

Panasonic®

Инструкция по эксплуатации Інструкція з експлуатації

CD-стереосистема CD-стереосистема

Model No. **SC-PMX2**



Прилагаемые принадлежности

Додаткові пристрої

Проверьте наличие дополнительных принадлежностей в комплекте.

Звертаючись за замінними частинами, використовуйте цифри, зазначені в дужках.

1 x Пульт ДУ
1 x Пульт ДУ



(N2QAYB000082)

1 x Кабель переменного тока
1 x сетевой шнур ЗС



1 x Рамочная АМ-антенна
1 x рамкова АМ-антена

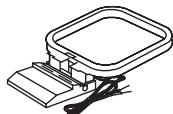

1 x Внутренняя FM-антенна
1 x внутрішня FM-антена

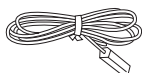

2 x Кабели громкоговорителей
2 x Кабели для підключення динаміків

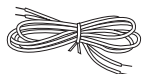

2 x Батарейки пульта ДУ
2 x батареї пульта ДУ



Перед подключением, эксплуатацией или настройкой данного аппарата полностью прочтите прилагаемую инструкцию. Сохраните инструкцию для дальнейших справок.

Перед під'єднанням, експлуатацією чи настройкою даного апарата, будь-ласка, прочитайте до кінця цю інструкцію. Будь-ласка, зберігайте цю інструкцію для звернення в майбутньому.

Для выполнения операций, описанных в данной инструкции, в основном используется пульт дистанционного управления; но их также можно выполнить и на основном аппарате, если кнопки управления совпадают.

Внешний вид аппарата может отличаться от приведенного на рисунке.

У цій інструкції подано переважно операції із використанням пульта дистанційного управління, проте Ви можете здійснювати ці самі операції з використанням кнопок на основному апараті, за умови, що вони відповідають кнопкам на пульті.

Зовнішній вигляд вашого пристрою може відрізнятися від вказаного на малюнку. uvedeným obrázkom.

Уважаемый покупатель

Благодарим за приобретение данной системы. Для обеспечения наилучшего качества работы системы и безопасности во время работы внимательно прочтите эту инструкцию.

Эта инструкция по эксплуатации применима к следующей системе.

Система	SC-PMX2
Основной аппарат	SA-PMX2
Громкоговорители	SB-PMX2

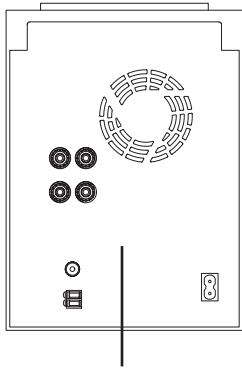

CAUTION	CLASS 1M INVISIBLE LASER RADIATION WHEN OPEN. DO NOT VIEW DIRECTLY WITH OPTICAL INSTRUMENTS. IEC60825-1+A2/Class 1M
VARNING	KLASS 1M OSYNLIG LASERSTRÅLNING NÄR DENNA DEL ÄR ÖPPNAD. BETRÄKTA EJ STRÅLEN DIREKT GENOM OPTISKT INSTRUMENT.
FORSIGTIG	USYNLIG LASERSTRÅLNING KLASSE 1M. NÄR LÅGET ER ÅBENT. UNDGÅ AT SE LIGE PÅ MED OPTISKE INSTRUMENTER.
VARO	AVATTAESSA OLET ALTIIN LUKOKAN 1M NÄKYMÄTÖNTÄ LASERSÄTELYÄ. ÄLÄ KATSO OPTISELLA LAITTEELLA SUORAAN SÄTEESEEN.
ATTENTION	RAYONNEMENT LASER INVISIBLE, CLASSE 1M. EN CAS D'OUVERTURE, NE PAS REGARDER DIRECTEMENT À L'AIDE D'INSTRUMENTS D'OPTIQUE.
VORSICHT	UNSIICHTBARE LASERSTRAHLUNG KLASSE 1M, WENN ABDECKUNG GEÖFFNET. NICHT DIREKT MIT OPTISCHEN INSTRUMENTEN BETRACHTEN.

Внутри аппарата

ЭТОТ АППАРАТ ПРЕДНАЗНАЧЕН ДЛЯ ИСПОЛЬЗОВАНИЯ В КЛИМАТЕ СРЕДНЕЙ ПОЛОСЫ.

Это изделие может принимать радио помехи, обусловленные переносными телефонами. Если такие помехи являются очевидными, увеличьте, пожалуйста, расстояние между изделием и переносным телефоном.

Сетевая розетка должна быть расположена вблизи оборудования, и быть легко доступной. Вилка сетевого шнура питания должна оставаться быстро доступной.

Чтобы полностью отсоединить этот аппарат от сети переменного тока, отсоедините вилку сетевого шнура питания от розетки переменного тока.

ПРЕДОСТЕРЕЖЕНИЕ!

В ЭТОМ УСТРОЙСТВЕ ИСПОЛЬЗУЕТСЯ ЛАЗЕР. ПРИМЕНЕНИЕ РЕГУЛИРОВОК И НАСТРОЕК, ОТЛИЧНЫХ ОТ НИЖЕОПИСАННЫХ, МОЖЕТ ПРИВЕСТИ К ОПАСНОМУ ЛАЗЕРНОМУ ОБЛУЧЕНИЮ.

НЕ ОТКРЫВАЙТЕ КРЫШКУ И НЕ ПРОИЗВОДИТЕ РЕМОНТ САМИ—ЛУЧШЕ ПОРУЧИТЬ ЭТО КВАЛИФИЦИРОВАННОМУ СПЕЦИАЛИСТУ.

Содержание

Меры предосторожности.....	3
Размещение громкоговорителей	3
Перед началом эксплуатации	4
Обзор органов управления	6
Диски	7
FM/AM радио	9
Таймер	10
Настройка звука	11
Подключение внешнего оборудования...	12
Справочник по поиску и устранению неисправностей	15
Спецификации	16
Обслуживание	16

ПРЕДОСТЕРЕЖЕНИЕ!

- НЕ СЛЕДУЕТ УСТАНОВЛИВАТЬ ИЛИ РАЗМЕЩАТЬ ДАННЫЙ АППАРАТ В КНИЖНОМ ШКАФУ, ВСТРОЕННОМ ШКАФУ ИЛИ ДРУГОМ ОГРАНИЧЕННОМ ПРОСТРАНСТВЕ ДЛЯ ТОГО, ЧТОБЫ СОХРАНИТЬ УСЛОВИЯ ХОРОШЕЙ ВЕНТИЛЯЦИИ. УДОСТОВЕРЬТЕСЬ, ЧТО ШТОРЫ И ДРУГИЕ ПОДОБНЫЕ ПРЕДМЕТЫ НЕ ПРЕПЯТСТВУЮТ НОРМАЛЬНОЙ ВЕНТИЛЯЦИИ ДЛЯ ПРЕДОТВРАЩЕНИЯ РИСКА ПОРАЖЕНИЯ ЭЛЕКТРИЧЕСКИМ ТОКОМ ИЛИ ВОЗНИКНОВЕНИЯ ПОЖАРА ИЗ-ЗА ПЕРЕГРЕВА.
- НЕ ЗАКРЫВАЙТЕ ВЕНТИЛЯЦИОННЫЕ ОТВЕРСТИЯ АППАРАТА ГАЗЕТАМИ, СКАТЕРТЯМИ, ШТОРАМИ И ПОДОБНЫМИ ПРЕДМЕТАМИ.
- НЕ РАЗМЕЩАЙТЕ НА АППАРАТ ИСТОЧНИКИ ОТКРЫТОГО ПЛАМЕНИ, ТАКИЕ, КАК ГОРЯЩИЕ СВЕЧИ.
- ВЫБРАСЫВАЙТЕ БАТАРЕИ В МУСОР, УЧИТЫВАЯ ОХРАНУ ОКРУЖАЮЩЕЙ СРЕДЫ.

ПРЕДУПРЕЖДЕНИЕ:

ЧТОБЫ УМЕНЬШИТЬ ОПАСНОСТЬ ВОЗНИКНОВЕНИЯ ПОЖАРА, ПОРАЖЕНИЯ ЭЛЕКТРИЧЕСКИМ ТОКОМ ИЛИ ПОВРЕЖДЕНИЯ ИЗДЕЛИЯ,

- НЕ ПОДВЕРГАЙТЕ ЭТОТ АППАРАТ ВОЗДЕЙСТВИЮ ДОЖДЯ, ВЛАГИ, КАПЕЛЬ ИЛИ БРЫЗГ, И НЕ ПОМЕЩАЙТЕ НА АППАРАТ НИКАКИЕ ПРЕДМЕТЫ, НАПОЛНЕННЫЕ ВОДОЙ, НАПРИМЕР, ВАЗЫ.
- ИСПОЛЬЗУЙТЕ ТОЛЬКО РЕКОМЕНДУЕМЫЕ ПРИНАДЛЕЖНОСТИ.
- НЕ СНИМАЙТЕ КРЫШКУ (ИЛИ ЗАДНЮЮ КРЫШКУ); ВНУТРИ НЕТ ЧАСТЕЙ ДЛЯ ОБСЛУЖИВАНИЯ ПОЛЬЗОВАТЕЛЕМ. ЗА ОБСЛУЖИВАНИЕМ ОБРАЩАЙТЕСЬ К КВАЛИФИЦИРОВАННОМУ ОБСЛУЖИВАЮЩЕМУ ПЕРСОНАЛУ.

Меры предосторожности

Расположение

Установите аппарат на ровной поверхности подальше от прямого солнечного света, высоких температур, высокой влажности и чрезмерных вибраций. Подобные условия могут повредить корпус аппарата и другие компоненты, сократив тем самым срок его службы.

Располагайте аппарат на расстоянии по крайней мере 15 см от стен во избежание искажений и нежелательных акустических эффектов.

Не кладите на аппарат тяжелые предметы.

Напряжение

Не используйте высоковольтные источники питания. При этом возможна перегрузка аппарата и возникновение пожара.

Не используйте источники питания постоянного тока. Обязательно проверьте источник питания перед установкой аппарата на судах или в другом месте, где используется постоянный ток.

Предохранение кабеля питания

Убедитесь, что кабель переменного тока подсоединен надлежащим образом и не поврежден. Плохое подсоединение и повреждение кабеля могут привести к пожару или поражению электрическим током. Не тяните за кабель, не сгибайте его и не кладите на него тяжелые предметы.

При отсоединении держитесь за вилку кабеля. Не тяните за кабель питания, – это может привести к поражению электрическим током.

Не прикасайтесь к вилке мокрыми руками. Это может привести к поражению электрическим током.

Посторонние предметы

Не допускайте попадания в аппарат металлических предметов. Это может привести к поражению электрическим током или неисправности.

Не допускайте попадания в аппарат жидкостей. Это может привести к поражению электрическим током или неисправности. Если это произойдет, немедленно отсоедините аппарат от источника питания и обратитесь к местному торговому представителю.

Не распыляйте на аппарат и внутрь него инсектициды. Они содержат горючие газы, которые могут воспламениться при распылении на аппарат.

Ремонт

Не пытайтесь отремонтировать аппарат самостоятельно. Если прерывается звук, не высвечиваются индикаторы, показался дым или возникла любая другая проблема, которая не описана в этой инструкции, отключите аппарат от сети и обратитесь к местному торговому представителю или в авторизованный центр обслуживания. Если ремонт аппарата, его разборка или реконструкция выполняется неквалифицированным персоналом, возможно поражение электрическим током или повреждение аппарата.

Срок службы аппарата можно увеличить, отсоединив его от источника питания, если он не будет использоваться в течение продолжительного периода времени.

– Если Вы увидите такой символ –

Информация по обращению с отходами для стран, не входящих в Европейский Союз



Действие этого символа распространяется только на Европейский Союз.

Если Вы собираетесь выбросить данный продукт, узнайте в местных органах власти или у дилера, как следует поступать с отходами такого типа.

Информация для покупателя

Название продукции:	CD-стереосистема
Название страны производителя:	Малайзии
Название производителя:	Мацусита Электрик Индастриал Ко., Лтд.
Юридический адрес:	1006 Кадома, Осака, Япония
Дата производства: Вы можете уточнить год и месяц по серийному номеру на табличке. Пример маркировки – Серийный номер № XX6AXXXXXX (X – любая цифра или буква) Год: Третья цифра в серийном номере (6 – 2006, 7 – 2007, ...) Месяц: Четвертая буква в серийном номере (A – Январь, B – Февраль, ...L – Декабрь)	
Дополнительная информация:	Пожалуйста внимательно прочитайте инструкцию по эксплуатации.

Установленный производителем в порядке п. 2 ст. 5 федерального закона РФ “О защите прав потребителей” срок службы данного изделия равен 7 годам с даты производства при условии, что изделие используется в строгом соответствии с настоящей инструкцией по эксплуатации и применимыми техническими стандартами.

Размещение громкоговорителей



Расположите динамики так, чтобы высокочастотный динамик находился внутри.

Используйте только поставляемые громкоговорители. Сочетание основного аппарата и громкоговорителей обеспечивает наилучшее звучание. Использование других громкоговорителей может привести к повреждению аппарата и будет отрицательно воздействовать на качество звучания.

Примечание

- Разместите громкоговорители на расстоянии не менее 10 мм от системы для обеспечения надлежащей вентиляции.
- Данные громкоговорители не имеют магнитного экранирования. Не располагайте их возле телевизоров, персональных компьютеров или других аппаратов, на работу которых влияют магнитные поля.
- Во избежание повреждения громкоговорителей не прикасайтесь к куполам громкоговорителей, если Вы сняли сетки.

Предостережение

- **Используйте эти громкоговорители только с рекомендуемой системой.** Несоблюдение этого требования может привести к повреждению усилителя и громкоговорителей, а также к пожару. В случае повреждения или видимого изменения характера работы обратитесь к специалисту.
- **Не размещайте данные громкоговорители на стенах или потолке.**

Шаг 1 - Выполнение соединений

Подсоедините кабель переменного тока только лишь после подсоединения всех частей аппарата.

1 Подсоединение комнатной FM-антенны.

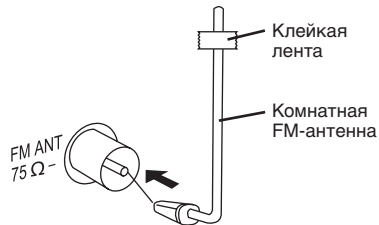

Прикрепите лентой антенну к стене или колонне в положении, в котором радиосигналы принимаются с наименьшими препятствиями.

2 Подсоединение кабеля громкоговорителей.

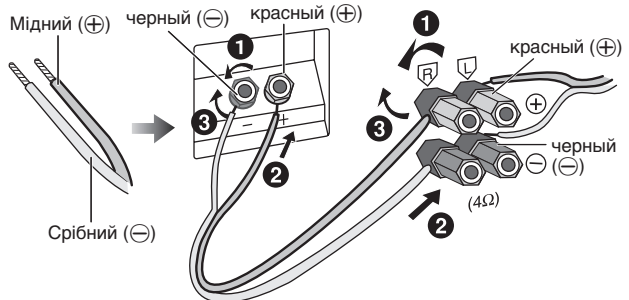

Неправильное подключение может вызвать повреждение изделия.

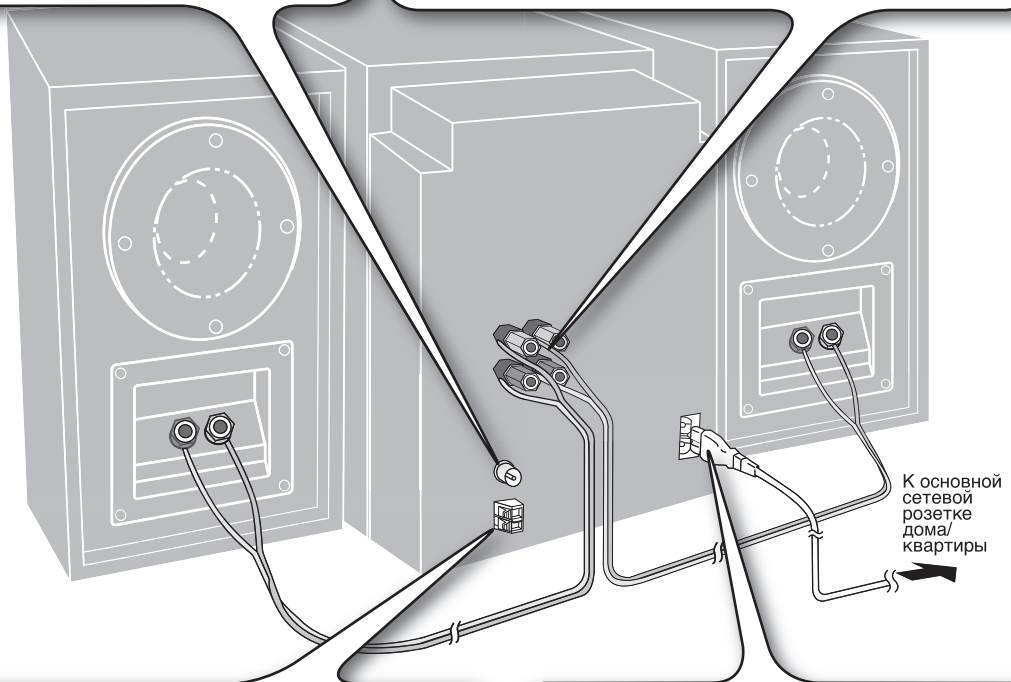

3 Подсоединение рамочной AM-антенны.

Рамочная AM-антенна

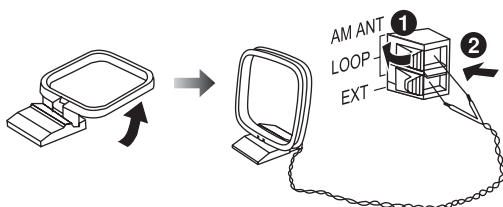

Установите антенну в вертикальном положении на подставку. Свободный провод антенны должен быть отделен от других проводов и шнуров.

4 Подсоединение кабеля переменного тока.

Входящий в комплект кабель переменного тока предназначен для использования исключительно с данным изделием. Не используйте его с другим оборудованием.

Установка разъема



Даже если разъем полностью вставлен в гнездо, то, в зависимости от типа гнезда, часть разъема может выступать, как показано на рисунке. Тем не менее, это не создает никаких проблем для использования изделия.

Подсоединение дополнительных антенн

Внешняя FM-антенна

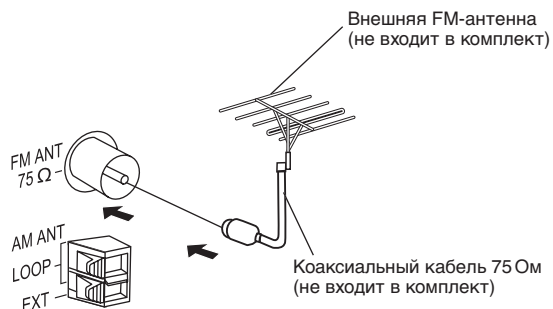

Внешняя AM-антенна

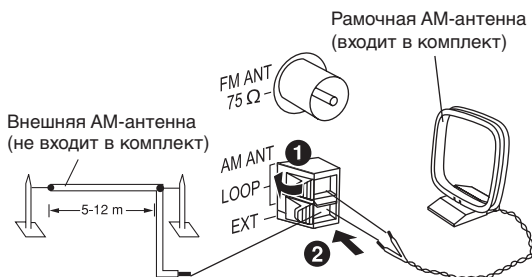

- Ни в коем случае не используйте внешнюю антенну во время грозы.
- Для улучшения качества приема сигнала можно подсоединить внешнюю FM-антенну. Проконсультируйтесь с продавцом относительно ее установки.
- Отсоедините внутреннюю FM-антенну, если установлена внешняя FM-антенна.
- Подключите внешнюю AM-антенну, не снимая рамочную AM-антенну. Протяните провод с виниловой изоляцией длиной от 5 до 12 м горизонтально вдоль окна или в любом другом удобном для Вас месте.

Шаг 2 - Установка батарей в пульт дистанционного управления

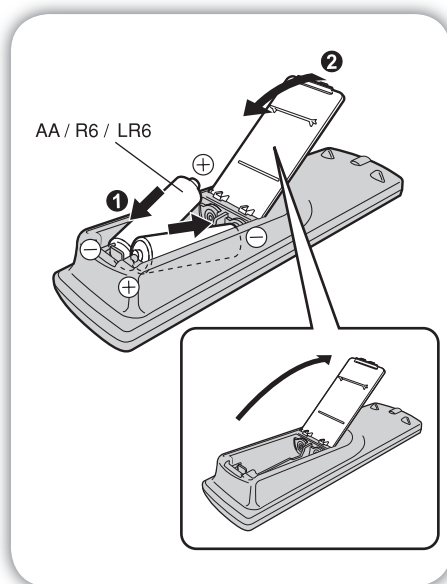

■ Батареи

- Вставьте батареи так, чтобы полярность (+ и -) соответствовала обозначениям на пульте дистанционного управления.
- Выньте батареи, если пульт дистанционного управления не используется в течение длительного периода времени. Храните батареи в прохладном месте.
- Не используйте батареи перезаряжаемого типа.
- Неправильное обращение с батарейками пульта дистанционного управления может стать причиной вытекания электролита, который может вызвать пожар.

■ Не следует:

- использовать одновременно и старые, и новые батареи.
- использовать одновременно батареи разных типов.
- нагревать или подвергать воздействию огня.
- разбирать или вызывать короткое замыкание.
- стараться перезарядить щелочные или марганцевые батареи.
- использовать батареи, если отслаивается их покрытие.

■ Использование

Направьте пульт дистанционного управления на приемник сигнала, избегая препятствий, с максимального расстояния 7 м непосредственно перед аппаратом. Положение приемника сигнала дистанционного управления показано на странице 6.

Шаг 3 - Демонстрационный режим

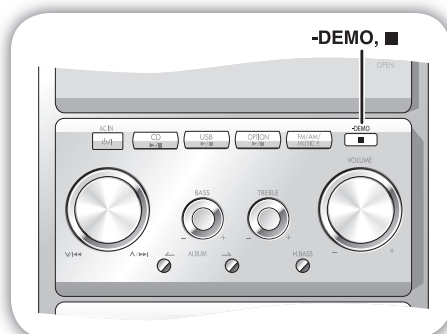

При первом включении аппарата на дисплее появится описание его функций.

Если данная настройка выключена, выберите "DEMO ON" (ДЕМО ВКЛ.), чтобы включить демонстрационный режим.

Нажмите и удерживайте кнопку [-DEMO, ■].

При каждом нажатии и удержании этой кнопки происходит переключение дисплея.

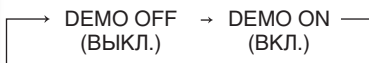

Для уменьшения энергопотребления в режиме ожидания, выберите "DEMO OFF" (ДЕМО ВЫКЛ.).

Обзор органов управления

Основной аппарат

Для выбора страницы смотрите цифры, указанные в скобках.

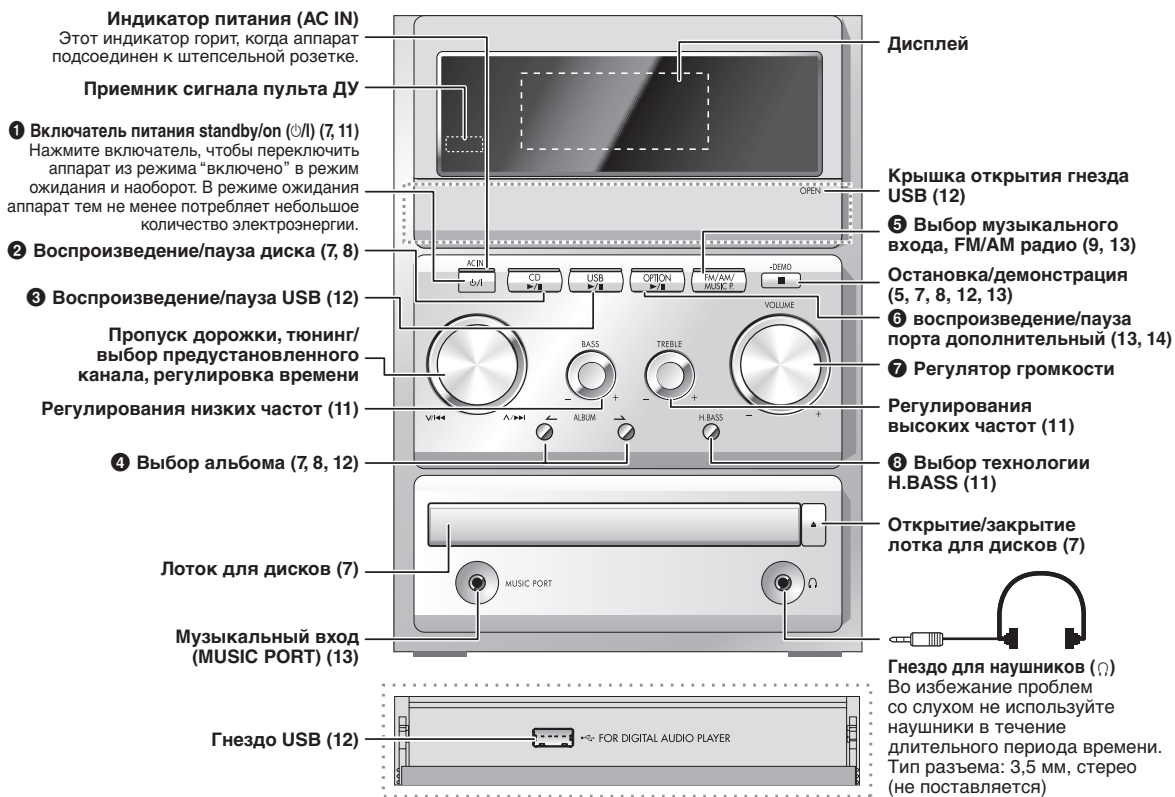

Пульт ДУ

Кнопки типа **1**, выполняют те же функции, что и кнопки управления на основном аппарате.



- AUTO OFF** Данная функция позволяет отключить аппарат в режиме воспроизведения с компакт-дисков, или USB после, если аппарат не был использован в течение 10 минут.
 - DIMMER** Настройка сохраняется даже после выключения аппарата. Используется для уменьшения яркости дисплея.
 - MUTING** Используется для временного отключения звука.
- Нажмите кнопку для включения.
 - Нажмите еще раз для отмены.

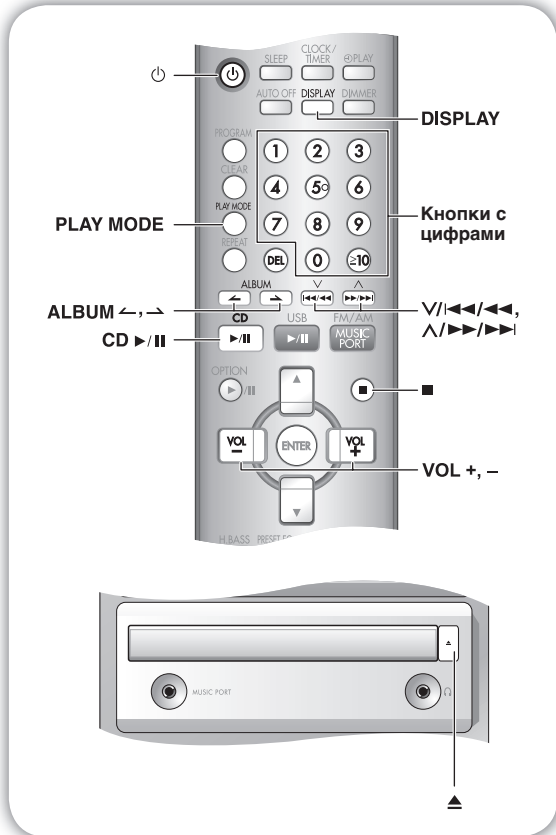

Функции режима воспроизведения

CD MP3

- 1 Нажмите кнопку [CD ►/II].
- 2 Нажмите кнопку [PLAY MODE] для выбора желательного режима.

Режим	Для воспроизведения
1-дорожка (1-TRACK) 1TR	Одной выбранной дорожки на диске. Нажмите кнопки с цифрами для выбора дорожки.
1-альбом (1-ALBUM) 1ALBUM	Одного выбранного альбома на диске. Нажмите кнопку [ALBUM ◀ или ▶] для выбора альбома.
MP3	
В произвольном порядке (RANDOM) RND	диска в произвольном порядке.
В произвольном порядке 1 альбом (1-ALBUM RANDOM) 1ALBUM RND	всех дорожек из одного выбранного альбома в произвольном порядке. Нажмите кнопку [ALBUM ◀ или ▶] для выбора альбома.
MP3	

Примечание

- Во время воспроизведения в произвольном порядке (RANDOM) или воспроизведения в произвольном порядке 1 альбома (1-ALBUM RANDOM) нельзя пропустить дорожки, которые уже были воспроизведены.
- Текущий режим воспроизведения очищается, когда вы открываете лоток для дисков.

CD

- Во время воспроизведения в произвольном порядке (RANDOM) можно прокручивать вперед или назад лишь в пределах текущей дорожки.

Обычный режим воспроизведения

CD MP3

- 1 Нажмите кнопку [⏻] для включения аппарата.
- 2 Нажмите кнопку [▲] для открытия консоли для компакт-дисков и вставьте диск. Нажмите кнопку [▲] еще раз для закрытия консоли.

Фирменная наклейка на диске должна быть сверху

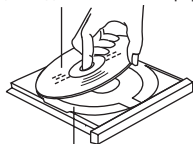

Лоток для дисков

- 3 Нажмите кнопку [CD ►/II] для начала воспроизведения.
- 4 Отрегулируйте громкость.

Для того, чтобы	Выполните следующее
Остановить диск	Нажмите кнопку [■].
Поставить паузу	Нажмите кнопку [CD ►/II]. Нажмите еще раз для восстановления воспроизведения.
Пропустить дорожку	Нажмите кнопку [V/I◀◀/▶▶] или [^/▶▶/▶▶].
Искать на диске	Нажмите и удерживайте кнопку [V/I◀◀/▶▶] или [^/▶▶/▶▶] во время воспроизведения или паузы.
MP3	
Пропустить альбом	В режиме воспроизведения нажмите кнопку [ALBUM ◀ или ▶]. В режиме остановки нажмите один раз кнопку [ALBUM ◀ или ▶], а затем нажмите кнопки с цифрами.

Функция отображения информации

Эта функция позволяет отображать информацию о текущей дорожке.

Нажмите кнопку [DISPLAY] во время режима воспроизведения или паузы.

CD



MP3

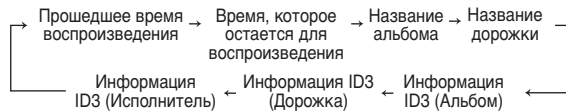

Примечание

- Максимальное число символов, которые могут быть отображены: приблизительно 30
- Данный аппарат поддерживает верс. 1.0 и 1.1 информационных ярлыков ID3. Текстовые данные, которые не поддерживаются, отображаться не будут.
- Информационный ярлык ID3 - это ярлык, вставленный в дорожку файла MP3 для предоставления информации о дорожке.

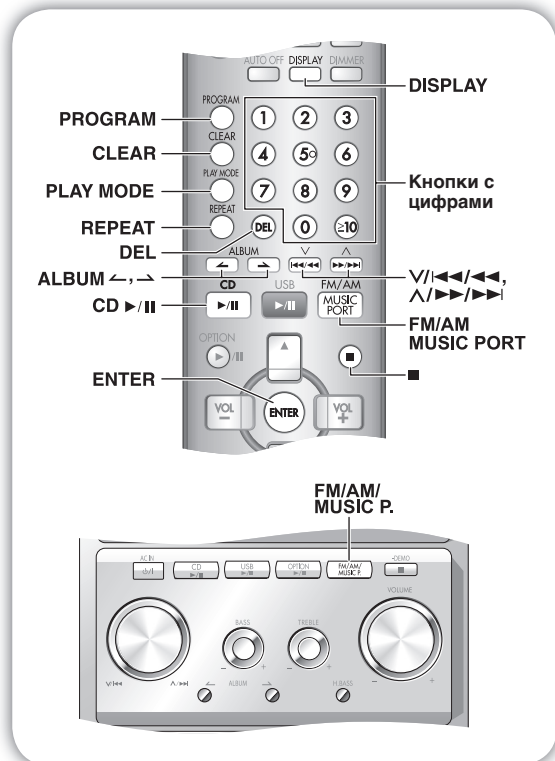

Дополнительные режимы

Режим повтора (Repeat play)

Вы можете повторить воспроизведение запрограммированных дорожек или другого выбранного режима воспроизведения.

CD MP3

Нажмите кнопку [REPEAT] до или во время воспроизведения. На дисплее отображается индикация "REPEAT ON" и "☐".

Для отмены

Снова нажмите кнопку [REPEAT].

На дисплее появится индикация "REPEAT OFF", а "☐" исчезнет.

Примечание

- Этот аппарат может воссоздавать файлы в формате MP3 и обычные и перезаписываемые аудио компакт-диски в цифровом формате CD-DA, которые были "закрыты".
- Возможно, некоторые обычные и перезаписываемые компакт-диски не будут воспроизводиться в связи с условиями записи.
- Не используйте диски неправильной формы.
- Не используйте диски с этикетками и наклейками, которые отклеиваются, или с клеем, который выступает из-под этикетки или наклейки.
- Не приклеивайте дополнительные этикетки и наклейки на диск.
- Не пишите ничего на дисках.

CD

- Этот аппарат может осуществлять доступ к 99 дорожкам.
- Выбирайте компакт-диски с этой пометкой.

Программное воспроизведение

Эта функция позволяет запрограммировать воспроизведение до 24 дорожек.

CD

- 1 Нажмите кнопку [CD >||], а затем кнопку [■].
- 2 Нажмите кнопку [PROGRAM].
- 3 Нажмите кнопки с цифрами для выбора желаемой дорожки. Повторяйте этот шаг для программирования других дорожек.
- 4 Нажмите кнопку [CD >||] для начала воспроизведения.

MP3

- 1 Нажмите кнопку [CD >||], а затем кнопку [■].
- 2 Нажмите кнопку [PROGRAM].
- 3 Нажмите кнопку [ALBUM ← или →] для выбора желаемого альбома.
- 4 Нажмите кнопку [↖▶▶▶▶▶] один раз, а потом кнопки с цифрами для выбора желаемой дорожки.
- 5 Нажмите кнопку [ENTER]. Повторите шаги 3-5 для программирования других дорожек.
- 6 Нажмите кнопку [CD >||] для начала воспроизведения.

Для двухзначного номера дорожки нажмите кнопку [≥10] один раз, а затем – две цифры.

Для трехзначного номера дорожки нажмите кнопку [≥10] дважды, а затем – три цифры.

Для того, чтобы	Выполните следующее
Отменить режим программное воспроизведения	Нажмите [PROGRAM] в режиме остановки.
Повторить запрограммированное	Нажмите [PROGRAM], а затем кнопку [CD >].
Проверить запрограммированный перечень	Нажмите [↖▶▶▶▶▶] или [↗▶▶▶▶▶] в режиме остановки, после появления на дисплее индикации "PGM". Для проверки во время программирования после появления на дисплее индикации "PGM" нажмите кнопку [PROGRAM] два раза, а затем [↖▶▶▶▶▶] или [↗▶▶▶▶▶].
Добавить к запрограммированному перечню	Нажмите [CD] Повторите действия пункта 3 в режиме остановки.
Удалить последнюю дорожку	Нажмите [DEL] в режиме остановки.
Стереть все запрограммированные дорожки	Нажмите [CLEAR] в режиме остановки. На дисплее появится "CLR ALL".

Примечание

- При попытке запрограммировать более 24 дорожек на дисплее появится индикация "PGM FULL".
- Программная память стирается, когда Вы открываете крышку консоли для компакт-дисков.

CD

- Во время программного воспроизведения можно прокручивать вперед или назад лишь в пределах текущей дорожки.

Использование дисков DualDiscs

Стороны "CD" дисков DualDisc не соответствуют стандартам формата CD-DA, поэтому их, возможно, не удастся воспроизвести на данном аппарате.

MP3

- Файлы считаются дорожками, а папки считаются альбомами.
- Этот аппарат может осуществлять доступ к 999 дорожкам, 255 альбомам и 20 сессиям записи.
- Диск должен отвечать формату ISO9660 уровень 1 или 2 (за исключением расширенных форматов).
- Для воспроизведения в определенном порядке поставьте в начале названий папок и файлов 3-значные номера в том порядке, в котором Вы хотите их воспроизводить.

Ручная настройка

- 1 Нажмите несколько раз кнопку [FM/AM/MUSIC PORT] для выбора диапазона "FM" или "AM".
- 2 Нажмите кнопку [PLAY MODE] для выбора режима ручной предварительной настройки "MANUAL".
- 3 Нажмите кнопку [V/◀◀/▶▶] или [V/▶▶/▶▶] для настройки на частоту необходимой станции.

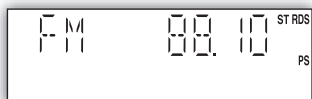

"ST" отображается на дисплее во время приема стереофонической программы в диапазоне FM.

Автоматическая настройка

Нажмите кнопку [V/◀◀/▶▶] или [V/▶▶/▶▶] и удерживайте ее несколько секунд, пока частота не начнет быстро изменяться. Аппарат начинает автоматическую настройку и останавливается, когда находит радиостанцию.

- Автоматическая настройка может не работать при чрезмерном уровне препятствий.
- Для остановки автоматической настройки нажмите [V/◀◀/▶▶] или [V/▶▶/▶▶] еще раз.

Улучшение качества звука в диапазоне FM

Нажмите и удерживайте кнопку hold [PLAY MODE] до появления на дисплее "MONO".

Для отмены

Нажмите и удерживайте кнопку [PLAY MODE] снова, пока не исчезнет надпись "MONO".

- Режим "MONO" также отключается при изменении частоты.
- Выключите режим "MONO" при обычном прослушивании.

Радиовещание RDS

Позволяет отображать название радиостанции или тип программы.

Нажмите кнопку [DISPLAY] для отображения:

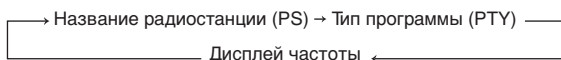

Отображение в режиме RDS может быть недоступным при условии слабого сигнала.

Дисплей тип программы			
NEWS	VARIED	FINANCE	COUNTRY
AFFAIRS	POP M	CHILDREN	NATIONAL
INFO	ROCK M	SOCIAL A	OLDIES
SPORT	M.O.R.M ※	RELIGION	FOLK M
EDUCATE	LIGHT M	PHONE IN	DOCUMENT
DRAMA	CLASSICS	TRAVEL	TEST
CULTURE	OTHER M	LEISURE	ALARM
SCIENCE	WEATHER	JAZZ	

※ M.O.R.M = "Middle of the road music" (Музыка в дороге)

Автоматическая преднастройка

В диапазоне FM можно настроить до 20 станций и до 15 станций в диапазоне AM.

Подготовка

Нажмите кнопку [FM/AM/MUSIC PORT] несколько раз для выбора диапазона "FM" или "AM".

Автоматическая предварительная настройка

Нажмите и удерживайте кнопку [PROGRAM] для начала предварительной настройки.

Ручная предварительная настройка

- 1 Нажмите кнопку [PLAY MODE] для выбора режима ручной предварительной настройки "MANUAL".
- 2 Нажмите кнопку [V/◀◀/▶▶] или [V/▶▶/▶▶] для настройки необходимой станции.
- 3 Нажмите кнопку [PROGRAM].
- 4 Нажмите кнопки с цифрами для выбора канала. Станция, которая занимает канал, будет стерта, если настроить другую станцию на этот канал.
- 5 Повторите шаги 2-4 для настройки большего количества станций.

Выбор предварительно настроенной станции

Нажмите кнопки с цифрами для выбора канала. Для каналов с 10 по 15 нажмите кнопку [≥10], а потом две цифры.

или

- 1 Нажмите кнопку [PLAY MODE] для выбора режима предварительно настроенных станций "PRESET".
- 2 Нажмите кнопку [V/◀◀/▶▶] или [V/▶▶/▶▶] для выбора желаемого канала.

Настройка распределения диапазона AM

Только для основного аппарата

Эта система также принимает радиостанции AM с шагом распределения частоты – 10 кГц.

Для изменения шага с 9 кГц до 10 кГц

- 1 Нажмите и удерживайте кнопку [FM/AM/MUSIC P.]. Через несколько секунд дисплей начнет мигать; на дисплее будет отображена текущая минимальная частота.
- 2 Продолжайте удерживать кнопку [FM/AM/MUSIC P.].
 - Когда минимальная частота изменится, отпустите кнопку. Для возврата к первоначальному шагу распределения частоты повторите вышеуказанные действия.
 - После изменения шага распределения частоты, значения, предварительно сохраненные в памяти, будут стерты.

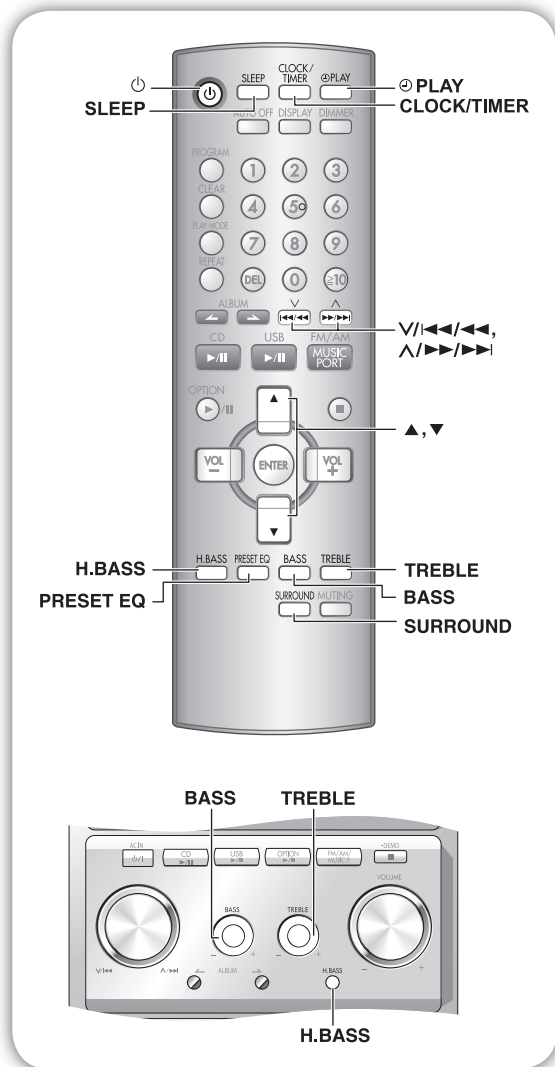

Настройка часов

Это 24-часовые часы.

- 1 Нажмите кнопку [CLOCK/TIMER] для выбора режима настройки часов "CLOCK".
Каждый раз при нажатии на эту кнопку выполняются следующие изменения:



- 2 В пределах 5 секунд нажимайте кнопку [V/←/→/▲] или [V/←/→/▼] для настройки времени.



- 3 Нажмите кнопку [CLOCK/TIMER] еще раз для подтверждения введенного времени.



Чтобы показать часы (когда аппарат включен)

Нажмите кнопку [CLOCK/TIMER] для отображения часов на дисплее на протяжении нескольких секунд.

Примечание

Со временем часы могут отставать или спешить. При необходимости откорректируйте часы.

Использование режима сна

Эта функция позволяет настроить автоматическое отключение аппарата после окончания установленного времени.

Нажимайте кнопку [SLEEP], чтобы выбрать время.

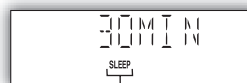
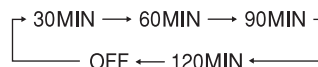

Индикатор режима сна

Для отмены

Нажмите кнопку [SLEEP] для выбора "OFF" (Режим сна отключен).

Изменение оставшегося времени

Нажмите кнопку [SLEEP] для показа оставшегося времени, а затем нажмите кнопку [SLEEP] еще раз, чтобы установить желаемое время.

Примечание

- Таймеры воспроизведения и сна могут быть использованы вместе, как и таймеры записи и сна.
- Таймер сна всегда имеет приоритет. Убедитесь, что настройки таймеров не перекрываются.

Использование таймера воспроизведения

Можно настроить таймер на определенное время для пробуждения.

Подготовка

Включите аппарат и настройте часы. Подготовьте источник звука с музыкальными произведениями, который Вы хотите прослушать: диск, радио, дополнительный порт USB, или разъем для подключения аудио звука, и настройте уровень громкости.

- 1 **Нажимайте кнопку [CLOCK/TIMER], чтобы выбрать таймер воспроизведения.**

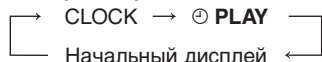

- 2 **В пределах 5 секунд нажимайте кнопку [M/◀/◀◀] или [▶/▶▶/▶▶▶] для настройки времени включения таймера.**

Время включения таймера



Индикатор таймера воспроизведения

- 3 **Нажмите кнопку [CLOCK/TIMER] для подтверждения заданного времени.**
- 4 **Повторите шаги 2 и 3 для установки времени отключения таймера.**

Время отключения таймера

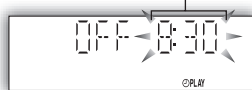

Включение таймера

- 5 **Нажмите кнопку [PLAY] для включения таймера.**
- 6 **Нажмите кнопку [OFF] для отключения аппарата. Аппарат должен быть отключен для срабатывания таймера.**

Для того, чтобы	Выполните следующее
Изменить настройки	Повторите действия пунктов с 1 по 4 и 6.
Изменить источник или громкость	1) Нажмите [PLAY] для удаления индикатора таймера с дисплея. 2) Измените источник или уровень громкости. 3) Выполните действия пунктов с 5 и 6.
Проверить настройки (когда аппарат включен или находится в режиме ожидания)	Нажмите [CLOCK/TIMER] несколько раз для выбора [PLAY].
Отменить	Нажмите [PLAY] для удаления индикаторов таймера с дисплея.

Примечание

- Таймер воспроизведения активируется в заданное время. Громкость звучания будет плавно увеличиваться до заданного уровня.
- Если таймер включен, он будет срабатывать в установленное время каждый день.
- Аппарат должен находиться в режиме ожидания для срабатывания таймера.
- Если отключить и снова включить аппарат во время работы таймера, настройка времени окончания не будет активирована.
- Если для работы таймера выбран музыкальный вход (MUSIC PORT) или дополнительный вход в качестве источника, система включает и подключает музыкальный вход (MUSIC PORT) или дополнительный вход как источник сигнала. Если необходимо выполнить воспроизведение или запись с портативного звукового оборудования, активируйте режим воспроизведения для оборудования и увеличьте уровень громкости. (См. руководство по эксплуатации портативного звукового оборудования.)

Настройка звука

Выбор звуковых эффектов

Можно изменить звуковой эффект с помощью предварительно установленного эквалайзера или улучшить эффект низких и высоких звуковых частот.

Предварительно установленный эквалайзер

Нажмите кнопку [PRESET EQ] несколько раз для выбора нужных настроек.

Настройка	Эффект
HEAVY	Прибавляет силы звучанию рока
CLEAR	Очищает высокие частоты
SOFT	Для музыкального сопровождения
VOCAL	Прибавляет силу вокала
EQ-OFF	Эффекты отсутствуют

Низкие или высокие звуковые частоты

Позволяет Вам наслаждаться звуками низких или высоких частот.

- 1 **Нажмите кнопку [BASS] или [TREBLE] для выбора нужных настроек.**

Настройка	Эффект
BASS	Для звука низкой частоты
TREBLE	Для звука высокой частоты

- 2 **Нажмите кнопку [▲] или [▼] для регулировки уровня.**

ИЛИ

Для настройки низких и высоких звуковых частот при помощи основного аппарата.

Поверните [BASS] или [TREBLE], чтобы отрегулировать уровень.

Примечание

Уровень звука может изменяться от -4 до +4.

Прослушивание с эффектом объемного звучания

Позволяет усилить естественную широту и глубину стерео звука.

Как включить

Нажмите кнопку [SURROUND] для отображения на дисплее индикатора "■■■■■".

Для отмены

Нажмите кнопку [SURROUND] снова, чтобы отключить индикатор "■■■■■".

Примечание

- При прослушивании через наушники эффект объемного звука производится слабее.
- Если во время приема FM-стерео увеличиваются помехи, отключите эффект объемного звука.

Enhancing the bass

Дает вам возможность насладиться мощным звучанием в низкочастотном диапазоне.

Нажмите кнопку [H.BASS] несколько раз для выбора нужных настроек.

LEVEL 1 → LEVEL 2 → OFF

Примечание

Фактический эффект зависит от диска.

Подключение внешнего оборудования



Присоединение и воспроизведение с запоминающего устройства большой емкости класса USB

MP3

Возможность USB соединения позволяет вам подключать и воспроизводить MP3 дорожки с запоминающего устройства большой емкости USB. Типично, устройство памяти USB (Передача только большого количества данных)

Подготовка

Прежде чем подсоединить любое запоминающее устройство большой емкости класса USB к основному аппарату, убедитесь, что сохраненные на нем данные были скопированы.

Не рекомендуется использовать USB кабель-удлинитель. Устройство USB не распознается данным аппаратом.



- 1 Плавно откройте крышку гнезда USB.
- 2 Снизьте уровень громкости и подсоедините USB запоминающее устройство большой емкости.
- 3 Нажмите кнопку [USB >||] для начала воспроизведения.

Для того, чтобы	Выполните следующее
Поставить паузу	Нажмите кнопку [USB >]. Нажмите еще раз для восстановления воспроизведения.
Остановить воспроизведение	Нажмите кнопку [■]. На дисплее отображается "RESUME". Позиция введена в память. Нажмите кнопку [USB >] для восстановления. Нажмите еще раз кнопку [■], чтобы очистить позицию.
Пропустить дорожку	Нажмите кнопку [V/ <-> / >>>] или [V/ >>> / <->].
Пропустить альбом	В режиме воспроизведения нажмите кнопку [ALBUM <-> или >>>]. В режиме остановки нажмите один раз кнопку [ALBUM <-> или >>>], а затем нажмите кнопки с цифрами.

Рабочие функции подобны функциям, описанным в разделе "Диски" (⇒ страница 7 и 8)

Примечание

Вы можете запрограммировать до 12 дорожек для функции воспроизведения программы USB.

Совместимые устройства

Устройства, которые определены как запоминающие устройства большой емкости класса USB:

- Устройство USB, которое поддерживает передачу только большого количества данных.
- Устройство USB, которое поддерживает USB 2.0 максимальную скорость.

Поддерживаемый Формат

Файлы могут иметь расширение ".mp3" или ".MP3".

Примечание

- SVI (Контроль/Большое количество данных/Прерывание) не поддерживается.
- Устройство, использующее файловую систему NTFS, не поддерживается [Поддерживается только файловая система FAT 16/32 (Таблица размещения файлов 16/32)].
- В зависимости от размера сектора некоторые файлы могут не функционировать.
- Данный аппарат может иметь доступ к 255 альбомам (включая пустые папки) и 2500 дорожкам.
- Максимальное количество дорожек в папке составляет 999 дорожек.
- При подключении многопортового USB устройства для считывания карт будет выбрана только одна карта памяти. Типично первая вставленная карта памяти.
- Не отключайте устройство USB в течение прочтения или воспроизведения.
- Отсоедините USB устройство для считывания карт от аппарата при удалении карты памяти. Невыполнение этого может привести к неисправной работе устройства.
- При подключении совместимого цифрового аудиоплеера к USB разъему, может начаться зарядка аккумулятора плеера. Зарядка аккумулятора не начнется, когда плеер находится в режиме ожидания, а также при зарядке альтернативного порта.

Подключение к портативному звуковому оборудованию

Данная функция дает возможность слушать музыку с портативного звукового оборудования.



Перед тем, как подключить портативное звуковое оборудование к музыкальному входу (MUSIC PORT), выключите функцию эквалайзера (если имеется). В противном случае, звук, исходящий из громкоговорителя, может быть искажен.

- 1 Подсоедините аудио кабель к разъему MUSIC PORT и нажмите несколько раз кнопку [FM/AM/MUSIC PORT] для выбора MUSIC PORT.
- 2 Выполните воспроизведение с портативного аудио устройства. (См. руководство по эксплуатации портативного звукового оборудования.)

Примечание

Все внешние устройства и кабели приобретаются отдельно.

Подключение и воспроизведение через устройство Bluetooth

При подключении Bluetooth ресивера (например, модели SH-FX570R, который не входит в комплект поставки), Вы можете получать и воспроизводить аудио сигнал, сохраненный на Вашем Bluetooth источнике аудио сигнала (персональный компьютер, и т.д.).

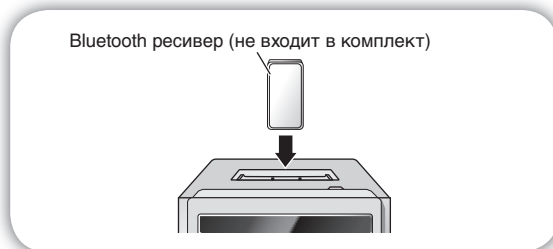

- 1 Сдвиньте крышку механизма подключения, чтобы открыть его.
- 2 Подключите Bluetooth ресивер к порту “option” (дополнительный) (смотрите инструкцию по эксплуатации Bluetooth ресивера).
- 3 Нажмите кнопку [OPTION ►/||] Для выбора порта “OPTION” (ДОПОЛНИТЕЛЬНЫЙ) в качестве источника сигнала.
- 4 Нажмите кнопку [■]
- 5 Соединение с Bluetooth аудио устройством и воспроизведение (смотрите инструкцию по эксплуатации устройства).

Для того, чтобы	Выполните следующее
пауза	Нажмите кнопку [OPTION ►/] или [■]. Нажмите кнопку [OPTION ►/] для восстановления.
Пропустить дорожку	Нажмите кнопку [√/▶/▶▶] или [∧/▶▶/▶▶▶].



Подзарядка и воспроизведение от iPod плеера

Вы можете проводить подзарядку, а также воспроизводить звук Вашего iPod плеера, подключив к данному устройству универсальный порт для iPod плееров (SH-PD10, не входит в комплект поставки).

Подключение и подзарядка iPod плеера

- 1 Подключите универсальный порт для iPod плееров к порту «Option» (дополнительный).
- 2 Вставьте соответствующий адаптер и подключите Ваш iPod плеер к универсальному порту (смотрите инструкцию по эксплуатации универсального порта SH-PD10)

Примечание

В режиме USB зарядка плеера iPod не производится.

Воспроизведение звука от iPod плеера

- 1 Подключите iPod плеер в соответствии с инструкциями, приведенными выше.

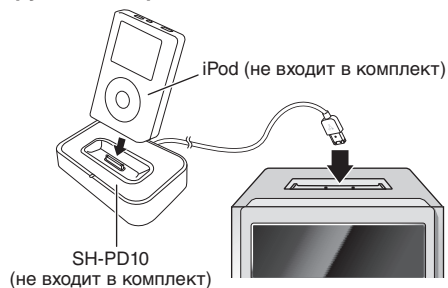

- 2 Нажмите кнопку [OPTION >||] Для выбора порта «OPTION» (ДОПОЛНИТЕЛЬНЫЙ) в качестве источника сигнала.

Для того, чтобы	Выполните следующее
пауза	Нажмите кнопку [OPTION >] или [■]. Нажмите кнопку [OPTION >] для восстановления.
Пропустить дорожку	Нажмите кнопку [V/ <<</>>>] или [^/ >>>/>>>].
Искать на диске	Нажмите и удерживайте кнопку [V/ <<</>>>] или [^/ >>>/>>>].

Примечание

Для получения информации относительно совместимости работы с моделями iPod плееров, смотрите инструкцию по эксплуатации универсального порта SH-PD10.

iPod является торговой маркой компании Apple Inc., которая зарегистрирована в США и других странах.

Изменение кода пульта дистанционного управления

Измените код, если вы обнаружили, что пульт дистанционного управления непреднамеренно также управляет другой техникой.

Измените код главного аппарата

- 1 Нажмите кнопку [FM/AM/MUSIC P.] для выбора режима «AM».
- 2 Нажмите и удерживайте кнопку [FM/AM/MUSIC P.] на основном аппарате и затем нажмите и удерживайте кнопку [2] (или [1]) на пульте дистанционного управления.
На дисплее появится сообщение «REMOTE 2».

Измените код пульта дистанционного управления

Нажмите и удерживайте кнопку [ENTER] и [2] (или [1]) на пульте дистанционного управления, по меньшей мере, 2 секунды.

Если пульт дистанционного управления и основной аппарат используют разные коды, на дисплее основного аппарата появится сообщение, показывающее текущий код основного аппарата. Следуйте шагам выше, чтобы изменить код пульта дистанционного управления для соответствия ему.

Справочник по поиску и устранению неисправностей

Перед тем, как обратиться в центр обслуживания клиентов, проведите указанную ниже проверку. Если не удастся исправить систему, выполняя нижеизложенные предписания, или возникла неисправность, отсутствующая в перечне, обратитесь в центр обслуживания из предоставленного списка, или к местному торговому представителю.

Общие неисправности

Нет звука.	Увеличьте громкость. Кабели громкоговорителей могут быть неправильно подсоединены. Отключите аппарат, проверьте и исправьте подключение кабелей, а затем включите аппарат (⇒ страницу 4).
Звук непостоянный, запаздывающий или звук слышится лишь с одного громкоговорителя.	Проверьте подключение громкоговорителей (⇒ страницу 4).
Во время воспроизведения слышно гудение.	Рядом с кабелями находится кабель питания или флуоресцентная лампа. Другие устройства и кабели должны находиться на достаточном расстоянии от кабелей данного аппарата. Если есть возможность, переверните вилку кабеля питания или разъем так, чтобы изменить полярность кабелей.
На дисплее появилось сообщение "ERROR".	Выполнена некорректная операция. Прочитайте инструкцию и попробуйте еще раз.
На дисплее появляется "- :- -".	Вы подключили кабель переменного тока впервые или недавно был сбой в питании. Установите время (⇒ страницу 10).
На экране появилась индикация "F61".	Проверьте соединения кабелей громкоговорителей (⇒ страницу 4). Если неисправность устранить не удастся, причина в источнике питания. Обратитесь к местному торговому представителю.

Прослушивание радиоприемника

Слышен шум. Индикатор стерео мигает или не светится. Звук искажен.	Используйте наружную антенну (⇒ страницу 5).
Слышны звуки ударов.	Отключите телевизор или поместите его подальше от аппарата.
Во время прослушивания станций в диапазоне АМ слышно низкое гудение.	Расположите антенну подальше от других кабелей и шнуров.
Не четкий прием сигнала станции радиовещания диапазона АМ.	Шаг распределения частоты установлен на 10 кГц. Измените шаг частоты на 9 кГц (⇒ страницу 9).

Когда вблизи находится телевизор

Изображение на экране телевизора отсутствует или появляются полосы.	Неправильное расположение и направление антенны. Если используется комнатная антенна, замените ее наружной антенной (⇒ страницу 5). Провод телевизионной антенны проложен слишком близко к аппарату. Расположите провод антенны телевизора как можно дальше от аппарата.
---	---

Воспроизведение с дисков

На дисплее отображается неправильная информация или воспроизведение не начинается.	Возможно, диск повернут нижней стороной вверх (⇒ страницу 7). Протрите диск. Замените диск, если он поцарапан, деформирован или нестандартной формы. Внутри аппарата мог создаться конденсат в результате резкого изменения температуры. Подождите около часа, пока он не испарится, и повторите попытку.
Вместо оставшегося времени воспроизведения высвечивается индикация "VBR-".	Аппарат не может высвечивать оставшееся время воспроизведения для дорожек с переменной частотой передачи данных (VBR).

Пульт дистанционного управления

Пульт дистанционного управления не работает.	Проверьте правильность установки батареи (⇒ страницу 5). Замените батареи, если они разряжены.
--	---

USB

USB накопитель или его содержимое не могут быть считаны.	Формат USB накопителя или его содержимое совместимо/не совместимо с системой (⇒ страницу 12). Ведущая функция USB данного продукта может не работать с некоторыми USB устройствами. USB устройства с емкостью запоминания более 8 гигабайтов могут в некоторых случаях не работать.
Медленная работа USB флэш-накопителя.	Чтение файлов большого размера или верхней области памяти USB флэш-накопителя занимает больше времени.
"USB OVER CURRENT ERROR"	Номинальный ток, потребляемый USB накопителем информации, превышает 500 мА. Отключите USB устройство. Выключите устройство и включите снова.
"NO PLAY"	Проверьте хранимые данные. Возможно воспроизведение файлов только формата MP3.

Спецификации

УСИЛИТЕЛЬ

ИСХОДНАЯ МОЩНОСТЬ RMS
задействованы оба канала
Суммарный коэффициент гармоник
10 %, 80 Вт на канал (4 Ом)

Входное полное сопротивление
МУЗЫКАЛЬНЫЙ ВХОД
250 мВ 13 кОм

Выходное полное сопротивление
НАУШНИКИ 16 до 32 Ом

Гнездо для наушников
Разъем Stereo, 3,5 мм
Входной разъем Music Port
Разъем Stereo, 3,5 мм
Порта дополнительный Верс. 1.0

FM-ТЮНЕР

Диапазон частот
87,50 до 108,00 МГц (с шагом 50 кГц)

Чувствительность 10 дБмкВ (по IHF)
Сигнал/Шум 30 дБ 10 дБмкВ

Антенный(е) разъем(ы)
75 Ом (несбалансированный)

Предустановленная станция
FM 20 станций
AM 15 станций

AM-ТЮНЕР

Диапазон частот
522 до 1629 кГц (с шагом 9 кГц)
520 до 1630 кГц (с шагом 10 кГц)

Чувствительность
Сигнал/шум 20 дБ (при 999 кГц)
1778 мкВ/г

ПРОИГЫВАТЕЛЬ КОМПАКТ-ДИСКОВ

Воспроизводимые диски [8 см или 12 см]

(1) CD-Audio (CD-DA)
(2) CD-R/RW (форматированные диски CD-DA, MP3)
(3) MP3

Частота выборки
CD 44,1 кГц
MP3 32 кГц, 44,1 кГц, 48 кГц

Скорость передачи битов
MP3 32 Кбайт/с до 384 Кбайт/с

Декодер
Линейный 16/20/24-разрядный

Считывающее устройство
Источник излучения
Полупроводниковый лазер

Длина волны 785 нм
Мощность лазерного излучения
КЛАСС 1

Аудио выход (Диск)
Количество каналов 2 канала

Частотная характеристика
20 Гц до 20 кГц (+1, -2 дБ)

Детонация
Ниже измеряемого предела

Цифровой фильтр
Цифро-аналоговый преобразователь
8 фсек

МASH (1 разрядный ЦАП)

СЕКЦИЯ USB

Воспроизводимые устройства хранения информации USB

(1) HDD
(2) USB MP3 плеер/Цифровой аудио плеер

(3) Накопители USB thumb drives

Поддерживаемый формат аудио файла
MP3

Порт памяти USB
Максимальный ток 500 мА

Скорость передачи битов
MP3
32 Кбайт/с до 320 Кбайт/с

Аудио выход (MP3)
Количество каналов 2 канала

Частотная характеристика (MP3)
20 Гц до 20 кГц

АКУСТИЧЕСКАЯ СИСТЕМА

Тип 3-полосный, акустическая система с 3 громкоговорителями

Громкоговоритель (-и)
Вуфер
14 см, конического типа (4 Ом)

Высокочастотный
2,5 см, Мягкий, купольного типа (4 Ом)

Супервысокочастотный динамик
1,2 см, Купольный тип (11 Ом)

Сопротивление 4 Ом

Входная мощность (IEC)
80 Вт (Макс.)
40 Вт (НОМИНАЛЬНАЯ)

Исходный уровень звукового давления 81 дБ/Вт (1,0 м)

Частота разделения 3,5 кГц, 15 кГц

Диапазон частот
41 Гц до 100 кГц (-16 дБ)
46 Гц до 90 кГц (-10 дБ)

Размеры (Ш x В x Г)
160 мм x 242 мм x 258 мм

Масса 3,3 кг

ОБЩИЕ ПАРАМЕТРЫ

Электропотребление
Переменный ток 230 В, 50 Гц

Потребляемая мощность 80 Вт

Размеры (Ш x В x Г)
174 мм x 244 мм x 318 мм

Масса 4,6 кг

Диапазон температуры эксплуатации
от +5 до +35°C

Диапазон влажности эксплуатации
от 5 до 90 % относительной влажности (безконденсации)

Потребление энергии в режиме ожидания 0,5 Вт (примерно)

Примечание

1. Технические характеристики могут быть изменены без предупреждения. Вес и размеры даны приблизительно.
2. Полные гармоничные искажения измерялись на цифровом спектральном анализаторе.

Обслуживание

Если поверхности загрязнены

Для очистки данного аппарата используйте мягкую сухую ткань.

- Ни в коем случае не используйте для очистки аппарата спирт, растворители или бензин.
- Перед использованием химически обработанной ткани обратитесь к инструкции относительно обращения с ней.



BZ02

ИНФОРМАЦИЯ О СЕРТИФИКАЦИИ ПРОДУКЦИИ

СТЕРЕОСИСТЕМА
С ПРОИГРЫВАТЕЛЕМ КОМПАКТ-ДИСКОВ Panasonic
МОДЕЛЬ SC-PMX2 (ОСНОВНОЙ АППАРАТ SA-PMX2
И ГРОМКОГОВОРИТЕЛИ SB-PMX2)
сертифицирована ОС ГОСТ-АЗИЯ,
(Регистрационный номер в Госреестре – РОСС SG.0001.11BZ02)

Сертификат соответствия:	№ РОСС МУ.ВZ02.В05932
Сертификат соответствия выдан:	15 февраля 2007 года
Сертификат соответствия действителен до:	15 февраля 2010 года
Модель SC-PMX2 Panasonic соответствует требованиям нормативных документов:	ГОСТ Р МЭК 60065-2002, ГОСТ 5651-89, ГОСТ 22505-97, ГОСТ Р 51515-99, ГОСТ Р 51317.3.2-99, ГОСТ Р 51317.3.3-99
Срок службы	7 (семь) лет

Шановний покупець

Дякуємо Вам за придбання цього апарата. Для оптимального використання та безпеки, будь-ласка, прочитайте уважно цю інструкцію.

Ця інструкція з експлуатації застосовується до наступних систем.

Система	SC-PMX2
Основний апарат	SA-PMX2
Динаміки	SB-PMX2

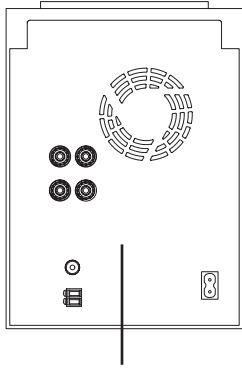

CAUTION	CLASS 1M INVISIBLE LASER RADIATION WHEN OPEN. DO NOT VIEW DIRECTLY WITH OPTICAL INSTRUMENTS. IEC60825-1 +A21 Class 1M
VARNING	KLASS 1M OSYNLIG LASERSTRÅLNING NÄR DENNA DEL ÄR ÖPPNAD. BETRÄKTA EJ STRÅLEN DIREKT GENOM OPTISKT INSTRUMENT.
FORSIGTIG	USYNLIG LASERSTRÅLNING KLASSE 1M, NÄR LÅGET ER ÅBENT. UNDGÅ AT SE LIGE PÅ MED OPTISKE INSTRUMENTER.
VARO	AVATTAESSA OLET ALTIINNA LUOKAN 1M NÄKYMÄTÖNTÄ LASERSÄTELYÄ. ÄLÄ KATSO OPTISELLA LAITTEELLA SUORAAN SÄTEESEEN.
ATTENTION	RAYONNEMENT LASER INVISIBLE, CLASSE 1M, EN CAS D'OUVERTURE. NE PAS REGARDER DIRECTEMENT À L'AIDE D'INSTRUMENTS D'OPTIQUE.
VORSICHT	UNSICHTBARE LASERSTRÄHLUNG KLASSE 1M, WENN ABDECKUNG GEÖFFNET. NICHT DIREKT MIT OPTISCHEN INSTRUMENTEN BETRACHTEN. RQLV50035

Усередені виробу

ЦЕЙ АПАРАТ ПРИЗНАЧЕНИЙ ДЛЯ ВИКОРИСТАННЯ У ПОМІРНИХ КЛІМАТИЧНИХ УМОВАХ.

Цей виріб може приймати радіоперешкоди, що створюються мобільними телефонами під час їх використання. Якщо такі перешкоди є помітними, будь ласка, збільшіть відстань між виробом та мобільним телефоном.

Штепсельну розетку потрібно встановити біля обладнання та забезпечити вільний доступ до неї. Штепсельна вилка шнура живлення повинна бути готова до використання. Щоб повністю відключити цей пристрій від мережі живлення змінного струму, вийміть штепсельну вилку зі штепсельної розетки.

Зміст

Заходи безпеки	3
Розміщення динаміків	3
Розпочинаючи роботу.....	4
Огляд органів управління.....	6
Диски	7
FM/AM-радіо	9
Таймер	10
Настройка звуку	11
Зовнішій апарат	12
Інструкція з пошуку та усунення несправностей	15
Технічні вимоги	16
Обслуговування	16

УВАГА!

- НЕ ВСТАНОВЛЮЙТЕ І НЕ РОЗМІЩУЙТЕ ЦЕЙ АПАРАТ У КНИЖКОВІЙ ШАФІ, ВБУДОВАНИХ МЕБЛЯХ АБО В ІНШОМУ ОБМЕЖЕНОМУ ПРОСТОРІ. ПЕРЕКОНАЙТЕСЬ, ЩО АПАРАТ ДОБРЕ ВЕНТИЛЮЄТЬСЯ. ДЛЯ ЗАПОБІГАННЯ НЕБЕЗПЕКИ УРАЖЕННЯ ЕЛЕКТРИЧНИМ СТРУМОМ АБО ВИНИКНЕННЯ ПОЖЕЖІ ВНАСЛІДОК ПЕРЕГРІВУ, ПЕРЕКОНАЙТЕСЬ, ЩО ЗАВІСКИ ЧИ БУДЬ-ЯКІ ІНШІ МАТЕРІАЛИ НЕ ЗАГОРОДЖУЮТЬ ВЕНТИЛЯЦІЙНІ ОТВОРИ.
- НЕ ЗАГОРОДЖУЙТЕ ВЕНТИЛЯЦІЙНІ ОТВОРИ ГАЗЕТАМИ, СКАТЕРТИНАМИ, ЗАВІСКАМИ ТА ПОДІБНИМИ ПРЕДМЕТАМИ.
- НЕ СТАВТЕ ДЖЕРЕЛА ВІДКРИТОГО ПОЛУМ'Я, НАПРИКЛАД, ЗАПАЛЕНІ СВІЧКИ, НА АПАРАТ.
- ЛІКВІДУЙТЕ БАТАРЕЙКИ ЕКОЛОГІЧНО ПРИЙНЯТИМ СПОСОБОМ.

УВАГА!

У ЦЬОМУ ВИРОБІ ЗАСТОСОВАНО ЛАЗЕР. ВИКОРИСТАННЯ ОРГАНІВ КЕРУВАННЯ АБО РЕГУЛЮВАННЯ ЧИ ВИКОНАННЯ ПРОЦЕДУР ІНШИХ, НІЖ ЗАЗНАЧЕНО ТУТ, МОЖЕ ПРИЗВЕСТИ ДО НЕБЕЗПЕЧНОГО РАДІОАКТИВНОГО ВИПРОМІНЮВАННЯ. НЕ ВІДКРИВАЙТЕ КРИШОК І НЕ ВИКОНУЙТЕ РЕМОНТ САМОСТІЙНО. ЗВЕРТАЙТЕСЬ ЗА ОБСЛУГОВУВАННЯМ ДО КВАЛІФІКОВАНОГО ПЕРСОНАЛУ.

УВАГА!

ЩОБ УНИКНУТИ РИЗИКУ ВИНИКНЕННЯ ПОЖЕЖІ, УРАЖЕННЯ ЕЛЕКТРИЧНИМ СТРУМОМ АБО ПОШКОДЖЕННЯ ВИРОБУ:

- ЗАПОБІГАЙТЕ ПОТРАПЛЯННЮ НА ПРИСТРІЙ ДОЩОВИХ КРАПЕЛЬ, ВОЛОГИ АБО БРИЗОК, ТА НЕ СТАВТЕ НА ПРИСТРІЙ ПРЕДМЕТИ, НАПОВНЕНІ ВОДОЮ, НАПРИКЛАД, ВАЗИ ТОЩО.
- ВИКОРИСТОВУЙТЕ ТІЛЬКИ РЕКОМЕНДОВАНІ ПРИЛАДДА.
- НЕ ЗНИМАЙТЕ КРИШКУ (ЧИ ЗАДНЮ ПАНЕЛЬ); ВСЕРЕДИНИ НЕМАЄ ДЕТАЛЕЙ, ЯКІ ПОТРЕБУЮТЬ ОБСЛУГОВУВАННЯ АБО МОЖУТЬ БУТИ ПОЛАГОДЖЕНІ КОРИСТУВАЧЕМ. ДОВІРЯЙТЕ РОБОТИ З РЕМОНТУ ТА ОБСЛУГОВУВАННЯ ТІЛЬКИ КВАЛІФІКОВАНИМ СПЕЦІАЛІСТАМ.

Заходи безпеки

Розміщення

Розташуйте апарат у вертикальному положенні на рівній поверхні поза зоною дії прямого сонячного проміння, високих температур, високої вологості та надмірної вібрації. Ці умови можуть пошкодити корпус та інші складові, скорочуючи, таким чином, життя апарата.

Розташуйте апарат щонайменше 15 см від стін для уникнення спотворення та небажаних акустичних ефектів.

Не кладіть важких предметів на апарат.

Вольтаж

Не використовуйте джерел енергії з високою напругою. Це може спричинити перенавантаження апарата та спричинити пожежу.

Не використовуйте джерело енергії постійного струму. Уважно перевірте джерело енергії при встановленні апарата на судні чи в іншому місці, де використовується постійний струм.

Захист мережевого шнуру ЗС

Перевірте, чи мережевий шнур ЗС під'єднано правильно або не пошкоджено. Погане під'єднання чи пошкодження шнура може спричинити пожежу чи удар струмом. Не тягніть та не згинайте шнур, а також не кладіть на нього важкі предмети.

При від'єднанні шнура міцно тримайте штепсель. Різка натягування шнура ЗС може спричинити удар струмом.

Не беріть штепсель мокрими руками. Це може спричинити удар струмом.

Запобігання потраплянню сторонніх об'єктів

Не допускайте потрапляння металевих об'єктів всередину апарата. Це може спричинити удар струмом або несправність.

Не допускайте потрапляння рідини всередину апарата. Це може спричинити удар струмом або несправність. Якщо це сталося, негайно від'єднайте апарат від джерела енергії та зверніться до продавця.

Не розпилюйте засоби від комах на апарат чи всередину. Вони містять вогнебезпечні гази, які можуть спалахнути при розпилюванні всередині апарата.

Обслуговування

Не намагайтесь відремонтувати даний апарат власноруч. Коли переривається звук, не працюють індикатори, з'являється дим чи трапляється інша проблема, не згадана в цій інструкції, від'єднайте мережевий шнур ЗС та зверніться до продавця чи авторизованого сервісного центру. Удар струмом чи пошкодження апарата можуть трапитися, якщо апарат відремонтовано, розібрано чи перероблено некваліфікованими особами.

Збільшуйте час експлуатації апарата, від'єднуючи його від джерела енергії, коли не використовуєте його протягом значного часу.

– За наявності цього знаку –

Інформація щодо утилізації в країнах, які не входять в Європейський Союз



Даний символ дійсний тільки на території Європейського Союзу. При потребі утилізації даного виробу зверніться до місцевого керівництва або дилера щодо правильного методу її здійснення.

Інформація для покупця

Назва продукції:	CD-стереосистема
Назва країни виробника:	Малайзії
Назва виробника:	Мацушіта Електрик Індастріал Ко., Лтд.
Юридична адреса:	1006 Кадома, Осака, Японія
Дата виготовлення: Можна уточнити рік та місяць за серійним номером у таблиці. Приклад маркіровки—Серійний номер № XX6AXXXXXXX (X-будь-яка цифра чи буква) Рік: третя цифра серійного номера (6—2006, 7—2007, ...) Місяць: четверта буква серійного номера (A—січень, B—лютий, ..., L—грудень)	
Додаткова інформація:	Будь ласка, уважно прочитайте інструкцію з експлуатації.

Встановлений виробником відповідно до п. 2 ст. 5 федерального закону "Про захист прав споживачів" термін служби цього виробу дорівнює 7 рокам з дати виготовлення, за умови, що виріб використовується у суворій відповідності до дійсної інструкції з експлуатації та технічних стандартів, що застосовуються до цього виробу.

Розміщення динаміків



Розташуйте акустичні системи таким чином, щоб високочастотні динаміки знаходилися всередині.

Використовуйте лише динаміки, що додаються до комплекту

Поеднання основного апарата та динаміків забезпечує найкращий звук. Використання інших динаміків може пошкодити основний апарат та негативно вплинути на якість звуку.

Примітка

- Розмішуйте динаміки на відстані щонайменше 10 мм від системи для належної вентиляції.
- Ці динаміки не мають магнітного екранування. Не розташовуйте їх біля телевізорів, персональних комп'ютерів чи інших пристроїв, на роботу яких впливає магнетизм.
- Для уникнення пошкодження динаміків, не торкайтесь куполів динаміків, якщо Ви зняли сітку.

Попередження

- Використовуйте динаміки лише з рекомендованою системою. В іншому випадку можливе пошкодження підсилювача та динаміків, а також виникнення пожежі. В разі пошкодження або різкої зміни в роботі апарата зверніться до спеціаліста.**
- Не закріплюйте цих динаміків до стін чи стелі.**

Крок 1 – Здійснення під'єднань

Під'єднуйте мережевий шнур ЗС лише після з'єднання всіх частин апарата.

1 Під'єдняйте внутрішню FM-антену.

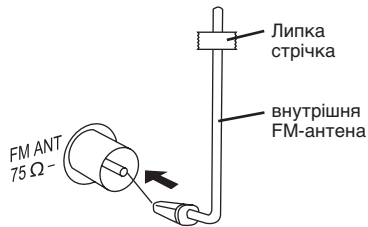

Прикріпіть стрічкою антену до стіни чи колони в положенні, в якому радіосигнали приймаються з найменшими перешкодами.

2 Під'єдняйте кабелі гучномовців.

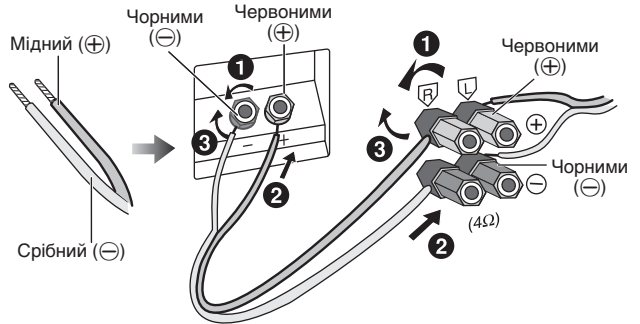

Неправильне підключення може спричинити пошкодження апарата.

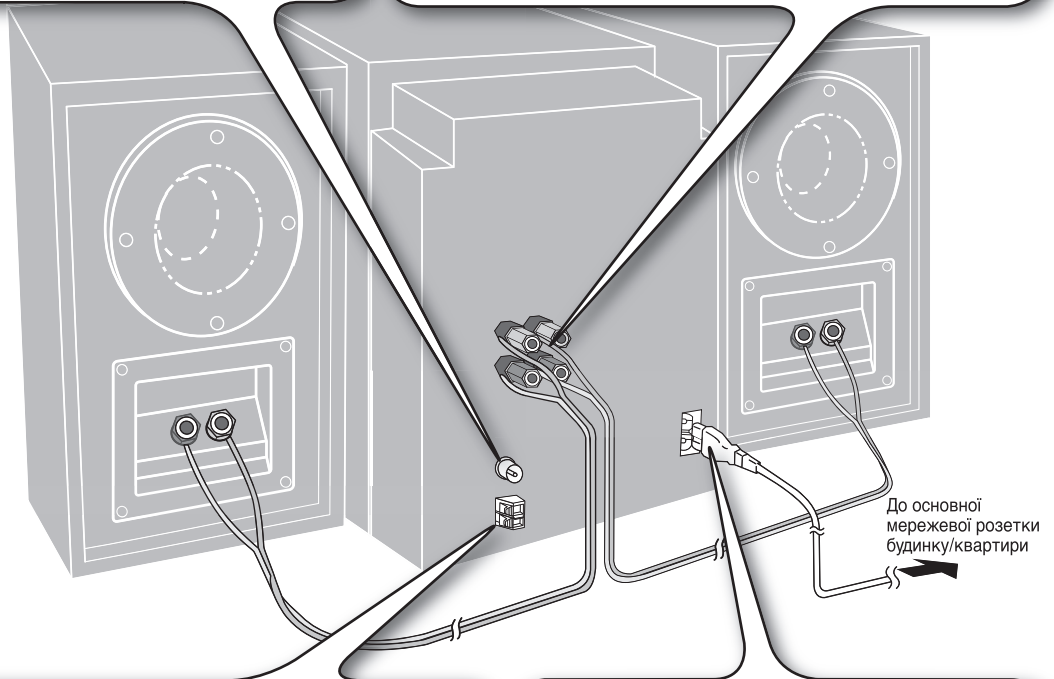

3 Під'єдняйте рамкову AM-антену.

рамкова AM-антена

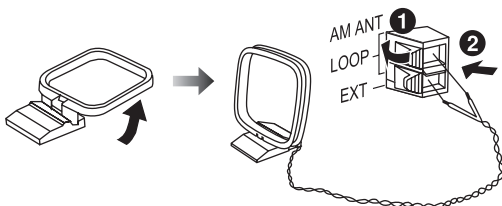

Встановіть антену вертикально на її основі. Вільний провід антени повинен бути окремо від інших проводів та шнурів.

4 Під'єдняйте мережевий шнур ЗС.

Мережевий шнур ЗС, що додається до комплекту, призначений для використання лише з даним апаратом. Не використовуйте його з іншим обладнанням.

Установка з'єднувача в гніздо

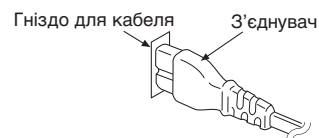

Навіть якщо з'єднувач повністю вставлений в гніздо, то залежно від типу гнізда частина з'єднувача може виступати, як показано на малюнку. Проте це не спричиняє жодних проблем із використанням апарата.

Під'єднання додаткових антен

Зовнішня FM-антена

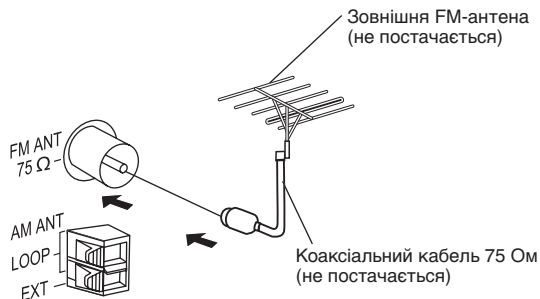

Зовнішня AM-антена

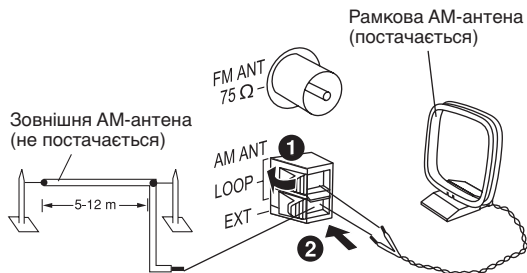

- Ніколи не використовуйте зовнішню антену під час грози.
- Ви можете під'єднати зовнішню FM-антену для кращого прийняття сигналу. Будь-ласка, проконсультуйтеся із продавцем щодо її встановлення.
- Від'єднайте внутрішню FM-антену, якщо встановлено зовнішню FM-антену.
- Підключіть зовнішню антену діапазону AM, не знімаючи рамкову антену діапазону AM. Горизонтально протягніть провід у вініловій оболонці на 5-12 м вздовж вікна чи в іншому зручному місці.

Крок 2 – Вставлення батарей в пульт дистанційного управління

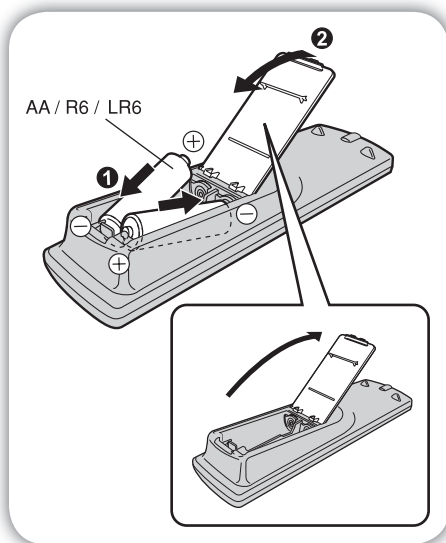

■ Батареї

- Вставте батареї так, щоб полярність (+ та -) відповідала позначенням на пульті дистанційного управління.
- Витягніть батареї, якщо пульт дистанційного управління не буде використовуватися протягом тривалого періоду часу. Зберігайте в прохолодному темному місці.
- Не використовуйте акумуляторні батарейки.
- Неправильне поводження із батарейками пульту дистанційного управління може стати причиною витікання електроліту, що може спричинити його займання.

Не варто:

- використовувати одночасно і старі, і нові батареї.
- використовувати одночасно батареї різних типів.
- нагрівати або піддавати дії полум'я.
- розбирати чи закорочувати контур.
- намагатися перезарядити лужні або марганцеві батареї.
- використовувати батареї, якщо відслюється їх покриття.

■ Використання

Спрямуйте на датчик дистанційного управління, уникаючи перешкод, з максимальної відстані 7 м безпосередньо перед апаратом.

Позицію сенсора дистанційного управління показано на сторінці 6.

Крок 3 - ДЕМО функція

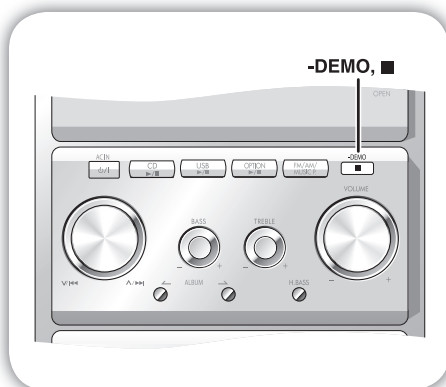

Коли апарат ввімкнено вперше, на дисплеї може бути показано демонстрацію його функцій.

Якщо настройку демонстрації виключено, можна показати демонстрацію, вибравши "DEMO ON" (ДЕМО ВКЛ.).

Натисніть та утримуйте кнопку [-DEMO, []].

При кожному натисканні та утримуванні цієї кнопки відбувається переключення дисплею.

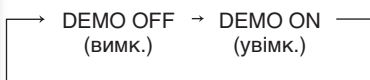

Для зменшення енергоспоживання в режимі очікування, виберіть "DEMO OFF" (ДЕМО ВИКЛ.).

Огляд органів управління

Основний апарат

Для вибору сторінки дивіться цифри, зазначені в дужках.



Пульт ДУ

Кнопки такі як **1** функціонують так, як і кнопки управління на основному апараті.



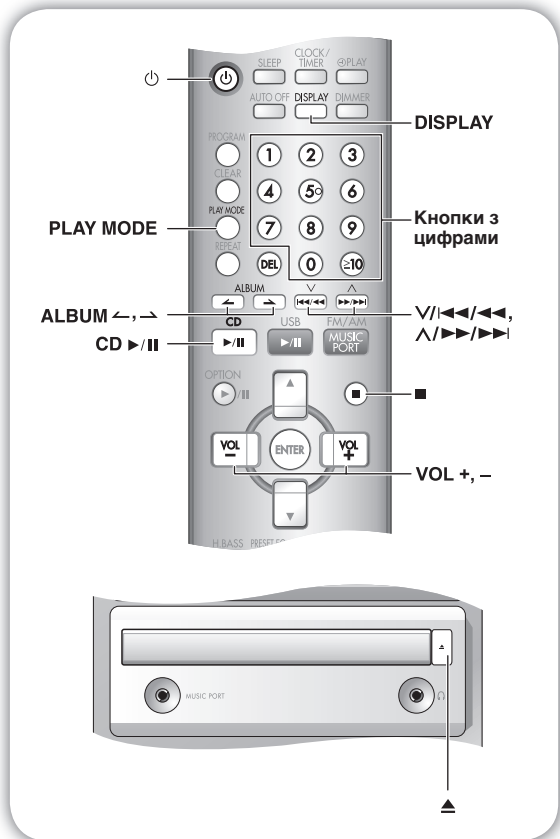

Звичайний режим відтворення

CD MP3

- 1 Натисніть кнопку [⏻] для ввікнення апарата.
- 2 Натисніть кнопку [▶] для відкриття дискової консолі та вккладіть диск. Натисніть кнопку [▶] ще раз щоб закрити консоль.

Фірмова наклейка на диску повинна бути зверху

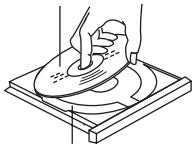

Лоток для дисків

- 3 Натисніть кнопку [CD ▶/II] щоб розпочати відтворення.
- 4 Відрегулюйте гучність.

Для того, щоб	Виконайте наступне
Зупинити диск	Натисніть кнопку [■].
Поставити паузу	Натисніть кнопку [CD ▶/II]. Натисніть ще раз для відновлення відтворення.
Пропустити доріжку	Натисніть кнопку [V/ ◀◀/▶▶] або [^/▶▶/▶▶].
Шукати на диску	Натисніть та утримуйте кнопку [V/ ◀◀/▶▶] або [^/▶▶/▶▶] під час відтворення або паузи.
Пропустити альбом	У режимі відтворення натисніть кнопку [ALBUM ◀ або ▶]. У режимі зупинки натисніть один раз кнопку [ALBUM ◀ або ▶], а потім – цифрові кнопки.

Функції режиму відтворення

CD MP3

- 1 Натисніть кнопку [CD ▶/II].
- 2 Натисніть кнопку [PLAY MODE] для вибору бажаного режиму.

Режим	Для відтворення
1-TRACK 1TR	Однієї вибраної доріжки на диску. Натисніть кнопки із цифрами для вибору доріжки.
1-ALBUM 1ALBUM MP3	Одного вибраного альбому на диску. Натисніть кнопку [ALBUM ◀ або ▶] для вибору альбому.
RANDOM RND	диску у випадковому режимі.
1-ALBUM RANDOM 1ALBUM RND MP3	всіх доріжок із одного вибраного альбому в випадковому режимі. Натисніть кнопку [ALBUM ◀ або ▶] для вибору альбому.

Примітка

- Під час випадкового режиму відтворення (RANDOM) або випадкового режиму відтворення одного альбому (1-ALBUM RANDOM), ви не можете пропустити доріжки, які вже відіграли.
- Поточний режим відтворення зникає з пам'яті пристрою при відкритті лотка для дисків.

CD

- Під час випадкового режиму відтворення (RANDOM) можна прокручувати вперед або назад лише в межах поточної доріжки.

Функція відображення інформації

Ця функція дозволяє Вам висвічувати інформацію щодо поточної доріжки.

Натисніть кнопку [DISPLAY] під час режиму відтворення чи паузи.

CD

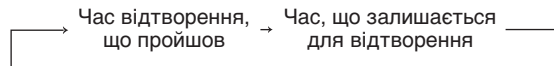

MP3

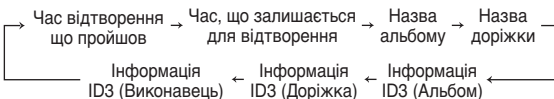

Примітка

- Максимальна кількість букв та цифр для відображення: приблизно 30
- Цей апарат підтримує версії 1.0 & 1.1 інформаційних ярликів ID3. Текстові дані, які не підтримуються, відобразитися не будуть.
- Інформаційний ярлик ID3 – це ярлик, вставлений у доріжку диску MP3 для забезпечення інформації про доріжку.

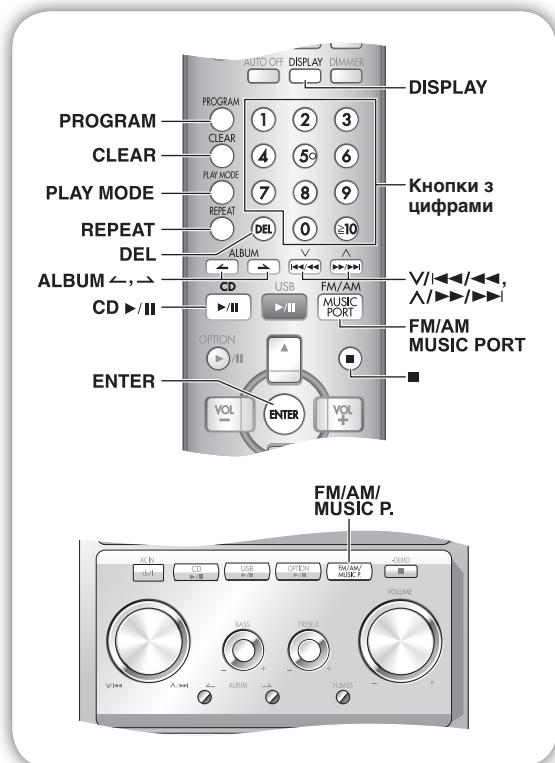

Спеціальні функції в режимі відтворення

Режим повтору

Ви можете повторити відтворення запрограмованих доріжок або інший вибраний режим відтворення.

CD **MP3**

Натисніть кнопку [REPEAT] перед або під час відтворення. На дисплеї відображається "REPEAT ON" та "☺".

Щоб виключити

Знову натисніть кнопку [REPEAT].

На дисплеї відображається "REPEAT OFF" та "☺" зникає.

Примітка

- Цей апарат може відтворювати файли у форматі MP3 і звичайні та перезаписувані аудіо-компакт-диски в цифровому форматі CD-DA, які були "закриті" (процес, що виконується після завершення запису, який дозволяє програвачам відтворювати звичайні та перезаписувані аудіо-компакт-диски).
- Можливо, деякі звичайні та перезаписувані компакт-диски не будуть відтворюватися у зв'язку зі станом запису.
- Не використовуйте диски неправильної форми.
- Не використовуйте диски з етикетками та наклейками, що відклеюються, або з клеєм, що виступає з-під етикетки або наклейки.
- Не приклеюйте додаткові етикетки та наклейки на диск.
- Не пишіть нічого на диску.

CD

- Цей апарат може здійснювати доступ до 99 доріжок.
- Вибирайте компакт-диски з цією позначкою.

Програмне відтворення

Ця функція дозволяє Вам запрограмувати відтворення до 24 доріжок.

CD

- 1 Натисніть кнопку [CD ►/II] та тоді кнопку [■].
- 2 Натисніть кнопку [PROGRAM].
- 3 Натисніть кнопки з цифрами для вибору вашої бажаної доріжки. Повторюйте цей крок для програмування інших доріжок.
- 4 Натисніть кнопку [CD ►/II] щоб розпочати відтворення.

MP3

- 1 Натисніть кнопку [CD ►/II] та тоді кнопку [■].
- 2 Натисніть кнопку [PROGRAM].
- 3 Натисніть кнопку [ALBUM ◀ або ▶] для вибору Вашого бажаного альбому.
- 4 Натисніть кнопку [◀/▶/II/▶] один раз та тоді кнопки з цифрами для вибору Вашої бажаної доріжки.
- 5 Натисніть кнопку [ENTER]. Повторюйте кроки 3-5 для програмування інших доріжок
- 6 Натисніть кнопку [CD ►/II] щоб розпочати відтворення.

Для двозначного числа доріжки, натисніть кнопку [≥10] один раз, тоді дві цифри.

Для тризначного числа доріжки, натисніть кнопку [≥10] двічі, тоді три цифри.

Для того, щоб	Виконайте наступне
відмінити режим програмного відтворення	Натисніть кнопку [PROGRAM] в режимі зупинки.
повторити запрограмоване	Натисніть [PROGRAM] а тоді [CD ►/II].
перевірити запрограмований перелік	Натисніть кнопку [◀/▶/II/▶] або [◀/▶/II/▶] коли в режимі зупинки на дисплеї відображається індикація "PGM". Щоб перевірити під час програмування, після появи на дисплеї "PGM" натисніть двічі [PROGRAM], а тоді натисніть [◀/▶/II/▶] або [◀/▶/II/▶].
додати до запрограмованого переліку	CD Повторіть крок 3 у режимі зупинки. MP3 Повторіть кроки від 3 до 5 у режимі зупинки.
видалити останню доріжку	Натисніть [DEL] у режимі зупинки.
стерти всі запрограмовані доріжки	Натисніть [CLEAR] у режимі зупинки. На дисплеї з'являється "CLR ALL".

Примітка

- Коли Ви спробуєте запрограмувати більше 24 доріжок, на дисплеї з'явиться "PGM FULL".
- Дані про запрограмовані доріжки стираються, коли Ви відкриваєте кришку дискової консолі.

CD

- Під час режиму відтворення запрограмованих доріжок можна прокручувати вперед або назад лише в межах поточної доріжки.

Використання дисків типу DualDisc

Сторони двосторонніх дисків для запису у форматі компакт-диску не відповідають стандарту CD-DA, і тому їхнє відтворення на цьому пристрої іноді неможливе.

MP3

- Файли розглядаються як доріжки та папки розглядаються як альбоми.
- Цей апарат може здійснювати доступ до 999 доріжок, 255 альбомів та 20 сесій запису.
- Диск повинен відповідати формату ISO9660 рівень 1 або 2 (за винятком розширених форматів).
- Для відтворення у визначеному порядку, поставте на початку назв папок та файлів 3-значні номери (префікси) в порядку, в якому Ви хочете їх відтворювати.

Ручна попередня настройка

- 1 Натисніть кнопку [FM/AM/MUSIC PORT] декілька разів для вибору діапазону "FM" або "AM".
- 2 Натисніть кнопку [PLAY MODE] для вибору режиму ручної настройки "MANUAL".
- 3 Натисніть кнопку [√/◀◀/◀◀] або [√▶▶/▶▶] для настройки на частоту необхідної станції.



"ST" Відображається на дисплеї під час прийому стереофонічної програми в діапазоні FM.

Автоматична настройка

Натисніть кнопку [√/◀◀/◀◀] або [√▶▶/▶▶] на мить, поки частота не розпочне швидко змінюватися. Апарат починає автоматичну настройку та зупиняється, коли знаходить радіостанцію.

- Автоматична настройка може не працювати при надмірному рівні перешкод.
- Щоб зупинити автоматичну настройку натисніть [√/◀◀/◀◀] або [√▶▶/▶▶] ще раз.

Покращення якості звуку в діапазоні FM

Натисніть та утримуйте кнопку [PLAY MODE] щоб висвітлити на дисплеї "MONO".

Для виключення режиму

Натисніть та утримуйте кнопку [PLAY MODE] знову, поки не зникне індикація "MONO".

- Режим "MONO" також виключається при зміні частоти.
- Вимикайте режим "MONO" при звичайному прослуховуванні.

Радіомовлення RDS

Дозволяє Вам відображати назву радіостанції або тип програми.

Натисніть кнопку [DISPLAY] для відображення:

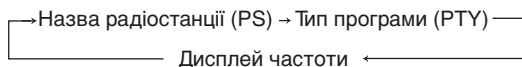

Відображення в режимі RDS може не бути доступним за умови слабого сигналу.

Дисплей типу програми			
NEWS	VARIED	FINANCE	COUNTRY
AFFAIRS	POP M	CHILDREN	NATIONAL
INFO	ROCK M	SOCIAL A	OLDIES
SPORT	M.O.R.M ※	RELIGION	FOLK M
EDUCATE	LIGHT M	PHONE IN	DOCUMENT
DRAMA	CLASSICS	TRAVEL	TEST
CULTURE	OTHER M	LEISURE	ALARM
SCIENCE	WEATHER	JAZZ	

※ M.O.R.M = "Middle of the road music" (Музика в дорозі)

Автоматична попередня настройка

У діапазоні FM можна настроїти до 20 мелодій, а у діапазоні AM – до 15 мелодій.

Підготовка

Натисніть кнопку [TUNER/BAND] для вибору діапазону "FM" або "AM".

Автоматична попередня настройка

Натисніть та утримуйте кнопку [PROGRAM] щоб розпочати попередню настройку.

Ручна попередня настройка

- 1 Натисніть кнопку [PLAY MODE] для вибору режиму ручної попередньої настройки "MANUAL".
- 2 Натисніть кнопку [√/◀◀/◀◀] або [√▶▶/▶▶] для настройки необхідної станції.
- 3 Натисніть кнопку [PROGRAM].
- 4 Натисніть кнопки з цифрами для вибору каналу. Станція, котра займає канал, стирається, коли іншу станцію настроюють на цей канал.
- 5 Повторіть кроки 2-4 щоб настроїти більше станцій.

Вибір попередньо настроєної станції

Натисніть кнопки з цифрами для вибору каналу. Для каналів з 10 по 15 натисніть кнопку [≥10], а тоді дві цифри.

АБО

- 1 Натисніть кнопку [PLAY MODE] для вибору режиму попередньо настроєних станцій "PRESET".
- 2 Натисніть кнопку [√/◀◀/◀◀] або [√▶▶/▶▶] щоб вибрати бажаний канал.

Настройка розподілу діапазону AM

Тільки для основного пристрою

Ця система може також приймати радіомовлення діапазону AM, розподілене з кроком 10 кГц.

Для зміни кроку з 9 кГц до 10 кГц

- 1 Натисніть кнопку [FM/AM/MUSIC P.] і утримуйте її натиснутою. Через кілька секунд дисплей змінюється на дисплей поточної мінімальної частоти, що мигає.
- 2 Продовжуйте утримувати кнопку [FM/AM/MUSIC P.].
 - Коли мінімальна частота зміниться, відпустіть кнопку. Щоб повернутися до початкового кроку розподілу частот, повторіть вищенаведені дії.
 - Частоти, попередньо встановлені в пам'ять, будуть стерті після зміни кроку розподілу частот.

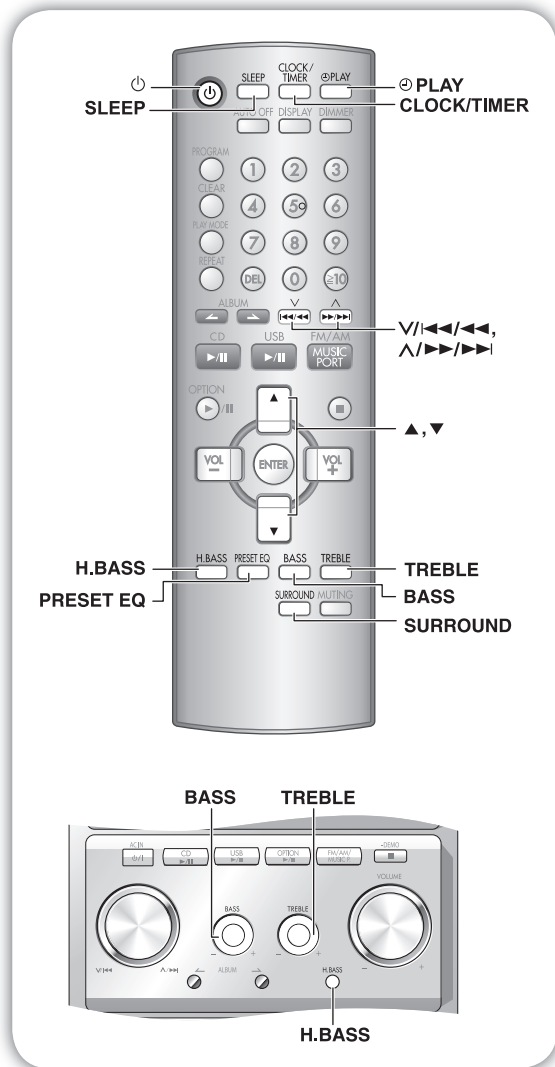

Настройка будильника

Це 24-годинний будильник.

- 1 Натисніть кнопку [CLOCK/TIMER] для вибору режиму будильника "CLOCK".
Кожного разу, коли Ви натискаєте цю кнопку:



- 2 В межах 5 секунд натисніть кнопку [VOLUME] або [MUSIC] для настройки часу.



- 3 Натисніть кнопку [CLOCK/TIMER] ще раз для підтвердження введеного часу.



Щоб показати будильник

Натисніть кнопку [CLOCK/TIMER] для відображення будильника на дисплеї протягом кількох секунд.

Примітка

З часом будильник може відставати або спішити. За необхідності відкоригуйте будильник.

Використання режиму сну

Ця функція дозволяє налаштувати автоматичне вимкнення апарату після закінчення встановленого часу.

Натисніть кнопку [SLEEP] декілька разів для вибору бажаного часу.

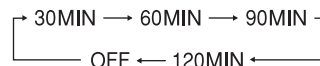

Індикатор режиму сну

Для відключення

Натисніть кнопку [SLEEP] для вибору індикації "OFF" (Режим сну вимкнено).

Зміна часу, що залишився

Натисніть кнопку [SLEEP] щоб показати час, що залишився, та натисніть кнопку [SLEEP] ще раз щоб встановити бажаний час.

Примітка

- Таймери відтворення та сну можуть бути використаними разом, як і таймери запису та сну.
- Таймер сну завжди має пріоритет. Переконайтесь, що настройки таймерів не перекриваються.

Настройка звуку

Вибір ефектів звуку

Ви можете змінити ефект звуку з допомогою попередньо встановленого еквайзера або покращити ефект низьких та високих частот звуку.

Попередньо встановлений еквайзер

Натисніть кнопку [PRESET EQ] кілька разів для вибору бажаних налаштувань.

HEAVY → CLEAR → SOFT → VOCAL → EQ-OFF

Налаштування	Ефект
HEAVY	Додає сили звучанню року
CLEAR	Очищує вищі частоти
SOFT	Для музичного супроводу
VOCAL	Додає сили вокалу
EQ-OFF	Жодного ефекту

Бас або Дискант

Дозволяє Вам насолоджуватися звуками нижчих або вищих частот.

1 Натисніть кнопку [BASS] або [TREBLE] кілька разів для вибору бажаних налаштувань.

Налаштування	Ефект
BASS	Для звуку нижчих частот
TREBLE	Для звуку вищих частот

2 Нахміть кнопку [▲] або [▼] щоб відрегулювати рівень.

АБО

Щоб налаштувати рівень басів чи дисканту на головному блоці.

Щоб відрегулювати рівень низьких або високих частот, повертайте ручку [BASS] або [TREBLE], відповідно.

Примітка

Рівень звуку може змінюватися від -4 до +4.

Прослуховування із ефектом об'ємного звучання

Дозволяє Вам додати натуральну ширину та глибину до стерео звуку.

Як включити

Натисніть кнопку [SURROUND] для відображення на дисплеї індикатора "■ ■ ■ ■ ■ ■ ■ ■".

Як виключити

Натисніть кнопку [SURROUND] знову щоб виключити індикатор "■ ■ ■ ■ ■ ■ ■ ■".

Примітка

- При прослуховуванні через навушники ефект об'ємного звуку відтворюється слабше.
- Якщо під час прийому FM-стерео збільшуються перешкоди, виключіть ефект об'ємного звуку.

Підсилення басів

Дає вам змогу отримати насолоду від потужного звучання в низькочастотному діапазоні.

Натисніть кнопку [H.BASS] кілька разів для вибору бажаних налаштувань.

LEVEL 1 → LEVEL 2 → OFF

Примітка

Фактичний ефект залежить від диска.

Використання таймера відтворення

Ви можете налаштувати таймер на визначений час для Вашого Пробудження.

Підготовка

Включіть апарат та налаштуйте годинник.

Підготуйте джерело музики, яке Ви хочете прослухати: компакт-диск, радіо, USB-пристрій чи джерело, підключене до додаткового або музичного входу, та налаштуйте гучність.

1 Натискайте кнопку [CLOCK/TIMER], щоб вибрати режим роботи таймера відтворення.

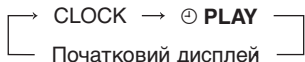

2 В межах 5 секунд натисніть кнопку [▼/◀/▶/▲] або [▼/▶/▶/▶] для налаштування часу ввікнення таймера.

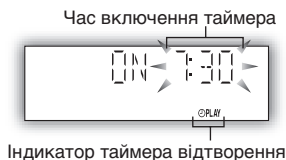

3 Натисніть кнопку [CLOCK/TIMER] для підтвердження заданого часу.

4 Повторіть кроки 2 і 3 щоб встановити час ввікнення таймера.

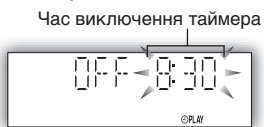

Ввікнення таймера

5 Натисніть кнопку [▶/▶/▶/▶], щоб ввікнути таймер.

6 Натисніть кнопку [⏻] для ввікнення апарату. Щоб таймер спрацював, пристрій повинен бути ввікнутим.

Для того, щоб	Виконайте наступне
змінити налаштування	Повторіть кроки від 1 до 4 і 6.
змінити джерело чи гучність	1) Натисніть кнопку [▶/▶/▶/▶] для ввікнення індикатора часу на дисплеї. 2) Змініть джерело відтворення або гучність. 3) Зробіть кроки 5 і 6.
перевірити налаштування (коли апарат ввікнено або в режимі очікування)	Натисніть кнопку [CLOCK/TIMER] кілька раз, щоб вибрати бажаний режим роботи таймера [▶/▶/▶/▶].
відмінити	Натисніть кнопку [▶/▶/▶/▶] для ввікнення індикаторів часу на дисплеї.

Примітка

- Таймер відтворення активується у встановлений час. Гучність звуку буде поступово збільшуватися за встановленого рівня.
- Якщо таймер ввікнено, він буде спрацьовувати у встановлений час кожного дня.
- Апарат повинен перебувати в режимі очікування для того, щоб таймер спрацював.
- Якщо Ви ввікнули та знову ввікнули апарат під час роботи таймера, налаштування часу закінчення не буде діяти.
- Якщо джерелом вибрано музичний вхід (MUSIC PORT) або джерелом вхід, при спрацюванні таймера система увімкнеться, і музичний вхід (MUSIC PORT) або джерелом вхід буде активовано як джерело. Якщо Ви бажаєте здійснювати відтворення із підключеного портативного аудіо-обладнання, достатньо лише увімкнути цей пристрій у режим відтворення і збільшити гучність. (Див. інструкцію до портативного аудіо-обладнання.)

Зовнішній апарат



Під'єднання та відтворення із зовнішнього запам'ятовуючого пристрою USB

MP3

Можливість підключення USB-пристрою дозволяє підключити та відтворювати MP3-доріжки з запам'ятовуючого USB-пристрою великої ємності. Зазвичай, мова йде про запам'ятовуючі USB-пристрої (лише групова передача даних).

Підготовка

Перш ніж під'єднати будь-який зовнішній запам'ятовуючий пристрій USB до даного виробу, перевірте, чи було створено резервні копії даних, збережених на цьому виробі.

Не радимо використовувати кабель-подовжувач USB. Даний виріб не розпізнає пристрій USB.



- 1 Відсуньте кришку USB-гнізда, що відкрити його.
- 2 Зменшіть об'єм та під'єднайте зовнішній запам'ятовуючий пристрій USB.
- 3 Натисніть кнопку [USB >||] щоб розпочати відтворення.

Для того, щоб	Виконайте наступне
Поставити паузу	Натисніть кнопку [USB >]. Натисніть ще раз для відновлення відтворення.
Зупинити відтворення	Натисніть кнопку [CLEAR ■]. З'явиться індикація "RESUME". Положення буде збережено. Натисніть кнопку [USB >], щоб продовжити. Натисніть кнопку [CLEAR ■] ще раз, щоб очистити положення.
Пропустити доріжку	Натисніть кнопку [V/I <-> <-> <->] або [^ > / >].
Пропустити альбом	У режимі відтворення натисніть кнопку [ALBUM <-> або >]. У режимі зупинки натисніть один раз кнопку [ALBUM <-> або >], а потім – цифрові кнопки.

Інші функції працюють майже так само як ті, що описані у розділі "Диски" (→ сторінка 7 та 8).

Примітка

Функцією відтворення USB-пристрою за програмою можна запрограмувати до 12 доріжок.

Сумісні пристрої

Пристрої, які визначаються як зовнішні запам'ятовуючі пристрої USB:

- USB-пристрої з підтримкою лише групової передачі даних.
- USB-пристрої з підтримкою повної швидкості передачі даних USB 2.0.

Підтримуваний формат

Розширення файлів повинно бути ".mp3" або ".MP3".

Примітка

- Функція CBI (Контроль/Масив/Перервати) не підтримується.
- Пристрій, у якому використовується файлова система NTFS, не підтримується [Підтримується лише файлова система FAT 16/32 (таблиця розміщення файлів 16/32)].
- У залежності від розмірів сектора, деякі файли можуть не відтворюватися.
- Цей програвач може зчитати не більш ніж 255 альбомів (у тому числі пустих каталогів) та 2500 треків.
- Максимальна кількість доріжок у папці - 999.
- При підключенні USB-зчитувача карт з кількома портами буде обрано лише одну карту пам'яті. Зазвичай, це карта пам'яті, вставлена першою.
- Не від'єднуйте USB-пристрій під час його зчитування або відтворення.
- Перед тим як вийняти карту пам'яті, відключіть USB-зчитувач карт від пристрою. У протилежному разі у пристрої може виникнути несправність.
- При підключенні сумісного цифрового аудіо-програвача до USB-гнізда можна увімкнути режим заряджання. Він не заряджатиметься, коли пристрій увімкнено у режимі очікування або коли заряджається джерело, підключене до додаткового порту.

Під'єднання та відтворення з портативного аудіо-обладнання

Ця функція дає Вам можливість відтворювати музику на портативному аудіо-пристрої.



Перед тим, як під'єднати портативне аудіо-обладнання до гнізда музичного входу (MUSIC PORT), вимкніть функцію еквалайзера (якщо вона передбачена) у цьому обладнанні. У протилежному випадку звук, що відтворюватиметься колонкою, може бути спотвореним.

- 1 Під'єдняйте аудіо-кабель до гнізда MUSIC PORT і натисніть кнопку [FM/AM/MUSIC PORT] декілька разів для вибору входу MUSIC PORT.
- 2 Увімкніть портативний аудіо-пристрій у режим відтворення. (Див. інструкцію до портативного аудіо-обладнання.)

Примітка

Усі периферійні компоненти і кабелі продаються окремо.

Під'єднання та відтворення файлів з пристрою Bluetooth

Під'єднавши до цього пристрою приймач Bluetooth (наприклад SH-FX570R, продається окремо), можна переносити та відтворювати дані, збережені на вашому пристрої Bluetooth, який служить джерелом аудіо-файлів (персональний комп'ютер тощо).

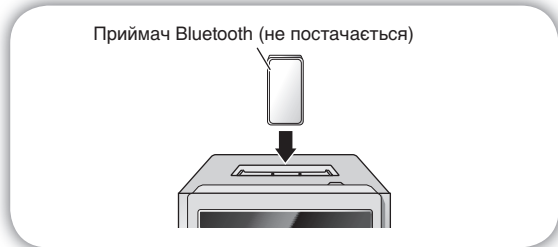

- 1 Відсуньте кришку стикувального механізму, що відкрити його.
- 2 Під'єднайте приймач Bluetooth до додаткового порту (див. інструкцію з експлуатації, що додається до приймача Bluetooth).
- 3 Натисніть кнопку [OPTION ►/II], щоб призначити додаткове обладнання "OPTION" джерелом.
- 4 Натисніть кнопку [■].
- 5 Після під'єднання здійсніть відтворення даних з вашого аудіо-пристрою Bluetooth (див. інструкцію з експлуатації, що додається до нього).

Для того, щоб	Виконайте наступне
Пауза	Натисніть кнопку [OPTION ►/II] або [■]. Натисніть кнопку [OPTION ►/II], щоб продовжити.
Пропустити доріжку	Натисніть кнопку [√/I◀◀/▶▶] або [^/▶▶/▶▶].



Зарядження та відтворення файлів з програвача iPod

Ви можете зарядити програвач iPod та відтворювати з нього файли, під'єднавши до цього пристрою універсальне гніздо для iPod (SH-PD10, продається окремо).

Під'єднання та зарядження програвача iPod

- 1 Під'єднайте універсальне гніздо для iPod до додаткового порту.
- 2 Уставте відповідний адаптер. Уставте програвач iPod в універсальне гніздо (див. інструкцію з експлуатації, що додається до SH-PD10).

Примітка

Коли увімкнено режим USB, iPod не заряджається.

Відтворення файлів з допомогою програвача iPod

- 1 Під'єднайте програвач iPod, дотримуючись наведених вище інструкцій.

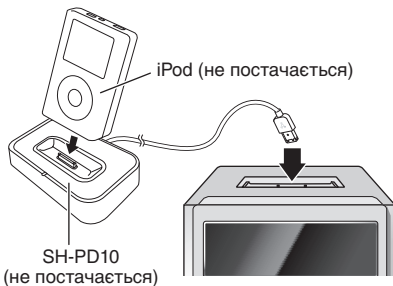

- 2 Натисніть кнопку [OPTION ►/■], щоб призначити додаткове обладнання "OPTION" джерелом.

Для того, щоб	Виконайте наступне
Пауза	Натисніть кнопку [OPTION ►/■] або [■]. Натисніть кнопку [OPTION ►/■], щоб продовжити.
Пропустити доріжку	Натисніть кнопку [V/◀◀/▶▶].
Шукати на диску	Натисніть і утримуйте [V/◀◀/▶▶] або [V/▶▶/▶▶].

Примітка

Про сумісні моделі iPod можна дізнатися в інструкції з експлуатації, що додається до SH-PD10.

iPod є торговою маркою компанії Apple Inc., зареєстрованою у США та інших країнах.

Зміна коду пульта ДУ

Змініть код, якщо виявиться, що пульт ДУ випадково впливає на роботу іншого обладнання.

Змініть код головного блоку

- 1 Натисніть кнопку [FM/AM/MUSIC P.] для вибору режиму "AM".
- 2 Натисніть і утримуйте [FM/AM/MUSIC P.] на головному блоці, а потім натисніть і утримуйте [2] (або [1]) на пульті ДУ. На дисплеї відображається "REMOTE 2".

Змініть код пульта ДУ

Натисніть і утримуйте [ENTER] та [2] (або [1]) на пульті ДУ протягом щонайменше 2 секунд.

Якщо на пульті ДУ та головному блоці задані різні коди, на дисплеї головного блоку з'являється повідомлення про поточний код головного блоку. Щоб йому відповідав код пульта ДУ, виконайте описаний вище крок.

Інструкція з пошуку та усунення несправностей

Перш ніж звертатися в ремонтну майстерню, проведіть наведені нижче перевірки. Якщо Ви не можете виправити систему, як описано нижче, або виникла несправність, відсутня в переліку, зверніться в зручний для Вас центр із обслуговування, з поданого списку, або до Вашого дилера.

Загальні несправності

Немає звуку.	Збільшіть гучність. Шнури динаміків можуть бути неправильно під'єднаними. Вимкніть апарат, перевірте та виправте підключення і включіть апарат (⇒ сторінка 4).
Звук не стійкий, реверсований чи чутно лише з одного динаміка.	Перевірте підключення динаміків (⇒ сторінка 4).
Під час відтворення прослуховується гудіння.	Мережевий шнур або флуоресцентна лампа перебуває поблизу кабелів. Заберіть інші пристрої та шнури чим далі від кабелів даного апарата. Якщо є можливість, переверніть вилку мережевого шнура або з'єднувач так, щоб поміняти на зворотну полярність шнурів.
На дисплеї виведено "ERROR".	Виконано некоректну операцію. Прочитайте інструкцію та спробуйте ще раз.
На дисплеї з'являється "- :- -".	Ви під'єднали мережевий шнур змінного струму вперше або недавно був збій в живленні. Налаштуйте час (⇒ сторінка 10).
На дисплеї виведено "F61".	Перевірте та виправте підключення шнурів динаміків (⇒ сторінка 4). Якщо несправність залишається, причина в джерелі живлення. Зверніться до Вашого дилера.

Прослуховування радіоприймача

Чутно шум. Індикатор стерео мигає або не світиться. Звук спотворюється.	Скористайтесь зовнішньою антеною (⇒ сторінка 5).
Чутно звуки ударів.	Вимкніть телевізор або помістіть його подалі від апарата.
Під час прослуховування станцій в діапазоні АМ чутно низьке гудіння.	Розташуйте антену подалі від інших кабелів та шнурів.
Станція радіомовлення діапазону АМ не може чітко прийматися.	Крок розподілу частот встановлено на 10 кГц. Змініть крок розподілу частот на 9 кГц. (⇒ сторінка 9).

Коли поблизу перебуває телевізор

Зображення телевізора зникає або на ньому з'являються смуги.	Неправильне розташування та орієнтація антени. Якщо Ви використовуєте кімнатну антену, замініть її зовнішньою (⇒ сторінка 5). Провід телевізійної антени прокладений занадто близько до апарата. Розташуйте провід антени телевізора чим далі від апарата.
--	---

Відтворення дисків

На дисплеї відображається неправильна інформація або відтворення не розпочинається.	Можливо диск верх дном (⇒ сторінка 7). Протріть диск. Замініть диск, якщо він подряпаний, деформований або нестандартний. Всередині апарата міг створитися конденсат в результаті різкої зміни температури. Почекайте близько години, поки він випарується, та спробуйте знову.
Індикація "VBR-" замість часу, що залишається до кінця відтворення.	Апарат не може показати час, що залишається до кінця відтворення, для доріжок, записаних зі змінною швидкістю передачі бітів (VBR).

Пульт дистанційного управління

Пульт дистанційного управління не працює.	Перевірте, що батареї вставлені правильно (⇒ сторінка 5). Замініть батареї, якщо вони розряджені.
---	--

USB

Не вдається прочитати пристрій USB чи його вміст.	Пристрій USB чи його вміст не сумісний із системою (⇒ сторінку 12). Головна функція USB цього виробу може не працювати з деякими пристроями USB. Пристрої USB з ємністю понад 8 гігабайт можуть не працювати у деяких випадках.
Повільна робота флеш-пам'яті USB.	Для читання файлів великого розміру чи флеш-пам'яті USB великої ємності необхідно більше часу.
"USB OVER CURRENT ERROR"	Номінальна потужність зовнішнього запам'ятовуючого пристрою USB перевищує 500 мА. Відключіть USB-пристрій. Вимкніть апарат, а потім знову увімкніть.
"NO PLAY"	Перевірте записані дані. Відтворюватися можуть лише файли формату MP3.

Технічні вимоги

БЛОК ПІДСИЛЮВАЧА

ВИХІДНА ПОТУЖНІСТЬ RMS задіяні

обидва канали

ПКГ 10 %

80 Вт на канал (4 Ом)

Повний вхідний опір

ДОПОМІЖНИЙ ВХІД

250 мВ 13 кОм

Вихідний імпеданс

ГОЛОВНІ ТЕЛЕФОНИ 16 до 32 Ом

Гніздо для навушників

Контакт Стерео, 3,5 мм

Гніздо музичного входу

Контакт Стерео, 3,5 мм

Додаткового порту

Версії 1.0

БЛОК FM-ТЮНЕРА

Діапазон частот

87,50 до 108,00 МГц (з кроком 50 кГц)

Чутливість

10 дБмкВ (по IHF)

Сигнал/Шум 30 дБ 10 дБмкВ

Антенний(і) роз'єм(и)

75 Ом (незбалансований)

Налаштована станція

20 станцій діапазону FM

15 станцій діапазону AM

БЛОК AM-ТЮНЕРА

Діапазон частот

522 до 1629 кГц (з кроком 9 кГц)

520 до 1630 кГц (з кроком 10 кГц)

Чутливість

Сигнал/шум 20 дБ (при 999 кГц)

1778 мкВ/м

БЛОК КОМПАКТ-ДИСКУ

Диск, що відтворюється [8 см або 12 см]

(1) CD-Audio (CD-DA)

(2) CD-R/RW (CD-DA,

форматовані диски MP3)

(3) MP3

Частота вибірки

CD 44,1 кГц

MP3 32 кГц, 44,1 кГц, 48 кГц

Швидкість передачі бітів

MP3 32 kbps до 384 kbps

Декодер

16/20/24-розрядний звукознімач

Звукознімач

Джерело променя

напівпровідниковий лазер

Довжина хвилі

785 нм

Потужність лазерного

випромінювання КЛАС 1

Звуковий вихід (диск)

Кількість каналів 2 канали

Частотна характеристика

20 Гц до 20 кГц (+1, -2 дБ)

Детонація

Нижче вимірюваної межі

Цифровий фільтр

8 фсек

Цифро-аналоговий

MASH (1-розрядний ЦАП)

РОЗДІЛ USB

Зовнішній запам'ятовуючий пристрій

USB з можливістю відтворення

(1) Вбудований жорсткий диск

(2) MP3-програвач/цифровий аудіо

програвач зі з'єднанням USB

(3) Приводи ThumbDrive USB

Формат аудіо файлу, який

підтримується

MP3

Роз'єм пам'яті USB

Максимальний струм 500 mA

Швидкість передачі бітів

MP3 32 kbps до 320 kbps

Звуковий вихід (MP3)

Кількість каналів 2 канали

Частотна характеристика (MP3)

20 Гц до 20 кГц

АКУСТИЧНА СИСТЕМА

Тип 3-полосна, акустична система із

3 динаміком

Динамік(и)

Репродуктор низького тону

14 см, конічного типу (4 Ом)

Високочастотний

2,5 см, 3 гнучкою купольною мембраною (4 Ом)

Супервисокочастотний динамік

1,2 см, 3 купольною мембраною (11 Ом)

Імпеданс 4 Ом

Вхідна потужність (МЕК) 80 Вт (макс.)

40 Вт (НОМІНАЛЬНА)

Вихідний рівень звукового тиску

81 дБ/Вт (1,0 м)

Частота розділення 3,5 кГц, 15 кГц

Діапазон частот

41 Гц до 100 кГц (-16 дБ)

46 Гц до 90 кГц (-10 дБ)

Розміри (Ш x В x Г)

160 мм x 242 мм x 258 мм

Маса

3,3 кг

ЗАГАЛЬНІ ПАРАМЕТРИ

Електроспоживання

Для континентальної Європи

Змінний струм 230 В, 50 Гц

Споживана потужність

80 Вт

Розміри (Ш x В x Г)

174 мм x 244 мм x 318 мм

Маса

4,6 кг

Робочий діапазон температури

від +5 до +35 °C

Робочий діапазон вологості

від 5 до 90 % відносної вологості

(без конденсації)

Споживання енергії в режимі очікування 0,5 Вт (прибл.)

Примітка

1. Технічні характеристики можуть бути зміненими без попередження. Маса та розміри дані приблизно.
2. Повні гармонічні спотворення вимірювались на цифровому спектр-аналізаторі.

Обслуговування

Якщо поверхні забруднені

Для очистки даного апарата використовуйте м'яку суху тканину.

- Ніколи не використовуйте для очистки апарата спирт, розчинники або бензин.
- Перед використанням хімічно обробленої тканини зверніться до інструкції щодо поводження з нею.

Matsushita Electric Industrial Co., Ltd.

Web Site: <http://panasonic.net>

(Ru) (Ur)

RQTV0219-2R

L0107CH2037