

Panasonic®

Инструкция по эксплуатации
Інструкція з експлуатації

CD-стереосистема
CD-стереосистема



Model No. **SC-PM46**

Перед подключением, эксплуатацией или настройкой данного аппарата полностью прочтите прилагаемую инструкцию. Сохраните инструкцию для дальнейших справок.

Перед під'єднанням, експлуатацією чи настройкою даного апарата, будь-ласка, прочитайте до кінця цю інструкцію. Будь-ласка, зберігайте цю інструкцію для звернення в майбутньому.

Прилагаемые принадлежности

Додаткові пристрої

Проверьте наличие дополнительных принадлежностей в комплекте.

Звертаючись за замірними частинами, використовуйте цифри, зазначені в дужках.

1 x Пульт ДУ
1 x Пульт ДУ
(N2QAYB000078)

2 x Батарейки пульта ДУ
2 x батареї пульта ДУ

1 x Кабель переменного тока
1 x мережевий шнур ЗС

1 x Рамочная АМ-антенна
1 x рамкова АМ-антенна

1 x Внутренняя FM-антенна
1 x внутрішня FM-антенна

Для выполнения операций, описанных в данной инструкции, в основном используется пульт дистанционного управления; но их также можно выполнить и на основном аппарате, если кнопки управления совпадают.

Внешний вид аппарата может отличаться от приведенного на рисунке.

У цій інструкції подано переважно операції із використанням пульта дистанційного управління, проте Ви можете здійснювати ці самі операції з використанням кнопок на основному апараті, за умови, що вони відповідають кнопкам на пульті.

Зовнішній вигляд вашого пристрою може відрізнятися від вказаного на малюнку.

COMPACT
disc
DIGITAL AUDIO

Уважаемый покупатель

Благодарим за приобретение данной системы. Для обеспечения наилучшего качества работы системы и безопасности во время работы внимательно прочтите эту инструкцию.

Эта инструкция по эксплуатации применима к следующей системе.

Система	SC-PM46
Основной аппарат	SA-PM46
Громкоговорители	SB-PM46

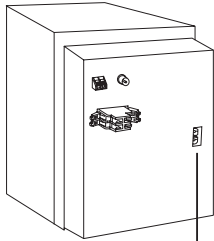

CAUTION	CLASS 1M INVISIBLE LASER RADIATION WHEN OPEN. DO NOT VIEW DIRECTLY WITH OPTICAL INSTRUMENTS. IEC60825-1+A2 Class 1M
WARNING	KLASS 1M OSYNLIG LASERSTRÅLNING NÄR DENNA DEL ÄR ÖPPNAD. BETRÄKTA EJ STRÅLEN DIREKT GENOM OPTISKT INSTRUMENT.
FORSIGTIG	USYNLIG LASERSTRÅLNING KLASSE 1M. NÄR LÅGET ER ÅBENT. UNDGÅ AT SE LIGE PÅ MED OPTISKE INSTRUMENTER.
VARO	AVATTAESSA OLET ALTINNA LUOKAN 1M NÄKYMÄTÖNTÄ LASERSÄTELYÄ. ÄLÄ KATSO OPTISELLA LAITTEILLA SUORAAN SÄTSEEN.
ATTENTION	RAYONNEMENT LASER INVISIBLE, CLASSE 1M. EN CAS D'OUVERTURE, NE PAS REGARDER DIRECTEMENT À L'AIDE D'INSTRUMENTS D'OPTIQUE.
VORSICHT	UNSIICHTBARE LASERSTRÄHLUNG KLASSE 1M, WENN ABDECKUNG GEÖFFNET. NICHT DIREKT MIT OPTISCHEN INSTRUMENTEN BETRACHTEN.

Внутри аппарата

Информация для покупателя

Название продукции:	CD-стереосистема
Название страны производителя:	Малайзия
Название производителя:	Мацущита Электрик Индастриал Ко., Лтд.
Юридический адрес:	1006 Кадома, Осака, Япония
Дата производства: Вы можете уточнить год и месяц по серийному номеру на табличке. Пример маркировки—Серийный номер № XX6AXXXXXXX (X—любая цифра или буква) Год: Третья цифра в серийном номере (6—2006, 7—2007, ...) Месяц: Четвертая буква в серийном номере (A—Январь, B—Февраль, ...L—Декабрь) Примечание: Сентябрь может указываться как "S" вместо "I".	
Дополнительная информация:	Пожалуйста внимательно прочитайте инструкцию по эксплуатации.

Установленный производителем в порядке п. 2 ст. 5 федерального закона РФ "О защите прав потребителей" срок службы данного изделия равен 7 годам с даты производства при условии, что изделие используется в строгом соответствии с настоящей инструкцией по эксплуатации и применимыми техническими стандартами.

ПРЕДОСТЕРЕЖЕНИЕ!

В ЭТОМ УСТРОЙСТВЕ ИСПОЛЬЗУЕТСЯ ЛАЗЕР. ПРИМЕНЕНИЕ РЕГУЛИРОВОК И НАСТРОЕК, ОТЛИЧНЫХ ОТ НИЖЕОПИСАННЫХ, МОЖЕТ ПРИВЕСТИ К ОПАСНОМУ ЛАЗЕРНОМУ ОБЛУЧЕНИЮ.

НЕ ОТКРЫВАЙТЕ КРЫШКУ И НЕ ПРОИЗВОДИТЕ РЕМОНТ САМИ—ЛУЧШЕ ПОРУЧИТЬ ЭТО КВАЛИФИЦИРОВАННОМУ СПЕЦИАЛИСТУ.

ПРЕДОСТЕРЕЖЕНИЕ!

- НЕ СЛЕДУЕТ УСТАНОВЛИВАТЬ ИЛИ РАЗМЕЩАТЬ ДАННЫЙ АППАРАТ В КНИЖНОМ ШКАФУ, ВСТРОЕННОМ ШКАФУ ИЛИ ДРУГОМ ОГРАНИЧЕННОМ ПРОСТРАНСТВЕ ДЛЯ ТОГО, ЧТОБЫ СОХРАНИТЬ УСЛОВИЯ ХОРОШЕЙ ВЕНТИЛЯЦИИ. УДОСТОВЕРЬТЕСЬ, ЧТО ШТОРЫ И ДРУГИЕ ПОДОБНЫЕ ПРЕДМЕТЫ НЕ ПРЕПЯТСТВУЮТ НОРМАЛЬНОЙ ВЕНТИЛЯЦИИ ДЛЯ ПРЕДОТВРАЩЕНИЯ РИСКА ПОРАЖЕНИЯ ЭЛЕКТРИЧЕСКИМ ТОКОМ ИЛИ ВОЗНИКНОВЕНИЯ ПОЖАРА ИЗ-ЗА ПЕРЕГРЕВА.
- НЕ ЗАКРЫВАЙТЕ ВЕНТИЛЯЦИОННЫЕ ОТВЕРСТИЯ АППАРАТА ГАЗЕТАМИ, СКАТЕРТЯМИ, ШТОРАМИ И ПОДОБНЫМИ ПРЕДМЕТАМИ.
- НЕ РАЗМЕЩАЙТЕ НА АППАРАТ ИСТОЧНИКИ ОТКРЫТОГО ПЛАМЕНИ, ТАКИЕ, КАК ГОРЯЩИЕ СВЕЧИ.
- ВЫБРАСЫВАЙТЕ БАТАРЕИ В МУСОР, УЧИТЫВАЯ ОХРАНУ ОКРУЖАЮЩЕЙ СРЕДЫ.

ПРЕДУПРЕЖДЕНИЕ:

ЧТОБЫ УМЕНЬШИТЬ ОПАСНОСТЬ ВОЗНИКНОВЕНИЯ ПОЖАРА, ПОРАЖЕНИЯ ЭЛЕКТРИЧЕСКИМ ТОКОМ ИЛИ ПОВРЕЖДЕНИЯ ИЗДЕЛИЯ,

- НЕ ПОДВЕРГАЙТЕ ЭТОТ АППАРАТ ВОЗДЕЙСТВИЮ ДОЖДЯ, ВЛАГИ, КАПЕЛЬ ИЛИ БРЫЗГ, И НЕ ПОМЕЩАЙТЕ НА АППАРАТ НИКАКИЕ ПРЕДМЕТЫ, НАПОЛНЕННЫЕ ВОДОЙ, НАПРИМЕР, ВАЗЫ.
- ИСПОЛЬЗУЙТЕ ТОЛЬКО РЕКОМЕНДУЕМЫЕ ПРИНАДЛЕЖНОСТИ.
- НЕ СНИМАЙТЕ КРЫШКУ (ИЛИ ЗАДНЮЮ КРЫШКУ); ВНУТРИ НЕТ ЧАСТЕЙ ДЛЯ ОБСЛУЖИВАНИЯ ПОЛЬЗОВАТЕЛЕМ. ЗА ОБСЛУЖИВАНИЕМ ОБРАЩАЙТЕСЬ К КВАЛИФИЦИРОВАННОМУ ОБСЛУЖИВАЮЩЕМУ ПЕРСОНАЛУ.

ЭТОТ АППАРАТ ПРЕДНАЗНАЧЕН ДЛЯ ИСПОЛЬЗОВАНИЯ В КЛИМАТЕ СРЕДНЕЙ ПОЛОСЫ.

Это изделие может принимать радио помехи, обусловленные переносными телефонами. Если такие помехи являются очевидными, увеличьте, пожалуйста, расстояние между изделием и переносным телефоном.

Сетевая розетка должна быть расположена вблизи оборудования, и быть легко доступной. Вилка сетевого шнура питания должна оставаться быстро доступной.

Чтобы полностью отсоединить этот аппарат от сети переменного тока, отсоедините вилку сетевого шнура питания от розетки переменного тока.

Меры предосторожности

Расположение

Установите аппарат на ровной поверхности подальше от прямого солнечного света, высоких температур, высокой влажности и чрезмерных вибраций. Подобные условия могут повредить корпус аппарата и другие компоненты, сократив тем самым срок его службы.

Располагайте аппарат на расстоянии по крайней мере 15 см от стен во избежание искажений и нежелательных акустических эффектов.

Не кладите на аппарат тяжелые предметы.

Напряжение

Не используйте высоковольтные источники питания. При этом возможна перегрузка аппарата и возникновение пожара.

Не используйте источники питания постоянного тока. Обязательно проверьте источник питания перед установкой аппарата на судах или в другом месте, где используется постоянный ток.

Предохранение кабеля питания

Убедитесь, что кабель переменного тока подсоединен надлежащим образом и не поврежден. Плохое подсоединение и повреждение кабеля могут привести к пожару или поражению электрическим током. Не тяните за кабель, не сгибайте его и не кладите на него тяжелые предметы.

При отсоединении держитесь за вилку кабеля. Не тяните за кабель питания, – это может привести к поражению электрическим током.

Не прикасайтесь к вилке мокрыми руками. Это может привести к поражению электрическим током.

Посторонние предметы

Не допускайте попадания в аппарат металлических предметов. Это может привести к поражению электрическим током или неисправности.

Не допускайте попадания в аппарат жидкостей. Это может привести к поражению электрическим током или неисправности. Если это произойдет, немедленно отсоедините аппарат от источника питания и обратитесь к местному торговому представителю или в авторизированный центр обслуживания.

Не распыляйте на аппарат и внутрь него инсектициды. Они содержат горючие газы, которые могут воспламениться при распылении на аппарат.

Ремонт

Не пытайтесь отремонтировать аппарат самостоятельно. Если прерывается звук, не высвечиваются индикаторы, показался дым или возникла любая другая проблема, которая не описана в этой инструкции, отключите аппарат от сети и обратитесь к местному торговому представителю или в авторизированный центр обслуживания. Если ремонт аппарата, его разборка или реконструкция выполняется неквалифицированным персоналом, возможно поражение электрическим током или повреждение аппарата.

Срок службы аппарата можно увеличить, отсоединив его от источника питания, если он не будет использоваться в течение продолжительного периода времени.

– Если Вы увидите такой символ –

Информация по обращению с отходами для стран, не входящих в Европейский Союз



Действие этого символа распространяется только на Европейский Союз. Если Вы собираетесь выбросить данный продукт, узнайте в местных органах власти или у дилера, как следует поступать с отходами такого типа.

Содержание

Меры предосторожности.....	3
Размещение громкоговорителей	3
Простая установка	4
Подготовка пульта ДУ	5
Демонстрационный режим.....	5
Обзор органов управления	6
Диски	7
Кассеты	9
Использование FM/AM радио	10
Использование таймера.....	11
Использование звуковых эффектов.....	12
Использование другого оборудования ..	13
Обслуживание	14
Справочник по поиску и устранению неисправностей	15
Спецификации	16
Для России только.....	17

Размещение громкоговорителей



Громкоговорители одинаковые, поэтому нет необходимости ориентировать их правый и левый каналы.

Используйте только поставляемые громкоговорители. Сочетание основного аппарата и громкоговорителей обеспечивает наилучшее звучание. Использование других громкоговорителей может привести к повреждению аппарата и будет отрицательно воздействовать на качество звучания.

Примечание

- Разместите громкоговорители на расстоянии не менее 10 мм от системы для обеспечения надлежащей вентиляции.
- Данные громкоговорители не имеют магнитного экранирования. Не располагайте их возле телевизоров, персональных компьютеров или других аппаратов, на работу которых влияют магнитные поля.
- Во избежание повреждения громкоговорителей не прикасайтесь к куполам громкоговорителей, если Вы сняли сетки.

Предостережение

- Используйте эти громкоговорители только с рекомендуемой системой. Несоблюдение этого требования может привести к повреждению усилителя и громкоговорителей, а также к пожару. В случае повреждения или видимого изменения характера работы обратитесь к специалисту.
- Не размещайте данные громкоговорители на стенах или потолке.

Выполнение соединений

Подсоедините кабель переменного тока только лишь после подсоединения всех частей аппарата.

Подсоединение рамочной AM-антенны.

Рамочная AM-антенна

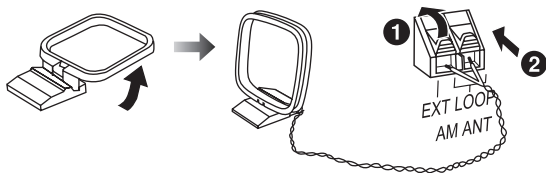

Установите антенну в вертикальном положении на подставку. Свободный провод антенны должен быть отделен от других проводов и шнуров.

Подсоединение комнатной FM-антенны.

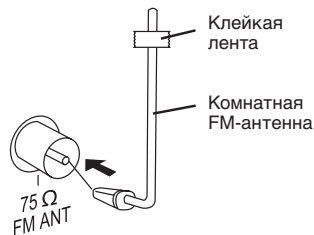

Прикрепите лентой антенну к стене или колонне в положении, в котором радиосигналы принимаются с наименьшими препятствиями.

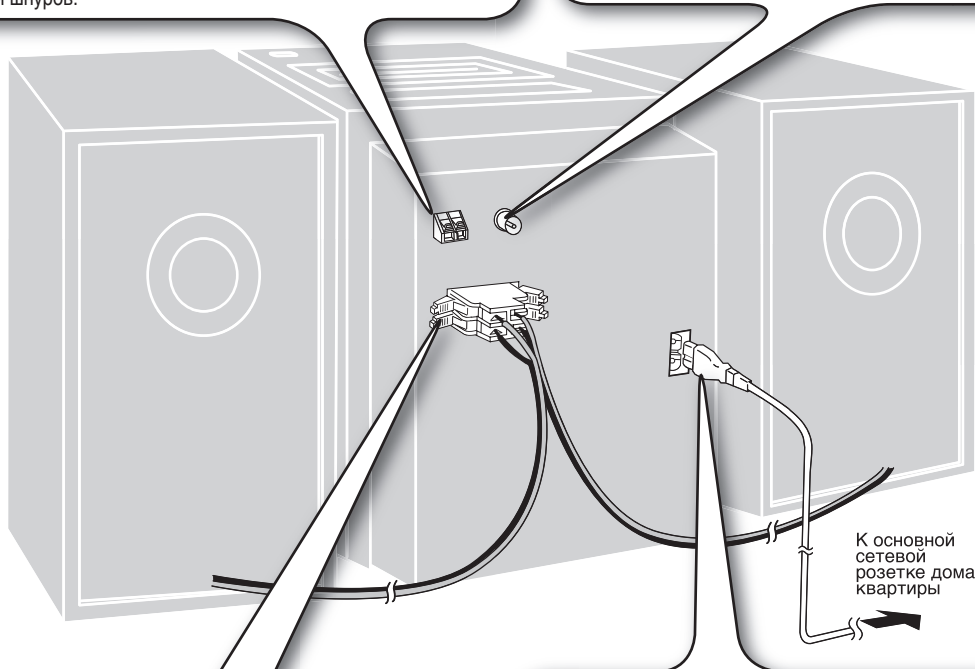

Подсоединение кабеля громкоговорителей.

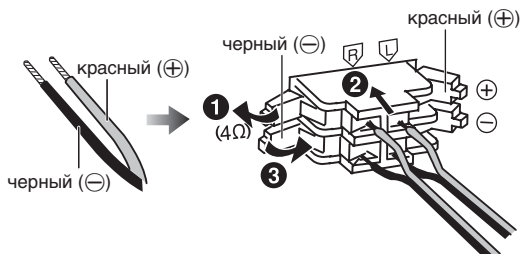

Неправильное подключение может вызвать повреждение изделия.

Подсоединение кабеля переменного тока.

Входящий в комплект кабель переменного тока предназначен для использования исключительно с данным изделием. Не используйте его с другим оборудованием.

Установка разъема

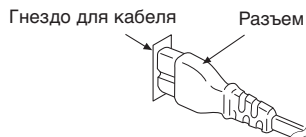

Даже если разъем полностью вставлен в гнездо, то, в зависимости от типа гнезда, часть разъема может выступать, как показано на рисунке. Тем не менее, это не создает никаких проблем для использования изделия.

Подсоединение дополнительных антенн

Внешняя FM-антенна



Внешняя AM-антенна



- Ни в коем случае не используйте внешнюю антенну во время грозы.
- Для улучшения качества приема сигнала можно подсоединить внешнюю FM-антенну. Проконсультируйтесь с продавцом относительно ее установки.
- Отсоедините внутреннюю FM-антенну, если установлена внешняя FM-антенна.
- Подключите внешнюю AM-антенну, не снимая рамочную AM-антенну. Протяните провод с виниловой изоляцией длиной от 5 до 12 м горизонтально вдоль окна или в любом другом удобном для Вас месте.

Подготовка пульта ДУ

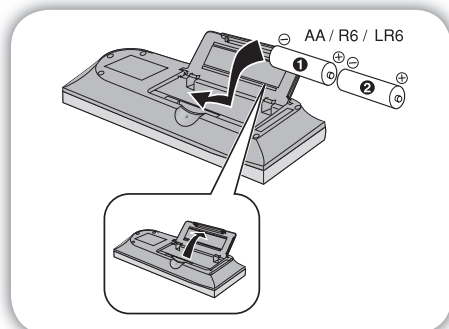

■ Батареи

- Вставьте батареи так, чтобы полярность (+ и -) соответствовала обозначениям на пульте дистанционного управления.
- Выньте батареи, если пульт дистанционного управления не используется в течение длительного периода времени. Храните батареи в прохладном месте.
- Не используйте батареи перезаряжаемого типа.
- Нельзя допускать нагрев или контакт с пламенем.
- Нельзя оставлять батарейку(и) в автомобилях, не защищенных от воздействия прямых солнечных лучей в течение длительного времени с закрытыми дверями и окнами.
- Неправильное обращение с батарейками пульта дистанционного управления может стать причиной вытекания электролита, который может вызвать пожар.

Не следует:

- использовать одновременно и старые, и новые батареи.
- использовать одновременно батареи разных типов.
- разбирать или вызывать короткое замыкание.
- стараться перезарядить щелочные или марганцевые батареи.
- использовать батареи, если отслаивается их покрытие.

■ Использование

Направьте пульт дистанционного управления на приемник сигнала, избегая препятствий, с максимального расстояния 7 м непосредственно перед аппаратом. Положение приемника сигнала дистанционного управления показано на странице 6.

ПРЕДУПРЕЖДЕНИЕ

При неправильной замене аккумулятора возникает опасность взрыва. Производить замену, используя только тот же тип аккумулятора, или равноценный ему, рекомендуемый производителем. Размещение в отходы использованных аккумуляторов производить согласно инструкциям производителя.

Демонстрационный режим

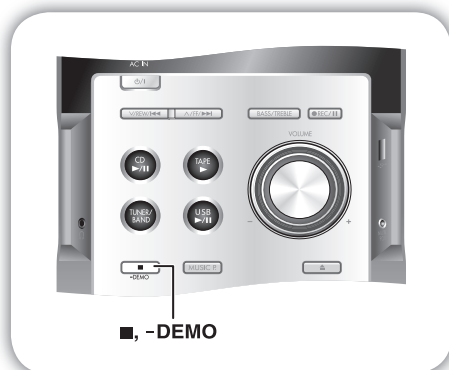

При первом включении аппарата на дисплее появится описание его функций. Если данная настройка выключена, выберите "DEMO ON" (ДЕМО ВКЛ.), чтобы включить демонстрационный режим.

Нажмите и удерживайте кнопку [■, -DEMO].

При каждом нажатии и удержании этой кнопки происходит переключение дисплея.

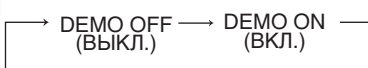

Для уменьшения энергопотребления в режиме ожидания, выберите "DEMO OFF" (ДЕМО ВЫКЛ.).

Основной аппарат

Для выбора страницы смотрите цифры, указанные в скобках.

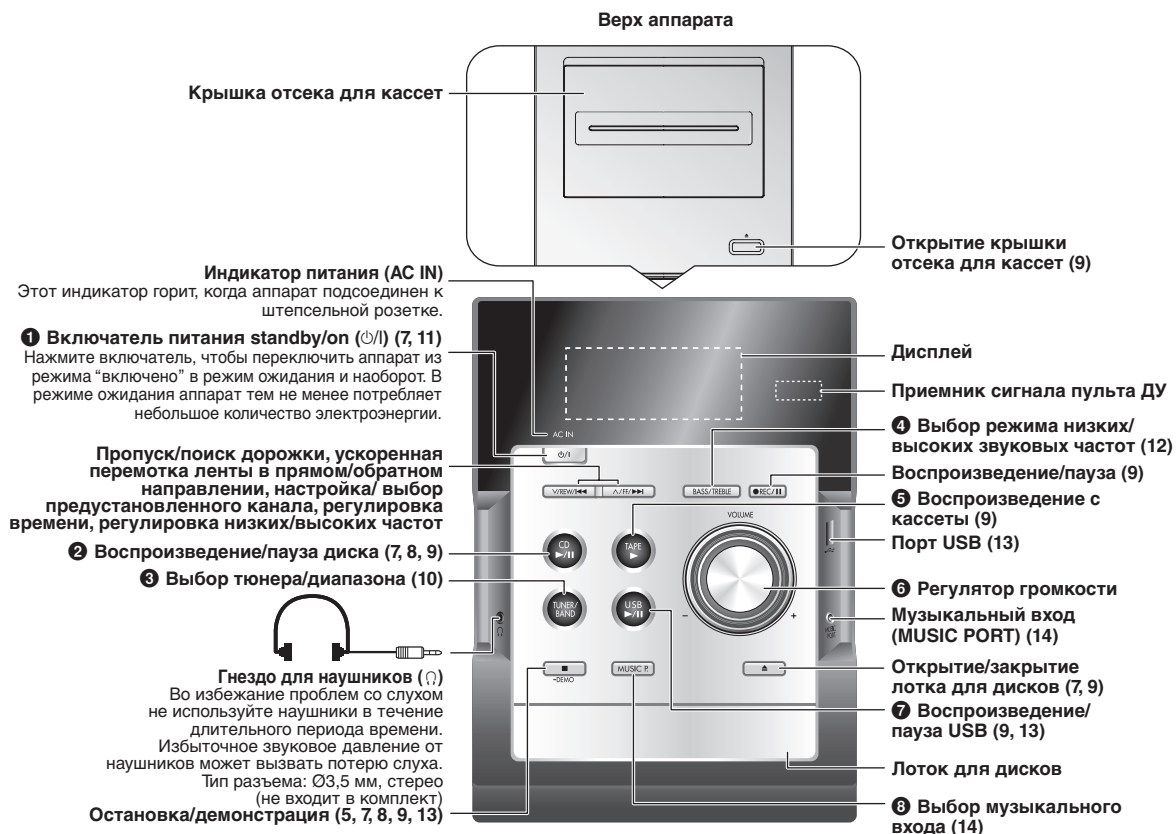

Пульт ДУ

Кнопки типа **1**, выполняют те же функции, что и кнопки управления на основном аппарате.



Данная функция позволяет отключить аппарат в режиме воспроизведения с **компакт-дисков, кассет или USB** после, если аппарат не был использован в течение 10 минут.

Настройка сохраняется даже после выключения аппарата

Используется для уменьшения яркости дисплея.

Используется для временного отключения звука.

- Нажмите кнопку для включения.
- Нажмите еще раз для отмены.

Обычный режим воспроизведения

CD MP3

- 1 Нажмите кнопку [⏻] для включения аппарата.
- 2 Нажмите кнопку [⏏] для открытия консоли для компакт-дисков и вставьте диск. Нажмите кнопку [⏏] еще раз для закрытия консоли.



- 3 Нажмите кнопку [CD ▶/||] для начала воспроизведения.
- 4 Отрегулируйте громкость.

Для того, чтобы	Выполните следующее
Остановить диск	Нажмите кнопку [CLEAR ■].
Поставить паузу	Нажмите кнопку [CD ▶/]. Нажмите еще раз для восстановления воспроизведения.
Пропустить дорожку	Нажмите кнопку [V/REW/◀◀] или [∨FF/▶▶].
Искать на диске	Нажмите и удерживайте кнопку [V/REW/◀◀] или [∨FF/▶▶] во время воспроизведения или паузы.
Пропустить альбом	В режиме воспроизведения нажмите кнопку [ALBUM ◀ или ▶]. В режиме остановки нажмите один раз кнопку [ALBUM ◀ или ▶], а затем нажмите кнопки с цифрами.

Функции режима воспроизведения

CD MP3

- 1 Нажмите кнопку [CD ▶/||].
- 2 Нажмите кнопку [PLAY MODE] для выбора желательного режима.

Режим	Для воспроизведения
1-дорожка (1-TRACK) 1TR	Одной выбранной дорожки на диске. Нажмите кнопки с цифрами для выбора дорожки.
1-альбом (1-ALBUM) 1ALBUM MP3	Одного выбранного альбома на диске. Нажмите кнопку [ALBUM ◀ или ▶] для выбора альбома.
В произвольном порядке (RANDOM) RND	диска в произвольном порядке.
В произвольном порядке 1 альбом (1-ALBUM RANDOM) 1ALBUM RND MP3	всех дорожек из одного выбранного альбома в произвольном порядке. Нажмите кнопку [ALBUM ◀ или ▶] для выбора альбома.

Примечание

- Во время воспроизведения в произвольном порядке (RANDOM) или воспроизведения в произвольном порядке 1 альбома (1-ALBUM RANDOM) нельзя пропустить дорожки, которые уже были воспроизведены.
- Текущий режим воспроизведения очищается, когда вы открываете лоток для дисков.

CD

- Во время воспроизведения в произвольном порядке (RANDOM) можно прокручивать вперед или назад лишь в пределах текущей дорожки.

DISPLAY

Функция отображения информации

Эта функция позволяет отображать информацию о текущей дорожке.

Нажмите кнопку [DISPLAY] во время режима воспроизведения или паузы.

CD

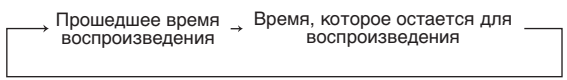

MP3

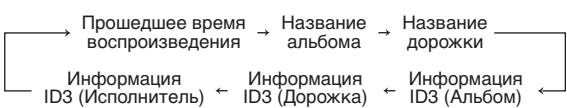

Примечание

- Максимальное число символов, которые могут быть отображены: приблизительно 30
- Данный аппарат поддерживает верс. 1.0 и 1.1 информационных ярлыков ID3. Текстовые данные, которые не поддерживаются, отображаться не будут.
- Информационный ярлык ID3 - это ярлык, вставленный в дорожку файла MP3 для предоставления информации о дорожке.

Дополнительные режимы

REPEAT



Режим повтора (Repeat play)

Вы можете повторить воспроизведение запрограммированных дорожек или другого выбранного режима воспроизведения.

CD MP3

Нажмите кнопку [REPEAT] до или во время воспроизведения. На дисплее отображается индикация "REPEAT ON" и "⏮".

Для отмены

Снова нажмите кнопку [REPEAT].

На дисплее появится индикация "REPEAT OFF", а "⏮" исчезнет.

PROGRAM



Программное воспроизведение

Эта функция позволяет запрограммировать воспроизведение до 24 дорожек.

CD

- 1 Нажмите кнопку [CD ▶/II], а затем кнопку [CLEAR ■].
- 2 Нажмите кнопку [PROGRAM].
- 3 Нажмите кнопки с цифрами для выбора желаемой дорожки. Повторяйте этот шаг для программирования других дорожек.
- 4 Нажмите кнопку [CD ▶/II] для начала воспроизведения.

MP3

- 1 Нажмите кнопку [CD ▶/II], а затем кнопку [CLEAR ■].
- 2 Нажмите кнопку [PROGRAM].
- 3 Нажмите кнопку [ALBUM ← или →] для выбора желаемого альбома.
- 4 Нажмите кнопку [√/FF/▶] один раз, а потом кнопки с цифрами для выбора желаемой дорожки.
- 5 Нажмите кнопку [ENTER]. Повторите шаги 3-5 для программирования других дорожек.
- 6 Нажмите кнопку [CD ▶/II] для начала воспроизведения.

Для двухзначного номера дорожки нажмите кнопку [≥10] один раз, а затем – две цифры.

Для трехзначного номера дорожки нажмите кнопку [≥10] дважды, а затем – три цифры.

Для того, чтобы	Выполните следующее
Отменить режим программного воспроизведения	Нажмите [PROGRAM] в режиме остановки.
Повторить запрограммированное	Нажмите [PROGRAM], а затем кнопку [CD ▶/II].
Проверить запрограммированный перечень	Нажмите [√/REW/◀] или [√/FF/▶] в режиме остановки, после появления на дисплее индикации "PGM". Для проверки во время программирования после появления на дисплее индикации "PGM" нажмите кнопку [PROGRAM] два раза, а затем [√/REW/◀] или [√/FF/▶].
Добавить к запрограммированному перечню	CD
	Повторите действия пункта 3 в режиме остановки. MP3 Повторите действия пунктов с 3 по 5 в режиме остановки.
Удалить последнюю дорожку	Нажмите [DEL] в режиме остановки.
Стереть все запрограммированные дорожки	Нажмите кнопку [CLEAR ■] в режиме остановки. На дисплее появится "CLR ALL". В течение 5 секунд снова нажмите кнопку, чтобы очистить все дорожки.

Примечание

- При попытке запрограммировать более 24 дорожек на дисплее появится индикация "PGM FULL".
- Программная память стирается, когда Вы открываете крышку консоли для компакт-дисков.

CD

- Во время программного воспроизведения можно прокручивать вперед или назад лишь в пределах текущей дорожки.

Примечание

- Этот аппарат может воссоздавать файлы в формате MP3 и обычные и перезаписываемые аудио компакт-диски в цифровом формате CD-DA, которые были "закрыты".
- Возможно, некоторые обычные и перезаписываемые компакт-диски не будут воспроизводиться в связи с условиями записи.
- Не используйте диски неправильной формы.
- Не используйте диски с этикетками и наклейками, которые отклеиваются, или с клеем, который выступает из-под этикетки или наклейки.
- Не приклеивайте дополнительные этикетки и наклейки на диск.
- Не пишите ничего на дисках.

CD

- Этот аппарат может осуществлять доступ к 99 дорожкам.
- Выбирайте компакт-диски с этой пометкой.



Использование дисков DualDiscs

Стороны "CD" дисков DualDisc не соответствуют стандартам формата CD-DA, поэтому их, возможно, не удастся воспроизвести на данном аппарате.

MP3

- Файлы считаются дорожками, а папки считаются альбомами.
- Этот аппарат может осуществлять доступ к 999 дорожкам, 255 альбомам и 20 сессиям записи.
- Файлы должны иметь расширение: ".MP3" или ".mp3"
- Диск должен отвечать формату ISO9660 уровень 1 или 2 (за исключением расширенных форматов).
- Для воспроизведения в определенном порядке поставьте в начале названий папок и файлов 3-значные номера в том порядке, в котором Вы хотите их воспроизводить.

Обычный режим воспроизведения

1 Нажмите кнопку [▲] на верхней панели корпуса аппарата.



2 Вставьте кассету.



3 Закройте крышку рукой.

4 Нажмите кнопку [TAPE ►] для начала воспроизведения. Для воспроизведения с другой стороны кассеты переверните кассету.

Для того, чтобы	Выполните следующее
Остановить воспроизведение кассеты	Нажмите кнопку [CLEAR ■].
Запустить воспроизведение одним прикосновением	Нажмите кнопку [TAPE ►], когда аппарат ОТКЛЮЧЕН со вставленной кассетой.
Выполнить быструю прокрутку и перемотку	Нажмите кнопку [V/REW/◀◀] или [V/FF/▶▶] в режиме остановки.

Примечание

- Ленты, время воспроизведения которых превышает 100 минут, тонкие и могут порваться или застрять в механизме.
- “Бесконечные ленты” могут запутываться в движущихся частях кассетного отсека, если они используются неправильно.

Функция поиска музыкальных фрагментов (“TPS” - Tape Program Sensor)

Эта функция позволяет найти начало дорожки с максимальным количеством пропущенных дорожек - 9.

Нажмите кнопку [V/REW/◀◀] или [V/FF/▶▶] во время воспроизведения.

Воспроизведение восстанавливается с найденной дорожки.

Примечание

- Функция поиска музыкальных фрагментов (TPS) может не функционировать надлежащим образом в следующих случаях:
- если не записанные участки слишком коротки
 - если между дорожками имеются шумы
 - если в пределах дорожек имеются не записанные участки ленты

Запись

Используйте ленты типа “normal”. Ленты типа “high position” и “metal position” можно использовать, но аппарат не сможет выполнить запись или стереть ленту надлежащим образом.

Подготовка

Подкрутите начальный конец ленты так, чтобы немедленно можно было начать запись.

1 Вставьте кассету, на которую будет проводиться запись.

2 Выберите записываемый источник.

- **Запись с радио:**
Настройте станцию. (→ страницу 10)
- **Запись на диск или на USB устройство:**

① Диски

Вставьте диск который Вы хотите записать. Нажмите кнопку [CD ►/II], а затем кнопку [CLEAR ■].

USB

Подсоедините запоминающее устройство большой емкости USB. (→ страницу 13)

Нажмите кнопку [USB ►/II] и затем дважды нажмите кнопку [CLEAR ■].

② Подготовьте нужный режим записи дисков.

Для того, чтобы	Выполните следующее
записать запрограммированные дорожки	Запрограммируйте желаемые дорожки. (→ страницу 8)
записать определенные дорожки	Нажмите кнопку [PLAY MODE], чтобы выбрать нужный режим (→ страницу 7)

■ Музыкальный записывающий порт:

Подсоедините портативное звуковое оборудование. (→ страницу 14)

Нажмите кнопку [MUSIC PORT].

Выполните воспроизведение с портативного аудио устройства.

3 Нажмите кнопку [● REC/II] для начала записи.

Для того, чтобы	Выполните следующее
Остановить запись	Нажмите кнопку [CLEAR ■].
Временно остановить запись	1) Нажмите кнопку [● REC/II]. 2) Нажмите кнопку снова для восстановления записи.
Записать на другую сторону ленты	Переверните кассету и нажмите кнопку [● REC/II].
Стереть записанный звук	1) Вставьте кассету, на которую будет проводиться запись. 2) Нажмите кнопку [TAPE ►], а затем [CLEAR ■]. 3) Нажмите кнопку [● REC/II].

Защита от стирания

На рисунке показано, как отстранить язычок защиты от стирания, чтобы защитить кассету от случайной записи. Чтобы еще раз записать на кассету, закройте отверстия, как это показано на рисунке.

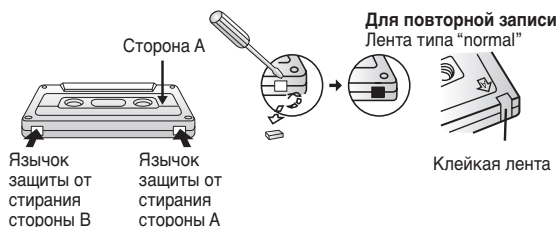

Использование FM/AM радио



Ручная настройка

- 1 Нажмите кнопку [TUNER/BAND] для выбора диапазона "FM" или "AM".
- 2 Нажмите кнопку [PLAY MODE] для выбора режима ручной предварительной настройки "MANUAL".
- 3 Нажмите кнопку [V/REW/◀◀] или [V/FF/▶▶] для настройки на частоту необходимой станции.

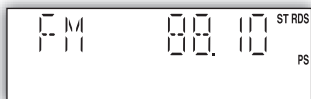

"ST" отображается на дисплее во время приема стереофонической программы в диапазоне FM.

Автоматическая настройка

Нажмите кнопку [V/REW/◀◀] или [V/FF/▶▶] и удерживайте ее несколько секунд, пока частота не начнет быстро изменяться. Аппарат начинает автоматическую настройку и останавливается, когда находит радиостанцию.

- Автоматическая настройка может не работать при чрезмерном уровне препятствий.
- Для остановки автоматической настройки нажмите [V/REW/◀◀] или [V/FF/▶▶] еще раз.



Улучшение качества звука в диапазоне FM

Нажмите и удерживайте кнопку hold [PLAY MODE] до появления на дисплее "MONO".

Для отмены

Нажмите и удерживайте кнопку [PLAY MODE] снова, пока не исчезнет надпись "MONO".

- Режим "MONO" также отключается при изменении частоты.
- Выключите режим "MONO" при обычном прослушивании.



Радиовещание RDS

Позволяет отображать название радиостанции или тип программы.

Нажмите кнопку [DISPLAY] для отображения:

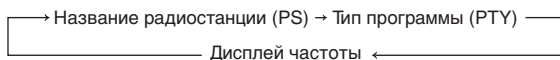

Отображение в режиме RDS может быть недоступным при условии слабого сигнала.

Дисплей тип программы			
NEWS	VARIED	FINANCE	COUNTRY
AFFAIRS	POP M	CHILDREN	NATIONAL
INFO	ROCK M	SOCIAL A	OLDIES
SPORT	M-O-R M*	RELIGION	FOLK M
EDUCATE	LIGHT M	PHONE IN	DOCUMENT
DRAMA	CLASSICS	TRAVEL	TEST
CULTURE	OTHER M	LEISURE	ALARM
SCIENCE	WEATHER	JAZZ	

* M-O-R M = Middle-of-the-Road music (Музыка в дороге)



Автоматическая предустановка

В диапазоне FM можно настроить до 20 станций и до 15 станций в диапазоне AM.

Подготовка

Нажмите кнопку [TUNER/BAND] для выбора диапазона "FM" или "AM".



Автоматическая предварительная настройка

Нажмите и удерживайте кнопку [PROGRAM] для начала предварительной настройки.



Ручная предварительная настройка

- 1 Нажмите кнопку [PLAY MODE] для выбора режима ручной предварительной настройки "MANUAL".
- 2 Нажмите кнопку [V/REW/◀◀] или [V/FF/▶▶] для настройки необходимой станции.
- 3 Нажмите кнопку [PROGRAM].
- 4 Нажмите кнопки с цифрами для выбора канала. Станция, которая занимает канал, будет стерта, если настроить другую станцию на этот канал.
- 5 Повторите шаги 2-4 для настройки большего количества станций.



Выбор предварительно настроенной станции

Нажмите кнопки с цифрами для выбора канала.

Для выбора двузначных номеров каналов, сначала нажмите [≥10], а затем две цифры номера.

или

- 1 Нажмите кнопку [PLAY MODE] для выбора режима предварительно настроенных станций "PRESET".
- 2 Нажмите кнопку [V/REW/◀◀] или [V/FF/▶▶] для выбора желаемого канала.



Настройка распределения диапазона AM

Только для основного аппарата

Эта система также принимает радиостанции AM с шагом распределения частоты – 10 кГц.

Для изменения шага с 9 кГц до 10 кГц

- 1 Нажмите и удерживайте кнопку [TUNER/BAND]. Через несколько секунд дисплей начнет мигать; на дисплее будет отображена текущая минимальная частота.
- 2 Продолжайте удерживать кнопку [TUNER/BAND].
 - Когда минимальная частота изменится, отпустите кнопку. Для возврата к первоначальному шагу распределения частоты повторите вышеуказанные действия.
 - После изменения шага распределения частоты, значения, предварительно сохраненные в памяти, будут стерты.



Настройка часов

Это 24-часовые часы.

- 1 Нажмите кнопку [CLOCK/TIMER] для выбора режима настройки часов "CLOCK".
Каждый раз при нажатии на эту кнопку выполняются следующие изменения:

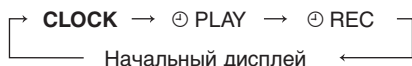

- 2 В пределах 5 секунд нажимайте кнопку [REW/◀] или [FF/▶] для настройки времени.

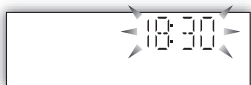

- 3 Нажмите кнопку [CLOCK/TIMER] еще раз для подтверждения введенного времени.

Чтобы показать часы (когда аппарат включен)
Нажмите кнопку [CLOCK/TIMER] для отображения часов на дисплее на протяжении нескольких секунд.

Примечание

Со временем часы могут отставать или спешить. При необходимости откорректируйте часы.



Использование таймера воспроизведения или записи

Можно настроить таймер для включения аппарата в определенное время, чтобы Вас разбудить (таймер воспроизведения), или выполнить запись с радио или другого источника, подключенного к музыкальному входу (таймер записи).

Подготовка

Включите аппарат и настройте часы.

Таймер	Выполните следующее
Таймер воспроизведения	Подготовьте музыкальный источник, который хотите прослушать: кассету, компакт-диск, радио, USB или другой источник, подключенный к музыкальному входу, и отрегулируйте уровень громкости.
Таймер записи	Проверьте язычки защиты от стирания (→ страницу 9), вставьте кассету (→ страницу 9) и настройте необходимую радиостанцию (→ страницу 10) или выберите другой источник, подключенный к музыкальному входу (→ страницу 14).

- 1 Нажимайте кнопку [CLOCK/TIMER], чтобы выбрать определенный таймер.



- 2 В пределах 5 секунд нажимайте кнопку [REW/◀] или [FF/▶] для настройки времени включения таймера.

Время включения таймера

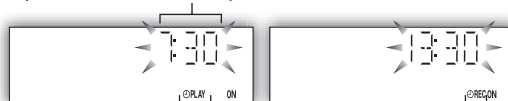

Индикатор таймера воспроизведения

Индикатор таймера записи

- 3 Нажмите кнопку [CLOCK/TIMER] для подтверждения заданного времени.

- 4 Повторите шаги 2 и 3 для установки времени отключения таймера.

Время отключения таймера

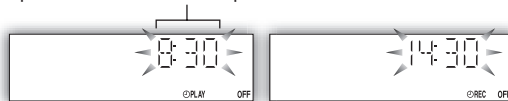

Включение таймера

- 5 Нажмите кнопку [PLAY/REC] для включения нужного таймера.



- 6 Нажмите кнопку [OFF] для отключения аппарата. Аппарат должен быть отключен для срабатывания таймера.

Для того, чтобы	Выполните следующее
Изменить настройки	Повторите действия пунктов с 1 по 4 и 6.
Изменить источник или громкость	1) Нажмите [PLAY/REC] для удаления индикатора таймера с дисплея. 2) Измените источник или уровень громкости. 3) Выполните действия пунктов с 5 и 6.
Проверить настройки (когда аппарат включен или находится в режиме ожидания)	Нажмите [CLOCK/TIMER] несколько раз для выбора [PLAY] или [REC].
Отменить	Нажмите [PLAY/REC] для удаления индикаторов таймера с дисплея.

Примечание

- Таймеры воспроизведения и записи не могут использоваться одновременно.
- Таймер воспроизведения активируется в заданное время. Громкость звучания будет плавно увеличиваться до заданного уровня.
- Таймер записи включится за 30 секунд до установленного времени; звук будет отключен.
- Если таймер включен, он будет срабатывать в установленное время каждый день.
- Аппарат должен находиться в режиме ожидания для срабатывания таймера.
- Если отключить и снова включить аппарат во время работы таймера, настройка времени окончания не будет активирована.
- Если для работы таймера выбран музыкальный вход (MUSIC PORT) в качестве источника, система включается и подключает музыкальный вход (MUSIC PORT) как источник сигнала. Если необходимо выполнить воспроизведение или запись с портативного звукового оборудования, активируйте режим воспроизведения для оборудования и увеличьте уровень громкости. (См. руководство по эксплуатации портативного звукового оборудования.)

Использование таймера (продолжение)



Использование режима сна

Эта функция позволяет настроить автоматическое отключение аппарата после окончания установленного времени.

Нажимайте кнопку [SLEEP], чтобы выбрать время.

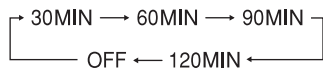

Индикатор режима сна

Для отмены

Нажмите кнопку [SLEEP] для выбора "OFF" (Режим сна отключен).

Изменение оставшегося времени

Нажмите кнопку [SLEEP] для показа оставшегося времени, а затем нажмите кнопку [SLEEP] еще раз, чтобы установить желаемое время.

Примечание

- Таймеры воспроизведения и сна могут быть использованы вместе, как и таймеры записи и сна.
- Таймер сна всегда имеет приоритет. Убедитесь, что настройки таймеров не перекрываются.

Использование звуковых эффектов

Выбор звуковых эффектов

Можно изменить звуковой эффект с помощью предварительно установленного эквалайзера или улучшить эффект низких и высоких звуковых частот.



Предварительно установленный эквалайзер

Нажмите кнопку [PRESET EQ] несколько раз для выбора нужных настроек.



Настройка	Эффект
HEAVY	Прибавляет силы звучанию рока
CLEAR	Очищает высокие частоты
SOFT	Для музыкального сопровождения
VOCAL	Прибавляет силу вокала
EQ-OFF	Эффекты отсутствуют



Низкие или высокие звуковые частоты

Позволяет Вам наслаждаться звуками низких или высоких частот.

1 Нажмите кнопку [BASS/TREBLE] несколько раз для выбора нужных настроек.



Настройка	Эффект
BASS	Для звука низкой частоты
TREBLE	Для звука высокой частоты

2 Нажмите кнопку [V/REW/◀◀] или [V/FF/▶▶] для регулировки уровня.

Примечание

Уровень звука может изменяться от -4 до +4.



Прослушивание с эффектом объемного звучания

Позволяет усилить естественную широту и глубину стерео звука.

Как включить

Нажмите кнопку [SURROUND] для отображения на дисплее индикатора "■■■■■".

Для отмены

Нажмите кнопку [SURROUND] снова, чтобы отключить индикатор "■■■■■".

Примечание

- При прослушивании через наушники эффект объемного звука воспроизводится слабее.
- Если во время приема FM-стерео увеличиваются помехи, отключите эффект объемного звука.



Присоединение и воспроизведение с запоминающего устройства большой емкости класса USB

MP3

Возможность USB соединения позволяет вам подключать и воспроизводить MP3 дорожки с запоминающего устройства большой емкости USB. Типично, устройство памяти USB (Передача только большого количества данных)

Подготовка

Прежде чем подсоединить любое запоминающее устройство большой емкости класса USB к основному аппарату, убедитесь, что сохраненные на нем данные были скопированы.

Не рекомендуется использовать USB кабель-удлинитель. Устройство USB не распознается данным аппаратом.



- 1 Снизьте уровень громкости и подсоедините USB запоминающее устройство большой емкости .
- 2 Нажмите кнопку [USB ►/II] для начала воспроизведения.

Для того, чтобы	Выполните следующее
Поставить паузу	Нажмите кнопку [USB ►/II]. Нажмите еще раз для восстановления воспроизведения.
Остановить воспроизведение	Нажмите кнопку [CLEAR ■]. На дисплее отображается "RESUME". Позиция введена в память. Нажмите кнопку [USB ►/II] для восстановления. Нажмите еще раз кнопку [CLEAR ■], чтобы очистить позицию.
Пропустить дорожку	Нажмите кнопку [∨/FF/▶▶] или [∨/REW/◀◀].
Пропустить альбом	В режиме воспроизведения нажмите кнопку [ALBUM ◀ или ▶]. В режиме остановки нажмите один раз кнопку [ALBUM ◀ или ▶], а затем нажмите кнопки с цифрами.

DISPLAY



Функция отображения информации

Нажмите кнопку [DISPLAY] во время режима воспроизведения или паузы.

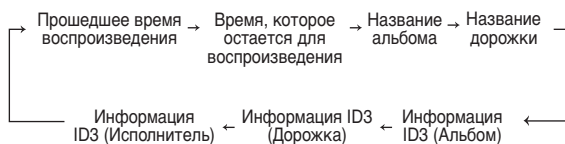

Рабочие функции подобны функциям, описанным в разделе "Диски" (⇒ страница 7 и 8)

Совместимые устройства

Устройства, которые определены как запоминающие устройства большой емкости класса USB:

- Устройство USB, которое поддерживает передачу только большого количества данных.
- Устройство USB, которое поддерживает USB 2.0 максимальную скорость.

Поддерживаемый Формат

Файлы могут иметь расширение ".mp3" или ".MP3".

Примечание

- CBI (Контроль/Большое количество данных/Прерывание) не поддерживается.
- Устройство, использующее файловую систему NTFS, не поддерживается [Поддерживается только файловая система FAT 12/16/32 (Таблица размещения файлов 12/16/32)].
- В зависимости от размера сектора некоторые файлы могут не функционировать.
- Данный аппарат может иметь доступ к 255 альбомам (включая пустые папки) и 2500 дорожкам.
- Максимальное количество дорожек в папке составляет 999 дорожек.
- При подключении многопортового USB устройства для считывания карт будет выбрана только одна карта памяти. Типично первая вставленная карта памяти.
- Не отключайте устройство USB в течение прочтения или воспроизведения.
- Отсоедините USB устройство для считывания карт от аппарата при удалении карты памяти. Невыполнение этого может привести к неисправной работе устройства.
- При подключении совместимого цифрового аудио плеера к порту USB может начаться зарядка аккумулятора плеера. Зарядка аккумулятора не начнется, когда плеер находится в режиме ожидания или во время записи на ленту.



Подключение и воспроизведение с портативного звукового оборудования

Данная функция дает возможность слушать музыку с портативного звукового оборудования.



Перед тем, как подключить портативное звуковое оборудование к музыкальному входу (MUSIC PORT), выключите функцию эквалайзера (если имеется). В противном случае, звук, исходящий из громкоговорителя, может быть искажен.

- 1 Подсоедините аудио кабель к разъему MUSIC PORT и нажмите кнопку [MUSIC PORT].
- 2 Выполните воспроизведение с портативного аудио устройства. (См. руководство по эксплуатации портативного звукового оборудования.)

Примечание

Все внешние устройства и кабели приобретаются отдельно.

Изменение кода пульта дистанционного управления

Измените код, если вы обнаружили, что пульт дистанционного управления непреднамеренно также управляет другой техникой.

Измените код главного аппарата

Нажмите и удерживайте кнопку [MUSIC P.] на основном аппарате и затем нажмите и удерживайте кнопку [2] (или [1]) на пульте дистанционного управления.

На дисплее появится сообщение "REMOTE 2".

Измените код пульта дистанционного управления

Нажмите и удерживайте кнопку [ENTER] и [2] (или [1]) на пульте дистанционного управления, по меньшей мере, 2 секунды.

Если пульт дистанционного управления и основной аппарат используют разные коды, на дисплее основного аппарата появится сообщение, показывающее текущий код основного аппарата. Следуйте шагам выше, чтобы изменить код пульта дистанционного управления для соответствия ему.

Обслуживание

Если поверхности загрязнены

Для очистки данного аппарата используйте мягкую сухую ткань.

- Ни в коем случае не используйте для очистки аппарата спирт, растворители или бензин.
- Перед использованием химически обработанной ткани обратитесь к инструкции относительно обращения с ней.

Для чистого четкого звука

Регулярно прочищайте головки для обеспечения хорошего качества воспроизведения и записи.

Используйте пленку для очищения (не поставляется).

Справочник по поиску и устранению неисправностей

Перед тем, как обратиться в центр обслуживания клиентов, проведите указанную ниже проверку. Если не удастся исправить систему, выполняя нижеизложенные предписания, или возникла неисправность, отсутствующая в перечне, обратитесь в центр обслуживания из предоставленного списка, или к местному торговому представителю.

Общие неисправности

Нет звука.	Увеличьте громкость. Кабели громкоговорителей могут быть неправильно подсоединены. Отключите аппарат, проверьте и исправьте подключение кабелей, а затем включите аппарат (⇒ страницу 4).
Звук непостоянный, запаздывающий или звук слышится лишь с одного громкоговорителя.	Проверьте подключение громкоговорителей (⇒ страницу 4).
Во время воспроизведения слышно гудение.	Рядом с кабелями находится кабель питания или флуоресцентная лампа. Другие устройства и кабели должны находиться на достаточном расстоянии от кабелей данного аппарата. Если есть возможность, переверните вилку кабеля питания или разъем так, чтобы изменить полярность кабелей.
На дисплее появилось сообщение "ERROR".	Выполнена некорректная операция. Прочитайте инструкцию и попробуйте еще раз.
На дисплее появляется "- :- -".	Вы подключили кабель переменного тока впервые или недавно был сбой в питании. Установите время (⇒ страницу 11).
На экране появилась индикация "F76".	Проверьте соединения кабелей громкоговорителей (⇒ страницу 4). Если неисправность устранить не удастся, причина в источнике питания. Обратитесь к местному торговому представителю.

Прослушивание радиоприемника

Слышен шум. Индикатор стерео мигает или не светится. Звук искажен.	Используйте наружную антенну (⇒ страницу 5).
Слышны звуки ударов.	Отключите телевизор или поместите его подальше от аппарата.
Во время прослушивания станций в диапазоне АМ слышно низкое гудение.	Расположите антенну подальше от других кабелей и шнуров.
Не четкий прием сигнала станции радиовещания диапазона АМ.	Шаг распределения частоты установлен на 10 кГц. Измените шаг частоты на 9 кГц (⇒ страницу 10).

Когда вблизи находится телевизор

Изображение на экране телевизора отсутствует или появляются полосы.	Неправильное расположение и направление антенны. Если используется комнатная антенна, замените ее наружной антенной (⇒ страницу 5). Провод телевизионной антенны проложен слишком близко к аппарату. Расположите провод антенны телевизора как можно дальше от аппарата.
---	---

Использование кассетной деки

Запись невозможна.	Если язычки защиты от стирания были сломаны, закройте отверстия клейкой лентой (⇒ страницу 9).
--------------------	--

Воспроизведение с дисков

На дисплее отображается неправильная информация или воспроизведение не начинается.	Возможно, диск повернут нижней стороной вверх (⇒ страницу 7). Протрите диск. Замените диск, если он поцарапан, деформирован или нестандартной формы. Внутри аппарата мог создаться конденсат в результате резкого изменения температуры. Подождите около часа, пока он не испарится, и повторите попытку.
--	--

Пульт дистанционного управления

Пульт дистанционного управления не работает.	Проверьте правильность установки батареи (⇒ страницу 5). Замените батареи, если они разряжены.
--	---

USB

Аппарат не реагирует на нажатие кнопки [● REC/II].	Отсоедините USB устройство и затем вновь подсоедините его. В качестве альтернативы, отключите и вновь включите аппарат.
USB накопитель или его содержимое не могут быть считаны.	Формат USB накопителя или его содержимое совместимо/не совместимо с системой (⇒ страницу 13). Ведущая функция USB данного продукта может не работать с некоторыми USB устройствами. USB устройства с емкостью запоминания более 8 гигабайтов могут в некоторых случаях не работать.
Медленная работа USB флэш-накопителя.	Чтение файлов большого размера или верхней области памяти USB флэш-накопителя занимает больше времени.
"USB OVER CURRENT ERROR"	Номинальный ток, потребляемый USB накопителем информации, превышает 500 мА. Отключите USB устройство. Выключите устройство и включите снова.
"NO PLAY"	Проверьте хранимые данные. Возможно воспроизведение файлов только формата MP3.

Спецификации

УСИЛИТЕЛЬ

ИСХОДНАЯ МОЩНОСТЬ RMS

задействованы оба канала

Суммарный коэффициент гармоник 10 %, 20 Вт на канал (4 Ом)

Входное полное сопротивление

МУЗЫКАЛЬНЫЙ ВХОД

250 мВ 12 кОм

Выходное полное сопротивление

НАУШНИКИ

16 до 32 Ом

Гнездо для наушников

Разъем Stereo, 3,5 мм

Входной разъем Music Port

Разъем Stereo, 3,5 мм

FM-ТЮНЕР

Диапазон частот

87,50 до 108,00 МГц (с шагом 50 кГц)

Чувствительность 0,10 мкВ (по IHF)

Сигнал/Шум 30 дБ 1,20 мкВ

Антенный(е) разъем(ы)

75 Ом (несбалансированный)

Предустановленная станция

FM 20 станций

AM 15 станций

AM-ТЮНЕР

Диапазон частот

522 до 1629 кГц (с шагом 9 кГц)

520 до 1630 кГц (с шагом 10 кГц)

Чувствительность

Сигнал/шум 20 дБ (при 999 кгц) 1000 мкВ/г

КАССЕТНЫЙ ОТСЕК

Система дорожек 4 дорожки, 2 канала

Головки

Запись/воспроизведение

Головка из твердого пермаллоя

Стирание

Ферритовая головка с двумя зазорами

Двигатель

Серводвигатель постоянного тока

Система записи AC BIAS 100 кГц

Система стирания AC ERASE 100 кГц

Скорость ленты 4,8 см/с

Рабочая частотная характеристика

(от +3, -6 дБ) на

Normal 35 Гц для 14 кГц

Сигнал/Шум 50 дБ (А-взвеш.)

Детонация

0,08 % (среднеквадратичное значение коэффициента детонации)

Время ускоренной перемотки вперед

и назад

Приб. 120 секунд для кассеты типа С-60

ПРОИГЫВАТЕЛЬ КОМПАКТ-ДИСКОВ

Воспроизводимые диски [8 см или 12 см]

(1) CD-Audio (CD-DA)

(2) CD-R/RW (форматированные диски CD-DA, MP3)

(3) MP3

Частота выборки

CD 44,1 кГц

MP3 32 кГц, 44,1 кГц, 48 кГц

Скорость передачи битов

MP3 32 Кбайт/с до 384 Кбайт/с

Декодер

Линейный 16/20/24-разрядный

Считывающее устройство

Источник излучения

Полупроводниковый лазер

Длина волны 785 нм

Мощность лазерного излучения

КЛАСС 1

Аудио выход (Диск)

Количество каналов 2 канала

Частотная характеристика

20 Гц до 20 кГц (+1, -2 дБ)

Детонация

Ниже измеряемого предела

Цифровой фильтр

Цифро-аналоговый

преобразователь

MASH (1 разрядный ЦАП)

СЕКЦИЯ USB

Воспроизводимые устройства

хранения информации USB

(1) HDD

(2) USB MP3 плеер/Цифровой аудио плеер

(3) Накопители USB thumb drives

Поддерживаемый формат аудио файла

MP3

Порт памяти USB

Максимальный ток 500 мА

Скорость передачи битов

MP3 32 Кбайт/с для 320 Кбайт/с

Аудио выход (MP3)

Количество каналов 2 канала

Частотная характеристика (MP3)

20 Гц для 20 кГц

АКУСТИЧЕСКАЯ СИСТЕМА

Тип 2-полосный, акустическая система с 2 громкоговорителями (с фазоинвертором)

Громкоговоритель (-и)

ВУФЕР

10 см, КОНИЧЕСКОГО типа

ВЫСОКОЧАСТОТНЫЙ

6 см, КОНИЧЕСКОГО типа

Сопротивление 4 Ом

Входная мощность (IEC) 20 Вт (Макс.)

Исходный уровень звукового

давления 80,5 дБ/Вт (1,0 м)

Частота разделения 5 кГц

Диапазон частот

52 Гц до 31 кГц (-16 дБ)

74 Гц до 27 кГц (-10 дБ)

Размеры (Ш x В x Г)

145 мм x 227 мм x 201 мм

Масса

1,9 кг

ОБЩИЕ ПАРАМЕТРЫ

Электропотребление

Переменный ток 230 В, 50 Гц

Потребляемая мощность

63 Вт

Размеры (Ш x В x Г)

164 мм x 227 мм x 314 мм

Масса

3,4 кг

Диапазон температуры эксплуатации

от 0 до +40°C

Диапазон влажности эксплуатации

от 35 до 80 % относительной влажности (безконденсации)

Потребление энергии в режиме ожидания 0,6 Вт (примерно)

Примечание

1. Технические характеристики могут быть изменены без предупреждения. Вес и размеры даны приблизительно.
2. Полные гармоничные искажения измерялись на цифровом спектре-анализаторе.



BZ02

ИНФОРМАЦИЯ О СЕРТИФИКАЦИИ ПРОДУКЦИИ

СТЕРЕОСИСТЕМА
С ПРОИГРЫВАТЕЛЕМ КОМПАКТ-ДИСКОВ Panasonic
МОДЕЛЬ SC-PM46 (ОСНОВНОЙ АППАРАТ SA-PM46
С ГРОМКОГОВОРИТЕЛЯМИ SB-PM46)
сертифицирована ОС ГОСТ-АЗИЯ,
(Регистрационный номер в Госреестре – РОСС SG.0001.11BZ02)

Сертификат соответствия:	№ РОСС МУ.ВZ02.В06534
Сертификат соответствия выдан:	06 Февраля 2008 года
Сертификат соответствия действителен до:	06 Февраля 2011 года
Модель SC-PM46 Panasonic соответствует требованиям нормативных документов:	ГОСТ Р МЭК 60065-2005, ГОСТ 5651-89 (Табл. 1(поз. 11); Табл. 2 (поз.6,7)), ГОСТ 22505-97, ГОСТ Р 51515-99, ГОСТ Р 51317.3.2-99, ГОСТ Р 51317.3.3-99
Срок службы	7 (семь) лет

Шановний покупець

Дякуємо Вам за придбання цього апарата. Для оптимального використання та безпеки, будь-ласка, прочитайте уважно цю інструкцію.

Ця інструкція з експлуатації застосовується до наступних систем.

Система	SC-PM46
Основний апарат	SA-PM46
Динаміки	SB-PM46

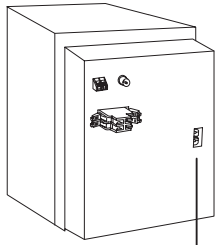

CAUTION	CLASS 1M INVISIBLE LASER RADIATION WHEN OPEN. DO NOT VIEW DIRECTLY WITH OPTICAL INSTRUMENTS. IEC60825-1+A21 Class 1M.
WARNING	KLASS 1M OSYNLIG LASERSTRÅLNING NÄR DENNA DEL ÄR ÖPPNAD. BETRÄKTA EJ STRÅLEN DIREKT GENOM OPTISKT INSTRUMENT.
FORSIGTIG	USYNLIG LASERSTRÅLNING KLASSE 1M, NÄR LÅGET ER ÅBENT. UNDGÅ AT SE LIGE PÅ MED OPTISKE INSTRUMENTER.
VARO	AVATTAESSA OLET ALTIINNA LUOKAN 1M NÄKYNMÄTÖNÄ LASERSÄTELYÄ. ÄLÄ KATSO OPTISELLA LAITTEILLA SUORAAN SÄTEESEEN.
ATTENTION	RAYONNEMENT LASER INVISIBLE, CLASSE 1M, EN CAS D'OUVERTURE. NE PAS REGARDER DIRECTEMENT À L'AIDE D'INSTRUMENTS OPTIQUES.
VORSICHT	UNSICHTBARE LASERSTRAHLUNG KLASSE 1M, WENN OPTISCHEN INSTRUMENTEN BETRACHTEN. ROLVS0035

Усереднен виробу

Інформація для покупця

Назва продукції:	CD-стереосистема
Назва країни виробника:	Малайзії
Назва виробника:	Мацушіта Електрик Індастріал Ко., Лтд.
Юридична адреса:	1006 Кадома, Осака, Японія
Дата виготовлення: Можна уточнити рік та місяць за серійним номером у таблиці. Приклад маркіровки—Серійний номер № XX6AXXXXXXX (X-будь-яка цифра чи буква) Рік: третя цифра серійного номера (6—2006, 7—2007, ...) Місяць: четверта буква серійного номера (A—січень, B—лютий, ..., L—грудень) Примітка: Вересень може бути вказаний як "S" замість "I".	
Додаткова інформація:	Будь ласка, уважно прочитайте інструкцію з експлуатації.

Встановлений виробником відповідно до п. 2 ст. 5 федерального закону "Про захист прав споживачів" термін служби цього виробу дорівнює 7 рокам з дати виготовлення, за умови, що виріб використовується у суворій відповідності до дійсної інструкції з експлуатації та технічних стандартів, що застосовуються до цього виробу.

УВАГА!

У ЦЬОМУ ВИРОБІ ЗАСТОСОВАНО ЛАЗЕР. ВИКОРИСТАННЯ ОРГАНІВ КЕРУВАННЯ АБО РЕГУЛЮВАННЯ ЧИ ВИКОНАННЯ ПРОЦЕДУР ІНШИХ, НІЖ ЗАЗНАЧЕНО ТУТ, МОЖЕ ПРИЗВЕСТИ ДО НЕБЕЗПЕЧНОГО РАДІОАКТИВНОГО ВИПРОМІНЮВАННЯ. НЕ ВІДКРИВАЙТЕ КРИШОК І НЕ ВИКОНУЙТЕ РЕМОНТ САМОСТІЙНО. ЗВЕРТАЙТЕСЬ ЗА ОБСЛУГОВУВАННЯМ ДО КВАЛІФІКОВАНОГО ПЕРСОНАЛУ.

УВАГА!

- НЕ ВСТАНОВЛЮЙТЕ І НЕ РОЗМІЩУЙТЕ ЦЕЙ АПАРАТ У КНИЖКОВІЙ ШАФІ, ВБУДОВАНИХ МЕБЛЯХ АБО В ІНШОМУ ОБМЕЖЕНОМУ ПРОСТОРІ. ПЕРЕКОНАЙТЕСЬ, ЩО АПАРАТ ДОБРЕ ВЕНТИЛЮЄТЬСЯ. ДЛЯ ЗАПОБІГАННЯ НЕБЕЗПЕКИ УРАЖЕННЯ ЕЛЕКТРИЧНИМ СТРУМОМ АБО ВИНИКНЕННЯ ПОЖЕЖІ ВНАСЛІДОК ПЕРЕГРІВУ, ПЕРЕКОНАЙТЕСЬ, ЩО ЗАВІСКИ ЧИ БУДЬ-ЯКІ ІНШІ МАТЕРІАЛИ НЕ ЗАГОРОДЖУЮТЬ ВЕНТИЛЯЦІЙНІ ОТВОРИ.
- НЕ ЗАГОРОДЖУЙТЕ ВЕНТИЛЯЦІЙНІ ОТВОРИ ГАЗЕТАМИ, СКАРТЕРИНАМИ, ЗАВІСКАМИ ТА ПОДІБНИМИ ПРЕДМЕТАМИ.
- НЕ СТАВТЕ ДЖЕРЕЛА ВІДКРИТОГО ПОЛУМ'Я, НАПРИКЛАД, ЗАПАЛЕНІ СВІЧКИ, НА АПАРАТ.
- ЛІКВІДУЙТЕ БАТАРЕЙКИ ЕКОЛОГІЧНО ПРИЙНЯТИМ СПОСОБОМ.

УВАГА!

ЩОБ УНИКНУТИ РИЗИКУ ВИНИКНЕННЯ ПОЖЕЖІ, УРАЖЕННЯ ЕЛЕКТРИЧНИМ СТРУМОМ АБО ПОШКОДЖЕННЯ ВИРОБУ:

- ЗАПОБІГАЙТЕ ПОТРАПЛЯННЮ НА ПРИСТРІЙ ДОЩОВИХ КРАПЕЛЬ, ВОЛОГИ АБО БРИЗОК, ТА НЕ СТАВТЕ НА ПРИСТРІЙ ПРЕДМЕТИ, НАПОВНЕНІ ВОДОЮ, НАПРИКЛАД, ВАЗИ ТОЩО.
- ВИКОРИСТОВУЙТЕ ТІЛЬКИ РЕКОМЕНДОВАНІ ПРИЛАДДЯ.
- НЕ ЗНИМАЙТЕ КРИШКУ (ЧИ ЗАДНЮ ПАНЕЛЬ); ВСЕРЕДИНІ НЕМАЄ ДЕТАЛЕЙ, ЯКІ ПОТРЕБУЮТЬ ОБСЛУГОВУВАННЯ АБО МОЖУТЬ БУТИ ПОЛАГОДЖЕНІ КОРИСТУВАЧЕМ. ДОВІРЯЙТЕ РОБОТИ З РЕМОНТУ ТА ОБСЛУГОВУВАННЯ ТІЛЬКИ КВАЛІФІКОВАНИМ СПЕЦІАЛІСТАМ.

ЦЕЙ АПАРАТ ПРИЗНАЧЕНИЙ ДЛЯ ВИКОРИСТАННЯ У ПОМІРНИХ КЛІМАТИЧНИХ УМОВАХ.

Цей виріб може приймати радіоперешкоди, що створюються мобільними телефонами під час їх використання. Якщо такі перешкоди є помітними, будь ласка, збільшіть відстань між виробом та мобільним телефоном.

Штепсельну розетку потрібно встановити біля обладнання та забезпечити вільний доступ до неї. Штепсельна вилка шнура живлення повинна бути готова до використання. Щоб повністю відключити цей пристрій від мережі живлення змінного струму, вийміть штепсельну вилку зі штепсельної розетки.

Заходи безпеки

Розміщення

Розташуйте апарат у вертикальному положенні на рівній поверхні поза зоною дії прямого сонячного проміння, високих температур, високої вологості та надмірної вібрації. Ці умови можуть пошкодити корпус та інші складові, скорочуючи, таким чином, життя апарата.

Розташуйте апарат щонайменше 15 см від стін для уникнення спотворення та небажаних акустичних ефектів.

Не кладіть важких предметів на апарат.

Вольтаж

Не використовуйте джерел енергії з високою напругою. Це може спричинити перенавантаження апарата та спричинити пожежу.

Не використовуйте джерело енергії постійного струму. Уважно перевірте джерело енергії при встановленні апарата на судні чи в іншому місці, де використовується постійний струм.

Захист мережевого шнура ЗС

Перевірте, чи мережевий шнур ЗС під'єднано правильно або не пошкоджено. Погане під'єднання чи пошкодження шнура може спричинити пожежу чи удар струмом. Не тягніть та не згинайте шнур, а також не кладіть на нього важкі предмети.

При від'єднанні шнура міцно тримайте штепсель. Різне натягування шнура ЗС може спричинити удар струмом.

Не беріть штепсель мокрими руками. Це може спричинити удар струмом.

Запобігання потраплянню сторонніх об'єктів

Не допускайте потрапляння металевих об'єктів всередину апарата. Це може спричинити удар струмом або несправність.

Не допускайте потрапляння рідини всередину апарата. Це може спричинити удар струмом або несправність. Якщо це сталося, негайно від'єднайте апарат від джерела енергії та зверніться до продавця.

Не розпилюйте засоби від комах на апарат чи всередину. Вони містять вогнебезпечні гази, які можуть спалахнути при розпилюванні всередині апарата.

Обслуговування

Не намагайтесь відремонтувати даний апарат власноруч. Коли переривається звук, не працюють індикатори, з'являється дим чи трапляється інша проблема, не згадана в цій інструкції, від'єднайте мережевий шнур ЗС та зверніться до продавця чи авторизованого сервісного центру. Удар струмом чи пошкодження апарата можуть трапитися, якщо апарат відремонтовано, розібрано чи перероблено некваліфікованими особами.

Збільшуйте час експлуатації апарата, від'єднуючи його від джерела енергії, коли не використовуєте його протягом значного часу.

– За наявності цього знаку –

Інформація щодо утилізації в країнах, які не входять в Європейський Союз



Даний символ дійсний тільки на території Європейського Союзу. При потребі утилізації даного виробу зверніться до місцевого керівництва або дилера щодо правильного методу її здійснення.

Зміст

Заходи безпеки	3
Розміщення динаміків	3
Просте встановлення	4
Підготуйте пульт дистанційного керування	5
Під'єднання додатко Вставлення управління вих антен	5
Огляд органів управління.....	6
Диски	7
Касети	9
Використання FM/AM-радіо	10
Використання таймера	11
Використання звукових ефектів	12
Використання іншого обладнання.....	13
Обслуговування	14
Інструкція з пошуку та усунення несправностей	15
Технічні вимоги.....	Задня сторінка

Розміщення динаміків



За дизайном динаміки ідентичні, тому немає необхідності орієнтувати їх лівий або правий канал.

Використовуйте лише динаміки, що додаються до комплекту

Поеднання основного апарата та динаміків забезпечує найкращий звук. Використання інших динаміків може пошкодити основний апарат та негативно вплинути на якість звуку.

Примітка

- Розміщуйте динаміки на відстані щонайменше 10 мм від системи для належної вентиляції.
- Ці динаміки не мають магнітного екранування. Не розташовуйте їх біля телевізорів, персональних комп'ютерів чи інших пристроїв, на роботу яких впливає магнетизм.
- Для уникнення пошкодження динаміків, не торкайтеся куполів динаміків, якщо Ви зняли сітку.

Попередження

- Використовуйте динаміки лише з рекомендованою системою. В іншому випадку можливе пошкодження підсилювача та динаміків, а також виникнення пожежі. В разі пошкодження або різкої зміни в роботі апарата зверніться до спеціаліста.
- Не закріплюйте цих динаміків до стін чи стелі.

Здійснення під'єднань

Під'єднуйте мережевий шнур ЗС лише після з'єднання всіх частин апарата.

Під'єдняйте рамкову АМ-антену.

рамкова АМ-антена

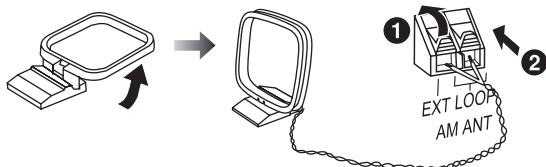

Встановіть антену вертикально на її основі. Вільний провід антени повинен бути окремо від інших проводів та шнурів.

Під'єдняйте внутрішню FM-антену.

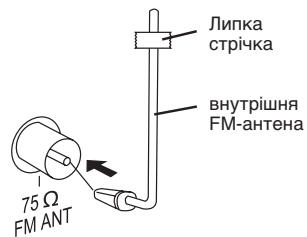

Прикріпіть стрічкою антену до стіни чи колони в положенні, в якому радіосигнали приймаються з найменшими перешкодами.

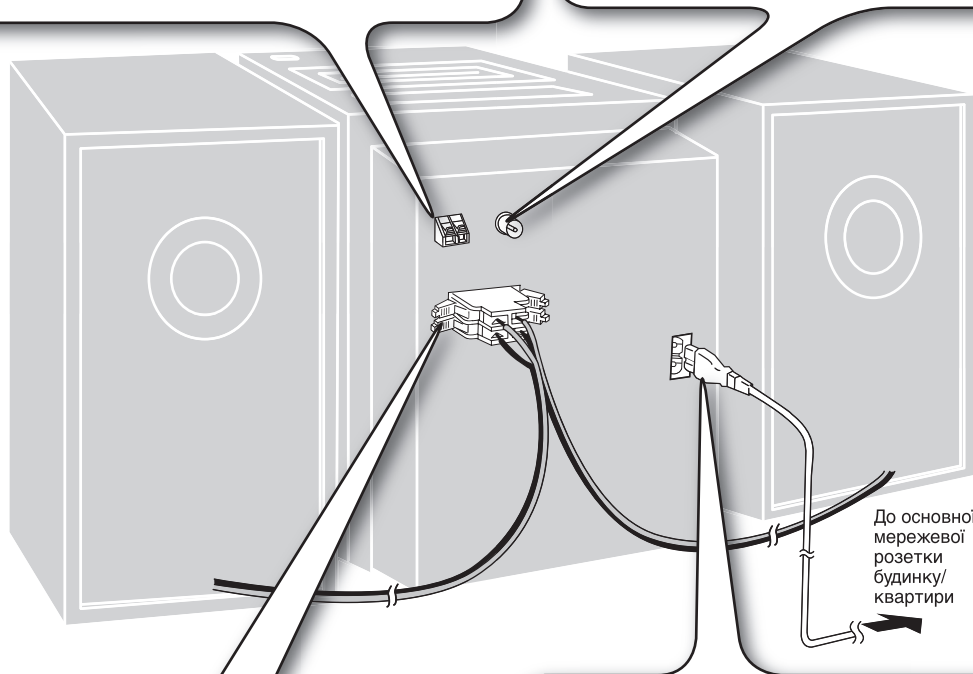

Під'єдняйте кабелі гучномовців.

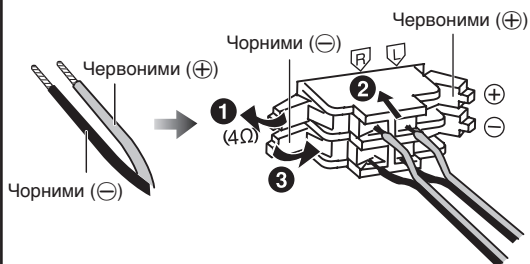

Неправильне підключення може спричинити пошкодження апарата.

Під'єдняйте мережевий шнур ЗС.

Мережевий шнур ЗС, що додається до комплекту, призначений для використання лише з даним апаратом. Не використовуйте його з іншим обладнанням.

Установка з'єднувача в гніздо

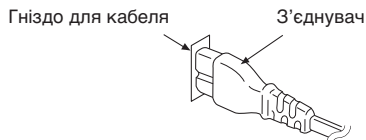

Навіть якщо з'єднувач повністю вставлений в гніздо, то залежно від типу гнізда частина з'єднувача може виступати, як показано на малюнку. Проте це не спричиняє жодних проблем із використанням апарата.

Під'єднання додаткових антен

Зовнішня FM-антена

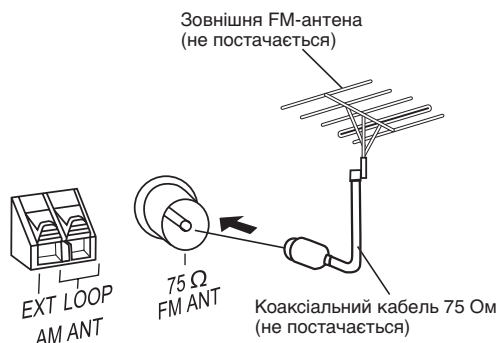

Зовнішня AM-антена

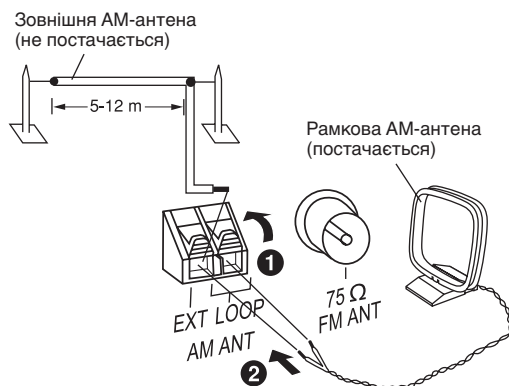

- Ніколи не використовуйте зовнішню антену під час грози.
- Ви можете під'єднати зовнішню FM-антену для кращого прийняття сигналу. Будь-ласка, проконсультуйтеся із продавцем щодо її встановлення.
- Від'єднайте внутрішню FM-антену, якщо встановлено зовнішню FM-антену.
- Підключіть зовнішню антену діапазону AM, не знімаючи рамкову антену діапазону AM. Горизонтально протягніть провід у вініловій оболонці на 5-12 м вздовж вікна чи в іншому зручному місці.

Підготуйте пульт дистанційного керування

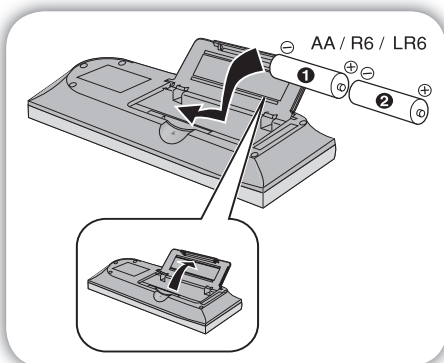

■ Батареї

- Вставте батареї так, щоб полярність (+ та -) відповідала позначенням на пульті дистанційного управління.
- Витягніть батареї, якщо пульт дистанційного управління не буде використовуватися протягом тривалого періоду часу. Зберігайте в прохолодному темному місці.
- Не використовуйте акумуляторні батарейки.
- Не допускайте нагрівання чи контакту батарей з полум'ям.
- Не залишайте батарею(-і) в машині під прямим сонячним промінням на тривалий термін із закритими вікнами та дверима.
- Неправильне поводження із батарейками пульта дистанційного управління може стати причиною витікання електроліту, що може спричинити його займання.

Не варто:

- використовувати одночасно і старі, і нові батареї.
- використовувати одночасно батареї різних типів.
- розбирати чи закорочувати контур.
- намагатися перезарядити лужні або марганцеві батареї.
- використовувати батареї, якщо відслююється їх покриття.

■ Використання

Спрямуйте на датчик дистанційного управління, уникаючи перешкод, з максимальної відстані 7 м безпосередньо перед апаратом.
Позицію сенсора дистанційного управління показано на сторінці 6.

УВАГА

Якщо батарейка встановлена неправильно, існує небезпека вибуху. Замінійте її тільки на аналогічну батарейку або батарейку подібного типу, відповідно до рекомендацій виробника обладнання. Використані батарейки утилізуйте згідно з інструкціями компанії-виробника.

Під'єднання додатково Вставлення управління вих антен



Коли апарат ввімкнено вперше, на дисплеї може бути показано демонстрацію його функцій.
Якщо настройку демонстрації виключено, можна показати демонстрацію, вибравши "DEMO ON" (ДЕМО ВКЛ.).

Натисніть та утримуйте кнопку [■, -DEMO].

При кожному натисканні та утримванні цієї кнопки відбувається переключення дисплею.

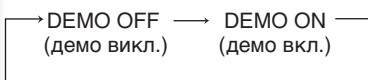

Для зменшення енергоспоживання в режимі очікування, виберіть "DEMO OFF" (ДЕМО ВИКЛ.).

Огляд органів управління

Основний апарат

Для вибору сторінки дивіться цифри, зазначені в дужках.



Пульт ДУ

Кнопки такі як **1** функціонують так, як і кнопки управління на основному апараті.





Звичайний режим відтворення

CD MP3

- 1 Натисніть кнопку [⏻] для включення апарата.
- 2 Натисніть кнопку [⏮] для відкриття дискової консолі та вкладіть диск. Натисніть кнопку [⏮] ще раз щоб закрити консоль.



- 3 Натисніть кнопку [CD ▶/||] щоб розпочати відтворення.
- 4 Відрегулюйте гучність.

Для того, щоб	Виконайте наступне
Зупинити диск	Натисніть кнопку [CLEAR ■].
Поставити паузу	Натисніть кнопку [CD ▶/]. Натисніть ще раз для відновлення відтворення.
Пропустити доріжку	Натисніть кнопку [√/REW/◀◀] або [∧/FF/▶▶].
Шукати на диску	Натисніть та утримуйте кнопку [√/REW/◀◀] або [∧/FF/▶▶] під час відтворення або паузи.
Пропустити альбом	У режимі відтворення натисніть кнопку [ALBUM ◀ або ▶]. У режимі зупинки натисніть один раз кнопку [ALBUM ◀ або ▶], а потім – цифрові кнопки.



Функції режиму відтворення

CD MP3

- 1 Натисніть кнопку [CD ▶/||].
- 2 Натисніть кнопку [PLAY MODE] для вибору бажаного режиму.

Режим	Для відтворення
1-TRACK 1TR	Однієї вибраної доріжки на диску. Натисніть кнопки із цифрами для вибору доріжки.
1-ALBUM 1ALBUM MP3	Одного вибраного альбому на диску. Натисніть кнопку [ALBUM ◀ або ▶] для вибору альбому.
RANDOM RND	диску у випадковому режимі.
1-ALBUM RANDOM 1ALBUM RND MP3	всіх доріжок із одного вибраного альбому в випадковому режимі. Натисніть кнопку [ALBUM ◀ або ▶] для вибору альбому.

Примітка

- Під час випадкового режиму відтворення (RANDOM) або випадкового режиму відтворення одного альбому (1-ALBUM RANDOM), ви не можете пропустити доріжки, які вже відіграли.
- Поточний режим відтворення зникає з пам'яті пристрою при відкриванні лотка для дисків.

CD

- Під час випадкового режиму відтворення (RANDOM) можна прокручувати вперед або назад лише в межах поточної доріжки.

DISPLAY

Функція відображення інформації

Ця функція дозволяє Вам висвічувати інформацію щодо поточної доріжки.

Натисніть кнопку [DISPLAY] під час режиму відтворення чи паузи.

CD

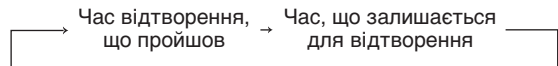

MP3

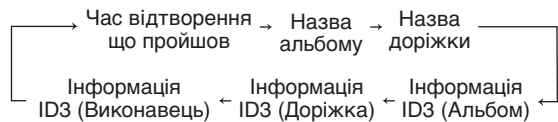

Примітка

- Максимальна кількість букв та цифр для відображення: приблизно 30
- Цей апарат підтримує версії 1.0 & 1.1 інформаційних ярликів ID3. Текстові дані, які не підтримуються, відобразяться не будуть.
- Інформаційний ярлик ID3 – це ярлик, вставлений у доріжку диску MP3 для забезпечення інформації про доріжку.

Спеціальні функції в режимі відтворення

REPEAT



Режим повтору

Ви можете повторити відтворення запрограмованих доріжок або інший вибраний режим відтворення.

CD MP3

Натисніть кнопку [REPEAT] перед або під час відтворення. На дисплеї відображається "REPEAT ON" та "⏮".

Щоб виключити

Знову натисніть кнопку [REPEAT].

На дисплеї відображається "REPEAT OFF" та "⏮" зникає.

PROGRAM



Програмне відтворення

Ця функція дозволяє Вам запрограмувати відтворення до 24 доріжок.

CD

1 Натисніть кнопку [CD ▶/II] та тоді кнопку [CLEAR ■].

2 Натисніть кнопку [PROGRAM].

3 Натисніть кнопки з цифрами для вибору вашої бажаної доріжки.

Повторюйте цей крок для програмування інших доріжок.

4 Натисніть кнопку [CD ▶/II] щоб розпочати відтворення.

MP3

1 Натисніть кнопку [CD ▶/II] та тоді кнопку [CLEAR ■].

2 Натисніть кнопку [PROGRAM].

3 Натисніть кнопку [ALBUM ← або →] для вибору Вашого бажаного альбому.

4 Натисніть кнопку [∨/FF/▶▶] один раз та тоді кнопки з цифрами для вибору Вашої бажаної доріжки.

5 Натисніть кнопку [ENTER].

Повторюйте кроки 3-5 для програмування інших доріжок

6 Натисніть кнопку [CD ▶/II] щоб розпочати відтворення.

Для двозначного числа доріжки, натисніть кнопку [≥10] один раз, тоді дві цифри.

Для тризначного числа доріжки, натисніть кнопку [≥10] двічі, тоді три цифри.

Для того, щоб	Виконайте наступне
відмінити режим програмного відтворення	Натисніть кнопку [PROGRAM] в режимі зупинки.
повторити запрограмоване	Натисніть [PROGRAM] а тоді [CD ▶/II].
перевірити запрограмований перелік	Натисніть кнопку [∨/REW/◀◀] або [∨/FF/▶▶] коли в режимі зупинки на дисплеї відображається індикація "PGM". Щоб перевірити під час програмування, після появи на дисплеї "PGM" натисніть двічі [PROGRAM], а тоді натисніть [∨/REW/◀◀] або [∨/FF/▶▶].
додати до запрограмованого переліку	<p>CD</p> <p>Повторіть крок 3 у режимі зупинки.</p> <p>MP3</p> <p>Повторіть кроки від 3 до 5 у режимі зупинки.</p>
видалити останню доріжку	Натисніть [DEL] у режимі зупинки.
стерти всі запрограмовані доріжки	Натисніть кнопку [CLEAR ■] у режимі зупинки. На дисплеї з'являється "CLR ALL". Не пізніше, ніж через 5 секунд, натисніть цю кнопку ще раз, щоб очистити всі доріжки.

Примітка

- Коли Ви спробуєте запрограмувати більше 24 доріжок, на дисплеї з'явиться "PGM FULL".
- Дані про запрограмовані доріжки стираються, коли Ви відкриваєте кришку дискової консолі.

CD

- Під час режиму відтворення запрограмованих доріжок можна прокручувати вперед або назад лише в межах поточної доріжки.

Примітка

- Цей апарат може відтворювати файли у форматі MP3 і звичайні та перезаписувані аудіо-компакт-диски в цифровому форматі CD-DA, які були "закриті" (процес, що виконується після завершення запису, який дозволяє програвачам відтворювати звичайні та перезаписувані аудіо-компакт-диски).
- Можливо, деякі звичайні та перезаписувані компакт-диски не будуть відтворюватися у зв'язку зі станом запису.
- Не використовуйте диски неправильної форми.
- Не використовуйте диски з етикетками та наклейками, що відклеюються, або з клеєм, що виступає з-під етикетки або наклейки.
- Не приклеюйте додаткові етикетки та наклейки на диск.
- Не пишіть нічого на диску.

CD

- Цей апарат може здійснювати доступ до 99 доріжок.
- Вибирайте компакт-диски з цією позначкою.



Використання дисків типу DualDisc

Сторони двосторонніх дисків для запису у форматі компакт-диску не відповідають стандарту CD-DA, і тому їхнє відтворення на цьому пристрої іноді неможливе.

MP3

- Файли розглядаються як доріжки та папки розглядаються як альбоми.
- Цей апарат може здійснювати доступ до 999 доріжок, 255 альбомів та 20 сесій запису.
- Файли повинні мати розширення: ".MP3" або ".mp3"
- Диск повинен відповідати формату ISO9660 рівень 1 або 2 (за винятком розширених форматів).
- Для відтворення у визначеному порядку, поставте на початку назв папок та файлів 3-значні номери (префікси) в порядку, в якому Ви хочете їх відтворювати.

Звичайний режим відтворення

1 Натисніть кнопку  на верхній панелі корпусу апарату.







2 Вставте касету.



3 Закрийте кришку рукою.

4 Натисніть кнопку  щоб розпочати відтворення.

Для відтворення іншої сторони касети, переверніть касету.

Для того, щоб	Виконайте наступне
Зупинити відтворення касети	Натисніть кнопку  .
Запустити відтворення з одним дотиком	Натисніть кнопку  коли апарат вимкнено із вставленою касетою.
Виконати швидку прокрутку та перемотку	Натисніть кнопку  або  в режимі зупинки.

Примітка

- Стрічка в касетах тривалістю більше 100 хвилин дуже тонка, тому вона може порватись або застрягти в механізмі.
- При неправильному використанні нескінченні стрічки можуть застрягнути у рухливих частинах деки.

TPS (Сенсор програми плівки)

Ця функція дозволяє Вам шукати початок доріжки, з максимальною кількістю пропущених доріжок – 9.

Натисніть кнопку  або  під час відтворення.

Відтворення відновлюється зі знайденої доріжки.

Примітка

Сенсор програми плівки (TPS) може спрацювати некоректно в наступних випадках:

- Якщо незаписані ділянки занадто короткі
- Якщо між доріжками наявні шуми
- Якщо в межах доріжок наявні незаписані ділянки плівки

Запис

Використовуйте касети типу normal. Касети типу high position та metal position можна використовувати, але апарат не забезпечує правильний запис або стирання на таких касетах.

Підготовка

Підкрутіть початковий кінець стрічки так, щоб негайно можна було розпочати запис.

1 Вставте касету, на яку проводитиметься запис.

2 Виберіть джерело, з якого робитиметься запис.

■ Запис з радіо:

Налаштуйте потрібну радіостанцію. (→ сторінка 10)

■ Запис на диск чи пристрій USB:

① Диски

Вставте диски, з яких Ви бажаєте записати музику.

Натисніть кнопку  та тоді кнопку .

USB

Під'єднайте зовнішній запам'ятовуючий пристрій USB. (→ сторінка 13)

Натисніть кнопку  після чого двічі натисніть кнопку .

② Виберіть режим запису для потрібного диска.

Для того, щоб	Виконайте наступне
записати запрограмовані доріжки	Запрограмуйте бажані доріжки. (→ сторінка 8)
записати певні доріжки	Натисніть кнопку  , щоб вибрати необхідний режим (→ сторінка 7)







■ Запис через музичний вхід:

Під'єднайте портативне аудіо обладнання. (→ сторінка 14)

Натисніть кнопку .

Увімкніть портативний аудіо-пристрій у режим відтворення.

3 Натисніть кнопку  щоб розпочати запис.

Для того, щоб	Виконайте наступне
зупинити запис	Натисніть кнопку  .
тимчасово зупинити запис	1) Натисніть кнопку  . 2) Натисніть кнопку знову для відновлення запису.
записати на іншу сторону плівки	Переверніть касету та натисніть кнопку  .
стерти записаний звук	1) Вставте касету, на яку проводитиметься запис. 2) Натисніть кнопку  та тоді  . 3) Натисніть кнопку  .

Захист від стирання

Малюнок показує, як усунути пластини захисту від стирання, щоб захистити касету від випадкового запису. Щоб ще раз записати на касету, закрийте отвори, як це показано на малюнку.

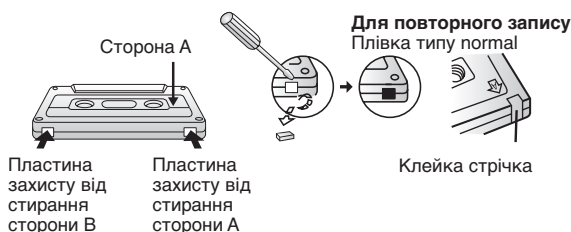

Використання FM/AM-радіо



Ручна попередня настройка

- 1 Натисніть кнопку [TUNER/BAND] для вибору діапазону "FM" або "AM".
- 2 Натисніть кнопку [PLAY MODE] для вибору режиму ручної настройки "MANUAL".
- 3 Натисніть кнопку [V/REW/◀◀] або [V/FF/▶▶] для настройки на частоту необхідної станції.



"ST" Відображається на дисплеї під час прийому стереофонічної програми в діапазоні FM.

Автоматична настройка

Натисніть кнопку [V/REW/◀◀] або [V/FF/▶▶] на мить, поки частота не розпочне швидко змінюватися. Апарат починає автоматичну настройку та зупиняється, коли знаходить радіостанцію.

- Автоматична настройка може не працювати при надмірному рівні перешкод.
- Щоб зупинити автоматичну настройку натисніть [V/REW/◀◀] або [V/FF/▶▶] ще раз.



Покращення якості звуку в діапазоні FM

Натисніть та утримуйте кнопку [PLAY MODE] щоб висвітлити на дисплеї "MONO".

Для виключення режиму

Натисніть та утримуйте кнопку [PLAY MODE] знову, поки не зникне індикація "MONO".

- Режим "MONO" також виключається при зміні частоти.
- Вимикайте режим "MONO" при звичайному прослуховуванні.



Радіомовлення RDS

Дозволяє Вам відображати назву радіостанції або тип програми.

Натисніть кнопку [DISPLAY] для відображення:

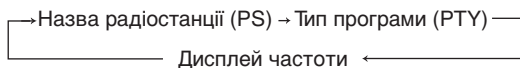

Відображення в режимі RDS може не бути доступним за умови слабого сигналу.

Дисплей типу програми			
NEWS	VARIED	FINANCE	COUNTRY
AFFAIRS	POP M	CHILDREN	NATIONAL
INFO	ROCK M	SOCIAL A	OLDIES
SPORT	M-O-R M ※	RELIGION	FOLK M
EDUCATE	LIGHT M	PHONE IN	DOCUMENT
DRAMA	CLASSICS	TRAVEL	TEST
CULTURE	OTHER M	LEISURE	ALARM
SCIENCE	WEATHER	JAZZ	

※ M-O-R M = Middle-of-the-Road music (Музика в дорозі)



Автоматична попередня настройка

У діапазоні FM можна настроїти до 20 мелодій, а у діапазоні AM – до 15 мелодій.

Підготовка

Натисніть кнопку [TUNER/BAND] для вибору діапазону "FM" або "AM".



Автоматична попередня настройка

Натисніть та утримуйте кнопку [PROGRAM] щоб розпочати попередню настройку.



Ручна попередня настройка

- 1 Натисніть кнопку [PLAY MODE] для вибору режиму ручної попередньої настройки "MANUAL".
- 2 Натисніть кнопку [V/REW/◀◀] або [V/FF/▶▶] для настройки необхідної станції.
- 3 Натисніть кнопку [PROGRAM].
- 4 Натисніть кнопки з цифрами для вибору каналу. Станція, котра займає канал, стирається, коли іншу станцію настраюють на цей канал.
- 5 Повторіть кроки 2-4 щоб настроїти більше станцій.



Вибір попередньо настроєної станції

Натисніть кнопки з цифрами для вибору каналу. Щоб вибрати канал з двозначним номером, натисніть кнопку [≥10], а потім натисніть кнопки з відповідними цифрами.

АБО

- 1 Натисніть кнопку [PLAY MODE] для вибору режиму попередньо настроєних станцій "PRESET".
- 2 Натисніть кнопку [V/REW/◀◀] або [V/FF/▶▶] щоб вибрати бажаний канал.



Настройка розподілу діапазону AM

Тільки для основного пристрою

Ця система може також приймати радіомовлення діапазону AM, розподілене з кроком 10 кГц.

Для зміни кроку з 9 кГц до 10 кГц

- 1 Натисніть кнопку [TUNER/BAND] і утримуйте її натиснутою. Через кілька секунд дисплей змінюється на дисплей поточної мінімальної частоти, що мигає.
- 2 Продовжуйте утримувати кнопку [TUNER/BAND].
 - Коли мінімальна частота зміниться, відпустіть кнопку. Щоб повернутися до початкового кроку розподілу частот, повторіть вищенаведені дії.
 - Частоти, попередньо встановлені в пам'ять, будуть стерті після зміни кроку розподілу частот.

Використання таймера



Настройка годинника

Це 24-годинний годинник.

1 Натисніть кнопку [CLOCK/TIMER] для вибору режиму годинника "CLOCK".

Кожного разу, коли Ви натискаєте цю кнопку:

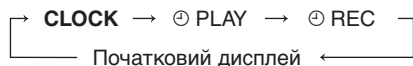

2 В межах 5 секунд натисніть кнопку [V/REW/◀◀] або [∧/FF/▶▶] для настройки часу.



3 Натисніть кнопку [CLOCK/TIMER] ще раз для підтвердження введеного часу.

Щоб показати годинник

Натисніть кнопку [CLOCK/TIMER] для відображення годинника на дисплеї протягом кількох секунд.

Примітка

3 часом годинник може відставати або спішити. За необхідності відкоригуйте годинник.



Використання таймеру відтворення або запису

Ви можете настроїти таймер для включення пристрою у визначений час для Вашого пробудження (таймер відтворення) або для запису з радіо чи джерела, під'єданого до музичного входу (таймер запису).

Підготовка

Включіть апарат та настройте годинник.

Таймер	Виконайте наступне
Таймер відтворення	Підготуйте джерело музики, яке Ви хочете прослухати: касету, компакт-диск, радіо, USB чи джерело, під'єдане до музичного входу, та настройте гучність.
Таймер запису	Перевірте пластини захисту касети від стирання (⇒ сторінку 9), вставте касету (⇒ сторінку 9) та настройте необхідну радіостанцію (⇒ сторінку 10), або виберіть джерело, під'єдане до музичного входу (⇒ сторінку 14).

1 Натисніть кнопку [CLOCK/TIMER] щоб вибрати бажаний режим роботи таймера.



2 В межах 5 секунд натисніть кнопку [V/REW/◀◀] або [∧/FF/▶▶] для настройки часу включення таймера.

Час включення таймера

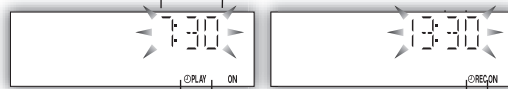

Індикатор таймера відтворення Індикатор таймера запису

3 Натисніть кнопку [CLOCK/TIMER] для підтвердження заданого часу.

4 Повторіть кроки 2 і 3 щоб встановити час виключення таймера.

Час виключення таймера

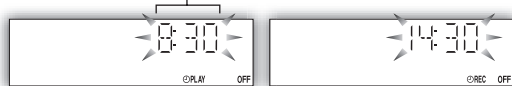

Включення таймера

5 Натисніть кнопку [⊕PLAY/REC] щоб ввімкнути бажаний таймер.

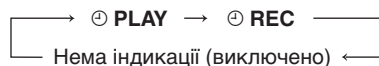

6 Натисніть кнопку [⊖] для вимкнення апарату. Апарат повинен бути вимкнутим для того, щоб таймер спрацював.

Для того, щоб	Виконайте наступне
змінити настройки	Повторіть кроки від 1 до 4 і 6.
змінити джерело чи гучність	1) Натисніть кнопку [⊕PLAY/REC] для виключення індикатора часу на дисплеї. 2) Змініть джерело відтворення або гучність. 3) Зробіть кроки 5 і 6.
перевірити настройки (коли апарат ввімкнено або в режимі очікування)	Натисніть кнопку [CLOCK/TIMER] кілька раз, щоб вибрати бажаний режим роботи таймера ⊕PLAY або ⊕REC.
відмінити	Натисніть кнопку [⊕PLAY/REC] для виключення індикаторів часу на дисплеї.

Примітка

- Таймери відтворення та запису не можуть використовуватися одночасно.
- Таймер відтворення активується у встановлений час. Гучність звуку буде поступово збільшуватися за встановленого рівня.
- Таймер запису увімкне апарат за 30 секунд до встановленого часу; при цьому звук буде приглушено.
- Якщо таймер включено, він буде спрацьовувати у встановлений час кожного дня.
- Апарат повинен перебувати в режимі очікування для того, щоб таймер спрацював.
- Якщо Ви вимкнули та знову включили апарат під час роботи таймера, настройка часу закінчення не буде діяти.
- Якщо джерелом вибрано музичний вхід (MUSIC PORT), при спрацюванні таймера система увімкнеться, і музичний вхід (MUSIC PORT) буде активовано як джерело. Якщо Ви бажаєте здійснювати відтворення чи запис із підключеного портативного аудіо-обладнання, достатньо лише увімкнути цей пристрій у режим відтворення і збільшити гучність. (Див. інструкцію до портативного аудіо-обладнання.)

Використання таймера (продовження)



Використання режиму сну

Ця функція дозволяє настроїти автоматичне вимкнення апарату після закінчення встановленого часу.

Натисніть кнопку [SLEEP] декілька разів для вибору бажаного часу.

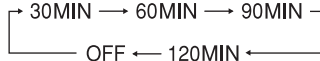

Індикатор режиму сну

Для відключення

Натисніть кнопку [SLEEP] для вибору індикації "OFF" (Режим сну виключено).

Зміна часу, що залишився

Натисніть кнопку [SLEEP] щоб показати час, що залишився, та натисніть кнопку [SLEEP] ще раз щоб встановити бажаний час.

Примітка

- Таймери відтворення та сну можуть бути використаними разом, як і таймери запису та сну.
- Таймер сну завжди має пріоритет. Переконайтесь, що настройки таймерів не перекриваються.

Використання звукових ефектів

Вибір ефектів звуку



Попередньо встановлений еквалайзер

Натисніть кнопку [PRESET EQ] кілька разів для вибору бажаних настройок.



Настройка	Ефект
HEAVY	Додає сили звучанню року
CLEAR	Очищує вищі частоти
SOFT	Для музичного супроводу
VOCAL	Додає сили вокалу
EQ-OFF	Жодного ефекту



Бас або Дискант

Дозволяє Вам насолоджуватися звуками нижчих або вищих частот.

1 Натисніть кнопку [BASS/TREBLE] кілька разів для вибору бажаних настройок.



Настройка	Ефект
BASS	Для звуку нижчих частот
TREBLE	Для звуку вищих частот

2 Натисніть кнопку [V/REW/◀◀] або [V/FF/▶▶] щоб відрегулювати рівень.

Примітка

Рівень звуку може змінюватися від -4 до +4.



Прослушаваніє с ефектом об'ємного звучання

Дозволяє Вам додати натуральну ширину та глибину до стерео звуку.

Як включити

Натисніть кнопку [SURROUND] для відображення на дисплеї індикатора "■■■■■".

Як виключити

Натисніть кнопку [SURROUND] знову щоб виключити індикатор "■■■■■".

Примітка

- При прослуховуванні через навушники ефект об'ємного звуку відтворюється слабше.
- Якщо під час прийому FM-стерео збільшуються перешкоди, виключіть ефект об'ємного звуку.

Використання іншого обладнання



Під'єднання та відтворення із зовнішнього запам'ятовуючого пристрою USB

MP3

Можливість підключення USB-пристрою дозволяє підключити та відтворювати MP3-доріжки з запам'ятовуючого USB-пристрою великої ємності. Зазвичай, мова йде про запам'ятовуючі USB-пристрої (лише групова передача даних).

Підготовка

Перш ніж під'єднати будь-який зовнішній запам'ятовуючий пристрій USB до даного виробу, перевірте, чи було створено резервні копії даних, збережених на цьому виробі.

Не радимо використовувати кабель-подовжувач USB. Даний виріб не розпізнає пристрій USB.



- 1 Зменшіть об'єм та під'єднайте зовнішній запам'ятовуючий пристрій USB.
- 2 Натисніть кнопку [USB ►/II] щоб розпочати відтворення.

Для того, щоб	Виконайте наступне
Поставити паузу	Натисніть кнопку [USB ►/II]. Натисніть ще раз для відновлення відтворення.
Зупинити відтворення	Натисніть кнопку [CLEAR ■]. З'явиться індикація "RESUME". Положення буде збережено. Натисніть кнопку [USB ►/II], щоб продовжити. Натисніть кнопку [CLEAR ■] ще раз, щоб очистити положення.
Пропустити доріжку	Натисніть кнопку [✓/FF/▶▶] або [✓/REW/◀◀].
Пропустити альбом	У режимі відтворення натисніть кнопку [ALBUM ◀ або ▶]. У режимі зупинки натисніть один раз кнопку [ALBUM ◀ або ▶], а потім – цифрові кнопки.



Функція відображення інформації

Натисніть кнопку [DISPLAY] під час режиму відтворення чи паузи.

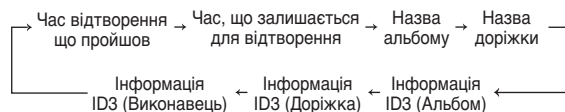

Інші функції працюють майже так само як ті, що описані у розділі "Диски" (→ сторінка 7 та 8).

Сумісні пристрої

Пристрої, які визначаються як зовнішні запам'ятовуючі пристрої USB:

- USB-пристрої з підтримкою лише групової передачі даних.
- USB-пристрої з підтримкою повної швидкості передачі даних USB 2.0.

Підтримуваний формат

- Розширення файлів повинно бути ".mp3" або ".MP3".

Примітка

- Функція CBI (Контроль/Масив/Перервати) не підтримується.
- Пристрій, у якому використовується файлова система NTFS, не підтримується [Підтримується лише файлова система FAT 12/16/32 (таблиця розміщення файлів 12/16/32)].
- У залежності від розмірів сектора, деякі файли можуть не відтворюватися.
- Цей програвач може зчитати не більш ніж 255 альбомів (у тому числі пустих каталогів) та 2500 треків.
- Максимальна кількість доріжок у папці - 999.
- При підключенні USB-зчитувача карт з кількома портами буде обрано лише одну карту пам'яті. Зазвичай, це карта пам'яті, вставлена першою.
- Не від'єднуйте USB-пристрій під час його зчитування або відтворення.
- Перед тим як вийняти карту пам'яті, відключіть USB-зчитувач карт від пристрою. У протилежному разі у пристрої може виникнути несправність.
- Якщо підключено сумісний цифровий аудіо-програвач до USB-порту, можна увімкнути режим заряджання. Він не заряджатиметься, коли пристрій перебуває в режимі очікування або запису на касету.



Під'єднання та відтворення з портативного аудіо-обладнання

Ця функція дає Вам можливість відтворювати музику на портативному аудіо-пристрої.



Перед тим, як під'єднати портативне аудіо-обладнання до гнізда музичного входу (MUSIC PORT), вимкніть функцію еквайзера (якщо вона передбачена) у цьому обладнанні. У протилежному випадку звук, що відтворюватиметься колонкою, може бути спотвореним.

- 1** Під'єднайте аудіо-кабель до гнізда MUSIC PORT і натисніть кнопку [MUSIC PORT].
- 2** Увімкніть портативний аудіо-пристрій у режим відтворення. (Див. інструкцію до портативного аудіо-обладнання.)

Примітка

Усі периферійні компоненти і кабелі продаються окремо.

Зміна коду пульта ДУ

Змініть код, якщо виявиться, що пульт ДУ випадково впливає на роботу іншого обладнання.

Змініть код головного блоку

Натисніть і утримуйте [MUSIC P.] на головному блоці, а потім натисніть і утримуйте [2] (або [1]) на пульті ДУ.

На дисплеї відображається "REMOTE 2".

Змініть код пульта ДУ

Натисніть і утримуйте [ENTER] та [2] (або [1]) на пульті ДУ протягом щонайменше 2 секунд.

Якщо на пульті ДУ та головному блоці задані різні коди, на дисплеї головного блоку з'являється повідомлення про поточний код головного блоку. Щоб йому відповідав код пульта ДУ, виконайте описаний вище крок.

Обслуговування

Якщо поверхні забруднені

Для очистки даного апарата використовуйте м'яку суху тканину.

- Ніколи не використовуйте для очистки апарата спирт, розчинники або бензин.
- Перед використанням хімічно обробленої тканини зверніться до інструкції щодо поводження з нею.

Для чистого чіткого звуку

Регулярно прочищайте головки для забезпечення хорошої якості відтворення та запису. Використовуйте плівку для очищення (не постачається).

Інструкція з пошуку та усунення несправностей

Перш ніж звертатися в ремонтну майстерню, проведіть наведені нижче перевірки. Якщо Ви не можете виправити систему, як описано нижче, або виникла несправність, відсутня в переліку, зверніться в зручний для Вас центр із обслуговування, з поданого списку, або до Вашого дилера.

Загальні несправності

Немає звуку.	Збільшіть гучність. Шнури динаміків можуть бути неправильно під'єднаними. Виключіть апарат, перевірте та виправте підключення і включіть апарат (⇒ сторінку 4).
Звук не стійкий, реверсований чи чутно лише з одного динаміка.	Перевірте підключення динаміків (⇒ сторінку 4).
Під час відтворення прослуховується гудіння.	Мережевий шнур або флуоресцентна лампа перебуває поблизу кабелів. Заберіть інші пристрої та шнури чим далі від кабелів даного апарата. Якщо є можливість, переверніть вилку мережевого шнура або з'єднувач так, щоб поміняти на зворотну полярність шнурів.
На дисплей виведено "ERROR".	Виконано некоректну операцію. Прочитайте інструкцію та спробуйте ще раз.
На дисплеї з'являється "- - -".	Ви під'єднали мережевий шнур змінного струму вперше або недавно був збій в живленні. Налаштуйте час (⇒ сторінку 11).
На дисплей виведено "F76".	Перевірте та виправте підключення шнурів динаміків (⇒ сторінку 4). Якщо несправність залишається, причина в джерелі живлення. Зверніться до Вашого дилера.

Прослуховування радіоприймача

Чуто шум. Індикатор стерео мигає або не світиться. Звук спотворюється.	Скористайтесь зовнішньою антеною (⇒ сторінку 5).
Чуто звуки ударів.	Виключіть телевізор або помістіть його подалі від апарата.
Під час прослуховування станцій в діапазоні АМ чуто низьке гудіння.	Розташуйте антену подалі від інших кабелів та шнурів.
Станція радіомовлення діапазону АМ не може чітко прийматися.	Крок розподілу частот встановлено на 10 кГц. Змініть крок розподілу частот на 9 кГц. (⇒ сторінку 10).

Коли поблизу перебуває телевізор

Зображення телевізора зникає або на ньому з'являються смуги.	Неправильне розташування та орієнтація антени. Якщо Ви використовуєте кімнатну антену, замініть її зовнішньою (⇒ сторінку 5). Провід телевізійної антени прокладений занадто близько до апарата. Розташуйте провід антени телевізора чим далі від апарата.
--	---

Використання касетного відсіку

Запис неможливий.	Якщо пластини захисту від стирання було зламано, закрийте отвори клейкою стрічкою (⇒ сторінку 9).
-------------------	---

Відтворення дисків

На дисплеї відображається неправильна інформація або відтворення не розпочинається.	Можливо диск верх дном (⇒ сторінку 7). Протріть диск. Замініть диск, якщо він подряпаний, деформований або нестандартний. Всередині апарата міг створитися конденсат в результаті різкої зміни температури. Почекайте близько години, поки він випарується, та спробуйте знову.
---	---

Пульт дистанційного управління

Пульт дистанційного управління не працює.	Перевірте, що батареї вставлені правильно (⇒ сторінку 5). Замініть батареї, якщо вони розряджені.
---	--

USB

Пристрій не реагує на натискання кнопки [● REC/II].	Відключіть USB-пристрій, а потім знову його підключіть. Або вимкніть пристрій, а потім знову його увімкніть.
Не вдається прочитати пристрій USB чи його вміст.	Пристрій USB чи його вміст не сумісний із системою (⇒ сторінку 13). Головна функція USB цього виробу може не працювати з деякими пристроями USB. Пристрої USB з ємністю понад 8 гігабайт можуть не працювати у деяких випадках.
Повільна робота флеш-пам'яті USB.	Для читання файлів великого розміру чи флеш-пам'яті USB великої ємності необхідно більше часу.
"USB OVER CURRENT ERROR"	Номинальна потужність зовнішнього запам'ятовуючого пристрою USB перевищує 500 мА. Відключіть USB-пристрій. Вимкніть апарат, а потім знову увімкніть.
"NO PLAY"	Перевірте записані дані. Відтворюватися можуть лише файли формату MP3.

Технічні вимоги

БЛОК ПІДСИЛЮВАЧА

ВИХІДНА ПОТУЖНІСТЬ RMS задіяні обидва канали
ПКГ 10 % 20 Вт на канал (4 Ом)
Повний вхідний опір
ДОПОМІЖНИЙ ВХІД 250 мВ 12 кОм
Вихідний імпеданс
ГЛОВНІ ТЕЛЕФОНИ 16 до 32 Ом
Гніздо для навушників
Контакт Stereo, 3,5 мм
Гніздо музичного входу
Контакт Stereo, 3,5 мм

БЛОК FM-ТЮНЕРА

Діапазон частот 87,50 до 108,00 МГц (з кроком 50 кГц)
Чутливість 0,10 мкВ (по IHF)
Сигнал/Шум 30 дБ 1,20 мкВ
Антенний(і) роз'єм(и) 75 Ом (незбалансований)
Налаштована станція 20 станцій діапазону FM
15 станцій діапазону AM

БЛОК AM-ТЮНЕРА

Діапазон частот 522 до 1629 кГц (з кроком 9 кГц)
520 до 1630 кГц (з кроком 10 кГц)
Чутливість
Сигнал/шум 20 дБ (при 999 кГц) 1000 мкВ/м

БЛОК КАСЕТНОГО ВІДСІКУ

Система доріжок 4-доріжки, 2-канали
Головки
Запис/відтворення Головка із твердого пермалою
Стирання Феритова головка із подвійним зазором
Мотор Сервомотор постійного струму
Система запису Запис змінним струмом 100 кГц
Система стирання Стирання змінним струмом 100 кГц
Швидкість стрічки 4,8 см/с
Робоча частотна характеристика (від +3 до -6 дБ) на DECK OUT
Normal 35 Гц до 14 кГц
Сигнал/Шум 50 дБ (середньо зваж.)
Детонація 0,08 % (WRMS)
Час прискореної перемотки вперед і назад
Приблиз. 120 секунд для касети типу C-60

БЛОК КОМПАКТ-ДИСКУ

Диск, що відтворюється [8 см або 12 см]
(1) CD-Audio (CD-DA)
(2) CD-R/RW (CD-DA, форматовані диски MP3)
(3) MP3
Частота вибірки
CD 44,1 кГц
MP3 32 кГц, 44,1 кГц, 48 кГц
Швидкість передачі бітів
MP3 32 kbps до 384 kbps
Декодер 16/20/24-розрядний звукознімач
Звукознімач
Джерело променя напівпровідниковий лазер
Довжина хвилі 785 нм
Потужність лазерного випромінювання КЛАС 1
Звуковий вихід (диск)
Кількість каналів 2 канали
Частотна характеристика 20 Гц до 20 кГц (+1, -2 дБ)
Детонація Нижче вимірюваної межі
Цифровий фільтр 8 фсек
Цифро-аналоговий MASH (1-розрядний ЦАП)

РОЗДІЛ USB

Зовнішній запам'ятовуючий пристрій USB з можливістю відтворення
(1) Вбудований жорсткий диск
(2) MP3-програвач/цифровий аудіо програвач зі з'єднанням USB
(3) Приводи ThumbDrive USB
Формат аудіо файлу, який підтримується MP3
Роз'єм пам'яті USB
Максимальний струм 500 mA
Швидкість передачі бітів
MP3 32 kbps до 320 kbps
Звуковий вихід (MP3)
Кількість каналів 2 канали
Частотна характеристика (MP3) 20 Гц до 20 кГц

АКУСТИЧНА СИСТЕМА

Тип 2-полосна, акустична система із 2 динаміком (відбиття низьких тонів)
Динамік(и)
Репродуктор низького тону 10 см, КОНІЧНОГО тип
Високочастотний 6 см, КОНІЧНОГО типу
Імпеданс 4 Ом
Вхідна потужність (МЕК) 20 Вт (макс.)
Вихідний рівень звукового тиску 80,5 дБ/Вт (1,0 м)
Частота розділення 5 кГц
Діапазон частот 52 Гц до 31 кГц (-16 дБ)
74 Гц до 27 кГц (-10 дБ)
Розміри (Ш x В x Г) 145 мм x 227 мм x 201 мм
Маса 1,9 кг

ЗАГАЛЬНІ ПАРАМЕТРИ

Електроспоживання
Для континентальної Європи Змінний струм 230 В, 50 Гц
Споживана потужність 63 Вт
Розміри (Ш x В x Г) 164 мм x 227 мм x 314 мм
Маса 3,4 кг
Робочий діапазон температури від 0 до +40 °C
Робочий діапазон вологості від 35 до 80 % відносної вологості (без конденсації)

Споживання енергії в режимі очікування 0,6 Вт (прибл.)

Примітка

- Технічні характеристики можуть бути зміненими без попередження. Маса та розміри дані приблизно.
- Повні гармонічні спотворення вимірювались на цифровому спектр-аналізаторі.

Matsushita Electric Industrial Co., Ltd.

Web Site: <http://panasonic.net>

Pursuant to the directive 2004/108/EC, article 9 (2)
Panasonic Testing Centre
Panasonic Marketing Europe GmbH
Winsbergring 15, 22525 Hamburg, F.R. Germany

(Ru) (Ur)

RQTV0302-1R
L1207NC1018