

COMPACT
disc
DIGITAL AUDIO

Panasonic

Sistema estéreo CD КД-стереосистема Stereo CD systém Zestaw stereofoniczny z odtwarzaczem płyt kompaktowych

Instrucciones de funcionamiento
Инструкция по эксплуатации
Návod k obsluze
Instrukcja obsługi

Model No. **SC-PM19**



Antes de conectar, operar o ajustar este producto, sírvase leer estas instrucciones completamente. Guarde este manual para su consulta en el futuro.

Перед подключением, работой или регулировкой данного аппарата прочтите, пожалуйста, эту инструкцию полностью. Сохраните, пожалуйста, эту инструкцию.

Dříve než začnete jakékoli zapojování, provoz nebo nastavování tohoto výrobku, prostudujte si prosím celý tento návod. Uschovejte si prosím tento návod k obsluze.

Przed podłączeniem, obsługą lub regulacją sprzętu prosimy o dokładne zapoznanie się z treścią niniejszej instrukcji. Prosimy o zachowanie niniejszej instrukcji obsługi. Niniejsza instrukcja została opracowana na podstawie oryginalnej publikacji firmy MATSUSHITA ELECTRIC INDUSTRIAL CO., LTD.

E

RQT7370-1R

Прилагаемые принадлежности



Пожалуйста, проверьте и идентифицируйте наличие вспомогательных принадлежностей.

Сетевой шнур переменного тока 1 шт.

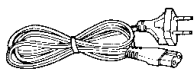

Рамочная AM-антенна 1 шт.

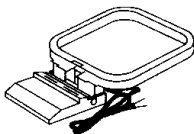

Внутренняя FM-антенна 1 шт.

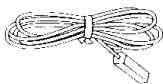

Пульт ДУ 1 шт.
(EUR7711150)

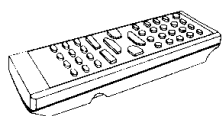

Батарейки пульта ДУ 2 шт.

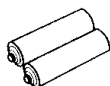

Для России

“Установленный производителем в порядке п. 2 ст. 5 Федерального Закона РФ “О защите прав потребителей” срок службы изделия равен 7 годам с даты производства при условии, что изделие используется в строгом соответствии с настоящей инструкцией по эксплуатации и применимыми техническими стандартами.”

Сделано в Малайзии

Мацушита Электрик Индастриал Ко., Лтд.
1006 Кадома, Осака, Япония

Для России

ИНФОРМАЦИЯ О СЕРТИФИКАЦИИ
ПРОДУКЦИИ



BZ02

Пример маркировки: ○ ○ 1 A ○ ○ ○ ○ ○ ○ ○ ○

Элементы кода: 3-ий символ—год изготовления
(1—2001 г., 2—2002 г., 3—2003 г., ...);
4-ый символ—месяц изготовления
(A—январь, B—февраль, ..., L—декабрь)

Расположение
маркировки:

Задняя, нижняя или боковая панель
устройства

Меры предосторожности

Расположение

Установите аппарат на ровной поверхности подальше от прямого солнечного света, высоких температур, высокой влажности и чрезмерных вибраций. Подобные условия могут повредить корпус аппарата и другие компоненты, сократив тем самым срок его службы.

Располагайте аппарат на расстоянии по крайней мере 15 см от стен во избежание искажений и нежелательных акустических эффектов.

Не кладите на аппарат тяжелые предметы.

Напряжение

Не используйте высоковольтные источники питания. При этом возможна перегрузка аппарата и возникновение пожара.

Не используйте источники питания постоянного тока. Обязательно проверьте источник питания перед установкой аппарата на судах или в другом месте, где используется постоянный ток.

Предохранение сетевого шнура

Убедитесь в том, что сетевой шнур питания переменного тока подсоединен правильно и не поврежден. Плохое подсоединение и повреждение шнура могут привести к пожару или поражению электрическим током. Не тяните за шнур, не изгибайте его и не кладите на него тяжелые предметы.

При отключении шнура плотно возьмитесь за вилку. Если Вы будете тянуть за сетевой шнур питания переменного тока, это может привести к поражению электрическим током.

Не прикасайтесь к вилке мокрыми руками. Это может привести к поражению электрическим током.

Посторонние предметы

Не допускайте попадания в аппарат металлических предметов. Это может привести к поражению электрическим током или неисправности.

Не допускайте попадания в аппарат жидкостей. Это может привести к поражению электрическим током или неисправности. Если это произойдет, немедленно отсоедините аппарат от источника питания и обратитесь к Вашему дилеру.

Не распыляйте на аппарат и внутрь него инсектициды. Они содержат горючие газы, которые могут воспламениться при распылении на аппарат.

Ремонт

Не пытайтесь отремонтировать этот аппарат самостоятельно. Если прерывается звук, не высвечиваются индикаторы, показался дым, или возникла любая другая проблема, которая не описана в этой инструкции, отсоедините сетевой шнур питания переменного тока и обратитесь к Вашему дилеру или в уполномоченный сервисный центр. Если ремонт аппарата, его разборка или реконструкция выполняется неквалифицированным персоналом, возможно поражение электрическим током или повреждение аппарата.

Срок службы аппарата можно увеличить, отсоединив его от источника питания, если он не будет использоваться в течение продолжительного периода времени.

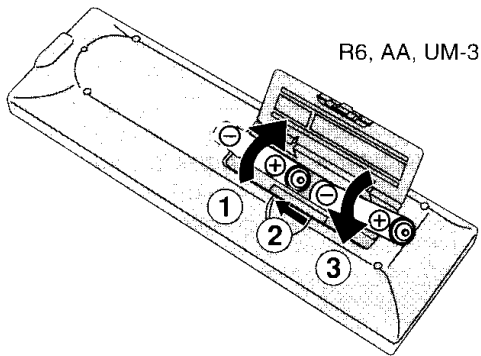
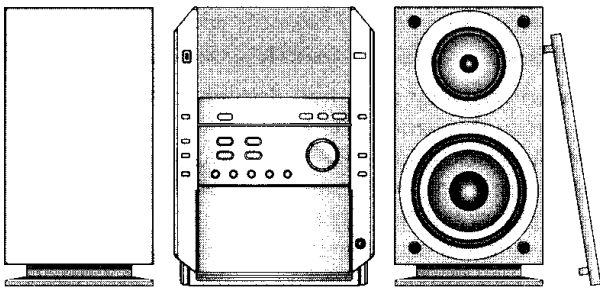
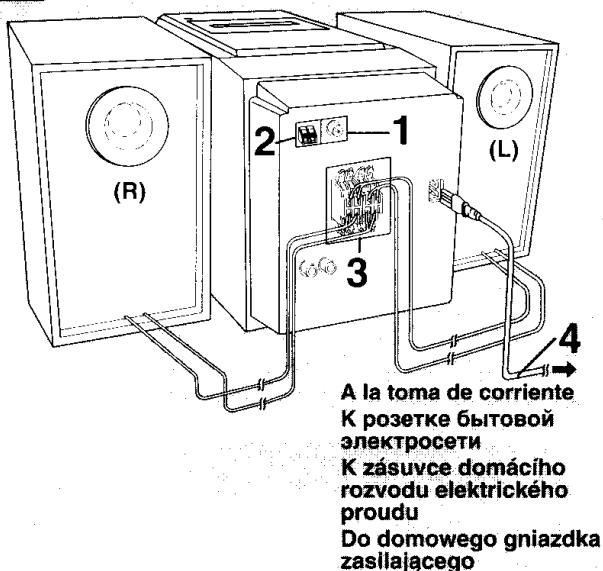
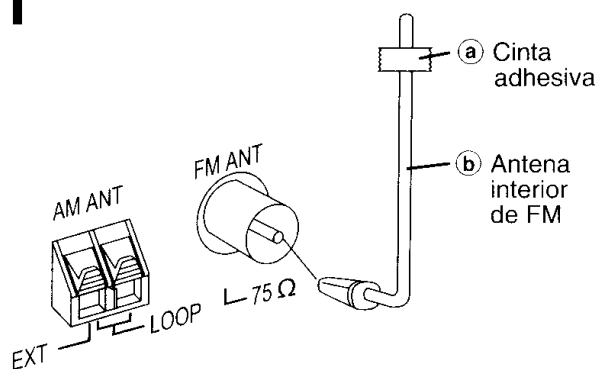
A**B****C****1**

A Acerca del mando a distancia

■ Pilas

- Inserte los polos (+ y -) de la forma que se indica en el mando a distancia.
- No utilice baterías recargables.

No:

- mezcle pilas viejas y nuevas.
- utilice pilas de diferentes tipos a la vez.
- caliente las pilas ni las exponga a las llamas.
- desmonte las pilas ni las cortocircuite.
- intente recargar pilas alcalinas o de manganeso.
- utilice pilas cuya cubierta protectora esté levantada.

Manipular mal las pilas puede causar fugas de electrolito, que a su vez estropeará lo que toque el fluido y podrá ser causa de un incendio.

Retire las pilas si no va a utilizar el mando a distancia durante un periodo de tiempo largo. Guárdelas en un lugar fresco y oscuro.

■ Utilización

Diríjalo al sensor del mando a distancia, evitando los obstáculos, desde una distancia máxima de 7 m frente al aparato.

Consulte la página 14 para ver la posición del sensor del mando a distancia.

B Colocación de los altavoces

Los altavoces son idénticos, así que no tendrá que orientarlos en cierto sentido o en otro.

■ Notas

- Mantenga sus altavoces alejados un mínimo de 10 mm del sistema para disponer de una ventilación apropiada.
- Estos altavoces no disponen de blindaje magnético. No los ponga cerca de televisores, ordenadores personales u otros dispositivos a los que afecte fácilmente el magnetismo.
- Para evitar estropear los altavoces, no toque sus conos si ha quitado las redes.

C Conexiones

Enchufe el cordón de alimentación de CA a una toma de CA sólo después de haber hecho todas las demás conexiones.

- Para preparar el cable de la antena de cuadro de AM y los cables de los altavoces, retuerza la punta de la cubierta de vinilo y quitela.

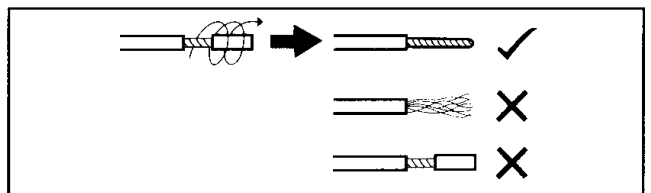

1 Conecte la antena interior de FM.

Empleando cinta adhesiva, fije la antena en una pared o columna, en una posición en que las señales de radio se reciban con la menor interferencia.

■ Nota

Para obtener la mejor calidad del sonido de recepción: Se recomienda una antena exterior de FM. (→ página 12)

A Сведения о дистанционном управлении

■ Батареи

- Вставить так, чтобы полярность (+ и -) соответствовала обозначениям на пульте дистанционного управления.
- Не используйте батареи перезаряжаемого типа.

Не следует:

- использовать и старые, и новые батареи одновременно.
- использовать батареи разных типов одновременно.
- нагревать или подвергать воздействию пламени.
- разбирать или закорачивать контур.
- пытаться перезарядить щелочные или марганцевые батареи.
- использовать батареи, если отслаивается покрытие.

Неправильное обращение с батарейками может стать причиной вытекания электролита, который при попадании на предметы может повредить их и вызвать возгорание.

Вытащите, если пульт дистанционного управления не будет использоваться в течение длительного времени. Храните в прохладном темном месте.

■ Использование

Направьте на датчик дистанционного управления, избегая препятствий, с максимального расстояния в 7 м (23 фута) непосредственно перед устройством. Позиция сенсора дистанционного управления показана на странице 15.

B Размещение громкоговорителей

Громкоговорители являются одинаковыми, поэтому Вам нет необходимости ориентировать их левый или правый каналы.

Примечания

- Держите Ваши громкоговорители на расстоянии по крайней мере 10 мм от системы для правильной вентиляции.
- В данных громкоговорителях нет магнитного экранирования. Не располагайте их возле телевизоров, персональных компьютеров или других аппаратов, на работу которых влияет магнетизм.
- Во избежание повреждения громкоговорителей не прикасайтесь к куполам громкоговорителей, если Вы сняли сетки.

C Соединения

Подключите сетевой шнур в розетку сетевого питания только после завершения всех других соединений.

- Чтобы подготовить соединительные провода рамочной AM-антенны и шнуры громкоговорителей, скрутите и снимите конец винилового покрытия.

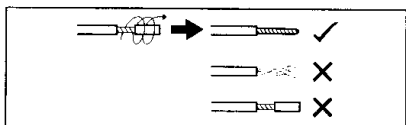

1 Подсоедините внутреннюю FM-антенну.

Прикрепите лентой антенну к стене или колонне в положении, в котором радиосигналы принимаются с наименьшими помехами.

Примечания

Для наилучшего качества приема:

Рекомендуется наружная FM-антенна.

(→ стр. 13)

- а) Клеющая лента
- б) Внутренняя FM-антенна

A Poznámky k dálkovému ovládání

■ Батерии

- Vkládejte baterie tak, aby jejich póly (+ a -) odpovídaly označení v dálkovém ovladači.
- Nepoužívejte dobijecí baterie.

Nikdy:

- nepoužívejte společně staré a nové baterie;
- nepoužívejte společně baterie různých typů;
- nevystavujte baterie účinkům tepla nebo je neodhazujte do ohně;
- baterie nerozebírejte nebo je nezkratujte;
- se nepokoušejte dobíjet alkalické nebo manganové baterie;
- nepoužívejte baterie, z nichž se odlupuje povrchová vrstva.

Nesprávné zacházení s bateriemi může způsobit vytékání elektrolytu, což může mít za následek poškození předmětů, které přijdou s elektrolytem do kontaktu a taktéž může dojít ke vzniku požáru.

Pokud nebudete dálkový ovladač delší dobu používat, baterie z něj vyjměte a uložte je na chladném, tmavém místě.

■ Použití

Namiřte čidlo dálkového ovladače ze vzdálenosti nejvýše 7 m (23 stop) přímo na čelní panel jednotky (nikoliv však přes překážky).

Umístění čidla dálkového ovladače viz strana 15.

B Umístění reprosoustav

Reproduktory mají shodnou konstrukci, proto není nutné provádět zvláštní umístění pro levý či pravý kanál.

Poznámky

- Umístěte vaše reprosoustavy minimálně 10 mm od stereo věže, abyste zajistili dostatečnou ventilaci.
- Tyto reproduktory nejsou vybaveny magnetickým stíněním. Neumísťujte je do blízkosti televizorů, osobních počítačů nebo jiných zařízení, jejichž funkci lze snadno ovlivnit magnetickým polem.
- Jestliže jste odejmuli ochranné síťky, nedotýkejte se reproduktorových kuželů, aby nedošlo k jejich poškození.

C Zapojení

Připojte kabel síťového přívodu k síti až poté, co byla provedena všechna ostatní zapojení.

- Abyste připravili kabel rámové antény AM a kabely od reproduktorů, zkrutíte konec vinylového krytu a stáhněte jej.

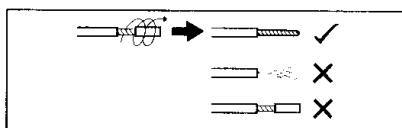

1 Připojte pokojovou anténu FM (VKV).

Přilepte anténu lepicí páskou na zeď nebo sloupek v takové poloze, která zajistí příjem rádiového signálu s nejmenším rušením.

Poznámka

Pro nejlepší kvalitu přijímaného vzuku:

Doporučujeme použít venkovní FM (VKV) anténu. (→ Strana 13)

- а) Lepicí páska
- б) Pokojová anténa FM (VKV)

A Zdalne sterowanie

■ Батерии

- Należy włożyć baterie tak, aby ich symbole biegunów (+ i -) pasowały do oznaczeń wewnątrz pilota.
- Nie należy używać typu baterii nadających się do ponownego ładowania.

Nie należy również:

- łączyć baterii wyładowanych z nowymi.
- używać różnych typów baterii w tym samym czasie.
- namiernie nagrzewać lub wystawiać na działanie otwartego płomienia.
- rozbierać lub doprowadzać do zwarcia.
- próbować doładowywania baterii alkalicznych lub magnezowych.
- używać baterii, z których została zdjęta warstwa ochronna.

Niewłaściwe obchodzenie się z bateriami może spowodować wyciek elektrolitu, który grozi uszkodzeniem stykające się z nim części i spowodować pożar.

Baterie należy wyjąć z pilota, jeśli nie będzie on używany przez dłuższy czas. Przechowywać je w chłodnym, zaciemnionym miejscu.

■ Użytkowanie

Skierować pilota bezpośrednio w stronę czujnika urządzenia (unikając przeszkód) z maksymalnej odległości 7 metrów (23 stóp). Położenie czujnika sterującego pilota – patrz strona 15.

B Umieszczanie zestawów głośnikowych

Głośniki są identyczne, więc nie ma znaczenia, który będzie po prawej, a który po lewej stronie.

Uwaga

- Ustaw głośniki co najmniej 10 mm od urządzenia, aby zapewnić dobrą wentylację.
- Niniejsze głośniki nie posiadają ekranu magnetycznego. Nie należy umieszczać ich w pobliżu odbiorników telewizyjnych, komputerów osobistych lub innych urządzeń podatnych na zakłócenia magnetyczne.
- Aby uniknąć uszkodzenia głośników, proszę nie dotykać stożków głośnikowych, gdy siatki są zdjęte.

C Połączenia

Podłącz przewód zasilania do domowego gniazdka sieciowego dopiero po wykonaniu wszystkich pozostałych połączeń.

- Aby przygotować przewody anteny pętlowej AM oraz przewody głośnikowe, skróć i zdejmij końcowy odcinek winylowej izolacji.

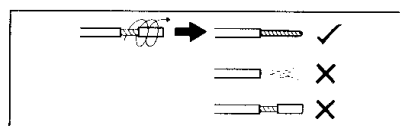

1 Podłącz wewnętrzną antenę FM.

Przymocuj antenę do ściany lub słupa w pozycji, w której sygnały radiowe są odbierane z jak najmniejszą ilością zakłóceń.

Uwaga

W celu jak najlepszej jakości odbieranego dźwięku:

Zalecana jest antena zewnętrzna FM.

(→ strona 13)

- а) Taśma samoprzylepna
- б) Antena wewnętrzna FM

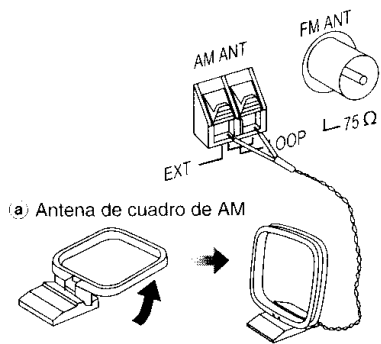
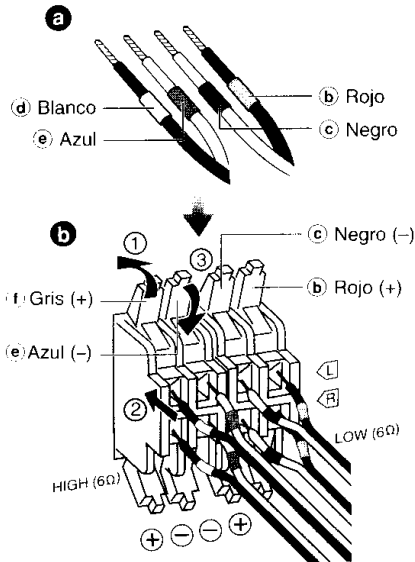
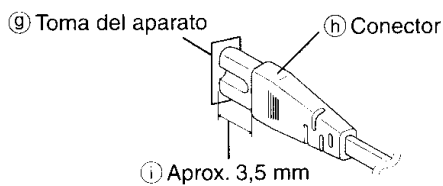
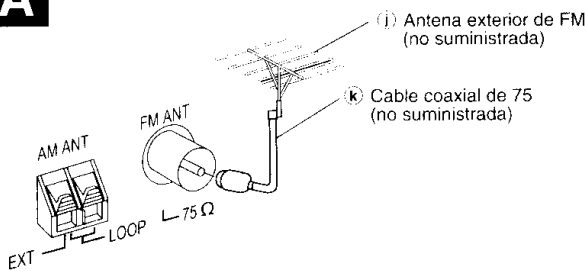
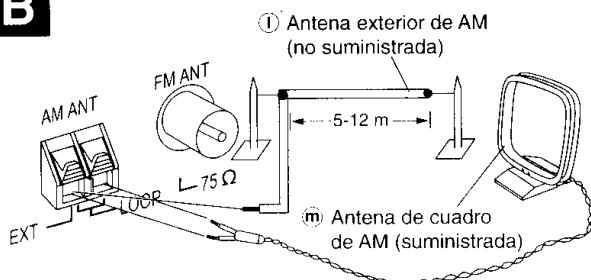
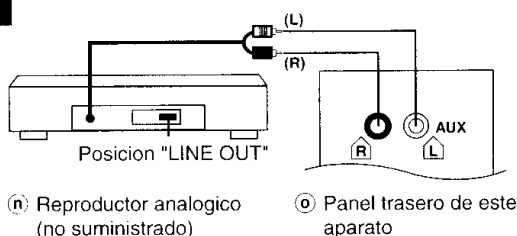
2**(a)** Antena de cuadro de AM**3****(d)** Blanco
(e) Azul**(b)** Rojo
(c) Negro**(f)** Gris (+)
(g) Negro (-)**(h)** Rojo (+)
(i) Azul (-)**4****(g)** Toma del aparato**(h)** Conector**(i)** Aprox. 3,5 mm**A****(j)** Antena exterior de FM (no suministrada)**(k)** Cable coaxial de 75 (no suministrada)**B****(l)** Antena exterior de AM (no suministrada)**(m)** Antena de cuadro de AM (suministrada)**C****(n)** Reproductor analogico (no suministrado)**(o)** Panel trasero de este aparato

Conexiones

2 Conecte la antena de cuadro de AM.

Ponga la antena en posición vertical sobre su base. Mantenga el cable de antena suelto alejado de otros conductores y cables.

3 Conecte los cables de los altavoces.

a Confirme los colores de las etiquetas de los extremos de los cables.

b Para los cables de goma blanca:

Conéctelos a las terminales grises.

Para los cables de goma azul, negra y roja:

Conecte los cables de forma que los colores de las etiquetas concuerden con los colores de los terminales.

Los cables con etiquetas blanco y azules son para conexiones de alta frecuencia.

Los cables con etiquetas rojas y negras son para conexiones de baja frecuencia.

Una conexión incorrecta puede dañar el aparato.

Precaución

Utilice solamente los altavoces suministrados.

La combinación del aparato principal y los altavoces proporciona el mejor sonido. Utilizando otros altavoces se puede estropear el aparato y el sonido quedará afectado negativamente.

Precaución

- Use estos altavoces sólo con el sistema recomendado. De lo contrario, se podría dañar el amplificador y/o los altavoces, y se podría ocasionar un incendio. Consulte a un técnico de servicio especializado si ha ocurrido un problema o si se advierte un cambio repentino en el rendimiento.
- No instale estos altavoces en paredes ni techos.

4 Conecte el cordón de alimentación de CA.

Incluso cuando el conector está bien insertado, dependiendo del tipo de toma usada, la parte delantera del conector puede sobresalir como se muestra en la figura.

Sin embargo, no habrá problemas para usar el aparato.

Nota

El cordón de alimentación de CA incluido es para ser usado con este aparato solamente. No lo utilice con otro equipo.

Conexiones de antenas opcionales

Si utiliza este sistema en una zona montañosa o en el interior de un edificio de hormigón armado, etc., quizá necesite utilizar una antena exterior.

A Antena exterior de FM

Desconecte la antena interior de FM si se encuentra instalada una antena exterior de FM.

Nota

Una antena exterior sólo debe instalarla un técnico cualificado.

B Antena exterior de AM

Conecte la antena exterior sin quitar la antena de cuadro de AM. Pase horizontalmente de 5 a 12 m de conductor cubierto de vinilo a lo largo de una ventana o de otro lugar conveniente.

Nota

Cuando no utilice el aparato, desconecte la antena exterior para evitar los posibles daños que puedan causar los rayos. Nunca utilice una antena exterior durante una tormenta eléctrica.

Conexión de un aparato exterior

- Asegúrese de que la alimentación de todos los componentes esté desconectada antes de hacer cualquier conexión.
- Para conocer detalles, consulte las instrucciones de funcionamiento de los aparatos que van a ser conectados.
- Todos los componentes periféricos y sus cables se venden separadamente.

C Conexión de un equipo analógico

Este ejemplo muestra cómo conectar el reproductor analógico con conmutador PHONO OUT/LINE OUT.

Cuando vaya a conectar otros aparatos diferentes de los descritos a la izquierda, póngase en contacto con su concesionario de equipos de audio.

Notas

- Sólo puede conectarse un reproductor analógico con un ecualizador fonográfico incorporado.
- Ponga el conmutador de la parte posterior del reproductor analógico en la posición "LINE OUT".

2 Подсоедините рамочную АМ-антенну.

Установите антенну на ее основание. Сохраните свободный шнур антенны подальше от других проводов и шнуров.

(а) Рамочная АМ-антенна

3 Подсоедините кабели громкоговорителей.

(а) Проверьте цвета наконечников на концах шнуров.

(б) Для Белых наконечников:

Подсоедините шнуры к серому разъему.

Для голубых, черных и красных наконечников:

Подсоедините шнуры так, чтобы цвета наконечников совпадали с цветами разъемов.

Шнуры с белыми и голубыми наконечниками предназначены для высокой частоты.

Шнуры с красными и черными наконечниками предназначены для низкой частоты.

Неправильное подключение может вызвать повреждение аппарата.

(б) Красный (+) (а) Белый (д) Серый
(с) Черный (-) (в) Синий

Внимание

Используйте только поставляемые громкоговорители.

Сочетание основного аппарата и громкоговорителей обеспечивает наилучшее звучание. Использование других громкоговорителей может привести к повреждению аппарата и будет отрицательно воздействовать на качество звучания.

Предостережение

- Используйте эти громкоговорители только с рекомендуемой системой.
- Несоблюдение этого требования может вызвать повреждение усилителя и/или громкоговорителей и может привести к пожару. Если произошло повреждение, или Вы заметили внезапное изменение характера работы, проконсультируйтесь с квалифицированным сервисным специалистом.
- Не размещайте данные громкоговорители на стенах или потолке.

4 Подсоедините сетевой шнур.

Даже если соединитель полностью вставлен в гнездо, то в зависимости от типа гнезда часть соединителя может выступать, как это показано на рисунке.

Однако это не вызывает никаких проблем с использованием аппарата.

(а) Гнездо для кабеля (б) Соединитель

(с) Приблизительно 3,5 мм

Примечания

Прилагаемый шнур сетевого питания можно использовать только с данным аппаратом. Не пользуйтесь им при работе с другим оборудованием.

Подсоединение дополнительных антенн

Вам может понадобиться наружная антенна, если Вы используете данную систему в горной местности или в железобетонном здании и т.д.

А Наружная FM-антенна

Отсоедините внутреннюю FM-антенну, если установлена наружная FM-антенна.

(а) Наружная FM-антенна (не поставляется)

(б) Коаксиальный кабель 75 Ом (не поставляется)

Примечания

Наружная антенна должна устанавливаться только квалифицированным специалистом.

В Наружная АМ-антенна

Подключите наружную антенну, не снимая рамочную АМ-антенну. Горизонтально протяните провод в виниловой оболочке на 5-12 м вдоль окна или в другом удобном месте.

(а) Наружная АМ-антенна (не поставляется)

(б) Рамочная АМ-антенна (поставляется)

Примечания

Когда аппарат не используется, то отсоедините наружную антенну, чтобы не допустить повреждений, возможных во время грозы. Никогда не используйте наружную антенну во время грозы.

Подсоединение внешнего аппарата

- Прежде чем производить какие-либо подключения, удостоверьтесь том, что питание всех компонентов выключено.
- Более подробную информацию см. в инструкциях по эксплуатации подключаемых аппаратов.
- Все внешние устройства и кабели приобретаются отдельно.

С Подключение аналогового устройства

В данном примере показан способ подсоединения аналогового плеера с переключателем PHONO OUT/LINE OUT.

При возникновении необходимости подключения аппаратов, отличных от приведенных, проконсультируйтесь, пожалуйста, с Вашим дилером.

(а) Аналоговый проигрыватель (не поставляется)

(б) Задняя панель данного устройства

Примечания

- Возможно подсоединение только аналогового плеера со встроенным звуковым эквалайзером.
- Установите переключатель на задней панели аналогового плеера в положение "LINE OUT".

2 Připojení ramové antény AM.

Postavte anténu na podstavec. Udržte volný kabel antény mimo ostatní vodiče a kabely.

(а) Rámová anténa AM

3 Připojení přívodů k reproduktorům.

(а) Přesvědčte se o barvách nálepek na konci kabelů.

(б) Pro bílé nálepky:

Připojte kabely k sedmým konektorům.

Pro modré, černé a červené nálepky:

Připojte kabely tak, aby barvy nálepek odpovídaly barvám konektorů.

Kabely s bílými a modrými nálepkami jsou pro vysoké kmitočty. Kabely s červenými a černými nálepkami jsou pro nízké kmitočty.

Nesprávné zapojení může vést k poškození přístroje.

(б) Červená (+) (а) Bílá (д) Šedá

(с) Černá (-) (в) Modrá

Upozornění

Používejte pouze dodávané reproduktory.

Kombinace přístroje s reproduktory poskytuje nejlepší kvalitu zvuku. Používání jiných reproduktorů může poškodit přístroj a kvalita zvuku bude negativně ovlivněna.

Upozornění

- Používejte tyto reproduktory pouze s doporučeným systémem.
- Nedodržením tohoto pravidla se vystavujete nebezpečí poškození zesilovače a (nebo) Vašich reproduktorů, jakož i nebezpečí vzniku požáru. Jestliže dojde k poškození nebo náhlé změně ve výkonosti, obraťte se na odborný servis.
- Nepřipevňujte tyto reproduktory na zed' nebo strop.

4 Připojte síťový přívod.

U některých typů nástřek se může stát, že přední část nástřky poněkud vyčnívá, přestože byla řádně zasunuta do síťové přívodky na přístroji. Situace je znázorněna na obrázku. Není to však na závadu a přístroj můžete bez problémů takto používat.

(а) Zásuvka přístroje

(б) Síťová nástřčka

(с) Přibližně 3,5 mm

Poznámka

Přiložený síťový kabel je určen pro používání pouze s tímto přístrojem. Nepoužívejte jej s jiným zařízením.

Připojení přídavné antény

Pokud budete zařízení používat v hornaté krajině nebo jej budete mít umístěno v železobetonové budově, apod., budete potřebovat venkovní anténu.

А Venkovní anténa FM

Pokud budete mít připojenou venkovní anténu, pokojovcu VKV anténu odpojte.

(а) Venkovní anténa FM (VKV) (není v příslušenství)

(б) Koaxiální kabel 75 Ω (není v příslušenství)

Poznámka

Venkovní anténu byste si měli nechat namontovat od odborníka.

В Venkovní anténa AM

Venkovní anténu připojte, aniž byste odpojovali rámovou AM anténu. Natáhněte cca 5 až 12 m izolovaného vodiče horizontálně podél okna nebo jiným vhodným směrem.

(а) Venkovní anténa AM (není v příslušenství)

(б) AM kruhová anténa (v příslušenství)

Poznámka

Pokud nebudete přístroj používat, venkovní anténu odpojte, abyste předěsí případnému poškození přístroje atmosférickou elektrinou nebo bleskem. Venkovní anténu nikdy nepoužívejte za bouřky.

Připojení externích přístrojů

- Než začnete přístroje propojovat, dbejte na to, aby byly všechny komponenty vypnuté.
- Podrobnosti o jednotlivých komponentech najdete v jejich návodech k obsluze.
- Veškerá přídavná zařízení a propojovací kabely musíte nakoupit zvlášť.

С Připojení analogového zařízení

Na příkladu je znázorněno připojení analogového gramofonu s přepínačem PHONO OUT/LINE OUT.

Pokud chcete připojit jiný přístroj, poraďte se u Vašeho dodavatele.

(а) Analogový přehrávač (není v příslušenství)

(б) Zadní panel jednotky

Poznámka

- Lze připojit pouze gramofon s vestavěným korekčním předzesilovačem.
- Přepínač prepněte do polohy „LINE OUT“ na zadní straně gramofonu.

2 Podłącz antenę ramową AM.

Ustaw antenę na jej podstavce. Ułóż wolny przewód anteny z dala od innych kabli i przewodów.

(а) Antena ramowa AM

3 Podłącz kable głośników.

(а) Sprawdź kolory etykiet na końcach kabli.

(б) Biała etykieta:

Podłącz przewody do szarych złączy.

Niebieskie, czarne i czerwone etykiety:

Podłącz kable tak, aby kolory etykiet zgadzały się z kolorami złączy.

Kable z białymi i niebieskimi etykietami są przeznaczone dla wysokich częstotliwości.

Kable z czerwonymi i czarnymi etykietami są przeznaczone dla niskich częstotliwości.

Niewłaściwe podłączenie może spowodować uszkodzenie urządzenia.

(б) Czerwony (+)

(а) Biały

(с) Czarne (-)

(д) Szary

(в) Niebieski

Ostrzeżenie

Należy używać tylko głośników znajdujących się na wyposażeniu.

Używanie niniejszego urządzenia głównego i głośników razem daje najlepszą jakość dźwięku. Użycie innych głośników może spowodować uszkodzenie urządzenia i pogorszenie jakości dźwięku.

Ostrzeżenie

- Używaj niniejszych zestawów głośnikowych z urządzeniem, do którego są przeznaczone. Nieprzestrzeganie tego zalecenia może doprowadzić do uszkodzenia wzmacniacza i/lub zestawu głośnikowego, a także spowodować niebezpieczeństwo pożaru. Jeśli nastąpiło uszkodzenie urządzenia lub nagle zmiana jakości pracy, skonsultuj się z wykwalifikowanym punktem usługowym.
- Nie mocuj głośników ani na ścianach ani na suficie.

4 Podłącz kabel sieciowy.

Nawet gdy przewód jest włożony dokładnie, w zależności od typu gniazda, czółowa część złącza może wystawać tak, jak pokazano na rysunku. Nie powoduje to komplikacji w korzystaniu z urządzenia.

(а) Gniazdo zasilania sieciowego w urządzeniu

(б) Wtyk przewodu sieciowego

(с) Około 3,5 mm

Uwaga

Załączony przewód zasilania może być używany tylko z tym urządzeniem. Nie wolno używać go z innymi urządzeniami.

Podłączanie dodatkowej anteny

Antena zewnętrzna może okazać się niezbędna, jeśli używasz zestawu w terenie górystym, wewnątrz żelbetonowego budynku itp.

А Zewnętrzna antena FM

Odłącz wewnętrzną antenę FM, jeśli zamontowana jest zewnętrzna antena FM.

(а) Antena zewnętrzna FM (nie należy do wyposażenia)

(б) Kabel koncentryczny o rezystancji 75 Ω (nie należy do wyposażenia)

Uwaga

Antena zewnętrzna powinna być montowana wyłącznie przez wykwalifikowanego technika.

В Zewnętrzna antena AM

Podłącz antenę zewnętrzną bez odłączania ramowej anteny AM. Ułóż poziomo 5 do 12 metrów przewodu w winylowej izolacji wzdłuż okna lub w innym dogodnym miejscu.

(а) Antena zewnętrzna AM (nie należy do wyposażenia)

(б) AM antena ramowa (dołączona do zestawu)

Uwaga

Jeśli nie używasz urządzenia, odłącz antenę zewnętrzną, aby uniknąć ewentualnego uszkodzenia na skutek uderzenia pioruna. Nigdy nie używaj anteny zewnętrznej podczas burzy.

Podłączanie urządzeń zewnętrznych

- Przed wykonaniem połączeń wyłącz zasilanie wszystkich urządzeń zestawu.
- Dokładniejsze informacje znajdziesz w instrukcjach obsługi podłączanych urządzeń.
- Wszystkie dodatkowe urządzenia i kable sprzedawane są oddzielnie.

С Podłączanie urządzeń analogowych

Przykład przedstawiony na rysunku pokazuje, jak podłączyć gramofon analogowy, wyposażony w przełącznik PHONO OUT/LINE OUT.

Jeśli chcesz podłączyć inne urządzenie, poproś o poradę sprzedawcę.

(а) Odtwarzacz analogowy (nie dołączony)

(б) Panel tylny

Uwaga

- Możesz podłączyć tylko gramofon wyposażony we wbudowany korektor charakterystyki częstotliwościowej.
- Ustaw przełącznik, znajdujący się na tylnej ścianie gramofonu, w pozycji „LINE OUT”.

Controles del panel frontal

Aparato principal

- ① Soporte de casete 40
- ② Botón de apertura de casete (▲ OPEN) 40
- ③ Interruptor de alimentación en espera/conectada (⏻/⏻) 16
Pulse este interruptor para cambiar el aparato del modo de alimentación conectada al modo de alimentación en espera o viceversa. En el modo de alimentación en espera, el aparato sigue consumiendo una pequeña cantidad de corriente.
- ④ Indicador de alimentación de CA (AC IN)
Este indicador se encenderá cuando la unidad esté conectada a la red de CA.
- ⑤ Superecualizador de sonido (S.SOUND EQ) 50
- ⑥ Botón de equipo auxiliar (AUX) 50
- ⑦ Botón selector de sintonizador/banda (TUNER/BAND) 18
- ⑧ Botones de salto/búsqueda de CD/avance rápido/
rebobinado/TPS de cinta, sintonización/selección de canal
de presintonía, puesta en hora
(√/REW/◀◀, √FF/▶▶) 18, 22, 40, 46
- ⑨ Botón de parada y demostración (STOP ■, -DEMO) .. 16, 22
- ⑩ Botón de comprobación de CD (CD CHECK) 24
- ⑪ Bandeja de CD
- ⑫ Sensor de señal de mando a distancia
- ⑬ Visualizador
- ⑭ Botón de selección de álbum/pista
(◀ ALBUM/TRACK ▶) 32
- ⑮ Botón de inicio/pausa de grabación (●/II REC) 42
- ⑯ Botón de reproducción/pausa de CD (CD ▶/II) 22
- ⑰ Botón de cambio de CD (▲ CD CHANGE) 24
- ⑱ Botón de apertura/cierre de la bandeja de CD
(▲ OPEN/CLOSE) 22
- ⑲ Control de volumen (VOLUME DOWN, UP) 18
- ⑳ Botón de reproducción de casete (TAPE ▶) 40
- ㉑ Toma de auriculares (PHONES) 50
- ㉒ Botón de reproducción directa de disco (CD 1~CD 5) 24

Mando a distancia

Los botones como el ③ funcionan del mismo modo que los botones del aparato principal.

- ㉓ Botón del apagado automático/temporizador para dormir
(AUTO OFF, SLEEP) 44, 48
- ㉔ Botón de disco (DISC) 26
- ㉕ Botón de programación de CD, sintonización de
presintonización (PROGRAM) 20, 30
- ㉖ Botón selector del modo de reproducción
(PLAY MODE) 18, 26
Utilice este botón para seleccionar el modo de reproducción de CD, el modo de sintonización y el modo de FM.
- ㉗ Botón de repetición (REPEAT) 28
- ㉘ Botón de borrado (DEL) 36
- ㉙ Botón de selección de álbum (ALBUM ◀ ○ ▶) 32
- ㉚ Botón de introducciones (INTRO) 34
- ㉛ Botón de memoria/recuperación de marcador
(MARKER) 38
- ㉜ Botón de cambio (SHIFT)
Para utilizar las funciones con etiqueta anaranjada *:
Mientras pulsa [SHIFT], pulse el botón correspondiente.
* Para los botones [AUTO OFF], [CLOCK/TIMER], [⊙PLAY/REC] y [SURROUND].
- ㉝ Botón de sonido envolvente, superecualizador de sonido
(SURROUND, S.SOUND EQ) 50
- ㉞ Botón del temporizador de reproducción/temporizador de
grabación/reductor de luz
(⊙PLAY/REC, DIMMER) 16, 46
- ㉟ Botón de Reloj/Temporizador/visualización de CD/
Visualización de RDS (CLOCK/TIMER, DISPLAY) .. 16, 18, 28
- ㊱ Botones numérico y de caracteres
(≥10, 1-9, 0, A-Z, SPACE!#) 20, 36
- ㊲ Botón de parada/cancelación (■ CLEAR) 30
- ㊳ Botón de introducción (ENTER) 36
- ㊴ Botón selector del modo de búsqueda de
títulos (TITLE SEARCH) 36
- ㊵ Botón de silenciamiento (MUTING) 16
- ㊶ Botón de ecualizador preajustado/ecualizador
manual (SOUND) 50

Parte superior de la unidad
Верх устройства
Horní strana jednotky
Góra urządzenia

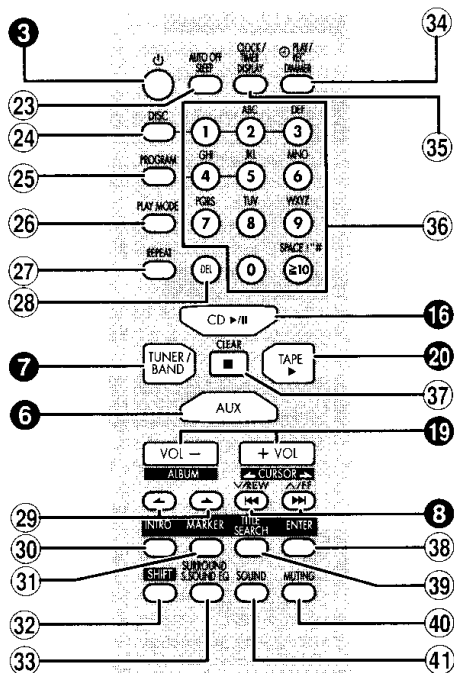
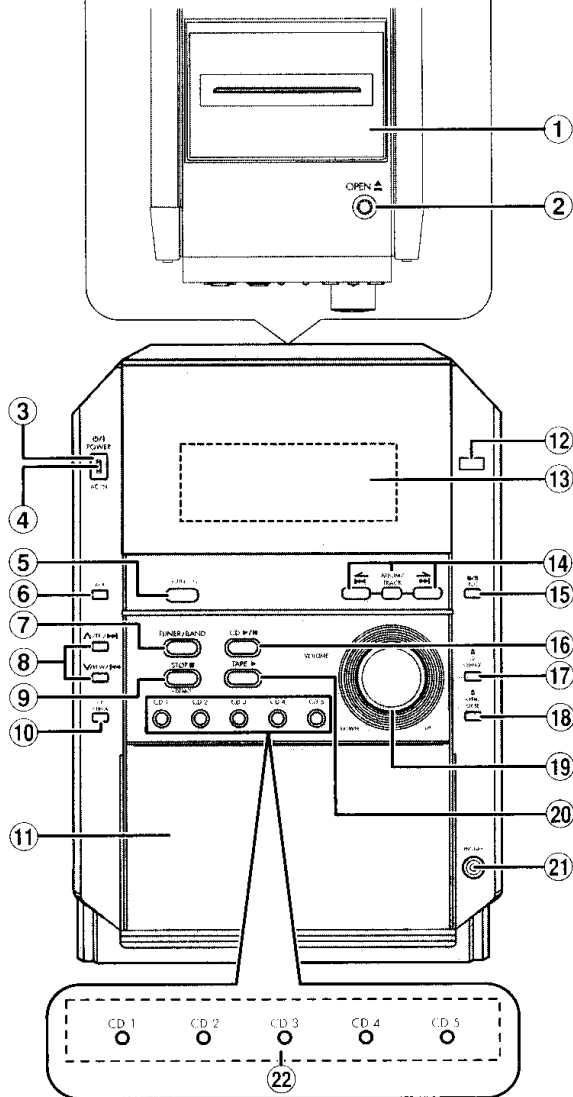

Основной аппарат

| | | |
|----|--|----------------|
| 1 | Крышка отсека для кассеты | |
| 2 | Кнопка открывания крышки отсека для кассеты (▲ OPEN) | 41 |
| 3 | Переключатель питания standby/on (⓪/) | 17 |
| | Нажмите переключатель, чтобы переключить аппарат из режима "включено" в режим ожидания, и наоборот. В режиме ожидания аппарат тем не менее потребляет небольшое количество электроэнергии. | |
| 4 | Индикатор питания (AC IN) Этот индикатор горит, когда аппарат подсоединен к штепсельной розетке. | |
| 5 | Кнопка расширенного звукового эквалайзера (S.SOUND EQ) | 51 |
| 6 | Кнопка прослушивания внешнего источника (AUX) | 51 |
| 7 | Кнопка выбора тюнера/диапазона (TUNER/BAND) | 19 |
| 8 | Кнопки пропуска/поиска CD, ускоренной перемотки ленты в прямом/обратном направлении, настройки/выбора предустановленного канала, регулировки времени (√/REW/◀◀, √FF/▶▶) | 19, 23, 41, 47 |
| 9 | Кнопка остановки, демонстрации (STOP ■, -DEMO) | 17, 23 |
| 10 | Кнопка проверки CD (CD CHECK) | 25 |
| 11 | Лотки дисков | |
| 12 | Сенсор сигнала дистанционного управления | |
| 13 | Дисплей | |
| 14 | Кнопка выбора альбома/дорожки (↔ ALBUM/TRACK ↔) | 33 |
| 15 | Кнопка начала/паузы записи (●/II REC) | 43 |
| 16 | Кнопка воспроизведения/паузы КД (CD ▶/II) | 23 |
| 17 | Кнопка замены CD (▲ CD CHANGE) | 25 |
| 18 | Кнопка открывания/закрывания лотка диска (▲ OPEN/CLOSE) | 23 |
| 19 | Регулятор громкости (VOLUME DOWN, UP) | 19 |
| 20 | Кнопка воспроизведения (TAPE ▶) | 41 |
| 21 | Гнездо для головных телефонов (PHONES) | 51 |
| 22 | Кнопки прямого воспроизведения диска (CD 1 - CD 5) | 25 |

Пульт ДУ

Кнопки, такие как 3, функционируют точно так же, как кнопки на основном аппарате.

| | | |
|----|--|------------|
| 23 | Кнопка таймера сна/автоматического отключения питания (AUTO OFF, SLEEP) | 45, 49 |
| 24 | Кнопка диска (DISC) | 27 |
| 25 | Кнопка очищения CD, предварительной настройки тюнера (PROGRAM) | 21, 31 |
| 26 | Кнопка выбора режима воспроизведения (PLAY MODE) | 19, 27 |
| | Используйте это для выбора режима воспроизведения компакт-дисков, режима настройки или FM-режима. | |
| 27 | Кнопка повтора (REPEAT) | 29 |
| 28 | Кнопка удаления (DEL) | 37 |
| 29 | Кнопка выбора альбома (ALBUM ◀ ○ ▶) | 33 |
| 30 | Кнопка введения (INTRO) | 35 |
| 31 | Кнопка памяти/повторного вызова маркера (MARKER) | 39 |
| 32 | Кнопка сдвига (SHIFT) Для использования функций, помеченных оранжевым **: Нажимая кнопку [SHIFT], нажмите соответствующую кнопку. | |
| ** | Для кнопок [AUTO OFF], [CLOCK/TIMER], [⓪PLAY/REC] и [SURROUND]. | |
| 33 | Кнопка объемного звучания, расширенного звукового эквалайзера (SURROUND, S.SOUND EQ) | 51 |
| 34 | Кнопка таймера воспроизведения/таймера записи/кнопка уменьшения яркости дисплея (⓪PLAY/REC, DIMMER) | 17, 47 |
| 35 | Кнопка часов/таймера/кнопка дисплея CD/кнопка дисплея RDS (CLOCK/TIMER, DISPLAY) | 17, 19, 29 |
| 36 | Кнопки с цифрами и буквами (≥10, 1-9, 0, A-Z, SPACE!#) | 21, 37 |
| 37 | Кнопка остановки/очистки (■ CLEAR) | 31 |
| 38 | Кнопка ввода (ENTER) | 37 |
| 39 | Кнопка выбора режима поиска заголовка (TITLE SEARCH) | 37 |
| 40 | Кнопка временного отключения звука (MUTING) | 17 |
| 41 | Кнопка предустановленного эквалайзера/ручного эквалайзера (SOUND) | 51 |

Základní jednotka

| | | |
|----|--|----------------|
| 1 | Držák kazety | |
| 2 | Tlačítko pro vysunutí kazety (▲ OPEN) ... | 41 |
| 3 | Tlačítko k vypnutí do pohotovostního režimu/zapnutí (⓪/) | 17 |
| | Stisknutím tohoto tlačítka se přístroj zapíná z pohotovostního režimu nebo naopak vypíná. V pohotovostním režimu (standby) přístroj stále spotřebovává malé množství el. proudu. | |
| 4 | Indikátor připojení k síti (AC IN) Tento indikátor svítí, když je přístroj připojen k síti. | |
| 5 | Tlačítko ekvalizéru super zvuku (S.SOUND EQ) | 51 |
| 6 | Tlačítko AUX (AUX) | 51 |
| 7 | Tlačítko voliče pásma/tuneru (TUNER/BAND) | 19 |
| 8 | Tlačítka přeskočení/vyhledávání na disku, převíjení pásky vpřed/vzad/TPS, ladění/volby předvolby kanálu, nastavení času (√/REW/◀◀, √FF/▶▶) | 19, 23, 41, 47 |
| 9 | Tlačítko stop, ukázka (STOP ■, -DEMO) | 17, 23 |
| 10 | Tlačítko kontroly CD (CD CHECK) | 25 |
| 11 | Odkládací přihrádka CD | |
| 12 | Čidlo signálu dálkového ovladače | |
| 13 | Displej | |
| 14 | Tlačítko pro volbu alba/skladby (↔ ALBUM/TRACK ↔) | 33 |
| 15 | Tlačítko pro spuštění/dočasné pozastavení nahrávání (●/II REC) | 43 |
| 16 | Tlačítko reprodukce CD/pauzy (CD ▶/II) .. | 23 |
| 17 | Tlačítko výměny CD (▲ CD CHANGE) | 25 |
| 18 | Tlačítko pro otevření/uzavření odkládací přihrádky CD (▲ OPEN/CLOSE) | 23 |
| 19 | Ovladač hlasitosti (VOLUME DOWN, UP) .. | 19 |
| 20 | Tlačítko směru přehrávání (TAPE ▶) | 41 |
| 21 | Zdiřka pro sluchátka (PHONES) | 51 |
| 22 | Tlačítko přímého přehrávání disku (CD 1 ~ CD 5) | 25 |

Dálkové ovládání

Tlačítka jako např 3, fungují úplně stejně jako tlačítka na přístroji.

| | | |
|----|--|------------|
| 23 | Tlačítko automatického vypnutí/časovače pro usínání (AUTO OFF, SLEEP) | 45, 49 |
| 24 | Tlačítko disku (DISC) | 27 |
| 25 | Tlačítko CD programu, přednastavení tuneru (PROGRAM) | 21, 31 |
| 26 | Tlačítko volby režimu přehrávání (PLAY MODE) | 19, 27 |
| | Použijte k výběru režimu přehrávání CD, režimu ladění nebo režimu FM. | |
| 27 | Tlačítko opakování (REPEAT) | 29 |
| 28 | Tlačítko k vymazání zadání (DEL) | 37 |
| 29 | Tlačítko pro volbu alba (ALBUM ◀ ○ ▶) | 33 |
| 30 | Tlačítko úvodní skladby (INTRO) | 35 |
| 31 | Tlačítko k označení paměti/opakované vyvolání (MARKER) | 39 |
| 32 | Tlačítko k přepínání funkcí (SHIFT) Použití funkcí označených oranžově **: Stisknete a přidržte tlačítko přepínání funkcí [SHIFT] a stisknete příslušné tlačítko. Plati pro tlačítka [AUTO OFF], [CLOCK/TIMER], [⓪PLAY/REC] a [SURROUND] | |
| 33 | Tlačítko prostorový zvuk, ekvalizéru super zvuku (SURROUND, S.SOUND EQ) | 51 |
| 34 | Tlačítko časovače přehrávání/nahrávání/tlumení (⓪PLAY/REC, DIMMER) | 17, 47 |
| 35 | Tlačítko hodin/časovače/tlačítko displej CD/tlačítko displej RDS (CLOCK/TIMER, DISPLAY) | 17, 19, 29 |
| 36 | Tlačítka s číslicemi a písmeny (≥10, 1-9, 0, A-Z, SPACE!#) | 21, 37 |
| 37 | Stop/tlačítko vymazání (■ CLEAR) | 31 |
| 38 | Tlačítko k potvrzení zadání (ENTER) | 37 |
| 39 | Tlačítko k výběru režimu vyhledání titulu (TITLE SEARCH) | 37 |
| 40 | Tlačítko k utlumení zvuku (MUTING) | 17 |
| 41 | Tlačítko přednastavení EQ/ručního EQ (SOUND) | 51 |

Urządzenie główne

| | | |
|----|--|----------------|
| 1 | Kieszeń kasy magnetofonu | |
| 2 | Przycisk wyrzucania kasy (▲ OPEN) | 41 |
| 3 | Przełącznik standby/on (⓪/) | 17 |
| | Naciśnij ten przycisk, aby wyłączyć urządzenie (przełączyć je w stan gotowości), lub włączyć je z powrotem. W stanie gotowości urządzenie nadal pobiera niewielką moc. | |
| 4 | Wskaźnik zasilania sieciowego (AC IN) Wskaźnik ten zapala się, jeżeli urządzenie podłączone jest do gniazdka sieciowego. | |
| 5 | Przycisk super korektora dźwięku (S.SOUND EQ) | 51 |
| 6 | Przycisk wyboru wejścia (AUX) | 51 |
| 7 | Przycisk wyboru tunera/zakresu częstotliwości (TUNER/BAND) | 19 |
| 8 | Przyciski przeszukiwania/przeszukiwani na plycie kompaktowej, przewijania do przodu/do tyłu taśmy/TPS, strojenia/wyboru zaprogramowanych kanałów, nastawiania czasu (√/REW/◀◀, √FF/▶▶) | 19, 23, 41, 47 |
| 9 | Przyciski stop, demonstracja (STOP ■, -DEMO) | 17, 23 |
| 10 | Przycisk sprawdzania płyty CD (CD CHECK) | 25 |
| 11 | Tace y płyt CD | |
| 12 | Czujnik sygnału zdalnego magnetofonu | |
| 13 | Wyświetlacz | |
| 14 | Przycisk wyboru albumu/utworu (↔ ALBUM/TRACK ↔) | 33 |
| 15 | Przycisk uruchamiania nagrywania/ pauzy (●/II REC) | 43 |
| 16 | Przycisk odtwarzania płyty CD/pauzy (CD ▶/II) | 23 |
| 17 | Przycisk zmiany płyty (▲ CD CHANGE) | 25 |
| 18 | Przycisk otwierania/zamykania tacy płyt CD (▲ OPEN/CLOSE) | 23 |
| 19 | Kontrola głośności (VOLUME DOWN, UP) | 19 |
| 20 | Przycisk odtwarzania płyty CD (TAPE ▶) | 41 |
| 21 | Wejście na słuchawki (PHONES) | 51 |
| 22 | Przyciski bezpośredniego odtwarzania płyty kompaktowej (CD 1 - CD 5) | 25 |

Zdalne sterowanie

Przyciski takie jak 3 działają dokładnie tak samo jak przyciski w urządzeniu głównym.

| | | |
|----|---|------------|
| 23 | Przycisk automatycznego wyłączenia/timera wyłączającego (AUTO OFF, SLEEP) | 45, 49 |
| 24 | Przycisk wyboru płyty (DISC) | 27 |
| 25 | Przycisk programowania płyty CD, programowania stacji radiowych (PROGRAM) | 21, 31 |
| 26 | Przycisk wyboru trybu odtwarzania (PLAY MODE) | 19, 27 |
| | Ten przycisk służy do wyboru trybu odtwarzania: CD, radio lub FM. | |
| 27 | Przycisk powtarzania (REPEAT) | 29 |
| 28 | Przycisk usuwania (DEL) | 37 |
| 29 | Przycisk wyboru albumu (ALBUM ◀ ○ ▶) | 33 |
| 30 | Przycisk przeszukiwania albumów (INTRO) | 35 |
| 31 | Przycisk zapamiętywania/przywoływania znacznika (MARKER) | 39 |
| 32 | Przycisk shift (SHIFT) Umożliwia używanie funkcji oznaczonych na pomarańczowo **: Naciśnij jednocześnie [SHIFT], naciśnij odpowiedni przycisk. Dla przycisków [AUTO OFF], [CLOCK/TIMER], [⓪PLAY/REC] i [SURROUND] | |
| 33 | Przycisk dźwięk otaczający, super korektora dźwięku (SURROUND, S.SOUND EQ) | 51 |
| 34 | Przycisk timera odtwarzającego/nagrywającego/przyciemnienia wyświetlacza (⓪PLAY/REC, DIMMER) | 17, 47 |
| 35 | Przycisk zegara/timera/wyświetlacza CD/wyświetlacza RDS (CLOCK/TIMER, DISPLAY) | 17, 19, 29 |
| 36 | Przyciski numeryczne, literowe (≥10, 1-9, 0, A-Z, SPACE!#) | 21, 37 |
| 37 | Przycisk stop/kasowania (■ CLEAR) | 31 |
| 38 | Przycisk wprowadzania (ENTER) | 37 |
| 39 | Przycisk trybu wyszukiwania tytułu (TITLE SEARCH) | 37 |
| 40 | Przycisk wyciszania (MUTING) | 17 |
| 41 | Przycisk zaprogramowanego/ručnego korektora dźwięku (SOUND) | 51 |

ESPAÑOL

РУССКИЙ ЯЗЫК

ČESKY

POLSKI

A

STOP ■, — DEMO

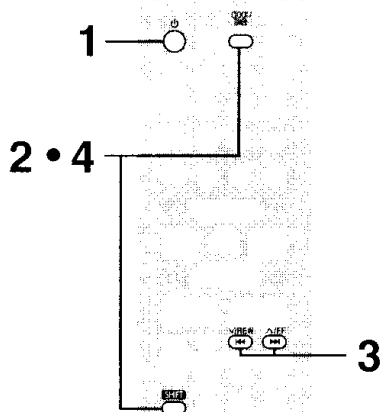
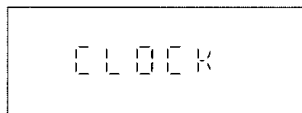
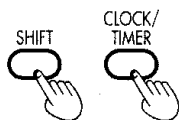
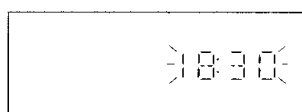
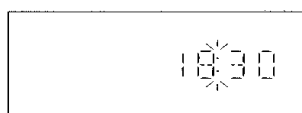
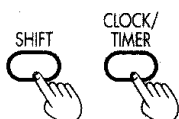
B**1****2****3****4****C**

DIMMER

MUTING

A Función de demostración

Cuando el equipo se conecta por primera vez, aparecerá una demostración de sus funciones en el visualizador.

Si la función de demostración está desactivada, podrá ver una demostración si selecciona "DEMO ON".

Mantenga pulsado [STOP ■, -DEMO].

La visualización cambia cada vez que se mantiene pulsado el botón.

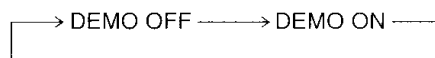

Cuando esté en modo de espera, seleccione "DEMO OFF" para reducir el consumo de electricidad.

B Puesta en hora del reloj

Éste es un reloj de sistema de 12 horas.

El ejemplo muestra cómo ajustar el reloj a las 18:30 (6:30 de la tarde).

1 Pulse [⏻] para encender el aparato.

2 Pulse [SHIFT] + [CLOCK/TIMER] para visualizar "CLOCK".

Cada vez que pulse el botón:

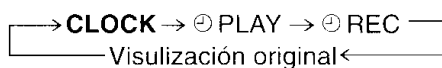

3 Antes de que pasen 5 segundos Mantenga pulsado [∨/REW/◀◀] o [∧/FF/▶▶] para visualizar la hora actual.

4 Pulse [SHIFT] + [CLOCK/TIMER].

Visualización del reloj cuando el aparato está encendido:

Pulse [SHIFT] + [CLOCK/TIMER].

Aparecerá el reloj durante unos 5 segundos.

Nota

El reloj puede atrasarse o adelantarse a lo largo del tiempo. Si fuera necesario, puede volver a ajustarlo.

C Funciones convenientes

Para reducir la iluminación del visualizador

Pulse [DIMMER].

Se reducirá el brillo de la pantalla excepto para el indicador [AC IN].

Para cancelar, pulse [DIMMER] otra vez.

Para silenciar el volumen

Pulse [MUTING].

Para cancelar, pulse [MUTING] otra vez.

El silenciamiento también se puede cancelar bajando completamente el volumen a "--dB".

Cuando se apague el sistema, la operación de silenciamiento se cancelará automáticamente.

A Демонстрационная функция

При первом включении устройства демонстрация его функций может быть показана на дисплее.

Если настройка демонстрации выключена, можно показать демонстрацию, выбрав "DEMO ON" (ДЕМО ВКЛ.).

Нажмите и удерживайте кнопку [STOP ■, -DEMO].

При каждом нажатии и удержании этой кнопки происходит переключение дисплея.



Чтобы уменьшить энергопотребление в режиме ожидания, выберите "DEMO OFF" (ДЕМО ВЫКЛ.) потребление.

B Установка времени

Это часы в 12-часовом формате.

Пример установки на часах времени 18:30. (6:30 после полудня).

1 Нажмите кнопку [⏻] и включите аппарат.

2 Чтобы отобразить на дисплее "CLOCK", нажмите кнопку [SHIFT] + [CLOCK/TIMER].

Каждый раз, когда Вы нажимаете кнопку:



3 В течение 5 секунд Чтобы установить время, Нажмите и удерживайте кнопку [✓/REW/◀◀] ИЛИ [✓/FF/▶▶].

4 Нажмите кнопку [SHIFT] + [CLOCK/TIMER].

Высвечивание часов, когда аппарат включен:

Нажмите кнопку [SHIFT] + [CLOCK/TIMER]. Часы будут видны на дисплее около 5 секунд.

Примечания

Со временем часы могут отставать или уходить вперед. При необходимости, скорректируйте часы.

C Полезные функции

Чтобы ослабить подсветку панели

Нажмите кнопку [DIMMER].

Яркость дисплея уменьшится, кроме индикатора [AC IN].

Чтобы отменить функцию, снова нажмите кнопку [DIMMER].

Чтобы временно отключить звук

Нажмите кнопку [MUTING].

Чтобы отменить функцию, снова нажмите кнопку [MUTING].

Временное отключение звука можно также осуществить с помощью полного снижения уровня громкости до "--dB".

При выключении системы функция временного отключения звука автоматически отменяется.

A Funkce ukázka

Při prvním zapnutí jednotky se na displeji přehraje ukázka funkcí jednotky.

Pokud je přehrávání ukázky vypnuto, můžete ukázkou spustit volbou „DEMO ON“

Stiskněte a přidržte tlačítko [STOP ■, -DEMO].

Displej se mění při každém přidržení tlačítka.

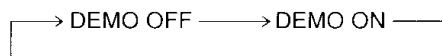

Je-li jednotka v pohotovostním režimu, můžete snížit spotřebu elektrické energie nastavením „DEMO OFF“

B Nastavení času

Hodiny na displeji pracují ve 12 hodinovém cyklu.

Příklad na obrázku ukazuje, jak nastavit hodiny na 18:30 (6:30 odpoledne).

1 Stisknutím [⏻] zapnete přístroj.

2 Stiskněte [SHIFT] + [CLOCK/TIMER] tak, aby se zobrazilo „CLOCK“.

Při každém stisknutí tlačítka:

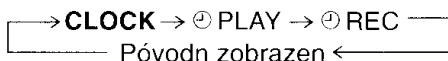

3 Během 5 sekund Stiskněte a přidržte tlačítko [✓/REW/◀◀] nebo [✓/FF/▶▶] a nastavte tak čas.

4 Stiskněte [SHIFT] + [CLOCK/TIMER].

Zobrazení hodin při zapnutém přístroji:

Stiskněte [SHIFT] + [CLOCK/TIMER].

Čas na hodinách se zobrazí přibližně na 5 sekund.

Poznámka

Hodiny se mohou v průběhu doby zryc hlovat či zpomalovat. Pokud to bude nutné, nastavte je znovu.

C Funkce pro větší pohodlí

Ztlumení intenzity osvětlení na panelu displeje

Stiskněte [DIMMER].

Kromě indikátoru [AC IN] se ztlumí osvětlení displeje.

Zrušení, znovu stiskněte [DIMMER].

Utlumení hlasitosti

Stiskněte [MUTING].

Zrušení, znovu stiskněte [MUTING].

Umlčení lze také zrušit úplným snížením hlasitosti na „--dB“.

Když přístroj vypnete, funkce utlumení se automaticky zruší.

A Funkcja demo

Po pierwszym włączeniu urządzenia do sieci, na wyświetlaczu może pojawić się prezentacja jego funkcji.

Jeżeli funkcja demo jest wyłączona, prezentację można włączyć wybierając funkcję „DEMO ON”.

Naciśnij i przytrzymaj [STOP ■, -DEMO].

Wyświetlacz zmienia się za każdym razem, gdy zostanie wciśnięty i przytrzymany ten przycisk.

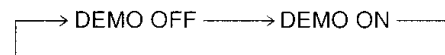

Jeżeli urządzenie znajduje się w stanie czuwania, należy wybrać funkcję „DEMO OFF” w celu zmniejszenia poboru energii.

B Ustawianie czasu

Zegar jest 12-godzinny.

Przykład pokazuje jak ustawić zegar na 18:30 (6:30 pm).

1 Naciśnij [⏻], aby włączyć urządzenie.

2 Naciśnij [SHIFT] + [CLOCK/TIMER], aby wyświetlić „CLOCK“.

Za każdym naciśnięciem przycisku:



3 W ciągu 5 sekund Naciśnij i przytrzymaj [✓/REW/◀◀] lub [✓/FF/▶▶], aby ustawić czas.

4 Naciśnij [SHIFT] + [CLOCK/TIMER].

Wyświetlanie zegara, kiedy urządzenie jest włączone:

Naciśnij [SHIFT] + [CLOCK/TIMER].

Zegar pokaże się na około 5 sekund.

Uwaga

Po pewnym czasie zegar może zacząć się spóźniać lub spieszyć. W takim wypadku należy go ponownie wyregulować.

C Funkcje ułatwiające obsługę

Aby przyciemnić wyświetlacz

Naciśnij [DIMMER].

Jasność wyświetlacza zostanie zmniejszona oprócz wskaźnika [AC IN].

Aby skasować, naciśnij ponownie [DIMMER].

Wyciszenie

Naciśnij [MUTING].

Aby skasować, naciśnij ponownie [MUTING].

Wyciszenie może również być anulowane poprzez całkowite zmniejszenie głośności do „--dB”.

Wyłączenie urządzenia powoduje także automatyczne wyłączenie funkcji wyciszenia.

La radio: sintonización manual

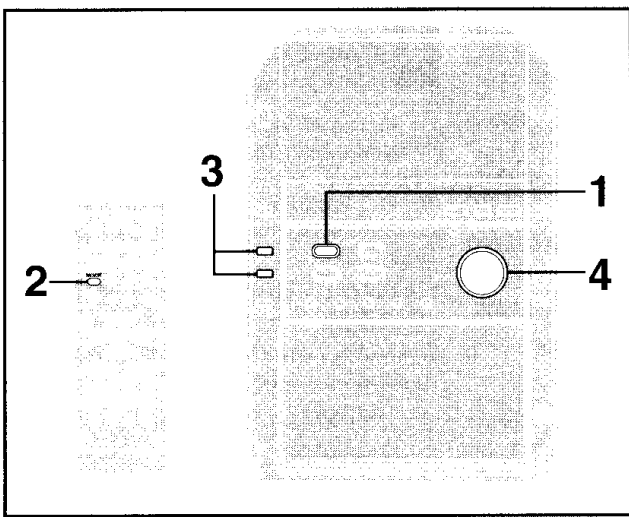

1 TUNER/BAND

FM 87.50 MHz

2 PLAY MODE

MANUAL

3

FM 88.10 MHz

ST

4 VOLUME

VOL 48 dB

A

PLAY MODE

FM 88.10 MHz

MONO

B

DISPLAY

RDS

RDS PS

RDS PTY

1 Pulse [TUNER/BAND] para seleccionar:

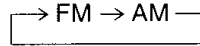

2 Pulse [PLAY MODE] para seleccionar "MANUAL":

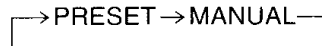

3 Pulse [V/REW/◀◀] o [∧/FF/▶▶] para seleccionar la frecuencia de la emisora requerida.

Cuando se esté recibiendo una emisión en estéreo FM se visualizará "ST".

4 Ajuste el volumen.

Sintonización automática

Mantenga pulsado [V/REW/◀◀] o [∧/FF/▶▶] durante un momento hasta que la frecuencia empiece a cambiar rápidamente. El aparato empezará la sintonización automática y se parará cuando encuentre una emisora.

- Para cancelar, pulse una vez más [V/REW/◀◀] o [∧/FF/▶▶].
- La sintonización automática tal vez no funcione cuando la interferencia sea excesiva.

A Para mejorar la calidad de sonido FM

Mantenga pulsado [PLAY MODE] para visualizar "MONO". Vuelva a mantener pulsado [PLAY MODE] para cancelar el modo.

MONO también se cancelará si se cambia la frecuencia. Deje "MONO" apagado para la escucha normal.

B Emisiones RDS

Este aparato puede visualizar datos de texto transmitidos por el sistema de datos de radio (RDS) disponible en algunas zonas. Si la emisora que está escuchando está transmitiendo señales RDS, "RDS" se encenderá en el visualizador.

Visualización del nombre de una emisora o de un tipo de programa

Pulse [DISPLAY].

Cada vez que pulse el botón:

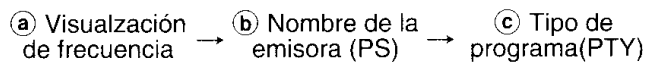

(d) Visualización de tipos de programas

| | | | |
|---------|----------------------|----------|----------|
| NEWS | VARIED | FINANCE | COUNTRY |
| AFFAIRS | POP M | CHILDREN | NATIONAL |
| INFO | ROCK M | SOCIAL A | OLDIES |
| SPORT | M.O.R M ⁺ | RELIGION | FOLK M |
| EDUCATE | LIGHT M | PHONE IN | DOCUMENT |
| DRAMA | CLASSICS | TRAVEL | TEST |
| CULTURE | OTHER M | LEISURE | ALARM |
| SCIENCE | WEATHER | JAZZ | |

Nota

- Las visualizaciones RDS tal vez no se encuentren disponibles si la recepción no es adecuada.
+ "M.O.R M" = "Middle of the road music" (Música para todos los públicos)
- El sonido se interrumpirá momentáneamente si se introducen/extraen cintas mientras se está escuchando una radiofusión por AM.

Радиоприемник: ручная настройка

1 Нажмите кнопку [TUNER/BAND], чтобы выбрать диапазон:

→ FM → AM

2 Нажмите кнопку [PLAY MODE], чтобы выбрать диапазон "MANUAL":

→ PRESET → MANUAL

3 Чтобы настроиться на частоту требуемой станции, нажимайте кнопку [V/REW/◀◀] или [V/FF/▶▶].

При приеме стереофонической программы в диапазоне FM на дисплей выводится индикация "ST".

4 Отрегулировать громкость.

Автоматическая настройка

Нажмите и удерживайте некоторое время кнопку [V/REW/◀◀] или [V/FF/▶▶] до тех пор, пока частота не начнет меняться в быстром темпе. Аппарат начинает автоматическую настройку и прекращает ее, когда находит станцию.

- Чтобы отменить функцию, снова нажмите кнопку [V/REW/◀◀] или [V/FF/▶▶].
- Автоматическая настройка может не работать при чрезмерном уровне помех.

A Для улучшения качества звука FM

Чтобы отобразить на дисплее "MONO", нажмите и удерживайте кнопку [PLAY MODE].

Нажмите кнопку [PLAY MODE] снова, чтобы отменить режим.

Режим MONO отменяется также при изменении частоты настройки.

При обычном прослушивании выключайте режим "MONO".

B Радиовещание RDS

Этот аппарат может высвечивать текстовые данные, передаваемые системой радиоданных (RDS), доступной в некоторых районах.

Если прослушиваемая Вами станция передает сигналы RDS, на дисплее высвечивается индикация "RDS".

Высвечивание названия вещающей станции или типа программы

Нажмите кнопку [DISPLAY].

Каждый раз, когда Вы нажимаете кнопку:

- а) Дисплей частоты
- б) Название станции (PS)
- в) Тип программы (PTY)
- г) Дисплеи типа программы

Примечание

- Дисплеи RDS могут быть недоступны, если прием плохой.

+ "M.O.R M" = "Middle of the road music" (музыка в дороге)

- При установке/извлечении кассет во время прослушивания передач в диапазоне КВ звук на короткое время прерывается.

Rádio: ruční ladění

1 Stisknutím [TUNER/BAND] zvolíte:

→ FM → AM

2 Stisknutím [PLAY MODE] zvolíte „MANUAL“:

→ PRESET → MANUAL

3 Stisknutím [V/REW/◀◀] nebo [V/FF/▶▶] zvolte kmitočet požadované stanice.

„ST“ se zobrazí v případě, že bylo zachyceno vysílání stereo FM.

4 Nastavte hlasitost.

Automatické vyladování

Stiskněte a chvíli přidrže [V/REW/◀◀] nebo [V/FF/▶▶], dokud se nezačne kmitočet rychle měnit. Přístroj začne automaticky ladit a přestane, jakmile nalezne stanici.

- Zrušení dalším stisknutím [V/REW/◀◀] nebo [V/FF/▶▶].
- Automatické ladění nemusí fungovat, pokud dochází k nadměrnému rušení.

A Zlepšení zvukové kvality FM

Stiskněte a přidrže tlačítko [PLAY MODE] tak, aby se zobrazilo „MONO“.

Opětovným Stisknutím a přidržením [PLAY MODE] režim zrušte.

MONO rovněž zrušíte, pokud změníte kmitočet.

Při normálním poslechu „MONO“ vypněte.

B Vysílání RDS

Tento přístroj může zobrazovat textové údaje přenášené rozhlasovým datovým systémem (RDS), který je v určitých oblastech k dispozici. Jestliže stanice, kterou posloucháte, vysílá signály RDS, na displeji se rozsvítí „RDS“.

Zobrazení názvu vysílací stanice nebo typu programu

Stiskněte [DISPLAY].

Při každém stisknutí tlačítka:

- а) Zobrazení kmitočtu
- б) Jméno stanice (PS)
- в) Typ programu (PTY)
- г) Typ programu

Poznámka

- Displej s RDS nemusí být dostupný, pokud bude příjem slabý.

+ „M.O.R M“ = „Middle of the road music“ (Střední proud)

- Při vkládání/vyjímání kazety je zvuk během poslechu AM vysílání přechodně přerušen.

Radio: strojenie ręczne

1 Naciśnij [TUNER/BAND], aby ustawić:

→ FM → AM

2 Naciśnij [PLAY MODE], aby ustawić „MANUAL“:

→ PRESET → MANUAL

3 Naciśnij [V/REW/◀◀] lub [V/FF/▶▶], aby wybrać częstotliwość danej stacji.

Na wyświetlaczu pojawia się „ST“, gdy odbierana jest sygnal stereo na falach FM.

4 Regulacja głośności.

Automatyczne strojenie

Naciśnij i przytrzymaj [V/REW/◀◀] lub [V/FF/▶▶], aż częstotliwość zacznie gwałtownie się zmieniać. Urządzenie rozpocznie automatyczne strojenie i zatrzyma się, gdy znajdzie stację.

- Aby skasować, naciśnij jeszcze raz [V/REW/◀◀] lub [V/FF/▶▶].
- Funkcja automatycznego strojenia może nie działać, gdy występują nadmierne zakłócenia.

A Aby polepszyć jakość dźwięku FM

Naciśnij i przytrzymaj [PLAY MODE], aby wyświetlić „MONO“.

Naciśnij i przytrzymaj ponownie [PLAY MODE], aby anulować tryb.

MONO znika także, jeżeli zostanie zmieniona częstotliwość.

Podczas normalnego słuchania wyłącz „MONO“.

B Audycje z RDS

Urządzenie to może wyświetlać dane tekstowe nadawane przez system danych radiowych (RDS) dostępny w niektórych rejonach.

Jeżeli stacja, której słuchasz, nadaje sygnały RDS, na wyświetlaczu pojawi się „RDS“.

Wyświetlanie nazwy stacji lub typu programu

Naciśnij [DISPLAY].

Za każdym naciśnięciem przycisku:

- а) Wyświetlenie częstotliwości
- б) Nazwa stacji (PS)
- в) Typ programu (PTY)
- г) Typ programu

Uwagi

- Dane RDS mogą być niedostępne, jeżeli odbiór jest słaby.

+ „M.O.R M“ = „Middle of the road music“ (Środek drogowej muzyki)

- Dźwięk zostanie chwilowo przerwany, gdy będziesz wkładał lub wyjmował taśmy podczas słuchania audycji radiowych w zakresie AM.

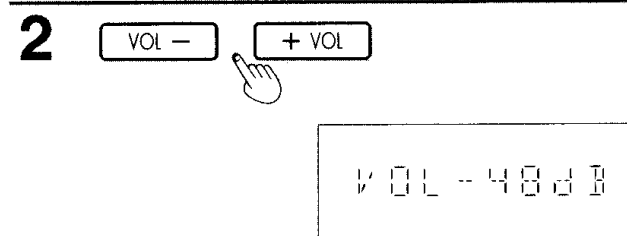
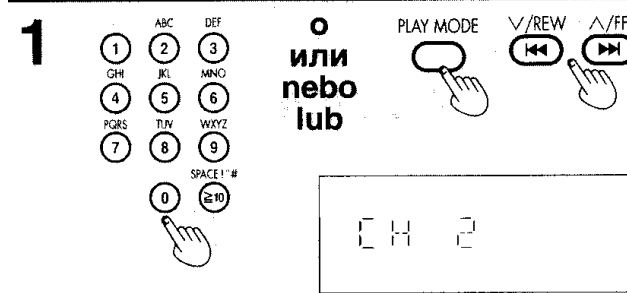
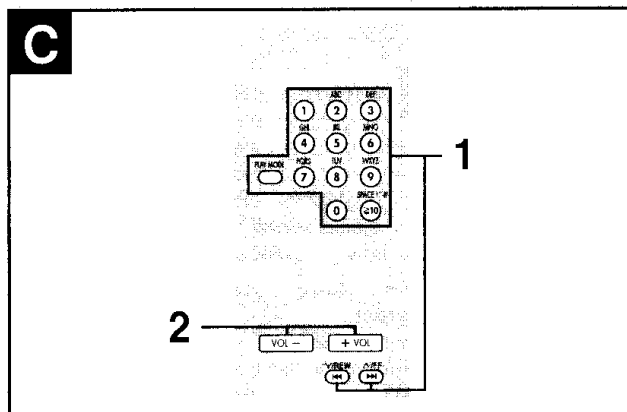
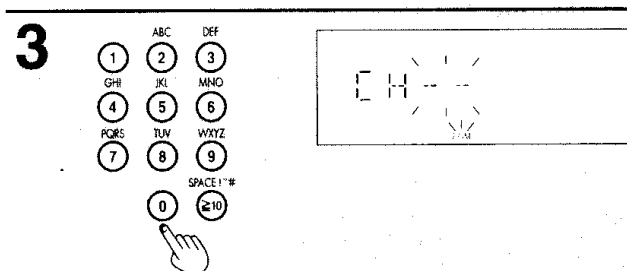
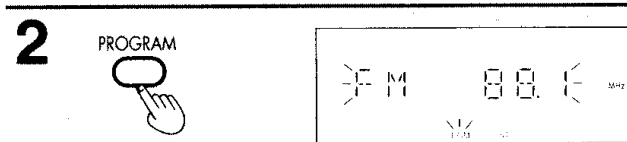
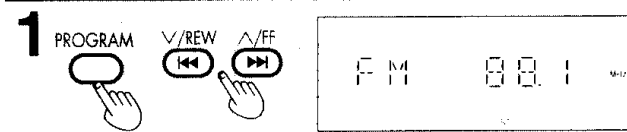
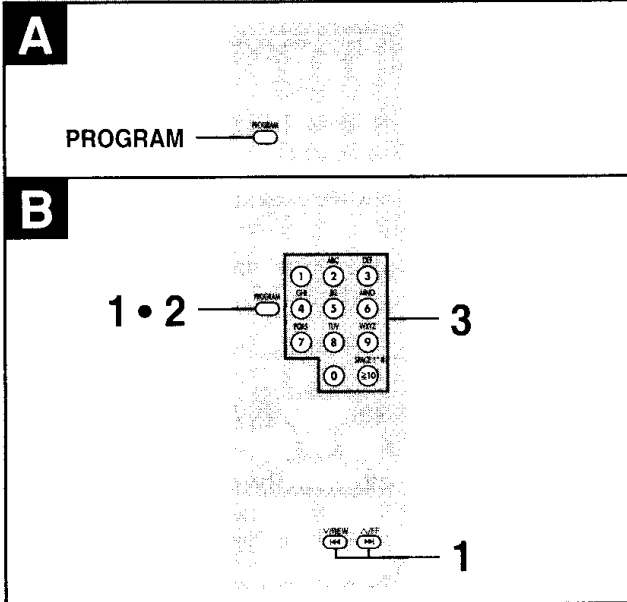

La radio: sintonización de presintonías

Hay dos formas de presintonizar emisoras.

Presintonización automática:

Las emisoras que puede sintonizar el receptor de radio están presintonizadas de forma automática.

Presintonización manual:

Usted puede seleccionar las emisoras y el orden en que quiera presintonizarlas.

Se puede presintonizar un máximo de 15 emisoras en cada banda, FM y AM.

Pulse [TUNER/BAND] para seleccionar "FM" o "AM".

A Presintonización automática

Presintonización automática para AM y FM

1 Sintonice la frecuencia desde la que quiere comenzar a presintonizar (⇒ página 18).

2 Pulse [PROGRAM]. Se inicia la presintonización automática y se sintoniza la última emisora memorizada.

B Presintonización manual

Presintonice las emisoras una a una.

1 Pulse [PROGRAM] y luego pulse [V/REW/◀◀] o [V/FF/▶▶] para sintonizar la emisora requerida.

2 Pulse [PROGRAM].

3 Pulse las teclas numéricas para seleccionar un canal.

La emisora que ocupa un canal se borrará si se presintoniza otra emisora en ese canal.

C Selección de canales

1 Pulse las teclas numéricas para seleccionar el canal.

Para los canales 10 a 15 pulse [≥10] y luego los dos dígitos.

O BIEN

① Pulse [PLAY MODE] para seleccionar "PRE-SET".

② Pulse [V/REW/◀◀] o [V/FF/▶▶] para seleccionar un canal.

2 Ajuste el volumen.

Ajuste de asignación de AM

Mediante el aparato principal solamente

Cada país asigna bandas de emisión según sus necesidades particulares.

Este sistema también puede recibir emisiones de AM asignadas en pasos de 10 kHz.

Para cambiar el paso (9kHz ↔ 10kHz)

Preparación:

① Pulse [TUNER/BAND] para seleccionar "FM".

② Mantenga pulsado [TUNER/BAND].

Después de transcurrir unos pocos segundos, la visualización cambia a una visualización parpadeante de la frecuencia mínima actual.

③ Continúe pulsando [TUNER/BAND].

Suelte el botón cuando cambie la frecuencia mínima.

Para volver al paso original, repita los pasos de arriba.

Nota

Después de cambiar el ajuste "allocation" de designación las frecuencias que usted preajustó previamente en la memoria se cancelarán.

Радиоприемник: предварительная настройка

Есть два метода предварительной настройки на станции.

Автоматическая предвари-

тельная настройка: Станции, которые может принимать устройство настройки, заданы автоматически.

Ручная предварительная

настройка: Вы можете выбирать станции для предварительной настройки и порядок занесения их в память.

В каждом диапазоне FM и AM можно предварительно настроиться на 15 станций.

Нажмите кнопку [TUNER/BAND], чтобы выбрать диапазон "FM" или "AM".

A Автоматическая предварительная настройка

Автоматическая предварительная установка для AM и FM.

- 1 Настройтесь на частоту, с которой начнется предварительная настройка. (→ стр. 19)
- 2 Нажимайте [PROGRAM].
Начинает выполняться автоматическая предварительная установка, и приемник переключается на последнюю записанную в память станцию.

B Ручная предварительная настройка

Производите предустановку станций по очереди.

- 1 Нажмите кнопку [PROGRAM], затем кнопку [V/REW/◀] или [V/FF/▶], чтобы настроиться на требуемую станцию.
- 2 Нажмите кнопку [PROGRAM].
- 3 Нажимайте цифровые кнопки для выбора канала.

Станция, записанная на данный канал, будет стерта при занесении на этот канал другой станции.

C Выбор каналов

- 1 Нажимайте цифровые кнопки для выбора канала.
Для номеров каналов с 10 по 15 нажмите кнопку [≥10] и затем две цифры.
ИЛИ
 - ① Нажмите [PLAY MODE], чтобы выбрать "PRESET".
 - ② Нажмите [V/REW/◀] ИЛИ [V/FF/▶] для выбора канала.
- 2 Отрегулируйте уровень громкости.

Настройка распределения AM

Только с основной аппарат

Каждая страна устанавливает шаг распределения частот радиовещания в соответствии с ее собственными нуждами.

Эта система может также принимать радиовещание диапазона AM, распределенное с шагом 10 кГц.

Для изменения шага (9кГц ↔ 10кГц)

Подготовка:

- ① Нажмите кнопку [TUNER/BAND], чтобы выбрать "FM".
- ② Нажмите и удерживайте кнопку [TUNER/BAND].
Через нескольких секунд дисплей изменяется на мигающий дисплей текущей минимальной частоты.
- ③ Продолжайте удерживать кнопку [TUNER/BAND].
Когда минимальная частота изменится, отпустите кнопку. Чтобы вернуться к первоначальному шагу распределения частот, повторите вышеприведенные действия.

Примечание

Частоты, которые Вы предварительно установили в память, будут стерты после изменения установки шага распределения частот.

Rádio: ladění předvoleb

Existují dvě metody pro předvolbu stanic.

Automatická

předvolba:

Stanice, jejichž signál může tuner přijímat, jsou přednastaveny automaticky.

Ruční předvolba:

Pro předvolbu a pořadí stanic, v němž se předvolba uskuteční, si můžete stanice vybrat.

V pásmu FM a AM lze nastavit pro každé z nich až 15 stanic.

Stisknutím [TUNER/BAND] zvolíte „FM“ nebo „AM“.

A Automatická předvolba

Automatické předvolby samostatně pro AM a FM.

- 1 Naladte kmitočet, kde má výběr předvoleb začít (→ strana 19).
- 2 Stiskněte [PROGRAM].
Začne automatické přednastavování a naladí se poslední stanice z paměti.

B Ruční předvolba

Jednorázová předvolba stanic.

- 1 Stisknutím [PROGRAM] a následným stisknutím [V/REW/◀] nebo [V/FF/▶] vyladíte požadovanou stanici.
- 2 Stiskněte [PROGRAM].
- 3 Stiskněte číselná tlačítka pro výběr kanálu.

Stanice, která již v kanále je, se vymaže, pokud je pro tento kanál předvolena stanice jiná.

C Volba kanálů

- 1 Stiskněte číselná tlačítka pro výběr kanálu.
Pro kanály 10 až 15 stiskněte [≥10], a poté dvě číslice.
NEBO
 - ① Stiskněte [PLAY MODE] pro výběr: „PRESET“.
 - ② Stiskněte [V/REW/◀] nebo [V/FF/▶] pro výběr kanálu.

2 Nastavte hlasitost.

Nastavení rozdělení pásma AM

Pouze pomocí hlavním přístroji

Každá země rozděluje pásma rozhlasového vysílání podle svých konkrétních potřeb. Tento systém je schopen přijímat vysílání ve vlnovém rozsahu AM rozděleném v krocích po 10 kHz.

Změna kroku (9kHz ↔ 10kHz)

Příprava:

- ① Stiskněte tlačítko [TUNER/BAND] a vyberte možnost „FM“.
- ② Stiskněte a přidržeťte tlačítko [TUNER/BAND].
Po několika sekundách začne na displeji blikat aktuální minimální kmitočet.
- ③ Tlačítko [TUNER/BAND] držte i nadále.
Jakmile se minimální kmitočet změní, tlačítko uvolněte.
K návratu na původní krok zopakujte předchozí body.

Poznámka

Po změně nastavení příslušného rozdělení pásma se vymažou kmitočty, které byly dříve nastaveny v paměti.

Radio: programowanie stacji

Si do wyboru dwie metody programowania stacji.

Programowanie

automatyczne: Stacje radiowe, których sygnał dociera do odbiornika radiowego, można ustawić automatycznie.

Programowanie

ręczne: Można wybierać stacje do zaprogramowania i kolejność, w jakiej zostaną zaprogramowane.

Można zaprogramować do 15 stacji dla zakresu FM, jak i AM.

Naciśnij [TUNER/BAND], aby wybrać: „FM” lub „AM”.

A Programowanie automatycznie

Automatyczne nastawianie wartości dla AM i FM.

- 1 Ustaw częstotliwość, od której ma się zacząć programowanie (→ strona 19).
- 2 Aby wybrać [PROGRAM].
Rozpoczyna się automatyczne nastawianie wartości i dostrojona zostaje ostatnia zapamiętana stacja.

B Programowanie ręczne

Programuj stacje pojedynczo.

- 1 Naciśnij [PROGRAM], a następnie [V/REW/◀] lub [V/FF/▶] aby dostroić żadaną stację.
- 2 Naciśnij [PROGRAM].
- 3 Aby wybrać požądany kanał, należy użyć przycisków numerycznych.

Stacja zapamiętana wcześniej na danym kanale zostanie wymazana, jeśli inna stacja zostanie na nim zaprogramowana.

C Wybieranie kanałów

- 1 Naciśnij przyciski, numeryczne aby wybrać kanał.
Dla kanałów od 10 do 15 naciśnij [≥10], a następnie dwie cyfry.
LUB
 - ① Naciśnij [PLAY MODE], aby wybrać „PRESET“.
 - ② Naciśnij [V/REW/◀] lub [V/FF/▶], aby wybrać kanał.
- 2 Wyreguluj poziom głośności.

Ustawianie stacji w paśmie AM

Tylko poprzez urządzeniu głównym

Każdy kraj przydziela zakresy częstotliwości w zależności od swoich potrzeb.

Urządzenie może również odbierać audycje w zakresie AM oddzielone o 10 kHz.

Aby zmienić krok częstotliwości (9kHz ↔ 10kHz)

Czynność wstępna:

- ① Naciśnij [TUNER/BAND], aby wybrać „FM”.
- ② Naciśnij i przytrzymaj [TUNER/BAND].
Po kilku sekundach wyświetlacz zmieni się na migające wyświetlenie bieżącej najniższej częstotliwości.
- ③ Nadal przytrzymuj [TUNER/BAND].
Kiedy najniższa częstotliwość zmieni się, zwolnij przycisk.
Aby powrócić do pierwotnego kroku częstotliwości, wykonaj ponownie powyższe czynności.

Uwaga

Po zmianie kroku częstotliwości poprzednio zaprogramowane w pamięci częstotliwości zostaną skasowane.

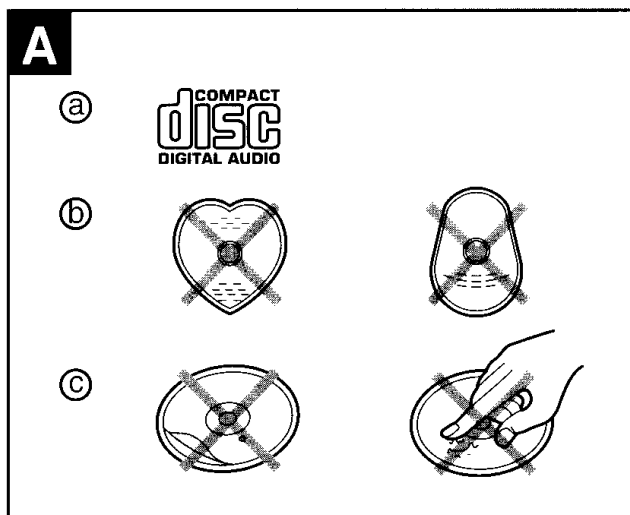
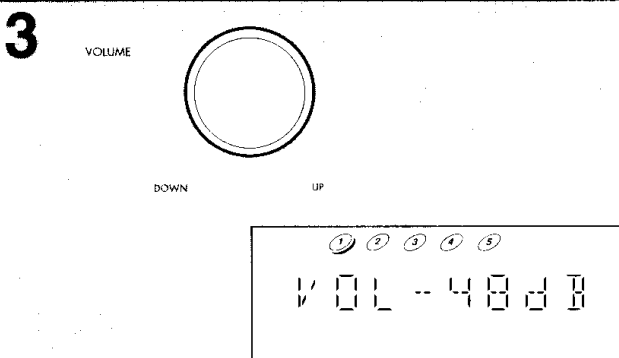
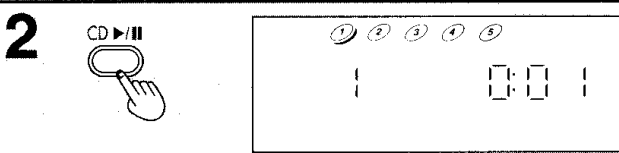
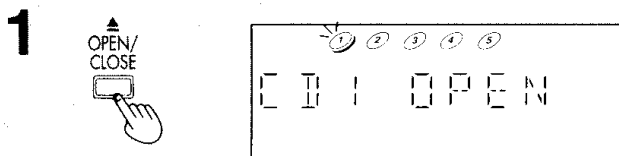
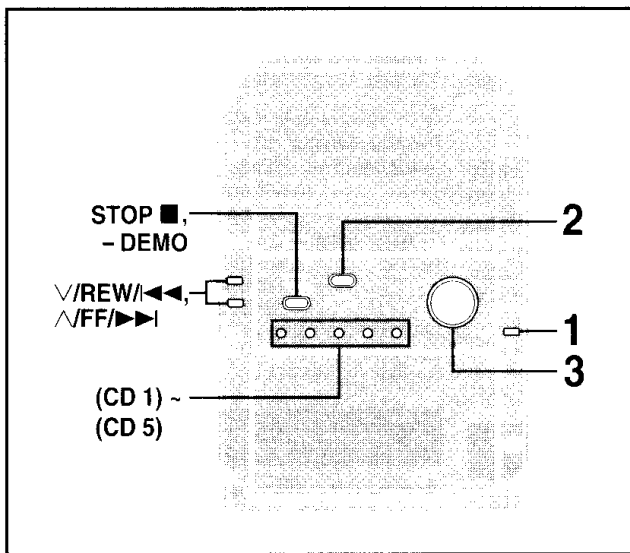

CDs (discos compactos)

Este aparato puede reproducir discos CD-R y CD-RW de audio del formato CD-DA (audio digital) que hayan sido finalizados (un proceso realizado después de la grabación que permite que el aparato reproduzca CD-R y CD-RW de audio) tras finalizar la grabación.

Algunos CD-R y CD-RW tal vez no puedan ser reproducidos debido a la condición de la grabación.

El aparato tiene cinco bandejas de CDs.

Puede escuchar simplemente el CD de una sola bandeja o seleccionar y escuchar el CD de una bandeja particular. Consulte la sección reproducción de todos los discos (→ página 26) para obtener información sobre cómo escuchar todos los CDs uno tras otro.

Para reducir la iluminación del visualizador

- 1** Pulse [**▲ OPEN/CLOSE**] para introducir el CD en la bandeja. Pulse de nuevo para cerrar.
- 2** Pulse [**CD ▶/||**] para comenzar la reproducción desde la primera pista. El reproductor se detiene tras reproducir la última pista.
- 3** Ajuste el volumen.

| Para | Acción |
|--------------------------------------|---|
| detener el disco | Pulse [STOP ■, DEMO]. |
| interrumpir la reproducción | Pulse [CD ▶/]. Vuelva a pulsar para reanudar la reproducción. |
| saltar pistas | Pulse [V/REW/FF/◀◀] o [V/FF/▶▶]. |
| buscar por pistas | Pulse y mantenga pulsada [V/REW/FF/◀◀] o [V/FF/▶▶] durante la reproducción o la pausa. |
| visualiza el indicador de CD | Los indicadores de CD del visualizador se encienden siempre que la bandeja está en la posición de reproducción, tanto si está cargada como si no lo está. |
| iniciar la reproducción con un toque | Si el aparato está en el modo de espera y se introduce un disco compacto, pulse [CD ▶/] o [CD 1] ~ [CD 5]. El aparato se encenderá automáticamente y la reproducción comenzará. |

A Selección de CD y cuidados

Sólo reproduce los discos con la marca COMPACT disc DIGITAL AUDIO. (véase Ⓐ)

No;

- Utilice discos con forma irregular. (Ⓑ)
- Ponga etiquetas extra ni pegatinas.
- Utilice discos con etiquetas o pegatinas que sobresalgan o con adhesivo que salga por debajo de las etiquetas o pegatinas. (Ⓒ)
- Adhiera cubiertas a prueba de rayas ni ningún otro tipo de accesorios.
- Escriba nada en los CDs.
- Limpie los CDs con líquidos. (Límpielos con un paño suave y seco.)
- Utilice CDs impresos con impresoras de etiquetas de venta en el mercado.

Para evitar daños

Tenga siempre en cuenta los puntos siguientes.

- Ponga el sistema sobre una superficie plana y nivelada. No lo ponga encima de revistas, superficies inclinadas, etc.
- No mueva el sistema mientras se abren o cierran las bandejas, o cuando éstas estén cargadas. Antes de mover el sistema, descargue siempre todos los CDs.
- No ponga nada, excepto CDs en las bandejas.
- No utilice CDs de limpieza o CDs que estén muy deformados o agrietados.
- No desconecte el cable de alimentación de CA de la toma de corriente durante la operación de cambio de CD.

Компакт-диски

Этот аппарат может воспроизводить обычные и перезаписываемые аудио-компакт-диски в цифровом формате CD-DA, которые были «закрыты» (процесс, выполненный после завершения записи, который позволяет проигрывателям воспроизводить обычные и перезаписываемые аудио-компакт-диски). Может быть невозможно воспроизводить некоторые CD-R и CD-RW из-за условий записи. Аппарат содержит пять лотков CD. Вы можете просто прослушивать CD в одном лотке, или Вы можете выбрать и прослушивать CD в определенном лотке. См. раздел Воспроизведение всех дисков (→ стр 27) относительно информации о том, как прослушивать все CD один за другим.

Чтобы ослабить подсветку панели

- 1 Для установки компакт-диска на лоток нажмите [▲ OPEN/CLOSE]. Для закрытия нажмите еще раз.
- 2 Для того, чтобы начать воспроизведение с первой дорожки, нажмите [CD ►/II]. После воспроизведения последней дорожки проигрыватель выключается.
- 3 Отрегулируйте уровень громкости.

| Чтобы | Выполните следующее |
|--|---|
| остановить диск | Нажмите [STOP ■, DEMO]. |
| сделать паузу в воспроизведении | Нажмите [CD ►/II]. Нажмите еще раз, чтобы возобновить воспроизведение. |
| пропустить дорожки | Нажмите [V/REW/◀◀] или [V/FF/▶▶]. |
| выполнить поиск на всех дорожках | Нажмите и удерживайте [V/REW/◀◀] или [V/REW/▶▶] во время воспроизведения или паузы. |
| просмотр индикатора CD | Индикатор диска на дисплее горит всякий раз, когда лоток находится в позиции воспроизведения независимо от того, загружен он или нет. |
| запустить воспроизведение в одно касание | Если аппарат находится в режиме ожидания, и загружен компакт-диск, нажмите кнопку [CD ►/II] или [CD 1] ~ [CD 5]. Аппарат включится автоматически, и начнется воспроизведение. |

A Выбор компакт-дисков и обращение с ними

Прослушивайте только компакт-диски с торговой маркой DIGITAL AUDIO. (см. Ⓐ)

Не следует:

- Пользоваться дисками неправильной формы. (Ⓑ)
- Приклеивать лишние этикетки и наклейки.
- Пользоваться дисками с отстающими этикетками и наклейками или с выступающим из-под этикетки или наклейки клеем. (Ⓒ)
- Прикреплять защищающие от царапин покрытия или другие принадлежности такого рода.
- Писать на CD.
- Чистить диски с использованием жидкостей. (Протрите диски сухой мягкой тканью.)
- Использовать диски со скопированными с имеющихся на рынке этикетками.

Для предотвращения повреждения

Всегда соблюдайте следующие пункты.

- Устанавливайте систему на ровной плоской поверхности.
Не устанавливайте на стопку журналов, наклонные поверхности и т.д.
- Не перемещайте систему во время открывания/закрывания лотка или когда он загружен. Всегда выгружайте все CD перед перемещением системы.
- Не помещайте ничего, кроме CD, в лоток.
- Не используйте чистящие CD или CD, которые сильно покороблены или треснуты.
- Не отсоединяйте сетевой шнур от бытовой розетки переменного тока во время операции замены CD.

Kompaktní disky (CD)

Tento přístroj je schopen přehrávat audio CD-R a CD-RW ve formátu CD-DA, které byly po provedení záznamu finalizovány (proces provedený po nahrání, který této jednotce umožňuje přehrávat zvukové disky CD-R a CD-RW). Přístroj nemusí být schopen přehrávat některé CD-R nebo CD-RW podle stavu záznamu. Přístroj je vybaven 5 CD vozíky. Můžete jednoduše poslouchat CD v jednom vozíku nebo lze zvolit a poslouchat CD v daném vozíku. Pro informace o postupném poslechu jednoho CD za druhým se obraťte na odstavec Reprodukce všech disků (→ str. 27).

Ztlumení intenzity osvětlení na panelu displeje

- 1 Stiskněte [▲ OPEN/CLOSE] a vložte CD na zásobník. Dalším stiskem zavřete.
- 2 Stiskem [CD ►/II] spustíte přehrávání od první skladby. Přehrávač se zastaví po přehrávání poslední skladby.
- 3 Nastavte hlasitost.

| PRO | ČINNOST |
|------------------------------------|--|
| zastavení disku | Stiskněte [STOP ■, DEMO]. |
| přerušení přehrávání | Stiskněte [CD ►/II]. Dalším stiskem přehrávání obnovíte. |
| vynechání stop | Stiskněte [V/REW/◀◀] nebo [V/FF/▶▶]. |
| vyhledávání ve stopách | Během přehrávání nebo přerušení přehrávání stiskněte a držte [V/REW/◀◀] nebo [V/FF/▶▶]. |
| zobrazení CD indikátoru | Indikátory disků se rozsvítí, kdykoliv je zásuvka ve hrací poloze, bez ohledu na to, zda je v ní disk vložen či nikoliv. |
| zahájení přehrávání jedním dotykem | Jestliže je přístroj v režimu pohotovosti a je vloženo CD, stiskněte [CD ►/II] nebo [CD 1] ~ [CD 5]. Přístroj se automaticky zapne a začne přehrávání. |

A Výběr CD a péče o ně

Přehrává pouze CD se značkou COMPACT disc DIGITAL AUDIO. (viz Ⓐ)

Dodržujte následující pokyny;

- Nepoužívejte disky nepravidelných tvarů. (Ⓑ)
- Na disky nelepte nadbytečné štítky a nálepky.
- Nepoužívejte disky s odtrženými štítky či nálepkami nebo s takovými štítky či nálepkami, kde se pod nimi uvolňuje lepidlo. (Ⓒ)
- Nepřipojujte k diskům kryty chránící proti mechanickému poškození nebo jakékoliv jiné typy příslušenství.
- Na CD nic nepiště.
- Nečistěte CD kapalinami. (Otřete jej měkkou, suchou látkou.)
- Nepoužívejte CD s natištěnými štítky, které jsou na trhu k dostání.

Abyste předešli poškození

Vždy se řiďte následujícími body.

- Umístěte přístroj na plochy a rovný povrch.
Neumístějte jej na časopisy, nakloněné povrchy atd.
- Nepohybuje přístrojem během otevírání/zavírání zásobníku nebo jestliže jsou v zásobnících disky. Před umístěním přístroje vždy vyjměte všechny CD.
- Do zásuvky vkládejte pouze CD disky.
- Nepoužívejte čističky CD disky nebo disky, které jsou příliš zdeformované či prasklé.
- Neodpojujte síťový přívod ze zásuvky během operace výměny CD disku.

Płyty CD

Urządzenie może odtwarzać płyty dźwiękowe CD-R i CD-RW formatu CD-DA (digital audio) poddane finalizacji (operacja dokonywana po nagraniu materiału, która umożliwia urządzeniu odtwarzanie płyt audio typu CD-R i CD-RW) po zakończeniu nagrywania. Może ono nie odtwarzać niektórych płyt CD-R lub CD-RW ze względu na stan nagrania. Urządzenie posiada pięć tac na płyty CD. Można słuchać płyty CD z jednej tacy lub wybrać do słuchania płytę CD z określonej tacy. Przeczytaj rozdział o odtwarzaniu wszystkich płyt (→ strona 27), aby zapoznać się z odtwarzaniem wszystkich płyt CD, jedna po drugiej.

Aby przyciemnić wyświetlacz

- 1 Nacisnąć [▲ OPEN/CLOSE], aby włożyć płytę CD na tacę napędu. Nacisnąć ponownie, aby ją zamknąć.
- 2 Nacisnąć [CD ►/II], aby rozpocząć odtwarzanie od pierwszego utworu. Odtwarzacz zatrzyma się po odtworzeniu ostatniego utworu.
- 3 Wyreguluj poziom głośności.

| W celu | Należy |
|---|---|
| zatrzymania płyty | Nacisnąć [STOP ■, DEMO]. |
| włączenia pauzy/ odtwarzania | Nacisnąć [CD ►/II]. W celu dalszego odtwarzania nacisnąć przycisk ponownie. |
| ominięcia utworów | Nacisnąć [V/REW/◀◀] lub [V/FF/▶▶]. |
| wyszukania w utworze | Nacisnąć i przytrzymać [V/REW/◀◀] lub [V/FF/▶▶] podczas odtwarzania lub w trybie pauzy. |
| przeglądanie wskaźnika CD | Wskaźnik płyty na wyświetlaczu zapala się zawsze, kiedy taca jest w pozycji do odtwarzania, niezależnie od tego czy jest w niej płyta czy nie. |
| rozpoczęcia odtwarzania za pomocą jednego nacisnięcia przycisku | Jeżeli urządzenie znajduje się w trybie gotowości, a płyta kompaktowa jest załadowana, nacisnij [CD ►/II] lub [CD 1] ~ [CD 5]. Urządzenie włączy się automatycznie, a odtwarzanie rozpocznie się. |

A Wybór i obchodzenie się z płytami CD

Odtwarzać tylko płyty CD oznaczone znakiem towarowym COMPACT disc DIGITAL AUDIO. (patrz Ⓐ)

Nie wolno;

- Używać płyt CD o nieregularnych kształtach. (Ⓑ)
- Naklejać dodatkowych etykiet lub naklejek.
- Używać płyt z etykietami lub naklejkami, które odklejają się, lub pozostałościami po naklejkach lub etykietach. (Ⓒ)
- Naklejać powłok przeciw zarysowaniu, itp.
- Pisać na płytach CD.
- Myć płyt CD przy pomocy płynów. (Należy je czyścić przy pomocy miękkiej, suchej ściereczki.)
- Używać płyt CD zadrukowanych przy pomocy drukarek dostępnych na rynku.

Aby uniknąć uszkodzeń

Należy stosować się zawsze do podanych poniżej punktów.

- Umieść urządzenie na płaskiej, równej powierzchni. Nie umieszczaj go na czasopismach, nachylnych powierzchniach itp.
- Nie ruszaj urządzenia kiedy taca się otwiera/zamyka lub jeśli w środku znajduje się płyta. Zawsze wyjmij wszystkie płyty przed przenoszeniem zestawu.
- Nie umieszczaj na tacy niczego innego oprócz płyt.
- Nie używaj płyt czyszczących lub płyt, które są wygięte lub popękane.
- Nie odłączaj przewodu sieciowego od gniazdka podczas operacji zmieniania płyt.

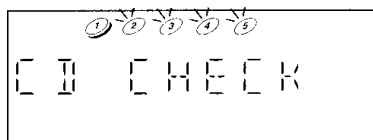
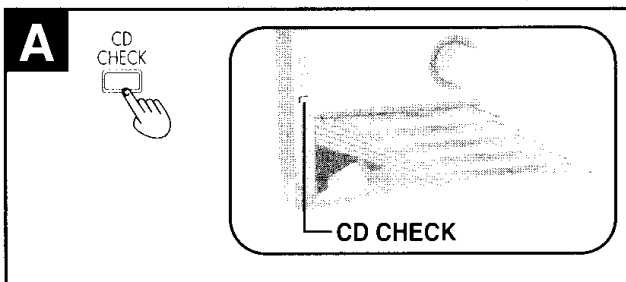
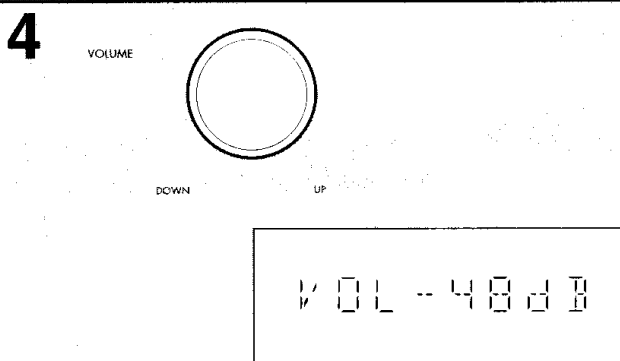
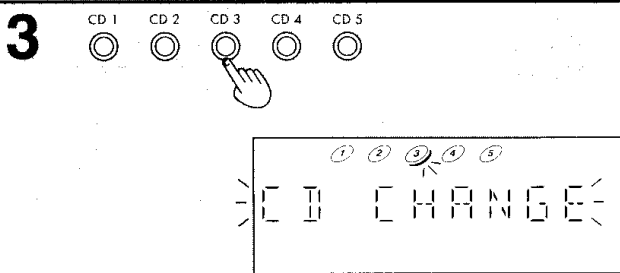
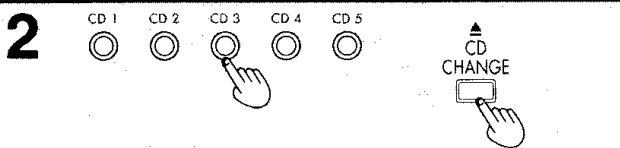
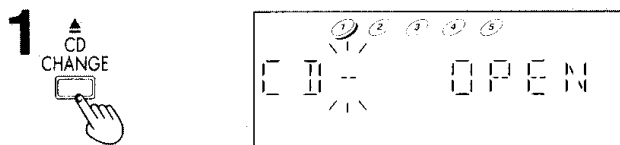
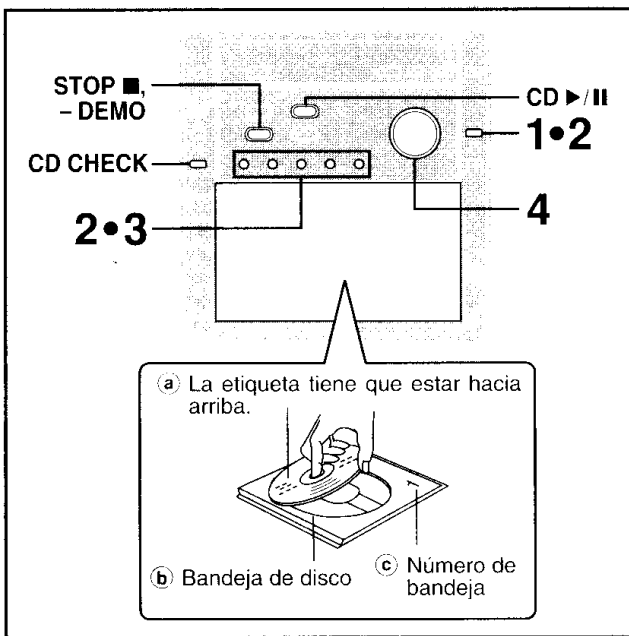

CDs (discos compactos)

Escucha de un CD colocado en una bandeja específica

Preparación:
Pulse [CD ▶/||] y luego [STOP ■, -DEMO].

Colocación de un CD en la bandeja deseada

- 1** Pulse [▲ CD CHANGE].
- 2** (Antes de que pasen unos 10 segundos)
Pulse [CD 1] ~ [CD 5] e introduzca el CD en la bandeja.
Pulse de nuevo [▲ CD CHANGE] para cerrar las bandejas.
Repita los pasos 1 y 2 para introducir hasta 5 discos.

Escucha del CD colocado en una bandeja específica

- 3** Pulse [CD 1] ~ [CD 5] para iniciar la reproducción.
El reproductor se detiene tras reproducir la última pista.
- 4** Ajuste el volumen.

Para retirar el CD

Puede cambiar los discos de las otras bandejas mientras se está reproduciendo un CD (excepto durante la reproducción aleatoria de todos los discos o la reproducción programada).

- ① Pulse [▲ CD CHANGE].
- ② Pulse [CD 1] ~ [CD 5].
Pulse de nuevo [▲ CD CHANGE] para cerrar la bandeja.

A Para comprobar en qué bandeja está el CD (CD CHECK)

Pulse [CD CHECK].

No se abrirá la bandeja del CD que se está reproduciendo. Si se para el reproductor se abrirán todas las bandejas.

Pulse de nuevo [CD CHECK] para cerrar las bandejas.

- No retire ni introduzca CDs durante una comprobación de CD.
- No saque las bandejas durante una comprobación de CD.
- No se pueden leer CDs de 8 cm.

Marcación de una pista

Usted puede marcar una pista de cada 5 disco cargado para poder iniciar la reproducción desde ella más adelante. (→ page 38)

Компакт-диски

Прослушивание CD, помещенного в определенный лоток

Подготовка:

Нажмите кнопку [CD ►/II], а затем кнопку [STOP ■, -DEMO].

Установка компакт-диска на требуемый лоток.

1 Нажмите кнопку [▲ CD CHANGE].

2 (В течение 10 секунд) Нажмите [CD 1] ~ [CD 5] и установите компакт-диск на лоток.

Снова нажмите кнопку [▲ CD CHANGE], чтобы закрыть лотки.

Повторяйте шаги 1 и 2 для установки до 5 дисков.

Прослушивание CD, помещенного в определенный лоток

3 Нажмите кнопку [CD 1] ~ [CD 5], чтобы начать воспроизведение.

После воспроизведения последней дорожки проигрыватель выключается.

4 Отрегулируйте уровень громкости.

Для удаления CD

Во время воспроизведения одного из компакт-дисков вы можете менять диски на других лотках. (за исключением произвольного воспроизведения всех дисков или программного воспроизведения).

① Нажмите кнопку [▲ CD CHANGE].

② Нажмите кнопку [CD 1] ~ [CD 5].

Снова нажмите кнопку [▲ CD CHANGE], чтобы закрыть лоток.

A Для проверки, в каком лотке находится CD (CD CHECK)

Нажмите кнопку [CD CHECK].

Лоток, на котором воспроизводится компакт-диск, не откроется.

Если проигрыватель находится в режиме остановки, все лотки откроются.

Снова нажмите кнопку [CD CHECK], чтобы закрыть лотки.

• Не удаляйте и не вставляйте CD во время проверки CD.

• Не тяните лотки во время проверки CD.

• 8 см CD-диски не могут быть прочитаны.

Маркировка дорожки

Вы можете отметить на вставленном 5 диске одну дорожку, чтобы впоследствии начать воспроизведение с нее. (→ page 39)

Kompaktní disky (CD)

Poslech CD v daném vozíku

Příprava:

Stiskněte [CD ►/II] a poté [STOP ■, -DEMO].

Vložení CD do požadované pozice v zásobníku

1 Stiskněte [▲ CD CHANGE].

2 (Během přibližně 10 sekund) Stiskněte [CD 1] ~ [CD 5] a vložte CD na zásobník.

Stiskněte znovu [▲ CD CHANGE] pro uzavření vozíků. Opakováním kroků 1 a 2 vložte až 5 CD.

Poslech CD v daném vozíku

3 Stiskněte [CD 1] ~ [CD 5] pro spuštění reprodukce.

Přehrávač se zastaví po přehrání poslední skladby.

4 Nastavte hlasitost.

Vyjmutí CD

Můžete měnit CD v dalších pozicích, zatímco jedno CD hraje. (kromě nahodilé reprodukce všech disků nebo programové reprodukce).

① Stiskněte [▲ CD CHANGE].

② Stiskněte [CD 1] ~ [CD 5].

Stiskněte znovu [▲ CD CHANGE] pro uzavření vozíku.

A Zjištění, ve kterém vozíku je CD (CD CHECK)

Stiskněte [CD CHECK].

Zásobník s CD, které se právě přehrává, se neotevře.

Jestliže přehrávač stojí, otevřou se všechny vozíky.

Stiskněte znovu [CD CHECK] pro uzavření vozíků.

• Nevytahujte ani nevkládejte CD během kontroly CD.

• Nevytahujte vozíky během kontroly CD.

• 8 cm CD nemohou být přehrána.

Jak označit skladbu

Na každém vloženém 5 disku lze označit požadovanou skladbu tak, aby ji bylo možné začít později přehrávat. (→ page 39)

Płyty CD

Śluchanie płyty CD z określonej tacy

Czynność wstępna:

Naciśnij [CD ►/II], a następnie [STOP ■, -DEMO].

Wybór tacy o żądanym numerze i umieszczenie na niej płyty CD.

1 Naciśnij [▲ CD CHANGE].

2 (W ciągu około 10 sekund) Naciśnij [CD 1] ~ [CD 5] i umieść płytę CD na tacce.

Naciśnij ponownie [▲ CD CHANGE], aby zamknąć tacę.

Naciśnij [CD 1] ~ [CD 5] i umieść 5 płytę CD na tacce.

Śluchanie płyty CD z określonej tacy

3 Naciśnij [CD 1] ~ [CD 5], aby rozpocząć odtwarzanie.

Odtwarzacz zatrzymuje się po odtworzeniu ostatniego utworu.

4 Ustaw głośność.

Wyjmowanie płyty CD

Można zmieniać płyty CD na innych tacach podczas odtwarzania (ale nie w trybie odtwarzania losowego wszystkich płyt i odtwarzania programowe).

① Naciśnij [▲ CD CHANGE].

② Naciśnij [CD 1] ~ [CD 5].

Naciśnij ponownie [▲ CD CHANGE], aby zamknąć tacę.

A Sprawdzanie, na której tacce znajduje się płyta CD (CD CHECK)

Naciśnij [CD CHECK].

Tacka z odtwarzaną płytą CD nie otworzy się. Jeżeli odtwarzacz jest zatrzymany, otworzą się wszystkie tacce.

Naciśnij ponownie [CD CHECK], aby zamknąć tacę.

• Podczas sprawdzania płyty CD nie wkładaj ani nie wyjmuj płyt CD.

• Podczas sprawdzania płyty CD nie wyciągaj tac.

• 8-cm płyty CD nie mogą być sprawdzane.

Zaznaczanie ścieżki

Można zaznaczyć po jednej ścieżce na każdej włożonej 5 płycie, aby móc potem rozpoczynać od nich odtwarzanie. (→ page 39)

CDs (discos compactos)

Para escuchar CDs y melodías específicas (Función del modo de reproducción de CD)

| Mode | Para reproducir |
|----------|---|
| 1-DISC | un disco seleccionado. |
| ALL-DISC | en orden consecutivo todos los discos cargados, desde el disco seleccionado hasta el disco final *. |
| 1-TRACK | una melodía seleccionada del disco seleccionado. |
| 1-RANDOM | en orden aleatorio un disco seleccionado. |
| A-RANDOM | en orden aleatorio todos los discos cargados. |

1 Pulse [CD ►/II] y luego [■ CLEAR].

2 Pulse [PLAY MODE] para seleccionar el modo deseado.

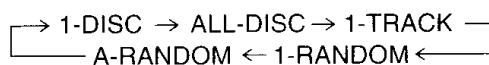

Vaya al paso 5 si se selecciona A-RANDOM en este paso.

3 Pulse [DISC] y (antes de que pasen 10 segundos) pulse [1] - [5] para seleccionar el disco.

El CD empieza a reproducirse si se seleccionó 1-DISC, ALL-DISC o 1-RANDOM en el paso 2.

4 • Si en el paso 2 se ha seleccionado "1-TRACK" Seleccione la pista mediante las botones numérico para que comience la reproducción. Para seleccionar la pista 10 u otra superior, pulse [≥10] y luego los dos dígitos.

• Si en el paso 2 se ha seleccionado 1-RANDOM o A-RANDOM Pulse [CD ►/II] para reproducir el CD.

Cuando termine la reproducción

El modo de reproducción actual se mantendrá.

* Disco final

Por ejemplo, si la reproducción empieza por el disco 4, el "último disco" será el disco 3.

Orden de progresión:

Disco 4→5→1→2→3

Notas

- Puede utilizar el modo de reproducción de CD junto con la repetición de reproducción.
- Durante la reproducción 1-RANDOM o la reproducción A-RANDOM, no puede saltar a melodías que ya han sido reproducidas.
- Durante la reproducción 1-RANDOM o la reproducción A-RANDOM, podrá buscar hacia delante o hacia atrás dentro de la pista actual solamente.

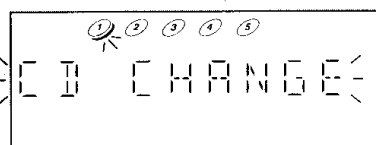
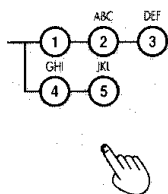
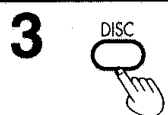
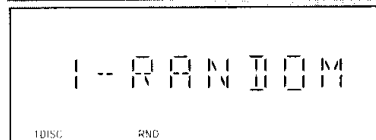
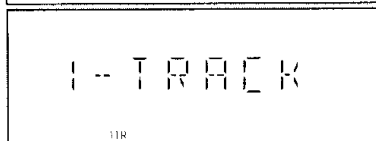
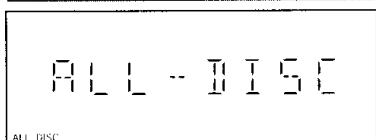
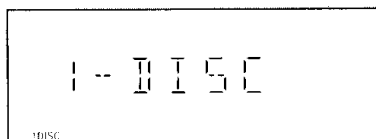
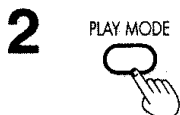
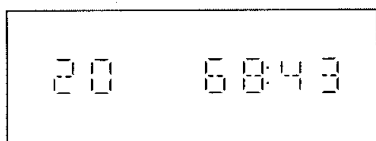
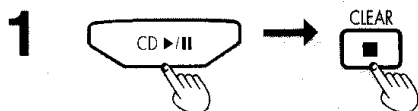
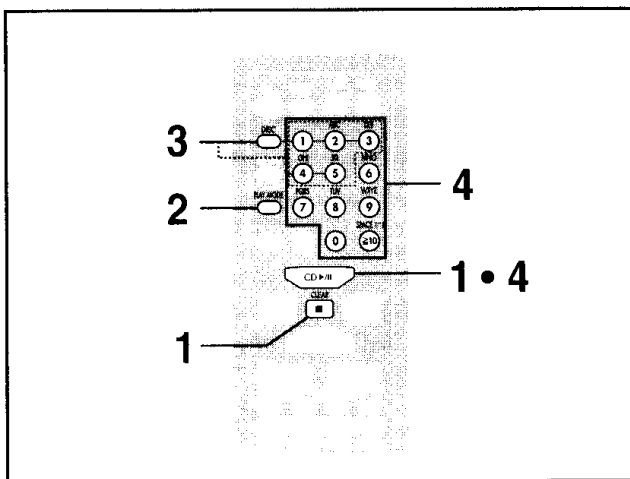

4

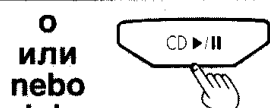
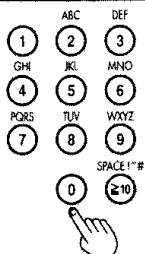

или
nebo
lub

Для прослушивания определенных CD и дорожек (Функция режима воспроизведения CD)

| Режим | Воспроизводить |
|----------|---|
| 1-DISC | Воспроизводится один выбранный диск. |
| ALL-DISC | Все загруженные диски воспроизводятся последовательно с выбранного диска до последнего диска *. |
| 1-TRACK | Режим воспроизведения одной выбранной дорожки на выбранном диске. |
| 1-RANDOM | Один выбранный диск воспроизводится в произвольном порядке. |
| A-RANDOM | Все загруженные диски воспроизводятся в произвольном порядке. |

1 Нажмите кнопку [CD ►/II], а затем кнопку [■ CLEAR].

2 Нажмите кнопку [PLAY MODE], чтобы выбрать желаемый режим.

→ 1-DISC → ALL-DISC → 1-TRACK
A-RANDOM ← 1-RANDOM ←

Перейдите к пункту 5, если в этом пункте был выбран режим A-RANDOM.

3 Нажмите кнопку [DISC] и (в течение 10 секунд) нажмите кнопку [1] - [5], чтобы выбрать диск.

Начинается воспроизведение CD, если в пункте 2 была выбрана установка 1-DISC, ALL-DISC или 1-RANDOM.

4 • Если на шаге 2 выбрано "1-TRACK"
Выберите дорожку с помощью цифровых кнопок чтобы начать воспроизведение.

Чтобы выбрать дорожку 10 или больше, нажмите кнопку [≥10], а затем две цифры.

• Если на шаге 2 выбрано 1-RANDOM или A-RANDOM. Нажмите [CD ►/II] для воспроизведения компакт-диска.

Когда воспроизведение заканчивается Текущий режим воспроизведения сохраняется.

※ Последний диск
Например, если воспроизведение начинается с диска 4, то диск 3 будет "последним диском".

Порядок продвижения:
Диск 4→5→1→2→3

Примечание

- Вы можете использовать функцию режима воспроизведения CD совместно с повторным воспроизведением.
- Во время 1-RANDOM или A-RANDOM Вы не можете выполнить пропуск к дорожкам, которые уже были воспроизведены.
- Во время 1-RANDOM или A-RANDOM Вы можете осуществлять поиск вперед или назад только в пределах текущей дорожки.

Poslech vybraných disků a skladeb (Funkce režimu přehrávání disku)

| Režim | Pro přehráni |
|----------|---|
| 1-DISC | zvolený disk. |
| ALL-DISC | postupně všechny vložené disky v pořadí od zvoleného disku * do posledního disku. |
| 1-TRACK | jednu zvolenou skladbu na zvoleném disku. |
| 1-RANDOM | skladby na zvoleném disku v náhodném pořadí. |
| A-RANDOM | skladby na vložených discích v náhodném pořadí. |

1 Stiskněte tlačítko [CD ►/II] a poté tlačítko [■ CLEAR].

2 Stisknutím tlačítka [PLAY MODE] zvolte požadovaný režim.

→ 1-DISC → ALL-DISC → 1-TRACK
A-RANDOM ← 1-RANDOM ←

Pokud jste zvolili režim A-RANDOM, přeskočte na krok 5.

3 Stiskněte tlačítko [DISC] a (během 10 sekund) stisknutím tlačítek [1] - [5] zvolte disk.

Jestliže bylo v kroku 2 zvoleno 1-DISC, ALL-DISC nebo 1-RANDOM, začíná reprodukce CD.

4 • Je-li v kroku 2 vybrán režim „1-TRACK“
Pomocí číselných tlačítek vyberte stopu pro zahájení přehrávání.

Pro zvolení skladby s číslem 10 a větším stiskněte [≥10] a poté dvě čísla.

• Je-li v kroku 2 vybrán režim 1-RANDOM nebo A-RANDOM
Pro přehráni CD stiskněte [CD ►/II].

Po skončení přehrávání
Současný režim je zachován.

※ Poslední disk
Jestliže například začne přehrávání od disku 4, disk 3 bude „konečný disk“.

Pořadí přehrávání:
Disk 4→5→1→2→3

Poznámka

- Funkci režimu přehrávání disku lze použít společně s opakovaným přehráváním.
- Během nahodilého přehrávání jednoho disku nebo nahodilého přehrávání všech disků nelze přeskočit zpět na skladby, které již byly přehrány.
- Během nahodilého přehrávání jednoho nebo všech disků lze vyhledávat vpřed nebo vzad pouze v rámci právě přehrávané skladby.

Aby słuchać wybranych płyt kompaktowych i utworów (funkcja trybu odtwarzania płyt kompaktowych)

| Tryb | W celu |
|----------|--|
| 1-DISC | jedną wybraną płytę. |
| ALL-DISC | są po kolei wszystkie włożone płyty, od wybranej do ostatniej *. |
| 1-TRACK | jest jeden wybrany utwór z wybranej płyty |
| 1-RANDOM | jedną wybraną płytę w losowej kolejności. |
| A-RANDOM | wszystkie włożone płyty w losowej kolejności. |

1 Naciśnij [CD ►/II], a następnie [■ CLEAR].

2 Naciśnij [PLAY MODE], aby wybrać żądany tryb.

→ 1-DISC → ALL-DISC → 1-TRACK
A-RANDOM ← 1-RANDOM ←

Przejdź do kroku 5, jeżeli w tym kroku wybrałeś A-RANDOM.

3 Naciśnij [DISC] i (w ciągu 10 sekund) naciśnij [1] - [5], aby wybrać płytę.

Odtwarzanie płyty CD rozpocznie się, jeżeli w kroku 2 wybrano 1-DISC, ALL-DISC lub 1-RANDOM.

4 • Gdy w kroku 2 zostanie wybrany tryb „1-TRACK“ w celu rozpoczęcia odtwarzania należy wybrać numer utworu za pomocą przycisków numerycznych.

Aby zaznaczyć utwór o numerze 10 lub powyżej, naciśnij przycisk [≥10], a następnie odpowiednie dwie cyfry.

• Gdy w kroku 2 zostanie wybrany tryb 1-RANDOM lub A-RANDOM, aby zacząć odtwarzać płytę, należy nacisnąć przycisk [CD ►/II].

Kiedy odtwarzanie zakończy się
Powróci aktualny tryb odtwarzania.

※ Ostatnia płyta
Na przykład, jeśli odtwarzanie rozpocznie się od płyty 4, płyta 3 będzie „płytą ostatnią“.

Kolejność odtwarzania:
Płyta 4→5→1→2→3

Uwaga

- Możliwe jest użycie funkcji trybu odtwarzania płyt kompaktowych razem z odtwarzaniem z powtórzeniem.
- Podczas odtwarzania losowego jednej płyty lub wszystkich płyt nie można przeskoczyć do już odtworzonych utworów.
- Podczas odtwarzania w losowej kolejności 1 płyty lub odtwarzania w losowej kolejności wszystkich płyt wyszukiwanie do przodu i do tyłu jest możliwe tylko w obrębie aktualnie odtwarzanego utworu.

A

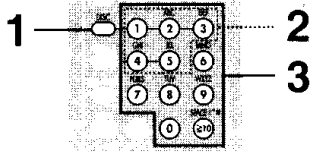

1

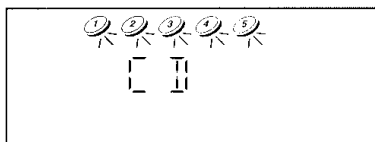

2

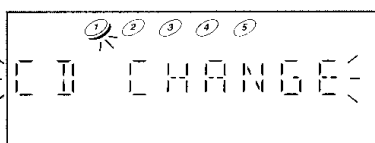
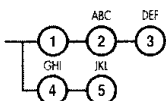

3

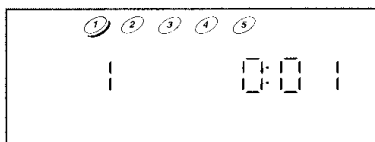
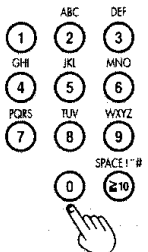

B

REPEAT

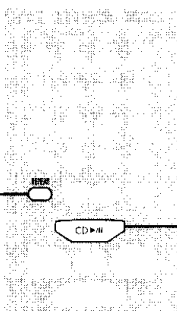

CD ►/II

C

DISPLAY

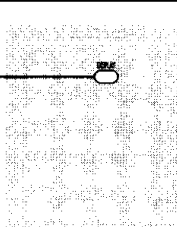

DISPLAY

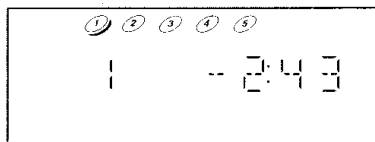
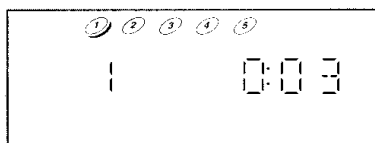

CDs (discos compactos)

A Reproducción de acceso directo

El acceso directo le permitirá iniciar la reproducción normal desde cualquier pista específica hasta la última pista del CD.

- 1 Pulse [DISC].
- 2 (Antes de que pasen unos 10 segundos) Pulse [1] ~ [5] para seleccionar el disco que desee.
- 3 Pulse el(los) botón(es) numérico(s) para seleccionar el número de la melodía deseada.

Para seleccionar una melodía de dos dígitos Pulse [≥10] y luego los dos números que desee.

Nota

Con el modo 1-RANDOM o A-RANDOM usted no puede utilizar la reproducción de acceso directo.

B Repetición de reproducción

Pulse [REPEAT] antes o durante la reproducción. Se visualizarán "REPEAT ON" y "◻".

Para cancelar la repetición de reproducción Pulse otra vez [REPEAT]. Se visualizará "REPEAT OFF" y "◻" se cancelará.

Para repetir sus pistas favoritas

1. Programe las pistas que desee (siga los pasos 1 - 6 de la página 30).
2. Pulse [REPEAT] y asegúrese de que se visualicen "REPEAT ON" y "◻".
3. Pulse [CD ►/II]. La reproducción empezará.

Para utilizar la repetición de reproducción con la función del modo de reproducción de CD

Establezca el modo deseado, pulse [REPEAT] antes o durante la reproducción, y asegúrese de que se visualicen "REPEAT ON" y "◻".

C Visualización de CD

Esta función le permite visualizar el tiempo de reproducción restante de la melodía actual.

Durante el modo de reproducción o pausa

Pulse [DISPLAY] para visualización.

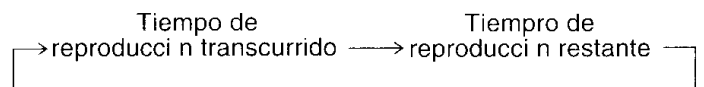

Notas

Cuando se reproduce la melodía número 25 u otra de número superior, la visualización del tiempo de reproducción restante mostrará "--:--".

Компакт-диски

A Воспроизведение с прямым доступом

Прямой доступ позволяет начинать воспроизведение с определенной дорожки и продолжать до конца диска.

- 1 Нажмите кнопку [DISC].
- 2 (В течение приблизительно 10 секунд)
Нажмите кнопку [1] ~ [5], чтобы выбрать нужный Вам диск.
- 3 Нажмите кнопку(и) с цифрами, чтобы выбрать нужный номер дорожки.

Чтобы выбрать дорожку с двузначным номером

Нажмите кнопку [≥10], затем две требуемые цифры.

Примечание

Вы не можете использовать воспроизведение с прямым доступом совместно с режимами 1-RANDOM или A-RANDOM.

B Повторное воспроизведение

Нажмите кнопку [REPEAT] до или во время воспроизведения.

Высвечиваются индикаторы "REPEAT ON" и "Ⓜ".

Для отмены повторного воспроизведения
Нажмите кнопку [REPEAT], высвечивается индикатор "REPEAT OFF", а индикатор "Ⓜ" гаснет.

Для повтора любимых дорожек

1. Запрограммируйте нужные Вам дорожки (выполните действия пунктов 1 - 6 на стр. 31: "Программное воспроизведение").
2. Нажмите кнопку [REPEAT] и убедитесь в том, что высвечиваются индикаторы "REPEAT ON" и "Ⓜ".
3. Нажмите кнопку [CD ►/II]. Начнется воспроизведение.

Для использования повторного воспроизведения совместно с функцией режима воспроизведения CD

Установите нужный режим, нажмите кнопку [REPEAT] до или во время воспроизведения и убедитесь в том, что высвечиваются индикаторы "REPEAT ON" и "Ⓜ".

C Дисплей CD

Эта функция позволяет Вам высвечивать оставшееся время воспроизведения текущей дорожки.

Во время воспроизведения или паузы

Для Дисплей, нажмите кнопку [DISPLAY].

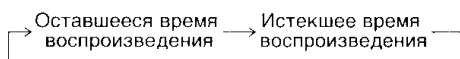

Примечание

Когда воспроизводится дорожка с номером 25 или больше, дисплей оставшегося времени воспроизведения показывает "--:--".

Kompaktní disky (CD)

A Funkce přehrávání s přímým přístupem

Přímý přístup vám dovolí zahájit normální přehrávání od konkrétní skladby po poslední skladbu na CD.

- 1 Stiskněte tlačítko [DISC].
- 2 (Během přibližně 10 sekund)
Stiskněte tlačítko [1] ~ [5] tak, abyste zvolili požadovaný disk.
- 3 Stisknutím číslcového tlačítka (tlačítek) zvolíte požadované číslo stopy.

Volba stopy s dvoumístným číslem

Stiskněte [≥10], a poté dvě čísla, která chcete.

Poznámka

V režimu 1-RANDOM nebo A-RANDOM nelze použít přehrávání přímým vstupem.

B Opakované přehrávání

Stiskněte tlačítko [REPEAT] před a nebo během přehrávání.

Zobrazí se „REPEAT ON“ a „Ⓜ“.

Zrušení opakovaného přehrávání

Znovu stiskněte tlačítko [REPEAT]. Zobrazí se „REPEAT OFF“ a „Ⓜ“ zmizí.

Opakování Vašich oblíbených skladeb

1. Naprogramujte požadované skladby (provedte kroky 1 až 6 na str. 31: „Reprodukce naprogramovaných skladeb“).
2. Stiskněte tlačítko [REPEAT] a přesvědčte se, že je na displeji zobrazeno „REPEAT ON“ a „Ⓜ“.
3. Stiskněte tlačítko [CD ►/II]. Spustí se přehrávání.

Použití opakovaného přehrávání s funkcí režimu přehrávání disku

Nastavte požadovaný režim, stiskněte tlačítko [REPEAT] před a nebo během přehrávání a přesvědčte se, že je na displeji zobrazeno „REPEAT ON“ a „Ⓜ“.

C CD displej

Tato funkce Vám umožní zobrazit čas zbývající do konce právě přehrávané skladby. Během režimu přehrávání nebo pauzy

Stiskněte tlačítko [DISPLAY] pro displej.

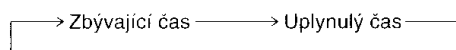

Poznámka

Když je přehrávána skladba 25 a vyšší, zobrazení zbývajícího času ukazuje „--:--“.

Płyty CD

A Odtwarzanie bezpośrednie

Odtwarzanie bezpośrednie pozwala rozpocząć odtwarzanie płyty od konkretnego utworu do jej końca.

- 1 Naciśnij [DISC].
- 2 (W ciągu mniej więcej 10 sekund)
Naciśnij [1] ~ [5], aby wybrać żądaną płytę.
- 3 Naciśnij przycisk(i) numeryczne, aby wybrać żądany numer utworu.

Aby wybrać utwór o numerze dwucyfrowym Naciśnij [≥10], a następnie dwie cyfry żadanego numeru.

Uwaga

Nie można korzystać z odtwarzania bezpośredniego w trybach 1-RANDOM lub A-RANDOM.

B Odtwarzanie z powtórzeniem

Naciśnij [REPEAT] przed lub w trakcie odtwarzania.

Wyświetlone zostaną „REPEAT ON“ i „Ⓜ“.

Aby wyłączyć odtwarzanie z powtórzeniem1

Naciśnij [REPEAT]. Wyświetlone zostanie „REPEAT OFF“, a „Ⓜ“ zgaśnie.

Aby odtwarzać wielokrotnie wybrane utwory

1. Zaprogramuj żądane utwory (wykonaj kroki 1 ~ 6 ze strony 31: „Odtwarzanie zaprogramowane“).
2. Naciśnij [REPEAT] i upewnij się, czy wyświetlone są „REPEAT ON“ i „Ⓜ“.
3. Naciśnij [CD ►/II]. Rozpocznie się odtwarzanie.

Aby używać odtwarzania z powtórzeniem wraz z funkcją trybu odtwarzania płyt kompaktowych

Ustaw żądany tryb, naciśnij [REPEAT] przed lub w trakcie odtwarzania i upewnij się, czy wyświetlone są „REPEAT ON“ i „Ⓜ“.

C Wyświetlacz płyty kompaktowej

Funkcja ta pozwala na wyświetlenie pozostałego czasu odtwarzania bieżącego utworu.

W trybie odtwarzania lub pauzy

Naciśnij [DISPLAY] aby Wyświetlacz.

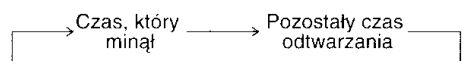

Uwaga

Kiedy odtwarzany jest utwór 25 lub dalszy, wyświetlacz pozostałego czasu odtwarzania pokazuje „--:--“.

PODSUMOWANIE

WYKONANIE

WYKONANIE

WYKONANIE

CDs (discos compactos)

Reproducción programada

Esta función le permite programar hasta 24 pistas.

- 1 Pulse [CD ►/II] y luego [■ CLEAR].
- 2 Pulse [PROGRAM].
- 3 Pulse [DISC].
- 4 (Antes de que pasen unos 10 segundos) Pulse [1] – [5] para seleccionar el disco que desee.
- 5 Pulse los botones numérico para seleccionar la pista.
- 6 Repita los pasos 3 a 5 para programar otras pistas.
- 7 Pulse [CD ►/II] para comenzar la reproducción.

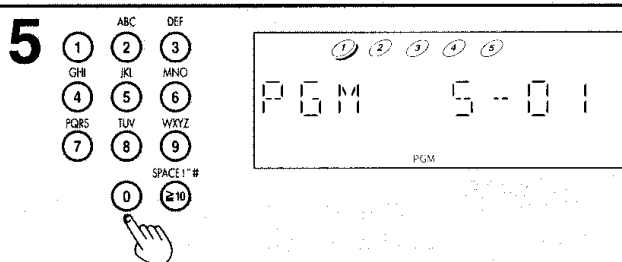
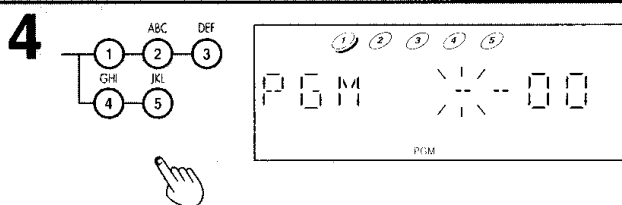
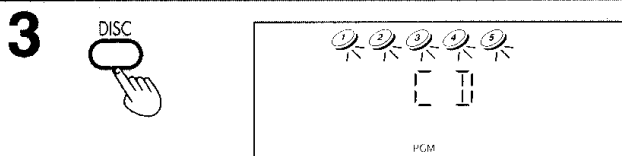
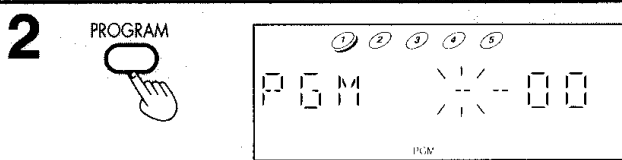
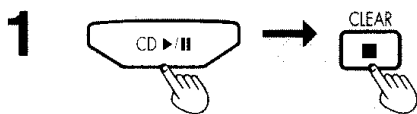
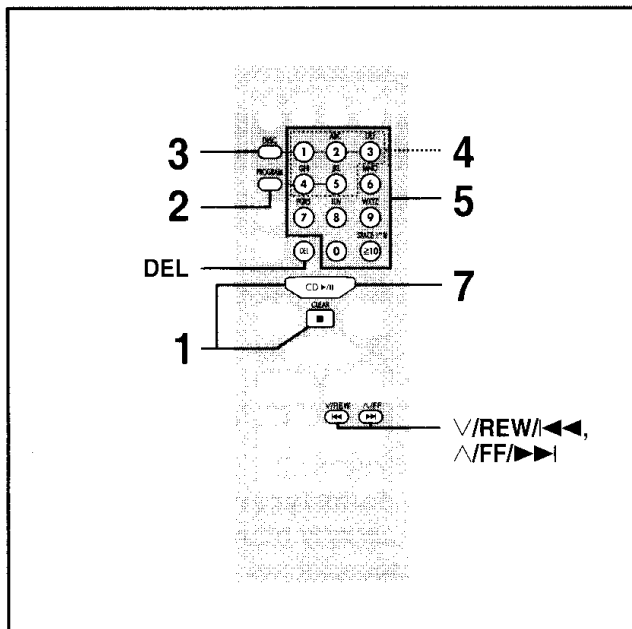

- 6 Repita los pasos 3, 4, 5.**
Повторите шаги 3, 4, 5.
Opakujte kroky 3, 4, 5.
Powtarzaj kroki 3, 4, 5.

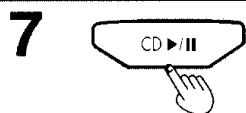

| Para | Acción |
|---|---|
| cancelar el modo de reproducción programada | Pulse [PROGRAM] en el modo de parada. El contenido programado se memorizará. |
| cancelar la última pista | Pulse [DEL] en el modo de parada. |
| cancelar todas las pistas | Pulse [■ CLEAR]. Pulse el botón antes de que pasen 5 segundos para cancelar todas las pistas. Se visualiza "CLEAR ALL". |
| seleccionar una pista de dos dígitos | Pulse ≥ 10 y luego los dos números que desee. |

Cuando aparezca "CD FULL"

El número de pistas programadas está limitado a 24.

Durante el modo de programación podrá hacer lo siguiente: Se muestra "PGM" en la pantalla cuando se detiene la reproducción. Pulse [V/REW/II] o [^/FF/III] cuando se muestre "PGM". Para comprobar durante la programación, pulse [PROGRAM] dos veces después de aparecer "PGM", y pulse entonces [V/REW/II] o [^/FF/III].

Añadir melodías a un programa.

En el modo de parada, repita el paso 3.

Retención de la memoria

Su programa se retendrá en la memoria durante unas 1 semanas mientras el sistema esté desenchufado de la toma de corriente.

Para volver a reproducir su programa

Si desactiva su programa con [PROGRAM], podrá reproducirlo de nuevo como se explica a continuación.

1. Pulse [PROGRAM].
2. Pulse [CD ►/II].

Notas

- Durante la reproducción programada, usted podrá buscar hacia delante o hacia atrás dentro de la pista actual solamente.
- Durante la reproducción programada, el salto siempre se realiza en el orden programado, tanto hacia adelante como hacia atrás.
- Puede utilizar el modo de repetición con la reproducción programada.
- No se pueden programar CD-DA y MP3 a la vez.

Программное воспроизведение

Данная функция позволяет Вам запрограммировать до 24 дорожек.

- 1 Нажмите кнопку [CD ►/II] а затем кнопку [■ CLEAR].
- 2 Нажмите кнопку [PROGRAM].
- 3 Нажмите кнопку [DISC].
- 4 (В течение приблизительно 10 секунд) Нажмите кнопку [1] – [5], чтобы выбрать нужный Вам диск.
- 5 Нажимайте цифровые кнопки выбора нужной дорожки.
- 6 Повторите шаги с 3 по 5 для программирования остальных дорожек.
- 7 Нажмите [CD ►/II], чтобы начать воспроизведение.

| Чтобы | Выполните следующее |
|--|---|
| отменить режим воспроизведения программы | Нажмите [PROGRAM] в режиме остановки. Запрограммированное содержимое сохранится в памяти. |
| удалить последнюю дорожку | Нажмите [DEL] в режиме остановки. |
| стереть все запрограммированные дорожки | Нажмите кнопку [■ CLEAR]. В течение 5 секунд снова нажмите кнопку, чтобы очистить все дорожки. Высвечивается индикация "CLEAR ALL". |
| выбрать дорожку с двузначным номером | Нажмите [≥10], а затем нужные две цифры. |

Когда появляется индикация "CD FULL" Количество запрограммированных треков ограничено 24.

Находясь в режиме программирования, Вы можете сделать следующее

Когда воспроизведение остановлено, на дисплее отображается "PGM". При наличии этой индикации на экране нажмите [V/REW/◀◀] или [V/FF/▶▶]. Для проверки во время программирования нажмите два раза [PROGRAM] после появления индикации "PGM", затем нажмите [V/REW/◀◀] или [V/FF/▶▶].

Добавлять к программе.

В режиме остановки повторите действия, описанные в пункте 3.

Сохранение программ в памяти

Ваша программа сохраняется в памяти в течение прибл. 1 недель после отключения системы от электрического питания.

Для воспроизведения Вашей программы Если Вы выключили Вашу программу с помощью кнопки [PROGRAM], Вы можете воспроизвести ее снова, как о бъяснено ниже.

1. Нажмите кнопку [PROGRAM].
2. Нажмите кнопку [CD ►/II].

Примечания

- Во время программного воспроизведения Вы можете осуществлять поиск вперед или назад только в пределах текущей дорожки.
- Во время программного воспроизведения пропуск осуществляется всегда в программном порядке как вперед, так и назад.
- Вы можете использовать режим повтора.
- Вы не можете одновременно запрограммировать CD-DA с MP3 файлами.

Reprodukce naprogramovaných skladeb

Při této funkci lze naprogramovat až 24 skladeb.

- 1 Stiskněte tlačítko [CD ►/II] а poté tlačítko [■ CLEAR].
- 2 Stiskněte tlačítko [PROGRAM].
- 3 Stiskněte tlačítko [DISC].
- 4 (Během přibližně 10 sekund) Stiskněte tlačítko [1] – [5] tak, abyste zvolili požadovaný disk.
- 5 Stiskněte číselná tlačítka pro výběr vámi požadovaného pořadí stop.
- 6 Opakováním kroků 3 až 5 naprogramujete další skladby.
- 7 Stiskem [CD ►/II] spustíte přehrávání.

| Pro | Činnost |
|--------------------------------------|---|
| ukončení režimu přehrávání | V režimu zastavení stiskněte [PROGRAM]. Naprogramovaný obsah se uloží do paměti. |
| vymazání poslední stopy | V režimu zastavení stiskněte [DEL]. |
| vymazání všech naprogramovaných stop | Stiskněte tlačítko [■ CLEAR]. Chcete-li smazat všechny skladby, stiskněte toto tlačítko znov během 5 sekund. V režimu zastav „CLEAR ALL“. |
| výběr stopy s dvoumístným číslem | Stiskněte [≥10] а poté dvě čísla, která požadujete. |

Pokud se zobrazí symbol „CD FULL“

Počet naprogramovaných skladeb je omezen na 24.

Během režimu programování lze provést následující:

Při zastavení přehrávání se na displeji zobrazí údaj „PGM“. Pokud se zobrazí údaj „PGM“, stiskněte tlačítko [V/REW/◀◀] nebo [V/FF/▶▶]. Chcete-li provést kontrolu během programování, po zobrazení údaje „PGM“ dvakrát stiskněte tlačítko [PROGRAM] а pak tlačítko [V/REW/◀◀] nebo [V/FF/▶▶].

Přidávání skladeb do programu.

V režimu stop opakujte krok 3.

Uchování dat v paměti

Jestliže je přístroj odpojen od sítě, zůstane Váš program v paměti po dobu přibližně 1 týdně.

Opětovné přehrání Vašeho programu

Jestliže jste Váš program vypnuli stisknutím tlačítka [PROGRAM], lze jej opět přehrát následovně.

1. Stiskněte tlačítko [PROGRAM].
2. Stiskněte tlačítko [CD ►/II].

Poznámka

- Během programového přehrávání lze vyhledávat vpřed nebo vzad pouze v rámci právě přehrávané skladby.
- Během přehrávání programu je přeskokování vpřed či vzad vždy prováděno podle pořadí naprogramovaných skladeb.
- Můžete použít opakovací režim při programu přehrávání.
- Nemůžete naprogramovat CD-DA při MP3 souborech.

Odtwarzanie zaprogramowane

Ta funkcja pozwala Ci zaprogramować do 24 utworów.

- 1 Nacisnąć przycisk [CD ►/II] а następnie [■ CLEAR].
- 2 Naciśnij [PROGRAM].
- 3 Naciśnij [DISC].
- 4 (W ciągu mniej więcej 10 sekund) Naciśnij [1] – [5] aby wybrać żadaną płytę.
- 5 W celu wybrania utworu należy użyć przycisków numerycznych.
- 6 Powtarzać kroki od 3 do 5, aby zaprogramować inne utwory.
- 7 Nacisnąć [CD ►/II], aby rozpocząć odtwarzanie.

| Aby | Należy |
|--|--|
| wyłączyć tryb odtwarzania zaprogramowanych utworów | Nacisnąć przycisk [PROGRAM] w trybie zatrzymanym. Zaprogramowane utwory zostaną zapisane w pamięci urządzenia. |
| usunąć ostatni zaprogramowany utwór | W stanie zatrzymania nacisnąć przycisk [DEL]. |
| usunąć wszystkie zaprogramowane utwory | Nacisnąć [■ CLEAR]. Aby skasować wszystkie ścieżki, naciśnij ponownie przycisk w ciągu 5 sekund. Wyświetlone zostanie „CLEAR ALL“. |
| wybrać utwór opatrzony liczbą dwucyfrową | Nacisnąć przycisk [≥10] а następnie dwie potrzebne cyfry. |

Gdy pojawi się „CD FULL“

Ilość zaprogramowanych utworów jest ograniczona do 24.

Możesz wykonać następujące czynności w trybie odtwarzania zaprogramowanego:

Na ekranie pojawia się „PGM“, kiedy odtwarzanie jest zatrzymane. Nacisnąć [V/REW/◀◀] lub [V/FF/▶▶], podczas gdy „PGM“ jest pokazywane. Aby sprawdzić podczas programowania, nacisnąć [PROGRAM] dwukrotnie po pojawieniu się „PGM“, а potem nacisnąć [V/REW/◀◀] lub [V/FF/▶▶].

Dodać utwór do programu.

W trybie stop powtórz krok 3.

Zachowanie w pamięci

Jeśli urządzenie zostanie odłączone od sieci, program zostanie zachowany przez około 1 tydzień.

Aby ponownie odtworzyć program

Jeśli wyłączyłeś program przyciskiem [PROGRAM], możesz go odtworzyć ponownie tak jak wyjaśniono poniżej.

1. Naciśnij [PROGRAM].
2. Naciśnij [CD ►/II].

Uwaga

- Podczas odtwarzania zaprogramowanego wyszukiwanie do przodu i do tyłu jest możliwe tylko w obrębie aktualnie odtwarzanego utworu.
- Podczas odtwarzania zaprogramowanego, przeskakiwanie odbywa się zawsze w zaprogramowanej kolejności, tak w przód jak i w tył.
- Możliwość powtórnego odtwarzania.
- Nagrywanie w formacie CD-DA i MP3 jednocześnie jest niemożliwe.

Que goza MP3

Este equipo le permite reproducir archivos MP3 y el acceso hasta a 999 pistas (archivos), 255 álbums (carpetas) y 20 sesiones.

Quando se hagan archivos MP3 para reproducirlos en esta unidad

Formato de disco

Los discos deben cumplir con la norma ISO9660 nivel 1 ó 2 (excepto para los formatos extendidos).

Formato de archivo

Los archivos MP3 deben tener la extensión ".MP3" o ".mp3".

Para reproducir en cierto orden

Prefije los nombres de las carpetas y los archivos con números de 3 dígitos en el orden en que quiera reproducirlos.

Tecnología de decodificación de audio MPEG Layer-3 con licencia de Fraunhofer IIS y Thomsom multimedia.

Limitaciones de la reproducción MP3

- Este aparato no es compatible con el formato de escritura de paquete.
- No puede utilizar la reproducción 1-RANDOM, la reproducción A-RANDOM y la función de búsqueda.
- Algunos MP3 no se pueden reproducir debido a la condición del disco o la grabación.
- La grabaciones no se reproducirán necesariamente en el orden en que usted las grabó.

Visualización en el modo de parada (ejemplo)

"[MP3]": Indica que el disco contiene archivos MP3.

A Reproducción con salto de álbum

Durante la reproducción o la parada
Pulse [ALBUM, < o >] para seleccionar el álbum deseado.

También puede pulsar el botón del centro de [ALBUM/TRACK <>], seguido por [◀◀ or ▶▶] en el equipo principal para seleccionar una pista.

Quando seleccione en el modo de parada:
Pulse [CD ▶/||] para iniciar la reproducción.

B Reproducción con salto de pista

Durante la reproducción o la parada
Pulse [V/REW/◀◀] o [∧/FF/▶▶] para seleccionar la pista deseada.

También puede pulsar el botón del centro de [ALBUM/TRACK <>], seguido por [◀◀ or ▶▶] en el equipo principal para seleccionar una pista.

Quando seleccione en el modo de parada:
Pulse [CD ▶/||] para iniciar la reproducción.

Nota

Durante el modo 1-ALBUM, el salto de pista sólo puede realizarse dentro del álbum actual.

C Inicio de la reproducción desde una pista deseada de un álbum deseado

Preparación: Pulse [CD ▶/||] y luego [■ CLEAR].

1 Pulse [ALBUM, < o >] para seleccionar el álbum.
También puede pulsar el botón del centro de [ALBUM/TRACK <>], seguido por [◀◀ or ▶▶] en el equipo principal para seleccionar una pista.

2 Pulse los botones numerados para seleccionar la pista en el álbum actual.

Para números de dos dígitos, pulse [≥10] una vez y luego los dos dígitos.

Para números de tres dígitos, pulse [≥10] dos veces y luego los tres dígitos.

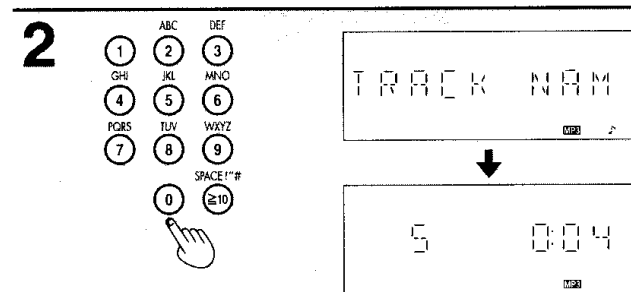
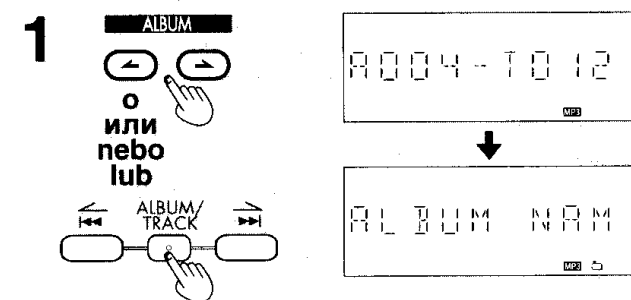
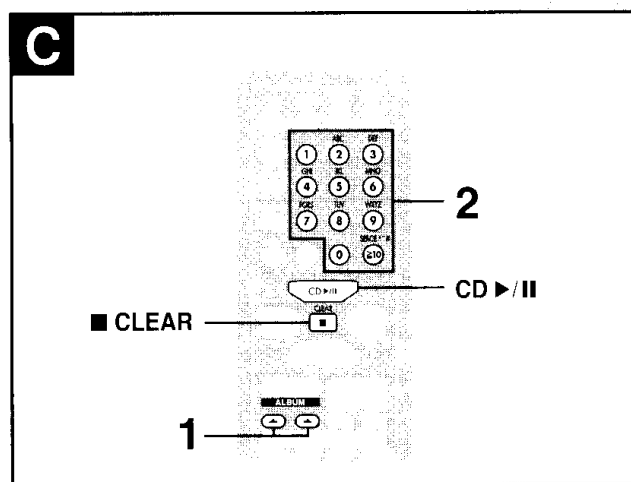
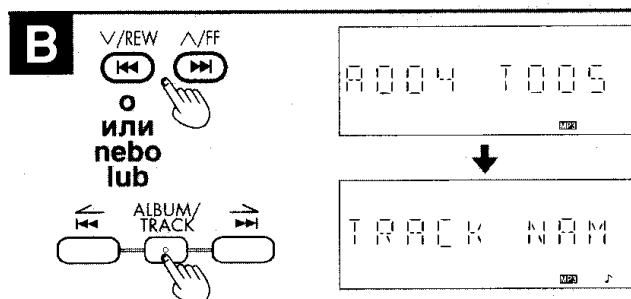
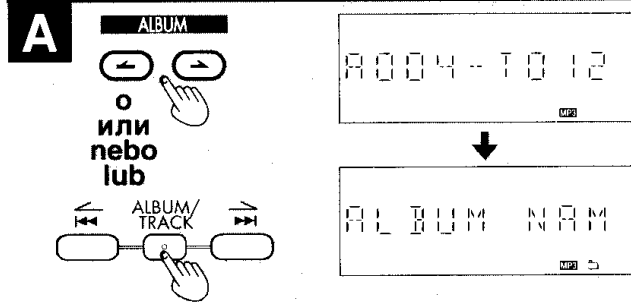
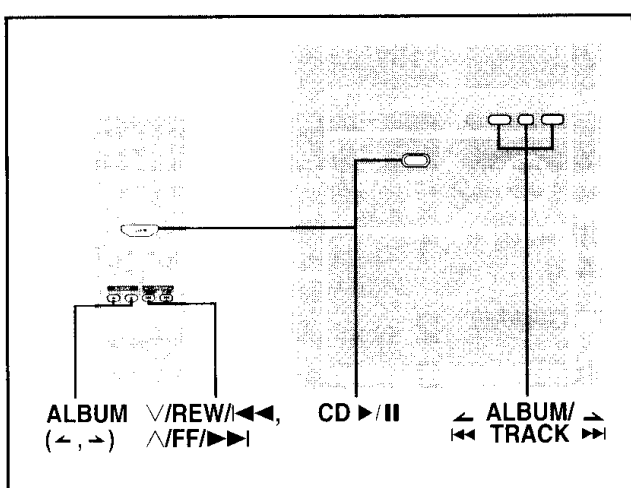

Использование дисков MP3

Данное устройство позволяет воспроизводить файлы MP3 и получать доступ к 999 дорожкам (файлам), 255 альбому (папкам) и 20 сеансам.

Когда создаются файлы формата MP3 для воспроизведения на этом аппарате

Формат диска

Диск должен соответствовать формату ISO9660 уровень 1 или 2 (за исключением расширенных форматов).

Формат файла

Файлы формата MP3 должны иметь расширение „MP3” или „mp3”.

Чтобы воспроизводить в определенном порядке
Поставьте в начале имен папок и файлов 3-значные номера (префиксы) в порядке, в котором Вы хотите воспроизводить их.

Технология звукового декодирования MPEG Layer-3, имеющая лицензию «Fraunhofer IIS» и «Thomsom multimedia».

Ограничения на воспроизведение формата MP3

- Этот аппарат не совместим с пакетным форматом записи.
- Вы не можете использовать режимы произвольного воспроизведения одного диска, произвольного воспроизведения всех дисков и функцию поиска.
- Некоторые файлы формата MP3 не могут воспроизводиться из-за состояния диска или условий записи.
- Записи не обязательно будут воспроизводиться в том порядке, в котором Вы записали их.

Дисплей в режиме остановки (пример)

„MP3” : указывает на диск, содержащий файлы MP3.

A Воспроизведение с пропуском альбома

Во время воспроизведения или в режиме остановки

Нажмите [ALBUM, < или >], чтобы выбрать нужный альбом.

Вы также можете нажать центральную кнопку [ALBUM/TRACK <>], а затем [◀ или ▶] на основном блоке, чтобы выбрать дорожку.

При выборе в режиме остановки:

Нажмите кнопку [CD ▶/II], чтобы начать воспроизведение.

B Воспроизведение с пропуском дорожки

Во время воспроизведения или в режиме остановки

Нажмите [V/REW/◀◀] or [∧/FF/▶▶], чтобы выбрать нужную дорожку.

Вы также можете нажать центральную кнопку [ALBUM/TRACK <>], а затем [◀◀ или ▶▶] на основном блоке, чтобы выбрать дорожку.

При выборе в режиме остановки:

Нажмите кнопку [CD ▶/II], чтобы начать воспроизведение.

Примечание

Во время воспроизведения одного альбома пропуск дорожки может быть выполнен только в пределах текущего альбома.

C Начало воспроизведения с нужной дорожки в нужном альбоме

Подготовка : Нажмите кнопку [CD ▶/ II], а затем кнопку [■ CLEAR].

1 Нажмите [ALBUM, < или >], чтобы выбрать альбом.

Вы также можете нажать центральную кнопку [ALBUM/TRACK <>], а затем [◀◀ или ▶▶] на основном блоке, чтобы выбрать дорожку.

2 Нажмите кнопки с цифрами, чтобы выбрать дорожку в текущем альбоме.

Если номер двузначный, нажмите [≥10] один раз, а затем две цифры.

Если номер трехзначный, нажмите [≥10] дважды, а затем три цифры.

Potěšení z MP3

Tato jednotka umožňuje přehrávání souborů MP3 a přístup až k 999 skladbám (souborům), 255 albům (skločkám) a 20 relacím.

Jak přehrávat soubory MP3 na tomto přístroji

Formát disků

Disky musí odpovídat normě ISO9660 úroveň 1 nebo 2 (s výjimkou rozšířených formátů).

Formát souborů

Soubory MP3 musí mít příponu „.MP3” nebo „.mp3”.

Jak přehrávat v určitém pořadí

Složce a souborům zadejte názvy s trojčífernou předponou v pořadí, v jakém je chcete přehrávat.

Technologie kódování zvuku MPEG Layer-3, licencovaná u společnosti Fraunhofer IIS a Thomsom multimedia.

Omezení při přehrávání souborů MP3

- Tato jednotka není kompatibilní s paketovým formátem zápisu souborů.
- Jednotka neumožňuje používat funkce náhodného přehrávání 1-RANDOM a A-RANDOM a funkce vyhledávání.
- Některé soubory MP3 se nemusí přehrát následkem neodpovídajícího stavu disku nebo nevhodného záznamu.
- Záznamy se nemusí přehrávat v pořadí, v jakém byly zapsány na disk.

Displej v režimu pozastavení (příklad)

„MP3” : Indikuje, že disk obsahuje soubory MP3.

A Vyhledání alba při přehrávání

Během přehrávání nebo pozastavení
Stiskněte [ALBUM, < nebo >] pro výběr požadovaného alba.

Volbu skladby můžete provést také stiskem prostředního tlačítka [ALBUM/TRACK <>] a následně [◀◀ nebo ▶▶] na hlavní jednotce.

Při výběru v režimu pozastavení:

Stiskněte tlačítko [CD ▶/II] a spusťte přehrávání.

B Vyhledání skladby při přehrávání

Během přehrávání nebo pozastavení
Stiskněte [V/REW/◀◀] nebo [∧/FF/▶▶] pro výběr požadované stopy.

Volbu skladby můžete provést také stiskem prostředního tlačítka [ALBUM/TRACK <>] a následně [◀◀ nebo ▶▶] na hlavní jednotce.

Při výběru v režimu pozastavení:

Stiskněte tlačítko [CD ▶/II] a spusťte přehrávání.

Poznámka

V režimu 1-ALBUM lze provádět vyhledávání skladeb jen v rámci aktuálního alba.

C Začátek přehrávání vybrané skladby ve zvoleném albu

Příprava: Stiskněte tlačítko [CD ▶/ II] a poté tlačítko [■ CLEAR].

1 Stiskněte [ALBUM, < nebo >] pro výběr alba.

Volbu skladby můžete provést také stiskem prostředního tlačítka [ALBUM/TRACK <>] a následně [◀◀ nebo ▶▶] na hlavní jednotce.

2 Skladbu v aktuálním albu vyberte pomocí číselných tlačítek.

Pro zadání dvoumístného čísla stiskněte jednou [≥10] a poté zadejte dvě čísla.

Pro zadání trojmístného čísla stiskněte dvakrát [≥10] a poté zadejte tři čísla.

Zabawa z plikami MP3

To urządzenie umożliwia odtwarzanie plików MP3 oraz zapewnia dostęp do maks. 999 utworów (plików), 255 albumów (folderów) oraz 20 sesji.

Tworzenie plików MP3 do odtwarzania w urządzeniu

Format płyt

Płyty muszą być zgodne ze standardem ISO9660 poziom 1 lub 2 (z wyjątkiem formatów rozszerzonych).

Format plików

Pliki MP3 muszą mieć rozszerzenie „.MP3” lub „.mp3”.

Odtwarzanie w określonej kolejności

Poprzedz nazwy folderów i plików 3-cyfrowymi numerami, zgodnymi z zamierzoną kolejnością odtwarzania.

Technologie dekodowania formatu MPEG Layer-3 podlega licencji udzielonej przez działy multimedialne firm Fraunhofer IIS i Thomsom.

Ograniczenia odtwarzania MP3

- Urządzenie nie jest zgodne z formatem nagrywania kieszonkowego.
- Nie można używać odtwarzania 1-RANDOM, A-RANDOM ani funkcji wyszukiwania.
- Niektóre MP3 nie mogą być odtwarzane ze względu na stan płyty lub nagrania.
- Nagrania mogą nie być odtwarzane w kolejności, w jakiej zostały nagrane.

Wyświetlacz w trybie zatrzymania (przykład)

„MP3” : Pokazuje, że płyta zawiera pliki MP3.

A Odtwarzanie z pominiem albumów

Podczas odtwarzania lub zatrzymania
W celu wybrania odpowiedniego albumu należy nacisnąć przycisk [ALBUM, < lub >].

Można także nacisnąć ursorowy przycisk [ALBUM/BTRACK <>] a następnie [◀◀ lub ▶▶] na głównym urządzeniu, aby wybrać utwór.

Wybieranie w trybie zatrzymania:

Naciśnij [CD ▶/II], aby rozpocząć odtwarzanie.

B Odtwarzanie z pominiem ścieżek

Podczas odtwarzania lub zatrzymania
Aby wybrać pożądany utwór należy nacisnąć przycisk [V/REW/◀◀] lub [∧/FF/▶▶].

Można także nacisnąć ursorowy przycisk [ALBUM/BTRACK <>] a następnie [◀◀ lub ▶▶] na głównym urządzeniu, aby wybrać utwór.

Wybieranie w trybie zatrzymania:

Naciśnij [CD ▶/II], aby rozpocząć odtwarzanie.

Uwaga

W trybie 1-ALBUM pominiem ścieżek można wykonywać tylko w obrębie bieżącego albumu.

C Funkcja INTRO (przeszukiwanie albumów)

Członność wstępna : Naciśnij [CD ▶/ II] a następnie [■ CLEAR].

1 W celu wybrania albumu należy użyć przycisku [ALBUM, < lub >].
Można także nacisnąć ursorowy przycisk [ALBUM/BTRACK <>] a następnie [◀◀ lub ▶▶] na głównym urządzeniu, aby wybrać utwór.

2 Naciśnij przyciski numeryczne, aby wybrać żadaną ścieżkę w bieżącym albumie.

W przypadku oznaczeń dwucyfrowych nacisnąć przycisk [≥10] jeden raz, a następnie wprowadzić požądane cyfry.

W przypadku oznaczeń trzycyfrowych, dwukrotnie nacisnąć przycisk [≥10], a następnie wprowadzić potrzebne cyfry.

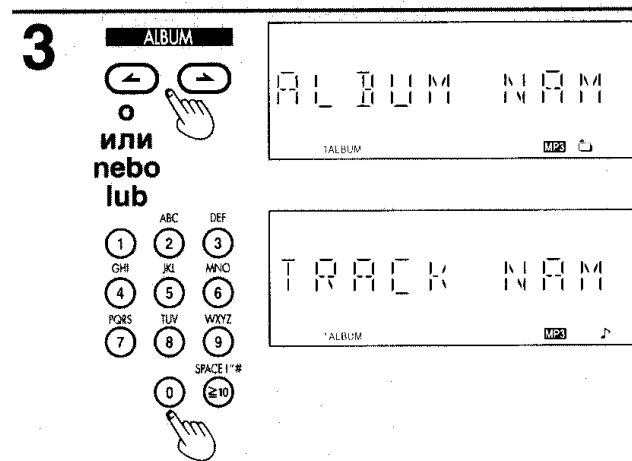
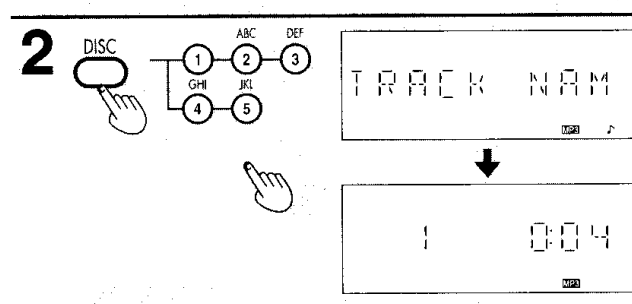
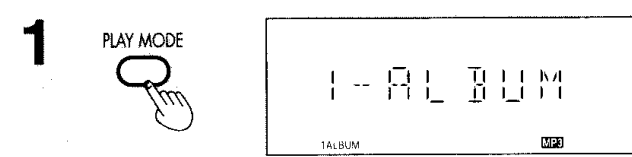
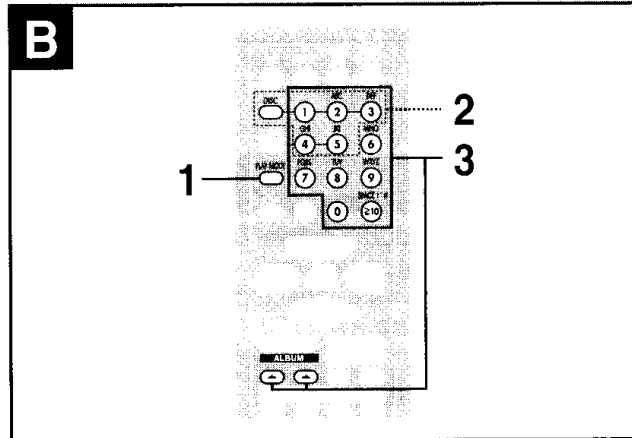
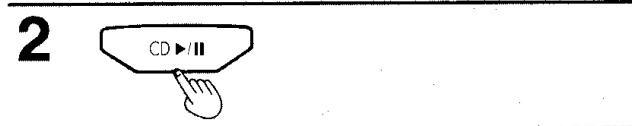
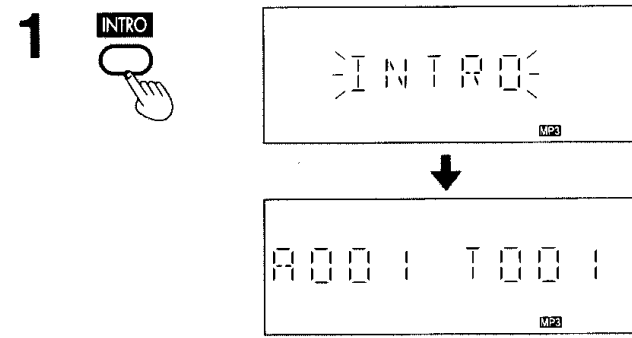
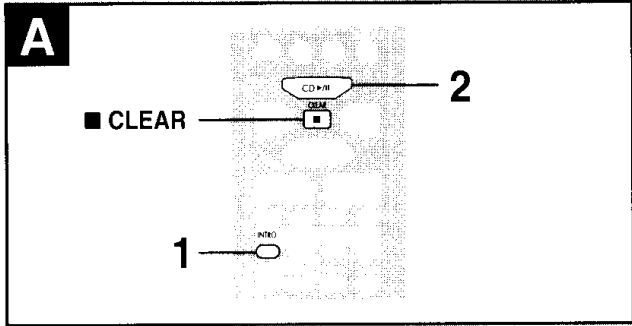

Que goza MP3

A Función INTRO (Exploración de álbumes)

Escuche la primera pista de todos los álbumes del disco actual durante 10 segundos para encontrar el álbum deseado.

Preparación: Pulse [CD ▶/||] y luego [■ CLEAR].

1 Pulse [INTRO] para iniciar la función INTRO.
(La función INTRO se cancela después de reproducir la primera pista del último álbum del disco actual.)

2 Mientras se reproduce su álbum deseado, pulse [CD ▶/||].
La reproducción continúa desde la primera pista del álbum.

Para detener el proceso, pulse [INTRO] o [■ CLEAR].

B Función del modo de reproducción de CD para MP3

| Mode | Para |
|----------|--|
| 1-DISC | reproduce un disco seleccionado. |
| ALL-DISC | reproduce uno tras otro todos los discos cargados, desde el disco seleccionado hasta el disco final ※. |
| 1-TRACK | reproduce una pista seleccionada del disco seleccionado. |
| 1-ALBUM | reproduce un álbum seleccionado del disco seleccionado. |

1 Pulse [PLAY MODE] para seleccionar:

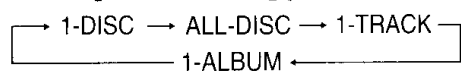

2 Pulse [DISC] y (antes de que pasen 10 segundos) [1]-[5] para seleccionar el disco.

3 • Cuando seleccione 1-ALBUM en el paso 1. Pulse [ALBUM (◀ o ▶)] para seleccionar el álbum.

• Cuando seleccione 1-TRACK en el paso 1, Pulse los botones numerados para seleccionar la pista en el álbum actual.

Para números de dos dígitos, pulse [≥10] una vez y luego los dos dígitos.

Para números de tres dígitos, pulse [≥10] dos veces y luego los tres dígitos.

Quando termine la reproducción

El modo de reproducción actual se retendrá en la memoria, aunque se apague el aparato, hasta que se cambie.

Quando aparezca "NOT MP3/ERROR1" en el visualizador

Se está reproduciendo un formato MP3 incompatible. El aparato omitirá esa pista y reproducirá la siguiente.

※ Disco final

Por ejemplo, si la reproducción empieza desde el disco 4, el disco 3 será el "disco final".

Orden de reproducción:

Disco 4→5→1→2→3

Notas

• Usted puede utilizar el modo de repetición (→ página 28) con la función del modo de reproducción de CD.

• Usted no puede utilizar el modo de programa con la función del modo de reproducción de CD.

Использование дисков MP3

A Функция INTRO (Сканирование альбома)

Прослушивать первую дорожку каждого из альбомов на текущем диске по 10 секунд, чтобы найти требуемый альбом.

Подготовка: Нажмите кнопку [CD ►/II], а затем кнопку [■ CLEAR].

1 Нажмите [INTRO] для запуска функции INTRO.
(Функция INTRO отменяется после воспроизведения первой дорожки последнего альбома на текущем диске.)

2 Пока воспроизводится нужный Вам альбом, нажмите кнопку [CD ►/II].

Воспроизведение продолжается с первой дорожки альбома.

Чтобы остановить в середине процесса, нажмите кнопку [INTRO] или [■ CLEAR].

B Функция режима воспроизведения CD для MP3

| Режим | Чтобы |
|----------|---|
| 1-DISC | воспроизводится один выбранный диск. |
| ALL-DISC | последовательно воспроизводятся все диски с выбранного диска до финального диска *. |
| 1-TRACK | воспроизводить один выбранный альбом на диске. |
| 1-ALBUM | воспроизводится один выбранный альбом на выбранном диске. |

1 Нажмите кнопку [PLAY MODE], чтобы выбрать диапазон:

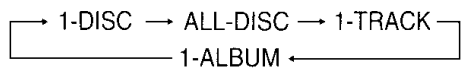

2 Нажмите кнопку [DISC] и (в течение 10 секунд) кнопку [1]-[5], чтобы выбрать диск.

3 • Если Вы выбрали 1-ALBUM в пункте 1

Нажмите кнопку [ALBUM (← или →)], чтобы выбрать альбом.

• Если Вы выбрали 1-TRACK в пункте 1

Нажмите кнопки с цифрами, чтобы выбрать дорожку в выбранном альбоме.

Если номер двузначный, нажмите [≥10] один раз, а затем две цифры.

Если номер трехзначный, нажмите [≥10] дважды, а затем три цифры.

Когда воспроизведение закончится

Текущий режим воспроизведения останется в памяти до тех пор, пока его не изменят, даже если аппарат будет выключен.

Когда на дисплее появляется индикация "NOT MP3/ERROR1"

Воспроизводился неподдерживаемый формат MP3. Аппарат пропустит такую дорожку и будет воспроизводить следующую.

※ **Финальный диск**

Например, если воспроизведение начинается с диска 4, то диск 3 будет "финальным диском".

Порядок продвижения:

Диск 4→5→1→2→3

Примечание

• Вы можете использовать режим повтора (⇒ стр. 29) совместно с функцией режима воспроизведения CD.

• Вы не можете использовать программный режим совместно с функцией режима воспроизведения CD.

Potěšení z MP3

A Funkce INTRO (prohledání alba)

Poslechněte si 10 sekund z první skladby všech alb na daném disku, abyste našli požadované album.

Příprava: Stiskněte tlačítko [CD ►/II] a poté tlačítko [■ CLEAR].

1 Stiskem [INTRO] spustíte funkci INTRO.
(Funkce INTRO se zastaví po přehrání první skladby posledního alba aktuálního disku.)

2 Při přehrávání požadovaného alba stiskněte tlačítko [CD ►/II].

Přehrávání pokračuje od první skladby vybraného alba.

K zastavení daného procesu stiskněte tlačítko [INTRO] nebo [■ CLEAR].

B Funkce režimu přehrávání CD pro formát MP3

| Režim | Pro |
|----------|---|
| 1-DISC | přehraje jeden vybraný disk. |
| ALL-DISC | přehrává všechny vložené disky v pořadí od zvoleného disku do posledního disku *. |
| 1-TRACK | přehraje jednu vybranou skladbu na vybraném disku. |
| 1-ALBUM | přehraje jedno vybrané album na vybraném disku. |

1 Stiskněte [PLAY MODE] pro výběr:

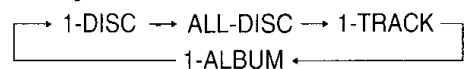

2 Stiskněte [DISC] a (během 10 sekund) [1]-[5] a vyberte disk.

3 • Jestliže jste v kroku 1 vybrali možnost 1-ALBUM
Stiskněte tlačítko [ALBUM (← nebo →)] a vyberte album.

• Jestliže jste v kroku 1 vybrali možnost 1-TRACK
Skladbu v aktuálním albu vyberte pomocí číselných tlačítek.

Pro zadání dvoumístného čísla stiskněte jednou [≥10] a poté zadejte dvě čísla.

Pro zadání trojmístného čísla stiskněte dvakrát [≥10] a poté zadejte tři čísla.

Po skončení přehrávání

Aktuální režim přehrávání zůstane až do příští změny uložen v paměti i v případě, že bude přístroj vypnutý.

Jestliže se na displeji zobrazí chyba „NOT MP3/ERROR1“

Přehrává se nepodporovaný formát MP3. Přístroj danou skladbu přeskočí a přehrává další.

※ **Poslední disk**

Jestliže přehrávání začne například od disku 4, „posledním diskem“ bude disk 3.

Postup přehrávání:

Disk 4→5→1→2→3

Poznámka

• S funkcí přehrávání CD (CD Play) (⇒ strana 29) lze použít režim opakování.

• S funkcí přehrávání CD (CD Play) nelze použít režim programu.

Zabawa z plikami MP3

A Funkcja INTRO (przeszukiwanie albumów)

Aby znaleźć dany album, należy posłuchać przez 10 sekund pierwszych utworów każdego albumu na bieżącej płycie.

Czynność wstępna: Naciśnij [CD ►/II] a następnie [■ CLEAR].

1 Naciśnąć [INTRO], aby włączyć funkcję INTRO.
(Funkcja INTRO jest wyłączana po odtworzeniu pierwszej ścieżki z ostatniego albumu na bieżącej płycie.)

2 Kiedy odtwarzany będzie żądany album, naciśnij [CD ►/II].

Odtwarzanie będzie trwało nadal, poczynając od pierwszego utworu w albumie.

Aby zatrzymać funkcję w trakcie jej trwania, naciśnij [INTRO] lub [STOP ■].

B Funkcja trybu odtwarzania CD dla MP3

| Tryb | Aby |
|----------|--|
| 1-DISC | odtwarzana jest jedna wybrana płyta. |
| ALL-DISC | odtwarzane są wszystkie włożone płyty w kolejności od wybranej do ostatniej *. |
| 1-TRACK | odtwarzana jest jedna wybrana ścieżka z wybranej płyty. |
| 1-ALBUM | odtwarzany jest jeden wybrany album z wybranej płyty. |

1 Naciśnij [PLAY MODE], aby ustawić:



2 Naciśnij [DISC] i (w ciągu 10 sekund) [1]-[5], aby wybrać płytę.

3 • Jeżeli w kroku 1 wybrałeś 1-ALBUM
Naciśnij [ALBUM (← lub →)], aby wybrać album.

• Jeżeli w kroku 1 wybrałeś 1-TRACK
Naciśnij przyciski numeryczne, aby wybrać ścieżkę z bieżącego albumu.

przypadku oznaczeń dwucyfrowych naciśnij przycisk [≥10] jeden raz, a następnie wprowadzić požądane cyfry.

przypadku oznaczeń trzycyfrowych, dwukrotnie naciśnij przycisk [≥10], a następnie wprowadzić potrzebne cyfry.

Po zakończeniu odtwarzania

Aktualny tryb odtwarzania będzie przechowywany w pamięci, aż zostanie zmieniiony, nawet jeśli urządzenie zostanie wyłączone.

Kiedy na wyświetlaczu pojawi się „NOT MP3/ERROR1“

Pojawił się nie obsługiwany format MP3. Urządzenie pominięte tę ścieżkę i odtworzy następną.

※ **Ostatnia płyta**

Przykładowo, jeżeli odtwarzanie rozpocznie się od płyty 4, płyta 3 będzie „ostatnią“.

Kolejność odtwarzania:

Płyta 4→5→1→2→3

Uwaga

• Dla funkcji trybu odtwarzania CD można używać trybu powtarzania (⇒ strona 29).

• Nie można używać trybu zaprogramowanego wraz z funkcją trybu odtwarzania CD.

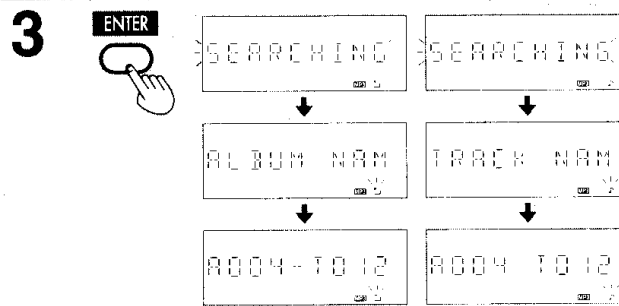
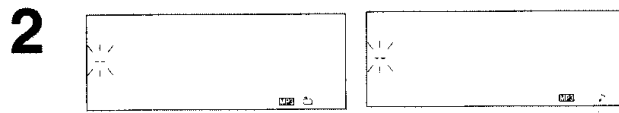
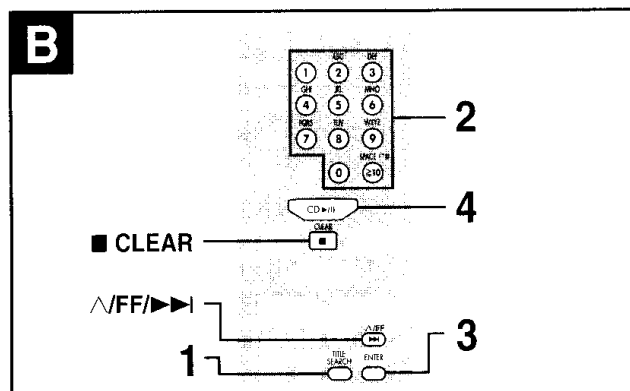
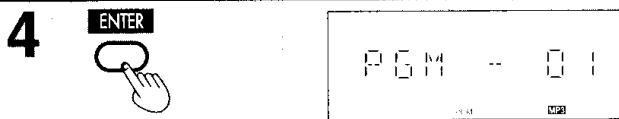
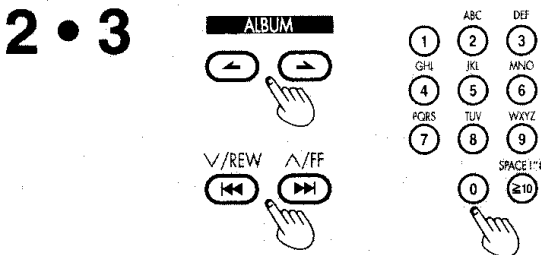
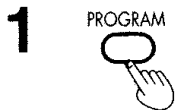
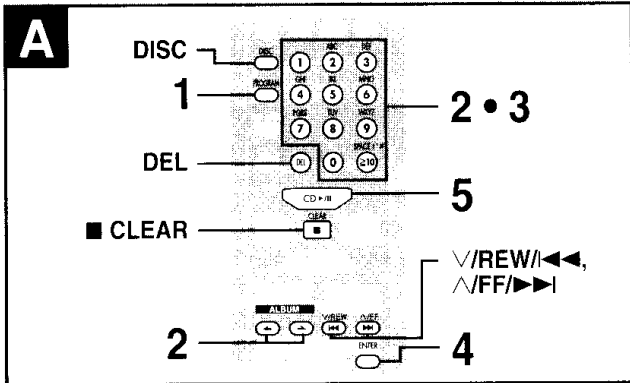

Que goza MP3

A Reproducción de programa para MP3

Usted puede programar un máximo de 24 pistas.

Preparación:

1. Pulse [DISC] y (antes de que pasen 10 segundos [1]–[5] para seleccionar el disco.
2. Pulse [CLEAR].

- 1** Pulse [PROGRAM].
Aparece "PGM".
- 2** Pulse [ALBUM (◀ o ▶)] para seleccionar el álbum. Para seleccionar un álbum directamente, pulse los botones numerados después de pulsar [ALBUM (◀ o ▶)].
Para números de dos dígitos, pulse [≥10] una vez y luego los dos dígitos. Para números de tres dígitos, pulse [≥10] dos veces y luego los tres dígitos.
- 3** Pulse [V/REW/◀◀] o [V/FF/▶▶] para seleccionar la pista. Para seleccionar directamente una pista, pulse los botones numerados después de pulsar [V/REW/◀◀] o [V/FF/▶▶].
- 4** Pulse [ENTER].
Repita los pasos 2-4 para programar otras pistas.
- 5** Pulse [CD ►/II] para iniciar la reproducción.
La reproducción se hará en la secuencia programada hasta el final.

Para salir del modo de programación

Pulse [PROGRAM] en el modo de parada. (Usted puede reproducir su programa pulsando [PROGRAM] y luego [CD ►/II].)

Mientras se visualiza "PGM", usted puede hacer lo siguiente

| Para | Acción |
|-------------------------------------|---|
| Comprobar el contenido del programa | Pulse [V/REW/◀◀] o [V/FF/▶▶] cuando se muestre "PGM". Para comprobar durante la programación, pulse [PROGRAM] dos veces después de aparecer "PGM", y pulse entonces [V/REW/◀◀] o [V/FF/▶▶]. |
| Añadir una pista al programa | Repita los pasos 2-4. |
| Cancelar la última pista | Pulse [DEL] en el modo de parada. |
| Para cancelar todas las pistas | Pulse [CLEAR]. Pulse el botón antes de que pasen 5 segundos para cancelar todas las pistas. Se visualiza "CLEAR ALL". |

Notas

- Puede utilizar el modo de repetición (→ página 28) con la reproducción de un programa.
- No puede programar más de un CD para MP3.
- No puede programar CD-DA junto con pistas MP3.
- La memoria del programa se cancela cuando usted cambia un disco o abre una bandeja CD.

B Búsqueda de título de álbum/pista

Preparación: Pulse [CD ►/II] y luego [CLEAR].

- 1** Para la búsqueda del título del álbum pulse [TITLE SEARCH] una vez.
Para la búsqueda del título de la pista pulse [TITLE SEARCH] dos veces.
- 2** Introduzca la palabra clave del título del álbum o de la pista.
(→ página 38)
- 3** Pulse [ENTER].
Pulse [V/FF/▶▶] para mostrar el siguiente resultado de la búsqueda del título.
Cuando no haya una palabra clave idéntica a la buscada, se visualizará "NOT FOUND".
- 4** Pulse [CD ►/II] para iniciar la reproducción desde el álbum o la pista encontrados.
El modo de búsqueda de título se cancela.

Para cancelar la búsqueda a medio hacer
Pulse [CLEAR].

A Программное воспроизведение для MP3

Вы можете запрограммировать до 24 дорожек.

Подготовка:

1. Нажмите кнопку [DISC] и (в течение 10 секунд) кнопку [1]–[5], чтобы выбрать диск.
2. Нажмите кнопку [CLEAR].

1 Нажмите кнопку [PROGRAM].

Появляется индикация "PGM"

2 Нажмите кнопку [ALBUM (← или →)], чтобы выбрать альбом. Чтобы непосредственно выбрать альбом, после нажатия кнопки [ALBUM (← или →)].

Чтобы выбрать альбом с номером 10 и более, нажмите один раз кнопку [≥10], а затем две цифры.

Чтобы выбрать альбом с номером 100 и более, нажмите два раза кнопку [≥10], а затем три цифры.

3 Нажмите кнопку [V/REW/◀◀] или [V/FF/▶▶], чтобы выбрать дорожку. Чтобы непосредственно выбрать дорожку, после нажатия кнопки [V/REW/◀◀] или [V/FF/▶▶] нажмите кнопки с цифрами.

4 Нажмите кнопку [ENTER].

Повторите действия пунктов 2-4, чтобы запрограммировать другие дорожки.

5 Нажмите кнопку [CD ▶/II], чтобы начать воспроизведение.

Начнется воспроизведение в запрограммированной последовательности до конца.

Чтобы выйти из режима программирования

Нажмите кнопку [PROGRAM] в режиме остановки. (Вы можете воспроизвести Вашу программу нажав кнопку [PROGRAM], а затем кнопку [CD ▶/II].)

Вы можете выполнить следующие действия, пока высвечивается индикация "PGM"

| Чтобы | Выполните следующее |
|--------------------------------|---|
| проверить содержание программы | Во время индикации "PGM" нажмите [V/REW/◀◀] или [V/FF/▶▶]. Для проверки во время программирования нажмите два раза [PROGRAM] после появления индикации "PGM", затем нажмите [V/REW/◀◀] или [V/FF/▶▶]. |
| дополнить программу | Повторите шаги 2-4. |
| очистить последнюю дорожку | Нажмите [DEL] в режиме остановки. |
| очистить все дорожки | Нажмите кнопку [CLEAR]. В течение 5 секунд снова нажмите кнопку, чтобы очистить все дорожки. Высвечивается индикация "CLEAR ALL" |

Примечание

- Вы можете использовать режим повтора (→ стр. 29) совместно с программным воспроизведением.
- Вы не можете запрограммировать более одного CD для формата MP3.
- Вы не можете программировать формат CD-DA вместе с дорожками формата MP3.
- Память программы очищается, когда Вы меняете диск или открываете лоток CD.

B Поиск названия альбома/дорожки

Подготовка: Нажмите [CD ▶/II], а затем [CLEAR].

1 Чтобы найти название альбома, нажмите [TITLE SEARCH] один раз.

Чтобы найти название дорожки, нажмите [TITLE SEARCH] дважды.

2 Введите ключевое слово для названия альбома или дорожки. (→ стр. 39)

3 Нажмите [ENTER].

Нажмите [V/FF/▶▶], чтобы посмотреть следующий результат поиска названия. "NOT FOUND" (НЕ НАЙДЕНО) будет показано, если нет соответствий.

4 Нажмите [CD ▶/II], чтобы начать воспроизводить найденный альбом/дорожку.

Режим поиска названия отменяется.

Чтобы отменить в середине процесса

Нажмите кнопку [CLEAR].

A Programové přehrávání MP3

Naprogramovat lze až 24 skladeb.

Příprava:

1. Stiskněte [DISC] a (během 10 sekund) tlačítko [1]–[5] a vyberte disk.
2. Stiskněte tlačítko [CLEAR].

1 Stiskněte tlačítko [PROGRAM].

Na displeji se zobrazí „PGM“.

2 Stiskněte tlačítko [ALBUM (← nebo →)] a vyberte album. K přímému výběru alba stiskněte tlačítko [ALBUM (← nebo →)] a poté použijte číselných tlačítek.

Chcete-li vybrat album 10 nebo vyšší, stiskněte [≥10] jednou – výsledkem bude dvojciferné číslo.

Chcete-li vybrat skladbu 100 nebo vyšší, stiskněte [≥10] dvakrát – výsledkem bude trojciferné číslo.

3 Stiskněte [V/REW/◀◀] nebo [V/FF/▶▶] a vyberte požadovanou skladbu. K přímému výběru skladby stiskněte tlačítko [V/REW/◀◀] nebo [V/FF/▶▶] a poté použijte číselných tlačítek.

4 Stiskněte tlačítko [ENTER].

K naprogramování dalších skladeb opakujte kroky 2-4.

5 Stisknutím tlačítka [CD ▶/II] spustíte přehrávání.

Přehrávání proběhne podle naprogramované sekvence až do konce.

Jak ukončit programový režim

V režimu pozastavení stiskněte tlačítko [PROGRAM]. (Program lze přehrát stisknutím tlačítka [PROGRAM] a poté tlačítka [CD ▶/II].) Je-li zobrazeno písmeno „PGM“, můžete:

| Pro | Činnost |
|----------------------------|---|
| Kontrolovat obsah programu | Pokud se zobrazí údaj „PGM“, stiskněte tlačítko [V/REW/◀◀] nebo [V/FF/▶▶]. Chcete-li provést kontrolu během programování, po zobrazení údaje „PGM“ dvakrát stiskněte tlačítko [PROGRAM] a pak tlačítko [V/REW/◀◀] nebo [V/FF/▶▶]. |
| Doplňovat program | Opakujte kroky 2-4. |
| Vymazat poslední skladbu | V režimu zastavení stiskněte [DEL]. |
| Vymazat všechny skladby | Stiskněte tlačítko [CLEAR]. Chcete-li smazat všechny skladby, stiskněte toto tlačítko znovu během 5 sekund. Zobrazí se dotaz „CLEAR ALL“ (Smazat všechny?) |

Poznámka

- S přehráváním programu lze použít režim opakování (→ strana 29).
- Na formát MP3 lze naprogramovat nejvýše jeden disk CD.
- Program CD-DA nelze používat u skladeb zapsaných ve formátu MP3.
- Při výměně disku nebo otevření zásuvky CD se paměť programu vymaže.

B Vyhledání názvu alba/stopy

Příprava : Stiskněte tlačítko [CD ▶/II] a poté tlačítko [CLEAR].

1 Pro vyhledání názvu alba stiskněte [TITLE SEARCH] jednou.

Pro vyhledání názvu stopy stiskněte [TITLE SEARCH] dvakrát.

2 Zadejte klíčové slovo názvu alba nebo stopy. (→ strana 39)

3 Stiskněte [ENTER].

Stiskněte [V/FF/▶▶] pro zobrazení dalšího výsledku vyhledání názvu.

Pokud nebyla nalezena shoda názvu, je zobrazeno hlášení "NOT FOUND".

4 Stiskněte [CD ▶/II] pro zahájení přehrávání nalezeného alba / stopy.

Režim vyhledávání názvu se ukončí.

Stornování během vyhledávání

Stiskněte tlačítko [CLEAR].

A Odtwarzanie zaprogramowane dla MP3

Można zaprogramować do 24 ścieżek.

Czynność wstępna:

1. Naciśnij [DISC] i (w ciągu 10 sekund) [1]–[5], aby wybrać płytę.
2. Naciśnij [CLEAR].

1 Naciśnij [PROGRAM].

Pojawi się „PGM“.

2 Naciśnij [ALBUM (← lub →)], aby wybrać album. Aby wybrać album bezpośrednio, po naciśnięciu [ALBUM (← lub →)], naciśnij przyciski numeryczne.

Aby wybrać album 10 lub wyższy, naciśnij raz [≥10], a następnie odpowiednie dwie cyfry.

Aby wybrać album 100 lub wyższy, naciśnij dwa razy [≥10], a następnie odpowiednie trzy cyfry.

3 Naciśnij [V/REW/◀◀] lub [V/FF/▶▶], aby wybrać ścieżkę.

Aby wybrać ścieżkę bezpośrednio, po naciśnięciu [V/REW/◀◀] lub [V/FF/▶▶] naciśnij przyciski numeryczne.

4 Naciśnij [ENTER].

Aby zaprogramować dalsze ścieżki, powtórz kroki 2-4.

5 Naciśnij [CD ▶/II], aby rozpocząć odtwarzanie.

Odtwarzanie rozpocznie się zgodnie z zaprogramowaną sekwencją, aż do końca.

Opuszczanie trybu zaprogramowanego

Naciśnij [PROGRAM] w trybie zatrzymania. (Możesz ponownie odtworzyć program po naciśnięciu [PROGRAM], a następnie [CD ▶/II].) Kiedy wyświetlone jest „PGM“, można:

| Pro | Należy |
|------------------------------|--|
| Sprawdzić zawartość programu | Naciśnij [V/REW/◀◀] lub [V/FF/▶▶], podczas gdy „PGM“ jest pokazywane. Aby sprawdzić podczas programowania, naciśnij [PROGRAM] dwukrotnie po pojawieniu się „PGM“, a potem naciśnij [V/REW/◀◀] lub [V/FF/▶▶]. |
| Dodać ścieżkę do programu | Powtarzaj kroki 2-4. |
| Skasować ostatnią ścieżkę | Naciśnij przycisk [DEL] w trybie zatrzymanym. |
| Skasować wszystkie ścieżki | Naciśnij [CLEAR]. Aby skasować wszystkie ścieżki, naciśnij ponownie przycisk w ciągu 5 sekund. Wyświetlone zostanie „CLEAR ALL“. |

Uwaga

- Dla odtwarzania zaprogramowanego można używać trybu powtarzania (→ strona 29).
- Nie można zaprogramować więcej niż jednej CD dla MP3.
- Nie można programować jednocześnie CD-DA i ścieżek MP3.
- Pamięć programu jest kasowana, kiedy płyta zostanie zmieniona lub taca płyt otwarta.

B Wyszukiwanie tytułu utworu/albumu

Czynność wstępna : Naciśnij [CD ▶/II] a następnie [CLEAR].

1 Aby odszukać tytuł albumu należy jednokrotnie naciśnąć przycisk [TITLE SEARCH].

W celu wyszukania tytułu utworu należy dwukrotnie naciśnąć przycisk [TITLE SEARCH].

2 Wprowadzić hasło odpowiadające tytułowi albumu lub utworu. (→ strona 39)

3 Naciśnij przycisk [ENTER].

W celu wyświetlenia następnego rezultatu wyszukiwania tytułu należy naciśnąć przycisk [V/FF/▶▶].

Gdy wyszukiwanie nie przynosi żadnych wyników, pojawia się komunikat „NOT FOUND“ („NIE ZNALEZIONO“).

4 Aby rozpocząć odtwarzanie wyszukanego albumu/utworu, należy naciśnąć przycisk [CD ▶/II].

Tryb wyszukiwania tytułu zostanie wyłączony.

Zatrzymanie funkcji w trakcie trwania

Naciśnij [CLEAR].

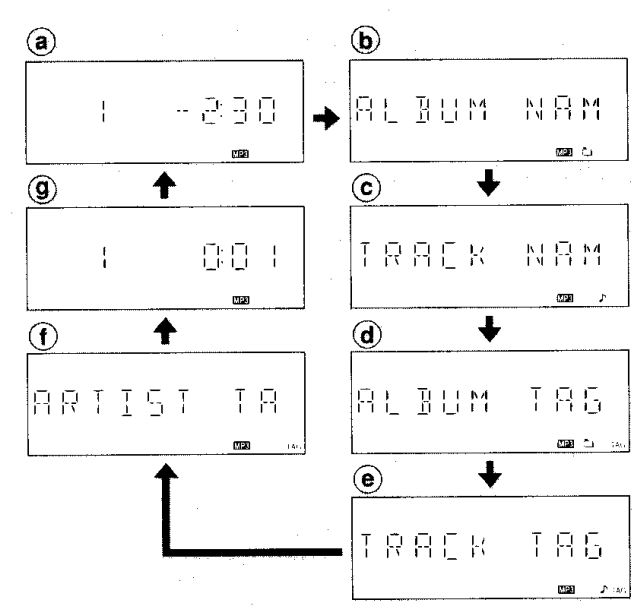
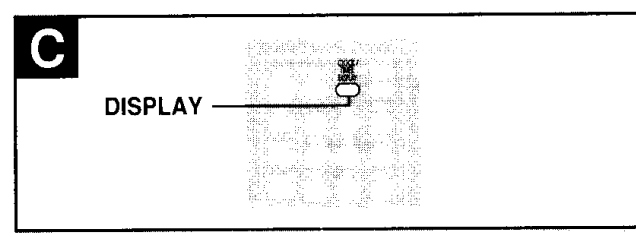
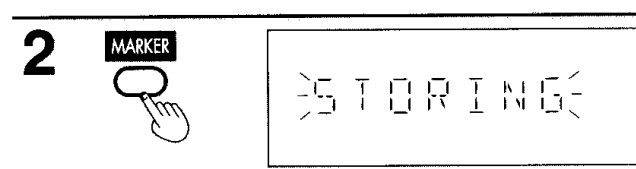
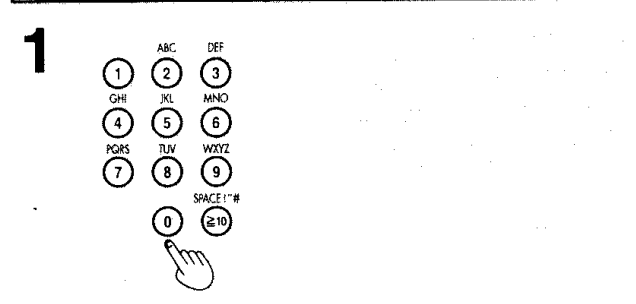
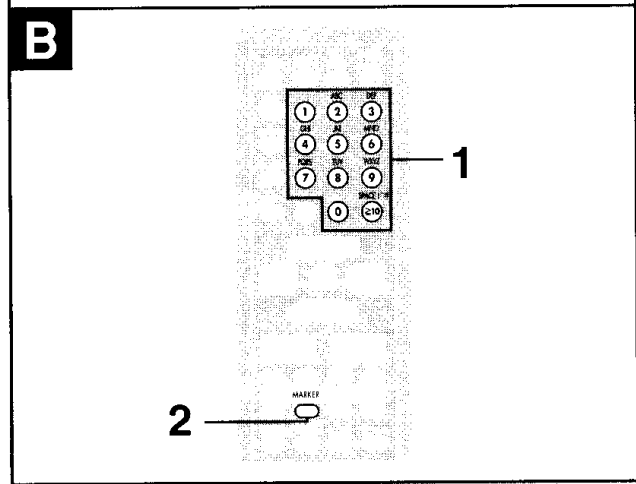
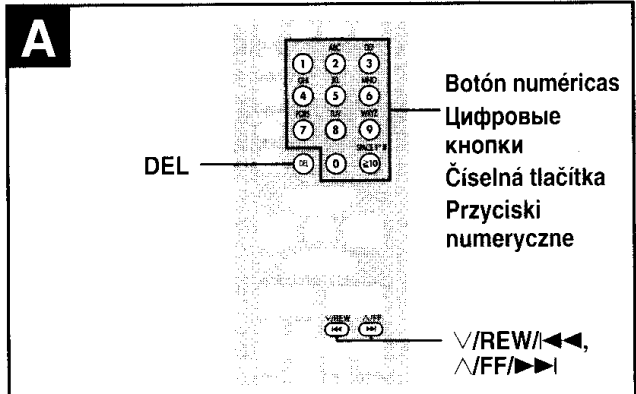

Que goza MP3

A Introducción de caracteres

Usted puede introducir una palabra clave que tenga un máximo de 9 caracteres para buscar títulos de álbumes/pistas.

- 1 Pulse el botón numerado para seleccionar el carácter requerido.

| (a) Botones numerados | (b) Caracteres | (a) Botones numerados | (b) Caracteres |
|-----------------------|--|-----------------------|----------------|
| 1 | 1 | 6 | MNO6 |
| 2 | ABC2 | 7 | PQRS7 |
| 3 | DEF3 | 8 | TUV8 |
| 4 | GHI4 | 9 | WXYZ9 |
| 5 | JKL5 | 0 | 0 |
| ≥10 | ⓐ espacio !"# \$ % & '()* +, - . / : ; = ? _ | | |

- 2 Pulse [V/FF/▶] para introducir el carácter.

Edición de palabras claves
Pulse [V/REW/◀] o [V/FF/▶] para modificar cualquiera de los caracteres introducidos.

Para borrar, mueva el cursor para ponerlo encima del carácter y pulse [DEL].

B Marcación de una pista

Usted puede marcar una pista de cada disco cargado para poder iniciar la reproducción desde ella más adelante.

Para marcar un número de pista

- 1 Durante la reproducción o la parada

Para MP3, consulte "Reproducción con salto de pista" en la página 34.

Para CD-DA, pulse los botones numerados.

Seleccione la pista deseada utilizando las teclas numéricas.

Para números de dos dígitos, pulse [≥10] una vez y luego los dos dígitos.

Para números de tres dígitos, pulse [≥10] dos veces y luego los tres dígitos.

- 2 Mantenga pulsado [MARKER] hasta que "STORING" parpadee en el visualizador.

Si almacena una nueva pista en el mismo marcador, la pista antigua será sustituida.

Para recuperar un número de pista marcada en el disco

Durante la reproducción o la parada

Pulse [MARKER] para recuperar un marcador e iniciar la reproducción.

Notas

- "NO MARKER" indica que el marcador del disco actual está vacío.
- La memoria del marcador se borra cuando usted abre la bandeja del CD.
- Para CD-DA, usted no puede utilizar esta función durante la reproducción 1-RANDOM y la reproducción A-RANDOM.
- No es posible utilizar esta función durante el modo de reproducción aleatoria o durante el modo de programación.

C Visualización de CD para MP3

Durante la reproducción o la pausa
Pulse [DISPLAY] para seleccionar:

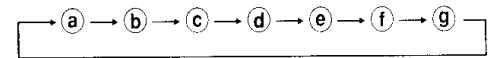

Notas

- Cuando un título tenga más de 9 caracteres, éste se desplazará de un lado a otro del visualizador.
- Si no se han introducido títulos con etiquetas ID3 se visualiza "NO ID3".
- Máximo número de caracteres visualizados:
Títulos de álbumes/pistas: 31
Títulos de álbumes ID3/nombres de artistas: 30
(ID3 es una etiqueta incluida en las pistas MP3 para proporcionar información acerca de las pistas.)
- Este aparato puede visualizar títulos de álbumes y de pistas que tengan etiquetas ID3 (versión 1.0 y 1.1). Los títulos que contienen datos de texto no compatibles con este aparato no se pueden visualizar.

A Ввод знаков

Вы можете ввести ключевое слово длиной до 9 знаков для поиска дорожки/альбома.

- Нажмите кнопки с цифрами, чтобы выбрать нужный знак.
 - Кнопки цифрами
 - Знаки
 - пробел
- Нажмите кнопку [V/REW/◀], чтобы ввести знак.

Редактирование ключевого слова

Нажмите [V/REW/◀] или [V/FF/▶] для изменения какого-либо символа.

Для удаления поместите курсор над символом и нажмите [DEL].

B Маркировка дорожки

Вы можете отметить на вставленном диске одну дорожку, чтобы впоследствии начать воспроизведение с нее.

Чтобы маркировать номер дорожки

- Во время воспроизведения или в режиме остановки
Для MP3 обращайтесь к разделу "Воспроизведение с пропуском дорожки" на стр. 35.
Для CD-DA нажмите кнопки с цифрами.
Выберите нужную дорожку с помощью цифровых кнопок.
Если номер двузначный, нажмите [≥10] один раз, а затем две цифры.
Если номер трехзначный, нажмите [≥10] дважды, а затем три цифры.

- Удерживайте кнопку [MARKER] до тех пор, пока индикация "STORING" не мигает на дисплее.
При записи новой дорожки на тот же самый маркер старая дорожка будет заменена.

Чтобы вернуть отмеченный номер дорожки на диске

Во время воспроизведения или в режиме остановки
Нажмите кнопку [MARKER], чтобы вызвать маркер и начать воспроизведение.

Примечание

- Индикация "NO MARKER" указывает, что маркер на этом диске пуст.
- Память маркера очищается, когда Вы открываете лоток CD.
- Для формат CD-DA Вы не можете использовать эту функцию во время произвольного воспроизведения одного диска и произвольного воспроизведения всех дисков.
- В режиме случайного воспроизведения/программы нельзя использовать эту функцию.

C Дисплей CD для MP3

Во время воспроизведения или в режиме паузы
Нажмите [DISPLAY], чтобы выбрать:

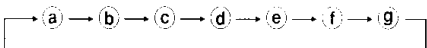

Примечание

- Когда название длиннее, чем 9 знаков, оно будет прокручиваться по дисплею.
- Индикация "NO ID3" высвечивается, если названия с тегами ID3 не были введены.
- Максимальное количество вводимых знаков: Название альбома/дорожки: 31
Имя ID3 альбома/названия/исполнителя: 30 (ID3 является тегом, вложенным в дорожку MP3, чтобы обеспечить информацию о дорожке.)
- Этот аппарат может высвечивать названия альбомов и дорожек с тегами ID3 (версии 1.0 и 1.1). Названия, содержащие данные, которые не поддерживаются этим аппаратом, не могут высвечиваться.

A Zadávání znaků

K vyhledání názvu alba/skladby lze zadat klíčové slovo v délce do 9 znaků.

- Požadovaný znak vyberte pomocí číselných tlačítek.
 - Číslovaná tlačítka
 - Znaky
 - mezera
- Stiskněte tlačítko [V/FF/▶] a vyberte požadovaný znak.

Editace klíčových slov

Pro opravu jakéhokoliv znaku stiskněte [V/REW/◀] or [V/FF/▶].

Pro vymazání umístěte kurzor na příslušný znak a stiskněte [DEL].

B Jak označit skladbu

Na každém vloženém disku lze označit požadovanou skladbu tak, aby ji bylo možné začít později přehrávat.

Jak označit číslo skladby

- Během přehrávání nebo pozastavení
(U formátu MP3 si prostudujte odstavec „Vyhledání skladby při přehrávání“ na straně 35.
U záznamů CD-DA pomocí číselných tlačítek.
Zvolte vámi požadovanou stopu pomocí číselných tlačítek.
Pro zadání dvoumístného čísla stiskněte jednou [≥10] a poté zadejte dvě čísla.
Pro zadání trojmístného čísla stiskněte dvakrát [≥10] a poté zadejte tři čísla.

- Přidrže tlačítko [MARKER], dokud na displeji bliká zpráva „STORING“.
Jestliže uložíte novou skladbu ve stejné záložce, stará skladba bude nahrazena.

Pro opětovné vyvolání čísla označené stopy na disku

Během přehrávání nebo pozastavení
Stiskem [MARKER] vyvoláte záložku a spustíte přehrávání.

Poznámka

- Zpráva „NO MARKER“ oznamuje, že záložka aktuálního disku je prázdná.
- Při otevření zásuvky CD se paměť záložky vymaže.
- U záznamů CD-DA jednotka neumožňuje používat tuto funkci při náhodném přehrávání 1-RANDOM a A-RANDOM.
- Tuto funkci nemůžete použít v režimu náhodného přehrávání / přehrávání programu.

C Displej CD u formátu MP3

Během přehrávání nebo pozastavení
Stiskněte [DISPLAY] pro výběr:

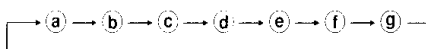

Poznámka

- Je-li název delší než 9 znaků, bude se na displeji přetáčet.
- Jestliže nebyly zadány názvy se značkou ID3, zobrazí se zpráva „NO ID3“.
- Maximálně lze zobrazit následující počet znaků: Název alba/skladby: 31
Název alba/skladby/interpreta ID3: 30 (ID3 je značka uložená ve skladbě MP3, jež poskytuje informaci o dané skladbě.)
- Tento přístroj může zobrazit názvy alb a skladeb se značkami ID3 (verze 1.0 a 1.1). Nelze zobrazit názvy obsahující textová data, která tento přístroj nepodporuje.

A Wprowadzanie znaków

W celu wyszukiwania tytułu albumu/ścieżki można wprowadzić słowa kluczowe o długości do 9 znaków.

- Naciśnij przycisk numeryczny, aby wybrać żądany znak.
 - Przyciski numeryczne
 - Znaki
 - spacja
- Aby wprowadzić dane, należy nacisnąć przycisk [V/FF/▶].

Zmiana słów kluczowych

Aby zmienić wprowadzone znaki, należy skorzystać z przycisków [V/REW/◀] lub [V/FF/▶].

W celu usunięcia znaku należy przesunąć kursor na wybrany znak, a następnie nacisnąć przycisk [DEL].

B Zaznaczanie ścieżki

Można zaznaczyć po jednej ścieżce na każdej włożonej płycie, aby móc potem rozpocząć od nich odtwarzanie.

Zaznaczenie numeru ścieżki

- Podczas odtwarzania lub zatrzymania
(W przypadku MP3 zapoznaj się z „Odtwarzanie z pominiemem ścieżek“ na stronie 35.
W przypadku CD-DA naciśnij przyciski numeryczne.
Należy odnaleźć żądany utwór za pomocą przycisków numerycznych.
W przypadku liczb dwucyfrowych należy jednokrotnie nacisnąć przycisk [≥10], a następnie dwie pożądane cyfry.
W przypadku liczb trzycyfrowych, należy dwukrotnie nacisnąć przycisk [≥10], a następnie wprowadzić trzy potrzebne cyfry.

- Trzymaj naciśnięte [MARKER], aż „STORING“ zacznie migać na ekranie.
Jeśli nowy utwór jest zapisany w tym samym znaczniku, stary utwór zostanie zamieniony.

W celu odnalezienia zaznaczonego utworu na płycie.

Podczas odtwarzania lub zatrzymania
Naciśnij [MARKER], aby przywołać znacznik i rozpocząć odtwarzanie.

Uwaga

- „NO MARKER“ pokazuje, że znacznik na bieżącej płycie jest pusty.
- Pamięć znacznika zostanie skasowana, kiedy otworzysz tacę CD.
- W przypadku CD-DA nie można używać tej funkcji podczas odtwarzania 1-RANDOM i A-RANDOM.
- Funkcja ta jest niedostępna w trybie odtwarzania RANDOM oraz w trybie odtwarzania utworów zaprogramowanych.

C Wyświetlacz CD dla MP3

Podczas odtwarzania lub pauzy
Aby wyświetlić listę utworów z wybranej płyty, należy nacisnąć przycisk [DISPLAY].

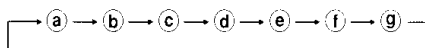

Uwaga

- Kiedy tytuł ma ponad 9 znaków, będzie on przesuwany się na wyświetlaczu.
- „NO ID3” jest wyświetlane, jeżeli nie wprowadzono żadnych tytułów z etykietami ID3.
- Maksymalna liczba znaków, które można wyświetlić: Tytuł albumu/ścieżki: 31
Tytuł albumu/ścieżki/nazwisko artysty ID3: 30 (ID3 jest etykietą zawartą w ścieżce MP3 i zawierającą informacje o ścieżce.)
- Urządzenie może wyświetlać tytuły albumów i ścieżek z etykietami ID3 (wersja 1.0 i 1.1). Tytuły zawierające dane tekstowe nie obsługiwane przez urządzenie nie mogą być wyświetlane.

Cintas de casete

1 Pulse [OPEN ▲] para introducir una cinta de casete.

Cierre la tapa manualmente.

2 Pulse [TAPE ►] para iniciar la reproducción.

Repita los pasos 1 y 2 para reproducir la cara opuesta de la cinta.

3 Ajuste el volumen.

| Para | Acción |
|--------------------------------------|---|
| detener la reproducción | Pulse [STOP ■, -DEMO]. |
| iniciar la reproducción con un toque | Pulse [TAPE ►] cuando el sistema esté apagado y haya una cinta introducida. |
| avanzar rápidamente o rebobinar | Pulse [V/REW/◀◀] o [^/FF/▶▶] en el modo de parada. |

Selección y cuidado de la cinta de casete

Tipo de cintas que puede reproducirse correctamente.

Use cintas de posición normal.

Las cintas de posición alta y de metal se pueden reproducir, pero el aparato no será capaz de hacer justicia a las características de estas cintas.

- Las cintas que superan los 100 minutos son delgadas y pueden romperse o quedar atrapadas en el mecanismo.
- Las cintas flojas pueden quedar atrapadas en el mecanismo y deben ajustarse antes de reproducir la cinta.
- Si se usan incorrectamente, las cintas sin fin pueden quedar atrapadas en las partes en movimiento de la platina.

Para encontrar el comienzo de un programa (TPS: sensor de programas de la cinta)

El TPS encuentra el comienzo de una pista y reanuda la reproducción desde ese punto. Cada pulsación aumenta el número de pistas saltadas, hasta un máximo de 9.

Pulse [V/REW/◀◀] o [^/FF/▶▶] durante la reproducción.

Nota

La función TPS busca las partes sin grabar de unos 4 segundos de duración que se encuentran normalmente entre las pistas. Como resultado, esta función tal vez no funcione correctamente en los casos siguientes:

- Con partes sin grabar breves
- Cuando hay ruido entre las pistas
- Con partes sin grabar dentro de las pistas

Parte superior de la unidad
Верх устройства
Horní strana jednotky
Góra urządzenia

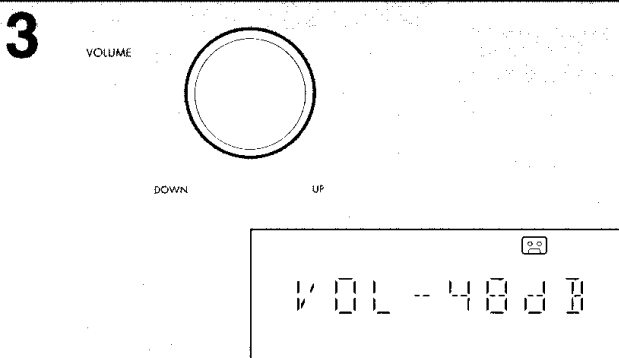
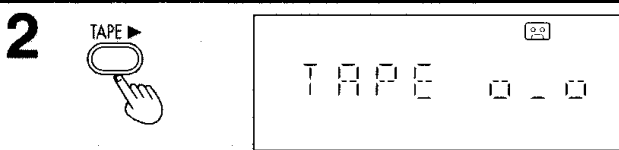
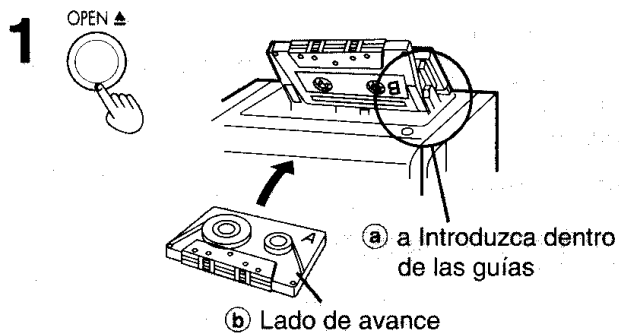
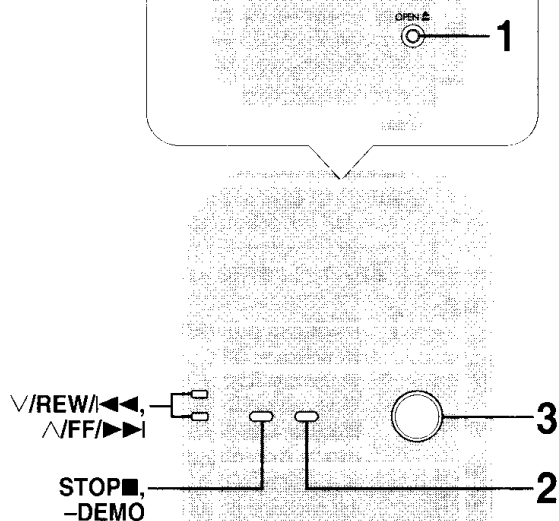

Кассеты

- 1 Нажмите кнопку [OPEN ▲], чтобы вставить кассету.
Закройте крышку рукой.
a) Вставьте внутрь направляющих
b) Передняя сторона
- 2 Нажмите кнопку [TAPE ►], чтобы начать воспроизведение.
Повторите шаги 1 и 2 для воспроизведения другой стороны ленты.
- 3 Отрегулируйте уровень громкости.

| Чтобы | Выполните следующее |
|--|--|
| остановить воспроизведение ленты | Нажмите [STOP ■, - DEMO]. |
| запустить воспроизведение в одно касание | Нажмите [TAPE ►], если система ВЫКЛЮЧЕНА, а кассета вставлена. |
| выполнить быструю прокрутку и перемотку | Нажмите [V/REW/◀◀] или [^/FF/▶▶] в режиме остановки. |

Выбор кассет и обращение с ними

Типы кассет, которые могут воспроизводиться

Используйте кассеты типа normal.

Кассеты типа high position и metal position будут воспроизводиться, но аппарат не обеспечивает полноценного воспроизведения в соответствии с характеристиками этих кассет.

- Магнитофонные ленты, время воспроизведения которых превышает 100 минут, тонкие и могут порваться или застрять в механизме.
- Провисающая лента может застрять в механизме, ее необходимо натянуть перед воспроизведением.
- Бесконечные ленты также могут застревать в движущихся частях деки, если неправильно ими пользоваться.

Для того, чтобы найти начало программы (TPS: Сенсор программы ленты)

Функция TPS находит начало дорожки и возобновляет воспроизведение с этого места. При каждом нажатии увеличивается количество пропущенных дорожек, максимум до 9.

Нажмите кнопку [V/REW/◀◀] или [^/FF/▶▶] во время воспроизведения.

Примечания

Функция TPS проводит поиск участков без звука продолжительностью около 4 секунд, которые обычно располагаются между мелодиями. Поэтому данная функция может срабатывать некорректно в следующих случаях:

- Если эти незаписанные участки слишком короткие
- Если между дорожками есть шумы
- Если в пределах дорожек имеются незаписанные участки ленты

Magnetofonové kazety

- 1 Po stisku [OPEN ▲] vložte kazetu.
Rukou zavřete dvířka.
a) Zasuňte do vodítek
b) Navíjející se strana
- 2 Stiskněte [TAPE ►] ke spuštění reprodukce.
Druhou stranu kazety přehrajete po zopakování kroků 1 a 2.
- 3 Nastavte hlasitost.

| Pro | Činnost |
|--|---|
| zastavení přehrávání pásku | Stiskněte [STOP ■, - DEMO]. |
| zahájení přehrávání jedním dotykem [TAPE ►]. | Pokud je vložena kazeta a systém je vypořádaný, stiskněte [TAPE ►]. |
| rychlé převijení vpřed a zpětné převijení | V režimu zastavení stiskněte [V/REW/◀◀] nebo [^/FF/▶▶]. |

Volba typu kazety a péče o ni

Typy kazet, které lze správně přehrávat

Použijte normální pásky.

Kazety označené „high position“ nebo „metal position“ se dají použít, ale jednotka nebude schopná se plně přizpůsobit charakteristikám těchto kazet.

- Pásky, jejichž hrací délka překračuje 100 minut, jsou tenké a mohou se přetrhnout nebo uváznout v mechanice magnetofonu.
- Uvolněný prohnutý pásek se může v mechanice magnetofonu zachytit a před přehráváním kazety je třeba jej navinout.
- Nekonečné pásky se mohou zachytit o pohyblivé součásti mechaniky, pokud se používají nesprávně.

Nalezení začátku nahrávek (TPS: Senzor programu kazety)

Funkce TPS vyhledá začátek skladby a obnoví přehrávání z tohoto místa. Každé stisknutí zvyšuje počet přeskočených skladeb až do maximálně 9 skladeb.

Stiskněte tlačítko [V/REW/◀◀] nebo [^/FF/▶▶] během přehrávání.

Poznámka

Funkce TPS (Senzor programu kazety) vyhledává tiché intervaly o délce přibližně 4 sekund, které se obvykle nacházejí mezi jednotlivými nahrávkami. Z tohoto důvodu nemusí tato funkce fungovat správně v následujících případech:

- U krátkých tichých intervalů
- Jestliže se objeví šum mezi jednotlivými nahrávkami
- U nahrávky s tichými intervaly

Kasety magnetofonowe

- 1 Nacisnąć [OPEN ▲], aby włożyć kasetę do kieszeni.
Ręcznie zamknąć kieszeń.
a) Strona do przodu
b) Włożyć w prowadnice
- 2 Naciśnij [TAPE ►], aby rozpocząć odtwarzanie.
Powtarzać kroki 1 i 2, aby odtworzyć drugą stronę kasety.
- 3 Wyreguluj poziom głośności.

| Aby | Należy |
|---|---|
| wstrzymać odtwarzanie taśmy | Nacisnąć [STOP ■, - DEMO]. |
| rozpocząć odtwarzanie jednym naciśnięciem przycisku | Nacisnąć [TAPE ►], gdy urządzenie jest WYŁĄCZONE, ale znajduje się w nim kasetka. |
| przewijać taśmę do przodu i do tyłu | Nacisnąć [V/REW/◀◀] lub [^/FF/▶▶] w trybie zatrzymanym. |

Wybór i obchodzenie się z kasetami

Rodzaje taśm, które mogą być poprawnie odtwarzane przez niniejsze urządzenie.

Używaj taśm normalnych.

Kasety z taśmami typu „high“ i „metal“ mogą być odtwarzane, ale urządzenie to nie będzie w stanie wykorzystać w pełni ich właściwości.

- Taśmy dłuższe niż 100 minut są cienkie i łatwo mogą ulec zerwaniu lub zostać wciągnięte przez mechanizm.
- Luźną taśmę należy przed odtwarzaniem naciągnąć, gdyż w przeciwnym wypadku może ona zostać wciągnięta przez mechanizm.
- Taśmy bez końca, używane niewłaściwie, mogą zostać wciągnięte przez ruchome części magnetofonu.

Aby znaleźć początek programu (TPS: Tape Program Sensor)

Funkcja TPS odnajdzie początek utworu i wznowi odtwarzanie od tego miejsca. Każde kolejne naciśnięcie przycisku zwiększa liczbę pominiętych utworów, do 9.

Naciśnij [V/REW/◀◀] lub [^/FF/▶▶] kiedy kasetka jest odtwarzana.

Uwagi

Funkcja TPS szuka fragmentów ciszy trwających ok. 4 sekund, zwykle znajdujących się pomiędzy utworami. W rezultacie może nie działać ona poprawnie w następujących przypadkach:

- Kiedy fragmenty ciszy są zbyt krótkie
- Kiedy w przerwach między utworami występują szумы
- Kiedy wewnątrz utworów znajdują się fragmenty ciszy

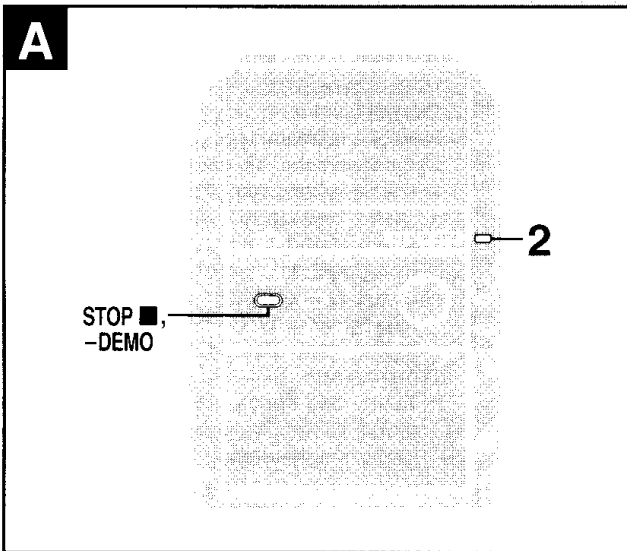
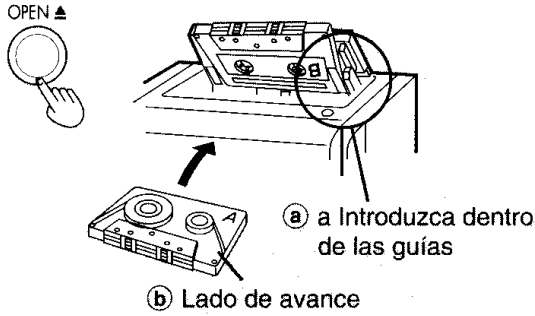
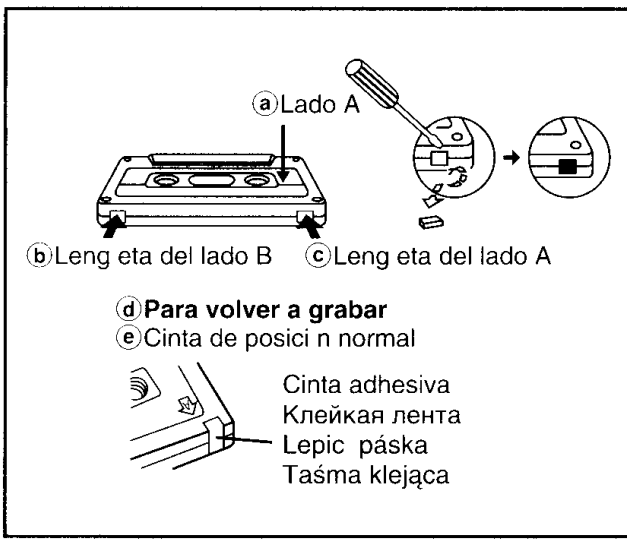

2

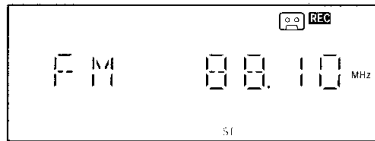

Antes de grabar

- Sólo se recomiendan cintas de posición normal.
- El volumen y la calidad de sonido durante la reproducción no afectan a la grabación.

Protección contra borrado

La ilustración muestra cómo retirar las lengüetas para evitar el borrado por regrabación. Para volver a grabar en la cinta, tape el agujero como se muestra.

Para borrar un sonido grabado

- 1 Pulse [TAPE ►] y luego [STOP ■, -DEMO].
- 2 Introduzca el casete grabado con la cinta hacia fuera.
- 3 Pulse [●/|| REC].

Pasos preparatorios

Rebobine la cinta original para comenzar inmediatamente la grabación.

Preparación: Pulse [TAPE ►] y entonces [STOP ■, -DEMO] para seleccionar la cinta como fuente.

Pulse [OPEN ▲], introduzca un casete con la cinta hacia dentro.

Cierre la tapa manualmente.

A Grabación de la radio

Preparación: siga los pasos de preparación indicados anteriormente.

1 Sintonice la emisora deseada.

(→ página 18)

2 Pulse [●/|| REC] para empezar la grabación.

| Para | Acción |
|---|---|
| detener la grabación | Pulse [STOP ■, -DEMO]. |
| detener la grabación temporalmente | Pulse [●/ REC]. Pulse [●/ REC] para reanudar la grabación. |
| no grabar una parte que no se necesite durante la grabación | Pulse [●/ REC] durante la parte que no se necesite. Pulse [●/ REC] para reanudar la grabación. |
| grabar en la otra cara de la cinta | Gire la cinta y pulse [●/ REC]. |

Перед началом записи

- Рекомендуется использовать кассеты только типа normal position.
- Громкость и качество звука во время воспроизведения никак не влияют на запись.

Защита от стирания

На рисунке показано, как удалить пластины защиты от стирания, чтобы защитить кассету от случайной записи.

- a Сторона A
- b Пластина защиты от стирания стороны B
- c Пластина защиты от стирания стороны A

Чтобы снова сделать запись на эту кассету возможной, заклейте отверстия, как показано на рисунке.

- d Для повторной записи
- e Лента типа normal

Чтобы стереть записанный звук

- 1 Нажмите кнопку [TAPE ►], а затем кнопку [STOP ■, -DEMO].
- 2 Вставьте кассету с записью лентой наружу.
- 3 Нажмите кнопку [●/|| REC].

Подготовительные действия

Отмотайте заправочный конец ленты, чтобы начать запись немедленно.

Подготовка: Нажмите кнопку [TAPE ►], а затем кнопку [STOP ■, -DEMO], чтобы выбрать ленту в качестве источника.

Нажмите кнопку [OPEN ▲], вставьте кассету лентой внутрь. Закройте крышку рукой.

A Запись с радиоприемника

Подготовка: Выполните подготовительные шаги, как описано выше.

- 1 **Настройте приемник на требуемую станцию.** (→ стр. 19)
- 2 **Для начала записи нажмите кнопку [●/|| REC].**

| Чтобы | Выполните следующее |
|--|--|
| остановить запись | Нажмите [STOP ■, -DEMO]. |
| временно остановить запись | Нажмите [●/ REC]. Еще раз нажмите кнопку [●/ REC], чтобы возобновить запись. |
| отсечения ненужной части во время записи | Нажмите кнопку [●/ REC] во время ненужной части. Еще раз нажмите кнопку [●/ REC], чтобы возобновить запись. |
| выполняйте запись на обратной стороне пленки | Переверните пленку и нажмите [●/ REC]. |

Příprava záznamu

- Doporučujeme používat pouze pásky s normální pozicí.
- Hlasitost a kvalita zvuku při přehrávání nemají vliv na nahrávání.

Zachování nahrávky

Ilustrace ukazuje jak sejmut ochranný zářez v zájmu zachování nahrávky, aby nedošlo k vymazání oblíbeného záznamu novou nahrávkou.

- a Strana A kazety
- b Jazyček pro stranu B kazety
- c Jazyček pro stranu A kazety

Pro opětovné nahrávání na kazetu otvor zakryjte jak je ukázáno na obrázku.

- d Příprava pro záznam
- e Kazeta s páskem typu

Mazání záznamu

- 1 Stiskněte [TAPE ►] a poté [STOP ■, -DEMO].
- 2 Vložte nahranou kazetu s páskou směrem ven.
- 3 Stiskněte [●/|| REC].

Přípravné kroky

Převinutím zaváděcí pásky se nahrávání spustí automaticky.

Příprava: Pásku jako zdroj zvolíte stiskem [TAPE ►] a potom [STOP ■, -DEMO].

Stiskněte [OPEN ▲], vložte kazetu páskou dovnitř.

Rukou zavřete dvířka.

A Nahrávání z rádia

Příprava: Proveďte výše uvedené přípravné kroky.

- 1 **Vylad' te požadovanou stanici.** (→ strana 19)
- 2 **Stisknutím [●/|| REC] spustíte nahrávání.**

| Pro | Činnost |
|--|---|
| zastavení nahrávání | Stiskněte [STOP ■, -DEMO]. |
| dočasné zastavení nahrávání | Stiskněte [●/ REC]. Po opětovném stisku [●/ REC] bude nahrávání pokračovat. |
| Vynechání nepotřebné části během nahrávání | Stiskněte tlačítko [●/ REC] na začátku nepotřebné části. Po opětovném stisku [●/ REC] bude nahrávání pokračovat. |
| Nahrávání na druhou stranu pásky | Otočte pásku a stiskněte [●/ REC]. |

Przed nagrywaniem

- Zalecane są tylko kasety z napisem "normal position".
- Jakość i głośność dźwięku podczas odtwarzania nie mają wpływu na nagranie.

Zapobieganie skasowaniu nagranej taśmy

Ilustracja pokazuje sposób usuwania płytek zabezpieczających kasetę przed ponownym nagraniem.

- a Strona A
- b Występ dla strony B
- c Występ dla strony A

Aby ponownie nagrywać na taśmie, zakryj otwór tak, jak pokazano.

- d Aby ponownie nagrywać
- e Taśma normalna

Aby skasować nagrane na taśmie dźwięk

- 1 Naciśnij [TAPE ►], a następnie [STOP ■, -DEMO].
- 2 Włóżyc nagrany kasetę z taśmą w kierunku na zewnątrz.
- 3 Naciśnij [●/|| REC].

Kroki przygotowawcze

Przewinąć rozbiegówkę, aby natychmiast rozpocząć nagrywanie.

Przygotowanie: Naciśnij [TAPE ►] a potem [STOP ■, -DEMO], aby wybrać kasetę jako źródło dźwięku.

Naciśnij [OPEN ▲], umieścić kasetę w kieszeni z taśmą w kierunku do wewnątrz.

Ręcznie zamknąć kieszeń.

A Nagrywanie z radia

Przygotowanie: Zastosować powyższą procedurę.

- 1 **Dostrój wybraną stację.** (→ strona 19)
- 2 **Naciśnij [●/|| REC], aby rozpocząć nagrywanie.**

| Aby | Należy |
|--|--|
| zaprzestać nagrywania | Naciśnij [STOP ■, -DEMO]. |
| czasowo wstrzymać nagrywanie | Naciśnij [●/ REC]. Ponownie naciśnij [●/ REC], aby wznowić nagrywanie. |
| wyciąć niepotrzebną część podczas nagrywania | Naciśnij [●/ REC] podczas niepotrzebnego fragmentu. Naciśnij [●/ REC]. Ponownie naciśnij [●/ REC], aby wznowić nagrywanie. |
| Należy nagrywać na drugiej stronie taśmy | Przewinąć taśmę i wcisnąć [●/ REC]. |

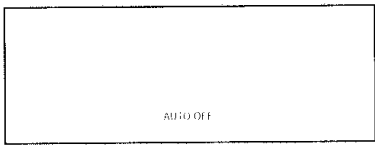
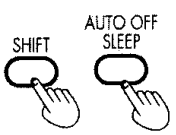
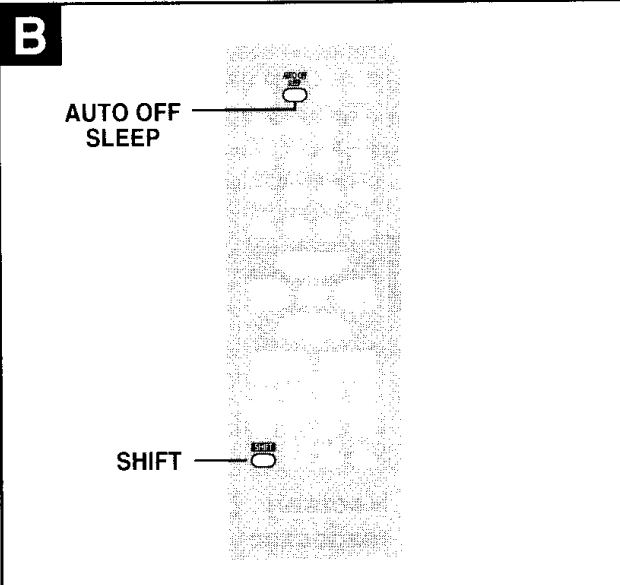
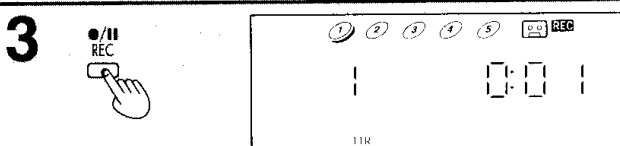
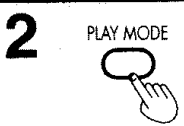
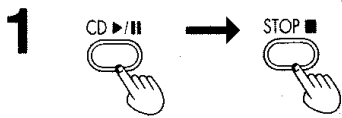
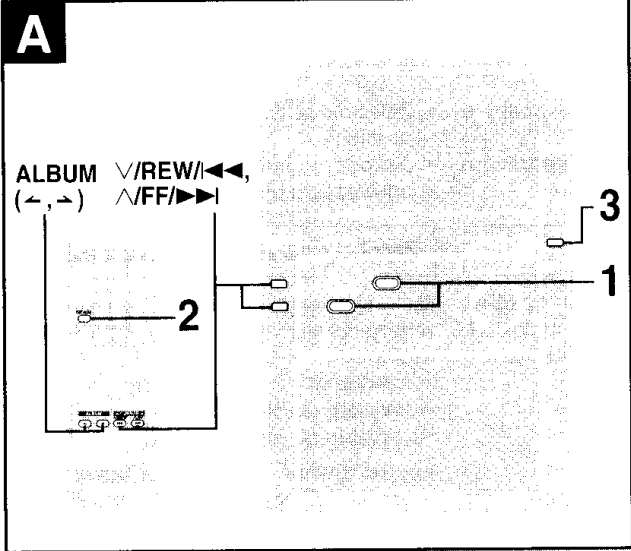

A Grabación de la radio

| Mode | Para |
|---------------|---|
| 1-DISC | graba un disco seleccionado. |
| ALL-DISC | graba todos los discos cargados en sucesión desde el disco seleccionado hasta el disco final. |
| 1-TRACK | graba una pista seleccionada del disco seleccionado. |
| 1-ALBUM (MP3) | reproducir un álbum seleccionado del disco. |
| 1-RANDOM | reproducir un disco en orden aleatorio. |
| A-RANDOM | graba todos los discos cargados en orden aleatorio. |

- 1** Pulse [CD ►/||] y después [STOP ■, -DEMO].
- 2** Pulse [PLAY MODE] para seleccionar el modo deseado.
 Para el modo 1-TRACK
 Pulse [V/REW/◀◀] o [VFF/▶▶] para seleccionar el álbum.
 Para el modo 1-ALBUM (MP3)
 Pulse [ALBUM, ◀ o ▶] para seleccionar el álbum deseado.
 Para el modo 1-DISC/1-RANDOM
 pasos 1 - 3 de la página 26.
 Asegúrese de que el CD esté parado.

3 Pulse [●/|| REC] para iniciar la grabación.

| Para | Acción |
|------------------------------------|---|
| detener la grabación | Pulse [STOP ■, -DEMO]. |
| detener la grabación temporalmente | Pulse [●/ REC]. Si la cinta se acaba antes que el CD. Pulse [STOP ■, -DEMO] para detener el CD. Pulse [●/ REC] para reanudar la grabación. |

Para grabar pistas programadas

Esta función sólo permite grabar hasta 24 pistas programadas.

- 1** Programe las pistas que desee.
(→ pasos 1 - 6 de la página 30).
- 2** Pulse [●/|| REC] para iniciar la grabación.

B Función de desconexión automática de la alimentación

Para ahorrar energía, el aparato se apaga si se deja sin utilizar durante 10 minutos.

Esta función funciona sólo si se ha seleccionado como fuente CD o cinta.

Esta función no se activa si la fuente de sonido es el sintonizador o AUX.

Mantenga pulsado [SHIFT] + [AUTO OFF].
 "AUTO OFF" se muestra en el visualizador.

Para cancelar
 Vuelva a mantener pulsado [SHIFT] + [AUTO OFF] para que "AUTO OFF" desaparezca del visualizador.

Para su referencia
 El ajuste se mantiene incluso si se apaga el aparato. Cuando se encienda de nuevo el aparato se visualizará "AUTO OFF" y el aparato funcionará como se describe arriba.
 "AUTO OFF" desaparece del visualizador si se selecciona el sintonizador o AUX como fuente de sonido, pero el aparato continúa funcionando normalmente.

A Запись с радиоприемника

| Режим | Чтобы |
|---------------|--|
| 1-DISC | запись одного выбранного диска. |
| ALL-DISC | запись всех установленных дисков по порядку, начиная с выбранного и заканчивая последним диском. |
| 1-TRACK | запись одной выбранной дорожки на выбранном диске. |
| 1-ALBUM (MP3) | воспроизводить один выбранный альбом на диске. |
| 1-RANDOM | воспроизводить диск в случайном порядке. |
| A-RANDOM | запись всех установленных дисков в случайной последовательности. |

- 1 Нажмите [CD ►/II], а затем [STOP ■, -DEMO].
- 2 Нажмите [PLAY MODE] для выбора нужного режима.
Для режима 1-TRACK
Нажмите кнопку [V/REW/◀◀] или [^/FF/▶▶], чтобы выбрать дорожку.
Для режима 1-ALBUM (MP3)
Нажмите [ALBUM, ◀ или ▶], чтобы выбрать нужный альбом.
Для режима 1-DISC/1-RANDOM
выполните действия 1 - 3 на стр. 27
Убедитесь в том, что диск CD остановлен.
- 3 Нажмите кнопку [●/II REC], чтобы начать запись.

| Чтобы | Выполните следующее |
|----------------------------|--|
| остановить запись | Нажмите [STOP ■, -DEMO]. |
| временно остановить запись | Нажмите [●/II REC]. Если лента закончится раньше, чем компакт-диск. Нажмите [STOP ■, -DEMO], чтобы остановить компакт-диск. Нажмите [●/II REC], чтобы возобновить запись. |

Записать запрограммированные дорожки

Эта функция позволяет записать до 24 запрограммированных дорожек.

- 1 Запрограммируйте нужные Вам дорожки
(→ выполните действия 1 - 6 на стр. 31).
- 2 Pulse [●/II REC] para empezar a grabar.

B Автоматическое отключение питания

Если в течение десяти минут аппарат не используется, то с целью экономии электроэнергии он отключается.

Эта функция работает только в том случае, если в качестве источника выбран компакт-диск или кассета с лентой.

Если источник воспроизведения – тюнер или AUX, эта функция не работает.

Нажмите и удерживайте кнопку [SHIFT] + [AUTO OFF].

На дисплее отобразится индикация "AUTO OFF".

Для отмены

Нажмите и удерживайте кнопку [SHIFT] + [AUTO OFF] снова, чтобы очистить с дисплея индикацию "AUTO OFF".

К Вашему сведению

Установка сохраняется даже в случае отключения аппарата. При повторном включении аппарата на дисплее отобразится индикация "AUTO OFF", и аппарат начнет функционировать, как описано выше. Если в качестве источника воспроизведения был выбран тюнер или разъем AUX, то индикация "AUTO OFF" погаснет, но аппарат будет функционировать в обычном режиме.

A Nahrávání z rádia

| Režim | Pro |
|---------------|--|
| 1-DISC | nahrání jednoho zvoleného disku. |
| ALL-DISC | nahrání všech vložených disků postupně od zvoleného disku po poslední. |
| 1-TRACK | nahrání jedné zvolené skladby na vybraném disku. |
| 1-ALBUM (MP3) | přehrání jednoho vybraného alba na disku. |
| 1-RANDOM | přehrání disku v náhodném pořadí. |
| A-RANDOM | nahrání všech vložených disků v nahodilém pořadí |

- 1 Stiskněte [CD►/II] a poté [STOP ■, -DEMO].
- 2 Pro výběr vámi požadovaného režimu stiskněte [PLAY MODE].
V režimu 1-TRACK
Stiskněte tlačítko [V/REW/◀◀] nebo [^/FF/▶▶] a vyberte album.
V režim 1-ALBUM (MP3)
Stiskněte [ALBUM, ◀ nebo ▶] pro výběr požadovaného alba.
V režim 1-DISC/1-RANDOM
kroky 1 a 3 na str. 27
Zkontrolujte, zda je disk CD zastaven.
- 3 Stiskněte tlačítko [●/II REC] a spusťte záznam.

| Pro | Činnost |
|-----------------------------|--|
| zastavení nahrávání | Stiskněte [STOP ■, -DEMO]. |
| dočasné zastavení nahrávání | Stiskněte [●/II REC]. Pokud pásek skončí ještě před koncem CD. Stiskněte [STOP ■, -DEMO] pro zastavení CD. Stiskněte [●/II REC] pro obnovení nahrávání. |

Nahrání naprogramovaných stop

Tato funkce vám umožňuje nahrát až 24 naprogramovaných stop.

- 1 Naprogramujte požadované skladby
(→ kroky 1 a 6 na str. 31).
- 2 Nahrávání zahájíte stiskem tlačítka [●/II REC].

B Funkce automatického vypnutí

Přístroj se vypne, pokud jej nebudete používat 10 minut, aby se ušetřila elektrická energie.

Tato funkce pracuje pouze v případě, že je jako zdroj vybrán disk CD nebo pásek.

Tato funkce nepracuje v režimu poslechu rádia nebo při přepnutí přístroje na zdroj AUX.

Stiskněte a držte tlačítko [SHIFT] + [AUTO OFF].

Na displeji se zobrazí „AUTO OFF“.

Zrušení funkce

Znovu stiskněte a držte tlačítko [SHIFT] + [AUTO OFF] až z displeje zmizí „AUTO OFF“.

Pro Vaši informaci

Funkce zůstane zapnuta i po vypnutí přístroje. Pokud přístroj znovu zapnete, na displeji se znovu zobrazí „AUTO OFF“ a přístroj bude fungovat tak, jak bylo popsáno výše.

Heslo „AUTO OFF“ z displeje zmizí při přepnutí přístroje na poslech tuneru nebo na vstup AUX, ale funkce zůstává aktivována.

A Nagrywanie z radia

| Tryb | Aby |
|---------------|--|
| 1-DISC | nagrywanie jednej wybranej płyty. |
| ALL-DISC | kolejne nagrywanie wszystkich załadowanych płyt - od wybranej płyty do płyty końcowej. |
| 1-TRACK | nagrywanie jednego wybranego utworu na wybranej płycie. |
| 1-ALBUM (MP3) | odtwarzac wybrany, pojedynczy album. |
| 1-RANDOM | odtwarzac zawartość płyty w dowolnej kolejności utworów. |
| A-RANDOM | nagrywanie wszystkich załadowanych płyt w dowolnej kolejności. |

- 1 Nacisnąć przycisk [CD ►/II] a następnie [STOP ■, -DEMO].
- 2 W celu wybrania odpowiedniego trybu należy nacisnąć przycisk [PLAY MODE].
Dla trybu 1-TRACK
Naciśnij [V/REW/◀◀] lub [^/FF/▶▶], aby wybrać ścieżkę.
Dla trybu 1-ALBUM (MP3)
W celu wybrania albumu należy użyć przycisku [ALBUM, ◀ lub ▶].
Dla trybu 1-DISC/1-RANDOM
kroki 1 - 3 ze strony 27
Upewnij się, czy płyta CD jest zatrzymana.
- 3 Naciśnij [●/II REC], aby rozpocząć nagrywanie.

| Aby | Należy |
|------------------------------|--|
| zaprzestać nagrywania | Nacisnąć [STOP ■, -DEMO]. |
| czasowo wstrzymać nagrywanie | Nacisnąć [●/II REC]. Jeśli taśma skończy się wcześniej niż płyta CD, w celu zatrzymania płyty należy nacisnąć [STOP ■, -DEMO]. W celu wznowienia nagrywania należy nacisnąć przycisk [●/II REC]. |

Do nagrywania zaprogramowanych utworów

Funkcja ta pozwala na nagranie maksymalnie 24 zaprogramowanych utworów.

- 1 Zaprogramuj żądane utwory
(→ kroki 1 - 6 ze strony 31).
- 2 Naciśnij [●/II REC] aby rozpocząć nagrywanie.

B Funkcja automatycznego wyłączenia

Aby zaoszczędzić energię, urządzenie automatycznie wyłącza się po 10 minutach, jeżeli jest nie używane.

Funkcja ta działa jedynie, gdy jako źródło dźwięku wybrano odtwarzacz CD lub magnetofon.

Ta funkcja nie działa, gdy źródłem jest tuner lub inne urządzenie podłączone do gniazda AUX.

Naciśnij i przytrzymaj [SHIFT] + [AUTO OFF].

Na wyświetlaczu pojawi się „AUTO OFF“.

Aby wyłączyć

Naciśnij i przytrzymaj [SHIFT] + [AUTO OFF] ponownie, aby zgasić „AUTO OFF” na wyświetlaczu.

Wyjaśnienie

Ustawienie to jest zachowane nawet, gdy urządzenie zostanie wyłączone. Gdy urządzenie zostanie włączone ponownie, na wyświetlaczu pojawi się „AUTO OFF”, i urządzenie będzie działać jak opisano powyżej.

Napis „AUTO OFF” znika z wyświetlacza, gdy tuner, albo inne urządzenie podłączone do gniazda AUX zostanie wybrane jako źródło dźwięku i dalej działa normalnie.

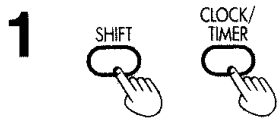
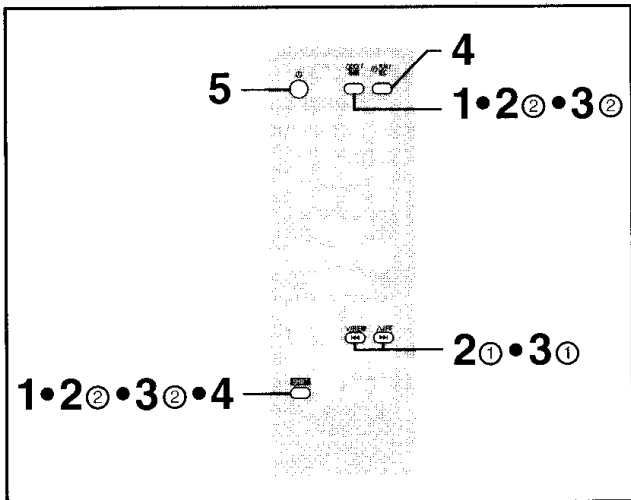

a) Para el temporizador de reproducción

b) Para el temporizador de grabación

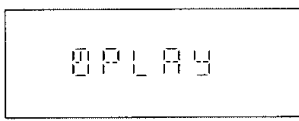

0PLAY ON

0REC ON

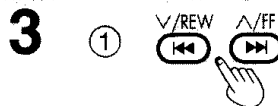
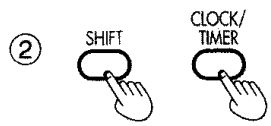
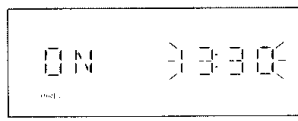
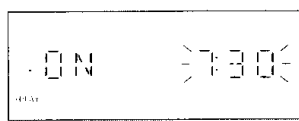

0PLAY OFF

0REC OFF

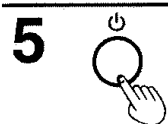
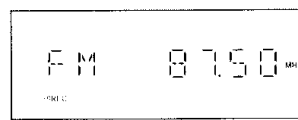
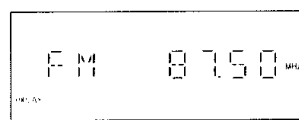
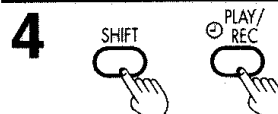
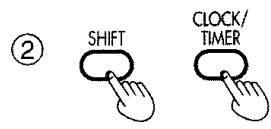
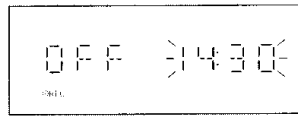

Utilización de los temporizadores

Utilización del temporizador de reproducción/grabación

El temporizador se puede utilizar como alarma o para grabar desde la radio. No se pueden utilizar el temporizador de reproducción y el temporizador de grabación al mismo tiempo.

Preparativos:

- Encienda el aparato y ponga en hora el reloj (→ página 16).

| Temporizador | Acción |
|------------------------------|--|
| Temporizador de reproducción | prepare la fuente musical que desee escuchar; cinta, disco compacto la radio o fuente auxiliar, y ajuste el volumen. |
| Temporizador de grabación | compruebe las lengüetas de prevención de borrado del casete (→ página 42), inserte la cinta y sintonice la emisora de radio (→ página 18) o seleccione la fuente auxiliar (→ página 50). |

1 Pulse [SHIFT] + [CLOCK/TIMER] para seleccionar:
Cada vez que pulse el botón:

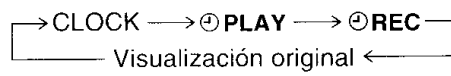

| Temporizador | Para |
|------------------------|---|
| CLOCK | ajustar el reloj. |
| ⊙ PLAY | ajustar el temporizador de la reproducción. |
| ⊙ REC | ajustar el temporizador de la grabación. |
| visualización original | reanudar visualización original. |

Ajuste de las horas de inicio y finalización

(Entre 3 segundos)

- 1** Pulse [V/REW/◀◀] o [^/FF/▶▶] para seleccionar la hora de inicio.
- 2** Pulse [SHIFT] + [CLOCK/TIMER].
- 1** Pulse [V/REW/◀◀] o [^/FF/▶▶] para seleccionar la hora de finalización.
- 2** Pulse [SHIFT] + [CLOCK/TIMER].

Encendido del temporizador

4 Pulse [SHIFT] + [⊙PLAY/REC] para seleccionar:
Cada vez que pulse el botón:

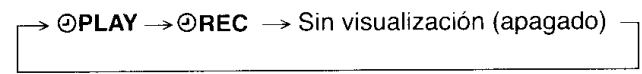

| Temporizador | Acción |
|-------------------|---|
| ⊙ PLAY | encender el temporizador de la reproducción |
| ⊙ REC | encender el temporizador de la grabación |
| Sin visualización | apagar. |

(El indicador no aparece si no se han programado las horas de inicio y fin o no está puesto en hora el reloj.)

5 Pulse [⏻] para apagar el equipo y activar el temporizador.

| Temporizador | Acción |
|------------------------------|---|
| Temporizador de reproducción | La reproducción empieza con la condición establecida y a la hora puesta, con el volumen aumentando poco a poco hasta alcanzar el nivel establecido. |
| Temporizador de grabación | El aparato se enciende 30 segundos antes de la hora puesta, con el sonido silenciado. |

(Continúa en la siguiente página)

Использование таймеров

Использование таймера воспроизведения/записи

Таймер может быть установлен в качестве будильника или для записи радиопрограммы. Таймер воспроизведения и таймер записи нельзя использовать одновременно.

Подготовка:

- Включите аппарат и установите часы (→ стр. 17).

| Таймер | Выполните следующее |
|------------------------|---|
| Таймер воспроизведения | подготовьте источник музыкальной программы, которую Вы желаете прослушать; магнитофон, проигрыватель CD, радиоприемник или внешнее оборудование и установите уровень громкости. |
| Таймер записи | проверьте язычки защиты от стирания на кассете (→ стр. 43), вставьте кассету и настройтесь на радиостанцию (→ стр. 19) или выберите внешний источник (→ стр. 51). |

1 Нажмите кнопку [SHIFT] + [CLOCK/TIMER] для выбора функции таймера.

Каждый раз, когда Вы нажимаете кнопку:



| Таймер | Чтобы |
|------------------|-----------------------------------|
| CLOCK | настроить часы. |
| ⊕ PLAY | настроить таймер воспроизведения. |
| ⊕ REC | настроить таймер записи. |
| Исходный дисплей | вернуть первоначальный дисплей. |

Установка времени начала и окончания

(В интервале 3 секунд)

- 1 Нажмите кнопку [SHIFT] + [V/REW/◀◀] или [V/FF/▶▶], чтобы выбрать время включения таймера.
- 2 Нажмите кнопку [SHIFT] + [CLOCK/TIMER].
- 3 1 Нажмите кнопку [SHIFT] + [V/REW/◀◀] или [V/FF/▶▶], чтобы выбрать время выключения таймера.
2 Нажмите кнопку [SHIFT] + [CLOCK/TIMER].

Включение таймера

4 Нажмите кнопку [SHIFT] + [⊕PLAY/REC], чтобы выбрать диапазон:

Каждый раз, когда Вы нажимаете кнопку:

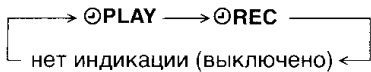

| Таймер | Выполните следующее |
|---------------|----------------------------------|
| ⊕ PLAY | включить таймер воспроизведения. |
| ⊕ REC | включить таймер записи. |
| нет индикации | выключить. |

(Индикатор не появится, если не установлены время включения и выключения или часы.)

5 Нажмите [⏻], чтобы выключить аппарат; включится таймер.

| Таймер | Чтобы |
|------------------------|---|
| Таймер воспроизведения | Воспроизведение начнется с выполненными установками в установленное время с плавно возрастающей до определенного уровня громкостью. |
| Таймер записи | Аппарат включится за 30 секунд до установленного времени с приглушенной громкостью. |

(Продолжение на следующей странице)

Použití časovačů

Používání časovače přehrávání/nahrávání

Časovač lze nastavit jako budík nebo časový spínač rádia. Časovač přehrávání a nahrávání nelze použít současně.

Příprava:

- Zapněte přístroj a nastavte čas (→ strana 17).

| Časovač | Činnost |
|--------------------|---|
| Časovač přehrávání | kteřý chcete poslouchat; magnetofon, CD, rádio nebo AUX a nastavte hlasitost. |
| Časovač nahrávání | zkontrolujte otvory s ochrannými výčnětky proti vymazání kazety (→ strana 43), vložte kazetu a nalad'te rozhlasovou stanici (→ strana 19) nebo zvolte vnější zdroj AUX (→ strana 51). |

1 Stiskněte [SHIFT] + [CLOCK/TIMER] ke zvolení funkce časovače.

Při každém stisknutí tlačítka:

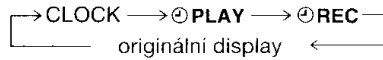

| Časovač | Pro |
|--------------------|--------------------------------|
| CLOCK | nastavení hodin. |
| ⊕ PLAY | nastavení časovače přehrávání. |
| ⊕ REC | nastavení časovače nahrávání. |
| originální display | obnovení původního zobrazení. |

Nastavení času zapnutí a vypnutí

(V rozmezí 3 sekund)

- 2 1 Stiskněte tlačítko [V/REW/◀◀] nebo [V/FF/▶▶], abyste zvolili hodinu zapnutí.
2 Stiskněte tlačítko [SHIFT] + [CLOCK/TIMER].
- 3 1 Stiskněte tlačítko [V/REW/◀◀] nebo [V/FF/▶▶], abyste zvolili hodinu vypnutí.
2 Stiskněte tlačítko [SHIFT] + [CLOCK/TIMER].

Zapnutí časovače

4 Stisknutím [SHIFT] + [⊕PLAY/REC] zvolíte:

Při každém stisknutí tlačítka:

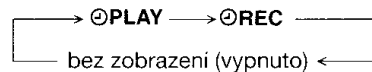

| Časovač | Pro |
|---------------|------------------------------|
| ⊕ PLAY | zapnutí časovače přehrávání. |
| ⊕ REC | zapnutí časovače nahrávání. |
| bez zobrazení | vypnutí. |

(Nebyl-li nastaven začátek a konec funkce systému nebo čas, indikátor se na displeji nezobrazí.)

5 Stiskem [⏻] vypnete jednotku a spustíte časovač.

| Časovač | Činnost |
|--------------------|---|
| Časovač přehrávání | Přehrávání začne podle nastavených podmínek v nastavený čas s postupně se zvyšující hlasitostí až na nastavenou úroveň. |
| Časovač nahrávání | Přístroj se zapne 30 sekund před nastaveným časem s uhlášeným zvukem. |

(Pokračování na další straně)

Korzystanie z timerów

Korzystanie z timera odtwarzania/nagrywania

Regulator czasowy można nastawić jako alarm lub nagrywanie z radia. Nie można równocześnie korzystać z regulatora czasowego odtwarzania i nagrywania.

Przygotowania:

- Włącz urządzenie i ustaw zegar (→ strona 17).

| Ustawienia czasu (Timer) | Należy |
|-------------------------------|--|
| Regulator czasowy odtwarzania | przygotuj źródło dźwięku z którego będziesz chciał słuchać, kasetę, płytę CD, radio lub urządzenie zewnętrzne i wyreguluj poziom dźwięku. |
| Regulator czasowy nagrywania | sprawdź płytki zabezpieczające przed nagrywaniem w kasecie (→ strona 43), włóż kasetę i dostrój stację radiową (→ strona 19) albo wybierz źródło zewnętrzne (→ strona 51). |

1 Naciśnij [SHIFT] + [CLOCK/TIMER], aby wybrać funkcję timera.

Za każdym naciśnięciem przycisku:



| Ustawienia czasu (Timer) | Służy do |
|--------------------------|--|
| CLOCK | ustawić zegar. |
| ⊕ PLAY | ustawiania czasu odtwarzania. |
| ⊕ REC | ustawiania czasu nagrywania. |
| Wyświetlenie pierwone | przywracania oryginalnej treści na wyświetlaczu. |

Ustawianie czasów rozpoczęcia i zakończenia

(W ciągu 3 sekund)

- 2 1 Naciśnij [V/REW/◀◀] lub [V/FF/▶▶] aby wybrać czas rozpoczęcia.
2 Naciśnij [SHIFT] + [CLOCK/TIMER].
- 3 1 Naciśnij [V/REW/◀◀] lub [V/FF/▶▶] aby wybrać czas zakończenia.
2 Naciśnij [SHIFT] + [CLOCK/TIMER].

Włączanie timera

4 Naciśnij [SHIFT] + [⊕PLAY/REC], aby ustawić:

Za każdym naciśnięciem przycisku:

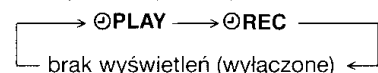

| Ustawienia czasu (Timer) | Służy do |
|--------------------------|---------------------------------|
| ⊕ PLAY | włączania licznika odtwarzania. |
| ⊕ REC | włączania licznika nagrywania. |
| brak wyświetleń | wyłączania licznika. |

(Wskaźnik nie zaświeci się, jeśli nie zostaną ustawione czasy rozpoczęcia i zakończenia lub czas na zegarze.)

5 Naciśnięcie [⏻], aby wyłączyć urządzenie i regulator czasowy zostanie włączony.

| Ustawienia czasu (Timer) | Należy |
|-------------------------------|---|
| Regulator czasowy odtwarzania | Odtwarzanie rozpocznie się w ustawionych warunkach o ustalonej godzinie z poziomem głośności stopniowo wzrastającym do ustawionego poziomu. |
| Regulator czasowy nagrywania | Urządzenie zostanie włączone na 30 sekund przed ustawioną godziną z wyciszonym głosem. |

(Ciąg dalszy na następnej stronie)

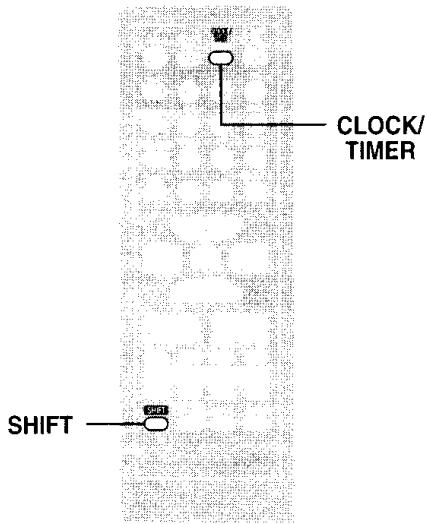
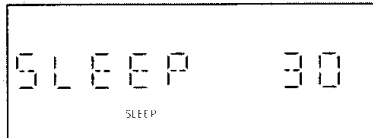
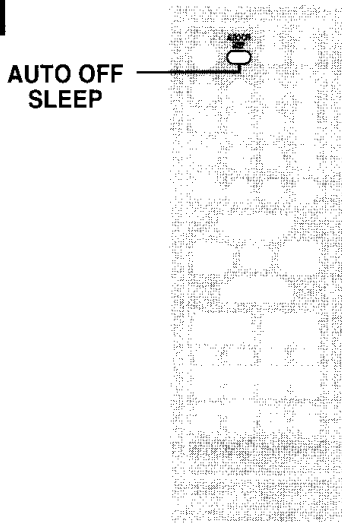
A**B**

Utilización de los temporizadores

Para cancelar el temporizador
Pulse [SHIFT] + [⊖PLAY/REC].

Para cambiar los ajustes cuando el aparato esté encendido

| Para cambiar | Acción |
|--|--|
| Temporizador de reproducción/grabación | Realice los pasos 1, 2, 3 y 5 de la página anterior |
| la fuente/el volumen | <ol style="list-style-type: none"> ① Pulse [SHIFT] + [⊖PLAY/REC]. ② Haga cambios en la fuente o en el volumen. ③ Realice los pasos 4 y 5 de la página anterior. |

A Utilización del temporizador de reproducción/grabación

Para comprobar los ajustes cuando el equipo está encendido
Pulse [SHIFT] + [CLOCK/TIMER] hasta que se muestre "⊖PLAY" o "⊖REC". Dos segundos después de aparecer "⊖PLAY" o "⊖REC" se mostrarán los ajustes en el orden siguiente:

| Temporizador | Pantalla de ajuste |
|------------------------------|---|
| Temporizador de reproducción | Hora de inicio de la reproducción → Hora de finalización de la reproducción → Fuente de reproducción → Volumen de reproducción. |
| Temporizador de grabación | Hora de inicio de la grabación → Hora de finalización de la grabación → Fuente de grabación. |

Cuando el equipo esté apagado, pulse [SHIFT] + [CLOCK/TIMER] para comprobar los ajustes, hasta que se muestre "⊖PLAY" o "⊖REC".

Para disfrutar de la fuente deseada después de terminar el ajuste del temporizador

El nivel del volumen (para el temporizador de reproducción) y la fuente de música se almacenan en la memoria del temporizador, y el temporizador se activará con estas condiciones preajustadas. Sin embargo, los números de los CDs no se almacenarán en la memoria del temporizador.

1. Tras el paso 4 de la página anterior, comience la reproducción de la fuente deseada.
2. Reponga los números de los CDs si ha cambiado alguno de ellos, confirme que se encuentre insertado un CDs o un casete, y luego pulse [⊖] para poner el aparato en espera.

Notas

- Si apaga el aparato y lo vuelve a encender mientras está funcionando un temporizador, no se activará el ajuste del tiempo de terminación.
- Si el aparato está encendido, el temporizador no funcionará. El aparato debe estar en el modo de espera.
- Si se selecciona AUX como fuente, cuando se activa el temporizador, se enciende el sistema y se conecta AUX como fuente. Si desea reproducir o grabar desde un aparato conectado, ponga el temporizador del otro aparato a la misma hora. (Consulte el manual de instrucciones del otro aparato.)

B Utilización del temporizador para dormir

Uso del temporizador para dormir para apagar el equipo automáticamente.

Pulse [SLEEP] para seleccionar:

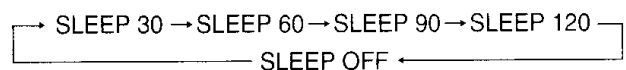

Para cancelar, pulse [SLEEP] para seleccionar "SLEEP OFF".
Para visualizar el tiempo restante, pulse [SLEEP].
Pulse [SLEEP] de nuevo para cambiar la hora deseada.

Note

- El temporizador para reproducción y para dormir o el temporizador para grabación y para dormir pueden usarse al mismo tiempo.
- El temporizador para dormir siempre tiene prioridad. Asegúrese de no superponer los ajustes de temporizador.

Использование таймеров

Для отмены таймера

Нажмите кнопку [SHIFT] + [PLAY/REC].

Для изменения установок когда аппарат включен

Для изменения

Выполните следующее

| | |
|-------------------------------|--|
| Таймер воспроизведения/записи | Выполните шаги 1, 2, 3 и 5 на предыдущей странице. |
| источника/громкости | ① Нажмите кнопку [SHIFT] + [PLAY/REC]. ② Выполните изменения для источника или громкости. ③ Выполните шаги от 4 до 5 на предыдущей странице. |

A Использование таймера воспроизведения/записи

Для проверки установленных параметров при включенном аппарате

Нажмите кнопки [SHIFT] + [CLOCK/TIMER] до появления индикации "⓪PLAY" или "⓪REC". Через две секунды после появления индикации "⓪PLAY" или "⓪REC" параметры будут отображаться в следующем порядке:

| Таймер | Индикация параметров |
|------------------------|---|
| Таймер воспроизведения | Время начала воспроизведения → Время остановки воспроизведения → Источник воспроизведения → Громкость воспроизведения. |
| Таймер записи | Время начала записи → Время остановки записи → Источник записи. |

Для проверки параметров при выключенном аппарате нажмите [SHIFT] + [CLOCK/TIMER] до появления индикации "⓪PLAY" или "⓪REC".

Чтобы наслаждаться нужным источником после завершения установок таймера

Уровень громкости (для таймера воспроизведения) и источник музыки сохраняются в памяти таймера, и таймер будет срабатывать с этими предустановленными установками. Однако номер CD не сохраняется в памяти таймера.

1. После шага 4 на предыдущей странице начинается воспроизведение из требуемого источника.
2. Вновь установите номер CD, если Вы изменили какой-либо из них, убедитесь, что вставлен CD или кассета, затем нажмите кнопку [⓪], чтобы перевести аппарат в режим ожидания.

Примечания

- Если Вы выключили и снова включили аппарат во время работы таймера, установка времени окончания не будет действовать.
- Если аппарат включен, таймер не работает. Аппарат должен находиться в режиме ожидания.
- Если для работы таймера выбрано внешнее оборудование в качестве источника сигнала, система включается и подключает внешнее оборудование как источник сигнала. Если Вы желаете выполнить запись или воспроизведение с подключенного аппарата, установите его таймер на то же самое время. (См. инструкцию по эксплуатации этого аппарата.)

B Использование таймера сна

Использование таймера сна для автоматического выключения устройства.

Нажмите кнопку [SLEEP], чтобы выбрать:

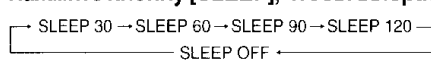

Для отмены – нажатием кнопки [SLEEP] выберите "SLEEP OFF".

Для отображения оставшегося времени нажмите кнопку [SLEEP].

Для того, чтобы изменить требуемое время, нажмите еще раз кнопку [SLEEP].

Примечания

- Таймеры воспроизведения и сна или таймеры записи и сна можно использовать совместно.
- Таймер сна всегда имеет приоритет. Убедитесь, что установки таймеров не перекрываются.

Použití časovačů

Zrušení časovače

Stisknutím [SHIFT] + [PLAY/REC].

Změna nastavení během zapnutého přístroje

Z m ě n ěinnost nastavení

| | |
|------------------------------|--|
| Časovač přehrávání/nahrávání | Proveďte kroky 1, 2, 3 a 5 uvedené na předchozí stránce. |
| zdroje/hlasitosti | ① Stisknutím [SHIFT] + [PLAY/REC]. ② Proveďte změny zdroje nebo hlasitosti. ③ Proveďte kroky 4 a 5 uvedené na předchozí stránce. |

A Použití časovače přehrávání/nahrávání

Kontrola nastavení při zapnuté jednotce
Držte [SHIFT] + [CLOCK/TIMER], dokud se nezobrazí „⓪PLAY“ nebo „⓪REC“. Dvě sekundy po zobrazení „⓪PLAY“ nebo „⓪REC“ se zobrazí nastavení v následujícím pořadí:

| Časovač | Displej nastavení |
|--------------------|---|
| Časovač přehrávání | Čas spuštění přehrávání → Čas ukončení přehrávání → Zdroj přehrávání → Hlasitost přehrávání. |
| Časovač nahrávání | Čas spuštění nahrávání → Čas ukončení nahrávání → Zdroj nahrávání. |

Pokud je přístroj vypnutý, lze nastavení zkontrolovat přidržetím tlačítek [SHIFT] + [CLOCK/TIMER], dokud se nezobrazí údaj „⓪PLAY“ nebo „⓪REC“.

Poslech požadovaného zdroje zvuku po nastavení časovače

Úroveň hlasitosti a zdroj zvuku jsou uloženy v paměti časovače a časovač se tedy aktivuje s těmito přednastavenými hodnotami. Do paměti časovače však nejsou uložena čísla disků.

1. Po kroku 4 na předchozí straně se spustí přehrávání požadovaného zdroje.
2. Nastavte znovu čísla disků, pokud jste provedli jakoukoliv změnu. Potvrďte, že disk nebo kasetka je vložena, poté stiskněte tlačítko [⓪] pro uvedení přístroje do pohotovostního režimu.

Poznámka

- Jestliže přístroj vypnete a znovu zapnete zatímco časovač funguje, nebude se aktivovat nastavení doby pro ukončení.
- Jestliže je přístroj zapnutý, časovač nebude fungovat. Přístroj musí být v pohotovostním režimu.
- Jestliže zvolíte AUX jako zdroj, pak ve chvíli zapnutí časovače se přístroj spustí a bude používat AUX jako zdroj. Jestliže chcete přehrávat nebo nahrávat z připojeného přístroje, nastavte časovač druhého přístroje na stejnou dobu. (Viz návod k obsluze druhého přístroje.)

B Použití časovače pro usínání

Použití spánkového režimu časovače pro automatické vypnutí jednotky.

Stiskem [SLEEP] zvolíte:

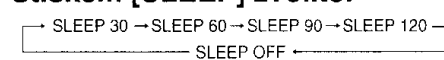

Zrušíte stiskem [SLEEP] a volbou "SLEEP OFF".

Zbývajícím časem zobrazíte stiskem [SLEEP]. Po dalším stisku [SLEEP] můžete změnit požadovaný čas.

Poznámky

- Společně lze využívat časovač nastavený pro přehrávání a automatické vypnutí nebo pro nahrávání a automatické vypnutí.
- Parametry časovače nastavené pro automatické vypnutí mají vždy přednost. Dbejte na to, aby se nastavené doby nepřekrývaly.

Korzystanie z timerów

Aby wyłączyć timer

Naciśnij [SHIFT] + [PLAY/REC].

Aby zmienić ustawienia kiedy urządzenie jest włączone

Aby zmienić Należy

| | |
|--|--|
| Regulator czasowy odtwarzania/nagrywania | Wykonać kroki 1, 2, 3 i 5 z poprzedniej strony. |
| Regulator czasowy nagrywania | ① Naciśnij [SHIFT] + [PLAY/REC]. ② Wprowadź zmiany źródła i głośności. ③ Wykonać kroki od 4 do 5 z poprzedniej strony. |

A Korzystanie z timera odtwarzania/nagrywania

Aby sprawdzić ustawienia, kiedy urządzenie jest włączone

Naciśnij [SHIFT] + [CLOCK/TIMER] do momentu pojawienia się napisu „⓪PLAY“ lub „⓪REC“. Dwie sekundy po tym, ustawienia są wyświetlone w następującej kolejności:

| Ustawienia czasu (Timer) | Wyświetlanie ustawień |
|-------------------------------|--|
| Regulator czasowy odtwarzania | Czas rozpoczęcia odtwarzania → Czas zakończenia odtwarzania → Źródło odtwarzania → Głośność odtwarzania. |
| Regulator czasowy nagrywania | Regulator czasowy nagrywania Czas rozpoczęcia nagrywania → Czas zakończenia nagrywania → Źródło nagrywania. |

Kiedy urządzenie jest wyłączone, naciśnij [SHIFT] + [CLOCK/TIMER] w celu sprawdzenia ustawień, dopóki nie pojawi się „⓪PLAY“ lub „⓪REC“.

Aby korzystać z dowolnego źródła po zakończeniu ustawiania timera

Poziom głośności (dla timera odtwarzania) i źródło są zachowywane w pamięci timera i timer zacznie działać używając tych zaprogramowanych wartości. Jednakże numery płyt nie są zachowywane w pamięci timera.

1. Po wykonaniu kroku 4 procedury na poprzedniej stronie, rozpocząć odtwarzanie z danego źródła.
2. Skasuj numery płyt jeżeli zmieniłeś jakiegokolwiek z nich, sprawdź, czy płyta lub kasetka jest włożona, a następnie naciśnij [⓪], aby wprowadzić urządzenie w stan gotowości.

Uwaga

- Jeżeli wyłączysz i włączysz urządzenie podczas działania timera, ustawienie czasu zakończenia nie zadziała.
- Jeżeli urządzenie jest włączone, timer nie zadziała. Urządzenie musi być w trybie gotowości.
- Jeżeli jako źródło jest wybrane AUX, to gdy zadziała timer, urządzenie uruchomi się i aktywuje jako źródło urządzenie zewnętrzne. Jeżeli chcesz odtwarzać lub nagrywać z podłączonego urządzenia, ustaw timer tego urządzenia na ten sam czas. (Patrz instrukcja obsługi danego urządzenia.)

B Timer wyłączający

Regulator czasowy można wykorzystać do ustawienia czasu automatycznego wyłączenia urządzenia.

Naciśnij [SLEEP], aby wybrać:

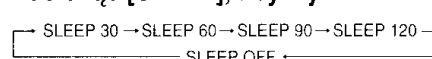

Aby anulować, naciśnij [SLEEP], aby wybrać "SLEEP OFF".

Aby wyświetlić pozostały czas, naciśnij [SLEEP]. Naciśnij ponownie [SLEEP], aby zmienić ustawiony czas.

Uwaga

- Timer odtwarzania i wyłączający, a także timer nagrywania i wyłączający mogą być używane razem.
- Timer wyłączający ma zawsze priorytet. Uważaj, aby ustawienia timerów nie zachodziły na siebie.

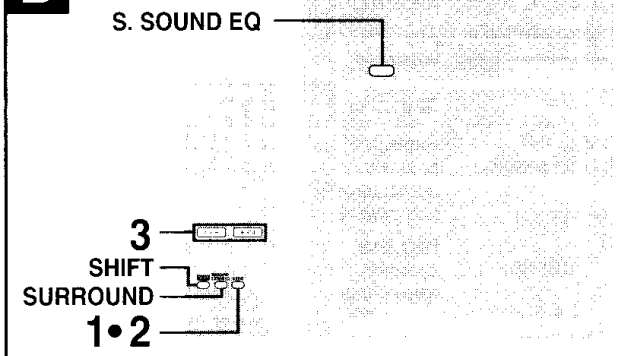
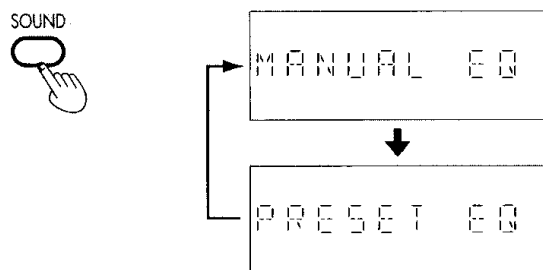
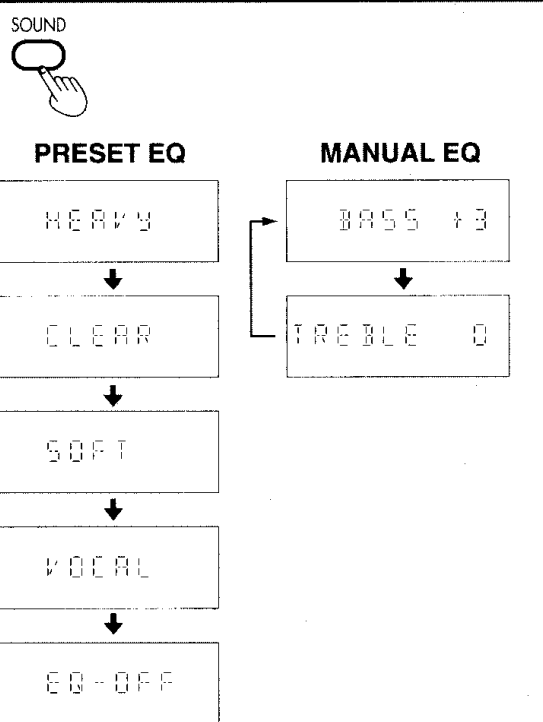
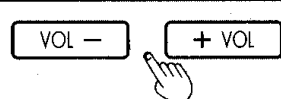
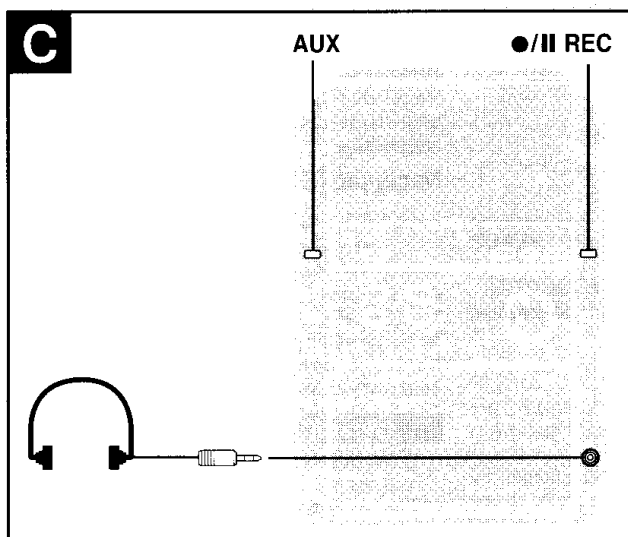
A**B****1****2****3****C****A**

Utilización de los ajustes de calidad de sonido

Puede seleccionar la calidad del sonido con Preset EQ y mejorar los efectos de graves y agudos con Manual EQ.

Preset EQ

1 Mantenga pulsado [SOUND] para seleccionar "PRESET EQ".
Cada vez que mantenga pulsado el botón:

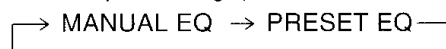

2 Pulse [SOUND] para seleccionar:
Cada vez que pulse el botón:

| Ajuste | Calidad de sonido |
|--------|---|
| HEAVY | Añade intensidad a la música rock |
| CLEAR | Clarifica los sonidos más altos |
| SOFT | Utilice este ajuste para la música de fondo |
| VOCAL | Añade brillo a la voz |
| EQ-OFF | cancelado |

Manual EQ

1 Mantenga pulsado [SOUND] para seleccionar "MANUAL EQ".

Each time you press and hold the button:

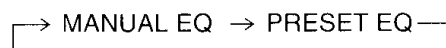

2 Pulse [SOUND] para seleccionar un ajuste.
Cada vez que pulse el botón:

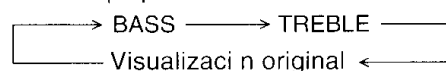

3 Pulse [VOL -] o [+ VOL] para ajustar el nivel.

El nivel del tono se puede cambiarse dentro de un margen de -3 y +3.

Notas

- El ecualizador de presintonía no se puede utilizar junto con el ecualizador de supersonido.
- Los cambios en la calidad del sonido no afectan a la grabación.

B Realce de la calidad del sonido

Pulse [S.SOUND EQ].

La luz del botón se enciende.

Pulse de nuevo el botón para cancelar.

La luz del botón se apaga.

Utilizando el efecto "en vivo" (SURROUND)

Pulse [SHIFT] + [SURROUND] para añadir una anchura y profundidad naturales al sonido estéreo. Se mostrará el indicador "■■■■■".

Para cancelar

Pulse [SHIFT] + [SURROUND] para borrar el indicador "■■■■■".

- Cuando escuche por los auriculares, el efecto se notará menos que cuando escuche por los altavoces del aparato.
- Si aumentan las interferencias con la recepción estéreo de FM, cancele el efecto de sonido envolvente.

C Utilización de un aparato exterior

① Pulse [AUX].

② **Para escuchar:** Vaya al paso ③.

Para grabar: Pulse [●/|| REC] (la grabación empieza).

③ Empiece a reproducir en la fuente exterior. (Para conocer detalles, consulte el manual de instrucciones del aparato exterior.)

Escucha con auriculares

Reduzca el nivel del volumen y conecte los auriculares.

Tipo de clavija: estéreo de 3,5 mm.

Nota

Procure evitar las audiciones prolongadas con el fin de evitar lesiones auditivas.

A Использование установок качества звука

Вы можете выбрать качество звука с помощью предустановленного эквалайзера и улучшить звучание низких и высоких частот с помощью ручного эквалайзера.

Предустановленный эквалайзер

1 Нажмите и удерживайте кнопку [SOUND], чтобы выбрать "PRESET EQ".
Каждый раз, когда Вы нажимаете и удерживаете кнопку:

→ MANUAL EQ → PRESET EQ

2 Нажмите кнопку [SOUND], чтобы выбрать:
Каждый раз, когда Вы нажимаете кнопку:

| Установка | Качество звука |
|-----------|--|
| HEAVY | Добавляет энергии року |
| CLEAR | Делает высокие звуки более чистыми |
| SOFT | Используйте эту установку для фоновой музыки |
| VOCAL | Выделяет вокальные партии |
| EQ-OFF | отмена |

Ручной эквалайзер

1 Нажмите и удерживайте кнопку [SOUND], чтобы выбрать "MANUAL EQ".
Каждый раз, когда Вы нажимаете и удерживаете кнопку:

→ MANUAL EQ → PRESET EQ

2 Нажмите кнопку [SOUND], чтобы выбрать установку.
Каждый раз, когда Вы нажимаете кнопку:

→ BASS → TREBLE
← Исходный дисплей ←

3 Нажмите кнопку [VOL -] или [+ VOL], чтобы подрегулировать громкость.
Уровень тембра может быть изменен в диапазоне от -3 до +3.

Примечания

- Предустановленный эквалайзер не может использоваться совместно с эквалайзером супер звука.
- Изменение качества звука не влияет на запись.

B Улучшение качества звука

Нажмите кнопку [S.SOUND EQ].

Загорится подсветка кнопки.

Чтобы отменить, снова нажмите кнопку.

Подсветка кнопки погаснет.

Использование эффекта "живого" звучания (SURROUND)

Для того, чтобы добавить в стереозвук естественную ширину и глубину, нажмите кнопку [SHIFT] + [SURROUND]. Появится индикатор "■■■■■■■■■■".

Для отмены

Нажмите [SHIFT] + [SURROUND], чтобы удалить индикатор "■■■■■■■■■■".

- При прослушивании через наушники данный эффект воспроизводится слабее, чем при прослушивании через громкоговорители аппарата.
- Если при приеме FM-стерео возрастают помехи, отмените эффект объемного звучания.

C Использование внешнего аппарата

1 Нажмите кнопку [AUX].

2 **Прослушивание:** Выполните действия пунктов ③.

Запись: Нажмите кнопку [●/|| REC] (начнется запись).

3 Начните воспроизведение с внешнего источника. (См. инструкцию по эксплуатации Вашего оборудования.)

Прослушивание через головные телефоны

Уменьшите уровень громкости и подключите головные телефоны.
Тип разъема: 3,5 мм, стерео.

Примечания

Чтобы не повредить слух, избегайте прослушивания через головные телефоны в течении длительного времени.

A Použití nastavení kvality zvuku

Můžete zvolit kvalitu zvuku pomocí Preset EQ a zlepšit efekt basů a výšek pomocí Manual EQ.

Přednastavené Preset EQ

1 Stiskněte a přidržte tlačítko [SOUND] a vyberte možnost „PRESET EQ“.
Kdykoliv stisknete a přidržíte toto tlačítko:

→ MANUAL EQ → PRESET EQ

2 Stiskem [SOUND] zvolíte:

Kdykoliv stisknete toto tlačítko:

| Nastavení | Kvalita zvuku |
|-----------|---|
| HEAVY | Zdůraznění basů vhodné pro rockovou hudbu |
| CLEAR | Vysoké kmitočty jsou průzračnější |
| SOFT | Tato úprava je vhodná pro použití hudby jako pozadí |
| VOCAL | Přidává na výrazu zpěvu |
| EQ-OFF | bez zobrazení |

Ruční Manual EQ

1 Stiskněte a přidržte tlačítko [SOUND] a vyberte možnost „MANUAL EQ“.
Kdykoliv stisknete a přidržíte toto tlačítko:

→ MANUAL EQ → PRESET EQ

2 Stiskněte tlačítko [SOUND] a vyberte požadované nastavení.

Kdykoliv stisknete toto tlačítko:

→ BASS → TREBLE
← originální display ←

3 Pomocí tlačítek [VOL -] nebo [+ VOL] nastavte úroveň.

Brva zvuku může být regulována v úrovních od -3 do +3.

Poznámka

- Přednastavené korekce zvuku nemohou být použity společně se zdokonalením kvality zvuku.
- Změny kvality zvuku neovlivňují nahrávání.

B Zdokonalení kvality zvuku

Stiskněte tlačítko [S.SOUND EQ].

Tlačítko se rozsvítí.

Opakovaným stisknutím tlačítka se tato funkce zruší.

Tlačítko zhasne.

Pomocí efektu „live“ (SURROUND)

Stiskem [SHIFT] + [SURROUND] dodáte přirozenou šířku a hloubku stereo zvuku. Objevi se indikátor "■■■■■■■■■■".

Zrušení efektu

Stiskněte [SHIFT] + [SURROUND] pro odstranění indikátoru "■■■■■■■■■■".

- Při poslechu na sluchátka bude efekt méně účinný, než při poslechu na reproduktorové soustavy.
- Pokud se při stereofonním příjmu signálu FM zvyšuje rušení, vypněte efekt prostorového zvuku.

C Použití externí jednotky

① Nacítí [AUX].

② **W przypadku odsłuchiwania:** Przejdź do punktu ③.

W przypadku nagrywania: Naciśnij [●/|| REC] (rozpocznie się nagrywanie).

③ Rozpocznij odtwarzanie z urządzenia zewnętrznego. (Szczegółowe informacje można znaleźć w instrukcji obsługi urządzenia zewnętrznego.)

Poslech na sluchátka

Stáhněte úroveň hlasitosti a připojte sluchátka.
Typ konektoru: Stereofonní, souosý o průměru 3,5 mm.

Poznámka

Vyvarujte se dlouhodobého poslechu, jinak hrozí nebezpečí poškození Vašeho sluchu.

A Korzystanie z ustawień brzmienia dźwięku

Jakość dźwięku można wybrać przy pomocy wstępnie ustawionego korektora oraz wyregulować dźwięki wysokie i niskie przy pomocy korektora ręcznego.

Zaprogramowany korektor dźwięku

1 Naciśnij i przytrzymaj [SOUND], aby wybrać „PRESET EQ“.
Przy każdym naciśnięciu i przytrzymaniu przycisku:

→ MANUAL EQ → PRESET EQ

2 Naciśnij [SOUND], aby wybrać:

Przy każdym naciśnięciu przycisku:

| Ustawienie | Jakość dźwięku |
|------------|--|
| HEAVY | Zwiększa dynamikę muzyki rockowej |
| CLEAR | Uwydatnia wysokie tony muzyki |
| SOFT | Użyj tego ustawienia dla stworzenia tła muzycznego |
| VOCAL | Dodaje błysku partiom wokalnym |
| EQ-OFF | Drak wyświetleń |

Ręczny korektor dźwięku

1 Naciśnij i przytrzymaj [SOUND], aby wybrać „MANUAL EQ“.
Przy każdym naciśnięciu i przytrzymaniu przycisku:

→ MANUAL EQ → PRESET EQ

2 Naciśnij [SOUND], aby wybrać ustawienie.
Przy każdym naciśnięciu przycisku:

→ BASS → TREBLE
← Wyświetlenie pierwone ←

3 Naciśnij [VOL -] lub [+ VOL], aby wyregulować głośność.

Poziom dźwięku może być różnicowany w zakresie od -3 do +3.

Uwaga

- Zaprogramowane efekty korektora dźwięku nie mogą być używane jednocześnie z superkorektorem dźwięku.
- Regulacja brzmienia dźwięku nie wpływa na dźwięk nagrywany przez to urządzenie.

B Poprawa jakości dźwięku

Naciśnij [S.SOUND EQ].

Podświetlenie przycisku zapali się.

Naciśnij ponownie przycisk, aby wyłączyć funkcję.

Podświetlenie przycisku zgasnie.

Korzystanie z efektu „na żywo“ (SURROUND)

Naciśnij [SHIFT] + [SURROUND], aby dodać naturalną szerokość i głębokość dźwięku stereo. Wyświetlony zostanie wskaźnik "■■■■■■■■■■".

Aby skasować

W celu usunięcia znacznika "■■■■■■■■■■", należy naciśnąć przycisk [SURROUND].

- Efekt ten jest mniej dostrzegalny przy korzystaniu ze słuchawek niż przy użyciu głośników.
- Jeżeli zakłócenia w odbiorze sygnału stereo na falach FM nasilają się, należy wyłączyć efekt dźwięku otaczającego.

C Korzystanie z urządzenia zewnętrznego

① Stiskněte tlačítko [AUX].

② **Poslech:** pokračujte krokem ③.

Záznam: Stiskněte [●/|| REC] (začne záznam).

③ Začnete přehrávání z externího zdroje. (Pro podrobnosti se obraťte na příslušný návod k obsluze externě připojeného přístroje.)

Słuchanie przez słuchawki

Zmniejsz się głoś i podłącz słuchawki.
Typ wtyku: stereofoniczny o średnicy 3,5 mm

Uwaga

Unikaj dłuższego słuchania przez słuchawki, gdyż może to doprowadzić do uszkodzenia słuchu.

Технические характеристики

БЛОК УСИЛИТЕЛЯ

| | |
|-----------------------------------|-----------------------|
| Выходная мощность | |
| 10% Полный коэффициент гармоник | |
| 1 кГц, задействованы оба канала | |
| (Низкочастотный канал) | 35 Вт на канал (6 Ом) |
| 8 кГц, задействованы оба канала | |
| (Высокочастотный канал) | 35 Вт на канал (6 Ом) |
| Общая мощность двойного усилителя | 70 Вт на канал |
| Выходной импеданс | |
| Головные телефоны | 16–32 Ом |

БЛОК FM-ТЮНЕРА

| | |
|------------------------|---------------------------------------|
| Диапазон частот | 87,5 МГц – 108,0 МГц (с шагом 50 кГц) |
| Чувствительность | 1,5 мкВ (IHF) |
| Сигнал/шум 26 дБ | 1,5 мкВ |
| Антенный(ые) разъем(ы) | 75 Ом (несогласованный) |

БЛОК AM-ТЮНЕРА

| | |
|--------------------------------|---|
| Диапазон частот | 522 кГц - 1629 кГц (с шагом 9 кГц) 520 кГц - 1630 кГц (с шагом 10 кГц) |
| Чувствительность | |
| Сигнал/шум 20 дБ (при 999 кГц) | 560 мкВ/м |

БЛОК КАССЕТНОЙ ДЕКИ

| | |
|--|---|
| Система дорожек | 4 дорожки, 2 канала |
| Головки | |
| Запись/воспроизведение | Головка из твердого пермаллоя |
| Стирание | Ферритовая головка с двойным зазором |
| Мотор | Сервомотор постоянного тока |
| Система записи | Запись переменным током 100 кГц |
| Система стирания | Стирание переменным током 100 кГц |
| Скорость ленты | 4,8 см/с |
| Рабочая частотная характеристика (от +3 дБ, –6 дБ) | |
| NORMAL (ТИП I) | 35 Гц–14 кГц |
| Сигнал/шум | 45дБ (средне взвеш.) |
| Детонация | 0,10 % (WRMS) |
| Время ускоренной перемотки вперед и назад | |
| | Приблиз. 120 секунд для кассеты типа С-60 |

БЛОК КОМПАКТ-ДИСКА

| | |
|--|--------------------------|
| диск | |
| CD, CD-R, CD-RW, MP3 | 8 см/12 см |
| Частота выборки | 44.1 kHz |
| Декодер | Линейный 16-разрядный |
| Источник излучения/Полупроводниковый лазер | Длина волны/780 нм |
| Количество каналов | Стерео |
| Частотная характеристика | 20 Гц–20 кГц (+1, –2 дБ) |
| Детонация | Ниже измеряемого предела |
| Цифровой фильтр | 8 фсек |
| Цифро-аналоговый преобразователь | MASH (1-разрядный ЦАП) |
| MP3 | |
| Скорость передачи битов | 32kbps-320kbps |
| Частота дискретизации | 32 кГц, 44.1 кГц, 48 кГц |

АКУСТИЧЕСКАЯ СИСТЕМА

| | |
|-------------------------------------|--|
| Тип | 2-полосная акустическая система |
| Громкоговоритель(и) | |
| Полнодиапазонный | 10 см, конического типа |
| Высокочастотный | 6 см, конического типа |
| Импеданс | 6 Ом |
| Входная мощность | |
| Высокочастотный | 70 Вт (Max) |
| Низкочастотный | 70 Вт (Max) |
| Выходной уровень звукового давления | 82 дБ/Вт (1,0 м) |
| Диапазон частот | 55 Гц–22 кГц (–16 дБ) 70 Гц–20 кГц (–10 дБ) |
| Размеры (Ш×В×Г) | 128 × 250 × 222 мм |
| Масса | 1,95 кг |

ОБЩИЕ ПАРАМЕТРЫ

| | |
|-----------------------|-----------------------------|
| Электропитание | Переменный ток 50 Гц, 230 В |
| Потребляемая мощность | 130 Вт |
| Размеры (Ш×В×Г) | 179 × 250 × 383 мм |
| Масса | 5,24 кг |

Потребляемая мощность в режиме ожидания 0,8 Вт

Примечания

1. Технические характеристики могут быть изменены без уведомления.
Масса и размеры даны приблизительно.
2. Полный коэффициент гармоник измерялся с помощью цифрового анализатора спектра.
3. Этикетки "HIGH" и "LOW" на задней стороне громкоговорителей относятся к высоким частотам и низким частотам.

Уход

Если поверхности загрязнены

Для очистки данного аппарата используйте мягкую сухую ткань.

- Никогда не используйте для очистки аппарата спирт, растворители или бензин.
- При использовании ткани, подвергнутой химической обработке, обратитесь к инструкции по обращению с ней.

При передвижении аппарата

- 1 Извлеките все диски.
- 2 Нажмите кнопку [⏻/⏹], чтобы выключить аппарат.
- 3 Отсоедините сетевой шнур.

Для чистого отчетливого звука

Регулярно прочищайте головки для обеспечения хорошего качества воспроизведения и записи.
Используйте чистящую ленту (не поставляется).

Руководство по поиску и устранению неисправностей

Прежде чем обращаться в ремонтную мастерскую, проведите приведенные ниже проверки. Если Вы не можете исправить систему, как описано ниже, или возникла неисправность, отсутствующая в перечне, обратитесь в удобный для Вас центр по обслуживанию, из приложенного списка, или к Вашему дилеру.

Ссылки на соответствующие страницы приведены цифрами в черных кружках.

Общие неисправности

| | |
|---|--|
| <p>Нет звука.</p> <p>Звук не устойчивый, реверсирован или слышен только из одного громкоговорителя.</p> <p>При воспроизведении прослушивается гудение.</p> <p>На дисплей выведено "ERROR".</p> <p>На дисплее появляется "- :- -".</p> <p>На дисплей выведено "F61".</p> | <p>Поверните регулятор громкости.</p> <p>Шнуры громкоговорителей могут быть закорочены. Выключите аппарат, проверьте и исправьте подсоединения, затем включите аппарат. 16</p> <p>Проверьте подключение громкоговорителей. 18</p> <p>Сетевой шнур или флуоресцентная лампа находится вблизи кабелей. Уберите другие устройства и провода подальше от кабелей данного аппарата.</p> <p>Если есть возможность, переверните вилку сетевого шнура или соединитель так, чтобы поменять на обратную полярность проводов.</p> <p>Выполнена некорректная операция. Прочитайте инструкцию и попробуйте снова.</p> <p>Вы первый раз подключили к сети сетевой шнур или недавно был сбой питания. Установите время. 17</p> <p>Проверьте и исправьте подсоединение шнуров громкоговорителей. 18</p> <p>Если неисправность остается, причина в источнике питания. Обратитесь к Вашему дилеру.</p> |
|---|--|

Прослушивание радиоприемника

| | |
|--|---|
| <p>Прослушивается шум.</p> <p>Индикатор стерео мигает или не светится.</p> <p>Звук искажен.</p> <p>Прослушиваются биения.</p> <p>При приеме средневолновых станций прослушивается низкое гудение.</p> | <p>Воспользуйтесь наружной антенной. 13</p> <p>Выключите телевизор или поместите его подальше от аппарата.</p> <p>Поместите антенну подальше от других кабелей и проводов.</p> |
|--|---|

Когда вблизи находится телевизор

| | |
|--|---|
| <p>Изображение на экране ТВ пропадает или на нем появляются полосы.</p> | <p>Неправильное положение и ориентация антенны. Если Вы пользуетесь комнатной антенной, замените ее наружной. 15</p> <p>Провод телевизионной антенны проложен слишком близко к аппарату. Разнесите антенный провод телевизора и аппарат.</p> |
|--|---|

Использование кассетной деки

| | |
|----------------------------------|---|
| <p>Запись невозможна.</p> | <p>Если язычки защиты от случайного стирания были сломаны, закройте отверстия клейкой лентой. 43</p> |
|----------------------------------|---|

Воспроизведение дисков

| | |
|---|---|
| <p>На дисплее отображена неверная информация или воспроизведение не начинается.</p> <p>Полное количество высвечиваемых дорожек отличается каждый раз, когда вставляется тот же самый диск. Слышится необычный звук.</p> <p>CD-RW не может быть прочитан.</p> <p>Вместо оставшегося времени воспроизведения высвечивается индикация "VBR-".</p> <p>Индикация "TAKE OUT/DISC" появляется на дисплее.</p> | <p>Возможно диск перевернут. 25</p> <p>Протрите диск.</p> <p>Замените диск, если он поцарапан, покороблен или нестандартный.</p> <p>Внутри аппарата мог образоваться конденсат в результате резкой смены температуры. Подождите около часа, пока он испарится и попытайтесь снова.</p> <p>Диск может быть поцарапан, или его данные могут быть повреждены. Замените диск.</p> <p>Диск был отформатирован не полностью. Используйте записывающее оборудование, чтобы полностью отформатировать диск перед записью.</p> <p>Аппарат не может высвечивать оставшееся время воспроизведения для дорожек с переменной частотой передачи данных (VBR).</p> <p>Случилась проблема с дисковым механизмом. (Может быть произошел сбой питания.) Лоток откроется автоматически. Удалите диск из лотка и, убедившись, что в лотке нет диска, закройте его. Аппарат издаст шум смены диска в течение некоторого времени, а затем он должен функционировать нормально.</p> |
|---|---|

Пульт дистанционного управления

| | |
|--|--|
| <p>Пульт дистанционного управления не работает.</p> | <p>Проверьте правильность установки батареек. 11</p> <p>Замените батарейки, если они разряжены.</p> |
|--|--|