

Technics®

Компоненты системы Audiosystem složený z komponentů Zestaw stereofoniczny z oddzielnych elementów

Инструкция по эксплуатации
Návod k obsluze
Instrukcja obsługi

Model No. **SC-HD510**
SC-HD310

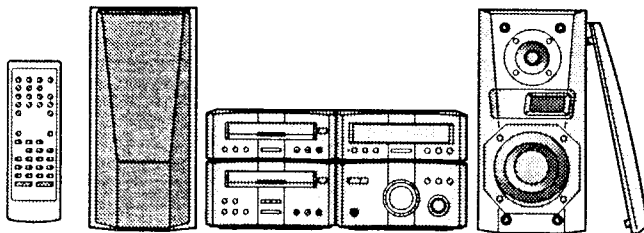

На рисунке показана модель SC-HD510.

NO ENTRY
NO ENTRY



Перед подключением, эксплуатацией или регулировкой данного аппарата прочитайте, пожалуйста, эту инструкцию полностью. Сохраните, пожалуйста, эту инструкцию.

Dříve než začnete jakékoli zapojování, operace nebo nastavování tohoto výrobku, prostudujte si prosím celý tento návod. Ušchovejte si prosím tento návod k obsluze.

Przed uruchomieniem sprzętu prosimy o dokładne zapoznanie się z treścią niniejszej instrukcji. Prosimy o zachowanie niniejszej instrukcji obsługi.

Niniejsza instrukcja została opracowana na podstawie oryginalnej publikacji firmy MATSUSHITA ELECTRIC INDUSTRIAL CO., LTD.



RQT5297-R

Прилагаемые принадлежности

Dodávané příslušenství

Wyposażenie standardowe

Пожалуйста, проверьте и идентифицируйте прилагаемые принадлежности.

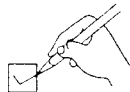

Zkontrolujte si prosím a identifikujte dodávané příslušenství.

Sprawdź kompletność wyposażenia i zidentyfikuj poszczególne jego elementy.

- Сетевой шнур 1 шт.
Kabel síťového přívodu 1 ks
Przewód sieciowy 1 szt.

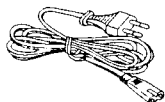

- Пульт ДУ (RAK-HDA25WH) 1 шт.
Dálkový ovladač (RAK-HDA25WH) 1 ks
Nadajnik zdalnego sterowania (RAK-HDA25WH) ... 1 szt.



- Батарейки для пульта ДУ 2 шт.
Baterie pro dálkové ovládání 2 ks
Baterie do nadajnika zdalnego sterowania 2 szt.

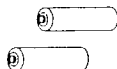

- Комнатная FM-антенна 1 шт.
Pokojová anténa FM (VKV) 1 ks
Antena wewnętrzna FM 1 szt.

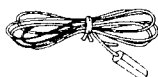

- Рамочная AM-антенна в сборе 1 шт.
Sada rámové antény AM 1 ks
Zestaw anteny pętlowej AM 1 szt.



- Шнуры динамиков
• Красный и черный 2 шт.
• Голубой и серый **только для SC-HD510** 2 шт.

Reproduktorové kabely

- Červenočerný 2 ks
• Modrošedý **Pouze SC-HD510** 2 ks

Kable głośnikowe

- Czarny i czerwony 2 szt.
• Niebieski i szary **Dotyczy tylko modelu SC-HD510** 2 szt.



Уважаемый покупатель!

Благодарим Вас за приобретение данного аппарата. Для обеспечения нормальной работы аппарата и соблюдения мер безопасности внимательно прочитайте, пожалуйста, данную инструкцию.

Настоящая инструкция применима к следующим системам. Наиболее полно настоящая инструкция описывает работу системы SC-HD510.

Система	SC-HD510	SC-HD310
Усилитель	SE-HD510	SE-HD310
Тюнер	ST-HD510	ST-HD310
CD-плеер	SL-HD510	SL-HD310
Кассетная дека	RS-HDA710	RS-HD310
Динамики	SB-HD510	SB-HD310

Содержание

Перед эксплуатацией

Меры предосторожности	4
Пульт ДУ	6
Установка	6
Подсоединения	8
Органы управления на лицевой панели	14
Отключение демонстрационной функции (DEMO)	16
Установка времени	18
Потребление энергии в режиме ожидания	18

Работа с радио

Радио: ручная настройка	20
Радио: настройка с предустановкой	22

Работа с кассетной декой

Кассеты	24
---------	----

Работа с компакт-дисками

Компакт-диски	
Обычное воспроизведение	28
Другие режимы воспроизведения	30

Запись

Перед началом записи	34
Подготовительные этапы	34
Запись радиопередач	36
Запись с компакт-дисков	
Обычная запись	36
CD-монтаж одним нажатием кнопки (AI EDIT)	38

Работа с таймерами

Использование таймеров

Таймер воспроизведения	40
Таймер записи	42
Таймеры воспроизведения и записи	44
Таймер сна	44
Совместное использование таймеров	44

Справочный материал

Использование другого оборудования	46
Удобные функции	48
Диагностика неисправностей	50
Технические характеристики	51
Обслуживание	Задняя обложка

Меры безопасности

ПРЕДОСТЕРЕЖЕНИЕ!

В ЭТОМ УСТРОЙСТВЕ ИСПОЛЬЗУЕТСЯ ЛАЗЕР. ПРИМЕНЕНИЕ РЕГУЛИРОВОК И НАСТРОЕК, ОТЛИЧНЫХ ОТ НИЖЕОПИСАННЫХ, МОЖЕТ ПРИВЕСТИ К ОПАСНОМУ ЛАЗЕРНОМУ ОБЛУЧЕНИЮ. НЕ ОТКРЫВАЙТЕ КРЫШКУ И НЕ ПРОИЗВОДИТЕ РЕМОНТ САМИ-ЛУЧШЕ ПОРУЧИТЬ ЭТО КВАЛИФИЦИРОВАННОМУ СПЕЦИАЛИСТУ.

POZOR!

TENTO VÝROBEK PRACUJE S LASEROVÝM PAPSKEM. PŘI NESPRÁVNÉM POUŽITÍ OVLÁDACÍCH PRVKŮ, STEJNĚ JAKO PŘI PROVÁDĚNÍ JINÝCH POSTUPŮ, NEŽ JSOU POPSÁNY V TOMTO NÁVODU, MŮŽE DOJÍT K NEBEZPEČNÉMU VYZAŘOVÁNÍ. NIKDY NESNÍMEJTE VNĚJŠÍ KRYT A PŘÍSTROJ SAMI NEOPRAVUJTE. SERVIS PŘENECHTE POUZE KVALIFIKOVANÝM OSOBÁM V AUTORIZOVANÝCH OPRAVNÁCH.

UWAGA!

W TYM URZĄDZENIU ZNAJDUJE SIĘ LASER. WYKONYWANIE REGULACJI INNYCH, NIŻ OPISANE, LUB POSTĘPOWANIE W SPOSÓB NIE PRZEWDZIANY W INSTRUKCJI OBSŁUGI GROZI NIEBEZPECZNYM NAŚWIETLENIEM PROMIENIAMI LASERA. PROSIMY NIE OTWIERAĆ OBUDOWY I NIE DOKONYWAĆ NAPRAW SAMODZIELNIE. PROSIMY POWIERZYĆ NAPRAWY KWALIFIKOWANEMU PERSONELOWI.

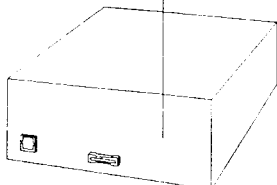

(Задняя панель аппарата)
(Zadní strana přístroje)
(Tylna ściana urządzenia)

(CD-плеер)
(CD přehrávač)
(Odtwarzacz płyt kompaktowych)

DANGER	INVISIBLE LASER RADIATION WHEN OPEN AVOID DIRECT EXPOSURE TO BEAM	(Inside of product)
ADVARSEL	USYNLIG LASERSTRÅLING VED ÅBNING. NÅR SIKKERHEDSÅFBRYDESE ER I GIDE AF FUNKTION. UNDGÅ UDSETTELSE FOR STRÅLING.	(Indersiden at apparatet)
VARO!	AVATTAESSA JA SUOJALUKUTUS OHITETTAESSA OLET ALTTIINA NAKYMÄÖN YLÄ LASERISÄTELELLE. ÄLÄ KÄRSO SÄTEESEEN.	(Tuolteen sisällä)
VARNING	OSYNLIG LASERSTRÅLING NÅR DENNA DEL ÄR ÖPPNAD OCH SPÄRHEN ÄR UTKOPPLAD. BETRÄKTA EJ STRÅLEN.	(Apparatens insida)
ADVARSEL	USYNLIG LASERSTRÅLING NÅR DEKSEL ÅPNES OG SIKKERHEDSLÅS BRITES. UNDGÅ EKSPONERING FOR STRÅLEN.	(Produktets indside)
VOHSICHT	UNGSICHTBARE LASERSTRÄHLUNG WENN ABDECKUNG GEÖFFNET NICHT DEM STRAHLE AUSSETZEN.	(Im Inneren des Gerätes)

NEBEZPEČI!

PŘI ODKRYTÍ A ODIJŠTĚNÍ BEZPEČNOSTNÍCH SPINAČŮ HROZÍ NEBEZPEČÍ NEVIDITELNÉHO LASEROVÉHO ZÁŘENÍ. CHRAŇTE SE PŘED PŘÍMÝM ZASAHEM LASEROVÝM PAPSKEM.

Размещение

Установите аппарат на горизонтальной поверхности, где он не будет подвергаться воздействию прямых солнечных лучей, высокой температуры, высокой влажности, а также сильной вибрации. Такие воздействия могут повредить корпус и прочие компоненты системы, тем самым сократив срок службы аппарата.

Чтобы избежать искажений звука и нежелательных акустических эффектов, установите аппарат не менее чем в 15 см от стен.

Не ставьте на аппарат тяжелые предметы.

Напряжение

Не используйте источники питания высокого напряжения. Это может привести к перегрузке аппарата и возгоранию.

Не используйте источники питания постоянного тока. Тщательно проверьте источник питания прежде, чем установить аппарат на корабле или в другом месте, где распространены источники постоянного тока.

Меры предосторожности при обращении с сетевым шнуром

Убедитесь в том, что сетевой шнур правильно подсоединен и не поврежден. Неплотное подсоединение и повреждения шнура могут привести к возгоранию или электрошоку. Не дергайте и не сгибайте сетевой шнур, не кладите на него тяжелые предметы.

При отсоединении от розетки крепко удерживайте штепсельную вилку. Дергая за сетевой шнур, Вы рискуете получить электрошок.

Не прикасайтесь к штепсельной вилке влажными руками. Это может привести к электрошоку.

Посторонние предметы

Не роняйте внутрь аппарата какие-либо металлические предметы. Это может привести к электрошоку или поломке аппарата.

Не проливайте внутрь аппарата какую-либо жидкость. Это может привести к электрошоку или поломке аппарата. В случае проливания жидкости немедленно отсоедините аппарат от источника питания и свяжитесь с Вашим дилером.

Не распыляйте инсектициды на аппарат или поблизости от него. В их состав входят воспламеняющиеся газы, попадание которых на аппарат может привести к возгоранию.

Техобслуживание

Не пытайтесь самостоятельно чинить аппарат. Если аппарат не воспроизводит звук, индикаторы не загораются, из корпуса идет дым, либо вы столкнулись с другой проблемой, не упомянутой в настоящей инструкции, то отсоедините сетевой шнур и свяжитесь с Вашим дилером или с авторизованным сервис-центром. Если ремонт, разборка и сборка аппарата производятся некомпетентными лицами, то это может привести к поражению электротокком или к возгоранию.

Если аппарат длительное время не используется, то отсоединяйте его от источника питания - это продлевает срок его службы.

Для России
ИНФОРМАЦИЯ О СЕРТИФИКАЦИИ
ПРОДУКЦИИ



BZ02

Пульт ДУ

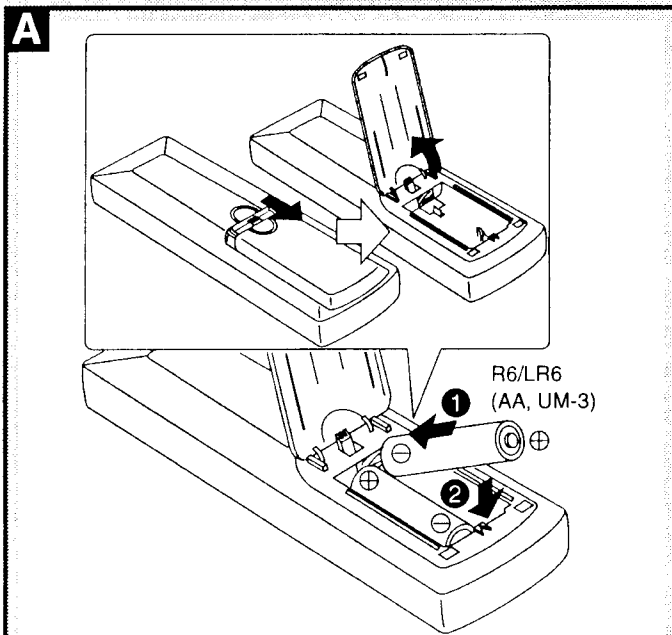

А Батарейки

Поместите батарейки в пульт ДУ, соблюдая полярность (+ и -). Не используйте батареи перезаряжаемого типа.

Не;

- устанавливайте вместе старые и новые батарейки.
- устанавливайте вместе батарейки разных типов.
- подвергайте батарейки воздействию высоких температур или открытого пламени.
- разбирайте батарейки.
- закорачивайте батарейки.
- пытайтесь перезарядить щелочные или марганцевые батарейки.

Неправильное обращение с батарейками может послужить причиной утечки из них электролита, что, в свою очередь, может повредить детали аппарата и привести к возгоранию.

В случае утечки электролита из батареек проконсультируйтесь с Вашим дилером.

В случае попадания электролита на кожу тщательно промойте это место водой.

Вынимайте батарейки из пульта ДУ, если Вы не собираетесь использовать его в течение длительного времени. Храните батарейки в прохладном темном месте. Замените батарейки, если управление аппаратом с помощью пульта ДУ становится невозможным даже с близкого расстояния.

Если крышка батарейного отсека установлена неплотно, то

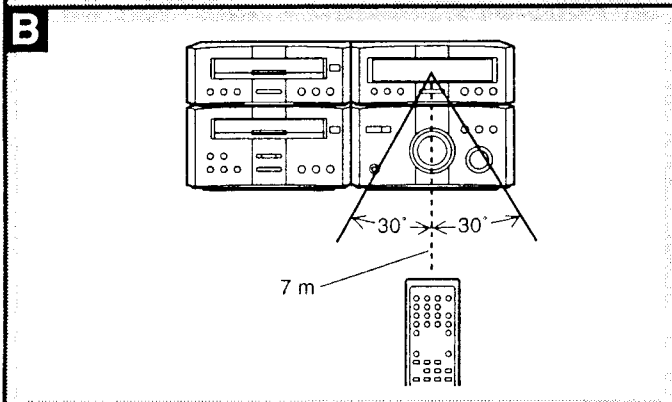

В Использование

Направляйте пульт ДУ непосредственно на сенсор сигнала ДУ, избегая препятствий, с расстояния макс. 7 метров.

- Окно излучателя пульта ДУ и сенсор сигнала ДУ на основном аппарате должны быть незапыленными.
- Возможно неправильное срабатывание пульта ДУ, если окно излучателя подвергается сильному световому воздействию, например, попаданию на него прямых солнечных лучей или отражению света от стеклянных дверей шкафов.

Не;

- ставьте тяжелые предметы на пульт ДУ.
- разбирайте пульт ДУ.
- допускайте попадания на пульт ДУ какой-либо жидкости.

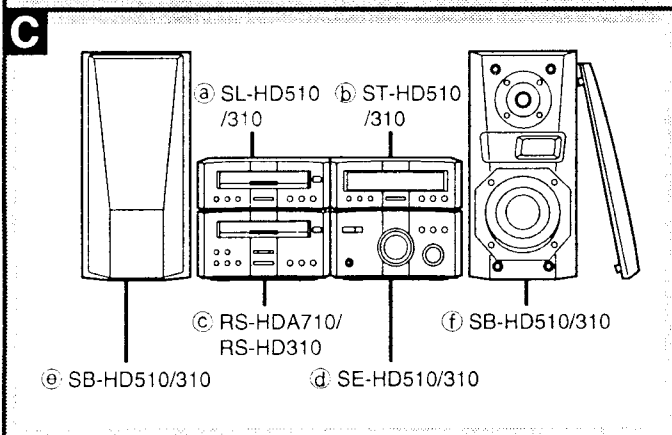

С Установка

- a) CD-плеер
- b) Тюнер
- c) Кассетная дека
- d) Усилитель
- e) Левый динамик
- f) Правый динамик

Примечание

- В данных динамиках не предусмотрено магнитное экранирование. Не размещайте их вблизи телевизоров, персональных компьютеров и других устройств, легко подвергающихся воздействию магнитных полей.

- **только для SC-HD310**

Левый и правый динамики идентичны.



Внимание

- Используйте динамики только с рекомендованной системой. Использование динамиков с другими системами может привести к повреждению усилителя и динамиков, а также может вызвать возгорание. В случае повреждения или внезапного изменения рабочих качеств аппаратуры обращайтесь к квалифицированному специалисту.
- Не закрепляйте динамики на стенах и потолках.

Подсоединения

На всех иллюстрациях, кроме отдельно указанных случаев, изображена модель SC-HD510.

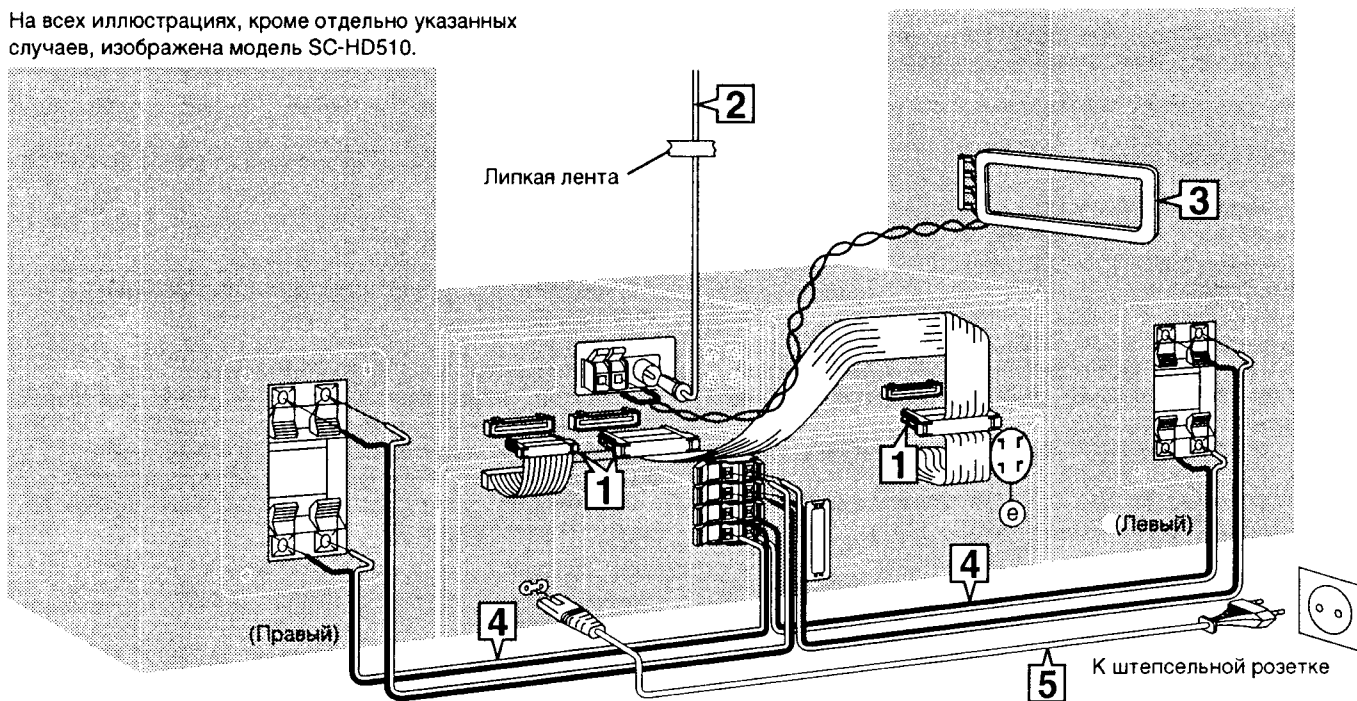

<p>A</p> <p>a </p> <p>b </p>	<p>3</p> <p>c </p>	
<p>1 Для подсоединения кабелей</p> <p></p> <p>Белая полоса</p> <p>Для отсоединения кабелей</p> <p>Возьмитесь за штекер с обеих сторон и выньте его.</p> <p></p>	<p>4 Динамик</p> <p>SC-HD510</p> <p>Голубой (-) Серый (+) Красный (+) Черный (-)</p> <p></p>	<p>Усилитель</p> <p>SC-HD510</p> <p>Серый (+) Голубой (-) Черный (-) Красный (+)</p> <p></p>
<p>2</p> <p></p>	<p>SC-HD310</p> <p>Красный (+) Черный (-)</p> <p></p>	<p>SC-HD310</p> <p>Красный (+) Черный (-)</p> <p></p>

Основные подключения прилагаемых принадлежностей

А Перед подключением

- Не подключайте сетевой шнур прежде, чем закончите все остальные подключения.
- Для подготовки провода рамочной АМ-антенны, FM-антенны и шнуров динамиков к подключению, зачистите их концы от изоляции (Ⓕ).
- Отсоедините плоский кабель, ведущий к кассетной деке (Ⓖ).

1 Плоские кабели.

Кабели по возможности должны быть прижаты к задней панели аппарата.

2 FM-антенна.

Расположите свободный конец антенны так, чтобы был обеспечен наилучший прием.

3 Рамочная АМ-антенна.

Провод антенны не должен касаться других проводов и кабелей.

4 Шнуры динамиков.

Шнуры следует подключать к разъемам соответствующего цвета. Оголенные подключенные провода ни в коем случае не должны касаться друг друга.

Используйте только прилагаемые динамики.

Использование основного аппарата в сочетании с передними динамиками обеспечивает наилучшее качество звучания. Использование других динамиков может повредить аппарат и негативно сказаться на качестве звучания.

5 Подсоедините сетевой шнур.

Подсоединение штекера

В зависимости от конструкции разъема, даже при правильном подключении передняя часть штекера может выдаваться наружу, как показано на рисунке. Это, однако, не является помехой для функционирования аппарата.



Для справки

При отсоединении сетевого шнура запрограммированные данные, за исключением установок времени, сохраняются в памяти аппарата до двух недель.

Примечание

Прилагаемый сетевой шнур, предназначен только для использования с данным аппаратом. Не используйте его с другим оборудованием.

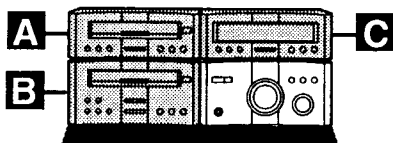

Органы управления на лицевой панели

A CD-плеер

A

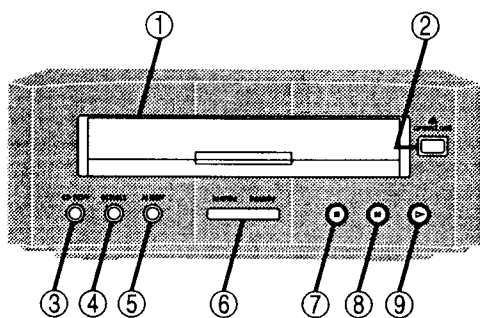

- ① Дисковая карусель
- ② Кнопка открывания/закрывания дисковой карусели (▲ OPEN/CLOSE)28
- ③ Кнопка CD TEXT (CD TEXT)28
- ④ Кнопка прокрутки (SCROLL)28
- ⑤ Кнопка интеллектуального монтажа (AI EDIT).....38
- ⑥ Кнопки пропуска/поиска (◀◀/◀, ▶/▶▶)28
- ⑦ Кнопка остановки (■).....28
- ⑧ Кнопка паузы (⏸).....28
- ⑨ Кнопка и индикатор воспроизведения (▶)28
Цвет индикатора зависит от режима работы аппарата.
В режиме остановки: оранжевый
В режиме воспроизведения: зеленый

B

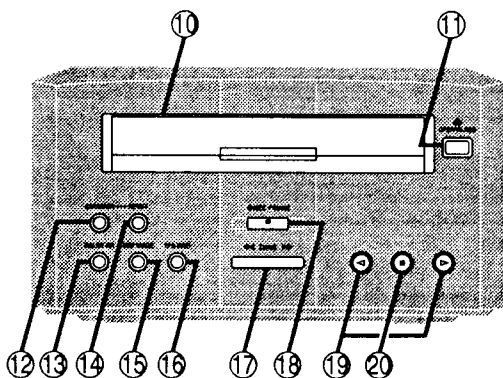

B Кассетная дека

- ⑩ Кассетоприемник
- ⑪ Кнопка открывания/закрывания кассетоприемника (▲ OPEN/CLOSE)24
- ⑫ Кнопка счетчика (COUNTER).....34
- ⑬ Кнопка системы шумоподавления Dolby (DOLBY NR) ...24
- ⑭ Кнопка сброса счетчика (RESET).....24
- ⑮ Кнопка выбора режима реверса (REV MODE)24
- ⑯ Кнопка сенсора программы ленты (TPS SKIP).....26
- ⑰ Кнопки быстрой перемотки вперед/назад (◀◀ [TPS] ▶▶)26
- ⑱ Кнопка и индикатор паузы во время записи (● REC PAUSE).....36
- ⑲ Кнопки и индикаторы воспроизведения (◀, ▶).....24
Цвет индикатора зависит от режима работы аппарата.
В режиме остановки, перемотки вперед или назад: оранжевый
В режиме воспроизведения, записи или поиска программ на ленте: зеленый
- ⑳ Кнопка остановки (■)24

C

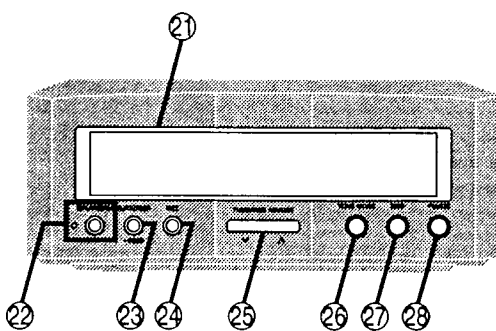

C Тюнер

- ㉑ Панель дисплея
Также на дисплей выводится информация о кассетной деке, CD-плеере и усилителе.
- ㉒ Кнопка и индикатор таймеров воспроизведения/записи (⌚ PLAY/⌚ REC).....40, 42, 44
- ㉓ Кнопка часов/таймера, демонстрации (CLOCK/TIMER, -DEMO)16, 18, 40
- ㉔ Кнопка установки (SET).....18
- ㉕ Кнопки настройки/установки времени TUNE/TIME ADJUST (∇, ▲)18, 20
- ㉖ Кнопка выбора режима настройки (TUNE MODE)20

только для SC-HD510

- ㉗ Кнопка RDS (RDS)20
- ㉘ Кнопка выбора диапазона (FM/AM).....20

только для SC-HD310

- ㉗ Кнопка выбора FM-диапазона (FM).....20
- ㉘ Кнопка выбора AM-диапазона (AM).....20

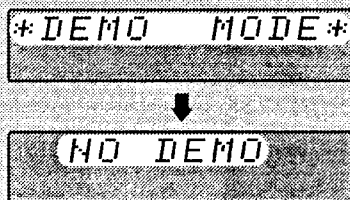
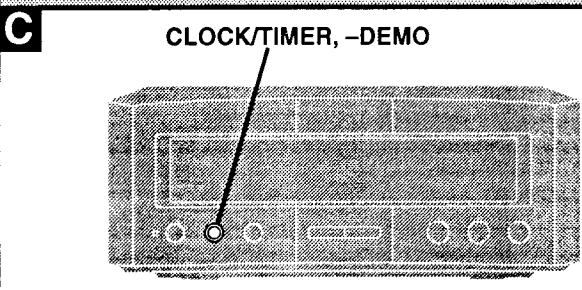
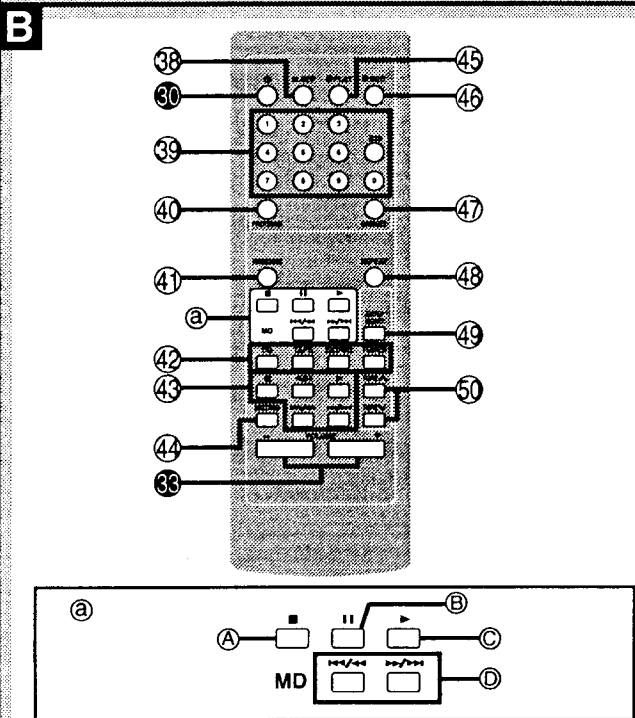
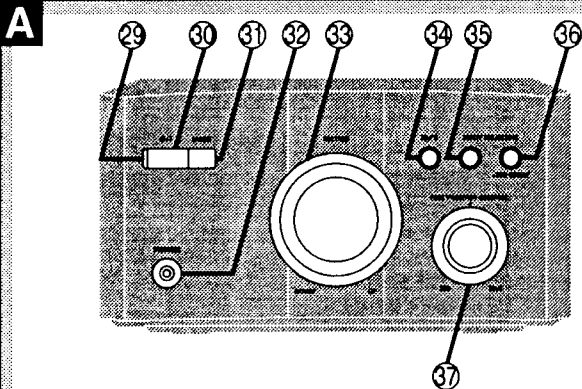
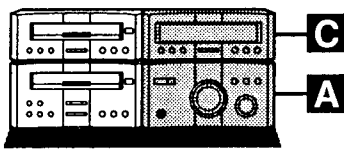

А Усилитель

- 29 Индикатор режима ожидания
Когда аппарат подсоединен к штепсельной розетке, данный индикатор загорается, если аппарат находится в режиме ожидания, и гаснет, если аппарат включен.
 - 30 Включатель режима ожидания (⏻) 18
Нажатием этой кнопки аппарат переключается в режим ожидания и обратно. В режиме ожидания аппарат потребляет небольшое количество энергии.
 - 31 Кнопка режима ECO (MODE) 18
 - 32 Гнездо для подсоединения наушников (PHONES)..... 46
 - 33 Регулятор уровня громкости (VOLUME)..... 20
- только для SC-HD510**
- 34 Кнопка усиления басов (BLFS) 48
 - 35 Переключатель входного сигнала (INPUT SELECTOR ▾) 46
 - 36 Переключатель входного сигнала (INPUT SELECTOR ▲, -DVD DIRECT) 46
 - 37 Точная регулировка ВЧ-динамика (FINE TWEETER CONTROL) 48

- только для SC-HD310**
- 34 Кнопка усиления басов (BASS) 48
 - 35 Кнопка усиления высоких частот (TREBLE)..... 48
 - 36 Переключатель входного сигнала (INPUT SELECTOR)..... 46

В Пульт ДУ

Кнопки 38 и 39 функционируют так же, как и на основном аппарате.

- 38 Кнопка таймера сна (SLEEP)..... 44
- 39 Кнопки с цифрами..... 22
- 40 Кнопка программного воспроизведения (PROGRAM).... 30
- 41 Кнопка произвольного воспроизведения (RANDOM) 30
- 42 Кнопки выбора входного сигнала (CD, TAPE, EXT/MD, TUNER) 20, 26, 30, 46
- 43 Кнопки основных операций
Функции этих кнопок могут изменяться в зависимости от источника.
- 44 Кнопка приглушения звука (MUTING) 48
- 45 Кнопка таймера воспроизведения (⏪ PLAY)..... 40
- 46 Кнопка таймера записи (⏪ REC)..... 42
- 47 Кнопка отмены (CANCEL)..... 32
- 48 Кнопка повтора (REPEAT)..... 30
- 49 Кнопка режима FM (AUTO/MONO) 20
- 50 Кнопки настройки (TUNE ▲, TUNE ▾)..... 20

Работа с MD-декой [при подсоединении к MD-деке SJ-HDA710 (продается отдельно)] (a)

- A Кнопка остановки (■)
- B Кнопка паузы (⏸)
- C Кнопка воспроизведения (▶)
- D Кнопки пропуска/поиска (◀◀/◀, ▶/▶▶)

С Отключение демонстрационной функции (DEMO)

Если время не установлено, то, когда аппарат выключен, на дисплее отображается демонстрационная функция. Эта функция включается во время приобретения аппарата.

Чтобы повысить эффективность режима ECO (→ стр. 18), отключите эту функцию.

Нажмите кнопку [CLOCK/TIMER, -DEMO], и удерживайте ее, пока на дисплее не появится индикация "NO DEMO".

При каждом нажатии и удержании этой кнопки индикация меняется следующим образом:

DEMO MODE (включена) ↔ NO DEMO (отключена)

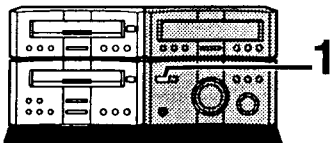

A

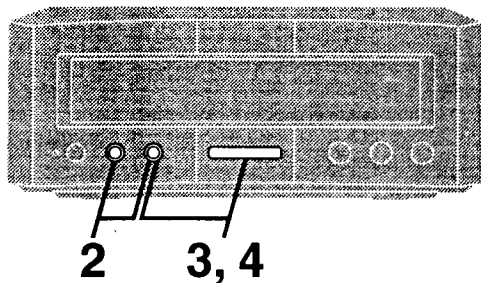

1

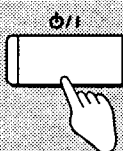

2

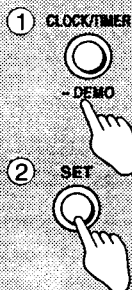

3

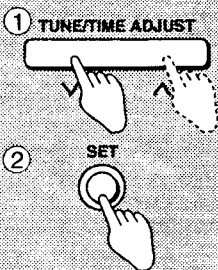

4

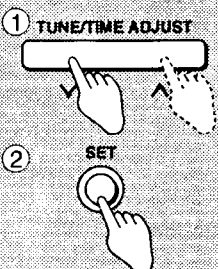

B

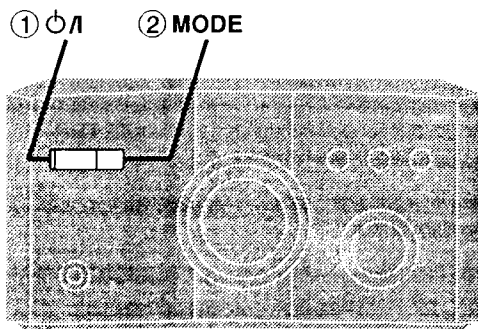

A

Установка времени

Встроенные часы работают в 24-часовом формате. Ниже приведен пример установки часов на среду, 16:25 (4:25 после полудня).

- 1** Нажмите кнопку [⏻/I], чтобы включить аппарат.
- 2** **①** Нажмите кнопку [CLOCK/TIMER, -DEMO], чтобы выбрать индикацию "CLOCK".
При каждом нажатии кнопки индикация изменяется следующим образом:
CLOCK → ⏻ PLAY → ⏻ REC → Первоначальная индикация
↑
② В течение 7 секунд Нажмите кнопку [SET].
- 3** **①** Нажмите кнопку [TUNE/TIME ADJUST (∇ или ▲)], чтобы выбрать день недели.
② Нажмите кнопку [SET].
- 4** **①** Нажмите кнопку [TUNE/TIME ADJUST (∇ или ▲)], чтобы выбрать время суток.
② Нажмите кнопку [SET].
Часы установлены, и на дисплее вновь изображается первоначальная индикация.

Отображение часов

Нажмите кнопку [CLOCK/TIMER, -DEMO]. Индикация времени появляется примерно на пять секунд.

B

Потребление энергии в режиме ожидания

Если этот режим включен, то при переходе в режим ожидания на дисплее не отображается индикация времени, что снижает потребление энергии в режиме ожидания с 9 Вт до 0,8 Вт. Индикатор режима ожидания при этом горит.

Примечание

Отключите режим DEMO. Режим ECO недоступен при включенном режиме DEMO.

Включение и отключение режима ECO:

- ①** Нажмите кнопку [⏻/I], чтобы включить аппарат.
- ②** Нажмите кнопку [MODE].
На дисплее появится индикация текущего режима. Чтобы изменить его, нажмите кнопку еще раз.
При каждом нажатии кнопки индикация изменяется следующим образом:
NORMAL (выкл.) ↔ ECO (вкл.)

Выключенный аппарат можно перевести в режим ECO, но нельзя вернуть в режим NORMAL.

Радио: ручная настройка

Настройка на радиостанции может производиться как вручную - выбором желаемой частоты, так и предустановкой на различные каналы, что облегчает процесс настройки с помощью пульта ДУ (→ стр. 13).

Подготовительные операции: включите аппарат.

1 **SC-HD310**
Нажмите кнопку [FM] или кнопку [AM], чтобы выбрать нужный диапазон.

SC-HD510

Нажмите кнопку [FM/AM], чтобы выбрать нужный диапазон.

При каждом нажатии кнопки индикация изменяется следующим образом: FM ↔ AM

2 Нажмите кнопку [TUNE MODE], чтобы выбрать индикацию "MANUAL".

При каждом нажатии кнопки индикация изменяется следующим образом: MANUAL ↔ PRESET

3 Нажмите кнопку [TUNE/TIME ADJUST (∇ или ▲)], чтобы выбрать частоту желаемой станции.

При успешной настройке на радиостанцию загорится индикатор "TUNED".

При успешной настройке на станцию, вещающую в стерео FM-диапазоне, загорится индикатор "STEREO".

4 Отрегулируйте уровень громкости.

С помощью пульта ДУ

1. Нажмите кнопку [TUNER], чтобы выбрать нужный диапазон.
2. Нажимайте кнопку [TUNE ▲] или кнопку [TUNE ∇], чтобы выбрать частоту.

Автоматическая настройка

Нажмите кнопку [TUNE/TIME ADJUST (∇ или ▲)] и несколько секунд удерживайте ее, пока настройка частоты не начнет быстро изменяться. Это значит, что аппарат производит автоматическую настройку и прекратит ее, как только обнаружит радиостанцию.

Вещание в формате RDS

только для SC-HD510

Данный аппарат способен выводить на дисплей текст, передаваемый по радио в формате RDS (система приема радиоданных), распространенном в отдельных регионах.

Переключение дисплея

Нажмите кнопку [RDS].

При каждом нажатии кнопки индикация изменяется следующим образом:

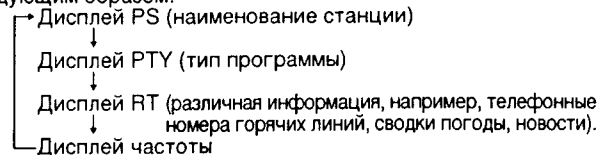

Примечание В условиях плохого приема индикация RDS может отсутствовать.

A Воспроизведение одним касанием

Только с помощью пульта ДУ

Нажмите на выключенном аппарате кнопку [TUNER]. Аппарат включится и начнет воспроизводить радиопередачи с нарастающим уровнем громкости.

A Если в FM-диапазоне слышен сильный шум

Только с помощью пульта ДУ

Нажмите кнопку [AUTO/MONO], чтобы на дисплее появилась индикация "MONO".

При каждом нажатии кнопки индикация изменяется следующим образом: AUTO ↔ MONO

Этот режим улучшает качество звука, если по какой-либо причине происходит плохой прием, однако при этом радиопередачи звучат в монофоническом режиме. Снова нажмите кнопку [AUTO/MONO], чтобы отключить этот режим. Режим MONO автоматически отключается при изменении частоты. Режим AUTO . В этом режиме стерео- и монофонические радиопередачи автоматически воспроизводятся без изменений.

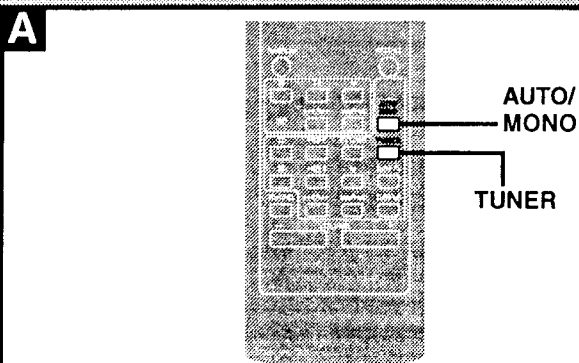
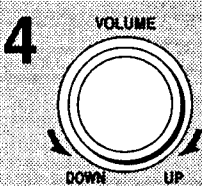
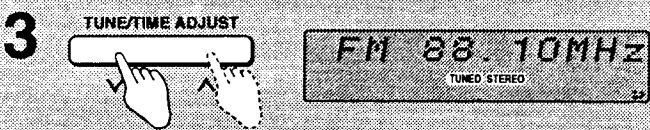
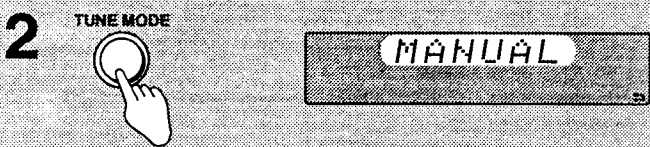
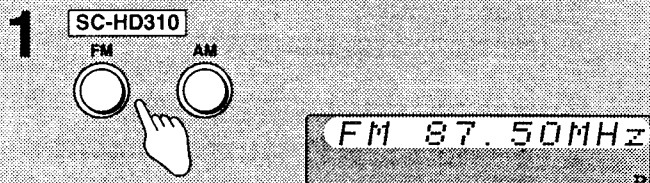
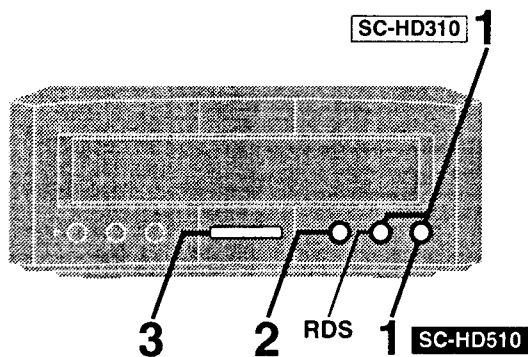
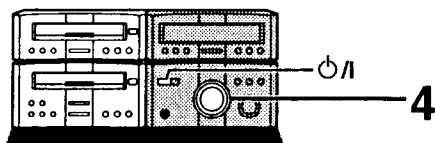

Радио: настройка с предустановкой

Выберите либо режим автоматической предустановки, позволяющий предустановить все радиостанции, которые принимает Ваш тюнер, либо режим ручной предустановки, позволяющий Вам самостоятельно выбрать, какие станции и в каком порядке Вы хотите предустановить. Для предустановки выделено 39 каналов.

A Автоматическая предустановка

Выполните эти операции отдельно для FM- и для AM-диапазона.

Подготовительные операции:

Настройте тюнер на частоту, с которой Вы хотите начать предустановку. (→ стр. 12)

Нажмите и удерживайте кнопку [SET].

Отпустите кнопку, когда на дисплее появится индикация "AUTO MEMORY".

Тюнер выполнит предустановку всех доступных станций на отдельные каналы в восходящем порядке. Станции FM-диапазона предустанавливаются на каналы 1–39, а станции AM-диапазона - на каналы 21–39.

По завершении предустановки на дисплее появится индикация "SET OK", и начнется воспроизведение последней предустановленной станции.

Если тюнер не может найти ни одной радиостанции, то на дисплее появится индикация "ERROR". В этом случае выполните предустановку вручную (см. ниже).

Примечание

Если на каналах 21–39 предустановлены какие-либо FM-станции, то на их место могут быть предустановлены AM-станции.

Ручная предустановка

Производите предустановку станций по очереди.

- ① Настройте тюнер на желаемую частоту.
- ② Нажмите кнопку [SET].
- ③ Нажмите кнопку [TUNE/TIME ADJUST (∇ или ▲)], чтобы выбрать канал.
- ④ Нажмите кнопку [SET].

Если на канал повторно предустанавливается станция, то предыдущая предустановленная на этот канал станция стирается.

B Переключение каналов

С помощью пульта ДУ

1 Нажмите кнопку [TUNER].

Аппарат включится автоматически.

2 Выберите желаемый канал нажатием одной из кнопок с цифрами.

Нажатием одной цифры Вы можете выбрать канал с 1 по 9.

Чтобы выбрать канал 10 и выше, нажмите кнопку [≥10], а затем две кнопки с цифрами.

Например, чтобы выбрать канал 21, нажмите кнопки [≥10] → [2] → [1]

На основном аппарате

1. Нажмите кнопку [TUNE MODE], чтобы выбрать индикацию "PRESET".
2. Нажмите кнопку [TUNE/TIME ADJUST (∇ или ▲)], чтобы выбрать канал.

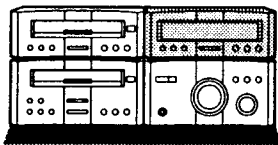

A

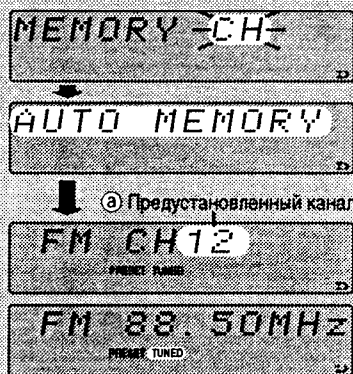
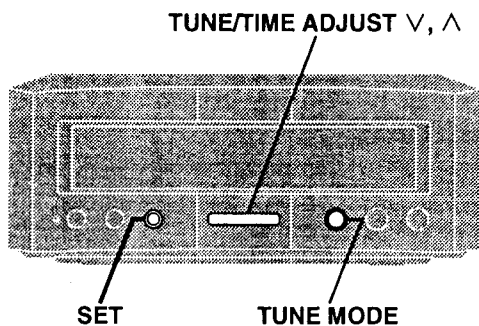

B

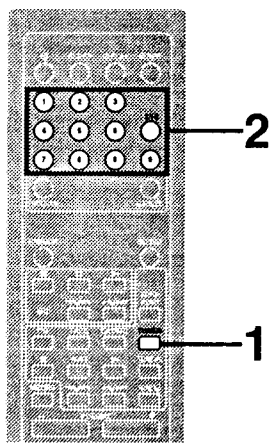

1



2

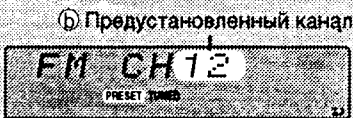
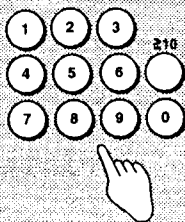

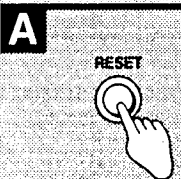
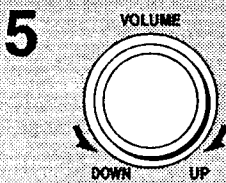
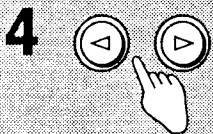
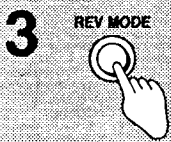
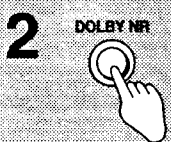
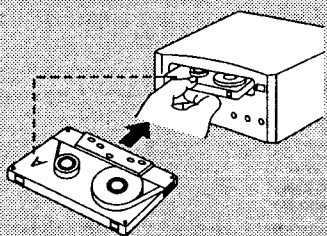
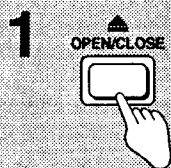
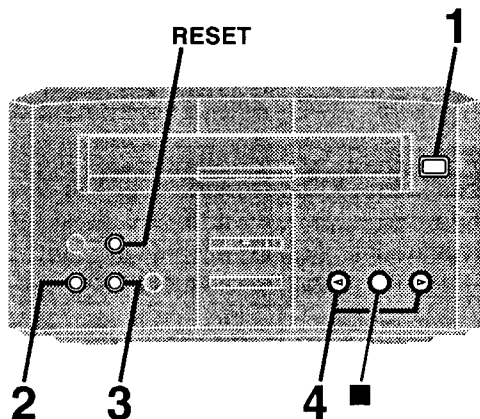

Кассеты

Подготовительные операции: Включите аппарат.

1 Нажмите кнопку [▲ OPEN/CLOSE], затем вставьте кассету стороной с лентой внутрь.

Убедитесь в том, что кассета вставлена до конца, затем закройте деку нажатием кнопки [▲ OPEN/CLOSE].

2 Нажмите кнопку [DOLBY NR], чтобы ВКЛЮЧИТЬ (на дисплее появляется индикация "DOLBY NR") или ОТКЛЮЧИТЬ режим DOLBY NR.

3 Нажмите кнопку [REV MODE], чтобы выбрать режим реверса.

При каждом нажатии кнопки:

↔ : Воспроизводится одна сторона кассеты.

↔ : Воспроизводятся обе стороны кассеты.

↔ : Воспроизводятся обе стороны кассеты по восемь раз.

4 Нажмите кнопку [◀] или кнопку [▶]. Начнется воспроизведение и индикатор загорится зеленым цветом.

▶ : воспроизведение передней (верхней) стороны кассеты.

◀ : воспроизведение обратной (нижней) стороны кассеты.

5 Отрегулируйте уровень громкости.

Чтобы остановить воспроизведение кассеты
Нажмите кнопку [■].

A Сброс счетчика ленты

Нажмите кнопку [RESET].

Выбор кассеты и уход за ней

Данный аппарат рассчитан на воспроизведение следующих типов кассет. Тип кассеты определяется автоматически.

Normal position/ТИП I	✓
High position/ТИП II	✓
Metal position/ТИП IV	✓

- Кассеты продолжительностью более 100 минут имеют тонкую ленту, которая может порваться или запутаться в механизме.
- Слабина ленты может стать причиной ее запутывания в механизме и должна быть устранена до начала воспроизведения.
- При неправильном использовании кассет с лентами бесконечного типа ленты могут запутываться в движущихся частях механизма деки. Используйте кассеты, подходящие к механизму автореверса данного аппарата.

Система шумоподавления Dolby

Система шумоподавления Dolby заглушает шипение, возникающее при воспроизведении магнитных лент. Во время записи она усиливает высокие частоты, а во время воспроизведения - ослабляет их. При записи и воспроизведении магнитной ленты следует пользоваться одной и той же системой шумоподавления. В данном аппарате установлена система Dolby B NR, втрое понижающая уровень шума. При записи кассет, отмеченных символом "DOLBY NR", использована система Dolby B NR; если этот символ стоит на аппаратуре, то в ней установлена система Dolby B NR.

Система Долби для снижения шума, изготовленная по лицензии фирмы Долби Лабораториз Лайсенсинг Корпорэйшн. Слово DOLBY, ДОЛБИ, и состоящий из двух букв D символ DOLBY являются товарными фирмы Долби Лабораториз Лайсенсинг Корпорэйшн.

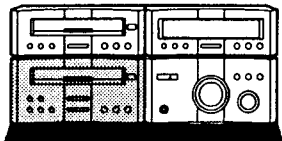

A

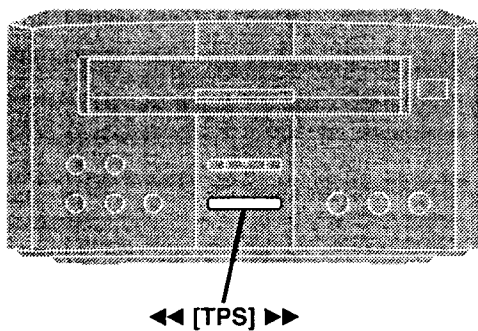

B

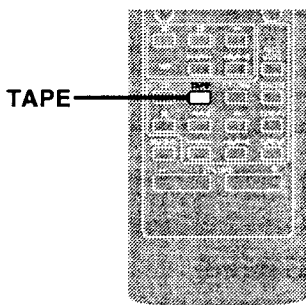

C

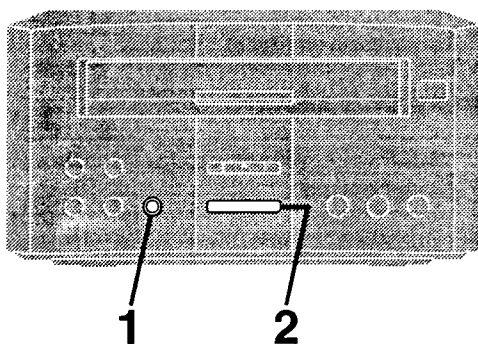

1

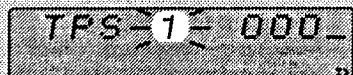

2

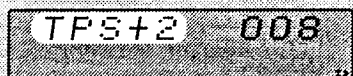
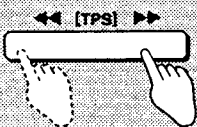

Кассеты

A Быстрая перемотка вперед и назад

В режиме остановки нажмите кнопку [◀◀ TPS] или кнопку [TPS ▶▶].

Направление движения ленты	назад	вперед
▶	◀◀	▶▶
◀	▶▶	◀◀

Быстрая перемотка вперед и назад

Данная кассетная дека способна автоматически осуществлять перемотку с двойной скоростью.

Перемотка ленты с начала или с конца кассеты осуществляется на высокой скорости.

По мере приближения к концу кассеты дека автоматически уменьшает скорость перемотки до обычной.

B Воспроизведение одним касанием

Только с помощью пульта ДУ

Если кассета загружена в выключенный аппарат, то нажмите кнопку [TAPE].

Аппарат включится и начнет воспроизводить кассету в том же направлении, в каком воспроизводилась предыдущая кассета, с нарастающим уровнем громкости.

C Сенсор программы ленты (TPS)

TPS находит начало трека и возобновляет воспроизведение с этого места. Вы можете пропустить до девяти треков.

- 1 Нажатием кнопки [TPS SKIP] определите, сколько треков Вы желаете пропустить.
- 2 Нажмите кнопку [◀◀ TPS] или кнопку [TPS ▶▶], чтобы выбрать направление движения ленты.

Направление движения ленты	назад	вперед
▶	◀◀	▶▶
◀	▶▶	◀◀

Нажав кнопку [◀◀ TPS] или кнопку [TPS ▶▶] во время воспроизведения, Вы перейдете на начало текущего или следующего за ним трека, в зависимости от выбранного направления.

Чтобы отключить этот режим

Нажмите кнопку [■].

Примечание

- Остановите воспроизведение, прежде чем изменять направление TPS.
- TPS может работать неправильно в следующих ситуациях:
 - Если интервал между треками составляет менее 4 секунд.
 - Если между треками слышен шум.
 - Если внутри трека имеются беззвучные фрагменты.

Обычное воспроизведение

Подготовительные операции: включите аппарат.

1 Нажмите кнопку [▲ OPEN/CLOSE], чтобы открыть дисковую карусель. Установите CD в лоток этикеткой вверх. Нажмите кнопку [▲ OPEN/CLOSE], чтобы закрыть дисковую карусель.

Если в качестве источника выбран "CD", то на дисплее появится число треков на диске и суммарное время их воспроизведения.

2 Нажмите кнопку [▶], чтобы начать воспроизведение.

3 Отрегулируйте уровень громкости.

Чтобы остановить воспроизведение

Нажмите кнопку [■].

Чтобы поставить паузу при воспроизведении

Во время воспроизведения нажмите кнопку [⏸]. Нажмите кнопку [▶▶] или кнопку [▶], чтобы возобновить воспроизведение.

Пропуск треков

Нажмите кнопку [◀◀ / ▶▶] (назад) или кнопку [▶▶ / ▶▶] (вперед).

Поиск треков

Во время воспроизведения

Нажмите и удерживайте кнопку [◀◀ / ▶▶] (назад) или кнопку [▶▶ / ▶▶] (вперед).

На дисплее появилась индикация "NO DISC"

Аппарат находится в режиме воспроизведения CD, но диск не загружен в плейер.

Примечание

- В режиме пропуска нельзя переключиться на трек, уже воспроизведенный в произвольном режиме (→ стр. 30).
- Пропуск производится в соответствии с порядком программного воспроизведения (→ стр. 32).
- Поиск производится только среди треков, включенных в списки произвольного или программного воспроизведения.

A CD с текстом

Данный аппарат считывает и выводит на дисплей текстовую информацию о таких дисках.

Чтобы переключиться между текстовым и обычным дисплеем:

Нажмите кнопку [CD TEXT].

Прокрутка текста

Нажмите кнопку [SCROLL].

На дисплее загорится индикация "SCROLL ON" и начнется прокрутка текстовой информации.

Чтобы отключить данный режим, снова нажмите кнопку [SCROLL].

Прокрутка работает только с текстами, содержащими 12 букв и более.

B Выбор CD и уход за ними

Выбирайте диски, промаркированные таким знаком: (f)

Не:

- используйте CD нестандартной формы (g).
- наклеивайте на CD дополнительные этикетки или стикеры.
- используйте диски с отклеенными этикетками и стикерами, или с клеевым составом, находящимся за пределами этикетки или стикера (h).
- касайтесь поверхности диска футлярами или какими-либо другими предметами.
- пишите что-либо на CD.
- производите очистку CD жидкостями (протирайте мягкой сухой тканью).

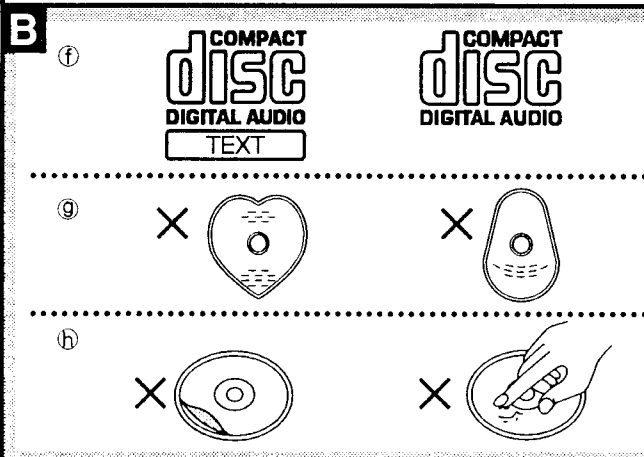
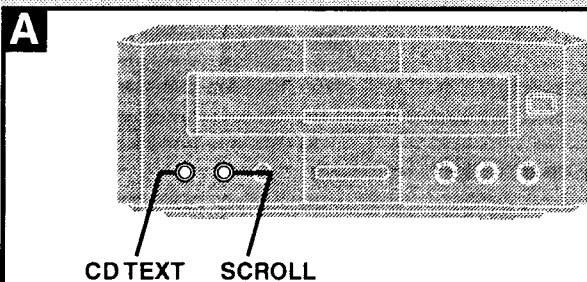
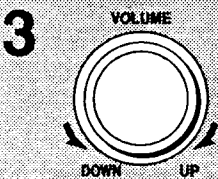
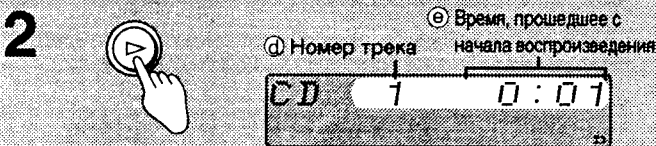
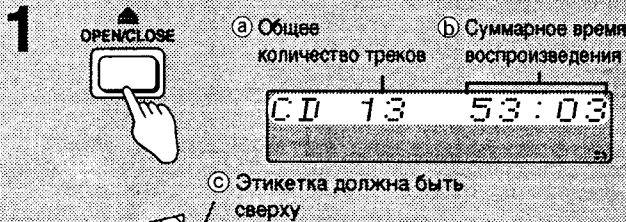
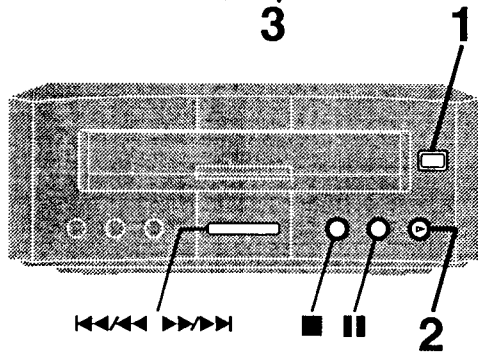
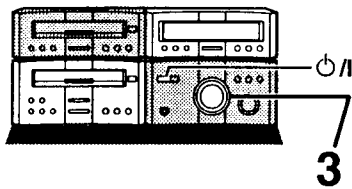

A Воспроизведение одним касанием

Только с помощью пульта ДУ

Если CD загружен в выключенный аппарат, то нажмите кнопку [CD].

Аппарат включится и начнет воспроизводить диск с нарастающим уровнем громкости.

Другие режимы воспроизведения

Только с помощью пульта ДУ

Подготовительные операции:

Нажмите кнопку [CD], чтобы перевести аппарат в режим воспроизведения CD.

B Воспроизведение с прямым доступом:

Обычное воспроизведение начинается с выбранного трека

Выберите желаемый трек при помощи кнопок с цифрами.

Чтобы выбрать трек, номер которого превышает 10, нажмите кнопку [≥10], а затем две соответствующие кнопки с цифрами.

C Произвольное воспроизведение:

Все треки воспроизводятся по одному разу в произвольной последовательности

Нажмите кнопку [RANDOM].

Чтобы отключить этот режим

Нажмите кнопку [RANDOM].

На дисплее погаснет индикация "RANDOM".

D Повторное воспроизведение:

Повторно воспроизводятся все треки, либо запрограммированные треки.

До или во время воспроизведения нажмите кнопку [REPEAT].

Чтобы отключить этот режим

Нажмите кнопку [REPEAT].

На дисплее погаснет индикация "☺".

Повторное воспроизведение выбранных треков

1. Запрограммируйте желаемые треки (→ пункты 1 и 2, стр. 32).
2. Нажмите кнопку [REPEAT], чтобы на дисплее высветилась индикация "☺".
3. Нажмите кнопку [▶].

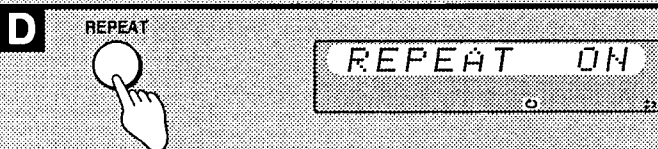
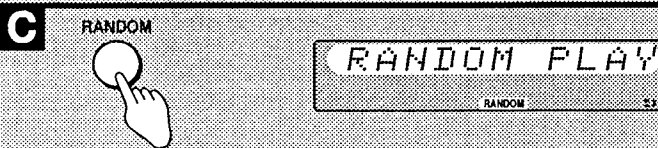
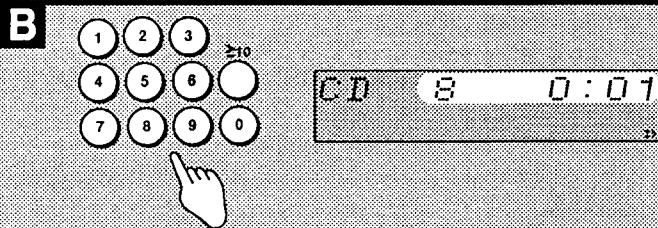
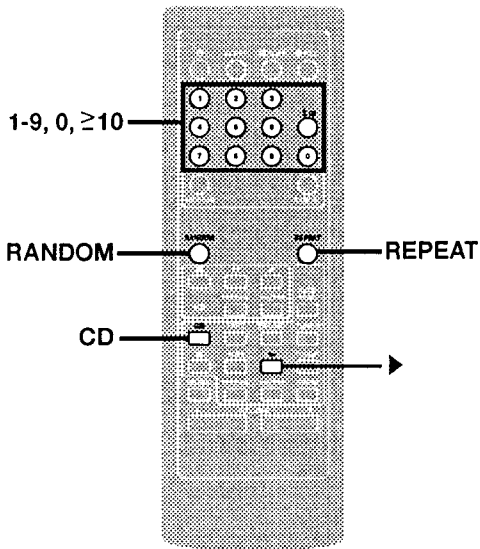

Другие режимы воспроизведения

Программное воспроизведение:

В желаемой последовательности воспроизводятся до 24 выбранных треков.

Только с помощью пульта ДУ

Подготовка

Нажмите кнопку [CD], чтобы перевести аппарат в режим воспроизведения CD.

1 Нажмите кнопку [PROGRAM].

2 С помощью кнопок с цифрами введите номер трека.

Чтобы выбрать трек, номер которого превышает 10, нажмите кнопку [≥ 10], а затем две соответствующие кнопки с цифрами.

Повторите эту операцию со всеми треками в желаемой последовательности.

3 Нажмите кнопку [▶].

Все запрограммированные треки будут воспроизведены в заданном порядке.

Чтобы отключить этот режим

Нажмите кнопку [PROGRAM].

На дисплее возникает индикация "CLEAR" и воспроизведение треков прекращается. Если в это время воспроизводился трек, то воспроизведение продолжается до конца CD.

На дисплее отображается индикация "FULL"

Это означает, что были запрограммированы 24 трека. Дальнейшее программирование треков невозможно.

На дисплее отображается индикация "--:--:--"

Это означает, что суммарное время воспроизведения треков превышает 199 минут 59 секунд, либо был запрограммирован трек под номером 25 или выше. Программирование и воспроизведение треков в этом случае возможно.

Проверка содержимого программы

В режиме остановки нажмите кнопку [\lll / \lll] или кнопку [\ggg / \ggg]. После каждого нажатия кнопки на дисплей выводятся номер следующего трека и его положение в программе.

Чтобы добавить трек в конец программы

Повторите операции, описанные в пункте 2.

Отмена воспроизведения запрограммированных треков (только в режиме остановки)

Начиная с последнего трека	Нажмите кнопку [CANCEL] - на дисплее загорится индикация "CANCEL".
Заданный трек	Нажатием кнопок [\lll / \lll] или [\ggg / \ggg] выберите желаемый трек, затем нажмите кнопку [CANCEL].
Все треки	Нажмите кнопку [■]. Эта процедура также очищает список программного воспроизведения.

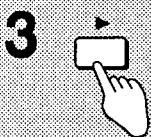
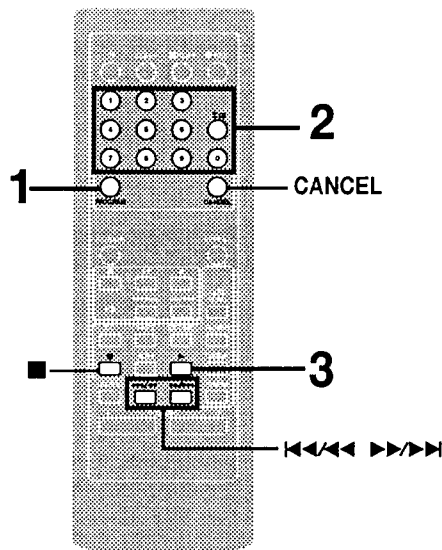

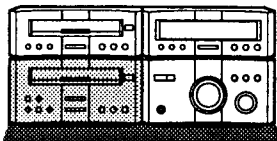

A

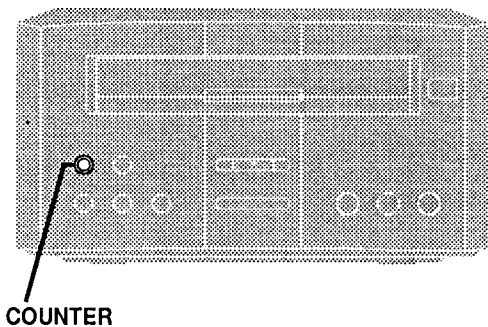

B

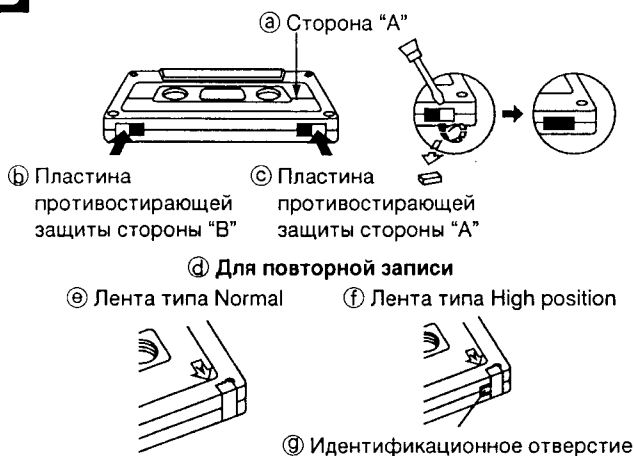

C

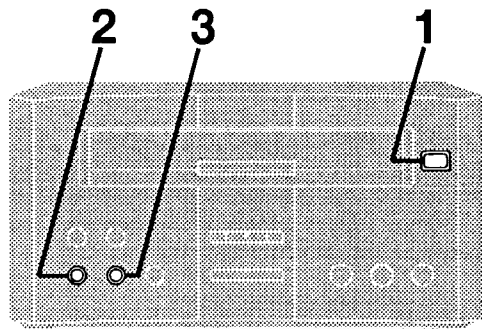

1



2

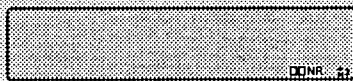

3

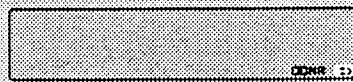

Перед началом записи

Выбор кассет для записи

Аппарат автоматически определяет тип вставленной ленты.

Normal position/ТИП I	✓
High position/ТИП II	✓
Metal position/ТИП IV	✓

A Чтобы отобразить индикацию счетчика ленты во время записи

Нажмите кнопку [COUNTER].

Индикация времени появляется примерно на пять секунд.

B Защита от стирания

На рисунке показано, как удалить пластины противостирающей защиты, чтобы защитить кассету от случайной записи. Чтобы снова сделать запись на эту кассету возможной, заклейте отверстия, как показано на рисунке, стараясь не закрыть идентификационного отверстия ленты типа High position.

Уровень громкости и качество звучания

Изменение уровня громкости и качества звучания не влияет на запись.

C Подготовительные этапы

Выполняйте эти операции каждый раз перед началом записи. Отмотайте ракорд так, чтобы запись могла начаться мгновенно (в случае CD-монтажа в этом действии нет необходимости).

1 Нажмите кнопку [▲ OPEN/CLOSE], затем вставьте кассету лентой внутрь.

Убедитесь в том, что кассета вставлена до конца, затем закройте деку нажатием кнопки [▲ OPEN/CLOSE].

2 Нажмите кнопку [DOLBY NR], чтобы включить (на дисплее появляется индикация "□□ NR") или отключить режим DOLBY NR.

("Система шумоподавления Dolby", → стр. 24)

3 Нажмите кнопку [REV MODE], чтобы выбрать режим реверса.

При каждом нажатии кнопки индикация изменяется следующим образом:

- ↔ : Запись только на одной стороне.
- ↔ и ↔ : Запись на обеих сторонах (вперед назад).

При нажатии кнопки [● REC PAUSE] индикация "↔" автоматически переключается на "↔".

Стирание записей

1. Нажмите кнопку [INPUT SELECTOR], чтобы выбрать индикацию "TAPE".
2. Нажмите кнопку [DOLBY NR], чтобы отключить индикацию "□□ NR".
3. Выберите режим реверса.
4. Нажмите кнопку [● REC PAUSE].
5. Нажмите кнопку [◀] или кнопку [▶].

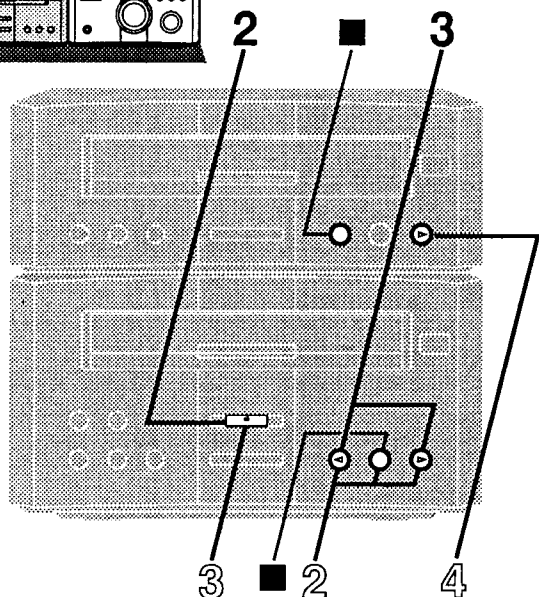
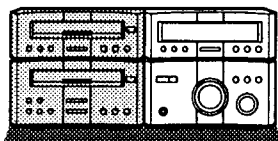

A

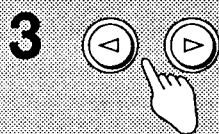
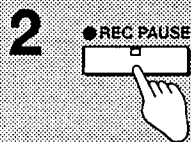

B

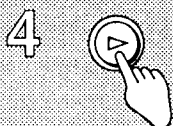
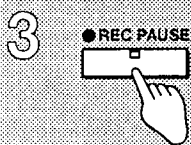
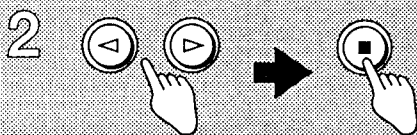

A Запись радиопередач

Подготовительные операции:

выполните подготовительные операции (→ стр. 34).

1 Настройте тюнер на желаемую частоту. (→ стр. 20 или 22)

2 Нажмите кнопку [● REC PAUSE].
Дека перейдет в режим ожидания записи, загорится индикатор [● REC PAUSE] и начнет мигать индикатор воспроизведения.

3 Нажмите кнопку [◀] или кнопку [▶], чтобы начать запись.
▶ : запись на переднюю сторону
◀ : запись на обратную сторону

Чтобы остановить запись
Нажмите кнопку [■].

Чтобы временно приостановить запись
Нажмите кнопку [● REC PAUSE].
Дека перейдет в режим ожидания записи. Пока индикатор мигает, нажмите кнопку [◀] или кнопку [▶], чтобы возобновить запись.

Запись с компакт-дисков

В Обычная запись

Подготовительные операции:

выполните подготовительные операции (→ стр. 34).

1 Вставьте CD.
(→ стр. 28)

2 Нажмите кнопку [◀] или кнопку [▶], а затем кнопку [■], чтобы задать направление движения ленты.
▶ : запись на переднюю сторону
◀ : запись на обратную сторону

3 Нажмите кнопку [● REC PAUSE].
Дека перейдет в режим ожидания записи, загорится индикатор [● REC PAUSE] и начнет мигать индикатор воспроизведения.

4 Нажмите кнопку [▶] на CD-плеере.
Запись начнется автоматически.

Через 4 секунды после окончания воспроизведения CD дека перейдет в режим ожидания записи.

Чтобы остановить запись,
ИЛИ

Нажмите кнопку [■] на CD-плеере.

Через четыре секунды дека перейдет в режим ожидания записи.

ЛИБО

Нажмите кнопку [■] на деке.

Запись будет прервана, но воспроизведение CD продолжится.

Чтобы записать запрограммированные треки

Выполните операции, описанные в пункте 1, затем запрограммируйте желаемые треки (→ пункты 1 и 2, стр. 32).

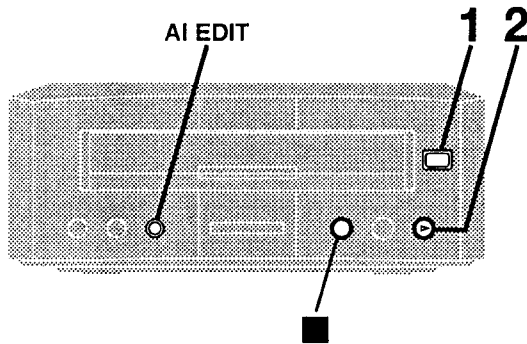
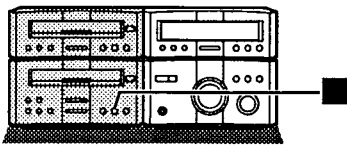

A

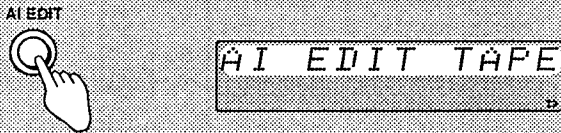

B

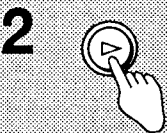
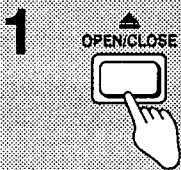

Запись с компакт-дисков

A CD-монтаж одним нажатием кнопки (AI EDIT)

Аппарат вычисляет длину ленты и определяет, какие треки и на какую сторону кассеты следует записать, чтобы избежать неполной записи треков.

Подготовительные операции:

Выполните подготовительные операции (→ стр. 34).

Вставьте CD.

Нажмите кнопку [AI EDIT].

Аппарат произведет вычисления, и на дисплее загорится индикация "AI EDIT TAPE". Через несколько секунд начнется запись.

После завершения записи CD на кассету

Дека перейдет в режим ожидания записи. Если кассета записана не полностью, то на дисплее начнет мигать индикация "LINK" и оставшееся время для записи.

- Если Вы завершили процесс записи, то нажмите кнопку [■] на деке или на CD-плейере.
- Если Вы желаете продолжить запись с другого CD, то см. ниже раздел "Связь дисков".

Чтобы прервать монтаж

Нажмите кнопку [■] на деке или на CD-плейере.

На дисплее высветится индикация "EDIT OUT", и дека с CD-плейером перейдут в режим остановки.

Когда треки распределяются по обеим сторонам

После завершения воспроизведения треков, предназначенных для записи на сторону A, дека записывает эту сторону до конца, чтобы завершить вычисления.

Монтаж запрограммированных треков

Запрограммируйте желаемые треки (→ пункты 1 и 2, стр. 18) и нажмите кнопку [AI EDIT].

Примечание

Треки под номерами 25 и выше недоступны для записи в режиме монтажа одним нажатием кнопки. Используйте обычный режим записи (→ стр. 36).

B Связь дисков

Если на дисплее мигает индикация "LINK" и Вы желаете продолжить запись с другого CD, то Вам необходимо выполнить следующие операции.

1 Нажмите кнопку [▲ OPEN/CLOSE] и загрузите другой CD.

Нажмите кнопку [▲ OPEN/CLOSE], чтобы закрыть дисковую карусель.

2 Нажмите кнопку [▶] на CD-плейере.

Процесс записи возобновится.

Вы можете подсоединять новые треки до тех пор, пока на кассете остается место для записи. Если Вы загрузили CD, ни один из треков которого не умещается на свободной части кассеты, то подсоединение будет невозможно.

А чтобы отключить этот режим

Нажмите кнопку [■] на деке или на CD-плейере.

На дисплее высветится индикация "EDIT OUT".

Связь запрограммированных треков

Вставьте новый CD, затем запрограммируйте желаемые треки (→ пункты 1 и 2, стр. 32).

Таймер воспроизведения

Этот таймер в установленное время включает воспроизведение выбранного источника. Данный пример показывает, как настроить предустановленный канал 3 так, чтобы тот воспроизводился каждый рабочий день (с понедельника по пятницу) с 6:30 до 7:40 с уровнем громкости -40 дБ.

Подготовительные операции:

Включите аппарат, установите время (→ стр. 18); выполните предустановку радиостанций, если Вы желаете, чтобы таймер включал радио (→ стр. 22).

- 1 **Нажмите кнопку [CLOCK/TIMER, -DEMO], чтобы выбрать индикацию "⊕ PLAY".**

CLOCK → ⊕ PLAY → ⊕ REC → Первоначальная индикация

- 2 **В течение 15 секунд нажмите кнопку [SET].**

- 2 **1 Нажмите кнопку [TUNE/TIME ADJUST (∇ или ∆)], чтобы выбрать нужное условие, затем**
2 нажмите кнопку [SET].

Повторите операции, описанные в пунктах ① и ② для каждой из пяти нижеописанных операций.

1 Выбор дня недели.

- "SUN"... "SAT" = Один день в неделю.
- "SUN TO SAT" = Ежедневно всю неделю.
- "MON TO SAT" = Ежедневно, кроме воскресенья.
- "MON TO FRI" = Ежедневно, кроме субботы и воскресенья.
- "SAT, SUN" = Только суббота и воскресенье.

2 Выбор времени начала работы.

3 Выбор времени завершения работы.

4 Выбор источника.

TUNER ↔ CD ↔ TAPE

Если выбрана индикация TUNER

Вам необходимо выбрать предустановленный канал.

5 Выбор уровня громкости.

Теперь таймер находится в режиме ожидания. Все выбранные условия по 3 секунды высвечиваются на дисплее, затем дисплей принимает первоначальный вид. Убедитесь в том, что индикатор, расположенный рядом с кнопкой [⊕ PLAY/⊕ REC], горит, и что на дисплее высвечена индикация "⊕ PLAY".

- 3 **Нажмите кнопку [⏻/⏷], чтобы выключить аппарат.**

Таймер включается в указанное время, постепенно увеличивая уровень громкости до заданного.

Чтобы выключить таймер:

Включите аппарат.

С помощью пульта ДУ

Нажмите кнопку [⊕ PLAY], чтобы на дисплее погасла индикация "⊕ PLAY".

На аппарате

Нажмите кнопку [⊕ PLAY/⊕ REC], чтобы на дисплее погасла индикация "⊕ PLAY".

При каждом нажатии кнопки индикация изменяется следующим образом:

⊕ PLAY → ⊕ REC → ⊕ PLAY ⊕ REC → ^{выкл} (индикация отсутствует)

Функция таймера будет отменена, но установки сохраняются в памяти.

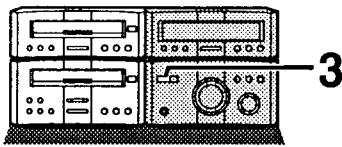

⊕ PLAY/⊕ REC

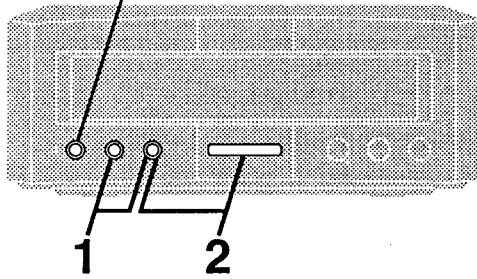

1

1 CLOCK/TIMER

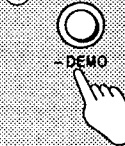

2 SET



2

1

TUNE/TIME ADJUST

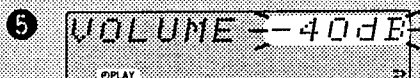
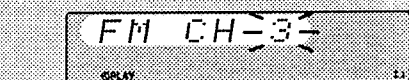
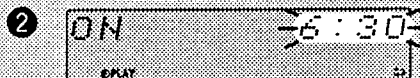
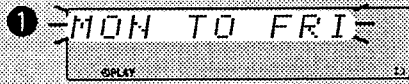

2

SET



3

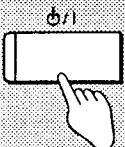

Таймер записи

Этот таймер в установленное время включает запись радиопередачи. В данном примере рассматривается установка таймера на запись предустановленного канала 3 в субботу с 18:30 до 19:30.

Подготовительные операции:

Включите питание, установите время (→ стр.18), произведите предустановку радиостанции (→ стр.22).

- 1 **Нажмите кнопку [CLOCK/TIMER, -DEMO], чтобы выбрать индикацию "⌚ REC".**

CLOCK → ⌚ PLAY → ⌚ REC → Первоначальная индикация

- 2 **В течение 15 секунд нажмите кнопку [SET]**

- 2 **1 Нажмите кнопку [TUNE/TIME ADJUST (∨ или ∧)], чтобы выбрать нужное условие, затем**
2 нажмите кнопку [SET].

Повторите операции, описанные в пунктах 1 и 2 для каждой из четырех нижеописанных операций.

- 1 **Выбор дня недели.**
"SUN"... "SAT" = Один день в неделю.
"SUN TO SAT" = Ежедневно всю неделю.
- 2 **Выбор времени начала работы.**
- 3 **Выбор времени завершения работы.**
- 4 **Выбор предустановленного канала.**

Теперь таймер находится в режиме ожидания. Все выбранные условия по 3 секунды высвечиваются на дисплее, затем дисплей принимает первоначальный вид. Убедитесь в том, что индикатор, расположенный рядом с кнопкой [⌚ PLAY/⌚ REC], горит, и что на дисплее отображается индикация "⌚ REC".

- 3 **Нажмите кнопку [⏻/⏷], чтобы выключить аппарат.**

Запись начинается за 30 секунд до указанного момента, причем в заданный момент начала записи происходит приглушение звука.

Чтобы выключить таймер:

Включите аппарат.

С помощью пульта ДУ

Нажмите кнопку [⌚ REC], чтобы на дисплее погасла индикация "⌚ REC".

На аппарате

Нажмите кнопку [⌚ PLAY/⌚ REC], чтобы на дисплее погасла индикация "⌚ REC".

При каждом нажатии кнопки индикация изменяется следующим образом:

⌚ PLAY → ⌚ REC → ⌚ PLAY ⌚ REC → ^{выкл}(индикация отсутствует)

Функция таймера будет отменена, но установки сохраняются в памяти.

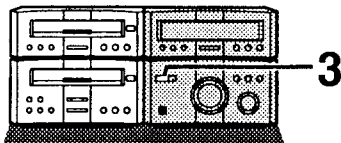

⌚ PLAY/⌚ REC

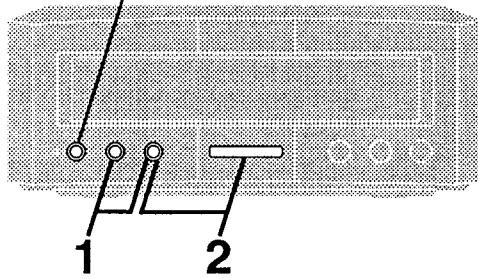

- 1

1 CLOCK/TIMER



2 SET

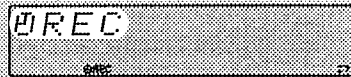

- 2

1



2

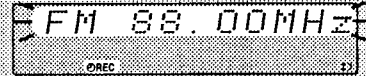
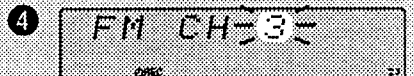
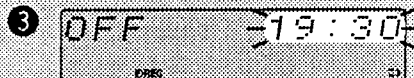
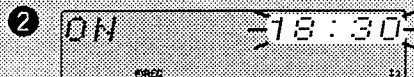
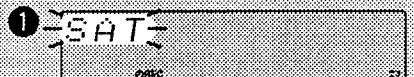

- 3



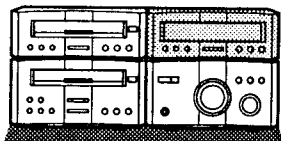

A

ⓐ Индикатор \odot PLAY/ \odot REC

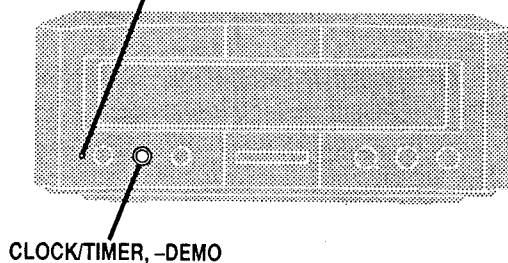

CLOCK/TIMER



B

SLEEP

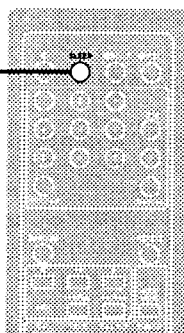

SLEEP

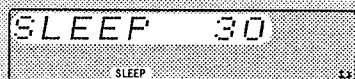

Использование таймеров

A Таймеры воспроизведения и записи

Проверка таймеров

Нажмите кнопку [CLOCK/TIMER, -DEMO], чтобы выбрать индикацию " \odot PLAY" (или " \odot REC"). Условия работы таймера демонстрируются в следующем порядке: День недели → время начала работы → время завершения работы → источник → (только для " \odot PLAY") уровень громкости

Установки таймера можно проверить даже при выключенном аппарате.

Работа с аппаратом после установки таймеров

После установки таймеров аппарат можно использовать обычным образом. Перед началом работы таймера аппарат следует выключить.

Примечание

- Если выключить аппарат во время работы таймера, то во время завершения работы таймер не сработает.
- Таймер(ы) устанавливаются только при горящем индикаторе [\odot PLAY/ \odot REC] (ⓐ).

B Таймер сна

Только с помощью пульта ДУ

Этот таймер выключает аппарат через заданное время.

При воспроизведении источника

Нажмите кнопку [SLEEP], чтобы выбрать желаемое время (в минутах).

При каждом нажатии кнопки индикация изменяется следующим образом:

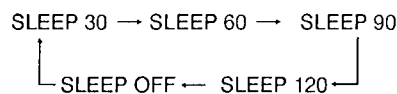

Чтобы выключить таймер сна

Нажмите кнопку [SLEEP] и выберите положение "SLEEP OFF". На дисплее погаснет индикация "SLEEP".

Чтобы проверить оставшееся на таймере время

(Когда таймер работает)

Нажмите кнопку [SLEEP].

Индикация оставшегося времени появляется примерно на пять секунд.

Чтобы изменить установки

Нажмите кнопку [SLEEP], чтобы вывести на дисплей оставшееся время, затем нажмите ее повторно, чтобы выбрать нужное значение.

Примечание

Таймер сна выключается, если начат монтаж одним нажатием кнопки.

Совместное использование таймеров

Вы можете использовать таймеры в любых сочетаниях, но Вам следует помнить, что в момент включения таймера воспроизведения или записи аппарат должен быть выключен.

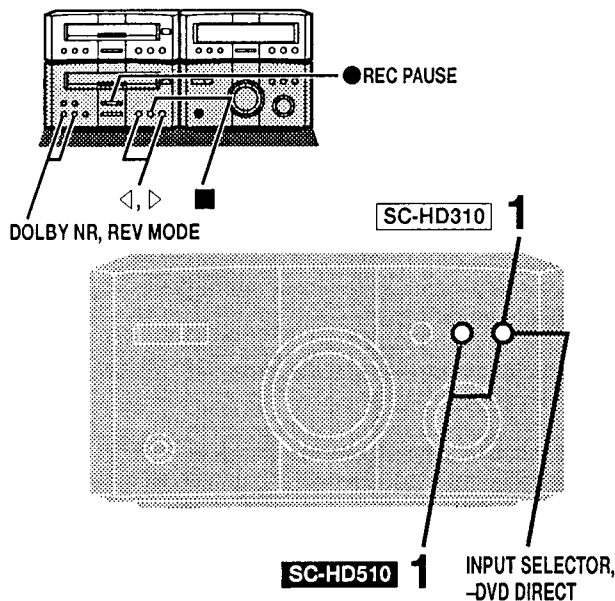

A

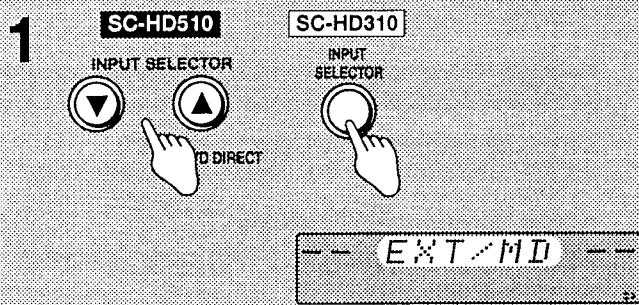

B

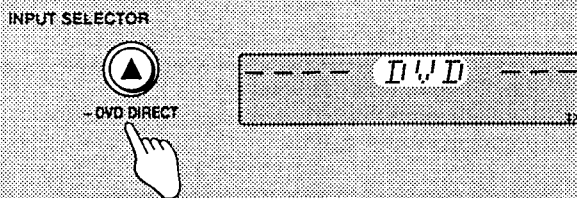

C

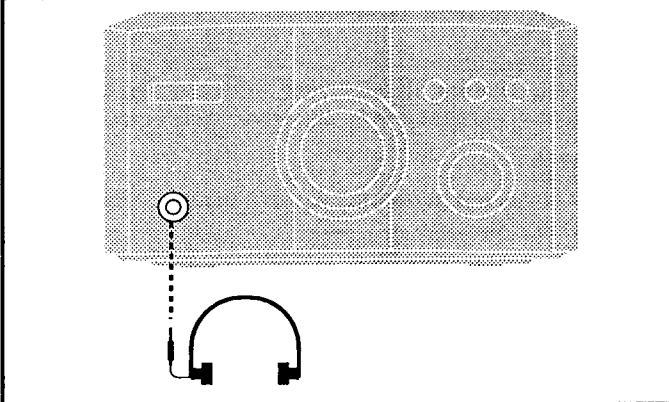

Использование другого оборудования

A Прослушивание внешнего источника

1 Нажмите кнопку [INPUT SELECTOR], чтобы выбрать режим EXT/MD.

При каждом нажатии кнопки [INPUT SELECTOR] индикация изменяется следующим образом:

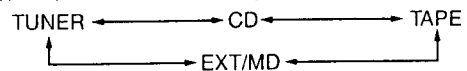

С помощью пульта ДУ
Нажмите кнопку [EXT/MD].

2 Начните работу с аппаратом.

Более подробно о работе и подсоединении см. инструкцию аппарата (→ стр. 12).

B Прослушивание звука с DVD-плеера

только для SC-HD510

Выбрав режим DVD, Вы сможете прослушивать высококачественный звук с DVD-плеера, подсоединенного к разъемам EXT/MD IN.

Нажмите кнопку [INPUT SELECTOR ▲, -DVD DIRECT] и удерживайте ее, пока на дисплее не появится индикация "DVD".

Чтобы отключить этот режим

Нажмите кнопку [INPUT SELECTOR], чтобы выбрать другой источник.

Примечание

Режим DVD предназначен исключительно для использования с DVD-плеерами. Если Вы включите этот режим, подсоединив к системе другую аудиоаппаратуру, то уровень громкости изменится.

Запись с внешнего источника

- ① Нажмите кнопку [INPUT SELECTOR], чтобы выбрать режим EXT/MD.
- ② Включите систему шумоподавления Dolby NR и режим реверса.
- ③ Нажмите кнопку [● REC PAUSE].
- ④ Нажмите кнопку [◀] или кнопку [▶], чтобы начать запись.
- ⑤ Выберите источник для записи.
Более подробно о работе и подсоединении см. инструкцию аппарата.

Чтобы остановить запись
Нажмите кнопку [■] на деке.

Запись на внешнюю аппаратуру

Включите запись на внешней аппаратуре и начните воспроизведение требуемого источника.

C Использование наушников (не входят в комплект поставки)

Перед подсоединением следует уменьшить уровень громкости.

Избегайте продолжительного прослушивания в наушниках на большой громкости во избежание повреждения слуха.

Тип разъема: 3,5 мм, стерео

Диагностика неисправностей

Перед обращением в службу сервиса попытайтесь найти возможную причину неисправности в нижеприведенном перечне. Если нижеприведенный перечень не помогает устранить неисправность, либо если возникшая неисправность не описана в перечне, то Вам следует найти в прилагающемся справочнике адрес ближайшего из авторизованных сервисных центров или проконсультироваться с Вашим дилером.

Более подробно см. страницы, номера которых указаны в черных кружках ❸.

Наиболее распространенные неисправности

Отсутствует звук.	Увеличьте уровень громкости. Возможно, закоротили шнуры динамиков. Выключите аппарат, проверьте и исправьте подсоединения, затем включите аппарат. ❸
Звук "плавает", левые и правые каналы поменялись местами, либо работает только один динамик.	Проверьте правильность подсоединения динамиков. ❸
При воспроизведении слышен шум.	Поблизости от кабелей находится сетевой шнур или флюоресцентная лампа. Удалите все приборы и шнуры, расположенные рядом с кабелями аппарата. Если позволяет конструкция штепсельной розетки, то подсоедините сетевой шнур другой стороной, чтобы изменить его полярность.
На дисплее высвечивается индикация "ERROR".	Выполнена недопустимая операция. Прочитайте инструкцию и повторите операцию.
На дисплее отображается индикация "U70".	Плотно подсоедините плоские кабели. Если индикация "U70" не исчезает, то проконсультируйтесь с Вашим дилером.
На дисплее высвечивается индикация "F61".	Возникли проблемы с усилителем. Проконсультируйтесь с Вашим дилером.
Включен режим ECO, но в режиме ожидания дисплей не гаснет.	Отключите режим DEMO. ❹

Прослушивание радио

Слышен шум. Индикатор стереозвуча мигает или не загорается. Звук воспроизводится с искажениями.	Пользуйтесь наружной антенной. ❶
Слышны помехи.	Выключите ТВ или отсоедините его от аппарата.
Во время приема радиостанций AM-диапазона слышен низкочастотный шум.	Удалите от антенны посторонние кабели и провода.
Не производится настройка на нужную частоту AM-диапазона.	Измените шаг настройки по частоте. Нажмите кнопку [FM/AM] или кнопку [AM] и удерживайте в течение 10 секунд, чтобы задать шаг настройки 9 кГц.

Кассетная дека

Плохое качество звучания.	Очистите головки. (□□ задняя обложка) Убедитесь в том, что включена система шумоподавления Dolby NR. ❷
Осуществление записи невозможно.	Если пластины противостирающей защиты удалены, то заклейте их отверстия липкой лентой. ❸

CD-плеер

Неверная индикация на дисплее, либо невозможно начать воспроизведение.	Возможно, диск вставлен этикеткой вниз. ❹ Протрите диск. Замените CD, если он поцарапан, покороблен или имеет нестандартную форму. ❺ Вследствие резкого перепада температур внутри плеера может сконденсироваться влага. Подождите 1 час, пока влага не испарится, затем повторите операцию.
--	---

В процессе монтажа одним нажатием кнопки (➡ стр. 38)

На дисплее появилась индикация "NO TAPE"	Загрузите кассету. ❻
На дисплее появилась индикация "CHANGE TAPE"	Если пластины противостирающей защиты удалены, то заклейте образовавшиеся отверстия липкой лентой. ❷

Пульт ДУ

Пульт ДУ не работает	Проверьте, правильно ли вставлены батарейки. ❻ Замените батарейки, если они разрядились.
----------------------	---

ТОНЕР

■ Блок предусилителя	
Чувствительность/импеданс на входе	
EXT/MD IN	300 мВ/15 кОм
Выходной уровень/импеданс	
EXT/MD OUT	250 мВ/1,5 кОм
■ Блок тюнера	
Частотный FM-диапазон	87,50–108,00 МГц (шаг 0,05 МГц)
Гнездо FM-антенны	75 Ом несимметричное
Частотный AM-диапазон	522–1629 кГц (шаг 9 кГц) 520–1630 кГц (шаг 10 кГц)

■ Блок таймеров	
Часы	с кварцевой синхронизацией
Функция	Таймер воспроизведения: однократно или ежедневно
	Таймер записи: однократно или ежедневно
	Таймер сна: интервалы 120 мин., 30 мин.

■ ОБЩИЕ СВЕДЕНИЯ	
Габариты (ширина×высота×длина):	196×76,8×250 мм
Масса:	1,0 кг

УСИЛИТЕЛЬ SC-HD510

■ Блок усилителя	
(разъем для низких частот)	
Выходная мощность	
DIN 1 кГц, THD 1%, 6 Ом—оба канала	2×12 Вт
RMS 1 кГц, THD 10%, 6 Ом—оба канала	2×15 Вт
Общее гармоническое искажение	
Половинная мощность, 1 кГц, 6 Ом	0,09%
Отношение сигнал/шум	75 дБ
Импеданс нагрузки	6 Ом

■ Блок усилителя	
(разъем для высоких частот)	
Выходная мощность	
DIN 10 кГц, THD 1%, 6 Ом—оба канала	2×5 Вт
RMS 10 кГц, THD 10%, 6 Ом—оба канала	2×8 Вт
Отношение сигнал/шум	75 дБ
Импеданс нагрузки	6 Ом

■ Наушники	
Тип разъемов	3,5 мм, стерео
Импеданс нагрузки	16–32 Ом
■ Общие сведения	
Источник питания	переменный ток 230 В, 50 Гц
Потребляемая мощность	73 Вт
В режиме ОЖИДАНИЯ	
Обычный режим	9 Вт
Режим ECO	0,8 Вт
Габариты (ширина×высота×длина)	196×105,3×258,7 мм
Масса	3,3 кг

УСИЛИТЕЛЬ SC-HD310

■ Блок усилителя	
Выходная мощность	
DIN 1 кГц, THD 1%, 6 Ом—оба канала	2×17 Вт
RMS 1 кГц, THD 10%, 6 Ом—оба канала	2×20 Вт

Общее гармоническое искажение	
Половинная мощность, 1 кГц, 6 Ом	0,09%
Частотная характеристика	50 Гц–20 кГц (+1 дБ, –3 дБ)
Отношение сигнал/шум	75 дБ
Импеданс нагрузки	6 Ом

■ Наушники	
Тип разъема	3,5 мм, стерео
Импеданс нагрузки	16–32 Ом

■ Общие сведения	
Источник питания	переменный ток, 230 В, 50 Гц
Потребляемая мощность	67 Вт
В режиме ОЖИДАНИЯ	
Обычный режим	9 Вт
Режим ECO	0,8 Вт
Габариты (ширина×высота×длина):	196×105,8×259,9 мм
Масса	2,8 кг

CD-ПЛЕЙЕР

Разъем цифрового выхода	Оптический×1
■ Аудиоблок	
Цифроаналоговый преобразователь	1–битный ЦАП типа MASH

■ Формат	
Частотная дискретизация	44,1 кГц
■ Считывающее устройство	
Длина волны	780 нм
■ Общие сведения	
Габариты (ширина×высота×длина)	196×76,8×243,1 мм
Масса	1,2 кг

КАССЕТНАЯ ДЕКА

■ Аудиоблок	
Формат записи	4 дорожки, 2 стереоканала
Частотная характеристика	(система шумоподавления Dolby NR выключена)
	(запись/воспроизведение)
ТИП I (NORMAL)	30 Гц–16 кГц (DIN)
ТИП II (HIGH)	30 Гц–16 кГц (DIN)
ТИП III (METAL)	30 Гц–16 кГц (DIN)
Отношение сигнал/шум	(уровень сигнала = макс. уровень записи, ТИП II)
Система шумоподавления выключена	56 дБ (взвеш. по А)
Система шумоподавления Dolby B NR	64 дБ (взвеш. по А)

■ Мотор	
Привод тонвала	Сервомотор постоянного тока
Мотор подмотки	Мотор постоянного тока
Время перемотки вперед/назад (С-60)	Прибл. 52 сек
Коэффициент детонации	0,1% (ср. кв.)
■ Общие сведения	
Размеры (ширина×высота×длина)	196×105,8×236,1 мм
Масса	1,5 кг

СИСТЕМА ДИНАМИКОВ SC-HD510

Тип	система из двух 2-полосных бас-рефлексных динамиков
Динамик(и)	
НЧ-динамик	с 12-см конусом
ВЧ-динамик	с 6-см полукуполом
Импеданс	6 Ом
Входная мощность	
Высокие частоты	30 Вт (музыка), 15 Вт (DIN)
Низкие частоты	60 Вт (музыка), 30 Вт (DIN)
Уровень выходного звукового давления	85 дБ/Вт (1,0 м)
Переходная частота	5 кГц
Частотный диапазон	43 Гц–50 кГц (–16 дБ) 50 Гц–45 кГц (–10 дБ)
■ Общие сведения	
Габариты (ширина×высота×длина)	155×334×252 мм
Масса	3,5 кг

СИСТЕМА ДИНАМИКОВ SC-HD310

Тип	система из двух 2-полосных бас-рефлексных динамиков
Динамик(и)	
НЧ-динамик	с 12-см конусом
ВЧ-динамик	с 6-см конусом
Импеданс	6 Ом
Входная мощность	60 Вт (музыка), 30 Вт (DIN)
Уровень выходного звукового давления	85 дБ/Вт (1,0 м)
Переходная частота	6 кГц
Частотный диапазон	45 Гц–25 кГц (–16 дБ) 55 Гц–22 кГц (–10 дБ)
■ Общие размеры	
Размеры (ширина×высота×длина)	160×319×217 мм
Масса	3,0 кг

Примечания:

1. Технические характеристики могут быть изменены без уведомления. Вес и размер даны приблизительно.
2. Общее гармоническое искажение измерено с помощью цифрового анализатора спектра.

Обслуживание

При загрязнении поверхностей

Чтобы очистить данный аппарат, протрите его сухой мягкой тканью.

Если поверхность аппарата очень загрязнена, то воспользуйтесь мягкой тканью, смоченной в мыльном растворе или растворе слабого моющего средства.

- Никогда не используйте для очистки данного аппарата спирт, растворитель или бензин.
- Прежде чем использовать ткань, прошедшую химобработку, внимательно прочитайте инструкцию по ее использованию.

Чтобы обеспечить кристальную чистоту звучания

Регулярно очищайте головки для обеспечения хорошего качества звука при воспроизведении и записи. Используйте чистящую кассету (не входит в комплект поставки).

Для России

“Установленный производителем в порядке п. 2 ст. 5 Федерального Закона РФ “О защите прав потребителей” срок службы изделия равен 7 годам с даты производства при условии, что изделие используется в строгом соответствии с настоящей инструкцией по эксплуатации и применимыми техническими стандартами.”

Пример маркировки: ○○ 8A ○○○○○○

Элементы кода: 3-ий символ—год изготовления
(8—1998 г., 9—1999 г., 0—2000 г., ...);
4-ый символ—месяц изготовления
(A—январь, B—февраль, ..., L—декабрь)

Расположение маркировки: Задняя или нижняя панель устройства

Сделано в Сингапуре

Мацшита Электрик Индастриал Ко., Лтд.

Údržba přístroje

Znečištěný povrch přístroje

Přístroj otřete měkkou suchou látkou.

Pokud je povrch přístroje značně znečištěn, použijte měkkou látku, lehce navlhčenou mýdlovým roztokem nebo slabým roztokem saponátu.

- Při čištění přístroje nikdy nepoužívejte alkohol, ředidla nebo benzin.
- Před použitím chemicky napuštěné utěrky si pečlivě přečtěte příložený návod k použití.

Pro čistě znějící zvuk

Čistěte hlavy pravidelně, aby byla zajištěna dobrá kvalita reprodukce a záznamu. Použijte čisticí kazetu (není přiložena).

Konserwacja

Gdy powierzchnia zewnętrzna jest brudna

Abby oczyścić to urządzenie, wytrzyj je miękką, suchą tkaniną.

Do czyszczenia bardzo zabrudzonych powierzchni użyj miękkiej tkaniny zwilżonej roztworem mydła lub słabym roztworem detergentu w wodzie.

- Do czyszczenia tego urządzenia nigdy nie używaj alkoholu, rozpuszczalników, ani benzyny.
- Przed użyciem ściereczek nasączonych chemikaliami przeczytaj uważnie instrukcje dołączone do nich.

Czyszczenie głowic

Czyść regularnie głowice, aby zapewnić dobrą jakość dźwięku podczas odtwarzania i nagrywania. Użyj taśmy czyszczącej (nie należy do wyposażenia).

ПРЕДОСТЕРЕЖЕНИЕ!

НЕ СЛЕДУЕТ УСТАНОВЛИВАТЬ ИЛИ РАЗМЕЩАТЬ ДАННЫЙ АППАРАТ В КНИЖНОМ ШКАФУ, ВСТРОЕННОМ ШКАФУ ИЛИ ДРУГОМ ОГРАНИЧЕННОМ ПРОСТРАНСТВЕ ДЛЯ ТОГО, ЧТОБЫ СОХРАНИТЬ УСЛОВИЯ ХОРОШЕЙ ВЕНТИЛЯЦИИ. УДОСТОВЕРЬТЕСЬ, ЧТО ШТОРЫ И ДРУГИЕ ПОДОБНЫЕ ПРЕДМЕТЫ НЕ ПРЕПЯТСТВУЮТ НОРМАЛЬНОЙ ВЕНТИЛЯЦИИ ДЛЯ ПРЕДОТВРАЩЕНИЯ РИСКА ПОРАЖЕНИЯ ПОЖАРА ИЗ-ЗА ПЕРЕГРЕВА.

POZOR!

ABYSTE ZAJISTILI DOBRÉ VENTILAČNÍ PODMÍNKY, NIKDY NEINSTALUJTE TENTO PŘÍSTROJ V KNIHOVNĚ, VESTAVĚNĚ SKŘÍŇI NEBO JINÉM UZAVŘENÉM PROSTORU. ZAJISTĚTE, ABY ZÁVĚSY A VŠECHNY OSTATNÍ MATERIÁLY NEBRÁNILY V DOBRÉ VENTILACI, ABYSTE PŘEDEŠLI NEBEZPEČÍ ÚRAZU ELEKTRICKÝM PROUDEM NEBO NEBEZPEČÍ POŽÁRU, KTERÉ BY MOHLO VZNIKNOT PŘEHŘÁTÍM PŘÍSTROJE.

UWAGA!

NINIEJSZEGO URZĄDZENIA NIE NALEŻY INSTALOWAĆ LUB UMIESZCZAĆ W SZAFCE NA KSIĄŻKI, ZABUDOWANEJ SZAFCE LUB INNEJ OGRANICZONEJ PRZESTRZENI, W CELU ZAPEWNIENIA DOBREJ WENTYLACJI. NALEŻY SIĘ UPEWNIĆ, ŻE ZASŁONY I INNE MATERIAŁY NIE ZASŁANIAJĄ OTWORÓW WENTYLACYJNYCH TAK, ABY ZAPOBIEC RYZYKU PORAZENIA PRĄDEM LUB POŻARU W WYNIKU PRZEGRZANIA.