

Система DVD

Инструкция по эксплуатации

Model No. **SC-DT300**

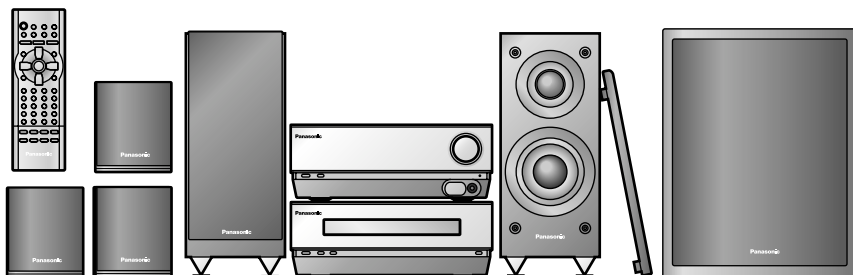

Panasonic

Региональный код, поддерживаемый этим аппаратом

Региональный код выделяется проигрывателям DVD и дискам DVD-Video в соответствии с местом, где они продаются.

- Региональным кодом этого аппарата является "5".
- Проигрыватель будет воспроизводить DVD-Video, маркированные этикетками, содержащими "5" или "ALL".

Пример:



Перед подключением, работой или регулировкой данного аппарата прочтите, пожалуйста, эту инструкцию полностью. Сохраните, пожалуйста, эту инструкцию.

EE

RQT6389-R

Уважаемый покупатель

Благодарим Вас за то, что Вы приобрели эту систему.
Чтобы получить оптимальное качество работы системы и обеспечить безопасность, пожалуйста, внимательно прочитайте эту инструкцию.

ПРЕДОСТЕРЕЖЕНИЕ!

В ЭТОМ УСТРОЙСТВЕ ИСПОЛЬЗУЕТСЯ ЛАЗЕР. ПРИМЕНЕНИЕ РЕГУЛИРОВОК И НАСТРОЕК, ОТЛИЧНЫХ ОТ НИЖЕОПИСАННЫХ, МОЖЕТ ПРИВЕСТИ К ОПАСНОМУ ЛАЗЕРНОМУ ОБЛУЧЕНИЮ. НЕ ОТКРЫВАЙТЕ КРЫШКУ И НЕ ПРОИЗВОДИТЕ РЕМОНТ САМИ—ЛУЧШЕ ПОРУЧИТЬ ЭТО КВАЛИФИЦИРОВАННОМУ СПЕЦИАЛИСТУ.

ПРЕДУПРЕЖДЕНИЕ:

ДЛЯ УМЕНЬШЕНИЯ РИСКА ВОЗНИКНОВЕНИЯ ПОЖАРА, ПОРАЖЕНИЯ ЭЛЕКТРИЧЕСКИМ ТОКОМ ИЛИ ПОВРЕЖДЕНИЯ ИЗДЕЛИЯ НЕ ПОДВЕРГАЙТЕ ДАННЫЙ АППАРАТ ВОЗДЕЙСТВИЮ ДОЖДА, ВЛАГИ, БРЫЗГ ИЛИ КАПЕЛЬ, И НЕ СТАВЬТЕ НА АППАРАТ ПРЕДМЕТЫ, НАПОЛНЕННЫЕ ЖИДКОСТЯМИ, ТАКИЕ, КАК ВАЗЫ.

ПРЕДОСТЕРЕЖЕНИЕ!

- НЕ СЛЕДУЕТ УСТАНОВЛИВАТЬ ИЛИ РАЗМЕЩАТЬ ДАННЫЙ АППАРАТ В КНИЖНОМ ШКАФУ, ВСТРОЕННОМ ШКАФУ ИЛИ ДРУГОМ ОГРАНИЧЕННОМ ПРОСТРАНСТВЕ ДЛЯ ТОГО, ЧТОБЫ СОХРАНИТЬ УСЛОВИЯ ХОРОШЕЙ ВЕНТИЛЯЦИИ. УДОСТОВЕРЬТЕСЬ, ЧТО ШТОРЫ И ДРУГИЕ ПОДОБНЫЕ ПРЕДМЕТЫ НЕ ПРЕПЯТСТВУЮТ НОРМАЛЬНОЙ ВЕНТИЛЯЦИИ ДЛЯ ПРЕДОТВРАЩЕНИЯ РИСКА ПОРАЖЕНИЯ ЭЛЕКТРИЧЕСКИМ ТОКОМ ИЛИ ВОЗНИКНОВЕНИЯ ПОЖАРА ИЗ-ЗА ПЕРЕГРЕВА.
- НЕ ЗАКРЫВАЙТЕ ВЕНТИЛЯЦИОННЫЕ ОТВЕРСТИЯ АППАРАТА ГАЗЕТАМИ, СКАТЕРТЯМИ, ШТОРАМИ И ПОДОБНЫМИ ПРЕДМЕТАМИ.
- НЕ РАЗМЕЩАЙТЕ НА АППАРАТ ИСТОЧНИКИ ОТКРЫТОГО ПЛАМЕНИ, ТАКИЕ, КАК ГОРЯЩИЕ СВЕЧИ.
- ВЫБРАСЫВАЙТЕ БАТАРЕИ В МУСОР, УЧИТЫВАЯ ОХРАНУ ОКРУЖАЮЩЕЙ СРЕДЫ.

Это изделие может принимать радио помехи, обусловленные переносными телефонами. Если такие помехи являются очевидными, увеличьте, пожалуйста, расстояние между изделием и переносным телефоном.

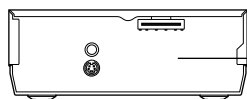

Система	SC-DT300
Проигрыватель DVD/CD	SL-DT300
Управляющий приемник AV	SA-DT300
Передние динамики	SB-DT300
Центральный динамик	SB-AFC301
Динамики окружающего звучания	SB-AFC301
Сабвуфер	SB-W300

Для России
ИНФОРМАЦИЯ О СЕРТИФИКАЦИИ
ПРОДУКЦИИ



Для России

“Установленный производителем в порядке п. 2 ст. 5 Федерального Закона РФ “О защите прав потребителей” срок службы изделия равен 7 годам с даты производства при условии, что изделие используется в строгом соответствии с настоящей инструкцией по эксплуатации и применимыми техническими стандартами.”

Пример маркировки: ○○1A○○○○○○○

Элементы кода: 3-ий символ—год изготовления (1—2001 г., 2—2002 г., 3—2003 г., ...);
4-ый символ—месяц изготовления (A—январь, B—февраль, ..., L—декабрь)

Расположение маркировки: Задняя, нижняя или боковая панель устройства

ЭТОТ АППАРАТ ПРЕДНАЗНАЧЕН ДЛЯ ИСПОЛЬЗОВАНИЯ В КЛИМАТЕ СРЕДНЕЙ ПОЛОСЫ.

Управляющий приемник AV (SA-DT300)

Знак маркировки расположен на нижней панели аппарата.

Мацусита Электрик Индастриал Ко., Лтд.
1006 Кадома, Осака, Япония

Основной аппарат: Сделано в Японии
Динамики: Сделано в Малайзии

DANGER - VISIBLE AND INVISIBLE LASER RADIATION WHEN OPEN. AVOID DIRECT EXPOSURE TO BEAM. (FDA 21 CFR)
CAUTION - VISIBLE AND INVISIBLE LASER RADIATION WHEN OPEN. AVOID EXPOSURE TO BEAM. (IEC60825-1)
ATTENTION - RAYONNEMENT LASER VISIBLE ET INVISIBLE EN CAS D'OUVERTURE. EXPOSITION DANGEREUSE AU FAISCEAU.
ADVARSEL - SYNLIG OG USYNLIG LASERSTRÅLING VED ÅBNING. UNNGÅ UDSÆTTELSE FOR STRÅLING.
VARO! - AVATTAESSA OLET ALLTIIN NÄKYVÄÄ JA NÄKYMÄTÖN LASERVALKEUDELLE. ÄLÄ KATSO SATEESEEN.
VARNING - SYNLIG OCH OSYNLIG LASERSTRÅLING NÄR DENNA DEL ÄR ÖPPNAD. BETRakta EJ STRÅLEN.
ADVARSEL - SYNLIG OG USYNLIG LASERSTRÅLING NÄR DEKSEL ÅPNEES. UNNGÅ EKSPONERING FOR STRÅLEN.
VORSICHT - SICHTBARE UND UNSICHTBARE LASERSTRAHLUNG, WENN ABDECKUNG GEÖFFNET. NICHT DEM STRAHL AUSSETZEN.
注意 - 打开时有可见及不可见激光辐射。避免激光照射。
注意 - ここを覗くと可視及び不可視のレーザー光が出ます。ビームを直接見つめたり、照射したりしないでください。 RQLS0233

(Внутри аппарата)

Принадлежности



Проверьте и идентифицируйте, пожалуйста, поставляемые принадлежности.

- 1 Пульт ДУ
(N2QAJB000049)



- 2 Батарейки
для пульта ДУ

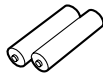

- 1 Сетевой шнур



- 1 Рамочная AM-антенна



- 1 Внутренняя FM-антенна

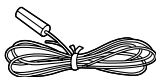

- 1 Видео кабель



- 2 Кабели динамиков



- 1 Лист ножек для динамиков (маленькие)
(25 ножек)

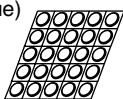

- 1 Лист ножек для динамиков (большие)
(10 ножек)

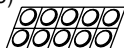

- 4 Шипы



- 1 Лист подушечек для динамиков
(8 подушечек)

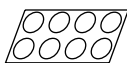

- 1 Чистящая ткань
для основного аппарата



- 1 Лист наклеек для шнуров динамиков

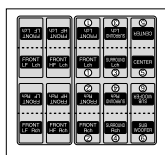

- 1 Адаптер RCAJ



Примечание

Прилагаемый сетевой шнур предназначен только для использования с данным аппаратом. Не используйте его с другим оборудованием.

Содержание

Перед эксплуатацией

Принадлежности	3
Информация о дисках	4
Обращение с диском	4
Простая установка	
Пункт 1 Расположение	5
Пункт 2 Подсоединение динамиков	6
Пункт 3 Телевизор и плоский кабель	8
Пункт 4 Антенны и сетевой шнур	8
Пункт 5 Пульт дистанционного управления	9
Пункт 6 Выбор типа экрана ТВ	9
Справочное руководство по органам управления	10

Операции с дисками

Диски—Основное воспроизведение	11
Воспроизведение формата MP3/Функция возобновления	12
Пропуск глав или дорожек	13
ПОИСК в прямом и обратном направлении	13
Замедленное воспроизведение/Покадровый просмотр	13
Начало воспроизведения с выбранного заголовка или дорожки	13
Выбор групп для воспроизведения	13
Выбор стоп-кадра – Пропуск страницы	13
Диски—Удобные функции	14
Повторное воспроизведение фрагмента A-B	14
Повторное воспроизведение	14
Для наслаждения даже лучшим качеством звука — AUDIO ONLY	14
Воспроизведение всех групп/Программное воспроизведение/Произвольное воспроизведение	15
Изменение звуковых дорожек, языка субтитров и углов	16
Использование экранов графического интерфейса (GUI)	17
Общие процедуры	17
Информация о диске/Информация об аппарате	18
Экран о перемещении	19

Операции с радио

Радио: ручная настройка	20
Радио: настройка с предустановкой	21

Управление качеством звука/звуковыми эффектами

Звуковое поле	22
DOLBY DIGITAL и DTS/DOLBY PRO LOGIC	23
SUPER SURROUND/CENTER FOCUS	24
Управление звуковыми эффектами и качеством звука	24
Регулировка баса с помощью кнопки SUBWOOFER LEVEL	24
Выключение сабвуфера	24

Другие функции

Удобные функции	25
Приглушение звука/Выключение дисплея	25
Функции таймера	25
Использование головных телефонов	25
Изменение установок	26
Общие процедуры/Ввод пароля (Ratings)	27
Изменение времени задержки	27
Использование пульта ДУ с другим оборудованием	28
Прослушивание внешнего источника/Запись на другое оборудование	29
Дополнительные подсоединения антенны	30

Справочный материал

Меры безопасности	31
Руководство по поиску и устранению неисправностей	32
Уход	33
Технические характеристики	34
Словарь терминов	35
Список кодов различных языков	35

Информация о дисках

■ Диски, которые могут воспроизводиться

Тип диска	Логотип	Обозначение, используемое в инструкции
DVD-Audio		DVD-A
DVD-Video		DVD-V
DVD-R		
Audio CD		CD (Включая CD-R/RW и диски, записанные в формате MP3)
Video CD		VCD

■ Диски, которые не могут воспроизводиться

Диски DVD-ROM, DVD-RAM, CD-ROM, CDV, CD-G, +RW, DVD-RW, CVD, SVCD, SACD, Divx Video и Photo CD.

■ Во время воспроизведения DVD и Video CD

Производитель этих дисков может контролировать, как они воспроизводятся так, что Вы не всегда можете контролировать воспроизведение, как описано в этой инструкции по эксплуатации. Прочитайте внимательно инструкцию диска.

■ Видео системы

Этот аппарат может воспроизводить как PAL, так и NTSC видео системы. Однако для того, чтобы смотреть PAL или NTSC по Вашему телевизору, Ваш телевизор должен совпадать с системой, использованной на диске.

Диски PAL не могут правильно просматриваться на телевизоре NTSC. Диски NTSC могут правильно просматриваться на телевизоре PAL с помощью преобразования видео сигнала в формат PAL 60 [→ стр. 26, Video (Видео)—NTSC Disc Output (выходной сигнал NTSC диска)].

■ Диски CD-R и CD-RW

Этот аппарат может воспроизводить аудио CD-R и CD-RW формата CD-DA (цифровая аудио запись) и Video CD, которые были завершены (завершение является процессом, который позволяет проигрывателям CD-R/CD-RW воспроизводить аудио CD-R и CD-RW) после окончания записи.

Он может оказаться не в состоянии воспроизводить некоторые CD-R или CD-RW вследствие условий записи.

■ Диски DVD-R

Диски Panasonic DVD-R, записанные и завершенные на DVD видеомагнитофоне Panasonic, воспроизводятся на этом аппарате как DVD-Video.

В любом случае может быть невозможно воспроизводить эти диски из-за типа диска или из-за условий записи.

Обращение с диском

Не используйте диски неправильной формы, например, в виде сердца. (Они могут повредить аппарат.)

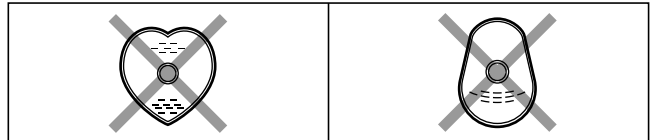

■ Как держать диск

Не прикасайтесь к записанной поверхности.

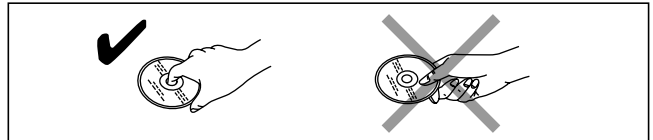

■ Если поверхность загрязнилась

Протрите ее с помощью влажной ткани, а затем вытрите насухо.



■ Если диск принесен из холодного окружения в теплое, то на диске может сформироваться влага

В таком случае перед использованием диск следует протереть мягкой сухой тканью без ворса.

■ Меры предосторожности при обращении

- Не пишите на наклейке диска шариковой ручкой или другими пишущими принадлежностями.
- Не пользуйтесь аэрозолями для очистки пластинок, бензином, разбавителями, антистатическими жидкостями и прочими растворителями.
- Не наклеивайте на диски этикетки или наклейки. (Не пользуйтесь дисками с остатками клея после удаленной липкой ленты или с оставшимися снимаемыми наклейками.)
- Не используйте предохраняющие от царапин протекторы или футляры.
- Не используйте диски с этикетками, напечатанными на принтерах, имеющихся на рынке.

■ Не оставляйте и не храните диски в следующих местах

- Под прямыми солнечными лучами
- Во влажных и пыльных местах
- Вблизи нагревательных приборов и радиаторов отопления

Простая установка

Пункт 1 Расположение

Используйте только прилагаемые динамики

Использование других динамиков может повредить аппарат и отрицательно сказаться на качестве звучания.

Установите динамики на ровную поверхность, чтобы исключить возможность их падения. Если динамики не удается установить на ровную поверхность, то следует принять все меры, чтобы обезопасить их от падения.

Поместите передние динамики, центральный динамик и динамики окружающего звучания на приблизительно одинаковом расстоянии от позиции прослушивания. Все углы на схеме даны приблизительно.

Передние динамики (① Левый ② Правый) SB-DT300



- Разместите на расстоянии по крайней мере 15 см от поверхностей стен, чтобы избежать искажения и нежелательных акустических эффектов.
- Правые и левые динамики являются одинаковыми.

Центральный динамик (⑤) SB-AFC301

- Вы можете также поставить этот динамик непосредственно под телевизор.
- Не помещайте центральный динамик на основной аппарат, т.к. это повлияет на качество звука.
- Вибрация, вызванная центральным динамиком, может привести к ухудшению изображения, если он расположен непосредственно на телевизоре. Поставьте центральный динамик на стойку или на полку.

Основной аппарат

Сохраняйте Ваши динамики на расстоянии по крайней мере 10 мм от системы для надлежащей вентиляции.

Сабвуфер (⑥) SB-W300

Поместите около телевизора, на полу или на устойчивой полке так, чтобы не возникало вибрации.

Расположение

Управляющий приемник AV

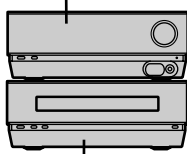

Проигрыватель DVD/CD

Динамики окружающего звучания (③ Левый ④ Правый) SB-AFC301

Поместите по сторонам от позиции прослушивания, либо чуть позади нее, на высоте приблизительно 1 м выше, чем уровень прослушивания.

- Правые и левые динамики являются одинаковыми.

- После завершения этапа установки и подключения сматывайте излишки шнуров и перевяжите бечевкой.
- Сетки передних динамиков могут быть удалены.

Замечания по использованию динамиков

- Вы можете повредить Ваши динамики и сократить срок их службы, если Вы воспроизводите звук с высоким уровнем громкости в течение длительного периода времени.
- Чтобы предотвратить повреждения, уменьшите громкость в следующих случаях.
 - При воспроизведении искаженного звука.
 - При приеме динамиками “завываний” с микрофона или проигрывателя, помех от FM радиовещания или непрерывных сигналов с осциллятора, тестового диска или электронного инструмента.
 - При регулировке качества звука.
 - При включении или выключении аппарата.

Предостережение

- Используйте эти динамики только с рекомендуемой системой. Несоблюдение этого требования может вызвать повреждение усилителя и/или динамиков и привести к пожару. Если произошло повреждение, или Вы заметили внезапное изменение характера работы, проконсультируйтесь с квалифицированным сервисным специалистом.
- Не пытайтесь произвести настенную установку динамиков каким-либо иным способом, кроме описанного в данной инструкции.

Если на Вашем телевизоре нарушилась цветопередача

Данные динамики сконструированы специально для работы вблизи от телевизора, но отдельные модели телевизоров и способы установки динамиков могут привести к нарушению цветопередачи.

В таком случае следует отключить телевизор на 30 минут. Функция размагничивания телевизора должна устранить проблему. Если проблема не устраняется, то отодвиньте динамики подальше от телевизора.

Простая установка

Пункт 2 Подсоединение динамиков

Эти передние динамики являются двухпроводными для высококачественного воспроизведения звука.

1 Прикрепите наклейки к шнурам динамиков.

Прикрепите наклейки для шнуров динамиков, чтобы облегчить соединения.

Передний L, R

Пример: Передний L

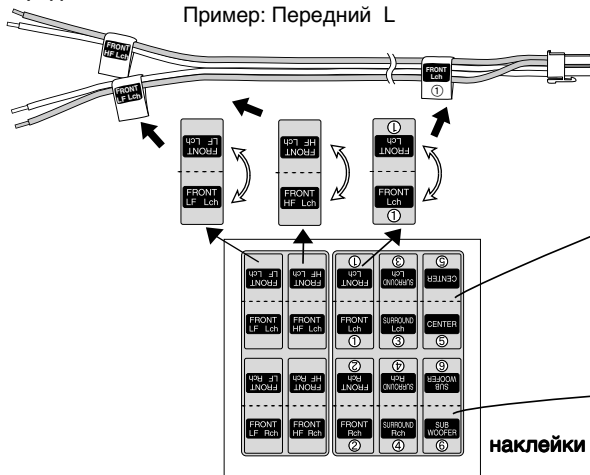

Окружающего звучания, Центральный

Пример: Центральный



Сабвуфер

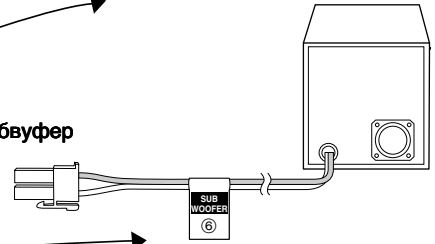

наклейки для шнуров динамиков

2 Подсоединение

Поставьте в соответствие ярлыки на наклейках динамиков с ярлыками на разъемах.

Передний

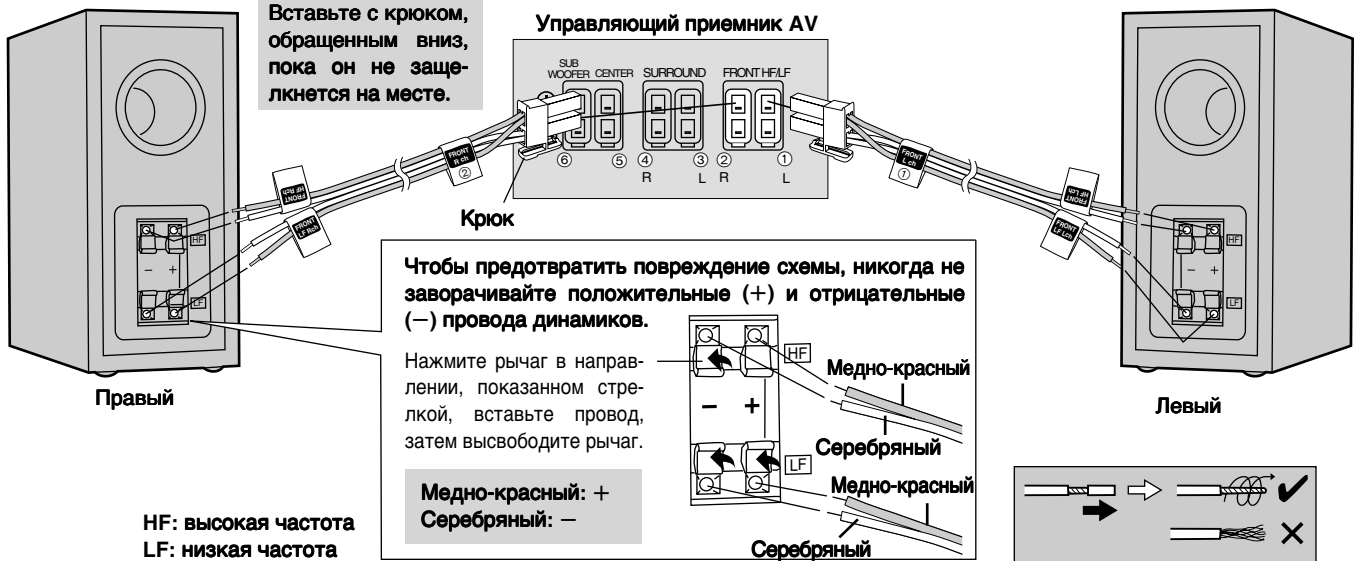

Окружающего звучания, Центральный, Сабвуфер

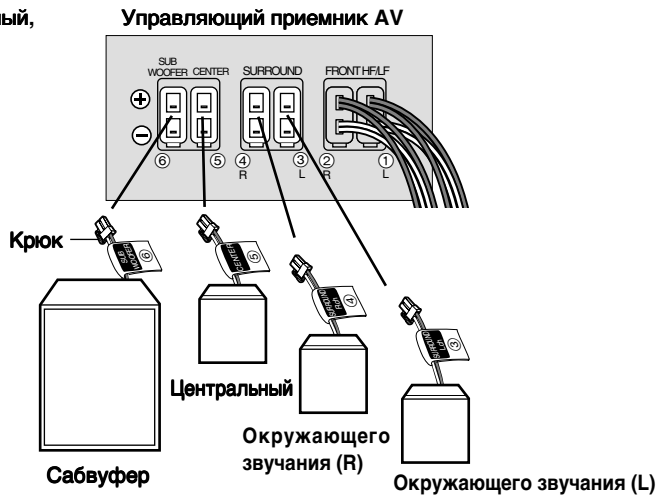

Чтобы отсоединить
Нажмите на крюк и потяните.

3 Прикрепите шипы и ножки для динамиков к основанию передних динамиков.

Это помогает избежать перемещения динамиков из-за вибрации, а также изменяет их угол.

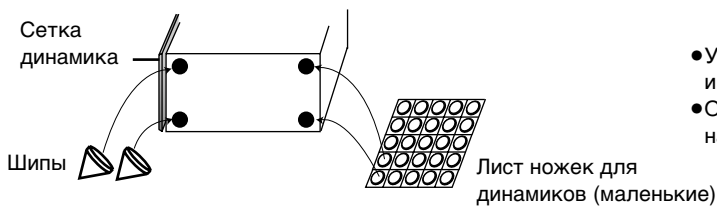

- Удалите изолирующий слой с клеевой поверхности шипов и ножек для динамиков.
- Обязательно прикрепите шипы спереди основания динамика.

Чтобы защитить поверхности от царапин

1. Приклеивайте две подушечки одновременно.
2. Поместите подушечки под шипы.

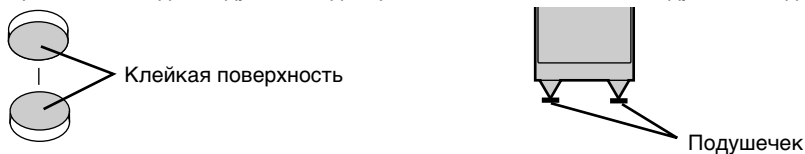

- Если Вы поместите динамики в позицию, в которой неуместно прикреплять шипы, прикрепите на их место ножки для динамиков.
- Используйте ножки для динамиков для оставшихся динамиков.
- Вы можете установить центральный динамик и динамики окружающего звучания под углом с помощью прикрепления спереди двух больших ножек для динамиков.

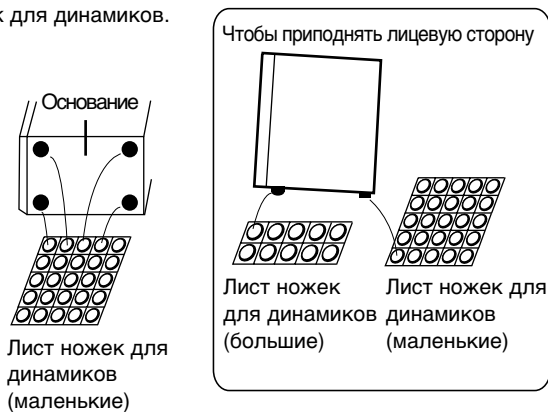

Крепление на стене

Центральный динамик и динамики окружающего звучания могут быть прикреплены к стене.

Установите динамик на винт и задвиньте сквозь кронштейн, чтобы зафиксировать на месте.

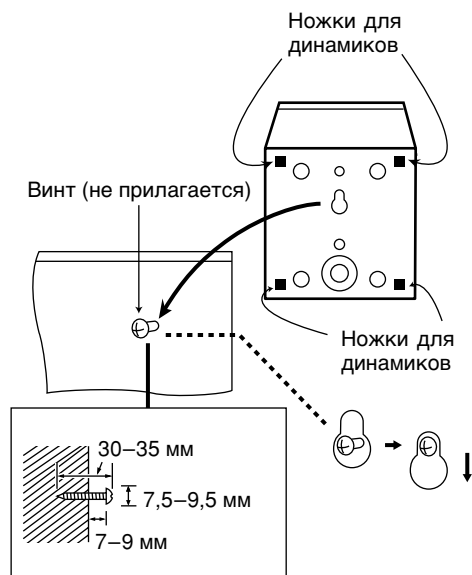

Крепление на стойку для динамиков

Приобретая стойки для динамиков, убедитесь в следующем:

- Убедитесь в том, что диаметр и длина винтов, а также расстояние между винтами соответствуют диаграмме.
- Стойки должны выдерживать нагрузку не менее 10 кг.
- Стойки должны быть устойчивы, даже если динамики находятся в верхнем положении.

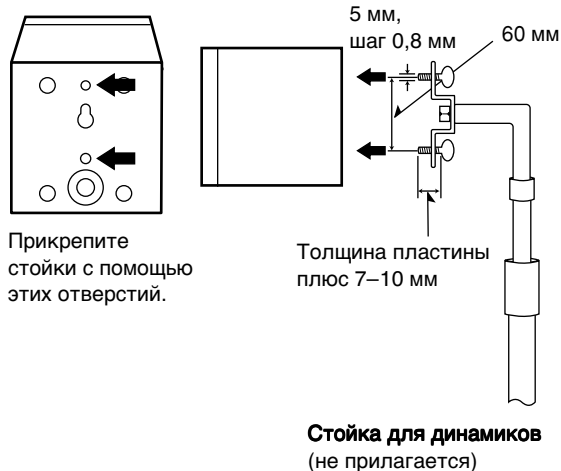

Примечание

Стена или колонна, к которым крепятся динамики, должна выдерживать вес, равный 10 кг на шуруп.

Простая установка

Пункт 3 Телевизор и плоский кабель

Подсоедините непосредственно к Вашему телевизору.

Не подсоединяйте аппарат через видеокассетный магнитофон, т.к. изображение может воспроизводиться неправильно из-за функции защиты от копирования.

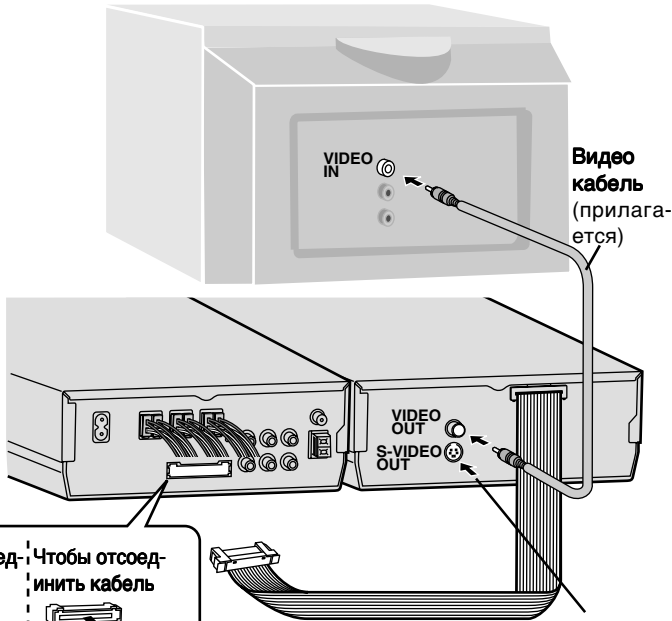

Видео кабель (прилагается)

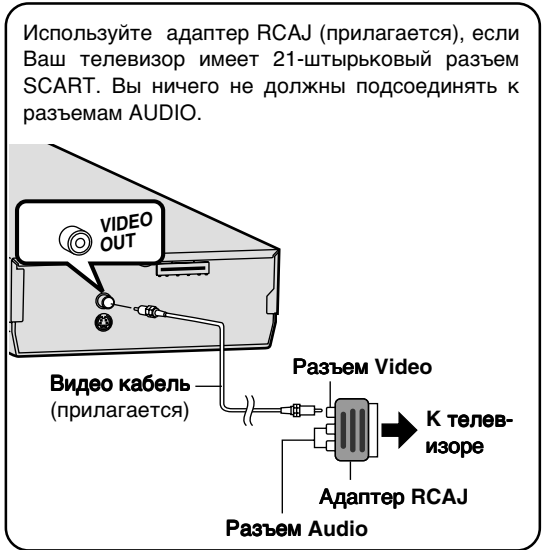

Используйте адаптер RCAJ (прилагается), если Ваш телевизор имеет 21-штырьковый разъем SCART. Вы ничего не должны подсоединять к разъемам AUDIO.

Видео кабель (прилагается)
Разъем Video
К телевизору
Адаптер RCAJ
Разъем Audio



Чтобы подсоединить кабель

Чтобы отсоединить кабель

Разъем S-VIDEO OUT

За счет разделения сигналов цветности (С) и яркости (Y) при использовании разъема S-video достигается более яркое изображение, чем при использовании разъема VIDEO OUT. (Действительный результат зависит от телевизора.)

Пункт 4 Антенны и сетевой шнур

Внутренняя FM-антенна
Зафиксируйте другой конец антенны в месте наилучшего приема.

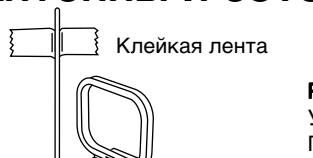

Клейкая лента

Рамочная AM-антенна

Установите антенну на ее основание. Провод антенны не должен касаться других проводов и кабелей.

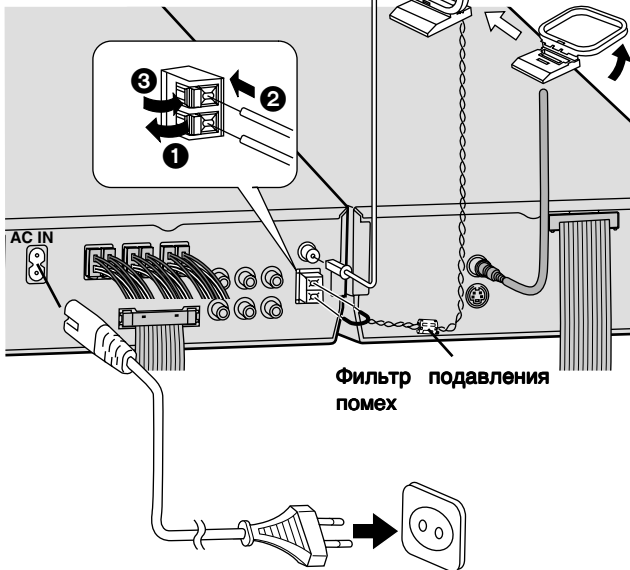

Фильтр подавления помех

Сетевой шнур (прилагается)

Вставление соединителя

Даже если соединитель вставлен плотно, в зависимости от используемой розетки, передняя часть соединителя может выступать, как показано на рисунке. Однако это не вызывает проблем с использованием аппарата.



Сетевая розетка

Соединитель

Приблиз. 6 мм

Экономия электроэнергии

Аппарат потребляет электроэнергию (приблиз. 0,7 Вт), даже когда он выключен с помощью переключателя [⏻]. Для экономии электроэнергии отсоедините аппарат от бытовой сетевой розетки, когда он не будет использоваться в течение долго периода времени. Не забудьте настроить вновь радио станции и любые другие пункты памяти перед тем, как снова использовать аппарат.

Для справки

При отсоединении сетевого шнура запрограммированные данные сохраняются в памяти аппарата до двух недель.

• Оставьте фильтр подавления помех прикрепленным.

Пункт 5

Пульт дистанционного управления

■ Батарейки

Не:

- смешивайте старые и новые батарейки.
 - используйте одновременно батарейки разных типов.
 - нагревайте и не допускайте контакта с пламенем.
 - разбирайте и не замыкайте контакты.
 - пытайтесь перезарядить щелочные или марганцевые батарейки.
 - используйте батарейки, если снята наружная оболочка.
- Неправильное обращение с батарейками может стать причиной вытекания электролита, который при попадании на предметы может повредить их и вызвать пожар.

Удалите, если пульт ДУ не будет использоваться в течение длительного времени. Храните в прохладном темном месте.

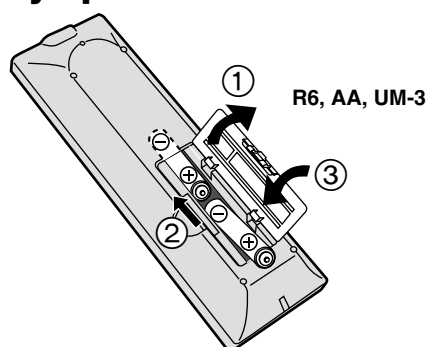

- Вставьте так, чтобы их полюса (+ и -) были согласованы в пульте ДУ.
- Не используйте батареи перезаряжаемого типа.

■ Использование

Направляйте пульт ДУ непосредственно на сенсор сигнала ДУ, избегая препятствий, с расстояния макс. 7 метров.

Пункт 6

Выбор типа экрана ТВ

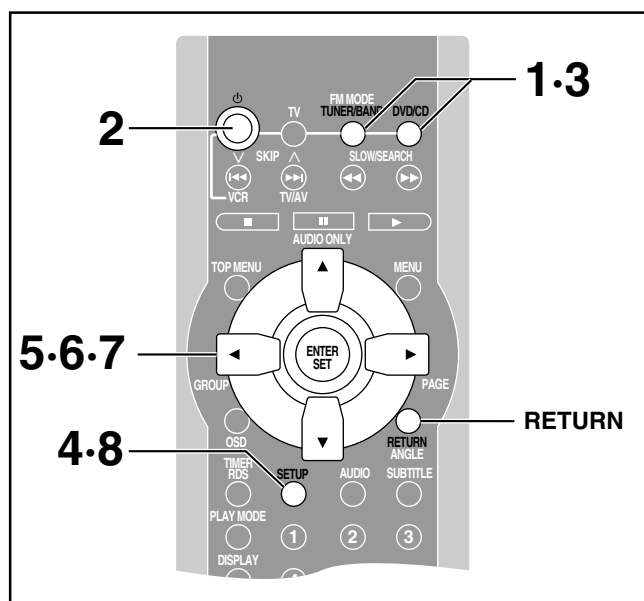

Измените установки для соответствия формату Вашего телевизора.

Язык меню установлен на английский, но Вы можете поменять его следующим образом [→ стр. 26, Display (Дисплей)—Menu Language (язык меню)]. В примерах использован английский язык.

Подготовка

Включите телевизор и выберите подходящий видео вход на телевизоре для соответствия подсоединениям аппарата.

- 1 Нажмите либо кнопку [DVD/CD], либо кнопку [TUNER/BAND], чтобы установить пульт ДУ для управления этим аппаратом.
- 2 Нажмите кнопку [⏻], чтобы включить аппарат.
- 3 Нажмите кнопку [DVD/CD], чтобы выбрать установку “DVD”.

- 4 Нажмите кнопку [SETUP], чтобы раскрыть меню.

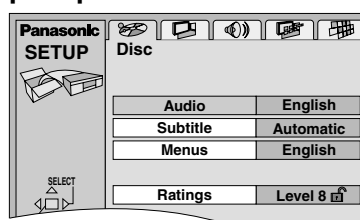

- 5 Нажмите кнопки [◀, ▶], чтобы выбрать “Video” таблицу.
- 6 Нажмите кнопки [▲, ▼], чтобы выбрать установку “TV Aspect”, и нажмите кнопку [ENTER].
- 7 Нажмите кнопки [▲, ▼], чтобы выбрать пункт, и нажмите кнопку [ENTER].

•4:3 Pan&Scan (заводская установка)

Выберите, если у Вас имеется обычный телевизор и для просмотра программного обеспечения 16:9 в стиле “панорамы и сканирования”.



Программное обеспечение 16:9, запрещенное для показа в стиле “панорамы и сканирования”, будет появляться в стиле “почтового ящика” независимо от этой установки.

•4:3 Letterbox

Выберите, если у Вас имеется обычный телевизор и для просмотра программного обеспечения 16:9 в стиле “почтового ящика”.



•16:9

Выберите, если у Вас имеется широкоэкранный (16:9) телевизор. Используйте режимы экрана телевизора, чтобы изменить способ показа изображения.

- 8 Нажмите кнопку [SETUP], чтобы завершить установки.

Для возврата к предыдущему экрану Нажмите кнопку [RETURN].

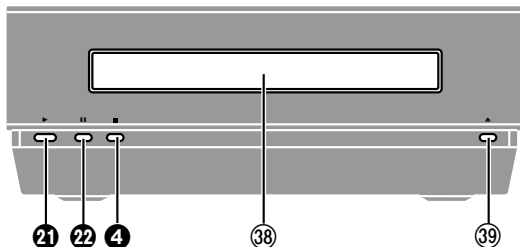
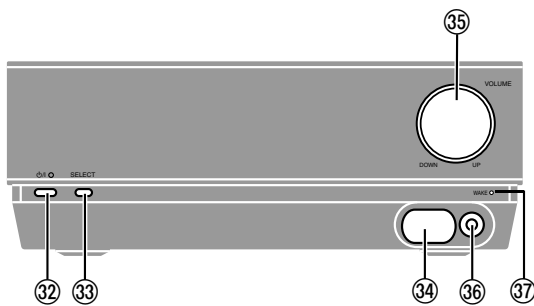
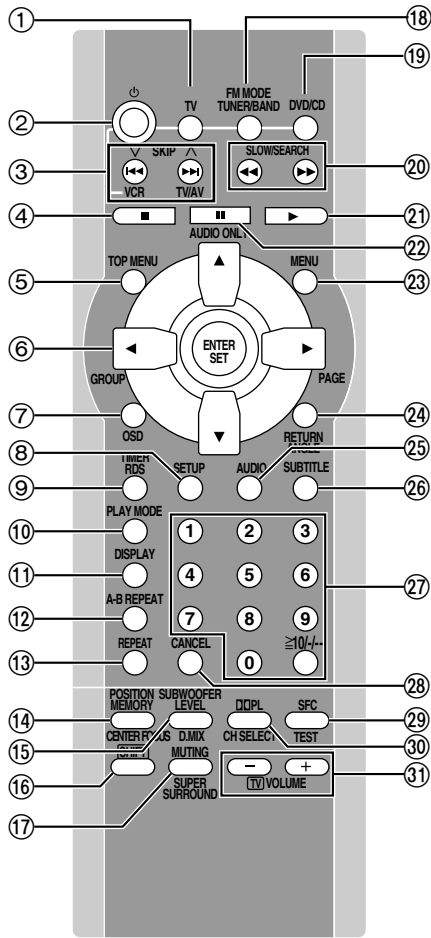

Пульт ДУ

- ① Кнопка ТВ [TV] 28
 - ② Кнопка режима ожидания/включено [⏻/⏻] 9
 - ③ Кнопки пропуска, выбора канала, ВКМ, ТВ/AV [◀◀, ▶▶, √, ∟, VCR, TV/AV] 13, 20, 28
 - ④ Кнопки остановки [■] 11
 - ⑤ Кнопка верхнего меню [TOP MENU] 12
 - ⑥ Кнопки курсора [▲, ▼, ◀, ▶]
Кнопка ввода, установки [ENTER, SET] 9, 21
Эти кнопки имеют следующие функции.
[▲]:[AUDIO ONLY](только аудио) 14
[◀]:[GROUP](группа) 13
[▶]:[PAGE](страница) 13
 - ⑦ Кнопка дисплея графического интерфейса GUI [OSD] ... 17
 - ⑧ Кнопка установки [SETUP] 9
 - ⑨ Кнопка RDS, таймера [RDS, TIMER] 20, 25
 - ⑩ Кнопка режима воспроизведения [PLAY MODE] 15
 - ⑪ Кнопка дисплея FL [DISPLAY] 25
 - ⑫ Кнопка повтора фрагмента A-B [A-B REPEAT] 14
 - ⑬ Кнопка повтора [REPEAT] 14
 - ⑭ Кнопка позиции памяти, центрального фокусирующего звучания [POSITION MEMORY, CENTER FOCUS] ... 12, 24
 - ⑮ Кнопка уровня сабвуфера, микширования [SUBWOOFER LEVEL, D.MIX] 23, 24
 - ⑯ Кнопка сдвига [SHIFT]
- Чтобы управлять функциями, помеченными оранжевым цветом, нажмите одновременно кнопку [SHIFT] и соответствующую кнопку.
- ⑰ Кнопка приглушения звука, улучшенного окружающего звучания [MUTING, SUPER SURROUND] 24, 25
 - ⑱ Кнопка тюнера/диапазона, режима FM [TUNER/BAND, FM MODE] 9, 20
 - ⑲ Кнопка DVD/CD [DVD/CD] 9
 - ⑳ Кнопки замедленного воспроизведения/поиска [◀◀, ▶▶, SLOW/SEARCH] 13
 - ㉑ Кнопка воспроизведения [▶] 11
 - ㉒ Кнопка паузы [⏸] 11
 - ㉓ Кнопка меню [MENU] 12
 - ㉔ Кнопка возврата, угла [RETURN, ANGLE] 9, 16
 - ㉕ Кнопка аудио [AUDIO] 16
 - ㉖ Кнопка субтитров [SUBTITLE] 16
 - ㉗ Кнопки с цифрами [1-9, 0, ≧10/-/-] 12
 - ㉘ Кнопка отмены [CANCEL] 15
 - ㉙ Кнопка управления звуковым полем, тестового сигнала [SFC, TEST] 23, 24
 - ㉚ Кнопка Dolby Pro Logic, выбора канала динамика [DOLBY, CH SELECT] 23
 - ㉛ Кнопки уровня громкости, уровня громкости ТВ [-, +, TV VOLUME] 11, 28

Основной аппарат

Кнопки ④, ⑲ и ㉒ функционируют также, как органы управления на пульте ДУ.

- ⑳ Переключатель режима ожидания/включено [⏻/⏻]
Нажмите переключатель, чтобы переключить аппарат из режима "включено" в режим ожидания и наоборот. В режиме ожидания аппарат тем не менее потребляет небольшое количество электроэнергии.
Индикатор режима ожидания/включено
Если аппарат подключен к сети переменного тока, то этот индикатор светится красным светом в режиме ожидания и светится зеленым светом, когда аппарат включается.
- ㉓ Кнопка выбора [SELECT] 11
- ㉔ Сенсор сигнала пульта ДУ
- ㉕ Регулятор громкости [VOLUME, DOWN, UP] 11
- ㉖ Гнездо головных телефонов [Ⓜ] 25
- ㉗ Индикатор таймера пробуждения [WAKE] 25
- ㉘ Лоток диска 11
- ㉙ Кнопка открывания/закрывания [▲] 11

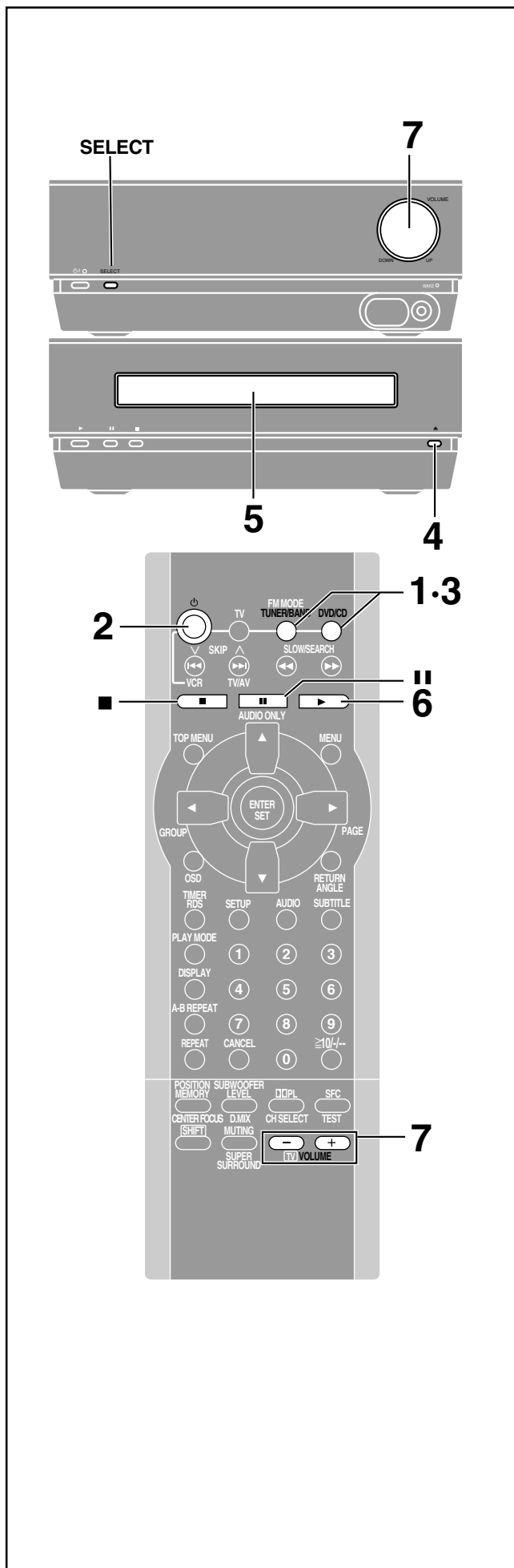

DVD-A DVD-V CD VCD

Подготовка

Включите телевизор и выберите подходящий видео вход на телевизоре для соответствия подсоединениям аппарата.

1 Нажмите либо кнопку [DVD/CD], либо кнопку [TUNER/BAND], чтобы установить пульт ДУ для управления этим аппаратом.

2 Нажмите кнопку [⏻], чтобы включить аппарат.

3 Нажмите кнопку [DVD/CD], чтобы выбрать “DVD” в качестве источника.

• Основной аппарат: Нажмите кнопку [SELECT].

При каждом нажатии кнопки:

DVD → TV <AUX> → VCR <EXT> → FM → AM

4 Нажмите кнопку [▲], чтобы открыть лоток дисков.

5 Поместите диск в лоток диска.

Нажмите эту кнопку повторно, чтобы закрыть лоток и начать воспроизведение.

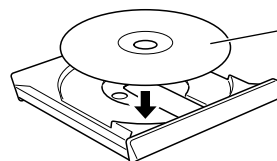

Этикетка должна быть сверху. (Для двухсторонних дисков загрузите так, чтобы этикетка для стороны, которую Вы собираетесь воспроизводить, была сверху.)

6 Если после выполнения пункта 5 воспроизведение не началось. Нажмите кнопку [▶] (PLAY).

7 Отрегулируйте уровень громкости.

■ Когда мигает индикация “D.MIX” (→ стр. 23)

■ Для остановки воспроизведения

Нажмите кнопку [■] (→ стр. 12, Функция возобновления).

■ Для паузы воспроизведения

Нажмите кнопку [⏸] во время воспроизведения.

Нажмите кнопку [▶] (PLAY), чтобы возобновить воспроизведение.

Примечание

• Если “⊙” появляется по телевизору

Операция запрещена аппаратом или диском.

• Диск продолжает вращаться, пока высвечивается меню, даже после того, как Вы закончили воспроизведение пункта. Когда Вы закончили, нажмите кнопку [■], чтобы сбросить мотор аппарата и экран телевизора.

• При воспроизведении DVD громкость может быть ниже, чем при воспроизведении других дисков или во время приема телевизионного вещания.

Если Вы увеличили громкость, убедитесь в том, что Вы снова уменьшили громкость перед тем, как воспроизводить другие источники, так что не случится внезапное увеличение мощности.

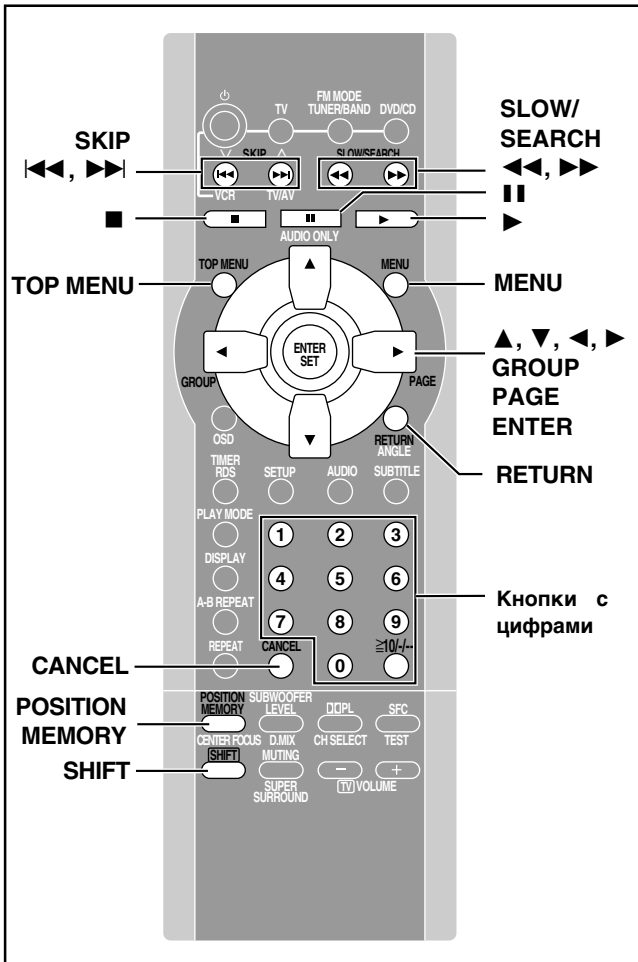

- **Начало воспроизведения с выбранной главы**
Нажмите кнопки с цифрами, и нажмите кнопку [ENTER].
Пример: Глава 23: [2] → [3] → [ENTER]
(Нажатие кнопки [≥10/-/-] не является необходимым.)
- **Повторное воспроизведение**
Вы можете использовать повтор главы или повтор заголовка (→ стр. 14)
- **Программное воспроизведение или произвольное воспроизведение**
Вы не можете использовать программное воспроизведение или произвольное воспроизведение.

Примечание

- Если Вы воспроизводите дорожку MP3, которая содержит данные стоп-кадра, то потребуется некоторое время до того, как начнет воспроизводиться сама музыка, и истекшее время не будет высвечиваться в течение этого времени. Даже после начала воспроизведения дорожки, правильное время воспроизведения не будет высвечиваться.
- Этот аппарат не совместим с тегами ID3.
- Этот аппарат не совместим с файлами с частотой дискретизации 32 кГц.

Обращайтесь к списку терминов на стр. 35 относительно более подробной информации о формате MP3.

Функция возобновления

DVD-A DVD-V CD VCD

(Когда высвечивается истекшее время воспроизведения)

Когда аппарат запомнил позицию, в которой Вы остановили воспроизведение, на дисплее горит индикация "RESUME".

Нажмите кнопку [▶] (PLAY), чтобы начать воспроизведение с этой позиции.

(При воспроизведении DVD-Video → см. ниже раздел Предварительный просмотр глав)

- Позиция очищается, когда Вы:
 - Выключаете аппарат.
 - Открываете лоток диска или выбираете другой источник.
- Нажмите кнопку [■], чтобы очистить позицию.

Функция запоминания позиции DVD-V CD VCD

Во время воспроизведения

Нажмите кнопку [POSITION MEMORY], чтобы запомнить позицию.

Position memorized

Эта позиция сохраняется, если Вы выключите аппарат или поменяете источник. Когда Вы включите аппарат или вновь выберите "DVD", на дисплее загорится индикация "RESUME". Нажмите кнопку [▶] (PLAY), чтобы начать воспроизведение с запомненной позиции.

Позиция очищается.
(При воспроизведении DVD-Video → см. ниже раздел Предварительный просмотр глав)

- Позиция очищается, когда Вы открываете лоток диска.

Предварительный просмотр глав DVD-V

Следующее сообщение появляется немедленно после того, как Вы нажмете кнопку [▶] (PLAY).

Press PLAY to Chapter Review

Нажмите кнопку [▶] (PLAY) в то время, когда высвечивается сообщение, и будет воспроизводиться начало каждой главы вплоть до текущей.

Полное воспроизведение возобновляется с точки, в которой Вы нажали кнопку [■] или [POSITION MEMORY].

(Эта функция работает только в пределах заголовка.)

Если Вы не нажмете кнопку [▶] (PLAY), сообщение исчезает, и воспроизведение начинается там, где Вы нажали кнопку [■] или [POSITION MEMORY].

Когда на телевизоре появляется меню

DVD-A DVD-V VCD

Нажмите кнопки с цифрами, чтобы выбрать пункт.

Для выбора 2-значного номера

Пример: Для выбора пункта 23, нажмите [≥10/-/-] → [2] → [3].

- Во время воспроизведения DVD, Вы можете также использовать кнопки [▲, ▼, ◀, ▶], чтобы выбрать пункты. Нажмите кнопку [ENTER], чтобы подтвердить выбор.

Начинается воспроизведение выбранного пункта.

Другие кнопки, используемые для управления меню

Прочитайте инструкцию диска для дальнейших справок об операциях.

[▶▶]: Показывает следующее меню.

[◀◀]: Показывает предыдущее меню.

[RETURN]: Показывает экран меню. **VCD**

[TOP MENU]: Показывает первый экран меню. **DVD-A DVD-V**

[MENU]: Показывает экран меню. **DVD-V**

Воспроизведение формата MP3

CD

Диски, записанные, используя формат MP3, отличаются от дисков CD следующим образом.

- Структура диска (пример)



Пропуск глав или дорожек

DVD-A DVD-V CD VCD

Во время воспроизведения или паузы

Нажмите кнопку [**⏮**] или кнопку [**⏭**].

• Каждое нажатие увеличивает количество пропусков.

ПОИСК в прямом и обратном направлении

DVD-A DVD-V CD VCD

Во время воспроизведения

Нажмите кнопку [**⏮**] или кнопку [**⏭**].

• Для большинства дисков звук будет слышен во время поиска. Вы можете отключить этот звук (→ стр. 26, Audio (Аудио)—Audio during Search (звук во время поиска)).

Замедленное воспроизведение

DVD-A DVD-V VCD

В режиме паузы

Нажмите кнопку [**⏮**] или кнопку [**⏭**].

Покадровый просмотр

DVD-A DVD-V VCD

В режиме паузы

Нажмите кнопку [**⏪**] или кнопку [**⏩**].

При каждом нажатии кнопки происходит смена одного кадра.

- Если удерживать кнопку нажатой, то кадры сменяются последовательно.
- Нажатие кнопки [**⏪**] также активизирует покадровый просмотр в прямом направлении.

Примечания

- Скорость поиска и замедленного воспроизведения возрастает до 5 шагов.
- Нажмите кнопку [**▶**] (PLAY), чтобы возобновить воспроизведение.
- Вы не можете передвигать кадры с Video CD во время покадрового просмотра или замедленного воспроизведения.
- Покадровый просмотр и замедленное воспроизведение работают только на частях DVD-Audio с движущимся изображением.

Во время воспроизведения Video CD с контролем воспроизведения

Нажатие кнопок для осуществления пропуска, поиска или замедленного воспроизведения может привести Вас к меню экрана.

Начало воспроизведения с выбранного заголовка или дорожки

DVD-A DVD-V CD VCD

Нажмите кнопки с цифрами, чтобы выбрать пункт.

Для выбора 2-значного номера

Пример: Для выбора дорожки 23, нажмите кнопки [**⏮**] → [**2**] → [**3**].

Воспроизведение начинается с выбранного пункта.

Примечание

Эта функция работает с некоторыми дисками только в режиме остановки.

Выбор групп для воспроизведения

DVD-A

Дорожки на DVD-Audio разделены на группы. То, как эти группы воспроизводятся, различается в зависимости от диска так, что дальнейших справок прочитайте инструкцию, которая поставляется вместе с диском.

1 Нажмите кнопки [**SHIFT**] + [**◀**, GROUP].



2 Нажмите кнопки с цифрами, чтобы выбрать группу, и нажмите кнопку [**ENTER**].

3 Нажмите кнопки с цифрами, чтобы выбрать номер дорожки, и нажмите кнопку [**ENTER**].

Выбранная группа и дорожка начинают воспроизводиться.

Последовательное воспроизведение всех групп (→ стр. 15, раздел “Воспроизведение всех групп”)

Воспроизведение призовых групп

Некоторые диски содержат призовые группы. Для использования этих групп Вам возможно придется ввести пароль. Обратитесь к обложке диска.

1. Нажмите кнопки [**SHIFT**] + [**◀**, GROUP], чтобы выбрать призовую группу, и нажмите кнопку [**ENTER**].
2. Введите 4-значный пароль с помощью кнопок с цифрами и нажмите кнопку [**ENTER**].
 - Если Вы ввели неправильный пароль, Вы можете стереть цифру, нажимая кнопку [**CANCEL**].
3. Нажмите кнопки с цифрами, чтобы выбрать дорожку, и нажмите кнопку [**ENTER**].

- Призовая группа может воспроизводиться столько раз, сколько Вам нравится, после того, как введен пароль, до тех пор, пока Вы не:
 - Выключаете аппарат.
 - Открываете лоток диска или выбираете другой источник.

Выбор стоп-кадра – Пропуск страницы

DVD-A

Во время воспроизведения

Нажмите кнопки [**SHIFT**] + [**▶**, PAGE].

Страница изменяется каждый раз, когда Вы нажимаете кнопки [**SHIFT**] + [**▶**, PAGE].

PAGE 1

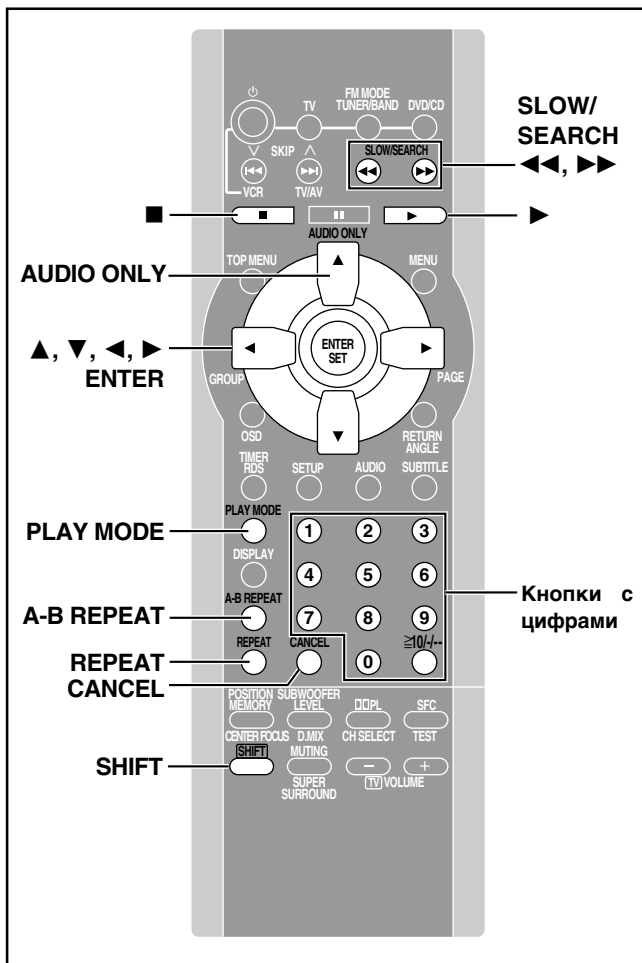

Повторное воспроизведение фрагмента A-B

DVD-A DVD-V CD VCD
(Когда высвечивается истекшее время воспроизведения)

Вы можете повторить фрагмент между точками A и B в пределах заголовка или дорожки.

- Во время воспроизведения **Нажмите кнопку [A-B REPEAT] в начальной точке (A).**

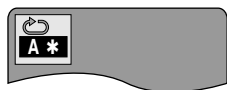

- Нажмите кнопку [A-B REPEAT] в конечной точке (B).



Начинается повтор фрагмента A-B.

Для отмены

Нажимайте кнопку [A-B REPEAT], пока не загорится символ " ** ".



Примечание

- Некоторые субтитры, записанные около точки A или B, могут не появиться.
- Аппарат автоматически определяет конец заголовка/дорожки как точку B, если достигается конец заголовка/дорожки.

Повторное воспроизведение

DVD-A DVD-V CD VCD

(Когда высвечивается истекшее время воспроизведения)

Во время воспроизведения

Нажмите кнопку [REPEAT].

При каждом нажатии кнопки:

DVD-A

Дорожка → Целая группа → OFF (выкл.)

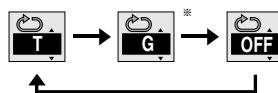

* Во время режимов воспроизведения всех групп, программного воспроизведения или произвольного воспроизведения, вместо индикации "G" высвечивается индикация "A".

DVD-V CD (Диск MP3)

Глава → Заголовок → OFF (выкл.)

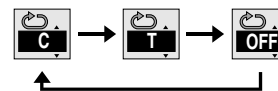

CD VCD

Дорожка → Полный диск → OFF (выкл.)

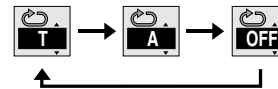

Если Video CD имеет функцию контроля воспроизведения

- Нажмите кнопку [■].
- Нажмите кнопки с цифрами для того, чтобы выбрать дорожку для начала воспроизведения (⇒ стр. 13).
- Нажмите кнопку [REPEAT] (⇒ выше).

Примечание

Вы не можете использовать повторное воспроизведение, чтобы повторить полный диск DVD-Video или полный диск MP3.

■ Для повтора только Ваших любимых дорожек

DVD-A CD VCD

Начните программное воспроизведение (⇒ стр. 15) и нажмите кнопку [REPEAT], чтобы выбрать режим повтора.

Для наслаждения даже лучшим качеством звука — AUDIO ONLY

DVD-A DVD-V CD VCD

Вы можете наслаждаться лучшим качеством аудио с помощью остановки видео сигнала.

Нажмите кнопки [SHIFT] + [▲, AUDIO ONLY].

AUDIO ONLY

- Функция AUDIO ONLY отменяется, если Вы снова нажмете кнопки [SHIFT] + [▲, AUDIO ONLY] или выключите аппарат.

Примечание

- Видео сигналы выводятся в то время, когда диск остановлен и когда производятся такие операции, как поиск. Экран телевизора может казаться необычным в то время, когда видео сигналы не выводятся.
- Изображение телевизора может быть искажено, когда видео сигналы включаются и выключаются, когда Вы включаете и выключаете функцию AUDIO ONLY, но это не является неисправностью.

Воспроизведение всех групп/Программное воспроизведение/Произвольное воспроизведение

DVD-A CD VCD

В режиме остановки

Нажмите кнопку [PLAY MODE], чтобы выбрать режим воспроизведения.

Каждый раз, когда Вы нажимаете кнопку, режим изменяется следующим образом.

Воспроизведение всех групп
(только DVD-A)

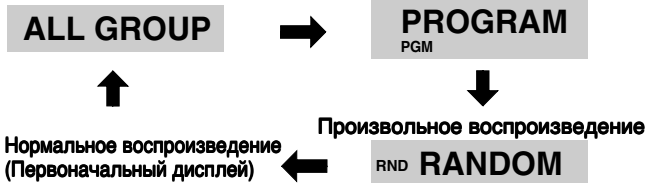

После выбора режима следуйте действиям пунктов для этого режима.

DVD-A Если вы выберете призовые группы, Вам придется ввести 4-значный пароль (→ стр. 13).

Воспроизведение всех групп

Для последовательного воспроизведения всех групп

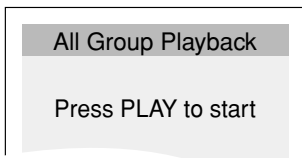

Нажмите кнопку [▶] (PLAY).

Произвольное воспроизведение

Для произвольного воспроизведения дорожек

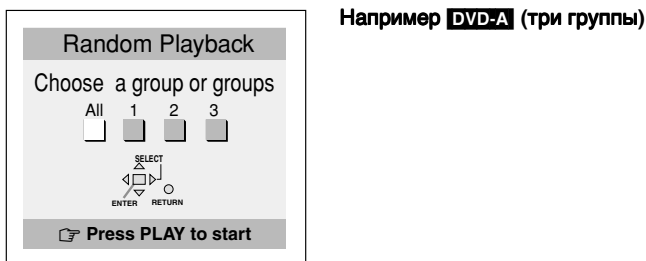

1 **DVD-A**
Нажмите кнопки [◀, ▶], чтобы выбрать группу, и нажмите кнопку [ENTER].

• Вы можете выбрать более одной группы.

2 **Нажмите кнопку [▶] (PLAY).**
Воспроизведение начинается в произвольном порядке.

Для очищения группы **DVD-A**

Нажмите кнопки [◀, ▶], чтобы выбрать группу, которую Вы хотите очистить, затем нажмите кнопку [ENTER].

Нормальное воспроизведение

Режимы воспроизведения отменяются и программа очищается, когда Вы:

- Выключаете аппарат.
- Открываете лоток диска или выбираете другой источник.

Программное воспроизведение

Для воспроизведения максимум 24 дорожек в запрограммированном порядке

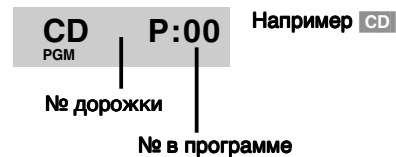
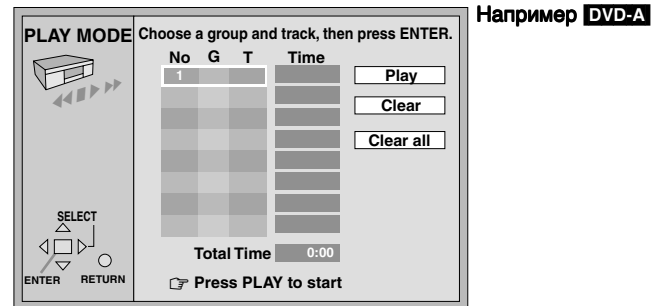

1 **DVD-A**
Нажмите кнопки с цифрами, чтобы выбрать группу.

2 **Нажмите кнопки с цифрами, чтобы выбрать дорожки.**

- Повторите действия пунктов 1 и 2, чтобы запрограммировать другие дорожки.
- Для выбора дорожки, используя кнопки курсора. Нажмите кнопку [ENTER] и кнопки [▲, ▼], чтобы выбрать группу или дорожку, затем снова нажмите кнопку [ENTER], чтобы зарегистрировать номер. Выбираются все дорожки в выбранной группе, когда Вы выберете "ALL".

3 **Нажмите кнопку [▶] (PLAY).**
Воспроизведение начинается в запрограммированной последовательности.

Когда воспроизведение останавливается и содержание программы показывается на дисплее, Вы можете также выполнить следующее.

- Для добавления или изменения групп или дорожек. Нажмите кнопки [▲, ▼], чтобы выбрать доступный пункт, затем повторите действия пунктов 1 и 2.
- Для проверки содержания программы. Нажмите кнопки [▲, ▼].
- Для передвижения на странице до или после показанной. Нажмите кнопки [◀◀, ▶▶].
- Для очищения дорожек. Нажмите кнопку [CANCEL], чтобы очистить последнюю дорожку в программе.
- Для очищения дорожки
 1. Выберите пункт, который Вы хотите очистить.
 2. Выберите индикацию "Clear" с помощью кнопок [▲, ▼, ◀, ▶] и нажмите кнопку [ENTER].
- Для очищения целой программы. Выберите индикацию "Clear all" с помощью кнопок [▲, ▼, ◀, ▶] и нажмите кнопку [ENTER].

Изменение звуковых дорожек, языка субтитров и углов

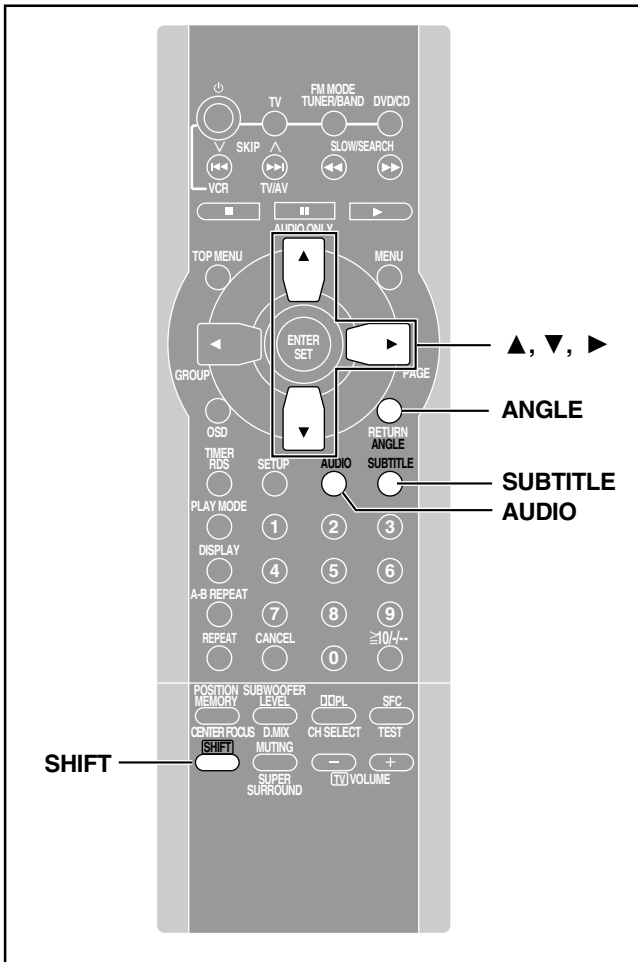

Субтитры

Во время воспроизведения

Нажмите кнопку [SUBTITLE].

Номер изменяется при каждом нажатии кнопки.

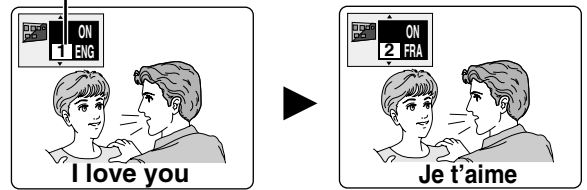

- В некоторых случаях, язык субтитров не изменяется немедленно на выбранный язык.
- Обращайтесь к **A** на стр. 18 относительно аббревиатур языков.

Для очищения/индикации субтитров

1. Нажмите кнопку [SUBTITLE].
2. Нажмите кнопку [▶].
3. Нажмите кнопки [▲, ▼], чтобы выбрать установку "OFF" (выкл.) или "ON" (вкл.).

Углы

Во время воспроизведения

Нажмите кнопки [SHIFT] + [ANGLE].

Номер изменяется при каждом нажатии кнопки.

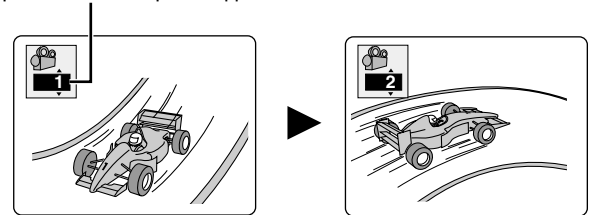

DVD-A DVD-V

На некоторых дисках DVD имеется несколько звуковых дорожек, языков субтитров и углов камеры, и Вы можете изменять это во время воспроизведения.

- Индикатор "—" или "—" высвечивается вместо номера языка при условии, если язык не был записан на диске.

Звуковые дорожки

Во время воспроизведения

Нажмите кнопку [AUDIO].

Номер изменяется при каждом нажатии кнопки.

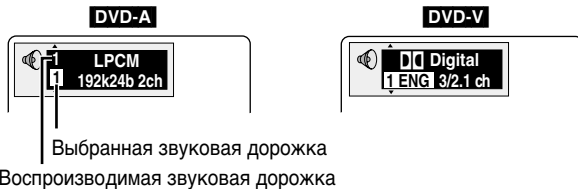

- Воспроизведение возобновляется с начала звуковой дорожки, когда изменяются звуковые дорожки DVD-Audio, которые сопровождаются стоп-кадрами.
- Даже если вторая звуковая дорожка не записана на DVD-Audio, обычно будут показаны номера двух звуковых дорожек, когда Вы нажмете кнопку [AUDIO]. Воспроизводимая в настоящее время дорожка имеет номер 1.
- Вы можете также использовать эту кнопку, чтобы включать и выключать вокальное сопровождение на диске караоке. Прочитайте инструкцию диска для справок.
- Обращайтесь к **A** и **B** на стр. 18 относительно аббревиатур языков и подробностей о типах аудио сигналов.

VCD

Когда Вы нажимаете кнопку [AUDIO], аудио изменяется каждый раз следующим образом:

LR → L → R
↑

Использование экранов графического интерфейса (GUI)

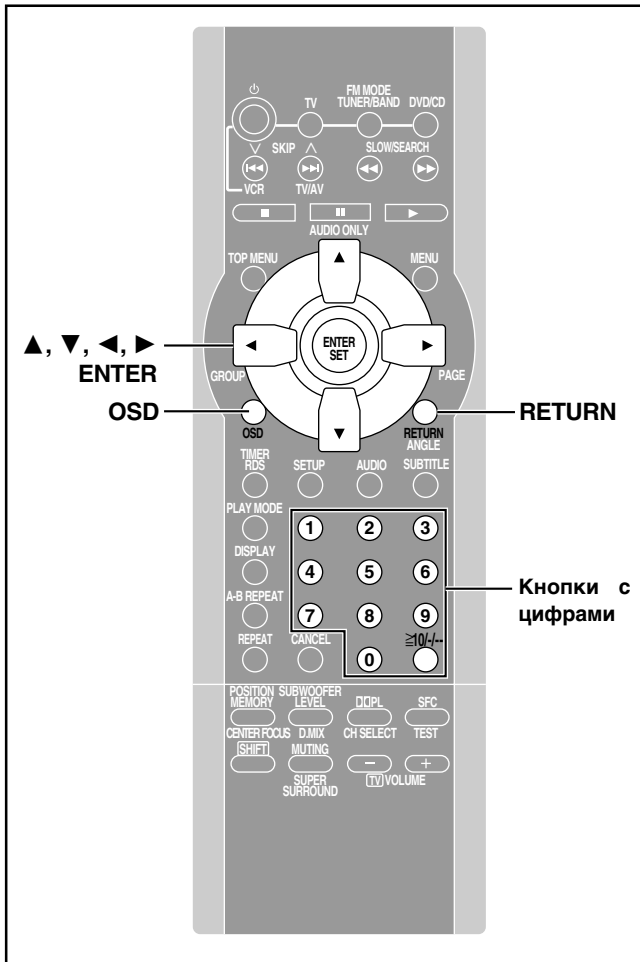

Экраны GUI – это набор меню, которые содержат информацию о диске или аппарате. Эти меню позволяют Вам выполнять операции путем изменения этой информации.

Общие процедуры

1 Нажмите кнопку [OSD].

При каждом нажатии кнопки:



•Экраны зависят от содержания диска.

2 Только информация об аппарате

Во время выделения самой левой пиктограммы **Нажмите кнопки [▲, ▼], чтобы выбрать меню.**

При каждом нажатии кнопки:

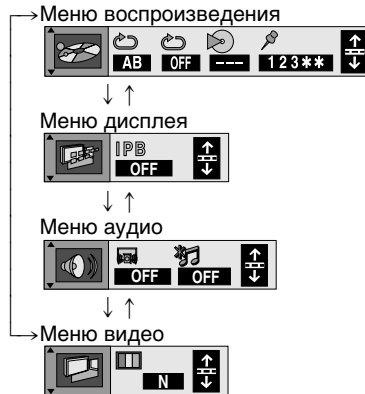

3 Нажмите кнопки [◀, ▶], чтобы выбрать пункт.

4 Нажмите кнопки [▲, ▼], чтобы выбрать установку.

- Пункты со значками “▲” или “▼” ниже или выше могут быть изменены с помощью кнопок [▲, ▼].
- Нажмите кнопку [ENTER], если установка не изменяется при нажатии [▲, ▼].
- Некоторые пункты требуют других операций. Прочитайте объяснения на следующих страницах.

Для справки

- В зависимости от состояния аппарата (воспроизведение, остановка и т.д.) и типа программного обеспечения, которое Вы воспроизводите, существуют некоторые пункты, которые Вы не можете выбрать или изменить.
- Когда высвечиваются цифры (например, № заголовка), кнопки с цифрами также действуют для установки. После ввода цифр, нажмите кнопку [ENTER] для регистрации установки.

Для очищения меню

Нажимайте кнопку [RETURN] до тех пор, пока меню не исчезнет.

■ Для изменения положения меню

1. Нажмите кнопку [◀, ▶] для выбора самой правой пиктограммы.
2. Нажмите кнопку [▲, ▼] для перемещения пиктограммы. (Существует 5 позиций)



Информация о диске

Например DVD-Video



Пиктограмма	Значение
	DVD-A Номер группы
	DVD-A CD VCD Номер дорожки DVD-V Номер заголовка
	DVD-V Номер главы
	DVD-A DVD-V Время Выберите позицию для начала воспроизведения, задав время с помощью кнопок с цифрами. DVD-A CD VCD Изменение дисплея времени Нажмите кнопки [▲, ▼], чтобы показать истекшее время воспроизведения, оставшееся время для дорожки или оставшееся время для диска/ группы.
	DVD-A DVD-V Звуковая дорожка а) Язык звуковой дорожки (См. A справа относительно аббревиатур языков.) б) Тип аудио сигнала (См. B справа относительно подробностей.)
	Вокал караоке вкл/выкл (Только DVD караоке) Соло: OFF(выкл.) или ON(вкл.) Дуэт: OFF(выкл.), V1 + V2, V1 или V2
	DVD-A DVD-V Язык субтитров (См. A справа относительно аббревиатур языков.)

Пиктограмма	Значение
	Субтитры вкл/выкл ON (вкл.) ↔ OFF (выкл.)
	DVD-A DVD-V Номер угла воспроизведения
	DVD-A Номер стоп-кадра Выбранное изображение показывается во время воспроизведения.
	VCD Аудио режим LR ↔ L ↔ R ↑ ↔ ↓
	VCD (только с контролем воспроизведения) Меню воспроизведения Показывает включено или выключено меню воспроизведения (контроль воспроизведения).

A Язык аудио/субтитров

ENG: Английский	SVE: Шведский	CHI: Китайский
FRA: Французский	NOR: Норвежский	KOR: Корейский
DEU: Немецкий	DAN: Датский	MAL: Малайский
ITA: Итальянский	POR: Португальский	VIE: Вьетнамский
ESP: Испанский	RUS: Русский	THA: Тайский
NLD: Голландский	JPN: Японский	*: Прочие

B Тип сигнала/данные

LPCM/PPCM/DD Digital/DTS: Тип сигнала

k (кГц): Частота выборки

b (бит): Количество бит

ch (канал): Количество каналов

Пример:

3/2 .1ch

.1: Сигнал сабвуфера (не высвечивается, если нет сигнала сабвуфера)
0: Нет окружающего звучания
1: Монофоническое окружающее звучание
2: Стерефоническое окружающее звучание (левое/правое)
1: Центральный
2: Передний левый + передний правый
3: Передний левый + передний правый + центральный

Информация об аппарате

Меню воспроизведения

Пиктограмма	Значение
	Повтор A-B (⇒ стр. 14) [ENTER] (начальная точка) ⇒ [ENTER] (конечная точка) Для отмены: [ENTER]
	Повторное воспроизведение (⇒ стр. 14)
	DVD-A CD VCD Дисплей режима воспроизведения (⇒ стр. 15) --- : Нормальное воспроизведение PGM : Программное воспроизведение RND : Произвольное воспроизведение ALL : Воспроизведение всех групп (DVD-A)

Пиктограмма	Значение
	Маркер Вы можете пометить до 5 позиций, чтобы снова воспроизводить. [ENTER] (Аппарат сейчас готов принимать маркеры.)
	Для маркировки позиции [ENTER] (в желаемой точке) Для маркировки другой позиции: [◀, ▶] ⇒ [ENTER] Для повторного вызова маркера: [◀, ▶] ⇒ [ENTER] Для стирания маркера: [◀, ▶] ⇒ [CANCEL]

Примечания относительно маркера



- Только когда высвечивается истекшее время воспроизведения.
- Некоторые субтитры могут не показываться около маркера.
- Все маркеры очищаются, когда Вы:
 - Выключаете аппарат.
 - Открываете лоток диска или выбираете другой источник.

Информация об аппарате

Меню дисплея

Пиктограмма	Значение
	Индикация IPB (→ стр. 35) ON (вкл.) ↔ OFF (выкл.) Высвечивается тип изображения (I/P/B) в режиме стоп-кадра.

Меню аудио



Пиктограмма	Значение
	(Dolby Digital/DTS, только 3-канальный или более) DVD-V Усилитель диалога ON (вкл.) ↔ OFF (выкл.) Уровень громкости диалога из центрального канала возрастает, когда Вы выберете установку "ON".
	CD Обновление Контур обновления улучшает качество звука для аудио сигналов частотой 44,1-кГц с CD. 1: для быстрых дорожек (поп и рок) 2: для дорожек с разнообразным темпом (джаз) 3: для медленных дорожек (классика) OFF (выкл.): Контур обновления отключен.

Экран о перемещении

Имеется пять скоростей, как для поиска, так и для замедленного воспроизведения назад и вперед. Номера на каждой стороне экрана о перемещении показывают максимальные скорости поиска.

Пиктограмма	Значение
	Пауза
	Замедленное воспроизведение ◀: Назад DVD-A DVD-V ▶: Вперед DVD-A DVD-V VCD
	Воспроизведение
	Поиск ◀◀: Назад ▶▶: Вперед

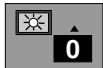
Меню видео

Пиктограмма	Значение
	DVD-A DVD-V VCD Режим цифрового изображения N: Нормальный режим C: Режим фильма U: Режим пользователя Следующие пункты также высвечиваются, когда Вы выберете установку "U".
	Контраст (от -7 до +7) Возрастает контраст между белыми и черными частями изображения.
	Яркость (от 0 до +15) Увеличивает яркость изображения.
	Цветность (от -7 до +7) Подрегулирует оттенки цвета изображения.

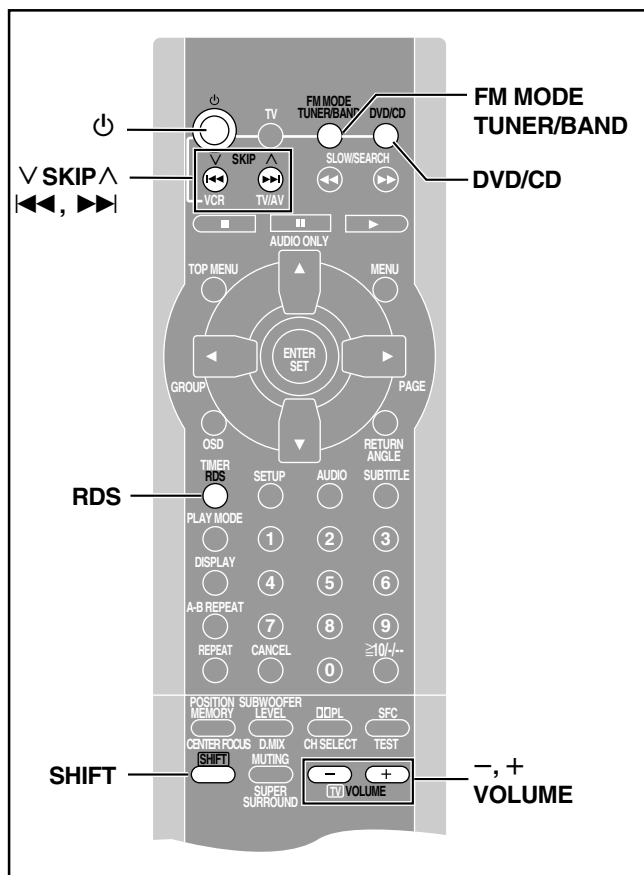

Если в FM-диапазоне слышен сильный шум

Нажмите кнопки [SHIFT] + [FM MODE], чтобы на дисплее появилась индикация “MONO”.



Этот режим улучшает качество звука, если прием плохой, однако радиопередачи звучат в монофоническом режиме. Чтобы отменить этот режим, снова нажмите кнопки [SHIFT] + [FM MODE]. Этот режим также автоматически отключается, если Вы изменили частоту.

Чтобы вернуться к нормальному прослушиванию радиостанций, отключите режим “MONO”. В этом случае стерео- и монофонические радиопередачи воспроизводятся автоматически.

Радиовещание RDS

Этот аппарат может высвечивать текстовые данные, передаваемые системой радиоданных (RDS), доступной в некоторых районах. Если прослушиваемая Вами станция передает сигналы RDS, на дисплее высвечивается индикатор “RDS”.

Высвечивание текстовых данных
 Нажмите кнопку [RDS].
 При каждом нажатии кнопки:
 PS → PTY → Индикатор частоты

Индикаторы PTY			
NEWS	VARIED	FINANCE	COUNTRY
AFFAIRS	POP M	CHILDREN	NATIONAL
INFO	ROCK M	SOCIAL A	OLDIES
SPORT	M.O.R M*	RELIGION	FOLK M
EDUCATE	LIGHT M	PHONE IN	DOCUMENT
DRAMA	CLASSICS	TRAVEL	TEST
CULTURE	OTHER M	LEISURE	ALARM
SCIENCE	WEATHER	JAZZ	

*“M.O.R M”= Middle of the road music (Музыка в дороге)

Примечание
 Индикаторы RDS могут быть недоступны, если прием плохой.

Настройка на радиостанции может производиться как вручную — выбором желаемой частоты, так и предустановкой на различные каналы, что облегчает процесс настройки (→ стр. 21).

- 1 Нажмите либо кнопку [DVD/CD], либо кнопку [TUNER/BAND], чтобы установить пульт ДУ для управления этим аппаратом.**
- 2 Нажмите кнопку [⏻], чтобы включить аппарат.**
- 3 Нажмите кнопку [TUNER/BAND], чтобы выбрать “FM”- или “AM”-диапазон.**
 При каждом нажатии кнопки:
 FM ↔ AM
- 4 Нажмите кнопку [SKIP (∨ или ∧)], чтобы выбрать частоту нужной станции.**
 Высвечивается при успешной настройке на радиостанцию.

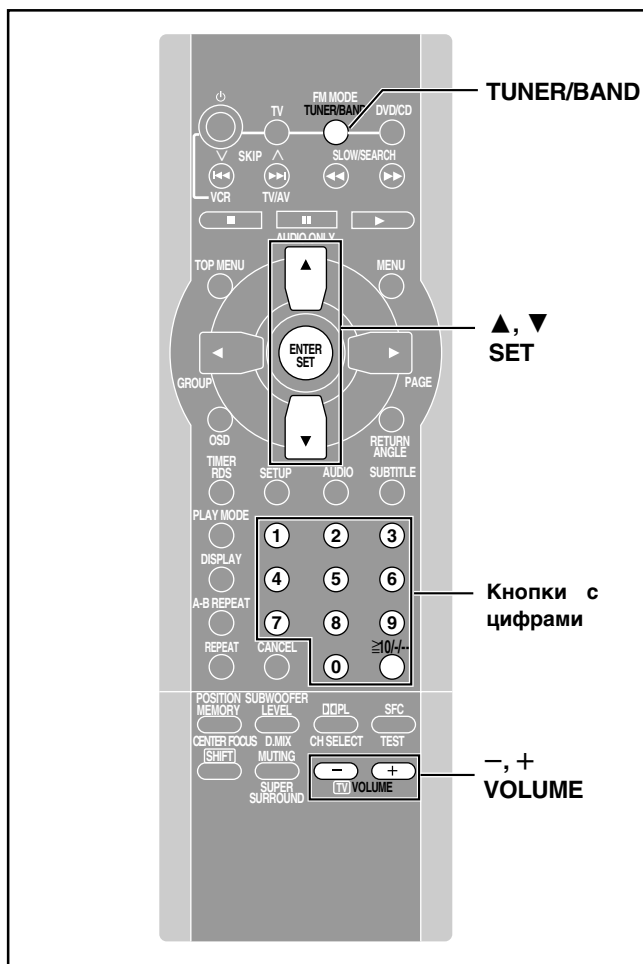
 Высвечивается, когда принимается стерео радиовещание в FM-диапазоне.
 Нажмите и удерживайте кнопку [SKIP (∨ или ∧)] до тех пор, пока частота не начнет изменяться, начиная автоматическую настройку. Настройка остановится, когда будет найдена станция.
- 5 Отрегулируйте уровень громкости.**



Существует два метода предустановки станций.

Автоматическая предустановка: Предустанавливаются станции, которые может принимать тюнер.

Ручная предустановка: Вы можете выбирать станции для предустановки и порядок, в котором выполняется их предустановка.

Для каждого FM- и AM-диапазона может быть установлено до 39 станций.

Автоматическая предустановка

1 Выполните настройку на “FM 87.50” (⇒ стр. 20).

FM 87.50

2 Нажмите и держите нажатой кнопку [SET].

Настроены станции FM-диапазона, которые может принимать аппарат.

Высвободите кнопку, когда появится индикация “AUTO MEMORY”.

3 Выполните настройку на “AM 522”.

4 Нажмите и держите нажатой кнопку [SET].

Настроены станции AM-диапазона, которые может принимать аппарат.

Высвободите кнопку, когда появится индикация “AUTO MEMORY”.

Тюнер выполнит предустановку всех станций, которые он может принять, на каналы в возрастающем порядке. Станции FM-диапазона и AM-диапазона предустанавливаются на каналы с 1 по 39.

По завершении предустановки показывается индикация “SET OK” и начинается воспроизведение последней предустановленной станции.

Если тюнер не сможет принять ни одной станции, то высветится индикация “ERROR”. В этом случае выполните предустановку вручную (см. ниже).

Ручная предустановка

Производите предустановку станций по очереди.

1 Выполните настройку на станцию (⇒ стр. 20).

2 Нажмите кнопку [SET].



3 Нажмите кнопки [▲, ▼], чтобы выбрать канал.

4 Нажмите кнопку [SET].

Если на канал повторно предустанавливается станция, то предыдущая предустановленная на этот канал станция стирается.

Выбор каналов

1 Нажмите кнопку [TUNER/BAND], чтобы выбрать “FM”- или “AM”- диапазон.

При каждом нажатии кнопки:

FM ↔ AM

2 Нажмите кнопки с цифрами, чтобы выбрать канал.

Для выбора 2-значного номера

Пример: Чтобы выбрать канал 12, нажмите [≥10/-] ⇒ [1] ⇒ [2].



Канал

3 Отрегулируйте уровень громкости.

Примечание

- Режимы Dolby Pro Logic, Super Surround и Center focus не могут быть использованы, если подсоединены головные телефоны.
- Вы можете заметить ухудшение качества звука при использовании этих систем звукового поля с некоторыми источниками. Если это произойдет, выключите систему звукового поля.

Система звуковых эффектов

DOLBY DIGITAL и DTS

(⇒ стр. 23)

Функции

- Dolby Digital и DTS – это системы цифрового кодирования, используемые на DVD для передачи окружающего звучания. Обе системы были первоначально разработаны для использования в кинотеатрах.
- Этот аппарат автоматически распознает и декодирует эти системы.

Программное обеспечение

Этот символ отмечает видеоматериалы, записанные в системе Dolby Digital.



Этот символ отмечает источники, записанные в системе DTS.



- DVD

DOLBY PRO LOGIC

(⇒ стр. 23)

Dolby Pro Logic – это система декодирования, разработанная для улучшенного позиционирования звука от источников, записанных в системе Dolby Surround. Позиционирование звука было улучшено путем добавления отдельного канала центрального динамика.

Этот символ отмечает видеоматериалы, записанные в системе Dolby Surround.



- DVD
- CD, Video CD
- Лазерный диск
- Видеокассеты

SUPER SURROUND

(⇒ стр. 24)

MOVIE

MUSIC

- Этот режим добавляет эффекты окружающего звучания к видеоматериалам, которые записаны без использования вышеуказанных систем.
- Вы можете отрегулировать уровень громкости динамиков окружающего звучания, чтобы получить наилучший эффект окружающего звучания.

Любой стереофонический источник звука.

- Этот режим добавляет эффекты окружающего звучания к обычным стереофоническим источникам музыки.
- Вы можете отрегулировать уровень громкости динамиков окружающего звучания, чтобы получить наилучший эффект окружающего звучания.

SFC

(Управление звуковым полем) (⇒ стр. 24)

Используйте эффекты управления звуковым полем для изменения качества звука и добавления эффекта отражения звука.

Любой источник звука.

CENTER FOCUS

(Настройка положения слушателя) (⇒ стр. 24)

- Этот режим позволяет сделать звук центрального динамика таким, как будто он исходит из телевизора.
- Этот режим эффективен при использовании Dolby Digital, DTS и Dolby Pro Logic.

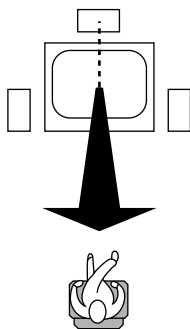

Изготовлено по лицензии фирмы Dolby Laboratories. Долби, "Dolby", "Pro Logic" и символ с двойным "D"-товарные знаки фирмы Dolby Laboratories.

Произведено по лицензии компании Digital Theater Systems, Inc. Патенты США No 5,451,942, 5,956,674, 5,974,380, 5,978,762 и другие мировые патенты, изданные и заявленные. "DTS" и "DTS Digital Surround" являются зарегистрированными торговыми марками компании Digital Theater Systems, Inc. © 1996, 2000 Digital Theater Systems, Inc. Все права сохранены.

Это изделие включает технологию защиты авторских прав, которая защищена по методу заявок определенных патентов США и других прав интеллектуальной собственности, являющихся собственностью корпорации Macrovision и других владельцев авторских прав. Использование этой технологии защиты авторских прав должно быть одобрено корпорацией Macrovision, и она нацелена для использования в быту и другого ограниченного использования для просмотра, если только иное не одобрено корпорацией Macrovision. Запрещается копирование технологии и демонтаж изделия.

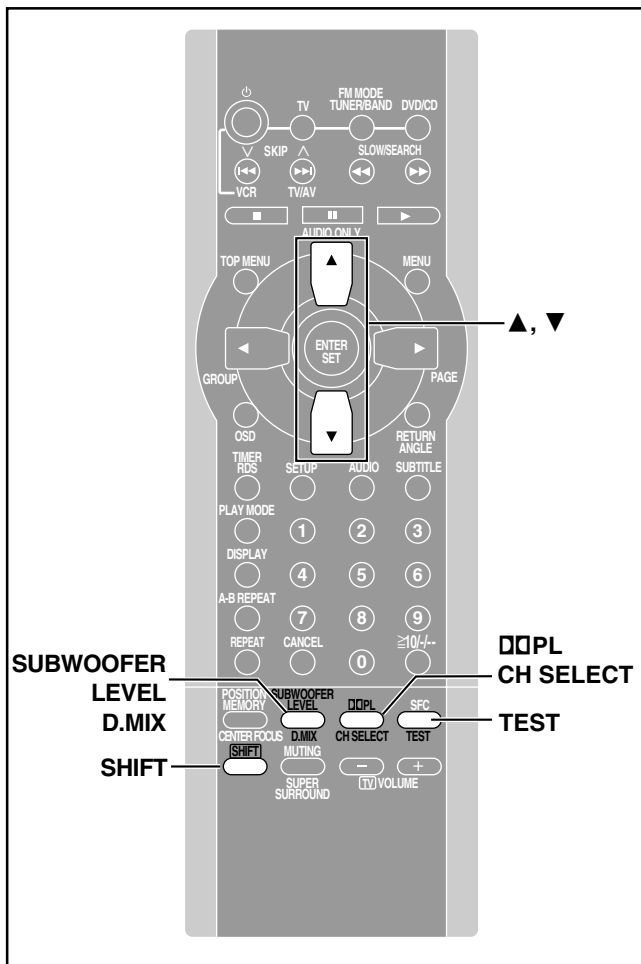

DOLBY DIGITAL и DTS

Выполните воспроизведение источника в формате DOLBY DIGITAL или DTS.

Аппарат автоматически распознает тип сигнала и обрабатывает его.

Для добавления мощности басу из сабвуфера ➔ стр. 24.

Для выполнения микширования сигналов Dolby Digital или DTS (5.1 ch) на два канала

Во время воспроизведения нажмите кнопки [SHIFT] + [D.MIX]. Для отмены снова нажмите кнопки [SHIFT] + [D.MIX].

Когда мигает индикация “D.MIX”

DVD-Audio диск, который Вы воспроизводите, содержит многоканальные сигналы, которые не могут быть микшированы (также появляется “No Down-Mix”).

DOLBY PRO LOGIC

1 Нажмите кнопку [DOLPL].

DOLPL — Горит индикатор

2 Выполните воспроизведение источника в формате Dolby Surround.

Для отмены

Нажмите кнопку [DOLPL].

Примечание

Выключите систему Dolby Pro Logic во время воспроизведения DVD, записанного в системе Dolby Digital или DTS. Эффекты окружающего звучания будут воспроизводиться неправильно, если оставить ее включенной.

Регулировки уровня динамиков

Если при прослушивании источника уровень громкости динамиков заметно различается, то его следует привести к единому значению для всех динамиков.

Подготовка

DOLBY DIGITAL и DTS: Выключите другие системы окружающего звучания.

DOLBY PRO LOGIC: Нажмите кнопку [DOLPL].

- Нажатием кнопки [SHIFT] + [TEST] подайте на выход тест-сигнал.

TEST Lch

Lch: Левый передний динамик

Cch: Центральный динамик

Rch: Правый передний динамик

RSch: Правый динамик окружающего звучания

LSch: Левый динамик окружающего звучания

• Канал окружающего звучания для Dolby Pro Logic является монофоническим так, что вместо обычного индикатора появляется индикатор “Sch”.

- Нажмите кнопку [▲] (чтобы увеличить громкость) или кнопку [▼] (чтобы уменьшить громкость).

Для остановки тестового сигнала нажмите кнопки [SHIFT] + [TEST] снова.

Чтобы отрегулировать уровень звучания динамиков во время воспроизведения

- Нажатием кнопки [SHIFT] + [CH SELECT] для выбора динамика.

Lch → Cch → Rch → RSch → LSch → SWch

SWch: Сабвуфер

Dolby Pro Logic

• Канал окружающего звучания является монофоническим так, что вместо обычного индикатора появляется индикатор “Sch”.

• Индикатор “SWch” не появляется.

- Нажмите кнопку [▲] (чтобы увеличить громкость) или кнопку [▼] (чтобы уменьшить громкость).

L, R : от -16 дБ до 0 дБ

C, RS, LS, S : от -10 дБ до +6 дБ

SW : от -10 дБ до +10 дБ

Примечание

Вы также можете подрегулировать уровень сабвуфера, нажимая кнопку [SUBWOOFER LEVEL].

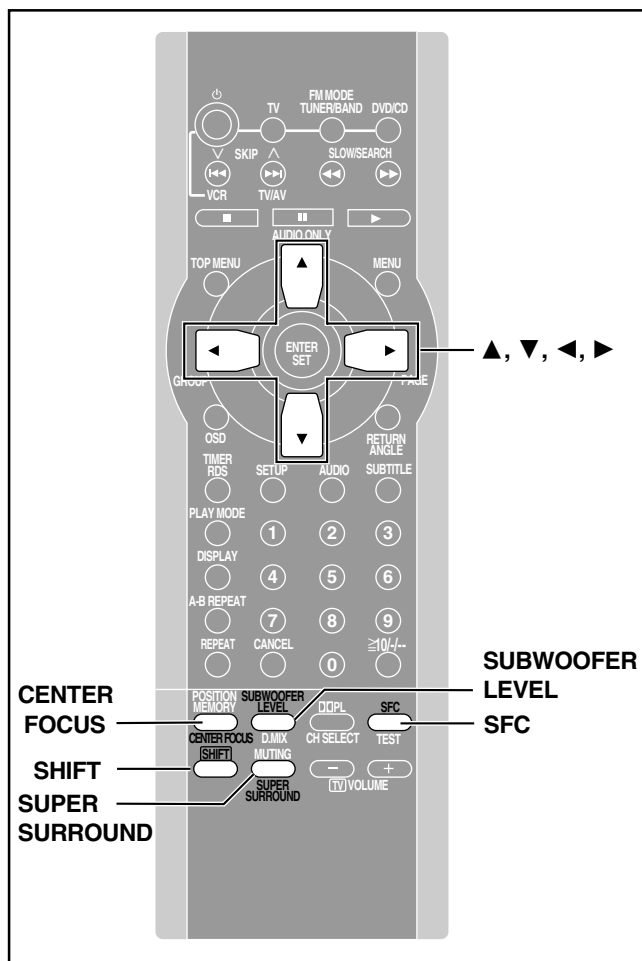

SUPER SURROUND

Нажмите кнопки [SHIFT] + [SUPER SURROUND] и выберите индикацию “MOVIE” (режим “ВИДЕО”) или “MUSIC” (режим “МУЗЫКА”).



При каждом нажатии кнопки:
MOVIE → MUSIC → OFF(выкл.)

Для отмены

Нажмите кнопки [SHIFT] + [SUPER SURROUND] и выберите индикацию “OFF”(выкл.).

Примечание

Выключите функцию улучшенного окружающего звучания во время воспроизведения DVD, записанного в системе Dolby Digital или DTS. Эффекты окружающего звучания будут воспроизводиться неправильно, если оставить ее включенной.

CENTER FOCUS

Вы можете сделать звук центрального динамика таким, как будто он исходит из телевизора. Поместите центральный динамик над телевизором.

Нажмите кнопки [SHIFT] + [CENTER FOCUS].



При каждом нажатии кнопки:
CENTER FOCUS ↔ OFF(выкл.)

Управление звуковыми эффектами и качеством звука

Нажмите кнопку [SFC], чтобы выбрать нужную установку.

HEAVY

- При каждом нажатии кнопки:
- HEAVY:** Добавляет энергии рок-музыке.
 - CLEAR:** Делает высокие звуки более чистыми.
 - SOFT:** Для фоновой музыки.
 - HALL:** Создает эффект прослушивания в просторном зале.
 - MANUAL:** ниже
 - FLAT:** Отменено (все эффекты отключены). (заводская установка)

В режиме MANUAL

- Вы можете выбрать установки LOW (низкие), MID (средние) или HIGH (высокие), а затем подрегулируйте их в диапазоне между -3 и +3.
1. Нажмите и удерживайте кнопку [SFC].
 2. Нажмите кнопки [◀, ▶] чтобы выбрать установку LOW (низкие), MID (средние) или HIGH (высокие).
 3. Нажмите кнопки [▲, ▼] чтобы выбрать уровень между -3 и +3. Повторите действия пунктов 2 и 3, чтобы подрегулировать качество звука по Вашему вкусу.

Регулировка баса с помощью кнопки SUBWOOFER LEVEL

Нажмите кнопку [SUBWOOFER LEVEL].

SUB W 1

При каждом нажатии кнопки:
SUB W 1 → SUB W 2 → SUB W 3 → SUB W 4 → SUB W 0

- 0 : 0 дБ
- 1 : +3 дБ
- 2 : +6 дБ
- 3 : +8 дБ
- 4 : +10 дБ

Примечание

- Вы не можете отрегулировать бас в то время, когда Вы используете головные телефоны.
- Вы можете подрегулировать бас с помощью кнопки [SUBWOOFER LEVEL] только тогда, когда загружен DVD. Эти регулировки эффективны только тогда, когда DVD содержит отдельный сигнал сабвуфера, хотя дисплей будет изменяться, чтобы отобразить настройки, даже если это не так.

Выключение сабвуфера

Вы можете улучшить качество звука стерео источников с помощью выключения сабвуфера.

Нажмите и удерживайте кнопку [SUBWOOFER LEVEL].

SUB W OFF

При каждом нажатии и удержании кнопки:
SUB W OFF ↔ SUB W ON

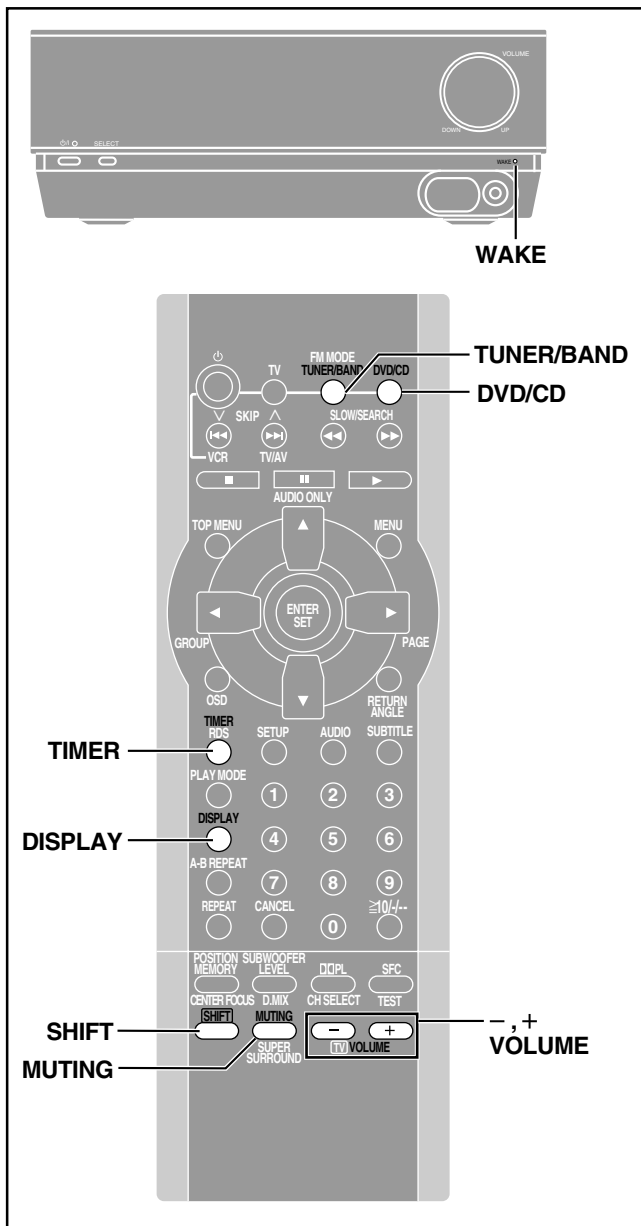

Функции таймера

Таймер SLEEP может выключить аппарат после установленного времени и таймер WAKE может включить его. Использование двух таймеров одновременно невозможно.

Подготовка

Выберите желаемый источник.

- **Диск**
Нажмите кнопку [DVD/CD] для высвечивания индикатора "DVD" и вставьте аудио CD и т. д.
- **Радио**
Нажмите кнопку [TUNER/BAND] для выбора индикатора "FM" или "AM" и настройтесь на желаемую станцию.

1 Нажмите кнопки [SHIFT] + [TIMER] для выбора желаемого режима таймера.

При каждом нажатии кнопки [SHIFT] + [TIMER]:
SLEEP → WAKE → OFF (выкл.)

Индикатор WAKE горит, когда включен таймер пробуждения.

2 В течение 5 секунд,

Нажмите и удерживайте кнопку [SHIFT] + [TIMER], и высвободите ее, когда высветится нужный Вам таймер.

Индикация изменяется следующим образом:

- **SLEEP (в минутах)**

30 → 60 → 90

- **WAKE (в часах)**

5H → 7H → 9H

- Таймер SLEEP начинает работать немедленно.
- Аппарат выключается вскоре после того, как Вы включите таймер пробуждения.

Для проверки установок таймера сна

Нажмите один раз кнопки [SHIFT] + [TIMER].

- Появляется оставшееся время.

Для изменения установок

Повторите процедуру с начала.

Использование головных телефонов

1 Уменьшите уровень громкости и подсоедините головные телефоны (не прилагаются).

Тип разъема головных телефонов: 3,5 мм стерео

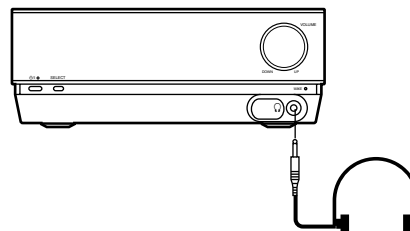

2 Подрегулируйте громкость головных телефонов с помощью регулятора [-, +, VOLUME].

Звук автоматически переключится в стерео режим (2 канала). Если звук искажен, включите функцию сжатия динамического диапазона [→ стр. 26, Audio (Аудио)—D. Range Compression (сжатие динамического диапазона)].

Примечание

Избегайте продолжительного прослушивания в головных телефонах на большой громкости во избежание повреждения слуха.

Приглушение звука

Нажмите кнопку [MUTING].



Уровень громкости уменьшится до минимума.

Для отмены

Снова нажмите кнопку [MUTING], или уменьшите уровень громкости до минимума (— dB), затем установите его на нужный уровень.

Также режим приглушения звука отключается при выключении аппарата.

Выключение дисплея





Дисплей выключается для лучшего просмотра телевизора.

Нажмите кнопку [DISPLAY].

Для отмены снова нажмите кнопку [DISPLAY].

Эта таблица показывает установки этого аппарата. Измените установки для соответствия Вашим предпочтениям и для соответствия среде, в которой используется аппарат. Эти установки сохраняются в памяти до их повторного изменения, даже если аппарат выключается. См. стр. 27 относительно подробностей операций меню.

• Подчеркнутые пункты являются заводскими предварительными установками.

Меню	Пункты	Варианты установки
Disc (Диск) 	Audio (аудио) <u>DVD-A</u> <u>DVD-V</u> Выберите предпочитаемый язык аудио.	<u>English</u> French German Italian Spanish Original Other **** Original: Будет выбран оригинальный язык каждого диска. Other ****: Введите номер кода с помощью кнопок с цифрами (⇒ стр. 35).
	Subtitle (субтитры) <u>DVD-A</u> <u>DVD-V</u> Выберите предпочитаемый язык субтитров.	<u>Automatic</u> English French German Italian Spanish Other **** Automatic: Если язык, выбираемый для пункта "Audio" недоступен, субтитры на этом языке будут появляться автоматически, если они доступны на этом диске.
	Menus (меню) <u>DVD-A</u> <u>DVD-V</u> Выберите предпочитаемый язык для меню диска.	<u>English</u> French German Italian Spanish Other ****
	Ratings (оценки) <u>DVD-V</u> (⇒ стр. 27) Установите уровень оценок, чтобы ограничить воспроизведение DVD-Video. • Показывается экран пароля, если Вы выберете уровень с 0 до 7 или если Вы выберете установку "Ratings", когда был выбран уровень с 0 до 7. • Выберите "Level 0", чтобы предотвратить воспроизведение дисков, которые не имеют уровней оценок записанных на них.	Установка оценок (Когда выбран уровень 8) <u>8 No Limit</u> : Все DVD-Video могут воспроизводиться. от 1 до 7: Запрещено воспроизведение DVD-Video с соответствующими оценками, записанными на них. 0 Lock All: Запрещено воспроизведение всех DVD-Video.
Video (Видео) 	TV Aspect (формат ТВ) (⇒ стр. 9) Выберите установку для соответствия Вашему телевизору и предпочтениям.	<u>4:3 Pan&Scan</u> 4:3 Letterbox 16:9
	Still Mode (режим стоп-кадра) (⇒ стр. 35) Определите тип изображения, показываемого во время паузы.	<u>Automatic</u> Field Frame
	NTSC Disc Output (выходной сигнал NTSC диска) Выберите, является ли сигнал PAL60 или NTSC выходным сигналом во время воспроизведения дисков NTSC (⇒ стр. 4).	<u>PAL60</u> : когда подсоединен PAL телевизор. NTSC: когда подсоединен NTSC телевизор.
Audio (Аудио) 	Speaker Setting (установка динамика) <u>DVD-V</u> (⇒ стр. 27) (только Dolby Digital) Установите время задержки для Вашего центрального динамика и динамиков окружающего звучания.	Центральный: 0/1,3/2,6/3,9/5,3 ms Окружающего звучания (L/R): 0/5,3/10,6/15,9 ms
	D. Range Compression (сжатие динамического диапазона) <u>DVD-V</u> (только Dolby Digital) Измените уровень сжатия динамического диапазона для просмотра поздно ночью.	<u>Off</u> On Включите функцию сжатия динамического диапазона в следующих случаях. • Чтобы отчетливо слышать диалоги при прослушивании на низком уровне громкости. • Когда звук искажен при воспроизведении многоканального DVD через два канала (когда подсоединены головные телефоны или когда используется режим микширования по двум каналам).
	Audio during Search (звук во время поиска) <u>DVD-A</u> <u>DVD-V</u> <u>VCD</u> Выберите, будет ли слышен звук во время поиска.	<u>On</u> Off: Звук будет все еще слышен во время поиска с некоторыми DVD-Audio.
Display (Дисплей) 	Menu Language (язык меню) Выберите предпочитаемый язык для этих меню и сообщений на экране.	<u>English</u> Français Deutsch Italiano Español
	On-Screen Messages (экранные сообщения) Выберите, будут ли показываться сообщения на экране или нет.	<u>On</u> Off
Others (Другие) 	DVD-Video Mode (режим DVD-Video) <u>DVD-A</u> Выберите, как воспроизводить изображения, содержащиеся на некоторых DVD-Audio. Установка возвращается на "Off", когда Вы удаляете диск, выключаете аппарат или меняете источник.	<u>Off</u> : DVD-Audio воспроизводится как DVD-Audio. On: Может воспроизводится содержимое DVD-Video, содержащееся на DVD-Audio.

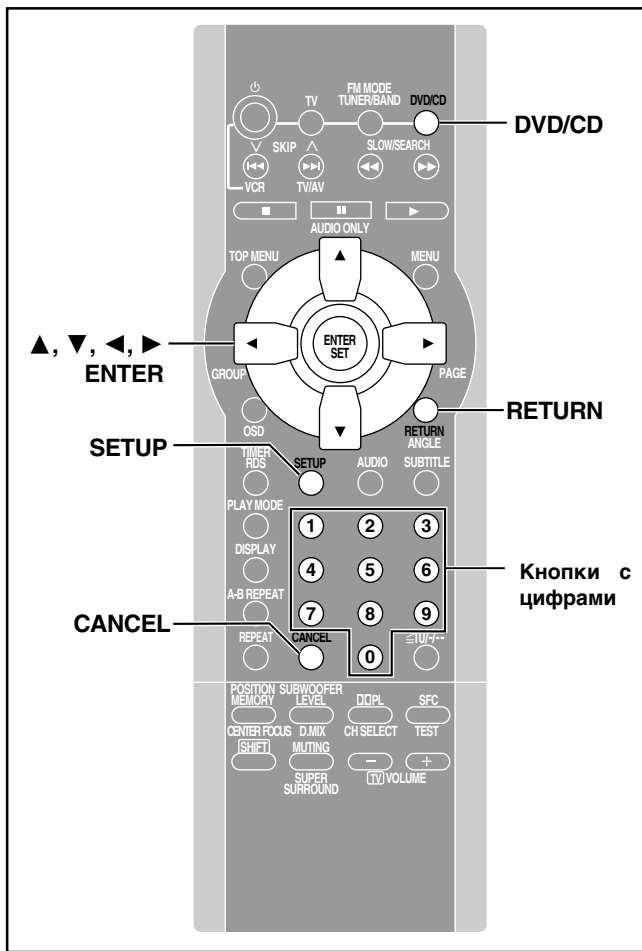

Общие процедуры

См. стр. 26 для меню и вариантов выбора.

Подготовка

Нажмите кнопку [DVD/CD], чтобы выбрать индикацию "DVD".

1 Нажмите кнопку [SETUP], чтобы показать меню.

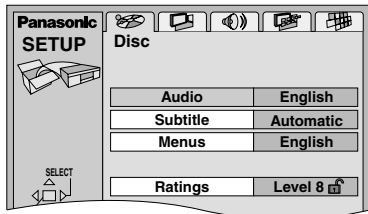

2 Нажмите кнопки [◀, ▶], чтобы выбрать таблицу меню.

Экран изменяется, чтобы высветить меню.

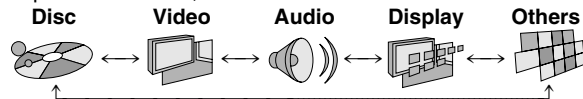

3 Нажмите кнопки [▲, ▼], чтобы выбрать пункт, который Вы хотите изменить, и нажмите кнопку [ENTER].

4 Нажмите кнопки [▲, ▼], чтобы выбрать вариант, и нажмите кнопку [ENTER].

Экран снова показывает меню.

Для возврата к предыдущему экрану

Нажмите кнопку [RETURN].

Когда Вы закончили

Нажмите кнопку [SETUP].

Ввод пароля (Ratings)

DVD-V

Показывается экран пароля, когда Вы выберете уровень с 0 до 7.

1. Введите 4-значный пароль с помощью кнопок с цифрами и нажмите кнопку [ENTER].

- Если Вы ввели неправильный номер, нажмите кнопку [CANCEL], чтобы стереть его до того, как Вы нажмете кнопку [ENTER].

- Появляется символ закрытого замка, чтобы показать, что оценка заблокирована.

- **Не забывайте Ваш пароль.**

2. Нажмите кнопку [ENTER], чтобы подтвердить 4 цифры.

Теперь, когда Вы вставите DVD-Video, который превышает ограничение оценки, установленное Вами, на телевизоре покажется сообщение. Следуйте экранным инструкциям.

Изменение времени задержки

DVD-V (Dolby Digital, только центральный динамик и динамики окружающего звучания)

Для оптимального прослушивания 5.1-канального звука все динамики, за исключением сабвуфера, должны быть на одинаковом расстоянии от позиции прослушивания. Если Вы должны расположить центральный динамик или динамики окружающего звучания ближе к позиции прослушивания, подрегулируйте время задержки, чтобы компенсировать различие.

Время задержки сигнала центрального динамика

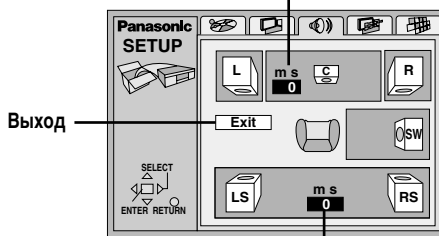

Время задержки сигнала динамика окружающего звучания

Изменение времени задержки

1. Нажмите кнопки [▲, ▼, ▶, ◀], чтобы выбрать значение времени задержки, и нажмите кнопку [ENTER].

2. Нажмите кнопки [▲, ▼], чтобы подрегулировать время задержки, и нажмите кнопку [ENTER].

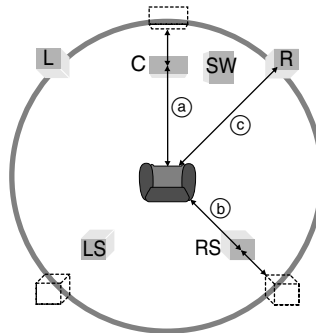

Величины

Если расстояние (a) или (b) больше или равно, чем расстояние (c), установите значение "0". Если расстояние (a) или (b) меньше, чем расстояние (c), установите следующим образом.

а) Центральный динамик

Разница	Установка
Приблиз. 50 см	1,3 мс
Приблиз. 100 см	2,6 мс
Приблиз. 150 см	3,9 мс
Приблиз. 200 см	5,3 мс

б) Динамики окружающего звучания

Разница	Установка
Приблиз. 200 см	5,3 мс
Приблиз. 400 см	10,6 мс
Приблиз. 600 см	15,9 мс

Когда Вы закончили

Нажмите кнопку [▲, ▼, ▶, ◀], чтобы выбрать "Exit", и нажмите кнопку [ENTER].

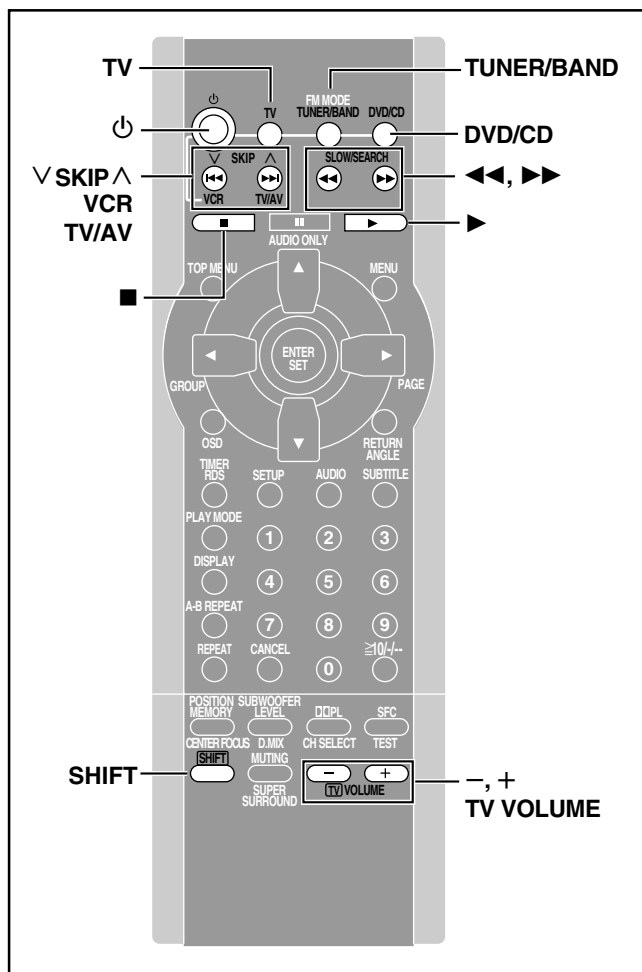

Управление телевизором

Переключение в режим управления телевизором

Нажмите кнопку [TV].
Основной аппарат также переключается на вход телевизора.

Включение/выключение телевизора

Нажмите кнопку [⏻].

Переключение каналов

Нажмите кнопку [SKIP (Λ или V)].
Вы также можете выбрать канал с помощью кнопок с цифрами.

Регулировка громкости

Нажмите кнопки [SHIFT] + [TV VOLUME (- или +)].

Включение/выключение режима видеовхода на ТВ

Нажмите кнопки [SHIFT] + [TV/AV].

Управление видео кассетным магнитофоном

Переключение в режим управления видео кассетным магнитофоном

Нажмите кнопки [SHIFT] + [VCR].
Основной аппарат также переключается на вход ВКМ.

Включение/выключение видео кассетного магнитофона

Нажмите кнопку [⏻].

Переключение каналов

Нажмите кнопку [SKIP (Λ или V)].
Вы также можете выбрать канал с помощью кнопок с цифрами.

Воспроизведение

Нажмите кнопку [▶] (PLAY).

Быстрая перемотка вперед и назад

Нажмите и удерживайте кнопку [◀◀] или кнопку [▶▶].

Остановка воспроизведения

Нажмите кнопку [■].

Примечание

- Некоторые модели несовместимы с данным пультом ДУ.
- Чтобы избежать случайного функционирования, нажмите кнопку [DVD/CD] или кнопку [TUNER/BAND] после управления так, чтобы пульт ДУ был готов управлять этим аппаратом.

- Выключите аппарат перед выполнением подсоединений.
- Более подробно см. инструкцию к внешнему аппарату. (Кабели и оборудование не входят в комплект поставки.)

Аудио кабель

Белый (L)  
 Красный (R)  

Для прослушивания телевизора через этот аппарат
Разъемы TV AUDIO OUTPUT

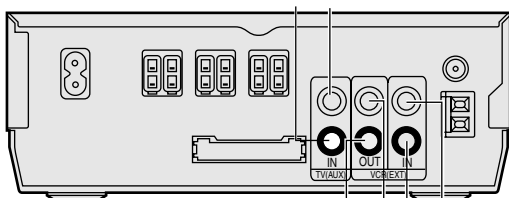
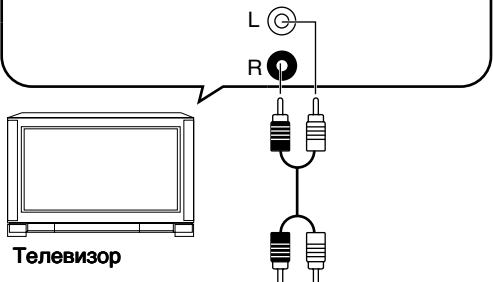

B   **A**

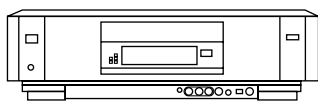

Видеокассетный магнитофон

При подсоединении записывающего проигрывателя Мы рекомендуем использовать записывающий проигрыватель со встроенным фоно эквалайзером. Если Ваш записывающий проигрыватель не имеет встроенного эквалайзера, подсоедините его сначала к отдельному эквалайзеру, а затем подсоедините его к этому аппарату.

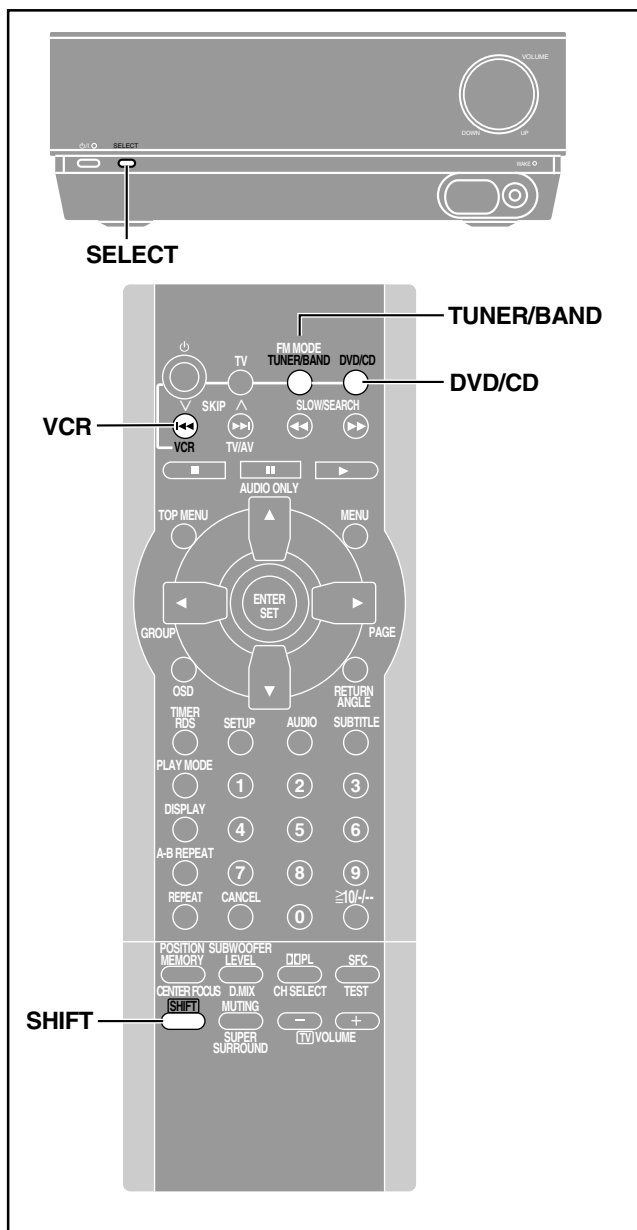

Другие функции

A Вы можете воспроизводить звук видеокассетного магнитофона, кассетной деки, проигрывателя лазерных дисков и т.д. через динамики этого аппарата.

1 Нажмите кнопки [SHIFT] + [VCR].

• Основной аппарат: Нажмите кнопку [SELECT].

При каждом нажатии кнопки:

DVD → TV <AUX> → VCR <EXT> → FM → AM

2 Начните воспроизведение.

B Вы можете записывать звук радио или дисков на кассетную деку или видеокассетный магнитофон.

1 Нажмите кнопку [DVD/CD], чтобы выбрать индикацию “DVD”.

Или

Нажмите кнопку [TUNER/ BAND], чтобы выбрать диапазон “FM” или “AM”.

• Основной аппарат → см. выше.

2 Начните запись и воспроизведение.

Если качество приема радиостанций плохое, то используйте наружную антенну.

Примечание

Отсоединяйте внешнюю антенну, если аппарат не используется.
Никогда не используйте наружную антенну во время грозы.

Наружная FM-антенна

(Использование телевизионной антенны)

- Отсоедините комнатную FM-антенну.
- Антенна должна быть установлена компетентным техником.



Наружная AM-антенна

(Использование провода с виниловой изоляцией)

Протяните отрезок провода с виниловой изоляцией горизонтально вдоль окна или через другое удобное место.
Не отсоединяйте при этом рамочную антенну.

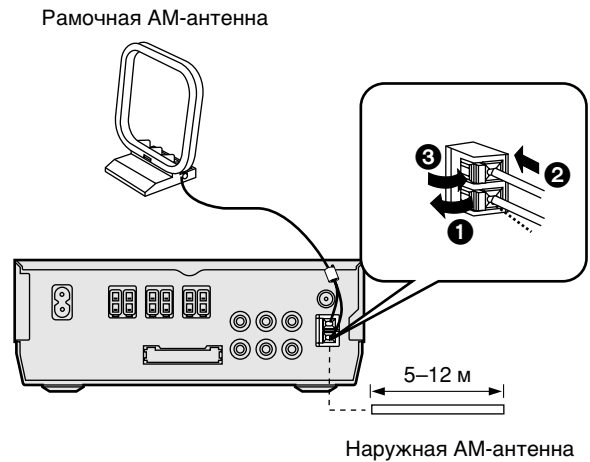

Размещение

Установите аппарат на горизонтальной поверхности, где она не будет подвергаться воздействию прямых солнечных лучей, высокой температуры, высокой влажности, а также сильной вибрации. Такие воздействия могут повредить корпус и прочие компоненты системы, тем самым сократив срок службы аппарата.

Не ставьте на аппарат тяжелые предметы.

Напряжение

Не используйте источники питания высокого напряжения. Это может привести к перегрузке аппарата и возгоранию.

Не используйте источники питания постоянного тока. Тщательно проверьте источник питания прежде, чем установить аппарат на корабле или в другом месте, где используются источники постоянного тока.

Меры предосторожности при обращении с сетевым шнуром

Убедитесь в том, что сетевой шнур правильно подсоединен и не поврежден. Неплотное подсоединение и повреждения шнура могут привести к возгоранию или электрошоку. Не дергайте и не сгибайте сетевой шнур, не кладите на него тяжелые предметы.

При отсоединении от розетки крепко удерживайте штепсельную вилку. Дергая за сетевой шнур, Вы можете получить электрошок.

Не прикасайтесь к штепсельной вилке влажными руками. Это может привести к электрошоку.

Посторонние предметы

Не позволяйте попадать внутрь аппарата каким-либо металлическим предметам. Это может привести к электрошоку или поломке аппарата.

Не проливайте внутрь аппарата какую-либо жидкость. Это может привести к электрошоку или поломке аппарата. Если это случилось немедленно отсоедините аппарат от источника питания и свяжитесь с Вашим дилером.

Не распыляйте инсектициды на аппарат или внутрь него. В их состав входят воспламеняющиеся газы, попадание которых внутрь аппарата может привести к возгоранию.

Техобслуживание

Не пытайтесь самостоятельно чинить аппарат. Если аппарат не воспроизводит звук, индикаторы не загораются, идет дым, либо Вы столкнулись с другой проблемой, не упомянутой в настоящей инструкции, то отсоедините сетевой шнур и свяжитесь с Вашим дилером или с авторизованным сервис-центром. Если ремонт, разборка или переделка аппарата производятся некомпетентными лицами, то это может привести к поражению электротоком или к возгоранию.

Если аппарат длительное время не используется, то отсоединяйте его от источника питания—это продлевает срок службы аппарата.

Перед обращением к специалисту по техобслуживанию выполните следующие проверки. Если у Вас есть сомнения относительно некоторых пунктов проверки или перечисленные в списке меры не решают проблему, проконсультируйтесь с Вашим дилером для определения дальнейших действий.

Номера страниц для справок показаны черными кружками ❸.

Питание

Нет питания.	● Надежно вставьте сетевой шнур в бытовую розетку. ❸
Аппарат автоматически переключается в режим ожидания.	● Аппарат был переключен в режим ожидания таймером сна. 25

Операции

Нет отклика, когда нажимаются кнопки.	<ul style="list-style-type: none"> ● Некоторые операции могут быть запрещены диском. ● Аппарат может работать неправильно из-за освещения, статического электричества или каких-либо внешних факторов. <p>Процедура сброса: Нажмите кнопку [⏻], чтобы переключить аппарат в режим ожидания и затем снова включите. Или же нажмите кнопку [⏻], чтобы переключить аппарат в режим ожидания, отсоедините сетевой шнур, а затем снова подсоедините его.</p>
С помощью пульта ДУ не могут производиться операции.	<ul style="list-style-type: none"> ● Проверьте, правильно ли установлены батарейки. ❸ ● Батарейки разрядились: Замените их новыми. ❸ ● Направьте пульт ДУ на сенсор сигнала пульта ДУ и управляйте.
Воспроизведение не начинается, даже если нажимается кнопка [▶] (PLAY). Воспроизведение начинается, но затем немедленно останавливается.	<ul style="list-style-type: none"> ● Образовалась влага: Подождите 1-2 часа, пока она не испарится. ● Этот аппарат не может воспроизводить диски, отличные от DVD-Audio, DVD-Video, CD и Video CD. 4 ● Этот аппарат не может воспроизводить DVD-Video с региональный кодом, отличным от "5" и "ALL", или если региональный код для нескольких регионов не включает "5". 1 ● Диск может быть загрязнен и требовать очистки. 4 ● Убедитесь, что диск вставлен с этикеткой на стороне, которая будет воспроизводиться, обращенной вверх. 11
Альтернативные языки не выбираются.	<ul style="list-style-type: none"> ● Альтернативные языки не выбираются с дисками, которые содержат не более одного языка. ● Для некоторых дисков альтернативный язык не может быть выбран с помощью кнопок [AUDIO] или [SUBTITLE]. Попробуйте выбрать их из меню диска, если оно доступно. 12
Нет меню воспроизведения.	● Меню высвечиваются, если только они записаны на диск.
Нет субтитров.	<ul style="list-style-type: none"> ● Субтитры появляются, если только диск содержит их. ● Субтитры погашены с телевизора. Высветите субтитры. 16
Звуковая дорожка и/или язык субтитров отличаются от выбранных с помощью меню SETUP.	● Язык не записан на диск.
Угол не может быть изменен.	● Эта функция зависит от доступности программного обеспечения. Даже если диск имеет набор записанных углов, эти углы могут быть записаны только для определенных сцен.
Меню SETUP недоступно.	<ul style="list-style-type: none"> ● Выберите диск в качестве источника. ● Отмените программное и произвольное воспроизведение. 15
Вы забыли Ваш пароль для оценок. Сбросьте все установки на заводские предварительные установки.	<ul style="list-style-type: none"> ● Во время остановки нажмите и удерживайте кнопку [■] на основном аппарате и кнопку [≥10/-/-] на пульте ДУ в течение приблизительно 3 секунд до тех пор, пока индикатор "Initialized" не исчезнет с телевизора. Выключите аппарат и снова включите. Все установки вернуться к установкам по умолчанию.

Звук

Нет звука. Искаженный звук.	<ul style="list-style-type: none"> ● Проверьте соединения. 5 — 8, 29 30 ● Увеличьте уровень громкости. ● Отключите режим приглушения звука. 23 ● Выключите аппарат, определите и устраните причину, затем включите аппарат. <p>Причины включают:</p> <ul style="list-style-type: none"> – Закорачивание (соприкосновение обнаженных проводов) положительных и отрицательных проводов динамика. 6 – Использование динамиков с сопротивлением ниже, чем номинальное для этого аппарата. 24 – Деформирование динамиков посредством чрезмерной громкости или мощности. – Использование аппарата в горячем окружении без надлежащей вентиляции.
При воспроизведении слышен шум.	● Поблизости от кабелей находится сетевой шнур или флюоресцентная лампа. Удалите все приборы и провода, расположенные рядом с кабелями аппарата.
Нет звука из сабвуфера.	● Проверьте, не установлен ли сабвуфер на "SUB W OFF". 24

Изображение

Изображение искажено.	<ul style="list-style-type: none"> ● Некоторое искажение является нормальным во время SEARCH (поиск). ● Экран может ненадолго разделен на части, когда Вы включаете и выключаете функцию AUDIO ONLY. 14
Нет изображения.	<ul style="list-style-type: none"> ● Убедитесь, что телевизор подсоединен правильно. 9 ● Проверьте, включен ли телевизор. ● Убедитесь, что установка видео входа телевизора (например, VIDEO 1) является правильной.
Изображение, показываемое по телевизору, является ненормальным. (Изображение обрезано по краям, или черные полосы появляются сверху и снизу экрана.)	<ul style="list-style-type: none"> ● Перейдите к меню видео в меню SETUP и измените установку "TV Aspect" для соответствия Вашему телевизору. Вам может также понадобится изменить режим экрана на самом телевизоре. 9 ● Убедитесь, что аппарат подсоединен непосредственно к телевизору, а не подсоединен через видеокассетный магнитофон.
Плохое качество изображения.	<ul style="list-style-type: none"> ● Проверьте установки в видео меню экранов GUI. 19
Изображение на экране ТВ пропадает или покрывается полосами.	<ul style="list-style-type: none"> ● Антенна неправильно расположена или ориентирована. Если Вы пользуетесь комнатной антенной, то смените ее на наружную. 30 ● Телевизионная антенна расположена слишком близко к системе. Расположите телевизионную антенну на расстоянии от системы.

Прослушивание радио

Слышен шум. Индикатор стереозвука мигает или не загорается. Звук воспроизводится с искажениями.	<ul style="list-style-type: none"> ● Отрегулируйте положение FM- или AM-антенны. 8 ● Пользуйтесь наружной антенной. 30
Слышны помехи.	<ul style="list-style-type: none"> ● Выключите ТВ или отсоедините его от аппарата.
Во время приема радиостанций AM-диапазона слышен низкочастотный шум.	<ul style="list-style-type: none"> ● Удалите от антенны посторонние кабели и провода.
Правильная частота AM-диапазона не может быть настроена.	<ul style="list-style-type: none"> ● Измените шаг частоты. Нажмите кнопку [TUNER/BAND], чтобы выбрать "AM", затем нажмите и удерживайте кнопку [SELECT] в течение 10 секунд, чтобы изменить шаг на 9 кГц.

Дисплей аппарата

Отключен дисплей аппарата.	<ul style="list-style-type: none"> ● Нажмите кнопку [DISPLAY], чтобы включить дисплей.
"NO PLAY"	<ul style="list-style-type: none"> ● Вы вставили диск, который аппарат не может воспроизводить; вставьте такой, который он может. 4
"NO DISC"	<ul style="list-style-type: none"> ● Вы не вставили диск; вставьте его. ● Вы вставили диск неправильно; вставьте его правильно. 1
"F61"	<ul style="list-style-type: none"> ● Проверьте и подкорректируйте соединения шнуров динамиков. Если это не устранило проблему, то существует проблема электропитания. Проконсультируйтесь с Вашим дилером.
"DVD U11"	<ul style="list-style-type: none"> ● Диск загрязнен. Протрите его мягкой тканью. 4
"ERROR"	<ul style="list-style-type: none"> ● Выполнена неправильная операция. Прочитайте инструкцию и попробуйте снова.
"DVD H□□" □□ отводится под номер.	<ul style="list-style-type: none"> ● Вероятно, случилась проблема. Номер, следующий за "H" зависит от состояния аппарата. Процедура сброса: Нажмите кнопку [⏻], чтобы переключить аппарат в режим ожидания и затем снова включите. Или же нажмите кнопку [⏻], чтобы переключить аппарат в режим ожидания, отсоедините сетевой шнур, а затем снова подсоедините его. ● Если сервисный номер не исчез, запишите его и проконсультируйтесь с квалифицированным работником сервиса.

Дисплей телевизора

Нет экранных сообщений.	<ul style="list-style-type: none"> ● Перейдите к меню Дисплея меню SETUP, и выберите "On" для "On-Screen Messages" (экранные сообщения). 26
Экраны графического интерфейса GUI не высвечиваются или высвечиваются только частично.	<ul style="list-style-type: none"> ● Нажмите кнопки [▲, ▼], когда выделена самая правая пиктограмма, чтобы переместить их вниз. 17
Меню диска высвечивается на другом языке.	<ul style="list-style-type: none"> ● Перейдите к меню Диска меню SETUP, и выберите предпочтительный язык для "Menus" (меню). 26

Уход

Поверхность корпуса полирована.

Используйте прилагаемую ткань для ее очистки.

- Никогда не используйте для очистки аппарата спирт, растворители или бензин.

Управляющий приемник AV**■ Секция усилителя****Выходная мощность****Выходная мощность RMS (THD 10 %, 6 Ом)**

FRONT (1 кГц, задействованы оба канала)	2×35 Вт
SURROUND (1 кГц, задействованы оба канала)	2×35 Вт
CENTER (1 кГц)	40 Вт
SUBWOOFER (100 Гц)	40 Вт

Выходная мощность DIN (THD 1,0 %, 6 Ом)

FRONT (1 кГц, задействованы оба канала)	2×28 Вт
SURROUND (1 кГц, задействованы оба канала)	2×27 Вт
CENTER (1 кГц)	35 Вт
SUBWOOFER (100 Гц)	35 Вт

Импеданс нагрузки 6 Ом

■ Секция предусилителя

Входной разъем BKM(EXT), TB(AUX)

Выходной разъем BKM(EXT)

■ Секция FM-тюнера

Частотный диапазон 87,50–108,00 МГц (с шагом 0,05 МГц)

Разъем антенны 75 Ом (несимметричный)

■ Секция AM-тюнера

Частотный диапазон 522–1629 кГц (с шагом 9 кГц)

520–1630 кГц (с шагом 10 кГц)

■ Секция таймера

Таймер сна 30/60/90 минут

Таймер пробуждения 5/7/9 часов

■ Головные телефоны

Тип гнезда 3,5 мм стерео

Импеданс нагрузки 16–32 Ом

■ Общие сведения

Источник питания Переменный ток 230 В, 50 Гц

Потребляемая мощность 80 Вт

В режиме ожидания 0,7 Вт

Размеры (Ш×В×Г) 190×73×360 мм

Масса 4,0 кг

Проигрыватель DVD/CD**■ Воспроизводимые диски**

DVD-Audio

DVD-Video, DVD-R(диски формата DVD-Video)

CD(CD-DA), Video CD

CD-R/RW(диски формата CD-DA, Video-CD, MP3)

■ Аудио

Число каналов 5.1(FL, FR, SL, SR, C, SW)

■ Видео

Система сигнала PAL, PAL60/NTSC

Выходной разъем Разъем RCA (полный видеосигнал)

Разъем S (Y, C)

■ Считывающее устройство

Источник излучения Полупроводниковый лазер

Длина волны 658 нм/790 нм

■ Общие сведения

Размеры (Ш×В×Г) 190×73×335 мм

Масса 1,8 кг

Передний динамик

Тип 2 двухполосных басоотражающих динамика

Динамик(и)

НЧ-динамик 8 см конического типа

ВЧ-динамик 2,5 см куполообразного типа

Импеданс 6 Ом

Входная мощность 60 Вт (Музыка)

Уровень звукового давления 79 дБ/Вт (1,0 м)

Переходная частота 2,5 кГц

Частотный диапазон 58 Гц–40 кГц (–16 дБ)

65 Гц–36 кГц (–10 дБ)

Размеры (Ш×В×Г) 103×227×220 мм

Масса 2,6 кг

Центральный динамик, динамик окружающего звучания

Тип 1 однополосной динамик закрытого типа

Динамик(и)

НЧ-динамик 6,5 см конического типа

Импеданс 6 Ом

Входная мощность 60 Вт (Музыка)

Уровень звукового давления 79 дБ/Вт (1,0 м)

Частотный диапазон 150 Гц–25 кГц (–16 дБ)

200 Гц–22 кГц (–10 дБ)

Размеры (Ш×В×Г) 84×105×93 мм

Масса 0,75 кг

Сабвуфер

Тип 1 однополосной басоотражающий динамик

Динамик

НЧ-динамик 17 см конического типа

Импеданс 6 Ом

Входная мощность 60 Вт (Музыка)

Уровень звукового давления 80 дБ/Вт (1,0 м)

Частотный диапазон 43 Гц–5 кГц (–16 дБ)

48 Гц–3 кГц (–10 дБ)

Размеры (Ш×В×Г) 200×260×294 мм

Масса 4,0 кг

Примечания

1. Технические характеристики могут быть изменены без уведомления.
Масса и размеры даны приблизительно.
2. Полные гармонические искажения измерялись на цифровом спектр-анализаторе.

Bitstream (Поток битов)

Bitstream - это стандарт цифрового представления многоканальных аудиоданных (например, 5.1-канальных), которые впоследствии декодируются на различные каналы.

Декодер

Декодер расшифровывает закодированные аудиосигналы, записанные на DVD носителе. Процесс работы декодера называется декодированием.

Dolby Digital

Это метод кодирования цифрового сигнала, разработанный Dolby Laboratories. Кроме стерео (2-канального) звука, эти сигналы могут быть 5.1-канальным звуком. Используя этот метод, большое количество аудио информации может быть записано на один диск.

Dolby Pro Logic

Это система окружающего звучания, в которой 4-канальная аудио дорожка записывается как 2 канала, а затем восстанавливается в 4 канала для воспроизведения. Канал окружающего звучания является монофоническим и может воспроизводить до 7 кГц.

DTS (Digital Theater Systems)

(Система цифрового кинотеатра)

Это система окружающего звучания используется во многих кинотеатрах по всему миру. Существует хорошее разделение между каналами так, что возможны эффекты реального звучания.

Динамический диапазон

Динамический диапазон—это разница между нижним уровнем звука, который может быть слышен вне шума оборудования, и верхним уровнем звука до того, как происходит искажение.

Стоп-кадр—кадры и поля

Кадрами называются неподвижные изображения, при быстром чередовании создающие иллюзию движущегося изображения. Каждую секунду на экран выводится около 30 кадров.

Каждый кадр состоит из двух полей. Обычный телевизор воспроизводит эти поля по очереди, создавая изображение кадра. Если переключить записанное изображение в режим паузы, на экране возникнет стоп-кадр, состоящий либо из целого кадра, либо из одного поля. Стоп-кадр, состоящий из целого кадра, представляет собой два чередующихся поля. Такое изображение обладает низкой резкостью, однако достаточно высоким качеством.

Стоп-кадр, состоящий из одного поля, обладает высокой резкостью, но поскольку в одном поле содержится лишь половина от общей информации кадра, качество такого изображения снижено.

I/P/B—типы изображения

Стандартным форматом видео сжатия для использования с DVD-Video является MPEG 2. Этот формат кодирует кадры изображения 3 типа изображений.

I: Изображение в формате intra (I-изображение)

В этом формате содержится полная информация об изображении.

Следовательно, он обеспечивает наилучшее качество изображения и наиболее широкие возможности при регулировке изображения.

P: Изображение в предиктивном формате (P-изображение)

Это изображение рассчитывается на основе ряда предыдущих I- и P-изображений.

B: Изображение в реверсно-предиктивном формате (B-изображение)

Изображение этого типа рассчитывается методом сравнения предыдущих и последующих I- и P-изображений, и несет наименьший объем информации.

Линейная ИКМ (импульсно-кодовая модуляция)

Это несжатые цифровые сигналы, подобные сигналам, имеющимся на дисках CD.

MP3

Метод сжатия аудио данных, MPEG Audio Layer 3 (MP3), позволяет уменьшить аудио данные до одной десятой от их первоначального размера без заметного ущерба для качества звука.

При создании файлов MP3 для воспроизведения на этом аппарате

•Формат диска: ISO9660 уровень 1 и уровень 2 (за исключением расширенных форматов)

Файлы: Файлы MP3 с расширением “.mp3” или “.MP3”.

•Чтобы этот аппарат воспроизводил файлы в определенном порядке, присвойте имена папкам и файлам с помощью чисел в порядке, в котором Вы хотите воспроизводить их. Это может работать не во всех случаях.

Не совместим с многосеансовой записью

Если Вы записываете MP3 на CD-R/CD-RW со многими сеансами, этот аппарат может воспроизводить только записи, сделанные во время первого сеанса.

Контроль воспроизведения (PBC)

Если Video CD имеет “контроль воспроизведения”, Вы можете выбрать сцены или информацию с помощью меню.

Список кодов различных языков

Абхазский: 6566	Каталонский: 6765	Гуджарати: 7185	Лингала: 7678	Ретороманский: 8277	Тамилский: 8465
Афарский: 6565	Китайский: 9072	Хауса: 7265	Литовский: 7684	Румынский: 8279	Татарский: 8484
Африкаанс: 6570	Корсиканский: 6779	Иврит: 7387	Македонский: 7775	Русский: 8285	Телугу: 8469
Албанский: 8381	Хорватский: 7282	Хинди: 7273	Малагасийский: 7771	Самоанский: 8377	Тайский: 8472
Амхарский: 6577	Чешский: 6783	Венгерский: 7285	Малайский: 7783	Санскрит: 8365	Тибетский: 6679
Арабский: 6582	Датский: 6865	Исландский: 7383	Малаялам: 7776	Гэльский: 7168	Тигриния: 8473
Армянский: 7289	Голландский: 7876	Индонезийский: 7378	Мальтийский: 7784	Сербский: 8382	Тонга: 8479
Ассамский: 6583	Английский: 6978	Интерлингва: 7365	Маори: 7773	Сербскохорватский: 8372	Турецкий: 8482
Аймара: 6588	Эсперанто: 6979	Ирландский: 7165	Маратхи: 7782	Шона: 8378	Туркменский: 8475
Азербайджанский: 6590	Эстонский: 6984	Итальянский: 7384	Молдавский: 7779	Синдхи: 8368	Тви: 8487
Башкирский: 6665	Фарси: 7079	Японский: 7465	Монгольский: 7778	Сингальский: 8373	Украинский: 8575
Баскский: 6985	Фиджи: 7074	Яванский: 7487	Науру: 7865	Словацкий: 8375	Урду: 8582
Бенгальский: 6678	Финский: 7073	Каннада: 7578	Непальский: 7869	Словенский: 8376	Узбекский: 8590
Бангладеш: 6678	Французский: 7082	Кашмирский: 7583	Норвежский: 7879	Сомалийский: 8379	Вьетнамский: 8673
Бутанский: 6890	Фризский: 7089	Казахский: 7575	Ория: 7982	Испанский: 6983	Волапук: 8679
Бихари: 6672	Галицийский: 7176	Киргизский: 7589	Пушту: 8083	Индонезийский: 8385	Валлийский: 6789
Бретонский: 6682	Грузинский: 7565	Корейский: 7579	Персидский: 7065	Сунданский: 8385	Волоф: 8779
Болгарский: 6671	Немецкий: 6869	Курдский: 7585	Польский: 8076	Суахили: 8387	Коса: 8872
Бирманский: 7789	Греческий: 6976	Лаосский: 7679	Португальский: 8084	Шведский: 8386	Идиш: 7473
Белорусский: 6669	Гренладский: 7576	Латынь: 7665	Пенджабский: 8065	Тагальский: 8476	Йоруба: 8979
Камбоджийский: 7577	Гуарани: 7178	Латышский: 7686	Кечуа: 8185	Таджикский: 8471	Зулусский: 9085

