

Panasonic®

Инструкция по эксплуатации
Інструкція з експлуатації

CD-стереосистема CD-стереосистема

Model No. **SC-AK250**



Уважаемый покупатель

Благодарим за приобретение данной системы.
Для обеспечения наилучшего качества работы системы
и безопасности внимательно прочтите инструкцию.

Эта инструкция по эксплуатации применима к
следующим системам.



Система	SC-AK250
Основной аппарат	SA-AK250
Громкоговорители	SB-AK250

Прилагаемые принадлежности

Додаткові пристрої

Проверьте наличие дополнительных
принадлежностей в комплекте.

Звертаючись за замінними частинами, використовуйте
цифри, зазначені в дужках.

1 x Сетевой кабель
переменного тока
1 x шнур живлення ЗС

1 x Рамочная АМ-
антенна
1 x рамкова АМ-антена

2 x Батарейки пульта
ДУ
2 x батареї пульту ДУ

1 x Пульт ДУ
1 x Пульт ДУ
(N2QAYB0000143)

1 x Внутренняя FM-
антенна
1 x внутрішня FM-антена

Перед подключением, эксплуатацией или настройкой
аппарата полностью прочтите данную инструкцию.
Сохраните инструкцию для дальнейших справок.

Перед під'єднанням, експлуатацією чи настройкою
цього апарата, будь-ласка, прочитайте до кінця цю
інструкцію. Будь-ласка, зберігайте цю інструкцію для
звернення в майбутньому.

Для выполнения операций, описанных в данной
инструкции, в основном используется пульт
дистанционного управления; но их также можно
выполнить и на основном аппарате, если кнопки
управления совпадают.

Внешний вид аппарата может отличаться от
приведенного на рисунке.

У цій інструкції подано переважно операції із
використанням пульту дистанційного управління,
проте Ви можете здійснювати ці самі операції з
використанням кнопок на основному апараті, за
умови, що вони відповідають кнопкам на пульті.
Зовнішній вигляд вашого пристрою може
відрізнитися від вказаного на малюнку.

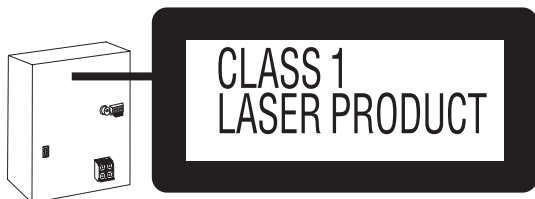

CAUTION	- CLASS 1M INVISIBLE LASER RADIATION WHEN OPEN. DO NOT VIEW DIRECTLY WITH OPTICAL INSTRUMENTS. IEC60825-1 +A2/Class 1M
VARNING	- KLASS 1M OSYNLIG LASERSTRÅLNING NÄR DENNA DEL ÄR ÖPPNAD. BETRÄKTA EJ STRÅLEN DIREKT GENOM OPTISKT INSTRUMENT.
FORSIGTIG	- USYNLIG LASERSTRÅLING KLASSE 1M, NÅR LAGET ER ÅBENT. UNDGÅ AT SE LIGSE PÅ MED OPTISKE INSTRUMENTER.
VARO!	- AVATTAESSA OLET ALTTIINA LUOKAN 1M NÄKYMÄTÖNTÄ LASERSÄTELYÄ. ÄLÄ KATSO OPTISELLÄ LÄITTEELLÄ SUORIMAN SÄTEESEEN.
VORSICHT	- UNSICHTBARE LASERSTRÄHLUNG KLASSE 1M, WENN ABDECKUNG GEÖFFNET. NICHT DIREKT MIT OPTISCHEN INSTRUMENTEN BETRACHTEN.
ATTENTION	- RAYONNEMENT LASER INVISIBLE, CLASSE 1M, EN CAS D'OUVERTURE. NE PAS REGARDER DIRECTEMENT À L'AIDE D'INSTRUMENTS D'OPTIQUE.
注意	- ここを開くと不可視レーザー光が出ます。 ビームを見たり、触れたりしないでください。
注意	- 打开时有不可见激光辐射。避免光束照射。 GB7241.1-2001GB 类 RQLX50071

Внутри аппарата

ЭТОТ АППАРАТ ПРЕДНАЗНАЧЕН ДЛЯ ИСПОЛЬЗОВАНИЯ В КЛИМАТЕ СРЕДНЕЙ ПОЛОСЫ.

Это изделие может принимать радио помехи, обусловленные переносными телефонами. Если такие помехи являются очевидными, увеличьте, пожалуйста, расстояние между изделием и переносным телефоном.

Сетевая розетка должна быть расположена вблизи оборудования, и быть легко доступной. Вилка сетевого шнура питания должна оставаться быстро доступной. Чтобы полностью отсоединить этот аппарат от сети переменного тока, отсоедините вилку сетевого шнура питания от розетки переменного тока.

ПРЕДОСТЕРЕЖЕНИЕ!
В ЭТОМ УСТРОЙСТВЕ ИСПОЛЬЗУЕТСЯ ЛАЗЕР. ПРИМЕНЕНИЕ РЕГУЛИРОВКИ И НАСТРОЕК, ОТЛИЧНЫХ ОТ НИЖЕОПИСАННЫХ, МОЖЕТ ПРИВЕСТИ К ОПАСНОМУ ЛАЗЕРНОМУ ОБЛУЧЕНИЮ. НЕ ОТКРЫВАЙТЕ КРЫШКУ И НЕ ПРОИЗВОДИТЕ РЕМОНТ САМИ – ЛУЧШЕ ПОРУЧИТЬ ЭТО КВАЛИФИЦИРОВАННОМУ СПЕЦИАЛИСТУ.

ПРЕДУПРЕЖДЕНИЕ:
ЧТОБЫ УМЕНЬШИТЬ ОПАСНОСТЬ ВОЗНИКНОВЕНИЯ ПОЖАРА, ПОРАЖЕНИЯ ЭЛЕКТРИЧЕСКИМ ТОКОМ ИЛИ ПОВРЕЖДЕНИЯ ИЗДЕЛИЯ,

- НЕ ПОДВЕРГАЙТЕ ЭТОТ АППАРАТ ВОЗДЕЙСТВИЮ ДОЖДЯ, ВЛАГИ, КАПЕЛЬ ИЛИ БРЫЗГ, И НЕ ПОМЕЩАЙТЕ НА АППАРАТ НИКАКИЕ ПРЕДМЕТЫ, НАПОЛНЕННЫЕ ВОДОЙ, НАПРИМЕР, ВАЗЫ.
- ИСПОЛЬЗУЙТЕ ТОЛЬКО РЕКОМЕНДУЕМЫЕ ПРИНАДЛЕЖНОСТИ.
- НЕ СНИМАЙТЕ КРЫШКУ (ИЛИ ЗАДНЮЮ КРЫШКУ); ВНУТРИ НЕТ ЧАСТЕЙ ДЛЯ ОБСЛУЖИВАНИЯ ПОЛЬЗОВАТЕЛЕМ. ЗА ОБСЛУЖИВАНИЕМ ОБРАЩАЙТЕСЬ К КВАЛИФИЦИРОВАННОМУ ОБСЛУЖИВАЮЩЕМУ ПЕРСОНАЛУ.

Содержание

Меры предосторожности.....	3
Обращение с лотками для дисков и с дисками	4
Размещение громкоговорителей	4
Перед началом эксплуатации	5
Обзор кнопок управления.....	7
Диски	8
Кассеты – Воспроизведение и запись. 11	
FM/AM радио.....	12
Таймер	13
Настройка звука	14
Внешнее устройство	15
Руководство по устранению неисправностей	16
Обслуживание	17
При передвижении аппарата	17
Спецификации	18

ПРЕДОСТЕРЕЖЕНИЕ!

- НЕ СЛЕДУЕТ УСТАНАВЛИВАТЬ ИЛИ РАЗМЕЩАТЬ ДАННЫЙ АППАРАТ В КНИЖНОМ ШКАФУ, ВСТРОЕННОМ ШКАФУ ИЛИ ДРУГОМ ОГРАНИЧЕННОМ ПРОСТРАНСТВЕ ДЛЯ ТОГО, ЧТОБЫ СОХРАНИТЬ УСЛОВИЯ ХОРОШЕЙ ВЕНТИЛЯЦИИ. УДОСТОВЕРЬТЕСЬ, ЧТО ШТОРЫ И ДРУГИЕ ПОДОБНЫЕ ПРЕДМЕТЫ НЕ ПРЕПЯТСТВУЮТ НОРМАЛЬНОЙ ВЕНТИЛЯЦИИ ДЛЯ ПРЕДОТВРАЩЕНИЯ РИСКА ПОРАЖЕНИЯ ЭЛЕКТРИЧЕСКИМ ТОКОМ ИЛИ ВОЗНИКНОВЕНИЯ ПОЖАРА ИЗ-ЗА ПЕРЕГРЕВА.
- НЕ ЗАКРЫВАЙТЕ ВЕНТИЛЯЦИОННЫЕ ОТВЕРСТИЯ АППАРАТА ГАЗЕТАМИ, СКАТЕРТЯМИ, ШТОРАМИ И ПОДОБНЫМИ ПРЕДМЕТАМИ.
- НЕ РАЗМЕЩАЙТЕ НА АППАРАТ ИСТОЧНИКИ ОТКРЫТОГО ПЛАМЕНИ, ТАКИЕ, КАК ГОРЯЩИЕ СВЕЧИ.
- ВЫБРАСЫВАЙТЕ БАТАРЕИ В МУСОР, УЧИТЫВАЯ ОХРАНУ ОКРУЖАЮЩЕЙ СРЕДЫ.

– Если Вы увидите такой символ –

Информация по обращению с отходами для стран, не входящих в Европейский Союз



Действие этого символа распространяется только на Европейский Союз.

Если Вы собираетесь выбросить данный продукт, узнайте в местных органах власти или у дилера, как следует поступать с отходами такого типа.

Информация для покупателя

Название продукции:	CD-стереосистема
Название страны производителя:	Малайзия
Название производителя:	Мацушита Электрик Индастриал Ко., Лтд.
Юридический адрес:	1006 Кадома, Осака, Япония
Дата производства: Вы можете уточнить год и месяц по серийному номеру на табличке. Пример маркировки—Серийный номер № XX6AXXXXXX (X—любая цифра или буква) Год: Третья цифра в серийном номере (6—2006, 7—2007, ...) Месяц: Четвертая буква в серийном номере (A—Январь, B—Февраль, ...L—Декабрь)	
Дополнительная информация:	Пожалуйста внимательно прочитайте инструкцию по эксплуатации.

Установленный производителем в порядке п. 2 ст. 5 федерального закона РФ “О защите прав потребителей” срок службы данного изделия равен 7 годам с даты производства при условии, что изделие используется в строгом соответствии с настоящей инструкцией по эксплуатации и применимыми техническими стандартами.

Меры предосторожности

Расположение

Установите аппарат на ровной поверхности подальше от прямого солнечного света, высоких температур, высокой влажности и чрезмерных вибраций. Подобные условия могут повредить корпус аппарата и другие компоненты, сократив тем самым срок его службы.

Располагайте аппарат на расстоянии по крайней мере 15 см от стен во избежание искажений и нежелательных акустических эффектов.

Не кладите на аппарат тяжелые предметы.

Напряжение

Не используйте высоковольтные источники питания. При этом возможна перегрузка аппарата и возникновение пожара.

Не используйте источники питания постоянного тока. Обязательно проверьте источник питания перед установкой аппарата на судах или в другом месте, где используется постоянный ток.

Предохранение сетевого шнура

Убедитесь в том, что сетевой кабель переменного тока подсоединен правильно и не поврежден. Плохое подсоединение и повреждение кабеля могут привести к пожару или поражению электрическим током. Не тяните за кабель, не сгибайте его и не кладите на него тяжелые предметы.

При отсоединении держите вилку кабеля. Если тянуть за сетевой кабель переменного тока, это может привести к поражению электрическим током.

Не прикасайтесь к вилке мокрыми руками. Это может привести к поражению электрическим током.

Посторонние предметы

Не допускайте попадания в аппарат металлических предметов. Это может привести к поражению электрическим током или неисправности.

Не допускайте попадания в аппарат жидкостей. Это может привести к поражению электрическим током или неисправности. Если это произойдет, немедленно отсоедините аппарат от источника питания и обратитесь к местному торговому представителю.

Не распыляйте на аппарат и внутрь него инсектициды. Они содержат горючие газы, которые могут воспламениться при распылении на аппарат.

Ремонт

Не пытайтесь отремонтировать этот аппарат самостоятельно. Если прерывается звук, не высвечиваются индикаторы, показался дым или возникла любая другая проблема, которая не описана в этой инструкции, отсоедините сетевой кабель переменного тока и обратитесь к местному торговому представителю или в уполномоченный центр обслуживания. Если ремонт аппарата, его разборка или реконструкция выполняется неквалифицированным персоналом, возможно поражение электрическим током или повреждение аппарата.

Срок службы аппарата можно увеличить, отсоединив его от источника питания, если он не будет использоваться в течение продолжительного периода времени.

Обращение с лотками для дисков и с дисками

Невыполнение следующих требований может вызвать повреждение аппарата.

Удаление сетевого штепселя

- Чтобы выключить аппарат, нажмите кнопку [⏻/I]. Выньте вилку из розетки только после того, как на экране исчезнут все индикации.

Предостережение для работы с лотком

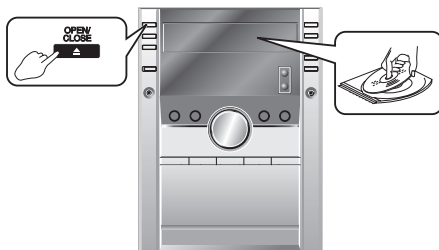
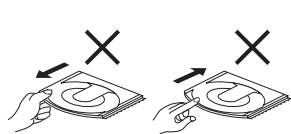

Установка диска

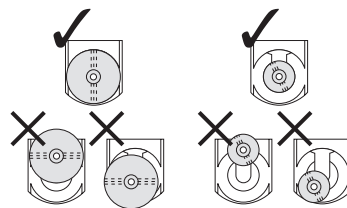

- Всегда нажимайте кнопку [▲, OPEN/CLOSE], чтобы вставить или вынуть диск.
- Не подталкивайте и не тяните рукой лоток для дисков, так как это может привести к несчастному случаю.
- Вложите диск наклейкой вверх по центру лотка.
- Вкладывайте в каждый лоток только один диск.

Размещение громкоговорителей

Громкоговорители являются одинаковыми, поэтому нет необходимости ориентировать их на правый и левый каналы.



Сетки громкоговорителей снять нельзя.

Используйте только поставляемые громкоговорители.

Сочетание основного аппарата и громкоговорителей обеспечивает наилучшее звучание. Использование других громкоговорителей может привести к повреждению аппарата и будет отрицательно воздействовать на качество звучания.

Примечание:

- Разместите громкоговорители на расстоянии не менее 10мм от системы для обеспечения надлежащей вентиляции.
- Не располагайте их возле телевизоров, персональных компьютеров или других аппаратов, на работу которых влияют магнитные поля.
- Если воспроизводить звук с высоким уровнем громкости в течение длительного периода времени, можно повредить громкоговорители и сократить срок их эксплуатации.
- Чтобы предотвратить повреждения, уменьшите громкость в следующих случаях.
 - При воспроизведении искаженного звука.
 - При регулировке качества звука.

Предостережение

- **Используйте эти громкоговорители только с рекомендуемой системой. Несоблюдение этого требования может привести к повреждению усилителя и громкоговорителей, а также к пожару. В случае повреждения или видимого изменения характера работы, обратитесь к специалисту.**
- **Не размещайте данные громкоговорители на стенах или потолке.**

Выполнение соединений

Подсоедините сетевой кабель переменного тока только лишь после подсоединения всех частей аппарата.

Подсоединение кабелей громкоговорителей.

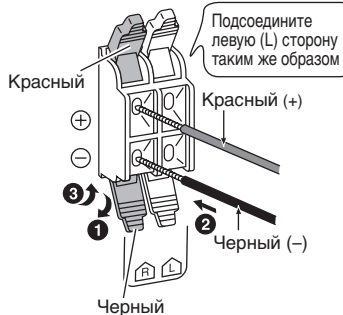

Подсоединение внутренней FM-антенны.

Прикрепите антенну клейкой лентой в положение наилучшего приема.

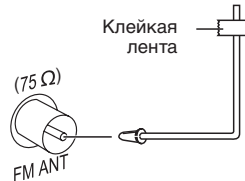

Подсоединение рамочной AM-антенны.

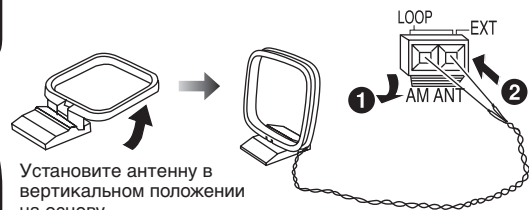

Установите антенну в вертикальном положении на основу.

К сетевой розетке в помещении

Подсоединение сетевого кабеля переменного тока.

Установка разъема

Даже если разъем полностью вставлен в гнездо, то, в зависимости от типа гнезда, часть разъема может выступать, как показано на рисунке. Тем не менее, это не создает никаких проблем для использования изделия.

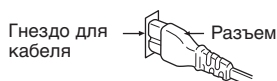

К Вашему сведению

Для экономии электроэнергии отключите аппарат от сети, если он не используется в течение длительного периода времени. При повторном включении аппарата необходимо выполнить настройку некоторых параметров памяти.

Примечание:

Входящий в комплект сетевой кабель переменного тока предназначен для использования исключительно с данным изделием. Не используйте его с другим оборудованием.

Подсоединение дополнительных антенн

Если качество приема радиостанций плохое, используйте наружную антенну.

Примечание:

Отсоединяйте наружную антенну, когда аппарат не используется. Не используйте наружную антенну во время грозы.

Внешняя FM-антенна

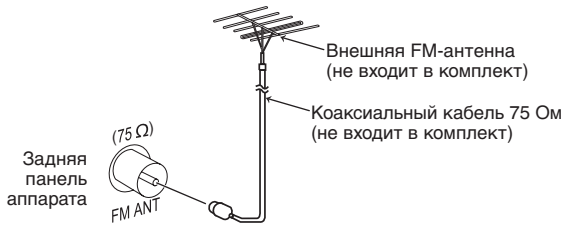

Внешняя AM-антенна

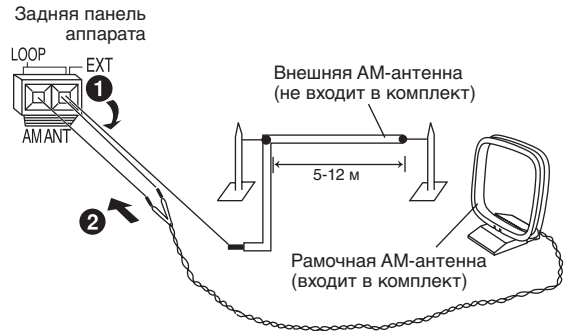

- Отсоедините, внутреннюю FM-антенну.
- Антенну должен устанавливать квалифицированный специалист.
- Протяните отрезок провода с виниловой изоляцией горизонтально вдоль окна или в любом другом удобном для Вас месте.
- Не отсоединяйте рамочную антенну.

Подготовка пульта ДУ

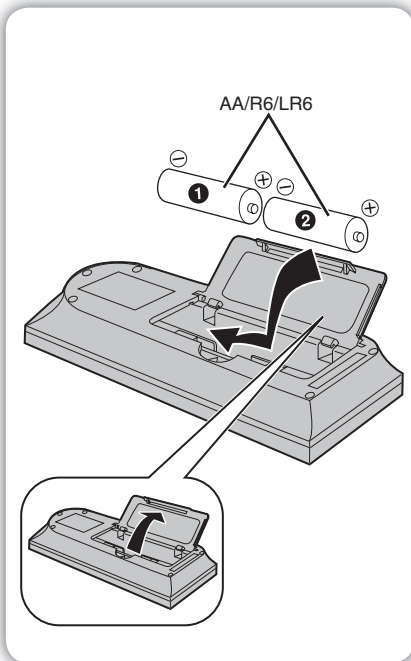

■ Батареи

- Вставьте батареи так, чтобы полярность (+ и -) соответствовала обозначениям на пульте дистанционного управления.
- Выньте батареи, если пульт дистанционного управления не используется в течение длительного периода времени. Сохраняйте в прохладном и темном месте.
- Замените, если аппарат не реагирует на команды пульта ДУ, даже если он находится вблизи передней панели.
- Не используйте батареи перезаряжаемого типа.
- Неправильное обращение с батарейками пульта дистанционного управления может стать причиной вытекания электролита, который может вызвать пожар.
- В случае вытекания электролита из батарей обратитесь к местному торговому представителю. В случае попадания электролита на какую-либо часть тела тщательно смойте его водой.

Нельзя:

- использовать одновременно и старые, и новые батареи.
- одновременно использовать батареи разных типов.
- допускать нагрев или контакт батарей с пламенем.
- разбирать или допускать короткое замыкание батарей.
- стараться перезарядить щелочные или марганцевые батареи.
- использовать батареи, если отслаивается их покрытие.
- класть тяжелые предметы на пульт ДУ.
- проливать жидкость на пульт ДУ.

■ Использование

Направьте пульт дистанционного управления на датчик дистанционного управления, избегая препятствий, с максимального расстояния 7 м непосредственно перед аппаратом. Положение приемника сигнала дистанционного управления показано на странице 7.

Демонстрационный режим



Описание функций может быть выведено на дисплей при первом включении аппарата. Если данная настройка выключена, выберите "DEMO ON" (ДЕМО ВКЛ.), чтобы включить данную функцию.

Нажмите и удерживайте кнопку [■, STOP, -DEMO].

Дисплей изменяется каждый раз, когда удерживается кнопка. NO DEMO (выкл.) ↔ DEMO ON (вкл.)

Выбирайте положение "NO DEMO", чтобы уменьшить потребление электроэнергии в режиме ожидания.

Примечание:

Демонстрационный режим невозможно включить, если включена функция уменьшения яркости дисплея.

Основной аппарат

Для выбора страницы смотрите цифры, указанные в скобках.

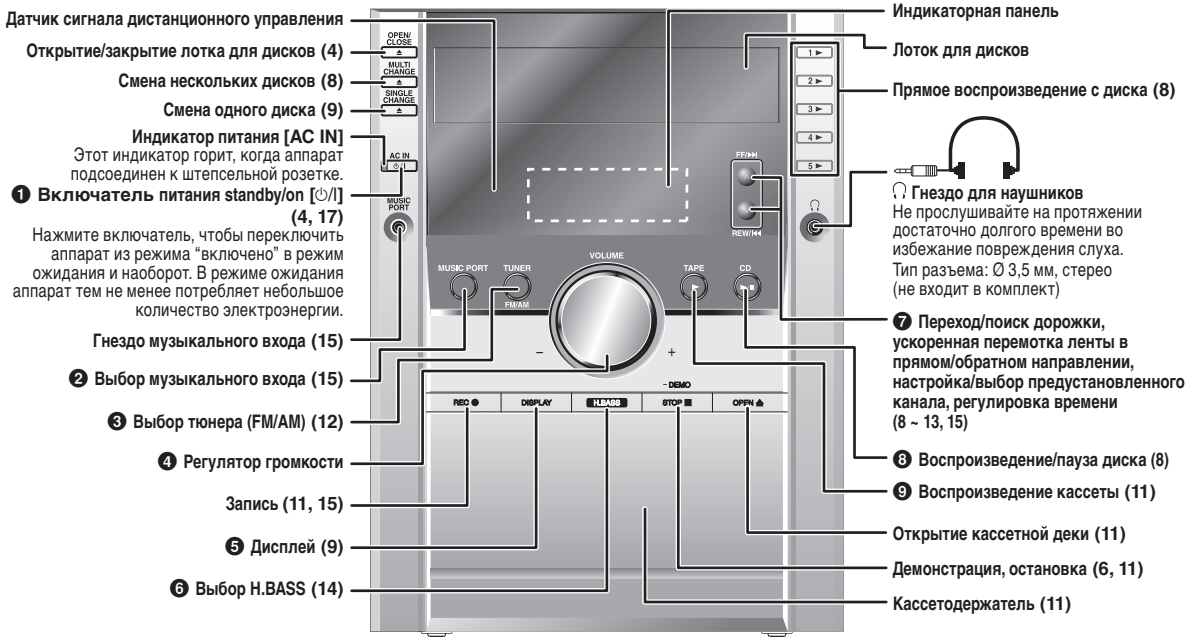

Пульт ДУ

Кнопки, такие как **1**, функционируют так, как и кнопки управления на основном аппарате.

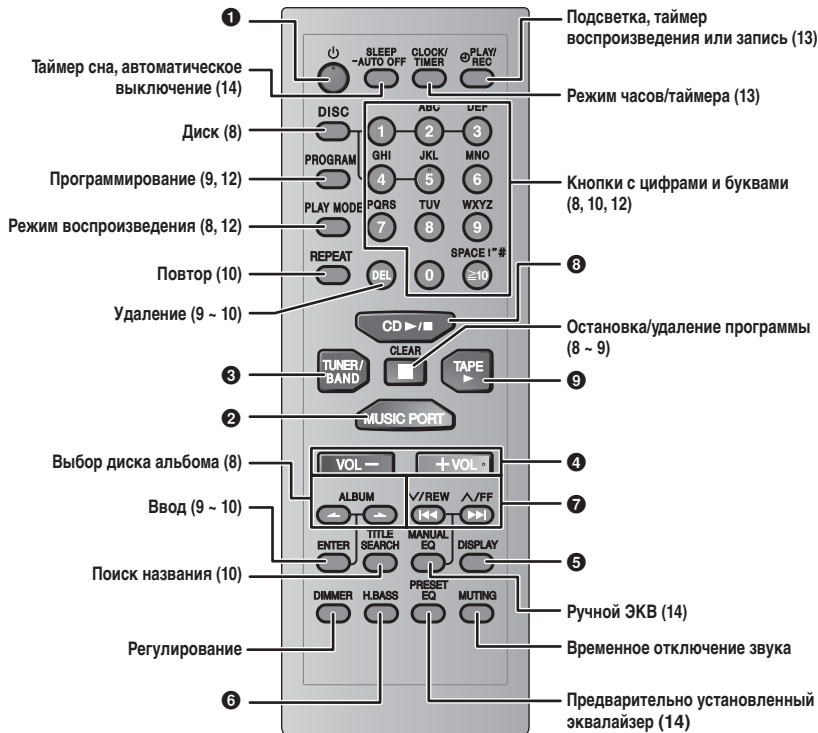

SLEEP -AUTO OFF

Функция автоматического выключения обеспечивает выключение аппарата, работающего в режиме **компакт-дисков или кассет**, после того, как он не использовался в течение 10 минут.

- Для активации этой функции нажмите и удерживайте кнопку [-AUTO OFF].
- Для отмены этой функции еще раз нажмите и удерживайте кнопку [-AUTO OFF].
- Настройки сохраняются даже после выключения и повторного включения аппарата.

DIMMER

Используется для уменьшения яркости дисплея.

MUTING

Используется для временного отключения звука.

- Нажмите кнопку для включения.
- Нажмите еще раз для отмены.

ОСНОВНОЕ воспроизведение

1 Нажмите кнопку [▲, OPEN/CLOSE] на основном аппарате, чтобы открыть лоток.

Аппарат будет включен; загружайте диски в текущий лоток так, чтобы этикетка была обращена вверх. Нажмите кнопку [▲, OPEN/CLOSE], чтобы закрыть лоток.

2 Нажмите кнопку [▶/⏸, CD] для начала воспроизведения.

Чтобы выбрать и выполнить воспроизведение с других дисков, нажмите кнопку [DISC], а затем [1] ~ [5].



Индикатор текущего диска

Для того чтобы

остановить воспроизведение

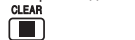

Во время воспроизведения нажмите кнопку [■, CLEAR].

MP3

Дисплей в режиме остановки:

Пример: "MP3" указывает на диск, содержащий файлы MP3.

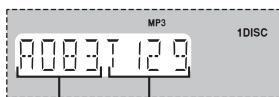

Общее число альбомов Общее число дорожек

сделать паузу



Во время воспроизведения нажмите кнопку [▶/⏸, CD]. Нажмите кнопку еще раз, чтобы продолжить воспроизведение.

пропустить альбом



MP3

Нажмите [ALBUM (← или →)], чтобы выбрать нужный альбом во время воспроизведения или в режиме остановки.

Вид дисплея во время выбора в режиме остановки. (пример):



Число дорожек в текущем альбоме

• Эта функция не работает в режимах 1-DISC RANDOM и ALL-DISC RANDOM.

пропустить дорожку



Нажмите кнопку [◀◀, V/REW] или [▶▶, ^/FF].
• Во время воспроизведения в произвольном порядке (→ см. справа, "Функции режима воспроизведения") невозможно выполнить пропуск для воспроизведения дорожек, которые уже были воспроизведены.

MP3

Во время работы в режиме 1-ALBUM и 1-ALBUM RANDOM пропуск дорожки может быть выполнен только в пределах текущего альбома.

искать на диске



CD

Для выполнения поиска нажмите и удерживайте кнопку [◀◀, V/REW] или [▶▶, ^/FF] во время воспроизведения или в режиме паузы.

• Во время программного воспроизведения (→ стр. 9) или во время воспроизведения в произвольном порядке (→ см. справа, "Функции режима воспроизведения") поиск можно выполнить только в пределах дорожки.

PLAY MODE Функции режима воспроизведения

CD **MP3**

Можно прослушивать определенные диски и звуковые дорожки.

Подготовка

Выберите и выполните воспроизведение с нужного диска.

Нажмите кнопку [PLAY MODE], чтобы выбрать нужный режим.

Режим	Для воспроизведения
1-DISC 1 DISC	одного выбранного диска.
ALL-DISC ALL DISC	всех загруженных дисков по порядку, начиная с выбранного диска до последнего диска. Пример: 4→5→1→2→3.
1-TRACK 1-TR	одной выбранной дорожки на выбранном диске. CD Используйте кнопки с цифрами, чтобы выбрать дорожку на текущем диске. Воспроизведение начнется с выбранной дорожки.
1-ALBUM 1-ALB	одного выбранного альбома из выбранного диска. Нажмите кнопку [ALBUM (← или →)] для выбора альбома. Используйте кнопки [◀◀, V/REW] или [▶▶, ^/FF], затем кнопки с цифрами чтобы выбрать дорожку в текущем альбоме. Воспроизведение начнется с выбранной дорожки. MP3
1-DISC RANDOM 1 DISC RND	одного выбранного диска в режиме воспроизведения в произвольном порядке.
1-ALBUM RANDOM 1-ALB RND	всех дорожек из одного выбранного альбома в произвольном порядке. Нажмите кнопку [ALBUM (← или →)] для выбора альбома. MP3
ALL-DISC RANDOM ALL DISC RND	всех дисков в лотках для дисков в режиме воспроизведения в произвольном порядке.

Когда воспроизведение заканчивается

Текущий режим воспроизведения остается в памяти аппарата до тех пор, пока он не будет изменен, даже если аппарат отключен.

Примечание:

Невозможно использовать режим программного воспроизведения вместе с "Функции режима воспроизведения".

MULTI CHANGE Смена нескольких дисков (MULTI CHANGE)

Только основным аппаратом

1 Нажмите кнопку [▲, MULTI CHANGE], чтобы открыть лотки.

2 Нажимайте кнопку несколько раз для проверки и смены нескольких дисков.

Примечание:

- Лоток с диском, с которого на данный момент выполняется воспроизведение, не будет открыт.
- Если проигрыватель находится в режиме остановки, откроются все лотки. Чтобы закрыть оставшиеся лотки одновременно, нажмите кнопку [▲, OPEN/CLOSE].



Смена одного диска (SINGLE CHANGE)

Только основным аппаратом

Во время воспроизведения с одного диска можно менять диски в других лотках.

- 1 Нажмите кнопку [▲, SINGLE CHANGE].
- 2 Нажмите [▶, 1] ~ [▶, 5], чтобы выбрать нужный лоток.
- 3 Смените диск.
- 4 Нажмите кнопку [▲, SINGLE CHANGE] еще раз, чтобы закрыть лоток для дисков.



Проверка информации о дорожке

CD MP3

Можно выбрать необходимый режим отображения для диска.

Нажмите кнопку [DISPLAY] во время воспроизведения или паузы.

CD

Прошедшее время воспроизведения ↔ Время, которое остается для воспроизведения

MP3

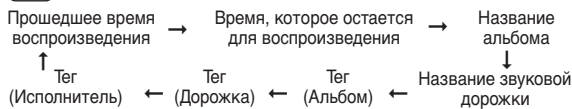

Примечание:

CD

- При воспроизведении дорожки с номером 25 или более на дисплее отображается оставшееся время воспроизведения “--:--”.

MP3

- Если название содержит более 9 символов, оно будет прокручиваться на дисплее. Прокручивание начинается каждые 3 секунды.
- Индикация “NO TAG” высвечивается, если названия с тегами не были введены.
- Максимальное число символов, которые могут быть отображены: приблизительно 32
- На дисплее данного аппарата могут высвечиваться название альбома, название дорожки, а также имя исполнителя с тегами MP3 ID3 (версия 1.0 и 1.1).
- Названия, содержащие текстовые данные, которые не поддерживаются данным аппаратом, не будут отображены.
- ID3 - это тег MP3, предоставляющий информацию о дорожке.
- Названия, введенные в 2-байтовой кодировке, не будут отображены надлежащим образом на этом аппарате.

Дополнительные режимы



Программное воспроизведение

CD MP3

Эта функция позволяет запрограммировать воспроизведение до 24 дорожек.

CD

- 1 Нажмите кнопку [▶/II, CD], а затем кнопку [■, CLEAR].
- 2 Нажмите кнопку [PROGRAM].
Высвечивается индикация “PGM”.
- 3 Нажмите кнопку [DISC], а затем кнопку [1] ~ [5], чтобы выбрать диск.
- 4 Нажмите кнопки с цифрами для выбора желаемой дорожки.
Повторите действия пунктов с 3 по 4 для программирования других дорожек.
- 5 Нажмите кнопку [▶/II, CD] для начала воспроизведения.

MP3

- 1 Нажмите кнопку [DISC], а затем кнопку [1] ~ [5], чтобы выбрать диск.
- 2 Нажмите кнопку [■, CLEAR].
- 3 Нажмите кнопку [PROGRAM].
- 4 Нажмите кнопку [ALBUM (← или →)] для выбора желаемого альбома.
Чтобы непосредственно выбрать альбом, используйте кнопки с цифрами, предварительно нажав кнопку [ALBUM (← или →)].
- 5 Нажмите кнопку [I◀◀, √/REW] или [▶▶, ∧/FF], чтобы выбрать дорожку.
Чтобы непосредственно выбрать дорожку, используйте кнопки с цифрами, предварительно нажав кнопку [I◀◀, √/REW] или [▶▶, ∧/FF].
- 6 Нажмите кнопку [ENTER].
Повторите действия пунктов с 4 по 6 для программирования других дорожек.
- 7 Нажмите кнопку [▶/II, CD] для начала воспроизведения.

Для введения двузначного номера дорожки нажмите кнопку [≥10] один раз, а затем две цифры.

Для введения трехзначного номера дорожки нажмите кнопку [≥10] дважды, а затем три цифры.

Для того чтобы	Выполните следующее
отменить режим программного воспроизведения	Нажмите кнопку [PROGRAM] в режиме остановки.
повторить запрограммированное	Нажмите кнопку [PROGRAM], а затем [▶/II, CD] в режиме остановки.
добавить к запрограммированному перечню	<p>CD</p> Повторите действия пунктов с 3 по 4 в режиме остановки.
проверить запрограммированный перечень	<p>MP3</p> Повторите действия пунктов с 4 по 6 в режиме остановки.
	<p>CD</p> Нажмите кнопку [I◀◀, √/REW] или [▶▶, ∧/FF] при появлении на дисплее “PGM” в режиме остановки.
	<p>CD</p> Высвечиваются номер дорожки, номер в программе и номер диска: Номер дорожки Номер в программе
	<p>MP3</p> Высвечивается номер в программе, а затем номер альбома и номер дорожки.
удалить последнюю дорожку	Нажмите кнопку [DEL] в режиме остановки.
стереть все запрограммированные дорожки	Нажмите кнопку [■, CLEAR] в режиме остановки. На дисплее появится “CLEAR ALL”. В течение 5 секунд снова нажмите кнопку, чтобы очистить все дорожки.

Примечание:

- Невозможно одновременно запрограммировать дорожки формата CD-DA и дорожки формата MP3.

MP3

- Память программы очищается, когда Вы меняете диск или открываете лоток диска.
- Невозможно запрограммировать более одного диска.

REPEAT
 **Режим повтора** CD MP3

Можно повторить программный режим воспроизведения или другой выбранный режим воспроизведения.

Нажмите кнопку [REPEAT].
 Высвечивается индикация "⊞".

Для отмены

Снова нажмите кнопку [REPEAT].
 Индикация "⊞" будет удалена.

Примечание:

Можно использовать режим повторного воспроизведения с функциями "Программное воспроизведение" (→ стр. 9), а также в режиме "Функции режима воспроизведения" (→ стр. 8).

Дополнительные функции
 (только для формата MP3)

TITLE SEARCH
 **Поиск названия альбома/дорожки**

Данная функция позволяет найти нужный альбом или дорожку.

1 Нажмите кнопку [▶/||, CD], а затем кнопку [■, CLEAR].

2 Для поиска названия альбома нажмите [TITLE SEARCH] один раз.

Для поиска названия дорожки нажмите [TITLE SEARCH] дважды.

3 Нажимайте кнопки с цифрами для выбора нужного символа, а затем нажмите [▶▶, ^/FF] для выбора нового символа.

- Можно ввести до 8 символов.
- Для редактирования: нажмите [◀◀, √/REW] или [▶▶, ^/FF], чтобы изменить какой-либо символ.
- Для удаления установите курсор над символом и нажмите [DEL].

Кнопка с цифрами	Символы
≥10	пробел ! " # \$ % & ' () * + , - . / : ; = ? _ `

- Можно выполнять поиск для символов "<" или ">" путем ввода "(" или ")".
- Специальные символы будут высвечиваться следующим образом:

Символы	Дисплей основного аппарата	Символы	Дисплей основного аппарата
!	∇	,	,
"	∥	-	--
#	≡	.	.
\$	⌘	/	/
%	¼	:	⋮
&	⊞	;	;
'	'	=	=
(⋈	?	⊞
)	⋈	-	-
*	⌘	`	⋮
+	⋈		

- Некоторые символы могут высвечиваться неправильно из-за формата записи/используемого программного обеспечения.

4 Нажмите кнопку [ENTER].
 Нажмите [◀◀, √/REW] или [▶▶, ^/FF] для поиска предыдущего или следующего результата поиска.

Высвечивается название, отвечающее требованиям.

Поиск названия альбома

Мигает, чтобы указать режим поиска названия альбома



Название альбома, отвечающее требованиям

Поиск названия дорожки

Название дорожки, отвечающее требованиям



Мигает, чтобы указать режим поиска названия дорожки

5 Нажмите [▶/||, CD] для начала воспроизведения найденного альбома/дорожки.

Примечание:

Эта функция не доступна в режиме воспроизведения в произвольном порядке/программного воспроизведения.

Примечание относительно компакт-дисков

- Этот аппарат может осуществлять доступ к 99 дорожкам.
- Выберите диски с такой пометкой.



- Этот аппарат может воспроизводить файлы в формате MP3 и обычные перезаписываемые аудио компакт-диски в цифровом формате CD-DA, которые были надлежащим образом завершены.
- Возможно, некоторые обычные и перезаписываемые компакт-диски не будут воспроизводиться в связи с условиями записи.
- Не используйте диски неправильной формы.
- Не используйте диски с этикетками и наклейками, которые отклеиваются, или с клеем, который выступает из-под этикетки или наклейки.
- Не приклеивайте дополнительные этикетки и наклейки на диск.
- Не пишите ничего на дисках.

Использование дисков DualDiscs

Стороны "CD" дисков DualDisc не соответствуют стандартам формата CD-DA, поэтому их, возможно, не удастся воспроизвести на данном аппарате.

Примечание относительно MP3

- Файлы считаются дорожками, а папки считаются альбомами.
- Этот аппарат может осуществлять доступ к 999 дорожкам, 255 альбомам и 20 сессиям записи.
- Диск должен отвечать формату ISO9660 уровень 1 или 2 (за исключением расширенных форматов).
- Для воспроизведения в определенном порядке, поставьте в начале названий папок и файлов 3-значные номера в порядке, в котором Вы хотите их воспроизводить.

Когда на дисплее появляется индикация "NOT MP3/ERROR1", это означает, что выполняется воспроизведение неподдерживаемого формата MP3.

Ограничения при воспроизведении файлов формата MP3

- Если файлы MP3 были записаны на таком же диске, что и диск формата CD-DA, воспроизвести можно будет только формат, записанный при первом сеансе записи.
- Из-за состояния диска или качества записи некоторые файлы MP3 могут не воспроизводиться.
- Файлы необязательно будут воспроизведены в том порядке, в котором были записаны.

Кассеты – Воспроизведение и запись

Если не указано обратное, кнопки, описанные в разделе “Кассеты – Воспроизведение и запись”, в большинстве случаев предназначены для аппарата.



Основное воспроизведение

Используйте кассеты типа “normal position”. Кассеты типа “high position” и “metal position” могут воспроизводиться, но аппарат не способен идентифицировать характеристики этих кассет.

- 1 Нажмите кнопку [▶, TAPE].**
Аппарат будет включен.
Если загружена кассета, то воспроизведение начинается автоматически (Воспроизведение одним касанием).
- 2 Нажмите кнопку [▲, OPEN] и вставьте кассету.**
Вставьте так, чтобы сторона, которая будет воспроизводиться, была обращена к Вам, а открытая часть ленты была обращена вниз.
- 3 Нажмите кнопку [▶, TAPE] для начала воспроизведения.**

Для того чтобы	Выполните следующее
Остановить воспроизведение кассеты	Нажмите кнопку [■, STOP].
Выполнить быструю прокрутку и перемотку	Нажмите кнопку [∨, REW/⏮] или [∧, FF/⏭].

Примечание:

- Ленты, время воспроизведения которых превышает 100 минут, тонкие и могут порваться или застрять в механизме.
- Провисающая лента может застрять в механизме, ее необходимо натянуть перед воспроизведением.

СППФ (Сенсорное устройство для программного поиска фонограмм)

Эта функция позволяет найти начало максимально до 9 дорожек.

Нажмите кнопку [∨, REW/⏮] или [∧, FF/⏭] во время воспроизведения.

Воспроизведение восстанавливается с найденной дорожки.

Примечание:

- СППФ может неправильно работать в следующих ситуациях:
- Если интервал между дорожками составляет менее 4 секунд.
- Если между дорожками есть шум.
- Если в дорожках есть пустые части без записи.



Запись

Выбор кассет для записи

Используйте кассеты типа “normal”. Кассеты типа “high” и “metal” могут использоваться, но аппарат не сможет правильно записывать или стирать их.

Подготовка

Перемотайте начальный участок ленты так, чтобы запись могла начаться немедленно.

- 1 Нажмите кнопку [▲, OPEN] и вставьте кассету для записи.**
Вставьте так, чтобы сторона, которая будет записываться, была обращена к Вам, а открытая часть ленты была обращена вниз.
- 2 Выберите записываемый источник.**
Запись с радио:
Настройте станцию. (⇒ стр. 12)
Запись с диска:
① Вставьте диск(и) который(е) Вы хотите записать.
Нажмите кнопку [▶/⏪, CD], а затем кнопку [■, STOP].
② Подготовьте нужный режим записи дисков.

Для того чтобы	Выполните следующее
записать запрограммированные дорожки	CD Выполните действия пунктов с 2 по 4 раздела “Программное воспроизведение” (⇒ стр. 9). MP3 Выполните действия пунктов с 3 по 6 раздела “Программное воспроизведение” (⇒ стр. 9).

Только с помощью пульта дистанционного управления

- | | |
|-------------------------------------|--|
| записать определенные диски/дорожки | <ol style="list-style-type: none"> 1) Нажмите кнопку [DISC], а затем кнопку [1] – [5], чтобы выбрать диск. Убедитесь, что диск остановлен. 2) Нажмите кнопку [PLAY MODE], чтобы выбрать нужный режим (⇒ стр. 8). 3) MP3
Для режима 1-ALBUM и режима 1-TRACK: Нажмите кнопку [ALBUM (← или →)], чтобы выбрать альбом.
CD MP3
Для режима 1-TRACK: Нажмите кнопку [←, ∨/REW] или [▶, ∧/FF], чтобы выбрать дорожки. |
|-------------------------------------|--|

3 Нажмите кнопку [●, REC] для начала записи.

Другие основные операции

Для того чтобы	Выполните следующее
остановить запись	Нажмите кнопку [■, STOP].
записать на другую сторону кассеты	Переверните кассету и нажмите кнопку [●, REC].
стереть записанный звук	<ol style="list-style-type: none"> 1) Нажмите кнопку [▶, TAPE], а затем кнопку [■, STOP]. 2) Вставьте записанную кассету. 3) Нажмите кнопку [●, REC].

Примечание:

Изменения уровня громкости и настроек звука не влияют на запись.

Защита от стирания

На рисунке показано, как отодвинуть язычок защиты от стирания, чтобы защитить кассету от случайной записи. Чтобы еще раз записать на кассету, закройте отверстия, как это показано на рисунке.

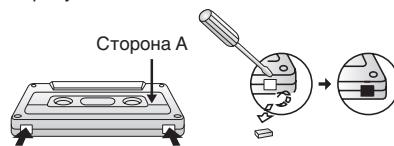

Язычок для стороны B Язычок для стороны A

Для повторной записи

Пленка типа “normal”



Клейкая лента



Ручная настройка

- 1 Нажмите кнопку [TUNER/BAND] для выбора диапазона “FM” или “AM”.
- 2 Нажмите кнопку [PLAY MODE] для выбора режима “MANUAL”.
- 3 Нажмите кнопку [◀◀, √/REW] или [▶▶, ∧/FF] для настройки на частоту необходимой станции.

“ST” Отображается на дисплее во время приема стереофонической программы в диапазоне FM.

Автоматическая настройка

Нажмите и удерживайте кнопку [◀◀, √/REW] или [▶▶, ∧/FF], пока частота не начнет быстро изменяться. Аппарат начинает автоматическую настройку и останавливается, когда находит радиостанцию.

- Автоматическая настройка может быть прервана при чрезмерном уровне помех.
- Для остановки автоматической настройки нажмите [◀◀, √/REW] или [▶▶, ∧/FF] еще раз.

PLAY MODE



Улучшение качества звука в диапазоне FM

Нажмите и удерживайте кнопку [PLAY MODE] до появления на дисплее индикации “MONO”.

Для отмены

Нажмите и удерживайте кнопку [PLAY MODE] снова, пока не исчезнет надпись “MONO”.

- Режим “MONO” также отключается при изменении частоты.
- Выключите режим “MONO” при обычном прослушивании.



Предварительные установки памяти

Можно предварительно настроить 20 FM и 15 AM станций.

Подготовка

Нажмите кнопку [TUNER/BAND] для выбора диапазона “FM” или “AM”.

PROGRAM



Автоматическая предварительная настройка

- 1 Настройте тюнер на частоту, с которой необходимо начать предварительную установку.
- 2 Нажмите и удерживайте кнопку [PROGRAM] для начала предварительной настройки.

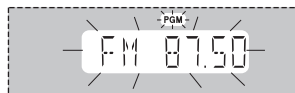

Тюнер осуществляет предварительную настройку всех станций, которые он может принимать, на каналы в восходящем порядке. После завершения осуществляется настройка на последнюю зарегистрированную в памяти станцию.

PROGRAM



Ручная предварительная настройка

- 1 Нажмите кнопку [PLAY MODE] для выбора режима “MANUAL”.
- 2 Нажмите кнопку [◀◀, √/REW] или [▶▶, ∧/FF] для настройки необходимой станции.
- 3 Нажмите кнопку [PROGRAM].
- 4 Используйте кнопки с цифрами для выбора канала.
Для каналов с 10 по 20 нажмите кнопку [≥10], а потом две цифры.
Станция, которая занимает канал, будет стерта, если настроить другую станцию на этот канал.

PLAY MODE



Выбор предварительно настроенной станции

Используйте кнопки с цифрами для выбора канала.



ИЛИ

- 1 Нажмите кнопку [PLAY MODE] для выбора режима “PRESET”.
- 2 Нажмите кнопку [◀◀, √/REW] или [▶▶, ∧/FF] для выбора желаемого канала.



Настройка часов

Это 24-часовые часы.

1 Нажмите кнопку [CLOCK/TIMER] для выбора параметра "CLOCK".

Каждый раз при нажатии на эту кнопку выполняются следующие изменения:



Начальный дисплей

2 (В течение около 8 секунд)

Нажмите кнопку [◀◀, √/REW] или [▶▶, ∧/FF], чтобы установить время.

3 Нажмите кнопку [CLOCK/TIMER], чтобы закончить установку времени.

Чтобы отобразить время

Нажмите кнопку [CLOCK/TIMER] один раз, когда аппарат включен или находится в режиме ожидания. Время будет отображено в течение нескольких секунд.

Примечание:

Регулярно переустанавливайте часы для поддержания точности.



Использование таймера воспроизведения или записи

Можно настроить таймер для включения аппарата в определенное время, чтобы Вас разбудить (таймер воспроизведения), или выполнить запись с радио или другого источника, подключенного к музыкальному входу (таймер записи).

Таймеры воспроизведения и записи не могут использоваться одновременно.

Включите аппарат и настройте часы.

Таймер	Выполните следующее
Таймер воспроизведения	Подготовьте музыкальный источник, который хотите прослушать: кассету, один из компакт-дисков (1-5), радио или другой источник, подключенный к музыкальному входу, и отрегулируйте уровень громкости.
Таймер записи	Проверьте язычки защиты от стирания (→ стр. 11), вставьте кассету и настройте необходимую радиостанцию (→ стр. 12) или выберите другой источник, подключенный к музыкальному входу (→ стр. 15).

1 Нажмите кнопку [CLOCK/TIMER] для включения функции таймера.

Каждый раз при нажатии на эту кнопку выполняются следующие изменения:



Начальный дисплей

⊙PLAY : для установки таймера воспроизведения

⊙REC : для установки таймера записи

(Перейдите к следующему пункту

в течение 8 секунд)

2 Нажмите кнопку [◀◀, √/REW] или [▶▶, ∧/FF], чтобы установить время запуска.

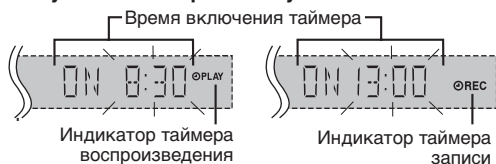

3 Нажмите кнопку [CLOCK/TIMER] для подтверждения заданного времени.

4 Повторите действия пунктов с 2 по 3 для установки времени выключения таймера.



Включение таймера

5 Нажмите кнопку [⊙PLAY/REC] несколько раз для включения нужного таймера.



Нет изображения (выкл.)

6 Нажмите кнопку [⊙] для отключения аппарата. Аппарат должен быть отключен для срабатывания таймера.

Другие основные операции

Для того чтобы	Выполните следующее
изменить настройки	Повторите действия пунктов с 1 по 4 и 6 (→ см. слева и выше).
изменить источник или громкость	1) Нажмите кнопку [⊙PLAY/REC], чтобы удалить индикатор таймера с дисплея. 2) Внесите изменения в источник или уровень громкости. 3) Выполните действия пунктов с 5 по 6 (→ см. выше).
проверить настройки	Нажмите кнопку [CLOCK/TIMER] несколько раз для выбора ⊙PLAY или ⊙REC.
отменить	Нажмите кнопку [⊙PLAY/REC], чтобы удалить индикаторы таймера с дисплея.

Если Вы используете аппарат после того, как установлены таймеры

Перед тем, как выключить аппарат, проверьте, загружена ли правильная кассета/диск.

Примечание:

- Таймер воспроизведения активируется в заданное время. Громкость звучания будет плавно увеличиваться до заданного уровня.
- Таймер записи включит аппарат за 30 секунд до заданного времени; при этом звук будет приглушен.
- Если таймер включен, он будет срабатывать в установленное время каждый день.
- Аппарат должен находиться в режиме ожидания для срабатывания таймера.
- Если Вы отключили и снова включили аппарат во время работы таймера, настройка времени окончания не будет сохранена.
- Если для работы таймера выбран музыкальный вход (MUSIC PORT) в качестве источника, система включает и подключает музыкальный вход (MUSIC PORT) как источник сигнала. Если необходимо выполнить воспроизведение или запись с портативного звукового оборудования, активируйте режим воспроизведения для оборудования и увеличьте уровень громкости. (См. руководство по эксплуатации портативного звукового оборудования.)



Использование таймера сна

Эта функция позволяет настроить автоматическое выключение аппарата после установленного времени.

Нажмите кнопку [SLEEP] для выбора нужного времени.

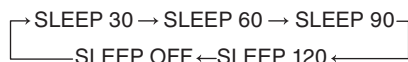

Индикатор режима сна

Для отмены

Нажмите кнопку [SLEEP] для выбора параметра "SLEEP OFF".

Изменение оставшегося времени

Нажмите кнопку [SLEEP] для показа оставшегося времени и нажмите кнопку [SLEEP] еще раз, чтобы установить нужное время.

Примечание:

- Таймеры воспроизведения и сна могут быть использованы вместе, как и таймеры записи и сна.
- Таймер сна всегда является приоритетным. Убедитесь, что настройки таймеров не перекрываются.
- Во время записи таймер сна будет отключен.

Настройка звука

Выбор звуковых эффектов



Предварительно настроенный эквалайзер

Нажмите кнопку [PRESET EQ] несколько раз для выбора нужной настройки.

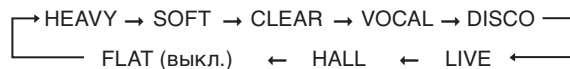

Настройка	Эффект
HEAVY	Прибавляет энергии звучанию рока
SOFT	Для музыкального фона
CLEAR	Делает ясными высокие частоты
VOCAL	Прибавляет глянец вокалу
DISCO	Выводит звук с эффектом длительной ревербации который характерен для дискотеки
LIVE	Делает вокал более живым
HALL	Добавляет расширяемость звуку для создания атмосферы большого концертного зала
FLAT	Ни одного эффекта



Ручной ЭКВ

1 Нажмите кнопку [MANUAL EQ] несколько раз для выбора нужных настроек.



Настройка	Эффект
BASS	Для звука низкой частоты
MID	Для звука средней частоты
TREBLE	Для звука высокой частоты

2 Нажмите кнопку [◀◀, √/REW] или [▶▶, ^/FF] для регулировки уровня.

Примечание:

- Уровень высоты находится между -3 до +3.
- Изменения, которые Вы производите сохраняются и автоматически вызываются следующий раз, когда Вы выбираете "MANUAL EQ".



Улучшение звучания баса

Можно улучшить звучание низких частот так, что басы будут отчетливо слышны, даже если акустика в Вашей комнате не является наилучшей.

Как включить

Нажмите кнопку [H.BASS].

Для отмены

Снова нажмите кнопку [H.BASS].

Примечание:

Фактический эффект зависит от диска.

Подключение к портативному звуковому оборудованию

Данная функция дает возможность слушать музыку с портативного звукового оборудования.

Примечание:

Все внешние устройства и кабели продаются отдельно.

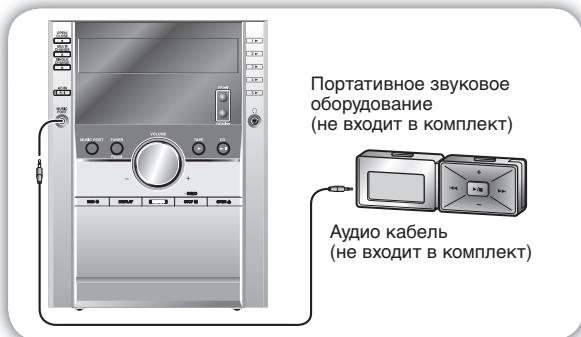

MUSIC PORT

Воспроизведение с портативного звукового оборудования

Перед тем, как подключить портативное звуковое оборудование к музыкальному входу (MUSIC PORT), выключите функцию эквалайзера (если имеется). В противном случае, звук, исходящий из громкоговорителя, может быть искажен.

- 1 Подсоедините аудио кабель к разъему MUSIC PORT и нажмите кнопку [MUSIC PORT].
- 2 Выполните воспроизведение с портативного аудио устройства. (См. руководство по эксплуатации портативного звукового оборудования.)

REC ●

Запись с портативного звукового оборудования

- 1 Нажмите кнопку [MUSIC PORT].
- 2 Выполните воспроизведение с портативного аудио устройства.
- 3 Нажмите кнопку [●, REC] на основном аппарате, чтобы начать запись.

MUSIC PORT



Изменение режима основного аппарата и пульта ДУ

Заводской установкой пульта ДУ и основного аппарата является режим "REMOTE 1".

Если пульт ДУ влияет на другое оборудование во время функционирования, Вы можете переключить функционирование на режим "REMOTE 2".

Чтобы переключиться на режим "REMOTE 2"

- 1 Нажимая и удерживая кнопку [MUSIC PORT] на основном аппарате, нажмите и удерживайте кнопку [2] до тех пор, пока на дисплее основного аппарата не появится индикация "REMOTE 2".
- 2 Нажмите и удерживайте кнопки [ENTER] и [2] не менее 2 секунд. Теперь основной аппарат и пульт ДУ установлены на функционирование в режиме "REMOTE 2".

Чтобы вернуться в режим "REMOTE 1"

Выполните действия пунктов 1 и 2 выше, но вместо [2] используйте [1] для обоих пунктов. (На основном аппарате появляется индикация "REMOTE 1" во время выполнения действий пункта 1.)

Пульт ДУ не может функционировать с основным аппаратом, если их режимы являются разными.

При нажатии кнопки пульта ДУ на дисплее основного аппарата появляется индикация "REMOTE 1" или "REMOTE 2".*

- * Если появляется индикация "REMOTE 1" (Основной аппарат находится в режиме "REMOTE 1.") Нажмите и удерживайте кнопки [ENTER] и [1] на пульте ДУ не менее 2 секунд. Если появляется индикация "REMOTE 2" (Основной аппарат находится в режиме "REMOTE 2.") Нажмите и удерживайте кнопки [ENTER] и [2] на пульте ДУ не менее 2 секунд.

Руководство по устранению неисправностей

Прежде чем обратиться в центр обслуживания, проведите указанные ниже проверки. Если Вы не можете исправить систему, как описано ниже, или возникла неисправность, отсутствующая в перечне, обратитесь в центр обслуживания из представленного списка, или к местному торговому представителю. Ссылки на соответствующие страницы приведены цифрами в черных кружках ④.

Общие неисправности

Хотя аппарат находится в режиме ожидания, дисплей горит и постоянно изменяется.	Отключите функцию демонстрации. ⑥ Если Вы установили часы, функция демонстрации выключится автоматически. ⑬
Отсутствует звук. Звук прекращается.	Увеличьте уровень громкости. Выключите аппарат, определите и устраните причину, а затем включите аппарат. Причины включают короткое замыкание положительных и отрицательных проводов громкоговорителей, деформацию громкоговорителей из-за чрезмерной громкости или мощности и использование аппарата в помещении с высокой температурой.
Звук нестойкий, запаздывающий или слышен лишь с одного громкоговорителя.	Проверьте подключение громкоговорителей. ⑤
Во время воспроизведения слышно гудение.	Рядом с кабелями находится сетевой кабель или флуоресцентная лампа. Убедитесь, что другие устройства и кабели находятся на достаточном расстоянии от кабелей данного аппарата.
На дисплей выведено сообщение "ERROR"	Выполнена некорректная операция. Прочитайте инструкцию и попробуйте еще раз.
В режиме ожидания на дисплее появляется индикация "- :- -"	Сетевой кабель подключен к сети первый раз или недавно был сбой подачи питания. Установите время. ⑬
На экране появляется "F61"	Проверьте и исправьте подсоединение кабелей громкоговорителей. ⑤ Если это не поможет устранить неисправность, проблема в источнике питания. Обратитесь к местному торговому представителю.

Прослушивание радио

Слышен шум. Индикатор стерео мигает или не светится. Звук искажен.	Используйте наружную антенну. ⑥
Слышны звуки ударов.	Отключите телевизор или поместите его подальше от аппарата.
Во время прослушивания станций в диапазоне AM слышно низкое гудение.	Расположите антенну подальше от других кабелей и шнуров.

Когда вблизи находится телевизор

Изображение телевизора исчезает или на нем появляются полосы.	Неправильное расположение и направление антенны. Если используется комнатная антенна, замените ее наружной. Провод телевизионной антенны проложен слишком близко к аппарату. Расположите провод антенны телевизора как можно дальше от аппарата.
---	--

Использование кассетной деки

Плохое качество звучания.	Очистите головки. ⑰
Запись невозможна.	Если язычки защиты от стирания были удалены, закройте отверстия клейкой лентой. ①

Воспроизведение с дисков

На дисплее отображается неправильная информация или воспроизведение не начинается.	Возможно, диск повернут нижней стороной вверх. ④ Протрите диск. Замените диск, если он исцарапанный, деформированный или нестандартный. Внутри аппарата, в результате резкого изменения температуры, мог образоваться конденсат. Подождите около часа, пока он испарится, и попробуйте снова.
Общее количество высвечиваемых дорожек отличается каждый раз, когда вставляется тот же самый диск. Слышен необычный звук.	Диск может быть поцарапан, или его данные могут быть повреждены. Замените диск.
Невозможно выполнить считывание с CD-RW.	Диск был отформатирован не полностью. Используйте записывающее оборудование, чтобы полностью отформатировать диск перед записью.
Вместо оставшегося времени воспроизведения высвечивается индикация "VBR-".	Аппарат не может высвечивать оставшееся время воспроизведения для дорожек с переменной частотой передачи данных (VBR).

Лоток для дисков

Лоток (-ки) для дисков не открываются. Отображается индикация "CHGR ERR".	Нажмите [⏻/⏹], чтобы открыть застрявший лоток (-ки), предварительно выключив аппарат. Включите аппарат, и лоток (-ки) будет приведен в предыдущее состояние. Если проблему решить не удалось, обратитесь к местному торговому представителю.
---	---

Пульт дистанционного управления

Пульт дистанционного управления не работает.	Проверьте правильность установки батареи. ⑥ Замените батареи, если они разряжены.
--	--

Переустановка памяти (Инициализация)

При возникновении следующих ситуаций, см. инструкции ниже для переустановки памяти:

- Нет отклика при нажатии на кнопки.
- Вы хотите очистить и переустановить содержание памяти.

Чтобы переустановить память

- 1 Отсоедините сетевой кабель питания переменного тока. (Подождите по крайней мере 3 минуты перед тем, как перейти к выполнению действий пункта 2.)
- 2 Нажимая и удерживая кнопку [⏻/⏹] на основном аппарате, заново подсоедините сетевой кабель питания переменного тока.
На дисплее появляется индикация "-----".
- 3 Отпустите кнопку [⏻/⏹].
Будут восстановлены заводские установки.
Необходимо повторно установить параметры памяти.

Обслуживание

Если поверхности загрязнены

Для очистки данного аппарата используйте мягкую сухую ткань.

- Ни в коем случае не используйте для очистки аппарата спирт, растворители или бензин.
- Перед использованием химически обработанной ткани см. инструкцию по эксплуатации данной ткани.

Для чистого отчетливого звука (кассетная дека)

Регулярно прочищайте головки для обеспечения хорошего качества воспроизведения и записи. Используйте пленку для очищения (не входит в комплект).

При передвижении аппарата

- 1 Извлеките все диски.
- 2 Нажмите кнопку [⏻/⏹], чтобы выключить аппарат.
- 3 Отсоедините сетевой кабель.

Спецификации

БЛОК УСИЛИТЕЛЯ

Среднеквадратичная выходная мощность	50 Вт на канал (3 Ом)
Полный коэффициент гармоник 10%, задействованы оба канала	100 Вт
1 кГц	
Полная выходная мощность	100 Вт

ТЮНЕР FM/AM, РАЗЪЕМЫ

Предустановленная станция	FM 20 станций AM 15 станций
---------------------------	--------------------------------

Частотная модуляция (FM)

Диапазон частот	87,50 до 108,00 МГц (с шагом 50 кГц)
Чувствительность	4,0 мкВ (IHF)
Сигнал/шум 26 дБ	2,2 мкВ
Антенный(ые) разъем(ы)	75 Ом (несогласованный)

Амплитудная модуляция (AM)

Диапазон частот	522 до 1629 кГц (с шагом 9 кГц)
Чувствительность	
С/Ш 20 дБ (при 999 кГц)	560 мкВ/м

Входной разъем Music Port

Разъем	Стерео, гнездо 3,5 мм
Чувствительность	100 мВ, 4,7 кОм

Гнездо наушников

Разъем	Стерео, гнездо 3,5 мм
--------	-----------------------

КАССЕТНЫЕ ДЕКИ

Система дорожек	4 дорожки, 2 канала
Головки	

Запись/воспроизведение	Головка из твердого пермаллоя
Стирание	Ферритовая головка с двумя зазорами

Двигатель	Серводвигатель постоянного тока
-----------	---------------------------------

Система записи	AC BIAS 100 кГц
----------------	-----------------

Система стирания	AC 100 кГц
------------------	------------

Скорость ленты	4,8 см/с
----------------	----------

Максимальная частотная характеристика (+3 дБ, -6 дБ)

на DECK OUT	
-------------	--

NORMAL	35 Гц до 14 кГц
--------	-----------------

С/Ш	50 дБ (A)
-----	-----------

Детонация	0,18% (WRMS)
-----------	--------------

Время ускоренной перемотки вперед и назад

Приблиз. 120 секунд для кассеты
типа C-60

ДИСКИ

Воспроизводимые диски

- [8 см или 12 см]
(1) CD-Audio (CD-DA)
(2) CD-R/RW (форматированные диски CD-DA, MP3*)
(3) MP3*

*MPEG-1 Layer 3, MPEG-2 Layer 3

Скорость передачи данных	MP3 32 кбит/с до 320 кбит/с
--------------------------	-----------------------------

Частота выборки	MP3 32 кГц, 44,1 кГц, 48 кГц
-----------------	------------------------------

CD-DA	44,1 кГц
-------	----------

Декодер	Линейный 16-разрядный
---------	-----------------------

Цифровой фильтр	8 фсек
-----------------	--------

Цифро-аналоговый преобразователь	MASH (1-разрядный ЦАП)
----------------------------------	------------------------

Считывающее устройство

Длина волны	780 нм
-------------	--------

Источник излучения	Полупроводниковый лазер
--------------------	-------------------------

Аудио выход (Диск)	
--------------------	--

Количество каналов	2 (стерео) (FL, FR)
--------------------	---------------------

АКУСТИЧЕСКАЯ СИСТЕМА

Тип	2-полосная система с 2 динамиками (система Bass Reflex)
-----	--

Громкоговоритель(ли)

Низкочастотный громкоговоритель	16 см, конического типа
---------------------------------	-------------------------

Высокочастотный громкоговоритель	6 см, конического типа
----------------------------------	------------------------

Сопротивление	3 Ом
---------------	------

Входная мощность (IEC)	50 Вт (Макс.)
------------------------	---------------

Выходной уровень звукового давления	84 дБ/Вт (1,0 м)
-------------------------------------	------------------

Частота разделения	2 кГц
--------------------	-------

Диапазон частот	35 Гц до 30 кГц (-16 дБ) 23 Гц до 34 кГц (-10 дБ)
-----------------	--

Размеры (ШхВхГ)	219 x 330 x 196 мм
-----------------	--------------------

Вес	2,6 кг
-----	--------

Вес	2,6 кг
-----	--------

Вес	2,6 кг
-----	--------

Вес	2,6 кг
-----	--------

Вес	2,6 кг
-----	--------

Вес	2,6 кг
-----	--------

Вес	2,6 кг
-----	--------

Вес	2,6 кг
-----	--------

Вес	2,6 кг
-----	--------

Вес	2,6 кг
-----	--------

Вес	2,6 кг
-----	--------

Вес	2,6 кг
-----	--------

Вес	2,6 кг
-----	--------

Потребляемая мощность в режиме ожидания :
0,5 Вт (примерно)

Примечание:

1. Технические характеристики могут быть изменены без предварительного уведомления.
Вес и размеры даны приблизительно.
2. Полный коэффициент гармонических искажений измерялся с помощью цифрового анализатора спектра.



BZ02

ИНФОРМАЦИЯ О СЕРТИФИКАЦИИ ПРОДУКЦИИ

СТЕРЕОСИСТЕМА
С ПРОИГРЫВАТЕЛЕМ КОМПАКТ-ДИСКОВ
МОДЕЛЬ SC-AK250 (ОСНОВНОЙ БЛОК SA-AK250
И ГРОМКОГОВОРИТЕЛИ SB-AK250) Panasonic

сертифицирована ОС ГОСТ-АЗИЯ,
(Регистрационный номер в Госреестре - РОСС SG.0001.11BZ02)

Сертификат соответствия:	№ РОСС МУ.BZ02.B05990
Сертификат соответствия выдан:	30 марта 2007 года
Сертификат соответствия действителен до:	30 марта 2010 года
Модель SC-AK250 Panasonic соответствует требованиям нормативных документов:	ГОСТ Р МЭК 60065-2002, ГОСТ 5651-89, ГОСТ 22505-97, ГОСТ Р 51515-99, ГОСТ Р 51317.3.2-99, ГОСТ Р 51317.3.3-99
Срок службы	7 (семь) лет

Шановний покупець

Дякуємо Вам за придбання цього апарата. Для оптимального використання та безпеки, будь-ласка, прочитайте уважно цю інструкцію.

Ці інструкції з експлуатації призначені для наступних систем.

Система	SC-AK250
Основний апарат	SA-AK250
Динаміки	SB-AK250



CAUTION	- CLASS 1M INVISIBLE LASER RADIATION WHEN OPEN. DO NOT VIEW DIRECTLY WITH OPTICAL INSTRUMENTS. E028025 1-431 Class 1M
WARNING	- KLASS 1M OSIVIMÄÄ LASERSTRÄLÄNGÄ NÄR DENNA DEL ÄR ÖPPNAD. BETRÄKTA EJ STRÄLÄN DIREKT GENOM OPTISKT INSTRUMENT.
FORSIGTIG	- USYNLIG LASERSTRÅLING KLASSE 1M. NÄR LÅGET ER ÅBENT. UNDGÅ AT SE LIGE PÅ MED OPTISKE INSTRUMENTER.
VARO!	- AVATTAESSA OLET ALTIIN LUOKAN 1M NÄKYMÄTÖN LASERSÄTELYÄ. ÄLÄ KATSO OPTISELLA LAITTEELLA SUORAAN SÄTEESEEN.
VORSICHT	- UNSICHTBARE LASERSTRÄHLUNG KLASSE 1M. WENN ABOCKUNG GEÖFFNET. NICHT DIREKT MIT OPTISCHEN INSTRUMENTEN BETRACHTEN.
ATTENTION	- RAYONNEMENT LASER INVISIBLE. CLASSE 1M. EN CAS D'OUVERTURE. NE PAS REGARDER DIRECTEMENT À L'AIDE D'INSTRUMENTS D'OPTIQUE.
注意	- ここを開くと不可視レーザー光が出ます。ビームを見たり、飛べたりしないでください。
注意	- 打开时有不可见激光辐射。避免光束照射。 GB1941.1-2011GB 类 RQLK50071

Усереднені вироб

ЦЕЙ АПАРАТ ПРИЗНАЧЕНИЙ ДЛЯ ВИКОРИСТАННЯ У ПОМІРНИХ КЛІМАТИЧНИХ УМОВАХ.

Цей виріб може приймати радіоперешкоди, що створюються мобільними телефонами під час їх використання. Якщо такі перешкоди є помітними, будь-ласка, збільшіть відстань між виробом та мобільним телефоном.

Штепсельну розетку потрібно встановити біля обладнання та забезпечити вільний доступ до неї. Штепсельна вилка шнура живлення повинна бути готова до використання. Щоб повністю відключити цей пристрій від мережі живлення змінного струму, вийміть штепсельну вилку зі штепсельної розетки.

УВАГА!

У ЦЬОМУ ВИРОБІ ЗАСТОСОВАНО ЛАЗЕР. ВИКОРИСТАННЯ ОРГАНІВ КЕРУВАННЯ АБО РЕГУЛЮВАННЯ ЧИ ВИКОНАННЯ ПРОЦЕДУР ІНШИХ, НІЖ ЗАЗНАЧЕНО ТУТ, МОЖЕ ПРИЗВЕСТИ ДО НЕБЕЗПЕЧНОГО РАДІОАКТИВНОГО ВИПРОМІНЮВАННЯ. НЕ ВІДКРИВАЙТЕ КРИШОК І НЕ ВИКОНУЙТЕ РЕМОНТ САМОСТІЙНО. ЗВЕРТАЙТЕСЬ ЗА ОБСЛУГОВУВАННЯМ ДО КВАЛІФІКОВАНОГО ПЕРСОНАЛУ.

Зміст

Заходи безпеки	3
Правила поводження з лотками та дисками	4
Розміщення динаміків	4
Розпочинаючи роботу	5
Огляд органів управління	7
Диски	8
Касети – Відтворення та запис	11
FM/AM-радіо	12
Таймер	13
Настройка звуку	14
Зовнішній апарат	15
Інструкція з пошуку та усунення несправностей	16
Обслуговування	17
При переміщенні апарату	17
Технічні вимоги	Задня обкладинка

УВАГА!

ЩОБ УНИКНУТИ РИЗИКУ ВИНИКНЕННЯ ПОЖЕЖІ, УРАЖЕННЯ ЕЛЕКТРИЧНИМ СТРУМОМ АБО ПОШКОДЖЕННЯ ВИРОБУ:

- ЗАПОБІГАЙТЕ ПОТРАПЛАННЮ НА ПРИСТРІЙ ДОЩОВИХ КРАПЕЛЬ, ВОЛОГИ АБО БРИЗОК, ТА НЕ СТАВТЕ НА ПРИСТРІЙ ПРЕДМЕТИ, НАПОВНЕНІ ВОДОЮ, НАПРИКЛАД, ВАЗИ ТОЩО.
- ВИКОРИСТОВУЙТЕ ТІЛЬКИ РЕКОМЕНДОВАНІ ПРИЛАДДА.
- НЕ ЗНИМАЙТЕ КРИШКУ (ЧИ ЗАДНЮ ПАНЕЛЬ); ВСЕРЕДИНІ НЕМАЄ ДЕТАЛЕЙ, ЯКІ ПОТРЕБУЮТЬ ОБСЛУГОВУВАННЯ АБО МОЖУТЬ БУТИ ПОЛАГОДЖЕНІ КОРИСТУВАЧЕМ. ДОВІРЯЙТЕ РОБОТИ З РЕМОНТУ ТА ОБСЛУГОВУВАННЯ ТІЛЬКИ КВАЛІФІКОВАНИМ СПЕЦІАЛІСТАМ.

УВАГА!

- НЕ ВСТАНОВЛЮЙТЕ І НЕ РОЗМІЩУЙТЕ ЦЕЙ АПАРАТ У КНИЖКОВІЙ ШАФІ, ВБУДОВАНИХ МЕБЛЯХ АБО В ІНШОМУ ОБМЕЖЕНОМУ ПРОСТОРІ. ПЕРЕКОНАЙТЕСЬ, ЩО АПАРАТ ДОБРЕ ВЕНТИЛЮЄТЬСЯ. ДЛЯ ЗАПОБІГАННЯ НЕБЕЗПЕКИ УРАЖЕННЯ ЕЛЕКТРИЧНИМ СТРУМОМ АБО ВИНИКНЕННЯ ПОЖЕЖІ ВНАСЛІДОК ПЕРЕГРІВУ, ПЕРЕКОНАЙТЕСЬ, ЩО ЗАВІСКИ ЧИ БУДЬ-ЯКІ ІНШІ МАТЕРІАЛИ НЕ ЗАГОРОДЖУЮТЬ ВЕНТИЛЯЦІЙНІ ОТВОРИ.
- НЕ ЗАГОРОДЖУЙТЕ ВЕНТИЛЯЦІЙНІ ОТВОРИ ГАЗЕТАМИ, СКАТЕРТИНАМИ, ЗАВІСКАМИ ТА ПОДІБНИМИ ПРЕДМЕТАМИ.
- НЕ СТАВТЕ ДЖЕРЕЛА ВІДКРИТОГО ПОЛУМ'Я, НАПРИКЛАД, ЗАПАЛЕНІ СВІЧКИ, НА АПАРАТ.
- ЛІКВІДУЙТЕ БАТАРЕЙКИ ЕКОЛОГІЧНО ПРИЙНЯТИМ СПОСОБОМ.

Інформація щодо утилізації в країнах, які не входять в Європейський Союз



Даний символ дійсний тільки на території Європейського Союзу. При потребі утилізації даного виробу зверніться до місцевого керівництва або дилера щодо правильного методу її здійснення.

Інформація для покупця

Назва продукції:	CD-стереосистема
Назва країни виробника:	Малайзія
Назва виробника:	Мацушіта Електрик Індастріал Ко., Лтд.
Юридична адреса:	1006 Кадома, Осака, Японія
Дата виготовлення: Можна уточнити рік та місяць за серійним номером у таблиці. Приклад маркіровки—Серійний номер № XX6AXXXXXX (X-будь-яка цифра чи буква) Рік: третя цифра серійного номера (6—2006, 7—2007, ...) Місяць: четверта буква серійного номера (A—січень, B—лютий, ..., L—грудень)	
Додаткова інформація:	Будь ласка, уважно прочитайте інструкцію з експлуатації.

Встановлений виробником відповідно до п. 2 ст. 5 федерального закону "Про захист прав споживачів" термін служби цього виробу дорівнює 7 рокам з дати виготовлення, за умови, що виріб використовується у суворій відповідності до дійсної інструкції з експлуатації та технічних стандартів, що застосовуються до цього виробу.

Заходи безпеки

Розміщення

Розташуйте апарат у вертикальному положенні на рівній поверхні поза зоною дії прямого сонячного проміння, високих температур, високої вологості та надмірної вібрації. Ці умови можуть пошкодити корпус та інші складові, скорочуючи, таким чином, термін служби апарата.

Розташуйте апарат щонайменше 15 см від стін для уникнення спотворення та небажаних акустичних ефектів.

Не кладіть важких предметів на апарат.

Вольтаж

Не використовуйте джерел енергії з високою напругою. Це може спричинити перенавантаження апарата та спричинити пожежу.

Не використовуйте джерело енергії постійного струму. Уважно перевірте джерело енергії при встановленні апарата на судні чи в іншому місці, де використовується постійний струм.

Захист шнуру живлення ЗС

Перевірте, чи шнур живлення ЗС під'єднано правильно або не пошкоджено. Погане під'єднання чи пошкодження шнура може спричинити пожежу чи враження струмом. Не тягніть та не згинайте шнур, а також не кладіть на нього важкі предмети.

При від'єднанні шнура міцно тримайте штепсель. Різке натягування шнура ЗС може спричинити враження струмом.

Не беріть штепсель мокрими руками. Це може спричинити враження струмом.

Запобігання потраплянню сторонніх об'єктів

Не допускайте потрапляння металевих об'єктів всередину апарата. Це може спричинити враження струмом або несправність.

Не допускайте потрапляння рідини всередину апарата. Це може спричинити враження струмом або несправність. Якщо це сталося, негайно від'єднайте апарат від джерела енергії та зверніться до продавця.

Не розпилюйте засоби від комах на апарат чи всередину. Вони містять вогнебезпечні гази, які можуть спалахнути при розпилюванні всередині апарата.

Обслуговування

Не намагайтесь відремонтувати даний апарат власноруч. Коли переривається звук, не працюють індикатори, з'являється дим чи трапляється інша проблема, не згадана в цій інструкції, від'єднайте шнур живлення ЗС та зверніться до продавця чи авторизованого сервісного центру. Ураження струмом чи пошкодження апарата можуть трапитися, якщо апарат відремонтовано, розібрано чи перероблено некваліфікованими особами.

Збільшуйте час експлуатації апарата, від'єднуючи його від джерела енергії, коли не використовуватимете його протягом значного часу.

Правила поводження з лотками та дисками

Невиконання наступних заходів пошкодить апарат.

Від'єднання вилки шнура живлення

- Щоб вимкнути пристрій, натисніть кнопку [⏻/!]. Вийміть вилку з розетки електромережі лише після того, як з екрану зникнуть усі повідомлення.

Правила поводження з лотком

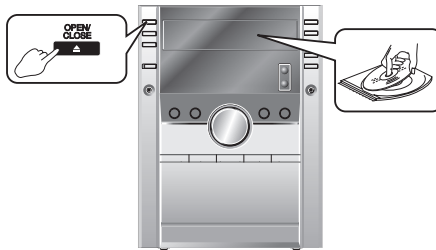
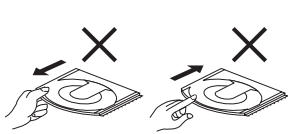

Встановлення диску

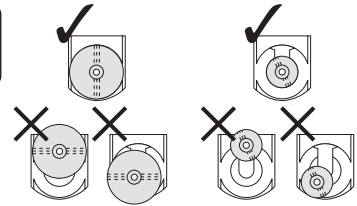

- Завжди натискайте кнопку [▲, OPEN/CLOSE], щоб вставити або вийняти диск.
- Не підштовхуйте та не тягніть рукою за лоток диска, оскільки це може спричинити нещасний випадок.

- Розмістіть диск догори наклеюю в центрі лотка.
- Вкладайте лише по одному диску до кожного лотка.

Розміщення динаміків

Динаміки спроектовані ідентично, отже немає потреби у вивірці лівого або правого каналу.



Забороняється знімати передню решітку з динаміків.

Використовуйте лише динаміки, що додаються до комплекту.

Поєднання основного апарата та динаміків забезпечує найкращий звук. Використання інших динаміків може пошкодити основний апарат та негативно вплинути на якість звуку.

Примітка:

- Динаміки слід встановлювати на відстані щонайменше 10мм від системи, щоб забезпечити нормальну вентиляцію.
- Ці динаміки не мають магнітного екранування. Не розташовуйте їх біля телевізорів, персональних комп'ютерів чи інших пристроїв, на роботу яких впливає магнетизм.
- Динаміки можуть бути пошкоджені, а їхній строк експлуатації скорочений, якщо прослуховувати звук високої гучності протягом тривалого часу.
- Зменшіть гучність звуку в наступних випадках, аби уникнути пошкодження динаміків.
 - Під час відтворення викривленого звуку.
 - Під час регулювання якості звучання.

Попередження

- Використовуйте динаміки лише з рекомендованою системою. В іншому випадку можливе пошкодження підсилювача та динаміків, а також виникнення пожежі. В разі пошкодження або різкої зміни в роботі апарата зверніться до спеціаліста.**
- Не прикріплюйте ці динаміки до стін чи стелі.**

Здійснення під'єднань

Під'єднуйте шнур живлення ЗС лише після з'єднання всіх частин апарата.

Під'єдняйте кабелі динаміків.

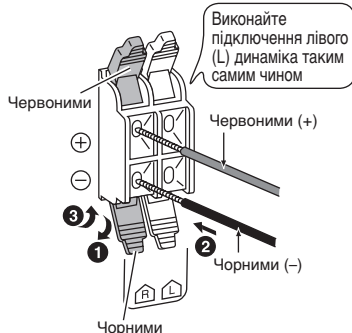

Під'єдняйте внутрішню FM-антену.

Закріпіть антену у місці найкращого прийому сигналу за допомогою клейкої стрічки.

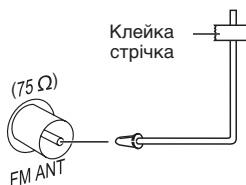

Під'єдняйте рамкову AM-антену.

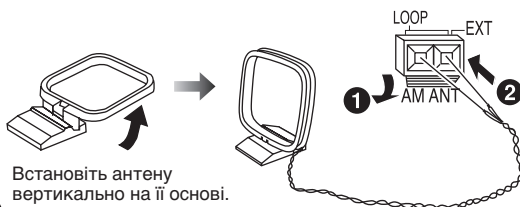

До основної мережевої розетки будинку/квартири

Під'єдняйте шнур живлення ЗС.

Установка з'єднувача в гніздо

Навіть якщо з'єднувач повністю вставлений в гніздо, то залежно від типу гнізда частина з'єднувача може виступати, як показано на малюнку. Проте це не спричиняє жодних проблем із використанням апарата.

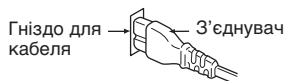

Для довідки

Для економії електроенергії, коли пристрій не використовується протягом тривалого часу, від'єдняйте його від мережі живлення змінного струму. Після повторного підключення пристрою до мережі живлення доведеться відновити деякі налаштування пам'яті.

Примітка:

Шнур живлення ЗС, що додається до комплекту, призначений для використання лише з цим апаратом.

Розпочинаючи роботу (продовження)

Під'єднання додаткових антен

Якщо прийом радіосигналу занадто слабкий, використовуйте зовнішню антену.

Примітка:

Коли пристрій не використовується, від'єднуйте зовнішню антену. Не використовуйте зовнішню антену під час грози.

Зовнішня FM-антена

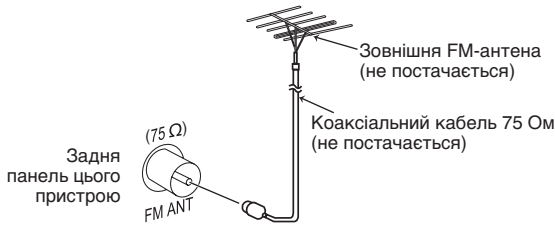

Зовнішня AM-антена

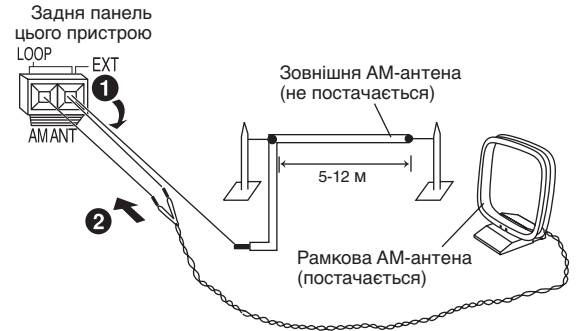

- Від'єднайте кімнатну антену FM-діапазону.
- Антену повинен встановлювати кваліфікований спеціаліст.

- Натягніть вініловий дрот вздовж вікна або в іншому зручному місці.
- Залишайте рамочну антену під'єднаною.

Підготуйте пульт дистанційного управління

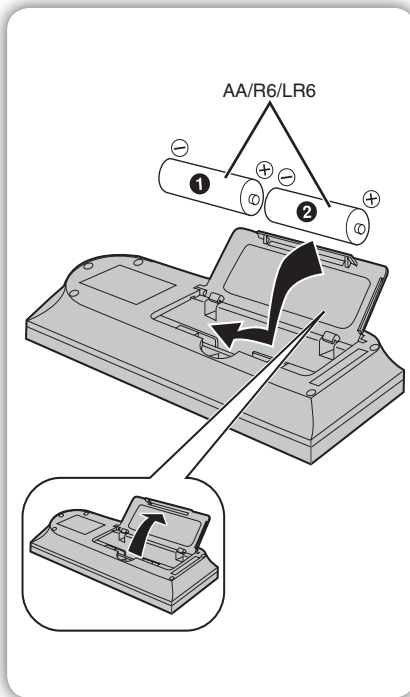

■ Батареї

- Вставте батареї так, щоб полярність (+ та -) відповідала позначенням на пульті ДУ.
- Витягніть батареї, якщо пульт ДУ не використовувався протягом тривалого періоду часу. Зберігайте в прохолодному темному місці.
- Замініть батареї, якщо пристрій не реагує на пульт ДУ, навіть коли той знаходиться на близькій відстані від передньої панелі.
- Не використовуйте акумуляторні батареї.
- Неправильне поводження із батарейками пульта ДУ може стати причиною витікання електроліту, що може спричинити його займання.
- У разі витікання електроліту, зверніться до магазину, в якому було придбано пристрій.
- У разі контакту електроліту зі шкірою, ретельно промийте уражене місце водою.

Не варто:

- використовувати одночасно і старі, і нові батареї.
- використовувати різні типи батарейок одночасно.
- нагрівати батарейки або кидати їх у вогонь.
- розбирати батарейки або замикати їхні контакти.
- намагатися перезарядити лужні або марганцеві батареї.
- використовувати батареї, якщо відшаровується їхнє покриття.
- класти важкі предмети на пульт ДУ.
- проливати будь-яку рідину на пульт ДУ.

■ Використання

Спрямуйте на датчик дистанційного управління, уникаючи перешкод, з максимальної відстані 7 м безпосередньо перед апаратом. Положення датчика дистанційного управління показано на сторінці 7.

ДЕМО функція



Коли апарат увімкнено вперше, на дисплеї може бути показано демонстрацію його функцій.

Якщо настройку демонстрації виключено, можна показати демонстрацію, вибравши "DEMO ON" (ДЕМО ВКЛ.).

Натисніть та утримуйте кнопку [■, STOP, -DEMO].

Зображення на дисплеї змінюється кожного разу при натисканні та утриманні кнопки.

NO DEMO (вимк.) ↔ DEMO ON (увімк.)

При переході до режиму очікування, виберіть "NO DEMO", щоб зменшити споживання електроенергії.

Примітка:

Режим DEMO не можна активувати, якщо увімкнено регулятор яскравості дисплею.

Огляд органів управління

Основний апарат

Для вибору сторінки дивіться цифри, зазначені в дужках.

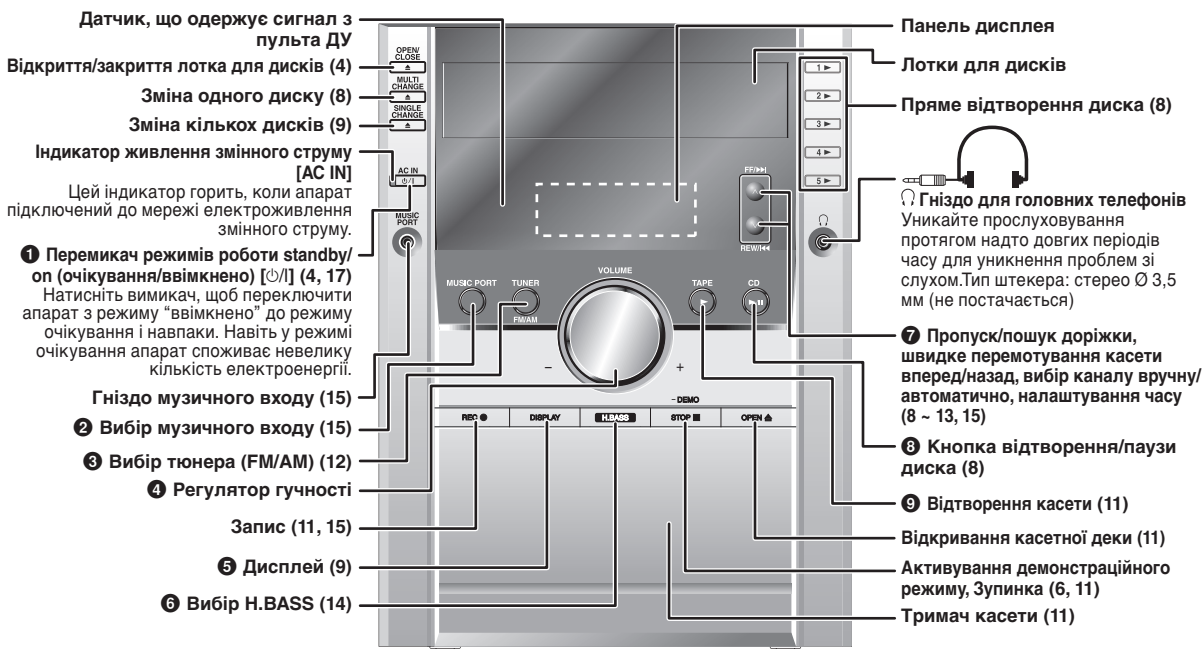

Пульт ДУ

Кнопки такі як 1 функціонують так, як і кнопки управління на основному апараті.

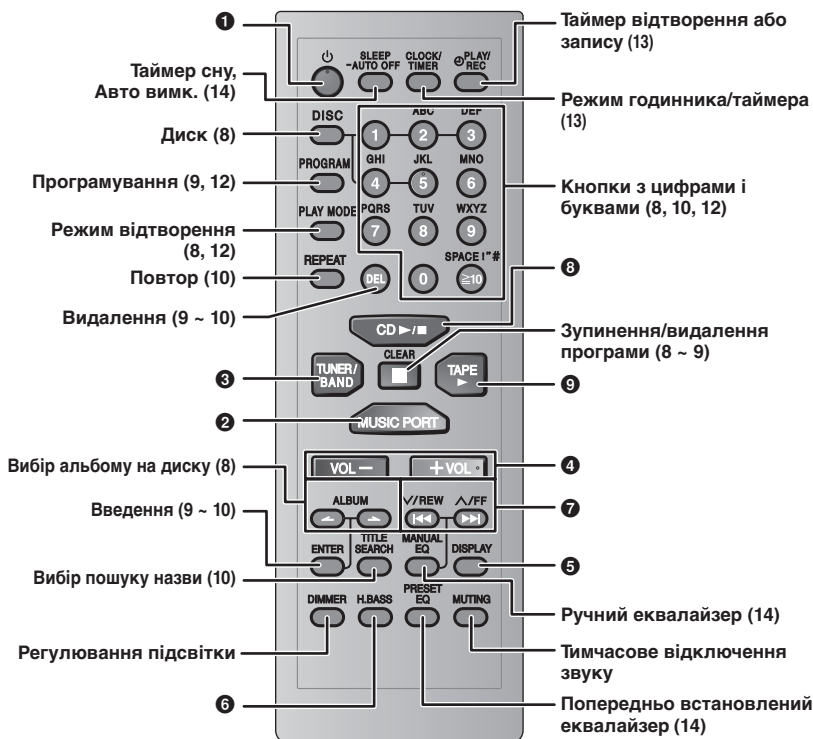

SLEEP -AUTO OFF

Ця функція забезпечує автоматичне вимкнення апарату, який працює в режимі відтворення компакт-дисків або касети, після того, як ним не користувалися протягом 10 хвилин.

- Для того, щоб увімкнути цю функцію, натисніть і утримуйте кнопку [-AUTO OFF].
- Для того, щоб скасувати цю функцію, ще раз натисніть і утримуйте кнопку [-AUTO OFF].
- Ця настройка підтримується, навіть коли апарат вимкнено.

DIMMER

Зменшити яскравість панелі дисплею.

MUTING

Тимчасово відключити звук.

- Натисніть цю кнопку для включення.
- Натисніть ще раз для скасування.



Основне відтворення

1 Натисніть [▲, OPEN/CLOSE] на основному апараті, щоб відкрити лоток для дисків.

Коли апарат увімкнеться, вставте диск у поточний лоток логотипом догори.

Натисніть кнопку [▲, OPEN/CLOSE], щоб закрити лоток.

2 Натисніть кнопку [▶/II, CD], щоб розпочати відтворення.

Також можна натиснути [DISC], а тоді кнопку [1] ~ [5] для вибору і відтворення інших вставлених дисків.



Індикатор поточного диска

Для того щоб	Виконайте наступне
--------------	--------------------

Зупинити відтворення
CLEAR

Натисніть кнопку [■, CLEAR] під час відтворення.

Вигляд дисплею, коли відтворення зупинено:
Приклад: "MP3" позначає диск, на якому містяться файли MP3.

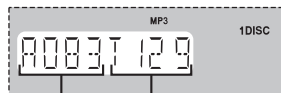

Загальна кількість альбомів

Загальна кількість доріжок

Поставити альбом на паузу

Натисніть кнопку [▶/II, CD] під час відтворення.

Натисніть ще раз для відновлення відтворення.

Пропустити альбом
ALBUM

Натисніть [ALBUM (← або →)], щоб вибрати потрібний альбом у режимі відтворення або у режимі зупинки.

Зображення на дисплеї під час вибору у режимі зупинки (приклад):

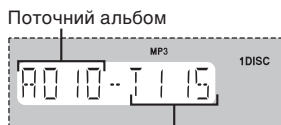

Поточний альбом

Кількість доріжок в поточному альбомі

• Ця функція недоступна у режимах 1-DISC RANDOM та ALL-DISC RANDOM.

Пропустити доріжку
V/REW ^/FF

Натисніть кнопку [◀◀, V/REW] або [▶▶, ^/FF].
• У випадку відтворення у довільному порядку (→ див. праворуч, "Функції режиму відтворення"), Ви не можете швидко перейти до тих доріжок, які вже було відтворено.

У режимах 1-ALBUM та 1-ALBUM RANDOM програвач пропускати доріжку лише у поточному альбомі.

Шукати на диску
V/REW ^/FF

Для пошуку потрібного місця, натисніть і утримуйте [◀◀, V/REW] або [▶▶, ^/FF] у режимі відтворення або паузи.

• У разі відтворення доріжок за програмою (→ сторінка 9) або відтворення у довільному порядку (→ див. праворуч, "Функції режиму відтворення"), Ви матимете можливість виконувати пошук лише в межах однієї доріжки.



Функції режиму відтворення



У вас є можливість прослухати певні диски та доріжки.

Підготовка

Виберіть потрібний вам диск і увімкніть режим відтворення.

Натисніть [PLAY MODE], щоб вибрати потрібний режим.

Режим	Щоб відтворити
1-DISC 1 DISC	один вибраний диск.
ALL-DISC ALL DISC	усі вставлені диски у порядку від вибраного диска до останнього. Приклад: 4→5→1→2→3.
1-TRACK 1-TR	одна вибрана доріжка на вибраному диску. [CD] Натисніть кнопки з цифрами, щоб вибрати доріжку на поточному диску. Відтворення диска розпочинається з вибраної доріжки.
ALBUM	[MP3] Натисніть кнопку [ALBUM (← або →)] для вибору альбому. Натисніть [◀◀, V/REW] або [▶▶, ^/FF], а тоді кнопки з цифрами, щоб вибрати доріжку у поточному альбомі. Відтворення диска розпочинається з вибраної доріжки.
1-ALBUM 1-ALB	[MP3] один вибраний альбом на вибраному диску. Натисніть кнопку [ALBUM (← або →)] для вибору альбому.
1-DISC RANDOM 1 DISC RND	один вибраний диск у режимі відтворення у довільному порядку.
1-ALBUM RANDOM 1-ALB RND	[MP3] всі доріжки із одного вибраного альбому лотках у режимі відтворення у довільному порядку. Натисніть кнопку [ALBUM (← або →)] для вибору альбому.
ALL-DISC RANDOM ALL DISC RND	всі диски у лотках у режимі відтворення у довільному порядку.

Коли відтворення буде зупинено

Поточний режим відтворення зберігатиметься в пам'яті доти, доки його не буде змінено. Ця умова зберігається навіть у разі вимкнення пристрою.

Примітка:

Режим програмування не може використовуватись разом із "Функції режиму відтворення".



Зміна кількох дисків (MULTI CHANGE)

Тільки для основного пристрою

1 Натисніть [▲, MULTI CHANGE], щоб відкрити лотки для дисків.

2 Натисніть цю кнопку декілька разів, щоб перевірити декілька дисків і змінити їх.

Примітка:

- Лоток з диском, відтворення якого відбувається у цей момент, не відкривається.
- Якщо програвач зупинено, відкриються всі лотки. Щоб одночасно закрити всі інші лотки для дисків, натисніть [▲, OPEN/CLOSE].

SINGLE CHANGE

Зміна одного диска (SINGLE CHANGE)**Тільки для основного пристрою**

Під час відтворення одного диску Ви можете змінювати диски в інших лотках.

- 1 Натисніть кнопку [▲, SINGLE CHANGE].
- 2 Натисніть [▶, 1] ~ [▶, 5], щоб вибрати потрібний лоток для дисків.
- 3 Змініть диск.
- 4 Натисніть кнопку [▲, SINGLE CHANGE] знову, щоб закрити лоток для диска.

DISPLAY

Перевірка інформації про доріжки

CD MP3

Ви маєте змогу вибрати потрібний режим відображення інформації про диск.

У режимі відтворення або паузи натисніть [DISPLAY].

CD

Час відтворення, що пройшов ↔ Час, що залишається для відтворення

MP3

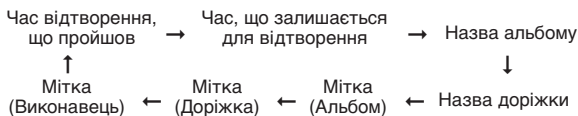
**Примітка:**

CD

- Коли відтворюється доріжка під номером 25 або вище, час, що залишився, відображається у форматі “-:--”.

MP3

- Якщо в заголовку міститься більше 9 символів, його назва прокручуватиметься на дисплеї. Прокрутка починається кожні 3 секунди.
- Якщо заголовки, які було введено, не мають мітки, на дисплеї відображається напис “NO TAG”.
- Максимальна кількість букв та цифр для відображення: приблизно 32
- Цей пристрій відобразить заголовки альбомів та доріжок, а також імена виконавців, які мають мітки MP3 ID3 (версії 1.0 та 1.1).
- Заголовки, в яких містяться текстові дані, що не підтримуються апаратом, не відобразяться.
- ID3 є міткою, вкладеною в доріжку MP3, яка служить для надання інформації про цю доріжку.
- Заголовки, що вводяться у 2-байтному коді, відобразяться апаратом некоректно.

Інші функції в режимі відтворення

PROGRAM

Програмне відтворення

CD MP3

Ця функція дозволяє Вам запрограмувати відтворення до 24 доріжок.

CD

- 1 Натисніть кнопку [▶/II, CD] та тоді кнопку [■, CLEAR].
- 2 Натисніть кнопку [PROGRAM]. На дисплеї з'являється напис “PGM”.
- 3 Натисніть кнопку [DISC] та тоді кнопку [1] ~ [5], щоб вибрати диск.
- 4 Натисніть кнопки з цифрами для вибору потрібної доріжки. Повторюйте кроки 3 до 4 для програмування інших доріжок.
- 5 Натисніть кнопку [▶/II, CD] щоб розпочати відтворення.

MP3

- 1 Натисніть кнопку [DISC] та тоді кнопку [1] ~ [5], щоб вибрати диск.
- 2 Натисніть кнопку [■, CLEAR].
- 3 Натисніть кнопку [PROGRAM].
- 4 Натисніть кнопку [ALBUM (← або →)] для вибору потрібного альбому. Щоб вибрати альбом одразу, натисніть [ALBUM (← або →)], а потім кнопки з цифрами.
- 5 Натисніть кнопку [◀◀, √/REW] або [▶▶, ∆/FF], щоб вибрати доріжку. Щоб вибрати доріжку відразу, натисніть [◀◀, √/REW] або [▶▶, ∆/FF], а потім кнопки з цифрами.
- 6 Натисніть кнопку [ENTER]. Повторюйте кроки 4 до 6 для програмування інших доріжок.
- 7 Натисніть кнопку [▶/II, CD], щоб розпочати відтворення.

Для двозначного номера доріжки, натисніть кнопку [≥10] один раз, тоді дві цифри.
Для тризначного номера доріжки, натисніть кнопку [≥10] двічі, тоді три цифри.

Для того щоб Виконайте наступне

Для того щоб	Виконайте наступне
вдінити режим відтворення програмного	Натисніть кнопку [PROGRAM] у режимі зупинки.
повторити запрограмоване	У режимі зупинки натисніть [PROGRAM], а тоді [▶/II, CD].
додати до запрограмованого переліку	<p>[CD] Повторіть кроки від 3 до 4 у режимі зупинки.</p> <p>[MP3] Повторіть кроки від 4 до 6 у режимі зупинки.</p>
перевірити запрограмований перелік	<p>Натисніть кнопку [◀◀, √/REW] або [▶▶, ∆/FF], коли в режимі зупинки на дисплеї відображається індикація “PGM”.</p> <p>[CD] Відображається номер доріжки, порядок відтворення програми та номер диску:</p>
видалити останню доріжку	Натисніть кнопку [DEL] у режимі зупинки.
стерти всі запрограмовані доріжки	Натисніть кнопку [■, CLEAR] у режимі зупинки. На дисплеї з'являється “CLEAR ALL”. Не пізніше, ніж через 5 секунд, натисніть цю кнопку ще раз, щоб очистити всі доріжки.

Примітка:

- Неможливо запрограмувати доріжки у форматі CD-DA разом із доріжками у форматі MP3.

MP3

- Програма, що була внесена, зникає з пам'яті пристрою при зміні диска або відкритті лотка для дисків.
- Можна запрограмувати не більш ніж один диск.

REPEAT
 **Режим повтору** **CD** **MP3**

Ви можете повторити відтворення запрограмованих доріжок або інший вибраний режим відтворення.

Натисніть кнопку [REPEAT].
 На дисплеї з'являється символ "C".

Щоб виключити
Знову натисніть кнопку [REPEAT].
 "C" зникає.

Примітка:
 Повторне відтворення може використовуватись із режимом "Програмне відтворення" (→ сторінка 9) та із "Функції режиму відтворення" (→ сторінка 8).

Інші функції (лише MP3)

TITLE SEARCH
 **Пошук назви альбому/доріжки**

Ця функція дозволяє Вам шукати бажаний альбом або доріжку.

- 1 Натисніть кнопку [▶/II, CD] та тоді кнопку [■, CLEAR].
- 2 Для пошуку назви альбому, натисніть [TITLE SEARCH] один раз.
 Для пошуку назви доріжки, натисніть [TITLE SEARCH] двічі.
- 3 Натисніть кнопки з цифрами декілька разів для вибору бажаного знаку, тоді натисніть [▶▶, ^/FF] для вибору нового знаку.
 - Ви можете ввести до 8 знаків.
 - Для редагування натисніть [◀◀, √/REW] або [▶▶, ^/FF] для зміни будь-якого символу.
 - Для видалення розмістіть курсор над символом та натисніть [DEL].

Кнопка з цифрою	Символи
≥10	пробіл ! " # \$ % & ' () * + , - . / : ; = ? _ `

- Щоб відшукати "<" або ">" уведіть "(" або ")".
- Спеціальні символи відображатимуться, як наведено нижче:

Символи	Дисплей основного пристрою	Символи	Дисплей основного пристрою
!	∇	,	,
"	∏	-	--
#	⋮	.	.
\$	⋈	/	/
%	⅓	:	:
&	⊗	;	;
'	'	=	=
(⋈	?	?
)	⋈	-	-
*	*	`	⋮
+	+		

- Деякі символи можуть відобразитись некоректно, що зумовлено використанням певного формату запису або програмного забезпечення.

- 4 Натисніть кнопку [ENTER].
 Натисніть [◀◀, √/REW] або [▶▶, ^/FF] для пошуку попереднього або наступного результату пошуку.

На дисплеї з'являються результати пошуку.

Пошук заголовка альбому

Блимає індикатор, який позначає, що активовано режим пошуку заголовка альбому

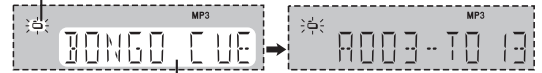

Заголовок альбому, який відповідає критеріям пошуку

Пошук заголовка доріжки

Заголовок доріжки, який відповідає критеріям пошуку



Блимає індикатор, який позначає, що активовано режим пошуку заголовка доріжки

- 5 Натисніть [▶/II, CD], щоб розпочати відтворення знайденого альбому/доріжки.

Примітка:
 Ця функція не працює під час будь-якого режиму відтворення у довільному порядку та програмного відтворення.

Примітка щодо компакт-дисків

- Цей апарат може здійснювати доступ до 99 доріжок.
 - Вибирайте диски з цією позначкою.
- 
- Цей пристрій може відтворювати файли у форматі MP3 і звичайні та перезаписувані аудіо-компакт-диски у цифровому форматі CD-DA, які були "закриті" (процес, що виконується після завершення запису, який дозволяє програвачам відтворювати звичайні та перезаписувані аудіо-компакт-диски).
 - Можливо, деякі звичайні та перезаписувані компакт-диски не відтворюватимуться через невідповідний стан запису.
 - Не використовуйте диски неправильної форми.
 - Не використовуйте диски з етикетками та наклейками, що відклеюються, або з клеєм, що виступає з-під етикетки або наклейки.
 - Не приклеюйте додаткові етикетки та наклейки на диск.
 - Не пишіть нічого на диску.

Використання дисків типу DualDisc

Сторони двосторонніх дисків для запису у форматі компакт-диску не відповідають стандарту CD-DA, і тому їхнє відтворення на цьому пристрої іноді неможливе.

Примітка щодо дисків MP3

- Файли розглядаються як доріжки та папки розглядаються як альбоми.
- Цей апарат може здійснювати доступ до 999 доріжок, 255 альбомів та 20 сесій запису.
- Диск повинен відповідати формату ISO9660 рівень 1 або 2 (за винятком розширених форматів).
- Для відтворення у визначеному порядку, поставте на початку назв папок та файлів 3-значні номери (префікси) в порядку, в якому Ви хочете їх відтворювати.

Індикація "NOT MP3/ERROR1" означає, що увімкнено відтворення доріжки в форматі MP3, який не підтримується. Цю доріжку буде пропущено, і почнеться відтворення наступної доріжки.

Обмеження щодо відтворення файлів MP3

- Якщо на диску з файлами у форматі CD-DA були записані файли MP3, відтворюватимуться лише файли того формату, який був записаний під час першої сесії.
- Іноді відтворення деяких файлів MP3 неможливе через стан диску або запису.
- Записи не завжди відтворюються у тому порядку, у якому вони були записані.

Касети – Відтворення та запис

Якщо інше не вказано, кнопки, позначені “Касети – Відтворення та запис”, призначаються у першу чергу для основного пристрою.



Основне відтворення

Застосуйте тільки касети з нормальною позицією стрічки.

Касети з високою позицією стрічки та з металевим покриттям можуть відтворюватися, але пристрій не зможе визначити тип цієї стрічки.

1 Натисніть кнопку [▶, TAPE].

Апарат увімкнеться.

Якщо в апараті вже є касета, відтворення почнеться автоматично (відтворення одним дотиком).

2 Натисніть [▲, OPEN] та вставте касету.

Вставте касету стороною, що програватиметься, до себе та стрічкою донизу. Закрийте тримач вручну.

3 Натисніть кнопку [▶, TAPE], щоб розпочати відтворення.

Для того щоб	Виконайте наступне
Зупинити відтворення касети	Натисніть кнопку [■, STOP].
Виконати швидке перемотування назад і вперед	Натисніть кнопку [∨, REW/◀◀] або [∧, FF/▶▶].



Примітка:

- Стрічка в касетах тривалістю більше 100 хвилин дуже тонка, тому вона може порватись або застрягти в механізмі.
- Провисання стрічки в касеті може призвести до її намотування на механізм, тому, перш ніж відтворювати касету, усуньте провисання.

TPS (Сенсор програми стрічки)

Ця функція дозволяє Вам шукати початок не більш ніж 9 доріжок.

Натисніть кнопку [∨, REW/◀◀] або [∧, FF/▶▶] під час відтворення.

Відтворення відновлюється від знайденої доріжки.

Примітка:

Функція TPS може працювати некоректно у таких ситуаціях:

- Якщо тривалість паузи між доріжками складає менш ніж 4 секунди.
- Якщо між доріжками чути шум.
- Якщо доріжки містять ділянки без звуку.



Запис

Вибір касет для запису

Застосуйте тільки касети з нормальною позицією. Касети з високою позицією стрічки та з металевим покриттям можуть відтворюватися, але пристрій не зможе правильно записувати на такі стрічки або стирати з них записи.

Підготовка

Підмотайте заправний кінець стрічки, щоб запис почався негайно.

1 Натисніть [▲, OPEN] та вставте касету, на яку необхідно виконати запис.

Вставте касету стороною, що записуватиметься, до себе та стрічкою донизу.

2 Виберіть джерело, з якого робитиметься запис.

Запис з радіо:

Налаштуйте потрібну радіостанцію. (→ сторінка 12)

Запис з диска:

① Вставте диски, з яких Ви бажаєте записати музику.

Натисніть кнопку [▶/II, CD] та тоді кнопку [■, STOP].

② Виберіть режим запису для потрібного диска.

Для того щоб	Виконайте наступне
записати запрограмовані доріжки	CD Зробіть кроки від 2 до 4 у режимі “Програмне відтворення” (→ сторінка 9).
	MP3 Зробіть кроки від 3 до 6 у режимі “Програмне відтворення” (→ сторінка 9).

Тільки з пульта ДУ

записати певні диски/доріжки	1) Натисніть кнопку [DISC] та тоді кнопку [1] ~ [5], щоб вибрати диск. Впевніться в тому, що диск не програватиметься. 2) Натисніть кнопку [PLAY MODE], щоб вибрати необхідний режим (→ сторінка 8). 3) MP3 Для режимів 1-ALBUM та 1-TRACK: Натисніть кнопку [ALBUM (← або →)], щоб вибрати альбом. CD MP3 Для режиму 1-TRACK: Натисніть кнопку [◀◀, ∨/REW] або [▶▶, ∧/FF], щоб вибрати доріжку.
------------------------------	---

3 Натисніть кнопку [●, REC], щоб розпочати запис.

Інші основні функції

Для того щоб	Виконайте наступне
зупинити запис	Натисніть кнопку [■, STOP].
записати на іншій стороні касети	Переверніть касету і натисніть [●, REC].
стерти записаний звук	1) Натисніть кнопку [▶, TAPE] та тоді кнопку [■, STOP]. 2) Вставте записану касету. 3) Натисніть кнопку [●, REC].

Примітка:

Зміна у настройках гучності та звуку не впливає на запис.

Захист від стирання

Малюнок показує, як усунути упори для захисту від стирання, щоб захистити касету від випадкового запису.

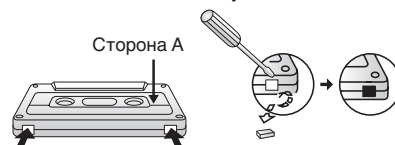

Пластина захисту від стирання сторони В

Пластина захисту від стирання сторони А

Для повторного запису

Плівка типу normal



Клейка стрічка



Ручна попередня настройка

- 1 Натисніть кнопку [TUNER/BAND] для вибору діапазону "FM" або "AM".
- 2 Натисніть кнопку [PLAY MODE] для вибору ручного режиму настроювання "MANUAL".
- 3 Натисніть кнопку [◀◀, √/REW] або [▶▶, ∧/FF] для настройки на частоту необхідної станції.
"ST" Відображається на дисплеї під час прийому стереофонічної програми в діапазоні FM.

Автоматична настройка

Натисніть та утримуйте [◀◀, √/REW] або [▶▶, ∧/FF], поки не почне швидко змінюватися частота. Апарат починає автоматичну настройку та зупиняється, коли знаходить радіостанцію.

- Автоматична настройка може бути перерваною при надмірному рівні перешкод.
- Щоб зупинити автоматичну настройку, натисніть [◀◀, √/REW] або [▶▶, ∧/FF] ще раз.

PLAY MODE

Покращення якості звуку в діапазоні FM

Натисніть та утримуйте кнопку [PLAY MODE], щоб висвітлити на дисплеї "MONO".

Щоб виключити

Натисніть та утримуйте кнопку [PLAY MODE] знову, поки не зникне індикація "MONO".

- Режим "MONO" також виключається при зміні частоти.
- Вимикайте режим "MONO" при звичайному прослуховуванні.



Попередня настройка пам'яті

Попередньо можна настроїти до 20 радіостанцій у діапазоні FM та до 15 – у діапазоні AM.

Підготовка

Натисніть кнопку [TUNER/BAND] для вибору діапазону "FM" або "AM".

PROGRAM

Автоматична попередня настройка

- 1 Виберіть частоту, на якій розпочинатиметься попередня настройка.
- 2 Натисніть та утримуйте кнопку [PROGRAM], щоб розпочати попередню настройку.

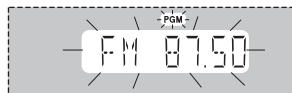

Тюнер налаштуватиме всі станції, сигнал яких він може отримувати на каналах в порядку за зростанням. По закінченню приймач налаштується на останню станцію, яку було внесено до пам'яті.

PROGRAM

Ручна попередня настройка

- 1 Натисніть кнопку [PLAY MODE] для вибору ручного режиму настроювання "MANUAL".
- 2 Натисніть кнопку [◀◀, √/REW] або [▶▶, ∧/FF] для настройки необхідної станції.
- 3 Натисніть кнопку [PROGRAM].
- 4 Натисніть кнопки з цифрами для вибору каналу. Для каналів з 10 по 20 натисніть кнопку [≥10], а тоді дві цифри. Станція, котра займає канал, стирається, коли іншу станцію настроюють на цей канал.

PLAY MODE

Вибір попередньо настроєної станції

Натисніть кнопки з цифрами для вибору каналу.



АБО

- 1 Натисніть кнопку [PLAY MODE] для вибору ручного режиму настроювання "PRESET".
- 2 Натисніть кнопку [◀◀, √/REW] або [▶▶, ∧/FF], щоб вибрати бажаний канал.



Налаштування годинника

Це 24-годинний годинник.

1 Натисніть кнопку [CLOCK/TIMER] для вибору режиму налаштування годинника "CLOCK".

Кожного разу, коли Ви натискаєте цю кнопку:

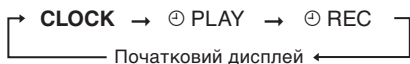

2 (Приблизно через 8 секунд)

Натисніть [◀, √/REW] або [▶, ^/FF] для встановлення часу.

3 Натисніть кнопку [CLOCK/TIMER], щоб затвердити встановлення часу.

Щоб показати годинник

Коли пристрій увімкнений або працює в режимі очікування, натисніть [CLOCK/TIMER] один раз. Час показуватиметься протягом кількох секунд.

Примітка:

Для забезпечення точності годинника періодично встановлюйте час.



Використання таймеру відтворення або запису

Ви можете налаштувати таймер для включення пристрою у визначений час для Вашого пробудження (таймер відтворення) або для запису з радіо чи джерела, під'єданого до музичного входу (таймер запису). Таймери відтворення та запису не можуть використовуватися одночасно.

Включіть апарат та налаштуйте годинник.

Таймер	Виконайте наступне
Таймер відтворення	Підготуйте джерело музики, яке Ви хочете прослухати: касету, один із компакт-дисків (1~5), радіо чи джерело, під'єдане до музичного входу, та налаштуйте гучність.
Таймер запису	Перевірте пластини захисту касети від стирання (➔ сторінка 11), вставте касету та налаштуйте необхідну радіостанцію (➔ сторінка 12), або виберіть джерело, під'єдане до музичного входу (➔ сторінка 15).

1 Натисніть кнопку [CLOCK/TIMER], щоб вибрати таймер.

Кожного разу, коли Ви натискаєте цю кнопку:

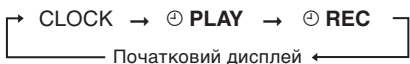

⊙PLAY : вибір таймера відтворення

⊙REC : вибір таймера запису

(Переходьте до наступного кроку **через 8 секунд**)

2 Натисніть [◀, √/REW] або [▶, ^/FF], щоб встановити час включення.

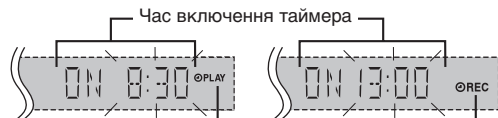

Індикатор таймера відтворення

Індикатор таймеру запису

3 Натисніть кнопку [CLOCK/TIMER] для підтвердження заданого часу.

4 Повторіть кроки 2 до 3 щоб встановити час виключення таймера.



Включення таймера

5 Натисніть кнопку [⊙PLAY/REC] декілька разів, щоб увімкнути бажаний таймер.

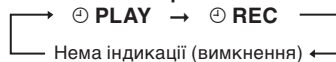

6 Натисніть кнопку [⊙] для вимкнення апарату. Апарат повинен бути вимкнутим для того, щоб таймер спрацював.

Інші базові операції

Для того щоб	Виконайте наступне
змінити настройки	Повторіть кроки від 1 до 4 і 6 (➔ див. ліворуч і вище).
змінити джерело чи гучність	1) Натисніть кнопку [⊙PLAY/REC] для виключення індикатора таймера на дисплеї. 2) Змініть джерело відтворення або гучність. 3) Виконайте кроки від 5 до 6 (➔ див. вище).
перевірити настройки	Натисніть кнопку [CLOCK/TIMER] кілька раз, щоб вибрати бажаний режим роботи таймера ⊙PLAY або ⊙REC.
відмінити	Натисніть кнопку [⊙PLAY/REC] для виключення індикаторів таймера на дисплеї.

Якщо Ви використовуєте апарат після налаштування таймерів

Після використання та перед вимкненням перевірте, чи в апараті залишився потрібний Вам диск/касета.

Примітка:

- Таймер відтворення активується у встановлений час. Гучність звуку поступово збільшуватиметься до встановленого рівня.
- Таймер запису увімкне апарат за 30 секунд до встановленого часу; при цьому звук буде приглушено.
- Якщо таймер включено, він спрацюватиме у встановлений час кожного дня.
- Апарат повинен перебувати в режимі очікування для того, щоб таймер спрацював.
- Якщо Ви виключили та знову включили апарат під час роботи таймера, налаштування часу закінчення не діятиме.
- Якщо джерелом вибрано музичний вхід (MUSIC PORT), при спрацюванні таймера система увімкнеться, і музичний вхід (MUSIC PORT) буде активовано як джерело. Якщо Ви бажаєте здійснювати відтворення чи запис із підключеного портативного аудіо-обладнання, достатньо лише увімкнути цей пристрій у режим відтворення і збільшити гучність. (Див. інструкцію до портативного аудіо-обладнання.)



Використання режиму сну

Ця функція дозволяє настроїти автоматичне вимкнення апарату після закінчення встановленого часу.

Натисніть кнопку [SLEEP] для вибору бажаного часу.

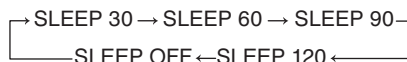

Індикатор режиму сну

Щоб вимкнути

Натисніть кнопку [SLEEP] для вибору режиму "SLEEP OFF" (Режим сну вимкнено).

Зміна часу, що залишився

Натисніть кнопку [SLEEP], щоб показати час, що залишився, та натисніть кнопку [SLEEP] ще раз, щоб встановити бажаний час.

Примітка:

- Таймери відтворення та сну можуть бути використаними разом, як і таймери запису та сну.
- Таймер сну завжди має пріоритет. Переконайтесь, що настройки таймерів не перекриваються.
- Після увімкнення режиму запису таймер режиму сну вимикається.

Настройка звуку

Вибір ефектів звуку



Попередньо встановлений еквалайзер

Натисніть кнопку [PRESET EQ] кілька разів для вибору бажаних настройок.

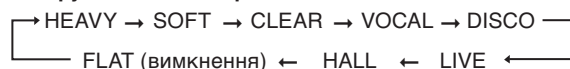

Настройка	Ефект
HEAVY	Додає сили звучанню року
SOFT	Для фонові музики
CLEAR	Очищує вищі частоти
VOCAL	Додає сили вокалу
DISCO	Додає до звуку такі ж тривалі реверберації, які можна почути на дискотеці
LIVE	Робить голос більш живим
HALL	Придає звуку об'єм, що передає атмосферу великої концертної зали
FLAT	Жодного ефекту



Ручний еквалайзер

1 Натисніть кнопку [MANUAL EQ] кілька разів для вибору бажаних настройок.



Настройка	Ефект
BASS	Для звуку нижчих частот
MID	Для звуку середніх частот
TREBLE	Для звуку вищих частот

2 Натисніть кнопку [◀◀, √/REW] або [▶▶, ∧/FF], щоб відрегулювати рівень.

Примітка:

- Рівень висоти встановлюється від -3 до +3.
- Вибрані вами зміни запам'ятовуються і автоматично увімкнуться наступного разу, коли ви вибираєте ручний еквалайзер "MANUAL EQ".



Підсилення басів

Ви можете підсилити низькі частоти звуку, щоб чіткіше чути музику із важкими басами, навіть якщо акустика приміщення не є оптимальною.

Як включити

Натисніть кнопку [H.BASS].

Щоб вимкнути

Знову натисніть кнопку [H.BASS].

Примітка:

Фактичний ефект залежить від диска.

Зовнішній апарат

Під'єднання до портативного аудіо-обладнання

Ця функція дає Вам можливість відтворювати музику на портативному аудіо-пристрої.

Примітка:

Усі периферійні компоненти і кабелі продаються окремо.

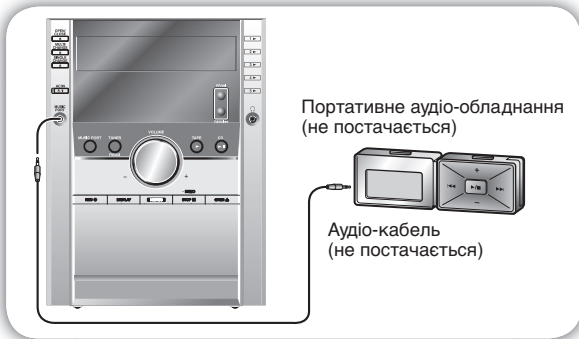

MUSIC PORT

Відтворення на портативному аудіо-обладнанні

Перед тим, як під'єднати портативне аудіо-обладнання до гнізда музичного входу (MUSIC PORT), вимкніть функцію еквайзера (якщо вона передбачена) у цьому обладнанні. У протилежному випадку звук, що відтворюватиметься динаміком, може бути спотвореним.

- 1 Під'єднайте аудіо-кабель до гнізда MUSIC PORT і натисніть кнопку [MUSIC PORT].
- 2 Увімкніть портативний аудіо-пристрій у режим відтворення. (Див. інструкцію до портативного аудіо-обладнання.)

REC ●

Запис із портативного аудіо-обладнання

- 1 Натисніть кнопку [MUSIC PORT].
- 2 Увімкніть портативний аудіо-пристрій у режим відтворення.
- 3 Натисніть кнопку [●, REC] на основному апараті, щоб розпочати запис.

MUSIC PORT



Зміна режиму пристрою та пульта ДУ

Стандартним режимом роботи пульта ДУ й апарату є режим "REMOTE 1".

Якщо пульт ДУ під час роботи впливає на інше обладнання, то Ви можете змінити режим роботи на "REMOTE 2".

Щоб переключитись до режиму "REMOTE 2"

- 1 Натисніть та утримуйте кнопку [MUSIC PORT] на апараті
Натисніть та утримуйте [2], доки на дисплеї апарату не з'явиться напис "REMOTE 2".
- 2 Натисніть та утримуйте кнопки [ENTER] та [2] протягом щонайменше 2 секунд.
Тепер пульт ДУ та апарат налаштовані на роботу в режимі "REMOTE 2".

Щоб повернутись до режиму "REMOTE 1"

Виконайте наведені вище кроки 1 і 2, використовуючи для кожного з них [1] замість [2]. (Під час виконання кроку 1 на дисплеї апарату з'являється напис "REMOTE 1".)

Пульт ДУ не взаємодіятиме з апаратом, якщо вони налаштовані на різні режими.

При натисканні кнопки пульта ДУ на дисплеї апарату з'являється напис "REMOTE 1" або "REMOTE 2".*

- * Якщо відображається "REMOTE 1" (Апарат знаходиться в режимі "REMOTE 1").
Натисніть та утримуйте кнопки [ENTER] та [1] на пульті ДУ протягом щонайменше 2 секунд.
Якщо відображається "REMOTE 2" (Апарат знаходиться в режимі "REMOTE 2").
Натисніть та утримуйте кнопки [ENTER] та [2] на пульті ДУ протягом щонайменше 2 секунд.

Інструкція з пошуку та усунення несправностей

Перш ніж звертатися в ремонтну майстерню, проведіть наведені нижче перевірки. Якщо Ви не можете виправити систему, як описано нижче, або виникла несправність, відсутня в переліку, зверніться в зручний для Вас центр із обслуговування, з поданого списку, або до Вашого дилера. Сторінки, на які є посилання у порадах, позначені номерами в чорному колі ④.

Загальні несправності

Незважаючи на те, що пристрій перебуває в режимі очікування, вмикається підсвічування дисплея, та на ньому постійно змінюється зображення.	Відключіть функцію ознайомлення. ⑥ Після налаштування годинника режим ознайомлення відключається автоматично. ⑬
Немає звуку. Звук переривається.	Збільште гучність. Вимкніть пристрій, відшукайте причину проблеми, виправте її та знову ввімкніть пристрій. Можливими причинами може бути коротке замикання додатного та від'ємного контактів динаміків, викривлення звуку в динаміках внаслідок встановлення надмірного рівня гучності або потужності або використання пристрою в приміщенні з високою температурою повітря.
Звук не стійкий, реверсований чи чутно лише з одного динаміка.	Перевірте підключення динаміків. ⑤
Під час відтворення прослуховується гудіння.	Шнур живлення або флуоресцентна лампа перебуває поблизу кабелів. Розташуйте інші пристрої та шнури якнайдалі від кабелів даного апарата.
На дисплей виведено "ERROR".	Виконано некоректну операцію. Прочитайте інструкцію та спробуйте ще раз.
В режимі очікування на дисплеї показується позначка "-- -- --".	Ви вперше увімкнули пристрій до мережі живлення або до цього стався збій живлення. Встановіть час. ⑬
На дисплей виведено "F61".	Перевірте та виправте підключення шнурів динаміків. ⑤ Якщо це не допоможе усунути несправність, проблема в джерелі живлення. Зверніться до Вашого дилера.

Прослуховування радіоприймача

Чутно шум. Індикатор стерео мигає або не світиться. Звук спотворюється.	Скористайтесь зовнішньою антеною. ⑥
Чутно звуки ударів.	Виключіть телевизор або помістіть його подалі від апарата.
Під час прослуховування станцій в діапазоні АМ чутно низьке гудіння.	Розташуйте антену подалі від інших кабелів та шнурів.

Коли поблизу знаходиться телевизор

Зображення телевизора зникає або на ньому з'являються смуги.	Неправильне розташування та орієнтація антени. Якщо Ви використовуєте кімнатну антену, замініть її зовнішньою. Кабель телевізійної антени прокладений занадто близько до апарата. Розташуйте кабель антени телевизора якнайдалі від апарата.
--	--

Використання касетної деки

Погана якість звучання.	Почистіть головки. ⑰
Неможливо здійснити запис.	Якщо на касетах були видалені захисні упори, закрийте отвори клейкою стрічкою. ⑪

Відтворення дисків

На дисплеї відображається неправильна інформація або відтворення не розпочинається.	Можливо, диск вставлений вверх дном. ④ Протріть диск. Замініть диск, якщо він подряпаний, деформований або нестандартний. Всередині апарата міг створитися конденсат в результаті різкої зміни температури. Почекайте близько години, поки він випарується, та спробуйте знову.
При вставлянні одного і того самого диска щоразу відображається різна кількість доріжок. Чути незвичайні звуки.	Можливо, подряпано поверхню диска, або записані на ньому дані дефектні. Замініть диск.
Не читається диск CD-RW.	Можливо, диск не повністю відформатований. Повністю відформатуйте диск за допомогою записуючого обладнання, перш ніж записувати на нього.
Індикація "VBR-" замість часу, що залишається до кінця відтворення.	Апарат не може показати час, що залишається до кінця відтворення, для доріжок, записаних зі змінною швидкістю передачі бітів (VBR).

Лотки для дисків

Лоток (лотки) для дисків не відкривається. На дисплеї висвітлюється "CHGR ERR".	Після вимкнення апарату натисніть [⏏/I], щоб вийняти лоток або лотки, які застрягли. Увімкніть апарат знову, і лоток або лотки повернуться до стану, який передував виникненню проблеми. Якщо це не виправить помилки, будь-ласка, зверніться до дилера.
--	--

Пульт дистанційного управління

Пульт дистанційного управління не працює.	Перевірте, що батареї вставлені правильно. ⑥ Замініть батареї, якщо вони розряджені.
---	---

Відновлення вмісту пам'яті (ініціалізація)

У разі виникнення наступних обставин виконайте наведені нижче інструкції, щоб відновити вміст пам'яті:

- відсутня жодна реакція на натискання кнопок;
- Ви бажаєте очистити та відновити вміст пам'яті.

Щоб відновити вміст пам'яті

- 1 Від'єднайте шнур живлення змінного струму. (Перш ніж виконати крок 2, почекайте щонайменше 3 хвилини.)
- 2 Натисніть та утримуйте кнопку [⏏/I] на основному апараті, під'єднайте шнур живлення змінного струму.
На дисплеї з'явиться напис "-----".
- 3 Відпустіть кнопку [⏏/I].

Значення всіх параметрів повертаються до заводських налаштувань.
Вам доведеться відновити налаштування пам'яті.

Обслуговування

Якщо поверхні забруднені

Для очистки даного апарату використовуйте м'яку суху тканину.

- Ніколи не використовуйте для очистки апарату спирт, розчинники або бензин.
- Перед використанням хімічно обробленої тканини зверніться до інструкції щодо поводження з нею.

Для чистого чіткого звуку (касетна дека)

Регулярно прочищайте головки для забезпечення хорошої якості відтворення та запису. Використовуйте стрічку для очищення (не постачається).

При переміщенні апарату

- 1 Вийміть усі диски.
- 2 Вимкніть апарат, натиснувши кнопку [⏏/I].
- 3 Від'єднайте шнур живлення.

Технічні вимоги

ПІДСИЛЮВАЧ

Ефективне значення вихідної потужності

Сумарне значення коефіцієнта нелінійних викривлень 10%, по обох каналах 1 кГц	50 Вт на канал (3 Ω)
Сумарна вихідна потужність	100 Вт

ТЮНЕР FM/AM ДІАПАЗОНУ, КОНТАКТИ

Налаштована станція	20 станцій діапазону FM 15 станцій діапазону AM
---------------------	--

Частотна модуляція (FM)

Діапазон частот	87,50 до 108,00 МГц (крок – 50 кГц)
Чутливість	4,0 μВ (IHF)
Сигнал/шум 26 дБ	2,2 μВ
Контакт(и) антени	75 Ω (незбалансовані)

Амплітудна модуляція (AM)

Діапазон частот	522 до 1629 кГц (крок – 9 кГц)
Чутливість	
Сигнал/шум 20 дБ (при 999 кГц)	560 μВ/м

Гніздо музичного входу

Контакт	стерео, гніздо 3,5 мм
Чутливість	100 мВ, 4,7 кΩ

Гніздо для навушників

Контакт	стерео, гніздо 3,5 мм
---------	-----------------------

КАСЕТНА ДЕКА

Система запису доріжок	4 доріжки, 2 канали
------------------------	---------------------

Головки запису/відтворення	головка з твердого пермалою феритна головка з двома зазорами
----------------------------	---

Мотор	сервомотор постійного струму
-------	------------------------------

Система запису	підмагнічування змінним струмом частота 100 кГц
----------------	--

Система стирання	стирання змінним струмом частота 100 кГц
------------------	---

Швидкість стрічки	4,8 см/сек.
-------------------	-------------

Робоча частотна характеристика (+3 дБ, – 6 дБ) у режимі	
---	--

DECK OUT	
----------	--

NORMAL	35 Гц до 14 кГц
--------	-----------------

Сигнал/шум	50 дБ (А-зважене)
------------	-------------------

Коефіцієнт детонації	0,18 % (середньоквадратичне значення)
----------------------	--

Тривалість швидкого перемотування вперед та назад	приблизно 120 секунд для касети С-60
---	--------------------------------------

КОМПАКТ-ДИСКИ

Диски, що відтворюються [8 см або 12 см]

- (1) CD-Audio (CD-DA)
- (2) CD-R/RW (CD-DA, форматовані диски MP3 *)
- (3) MP3 *

* MPEG-1 Layer 3, MPEG-2 Layer 3

Швидкість передачі бітів

MP3	32 до 320 кбіт на сек
-----	-----------------------

Частота вибірки

MP3	32 кГц, 44,1 кГц, 48 кГц
-----	--------------------------

CD-DA	44,1 кГц
-------	----------

Декодування

Цифровий фільтр	Лінійне, 16 біт
-----------------	-----------------

Цифро-аналоговий конвертер

Звукознімач	8 фс
-------------	------

Довжина хвилі

Джерело променя	780 нм
-----------------	--------

Звуковий вихід (диск)

Кількість каналів	напівпровідниковий лазер 2 (стерео), (FL, FR)
-------------------	--

ДИНАМІКИ

Тип	Тристороння система з 2 динаміками (Bass reflex)
-----	--

Динамік(и)

Вуфер	16 см, конічний
-------	-----------------

Динамік для відтворення високих звукових частот	6 см, конічний
---	----------------

Імпеданс	3 Ω
----------	-----

Вхідна потужність (МЕК)	50 Вт (макс.)
-------------------------	---------------

Рівень вихідного звуку	84 дБ/Вт (1,0 м)
------------------------	------------------

Частота розділення	2 кГц
--------------------	-------

Діапазон частот	35 Гц до 30 кГц (–16 дБ) 23 Гц до 34 кГц (–10 дБ)
-----------------	--

Розміри (ШхВхГ)	219 x 330 x 196 мм
-----------------	--------------------

Вага	2,6 кг
------	--------

Вага	2,6 кг
------	--------

Вага	2,6 кг
------	--------

Вага	2,6 кг
------	--------

Вага	2,6 кг
------	--------

Вага	2,6 кг
------	--------

Вага	2,6 кг
------	--------

Вага	2,6 кг
------	--------

Вага	2,6 кг
------	--------

Вага	2,6 кг
------	--------

Вага	2,6 кг
------	--------

Вага	2,6 кг
------	--------

Вага	2,6 кг
------	--------

Вага	2,6 кг
------	--------

Вага	2,6 кг
------	--------

Вага	2,6 кг
------	--------

Вага	2,6 кг
------	--------

Вага	2,6 кг
------	--------

Вага	2,6 кг
------	--------

Вага	2,6 кг
------	--------

Вага	2,6 кг
------	--------

Вага	2,6 кг
------	--------

Вага	2,6 кг
------	--------

Вага	2,6 кг
------	--------

Вага	2,6 кг
------	--------

Вага	2,6 кг
------	--------

Вага	2,6 кг
------	--------

Вага	2,6 кг
------	--------

Вага	2,6 кг
------	--------

Вага	2,6 кг
------	--------

Вага	2,6 кг
------	--------

Вага	2,6 кг
------	--------

Вага	2,6 кг
------	--------

Вага	2,6 кг
------	--------

Вага	2,6 кг
------	--------

Вага	2,6 кг
------	--------

Вага	2,6 кг
------	--------

Вага	2,6 кг
------	--------

Вага	2,6 кг
------	--------

Вага	2,6 кг
------	--------

Вага	2,6 кг
------	--------

Вага	2,6 кг
------	--------

Вага	2,6 кг
------	--------

Вага	2,6 кг
------	--------

Вага	2,6 кг
------	--------

Вага	2,6 кг
------	--------

Вага	2,6 кг
------	--------

Вага	2,6 кг
------	--------

Вага	2,6 кг
------	--------

Вага	2,6 кг
------	--------

Вага	2,6 кг
------	--------

Вага	2,6 кг
------	--------

Вага	2,6 кг
------	--------

Вага	2,6 кг
------	--------

Споживання енергії в режимі очікування: 0,5 Вт (прибл.)

Примітка:

1. Технічні характеристики можуть змінюватись без сповіщення. Вага та розміри вказані приблизно.
2. Сумарне значення коефіцієнта нелінійних викривлень вимірюється цифровим аналізатором спектру.