

Panasonic

Digital Video Camera
數位攝錄影機

NV-DS77EN/ENA

Operating Instructions
使用說明書

Инструкция по эксплуатации

إرشادات التشغيل

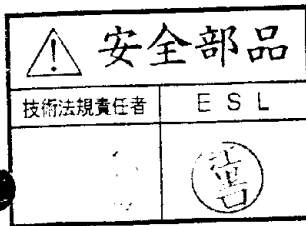

Model No. NV-DS77EN/ENA

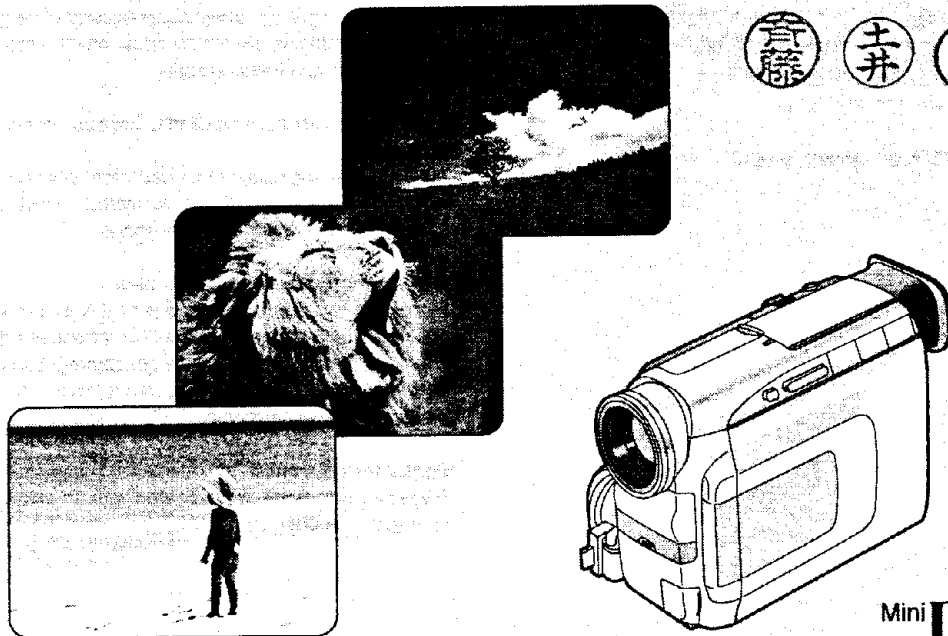
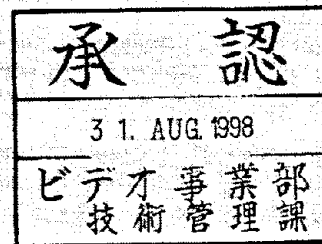

Mini DV PAL

Before use, please read these instructions completely.
使用前，請詳細閱讀本說明書。

VQT7637

Информация для Вашей безопасности

ВНИМАНИЕ

Для предупреждения пожара или поражения электрическим током и неприятных помех следует использовать только рекомендуемые принадлежности и не следует подвергать данный аппарат воздействию дождя или влаги. Не следует снимать наружную крышку (или заднюю панель); пользователю запрещается также производить ремонт самостоятельно. Обращайтесь к квалифицированным специалистам по техобслуживанию.

Видеокамера

- Пластика номиналов расположена на нижней стороне видеокамеры.

Адаптер переменного тока

- Пластика номиналов расположена на нижней стороне адаптера.

- Так как эта аппаратура нагревается во время использования, следует эксплуатировать её в хорошо проветриваемом помещении; не устанавливайте эту аппаратуру в ограниченном пространстве, таком, как книжная полка или подобная секция.

■ Прочитайте внимательно инструкцию по эксплуатации и правильно используйте видеокамеру.

- Потребитель является ответственным за травмы или материальные повреждения, являющиеся результатом использования данного изделия не в соответствии с процедурами эксплуатации, объясненными в данной инструкции по эксплуатации.

Испытайте видеокамеру.

Перед записью Вашего первого важного события, следует испытать видеокамеру и проверить, выполняет ли она запись должным образом и функционирует ли она правильно.

Производитель не несет ответственность за утерю записанного материала.

Производитель ни в коем случае не несет ответственность за утерю записей вследствие неполадки или дефекта этой видеокамеры, её принадлежностей и кассет.

Внимательно соблюдайте авторские права.

Запись с предварительно записанных видеолент или дисков, а также других опубликованных или телевещательных материалов с целью, отличной от Вашего личного использования, может являться нарушением законов об авторских правах. Даже с целью Вашего личного использования запись определенного материала может быть запрещена.

Страницы для справки

Страницы для справки отмечены стрелкой, например (→ 00)

معلومات من أجل سلامتك

تحذير

لتقليل خطر الحريق أو خطورة الصدمة والتداخل المزعج، استخدم فقط الملحقات الموصى بها ولا تعرض هذا الجهاز للمطر أو للرطوبة. لا تنزع الغطاء (أو المؤخرة). لا توجد بالداخل أجزاء بمقدور المستخدم صيانتها. أوكل أعمال الخدمة إلى متخصصي الخدمة المؤهلين.

كاميرا الفيديو السينمائية

- توجد لوحة معايير القدرة على الجانب السفلي لكاميرا الفيديو السينمائية.

محول للتيار المتردد

- توجد لوحة معايير القدرة على الجانب السفلي لمحول التيار المتردد.
- حيث أن هذا الجهاز يسخن أثناء الاستخدام، شغله في مكان جيد التهوية؛ لا تقم بتركيب هذا المحول في حيز محصور كخزانة الكتب أو وحدة ماثلة.

■ اقرأ إرشادات التشغيل بعناية واستخدم كاميرا الفيديو السينمائية بصورة صحيحة.

- تقع المسؤولية الكاملة للإصابة أو للتللف المادي نتيجة لأي نوع من الاستخدام الذي ليس بموجب إجراءات التشغيل المشروحة في إرشادات التشغيل هذه، على عاتق المستخدم.

حاول تجريب تشغيل كاميرا الفيديو السينمائية.

إحرص على محاولة تجريب تشغيل كاميرا الفيديو السينمائية قبل أن تقدم على تسجيل أحداث المناسبة الهامة الأولى الخاصة بك، وتحقق من أنها تسجل بصورة سليمة وأن وظائفها تعمل بصورة صحيحة.

الشركة المنتجة ليست مسؤولة عن فقد المحتويات المسجلة.

إن تكون الشركة المنتجة مسؤولة في أية مناسبة عن فقد التسجيلات بسبب وجود خلل أو عيب بكاميرا الفيديو السينمائية هذه، بملحقاتها أو بالكاسيتات.

لاحظ قوانين حقوق النشر بعناية.

إن تسجيل الأشرطة أو الإسطوانات المسجلة مسبقاً أو المواد الأخرى المنشورة أو التي يتم إرسالها تليفزيونياً لأغراض غير الاستخدام الشخصي قد يعتبر تجاوزاً على قوانين حقوق النشر، حتى في حالة الاستخدام الشخصي، قد يكون تسجيل مادة معينة محظوراً.

صفحات من أجل المرجع

الصفحات التي من أجل المرجع مبيّنة بالسهم، على سبيل المثال (→ 00).

Содержание

Перед записью

Стандартные принадлежности	9
Органы управления и компоненты	11
3 типа источников электропитания	17
■ Питание электропитанием от розетки сети переменного тока	17
■ Питание электропитанием от гнезда сигаретной зажигалки в автомобиле	17
■ Питание электропитанием от батареи	19
Вставление кассеты	23
■ Режим длительного воспроизведения (LP)	25
Использование искателя	27
Использование ЖКИ видеомонитора	27
Обращение с крышкой объектива	29
Регулировка захватывающего ремня	29
Присоединение плечевого ремня	29

Основные операции

Запись	31
Проверка записанного изображения (проверка записи)	33
Запись сцен с задней подсветкой (компенсация задней подсветки)	33
Запись собственного изображения (запись с ЖКИ видеомонитором, обращенным вперед)	35
Увеличение Вашего объекта или расширение угла записи (наезд/отъезд)	37
Использование видеокамеры в качестве цифровой фотокамеры (фотоснимок)	39
Запись в режиме кино (режим кино)	41
Запись с минимальным дрожанием камеры (Суперстабилизатор изображения)	43
Просмотр только что записанных сцен на видеокамере (воспроизведение)	45
■ Регулировка громкости звука	45
■ Повторное воспроизведение	45
Поиск сцены, которую Вы желаете воспроизвести	47
Воспроизведение в замедленном режиме (замедленное воспроизведение)	49
Воспроизведение стоп-кадров и их продвижение по одному (воспроизведение стоп-кадра/ продвижение стоп-кадров)	51
Воспроизведение по ТВ (с присоединенным блоком с выходными разъемами [AV ONE TOUCH STATION])	53
После использования	55

Дополнительные операции

Просмотр записанных сцен во время паузы записи (поиск камерой)	57
Нахождение конца записанной части на кассете (поиск незаписанного участка)	59
Нахождение Начала записанных сцен, промаркированных с помощью сигнала индексации (поиск по индексации)	61
Плавное введение/выведение изображения и звука	67
Запись в различных ситуациях (программа автоматической экспозиции)	69

Запись со специальными эффектами (цифровыми эффектами)	73
■ Режим вытеснения	77
■ Режим микширования	79
Запись с натуральной цветностью (баланс белого)	81
Регулировка баланса белого вручную	83
Ручная фокусировка на объект (ручной фокус)	85
Регулировка скорости затвора вручную	87
Регулировка ирисовой диафрагмы (числа F) вручную	89
Воспроизведение со специальными эффектами (воспроизведение цифровых эффектов)	91
■ Функция вытеснения и функция микширования	93
Добавление нового звука на записанную кассету (аудио перезапись)	95
Устройство дистанционного управления	99
■ Вставление пуговичной батарейки	107
■ Использование устройства дистанционного управления	109

Редактирование

Копирование на кассету S-VHS или (VHS) (перезапись)	111
Использование цифрового видеоборудования (запись)	113
Копирование с помощью контроллера редактирования	115
Использование видеокамеры с видеопринтером	119
Использование функции автоматической печати (AUTOPRINT)	121
Использование видеокамеры с компьютером	125

Примечания, прочее

Использование экрана меню	127
Функции меню	129
Установка даты и времени	137
Регулировка ЖКИ видеомонитора	141
Меры предосторожности при использовании	143
■ Конденсация влаги	143
■ Засорение видеоголовок и принимаемые меры	149
■ Оптимальное использование батареи	151
■ Когда лампы зарядки на адаптере переменного тока мигают как предупреждение	151
■ Меры предосторожности при хранении	153
■ ЖКИ видеомонитор/искатель/колпачок объектива/адаптер принадлежностей/ микрофонное гнездо	155
Комментарий	157
■ Цифровая видеосистема	157
■ Фокусировка	159
■ Регулировка баланса белого	163
■ Цветовая температура	165
■ Временной код	167
■ Функция остановки по памяти	167
Индикации на ЖКИ видеомониторе/в искателе	169
Прежде чем обратиться к специалисту по техобслуживанию (вопросы и ответы)	181
Принадлежности, поставляемые за дополнительную плату	189
Технические характеристики	191

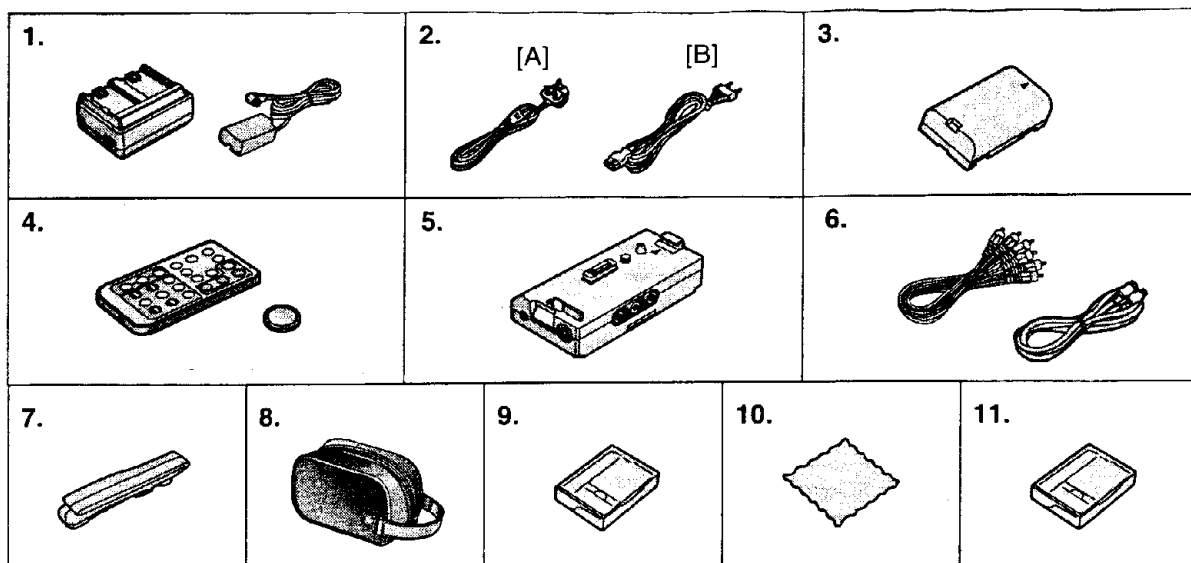

中文

標準附件

1. 交流轉接器 (→ 16·18·138)
給攝錄影機供電。
給電池充電。
直流輸入纜線 (→ 16)
將交流轉接器連接至攝錄影機。
2. 交流主纜線 (→ 16, 18)
將交流轉接器連接至交流主插座。
[A]僅限於香港
[B]香港以外地區
3. 電池組 (→ 18)
給攝錄影機供電。
4. 遙控器和鈕扣式電池 (→ 98, 106)
5. 輸出端子底座[AV ONE TOUCH STATION]
(→ 52, 54, 110)
備有AV插座、編輯插座、數位靜畫端子耳機插孔和麥克風插座。
6. AV 纜線 (→ 52, 112, 114, 116)
S-Video 纜線 (→ 52, 112, 114, 116, 118, 120)
7. 肩用背帶 (→ 28)
8. 軟包
當不用攝錄影機，或將其拿在手上外出時，請將其放在該包中。
9. 微型 DV 錄影帶 (→ 22)
10. 清潔紙
用於清潔鏡頭和液晶顯示監視器。
11. 數位影像磁頭清潔帶 (→ 148)

ENGLISH

Standard Accessories

1. **AC Adaptor (→ 16, 18, 138)**
To supply power to the Movie Camera.
To charge the Battery.
DC Input Cable (→ 16)
To connect the AC Adaptor to the Movie Camera.
2. **AC Mains Cable (→ 16, 18)**
To connect the AC Adaptor to an AC mains socket.
[A] Hong Kong only
[B] Area others Hong Kong
3. **Battery Pack (→ 18)**
To supply the Movie Camera with power.
4. **Remote Controller and Button-Type Battery (→ 98, 106)**
5. **Output Terminal Box [AV ONE TOUCH STATION] (→ 52, 54, 110)**
Equipped with AV Sockets, Edit Socket, Digital Still Picture Terminal, Headphones Socket and Mic Socket.
6. **AV Cable (→ 52, 112, 114, 116)**
S-Video Cable (→ 52, 112, 114, 116, 118, 120)
7. **Shoulder Strap (→ 28)**
8. **Soft Bag**
When not using the Movie Camera or carrying it in the hand, store it in this bag.
9. **Mini DV Cassette (→ 22)**
10. **Cleaning Tissue**
To clean the Lens and the LCD Monitor.
11. **Digital Video Head Cleaner (→ 148)**

Стандартные принадлежности

1. **Адаптер переменного тока (→ 17, 19, 139)**
Используется для электропитания видеокамеры
Используется для зарядки батареи

Входной кабель постоянного тока (→ 17)
Используется для подсоединения адаптера переменного тока к видеокамере.
2. **Сетевой кабель питания переменного тока (→ 17, 19)**
Используется для подсоединения адаптера переменного тока к розетке сети питания переменного тока.
[A] Только Гонконг
[B] Районы, отличные от Гонконга
3. **Батарейный блок (→ 19)**
Используется для электропитания видеокамеры
4. **Устройство дистанционного управления и пуговичная батарейка (→ 99, 107)**
5. **Блок с выходными разъёмами (→ 53, 55, 111)**
Снабжен аудио/видео гнездами, гнездом редактирования и разъемом цифрового стоп-кадра
6. **Аудио/видео кабель (→ 53, 113, 115, 117)**
Видео кабель S-Video
(→ 53, 113, 115, 117, 119, 121)
7. **Плечевой ремень (→ 29)**
8. **Мягкая сумка**
Если не используете видеокамеру или переносите её в руке, храните её в этой сумке
9. **Мини цифровая видеокассета (→ 23)**
10. **Салфетка для чистки**
Используется для чистки объектива и ЖКИ видеомонитора
11. **Очиститель видеоголовок цифровой видеокамеры (→ 149)**

الملحقات القياسية

1. **محول التيار المتردد (→17, 19, 139)**
إمداد القدرة إلى كاميرا الفيديو السينمائية.
لشحن البطارية.

كبل دخول التيار المستمر (→17)
لتوصيل محول التيار المتردد إلى كاميرا الفيديو السينمائية.
2. **كبل مصدر التيار المتردد (17, 19)**
لتوصيل محول التيار المتردد إلى مقبس مصدر التيار المتردد.
[A] هونج كونج فقط
[B] مناطق أخرى غير هونج كونج
3. **مجموعة البطارية (→19)**
إمداد كاميرا الفيديو السينمائية بالقدرة.
4. **مفتاح التحكم عن بعد والبطارية نوع الزر (→99, 107)**
5. **صندوق الخرج الطرفي [AV ONE TOUCH STATION] (→53, 55, 111)**
مجهر بمقاييس الصوت والصورة، مقبس التتبع، طرف الصورة الثابتة الرقمية ومقبس سماعة الرأس ومقبس الميكروفون.
6. **كبل الصوت والصورة (→53, 113, 115, 117)**
كبل الصورة S- (→53, 113, 115, 117, 119, 121)
7. **نطاق الكتف (→29)**
8. **حقيبة ليند**
عند عدم استخدام كاميرا الفيديو السينمائية أو حملها في اليد، خزنها في هذه الحقيبة.
9. **كاسيت صورة رقمية DV صغير (→23)**
10. **ورق تنظيف**
لتنظيف العدسات و شاشة المراقبة LCD.
11. **منظف رؤوس الفيديو الرقمية (→149)**

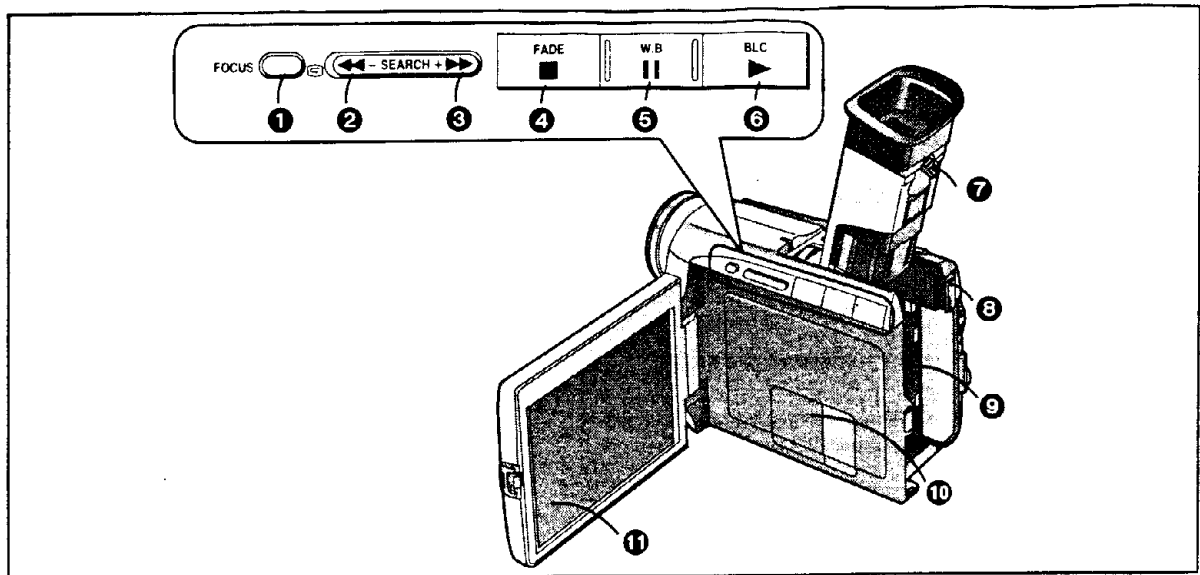

中文

控制與組件

- ❶ 聚焦鈕 [FOCUS] (→ 84)
- ❷ 反向尋影鈕 [- SEARCH] (→ 56)
倒帶 / 倒帶尋影鈕 [◀◀] (→ 46)
錄影檢查鈕 [Ⓢ] (→ 32)
- ❸ 正向尋影鈕 [SEARCH +] (→ 56)
快進 / 快進尋影鈕 [▶▶] (→ 46)
- ❹ 淡化鈕 [FADE] (→ 66)
停止鈕 [■] (→ 44)
- ❺ 白色平衡鈕 [W.B.] (→ 80, 82)
暫停鈕 [||] (→ 50)
- ❻ 逆光鈕 [BLC] (→ 32)
放影鈕 [▶] (→ 44, 46)
- ❼ 目鏡校正柄 (→ 26)
- ❽ 電池排出鈕 [BATT.EJECT PUSH] (→ 18)
- ❾ 電池室蓋
- ❿ 揚聲器 (→ 44)
- ⓫ 液晶顯示監視器 (→ 26)

ENGLISH

Controls and Components

- ❶ Focus Button [FOCUS] (→ 84)
- ❷ Reverse Search Button [- SEARCH] (→ 56)
Rewind/Review Button [◀◀] (→ 46)
Recording Check Button [Ⓢ] (→ 32)
- ❸ Forward Search Button [SEARCH +] (→ 56)
Fast Forward/Cue Button [▶▶] (→ 46)
- ❹ Fade Button [FADE] (→ 66)
Stop Button [■] (→ 44)
- ❺ White Balance Button [W.B.] (→ 80, 82)
Pause Button [||] (→ 50)
- ❻ Backlight Button [BLC] (→ 32)
Play Button [▶] (→ 44, 46)
- ❼ Eyepiece Corrector Lever (→ 26)
- ❽ Battery Eject Button [BATT. EJECT PUSH] (→ 18)
- ❾ Battery Holder
- ❿ Speaker (→ 44)
- ⓫ LCD Monitor (→ 26)

Органы управления и компоненты

- 1 Кнопка фокусировки [FOCUS] (→ 85)
- 2 Кнопка поиска назад [- SEARCH] (→ 57)
Кнопка ускоренной перемотки назад/
ускоренного воспроизведения назад [◀◀]
(→ 47)
Кнопка проверки записи [Ⓢ] (→ 33)
- 3 Кнопка поиска вперед [SEARCH +] (→ 57)
Кнопка ускоренной перемотки
вперед/ускоренного воспроизведения
вперед [▶▶] (→ 47)
- 4 Кнопка плавного введения/выведения
изображения и звука [FADE] (→ 67)
Кнопка остановки [■] (→ 45)
- 5 Кнопка баланса белого [W.B] (→ 81, 83)
Кнопка паузы [||] (→ 51)
- 6 Кнопка задней подсветки [BLC] (→ 33)
Кнопка воспроизведения [▶] (→ 45, 47)
- 7 Регулятор корректора окуляра (→ 27)
- 8 Кнопка выброса батареи
[BATT.EJECT PUSH] (→ 19)
- 9 Батарейный держатель
- 10 Громкоговоритель (→ 45)
- 11 ЖКИ видеомонитор (→ 27)

مفاتيح التحكم والمكونات

- 1 زر التركيز البؤري [FOCUS] (→85)
- 2 زر البحث للخلف [- SEARCH] (→57)
زر التراجع / استعراض إعادة العرض السريع للخلف [◀◀] (→47)
زر مراجعة التسجيل [Ⓢ] (→33)
- 3 زر البحث للأمام [SEARCH +] (→57)
زر التقديم السريع/استعراض إعادة العرض السريع للأمام [▶▶] (→47)
- 4 زر الإظهار والإخفاء التدريجي للصورة والصوت [FADE] (→67)
زر إيقاف [■] (→45)
- 5 زر توازن البياض [W.B] (→81, 83)
زر إيقاف المؤقت [||] (→51)
- 6 زر الإضاءة الخلفية [BLC] (→33)
زر العرض [▶] (→45, 47)
- 7 ذراع تصحيح العنسة العينية (→27)
- 8 زر إخراج البطارية [BATT. EJECT PUSH] (→19)
- 9 حامل البطارية
- 10 السماعة (→45)
- 11 شاشة المراقبة LCD (→27)

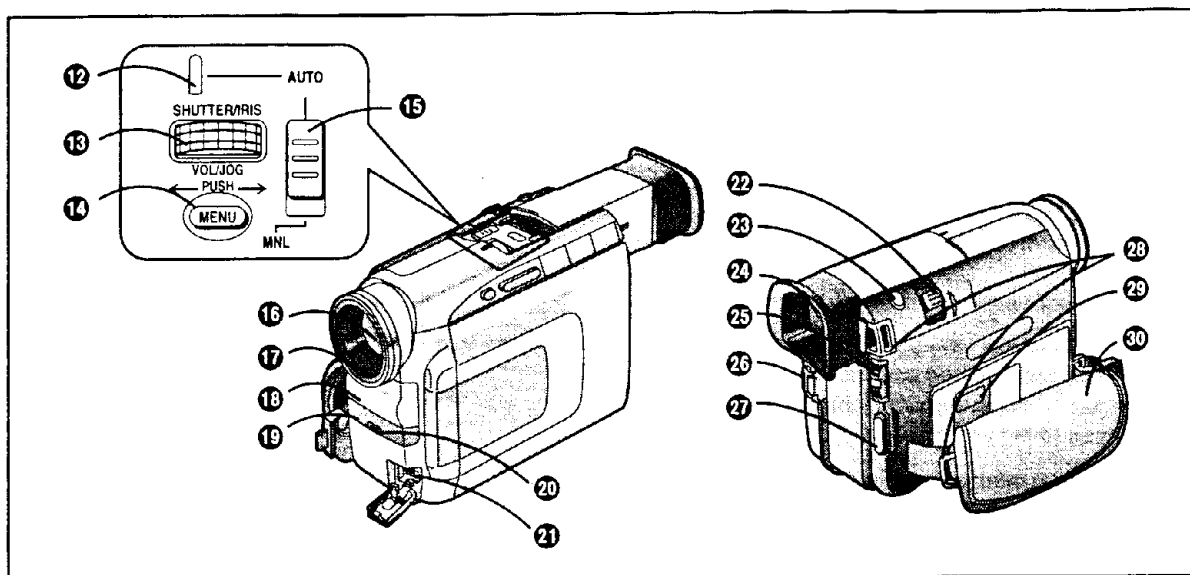

中文

- 12 自動狀態燈**
當您將狀態選擇開關設置在[AUTO](自動)時，該燈會亮起。
- 13 多功能[PUSH]環** (→ 44, 46, 86, 88, 126)
- 14 菜單鈕[MENU]**(→ 126)
- 15 狀態選擇開關[AUTO/MNL]**(→ 80, 82, 84, 86)
- 16 鏡頭**
- 17 鏡頭遮光罩** (→ 154)
- 18 麥克風** (內藏, 立體聲)
- 19 白色平衡感應器** (→ 162)
遙控感應器 (→ 108)
- 20 錄影燈** (→ 30)
- 21 數位影像端子 (i.LINK) [i]** (→ 112)
可輸入/輸出數位信號。
"i.LINK" 為符合國際標準IEEE 1394-1995之連接端的名稱。
"i" 為支持 "i.LINK" 規格的產品上所標誌的符號。
- 22 變焦柄[W/T]**(→ 36, 82)
- 23 拍照鈕[PHOTO SHOT]**(→ 38)
- 24 眼罩**
- 25 用於攝錄影機狀態 / 電源關閉 / 錄放影機狀態的選擇開關[POWER]**(→ 26, 30, 44, 54)
- 26 液晶顯示監視器打開鈕[PUSH OPEN]**(→ 26)
- 27 錄影開始 / 停止鈕** (→ 30)
- 28 肩用背帶環** (→ 28)
- 29 磁帶室蓋窗口** (→ 22)
- 30 扣抓皮帶** (→ 28)

ENGLISH

- 12 Auto Mode Lamp**
This lamp lights when you set the Mode Selector Switch to [AUTO].
- 13 Multi-Function [PUSH] Dial**
(→ 44, 46, 86, 88, 126)
- 14 Menu Button [MENU]** (→ 126)
- 15 Mode Selector Switch [AUTO/MNL]**
(→ 80, 82, 84, 86)
- 16 Lens**
- 17 Lens Hood** (→ 154)
- 18 Microphone (built-in, stereo)**
- 19 White Balance Sensor** (→ 162)
Remote Control Sensor (→ 108)
- 20 Recording Lamp** (→ 30)
- 21 DV Terminal (i.LINK) [i]** (→ 112)
To input/output digital signals.
"i.LINK" is the name of the connector in accordance with the International Standard IEEE 1394-1995.
"i" is the logo marked on products conforming with the "i.LINK" specifications.
- 22 Zoom Lever [W/T]** (→ 36, 82)
- 23 Photoshot Button [PHOTO SHOT]** (→ 38)
- 24 Eyecup**
- 25 Selector Switch for Camera Mode/Power Off/VCR Mode [POWER]** (→ 26, 30, 44, 54)
- 26 LCD Monitor Open Button [PUSH OPEN]** (→ 26)
- 27 Recording Start/Stop Button** (→ 30)
- 28 Shoulder Strap Holders** (→ 28)
- 29 Cassette Compartment Window** (→ 22)
- 30 Grip Belt** (→ 28)

- 12 Лампа автоматического режима
Эта лампа высвечивается, когда Вы установите переключатель выбора режима в положение [AUTO].
- 13 Регулятор мульти-функции [PUSH]
(→ 45, 47, 87, 89, 127)
- 14 Кнопка меню [MENU] (→ 127)
- 15 Регулятор выбора режима [AUTO/MNL]
(→ 81, 83, 85, 87)
- 16 Объектив
- 17 Колпачок объектива (→ 155)
- 18 Микрофон (встроенный, стерео)
- 19 Сенсор баланса белого (→ 163)
Сенсор дистанционного управления (→ 109)
- 20 Лампа записи (→ 31)
- 21 Разъём цифрового видео (i.LINK) [i] (→ 113)
Для входа/выхода цифровых сигналов.
"i.LINK" является названием соединителя в соответствии с международным стандартом IEEE 1394-1995.
"i" является логотипом, которым промаркированы изделия, соответствующие техническим характеристикам "i.LINK".
- 22 Рычажок трансфокатора [W/T] (→ 37, 83)
- 23 Кнопка фотоснимка [PHOTO SHOT] (→ 39)
- 24 Наглазник
- 25 Переключатель выбора для режима камеры/питание выключено/режима ВКМ [POWER] (→ 27, 31, 45, 55)
- 26 Кнопка открывания ЖКИ видеомонитора [PUSH OPEN] (→ 27)
- 27 Кнопка Старт/Стоп записи (→ 31)
- 28 Держатели плечевого ремня (→ 29)
- 29 Окошко кассетного отсека (→ 23)
- 30 Захватывающий ремень (→ 29)

- 12 لبة الوضع الأوتوماتيكي
هذه اللبة تضيء عندما تقوم بتبعية مفتاح إختيار الوضع إلى [AUTO].
- 13 قرص متعدد الوظائف [PUSH] (→ 45, 47, 87, 89, 127)
- 14 زر القائمة [MENU] (→ 127)
- 15 مفتاح إختيار الوضع [AUTO/MNL] (→ 81, 83, 85, 87)
- 16 العدسة
- 17 حاجب العدسة (→ 155)
- 18 الميكروفون (داخلي، ستريو)
- 19 مستشعر توازن البياض (→ 163)
مستشعر التحكم عن بعد (→ 109)
- 20 لبة التسجيل (→ 31)
- 21 طرف توصيل الصورة الرقمية (i.LINK) [i] (→ 113)
لدخول / خروج الإشارات الرقمية.
"i.LINK" هو إسم الموصل المتوافق مع المستوى القياسي الدولي IEEE 1394-1995.
"i" هو الرمز اللين على المنتجات المتوافقة مع مواصفات "i.LINK".
- 22 ذراع الزوم [W/T] (→ 37, 83)
- 23 زر التصوير الفوتوغرافي [PHOTO SHOT] (→ 39)
- 24 كأس العين
- 25 مفتاح الإختيار من أجل وضع الكاميرا/قبل القدرة/وضع مسجل الفيديو كاسيت [POWER] (→ 27, 31, 45, 55)
- 26 زر فتح شاشة المراقبة LCD [PUSH OPEN] (→ 27)
- 27 زر بدء/إيقاف التسجيل (→ 31)
- 28 مثبتات نطاق الكتف (→ 29)
- 29 نافذة حجرة الكاسيت (→ 23)
- 30 حزام المسك (→ 29)

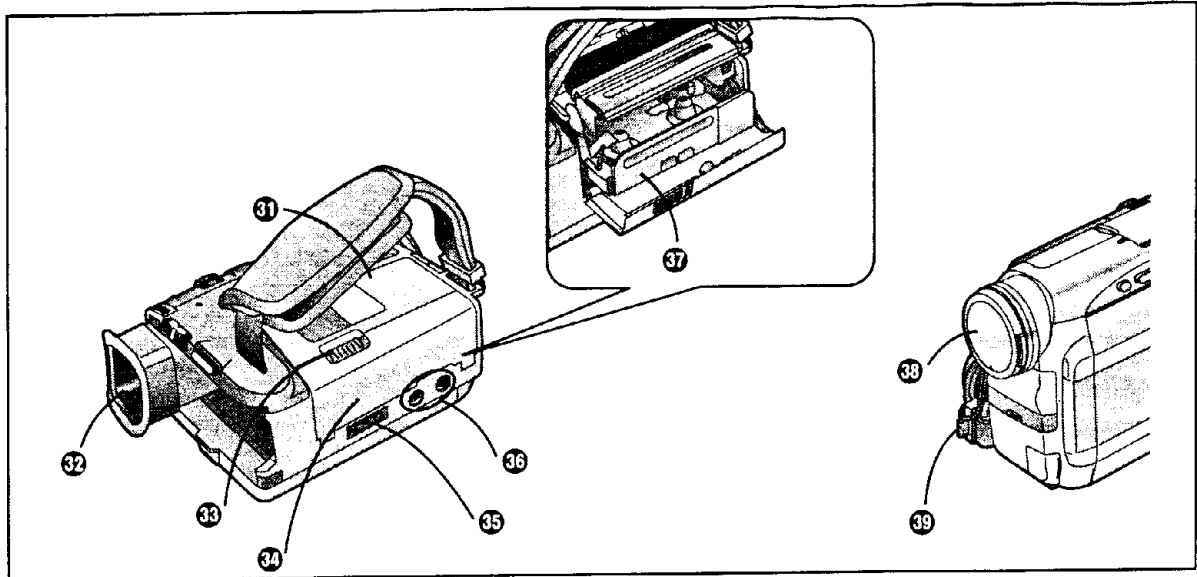

中文

- ① 上磁帶室蓋 (→ 22)
- ② 電子尋像器 (→ 26)
- ③ 錄影帶排出柄[OPEN/EJECT](→ 22·54)
- ④ 下磁帶室蓋 (→ 22)
- ⑤ 多用端子 (→ 52·54·110)
- ⑥ 三角架連接孔
可將攝錄影機安裝在選購三角架上。
- ⑦ 磁帶室蓋 (→ 22)
- ⑧ 鏡頭蓋 (→ 28·54·82)
- ⑨ 鏡頭蓋座

ENGLISH

- ① Upper Cassette Compartment Cover (→ 22)
- ② Finder (→ 26)
- ③ Cassette Eject Lever [OPEN/EJECT] (→ 22, 54)
- ④ Lower Cassette Compartment Cover (→ 22)
- ⑤ Multi Terminal (→ 52, 54, 110)
- ⑥ Tripod Receptacle
To mount the Movie Camera on an optional tripod.
- ⑦ Cassette Holder (→ 22)
- ⑧ Lens Cap (→ 28, 54, 82)
- ⑨ Lens Cap Holder

РУССКИЙ ЯЗЫК

- 31 Верхняя крышка кассетного отсека (→ 23)
- 32 Искатель (→ 27)
- 33 Рычажок выброса кассеты [OPEN/EJECT] (→ 23, 55)
- 34 Нижняя крышка кассетного отсека (→ 23)
- 35 Разъём мультитриггера (→ 53, 55, 111)
- 36 Розетка треножника
Для монтажа видеокамеры на треножник,
поставляемый за дополнительную плату.
- 37 Кассетный держатель (→ 23)
- 38 Крышка объектива (→ 29, 55, 83)
- 39 Держатель крышки объектива

العربية

- 31 غطاء حجرة الكاسيت العلوي (→23)
- 32 المعين (→27)
- 33 ذراع إخراج الشريط [OPEN/EJECT] (→23, 55)
- 34 غطاء حجرة الكاسيت السفلي (→23)
- 35 طرف توصيل متعدد (→53, 55, 111)
- 36 موضع تثبيت الحامل الثلاثي القوائم
لتثبيت كاميرا الفيديو السينمائية على الحامل الثلاثي القوائم الإختياري.
- 37 حامل الكاسيت (→23)
- 38 غطاء العدسة (→29, 55, 83)
- 39 حامل غطاء العدسة

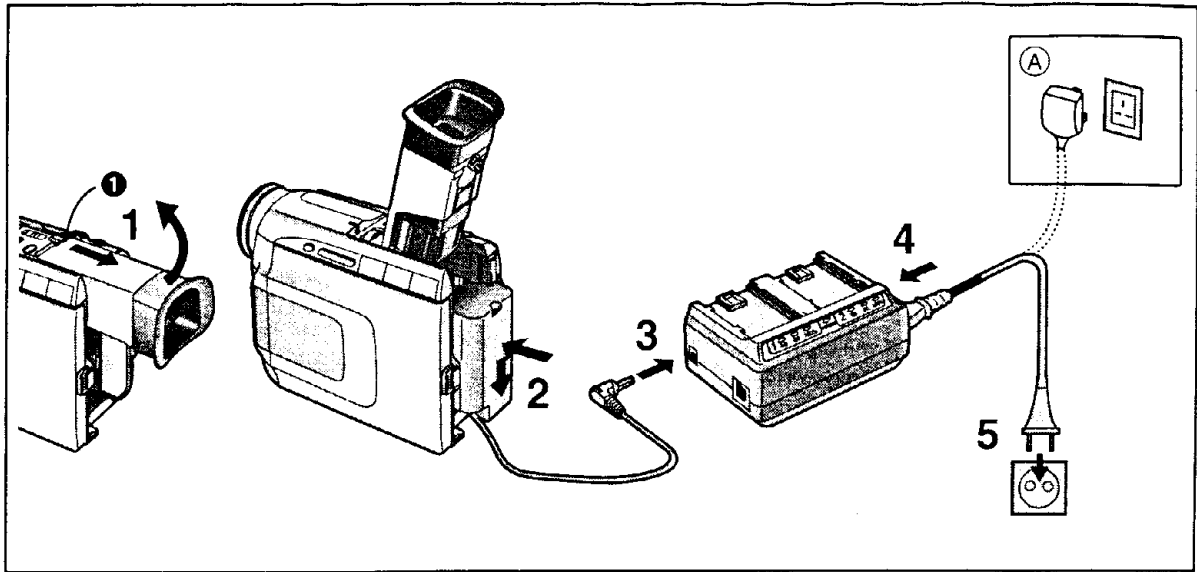

中文

三種電源

- 1) 交流轉接器 (附件) 由交流主插座供電。
- 2) 汽車電池充電器 (選購品) 由點火器插座供電。
- 3) 電池 (附件) (→18)

■ 由交流主插座供電

- 1 將您的手指握住電子尋像器的突出邊緣 ①，向後滑動電子尋像器，使其到達完全伸出位置，然後將其上傾。
勿拉動眼罩來伸出電子尋像器。
- 2 如上圖所示，將直流輸入纜線的電池形連接端，插入攝錄影機的電池座，然後將其向下滑動，直至其咔嗒一聲鎖定到位。
- 3 直流輸入纜線的另一端，連接至交流轉接器。
- 4 將交流主纜線連接至交流轉接器。
- 5 將交流主纜線的另一端，連接至交流主插座。

Ⓐ 僅限於香港。

- 拔掉交流主纜線之前，應將攝錄影機上的[POWER] (電源) 開關設置在[OFF]。
- 若攝錄影機已經使用了很長時間時，它會變熱。然而，這屬正常現象。

■ 由汽車點火器插座供電

使用與交流轉接器一起附帶的汽車轉接器纜線 (VW-KA7E, 選購品)，可以在汽車內給攝錄影機供電，以進行拍攝和放映。也可給攝錄影機的電池充電。

- 使用之後，須從點火器插孔上拔掉汽車轉接器纜線。
- 在連接汽車轉接器纜線之前，須起動汽車發動機，否則熔斷器可能會燒壞。
- 也請閱讀汽車轉接器纜線所附帶的使用說明書。

ENGLISH

The 3 Types of Power Supplies

- 1) AC Adaptor (supplied) to supply power from an AC mains socket
- 2) Car Adaptor Cord (optional) to supply power from a Cigarette Lighter Socket
- 3) Battery (supplied) (→ 18)

■ Supplying Power from an AC Mains Socket

- 1 Hook your finger on the protruding edge ① of the Finder, slide the Finder backward to its fully extended position and then tilt it upward.
Do not pull on the Eyecup to extend the Finder.
- 2 Insert the battery-shaped connector of the DC Input Cable as shown above into the Battery Holder on the Movie Camera and slide it downward until it locks with a click.
- 3 Connect the other end of the DC Input Cable to the AC Adaptor.
- 4 Connect the AC Mains Cable to the AC Adaptor.
- 5 Connect the other end of the AC Mains Cable to an AC mains socket.

Ⓐ: Hong Kong only

- Before disconnecting the AC Mains Cable, set the [POWER] Switch on the Movie Camera to [OFF].
- If you use the Movie Camera for a long time, it becomes warm. However, this is normal.

■ Supplying Power from the Cigarette Lighter Socket in a Car

The use of the Car Adaptor Cord (VW-KA7E; optional) together with the AC Adaptor makes it possible to supply power to the Movie Camera in a car for recording and playback. It also allows charging the Movie Camera's Battery.

- After use, be sure to disconnect the Car Adaptor Cord from the Cigarette Lighter Socket.
- Be sure to start the car engine before you connect the Car Adaptor Cord, otherwise the fuse may blow.
- Also read the operating instructions of the Car Adaptor Cord.

3 типа источников электропитания

- 1) Адаптер переменного тока (поставляется) для снабжения электропитанием от розетки сети переменного тока
- 2) Автомобильное зарядное устройство для батарей (поставляется за отдельную плату) для снабжения электропитанием от гнезда сигаретной зажигалки
- 3) Батарея (поставляется) (→ 19)

■ Снабжение электропитанием от розетки сети переменного тока

- 1 **Зацепитесь пальцем за выступающий край 1 искателя, сдвиньте искатель назад в полностью выдвинутое положение, а затем наклоните его вверх.**
Не тяните за наглазник для выдвижения искателя.

- 2 **Вставьте соединитель входного кабеля постоянного тока, имеющий форму батареи, как показано выше, в держатель батареи на видеокамере и сдвиньте его вниз до тех пор, пока он не зафиксируется со щелчком.**

- 3 **Подсоедините другой конец входного кабеля постоянного тока к адаптеру переменного тока.**

- 4 **Подсоедините сетевой кабель питания переменного тока к адаптеру переменного тока.**

- 5 **Подсоедините сетевой кабель питания переменного тока к розетке сети питания переменного тока.**

(A) Только Гонконг

- Перед отсоединением сетевого кабеля питания переменного тока установите переключатель [POWER] на видеокамере в положение [OFF]
- Если Вы используете видеокамеру в течение длительного времени, она нагревается. Однако это является нормальным

■ Снабжение электропитанием от гнезда сигаретной зажигалки в автомобиле

Использование автомобильного адаптерного шнура (VW-KA7E; поставляется за отдельную плату) вместе с адаптером переменного тока делает возможным снабжение видеокамеры электропитанием в автомобиле для записи и воспроизведения. В дополнение, это позволяет также выполнять зарядку батареи видеокамеры.

- После использования следует отсоединить автомобильный адаптерный шнур от гнезда сигаретной зажигалки
- Перед подсоединением автомобильного адаптерного шнура следует завести мотор автомобиля, в противном случае может перегореть предохранитель
- Прочитайте также инструкцию по эксплуатации автомобильного адаптерного шнура.

الثلاثة أنواع لمصادر القدرة

- 1 محول التيار المتردد (مرفق) لإمداد القدرة من مقبس مصدر التيار المتردد
- 2 سلك محول السيارة (إختياري) لإمداد القدرة من مقبس ولاعة السجائر
- 3 البطارية (مرفقة) (19→)

■ إمداد القدرة من مقبس مصدر التيار الكهربائي المتردد

- 1 **شبك أصبعك على الحافة البارزة 1 للمعين. إزلق المعين للخلف إلى موضعه الممتد بالكامل. وحينئذ قم بإمالةه للأعلى.**
لا تسحب كأس العين لتسييد المعين.

- 2 **أدخل الموصل بشكل البطارية لكبل دخول التيار المستمر كالموضح للأعلى في حامل البطارية بكاميرا الفيديو السينمائية وأزلقه للأسفل حتى يتم تثبيته بصور صوت طقة.**

- 3 **قم بتوصيل الطرف الآخر لكبل دخول التيار المستمر إلى محول التيار المتردد.**

- 4 **قم بتوصيل كبل التيار المتردد الرئيسي إلى محول التيار المتردد.**

- 5 **قم بتوصيل الطرف الآخر لكبل توصيل التيار المتردد الرئيسي إلى مقبس مصدر التيار المتردد.**

(A) مونت كونج فقط

• قبل فصل كبل التيار المتردد، قم بتهيئة المفتاح [POWER] بكاميرا الفيديو السينمائية إلى [OFF].

• إذا استخدمت كاميرا الفيديو السينمائية لفترة طويلة من الزمن، فإنها تصبح دافئة. مع ذلك، هذا أمر طبيعي.

■ إمداد القدرة من مقبس ولاعة السجائر في السيارة

إستخدام سلك محول السيارة (VW-KA7E; إختياري) مع محول التيار المتردد يجعل من الممكن إمداد القدرة لكاميرا الفيديو السينمائية في سيارة من أجل التسجيل وإعادة العرض. كما أنه يمكن أيضاً من شحن بطارية كاميرا الفيديو السينمائية.

- بعد الإستخدام، إحرص على فصل سلك محول السيارة من مقبس ولاعة السجائر.
- إحرص على بدء تشغيل محرك السيارة قبل توصيل سلك محول السيارة، وإلا قد تحترق السيارة.
- إقرأ إرشادات التشغيل لسلك محول السيارة أيضاً.

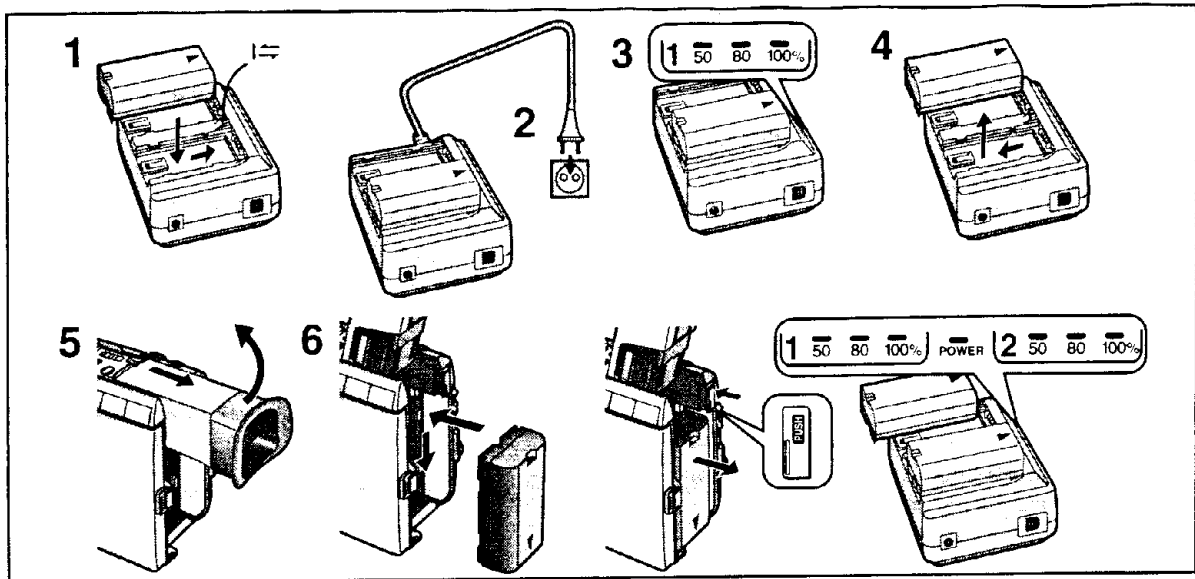

中文

■ 用電池供電

使用之前，請給電池充足電。

- 1 如上圖所示，將電池放在交流轉接器上，然後水平滑動，直至其停止為止。
- 2 將交流主纜線連接至交流主插座。
- 3 當交流轉接器上的所有三個充電燈都亮起時，說明充電已經結束。
充電燈的[50%]、[80%]和[100%]會閃爍，然後一個接一個地保持亮起。
這些燈表示了充電所達到的大致狀況。
- 4 依上述步驟 1 的相反方向，滑動電池，將其取出。
也可拔掉交流主纜線。
- 5 向後滑動電子尋像器，使其到達完全伸出位置，然後將其向上傾斜。
- 6 將電池插入攝錄影機上的電池座，並向下滑動，直至其咔嗒一聲鎖定到位。

從攝錄影機上取出電池時

一邊按住[BATT.EJECT PUSH](電池排出)鈕，將電池向上滑動而取出。

- 小心勿意外掉落電池。
- 取出電池之前，請將[POWER]開關設置在[OFF]。

充電兩節電池時

如果您將兩節電池裝入交流轉接器時，它們將被一個一個地充電。

充電時，請依上述步驟 1—3 進行操作。

- 將從電池 1 開始充電。此時，電池 2 的充電燈將表示電池 2 的剩餘電量（若剩餘電量低於 50% 時，充電燈不會亮起）。

ENGLISH

■ Supplying Power with the Battery

Before use, fully charge the Battery.

- 1 Place the Battery on the AC Adaptor as shown above and slide it horizontally until it stops.
- 2 Connect the AC Mains Cable to an AC mains socket.
- 3 When all three Charge Lamps on the AC Adaptor are lit, charging is finished.
The Charge Lamps [50%], [80%] and [100%] flash and then remain lit one after another.
These lamps indicate the approximate charging condition reached.
- 4 Remove the Battery by sliding it in the opposite direction of Step 1 above.
Also disconnect the AC Mains Cable.
- 5 Slide the Finder backward to its fully extended position and then tilt it upward.
- 6 Insert the Battery into the Battery Holder on the Movie Camera and slide it downward until it locks with a click.

Removing the Battery from the Movie Camera

While pressing the [BATT.EJECT PUSH] Button, slide the Battery upward to remove it.

- Be careful not to drop the Battery by accident.
- Before removing the Battery, set the [POWER] Switch to [OFF].

Charging Two Batteries

If you attach two Batteries to the AC Adaptor, they will be charged one after the other.

To charge, follow Steps 1—3 above.

- Charging starts from Battery 1. At this time, the Charge Lamps for Battery 2 show the remaining charge in the Battery 2. (If the remaining charge is less than 50%, no Charge Lamp is lit.)

■ **Снабжение электропитанием от батареи**
 Перед использованием зарядите батарею полностью

- 1 Поместите батарею в адаптер переменного тока, как показано вверху, и сдвиньте её горизонтально до остановки.
- 2 Подсоедините сетевой кабель питания переменного тока к розетке сети питания переменного тока.
- 3 Когда высветятся все три лампы зарядки на адаптере переменного тока, зарядка закончена.
 Мигают лампы зарядки [50%], [80%] и [100%], а затем они остаются высвеченным одна за другой. Эти лампы указывают приблизительно состояние зарядки, достигнутое в настоящее время.
- 4 Удалите батарею, сдвинув её в направлении, противоположном тому, которое указано в пункте 1 выше.
 Отсоедините также сетевой кабель питания переменного тока
- 5 Сдвиньте искатель назад в полностью выдвинутое положение, а затем наклоните его вверх.
- 6 Вставьте батарею в батарейный держатель на видеокамере и сдвиньте его вниз до тех пор, пока он не зафиксируется со щелчком.

Удаление батареи из видеокамеры

Во время нажатия кнопки [BATT.EJECT PUSH] сдвиньте батарею вверх для её удаления.

- Будьте осторожны, чтобы случайно не уронить батарею

Перед удалением батареи установите переключатель [POWER] в положение [OFF]

Зарядка двух батарей

Если Вы поместите в адаптер переменного тока две батареи, возможна их зарядка одна за другой.
 Для зарядки следуйте вышеуказанным пунктам 1 - 3.

- Зарядка начинается с батареи 1. В это время лампы зарядки для батареи 2 показывают оставшийся заряд в батарее 2. (Если оставшийся заряд менее чем 50%, ни одна из ламп не высвечивается.)

■ **إمداد القدرة بالبطارية**

قبل الإستخدام، إ شحن البطارية بالكامل.

- 1 ضع البطارية على محول التيار المتردد كما موضح للأعلى وأزلقها أفقياً حتى تتوقف.
- 2 قم بتوصيل كبل مصدر التيار المتردد الرئيسي إلى مقبس مصدر التيار المتردد.
- 3 عندما تضئ كل لمبات الشحن الثلاثة على محول التيار المتردد، ينتهي الشحن.
 تومض لمبات الشحن [50%]، [80%] و [100%] ثم تبقى مضيئة الواحدة تلو الأخرى. هذه اللمبات تبين حالة الشحن التقريبية التي تم الوصول إليها.
- 4 إنزع البطارية عن طريق إزلاقها في الإجه العكسي للخطوة 1 للأعلى.
 أيضاً إ فصل كبل توصيل التيار المتردد.
- 5 أزلق المعين للخلف لموضعه الممتد بالكامل وحينئذ قم بإمالةه للأعلى.
- 6 أدخل البطارية في حامل البطارية بكاميرا الفيديو السينمائية وأزلقها للأسفل حتى تستقر في موضعها بإحكام بصور صوت طقة.

نزع البطارية من كاميرا الفيديو السينمائية

أثناء ضغط الزر [BATT. EJECT PUSH]، أزلق البطارية للأعلى لنزعها.

- إحرص على عدم إسقاط البطارية بصورة عفوية.

● قبل نزع البطارية، قم بتهيئة المفتاح [POWER] إلى [OFF].

شحن بطاريتين

إذا قمت بتوصيل بطاريتين إلى محول التيار المتردد، سوف يتم شحنهما واحدة بعد الأخرى.

لشحن، إتبع الخطوات السابقة 1 إلى 3.

- يبدأ الشحن من البطارية 1. في هذا الوقت، تبين لمبات الشحن للبطارية 2 الشحنة المتبقية في البطارية 2. (إذا كانت الشحنة المتبقية أقل من 50%، لن تضئ أي لمبة شحن.)

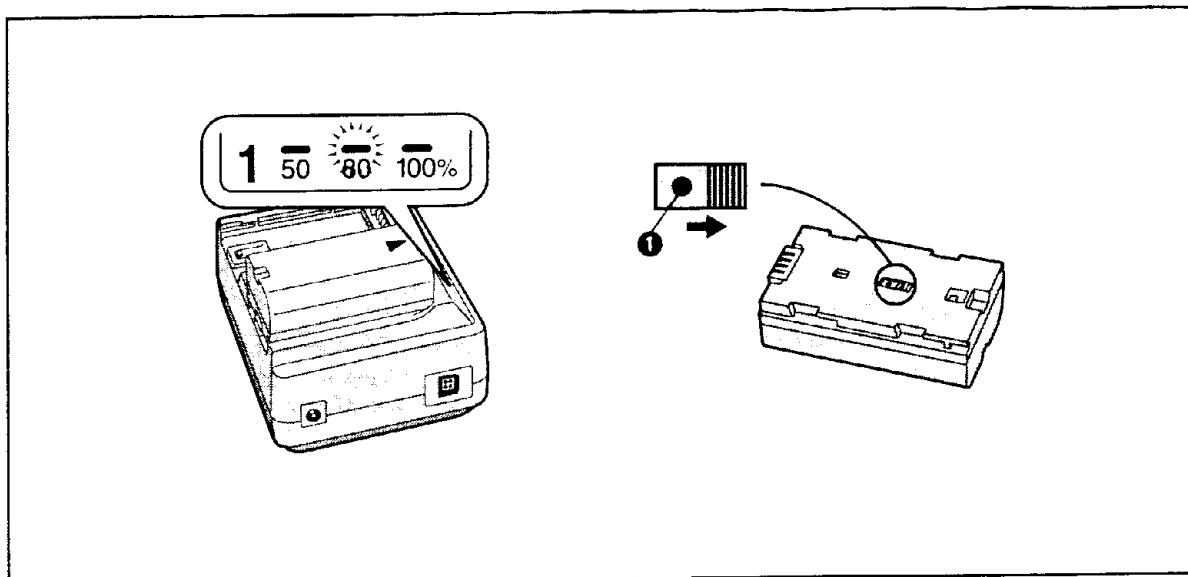

中文

充電時間和最長連續拍攝時間

電池型號	充電時間	最長連續拍攝時間
附件	60 分鐘	75 分鐘 (60 分鐘)
CGR-D120	60 分鐘	75 分鐘 (60 分鐘)
CGR-D210	110 分鐘	130 分鐘 (105 分鐘)
CGR-D220	120 分鐘	160 分鐘 (130 分鐘)
CGP-D320	195 分鐘	280 分鐘 (220 分鐘)
CGR-D815	320 分鐘	540 分鐘 (420 分鐘)

(上表所列時間為近似值。括號內的數字表示使用液晶顯示監視器時的拍攝時間。)

上列供您參考的時間指在環境溫度 20°C 和相對濕度 60% 的條件下，進行連續拍攝的時間。當您在更高或更低的溫度下進行電池充電時，充電時間可能會延長。

- 在使用和充電中，電池可能會變熱。使用中，攝錄影機也會變熱。
- 當您不斷停止和重新開始拍攝時，每個電池的拍攝時間可能會短於上表所列。
- 如果您打算長時間不用電池時，請閱讀“存放注意事項”(→ 152)。

當充電燈閃爍報警時

若環境溫度過高或偏低時，交流轉接器上的充電燈會閃爍。當電池或交流轉接器發生功能失常時，這些燈也會閃爍。具體細節，請閱讀“當交流轉接器上充電燈閃爍報警時”(→ 150)。

充電確認標記的利用

利用此標記，可簡單地區別已充電和已放電的電池。例如，完成充電後，滑動該鈕，使紅點(●) ① 可見。

ENGLISH

Charging Time and Maximum Time for Continuous Recording

Battery No.	Charging Time	Max. Continuous Recording Time
Supplied	60 min.	75 min. (60 min.)
CGR-D120	60 min.	75 min. (60 min.)
CGP-D210	110 min.	130 min. (105 min.)
CGR-D220	120 min.	160 min. (130 min.)
CGP-D320	195 min.	280 min. (220 min.)
CGR-D815	320 min.	540 min. (420 min.)

(The times shown in the above chart are approximations. The figures in parentheses show the recording time when using the LCD Monitor.)

The times listed above for your information indicate the duration of recording performed at an ambient temperature of 20°C and 60% relative humidity. The charging time may be longer when you charge the Battery at higher or lower temperature.

- During use and charging, the Battery becomes warm. The Movie Camera, too, becomes warm during use.
- When you repeatedly stop and restart recording, the recording time per Battery is shorter than listed above.
- If you do not use the Battery for a long time, please read "Precautions for Storage" (→ 152).

When the Charge Lamps Flash as Warning

If the ambient temperature is extremely low or extremely high, the Charge Lamps on the AC Adaptor flash. They also flash when some malfunction has occurred in the Battery or the AC Adaptor. For details, read "When the Charge Lamps on the AC Adaptor Flash as Warning" (→ 150).

Using the Charge Confirmation Marker

You can use this marker to easily distinguish between charged and discharged Batteries. For example, slide the knob so that the red dot (●) ① is visible after the charging is completed.

Время зарядки и максимальное время непрерывной записи в режиме записи

№ батареи	Время зарядки	Макс. время непрерывной записи
Поставляемый	60 мин.	75 мин. (60 мин.)
CGR-D120	60 мин.	75 мин. (60 мин.)
CGR-D210	110 мин.	130 мин. (105 мин.)
CGR-D220	120 мин.	160 мин. (130 мин.)
CGR-D320	195 мин.	280 мин. (220 мин.)
CGR-D815	320 мин.	540 мин. (420 мин.)

(Времена, показанные в вышеуказанной таблице, приблизительны. Цифры в скобках показывают время записи, когда используется ЖКИ видеомонитор.)
Времена, перечисленные выше для Вашей информации, означают продолжительность записи, выполненной при температуре окружающего воздуха 20°C и относительной влажности 60%. Время зарядки может быть больше, если Вы заряжаете батарею при более высокой или более низкой температуре.

- Во время использования или зарядки батарея нагревается. Видеокамера также нагревается во время использования.
- Если Вы повторно останавливаете и начинаете запись, время записи для батареи может быть короче, чем указанное выше.
- Если Вы не используете батарею в течение длительного времени, пожалуйста, прочитайте, пожалуйста, параграф "Меры предосторожности при хранении" (→ 153).

Когда лампы зарядки мигают как предупреждение

Если окружающая температура является слишком низкой или слишком высокой, на адаптере переменного тока мигают лампы зарядки. Они мигают также, когда произошла неполадка в батарее или адаптере переменного тока. Подробности читайте в параграфе "Когда лампы зарядки на адаптере переменного тока мигают как предупреждение" (→ 151).

Использование указателя подтверждения зарядки
Вы можете использовать этот указатель для простого различения заряженных или незаряженных батарей. Например, после окончания зарядки сдвиньте кнопку так, чтобы была видна красная точка (●) ①.

Время الشحن وأقصى وقت للتسجيل المتواصل

رقم البطارية المرفقة	وقت الشحن	الوقت الأقصى للتسجيل المتواصل
CGR-D120	60 دقيقة	75 دقيقة (60 دقيقة)
CGR-D210	110 دقيقة	130 دقيقة (105 دقيقة)
CGR-D220	120 دقيقة	160 دقيقة (130 دقيقة)
CGR-D320	195 دقيقة	280 دقيقة (220 دقيقة)
CGR-D815	320 دقيقة	540 دقيقة (420 دقيقة)

- (الأوقات المبينة في الجدول السابق تقريبية. تبين الأرقام التي بين القوسين وقت التسجيل عند استخدام شاشة المراقبة LCD.)
الأوقات المبنية للأعلى من أجل معلوماتك تبين فترة التسجيل الذي يتم تنفيذه عند درجة حرارة الجو 20°C والرطوبة النسبية 60%. قد يكون وقت الشحن أطول عندما تشحن البطارية عند درجة حرارة أعلى أو أدنى.
● أثناء الاستخدام والشحن، تصبح البطارية دافئة. وكذلك تصبح كاميرا الفيديو السينمائية أيضاً أثناء الاستخدام.
● عندما ترتفع وتعيد بدء التسجيل بصورة متكررة، قد يصبح وقت التسجيل لكل بطارية أقصر من الوقت المعلن للأعلى.
● إذا لم تستخدم البطارية لفترة طويلة من الزمن، الرجاء قراءة وإحتياطات من أجل التخزين، (153) (→).

عندما تومض لمبات الشحن كتحذير
إذا كانت درجة حرارة الجو منخفضة أو مرتفعة للغاية، تومض لمبات الشحن الموجودة بمحول التيار المتردد، كما أنها تومض أيضاً عندما يكون خلل ما بالوظيفة قد حدث في البطارية أو محول التيار المتردد. من أجل التفاصيل، اقرأ "عندما تومض لمبات الشحن الموجودة على محول التيار المتردد كتحذير" (151) (→).

إستخدام علامة تأكيد الشحن
يمكنك إستخدام هذه العلامة للتمييز بسهولة بين البطاريات المشحونة والفارغة الشحنة، على سبيل المثال، إزلق المقبض بحيث تكون النقطة الحمراء (●) ① مرئية بعد أن يكتمل الشحن.

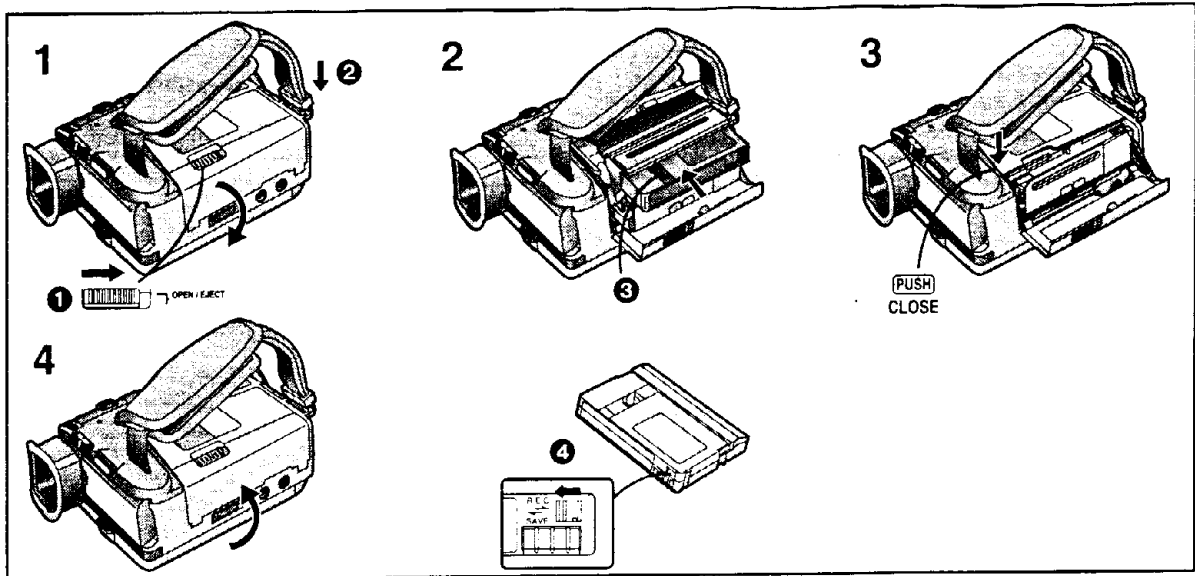

中文

插入錄影帶

1 向右滑動[OPEN/EJECT](打開/排出)柄①，將下磁帶室蓋完全打開。

磁帶室蓋會滑出。

2 如上圖所示，插入錄影帶，使其窗口處於位置③。

3 按[PUSH CLOSE](按關)標誌，關閉上磁帶室蓋。

磁帶座將與錄影帶一起滑回機內。確認磁帶座已完全收回。

4 關閉下磁帶室蓋。

- 安裝了電池或連接了交流轉接器時，不用打開攝錄影機，便可操作步驟1。
- 打開或關閉磁帶室蓋時，請依箭頭所示，下按扣抓皮帶的扣環②，以免其妨礙磁帶室蓋的打開和關閉。
- 插入錄影帶時，必須使其面朝正確方向，然後下按，直至其停止為止。
- 插入以前已拍攝的錄影帶時，利用攝錄影機尋影功能(→ 56)，可尋影您打算繼續進行拍攝的位置。
- 插入新錄影帶時，請在開始拍攝之前，將錄影帶倒轉到頭。

防止意外抹消拍攝內容時

請打開錄影帶上的保險滑頭④(依[SAVE]箭頭所示，撥動滑頭)，以保護拍攝內容。想重新進行拍攝時，請關閉保險滑頭(依[REC]箭頭所示，撥動滑頭)。

ENGLISH

Inserting the Cassette

1 Slide the [OPEN/EJECT] Lever ① to the right and open the Lower Cassette Compartment Cover completely.

The Cassette Holder slides out.

2 Insert the cassette with its window in position ③ shown above.

3 Press on the [PUSH CLOSE] mark to close the Upper Cassette Compartment Cover.

The Cassette Holder with the cassette slides back inside. Confirm that the Cassette Holder has retracted completely.

4 Close the Lower Cassette Compartment Cover.

- If the Battery is attached or the AC Adaptor connected, you can operate Step 1 even without turning on the Movie Camera.
- When opening or closing the Cassette Compartment, push down the buckle ② of the Grip Belt in the direction of the arrow so it does not obstruct the opening and closing of the Cassette Compartment.
- When inserting the cassette, make sure it faces in the right direction and then push it in until it stops.
- When you insert a cassette onto which you have recorded before, use the Camera Search Function (→ 56) to search for the position from which you want to continue recording.
- When you insert a new cassette, rewind the tape to the beginning before starting to record.

Preventing Accidental Erasure of Recordings

Opening the cassette's erasure prevention slider ④ (sliding it in the direction of the [SAVE] arrow) prevents recording. To record again, close the erasure prevention slider (slide it in the direction of the [REC] arrow).

Вставка кассеты

- 1** Сдвиньте вверх рычажок [OPEN/EJECT] ❶ вправо для полного открывания нижней крышки кассетного отсека.
Выдвигается кассетный держатель
- 2** Вставьте кассету с окошком в положении ❸, показанном выше.
- 3** Нажмите на значок [PUSH CLOSE] для закрывания верхней крышки кассетного отсека.
Кассетный держатель с кассетой задвинется обратно внутрь. Убедитесь, что кассетный держатель полностью задвинут.
- 4** Закройте нижнюю крышку кассетного отсека.
 - Если присоединена батарея, или подсоединен адаптер переменного тока, пункт 1 может быть выполнен без включения видеокамеры.
 - При открывании и закрывании кассетного отсека опустите хомут захватывающего ремня ❷ в направлении стрелки так, чтобы он не мешал открывать и закрывать кассетный отсек.
 - При вставлении кассеты убедитесь, что она обращена в правильном направлении, а затем нажимайте её до тех пор, пока она остановится.
 - Если Вы вставляете кассету, на которую Вы выполняли запись предварительно, используйте функцию поиска камерой (→ 57) для поиска позиции, с которой Вы желаете продолжить запись.
 - Если Вы вставите новую кассету, перемотайте ленту на начало перед началом записи.

Предотвращение случайного стирания записей

Открывание движка предотвращения стирания ❹ на кассете (сдвиг его в направлении стрелки [SAVE]) предотвращает запись. Для выполнения повторной записи закройте движок предотвращения стирания (сдвиньте его в направлении стрелки [REC]).

إدخال الكاسيت

- 1** إزلق الذراع [OPEN/EJECT] ❶ إلى اليمين وإفتح غطاء حجيرة الكاسيت السفلي بالكامل.
ينزلق حامل الكاسيت للخارج.
 - 2** أدخل الكاسيت بنافذته في الموضع ❸ المبين للأعلى.
 - 3** اضغط على العلامة [PUSH CLOSE] لغلق غطاء حجيرة الكاسيت العلوي.
ينزلق حامل الكاسيت بالكاسيت ثانية للداخل. تحقق من أن حامل الكاسيت قد رجع إلى موضعه بالكامل.
 - 4** إغلاق غطاء حجيرة الكاسيت السفلي.
 - إذا كانت البطارية متصلة أو محول التيار المتردد موصلاً، يمكنك تشغيل الخطوة 1 حتى بدون إدارة كاميرا الفيديو السينمائية إلى وضع التشغيل.
 - عند غلق أو فتح حجيرة الكاسيت، يدفع إبرزم حزام المسك ❷ للأسفل في إتجاه السهم بحيث لا يعيق فتح وغلق حجيرة الكاسيت.
 - عند إدخال الكاسيت، إحرص على أن يكون في الإتجاه الصحيح ثم إدفعه للداخل حتى يتوقف.
 - عندما تقوم بإدخال كاسيت قمت بالتسجيل عليه من قبل، إستخدم وظيفة بحث الكاميرا (57) (→) للبحث عن الموضع الذي تريد أن تبدأ منه مواصلة التسجيل.
 - عندما تقوم بإدخال كاسيت جديد، أعد لف الشريط إلى بدايته قبل أن تبدأ التسجيل.
- منع النمو العرضي للتسجيلات
فتح منزلق منع المحو للكاسيت ❹ (إزلقها في إتجاه السهم [SAVE]) يمنع التسجيل.
التسجيل مرة أخرى، إغلاق منزلق منع المحو (إزلقها في إتجاه السهم [REC]).

Если кассетный держатель не задвигается внутрь

- Нажмите на значок [PUSH CLOSE] и надежно закройте верхнюю крышку кассетного отсека
- Выключите видеокамеру, а затем попробуйте снова
- Проверьте, не разрядилась ли батарея.

Если кассетный держатель не выдвигается наружу

- Полностью закройте нижнюю крышку кассетного отсека, а затем откройте её снова.
- Проверьте, не разрядилась ли батарея.

■ Режим длительного воспроизведения (LP)

Желаемая скорость записи может быть выбрана с помощью пункта [REC SPEED] в меню [CAMERA MENU2]. (→ 131)

Если Вы выберете режим [LP], возможное время записи будет в 1,5 раз длиннее, чем в режиме стандартного воспроизведения (SP).

Запись в режиме LP не приводит к ухудшению качества изображения. Однако воспроизводимое изображение может содержать рисунки, похожие на мозаику, и определенные функции могут быть ограничены.

- В следующих случаях на воспроизводимом изображении могут появиться рисунки, похожие на мозаику, или изображение может воспроизводиться неправильно.
 - Когда кассета, записанная в режиме LP на этой видеокамере, воспроизводится на другом цифровом видеоборудовании
 - Когда кассета, записанная в режиме LP на другом цифровом видеоборудовании, воспроизводится на этой видеокамере.
 - Когда кассета, записанная в режиме LP на этой видеокамере, воспроизводится на цифровом видеоборудовании, не снабженном функцией режима LP
 - В режиме замедленного воспроизведения или режиме продвижения стоп-кадров (→ 49, 51)
 - При использовании функции поиска камерой (→ 57)
- Так как ширина дорожки записи в режиме LP меньше, чем ширина головки, запись нового звука на уже записанную кассету (аудиоперезапись) (→ 95) невозможна

إذا لم ينزلق حامل الكاسيت ثانياً للداخل
● اضغط على العلامة [PUSH CLOSE] واغلق غطاء حجيرة الكاسيت العلوي بإحكام تام.

- ادر كاميرا الفيديو السينمائية إلى وضع القفل ثم إلى وضع التشغيل مرة أخرى.
- تحقق ما إذا كانت البطارية فارغة الشحنة.

إذا لم ينزلق حامل الكاسيت للخارج

- اغلق غطاء حجيرة الكاسيت السفلي بالكامل ثم افتحه مرة أخرى.
- تحقق ما إذا كانت البطارية فارغة الشحنة.

■ الوضع LP

يمكن اختيار سرعة التسجيل المرغوبة بواسطة [REC SPEED] على القائمة [CAMERA MENU2]. (→ 131)

إذا اخترت الوضع LP، يكون طول وقت التسجيل الممكن 1.5 مرة قدر التسجيل في الوضع SP.

التسجيل في الوضع LP لا يؤدي إلى تدهور جودة الصورة. مع ذلك، قد تحتوي صورة إعادة العرض على أنماط تشبه الفسيفساء وقد يتم تقييد وظائف معينة.

● في الحالات التالية قد تظهر أنماط تشبه الفسيفساء في صورة إعادة العرض، أو قد لا يتم إعادة عرض الصورة بصورة صحيحة.

- عند إعادة عرض كاسيت مسجل في الوضع LP بكاميرا الفيديو السينمائية هذه على جهاز فيديو رقمي آخر.
- عند إعادة عرض كاسيت مسجل في الوضع LP بجهاز فيديو رقمي آخر على كاميرا الفيديو السينمائية هذه.
- عند إعادة عرض كاسيت مسجل في الوضع LP بكاميرا الفيديو السينمائية هذه على جهاز فيديو رقمي آخر لا يتميز بوجود الوضع LP.
- في وضع إعادة عرض الصورة البطيئة أو تقديم الصورة الثابتة (51, 49 →).
- عند استخدام وظيفة بحث الكاميرا (57 →).
- حيث أن عرض مسار التسجيل في الوضع LP أصغر من عرض الرأس، لا يمكن تسجيل صوت جديد فوق كاسيت مسجل من قبل (ببلجة الصوت) (95 →).

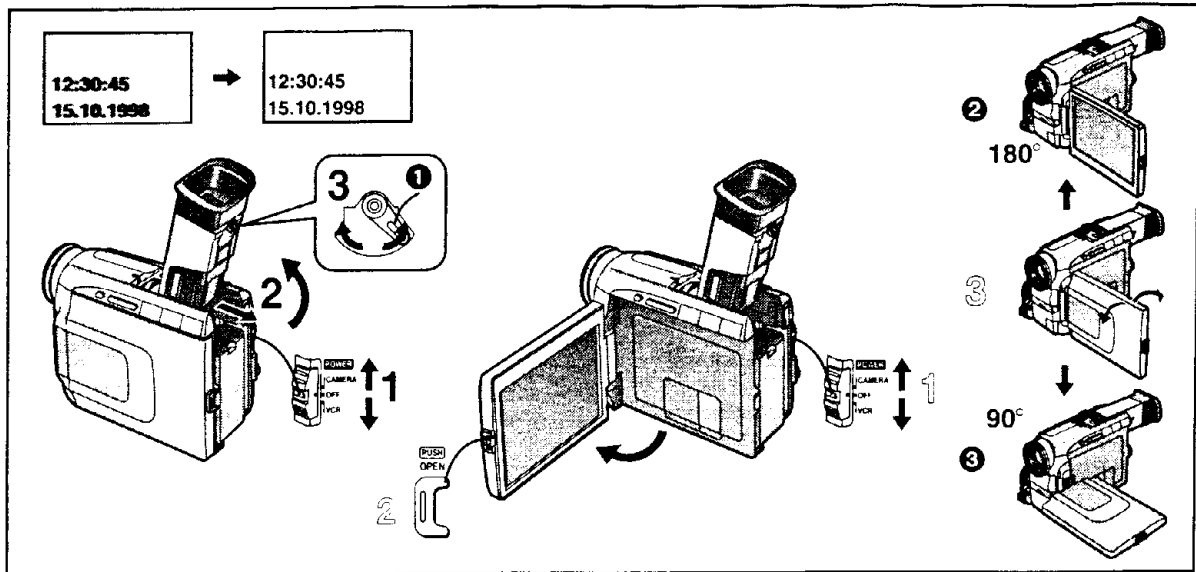

中文

使用電子尋像器

使用電子尋像器之前，請將其調節至您的視力，以使電子尋像器中的指示清晰易辨。

- 1 將[POWER]開關設置在[CAMERA](攝錄影機)或[VCR](錄放影機)。
一邊按住中心鈕，一邊將該開關滑至[CAMERA]或[VCR]。
- 2 將電子尋像器向後滑到底，然後使其向上傾斜。
勿拉動眼罩來伸出電子尋像器。
電子尋像器的可最多向上傾斜75°。
- 3 旋轉目鏡校正柄 ① 進行調節。
用[CAMERA MENU3]菜單 (→ 132) 或[VCR MENU2]菜單 (→ 134) 上的項目[LCD/EVF SET]，也可調節電子尋像器的高度。

使用液晶顯示監視器

您可一邊觀看打開的液晶顯示監視器上的圖像，一邊進行拍攝。

- 1 將[POWER]開關設置在[CAMERA]或[VCR]。
一邊按住中心鈕，一邊將該開關滑至[CAMERA]或[VCR]。
- 2 依箭頭所示，按[PUSH OPEN](彈開)鈕，將液晶顯示監視器向外旋轉約90°。
電子尋像器會關閉。

調節角度時

- 1 請根據拍攝狀況，調節液晶顯示監視器的角度。
 - 液晶顯示監視器最多可從其普通的垂直位置，向上旋轉180° ② 和向下旋轉90° ③。若勉強用力將其旋轉超出此範圍時，可能會嚴重損壞攝錄影機。
 - 用[CAMERA MENU3]菜單 (→ 132) 或[VCR MENU2]菜單 (→ 134) 上的項目[LCD/EVF SET]，也可調節液晶顯示監視器的色彩飽和度和亮度。

關閉液晶顯示監視器時

關閉液晶顯示監視器，直至[PUSH OPEN]鈕咔嗒一聲鎖定位。

ENGLISH

Using the Finder

Before using the Finder, adjust it to your eyesight so that the indications in the Finder are clear and easy to read.

- 1 Set the [POWER] Switch to [CAMERA] or [VCR].
While pressing the centre button, slide the switch to [CAMERA] or [VCR].
- 2 Slide the Finder backward completely and then tilt it upward.
Do not pull on the Eyecup to extend the Finder.
The Finder can be tilted upward by up to approximately 75°.
- 3 Adjust by turning the Eyepiece Corrector Lever ①.
It is also possible to adjust the brightness of the Finder with the item [LCD/EVF SET] on the [CAMERA MENU3] Menu (→ 132) or [VCR MENU2] Menu (→ 134).

Using the LCD Monitor

You can also record while viewing the picture on the opened LCD Monitor.

- 1 Set the [POWER] Switch to [CAMERA] or [VCR].
While pressing the centre button, slide the switch to [CAMERA] or [VCR].
- 2 Press the [PUSH OPEN] Button and turn out the LCD Monitor by approximately 90° in the direction of the arrow.
The Finder turns off.

Adjusting the Angle

- 3 Adjust the angle of the LCD Monitor according to the recording angle.
 - The LCD Monitor rotates upward a maximum of 180° ② and downward by a maximum of 90° ③ from its normal vertical position. Trying to forcefully rotate it beyond this range could seriously damage the Movie Camera.
 - It is also possible to adjust the colour saturation and brightness of the LCD Monitor with the item [LCD/EVF SET] on the [CAMERA MENU3] Menu (→ 132) or [VCR MENU2] Menu (→ 134).

Closing the LCD Monitor

Push the LCD Monitor close until the [PUSH OPEN] Button locks with a click.

Использование искателя

Перед использованием искателя подрегулируйте его в соответствии с Вашим зрением так, чтобы индикации в искателе были четкими и легкими в прочтении

- 1** Установите переключатель [POWER] в положение [CAMERA] или [VCR].
Во время нажатия на центр кнопки сдвиньте переключатель в положение [CAMERA] или [VCR]
- 2** Полностью задвиньте искатель назад, а затем наклоните его вверх.
Не тяните за наглазник для выдвижения искателя. Возможен наклон искателя вверх на угол приблизительно 75°
- 3** Подрегулируйте с помощью поворота регулятора корректора окуляра ①.
Вы можете подрегулировать яркость в искателе с помощью пункта [LCD/EVF SET] в меню [CAMERA MENU3] (→ 133) или в меню [VCR MENU2] (→ 135).

Использование ЖКИ видеомонитора

Вы можете выполнять запись также при просмотре изображения на открытом ЖКИ видеомониторе

- 1** Установите переключатель [POWER] в положение [CAMERA] или [VCR].
Во время нажатия на центр кнопки сдвиньте переключатель в положение [CAMERA] или [VCR]
- 2** Нажмите кнопку [PUSH OPEN] и поверните ЖКИ видеомонитор в направлении стрелки на угол приблизительно 90°.
Искатель выключается.

Регулировка угла

- 3** Подрегулируйте угол ЖКИ видеомонитора в соответствии с углом записи.
 - ЖКИ видеомонитор поворачивается вверх на максимальный угол 180° ② и вниз на максимальный угол 90° ③ от его нормального вертикального положения. Попытка повернуть его с силой за пределы этого диапазона может привести к серьезному повреждению видеокамеры.
 - Возможна также регулировка цветового насыщения и яркости ЖКИ видеомонитора с помощью пункта [LCD/EVF SET] в меню [CAMERA MENU3] (→ 133) или в меню [VCR MENU2] (→ 135)

Закрывание ЖКИ видеомонитора

Закрывайте ЖКИ видеомонитор до тех пор, пока кнопка [PUSH OPEN] не зафиксируется со щелчком

إستخدام المعين

قبل إستخدام المعين، إضبطه إلى قوة إحصار بحيث تصبح البيانات الموجودة في المعين واضحة وسهلة القراءة.

- 1** إضبط المفتاح [POWER] إلى [CAMERA] أو [VCR].
بينما تضغط زر الوسط، إزلق المفتاح إلى [CAMERA] أو [VCR].
- 2** إزلق المعين للخلف بالكامل ثم قم بإمالة للأعلى:
لا تسحب على كاس العين لتمديد المعين.
يمكن إمالة المعين للأعلى بمقدار يصل إلى 75° تقريباً.
- 3** إضبط عن طريق إدارة ذراع تصحيح العدسة العينية ①.
من الممكن أيضاً ضبط نصوص المعين بالبند [LCD/EVF SET] على القائمة [CAMERA MENU3] (→ 133) أو القائمة [VCR MENU2] (→ 135).

إستخدام شاشة المراقبة LCD

يمكنك أيضاً أن تقوم بالتسجيل بينما تشاهد الصورة على شاشة المراقبة LCD المفتوحة.

- 1** قم بتهيئة المفتاح [POWER] إلى [CAMERA] أو [VCR].
بينما تضغط زر الوسط، إزلق المفتاح إلى [CAMERA] أو [VCR].
 - 2** إضغط الزر [PUSH OPEN] وأدر شاشة المراقبة LCD للخارج بواسطة 90° تقريباً في إجه السهم.
يتحول المعين إلى وضع القفل.
ضبط الزاوية
 - 3** إضبط زاوية شاشة المراقبة LCD طبقاً لزاوية التسجيل.
 - تدور شاشة المراقبة LCD للأعلى بزاوية حددها الأقصى 180° ② وللأسفل بزاوية حددها الأقصى 90° ③ من الموضع الرأسي المعتاد. محاولة إدارتها قسراً أبعد من هذا النطاق يمكن أن تتلف كاميرا الفيديو السينمائية بصورة خطيرة.
 - من الممكن أيضاً ضبط التشنج اللوني والتصوع لشاشة المراقبة LCD بالبند [LCD/EVF SET] على القائمة [CAMERA MENU3] (→ 133) أو القائمة [VCR MENU2] (→ 135).
- غلق شاشة المراقبة LCD
إدفع شاشة المراقبة LCD لغلقتها حتى يتم إحكام قفل الزر [PUSH OPEN] بصنور صوت طقة.

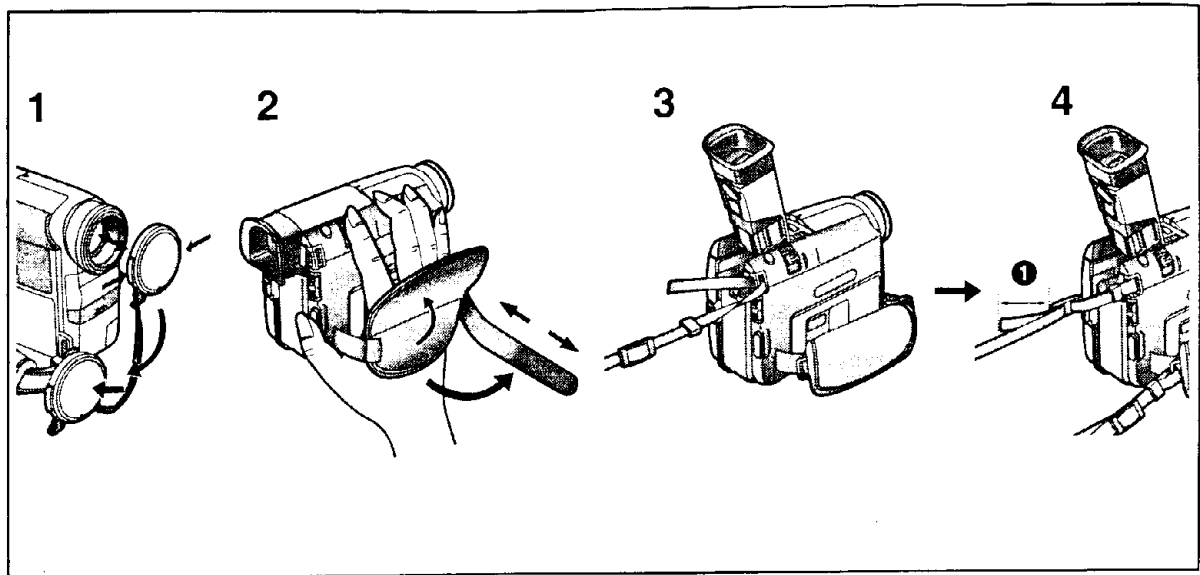

中文

鏡頭蓋處理

開始拍攝之前，請取下鏡頭蓋。

- 1 您可將取下的鏡頭蓋，掛在扣抓皮帶上。
不實際拍攝時，請將鏡頭蓋裝在鏡頭上，以保護鏡頭。

扣抓皮帶調整

您用調整扣抓皮帶，使其與自己手的尺寸保持一致。

- 2 打開扣抓皮帶蓋，調整扣抓皮帶的長度。

安裝肩用背帶

在戶外拍攝之前，建議您裝上肩用背帶，以防攝錄影機意外掉落。

- 3 將肩用背帶的一端，穿過攝錄影機的肩用背帶環。
- 4 將肩用背帶的一端反折起來，然後將其穿過肩用背帶長度調節器。
將其拉出肩用背帶長度調節器之外約 2 釐米 ①，使其不至於滑脫。

ENGLISH

Handling the Lens Cap

Before you start recording, remove the Lens Cap.

- 1 You can attach the removed Lens Cap to the Grip Belt.
When not actually recording, always attach the Lens Cap to the Lens to protect it.

Adjusting the Grip Belt

You can adjust the Grip Belt to the size of your hand.

- 2 Open the Grip Belt Cover and adjust the length of the Grip Belt.

Attaching the Shoulder Strap

Before you go recording outside, we recommend that you attach the Shoulder Strap to prevent the Movie Camera from dropping accidentally.

- 3 Pull the end of the Shoulder Strap through the Shoulder Strap Holder on the Movie Camera.
- 4 Fold the end of the Shoulder Strap back, pull it first through the loop and then the Shoulder Strap Length Adjuster.
Pull it out more than 2 cm ① from the Shoulder Strap Length Adjuster so that it cannot slip off.

Обращение с крышкой объектива

Перед началом записи снимите крышку объектива.

- 1** Вы можете зацепить снятую крышку объектива за захватывающий ремень. Когда запись не выполняется в действительности, присоедините крышку объектива к объективу для его предохранения

Регулировка захватывающего ремня

Вы можете подрегулировать захватывающий ремень по размеру Вашей руки

- 2** Откройте крышку захватывающего ремня и подрегулируйте длину захватывающего ремня.

Присоединение плечевого ремня

Перед выходом на улицу для записи мы рекомендуем, чтобы Вы присоединили плечевой ремень для предотвращения случайного падения видеокамеры

- 3** Протяните конец плечевого ремня через держатель плечевого ремня на видеокамере.
- 4** Согните конец плечевого ремня назад, протяните его сначала через петлю, а затем протяните его через регулятор длины плечевого ремня. Вытяните его еще на более чем 2 см **1** из регулятора длины плечевого ремня так, чтобы он не мог выскользнуть

تداول غطاء العدسة

قبل أن تبدأ التسجيل، إزغ غطاء العدسة.

- 1** يمكنك تركيب غطاء العدسة المنزوع على حزام المسك.

عند عدم التسجيل الفعلي، قم دائماً بتركيب غطاء العدسة على العدسة لحمايتها.

ضبط حزام المسك

يمكنك أن تضبط حزام المسك طبقاً لحجم يدك.

- 2** افتح غطاء حزام المسك واضبط طول حزام المسك.

تركيب نطاق الكتف

قبل المغامرة للتسجيل الخارجي، توصيك بتركيب نطاق الكتف لمنع كاميرا الفيديو السينمائية من السقوط عرضياً.

- 3** إسحب طرف نطاق الكتف خلال مثبتة نطاق الكتف بكاميرا الفيديو السينمائية.
- 4** أعد طرف نطاق الكتف. إسحبه أولاً خلال العروة ثم خلال ضابطة طول نطاق الكتف. إسحبه إلى الخارج لأكثر من 2 سم **1** من معدل ضابطة نطاق الكتف بحيث لا يمكنه الإنفلات.

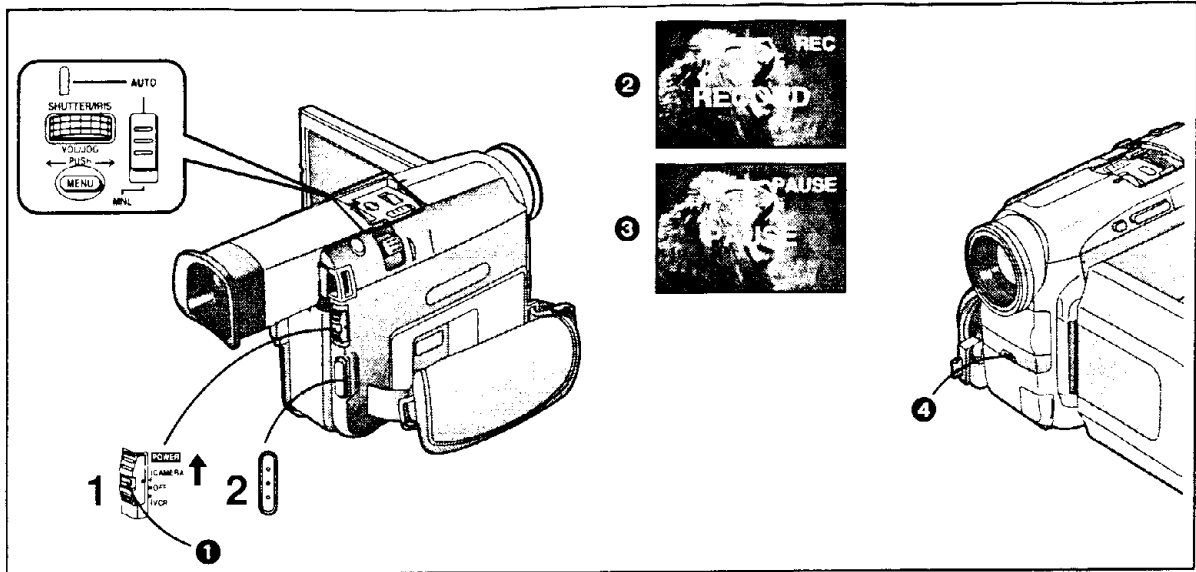

中文

拍攝

將[POWER]開關設置在[CAMERA]。攝錄影機。並將(狀態選擇)開關設置在[AUTO](自動)時。按啟動/停止鈕。便可簡單地開始拍攝。在此情況下，攝錄影機將自動調節聚焦和白色平衡。

- 根據光源和拍攝條件，有時可能無法正確地進行自動聚焦和白色平衡調節。在此情況下，請手動進行調節。
 聚焦 → 84 (白色平衡 → 80、82)

- 1 將[POWER]開關設置在[CAMERA]。
 一邊按在中心鈕 ①，一邊將該開關滑至[CAMERA]。
- 2 按啟動/停止鈕。
 即開始拍攝。
 [RECORD]指示燈會短暫出現，然後變為[REC]。 ②

暫停拍攝時：
 再次按啟動/停止鈕。
 會出現[PAUSE] (暫停) 指示。 ③

結束拍攝時：
 將[POWER]開關設置在[OFF]。
 將該開關滑至[OFF]時，不必按在中心鈕。
 ● 如果您讓攝錄影機處於拍攝暫停狀態超過6分鐘時，本機將自動關閉，以保護錄影帶和節省電池電力。從此狀態下恢復拍攝時，請將[POWER]開關設置在[OFF]，然後再次設置在[CAMERA]。

錄影燈
 在拍攝中，錄影燈會亮起 ④，以便讓攝錄影機前面的人知道正在進行拍攝。
 如果您將[CAMERA MENU3]菜單上的[REC LAMP] (錄影燈) 設定在[OFF]時，錄影燈則不會亮起。

ENGLISH

Recording

After setting the [POWER] Switch to [CAMERA] and the Mode Selector Switch to [AUTO], you can simply press the Start/Stop Button to start recording. In this case, the Movie Camera adjusts the focus and white balance fully automatically.

- Depending on the light source and recording situation, correct automatic focusing and white balance adjustment may not be possible. In such cases, adjust them manually.
 Focus: (→ 84); White Balance: (→ 80, 82)

- 1 Set the [POWER] Switch to [CAMERA].
 While pressing the centre button ①, slide the switch to [CAMERA].
- 2 Press the Start/Stop Button.
 Recording starts.
 The [RECORD] Indication appears briefly and then changes to [REC]. ②

To pause recording:
 Press the Start/Stop Button again.
 The [PAUSE] Indication appears. ③

To finish recording:
 Set the [POWER] Switch to [OFF].
 It is not necessary to press the centre button in order to slide the switch to [OFF].
 ● If you leave the Movie Camera in the Recording Pause Mode for more than 6 minutes, it automatically switches off to protect the tape and to conserve battery power. To resume recording from this condition, set the [POWER] Switch to [OFF] and then to [CAMERA] again.

Recording Lamp (Tally Lamp)
 The Recording Lamp lights ④ during recording to let the people in front of the Movie Camera know that recording is being performed.
 If you set [REC LAMP] on the [CAMERA MENU3] Menu to [OFF], the Recording Lamp does not light.

Запись

После установки переключателя [POWER] в положение [CAMERA] и регулятора выбора режима в положение [AUTO]. Вы можете просто нажать кнопку Старт/Стоп для начала записи. В этом случае фокус и баланс белого будут отрегулированы видеокамерой автоматически.

- В зависимости от источника освещения и записываемой ситуации, правильная регулировка фокуса и баланса белого могут оказаться невозможными. В таких случаях подрегулируйте их вручную.
(Фокусировка: → 85) (Баланс белого: → 81, 83)

1 Установите переключатель [POWER] в положение [CAMERA].

Во время нажатия на центр кнопки ① сдвиньте переключатель в положение [CAMERA]

2 Нажмите кнопку Старт/Стоп для инициализации записи.

Начинается запись.

- Кратковременно появляется индикация [RECORD], а затем она изменяется на [REC] ②

Для паузы записи:

Нажмите кнопку Старт/Стоп снова
Появляется индикация [PAUSE] ③

Для окончания записи:

Установите переключатель [POWER] в положение [OFF]

Нет необходимости нажимать на центр кнопки с целью передвижения переключателя в положение [OFF]

- Если Вы оставите видеокамеру в режиме паузы записи в течение более 6 минут, она выключится автоматически для защиты ленты и экономии энергии батареи. Для возобновления записи с этого положения установите переключатель [POWER] в положение [OFF], а затем снова в положение [CAMERA].

Лампа записи (лампа копирования)

Лампа записи ④ высвечивается во время записи для указания людям, находящимся перед видеокамерой того, что выполняется запись

Если Вы установите режим [OFF] для пункта [REC LAMP] в меню [CAMERA MENU3], лампа записи не высвечивается

التسجيل

بعد تهيئة المفتاح [POWER] إلى [CAMERA] ومفتاح إختيار الوضع إلى [AUTO]. يمكن ببساطة ضغط زر البدء/الإيقاف لبدء التسجيل. في هذه الحالة، تقوم كاميرا الفيديو السينمائية بضبط التركيز البؤري وتوازن البياض بصورة أوتوماتيكية بالكامل.

- بالاعتماد على مصدر الضوء وحالة التسجيل، قد لا يكون الضبط الأوتوماتيكي الصحيح للتركيز البؤري وتوازن البياض مكثراً. في هذه الحالات، إضبطهما يدوياً.
التركيز البؤري: (→ 85) توازن البياض: (83, 81→)

1 إضبط المفتاح [POWER] إلى [CAMERA].

بينما تضغط زر الوسط ①. إزلق المفتاح إلى [CAMERA].

2 إضغط زر البدء/ الإيقاف.

يبدأ التسجيل.

- يظهر البيان [RECORD] لفترة وجيزة ثم يتغير إلى [REC] ②.

إيقاف التسجيل مؤقتاً،

إضغط زر البدء/ الإيقاف مرة أخرى.

- يظهر البيان [PAUSE] ③.

إنهاء التسجيل:

قم بتهيئة المفتاح [POWER] إلى [OFF].

ليست هناك ضرورة لضغط زر الوسط. إزلاق المفتاح إلى [OFF].

- إذا تركت كاميرا الفيديو السينمائية في وضع الإيقاف الموقت للتسجيل لأكثر من 6 دقائق، فإنه يتحول أوتوماتيكياً إلى وضع القفل لحماية الشريط وتوفير قدرة البطارية. لاستئناف التسجيل من هذه الحالة، قم بتهيئة المفتاح [POWER] إلى [OFF] وحينئذ إلى [CAMERA] مرة أخرى.

لمبة التسجيل (لمبة بيان التشغيل)

تضيء لمبة التسجيل ④ أثناء التسجيل لجعل الناس الموجودين أمام كاميرا الفيديو السينمائية يعرفون أن التسجيل في حالة تنفيذ.

إذا قمت بتهيئة [REC LAMP] على القائمة [CAMERA MENU3] إلى [OFF]، لا تضيء لمبة التسجيل.

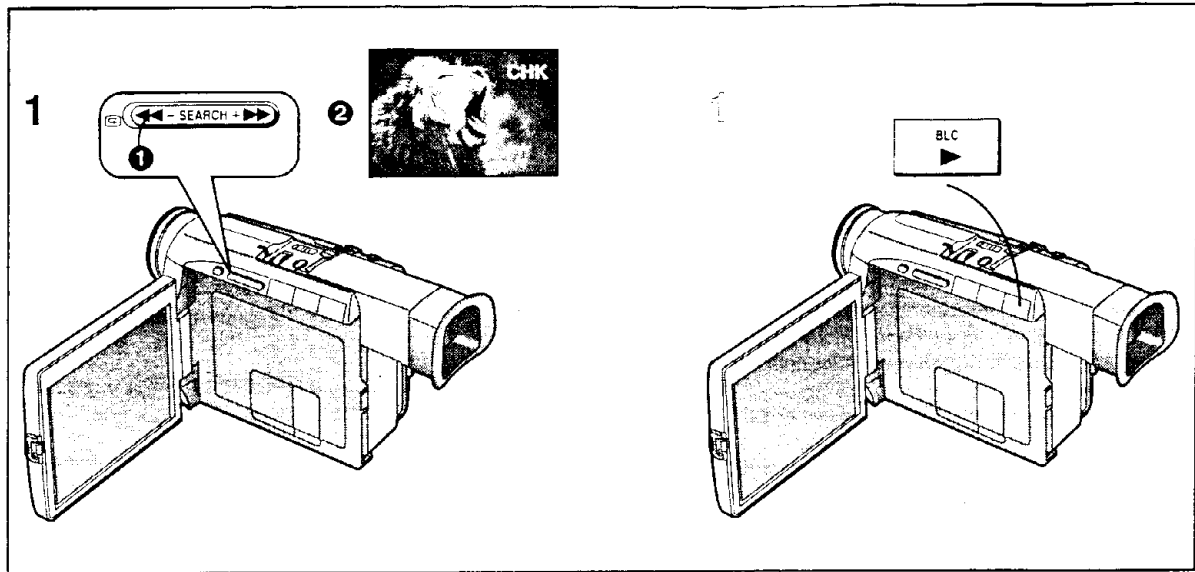

中文

檢查已拍攝的圖像（拍攝檢查）

可在拍攝暫停狀態下，播放上次拍攝的最後幾秒鐘場景。

1 在拍攝暫停狀態下，輕按錄影檢查鈕 [G] 1

1。

將出現「CHK」檢查指示 2。

檢查之後，攝影機將恢復拍攝暫停狀態。

- 檢查拍攝情況時，須讓攝影機處於拍攝所用相同的狀態（SP或LP）。否則，播放的圖像將會失真。

拍攝逆光場景（逆光補償）

若要使背光攝影，透過背光補償，目標物將被拍得更亮。

背光攝影是指背光落在目標物上，比如位於光源和攝影機後方的目標物。

按住背光鈕[BLC]。

只要您按住該鈕，背光將得到補償，目標物將被拍得更亮。

圖像會整體變亮。

恢復普通拍攝時

鬆開該鈕[BLC]。

ENGLISH

Checking If the Picture Is Recorded (Recording Check)

To play back the final few seconds of the last recorded scene in the Recording Pause Mode.

1 Press the Recording Check Button [G] 1 briefly in the Recording Pause Mode.

The [CHK] Indication 2 appears.

After checking, the Movie Camera returns to the Recording Pause Mode.

- For Recording Check, the Movie Camera must be in the same mode (SP or LP) as used for recording, otherwise the playback picture is distorted.

Recording Backlit Scenes (Backlight Compensation)

To prevent the backlit subject from being recorded very dark.

(Backlight means that the light falls on the subject from behind, i.e. the subject is between the light source and the Movie Camera.)

1 Keep the Backlight Button [BLC] pressed.

The backlight is being compensated as long as you keep the Button pressed, and the subject is recorded more brightly. (The picture brightens up as a whole.)

Returning to Normal Recording

Release the Backlight Button [BLC].

Проверка записанного изображения (проверка записи)

Для воспроизведения финальных нескольких секунд последней записанной сцены в режиме паузы записи

- 1 Кратковременно нажмите кнопку проверки записи [G] 1 в режиме паузы записи.

Появляется индикация [CHK] 2

После проверки видеокамера возвращается в режим паузы записи

- Для проверки записи видеокамера должна находиться в том же режиме, который использовался для записи (SP или LP), в противном случае воспроизводимое изображение имеет искажения

Запись сцен с задней подсветкой (компенсация задней подсветки)

Для предотвращения очень темной записи объекта с задней подсветкой
(Задняя подсветка означает, что свет падает на объект сзади)

- 1 Держите нажатой кнопку задней подсветки [BLC].

Выполняется компенсация задней подсветки во время нажатия кнопки, и объект записывается более ярко
(Задняя подсветка означает, что свет падает на объект сзади, т.е. объект находится между источником света и видеокамерой)

Возврат в режим нормального воспроизведения
Высвободите кнопку задней подсветки [BLC]

مراجعة تسجيل الصورة

(مراجعة التسجيل)

إعادة عرض الثواني القليلة الأخيرة من آخر منظر تم تسجيله في وضع الإيقاف المؤقت للتسجيل.

- 1 اضغط زر مراجعة التسجيل [G] 1 لوهلة وجيزة في وضع الإيقاف المؤقت للتسجيل.

يظهر البيان [CHK] 2.

بعد المراجعة، تعود كاميرا الفيديو السينمائية إلى وضع الإيقاف المؤقت للتسجيل.

- لمراجعة التسجيل، يجب أن تكون كاميرا الفيديو السينمائية في نفس الوضع (SP أو LP) كالمستخدم من أجل التسجيل، وإلا تشوه صورة إعادة العرض.

تسجيل المناظر ذات الإضاءة الخلفية

(تعويض الإضاءة الخلفية)

لمنع تسجيل الموضوع ذو الإضاءة الخلفية مظلماً جداً.
(الإضاءة الخلفية تعني أن الضوء يسقط على الموضوع من الخلف، بمعنى أن الموضوع يقع بين الضوء وكاميرا الفيديو السينمائية.)

- 1 احتفظ بزر الإضاءة الخلفية [BLC] مضغوطاً.

يتم تعويض الإضاءة الخلفية طالما تحتفظ بالزر مضغوطاً، ويتم تسجيل الموضوع أكثر نضوعاً. (يتم إضاءة الصورة بأكملها.)

العودة إلى التسجيل العادي
حرر زر الإضاءة الخلفية [BLC].

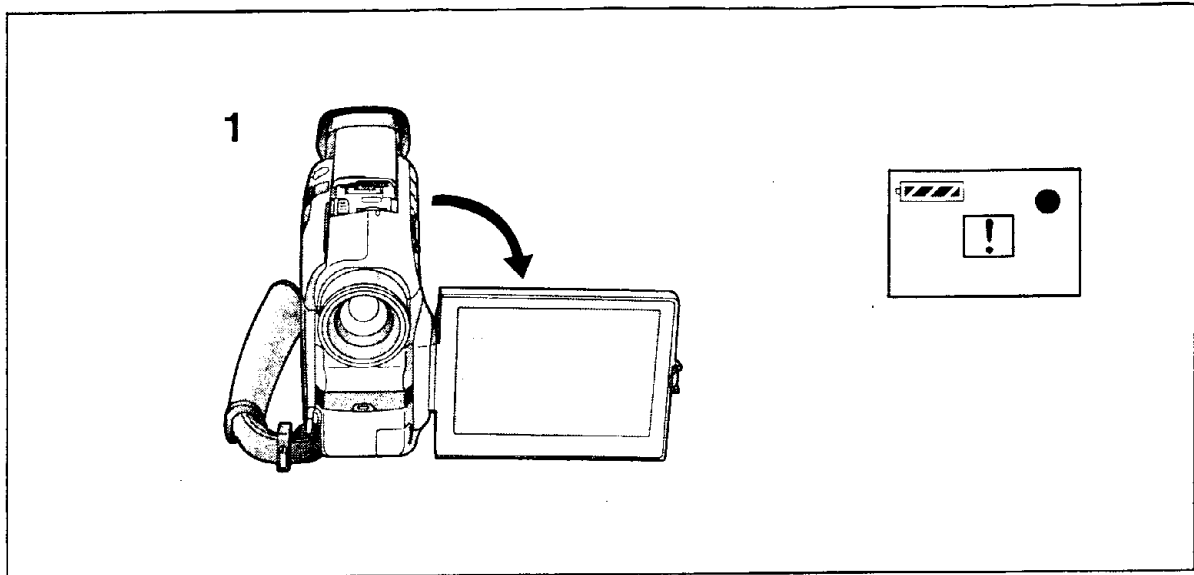

中文

自拍 (將液晶顯示監視器朝外進行攝影)

該功能可以一邊觀看液晶顯示監視器中的圖像，一邊進行自拍，或可攝錄影機前面的人表示正在拍攝的圖像。

1 打開液晶顯示監視器，進行轉動，使其朝前(鏡頭側)。

打開液晶顯示監視器時，會自動關閉電子取景器。然而，當您將液晶顯示監視器朝前時，圖像也會出現在電子取景器中。拍攝中，站在攝錄影機前面的人可檢查液晶顯示監視器上的圖像，而您可瞄準攝錄影機，並觀看電子取景器中的圖像。

鏡面狀態

如果您將[CAMERA MENU3]菜單上的[SELF SHOOT]自拍設定為[MIRROR]鏡面時，液晶顯示監視器上表示的圖像會反轉，如鏡面圖像一般。在液晶顯示監視器朝外的情況下進行自拍時，正在拍攝的圖像可能看起來不尋常。(→ 132) 我們一般都在鏡子中觀看自身，儘管看見的圖像實際上是右側倒，但是因為我們已經習慣，所以感覺更自然。該攝錄影機具備鏡面狀態，可以將畫面顯示為鏡面圖像。

然而，即使您已經選擇了鏡面狀態，也將以一般的方式拍攝圖像。

- 在鏡面狀態下，僅會出現下列指示：
- : 拍攝
- || : 拍攝暫停狀態
- ▬ : 剩餘電池電量

當出現一般警告/報警指示 [!] 時，請後轉液晶顯示監視器，使您能確認實際的警告/報警指示。

ENGLISH

Recording Yourself

(Recording with the LCD Monitor Facing Forward)

This makes it possible to record yourself while viewing the picture on the LCD Monitor or to show the persons in front of the Movie Camera the picture being recorded.

1 Open the LCD Monitor and turn it so that it faces forward (lens side).

Opening the LCD Monitor automatically turns off the Finder. However, when you turn the LCD Monitor forward, the picture also appears in the Finder.

This lets you aim the Movie Camera and view the picture in the Finder, while the persons in front of the Movie Camera can check the picture on the LCD Monitor during recording.

Mirror Mode

If you set [SELF SHOOT] on the [CAMERA MENU3] Menu to [MIRROR], the picture displayed on the LCD Monitor is reversed like a mirror-image. When recording yourself with the LCD Monitor facing forward, the picture as it is being recorded might look unusual. (→ 132)

We usually look at ourselves in the mirror and, although the image we see there is actually reversed right and left, it feels more natural because we are used to it. This Movie Camera features the Mirror Mode which displays the picture as a mirror-image.

However, even if you have selected the Mirror Mode, the picture is recorded in the normal way.

● In the Mirror Mode, only the following indications are displayed.

- : Recording
- || : Recording Pause
- ▬ : Remaining Battery Power

When the General Warning/Alarm Indication [!] appears, turn the LCD Monitor backward so that you can confirm the actual Warning/Alarm Indication.

Запись собственного изображения (запись с ЖКИ видеомонитором, обращенным вперед)

Эта функция делает возможной запись собственного изображения во время просмотра изображения на ЖКИ видеомониторе или для показа записываемого изображения людям, находящимся перед камерой.

1 Откройте ЖКИ видеомонитор и поверните его так, чтобы он был обращен вперед (сторона объектива).

При открывании ЖКИ видеомонитора искатель автоматически выключается. Однако если Вы повернете ЖКИ видеомонитор вперед, изображение также появляется в искателе. Вы можете направить видеокамеру и просматривать изображение в искателе, в то время как люди, находящиеся перед видеокамерой, могут проверять изображение на ЖКИ видеомониторе во время записи.

Зеркальный режим

Если Вы установите режим [MIRROR] для пункта [SELFSHOOT] в меню [CAMERA MENU3], изображение, высвечиваемое на ЖКИ видеомониторе, обращается подобно зеркальному изображению. При выполнении записи собственного изображения с ЖКИ видеомонитором, обращенным вперед, записываемое изображение может выглядеть необычно. (→ 133) Мы обычно смотрим на себя в зеркало и, хотя видимое нами изображение действительно обращено вправо или влево, оно кажется более естественным, так как мы к нему привыкли. Эта видеокамера снабжена функцией зеркального режима, которая высвечивает изображение как зеркальное изображение.

Однако даже если Вы уже выбрали зеркальный режим, изображение записывается в нормальном режиме.

- В зеркальном режиме высвечиваются только следующие индикации.

- Запись
- Режим паузы записи
- ▢ : Оставшаяся энергия батареи

Если появляется общая индикация предупреждения/предосторожности [▢], поверните ЖКИ видеомонитор назад так, чтобы Вы могли подтвердить действительную индикацию предупреждения/предосторожности.

تسجيل نفسك

(التسجيل بشاشة المراقبة LCD متجهة للأمام)

تمكّنك هذه الوظيفة من تسجيل نفسك بينما تشاهد الصورة على شاشة المراقبة LCD أو لتبين للأشخاص الموجودين أمام الكاميرا الصورة التي يتم تسجيلها.

1 افتح شاشة المراقبة LCD وأدورها بحيث تتجه للأمام (جانِب العدسة).

فتح شاشة المراقبة LCD يدير المعين أوتوماتيكياً إلى وضع القفل. مع ذلك، عندما تدور شاشة المراقبة LCD إلى الأمام، تظهر الصورة أيضاً في المعين. يمكنك توجيه كاميرا الفيديو السينمائية ومشاهدة الصورة في المعين، بينما يستطيع الأشخاص الموجودين أمام كاميرا الفيديو السينمائية مراجعة الصورة التي على شاشة المراقبة LCD أثناء التسجيل.

وضع المرئ

إذا قمت بتهيئة [SELFSHOOT] على القائمة [CAMERA MENU3] إلى [MIRROR]، يتم عكس الصورة المعروضة على شاشة المراقبة LCD كصورة مرآة. عند تسجيل نفسك بشاشة المراقبة LCD متجهة للأمام، قد تبدو الصورة كما يتم تسجيلها عكساً. (→ 133)

عادة ننظر لأنفسنا في المرآة، ورغم أن الصورة التي نراها هناك تكون معكوسة بالفعل لليمين واليسار، فإننا نشعر بأنها طبيعية بدرجة أكثر نظراً لأننا قد تعودنا عليها. تتميز كاميرا الفيديو السينمائية هذه بوضع المرآة الذي يعرض الصورة كصورة مرآة. مع ذلك، حتى إذا قمت باختيار وضع المرآة، يتم تسجيل الصورة بالطريقة العادية.

- في وضع المرآة، يتم عرض البيانات التالية فقط.

- تسجيل
- الإيقاف المؤقت للتسجيل
- ▢ : قدرة البطارية المتبقية.

عندما يظهر بيان التحذير العام / المنبه [▢]، أدر شاشة المراقبة LCD للخلف بحيث يمكنك التأكد من بيان التحذير الفعلي / المنبه.

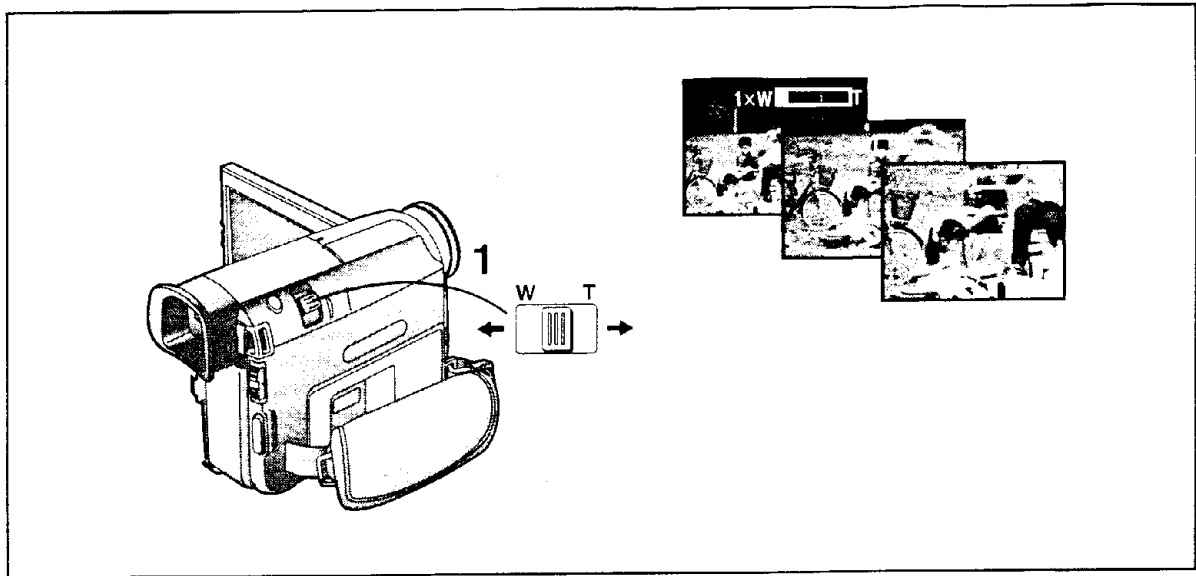

中文

**放大目標物或加寬拍攝角度
(拉近/拉遠)**

拍攝拉近的目標物和廣角鏡頭，可為您的影像增添特殊效果。

- 1 拍攝更廣的視角(拉遠)時：**
朝 [W] 方向按 [W/T] 變焦柄。
- 放大目標物(拉近)時：**
朝 [T] 方向按 [W/T] 變焦柄。

- 變焦放大指示將出現幾秒鐘。
- 越用力朝 [W] 或 [T] 方向按 [W/T] 變焦柄，變焦速度將變得越快。
- 拍攝中，變焦速度將慢於拍攝暫停的速度。

想更加放大目標物時(數位變焦)

如果您在 [CAMERA MENU1] 菜單上的 [EFFECT1] 效果 1 設定為 [Z & ZOOM] 或 [ZOOM] 時，可進一步放大目標物 (→ 128)。[D.ZOOM] 數位變焦指示會出現。

- 20×：可數位拉近至最大 20 倍。
- 100×：可數位拉近至最大 100 倍。
- 進行光學變焦時，最大可達 10 倍。
- 數位變焦時，畫質，畫質將較差。
- 在 [CAMERA MENU1] 菜單上的 [D.ZOOM] 項目，可選擇 [20×] 或 [100×] 作為最大變焦放大率。

小目標物的超拉近鏡頭拍攝(微距拉近功能)

當變焦放大率為 1 倍時，在鏡頭和目標物之間，攝錄影機能針對目標物進行聚焦的距離將縮短為約 30 毫米。這樣便可拍攝昆蟲之類的極小目標物是非常實用的。

- 當您已經變焦為最長焦距時，只有離開目標物 1.2 公尺以上，才能進行精確地聚焦。

ENGLISH

**Enlarging Your Subject or
Widening the Recording Angle
(Zooming In/Out)**

Recording close-ups of your subjects and recording wide-angle shots add special effects to your videos.

- 1 To record a wider view (Zooming-out):**
Push the [W/T] Zoom Lever toward [W].
- To enlarge your subject (Zooming-in):**
Push the [W/T] Zoom Lever toward [T].

- The Zoom Magnification Indication appears for a few seconds.
- The farther you push the [W/T] Zoom Lever toward [W] or [T], the faster the zooming speed becomes.
- During recording, the zooming speed is lower than during recording pause.

**Enlarging Your Subjects Even More
(Digital Zooming)**

If you set [EFFECT1] on the [CAMERA MENU1] Menu to [Z & ZOOM] or [ZOOM], it is possible to further enlarge the subject. (→ 128)

The [D.ZOOM] Indication appears.

- 20×: Digital zooming up to 20×.
- 100×: Digital zooming up to 100×.
- Up to 10×, the zooming is done optically.
- The higher the Digital Zoom Magnification is, the lower is the picture quality.
- For the item [D.ZOOM] on the [CAMERA MENU1] Menu, you can select either [20×] or [100×] as the maximum zoom magnification.

**Recording Extra Close-up Shots of Small
Subjects (Macro Close-up Function)**

When the zoom magnification is 1×, the Movie Camera can focus on subjects down to a distance of approximately 30 mm between lens and subject. This allows recording very small subjects such as insects.

- When you have zoomed to the tele setting, precise focusing is only possible on subjects no closer than 1.2 metres.

Увеличение Вашего объекта или расширение угла записи (наезд/отъезд)

Запись увеличенных изображений Ваших объектов и запись широкоугольных съёмок придает Вашим видеофильмам специальный эффект.

- 1 Для записи широкого вида (отъезд):
Нажмите рычажок трансфокатора [W/T] в направлении к [W].
Для увеличения Вашего объекта (наезд):
Нажмите рычажок трансфокатора [W/T] в направлении к [T].
 - На несколько секунд появляется индикация увеличения трансфокатора.
 - Чем сильнее Вы нажмете рычажок трансфокатора [W/T] в направлении [W] или [T], тем быстрее станет скорость трансфокации.
 - Во время записи скорость трансфокации меньше, чем во время паузы записи.

Большее увеличение Вашего объекта (цифровая трансфокация)

Если Вы установите режим [EFFECT1] для пункта [CAMERA MENU1] или [ZOOM] в меню [CAMERA MENU1], возможно дальнейшее увеличение объекта. (→ 129)
Появляется индикация [D.ZOOM]

- 20X: цифровая трансфокация до увеличения 20X
- 100X: цифровая трансфокация до увеличения 100X.
- До увеличения 10X трансфокация выполняется оптически.
- Чем выше увеличение цифровой трансфокации, тем ниже качество изображения
- Вы можете выбрать режим [20X] или [100X] для пункта [D.ZOOM] в меню [CAMERA MENU1] в качестве максимального увеличения при трансфокации.

Запись очень близких съёмок маленьких объектов (функция крупного плана)

Если увеличением трансфокатора является 1X, возможна фокусировка видеокамеры на объекты, находящиеся на расстоянии приблизительно 30 мм от объектива. Это позволяет выполнять запись очень маленьких объектов, таких, как насекомые.

- При выполнении наезда для установки телефото точная фокусировка возможна только на объекты, находящиеся на расстоянии не ближе, чем 1,2 метра.

تكبير الموضوع أو توسيع زاوية التسجيل

(زوم التباعد / التقريب)

تسجيل صورة مقربة لموضوعات وتسجيل لقطات بزاوية واسعة يضيف تأثيرات خاصة إلى فيديوكم.

- 1 لتصوير منظر واسع (زوم التباعد):
إدفع ذراع الزوم [W/T] ناحية [W].
لتكبير موضوعك (زوم التقريب):
إدفع ذراع الزوم [W/T] ناحية [T].
 - يظهر بيان تكبير الزوم للواني قليلة.
 - كلما دفعت ذراع الزوم [W/T] أكثر ناحية [W] أو [T], كلما أصبحت سرعة الزوم أسرع.
 - أثناء التسجيل، تكون سرعة الزوم أبطأ منها أثناء الإيقاف المؤقت للتسجيل.

تكبير الموضوعات بصورة أكثر (الزوم الرقمي)
إذا قمت بتهيئة [EFFECT1] على القائمة [CAMERA MENU1] إلى [CAMERA MENU1] أو [ZOOM]، يكون من الممكن تكبير الموضوع أكثر.
(→ 129) يظهر البيان [D.ZOOM].

- 20x: زوم رقمي حتى 20x.
- 100x: زوم رقمي حتى 100x.
- حتى 10x، يتم الزوم بصرياً.
- كلما كان تكبير الزوم الرقمي أعلى، كلما كانت جودة الصورة أقل.
- بالنسبة إلى البند [D.ZOOM] على القائمة [CAMERA MENU1]، يمكنك اختيار إما [20x] أو [100x] لتكبير الزوم الأقصى.

تصوير لقطات مقربة أكثر للموضوعات الصغيرة (وظيفة التقريب بالماكرو)
عندما يكون تكبير الزوم 1x، يمكن لكاميرا الفيديو السيمانة التركيز البؤري على الموضوعات حتى مسافة 30 مم بين العدسة والموضوع. هذا يتيح تسجيل الموضوعات الصغيرة جداً مثل الحشرات.

- عندما تكون قد قمت بالتزوم إلى تهية التقريب، يكون التركيز البؤري الدقيق ممكناً فقط على الموضوعات التي ليست أقرب من 1.2 متراً.

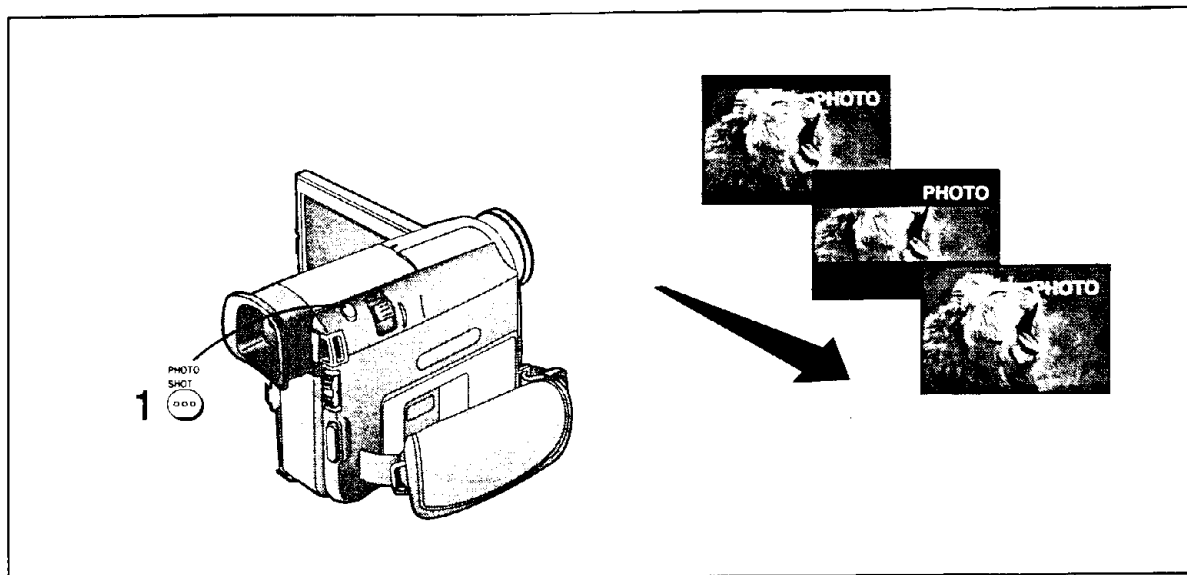

中文

將攝錄影機用作數位靜畫攝錄影機 (拍照)

使用該功能，可拍攝每幀約7秒鐘，並帶有聲音的靜止圖像。

該功能很便於拍攝打算在影像打印機上進行打印的圖像等。

1 按[PHOTO SHOT](拍照)鈕 (拍攝中也可使用該功能)。

攝錄影機將拍攝約7秒鐘的靜止圖像，然後切換至拍攝暫停狀態。

- 如果您將[CAMERA MENU2]菜單上的[SHTR EFFECT]功能效果設置在[ON]時，屏幕會短暫閃爍，且當您按[PHOTO SHOT]鈕時，會聽見模擬的快門咔嚓聲。
- 利用在拍攝狀態下拍攝的靜止圖像，可進行下列操作：
 - 索引搜索 (→ 60、62)
 - 然而，不能進行錄影菜單拍攝圖像的搜索。
 - 自動打印 (→ 120)
- 在開始拍攝靜止圖像後，可能會延遲一會兒才能看見視窗快門效果和發出咔嚓聲。
- 畫質將稍為降低。

連續拍照

如果您將[CAMERA MENU2]菜單上的[SHTR EFFECT]設置在[ON]，並按[PHOTO SHOT]鈕(不管是在拍攝暫停狀態或在拍攝中)，攝錄影機都將自動以大致0.7秒的間隔，連續拍攝圖像。

- 在您鬆開[PHOTO SHOT]鈕後，可能還會拍攝一張靜止圖像。
- 在連續拍照狀態下所拍攝的靜止圖像，將不會帶有快門索引信號。因此無法用拍攝索引錄影功能進行索引和用自動打印功能進行打印。

ENGLISH

Using the Movie Camera as a Digital Still Camera (Photoshot)

With this function, you can record still pictures with sound for approximately 7 seconds each.

This function is convenient for example for pictures that you want to print on a Video Printer.

1 Press the [PHOTO SHOT] Button. (This function can be used during recording, too.)

The Movie Camera records a still picture for approximately 7 seconds and then switches over to the Recording Pause Mode.

- If you set [SHTR EFFECT] on the [CAMERA MENU2] Menu to [ON], the screen blinks briefly and a simulated shutter click sound can be heard when you press the [PHOTO SHOT] Button. This audiovisual effect is also recorded.
- With the still pictures that you have recorded in the Photoshot Mode, you can do the following:
 - Index Search (→ 60, 62)
 - (However, searching for the picture(s) recorded at the beginning of the tape may not be possible.)
 - Automatic printing (→ 120)
- The visual shutter effect and click sound may occur with slight delay after recording of the still picture has started.
- The picture quality deteriorates slightly.

Continuous Photoshot

If you set [SHTR EFFECT] on the [CAMERA MENU2] Menu to [ON] and keep the [PHOTO SHOT] Button pressed (either in the Recording Pause Mode or during recording), the Movie Camera automatically records still pictures successively at intervals of approximately 0.7 second until you release the button.

- One more still picture may be recorded after you release the [PHOTO SHOT] Button.
- As the still pictures recorded in the Continuous Photoshot Mode are not marked with photoshot index signals, they cannot be located by using the Photoshot Index Search Function and printed with the Auto Print Function.

Использование видеокамеры в качестве цифровой фотокамеры (фотоснимок)

С помощью этой функции Вы можете записывать стоп-кадр вместе со звуком в течение приближ. 7 секунд. Эта функция, например, удобна для изображений, которые Вы желаете распечатать на видеопринтере

1 Нажмите кнопку [PHOTO SHOT]. (Эта функция может быть использована также во время записи.)

Видеокамера записывает изображение стоп-кадра в течение приблизительно 7 секунд, а затем переключается в режим паузы записи.

- Если Вы установите режим [ON] для пункта [SHTR EFFECT] в меню [CAMERA MENU2], экран мигает кратковременно, и может быть слышен имитированный щелчок затвора, когда Вы нажмете кнопку [PHOTO SHOT]. Этот аудиовизуальный эффект также записывается.
- Вы можете проделывать следующее со стоп-кадрами, записанными в режиме фотоснимка
 - Поиск по индексации. (→ 61, 63)
(Однако поиск изображения(ий), записанного(ых) в начале ленты может оказаться невозможным)
 - Автоматическая печать. (→ 121)
- Визуальный эффект затвора и звук щелчка могут наблюдаться с небольшой задержкой после начала записи стоп-кадра
- Качество изображения слегка ухудшается.

Непрерывный фотоснимок

Если Вы установите режим [ON] для пункта [SHTR EFFECT] в меню [CAMERA MENU2] и держите нажатой кнопку [PHOTO SHOT] (либо в режиме паузы записи, либо во время записи), видеокамера автоматически записывает стоп-кадры последовательно с интервалами приблизительно 0,7 секунд до тех пор, пока Вы не высвободите кнопку

- После высвобождения кнопки [PHOTO SHOT] возможна запись еще одного стоп-кадра
- Так как стоп-кадры, записанные в режиме непрерывного фотоснимка, не промаркированы сигналами индексации фотоснимка, они не могут быть обнаружены, используя функцию поиска фотоснимка по индексации, и напечатаны с помощью функции автоматической печати

إستخدام كاميرا الفيديو السينمائية ككاميرا صورة رقمية ثابتة

(التصوير الفوتوغرافي)

بهذه الوظيفة، يمكنك أن تسجل صوراً ثابتة مع الصوت لمدة 7 ثواني تقريباً لكل منها. هذه الوظيفة مفيدة على سبيل المثال من أجل الصور التي تريد طباعتها على طابعة الفيديو.

1 إضغط الزر [PHOTO SHOT]. (يمكن إستخدام هذه الوظيفة أثناء التسجيل، أيضاً.)

تقوم كاميرا الفيديو السينمائية بتسجيل الصورة الثابتة لمدة 7 ثواني تقريباً وحينئذ تتحول إلى وضع الإيقاف المؤقت للتسجيل.

- إذا قمت بتبنيته [SHTR EFFECT] على القائمة [CAMERA MENU2] إلى [ON]، تومض الشاشة لفترة وجيزة ويمكن سماع صوت طقة محاكاة لسداد الغلق عندما تضغط الزر [PHOTO SHOT]. يتم تسجيل هذا التأثير الصوتي البصري أيضاً.
- بالصور الثابتة التي سجلتها في وضع التصوير الفوتوغرافي، يمكنك القيام بما يلي:
 - البحث الفهرسي. (61, 63 →)
 - (مع ذلك، قد لا يمكن البحث عن الصورة (الصور) المسجلة في بداية القريط.)
 - الطباعة الأوتوماتيكية. (121 →)
 - قد يحدث التأثير البصري لسداد الغلق وصوت الطقة بتأخير ضئيل بعد بدء تسجيل الصورة الثابتة.
 - تشوه جودة الصورة قليلاً.

التصوير الفوتوغرافي المتواصل

إذا قمت بتبنيته [SHTR EFFECT] على القائمة [CAMERA MENU2] إلى [ON] واحتفظت بالزر [PHOTO SHOT] مضغوطاً (سواء في وضع الإيقاف المؤقت للتسجيل أو أثناء التسجيل)، تقوم كاميرا الفيديو السينمائية أوتوماتيكياً بتسجيل صور ثابتة بصورة متتابعة على فترات مدتها 0,7 ثانية تقريباً حتى تقوم بتحرير الزر. يمكن أن يتم تسجيل صورة ثابتة زائدة بعدما تقوم بتحرير الزر [PHOTO SHOT].

• نظراً لأن الصور الثابتة التي يتم تسجيلها في وضع التصوير الفوتوغرافي المتواصل غير مغلقة بإشارات فهرسية للصور الفوتوغرافية، لا يمكن تحديد موقعها عن طريق إستخدام وظيفة البحث الفهرسي للصور الفوتوغرافية ولا يمكن طباعتها بوظيفة الطباعة الأوتوماتيكية.

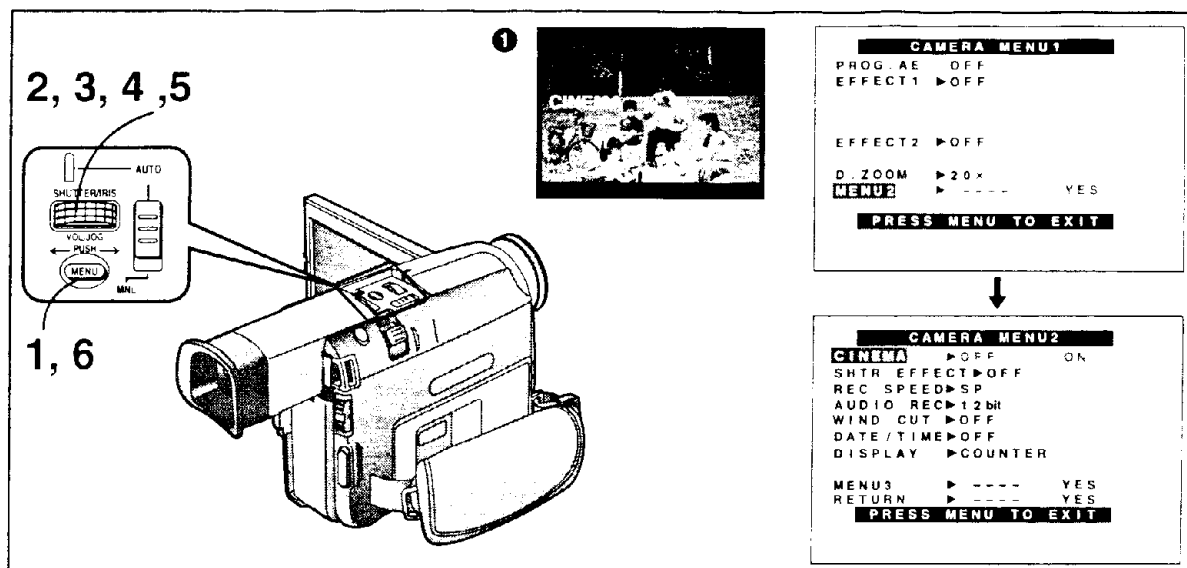

中文

用電影狀態拍攝 (電影狀態)

該狀態可讓您用電影一般的寬螢幕格式進行拍攝。

- 1 按[MENU](菜單) 鈕。
會出現[CAMERA MENU1]菜單。
- 2 轉動[PUSH]環，選擇[MENU2]。
- 3 按[PUSH]環，選擇[YES](是)。
會出現[CAMERA MENU2]菜單。
- 4 轉動[PUSH]環，選擇[CINEMA](電影)。
- 5 按[PUSH]環，選擇[ON]。
螢幕上下會出現黑條。❶
- 6 按[MENU]鈕，推出菜單。

取消電影狀態時

將[CAMERA MENU2]菜單上的[CINEMA]設置在[OFF]。

ENGLISH

Recording in the Cinema Mode (Cinema Mode)

This mode lets you record in the cinema-like wide-screen format.

- 1 Press the [MENU] Button.
The [CAMERA MENU1] Menu appears.
- 2 Turn the [PUSH] Dial to select [MENU2].
- 3 Press the [PUSH] Dial to select [YES].
The [CAMERA MENU2] Menu appears.
- 4 Turn the [PUSH] Dial to select [CINEMA].
- 5 Press the [PUSH] Dial to select [ON].
Black bars appear at the top and bottom on the screen. ❶
- 6 Press the [MENU] Button to exit the Menu. ❷

Cancelling the Cinema Mode

Set [CINEMA] on the [CAMERA MENU2] Menu to [OFF].

Запись в режиме кино (режим кино)

Этот режим позволяет Вам записывать сцены в широкоэкранном формате, подобном используемому в кино

- 1 Нажмите кнопку [MENU].
Появляется меню [CAMERA MENU1]
- 2 Поверните регулятор [PUSH] для выбора пункта [MENU2].
- 3 Нажмите регулятор [PUSH] для выбора режима [YES].
Появляется меню [CAMERA MENU2]
- 4 Поверните регулятор [PUSH] для выбора пункта [CINEMA].
- 5 Нажмите регулятор [PUSH] для выбора режима [ON].
В режиме кино сверху и снизу экрана появляются черные полосы. ①
- 6 Нажмите кнопку [MENU] для выхода из меню.

Отмена режима кино

Установите режим [OFF] для пункта [CINEMA] в меню [CAMERA MENU2]

التسجيل في وضع السينما

(وضع السينما)

هذا الوضع يمكنك من التسجيل في هيئة الشاشة الواسعة المشابهة للسينما.

- 1 إضغط الزر [MENU].
تظهر القائمة [CAMERA MENU1].
- 2 أدر القرص [PUSH] لاختيار [MENU2].
- 3 إضغط القرص [PUSH] لاختيار [YES].
تظهر القائمة [CAMERA MENU2].
- 4 أدر القرص [PUSH] لاختيار [CINEMA].
- 5 إضغط القرص [PUSH] لاختيار [ON].
تظهر أشرطة سوداء في أعلى وأسفل الشاشة. ①
- 6 إضغط الزر [MENU] للخروج من القائمة.

إلغاء وضع السينما

قم بتبعية [CINEMA] على القائمة [CAMERA MENU2] إلى [OFF].

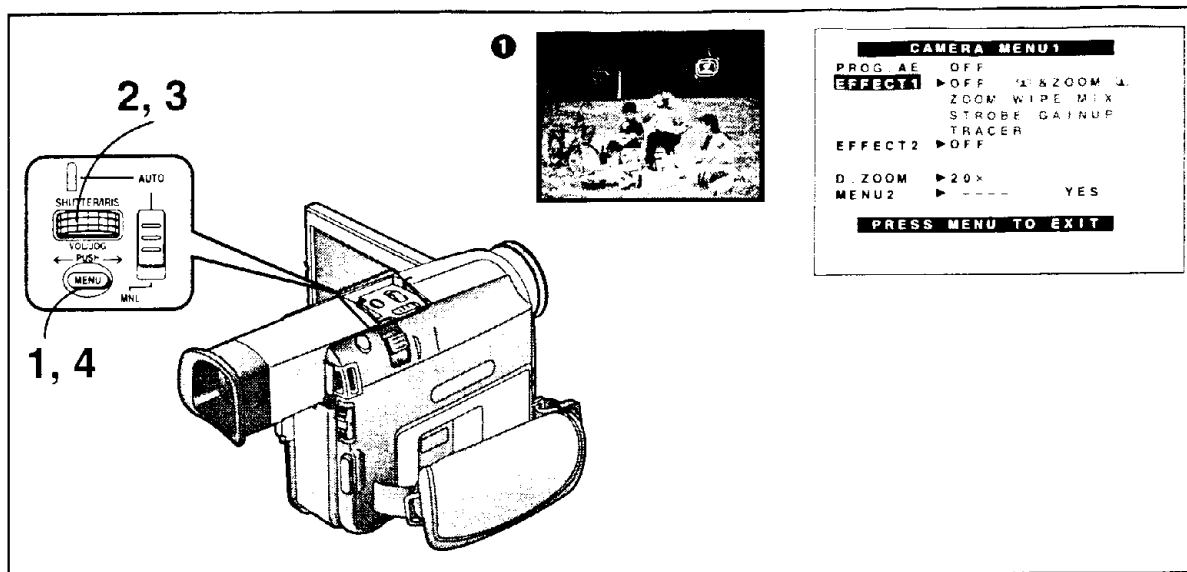

中文

**在攝錄影機晃動最小的情況下
拍攝 (超級圖像穩定)**

在攝錄影機容易發生晃動，如您靠近遙遠的目標物或在行走時進行攝影中等狀況下進行拍攝時，可用該功能來穩定圖像。

- 當攝錄影機晃動非常嚴重時，有可能無法穩定畫面。

- 1 按[MENU](菜單) 鈕。
會出現 [CAMERA MENU1] (菜單)。
- 2 轉動 [PUSH] 環，選擇 [EFFECT1] (效果 1)。
- 3 按 [PUSH] 環，選擇 [ZOOM] 或 [WIPE]。
- 4 按 [MENU] 鈕，推出菜單。
會出現 [ZOOM] 指示 ①。

- 在光線昏暗之處，超級圖像穩定功能可能不會工作。在此情況下，[ZOOM] 指示會閃爍。
- 在日光燈下，圖像亮度可能會波動，色彩也可能會不自然。
- 可能會發生殘影失真。
- 當您使用三腳架時，建議您關閉超級畫面穩定功能。

取消超級畫面穩定功能時
將 [CAMERA MENU1] 菜單上的 [EFFECT1] 設置在 [OFF]。

ENGLISH

**Recording with Minimised Camera
Shake (Super Image Stabilizer)**

In recording situations where shaking of the Movie Camera is likely to happen, for example when you have zoomed in on a distant subject or when you record while walking, you can use this function to stabilize the image.

- In case of very strong camera shake, it may not be possible to stabilize the picture.

- 1 Press the [MENU] Button.
The [CAMERA MENU1] appears.
- 2 Turn the [PUSH] Dial to select [EFFECT1].
- 3 Press the [PUSH] Dial to select [ZOOM] or [WIPE].
- 4 Press the [MENU] Button to exit the Menu.
The [ZOOM] Indication ① appears.

- In a dimly lit place, the Super Image Stabilizer Function may not work. In this case, the [ZOOM] indication flashes.
- Under fluorescent lamps, the picture brightness may fluctuate and the colours may be unnatural.
- After-image distortion may occur.
- When you use a tripod, we recommend that you turn the Super Image Stabilizer Function off.

Cancelling the Super Image Stabilizer Function
Set [EFFECT1] on the [CAMERA MENU1] Menu to [OFF].

Запись с минимальным дрожанием камеры

(Суперстабилизатор изображения)

В ситуациях записи, когда возможно дрожание видеокамеры, например, если Вы выполнили наезд на отдаленный объект, или если Вы выполняете запись во время ходьбы, Вы можете использовать эту функцию для стабилизации изображения.

- В случае очень сильного дрожания камеры стабилизация изображения может оказаться невозможной.

- 1 Нажмите кнопку [MENU].
Появляется меню [CAMERA MENU1].
- 2 Поверните регулятор [PUSH] для выбора пункта [EFFECT1].
- 3 Нажмите регулятор [PUSH] для выбора режима [ZOOM & ZOOM] или [ZOOM].
- 4 Нажмите кнопку [MENU] для выхода из меню.
Появляется индикация [ZOOM] ①.

- Функция суперстабилизатора изображения может не работать в тускло освещенном месте. В этом случае мигает индикация [ZOOM].
- Под люминесцентными лампами яркость изображения может колебаться, и цветность может стать неестественной.
- Может наблюдаться искажение остаточного изображения.
- Если Вы используете треножник, мы рекомендуем Вам выключить функцию суперстабилизатора изображения.

Отмена функции суперстабилизатора изображения
Выберите режим [OFF] для пункта [EFFECT1] в меню [CAMERA MENU1].

التسجيل مع تقليل إهتزاز الكاميرا

(موازن الصورة الفائق)

في حالات التسجيل التي يحتمل فيها حدوث إهتزاز للكاميرا الفيديوية السينمائية، على سبيل المثال عندما تكون قد قمت بإجراء زوم التقريب على موضوع بعيد أو عند التسجيل أثناء السير، يمكنك استخدام هذه الوظيفة لجعل الصورة مستقرة.
• في حالة إهتزاز الكاميرا الشديد جداً، قد لا يمكن جعل الصورة مستقرة.

- 1 اضغط الزر [MENU].
تظهر القائمة [CAMERA MENU1].
- 2 أدر القرص [PUSH] لاختيار [EFFECT1].
- 3 اضغط القرص [PUSH] لاختيار [ZOOM & ZOOM] أو [ZOOM].
- 4 اضغط الزر [MENU] للخروج من القائمة.
يظهر البيان [ZOOM] ①.

- في المكان المعتم الإضاءة، قد لا تعمل وظيفة موازن الصورة الفائق. في هذه الحالة، يرمض البيان [ZOOM].
- تحت لمبات الفلوريسنت، قد يتذبذب نضوع الصورة وقد تكون الألوان غير طبيعية.
- قد يحدث تشوه ما بعد الصورة.
- عندما تستخدم حامل ثلاثي القوائم، نوصي بأن تُدير وظيفة موازن الصورة الفائق إلى وضع القفل.

إلغاء وظيفة موازن الصورة الفائق

إسبب [EFFECT1] الموجود على القائمة [CAMERA MENU1] إلى [OFF].

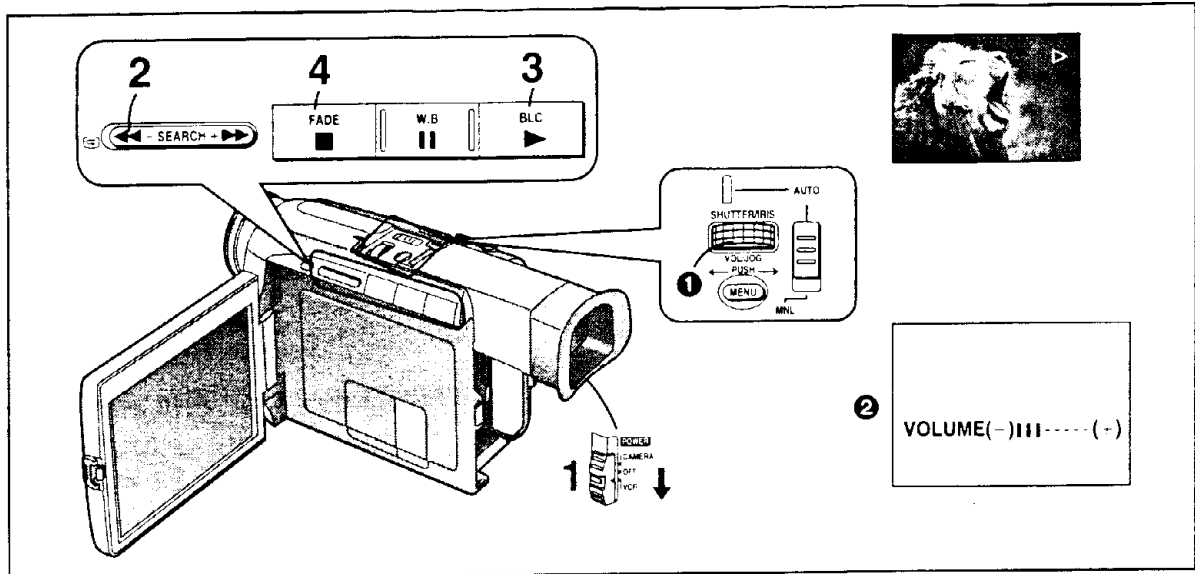

中文

在攝錄影機上觀看剛才拍攝的場景 (放影)

您可在拍攝後立即觀看所拍場景。

- 1 將[POWER]開關設置在[VCR](錄影影機)。

一邊按在中心鈕，一邊將該開關撥至[VCR]。

- 2 按倒帶[◀◀]鈕，倒轉錄影帶。

- 將錄影帶倒轉至正要開始拍攝地點。
- 當錄影帶到達開始點，將自動停止倒帶。

- 3 按放影[▶]鈕，開始放影。

- 4 停止放影時：
按停止[■]鈕。

■ 調節音量

按在[PUSH]鍵①，直至出現[VOLUME]指示②。然後，轉動[PUSH]鍵，調節音量。調節後，按[PUSH]鍵，使[VOLUME]指示消失。

用遙控器調節音量時，按[T/W]鈕，使[VOLUME]指示出現。然後，您可按[T]鈕提高音量，或按[W]鈕降低音量。調節結束後幾秒鐘，[VOLUME]指示會消失。

■ 重複播放

- 如果您持續按在[▶] [RE] 5秒鐘以上，攝錄影機將切換至重複播放狀態，且[R▶]指示會出現。要恢復播放狀態時，請將[POWER]開關設置在[OFF]。
- 如果您播放錄有版權保護信號的磁帶時，聲音會變黑。

使日期/時間指示出現時

該攝錄影機會自動錄製日期和時間，然而，不是直接在畫面中，而是作為副編碼部分來錄製 (→ 156)。

使日期/時間出現時，請將[VCR MENU1]菜單上的[DATE/TIME]設定為需要的數值。

ENGLISH

Viewing the Just Recorded Scenes on the Movie Camera (Playback)

You can play back recorded scenes right after recording.

- 1 Set the [POWER] Switch to [VCR].
While pressing the centre button, slide the switch to [VCR].

- 2 Press the Rewind Button [◀◀] to rewind the tape.

- Rewind the tape to the point where the recording started.
- If the tape reaches the beginning, rewinding automatically stops.

- 3 Press the Play Button [▶] to start playback.

- 4 To stop playback:
Press the Stop Button [■].

■ Adjusting the Sound Volume

Keep the [PUSH] Dial ① pressed until the [VOLUME] Indication ② appears. Then, turn the [PUSH] Dial to adjust the volume. After adjusting, press the [PUSH] Dial to make the [VOLUME] Indication disappear.

To adjust the volume with the Remote Controller, press the [T] or [W] Button to make the [VOLUME] Indication appear. You can then increase the volume by pressing the [T] Button or decrease it by pressing the [W] Button. A few seconds after finishing the adjustment, the [VOLUME] Indication disappears.

■ Repeat Playback

- If you keep the Play Button [▶] pressed for more than 5 seconds, the Movie Camera switches over to the Repeat Playback Mode and the [R▶] Indication appears. To cancel the Repeat Playback Mode, set the [POWER] Switch to [OFF].

- If a cassette recorded with copyright protection signal is played back, the screen becomes black.

Making the Date/Time Indication Appear

This Movie Camera automatically records the date and time, however not directly in the picture but as part of the sub code (→ 156).

To make the Date/Time Indication appear, set [DATE/TIME] on the [VCR MENU1] Menu to the desired setting.

Просмотр только что записанных сцен на видеокамере (воспроизведение)

Вы можете воспроизводить записанные сцены сразу же после записи.

1 Установите переключатель [POWER] в положение [VCR].

Во время нажатия на центр кнопки сдвиньте переключатель в положение [VCR].

2 Нажмите кнопку ускоренной перемотки назад [◀◀] для ускоренной перемотки ленты назад.

- Выполните ускоренную перемотку ленты до той точки, с которой началась запись
- Перемотка прекращается автоматически, если лента достигнет начала

3 Нажмите кнопку воспроизведения [▶] для инициирования воспроизведения.

4 Для остановки воспроизведения: Нажмите кнопку остановки [■].

■ Регулировка громкости звука

Держите нажатым регулятор [PUSH] ① до появления индикации [VOLUME] ②. Затем поверните регулятор [PUSH] для регулировки громкости. После регулировки нажмите регулятор [PUSH] для гашения индикации [VOLUME].

Для регулировки громкости с помощью устройства дистанционного управления нажмите кнопку [T] или [W] для появления индикации [VOLUME]. Вы можете увеличить громкость нажатием кнопки [T] или уменьшить ее нажатием кнопки [W]. Индикация [VOLUME] исчезнет через несколько секунд после регулировки.

■ Повторное воспроизведение

- Если Вы держите нажатой кнопку [▶] в течение более 5 секунд, видеокамера переключается в режим повторного воспроизведения, и появляется индикация [R ▷]. Для отмены режима повторного воспроизведения установите переключатель [POWER] в положение [OFF].
- При воспроизведении кассеты с сигналом защиты авторских прав, экран становится черным.

Для инициирования появления индикации даты/времени

Эта видеокамера автоматически записывает дату и время, однако не непосредственно на изображении, а как часть подкода (→ 157).

Для инициирования появления индикации даты/времени выберите в меню [VCR MENU1] желаемую установку для пункта [DATE/TIME].

مشاهدة المناظر المسجلة توتاً على كاميرا الفيديو السينمائية

(إعادة العرض)

يمكنك إعادة عرض المناظر المسجلة بعد تسجيلها مباشرة.

1 قم بتهيئة المفتاح [POWER] إلى [VCR].

بينما تضغط زر الوسط، إزلق المفتاح إلى [VCR].

2 اضغط زر الترجيع [◀◀] لترجيع الشريط.

- قم بترجيع الشريط إلى النقطة التي سيبدأ عندها التسجيل.
- إذا وصل الشريط إلى بدايته، يتوقف الترجيع أوتوماتيكياً.

3 اضغط زر العرض [▶] لبدء إعادة العرض.

4 لإيقاف إعادة العرض:

اضغط زر الإيقاف [■].

■ ضبط مستوى جهارة الصوت

إحتفظ بالقرص [PUSH] ① مضغوياً حتى يظهر البيان [VOLUME] ②. حينئذ، أدر القرص [PUSH] لضبط جهارة الصوت. بعد الضبط، اضغط القرص [PUSH] لجعل البيان [VOLUME] يختفي.

لضبط جهارة الصوت بمفتاح التحكم عن بعد، اضغط الزر [T] أو [W] لجعل البيان [VOLUME] يظهر. يمكنك حينئذ رفع جهارة الصوت عن طريق ضغط الزر [T] أو خفضها عن طريق ضغط الزر [W]. بعد إنهاء الضبط بعدة ثواني، يختفي البيان [VOLUME].

■ إعادة العرض المتكرر

- إذا إحتفظت بزr العرض [▶] مضغوياً لأكثر من 5 ثواني، تتحول كاميرا الفيديو السينمائية إلى وضع إعادة العرض المتكرر ويظهر البيان [R ▷]. لإلغاء وضع إعادة العرض المتكرر، قم بتهيئة المفتاح [POWER] إلى [OFF].
- إذا أعيد عرض كاسيت مسجل بإشارة حماية لحق النسخ، تصبح الشاشة سوداء.

■ جعل بيان التاريخ/الوقت يظهر

تقوم كاميرا الفيديو السينمائية هذه بتسجيل التاريخ والوقت أوتوماتيكياً، مع ذلك ليس في الصورة مباشرة لكن كجزء من الرقم الفرعي (157 →).

لجعل بيان التاريخ/الوقت يظهر، قم بتهيئة [DATE/TIME] على الشاشة [VCR MENU1] إلى التهيئة المرغوبة.

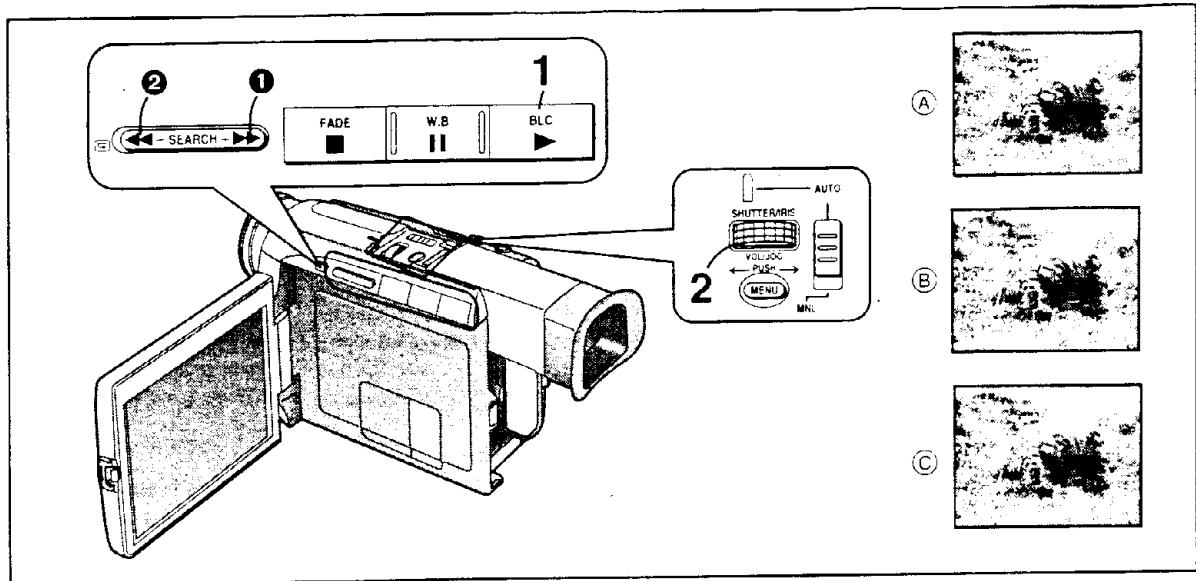

中文

尋影您打算播放的場景

快進尋影播放 (A)

在放映中，按住快進尋影 [▶▶] 鈕 ①。

倒帶尋影播放 (B)

在放映中，按住倒帶尋影 [◀◀] 鈕 ②。

尋影鎖定功能

進行較長的快進尋影或倒帶尋影時，只能短暫地按快進尋影 [▶▶] 鈕或倒帶尋影 [◀◀] 鈕。由於這樣您會鎖定尋影功能，所以不必長時間地按鈕。

- 恢復普通放映時，請按放映 [▶] 鈕。
- 在快進尋影和倒帶尋影播放中，含有快速移動物體的圖像可能會出現紋狀雜訊。

高級檢查功能

- 如果您在錄影帶快進中按快進 [▶▶] 鈕，或在錄影帶的倒帶中按倒帶 [◀◀] 鈕時，按住該鈕長時間，便可進行多長時間的快進尋影播放或倒帶尋影播放。
- 在快進尋影播放或倒帶尋影播放的開始和結尾，某些部分圖像可能會發生失真。

變速尋影功能 (C)

可以改變快進尋影播放或倒帶尋影播放的速度。

1 播放中，按播放鈕 [▶]。

2 轉動[PUSH]環，選擇需要的尋影速度。

變速尋影功能可在前後方向上，提供 5 種播放速度 (1 倍、2 倍、5 倍、10 倍、20 倍) 的選擇。

恢復普通播放時

按播放鈕 [▶]。播放會以普通速度持續進行。

- 在變速尋影 (正向 1 倍速度除外) 中，圖像上會出現紋狀雜訊。
- 使用變速尋影功能時，聲音是靜音的。

ENGLISH

Searching for a Scene That You Want to Play Back

Cue Playback (A)

Keep the Cue Button [▶▶] ① pressed during playback.

Review Playback (B)

Keep the Review Button [◀◀] ② pressed during playback.

Search Lock Function

For longer Cue or Review Playback, press the Cue Button [▶▶] or the Review Button [◀◀] only briefly. As this locks the search function, you do not need to keep the button pressed for a long time.

- To resume normal playback, press the Play Button [▶].
- In Cue and Review Playback, pictures with fast-moving subjects may contain mosaic-like patterns.

Hyper Check Function

- If you press the Fast-forward Button [▶▶] during fast-forwarding of the tape or the Rewind Button [◀◀] during rewinding of the tape, Cue Playback or Review Playback continues for as long as you keep the Button pressed.
- At the beginning and end of Cue Playback or Review Playback, some momentary picture distortion may occur.

Variable Speed Search Function (C)

It is possible to change the speed of Cue Playback or Review Playback.

1 Press the Play Button [▶] during playback.

2 Turn the [PUSH] Dial to select the desired search speed.

The Variable Speed Search function offers a choice of five playback speeds (1×, 2×, 5×, 10×, 20×) both in forward direction and reverse direction.

Returning to Normal Playback

Press the Play Button [▶]. Playback continues at normal speed.

- During Variable Speed Search (except at 1× speed in forward direction), mosaic-like patterns appear in the picture.
- When using the Variable Speed Search Function, the sound is muted.

Поиск сцены, которую Вы желаете воспроизвести

Ускоренное воспроизведение вперед (A)

Держите нажатой кнопку ускоренного воспроизведения вперед [▶▶] 1 во время воспроизведения.

Ускоренное воспроизведение назад (B)

Держите нажатой кнопку ускоренного воспроизведения назад [◀◀] 2 во время воспроизведения.

Функция блокировки поиска

Для длительного ускоренного воспроизведения вперед или ускоренного воспроизведения назад, нажмите кнопку ускоренного воспроизведения вперед [▶▶] или ускоренного воспроизведения назад [◀◀] только кратковременно. Так как при этом блокируется функция поиска, нет необходимости в удерживании этой кнопки нажатой в течение длительного времени

- Для возобновления нормального воспроизведения нажмите кнопку воспроизведения [▶]
- При ускоренном воспроизведении вперед и назад изображение быстро движущихся объектов может содержать рисунки, похожие на мозаику

Функция сверхпроверки

- Если Вы нажмете кнопку ускоренной перемотки вперед [▶▶] во время ускоренной перемотки ленты вперед или кнопку ускоренной перемотки назад [◀◀] во время ускоренной перемотки ленты назад, ускоренное воспроизведение назад или ускоренное воспроизведение вперед продолжается так долго, как долго Вы удерживаете кнопку.
- В начале и в конце ускоренного воспроизведения вперед или ускоренного воспроизведения назад может наблюдаться временное искажение изображения

Функция изменяемой скорости поиска (C)

Возможно изменение скорости ускоренного воспроизведения вперед или ускоренного воспроизведения назад

1 Нажмите кнопку воспроизведения [▶] во время воспроизведения.

2 Поверните регулятор [PUSH] для выбора желаемой скорости поиска.

Функция изменения скорости поиска обеспечивает выбор пяти скоростей воспроизведения (1X, 2X, 5X, 10X, 20X) в обоих направлениях – вперед и назад

Возврат к нормальному воспроизведению

Нажмите кнопку воспроизведения [▶]. воспроизведение продолжается с нормальной скоростью

- Во время изменения скорости поиска (за исключением скорости 1X в прямом направлении), на изображении появляются рисунки, похожие на мозаику
- При использовании функции изменяемой скорости поиска происходит приглушение звука.

البحث عن المنظر الذي تريد إعادة عرضه

إستعراض إعادة العرض السريع للأمام (A)

احتفظ بزر إستعراض إعادة العرض السريع للأمام [▶▶] 1 مضغوطاً أثناء إعادة العرض.

إستعراض إعادة العرض السريع للخلف (B)

احتفظ بزر إستعراض إعادة العرض السريع للخلف [◀◀] 2 مضغوطاً أثناء إعادة العرض.

وظيفة قفل البحث

من أجل إستعراض إعادة العرض السريع للأمام أو للخلف لفترة أطول، إضغط زر إستعراض إعادة العرض السريع للأمام [▶▶] أو زر إستعراض إعادة العرض السريع للخلف [◀◀] لولعة وجيزة فقط. حيث أن هذا يثبت وظيفة البحث، لن تحتاج إلى الإحتفاظ بالزر مضغوطاً لمدة طويلة.

- لإستئناف إعادة العرض العادي، إضغط زر العرض [▶].
- في إستعراض إعادة العرض السريع للأمام والخلف، قد تحتوي الصور التي بها مواضيع سريعة الحركة على أنماط تشبه السيفسما.

وظيفة المراجعة الزائدة

- إذا ضغطت زر التقديم السريع [▶▶] أثناء التقديم السريع للشريط أو زر الترجيع [◀◀] أثناء ترجيع الشريط، يستمر إستعراض إعادة العرض السريع للأمام أو للخلف بطول إحتفاظك بالزر مضغوطاً.
- في بداية ونهاية إستعراض إعادة العرض السريع للأمام وإستعراض إعادة العرض السريع للخلف، قد يحدث بعض التشوه اللحظي للصور.

وظيفة البحث بسرعات مختلفة (C)

من الممكن تغيير سرعة إستعراض إعادة العرض السريع للأمام أو إستعراض إعادة العرض السريع للخلف.

1 إضغط زر العرض [▶] أثناء إعادة العرض.

2 أدر القرص [PUSH] لاختيار سرعة البحث المرغوبة.

تعمل وظيفة البحث بسرعات مختلفة فرصة الإختيار من بين خمسة سرعات لإعادة العرض (1x, 2x, 5x, 10x, 20x) في كل من الإتجاه الأمامي والإتجاه العكسي.

العودة إلى إعادة العرض المعتاد

إضغط زر العرض [▶]. يستمر إعادة العرض على السرعة العادية.

- أثناء البحث بسرعات مختلفة (ماعدا على السرعة 1x في الإتجاه الأمامي)، تظهر أنماط شبيهة بالسيفسما في الصورة.
- عند إستخدام وظيفة البحث بسرعات مختلفة، يتم كتم الصوت.

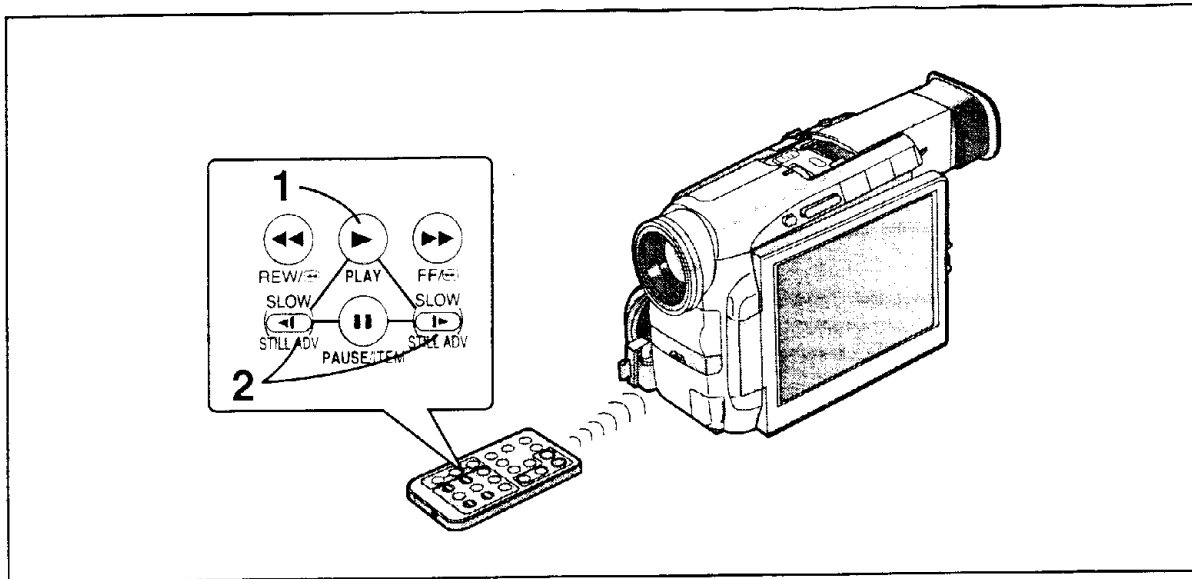

中文

以慢動作進行播放 (慢動作放影)

- 1 按放影[▶]鈕。
- 2 按遙控器上的慢動作/靜止步進[◀]或[▶]鈕。

按[◀]鈕時，可開始反向慢動作放影，按[▶]鈕時，則可開始正向慢動作放影。

在SP狀態下拍攝的場景將以普通速度的約 1/5 的速度得到播放。

在LP狀態下拍攝的場景將以普通速度的約 1/3 的速度得到播放。

- 在反向慢動作放影中，時間編碼指示可能不精確。

恢復普通放影時

按放影[▶]鈕。
將以普通速度繼續進行放影。

ENGLISH

Playing Back in Slow Motion (Slow Motion Playback)

- 1 Press the Play Button [▶].
- 2 Press the Slow Motion/Still Advance Button [◀] or [▶] on the Remote Controller. Pressing the [◀] Button starts slow motion playback in reverse direction, and pressing the [▶] Button starts slow motion playback in forward direction.

Scenes recorded in the SP Mode are played back at approximately 1/5th of the normal speed.

Scenes recorded in the LP Mode are played back at approximately 1/3rd of the normal speed.

- During slow motion playback in reverse direction, the Time Code Indication may not be accurate.

Resuming Normal Playback

Press the Play Button [▶].
Playback continues with normal speed.

Воспроизведение в замедленном режиме (замедленное воспроизведение)

- 1 Нажмите кнопку воспроизведения [▶].
- 2 Нажмите кнопку замедленного режима/ продвижения стоп-кадров [◀] или [▶] на устройстве дистанционного управления.
Нажатием кнопки [◀] инициируется замедленное воспроизведение в обратном направлении, а нажатием кнопки [▶] инициируется замедленное воспроизведение в прямом направлении.

Сцены, записанные в режиме SP, воспроизводятся со скоростью, равной приблизительно 1/5 нормальной скорости

Сцены, записанные в режиме LP, воспроизводятся со скоростью, равной приблизительно 1/3 нормальной скорости.

- Во время замедленного воспроизведения в обратном направлении, индикация временного кода может быть неправильной.

Возобновление нормального воспроизведения

Нажмите кнопку воспроизведения [▶]
Воспроизведение продолжается с нормальной скоростью

إعادة العرض في حركة بطيئة

(إعادة عرض الحركة البطيئة)

- 1 اضغط زر العرض [▶].
- 2 اضغط زر الحركة البطيئة / تقديم الصورة الثابتة [◀] أو [▶] على مفتاح التحكم عن بعد.
ضغط الزر [◀] يبدأ إعادة عرض الحركة البطيئة في الإتجاه الخلفي، وضغط الزر [▶] يبدأ إعادة عرض الحركة البطيئة في الإتجاه الأمامي.

المناظر المسجلة في الوضع SP (السرعة القياسية) يتم إعادة عرضها على حُصّس السرعة العادية تقريباً.

المناظر المسجلة في الوضع LP (السرعة البطيئة) يتم إعادة عرضها على ثلاث السرعة العادية تقريباً.

• أثناء إعادة عرض الحركة البطيئة في الإتجاه الخلفي، قد لا يكون بيان رمز الوقت دقيقاً.

إستئناف إعادة العرض العادي

إضغط زر العرض [▶].
يستمر إعادة العرض بالسرعة العادية

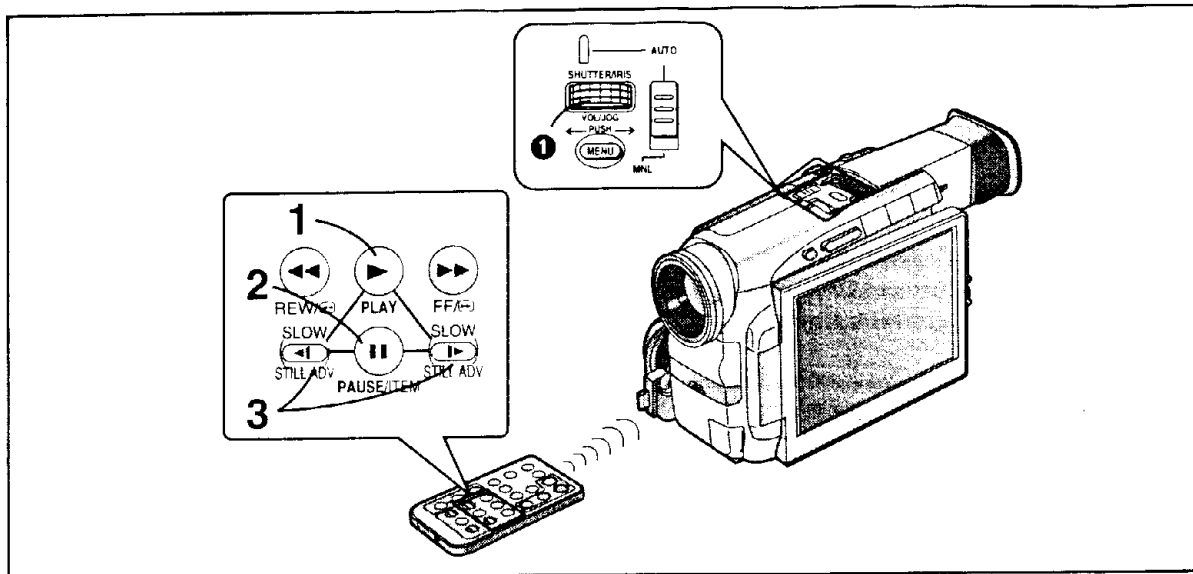

中文

播放靜止圖像和一幀幀地進行步進 (靜止放影/靜止步進放影)

在放影中，您可使動作停止和使靜止圖像一幀一幀地步進。

1 按放影[▶]鈕。

2 按暫停[⏸]鈕。

在靜止放影狀態下，播放的圖像會停止。

3 按遙控器上的慢動作/靜止步進[◀]或[▶]鈕。

按[◀]鈕，可使靜止圖像一幀幀地反向步進。按[▶]鈕，則可使靜止圖像一幀幀地正向步進。

- 每次按[◀]鈕，會進入反方向中的下一幀靜止圖像。每次按[▶]鈕，會進入正方向中的下一幀靜止圖像。持續按任一鈕，會一幀幀地進入靜止圖像，直到您鬆開手指為止。
- 如果您讓攝錄機處於靜止放影狀態超過6分鐘時，本機將切換至停止狀態，以免影像磁頭嚴重磨損。
- 在靜止步進放影中，時間編碼指示可能不精確。

恢復普通放影時

按放影[▶]鈕。

將以普通速度繼續進行放影。

使用緩進環時(緩進放影)

在靜止放影狀態下，旋轉攝錄機上的緩進環([PUSH]環)。

1. 可使靜止圖像一幀一幀地正向或反向步進。

ENGLISH

Playing Back Still Pictures and Advancing Them One by One (Still Playback/Still Advance Playback)

You can freeze the action during playback and advance the still pictures one by one.

1 Press the Play Button [▶].

2 Press the Pause Button [⏸].

The playback picture stops in the Still Playback Mode.

3 Press the Slow Motion/Still Advance Button [◀] or [▶].

Pressing the [◀] Button advances the still picture frame by frame in reverse direction. Pressing the [▶] Button advances the still picture frame by frame in forward direction.

- Each press of the [◀] Button advances to the next still picture in reverse direction. Each press of the [▶] Button advances to the next still picture in forward direction. Keeping either button pressed continuously advances the still pictures frame by frame until you release the button.
- If you leave the Movie Camera in the Still Playback Mode for more than 6 minutes, it switches over to the Stop Mode to protect the video heads against excessive wear.
- During Still Advance Playback, the Time Code Indication may not be accurate.

Resuming Normal Playback

Press the Play Button [▶].

Playback continues with normal speed.

Using the Jog Dial (Jog Playback)

By turning the Jog Dial ([PUSH] Dial) ① on the Movie Camera in the Still Playback Mode, you can advance the still pictures one by one in forward or reverse direction.

Воспроизведение стоп-кадров и их продвижение по одному (воспроизведение стоп-кадра/ продвижение стоп-кадров)

Вы можете "заморозить" действие во время воспроизведения и выполнить продвижение стоп-кадров по одному

1 Нажмите кнопку воспроизведения [▶].

2 Нажмите кнопку паузы [⏸].

Воспроизводимое изображение останавливается в режиме воспроизведения стоп-кадра.

3 Нажмите кнопку замедленного режима/ продвижения стоп-кадров [◀] или [▶] на устройстве дистанционного управления.

Нажатием кнопки [◀] выполняется продвижение стоп-кадров кадр за кадром в обратном направлении. Нажатием кнопки [▶] выполняется продвижение стоп-кадров кадр за кадром в прямом направлении

- При каждом нажатии кнопки [◀] выполняется продвижение к следующему стоп-кадру в обратном направлении. При каждом нажатии кнопки [▶] выполняется продвижение к следующему стоп-кадру в прямом направлении. При удерживании нажатой любой из этих кнопок выполняется непрерывное продвижение стоп-кадра кадр за кадром до тех пор, пока Вы не высвободите кнопку.
- Если Вы оставите видеокамеру в режиме воспроизведения стоп-кадра в течение более 6 минут, она автоматически переключается в режим остановки для предохранения видеоголовок от износа.
- Во время продвижения стоп-кадров индикация временного кода может быть неточной.

Возобновление нормального воспроизведения

Нажмите кнопку воспроизведения [▶]

Воспроизведение продолжается с нормальной скоростью

Использование регулятора покадровой протяжки ленты (покадровое воспроизведение)

С помощью вращения регулятора покадровой протяжки ленты (регулятора [PUSH]) ① на видеокамере в режиме воспроизведения стоп-кадра. Вы можете продвигать стоп-кадры кадр за кадром в прямом и обратном направлении

إعادة عرض الصور الثابتة وتقديمها صورة بصورة

(إعادة عرض الصور الثابتة / إعادة عرض تقديم الصور الثابتة)

يمكنك أن تجعد حركة الصورة أثناء إعادة العرض وتقديم الصور الثابتة واحدة بواحدة.

1 اضغط زر العرض [▶].

2 اضغط زر الإيقاف المؤقت [⏸].

تتوقف صورة إعادة العرض في وضع إعادة عرض الصور الثابتة.

3 اضغط زر الحركة البطيئة / تقديم الصور الثابتة [◀] أو [▶].

ضغط الزر [◀] يقدم الصور الثابتة إطار بإطار في الإتجاه الخلفي. ضغط الزر [▶] يقدم الصورة الثابتة إطار بإطار في الإتجاه الأمامي.

- كل ضغطة الزر [◀] تقدم إلى الصورة الثابتة التالية في الإتجاه العكسي. وكل ضغطة الزر [▶] تقدم إلى الصورة الثابتة التالية في الإتجاه الأمامي. الإحتفاظ بضغط أي من الزرين بصورة متواصلة يقدم الصورة الثابتة إطار بإطار حتى تقوم بتحرير الزر.
- إذا تركت كاميرا الفيديو السينمائية في وضع إعادة عرض الصورة الثابتة لأكثر من 6 دقائق، فإنها تتحول إلى وضع الإيقاف لحماية رؤوس الفيديو ضد البلى المتزايد.
- أثناء إعادة عرض تقديم الصورة الثابتة، قد لا يكون بيان رمز الوقت دقيقاً.

إستئناف إعادة العرض العادي

إضغط زر العرض [▶].

يستمر إعادة العرض بالسرعة العادية.

إستخدام قرص التباطؤ (إعادة العرض المتباطئ)

عن طريق إدارة قرص التباطؤ (القرص [PUSH]) ① بكاميرا الفيديو السينمائية في وضع إعادة عرض الصور الثابتة، يمكنك تقديم الصور الثابتة صورة بصورة في الإتجاه الأمامي أو الخلفي.

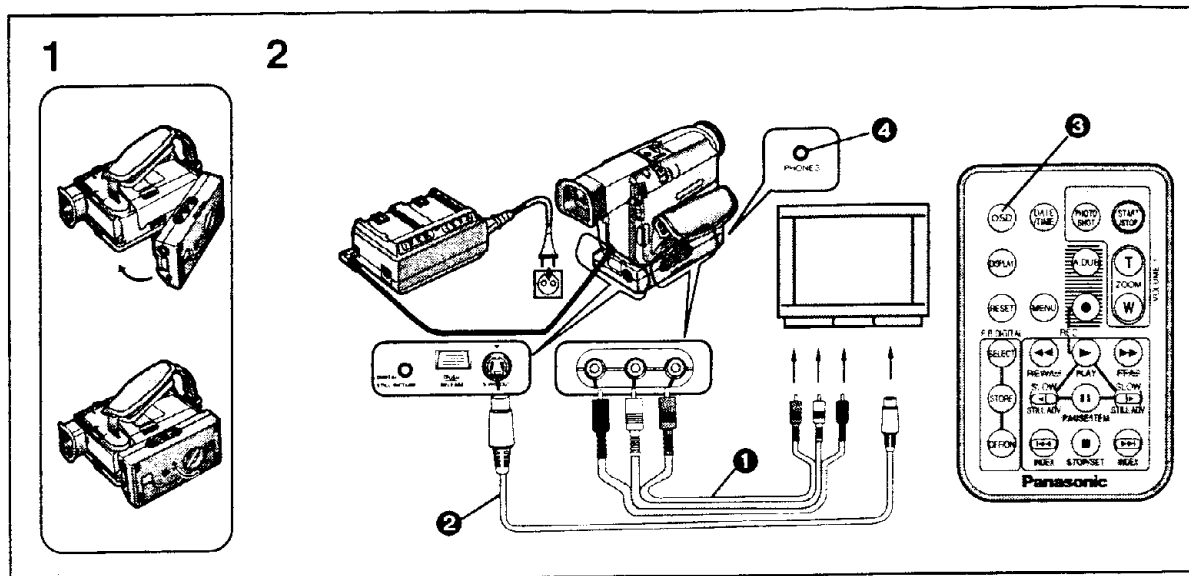

中文

在電視機上進行放影
(安裝了輸出端子箱[AV ONE TOUCH STATION]時)

將輸出端子箱 [AV ONE TOUCH STATION] 安裝在攝錄影機上後，便可在電視機上播放拍攝的場景。

- 1 安裝輸出端子箱 [AV ONE TOUCH STATION]。(→ 110)
- 2 將影像和音頻輸出插孔連接至電視機上的影像和音頻插孔。

使用 AV 纜線連接 ① 至電視機。如果您的電視機具備 S 影像插孔時，也可連接 S 影像纜線 ②。

- 連接之前，請關閉攝錄影機和電視機。
- 如果播放帶有版權保護信號的錄影帶時，屏幕可能會變黑。然而，用該攝錄影機拍攝的場景將不會含有版權保護信號。

使電視機屏幕上出現指示時
按遙控器上的 [OSD] 按鍵顯示 [] 鈕 ③。
電視機屏幕上也會出現屏幕指示。

通過頭戴耳機來欣賞播放的聲音時
如果您打算用頭戴耳機來欣賞播放的聲音時，請將其連接至輸出端子箱 [AV ONE TOUCH STATION] 上的 PHONES 插孔 ④。在此情況下，攝錄影機內藏揚聲器將不會發出聲音，且無法調節播放聲音的音量。

ENGLISH

Playing Back on a TV
(With the Output Terminal Box [AV ONE TOUCH STATION] Attached)

Attaching the Output Terminal Box [AV ONE TOUCH STATION] to the Movie Camera makes it possible to play back recorded scenes on a TV.

- 1 Attach the Output Terminal Box [AV ONE TOUCH STATION]. (→ 110)
- 2 Connect the Video and Audio Output Sockets to the Video and Audio Input Sockets on the TV.

Use the AV Cable ① to connect to the TV. If your TV is equipped with an S-Video Socket, also connect the S-Video Cable ②.

- Before connecting, turn off both the Movie Camera and the TV.
- If a cassette recorded with copyright protection signal is played back, the screen becomes black. However, scenes recorded with this Movie Camera do not contain a copyright protection signal.

Making the Indications Appear on the TV Screen
Press the [OSD] Button ③ on the Remote Controller. The On-Screen Indications also appear on the TV screen.

Listening to the Playback Sound via Headphones
If you want to use headphones to listen to the playback sound, connect them to the [PHONES] Socket ④ on the Output Terminal Box [AV ONE TOUCH STATION]. In this case, no sound is reproduced from the Movie Camera's built-in speaker, and the volume of the playback sound cannot be adjusted.

Воспроизведение по ТВ

(с присоединенным блоком с выходными разъёмами [AV ONE TOUCH STATION])

Присоединение блока с выходными разъёмами [AV ONE TOUCH STATION] к видеокамере делает возможным воспроизведение записанных сцен по ТВ.

1 Присоедините блок с выходными разъёмами [AV ONE TOUCH STATION]. (→ 111)

2 Подсоедините видео и аудио выходные гнезда к видео и аудио входным гнездам на ТВ.

Используйте аудио/видео кабель ❶ для подсоединения к ТВ. Если Ваш ТВ снабжен гнездом S-Video, подсоедините также кабель S-Video ❷.

- Перед подсоединением выключите и видеокамеру, и ТВ.
- Если воспроизводится кассета, записанная с сигналом, защищающим авторские права, экран становится черным. Однако сцены, записанные на этой видеокамере, не содержат сигнал, защищающий авторские права.

Для появления индикции на ТВ экране

Нажмите кнопку [OSD] ❸ на устройстве дистанционного управления.

Индикации отображения информации высвечиваются также на экране ТВ.

Прослушивание звука через головные телефоны

Если Вы желаете использовать головные телефоны для прослушивания звука воспроизведения, подсоедините их к гнезду [PHONES] ❹ на блоке с выходными разъёмами [AV ONE TOUCH STATION]. В этом случае звук не воспроизводится со встроенного громкоговорителя видеокамеры, и регулировка громкости воспроизводимого звука невозможна.

إعادة العرض على التلفزيون

(مع توصيل صندوق طرف الخرج [AV ONE TOUCH STATION])

توصيل صندوق طرف الخرج [AV ONE TOUCH STATION] إلى كاميرا الفيديو السينمائية يجعل من الممكن إعادة عرض المناظر المسجلة على التلفزيون.

1 قم بتوصيل صندوق طرف الخرج [AV ONE TOUCH STATION]. (→ 111)

2 قم بتوصيل مقابض خرج الصورة والصوت إلى مقابض دخل الصورة والصوت على التلفزيون.

إستخدم كبل الصوت والصورة ❶ للتوصيل إلى التلفزيون. إذا كان تلفزيونك مجهزاً بمقبض الصورة S-، قم أيضاً بتوصيل كبل الصورة S- ❷.

- قبل التوصيل، حول كل من كاميرا الفيديو السينمائية والتلفزيون إلى وضع القفل.
- إذا أعيد عرض كاسيت مسجل بإشارة حماية حقوق النشر، تصبح الشاشة سوداء، مع ذلك، المناظر المسجلة بكاميرا الفيديو السينمائية هذه لا تحتوي على إشارة حماية حق النشر.

جعل البيانات تظهر على شاشة التلفزيون

إضغط الزر [OSD] ❸ بفتح التحكم عن بعد. تظهر بيانات العرض على الشاشة أيضاً على شاشة التلفزيون.

الإستماع إلى صوت إعادة العرض خلال سماعات الرأس

إذا كنت تريد أن تستخدم سماعات الرأس للإستماع إلى صوت إعادة العرض، قم بتوصيلها إلى المقبس [PHONES] ❹ الموجود على صندوق طرف الخرج [AV ONE TOUCH STATION]. في هذه الحالة، لا يخرج أي صوت من السماعة الداخلية لكاميرا الفيديو السينمائية، ولا يمكن ضبط قوة جهازة صوت إعادة العرض.

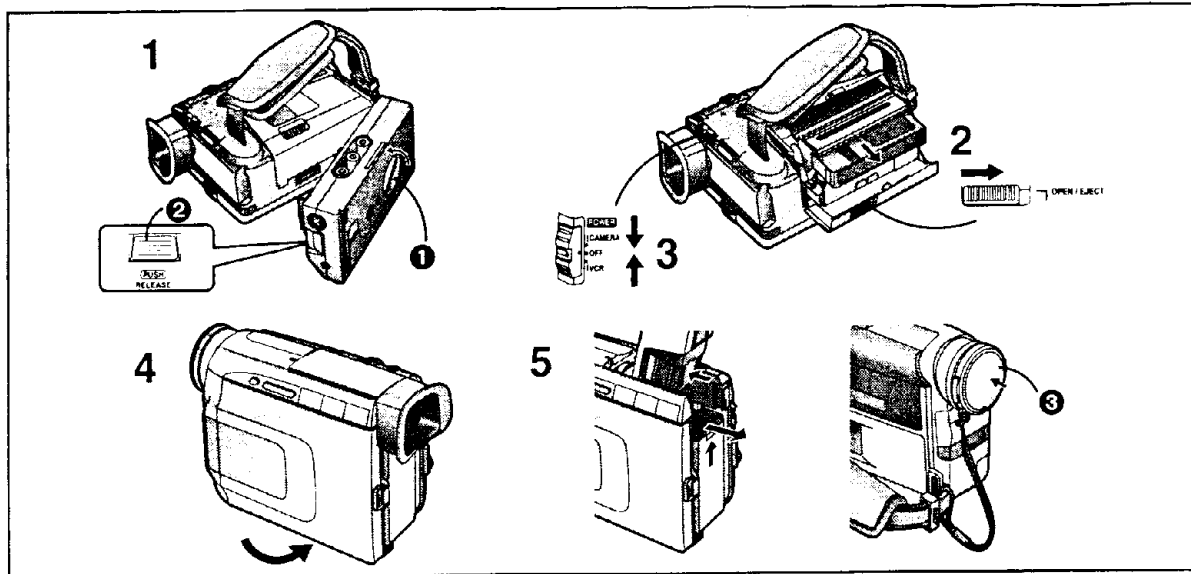

中文

使用之後

- 1 一邊按住[PUSH RELEASE]鈕②，一邊鬆開鎖定螺絲①，和取出輸出端子箱[AV ONE TOUCH STATION]。
請握住攝錄影機和輸出端子箱，以免其掉落。
- 2 取出錄影帶。(→ 22)
- 3 將[POWER]開關設置在[OFF]。
將該開關滑至[OFF]時，不必按中心鈕。
- 4 關閉液晶顯示監視器。
- 5 取出電池，收回電子尋像器。(→ 18)

安裝鏡頭蓋

使用後，請將附帶的鏡頭蓋③，安裝在鏡頭上，以免其損壞。

ENGLISH

After Use

- 1 Loosen the locking screw ① and remove the Output Terminal Box [AV ONE TOUCH STATION] while pressing the [PUSH RELEASE] Button ②.
Hold both the Movie Camera and the Output Terminal Box firmly to prevent them from dropping.
- 2 Take out the cassette. (→ 22)
- 3 Set the [POWER] Switch to [OFF].
It is not necessary to press the centre button in order to slide the switch to [OFF].
- 4 Close the LCD Monitor.
- 5 Remove the Battery and retract the Finder. (→ 18)

Attaching the Lens Cap

After use, attach the supplied Lens Cap ③ to the Lens to protect it.

После использования

بعد الإستخدام

- 1 Отвинтите блокирующий винт ❶ и снимите блок с выходными разъёмами [AV ONE TOUCH STATION] во время нажатия кнопки [PUSH RELEASE] ❷.
Крепко держите видеокамеру и блок с выходными разъёмами для предотвращения их урона.
- 2 Вытащите кассету. (→ 23)
- 3 Установите переключатель [POWER] в положение [OFF].
Нет необходимости в нажатии центра кнопки с целью сдвига переключателя в положение [OFF]
- 4 Закройте ЖКИ видеомонитор.
- 5 Вытащите батарею и задвиньте искатель.
(→ 19)

Присоединение крышки объектива

После использования присоедините поставляемую крышку объектива ❸ к объективу для его предохранения.

- 1 قم بفك برغي التثبيت ❶ وانزع صندوق طرف الخرج [AV ONE TOUCH STATION] بينما تضغط الزر [PUSH RELEASE] ❷.
إحمل كل من كاميرا الفيديو السينمائية وصندوق طرف الخرج بثبات لمنعهما من السقوط.
 - 2 أخرج الكاسيت. (→23)
 - 3 إضبط المفتاح [POWER] إلى [OFF].
ليست هناك ضرورة لضغط زر الوسط لزرق المفتاح إلى [OFF].
 - 4 إغلق شاشة المراقبة LCD.
 - 5 أخرج البطارية وضم المعين. (→19)
- تركيب غطاء العدسة
بعد الإستخدام، ركب غطاء العدسة المرفق ❸ على العدسة لحمايتها.

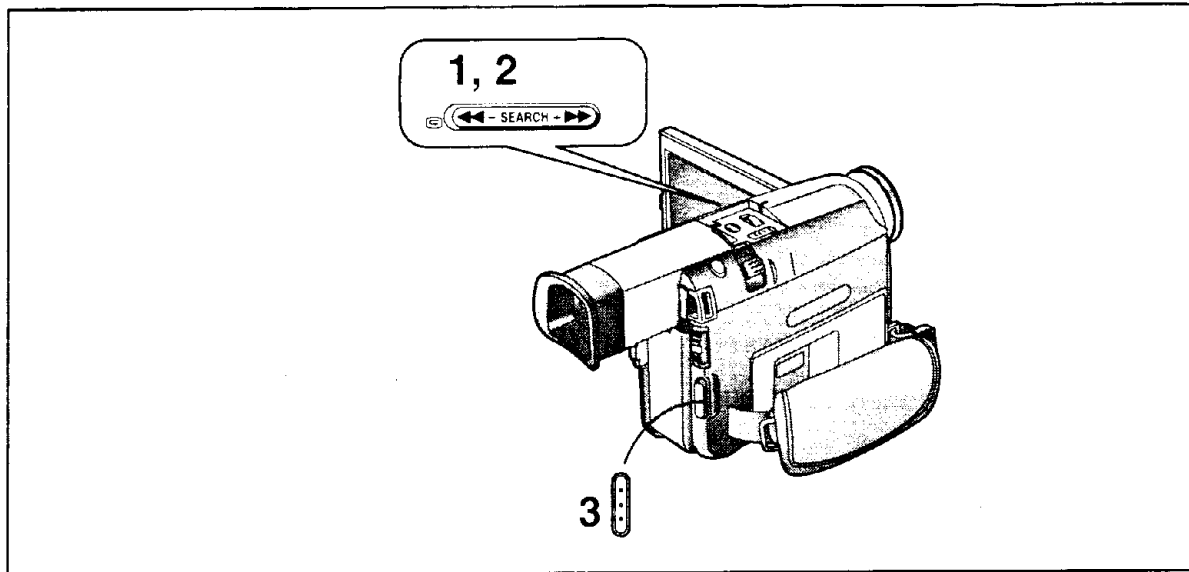

中文

**在拍攝暫停中觀看已錄場景
(攝錄影機尋影)**

當攝錄影機處於拍攝暫停狀態時，可觀看拍攝的場景。
攝錄影機尋影功能使於尋找您打算用圓滑的場景與場景過渡方法，開始拍攝新景之場景。

1 按住反向尋影鈕[- SEARCH]或正向尋影鈕[SEARCH +]1 秒鐘以上。

按 [- SEARCH] 鈕，可反向播放圖像。
按 [SEARCH +] 鈕，可正向播放圖像。

從需要的位置開始放影時

2 鬆開被按住的尋影鈕。

攝錄影機將處於拍攝暫停狀態。

3 按啟動/停止鈕，可開始拍攝。

攝錄影機將用圓滑的場景與場景過渡方法，開始拍攝新的場景。

- 在攝錄影機尋影狀態下，圖像中可能含有斑紋狀雜訊。然而，這是數位影像的特有現象，是完全正常的。
- 若以前的拍攝速度狀態 (SP/LP) 和新的拍攝不同，播放的圖像可能會失真。

ENGLISH

Viewing Recorded Scenes During Recording Pause (Camera Search)

You can view recorded scenes when the Movie Camera is in the Recording Pause Mode.

The Camera Search Function is convenient to search for a scene from which you want to start recording a new scene with smooth scene-to-scene transition.

1 Keep the Reverse Search Button [- SEARCH] or the Forward Search Button [SEARCH +] pressed for more than 1 second.

Pressing the [- SEARCH] Button plays back the picture in reverse direction.

Pressing the [SEARCH +] Button plays back the picture in forward direction.

Starting to Record from the Desired Position

2 Release the pressed Search Button.

The Movie Camera is in the Recording Pause Mode.

3 Press the Start/Stop Button to start recording.

The Movie Camera starts recording a new scene with smooth scene-to-scene transition.

- In the Camera Search Mode, the picture may contain mosaic-like patterns. However, this is a phenomenon particular to digital video and completely normal.
- If the Recording Speed Mode (SP/LP) of the previous and the new recording are different, the playback picture may be distorted.

Просмотр записанных сцен во время паузы записи (поиск камерой)

Вы можете просматривать записанные сцены, когда видеокамера находится в режиме паузы записи. Функция поиска камерой удобна для поиска сцены, с которой Вы желаете начать запись новой сцены с плавным переходом от сцены к сцене.

- 1** Держите нажатой кнопку поиска назад [– SEARCH] или кнопку поиска вперед [SEARCH +] в течение более 1 секунды. При нажатии кнопки [– SEARCH] выполняется воспроизведение изображения в обратном направлении. При нажатии кнопки [SEARCH +] выполняется воспроизведение изображения в прямом направлении.

Начало записи с желаемой позиции

- 2** Высвободите нажатую кнопку поиска. Видеокамера находится в режиме паузы записи.
- 3** Нажмите кнопку Старт/Стоп для инициализации записи. Видеокамера начинает запись новой сцены с плавным переходом от сцены к сцене.

- В режиме поиска камерой изображение может содержать рисунки, похожие на мозаику. Однако это явление присуще цифровому видео и является совершенно нормальным.
- Если режим скорости записи (SP/LP) предыдущей и новой записи различен, возможно искажение воспроизводимого изображения.

مشاهدة المناظر المسجلة أثناء وضع الإيقاف المؤقت للتسجيل

(بحث الكاميرا)

يمكنك مشاهدة المناظر المسجلة عندما تكون كاميرا الفيديو السينمائية في وضع الإيقاف المؤقت للتسجيل. وظيفة بحث الكاميرا مفيدة للبحث عن منظر ما تريد أن تبدأ منه تسجيل منظر جديد بانتقال سلس بين المنظرين.

- 1** احتفظ بزر البحث للخلف [–SEARCH] أو زر البحث للأمام [SEARCH+] مضغوطاً لأكثر من ثانية واحدة.

ضغط الزر [–SEARCH] يعيد عرض الصورة في الإتجاه الخلفي.
ضغط الزر [SEARCH+] يعيد عرض الصورة في الإتجاه الأمامي.

بدء التسجيل من الموضع المرغوب

- 2** حرر زر البحث المضغوط. تصبح كاميرا الفيديو السينمائية في وضع الإيقاف المؤقت للتسجيل.
 - 3** اضغط زر البدء/الإيقاف لبدء التسجيل. تبدأ كاميرا الفيديو السينمائية تسجيل منظر جديد بانتقال سلس بين المنظرين.
- في وضع بحث الكاميرا، قد تحتوي الصورة على أنماط مثل الفسيفساء. مع ذلك، هذه ظاهرة خاصة بالصورة الرقمية وعادية تماماً.
 - إذا كان وضع سرعة التسجيل (SP/LP) للتسجيل السابق والتسجيل الجديد مختلفين، قد تشوه صورة إعادة العرض.

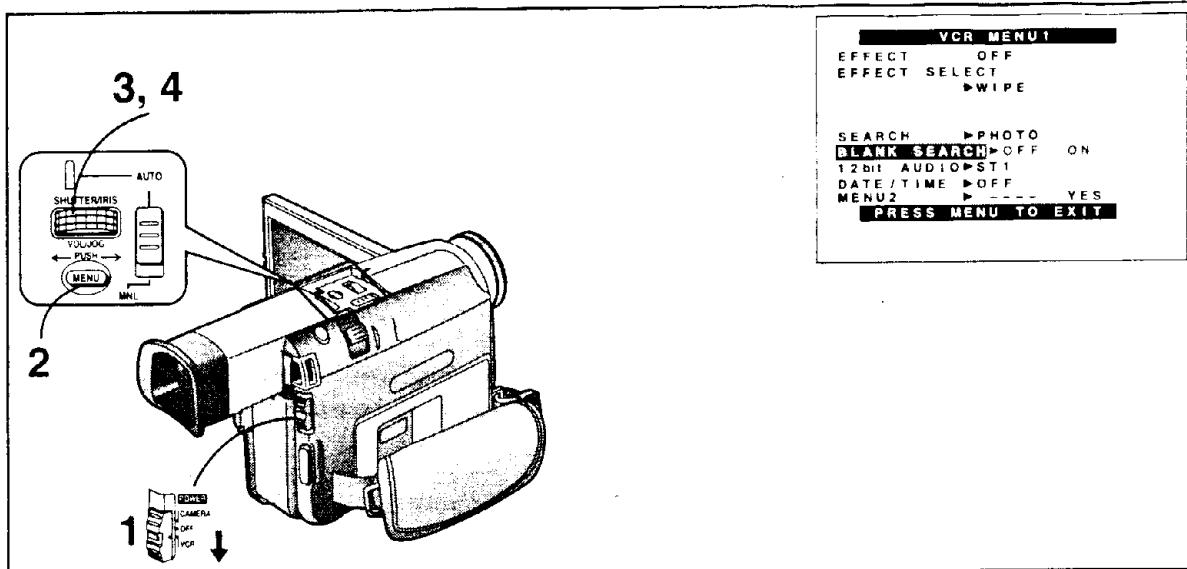

中文

**尋影錄影帶上已錄場景的結尾
(空白尋影)**

使用空白尋影功能，可快速位於錄影帶上已錄部分的結尾（或拍攝之間的空白部分）。

- 1** 將[POWER]開關設置在[VCR]（錄放影機）。
一邊按住中心鈕，一邊將該開關滑至[VCR]。
- 2** 按[MENU]（菜單）鈕。
會出現[VCR MENU1]菜單。
- 3** 轉動 [PUSH]（下按）環，選擇 [BLANK SEARCH]（空白尋影）。
- 4** 按[PUSH]環，選擇[ON]。
在最後拍攝場景之前的約1秒鐘，攝錄影機將切換至靜止放影狀態。

- 如果錄影帶上無空白，攝錄影機會停止在磁帶結尾。
- 在空白尋影操作結束後，如果您將[POWER]開關設置在[CAMERA]（攝錄影機），然後開始拍攝，新的場景將平滑地接錄到上次已拍場景的結尾。

ENGLISH

Searching for the End of the Recorded Part on a Cassette (Blank Search)

With the Blank Search Function, you can quickly locate the end of the recorded part on a cassette (or a blank part between recordings).

- 1** Set the [POWER] Switch to [VCR].
While pressing the centre button, slide the switch to [VCR].
- 2** Press the [MENU] Button.
The [VCR MENU1] Menu appears.
- 3** Turn the [PUSH] Dial to select [BLANK SEARCH].
- 4** Press the [PUSH] Dial to select [ON].
Approximately 1 second before the end of the last recorded scene, the Movie Camera switches over to the Still Playback Mode.

- If there is no blank part on a cassette, the Movie Camera stops at the end of the tape.
- If you set the [POWER] Switch to [CAMERA] and then start recording after the Blank Search has finished, the new scene will be joined to the end of the last recorded scene with a smooth transition.

Нахождение конца записанной части на кассете (поиск незаписанного участка)

С помощью функции поиска незаписанного участка Вы можете быстро найти конец записанной части на кассете (или незаписанный участок между записями).

- 1** Установите переключатель [POWER] в положение [VCR].
Во время нажатия центра кнопки сдвиньте переключатель в положение [VCR].
- 2** Нажмите кнопку [MENU].
Появляется меню [VCR MENU1].
- 3** Поверните регулятор [PUSH] для выбора пункта [BLANK SEARCH].
- 4** Нажмите регулятор [PUSH] для выбора режима [ON].
Видеокамера переключится в режим воспроизведения стоп-кадра приблизительно за 1 секунду до конца последней записанной сцены.

- Если на кассете нет незаписанного участка, камера выполнит остановку в конце ленты.
- Если Вы установите переключатель [POWER] в положение [CAMERA], а затем начнете запись по окончании поиска незаписанного участка, новая сцена будет присоединена с плавным переходом к концу последней записанной сцены.

البحث عن نهاية الجزء المسجل على الكاسيت

(بحث الأجزاء الشاغرة)

بوظيفة بحث الأجزاء الشاغرة يمكنك بسرعة تحديد نهاية الجزء المسجل على كاسيت (أو الجزء الشاغر بين التسجيلات).

- 1** قم بتهيئة المفتاح [POWER] إلى [VCR].
بينما تضغط زر الوسط، إزلق المفتاح إلى [VCR].
 - 2** اضغط الزر [MENU].
تظهر القائمة [VCR MENU1].
 - 3** أدر القرص [PUSH] لاختيار [BLANK SEARCH].
 - 4** اضغط القرص [PUSH] لاختيار [ON].
قبل آخر منظر مسجل بثانية واحدة تقريباً، تتحول كاميرا الفيديو السينمائية إلى وضع إعادة عرض الصورة الثابتة.
- إذا لم يوجد جزء شاغر على الكاسيت، تتوقف كاميرا الفيديو السينمائية عند نهاية الشريط.
 - إذا قمت بتهيئة المفتاح [POWER] إلى [CAMERA] ثم بدأت التسجيل بعد إنها بحث الأجزاء الشاغرة، سوف يتم وصل المنظر الجديد إلى نهاية المنظر المسجل مؤخراً بانتقال سلس.

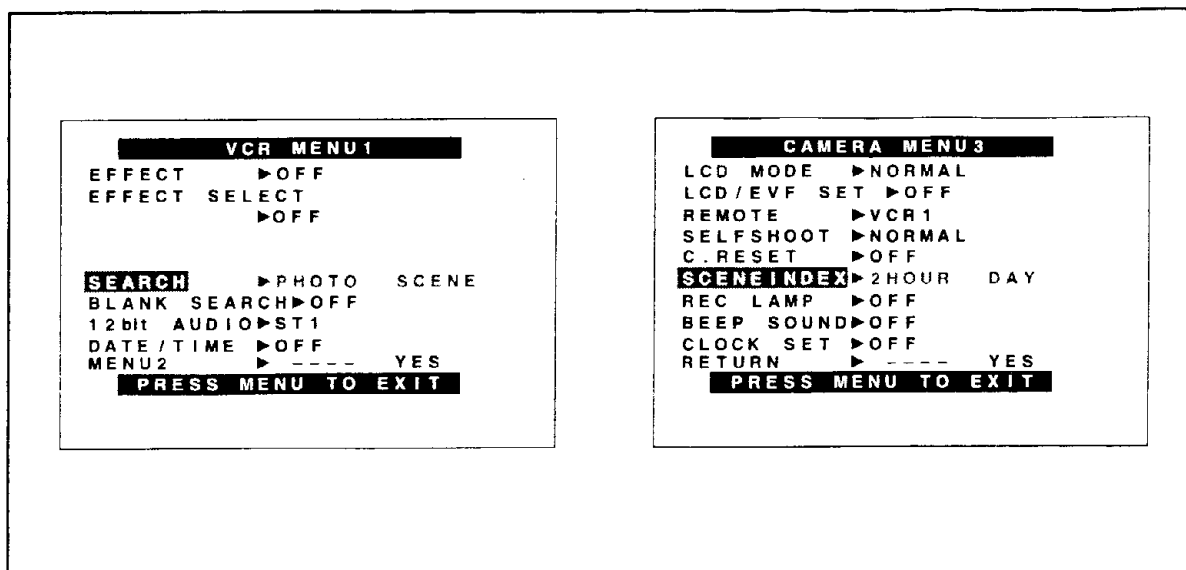

中文

尋影帶有索引信號標誌的拍攝 場景之開頭 (索引尋影)

為了簡單地尋找需要的場景，在下列拍攝狀況下，該攝錄影機會自動錄製索引信號：

- ① 拍照索引信號
可在尋影拍攝狀態下拍照的靜止圖像(→ 38)，和用於自動打印(→ 120)。
每當您拍攝靜止圖像時，都會自動錄製拍照索引信號。
 - 然而，在順序拍照狀態下(→ 38)，將不會錄製拍照索引信號。
- ② 場景索引信號
可在尋影拍攝場景的開頭。
在下列情況下，會自動錄製場景索引信號
 - 插入錄影帶後開始拍攝時。
 - 根據[CAMERA MENU3]菜單上[SCENE INDEX] (場景索引) 的設定值
 - [2 HOUR]: 當在 2 小時的間隔後重新開始拍攝時，會錄製索引信號。
 - [DAY]: 在上次拍攝以來的日期已經改變後，重新進行拍攝時，會錄製索引信號。
(在索引信號錄製中，[INDEX]指示會閃爍幾秒鐘。)

ENGLISH

Searching for the Beginning of Recorded Scenes Marked with Index Signal (Index Search)

To allow easy searching for desired scenes, this Movie Camera automatically records index signals during recording as follows:

- ① Photoshot Index Signal
To search for still pictures recorded in the Photoshot Mode (→ 38) and to use for automatic printing (→ 120).
A photoshot index signal is automatically recorded every time you record a still picture in the Photoshot Mode.
 - However, in the Continuous Photoshot Mode (→ 38), no photoshot index signals are recorded.
- ② Scene Index Signal
To search for the beginning of recorded scenes. A scene index signal is automatically recorded in the following cases:
 - When you start recording after inserting a cassette.
 - According to the setting of [SCENE INDEX] on the [CAMERA MENU3] Menu:
 - [2 HOUR]: An index signal is recorded when recording is restarted after a lapse of more than 2 hours.
 - [DAY]: An index signal is recorded when recording is restarted after the date has changed since the last recording.

(While an index signal is being recorded, the [INDEX] Indication flashes for a few seconds.)

Нахождение Начала записанных сцен, промаркированных с помощью сигнала индексации (поиск по индексации)

Для обеспечения легкого нахождения желаемых сцен, эта видеокамера автоматически записывает сигналы индексации во время записи следующим образом:

- 1 Сигнал индексации фотоснимка
Для поиска стоп-кадров, записанных в режиме фотоснимка (→ 39), и использования для автоматической печати (→ 121). Сигнал индексации фотоснимка записывается автоматически при каждой записи стоп-кадра в режиме фотоснимка
- Однако в режиме последовательного фотоснимка (→ 39) сигналы индексации фотоснимка не записываются
- 2 Сигнал индексации сцены
Для поиска начал записанных сцен. Сигнал индексации сцены автоматически записывается в следующих случаях:
 - Когда Вы начинаете запись после вставления кассеты.
 - В зависимости от установки [SCENEINDEX] в меню [CAMERA MENU3]
 - [2HOUR]: Сигнал индексации записывается, если запись возобновляется по истечении более 2 часов
 - [DAY]: Сигнал индексации записывается, если запись возобновляется после изменения даты со времени выполнения последней записи

(Во время записи сигнала индексации индикация [INDEX] мигает в течение нескольких секунд)

البحث عن بداية المناظر المسجلة المعلمة بإشارة فهرسية

(البحث الفهرسي)

إتاحة البحث السهل عن المناظر المرغوبة، تقوم كاميرا الفيديو السينمائية أوتوماتيكياً بتسجيل الإشارات الفهرسية أثناء التسجيل كما يلي:

- 1 الإشارة الفهرسية للصورة الفوتوغرافية
للبحث عن الصور الثابتة المسجلة في وضع التصوير الفوتوغرافي (→39) ولإستخدامها من أجل الطباعة الأوتوماتيكية (→121). يتم تسجيل إشارة فهرسية للصورة الفوتوغرافية أوتوماتيكياً في كل مرة تقوم فيها بتسجيل صورة ثابتة في وضع التصوير الفوتوغرافي.
• مع ذلك، في وضع التصوير الفوتوغرافي المتتابع (→39)، لا يتم تسجيل إشارات فهرسية للصور الفوتوغرافية.
 - 2 الإشارة الفهرسية للمنظر
للبحث عن بداية المناظر المسجلة.
يتم تسجيل إشارة فهرسية للمنظر أوتوماتيكياً في الحالات التالية:
 - عندما يبدأ التسجيل بعد إدخال كاسيت.
 - بالإعتماد على تهيئة [SCENEINDEX] على القائمة [CAMERA MENU3]
 - [2HOUR]: يتم تسجيل إشارة فهرسية عند إعادة بدء التسجيل بعد إنتهاء أكثر من ساعتين.
 - [DAY]: يتم تسجيل إشارة فهرسية عند إعادة بدء التسجيل بعد تغيير التاريخ منذ التسجيل الأخير.
- (أثناء تسجيل الإشارة الفهرسية، يومض البيان [INDEX] لبضع ثواني.)

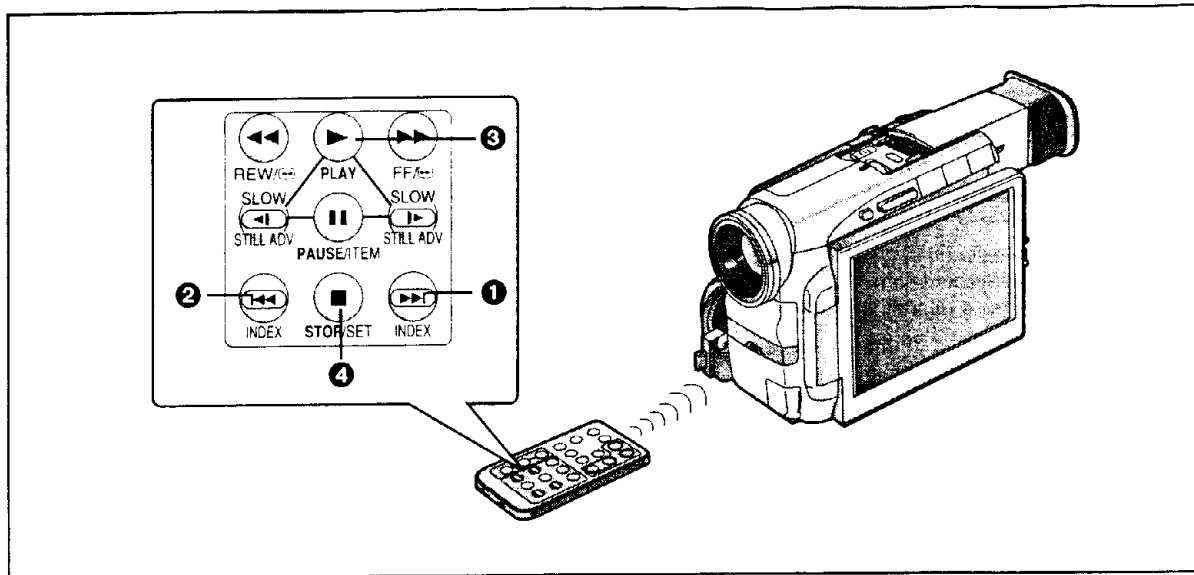

中文

**尋影在拍攝狀態下拍攝圖像的開頭
(拍照索引尋影)**

- 將[POWER]開關設置在[VCR](錄放影機)。
- 將[VCR MENU1]菜單上的[SEARCH](尋影)設置在[PHOTO](照片)。

正向拍照索引尋影時

按遙控器上的索引[▶▶]鈕 ①。

反向拍照索引尋影時

按遙控器上的索引[◀◀]鈕 ②。

- 每次按相應的鈕，錄影帶將快進或倒帶至下一幀在拍攝狀態下拍攝的靜止圖像。
到達下一幀靜止圖像之後，將連續播放靜止圖像，然而，聲音卻只有4秒鐘之久。(如果讓攝錄影機處於靜止放映狀態超過6分鐘時，本機將切換至停止狀態，以防止影像磁頭嚴重受損。)
- 對於錄製在錄影帶開頭附近的靜止圖像，拍照索引尋影功能可能無法正常工作。
- 在順序拍攝狀態下拍攝的靜止圖像，未錄製拍照索引信號(→ 38)，因此，對於這些靜止圖像，將無法使用拍照索引尋影功能。
- 如果您按住[◀◀]或[▶▶]鈕2秒鐘以上，將啟動快頭尋影功能。該功能將一幀接一幀地播放錄影帶上在拍攝狀態下拍攝的所有靜止圖像(每幀幾秒鐘)。(取消快頭尋影功能時，請按放映[▶]鈕 ③ 或停止[■]鈕 ④。)

ENGLISH

**Searching for Photoshot Pictures
(Photoshot Index Search)**

- Set the [POWER] Switch to [VCR].
- Set [SEARCH] on the [VCR MENU1] Menu to [PHOTO].

Photoshot Index Search in Forward Direction

Press the Index Button [▶▶] ① on the Remote Controller.

Photoshot Index Search in Reverse Direction

Press the Index Button [◀◀] ② on the Remote Controller.

- At every press of the corresponding button, the tape is fast-forwarded or rewound to the next still picture recorded in the Photoshot Mode.
After reaching the next still picture, the still picture is played back continually, however the sound only for approximately 4 seconds. (If you leave the Movie Camera in the Still Playback Mode for more than 6 minutes, it switches over to the Stop Mode to protect the video heads against excessive wear.)
- The Photoshot Index Search may not work correctly for still pictures recorded near the beginning of the tape.
- As no photoshot index signals are recorded for still pictures recorded in the Continuous Photoshot Mode (→ 38), the Photoshot Index Search Function cannot be used to search for these still pictures.
- If you keep the [◀◀] or [▶▶] Button pressed for more than 2 seconds, the Intro Search Function is activated and it plays back all still pictures recorded in the Photoshot Mode on the cassette one after another for a few seconds each.
(To cancel the Intro Search Function, press the Play Button [▶] ③ or the Stop Button [■] ④.)

Нахождение фотоснимков

(поиск фотоснимков по индексации)

- Установите переключатель [POWER] в положение [VCR].
- Установите режим [PHOTO] для пункта [SEARCH] в меню [VCR MENU1].

Поиск фотоснимка по индексации в прямом направлении

Нажмите кнопку индексации [▶▶1] ① на устройстве дистанционного управления.

Поиск фотоснимка по индексации в обратном направлении

Нажмите кнопку индексации [◀◀2] ② на устройстве дистанционного управления.

- При каждом нажатии соответствующей кнопки ленты ускоренно перематывается вперед или назад к следующему стоп-кадру, записанному в режиме фотоснимка. По достижении следующего стоп-кадра он воспроизводится непрерывно, однако звук — только в течение приблизительно 4 секунды (Если Вы оставите видеокамеру в режиме воспроизведения стоп-кадра в течение более 6 минут, она переключится в режим остановки с целью предохранения видеоголовок от излишнего износа.)
- Поиск фотоснимка по индексации может работать неправильно для стоп-кадров, записанных в начале ленты.
- Так как для стоп-кадров, записанных в режиме последовательного фотоснимка (→ 39), сигналы индексации фотоснимка не записаны, использование функции поиска фотоснимка по индексации невозможно для поиска этих стоп-кадров.
- Если Вы держите нажатой кнопку [◀◀] или [▶▶] в течение более 2 секунд, активизируется функция поиска начал записей, и воспроизводятся один за другим все стоп-кадры, записанные в режиме фотоснимка, на кассете в течение нескольких секунд каждый. (Для отмены функции поиска начал записей нажмите кнопку воспроизведения [▶] ③ или кнопку остановки [■] ④.)

البحث عن الصور الفوتوغرافية المسجلة

(البحث الفهرسي للصور الفوتوغرافية)

- تم بتبئية المفنح [POWER] إلى [VCR].
- تم بتبئية [SEARCH] على القنسة [VCR MENU1] إلى [PHOTO].

البحث الفهرسي للصور الفوتوغرافية في الإقءه الأمامي إضف زر الفهرس [▶▶1] ① بمفنح التحكم عن بعد.

البحث الفهرسي للصور الفوتوغرافية في الإقءه الخلفي إضف زر الفهرس [◀◀2] ② بمفنح التحكم عن بعد.

- في كل ضفطة للزر المقابل، يتم تقديم الشريط أو ترجيعه إلى الصورة الثابتة التالية المسجلة في وضع التصوير الفوتوغرافي. بعد الوصول إلى الصورة الثابتة التالية، يتم إعادة عرض الصورة الثابتة بصورة متواصلة. مع ذلك الصوت فقط لمدة 4 ثواني تقريباً. (إذا تركت كاميرا الفيديو السينمائية في وضع إعادة عرض الصورة الثابتة لأكثر من 6 دقائق، فإنها تتحول إلى وضع الإيقاف لحماية رؤوس الفيديو ضد البلي المتزايد).
- قد لا يعمل البحث الفهرسي للصور الفوتوغرافية بصورة سليمة بالنسبة للصور الثابتة المسجلة بالقرب من بداية الشريط.
- حيث أنه لا يتم تسجيل إشارات فهرسية للصور الفوتوغرافية المسجلة في وضع التصوير الفوتوغرافي المتتابع (→ 39)، لا يمكن إستخدام وظيفة البحث الفهرسي للصور الفوتوغرافية للبحث عن هذه الصور الثابتة.
- إذا احتفظت بالزر [◀◀] أو [▶▶] مضغوطةً لأكثر من ثانيتين، يتم تنشيط وظيفة البحث الضمني وتقوم بإعادة عرض كافة الصور الثابتة المسجلة في وضع التصوير الفوتوغرافي على الكاسيت واحدة بعد الأخرى بضع ثواني لكل منها. (إلغاء وظيفة البحث الضمني، إضف زر العرض [▶] ③ أو زر الإيقاف [■] ④.)

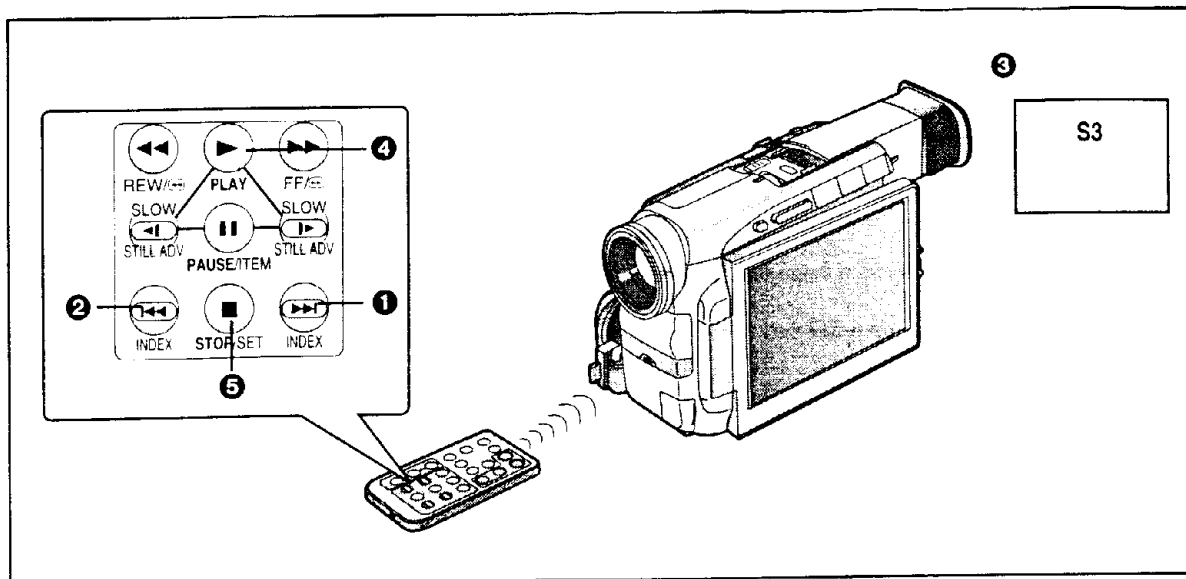

中文

尋影已錄場景的開頭(場景索引尋影)

- 將[POWER]開關設置在[VCR](錄放影機)。
- 將[VCR MENU]菜單上的[SEARCH](尋影)設置在[SCENE](場景)。

正向場景索引尋影時

按遙控器上的索引 [▶▶] 鈕 ① 1次。

反向場景索引尋影時

按遙控器上的索引 [◀◀] 鈕 ② 1次。

- 當你輕按相應的鍵一次時，會出現[S1]指示，並開始尋影下一個帶有索引信號標誌的場景。在場景索引尋影開始之後，每次按該鍵，指示將不斷從[S2]變為[S9]，且會定位於與號碼相應的場景開頭 ③。到達需要的場景之後，將自動開始放映。此時，場景索引尋影功能最多可從目前的錄影帶位置開始，正向或反向尋影9個場景。
- 如果兩個場景索引信號之間的間隔少於1分鐘時，場景索引尋影功能可能無法正常工作。
- 對於錄製在錄影帶開頭附近的靜止圖像，場景索引尋影功能可能無法正常工作。
- 如果你持續按住遙控器上的 [◀◀] 或 [▶▶] 鈕 2 秒鐘以上，將啟動放頭尋影功能。該功能將一個接一個地播放錄影帶上所有帶有索引信號標誌的場景的開頭(每個幾秒鐘)。
(取消放頭尋影功能時，請按放映 [▶] 鈕 ④ 或停止 [■] 鈕 ⑤)。

ENGLISH

Searching for the Beginning of Recorded Scenes (Scene Index Search)

- Set the [POWER] Switch to [VCR].
- Set [SEARCH] on the [VCR MENU] Menu to [SCENE].

Scene Index Search in Forward Direction

Press the Index Button [▶▶] ① on the Remote Controller.

Scene Index Search in Reverse Direction

Press the Index Button [◀◀] ② on the Remote Controller.

- When you briefly press the corresponding button once, the [S1] Indication appears and the search for the next scene marked with an index signal starts. After the Scene Index Search has started, every time you press the button, the indication changes successively from [S2] to [S9], and the beginning of the scene corresponding to the selected number is located. ③ After reaching the desired scene, playback starts automatically. (At a time, Scene Index Search in forward or reverse direction is possible up to the ninth scene marked with index signal from the present tape position.)
- If the interval between two scene index signals is less than 1 minute, the Scene Index Search may not work correctly.
- The Scene Index Search may not work correctly for scenes recorded near the beginning of the tape.
- If you keep the [◀◀] or [▶▶] Button pressed for more than 2 seconds, the Intro Search Function is activated and it plays back the beginning of all scenes marked with an index signal on the cassette one after another for a few seconds each.
(To cancel the Intro Search Function, press the Play Button [▶] ④ or the Stop Button [■] ⑤.)

Нахождение начал записанных сцен (поиск сцен по индексации)

- Установите переключатель [POWER] в положение [VCR].
- Установите режим [SCENE] для пункта [SEARCH] в меню [VCR MENU1].

Поиск сцены по индексации в прямом направлении
Нажмите кнопку индексации [▶▶▶] ① на устройстве дистанционного управления один раз

Поиск сцены по индексации в обратном направлении
Нажмите кнопку индексации [◀◀◀] ② на устройстве дистанционного управления один раз

- При кратковременном нажатии соответствующей кнопки один раз появляется индикация [S1], и начинается поиск следующей сцены, промаркированной сигналом индексации. После того как начался поиск сцены по индексации, при каждом нажатии кнопки индикация последовательно меняется от [S2] до [S9], и обнаруживается начало сцены, соответствующей номеру ③
- По достижении желаемой сцены воспроизведение начинается автоматически (За один раз возможен поиск сцен по индексации в количестве до девяти сцен с настоящей позиции ленты)

- Если интервал между двумя сигналами индексации сцены менее одной минуты, поиск сцен по индексации может работать неправильно
- Поиск сцены по индексации может работать неправильно для сцен, записанных в начале ленты
- Если Вы держите нажатой в течение более 2 секунд кнопку [◀◀◀] или [▶▶▶] активизируется функция поиска начал записей, и воспроизводятся одна за другой все сцены, промаркированные сигналами индексации, на кассете в течение нескольких секунд каждая (Для отмены функции поиска начал записей нажмите кнопку воспроизведения [▶] ④ или кнопку остановки [■] ⑤)

البحث عن بداية المناظر المسجلة
(البحث الفهرسي للمنظر)

- قم بتبئية المفتاح [POWER] إلى [VCR].
- قم بتبئية [SEARCH] على القائمة [VCR MENU1] إلى [SCENE].

البحث الفهرسي للمناظر في الإجهه الأمامي
إضغط زر الفهرس [▶▶▶] ① بمفتاح التحكم عن بعد.

البحث الفهرسي للمناظر في الإجهه الخلفي
إضغط زر الفهرس [◀◀◀] ② بمفتاح التحكم عن بعد.

- عندما تضغط الزر المقابل لوملة وجيزة مرة واحدة، يظهر البيان [S1] ويبدأ البحث عن المنظر التالي المعلم بإشارة فهرسية. بعد أن يبدأ البحث الفهرسي للمنظر، يتغير البيان بالتتابع في كل مرة تضغط فيها الزر من [S2] إلى [S9]. ويتم تحديد موقع بداية المنظر المقابل للرقم المختار ③. بعد الوصول للمنظر المرغوب، يبدأ إعادة العرض أوتوماتيكياً. (في المرة الواحدة، يمكن البحث الفهرسي للمناظر في الإتجاه الأمامي والخلفي حتى المنظر التاسع المعلم بإشارة فهرسية من موقع الشريط الحالي.)
- إذا كانت المسافة بين إشارتين فهرسيين متجاورتين أقل من دقيقة واحدة، قد لا يعمل البحث الفهرسي للمنظر بصورة صحيحة.
- قد لا يعمل البحث الفهرسي للمنظر بصورة صحيحة بالنسبة للمناظر المسجلة بالقرب من بداية الشريط.
- إذا احتفظت بالزر [▶▶▶] أو [◀◀◀] مضمغوطة لأكثر من ثانيتين، يتم تنشيط وظيفة البحث الضمني وتقوم بإعادة عرض كافة المناظر الملمة بإشارة فهرسية على الكاسيت الواحد بعد الآخر بضع ثواني لكل منها.
- لإلغاء وظيفة البحث الضمني، إضغط زر العرض [▶] ④ أو زر الإيقاف [■] ⑤

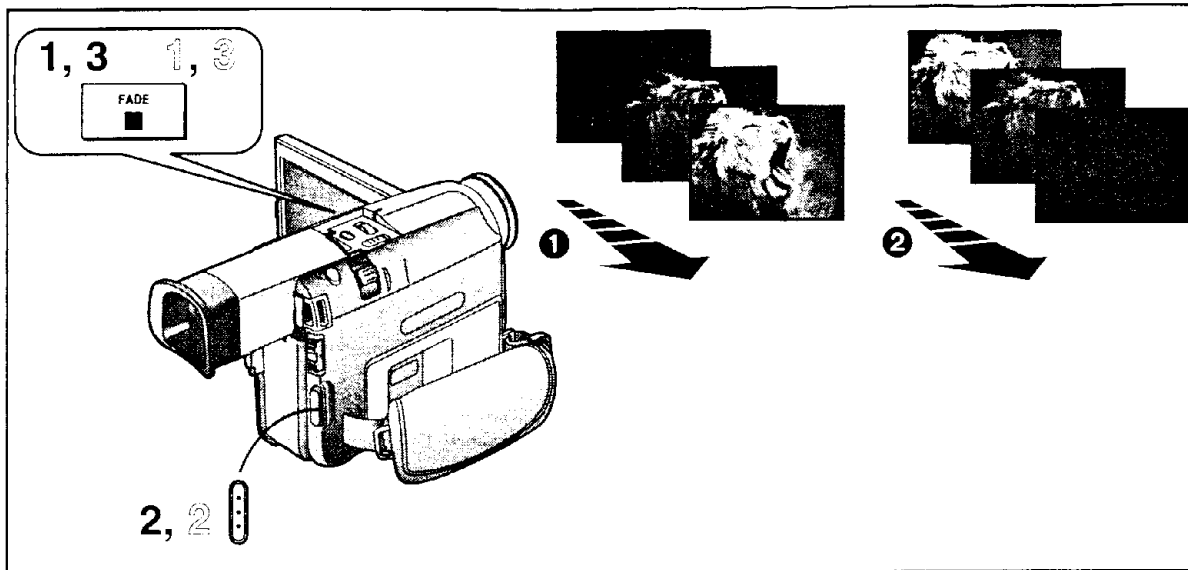

中文

淡入/淡出

淡入 ①

淡入可讓您在場景開頭，使圖像和聲音逐漸從黑屏幕中出現。

- 1 在攝錄影機處於拍攝暫停狀態下，按住淡化鈕[FADE]。
圖像會逐漸消失。
- 2 當圖像已經完全消失後，按啟動/停止鈕，開始拍攝。
- 3 在拍攝開始後約 3 秒鐘，鬆開淡化鈕 [FADE]。
圖像將逐漸重新出現。

淡出 ②

淡出可讓您在場景結尾，使圖像和聲音逐漸消失在黑屏幕中。

- 1 在拍攝中，按住淡化鈕[FADE]。
圖像會逐漸消失。
- 2 當圖像已經完全消失後，按啟動/停止鈕，停止拍攝。
攝錄影機將處於拍攝暫停狀態。
- 3 鬆開淡化鈕[FADE]。

ENGLISH

Fading In/Out

Fading In ①

Fading-in lets you make the picture and sound appear gradually from a black screen at the beginning of a scene.

- 1 With the Movie Camera in the Recording Pause Mode, keep the Fade Button [FADE] pressed.
The picture gradually disappears.
- 2 When the picture has completely disappeared, press the Start/Stop Button to start recording.
- 3 Approximately 3 seconds after the recording has started, release the Fade Button [FADE].
The picture gradually appears again.

Fading Out ②

Fading-out lets you make the picture and sound disappear gradually into a black screen at the end of a scene.

- 1 During recording, keep the Fade Button [FADE] pressed.
The picture gradually disappears.
- 2 After the picture has completely disappeared, press the Start/Stop Button to stop recording.
The Movie Camera is in the Recording Pause Mode.
- 3 Release the Fade Button [FADE].

Плавное введение/выведение изображения и звука

Плавное введение ①

Плавное введение позволяет Вам выполнить постепенное появление изображения и звука из черного экрана в начале сцены

- 1 Когда видеокамера находится в режиме паузы записи, держите нажатой кнопку плавного введения/выведения [FADE]. Изображение постепенно исчезает.
- 2 Когда изображение полностью исчезнет, нажмите кнопку Старт/Стоп, чтобы инициировать запись.
- 3 По истечении приблизительно 3 секунд после начала записи высвободите кнопку плавного введения/выведения [FADE]. Изображение постепенно появляется снова.

Плавное выведение ②

Плавное выведение позволяет Вам выполнить постепенное гашение изображения и звука в черный экран в конце записи.

- 1 Во время записи держите нажатой кнопку плавного введения/выведения [FADE]. Изображение постепенно исчезает.
- 2 После того как изображение полностью исчезнет, нажмите кнопку Старт/Стоп, чтобы остановить запись. Видеокамера находится в режиме паузы записи
- 3 Высвободите кнопку плавного введения/выведения [FADE].

الإظهار/الإخفاء التدريجي للصورة والصوت

الإظهار التدريجي للصورة والصوت ①

يمكنك الإظهار التدريجي للصورة والصوت من جعل الصورة والصوت يظهران تدريجياً من شاشة سوداء عند بداية المنظر.

- 1 مع وجود كاميرا الفيديو السينمائية في وضع الإيقاف المؤقت للتسجيل. إحتفظ بزر الإظهار والإخفاء التدريجي للصورة والصوت [FADE] مضغوطاً. تختفي الصورة تدريجياً.
- 2 عندما تكون الصورة قد إختفت تماماً. إضغط زر البدء / الإيقاف لبدء التسجيل.
- 3 بعد مرور 3 ثواني تقريباً من بدء التسجيل. حرر زر الإظهار والإخفاء التدريجي للصورة والصوت [FADE]. تظهر الصورة تدريجياً مرة أخرى.

الإخفاء التدريجي للصورة والصوت ②

يمكنك الإخفاء التدريجي للصورة والصوت من جعل الصورة والصوت يختفیان تدريجياً إلى شاشة سوداء عند نهاية المنظر.

- 1 أثناء التسجيل. إحتفظ بزر الإظهار والإخفاء التدريجي للصورة والصوت [FADE] مضغوطاً. تختفي الصورة تدريجياً.
- 2 بعد أن تكون الصورة قد اختفت تماماً. إضغط زر البدء / الإيقاف لإيقاف التسجيل. تصبح كاميرا الفيديو السينمائية في وضع الإيقاف المؤقت للتسجيل.
- 3 حرر زر الإظهار والإخفاء التدريجي للصورة والصوت [FADE].

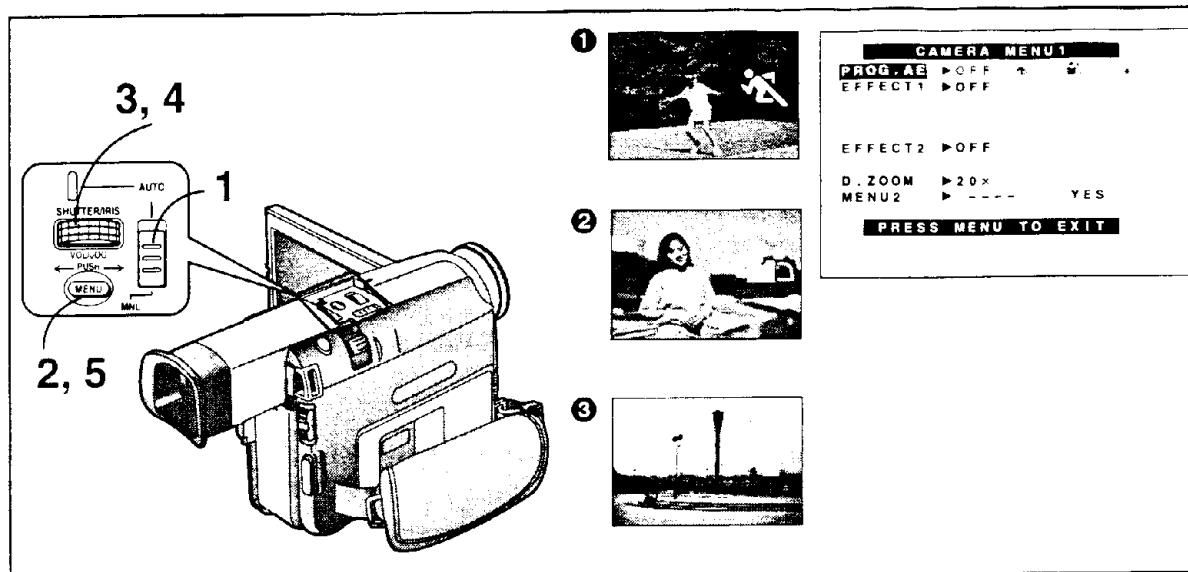

中文

在各種狀況下拍攝 (程序AE)

該功能可讓您選擇最適合特殊拍攝狀況的自動曝光設定。

- 1 將狀態選擇開關設置在[MNL](手動)。
[MNL]指示會出現。
- 2 按[MENU](菜單)鈕。
會出現[CAMERA MENU1]菜單。
- 3 轉動[PUSH]環，選擇[PROG.AE](程序AE)。
- 4 按[PUSH]環，選擇需要的狀態([]、[]或[])。
- 5 按[MENU]鈕，退出菜單。
會出現所選擇的狀態。
[]運動狀態 ①
可拍攝運動場景之類快速移動的目標物。
[]素描特寫 ②
可使目標物明顯地突出於背景。
[]弱光狀態 ③
可將較暗的場景拍得更亮。

取消程序AE功能時

將[CAMERA MENU1]菜單上的[PROG.AE]程序AE，設置在[OFF]。或將狀態選擇開關設置在[AUTO](自動)。

ENGLISH

Recording In Special Situations (Programme AE)

This function lets you select Automatic Exposure settings optimized for special recording situations.







- 1 Set the Mode Selector Switch to [MNL].
The [MNL] Indication appears.
- 2 Press the [MENU] Button.
The [CAMERA MENU1] Menu appears.
- 3 Turn the [PUSH] Dial to select [PROG.AE].
- 4 Press the [PUSH] Dial to select the desired mode ([], [] or []).
- 5 Press the [MENU] Button to exit the Menu.
The indication of the selected mode appears.
[] Sports Mode ①
To record scenes with fast-moving subjects such as sports scenes.
[] Portrait Mode ②
To make subjects stand out sharply from the background.
[] Low Light Mode ③
To record dark scenes more brightly.

Cancelling the Programme AE Function

Set [PROG.AE] on the [CAMERA MENU1] Menu to [OFF]. Or set the Mode Selector Switch to [AUTO].

Запись в различных ситуациях (программа автоматической экспозиции)

Эта функция позволяет Вам выбрать автоматическую экспозицию, оптимально подходящую для специальной ситуации записи.

- 1** Установите переключатель выбора режима в положение [MNL].
Появляется индикация [MNL].
- 2** Нажмите кнопку [MENU].
Появляется меню [CAMERA MENU1].
- 3** Поверните регулятор [PUSH] для выбора пункта [PROG.AE].
- 4** Нажмите регулятор [PUSH] для выбора желаемого режима ([, [, [] или []).
- 5** Нажмите кнопку [MENU] для выхода из меню.
Появляется индикация выбранного режима.
 - 1** [] Режим спорта
Для записи сцен с быстро движущимися объектами, например, спортивных сцен.
 - 2** [] Портрет
Для резкого выделения объектов из окружающего фона.
 - 3** [] Режим низкой освещенности
Для записи темных сцен более ярко.

Отмена функции программы автоматической экспозиции

Установите режим [OFF] для пункта [PROG.AE] в меню [CAMERA MENU1]. Либо установите переключатель выбора режима в положение [AUTO].

التسجيل في الحالات الخاصة (البرنامج AE)



تشكلك هذه الوظيفة من إختيار أوضاع تهيئة التعريض الأوتوماتيكي المثالية من أجل حالات التسجيل الخاصة.

- 1** قم بتهيئة مفتاح إختيار الوضع إلى [MNL].
يظهر البيان [MNL].
- 2** إضغط الزر [MENU].
تظهر القائمة [CAMERA MENU1].
- 3** أدر القرص [PUSH] لإختيار [PROG.AE].
- 4** اضغط القرص [PUSH] لإختيار الوضع المرغوب ([, [, []).
- 5** إضغط الزر [MENU] للخروج من القائمة.
يظهر بيان الوضع المختار.
 - 1** وضع الألعاب الرياضية [] **1**
لتسجيل المناظر ذات الموضوعات السريعة الحركة مثل مناظر الألعاب الرياضية.
 - 2** وضع الصورة [] **2**
لجعل الموضوعات تبرز بوضوح من الخلفية.
 - 3** وضع الإضاءة المنخفضة [] **3**
لتسجيل المناظر المعتمة أكثر وضوحاً.

إلغاء وظيفة برنامج التعريض الأتوماتيكي AE

قم بتهيئة [PROG.AE] على القائمة [CAMERA MENU1] إلى [OFF].
أو قم بتهيئة مفتاح إختيار الوضع إلى [AUTO].

Режим спорта

- При воспроизведении сцен, записанных в режиме спорта, на ЖКМ, Вы можете наслаждаться замедленным воспроизведением и воспроизведением стоп-кадра с очень резкими детальными изображениями
- Избегайте записи с использованием люминесцентных, ртутных или натриевых ламп, так как возможна нестабильность цветности и яркости изображения
- При записи объектов, освещенных сильным светом или с большим отражением света, воспроизводимое изображение может содержать вертикальные полосы света
- Если сцена не достаточно освещена, мигает индикация [].
- При использовании этого режима для записи в помещении возможно мерцание изображения
- Выбор режима спорта [] вместе с режимом усиления [GAINUP] в меню [CAMERA MENU1] невозможен



Режим портрета

- При использовании этого режима для записи в помещении возможно мерцание изображения
- Выбор режима портрета [] вместе с режимом усиления [GAINUP] в меню [CAMERA MENU1] невозможен

Режим низкой освещенности

- Придание достаточной яркости очень темным сценам может оказаться невозможным.

وضع الألعاب الرياضية

- عند إعادة عرض المناظر المسجلة في وضع الألعاب الرياضية، يمكنك الإستمتاع بإعادة عرض الحركة البطيئة والصورة الثابتة للصور الواضحة بتفاصيل دقيقة.
- تجنب التسجيل تحت لمبات النيون، لمبات بخار الزئبق أو الصوديوم في هذا الوضع، حيث يمكن أن تتلبد ألوان ونسوع صورة إعادة العرض.
- عند تسجيل الموضوعات الضامة بواسطة الأضواء الشديدة أو ذات الإنعكاسات الضوئية، قد تحتوي صورة إعادة العرض على خطوط رأسية من الضوء.
- عندما يكون المنظر مضاماً بصورة غير كافية، يبيض البيان [].
- عند استخدام هذا الوضع من أجل التسجيل بالداخل، قد تخفق صورة إعادة العرض.
- لا يمكن إختيار وضع الألعاب الرياضية [] مع وضع الكسب [GAINUP] على القائمة [CAMERA MENU1].

وضع الصورة

- عند استخدام هذا الوضع للتسجيل بالداخل، قد تخفق صورة إعادة العرض.
- لا يمكن إختيار وضع الصورة [] مع وضع الكسب [GAINUP] على القائمة [CAMERA MENU1]

وضع الإضاءة المنخفضة

- قد يكون من غير الممكن جعل المناظر المظلمة للغاية ناصعة بدرجة كافية.

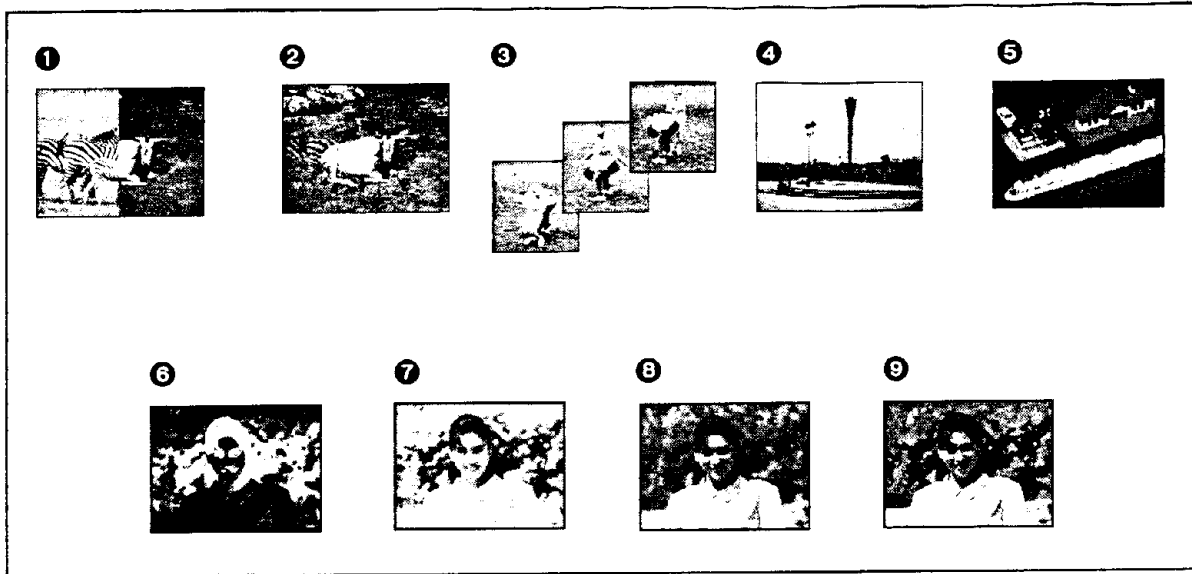

中文

用特殊效果拍攝

(數位效果)

有九種不同的狀態可用於增添特殊數位圖像效果。

數位效果 1[EFFECT1]

- ① **划變狀態[WIPE]**
該功能可用新場景的圖像逐漸取代以前拍攝的最後圖像，像拉上窗簾一般。有關細節，(→ 76)。
- ② **混合狀態[MIX]**
該功能將在新場景圖像的淡入中，使以前拍攝的最後圖像逐漸淡出。有關細節，(→ 78)。
- ③ **頻閃狀態[STROBE]**
可用頻閃觀測儀一般的效果拍攝圖像。
- ④ **超高靈敏度狀態[GAIN UP]**
該功能會電子性地增加圖像的亮度。
該狀態中，請手動調節聚焦。
- ⑤ **拖尾效果狀態[TRACER]**
將用拖尾效果錄製圖像。
如果您在連續拍攝狀態下進行拍攝時(→ 38)，僅第一張靜止圖像才具有此效果。

數位效果 2[EFFECT2]

- ⑥ **負片 / 正片狀態[NEGA]**
拍攝的圖像色彩顛倒，如同照片的底片一樣。
- ⑦ **棕色狀態[SEPIA]**
用棕色調拍攝場景，類似舊照片的色彩。
- ⑧ **黑白狀態[B/W]**
將以黑白色拍攝圖像。
- ⑨ **曝光過久狀態[SOLARI]**
以繪畫一般的效果拍攝圖像。

ENGLISH

Recording with Special Effects

(Digital Effects)

There are 9 different modes available for adding special digital picture effects.

Digital Effects 1 [EFFECT1]

- ① **Wipe Mode [WIPE]**
It gradually replaces a picture of the last previously recorded scene with the picture of the new scene, like drawing a curtain. For details, (→ 76).
- ② **Mix Mode [MIX]**
It gradually fades out the picture of the last previously recorded scene while fading in the picture of the new scene. For details, (→ 78).
- ③ **Strobe Mode [STROBE]**
It records the pictures with a stroboscope-like effect.
- ④ **Gain-up Mode [GAIN UP]**
It electronically brightens up the picture.
In this mode, adjust the focus manually.
- ⑤ **Trailing Effect Mode [TRACER]**
The picture is recorded with a trailing effect.
If you record in the Continuous Photoshot Mode (→ 38), only the first still picture has this effect.

Digital Effects 2 [EFFECT2]

- ⑥ **Negative/Positive Mode [NEGA]**
The recorded pictures have reversed colours similar to photographic negatives.
- ⑦ **Sepia Mode [SEPIA]**
Scenes are recorded with a brown tint similar to the colour of old photographs.
- ⑧ **Black & White Mode [B/W]**
The picture is recorded in black and white.
- ⑨ **Solarisation Mode [SOLARI]**
The picture is recorded with an effect similar to a painting.

Запись со специальными эффектами (цифровыми эффектами)

Следующие 9 режимов делают возможным придание специальных эффектов цифрового изображения Вашим записям.

Цифровые эффекты 1 [EFFECT1]

- 1 **Режим вытеснения [WIPE]**
В этом режиме выполняется постепенная замена изображения последней записанной сцены изображением новой сцены, подобно задегиванию шторы. Подробности (→ 77)
- 2 **Режим микширования [MIX]**
В этом режиме выполняется плавное выведение изображения последней сцены во время плавного введения изображения новой сцены. Подробности (→ 79)
- 3 **Режим стробирования [STROBE]**
В этом режиме изображения записываются со стробоскопическим эффектом.
- 4 **Режим усиления [GAIN UP]**
В этом режиме изображению придается яркость электронным способом.
В этом режиме подрегулируйте фокус вручную.
- 5 **Режим эффекта запаздывания [TRACER]**
Изображение записывается с эффектом запаздывания.
Если Вы записываете в режиме последовательного фотоснимка (→ 39), только первый стоп-кадр имеет этот эффект.

Цифровые эффекты 2 [EFFECT2]

- 6 **Режим негатива/позитива [NEGA]**
Записанные изображения имеют обращенные цвета, подобные фотографическому негативу.
- 7 **Режим окраски сепия [SEPIA]**
Сцены записываются с коричневой окраской, подобной таковой на старых фотографиях.
- 8 **Черно-белый режим [B/W]**
Сцены записываются в черно-белом изображении.
- 9 **Режим соляризации [SOLARI]**
Изображение записывается с эффектом, подобным рисованию.

التسجيل بالتأثيرات الخاصة

(التأثيرات الرقمية)

هناك 9 أوضاع مختلفة متوفرة من أجل إضافة تأثيرات صورة رقمية خاصة.

التأثيرات الرقمية 1 [EFFECT1]

- 1 **وضع المسح [WIPE]**
يعمل على إحلال صورة المنظر السابق المسجل مؤخراً تدريجياً بصورة المنظر الجديد، مثل إسدال الستار. من أجل التفاصيل، (→77).
- 2 **وضع الخلط [MIX]**
يخفي صورة المنظر السابق المسجل مؤخراً تدريجياً بينما يُظهر صورة المنظر الجديد تدريجياً. من أجل التفاصيل، (→79).
- 3 **وضع سنروب [STROBE]**
يسجل الصورة بتأثير شبه ستروبوسكوبي.
- 4 **وضع الكسب [GAINUP]**
يُزيد نضوع الصورة إلكترونياً. في هذا الوضع إضبط التركيز البؤري يدوياً.
- 5 **وضع التأثير التخطيطي [TRACER]**
يتم تسجيل الصورة بالتأثير التخطيطي. إذا قمت بالتسجيل في وضع التصوير الفوتوغرافي المتواصل (→39)، سيكون هذا التأثير للصورة الأولى فقط.

التأثير الرقمي 2 [EFFECT2]

- 6 **وضع الصورة السلبية/الموجبة [NEGA]**
يكون للصور المسجلة ألواناً معكوسة مثل الصور الفوتوغرافية السلبية.
- 7 **وضع اللون البني الداكن [SEPIA]**
يتم تسجيل المناظر بدرجة لونية بنية اللون شبيهة بلون الصور الفوتوغرافية القديمة.
- 8 **وضع اللون الأسود والأبيض [B/W]**
يتم تسجيل الصورة باللون الأسود والأبيض.
- 9 **وضع التعريض الزائد [SOLARI]**
يتم تسجيل الصورة بتأثير شبيه بالتلوين.

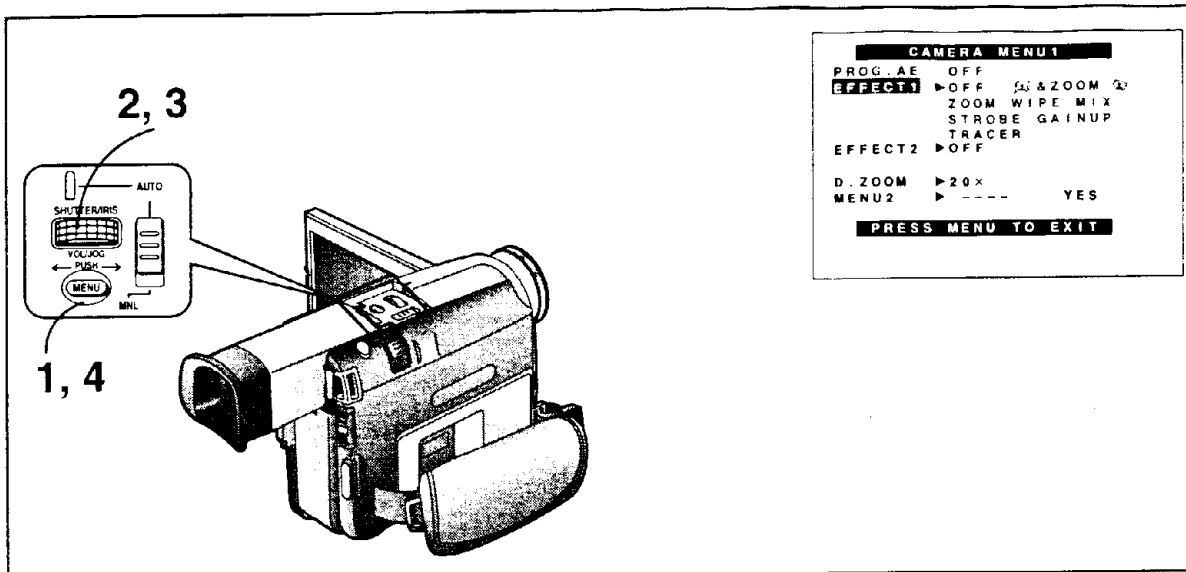

中文

用特殊效果拍攝 (數位效果) (接上頁)

選擇需要的數位效果時

- 1 按[MENU](菜單)鈕。
會出現[CAMERA MENU1]菜單。
- 2 轉動[PUSH]環，選擇[EFFECT1](效果 1)或[EFFECT2](效果 2)。
- 3 按[PUSH]環，選擇需要的數位效果。
- 4 按[MENU]鈕，推出菜單。
 - 圖像即會具備所選擇的效果。然而，只有在相應的狀態下進行實際拍攝時，才能見到刻變功能和混合功能的效果。(→ 76,78)

- 如果您已將[CAMERA MENU1]菜單上的[EFFECT1]設置在[GAINUP]時，需要手動調節聚焦。然而，卻無法調節快門速度和選擇的白色平衡狀態。
- 如果您已將[CAMERA MENU1]菜單上的[EFFECT2]設置在[B/W]或[SEPIA]時，則無法改變所選擇的白色平衡狀態。
- 在[CAMERA MENU1]菜單上，不能與超高靈敏度狀態[GAINUP]一起，同時選擇運動狀態[]或素描特寫狀態[]。

取消數位效果時

將[CAMERA MENU1]菜單上的[EFFECT1]或[EFFECT2]設定在[OFF]。

ENGLISH

Recording with Special Effects (Digital Effects) (Continued)

Selecting the Desired Digital Effect

- 1 Press the [MENU] Button.
The [CAMERA MENU1] Menu appears.
- 2 Turn the [PUSH] Dial to select [EFFECT1] or [EFFECT2].
- 3 Press the [PUSH] Dial to select the desired digital effect.
- 4 Press the [MENU] Button to exit the Menu.
 - The picture now has the selected digital effect. However, the effect of the Wipe Function and the Mix Function only become visible when actually recording in the respective mode. (→ 76, 78)

- If you have set [EFFECT1] on the [CAMERA MENU1] Menu to [GAINUP], you need to adjust the focus manually; however, adjusting the shutter speed and selecting a white balance mode are not possible.
- If you have set [EFFECT2] on the [CAMERA MENU1] Menu to [B/W] or [SEPIA], changing the selected white balance mode is not possible.
- It is not possible to select the Sports Mode [] or the Portrait Mode [] together with the Gain-up Mode [GAINUP] on the [CAMERA MENU1] Menu.

Cancelling the Digital Effect

Set [EFFECT1] or [EFFECT2] on the [CAMERA MENU1] Menu to [OFF].

Запись со специальными эффектами (цифровыми эффектами) (продолжение)

Выбор желаемого цифрового эффекта

- 1 Нажмите кнопку [MENU].
Появляется меню [CAMERA MENU1].
- 2 Поверните регулятор [PUSH] для выбора пункта [EFFECT1] или [EFFECT2].
- 3 Нажмите регулятор [PUSH] для выбора желаемого цифрового эффекта.
- 4 Нажмите кнопку [MENU] для выхода из меню.
 - Сейчас изображение имеет выбранный цифровой эффект. Однако эффект функции вытеснения и эффект функции микширования становятся видимыми только тогда, когда выполняется действительная запись в соответствующем режиме (→ 77, 79)
 - Если Вы установите режим [GAINUP] для пункта [EFFECT1] в меню [CAMERA MENU1], необходимо подрегулировать фокус вручную; однако регулировка скорости затвора вручную и выбор режима баланса белого невозможны.
 - Если Вы установите режим [B/W] или [SEPIA] для пункта [EFFECT2] в меню [CAMERA MENU1], изменение выбранного режима баланса белого невозможно.
 - Выбор режима спорта [] или режима портрета [] вместе с режимом усиления [GAINUP] в меню [CAMERA MENU1] невозможен.

Отмена цифрового эффекта

Установите режим [OFF] для пункта [EFFECT1] или [EFFECT2] в меню [CAMERA MENU1]

التسجيل بالتأثيرات الخاصة

(التأثيرات الرقمية) (تتمة)

إختيار التأثير الرقمي المرغوب

- 1 اضغط الزر [MENU].
تظهر القائمة [CAMERA MENU1].
- 2 أدر القرص [PUSH] لاختيار [EFFECT1] أو [EFFECT2].
- 3 اضغط القرص [PUSH] لاختيار التأثير الرقمي المرغوب.
- 4 اضغط الزر [MENU] للخروج من القائمة.
 - يكون للصورة التأثير الرقمي المختار الآن. مع ذلك، يصبح تأثير وظيفة المسح ووظيفة الخلط مرئياً فقط عند التسجيل الفعلي في الوضع الخاص (→ 77, 79)
 - إذا كنت قد قمت بتهيئة [EFFECT1] على القائمة [CAMERA MENU1] إلى [GAINUP]، فإنك سوف تكون في حاجة إلى ضبط التركيز اليدوي يدوياً؛ ومع ذلك، لا يمكن ضبط سرعة غطاء الفلق واختيار وضع توازن البياض.
 - إذا كنت قد قمت بتهيئة [EFFECT2] على القائمة [CAMERA MENU1] إلى [B/W] أو [SEPIA]، فإن تغيير وضع توازن البياض المختار غير ممكن.
 - لا يمكن إختيار وضع الألعاب الرياضية [] أو وضع الصورة [] مع وضع الكسب [GAINUP] على القائمة [CAMERA MENU1].

إلغاء التأثير الرقمي

إضغط [EFFECT1] أو [EFFECT2] على القائمة [CAMERA MENU1] إلى [OFF].

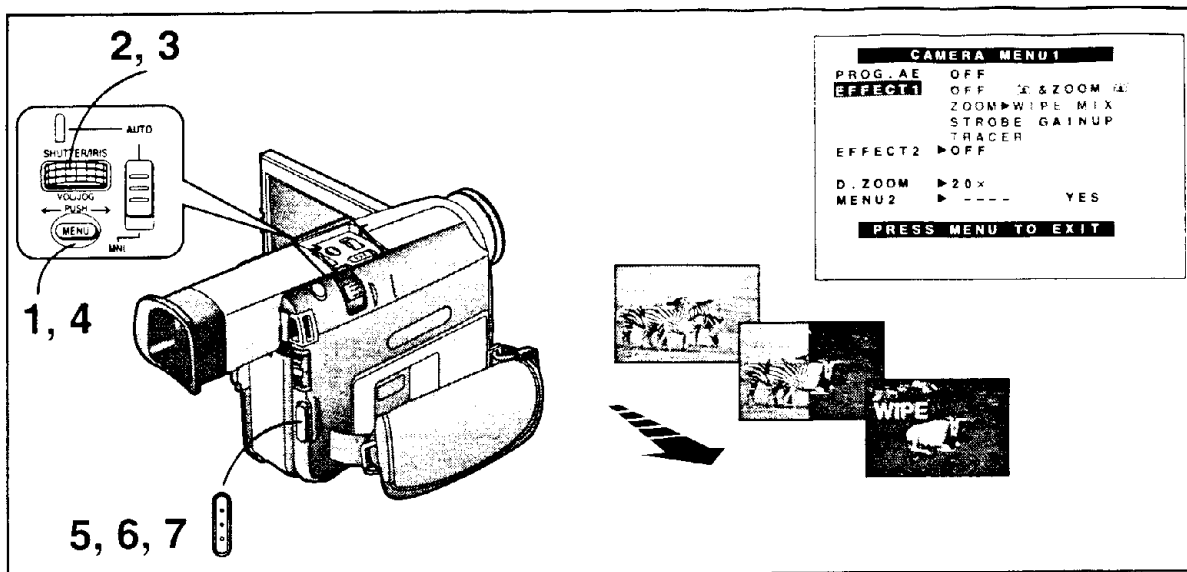

中文

用特殊效果拍攝 (數位效果) (接上頁)

■ 划變狀態

該功能可用新場景的圖像逐漸取代以前拍攝的最後圖像，像拉上窗簾一般。

- 1 按[MENU](菜單) 鈕。
會出現[CAMERA MENU1]菜單。
- 2 轉動[PUSH]環，選擇[EFFECT1](效果 1)。
- 3 按[PUSH]環，選擇[WIPE](划變)。
- 4 按[MENU]鈕，推出菜單。
會出現[WIPE]指示。
- 5 按啟動 / 停止鈕，開始拍攝。
將開始普通拍攝。
- 6 按啟動 / 停止鈕，暫停拍攝。
最後的圖像將被保存在記憶體中。
[WIPE]指示將變為[WIPE]。
- 7 按啟動 / 停止鈕，再次開始拍攝。
以前場景的最後圖像將逐漸被新的場景取而代之。

ENGLISH

Recording with Special Effects (Digital Effects) (Continued)

■ Wipe Mode

It gradually replaces a still picture of the last recorded scene with the moving picture of the new scene, like drawing a curtain.

- 1 **Press the [MENU] Button.**
The [CAMERA MENU1] Menu appears.
- 2 **Turn the [PUSH] Dial to select [EFFECT1].**
- 3 **Press the [PUSH] Dial to select [WIPE].**
- 4 **Press the [MENU] Button to exit the Menu.**
The [WIPE] Indication appears.
- 5 **Press the Start/Stop Button to start recording.**
The normal recording starts.
- 6 **Press the Start/Stop Button to pause recording.**
The last picture is stored in memory.
The [WIPE] Indication changes to [WIPE].
- 7 **Press the Start/Stop Button to start recording again.**
The last picture of the previous scene is gradually replaced by the new scene.

Запись со специальными эффектами (цифровыми эффектами) (продолжение)

■ Режим вытеснения

В этом режиме выполняется постепенная замена стоп-кадра последней записанной сцены движущимся изображением новой сцены, подобно задергиванию шторы.

- 1 Нажмите кнопку [MENU].
Появляется меню [CAMERA MENU1].
- 2 Поверните регулятор [PUSH] для выбора пункта [EFFECT1].
- 3 Нажмите регулятор [PUSH] для выбора режима [WIPE].
- 4 Нажмите кнопку [MENU] для выхода из меню.
Появляется индикация [WIPE].
- 5 Нажмите кнопку Старт/Стоп для инициирования записи.
Начинается нормальная запись.
- 6 Нажмите кнопку Старт/Стоп для паузы записи.
Последнее изображение сохраняется в памяти.
Индикация [WIPE] изменяется на [WIPE].
- 7 Нажмите кнопку Старт/Стоп для повторного инициирования записи.
Последнее изображение предыдущей сцены постепенно заменяется новой сценой.

التسجيل بالتأثيرات الخاصة

(التأثيرات الرقمية) (تتمة)

■ وضع المسح

يعمل على الإحلال التدريجي للصورة الثابتة لآخر منظر مسجل بالصورة المتحركة للمنظر الجديد، مثل إسدال الستار.

- 1 اضغط الزر [MENU].
تظهر القائمة [CAMERA MENU1].
- 2 أدر القرص [PUSH] لاختيار [EFFECT1].
- 3 اضغط القرص [PUSH] لاختيار [WIPE].
- 4 اضغط الزر [MENU] للخروج من القائمة.
يظهر البيان [WIPE].
- 5 اضغط زر البدء/الإيقاف لبدء التسجيل.
يبدأ التسجيل العادي.
- 6 اضغط زر البدء/الإيقاف لإيقاف التسجيل مؤقتاً.
يتم تخزين الصورة الأخيرة في الذاكرة.
يتغير البيان [WIPE] إلى [WIPE].
- 7 اضغط زر البدء/الإيقاف لبدء التسجيل مرة أخرى.
يتم الإحلال التدريجي للصورة الأخيرة للمنظر السابق بالمنظر الجديد.

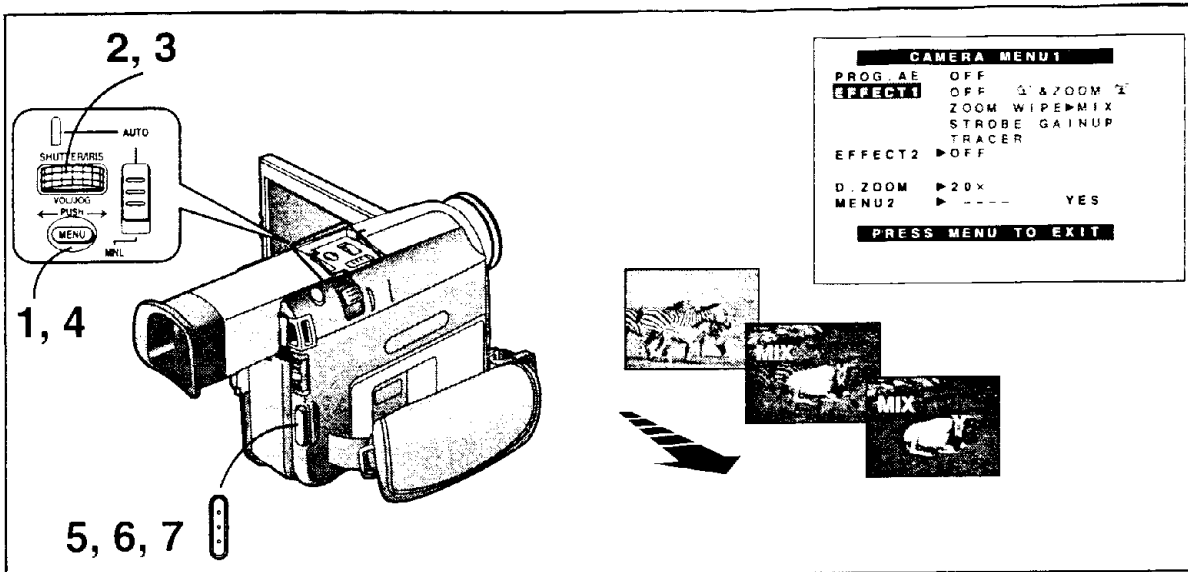

中文

用特殊效果拍攝 (數位效果) (接上頁)

■ 混合狀態

該功能將在新場景圖像的淡入中，使以前拍攝的最後圖像逐漸淡出。

- 1 按[MENU](菜單) 鈕。
會出現[CAMERA MENU1]菜單。
- 2 轉動[PUSH]環，選擇[EFFECT1](效果 1)。
- 3 按[PUSH]環，選擇[MIX](混合)。
- 4 按[MENU]鈕，推出菜單。
會出現[MIX]指示。
- 5 按啟動/停止鈕，開始拍攝。
就開始普通拍攝。
- 6 按啟動/停止鈕，暫停拍攝。
最後的圖像將被保存在記憶中。
[MIX]指示將變為[MIX]。
- 7 按啟動/停止鈕，再次開始拍攝。
在新場景淡入中，最後的圖像將逐漸淡出。

ENGLISH

Recording with Special Effects (Digital Effects) (Continued)

■ Mix Mode

It gradually fades out a still picture of the last recorded scene while fading in the moving picture of the new scene.

- 1 Press the [MENU] Button.
The [CAMERA MENU1] Menu appears.
- 2 Turn the [PUSH] Dial to select [EFFECT1].
- 3 Press the [PUSH] Dial to select [MIX].
- 4 Press the [MENU] Button to exit the Menu.
The [MIX] Indication appears.
- 5 Press the Start/Stop Button to start recording.
The normal recording starts.
- 6 Press the Start/Stop Button to pause recording.
The last picture is stored in memory.
The [MIX] Indication changes to [MIX].
- 7 Press the Start/Stop Button to start recording again.
The last picture gradually fades out while the new scene fades in.

Запись со специальными эффектами (цифровыми эффектами) (продолжение)

■ Режим микширования

В этом режиме выполняется плавное выведение стоп-кадра последней сцены во время плавного введения движущегося изображения новой сцены

- 1 Нажмите кнопку [MENU].
Появляется меню [CAMERA MENU1]
- 2 Поверните регулятор [PUSH] для выбора пункта [EFFECT1].
- 3 Нажмите регулятор [PUSH] для выбора режима [MIX].
- 4 Нажмите кнопку [MENU] для выхода из меню.
Появляется индикация [MIX]
- 5 Нажмите кнопку Старт/Стоп для инициирования записи.
Начинается нормальная запись.
- 6 Нажмите кнопку Старт/Стоп для паузы записи.
Последнее изображение сохраняется в памяти.
Индикация [MIX] изменяется на [MIX].
- 7 Нажмите кнопку Старт/Стоп для повторного инициирования записи.
Последнее изображение постепенно плавно выводится во время плавного введения новой сцены.

التسجيل بالتأثيرات الخاصة

(التأثيرات الرقمية) (تتمة)

■ وضع الخلط

يعمل على الإخفاء التدريجي للصورة الثابتة لآخر منظر مسجل بينما يتم إظهار الصورة المتحركة للمنظر الجديد تدريجياً.

- 1 اضغط الزر [MENU].
تظهر القائمة [CAMERA MENU1].
- 2 أدر القرص [PUSH] لاختيار [EFFECT1].
- 3 اضغط القرص [PUSH] لاختيار [MIX].
- 4 اضغط الزر [MENU] للخروج من القائمة.
يظهر البيان [MIX].
- 5 اضغط زر البدء/الإيقاف لبدء التسجيل.
يبدأ التسجيل العادي.
- 6 اضغط زر البدء/الإيقاف لإيقاف التسجيل مؤقتاً.
يتم تخزين الصورة الأخيرة في الذاكرة.
يتغير البيان [MIX] إلى [MIX].
- 7 اضغط زر البدء/الإيقاف لبدء التسجيل مرة أخرى.
تختفي الصورة الأخيرة تدريجياً بينما يظهر المنظر الجديد تدريجياً..

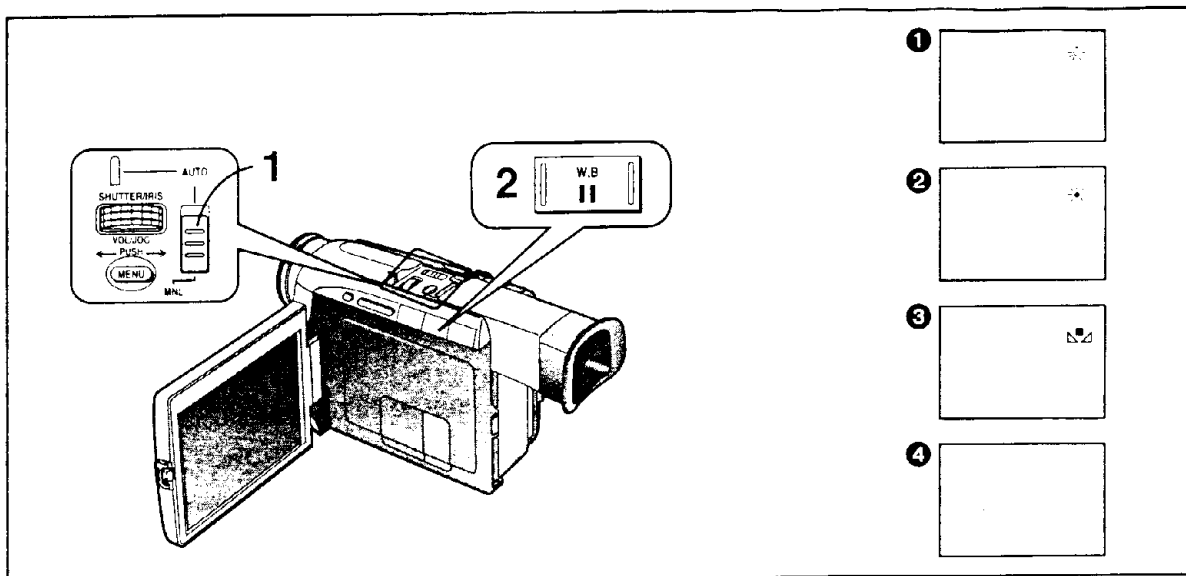

中文

用自動色彩拍攝 (白色平衡)

該攝影機會自動調節白色平衡，以確保用自然色彩來拍攝圖像。然而，對於某些類型的目標物和燈光條件，該自動白色平衡調節狀態可能無法確保自然色彩 (→ 162, 164)。在此情況下，您可選擇下面將要解釋的三種預設狀態之一 (室內、室外或上次手動調節的白色平衡設定)，或手動調節白色平衡 (→ 82)。

1 將狀態選擇開關設置在[MNL](手動)。
當出現[MNL]指示。

2 按白色平衡鈕[W.B]。
重複按[W.B]鈕，可選擇需要的白色平衡狀態。

狀態將以下列順序改變

- 1 室內狀態 (☼)
(在日光燈下拍攝時 (☼))
- 2 室外狀態 (☀)
- 3 上次手動調節的白色平衡設定 (→ 82) (☼)
- 4 自動白色平衡調節 (無指示)

- 如果您已經將[CAMERA MENU1]菜單上的[EFFECT1]設置在[GAINUP]，或已經將[EFFECT2]設置在[SEPIA]或[B/W]時，則無法選擇白色平衡狀態。
- 改變白色平衡狀態時，須在光學變焦範圍之內 (1倍 - 10倍) 設定攝錄設備。若您試圖在數位變焦範圍內進行調節時，[MNL]指示會閃爍。

恢復自動白色平衡調節狀態時

重複按[W.B]鈕，直至所有的白色平衡狀態指示 (☼, ☀, ☼, [MNL]) 都消失為止。或者，將狀態選擇開關設置在[AUTO]。

ENGLISH

Recording with Natural Colours (White Balance)

This Movie Camera automatically adjusts the white balance to ensure that the pictures are recorded with natural colours. For certain types of subjects and lighting conditions, however, this Auto White Balance Adjustment Mode may not be able to ensure natural colours (→ 162, 164). In these cases, you can select either one of the 3 preset modes explained below (indoor, outdoor, or the last manually adjusted white balance setting), or you can manually adjust the white balance (→ 82).

1 Set the Mode Selector Switch to [MNL].
The [MNL] Indication appears.

2 Press the White Balance Button [W.B].
Repeatedly press the [W.B] Button to select the desired White Balance Mode.

The modes change in the following order:

- 1 Indoor Mode (☼)
(recording under incandescent lamp) (☼)
- 2 Outdoor Mode (☀)
- 3 Last manually adjusted White Balance setting (→ 82) (☼)
- 4 Automatic White Balance Adjustment (no indication)

- If you have set [EFFECT1] on the [CAMERA MENU1] Menu to [GAINUP] or you have set [EFFECT2] to [SEPIA] or [B/W], it is not possible to change a white balance mode.
- To change the white balance mode, the Movie Camera must be set within the optical zoom range (1x - 10x). If you try to adjust it in the digital zoom range, the [MNL] Indication flashes.

Returning to the Auto White Balance Adjustment Mode

Press the [W.B] Button repeatedly until none of the White Balance Mode Indications (☼, ☀, ☼, [MNL]) are displayed any more. Or, set the Mode Selector Switch to [AUTO].

Запись с натуральной цветностью (баланс белого)

Эта видеокамера автоматически регулирует баланс белого для обеспечения того, что изображение записывается с натуральной цветностью. Однако для определенных типов объектов и условий освещения режим автоматической регулировки баланса белого не может обеспечить натуральную цветность. (→ 163, 165) В этих случаях Вы можете выбрать один из 3-х предварительно установленных режимов, объясненных ниже (внутри помещения, на улице или последняя подрегулированная вручную установка баланса белого), или Вы можете подрегулировать баланс белого вручную. (→ 83)

1 Установите переключатель выбора режима в положение [MNL].
Появляется индикация [MNL].

2 Нажмите кнопку баланса белого [W.B].
Повторно нажимайте кнопку [W.B] для выбора желаемого режима баланса белого

Режимы изменяются в следующем порядке.

- 1 Режим внутри помещения (запись под лампочкой накаливания) (☼)
- 2 Режим на улице (☼)
- 3 Последняя подрегулированная вручную установка баланса белого (→ 83) (☼)
- 4 Автоматическая регулировка баланса белого (нет индикации)

- Если Вы установите режим [GAINUP] для пункта [EFFECT1] в меню [CAMERA MENU1], или если Вы установите режим [B/W] или [SEPIA] для пункта [EFFECT2], изменение режима баланса белого невозможно
- Для изменения режима баланса белого видеокамера должна быть установлена в пределах диапазона оптической трансфокации (1X - 10X). Если Вы попытаетесь подрегулировать его в диапазоне цифровой трансфокации, мигает индикация (☼)

Возврат в автоматический режим регулировки баланса белого

Повторно нажимайте кнопку [W.B] до тех пор, пока не будет высвечиваться ни одна из индикаций режима баланса белого (☼, ☼, ☼). Либо установите переключатель выбора режима в положение [AUTO]

التسجيل بألوان طبيعية

(توازن البياض)

إن كاميرا الفيديو السينمائية هذه تضبط توازن البياض أوتوماتيكياً لضمان أن الصور يتم تسجيلها بألوان طبيعية. بالنسبة لبعض أنواع معينة من الموضوعات وظروف الإضاءة، مع ذلك، قد لا يكون وضع الضبط الأوتوماتيكي لتوازن البياض هذا قادراً على ضمان الألوان الطبيعية (163, 165) →). في هذه الحالات، يمكنك أن تختار أي من أوضاع الضبط المسبق الثلاثة المشروحة للأسفل (الداخلي، الخارجي، أو آخر تهيئة لتوازن البياض المبسطة يدوياً) أو يمكنك ضبط توازن البياض يدوياً (83) →).

1 قم بتهيئة مفتاح إختيار الوضع إلى [MNL].
يظهر البيان [MNL].

2 اضغط زر توازن البياض [W.B].

إضغط الزر [W.B] بصورة متكررة لاختيار وضع توازن البياض المرغوب.

تتغير الأوضاع بالترتيب التالي:

- 1 الوضع الداخلي (التسجيل تحت لمة متوهجة) (☼)
- 2 الوضع الخارجي (☼)
- 3 آخر تهيئة لتوازن البياض المبسطة يدوياً (83) → (☼)
- 4 الضبط الأوتوماتيكي لتوازن البياض. (لا يوجد بيان)

• إذا كنت قد قمت بضبط [EFFECT1] على القائمة [CAMERA MENU1] إلى [GAINUP] أو قمت بتهيئة [EFFECT2] إلى [SEPIA] أو [B/W]، لن يمكن تغيير توازن البياض.

• لتغيير وضع توازن البياض، يجب تهيئة كاميرا الفيديو السينمائية ضمن نطاق الزوم البصري (10x-1x)، إذا حاولت أن تضبط في نطاق الزوم الرقمي، يومض البيان [MNL].

العودة إلى وضع الضبط الأوتوماتيكي لتوازن البياض

إضغط الزر [W.B] بصورة متكررة حتى لا يتم عرض أي من بيانات توازن البياض (☼, ☼, ☼). أو قم بتهيئة مفتاح إختيار الوضع إلى [AUTO].

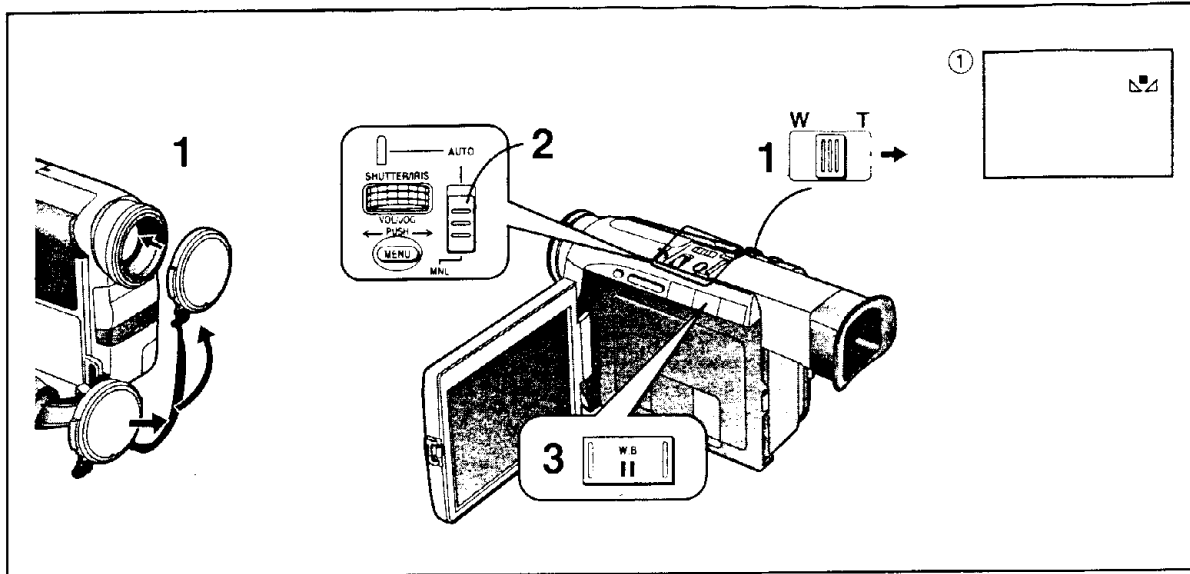

中文

手動調節白色平衡

由於自動白色平衡調節狀態 (→ 164) 只能確保該範圍之內的燈光類型能夠獲得自然色彩，所以，對於範圍 ① 之外的所有其它類型的燈光，請使用手動白色平衡調節狀態。為了幾乎所有的類型的燈光下都能獲得良好的結果，建議您像專業一樣，對每個新場景都進行手動白色平衡調節。

- 1 裝上鏡頭蓋，進行拉近，直至整個屏幕變成白色。
- 2 將狀態選擇開關設置在[MNL](手動)。會出現[MNL]指示。
- 3 持續按住[W.B]鈕，直至[WB]指示 ① 停止閃爍，且保持亮起為止。

- 將在手動白色平衡調節已告結束。如果您以後，如已將使用了自動白色平衡調節後，想重新使用該設定時，按 [W.B] 白色平衡 3 次，可取出該設定 (在此情況下，[WB] 指示會閃爍)。
- 當照明減弱，[WB] 指示保持閃爍時，則無法進行手動白色平衡調節。
- 如果您已經將 [CAMERA MENU1] 菜單上的 [EFFECT1] 設置在 [GAINUP]，或已經將 [EFFECT2] 設置在 [SEPIA] 或 [B/W] 時，則無法調節白色平衡。
- 當攝錄影機被設置在光學變焦範圍 (1倍 - 10倍) 之內時，只能調節白色平衡。若您試圖在數位變焦範圍內進行調節時，[WB] 指示會閃爍。

恢復自動白色平衡

調節狀態時

重複按 [W.B] 鈕，直至所有的白色平衡狀態指示 ([WB]、[+]、[WB]) 都消失為止。或者，將狀態選擇開關設置在 [AUTO]。

ENGLISH

Adjusting the White Balance Manually

Use the Manual White Balance Adjustment Mode for all types of lighting outside the range ① (→ 164), as the Auto White Balance Adjustment Mode can only ensure natural colours for the types of lighting within that range. For optimum results under almost any type of lighting, we recommend that you adjust the white balance manually for each new scene.

- 1 Attach the Lens Cap and zoom in until the entire screen becomes white.
- 2 Set the Mode Selector Switch to [MNL]. The [MNL] Indication appears.
- 3 Keep the [W.B] Button pressed until the [WB] Indication ① stops flashing and remains lit.

- The Manual White Balance Adjustment is now finished. If you want to use this setting again later on, for example after having used Automatic White Balance Adjustment, you can recall it by pressing the [W.B] Button 3 times. (In this case, the [WB] Indication flashes.)
- When the [WB] Indication remains flashing under weak illumination, the Manual White Balance Adjustment cannot be set manually.
- If you have set [EFFECT1] on the [CAMERA MENU1] Menu to [GAINUP], or you have set [EFFECT2] to [SEPIA] or [B/W], it is not possible to adjust the white balance.
- Adjusting the white balance is only possible when the Movie Camera is set within the optical zoom range (1×-10×). If you try to adjust it in the digital zoom range, the [WB] indication flashes.

Returning to the Auto White Balance Adjustment Mode

Press the [W.B] Button repeatedly until none of the White Balance Mode Indications ([WB], [+], [WB]) are displayed any more. Or, set the Mode Selector Switch to [AUTO].

Регулировка баланса белого вручную

Используйте режим ручной регулировки баланса белого для всех типов освещения, находящихся вне диапазона ① (→ 165), так как режим автоматической регулировки баланса белого может обеспечить натуральную цветность только для типов освещения в пределах этого диапазона. Для оптимальных результатов для почти всех типов освещения рекомендуется регулировать баланс белого вручную для каждой новой сцены, как это делают профессионалы.

- 1** Присоедините крышку объектива и выполните наезд до тех пор, пока весь экран искателя не станет белым.
- 2** Установите переключатель выбора режима в положение [MNL].
Появляется индикация [MNL].
- 3** Держите нажатой кнопку [W.B] до тех пор, пока не прекратится мигание индикации [W.B] ①, и она останется высвеченной.
 - Регулировка баланса белого сейчас закончена. Если Вы желаете использовать эту установку снова в дальнейшем, например, после использования автоматической регулировки баланса белого, Вы можете вызвать её с помощью нажатия кнопки [W.B] 3 раза (в этом случае мигает индикация [W.B]).
 - Когда индикация [W.B] ① остается мигающей при слабом освещении, установка регулировки баланса белого вручную невозможна.
 - Если Вы установите режим [GAINUP] для пункта [EFFECT1] в меню [CAMERA MENU1], или если Вы установите режим [B/W] или [SEPIA] для пункта [EFFECT2], изменение выбранного режима баланса белого невозможно.
 - Регулировка баланса белого возможна только тогда, когда видеокамера установлена в пределах диапазона оптической трансфокации (1X - 10X). Если Вы попытаетесь подрегулировать его в диапазоне цифровой трансфокации, мигает индикация [W.B].

Возврат в автоматический режим регулировки баланса белого

Повторно нажимайте кнопку [W.B] до тех пор, пока не будет высвечиваться ни одна из индикаций режима баланса белого ([W.B], [MNL], [AUTO]). Либо установите переключатель выбора режима в положение [AUTO].

ضبط توازن البياض يدوياً

إستخدم وضع الضبط اليدوي لتوازن البياض من أجل كل أنواع الإضاءة التي خارج النطاق ① (→ 165)، حيث أن وضع الضبط الأوتوماتيكي لتوازن البياض يضمن الألوان الطبيعية لأنواع الإضاءة الموجودة ضمن هذا النطاق فقط. للحصول على أفضل النتائج تحت أي نوع من أنواع الإضاءة تقريباً، نوصي بأن تقوم بضبط توازن البياض يدوياً لكل منظر جديد.

1 قم بتركيب غطاء العدسة وزمّم للتقريب حتى تصبح الشاشة بأكملها بيضاء.

2 قم بتهيئة مفتاح إختيار الوضع إلى [MNL].
يظهر البيان [MNL].

3 إحتفظ بالزر [W.B] مضغوطاً حتى يتوقف البيان [W.B] ① عن الوميض ويبقى مضيئاً.

- تم الآن إنهاء الضبط اليدوي لتوازن البياض. إذا أريدت إستخدام وضع التهيئة هذا مرة أخرى بعد ذلك، على سبيل المثال بعد إستخدام الضبط الأوتوماتيكي لتوازن البياض، يمكنك إعادة إسترجاعه عن طريق ضغط الزر [W.B] 3 مرات. (في هذه الحالة، يومض البيان [W.B]).
- عندما يظل البيان [W.B] مومضاً تحت ظروف الإضاءة المنخفضة، لا يمكن تهيئة الضبط اليدوي لتوازن البياض يدوياً.
- إذا كنت قد قمت بتهيئة [EFFECT1] على القائمة [CAMERA MENU1] إلى [GAINUP]، أو قمت بتهيئة [EFFECT2] إلى [SEPIA] أو [B/W]، فإنه لا يمكن ضبط توازن البياض.
- يمكن فقط ضبط توازن البياض عندما يتم تهيئة كاميرا الفيديو السينمائية في نطاق الزوم البصري (1x-10x). إذا حاولت أن تضبطه في نطاق الزوم الرقمي، يومض البيان [W.B].

للعودة إلى وضع الضبط الأوتوماتيكي لتوازن البياض

إضغط الزر [W.B] بصورة متكررة حتى لا يتم عرض أي من بيانات توازن البياض ([W.B], [MNL], [AUTO]). أو قم بتهيئة مفتاح إختيار الوضع إلى [AUTO].

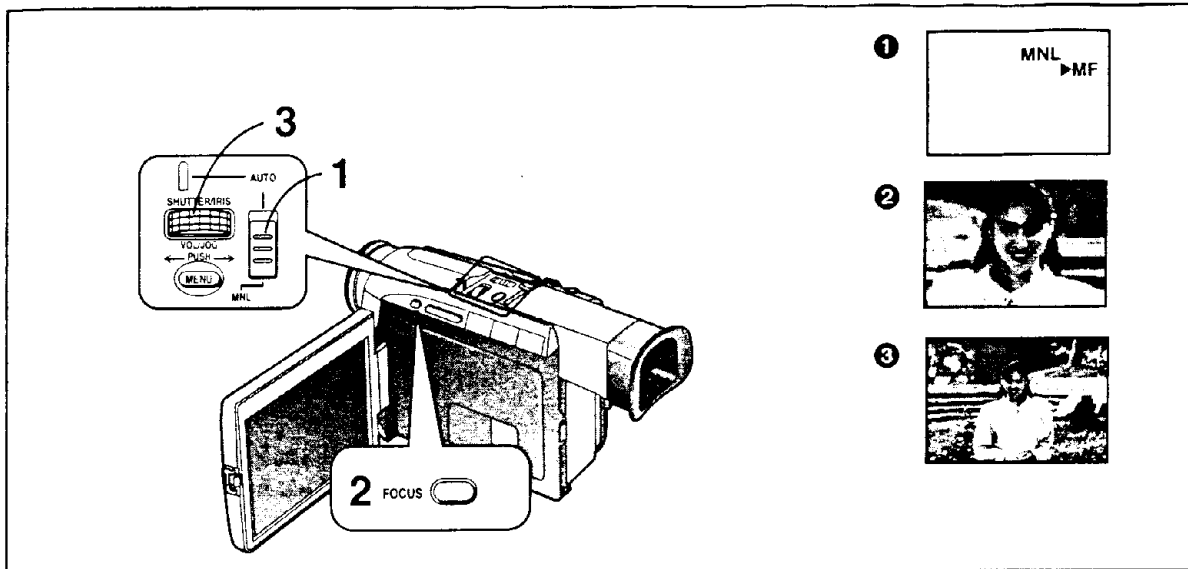

中文

手動進行目標物的聚焦 (手動聚焦)

對於無法精確地進行自動聚焦的目標物和拍攝條件，該功能可讓您手動調節聚焦。

1 將狀態選擇開關設置在[MNL](手動)。

[MNL]指示會出現。

2 按[FOCUS](聚焦)鈕。

[▶MF]指示^①會出現。

MF：手動聚焦

3 轉動[PUSH]環，直至目標物清晰為止。

恢復自動聚焦狀態時

按[FOCUS]鈕，使▶MF指示消失。或將狀態選擇開關設置在[AUTO]自動。

手動聚焦調節的提示

- 如果您在廣角範圍內聚焦時，若進行放大，則可能無法進行目標物的聚焦。因此，請在調節聚焦之前，放大目標物^②，這樣，當您拉遠時^③，圖像將保持聚焦。
- 如果您打算在調節快門速度(→86)或光圈(→88)之後，手動調節聚焦時，即使▶MF指示消失，也須按[FOCUS]鈕，使[MFL]指示出現。

ENGLISH

Focusing on the Subject Manually (Manual Focus)

This makes it possible to adjust the focus manually for subjects and recording situations for which automatic focusing is not precise.

1 Set the Mode Selector to [MNL].

The [MNL] Indication appears.

2 Press the [FOCUS] Button.

The [▶MF] Indication (Manual Focus Mode)^① appears.

MF: Manual Focus

3 Turn the [PUSH] Dial until the subject is sharp.

Returning to the Automatic Focusing Mode

Press the [FOCUS] Button to make the [▶MF] Indication disappear. Or, set the Mode Selector Switch to [AUTO].

Hint for Manual Focus Adjustment

- If you adjust the focus in the wide-angle setting, the subject may go out of focus when you enlarge it. Therefore, enlarge the subject^② before you adjust the focus, so that the picture remains focused when you zoom out^③.
- If you want to adjust the focus manually after having adjusted the shutter speed (→86) or the iris (→88), be sure to press the [FOCUS] Button to make the [▶MF] Indication appear, even if the [MF] Indication is displayed.

Ручная фокусировка на объект (ручной фокус)

Этот режим делает возможной регулировку фокуса вручную для объектов и условий записи таких, для которых автоматическая фокусировка не является точной.

1 Установите переключатель выбора режима в положение [MNL].
Появляется индикация [MNL]

2 Нажмите кнопку [FOCUS].
Появляется индикация [▶ MF] ①
MF: ручная фокусировка

3 Поворачивайте регулятор [PUSH] до тех пор, пока объект не станет четким.

Возврат в автоматический режим фокусировки

Нажмите кнопку [FOCUS] для гашения индикации [▶ MF]

Либо установите переключатель выбора режима в положение [AUTO]

Совет для регулировки фокуса вручную

- Если Вы регулируете фокус на широкоугольную установку, объект может выйти из фокуса при его увеличении
Следовательно, перед регулировкой фокуса увеличьте объект ② так, чтобы при выполнении отъезда ③ изображение оставалось сфокусированным
- Если Вы хотите подрегулировать фокус вручную после регулировки скорости затвора (→ 87) или ирисовой диафрагмы (→ 89), следует нажать кнопку [FOCUS] для инициирования появления индикации [▶ MF], даже если высвечивается индикация [MF]

التركيز البؤري على الموضوع يدوياً

(التركيز البؤري اليدوي)

هذه الوظيفة تجعل من الممكن أن تقوم بضبط التركيز البؤري يدوياً للموضوعات وحالات التسجيل التي لا يكون الضبط الأوتوماتيكي للتركيز البؤري لها دقيقاً.

1 قم بتهيئة مفتاح إختيار الوضع إلى [MNL].
يظهر البيان [MNL].

2 اضغط الزر [FOCUS].
يظهر البيان [▶ MF] (وضع التركيز البؤري اليدوي) ①.
MF: التركيز البؤري اليدوي

3 أدر القرص [PUSH] حتى يصبح الموضوع واضح المعالم.

العودة إلى وضع الضبط الأوتوماتيكي للتركيز البؤري

إضغط الزر [FOCUS] لجعل البيان [▶ MF] يختفي. أو، قم بتهيئة مفتاح إختيار الوضع إلى [AUTO].

معلومة من أجل ضبط التركيز البؤري اليدوي

- إذا قمت بضبط التركيز البؤري في وضع تهيئة الزاوية الواسعة، قد يخرج الموضوع عن التركيز البؤري عندما تقوم بتكبيره. لذلك، قم بتكبير الموضوع ② قبل أن تضبط التركيز البؤري، بحيث تظل الصورة في البؤرة عندما تقوم بإجراء زوم التبعيد ③.
- إذا كنت تريد أن تضبط التركيز البؤري يدوياً بعد أن تكون قد قمت بضبط سرعة غطاء الغلق (→ 87) أو فتحة العنسة (→ 89)، تأكد من ضغط الزر [FOCUS] لكي تجعل البيان [▶ MF] يظهر، حتى إذا عُرض البيان [MF].

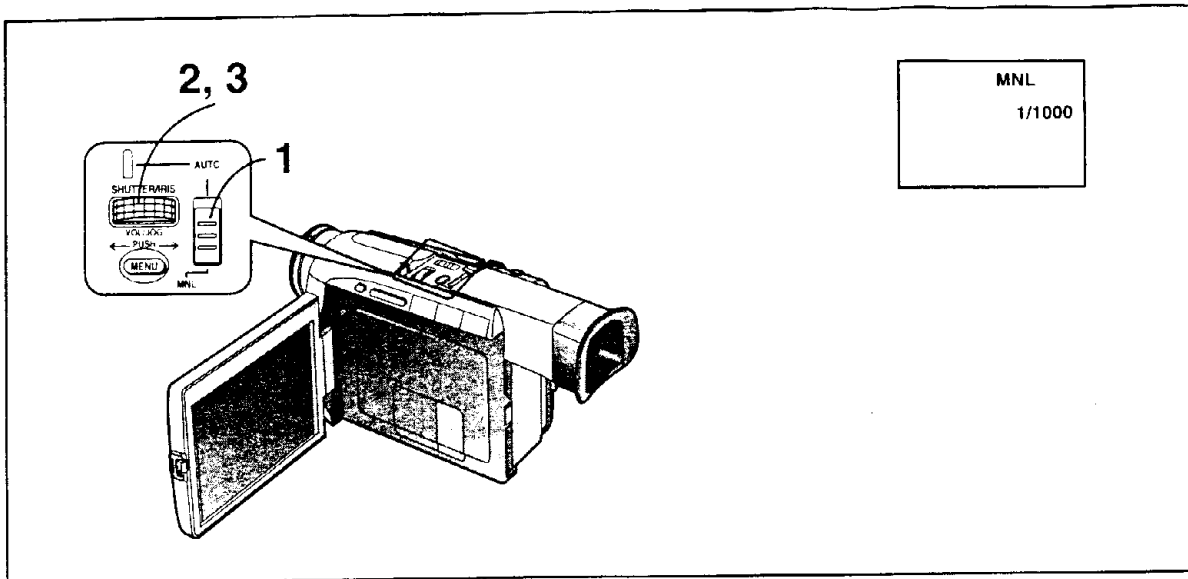

中文

手動調節快門速度

為了獲得特殊創新效果或為了對應特殊燈光條件或快動場景，可手動調節快門速度。

1 將狀態選擇開關設置在[MNL](手動)。

[MNL]指示會出現。

2 按[PUSH]環。

快門速度指示會出現。

重複按[PUSH]環時，可以在快門速度指示和光圈(F數額) (→ 88) 指示之間進行切換。

3 轉動[PUSH]環，調節快門速度。

快門速度的調節範圍

1/50 ~ 1/8000 秒

標準快門速度為 1/50 秒。

您選擇的設定越靠近 [1/8000]，快門速度將越快。

恢復普通的快門速度時

將狀態選擇開關設置在[AUTO](自動)。

ENGLISH

Adjusting the Shutter Speed Manually

To achieve special creative effects or to cope with special lighting situations or fast-action scenes, you can adjust the shutter manually.

1 Set the Mode Selector Switch to [MNL].

The [MNL] Indication appears.

2 Press the [PUSH] Dial.

The Shutter Speed Indication appears.

You can change between the Shutter Speed Indication and the Iris (F Number) (→ 88) Indication by repeatedly pressing the [PUSH] Dial.

3 Turn the [PUSH] Dial to adjust the shutter speed.

Range of Shutter Speed Adjustment

1/50–1/8000 s

The standard shutter speed is 1/50 s.

The nearer to [1/8000] a setting you select, the faster the shutter speed becomes.

Returning to the Normal Shutter Speed

Set the Mode Selector Switch to [AUTO].

Регулировка скорости затвора вручную

Для достижения специальных съемочных эффектов или при наличии специальных условий освещения или сцен с быстрыми движениями, Вы можете подрегулировать затвор вручную.

1 Установите переключатель выбора режима в положение [MNL].
Появляется индикация [MNL]

2 Нажмите регулятор [PUSH].
Появляется индикация скорости затвора. Вы можете изменять индикацию между индикацией скорости затвора и индикацией ирисовой диафрагмы (числа F) (→ 89) с помощью повторного нажатия регулятора [PUSH].

3 Поверните регулятор [PUSH] для регулировки скорости затвора.

Диапазон регулировки скорости затвора

1/50-1/8000 сек

Стандартной скоростью затвора является 1/50 сек. Чем ближе Вы выберете установку к скорости [1/8000], тем быстрее становится скорость затвора.

Возврат к нормальной скорости затвора

Установите переключатель селектора режима в положение [AUTO].

ضبط سرعة غطاء الغلق يدوياً

لتحقيق تأثيرات إبداعية خاصة أو للتغلب على حالات ضوئية خاصة أو في المناظر السريعة الحركة، يمكنك أن تضبط غطاء الغلق يدوياً.

1 قم بتهيئة مفتاح إختيار الوضع إلى [MNL].
يظهر البيان [MNL].

2 اضغط القرص [PUSH].

يظهر بيان سرعة غطاء الغلق.

يمكنك التغيير بين بيان سرعة غطاء الغلق وبيان فتحة العدسة (الرقم F) (→ 89) عن طريق ضغط القرص [PUSH] بصورة متكررة.

3 أدر القرص [PUSH] لضبط سرعة غطاء الغلق.

مدى ضبط سرعة غطاء الغلق.

1/50 إلى 1/8000 ثانية

سرعة غطاء الغلق القياسية هي 1/50 ثانية.

كلما كان وضع التهيئة الذي تختاره أقرب إلى [1/8000]، كلما أصبحت سرعة غطاء الغلق أسرع.

العودة إلى سرعة غطاء الغلق العادية

قم بتهيئة مفتاح إختيار الوضع إلى [AUTO].

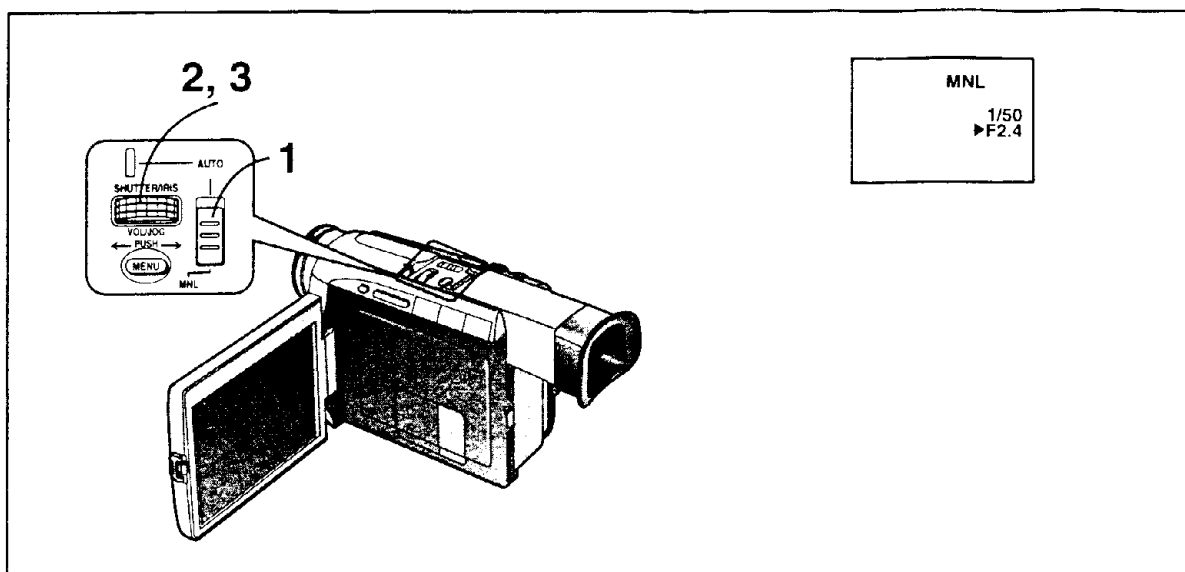

中文

手動調節光圈 (F數字)

為了獲得特殊創新效果或用特殊燈光條件進行構圖，可手動調節光圈 (F 數字)。

- 1 將狀態選擇開關設置在[MNL](手動)。會出現[MNL]指示。
- 2 按[PUSH]環 2 次。
▶F]指示會出現。
重複按[PUSH]環時，可以在快門速度指示和光圈 (F 數字) 指示之間進行切換。
- 3 轉動[PUSH]環，調節光圈。

光圈調節的範圍

CLOSE (關閉) → F16...F1.7 → OP + 0dB

(打開)... OP + 18dB

您選擇的值越靠近[CLOSE]，圖像將變得越暗。

您選擇的值越靠近[OP + 18dB]，圖像將變得越亮。

帶 + dB 的數字表示超高靈敏度值。如果數值增加得過分時，會降低畫質。

恢復普通的光圈值 (F 數字) 時

按[PUSH]環 1 次，使▶F]指示消失。或將狀態選擇開關設置在[AUTO]自動。

- 進行手動光圈調節之後，用手動調節快門速度時，將使光圈恢復自動調節狀態。因此，如果您打算手動快門速度和光圈時，須首先調節快門速度。(→ 86)

ENGLISH

Adjusting the Iris (F Number) Manually

To achieve special creative effects or to cope with special lighting situations, you can adjust the iris (F number) manually.

- 1 Set the Mode Selector Switch to [MNL]. The [MNL] Indication appears.
- 2 Press the [PUSH] Dial twice. The [▶ F] Indication appears. You can change between the Iris (F Number) Indication and the Shutter Speed Indication by repeatedly pressing the [PUSH] Dial.
- 3 Turn the [PUSH] Dial to adjust the iris.

Range of Iris Adjustment

CLOSE (Closed) → F16...F1.7 → OP + 0 dB

(Opened)... OP + 18 dB

The nearer to [CLOSE] a value you select, the darker the picture becomes.

The nearer to [OP + 18 dB] a value you select, the brighter the picture becomes.

The figures with +dB show the Gain-up value. If you increase the value too much, the picture quality deteriorates.

Returning to the Normal Iris Value (F Number)

Press the [PUSH] Dial one time to make the [▶ F] Indication disappear. Or set the Mode Selector Switch to [AUTO].

- Manually adjusting the shutter speed after performing manual iris adjustment changes the iris back to automatic adjustment. Therefore, if you want to adjust both the shutter speed and iris manually, be sure to adjust the shutter speed first. (→ 86)

Регулировка ирисовой диафрагмы (числа F) вручную

Для достижения специальных съемочных эффектов или при наличии специальных условий освещения. Вы можете подрегулировать ирисовую диафрагму (число F) вручную

- 1** Установите переключатель выбора режима в положение [MNL].
Появляется индикация [MNL].
- 2** Нажмите дважды регулятор [PUSH].
Появляется индикация [▶ F]
Вы можете изменять индикацию между индикацией скорости затвора и индикацией ирисовой диафрагмы (числа F) с помощью повторного нажатия регулятора [PUSH].

3 Поверните регулятор [PUSH] для регулировки ирисовой диафрагмы.

Диапазон регулировки ирисовой диафрагмы
CLOSE (закрыта) → F16...F1.7 → OP+0 dB (открыта)...OP+18 dB

Чем ближе Вы выберете величину к установке [CLOSE], тем темнее станет изображение.
Чем ближе Вы выберете величину к установке [OP+18 dB], тем темнее станет изображение.
Цифры с +dB показывают величину усиления. Если Вы слишком сильно увеличите эту величину, изображение искажается

Возврат к нормальной величине ирисовой диафрагмы (числу F)

Нажмите один раз регулятор [PUSH] для гашения индикации [▶ F]. Либо установите переключатель выбора режима в положение [AUTO].

- Ручная регулировка скорости затвора после выполнения ручной регулировки ирисовой диафрагмы изменяет режим на автоматическую регулировку ирисовой диафрагмы. Следовательно, если Вы хотите подрегулировать и скорость затвора, и ирисовую диафрагму вручную, следует сначала подрегулировать скорость затвора. (→ 87)

ضبط فتحة العدسة (الرقم F) يدوياً

لتحقيق تأثيرات إبداعية خاصة أو للتغلب على حالات ضوئية خاصة، يمكنك أن تضبط فتحة العدسة (الرقم F) يدوياً.

- 1** قم بتهيئة مفتاح إختيار الوضع إلى [MNL].
يظهر البيان [MNL].
- 2** اضغط القرص [PUSH] مرتين.
يظهر البيان [▶ F].
يمكنك التغيير بين بيان فتحة العدسة (الرقم F) وبيان سرعة غطاء الفلق عن طريق ضغط القرص [PUSH] بصورة متكررة.
- 3** أدر القرص [PUSH] لضبط فتحة العدسة.

مدى ضبط فتحة العدسة

CLOSE (مغلقة) ← F16...F1.7 → OP + 0 ديسيبل (مفتوحة) ... OP + 18 ديسيبل

كلما كانت القيمة التي إختارها أقرب إلى [CLOSE]، كلما أصبحت الصورة أكثر إعتاماً.

كلما كانت القيمة التي إختارها أقرب إلى [OP + 18 dB]، كلما أصبحت الصورة أكثر نضوعاً.

تتبع الأرقام ذات + ديسيبل قيمة الكسب. إذا قمت بزيادة القيمة كثيراً جداً، تتشوه جودة الصورة.

العودة إلى قيمة فتحة العدسة العادية (الرقم F)

إضغط القرص [PUSH] مرة واحدة ليعمل البيان [▶ F] يختفي. أو قم بتهيئة مفتاح إختيار الوضع إلى [AUTO].

- ضبط سرعة غطاء الفلق يدوياً بعد تنفيذ الضبط اليدوي لفتحة العدسة يعيد فتحة العدسة إلى الضبط الأوتوماتيكي. لذلك، إذا كنت تريد أن تضبط كل من سرعة غطاء الفلق والعدسة يدوياً، تأكد من ضبط سرعة غطاء الفلق أولاً. (→ 87)

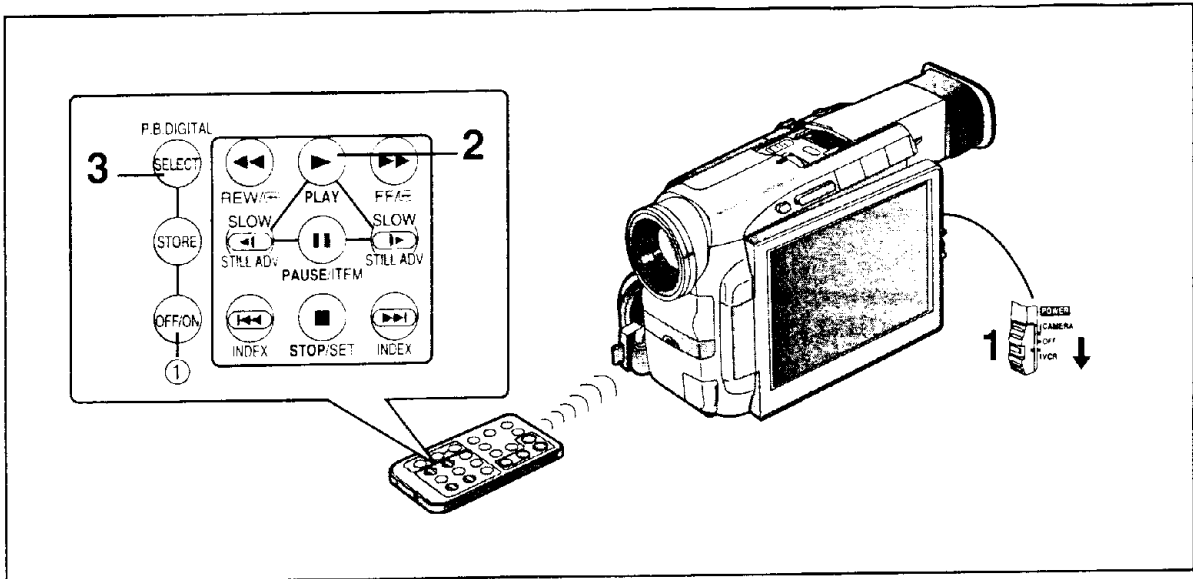

中文

用特殊效果進行放影 (放影數位效果)

放影中，可以用八種不同的狀態，給您的拍攝增添特殊數位影像效果。它們與拍攝中能使用的數位效果1和2 (→ 72) 相同。

- ① [WIPE] (刮變) ② [MIX] (混合) ③ [STROBE] (頻閃)
 ④ [NEGA] (底片) ⑤ [SEPIA] (棕色) ⑥ [B/W] (黑白)
 ⑦ [TRACER] (拖尾) ⑧ [SOLARI] (耀斑效果)

1 將[POWER]開關設置在[VCR] (錄放影機)。

2 按放影鈕[▶]。

3 按遙控器上的[SELECT] (選擇) 鈕，選擇需要的數位效果。

重複按[SELECT]鈕，可依①-⑧的順序，改變所選擇的數位效果。

將[VCR MENU1]菜單上的[EFFECT SELECT] (效果選擇) 設置在需要的效果，也可選擇數位效果。

暫停放影數位效果時

您可以重複按[OFF/ON]鈕①，暫停或重新啟動數位效果。將[VCR MENU1]菜單上的[EFFECT]設置在[OFF]，也可暫停數位效果，之後，設置在[ON]時，可重新啟動。當數位效果暫停時，選擇的數位效果指示會閃爍。

取消數位效果時

將[VCR MENU1]菜單上的[EFFECT SELECT]設置在[OFF]。

- 播放中用數位效果增加的圖像信號，將不能從DV (數位影像) 端子 (→ 112) 或數位靜畫端子上輸出。 (→ 124)
- 只有對用錄影帶實際播放的信號，才能在播放中增添數位效果。例如，對於為增添數位效果而通過攝錄影機的回路信號，將無法增添。

ENGLISH

Playing Back with Special Effects (Playback Digital Effects)

There are 8 different modes available for adding special digital picture effects to your recordings during playback. They are identical to the Digital Effects 1 and 2 (→ 72) that can be used during recording.

- ① [WIPE] ② [MIX] ③ [STROBE]
 ④ [NEGA] ⑤ [SEPIA] ⑥ [B/W]
 ⑦ [TRACER] ⑧ [SOLARI]

1 Set the [POWER] Switch to [VCR].

2 Press the Play Button [▶].

3 Press the [SELECT] Button on the Remote Controller to select the desired digital effect.

Repeatedly pressing the [SELECT] Button changes the selected digital effect in the order ① to ⑧.

Selecting a digital effect is also possible by setting [EFFECT SELECT] on the [VCR MENU1] Menu to the desired effect.

Suspending the Playback Digital Effect Temporarily

You can suspend and re-activate the digital effect by repeatedly pressing the [OFF/ON] Button ①. Suspending the digital effect is also possible by setting [EFFECT] on the [VCR MENU1] Menu to [OFF], and later to [ON] to re-activate it. When the digital effect is temporarily suspended, the indication of the selected effect flashes.

Cancelling the Digital Effect

Set [EFFECT SELECT] on the [VCR MENU1] Menu to [OFF].

- The signal of the picture with a digital effect added during playback cannot be output from the DV Terminal (→ 112) or the Digital Still Picture Terminal. (→ 124).
- Adding a digital effect during playback is only possible when the signal is actually played back from the tape; i.e. looping signals through the Movie Camera in order to add a digital effect is not possible.

Воспроизведение со специальными эффектами

(воспроизведение цифровых эффектов)

Имеется в наличии 8 различных режимов для добавления Вашим записям специальных эффектов цифрового изображения во время воспроизведения. Они идентичны цифровым эффектам 1 и 2 (→73), которые могут использоваться во время записи.

- | | | |
|------------|------------|------------|
| 1 [WIPE] | 2 [MIX] | 3 [STROBE] |
| 4 [NEGA] | 5 [SEPIA] | 6 [BW] |
| 7 [TRACER] | 8 [SOLARI] | |

1 Установите переключатель [POWER] в положение [VCR].

2 Нажмите кнопку воспроизведения [▶].

3 Нажмите кнопку [SELECT] на устройстве дистанционного управления для выбора желаемого цифрового эффекта.

Повторное нажатие кнопки [SELECT] изменяет выбранный цифровой эффект в порядке от 1 до 8. Выбор цифрового эффекта также возможен с помощью установки желаемого эффекта для пункта [EFFECT SELECT] в меню [VCR MENU1].

Временное приостановление цифрового эффекта при воспроизведении

Вы можете временно приостановить и повторно активизировать цифровой эффект с помощью повторного нажатия кнопки [OFF/ON] 1. Временное приостановление цифрового эффекта также возможно с помощью установки режима [OFF] для пункта [EFFECT] в меню [VCR MENU1], а затем режима [ON] для его повторной активизации. При временном приостановлении цифрового эффекта мигает индикация выбранного эффекта.

Отмена цифрового эффекта

Установите режим [OFF] для пункта [EFFECT SELECT] в меню [VCR MENU1].

- Сигнал изображения с добавленным во время воспроизведения цифровым эффектом не может быть выходным сигналом с разъёма цифрового видео (→ 113) или разъёма цифрового фотоснимка (→ 125).
- Добавление цифрового эффекта во время воспроизведения возможно только, когда сигнал действительно воспроизводится с ленты; т.е. прохождение сигналов через видеокамеру с целью добавления цифрового эффекта невозможно.

إعادة العرض بتأثيرات خاصة

(التأثيرات الرقمية لإعادة العرض)

يوجد 8 أوضاع مختلفة متوفرة من أجل إضافة تأثيرات خاصة للصورة الرقمية لتسجيلاتك أثناء إعادة العرض. إنها شبيهة بالتأثيرات الرقمية 1 و 2 (→73) التي يمكن إستخدامها أثناء التسجيل.

- | | |
|----------------------------|-----------------------|
| 1 [WIPE] المسح | 2 [MIX] الخلط |
| 3 [STROBE] ستروب | 4 [NEGA] صورة سلبية |
| 5 [SEPIA] سبيدج (بني داكن) | 6 [B/W] أبيض/أسود |
| 7 [TRACER] تخطيط | 8 [SOLARI] تعريض زائد |

1 قم بتهيئة المفتاح [POWER] إلى [VCR].

2 اضغط زر العرض [▶].

3 اضغط الزر [SELECT] بمفتاح التحكم عن بعد لاختيار التأثير الرقمي المرغوب.

الضغط على الزر [SELECT] بصورة متكررة يغير التأثير الرقمي المختار بالترتيب من 1 إلى 8.

يمكن أيضاً إختيار التأثير الرقمي بضغط [EFFECT SELECT] بالقائمة [VCR MENU1] إلى التأثير المرغوب.

يقف التأثير الرقمي لإعادة العرض مؤقتاً

يمكن إيقاف التأثير الرقمي مؤقتاً وإعادة تنشيطه عن طريق الضغط المتكرر على الزر [OFF/ON] 1. يمكن أيضاً تنفيذ إيقاف المؤقت للتأثير الرقمي عن طريق تهيئة [EFFECT] على القائمة [VCR MENU1] إلى [OFF]. وبعد ذلك إلى [ON] لإعادة تنشيطه. عندما يتم إيقاف التأثير الرقمي مؤقتاً، يومض بيان التأثير المختار.

إلغاء التأثير الرقمي

قم بتهيئة [EFFECT SELECT] على القائمة [VCR MENU1] إلى [OFF].

• لا يمكن إخراج إشارة الصورة ذات التأثير الرقمي المضافة أثناء إعادة العرض من طرف توصيل الصورة الرقمية DV (→113) أو طرف توصيل الصورة الثابتة الرقمية (→125).

• يمكن فقط إضافة التأثير الرقمي أثناء إعادة العرض عند إعادة العرض الفعلي للإشارة من الشريط بمعنى عدم إمكان إمرار الإشارات خلال كاميرا الفيديو السينمائية لإضافة تأثير رقمي.

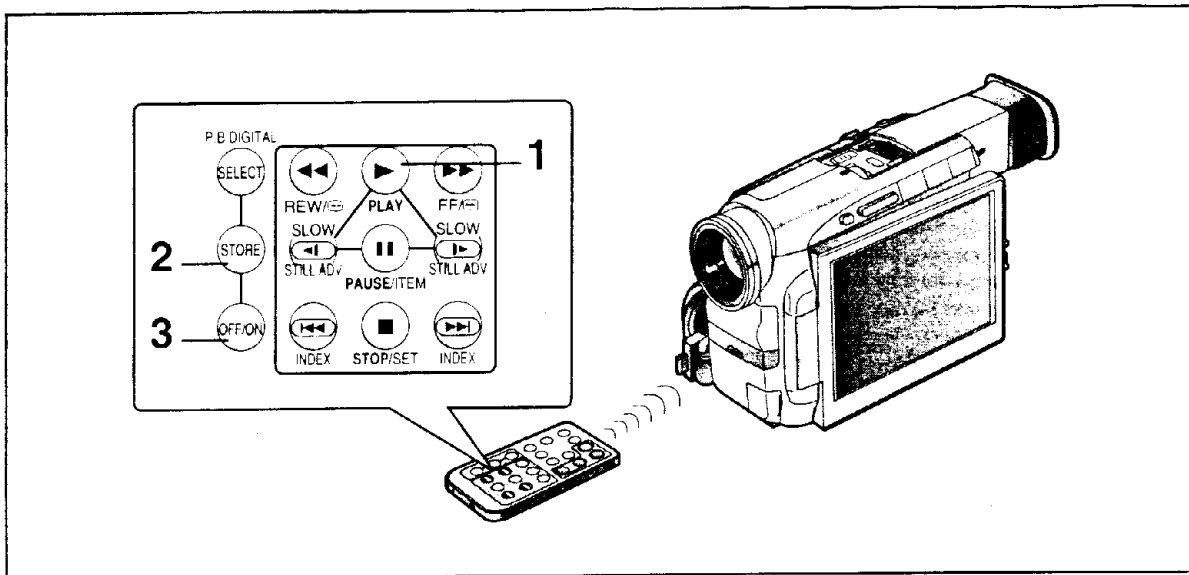

中文

用特殊效果進行放影

(放影數位效果)(接上頁)

■ 划變功能和混合功能

在第90頁的步驟3中選擇了[WIPE](划變)或[MIX](混合)後:

- 1 按[▶]鈕，開始播放。
- 2 在您打算作為靜畫而儲存在記憶中的場面處，按[STORE](儲存)鈕。
[WIPE]或[划變]，或[MIX]或[混合]指示會出現，圖像將被儲存在記憶中。

- 3 在您打算使用划變或混合效果的場景處，按[OFF/ON]鈕。
該場景將以划變或混合效果進行改變。

- 只有用遙控器，才能在播放中操作划變功能和混合功能。
- 播放錄影帶上的空白部分時，將無法添加划變或混合效果。
- 如果您在划變或混合功能操作中，按了[OFF/ON]鈕時，該效果將暫停於此點。當您再次按[OFF/ON]鈕時，該效果將恢復。

ENGLISH

Playing Back with Special Effects

(Playback Digital Effects) (Continued)

■ Wipe Function and Mix Function

After having selected [WIPE] or [MIX] in Step 3 on page 90:

- 1 Press the [▶] Button to start playback.
- 2 Press the [STORE] Button at the moment that you want to store as still image in memory.
The [WIPE] or [MIX] Indication appears and the picture is stored in memory.
- 3 Press the [OFF/ON] Button at the scene at which you want to use a Wipe or Mix effect.
The scenes change with a Wipe or Mix effect.

- Operating the Wipe Function and the Mix Function during playback is only possible with the Remote Controller.
- It is not possible to add a Wipe or Mix effect during playback of an unrecorded part on the tape.
- If you press the [OFF/ON] Button while the Wipe or Mix is being performed, the effect is paused at that point. If you press the [OFF/ON] Button again, the effect resumes.

Воспроизведение со специальными эффектами

(воспроизведение цифровых эффектов) (продолжение)

■ Функция вытеснения и функция микширования

После выбора режима [WIPE] или [MIX] в пункте 3 на стр. 90:

- 1** Нажмите кнопку [▶] для инициализации воспроизведения.
- 2** Нажмите кнопку [STORE] в тот момент, когда Вы хотите сохранить изображение в памяти как стоп-кадр. Появляется индикация [WIPE] или [MIX], и изображение сохраняется в памяти.
- 3** Нажмите кнопку [OFF/ON] на сцене, в которой Вы хотите использовать эффект вытеснения или микширования. Сцены изменяются с эффектом вытеснения или микширования

- Управление функцией вытеснения и функцией микширования во время воспроизведения возможно только с помощью устройства дистанционного управления.
- Невозможно добавить эффект вытеснения или микширования во время воспроизведения на незаписанную часть ленты.
- Если Вы нажмете кнопку [OFF/ON] во время выполнения вытеснения или микширования, эффект останавливается в этой точке. Если Вы нажмете кнопку [OFF/ON] снова, эффект возобновляется.

إعادة العرض بتأثيرات خاصة

(التأثيرات الرقمية لإعادة العرض) (تتمة)

■ وظيفة المسح ووظيفة الخلط

بعد القيام باختيار [WIPE] أو [MIX] في الخطوة 3 على صفحة 91:

- 1** اضغط الزر [▶] لبدء إعادة العرض.
 - 2** اضغط الزر [STORE] في اللحظة التي تريد فيها تخزين الصورة كصورة ثابتة في الذاكرة. يظهر البيان [WIPE] أو [MIX] ويتم تخزين الصورة في الذاكرة.
 - 3** اضغط الزر [OFF/ON] عند المنظر الذي تود عنده استخدام تأثير المسح أو الخلط. تتغير المناظر بتأثير المسح أو الخلط.
- يمكن فقط تشغيل وظيفة المسح أو وظيفة الخلط أثناء إعادة العرض بفتح التحكم عن بعد.
 - لا يمكن إضافة تأثير مسح أو خلط أثناء إعادة عرض جزء غير مسجل على الشريط.
 - إذا قمت بضغط الزر [OFF/ON] أثناء تنفيذ المسح أو الخلط، يتم إيقاف التأثير مؤقتاً عند تلك النقطة. إذا قمت بضغط الزر [OFF/ON] مرة أخرى، يبدأ التأثير من جديد.

Воспроизведение звука, записанного с помощью аудио перезаписи

В зависимости от установки, выбранной для пункта [12bit AUDIO] в меню [VCR MENU1], звук, добавленный с помощью аудио перезаписи, и оригинальный звук воспроизводятся следующим образом:

- ST1: Воспроизводится только оригинальный звук
- ST2: Воспроизводится только перезаписанный звук
- MIX: Воспроизводятся вместе оригинальный звук и звук, добавленный с помощью аудио перезаписи

- **Не выполняйте перезапись звука на незаписанные части ленты. Это может привести к искажению воспроизводимого изображения и звука.**
- Если Вы сбросите счетчик ленты на нуль в точке, в которой Вы желаете закончить аудио перезапись и включите функцию остановки по памяти (→ 167), аудио перезапись остановится автоматически, когда лента достигнет этой точки

إعادة الإستماع إلى الصوت المسجل بدبلجة الصوت

بالإعتماد على التهيئة المختارة من أجل [12bit AUDIO] على القائمة [VCR MENU1]. تتم إعادة الإستماع للصوت المضاف بدبلجة الصوت الأصلي كما يلي:

- ST1: يتم إعادة الاستماع إلى الصوت الأصلي فقط.
- ST2: يتم إعادة الاستماع إلى الصوت المدمج فقط.
- MIX: يتم إعادة الاستماع إلى الصوت الأصلي والصوت المضاف بدبلجة الصوت معاً.

- لا تنفذ دبلجة الصوت فوق الأجزاء غير المسجلة على الشريط. هذا يمكن أن يسبب تشوه صورة وصوت وإعادة العرض.
- إذا أعدت تهيئة عداد الشريط إلى الصفر عند النقطة التي تريد أن تنهي فيها دبلجة الصوت وأدرت وظيفة الإيقاف بالذاكرة إلى وضع التشغيل (→ 167)، تتوقف دبلجة الصوت أوتوماتيكياً عندما يصل الشريط إلى تلك النقطة.

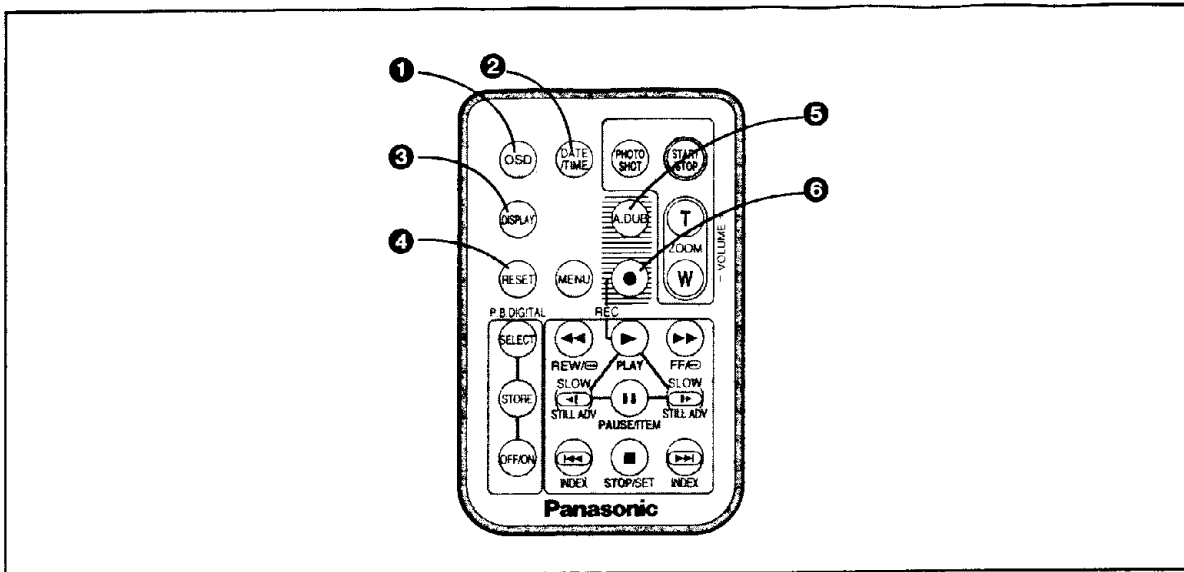

中文

遙控器

使用該攝錄影機附帶的無線遙控器，可讓您在遠處操作該攝錄影機的大多數主要功能。

遙控器的按鈕

- ① 指示輸出鈕[OSD](→ 52)
可在連接的電視機上顯示功能和操作指示。
- ② 日期和時間鈕[DATE/TIME](→ 44)
在拍攝和放映中，使日期/時間指示在圖像中出現或消失。
- ③ 指示移動鈕[DISPLAY](→ 174)
可改變指示。
- ④ 復原鈕[RESET](→ 166)
可使磁帶計數器復原至零。
- ⑤ 音頻拷貝鈕[A.DUB](→ 94)
可進行音頻拷貝。
- ⑥ 錄影鈕[REC](→ 112)
當您用DV(數位影像)輸入/輸出端子，將數位信號輸入攝錄影機進行拷貝時，請同時按[REC]和[PLAY](放映)鈕。

ENGLISH

Remote Controller

Using the wireless Remote Controller supplied with the Movie Camera allows operating most of the Movie Camera's major functions from a distance.

Buttons on the Remote Controller

- ① Indication Output Button [OSD] (→ 52)
To display the function and operation indications on a connected TV.
- ② Date and Time Button [DATE/TIME] (→ 44)
To make the Date/Time Indication appear or disappear in the picture during recording or playback.
- ③ Indication Shift Button [DISPLAY] (→ 174)
To select the desired Counter Indication.
- ④ Reset Button [RESET] (→ 166)
To reset the Tape Counter to zero.
- ⑤ Audio Dubbing Button [A.DUB] (→ 94)
To perform audio dubbing.
- ⑥ Recording Button [REC] (→ 112)
To dub digital signals input into the Movie Camera via the DV Input/Output Terminal, press the [REC] Button and the [PLAY] Button together.

Устройство дистанционного управления

Использование беспроводного устройства дистанционного управления, поставляемого с видеокамерой, позволяет управлять с расстояния большинством главных функций видеокамеры

Кнопки на устройстве дистанционного управления

- 1 **Кнопка показания индикации [OSD] (→ 53)**
Для высвечивания индикаций функций и управления по подсоединенному ТВ.
- 2 **Кнопка даты и времени [DATE/TIME] (→ 45)**
Для появления и гашения индикации даты/времени на изображении во время записи и воспроизведения.
- 3 **Кнопка сдвига индикации [DISPLAY] (→ 175)**
Для изменения индикаций.
- 4 **Кнопка сброса [RESET] (→ 167)**
Для сброса счетчика ленты на нуль.
- 5 **Кнопка аудио перезаписи [A.DUB] (→ 95)**
Для выполнения аудио перезаписи.
- 6 **Кнопка записи [REC] (→ 113)**
Для перезаписи цифровых входных сигналов на видеокамеру через разъем входа/выхода цифрового видео нажмите вместе кнопку [REC] и кнопку [PLAY].

مفتاح التحكم عن بعد

يتيح استخدام مفتاح التحكم عن بعد اللاسلكي المرفق مع كاميرا الفيديو السينمائية تشغيل معظم وظائف كاميرا الفيديو السينمائية الرئيسية من مسافة.

الأزرار الموجودة بمفتاح التحكم عن بعد

- 1 **زر خروج البيانات [OSD] (→53)**
لعرض الوظيفة وبيانات التشغيل على التلفزيون الموصول.
- 2 **زر التاريخ والوقت [DATE/TIME] (→45)**
لجعل بيان التاريخ/الوقت يظهر أو يختفي في الصورة أثناء التسجيل أو إعادة العرض.
- 3 **زر تغيير البيانات [DISPLAY] (→175)**
لإختيار بيان العداد المرغوب.
- 4 **زر إعادة التهيئة [RESET] (→167)**
لإعادة تهيئة عداد الشريط إلى الصفر.
- 5 **زر دبلجة الصوت [A.DUB] (→95)**
لتنفيذ دبلجة الصوت.
- 6 **زر التسجيل [REC] (→113)**
لدبلجة دخل الإشارات الرقمية إلى كاميرا الفيديو السينمائية عبر طرف توصيل دخل/خرج الصورة الرقمية (DV) . إضغط الزر [REC] والزر [PLAY] معاً.

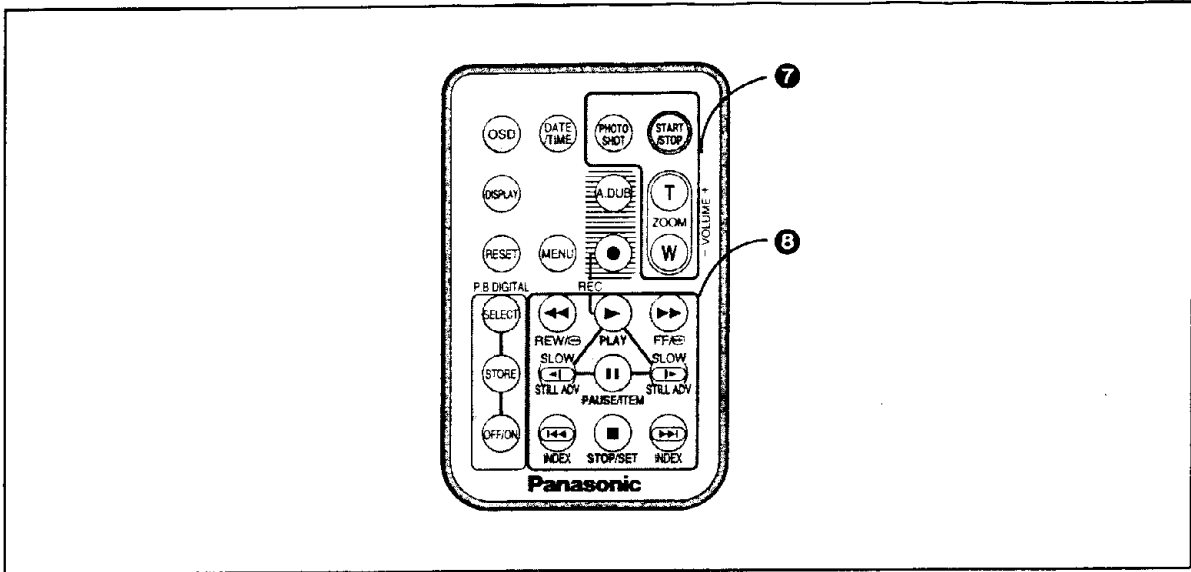

中文

7 錄影和音量控制

拍照鈕[PHOTO SHOT](→ 38)
可拍攝靜止圖像。

拍攝啟動 / 停止鈕[START/STOP](→ 30)
可開始和暫停拍攝。

變焦 / 音量鈕[ZOOM/VOLUME]
可拉近和拉遠。(→ 36)
可調節播放聲音的音量。(→ 44)

8 放影和菜單設定控制

倒帶 / 倒帶尋影鈕[◀◀]

在普通放影中，如果按該鈕，會開始倒帶尋影播放(→ 46)。在停止狀態下按該鈕時，會倒轉錄影帶。在拍攝暫停狀態下，按住該鈕時，也可啟動反向攝錄影機尋影功能(→ 56)。短暫按該鈕，可啟動拍攝檢查功能(→ 32)。

快進 / 快進尋影鈕[▶▶]

在普通放影中，如果按該鈕，會進行快進尋影播放(→ 46)。在停止狀態下按該鈕時，會快進錄影帶。在拍攝暫停狀態下，按住該鈕時，也可啟動正向攝錄影機尋影功能(→ 56)。

放影鈕[▶](→ 44)
可開始放影。

ENGLISH

7 Controls for Recording and Sound Volume

Photoshot Button [PHOTO SHOT] (→ 38)
To record still pictures.

Recording Start/Stop Button [START/STOP] (→ 30)
To start and pause recording.

Zoom/Sound Volume Buttons [ZOOM/VOLUME]
To zoom in and out. (→ 36)
To adjust the volume of the playback sound. (→ 44)

8 Controls for Playback and Menu setting

Rewind/Review Button [◀◀]

To start review playback (→ 46) if pressed during normal playback; and to rewind the tape if pressed in the Stop Mode. Also to activate the Camera Search Function (→ 56) in reverse direction if kept pressed in the Recording Pause Mode. Pressing it briefly activates the Recording Check Function (→ 32).

Fast-forward/Cue Button [▶▶]

To start cue playback (→ 46) if pressed during normal playback; and to fast-forward the tape if pressed in the Stop Mode. Also to activate the Camera Search Function (→ 56) in forward direction if kept pressed in the Recording Pause Mode.

Play Button [▶] (→ 44)

To start playback.

7 **Органы управления для записи и громкости звука**

Кнопка фотоснимка [PHOTO SHOT] (→ 39)

Для записи стоп-кадров.

Кнопка Старт/Стоп записи [START/STOP] (→ 31)

Для записи и паузы записи.

Кнопки трансфокатора/громкости звука [ZOOM/VOLUME]

Для наезда и отъезда (→ 37)

Для регулировки громкости воспроизводимого звука (→ 45)

8 **Органы управления для воспроизведения и установки меню**

Кнопка ускоренной перемотки назад/ускоренного воспроизведения назад [◀◀]

Для инициирования ускоренного воспроизведения назад (→ 47), если нажата во время нормального воспроизведения; и для ускоренной перемотки ленты назад, если нажата в режиме остановки.

Также для активизации функции поиска камерой в обратном направлении (→ 57), если нажата в режиме паузы записи. Кратковременное ее нажатие активизирует функцию проверки записи (→ 33).

Кнопка ускоренной перемотки вперед/ускоренного воспроизведения вперед [▶▶]

Для инициирования ускоренного воспроизведения вперед (→ 47), если нажата во время нормального воспроизведения; и для ускоренной перемотки ленты вперед, если нажата в режиме остановки.

Также для активизации функции поиска камерой в прямом направлении (→ 57), если нажата в режиме паузы записи.

Кнопка воспроизведения [▶] (→ 45)

Для инициирования воспроизведения

9 **Мفاتيح التحكم من أجل التسجيل وجهازة الصوت**

زر التصوير الفوتوغرافي [PHOTO SHOT] (→39)
لتسجيل صور ثابتة.

زر بدء/إيقاف التسجيل [START/STOP] (→31)
لبدء التسجيل وإيقافه مؤقتاً.

أزرار الزوم /جهازة الصوت [ZOOM/VOLUME]
للتقريب والتبديد. (→37)
 لضبط جهازة صوت إعادة العرض. (→45)

10 **مفاتيح التحكم عن بعد من أجل إعادة العرض وتهيئة القائمة**

زر الترجيع / إستعراض إعادة العرض السريع للخلف [◀◀]
لبدء إستعراض إعادة العرض السريع للخلف (→47) إذا ضُغَط أثناء إعادة العرض العادي، ولترجيع الشريط بسرعة إذا تم ضغطه في وضع الإيقاف. أيضاً لتنشيط وظيفة بحث الكاميرا (→57) في الإتجاه الخلفي إذا احتفظ به مضغوئاً في وضع الإيقاف المؤقت للتسجيل. ضغطه لفترة وجيزة ينشط وظيفة مراجعة التسجيل (→33).

زد التقديم السريع / إستعراض إعادة العرض السريع للأمام [▶▶]
لبدء إستعراض إعادة العرض السريع للأمام (→47) إذا ضُغَط أثناء إعادة العرض العادي، ولتقديم الشريط بسرعة إذا تم ضغطه في وضع الإيقاف. أيضاً لتنشيط وظيفة بحث الكاميرا (→57) في الإتجاه الأمامي إذا تم الإحتفاظ به مضغوئاً في وضع الإيقاف المؤقت للتسجيل.

زد العرض [▶] (→45)
لبدء إعادة العرض.

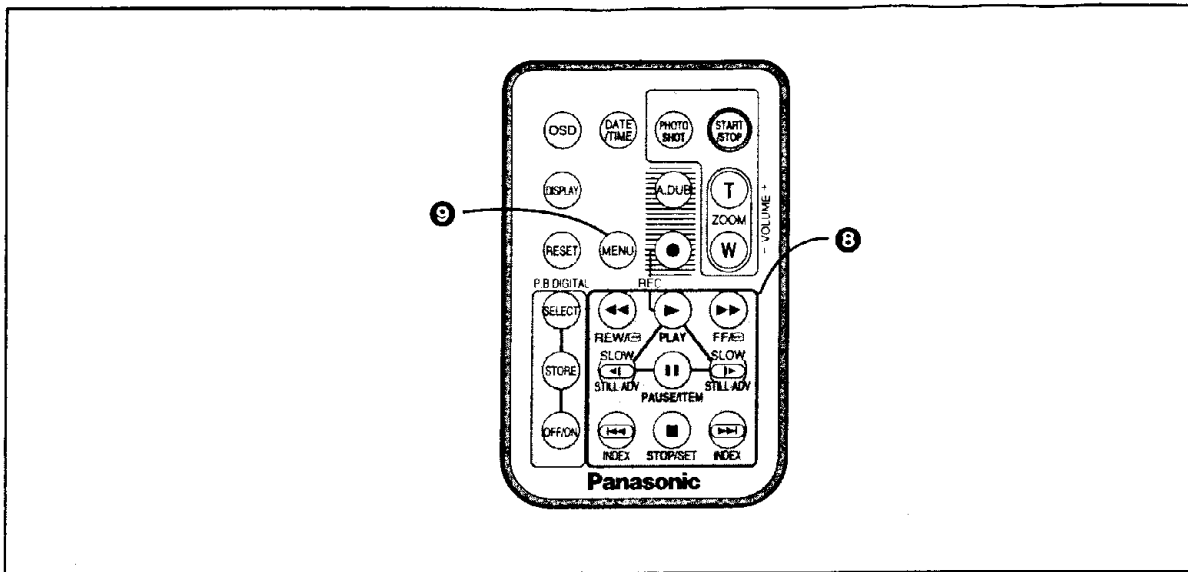

中文

8 放影和菜單設定控制 (續前)

慢動作 / 靜止步進鈕 [◀, ▶] (→ 48, 50)

在放影狀態下按該鈕時，可進行慢動作放影。若在靜止放影普通狀態下按該鈕，則會進行靜止步進放影。

(◀: 反向; ▶: 正向)

索引尋影鈕 [◀◀, ▶▶] (→ 60, 62)

可尋影帶有索引信號標誌的已拍場景和在拍照狀態下攝製的靜止圖像。

(◀◀: 反向; ▶▶: 正向)

停止鈕 [■] (→ 44)

可停止錄影帶。

暫停鈕 [⏸] (→ 50, 94)

可暫停放影。播放的圖像會保持不動。

9 菜單鈕 [MENU]

按菜單鈕 [MENU] 時，可顯示出菜單。在此情況下，下列按鈕的功能將改變：

暫停鈕 → 項目鈕

可選擇菜單上的項目。

停止鈕 → 設定鈕

可設定所選擇項目的狀態。

ENGLISH

8 Controls for Playback and Menu setting (Continued)

Slow Motion/Still Advance Button [◀, ▶] (→ 48, 50)

To perform Slow Motion Playback if pressed in the Normal Playback Mode; and to perform Still Advance Playback if pressed in the Still Playback Mode.

(◀: in reverse direction, ▶: in forward direction)

Index Search Button [◀◀, ▶▶] (→ 60, 62)

To search for recorded scenes marked with an index signal and for still images recorded in the Photoshot Mode.

(◀◀: in reverse direction, ▶▶: in forward direction)

Stop Button [■] (→ 44)

To stop the tape.

Pause Button [⏸] (→ 50, 94)

To pause playback. The playback picture stands still.

9 Menu Button [MENU]

Pressing the Menu Button [MENU] displays the Menu. In this case, the functions of the following buttons are changed:

Pause Button → Item Button

To select items on the Menu.

Stop Button → Setting Button

To set the mode for the selected item.

8 **Органы управления для воспроизведения и установки меню (продолжение)**

Кнопка замедленного воспроизведения/продвижения стоп-кадров [◀, ▶] (→ 49, 51)

Для выполнения замедленного воспроизведения, если нажата в режиме нормального воспроизведения; и для выполнения продвижения стоп-кадров, если нажата в режиме воспроизведения стоп-кадра.
(◀: в обратном направлении, ▶: в прямом направлении)

Кнопка поиска по индексации [◀◀, ▶▶] (→ 61, 63)

Для поиска записанных сцен, промаркированных сигналами индексации, и для стоп-кадров, записанных в режиме фотоснимка.
(◀◀: в обратном направлении, ▶▶: в прямом направлении)

Кнопка остановки [■] (→ 45)

Для остановки ленты

Кнопка паузы [||] (→ 51, 95)

Для паузы воспроизведения. Воспроизводимое изображение остается неподвижным.

9 **Кнопка меню [MENU]**

При нажатии кнопки меню [MENU] высвечивается меню. В этом случае изменяются функции следующих кнопок:

Кнопка паузы → Кнопка пункта
Для выбора пунктов в меню

Кнопка остановки → Кнопка установки
Для установки режима для выбранного пункта

8 **Мفاتيح التحكم عن بعد من أجل إعادة العرض ونهية القائمة (تتمة)**

زر الحركة البطيئة/تقديم الصورة الثابتة [◀, ▶] (→ 49, 51)
لتنفيذ إعادة عرض الحركة البطيئة إذا حُطَّ في وضع إعادة العرض المتأخر؛ ولتنفيذ إعادة عرض تقديم الصورة الثابتة إذا حُطَّ في وضع إعادة عرض الصورة الثابتة. (◀: في الإتجاه الخلفي، ▶: في الإتجاه الأمامي)

زر البحث الفهرسي [◀◀, ▶▶] (→ 61, 63)
للبحث عن المناظر المسجلة الملصقة بإشارة فهرسية وعن الصور الثابتة المسجلة في وضع التصوير الفوتوغرافي.
(◀◀: في الإتجاه الخلفي، ▶▶: في الإتجاه الأمامي)

زر الإيقاف [■] (→ 45)
لإيقاف الشريط.

زر الإيقاف المؤقت [||] (→ 51, 95)
لإيقاف إعادة العرض مؤقتاً، تبقى صورة إعادة العرض ثابتة.

9 زر القائمة [MENU]
ضغط زر القائمة [MENU] يعرض القائمة. في هذه الحالة، تتغير وظائف الأزرار التالية:

زر الإيقاف المؤقت ← زر البند.
لاختيار البند على القائمة.

زر الإيقاف ← زر التهيئة
لتهيئة الوضع من أجل البند المختار.

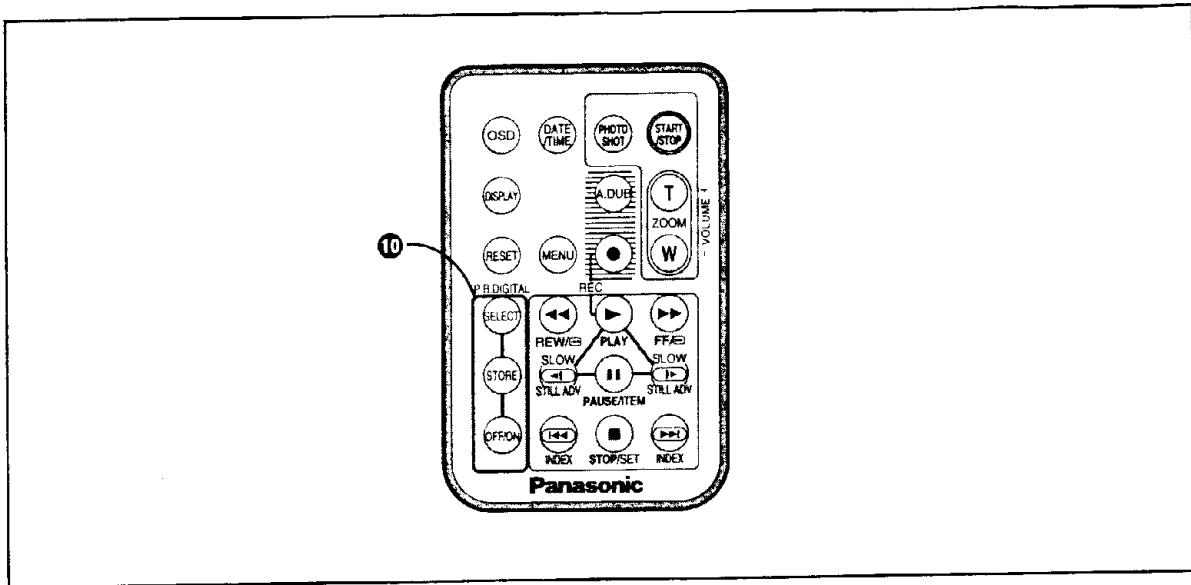

中文

10 放影數位效果

播放數位效果選擇鈕[SELECT](→ 90)
 可選擇需要的用於[VCR MENU1]菜單上的[EFFECT SELECT]的數位效果。

儲存鈕[STORE](→ 92)
 可以將用於刻變或混合功能的靜止圖像儲存在記憶中。

關閉 / 啟動鈕[OFF/ON](→ 92)
 可暫停所選擇的數位狀態，或重新啟動。
 可用記憶中儲存的靜止圖像，開始進行刻變或混合。

ENGLISH

10 Playback Digital Effects

Selection Button [SELECT] (→ 90)
 To select the desired digital effect for [EFFECT SELECT] on the [VCR MENU1] Menu.

Store Button [STORE] (→ 92)
 To store a still picture in memory for the Wipe or Mix Function.

Off/On Button [OFF/ON] (→ 92)
 To suspend the selected digital mode or re-activate it.
 To start a Wipe or Mix transition from the still picture stored in memory.

10 **Воспроизведение цифровых эффектов**

Кнопка выбора [SELECT] (→ 91)

Для выбора желаемого цифрового эффекта для пункта [EFFECT SELECT] в меню [VCR MENU1].

Кнопка сохранения [STORE] (→ 93)

Для сохранения стоп-кадра в памяти для функции вытеснения или микширования.

Кнопка включения/выключения [OFF/ON] (→ 93)

Для временного приостановления выбранного цифрового режима или повторной его активизации

Для начала перехода вытеснения или микширования со стоп-кадра, хранящегося в памяти

11 **إعادة عرض التأثيرات الرقمية**

زد الإختيار [SELECT] (→91)

لاختيار التأثير الرقمي المرغوب من أجل [EFFECT SELECT] على القائمة [VCR MENU1].

زو التخزين [STORE] (→93)

لتخزين صورة ثابتة في الذاكرة من أجل وظيفة المسح أو الخلط.

زد الإيقاف/التشغيل [OFF/ON] (→93)

إيقاف الوضع الرقمي المختار مؤقتاً أو إعادة تنشيطه. لبدء إنتقال مسح أو خلط من الصورة الثابتة المخزنة في الذاكرة.

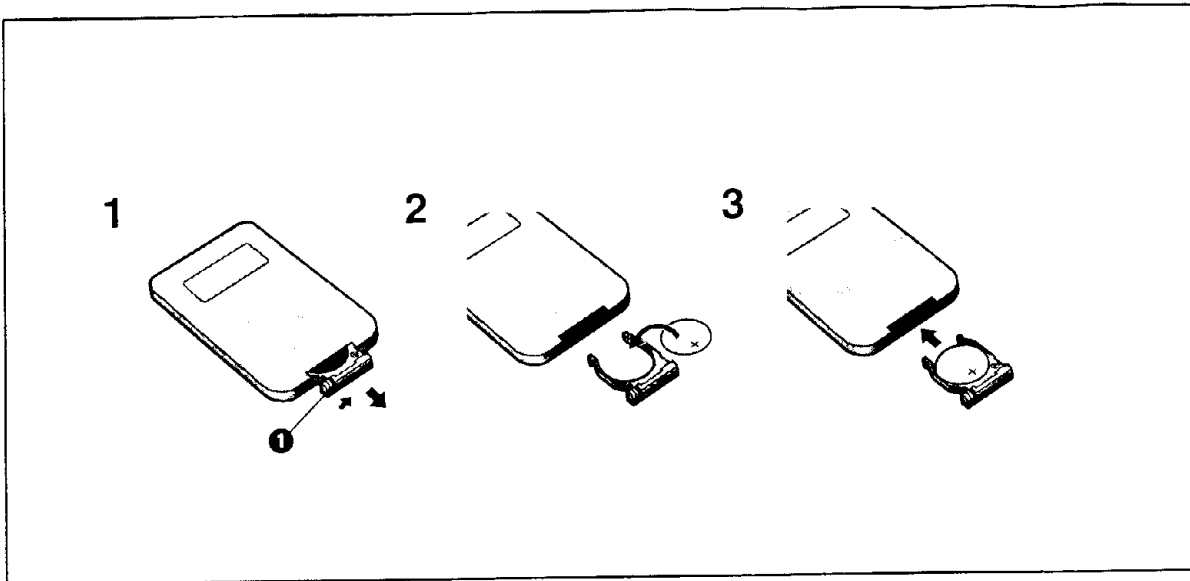

中文

遙控器 (接上頁)

■ 插入鈕扣式電池

使用遙控器之前，請插入附帶的鈕扣式電池。

- 1 一邊按住塞子 ❶，一邊拉出電池座。
- 2 將打印着 (+) 標記的一面朝上，插入鈕扣式電池。
- 3 將電池座插入遙控器中。

- 當鈕扣式電池耗盡時，請用新CR2025型電池將其更新。
(電池壽命約為一年。然而，還要看使用頻度。)
- 勿讓孩子們觸摸鈕扣型電池。
- 插入電池時，須確保其極性正確。

注意事項

如果電池更換不當，則可能有發生爆炸的危險。
只能更換設備製造廠家所推薦的相同和同等電池。
請遵照製造廠家的說明，丟棄用過的電池。

ENGLISH

Remote Controller (Continued)

■ Inserting the Button-type Battery

Insert the supplied button-type battery before using the Remote Controller.

- 1 Pull out the Battery Holder while pressing the Stopper ❶.
- 2 Insert the button-type battery with the stamped (+) mark facing upward.
- 3 Insert the Battery Holder into the Remote Controller.

- When the button-type battery is exhausted, replace it with a new CR2025 battery.
(The life of the battery is about 1 year. However, it depends on the frequency of use.)
- Keep the button-type battery out of the reach of children.
- Make sure you insert the battery with its poles correctly aligned.

CAUTION

Danger of explosion if battery is incorrectly replaced.
Replace only with the same or equivalent type recommended by the equipment manufacturer.
Discard used batteries according to manufacturer's instructions.

Устройство дистанционного управления (продолжение)

■ Вставление пуговичной батарейки

Перед использованием устройства дистанционного управления вставьте поставляемую пуговичную батарейку

- 1 Вытащите батарейный держатель во время нажатия на стопор ❶.
- 2 Вставьте батарейку с печатным знаком (+), обращенным вверх.
- 3 Вставьте батарейный держатель в устройство дистанционного управления.
 - Когда батарейка разрядится, следует заменить её новой батарейкой CR2025 (Срок службы батарейки составляет приблизительно 1 год. Однако он зависит от частоты использования.)
 - Держите пуговичную батарейку подальше от детей.
 - Следует вставить батарейку с правильно совмещенными полярностями.

ВНИМАНИЕ

Если батарея заменена неправильно, существует опасность взрыва. Заменяйте только батареей аналогичного или эквивалентного типа, рекомендуемого фирмой-изготовителем оборудования.
Выбрасывайте использованные батареи в мусор в соответствии с инструкциями фирмы-изготовителя.

مفتاح التحكم عن بعد (تنمة)

■ إدخال البطارية نوع الزر

قم بإدخال البطارية نوع الزر المرفقة قبل استخدام مفتاح التحكم عن بعد.

- 1 إسحب حامل البطارية للخارج بينما تضغط الميشف ❶.
- 2 أدخل البطارية نوع الزر بالعلامة زائد (+) المطبوعة على البطارية متجهة للأعلى.
- 3 أدخل حامل البطارية في مفتاح التحكم عن بعد.
 - عندما تصبح البطارية نوع الزر مستهلكة، استبدلها ببطارية CR2025 جديدة. (يعر خدمة البطارية حوالي عام واحد، ومع ذلك، فإن هذا يعتمد على تكرارية الاستخدام.)
 - إحتفظ بالبطارية نوع الزر بعيداً عن متناول الأطفال.
 - تأكد من إدخال البطارية مع مراعاة تطبيها بصورة صحيحة.

تنبیه

خطورة الانفجار إذا تم استبدال البطارية بصورة غير صحيحة. استبدلها فقط بالنوع المائل أو المكافئ الموصى به من قبل الشركة المنتجة للجهاز. تخلص من البطاريات المستخدمة طبقاً لتعليمات الشركة المنتجة.

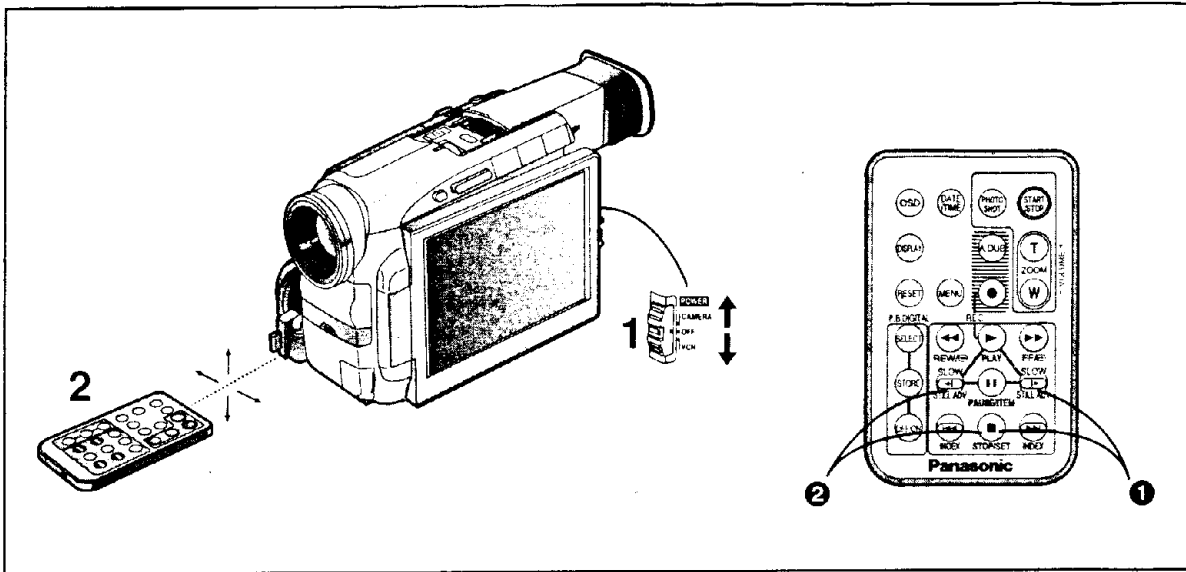

中文

■ 使用遙控器

1 將[POWER]開關設置在[CAMERA](攝錄影機)或[VCR](錄放影機)。

當您打算進行拍攝操作時，請切換至[CAMERA]。當您打算進行播放操作時，請切換至[VCR]。

2 將遙控器對準攝錄影機上的遙控感應器，然後按相應的鈕。

距離攝影機的正離：小於 5 米。
角度：中心軸上、上、下、左和右的約 15°。

- 上述操作範圍適用於在室內使用遙控器。當在室外或強光下進行使用時，即使處於上述範圍之內，遙控器也可能無法正常工作。
- 在 1 米的距離之內，從側面（液晶顯示監視器側）也可使用遙控器。

選擇遙控器的狀態

當同時使用兩台攝錄影機時，請選擇不同的遙控器狀態，以便進行分別操作。

- 如果攝錄影機上的遙控器狀態設定於遙控器不配時，[REMOTE] 遙控指示會出現。
- 更換了遙控器的鈕扣式電池時，會自動使其恢復原至 [VCR1] 狀態。
- 請將菜單上的 [REMOTE] 項，設置在需要的遙控器狀態。（→ 132）

在攝錄影機上進行設定時：

將 [CAMERA MENU3] 菜單或 [VCR MENU2] 菜單上的 [REMOTE] 設置在需要的遙控器狀態。

在遙控器上進行設定時：

- [VCR1] 同時按 [▶] 鈕和 [■] 鈕。 ①
- [VCR2] 同時按 [◀] 鈕和 [■] 鈕。 ②

ENGLISH

■ Using the Remote Controller

1 Set the [POWER] Switch to [CAMERA] or [VCR].

When you want to perform recording operations, set the switch to [CAMERA]; and when you want to perform playback operations, set it to [VCR].

2 Aim the Remote Controller at the Remote Control Sensor on the Movie Camera and press the appropriate button.

Distance to the Movie Camera: Less than 5 metres.
Angle: Approximately 15° up, down, left and right from centre axis.

- The operative range described above is valid for using the Remote Controller indoors. When using it outdoors or under strong lights, it may not work correctly even within the above range.
- Within a distance of about 1 metre, it is also possible to use the Remote Controller from the side (LCD Monitor side).

Selecting the Remote Controller Mode

When using two Movie Cameras at the same time, selecting different Remote Controller Modes makes it possible to operate them separately.

- If the Remote Controller Mode set on the Movie Camera and on its Remote Controller are not matched, the [REMOTE] Indication appears.
- Replacing the button-type battery in the Remote Controller automatically resets it to the [VCR1] Mode.
- Set [REMOTE] on the Menu to the desired Remote Controller Mode. (→ 132)

Setting to Be Made on the Movie Camera:

Set [REMOTE] on the [CAMERA MENU3] Menu or on the [VCR MENU2] Menu to the desired Remote Controller Mode.

Setting to Be Made on the Remote Controller:

- [VCR1]: Press the [▶] Button and [■] Button simultaneously. ①
- [VCR2]: Press the [◀] Button and [■] Button simultaneously. ②

■ Использование устройства дистанционного управления

1 Установите переключатель [POWER] в положение [CAMERA] или [VCR].

Если Вы хотите выполнить операции записи, установите переключатель в положение [CAMERA]; и если Вы хотите выполнить операции воспроизведения, установите его в положение [VCR].

2 Направьте устройстве дистанционного управления на сенсор дистанционного управления на видеокамере и нажмите соответствующую кнопку.

Расстояние от видеокамеры: менее 5 метров
Угол: Приблизительно 15° вверх, вниз, влево и вправо от центральной осевой линии

- Рабочий диапазон, описанный выше, пригоден для использования видеокамеры в помещении. При использовании на улице или при сильном освещении она может работать неправильно даже в пределах вышеуказанного диапазона.
- В пределах расстояния около 1 метра возможно также использование устройства дистанционного управления со стороны (сторона ЖКИ видеомонитора)

Выбор режима устройства дистанционного управления

При использовании двух видеокамер в одно и то же время выбор различных режимов устройства дистанционного управления дает возможность управлять ими раздельно

- Если режимы устройства дистанционного управления, установленные на видеокамере и на его устройстве дистанционного управления, не совпадают, то появляется индикация [REMOTE]
- При замене пуговичной батарейки в устройстве дистанционного управления выполняется его автоматический сброс на режим [VCR1]
- Установите желаемый режим устройства дистанционного управления для пункта [REMOTE] в меню. (→ 133)

Установки, которые необходимо выполнить на видеокамере:

Установите желаемый режим для пункта [REMOTE] в меню [CAMERA MENU3] или в меню [VCR MENU2]

Установки, которые необходимо выполнить на устройстве дистанционного управления:

- [VCR1] Нажмите одновременно кнопку [▶] и кнопку [■] ①
- [VCR2] Нажмите одновременно кнопку [◀] и кнопку [■] ②

■ استخدام مفتاح التحكم عن بعد

1 إضبط المفتاح [POWER] إلى [CAMERA] أو [VCR].

عندما تريد تنفيذ عمليات التسجيل، قم بتبئية المفتاح إلى [CAMERA]؛ وعندما تريد تنفيذ عمليات إعادة العرض، إضبطه إلى [VCR].

2 وجه مفتاح التحكم عن بعد نحو مستشعر التحكم عن بعد بكاميرا الفيديو السينمائية واضغط الزر المناسب.

المسافة إلى كاميرا الفيديو السينمائية: أقل من 5 أمتار.
الزاوية: 15° تقريباً للأعلى، وللأسفل، ولليسار، ولليمين من المحور الوسطي.

● مجال التشغيل الموصوف للأعلى صالح لاستخدام مفتاح التحكم عن بعد بالداخل. عند استخدامه في الخارج أو تحت الأضواء الشديدة، قد لا يعمل بصورة صحيحة حتى داخل المجال المبين للأعلى.

● في نطاق حوالي متر واحد، من الممكن أيضاً استخدام مفتاح التحكم عن بعد من الجانب (جانب شاشة المراقبة LCD).

إختيار وضع مفتاح التحكم عن بعد

عند استخدام كاميرتين فيديو في نفس الوقت، يمكن إختيار وضعين مختلفين لمفتاح التحكم عن بعد من تشغيلهما بصورة منفصلة.

● إذا لم يكن وضع التحكم عن بعد المضبوط بكاميرا الفيديو السينمائية ومفتاح التحكم عن بعد متطابقين، يظهر البيان [REMOTE].

● إستبدال البطارية نوع الزر في مفتاح التحكم عن بعد يعيد تهيئته أوتوماتيكياً إلى الوضع [VCR1].

● إضبط [REMOTE] على القائمة إلى وضع مفتاح التحكم عن بعد المرغوب. (→133)

التهيئة المطلوب عملها بكاميرا الفيديو السينمائية:

قم بتبئية [REMOTE] على القائمة [CAMERA MENU3] أو على القائمة [VCR MENU2] إلى وضع التحكم عن بعد المرغوب.

التهيئة المطلوب عملها بمفتاح التحكم عن بعد:

- [VCR1]: إضبط الزر [▶] والزر [■] في وقت واحد. ①
- [VCR2]: إضبط الزر [◀] والزر [■] في وقت واحد. ②

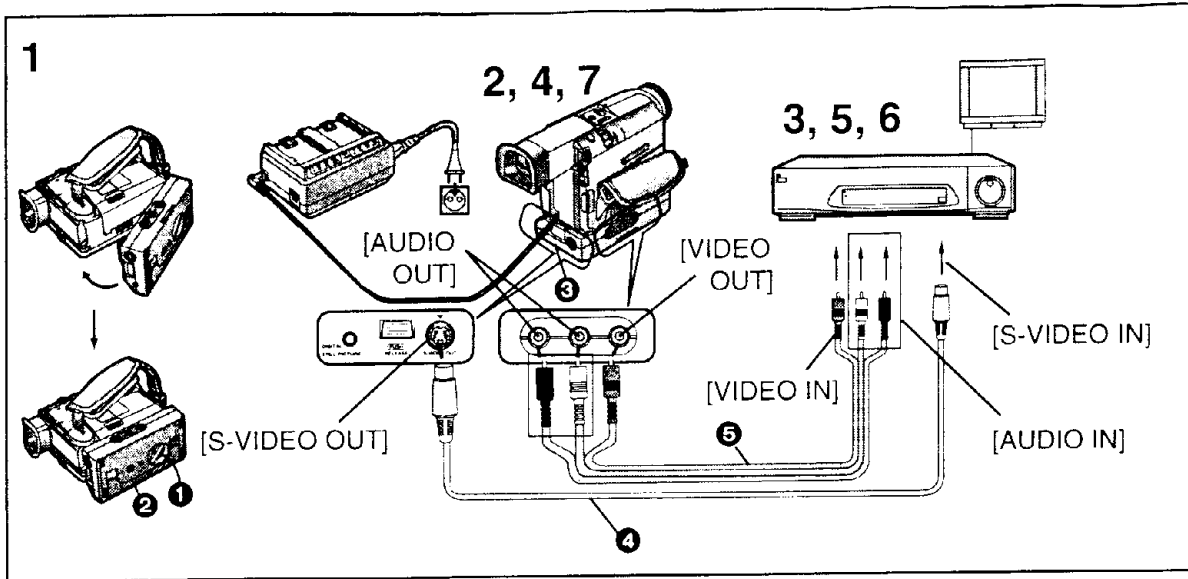

中文

**複製在S-VHS(或VHS)錄影帶上
(拷貝)**

安裝了輸出端子箱時，便可將該攝錄影機拍攝的錄影帶拷貝在S-VHS或VHS錄影帶上。
如上面圖所示，連接了所有的設備之後，請進行下列操作：

- 1 用螺絲 ①，將輸出端子箱安裝在攝錄影機的底部。
拉出輸出端子箱下面的支撐腳 ②，將更容易觀賞液晶顯示監視器上播放的圖像。
- 2 [攝錄影機]
插入拍攝好的錄影帶。
- 3 [錄放影機]
將上條錄片完全未拍錄影帶。
- 4 [攝錄影機]
按播放(▶)鈕，開始放影。
- 5 [錄放影機]
按錄影鈕，開始錄影。
- 6 [錄放影機]
按暫停或停止鈕，停止錄影。
- 7 [攝錄影機]
按停止[■]鈕，停止放影。

- ③ 輸出端子箱
- ④ S-影像纜線
- ⑤ AV纜線

● 拷貝之前，請按遙控器上的[OSD]功能顯示，鈕(→ 98)，使指示消失。否則，計數器指示和功能指示等也將被錄在錄影帶上。

ENGLISH

Copying onto an S-VHS (or VHS) Cassette (Dubbing)

If you attach the Output Terminal Box, you can copy cassettes recorded from this Movie Camera onto S-VHS or VHS cassettes.
After connecting all equipment as shown above, perform the following operations.

- 1 Attach the Output Terminal Box to the underside of the Movie Camera with the Screw ①.
Extending the Support Leg ② from the underside of the Output Terminal Box makes it easier to view the playback picture on the LCD Monitor.
- 2 [Movie Camera]
Insert the recorded cassette.
- 3 [VCR]
Insert an unrecorded cassette with intact erasure prevention tab.
- 4 [Movie Camera]
Press the Playback Button [▶] to start playback.
- 5 [VCR]
Press the Recording Button to start recording.
- 6 [VCR]
Press the Pause or Stop Button to stop recording.
- 7 [Movie Camera]
Press the Stop Button [■] to stop playback.

- ③ Output Terminal Box
- ④ S-Video Cable
- ⑤ AV Cable

● Before dubbing, press the [OSD] Button (→ 98) on the Remote Controller so that no indications appear. Otherwise, the Counter Indication and function indications are also recorded onto the cassette.

Копирование на кассету S-VHS (или VHS) (перезапись)

Если Вы присоедините блок с выходными разъёмами, Вы можете копировать кассеты, записанные на этой видеокамере на кассеты S-VHS или VHS. После подсоединения всего оборудования, как показано выше, выполните следующие операции.

- 1** Присоедините блок с выходными разъёмами к нижней части видеокамеры с помощью винта ①.
Выдвижение поддерживающей подставки ② с нижней стороны блока с выходными разъёмами упрощает просмотр воспроизводимого изображения на ЖКИ видеомониторе.
- 2** [Видеокамера]
Вставьте записанную кассету.
- 3** [VKM]
Вставьте незаписанную кассету с неповрежденным язычком предохранения записи от стирания.
- 4** [Видеокамера]
Нажмите кнопку воспроизведения [▶] для инициирования воспроизведения.
- 5** [VKM]
Нажмите кнопку паузы или остановки для инициирования записи.
- 6** [VKM]
Нажмите кнопку паузы или остановки для остановки записи.
- 7** [Видеокамера]
Нажмите кнопку остановки [■] для остановки воспроизведения.

- ③ Блок с выходными разъёмами
- ④ Видео кабель S-Video
- ⑤ Аудио/видео кабель

• Перед перезаписью нажмите кнопку [OSD] (→ 99) на устройстве дистанционного управления так, чтобы погасла индикация. В противном случае индикация счетчика и индикации функций также записываются на кассету.

النسخ على كاسيت S-VHS (أو VHS)

(البلجة)

إذا قمت بتوصيل صندوق طرف الخرج، يمكنك أن تنسخ الكاسيتات المسجلة من كاميرا الفيديو السينمائية هذه إلى الكاسيتات S-VHS أو VHS. بعد توصيل كل الأجهزة كالمبين للأعلى، قم بتنفيذ عمليات التشغيل التالية.

- 1** قم بتوصيل صندوق طرف الخرج إلى أسفل كاميرا الفيديو السينمائية بالبرغي ①.
تدبير قائمة التذييم ② من الجانب السفلي لصندوق طرف الخرج يجعل من السهل مشاهدة صورة إعادة العرض على شاشة المراقبة LCD.
- 2** [كاميرا الفيديو السينمائية]
أدخل الكاسيت المسجل.
- 3** [مسجل الفيديو كاسيت]
أدخل كاسيت غير مسجل بلسان منع المحو سليم.
- 4** [كاميرا الفيديو السينمائية]
إضغط زر العرض [▶] لبدء إعادة العرض.
- 5** [مسجل الفيديو كاسيت]
إضغط زر التسجيل لبدء التسجيل.
- 6** [مسجل الفيديو كاسيت]
إضغط زر الإيقاف المؤقت أو زر الإيقاف لإيقاف التسجيل.
- 7** [كاميرا الفيديو السينمائية]
إضغط زر الإيقاف [■] لإيقاف إعادة العرض.

- ③ صندوق طرف الخرج
- ④ كبل الصورة S-
- ⑤ كبل الصوت والصورة

• قبل البلجة (النسخ)، إضغط الزر [OSD] (→ 99) بفتح التحكم عن بعد بحيث لا تظهر أية بيانات. وإلا سيتم أيضاً تسجيل بيان العداد وبيانات الوظائف على الكاسيت.

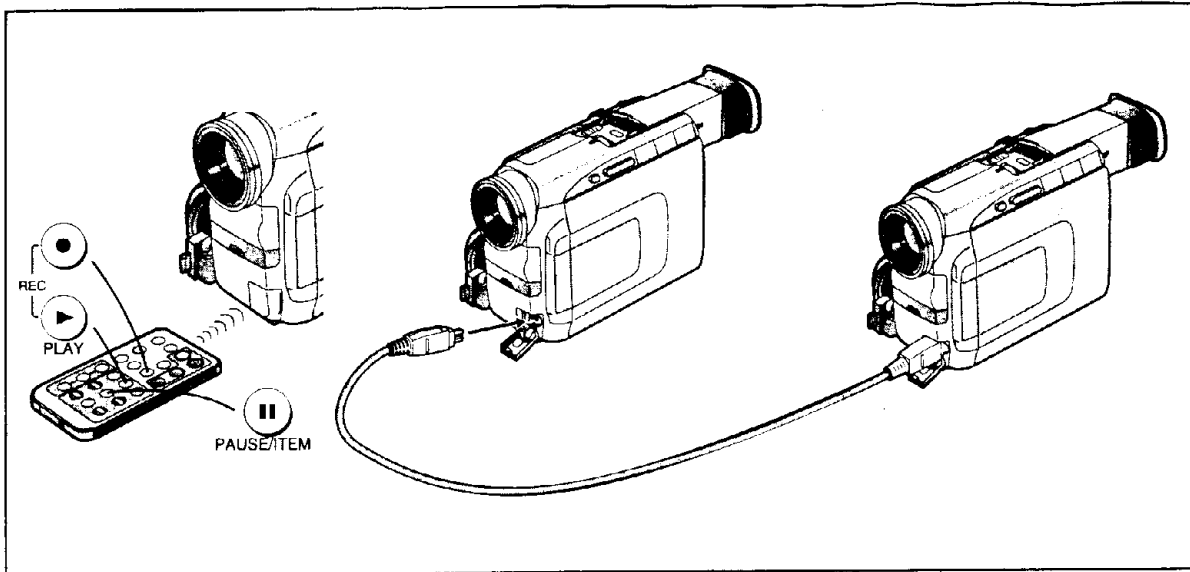

中文

與數位影像設備配合使用 (錄影)

如果您用 DV (數位影像) 纜線 VW-CD1E (另售品)，將該攝錄影機與其它具備 DV 輸入/輸出端子 (i.LINK) 的數位影像設備 (例如同樣類型的另一台攝錄影機) 連接在一起時，便可用數位格式進行高質量的圖像和聲音拷貝。

1 [放影機]

插入已拍錄影帶，將 [POWER] 開關設置在 [VCR] (錄放影機)。

2 [錄影機]

裝入您將要進行拷貝的錄影帶，將 [POWER] 開關設置在 [VCR]。

3 [放影機]

按放影 [▶] 鈕，開始放影。

4 [錄影機]

一邊按 [REC] (錄影) 鈕，一邊按 [PLAY] (放影) 鈕 (都在遙控器上)，錄影即開始。

停止錄影時

按暫停 [⏸] 或停止 [■] 鈕，可停止錄影。

- 不管錄影機菜單上的 [AUDIO REC] (錄製) 項的設定如何，將依放影機中錄影帶的相同音頻錄製狀態進行拷貝。
- 畫面下部可能會失真。但這並非功能故障，對實際錄製沒有任何影響。
- 如果未連接 DV 纜線，而開始拷貝時，將顯示錯誤信息，且可能會錄製一會兒的任意影像。
- 當放影機播放磁帶上未錄影的部分時，將錄製任意圖像。

ENGLISH

Using with Digital Video Equipment (Recording)

If you connect this Movie Camera with other Digital Video equipment (for example another Movie Camera of the same type) equipped with DV Input/Output Terminal (i.LINK) using the DV Cable VW-CD1E (optional), you can dub high-quality picture and sound in the digital format.

1 [Playback Unit]

Insert the recorded cassette and set the [POWER] switch to [VCR].

2 [Recording Unit]

Insert a cassette onto which you want to perform dubbing and set the [POWER] switch to [VCR].

3 [Playback Unit]

Press the Playback Button [▶] to start playback.

4 [Recording Unit]

While pressing the [REC] Button, press the [PLAY] Button (both on the Remote Controller). Recording starts.

Stopping Recording

Press the Pause Button [⏸] or the Stop Button [■] to stop recording.

- Regardless of the setting for [AUDIO REC] on the Menu of the recording unit, dubbing is performed in the same audio recording mode as that of the cassette in the playback unit.
- The lower part of the picture may be distorted. However, this is not a malfunction and does not affect the actual recording.
- If you start dubbing without connecting the DV Cable, an Error Message appears, and a random picture may be recorded for a short moment.
- If the playback unit plays back an unrecorded part of the tape, a random picture is recorded.

Использование цифрового видеоборудования (запись)

Если Вы подсоедините эту видеокамеру к другому цифровому видеоборудованию (например, другую видеокамеру того же типа), снабженную разъемом входа/выхода цифрового видео (i.LINK), используя кабель цифрового видео VW-CD1E (поставляется за отдельную плату), Вы можете выполнять перезапись высококачественного изображения и звука в цифровом формате.

- 1 [Воспроизводящее устройство]**
Вставьте записанную кассету и установите переключатель [POWER] в положение [VCR].
- 2 [Записывающее устройство]**
Вставьте кассету, на которую Вы желаете выполнить запись, и установите переключатель [POWER] в положение [VCR].
- 3 [Воспроизводящее устройство]**
Нажмите кнопку воспроизведения [▶] для инициирования воспроизведения.
- 4 [Записывающее устройство]**
Во время нажатия кнопки [REC] нажмите кнопку [PLAY] (обе на устройстве дистанционного управления).
Начинается запись

Остановка записи

Нажмите кнопку паузы [⏸] или кнопку остановки [■] для остановки записи.

- Независимо от установки для пункта [AUDIO REC] в меню записывающего устройства перезапись выполняется в одинаковом режиме аудио записи, в котором была записана кассета на воспроизводящем устройстве.
- Возможно искажение нижней части изображения. Однако это не является неполадкой, и не оказывает влияния на действительную запись.
- Если Вы начинаете перезапись без подсоединения кабеля цифрового видео, появляется сообщение о сбое, и в течение короткого времени возможна запись произвольного изображения.
- При воспроизведении на воспроизводящем устройстве незаписанного участка ленты записывается произвольное изображение.

الإستخدام مع جهاز صورة رقمية

(التسجيل)

إذا قمت بتوصيل كاميرا الفيديو السينمائية إلى أجهزة الصورة الرقمية الأخرى (على سبيل المثال، كاميرا فيديو سينمائية من نفس النوع) المجهزة بطرف توصيل دخل/خرج الصورة الرقمية (i.LINK)، باستخدام كبل الصورة الرقمية VW-CD1E (DV) (اختياري)، يمكنك أن تنسخ صورة وصوت بجودة عالية في الهيئة الرقمية.

- 1 [وحدة إعادة العرض]**
أدخل الشريط المسجل واضبط المفتاح [POWER] إلى [VCR].
- 2 [وحدة التسجيل]**
أدخل الكاسيت الذي تريد أن تنفذ عليه عملية النسخ واضبط المفتاح [POWER] إلى [VCR].
- 3 [وحدة إعادة العرض]**
إضغط زر إعادة العرض [▶] لبدء إعادة العرض.
- 4 [وحدة التسجيل]**
بينما تضغط الزر [REC]، إضغط الزر [PLAY] (كل منهما على مفتاح التحكم عن بعد).
يبدأ التسجيل.

إيقاف التسجيل

إضغط زر الإيقاف المؤقت [⏸] أو زر الإيقاف [■] لإيقاف التسجيل.

- بغض النظر عن التهيئة من أجل [AUDIO REC] على القائمة لوحدة التسجيل، يتم إجراء الدبلجة (النسخ) في نفس وضع تسجيل الصوت كالكاسيت الموجود في وحدة إعادة العرض.
- قد يكون الجزء السفلي للصورة مشوهاً. مع ذلك، هذا ليس خللاً في الوظيفة ولا يؤثر على التسجيل الفعلي.
- إذا بدأت الدبلجة بدون توصيل كبل الصورة الرقمية (DV)، تظهر رسالة خطأ، وقد يتم تسجيل صورة عشوائية لمدة لحظة قصيرة.
- إذا قامت وحدة إعادة العرض بإعادة عرض جزء غير مسجل للشريط، يتم تسجيل صورة عشوائية.

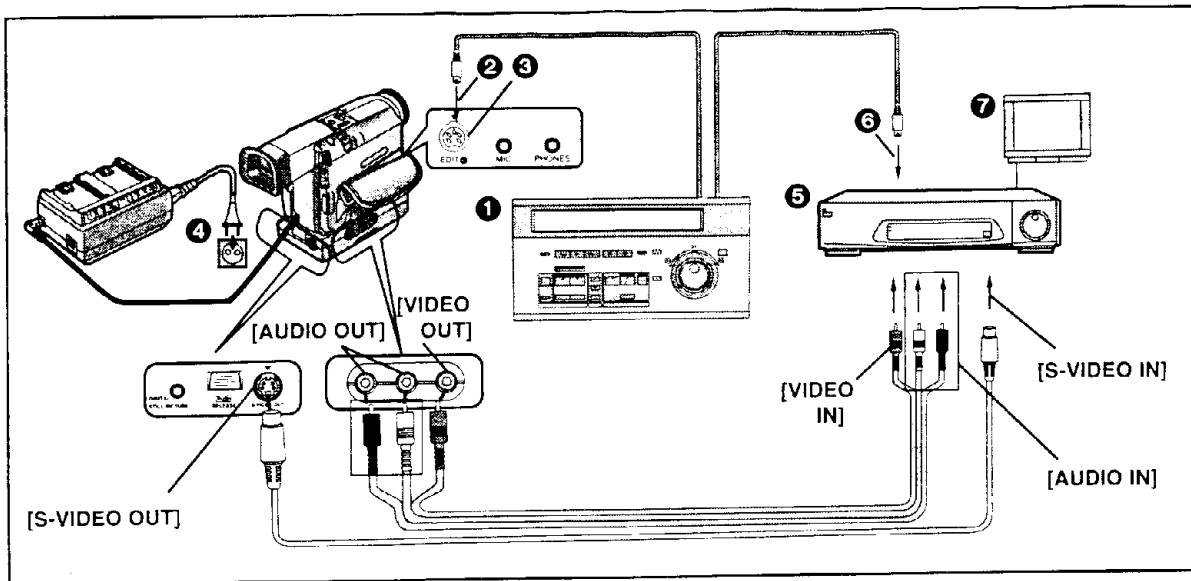

中文

借助編輯控制器進行複製

如果您將攝錄影機連接至具備 5 針編輯插孔的編輯控制器時，可用編輯控制器來進行該攝錄影機的放映功能控制。
 (必須連接輸出端子箱 [AV ONE TOUCH STATION]。)
 如上圖所示，請在連接了所有其它設備之後，再進行必要的操作。

連接編輯控制器 VW-EC500E ① (選購品) 時

- 需要具有備 5 針編輯插孔的錄放影機。
- 當您將 VW-EC500E 連接至攝錄影機時，有必要對 VW-EC500E 進行調節。有關編輯控制器的操作，請參看其使用說明書。

用時間編碼進行編輯時

按遙控器上的 [DISPLAY] (顯示) 鈕，使時間編碼出現。

- 當顯示出時間編碼時，將從編輯插孔輸出時間編碼信號。
- 當顯示出計數器指示時，將輸出線性磁帶計數器信號。

- ② 全編輯插孔
- ③ 編輯插孔
- ④ 連接交流轉接器
- ⑤ 錄放影機 (非附送)
- ⑥ 全編輯插孔
- ⑦ 電視機 (非附送)

ENGLISH

Copying with the Help of an Editing Controller

If you connect the Movie Camera to an Editing Controller equipped with 5-pin Edit Socket, this Movie Camera's playback functions can be controlled from the Editing Controller.
 (The Output Terminal Box [AV ONE TOUCH STATION] is necessary.)
 After connecting all equipment as shown above, perform the necessary operations.

After connecting all equipment as shown above, perform the necessary operations.

When Connecting the Editing Controller VW-EC500E ① (optional)

- A VCR equipped with 5-pin Edit Socket is necessary.
- When you connect the VW-EC500E to the Movie Camera, an adjustment on the VW-EC500E is necessary. For the operation of the Editing Controller, refer to its operating instructions.

When Editing with Time Code

Press the [DISPLAY] Button on the Remote Controller to make the Time Code appear.

- When the Time Code is displayed, the Time Code Signal is output from the Edit Socket.
- When the Counter Indication is displayed, the Linear Tape Counter Signal is output.

- ② To Edit Socket
- ③ Edit Socket
- ④ Connect the AC Adaptor.
- ⑤ VCR (not supplied)
- ⑥ To Edit Socket
- ⑦ TV (not supplied)

Копирование с помощью контроллера редактирования

Если Вы подсоедините видеокамеру к контроллеру редактирования, снабженному 5-штырьковым гнездом редактирования, возможно управление функциями воспроизведения этой видеокамеры с помощью контроллера редактирования. (Требуется блок с выходными разъемами [AV ONE TOUCH STATION])

После подсоединения всего оборудования, как показано выше, выполните необходимые операции.

При подсоединении контроллера редактирования VW-EC500E ① (поставляется за отдельную плату)

- Требуется ВКМ, снабженный 5-штырьковым гнездом редактирования.
- Если Вы подсоедините VW-EC500E к видеокамере, требуется регулировка VW-EC500E. Для управления контроллером редактирования обращайтесь к его инструкции по эксплуатации

При редактировании с временным кодом

Нажмите кнопку [DISPLAY] на устройстве дистанционного управления для появления временного кода

- Когда высвечивается временной код, сигнал временного кода является выходным сигналом с гнезда редактирования.
- Когда высвечивается индикация счетчика, сигнал линейного счетчика ленты является выходным сигналом

- ② К гнезду редактирования
- ③ Гнездо редактирования
- ④ Подсоедините адаптер переменного тока
- ⑤ ВКМ (не поставляется)
- ⑥ К гнезду редактирования
- ⑦ ТВ (не поставляется)

النسخ بمساعدة جهاز تحكم بالتنقيح

إذا قمت بتوصيل كاميرا الفيديو السينمائية إلى جهاز تحكم بالتنقيح بجهاز مقبس تنقيح 5 شوكات، يمكن التحكم بوظائف إعادة العرض للكاميرا الفيديو السينمائية هذه من جهاز التحكم بالتنقيح. (تكون هناك ضرورة لمنسوق طرف النرج [AV ONE TOUCH STATION].) بعد توصيل كل الإجهزة كالمبين للأعلى، قم بتنفيذ عمليات التشغيل اللازمة.

عند توصيل جهاز التحكم بالتنقيح VW-EC500E ① (اختياري)

- يلزم مسجل فيديو كاسيت بجهاز مقبس تنقيح 5 شوكات.
- عندما تقوم بتوصيل VW-EC500E إلى كاميرا الفيديو السينمائية، يلزم القيام بالضبط على VW-EC500E. من أجل تشغيل جهاز التحكم بالتنقيح، إرجع إلى إرشادات التشغيل.

عند التنقيح برمز الوقت

- اضغط الزر [DISPLAY] على مفتاح التحكم عن بعد لجعل رمز الوقت يظهر.
- عند عرض رمز الوقت، يتم إخراج إشارة رمز الوقت من مقبس التنقيح.
- عند عرض بيان العداد، يتم إخراج إشارة عداد الشريط الخطي.

- ② إلى مقبس التنقيح
- ③ مقبس التنقيح
- ④ قم بتوصيل محول التيار الكهربائي المتردد
- ⑤ مسجل فيديو كاسيت (غير مرفق)
- ⑥ إلى مقبس التنقيح
- ⑦ تلفزيون (غير مرفق)

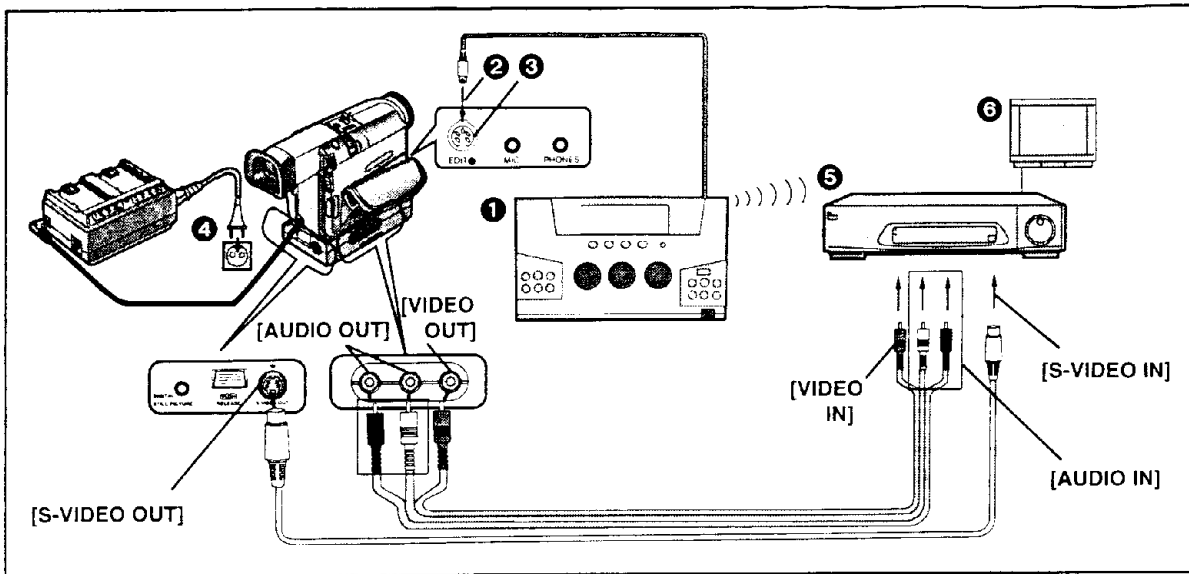

中文

連接編輯控制器VW-EC1E(選購品)時

- 當您使用編輯控制器VW-EC1E ①時，不必將其連接至錄放影機上的編輯插孔，因為可以用紅外線遙控器來進行錄放影機的操作。因此，也可在不具備編輯插孔的錄放影機上進行編輯。
- 有關編輯控制器的操作，請參看其使用說明書。

- ② 至編輯插孔
- ③ 編輯插孔
- ④ 連接交流轉接器
- ⑤ 錄放影機 (非附件)
- ⑥ 電視機 (非附件)

ENGLISH

When Connecting the Editing Controller VW-EC1E (optional)

- When you use the Editing Controller VW-EC1E ①, it is not necessary to connect it to the Edit Socket on the VCR, as the VCR's operation is performed via infrared remote control. Therefore, editing is also possible onto VCRs not equipped with an Edit Socket.
- For the operation of the Editing Controller, refer to its operating instructions.

- ② To Edit Socket
- ③ Edit Socket
- ④ Connect the AC Adaptor.
- ⑤ VCR (not supplied)
- ⑥ TV (not supplied)

При подсоединении контроллера редактирования VW-EC1E (поставляется за отдельную плату)

- Если Вы используете контроллер редактирования VW-EC1E ❶, не требуется подсоединять его к гнезду редактирования на ВКМ, так как управление ВКМ выполняется с инфракрасного устройства дистанционного управления. Следовательно, редактирование возможно также на ВКМ, не снабженных гнездом редактирования.
- Для управления контроллером редактирования обращайтесь к его инструкции по эксплуатации.

- ❷ К гнезду редактирования
- ❸ Гнездо редактирования
- ❹ Подсоедините адаптер переменного тока.
- ❺ ВКМ (не поставляется)
- ❻ ТВ (не поставляется)

عند توصيل جهاز التحكم بالتنقيح VW-EC1E

(اختياري)

- عندما تستخدم جهاز تحكم بالتنقيح VW-EC1E ❶، ليست هناك ضرورة لتوصيله إلى مقبس التنقيح بمسجل الفيديو كاسيت، حيث أن تشغيل مسجل الفيديو كاسيت يتم تنفيذه من خلال مفتاح التحكم عن بعد بالأشعة تحت الحمراء. لذلك، يمكن التنقيح أيضاً على مسجلات الفيديو كاسيت غير المجهزة بمقبس تنقيح.
- لتشغيل جهاز التحكم بالتنقيح، إرجع إلى إرشادات التشغيل الخاصة به.

- ❷ إلى مقبس التنقيح
- ❸ مقبس التنقيح
- ❹ قم بتوصيل محول التيار الكهربائي المتردد
- ❺ مسجل فيديو كاسيت (غير مرفق)
- ❻ تلفزيون (غير مرفق)

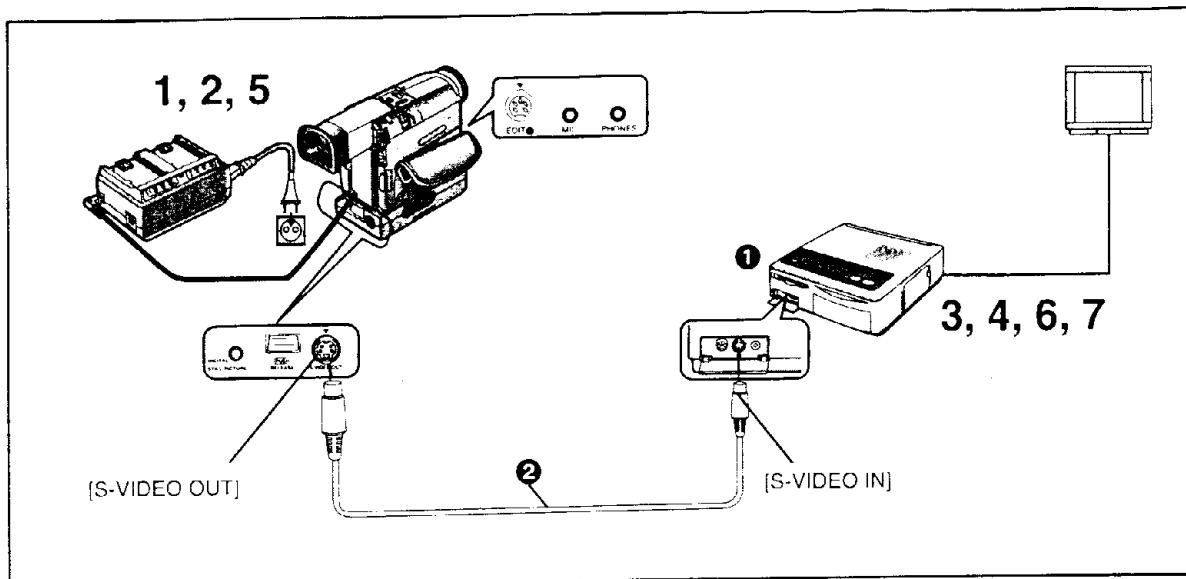

中文

該攝錄影機與影像打印機的配合使用

如果您將攝錄影機連接到影像打印機 ❶ 時，便可用攝錄影機拍攝的場景來打印靜止圖像。

攝錄影機：

- 1 將[POWER]開關設置在[VCR](錄放影機)。
一邊按住中心鈕，一邊將該開關滑至[VCR]。
- 2 插入已拍錄影帶。

影像打印機：

- 3 打開影像打印機。
- 4 如果影像打印機裝備了數位圖像穩定功能和/或動畫/靜畫狀態，請根據正在輸入的圖像來調節這些功能。

攝錄影機：

- 5 按放影[▶]鈕。

影像打印機：

- 6 將圖像儲存在記憶中。
- 7 開始打印。

有關影像打印機操作的具體細節，請參閱其使用說明書。

- ❷ S-影像纜線

ENGLISH

Using the Movie Camera with a Video Printer

If you connect the Movie Camera to a Video Printer ❶, you can print still pictures from scenes recorded with the Movie Camera.

Movie Camera:

- 1 Set the [POWER] Switch to [VCR].
While pressing the centre button, slide the switch to [VCR].
- 2 Insert a recorded cassette.

Video Printer:

- 3 Turn the Video Printer on.
- 4 If the Video Printer is equipped with Digital Image Stabilizer Function and/or Moving/Still Picture Mode, adjust them according to the picture being input.

Movie Camera:

- 5 Press the Play Button [▶].

Video Printer:

- 6 Store the image in memory.
- 7 Start printing.

For details about the operation of the Video Printer, read its operating instructions.

- ❷ S-Video Cable

Использование видеокамеры с видеопринтером

Если Вы подсоедините видеокамеру к видеопринтеру
1 Вы можете печатать стоп-кадры сцен, записанных с помощью этой видеокамеры.

Видеокамера:

- 1** Установите переключатель [POWER] в положение [VCR].
 Во время нажатия на центр кнопки сдвиньте переключатель в положение [VCR].

- 2** Вставьте записанную кассету.

Видеопринтер:

- 3** Включите видеопринтер.
- 4** Если видеопринтер снабжен функцией цифрового стабилизатора изображения и/или режимом движущегося изображения/изображения стоп-кадра, подрегулируйте их в соответствии с изображением, подаваемым на вход.

Видеокамера:

- 5** Нажмите кнопку воспроизведения [▶].

Видеопринтер:

- 6** Сохраните изображение в памяти.
- 7** Начните печать.

Подробности об управлении видеопринтером читайте в его инструкции по эксплуатации.

- 2** Видеокабели S-Video

إستخدام كاميرا الفيديو السينمائية مع طابعة فيديو

إذا قمت بتوصيل كاميرا الفيديو السينمائية إلى طابعة فيديو **1**، يمكنك طباعة صور ثابتة من المناظر المسجلة بكاميرا الفيديو السينمائية.

كاميرا الفيديو السينمائية:

- 1** اضغط المفتاح [POWER] إلى [VCR].
 بينما تضغط زر الوسط، إزق المفتاح إلى [VCR].
- 2** أدخل كاسيت مسجل.

طابعة الفيديو:

- 3** أدر طابعة الفيديو إلى وضع التشغيل.
- 4** إذا كانت طابعة الفيديو مجهزة بوظيفة موازن صورة رقمي و/أو وضع الصورة المتحركة/الثابتة، لضبطهم طبقاً للصورة التي يتم إدخالها.

كاميرا الفيديو السينمائية:

- 5** اضغط زر العرض [▶].

طابعة الفيديو:

- 6** خزّن الصورة في الذاكرة.
- 7** إبدأ الطباعة.

من أجل التفاصيل عن تشغيل طابعة الفيديو، إقرأ إرشادات التشغيل الخاصة بها.

- 2** كبلات صورة-S

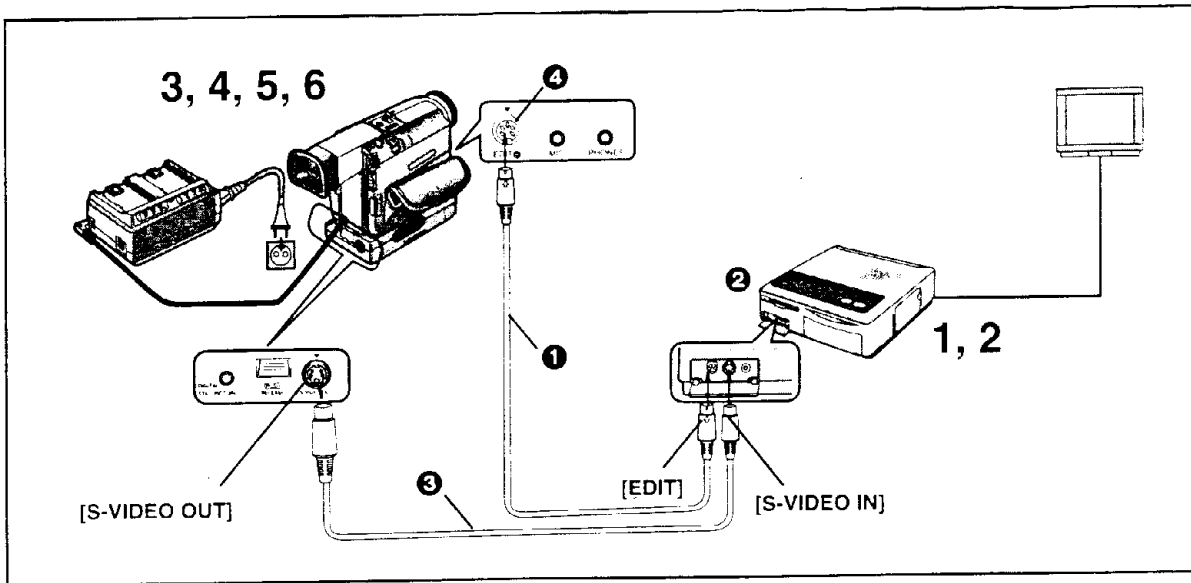

中文

使用自動打印功能 (AUTOPRINT)

如果您將攝錄影機連接至具備 5 針編輯插孔的影像打印機 ② 時，便可用自動打印功能、自動打印用拍照功能所拍攝的靜止圖像。

影像打印機：

- 1 打開影像打印機。
- 2 根據輸入信號進行影像打印機的必要設定。

攝錄影機：

- 3 將 [POWER] 開關設置在 [VCR] (錄放影機)。
一邊按住中心鈕，一邊將該開關滑至 [VCR]。
- 4 尋影您打算用自動打印功能進行打印的第一幀靜止圖像。
如果您想要打印錄影帶上拍攝的所有圖像時，請將錄影帶倒轉到開頭。
- 5 按 [MENU] (菜單) 鈕。
- 6 將 [VCR MENU2] 菜單上的 [AUTOPRINT] (自動打印) 設置在 [ON]。
自動打印就開始。

- 如果您想中途停止自動打印時，請按攝錄影機上的停止 [■] 鈕。

- ① 編輯纜線 VW-K5E (選購品)
- ③ S 影像纜線
- ④ 編輯插孔

ENGLISH

Using the Automatic Printing Function (Autoprint)

If you connect the Movie Camera to a Video Printer ② equipped with 5-pin Edit Socket, you can use the Autoprint Function to automatically print all still pictures recorded in the Photoshot Function.

Video Printer:

- 1 Turn the Video Printer on.
- 2 Make the necessary settings on the Video Printer according to the input signal.

Movie Camera:

- 3 Set the [POWER] Switch to [VCR].
While pressing the centre button, slide the switch to [VCR].
- 4 Search for the first still picture from which you want to start printing with the Autoprint Function.
If you want to print all still pictures recorded on the cassette, rewind the tape to its beginning.
- 5 Press the [MENU] Button.
- 6 Set [AUTOPRINT] on the [VCR MENU2] Menu to [ON].
Automatic printing starts.

- If you want to stop the automatic printing in the middle, press the Stop Button [■] on the Movie Camera.

- ① Edit Cable VW-K5E (optional)
- ③ S-Video Cable
- ④ Edit Socket

Использование функции автоматической печати (AUTOPRINT)

Если Вы подсоедините видеокамеру к видеопринтеру ②, снабженному 5-штырьковым гнездом редактирования, Вы можете использовать функцию автоматической печати для автоматической печати стоп-кадров, записанных с помощью функции фотоснимка.

Видеопринтер:

- 1 Включите видеопринтер.
- 2 Выполните необходимые установки на видеопринтере в соответствии с входным сигналом.

Видеокамера:

- 3 Установите переключатель [POWER] в положение [VCR].
Во время нажатия на центр кнопки сдвиньте переключатель в положение [VCR].
- 4 Найдите первый стоп-кадр, с которого Вы желаете начать печать, используя функцию автоматической печати.
Если Вы желаете распечатать все стоп-кадры, записанные на кассете, перемотайте ленту на начало.
- 5 Нажмите кнопку [MENU].
- 6 Установите режим [ON] для пункта [AUTOPRINT] в меню [VCR MENU2].
Начинается автоматическая печать.

• Если Вы хотите остановить автоматическую печать в процессе, нажмите кнопку остановки [■] на видеокамере

- 1 Кабель редактирования VW-K5E (поставляется за отдельную плату)
- 2 Видеокабель S-Video
- 3 Гнездо редактирования

إستخدام وظيفة الطباعة الأوتوماتيكية (AUTOPRINT)

إذا قمت بتوصيل كاميرا الفيديو السينمائية إلى طابعة فيديو ② مجهزة بمقبس تنقيح 5 شوكات، يمكنك أن تستخدم وظيفة الطباعة الأوتوماتيكية لطباعة الصور الثابتة المسجلة في وظيفة التصوير الفوتوغرافي أوتوماتيكياً.

طابعة الفيديو:

- 1 أدر طابعة الفيديو إلى وضع التشغيل.
- 2 قم بعمل التهيئات الضرورية بطابعة الفيديو طبقاً لإشارة الدخل.

كاميرا الفيديو السينمائية:

- 3 اضغط المفتاح [POWER] إلى [VCR].
بينما تضغط زر الوسط، إزلق المفتاح إلى [VCR].
- 4 إبحث عن الصورة الثابتة الأولى التي تريد أن تبدأ منها الطباعة بوظيفة الطباعة الأوتوماتيكية.
إذا أردت طباعة جميع الصور الثابتة المسجلة على الكاسيت، قم بترجيع الشريط إلى بدايته.
- 5 إضغط الزر [MENU].
- 6 إضبط [AUTOPRINT] على القائمة [VCR MENU2] إلى [ON].
تبدأ الطباعة الأوتوماتيكية.

• إذا كنت تريد إيقاف الطباعة الأوتوماتيكية في الوسط، إضغط زر إيقاف [■] بكاميرا الفيديو السينمائية.

- 1 كبل التنقيح VW-K5E (إختياري)
- 2 كبل صورة S-
- 3 مقبس التنقيح

- Если активизирована функция охлаждения видеопринтера, и скорость печати замедлена, возможна остановка автоматической печати. В этом случае снова установите режим [ON] для пункта [AUTOPRINT] в меню [VCR MENU2].
- Если Вы заменяете во время печати кассету с краской или бумагу, некоторые фотоснимки могут быть напечатаны дважды.
- Если стоп-кадры записаны последовательно в режиме фотоснимка, возможен пропуск некоторых фотоснимков во время печати.
- Перед сохранением изображения в памяти видеопринтера нажмите кнопку [OSD] (→ 99) на устройстве дистанционного управления видеокамеры так, чтобы на изображении погасла индикация. Иначе индикация счетчика и индикации других функций будут также напечатаны на фотоснимке.
- В следующих случаях некоторые фотоснимки могут быть пропущены во время печати, используя функцию автоматической печати.
 - Когда Вы печатаете стоп-кадры, записанные в режиме фотоснимка на видеокамере другой марки.
 - Если Вы включаете и выключаете видеокамеру несколько раз (3 раза или более) между записью двух стоп-кадров в режиме фотоснимка.
 - Когда Вы записываете стоп-кадр в режиме фотоснимка на той же части кассеты, где ранее было записано изображение фотоснимка.
 - Когда Вы выбирали различную скорость записи (SP/LP) между записью двух стоп-кадров в режиме фотоснимка.
 - При распечатке первого фотоснимка.

● عندما تنشط وظيفة تبريد طباعة الفيديو وتنخفض سرعة الطباعة، قد تتوقف الطباعة الأوتوماتيكية. في هذه الحالة، إضغط [AUTOPRINT] على القائمة [VCR MENU2] إلى [ON] مرة أخرى.

● إذا استبدلت كاسيت الحبر أو الورق أثناء الطباعة، يمكن أن يتم طبع نفس الصورة مرتين.

● إذا تم تسجيل الصور الثابتة بالتتابع في وضع التصوير الفوتوغرافي، يمكن أن يتم تخطي بعض الصور أثناء الطباعة.

● قبل تخزين صورة ما في الذاكرة بطابعة الفيديو، إضغط الزر [OSD] (→99) بمفتاح التحكم عن بعد الخاص بكاميرا الفيديو السينمائية بحيث لا تظهر أية بيانات في الصورة، وإلا سيتم طبع بيان العداد وبيانات الوظائف الأخرى في الصورة.

● في الحالات التالية، قد يتم تخطي بعض الصور عند الطباعة باستخدام وظيفة الطباعة الأوتوماتيكية.

- عندما تطبع الصور الثابتة المسجلة في وضع التصوير الفوتوغرافي بكاميرا الفيديو لماركة أخرى.
- إذا قمت بإدارة كاميرا الفيديو السينمائية إلى وضع التشغيل والقفل عدة مرات (3 مرات أو أكثر) بين تسجيل صورتين ثابتتين في وضع التصوير الفوتوغرافي.
- عندما تقوم بتسجيل صورة ثابتة في وضع التصوير الفوتوغرافي على نفس الجزء من الكاسيت حيث تم تسجيل صورة فوتوغرافية من قبل.
- عندما تكون قد إختارت سرعة تسجيل مختلفة (SP/LP) بين تسجيل صورتين ثابتتين في وضع التصوير الفوتوغرافي.
- عند الصورة الفوتوغرافية المسجلة الأولى المزمع طبعها.

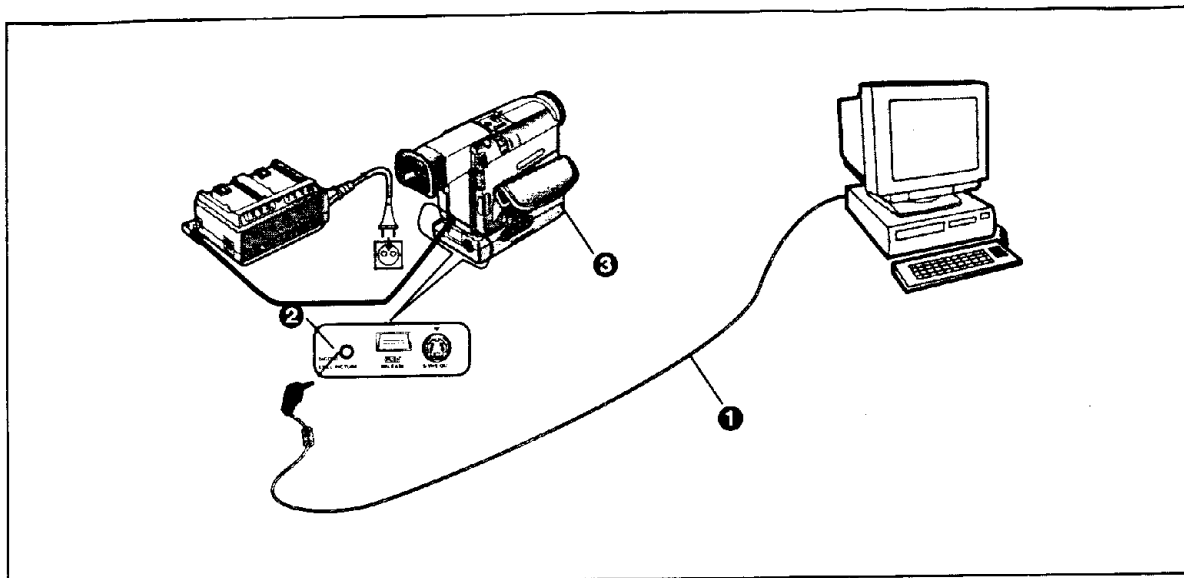

中文

攝錄影機與微電腦的配合使用

用於數位影像攝錄影機的個人微電腦連接套件 VW-DTA1F (選購品) 使攝錄影機與個人微電腦的連接和將靜止圖像傳送給微電腦成為可能。(也需要連接輸出端子箱[AV ONE TOUCH STATION]。)

微電腦系統要求

DV STUDIO (數位影像演播室) 可被裝入能夠運行 Microsoft® Windows® 95 的 PC/AT 個人微電腦中。

對應機器	具備 80486DX4 或更好處理器的個人微電腦 (推薦 Pentium™ 或更好)
顯示卡	建議採用真色 (約 16.7 百萬色) (即使用 256 色也可進行操作)
安裝內存	16MB 或以上 (推薦 32MB 或以上)
空餘硬盤容量	至少 10MB
磁盤驅動器	CD-ROM 驅動器
串行端口	RS-232C (D-sub 9 針)
其它要求	鼠標器

將攝錄影機連接至微電腦時，請使用個人微電腦連接套件所附帶的特殊接口轉換器 ①。

- 使用個人微電腦連接套件時，必須將攝錄影機上的 [POWER] 開關設置在 [VCR] (錄放影機)。
- 您打算裝入微電腦應用程序上的圖像，應該用 SP 狀態拍攝。
- 拍攝時，要注意時間編碼從錄影帶開始起，一直不被中斷。
- Windows® 95 是美國微軟有限公司的商標。
- 使用說明書中的所有其它公司和產品名稱都是其相應公司的商標。

② 數位靜畫端子

③ 輸出端子箱[AV ONE TOUCH STATION]

ENGLISH

Using the Movie Camera with a Computer

The Personal Computer Connection Kit VW-DTA1E (optional) for Digital Video Cameras makes it possible to connect the Movie Camera to a computer and transmit still video images to it. (The Output Terminal Box [AV ONE TOUCH STATION] is also necessary.)

Computer System Requirements

DV STUDIO can be installed in a PC/AT personal computer which can run Microsoft® Windows® 95.

Compatible machines:	Personal computer with 80486DX4 or higher CPU (Pentium™ or higher recommended)
Graphic card:	True Color (approx. 16.7 million colours) recommended (operation also possible even with 256 colours)
Installed memory:	16 MB or more (32 MB or more recommended)
Free hard disk space:	At least 10 MB
Disk drive:	CD-ROM drive
Serial port:	RS-232C (D-sub 9pin)
Other requirements:	Mouse

To connect the Movie Camera to the computer, use the special Interface Adaptor ① contained in the Personal Computer Connection Kit.

- When using the Personal Computer Connection Kit, the [POWER] Switch on the Movie Camera must be set to [VCR].
- Pictures that you intend to import into computer applications should be recorded in the SP Mode.
- When recording, take care that the Time Code is uninterrupted from the beginning of the tape.
- Windows® 95 is a trademark of Microsoft Corporation U.S.A.
- All other company and product names in the operating instructions are trademarks of their respective corporations.

② Digital Still Picture Terminal

③ Output Terminal Box [AV ONE TOUCH STATION]

Использование видеокамеры с компьютером

Набор для соединения с персональным компьютером VW-DTA1E (поставляется за отдельную плату) для цифровых видеокамер дает возможность подсоединять видеокамеру к компьютеру и переносить на него видеоизображения стоп-кадров (Требуется также блок с выходными разъемами [AV ONE TOUCH STATION].)

Требования к системе компьютера

Прикладная программа DV STUDIO может быть загружена в память персонального компьютера, который может работать в операционной системе Microsoft® Windows® 95.

Совместимые машины: персональные компьютеры с ЦП 80486DX4 или выше (рекомендуется Pentium™ или более поздняя версия)

Графическая карта: True Colour (приблизительно 16.7 миллионов цветов). (возможно также выполнение операций с 256 цветами)

Включенная память: 16 Мбайт или более (рекомендуется 32 Мбайта или более)

Свободное место на жестком диске: по крайней мере 10 Мбайт

Дисковый накопитель: накопитель на CD-ROM

Последовательный порт: RS-232C (9-штырьковый типа В-ыги)

Другие требования: "Мышь"

Для подсоединения видеокамеры к компьютеру используйте специальный переходной адаптер ①, содержащийся в наборе для соединения с персональным компьютером.

- При использовании набора для соединения с персональным компьютером переключатель [POWER] должен быть установлен в положение [VCR].
- Изображения, которые Вы намереваетесь загрузить в прикладную программу компьютера, должны быть записаны в режиме SP.
- При записи будьте осторожны, чтобы не было прерываний временного кода в начале ленты.
- "Windows® 95" является торговым знаком корпорации Microsoft (США).
- Другие названия компаний и названия продуктов являются торговыми знаками соответствующих корпораций.

- ② Разъем цифрового стоп-кадра
- ③ Блок с выходными разъемами [AV ONE TOUCH STATION]

إستخدام كاميرا الفيديو السينمائية مع الكمبيوتر

يمكن مجموعة توصيل الكمبيوتر الشخصي VW-DTA1E (إختيارية) الخاصة بكاميرات الصورة الرقمية من توصيل كاميرا الفيديو السينمائية إلى الكمبيوتر ونقل صور الفيديو الثابتة إليه. (يلزم أيضاً صندوق طرف الخرج [AV ONE TOUCH STATION].)

متطلبات نظام الكمبيوتر

يمكن تركيب ستوديو الصورة الرقمية (DV STUDIO) في الكمبيوتر الشخصي PC/AT الذي يمكنه إدارة ميكروسوفت ويندوز Microsoft® Windows® 95. الأجهزة المتوافقة:

أجهزة كمبيوتر بوحدة تشغيل مركزية (CPU): 80486DX4 أو أعلى (يوصى بـ Pentium™ أو أعلى)

بطاقة العرض التصوري: يوصى بالوان حقيقية (تقريباً 16.7 مليون لوناً. (التشغيل ممكن أيضاً حتى بـ 256 لوناً)

الذاكرة المركبة: 16 ميغابايت أو أكثر (يوصى بـ 32 ميغابايت أو أكثر)

الجزء الفاضي بالقرص المنطوق: 10 ميغابايت على الأقل

مشغل الأقراص: مشغل إسطوانات مدمجة بذاكرة قراءة فقط (CD-ROM)

المنفذ المتسلسل: RS-232C (D-9 شوكات)

المتطلبات الأخرى: ماوس (فأرة)

لتوصيل كاميرا الفيديو السينمائية إلى الكمبيوتر، إستخدم مهايئ توصيل بيني خاص ① مشمول في مجموعة توصيل الكمبيوتر الشخصي.

• عند إستخدام مجموعة توصيل الكمبيوتر الشخصي يجب تهيئة المفتاح [POWER] بكاميرا الفيديو السينمائية إلى [VCR].

• ينبغي أن تكون الصور التي توي إدخالها إلى تطبيق الكمبيوتر مسجلة في الوضع SP.

• عند التسجيل، إحرص على أن رمز الوقت غير معاق من بداية الشريط.

• ويندوز® 95 Windows هي علامة تجارية لمؤسسة ميكروسوفت Microsoft بالولايات المتحدة الأمريكية.

• كل الأسماء الأخرى للشركات والمنتجات الواردة في إرشادات التشغيل هي علامات تجارية للمؤسسات المعنية.

② طرف صور رقمية ثابتة

③ صندوق الخرج الطرفي [AV ONE TOUCH STATION]

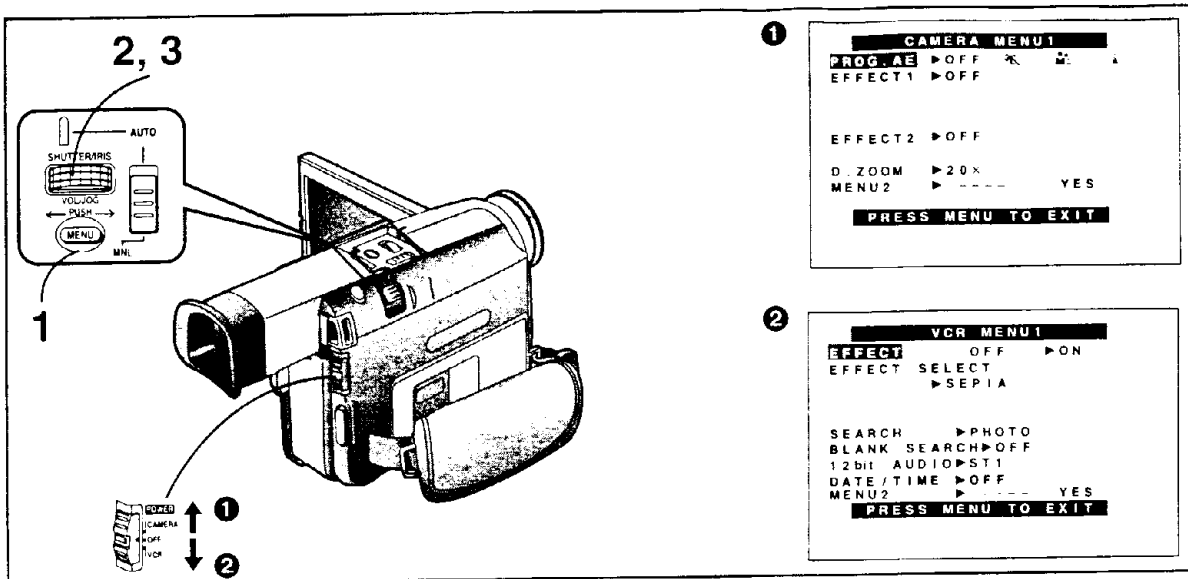

中文

使用菜單屏幕

該攝錄影機可在菜單上顯示各種功能的設定情況，以便能簡單地選擇需要的功能和設定值。

- 1 按[MENU](菜單)鈕。
即出現菜單。
- 2 轉動[PUSH](下按)環，選擇要設定的項目。
轉動[PUSH]環，可改變高光項目。
- 3 按[PUSH]環，將選擇的項目設定為需要的狀態。
每次按該環，都會使光標(▶)移到下一個狀態。

顯示攝錄影機狀態菜單 ① 時

在拍攝暫停狀態下，按[MENU]鈕。

- 在菜單顯示中，將無法進行拍攝。
- 拍攝中，將無法顯示菜單。

顯示錄放影機狀態菜單 ② 時

當[POWER]開關被設置在[VCR]時，按[MENU]鈕。

- 在菜單顯示中，將無法進行放影。
- 拍攝中，將無法顯示菜單。

退出菜單時

再次按[MENU]鈕。

菜單上的設定操作須知

當您關閉攝錄影機時，您在菜單上選擇的設定將得到保存。然而，在電源關閉之前，若從攝錄影機拔掉供電裝置(電池或交流轉接器)時，選擇的設定將無法得到保存。

ENGLISH

Using the Menu Screen

This Movie Camera displays the settings of various functions in Menus to make it easy to select the desired functions and settings.

- 1 Press the [MENU] Button.
The Menu appears.
- 2 Turn the [PUSH] Dial to select the item to be set.
Turning the [PUSH] Dial changes the highlighted item.
- 3 Press the [PUSH] Dial to set the selected item to the desired mode.
Every press moves the cursor [▶] to the next mode.

Displaying the Camera Mode Menu ①

Press the [MENU] Button in the Recording Pause Mode.

- While the Menu is displayed, recording is not possible.
- During recording, displaying the Menu is not possible.

Displaying the VCR Mode Menu ②

Press the [MENU] Button when the [POWER] Switch is set to [VCR].

- While the Menu is displayed, playback is not possible.
- During playback, displaying the Menu is possible.

Exiting the Menu

Press the [MENU] Button again.

Note About the Settings Made on the Menu

The settings you selected on the Menu are maintained when you turn the Movie Camera off. However, if you disconnect the power supply unit (Battery or AC Adaptor) from the Movie Camera before turning it off, the selected settings may not be maintained.

Использование экрана меню

Установки различных функций высвечиваются в меню этой видеокамеры для простого выполнения выбора желаемых функций и установок

- 1** Нажмите кнопку [MENU].
Появляется меню
- 2** Поверните регулятор [PUSH] для выбора пункта.
При повороте регулятора [PUSH] изменяется выделенный пункт
- 3** Нажмите регулятор [PUSH] для установки выбранного пункта в желаемый режим.
При каждом нажатии курсор [▶] перемещается к следующему режиму

Высвечивание меню режима камеры ①

Нажмите кнопку [MENU] в режиме паузы записи.

- Во время высвечивания меню запись невозможна.
- Во время записи высвечивание меню невозможно.

Высвечивание меню режима ВКМ ②

Нажмите кнопку [MENU], когда переключатель [POWER] установлен в положение [VCR].

- Во время высвечивания меню воспроизведение невозможно
- Во время записи высвечивание меню невозможно

Выход из меню

Нажмите кнопку [MENU] снова

Примечание об установках, сделанных в меню

Установки, выбранные в меню, сохраняются при выключении видеокамеры. Однако если Вы отсоедините от видеокамеры источник электропитания (батарею или адаптер переменного тока) перед её выключением, выбранные установки могут не сохраниться

إستخدام شاشة القائمة

إن كاميرا الفيديو السينمائية هذه تعرض أوضاع تهيئة الوظائف المختلفة في القوائم لجعل إختيار الوظائف وأوضاع التهيئة المرغوبة سهلاً.

- 1** اضغط الزر [MENU].
تظهر القائمة.
- 2** أدر القرص [PUSH] لاختيار البند المراد تهيئته.
إدارة القرص [PUSH] تغيّر البند المحدد.
- 3** اضغط القرص [PUSH] لضبط البند المختار إلى الوضع المرغوب.
كل ضغطة تتحرك المشيرة [▶] إلى الوضع التالي.

عرض القائمة ① لوضع الكاميرا

اضغط الزر [MENU] في وضع الإيقاف المؤقت للتسجيل.

- أثناء عرض القائمة، لا يمكن التسجيل.
- أثناء التسجيل، لا يمكن عرض القائمة.

عرض القائمة ② لوضع مسجل الفيديو كاسيت

اضغط الزر [MENU] عند تهيئة المفتاح [POWER] إلى [VCR].

- أثناء عرض القائمة، لا يمكن إعادة العرض.
- أثناء إعادة العرض، لا يمكن عرض القائمة.

الخروج من القائمة

اضغط الزر [MENU] مرة أخرى.

ملاحظة بشأن أوضاع التهيئة التي تتم على القائمة

تحفظ أوضاع التهيئة التي تختارها على القائمة عندما تدير كاميرا الفيديو السينمائية إلى وضع القفل. مع ذلك، إذا فصلت وحدة إمداد القدرة (البطارية أو محول التيار الكهربائي المتردد) من كاميرا الفيديو السينمائية قبل إدارتها إلى وضع القفل، قد لا يمكن حفظ أوضاع التهيئة المختارة.

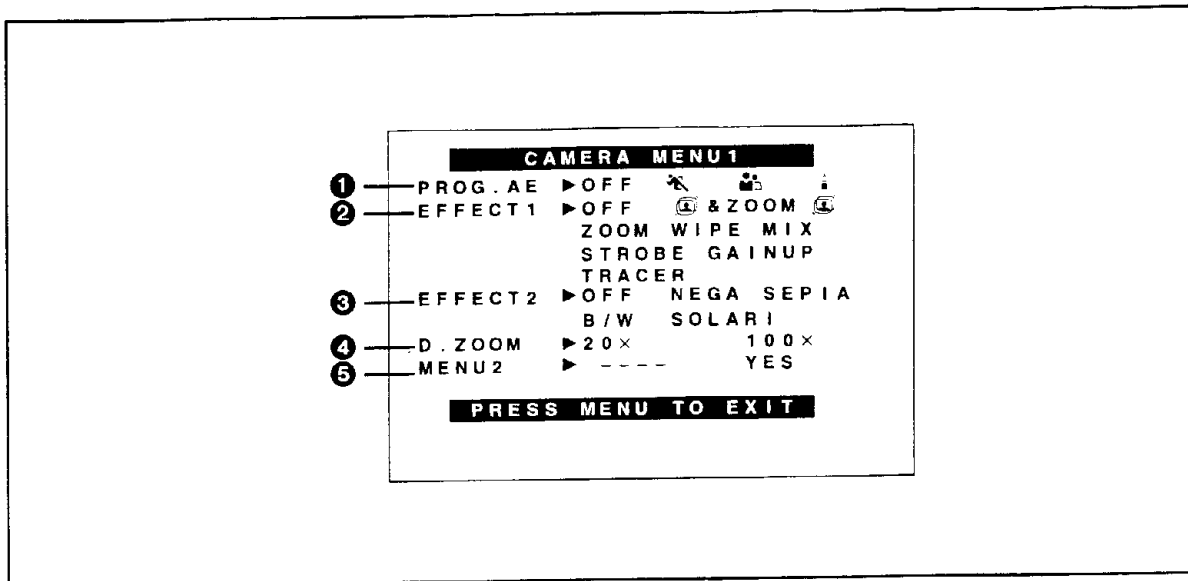

中文

菜單功能

菜單圖示為解釋功能所用。實際菜單將有所不同。

攝錄影機狀態菜單 [CAMERA MENU1]

- ① 自動曝光狀態[PROG.AE](→ 68, 70)
- ② 數位效果 1[EFFECT1](→ 72, 74)
- ③ 數位效果 2[EFFECT2](→ 72, 74)
- ④ 數位變焦[D.ZOOM](→ 36)
- ⑤ 進入菜單 2[MENU2](→ 130)
如果您將[MENU2]設置在[YES]時，菜單將變為 [CAMERA MENU2]菜單。

ENGLISH

Menu Functions

The illustrations of the menus are intended for explaining the functions; the actual menus look somewhat different.

Camera Mode Menu [CAMERA MENU1]

- ① Auto Exposure Mode [PROG.AE] (→ 68, 70)
- ② Digital Effects 1 [EFFECT1] (→ 72, 74)
- ③ Digital Effects 2 [EFFECT2] (→ 72, 74)
- ④ Digital Zoom [D.ZOOM] (→ 36)
- ⑤ Advancing to Menu 2 [MENU2] (→ 130)
If you set [MENU2] to [YES], the Menu changes to the [CAMERA MENU2] Menu.

ФУНКЦИИ МЕНЮ

Рисунки меню предназначены для объяснения функций; действительные меню выглядят немного по-другому.

Меню режима камеры [CAMERA MENU1]

- ❶ Режим автоматической экспозиции [PROG.AE] (→ 69, 71)
- ❷ Цифровые эффекты 1 [EFFECT 1] (→ 73, 75)
- ❸ Цифровые эффекты 2 [EFFECT 2] (→ 73, 75)
- ❹ Цифровой трансфокатор [D.ZOOM] (→ 37)
- ❺ Продвижение к меню 2 [MENU2] (→ 131)
Если Вы установите режим [YES] для пункта [MENU2], меню изменится на меню [CAMERA MENU2]

وظائف القائمة

المقصود من الرسومات التوضيحية للقوائم هو شرح الوظائف: القوائم الفعلية تبدو مختلفة إلى حد ما.

قائمة وضع الكاميرا [CAMERA MENU1]

- ❶ وضع التعريض الأوتوماتيكي [PROG. AE] (→69, 71)
- ❷ التأثيرات الرقمية 1 [EFFECT1] (→73, 75)
- ❸ التأثيرات الرقمية 2 [EFFECT2] (→73, 75)
- ❹ الزوم الرقمي [D.ZOOM] (→37)
- ❺ التقدم إلى القائمة 2 [MENU2] (→131)
إذا قمت بتعيين [MENU2] إلى [YES]، تتغير القائمة إلى القائمة [CAMERA MENU2].

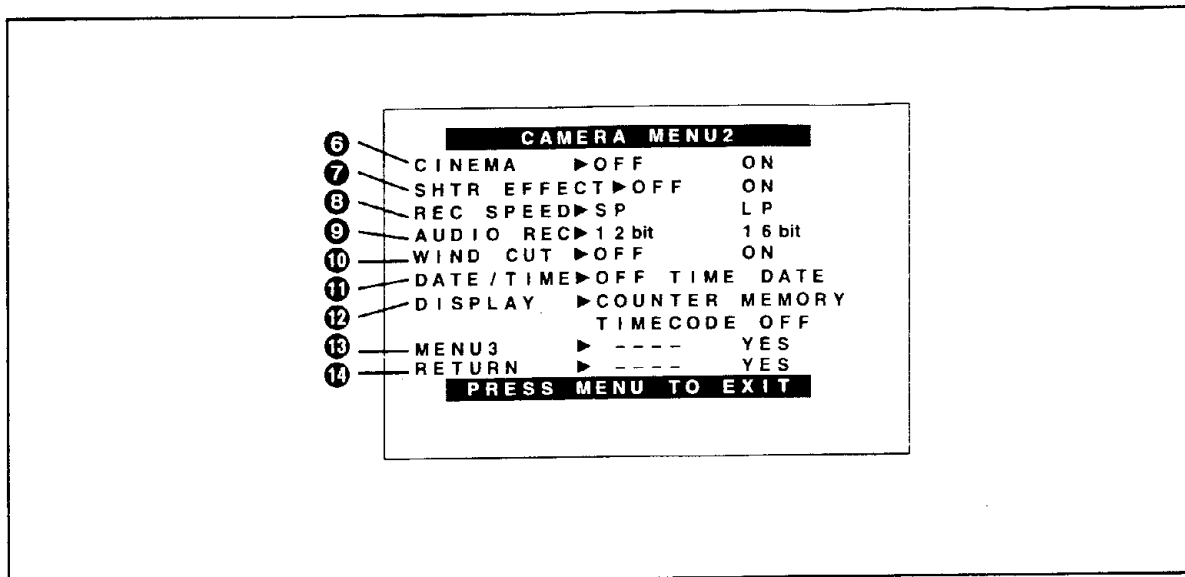

中文

攝錄影機狀態菜單 (接上頁)
[CAMERA MENU2]

- ⑥ 電影般格式拍攝[CINEMA](→ 40)
- ⑦ 快門效果[SHTR EFFECT](→ 38)
- ⑧ 錄影速度狀態[REC SPEED](→ 24)
- ⑨ 音頻錄製狀態[AUDIO REC](→ 94)
- ⑩ 風聲緩和器[WIND CUT]
如果您將[WIND CUT]設置在[ON]時，風吹麥克風的噪音將得到減少。然而，對低音範圍的再生也會有輕微的不利影響。
- ⑪ 日期和時間指示[DATE/TIME](→ 44)
- ⑫ 計數器顯示狀態[DISPLAY](→ 174)
- ⑬ 進入菜單 3[MENU3](→ 132)
如果您將[MENU3]設置在[YES]時，菜單將變為 [CAMERA MENU3]菜單。
- ⑭ 回到以前的菜單時[RETURN]
如果您將[RETURN]設置在[YES]時，菜單將回到 [CAMERA MENU1]菜單。

ENGLISH

Camera Mode Menu (Continued)
[CAMERA MENU2]

- ⑥ Cinema-like Format Recording [CINEMA] (→ 40)
- ⑦ Shutter Effect [SHTR EFFECT] (→ 38)
- ⑧ Recording Speed Mode [REC SPEED] (→ 24)
- ⑨ Audio Recording Mode [AUDIO REC] (→ 94)
- ⑩ Wind Noise Reduction [WIND CUT]
If you set [WIND CUT] to [ON], the noise of the wind hitting the microphone is reduced. However, this also causes a slight deterioration of the sound reproduction in the bass range.
- ⑪ Date and Time Indication [DATE/TIME] (→ 44)
- ⑫ Counter Display Mode [DISPLAY] (→ 174)
- ⑬ Advancing to Menu 3 [MENU3] (→ 132)
If you set [MENU3] to [YES], the Menu changes to the [CAMERA MENU3] Menu.
- ⑭ Returning to the Previous Menu [RETURN]
If you set [RETURN] to [YES], the Menu changes back to the [CAMERA MENU1] Menu.

Меню режима камеры (продолжение)
[CAMERA MENU2]

- 6 Формат записи, подобный кино [CINEMA] (→ 41)
- 7 Эффект затвора [SHTR EFFECT] (→ 39)
- 8 Режим скорости записи [REC SPEED] (→ 25)
- 9 Режим аудио записи [AUDIO REC] (→ 95)
- 10 Буфер защиты от ветра [WIND CUT]
Если Вы установите режим [ON] для пункта [WIND CUT], уменьшается шум ветра, попадающего в микрофон. Однако это также вызывает легкое ухудшение воспроизведения звука в басовом диапазоне.
- 11 Индикация даты и времени [DATE/TIME] (→ 45)
- 12 Режим индикации счетчика [DISPLAY] (→ 175)
- 13 Продвижение к меню 3 [MENU3] (→ 133)
Если Вы установите режим [YES] для пункта [MENU3], меню изменится на меню [CAMERA MENU3].
- 14 Возврат к предыдущему меню [RETURN]
Если Вы установите режим [YES] для пункта [RETURN], меню опять изменится на меню [CAMERA MENU1].

قائمة وضع الكاميرا (تتمة)
[CAMERA MENU2]

- 6 التسجيل بهيئة مثل السينما [CINEMA] (→41)
- 7 تأثير غطاء الفلق [SHTR EFFECT] (→39)
- 8 وضع سرعة التسجيل [REC SPEED] (→25)
- 9 وضع تسجيل الصوت [AUDIO REC] (→95)
- 10 مانع ضجيج الرياح [WIND CUT]
إذا قمت بضبط [WIND CUT] إلى [ON]، يتم تقليل ضجيج الرياح المرتبطة بالميكروفون. مع ذلك، هذا أيضاً يسبب تدهور بسيط في الإستعادة الصوتية في مدى الجهير الخفيض.
- 11 بيان التاريخ والوقت [DATE/TIME] (→45)
- 12 وضع عرض العداد [DISPLAY] (→175)
- 13 التقديم إلى القائمة 3 [MENU3] (→133)
إذا قمت بتهيئة [MENU3] إلى [YES]، تتغير القائمة إلى القائمة [CAMERA MENU3].
- 14 العودة إلى القائمة السابقة [RETURN]
إذا قمت بتهيئة [RETURN] إلى [YES]، تتغير القائمة عادة إلى القائمة [CAMERA MENU1].

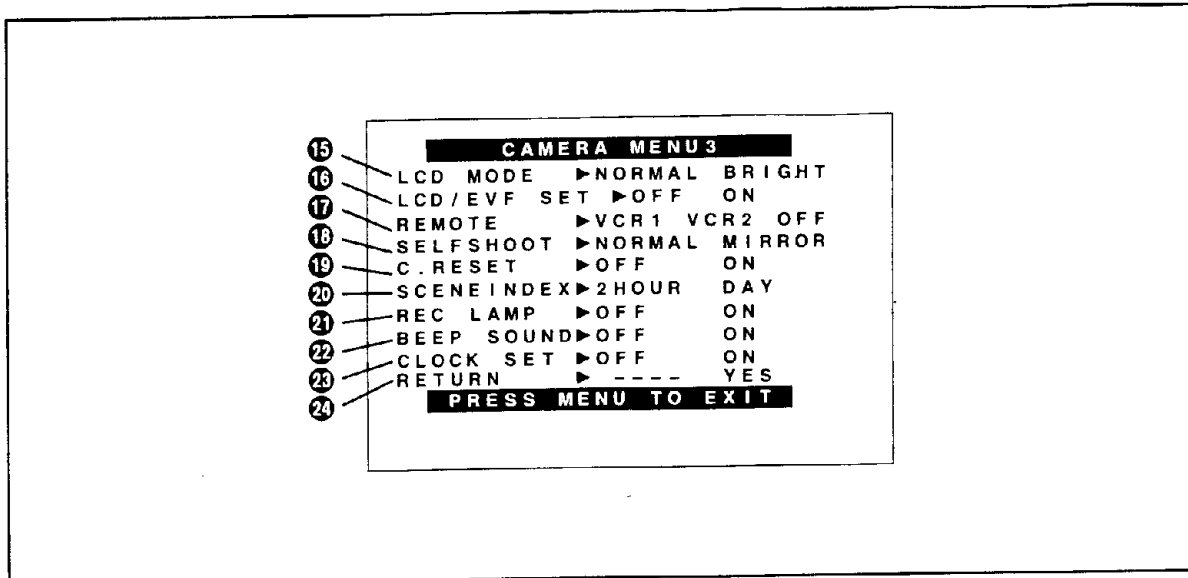

中文

攝錄影機狀態菜單 (接上頁)

[CAMERA MENU3]

- 15 液晶顯示監視器照明狀態[LCD MODE](→ 140)
- 16 液晶顯示監視器和電子尋像器調節 [LCD/EVF SET](→ 140)
- 17 遙控器狀態[REMOTE](→ 108)
- 18 自拍[SELFSHOOT](→ 34)
- 19 計數器復原[C.RESET](→ 166)
可使計數器復原至零。
然而，時間編碼不能被復原。
- 20 場景索引狀態[SCENEINDEX](→ 64)
- 21 錄影燈[REC LAMP](→ 30)
- 22 嗶聲音響[BEEP SOUND]
如果您將[BEEP SOUND]設置在[ON]時，在下列情況下，將發出確認/報警嗶聲音響：
— 當您打開攝錄影機時。
— 當您開始拍攝和暫停拍攝時。
— 當拍攝中錄影帶到達其結尾，或在您試圖開始拍攝而錄影帶到達其結尾時。
— 當您在未插入錄影帶的情況下，試圖開始拍攝時。
— 當您插入一盒安全滑頭被設置在[SAVE]的錄影帶，且試圖開始拍攝時。
— 當攝錄影機內已經形成濕氣時。
- 23 日期和時間設定[CLOCK SET](→ 136)
- 24 回到以前的菜單時[RETURN]
如果您將[RETURN]設置在[YES]時，菜單將回到 [CAMERA MENU2]菜單。

ENGLISH

Camera Mode Menu (Continued)

[CAMERA MENU3]

- 15 LCD Lighting Mode [LCD MODE] (→ 140)
- 16 LCD and Finder Adjustment [LCD/EVF SET] (→ 140)
- 17 Remote Controller Mode [REMOTE] (→ 108)
- 18 Self-Recording [SELFSHOOT] (→ 34)
- 19 Counter Reset [C.RESET] (→ 166)
To reset the counter to zero.
However, the Time Code cannot be reset.
- 20 Scene Index Mode [SCENEINDEX] (→ 64)
- 21 Recording Lamp [REC LAMP] (→ 30)
- 22 Beep Sound [BEEP SOUND]
If you set [BEEP SOUND] to [ON], a confirmation/ alarm beep sound is emitted in the following cases:
—When you turn on the Movie Camera.
—When you start recording and pause recording.
—When the tape reaches its end during recording, or when the tape has reached its end and you try to start recording.
—When you try to start recording without having inserted a cassette.
—When you insert a cassette with its erasure prevention slider set to [SAVE] and try to start recording.
—When condensation has formed inside the Movie Camera.
- 23 Date and Time Setting [CLOCK SET] (→ 136)
- 24 Returning to the Previous Menu [RETURN]
If you set [RETURN] to [YES], the Menu changes back to the [CAMERA MENU2] Menu.

Меню режима камеры (продолжение)
[CAMERA MENU3]

قائمة وضع الكاميرا (تتمة)
[CAMERA MENU3]

- 15 Режим освещения ЖКИ видеомонитора [LCD MODE] (→ 141)
- 16 Регулировка ЖКИ видеомонитора и искателя [LCD/EVF SET] (→ 141)
- 17 Режим устройства дистанционного управления [REMOTE] (→ 109)
- 18 Запись собственного изображения [SELFSHOOT] (→ 35)
- 19 Сброс счетчика [C.RESET] (→ 167)
Для сброса счетчика на нуль.
Однако сброс временного кода невозможен.
- 20 Режим индексации сцены [SCENEINDEX] (→ 65)
- 21 Лампа записи [REC LAMP] (→ 31)
- 22 Звуковой сигнал [BEEP SOUND]
Если Вы установите режим [ON] для пункта [BEEP SOUND], раздастся звуковой сигнал подтверждения/предупреждения в следующих случаях:
— Когда Вы включаете видеокамеру.
— Когда Вы начинаете запись и выполняете паузы записи
— Когда лента достигает конца во время записи, или когда лента достигает конца, и Вы пытаетесь начать запись.
— Когда Вы пытаетесь начать запись без вставленной кассеты
— Когда Вы вставите кассету с движком предотвращения стирания, установленным в положение [SAVE] и попытаетесь начать запись.
— Когда внутри видеокамеры сконденсировалась влага.
- 23 Установка даты и времени [CLOCK SET] (→ 137)
- 24 Возврат к предыдущему меню [RETURN]
Если Вы установите режим [YES] для пункта [RETURN], меню опять изменится на меню [CAMERA MENU2]

- 15 وضع إضاءة الشاشة [LCD MODE] LCD (→141)
- 16 ضبط الشاشة LCD والمعين [LCD/EVF SET] (→141)
- 17 وضع مفتاح التحكم عن بعد [REMOTE] (→109)
- 18 تسجيل الذات [SELFSHOOT] (→35)
- 19 إعادة تهيئة العداد [C. RESET] (→167)
إعادة تهيئة العداد إلى الصفر.
مع ذلك، لا يمكن إعادة تهيئة رمز الوقت.
- 20 وضع فهرس المنظر [SCENEINDEX] (→65)
- 21 لمبة التسجيل [REC LAMP] (→31)
- 22 صوت نغمة التنبيه [BEEP SOUND]
إذا قمت بتهيئة [BEEP SOUND] إلى [ON]، تنبثق نغمة تنبيه تاكيدي في الحالات التالية:
— عندما تدير كاميرا الفيديو السينمائية إلى وضع التشغيل.
— عندما تبدأ التسجيل والإيقاف المؤقت للتسجيل.
— عندما يصل الشريط إلى نهايته أثناء التسجيل، أو عندما يكون الشريط قد وصل إلى نهايته وتحاول أن تبدأ التسجيل.
— عندما تحاول أن تبدأ التسجيل بدون أن تقوم بإدخال كاسيت.
— عندما تقوم بإدخال كاسيت بمنزلة منع المحو به مهياة إلى [SAVE] وتحاول بدء التسجيل.
— عندما يكون التكاثف قد تكون بداخل كاميرا الفيديو السينمائية.
- 23 تهيئة التاريخ والوقت [CLOCK SET] (→137)
- 24 العودة إلى القائمة السابقة [RETURN]
إذا قمت بتهيئة [RETURN] إلى [YES]، تغيير القائمة عائدة إلى القائمة [CAMERA MENU2]

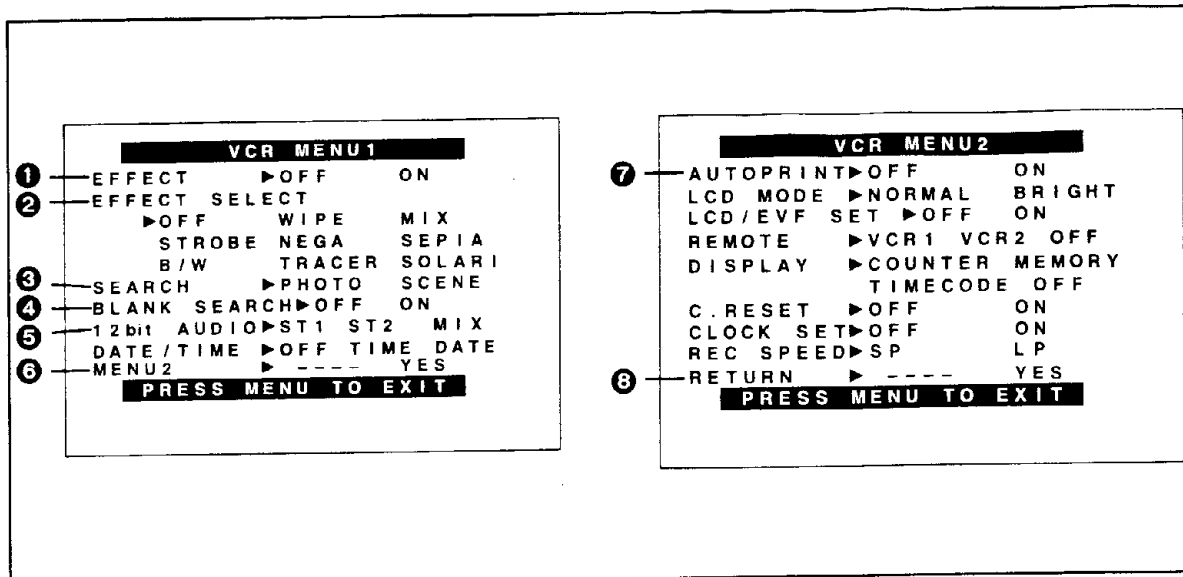

中文

錄放影機狀態菜單 [VCR MENU1]

- ① 數位效果啟動 / 關閉[EFFECT](→ 90)
- ② 數位效果選擇[EFFECT SELECT](→ 90)
- ③ 索引尋影狀態[SEARCH](→ 60·62·64)
- ④ 空白尋影[BLANK SEARCH](→ 58)
- ⑤ 音頻輸出狀態[12bit AUDIO](→ 96)
- ⑥ 進入菜單 2[MENU2]
如果您將[MENU2]設置在[YES]時，菜單將回到[VCR MENU2]菜單。

[VCR MENU2]

- ⑦ 自動打印[AUTOPRINT](→ 120)
 - ⑧ 回到以前的菜單時[RETURN]
如果您將[RETURN]設置在[YES]時，菜單將回到[VCR MENU1]菜單。
- 錄放影機狀態菜單上的所有其它項目，與攝錄影機狀態菜單上的相同。

ENGLISH

VCR Mode Menu [VCR MENU1]

- ① Digital Effect On/Off [EFFECT] (→ 90)
- ② Digital Effect Selection [EFFECT SELECT] (→ 90)
- ③ Index Search Mode [SEARCH] (→ 60, 62, 64)
- ④ Blank Search [BLANK SEARCH] (→ 58)
- ⑤ Audio Output Mode [12bit AUDIO] (→ 96)
- ⑥ Advancing to Menu 2 [MENU2]
If you set [MENU2] to [YES], the Menu changes to the [VCR MENU2] Menu.

[VCR MENU2]

- ⑦ Automatic Printing [AUTOPRINT] (→ 120)
 - ⑧ Returning to the Previous Menu [RETURN]
If you set [RETURN] to [YES], the Menu changes back to the [VCR MENU1] Menu.
- All other items on the VCR Mode Menus are the same as on the Camera Mode Menu.

Меню режима ВКМ
[VCR MENU1]

- 1 Включение/выключение цифрового эффекта [EFFECT] (→ 91)
- 2 Выбор цифрового эффекта [EFFECT SELECT] (→ 91)
- 3 Режим поиска по индексации [SEARCH] (→ 61, 63, 65)
- 4 Поиск незаписанного участка [BLANK SEARCH] (→ 59)
- 5 Режим аудио выхода [12bit AUDIO] (→ 97)
- 6 Продвижение к меню 2 [MENU2]
Если Вы установите режим [YES] для пункта [MENU2], меню изменится на меню [VCR MENU2].

[VCR MENU2]

- 7 Автоматическая печать [AUDIOPRINT] (→ 121)
- 8 Возврат к предыдущему меню [RETURN]
Если Вы установите режим [YES] для пункта [RETURN], меню опять изменится на меню [VCR MENU1].

- Все другие пункты в меню режима ВКМ являются такими же, как в режиме видеокамеры

قائمة وضع مسجل الفيديو كاسيت
[VCR MENU1]

- 1 تشغيل/إيقاف التأثير الرقمي [EFFECT] (→ 91)
- 2 اختيار التأثير الرقمي [EFFECT SELECT] (→ 91)
- 3 وضع البحث الفهرسي [SEARCH] (→ 61, 63, 65)
- 4 بحث الأجزاء الشاغرة [BLANK SEARCH] (→ 59)
- 5 وضع خرج الصوت [12bit AUDIO] (→ 97)
- 6 التقدم إلى القائمة 2 [MENU2]
إذا قمت بتعيين [MENU2] إلى [YES], تتغير القائمة إلى القائمة [VCR MENU2].

[VCR MENU2]

- 7 الطباعة الأوتوماتيكية [AUDIOPRINT] (→ 121)

- 8 العودة إلى القائمة السابقة [RETURN]
إذا قمت بتعيين [RETURN] إلى [YES], تتغير القائمة عادة إلى القائمة [VCR MENU1].

- كل البنود الأخرى التي على قوائم وضع مسجل الفيديو كاسيت هي نفس التي كما على قوائم وضع كاميرا الفيديو السينمائية.

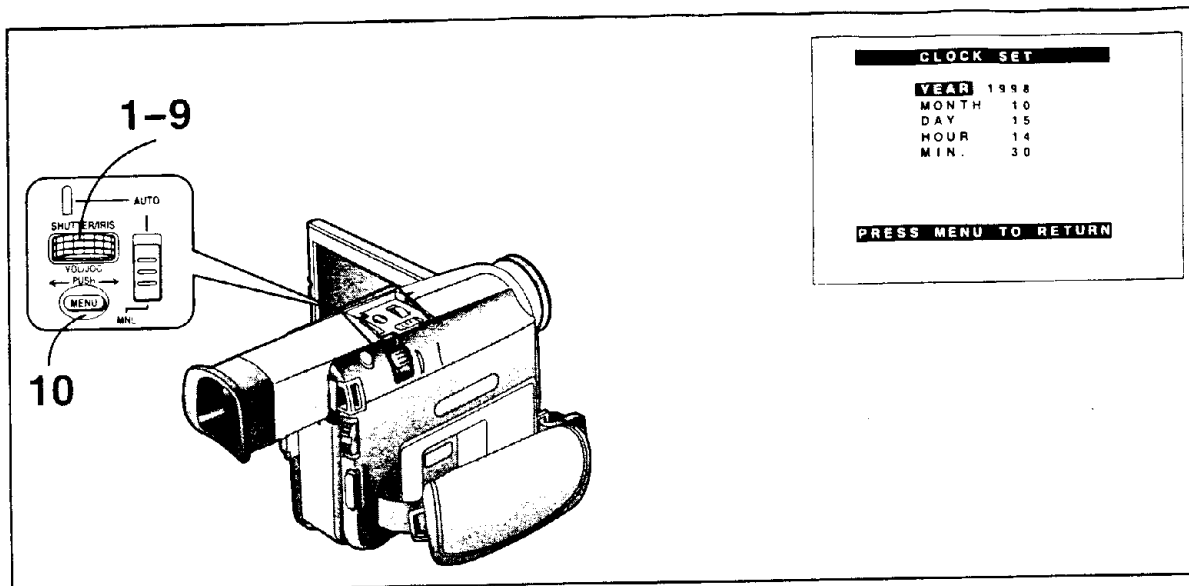

中文

設定日期和時間

如果您將 [CAMERA MENU3] 菜單或 [VCR MENU2] 菜單上的 [CLOCK SET] (時鐘設定) 設置在 [ON] 時，會出現上圖所示的菜單顯示。

例如：將時鐘設定為 1998 年 10 月 15 日 14:30 時。

- 1 轉動 [PUSH] 環，設定至 [1998]。
年數將以下列順序改變
1990 → 1991 → ... → 2089 → 1990 → ...
- 2 按 [PUSH] 環，選擇 [MONTH] (月)。
- 3 轉動 [PUSH] 環，設定至 [10]。
- 4 按 [PUSH] 環，選擇 [DAY] (日)。
- 5 轉動 [PUSH] 環，設定至 [15]。
- 6 按 [PUSH] 環，選擇 [HOUR] (小時)。
- 7 轉動 [PUSH] 環，設定至 [14]
- 8 按 [PUSH] 環，選擇 [MIN.] (分鐘)。
- 9 轉動 [PUSH] 環，設定至 [30]
- 10 按 [MENU] (菜單) 鈕，結束日期和時間設定。

將從 [00] 秒開始進行時鐘操作。

ENGLISH

Setting the Date and Time

If you set [CLOCK SET] either on the [CAMERA MENU3] Menu or [VCR MENU2] Menu to [ON], the Menu shown above appears.

For example: To set the clock to 15th October 1998, 14:30.

- 1 Turn the [PUSH] Dial to set to [1998].
The years change in the following order:
1990 → 1991 → ... → 2089 → 1990 → ...
- 2 Press the [PUSH] Dial to select [MONTH].
- 3 Turn the [PUSH] Dial to set to [10].
- 4 Press the [PUSH] Dial to select [DAY].
- 5 Turn the [PUSH] Dial to set to [15].
- 6 Press the [PUSH] Dial to select [HOUR].
- 7 Turn the [PUSH] Dial to set to [14].
- 8 Press the [PUSH] Dial to select [MIN.].
- 9 Turn the [PUSH] Dial to set to [30].
- 10 Press the [MENU] Button to finish the date and time setting.
The operation of the clock starts from [00] seconds.

Установка даты и времени

Если Вы установите режим [ON] для пункта [CLOCK SET] либо в меню [CAMERA MENU3], либо в меню [VCR MENU2], появляется меню, показанное выше.

Например: Для установки часов на 15 октября 1998 года, 14:30.

- 1 Поверните регулятор [PUSH] для установки [1998].
Года изменяются в следующем порядке:
1990 → 1991 → ... → 2089 → 1990 → ..
- 2 Нажмите регулятор [PUSH] для выбора пункта [MONTH] (месяц) режим.
- 3 Поверните регулятор [PUSH] для установки [10].
- 4 Нажмите регулятор [PUSH] для выбора пункта [DAY] (день).
- 5 Поверните регулятор [PUSH] для установки [15].
- 6 Нажмите регулятор [PUSH] для выбора пункта [HOUR] (часы).
- 7 Поверните регулятор [PUSH] для установки [14].
- 8 Нажмите регулятор [PUSH] для выбора пункта [MIN.] (минуты).
- 9 Поверните регулятор [PUSH] для установки [30].
- 10 Нажмите кнопку [MENU] для завершения установки даты и времени.
Работа часов начинается с [00] секунд.

تهيئة التاريخ والوقت

إذا قمت بتهيئة [CLOCK SET] إما على القائمة [CAMERA MENU3] أو [VCR MENU2] إلى [ON]، تظهر القائمة المبينة للأعلى.

على سبيل المثال: لضبط الساعة إلى 15 أكتوبر 1998. الساعة 14:30.

1 أدر القرص [PUSH] للضبط إلى [1998].

تتغير السنوات في الترتيب التالي:

1990 → 1991 → ... → 2089 → 1990 → ..

2 اضغط القرص [PUSH] لاختيار [MONTH] (الشهر).

3 أدر القرص [PUSH] للضبط إلى [10].

4 اضغط القرص [PUSH] لاختيار [DAY] (اليوم).

5 أدر القرص [PUSH] للضبط إلى [15].

6 اضغط القرص [PUSH] لاختيار [HOUR] (الساعة).

7 أدر القرص [PUSH] للضبط إلى [14].

8 اضغط القرص [PUSH] لاختيار [MIN.] (الدقيقة).

9 أدر القرص [PUSH] للضبط إلى [30].

10 اضغط الزر [MENU] لإنهاء تهيئة التاريخ والوقت.

يبدأ تشغيل الساعة من [00] الثواني.

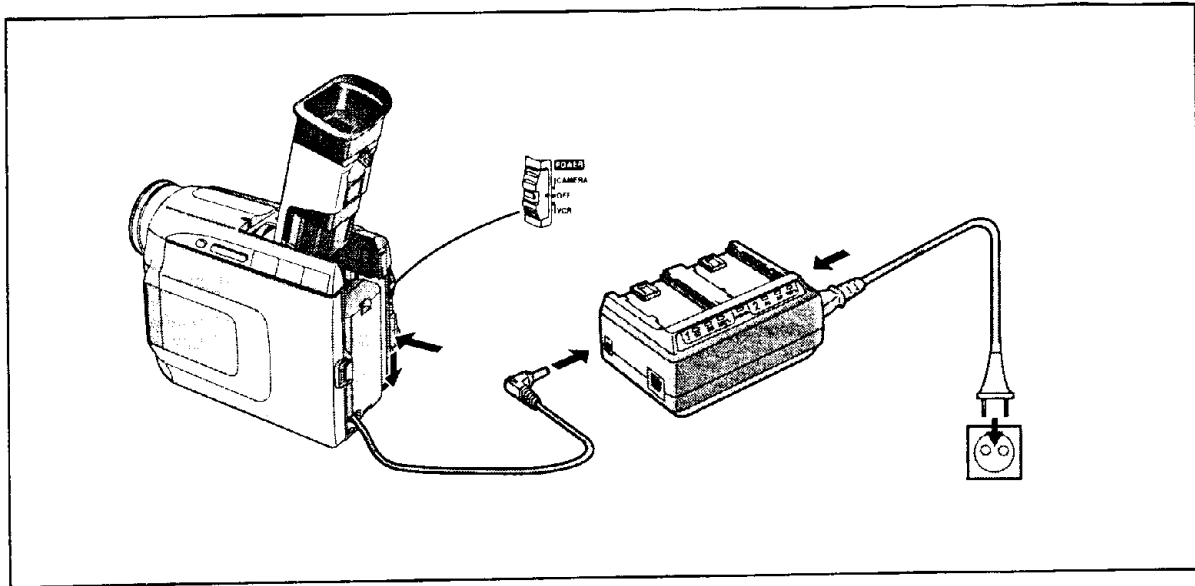

中文

給內藏鋰電池充電

內藏鋰電池是用於維持時鐘運轉的。當出現 [] 指示時，說明內藏電池已經耗盡。請用下列方法給耗盡的電池充電，並在充電之後，進行日期和時間設定。

- 1 將交流轉接器連接至攝錄影機，和交流主插座。(→ 16)
- 2 關閉攝錄影機的電源。
- 3 使攝錄影機處於該狀態約 4 小時。
內藏鋰電池充電 4 小時後，可為時鐘供電約 3 個月。

ENGLISH

Charging the Built-in Lithium Battery

The built-in battery maintains the operation of the clock. When the [] indication appears, the built-in lithium battery is discharged. Charge the discharged battery in the following way and after charging is finished, set the date and time.

- 1 Connect the AC Adaptor to the Movie Camera and to an AC mains socket. (→ 16)
- 2 Leave the Movie Camera turned off.
- 3 Leave the Movie Camera in this condition for approximately 4 hours.
After charging for 4 hours, the built-in lithium battery can power the clock for approximately 3 months.

Зарядка встроенной литиевой батарейки

Встроенная батарейка поддерживает функционирование часов.

Если появилась индикация [⊖], встроенная литиевая батарейка разрядилась. Зарядите разряженную батарейку следующим способом и, по окончании зарядки, установите дату и время.

- 1** Подсоедините адаптер переменного тока к видеокамере и к гнезду сети питания переменного тока. (→ 17)
- 2** Оставьте видеокамеру выключенной.
- 3** Оставьте видеокамеру в этом состоянии в течение приблизительно 4 часов. После зарядки в течение 4 часов встроенная батарейка может снабжать часы электропитанием в течение приблизительно 3 месяцев.

شحن البطارية الليثيوم الداخلية

البطارية الداخلية تحفظ تشغيل الساعة. عندما يظهر البيان [⊖]، تكون شحنة البطارية الليثيوم الداخلية قد نفذت. إضحن البطارية الفارغة الشحنة بالطريقة التالية وبعد إنتهاء الشحن، إضبط التاريخ والوقت.

- 1** قم بتوصيل محول التيار المتردد إلى كاميرا الفيديو السينمائية وإلى مقبس مصدر التيار الكهربائي المتردد. (→17)
- 2** أترك كاميرا الفيديو السينمائية في وضع القفل.
- 3** أترك كاميرا الفيديو السينمائية في هذا الوضع لمدة 4 ساعات تقريباً. بعد الشحن لمدة 4 ساعات، يمكن للبطارية الليثيوم الداخلية أن تزود الساعة بالفترة لمدة 3 شهر تقريباً.

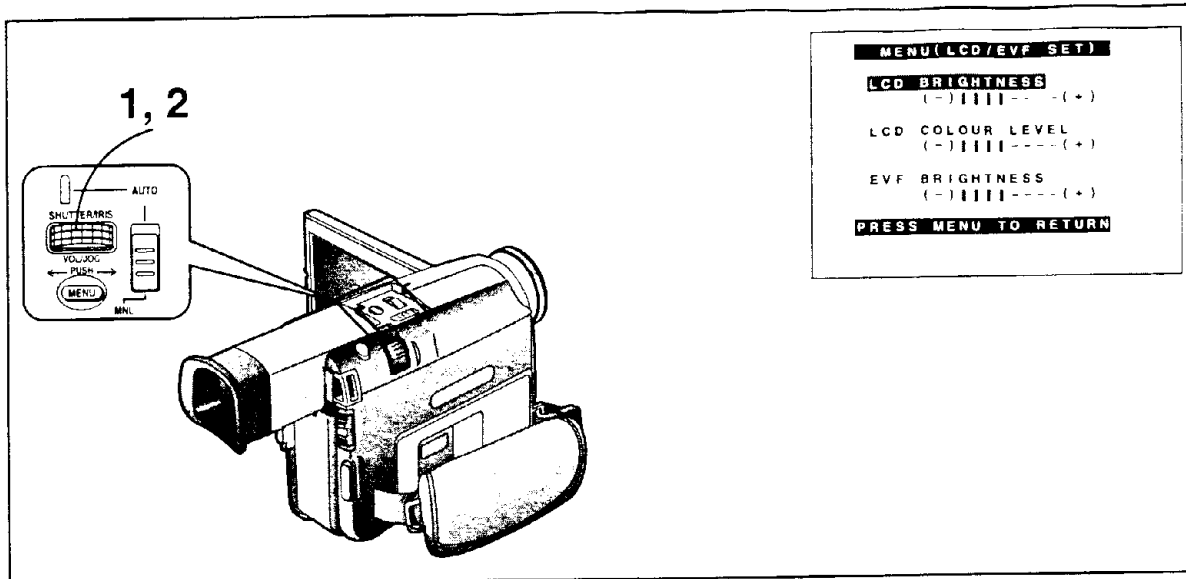

中文

調節液晶顯示監視器

將 [CAMERA MENU3] 菜單或 [VCR MENU2] 菜單上 [LCD/EVF SET] 液晶顯示監視器狀態，設定為 [ON] 時，可顯示下列項目。

液晶顯示監視器亮度 [LCD BRIGHTNESS]

可調節液晶顯示監視器的亮度。條棒指示分為8段。表示的垂直條棒指示越多，螢幕將越亮。

液晶顯示監視器色彩電平 [LCD COLOUR LEVEL]

可調節液晶顯示監視器的色飽和度。條棒指示分為8段。表示的垂直條棒指示越多，色彩將越強。

電子尋像器亮度 [EVF BRIGHTNESS]

可調節電子尋像器的亮度。條棒指示分為8段。表示的垂直條棒指示越多，螢幕將越亮。

1 按 [PUSH] 環，選擇您打算調節的項目。每次按該鈕，可變為下一個項目。

2 轉動 [PUSH] 環。旋轉該環，可增加或減少條棒指示的垂直條棒。

如果您使用遙控器進行調節時，請按 [ITEM] (項目) 鈕，然後按 [SET] 鈕，調節亮度。條棒數目將逐漸朝右端增加，然後將再次減少。

增強整個液晶顯示監視器的亮度時

將 [CAMERA MENU3] 菜單或 [VCR MENU2] 菜單上 [LCD MODE] 液晶顯示監視器狀態，設定為 [BRIGHT] 為優先。

- 這些調節，將不會對實際拍攝的圖像有任何影響。

ENGLISH

Adjusting the LCD Monitor

If you set [LCD/EVF SET] either on the [CAMERA MENU3] Menu or [VCR MENU2] Menu to [ON], the following items are displayed.

LCD Brightness [LCD BRIGHTNESS]

To adjust the brightness of the LCD screen. The Bar Indication is divided into 8 steps. The more vertical bars are shown, the brighter is the screen.

LCD Colour Level [LCD COLOUR LEVEL]

To adjust the colour saturation of the LCD screen. The Bar Indication is divided into 8 steps. The more vertical bars are shown, the stronger are the colours.

Finder Brightness [EVF BRIGHTNESS]

To adjust the brightness of the Finder. The Bar Indication is divided into 8 steps. The more vertical bars are shown, the brighter is the screen.

1 Press the [PUSH] Dial to select the item that you want to adjust.

2 Turn the [PUSH] Dial. Turning it increases or decreases the number of vertical bars of the Bar Indication.

If you use the Remote Controller for this adjustment, press the [ITEM] Button and then adjust the brightness by pressing the [SET] Button. The Number of bars gradually increases toward the right end, and then they decreases again.

Increasing the Brightness of the Whole LCD Monitor Screen

Set [LCD MODE] either on the [CAMERA MENU3] Menu or [VCR MENU2] Menu to [BRIGHT].

- These adjustments have no influence on the actually recorded picture.

Регулировка ЖКИ видеомонитора

Если Вы установите режим [ON] для пункта [LCD/EVF SET] либо в меню [CAMERA MENU3], либо в меню [VCR MENU2], высвечиваются следующие пункты.

Яркость ЖКИ экрана [LCD BRIGHTNESS]

Для регулировки насыщенности ЖКИ экрана. Для регулировки яркости ЖКИ экрана. Шкальный индикатор разделен на 8 шагов. Чем больше показывается вертикальных полос, тем ярче экран.

Уровень цветности ЖКИ экрана [LCD COLOUR LEVEL]

Для регулировки насыщенности ЖКИ экрана. Шкальный индикатор разделен на 8 шагов. Чем больше показывается вертикальных полос, тем насыщеннее цвета. Эти регулировки не оказывают влияния на действительно записанное изображение.

Яркость искателя [EVF BRIGHTNESS]

Для регулировки яркости искателя. Шкальный индикатор разделен на 8 шагов. Чем больше показывается вертикальных полос, тем ярче экран.

1 Нажмите регулятор [PUSH] для выбора пункта, который Вы желаете подрегулировать. При каждом нажатии выполняется переход к следующему пункту.

2 Поверните регулятор [PUSH]. При его повороте увеличивается или уменьшается количество вертикальных полос в шкальном индикаторе.

Если Вы используете устройство дистанционного управления для этой регулировки, нажмите кнопку [ITEM], а затем подрегулируйте яркость нажатием кнопки [SET]. Полосы постепенно увеличиваются к правому концу, а затем они снова уменьшаются.

Увеличение яркости всего экрана ЖКИ видеомонитора

Установите режим [BRIGHT] для пункта [LCD MODE] либо в меню [CAMERA MENU3], либо в меню [VCR MENU2].

•Эти регулировки не оказывают влияния на действительно записанное изображение

ضبط شاشة المراقبة LCD

إذا قمت بتهيئة [LCD/EVF SET] إما على القائمة [CAMERA MENU3] أو القائمة [VCR MENU2] إلى [ON] يتم عرض البنود التالية.

نصوع شاشة المراقبة LCD [LCD BRIGHTNESS]

لضبط نصوع الشاشة LCD. ينقسم البيان العمودي إلى 8 مراحل. كلما زاد عدد الأعمدة الرأسية المعروضة كلما كانت الشاشة أكثر نصوعاً.

مستوى ألوان الشاشة LCD [LCD COLOUR LEVEL]

لضبط التشبع اللوني للشاشة LCD. ينقسم البيان العمودي إلى 8 مراحل. كلما زاد عدد الأعمدة الرأسية المعروضة، كلما كانت الألوان أقوى.

نصوع المعين [EVF BRIGHTNESS]

لضبط نصوع المعين. ينقسم البيان العمودي إلى 8 مراحل. كلما زادت الأعمدة الرأسية المعروضة، كلما كانت الشاشة أكثر نصوعاً.

1 اضغط القرص [PUSH] لاختيار البند الذي تريد أن تضبطه.

2 أدر القرص [PUSH]. إدارته تزيد أو تقلل الأعمدة الرأسية للبيان العمودي.

إذا إستخدمت مفتاح التحكم عن بعد من أجل الضبط، اضغط الزر [ITEM] وحينئذٍ اضغط التصوع عن طريق ضغط الزر [SET]. تزيد الأعمدة تدريجياً ناحية الطرف الأيمن، ثم تنقص مرة أخرى.

زيادة نصوع كل شاشة المراقبة LCD

قم بتهيئة [LCD MODE] إما على القائمة [CAMERA MENU3] أو القائمة [VCR MENU2] إلى [BRIGHT].

•ليس لأوضاع الضبط هذه تأثيراً على الصورة المسجلة الفعلية.

Меры предосторожности при использовании

Установленный производителем в порядке п. 2 ст 5 федерального закона РФ "О защите прав потребителей" срок службы данного изделия равен 7 годам с даты производства при условии, что изделие используется в строгом соответствии с настоящей инструкцией по эксплуатации и применимыми техническими стандартами

При использовании видеокамеры во время дождя и снега или на пляже будьте осторожны, чтобы в видеокамеру не попала вода.

- Возможно повреждение видеокамеры и кассеты. (Это повреждение может быть неисправимым.)

Держите видеокамеру подальше от намагниченного оборудования (телевизоров, ТВ игр и т.д.).

- Если Вы используете видеокамеру возле телевизора, электромагнитное излучение может стать причиной искажений изображения и звука.
- Сильные магнитные поля, генерируемые громкоговорителями и большими электродвигателями, могут повредить записи на ленте и вызвать искажение изображения
- Электромагнитное излучение от микрокомпьютеров может оказать неблагоприятное воздействие на видеокамеру и стать причиной искажений изображения и звука
- Если видеокамера испытывает неблагоприятное воздействие электромагнитного излучения от намагниченного оборудования и работает неправильно, выключите видеокамеру, удалите батареи или отсоедините адаптер переменного тока и снова вставьте батареи или присоедините адаптер переменного тока. Затем включите видеокамеру.

Не используйте видеокамеру возле радиоприемников или высоковольтных линий передачи.

- Если Вы выполняете запись возле радиоприемников или высоковольтных линий передачи, записанные изображение и звук могут испытывать неблагоприятное воздействие

Не используйте видеокамеру для надзора или другого промышленного применения.

- Если видеокамера используется в течение длительного периода времени, внутренняя температура повышается, и это может вызвать неполадку
- Эта видеокамера не сконструирована для промышленного использования

При использовании видеокамеры на пляже или подобном месте будьте осторожны, чтобы в видеокамеру не попали песок и мелкая пыль.

- Песок и пыль может привести к повреждению видеокамеры и кассеты. (Будьте осторожны при вставлении и вынимании кассеты.)

تنبيهات من أجل الاستخدام

إحرص على عدم دخول أي ماء إلى داخل كاميرا الفيديو السينمائية عند استخدامها في المطر والجليد أو على الشاطئ.

- قد تلف كاميرا الفيديو السينمائية والشريط. (قد يكون هذا غير قابل للإصلاح.)

احفظ كاميرا الفيديو السينمائية بعيداً عن الأجهزة المغنطة (التلفزيونات، الألعاب التلفزيونية، الخ.).

- إذا استخدمت كاميرا الفيديو السينمائية على تلفزيون أو بالقرب منه، قد يسبب الإشعاع الكهرومغناطيسي تشوهاً في الصوت والصورة.
- المجالات المغناطيسية القوية المتولدة بواسطة السماعات والموتورات الكبيرة قد تلف التسجيلات التي على الشريط وتشوه الصورة.
- الإشعاع الكهرومغناطيسي الصادر من أجهزة الكمبيوتر الدقيقة يؤثر تأثيراً سلباً على كاميرا الفيديو السينمائية ويسبب تشوه الصورة والصوت.
- إذا تأثرت كاميرا الفيديو السينمائية تأثيراً سلباً بالأجهزة المغنطة ولم تعمل بصورة صحيحة، أدر كاميرا الفيديو السينمائية إلى وضع القفل، إنزع البطارية أو إفصل محول التيار الكهربائي المتردد وأدخل البطارية أو قم بتوصيل محول التيار المتردد مرة أخرى. حينئذٍ أدر كاميرا الفيديو السينمائية إلى وضع التشغيل.

لا تستخدم كاميرا الفيديو السينمائية بالقرب من مرسل راديو أو خط قدرة عالي الفلطية.

- إذا قمت بالتسجيل بالقرب من مرسل راديو أو خط قدره عالي الفلطية، قد تتأثر الصورة المسجلة والصوت تأثيراً سلباً.

لا تستخدم كاميرا الفيديو السينمائية في المراقبة وفي التطبيقات الصناعية الأخرى.

- إذا استخدمت كاميرا الفيديو السينمائية لوقت طويل، يمكن أن ترتفع درجة الحرارة الداخلية بصورة متزايدة وقد يؤدي هذا إلى حدوث خلل في التشغيل.
- إن كاميرا الفيديو السينمائية هذه غير مصممة من أجل الاستخدام الصناعي.

إحرص على ألا يتسرب الرمل أو الغبار الدقيق إلى داخل كاميرا الفيديو السينمائية عند استخدامها على شاطئ البحر أو في الأماكن المماثلة.

- قد يسبب الرمل والغبار التلف لكاميرا الفيديو السينمائية والكاسيت. (توخى الحرص عند إدخال وئزغ الكاسيت.)

Не распыляйте на видеокамеру инсектициды или другие летучие вещества.

- Эти вещества могут повредить внешний корпус или привести к снятию краски покрытия.
- Не допускайте неповрежденного контакта видеокамеры с резиновыми или пластмассовыми изделиями в течение длительного времени.

Не используйте для чистки бензин или растворитель.

- Они могут повредить внешний корпус или привести к снятию краски покрытия.
- Перед чисткой удалите батарею или отсоедините сетевую кабель переменного тока от розетки сети питания переменного тока.
- Протирайте видеокамеру мягкой чистой тканью. Для удаления стойких пятен протрите тканью, смоченной в растворе нейтрального кухонного порошка, а затем протрите сухой тканью.

После использования обязательно вытащите кассету и удалите батарею или отсоедините сетевую кабель переменного тока от розетки сети питания переменного тока.

- Если Вы оставите кассету в видеокамере, лента может размотаться, и возможно её повреждение.
- Если Вы оставите батарею в видеокамере в течение длительного периода времени, уровень напряжения может уменьшиться настолько, что дальнейшее использование батареи будет невозможно даже после зарядки.

لا ترش مبيد حشري أو مواد عضوية على كاميرا الفيديو السينمائية.

- مثل هذه المواد يمكن أن تشوه بدن الكاميرا وتسبب تقشر سطحها المصقول.
- لا تجعل كاميرا الفيديو السينمائية تلامس المنتجات المصنوعة من البلاستيك أو المطاط لمدة طويلة من الزمن.

لا تستخدم البنزين أو الترم من أجل التنظيف.

- يمكنها أن تشوه البدن وتسبب تقشر سطح الكاميرا المصقول.
- قبل التنظيف، إزغ البطارية أو سلك قابس مصدر التيار الكهربائي المتردد من مقبس مصدر التيار الكهربائي المتردد.
- امسح كاميرا الفيديو السينمائية بقماشة نظيفة وليئة. إزالة البقع الصعبة، امسحها بقماشة مبللة بمنظف معتدل مخفف بالماء. وجفف في النهاية بقماشة جافة.

بعد الإستخدام، قم دائماً بإخراج الكاسيت ونزع البطارية أو إفصل سلك قابس مصدر التيار الكهربائي المتردد من مقبس مصدر التيار الكهربائي المتردد.

- إذا تركت الكاسيت في كاميرا الفيديو السينمائية، يمكن أن يصبح الشريط مرتخياً وتالفاً.
- إذا تركت البطارية في كاميرا الفيديو السينمائية لفترة طويلة من الزمن، قد ينخفض مستوى الفلطية بصورة شديدة جداً بحيث لا يمكن استخدامها بعد ذلك حتى بعد شحنها.

■ **Конденсация влаги**

Определение того, сформировалась ли влага внутри видеокамеры и принимаемые меры для устранения конденсации

Если после включения видеокамеры мигает индикация конденсации влаги, внутри видеокамеры сформировалась влага. В этом случае видеокамера автоматически выключается через несколько секунд. Следует предпринять следующие меры:

- 1 Вытащите кассету.**
Все другие функции не работают. В зависимости от количества скопленной влаги вынимание кассеты может оказаться невозможным. В таком случае подождите 2 - 3 часа перед выниманием кассеты.
- 2 Оставьте кассетный отсек открытым и подождите 2 - 3 часа.**
Требуемое время зависит от количества скопленной влаги и от окружающей температуры.
- 3 Через 2-3 часа включите видеокамеру и проверьте, не высвечивается ли индикация конденсации влаги.**
Даже если индикация конденсации влаги больше не высвечивается, перед повторным использованием видеокамеры подождите еще 1 час для дополнительной безопасности.

Обращайте внимание на конденсацию еще до того, как появляется индикация конденсации влаги.

- Так как влага формируется постепенно, индикация конденсации влаги может не появиться через первые 10 - 15 минут после того, как внутри сформировалась влага.
- В очень холодном месте влага может замерзнуть и превратиться в изморозь. В таком случае таяние изморози, превращение её во влагу и последующее испарение занимает еще дополнительные 2 - 3 часа.

Принимаемые меры в случае запотевания объектива

Установите переключатель [POWER] в положение [OFF] и оставьте видеокамеру в таком состоянии в течение около 1 часа. Когда объектив достигнет той же температуры, что и окружение, он автоматически очищается.

■ **التكاثف**

تحديد عما إذا كان التكاثف قد تكون بالداخل وعلاجه

إذا مضى بيان التكاثف بعد أن تدوير كاميرا الفيديو السينمائية إلى وضع التشغيل، يكون التكاثف قد تكون بداخل كاميرا الفيديو السينمائية. في هذه الحالة، تتحول كاميرا الفيديو السينمائية أوتوماتيكياً إلى وضع القفل بعد ثواني قليلة.
العلاج كما يلي:

1 أخرج الكاسيت.

لا تعمل جميع الوظائف الأخرى. بالاعتماد على كمية التكاثف، قد يكون من غير الممكن أن تخرج الكاسيت في هذه الحالة، إنتظر 2 - 3 ساعات قبل إخراج الكاسيت.

2 أترك حجييرة الكاسيت مفتوحة وانتظر 2 - 3 ساعات.

يعتمد الوقت المطلوب على كمية التكاثف ودرجة حرارة الجو.

3 بعد مرور 2 - 3 ساعات، أدر كاميرا الفيديو السينمائية إلى وضع التشغيل وتحقق من أن بيان التكاثف لم يعد معروضاً.

حتى إذا لم يعد بيان التكاثف معروضاً، إنتظر ساعة واحدة أخرى من أجل المزيد من الأمان قبل إستخدام كاميرا الفيديو السينمائية مرة أخرى.

إهتم بالتكاثف حتى قبل أن يظهر بيان التكاثف.

- نظراً لأن التكاثف يتكون تدريجياً، قد لا يظهر بيان التكاثف لمدة الـ 10 - 15 دقيقة الأولى بعد أن يكون التكاثف قد تكون بالداخل.
- في المكان الشديد البرودة، قد يتجمد التكاثف ويتحول إلى صقيع. في مثل هذه الحالة، يتطلب الأمر 2 - 3 ساعات إضافية من أجل أن يتساقط الصقيع أولاً إلى قطرات ماء دقيقة (تكاثف) ثم يتبخر.

علاج الضباب المتكون على العدسة

إضبط المفتاح [POWER] إلى [OFF] واترك كاميرا الفيديو السينمائية في هذه الحالة لمدة حوالي ساعة واحدة.
عندما تكون العدسة قد وصلت إلى نفس درجة الحرارة تقريباً كالأجزاء المحيطة بها، يزول الضباب من على العدسة وتتصفو أوتوماتيكياً.

■ Засорение видеоголовок и принимаемые меры

Если видеоголовки (которые находятся в контакте с лентой) загрязнены, воспроизводимое изображение содержит рисунки, похожие на мозаику, или весь экран становится черным. Если они сильно загрязнены, характеристики записи ухудшаются, и в наихудшем случае, запись может оказаться невозможной.

Случай загрязнения видеоголовок

- Много пыли в воздухе
- Повышенная температура и повышенная влажность окружающей среды
- Поврежденная лента
- Длительное использование

Использование очистителя видеоголовок цифровой видеокамеры формата Mini-DV

- 1 Вставьте очиститель видеоголовок в видеокамеру тем же способом, как и видеокассету.
- 2 Нажмите кнопку воспроизведения [▶] и после приблизительно 20 секунд нажмите кнопку остановки [■] (Не перематывайте ленту назад.)
- 3 Вытащите очиститель видеоголовок. Вставьте видеокассету, выполните запись, а затем воспроизведите её, чтобы проверить изображение.
- 4 Если изображение все еще нечеткое, повторите вышеуказанные операции пунктов 1 - 3. (Не используйте очиститель видеоголовок более 3 раз подряд.)
- 5 Не перематывайте ленту назад после каждого использования. Когда лента достигла конца, перематывайте её на начало и повторно используйте тем же способом.

Примечания:

- Если видеоголовки снова засорятся грязью вскоре после чистки, это может быть вызвано поврежденной лентой. В этом случае прекратите использование этой кассеты немедленно.
- Будьте осторожны, чтобы не выполнять чистку головок слишком часто. (Слишком частая чистка может вызвать чрезмерный износ видеоголовок. Если видеоголовки изнашиваются, четкое воспроизведение изображения невозможно даже после чистки.)
- Если очиститель видеоголовок не очищает засорение с видеоголовок, необходима чистка видеокамеры или ее починка в центре по техобслуживанию. Проконсультируйтесь, пожалуйста, с Вашим дилером.
- Этот очиститель видеоголовок имеется в наличии в центрах по техобслуживанию Panasonic

Периодическая проверка

Для обеспечения оптимального качества изображения рекомендуется замена изношенных частей, таких, как видеоголовки, через приблизительно 1000 часов использования (Однако это в значительной степени зависит от условий использования, таких, как температура, влажность и пыль.)

■ Инсах رؤوس الفيديو وعلاجه

عندما تكون رؤوس الفيديو (التي تلامس الشريط) متسخة، تحتوي صورة إعادة العرض على أنماط تشبه الضباب أو قد تصبح الشاشة كلها سوداء. إذا كانت الرؤوس متسخة جداً، يتدهور أداء التسجيل وفي أسوأ حالة، قد لا يكون التسجيل ممكناً على الإطلاق.

أسباب رؤوس الفيديو المتسخة

- كثرة الغبار في الهواء
- بيئة ذات درجة حرارة ورطوبة عالية
- شريط تالف
- استخدام لوقت طويل

إستخدام منظف رؤوس الفيديو الرقمية هيئة صورة رقمية صغيرة

- 1 أدخل منظف الرؤوس في كاميرا الفيديو السينمائية بنفس الطريقة ككاسيت الفيديو.
- 2 إضبط زر العرض [▶]، وبعد حوالي 20 ثانية إضبط زر الإيقاف [■]، (لا ترجع الشريط.)
- 3 أخرج منظف الرؤوس، أدخل كاسيت فيديو، قم بعمل تسجيل ثم أعد عرضه لمراجعة الصورة.
- 4 إذا كانت الصورة لا تزال غير واضحة، كرر خطوات التشغيل السابقة 1 إلى 3. (لا تستخدم منظف الرؤوس أكثر من 3 مرات متتالية.)
- 5 لا ترجع الشريط الموجود في منظف الرؤوس بعد كل إستخدام، رجعه فقط بعد أن يكون الشريط قد وصل إلى نهايته، ثم إستخدمه مرة أخرى بنفس الطريقة من البداية.

ملاحظات:

- إذا أصبحت رؤوس الفيديو ملوثة بالأوساخ مرة أخرى بعد التنظيف مباشرة، قد يكون سبب ذلك شريط تالف، في هذه الحالة، أوقف إستخدام هذا الكاسيت فوراً.
- إحرص على عدم تنظيف رؤوس الفيديو كثيراً (الإفراط الشديد في التنظيف يمكن أن يسبب تآكل شديد لرؤوس الفيديو، إذا بلت رؤوس الفيديو، لا يتم إعادة عرض الصورة بوضوح حتى بعد التنظيف.)
- إذا لم يؤدي إستخدام منظف الرؤوس إلى إزالة تلوّث رؤوس الفيديو، فإن كاميرا الفيديو السينمائية تحتاج إلى التنظيف أو الإصلاح بواسطة مركز الخدمة، الرجاء إستشارة الوكيل القريب منك.
- منظف رؤوس الفيديو هذا متوفر من مراكز خدمة باناسونيك.

الفحص الدوري

لضمان أفضل جودة للصورة، نوصي بأن تقوم باستبدال الأجزاء البالية مثل رؤوس الفيديو بعد 1000 ساعة تقريباً من الاستخدام. (مع ذلك، هذا يعتمد إلى حد كبير على ظروف الاستخدام مثل درجة الحرارة، الرطوبة والغبار.)

**■ Оптимальное использование батареи
Специальные характеристики батареи**

Эта батарея является перезаряжаемой литиево-ионной батареей. Её способность генерировать электрическую энергию основано на внутренней химической реакции. Эта реакция подвержена сильному влиянию температуры и влажности, и полезное время функционирования, обеспечиваемое батареей, становится короче при повышенных и пониженных температурах. При использовании в очень холодном окружении, батарея может обеспечить только приблизительно 5 минут времени функционирования. Если батарея сильно нагревается, срабатывает защитная функция, и она предотвращает использование батареи в течение некоторого времени.

После использования вытащите батарею

Следует удалить батарею из видеокамеры. (Если она оставлена в видеокамере, потребляется небольшой электрический ток даже при выключенной видеокамере.) Оставление батареи, вставленной в видеокамеру в течение длительного времени, может стать причиной её сильной разрядки, такой, что использование батареи будет невозможным даже после зарядки.

Разрядка батареи, которую нельзя больше использовать

- Срок службы батареи ограничен.
- Не бросайте батарею в огонь, так как она может взорваться

Держите в чистоте клеммы батареи

Следите за тем, чтобы клеммы (два маленьких круглых отверстия) не засорились пылью, грязью или другими веществами.

Если Вы случайно уронили батарею, убедитесь в том, что разъёмы не деформированы.

Вставление в видеокамеру деформированной батареей или присоединение её к адаптеру переменного тока может привести к повреждению видеокамеры или адаптера переменного тока

■ Когда лампы зарядки на адаптере переменного тока мигают как предупреждение

Если окружающая температура слишком низка или высока, мигают лампы зарядки на адаптере переменного тока. Они мигают также, когда произошла неполадка в батарее или адаптере переменного тока

Когда лампы зарядки мигают медленно

Батарея заряжена, но зарядка занимает больше времени, чем обычно

Когда мигает только лампа зарядки [80%]

Зарядка невозможна. Вытащите батарею и подождите несколько минут, а затем снова присоедините её для зарядки

Когда поочередно мигают только лампы зарядки [50%] и [100%], или когда ни одна из ламп зарядки не высвечивается

Вытащите, а затем снова присоедините батарею. Либо присоедините батарею к видеокамере и выполните воспроизведение (или некоторые другие операции) в течение 10 - 20 минут. Затем вытащите батарею и снова присоедините её к адаптеру переменного тока. Если зарядка все еще невозможна, произошла какая-то неполадка в батарее или адаптере переменного тока. Проконсультируйтесь, пожалуйста, с Вашим дилером.

■ الإستخدام الأمثل للبطارية

الخصائص الخاصة للبطارية

هذه البطارية عبارة عن بطارية أيون-ليثيوم قابلة لإعادة الشحن. تعتمد قدرتها على توليد الطاقة الكهربائية على أساس تفاعل كيميائي داخلي. يتأثر هذا التفاعل بسهولة بدرجة حرارة ووطوبئة الجو المحيط بها، ويصبح وقت التشغيل المفيد الذي تعطيه البطارية أقصر في درجات الحرارة العالية أو المنخفضة. عند استخدامها في الأجواء القارسة البرودة، قد تكون البطارية قادرة فقط على إعطاء 5 دقائق تقريباً لوقت التشغيل. إذا أصبحت البطارية ساخنة جداً، يتم تنشيط وظيفة وقاية لمنع استخدام البطارية لبعض الوقت.

بعد الاستخدام قم دائماً بإخراج البطارية.

إحرص على نزع البطارية من كاميرا الفيديو السينمائية. (إذا تركت في كاميرا الفيديو السينمائية، يتم استهلاك مقدار ضئيل من التيار الكهربائي حتى إذا أدرت كاميرا الفيديو السينمائية إلى وضع القفل.) ترك البطارية في كاميرا الفيديو السينمائية لمدة طويلة جداً من الزمن يجعلها تصبح فارغة الشحنة بدرجة زائدة، بحيث أنها لا يمكنها أن تستخدم بعد ذلك حتى بعد شحنها.

التخلص من البطارية التي أصبحت غير قابلة للإستخدام

- عمر البطارية محدود.
- لا تلقي البطارية في النار لأنها يمكن أن تنفجر.

إحفظ أطراف توصيل البطارية نظيفة.

كن حريصاً ألا يتم تغطية الأطراف (الفتحتين المستديرتين الصغيرتين) بالعبار والأوساخ أو المواد الأخرى المتراكمة عليها. إذا سقطت منك البطارية بدون قصد، تأكد من أن البطارية نفسها وأطراف التوصيل لم تتشوه.

إدخال بطارية مشوهة الشكل في كاميرا الفيديو السينمائية أو توصيلها إلى محول التيار الكهربائي المتردد قد يتلف كاميرا الفيديو السينمائية أو محول التيار الكهربائي المتردد.

■ عندما تومض لمبات الشحن الموجودة على محول التيار المتردد كتحذير

إذا كانت درجة حرارة الجو شديدة الإنخفاض أو الإرتفاع، تومض لمبات الشحن الموجودة على محول التيار المتردد. كما أنها تومض أيضاً عند حدوث عيب ما في البطارية أو في محول التيار المتردد.

عندما تومض لمبات الشحن ببطء

البطارية في حالة الشحن، لكن الشحن يستغرق وقتاً أطول من المعتاد.

عندما تومض لمبة الشحن [80%] فقط

الشحن غير ممكن. إنزع البطارية مرة وانتظر لعدة دقائق، ثم أعد تركيبها من أجل الشحن.

عندما تومض لمبات الشحن [50%] و [100%] بالتبادل، أو عندما لا تضئ أية لمبة شحن

إنزع البطارية ثم أعد تركيبها. أو، قم بتركيب البطارية على كاميرا الفيديو السينمائية ونفذ إعادة العرض (أو أية عملية أخرى) لمدة 10 إلى 20 دقيقة. عندئذ إنزع البطارية وركبها مرة أخرى إلى محول التيار الكهربائي المتردد. إذا كان الشحن لا يزال مستحيلًا، فهذا معناه حدوث خلل ما في البطارية أو في محول التيار الكهربائي المتردد. الرجاء إستشارة الوكيل القريب منك.

■ Меры предосторожности при хранении

Перед хранением видеокамеры следует **вытащить кассету и удалить батарею.**

Храните все оборудование в сухом месте, где температура остается относительно постоянной. (Рекомендуемая температура: 15°C - 25°C и рекомендуемая влажность: 40% - 60%)

Видеокамера

- Заверните её в мягкую ткань для предотвращения накопления пыли.

Батарея

- Очень низкие и очень высокие температуры сокращают срок службы батареи
- Хранение её в местах с наличием масляных паров или большим количеством пыли может привести к появлению ржавчины на клеммах, и это может вызвать неполадку
- **Не допускайте контакта с клеммами батарей металлических предметов (таких, как ключи и цепочки). Может произойти короткое замыкание, и выделится теплота, и прикосновение к клеммам в таком состоянии может стать причиной серьёзных ожогов.**
- Храните батарею в разряженном состоянии. Если Вы храните батарею в течение длительного времени, рекомендуется заряжать её раз в год и полностью использовать заряд перед её повторным хранением в разряженном состоянии.

Кассета

- Перед хранением ленты перемотайте её на начало. Оставление кассеты с лентой, остановленной посередине, в течение более 6 месяцев (в зависимости от условий хранения) приводит к ослаблению ленты. Следует перемотать её на начало.
- Положите кассету в коробку и поставьте её на хранение. Пыль, прямой солнечный свет (ультрафиолетовые лучи) и влажность могут повредить ленту. Пыль содержит твердые минеральные частицы, и кассеты с пылью могут повредить видеоголовки и другие части видеокамеры. Следует всегда складывать кассету обратно в коробку.
- Выполняйте ускоренную перемотку ленты вперед или назад один раз в полгода. Оставление кассеты без выполнения ускоренной перемотки ленты вперед/назад может привести к деформации кассеты вследствие расширения и сжатия ленты из-за изменения в температуре и влажности. К тому же, лента может слипнуться.
- Не размещайте кассету возле сильно намагниченных объектов или оборудования
- Поверхность ленты покрыта микроскопическими магнитными частицами, которые записывают сигналы. Такие предметы, как магнитные ожерелья или игрушки, имеют большую магнитную силу, чем кажется, и это может привести к стиранию содержимого записей и стать причиной помех в изображении и звуке

■احتياطات من أجل التخزين

قبل تخزين كاميرا الفيديو السينمائية، أخرج الكاسيت، وانزع البطارية.

خزن كل الأجزاء في مكان جاف حيث تظل الحرارة ثابتة نسبياً. (درجة الحرارة الموصى بها هي 15°م إلى 25°م والرطوبة النسبية هي 40٪ إلى 60٪).

كاميرا الفيديو السينمائية

- لفها بقماش لمنع الغبار من الدخول إليها.

البطارية

- درجات الحرارة شديدة الإنخفاض أو الإرتفاع تقصر عمر البطارية.
- تخزينها في أماكن بها دخان زيتي وكثير من الغبار يمكن أن يسبب صدأ أطراف التوصيل وهذا يمكن أن يسبب خلل في الوظيفة.
- لا تجعل الأشياء المعدنية (مثل السلاسل ودبابيس الشعر) تلمس أطراف توصيل البطارية. قد تحدث دائرة قصر وتتولد الحرارة، وتلمسها في هذه الحالة قد يسبب حروقاً خطيرة.
- خزن البطارية في حالة فارغة الشحنة. إذا خزنت البطارية لزمان طويل، فإننا نوصي بأن تشحنها مرة واحدة في السنة واستخدام الشحنة بالكامل قبل تخزينها مرة أخرى في حالة فارغة الشحنة.

الكاسيت

- قم بترجيع الشريط إلى بدايته قبل تخزينه. ترك الكاسيت بالشريط متوقف عند المنتصف لأكثر من 6 شهور (وفقاً لظروف التخزين) يسبب إرتخاء الشريط. تأكد من ترجيع الشريط إلى بدايته.
- ضع الكاسيت في علبة وخزنه. الغبار، ضوء الشمس المباشر (الأشعة فوق البنفسجية) والرطوبة يمكن أن تتلف الشريط. يحتوي الغبار على جزيئات معدنية صلبة والكاسيتات التي عليها تتلف رؤوس الفيديو والأجزاء الأخرى للكاميرا الفيديو السينمائية. تعود دائماً على إعادة الكاسيت في علبة.
- لف الشريط بالكامل للأمام ثم رجعه مرة واحدة كل نصف سنة. ترك الشريط لأكثر من سنة بدون تقويمه / ترجيعه قد يشوه الكاسيت بسبب تمدد وانكماش الشريط بسبب التغيرات في درجات الحرارة والرطوبة. أيضاً، قد يلتصق الشريط ببعضه.
- لا تضع الكاسيت بجوار أشياء أو أجهزة مخزنة بدرجة قوية.
- سطح الشريط مغطى بجزيئات مخزنة مجهرية وتقوم بتسجيل الإشارات. لتلك الأشياء كالسلاسل المغنطة ولعب الأطفال قوة مخزنة شديدة أكثر من الإعتقاد الشائع عنها، وهذا يمكن أن يمسح المحتويات المسجلة ويسبب التشويش في الصورة والصوت.

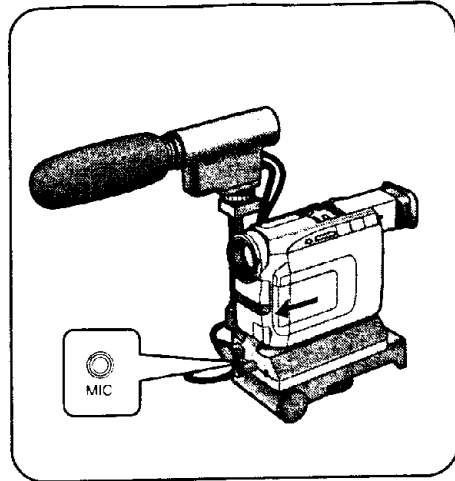
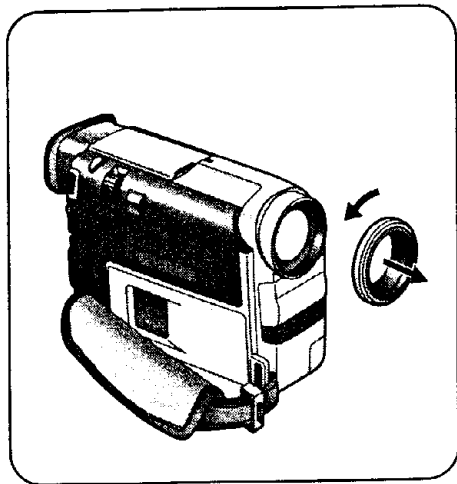

中文

■ 液晶顯示監視器/電子尋像器/鏡頭遮光罩/ 座轉接器/麥克風插孔

液晶顯示監視器

- 溫差變化很大的地區，液晶顯示監視器上可能會形成冷凝。請用乾軟布將其擦淨。
- 當打開攝錄影機時，其溫度很低，液晶顯示監視器上起初會比平常暗。然而，當內部溫度升高時，液晶顯示監視器將恢復其原來的亮度。
- 液晶顯示監視器是採用極其高精技術製造的。結果99.99%以上的像點是有效的，而僅有不足0.01%的像點可能損壞或恆亮點。然而，這並非功能失常，且不會影響轉錄的圖像。

電子尋像器

- 電子尋像器是採用極其高精技術製造的。結果99.99%以上的像點是有效的，而僅有不足0.01%的像點可能損壞或恆亮點。然而，這並非功能失常，且不會影響轉錄的圖像。
- 切勿將電子尋像器或鏡頭瞄准太陽。否則，可能會導致內部零件的嚴重損壞。

鏡頭遮光罩

- 當您打算安裝濾光鏡附件或30.5毫米直徑的轉接鏡頭時，須首先將鏡頭遮光罩逆時針旋轉，將其取下。
- 當您打算安裝34毫米直徑的濾光鏡時，不必取下鏡頭遮光罩，便可進行安裝。
- 在裝有濾光鏡或轉接鏡頭的情況下不進行拍攝中，當您朝[W]方向按[W/T]變焦柄時，畫面四角可能會變黑（暈暈效果）。具體細節，也請參看所使用附件的使用說明書。

座轉接器

- 安裝座轉接器(VW-SK9E, 選購品)時，請將攝錄影機安裝在座轉接器的前端，以免立體聲變距麥克風(VW-VMS1E, 選購品)被拍攝在圖像之中。

麥克風插孔

- 如果您打算用外部麥克風或音頻設備進行音軌轉錄時，請將其連接至輸出架[AV ONE TOUCH STATION]上的[MIC]麥克風插孔。在此情況下，攝錄影機的內藏麥克風會關閉。

ENGLISH

■ LCD Monitor/Finder/Lens Hood/ Shoe Adaptor/Microphone Socket

LCD Monitor

- In places where big changes in temperature occur, condensation may form on the LCD Monitor. Wipe it with a soft, dry cloth.
- When the Movie Camera is very cold when it is turned on, the picture on the LCD Monitor is initially a little darker than normally. However, as the internal temperature rises, the LCD Monitor regains its normal brightness.
- Extremely high precision technology is employed in producing the LCD Monitor. The result is more than 99.99% effective pixels with a mere 0.01% of the pixels inactive or always lit.

Finder

- Extremely high precision technology is employed in producing the Finder screen. The result is more than 99.99% active pixels, with a mere 0.01% of the pixels inactive or always lit.
- Do not leave the Finder or the Lens aimed at the sun. This could seriously damage internal parts.

Lens Hood

- When you want to attach a filter or conversion Lens with a diameter of 30.5mm, be sure to first remove the Lens Hood by turning it counterclockwise.
- When you want to attach a filter with a diameter of 34mm, attach it without removing the Lens Hood.
- During recording with a filter or conversion lens attached, the four corners of the picture may become dark (vignetting effect), when you push the [W/T] Zoom Lever toward [W].
For details, please also read the operating instructions of the accessory being used.

Shoe Adaptor

- When attaching the Shoe Adaptor (VW-SK9E; optional), mount the Movie Camera toward the front end of the Shoe Adaptor to prevent the Stereo Zoom Microphone (VW-VMS1E; optional) from being recorded in the picture.

Microphone Socket

- If you want to perform audio dubbing via an external microphone or audio equipment, connect it to the [MIC] Socket on the Output Terminal Box [AV ONE TOUCH STATION]. In this case, the Movie Camera's built-in microphone is turned off.

■ ЖКИ видеомонитор/искатель/колпачок объектива/адаптер принадлежностей/микрофонное гнездо

■ شاشة المراقبة LCD/المعين/غطاء العدسة/مهايئ موضع التثبيت/مقيس الميكروفون

ЖКИ видеомонитор

- В местах, где наблюдаются большие изменения температуры, на ЖКИ видеомониторе может сформироваться влага. Протирайте его мягкой сухой тканью.
- Когда видеокамера очень холодная во время её включения, изображение на ЖКИ видеомониторе сначала немного темнее, чем обычно. Однако по мере повышения внутренней температуры, ЖКИ видеомонитор снова достигает нормальной яркости.
- Для производства ЖКИ видеомонитора используется чрезвычайно высокоточная технология. Результатом является более 99,99% эффективно функционирующих элементов изображения, с менее чем 0,01% неактивных или негаснувших элементов изображения. Однако это не является неполадкой и не влияет на записанное изображение.

Искатель

- Для производства экрана искателя используется чрезвычайно высокоточная технология. Результатом является более 99,99% эффективно функционирующих элементов изображения, с менее чем 0,01% неактивных или негаснувших элементов изображения. Однако это не является неполадкой и не влияет на записанное изображение.
- Не оставляйте искатель или объектив, направленные на солнце. Это может привести к серьезному повреждению внутренних частей.

Колпачок объектива

- Если Вы хотите присоединить фильтр или преобразовательный объектив с диаметром 30,5 мм, следует сначала снять колпачок объектива путем поворота его против часовой стрелки.
- Если Вы хотите присоединить фильтр с диаметром 34 мм, присоедините его без снятия колпачка объектива.
- Во время записи с присоединенным фильтром или преобразовательным объективом четыре угла изображения могут стать темными (эффект виньетирования), когда Вы нажмете рычажок трансфокатора [W/T] в направлении [W]. За подробностями обращайтесь, пожалуйста, к инструкции по эксплуатации для используемой принадлежности.

Адаптер принадлежностей

- Если присоединен адаптер принадлежностей (VW-SK9E; поставляется за дополнительную плату), смонтируйте видеокамеру в направлении переднего края адаптера принадлежностей для предотвращения записи на изображение стерео трансфокационного микрофона (VW-VMS1E; поставляется за дополнительную плату).

Микрофонное гнездо

- Если Вы хотите выполнить аудио перезапись через внешний микрофон или аудио оборудование, подсоедините его к гнезду [MIC] на блоке с выходными разъемами [AV ONE TOUCH STATION]. В этом случае встроенный микрофон видеокамеры выключается.

شاشة المراقبة LCD

- في الأماكن التي تحدث فيها اختلافات كبيرة في درجات الحرارة، قد يتكون التكاثف على شاشة المراقبة LCD. لمسحه بقماش لينة وجافة.
- عندما تكون كاميرا الفيديو السينمائية باردة جداً عند إدارتها إلى وضع التشغيل، تكون الصورة التي على شاشة المراقبة LCD في البداية معتمة قليلاً عن المعتاد. مع ذلك، كلما ارتفعت درجة الحرارة الداخلية، تستعيد شاشة المراقبة LCD نصوصها المعتاد.
- استخدمت تقنية عالية الدقة للغاية في إنتاج شاشة المراقبة LCD، والنتيجة هي أكثر من 99,99٪ خلايا صورة فعالة بنسبة زهيدة 0,01٪ من خلايا الصورة غير النشطة أو المضيئة دائماً. مع ذلك، فهذا لا يعتبر خلل في الوظيفة ولا يؤثر على الصورة المسجلة.

المعين

- استخدمت تقنية عالية الدقة للغاية في إنتاج شاشة المعين. والنتيجة هي أكثر من 99,99٪ خلايا صورة فعالة بنسبة زهيدة 0,01٪ من خلايا الصورة غير النشطة أو المضيئة دائماً. مع ذلك، فهذا لا يعتبر خلل في الوظيفة ولا يؤثر على الصورة المسجلة.
- لا تترك المعين أو العدسة موجهة ناحية الشمس. هذا يمكن أن يتلف الأجزاء الداخلية بدرجة خطيرة.

غطاء العدسة

- عندما تود توصيل مرشح أو عدسة تحويل بقطر 30,5 مم، تأكد أولاً من إزالة غطاء العدسة بإدارته في عكس اتجاه دوران عقارب الساعة.
- عندما تود توصيل مرشح بقطر 34 مم، قم بتوصيله بدون نزع غطاء العدسة.
- أثناء التسجيل مع توصيل مرشح أو عدسة تحويل، فإن أركان الصورة الأربعة يمكن أن تصبح معتمة (تأثير الزخرفة) عندما تضغط نراع الزوم [W/T] في اتجاه [W]. للمزيد من التفاصيل، يرجى أيضاً قراءة إرشادات التشغيل للسلحقات التي يتم استخدامها.

مهايئ موضع التثبيت

- عند تركيب مهايئ موضع التثبيت (VW-SK9E؛ اختياري)، ثبت كاميرا الفيديو السينمائية ناحية الطرف الأمامي لمهايئ موضع التثبيت لمنع تسجيل ميكروفون الزوم الستريو (VW-VMS1E؛ اختياري) في الصورة.

مقيس الميكروفون

- إذا كنت تريد أن تنفذ دبلجة الصوت من خلال ميكروفون خارجي أو جهاز صوت، قم بتوصيله إلى المقيس [MIC] على صندوق طرف الخرج [AV ONE TOUCH STATION]. في هذه الحالة، يتم إدارة الميكروفون الداخلي لكاميرا الفيديو السينمائية إلى وضع القفل.

Комментарий

Цифровая видеосистема

В цифровой видеосистеме изображение и звук преобразуются в цифровые сигналы и записываются на ленту. Такая полностью цифровая запись позволяет выполнять запись и воспроизведение изображения и звука с минимальным ухудшением качества. Кроме того, в качестве цифровых сигналов также автоматически записываются такие данные, как временной код, дата и время.

Особенности

- Высококачественное разрешение изображения
- Превосходное соотношение сигнал-шум
- Стабильное изображение
- Минимальное ухудшение качества изображения при перезаписи
- Минимальное перекрестно-цветное искажение
- ИКМ цифровой звук
- Нет искажения изображения в режиме LP
- Лента шириной 6,35 мм
- Компактная кассета с длительным временем записи
- Минимальное ухудшение качества при редактировании
- Редактирование временного кода

Совместимость с кассетами S-VHS или VHS

Так как в этой видеокамере для записи изображения и звука используется цифровой метод, она не совместима с обычным S-VHS или VHS видеоборудованием, в котором используются аналоговые методы записи. В дополнение, размер и форма кассеты совершенно различны.

Совместимость с выходными сигналами

Так как выходные видео и аудиосигналы с выходных аудио и видео гнезд являются аналоговыми — такими же как в обычных видеосистемах — Вы можете подсоединять эту видеокамеру для воспроизведения к Вашему S-VHS или VHS ВКМ или ТВ.

ИКМ звук

Для записи звука эта видеокамера предлагает выбор между двумя различными режимами ИКМ аудиозаписи.

- 16 бит 48 кГц 2 канала
- 12 бит 32 кГц 4 канала

Режим "16 бит 48 кГц, 2 канала" обеспечивает превосходное качество стереозвuka.

Режим "12 бит 32 кГц, 4 канала" позволяет Вам записывать первоначальный стереозвук на два канала и звук перезаписи на два отдельных канала.

Подкод

Цифровая система видеозаписи дает возможность записи подкода, в котором записываются следующие данные:

На этой видеокамере в качестве подкода записываются следующие данные:

- Временной код
- Дата и время записи
- Сигналы индексации для обнаружения стоп кадров, записанных в режиме фотоснимка
- Сигналы индексации для обнаружения начал сцен, промаркированных сигналами индексации.

شرح المصطلحات الصعبة

نظام الصورة الرقمية

في نظام الصورة الرقمية، تتحول الصورة والصوت إلى إشارات رقمية ويتم تسجيلها على الشريط. يتيح التسجيل الرقمي الكامل تسجيل وإعادة عرض الصورة والصوت بأقل تدهور في الجودة. علاوة على ذلك، يتم أيضاً تسجيل تلك البيانات كرمز الوقت، التاريخ والوقت وأوتوماتيكياً كإشارات رقمية.

المزايا

- تحليل صورة فائق.
- نسبة إشارة إلى التشويش ممتازة.
- صور مستقرة
- أقل تدهور للجودة في الدبلجة
- أقل تشوه للتداخل اللوني
- صوت رقمي PCM
- لا يوجد تدهور في الصورة في الوضع LP
- شريط عرض 6.35 مم
- كاسيت مدمج بوقت تسجيل طويل
- أقل تشوه للجودة في التتبع
- تنقيح رمز الوقت

التوافق مع الكاسيتات S-VHS أو VHS

حيث أن كاميرا الفيديو السينمائية هذه تستخدم الطريقة الرقمية من أجل تسجيل الصورة والصوت، لا يوجد أي توافق مع أجهزة الفيديو S-VHS أو VHS التي تستخدم طرق التسجيل الأحادية. بالإضافة إلى ذلك، فإن حجم وشكل الكاسيتات مختلف تماماً.

التوافق مع إشارات الخرج

حيث أن إشارات الصورة والصوت الخارجة من مقابس الصورة والصوت أحادية — مثل تلك التي في أنظمة الفيديو التقليدية — يمكنك أن توصل كاميرا الفيديو هذه إلى مسجل الفيديو كاسيت S-VHS أو VHS أو التلفزيون من أجل إعادة العرض.

الصوت الرقمي PCM

من أجل تسجيل الصوت، تمتلك كاميرا الفيديو السينمائية هذه الاختيار بين وضعي تسجيل صوت PCM مختلفين.

- 16 بت 48 كيلو هرتز 2 قناة
 - 12 بت 32 كيلو هرتز 4 قنوات
- الوضع "16 بت، 48 كيلو هرتز، 2 قناة" يمنحك جودة صوت تسجيل فائقة.
- الوضع "12 بت، 32 كيلو هرتز، 4 قنوات" يمكنك من تسجيل الصوت الأصلي على قناتين والصوت المدمج على قناتين منفصلتين.

الرمز الفرعي

يمكنك نظام التسجيل الرقمي المقدم الإضافة على تسجيل رمز فرعي يشمل البيانات المختلفة.

- يتم تسجيل البيانات التالية كرمز فرعي لكاميرا الفيديو السينمائية هذه:
- رمز الوقت
- تسجيل التاريخ والوقت
- إشارات فهرسية من أجل تحديد موقع الصور الثابتة المسجلة في وضع الصور الفوتوغرافية
- إشارات فهرسية لتحديد موقع بداية المناظر المعلقة بإشارة فهرسية

■ Фокусировка

Если Вы смотрите на объект через увеличительное стекло и приближаете или удаляете его от Ваших глаз, Вы достигнете точки, в которой объект станет четко видимым.

Быть сфокусированным или в фокусе означает, что объект может быть виден с оптимальной ясностью и четкостью.

Глаза человека

В глазах человека также имеются линзы, и когда мы смотрим на объекты с различного расстояния, форма линз автоматически изменяется таким образом, что мы всегда можем четко видеть эти объекты.

Видеокамера

Образ объекта поступает в видеокамеру через объектив и преобразуется в электрический сигнал (видеосигнал) для записи на магнитную ленту. В видеокамере система автофокуса автоматически регулирует фокусное расстояние посредством движения фокусирующей линзы вперед и назад.

Автоматическая регулировка фокуса

Система автоматической фокусировки автоматически передвигает объектив и регулирует фокус так, чтобы объект был четко виден.

Автоматическая регулировка фокуса имеет следующие характеристики

- Регулировка выполняется до тех пор, пока вертикальные контуры объекта не будут видны наиболее четко и резко.
 - Выполняется регулировка фокуса на объекты с сильным контрастом
 - Выполняется регулировка фокуса на объект в центре ЖКИ видеомонитора или искателя.
- В отличие от человеческого глаза, система автоматической фокусировки видеокамеры не может изменить фокус издали на близкий объект без задержки.

■ التركيز البؤري

إذا نظرت على شيء ما من خلال زجاج مكبر وحركته قريباً من عينيك أو بعيداً عنها، سوف تصل إلى نقطة يصبح الشيء فيها مرئياً بوضوح، ومعنى ضبط التركيز البؤري لشيء ما أو إنه في البؤرة أن ذلك الموضوع يمكن رؤيته بأفضل وضوح وحدة.

العيون البشرية

للعيون البشرية عدسات أيضاً، وعندما ننظر إلى أشياء على مسافات مختلفة، يتغير شكل هذه العدسات أوتوماتيكياً بحيث يمكننا رؤية هذه الأشياء بوضوح دائماً.

كاميرا الفيديو السينمائية

تدخل صورة الموضوع كاميرا الفيديو السينمائية خلال العدسة وتتحول إلى إشارة كهربائية (إشارة صورة) للتسجيل على شريط ممغنت. يتم ضبط التركيز البؤري إما يدوياً أو أوتوماتيكياً عن طريق تحريك عدسة التركيز البؤري.

الضبط الأوتوماتيكي للتركيز البؤري

يقوم نظام الضبط الأوتوماتيكي للتركيز البؤري بتحريك عدسة التركيز البؤري الداخلية للأمام أو للخلف ويضبط التركيز البؤري (البؤرة) بحيث يمكن رؤية الموضوع بوضوح. للضبط الأوتوماتيكي للتركيز البؤري الخصائص التالية:

- أنه يضبط حتى تصبح الخطوط المحيطة الرأسية للموضوع أوضح وأنقى ما يمكن.
- أنه يضبط التركيز البؤري على الموضوعات ذات التباين الشديد.
- يضبط التركيز البؤري على الموضوع الموجود في وسط شاشة المراقبة LCD أو العين.

بخلاف العيون البشرية، لا يمكن أن تقوم كاميرا الفيديو السينمائية بالتغيير الفوري للتركيز البؤري من موضوع قريب إلى آخر بعيد.

Для следующих объектов и записываемых ситуаций система автоматической фокусировки не может обеспечить точную регулировку. Используйте вместо неё режим ручной фокусировки. (→ 85)

- 1 **Запись объектов, одна часть которых находится вблизи видеокамеры, а другая часть — далеко от нее**
Так как автоматическая фокусировка регулируется на центральную часть изображения, помещение в фокус близких или отдаленных частей объекта часто является невозможным
Если Вы хотите записать человека на фоне отдаленной горы, фокусировка на оба эти объекта является невозможной
- 2 **Запись объектов за стеклом, покрытым грязью или пылью**
Так как регулировка фокуса выполняется на загрязненное стекло, объект за стеклом не попадает в фокус. При записи объекта на улице с движущимися автомобилями, фокус может быть подрегулирован на автомобили
- 3 **Запись объектов в темном окружении**
Если количество световой информации, входящей через объектив резко уменьшается, точная регулировка фокуса видеокамерой невозможна
- 4 **Запись субъектов, окруженных объектами со сверкающими поверхностями или высокой отражающей способностью**
Так как фокус видеокамеры регулируется на объектах со сверкающими поверхностями или высокой отражающей способностью, субъект может не попасть в фокус
Следовательно, при записи на озере или на море, ночных сцен, фейерверков или при других специальных условиях освещения субъект может не попасть в фокус
- 5 **Запись быстродвижущихся объектов**
Так как внутренняя фокусирующая линза передвигается механически, она не может следовать за быстродвижущимися объектами без задержки.
Следовательно, объекты, такие, как дети, бегающие туда и обратно, могут временно выйти из фокуса
- 6 **Объекты со слабой контрастностью**
Так как регулировка фокуса видеокамеры базируется на вертикальных контурах на изображении, объекты со слабой контрастностью, такие, как белая стена могут не попасть в фокус

بالنسبة لموضوعات وحالات التسجيل التالية. لا يستطيع نظام التركيز البؤري الأوتوماتيكي توفير الضبط الدقيق. استخدم وضع الضبط اليدوي للتركيز البؤري بدلاً منه. (→85)

- 1 **تسجيل موضوعات بجزء منها قريب من كاميرا الفيديو السينمائية وجزء آخر بعيداً عنها.**
حيث أن التركيز البؤري الأوتوماتيكي يضبط على الجزء الوسطي للصورة، في الغالب يكون من غير الممكن إحضار الأجزاء القريبة والبعيدة للموضوع في التركيز البؤري. عندما تريد أن تسجل شخصاً مع جبل بعيد في الخلفية، من غير الممكن ضبط التركيز البؤري على كليهما معاً.
- 2 **تسجيل موضوعات خلف زجاج مقنط بالأمساخ والغبار**
حيث أن التركيز البؤري يتم ضبطه على الزجاج المنسخ، يكون الموضوع الموجود الزجاج خارج التركيز البؤري. عند تسجيل موضوع ما عبر شارع تمر فيه سيارات، قد يتم ضبط التركيز البؤري على السيارات.
- 3 **تسجيل الموضوعات في أجواء مظلمة**
حيث أن كمية معلومات الضوء الداخل من خلال العدسة تقل بدرجة كبيرة، لا تستطيع كاميرا الفيديو السينمائية أن تضبط التركيز البؤري بدقة.
- 4 **تسجيل موضوعات محاطة بأشياء ذات أسطح لامعة أو إنعكاس ضوئي كثير**
حيث أن كاميرا الفيديو السينمائية تضبط التركيز البؤري على الأشياء ذات الأسطح اللامعة أو ذات الإنعكاس الضوئي الأكثر. قد يخرج الموضوع عن التركيز البؤري لذلك، عند تسجيل البحيرة أو البحر، المناظر المسائية، الألعاب النارية أو تحت أنواع خاصة من الإضاءة، قد يكون الموضوع خارج التركيز البؤري.
- 5 **تسجيل الموضوعات السريعة الحركة**
حيث أن العدسة الداخلية للتركيز البؤري يتم تحريكها ميكانيكياً، فإنها لن تستطيع تتبع الموضوعات السريعة الحركة بدون تأخير. لذلك، الموضوعات كالاطفال الذين يعدون غداً ورواحاً قد يخرجون مؤقتاً عن التركيز البؤري.
- 6 **الموضوعات ذات التباين الضعيف**
حيث أن كاميرا الفيديو السينمائية تضبط التركيز البؤري على أساس خطوط المحيط الرأسية في الصورة، فإن الموضوعات ذات التباين الضئيل مثل الحائط الأبيض قد تخرج عن التركيز البؤري.

■ Регулировка баланса белого

В то время как запись с помощью видеокамеры выполняется в большинстве случаев на улице при солнечном освещении, видеозапись также часто выполняется с использованием различных источников искусственного света, как в помещении, так и на улице. Следовательно, каждый из этих источников света придает цветности объекта слегка различную окраску.

Глаза человека

Глаза человека могут легко подстраиваться под различные виды освещения и распознавать объект в его оригинальном цвете, даже под другим освещением.

Видеокамера

В отличие от глаз человека видеокамера не может приспособиться к изменениям освещения, и эти изменения влияют на цветность записей. Следовательно, в зависимости от источника света изображение записывается с голубоватой или красноватой окраской. Для минимизации влияния освещения на цветность объекта необходима регулировка, называемая регулировкой баланса белого.

Регулировка баланса белого

С помощью регулировки баланса белого автоматически определяется цвет света, и регулируется цветность так, что белый цвет остается чисто белым. Так как белый цвет является основным цветом всего цветового спектра, то если он воспроизводится правильно, другие цвета также являются правильными и естественными.

Автоматическая регулировка баланса белого

Оптимальные установки для различных часто встречающихся источников света хранятся в памяти этой видеокамеры. Видеокамера оценивает записываемую ситуацию путем определения окраски изображения, принимаемого через объектив и, используя сенсор баланса белого (→ 13), выбирает установку для наиболее похожей окраски. Эта функция называется автоматической регулировкой баланса белого.

Однако так как в памяти хранятся только установки баланса белого для некоторых источников света, точная регулировка баланса белого не выполняется точно для условий освещения, отличных от хранящихся в памяти.

Относительно диапазона различных типов освещения, в пределах которого автоматическая регулировка баланса белого обеспечивает точную регулировку, обращайтесь к таблице (→ 165). Для записей в условиях освещения вне этого диапазона автоматическая регулировка баланса работает неправильно, и записанное изображение имеет красную или голубую окраску. Однако то же самое применимо, если объект освещается более чем одним источником света, даже если эти источники света находятся в пределах вышеуказанного диапазона.

■ ضبط توازن белого

Важно отметить, что в большинстве случаев запись с помощью видеокамеры производится на улице при солнечном освещении. Однако запись также часто выполняется с использованием различных источников искусственного света, как в помещении, так и на улице. Следовательно, каждый из этих источников света придает цветности объекта слегка различную окраску.

Баланс белого

С помощью регулировки баланса белого автоматически определяется цвет света, и регулируется цветность так, что белый цвет остается чисто белым. Так как белый цвет является основным цветом всего цветового спектра, то если он воспроизводится правильно, другие цвета также являются правильными и естественными.

Камера видеокамера

В отличие от глаз человека видеокамера не может приспособиться к изменениям освещения, и эти изменения влияют на цветность записей. Следовательно, в зависимости от источника света изображение записывается с голубоватой или красноватой окраской. Для минимизации влияния освещения на цветность объекта необходима регулировка, называемая регулировкой баланса белого.

Баланс белого

С помощью регулировки баланса белого автоматически определяется цвет света, и регулируется цветность так, что белый цвет остается чисто белым. Так как белый цвет является основным цветом всего цветового спектра, то если он воспроизводится правильно, другие цвета также являются правильными и естественными.

Баланс белого

С помощью регулировки баланса белого автоматически определяется цвет света, и регулируется цветность так, что белый цвет остается чисто белым. Так как белый цвет является основным цветом всего цветового спектра, то если он воспроизводится правильно, другие цвета также являются правильными и естественными.

С помощью регулировки баланса белого автоматически определяется цвет света, и регулируется цветность так, что белый цвет остается чисто белым. Так как белый цвет является основным цветом всего цветового спектра, то если он воспроизводится правильно, другие цвета также являются правильными и естественными.

С помощью регулировки баланса белого автоматически определяется цвет света, и регулируется цветность так, что белый цвет остается чисто белым. Так как белый цвет является основным цветом всего цветового спектра, то если он воспроизводится правильно, другие цвета также являются правильными и естественными.

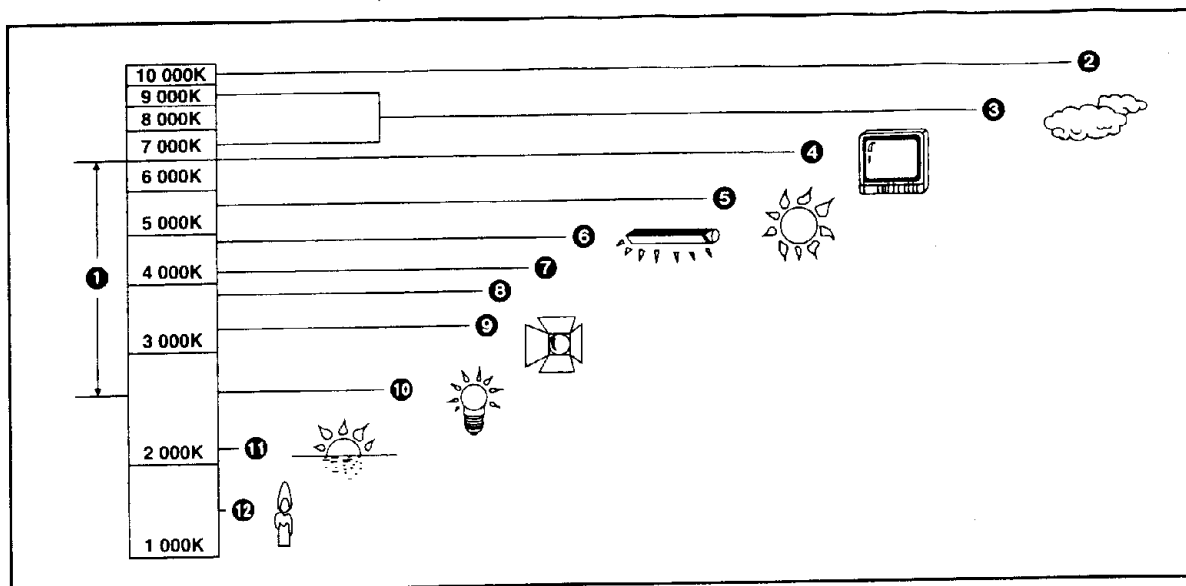

中文

■ 色温

每種光源都具有用絕對溫度 (K) 來衡量的特有色温。絕對溫度值越高，光源的顏色就越藍；其值越低，光源的顏色就越紅。絕對溫度值與光線的色調有關，但與亮度沒有直接關係。

上圖中的範圍 ① 表示了該攝錄影機可以提供精確的白色平衡調節的光源，所以當使用全自動狀態時，拍攝的圖像將具備自然色彩。對於此範圍之外的光源，請手動調節白色平衡 (→ 82)。而且，也可能需要增添光源。

- ① 該攝錄影機的自動白色平衡調節狀態的控制範圍
- ② 藍天
- ③ 陰天 (下雨)
- ④ 電視機屏幕
- ⑤ 太陽光
- ⑥ 白色熒光燈
- ⑦ 日出2小時後或日落2小時前
- ⑧ 日出1小時後或日落1小時前
- ⑨ 鹵素燈
- ⑩ 白熾燈
- ⑪ 日出或日落
- ⑫ 蠟燭光

ENGLISH

■ Colour Temperature

Every light source has its own colour temperature measured in Kelvin (K). The higher the Kelvin value, the more bluish the light; the lower the value, the more reddish the light. The Kelvin value is related to the tint of the light, but not directly to its brightness.

The range ① indicated in the illustration above shows the light sources for which this Movie Camera can provide precise white balance adjustment and, therefore, natural colours in the recorded pictures, when using the Full Auto Mode. For light sources outside this range, adjust the white balance manually (→ 82). Also, additional lighting may be necessary.

- ① Control range of this Movie Camera's Auto White Balance Adjustment Mode
- ② Blue sky
- ③ Cloudy sky (Rain)
- ④ TV screen
- ⑤ Sunlight
- ⑥ White fluorescent lamp
- ⑦ 2 hours after sunrise or before sunset
- ⑧ 1 hour after sunrise or before sunset
- ⑨ Halogen light bulb
- ⑩ Incandescent light bulb
- ⑪ Sunrise or sunset
- ⑫ Candlelight

■ Цветовая температура

Каждый источник света имеет свою собственную цветовую температуру, и она измеряется в кельвинах (K). Чем выше температура по Кельвину, тем голубее свет; чем ниже температура, тем краснее свет. Температура по Кельвину связана с окраской света, но не имеет прямого отношения к яркости. Диапазон ①, указанный на рисунке сверху, показывает источники света, для которых данная видеокамера может обеспечить точную регулировку баланса белого и, следовательно, естественную цветность записываемого изображения в полностью автоматическом режиме. Для источников света вне этого диапазона отрегулируйте баланс белого вручную (→ 83). Возможно также возникновение необходимости в дополнительном освещении.

① Контролируемый диапазон автоматической регулировки баланса белого этой видеокамеры

② Голубое небо

③ Облачное небо (дождь)

④ Экран ТВ

⑤ Солнечный свет

⑥ Белая люминесцентная лампа

⑦ 2 часа после восхода или до захода солнца

⑧ 1 час после восхода или до захода солнца

⑨ Галогеновая лампочка

⑩ Лампочка накаливания

⑪ Восход или заход солнца

⑫ Свечное освещение

■ درجة حرارة اللون

لكل مصدر لوني درجة حرارة اللون الخاصة به التي تُقاس بالكلفن (K). كلما زادت قيمة الكلفن، كلما كان اللون مائلاً أكثر للون الأزرق، وكلما كانت القيمة أقل، كلما كان مائلاً أكثر للون الأحمر. لقيمة الكلفن علاقة بالدرجة اللونية للضوء، ولكن ليست لها علاقة مباشرة بنصوعه.

يبين المدى ① في المخطط التوضيحي للأعلى مصادر الضوء التي من أجلها تستطيع كاميرا الفيديو السينمائية هذه أن تعطي ضبطاً دقيقاً لتوازن البياض، ولذلك، تعطي ألواناً طبيعية في الصور المسجلة. عند استخدام الوضع الأوتوماتيكي الكامل، بالنسبة لمصادر الضوء التي تقع خارج هذا المدى، يضبط توازن البياض يدوياً (→ 83). أيضاً قد تكون هناك ضرورة لإضاءة إضافية.

① مدى التحكم لوضع الضبط الأوتوماتيكي لتوازن البياض لكاميرا الفيديو السينمائية هذه.

② سماء زرقاء

③ سماء مليدة بالغيوم (مطر)

④ شاشة تلفزيون

⑤ ضوء الشمس

⑥ لبة نيون بيضاء

⑦ ساعتان بعد شروق الشمس أو قبل الغروب

⑧ ساعة واحدة بعد شروق الشمس أو قبل الغروب

⑨ بصيلة مصباح هالوجيني

⑩ بصيلة مصباح متوهج

⑪ شروق الشمس أو غروبها

⑫ ضوء الشعلة

■ Временной код

Сигналы временного кода являются данными, которые указывают время в часах, минутах, секундах и кадрах (25 кадров/сек)

Наличие этих данных, включенных в изображение, задает каждому изображению на ленте его собственный адрес.

- Временной код автоматически записывается как часть подкода для каждой выполняемой записи
- Когда Вы вставите новую (предварительно незаписанную) кассету, временной код автоматически начинается с нуля. Если Вы вставите записанную кассету, временной код продолжается в точке, в которой была выполнена остановка временного кода последней предварительно записанной сцены. (В этом случае индикация нуля 0h:00m:00s:00f) может появиться после вставления кассеты, но когда начинается запись, временной код записывается с предыдущей величины.
- Вы не можете сбросить на ноль временной код
- В режимах воспроизведения, отличных от режима нормального воспроизведения, временной код может не высвечиваться (или быть неправильным)
- Если только временной код не записывается непрерывно с начала ленты, точное редактирование может оказаться невозможным. Для обеспечения того, что временной код будет записан без прерываний, рекомендуется использовать функцию поиска камерой (→ 57) или функцию поиска незаписанного участка (→ 59) перед началом записи новой сцены

■ Функция остановки по памяти

Эта функция является удобной для следующих операций

Ускоренная перемотка ленты назад или вперед в желаемое положение

- 1 Выполните сброс счетчика ленты в позиции ленты, с которой Вы желаете позднее выполнять воспроизведение. (→ 133)
- 2 Установите режим [MEMORY] для пункта [DISPLAY] либо в меню [CAMERA MENU2], либо в меню [VCR MENU2].
- 3 Иницируйте запись или воспроизведение.
- 4 По окончании воспроизведения или записи Установите переключатель [POWER] в положение [VCR].
- 5 Ускоренно перемотайте ленту назад. Лента автоматически остановится приблизительно в позиции, в которой Вы сбросили счетчик на ноль

Остановка редактирования автоматически при аудио перезаписи

- 1 Выполните сброс счетчика ленты в позиции ленты, в которой Вы желаете позднее остановить редактирование.
- 2 Установите режим [MEMORY] для пункта [DISPLAY] либо в меню [CAMERA MENU2], либо в меню [VCR MENU2].
- 3 Выполните воспроизведение стоп-кадра в точке, в которой Вы желаете начать аудио перезапись.
- 4 Иницируйте перезапись. (→ 95) Аудио перезапись автоматически остановится приблизительно в позиции, в которой Вы сбросили счетчик на ноль

■ رمز الوقت

إشارات رمز الوقت هي البيانات التي تبين الوقت بالساعات، الدقائق، الثواني والإطارات (25 إطار/ثانية). وجود هذه البيانات مشمولة في التسجيل يعطي لكل صورة منفردة على الشريط عنوانها الخاص.

- يتم تسجيل رمز الوقت أوتوماتيكياً كجزء من الرمز الفرعي مع كل تسجيل تقوم بعمله.
- عندما تقوم بإدخال كاسيت (غير مسجل مسبقاً) جديد، يبدأ رمز الوقت أوتوماتيكياً من الصفر. إذا أدخلت شريط مسجل، يستمر رمز الوقت من حيث توقف رمز الوقت للمنظر السابق الأخير. (في هذه الحالة، قد يظهر بيان الصفر [0h:00m:00s:00f] بعد إدخال الكاسيت، ولكن عندما يبدأ التسجيل، يسجل رمز الوقت من القيمة السابقة.)
- لا يمكنك إعادة تهيئة رمز الوقت إلى الصفر.
- في أوضاع إعادة العرض غير وضع إعادة العرض العادي، قد لا يعرض رمز الوقت (أو قد يكون غير صحيح).
- إذا لم يتم تسجيل رمز الوقت بصورة متواصلة من بداية الشريط، قد لا يكون التنقيح الدقيق ممكناً. لضمان أن رمز الوقت سيتم تسجيله بدون توقف، نوصي بأن تستخدم وظيفة بحث الكاميرا (→ 57) أو وظيفة بحث الأماكن الشاغرة (→ 59) قبل أن تبدأ تسجيل منظر جديد.

■ وظيفة الإيقاف بالذاكرة

وظيفة الإيقاف بالذاكرة مفيدة من أجل عمليات التشغيل الآتية

ترجيع أو تقديم الشريط بسرعة إلى الموضع المرغوب.

- 1 أعد تهيئة عداد الشريط إلى الصفر عند موضع الشريط الذي تريد إعادة عرضه بعد ذلك. (→ 133)

- 2 اضغط [DISPLAY] على القائمة [CAMERA MENU2] أو القائمة [VCR MENU2] إلى [MEMORY].

- 3 بدأ إعادة العرض أو التسجيل.

- 4 بعد إنتهاء إعادة العرض أو التسجيل: قم بتهيئة المفتاح [POWER] إلى [VCR].

- 5 قم بترجيع الشريط.

يتوقف الشريط أوتوماتيكياً عند الموضع الذي أعدت عنده تهيئة العداد إلى الصفر تقريباً.

إيقاف التنقيح أوتوماتيكياً في وضع دبلجة الصوت

- 1 أعد تهيئة عداد الشريط إلى الصفر عند موضع الشريط الذي تريد عنده أن يتوقف التنقيح.

- 2 اضغط [DISPLAY] على القائمة [CAMERA MENU2] أو القائمة [VCR MENU2] إلى [MEMORY].

- 3 أعد عرض صورة ثابتة عند النقطة التي تريد أن تبدأ منها دبلجة الصوت.

- 4 بدأ دبلجة الصوت. (→ 95)

تتوقف دبلجة الصوت أوتوماتيكياً تقريباً عند الموضع الذي أعدت عنده تهيئة العداد إلى الصفر.

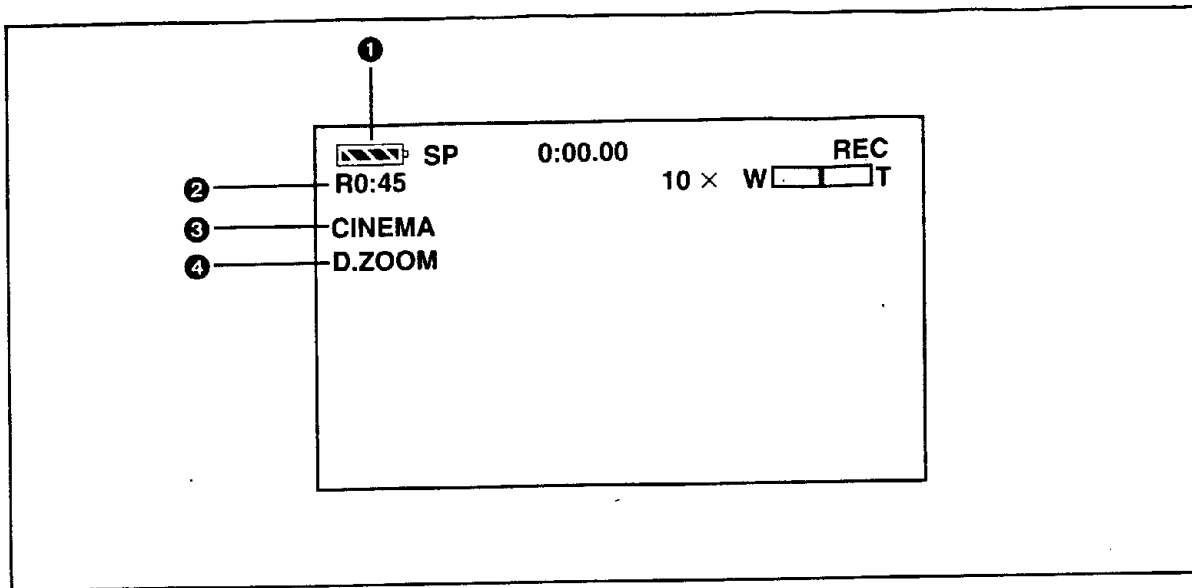





中文

液晶顯示監視器/電子尋像器的指示

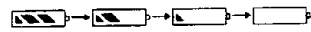
① 剩餘電池電量

隨著剩餘電池電力的減少，指示會如下改變：



當電池完全耗盡時， () 指示會閃爍。
(當您使用交流轉接器時，可能會出現  指示，然而，在此情況下將無任何意思。)

② 剩餘磁帶時間

剩餘磁帶時間將以分鐘來顯示。

(當其少於3分鐘時，該指示將開始閃爍。)

- 如果拍攝長度短於15秒時，剩餘磁帶時間將無法得到正確的顯示。
- 顯示的剩餘磁帶時間可能會短於實際的剩餘磁帶時間。

③ 電影狀態 (→ 40)

在電影狀態下進行拍攝時，將出現該指示。

④ 數位變焦 (→ 36)

當數位變焦功能啟動時，將出現該指示。

數位效果 (→ 72)

當數位效果啟動時，將出現相應的指示。



ENGLISH

Indications on the LCD Monitor/in the Finder

① Remaining Battery Power

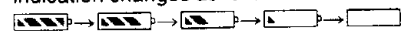
As the remaining battery power decreases, the indication changes as follows:



When the battery is completely discharged, the  () Indication flashes.

(When you are using the AC Adaptor, the  Indication may appear, however, this has no meaning in this case.)

② Remaining Tape Time

The remaining tape time is displayed in minutes.

(When it becomes less than 3 minutes, the indication starts to flash.)

- If a recording lasts less than 15 seconds, the remaining tape time cannot be displayed correctly.
- The displayed remaining tape time may be shorter than the actual remaining tape time.

③ Cinema Mode (→ 40)

When recording in the Cinema Mode, this indication is displayed.

④ Digital Zoom (→ 36)





When the Digital Zoom Function is activated, this indication is displayed.

Digital Effects (→ 72)

When a digital effect is activated, the corresponding indication is displayed.

**Индикации на ЖКИ
видеомониторе/в искателе**

**البيانات الموجودة على شاشة
المراقبة LCD/ في المعين**





1 **Оставшаяся энергия батареи**
По мере уменьшения оставшейся энергии батареи индикация изменяется следующим образом:

Когда батарея полностью разрядилась, мигает индикация  ().
(При использовании адаптера переменного тока, возможно появление индикации , однако, в этом случае она не имеет смысла.)

2 **Время, оставшееся на ленте**
Время, оставшееся на ленте, высвечивается в минутах. (Когда оно станет менее 3 минут, начинается мигание индикации.)
• Если запись продолжается менее 15 секунд, высвечивание правильного оставшегося времени на ленте невозможно
• Высвечиваемое оставшееся время на ленте может быть короче, чем действительное оставшееся время на ленте.

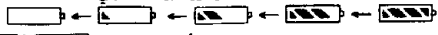
3 **Режим кино (→ 41)**
Эта индикация высвечивается при записи в режиме кино.

4 **Цифровая трансфокация (→ 37)**
Эта индикация высвечивается, когда активизирована функция цифровой трансфокации.

Цифровые эффекты (→ 73)
Когда активизирован цифровой эффект, высвечивается соответствующая индикация.

1 **قدرة البطارية المتبقية**
حيث أن قدرة البطارية المتبقية تقل، يتغير البيان كما يلي:

عندما تكون البطارية فارغة الشحنة تماماً، يومض البيان  ().
(عندما تستخدم محول التيار الكهربائي المتردد، قد يظهر البيان , مع ذلك، ليس لظهوره أي معنى في هذه الحالة.)

2 **وقت الشريط المتبقي**
يعرض وقت الشريط المتبقي بالدقائق.
(عندما يصبح أقل من 3 دقائق، يبدأ البيان في الوميض.)
• إذا إستغرق تسجيل ما أقل من 15 ثانية، لا يمكن عرض وقت الشريط المتبقي بصورة صحيحة.
• قد يكون وقت الشريط المتبقي أقصر من وقت الشريط المتبقي الفعلي.

3 **وضع السينما (→41)**
عند التسجيل في وضع السينما، يعرض هذا البيان.

4 **الزوم الرقمي (→37)**
عند تنشيط وظيفة الزوم الرقمي، يعرض هذا البيان.

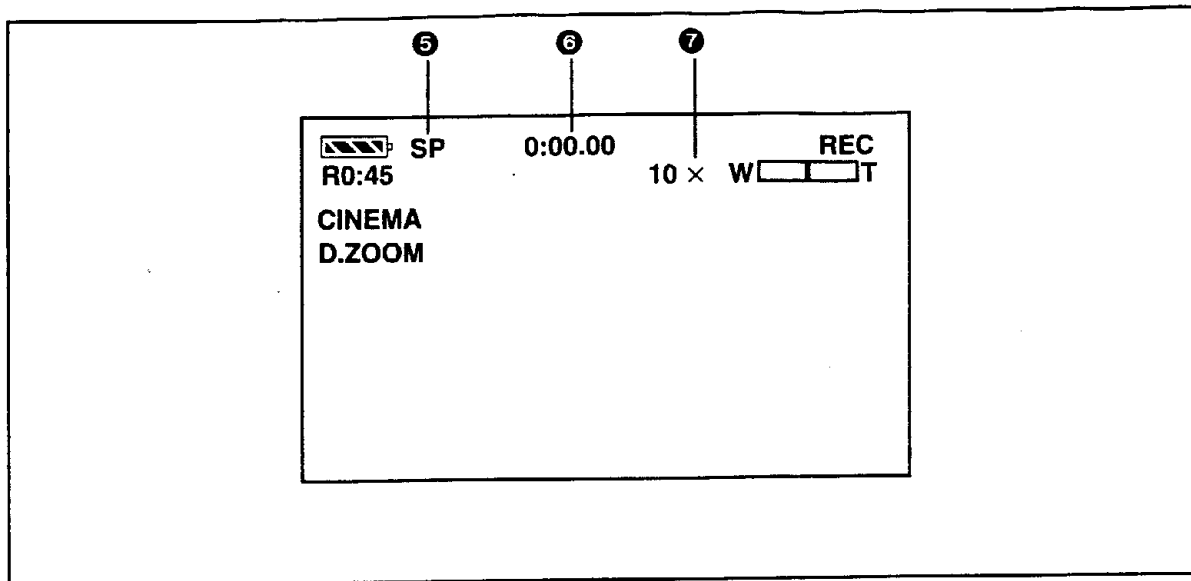
التأثيرات الرقمية (→73)
عند تنشيط التأثيرات الرقمية، يعرض البيان المقابل.



中文

5 拍攝速度狀態 (→ 24)

會顯示所選擇拍攝速度狀態。

SP: 標準狀態

LP: 長時間放影狀態

6 磁帶計數器、時間編碼 (→ 174)

會顯示磁帶計數器、記憶停止功能或時間編碼指示。

7 變焦放大率 (→ 36)

當您上下按[W/T]變焦柄時，將出現變焦放大率指示和變焦儀指示。

拍攝狀態 (→ 30、68、80、82、84、86、88)

AUTO: 當狀態選擇開關被設置在[AUTO](自動)時，會出現該指示。

MNL: 當狀態選擇開關被設置在[MNL](手動)位置時，會出現該指示。

超級圖像穩定 (→ 42)

: 當超級圖像穩定功能啟動時，會顯示該指示。

音頻錄製狀態 (→ 94)

12 bit/16 bit: 在放影中，會顯示拍攝時所選擇的音頻錄製狀態指示。

自動打印 (→ 120)

AUTOPRINT: 當正在使用自動打印功能時，會出現該指示。

ENGLISH

5 Recording Speed Mode (→ 24)

The selected Recording Speed Mode is displayed.

SP: Standard Mode

LP: Long-play Mode

6 Tape Counter, Time Code (→ 174)

The Tape Counter, Memory Stop Function or Time Code Indication is displayed.

7 Zoom Magnification (→ 36)

When you push the [W/T] Zoom Lever up or down, the Zoom Magnification Indication and the Zoom Gauge are displayed.

Recording Mode (→ 30, 68, 80, 82, 84, 86, 88)

AUTO: This appears when the Mode Selector Switch is set to [AUTO].

MNL: This appears when the Mode Selector Switch is set to [MNL].

Super Image Stabilizer (→ 42)

: When the Super Image Stabilizer Function is activated, this indication is displayed.

Audio Recording Mode (→ 94)

12 bit/16 bit: The indication of the Audio Recording Mode that was selected for recording is displayed during playback.

Automatic Printing (→ 120)

AUTOPRINT: This indication is displayed when the Automatic Printing Function is being used.

- 5 **Режим скорости записи (→ 25)**
 Высвечивается выбранный режим скорости записи
 SP: стандартное воспроизведение
 LP: длительное воспроизведение
- 6 **Счетчик ленты, временной код (→ 175)**
 Высвечиваются индикации счетчика ленты, функции остановки по памяти или временного кода.
- 7 **Увеличение трансфокатора (→ 37)**
 Когда Вы нажимаете рычажок трансфокатора [W/T] вверх или вниз, высвечивается индикация увеличения трансфокатора и калибр трансфокатора.

Индикация режима записи

(→ 31, 69, 81, 83, 85, 87, 89)

- AUTO: Она появляется, когда переключатель выбора режима установлен в положение [AUTO]
- MNL: Она появляется, когда переключатель выбора режима установлен в положение [MNL].

Суперстабилизатор изображения (→ 43)

- : Эта индикация высвечивается при активизации функции суперстабилизатора изображения.

Режим аудиозаписи (→ 95)

- 12 bit/16 bit: Во время воспроизведения высвечивается индикация режима аудиозаписи, выбранного для записи

Автоматическая печать (→ 121)

- AUTOPRINT: Эта индикация при использовании функции автоматической печати.

3 **وضع سرعة التسجيل (→25)**

يتم عرض وضع سرعة التسجيل المختارة.
 SP: وضع السرعة القياسية.
 LP: وضع السرعة البطيئة

6 **عداد الشريط. رمز الوقت (→175)**

يتم عرض بيانات الشريط، وظيفة الإيقاف بالذاكرة أو بيان رمز الوقت.

7 **تكبير الزوم (→37)**

عندما تدفع نراع الزوم [W/T] للأعلى أو للأسفل، سيتم عرض بيان تكبير الزوم ومقياس الزوم.

وضع التسجيل (→31, 69, 81, 83, 85, 87, 89)

- AUTO: يظهر هذا البيان عند تهيئة مفتاح إختيار الوضع إلى [AUTO].
- MNL: يظهر هذا البيان عند تهيئة مفتاح إختيار الوضع إلى [MNL].

موازن الصورة الفائق (→43)

: عند تنشيط وظيفة موازن الصورة الفائق، يتم عرض هذا البيان.

وضع تسجيل الصوت (→95)

12 bit/16 bit: يتم عرض بيان وضع تسجيل الصوت المختار من أجل التسجيل أثناء إعادة العرض.

الطباعة الأوتوماتيكية (→121)

AUTOPRINT: يتم عرض هذا البيان عند إستخدام وظيفة الطباعة الأوتوماتيكية.

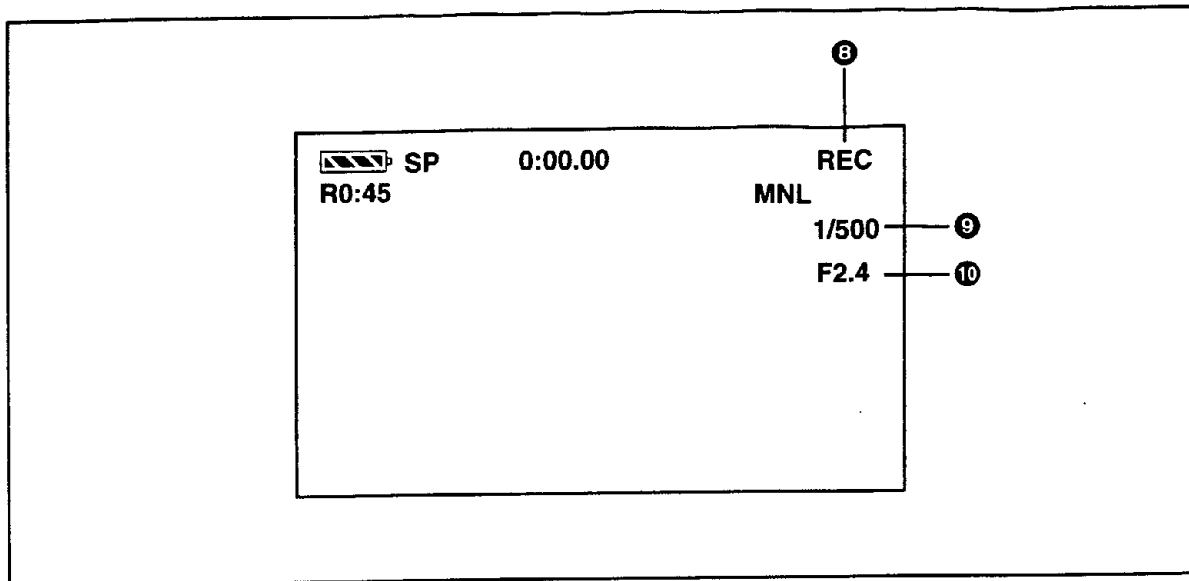

中文

8 錄影帶運行指示

- REC: 錄影 (→ 30)
- PAUSE: 錄影暫停 (→ 30)
- ▷: 放影 (→ 44) / 正向攝錄影機尋影 (→ 56)
- ◁: 反向攝錄影機尋影 (→ 56)
- ||: 靜止放影 (→ 50)
- ▷▷: 快進 / 快進尋影播放 (→ 46)
- ◁◁: 倒帶 / 倒帶尋影播放 (→ 46)
- ||▷ / ◁||: 正向慢動作放影 / 反向慢動作放影 (→ 48)
- ||▷ / ◁||: 正向靜止步進放影 / 反向靜止步進放影 (→ 50)
- ▷▷ / ◁◁: 正向索引尋影 / 反向索引尋影 (→ 60, 62, 64)
- CHK: 拍攝檢查 (→ 32)
- A.DUB▷: 音頻拷貝 (→ 94)
- A.DUB||: 音頻拷貝暫停 (→ 94)
- PHOTO: 以拍照狀態進行拍攝 (→ 38)
- BLANK: 空白尋影 (→ 58)
- R▷: 重複放影 (→ 44)
- : 用 DV (數位影像) 端子進行拍攝 (→ 112)

- 當用鏡面狀態，將液晶顯示監視器朝前進行拍攝時，將不會出現上述指示。僅會顯示剩餘電池電力指示、拍攝指示[●]和拍攝暫停指示[●||]。

9 快門速度

當您手動調節快門速度時，會顯示該指示。(→ 86)

10 光圈值 (F 數字)

當您手動調節光圈時，會顯示該指示。(→ 88)

ENGLISH

8 Tape Run Indications

- REC: Recording (→ 30)
- PAUSE: Recording Pause (→ 30)
- ▷: Playback (→ 44) / Camera Search in forward direction (→ 56)
- ◁: Camera Search in reverse direction (→ 56)
- ||: Still Playback (→ 50)
- ▷▷: Fast-forward / Cue Playback (→ 46)
- ◁◁: Rewind / Review Playback (→ 46)
- ||▷ / ◁||: Slow Playback in forward direction / Slow Playback in reverse direction (→ 48)
- ||▷ / ◁||: Still Advance Playback in forward direction / Still Advance Playback in reverse direction (→ 50)
- ▷▷ / ◁◁: Index Search in forward direction / Index Search in reverse direction (→ 60, 62, 64)
- CHK: Recording Check (→ 32)
- A.DUB▷: Audio Dubbing (→ 94)
- A.DUB||: Audio Dubbing Pause (→ 94)
- PHOTO: Recording in the Photoshot Mode (→ 38)
- BLANK: Blank Search (→ 58)
- R▷: Repeat Playback (→ 44)
- : Recording with DV terminal (→ 112)

- When recording with the LCD Monitor facing forward using the Mirror Mode, only the Remaining Battery Power Indication, the Recording Indication [●] and the Recording Pause Indication [●||] are displayed.

9 Shutter Speed

When you manually adjust the shutter speed, this indication is displayed. (→ 86)

10 Iris Value (F Number)

When you manually adjust the iris, this indication is displayed. (→ 88)

8 Индикации передвижения ленты

REC	Запись (→ 31)
PAUSE	Пауза записи (→ 31)
▷	Воспроизведение (→ 45)/поиск камерой в прямом направлении (→ 57)
◁	Поиск камерой в обратном направлении (→ 57)
	Воспроизведение стоп-кадра (→ 51)
▷▷	Ускоренная перемотка вперед/ускоренное воспроизведение вперед (→ 47)
◁◁	Ускоренная перемотка назад/ускоренное воспроизведение назад (→ 47)
▷ / ◁	Замедленное воспроизведение в прямом направлении/замедленное воспроизведение в обратном направлении (→ 49)
▷ / ◁	Продвижение стоп-кадров в прямом направлении/продвижение стоп-кадров в обратном направлении (→ 51)
▷▷ / ◁◁	Поиск по индексации в прямом направлении/поиск по индексации в обратном направлении (→ 61, 63, 65)
CHK	Проверка записи (→ 33)
A.DUB ▷	Аудио перезапись (→ 95)
A.DUB	Пауза аудио перезаписи (→ 95)
PHOTO	Запись в режиме фотоснимка (→ 39)
BLANK	Поиск незаписанного участка (→ 59)
R ▷	Повторное воспроизведение (→ 45)
●	Запись с разъема цифрового видео (→ 113)

● При записи с ЖКИ видеомонитором, обращенным вперед, используя зеркальный режим. Высвечиваются только индикация оставшейся энергии батареи, индикация записи [●] и индикация паузы записи [||●].

9 Скорость затвора

Эта индикация высвечивается при регулировке скорости затвора вручную. (→ 87)

10 Ирисовая диафрагма (число F)

Эта индикация высвечивается при регулировке ирисовой диафрагмы вручную. (→ 89)

8 بيانات دوران الشريط

REC	تسجيل. (→31)
PAUSE	إيقاف مؤقت للتسجيل. (→31)
▷	إعادة العرض. (→45)/بحث الكاميرا في الإتجاه الأمامي (→57)
◁	بحث الكاميرا في الإتجاه الخلفي (→57)
	إعادة عرض الصورة الثابتة (→51)
▷▷	التقديم السريع/استعراض إعادة العرض السريع للأمام (→47)
◁◁	الترجيع/استعراض إعادة العرض السريع للخلف (→47)
▷ / ◁	إعادة العرض البطئ في الإتجاه الأمامي/إعادة العرض البطئ في الإتجاه الخلفي (→49)
▷ / ◁	إعادة عرض تقديم الصورة الثابتة في الإتجاه الأمامي/إعادة عرض تقديم الصورة الثابتة في الإتجاه الخلفي (→51)
▷▷ / ◁◁	بحث فهرسي في الإتجاه الأمامي/بحث فهرسي في الإتجاه الخلفي (61, 63, 65)
CHK	مراجعة التسجيل (→33)
A.DUB ▷	دبلجة الصوت (→95)
A.DUB	إيقاف مؤقت لدبلجة الصوت (→95)
PHOTO	التسجيل في وضع التصوير الفوتوغرافي (→39)
BLANK	بحث الأماكن الشاغرة (→59)
R ▷	إعادة العرض المتكرر (→45)
●	التسجيل بطرف التوصيل الصورة الرقمية (→113)

● عند التسجيل بشاشة المراقبة LCD متجهة للأمام باستخدام وضع المرآة. يتم فقط عرض بيان قدرة البطارية المتبقية، وبيان التسجيل [●] وبيان إيقاف المؤقت للتسجيل [||●].

9 سرعة غطاء الغلق

عندما تقوم بضبط سرعة غطاء الغلق يدوياً، يتم عرض هذا البيان. (→87)

10 قيمة فتحة العدسة (الرقم F)

عندما تقوم بضبط فتحة العدسة يدوياً، يتم عرض هذا البيان. (→89)

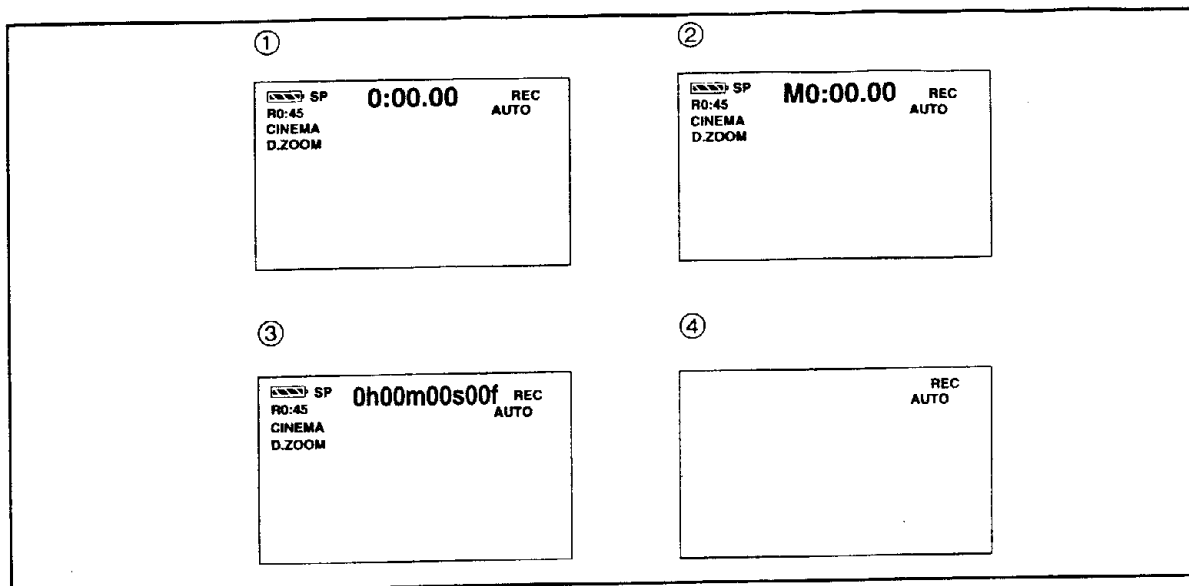

中文

指示變更

改變[CAMERA MENU2]菜單 (→ 130) 或[VCR MENU2]菜單 (→ 134) 上的[DISPLAY](顯示) 設定，或重複按遙控器 (→ 98) 上的[DISPLAY]鈕，可依上圖 ①—④ 所示，依序改變計數器的顯示狀態：

① 磁帶計數器指示

② 記憶停止指示已啟動的磁帶計數器指示

③ 時間編碼指示

④ 無指示

(在此狀態下，僅會顯示磁帶運行指示、警告/報警指示、日期/時間指示、程序AE狀態指示、手動聚焦狀態指示、白色平衡狀態指示和變焦放大指示。)

ENGLISH

Changing the Indications

By changing the setting for [DISPLAY] on the [CAMERA MENU2] Menu (→ 130) or [VCR MENU2] Menu (→ 134), or by repeatedly pressing the [DISPLAY] Button on the Remote Controller (→ 98), the Counter Display Mode can be changed in the order shown in the above illustrations ①—④.

① Tape Counter Indication

② Tape Counter Indication with activated Memory Stop Indication

③ Time Code Indication

④ No Indication

(In this mode, only the Tape Run Indications, Warning/Alarm Indications, Date/Time Indications, Programme AE Mode Indications, Manual Focus Mode Indications, White Balance Mode Indications, and Zoom Magnification Indication can be displayed.)

Изменение индикаций

Путем изменения установки для пункта [DISPLAY] в меню [CAMERA MENU2] (→ 131) или в меню [VCR MENU2] (→ 135) или путем повторного нажатия кнопки [DISPLAY] на устройстве дистанционного управления (→ 99), возможно изменение режима индикаций счетчика в порядке, показанном на рисунках сверху ①-④

- ① Индикация счетчика ленты
- ② Индикация счетчика ленты с активизированной функцией остановки по памяти
- ③ Индикация временного кода
- ④ Нет индикации
(В этом режиме могут высвечиваться только индикации передвижения ленты, индикации предупреждения/предосторожности, индикация даты/времени, индикации программы автоматической экспозиции, индикации режима ручной фокусировки, индикации режима баланса белого и индикация увеличения трансфокатора.)

تغيير البيانات

عن طريق تغيير التهيئة من أجل [DISPLAY] على القائمة [CAMERA MENU2] (→131) أو القائمة [VCR MENU2] (→135) ، أو بالضغط المتكرر للزر [DISPLAY] على مفتاح التحكم عن بعد (→99) ، يمكن تغيير وضع عرض العداد في الترتيب المبين بالوسومات التوضيحية للأعلى ① إلى ④.

- ① بيان عداد الشريط
- ② بيان عداد الشريط مع بيان إيقاف الذاكرة المنشطة.
- ③ بيان رمز الوقت
- ④ لا بيان
(في هذا الوضع، يمكن فقط عرض بيانات دوران الشريط، بيانات التحذير/المنبه وبيانات التاريخ / الوقت، بيانات وضع التعريض الأوتوماتيكي AE المبرمج، بيانات وضع التركيز البؤري اليدوي، بيانات وضع توازن البياض وبيان تكبير الزوم.)

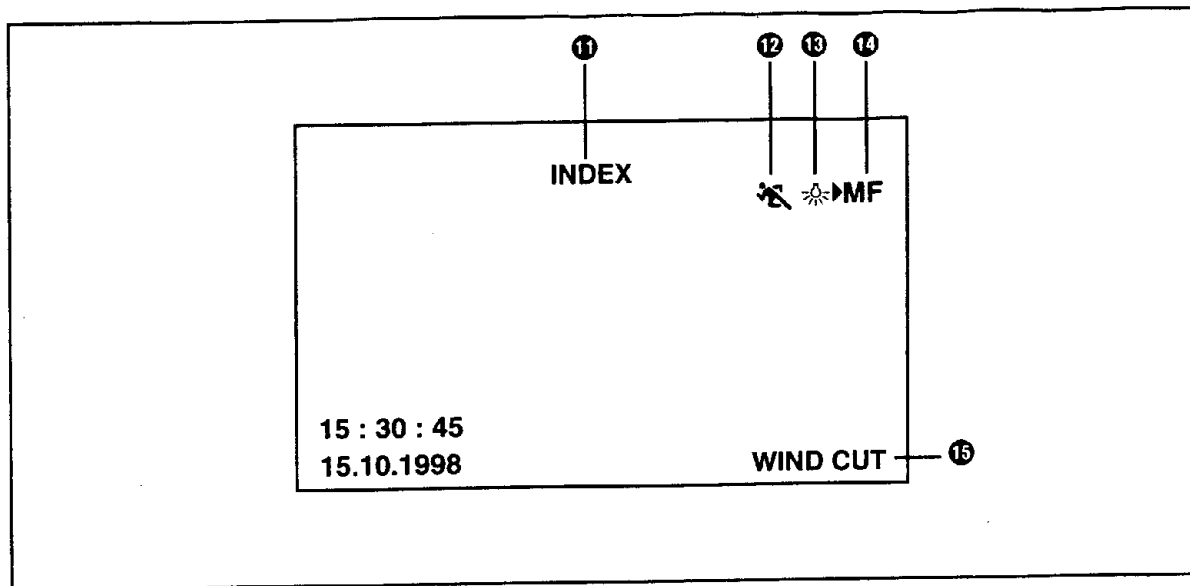

中文

11 索引 (→ 60)



INDEX: 在錄製索引信號中，[INDEX]指示會閃爍幾秒鐘。

尋影號碼 (→ 64)

S1: 該字符表示從目前的場景至要播放場景之前的場景數。



12 程序AE狀態 (→ 68)

程序 AE 具有下列設定：

- : 運動狀態
- : 素描特寫狀態
- : 弱光狀態

13 白色平衡狀態 (→ 80)

白色平衡狀態將提供下列可能的設定：

- : 室內狀態
(在熒光燈下拍攝時)
- : 室外狀態
- : 鎖定狀態
上次手動調節的白色平衡設定 (→ 82)

當攝錄影機處於自動狀態時，上述 3 種指示都不會出現。

14 手動聚焦 (→ 84)

如果您選擇了手動聚焦狀態，會出現[MF](手動聚焦)指示。

當攝錄影機處於自動聚焦狀態時，則不會出現該指示。

15 風聲減弱[WIND CUT]

如果您將[CAMERA MENU2]菜單上的[WIND CUT]設置在[ON]時，會顯示[WIND CUT]指示。

ENGLISH

11 Index (→ 60)



INDEX: The [INDEX] Indication flashes for a few seconds while an index signal is being recorded.

Search Number (→ 64)

S1: The figure indicates which number of scene ahead from the present scene is to be played back.



12 Programme AE Mode (→ 68)

The Programme AE Function offers the following settings:

- : Sports Mode
- : Portrait Mode
- : Low Light Mode

13 White Balance Mode (→ 80)

The White Balance Mode offers the following possible settings:

- : Indoor Mode
(recording under incandescent lamp)
- : Outdoor Mode
- : Last manually adjusted White Balance setting (→ 82)

When the Movie Camera is in the Auto Mode, none of the above 3 indications are displayed.







14 Manual Focus (→ 84)

If you select the Manual Focus Mode, the [MF] Indication is displayed.

When the Movie Camera is in the Auto Mode, this indication is not displayed.

15 Wind Noise Reduction [WIND CUT]



If you set [WIND CUT] on the [CAMERA MENU2] Menu to [ON], the [WIND CUT] Indication is displayed.

- 11 Индексация (→ 61)**
INDEX Индикация [INDEX] мигает в течение нескольких секунд во время записи сигнала индексации.
- Номер поиска (→ 65)**
S1 Цифра обозначает, какой номер сцены, находящейся после текущей сцены, должен воспроизводиться.
- 12 Режим программы автоматической экспозиции (→ 69)**
 Функция программы автоматической экспозиции обеспечивает следующие установки:
-  : режим спорта
 -  : режим портрета
 -  : режим низкой освещенности
- 13 Режим баланса белого (→ 81)**
 Режим баланса белого обеспечивает следующие возможные установки:
-  : Режим внутри помещения (запись под лампочкой накаливания)
 -  : Режим на улице
 -  : Последняя подрегулированная вручную установка баланса белого (→ 83)
- Когда видеокамера находится в автоматическом режиме, ни одна из 3-х вышеуказанных индикаций не высвечивается.
- 14 Ручная фокусировка (→ 85)**
 Если Вы выберете режим ручной фокусировки, высвечивается индикация [MF].
 Когда видеокамера находится в автоматическом режиме, эта индикация не высвечивается.
- 15 Уменьшение шума ветра [WIND CUT]**
 Если Вы установите режим [ON] для пункта [WIND CUT] в меню [CAMERA MENU2], высвечивается индикация [WIND CUT].



11 المفهرس (→61)
INDEX: يومض البيان [INDEX] ليضع ثواني أثناء تسجيل إشارة فهرسية.

رقم البحث (→65)
S1: يبين الرقم رقم المنظر المزمع إعادة عرضه من المنظر الحالي مباشرة.

12 وضع التعريض الأوتوماتيكي AE المبرمج (→69)
 التعريض الأوتوماتيكي AE المبرمج يوفر أوضاع التهيئة التالية:

-  : وضع الألعاب الرياضية
-  : وضع الصورة
-  : وضع الإضاءة المنخفضة

13 وضع توازن البياض (→81)
 وضع توازن البياض يعطي أوضاع التهيئة الممكنة التالية:

-  : الوضع الداخلي (التسجيل تحت لمبة متوهجة)
-  : الوضع الخارجي
-  : آخر تهيئة لتوازن البياض المسيطرة يدوياً (→83)

عندما تكون كاميرا الفيديو السينمائية في الوضع الأوتوماتيكي، لا يتم عرض أي من البيانات الثلاثة السابقة.

14 التركيز البؤري اليدوي (→85)
 إذا اخترت وضع التركيز البؤري اليدوي، يُعرض البيان [MF].
 عندما تكون كاميرا الفيديو السينمائية في الوضع الأوتوماتيكي، لا يتم عرض هذا البيان.

15 مانع ضجيج الرياح [WIND CUT]
 إذا قمت بتهيئة [WIND CUT] على القائمة [CAMERA MENU2] إلى [ON]، يتم عرض البيان [WIND CUT].

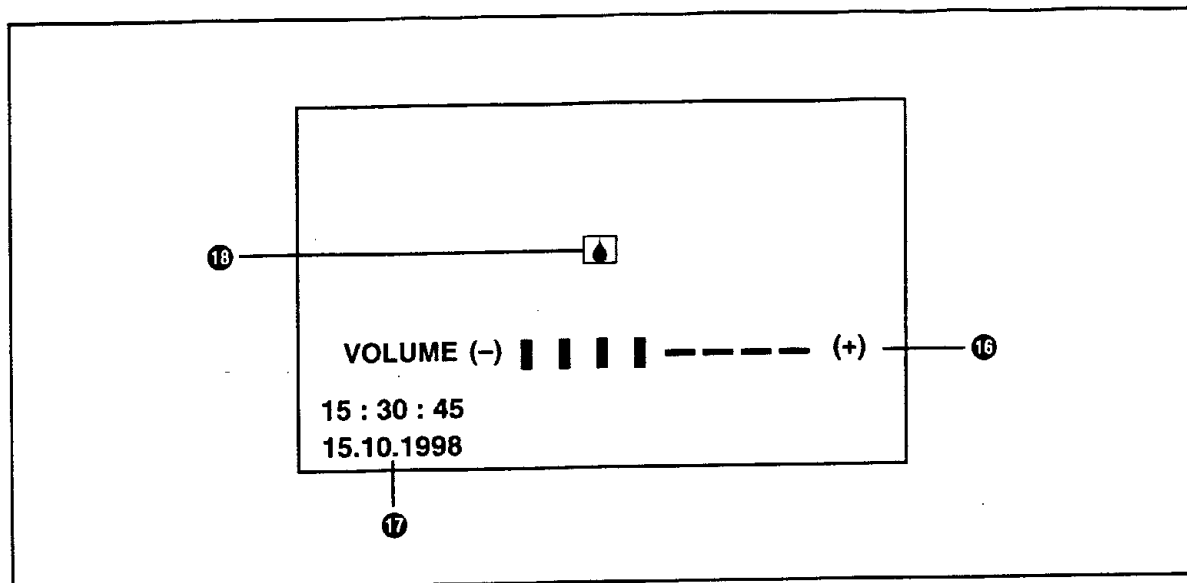

中文

16 音量 (→ 44)

用該指示可調節來自內藏揚聲器的播放音量。
在[VCR](錄放影機)燈亮起之下，請按住[PUSH](下按)環，直至[VOLUME](音量)指示出現為止。然後轉動[PUSH]環，調節音量。

17 日期和時間 (→ 44)

時間指示為 24 小時制。

18 警告/報警

當下列指示亮起或閃爍時，請確認攝錄影機的狀況。

- ☾: 已經發生冷凝。(→ 146)
- ☒: 插入錄影帶的保險滑頭關閉著(設置在[SAVE])。未插入錄影帶。
- ☹: 內藏電池已耗盡。(→ 138)
- ⊗: 影像磁頭很髒。
- ☒END: 拍攝中，錄影帶已走到結尾。
- REMOTE: 遙控器狀態選錯了。(→ 108)
- PRINTER ERROR: 在打印機未連接至攝錄影機的情況下，您若將[VCR MENU2]菜單上的[AUTO PRINT](自動打印)設置在[ON]時，會出現該指示。

ENGLISH

16 Sound Volume (→ 44)

Use this indication to adjust the volume of the playback sound from the built-in speaker.
With the [VCR] Lamp lit, keep the [PUSH] Dial pressed until the [VOLUME] indication appears. Then turn the [PUSH] Dial to adjust the volume.

17 Date and Time (→ 44)

The time is indicated in the 24-hour system.

18 Warning/Alarm

When any of the following indications lights or flashes, confirm the condition of the Movie Camera.

- ☾: Condensation has occurred. (→ 146)
- ☒: The erasure prevention slider of the inserted cassette is closed (set to [SAVE]). No cassette is inserted.
- ☹: The built-in battery is discharged. (→ 138)
- ⊗: The video heads are dirty.
- ☒END: During recording, the tape has reached its end.
- REMOTE: Wrong Remote Controller Mode is selected. (→ 108)
- PRINTER ERROR: This indication is displayed if you set [AUTO PRINT] on the [VCR MENU2] Menu to [ON] when no printer is connected to the Movie Camera.

16 Громкость звука (→ 45)







Используйте эту индикацию для регулировки громкости звука, воспроизводимого из встроенного громкоговорителя. При высвечивании лампы [VCR] держите нажатым регулятор [PUSH] до тех пор, пока не появится индикация [VOLUME]. Поверните регулятор [PUSH] для регулировки громкости.

17 Дата и время (→ 45)

Время показывается в 24-часовой системе.

18 Предупреждение/предосторожность

Если одна из следующих индикаций высвечивается или мигает, подтвердите состояние видеокамеры.

- : Произошла конденсация влаги (→ 147)
- : Закрыт движок предотвращения стирания во вставленной кассете (установлен в положение [SAVE])
- : Кассета не вставлена
- : Встроенная батарейка разрядилась (→ 139)
- : Головки загрязнены
- : Лента достигла конца во время записи.
- : Выбран неправильный режим устройства дистанционного управления (→ 109)

PRINTER ERROR: Эта индикация высвечивается, если Вы установите режим [ON] для пункта [AUTOPRINT] в меню [VCR MENU2], когда принтер не подсоединен к видеокамере.

16 جهازة الصوت (→45)





إستخدم هذا البيان لضبط مستوى جهازة صوت إعادة العرض من السماعة الداخلية. مع وجود اللمعة [VCR] مضبوطة، إحتفظ بالقرص [PUSH] مضغوئاً حتى يظهر البيان [VOLUME]. أدر القرص [PUSH] لضبط مستوى جهازة الصوت.

17 التاريخ والوقت (→45)

يبين الوقت بنظام 24 ساعة.

18 التحذير/المنبه

عندما يضيء أو يومض أي من هذه البيانات، تأكد من حالة كاميرا الفيديو السينمائية.

- : حدث التكاثف. (→147)
- : منزقة منع المحو للكاسيت الموجود بالداخل مغلقة (مضبوطة إلى [SAVE]).
- : لا يوجد كاسيت بالداخل.
- : البطارية الداخلية فارغة الشحنة. (→ 139)
- : الرؤوس متسخة.
- : أثناء التسجيل، وصل الشريط إلى نهايته.
- : تم إختيار وضع تحكم عن بعد خاطئ. (→109)
- : يتم عرض هذا البيان إذا قمت بتثبيت [AUTOPRINT] على القائمة [VCR MENU2] إلى [ON] عند عدم توصيل أي طابعة إلى كاميرا الفيديو السينمائية.

Прежде чем обратиться к специалисту по техобслуживанию (вопросы и ответы)

Источник электропитания

- B1: Видеокамера не включается.**
 01- Правильно ли вставлена батарея и ли подсоединен адаптер переменного тока? Убедитесь в правильном подсоединении. (→ 17)
- B2: Видеокамера выключилась автоматически.**
 02- Если Вы оставите видеокамеру в режиме паузы записи в течение более 6 минут, она выключается автоматически с целью предохранения ленты и экономии энергии батарее. (→ 31)
- B3: Видеокамера быстро выключается.**
 03-1 Не разрядилась ли батарея? Если мигает индикация оставшейся энергии батареи, или высвечивается индикация [], батарея разрядилась. Зарядите батарею или вставьте полностью заряженную батарею. (→ 19, 169)
- 03-2 Не сформировалась ли влага? Если видеокамера перенесена из холодного в теплое место, внутри может сформироваться влага. В этом случае видеокамера выключается автоматически, и операции не могут быть выполнены, за исключением вынимания кассеты. Подождите до исчезновения индикации конденсации влаги. (→ 147)

Батарея

- B1: Батарея быстро разряжается.**
 01-1. Полностью ли заряжена батарея? Заряжайте её до тех пор, пока на адаптере переменного тока не высветятся все 3 лампы зарядки (→ 19)
- 01-2- Не используете ли Вы батарею в месте с очень низкой температурой? Температура окружающего воздуха сильно влияет на функционирование батареи. Время её функционирования становится короче в холодном месте (→ 151)
- 01-3- Не истек ли срок службы батареи? Срок службы батареи ограничен. Он зависит от способа использования батареи, но если время функционирования даже после правильной зарядки является слишком коротким для нормального использования, срок службы батареи истек.
- B2: Зарядка батареи невозможна.**
 02- Если к адаптеру переменного тока подсоединен входной кабель постоянного тока, зарядка невозможна. Отсоедините входной кабель постоянного тока.

قبل طلب الخدمة (المشاكل والحلول)

مورد القدرة

- س 1: لا تُمدار كاميرا الفيديو السينمائية إلى وضع التشغيل.
 ج 1: هل البطارية أو محول التيار الكهربائي المتردد موصل بصورة صحيحة؟ تأكد من التوصيل. (→17)
- س 2: قُولت كاميرا الفيديو السينمائية إلى وضع القفل أوتوماتيكياً.
 ج 2: إذا تركت كاميرا الفيديو السينمائية في وضع الإيقاف المؤقت للتسجيل لأكثر من 6 دقائق، تتحول أوتوماتيكياً إلى وضع القفل لوقاية الشريط وتوفير قدرة البطارية. (→31)
- س 3: تتحول كاميرا الفيديو السينمائية بسرعة إلى وضع القفل.
 ج 3-1: هل تغلت شحنة البطارية؟ عندما يومض بيان قدرة البطارية المتبقية أو يُعرض البيان [] ، تصبح البطارية فارغة الشحنة . قم بشحن البطارية أو قم بتكيب بطارية كاملة الشحنة. (→19, 169)
- ج 3-2: هل تكوّن التكاثف؟ إذا تم إحضار كاميرا الفيديو السينمائية من مكان بارد إلى مكان آخر دافئ ، قد يتكوّن التكاثف بالداخل. في هذه الحالة، تتحول كاميرا الفيديو السينمائية أوتوماتيكياً إلى وضع القفل ولا يمكن إجراء أية عمليات تشغيل ما عدا إخراج الكاسيت. إنتظر حتى يختفي بيان التكاثف. (→147)

البطارية

- س 1: تفرغ شحنة البطارية بسرعة.
 ج 1-1: هل البطارية كاملة الشحنة؟ إشحنها حتى تفسر جميع لمبات الشحن الثلاثة الموجودة بمحول التيار الكهربائي المتردد. (→19)
- ج 1-2: هل تُستخدم البطارية في مكان تكون فيه درجة الحرارة منخفضة جداً؟ تؤثر درجة حرارة الجو تأثيراً كبيراً على أداء البطارية. يصبح وقت تشغيلها أقصر في المكان البارد. (→151)
- ج 1-3: هل وصلت البطارية إلى نهاية عمر خدمتها؟ عمر خدمة البطارية محدود. فهو يعتمد على طريقة استخدام البطارية، ولكن إذا كان وقت التشغيل حتى بعد الشحن السليم قصيراً جداً بالنسبة للاستخدام العادي، يكون عمر خدمة البطارية قد وصل إلى نهايته.
- س 2: لا يمكن شحن البطارية.
 ج 2: إذا كان كبل توصيل دخل التيار المستمر موصلاً إلى محول التيار الكهربائي المتردد، لا يمكن الشحن. إفصل كبل دخل التيار المستمر.

Нормальная запись

- B1:** Запись не может быть инициализирована, даже если видеокамера снабжается электропитанием, и кассета вставлена правильно.
- 01-1: Не открыт ли движок предотвращения стирания в кассете? Если он открыт (установлен в положение [SAVE]), запись не возможна. (→ 23)
- 01-2: Не достигла ли лента конца? Вставьте новую кассету. (→ 23)
- 01-3: Включена ли видеокамера? (→ 31)
- 01-4: Установлен ли переключатель [POWER] в положение [CAMERA]? Если он установлен в положение [VCR], запись невозможна. (→ 31)
- 01-5: Не высвечивается ли индикация конденсации влаги []? Если сформировалась влага, невозможно выполнение никаких функций, за исключением вынимания кассеты. Подождите до исчезновения индикации конденсации влаги. (→ 147)

Другие виды записи

- B1:** Изображение на ЖКИ видеомониторе/в искателе внезапно становится неподвижным на несколько секунд.
- 01: Не нажали ли Вы кнопку [PHOTO SHOT]? Если Вы нажмете кнопку [PHOTO SHOT], стоп-кадр записывается в течение приблизительно 7 секунд. Через приблизительно 7 секунд, видеокамера снова переключается в режим паузы записи. (→ 39)
- B2:** Функция автоматической фокусировки не работает.
- 02-1: Не выбран ли режим ручной фокусировки? Если Вы выберете режим автоматической фокусировки, фокус регулируется автоматически. (→ 85)
- 02-2: Является ли объект или ситуация записи подходящим для режима автоматической фокусировки? Функция автоматической фокусировки работает неправильно с некоторыми объектами и ситуациями записи. В этом случае используйте режим ручной фокусировки для регулировки фокуса. (→ 85)

Редактирование

- B1:** Невозможно выполнение аудио перезаписи.
- 01-1: Не открыт ли движок предотвращения стирания в кассете? Если он открыт (установлен в положение [SAVE]), запись не возможна. (→ 23)
- 01-2: Не пытаетесь ли Вы отредактировать части ленты, записанные в режиме LP? Так как дорожки, записанные в режиме LP уже, чем головки, аудио перезапись невозможна. (→ 25, 95)

التسجيل المعتاد

- س 1: لا يمكن بدء التسجيل على الرغم من إمداد القمرة لكاميرا الفيديو السينمائية وأن الكاسيت موجود بداخلها بصورة صحيحة.
- ج 1-1: هل منزلة منع المحرر للكاسيت مفتوحة؟ إذا كانت مفتوحة (مضبوطة إلى [SAVE]), فالتسجيل غير ممكن. (→ 23)
- ج 1-2: هل وصل الشريط إلى نهايته؟ أدخل كاسيت جديد. (→ 23)
- ج 1-3: هل كاميرا الفيديو السينمائية في وضع التشغيل؟ (→ 31)
- ج 1-4: هل المفاتيح [POWER] مهياً إلى [CAMERA]؟ عندما يكون مهياً إلى [VCR] لا يمكن التسجيل. (→ 31)
- ج 1-5: هل بيان الكاثف [] معروض؟ عندما يكون الكاثف قد تكون، لا يمكن تشغيل أية وظائف باستثناء إخراج الشريط، إنتظر حتى يختفي بيان الكاثف. (→ 147)

التسجيل الآخر

- س 1: تبقى الصورة الموجودة على شاشة المراقبة LCD/ المعين ثابتة فجأة ليضع ثواني.
- ج 1: هل ضغطت الزر [PHOTO SHOT]؟ إذا كنت قد ضغطت الزر [PHOTO SHOT]، يتم تسجيل صورة ثابتة لمدة 7 ثواني تقريباً. بعد مرور 7 ثواني تقريباً، تعود كاميرا الفيديو السينمائية مرة ثانية إلى وضع الإيقاف المؤقت للتسجيل. (→ 39)

- س 2: لا تعمل وظيفة الضبط الأوتوماتيكي للتركيز البؤري.
- ج 2-1: هل تم اختيار وضع الضبط اليدوي للتركيز البؤري؟ إذا قمت بضبط وضع الضبط الأوتوماتيكي للتركيز البؤري، يتم ضبط التركيز البؤري أوتوماتيكياً. (→ 85)
- ج 2-2: هل موضوع أو حالة التسجيل مناسبة من أجل وضع الضبط الأوتوماتيكي للتركيز البؤري؟ لا تعمل وظيفة الضبط الأوتوماتيكي للتركيز البؤري بصورة صحيحة بالنسبة لبعض أنواع الموضوعات وحالات التسجيل. في هذه الحالة، استخدم وضع الضبط اليدوي للتركيز البؤري لضبط التركيز البؤري. (→ 85)

التنقيح

- س 1: لا يمكن إجراء دبلجة الصوت.
- ج 1-1: هل منزلة منع المحرر للكاسيت مفتوحة؟ إذا كانت مفتوحة (مضبوطة إلى [SAVE]), لا يمكن التنقيح. (→ 23)
- ج 1-2: هل تحاول تنقيح أجزاء من الشريط مسجلة في وضع LP؛ نظراً لأن عرض المسارات المسجلة في وضع LP تكون أقل من الرؤوس، فإن الدبلجة الصوتية تصبح غير ممكنة. (→ 25, 95)

Индикации

- B1: Временной код становится неправильным.**
 01: В режиме замедленного воспроизведения в обратном направлении индикация счетчика ленты может быть нестабильной, однако, это не означает неполадку
- B2: Индикация времени, оставшегося на ленте, исчезает.**
 02: Если Вы записываете стоп-кадр в режиме фотоснимка, индикация времени, оставшегося на ленте, временно исчезает. Однако если Вы переключите видеокамеру в режим нормального воспроизведения, она появится снова
- B3: Индикация времени, оставшегося на ленте, не соответствует действительному времени, оставшемуся на ленте.**
 03-1: Если последовательно записываются сцены менее 15 секунд, время, оставшееся на ленте, указывается неправильно
 03-2: Индикация времени, оставшегося на ленте, может показывать время, оставшееся на ленте, которое на 2-3 минуты короче, чем действительное время, оставшееся на ленте

Воспроизведение (изображение)

- B1: При нажатии кнопки воспроизведения [▶], изображение не воспроизводится.**
 01: Установлен ли переключатель [POWER] в положение [VCR]? Если он установлен в положение [CAMERA], управление функциями воспроизведения невозможно (→ 45)
- B2: В режиме ускоренного воспроизведения вперед, ускоренного воспроизведения назад или замедленного воспроизведения на изображении появляются рисунки, похожие на мозаику.**
 02: Это явление является характеристикой цифровой видеосистемы. Это не является неполадкой (→ 47)
- B3: Я хочу воспроизвести изображение по ТВ.**
 03: Если Вы присоедините к видеокамере блок с выходными разъемами [AV ONE TOUCH STATION], Вы можете подсоединить видеокамеру к ТВ (→ 53)
- B4: Видеокамера правильно подсоединена к ТВ, но изображение не воспроизводится.**
 04: Выбрали ли Вы "видеовход" на ТВ? Внимательно прочитайте инструкцию по эксплуатации для Вашего ТВ и выберите канал, который соответствует входным гнездам, используемым для подсоединения
- B5: Изображение не воспроизводится четко.**
 05: Не загрязнены ли видеоголовки? Если видеоголовки загрязнены, четкое воспроизведение изображения может оказаться невозможным

البيانات

- س 1: يصبح رمز الوقت غير صحيح.
 ج 1: في وضع إعادة عرض الحركة البطيئة في الإتجاه العكسي، قد لا يكون عداد بيان رمز الوقت مستقرًا، مع ذلك، هذا ليس خللاً في الوظيفة.
- س 2: يختفي بيان وقت الشريط المتبقي.
 ج 2: إذا قمت بتسجيل صورة ثابتة في وضع التصوير الفوتوغرافي، يختفي بيان وقت الشريط المتبقي مؤقتًا. مع ذلك، إذا قمت بتحويل كاميرا الفيديو السينمائية إلى وضع التسجيل العادي، سيظهر مرة أخرى.
- س 3: بيان وقت الشريط المتبقي لا يطابق وقت الشريط المتبقي الفعلي.
 ج 3-1: إذا تم تسجيل مناظر أقل من 15 ثانية بصورة متعاقبة، لا يبين وقت الشريط المتبقي بصورة صحيحة.
 ج 3-2: قد يوضع بيان الشريط المتبقي وقت الشريط المتبقي أقصر 2-3 دقائق عن وقت الشريط المتبقي الفعلي.

إعادة العرض (الصورة)

- س 1: لا يتم إستعادة أي صورة لإعادة العرض عند ضغط زرالعرض [▶].
 ج 1: هل المفتاح [POWER] مهياً إلى [VCR]؟ عندما يكون مهياً إلى [CAMERA]، لا يمكن تشغيل أية وظائف إعادة العرض. (→45)
- س 2: تظهر أنماط مثل التفسيرساء في الصورة أثناء إستعراض إعادة العرض السريع للأمام، للخلف أو إعادة عرض الحركة البطيئة.
 ج 2: هذه الظاهرة مميزة لنظام الصورة الرقمية. هذه ليست خلل في الوظيفة. (→47)
- س 3: أريد إعادة عرض الصورة على التلفزيون.
 ج 3: إذا قمت بتوصيل صندوق طرف الخرج [AV ONE TOUCH STATION] إلى كاميرا الفيديو السينمائية، يمكنك أن توصل كاميرا الفيديو السينمائية إلى التلفزيون. (→53)
- س 4: كاميرا الفيديو السينمائية موصلة إلى التلفزيون بصورة صحيحة، ولكن لا تستعد أية صورة لإعادة العرض.
 ج 4: هل اخترت «خرج الصورة» على التلفزيون؟ اقرأ إرشادات التشغيل الخاصة بالتلفزيون بعناية واختر القناة المطابقة لمقاس الدخل المستخدمة من أجل التوصيل.
- س 5: لا يتم إستعادة صورة إعادة العرض بوضوح.
 ج 5: هل رؤوس الفيديو بكاميرا الفيديو السينمائية متسخة؟ إذا كانت رؤوس الفيديو متسخة، لا يمكن إعادة عرض الصورة بوضوح.

Воспроизведение (звук)

- V1: Звук из встроенного громкоговорителя видеокамеры не воспроизводится.**
- 01: Не установлена ли слишком низкая громкость? Во время воспроизведения держите нажатым регулятор [PUSH] до тех пор, пока не появится индикация [VOLUME]. Затем поверните регулятор [PUSH] для регулировки громкости. (→ 45)
- V2: Различные звуковые дорожки воспроизводятся вместе.**
- 02: Установлен режим [MIX] для пункта [12bit AUDIO] в меню [VCR MENU1]. Следовательно оригинальный звук и звук, записанный с помощью аудио перезаписи, воспроизводятся вместе. Возможно также их индивидуальное воспроизведение. (→ 97)
- V3: Оригинальный звук был стерт при выполнении аудио перезаписи.**
- 03: Если Вы выполните аудио перезапись на запись, сделанную в режиме [16bit] (→ 95), оригинальный звук стирается. Если Вы желаете оставить оригинальный звук, следует выбрать режим [12bit] для оригинального звука.
- V4: Не слышно звука воспроизведения.**
- 04-1: Воспроизводите ли Вы кассету, которая была записана с установкой режима [12bit] для пункта [AUDIO REC] в меню [CAMERA MENU2]? В этом случае убедитесь, что установлен режим [ST1] для пункта [12bit AUDIO] в меню [VCR MENU2] (→ 97).
- 04-2: Активизирована ли функция изменения скорости поиска? Нажмите кнопку воспроизведения [▶] для отмены функции изменения скорости поиска (→ 47).

Прочее















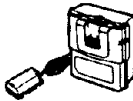



- V1: Кассета не вынимается.**
- 01-1: Снабжается ли видеокамера электропитанием? Правильно ли подсоединен адаптер переменного тока или вставлена батарея? Для вынимания кассеты видеокамера должна снабжаться электропитанием, однако, нет необходимости в установке переключателя [POWER] в положение [CAMERA] или [VCR].
- 01-2: Присоединенная батарея, возможно, разрядилась. Замените ее заряженной батареей.
- V2: Невозможно выполнение никаких операций, за исключением вынимания кассеты.**
- 2: Не высвечивается ли индикация конденсации влаги [☁]? Если внутри видеокамеры сформировалась влага, она автоматически выключается, и предотвращаются все операции, за исключением вынимания кассеты. Подождите до исчезновения индикации конденсации влаги. (→ 147)
- V3: Устройство дистанционного управления не работает.**
- 03-1: Не разрядилась ли пуговичная батарейка в устройстве дистанционного управления? Если устройство дистанционного управления не работает при его использовании возле сенсора дистанционного управления видеокамеры, пуговичная батарейка разрядилась. Замените ее новой батарейкой (→ 107)
- 03-2: Выбран ли правильный режим устройства дистанционного управления? Если на видеокамере в меню выбрана установка [REMOTE], и режим, выбранный на устройстве дистанционного управления, не совпадает с этой установкой, управление видеокамерой с помощью устройства дистанционного управления невозможно, и высвечивается индикация [REMOTE] (→ 109)

إعادة الإستماع (الصوت)

- س 1: لا يتم إعادة إستماع لأي صوت من السماعة الداخلية للكاميرا الفيديوية السينمائية.
- ج 1: هل جهارة الصوت مضبوطة إلى وضع خفيض جداً أثناء إعادة العرض، إحتفظ بالقرص [PUSH] مضبوطاً حتى يظهر البيان [VOLUME]. حينئذ أدرالقرص [PUSH] لضبط جهارة الصوت. (→45)
- س 2: يتم إعادة الإستماع لأصوات مختلفة معاً.
- ج 2: [12bit AUDIO] على القائمة [VCR MENU1] مهيئة إلى [MIX]. لذلك، يتم إعادة الإستماع للصوت الأصلي والصوت المبدلج ببدلجة الصوت معاً. من الممكن أيضاً إعادة الإستماع لهما كل على حدة. (→ 97)
- س 3: تم محو الصوت الأصلي عن طريق إجراء بدلجة الصوت.
- ج 3: إذا قمت بإجراء بدلجة الصوت على تسجيل تم في الوضع [16bit] (→95)، يتم محو الصوت الأصلي. إذا أردت الإحتفاظ بالصوت الأصلي، كن على يقين من إختيار الوضع [12bit] من أجل التسجيل الأصلي.
- س 4: لا يتم إستعادة أي صوت لإعادة إستماع.
- ج 4-1: هل تقوم بإعادة الإستماع إلى لكاسيت تم تسجيله مع وجود [AUDIO REC] على القائمة [CAMERA MENU2] مهيئة إلى [12bit]؟ في هذه الحالة، تأكد من أن [12bit AUDIO] على القائمة [VCR MENU2] مهيئة إلى [ST1] (→97)
- ج 4-2: هل وظيفة البحث بسرعات مختلفة منشطة؟ إضبط زر العرض [▶] لإلغاء وظيفة البحث بسرعات مختلفة. (→47)

نقاط أخرى

- س 1: لا يمكن إخراج الكاسيت.
- ج 1-1: هل كاميرا الفيديو السينمائية مزودة بالقدرة؟ هل محول التيار الكهربائي المتردد موصل بصورة صحيحة أو البطارية مركبة بصورة صحيحة؟ لإخراج الكاسيت، يجب أن تزود كاميرا الفيديوالسينمائية بالقدرة، مع ذلك ليس من الضروري أن يتم تهية المفاتيح [POWER] إلى [CAMERA] أو [VCR].
- ج 1-2: البطارية المركبة قد تكون فارغة الشحنة. إستبدلها ببطارية مشحونة.
- س 2: لا يمكن إجراء أية عملية لتشغيل ما عدا إخراج الكاسيت.
- ج 2: هل بيان التكاثف [☁] معروض؟ إذا كان التكاثف قد تكون بداخل كاميرا الفيديو السينمائية، فإنها تتحول أوتوماتيكياً إلى وضع القفل لمنع أية عملية تشغيل ما عدا إخراج الكاسيت. إنتظر حتى يختفي بيان التكاثف. (→147)
- س 3: لا يعمل مفتاح التحكم عن بعد.
- ج 3-1: هل البطارية نوع الزر الموجودة في مفتاح التحكم عن بعد مستهلكة؟ إذا لم يعمل مفتاح التحكم عن بعد إذا استخدمته بالقرب من مستشعر مفتاح التحكم عن بعد بكاميرا الفيديو السينمائية، تكون البطارية نوع الزر مستهلكة. إستبدلها ببطارية جديدة. (→107)
- ج 3-2: هل تم إختيار الوضع الصحيح لمفتاح التحكم عن بعد؟ إذا لم يكن وضع التهية للكاميرا الفيديو السينمائية من أجل [REMOTE] على القائمة والوضع المختار على مفتاح التحكم عن بعد متطابقين، لا يمكن تشغيل كاميرا الفيديو السينمائية بمفتاح التحكم عن بعد ويعرض البيان [REMOTE]. (→109)

1 CGR-D120 	2 CGP-D210 	3 CGR-D220 	4 CGP-D320 	5 CGR-D815 	6 VW-KA7E 	7 VW-K10E 
8 VW-LW3007E 	9 VW-LT3014E 	10 VW-LF34E 	11 VW-VMS1E 	12 VW-SK9E 	13 VZ-CT55E 	14 VW-EC500E 
15 VW-EC1E 	16 VW-VT1E/B/A 	17 VW-DTA1E 	18 VW-K5E 	19 VW-CD1E 		

中文

選購附件

- 1 電池組 (鋰電池)
- 2 電池組 (鋰電池)
- 3 電池組 (鋰電池)
- 4 電池組 (鋰電池)
- 5 電池組 (鋰電池)
- 6 汽車轉接器纜線
- 7 5針同步纜線
- 8 廣角鏡頭
- 9 長焦鏡頭
- 10 濾光鏡組件
- 11 立體聲變聲麥克風
- 12 座轉接器
- 13 三角架
- 14 編輯控制器
- 15 編輯控制器
- 16 影像字幕編寫器
- 17 個人微電腦連接套件
- 18 編輯纜線
- 19 DV (數位影像) 纜線

● 有些國家可能購買不到某些附件。

ENGLISH

Optional Accessories

- 1 Battery Pack (Lithium)
- 2 Battery Pack (Lithium)
- 3 Battery Pack (Lithium)
- 4 Battery Pack (Lithium)
- 5 Battery Pack (Lithium)
- 6 Car Adaptor Cord
- 7 5-Pin Synchro Cord
- 8 Wide Conversion Lens
- 9 Tele Conversion Lens
- 10 Filter Kit
- 11 Stereo Zoom Microphone
- 12 Shoe Adaptor
- 13 Tripod
- 14 Editing Controller
- 15 Editing Controller
- 16 Video Titler
- 17 Personal Computer Connection Kit
- 18 Edit Cable
- 19 DV Cable

● Some accessories are not available in some countries.

Принадлежности, поставляемые за дополнительную плату

- 1 Батарейный блок (литиевый)
- 2 Батарейный блок (литиевый)
- 3 Батарейный блок (литиевый)
- 4 Батарейный блок (литиевый)
- 5 Батарейный блок (литиевый)
- 6 Автомобильный адаптерный шнур
- 7 5-штырьковый шнур синхронизации
- 8 Широкоугольный преобразующий объектив
- 9 Теле преобразующий объектив
- 10 Комплект фильтров
- 11 Стерео вариомикрофон
- 12 Ножной адаптер
- 13 Стандартный треножник
- 14 Контроллер редактирования
- 15 Контроллер редактирования
- 16 Блок для видеотитров
- 17 Набор для соединения с персональным компьютером
- 18 Кабель редактирования
- 19 Кабель цифрового видео

• Некоторые принадлежности не имеются в наличии в некоторых странах

الملحقات الاختيارية

- 1 مجموعة بطارية (ليثيوم)
 - 2 مجموعة بطارية (ليثيوم)
 - 3 مجموعة بطارية (ليثيوم)
 - 4 مجموعة بطارية (ليثيوم)
 - 5 مجموعة بطارية (ليثيوم)
 - 6 سلك محمول سيارة
 - 7 سلك مترام 5 شوكات
 - 8 عدسة تحويل للزاوية الواسعة
 - 9 عدسة تحويل للتقريب
 - 10 مجموعة مرشحات
 - 11 ميكروفون زوم ستريو
 - 12 مهايئ موضع التثبيت
 - 13 حامل ثلاثي القوائم قياسي
 - 14 جهاز تحكم بالتنقيح
 - 15 جهاز تحكم بالتنقيح
 - 16 مدنون الصورة
 - 17 مجموعة توصيل بالكمبيوتر الشخصي
 - 18 كبل التنقيح
 - 19 كبل الصورة الرقمية DV
- بعض الملحقات غير متاحة في بعض الدول.

Технические характеристики

Цифровая видеокамера	Информация для Вашей безопасности
Источник электропитания:	7.9/7.2 В
Потребляемая мощность:	Запись 4.3 Вт (при использовании искателя) 5.6 В (при использовании ЖКИ видеомонитора)
Формат записи:	Мини цифровое видео используемое потребителями цифровое видео формата SD)
Используемая лента:	цифровая видеолента 6.35 мм
Время записи/воспроизведения:	SP 60 мин LP 90 мин (с DVM60)
Видео Система записи:	Цифровая составляющая
Система телевидения:	CCIR. 625 линий, 50 полей сигнал цветности PAL
Аудио Система записи:	Цифровая ИКМ запись: 16 бит (48 кГц/2 канала) 12 бит (32 кГц/4 канала)
Входная чувствительность/импеданс:	MIC IN (M3) -70 дБВ/5.6 кОм
Датчик изображения:	1/2-дюймовый ПЗС датчик изображения
Объектив:	Автоматическая ирисовая диафрагма, F1.4, длина фокусаж 4.7 - 47 мм макрофункция (полный диапазон AF) 34 мм/30.5 мм
Диаметр фильтра:	34 мм/30.5 мм
Трансфокатор:	10:1 приводной трансфокатор
Видеомонитор:	3.8-дюймовый ЖКИ
Микрофон:	Стерео
Громкоговоритель:	1 круглый громкоговоритель диаметром 20 мм
Стандартное освещение:	1400 люкс
Минимальное требуемое освещение:	1 люкс (режим цифрового усиления)
Уровень выходного видеосигнала:	1.0 Vp-p 75 Ом
Уровень выходного видеосигнала S-Video:	выходной сигнал яркости Y 1.0 Vp-p 75 Ом выходной сигнал цветности C 0.3 Vp-p 75 Ом
Уровень выходного аудиосигнала:	316 мВ, 600 Ом
Цифровой стоп-кадр:	Выход цифрового стоп-кадра сигнал управления входа/выхода (скорость передачи макс 115 кбит в сек)
Цифровой интерфейс:	входной/выходной разъем DV (i.LINK, 4-штырьковые)
Размеры:	Приблиз 58 (Ш)×97 (В)×142 (Г) мм
Вес:	Приблиз 590 г (без батарей) Приблиз 670 г с CGR-D120 и DVM60)
Рабочая температура:	0°C - 40°C
Рабочая влажность:	10% - 80%
Адаптер переменного тока	

Источник электропитания:	Переменный ток 100-240 В, 50-60 Гц
Потребление энергии:	20 Вт
Выход постоянного тока:	Пост ток 7.9 В, 9 Вт (Функционирование видеокамеры) Пост ток 8.4 В, 1.2 А (Зарядка батарей)
Размеры:	102 (Ш)×50 (В)×79 (Г) мм
Вес:	Приблиз 230 г

Указанные вес и размеры приблизительны. Технические характеристики могут изменяться без уведомления.

المواصفات

كاميرا الفيديو الرقمية	معلومات من أجل الأمان
مصدر القدرة:	تيار مستمر 7.9/7.2 فولط
إستهلاك القدرة:	التسجيل 4.3 واط (عند إستخدام المعين) 5.6 واط (عند إستخدام شاشة المراقبة LCD)
هيئة التسجيل:	صورة رقمية (DV) صغيرة (هيئة SD صورة رقمية لاستخدام المستهلك)
الشريط المستخدم:	شريط صورة رقمية 6.35 مم
زمن التسجيل/إعادة العرض:	SP 60 دقيقة LP 90 دقيقة (مع DVM60)
الصورة:	منظومة رقمية
نظام التسجيل:	CCIR 625 خط، 50 حقل بإشارة PAL اللونية
نظام التليفزيون:	
الصوت:	تسجيل رقمي PCM
نظام التسجيل:	16 بايت (48 كيلوبت/ث2 قناة) 12 بايت (32 كيلوبت/ث4 قنوات) دخل الميكروفون (M3) -70 ديسيبل/فولط/5.6 كيلو أوم
حساسية/معلوفة الدخل:	مستشعر صورة 1/3 بوصة CCD
مستشعر الصورة:	قرصية (فتحة العدسة) أوتوماتيكية، بؤرة (F) 1.4
العدسة:	البعد البؤري 4.7-47 مم، ماكرو (تركيز بؤري أوتوماتيكي مدى كامل) 34 مم/30.5 مم
قطر المرشح:	34 مم/30.5 مم
الزوم:	10:1
شاشة المراقبة:	LCD 3.8 بوصة
الميكروفون:	ستيريو
السماعة:	سماعة مستديرة واحدة قطرها 20 مم
الإشارة القياسية:	1400 لكس
الحد الأدنى للإضاءة المطلوبة:	1 لكس (وضع الكسب الرقمي)
مستوى خرج الصورة:	1.0 فولط ق-ق، 75 أوم
مستوى خرج الصورة S:	خرج Y: 1.0 فولط ق-ق، 75 أوم خرج C: 0.3 فولط ق-ق، 75 أوم
مستوى خرج الصوت:	316 ميلي فولط /600 أوم
الصورة الثابتة الرقمية:	خرج صورة ثابتة رقمية، إشارة تحكم دخل/خرج (أقصى معدل تحويل 115 كيلوبايت بالثانية (kbps))
السطح البيني الرقمي:	أطراف توصيل دخل/خرج صورة رقمية DV (i.LINK, 4 شوكات)
الأبعاد:	حوالي 58 (عرض) × 97 (إرتفاع) × 142 (عمق) مم
الوزن:	حوالي 590 جرام (بدون البطارية) حوالي 670 جرام (مع CGR-D120 و DVM60)
درجة حرارة التشغيل:	صفر 0°م - 40°م
نسبة رطوبة التشغيل:	10% إلى 80%

محول التيار الكهربائي المتردد	معلومات من أجل الأمان
مصدر القدرة:	تيار مترد 100-240 فولط، 50-60 هرتز
إستهلاك القدرة:	20 واط
خرج التيار المستمر:	تيار مستمر 7.9 فولط، 9 واط (تشغيل كاميرا الفيديو السينمائية) تيار مستمر 8.4 فولط، 1.2 أمبير (شحن البطارية)
الأبعاد:	102 (عرض) × 50 (إرتفاع) × 79 (عمق) مم
الوزن:	حوالي 230 جرام

الوزن والأبعاد الموضحة تقريبية. المواصفات عرضة للتغيير بدون إشعار.



BZ02

ИНФОРМАЦИЯ О СЕРТИФИКАЦИИ ПРОДУКЦИИ

Сетевые адаптеры для видеокамер
МОДЕЛЬ VW-AD7E Panasonic
сертифицирована Компанией ГОСТ-АЗИЯ,
Официальным представителем ГОССТАНДАРТА России
(Регистрационный номер в Госреестре—РОСС SG.0001.11BZ02)

Сертификат соответствия:	№ РОСС JP.BZ02.B01648
Сертификат соответствия выдан:	10 июня, 1998
Сертификат соответствия действителен до:	10 июня, 2001
Модель VW-AD7E Panasonic соответствует требованиям нормативных документов:	по безопасности—ГОСТ 12.2.006-87 по ЭМС—ГОСТ 23511-79

Информация для покупателя

Название продукции:	Цифровая видеокамера
Название страны производителя:	Япония
Название производителя:	Мацусита Электрик Индастриал Ко., Лтд.
Юридический адрес:	1006 Кадома, Осака, Япония
Дата производства: Вы можете уточнить год и месяц по серийному номеру на табличке. Пример маркировки—Серийный номер №. G8XXXXXX (X—любая цифра или буква) Месяц: Первая цифра серийного номера (A—Январь, B—Февраль, ...L—Декабрь) Год: Вторая цифра серийного номера (8—1998, 9—1999, ...)	
Дополнительная информация:	Пожалуйста внимательно прочитайте инструкцию по эксплуатации.



Printed in Japan

日本印刷

VQT7637

F0798X1088 (2000®)



Matsushita Electric Industrial Co., Ltd.
Central P.O. Box 288, Osaka 530-91, Japan

松下電器産業株式會社
日本國大阪