

Panasonic®

**Инструкция по применению
Інструкція з експлуатації
Продукциясының түсінігі**

Ручной миксер / Миксер
(для домашнего использования)

Ручний міксер / Міксер
(побутового призначення)

Қол миксері / Миксер
(үй пайдалануына арналған)

Model No. **MK-GH1**
MK-GB1

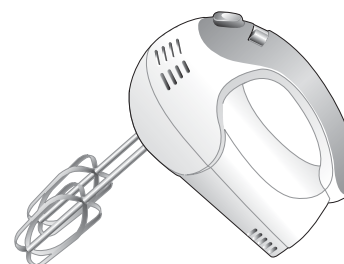

MK-GH1

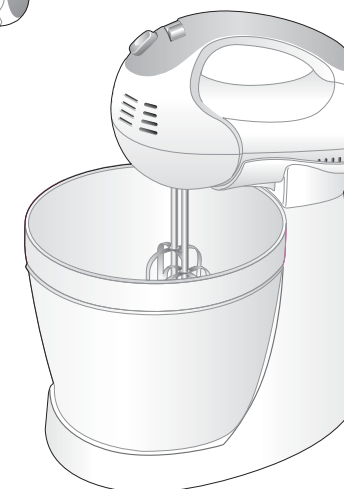

MK-GB1

**Панасоник Тайвань Ко., Лтд.
Панасонік Тайвань Ко., Лтд.
Панасоник Тайвань Ко., Лтд.
Panasonic Taiwan Co., Ltd.**
Web Site : <http://panasonic.net>

Напечатано в Китае
Надруковано в Китаї
Қытайда басып шығарған

MZ50K1274
SP1010S40115

WTQ

Содержание	Страница
Меры безопасности	4
Наименования деталей	7
Инструкция по использованию ручного миксера	8
Как использовать миксер на подставке (только МК-GB1)	10
Инструкция по уходу	12
Технические условия	13

Спасибо за покупку от Panasonic.

- Данный продукт предназначен только для домашнего использования.
- Пожалуйста, внимательно ознакомьтесь с инструкцией, чтобы использование прибора было правильным и безопасным.
- Перед началом использования прибора, **особенно внимательно ознакомьтесь с «Меры безопасности» (Страницы 4-6).**
- Пожалуйста, сохраните Инструкцию по применению для будущего пользования прибором.

Зміст	Сторінка
Заходи безпеки	14
Будова приладу	17
Як користуватися ручним міксером	18
Як користуватися міксером із підставкою (тільки МК-GB1)	20
Чищення	22
Технічні характеристики	23

Дуже дякуємо за те, що Ви придбали техніку Panasonic.

- Цей прилад призначений лише для домашнього користування.
- Будь ласка, уважно прочитайте цю інструкцію для правильного і безпечного використання приладу.
- Перед користуванням цим приладом, **будь ласка, зверніть Вашу особливу увагу на «Заходи безпеки» (Сторінки 14-16).**
- Будь ласка, зберігайте цю Інструкцію з експлуатації для подальшого використання.

Мазмұны	Бет
Қауісіздік нәтижелері	24
Бөлшектердің аттары	27
Қол миксері қолдану рәсімі	28
Қолдық миксер (МК-GB1 қана)	30
Тазалау тәсілі	32
Спецификациясы	33

Panasonic техникасыны тандау үшін көп рахмет.

- Бұл продукция үйде пайдалануға тиіс.
- Бұл продукцияны дұрыс және қауісізді пайдалану үшін, түсінікті жақсылап оқыңыз.
- Продукцияны қолдану алдында, **«Қауісіздік нәтижелері»-не ерекше көңіл аударыңыз (24-26 б.)**
- Пайдалану түсінігін сақтап қойыңыз.

Меры безопасности

Обязательно следуйте указанным здесь инструкциям.

С целью предотвращения несчастных случаев, травм как пользователю, так и окружающим, а также чтобы недопустить повреждения имущества, пожалуйста, следуйте нижеуказанным инструкциям.

■ **Нижеследующие схемы показывают степень опасности нанесения ущерба при неправильном использовании.**



СТРОГОЕ ПРЕДУПРЕЖДЕНИЕ

Указывает на вероятность серьезной травмы или смерти.



ОСТОРОЖНО

Указывает на возможную опасность получения телесных повреждений или порчи имущества.

■ **Знаки имеют следующую классификацию и объяснение.**



Этот знак обозначает запрет.



Данный знак обозначает требование, которому необходимо следовать неукоснительно.



СТРОГОЕ ПРЕДУПРЕЖДЕНИЕ

Правильно обращайтесь с электрическим шнуром и штепсельной вилкой.



● **Не повредите штепсель и шнур.**
(Существует опасность удара током или возникновения пожара в результате короткого замыкания.)

● **Не используйте прибор в случае, если штепсель или шнур имеют повреждение или штепсель неаккуратно вставлен в розетку.**
(Существует опасность удара током или возникновения пожара в результате короткого замыкания.)

➔ Если шнур, прилагаемый к прибору, поврежден, он должен быть заменен производителем, сервисным агентом или иным компетентным лицом, чтобы избежать опасности.

● **Нельзя подсоединять к розетке или отсоединять от розетки штепсель мокрыми руками.**
(Это может вызвать удар током.)



● **Плотно вставляйте штепсель в розетку.**
(Это может привести к поражению электрическим током и возгоранию вследствие перегрева штепселя.)

● **Регулярно производите чистку штепселя.**
(Загрязненный штепсель может привести к недостаточной изоляции вследствие появления влаги, что может вызвать воспламенение.)

● **Убедитесь, что подача напряжения на прибор совпадает с местной системой электропитания.**
Подключение нескольких приборов к одной розетке может привести к электрическому перегреву и вызвать воспламенение.
(Существует опасность удара током или возникновения пожара.)



СТРОГОЕ ПРЕДУПРЕЖДЕНИЕ

С целью предотвращения возникновения несчастных случаев, следуйте указанным ниже инструкциям.



● **Не погружайте миксер или подставку в воду, а также не допускайте попадание на миксер и подставку воды.**

(Существует опасность удара током или возникновения пожара в результате короткого замыкания.)

● **Запрещается разбирать, ремонтировать или модифицировать прибор.**
(Это может привести к пожару, поражению электрическим током или к травме.)

➔ Пожалуйста, свяжитесь с колл-центром для ремонта.

● **Не вставляйте какие-либо предметы в клапаны и другие отверстия.**
Особенно это касается металлических предметов, таких как штифты или провода.
(Это может привести к поражению электрическим током или неисправности.)



● **Данный прибор не предназначен для использования лицами (в том числе детьми) с ограниченными физическими, сенсорными или умственными возможностями, а также при отсутствии необходимого опыта и знаний, если они не были инструктированы по вопросам использования прибора со стороны лиц, ответственных за их безопасность. Дети должны находиться под присмотром, чтобы они не играли с прибором.**
(Это может вызвать ожог, травмы или поражения электрическим током.)

● **При появлении признаков ненормального функционирования или поломки, немедленно прекратить использование прибора и отключить его от питания.**

(Это может привести к появлению дыма, возникновению пожара или поражению электрическим током.)

Примеры ненормального функционирования и поломок:

- Перегрев штепселя и шнура питания.
- Повреждение сетевого кабеля или отсутствие подачи электричества.
- Необычный шум во время работы.

➔ Пожалуйста, отключите прибор от сети и свяжитесь с колл-центром для проверки или ремонта.

Меры безопасности

Обязательно следуйте указанным здесь инструкциям.

⚠ ОСТОРОЖНО

С целью предотвращения возникновения пожара или травмы, следуйте следующим ниже инструкциям.

- ⊘ Не используйте прибор вблизи источника тепла.
 - ⊘ Не используйте прибор на неровной поверхности в момент нахождения миксера на подставке.
 - ⊘ Не используйте прибор иначе кроме как по назначению.
 - ⊘ Не помещайте пальцы между держателем миксера и основанием подставки.
 - ⊘ Не помещайте горячую жидкость в чашу. (Это может вызвать ожог.)
 - ⊘ Не приближайте руки, кухонные лопатки или другие кухонные принадлежности и т.д. к венчикам и взбивателям для теста, пока они находятся в движении.
- 
- ! Убедитесь в том, что при отсоединении штепселя от розетки Вы держитесь за вилку. Никогда не тяните за шнур питания. (Иначе существует опасность удара током или возникновения пожара в результате короткого замыкания.)
 - Отсоединяйте штепсель от розетки только, когда прибор отключен. (Иначе существует опасность удара током или возникновения пожара в результате утечки тока.)
 - Выключите устройство и отключите от сети перед заменой комплектующих компонентов, которые движутся при использовании.
 - Убедитесь, что переключатель находится в позиции "0" прежде чем отключить прибор от сети. Не оставляйте включенный в сеть прибор без присмотра. Во время сборки/разборки и чистки отключайте прибор от сети. Не позволяйте детям использовать прибор в отсутствие взрослых.

Важная информация

- Не допускайте падения устройства, чтобы избежать повреждения прибора.
- Не передвигайте подставку в момент нахождения на ней миксера.

Наименования деталей



Инструкция по перемешиванию

Скорость	Венчик	Взбиватели для теста
	Перемешивание/Взбивание	Замес
1 ← → 5 Низкая → Высокая	Приготовление майонеза Тесто для печенья Замес для торта Взбивание сливок Яйца	Тесто для хлеба

※ Нулевая позиция переключателя "0" означает, что миксер выключен.

Инструкция по использованию ручного миксера

Подготовка

● Подготовьте ингредиенты и чашу.

- Используйте более глубокую чашу, чтобы избежать разбрызгивания ингредиентов.
- Не используйте пластиковые или алюминиевые чаши, так как они легко получают царапины.
- Объем содержимого ингредиентов не должен превышать уровень лопастей венчика.
- Для плотных субстанций используйте, пожалуйста, насадки для замешивания теста, установив их на (скорость 5).
 - Тесто для хлеба.
 - Охлажденное сливочное масло.

(Взбиватели для теста должны быть нагреты до комнатной температуры при применении.)

Сборка

1 Убедитесь, что корпус миксера не подсоединен к сети, а переключатель стоит на позиции "0".

2 Вставьте венчики или спиральные взбиватели в отверстия в нижней части корпуса.

- Убедитесь, что оба венчика или взбивателя вставлены.



- Обратите внимание на эту часть круглой формы.

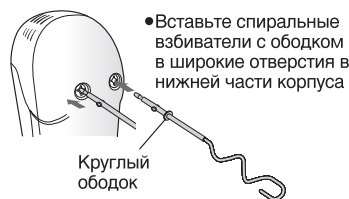

- Вставьте спиральные взбиватели с ободком в широкие отверстия в нижней части корпуса

Круглый ободок

Как использовать

Не нажимайте кнопку извлечения во время работы миксера.

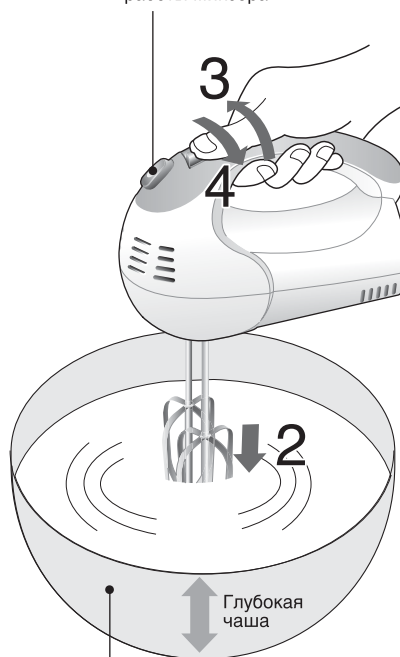

Рекомендуется использование чаши из нержавеющей стали или с фарфоровым эмалевым покрытием.

1 Убедитесь, что переключатель стоит на позиции "0" и включите прибор в сеть.

2 Поместите венчики и взбиватели для теста в миску.

3 Включите переключатель, чтобы начать.

- ① Когда венчики или взбиватели для теста слегка ударят дно чаши, включите переключатель.
- ② Установите скорость использования. (См. стр. 7 "Инструкция по перемешиванию".)
- ③ Перемещайте миксер в чаше, чтобы добиться равномерного перемешивания.
 - При небольшом количестве ингредиентов, можно размешать их, наклоняя чашу.
 - Пожалуйста, не допускайте работы миксера в течение 5 мин. и больше.
 - Не извлекайте венчики и крюки для теста до их полной остановки. (Ингредиенты могут выплеснуться.)

Если венчики и крюки для теста замедляют обороты или останавливаются во время работы

- Отключите переключатель, удалите прилипшие компоненты с венчиков или взбивателей для теста.
 - *Если количество ингредиентов превышает установленный объем, уменьшите их количество.
- (Продолжение неправильного использования может привести к сбою в работе двигателя.)

4 Переставьте переключатель на позицию "0", медленно поднимите миксер.

5 Отсоедините штепсель из розетки.

Как использовать миксер на подставке

(только МК-GB1)

Русский

Подготовка

- **Подготовьте ингредиенты и чашу.**
 - Используйте чашу, находящуюся в наборе.
 - При смешивании небольшого количества ингредиентов, используйте миксер.
 - Объем содержимого ингредиентов не должен превышать уровень лопастей венчика.

Сборка

- 1 Убедитесь, что корпус миксера не подсоединен к сети, а переключатель стоит на позиции "0".**
- 2 Вставьте венчики в корпус. (стр.8)**
 - Не используйте взбиватели для замеса теста для миксера на подставке.
(Ингредиенты могут плохо перемешаться.)
- 3 Поместите ручной миксер на подставку.**
 - ① Совместите отверстия на корпусе миксера в его задней части с выступами на держателе.
 - ② Прижимайте заднюю часть миксера пока не услышите звук щелчка.
 - Во время сборки не давите на прибор с чрезмерной силой.

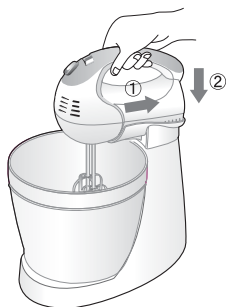

Как использовать

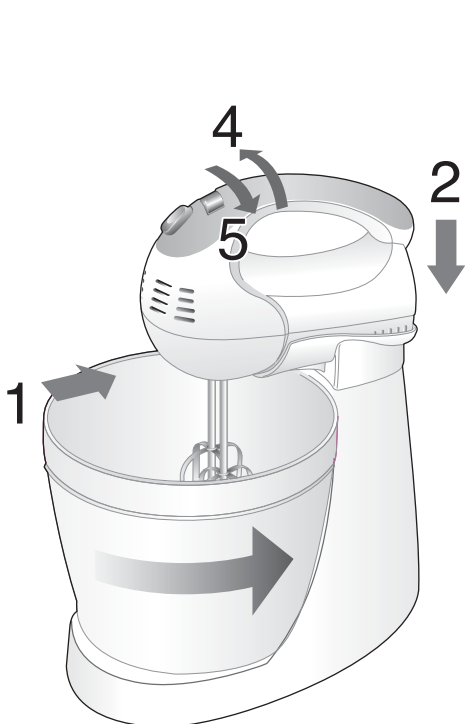

- 1 Установите чашу на вертушке.**
- 2 Установите миксер на подставку. (Стр. 10)**
- 3 Убедитесь, что переключатель стоит на позиции "0" и включите прибор в сеть.**
- 4 Включите переключатель, чтобы начать.**
 - Отрегулируйте скорость использования. (См. стр. 7 "Инструкция по перемешиванию".)
 - При смешивании ингредиентов поворачивайте чашу вручную против часовой стрелки.
 - Пожалуйста, не допускайте работы миксера в течение 5 мин. и больше.
 - Не поднимайте венчики над чашей до полной их остановки.
(Ингредиенты могут выплеснуться.)

Если венчики вращаются медленно или перестали вращаться во время работы миксера

- Переставьте переключатель на нулевую позицию, очистите венчики от приставших ингредиентов.
*Если количество ингредиентов превышает установленный объем, уменьшите их количество.
(Продолжение неправильного использования может привести к сбою в работе двигателя.)

- 5 Переставьте переключатель на позицию "0", за тем вытащите штепсель из розетки.**
- 6 Нажмите на кнопку извлечения и переместите миксер в вертикальное состояние или снимите его с подставки, затем снимите с подставки чашу.**

Инструкция по уходу

Уход

< Извлечение венчиков и взбивателей для теста >

- Нажмите кнопку извлечения, чтобы отсоединить венчики или спиральные взбиватели теста.

*Будьте осторожны, чтобы не уронить венчики или взбиватели для теста на пол и т.д.

(Это может привести к деформации.)

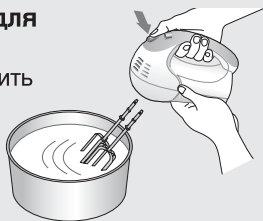

< Извлечение миксера с подставки >

- Удерживайте спусковую кнопку со стороны основания и плавно передвиньте миксер по направлению, указанному стрелкой.

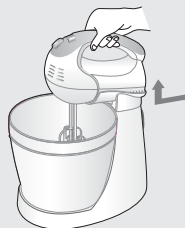

< Очистка для каждой части >

•Прибор /Подставка / Вертушка

Протрите хорошо отжатой тряпкой.

*Не мойте под проточной водой и не погружайте их в воду.

(Это может привести к сбою.)

•Венчики / Взбиватели для теста / Чаша

Промойте разведенным в воде раствором для мытья посуды (нейтральным) и мягкой губкой.

•Не используйте посудомоечную машину.

(Это может привести к пластической деформации.)

•Не используйте бензин, разбавители, очистители, металлические скребки, а также жесткую часть губки.

(Это может повредить пластиковые части.)

Технические условия

	Ручной миксер	Миксер на подставке	
Источник питания	220 - 240 Вольт ~ 50 / 60 Герц		
Потребляемая мощность	200 Ватт		
Скорость в оборотах (Приблизительно.)	1	800 оборотов/мин.	
	2	870 оборотов/мин.	
	3	950 оборотов/мин.	
	4	1030 оборотов/мин.	
	5	1130 оборотов/мин.	
Максимальное время работы (Прибл.)	5 минут		
Вес (Приблиз.)	1.2 кг	2.1 кг	
Измерения (Приблиз.)	Ширина	8,8 см	20,1 см
	Глубина	18,4 см	27,8 см
	Высота	13,4 см	33,1 см
Длина шнура	1.7 м		

Информация об утилизации

Если от этого изделия необходимо избавиться, обратитесь к местным органам власти или дилеру и спросите о правильном методе утилизации.

Страна изготовления: Китай

Заходи безпеки Будь ласка, повністю дотримуйтеся цих заходів безпеки.

Для Вашої власної безпеки та для запобігання пошкодженню власності і виникненню загрози для користувачів та інших людей, будь ласка, повністю дотримуйтеся цих заходів безпеки.

■ Дані позначення вказують на можливість травмування або пошкодження приладу при неналежному використанні.



 Увага! Визначає потенційну загрозу, яка може призвести до серйозного травмування або смерті.	 Обережно! Позначає загрозу, яка може призвести до отримання травми або пошкодження майна.
--	---

■ Дані символи позначають вказівки, яких слід дотримуватися.

 Цей символ позначає заборону.	 Цей символ позначає обов'язковість виконання.
---	---



Увага!

Будь ласка, правильно використовуйте штепсельну вилку та кабель живлення.

-  **Не пошкоджуйте кабель живлення чи штепсельну вилку.**
(Це може спричинити ураження електричним струмом, або пожежу) внаслідок короткого замикання.
- Не використовуйте прилад, якщо кабель живлення чи штепсельна вилка пошкоджені, або якщо штепсельна вилка неправильно вставлена до розетки.**
(Це може спричинити ураження електричним струмом, або пожежу) внаслідок короткого замикання.
➔ Якщо кабель живлення пошкоджений, він має бути замінений виробником, його сервісною службою або кваліфікованим спеціалістом.
- Не вмикайте та не вимикайте штепсельну вилку вологими руками.**
(Це може спричинити ураження електричним струмом.)
-  **Переконайтеся, що штепсельна вилка правильно вставлена до розетки.**
(Неправильно вставлена розетка може спричинити ураження електричним струмом і пожежу внаслідок утворення тепла довкола штепсельної вилки.)
- Регулярно видаляйте пил із вилки.**
(Накопичення пилу на вилці може спричинити погіршення ізоляції через вологість, а також виникнення пожежі.)
- Переконайтеся, що Ви користуєтеся розеткою, яка підходить до вимог живлення даного приладу.**
Підключення інших пристроїв до тієї самої розетки може спричинити перегрів і виникнення пожежі.
(Це може спричинити ураження електричним струмом або пожежу.)

Увага!

Для запобігання нещасним випадкам, будь ласка, дотримуйтеся наступних вказівок.

-  **Не занурюйте прилад і підставку у воду і не бризкайте на них водою.**
(Це може спричинити ураження електричним струмом, або пожежу) внаслідок короткого замикання.
- Не розбирайте, не ремонтуйте і не вдосконалюйте прилад самотужки.**
(Це може спричинити пожежу, ураження електричним струмом або отримання травми.)
➔ З питань ремонту звертайтеся в інформаційний центр.
- Не вставляйте у відкриті отвори приладу сторонні предмети, особливо металеві, такі як шпильки, дроти і т. ін.**
(Це може спричинити ураження електричним струмом чи призвести до неправильного функціонування приладу.)
-  **Даний прилад заборонений для використання особами (включаючи дітей) з обмеженими фізичними, сенсорними або розумовими здібностями, а також особами з браком досвіду, окрім як під наглядом або після інструктажу щодо використання даного приладу, проведеного особами, відповідальними за їх безпеку. Слідкуйте, щоб діти не гралися приладом.**
(Невиконання цих заходів може призвести до опіків, травмування або до ураження електричним струмом.)
- Якщо виникла якась несправність чи поломка, відразу припиніть користування приладом і вийміть вилку з розетки.**
(Користування несправним приладом може спричинити задимлення, виникнення пожежі або ураження електричним струмом.)
Приклади несправностей чи поломок
 - Штепсельна вилка і кабель живлення дуже нагрілися.
 - Кабель живлення пошкоджений або стався збій живлення.
 - Під час користування приладом з'являється дивний вібраційний звук.➔ Будь ласка, відразу вимкніть прилад з електромережі і зверніться в інформаційний центр для перевірки роботи приладу чи його ремонту.

Заходи безпеки Будь ласка, повністю дотримуйтеся цих заходів безпеки.

⚠ Обережно!

Для запобігання пожежі чи отримання травм

- ⊘ Не використовуйте прилад біля джерела тепла.
- ⊘ Не використовуйте прилад на нерівній поверхні коли міксер зібраний на підставці.
- Не використовуйте прилад не за призначенням.
- Не засовуйте пальці між тримачем міксера і основою підставки.
- Не наливайте гарячу рідину у чашу. (Це може спричинити опіки.)
- Не наближайте рук, а також кухонних лопаток та іншого приладдя до насадок для збивання або насадок для замішування тіста, коли вони рухаються.

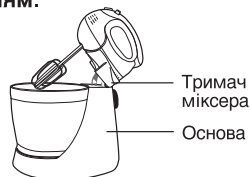

- ⚠ **Переконайтеся, що Ви тримаєтесь за штепсельну вилку, коли виймаєте її з розетки. Ніколи не тягніть за кабель живлення.**
(В іншому разі це може спричинити ураження електричним струмом, або пожежу внаслідок короткого замикання.)
- **Виймайте вилку з розетки, якщо Ви не користуєтесь приладом.**
(В іншому разі це може спричинити ураження електричним струмом, або пожежу внаслідок розсіювання.)
- **Вимикайте прилад і відключайте його від електромережі перед тим, як замінити його деталі або рухомі частини під час користування.**
- **Переконайтеся, що Ви перемкнули вимикач у позицію "0" перед тим, як відключати прилад від електромережі.**
Завжди відключайте прилад від електромережі, якщо він залишається без нагляду, а також перед тим, як його збирати, розбирати або чистити. Не дозволяйте дітям користуватися приладом без нагляду.

Важлива інформація

- Щоб запобігти пошкодженню приладу, будь ласка, не допускайте його падіння на підлогу.
- Не рухайте міксером із підставкою коли його зібрано на підставці.

Будова приладу



Поради зі змішування

Швидкість	Насадки для збивання	Насадки для замішування тіста
	Змішування / Збивання	Замішування
1 ← → 5 Низька Висока	Майонез Пісочне тісто Суміш для тортів Вершковий крем Яйця	Тісто

※ "0" на вимикачі – це позиція виключення.

Як користуватися ручним міксером

Підготовка

● Підготуйте інгредієнти і чашу

- Використовуйте глибшу чашу для того, щоб уникнути розбризкування інгредієнтів.
- Будь ласка, не використовуйте пластикові чи алюмінієві чаші, оскільки їх легко пошкодити.
- Не кладіть інгредієнтів більше рівня крил насадки для збивання.
- Будь ласка, використовуйте насадки для замішування тіста (5 швидкість) для твердих чи жировмісних інгредієнтів, як, наприклад:
 - Тісто
 - Заморожене масло(Якщо Ви хочете використати насадки для збивання, ці інгредієнти повинні бути кімнатної температури.)

Збирання

1 Переконайтеся, що прилад відключений від розетки, і вимикач знаходиться у положенні "0".

2 Вставте насадки для збивання чи для замішування тіста в отвори на стороні прилада.

- Переконайтеся, що Ви вставили саме дві насадки.

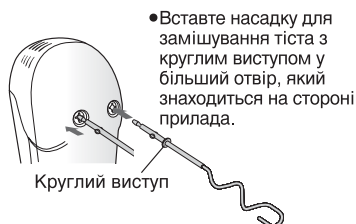

Як користуватися

Під час користування приладом не натискайте на кнопку виймання насадок.

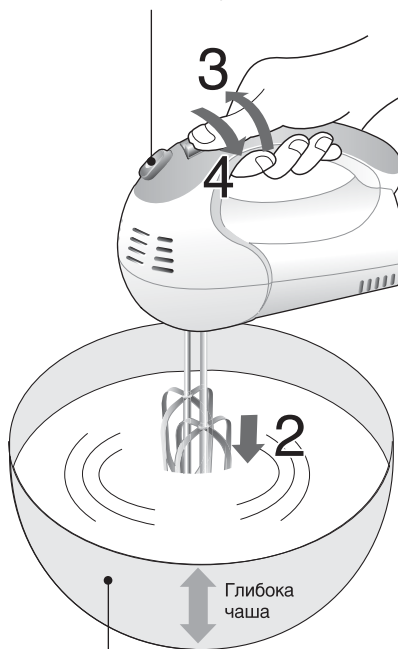

Рекомендується використовувати чаші, зроблені із нержавіючої сталі або керамічної емалі.

1 Переконайтеся, що вимикач знаходиться у позиції "0", і ввімкніть прилад у розетку.

2 Помістіть насадки для збивання чи для замішування тіста у чашу.

3 Увімкніть вимикач для початку роботи.

- ① Насадки для збивання чи для замішування тіста трохи торкаються дна чаші, включіть вимикач.
- ② Виберіть необхідну швидкість залежно від способу застосування. (Див. ст.17 "Поради зі змішування".)
- ③ Для рівномірного змішування, змінійте положення ручного міксера у чаші.
 - Коли інгредієнтів мало, можна їх трохи розмішати, нахиливши чашу.
 - Будь ласка, не користуйтеся ручним міксером більше ніж 5 хвилин безперервно.
 - Не виймайте з чаші насадки для збивання чи для замішування тіста, коли вони ще обертаються. (Інгредієнти можуть розбризкатися.)

Якщо насадки для збивання чи для замішування тіста обертаються повільно чи зупинилися під час використання пристрою

- Вимкніть пристрій і видаліть залишки інгредієнтів з насадок для збивання чи для замішування тіста.
 - *Якщо інгредієнтів забагато, трохи зменшіть їх кількість. (Якщо продовжити використання пристрою, це може спричинити) несправність мотора.

4 Переключіть вимикач у позицію "0", потім потягніть ручний міксер угору.

5 Вийміть вилку з розетки.

Як користуватися міксером із підставкою

(тільки МК-GB1)

Підготовка

● Підготуйте інгредієнти і чашу

- Використовуйте чашу, що входить до комплекту поставки.
- Використовуйте міксер для змішування малої кількості інгредієнтів.
- Не кладіть інгредієнтів більше за рівень крил насадок для збивання.

Збирання

1 Переконайтеся, що прилад відключений від розетки, і вимикач знаходиться у положенні “0”.

2 Вставте насадки для збивання у прилад. (ст. 18)

- Не використовуйте насадки для замішування тіста із міксером із підставкою. (Інгредієнти можуть погано змішатися.)

3 Поставте міксер із підставкою на підставку.

- 1 Поставте отвори на передній частині прилада навпроти виступів на тримачі міксера і опустіть його у напрямку задньої частини тримача.
- 2 Натисніть на задню частину міксера, поки Ви не почуєте звук клацання.
 - Не докладайте надмірних зусиль коли Ви збираєте прилад на підставці.

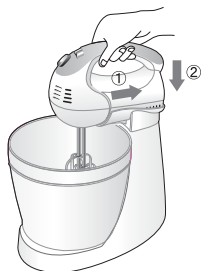

Як користуватися

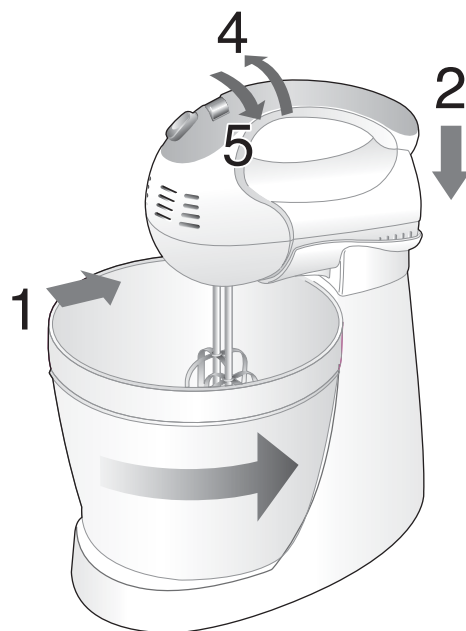

1 Встановіть чашу на платформу.

2 Встановіть міксер із підставкою на підставку. (ст. 20)

3 Переконайтеся, що вимикач знаходиться у позиції “0”, і ввімкніть прилад у розетку.

4 Увімкніть вимикач для початку роботи.

- Виберіть необхідну швидкість залежно від способу застосування. (Див. ст. 17 “Поради зі змішування”.)
- Змішуючи інгредієнти, повертайте чашу вручну проти часової стрілки.
- Будь ласка, не користуйтеся міксером із підставкою більше 5 хвилин безперервно.
- Не виймайте насадки для збивання або для замішування тіста, коли вони ще обертаються. (Інгредієнти можуть розбризкатися.)

Коли насадки обертаються повільно або вони зупинилися під час роботи

- Вимкніть вимикач і зніміть інгредієнти, що прилипли до насадок.
 - *Якщо інгредієнтів забагато, трохи зменшіть їх кількість. (Якщо продовжити використання пристрою, це може спричинити несправність мотора.)

5 Переключіть вимикач у позицію “0”, потім вийміть вилку з розетки.

6 Натисніть кнопку фіксатора на стороні основи і поверніть або заберіть міксер із підставкою, потім заберіть чашу.

Чищення

Чищення

< Вийміть насадки для збивання чи для замішування тіста >

- Натисніть на кнопку виймання насадок, щоби від'єднати насадки для збивання чи для замішування тіста.
*Постарайтеся не допускати падіння насадок для збивання чи для замішування тіста.
(Це може спричинити їх деформацію.)



< Від'єднайте міксер від підставки >

- Натисніть на кнопку фіксатора з боку основи і натисніть на ручний міксер в напрямку стрілки.

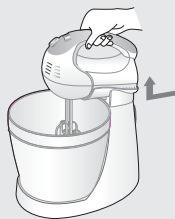

< Чищення окремих частин >

• Корпус/Підставка/Платформа.

Протирайте злегка зволоженою серветкою.

*Не мийте їх у проточній воді і не занурюйте їх у воду.
(Це може спричинити несправності в роботі.)

• Насадки для збивання / Насадки для замішування тіста / Чаша

Мийте розбавленим засобом для миття посуду (нейтральним) і м'якою губкою.

• Не мийте частини міксера у посудомийній машині.

(Це може спричинити деформацію пластмаси.)

• Не використовуйте бензол, розчинник, засіб для чищення з абразивними речовинами, губку з металевою стружкою чи нейлоновий бік губки.

(Це може пошкодити пластикові частини.)

Технічні характеристики

	Ручний міксер	Міксер із підставкою	
Джерело живлення	220-240 В ~ 50/60 Гц		
Споживана потужність	200 Вт		
Цикл обертання (прибл.)	1	800 обертів / хв.	
	2	870 обертів / хв.	
	3	950 обертів / хв.	
	4	1030 обертів / хв.	
	5	1130 обертів / хв.	
Тривалість одного циклу роботи (Макс.)	5 хв.		
Вага (прибл.)	1.2 кг	2.1 кг	
Габарити (прибл.)	Ширина	8.8 см	20.1 см
	Глибина	18.4 см	27.8 см
	Висота	13.4 см	33.1 см
Довжина шнура	1.7 м		

Інформація про утилізацію

Якщо від цього виробу потрібно позбавитися, зверніться до місцевих органів влади або дилера і запитайте про правильний метод утилізації.

Умови гарантії для України

Компанія Panasonic Corporation надає на даний виріб, що постачається в Україну, гарантію виробника строком на 1 рік.

Інформаційний центр Panasonic

Міжнародні дзвінки та дзвінки з Києва: +38-0-(44) 490-38-98

Безкоштовні дзвінки зі стаціонарних телефонів в межах України: 0-800-309-880

<http://service.panasonic.ua/>

Қаупсіздік нәтижелері

Тым сақтауыңызды сұраймыз

Пайдаланушы, басқа адамдардың мертік, жазасасынан және продукция сынуынан сақтап қалу үшін, продукцияның пайдалану тәсілін сақтауыңызды сұраймыз.

■ Келесі белгілер бұйымның дұрыс емес пайдаланған кейін сынған дәрижесін көрсетеді.





■ Келесі белгілердің мағынасы:





Сақтау белгісі

Ток розеткасы және розетканы жақсы көтеріңіз.

-  • **Штепсельдік вилка немесе розеткаларды дұрыс ұстау** (Электр шок немесе замыкание от өрті пайда болуы мүмкін.)
- **Штепсельдік вилка және розеткалар сынып тұрса немесе вилка тоққа тиімді ретінде қосылып тұрмаса, қосылу тасымалдарды қолданбаңыз.** (Электр шок немесе замыкание от өрті пайда болуы мүмкін.)
 - ➔ Егерде розетка сынып қалса соның қауіті жағдайынан сақтап қалу үшін, өндіруші, оның қызмет агенті немесе басқа маманы розетканы ауыстыруға тиіс.
- **Ылңғалы қолыңызбен розетканы шығармаңыз.** (Электр шоғының қауітілігі бар).
-  • **Штепсельдік вилканы дұрыстап қосыңыз.** (Тоқ розетканың қасында жылту заты болса, электр шок және) от пайда болуы мүмкін.
- **Штепсельдік вилканы тазалап тұрыңыз.** (Кірленген штепсельдік вилка тоқты дұрыс жүргізбей, жану қауітілігі бар.)
- **Заттың тоқ вольті сатып алушының мемлекет вольтіне сәйкестенуі тиіс.** Бір қосылу тасымалына бір-неше затты қосуы олардың ысуына немесе от пайдалануына ықпал етуі мүмкін. (Электр шок немесе отқа алып келуі ықтимал.)

Сақтау белгісі

Қауіпты жағдайынан сақтану үшін, келесі нәтижелерді сақтаңыз:

-  • **Миксерді және оның подставкасын суға салмаңыз, немесе оларға су тигізбеңіз.** (Электр шок немесе замыкание от өрті пайда болуы мүмкін.)
- **Затты шашып, ішкі құрамын айыр бастаушы болмаңыз.** (От, электр шок немесе жаралануыңызға мүмкін.)
 - ➔ Контакт центріне байланысыңыз.
- **Қақпасы немесе ішіне бұйымдарды салмаңыз.** Әсіресе, гайка, түйрегіш сияқты ттемір бұйымдарды салушы болмаңыз. (Сынуы мүмкін немесе электр шок пайда болуы мүмкін.)
-  • **Физикалық, сезіну, психикалық қабілеттері аз немесе бұл зат туралы аз білімді адамдарға (балаларға да) олардың қауіпсіздік жауапкершілігін атқаратын инструкторы болмаса пайдалануна тиім салынады. Балаларға бұл затпен ойнауға болмайды.** (Жаралану немесе электр шок алуы мүмкін.)
- **Бұл зат сынып немесе бұзылып қалса, розеткадан тездетіп шығарыңыз.** (Түтін, от немесе электр шоғы пайда болуы мүмкін.)

Заттың сынуын немесе бұзылуын келесі жағдайлар көрсетеді:

 - Штепсельдік вилка немесе тоқ розетка өте қызған кезде;
 - Ток розетка сынған немесе оған тоқ қуаты келмей қалған кезде;
 - Айланған кезде, қатты дыбыс пайда болған кезде.
 - ➔ Осындай кездерде, тезірек затты өшіріп, байланыс центрге звондаңыз.

Қаупсіздік нәтижелері тым сақтауыңызды сұраймыз.

! Қаупті

От немесе жаралану жағдайдайдан қорғау үшін келесі нәтижелерді тиым сақтаңыз.

- Оттың қасында бұл затты пайдаланбаңыз.
 - Егерде зат бөлініп тұрса, беті тегіс емес жерде пайдаланбаңыз.
 - Бұл затты басқа мақсаттарға пайдалануы болмайды.
 - Миксер ұстатқыш және подставканың арасына қолыңызды салмаңыз.
 - Ыдысқа ыстық сұйықтықты құймаңыз. (Еріп кетуі мүмкін)
 - Зат айналып тұрған кезде, оның ішіне қолыңызды, шпательді басқа заттарды салмаңыз.
- 
- Розетканы токтан суырғанда, розетканы ұстап шығарыңыз. Оны тартпаңыз. (Қайтгенге де, бұл электр шок немесе замыкание от өрті пайда болуы мүмкін.)
 - Затты пайдаланбағанда, оны токтан суырыңыз. (Қайтгенге де, бұл электр шок немесе электр замыкание от өрті пайда болуы мүмкін.)
 - Бөлшектерді ауыстырғанда, немесе оларды қозғатқанда розетканы токтан суырыңыз.
 - Розеткадан шығару алдында, «0» ге қойыңыз. Бұл затты пайдаланбасаңыз, тазаласаңыз, жинағанда өшіріп қойыңыз. Балалардың қол жететін жерге қоймаңыз.

Керекті нәтиже

- Затты қатты қоймаңыз – сынып қалуы мүмкін.
- Миксерді бөлініп тұрғанда, қимылдатпаңыз.

Бөлшектердің аттары

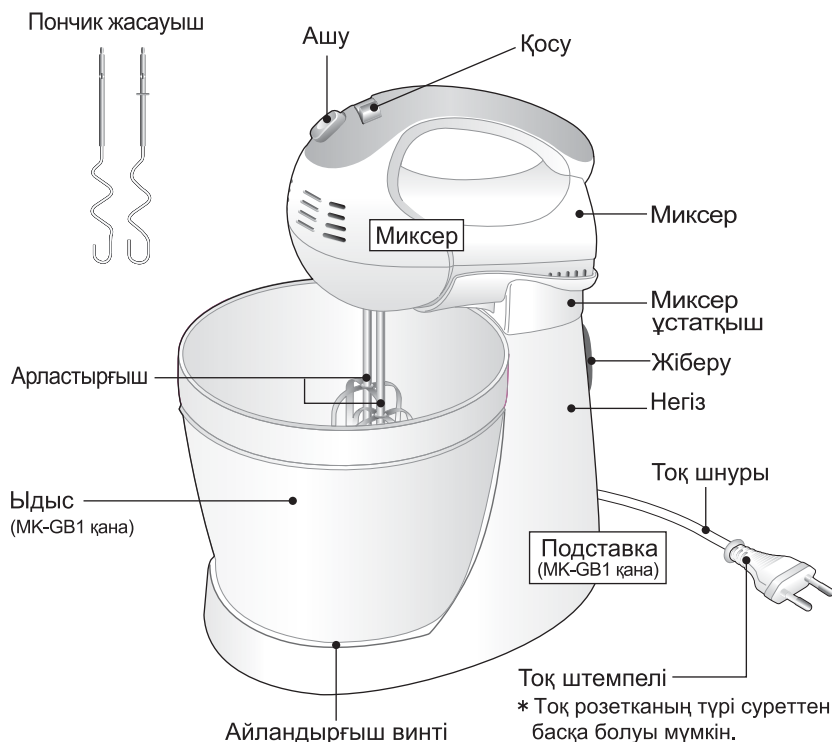

Айландару тәсілі

Жылдамдығы	Арластыру тәсілі	Пончик жасауыш
	Арластыру/Майдалау	Илеуіш
1 Жай	Майонез Печеньяға арналған қамыр Пирожный қамыры Кілегей шайқау Жұмыртқа	Нан қамыры
5 Тез		

※ зат өшіріліп тұрғанда, «0» қойыңыз.

Қол миксері қолдану рәсімі

Дайындау

● Ингредиенттер және ыдысты дайындаңыз

- Ингредиенттер шашылмау үшін үлкендеу ыдыс дайындаңыз
- Тез сүрілетін алюминий немесе пластик ыдысты пайдаланбаңыз.
- Миксердің ыдысына көп ингредиенттер салмаңыз.
- Қатты немесе жуан компоненттер үшін тест ілмектерді (жылдамдық 5) пайдаланыңыз, сондай.
 - Нан қамыры
 - Кесілген май(Егерде ингредиенттерді майдалайтын болсаңыз, бөлме температурадағы майдалатқышты қолданыңыз)

Орнату

1 Зат өшіріліп тұрғанын және «0» нда тұрғанын тексеріңіз.

2 Арластырғышты немесе дөңгелектерді артына тық еткен дыбыс шыққанша салыңыз.

- Арластырғыш немесе қамыр арластырғышы екеуінің біреуі орнатылғанын тексеріңіз.



- Тық еткен дыбыс естілгенше, дұрыс орнатыңыз.



- Арластырғыш дөңгелектерді артының үлкен тесігіне салыңыз.

Домалақ аттану

Пайдалану тәсілі

Миксерді пайдалану кезде, шығару кнопоксын басаңыз.

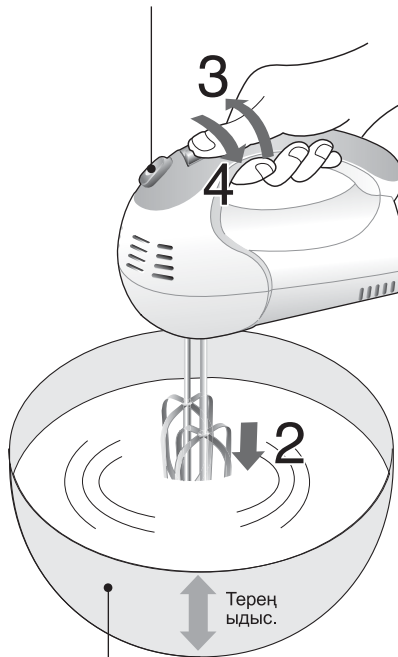

Тат баспайтын және фарфор ыдысты пайдалануыңызды сұраймыз.

1 Затты қосу алдында, «0» қойыңыз.

2 Ыдысқа арластыруыш және қамыр илеуішті салыңыз.

3 Қосу конпкасына басыңыз.

- ① Арластырғыш және қамыр илеуіш ыдыстың түбіне жайлап тиіп тұрғанын байқап, қосу кнопоксын басыңыз.
- ② Жылдамдығын түсінік бойынша өзгертіңіз. (“Айландару тәсілі”, 27 бет.)
- ③ Бірдей арластыру үшін, қол миксері ыдысқа жақындатыңыз.
 - Ингредиенттер аз болғанда, ыдысты шалқайтып арласыруға болады
 - Қол миксері 5 минуттан көп пайдаланбаңыз.
 - Арластырғыш және қамыр илегішті айланып тұрғанда, қатты тартпаңыз. (Ингредиенттер шашылуы мүмкін)

Арластырғыш немесе қамыр илеуіш жай айланып немесе тоқтап қалғанда:

- Бір өшіріп, ингредиенттерді тексеріп, тағыда арластырыңыз.
*Егерде ингредиенттер көп болса, азайтыңыз.
(Азайтпай арластыра берсеңіз, миксердің моторына сынуы мүмкін)

4 Затты «0» қойып, миксерді арластырғышын тартыңыз.

5 Ток розеткасын шығарыңыз.

Қолдық миксер (МК-GB1 қана)

Дайындау

● Ингредиенттер және ыдысты дайындаңыз

- Миксердің ыдысын дайындаңыз
- Аз ингредиенттерді дайындаған кезде, миксерді дайындаңыз.
- Миксердің арластырғыш сызығынан асатын көлемінде ингредиенттерді дайындамаңыз.

Орнату

1 Зат өшіріліп тұрғанын және «0» нда тұрғанын тексеріңіз.

2 Арластырғыштарды затқа салыңыз. (28 бет).

- Тұрғыш миксерге арластырғышты пайдаланбаңыз. (Ингредиенттер жақсы арласпауы мүмкін.)

3 Қол миксері подставкаға қойыңыз

- 1 Затты миксердің тұрғышына қойып, айландырыңыз.
- 2 Арластырғышты ең астына дейін, қаттылап салыңыз.
 - Миксерді қойғышына қойғанда, қатты баспаңыз.

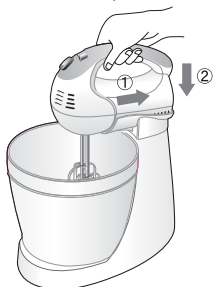

Қолданылу тәсілі

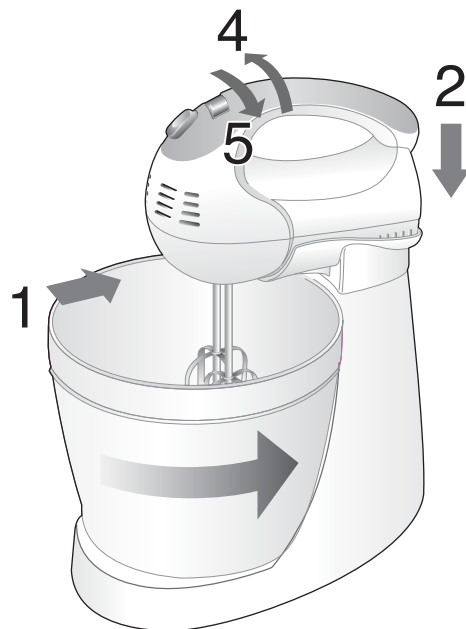

1 Ыдысты тік үстіне қойыңыз.

2 Қол миксері қойғышқа орналатыңыз. (30 бет)

3 Затты қосу алдында, «0» қойыңыз.

4 Қосу конпкасына басыңыз.

- Жылдамдығын түсінік бойынша қосыңыз. (“Айландару тәсілі”, 27 бет.)
- Тағамдрды арластырғанда, қолыңызбен ыдысты айландырып тұрыңыз.
- Миксерді 5 минуттан көп қолданбаңыз.
- Арластырғыштар айланып жатқанда, оларды тартпаңыз. (Ингредиенттер шашылуы мүмкін.)

Арластырғыштар жәй айланып немесе тоқтап қалғанда

- Тоқтан өшіріп, бөлшектерді алып қайтадан орнатыңыз.
 - *Егерде ингредиенттер көп болса, азайтыңыз. (Азайтпай арластыра берсеңіз, миксердің моторына сынуы мүмкін)

5 Затты «0» қойып, ток розеткасынан шығарыңыз.

6 Орнатқыштын артындағы кнопканы басып, қолдық миксерді шығарып және алып, ыдысты қайтадан орнатыңыз.

Тазалау тәсілі

Тазалау

< Арластырғыш немесе қамыр илегіштің Шығару тәсілі >

- Шығару кнопкасын басып, арластырғыш немесе қамыр илегішті шығарыңыз.
- * Арластырғыш немесе қамыр илегішті қолыңыздан түсіріп алмаңыз. (Майысып қалуы мүмкін.)



< Миксерді подставкадан шығару тәсілі >

- Артқы жағындағы кнопканы ұстап, қолдық миксерді жайлап шығарыңыз.

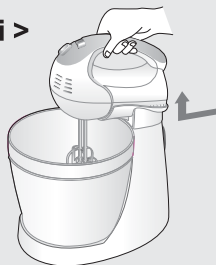

< Әр бөлімінің тазартуы >

• Миксер/Подставка/ Айландырғыш винті

Сулы шүберекпен сүртіңіз.

* Суда астына немесе ағып тұрған судың астында жумаңыз. (Бұзылып қалуы мүмкін.)

- Шайқау үшін қондырмалар Ыдыс Ыдыс-аяқ жууға арналған сабын немесе жұмсақ ыдыс жуғышпен тазалаңыз.

- Ыдыс жуғышты пайдаланбаңыз. (Пластик деформациясы қауптігі бар.)

- Бензин, тазалатқыш, темір жуғыш, басқа да нейлон тазалатқыштарды пайдаланбаңыз.

(Пластик бөлшектердің бетін бұзады)

Спецификациясы

		Қол миксері	Қойғыш миксер
Тоқ энергиясы		220-240 Вольт ~ 50/60 Гц	
Электрқорек		200 Вольт	
Айлану жылдамдығы (шамасында)	1	800 айлану/мин.	
	2	870 айлану/мин.	
	3	950 айлану/мин.	
	4	1030 айлану/мин.	
	5	1130 айлану/мин.	
Жұмыс уақыты (шамасында)		5 мин.	
Салмағы (шамасында)		1.2 кг	2.1 кг
Характеристикасы (шамасында)	Ұзындығы	8.8 см	20.1 см
	Тереңдігі	18.4 см	27.8 см
	Биіктігі	13.4 см	33.1 см
Шнурдың озындығы		1.7 м	

Қоқысқа тастауға байланысты ақпарат:

Егерде бұл заттан құтылайын десеңіз, сол елдегі мемлекет органдарына немесе дилерге байланысыңыз.

Шығарылған ел: Қытай

Declaration of Conformity

with the requirements of Technical Regulation on the Restriction Of the use of certain Hazardous Substances in Electrical and Electronic Equipment (adopted by Order No.1057 of Cabinet of Ministers of Ukraine)

The Product is in conformity with the requirements of Technical Regulation on the Restriction Of the use of certain Hazardous Substances in electrical and electronic equipment (TR on RoHS).

The content of hazardous substance with the exemption of the applications listed in the Annex No.2 of TR on RoHS:

1. Lead (Pb) – not over 0,1wt % or 1000wt ppm;
2. Cadmium (Cd) – not over 0,01wt % or 100wt ppm;
3. Mercury (Hg) – not over 0,1wt % or 1000wt ppm;
4. Hexavalent chromium (Cr⁶⁺) – not over 0,1wt % or 1000wt ppm;
5. Polybrominated biphenyls (PBBs) – not over 0,1wt % or 1000wt ppm;
6. Polybrominated diphenyl ethers (PBDEs) – not over 0,1wt % or 1000wt ppm

Декларация о Соответствии

Требованиям Технического Регламента об Ограничении Использования некоторых Вредных Веществ в электрическом и электронном оборудовании (утвержденного Постановлением №1057 Кабинета Министров Украины)

Изделие соответствует требованиям Технического Регламента об Ограничении Использования некоторых Вредных Веществ в электрическом и электронном оборудовании (ТР ОИВВ).

Содержание вредных веществ в случаях, не предусмотренных Дополнением №2 ТР ОИВВ:

1. свинец (Pb) – не превышает 0,1wt % веса вещества или в концентрации до 1000 миллионных частей;
2. кадмий (Cd) – не превышает 0,01wt % веса вещества или в концентрации до 100 миллионных частей;
3. ртуть (Hg) – не превышает 0,1wt % веса вещества или в концентрации до 1000 миллионных частей;
4. шестивалентный хром (Cr⁶⁺)– не превышает 0,1wt % веса вещества или в концентрации до 1000 миллионных частей;
5. полибромбифенолы (PBB) – не превышает 0,1wt % веса вещества или в концентрации до 1000 миллионных частей;
6. полибромдифеноловые эфиры (PBDE) – не превышает 0,1wt % веса вещества или в концентрации до 1000 миллионных частей.

Декларация про Відповідність

Вимогам Технічного Регламенту Обмеження Використання деяких небезпечних Речовин в електричному та електронному обладнанні (затвердженого Постановою №1057 Кабінету Міністрів України)

Виріб відповідає вимогам Технічного Регламенту Обмеження Використання деяких небезпечних Речовин в електричному та електронному обладнанні (ТР ОБВНР).

Вміст небезпечних речовин у випадках, не обумовлених в Додатку №2 ТР ОБВНР, :

1. свинець(Pb) – не перевищує 0,1wt % ваги речовини або в концентрації до 1000 частин на мільйон;
2. кадмій (Cd)– не перевищує 0,01wt % ваги речовини або в концентрації до 100 частин на мільйон;
3. ртуть(Hg) – не перевищує 0,1wt % ваги речовини або в концентрації до 1000 частин на мільйон;
4. шестивалентний хром (Cr⁶⁺) – не перевищує 0,1wt % ваги речовини або в концентрації до 1000 частин на мільйон;
5. полібромбифеноли (PBB) – не перевищує 0,1% ваги речовини або в концентрації до 1000 частин на мільйон;
6. полібромдифенілові ефіри (PBDE) – не перевищує 0,1wt % ваги речовини або в концентрації до 1000 частин на мільйон.