

# Panasonic®



Инструкция по эксплуатации  
для улучшения характеристик

Цифровая фотокамера

Модель № **DMC-FS42**  
**DMC-FS4**



Перед использованием, пожалуйста,  
полностью прочитайте эту инструкцию.



QuickTime и логотип QuickTime являются торговыми марками или же зарегистрированными торговыми марками компании Apple, Inc., и используются по лицензии.

VQT2B89-1

**Уважаемый покупатель!**

Мы хотим воспользоваться предоставленной возможностью и поблагодарить вас за приобретение этой цифровой фотокамеры Panasonic. Пожалуйста, внимательно прочитайте настоящую инструкцию по эксплуатации и храните ее в легкодоступном месте.

## Информация для Вашей безопасности

**Помните о соблюдении авторских прав. Запись с предварительно записанных магнитных лент или дисков, а также печатных или теле- радио материалов с целями, отличными от Вашего личного пользования, может являться нарушением законов об авторских правах. Даже для личного пользования запись определенного материала может быть ограничена.**

- Просьба обратить внимание, что реальные органы управления, компоненты, позиции меню и т. п. вашей цифровой фотокамеры могут несколько отличаться от тех, что представлены на иллюстрациях в этой инструкции.
- Логотип SDHC является торговой маркой.
- Снимок(ки) экранов продукции Microsoft воспроизведен(ы) с разрешения корпорации Microsoft.
- Другие торговые марки, названия компаний и продуктов, упомянутые в настоящей инструкции, являются товарными знаками или зарегистрированными товарными знаками соответствующих компаний.

## ■ Обращение с видеокамерой

### • Не трясите и не ударяйте фотокамеру, роняя ее и т.п.

Этот аппарат может сломаться, запись изображений может стать невозможной или могут быть повреждены объектив или ЖК-дисплей.

### • Настоятельно не рекомендуется оставлять фотокамеру в кармане брюк, когда Вы садитесь, а также не пытайтесь зафиксировать ее в полностью заполненную сумку и т.п. Может произойти повреждение ЖК-дисплея или травма.

### • Будьте особенно внимательны в следующих местах, так как это может привести к неисправности аппарата.

– Местах с повышенным содержанием песка или пыли.

– Местах, в которых вода может вступить в контакт с этим аппаратом, например, при его использовании в дождливый день или на пляже.

### • Не прикасайтесь к объективу или гнездам грязными руками. Кроме того, не допускайте попадания жидкостей, песка и других посторонних веществ в области вокруг объектива, кнопок и т.п.

### • Если на фотокамеру попадет пресная или морская вода, тщательно вытрите корпус фотокамеры с помощью сухой ткани.

## ■ О конденсации (Когда объектив затуманивается)

### • При изменении окружающей температуры или влажности происходит конденсация. Будьте внимательны к возникновению конденсации, так как она вызывает возникновение пятен на объективе, образование плесени и сбои в работе камеры.

### • В случае возникновения конденсации выключите камеру и подождите около 2 часов. Конденсат испариться естественным образом, когда температура камеры приблизится к температуре окружающей среды.

## ■ Прочитайте вместе с разделом “Меры предосторожности при использовании”. (Стр. 110)

## ■ Касательно иллюстраций в настоящей инструкции по эксплуатации

### • Имейте в виду, что изображения изделия, иллюстрации или экранные меню могут несколько отличаться от его реального вида.

### • Иллюстрации в этой инструкции по эксплуатации приведены для модели DMC-FS4.

## Содержание

### Перед использованием

Информация для Вашей безопасности	3
Краткое руководство	7
Стандартные принадлежности	8
Названия компонентов	9

### Подготовка













Зарядка батареи	11
• О батарее (зарядка/количество доступных для записи изображений)	13
Установка/Извлечение батареи/ карты памяти (Дополнительная принадлежность)	14
О встроенной памяти/карте памяти	16
Установка даты/времени (Установка часов)	18
О режимах и операциях меню	20
• Переключение режимов	20
• Об операциях меню	21
• Использование быстрого меню	24
О меню [НАСТР.]	25

### Основные положения

Съемка с использованием автоматической функции (Режим автосцены)	28
• Определение сцены	30
• О вспышке	31
• Установки в автоматическом режиме сцены	31
Съемка с использованием настроек избранного (Нормальный режим изображения)	32
• Фокусировка	33
• Когда объект находится не в фокусе (например, когда он находится не в центре композиции снимка, который Вы хотите снять)	33
• Предотвращение дрожания (сотрясения фотокамеры)	34
Съемка с использованием трансфокатора	35

• Использование оптического трансфокатора/дополнительного оптического трансфокатора (EZ)/ цифрового трансфокатора	35
Воспроизведение изображений (Нормальный режим воспроизведения)	37
• Отображение нескольких экранов (воспроизведение нескольких изображений)	38
• Использование увеличения при воспроизведении	39
Удаление изображений	40
• Для удаления одного изображения	40
• Для удаления нескольких изображений (до 50) или всех изображений	41

### Продвинутая съемка

О ЖК-дисплее	42
• Индикация с большим размером	43
Съемка с использованием встроенной вспышки	44
• Переключение на соответствующую настройку вспышки	44
Съемка крупным планом	49
Съемка с использованием таймера автоспуска	50
Компенсация экспозиции	51
Съемка с использованием соответствующих настроек для записываемой сцены (Режим сюжета)	52
•  [ПОРТРЕТ]	53
•  [РОВНАЯ КОЖА]	53
•  [АВТОПОРТРЕТ]	53
•  [ПЕЙЗАЖ]	54
•  [СПОРТ]	54
•  [НОЧН. ПОРТРЕТ]	54
•  [НОЧН. ПЕЙЗАЖ]	55
•  [ЕДА]	55
•  [ВЕЧЕРИНКА]	56
•  [СВЕЧИ]	56
•  [РЕБЕНОК1] /	
•  [РЕБЕНОК2]	57

•  [ДОМ.ЖИВОТНОЕ].....	58
•  [ЗАКАТ].....	58
•  [ВЫС. ЧУВСТВ.].....	58
•  [СКОР. СЪЕМКА].....	59
•  [ИМПУЛЬС ВСПЫШКИ].....	59
•  [ЗВЕЗДНОЕ НЕБО].....	60
•  [ФЕЙЕРВЕРК].....	60
•  [ПЛЯЖ].....	61
•  [СНЕГ].....	61
•  [АЭРОСЪЕМКА].....	61
Режим движущегося изображения.....	62
Полезные функции в пункте назначения.....	65
• Запись дня отпуска, когда Вы сняли изображение.....	65
• Запись даты/времени в пункте назначения за границей (Мировое время).....	68
Использование меню [ЗАП.].....	70
•  [РАЗР. КАДРА].....	70
•  [КАЧЕСТВО].....	71
•  [СВЕТОЧУВСТ.].....	71
•  [БАЛ. БЕЛ.].....	72
•  [РЕЖИМ АФ].....	74
•  [СЕРИЙН. СЪЕМК].....	76
•  [ЦИФР. УВЕЛ.].....	77
•  [ЦВЕТ.РЕЖИМ].....	77
•  [ВСП. ЛАМП. АФ].....	78
•  [УСТ. ЧАСОВ].....	78

## Продвинутый просмотр

Последовательное воспроизведение изображений (Показ слайдов).....	79
Выбор изображений и их воспроизведение.....	82
•  [ВОСПР.ИЗБР.].....	82
Воспроизведение движущихся изображений.....	83
Использование меню [ВОСП.].....	84
•  [КАЛЕНДАРЬ].....	84
•  [РЕД ЗАГОЛ].....	85
•  [ОТПЕЧ СИМВ].....	87
•  [ИЗМ.РАЗР.] Уменьшение размера изображения (количества пикселей).....	89
•  [ПОВЕРН.].....	90
•  [ИЗБРАННОЕ].....	91
•  [УСТ. ПЕЧ.].....	92
•  [ЗАЩИТИТЬ].....	94
•  [КОПИЯ].....	95

## Подсоединение к другому оборудованию

Подсоединение к компьютеру.....	96
• Использование компьютера со слотом для карты памяти SD или с устройством для считывания карты памяти.....	98
Печать изображений.....	99
• Выбор и печать одного изображения.....	100
• Выбор и печать нескольких изображений.....	101
• Настройки печати.....	102
• Использование принтера со слотом для карты памяти SD.....	104
Воспроизведение изображений на экране телевизора.....	105
• Воспроизведение изображений с помощью аудио-видео кабеля (дополнительная принадлежность).....	105
• Воспроизведение изображений на телевизоре с гнездом для карты памяти SD.....	106

## Прочее

Экран дисплея.....	107
Меры предосторожности при использовании.....	110
Экранные сообщения.....	115
Устранение неполадок.....	118
• Батарейки и источник питания.....	118
• Съёмка.....	119
• ЖК-дисплей.....	121
• Вспышка.....	122
• Воспроизведение.....	122
• Телевизор, компьютер и принтер.....	124
• Прочее.....	125
Количество записываемых изображений и доступное время записи.....	127

## Краткое руководство

Здесь приводится обзор процедуры записи изображения с помощью этой камеры. Для каждого действия обращайтесь к соответствующим страницам руководства.

**1**

### Зарядите батарею. (Стр. 11)

- При отправке фотокамеры с завода-изготовителя батарея не заряжена. Зарядите батарею перед использованием.

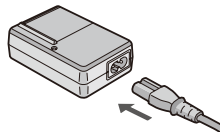

**2**

### Установите батарею и карту памяти.

- Когда вы не используете карту памяти (дополнительное оборудование), вы можете записывать или воспроизводить изображения из встроенной памяти. При использовании карты памяти обратитесь к Стр. 17.

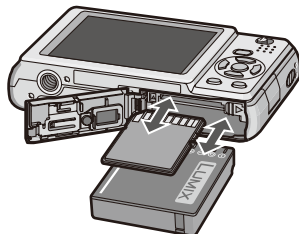

**3**

### Включите фотокамеру, чтобы сделать снимок.

- Установите часы. (Стр. 18)
- ❶ Установите переключатель записи/воспроизведения в положение [📷].
- ❷ Нажмите кнопку затвора, чтобы сделать снимок. (Стр. 29)

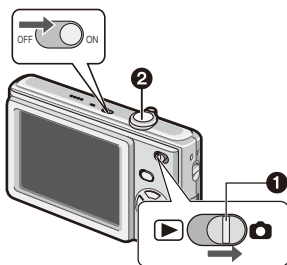

**4**

### Воспроизведите изображения.

- ❶ Установите переключатель записи/воспроизведения в положение [▶].
- ❷ Выберите снимок для просмотра. (Стр. 37)

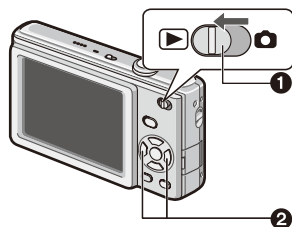

## Стандартные принадлежности

Перед использованием фотокамеры проверьте комплектность.

- 1 Батарейный блок  
(обозначается в тексте как **батарея**)  
Зарядите батарею перед использованием.
- 2 Зарядное устройство для батареи  
(обозначается в тексте как **зарядное устройство**)
- 3 Кабель переменного тока
- 4 Аудио/видео кабель
- 5 USB-кабель для подключения
- 6 Компакт-диск
  - Программное обеспечение:  
Используйте его для установки программного обеспечения на Ваш компьютер.
- 7 Компакт-диск
  - Инструкция по эксплуатации
- 8 Наручный ремешок
- 9 Футляр для батареи

- Принадлежности и их форма будут различаться в зависимости от страны или региона, в котором была приобретена фотокамера.
- В тексте карта памяти SD, карта памяти SDHC и карта MultiMediaCard (только DMC-FS4) обозначаются как **карта памяти**.
- **Карта не входит в комплект.**  
**Если вы не используете карту памяти, вы можете записывать или воспроизводить изображения на встроенную память камеры.**
- В случае утраты поставленных принадлежностей обращайтесь к дилеру или в ближайший сервисный центр. (Принадлежности можно купить отдельно.)

## Названия компонентов

- 1 Рычажок трансфокатора (Стр. 35)
- 2 Кнопка съемки (Стр. 29)
- 3 Переключатель ВКЛЮЧЕНИЯ/ВЫКЛЮЧЕНИЯ фотокамеры (Стр. 18)
- 4 Микрофон (Стр. 62)
- 5 Громкоговоритель (Стр. 25, 83)
- 6 Индикатор таймера автоспуска (Стр. 50)  
Вспомогательная лампа АФ (Стр. 78)
- 7 Вспышка (Стр. 44)
- 8 Объектив
- 9 Тубус объектива
- 10 ЖК-дисплей (Стр. 42, 121)
- 11 Переключатель записи/воспроизведения (Стр. 20)
- 12 Кнопки курсора
  - Ⓐ ▲ /Компенсация экспозиции (Стр. 51)
  - Ⓑ ▼ /Кнопка макро (Стр. 49)
  - Ⓒ ◀ /Кнопка таймера автоспуска (Стр. 50)
  - Ⓓ ▶ /Кнопка выбора режима вспышки (Стр. 44)

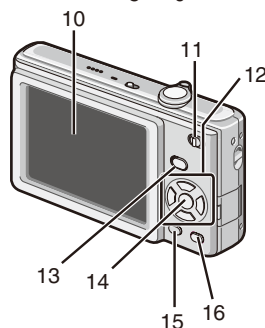
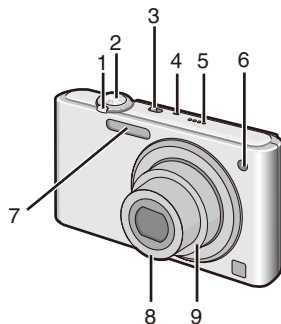

В данной инструкции по эксплуатации операции с помощью кнопок курсора описываются следующим образом. Например: Когда Вы нажимаете кнопку ▼ (📍).



или

Нажмите ▼

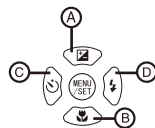

- 13 Кнопка [MODE] (Стр. 20)
- 14 Кнопка [MENU/SET] (Стр. 20)
- 15 Кнопка [DISPLAY] (Стр. 42)
- 16 [Q.MENU] (Стр. 24)/Кнопка удаления (Стр. 40)

- 17 Ушко для наручного ремешка
- При использовании фотокамерой прикрепите к ней ремешок, чтобы не допустить ее падения.

- 18 Гнездо [AV OUT/DIGITAL]  
(Стр. 96, 99, 105)

- 19 Гнездо штатива

- При использовании штатива убедитесь, что он сохраняет устойчивость после крепления фотокамеры.

- 20 Дверца отсека для карты памяти/батареи (Стр. 14)

- 21 Крышка разветвителя постоянного тока (Стр. 15)

- При использовании адаптера переменного тока убедитесь в том, что используются разветвитель постоянного тока (дополнительная принадлежность) и сетевой адаптер переменного тока (дополнительная принадлежность) производства компании Panasonic.

Относительно подробностей о подсоединении см. Стр. 15.

- 22 Отпустите рычажок (Стр. 14)

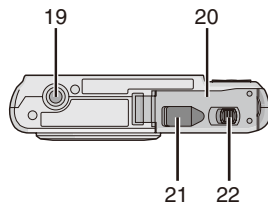
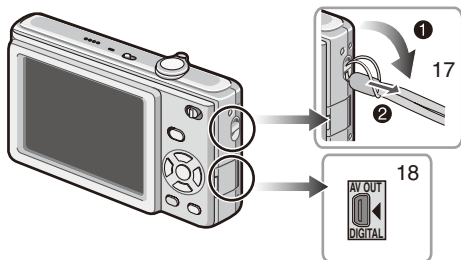

## Зарядка батареи

### ■ Относительно батареи, которые можно использовать с этим аппаратом



Известно, что на рынке имеются в продаже поддельные батареи, которые выглядят чрезвычайно похожими на настоящие изделия. Некоторые из таких батарей не имеют достаточной внутренней защиты, удовлетворяющей требованиям соответствующих стандартов безопасности. Существует вероятность возгорания или взрыва таких батарей. Пожалуйста, имейте в виду, что наша компания не несет ответственности за любые несчастные случаи или сбои в работе, произошедшие в результате использования поддельной батареи. Чтобы быть уверенными в безопасности изделий, рекомендуется использовать оригинальную батарею производства компании Panasonic.

- Используйте указанные зарядное устройство и батарею.
- При отправке фотокамеры с завода-изготовителя батарея не заряжена. Зарядите батарею перед использованием.
- Заряжайте батарею с помощью зарядного устройства в помещении.
- Заряжайте батарею при температуре в диапазоне от 10 °C до 35 °C. (Температура батареи также должна быть такой же.)

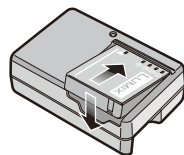
- 1** Присоедините батарею, обращая внимание на направлении батареи.



- 2** Подсоедините зарядное устройство к электрической розетке.

- Зарядка начинается, когда индикатор [CHARGE]  горит зеленым.
- Зарядка завершена, когда индикатор [CHARGE]  гаснет (через approx. 130 мин.).
- Кабель переменного тока не полностью входит во входной разъем переменного тока. Остается зазор, как показано на рисунке справа.

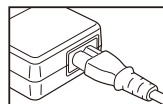
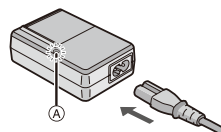

- 3** Отсоедините батарею после завершения зарядки.

### ■ Когда индикатор [CHARGE] мигает

- Температура батареи слишком высокая или слишком низкая. Время зарядки будет больше, чем обычно. Кроме того зарядка может быть выполнена не полностью.
- Разъемы зарядного устройства или батареи загрязнены. В таком случае вытрите их сухой тканью.

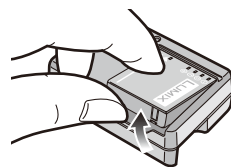

 **Примечание**

- После завершения зарядки обязательно отсоедините источник питания от электрической розетки.
- Батарея нагревается при ее использовании, а также во время и после зарядки. Фотокамера также нагревается во время использования. Это не является неисправностью.
- Батарея будет разряжаться, если ее оставить на длительный период времени после зарядки.
- Батарею можно заряжать, даже когда она не полностью разряжена, однако не рекомендуется часто выполнять подзарядку батареи в случае, если она полностью заряжена. (Батарея обладает характеристиками, которые приводят к уменьшению длительности функционирования и вызывают увеличение ее объема.)
- Когда время работы фотокамеры становится чрезвычайно малым, несмотря на то, что батарея заряжена надлежащим образом, возможно срок службы батареи подошел к концу. Приобретите новую батарею.
- **Не оставляйте никакие металлические предметы (например, скрепки) вблизи области контактов сетевой вилки. В противном случае может произойти возгорание и/или поражение электрическим током вследствие короткого замыкания или генерации тепла.**

## О батарее (зарядка/количество доступных для записи изображений)

### ■ Индикация батарейки

- Индикация батарейки отображается на ЖК-дисплее.

[Она не появляется, если Вы используете фотокамеру с подсоединенным адаптером переменного тока (дополнительная принадлежность).]

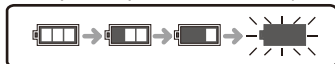

- Индикация батарейки становится красной и мигает, если оставшаяся емкость батарейки израсходована. Зарядите батарею или замените ее полностью заряженной батареей.

### ■ Срок службы батареи

**Количество доступных для записи изображений (в соответствии со стандартом CIPA в нормальном режиме изображения [  ])**

<b>Количество записываемых снимков</b>	Приблиз. 390 снимков (DMC-FS42) Приблиз. 410 снимков (DMC-FS4)	Для стандарта CIPA в режиме нормальной съемки
<b>Время съемки</b>	Приблиз. 195 мин. (DMC-FS42) Приблиз. 205 мин. (DMC-FS4)	

### Условия записи по стандарту CIPA

- Температура: 23 °C/Влажность: 50%, когда ЖК-дисплей включен.
- С использованием карты памяти SD компании Panasonic (32 МБ)
- Начало записи через 30 секунд после включения фотокамеры.
- Запись через каждые 30 секунд**, с полным использованием вспышки для каждого второго снимка.
- Перемещение рычажка трансфокатора из положения Теле в положение Широкоугольный и обратно при каждой записи.
- Фотокамера выключается после выполнения каждых 10 снимков. Фотокамера остается до охлаждения батареи.
- CIPA – это сокращенное название [Camera & Imaging Products Association].

**Количество записываемых снимков отличается в зависимости от времени интервала записи. Если время интервала записи становится больше, количество записываемых снимков уменьшается. (например, когда запись осуществляется один раз каждые 2 минуты: приблизительно 1/4 величины записи, осуществляемой один раз каждые 30 секунд)**

**Время воспроизведения**

Приблиз. 420 мин.

**Количество доступных для записи изображений и время воспроизведения** меняются в зависимости от условий эксплуатации и условий хранения батареи.

### ■ Зарядка

**Время зарядки**

Приблиз. 130 мин.

Время зарядки и количество доступных для записи изображений для дополнительного батарейного блока совпадают с приведенными выше.

**Время зарядки** будет немного различаться в зависимости от состояния батареи и условий, в которых выполняется зарядка.

При успешном завершении зарядки индикатор [CHARGE] гаснет.

### 🔍 Примечание

- По мере увеличения количества выполненных зарядок может произойти увеличение объема батареи и уменьшения времени работы. Для увеличения срока службы батареи рекомендуется не выполнять частую зарядку батареи в случае ее неполного разряжения.
- В условиях низкой температуры (например, при катании на лыжах/сноуборде) производительность батареи может временно ухудшиться, а время работы может уменьшиться.

## Установка/Извлечение батареи/карты памяти (Дополнительная принадлежность)

- Убедитесь в том, что фотокамера выключена.
- Рекомендуется использовать карту памяти Panasonic.

**1** Сдвиньте отжимной рычажок в направлении стрелки и откройте дверцу отсека карты памяти/батарей.

- Обязательно используйте оригинальные батареи Panasonic.
- При использовании других батарей невозможно гарантировать качество изделия.

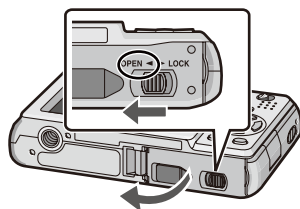

**2** Батарея: Полностью вставьте ее, обращая внимание на направления установки. Потяните рычажок (A) в направлении стрелки для извлечения батареи. Карта памяти: Полностью нажмите до щелчка, обращая внимание на направление установки. Для извлечения карты памяти нажмите на карту до щелчка, а затем вытяните ее в прямом направлении.

- ⓑ Не прикасайтесь к клеммам карты памяти.
- Если вставить карту не до конца, она может быть повреждена.

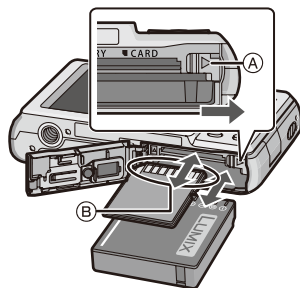

**3** ❶ Закройте дверцу отсека карты памяти/батарей.

❷ Сдвиньте отжимной рычажок в направлении стрелки.

- Если дверцу отсека для карты памяти/батарей невозможно полностью закрыть, извлеките карту, проверьте ее направление и вставьте ее снова.

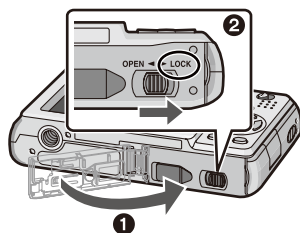

### Примечание

- Извлеките батарею после использования. Храните извлеченную батарею в футляре для батареи (прилагается).
- Не извлекайте батарею до тех пор, пока не выключится ЖК-дисплей, поскольку установки фотокамеры могут быть сохранены неправильно.
- Прилагаемая батарея разработана только для использования с фотокамерой. Не используйте ее с любым другим оборудованием.
- Перед извлечением карты памяти или батареи выключите фотокамеру. (В противном случае этот аппарат больше не сможет нормально функционировать, а также может быть повреждена сама карта памяти или могут быть утеряны записанные изображения.)

■ Использование сетевого адаптера переменного тока (дополнительная принадлежность) и разветвителя постоянного тока (дополнительная принадлежность) вместо батареи

Убедитесь, что сетевой адаптер переменного тока (дополнительная принадлежность) и разветвитель постоянного тока (дополнительная принадлежность) продаются в комплекте. Не используйте, если они продаются по отдельности.

- ① Откройте дверцу отсека карты памяти/батареи.
- ② Вставьте разветвитель постоянного тока, обращая внимание на направление.
- ③ Закройте дверцу отсека карты памяти/батареи.
  - Убедитесь, что дверца отсека карты памяти/батареи закрыта.
- ④ Откройте крышку разветвителя постоянного тока ④.
  - Если трудно открыть крышку, откройте дверцу отсека карты памяти/батареи, а затем нажмите изнутри на крышку разветвителя, чтобы открыть ее.
- ⑤ Вставьте сетевой адаптер переменного тока в электрическую розетку.
- ⑥ Подсоедините сетевой адаптер переменного тока ⑥ к гнезду [DC IN] ⑥ разветвителя постоянного тока.
- ⓐ Совместите метки и вставьте.
  - Убедитесь, что используются сетевой адаптер переменного тока и разветвитель постоянного тока, предназначенные только для этой фотокамеры. Использование любого другого оборудования может привести к повреждению.

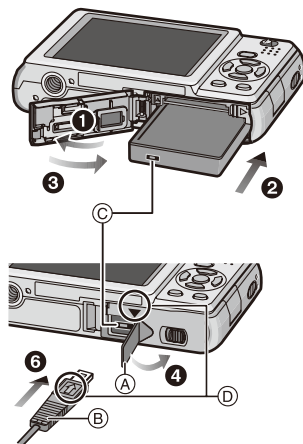



**Примечание**

- Всегда используйте только сетевой адаптер производства компании Panasonic (дополнительная принадлежность).
- Некоторые штативы невозможно прикрепить, когда подсоединен разветвитель постоянного тока.
- Обязательно отсоедините сетевой адаптер переменного тока, когда Вы открываете дверцу отсека карты памяти/батареи.
- Если сетевой адаптер переменного тока и разветвитель постоянного тока не нужны, отсоедините их от цифровой фотокамеры. Кроме того, пожалуйста, держите закрытой крышку разветвителя постоянного тока.
- Также прочитайте инструкции по эксплуатации для сетевого адаптера переменного тока и разветвителя постоянного тока.
- Если подача питания от электрической розетки прекращается во время записи движущихся изображений с использованием разветвителя постоянного тока, снимаемое изображение не будет записано. Рекомендуется использовать надежный устойчивый источник сетевого питания или батарею.

## О встроенной памяти/карте памяти

Следующие операции можно выполнять с помощью этого аппарата.

- При не вставленной карте памяти: Изображения можно записывать на встроенную память и воспроизводить с нее.
- При вставленной карте памяти: Изображения можно записывать на карту памяти и воспроизводить с нее.
- При использовании встроенной памяти  
[  ] → [  ] (индикация доступа<sup>\*1</sup>)
- При использовании карты памяти  
[  ] (индикация доступа<sup>\*1</sup>)

<sup>\*1</sup> Индикация доступа горит красным при выполнении записи изображений на встроенную память (или карту памяти).





### Встроенная память

- **Размер памяти: Приблиз. 50 МБ**
- **Доступные для записи движущиеся изображения: Только QVGA (320 × 240 пикселей)**
- Встроенная память может использоваться как устройство временного хранения, когда используемая карта памяти будет заполнена.
- Можно копировать записанные изображения на карту памяти. (Стр. 95)
- Время доступа к встроенной памяти может превышать время доступа к карте памяти.

## Карта памяти

С этим аппаратом можно использовать следующие типы карт памяти.  
(В тексте такие карты памяти обозначаются как карты памяти.)

Тип карты памяти	Характеристики
<b>SD-карта памяти (от 8 МБ до 2 ГБ)</b> (Отформатировано с использованием формата FAT12 или FAT16 в соответствии со стандартом SD)	<ul style="list-style-type: none"> <li>• Скорость быстрой съемки и записи</li> <li>• Имеется переключатель защиты от записи  (Когда этот переключатель установлен в положение [LOCK], запись данных, удаление или форматирование больше невозможны. Возможность записи, удаления или форматирования данных восстанавливается при возвращении переключателя в его первоначальное положение.)</li> </ul> 
<b>Карта памяти SDHC (от 4 ГБ до 32 ГБ)*2</b> (Отформатировано с использованием формата FAT32 в соответствии со стандартом SD)	
<b>MultiMediaCard (Только DMC-FS4)</b>	<ul style="list-style-type: none"> <li>• Только неподвижные изображения.</li> </ul>

\*2 Карта памяти SDHC – это стандарт карт памяти, принятый SD Ассоциацией карт памяти в 2006 году для карт памяти большого объема, превышающего 2 ГБ. Вы можете использовать карты памяти SDHC на оборудовании, совместимом с картами памяти SDHC, однако Вы не сможете использовать карты памяти SDHC на оборудовании, совместимом только с картами памяти SD. (Обязательно прочитайте инструкцию по эксплуатации для используемого оборудования.)

- Вы можете использовать только карты памяти с логотипом SDHC (указывающим совместимость со стандартом SD) в случае использования карт памяти с емкостью свыше 4 ГБ.
- Сверяйтесь с самой свежей информацией на нижеуказанном веб-узле.  
<http://panasonic.co.jp/pavc/global/cs>  
(Этот сайт только на английском языке.)

### Примечание

- Не выключайте этот аппарат, не извлекайте из него батарею или карту памяти, а также не отсоединяйте адаптер переменного тока (дополнительная принадлежность), если горит индикация доступа [при записи, считывании или удалении изображений или при форматировании встроенной памяти или карты памяти (Стр. 27)]. А также не подвергайте фотокамеру сотрясениям, ударам или воздействию статического электричества. Карта памяти или данные на карте могут быть повреждены, и этот аппарат больше не сможет нормально функционировать. Если функционирование прекратилось вследствие сотрясения, удара или воздействия статического электричества, еще раз включите этот аппарат.
- Данные на встроенной памяти или на карте памяти могут быть повреждены или утеряны в результате воздействия электромагнитных волн, статического электричества или неисправности фотокамеры или карты памяти. Рекомендуется сохранять важные данные на компьютере и т.п.
- Не форматируйте карту памяти на компьютере или другом оборудовании. Форматируйте ее только на фотокамере для обеспечения надлежащего функционирования. (Стр. 27)
- Храните карты памяти за пределами досягаемости детей во избежание проглатывания карты.

## Установка даты/времени (Установка часов)

- При отправке фотокамеры с завода-изготовителя часы не установлены.

1

### Включите фотокамеру.

- Когда Вы включите фотокамеру, появится сообщение [УСТАНОВИТЕ ЧАСЫ]. (Оно не появляется в режиме воспроизведения.)

- Ⓐ [MENU/SET] Кнопка
- Ⓑ Кнопки курсора

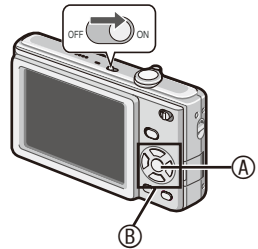

2

### Нажмите кнопку [MENU/SET].

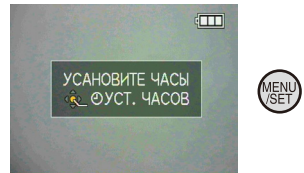

3

### Нажмите ◀▶ для выбора пунктов (год, месяц, день, час, минута, последовательность отображения или формат отображения времени) и нажмите ▲▼ для установки.

- Ⓒ Время в своем часовом поясе
- Ⓓ Время в часовом поясе места назначения поездки (Стр. 68)
- 🗑️ : Отмена без установки часов.
- Для формата отображения времени выберите либо [24Ч], либо [AM/PM].
- При выборе опции [AM/PM] отображается AM/PM.

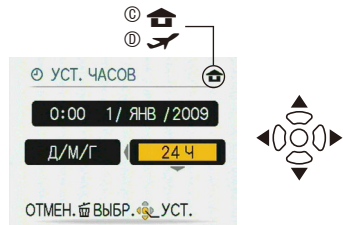

4

### Нажмите кнопку [MENU/SET].

- После завершения настроек часов выключите фотокамеру. Затем снова включите фотокамеру, переключите в режим записи и проверьте, отражены ли на дисплее выполненные настройки.
- При нажатии кнопки [MENU/SET] для завершения настроек в случае, когда часы не установлены, правильно настройте часы, следуя действиям раздела "Изменение настройки часов" (Стр. 19).

**Изменение настройки часов**

- ❶ Нажмите кнопку [MENU/SET] в нормальном режиме изображения.
  - ❷ Нажмите ▲/▼ для выбора опции [УСТ. ЧАСОВ].
  - ❸ Нажмите ► и выполните для настройки действия шагов 3 и 4.
  - ❹ Для закрытия меню нажмите кнопку [MENU/SET].
- Также можно установить часы из меню [НАСТР.]. (Стр. 25)

 **Примечание**

- Часы отображаются при нажатии кнопки [DISPLAY] несколько раз во время записи.
- Установка часов сохраняется в течении 3 месяцев с помощью встроенной батарейки, даже в случае отсутствия батареи. (Для зарядки встроенной батарейки оставьте заряженную батарею в аппарате на 24 часа.)
- Вы можете установить год с 2000 по 2099.
- Установите дату, так чтобы выполнялась печать правильной даты при заказе печати или при использовании штампа с датой. (Стр. 87)
- Если часы настроены, текущую дату можно напечатать даже в том случае, если дата на экране фотокамеры не отображается.

## О режимах и операциях меню

### Переключение режимов

- 1** Сдвиньте переключатель записи/воспроизведения **A** в положение **📷** (вправо) или **▶** (влево).  
**📷** : Режим записи  
**▶** : Режим воспроизведения

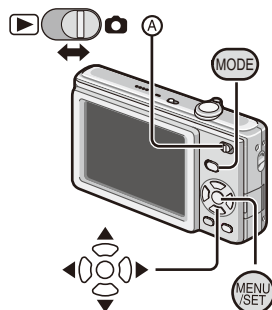



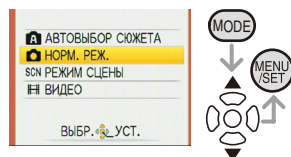

- 2** Нажмите кнопку **[MODE]** для отображения экрана выбора режима. (Пример: Нормальный режим изображения)





- 3** Нажмите **▲/▼** для выбора режима и нажмите кнопку **[MENU/SET]**, чтобы закрыть меню.  
 Более подробные сведения о каждом меню приведены на соответствующих страницах.

## ■ Список режимов записи

 Режим автосцены	Стр. 28	Простота съемки изображений.
 Нормальный режим изображения	Стр. 32	Съемка с необходимыми настройками.
 Режим сцены	Стр. 52	Съемка изображений в соответствии со сценой.
 Режим движущегося изображения	Стр. 62	Данный режим позволяет выполнять запись движущихся изображений со звуком.

## ■ Список режимов воспроизведения



 Нормальный режим воспроизведения	Стр. 37	Воспроизведение снимка в нормальном режиме.
 Режим показа слайдов	Стр. 79	Непрерывное воспроизведение изображений.
 Режим воспроизведения избранного	Стр. 82	Воспроизведение снимков, настроенных как избранные. • Изображения не появляются, когда параметр [ИЗБРАННОЕ] установлен в положение [OFF].

## Об операциях меню

Фотокамера имеет меню, позволяющие Вам выполнять настройки для съемки изображений и их воспроизведения по Вашему желанию. В частности меню [НАСТР.] содержит несколько важных настроек, имеющих отношение к часам и питанию фотокамеры. Проверьте настройки этого меню перед продолжением использования фотокамеры.

### ■ В режиме записи

### ■ В режиме воспроизведения

 <b>Меню [ЗАП.]</b>	Стр. 70 по 78	 <b>Меню [ВОСП.]</b>	Стр. 84 по 95
Это меню позволяет устанавливать цветность, чувствительность или количество пикселей и т.д. записываемых Вами изображений.		Это меню позволяет Вам выполнить защиту или настройки печати и т.п. записанных изображений.	
 <b>Меню [НАСТР.]</b>	Стр. 25 по 27		
<ul style="list-style-type: none"> <li>• Это меню позволяет выполнить настройки часов, выбрать настройки звуковых сигналов функционирования и установить другие настройки, облегчающие управление фотокамерой.</li> <li>• Доступно в режиме записи или воспроизведения.</li> </ul>			

## ■ Как использовать меню

**1** Для отображения меню нажмите кнопку [MENU/SET].

- Вы можете переключать экраны меню постранично с любого пункта меню, поворачивая рычажок трансфокации. (Пример: Выбор режима нормального изображения [  ])



**2** Нажмите ▲/▼ для выбора пункта меню.

(Пример: Выбор опции [РЕЖИМ АФ])

- Вы можете перейти к следующей странице, нажимая ▼ в самом низу.

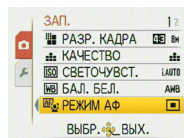

**3** Нажмите кнопку ►.

- В зависимости от пункта настройки могут не появляться или могут отображаться в другом виде.

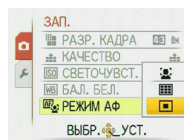

**4** Нажмите ▲/▼ для выбора настройки. (Пример: Выбор пункта [  ])

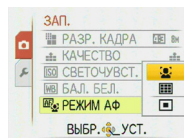

**5** Для подтверждения Вашей настройки нажмите кнопку [MENU/SET].

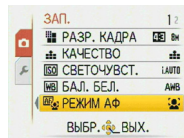

**6** Для закрытия меню нажмите кнопку [MENU/SET].

## Переключение в меню [НАСТР.]

Когда фотокамера показывает экран меню после шага 1 в разделе “Как использовать меню” (Стр. 22):

- ① **Нажмите ◀ для перехода к пиктограмме меню.**



- ② **Нажмите ▼ для выбора пиктограммы меню [НАСТР.] [ ⌂ ].**



- ③ **Нажмите ▶ для перехода к списку пунктов меню.**  
Перейдите к действиям шага 2 в разделе “Как использовать меню”.

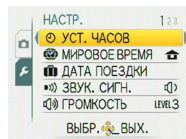

### Примечание

- Вследствие технических характеристик фотокамеры может быть невозможным устанавливать некоторые функции или же некоторые функции могут не работать при определенных условиях, в которых используется фотокамера.

## Использование быстрого меню

С помощью быстрого меню можно легко найти некоторые пункты меню.

- Некоторые пункты меню невозможно установить с помощью режимов.

**1** Нажмите и удерживайте кнопку [Q.MENU], когда фотокамера находится в режиме записи.

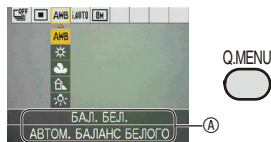

**2** Нажмите ▲/▼/◀/▶ для выбора пункта меню и его настройки, а затем нажмите кнопку [MENU/SET], чтобы закрыть меню.

- Ⓐ Отображается пункт, который нужно настроить, и настройка.

Выполните эти установки в случае необходимости.

## О меню [НАСТР.]

Пункты [УСТ. ЧАСОВ], [ЭКОН. ЭНЕРГ.] и [АВТ. ПРОСМ.] являются важными.



Проверьте их настройки перед использованием.

- В автоматическом режиме сцены можно установить только опции [УСТ. ЧАСОВ], [МИРОВОЕ ВРЕМЯ], [ЗВУК. СИГН.] и [ЯЗЫК].

Относительно подробностей, касающихся выбора установок меню [НАСТР.], обращайтесь к Стр. 23.

 [УСТ. ЧАСОВ]	3 Установите дату и время.
----------------------------------------------------------------------------------------------	----------------------------





- Относительно подробностей обращайтесь к Стр. 18.

 [МИРОВОЕ ВРЕМЯ]	Установите время в месте Вашего проживания и месте назначения путешествия.	
	 [ПУНКТ НАЗНАЧ.]: Область места назначения путешествия	 [ДОМ. РЕГИОН]: Область места Вашего проживания

- Относительно подробностей обращайтесь к Стр. 68.

 [ДАТА ПОЕЗДКИ]	Установите дату отъезда и дату возвращения из путешествия.	
	[УСТ. ПОЕЗДКИ] [OFF]/[SET]	[ГЕОГР. ПУНКТ] [OFF]/[SET]

- Относительно подробностей обращайтесь к Стр. 65.

 [ЗВУК. СИГН.]	Позволяет изменять громкость сигналов функционирования.	
	 : нет звукового сигнала операции	 : тихий звуковой сигнал операции
	 : громкий звуковой сигнал операции	

 [ГРОМКОСТЬ]	Позволяет регулировать громкость динамика на 7 уровнях.
-----------------------------------------------------------------------------------------------	---------------------------------------------------------

- При подсоединении фотокамеры к телевизору громкость динамиков телевизора не изменяется.

 [РАЗМ. ОТОБР.]	Для облегчения просмотра пиктограммы на экране отображаются с большим размером.	
	[STANDARD]	[LARGE]

- Относительно подробностей обращайтесь к Стр. 43.

 [ЭКОН. ЭНЕРГ.]	Ограничивает потребление заряда батарейки.
	Фотокамера автоматически выключается, если она не используется в течение промежутка времени, выбранного в настройке. [OFF]/[2MIN.]/[5MIN.]/[10MIN.]

- Нажмите кнопку затвора наполовину вниз или выключите и включите фотокамеру для отмены [ЭКОН. ЭНЕРГ.].
- Опция [ЭКОН. ЭНЕРГ.] установлена в положение [5MIN.] для автоматического режима сцены [A].
- Функция [ЭКОН. ЭНЕРГ.] не работает в следующих случаях.
  - При использовании сетевого адаптера переменного тока (дополнительная принадлежность)/При подсоединении к компьютеру или принтеру/При записи или воспроизведении движущихся изображений/Во время показа слайдов/При работе [АВТ.ДЕМО.РЕЖ.]

 [АВТ. ПРОСМ.]	Установите длительность времени, в течение которого изображение отображается после его съемки.
	[OFF] [1SEC.] [2SEC.] [HOLD]: Изображения отображаются до тех пор, пока не будет нажата любая кнопка. [ZOOM]: Изображение отображается в течение 1 секунды, а затем еще 1 секунду с увеличением в 4x.

- Автоматический обзор работает независимо от его настройки при использовании опции [АВТОПОРТРЕТ], [СКОР. СЪЕМКА] и [ИМПУЛЬС ВСПЫШКИ] в режиме сцены и опции [СЕРИЙН. СЪЕМКА]. Однако в этом случае функция [ZOOM] отключена.
- В автоматическом режиме сцены [A] функция автоматического обзора зафиксирована в положении [2SEC.].
- Не работает во время записи движущихся изображений.

 [СБРОС]	Настройки меню [ЗАП.] или [НАСТР.] сбрасываются на первоначальные установки.
------------------------------------------------------------------------------------------	------------------------------------------------------------------------------

- Когда во время записи выбирается установка [СБРОС], одновременно также выполняется операция, которая возвращает объектив в исходное состояние. Несмотря на то, что будет возникать шум от работающего объектива, это не является неисправностью.
- При сбросе настроек НАСТР. также обнуляются следующие настройки.
  - настройки даты дня рождения и имени в режимах [РЕБЕНОК1]/[РЕБЕНОК2] и [ДОМ. ЖИВОТНОЕ];
  - Настройка [ДАТА ПОЕЗДКИ]
  - настройка [МИРОВОЕ ВРЕМЯ];
- Опция [ИЗБРАННОЕ] зафиксирована в положении [OFF].
- Номер папки и настройка часов не изменяются.

 [ВИДЕО ВЫХ.]	Установите для соответствия системе цветности телевидения в каждой стране. (Только режим воспроизведе-ния)
	[NTSC]: Видеовыход настроен на систему NTSC. [PAL]: Видеовыход настроен на систему PAL.

- Будет работать при подсоединении аудио-видео кабеля.

 [ФОРМАТ ТВ]	Установите для соответствия типу телевизора. (Только режим воспроизведе-ния)
	[ 16:9 ]: При подключении к телевизору с экраном 16:9. [ 4:3 ]: При подключении к телевизору с экраном 4:3.

- Будет работать при подключении аудио-видео кабеля.

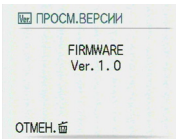
 [ПРОСМ.ВЕРСИИ]	Можно проверить, какая версия встроенного программного обеспечения используется на фотокамере.	
------------------------------------------------------------------------------------------------	------------------------------------------------------------------------------------------------	-----------------------------------------------------------------------------------

 [ФОРМАТИР.]	Инициализирует встроенную память или карту памяти. Форматирование безвозвратно удаляет все данные, поэтому внимательно проверьте данные перед форматированием.
---------------------------------------------------------------------------------------------	----------------------------------------------------------------------------------------------------------------------------------------------------------------

- При форматировании используйте батарею с достаточным зарядом или адаптер переменного тока (дополнительная принадлежность). Не выключайте фотокамеру во время форматирования.
- Если вставлена карта памяти, форматируется только карта памяти. Для форматирования встроенной памяти извлеките карту памяти.
- Если карта памяти была отформатирована на компьютере или другом оборудовании, отформатируйте ее еще раз в фотокамере.
- Форматирование встроенной памяти может занять больше времени, чем форматирование карты.
- При невозможности форматирования встроенной памяти или карты памяти обратитесь в ближайший сервисный центр.

 [ЯЗЫК]	Установите язык, отображаемый на экране.
----------------------------------------------------------------------------------------	------------------------------------------

- Если Вы ошибочно установили другой язык, выберите опцию [  ] из пиктограмм меню для установки нужного языка.

DEMO [АВТ.ДЕМО.РЕЖ.]	Функции фотокамеры отображаются в виде показа слайдов. [OFF]/[ON]
----------------------	----------------------------------------------------------------------

- Нажмите любую кнопку, например, [MENU/SET], чтобы закрыть опцию [АВТ.ДЕМО.РЕЖ.].
- [АВТ.ДЕМО.РЕЖ.] не может выводиться на телевизор.

Режим записи: **A**

## Съемка с использованием автоматической функции

(Режим автосцены)

Фотокамера автоматически подберет настройки, соответствующие объекту и условиям съемки. Данный режим рекомендован для начинающих пользователей и облегчит им съемку.

• Следующие функции активизируются автоматически.

– Определение сцены/определение лиц/  
Обнаружение движения/компенсация подсветки

Ⓐ Кнопка съемки

Ⓑ Переключатель записи/воспроизведения

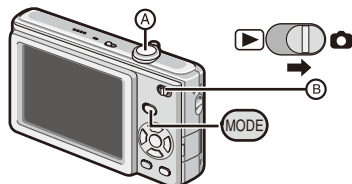

**1** Сдвиньте переключатель записи/воспроизведения в положение [📹], а затем нажмите кнопку [MODE].

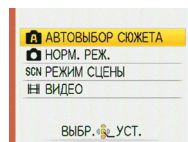

**2** Нажмите ▲/▼ для выбора опции [АВТОВЫБОР СЮЖЕТА], а затем нажмите кнопку [MENU/SET].

**3** Аккуратно держите фотокамеру обеими руками, прижав руки к бокам так, чтобы они оставались неподвижными, и слегка расставьте ноги.

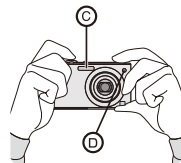

Ⓒ Вспышка

Ⓓ Вспомогательная лампа АФ



4

### Для фокусировки нажмите кнопку затвора наполовину.

- Подробные сведения приведены в разделе "Фокусировка" (Стр. 33).
- Индикатор фокусировки  горит зеленым, когда объект находится в фокусе.
- Область АФ  отображается вокруг лица объекта с помощью функции обнаружения лица. В других случаях она отображается с точки на объекте, которая находится в фокусе.
- Диапазон фокусировки составляет от 5 см (Широкоугольная)/50 см (Теле) до ∞.
- Максимальное расстояние съемки крупным планом (наименьшее расстояние, при котором возможна съемка объекта) различается в зависимости от увеличения трансфокатора.



5

### Нажмите кнопку съемки полностью (нажимайте ее до конца) и выполните съемку.

- Индикация доступа (Стр. 16) горит красным при выполнении записи изображений на встроенную память (или карту памяти).







- При съемке изображений с использованием вспышки (Стр. 44)
- При съемке изображений с использованием трансфокатора (Стр. 35)

#### Примечание

- Старайтесь не перемещать фотокамеру при нажатии кнопки съемки.
- Не закрывайте фотовспышку или вспомогательную лампу АФ пальцем или другими предметами.
- Не касайтесь объектива.

## Определение сцены

Когда фотокамера определяет оптимальный сюжет, пиктограмма соответствующего сюжета отображается голубым в течение 2 секунд, после чего ее цвет изменяется на обычный красный.



<b>A</b> →	 [i-ПОРТРЕТ]
	 [i-ПЕЙЗАЖ]
	 [i-МАКРО]
	 [i-НОЧН. ПОРТРЕТ]
	 [i-НОЧН. ПЕЙЗАЖ]

• Только когда выбрана опция [  ]

• Только когда выбрана опция [  ]

- Если ни один из сюжетов не подходит, устанавливается опция [ **A** ], и устанавливаются стандартные настройки.

### ■ Обнаружение лиц

При выборе опций [  ] или [  ] фотокамера автоматически определяет лицо человека и регулирует фокус и экспозицию (Стр. 74).

#### Примечание

- Вследствие одного из приведенных ниже условий для одного и того же объекта могут определяться разные сюжеты.
  - Условия съемки объекта: Когда лицо яркое или темное, Размер объекта, Расстояние до объекта, Контрастность объекта, Когда объект движется, Когда используется трансфокатор
  - Условия записи: Закат, Восход, В условиях низкой яркости, При дрожании фотокамеры
- Для съемки изображений в указанном сюжете рекомендуется снимать в соответствующем режиме записи.











### ■ Компенсация подсветки

Подсветка относится к случаю, когда свет падает сзади объекта.

В таком случае объект будет темнее, поэтому эта функция компенсирует подсветку путем автоматического повышения яркости всего изображения.

## О вспышке

- При выборе опции [  A ] в зависимости от типа объекта и яркости устанавливается опция [ i  A ], [ i  A  ] или [ i  S  ].
- При установке опции [ i  A  ] или [ i  S  ] вспышка активизируется дважды.

## Установки в автоматическом режиме сцены

**В этом режиме можно установить только следующие функции.**

**Меню [ЗАП.]**





– [РАЗР. КАДРА]\* (Стр. 70)/[СЕРИЙН.СЪЕМК] (Стр. 76)/[ЦВЕТ.РЕЖИМ]\* (Стр. 77)

\* Доступные для установки настройки отличаются от настроек при использовании других режимов записи.

**Меню [НАСТР.]**

– [УСТ. ЧАСОВ]/[МИРОВОЕ ВРЕМЯ]/[ЗВУК. СИГН.]/[ЯЗЫК]

**Настройки следующих пунктов зафиксированы.**

Пункт	Настройки
[ЭКОН. ЭНЕРГ.] (Стр. 26)	[5MIN.]
[АВТ. ПРОСМ.] (Стр. 26)	[2SEC.]
[ВСПЫШКА] (Стр. 44)	 A / 
[КАЧЕСТВО] (Стр. 71)	[  ]
[СВЕТОЧУВСТ.] (Стр. 71)	[i.AUTO]
[БАЛ. БЕЛ.] (Стр. 72)	[AWB]
[РЕЖИМ АФ] (Стр. 74)	[  ] (Установите на [  ], когда невозможно обнаружить лицо)
[ВСП. ЛАМП. АФ] (Стр. 78)	[ON]
АВТОТАЙМЕР (Стр. 50)	[10 СЕК]/[ВЫКЛ]

- Следующие функции недоступны.
  - Компенсация экспозиции/[ЦИФР. УВЕЛ]
- Другие пункты в меню [НАСТР.] можно установить в режиме таком, как нормальный режим съемки. Выполненные установки будут отражаться в автоматическом режиме сцены.

Режим записи: 

## Съемка с использованием настроек избранного (Нормальный режим изображения)

Данный режим позволяет более свободно вести съемку, т.к. в нем доступно большее количество опций по сравнению с автоматическим режимом сцены [ **A** ] (Стр. 28).

- 1** Сдвиньте переключатель записи/воспроизведения в положение [  ], а затем нажмите кнопку [ **MODE** ].

**A** Переключатель записи/воспроизведения

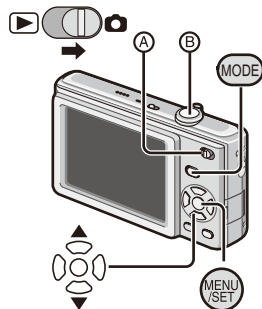

- 2** Нажмите **▲/▼** для выбора пункта [ **НОРМ. РЕЖ.** ], а затем нажмите кнопку [ **MENU/SET** ].

• Для изменения настройки во время съемки изображений обратитесь к разделу “Использование меню [ **ЗАП.** ]” (Стр. 70).

- 3** Направьте область **АФ** на точку, на которую Вы хотите выполнить фокусировку.

- 4** Для фокусировки нажмите кнопку затвора **Ⓑ** наполовину.

• Когда выполнена фокусировка на объект, загорается индикатор фокусировки (зеленый).  
• Диапазон фокусировки составляет от 50 см до  $\infty$ .  
• Если необходимо выполнить съемку изображения в еще более близком диапазоне, обратитесь к разделу “Съемка крупным планом” (Стр. 49).



- 5** Нажмите кнопку съемки полностью (нажимайте ее до конца) и выполните съемку.

• Индикация доступа (Стр. 16) горит красным при выполнении записи изображения на встроенную память (или карту памяти).



- Для регулировки экспозиции и съемки изображений тогда, когда изображение выглядит слишком темным (Стр. 51)
- Для регулировки цветности и съемки изображений тогда, когда изображение выглядит чрезмерно красным (Стр. 72)

## Фокусировка

Наведите область АФ на объект, а затем нажмите кнопку затвора наполовину.

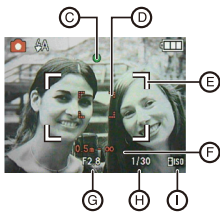

Фокусировка	Когда объект находится в фокусе	Когда объект находится вне фокуса
Индикатор фокусировки	Вкл.	Мигает
Область АФ	белый → зеленый	белый → красные
Звуковой сигнал	2 звуковых сигнала	4 звуковых сигнала

- Ⓒ Индикатор фокусировки
- Ⓓ Область АФ (нормальная)
- Ⓔ Область АФ (при использовании цифрового увеличения или в темноте)
- Ⓕ Диапазон фокусировки (при использовании трансфокатора)
- Ⓖ Величина диафрагмы\*
- Ⓗ Выдержка\*
- Ⓘ Чувствительность ISO

\* Если невозможно получить правильную экспозицию, она будет отображаться красным. (Однако она не будет отображаться красным при использовании вспышки.)

**Когда объект находится не в фокусе (например, когда он находится не в центре композиции снимка, который Вы хотите снять)**

- 1 Наведите область АФ на объект, а затем **нажмите кнопку затвора наполовину**, чтобы зафиксировать фокус и экспозицию.
  - 2 **Нажмите и удерживайте кнопку затвора наполовину**, пока Вы перемещаете фотокамеру, выполняя компоновку изображения.
- Вы можете повторно выполнять действия шага 1 перед тем, как нажать кнопку затвора полностью.

**При съемке человека рекомендуется использовать функцию обнаружения лица. (Стр. 74)**



- **Объекты и условия записи, при которых трудно выполнить фокусировку**
- Быстродвижущиеся объекты, чрезвычайно яркие объекты или объекты с низкой контрастностью
- При записи объектов через стекло или вблизи блестящих объектов
- В темноте или в случае дрожания
- Когда фотокамера находится слишком близко к объекту или при одновременной съемке удаленных и близкорасположенных объектов (когда дисплей доступного для записи диапазона отображается красным).

### Предотвращение дрожания (сотрясения фотокамеры)

При появлении предупреждения о дрожании [  ] используйте штатив или таймер автоспуска (Стр. 50).

- Скорость затвора значительно уменьшается в следующих случаях. Держите камеру неподвижно с момента нажатия кнопки затвора до момента появления изображения на экране. Рекомендуется использовать штатив.
  - Медленная синхронизация/Устранение эффекта красных глаз
  - Для опций [НОЧН. ПОРТРЕТ], [НОЧН. ПЕЙЗАЖ], [ВЕЧЕРИНКА], [СВЕЧИ], [ЗВЕЗДНОЕ НЕБО] или [ФЕЙЕРВЕРК] в режиме сюжета

Режим записи:   SCN 

## Съемка с использованием трансфокатора

### Использование оптического трансфокатора/дополнительного оптического трансфокатора (EZ)/цифрового трансфокатора

Вы можете сделать так, что люди и объекты будут казаться ближе, используя оптический трансфокатор, а пейзажи могут быть сняты с широким углом. Чтобы объекты казались еще ближе [максимально до 7,1× (DMC-FS42)/6,4× (DMC-FS4)], установите опцию [РАЗР. КАДРА] в положение 5M или меньше.

Еще более высокие уровни увеличения доступны при установке опции [ЦИФР. УВЕЛ] в положение [ON] в меню [ЗАП.].

**Для приближения объектов используйте (Теле)**

**Поверните рычажок трансфокатора в направлении Теле.**





**Для удаления объектов используйте (Широкоугольная)**

**Поверните рычажок трансфокатора в направлении Широкоугольная.**

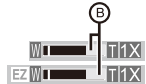

## ■ Типы трансфокации

Функция	Оптическая трансфокация	Расширенная оптическая трансфокация (EZ)	Цифровая трансфокация
Максимальное увеличение	4×	7,1×* (DMC-FS42) 6,4×* (DMC-FS4)	28,5× (DMC-FS42) [включая дополнительный оптический трансфокатор 7,1×] 25,5× (DMC-FS4) [включая дополнительный оптический трансфокатор 6,4×]
Качество изображения	Без искажения	Без искажения	Чем выше уровень увеличения, тем сильнее искажение.
Неполадки	Нет	Выбрана опция [РАЗР. КАДРА] с [EZ] (Стр. 70).	[ЦИФР. УВЕЛ] (Стр. 77) в меню [ЗАП.] установлена в положение [ВКЛ].
Экран дисплея		 Ⓐ Отображается индикация [EZ].	 Ⓑ Отображается диапазон цифровой трансфокации.*

- При использовании функции увеличения оценка диапазона фокусировки будет появляться совместно с отображением полосы увеличения. (Пример: 0,5 м - ∞)
- \* Уровень увеличения отличается в зависимости от настройки [РАЗР. КАДРА].

## ■ Принцип действия дополнительного оптического трансфокатора

Когда Вы устанавливаете размер изображения на [3M] (3 миллиона пикселей), область ПЗС размером 10M (10,1 миллиона пикселей) (DMC-FS42)/8M (8,1 миллиона пикселей) (DMC-FS4) обрезается по центру области размером 3M (3 миллиона пикселей), что позволяет съемку изображения с большим эффектом увеличения.

## 🔍 Примечание

- Цифровое увеличение не работает в автоматическом режиме сцены [A]
- Показываемое увеличение трансфокатора является приблизительным.
- "EZ" – это сокращенное название от "Extra Optical Zoom" (дополнительный оптический трансфокатор).
- При включении фотокамеры оптический трансфокатор установлен на Широкоугольная (1×).
- Если Вы используете функцию трансфокатора после фокусировки на объект, снова выполните фокусировку на объект.
- Тубус объектива выдвигается или втягивается в соответствии с положением трансфокатора. Старайтесь не прерывать движение объектива во время вращения рычажка трансфокатора.
- При использовании цифровой трансфокации рекомендуется для съемки изображений использовать штатив и таймер автоспуска (Стр. 50).
- В следующих случаях невозможно использовать дополнительный оптический трансфокатор. – [ВЫС. ЧУВСТВ.], [СКОР. СЪЕМКА] и [ИМПУЛЬС ВСПЫШКИ]/Режим видео
- В следующих случаях невозможно использовать цифровой трансфокатор. – [СПОРТ], [РЕБЕНОК1]/[РЕБЕНОК2], [ДОМ. ЖИВОТНОЕ], [ВЫС. ЧУВСТВ.], [СКОР. СЪЕМКА] и [ИМПУЛЬС ВСПЫШКИ] для функции [РЕЖИМ СЦЕНЫ]

Режим воспроизведения: [▶]

## Воспроизведение изображений

(Нормальный режим воспроизведения)

**1****Сдвиньте переключатель записи/воспроизведения <sup>Ⓐ</sup> в положение [▶].**

- Нормальное воспроизведение устанавливается автоматически в следующих случаях.
  - Когда режим переключился на режим воспроизведения.
  - Когда фотокамера была включена с переключателем записи/воспроизведения, установленным в положение [▶].

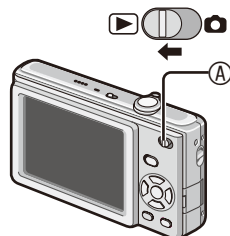
**2****Нажмите ◀▶ для выбора изображения.**

- ◀: Воспроизведение предыдущего снимка
- ▶: Воспроизведение следующего снимка
- Скорость перемотки изображения вперед/назад изменяется в зависимости от состояния воспроизведения.



### ■ Ускоренное воспроизведение вперед/назад

Нажмите и удерживайте ◀▶ во время воспроизведения.

- Номер файла <sup>Ⓒ</sup> и номер снимка <sup>Ⓓ</sup> меняются только по одному. Отпустите кнопку ◀▶, когда появится номер нужного изображения, чтобы воспроизвести его.
- Если Вы удерживаете нажатой кнопку ◀▶, количество прокручиваемых вперед/назад изображений увеличивается.

**Отображение нескольких экранов (воспроизведение нескольких изображений)**

**Поверните рычажок трансфокатора в направлении [ W ] (W).**

Отображение 1 экрана→12 экранов→30 экранов→календарного экрана (Стр. 84)

Ⓐ Номер выбранного снимка и общее количество записанных снимков

- Поверните рычажок трансфокатора в направлении [ Q ] (T) для возврата к предыдущему экрану.
- Изображения не поворачиваются для отображения.



**■ Для возврата к нормальному воспроизведению**

**1 Нажмите ▲/▼/◀/▶ для выбора изображения.**

- Будет отображаться пиктограмма в зависимости от записанного изображения и настроек.



**2 Нажмите кнопку [MENU/SET].**

- Появится выбранное изображение.

## Использование увеличения при воспроизведении

**Поворачивайте рычажок трансфокатора в направлении [ Q ] (T) для увеличения изображения.**

$1\times \rightarrow 2\times \rightarrow 4\times \rightarrow 8\times \rightarrow 16\times$

- При повороте рычажка трансфокации в направлении [ W ] (W) после увеличения изображения увеличение становится меньше.
- При изменении увеличения появляется индикация положения трансфокации  примерно на 1 секунду, и положение увеличенного участка можно переместить с помощью .
- Чем больше увеличивается изображение, тем сильнее ухудшается его качество.
- При перемещении отображаемого положения примерно на 1 секунду появляется индикация положения трансфокатора.

**Примечание**

- Данная фотокамера удовлетворяет стандарту DCF (Правила проектирования для файловых систем фотокамер), принятым Ассоциацией японских производителей электроники и индустрии информационных технологий (JEITA) и Exif "Exchangeable Image File Format". Невозможно воспроизводить файлы, не соответствующие стандарту DCF.
- Вы не можете воспроизводить звук неподвижных изображений с аудио, записанным на другом оборудовании.
- После переключения из режима записи на режим воспроизведения тубус объектива втягивается примерно через 15 секунд.
- Функция воспроизведения с масштабированием может не работать, если снимки были записаны на другом оборудовании.
- Увеличение при воспроизведении невозможно использовать при воспроизведении движущихся изображений.

Режим воспроизведения:  

## Удаление изображений

Удаленные снимки не подлежат восстановлению.

- Воспроизводимые изображения на встроенной памяти или карте памяти будут удалены.

### Для удаления одного изображения

- 1** Выберите изображение для удаления, а затем нажмите кнопку [  ].

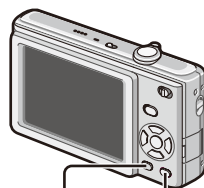





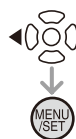
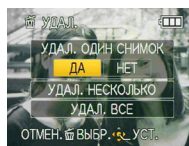



DISPLAY

- 2** Нажмите  для выбора опции [ДА], а затем нажмите кнопку [MENU/SET].



## Для удаления нескольких изображений (до 50) или всех изображений

- 1 Нажмите кнопку [  ].
- 2 Нажмите / для выбора опции [УДАЛ. НЕСКОЛЬКО] или [УДАЛ. ВСЕ], а затем нажмите кнопку [MENU/SET].
  - [УДАЛ. ВСЕ] → шаг 5.
- 3 Нажмите /// для выбора изображения, а затем нажмите кнопку [DISPLAY], чтобы установить. (Повторите действия этого шага.)
  - Выбранные изображения появляются с меткой [  ]. При повторном нажатии кнопки [DISPLAY] установка сбрасывается.
- 4 Нажмите кнопку [MENU/SET].
- 5 Нажмите  для выбора опции [ДА], а затем нажмите кнопку [MENU/SET], чтобы установить.

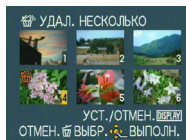

- Когда выбрана опция [УДАЛ. ВСЕ] с настройкой [ИЗБРАННОЕ] (Стр. 91) экран выбора отображается еще раз. Выберите опцию [УДАЛ. ВСЕ] или [УДАЛИТЬ ВСЕ, КРОМЕ ★], нажмите  для выбора опции [ДА] и удалите изображения. (Невозможно выбрать опцию [УДАЛИТЬ ВСЕ, КРОМЕ ★], если никакие изображения не были установлены как [ИЗБРАННОЕ].)

#### Примечание

- Не выключайте фотокамеру во время удаления (пока отображается значок [  ]). Используйте батарею с достаточным зарядом или адаптер переменного тока (дополнительная принадлежность).
- Если Вы нажмете кнопку [MENU/SET] во время удаления изображений с использованием опции [УДАЛ. НЕСКОЛЬКО], [УДАЛ. ВСЕ] или [УДАЛИТЬ ВСЕ, КРОМЕ ★], удаление остановится в процессе выполнения.
- В зависимости от количества изображений, которые нужно удалить, для их удаления может потребоваться некоторое время.
- Если изображения не удовлетворяют стандарту DCF или защищены (Стр. 94), они не будут удалены даже в случае выбора опции [УДАЛ. ВСЕ] или [УДАЛИТЬ ВСЕ, КРОМЕ ★].

## О ЖК-дисплее

Нажмите кнопку [DISPLAY] для переключения на экран, который будет использоваться.

### Ⓐ ЖК-дисплей

- При отображении экрана меню кнопка [DISPLAY] не действует.
- Во время воспроизведения с увеличением, при воспроизведении видеозаписей и во показа слайдов Вы можете выбрать только опции “Нормальная индикация” или “Нет индикации”

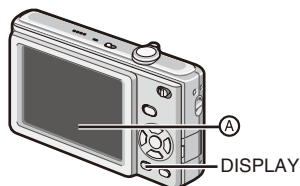

### В режиме записи

- Ⓑ Нормальная индикация
- Ⓒ Нет индикации
- Ⓓ Отображение контрольных линий\*

\* Во время записи Вы можете сверяться с контрольными линиями для компоновки снимков.

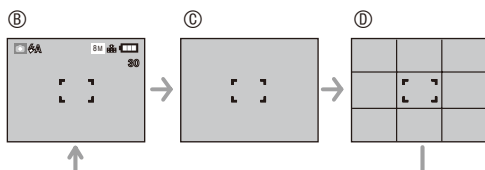

### В режиме воспроизведения

- Ⓔ Нормальная индикация
- Ⓕ Индикация с информацией о записи
- Ⓖ Нет индикации

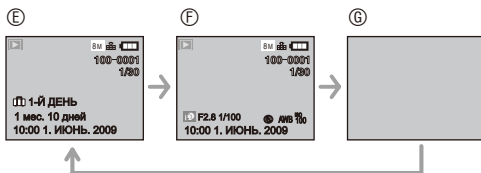

### Примечание

- Для опций [НОЧН. ПОРТРЕТ], [НОЧН. ПЕЙЗАЖ], [ЗВЕЗДНОЕ НЕБО] или [ФЕЙЕРВЕРК] в режиме сюжета контрольная линия серого цвета.

## Индикация с большим размером

Выберите пункт [LARGE] для опции [РАЗМ. ОТОБР.] в меню [НАСТР.].  
(Стр. 25)

- В режиме записи значок режима записи отображается с большим размером.
- На экране меню выбранные Вами пункты будут отображаться с большим размером.

Экран записи



Экран меню

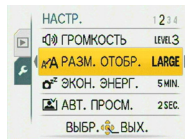

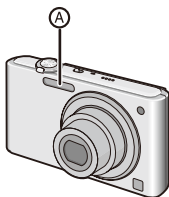
Режим записи: **A**  SCN**Съемка с использованием встроенной вспышки****A Фотовспышка**

- Не закрывайте фотовспышку пальцем или другими предметами.

**Переключение на соответствующую настройку вспышки**

Настройте вспышку для соответствия записи.

**1** Нажмите **▶ [↕]**.

**2** Нажмите **▲/▼** для переключения настройки вспышки.

- Вы можете также нажать **▶ [↕]** для переключения настройки.
- Относительно доступных для выбора настроек вспышки обратитесь к разделу “Доступные настройки вспышки в зависимости от режима записи”. (Стр. 46)

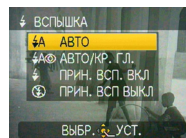

**3** Нажмите кнопку **[MENU/SET]**.

- Для завершения вы также можете наполовину нажать кнопку съемки.
- По истечении 5 секунд без каких-либо действий, автоматически устанавливается ранее выбранная настройка.

Пункт	Описание настроек
☼A : АВТО	Вспышка включается автоматически в соответствии с условиями съемки.
☼A☉ : АВТО/ Устранение эффекта красных глаз*1	Вспышка включается автоматически в соответствии с условиями съемки. Активируется перед выполнением реальной съемки для уменьшения эффекта красных глаз (глаза объекта выглядят на снимке красными), а затем активируется еще раз для реальной съемки. • Используйте эту настройку для съемки людей в условиях недостаточной освещенности.
☼ : Принудительное включение вспышки ☼☉ : Принудительное включение вспышки/ Устранение эффекта красных глаз*1	Вспышка срабатывает каждый раз вне зависимости от условий съемки. • Используйте эту настройку, когда источник света находится позади объекта, или при флуоресцентном освещении. • Настройка вспышки установлена в положение [☼☉], только если Вы установили опции [ВЕЧЕРИНКА] или [СВЕЧИ] в режиме сюжета.
☼S☉ : Медленная синхронизация/ Устранение эффекта красных глаз*1	Когда вы делаете снимки с темным пейзажем на заднем плане, эта функция увеличивает выдержку при включении вспышки для того, чтобы темный пейзаж на заднем плане стал ярким. Одновременно уменьшает эффект красных глаз. • Используйте эту настройку для съемки людей на темном фоне. • Настройка вспышки установлена в положение [☼S☉], только если Вы установили опции [НОЧН. ПОРТРЕТ], [ВЕЧЕРИНКА] или [СВЕЧИ] в режиме сюжета.
☼☉ : Принудительное выключение вспышки	Вспышка не активируется ни при каких условиях съемки. • Используйте эту настройку при съемке в местах, где использовать вспышку не разрешается.

\*1 Вспышка активируется дважды. Объект не должен двигаться до момента срабатывания второй вспышки. Интервал до второй вспышки зависит от яркости объекта.

## ■ Доступные настройки вспышки в зависимости от режима записи

Доступные настройки вспышки зависят от выбранного режима записи.

(○ : Доступно, —: Недоступно, ⊙ : Первоначальная настройка режима сцены)

	⚡A	⚡A⊙	⚡	⚡S⊙	⚡⊙	⊕
	○*2	—	—	—	—	○
	○	○	○	—	—	○
	○	⊙	○	—	—	○
	○	⊙	○	—	—	○
	○	⊙	○	—	—	○
	—	—	—	—	—	⊙
	⊙	—	○	—	—	○
	—	—	—	⊙	—	○
	—	—	—	—	—	⊙
	○	—	○	—	—	⊙
	—	—	—	⊙	○	○
	—	—	—	○	○	○

	⚡A	⚡A⊙	⚡	⚡S⊙	⚡⊙	⊕
	○	⊙	○	—	—	○
	○	⊙	○	—	—	○
	○	—	○	—	—	⊙
	—	—	—	—	—	⊙
	○	—	○	—	—	⊙
	—	—	—	—	—	⊙
	—	—	⊙	—	—	—
	—	—	—	—	—	⊙
	—	—	⊙	—	—	○
	⊙	—	○	—	—	○
	—	—	—	—	—	⊙
	—	—	—	—	—	○

\*2 При выборе опции [⚡A] в зависимости от типа объекта и яркости устанавливается опция [1⚡A], [1⚡A⊙] или [1⚡S⊙].

- Настройки вспышки могут измениться при изменении режима записи. Снова измените настройку вспышки, если это необходимо.
- Настройки вспышки сохраняются в памяти даже при выключении фотокамеры. Однако настройки вспышки режима сюжета возвращаются к первоначальным настройкам при изменении Вами режима сюжета.

## ■ Доступный диапазон вспышки для съемки изображений

- Доступный диапазон вспышки является приблизительным.

Чувствительность ISO	Доступный диапазон вспышки	
	Широкоугольная	Теле
i.AUTO	от 30 см до 6,3 м	от 50 см до 3,0 м
ISO80	от 30 см до 1,7 м	от 50 см до 0,8 м
ISO100	от 30 см до 2,0 м	от 50 см до 0,9 м
ISO200	от 40 см до 2,8 м	от 50 см до 1,3 м
ISO400	от 60 см до 4,0 м	от 60 см до 1,8 м
ISO800	от 80 см до 5,6 м	от 80 см до 2,6 м
ISO1000	от 90 см до 6,3 м	от 80 см до 3,0 м

- Диапазон фокусировки меняется в зависимости от режима записи.
- Если при использовании вспышки чувствительность ISO была установлена в положение [i.AUTO], чувствительность ISO автоматически устанавливается на максимальное значение [ISO1000].
- Края изображения могут быть темными, если Вы выполняете съемку очень близко расположенного предмета со вспышкой при рычажке трансфокатора, находящимся вблизи стороны W. Если это происходит, выполните трансфокации не полностью.
- Для опции [ВЫС. ЧУВСТВ.] в режиме сцены чувствительность ISO регулируется автоматически между значениями [ISO1600] и [ISO6400], и доступный диапазон вспышки также отличается.
  - Широкоугольная: От приблиз. 1,15 м до приблиз. 16 м
  - Теле: От приблиз. 0,8 м до приблиз. 7,5 м
- Для опции [ИМПУЛЬС ВСПЫШКИ] в режиме сцены чувствительность ISO регулируется между значениями [ISO100] и [ISO3200], и доступный диапазон вспышки также отличается.
  - Широкоугольная: От приблиз. 30 см до приблиз. 4,0 м
  - Теле: От приблиз. 50 см до приблиз. 1,9 м

## ■ Скорость затвора для каждой настройки вспышки

Настройки вспышки	Скорость затвора (сек.)
A : АВТО	от 1/30 до 1/2000
A <sup>o</sup> : АВТО/Устранение эффекта красных глаз	от 1/30 до 1/2000
: Принудительное включение вспышки <sup>o</sup> : Принудительное включение вспышки/ Устранение эффекта красных глаз	от 1/30 до 1/2000
S <sup>o</sup> : Медленная синхронизация/ Устранение эффекта красных глаз	от 1/8 до 1/2000
: принудительное включение	от 1/8 до 1/2000 <sup>*1</sup>

<sup>\*1</sup> При установленной опции [i.AUTO]  
Опции [СПОРТ], [РЕБЕНОК1]/[РЕБЕНОК2], [ДОМ.ЖИВОТНОЕ] в режиме сцены

- В автоматическом режиме сцены скорость затвора изменяется в зависимости от распознанной сцены.

### Примечание

- Не подносите вспышку слишком близко к объекту съемки и не закрывайте ее во время срабатывания. Под воздействием ее высокой температуры или света предметы могут обесцветиться.
- При фотосъемке вне доступного диапазона вспышки экспозиция может быть отрегулирована неправильно, и изображение может стать ярким или темным.
- Баланс белого может регулироваться неправильно, если яркость фотовспышки недостаточная.
- При небольшой выдержке эффект срабатывания вспышки может оказаться недостаточным.
- Для зарядки вспышки может потребоваться время, если Вы продолжаете выполнять съемку. Сделайте снимок после исчезновения индикации доступа к памяти.
- Устранение эффекта красных глаз варьируется в зависимости от людей. Кроме того, если снимаемый объект располагается далеко от камеры, или снимаемый человек не смотрел на срабатывание первой вспышки, эффект устранения красных глаз может быть неочевиден.



Режим записи:  

## Съемка крупным планом

Этот режим позволяет вам делать снимки объекта с очень близкого расстояния, например, снимок цветка.

Вы можете делать снимки, приближаясь к объекту на расстояние до 5 см от объектива, повернув рычажок трансфокатора в самое крайнее положение широкоугольной съемки (1 X).

### 1 Нажмите .

- Начинается макро съемка, и отображается значок [AF ]. Для отмены макро съемки нажмите  еще раз.

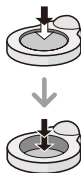
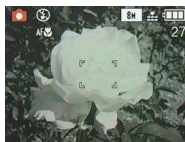

### 2 Выполните съемку изображений.

#### ■ Диапазон фокусировки



#### Примечание

- Для достижения наилучших результатов используйте штатив и таймер автоспуска.
- При выполнении съемки изображений с близкого расстояния рекомендуется настроить вспышку на принудительное выключение вспышки [  ].
- Если расстояние между объективом фотокамеры и объектом находится вне доступного диапазона, объект может быть не сфокусирован, даже если индикатор фокусировки светится.
- Когда объект расположен близко к фотокамере, эффективное фокусное расстояние значительно сужается. Поэтому у вас могут возникнуть трудности фокусировки объекта, если расстояние между камерой и объектом изменилось после фокусировки объекта.
- Режим макросъемки назначает приоритет тому объекту, который ближе расположен к фотокамере. Таким образом, если расстояние между фотокамерой и объектом более 50 см, фокусировка на нем в режиме макросъемки займет больше времени по сравнению с нормальным режимом съемки.
- При съемке изображений с близкого диапазона разрешение периферийной области изображения может немного ухудшиться. Это не является неисправностью.

Режим записи:   SCN

## Съемка с использованием таймера автоспуска

**1** Нажмите  [].

**2** Нажмите / для выбора времени.  
• Вы можете также нажать  [] для выбора.

**3** Нажмите кнопку [MENU/SET].

- Для завершения вы также можете наполовину нажать кнопку съемки.
- По истечении 5 секунд без каких-либо действий, автоматически устанавливается ранее выбранная настройка.

**4** Нажмите кнопку съемки наполовину для выполнения фокусировки и затем нажмите до конца для съемки изображения.

- Индикатор таймера автоспуска  мигает, и затвор срабатывает через 10 секунд (или через 2 секунды).
- При нажатии кнопки [MENU/SET] при установленном таймере автоспуска, настройки таймера автоспуска отменяются.

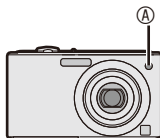
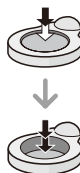
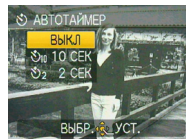

### Примечание

- При использовании штатива или в других случаях установка таймера автоспуска на 2 секунды является удобным способом устранения дрожания камеры, возникающего при нажатии кнопки съемки.
- При полном нажатии кнопки одним движением, будет выполнена автоматическая фокусировка на объект непосредственно перед записью. В местах с недостаточной освещенностью индикатор таймера автоспуска будет мигать и затем загорится ярким светом, выполняя функцию вспомогательной лампы АФ для фокусировки на снимаемом объекте.
- При установке таймера автоспуска мы рекомендуем использовать штатив.
- Количество изображений, которые могут быть сняты для опции [СЕРИЙН. СЪЕМК], ограничено 3.
- Количество изображений, которые могут быть сняты для опции [ИМПУЛЬС ВСПЫШКИ] в режиме сцены, ограничена 5.
- В автоматическом режиме сцены невозможно установить таймер автоспуска на 2 секунды.
- Для опции [АВТОПОРТРЕТ] в режиме сюжета невозможно установить таймер автоспуска на 10 секунды.
- Для опции [СКОР. СЪЕМКА] в режиме сюжета таймер автоспуска использовать невозможно.

Режим записи:  SCN 

## Компенсация экспозиции

Используйте эту функцию, если вы не можете достичь желаемого результата из-за разницы в яркости объекта и фона.

### Недостаточная экспозиция



### Правильная экспозиция



### Чрезмерная экспозиция



Компенсируйте экспозицию в сторону увеличения.

Компенсируйте экспозицию в сторону уменьшения.

- 1 Нажмите  [] для отображения пункта [ЭКСПОЗИЦИЯ] и нажмите   для компенсации экспозиции.

- Выберите [0 EV] для возврата к исходной экспозиции.



- 2 Нажмите [MENU/SET] для завершения настройки.

- Для завершения вы также можете наполовину нажать кнопку съемки.

### Примечание

- EV – это сокращение от “Exposure Value” (значение экспозиции), которое указывает на количество света, поступающего на матрицу CCD в соответствии со значением диафрагмы и выдержки.
- Значение компенсации экспозиции отображается в нижнем левом углу экрана.
- Значение экспозиции сохраняется в памяти даже после выключения фотокамеры.
- В зависимости от яркости объекта диапазон компенсации экспозиции будет ограничен.
- В режиме [ЗВЕЗДНОЕ НЕБО] в режиме сцены компенсация экспозиции невозможна.

Режим записи: SCN

## Съемка с использованием соответствующих настроек для записываемой сцены (Режим сюжета)

При выборе режима сюжета, соответствующего снимаемому объекту и реальной ситуации, камера устанавливает оптимальную экспозицию и насыщенность для получения желаемого изображения.

**1** Сдвиньте переключатель записи/воспроизведения в положение [  ].

**2** Нажмите кнопку [MODE] для отображения экрана выбора режима.

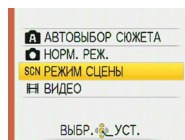

**3** Нажмите / для выбора [РЕЖИМ СЦЕНЫ], а затем нажмите кнопку [MENU/SET].

**4** Нажмите /// для выбора режима сюжета.

- Вы можете переключать экраны меню постранично с любого пункта меню, поворачивая рычажок трансфокации.

**5** Для установки нажмите кнопку [MENU/SET].

- Экран меню переключается на экран записи в выбранном режиме сцены.
- В зависимости от режима сцены появляется экран настройки.



### ■ Помощник режима сюжета [ ИНФОРМАЦИЯ ]

- Для просмотра объяснений относительно режимов сюжета нажмите кнопку [DISPLAY] при выбранном режиме сюжета в пункте 4. Нажмите еще раз, чтобы вернуться к меню режима сюжета.

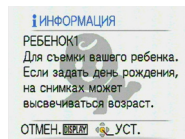

### Примечание

- Для изменения режима сюжета нажмите кнопки [MENU/SET] и , а затем выполните действия приведенных выше пунктов 4 и 5.
- Относительно скорости затвора обращайтесь к Стр. 48.
- Настройки вспышки возвращаются к первоначальным настройкам при изменении Вами режима сцены.
- Цвета на снимке могут выглядеть необычно, если вы используете режим сюжета, который не подходит для этого снимка.
- Следующие параметры не могут быть настроены в режиме сюжета.
  - [СВЕТОЧУВСТ.]/[ЦВЕТ.РЕЖИМ]

 [ПОРТРЕТ]

Объект получается более привлекательно выглядящим.

### ■ Методика съемки в режиме портрета

Чтобы сделать этот режим более эффективным:

- 1 Поверните рычажок трансфокатора максимально возможно в направлении Теле.
- 2 Переместитесь ближе к объекту.

### Примечание

- Подходит для съемки вне помещения в дневное время.
- Чувствительность по ISO устанавливается на [ISO80].
- Первоначальной настройкой для опции [РЕЖИМ АФ] является [☺].

 [РОВНАЯ КОЖА]

Фотокамера определяет лицо или область кожи для получения более естественного вида по сравнению с режимом портрета. Используйте при съемке портретов выше уровня груди.

### ■ Методика съемки в режиме ровной кожи

Чтобы сделать этот режим более эффективным:

- 1 Поверните рычажок трансфокатора максимально возможно в направлении Теле.
- 2 Переместитесь ближе к объекту.

### Примечание

- Подходит для съемки при дневном освещении.
- Также выравнивается цвет других элементов, имеющих цвет кожи.
- Эффект может быть невиден в случае недостаточного освещения.
- Чувствительность по ISO устанавливается на [ISO80].
- Первоначальной настройкой для опции [РЕЖИМ АФ] является [☺].

 [АВТОПОРТРЕТ]

Можно легко снимать самого себя.

### ■ Методика съемки в режиме автопортрета

- Для фокусировки нажмите кнопку затвора наполовину. После завершения фокусировки загорится индикатор автотаймера. Держите камеру неподвижно и нажмите кнопку затвора полностью, чтобы сделать снимок.
- Если индикатор автотаймера мигает, фокусировка на объекте не выполнена. Для того чтобы выполнить фокусировку повторно, нажмите кнопку затвора наполовину.
- Записанное изображение автоматически появляется на ЖК-дисплее для просмотра.
- Если из-за низкой скорости затвора снимок получается смазанным, установите автотаймер на 2 секунды.

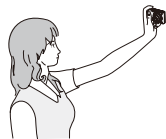

### Примечание

- Диапазон фокусировки составляет примерно от 30 см до 1,2 м (Широкоугольная).
- При выборе режима автопортрета [АВТОПОРТРЕТ] увеличение трансфокатора автоматически устанавливается на широкоугольную съемку.
- Таймер автоспуска можно установить только на [ВЫКЛ] или [2 СЕК]. Если автотаймер установлен на 2 секунды, данная настройка будет сохранена до выключения фотокамеры, изменения режима сцены или перевода фотокамеры в режим воспроизведения.
- Первоначальной настройкой для опции [РЕЖИМ АФ] является [☺].

 [ПЕЙЗАЖ]

Фотокамера выполняет фокусировку на удаленных объектах для выполнения съемки широких пейзажей.

 **Примечание**

- Вспышка фиксируется на принудительное ВЫКЛЮЧЕНИЕ [☹].
- Диапазон фокусировки составляет от 5 м до ∞.

 [СПОРТ]

Позволяет выполнять съемку быстродвижущихся объектов (например, спортивных соревнований вне помещения).

 **Примечание**

- Подходит для съемки при дневном свете на расстоянии свыше 5 м от объекта.
- Активизирована опция [i.AUTO].

 [НОЧН. ПОРТРЕТ]

Выполните съемку объекта с натуральной яркостью, используя вспышку и медленную скорость затвора.

■ **Методика съемки для режима ночного портрета**

- **Используйте вспышку. (Вы можете установить на [☼S☹].)**
- Вследствие низкой скорости затвора для получения наилучших результатов используйте штатив и таймер автоспуска.
- Объект должен оставаться неподвижным около 1 секунды после съемки.
- Поверните рычажок трансфокатора в сторону Широкоугольная (1 ×), приблизительно 1,5 м от объекта.

 **Примечание**

- Диапазон фокусировки составляет от 1,2 м до 5 м.
- При съемке в темном месте, помехи могут стать видимыми.
- Первоначальной настройкой для опции [РЕЖИМ АФ] является [☹].

 [НОЧН. ПЕЙЗАЖ]

Можно выполнить четкую съемку ночного пейзажа.

**■ Методика съемки для режима ночного пейзажа**

- Скорость затвора может уменьшиться до 8 секунд. Для получения наилучших результатов рекомендуется использовать штатив и таймер автоспуска.

 **Примечание**

- Вспышка фиксируется на принудительное ВЫКЛЮЧЕНИЕ [☹].
- Диапазон фокусировки составляет от 5 м до ∞.
- Из-за обработки сигнала затвор может оставаться закрытым (максимально около 8 секунд) после съемки. Это не является неисправностью.
- При съемке в темном месте, помехи могут стать видимыми.

 [ЕДА]

Используйте для съемки блюд в ресторанах, независимо от освещения, чтобы подчеркнуть естественные цвета объекта.





 **Примечание**

- Диапазон фокусировки составляет от 5 см (Широкоугольная)/50 см (Теле) до ∞.

## [ВЕЧЕРИНКА]

Используйте для съемки свадебных церемоний, вечеринок в помещении и т.п. Возможна съемка людей и фона с естественной яркостью при использовании вспышки и низкой скорости затвора.

### ■ Методика съемки в режиме вечеринки

- **Используйте вспышку.** (Вы можете установить на [  S  ] или [   ].)
- Для достижения наилучших результатов используйте штатив и таймер автоспуска.
- Поверните рычажок трансфокатора в сторону Широкоугольная (1 ×), приблизительно 1,5 м от объекта.

### Примечание

- Первоначальной настройкой для опции [РЕЖИМ АФ] является [  ].

## [СВЕЧИ]

Используйте для передачи атмосферы, создавая емой горящими свечами.

### ■ Методика съемки в режиме при свечах

- Не используйте вспышку.
- Для достижения наилучших результатов используйте штатив и таймер автоспуска.





### Примечание

- Диапазон фокусировки составляет от 5 см (Широкоугольная)/50 см (Теле) до ∞.
- Первоначальной настройкой для опции [РЕЖИМ АФ] является [  ].

 [РЕБЕНОК1] /  [РЕБЕНОК2]

Выполняется съемка ребенка, чтобы он выглядел привлекательно. В случае использования вспышки свет от нее будет слабее, чем обычно. Для режимов [РЕБЕНОК1] и [РЕБЕНОК2] можно установить две различные даты рождения и два разных имени. Вы можете выбрать, чтобы они появлялись во время воспроизведения, или чтобы они были напечатаны на записанном изображении с помощью функции [ОТПЕЧ СИМВ] (Стр. 87).

### ■ Настройка даты рождения ([ВОЗРАСТ])/Имени

- 1 Нажмите / для выбора пункта [ВОЗРАСТ] или [ИМЯ], а затем нажмите .
- 2 Нажмите / для выбора [SET] и затем нажмите кнопку [MENU/SET].
- 3 Введите дату рождения или имя.

Дата рождения:

/: Установите пункты (год/месяц/число).

/: Настройка.

[MENU/SET]: Выход.

Имя: Относительно подробностей, касающихся ввода символов, читайте раздел [РЕД ЗАГОЛ] Стр. 85.

- Когда дата рождения или имя установлены, параметр [ВОЗРАСТ] или [ИМЯ] автоматически устанавливается на [ON].
- При выборе [ON] в том случае, когда ни имя, ни возраст не зарегистрированы, автоматически появляется экран настройки.

- 4 Нажмите [MENU/SET] для завершения настройки.

### ■ Для отмены опций [ВОЗРАСТ] и [ИМЯ]

Выберите настройку [OFF] на шаге 2 процедуры “Настройка даты рождения ([ВОЗРАСТ])/Имени”.

### Примечание

- Возраст и имя можно распечатать с помощью встроенного программного обеспечения “PHOTOfunSTUDIO” на диске CD-ROM (прилагается).
- Если параметры [ВОЗРАСТ] или [ИМЯ] установлены на [OFF], даже в случае установки даты рождения или имени возраст и имя отображаться не будут. Перед выполнением съемки установите опции [ВОЗРАСТ] или [ИМЯ] в положение [ON].
- Диапазон фокусировки составляет от 5 см (Широкоугольная)/50 см (Теле) до ∞.
- Активизирована опция [i.AUTO].
- Если включить фотокамеру в режиме [РЕБЕНОК1]/[РЕБЕНОК2], в течение 5 секунд в левой нижней части экрана будут отображаться возраст и имя вместе с текущей датой и временем.
- Если возраст отображается неправильно, проверьте настройки часов и даты дня рождения.
- Для сброса настроек даты дня рождения используйте [СБРОС].
- Первоначальной настройкой для опции [РЕЖИМ АФ] является [].

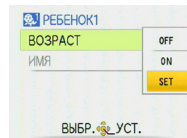

## [ДОМ.ЖИВОТНОЕ]

Подходит для съемки домашних животных. Можно установить дату рождения (возраст) и кличку Вашего любимца. Подробные сведения о настройке возраста и дня рождения приведены в описании параметров [РЕБЕНОК1]/[РЕБЕНОК2]. (Стр. 57)

### **Примечание**

- Активизирована опция [i.AUTO].
- Первоначальной настройкой для вспомогательной лампы АФ является [OFF].
- Первоначальной настройкой для опции [РЕЖИМ АФ] является [  ].
- Диапазон фокусировки составляет от 5 см (Широкоугольная)/50 см (Теле) до ∞.
- Подробные сведения приведены в описании режима [РЕБЕНОК1]/[РЕБЕНОК2].

## [ЗАКАТ]

Используйте для съемки заката. Будет ярко воспроизведен цвет заката.



### **Примечание**

- Вспышка фиксируется на принудительное ВЫКЛЮЧЕНИЕ [  ].
- Чувствительность по ISO устанавливается на [ISO80].

## [ВЫС. ЧУВСТВ.]

В этот режиме минимизируется дрожание объектов и обеспечивается съемка изображений таких объектов в затемненных помещениях. (Выберите для высокочувствительной обработки. Чувствительность переключается автоматически между значениями [ISO1600] и [ISO6400].)

### ■ **Размер изображения**

Нажмите / для выбора размера изображения, а затем нажмите кнопку [MENU/SET] для настройки.

- В качестве размера изображения выбирается 3М (4:3), 2.5М (3:2) или 2М (16:9).

### **Примечание**

- Опция [КАЧЕСТВО] автоматически фиксируется в положении [  ].
- Вы можете выполнить съемку изображений, подходящих для печати размера 4"×6"/10×15 см.
- Диапазон фокусировки становится таким же, как и в макро режиме. [от 5 см (широкоугольный)/50 см (Теле) до ∞]

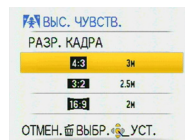

## [СКОР. СЪЕМКА]

Данный режим удобен для съемки быстро движущихся объектов или особо важных кадров.

### ■ Размер изображения

#### 1 Нажмите ▲/▼ для выбора размера изображения, а затем нажмите кнопку [MENU/SET] для настройки.

- В качестве размера изображения выбирается 3М (4:3), 2.5М (3:2) или 2М (16:9).

#### 2 Выполните съемку изображений.

- Фотоснимки выполняются непрерывно, пока кнопка затвора нажата полностью.

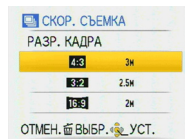

<b>Максимальная скорость серийной съемки</b>	DMC-FS42: approx. 6 снимков в секунду DMC-FS4: approx. 5,5 снимков в секунду
<b>Количество записываемых снимков</b>	приблиз. 10 (встроенная память)/приблиз. от 10 до 100* (карта памяти) * Максимальное значение составляет 100.

- Скорость серийной съемки изменяется в соответствии с условиями съемки.
- Количество снимков при серийной съемке ограничено условиями съемки и типом и/или состоянием используемой карты памяти.
- Количество изображений при серийной съемке увеличивается непосредственно после форматирования.

### Примечание

- Вспышка фиксируется на принудительное ВЫКЛЮЧЕНИЕ [☹].
- Опция [КАЧЕСТВО] автоматически фиксируется в положении [📷].
- Вы можете выполнить съемку изображений, подходящих для печати размера 4"×6"/10×15 см.
- Скорость затвора составляет от 1/8 секунды до 1/2000 секунды.
- Диапазон фокусировки становится таким же, как и в макро режиме. [от 5 см (Широкоугольная)/50 см (Теле) до ∞]
- Фокус, трансфокация, экспозиция, баланс белого, скорость затвора и чувствительность ISO фиксируются на настройке для первого снимка.
- Чувствительность ISO переключается автоматически между значениями [ISO500] и [ISO800]. Однако чувствительность ISO увеличивается, чтобы скорость затвора стала высокой.
- Батарея будет быстрее разряжаться в режиме высокоскоростной серийной съемки по сравнению с нормальным режимом.

## [ИМПУЛЬС ВСПЫШКИ]

Фотоснимки выполняются непрерывно со вспышкой. Это удобно для непрерывной фотосъемки в местах с недостаточной освещенностью.

### ■ Размер изображения и формат

#### 1 Нажимайте кнопки ▲/▼ для выбора размера изображения и формата, а затем нажмите кнопку [MENU/SET] для установки.

- В качестве размера изображения выбирается 3М (4:3), 2.5М (3:2) или 2М (16:9).

#### 2 Выполните съемку изображений.

- Фотоснимки выполняются непрерывно, пока кнопка затвора нажата полностью.



<b>Количество доступных для записи фотоснимков</b>	Макс. 5 снимков
----------------------------------------------------	-----------------

**Примечание**

- Опция [КАЧЕСТВО] автоматически фиксируется в положении [  ].
- Вы можете выполнить съемку изображений, подходящих для печати размера 4"×6"/10×15 см.
- Диапазон фокусировки составляет от 5 см (Широкоугольная)/50 см (Теле) до ∞.
- Фокус, трансфокация, экспозиция, скорость затвора, чувствительность ISO и уровень вспышки фиксируются на настройки для первого снимка.
- Скорость затвора составляет от 1/30-й секунды до 1/2000-й секунды.
- Активизируется опция [i.AUTO], и максимальный уровень чувствительности ISO становится [ISO3200].
- При использовании вспышки см. Примечание на Стр. 48.

** [ЗВЕЗДНОЕ НЕБО]**

Выполните четкие снимки ночного неба или других темных объектов.

**■ Установка выдержки**

Выберите выдержку: 15, 30 или 60 секунд.

**1 Нажмите ▲/▼ для выбора скорости затвора, а затем нажмите кнопку [MENU/SET].**

- Скорость затвора можно также изменить в быстром меню (Стр. 24).

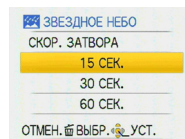
**2 Сделайте снимок.**

- Появляется экран счетчика. Не двигайте камеру. Появляется сообщение [ПОДОЖДИТЕ...] в течение времени, которое Вы выбрали для скорости затвора после счетчика. Это время требуется для обработки сигналов.
- Для отмены снимка нажмите [MENU/SET], пока отображается экран счетчика.

**■ Методика съемки в режиме звездного неба**

- Затвор открывается на 15, 30 или 60 секунд, поэтому для получения наилучших результатов используйте штатив и таймер автоспуска.

**Примечание**

- Вспышка фиксируется на принудительное ВЫКЛЮЧЕНИЕ [  ].
- Чувствительность по ISO устанавливается на [ISO80].

** [ФЕЙЕРВЕРК]**

Выполните красивые фотоснимки фейерверков, взрывающихся на ночном небе.

**■ Методика съемки в режиме фейерверка**

- Рекомендуется использовать штатив.

**Примечание**

- Имеет наибольший эффект для объектов, находящихся на расстоянии 10 м и более от фотокамеры.
- Скорость затвора становится равной 1/4-й секунды.
- Область АФ не отображается.
- Чувствительность по ISO устанавливается на [ISO80].

 [ПЛЯЖ]

Обеспечивает оптимальную экспозицию изображения при ярком солнце, чтобы дать Вам возможность делать фотоснимки на пляже.

 **Примечание**

- Первоначальной настройкой для опции [РЕЖИМ АФ] является [].
- Не трогайте камеру мокрыми руками.
- Песок или морская вода могут вызвать сбои в работе фотокамеры. Убедитесь, что в объектив или разъемы не попал песок или морская вода.
- Проблемы, вызванные попаданием песка или морской воды, не попадают под действие гарантии на изделие.

 [СНЕГ]

Экспозиция и баланс белого регулируются для передачи исключительной белизны снега.

 [АЭРОСЪЕМКА]

Позволяет Вам выполнять фотоснимки через иллюминатор самолета.

**■ Методика использования режима съемки из самолета**

Используйте эту методику, если трудно выполнить фокусировку при съемке облаков и т.п. Направьте фотокамеру на какой-нибудь предмет, имеющий высокую контрастность, нажмите кнопку затвора наполовину вниз, чтобы зафиксировать фокус, а затем направьте фотокамеру на объект и полностью нажмите кнопку затвора, чтобы сделать фотоснимок.

 **Примечание**



- Вспышка фиксируется на принудительное ВЫКЛЮЧЕНИЕ [].
- **Выключайте камеру во время взлета или посадки.**
- **При использовании камеры соблюдайте все инструкции экипажа самолета.**
- Диапазон фокусировки составляет от 5 м до ∞.
- Помните об отражении от иллюминатора.

Режим записи: 

## Режим движущегося изображения



**1** Сдвиньте переключатель записи/воспроизведения в положение .

**2** Нажмите кнопку [MODE] для отображения экрана выбора режима.

**3** Нажмите / для выбора пункта [ВИДЕО], а затем нажмите кнопку [MENU/SET].

**4** Наполовину нажмите кнопку съемки для фокусировки и нажмите полностью для начала записи.

 Аудиозапись

- Доступное время записи  отображается в верхней правой, а истекшее время записи  отображается в нижней правой части экрана.
- После полного нажатия кнопки затвора отпустите ее. Если кнопка удерживается, звук не будет записываться в течение нескольких секунд после начала записи.
- После того, как объект будет сфокусирован, загорится индикация фокусировки.
- Значения фокусировки и трансфокатора фиксируются на значения, установленные в начале записи (для первого кадра).
- Звук также записывается через встроенный микрофон. (Невозможно записывать видео без звука.)

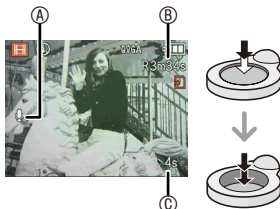

**5** Для прекращения записи нажмите до конца кнопку съемки.

- Если встроенная память или карта памяти заполняются в середине записи, камера автоматически прекратит запись.

## Изменение настроек качества изображения

При установке качества изображения на [WVGA] или [VGA] рекомендуется использовать для съемки видео высокоскоростную карту памяти с надписью на упаковке “10 МБ/сек” или выше.

**1** Нажмите кнопку [MENU/SET].

**2** Нажмите ▲/▼ для выбора пункта [КАЧ-ВО ЗАП.], а затем нажмите ►.

**3** Нажмите ▲/▼ для выбора пункта, а затем нажмите кнопку [MENU/SET].

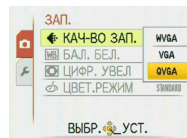

Пункт	Размер изображения	кадров в секунду	Формат
WVGA*	848 × 480 пикселей	30 кадра в минуту	16:9
VGA*	640 × 480 пикселей	30 кадра в минуту	4:3
QVGA	320 × 240 пикселей	30 кадра в минуту	



• кадров в секунду; этот показатель относится к количеству кадров, снимаемых за 1 секунду.

\* Невозможно записывать на встроенную память.

**4** Для закрытия меню нажмите кнопку [MENU/SET].

• Для закрытия меню вы также можете наполовину нажать кнопку съемки.

 **Примечание**

- Относительно информации относительно доступного времени записи обратитесь к Стр. 130.
- Остающееся время записи, отображаемое на ЖК-дисплее, может уменьшаться нерегулярно.
- В зависимости от типа используемой вами карты, индикация обращения к карте может появляться на некоторое время после съемки движущихся изображений. Это нормальное явление.
- Объем видео ограничивается 2 ГБ на каждую сессию записи. На экране отображается максимальное доступное время записи только до 2 ГБ.
- При воспроизведении движущихся изображений, записанных данной фотокамерой, на другом оборудовании качество изображения может ухудшиться, или их воспроизведение будет невозможным. Информация о записи может также отображаться некорректно.
- Качество звука данной фотокамеры улучшено, поэтому невозможно воспроизводить записанные на этой фотокамере движущиеся изображения на цифровых фотокамерах производства Panasonic (модели LUMIX), поступивших в продажу до июня 2008 г. (Однако на этой фотокамере можно воспроизводить движущиеся изображения, записанные на предыдущих моделях.)
- В режиме движущегося изображения [  ] невозможно использовать следующие функции.  
– [  ]/[  ] в [РЕЖИМ АФ]
- Данное устройство не поддерживает записи движущихся изображений на картах памяти MultiMediaCards.
- В режиме движущегося изображения угол обзора может стать уже, чем в режиме нормального изображения.
- Если подача питания от электрической розетки прекращается во время записи движущихся изображений с использованием разветвителя постоянного тока, снимаемое изображение не будет записано. Рекомендуется использовать надежный устойчивый источник сетевого питания или батарею.

Режим записи: SCN

## Полезные функции в пункте назначения

### Запись дня отпуска, когда Вы сняли изображение

Если Вы заранее устанавливаете дату отъезда и место назначения путешествия, при выполнении съемки записывается количество дней, прошедших со дня отъезда (текущий по счету день поездки). Вы можете отобразить количество прошедших дней при воспроизведении изображений и нанести его на записанные изображения с помощью опции [ОТПЕЧ СИМВ] (Стр. 87).

- Количество дней, прошедших с отъезда, можно распечатать с помощью встроенного программного обеспечения "PHOTOfunSTUDIO" на диске CD-ROM (прилагается).
- Выберите [УСТ. ЧАСОВ], чтобы заранее установить текущую дату и время. (Стр. 18)

- 1 Выберите пункт [ДАТА ПОЕЗДКИ] из меню [НАСТР.], а затем нажмите ►. (Стр. 25)

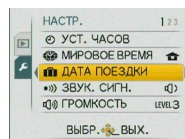

- 2 Нажмите ▲ для выбора [УСТ. ПОЕЗДКИ] и затем нажмите ►.

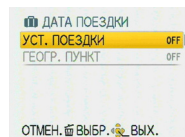

- 3 Нажмите ▼ для выбора [SET] и затем нажмите [MENU/SET].

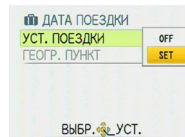

- 4 Нажмите ▲/▼/◀/▶ для установки даты отъезда (год/месяц/число), а затем нажмите кнопку [MENU/SET].

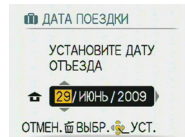

5

Нажмите ▲/▼/◀/▶ для установки даты возвращения (год/месяц/число), а затем нажмите кнопку [MENU/SET].

- Если Вы не хотите устанавливать дату возвращения, нажмите кнопку [MENU/SET], пока отображается полоса даты.

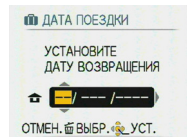

6

Нажмите ▼ для выбора пункта [ГЕОГР. ПУНКТ], а затем нажмите ▶.

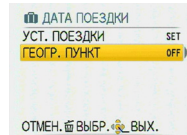

7

Нажмите ▼ для выбора [SET] и затем нажмите [MENU/SET].

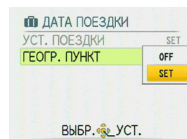

8

Введите местоположение.

- Относительно подробностей, касающихся ввода символов, читайте раздел [РЕД ЗАГОЛ] Стр. 85.

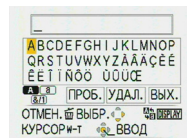

9

[MENU/SET] Для закрытия меню два раза нажмите.

10

Сделайте снимок.

- Количество дней, прошедших со дня отъезда, отображается в течение примерно 5 секунд, если аппарат включается и т.п. после установки даты путешествия или при установленной дате путешествия.
- При установленной дате путешествия в нижнем правом углу экрана появляется значок [📷].

## ■ Отмена даты путешествия

Дата путешествия очищается, если текущая дата находится после даты возвращения. Если Вы хотите отменить настройку в процессе установки, выберите положение [OFF] при выполнении действий шага 3 или 7 и нажмите дважды кнопку [MENU/SET]. Если опция [УСТ. ПОЕЗДКИ] установлена в положение [OFF] в пункте 3, опция [ГЕОГР. ПУНКТ] будет также установлена на [OFF].

### Примечание

- Функция [ДАТА ПОЕЗДКИ] доступна в автоматическом режиме сцены; однако изменять настройку невозможно.
- Дата поездки рассчитывается с использованием даты в настройке часов и установленной вами даты отъезда. Если вы установите параметр [МИРОВОЕ ВРЕМЯ] в месте назначения, дата поездки будет рассчитываться с использованием даты в настройке часов и настройки времени в месте назначения.
- Настройка даты поездки сохраняется в памяти даже после выключения фотокамеры.
- Если вы установили дату отъезда и затем делаете снимок до этой даты, на дисплее оранжевым цветом будет показываться символ [-] (минус) и дата, когда вы сделали снимок записываться не будет.
- Если вы установили дату отъезда и затем изменили настройку времени на дату и время в месте назначения, на дисплее белым цветом будет показываться символ [-] (минус) и день отпуска, когда вы сделали снимок будет записан, когда, например, дата в месте назначения будет на один день раньше даты отъезда.
- Если пункт [ДАТА ПОЕЗДКИ] установлен в положение [OFF], количество дней, прошедших со дня отъезда, не будет записываться, даже если Вы установили дату путешествия. Даже если параметр [ДАТА ПОЕЗДКИ] будет установлен на [SET] после того, как вы сделаете снимок, день отпуска, когда вы сделали его, показываться не будет.
- Текст, установленный как опция [ГЕОГР. ПУНКТ], можно в дальнейшем отредактировать с помощью функции [РЕД ЗАГОЛ].
- При установленной опции [ГЕОГР. ПУНКТ] невозможно будет записать пункты [РЕБЕНОК1]/[РЕБЕНОК2] и [ДОМ.ЖИВОТНОЕ].
- При видеосъемке невозможно записать опцию [ГЕОГР. ПУНКТ].

## Запись даты/времени в пункте назначения за границей (Мировое время)

Вы можете отображать местное время в пунктах назначения и записывать их на снимаемые Вами изображения.

- Выберите [УСТ. ЧАСОВ], чтобы заранее установить текущую дату и время. (Стр. 18)

### 1 Выберите пункт [МИРОВОЕ ВРЕМЯ] из меню [НАСТР.], а затем нажмите ►. (Стр. 25)

- Если Вы устанавливаете мировое время впервые, на экране появится сообщение [УСТАНОВИТЕ ДОМАШНИЙ РЕГИОН]. Нажмите кнопку [MENU/SET] и установите место проживания на экране при выполнении действий шага 3.

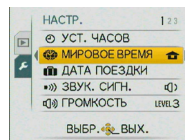

### 2 Нажмите ▼ для выбора пункта [ДОМ. РЕГИОН], а затем нажмите кнопку [MENU/SET].

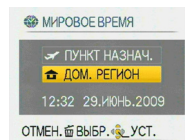

### 3 Нажмите ◀▶ для выбора места проживания, а затем нажмите кнопку [MENU/SET].

- Ⓐ Текущее время
- Ⓑ Разница во времени с GMT (временем по Гринвичу)
- Если в месте Вашего проживания используется летнее время [☀], нажмите ▲. Нажмите ▲ еще раз, чтобы вернуться к первоначальному времени.
- Настройка летнего времени не приводит к переводу часов на один час. Измените показания часов на один час.

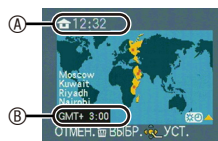

4

Нажмите ▲ для выбора опции [ПУНКТ НАЗНАЧ.], а затем нажмите кнопку [MENU/SET].

- ⓐ В зависимости от настройки отображается время в месте назначения или местное время.

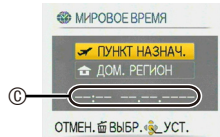

5

Нажмите ◀▶ для выбора часового пояса места назначения, а затем нажмите кнопку [MENU/SET] для установки.

- ⓑ Текущее время часового пояса места назначения  
 ⓓ Разница во времени
- Если в месте назначения используется летнее время [☀], нажмите ▲. (Время будет переведено на один час.) Нажмите ▲ еще раз, чтобы вернуться к первоначальному времени.



6

Для закрытия меню нажмите кнопку [MENU/SET].

#### Примечание

- По окончании поездки верните настройку в положение [ДОМ. РЕГИОН], выполнив действия шагов 1, 2 и 3.
- Если пункт [ДОМ.РЕГИОН] уже установлен, перед использованием измените только место назначения путешествия.
- Если Вы не можете найти место назначения путешествия среди отображаемых на экране областей, установите разницу во времени с местным временем.
- Теперь при воспроизведении фотографий, снятых во время отпуска, появляется значок путешествия [✈].

## Использование меню [ЗАП.]

### [РАЗР. КАДРА]

Относительно подробностей о настройках меню [ЗАП.] обращайтесь к Стр. 21. Установите количество пикселей и формат изображений. Выберите большее число пикселей для получения более четких изображений. Выберите меньшее число пикселей, чтобы сохранить больше изображений.

Доступные режимы: **A** **SCN**

Настройки	Число пикселей
4:3 [10M]	3648 × 2736 пикселей* <sup>1</sup>
4:3 [8M]	3264 × 2448 пикселей* <sup>2</sup>
4:3 [5M <b>EZ</b> ]	2560 × 1920 пикселей
4:3 [3M <b>EZ</b> ]	2048 × 1536 пикселей
3:2 [9M]	3648 × 2432 пикселей* <sup>1</sup>
3:2 [7M]	3264 × 2176 пикселей* <sup>2</sup>
3:2 [2.5M <b>EZ</b> ]* <sup>3</sup>	2048 × 1360 пикселей
16:9 [7.5M]* <sup>3</sup>	3648 × 2056 пикселей* <sup>1</sup>
16:9 [6M]* <sup>3</sup>	3264 × 1840 пикселей* <sup>2</sup>
16:9 [2M <b>EZ</b> ]	1920 × 1080 пикселей

\*<sup>1</sup> DMC-FS42

\*<sup>2</sup> DMC-FS4

\*<sup>3</sup> Невозможно установить в автоматическом режиме сцены [**A**]

[**4:3**]: формат изображения 4:3 телевизора или компьютера

[**3:2**]: формат изображения 35 мм пленочной фотокамеры

[**16:9**]: формат изображения телевизора высокого разрешения и т.п.

### Примечание

- Цифровое изображение состоит из многочисленных точек, называемых пикселями. Чем больше количество пикселей, тем более четким будет изображению при печати на бумаге большого размера или при отображении на мониторе компьютера.

**A** Много пикселей (четкое)

**B** Мало пикселей (грубое)

\* Эти изображения наглядно демонстрируют эффект.

- [**EZ**] представляет собой аббревиатуру от термина "Extra Optical Zoom" (дополнительный оптический трансфокатор).
- Расширенное оптическое увеличение в режимах [ВЫС. ЧУВСТВ.], [СКОР. СЪЕМКА] и [ИМПУЛЬС ВСПЫШКИ] не работает, поэтому размер изображения для [**EZ**] не отображается.
- В зависимости от объекта или условий записи снимки могут выглядеть, как мозаика.
- Относительно количества доступных для записи изображений обращайтесь к Стр. 127.



 [КАЧЕСТВО]

**Относительно подробностей о настройках меню [ЗАП.] обращайтесь к Стр. 21.**  
Установите степень сжатия, при которой необходимо сохранять изображения.

**Доступные режимы:**  SCN

: Четкое (когда преимущество дается качеству изображения)

: Стандартное (когда преимущество дается количеству записываемых изображений без изменения количества пикселей)

 **Примечание**

- За информацией о количестве доступных для записи изображений обращайтесь к Стр. 127.

 [СВЕТОЧУВСТ.]

**Относительно подробностей о настройках меню [ЗАП.] обращайтесь к Стр. 21.**  
Чувствительность по ISO является количественным выражением чувствительности к свету. Если вы установите более высокую чувствительность по ISO, камера будет лучше снимать в местах с недостаточной освещенностью.

**Доступные режимы:** 

[i.AUTO]/[80]/[100]/[200]/[400]/[800]/[1000]

Чувствительность ISO	80  1000	
Положение записи (рекомендуемое)	Когда светло (вне помещения)	Когда темно
Выдержка	Большая	Маленькая
Помехи	Меньше	Больше







 **Примечание**

- При настройке в положение [i.AUTO] фотокамера обнаруживает движения объекта и затем устанавливает оптимальные чувствительность ISO и скорость затвора в соответствии со скоростью перемещения и яркостью объекта. Когда цифровой трансфокатор установлен в положение [ON], обнаружение движения не функционирует.
- В режиме [ВЫС. ЧУВСТВ.] чувствительность по ISO изменяется автоматически между [ISO1600] и [ISO6400].
- Во избежание искажений изображения рекомендуется уменьшить чувствительность ISO или установить настройку [ЦВЕТ.РЕЖИМ] в положение [NATURAL]. (Стр. 77)

**Относительно подробностей о настройках меню [ЗАП.] обращайтесь к Стр. 21.**

Эта функция позволяет воспроизводить белый цвет близко к реальному оттенку на снимках, записанных при солнечном свете, галогенном освещении и т. д., на которых белый цвет может иметь красноватый или голубоватый оттенок.

**Доступные режимы:**  SCN 

<b>[AWB]:</b>	для автоматической настройки (автоматический баланс белого цвета)
 (Дневной свет):	для съемки вне помещений в солнечный день
 (Облачность):	для съемки вне помещений в облачный день
 (Тень):	Для съемки в затененных местах вне помещений в солнечный день
 (Галогенное освещение):	для съемки в условиях галогенного освещения
 (Установка белого):	для использования предустановленного баланса белого цвета
 (Установка белого):	для использования предустановленного баланса с другой настройкой баланса белого цвета

- Оптимальный баланс белого при флуоресцентном освещении зависит от типа освещения, поэтому используйте опцию [AWB] или [SET].

## ■ Автоматический баланс белого цвета (AWB)

В зависимости от условий, преобладающих во время съемки изображений, изображения могут быть выполнены в красноватых или голубоватых тонах. Более того, при использовании нескольких источников света или при отсутствии цвета, близкого к белому, функция автоматического баланса белого будет работать неправильно. В подобном случае установите баланс белого на режим, отличный от [AWB].

- 1 Диапазон, контролируемый режимом автоматической настройки баланса белого цвета этой фотокамеры
- 2 Синее небо
- 3 Облачное небо (дождь)
- 4 Тень
- 5 Экран ТВ
- 6 Солнечный свет
- 7 Белый флуоресцентный свет
- 8 Лампа накаливания белого цвета
- 9 Восход и закат солнца
- 10 Горящие свечи

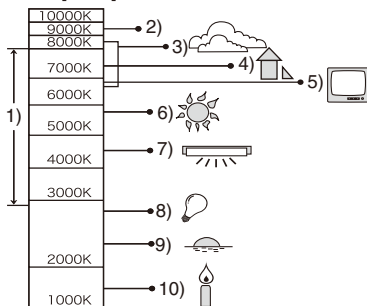

K = Температура цвета в Кельвинах

## ■ Ручная настройка баланса белого цвета (Установка белого [SET])

- 1 Выберите опцию [ SET ], а затем нажмите кнопку [MENU/SET].
- 2 Направьте фотокамеру на лист белой бумаги и т.п. так, чтобы рамка в центре экрана была заполнена только белым предметом, а затем нажмите кнопку [MENU/SET].
- 3 После установки выберите опцию [ ].

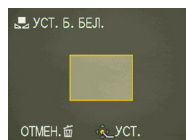

### Примечание

- Настройка баланса белого запоминается только в том случае, если даже Вы выключите фотокамеру, а если Вы измените режим сюжета, настройка баланса белого вернется в положение [AWB].
- Параметр [БАЛ. БЕЛ.] зафиксирован в положении [AWB] в следующих режимах сцены. – [ПЕЙЗАЖ], [НОЧН. ПОРТРЕТ], [НОЧН. ПЕЙЗАЖ], [ЕДА], [ВЕЧЕРИНКА], [СВЕЧИ], [ЗАКАТ], [ИМПУЛЬС ВСПЫШКИ], [ЗВЕЗДНОЕ НЕБО], [ФЕЙЕРВЕРК], [ПЛЯЖ], [СНЕГ] и [АЭРОСЪЕМКА] в [РЕЖИМ СЦЕНЫ].

## AF [РЕЖИМ АФ]

**Относительно подробностей о настройках меню [ЗАП.] обращайтесь к Стр. 21.**  
 Это позволяет выбрать метод фокусировки, подходящий для положения и количества объектов.

**Доступные режимы:**  SCN

<p>: Обнаружение лица</p>		<p>Фотокамера определяет лицо снимаемого автоматически. Фокус и экспозицию можно затем отрегулировать для соответствия лицу, не зависимо от того, какая часть изображения находится в нем. (макс. 15 участков)</p>
<p>: фокусировка по 9 участкам</p>		<p>Фотокамера выполняет фокусировку на любой из 9 участков фокусировки. Это эффективно, когда объект находится не в центре экрана.</p>
<p>: фокусировка по 1 участкам</p>		<p>Фотокамера выполняет фокусировку на объект в области АФ в центре экрана.</p>

## ■ О функции [👤] (Обнаружение лица)

Когда фотокамера обнаруживает лица, отображаются следующие рамки областей АФ. Желтая:

Если фотокамера сфокусирована, при нажатии кнопки затвора наполовину рамка меняет цвет на зеленый.

Белая:

Отображается при определении более одного лица. Фокусировка выполняется и на лицах других снимаемых, расположенных на том же расстоянии, что и лица, находящиеся в пределах областей АФ желтого цвета.

- При определенных условиях выполнения съемки, включая следующие случаи, функция обнаружения лица может не работать, что приводит к невозможности определения лиц. Опция [РЕЖИМ АФ] переключается в положение [👤].
  - Когда лицо не направлено в сторону фотокамеры
  - Когда лицо расположено под углом
  - Если лицо слишком яркое или темное
  - В случае низкой контрастности лиц
  - Когда черты лица затенены солнечными очками и т.п.
  - Если лицо занимает небольшую область экрана
  - При быстром движении
  - При съемке объектов, отличных от людей
  - В случае дрожания фотокамеры
  - При использовании цифровой трансфокации



## 📌 Примечание





- Когда несколько участков АФ (макс. 9 участков) начинают светиться одновременно, камера выполняет фокусировку по всем участкам АФ. Если Вы хотите определить положение фокусировки для съемки изображений, переключите режим АФ на режим фокусировки по 1 участку.
- В режиме фокусировки по 9 участкам область фокусировки АФ не отображается до тех пор, пока фотокамера не выполнит фокусировку на объект.
- Фотокамера может определить в качестве лица объекты, отличные от лиц людей. В этом случае переключите режим АФ на любой режим, отличный от [👤], а затем выполните съемку изображения.
- Режим АФ невозможно установить при использовании опции [ФЕЙЕРВЕРК] в режиме сюжета.
- Установку в положение [👤] невозможно выполнить в следующих случаях.
  - Для опций [НОЧН. ПЕЙЗАЖ], [ЕДА], [ЗВЕЗДНОЕ НЕБО] и [АЭРОСЪЕМКА] в режиме сюжета.

 [СЕРИЙН.СЪЕМК]

**Относительно подробностей о настройках меню [ЗАП.] обращайтесь к Стр. 21.**

При нажатии и удержании кнопки затвора в нажатом положении выполняется последовательная съемка нескольких кадров.





**Доступные режимы:**   SCN

		[OFF]		
<b>Скорость серийной съемки (изображений в секунду)</b>		—	2,3* (DMC-FS42) 3* (DMC-FS4)	Приблиз. 1,7 (DMC-FS42) Приблиз. 2 (DMC-FS4)
<b>Количество записываемых снимков</b>		—	Макс. 3 (DMC-FS42) Макс. 4 (DMC-FS4)	Зависит от оставшейся емкости встроенной памяти/карты памяти.
		—	Макс. 5 (DMC-FS42) Макс. 7 (DMC-FS4)	

\* Скорость серийной съемки остается постоянной, независимо от скорости передачи данных карты памяти.



- Приведенные выше значения скорости серийной съемки применяются, когда скорость затвора составляет 1/60 или выше и когда не активизирована вспышка.

 **Примечание**

- **Когда настройка режима серийной съемки установлена в положение [  ]**
  - **Скорость серийной съемки уменьшается наполовину.** Точное значение зависит от типа карты памяти, размера изображения и качества.
  - Вы можете выполнять съемку изображений до тех пор, пока не заполнится емкость встроенной памяти или карты памяти.
- Фокусировка фиксируется при первом снимке.
- Когда скорость серийной съемки установлена в положение [  ], экспозиция и баланс белого зафиксированы на значениях, используемых для первого снимка, также и для последующих изображений. Когда скорость серийной съемки установлена в положение [  ], они регулируются каждый раз при выполнении съемки изображения.
- При использовании автотаймера количество записываемых снимков в режиме высокоскоростной серийной съемки устанавливается на 3.
- Если Вы отслеживаете движущийся объект при съемке изображений в помещении (пейзаж), вне помещения и т.п., где имеется большое различие между светом и тенью, для достижения устойчивой экспозиции может потребоваться время. Если в это время используется серийная съемка, экспозиция может стать неоптимальной.
- Скорость серийной съемки (изображений в секунду) может уменьшиться в зависимости от среды записи, например, в темных местах в случае высокой чувствительности ISO и т.д.
- Режим серийной съемки не отменяется при выключении фотокамеры.
- При высокоскоростной серийной съемке с использованием встроенной памяти для записи данных снимка требуется некоторое время.
- В режиме серийной съемки настройка вспышки устанавливается в положение принудительного выключения вспышки [  ].
- Для серийной съемки невозможно использовать [СКОР. СЪЕМКА], [ИМПУЛЬС ВСПЫШКИ] и [ЗВЕЗДНОЕ НЕБО] для функции [РЕЖИМ СЦЕНЫ].

 [ЦИФР. УВЕЛ.]

Относительно подробностей о настройках меню [ЗАП.] обращайтесь к Стр. 21. Эта функция может увеличивать объекты даже еще больше по сравнению с оптической трансфокацией или дополнительной оптической трансфокацией.



Доступные режимы:  SCN   
[OFF]/[ON]

 **Примечание**

- Относительно подробностей обращайтесь к Стр. 35.
- Когда цифровой трансфокатор установлен в положение [ON], обнаружение движения не функционирует для установки [i.AUTO].

 [ЦВЕТ.РЕЖИМ]

Относительно подробностей о настройках меню [ЗАП.] обращайтесь к Стр. 21. С помощью этих режимов можно выполнить съемку более четких или более мягких изображений, можно переключить цвета изображений на сепию, а также можно получить другие цветовые эффекты.

Доступные режимы:   

[STANDARD]: Это стандартная настройка.

[NATURAL]: Изображение становится более мягким.

[VIVID]: Изображение становится более четким.

[B/W]: Изображение становится черно-белым.

[SEPIA]: Изображение становится сепия.

[COOL]: Изображение становится голубоватым.

[WARM]: Изображение становится красноватым.

 **Примечание**

- При съемке изображений в темном месте помехи могут стать видимыми. Во избежание появления помех рекомендуется установить в положение [NATURAL].
- В автоматическом режиме сцены можно установить только опции [STANDARD], [B/W] или [SEPIA].
- В режиме движущегося изображения невозможно установить опции [NATURAL] или [VIVID].
- В различных режимах записи можно установить различные цветовые режимы.

## AF\* [ВСП. ЛАМП. АФ]

**Относительно подробностей о настройках меню [ЗАП.] обращайтесь к Стр. 21.**

Освещение объекта с помощью вспомогательной лампы АФ позволяет фотокамере сфокусироваться на объекте в условиях недостаточной освещенности.

**Доступные режимы:**  SCN

**[OFF]:** Вспомогательная лампа АФ не включается.

**[ON]:** При съемке изображений в темных местах вспомогательная лампа АФ горит при нажатии кнопки затвора наполовину. (Теперь отображаются более крупные области АФ.)

 **Примечание**

- Эффективное расстояние лампы АФ составляет 1,5 м.
- Если Вы не хотите использовать вспомогательную лампу АФ  (например, при съемке животных в темном месте), установите пункт [ВСП. ЛАМП. АФ] в положение [OFF]. В этом случае, настройка на объект будет затруднена.
- Для функций [АВТОПОРТРЕТ], [ПЕЙЗАЖ], [НОЧН. ПЕЙЗАЖ], [ЗАКАТ], [ФЕЙЕРВЕРК] и [АЭРОСЪЕМКА] в режиме [РЕЖИМ СЦЕНЫ] вспомогательная лампа АФ зафиксирована в положении [OFF].

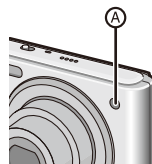

 [УСТ. ЧАСОВ]

**Относительно подробностей о настройках меню [ЗАП.] обращайтесь к Стр. 21.**

Для установки года, месяца, числа и времени.

Функционирует точно также, как и опция [УСТ. ЧАСОВ] в меню [НАСТР.].

Режим воспроизведения: 

## Последовательное воспроизведение изображений (Показ слайдов)

Вы можете воспроизводить снятые изображения синхронно с музыкой, и это можно делать последовательно по истечении фиксированного промежутка времени между каждым из изображений.

Более того, Вы можете воспроизводить в виде слайд-шоу только те изображения, которые были установлены как избранные.

Такой метод воспроизведения рекомендуется при подключении фотокамеры к телевизору для просмотра снятых изображений.

**1** Сдвиньте переключатель записи/воспроизведения в положение , а затем нажмите кнопку [MODE].

**2** Нажмите / для выбора опции [ПОК. СЛАЙД.], а затем нажмите кнопку [MENU/SET].

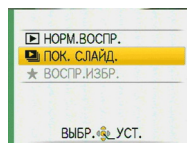

**3** Нажмите / для выбора пункта, а затем нажмите кнопку [MENU/SET].

[ВСЕ]: Все изображения

[ИЗБРАННОЕ]: Изображения, установленные как ИЗБРАННОЕ (Стр. 91). (Установите опцию [ИЗБРАННОЕ] в положение [ON] и установите изображения в качестве избранных.)

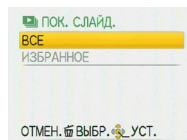

**4** Нажмите  для выбора опции [НАЧ.] и нажмите кнопку [MENU/SET].

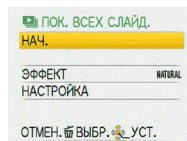

**5** Нажмите  для завершения показа слайдов.

- После завершения показа слайдов возобновляется нормальное воспроизведение.

■ **Операции, выполняемые во время показа слайдов**

Курсор, отображаемый во время воспроизведения, соответствует кнопкам ▲/▼/◀▶.

• При нажатии [⏮] восстанавливается экран меню.

Ⓐ Воспроизведение/Пауза

Ⓑ Остановка

Ⓒ Назад к предыдущему изображению\*

Ⓓ Вперед к следующему изображению\*

\* Эти операции могут выполняться только в режиме паузы.

Ⓔ Уменьшение уровня громкости

Ⓕ Увеличение уровня громкости

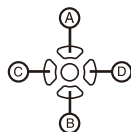

## ■ Изменение настроек показа слайдов

Вы можете изменить настройки воспроизведения показа слайдов, выбрав на экране меню показа слайдов опцию [ЭФФЕКТ] или [НАСТРОЙКА].

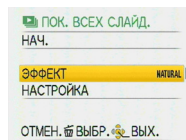

### [ЭФФЕКТ]

Позволяет выбирать экранные эффекты или музыкальные эффекты при переключении с одного изображения на следующее.

[НАТУРАЛ], [SLOW], [SWING], [URBAN], [OFF]

- При выбранной опции [URBAN] в качестве экранного эффекта может появляться черно-белое изображение.

### [НАСТРОЙКА]

Можно установить опцию [ДЛИТЕЛЬН] или [ПОВТОР].

Пункт	Настройки
[ДЛИТЕЛЬН]	[1SEC.]/[2SEC.]/[3SEC.]/[5SEC.].
[ПОВТОР]	[OFF]/[ON]
[МУЗЫКА]	[OFF]/[ON]

- Опцию [ДЛИТЕЛЬН] можно установить, только когда пункт [OFF] выбран в качестве настройки [ЭФФЕКТ].
- Невозможно установить параметр [МУЗЫКА], когда опция [ЭФФЕКТ] установлена в положение [OFF].

### Примечание

- Невозможно добавлять новые музыкальные эффекты.
- Невозможно воспроизводить движущиеся изображения в виде показа слайдов.

Режим воспроизведения: ★

## Выбор изображений и их воспроизведение

### ★ [ВОСПР.ИЗБР.]

Можно воспроизводить только изображения, помещенные в список избранного. (При установке опции [ИЗБРАННОЕ] в положение [ON] и наличии в списке избранного более одного изображения.)

Обратитесь к пункту [ИЗБРАННОЕ] (Стр. 91) для занесения изображения в список избранного или для его удаления из списка.

**1** Сдвиньте переключатель записи/воспроизведения в положение [▶], а затем нажмите кнопку [MODE].

**2** Нажмите ▲/▼ для выбора опции [ВОСПР. ИЗБР.], а затем нажмите кнопку [MENU/SET].

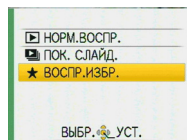

#### Примечание

- Вы можете использовать только опции [ПОВЕРН.], [УСТ. ПЕЧ.] или [ЗАЩИТИТЬ] в меню [ВОСП.].

Режим воспроизведения: ▶ ★

## Воспроизведение движущихся изображений

Нажмите ◀▶ для выбора изображения со значком движущегося изображения (например, [CVGA]), а затем нажмите ▲ для воспроизведения.

- Ⓐ Время записи движущегося изображения
- Ⓑ Значок движущегося изображения
- Ⓒ Значок воспроизведения движущегося изображения
- После начала воспроизведения в верхнем правом углу экрана отображается истекшее время воспроизведения. Например, 8 минут и 30 секунд отображается как [8m30s].



### ■ Операции, выполняемые во время воспроизведения движущихся изображений

Курсор, отображаемый во время воспроизведения, соответствует кнопкам ▲/▼/◀▶.

- Ⓐ Воспроизведение/Пауза
- Ⓑ Остановка
- Ⓒ Быстрая переметка вперед, покадровая переметка вперед\*
- Ⓓ Быстрая переметка назад, покадровая переметка назад\*
- \* Эти операции могут выполняться только в режиме паузы.
- Ⓔ Уменьшение уровня громкости
- Ⓕ Увеличение уровня громкости

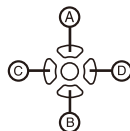

### 🔑 Примечание

- Звук можно прослушивать через динамик. Информация относительно способа регулировки громкости в меню [НАСТР.] приведена в разделе [ГРОМКОСТЬ] (Стр. 25)
- Некоторые файлы QuickTime Motion JPEG, записанные на ПК или на другом оборудовании, могут не воспроизводиться с помощью этой фотокамеры.
- Заметьте, что пакет прикладного программного обеспечения включает программу QuickTime для воспроизведения на компьютере файлов движущихся изображений, записанных фотокамерой. (Стр. 96)
- Некоторые файлы QuickTime Motion JPEG, записанные на ПК или на другом оборудовании, могут не воспроизводиться с помощью этой фотокамеры.
- При воспроизведении движущихся изображений, записанных с использованием другого оборудования, качество изображения может ухудшаться или воспроизведение таких изображений может оказаться невозможным.
- При использовании карт большой емкости ускоренное воспроизведение может быть не таким быстрым, как обычно.

Режим воспроизведения: ▶

## Использование меню [ВОСП.]

В режиме воспроизведения вы можете использовать различные функции для поворота изображений, установки их защиты и т. п.

- С помощью опций [ОТПЕЧ СИМВ] или [ИЗМ. РАЗР.] создается новое отредактированное изображение. Невозможно создать новое изображение, если на встроенной памяти или карте памяти нет свободного пространства, поэтому рекомендуется проверить наличие свободного пространства, а затем редактировать изображение.

### ☐ [КАЛЕНДАРЬ]

Вы можете отображать изображения по дате записи.

#### 1 Выберите опцию [КАЛЕНДАРЬ] в меню [ВОСП.]. (Стр. 21)

- Вы также можете повернуть рычажок трансфокатора несколько раз в направлении [☐] (W) для отображения календарного экрана. (Стр. 38)

#### 2 Нажмите ▲▼/◀▶, чтобы выбрать дату для воспроизведения.

▲▼: Выберите месяц

◀▶: Выберите дату

- Если в каком-то месяце нет записанных снимков, этот месяц не отображается.

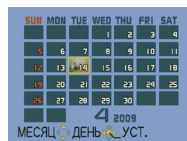

#### 3 Нажмите [MENU/SET] для показа изображений, записанных в выбранную дату.

- Для возврата к календарному экрану нажмите [☐].



#### 4 Нажмите ▲▼/◀▶ для выбора изображения, а затем нажмите кнопку [MENU/SET].

- Появится выбранное изображение.

#### 📌 Примечание

- Дата записи изображения, выбранного в окне воспроизведения, становится выбранной датой при первом отображении окна календаря.
- Если несколько снимков имеют одинаковую дату записи, будет отображаться первый снимок, записанный в этот день.
- Календарь рассчитан на даты с января 2000 г. по декабрь 2009 г.
- Если дата в камере не установлена, дата записи устанавливается на 1 января 2009 года.
- Если вы делаете снимки после установки настройки места назначения поездки в [МИРОВОЕ ВРЕМЯ], при календарном воспроизведении изображения показываются по датам в месте назначения.

## [РЕД ЗАГОЛ]

К изображениям можно добавить текст (комментарии). После регистрации текста его можно включить в печать с помощью функции [ОТПЕЧ СИМВ] (Стр. 87). (Возможен ввод только буквенных знаков и символов.)

**1** Выберите опцию [РЕД ЗАГОЛ] в меню [ВОСП.]. (Стр. 21)

**2** Нажмите ▲/▼, чтобы выбрать опцию [ОДИН СН.] или [НЕСКОЛ.], а затем нажмите кнопку [MENU/SET].

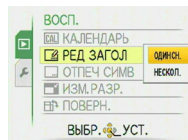

**3** Выберите изображение, а затем нажмите кнопку [MENU/SET] для установки.

- Значок [ ] отображается для изображений, которые уже были записаны с текстом в настройках имени опций [РЕБЕНОК1]/[РЕБЕНОК2] или [ДОМ.ЖИВОТНОЕ] в режиме сцены, настройки местоположения опции [ДАТА ПОЕЗДКИ] или [РЕД ЗАГОЛ].

[ОДИН СН.]



Нажмите ◀▶ для выбора изображения.

[НЕСКОЛ.]

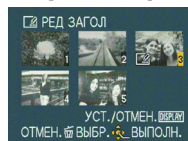

Нажмите ▲▼/◀▶ для выбора изображений.

**Для настройки [НЕСКОЛ.]**

Нажмите [DISPLAY] для установки (повторения), а затем нажмите кнопку [MENU/SET].

- Настройка отменяется при повторном нажатии кнопки [DISPLAY].

**4** Нажимайте ▲/▼/◀▶ для выбора текста и нажмите кнопку [MENU/SET], чтобы зарегистрировать.

- Нажимайте кнопку [DISPLAY] для переключения текста между [A] (заглавные буквы), [a] (строчные буквы) и [&/1] (специальные символы и цифры).
- Курсор в положении ввода можно перемещать влево с помощью [ ] и вправо с помощью [Q].
- Для ввода пробела переместите курсор на пункт [ПРОБ.] и нажмите кнопку [MENU/SET]. Для удаления введенного символа переместите курсор на пункт [УДАЛ.] и нажмите кнопку [MENU/SET].
- Для остановки редактирования во время ввода текста нажмите [ ].
- Максимально можно ввести 30 символов.

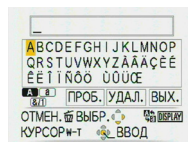

**5** Нажмите ▲/▼/◀▶ для перемещения курсора в положение [ВЫХ.], а затем нажмите кнопку [MENU/SET] для завершения ввода текста.

**6** Нажмите [ ], чтобы вернуться к экрану меню\*.

\* Экран меню автоматически восстанавливается при выборе опции [НЕСКОЛ.].

- Для закрытия меню нажмите кнопку [MENU/SET].

## ■ Удаление заголовка

### Настройка [ОДИН СН.]

- 1 При выполнении действия шага 4 удалите весь текст, выберите опцию [ВЫХ.] и нажмите кнопку [MENU/SET].
- 2 Нажмите кнопку [  ].
- 3 Для закрытия меню нажмите кнопку [MENU/SET].

### Настройка [НЕСКОЛ.]

- 1 При выполнении действия шага 4 удалите весь текст, выберите опцию [ВЫХ.] и нажмите кнопку [MENU/SET].
- 2 Для закрытия меню нажмите кнопку [MENU/SET].

## Примечание

- Текст можно прокручивать, если весь зарегистрированный текст не помещается на экране.
- Настройку имени опций [РЕБЕНОК1]/[РЕБЕНОК2] или [ДОМ.ЖИВОТНОЕ] в режиме сюжета или настройку местоположения опции [ДАТА ПОЕЗДКИ] можно также зарегистрировать, используя операцию на шаге 4 и последующих шагов.
- Невозможно одновременно зарегистрировать настройку имени опций [РЕБЕНОК1]/[РЕБЕНОК2] или [ДОМ.ЖИВОТНОЕ] в режиме сюжета, настройку местоположения опции [ДАТА ПОЕЗДКИ] и опцию [РЕД ЗАГОЛ].
- Вы можете распечатать свой текст (комментарии) с помощью встроенного программного обеспечения "PHOTOfunSTUDIO" на диске CD-ROM (прилагается).
- Вы можете установить до 50 изображений за один раз с помощью опции [НЕСКОЛ.].
- Вы не можете использовать опцию [РЕД ЗАГОЛ] для движущихся изображений, защищенных изображений и изображений, снятых на другом оборудовании.

## ☐ [ОТПЕЧ СИМВ]

Вы можете нанести на записанные изображения дату/время съемки, возраст, дату путешествия или заголовок. Подходит для печати обычного размера. (При нанесении даты и т.п. на изображения больше 3М их размер будет изменен.)

**1** Выберите опцию [ОТПЕЧ СИМВ] в меню [ВОСП.]. (Стр. 21)

**2** Нажмите ▲/▼, чтобы выбрать опцию [ОДИН СН.] или [НЕСКОЛ.] и нажмите кнопку [MENU/SET].

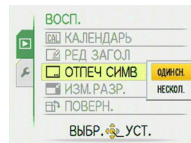

**3** Выберите изображение, а затем нажмите кнопку [MENU/SET] для установки.

- [☑] Если на изображение был добавлена текстовая метка, на экране появляется значок Ⓐ.

Для настройки [НЕСКОЛ.] нажмите [DISPLAY] для установки (повторения), а затем нажмите кнопку [MENU/SET].

- Настройка отменяется при повторном нажатии кнопки [DISPLAY].

**4** Нажмите ▲/▼/◀/▶ для выбора опции [ДАТА СЪЕМКИ], [ВОЗРАСТ], [ДАТА ПОЕЗДКИ] или [ЗАГОЛОВОК], а затем нажмите кнопку [MENU/SET] для установки каждого пункта.

**[ДАТА СЪЕМКИ]**

**[БЕЗ ВРЕМ.]:** Нанесите год, месяц и число.

**[СО ВРЕМ.]:** Нанесите год, месяц, число, часы и минуты.

**[ВОЗРАСТ] (Стр. 57)**

При установке в положение [ON] на изображения наносится опция [ВОЗРАСТ].

**[ДАТА ПОЕЗДКИ]**

При установке в положение [ON] на изображения наносится опция [ДАТА ПОЕЗДКИ].

**[ЗАГОЛОВОК]**

Текст печатается вместе с изображением на снимках, которые уже были записаны с текстом в настройках имени опций [РЕБЕНОК1]/[РЕБЕНОК2] или [ДОМ.ЖИВОТНОЕ] в режиме сюжета, настройке местоположения опции [ДАТА ПОЕЗДКИ] или опции [РЕД ЗАГОЛ].

[ОДИН СН.]

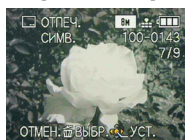

Нажмите ◀▶ для выбора изображения.

[НЕСКОЛ.]



Нажмите ▲/▼/◀▶ для выбора изображений.

**5** Нажмите кнопку [MENU/SET].

- При установке опции [ОТПЕЧ СИМВ] для изображений с размером больше 3М размер изображения станет меньше, как указано ниже

DMC-FS42: 10м / 5м → 3м

DMC-FS4: 8м / 5м → 3м

9м → 25м

7м → 25м

75м → 2м

5м → 2м

- Снимок становится несколько грубей.

**6** Нажмите ▲ для выбора пункта [ДА] и нажмите кнопку [MENU/SET].

- Если изображение было записано с размером 3М или меньше, появится сообщение [СОХРАНИТЬ НОВ. ИЗОБР?].

(Пример)

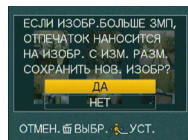
**7** Нажмите [🗑️], чтобы вернуться к экрану меню\*.

- \* Экран меню автоматически восстанавливается при выборе опции [НЕСКОЛ.].
- Для закрытия меню нажмите кнопку [MENU/SET].

**Примечание**

- Имейте в виду, что если используется текстовая метка, а затем назначается печать даты при заказе печати или на принтере, то будут напечатаны обе даты, и они могут наложиться друг на друга.
- Вы можете установить до 50 изображений за один раз с помощью опции [НЕСКОЛ.].
- При печати на некоторых принтерах текст может быть обрезан. Проверьте перед печатью.
- Текст может быть нечетким на изображениях с разрешением 0.3м.
- Дату или текст невозможно использовать в следующих случаях:
  - Фильмы/Изображения, записанные без настройки часов или заголовка/Изображения с нанесенной опцией [ОТПЕЧ СИМВ]/Изображения, снятые на другом оборудовании

## [ИЗМ.РАЗР.] Уменьшение размера изображения (количества пикселей)

Эта функция полезна, если вы хотите уменьшить размер файла изображения в тех случаях, когда его нужно вложить в сообщение электронной почты или загрузить на web-сайт.

**1** Выберите опцию [ИЗМ.РАЗР.] в меню [ВОСП.]. (Стр. 21)

**2** Нажмите  $\blacktriangle/\blacktriangledown$ , чтобы выбрать опцию [ОДИН СН.] или [НЕСКОЛ.], а затем нажмите кнопку [MENU/SET].

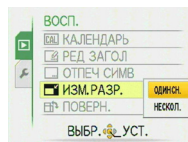

**3** Выберите изображение(я) и размер(ы).

### Настройка [ОДИН СН.]

- 1 Нажмите  $\blacktriangle/\blacktriangleright$  для выбора изображения, а затем нажмите кнопку [MENU/SET].
- 2 Нажмите  $\blacktriangle/\blacktriangleright$  для выбора размера\*, а затем нажмите кнопку [MENU/SET].

\* Отображаются только размеры, при которых можно изменять размер изображений.

### [ОДИН СН.]



### Настройка [НЕСКОЛ.]

- 1 Нажмите  $\blacktriangle/\blacktriangledown$  для выбора размера, а затем нажмите кнопку [MENU/SET].
  - При нажатии кнопки [DISPLAY] отображается объяснение изменения размера.

### [НЕСКОЛ.]

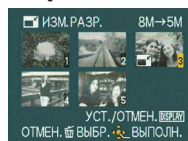

- 2 Нажмите  $\blacktriangle/\blacktriangledown/\blacktriangleleft/\blacktriangleright$  для выбора изображения, а затем нажмите кнопку [DISPLAY].

• Повторяйте действия этого шага для каждого изображения и нажмите кнопку [MENU/SET] для установки.

**4** Нажмите  $\blacktriangle$  для выбора пункта [ДА] а затем нажмите кнопку [MENU/SET].

**5** Нажмите  $\left[ \text{trash} \right]$ , чтобы вернуться к экрану меню\*.

\* Экран меню автоматически восстанавливается при выборе опции [НЕСКОЛ.].

• Для закрытия меню нажмите кнопку [MENU/SET].

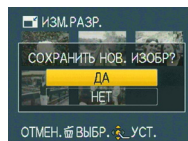

### Примечание

- Вы можете установить до 50 изображений за один раз с помощью опции [НЕСКОЛ.].
- Возможно, вы не сможете изменять размер изображений, сделанных на другом оборудовании.
- Снимок становится несколько грубей.
- Невозможно изменять размер движущихся изображений или изображений с нанесенной опцией [ОТПЕЧ СИМВ].



 [ПОВЕРН.]



Данный режим позволяет вручную поворачивать изображения шагами по 90°.

**1** Выберите опцию [ПОВЕРН.] в меню [ВОСП.]. (Стр. 21)

**2** Нажмите   для выбора изображения, а затем нажмите кнопку [MENU/SET].

- Невозможно поворачивать фильмы и защищенные снимки.

**3** Нажмите   для выбора направления поворота изображения, а затем нажмите кнопку [MENU/SET].

	Снимок поворачивается по часовой стрелке шагами по 90°.
	Изображение поворачивается против часовой стрелки шагами по 90°.

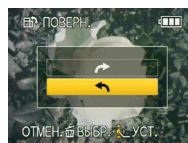
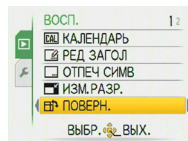

**4** Нажмите , чтобы вернуться к экрану меню.

- Для закрытия меню нажмите кнопку [MENU/SET].

 **Примечание**

- При воспроизведении снимков на компьютере невозможно воспроизводить повернутые снимки без Exif-совместимого ОС или программного обеспечения. Exif - это формат файлов снимков, позволяющий добавлять информацию о записи и т.д., принятый JEITA [Japan Electronics and Information Technology Industries Association].
- Возможно, Вы не сможете поворачивать изображения, снятые на другом оборудовании.

## ★ [ИЗБРАННОЕ]

Вы можете выполнить следующие действия, если к изображениям добавлен значок [★] и они установлены в качестве избранного.

- Воспроизведение снимков, настроенных как "Избранное". ([ВОСПР.ИЗБР.])
- Воспроизведение в виде слайд-шоу только избранных снимков.
- Удаление всех снимков, не назначенных избранными. ([УДАЛИТЬ ВСЕ, КРОМЕ ★])
- Вывод на печать только снимков, назначенных избранными.

**1** Выберите опцию [ИЗБРАННОЕ] в меню [ВОСП.]. (Стр. 21)

**2** Нажмите ▼ для выбора положения [ON], а затем нажмите кнопку [MENU/SET].

- Невозможно назначать избранные снимки, если [ИЗБРАННОЕ] установлено на [OFF]. Также значок избранного [★] не будет появляться, если опция [ИЗБРАННОЕ] установлена в положение [OFF], даже если ранее она была установлена в положение [ON].

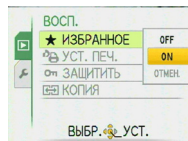

**3** Для закрытия меню нажмите кнопку [MENU/SET].

**4** Нажмите ◀▶ для выбора изображения, которое Вы хотите поместить в список избранного, а затем нажмите ▼.

- В случае необходимости повторите описанную выше процедуру.
- К изображению, помещенному в список избранного, добавляется значок [★].
- Если Вы хотите удалить изображение из списка избранного, нажмите ▼ еще раз.



#### ■ Отмена всего избранного

**1** На экране, показанном на шаге 2, выберите опцию [ОТМЕН.] а затем нажмите кнопку [MENU/SET].

**2** Нажмите ▲ для выбора пункта [ДА] а затем нажмите кнопку [MENU/SET].

**3** Для закрытия меню нажмите кнопку [MENU/SET].

- Невозможно выбрать опцию [ОТМЕН.], если в списке избранного нет изображений.

#### 📌 Примечание

- В список избранного можно включить до 999 снимков.
- При печати изображений в фотолаборатории полезной является опция [УДАЛИТЬ ВСЕ, КРОМЕ ★] (Стр. 41), поскольку на карте памяти остаются только те изображения, которые Вы хотите напечатать.
- Возможно, вы не сможете установить изображения, снятые на другом оборудовании, в качестве избранного.
- Вы можете выполнить, проверить и отменить настройки изображений в качестве избранных с помощью встроенного программного обеспечения "PHOTOfunSTUDIO" на диске CD-ROM (прилагается).

 [УСТ. ПЕЧ.]

Записывает информацию о печати на носителе записи и затем использует эту информацию на DPOF-совместимых системах. DPOF (Формат заказа цифровой печати) – это система, с помощью которой пользователь может выбрать снимки для печати, количество отпечатков каждого снимка, печать снимков с датой записи или без нее при печати на DPOF-совместимом фотопринтере или в фотоцентре. Обращайтесь за дополнительной информацией в фотоцентре.

Если Вы хотите распечатать в фотолаборатории изображения, записанные на встроенную память, скопируйте их на карту памяти (Стр. 95), а затем установите настройку печати.

**1** Выберите опцию [УСТ. ПЕЧ.] в меню [ВОСП.]. (Стр. 21)

**2** Нажмите  $\blacktriangle/\blacktriangledown$ , чтобы выбрать опцию [ОДИН СН.] или [НЕСКОЛ.], а затем нажмите кнопку [MENU/SET].

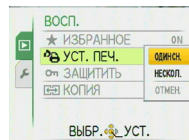

**3** Выберите изображение, а затем нажмите кнопку [MENU/SET].



Нажмите  $\blacktriangle/\blacktriangleright$  для выбора изображения.      Нажмите  $\blacktriangle/\blacktriangleleft$  для выбора изображений.

**4** Нажмите  $\blacktriangle/\blacktriangledown$  для установки количества отпечатков, а затем нажмите кнопку [MENU/SET] для установки.

- При выборе опции [НЕСКОЛ.] повторяйте действия шагов 3 и 4 для каждого изображения. (Невозможно использовать одну и ту же настройку для нескольких изображений.)

**5** Нажмите [  ], чтобы вернуться к экрану меню.

- Для закрытия меню нажмите кнопку [MENU/SET].

### ■ Отмена всех настроек [УСТ. ПЕЧ.]

1 На экране, показанном на шаге 2, выберите опцию [ОТМЕН.] а затем нажмите кнопку [MENU/SET].

2 Нажмите ▲ для выбора пункта [ДА] а затем нажмите кнопку [MENU/SET].

3 Для закрытия меню нажмите кнопку [MENU/SET].

- Невозможно выбрать опцию [ОТМЕН.], если ни одно изображение не было установлено для печати.

### ■ Вывод на печать даты

После установки количества отпечатков установите/отмените печать с записанной датой, нажимая кнопку [DISPLAY].

- При заказе цифровой печати в фотолаборатории не забудьте дополнительно заказать печать даты, если это необходимо.
- В зависимости от фотолаборатории или принтера печать даты может быть невозможна, даже если Вы установили печать даты. За дополнительной информацией обращайтесь в фотолабораторию или к инструкции по эксплуатации принтера.
- При нанесении текстовой метки на изображение данная функция отменяется.
- Невозможно напечатать дату на изображениях, на которые нанесен текст.

### Примечание

- Количество отпечатков может быть установлено от 0 до 999.
- На принтере, поддерживающем стандарт PictBridge, настройки печати даты принтера могут иметь преимущество, поэтому проверьте это в таком случае.
- Может быть невозможным использовать настройки печати, сделанные на другом оборудовании. В этом случае отмените все настройки и переустановите их.
- Если файл не соответствует стандарту DCF, невозможно установить настройку печати.

## ☰ [ЗАЩИТИТЬ]

Во избежание случайного удаления важных снимков, можно установить на них защиту.

**1** Выберите опцию [ЗАЩИТИТЬ] в меню [ВОСП.]. (Стр. 21)

**2** Нажмите ▲/▼, чтобы выбрать опцию [ОДИН СН.] или [НЕСКОЛ.], а затем нажмите кнопку [MENU/SET].

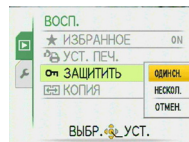

**3** Выберите изображение, а затем нажмите кнопку [MENU/SET] для установки.

При выбранной опции [НЕСКОЛ.]

- Повторите действия этих шагов для каждого изображения.
- Настройки отменяются при повторном нажатии кнопки [MENU/SET].

[ОДИН СН.]



Нажмите ◀▶ для выбора изображения.

[НЕСКОЛ.]

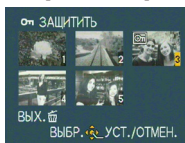

Нажмите ▲/▼/◀▶ для выбора изображений.

**4** Нажмите [🗑️], чтобы вернуться к экрану меню.

- Для закрытия меню нажмите кнопку [MENU/SET].

### ■ Отмена всех настроек [ЗАЩИТИТЬ]

- 1 На экране, показанном на шаге 2, выберите опцию [ОТМЕН.] а затем нажмите кнопку [MENU/SET].
  - 2 Нажмите ▲ для выбора пункта [ДА] а затем нажмите кнопку [MENU/SET].
  - 3 Для закрытия меню нажмите кнопку [MENU/SET].
- Если Вы нажмете кнопку [MENU/SET] при отмене защиты, отмена будет прервана в процессе выполнения.

### 🔑 Примечание

- Настройка защиты может быть неэффективной на другом оборудовании.
- Даже если Вы защитили изображения на встроенной памяти или карте памяти, они будут удалены при форматировании встроенной памяти или карты памяти.
- Даже если Вы не защитили изображения на карте памяти SD или на карте памяти SDHC, их невозможно удалить в случае установки переключателя защиты от записи карты памяти в положение [LOCK].

## [Копия]

Вы можете копировать данные записанного изображения со встроенной памяти на карту и наоборот.

**1** Выберите опцию [КОПИЯ] в меню [ВОСП.]. (Стр. 21)

**2** Нажмите ▲/▼ для выбора назначения копирования, а затем нажмите кнопку [MENU/SET].

: Данные всех изображений со встроенной памяти будут скопированы на карту памяти за один раз. → шаг 4.

: За одно копирование одно изображение будет скопировано с карты во встроенную память. → шаг 3.

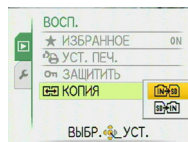

**3** Нажмите ◀▶ для выбора изображения, а затем нажмите [MENU/SET].

**4** Нажмите ▲ для выбора опции [ДА], а затем нажмите кнопку [MENU/SET].

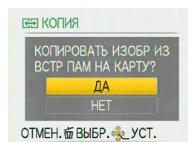

- Если вы нажмете [MENU/SET] во время копирования изображений со встроенной памяти на карту, копирование будет остановлено в процессе его выполнения.
- Не выключайте фотокамеру до завершения выполнения копирования.



**5** Нажмите [ ] (trash icon), чтобы вернуться к экрану меню.

- Для закрытия меню нажмите кнопку [MENU/SET].
- При копировании со встроенной памяти на карту памяти копируются все изображения, а затем экран автоматически возвращается к экрану воспроизведения.

### Примечание

- Если вы копируете данные со встроенной памяти на карту, на которой нет достаточного свободного места, копирование данных изображений будет выполнено только частично. Рекомендуется использовать карту памяти, на которой имеется больше свободного пространства, чем на встроенной памяти (приблиз. 50 МБ).
- В случае опции "" Вы можете копировать файл изображения, даже если в месте назначения уже имеется файл с таким же именем (совпадающие номера файла и папки), создавая новую папку. В случае опции "", если изображение с таким же именем существует как изображение, которое нужно копировать, на встроенной памяти, оно не копируется. (Стр. 98)
- Для копирования данных изображений может потребоваться значительное время.
- Копироваться будут только изображения, записанные цифровой камерой Panasonic (LUMIX). (Даже если изображения были записаны с помощью цифровой фотокамеры Panasonic, Вы, возможно, не сможете скопировать их, если они были отредактированы на компьютере.)
- Настройка [УСТ. ПЕЧ.] первоначального изображения копироваться не будут. По окончании копирования снова установите опцию [УСТ. ПЕЧ.] .

## Подсоединение к компьютеру

Вы можете передавать записанные изображения на компьютер, подсоединив фотокамеру к компьютеру.

- Можно с легкостью распечатывать или отправлять по электронной почте импортированные изображения. Для этого удобно использовать встроенное программное обеспечение "PHOTOfunSTUDIO" на диске CD-ROM (прилагается).
- Прочитайте, находящуюся на диске CD-ROM (прилагается), отдельную инструкцию по эксплуатации поставляемого программного обеспечения для получения дополнительной информации о программном обеспечении и о способе его установки.

Подготовительные действия:

Включите камеру и компьютер.

Перед использованием изображений на встроенной памяти извлеките карту памяти.

### 1 Подсоедините фотокамеру к компьютеру с помощью соединительного USB-кабеля <sup>Ⓐ</sup> (прилагается).

- Пользуйтесь только поставляемым кабелем USB.

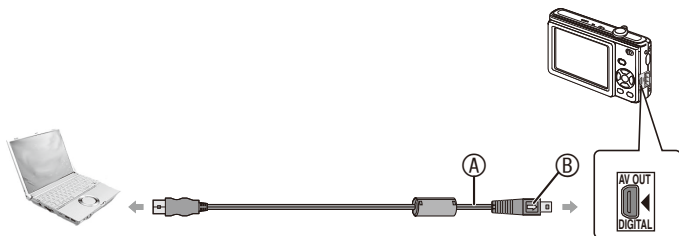

<sup>Ⓐ</sup> USB-кабель для подключения (прилагается)

- Проверьте направления соединителей и ровно вставляйте или извлекайте их. (В противном случае возможно нарушение формы соединителей, что приведет к возникновению проблемы.)

<sup>Ⓑ</sup> Совместите метки и вставьте.

- Используйте батарею с достаточным зарядом или адаптер переменного тока (дополнительная принадлежность) и разветвитель постоянного тока (дополнительная принадлежность). Если оставшаяся емкость батареи становится низкой во время сеанса связи между фотокамерой и компьютером, звучит предупреждающий сигнал.

Перед отсоединением соединительного USB-кабеля обратитесь к разделу "Безопасное отсоединение соединительного USB-кабеля" (Стр. 98). В противном случае возможно повреждение данных.

- 2** Нажмите ▲/▼ для выбора пункта [PC], а затем нажмите кнопку [MENU/SET].

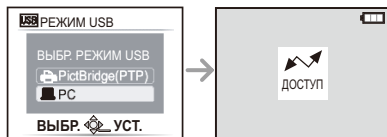

- 3** Дважды щелкните по значку [Removable Disk] на [My Computer].

- При использовании Macintosh накопитель отображается на рабочем столе. (Отображается "LUMIX", "NO\_NAME" или "Untitled".)

- 4** Дважды щелкните по папке [DCIM].

- 5** Используя операцию "перетащить и оставить", переместите изображение, которое Вы хотите передать, или папку, в которой хранятся изображения, в любую другую папку на компьютере.

## ■ Безопасное отсоединение соединительного USB-кабеля

- Выполните с помощью удаления устройств, используя “Безопасное удаление устройства” на панели задач компьютера. Если значок не отображается, проверьте, перед удалением устройства, что на ЖК-дисплее цифровой фотокамеры не отображается сообщение [ДОСТУП].

### Примечание

- Для предотвращения появления царапин рекомендуется подложить под этот аппарат мягкую ткань.
- Выключите фотокамеру перед подсоединением или отсоединением сетевого адаптера переменного тока (дополнительная принадлежность)
- Перед установкой или извлечением карты памяти выключите фотокамеру и отсоедините соединительный USB-кабель. В противном случае возможно повреждение данных.
- Для Mac OS X v10.2 или более ранних версий операционной системы установите переключатель защиты от записи карты памяти SDHC в положение [LOCK] при импортировании изображений с карты памяти SDHC.

## ■ Просмотр содержимого встроенной памяти или карты памяти с помощью компьютера (структура папок)

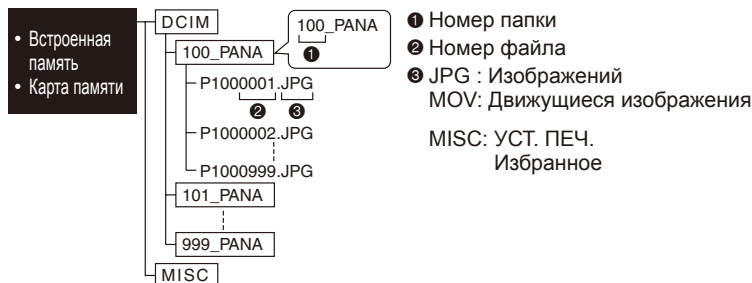

Новая папка создается при съемке изображений в следующих ситуациях.

- Когда вставляется карта памяти, содержащая папку с таким же номером папки (Например, при съемке изображений с помощью другой фотокамеры)
- Когда в папке имеется изображение с номером файла 999

## ■ Подсоединение в режиме PTP (Только Windows® XP, Windows Vista® и Mac OS X)

При подсоединении USB-кабеля выберите опцию [PictBridge (PTP)].

Теперь данные могут считываться только с карты памяти на компьютер. При использовании ОС Windows Vista доступно удаление изображений и т.п.

- При наличии на карте 1000 и более снимков импортирование изображений в режиме PTP может быть невозможным.

## Использование компьютера со слотом для карты памяти SD или с устройством для считывания карты памяти

Присоедините карту памяти SD в соответствии с инструкцией по эксплуатации компьютера или устройства для считывания с карты памяти и выполните действия шагов 3-5 на стр. 97.

- Невозможно использовать карты памяти SDHC, если компьютер или устройство для считывания с карты памяти не поддерживает карты памяти SDHC.

## Печать изображений

Подключив фотокамеру через USB-кабель (прилагается) непосредственно к принтеру, поддерживающему PictBridge, вы можете выбрать снимки для печати или начать печать с помощью ЖК-дисплея.

Подготовительные действия:

Включите камеру и принтер.

Перед печатью изображений на встроенной памяти извлеките карту памяти.

Перед печатью изображений выполните на принтере настройки качества печати и другие настройки.

### 1 Подключите фотокамеру к принтеру при помощи USB-кабеля <sup>Ⓐ</sup> (прилагается).

- Пользуйтесь только поставляемым кабелем USB.

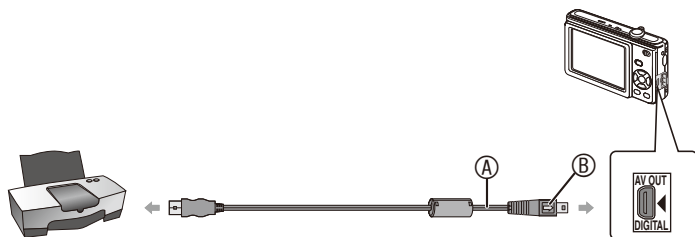

#### <sup>Ⓐ</sup> USB-кабель для подключения (прилагается)

- Проверьте направления соединителей и ровно вставляйте или извлекайте их. (В противном случае возможно нарушение формы соединителей, что приведет к возникновению проблемы.)
- <sup>Ⓑ</sup> Совместите метки и вставьте.
- Используйте батарею с достаточным зарядом или адаптер переменного тока (дополнительная принадлежность) и разветвитель постоянного тока (дополнительная принадлежность). Если оставшаяся емкость батареи становится низкой во время подсоединения фотокамеры к принтеру, звучит предупреждающий сигнал. Если это произошло во время печати, остановите печать. Если печать не выполняется, отсоедините USB-кабель.
- При подсоединении фотокамеры к принтеру появляется значок, запрещающий отсоединение кабеля [⊗]. Не отсоединяйте соединительный USB-кабель, пока отображается значок [⊗].

2

Нажмите ▲/▼ для выбора пункта [PictBridge (PTP)], а затем нажмите кнопку [MENU/SET].

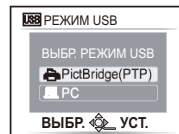

### Примечание

- Для предотвращения появления царапин рекомендуется подложить под этот аппарат мягкую ткань.
- Выключите фотокамеру перед подсоединением или отсоединением сетевого адаптера переменного тока (дополнительная принадлежность).
- Перед установкой или извлечением карты памяти выключите фотокамеру и отсоедините соединительный USB-кабель.
- Во время подключения камеры к принтеру вы не можете переключаться между встроенной памятью и картой памяти камеры. Отсоедините соединительный USB-кабель, вставьте (или извлеките) карту памяти, а затем снова подсоедините соединительный USB-кабель к принтеру.

## Выбор и печать одного изображения

1

Нажмите ◀▶ для выбора изображения, а затем нажмите кнопку [MENU/SET].

- Около 2 секунд отображается сообщение.

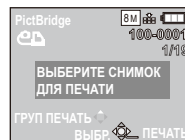

2

Нажмите ▲ для выбора опции [ЗАПУСК ПЕЧ.], а затем нажмите кнопку [MENU/SET].

- Относительно пунктов, которые можно установить перед началом печати изображений, обращайтесь к Стр. 102.
- Для отмены печати в процессе выполнения нажмите кнопку [MENU/SET].
- После завершения печати отсоедините соединительный USB-кабель.



## Выбор и печать нескольких изображений

**1** Нажмите ▲.

**2** Нажмите ▲/▼ для выбора пункта, а затем нажмите кнопку [MENU/SET].

- Если появился экран проверки печати, выберите пункт [ДА] и выполните печать изображений.



Пункт	Описание настроек
<b>[МНОЖЕСТВ. ВЫБОР]</b>	Одновременно выбирается несколько снимков для печати. <ul style="list-style-type: none"> <li>• Нажмите ▲/▼/◀▶ для выбора изображений. При нажатии кнопки [DISPLAY] вместе с выбранным для печати изображением отображается значок [  ]. (При повторном нажатии кнопки [DISPLAY] настройка печати отменяется.)</li> <li>• По окончании выбора нажмите [MENU/SET].</li> </ul>
<b>[ВЫБРАТЬ ВСЕ]</b>	Распечатываются все сохраненные изображения.
<b>[УСТ. ПЕЧ. (DPOF)]</b>	Распечатываются только изображения, установленные в пункте [УСТ. ПЕЧ.]. (Стр. 92)
<b>[ИЗБРАННОЕ]*</b>	Распечатываются только изображения, установленные как избранные. (Стр. 91)

\* Только когда пункт [ИЗБРАННОЕ] установлен в положение [ON] и имеются изображения, установленные как избранные. (Стр. 91)

**3** Нажмите ▲ для выбора опции [ЗАПУСК ПЕЧ.], а затем нажмите кнопку [MENU/SET].

- Относительно пунктов, которые можно установить перед началом печати изображений, обращайтесь к Стр. 102.
- Для отмены печати в процессе выполнения нажмите кнопку [MENU/SET].
- После завершения печати отсоедините соединительный USB-кабель.



## Настройки печати

Выберите и установите пункты на экране при выполнении действий шага 2 раздела “Выбор и печать одного изображения” или шага 3 раздела “Выбор и печать нескольких изображений”.

- Если Вы хотите использовать формат бумаги для печати или расположение снимков, не поддерживаемые фотокамерой, установите опции [РАЗМ. БУМАГИ] и [РАСПОЛ. СТР.] в положение [  ], а затем с помощью принтера установите размер бумаги или расположение на странице. (Более подробная информация приведена в инструкции по эксплуатации принтера.)
- Когда выбрана опция [УСТ. ПЕЧ. (DPOF)], не отображаются пункты [ПЕЧ. С ДАТОЙ] и [КОЛ. РАСПЕЧ.].



### [ПЕЧ. С ДАТОЙ]

Пункт	Описание настроек
[OFF]	Дата не печатается.
[ON]	Дата печатается.

- Если принтер не поддерживает печать даты, снимок не может печататься с датой.
- Так как настройки принтера могут иметь преимущество над настройкой печати с датой, так же проверьте настройку печати с датой принтера.
- При печати изображений с нанесенным текстом установите опцию [ПЕЧ. С ДАТОЙ] в положение [OFF], так как дата будет распечатана над нанесенным текстом, если Вы укажете печать с датой.

### Примечание

#### При печати изображений в фотолаборатории

- При помощи нанесения даты, используя опцию [ОТПЕЧ СИМВ] (Стр. 87) или установив печать даты во время действия опции [УСТ. ПЕЧ.] (Стр. 92) перед обращением в фотолабораторию, можно отпечатать в фотолаборатории даты на снимках.

### [КОЛ. РАСПЕЧ.]

Можно установить до 999 отпечатков.





**[РАЗМ. БУМАГИ]**

<b>Пункт</b>	<b>Описание настроек</b>
<b>[]</b>	Настройки принтера имеют преимущество.
<b>[L/3,5" × 5"]</b>	89 мм × 127 мм
<b>[2L/5" × 7"]</b>	127 мм × 178 мм
<b>[POSTCARD]</b>	100 мм × 148 мм
<b>[16:9]</b>	101,6 мм × 180,6 мм
<b>[A4]</b>	210 мм × 297 мм
<b>[A3]</b>	297 мм × 420 мм
<b>[10 × 15cm]</b>	100 мм × 150 мм
<b>[4" × 6"]</b>	101,6 мм × 152,4 мм
<b>[8" × 10"]</b>	203,2 мм × 254 мм
<b>[LETTER]</b>	216 мм × 279,4 мм
<b>[CARD SIZE]</b>	54 мм × 85,6 мм

- Размеры бумаги, не поддерживаемые принтером, отображаться не будут.

**[РАСПОЛ. СТР.]**

(Варианты размещения для печати, которые можно установить на этом аппарате)

Пункт	Описание настроек
	Настройки принтера имеют преимущество.
	Печать 1 страницы без рамки
	1 страница с печатью рамки
	2 страницы отпечатаны на 1 странице
	4 страницы отпечатаны на 1 странице

- Пункт не может быть выбран, если принтер не поддерживает соответствующее размещение на странице.

**■ Формат печати****При печати одного снимка несколько раз на 1 листе бумаги**

Например, если Вы хотите отпечатать одно и то же изображение 4 раза на 1 листе бумаги, установите опцию [РАСПОЛ. СТР.] в положение , а затем установите опцию [КОЛ. РАСПЕЧ.] на 4 для изображения, которое Вы хотите напечатать.

**При печати различных снимков на 1 листе бумаги**

Например, если Вы хотите напечатать 4 различных изображения на 1 листе бумаги, установите опцию [РАСПОЛ. СТР.] в положение , а затем установите опцию [КОЛ. РАСПЕЧ.] на 1 для каждого из 4 изображений.

** Примечание**

- Фотокамера получает сообщение об ошибке от принтера, когда во время печати индикация  светится оранжевым. После завершения печати убедитесь в отсутствии проблем с принтером.
- Если количество отпечатков большое, можно печатать изображения несколько раз. В таком случае указанное оставшееся число отпечатков может отличаться от установленного количества.

**Использование принтера со слотом для карты памяти SD**

Подсоедините карту памяти SD в соответствии с инструкцией по эксплуатации принтера.

- Невозможно использовать карты памяти SDHC, если принтер не поддерживает карты памяти SDHC.

Режим воспроизведения: ▶

## Воспроизведение изображений на экране телевизора

### Воспроизведение изображений с помощью аудио-видео кабеля (дополнительная принадлежность)

Подготовительные действия:

Установите пункт [ФОРМАТ ТВ]. (Стр. 27)

Выключите фотокамеру и телевизор.

- Не используйте никакие другие кабели, отличающиеся от оригинального аудио-видео кабеля Panasonic (DMW-AVC1: дополнительная принадлежность).

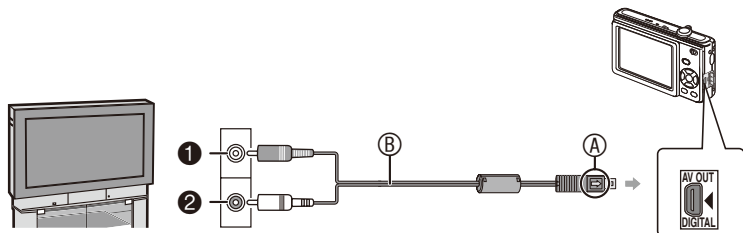

① Желтый: к гнезду видеовхода

② Белый: к гнезду аудиовхода

Ⓐ Совместите метки и вставьте.

Ⓑ Аудио/видео кабель (дополнительная принадлежность)

- Проверьте направления соединителей и ровно вставляйте или извлекайте их. (В противном случае возможно нарушение формы соединителей, что приведет к возникновению проблемы.)

**1** Подключите аудио-видео кабель Ⓑ (дополнительная принадлежность) к гнездам видеовхода и аудиовхода на телевизоре.

**2** Подключите аудио/видеокабель к гнезду [AV OUT/DIGITAL] на фотокамере.

**3** Включите ТВ и выберите внешний вход.

**4** Сдвиньте переключатель записи/воспроизведения в положение [▶].

Включите фотокамеру и воспроизведите изображение.

 **Примечание**

- В зависимости от опции [РАЗР. КАДРА] сверху и снизу или слева и справа изображений могут отображаться черные полосы.
- Прочитайте инструкцию по эксплуатации телевизора.
- При вертикальном воспроизведении изображения оно может быть размытым.
- При настройке [ВИДЕО ВЫХ.] в меню [НАСТР.] вы можете просматривать изображения на экране ТВ в других странах (регионах), которые используют систему NTSC или PAL.

## Воспроизведение изображений на телевизоре с гнездом для карты памяти SD

Неподвижные изображения, записанные на карту памяти SD, можно воспроизводить на телевизоре с гнездом для карт памяти SD.



 **Примечание**

- В зависимости от модели телевизора некоторые изображения могут показываться не на весь экран.
- Вы не сможете воспроизводить движущиеся изображения. Для воспроизведения движущихся изображений подсоедините фотокамеру к телевизору с помощью аудио-видео кабеля (дополнительная принадлежность).
- Невозможно воспроизводить изображения на картах памяти SDHC, если телевизор не поддерживает такие карты памяти.
- Возможно, вы не сможете воспроизводить карты MultiMediaCards.

## Экран дисплея

### ■ При записи

#### Запись в нормальном режиме изображения [📷] (Начальные параметры)

- 1 Режим записи (Стр. 21)
- 2 Режим вспышки (Стр. 45)
- 3 Макросъемка (Стр. 49)
- 4 Область АФ (Стр. 29, 33)
- 5 Индикатор фокусировки (Стр. 29, 33)
- 6 Размер изображения (Стр. 70)
- 7 Качество (Стр. 71)
- 8 Индикация батарейки (Стр. 13)
- 9 Оставшееся количество доступных для записи изображений (Стр. 127)
- 10  : Встроенная память (Стр. 16)  
 : Карта (Стр. 16) (появляется только во время доступа)
- 11 Индикация записи
- 12 Чувствительность ISO (Стр. 33, 71)
- 13 Индикация скорости затвора (Стр. 33)
- 14 Индикация значения диафрагмы (Стр. 33)
- 15 Предупреждение о дрожании (Стр. 34)

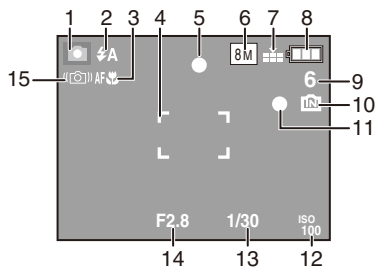

## ■ При записи (после выполнения настроек)

- 16 При выборе (Стр. 72)  
 17 Чувствительность ISO (Стр. 33, 71)  
 18 Цветовой режим (Стр. 77)  
 19 Качество записи (Стр. 63)  
 20 Доступное время записи в режиме движущегося изображения  
 Например: **R 8m 30s**  
 21 Таймер автоспуска (Стр. 50)  
 22 Дата поездки (Стр. 65)  
 23 Истекшее время записи (Стр. 62)  
 24 Имя (Стр. 57, 58)

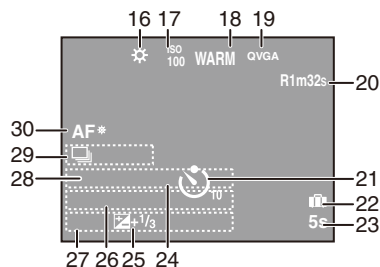

- Отображается в течение примерно 5 секунд при включении аппарата в положение [РЕБЕНОК1]/[РЕБЕНОК2] или [ДОМ.ЖИВОТНОЕ] в режиме сцены.  
 25 Компенсация экспозиции (Стр. 51)  
 26 Возраст (Стр. 57, 58)  
 • Отображается в течение приблизительно 5 секунд при переключении в положение [РЕБЕНОК1]/[РЕБЕНОК2] или [ДОМ.ЖИВОТНОЕ] в режиме сцены.  
 27 Текущая дата и время/Настройки назначения: (Стр. 69)  
 • Отображается в течение примерно 5 секунд при включении фотокамеры, настройке часов и после переключения из режима [Воспроизведение] в режим [Запись].  
 Zoom (Стр. 35)/Дополнительный оптический трансфокатор (Стр. 35)/Цифровая трансфокация (Стр. 35): **EZ W** **T 1 X**  
 28 Количество дней, прошедших со дня отъезда (Стр. 65)  
 29 Серийная съемка (Стр. 76)  
 : Время аудиозаписи (Стр. 62)  
 30 Вспомогательная лампа АФ (Стр. 78) : **AF\***

## ■ При воспроизведении

- 1 Режим воспроизведения (Стр. 21)
- 2 Защищенный снимок (Стр. 94)
- 3 Индикатор избранного (Стр. 91) : ★
- 4 Индикатор завершения нанесения текста (Стр. 87)
- 5 Размер изображения (Стр. 70)
- 6 Значок движущегося изображения (Стр. 83)
- 7 Качество (Стр. 71)
- 8 Номер папки/файла (Стр. 98)  
 [IN] : Встроенная память (Стр. 16)  
 Истекшее время воспроизведения (Стр. 83) : **8m 30s**
- 9 Номер снимка/Всего снимков
- 10 Время выполнения записи движущихся изображений (Стр. 83) : **8m 30s**
- 11 Компенсация экспозиции (Стр. 51)
- 12 Информация о записи
- 13 Настройка избранного (Стр. 91)
- 14 Записанные дата и время  
 Настройки места назначения (Стр. 68)  
 Имя (Стр. 57, 58)  
 Заголовок (Стр. 85)
- 15 Отображение возраста (Стр. 57, 58)
- 16 Количество дней, прошедших со дня отъезда (Стр. 65)
- 17 Количество отпечатков (Стр. 92)
- 18 Воспроизведение движущихся изображений (Стр. 83)  
 ⚡ : Предупреждающий значок отсоединения кабеля (Стр. 99)

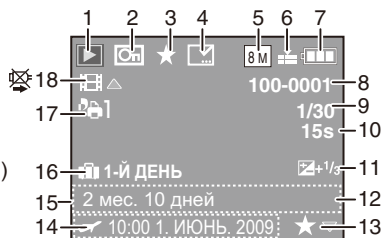

## Меры предосторожности при использовании

### Оптимальное использование фотокамеры

**фотокамеры Не роняйте и не ударяйте камеру и не прилагайте излишнего давления на нее.**

- Не ударяйте и не роняйте чехол/футляр, где находится фотокамера, так как удар может привести к повреждению фотокамеры, объектива или ЖК-дисплея.
- Не прикрепляйте никакие предметы к наручному ремешку, прилагаемому к фотокамере. В случае прикрепления такой предмет может попасть на ЖК-дисплей и повредить его.
- Не используйте бумажные пакеты, так как они могут легко порваться, что приведет к падению и повреждению фотокамеры.
- Настоятельно рекомендуется приобрести прочный футляр/чехол для фотокамеры у местного дилера для защиты Вашей фотокамеры.

**Держать фотокамеру как можно дальше от намагниченного оборудования (например, микроволновой печи, телевизора, оборудования для видеоигр и т. п.).**

- При использовании фотокамеры на телевизоре или вблизи него снимки и звуки могут исказиться под действием электромагнитных волн.
- Не пользуйтесь фотокамерой вблизи сотового телефона, так как он может вызвать помехи, отрицательно влияющие на изображение и звук.
- Записанные данные могут быть запорчены или снимки могут быть искажены под действием сильных магнитных полей, создаваемых динамиками или крупными двигателями.
- Электромагнитное излучение, создаваемое микропроцессорами, может отрицательно влиять на фотокамеру, вызывая искажения изображения и звука.
- Если фотокамера работает со сбоями под влиянием намагниченного оборудования, следует отключить ее и вынуть аккумулятор или отсоединить адаптер пер. тока (дополнительная принадлежность), затем снова подсоединить аккумулятор или адаптер перем. тока и включить фотокамеру.

**Не пользоваться фотокамерой возле радиопередатчиков или высоковольтных линий.**

- Если Вы выполняете запись вблизи радиопередатчиков или высоковольтных линий, это может оказать отрицательное воздействие на записанные изображения.

**Всегда используйте прилагаемые шнуры и кабели. При использовании дополнительного оборудования используйте шнуры и кабели, поставляемые с ним.**

**Не удлинняйте шнуры и кабели.**

**Не разбрызгивайте на фотокамеру инсектициды или летучие химические вещества.**

- Попадание таких химических веществ на фотокамеру может привести к повреждению ее корпуса и отслаиванию поверхностной отделки.
- Не оставляйте резиновые или пластиковые изделия в контакте с фотокамерой в течение длительного времени.

### Уход за фотокамерой

**Перед чистой фотокамеры извлеките батарею или разветвитель постоянного тока (дополнительная принадлежность) или отсоедините сетевую вилку от розетки. Затем протрите фотокамеру мягкой сухой тканью.**

- При загрязнении протрите фотокамеру мягкой, слегка влажной тканью. Затем вытрите фотокамеру сухой тканью.
- Не пользуйтесь такими растворителями, как бензин, разбавитель, спирт или кухонные моющие средства. Использование таких средств может повредить корпус фотокамеры и вызвать отслоение краски на ее поверхностях.
- Перед использованием химически обработанной ткани ознакомьтесь с инструкцией по ее применению.
- В случае загрязнения ЖК-дисплея сдуйте с него пыль и загрязнения с помощью имеющейся в продаже воздуходувной щетки. При сильном загрязнении протрите его мягкой тканью, например, тканью для очистки очков.

### О ЖК-дисплее

- Не нажимайте на ЖК-дисплей с чрезмерными усилиями. Это может привести к появлению неправильных цветов или сбоям в работе ЖК-дисплея.
- Не нажимайте на ЖК-дисплей острым и твердым предметом, например, кончиком шариковой ручки.
- Не трите и не нажимайте на ЖК-дисплей с чрезмерным усилием.
- Если при включении камера холодная, изображение на ЖК-дисплее первоначально будет немного темнее, чем обычно. Однако, когда внутренняя температура камеры повысится, изображение восстановит свою обычную яркость.

**При изготовлении экранов ЖК-дисплея используется высокоточная технология. Однако, на экране могут возникать темные или светлые точки (красные, синие или зеленые). Это не является неисправностью. Экран ЖК-дисплея имеет более 99,99% рабочих пикселей с небольшим количеством в 0,01% неактивных или постоянно светящихся символов. Точки не будут записываться на изображения, сохраняемые во встроенной памяти или на карте памяти.**

### Об объективе

- Не нажимайте на объектив с чрезмерным усилием.
- Не оставляйте камеру с объективом, направленным на солнце, так как попадание солнечных лучей может привести к сбоям в работе камеры. Также соблюдайте осторожность, оставляя фотокамеру вне помещения или вблизи окна.

## Батарея

Батарея представляет собой перезаряжаемую литиево-ионную батарею. Способность к генерации энергии основана на химической реакции, протекающей внутри нее. Эта реакция чувствительна к воздействию окружающей температуры и влажности. В случае слишком высокой или слишком низкой температуры время работы батареи станет меньше.

**Всегда извлекайте батарею после использования.**

- Храните извлеченную батарею в футляре для батареи (прилагается).

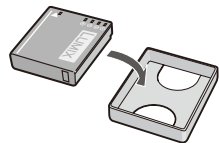

**Если Вы случайно уронили батарею, проверьте ее, чтобы убедиться в том, что корпус батареи и разъемы не повреждены.**

- Установка в фотокамеру поврежденного аккумулятора может привести к повреждению камеры.

**При съемке вне дома возьмите с собой дополнительные заряженные батареи.**

- Помните, что время работы батареи сокращается при низких температурах, например, при катании на лыжах.
- Во время путешествия не забудьте взять с собой зарядное устройство для батареи (прилагается), чтобы Вы могли зарядить батарею в той стране, в которую Вы едете.

**Утилизируйте отработавшую батарею.**

- Батарея имеет ограниченный срок службы.
- Не бросайте батарею в огонь, так как это может привести к взрыву.

**Не допускайте контакта разъемов аккумулятора с металлическими предметами (такими как цепочки, шпильки для волос и т. п.).**

- Если Вы прикоснетесь к батарее, это может привести к короткому замыканию или генерации тепла, и Вы можете получить сильный ожог.

## Зарядное устройство

- Если Вы используете зарядное устройство вблизи радиоприемника, возможно искажение приема радиовещания.
- Держите зарядное устройство не ближе 1 м от радиоприемников.
- Во время использования зарядное устройство может генерировать жужжащий шум. Это не является неисправностью.
- После использования обязательно отсоедините источник питания от электрической розетки. (Если его оставить подключенным, потребляется незначительный ток.)
- Держите разъемы зарядного устройства или батареи чистыми.

## Карта памяти

**Не оставляйте карту памяти в местах с высокой температурой, в местах, в которых легко генерируются электромагнитные волны или статическое электричества, а также в местах, подверженных прямому солнечному свету. Не сгибайте и не роняйте карту.**

- Это может привести к повреждению самой карты, а также к повреждению или стиранию ее содержимого.
- При хранении или перевозке карт помещайте их в чехлы или сумку для хранения.
- Не допускайте попадания грязи, пыли или воды на контактные выводы с обратной стороны карты и не касайтесь их пальцами.

**При утилизации/передаче третьим лицам карт памяти**

При использовании функций 'форматирование' или 'удаление' на фотокамере или компьютере происходит изменение только информации управления файлами, а не полное удаление данных со всей карты памяти.

При утилизации и передаче третьим лицам Ваших карт памяти рекомендуется либо физически разрушить саму карту памяти, либо использовать имеющееся в продаже компьютерное программное обеспечение для стирания данных, чтобы полностью удалить данные с карты памяти.

**Необходимо ответственно обращаться с данными на картах памяти.**

## Относительно частной информации

Когда в режиме [РЕБЕНОК1]/[РЕБЕНОК2] установлены имя и день рождения, снятое изображение содержит личную информацию.

### **Отказ от ответственности**

- Информация, содержащая частную информацию, может быть изменена или утеряна вследствие ошибок функционирования, статического электричества, несчастных случаев, неисправностей или ремонта.
- Компания Panasonic не несет никакой ответственности за прямой/косвенный ущерб, вызванный изменением или утерей информации, включая частную информацию.

### **Для обслуживания или передачи третьим лицам/утилизации**

- Сбросьте настройки для защиты частной информации. (Стр. 26)
- Если на встроенной памяти имеются изображения, скопируйте их на карту памяти (Стр. 95), а затем отформатируйте встроенную память (Стр. 27).
- Извлеките карту памяти из этой фотокамеры.
- Настройки встроенной памяти могут вернуться к заводским настройкам после выполнения ремонта.
- Если описанные выше действия невозможны вследствие состояния неисправности, проконсультируйтесь в месте приобретения изделия.

**Для передачи третьим лицам/утилизации карт памяти обращайтесь к разделу "При утилизации/передаче третьим лицам карт памяти" (выше).**

### **Если камера не будет использоваться продолжительное время**

- Храните батарею в прохладном сухом месте с относительно постоянной температурой.  
[Рекомендуемая температура: 15 °C до 25 °C Рекомендуемая влажность: от 40% до 60%]
- Всегда извлекайте батарею и карту памяти из фотокамеры.
- Если батарею оставить в фотокамере, она будет разряжаться, даже если фотокамера выключена. Если батарею оставить в фотокамере, она разрядится настолько сильно, что, возможно, станет непригодной для использования даже после зарядки.
- При хранении батареи в течение длительного периода времени рекомендуется заряжать ее один раз в год. После полной разрядки батареи извлеките ее из фотокамеры и снова поместите на хранение.
- Мы рекомендуем хранить камеру вместе с влагопоглотителем (кремнегель), если вы храните ее в футляре или в шкафу.

### **Сведения о данных изображения**

- При повреждении фотокамеры вследствие неправильного обращения записанные данные могут быть повреждены или утеряны. Компания Panasonic не несет никакой ответственности за повреждение или утерю записанных данных.

### **Сведения о штативах**

- При использовании штатива убедитесь, что он сохраняет устойчивость после крепления на нем фотокамеры.
- При использовании штатива может быть невозможно извлечь карту памяти или батарею.
- При установке фотокамеры на штатив или снятии фотокамеры со штатива держите винт штатива прямо. Излишнее усилие при закручивании винта в камеру может привести к его повреждению. Кроме того, при слишком сильной затяжке на штативе корпус фотокамеры и табличка с паспортными данными могут быть повреждены или поцарапаны.
- Внимательно прочитайте инструкцию по эксплуатации штатива.
- Некоторые штативы невозможно прикрепить, когда подсоединен разветвитель постоянного тока (дополнительная принадлежность) и сетевой адаптер переменного тока.

## Экранные сообщения

В некоторых случаях на экране могут отображаться сообщения подтверждения или сообщения об ошибках.

Ниже в качестве примера приведены основные сообщения.

### [ДАННАЯ КАРТА ПАМЯТИ ЗАБЛОКИРОВАНА]

- Переключатель защиты от записи карты памяти SD или карты памяти SDHC установлен в положение [LOCK]. Переместите переключатель назад, чтобы разблокировать его. (Стр. 17)

### [НЕТ СНИМКОВ ДЛЯ ВОСПРОИЗВ.]

- Запишите изображение или вставьте карту памяти с записанным изображением, а затем воспроизведите его.

### [ЭТОТ СНИМОК ЗАЩИЩЕН]

- Удалите изображение после отмены настройки защиты. (Стр. 94)

### [ЭТОТ СНИМОК НЕЛЬЗЯ УДАЛИТЬ]/[НЕКОТОРЫЕ СНИМКИ НЕЛЬЗЯ УДАЛИТЬ]

- Невозможно удалить изображения, не соответствующие стандарту DCF.
  - Если Вы хотите удалить некоторые изображения, отформатируйте карту памяти после сохранения необходимых данных на компьютере и т.п. (Стр. 27)

### [НЕЛЬЗЯ ВЫБРАТЬ ДРУГИЕ СНИМКИ ДЛЯ УДАЛЕНИЯ]

- Было превышено количество изображений, которое можно установить за один раз при выбранной опции [НЕСКОЛ.] для опций [УДАЛ. НЕСКОЛЬКО] (Стр. 41), [ИЗБРАННОЕ] (Стр. 91), [РЕД ЗАГОЛ] (Стр. 85), [ОТПЕЧ СИМВ] (Стр. 87) или [ИЗМ. РАЗР] (Стр. 89).
  - Уменьшите установленное количество изображений, а затем повторите операцию.
- Было установлено более 999 изображений в качестве избранных.

### [НЕЛЬЗЯ УСТАНОВИТЬ ДЛЯ ЭТОГО СНИМКА]

- Для изображений, которые не основаны на стандарте DCF, невозможно выбрать функции [РЕД ЗАГОЛ], [ОТПЕЧ СИМВ] или [УСТ. ПЕЧ.].

**[НЕДОСТАТОЧНО МЕСТА ВО ВСТР. ПАМЯТИ]/[НА КАРТЕ НЕДОСТАТОЧНО ПАМЯТИ]**

- Во встроенной памяти или на карте больше не осталось места.
  - При копировании изображений со встроенной памяти на карту памяти (пакетное копирование), изображения будут копироваться до полного заполнения емкости карты памяти.

**[НЕ ВСЕ ИЗОБР. МОГУТ БЫТЬ СКОПИРОВАНЫ]/[НЕВОЗМОЖНО ЗАВЕРШИТЬ КОПИРОВАНИЕ]**

- Следующие изображения не могут быть скопированы.
  - Когда изображение с таким же именем, что и копируемое изображение, существует в месте назначения копирования. (При копировании изображений с карты во встроенную память)
  - Файлы, не основанные на стандарте DCF.
- Дополнительно к этому, изображения, записанные или отредактированные на другом оборудовании, могут не копироваться.

**[ОШИБКА ВСТР. ПАМЯТИ ФОРМАТ-ТЬ ВСТР ПАМ?]**

- Такое сообщение будет отображаться при форматировании встроенной памяти на компьютере.
  - Снова отформатируйте встроенную память на фотокамере. (Стр. 27) Данные на встроенной памяти будут удалены.

**[ОШИБКА КАРТЫ ПАМЯТИ ФОРМАТИРОВАТЬ ЭТУ КАРТУ?]**

- Эта карта памяти имеет формат, который не распознается фотокамерой.
  - Отформатируйте карту памяти еще раз с помощью фотокамеры после сохранения необходимых данных на компьютере и т.п. (Стр. 27)

**[ВЫКЛЮЧИТЕ И ВКЛЮЧИТЕ СНОВА ФОТОКАМЕРУ]/[ОШИБКА СИСТ.]**

- Данное сообщение появляется, если фотокамера функционирует неправильно.
  - Выключите и включите фотокамеру. Если сообщение не исчезло, обратитесь к дилеру или в ближайший сервисный центр.

**[ОШИБКА ПАРАМЕТРА КАРТЫ ПАМЯТИ]/[НЕВОЗМОЖНО ИСПОЛЬЗОВАТЬ ЭТУ КАРТУ ПАМЯТИ]**

- Используйте карту памяти, совместимую с данной фотокамерой. (Стр. 17)
- Вы можете использовать карту памяти SDHC, только если используются карты памяти с емкостью свыше 4 ГБ.

**[ОШИБКА КАРТЫ ПАМЯТИ ПРОВЕРЬТЕ КАРТУ]**

- Сбой при обращении к карте.
  - Вставьте карту еще раз.
  - Вставьте другую карту памяти.

**[ОШИБКА СЧИТ. ПРОВЕРЬТЕ КАРТУ]****[ОШИБКА ЗАП. ПРОВЕРЬТЕ КАРТУ]**

- Произошел сбой при считывании или записи данных.
  - Выключите камеру и извлеките карту. Вставьте карту памяти еще раз, включите питание и попытайтесь считать или записать данные еще раз.
- Возможно повреждение карты памяти.
  - Вставьте другую карту памяти.

**[ЗАПИСЬ ДВИЖ. ИЗОБР. ОТМЕНЕНА ИЗ-ЗА ОГРАНИЧЕНИЙ СКОРОСТИ ЗАПИСИ НА КАРТУ]**

- При установке качества изображения на [WVGA] или [VGA] рекомендуется использовать высокоскоростную карту памяти с надписью на упаковке "10 МБ/сек" или больше.
- Если функционирование прекращается даже при использовании карты памяти с размером памяти 10 МБ/сек или выше, возможно скорость записи данных стала меньше. Рекомендуется выполнить резервное копирование данных и отформатировать карту памяти. (Стр. 27)
- В зависимости от типа карты памяти SD или карты памяти SDHC запись движущихся изображений может остановиться в процессе выполнения.

**[НЕВОЗМОЖНО СОЗДАТЬ ПАПКУ]**

- Папка не может быть создана из-за отсутствия номеров папок, которые могут использоваться. (Стр. 98)
  - Отформатируйте карту памяти еще раз после сохранения необходимых данных на компьютере и т.п. (Стр. 27)

**[ОТОБРАЖЕНИЕ СНИМКА ДЛЯ 4:3 ТВ]/[ОТОБРАЖЕНИЕ СНИМКА ДЛЯ 16:9 ТВ]**

- Аудио/видеокабель подключен к камере.
  - Для быстрого удаления данного сообщения нажмите кнопку [MENU/SET].
  - Выберите пункт [ФОРМАТ ТВ] в меню [НАСТР.] для изменения формата телевизора. (Стр. 27)
- Это сообщение появляется на экране, когда USB-кабель подключен только к камере. В этом случае, подключите другой конец USB-кабеля к компьютеру или принтеру. (Стр. 96, 99)

**[ПРИНТ. ЗАНЯТ]/[ПРОВЕРЬТЕ ПРИНТЕР]**

- Печать на принтере невозможна.
  - Проверьте принтер.

**[КОНЧИЛСЯ ЗАРЯД БАТАРЕИ]**

- Низкий уровень оставшегося заряда батареи.
  - Зарядите батарею.

**[ДАННЫЙ АККУМУЛЯТОР ИСПОЛЬЗОВАТЬ НЕЛЬЗЯ]**

- Фотокамера не может распознать батарею.
  - Используйте оригинальную батарею Panasonic. Если это сообщение отображается даже при использовании батареи Panasonic, обратитесь к дилеру или в ближайший сервисный центр.
- Невозможно распознать батарею вследствие загрязнения ее разъемов.
  - Удалите с разъемов все загрязнения и т.п.

## Устранение неполадок

Сначала попробуйте выполнить следующие процедуры (Стр. 118-126).

Если проблема не решается, ее можно преодолеть, выбрав опцию [СБРОС] (Стр. 26) в меню [НАСТР.] при съемке изображений.

### Батарейки и источник питания

**Невозможно управлять фотокамерой, хотя она включена.**

- Правильно ли установлена батарея? (Стр. 14)
- Батарея разрядилась.

**ЖК-дисплей выключается при включенной фотокамере.**

- Не активизирован ли режим [ЭКОН. ЭНЕРГ.] (Стр. 26)?  
→ Нажмите кнопку затвора наполовину, чтобы отменить этот режим.
- Батарея разрядилась.

**Фотокамера отключается через короткое время после включения.**

- Батарея разрядилась.
- Если оставить фотокамеру включенной, батарея разрядится.  
→ Чаще выключайте фотокамеру, используя режим [ЭКОН. ЭНЕРГ.] (Стр. 26) и т.д.

**Мигает лампочка [CHARGE].**

- Не является ли температура батареи слишком высокой или слишком низкой? Если это так, то зарядка батареи может занять больше времени, чем обычно, или же зарядка не будет выполнена полностью.
- Не загрязнены ли разъемы зарядного устройства или батареи?  
→ Сотрите загрязнения с помощью мягкой ткани.

## Съемка

### Невозможно записать изображение.

- Режим установлен правильно? (Стр. 20)
- Убедитесь в наличии места во встроенной памяти или на карте?
  - Перед началом записи удалите часть снимков. (Стр. 40)

### Записанные изображения бледные.

- Изображение может стать белесым, если на объективе есть загрязнения, например, отпечатки пальцев.
  - Если объектив загрязнен, включите фотокамеру, выдвиньте тубус объектива (Стр. 9) и аккуратно протрите поверхность объектива с помощью сухой мягкой ткани.

### Область вокруг места, где были сняты изображения, становится темной.

- Не было ли снято изображение со вспышкой с близкого расстояния при положении трансфокации вблизи [W] (1×)?
  - Выполните немного трансфокацию, а затем снимайте изображения. (Стр. 35)

### Записанное изображение слишком яркое или темное.

- Убедитесь в правильной компенсации экспозиции. (Стр. 51)

### 2 или 3 кадра снимаются одновременно.

- Установите опцию, отличную от [СКОР. СЪЕМКА] (Стр. 59), [ИМПУЛЬС ВСПЫШКИ] (Стр. 59) в режиме сцены, или установите опцию [СЕРИЙН.СЪЕМК] (Стр. 76) в положение [OFF].

### Объект неправильно фокусируется.

- Диапазон фокусировки меняется в зависимости от режима записи.
  - Правильно установите режим записи с учетом расстояния до объекта.
- Не находится ли объект вне диапазона фокусировки? (Стр. 29, 32 и 49)
- Не было ли дрожания при съемке изображения? (Стр. 34)

### Записанный снимок смазан.

- Скорость затвора становится меньше при съемке изображений в темных местах, поэтому, выполняя съемку, крепко держите фотокамеру двумя руками. (Стр. 28)
- При съемке изображений при низкой скорости затвора используйте штатив или таймер автоспуска. (Стр. 50)
- Если Вы не используете цифровой трансфокатор, установите его в положение [OFF], а чувствительность в положение [i.AUTO]. (Стр. 71)

### **Записанное изображение выглядит грубым. На изображении возникают помехи.**

- Не установлена ли высокая чувствительность ISO или низкая скорость затвора? (При установке в положение [i.AUTO] чувствительность ISO увеличивается для съемки в помещении и для других условий съемки.)
  - Уменьшите чувствительность по ISO. (Стр. 71)
  - Установите опцию [ЦВЕТ.РЕЖИМ] в положение [NATURAL]. (Стр. 77)
  - Улучшите условия освещения.
- Для режимов [ВЫС. ЧУВСТВ.], [СКОР. СЪЕМКА] и [ИМПУЛЬС ВСПЫШКИ] разрешение записанного изображения немного уменьшается по причине обработки с высокой чувствительностью. Это не является неисправностью.

### **Яркость или насыщенность записанного изображения отличается от реального сюжета.**

- При выполнении записи при флуоресцентном освещении яркость или насыщенность могут немного изменяться в случае увеличения скорости затвора. Это происходит вследствие характеристик флуоресцентного освещения. Это не является неисправностью.

### **Во время съемки на ЖК-дисплее появляются красноватые вертикальные линии (размазывание).**

- Это характеристика матрицы, которая проявляется, когда объект имеет яркую часть. В окружающих областях может наблюдаться некоторая неравномерность, но это не является неисправностью. Этот эффект записывается на движущихся изображениях, но не записывается на неподвижных изображениях.
- Рекомендуется выполнять съемку изображений, обращая внимание на то, чтобы не подвергать экран воздействию солнечного света или других источников сильного света.



### **Запись движущихся изображений останавливается в процессе выполнения.**

- В зависимости от типа карты запись может остановиться в процессе выполнения.
  - При установке качества изображения на [WVGA] или [VGA] рекомендуется использовать высокоскоростную карту памяти с надписью на упаковке "10 МБ/сек" или больше.
  - Если запись прекращается даже при использовании карты памяти со скоростью 10 МБ/сек или выше, это означает, что скорость записи данных стала ниже. Рекомендуется выполнить резервное копирование данных и отформатировать карту памяти (Стр. 27).
- Данное устройство не поддерживает записи движущихся изображений на картах памяти MultiMediaCards.

### **Записанное изображение может быть искаженным, или объект окружен несуществующими цветами.**

- В зависимости от увеличения трансфокации существует возможность того, объект может быть немного искажен, либо границы будут окрашены, что происходит вследствие характеристик объектива. Кроме того, внешние контуры изображения могут выглядеть искаженными в результате усиления перспективы при использовании широких углов. Это не является неисправностью.

## ЖК-дисплей

### ЖК-дисплей выключается, хотя фотокамера включена.

- Когда фотокамера не работает некоторое время, активизируется опция [ЭКОН. ЭНЕРГ] (Стр. 26).  
[Это не происходит при использовании сетевого адаптера (дополнительная принадлежность).]  
Если оставшийся заряд батареек низкий, для заряда вспышки может потребоваться больше времени, и может увеличиться время, в течение которого выключен ЖК-дисплей.

### ЖК-дисплей становится темнее во время использования.

- Эта фотокамера выполняет автоматическое изменение для записи вспышки, и для эффективной зарядки ЖК-дисплей может стать темнее. Дисплей может стать темным в следующих случаях;
  - Сразу после включения камеры
  - Сразу после установки режима записи
  - Когда выполняется регулировка увеличения или
 ЖК-дисплей снова станет ярким для возврата к состоянию готовности к записи после завершения зарядки вспышки.

### ЖК-дисплей на мгновение становится темнее или ярче.

- Это явление возникает при нажатии кнопки съемки наполовину для установки значения диафрагмы и не влияет на записанные изображения.
- Такое явление также происходит, когда яркость изменяется при использовании трансфокации или перемещении фотокамеры. Причиной этого является действие автоматической диафрагмы фотокамеры, и это не является неисправностью.

### ЖК-дисплей мигает в помещении.

- ЖК-дисплей может мигать в течение нескольких секунд после включении камеры в помещении с флуоресцентным освещением. Это не является неисправностью.

### Черные, красные, синие и зеленые точки появляются на ЖК-дисплее.

- Это не является неисправностью. Эти пиксели не влияют на записанные изображения.

### На ЖК-дисплее возникают помехи.

- В местах с недостаточной освещенностью на ЖК-дисплее могут появляться помехи в результате поддержания яркости ЖК-дисплея. Это не влияет на снимаемое вами изображение.

### На ЖК-дисплее появляются необычные цвета.

- Если Вы слишком сильно нажмете на ЖК-дисплей, на нем могут появиться цветочная неравномерность.

## Вспышка

### Вспышка не срабатывает.

- Не установлена ли настройка вспышки на принудительное выключение [☹️]?  
→ Измените настройку вспышки. (Стр. 44)
- Режим вспышки недоступен при установке опции [СЕРИЙН. СЪЕМК] (Стр. 76) в режиме [ЗАП.].
- Вспышка не доступна в зависимости от режима сцены. (Стр. 46)

### Вспышка срабатывает несколько раз.

- Вспышка активизируется два раза при установке функции уменьшения красных глаз (Стр. 45).
- Установлена ли опция [ИМПУЛЬС ВСПЫШКИ] (Стр. 59) для режима сцены?

## Воспроизведение

### Воспроизводимое изображение поворачивается и отображается в неожиданном направлении.

- Используйте опцию [ПОВЕРН.]. (Стр. 90)

### Снимок не воспроизводится.

- Не установлен ли переключатель записи/воспроизведения в положение [▶️]? (Стр. 20)
- Во встроенной памяти или на карте больше не осталось места?  
→ Данные изображений, записанные во встроенной памяти, появляются на дисплее, когда карта не установлена. Данные изображений на карте памяти показываются, когда карта установлена.
- Не изменялось ли имя файла этого изображения на компьютере? Если оно изменялось, воспроизведение на этом аппарате невозможно.

### Записанные изображения не отображаются.

- Не установлена ли для воспроизведения функция [ВОСПР.ИЗБР.]?  
→ Измените на [НОРМ. ВОСПР.]. (Стр. 21)

### Номер папки и номер файла отображаются в виде [—], и экран становится черным.

- Не является ли это изображение нестандартным, отредактированным на компьютере или снятым с помощью другой цифровой фотокамеры?
- Не извлекали ли Вы батарею непосредственно после съемки изображений, а также не выполняли ли Вы съемку с использованием батареи с низким оставшимся зарядом?  
→ Отформатируйте карту памяти, чтобы удалить описанные выше изображения. (Стр. 27)  
(Также будут удалены и другие изображения, и восстановить их будет невозможно. Поэтому внимательно проверьте перед форматированием.)

### Во время календарного поиска изображения отображаются с датами, отличающимися от реальных дат, когда они были сняты.

- Убедитесь в правильности установки часов камеры? (Стр. 18)
- При выполнении поиска изображений, отредактированных на компьютере, или изображений, снятых на другом оборудовании, они могут отображаться с датами, отличающимися от действительных дат, в которые они были сняты.

**На записанном изображении появляются белые круглые пятна, похожие на мыльные пузыри.**

- При съемке со вспышкой в темных местах или внутри помещения на снимки могут появиться белые круглые пятна, причиной которых является отражение вспышки от частиц пыли в воздухе. Это не является неисправностью. Характерная черта этого явления - различное количество круглых пятен и их местоположение на разных снимках.



**На экране отображается сообщение [ОТОБРАЖЕНИЕ ПИКТОГРАММЫ].**

- Не записано ли изображение на другом оборудовании? В таких случаях эти изображения могут отображаться с ухудшением качества изображений.

**На движущиеся изображения записываются щелчки.**

- Этот аппарат автоматически редактирует диафрагму во время записи движущихся изображений. В это время слышен щелчок, и этот звук может записываться на движущиеся изображения. Это не является неисправностью.

**Телевизор, компьютер и принтер****Снимок не отображается на экране телевизора.**

- Убедитесь в правильном подключении камеры к телевизору?  
→ Переключите телевизор в режим приема входного видеосигнала. (Стр. 105)

**Области отображения телевизионного экрана и ЖК-дисплея камеры отличаются.**

- В зависимости от модели телевизора изображения могут растягиваться горизонтально или вертикально или же они могут отображаться с обрезанными краями.

**Невозможно воспроизводить движущиеся изображения на телевизоре.**

- Не пытаетесь ли Вы воспроизводить движущиеся изображения, непосредственно вставив карту памяти в гнездо для карты памяти на телевизоре?  
→ Подсоедините фотокамеру к телевизору с помощью аудио-видео кабеля (дополнительная принадлежность), а затем воспроизводите движущиеся изображения на фотокамере. (Стр. 83, 105)

**Снимок не помещается на экране телевизора.**

- Проверьте настройку [ФОРМАТ ТВ] телевизора. (Стр. 27)

**Невозможно передавать изображение при подсоединении фотокамеры к компьютеру.**

- Правильно ли подсоединена фотокамера к компьютеру?
- Правильно ли фотокамера распознается компьютером?  
→ При подсоединении выберите опцию [PC]. (Стр. 97)

**Карта памяти не распознается компьютером. (Встроенная память распознается.)**

- Отсоедините соединительный USB-кабель. Подсоедините его еще раз, пока в фотокамеру вставлена карта памяти.

**Невозможно распечатать изображение при подсоединении фотокамеры к принтеру.**

- Правильно ли подсоединена фотокамера к принтеру?
- Невозможно печатать изображения с помощью принтера, который не поддерживает стандарт PictBridge.  
→ При подсоединении выберите опцию [PictBridge(PTP)]. (Стр. 100)

**Края изображений обрезаются во время печати.**

- При использовании принтера с функцией обрезания или с функцией печати без границ отмените эти функции перед выполнением печати. (Более подробная информация приведена в инструкции по эксплуатации принтера.)
- При заказе печати изображений в фотолаборатории узнайте там, можно ли печатать изображения формата 16:9.

## Прочее

### По ошибке был выбран нечитаемый язык.

- Нажмите кнопку [MENU/SET], выберите из меню [НАСТР.] значок [🔧], а затем выберите значок [🌐] для установки нужного языка. (Стр. 27)

### После нажатия кнопки съёмки наполовину иногда включается красная лампа.

- В темных местах вспомогательная лампа АФ (Стр. 78) загорается красным для упрощения фокусировки на объект.

### Вспомогательная лампа АФ не включается.

- Установлена ли опция [ВСП. ЛАМП. АФ] в меню режима [ЗАП.] в положение [ON]? (Стр. 78)
- Вспомогательная лампа АФ не включается в ярко освещенных местах.

### Фотокамера становится теплой.

- Поверхность фотокамеры может стать теплой во время использования. Это не оказывает влияния на рабочие характеристики или качество фотокамеры.

### Объектив щелкает.

- Если яркость изменилась в результате увеличения, перемещения фотокамеры или иных причин, объектив может издавать щелчок, и изображение на экране может резко измениться, однако, это не оказывает влияния на снимки. Звук вызван автоматической регулировкой диафрагмы. Это не является неисправностью.

### Настройка часов сбросилась.

- Если вы не пользуетесь фотокамерой в течение длительного времени, настройка часов может быть сброшена.
  - При появлении сообщения [УСТАНОВИТЕ ЧАСЫ] установите часы снова. (Стр. 18) Если Вы выполняете съёмку изображения до установки часов, записывается индикация [0:00 0. 0. 0].

### Изображения, снятые с использованием трансфокации, слегка искажены, а области вокруг объекта имеют цвета, которых на самом деле не было.

- В зависимости от увеличения трансфокации существует возможность того, объект может быть немного искажен, либо границы будут окрашены, но это не является неисправностью.

### Мгновенно остановилась трансфокация.

- При использовании дополнительной оптической трансфокации, действие трансфокации временно приостановится вблизи [W]. Это не является неисправностью.

**Номера файлов создаются не по порядку.**

- При некоторых действиях снимки сохраняются в папках с другими номерами. (Стр. 98)

**Номера файлов записываются по возрастанию.**

- Если батарея вставляются или извлекается без предварительного выключения питания фотокамеры, номера папок и файлов для снятых изображений не будут сохраняться в памяти. Когда затем повторно включается питание и снимаются изображения, они могут сохраняться в файлах, номера которых были присвоены предыдущим изображениям.

**Пункт [ВОЗРАСТ] отображается неправильно.**

- Проверьте настройки часов (Стр. 18) и даты рождения (Стр. 57, 58).

**Тубус объектива втянут.**

- Тубус объектива втягивается примерно через 15 секунд после переключения из режима записи в режим воспроизведения.











**Если оставить фотокамеру на некоторое время, внезапно запускается функция [ДЕМО. РЕЖИМ].**







- Это автоматическая демонстрация для ознакомления с этим аппаратом. Нажмите любую кнопку, чтобы вернуться к предыдущему экрану.







## Количество записываемых изображений и доступное время записи

- Количество записываемых снимков и имеющееся время записи указываются приблизительно. (Это зависит от условий записи и типа карты.)
- Количество записываемых снимков и имеющееся время записи может изменяться в зависимости от объектов съемки.

### ■ Количество записываемых снимков (\*1 DMC-FS42, \*2 DMC-FS4)

Размер изображения	4:3 [10M] <sup>*1</sup> (3648 × 2736 пикселей)		4:3 [8M] <sup>*2</sup> (3264 × 2448 пикселей)		4:3 [5M]  (2560 × 1920 пикселей)		4:3 [3M]  (2048 × 1536 пикселей)		
									
Встроенная память (Приблиз. 50 МБ)	9	20	12	25	20	40	31	62	
Карта памяти	32 МБ	5	11	6	14	11	23	18	36
	64 МБ	11	24	14	30	24	48	38	75
	128 МБ	24	49	30	61	50	99	78	150
	256 МБ	48	97	61	120	98	190	150	290
	512 МБ	97	190	120	240	195	380	300	590
	1 ГБ	195	380	240	480	390	770	600	1180
	2 ГБ	390	770	490	970	790	1530	1220	2360
	4 ГБ	770	1520	970	1910	1560	3010	2410	4640
	6 ГБ	1180	2320	1470	2910	2380	4580	3660	7050
	8 ГБ	1580	3100	1980	3890	3180	6130	4910	9440
	12 ГБ	2380	4680	2980	5880	4810	9260	7400	14240
	16 ГБ	3180	6250	3980	7840	6410	12350	9880	19000
32 ГБ	6390	12540	7990	15730	12870	24780	19820	38120	

Размер изображения		3:2 [9M]**1 (3648 × 2432 пикселей)		3:2 [7M]**2 (3264 × 2176 пикселей)		3:2 [2.5M] [7] (2048 × 1360 пикселей)	
Качество							
Встроенная память (Приблиз. 50 МБ)		11	22	13	28	36	69
Карта памяти	32 МБ	6	12	7	16	20	40
	64 МБ	13	27	16	33	43	83
	128 МБ	27	55	34	69	88	165
	256 МБ	54	105	68	135	170	330
	512 МБ	105	210	135	260	340	650
	1 ГБ	210	430	270	530	680	1310
	2 ГБ	440	870	550	1070	1360	2560
	4 ГБ	870	1720	1080	2110	2680	5020
	6 ГБ	1320	2620	1650	3210	4070	7640
	8 ГБ	1770	3500	2210	4300	5450	10230
	12 ГБ	2680	5290	3330	6490	8230	15430
	16 ГБ	3580	7050	4450	8660	10980	20590
32 ГБ	7180	14160	8930	17390	22020	41300	

Размер изображения		16:9 [7.5M] <sup>*1</sup> (3648 × 2056 пикселей)		16:9 [6M] <sup>*2</sup> (3264 × 1840 пикселей)		16:9 [2M  <sup>3</sup> ] (1920 × 1080 пикселей)	
Качество							
Встроенная память (Приблиз. 50 МБ)		13	26	16	33	47	91
Карта памяти	32 МБ	7	15	9	19	27	53
	64 МБ	15	32	19	40	57	105
	128 МБ	33	65	41	81	115	220
	256 МБ	65	125	80	155	220	430
	512 МБ	125	250	160	310	450	860
	1 ГБ	250	510	320	630	900	1720
	2 ГБ	520	1020	650	1270	1800	3410
	4 ГБ	1030	2010	1280	2510	3540	6700
	6 ГБ	1560	3050	1950	3820	5390	10190
	8 ГБ	2090	4090	2610	5110	7220	13640
	12 ГБ	3160	6170	3940	7710	10890	20580
	16 ГБ	4220	8230	5250	10290	14530	27450
32 ГБ	8470	16520	10540	20650	29150	55070	

## ■ Доступное время записи (В режиме движущегося изображения)

Настройка качества изображения		WVGA	VGA	QVGA
Встроенная память (Приблиз. 50 МБ)		—	—	1 мин. 37 с.
Карта памяти	32 МБ	16 с.	17 с.	56 с.
	64 МБ	37 с.	39 с.	1 мин. 58 с.
	128 МБ	1 мин. 18 с.	1 мин. 22 с.	4 мину
	256 МБ	2 мин. 35 с.	2 мин. 40 с.	7 мин. 50 с.
	512 МБ	5 мин. 10 с.	5 мин. 20 с.	15 мин. 40 с.
	1 ГБ	10 мин. 20 с.	10 мин. 50 с.	31 мин. 20 с.
	2 ГБ	21 мин. 20 с.	22 мин. 10 с.	1 ч. 4 мин.
	4 ГБ	41 мин. 50 с.	43 мин. 40 с.	2 ч. 5 мин.
	6 ГБ	57 мину	1 ч. 6 мин.	3 ч. 11 мин.
	8 ГБ	1 ч. 25 мин.	1 ч. 28 мин.	4 ч. 15 мин.
	12 ГБ	1 ч. 55 мин.	2 ч. 14 мин.	6 ч. 26 мин.
	16 ГБ	2 ч. 52 мин.	2 ч. 59 мин.	8 ч. 35 мин.
32 ГБ	5 ч. 45 мин.	5 ч. 59 мин.	17 ч. 13 мин.	

Объем видео ограничивается 2 ГБ на каждую сессию записи. На экране отображается максимальное доступное время записи только до 2 ГБ.

### Примечание

- Число записываемых изображений и имеющееся время записи, показываемые на ЖК-дисплее, могут не уменьшаться по порядку.
- Данное устройство не поддерживает записи движущихся изображений на картах памяти MultiMediaCards.
- Расширенное оптическое увеличение в режимах [ВЫС. ЧУВСТВ.], [СКОР. СЪЕМКА] и [ИМПУЛЬС ВСПЫШКИ] не работает, поэтому размер изображения для [EZ] не отображается.