

# Panasonic®

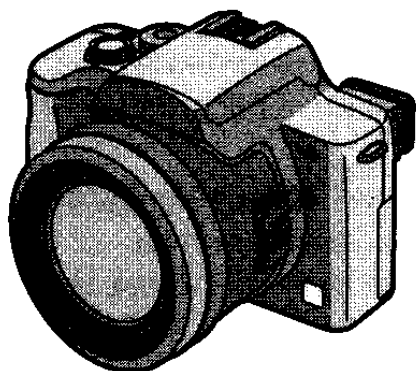

Инструкция по эксплуатации  
Цифровая фотокамера

Модель №. **DMC-FZ20GC**  
**DMC-FZ20SG**

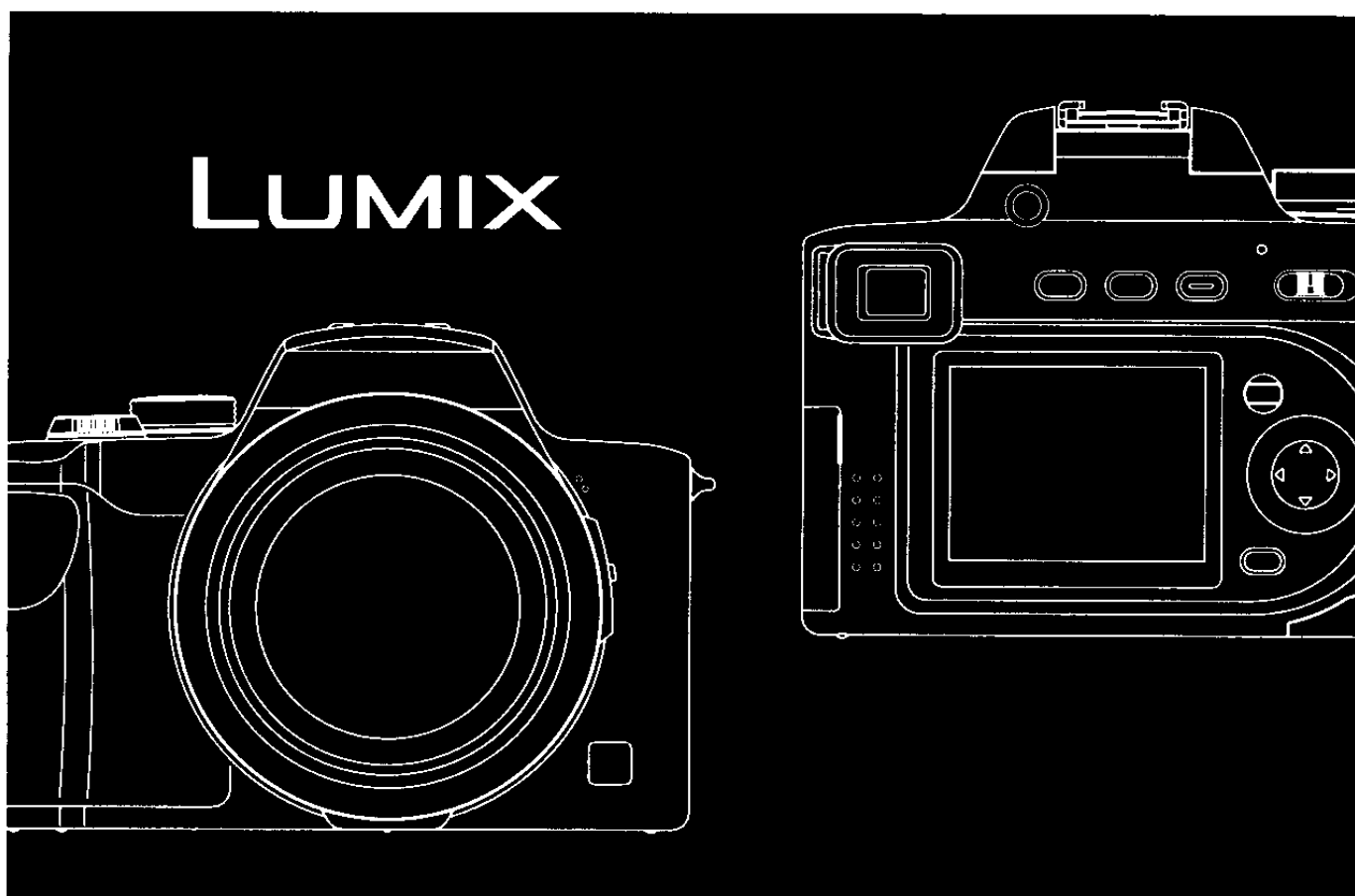

LEICA  
DC VARIO-ELMARIT

Перед использованием  
прочтите, пожалуйста, эту  
инструкцию полностью.

VQT0M52-1

## Уважаемый Потребитель!

Благодарим Вас за приобретение этой цифровой фотокамеры Panasonic. Прочитайте, пожалуйста, внимательно эту инструкцию по эксплуатации и держите ее всегда под рукой.

## Информация для Вашей безопасности

**ПРЕДУПРЕЖДЕНИЕ**  
ДЛЯ УМЕНЬШЕНИЯ ОПАСНОСТИ ПОЖАРА ИЛИ ПОРАЖЕНИЯ ЭЛЕКТРИЧЕСКИМ ТОКОМ И ДРУГИХ НЕПРИЯТНЫХ ПОСЛЕДСТВИЙ ИСПОЛЬЗОВАТЬ ТОЛЬКО РЕКОМЕНДУЕМОЕ ДОПОЛНИТЕЛЬНОЕ ОБОРУДОВАНИЕ. НЕ ПОДВЕРГАТЬ ЭТОТ АППАРАТ ВОЗДЕЙСТВИЮ ДОЖДЯ ИЛИ ВЛАГИ. НЕ СНИМАТЬ НАРУЖНУЮ КРЫШКУ (ИЛИ ЗАДНЮЮ ПАНЕЛЬ) ЗАПРЕЩАЕТСЯ ПРОИЗВОДИТЬ РЕМОНТ САМОСТОЯТЕЛЬНО. ОБРАЩАТЬСЯ К КВАЛИФИЦИРОВАННЫМ СПЕЦИАЛИСТАМ ПО ТЕХОБСЛУЖИВАНИЮ.

Внимательно соблюдайте авторские права.

Запись с предварительно записанных магнитных лент или дисков, а также других опубликованных или телевещательных материалов с целью, отличной от Вашего личного пользования, является нарушением закона об авторских правах. Даже с целью Вашего личного пользования запись определённого материала может быть запрещена.

- Просьба обратить внимание, что органы управления, составные части и меню Вашей цифровой фотокамеры могут несколько отличаться от тех, что представлены на рисунках этой инструкции.
- Логотип SD является торговым знаком.
- Другие названия, названия фирм и изделий, отмеченные в этой инструкции, являются торговыми знаками или зарегистрированными товарными знаками.

**РАЗЪЕМ ДОЛЖЕН НАХОДИТЬСЯ ВБЛИЗИ АППАРАТУРЫ И ДОСТУП К НЕМУ НЕ ДОЛЖЕН БЫТЬ ЗАТРУДНЕН.**

### **ПРЕДУПРЕЖДЕНИЕ**

При неправильной замене аккумулятора возникает опасность взрыва. Производить замену, используя только тот же тип аккумулятора, или равноценный ему, рекомендуемый производителем. Размещение в отходы использованных аккумуляторов производить согласно инструкциям производителя.

## ■ Уход за камерой

- **Не сотрясать или ударять фотокамеру.** Фотокамера может работать неправильно или может нарушиться запись снимков, или повредиться объектив.
- **Песок или пыль могут вызвать сбои в работе фотокамеры.** Если вы пользуетесь фотокамерой на пляже и т.п., будьте внимательны, чтобы песок или пыль не попали внутрь фотокамеры.
- Если вы используете фотокамеру в дождливый день или на пляже, постарайтесь, чтобы внутрь не попала вода.
- Если на фотокамеру попали брызги морской воды, смочить мягкую тряпочку в пресной воде, хорошо отжать ее и тщательно протереть корпус фотокамеры. Затем повторно протереть сухой мягкой тряпочкой.

## ■ Информация о мониторе ЖКД/Видоискателе

- **Не нажимать с силой на монитор ЖКД.** Это может вызвать появление неправильных цветов на мониторе ЖКД или сбои в работе монитора ЖКД.
- В местах с сильными перепадами температуры на мониторе ЖКД может образоваться конденсат. Вытереть его мягкой сухой тряпочкой.
- Если фотокамера при включении очень холодная, то изображение на мониторе ЖКД/видоискателе может быть вначале темнее обычного. Однако, по мере повышения внутренней температуры, изображение вернется к нормальной яркости.

Для производства экрана ЖКД/монитора видоискателя используется чрезвычайно точная технология. Результатом является более 99,99% эффективно функционирующих элементов изображения, и менее чем 0,01% неактивных или негаснущих элементов изображения. Однако, это не влияет на записываемые снимки на карту.

## ■ Информация об объективе

- Не направлять объектив на солнце или на источники сильного света. Это может вызвать не только неисправности в работе фотокамеры, но и непоправимый ущерб вашим глазам.

- Не нажимать с силой на объектив.
- Если оставить фотокамеру с объективом обращенным к солнцу, это может вызвать сбои в работе фотокамеры. Будьте внимательны, когда вы кладете фотокамеру за окно или вблизи окна.

## ■ Информация о конденсации

Конденсация происходит когда температура или влажность окружающей среды изменяется как описано ниже:

Остерегайтесь конденсации, поскольку она вызывает появление пятен на объективе, грибки или сбои в работе фотокамеры. (P107)

- Когда фотокамера с холода заносится в теплое помещение.
- Когда вы перемещаете фотокамеру с открытого воздуха в автомобиль с включенной системой кондиционирования.
- Когда холодный воздух из кондиционера или т.п. непосредственно направлен на фотокамеру.
- Во влажных местах

## ■ Если вы не пользуетесь фотокамерой длительное время

- Следует хранить аккумулятор в прохладном сухом месте с относительно устойчивой температурой. (Рекомендуемая температура: 15°C – 25°C, Рекомендуемая влажность: 40% – 60%)
- Убедитесь, что аккумулятор и карта вынуты из фотокамеры.
- Если аккумулятор оставить вставленным в фотокамеру на длительное время, произойдет разрядка аккумулятора, даже если фотокамера выключена. Если оставить аккумулятор в фотокамере еще на более длительное время, он чрезмерно разрядится и может стать непригодным, даже после подзарядки.
- Для хранения аккумулятора в течение длительного периода времени, рекомендуется заряжать его один раз в год и класть вновь на хранение после того, как заряд был полностью использован.
- Если вы храните фотокамеру в стенном шкафу или в футляре, рекомендуется хранить ее с десикантом (силикагель).

# Информация о данных инструкциях по эксплуатации

Заметьте, что описание на этой странице является простым и что не все страницы описаны таким образом.



Указанные здесь режимы позволяют вам пользоваться функциями или настройками, описанными на этой странице. Задайте диск рабочего режима на любой из режимов для использования функций или настроек.

## Компенсация экспозиции



Использовать данную функцию, если невозможно добиться подходящей экспозиции из-за разницы в яркости между объектом и задним планом.



- EV – это аббревиатура термина Exposure Value (экспозиционное число), указывает количество света, переданное датчику CCD в соответствии с показателем диафрагмы и скоростью затвора.

Приводится полезная информация для пользования данной фотокамерой.

### ■ Информация об иллюстрациях в данной инструкции по эксплуатации

Заметьте, что внешний вид изделия, рисунки или экран меню слегка отличаются от тех, что имеются при действительном использовании.

### ■ Информация о рисунках кнопки курсора

В этих инструкциях по эксплуатации, работа с кнопкой курсора описана как показано ниже.

например.: При нажатии кнопки ▼

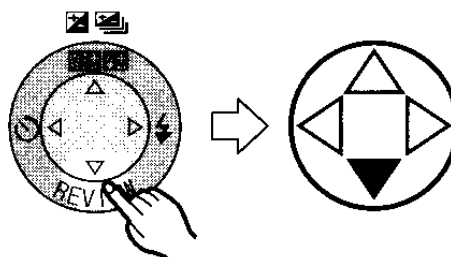

# Содержание

## Перед использованием

Информация для Вашей безопасности.....	2
Информация о данных инструкциях по эксплуатации.....	4

## Подготовка

Стандартные принадлежности.....	7
Названия составных частей.....	8
Краткое руководство.....	10
Подзарядка аккумулятора при помощи зарядного устройства.....	11
Информация об аккумуляторе.....	12
Вставление/изъятие аккумулятора.....	13
Вставление/изъятие карты.....	14
Информация о карте.....	15
Приближенное количество записываемых снимков и разрешение.....	16
Прикрепление крышки объектива/ремешка.....	17
Прикрепление бленды объектива.....	18
Настройка даты/времени (Настройка часов).....	20
Меню настроек.....	22
Информация о мониторе ЖКД/Видоискателе.....	26

## Запись изображений (основа)

Выполнение снимков.....	29
Проверка сделанного Снимка (Просмотр).....	35
Функция оптического увеличения.....	36
Съемка со встроенной вспышкой.....	37
Съемка с автоматическим таймером.....	40
Компенсация экспозиции.....	41
Съемка с автоматическим бракетингом.....	42
Съемка в многократном режиме.....	43

## Воспроизведение (основа)

Воспроизведение снимков.....	44
Мульти воспроизведение 9 изображений.....	45
Использование функции увеличения при воспроизведении.....	46
Удаление снимков.....	47

## Запись изображений (усложненный уровень)

Использование диска рабочего режима.....	49
• Приоритет диафрагмы AE.....	49
• Приоритет затвора AE.....	50
• Ручная экспозиция.....	51
• Макро режим.....	54
• Режим движущегося изображения.....	54
• Режим “сцена”.....	56
– Режим “портрет”.....	57
– Режим “спорт”.....	57
– Режим “пейзаж”.....	58
– Режим “ночного пейзажа”.....	58
– Режим “ночной портрет”.....	59
– Режим “Panning”.....	59
– Режим “фейерверк”.....	60
– Режим “вечеринка”.....	61
– Режим “снег”.....	62
Съемка с ручной фокусировкой.....	63
Использование меню режима записи [REC].....	65
• Баланс белого [W.BALANCE].....	66
• Светочувствительность ISO [SENSITIVITY].....	68
• Разрешение фотоснимка [PICT.SIZE].....	68
• Качество [QUALITY].....	69
• Запись звука [AUDIO REC.].....	69
• Режим измерения [METERING MODE].....	70
• Режим AF [AF MODE].....	70

• Непрерывная автофокусировка [CONT.AF].....	71
• Вспомогательная лампочка AF [AF ASSIST LAMP] .....	72
• Цифровое увеличение [D.ZOOM] .....	72
• Эффект цвета [COL.EFFECT].....	73
• Настройка снимка [PICT.ADJ.].....	73
• Оптический стабилизатор изображения [STABILIZER] .....	74
• Краткая мультипликация [FLIP ANIM.].....	74
• Кинообъектив [CONVERSION].....	77
• Внешней вспышки [EXT.FLASH] ...	79
• Режим внешней вспышки [EX.FLASH BURST].....	80

## Воспроизведение (усложненный уровень)

Воспроизведение снимков со звуком/ движущиеся изображения .....	81
Использование меню режима [PLAY] .....	82
• Поворачивание снимка [ROTATE].....	82
• Задание фотоснимка для распечатки и количество распечаток [DPOF PRINT] .....	83
• Предотвращение случайного стирания фотоснимка [PROTECT] .....	85
• Воспроизведение с показом слайдов [SLIDE SHOW].....	86
• Добавление звука к записанным снимкам [AUDIO DUB.].....	88
• Изменение разрешения снимков [RESIZE] .....	89
• Подрезка сделанных фотоснимков [TRIMMING] .....	90
• Инициализация карты [FORMAT] .....	92
Воспроизведение фотоснимков на экране телевизора.....	93

## Подсоединение к персональному компьютеру или принтеру

Перед подсоединением через кабель USB [USB MODE].....	94
Подсоединение к персональному компьютеру.....	96
Подсоединение к принтеру, совместимому с PictBridge.....	98

## Другое

Использование защитного устройства MC/фильтра ND .....	102
Использование дистанционного затвора.....	103
Экран дисплея .....	104
Предосторожности при использовании фотокамеры.....	106
Отображение сообщения.....	109
Устранение неисправностей .....	110
Технические характеристики.....	113

# Стандартные принадлежности

Перед использованием фотокамеры, проверить содержимое.

## ■ Карта памяти SD (16 МБ)

RP-SD016B

(В тексте, она упоминается как “Карта”)

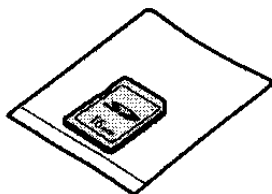

## ■ Блок аккумулятора

CGA-S002E

(В тексте, он упоминается как “Аккумулятор”)

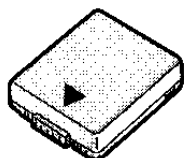

## ■ Зарядное устройство

DE-994B

(В тексте, оно упоминается как “зарядное устройство”)

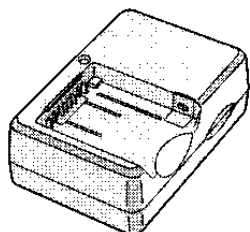

## ■ Кабель переменного тока

K2CR2DA00004/K2CQ2DA00002 или K2CA2CA00020

(A) Жители Китайской Республики

(B) Регионы, отличные от Китайской Народной Республики

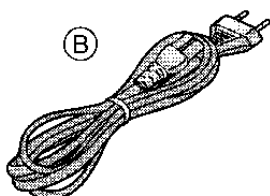
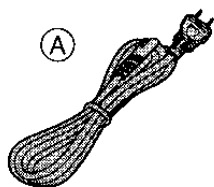

## ■ Кабель AV

K1HA08CD0002

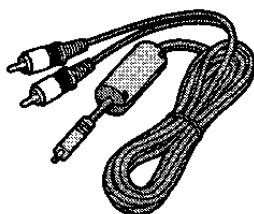

## ■ Кабель USB

K1HA08CD0001

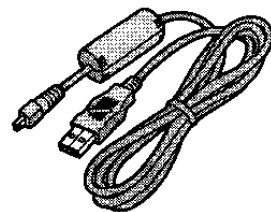

## ■ Компакт-диск



## ■ Крышка объектива

VYK0W96

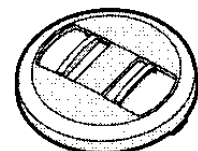

## ■ Ремешок

VFC4078

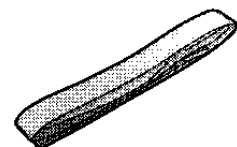

## ■ Бленда объектива

VYQ3234

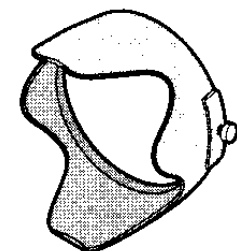

## ■ Адаптер для бленды объектива

VYQ3213 (Черный)

VYQ3226 (Серебряный)

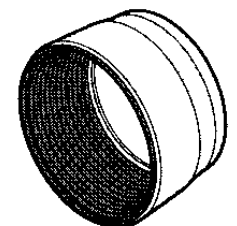

# Названия составных частей

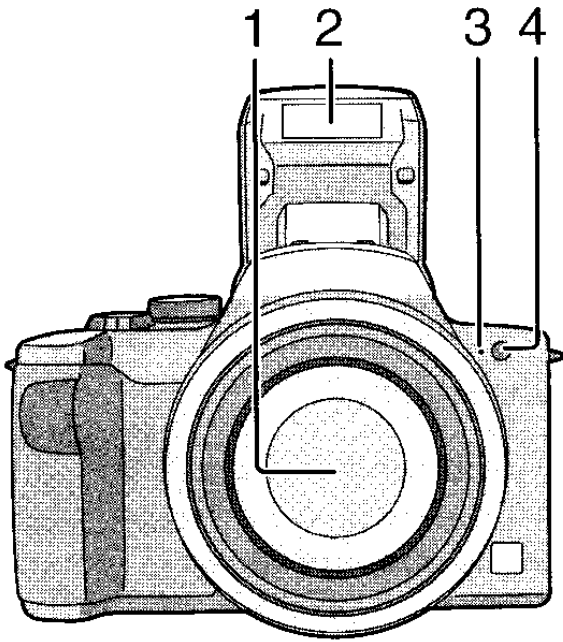

- 1 Объектив
- 2 Вспышка (P37)
- 3 Микрофон (P55, 69)
- 4 Индикатор автоматического таймера (P40)  
Вспомогательная лампочка AF (P72)

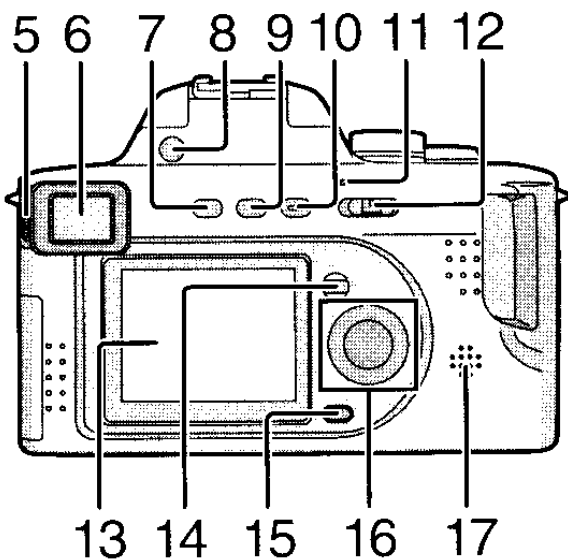

- 5 Диск настройки диоптра (P27)
- 6 Видоискатель (P26, 104)
- 7 Кнопка [EVF/LCD] (P26)
- 8 Кнопка открытия вспышки (P37)
- 9 Кнопка [DISPLAY] (P26)
- 10 Кнопка [EXPOSURE] (P33, 49, 50, 51)
- 11 Индикатор электропитания (P30)
- 12 Выключатель камеры (P10)
- 13 Монитор ЖКД (P26, 104)
- 14 Кнопка [MENU] (P22)
- 15 Кнопка удаления (P47)
- 16 Кнопки курсора
  - ◀/Кнопка автоматического таймера (P40)
  - ▼/Кнопка [REVIEW] (P35)
  - ▶/Кнопка режима вспышки (P37)
  - ▲/Кнопка настройки выхода вспышки (P39)/компенсации экспозиции (P41)/автоматического бракетинга (P42)/точной настройки баланса белого (P67)
- 17 Динамик (P81)

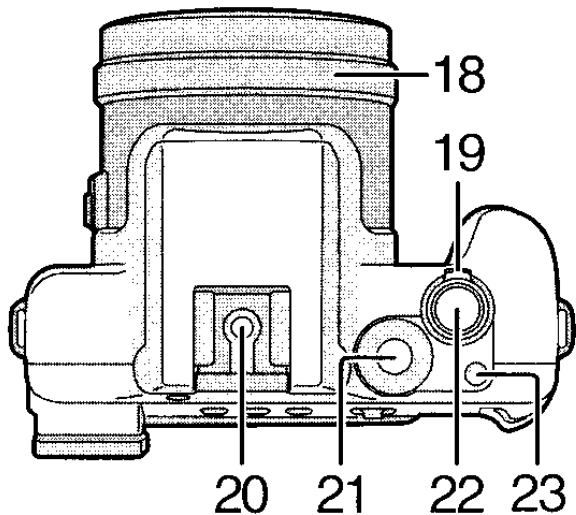

- 18 Кольцо MF (P63)
- 19 Рычажок трансфокатора (P36, 72)
- 20 Разъем "Горячий башмак" (P79)
- 21 Диск рабочего режима (P29)
- 22 Кнопка фотографического затвора (P30)
- 23 Кнопка однократного/многократного режимов (P43, 80)

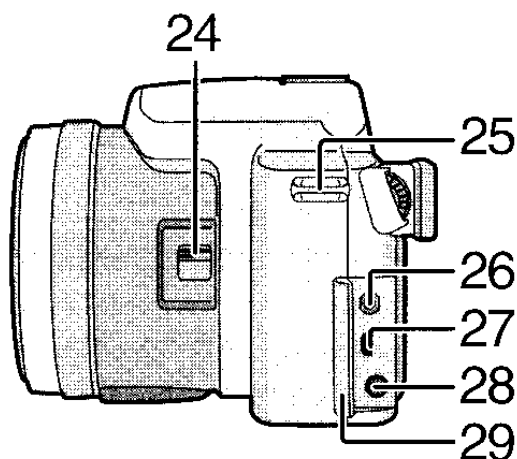

- 24 Выключатель фокусировки (P60, 63)
- 25 Отверстие для крепления ремешка (P17)
- 26 Разъем [REMOTE] (P103)
- 27 Разъем [AV OUT/DIGITAL] (P93, 96, 98)
- 28 Разъем [DC IN] (P96, 98)
  - Убедитесь в использовании оригинального адаптера перем. тока Panasonic (DMW-CAC1; не поставляется).
- 29 Дверца разъема

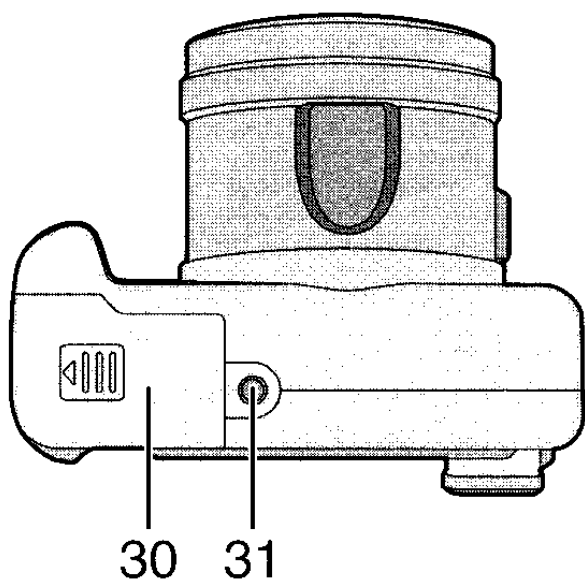

- 30 Дверца для ввода карты памяти/аккумулятора (P13, 14)
- 31 Гнездо штатива

# Краткое руководство

Это общее представление о процедуре записи снимков при помощи данной видеокамеры. Для каждой операции обращайтесь к соответствующим страницам.

## 1 Зарядить аккумулятор. (P11)

- При поставке фотокамеры, аккумулятор не заряжен. Следует подзарядить аккумулятор перед использованием.

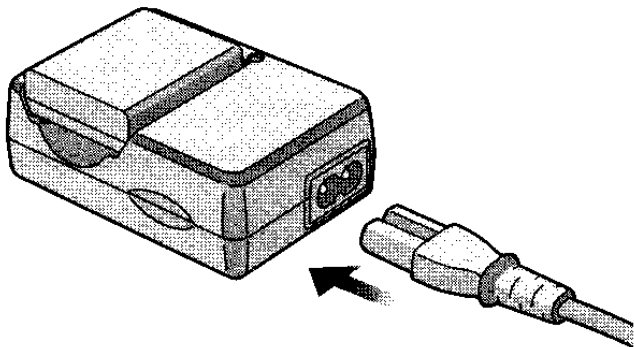

## 2 Вставить аккумулятор и карту. (P13, 14)

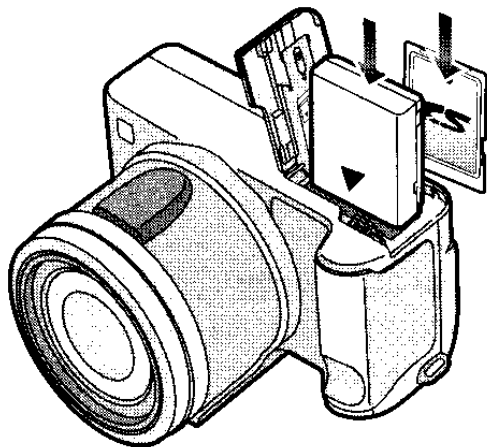

## 3 Включить фотокамеру для выполнения снимков.

- Задайте часы. (P20)

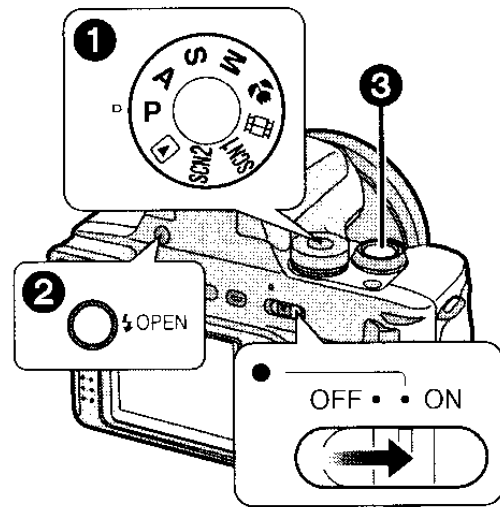

- 1 Установить диск рабочего режима на [P].
- 2 Открыть вспышку. (Если используется вспышка) (P37)
- 3 Нажать кнопку затвора, чтобы выполнить снимок. (P30)

## 4 Воспроизведение снимков.

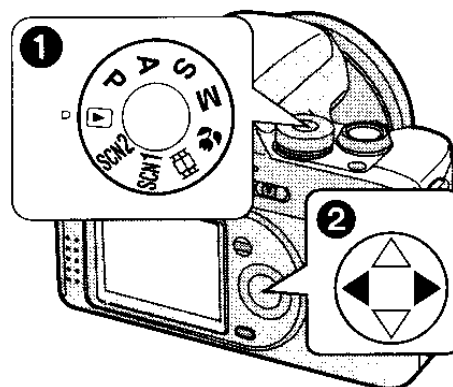

- 1 Установить диск рабочего режима на [▶].
- 2 Выбрать изображение для просмотра. (P44)

# Подзарядка аккумулятора при помощи зарядного устройства

При поставке фотокамеры, аккумулятор не заряжен. Следует подзарядить аккумулятор перед использованием.

## 1 Прикрепить аккумулятор к зарядному устройству.

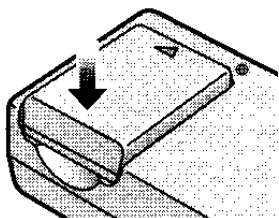
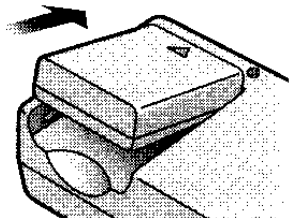

## 2 Подсоединить кабель перем. тока.

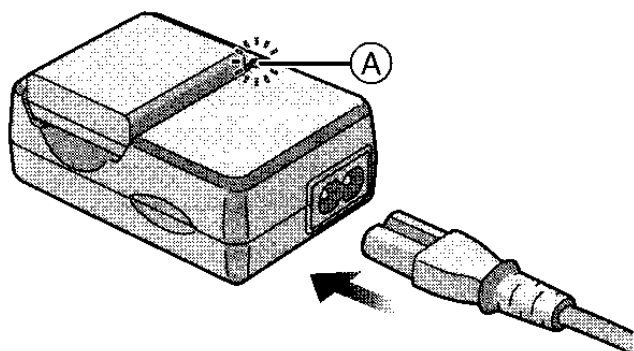

- Кабель перем. тока не входит до конца во входной разъем перем. тока. Останется расстояние, как показано ниже.

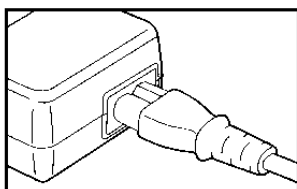

- Когда индикатор [CHARGE] **A** загорится зеленым светом, начнется подзарядка.
- Когда индикатор [CHARGE] **A** погаснет, (в течение 120 мин), подзарядка будет завершена.

## 3 Вынуть блок аккумулятора.

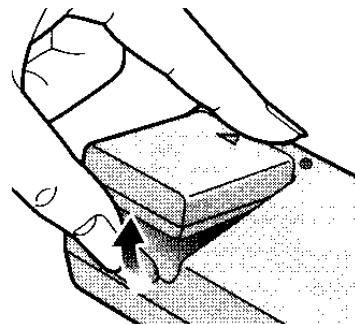

- По окончании подзарядки убедитесь, что кабель перем. тока отсоединен от штепсельной розетки.
- Аккумулятор нагревается после его применения/подзарядки или во время подзарядки. Нагревается также и камера при использовании. Хотя это не говорит о ее неисправной работе.
- **Использовать специально предназначенные зарядное устройство и аккумулятор.**
- **Подзаряжать аккумулятор зарядным устройством внутри помещения.**
- **Не разбирать или изменять зарядное устройство.**

# Информация об аккумуляторе

## ■ Индикатор аккумулятора

Оставшийся заряд аккумулятора отображается на экране. [Он не отображается, если вы используете фотокамеру с подсоединенным адаптером перем. тока (DMW-CAC1; не поставляется).]

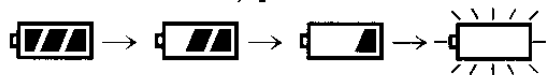

Индикация станет красной или мигает: Вновь подзарядить или заменить аккумулятор.

## ■ Срок службы аккумулятора

### Количество записываемых снимков при стандартах CIPA

- CIPA – это аббревиатура от [Camera & Imaging Products Association].

Количество записываемых снимков	Приблизительно 240 снимков (CIPA)
Используемый носитель информации	Карта памяти SD 16 МБ (поставляется)

(Условия записи по стандартам CIPA)

- Температура: 23°C/Влажность: 50%, включенный монитор ЖКД.
- Используя поставляемый аккумулятор.
- Начиная запись по истечении 30 секунд после включения фотокамеры.
- Записывая каждые 30 секунд, используя через раз полную вспышку.
- Вращая рычажок трансфокатора от Теле к Широкому углу и обратно при каждой записи.
- Выключая фотокамеру каждые 10 записей.

### Количество записываемых снимков при использовании Видоискателя

(Для записи используется видоискатель. Другие условия записи соответствуют стандартам CIPA.)

Количество записываемых снимков	Приблизительно 270 снимков
Используемый носитель информации	Карта памяти SD 16 МБ (поставляется)

## Время воспроизведения при использовании монитора ЖКД

Время воспроизведения	Приблизительно 240 мин.
-----------------------	-------------------------

Количество записываемых снимков и время воспроизведения будет изменяться в зависимости от рабочих условий и условий хранения аккумулятора.

## ■ Зарядка

Время подзарядки	Приблизительно 120 мин.
------------------	-------------------------

Время подзарядки и количество записываемых снимков с не поставляемым аккумулятором (CGA-S002E) являются теми же, что указаны выше.

- Когда подзарядка начнется, загорится индикатор [CHARGE].

## ■ Ошибка при подзарядке

- Если произойдет ошибка при подзарядке, индикатор [CHARGE] будет мигать с промежутком времени в 1 секунду.

В этом случае, отсоединить кабель перем. тока от штепсельной розетки, изъять аккумулятор и убедиться, не является ли температура и помещения и аккумулятора слишком высокой или слишком низкой, и затем снова подзарядить его. Если индикатор [CHARGE] продолжает мигать, даже если вы полностью подзарядили аккумулятор, обратитесь к дилеру или в ближайший центр техобслуживания.

- Если рабочее время фотокамеры стало чрезвычайно коротким, даже при правильно заряженном аккумуляторе, скорее всего истек срок его эксплуатации. Приобретите новый аккумулятор.

## ■ Условия подзарядки

- Подзаряжайте аккумулятор при температуре 10°C – 35°C. (Температура аккумулятора должна быть такой же.)
- При низкой температуре характеристики работы аккумулятора могут временно ухудшиться и рабочее время может стать короче (например, во время катания на лыжах/сноуборде).

# Вставление/изъятие аккумулятора

- Проверить, чтобы камера была выключена и объектив задвинут.
- Закройте вспышку.

**1** Сдвинуть дверцу карты/аккумулятора, чтобы открыть ее.

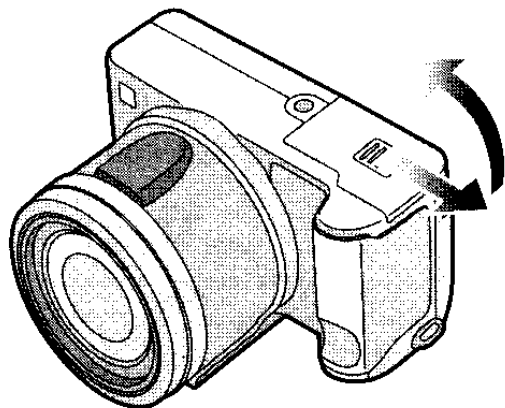

- Убедитесь в использовании оригинальных аккумуляторов Panasonic (CGA-S002E).

**2** Вставить:  
Вставить подзаряженный аккумулятор до щелчка.

Изъять:  
Сдвинуть блокировку ① для изъятия аккумулятора.

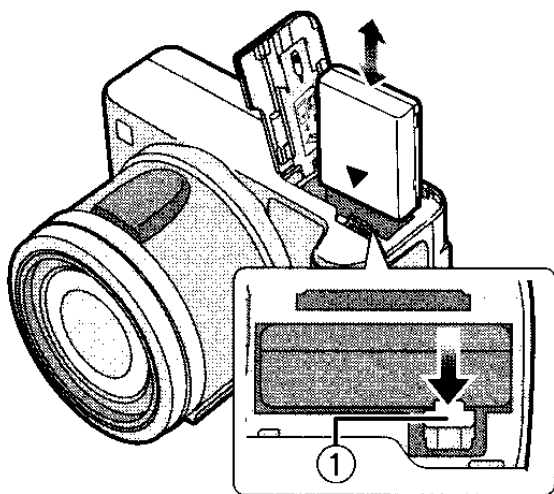

- 3** ① Закрывать дверцу карты/аккумулятора.  
② Сдвинуть дверцу карты/аккумулятора до конца и затем прочно закрыть ее.

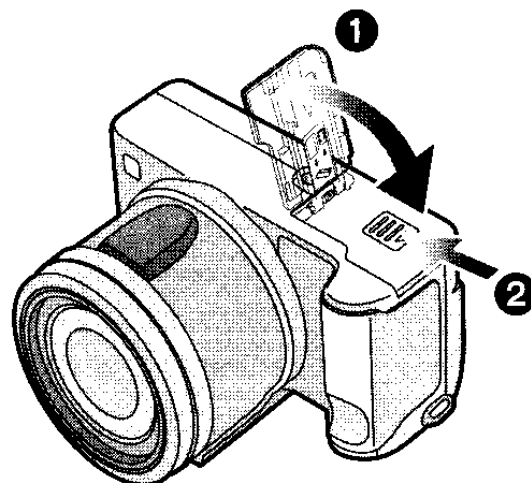

- Если вы не будете пользоваться камерой длительное время, выньте из нее аккумулятор.
- Когда полностью подзаряженный аккумулятор вставлен в фотокамеру на более чем 24 часа, настройка часов сохраняется (в фотокамере) минимум на 3 месяца, даже если изъять аккумулятор. (Период сохранения настройки может быть короче, если аккумулятор подзаряжен недостаточно.)  
По истечении более 3 месяцев, настройка часов будет утеряна. В таком случае, необходимо заново задать часы. (P20)
- Не изымать карту и аккумулятор во время обращения к карте. Данные на карте могут быть повреждены.
- Поставляемый аккумулятор предназначен только для данной камеры. Не использовать его с любым другим оборудованием.

# Вставление/изъятие карты

- Проверить, чтобы камера была выключена и объектив задвинут.
- Закройте вспышку.

## 1 Сдвинуть дверцу карты/аккумулятора, чтобы открыть ее.

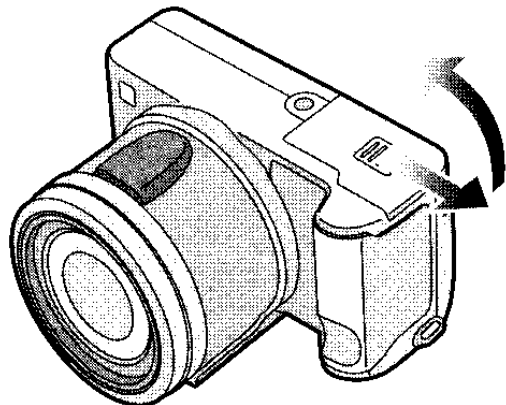

- Карта и данные могут быть повреждены, если она вставляется или изымается при включенной камере.
- Рекомендуется использовать карту памяти SD Panasonic. (Использовать только оригинальную карту SD с логотипом SD.)

## 2 Вставить:

Вставить до щелчка карту с этикеткой обращенной к лицевой стороне фотокамеры.

### Изъять:

Нажать на карту до щелчка, затем ровно изъять ее.

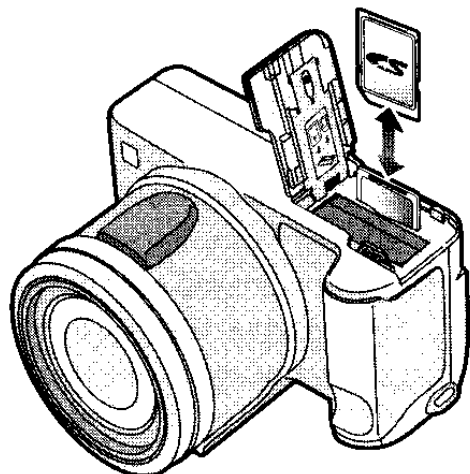

- Проверьте направление карты.
- Не трогать контактный разъем на обратной стороне карты.
- Карта может быть повреждена, если она вставлена не до конца.

## 3 ① Закрывать дверцу карты/аккумулятора.

## ② Сдвинуть дверцу карты/аккумулятора до конца и затем прочно закрыть ее.

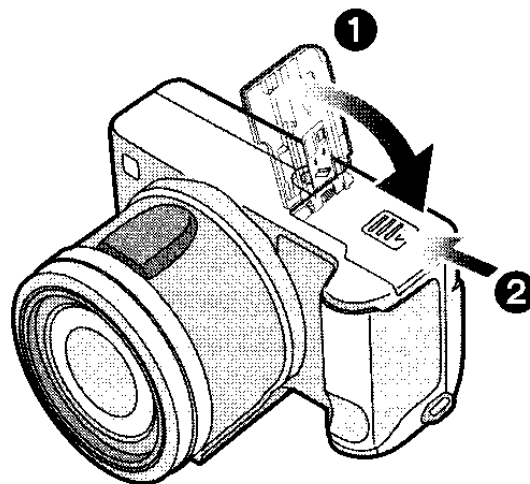

- Если дверца карты/аккумулятора не закрывается до конца, следует изъять карту и ввести ее снова.

# Информация о карте

## ■ Обращение к карте

Во время обращения к карте (Опознания/Записи/Прочтения/Удаления), загорается индикатор обращения к карте ①.

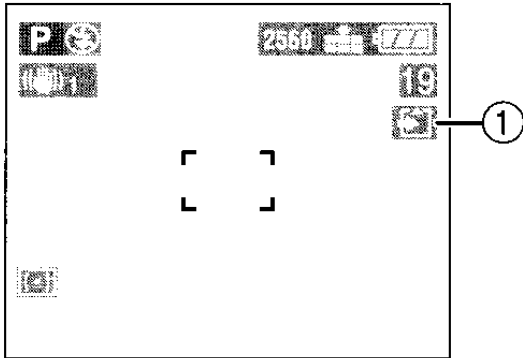

Когда горит индикатор обращения к карте ① не:

- выключать камеру.
- извлекать аккумулятор или карту.
- сотрясать или ударять фотокамеру.

Карта и ее содержимое могут быть повреждены и камера может неправильно функционировать.

## ■ Информация об обращении с картой

Храните особо ценные данные на жестком диске компьютера (P96). Данные на карте могут быть повреждены или потеряны в результате электромагнитных волн, статического электричества, поломки данной фотокамеры или дефектной карты.

## ■ Карта памяти SD (поставляемая) и MultiMediaCard (не поставляемая)

Карта памяти SD и MultiMediaCard это небольшие легкие съемные внешние карты памяти. Карта памяти SD имеет высокую скорость чтения/записи. Карта памяти SD оснащена переключателем для защиты от записи (A), который блокирует запись и форматирование карты. (Когда выключатель сдвинут в сторону [LOCK], невозможно записать или стереть данные на карте или форматировать их. Когда переключатель не заблокирован, эти функции становятся рабочими.)

### Карта памяти SD

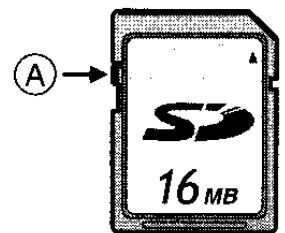



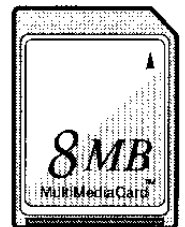









### MultiMediaCard



- Карта MultiMediaCard имеет более медленную скорость чтения/записи, чем карта памяти SD. При использовании карты MultiMediaCard, выполнение некоторых характеристик может быть немного медленнее чем указано.
- После записи движущихся изображений при использовании MultiMediaCard, индикатор обращения к карте может появиться на некоторое время, хотя это не является неисправностью.
- Держать карту памяти вдали от детей во избежание ее проглатывания.

# Приближенное количество записываемых снимков и разрешение

Разрешение фотоснимка	2560×1920			2048×1536			1600×1200		
	TIFF			TIFF			TIFF		
16 МБ	0	5	11	1	9	17	2	14	28
32 МБ	1	12	24	3	19	37	4	31	59
64 МБ	3	25	49	6	39	75	10	63	121
128 МБ	8	51	100	12	79	153	20	128	244
256 МБ	15	102	200	24	157	306	40	255	487
512 МБ	32	205	403	50	317	616	81	515	982
1 ГБ	61	395	775	96	610	1185	157	991	1889

Разрешение фотоснимка	1280×960			640×480			1920×1080 (HDTV)		
	TIFF			TIFF			TIFF		
16 МБ	3	22	41	13	69	113	2	13	25
32 МБ	7	47	86	28	145	236	4	28	54
64 МБ	15	96	176	58	298	484	9	58	110
128 МБ	31	195	356	118	602	979	18	118	223
256 МБ	62	390	709	236	1200	1950	37	236	445
512 МБ	126	785	1429	476	2418	3929	75	476	898
1 ГБ	243	1511	2748	916	4650	7557	145	916	1727



- Указанные цифры являются приблизительными значениями. (Если смешивать качество TIFF, высокое и обычное, количество записываемых снимков изменяется.)
- Количество записываемых снимков может изменяться в зависимости от объектов.
- Оставшееся количество записываемых снимков, отображенное на экране является приблизительным значением.

# Прикрепление крышки объектива/ремешка

## ■ Крышка объектива

1 Прикрепить крышку объектива объектива.

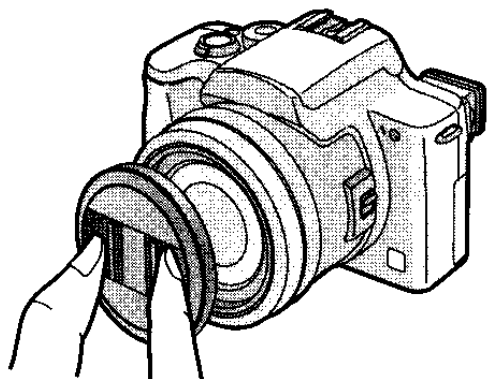

## ■ Ремешок

1 Продеть ремешок через отверстие для крепления ремешка.

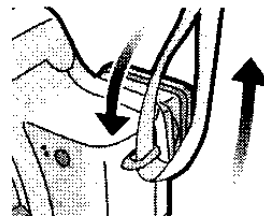

2 Продеть ремешок через стопор и закрепить его.

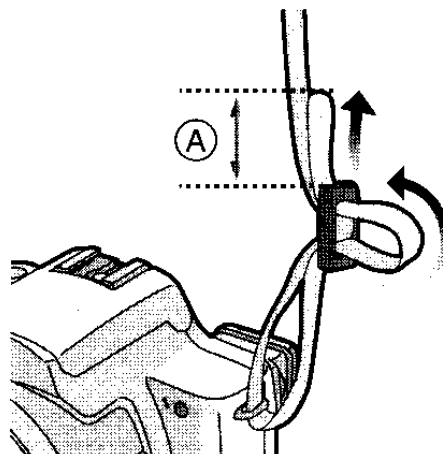

Ⓐ: Вытянуть ремешок на 2 см или более.

- Прикрепить ремешок к другой стороне фотокамеры, будьте внимательны, чтобы не перекрутить его.
- Проверьте, чтобы ремешок был крепко прикреплен к фотокамере.
- Прикрепите ремешок так, чтобы была видна надпись "LUMIX".



- При выключенной фотокамере, ее переносе или при просмотре снимков, следует прикрепить крышку объектива для защиты поверхности объектива.
- Снять крышку объектива, перед тем как включить камеру в режиме записи.
- Будьте внимательны в обращении, чтобы не потерять крышку объектива.

# Прикрепление бленды объектива

При ярком солнечном свете или контрольном свете, бленда минимизирует засветку объектива и появление побочных изображений.

Бленда объектива отсекает излишний свет и улучшает качество снимка.

- Проверить, чтобы камера была выключена и объектив задвинут.
- Закройте вспышку.

- 1 Отсоединить кольцо объектива.
- 2 Прикрепить адаптер бленды объектива.

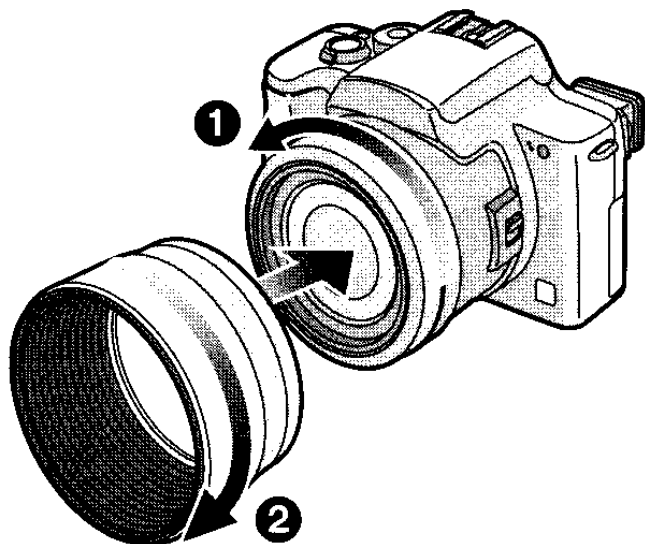

## 2 Прикрепить бленду объектива.

- 1 Переверните камеру.
- 2 Вставьте адаптер бленды в защёлку на объективе.
- 3 Нажмите на адаптер бленды.
- 4 Совместите метки, как показано на рисунке.
- 5 Затяните винт.

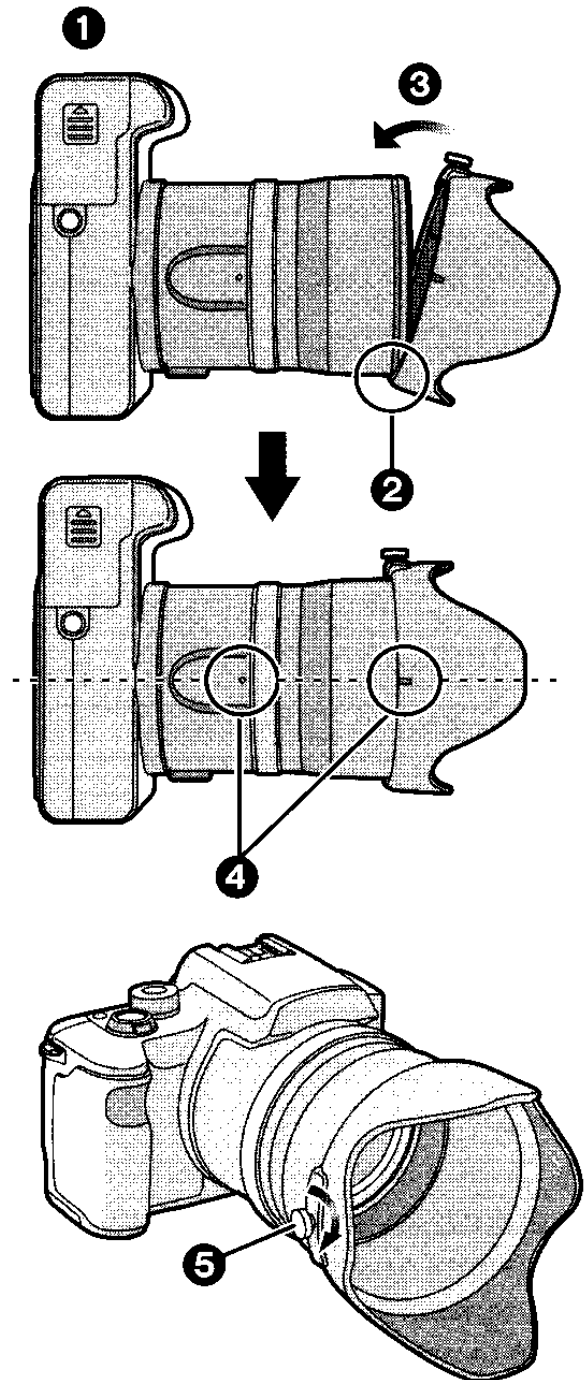

- Убедитесь, что винт не затянут и установите бленду.
- Не затягивать винт слишком сильно.

## ■ Временное снятие бленды объектива

**1** Снять бленду с объектива, перевернуть ее и снова надеть.

- 1** Переверните камеру.
- 2** Вставьте адаптер бленды в защёлку на объективе.
- 3** Нажмите на адаптер бленды.
- 4** Совместите метки, как показано на рисунке.
- 5** Затяните винт.

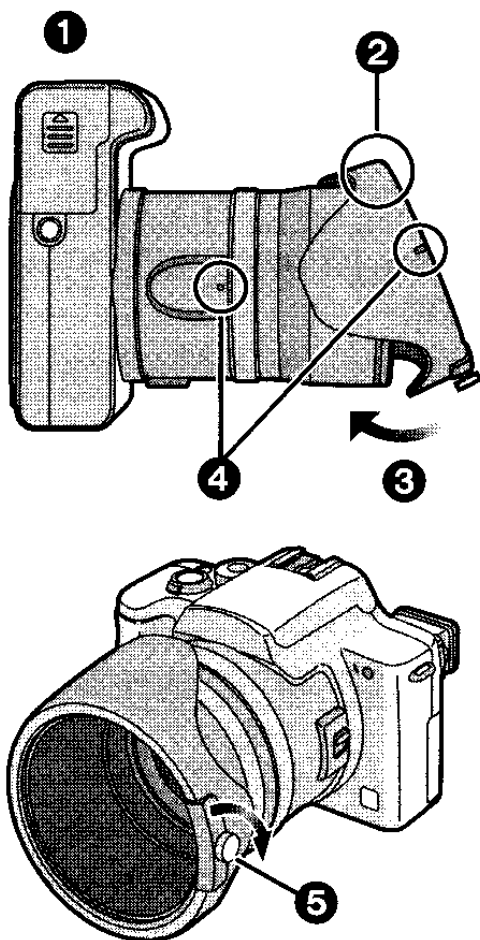

- Убедитесь, что винт не затянут и установите бленду.
- Не затягивать винт слишком сильно.

**2** Прикрепить крышку объектива.

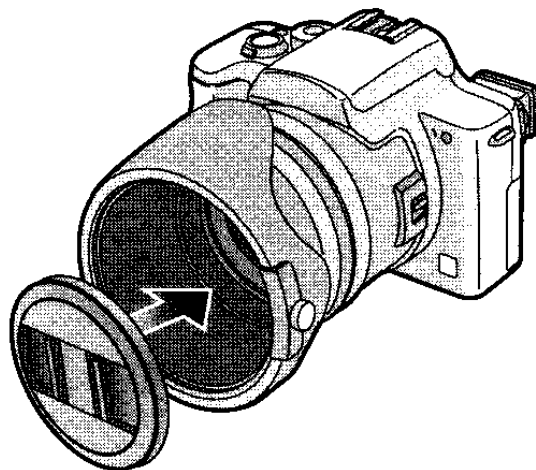

- Не выполнять съемку, когда бленда объектива временно снята.
- Убедиться, что крышка объектива прочно прикреплена.



- При съемке со вспышкой с прикрепленной блендой объектива, нижняя часть фотографии может потемнеть (эффект виньетирования) и регулирование вспышки может отключиться поскольку фотовспышка может затемняться блендой объектива. Рекомендуется отсоединить бленду объектива.
- При использовании вспомогательной лампочки AF в темноте, отсоединить бленду объектива.
- За подробной информацией по прикреплению защитного устройства MC и фильтра ND, обратитесь на P102.
- Обратитесь к вашему дилеру или в ближайший сервисный центр если, вы потеряете поставляемые дополнительные принадлежности. (Вы можете приобрести дополнительные принадлежности по отдельности.)

# Настройка даты/времени (Настройка часов)

## ■ Начальная настройка

В поставляемой фотокамере, часы не заданы. При включении фотокамеры, отобразится следующий экран.

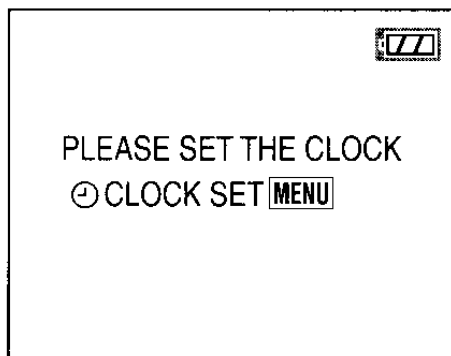

- При нажатии кнопки [MENU], отобразится экран представленный в шаге 2.
- Экран исчезнет в течении около 5 секунд. Начать с шага 1.

## 1 Выбрать [CLOCK SET] из меню [SETUP]. (P22)

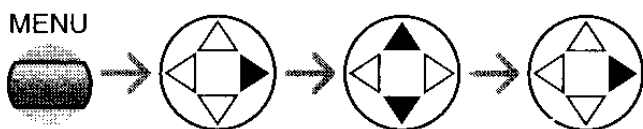
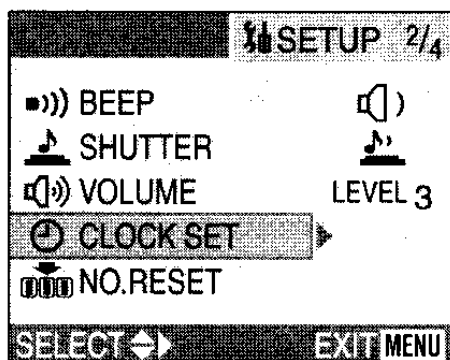

## 2 Задать дату и время.

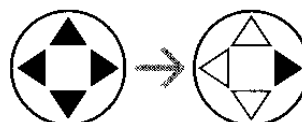
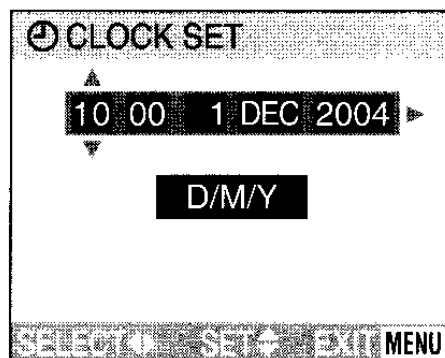

- ◀/▶: Выбрать нужный пункт.
- ▲/▼: Задайте дату и время.

## 3 Выбрать [D/M/Y], [M/D/Y] или [Y/M/D].

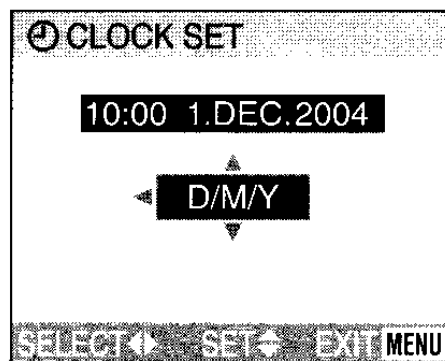

- Закрывать меню, нажимая 2 раза кнопку [MENU] по окончании настройки.
- Проверить, правильна ли настройка часов, после выключения и повторного включения камеры.



- Когда полностью подзаряженный аккумулятор вставлен в фотокамеру на более чем 24 часа, настройка часов сохраняется (в фотокамере) минимум на 3 месяца, даже если изъять аккумулятор. (Период сохранения настройки может быть короче, если аккумулятор подзаряжен недостаточно.)

По истечении более 3 месяцев, настройка часов может быть утеряна.

В таком случае, необходимо заново задать часы.

- Можно установить год от 2000 до 2099. Используется 24-ти часовая система.
- Если не задать дату, она не может быть распечатана при заказе цифровой печати фотографий в фотосалоне.
- По настройке печати даты, смотреть P84.

# Меню настроек

## 1 Включить фотокамеру.

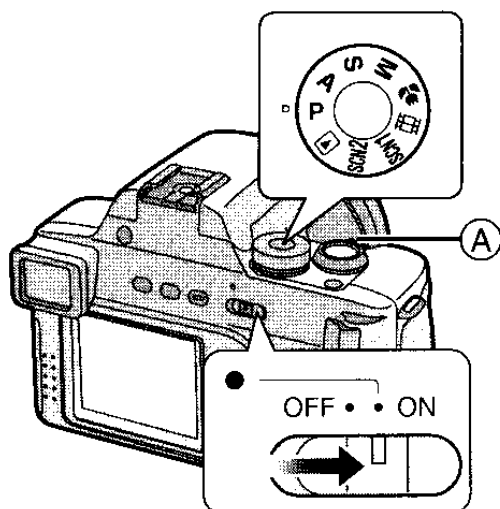

## 2 Нажать кнопку [MENU].

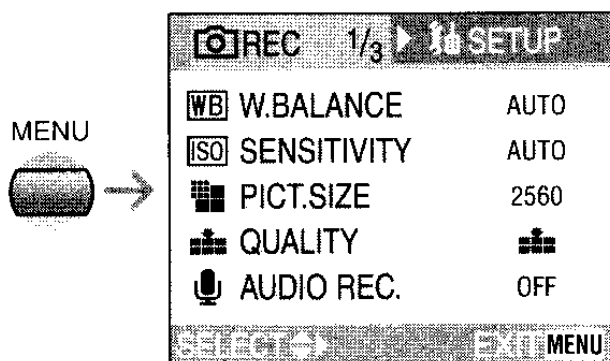

## 3 Выбрать меню [SETUP].

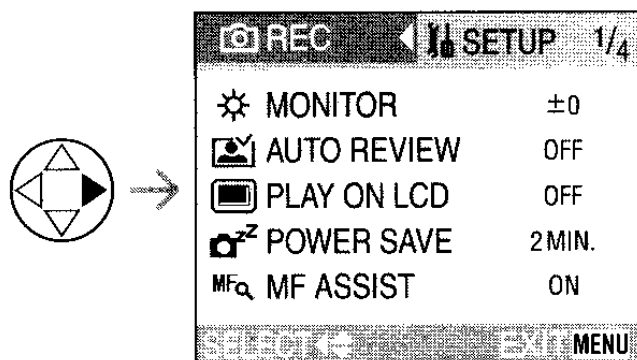

- При поворачивании рычажка трансфокатора **A** в сторону T, страница экрана меню будет передвигаться вперед. (и наоборот)

## 4 Выбрать нужный пункт.

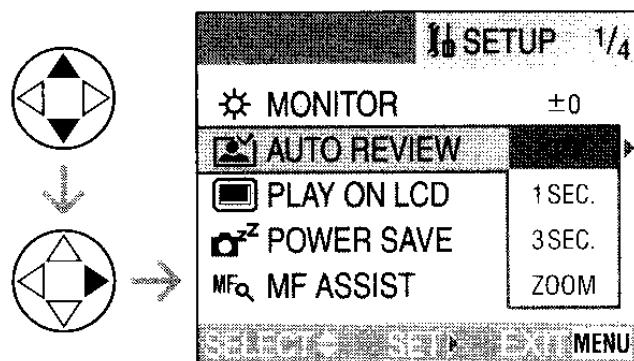



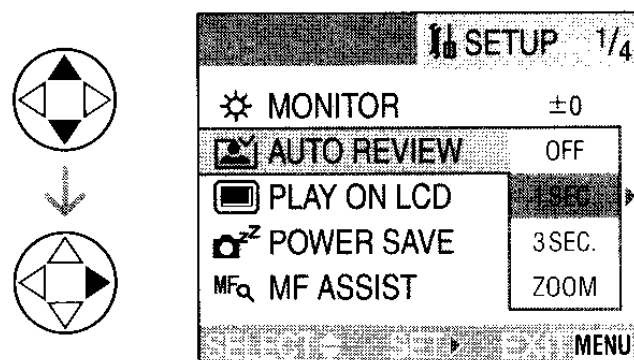

## 5 Задать необходимое значение.















**В конце нажать кнопку ► для подтверждения настройки.**

- Закрывать меню нажатием кнопки [MENU] по окончании настройки. В режиме записи можно также закрыть меню нажатием кнопки затвора наполовину.

Можно регулировать следующие пункты в меню [SETUP].

Меню	Функции
 MONITOR/ FINDER	Настроить яркость монитора ЖКД (когда снимки отображаются на мониторе ЖКД) или Видоискателя (когда снимки отображаются на Видоискателе) в 7 шагов.
 AUTO REVIEW	<p><b>[OFF]:</b> Записанный снимок не отображается автоматически.</p> <p><b>[1SEC.]:</b> Записанный снимок отображается автоматически на экране приблизительно на 1 секунду.</p> <p><b>[3SEC.]:</b> Записанный снимок отображается автоматически на экране приблизительно на 3 секунды.</p> <p><b>[ZOOM]:</b> Записанный снимок отображается автоматически на экране приблизительно на 1 секунду. Затем увеличивается в 4 раза и отображается приблизительно на 1 секунду. Данный режим удобен для подтверждения фокуса. Снимки при многократном режиме, автоматическом бракетинге, снимки со звуком не увеличиваются, даже если выбран [ZOOM].</p> <ul style="list-style-type: none"> <li>• В режиме движущегося снимка , функция автоматического просмотра не работает.</li> <li>• Если снимки записываются в многократном режиме или в режиме автоматического бракетинга, время для функции автоматического просмотра зафиксировано на 1 секунду, независимо от настройки в меню [SETUP]. Если качество задано на [TIFF], функция автоматического просмотра работает до конца записи данных на карту. (Снимок не увеличивается.)</li> <li>• При использовании снимков со звуком, функция автоматического просмотра работает во время записи звука или данных на карту, независимо от настройки на функцию автоматического просмотра. (Снимок не увеличивается.)</li> </ul>
 PLAY ON LCD	Если в режиме записи выбран Видоискатель, при настройке [PLAY ON LCD] на [ON], изображение автоматически отображается на мониторе ЖКД для просмотра или воспроизведения. (P27)

Меню	Функции
 POWER SAVE	<p>Срок службы аккумулятора берегается автоматическим выключением фотокамеры, если она не используется.</p> <p><b>[1 MIN.]/[2MIN.]/[5MIN.]/[10MIN.]:</b>            Фотокамера автоматически отключится, если она не используется в течении заранее заданного времени.            (Чтобы аннулировать режим сбережения энергии нажать кнопку затвора или выключить и затем снова включить фотокамеру.)</p> <p><b>[OFF]:</b> Фотокамера не отключится автоматически.</p> <ul style="list-style-type: none"> <li>• При использовании адаптера перем. тока (DMW-CAC1; не поставляется)/при подсоединении к компьютеру или принтеру/при записи движущихся изображений/при воспроизведении движущихся изображений/во время показа слайдов, режим сбережения энергии не работает.</li> </ul>
 MF ASSIST (только режим записи)	<p>При фокусировке вручную, в центре экрана отображается вспомогательный экран, чтобы облегчить фокусировку на объекте. (P63)</p>
 BEEP	<p>Задать для выбора громкости рабочего звука.</p> <p> : Нет рабочего звука   : Тихий рабочий звук   : Громкий рабочий звук</p>
 SHUTTER	<p>Задать для выбора громкости звука затвора.</p> <p> : Нет звука затвора   : Тихий звук затвора   : Громкий звук затвора</p>
 VOLUME	<p>Громкость динамиков может быть настроена в 7 шагов.</p> <ul style="list-style-type: none"> <li>• При подсоединении камеры к ТВ, громкость динамиков ТВ не изменяется.</li> </ul>
 CLOCK SET	<p>Изменить дату и время. (P20)</p>
 NO.RESET	<p>Задать это, если в последующей записи вы желаете начать файловый номер изображения с 0001. (Номер папки обновляется, и файловый номер начинается с 0001.)</p> <ul style="list-style-type: none"> <li>• Номер папки может быть присвоен, начиная с 100 по 999. Когда номер папки достигает 999, он не может быть возвращен в исходное положение. Рекомендуется форматировать карту, после того, как данные были сохранены на компьютере или другом носителе информации.</li> <li>• Если вставить сформатированную карту или новую карту и выбрать этот пункт, файловый номер сбросится и появится экран подтверждения для сброса номера папки. Если на экране выбрать [YES], номер папки сбросится на 100.</li> </ul>



# Информация о мониторе ЖКД/Видоискателе

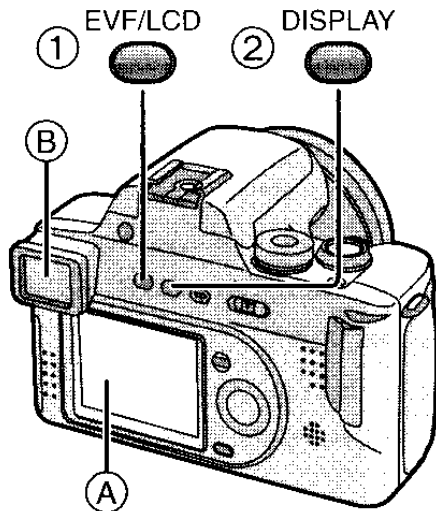

## ① Пользование монитором ЖКД/Видоискателем

Нажать кнопку [EVF/LCD] для переключения на экран, который вы желаете включить.

- Ⓐ Монитор ЖКД (ЖКД)
- Ⓑ Видоискатель (Видоискатель)
- Когда включен монитор ЖКД, видоискатель отключен (и наоборот).

## ② Переключение используемого экрана

Нажать кнопку [DISPLAY] для переключения на используемый экран.

- Когда отображен экран меню, кнопка [DISPLAY] не работает. Во время мульти воспроизведения 9 снимков (P45) или увеличения при воспроизведении (P46), индикации на экране могут быть включены или выключены.

### При режиме записи (P30)

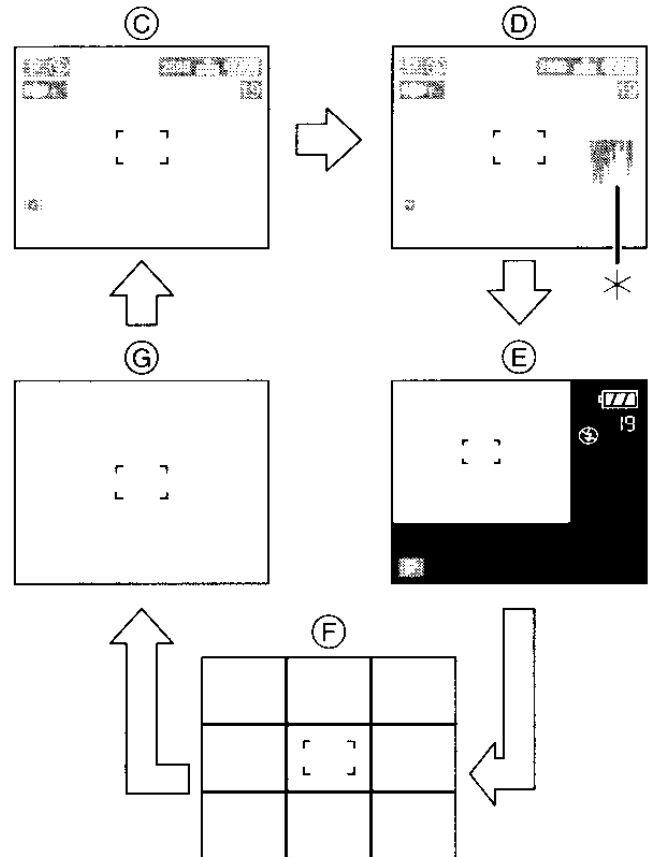

- Ⓒ Дисплей
- Ⓓ Дисплей со столбчатой диаграммой
- Ⓔ Дисплей вне экрана
- Ⓕ Без дисплея (Контрольные линии записи)
- Ⓖ Без дисплея
- \* Столбчатая диаграмма

### При режиме воспроизведения (P44)

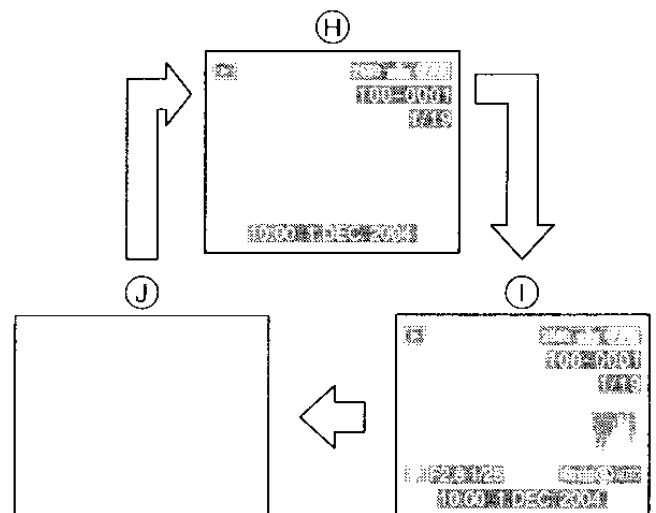

- Ⓗ Дисплей
- Ⓘ Дисплей, отображающий информацию о сохранённых данных и гистограмму изображения
- Ⓝ Без дисплея

### ■ Дисплей вне экрана

Информация по записи отображается вне экрана записи, следовательно, можно выполнять снимки не имея на экране записи иконок или т.п.

### ■ Настройка диоптра

Данная функция удобна для пользователей с корректирующими линзами и предпочитающими использовать Видоискатель.

- Нажать кнопку [EVF/LCD] для отображения видоискателя.

**Настроить диоптр, поворачивая диск настройки диоптра.**

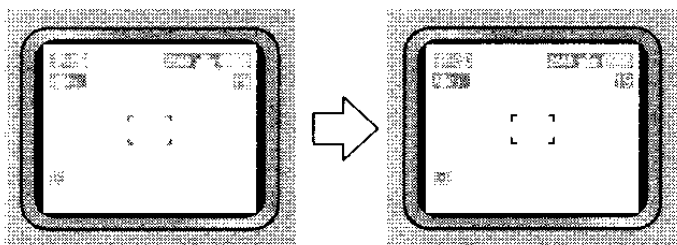
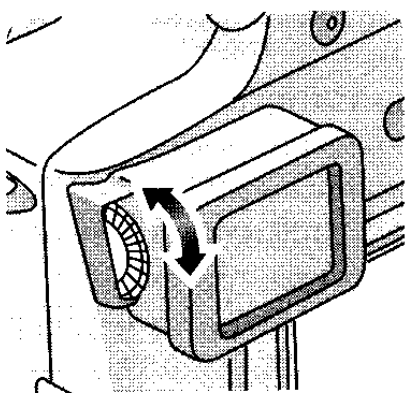

### ■ Приоритет монитора

Если настройка [PLAY ON LCD] задана на [ON] в меню [SETUP] (P22), монитор ЖКД включен в следующих случаях. Даже если при записи используется Видоискатель, можно сберечь время требуемое для переключения дисплея на монитор ЖКД.

- Когда режим записи переключается на режим воспроизведения.
- При просмотре снимков. (P35)
- При включении камеры в режим воспроизведения.

### ■ Контрольные линии записи

Когда вы расположите объект по горизонтальным и вертикальным контрольным линиям или по точкам пересечения этих линий, можно выполнить съемку с хорошо составленной композицией, видя размер, наклон и пропорциональность предмета.

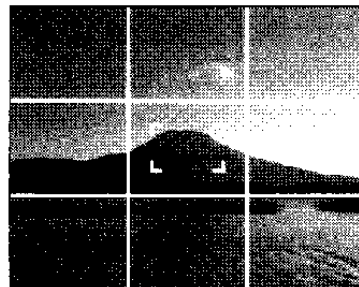

### ■ Дисплей светового участка

При задании [HIGHLIGHT] на [ON] в меню [SETUP] (P22), когда включен автоматический просмотр или функция просмотра, отображается каждый участок с насыщенным белым цветом (чрезвычайно яркая или блестящая часть) мигающий в черно-белом цвете.

- Если скомпенсировать экспозицию на минус, ссылаясь на столбчатую диаграмму и затем вновь сделать снимок, может получиться хороший снимок.

**Без дисплея светового участка**



**С дисплеем светового участка**





## ■ Столбчатая диаграмма

- Столбчатая диаграмма – это график, который отображает яркость вдоль горизонтальной оси (черный к белому) и количество пикселей на каждом уровне яркости по вертикальной оси.
- Она позволяет пользователю легко проверить каким образом экспонируется снимок.
- Диаграмма очень удобна если доступны ручные настройки диафрагмы объектива и скорости затвора, особенно в тех случаях, когда автоматическая экспозиция может быть затруднена из-за неровного освещения. Использование столбчатой диаграммы позволит Вам добиться лучших характеристик работы камеры.
- Если значения сконцентрированы слева (А), снимок недостаточно выдержан.
- Если значения столбчатой диаграммы распределены равномерно (В), экспозиция является надлежащей и яркость гармоничной.
- Если значения сконцентрированы справа (С), снимок передержан.

### Пример столбчатой диаграммы

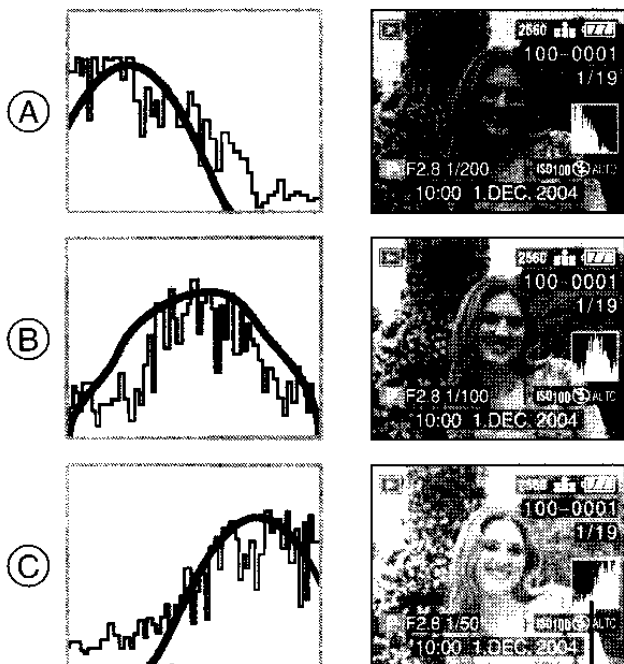

\*

- (А) Недостаточно выдержан
- (В) Правильно выдержан
- (С) Передержан
- \* Столбчатая диаграмма

- Если записанный снимок и столбчатая диаграмма не соответствуют друг другу при следующих условиях, столбчатая диаграмма отображается оранжевым цветом.

- При включенной вспышке
- При закрытой вспышке
  - ① Приоритет диафрагмы АЕ/  
Приоритет затвора АЕ:  
Если яркость экрана неправильная или неправильно настроена экспозиция
  - ② Ручная экспозиция:  
Если скорость затвора медленнее чем 1/13
  - ③ В режимах отличных от вышеуказанных:  
Когда яркость экрана неправильная в темных местах

- Столбчатая диаграмма не отображается в режиме движущегося изображения [H], во время мультивоспроизведения и увеличения при воспроизведении.
- Столбчатая диаграмма в режиме записи является приблизительной.
- Столбчатая диаграмма при записи и воспроизведении может не соответствовать одна другой.
- Столбчатая диаграмма на данной камере не соответствует диаграмме, отображенной в программном обеспечении для редактирования изображения, используемого с ПК, и т.д.
- Используйте функцию светового дисплея для проверки участков, заполненных белым цветом при включенной функции автоматического просмотра или функции просмотра. (P27)

## Выполнение снимков

### ■ Диск рабочего режима

Данная фотокамера имеет диск рабочего режима для записи многих типов сцен. Выберите нужный режим и наслаждайтесь разнообразием записи. Вращать диск рабочего режима медленно и спокойно.

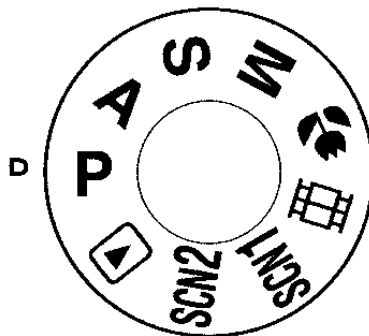

#### **P** : Режим программы AE (P30)

Экспозиция настраивается автоматически фотокамерой.

#### **A** : Приоритет диафрагмы AE (P49)

Скорость затвора настраивается автоматически, согласно настроенного вами показателя диафрагмы.

#### **S** : Приоритет затвора AE (P50)

Показатель диафрагмы настраивается автоматически, согласно настроенной вами скорости затвора.

#### **M** : Ручная экспозиция (P51)

Экспозиция настраивается согласно заданному вручную показателю диафрагмы и скорости затвора.

#### : Макро режим (P54)

Этот режим позволит вам выполнить снимки с близкого расстояния.

#### : Режим движущегося изображения (P54)

Данный режим позволит вам записать движущиеся изображения со звуком.

#### SCN1 : Режим "сцена" 1

#### SCN2 : Режим "сцена" 2 (P56)

Данный режим позволит вам выполнить снимки в соответствии с записываемыми сценами.

Данный режим позволит вам также задать [SCENE MENU] (P25) в меню [SETUP] на [OFF] и задать часто используемые режимы сцены на [SCN1] и [SCN2] на диске рабочего режима.

Это удобно, поскольку можно быстро выбрать режим сцены и сократить операцию.

#### : Режим воспроизведения (P44)

Этот режим позволит вам воспроизводить записанные снимки.

## ■ Программа AE



Фотокамера автоматически задает скорость затвора и показатель диафрагмы в соответствии с яркостью объекта.

- Вставить подзаряженный аккумулятор. (P13)
- Вставить карту. (P14)
- Снять крышку объектива.

- 1** Включить фотокамеру.
- 2** Задать диск рабочего режима на режим программы AE [P].
- 3** Сдвинуть переключатель фокусировки на [AF].

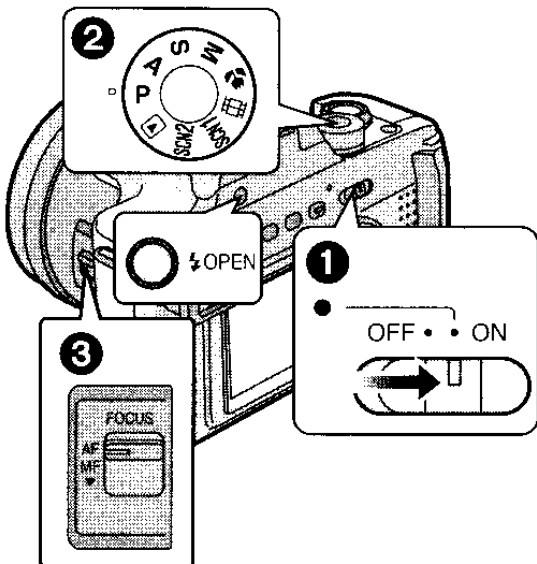

- Загорится индикатор питания (зеленый). Когда он мигает, оставшийся заряд аккумулятора является низким. Вставить полностью подзаряженный аккумулятор.

- 2** Нацелить участок AF ① на точку, которую необходимо сфокусировать и затем нажать кнопку затвора наполовину.

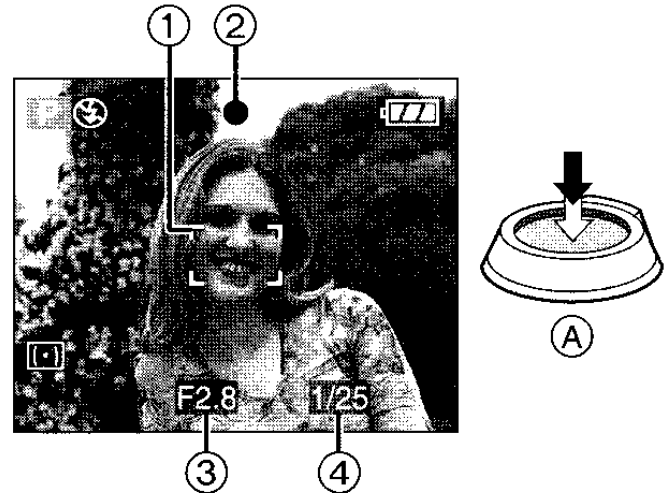

- (A): Для фокусировки, нажать наполовину кнопку затвора.
- Загорится индикатор фокусировки ② и затем отобразятся показатель диафрагмы ③ и скорость затвора ④.

- 3** Сделать снимок.

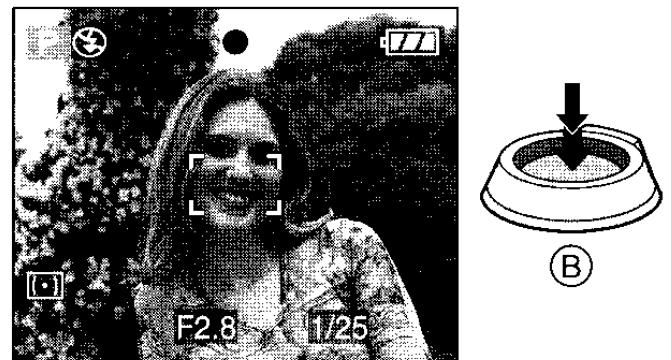

- (B): Чтобы сделать снимок, нажать кнопку затвора до конца.

	Когда объект не сфокусирован	Когда объект сфокусирован
Индикатор фокусировки	Мигает (зеленый)	Горит (зеленый)
Участок автофокусировки	Переключается с белого на красный	Переключается с белого на зеленый
Звук	Сигналит 4 раза	Сигналит 2 раза

■ **Блокировка AF/AE (AF: Автофокус/  
AE: Автоматическая экспозиция)**

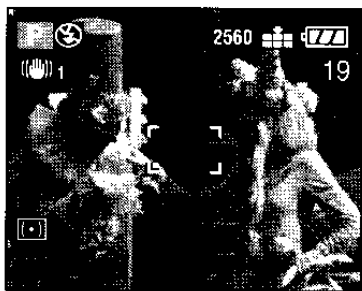

При выполнении съемки людей с расположением, как указано на рисунке выше, невозможно сфокусироваться на предмете, поскольку он находится вне зоны автоматической фокусировки при обычной работе.

В таком случае,

- 1 Нацелить участок автоматической фокусировки на предмет.
- 2 Нажать наполовину кнопку затвора для фиксирования фокуса и экспозиции.
- 3 Когда объект будет сфокусирован, загорится индикатор фокусировки.
- 4 Сохраняя зафиксированными фокусировку и экспозицию, передвинуть камеру так, как вы желаете создать снимок.
- 5 Нажать кнопку затвора до конца.

- Можно повторно попробовать блокировку AF/AE перед нажатием кнопки затвора.

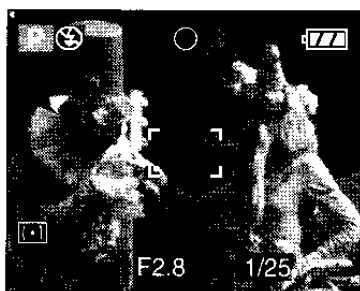
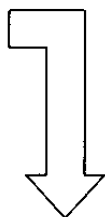
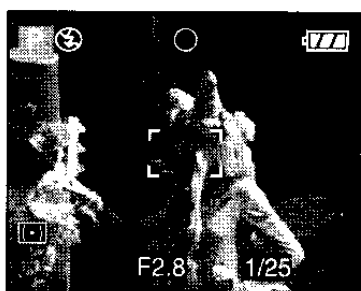

■ **Правильное положение для  
съемки отчетливых кадров**

Чтобы получить отчетливые снимки:

- Держать камеру осторожно, обеими руками, держать неподвижно их по бокам и расставить слегка ноги.
- Убедиться, что фотокамера не сотрясается при нажатии кнопки затвора наполовину.
- После нажатия кнопки затвора, держать камеру неподвижно до отображения снимка на экране.
- В следующих случаях, держать камеру неподвижной более длительное время.
  - Замедленная синхронизация./ Уменьшение эффекта красных глаз [⚡S👁] (P37)
  - При задании на более медленную скорость затвора (P50, 51)
  - [NIGHT SCENERY], [NIGHT PORTRAIT], [FIREWORKS] и [PARTY] в режиме сцены (P56)

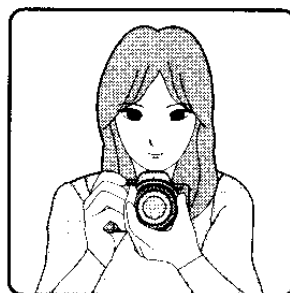

При записи с монитором ЖКД

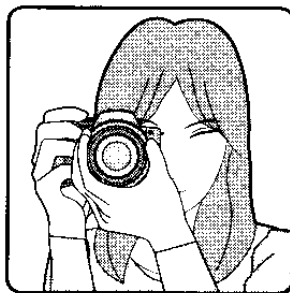

При записи с Видоискателем

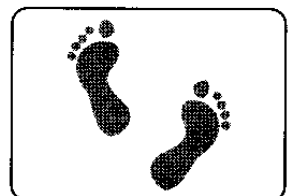

Положение ступней

- Крепко держать камеру правой рукой.
- Не закрывать микрофон или вспомогательную лампочку AF пальцем или другими объектами.
- Постарайтесь не прикасаться к линзе.

## ■ Фокусирование

- Диапазон фокусировки: 30 см – ∞ (Широкий угол), 200 см – ∞ (Теле).
- Если нажать кнопку затвора до конца без предварительной фокусировки, снимки могут быть расплывчатыми или не сфокусированными.
- Если индикатор фокусировки мигает, объект не сфокусирован. Нажать кнопку затвора наполовину и вновь сфокусировать объект.
- Если после нескольких попыток фотокамера не фокусирует, выключите ее и затем снова включите.
- В следующих случаях, фотокамера не может правильно сфокусироваться на объектах.
  - Когда в один сюжет включены и близкие и далекие объекты.
  - При наличии грязи или пыли на стекле между объективом и объектом.
  - При наличии вокруг объекта освещенных или блестящих предметов.
  - При съемке в темном месте.
  - При быстром передвижении объекта.
  - При низком контрасте снимаемой сцены.
  - При сотрясении.
  - При записи очень ярких предметов. Рекомендуется делать снимки, используя ручную фокусировку (P63), предварительную фокусировку (P64) или блокировку AF/AE (P31). В темных местах, вспомогательная лампочка AF (P72) может быть включена, чтобы сфокусироваться на объекте.
- Даже если отображен индикатор фокусировки и объект сфокусирован, аннулируется при отпускании кнопки затвора. Нажать снова наполовину кнопку затвора.

## ■ Сотрясение (дрожание фотокамеры)

- При нажатии кнопки затвора, старайтесь избежать сотрясения.
- Если может произойти сотрясение, появляется предупреждение ① о сотрясении.

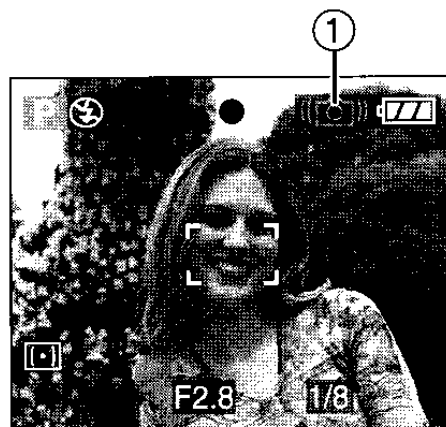

- Если появилось предупреждение о сотрясении, рекомендуется использовать штатив. Если вы не можете использовать штатив, обратите внимание на то как вы держите камеру. (P31)

## ■ Экспозиция

- Если нажать кнопку затвора наполовину, при неподходящей экспозиции, индикатор показателя диафрагмы и скорости затвора станет красным. (Однако, показатель диафрагмы и скорость затвора не станут красными, если включена вспышка.)
- Яркость сцены может быть отличной от записанных снимков. В особенности, при выполнении снимков в темных местах с замедленной скоростью затвора, объект выглядит на экране темным, хотя действительный снимок будет ярким.
- Если на экране большинство предметов светлые (например, небо в ясный день, снежное поле, и т.д.), записанные снимки могут стать темными. В таком случае, следует компенсировать показатель экспозиции. (P41)



- При нажатии кнопки затвора, экран на мгновение может стать светлым. Данная функция способствует легкой настройке фокуса и не влияет на записанный снимок.
- Рекомендуется перед съемкой вновь задать часы. (P20)
- Если задано время для функции сбережения энергии (P22), фотокамера автоматически отключится, если вы не пользуетесь ей в течении заданного времени. Для повторной работы с камерой, нажать кнопку затвора или выключить и включить камеру.
- В некоторых случаях, если расстояние между фотокамерой и объектом выходит за пределы записываемого диапазона когда вы используете фотокамеру, снимок может быть сфокусирован неправильно, даже если горит индикатор фокусировки.

## ■ Изменение программы

В режиме программы AE, вы можете изменить предварительно настроенные показатель диафрагмы и скорость затвора, при той же экспозиции. Это называется Изменением программы. При помощи этой функции, можно сделать задний план более расплывчатым (уменьшая показатель диафрагмы) или запечатлеть более четко движущийся объект (настроив на замедленную скорость затвора) в режиме программы AE.

- Нажать наполовину кнопку затвора, а затем нажать кнопку [EXPOSURE], когда отображены показатель диафрагмы и скорость затвора (на 10 секунд). Затем нажать ◀/▶ для активирования функции Изменения программы.

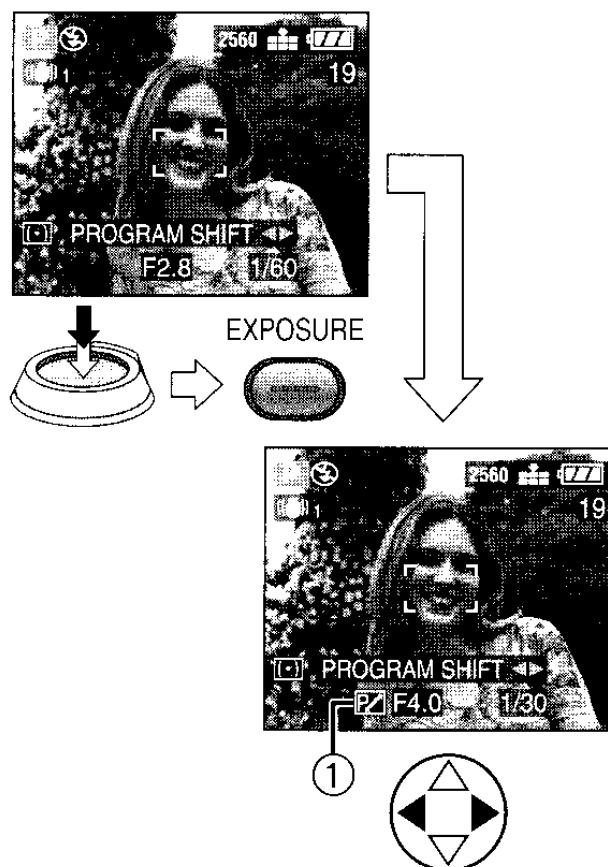

- При активированной функции Изменения программы, на экране отображается индикатор Изменения программы ①.

## ■ Пример Сдвига программы

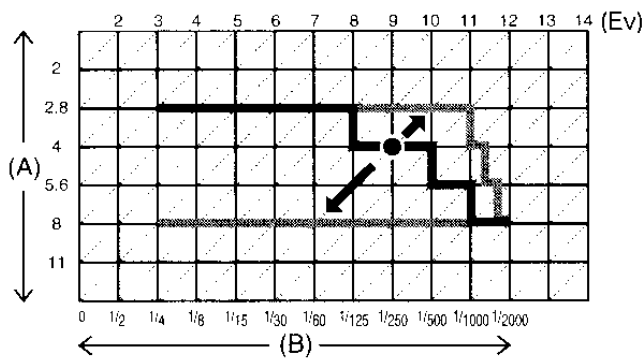

(A): Показатель диафрагмы

(B): Скорость затвора



- Изменение программы может быть также задано в Макро режиме [🌸].
- Если экспозиция является неподходящей при нажатии кнопки затвора наполовину, скорость затвора станет красной.
- Когда может быть задано Изменение программы, невозможно переключить режим вспышки или задать автоматический таймер. Для аннулирования нажмите кнопку [EXPOSURE].
- По истечении 10 или более секунд после того функция Изменения программы стала действительной, состояние для активирования функции Изменения программы аннулируется и возвращается в режим ПрограммыАЕ. Однако, настройка на Изменение программы заносится в память.
- Функция изменения программы аннулируется при выключении фотокамеры.
- Функция Изменения программы может не сработать, в зависимости от яркости предмета съемки.

# Проверка сделанного Снимка (Просмотр)



## 1 Нажать ▼.



- Последний сделанный снимок отобразится приблизительно на 10 секунд.
- Чтобы аннулировать просмотр, нажать кнопку затвора наполовину или ▼.
- Можно проверить предыдущий или последующий снимок при помощи ◀/▶.
- Если сделанные снимки очень светлые или темные, необходимо компенсировать экспозицию. (P41)

## 2 Увеличить и сместить снимок.

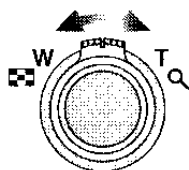
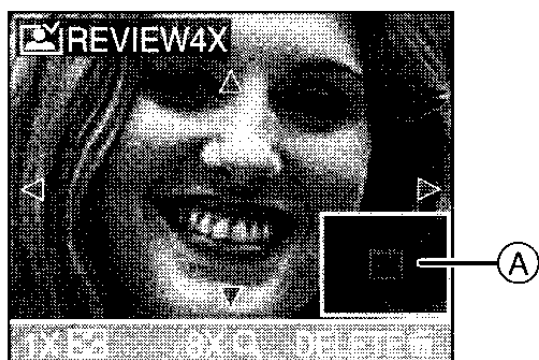

- Q : 1× → 4× → 8×
- [W/T] : 8× → 4× → 1×

- Если изменить увеличение или отображаемое положение, индикатор положения увеличения (A) отобразится приблизительно на 1 секунду, чтобы проверить, где был увеличен снимок.

## ■ Записанные снимки могут быть удалены во время просмотра (Быстрое удаление)



- Удаленные изображения не могут быть восстановлены.
- Мульти-изображения или все изображения могут быть удалены. Читать P47 или P48 для работы с ними.

# Функция оптического увеличения



С функцией оптического увеличения можно приблизить людей и предметы в 12 раз, а пейзаж может быть записан дальним планом.

1x

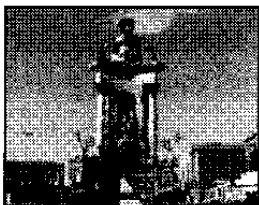

6x



12x



■ Для съемки предметов дальним планом используйте (Широкий угол)

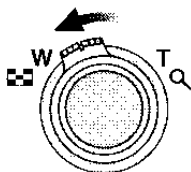
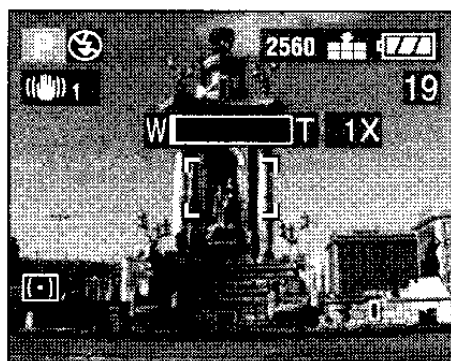

■ Для съемки предметов крупным планом используйте (Теле)

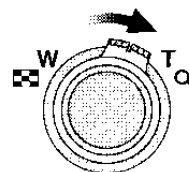
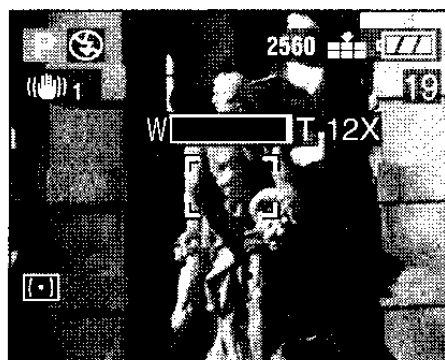

- Снимок может иметь некоторое искажение (типичный пример: вертикальная прямая линия изогнутая в сторону). Это происходит в результате aberrации объектива, которая в некоторой степени является присущей всем фотографическим линзам. Искажение может стать более видимым при увеличении угла съемки по мере приближения к объекту.
- При использовании объектива на высоком увеличении, качество изображения может быть улучшено с применением штатива. При высоком увеличении, даже легкие движения могут вызвать незначительное снижение резкости изображения.
- Если использовать функцию увеличения после фокусировки на объекте, необходимо вновь сфокусироваться на объекте.
- Указанное увеличение является приблизительным значением.

# Съемка со встроенной вспышкой



При задании вспышки, можно выполнить съемку, используя встроенную вспышку в зависимости от условий записи.

## ■ Открывание вспышки

Нажать кнопку [⚡ OPEN].

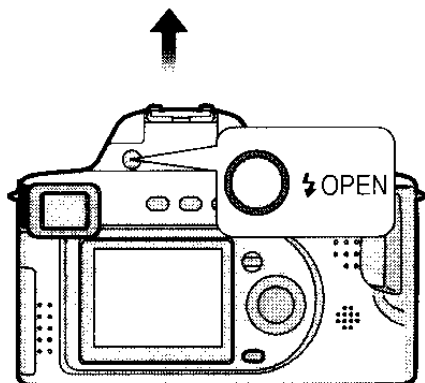

## ■ Закрывание вспышки

Нажать на вспышку до щелчка.

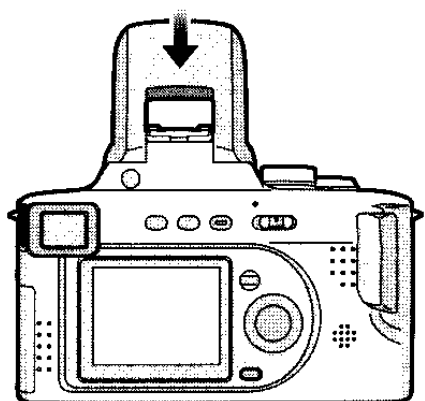

- Будьте внимательны, закройте вспышку если вы ей не пользуетесь.
- Когда вспышка закрыта, настройка вспышки зафиксирована на принудительное выключение [☹].

## ■ Переключение на подходящую настройку вспышки

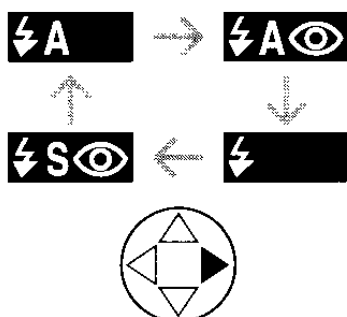

### ⚡A : АВТО

Вспышка активируется автоматически в зависимости от условий записи.

### ⚡A with eye : АВТО/Уменьшение эффекта красных глаз

Вспышка активируется автоматически в зависимости от условий записи. Эта функция уменьшает эффект красных глаз (на снимке глаза фотографируемого кажутся красными), поскольку вспышка срабатывает за 1 секунду перед фактической записью снимка.

- **Использовать эту функцию во время съемки людей в местах с низкой освещенностью.**

### ⚡ : Принудительное включение

Вспышка срабатывает каждый раз, независимо от условий записи.

- **Использовать эту настройку, когда снимаемый объект освещен с заднего плана или находится при освещении лампой дневного света.**

### ⚡ with eye : Принудительное включение/ Уменьшение эффекта красных глаз

- Если задать на [PARTY] в режиме сцены (P56), режим вспышки задается на принудительное включение/уменьшение эффекта красных глаз.

### ⚡S with eye : Замедленная синхронизация./ Уменьшение эффекта красных глаз

С помощью этой функции во время фотографирования объекта на пейзаже темного фона, скорость затвора замедляется когда срабатывает вспышка, таким образом темный фон на снимке становится светлым. Одновременно уменьшается эффект красных глаз.

- **Использовать эту настройку, во время съемки людей, находящихся на темном заднем фоне.**

### ☹ : Принудительное выключение

Вспышка не срабатывает при любых условиях записи.

- **Использовать эту функцию при съемке в местах, где вспышка запрещена.**

### ■ Допустимые настройки вспышки согласно режима записи

Допустимые настройки вспышки зависят от режима записи.

(○: Допустимо, —: Не допустимо)

	P	A	S	M											
	○	○	○	○	○	—	○	○	—	—	—	○	—	—	○
	○	○	○	○	○	—	○	○	—	—	—	○	—	—	—
	○	○	○	○	○	—	○	○	—	—	—	○	—	—	○
	—	—	—	—	—	—	—	—	—	—	—	—	—	○	—
	○	○	—	—	○	—	—	—	—	—	○	—	—	○	—
	○	○	○	○	○	○	○	○	○	○	○	○	○	○	○

### ■ Допустимый диапазон вспышки для съемки

Светочувствительность ISO	Допустимый диапазон управления вспышкой
AUTO	30 см – 7 м (применимый также в Макро режиме [])
ISO80	30 см – 3,2 м
ISO100	30 см – 3,5 м
ISO200	40 см – 5 м
ISO400	60 см – 7 м

· За исключением когда режим вспышки задан на замедленную синхронизацию/  
уменьшение эффекта красных глаз []

- Допустимый диапазон вспышки является приближенным.
- Обратитесь на P32 по диапазону фокусировки.

### ■ Скорость затвора для каждого режима вспышки

Режим вспышки	Скорость затвора
: АВТО	1/60 – 1/2000
: АВТО/Уменьшение эффекта красных глаз	1/60 – 1/2000
: Принудительное включение	1/60 – 1/2000
: Принудительное включение/ Уменьшение эффекта красных глаз	
: Замедленная синхронизация./ Уменьшение эффекта красных глаз	1 – 1/2000
: Принудительное выключение	1/4 – 1/2000
	8 – 1/2000 (При [NIGHT SCENERY] в режиме сцены)

- Смотреть стр. P53 относительно приоритета диафрагмы AE, приоритета затвора AE или режима ручной экспозиции.

## ■ Настройка выхода вспышки

Если предмет съемки маленький или если коэффициент отражения является очень высоким или низким, необходимо настроить выход вспышки.

**1 Нажать  $\blacktriangle$  несколько раз пока не появится [FLASH] и затем задать выход вспышки.**

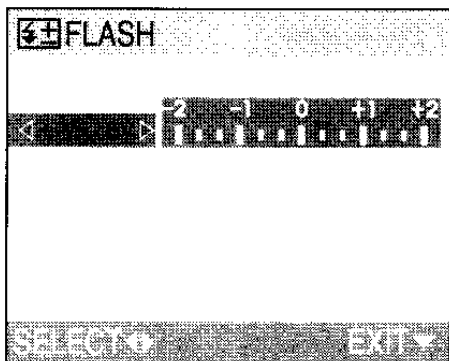

- Можно настроить ее от  $-2$  EV до  $+2$  EV с интервалом в  $1/3$  EV.
- Определенный выход вспышки сохраняется в памяти даже если камера будет выключена.
- В режиме движущегося изображения [M], [SCENERY], [NIGHT SCENERY] или [FIREWORKS] в режиме сцены (P56), нельзя настроить выход вспышки.



- Если светочувствительность ISO задана на [AUTO], она автоматически настраивается от [ISO100] до [ISO400], когда вы используете вспышку (за исключением когда режим вспышки задан на замедленную синхронизацию/уменьшение эффекта красных глаз [S]). Во избежание помех, следует сократить светочувствительность ISO.
- При [NIGHT PORTRAIT] в режиме сцены (P56), настройка вспышки зафиксирована на Замедленную синхронизацию/Уменьшение эффекта красных глаз [S].
- В режиме движущегося изображения [M], [SCENERY], [NIGHT SCENERY] или [FIREWORKS] в режиме сцены (P56), режим вспышки зафиксирован на принудительное выключение [OFF], даже если вспышка открыта.

- Не смотреть на свет вспышки с близкого расстояния, при ее использовании.
- Если поднести вспышку слишком близко к объекту, он может быть искажен или обесцвечен ее теплом или светом.
- Не закрывать фотовспышку пальцами или какими-либо другими предметами.
- Во время съемки за пределами диапазона управления вспышкой, экспозиция может настроиться неправильно и снимок может стать ярким или темным.
- При повторном выполнении снимка, запись может не сработать, даже если включена вспышка. Выполнить снимок после того, как исчезнет лампочка обращения к карте.
- Если отобразилось предупреждение о сотрясении, рекомендуется использовать вспышку.
- При задании на многократный режим или режим автоматического бракетинга, при каждой вспышке делается только 1 фотоснимок.
- Индикатор вспышки становится красным при включении вспышки и нажатии наполовину кнопки затвора.
- Во время подзарядки вспышки, индикатор вспышки мигает красным цветом, и вы не сможете сделать снимок, даже когда вы нажмете на кнопку затвора до упора.
- Во время съемки с использованием вспышки, рекомендуется снять бленду объектива. В некоторых случаях она может препятствовать правильному освещению сцены.
- Не закрывать вспышку сразу после того, как она была включена перед выполнением снимков в результате функции АВТО/Уменьшения эффекта красных глаз и т.д. Это вызывает неисправности в работе.
- При выполнении снимков со вспышкой, баланс белого будет настроен автоматически [за исключением [D] (Дневной свет) и [WB] (Вспышка)], однако баланс белого может быть настроен неправильно, если света вспышки недостаточно.
- При высокой скорости затвора, эффект вспышки может быть недостаточным.
- Для предотвращения помех на снимке, рекомендуется задать [NOISE REDUCTION] в [PICT.ADJ.] на [HIGH] или задать пункты, за исключением [NOISE REDUCTION] на [LOW] для выполнения снимков. (P73)
- Обратитесь на P68 относительно светочувствительности ISO.

# Съемка с автоматическим таймером



## 1 Включить настройку автоматического таймера.

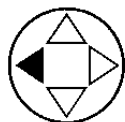
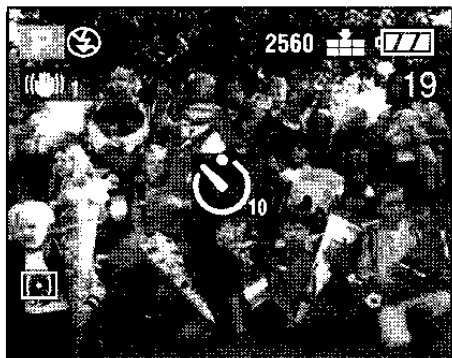

 : Автоматический таймер заведен на 10 секунд



 : Автоматический таймер заведен на 2 секунды



Нет дисплея (аннулировано)

## 2 Сфокусировать объект для выполнения снимка.

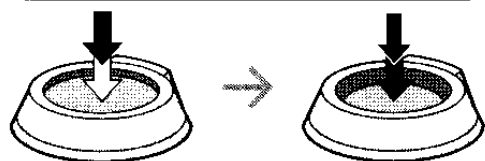

- Если нажать кнопку [MENU], при заданном автоматическом таймере, настройка автоматического таймера аннулируется.



- При использовании штатива или в других случаях, настройка автоматического таймера на 2 секунды является удобной для стабилизации сотрясения, вызываемого нажатием кнопки затвора.

- Индикатор автоматического таймера ① мигает и через 10 секунд (или 2 секунды) затвор срабатывает.

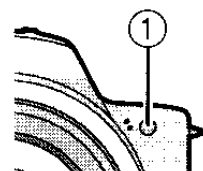

- Если нажать кнопку до конца одним приемом, объект автоматически сфокусируется незадолго перед записью. В темных местах, индикатор автоматического таймера мигает, а затем он может ярко включиться для работы в качестве вспомогательной лампочки AF (P72), чтобы сфокусироваться на объекте.
- При задании автоматического таймера в многократном режиме, фотокамера начнет съемку через 2 или 10 секунд после нажатия кнопки затвора. Количество снимков, сделанных за раз зафиксировано на 3.
- Рекомендуется использовать штатив при настройке автоматического таймера.

# Компенсация экспозиции



Использовать данную функцию, если невозможно добиться подходящей экспозиции из-за разницы в яркости между объектом и задним планом.

**Недостаточно выдержан**  
Компенсировать экспозицию в сторону положительного значения.



**Правильно выдержан**



**Передержан**

Компенсировать экспозицию в сторону отрицательного значения.



-2



0



+2

**1** Нажать несколько раз **▲** пока не появится **[EXPOSURE]** и затем **скомпенсировать экспозицию.**



• Можно компенсировать от -2 EV до +2 EV с шагом в 1/3 EV.



- EV – это аббревиатура термина Exposure Value (экспозиционное число), указывает количество света, переданное датчику CCD в соответствии с показателем диафрагмы и скоростью затвора.
- Диапазон компенсации экспозиции будет ограничен в зависимости от яркости объекта.
- Показатель компенсации экспозиции отобразится внизу слева на экране.
- Показатель экспозиции сохраняется в памяти даже если камера будет выключена.

# Съемка с автоматическим бракетингом



В этом режиме, при каждом нажатии кнопки затвора автоматически записываются 3 снимка в соответствии с диапазоном компенсации экспозиции. Можно выбрать нужную экспозицию среди 3 типов снимков.

**1 Нажать ▲ несколько раз, пока не отобразится [AUTO BRACKET] и затем задать диапазон компенсации экспозиции.**

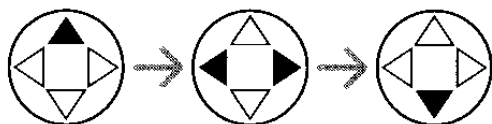
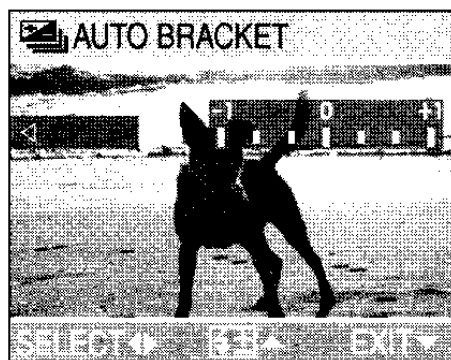

- Можно выбрать экспозицию от  $-1$  EV до  $+1$  EV с интервалом в  $1/3$  EV.
- Если функция автоматического бракетинга не используется, выбрать [OFF].



- При установке автоматического бракетинга, его символ отобразится внизу слева на экране.
- При выполнении снимков, используя автоматический бракетинг после компенсации экспозиции, снимки основываются на скомпенсированной экспозиции. Когда экспозиция будет скомпенсирована, показатель скомпенсированной экспозиции отобразится внизу слева на экране.
- При включенной вспышке, можно записать только 1 снимок.
- При настройке автоматического бракетинга, невозможно выполнять снимки со звуком.
- При настройке качества на [TIFF], невозможно выполнять снимки с автоматическим бракетингом.
- При одновременном задании автоматического бракетинга и многократного режима, будет выполняться автоматический бракетинг.
- Экспозиция не может быть скомпенсирована с автоматическим бракетингом в зависимости от яркости объекта.

# Съемка в многократном режиме



**1 Переключить настройку многократного режима на запись снимков.**

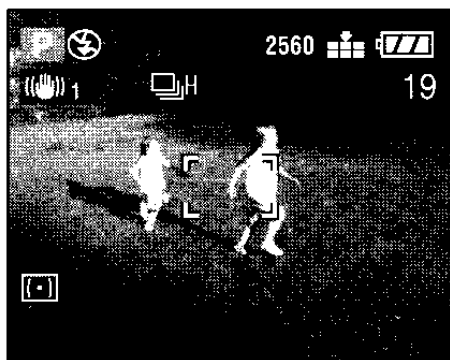

- : Высокая скорость
- ↓
- : Низкая скорость
- ↓
- : Нет ограничения
- ↓
- Нет дисплея (аннулировано)

## ■ Количество снимков, записанных в многократном режиме

	Многократная скорость (снимков в секунду)*	Количество записываемых снимков (снимки)	
	3	макс. 4	макс. 7
	2	макс. 4	макс. 7
	около 2	Зависит от вместимости карты	Зависит от вместимости карты

\* Когда скорость затвора выше чем 1/60 и вспышка не включена



- Держать нажатой до конца кнопку затвора для установки многократного режима.
- При включенной вспышке, можно записать только 1 снимок.
- При использовании автоматического таймера, количество записываемых снимков в многократном режиме зафиксировано на 3.
- В многократном режиме невозможно выполнить съемку со звуком.
- Нельзя осуществить съемку в многократном режиме, когда качество задано на [TIFF].
- При одновременном задании автоматического бракетинга и многократного режима, будет выполняться автоматический бракетинг.
- Когда настройка многократного режима задана на "нет ограничения", скорость съемки становится медленной во время записи в многократном режиме.
- Многократный режим не будет работать как описано, если карта MultiMediaCard используется на месте карты памяти SD. Скорость считывания/записи карты MultiMediaCard медленнее скорости карты памяти SD.

# Воспроизведение снимков



## 1 Выбрать снимок.

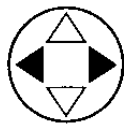

- ◀: Воспроизведение предыдущего снимка.
- ▶: Воспроизведение последующего снимка.
- Фотоснимок, следующий за последним-первый фотоснимок.

### ■ Ускоренная прокрутка вперед/ Ускоренная перемотка назад

Если держать нажатой ◀/▶ во время воспроизведения, номер файла и номер страницы корректируются. Если отпустить ◀/▶ когда отобразится номер необходимого кадра, можно будет воспроизвести снимок.

- ▶: Ускоренная прокрутка вперед
- ◀: Ускоренная перемотка назад
- Количество файлов прокрученных за раз вперед/перемотанных назад зависит от того, как долго удерживать ◀/▶. Количество изменяется также в зависимости от количества записанных снимков.
- Если отпустить ◀/▶ и затем снова нажать их, файлы будут прокручиваться вперед/перематываться назад один за другим.

- При просмотре воспроизведения в режиме записи или при мульти воспроизведении, снимки могут быть прокручены вперед или перемотаны назад один за другим.
- При прокручивании вперед или перемотке назад большого количества снимков, следует отпустить ◀/▶ перед тем, как дойти до снимка для воспроизведения, и затем нажать ◀/▶ чтобы прокрутить вперед/перемотать назад снимки постепенно.



- Эта фотокамера основана на стандартах DCF (Design rule for Camera File system), которые были приняты Japan Electronics and Information Technology Industries Association (JEITA).
- При изменении названия папки или файла на персональном компьютере, снимки могут стать невозпроизводимыми.
- JPEG - это формат файла, который может быть воспроизведен на этой фотокамере. (Существуют также фотоснимки, которые в некоторых случаях не могут быть воспроизведены в формате JPEG.)
- При воспроизведении снимков, которые были записаны с помощью другой аппаратуры, качество фотоснимков может быть ухудшено и фотоснимки могут не воспроизводиться.
- При воспроизведении нестандартного файла, номер папки/файла обозначен знаком [—] и экран может стать черным.
- Помехи цветной каймы могут отобразиться на экране в зависимости от объекта. Это называется муаром. Не является неисправностью.

# Мульти воспроизведение 9 изображений



**1 Переключить на мульти экран.**

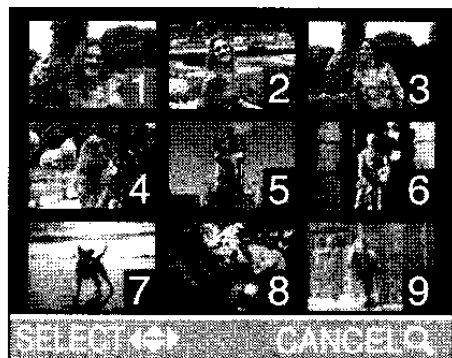
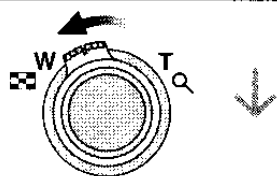

**2 Выбрать снимки.**

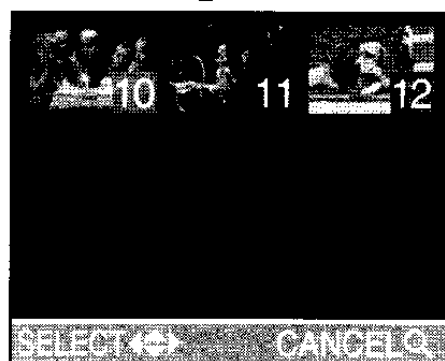

■ **Для возврата в нормальное воспроизведение**

Повернуть рычажок трансфолятора в сторону [Q] или нажать кнопку [MENU].

- Отобразится снимок с номером оранжевого цвета.

■ **Для удаления снимка во время мультивоспроизведения 9 снимков.**

Нажать кнопку [🗑️].

Когда отобразится экран подтверждения, нажать ▼ для выбора [YES], и нажать ►. (P47)



- Повернутые снимки отображаются в направлении, в котором они были записаны. (P82)

# Использование функции увеличения при воспроизведении



## 1 Увеличить изображение.

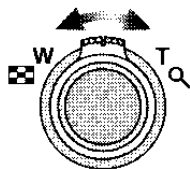
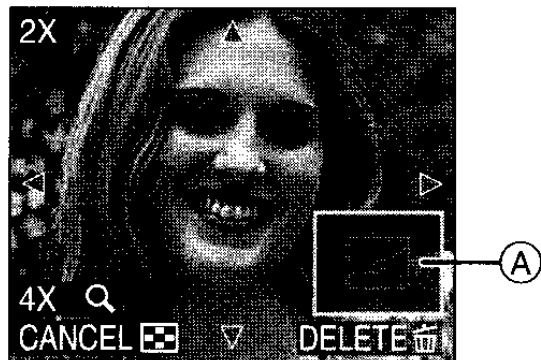

- Q : 1x → 2x → 4x → 8x → 16x
- [Grid Icon] : 16x → 8x → 4x → 2x → 1x
- Если вращать рычажок трансфокатора в сторону W после того, как снимок был увеличен, увеличение становится меньшим.
- Если изменить увеличение, индикатор положения увеличения (A) отобразится приблизительно на 1 секунду, чтобы проверить положение увеличенной части.
- При нажатии кнопки [MENU], увеличение возвращается на 1x.

## 2 Сместить изображение.

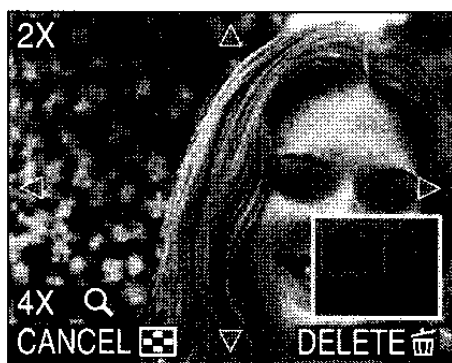

- При передвижении отображаемого положения, индикатор положения увеличения отобразится приблизительно на 1 секунду.

### ■ Чтобы удалить фотоснимок при использовании функции увеличения во время воспроизведения

Нажать кнопку [DELETE].  
 Когда отобразится экран подтверждения, нажать ▼ для выбора [YES], и нажать ►. (P47)



- Чем больше увеличивается изображение, тем больше ухудшается его качество.
- Если фотоснимки были сделаны с помощью другой аппаратуры, функция увеличения при воспроизведении может не сработать.
- Даже если индикатор на мониторе ЖКД отключен в режиме обычного воспроизведения (P26), увеличение и допустимые операции отображаются на мониторе ЖКД при включенной функции увеличения при воспроизведении. Можно переключать, нажимая кнопку [DISPLAY], как при включенном мониторе ЖКД, так и при выключенном. Если задать увеличение на 1x, индикация на мониторе ЖКД отобразится как при режиме обычного воспроизведения.
- Повернутые снимки отображаются в направлении, котором они были записаны. (P82)

# Удаление снимков



## ■ Удаление одного снимка

### 1 Выбрать снимок для удаления.



- ◀: Воспроизведение предыдущего снимка.
- ▶: Воспроизведение последующего снимка.

### 2 Удалить снимок.



- Во время удаления снимка, на экране отобразится [🗑️].

## ■ Удаление нескольких снимков

### 1 Выбрать [MULTI DELETE].

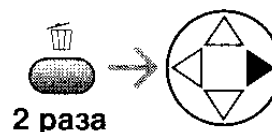
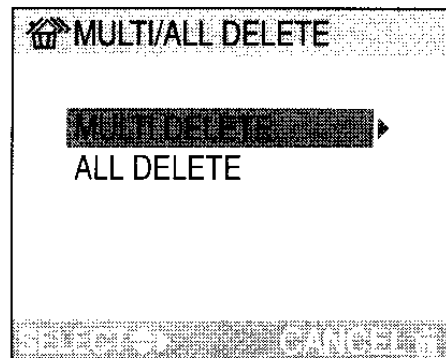

### 2 Выбрать снимки для удаления.

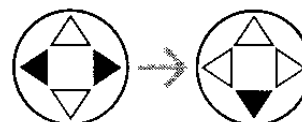
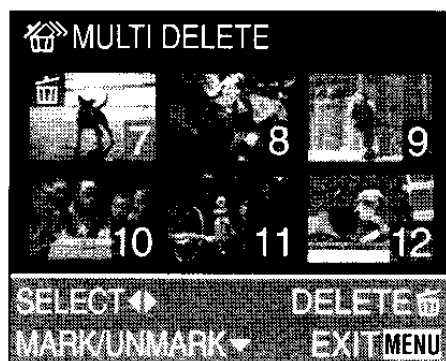

- Выбранные снимки отобразятся с [🗑️]. При повторном нажатии ▼, настройка аннулируется.
- Индикатор [📹] мигает красным светом, если выбранный снимок защищен. Необходимо аннулировать настройку защиты. (P85)



### 3 Удалить снимки.



- Можно удалить одновременно до 50 снимков.

- Удаленные снимки не могут быть восстановлены. Проверяйте дважды перед удалением снимков.
- Не выключать камеру во время процесса удаления.
- Снимки, которые были защищены (P85) или которые не соответствуют стандартам DCF (P44) не будут удалены.
- При удалении снимков, используйте аккумулятор с достаточным зарядом (P12) или используйте адаптер перм. тока (DMW-CAC1; не поставляется).

## ■ Удаление всех снимков

### 1 Выбрать [ALL DELETE].

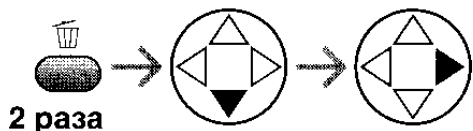

### 2 Удалить все снимки.

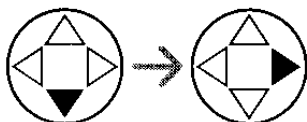
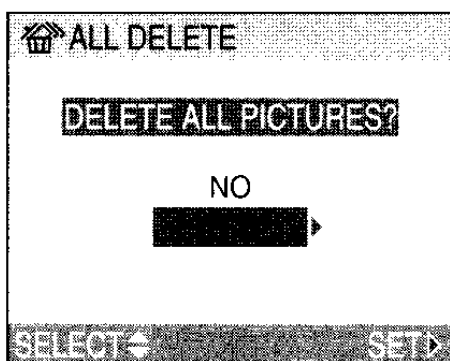

# Использование диска рабочего режима

## A Приоритет диафрагмы AE



При желании задать четкую фокусировку для заднего плана, следует задать показатель диафрагмы на более высокий номер. Чем выше показатель диафрагмы, тем меньше будет открытие диафрагмы. Для менее сфокусированного заднего фона, задать показатель диафрагмы на более низкий номер, который соответствует более широкому открытию диафрагмы.

### 1 Задать показатель диафрагмы и сделать снимок.



EXPOSURE

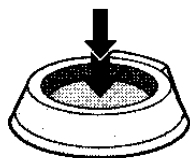

- Обратитесь на P53 относительно допустимого диапазона показателя диафрагмы и скорости затвора.
- Диапазон фокусировки: 5 см – ∞ (Широкий угол), 200 см – ∞ (Теле).
- Если объект слишком яркий, установить более высокий показатель диафрагмы, если он слишком плохо освещен, установить более низкий показатель диафрагмы.
- Яркость экрана может отличаться от яркости действительных снимков. Выполнять проверку, используя функцию просмотра или настроив на режим воспроизведения.
- Светочувствительность ISO не может быть задана на [AUTO]. (P68) (Когда режим записи переключен на приоритет диафрагмы AE, светочувствительность ISO автоматически задается на [ISO100], даже если ранее она была задана на [AUTO]. Несмотря на то, что светочувствительность ISO автоматически устанавливается на [ISO100], в меню можно изменить установку ISO на [ISO80], [ISO200] или [ISO400].)
- Если экспозиция является не подходящей, показатель диафрагмы и скорость затвора на экране станут красными.

## S Приоритет затвора AE

### S

При желании сделать четкий снимок быстродвижущегося объекта, задать на более быструю скорость затвора. Если вы желаете создать эффект отставания, задайте на более медленную скорость затвора.

### 1 Задать скорость затвора и сделать снимок.

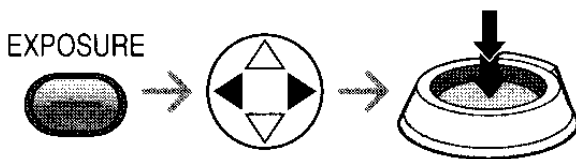

- Обратитесь на P53 относительно допустимого диапазона показателя диафрагмы и скорости затвора.
- Диапазон фокусировки: 5 см – ∞ (Широкий угол), 200 см – ∞ (Теле).
- Яркость экрана может отличаться от яркости действительных снимков. Выполнять проверку, используя функцию просмотра или настроив на режим воспроизведения.
- Невозможно задать следующие функции в режиме приоритета затвора AE.
  - Замедленная синхронизация./ Уменьшение эффекта красных глаз [⚡S👁] (P37)
  - [AUTO] в светочувствительности ISO (P68) (Когда режим записи задан на приоритет затвора AE, светочувствительность ISO автоматически задается на [ISO100], даже если ранее она была задана на [AUTO]. Несмотря на то, что светочувствительность ISO автоматически устанавливается на [ISO100], в меню можно изменить установку ISO на [ISO80], [ISO200] или [ISO400].)
- Если экспозиция является не подходящей, показатель диафрагмы и скорость затвора на экране станут красными.
- При низкой скорости затвора, рекомендуется использовать штатив.

## M Ручная экспозиция



Выбрать экспозицию, задавая вручную показатель диафрагмы и скорость затвора.

### 1 Задать показатель диафрагмы и скорость затвора.

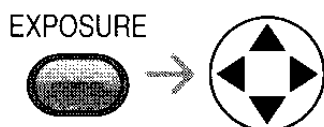

- ▲/▼: Показатель диафрагмы
- ◀/▶: Скорость затвора

### 2 Нажать кнопку затвора наполовину.

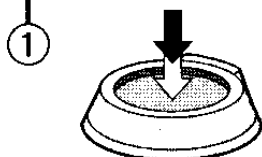

- Индикатор состояния экспозиции ① (вспомогательная диаграмма для ручной настройки) отобразится приблизительно на 10 секунд.
- Если экспозиция является не подходящей, следует снова задать показатель диафрагмы и скорость затвора.

### 3 Сделать снимок.

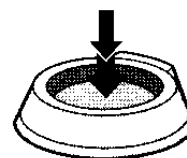

### ■ Вспомогательная диаграмма для ручной настройки

	Экспозиция является подходящей.
	Задать более быструю скорость затвора или более высокий показатель диафрагмы.
	Задать более медленную скорость затвора или более низкий показатель диафрагмы.

- Вспомогательная диаграмма для ручной настройки является приближенной. Рекомендуется делать снимки и проверять их, используя функцию просмотра.



- Обратитесь на P53 относительно допустимого диапазона показателя диафрагмы и скорости затвора.
- Диапазон фокусировки: 5 см – ∞ (Широкий угол), 200 см – ∞ (Теле).
- Если экспозиция является не подходящей, индикатор показателя диафрагмы и скорости затвора на экране станет красным, при нажатии кнопки затвора наполовину.
- Невозможно задать следующие функции при ручной экспозиции.
  - Замедленная синхронизация./ Уменьшение эффекта красных глаз [⚡S👁] (P37)
  - [AUTO] в светочувствительности ISO (P68) (Когда режим записи задан на ручную экспозицию, светочувствительность ISO автоматически задана на [ISO100], даже если ранее она была задана на [AUTO].)
  - Компенсация экспозиции (P41)
- Установите в меню [SETUP] (P22) пункт [HIGHLIGHT] в [ON]. Насыщенная белым область изображения будет мигать черным цветом. Для выбора оптимальной экспозиции измените значение диафрагмы или скорость затвора.

■ Показатель диафрагмы и скорость затвора

Приоритет диафрагмы AE

Допустимый показатель диафрагмы (Per 1/3 EV)			Скорость затвора (Сек.)
F8.0			1 – 1/2000
F7.3	F6.5	F5.6	1 – 1/1600
F5.2	F4.6	F4.0	1 – 1/1300
F3.7	F3.3	F2.8	1 – 1/1000

Приоритет затвора AE

Допустимая скорость затвора (Сек.) (Per 1/3 EV)				Показатель диафрагмы
8	6	5	4	F2.8 – F8.0
3.2	2.5	2	1.6	
1.3	1	1/1.3	1/1.6	
1/2	1/2.5	1/3.2	1/4	
1/5	1/6	1/8	1/10	
1/13	1/15	1/20	1/25	
1/30	1/40	1/50	1/60	
1/80	1/100	1/125	1/160	
1/200	1/250	1/320	1/400	
1/500	1/640	1/800	1/1000	
1/1300				F4.0 – F8.0
1/1600				F5.6 – F8.0
1/2000				F8.0

Ручная экспозиция

Допустимый показатель диафрагмы (Per 1/3 EV)	Допустимая скорость затвора (Сек.) (Per 1/3 EV)
F2.8 – F3.7	8 – 1/1000
F4.0 – F5.2	8 – 1/1300
F5.6 – F7.3	8 – 1/1600
F8.0	8 – 1/2000

## Макро режим



Этот режим позволяет записать снимки, сфокусировав ближе объект. (Например, при записи снимков цветов.) Можно сделать снимок, держа объектив на расстоянии до 5 см (Широкий угол) от объекта.

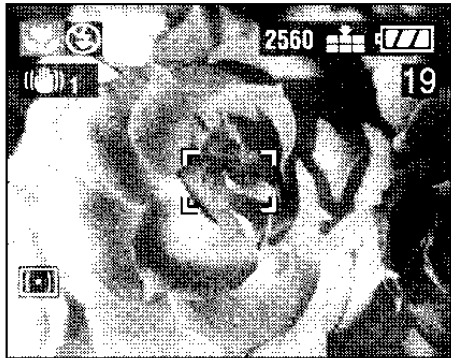

### ■ Диапазон фокусировки

- Обычный

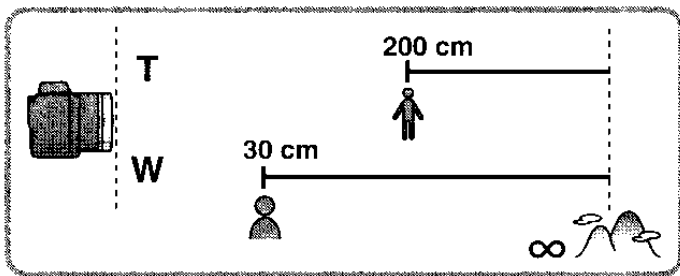

- Макро режим [🌸]

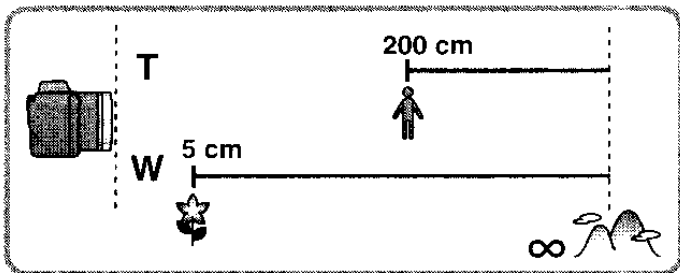

- Рекомендуется использовать штатив.
- Когда объектив камеры находится за пределами допустимого диапазона от объекта, фокусировка может быть не настроена, даже если включается индикатор фокусировки.
- Можно также задать функцию изменения программы. (P33)
- Допустимый режим вспышки составляет приблизительно 30 см – 7 м. (Он применяется когда светочувствительность ISO задана на [AUTO]. Однако, режим вспышки

должен быть задан на режим за исключением замедленной синхронизации/уменьшение эффекта красных глаз [⚡S👁].)

## Режим движущегося изображения



Можно записать движущиеся изображения со звуком.

### 1 Выбрать [MOTION RATE].

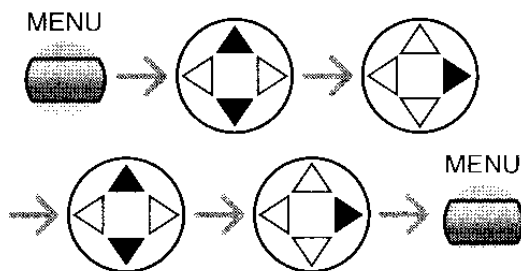
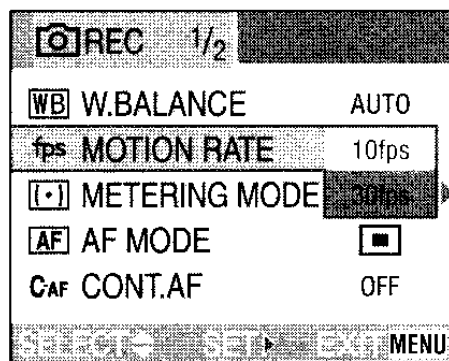

- [10fps]: Допустима запись движущихся изображений в течение длительного времени, хотя качество будет хуже чем при записи на скорости [30fps]. Размер файла незначительный, поэтому они могут быть прикреплены к эл. сообщениям.
- [30fps]: Движение записанного изображения выглядит плавным, хотя размер файла значительный.
- fps (frame per second/число кадров за секунду); Это означает количество кадров, использованных за 1 секунду.
- Закрывать меню нажатием кнопки затвора наполовину или кнопки [MENU] по окончании настройки.

## 2 Нажать кнопку затвора наполовину.

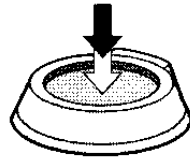
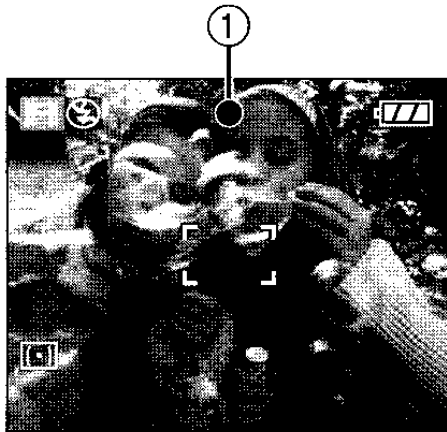

- Когда объект будет сфокусирован, загорится индикатор фокусировки ①.
- Оставшееся время записи (приблизительное значение) отобразится на экране.

## 3 Чтобы начать съемку, нажать кнопку затвора до конца.

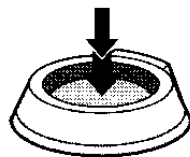

- Одновременно начинается запись звука из встроенного микрофона фотокамеры.
- При повторном нажатии кнопки затвора до конца, запись остановится.
- Если в течении записи память карты переполнится, запись автоматически прекратится.

### ■ Допустимое время записи (секунды)

Вместимость карты памяти SD	Соотношение движения	
	10fps	30fps
16 МБ	75	25
32 МБ	160	55
64 МБ	350	120
128 МБ	720	240
256 МБ	1450	480
512 МБ	2950	1020
1 ГБ	5700	1950

- Записываемое время является приближенным значением.



- Разрешение фотоснимка зафиксировано на 320×240 пиксель.
- Движущиеся изображения не могут быть записаны без звука.
- При использовании MultiMediaCard, после записи движущихся изображений, на некоторое время может отобразиться индикатор обращения к карте, но это не говорит о неисправной работе фотокамеры. Файл загружается на MultiMediaCard.
- Настройки автоматической фокусировки/увеличения/показатели диафрагмы зафиксированы на настройки, которые были заданы в начале записи (при первом кадре).
- При использовании карты с небольшой вместимостью, запись может остановиться во время записи движущихся изображений.
- Когда движущиеся изображения, записанные на данной фотокамере, воспроизводятся на другой аппаратуре, качество снимков и звука может быть искажено или же снимки могут не воспроизводиться.
- Движущиеся изображения, записанные с настройкой [MOTION RATE] на [30fps] не могут воспроизводиться на фотокамере, которая не поддерживает соотношение движения [30fps].
- Функция просмотра не может быть использована.
- Нельзя задать [MODE2] в функции оптического стабилизатора изображения.
- Держать фотокамеру как можно дальше от намагниченного оборудования или от оборудования, порождающего электромагнитные волны (например, микроволновая печь, ТВ, мобильный телефон или видео игры, и т.п.). В противном случае, снимки и звуки могут быть искажены в результате излучения электромагнитных волн.

**SCN1 SCN2 Режим "сцена"**



Нажать кнопку [MENU], чтобы отобразить меню сцены. При задании [AUTO] в меню [SETUP], установить диск рабочего режима на [SCN1] или [SCN2], чтобы автоматически отобразить меню сцены.

Пункты меню

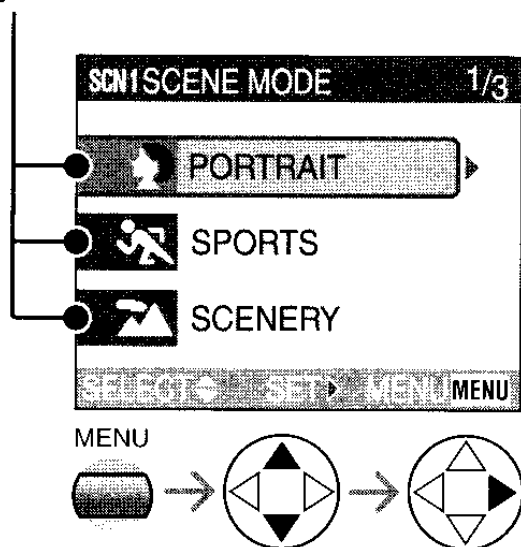

- При поворачивании рычажка трансфокатора в сторону T, страница экрана меню будет передвигаться вперед. (и наоборот)
- Если нажать кнопку [MENU] когда отображено меню сцены, можно задать меню [SETUP] (P22) и меню режима [REC] (P65).

: [PORTRAIT] (P57)

: [SPORTS] (P57)

: [SCENERY] (P58)

: [NIGHT SCENERY] (P58)

: [NIGHT PORTRAIT] (P59)

: [PANNING] (P59)

: [FIREWORKS] (P60)

: [PARTY] (P61)

: [SNOW] (P62)



- Следующие функции не могут быть заданы в режиме "сцена":
  - Баланс белого (P66)
  - Светочувствительность ISO (P68)
  - Режим измерения (P70)
  - Эффект цвета (P73)
  - Настройка снимка (P73)

## Режим “портрет”

Данный режим позволит вам выделить объект на не сфокусированном заднем плане и настроить экспозицию и оттенок, чтобы получить здоровый цвет лица объекта съемки.



### ■ Метод работы с режимом “портрета”

Чтобы сделать данный режим более эффективным:

- 1 Поверните рычажок трансфокатора как можно больше в сторону Теле.
- 2 Следует находиться близко к объекту.
- 3 Выбрать задний план, находящийся далеко от фотокамеры.



- Данный режим подходит для записи вне помещения при дневном свете.
- Баланс белого срабатывает лучшим образом при записи вне помещения при дневном свете. При использовании внутри помещения оттенок может измениться.
- Светочувствительность ISO зафиксирована на [AUTO].
- При желании изменить экспозицию или оттенок, следует скомпенсировать экспозицию (P41).

## Режим “спорт”

Данный режим позволит вам запечатлеть быстро движущиеся объекты. (Например, при выполнении снимков видов спорта на открытом воздухе.)



### ■ Метод работы с режимом “спорт”

Для того, чтобы записать движения объекта так, как будто он неподвижен, скорость затвора становится быстрее, чем обычно. Данный режим более эффективен при выполнении снимков в ясный день.



- Данный режим подходит для записи вне помещения при дневном свете, держа камеру на расстоянии 5 м или более от объекта.
- Баланс белого срабатывает лучшим образом при записи вне помещения при дневном свете. При использовании внутри помещения оттенок может измениться.
- Светочувствительность ISO зафиксирована на [AUTO].

## Режим “пейзаж”

Данный режим позволит вам выполнить съемку широкого пейзажа. Фотокамера фокусируется предпочтительно на удаленном объекте.

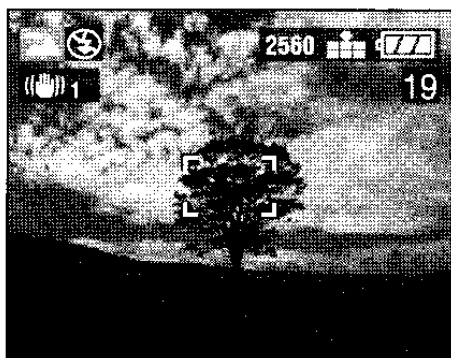

## Режим “ночного пейзажа”

Данный режим позволит вам выполнить съемку ночного сюжета. Пейзаж может быть записан отчетливо, используя медленную скорость затвора.

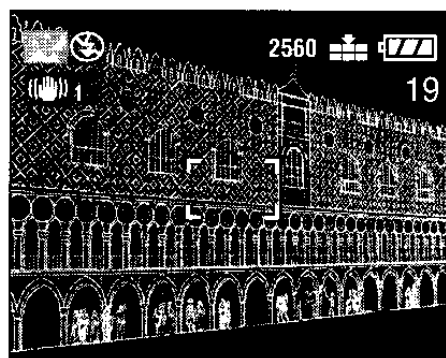

- Диапазон вспышки составляет 5 м – ∞.
- Светочувствительность ISO зафиксирована на [AUTO].
- Настройка вспышки зафиксирована на принудительное выключение [].
- Настройка на вспомогательную лампочку AF отключена.

## ■ Метод работы с режимом “ночного пейзажа”

- Поскольку скорость затвора становится медленной (макс. около 8 сек.), рекомендуется использовать штатив.



- Диапазон вспышки составляет 5 м – ∞.
- Фотографический затвор может быть закрытым (макс. около 8 секунд) после съемки с замедленной скоростью затвора, это не является неисправностью.
- Во время съемки в темных местах, помехи могут стать заметными.
- Светочувствительность ISO зафиксирована на [ISO100].
- Настройка вспышки зафиксирована на принудительное выключение [].
- Настройки на вспомогательную лампочку AF и непрерывную автофокусировку отключены.

## ★ Режим “ночной портрет”

Данный режим позволит вам выполнить съемку на фоне ночного пейзажа. Объект может быть записан с яркостью в действительности, используя вспышку и медленную скорость затвора.



### ■ Метод работы с режимом “ночного портрета”

- Откройте вспышку. (P37)
- Поскольку скорость затвора становится медленной (макс. около 1 сек.), рекомендуется использовать штатив.
- Держать объект неподвижным в течении около 1 секунды после выполнения снимка.
- Сделать снимок в пределах допустимого диапазона вспышки (максимум около 3,5 м) от объекта.
- Рекомендуется повернуть рычажок трансфокатора в сторону Широкий угол.



- Диапазон вспышки составляет около 2 м – 5 м.
- Будьте внимательны, закройте вспышку если вы ей не пользуетесь.
- Фотографический затвор может быть закрытым (макс. около 1 секунды) после съемки с замедленной скоростью затвора, это не является неисправностью.
- Во время съемки в темных местах, помехи могут стать заметными.
- Настройка вспышки установлена на Замедленную синхронизацию/ Уменьшение эффекта красных глаз [⚡S👁].
- Светочувствительность ISO зафиксирована на [AUTO].
- Настройка на непрерывную автофокусировку отключена.

## 📷 Режим “Panning”

При выполнении съемки, следуя движению объекта, который двигается в определенном направлении, например, бегун или автомобиль, на заднем плане покажется некая расплывчатость. Этот особый эффект называется “panning”. Данный режим позволит вам без труда получить такой эффект.



### ■ Метод работы с режимом “panning”

Для получения хороших снимков в режиме “panning”, подберите горизонтальную плоскость – и затем панорамируйте во время выполнения снимков.

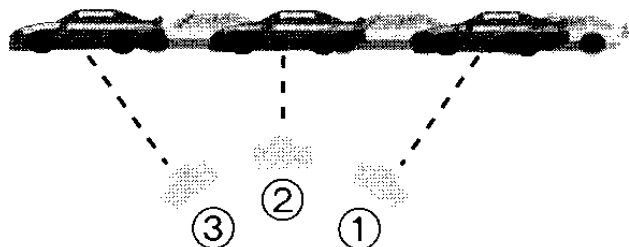

- ① Плавно передвигать камеру во время прослеживания объекта в движении.
  - ② Нажать кнопку затвора во время движения камеры.
  - ③ Непрерывно держать камеру в движении.
- Будьте внимательны в следующем:
    - Используйте видоискатель. (P26)
    - Выберите быстро движущийся объект.
    - Предварительно сфокусируйтесь на точке, где будет проходить объект. (P64)
    - Используйте данный режим с многократным режимом (P43). Выберите наилучший снимок среди снимков.



- В режиме “panning”, скорость затвора станет медленнее, чем обычно для получения эффекта “panning”. Вследствие чего, может легко произойти сотрясение.
- Функция “panning” не очень хорошо работает в следующих случаях.
  - При слишком ярких сценах, как например в дневное время летом. Рекомендуется использовать фильтр ND (DMW-LND72; не поставляется). (P102)
  - Если скорость затвора выше чем 1/100.
  - Если объект движется медленно и скорость прослеживания слишком медленная. (Задний план не может быть записан динамично.)
- Стабилизатор функции зафиксирован на [MODE1]. В режиме “panning”, можно скомпенсировать только вертикальное дрожание.
- Светочувствительность ISO зафиксирована на [ISO80].
- Настройки на вспомогательную лампочку AF и непрерывную автофокусировку отключены.



## Режим “фейерверк”

Данный режим позволит вам выполнить прекрасные снимки фейерверка, взрывающегося на ночном небосклоне. Скорость затвора или экспозиция настраивается автоматически для съемки фейерверка.

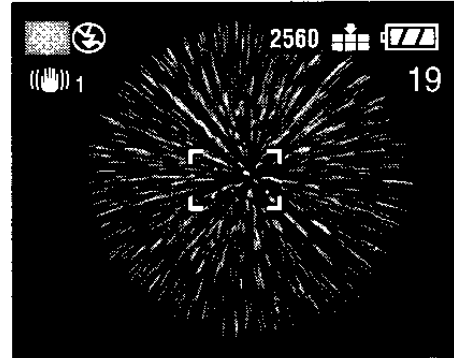

### ■ Метод работы с режимом “фейерверк”

Рекомендуется следовать процедуре предварительной фокусировки, чтобы не упустить удобный момент для съемки кадра.

- 1 Задать режим фокусировки на режим MF. (P63)
- 2 Нацельте фотокамеру на объект (например, освещение на здании), который расположен примерно на таком же расстоянии как и место фейерверка.
- 3 Сдвинуть переключатель фокусировки на [▼]. (P64)
- 4 Когда горит индикатор фокусировки (P30), нацельте фотокамеру в направлении, где будет вспыхивать фейерверк.
- 5 При взрыве фейерверка, нажмите кнопку затвора до конца.
  - При приближении или удалении объекта, следует повторить шаги 2 – 5, поскольку положение фокусировки сообразится.
  - Рекомендуется использовать штатив.



- Если включена автоматическая фокусировка, допустимый диапазон записи составляет 5 м – ∞.  
(Рекомендуется выполнить шаги с 1 по 5, приведенные на предыдущей странице, чтобы выполнить съемку с предварительной фокусировкой.)
- Светочувствительность ISO зафиксирована на [ISO100].
- Настройки на вспомогательную лампочку AF и непрерывную автофокусировку отключены.
- Настройка вспышки зафиксирована на принудительное выключение [☺].

## Режим “вечеринка”

Данный режим позволит вам выполнить отчетливую съемку в плохо освещенном помещении (например, на свадебном приеме, на вечеринке, на банкете в баре, и т.п.).

Скорость затвора или экспозиция автоматически настраивается в соответствии с яркостью помещения.

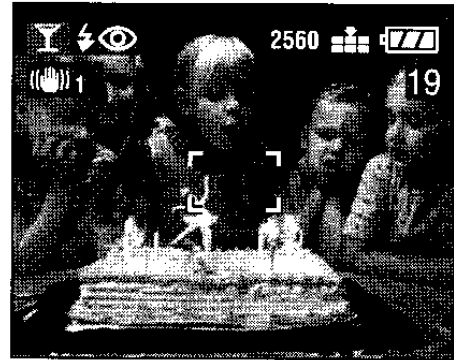

### ■ Метод работы с режимом “вечеринка”

- Скорость затвора замедляется. Для выполнения снимка крепко держите фотокамеру.



- Режим вспышки встроенной вспышки может быть задан на принудительное включение/уменьшение эффекта красных глаз [⚡👁] или замедленную синхр./уменьшение эффекта красных глаз [⚡S👁].
- Светочувствительность ISO зафиксирована на [AUTO].

## Режим "снег"

Данный режим позволит вам выполнить съемку в таких местах, как например на лыжне и в местности, расположенной рядом с заснеженными горами. Экспозиция и баланс белого настраиваются так, чтобы четко выделить белый цвет снега.



- Светочувствительность ISO зафиксирована на [AUTO].

# Съемка с ручной фокусировкой



Используйте данную функцию при желании зафиксировать фокусировку или когда расстояние между объективом и объектом фиксировано и вы не желаете задавать автоматическую фокусировку.

**1** Выбрать [MF ASSIST] из меню [SETUP] (в режиме записи) (P22) и задать его на [ON].

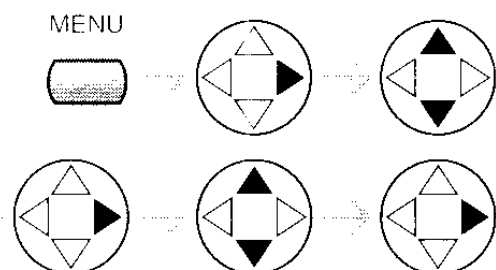
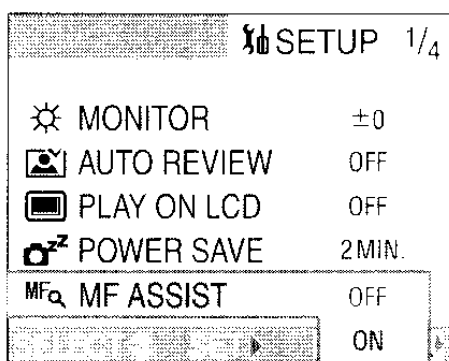

• Закрывать меню нажатием кнопки [MENU] по окончании настройки.

**2** Сдвинуть выключатель фокусировки на [MF] и повернуть кольцо MF ① для фокусировки объекта.

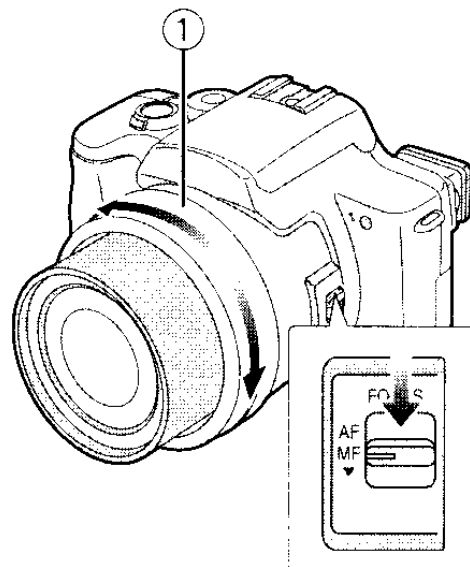

- AF: Автофокус
- MF: Ручной фокус
- ▼: Один кадр AF

**3** Вспомогательный экран MF отобразится в центре экрана.

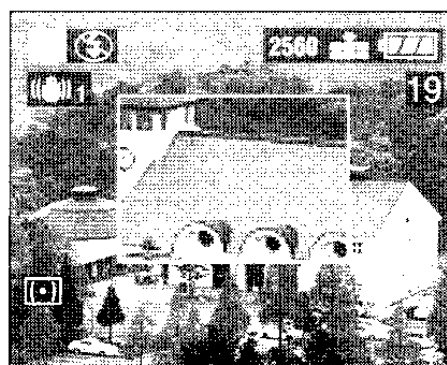

- Можно также задать [MF ASSIST] на [OFF] в меню [SETUP] (в режиме записи).
- Прекратив вращение кольца MF, вспомогательный экран MF исчезнет примерно через 2 секунды.

## ■ Методы работы с ручной фокусировкой

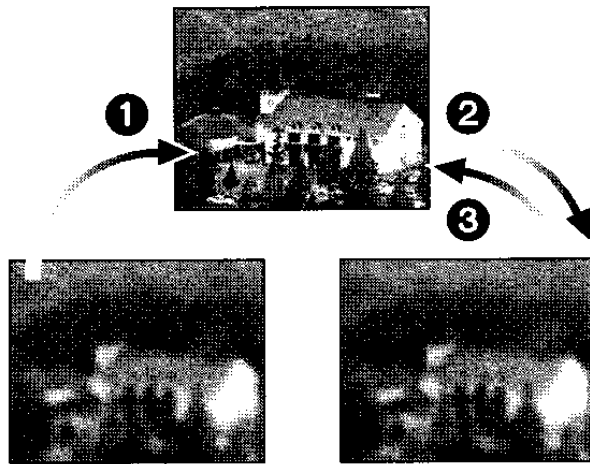

- ❶ Вращать медленно кольцо MF.
- ❷ Если объект сфокусирован, повернуть его еще немного.
- ❸ Окончательно сфокусируйтесь на объекте поворачивая кольцо MF в обратном направлении.

## ■ Один кадр AF

Можно сфокусировать объект при помощи автоматической фокусировки, сдвигая вниз выключатель фокусировки на [▼] в режиме MF. Это удобно для предварительной фокусировки.

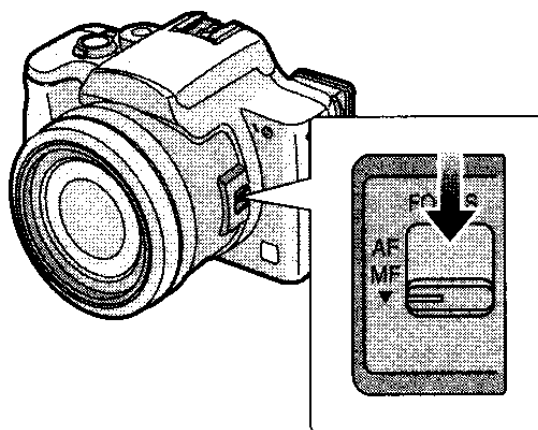

## ■ Предварительная фокусировка

Это представляет собой способ сфокусировать заранее точку для выполнения снимков, если трудно сфокусировать объект с автоматической фокусировкой из-за его быстрого движения. [напр., [PANNING] в режиме сцены (P59)]

Данная функция подходит в том случае, если расстояние между камерой и объектом является определенной.



- Можно записывать также с ручной фокусировкой в режиме движущихся изображений [RE]. Когда начинается запись, фокусировка фиксирована.
- Если сфокусировать объект в Широким угле, фокусировка может быть неподходящей в Теле. В таком случае, необходимо снова сфокусировать объект.
- При настройке ручной фокусировки, невозможно задать непрерывную AF. (P71)
- Только вспомогательный экран MF отображается в диапазоне оптического увеличения.

# Использование меню режима записи [REC]



Настройка оттенка, настройка качества снимка, и т.д. позволяют создавать большое количество вариантов съемки.

- Задать диск рабочего режима на нужный режим записи.

Пункты меню

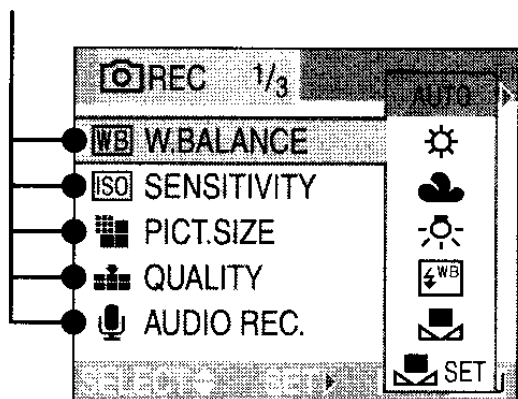

MENU

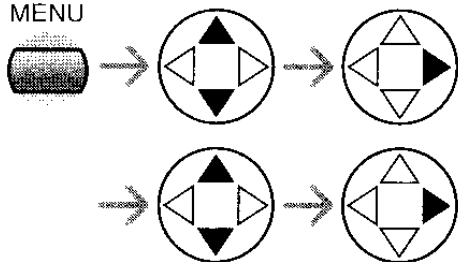

- При поворачивании рычажка трансфокатора в сторону T, страница экрана меню будет передвигаться вперед. (и наоборот)
- Закреть меню нажатием кнопки затвора наполовину или кнопки [MENU] по окончании настройки.
- [EXT.FLASH] и [EX.FLASH BURST] отображаются только если подсоединена внешняя вспышка.

**WB** : [W.BALANCE] (P66)

**ISO** : [SENSITIVITY] (P68)

: [PICT.SIZE] (P68)

: [QUALITY] (P69)

: [AUDIO REC.] (P69)

**(.)** : [METERING MODE] (P70)

**AF** : [AF MODE] (P70)

**C-AF** : [CONT.AF] (P71)

**AF\*** : [AF ASSIST LAMP] (P72)

: [D.ZOOM] (P72)

: [COL.EFFECT] (P73)

: [PICT.ADJ.] (P73)

: [STABILIZER] (P74)

: [FLIP ANIM.] (P74)

: [CONVERSION] (P77)

: [EXT.FLASH] (P79)

: [EX.FLASH BURST] (P80)

## WB Баланс белого [W.BALANCE]

### PASM

Данная функция позволит вам воспроизвести белый цвет ближе к действительному тону на снимках, записанных при солнечном свете, галогенном освещении, и т.д., на которых белый цвет может казаться красноватым или голубоватым.

AUTO	для автоматической настройки (автоматический баланс белого)
 (Ясный день)	для записи под открытым небом, в ясный день
 (Облачно)	для записи при облачном и темном небе
 (Галогенная лампа)	для записи при галогенном освещении
 (Вспышка)	только для съемки с фотовспышкой
 (Настройка белого)	для использования предварительно заданного баланса белого
 SET (Настройка белого)	для повторной настройки баланса белого (P67)

- При настройке баланса белого на режим за исключением [AUTO], можно точно настроить баланс белого.

### ■ Автоматический баланс белого

Если использовать автоматическую настройку баланса белого в неподходящих условиях освещения, снимки могут получиться красноватыми или голубоватыми. Если объект окружен несколькими источниками света, автоматическая настройка баланса белого может работать неправильно.

В таком случае, задать вручную баланс белого на режим, за исключением [AUTO].

- 1 Диапазон, регулируемый автоматической настройкой баланса белого данной камеры
- 2 Голубое небо
- 3 Облачное небо (Дождь)
- 4 Экран ТВ
- 5 Солнечный свет
- 6 Белый свет дневной лампы
- 7 Свет лампы накаливания
- 8 Восход и заход солнца
- 9 Свечное освещение

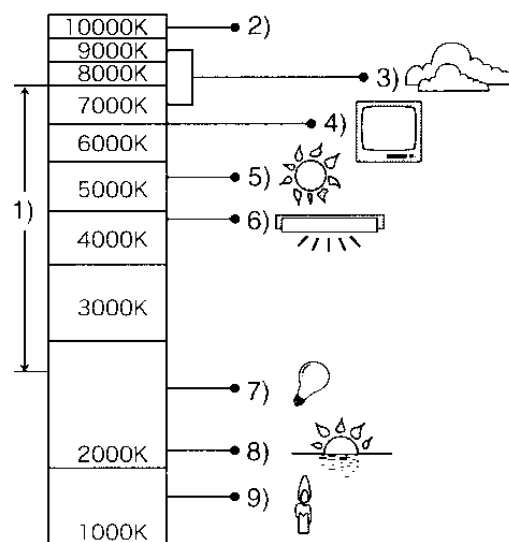

K = Температура света по шкале Кельвина

### ■ Настройка вручную баланса белого (Настройка белого )



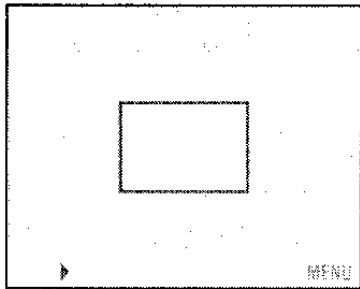

Используйте данный режим, когда вы хотите задать баланс белого вручную.

- 1 Задать на [ SET] (Настройка белого) и затем нажать ►.
- 2 Нацелить фотокамеру на лист белой бумаги или подобный белый предмет таким образом, чтобы рамка в центре заполнилась только белым предметом и затем нажать ►.



### ■ Точная настройка баланса белого (Точная настройка баланса белого )

Если вы не можете получить необходимый оттенок при помощи настройки баланса белого, вы можете с точностью настроить баланс белого.

- 1 Установите баланс белого на [] / [] / [] / [] / []. (P66)
- 2 Нажать несколько раз ▲ пока не появится [WB ADJUST.].

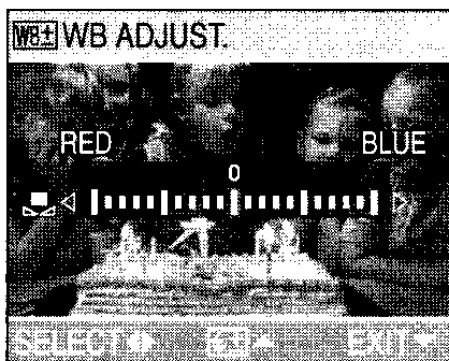



### 3 Настроить баланс белого.

- ► [BLUE]: Нажать когда оттенок красноватый.
- ◀ [RED]: Нажать когда оттенок голубоватый.



### Информация о балансе белого

- При выполнении снимков со вспышкой баланс белого будет настроен автоматически [за исключением [] (Дневной свет) и [] (Вспышка)], однако баланс белого может быть настроен неправильно, когда света вспышки недостаточно.

### Информация о точной настройке баланса белого

- Иконка баланса белого на экране станет красной или голубой.
- Можно установить значение независимо для каждого из режимов в балансе белого.
- Настройка на точную настройку баланса белого отражается на снимке во время съемки со вспышкой.
- Если настроить баланс белого при помощи режима настройки белого [ SET], уровень настройки установлен на "0".
- Если эффект цвета задан на любой из [COOL], [WARM], [B/W] или [SEPIA] (P73), нельзя с точностью настроить баланс белого.

**ISO** **Светочувствительность ISO**  
[SENSITIVITY]



Светочувствительность ISO представляет собой чувствительность к свету, выраженную в численных значениях. Если задать более высокую светочувствительность ISO, фотокамера будет способна вести запись в темных местах.

- При задании на [AUTO], светочувствительность ISO автоматически настраивается от [ISO80] до [ISO200] в соответствии с яркостью. (Она может быть настроена от [ISO100] до [ISO400] при использовании вспышки. Однако, она зафиксирована на [ISO100], когда режим вспышки задан на замедленную синхронизацию/уменьшение эффекта красных глаз [⚡️👁️].)

<b>Светочувствительность ISO</b>	80 ←————→ 400	
Использование в светлых местах (Например, на открытом воздухе)	Подходит	Не подходит
Использование в темных местах	Не подходит	Подходит
Скорость затвора	Медленная	Быстрая
Помехи	Незначительные	Значительные



- В режиме движущегося изображения [📷] или режиме "сцена" (P56), светочувствительность ISO зафиксирована на [AUTO]. (При [NIGHT SCENERY] и [FIREWORKS] в режиме "сцена", она зафиксирована на [ISO100], и при [PANNING], она зафиксирована на [ISO80].)
- Нельзя выбрать [AUTO] в приоритете диафрагмы AE, приоритете затвора AE и в режиме ручной экспозиции.
- Для предотвращения помех на снимке, рекомендуется уменьшить светочувствительность ISO, задать [NOISE REDUCTION] в [PICT.ADJ.] на [HIGH] или задать пункты, за исключением [NOISE REDUCTION] на [LOW] для выполнения снимков. (P73)

- Обратитесь на P53 относительно скорости затвора.

**Разрешение фотоснимка**  
[PICT.SIZE]



Если выбрать невысокое разрешение фотоснимка (640×480 пиксель), можно сохранить большее количество снимков на карту. Кроме того, можно прикрепить такие снимки к электронному сообщению или разместить на web-сайте, из-за небольшого размера файла.

Если выбрать более высокое разрешение фотоснимка (2560×1920 пиксель), можно четко распечатать фотоснимки.

2560	2560×1920 пиксель
2048	2048×1536 пиксель
1600	1600×1200 пиксель
1280	1280×960 пиксель
640	640×480 пиксель
HDTV	1920×1080 пиксель

- Подробнее о воспроизведении снимков, записанных с использованием режима [HDTV] на телевизоре типа High-Definition (HDTV имеет формат 16:9), см. стр. P93.
- Обе кромки снимков, записанных с использованием режима [HDTV] могут быть отрезаны при печати. Проверьте снимок перед печатью. (P108)



- В режиме движущихся изображений [📷], разрешение зафиксировано на значение в 320×240 пикселей.
- В зависимости от объекта или условий записи, фотоснимки могут быть представлены в виде мозаики.
- Количество записываемых снимков зависит от объекта.
- Количество оставшихся кадров может не соответствовать записанным кадрам.
- Обратитесь на P16 относительно количества записываемых фотоснимков.

## Качество [QUALITY]



Можно выбрать 3 типа качества (коэффициент сжатия) в зависимости от применения снимка.

TIFF	TIFF (без сжатия): Данный тип качества подходит для редактирования или обработки снимков при помощи программного обеспечения для ретуширования.
	Высокое (Низкое сжатие): При данном типе качества преимущество отдается качеству снимка. Качество снимка будет высоким.
	Обычное (Высокое сжатие): При данном типе качества отдается предпочтение количеству записываемых фотоснимков с обычным качеством.



- Если качество задано на [TIFF], одновременно создается снимок JPEG с качеством равным обычному.
- В зависимости от объекта или условий записи, фотоснимки могут быть представлены в виде мозаики.
- Количество записываемых снимков зависит от объекта.
- Количество оставшихся кадров может не соответствовать записанным кадрам.
- Следующие функции не могут быть использованы для снимков, записанных в [TIFF].
  - Автоматический бракетинг
  - Многократный режим
  - [AUDIO REC.]
  - [ROTATE]
  - [AUDIO DUB.]
  - [RESIZE]
  - [TRIMMING]
- Обратитесь на P16 относительно количества записываемых фотоснимков.

## Запись звука [AUDIO REC.]



Можно делать снимки со звуком.

- Если задать [AUDIO REC.] на [ON], на экране отобразится .
- Если начать запись, фокусируя объект и нажимая кнопку затвора, запись звука автоматически остановится через 5 секунд. Нет необходимости держать нажатой кнопку затвора.
- Звук записывается через встроенный микрофон фотокамеры.
- Если нажать кнопку [MENU] во время записи звука, запись будет аннулирована. Звук не может быть записан.
- Невозможно записать снимки со звуком при автоматическом бракетинге, в многократном режиме или когда качество задано на [TIFF].
- Если звук записывается с каждым снимком, общее количество снимков, которые могут быть сохранены на каждую карту незначительно уменьшится.

**Режим измерения [METERING MODE]**



Можно использовать следующие режимы измерения.

<p><input checked="" type="checkbox"/> (•)</p>	<p><b>Многоточечный:</b> Это метод, при котором фотокамера измеряет наиболее подходящую экспозицию, оценивая автоматически распределение яркости по всему экрану. Обычно рекомендуется использовать этот метод.</p>
<p><input type="checkbox"/> ( )</p>	<p><b>Центровзвешанный:</b> Это метод, используемый для фокусировки объекта в центре экрана и равномерного измерения всего экрана.</p>
<p><input type="checkbox"/> (•)</p>	<p><b>Точечный:</b> Это метод для измерения объекта по выбранной точке измерения (A).</p> <div data-bbox="204 1182 422 1321" style="border: 1px solid black; padding: 5px; margin: 10px 0;"> </div>

**Режим AF [AF MODE]**



<p><input checked="" type="checkbox"/> (3x3 grid)</p>	<p><b>фокусировка 9 участков:</b> Фотокамера фокусируется на любом из 9 участков фокусировки. Можно записать снимок в свободной композиции без ограничения позиции объекта.</p> <div data-bbox="1086 539 1350 745" style="border: 1px solid black; padding: 5px; margin: 10px 0;"> </div>
<p><input checked="" type="checkbox"/> (3 horizontal bars)</p>	<p><b>фокусировка 3 участков:</b> Фотокамера фокусируется на любой из 3 частей экрана: левой, центральной и правой. Данный режим позволяет вам сфокусироваться на объекте быстрее, чем при любом другом режиме в режиме AF.</p> <div data-bbox="1082 1077 1342 1283" style="border: 1px solid black; padding: 5px; margin: 10px 0;"> </div>
<p><input checked="" type="checkbox"/> (center square)</p>	<p><b>фокусировка 1 участка:</b> Фотокамера фокусируется на объекте в участке автофокусировки в центре экрана.</p> <div data-bbox="1082 1507 1342 1713" style="border: 1px solid black; padding: 5px; margin: 10px 0;"> </div>
<p><input checked="" type="checkbox"/> (dot)</p>	<p><b>Фокусировка точки:</b> Фотокамера фокусируется на ограниченном и минимальном участке на экране.</p> <div data-bbox="1082 1921 1342 2128" style="border: 1px solid black; padding: 5px; margin: 10px 0;"> </div>



- При задании на фокусировку 3 участков, снимки могут стать неподвижными во время их фокусирования, однако, это не является неисправностью.
- При цифровом увеличении или во время съемки в темных местах, участок AF отображен в центре экрана с более широким разрешением, чем обычно.
- Когда одновременно горят несколько участков автофокусировки (максимум 9 участков), фотокамера фокусируется на всех участках автофокусировки. Положение фокусировки не является предопределенным, поскольку оно устанавливается на положение, которое фотокамера определяет автоматически на момент фокусировки. При желании установить положение фокусировки для выполнения снимков, переключите режим AF на режим фокусировки 1 участка.

## **Непрерывная автофокусировка [CONT.AF]**



Данный режим позволит вам легко составить снимок, фокусируясь всегда на объекте.

Если режим AF задан на фокусировку 1 участка или фокусировку точки, время, необходимое для фокусировки при нажатии кнопки затвора наполовину, сократится.

- Когда она задана на [ON], отобразится индикатор [**CAF**].



- При настройке фокусировки вручную, нельзя использовать функцию непрерывной автофокусировки.
- Заряд аккумулятора расходуется быстрее, чем обычно.
- После поворачивания рычажка трансфокатора от Широкого угла на Теле или при внезапной смене объекта с дальнего на близкий, фокусировка объекта может потребовать некоторое время.
- Если трудно сфокусировать объект, следует нажать снова кнопку затвора наполовину.

**AF\* Вспомогательная лампочка AF [AF ASSIST LAMP]**



Освещение объекта с помощью вспомогательной лампочки AF позволяет фотокамере сфокусироваться на объекте в условиях слабого освещения.

При нажатии кнопки затвора наполовину в темных местах или других условиях, отобразится участок AF более широкий, чем обычно и включится вспомогательная лампочка AF ①.

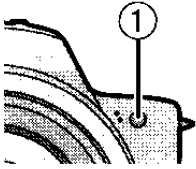

ON	Вспомогательная лампочка AF включается в условиях низкого освещения. В таком случае, иконка вспомогательной лампочки AF [AF*] отобразится на экране. Полезный диапазон вспомогательной лампочки AF составляет 1,5 м.
OFF	Вспомогательная лампочка AF не включается.



- Будьте внимательны относительно следующих пунктов при использовании вспомогательной лампочки AF.
  - Не смотреть вблизи на вспомогательную лампочку AF.
  - Снять бленду объектива.
  - Не закрывать вспомогательную лампочку AF пальцами.
  - Заряд аккумулятора расходуется быстрее, чем обычно.
- Нельзя использовать вспомогательную лампочку AF в [SCENERY], [NIGHT SCENERY], [PANNING], [FIREWORKS] в режиме сцены (P56) и при задании [CONVERSION] (P77) на [W] или [T].

- Если вы не желаете использовать вспомогательную лампочку AF (например, во время съемки объекта в темном месте), задайте [AF ASSIST LAMP] на [OFF]. В этом случае, станет трудно сфокусироваться на объекте.
- Когда включена вспомогательная лампочка AF, участок автофокусировки задан только на точку в центре экрана.
- Может произойти эффект виньетирования в окружности вспомогательной лампочки AF, поскольку она может быть затемнена частью объектива, однако, это не влияет на работу фотокамеры.

**Цифровое увеличение [D.ZOOM]**



Используя эту функцию, объект, уже увеличенный в 12 раз оптическим увеличением, можно увеличить еще в 4 раза цифровым увеличением, достигая максимального увеличения в 48 раз.

**Введение диапазона цифрового увеличения**

Если поворачивать рычажок трансфокатора в сторону крайней позиции Теле на экране индикатор увеличения может на мгновение остановиться. Это не является неисправностью. Можно ввести диапазон цифрового увеличения, для того, чтобы непрерывно вращать рычажок трансфокатора в сторону Теле или чтобы отпускать рычажок трансфокатора и затем его снова вращать в сторону Теле.

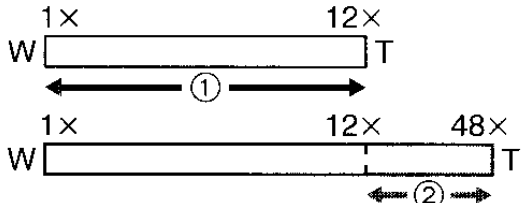

- ① Оптическое увеличение
- ② Цифровое увеличение



- При пользовании цифровым увеличением качество снимка ухудшается.
- В диапазоне цифрового увеличения, функция стабилизатора может быть не эффективной.
- Рекомендуется использовать штатив.
- Указанное увеличение является приблизительным значением.
- Участок AF отображается с более широким размером, чем обычно и настраивается только на точку в центре экрана в диапазоне цифрового увеличения.

### Эффект цвета [COL.EFFECT]



Можно использовать 4 типа эффектов цвета, в зависимости от изображения снимка.

COOL	Снимок станет голубоватым.
WARM	Снимок станет красноватым.
B/W	Снимок станет черно-белым.
SEPIA	Снимок станет с оттенком сепии.

### Настройка снимка [PICT.ADJ.]



Использовать данную функцию в зависимости от условий записи и обстановки снимка.

CONTRAST	HIGH	Увеличивает разницу между ярким и темным на снимке.
	LOW	Уменьшает разницу между ярким и темным на снимке.
SHARPNESS	HIGH	Снимок отчетливо определен.
	LOW	Снимок сфокусирован менее отчетливо.
SATURATION	HIGH	Цвета на снимке становятся яркими.
	LOW	Цвета на снимке станут натуральными.
NOISE REDUCTION	HIGH	Эффект снижения помех усиливается для сокращения помех. Разрешение снимка может быть слегка ухудшено.
	LOW	Эффект снижения помех уменьшен. Можно получить снимки с более высоким разрешением.





- Во время съемки в темных местах, помехи могут стать заметными. Для предотвращения помех на снимке, рекомендуется задать [NOISE REDUCTION] в [PICT.ADJ.] на [HIGH] или задать пункты, за исключением [NOISE REDUCTION] на [LOW] для выполнения снимков.



## Оптический стабилизатор изображения [STABILIZER]



OFF (  )	Когда стабилизация изображения не нужна или при использовании фотокамеры со штативом.
MODE 1 (  )	Стабилизатор работает непрерывно и может быть в помощь во время фотокомпозиции.
MODE 2 (  )	Функция стабилизатора находится в режиме ожидания и активируется в момент срабатывания затвора при съемке. Данный режим предлагает более высокий уровень стабилизации.



- Функция стабилизатора может плохо работать в следующих случаях.
  - При слишком частом сотрясении
  - В диапазоне цифрового увеличения
  - При съемке следующих объектов в движении
  - При слишком низкой скорости затвора из-за темных условий съемки или по другим причинам
- В режиме движущегося изображения [, [MODE2] не может быть задан.



## Краткая мультипликация [FLIP ANIM.]



Данная фотокамера позволяет вам создать файлы движущихся снимков длительностью до 20 секунд, соединяя изображения, записанные в режиме краткой мультипликации.

Пример:

Если запечатлеть последовательно изображения объекта, передвигая фотокамеру постепенно и располагая затем изображения по порядку, объект будет выглядеть как будто бы в движении.

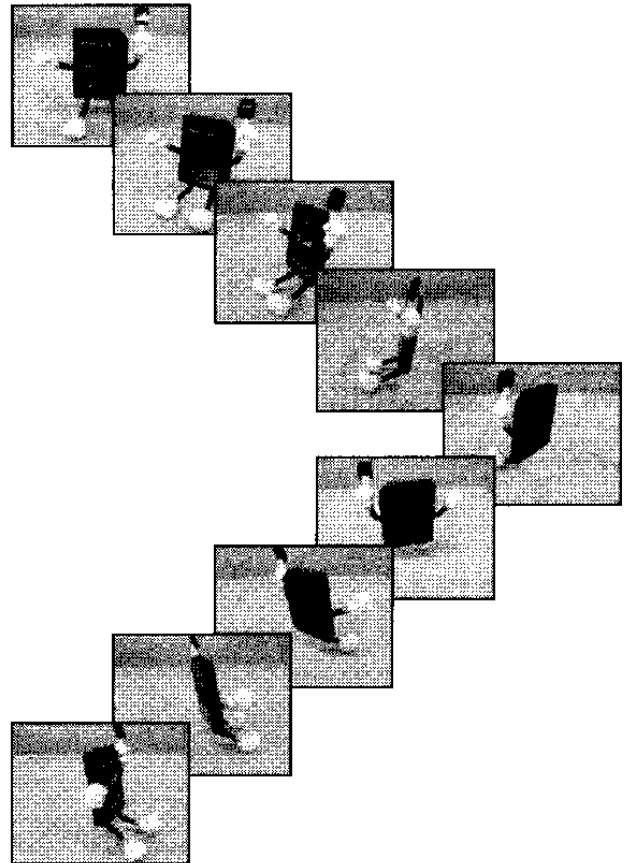

- Можно воспроизводить созданные краткие мультипликации тем же способом, что используется для воспроизведения движущихся изображений. (P81)

## 1 Выбрать [FLIP ANIM.].

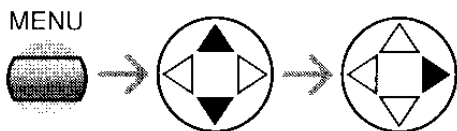
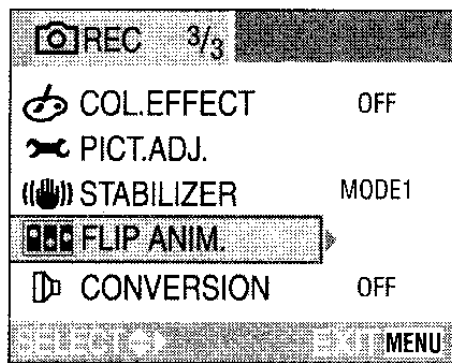

- Файл движущегося изображения создается, составляя вместе изображения, записанные в [IMAGE CAPTURE] при помощи [CREATE MOTION IMAGE].
- Звук не может быть записан.
- Нельзя записать звук, используя функцию дублирования звука. (P88)

## 2 Выбрать [IMAGE CAPTURE].

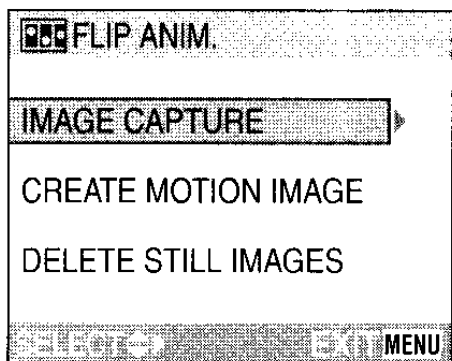

- Разрешение фотоснимка составляет 320×240 пиксель.

## 3 Запечатлеть изображения для краткой мультипликации.

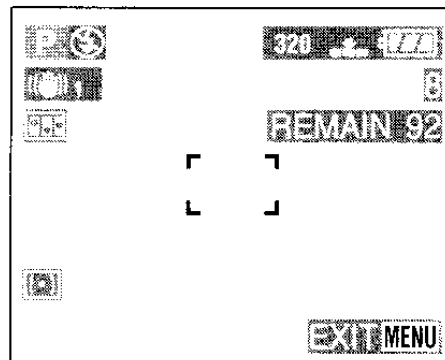

- Можно проверить записанное изображение при помощи ▼, а предыдущее или последующее изображение при помощи ◀/▶.
- Удалить ненужные изображения кнопкой [🗑️].
- Можно записать до 100 снимков. Отображенное количество записываемых снимков является приблизительным значением.

## 4 Выбрать [CREATE MOTION IMAGE].

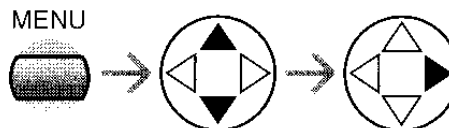
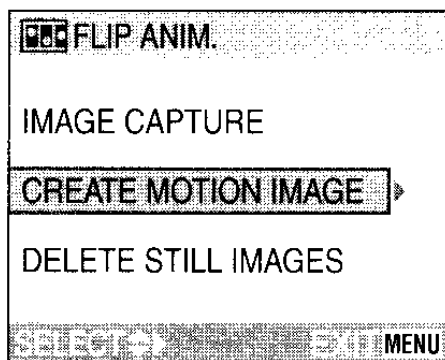

## 5 Выбрать [FRAME RATE] и задать количество кадров.

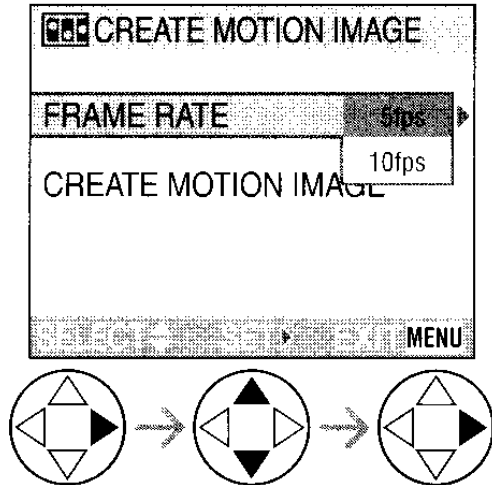

5fps	5 кадров/сек.
10fps	10 кадров/сек. (Движущиеся изображения становятся более плавными.)

## 6 Выбрать [CREATE MOTION IMAGE] и создать краткую мультипликацию.

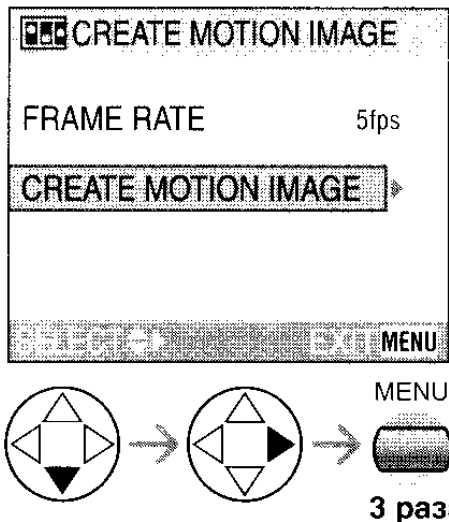

- Файловый номер отображается после создания краткой мультипликации.

## ■ Удаление всех изображений, использованных для создания краткой мультипликации

При выборе [DELETE STILL IMAGES] в меню [FLIP ANIM.], появится экран подтверждения. Выбрать [YES] при помощи ▼ и затем нажать ►.



- Невозможно использовать фотоснимки со звуком, многократный режим и автоматический бракетинг.
- Изображения в каждом кадре не отображаются при обычном просмотре. (P35)
- Если выполнять [CREATE MOTION IMAGE], краткая мультипликация создается из всех снимков, записанных для краткой мультипликации. Удалите ненужные снимки.
- Краткие мультипликации могут не воспроизводиться на другой аппаратуре.
- Звук не записывается на кратких мультипликациях, хотя, можно услышать переменные уровни шума во время воспроизведения кратких мультипликаций на другом оборудовании, которое не имеет немую функцию.

**Кинообъектив [CONVERSION]**



Телеобъектив (DMW-LTZ10; факультативный) позволит вам сделать снимки, увеличивая намного больше изображение (1,5 раз). Широкоугольный объектив (DMW-LWZ10; факультативный) позволит вам сделать снимки с более широким диапазоном фокусировки, чем обычно (0,8 раз).

**1 Снять крышку и кольцо объектива.**

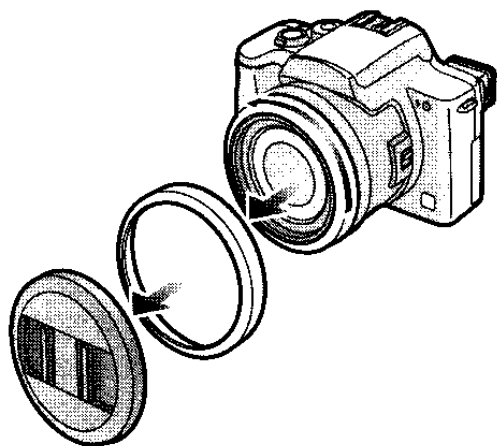

- Проверьте, чтобы камера была выключена и объектив задвинут.

**2 Прикрепить телеобъектив ① или широкоугольный объектив ②.**

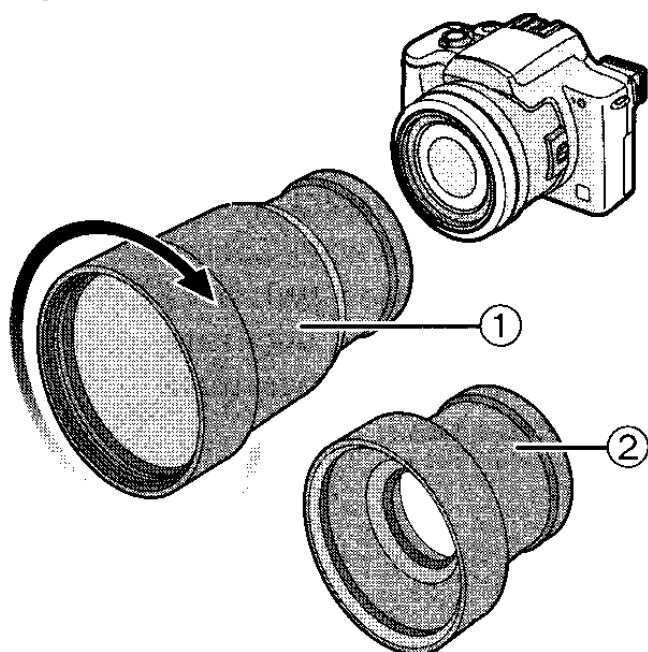

- Поворачивать объектив медленно и осторожно.

**3 Включить фотокамеру и выбрать [CONVERSION].**

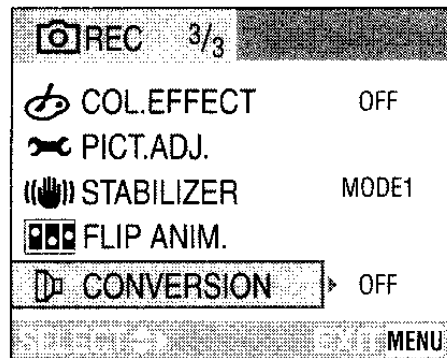

**4 Задать на [Dw] или [Dt].**

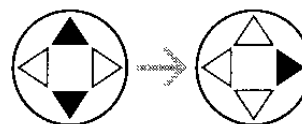
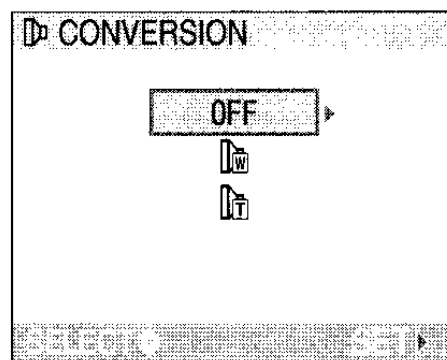

- [OFF]: Когда кинообъектив не прикреплен.
- [Dw]: Когда прикреплен широкоугольный объектив.
- [Dt]: Когда прикреплен телеобъектив.
- Закрывать меню нажатием кнопки затвора наполовину или кнопки [MENU] по окончании настройки.

## ■ Диапазон для записи с применением кинообъектива

При использовании телеобъектива:

- Обычный режим: 4,6 м – ∞
- Макрорежим []: 4,6 м – ∞

При использовании широкоугольного объектива:

- Обычный режим: 17 см – ∞
- Макрорежим []: 1 см – ∞

Телеобъектив			
Индикация	6X	12X	48X
Существующее увеличение	9X	18X	72X
преобразование фотокамера-пленка 35 мм	324 мм	648 мм	2592 мм

Широкоугольный объектив		
Индикация	1X	2X
Существующее увеличение	0,8X	1,6X
преобразование фотокамера-пленка 35 мм	29 мм	58 мм

- При использовании телеобъектива, допустимый диапазон увеличения ограничен до 6 раз или более. Возможно цифровое увеличение.
- При использовании широкоугольного объектива, допустимый диапазон увеличения ограничен между 1 и 2 разами. Цифровое увеличение не доступно.
- Если использовать функцию увеличения за пределами вышеуказанного записываемого диапазона, иконка преобразования будет мигать красным светом.



- Проверьте, что крышка объектива снята перед подсоединением кинообъектива.
- При использовании кинообъектива:
  - Встроенная вспышка не работает.
  - При использовании треноги, пользуйтесь адаптером треноги, поставляемым с конверсионной линзой и крепите треногу к адаптеру треноги.
  - При установке [CONVERSION] в [OFF], функционирование конверсионной линзы не будет оптимальным.
- При использовании телеобъектива:
  - Рекомендуется использовать штатив.
  - Функция стабилизатора может плохо работать.
  - Вследствие сотрясения может загореться индикатор фокусировки, даже если объект не сфокусирован.
  - Время, необходимое для фокусировки может стать длиннее чем обычно.
- При использовании внешней вспышки с подсоединенным широкоугольным объективом, рекомендуется задать на внешней вспышке ручной режим. За более подробной информацией обратитесь к инструкциям по эксплуатации внешней вспышки.
- Если задать [CONVERSION] на [] или [], нельзя использовать вспомогательную лампочку AF. (P72)
- Для подробностей, прочтите инструкции по эксплуатации кинообъектива.

## Внешней вспышки [EXT.FLASH]

**P A S M**  **SCN1** **SCN2**

После установки внешней вспышки (DMW-FL28; не поставляется), полезный диапазон будет увеличен в сравнении со встроенной вспышкой фотокамеры.

### 1 Подсоединить внешнюю вспышку в разъем “горячий башмак” ① и включить фотокамеру.

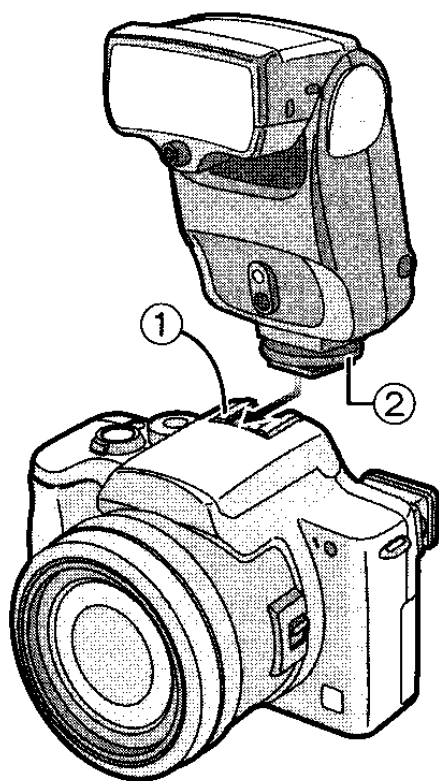

- Прочно затянуть блокировочный винт ② на внешней вспышке.



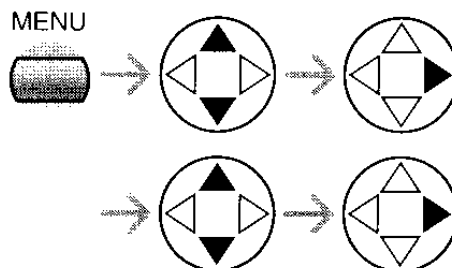
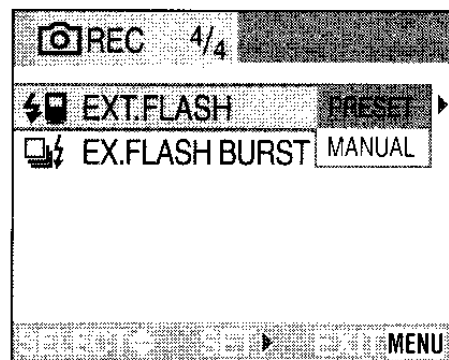

### 2 Выбрать [PRESET] или [MANUAL] и включить внешнюю вспышку.



- Закрыть меню нажатием кнопки затвора наполовину или кнопки [MENU] по окончании настройки.

### ■ Переключение настройки внешней вспышки



Индикатор	Настройка
 или 	Внешняя вспышка задана на ВКЛ
 или 	Внешняя вспышка задана на Выкл

### ■ Настройки на внешней вспышке

- [PRESET]
  - Если задать на [PRESET] и прикрепить внешнюю вспышку, показатель диафрагмы и светочувствительность ISO соответственно задаются на фотокамере на [F2.8] и [ISO100] независимо от режима записи. Задать внешнюю вспышку на [AUTO] и задать то же значение как и настройки на фотокамере.
  - Рекомендуется обычно задавать на [PRESET].

• [MANUAL]

- Если задать на [MANUAL], можно задать показатель диафрагмы, скорость затвора и светочувствительность ISO на фотокамере, даже если прикреплена внешняя вспышка.
- Если задать на [MANUAL], следует задать приоритет диафрагмы AE или ручную экспозицию на фотокамере, а затем задать то же значение диафрагмы и светочувствительность ISO на внешней вспышке. (Внешняя вспышка не может контролировать соответственно свет вследствие изменения показателя диафрагмы в Приоритете программы AE и в программе AE.)



- Некоторые имеющиеся в продаже внешние вспышки имеют синхронные разъемы с высоким электрическим напряжением или противоположной полярностью. Использование таких внешних вспышек может вызвать неисправности или неправильную работу фотокамеры. Использование таких внешних вспышек может вызвать неисправности или неправильную работу фотокамеры. Убедитесь, что вы используете внешнюю вспышку Panasonic (DMW-FL28).
- При использовании других внешних вспышек, убедитесь, что вспышка предназначена для использования с цифровой фотокамерой и напряжение срабатывания основано на ISO 10330 (менее чем 24 вольт).
- Допустимый диапазон вспышки составляет приблизительно 10 м в DMW-FL28. (При настройке на [ISO100])
- При подсоединении внешней вспышки, скорость затвора становится от 1/60 до 1/250 в обычном режиме, от 1 до 1/250 в [NIGHT PORTRAIT] в режиме сцены. (P56)
- При подсоединении к фотокамере внешней вспышки, выбирается режим внешней вспышки, даже если она выключена. Если внешняя вспышка не используется, следует отсоединить ее или задать на “Задано на ВЫКЛ”.
- При подсоединении внешней вспышки, нельзя включить встроенную вспышку.

- При подсоединении внешней вспышки, камера становится неустойчивой.
- Следует отсоединять внешнюю вспышку при переносе фотокамеры.
- При подсоединении внешней вспышки, не следует держать только за внешнюю вспышку, поскольку камера может выпасть.
- При использовании внешней вспышки и установке баланса белого на [WB] (Вспышка), окончательно настройте баланс белого. (P67)
- Если выполнять снимки близко к объекту в Широком угле, эффект виньетирования может отобразиться в нижней части записанного снимка.
- Для подробностей, прочтите инструкции по эксплуатации внешней вспышки.

**Режим внешней вспышки [EX.FLASH BURST]**



Данный режим позволит вам сделать несколько снимков за раз, если подсоединена внешняя вспышка.

- Установите [EX.FLASH BURST] в [ON].
- Нажать кнопку однократного/многократного режима для включения настройки многократного режима.
- Можно сделать до 3 снимков, удерживая нажатой кнопку затвора.

■ Многократная скорость

	Многократная скорость (снимков в секунду)	Количество записываемых снимков (снимки)
	3	макс. 3
	2	
	около 2	



- В зависимости от используемой внешней вспышки или условий записи, нельзя выполнить съемку в этом режиме или количества света может быть недостаточно для второго или последующего снимка.

# Воспроизведение снимков со звуком/ движущиеся изображения



## ■ Снимки со звуком

Выбрать снимок с иконкой звука [  ] и воспроизвести звук.

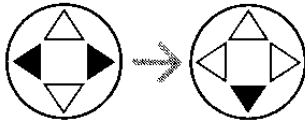

## ■ Движущиеся изображения

Выбрать снимок с иконкой движущегося изображения [  ] и воспроизвести движущиеся изображения.

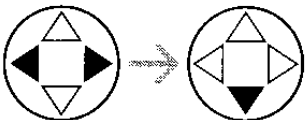

- Курсор, отображенный во время воспроизведения соответствует ▲/▼/◀/▶.
- Воспроизведение движущегося изображения остановится и возобновится обычное воспроизведение при нажатии ▼.



## ■ Ускоренная прокрутка вперед/ Ускоренная перемотка назад

Во время воспроизведения движущегося изображения держать нажатой кнопку ◀/▶.

▶: Ускоренная прокрутка вперед

◀: Ускоренная перемотка назад

- Отпуская кнопку, воспроизведение вернется на нормальное воспроизведение движущихся изображений.

## ■ Для паузы

Во время воспроизведения нажать ▲.

- Нажать снова ▲ для аннулирования паузы.



- Можно услышать звук из динамика. Относительно настройки громкости звука, см. стр. P24.
- Нельзя изменить разрешение фотоснимка со звуком (P89) или подрезать его (P90).
- Нельзя использовать функцию увеличения во время воспроизведения или остановки движущихся изображений.
- QuickTime Motion JPEG – это формат файла, который может быть воспроизведен на этой фотокамере.
- Некоторые файлы формата QuickTime Motion JPEG записанные на компьютере или другой аппаратуре могут не воспроизводиться данной камерой.
- При воспроизведении движущихся изображений, записанных с помощью другой аппаратуры, качество изображений может быть ухудшено или изображения могут не воспроизводиться.
- При использовании карты памяти с большой вместимостью, ускоренная перемотка назад может быть более медленной, чем обычно.

# Использование меню режима [PLAY]

## Поворачивание снимка [ROTATE]



Можно повернуть записанные снимки с шагом на 90°.

Эта функция удобна для воспроизведения снимков на ТВ.

### ■ Пример

При вращении по часовой стрелке



Первоначальный Снимок

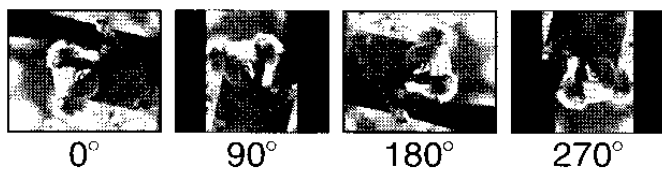

## 1 Выбрать [ROTATE].

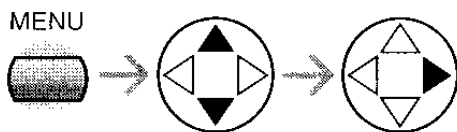
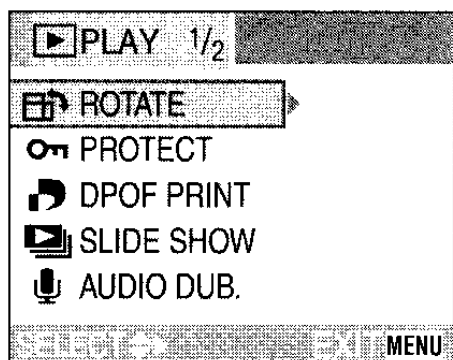

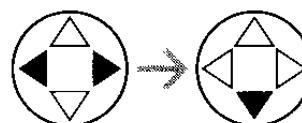

## 2 Выбрать снимок для поворачивания и задать его.

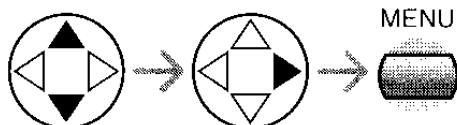
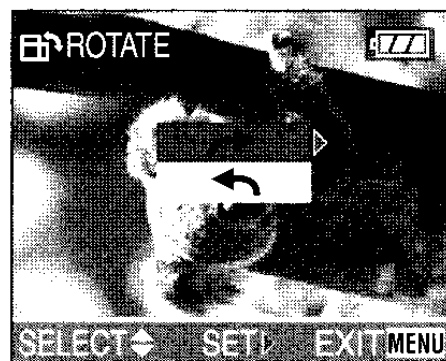

## 3 Выбрать направление для поворота снимка.



2 раза

	Снимок поворачивается по часовой стрелке с шагом на 90°.
	Снимок поворачивается против часовой стрелке с шагом на 90°.



- Стоп-кадры могут быть повернуты только в нормальном воспроизведении. При воспроизведении повернутых снимков с функцией воспроизведения с увеличением или в мультивоспроизведении, снимки отображаются в первоначальном положении.
- Защищенные снимки и снимки, записанные с настройкой качества на [TIFF] не могут быть повернуты.
- При воспроизведении снимков на ПК, нельзя воспроизвести повернутые снимки без OS или программного обеспечения, совместимого с Exif.
- Exif – это формат для неподвижных снимков, к которым может быть добавлена информация по записи и др., принятый JEITA [Japan Electronics and Information Technology Industries Association].

## Задание фотоснимка для распечатки и количество распечаток [DPOF PRINT]



DPOF (Digital Print Order Format) – это система, которая позволяет пользователю выбрать какие снимки будут распечатаны на совместимых фото-принтерах. DPOF позволяет также пользователю задать количество копий распечатываемых снимков. В настоящее время многие сервисные центры по распечатке фотографий используют систему DPOF.

**1** Выбрать [DPOF PRINT], затем выбрать [SINGLE], [MULTI] или [CANCEL].

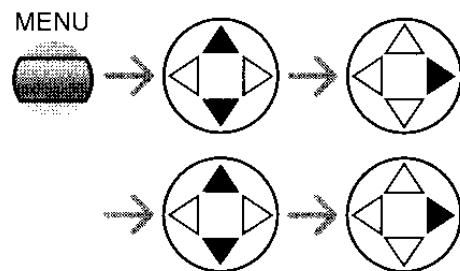
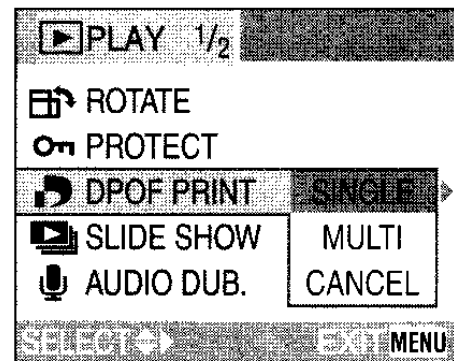

### ■ Одиночная настройка

Выбрать снимок и задать количество распечаток.

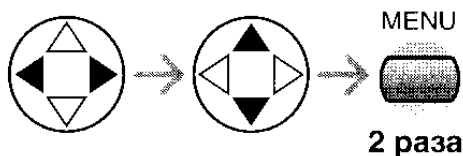
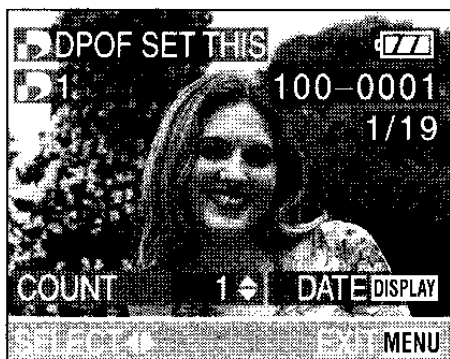

- Количество распечаток может быть установлено от 0 до 999.
- Отобразится значок количества распечаток [D].
- Если количество распечаток задано на "0", настройка печати DPOF аннулируется.

### ■ Множественная настройка

Выбрать снимки и задать количество распечаток.

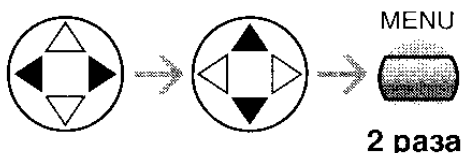

- Повторить вышеуказанную процедуру.
- Количество распечаток может быть установлено от 0 до 999.
- Отобразится значок количества распечаток [D].
- Если количество распечаток задано на "0", настройка печати DPOF аннулируется.

### ■ Для аннулирования всех настроек

Выбрать [YES] для аннулирования всех настроек.

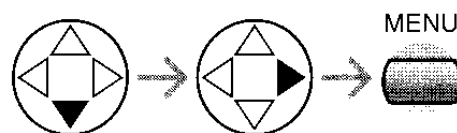
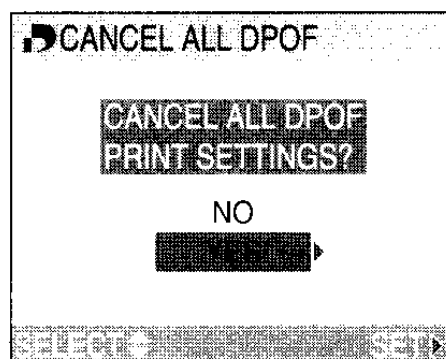

### ■ Распечатка даты

Можно задать/аннулировать печать с записанной датой, нажимая каждый раз кнопку [DISPLAY] при задании количества распечаток.

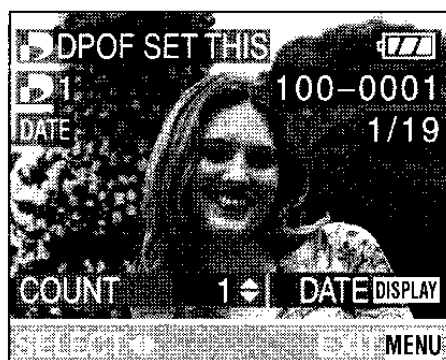

- Отобразится значок распечатки даты [DATE].
- При обращении в фотосалон для цифровой печати, не забудьте заказать дополнительно распечатку даты, если это необходимо.
- Дата может не распечатываться, в зависимости от фотосалонов или принтеров, даже если вы задали печать даты. За более подробной информацией обратитесь в фотосалон или к инструкциям по эксплуатации принтера.



- Настройка печати DPOF является удобной функцией, при распечатке фотоснимков на принтерах, обрабатывающих распечатку DPOF. (P98)
- DPOF – это аббревиатура Digital Print Order Format (формат с очередностью для цифровой печати). Данная характеристика позволит вам записать информацию о печати или другое в изображения на карте и использовать данную информацию в системе, совместимой с DPOF.
- Настройка печати DPOF не будет применяться к настройке DPOF функции Показа Слайдов.
- Если файл не соответствует стандарту DCF настройка печати DPOF не может быть установлена. DCF – это аббревиатура от [Design rule for Camera File system], принятых JEITA [Japan Electronics and Information Technology Industries Association].
- При задании печати DPOF, следует удалить любые предыдущие настройки печати DPOF, сделанные с помощью другой аппаратуры.

## Предотвращение случайного стирания фотоснимка [PROTECT]



Можно установить защиту на снимки, которые вы не желаете удалять, чтобы предотвратить их случайное удаление.

**1** Выбрать [PROTECT], и затем выбрать [SINGLE], [MULTI] или [CANCEL].

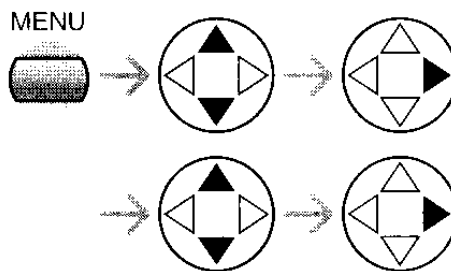
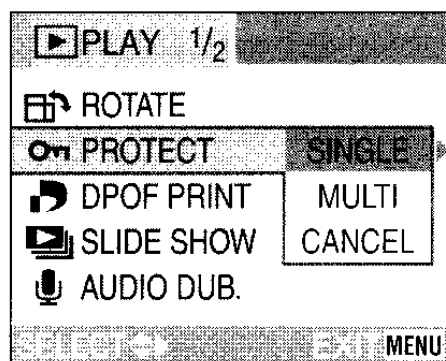

■ **Одиночная настройка**  
Выбрать фотоснимок и задать/аннулировать защиту.

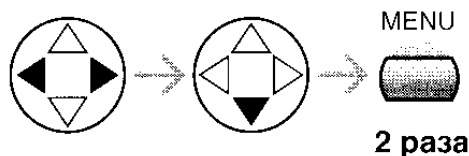
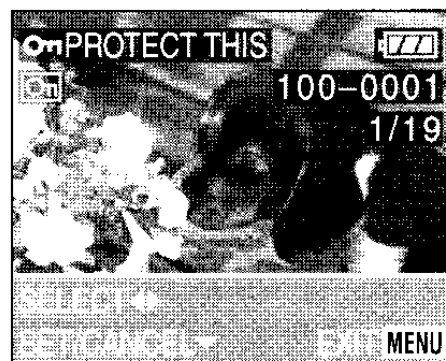

SET	Появится значок защиты [  ].
CANCEL	Значок защиты [  ] исчезнет.

## ■ Множественная настройка/

### Аннулирование всех настроек

Выполнить те же действия, что и в [Задание фотоснимка для распечатки и количество распечаток [DPOF PRINT]]. (P83–84)



- При желании стереть защищенные снимки, необходимо сначала аннулировать настройку защиты.
- Если данная характеристика защищает снимки от случайного стирания, то форматирование карты навсегда удаляет все данные. (P92)
- Настройка защиты может быть не действительной на другой аппаратуре.
- Сдвигание переключателя защиты от записи на карте памяти (A) на [LOCK] предохраняет снимки от удаления даже если защита не была установлена.

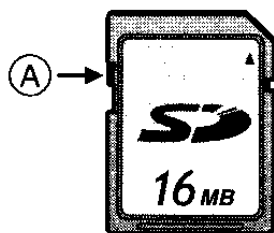

- Дублирование звука не может быть применено к защищенным снимкам. (P88)

## ▶ Воспроизведение с показом слайдов [SLIDE SHOW]



1 Выбрать [SLIDE SHOW], и затем выбрать [ALL] или [DPOF].

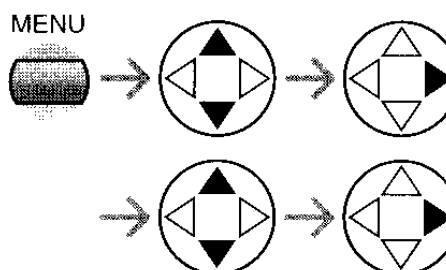
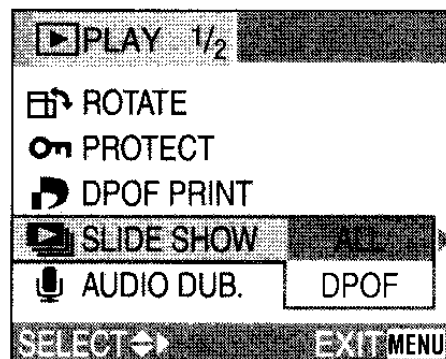

ALL	для воспроизведения всех фотоснимков
DPOF	для воспроизведения фотоснимков, для которых было задана функция показа слайдов DPOF

2 Задать пункты показа слайдов.

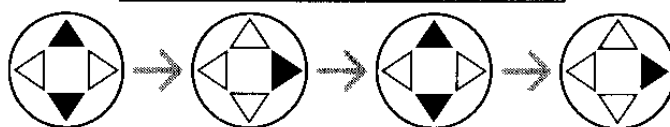
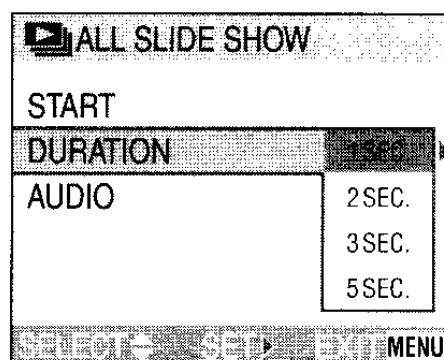

DURATION	Продолжительность может быть установлена в 1, 2, 3 и 5 секунд.
AUDIO	Задавая на [ON], звук фотоснимков со звуком может воспроизводиться во время показа слайдов.
DPOF SET (Только при настройке на [DPOF])	Можно выбрать снимки, которые необходимо включить в показ слайдов. Значок DPOF ① отобразится на выбранном снимке зеленым цветом.
CANCEL ALL (Только при настройке на [DPOF])	Вы можете аннулировать настройку DPOF Показа Слайдов.

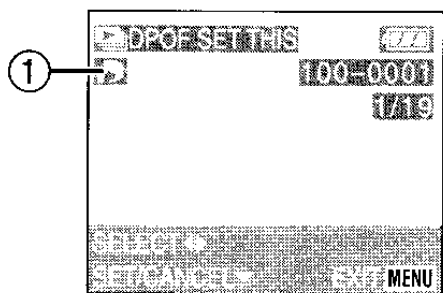

### 3 Выбрать [START].

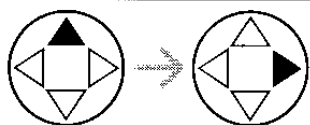
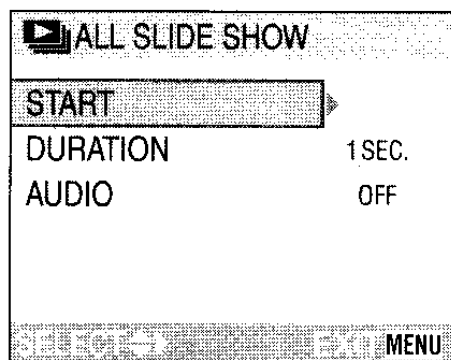

### 4 При нажатии кнопки [MENU], показ слайдов остановится.

### ■ Показ слайдов SD

Если вставить карту, включающую в себя показ слайдов SD, отредактированный с помощью [SD Viewer for DSC], находящегося на поставляемом компакт-диске, и затем включить фотокамеру в режиме воспроизведения, отобразится экран подтверждения. Выбрать [YES] и нажать ► для воспроизведения просмотра слайдов SD. Выбрать [NO] и нажать ► для обычного воспроизведения.

- Снимки, заданные с функцией показа слайдов DPOF при помощи [SD Viewer for DSC] не могут быть воспроизведены как Показ Слайдов. Задайте вновь показ слайдов DPOF с помощью данной фотокамеры.



- При воспроизведении движущегося изображения, показ слайдов не доступен.
- Настройка DPOF для показа слайдов не будет применяться к печати DPOF.
- Показ слайдов DPOF не может быть выполнен без настройки DPOF для показа слайдов.
- При настройке DPOF показа слайдов для фотоснимка настройкой печати DPOF, на снимке появятся и значок DPOF и количество распечаток зеленого цвета.
- Если только печать DPOF задана на снимке, значок DPOF и количество распечаток отобразятся белым цветом. Они не появятся в показе слайдов DPOF.
- Если задать [AUDIO] на [ON] и затем воспроизвести снимок со звуком, звук воспроизводится в течении 5 секунд при записи звука или максимум в течении 10 секунд при дублировании звука.
- При настройке Показа Слайдов DPOF на фотокамере, следует удалить любые предыдущие настройки DPOF, сделанные с помощью другой аппаратуры.

## Добавление звука к записанному снимкам [AUDIO DUB.]



Можно записать звук после выполнения съемки.

### 1 Выбрать [AUDIO DUB.].

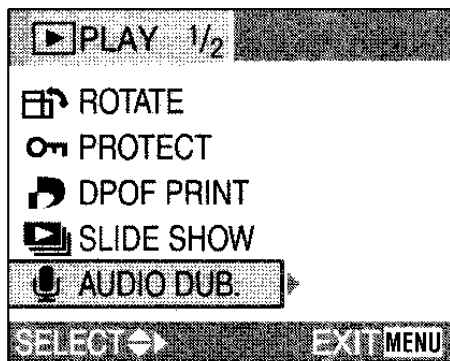

### 2 Выбрать снимок и начать запись звука.

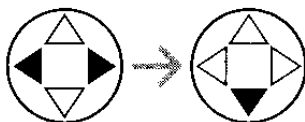
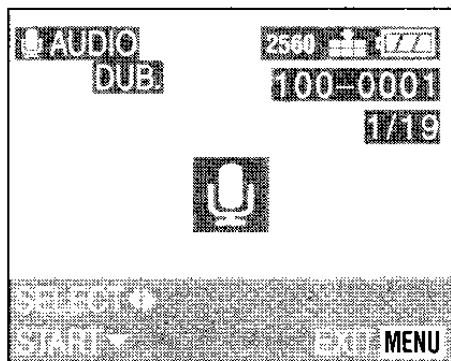

- Если звук был уже записан, появится экран подтверждения. Нажать ▼ для выбора [YES], и нажать ► для запуска записи звука. (Первоначальный звук будет перезаписан.)

- Дублирование звука не может быть использовано со следующими снимкам.
  - Движущиеся изображения
  - Защищенные снимки
  - Снимки, записанные после задания качества на [TIFF]

### 3 Остановить запись звука.

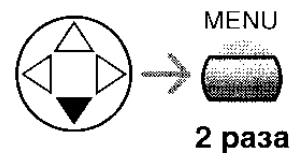
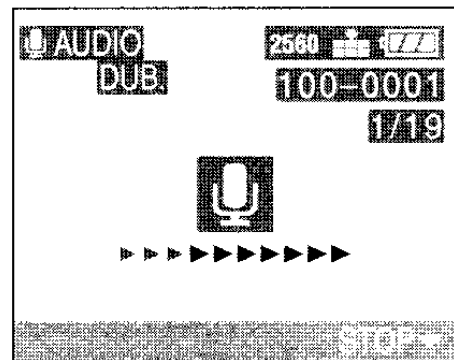

- Даже если не нажать кнопку ▼, через 10 секунд запись остановится автоматически.

## Изменение разрешения снимков [RESIZE]



Данная функция удобна в случае, если необходимо сократить размер файла фотоснимка, например когда необходимо прикрепить его электронному сообщению или разместить его на веб-сайте.

### 1 Выбрать [RESIZE].

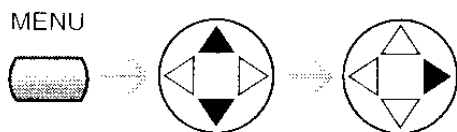
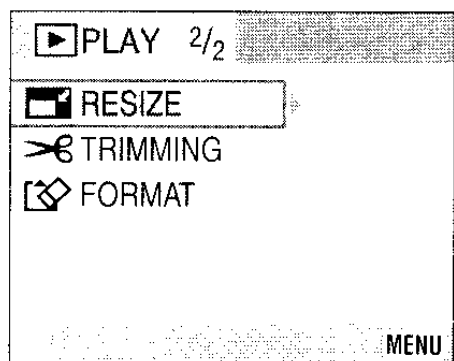

### 2 Выбрать снимок и задать его.

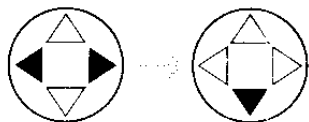
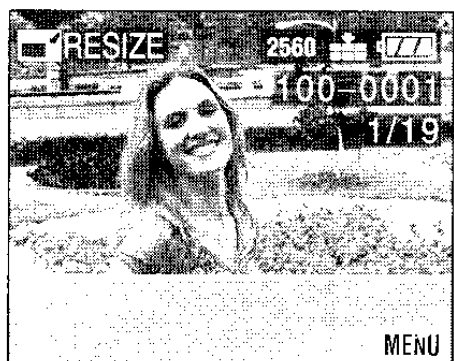

- Разрешение следующих снимков не может быть изменено.
  - Снимки с разрешением меньшим или равным 640×480 пиксель
  - Снимки записанные после задания разрешения снимка на [HDTV]

- Снимки, записанные после задания качества на [TIFF]
- Движущиеся изображения
- Краткая мультипликация
- Снимки со звуком
- Повернутые снимки (Можно изменить их разрешение, если повернуть их обратно в первоначальное положение.)

### 3 Выбрать размер и задать его.

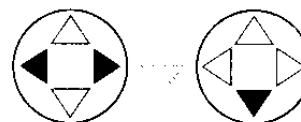

- На дисплее отображены разрешения меньше чем записанный снимок.
- [2048]: 2048×1536 пиксель
- [1600]: 1600×1200 пиксель
- [1280]: 1280×960 пиксель
- [640]: 640×480 пиксель

#### 4 Выбрать [YES] или [NO] и задать.

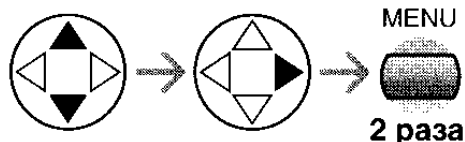

- Если выбрать [YES], снимок будет перезаписан.
- Если первоначальный снимок защищен, невозможно перезаписать снимок с измененным разрешением.



- Невозможно изменить разрешение фотоснимков, сделанных на другом оборудовании.
- Перезаписанные снимки с измененным разрешением не восстанавливаются.

#### Подрезка сделанных фотоснимков [TRIMMING]



Использовать данную функцию для подрезки ненужных частей записанного снимка.

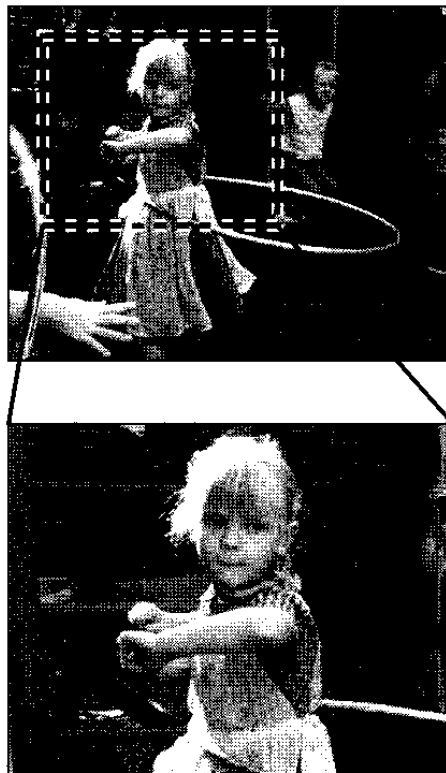

#### 1 Выбрать [TRIMMING].

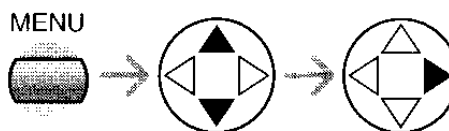
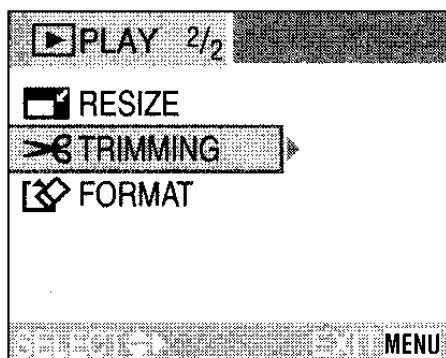

## 2 Выбрать снимок для подрезки и задать его.

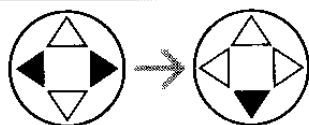
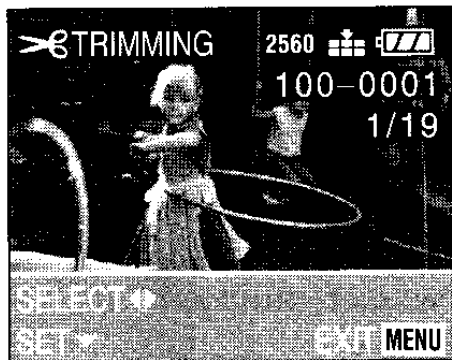

• Следующие снимки не могут быть подрезаны.

- Снимки не превышающие разрешения 640×480 пиксель
- Снимки записанные после задания разрешения снимка на [HDTV]
- Снимки, записанные после задания качества на [TIFF]
- Движущиеся изображения
- Краткая мультипликация
- Снимки со звуком
- Повернутые снимки (Можно подрезать их, если вернуть их в изначальное положение.)

## 3 Увеличить или уменьшить снимок.

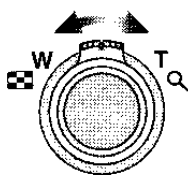
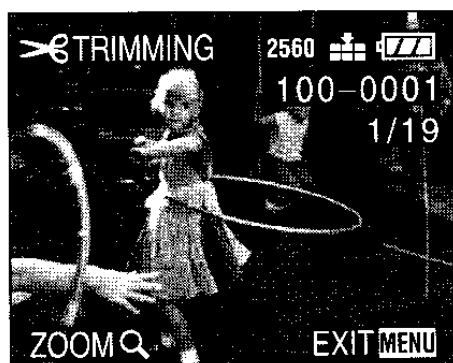

## 4 Сдвинуть снимок и нажать до конца кнопку затвора для для задания.

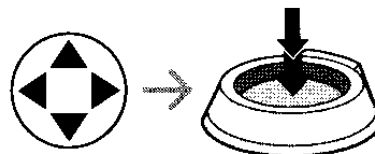

## 5 Выбрать [YES] или [NO] и задать.

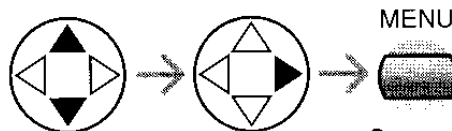
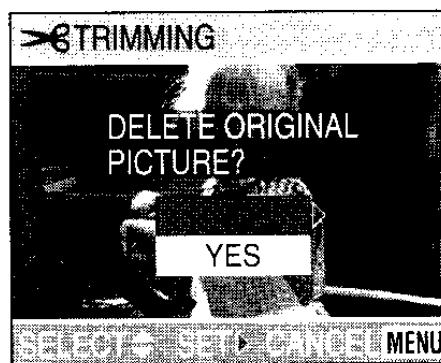

- Если выбрать [YES], снимок будет перезаписан.
- Если первоначальный снимок защищен, невозможно перезаписать снимок с измененным разрешением.



- Невозможно подрезать фотоснимки, сделанные на другом оборудовании.
- Разрешение изображения подрезанных снимков может стать меньше, чем разрешение первоначальных снимков, в зависимости от подрезанного разрешения.
- Качество подрезанного снимка может ухудшиться.
- Перезаписанные подрезанные снимки не восстанавливаются.

## Инициализация карты [FORMAT]



### 1 Выбрать [FORMAT].

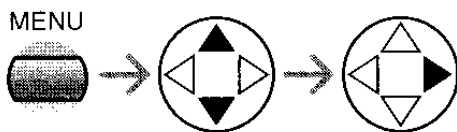
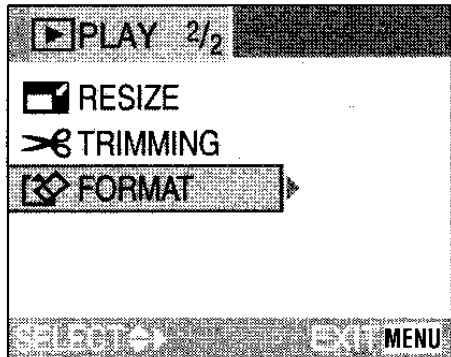

### 2 Выбрать [YES] для форматирования.

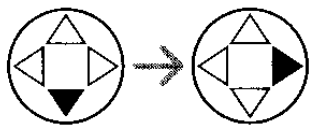
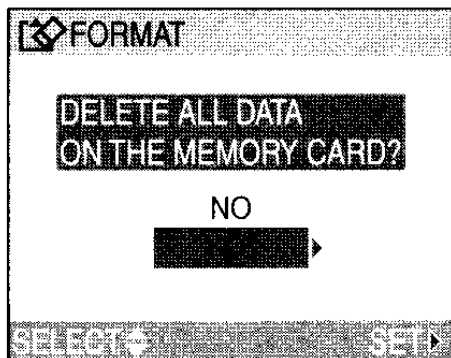

- Обычно, форматирование карты не обязательно. Необходимо форматировать карту, когда на дисплее появится сообщение [MEMORY CARD ERROR].
- Если карта была сформатирована с помощью компьютера или другого оборудования, необходимо ее повторно форматировать на фотокамере.
- **Когда карта сформатирована, все данные, включая защищенные изображения безвозвратно удаляются. Убедитесь, что все данные перенесены на персональный компьютер перед тем, как приступить к функции форматирования.**
- Не выключать фотокамеру во время форматирования.
- При форматировании карты, используйте аккумулятор с достаточным зарядом (P12) или адаптер перем. тока (DMW-CAC1; не поставляется).
- Если переключатель для защиты от записи карты памяти SD сдвинут на [LOCK], невозможно форматировать карту.
- Если карта не форматируется, следует обратиться в ближайший сервисный центр.

# Воспроизведение фотоснимков на экране телевизора

## ■ Воспроизведение фотоснимков при помощи кабеля AV (поставляется)

- Выключить фотокамеру и телевизор.

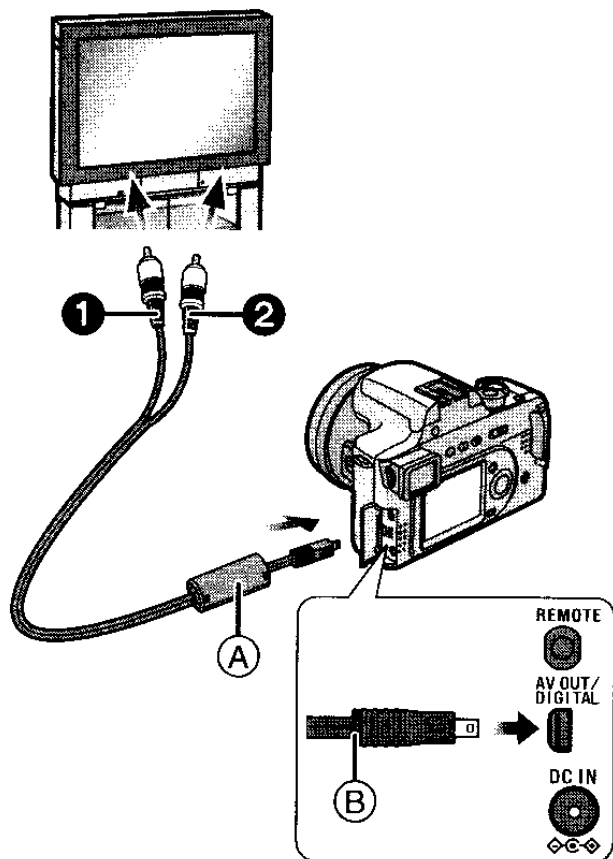

### 1 Подсоединить кабель AV (A) (поставляется) в разъем [AV OUT/DIGITAL] фотокамеры.

- Подсоединить кабель AV с отметкой [➔] смотрящей на вас.
- Удерживать (B) и затем ровно вставить или вынуть кабель AV.

### 2 Подсоединить кабель AV в разъемы входа видео и аудио на телевизоре.

- ① Желтый: в разъем входа видео
- ② Белый: в разъем входа аудио

### 3 Включить телевизор и выбрать внешний вход.

### 4 Включить фотокамеру и настроить диск рабочего режима на режим воспроизведения [▶].

#### ■ Просмотр фотоснимков в других странах

Если задать меню на [VIDEO OUT], то можно просматривать изображения на телевизоре в других странах (регионах), где используется система NTSC или PAL.

#### ■ Воспроизведение фотоснимков на ТВ с отверстием для карты памяти SD

Записанная карта памяти SD может быть воспроизведена на телевизорах с отверстием для карты памяти SD. При воспроизведении снимков, записанных с использованием режима [HDTV] на телевизоре типа High-Definition, (HDTV имеет соотношение 16:9) качество снимка может быть лучше.



- Не использовать любые другие кабели AV, за исключением поставляемого.
- Только когда диск рабочего режима установлен на режим воспроизведения [▶], фотоснимок будет отображен на телевизоре.
- Необходимо также прочитать инструкцию по эксплуатации телевизора.

# Перед подсоединением через кабель USB

[**USB**] : USB MODE]

Выбрать коммуникационную систему USB согласно операционной системы вашего компьютера или вашего принтера, перед их подсоединением к фотокамере через кабель USB (поставляется).

Задать пункты на [USB MODE] в меню [SETUP]. (P22)

## 1 Выбрать [USB MODE].

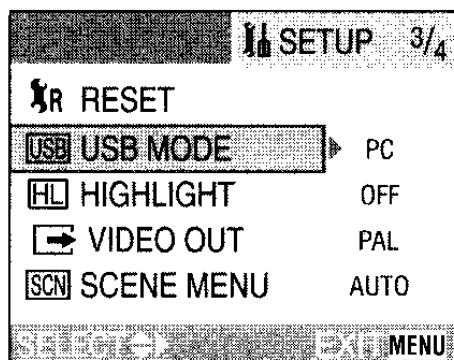

## 2 Выбрать [PC] или [PictBridge (PTP)].

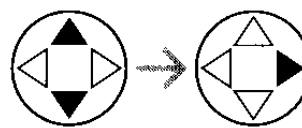
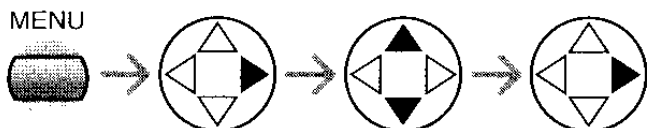
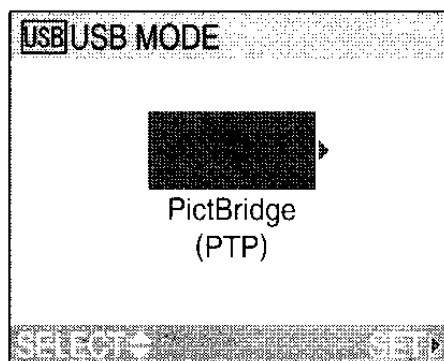

	Подсоединяемые устройства	Настройка на Режим USB
ПК/ОС	Windows® 2000 Professional, Windows Me, Windows 98/98 SE или Mac OS X (10.1 или более поздняя версия), Mac OS 9.x	[PC]
	Windows XP Home Edition, Windows XP Professional или Mac OS X	[PC] или [PictBridge (PTP)]
Принтер	Принтеры работающие с PictBridge	[PictBridge (PTP)]



- При выборе [PC], фотокамера подсоединена при помощи коммуникационной системы массовой памяти USB.
- При выборе [PictBridge (PTP)], фотокамера подсоединена при помощи коммуникационной системы PTP (Picture Transfer Protocol).

**■ При использовании Windows 98/98 SE**

При использовании Windows 98/98 SE, следует перед подсоединением установить драйвер USB. (При использовании Windows Me/2000/XP, Mac OS 9.x и Mac OS X, не нужно устанавливать драйвер USB.)

**■ При использовании Windows 2000 Professional, Windows Me, Windows 98/98 SE или Mac OS 9.x**

Даже если выбрано [PictBridge (PTP)] в режиме [USB MODE], фотокамера не может быть подсоединена к ПК со следующими операционными системами: Windows 2000 Professional, Windows Me, Windows 98/98 SE или Mac OS 9.x.

• При подсоединении фотокамеры к ПК, не задавать [USB MODE] на [PictBridge (PTP)].

(В поставляемой фотокамере, выбран [PC].)

• При подсоединении к ПК, который имеет вышеуказанную операционную систему и задавая [USB MODE] на [PictBridge (PTP)], на мониторе ЖКД фотокамеры отобразится сообщение показанное справа.

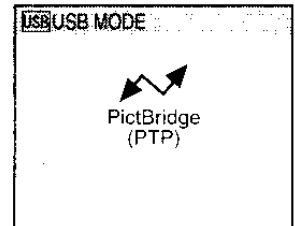

Следующие сообщения отображаются для каждой операционной системы на дисплее компьютера. Выбрать [Cancel], чтобы закрыть окошко и отсоединить кабель USB.

ОС	Сообщение
Windows 2000 Professional	[Welcome to the Found New Hardware Wizard]
Windows Me Windows 98/98 SE	[New Hardware Found] → [Add New Hardware Wizard] (При подсоединении к компьютеру более 2 раз, появляется только [Add New Hardware Wizard].)
Mac OS 9.x	[Software needed for the USB device "DMC-FZ20" is not available. Would you like to look for the software on the Internet?]

# Подсоединение к персональному компьютеру

- При использовании Windows 98/98SE, установить драйвер USB и затем подсоединить его к компьютеру.
- При использовании Windows Me/2000/XP, Mac OS 9.x и Mac OS X, не нужно устанавливать драйвер USB.

## 1 Включить фотокамеру и задать [USB MODE] в соответствии с используемой вами операционной системой.

- Задать на [PC] или [PictBridge (PTP)]. Обратитесь к главе "Перед подсоединением через кабель USB" на странице 94.
- Если [USB MODE] задан на [PictBridge (PTP)], когда используется Windows XP или Mac OS X, он подсоединяется как PTP.

## 2 Подсоединить фотокамеру к персональному компьютеру при помощи кабеля USB (A) (поставляется).

- Подсоединить кабель USB с отметкой [➔], смотрящей на вас.
- Удерживать (C) и затем ровно вставить или вынуть кабель USB.

В зависимости от настройки режима USB, индикации на экране могут изменяться. См. стр. 97.

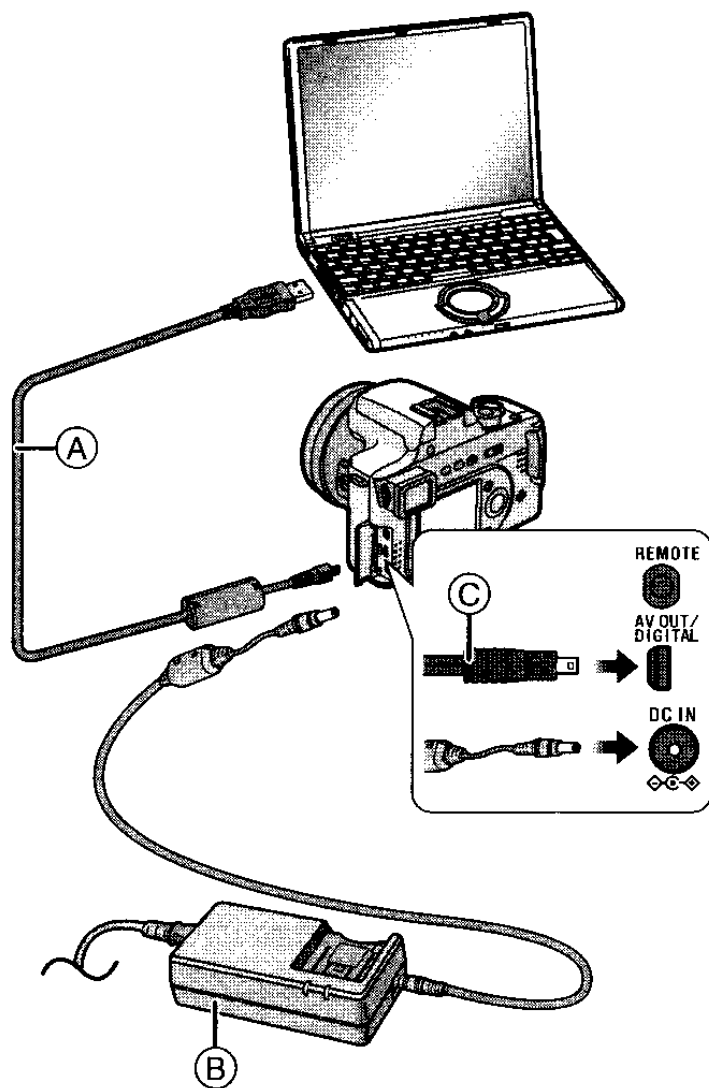

- (A): Кабель подсоединения USB (поставляется)
- (B): Адаптер перем. тока (DMW-CAC1; не поставляется)

## ■ ПК

### [Windows]

Дисковод отобразится в папке [My Computer].

- Если фотокамера впервые подключается к компьютеру, необходимый драйвер устанавливается автоматически для того, чтобы фотокамера была опознана функцией Windows Plug and Play, в дальнейшем он будет представлен в папке [My Computer].

### [Macintosh]

Дисковод представлен на экране.

## ■ PictBridge (PTP)

### [Windows]

Значок фотокамеры появится в папке [My Computer].

- Если фотокамера впервые подключается к компьютеру, необходимый драйвер устанавливается автоматически для того, чтобы фотокамера была опознана функцией Windows Plug and Play, в дальнейшем символ фотокамеры будет представлен в папке [My Computer].

### [Macintosh]

Можно прочесть снимки с функцией image capture или iPhoto.



- Если во время коммуникации оставшийся заряд аккумулятора закончится, записанные данные могут быть повреждены. При подсоединении фотокамеры к персональному компьютеру, используйте аккумулятор с достаточным зарядом (P12) или адаптер перем. тока (DMW-CAC1; не поставляется).

- Если во время коммуникации оставшийся заряд аккумулятора сократился, мигает индикатор питания и прозвучит предупреждающий сигнал. В этом случае следует прекратить коммуникацию. Затем выключить фотокамеру и подзарядить или заменить аккумулятор.
- Обратитесь на P95 при подсоединении к операционной системе, за исключением для Windows XP и Mac OS X с настройкой [USB MODE] на [PictBridge (PTP)].
- Когда отображается [ACCESS], не отсоединять кабель USB.
- Не использовать любые другие кабели USB, за исключением поставляемого.
- За более подробной информацией обратитесь к отдельным инструкциям по эксплуатации о подсоединении персонального компьютера.
- Смотрите также инструкции по эксплуатации персонального компьютера.

## ■ Информация о настройке PictBridge (PTP)

- В зависимости от компьютера, может потребоваться некоторое время для отображения экрана работы.
- Можно только загрузить фотоснимки с фотокамеры и нельзя записать их на карту или удалить их.
- Если на карте записаны 1000 или более снимков, они могут не переноситься.
- Когда компьютер выводится из режима ожидания подсоединением его к фотокамере через кабели USB, связь между ними может быть неправильной.

# Подсоединение к принтеру, совместимому с PictBridge

Подсоединяя фотокамеру непосредственно к принтеру, работающему с PictBridge через кабель USB (поставляется), можно выбрать снимки для распечатки или начать распечатку.

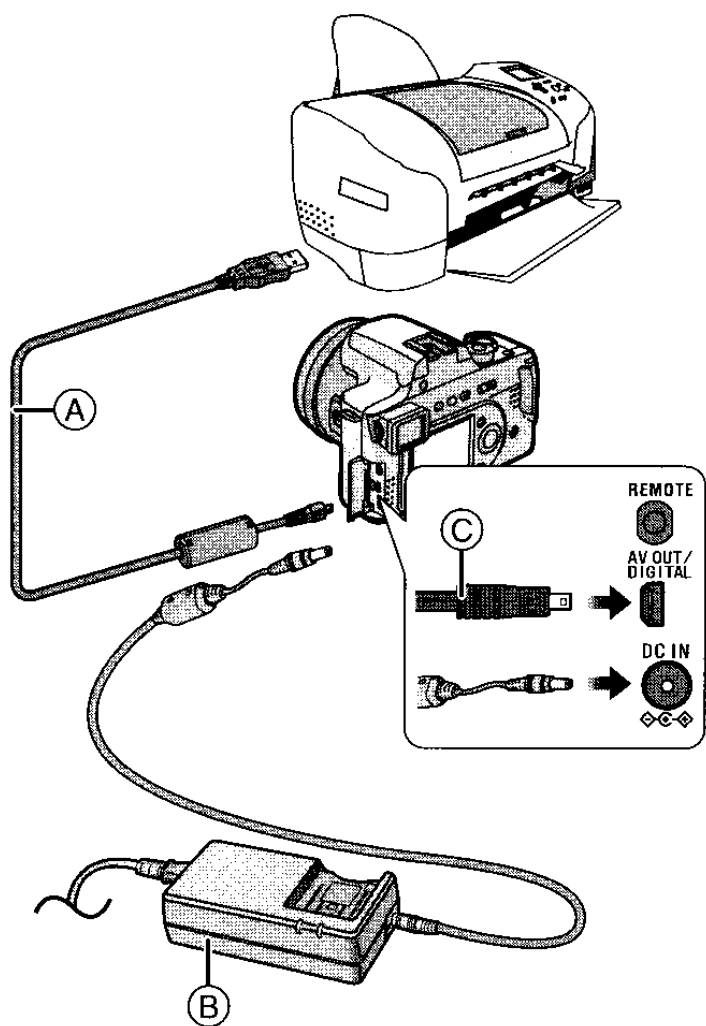

- Ⓐ: Кабель подсоединения USB (поставляется)  
 Ⓑ: Адаптер перем. тока (DMW-CAC1; не поставляется)

**1 Включить фотокамеру и затем задать режим USB на [PictBridge (PTP)]. (P94)**

**2 Включить принтер.**

**3 Подсоединить фотокамеру к принтеру при помощи кабеля USB Ⓐ (поставляется).**

- Подсоединить кабель USB с отметкой [➡], смотрящей на вас.
- Удерживать Ⓞ и затем ровно вставить или вынуть кабель USB.

Если задана печать DPOF. (P83)	Выбрать [DPOF PICTURE]. (P100)
Если печать DPOF не задана.	Выбрать [SINGLE PICTURE]. (P99)



- Если во время коммуникации оставшийся заряд аккумулятора сократился, индикатор питания мигает и прозвучит предупредительный сигнал. В этом случае следует немедленно прекратить коммуникацию. Затем выключить фотокамеру и заменить аккумулятор на подзаряженный или подзарядить аккумулятор. Или, используйте адаптер перем. тока (DMW-CAC1; не поставляется).
- Заранее задать настройки печати на принтере, например качество распечатки. Обратитесь к производителю принтера относительно соответствующих моделей. (Прочтите также инструкции по эксплуатации принтера.)
- Печать нескольких снимков может занять некоторое время. Кроме того, когда вы подсоединяете фотокамеру к принтеру рекомендуется использовать аккумулятор с достаточным зарядом (P12) или адаптер перем. тока (DMW-CAC1; не поставляется).
- После распечатки отсоединить кабель USB.
- Не использовать любые другие кабели USB, за исключением поставляемого.

- Заранее задать настройки печати на принтере, например, размер бумаги или качество печати. (Прочсть инструкции по эксплуатации принтера.)
- Подсоединить фотокамеру к принтеру. (P98)

### ■ Одиночный снимок

## 1 Выберите снимок для распечатки.

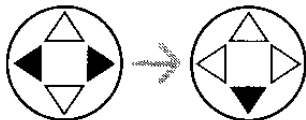
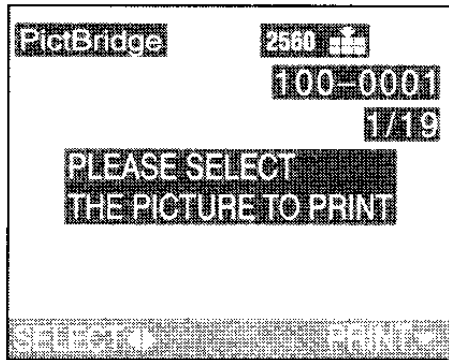

- Сообщение отобразится приблизительно на 2 секунды.

## 2 Задать настройки печати.

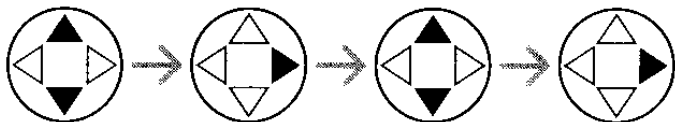
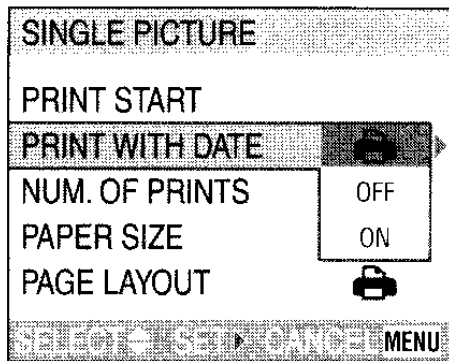

- Пункты, которые не поддерживаются принтером отображены серым цветом и не могут быть выбраны.
- При желании распечатать снимки на размере бумаге или в расположении, которые не обрабатываются фотокамерой, следует задать [PAPER SIZE] и [PAGE LAYOUT] на [ ] и затем задать размер бумаги или расположение на принтере. (За подробной информацией обратитесь к инструкциям по эксплуатации принтера.)

### ■ [PRINT WITH DATE]

	Преимущество отдается настройкам на принтере.
OFF	Дата не распечатывается.
ON	Дата распечатывается.

- Если принтер не поддерживает печать даты, дата не может быть распечатана на снимке.

### ■ [NUM. OF PRINTS]

Задать количество распечаток.

### ■ [PAPER SIZE]

(Возможные размеры бумаги на фотокамере)

Пункты перечислены на 1/2 и 2/2.

Нажать ▼, чтобы выбрать необходимый пункт.

1/2	
	Преимущество отдается настройкам на принтере.
L/3.5"×5"	89 мм×127 мм
2L/5"×7"	127 мм×178 мм
POSTCARD	100 мм×148 мм
A4	210 мм×297 мм
2/2*	
CARD SIZE	54 мм×85,6 мм
10×15cm	100 мм×150 мм
4"×6"	101,6 мм×152,4 мм
8"×10"	203,2 мм×254 мм
LETTER	216 мм×279,4 мм

- \*Эти пункты не могут быть отображены, если принтер не поддерживает размеры бумаги.

## ■ [PAGE LAYOUT]

(Возможные расположения на фотокамере)

	Преимущество отдается настройкам на принтере.
	печать 1 страницы без рамки
	печать 1 страницы с рамкой
	печать 2 страниц
	печать 4 страниц

### 3 Выбрать [PRINT START] и затем распечатать снимок.

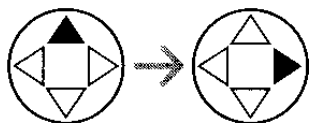
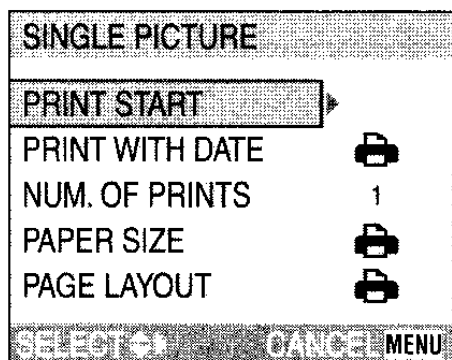

- Нажать кнопку [MENU] для аннулирования печати.

## ■ Снимок DPOF

- Заранее задать печать DPOF на данной фотокамере. (P83)

### 1 Выбрать [DPOF PICTURE].

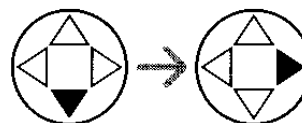
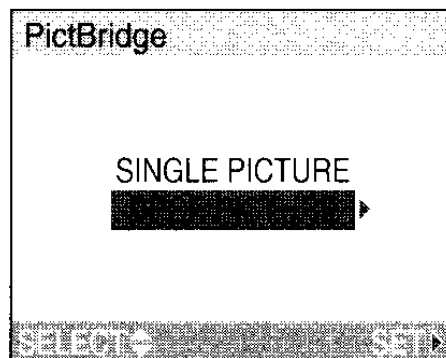

- При распечатке с новыми настройками, отсоединить кабель USB и снова подсоединить его к принтеру.
- Можно изменить настройку печати DPOF нажатием кнопки [MENU]. (P83)

### 2 Выбрать [PRINT START] и затем распечатать снимок.

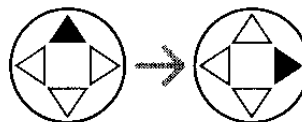
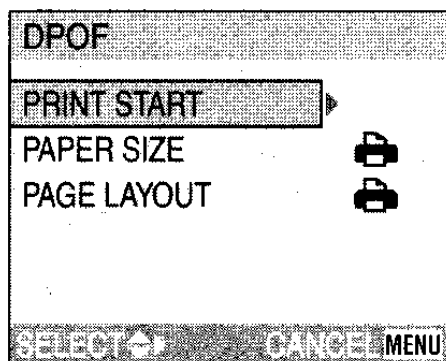

- Смотрите стр. P99 для настройки печати.
- Нажать кнопку [MENU] для аннулирования печати.

## ■ Предварительная настройка печати даты при помощи печати DPOF

Если принтер поддерживает печать даты при помощи настройки DPOF, рекомендуется задать заранее печать при помощи печати DPOF. (P84) Дата записи может быть распечатана, выбирая [DPOF PICTURE] для запуска печати.



- Настройка на принтере может иметь преимущество над настройкой на фотокамере при распечатке даты. Следует проверить также настройку печати даты на принтере.
- Если принтер не поддерживает печать даты, дата не может быть распечатана на снимке.

## Расположение печати



### • При распечатке снимка несколько раз на 1 листе бумаги

Например, если вы желаете распечатать снимок 4 раза на 1 листе бумаги, задайте [PAGE LAYOUT] на  и затем задайте количество распечаток для снимка на 4 в [NUM. OF PRINTS].

### • При распечатке разных снимков на 1 листе бумаги (только при печати DPOF)

Например, если вы желаете распечатать 4 разных снимка на 1 листе бумаги, задайте [PAGE LAYOUT] на  и затем задайте количество распечаток на 1 в [COUNT] в настройке печати DPOF (P83) для каждого из 4 снимков.

## При распечатке с функцией PictBridge

- Не отсоединять кабель USB если указан предупредительный значок  отсоединения кабеля.
- Если во время печати горит желтым индикатор , следует проверить нет ли неисправностей в работе принтера.

- Если принтер не поддерживает печать TIFF, нельзя распечатать снимки, качество которых TIFF.
- При печати DPOF, если общее количество распечаток или количество распечатанных снимков значительное, снимки распечатываются в несколько раз. (Индикатор оставшегося количества распечаток отличается от настройки, хотя, это не является неисправностью.)

# Использование защитного устройства MC/ фильтра ND

Защитное устройство MC (DMW-LMC72; не поставляется) – это прозрачный фильтр, который не влияет ни на цвета ни на количество света, так что он всегда может быть использован для защиты объектива фотокамеры. Фильтр ND (DMW-LND72; не поставляется) уменьшает количество света приблизительно до 1/8 (соответствующее настройке показателя диафрагмы 3 прибавляемых величины), не воздействуя на цветовой баланс.

## 1 Снять крышку и кольцо объектива.

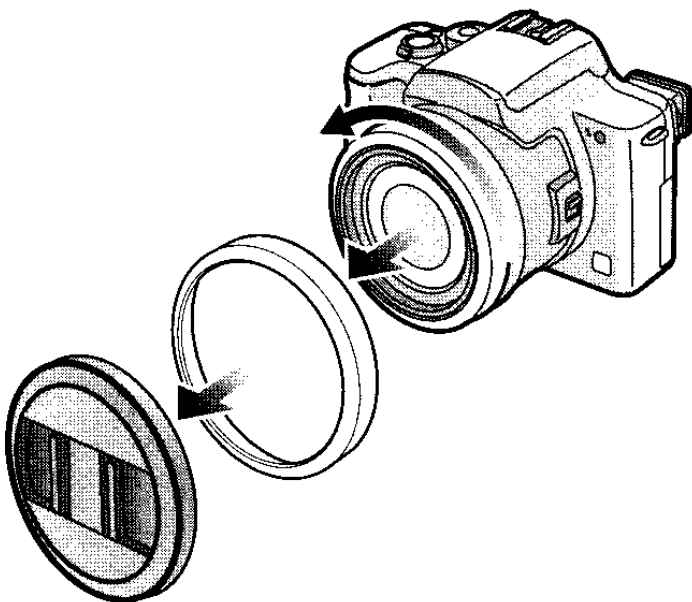

## 2 Прикрепить адаптер бленды объектива. (P18)

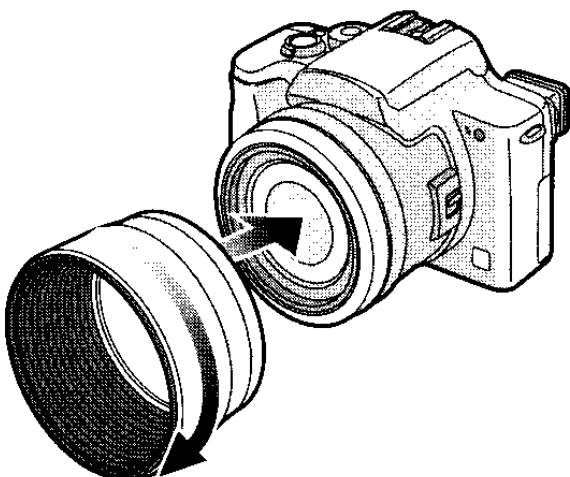

## 3 Установить защитное устройство MC (A) или фильтр ND (B).

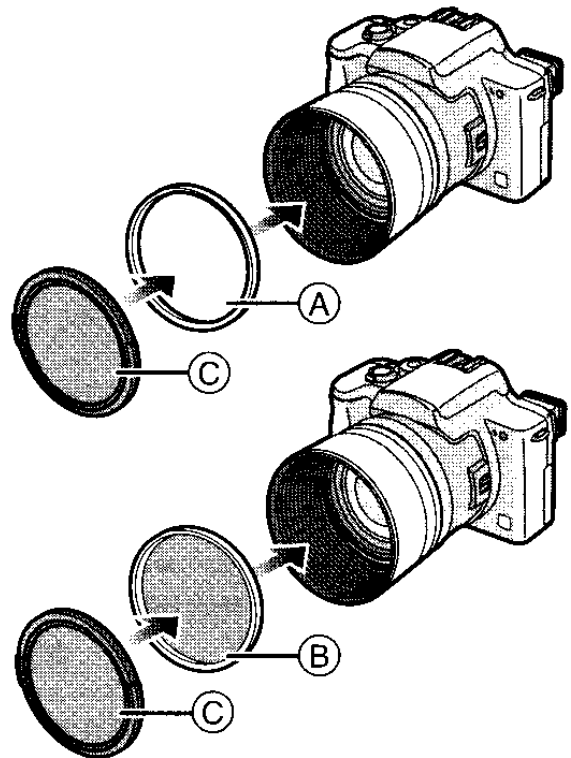

• Крышка © (поставляется с защитным устройством MC)



- Крышка объектива, поставляемая с фотокамерой не может быть прикреплена к защитному устройству MC или фильтру ND.
- Невозможно подсоединить одновременно защитное устройство MC и фильтр ND.
- При съемке со вспышкой, используя защитное устройство MC или фильтр ND, может произойти эффект виньетирования.
- При падении защитного устройства MC/фильтра ND они могут сломаться. Будьте осторожны, чтобы не выронить их во время прикрепления к фотокамере.
- Крышка, поставляемая с защитным устройством MC может быть также использована и для фильтра ND.
- MC=фильтр “Multi-coated” (с двухсторонним многослойным просветлением)  
ND=фильтр нейтральной плотности “Neutral Density”

# Использование дистанционного затвора

Дистанционный затвор (DMW-RS1; не поставляется) работает подобным образом, что и кнопка затвора на фотокамере. С ним можно избежать сотрясения (дрожания камеры), используя штатив.



- Нельзя использовать фотокамеру с дистанционным затвором в следующих случаях.
  - Когда аннулирован режим сбережения энергии
  - Когда вы определяете подрезаемую часть (P91)

## 1 Подсоединить дистанционный затвор в разъем [REMOTE] на фотокамере.

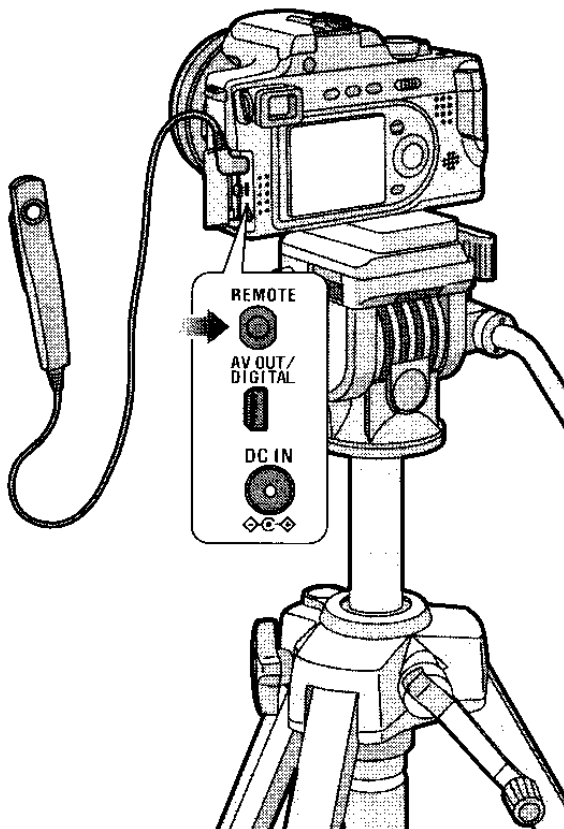

## 2 Сфокусируйтесь на объекте и сделайте снимок.

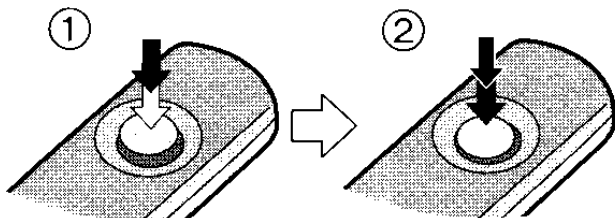



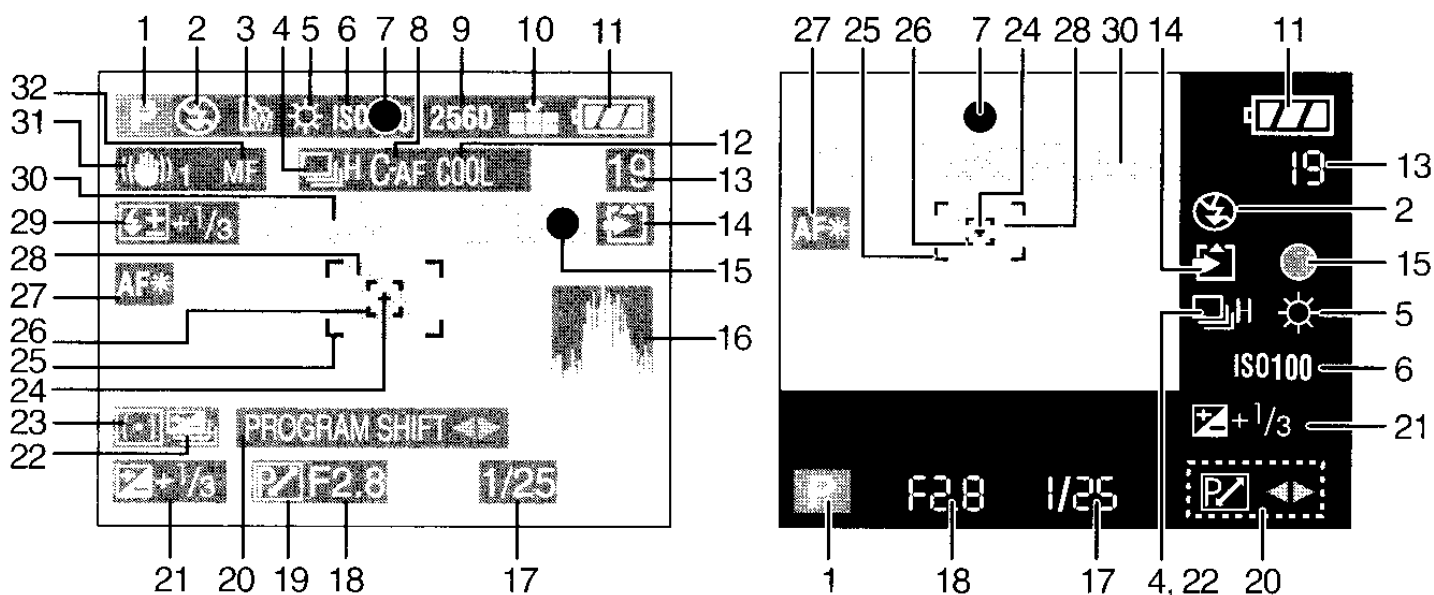

- ①: Для фокусировки, нажать наполовину кнопку затвора.
- ②: Чтобы сделать снимок, нажать кнопку затвора до конца.

# Экран дисплея



## ■ При записи

- 1 Режим записи
  - 2 Вспышка (P37)
  - 3 Кинообъектив (P77)
  - 4 Многократный режим (P43)  
 : Запись звука (P55, 69)
  - 5 Баланс белого (P66)
  - 6 Светочувствительность ISO (P68)
  - 7 Индикатор фокусировки (P30)
  - 8 Непрерывная автофокусировка (P71)
  - 9 Разрешение фотоснимка (P68)
  - 10 Качество (P69)  
 : Индикатор предупреждения о сотрясении (P32)
  - 11 Индикатор оставшегося заряда аккумулятора (P12)
  - 12 Эффект цвета (P73)
  - 13 Остаток кадров/времени  
 В режиме движущегося изображения: напр. 11S
  - 14 Индикатор обращения к карте (P15)
  - 15 Индикатор записи
  - 16 Столбчатая диаграмма (P28)
  - 17 Индикатор скорости затвора (P30)
  - 18 Индикатор показателя диафрагмы (P30)
  - 19 Индикатор изменения программы (P33)
  - 20 Индикатор настройки изменения программы (P33)
  - 21 Компенсация экспозиции (P41)
  - 22 Автоматический бракетинг (P42)
  - 23 Режим измерения (P70)
  - 24 Объект точечного измерения (P70)
  - 25 Участок автофокусировки (P30)
  - 26 Участок автофокусировки точки (P70)
  - 27 Вспомогательная лампочка AF (P72)
  - 28 Автоматический таймер (P40)  

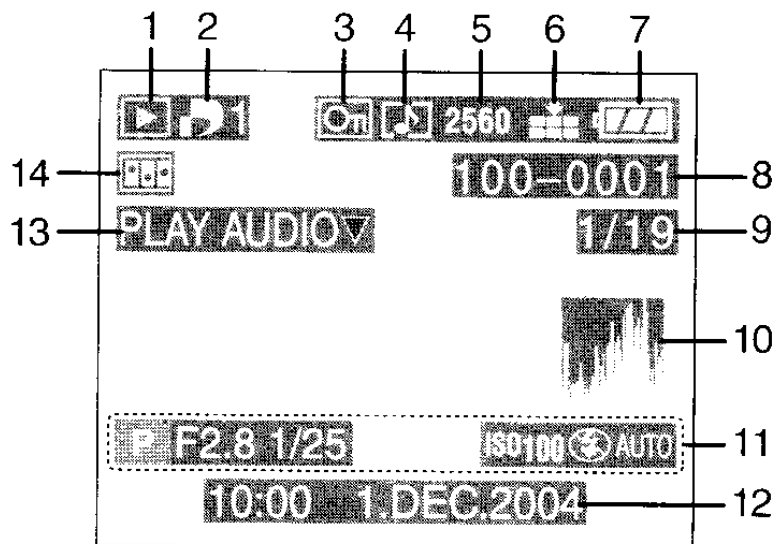
  - 29 Настройка выхода вспышки (P39)  
 : Внешней вспышки (P79)
  - 30 Трансфокатор/Цифровое увеличение (P36, 72)  

  - 31 Оптический стабилизатор изображения (P74)
  - 32 Индикатор ручной фокусировки (P63)
- Текущее время и дата отображаются внизу экрана приблизительно на 5 секунд при включении фотокамеры, при настройке часов и после переключения из режима воспроизведения на режим записи.



### ■ При воспроизведении

- |   |   |
|---|---|
| <p>1 Режим воспроизведения</p> <p>2 DPOF (P83, 87)<br/>  (Белый):<br/>         Настройка DPOF для распечатки<br/>  (Зеленый):<br/>         Настройка DPOF для Показа Слайдов<br/>  (Зеленый с номером распечаток):<br/>         Настройка DPOF для распечатки и Показа Слайдов</p> <p>3 Защищенный снимок (P85)</p> <p>4 Снимок со звуком (P81)</p> <p>5 Разрешение фотоснимка (P68)<br/>  : В режиме движущихся изображений</p> <p>6 Качество (P69)<br/>  : В режиме движущихся изображений (P54)</p> <p>7 Индикатор оставшегося заряда аккумулятора (P12)</p> <p>8 Папка/Файловый номер</p> <p>9 Номер страницы/Всего снимков</p> <p>10 Столбчатая диаграмма (P28)<br/>         •Отображается при нажатии кнопки [DISPLAY].</p> | <p>11 Информация по записи (Режим записи/показатель диафрагмы/скорость затвора/светочувствительность ISO/Вспышка/Баланс белого)<br/>         •Отображается при нажатии кнопки [DISPLAY].</p> <p>12 Дата и время записи</p> <p>13 Воспроизведение звука (P81)<br/>  : В режиме движущихся изображений</p> <p>14 Краткая мультипликация (P74)</p> |
|---|---|

# Предосторожности при использовании фотокамеры

Установленный производителем в порядке п. 2 ст 5 федерального закона РФ "О защите прав потребителей" срок службы данного изделия равен 7 годам с даты производства при условии, что изделие используется в строгом соответствии с настоящей инструкцией по эксплуатации и применимыми техническими стандартами.

## ■ Оптимальное использование фототокамеры

**При переносе данной фотокамеры, будьте осторожны, чтобы не уронить или не ударить ее.**

- Наружная коробка может быть повреждена сильным ударом, что может вызвать неисправности в работе фотокамеры.

**Держать фотокамеру вдали от намагниченного оборудования (например, микроволновой печи, телевизора, оборудования для видеоигр и т. п.).**

- При пользовании фотокамерой на телевизоре или вблизи него, снимки и звук могут искажаться из-за электромагнитных волн.
- Не пользоваться фотокамерой вблизи сотового телефона, так как он может вызвать помехи, отрицательно влияющие на снимки и звук.
- Записанные данные могут быть повреждены, или же снимки могут быть искажены под воздействием сильных магнитных полей, создаваемых динамиками или крупными двигателями.
- Электромагнитное излучение, создаваемое микропроцессорами, может отрицательно влиять на фотокамеру, вызывая искажения снимков и звука.
- Если фотокамера работает со сбоями под влиянием намагничивающего оборудования, необходимо отключить ее и вынуть аккумулятор или отсоединить адаптер пер. тока (DMW-CAC1; не поставляется), затем снова подсоединить аккумулятор или адаптер перем. тока. После этого включить фотокамеру.

**Не пользоваться фотокамерой возле радиопередатчиков или высоковольтных линий.**

- При выполнении снимков возле радиопередатчиков или высоковольтных линий, качество сделанных снимков или звука может быть значительно ухудшено.

**Используйте соединительные кабели, входящие в комплект поставки. При использовании дополнительных принадлежностей, применяйте кабели входящие в их комплект поставки.**

**Не удлиняйте кабели.**

**Не брызгать на фотокамеру инсектицидами или летучими химическими веществами.**

- Если брызги таких химических веществ попадут на фотокамеру, они могут вызвать деформацию ее корпуса и отслаивание поверхностной отделки.
- Не держать резиновые или пластиковые материалы в контакте с фотокамерой в течении длительного времени.

**Не применять бензин, растворитель или спирт для чистки фотокамеры.**

- Перед чисткой камеры вынуть из нее аккумулятор или отсоединить адаптер пер. тока из электрической розетки.
- Корпус фотокамеры может деформироваться, а отделка на поверхности может начать отслаиваться.
- Протирать фотокамеру сухой мягкой тряпочкой. Для удаления стойких пятен протереть фотокамеру тряпочкой, смоченной в разведенном водой моющем средстве, затем протереть повторно сухой тряпочкой.
- При использовании куска химической ткани, следуйте инструкциям, прилагаемым к ткани.
- Если на фотокамеру попали брызги дождя или вода из других источников, следует смочить мягкую тряпочку в пресной воде, хорошо отжать ее и тщательно протереть корпус фотокамеры. Затем повторно протереть сухой мягкой тряпочкой.

## ■ Аккумулятор

Данный аккумулятор является литиево-ионным аккумулятором. Его способность генерировать питание основывается на химической реакции, происходящей внутри него. Эта реакция подвержена влиянию окружающей температуры и влажности и, если температура слишком высокая или слишком низкая, то рабочее время аккумулятора сокращается.

### **Когда вы выходите из дома, возьмите с собой запасные заряженные аккумуляторы.**

- Подготовьте аккумуляторы так, чтобы заряда было в 3–4 раза больше заряда для предусмотренного рабочего времени. Рабочее время аккумулятора может сократиться при низкой температуре, например при съемке на лыжных трассах.
- Если вы отправляетесь в путешествие, не забудьте подготовить поставляемое зарядное устройство, чтобы зарядить аккумулятор на месте.

### **Если вы случайно уронили аккумулятор, проверьте не деформировались ли корпус аккумулятора и разъемы.**

- Вставление деформированных аккумуляторов в фотокамеру может повредить фотокамеру.

### **После использования, убедитесь в изъятии карты и аккумулятора или отсоедините штепсельную вилку из розетки.**

- Чрезмерно высокая или низкая температура укорачивает срок службы аккумулятора.
- При хранении аккумулятора в дымном или пыльном месте, клеммы могут заржаветь и вызвать неполадки в работе.

### **Сдача в отходы отработанных аккумуляторов.**

- Аккумулятор имеет ограниченный срок службы.

- Не бросать аккумулятор в огонь, так как он может взорваться.

### **Не допускать контакта разъемов аккумулятора с металлическими предметами (как например, ожерелья, шпильки для волос, и т.п.).**

- Это может привести к короткому замыканию или порождению тепла, и если затронуть аккумулятор в таком состоянии, можно очень сильно обжечься.

## ■ Зарядное устройство

- Если вы используете зарядное устройство вблизи радио, прием радио может быть нарушен. Держите зарядное устройство на расстоянии 1 м или более от радио.
- Когда зарядное устройство находится в применении, оно может порождать жужжащие звуки. Это не является неисправностью.
- После использования, убедитесь в отсоединении кабеля перем. тока из штепсельной розетки. (Если оставить его подсоединенным, расходуется незначительное количество эл. тока.)
- Держать всегда чистыми клеммы зарядного устройства и аккумулятора.

## ■ Конденсация (Когда объектив или видоискатель затуманиваются)

### **При наличии конденсации:**

- Выключить фотокамеру и оставить ее в таком состоянии приблизительно на 2 часа. Когда температура камеры приблизится к окружающей температуре, конденсация исчезнет.
- Когда вы переносите фотокамеру с холодного места в теплое помещение, поместите фотокамеру в пластиковую сумку и достаньте ее после того, как температура фотокамеры приблизится к температуре окружающей среды, чтобы избежать конденсацию.

Если произошла конденсация, она может вызвать неисправности в работе. Будьте внимательны, не допускайте конденсации и примите надлежащие меры, если она произошла.

## ■ Карта

Когда отображен индикатор обращения к карте (идет обращение к карте), не открывать дверцу карты/аккумулятора, чтобы изъять карту, не выключать фотокамеру или сотрясать или ударять ее.

Не оставлять карту в местах с высокой температурой или под прямыми солнечными лучами, или там, где легко генерируются электромагнитные волны или статическое электричество. Не гнуть или бросать карту.

- Карта может быть повреждена или записанное на нее содержимое может быть повреждено или стерто.

**После пользования проверить, что карта вынута из фотокамеры.**

- Для хранения или транспортировки поместите фотокамеру в сумку.
- Не допускать попадания грязи, пыли или воды на разъемы на обратной стороне карты и не трогать их пальцами.

## ■ Состав папки

Когда карта памяти с записанными на ней данными вставляется в компьютер, отображаются папки представленные ниже.

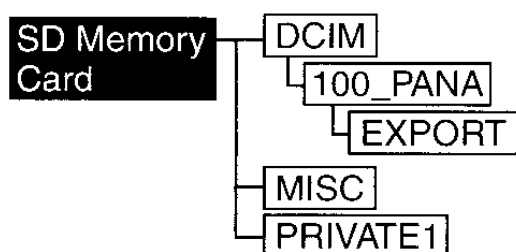

- В папку [100\_PANA] можно записать до 999 изображений.
- В папку [MISC] можно записать файлы с настройками DPOF.
- Файлы, записанные с функцией краткой мультипликации сохраняются в папке [PRIVATE1].
- Движущиеся изображения, созданные функцией краткой мультипликации сохраняются в папке [100\_PANA] или другой папке.

## ■ Печать снимков, записанных с режимом HDTV

При распечатке снимков, записанных с настройкой разрешения снимка на [HDTV] (1920×1080 пиксель), оба края снимка могут быть обрезаны.

### Для распечатки снимков с краями:

Если вы заказываете печать снимков в фотосалоне:

- Спросите в фотосалоне могут ли снимки быть распечатаны с обоими краями.

Если вы распечатываете снимки на вашем принтере:

- При использовании принтера с функцией обрезки или с функцией, обрезающей оба края снимков, аннулируйте настройку для печати.
- Функция зависит от используемого принтера. Для подробной информации обратитесь к инструкциям по эксплуатации принтера.

# Отображение сообщения

## **[NO MEMORY CARD]**

Вставить карту.

## **[THIS MEMORY CARD IS PROTECTED]**

Аннулировать блокировку карты.

## **[NO VALID IMAGE TO PLAY]**

Следует воспроизводить после записи или после введения карты с записанным снимком.

## **[MEMORY CARD FULL / NOT ENOUGH MEMORY IN THE CARD]**

Вставить новую карту или удалить ненужные данные.

## **[PLEASE CLOSE THE FLASH]**

Проверить, что вспышка закрыта после пользования.

## **[MODE DIAL IS NOT IN THE PROPER POSITION]**

Это сообщение появляется на экране, когда вы включаете камеру с диском рабочего режима в неправильном положении.

Повернуть диск рабочего режима в правильное положение.

## **[PLEASE SET THE CLOCK]**

Это сообщение появляется на экране, когда вы используете камеру в первый раз или же вы длительное время не использовали ее. Задайте часы.

## **[THIS PICTURE IS PROTECTED]**

После аннулирования защитной настройки, можно удалить или перезаписать снимок.

## **[THIS PICTURE CAN'T BE DELETED / SOME PICTURES CAN'T BE DELETED]**

Фотоснимки не соответствуют стандарту DCF не могут быть стерты.

## **[CAN'T BE SET ON THIS PICTURE / CAN'T BE SET ON SOME PICTURES]**

Если снимки не соответствует стандарту DCF, печать DPOF не может быть задана.

## **[NO ADDITIONAL DELETE SELECTIONS CAN BE MADE]**

Количество изображений, которое может быть установлено за раз, в режиме множественного удаления, превышено.

## **[MEMORY CARD ERROR FORMAT THIS CARD?]**

Формат этой карты не принимается фотокамерой. Необходимо форматировать снова карту на этой фотокамере.

## **[PLEASE TURN CAMERA OFF AND THEN ON AGAIN]**

Данное сообщение отобразится на экране, когда фотокамера работает неправильно. Выключить фотокамеру и снова включить. Если сообщение не пропадает, обратитесь в вашему дилеру или в ближайший сервисный центр.

## **[MEMORY CARD ERROR]**

Обращение к карте не удалось. Вставить повторно карту памяти.

## **[READ ERROR]**



Ошибка при считывании. Повторить операцию.

## **[WRITE ERROR]**

Ошибка при записи данных. Выключить камеру и вынуть карту. Затем вставить карту и снова включить камеру. Убедиться, что камера отключена, перед тем как вынимать или вводить карту, для предотвращения повреждений карты.

# Устранение неисправностей

Если установить меню обратно на фабричные установки на момент покупки, ситуация может улучшиться. Выполните функцию [RESET] в меню настроек. (P22)

Условия	Причины
Фотокамера не включается.	Правильно ли вставлен аккумулятор?
	Достаточно ли заряжен аккумулятор? Используйте аккумулятор, который был заряжен в достаточной степени.
Фотокамера автоматически отключается, сразу после ее включения.	Достаточно ли подзарядки аккумулятора для работы с камерой? Используйте аккумулятор, который был заряжен в достаточной степени.
Яркость экрана на мгновение темнеет или светлеет.	Это явление происходит при нажатии кнопки затвора наполовину для задания показателя диафрагмы и не влияет на записываемые снимки.
Снимки не записываются.	Вставлена ли карта?
	Правильно ли задан диск рабочего режима?
	Есть ли на карте какой-либо объем памяти? Перед записью, удалить некоторые снимки.
Изображение не появляется на мониторе ЖКД.	Отображается ли снимок на Видоискателе? Нажать кнопку [EVF/LCD] для переключения на отображение монитора ЖКД.
Экран слишком яркий или темный.	Настроить яркость экрана.
Вспышка не срабатывает.	Не закрыта ли вспышка? Нажать кнопку [  OPEN] для открытия вспышки.
По ошибке был выбран нечитаемый язык.	Выбрать пункт [  ] в меню [SETUP] для задания нужного языка.
Объект неправильно фокусируется.	Диапазон фокусировки изменяется в зависимости от режима записи. Повернуть диск рабочего режима, чтобы задать на подходящий режим для расстояния до объекта.
	Не находится ли объект за пределами диапазона фокусировки? (P32)
	Если вы не можете сфокусироваться на объекте, после нескольких попыток, выключив камеру, включите ее снова.
Снимок не воспроизводится.	Вставлена ли карта?
	На карте есть снимки?
	Настроен ли диск рабочего режима на [  ]?

Условия	Причины
Снимок не отображается на телевизоре.	Правильно ли подсоединена фотокамера к телевизору? Проверить.
	Настроить телевизор на входной режим видео.
При подключении фотокамеры к персональному компьютеру, снимки не переносятся на него.	Правильно ли подсоединена камера к компьютеру? Проверить.
	Правильно ли фотокамера признается персональным компьютером?
	Правильно ли задан режим USB?
Настройка часов сбилась.	Если вы не пользуетесь камерой длительное время, настройка часов может сброситься. Когда появится сообщение [PLEASE SET THE CLOCK] (настроить время), настройте повторно часы.
	При выполнении снимка перед настройкой часов, запишется [0:00 0. 0. 0].
Определенная часть снимка мигает.	Это возникает в результате функции дисплея светового участка, который показывает участки, заполненные белым цветом. (P27)
При нажатии кнопки затвора наполовину, иногда загорается красная лампочка.	В темных местах, вспомогательная лампочка AF (P72) горит красным светом для упрощения фокусировки на объекте.
При сотрясении фотокамеры, она издает звуки, вызываемые внутренним механическим движением.	Звук возникает при движении объектива. Это не является неисправностью.
Объектив щелкает.	Если яркость изменяется вследствие увеличения или смещения фотокамеры или по другой причине, объектив может щелкнуть и изображение на экране может сильно измениться. Однако, это не отобразится на снимках. Звук вызван автоматической настройкой диафрагмы. Это не является неисправностью.
Некоторые пиксели в мониторе ЖКД неактивные или всегда горящие.	Это не является неисправностью. Эти пиксель не влияют на записанные снимки.
Помехи появляются на мониторе ЖКД.	В темных местах, могут появиться помехи для поддержания яркости монитора ЖКД. И не влияет на записываемые снимки.

Условия	Причины
<b>Красный вертикальный спектр отображается на мониторе ЖКД.</b>	Это называется "эффектом smear". Это характерно матрице CCD, и не является неисправностью. Он появляется когда объект имеет яркую часть. Он записывается на движущихся изображениях, и не записывается на неподвижных кадрах.
<b>Снимки не могут быть распечатаны на принтерах, поддерживающих PictBridge.</b>	Задать режим USB на [PictBridge (PTP)].
<b>Оба края снимка, записанного с настройкой разрешения фотоснимка на [HDTV] (1920×1080 пиксель) обрезаны.</b>	<p>При обращении в фотосалон для печати снимков, спросите в фотосалоне могут ли снимки быть распечатаны с обоими краями.</p> <ul style="list-style-type: none"> <li>• При использовании принтера с функцией обрезки или с другой функцией, обрезающей оба края снимков, аннулируйте настройку для печати. Функция зависит от используемого принтера.</li> <li>• Для подробной информации обратитесь к инструкциям по эксплуатации принтера.</li> </ul>
<b>Цвета, которых не было в действительности вокруг объекта отображаются на снимке.</b>	Данная фотокамера компенсирует сдвиг цвета, вызываемый характеристиками объектива. Хотя, сдвиг цвета может отобразиться при вращении рычажка трансфокатора в сторону Теле, и т.д. Это не является неисправностью.
<b>Вспышка сработала 2 раза.</b>	Первая вспышка срабатывает для предотвращения красных глаз фотографируемого объекта (эффект красных глаз). Через 1 секунду вспышка вновь срабатывает для записи.
<b>Даже если вращать рычажок, функция увеличения прерывается на полпути.</b>	Задано ли [CONVERSION] в меню режима [REC]? Если да, то диапазон увеличения ограничен. Аннулируйте настройку на [CONVERSION]. (P77)

# Технические характеристики

<b>Цифровая фотокамера:</b>	Информация для Вашей безопасности
<b>Источник питания:</b>	постоянный ток 8,4 В
<b>Расход энергии:</b>	2,4 Вт (При записи с включенным монитором ЖКД) 2,2 Вт (При записи с использованием Видоискателя) 1,4 Вт (При воспроизведении с монитора ЖКД) 1,2 Вт (При воспроизведении с Видоискателя)
<b>Эффективные пиксель фотокамеры:</b>	5.000.000 пиксель
<b>Датчик изображения:</b>	1/2,5" дюймовый датчик изображения CCD, общее число пикселей 5.360.000 пиксель Основной фильтр цвета
<b>Объектив:</b>	Оптическое 12× увеличение, f=6–72 мм (преобразование фотокамера-пленка 35 мм: 36–432 мм)/F2.8
<b>Цифровое увеличение:</b>	Макс. 4×
<b>Фокусировка:</b>	TTL Обычная/Макро/Ручная/фокусировка 9 участков/ фокусировка 3 участков/фокусировка 1 участка/ фокусировки точки
<b>Диапазон фокусировки:</b>	30 см (Широкий угол)/200 см (Теле) – ∞, Макро/Приоритет диафрагмы AE/ Приоритет затвора AE/Ручная экспозиция: 5 см (Широкий угол)/200 см (Теле) – ∞
<b>Система затвора:</b>	Электронный затвор+ Механический затвор
<b>Многократная запись</b>	
<b>Многократная скорость:</b>	3 кадров в сек. (высокая скорость), 2 кадра в сек. (низкая скорость), Около 2 кадров в сек. (нет ограничения)
<b>Количество записываемых снимков:</b>	максимум 7 кадров (обычное), максимум 4 кадров (высокое), Зависит от вместимости карты. (нет ограничений) (Работа в многократной записи возможна только с картой памяти SD. Работа карты MultiMediaCard будет менее эффективной.)
<b>Запись движущегося изображения:</b>	320×240 пиксель (30 или 10 кадров/сек. со звуком. Максимальное время записи зависит от вместимости карты.)
<b>Светочувствительность ISO:</b>	AUTO (без вспышки: от ISO80 до ISO200/ со вспышкой: от ISO100 до ISO400)/80/100/200/400
<b>Скорость затвора:</b>	8–1/2.000 Режим движущегося изображения: 1/30–1/2.000
<b>Баланс белого:</b>	AUTO/Ясный день/Облачно/Галогенная лампа/Вспышка/ Настройка белого
<b>Экспозиция (AE):</b>	Программа AE (P)/Приоритет диафрагмы AE (A)/ Приоритет затвора AE (S)/Ручная экспозиция (M) Компенсация экспозиции (1/3 EV интервал, –2–+2 EV)
<b>Режим измерения:</b>	Многоточечный/Центровзвешанный/Точечный
<b>Монитор ЖКД:</b>	2,0" дюймовый низкотемпературный поликристаллический TFT ЖКД (130.000 пиксель) (поле зрения в процентном отношении около100%)

<b>Видеоискатель:</b>	Цветной электрический видеоискатель (114.000 пиксель) (поле зрения в процентном отношении около 100%) (с настройкой диоптра -4 - +4 диоптр)
<b>Вспышка:</b>	Встроенная автоматическая вспышка Диапазон вспышки: (ISO AUTO) Приблизительно 30 см - 7 м АВТО, АВТО/Уменьшение эффекта красных глаз, Принудительное включение (Принудительное включение/Уменьшение эффекта красных глаз), Замедленная синхронизация./Уменьшение эффекта красных глаз, Принудительное выключение
<b>Микрофон:</b>	Моно
<b>Динамик:</b>	Моно
<b>Записывающий носитель:</b>	Карта памяти SD/MultiMediaCard
<b>Разрешение фотоснимка:</b>	2560×1920 пиксель, 2048×1536 пиксель, 1600×1200 пиксель, 1280×960 пиксель, 640×480 пиксель, 1920×1080 пиксель (Стоп-кадр) 320×240 пиксель (Движущееся изображение)
<b>Качество:</b>	Высокое/Обычное/TIFF
<b>Файловый формат</b>	
<b>Стоп-кадр:</b>	формат JPEG (Design rule for Camera File system, основанный на стандарте Exif 2.2)/TIFF (RGB), соответствующий DPOF
<b>Снимок со звуком:</b>	формат JPEG (Design rule for Camera File system, основанный на стандарте Exif 2.2)+640×480 пиксель QuickTime (снимок со звуком)
<b>Движущиеся изображения формат:</b>	QuickTime Motion JPEG (движущиеся изображения со звуком)
<b>Интерфейс</b>	
<b>Цифровой:</b>	USB 2.0 (Полная скорость)
<b>Аналоговый видео/аудио:</b>	Сигнал NTSC/PAL Составной (переключается при помощи меню), Аудио выход линии (моно)
<b>Разъем</b>	
<b>REMOTE:</b>	ф видео/аудио гнездо 2,5 мм
<b>AV OUT/DIGITAL:</b>	Специальное гнездо (8-и контактное)
<b>DC IN:</b>	типа 3-х гнездный
<b>Размеры:</b>	127,6 мм (Ш)×87,2 мм (В)×106,2 мм (Д) (без выступающей части)
<b>Вес:</b>	Прибл. 520 г (без карты памяти и аккумулятора) Прибл. 556 г (с картой памяти и аккумулятором)
<b>Температура окружающей среды:</b>	0°C - 40°C
<b>Влажность окружающей среды:</b>	10% - 80%
<b>Зарядное устройство (Panasonic DE-994B):</b>	Информация для Вашей безопасности
<b>Вход:</b>	110 - 240 В ~ 50/60 Гц, 0,15 А
<b>Выход:</b>	ПОДЗАРЯДКА 8,4 В = 0,43 А
<b>Блок аккумулятора (литий-ионы) (Panasonic CGA-S002E):</b>	Информация для Вашей безопасности
<b>Эл. напряжение/мощность:</b>	7,2 В, 680 мА-ч



**BZ02**

## ИНФОРМАЦИЯ О СЕРТИФИКАЦИИ ПРОДУКЦИИ

ЦИФРОВАЯ ФОТОКАМЕРА  
МОДЕЛЬ DMC-FZ20 С АДАПТЕРОМ  
DE-928C Panasonic

сертифицирована ОС ГОСТ-АЗИЯ,

(Регистрационный номер в Госреестре - РОСС SG.0001.11BZ02)

Сертификат соответствия:	№ РОСС JP.BZ02.B04567
Сертификат соответствия выдан:	19 июля 2004 года
Сертификат соответствия действителен до:	19 июля 2007 года
Модель DMC-FZ20 С Адаптером DE-928C Panasonic соответствует требованиям нормативных документов:	ГОСТ Р МЭК 60950-2002, ГОСТ Р 51318.22-99, ГОСТ Р 51318.24-99, ГОСТ Р 51317.3.2-99, ГОСТ Р 51317.3.3-99
Срок службы	7 (семь) лет

### Информация для покупателя

Название продукции:	Цифровая фотокамера
Название страны производителя:	Япония
Название производителя:	Мацушита Электрик Индастриал Ко., Лтд.
Юридический адрес:	1006 Кадома, Осака, Япония
Дата производства: Вы можете уточнить год и месяц по серийному номеру на табличке. Пример маркировки – Серийный номер № А4ХХХХХХХ (Х-любая цифра или буква) Месяц: Первая цифра серийного номера (А – Январь, В – Февраль, ...L – Декабрь) Год: Вторая цифра серийного номера (4 – 2004, 5 – 2005, ...)	
Дополнительная информация:	Пожалуйста внимательно прочитайте инструкцию по эксплуатации.



**BZ02**

**ИНФОРМАЦИЯ  
О СЕРТИФИКАЦИИ ПРОДУКЦИИ**

**БЛОК ПИТАНИЯ ДЛЯ ЦИФРОВЫХ ФОТОКАМЕР**

**МОДЕЛЬ DE-994B Panasonic**

сертифицирована ОС ГОСТ-АЗИЯ,

(Регистрационный номер в Госреестре - РОСС SG.0001.11BZ02)

Сертификат соответствия:	№ РОСС CN.BZ02.B04569
Сертификат соответствия выдан:	20 июля 2004 года
Сертификат соответствия действителен до:	20 июля 2007 года
Модель DE-994B Panasonic соответствует требованиям нормативных документов:	ГОСТ Р МЭК 60950-2002, ГОСТ Р 51318.22-99, ГОСТ Р 51318.24-99, ГОСТ Р 51317.3.2-99, ГОСТ Р 51317.3.3-99
Срок службы	7 лет



VQT0M52-1

F0804Mn1094( 7000©)



**Matsushita Electric Industrial Co., Ltd.**

Web Site: <http://www.panasonic.co.jp/global/>

**Panasonic**<sup>®</sup>

Инструкция по эксплуатации  
Для цифровой Цифровая Камеры  
Соединение с персональным компьютером



QuickTime и логотип QuickTime являются заявленными торговыми знаками, используемыми по лицензии. Логотип QuickTime зарегистрирован в США и других странах.

VQT0L75

# Содержание

<b>Содержание</b> .....	<b>2</b>
<b>Введение</b> .....	<b>4</b>
Проверка содержимого комплекта для соединения с шиной USB.....	4
<b>Характеристики</b> .....	<b>5</b>
<b>Поддержка ОС</b> .....	<b>6</b>
<b>Операционная среда</b> .....	<b>7</b>
<b>Операционная среда</b> .....	<b>8</b>
Установка драйвера USB (Для Windows) .....	8
Когда необходимо выполнить удаление программного драйвера (Для Windows) .....	9
Установка поставленных программ (для Macintosh) .....	10
<b>Соединение ПК и цифровой Цифровая Камеры</b> .....	<b>11</b>
Проверка правильного распознавания цифровой Цифровая Камеры.....	12
Правильное отсоединение кабеля USB.....	13
<b>Запуск программы просмотра SD Viewer for DSC</b> .....	<b>14</b>
Запуск программы SD Viewer for DSC .....	14
Закрытие программы SD Viewer for DSC .....	14
Экран программы SD Viewer for DSC .....	15
<b>Изменение отображения изображений</b> .....	<b>16</b>
Изменение формата отображения в секции отображения изображений.....	16
Изменение размера отображения изображения, свернутого в пиктограмму .....	17
Перегруппировка изображений .....	17
Отображение только требуемых изображений .....	18
Отображение данных DPOF .....	18
<b>Работа с изображениями</b> .....	<b>19</b>
Выбор изображений.....	19
Увеличение неподвижных изображений (кадров, фотоснимков) .....	20
Воспроизведение динамических изображений (фильмов).....	20
Использование режима предварительного просмотра (Preview).....	21
Сохранение файлов, отредактированных посредством Предварительного просмотра (Preview) .....	22
Копирование изображений в другую папку.....	23
Копирование с платы памяти на ПК.....	23
Копирование изображения в плату памяти .....	24
Перемещение изображений в другую папку .....	24
Стирание изображения .....	25
Переименование изображения.....	25
Вращение изображения.....	25
Изменение размера изображения.....	26
Превращение изображения в заставку («обои»).....	26
Обновление содержания, отображаемого на панели папок (Folder Bar) или в секции отображения изображений.....	27
Обновление отображаемого содержания платы памяти (в режиме соединения) .....	27
Изменение формата изображения.....	27
Создание альбома.....	28

<b>Установка параметров DPOF .....</b>	<b>29</b>
Добавление информации для печати в плату памяти (установка параметров DPOF) .....	29
<b>Поиск изображений .....</b>	<b>30</b>
Поиск по названию файла .....	30
Поиск по дате .....	31
<b>Показ слайдов .....</b>	<b>32</b>
Воспроизведение с показом слайдов .....	32
Функция SD SlideShow .....	34
Сохранение последовательности слайдов для показа .....	34
<b>Печать изображений .....</b>	<b>37</b>
Печать одного изображения .....	37
Печать списка отображаемых изображений (Индексная печать – Index-printing) .....	39
Упрощенная печать изображений (Simple print) .....	41
<b>Присоединение изображений к сообщениям электронной почты .....</b>	<b>42</b>
Автоматическое присоединение изображений к сообщениям электронной почты .....	42
<b>Панель отображения .....</b>	<b>43</b>
[Toolbars] .....	43
[View Type Bar] .....	44
[Launcher Bar] Панель запуска: .....	44
[Status Bar] .....	44
<b>Контекстное меню .....</b>	<b>45</b>
<b>Меню .....</b>	<b>46</b>
<b>Обнаружение неисправностей (Вопросы и ответы) .....</b>	<b>49</b>
<b>Меры предосторожности при пользовании .....</b>	<b>50</b>

# Введение

- Microsoft®Windows® является заявленным торговым знаком компании Microsoft Corporation, USA в Америке и других странах.
- Apple, логотип Apple и Macintosh, Mac OS являются заявленными торговыми знаками компании Apple Computer, Inc., USA.
- Adobe, логотип Adobe, Acrobat являются торговыми знаками компании Adobe Systems Incorporated.
- Intel® Pentium® II, Pentium® III или Celeron™ являются заявленными торговыми знаками компании Intel Corporation в различных странах.
- В дальнейшем различные названия, названия организаций и продуктов, которые упоминаются ниже, являются заявленными торговыми знаками соответствующих организаций.
- Действительное содержание и экран могут отличаться от описанных в руководстве в зависимости от операционной среды используемого персонального компьютера (ПК) и т.д. Пожалуйста, учтите это заблаговременно.
- Не приводится никаких начальных сведений о работе на ПК пер и о терминологии. Пожалуйста, обращайтесь в этих случаях к соответствующему руководству по ПК.
- Содержание этого руководства может подвергаться изменениям без предварительного уведомления.
- Репродуцирование этого руководства частично или полностью без разрешения воспрещается.
- В этой инструкции по эксплуатации программа SD Viewer Version 2.0 for DSC указана как SD Viewer for DSC.

## Проверка содержимого комплекта для соединения с шиной USB

### ● CD-ROM

#### [Для Windows]

SD Viewer Version 2.0 for DSC

- Инструкция по эксплуатации [PDF file]
- Набор программ ArcSoft Software Suite QuickTime 6.1
- Драйвер устройства USB для цифровой Цифровая Камеры
- Adobe® Acrobat® Reader™ 5.0

#### [Для Macintosh]

ArcSoft PhotoBase  
ArcSoft PhotoImpression  
ArcSoft Panorama Maker

### ● Кабель соединения с универсальной последовательной шиной USB

Этот кабель служит для присоединения терминала USB цифровой Цифровая Камеры Panasonic к терминалу USB типа A на ПК.

### ● Инструкция по эксплуатации

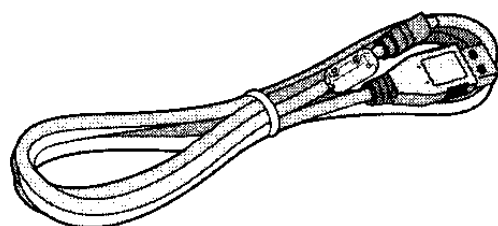
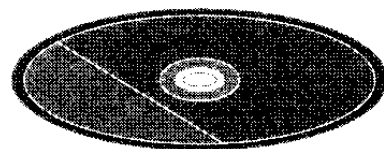

# Характеристики

Цифровая Цифровая Камера и ПК соединяются посредством входящего в комплект кабеля для универсальной последовательной шины USB, так что изображения, сохраненные в плате памяти SD, могут быть переданы в компьютер через MultiMediaCard. Кроме этого, с помощью прилагаемой программы находящиеся в плате памяти фотоизображения могут быть отредактированы и обработаны.

## **SD Viewer Version 2.0 for DSC (Только для Windows)**

Дает возможность отображать свернутое в пиктограмму изображение (thumbnail)\*, находящегося в плате памяти.

В дополнение к этому возможно создать последовательность слайдов для воспроизведения на Цифровая Камере.

\*Сворачивание изображения в пиктограмму означает его отображение в минимальном размере.

## **ArcSoft Software Suite (набор программ для редактирования и обработки изображений)**

### **ArcSoft PhotoBase**

Программа, позволяющая создавать каталоги путем объединения вместе файлов, содержащих фотоснимки и другие материалы.

### **ArcSoft PhotoImpression**

Посредством этой программы можно выполнять редактирование, обработку и печать неподвижных кадров. Изображения могут быть собраны в альбомы.

### **ArcSoft Panorama Maker**

Возможно комбинировать несколько неподвижных кадров для выполнения панорамных фотографий.

### **QuickTime (программа для воспроизведения изображений)**

Для воспроизведения динамических Цифровая Камера жений, записанных с помощью цифровой Цифровая Камеры (формат Motion JPEG: файл с расширением .mov).

- Для более подробной информации о поставляемых программах и поддержке пользователя обращайтесь, пожалуйста, к справочным файлам соответствующих программ.

# Поддержка ОС

[USB Driver]	Windows 98, Windows 98SE, Windows Me* <sup>1</sup> , Windows 2000 Professional* <sup>1</sup> , Windows XP Home Edition/XP Professional* <sup>1</sup> , Mac OS 9.x* <sup>1</sup> и Mac OS X* <sup>1</sup> .
[SD Viewer for DSC]	Windows 98SE, Windows Me, Windows 2000 Professional и Windows XP Home Edition/XP Professional.
[ArcSoft]	Windows 98, Windows 98SE, Windows Me, Windows 2000 Professional, Windows XP Home Edition/XP Professional, Mac OS 9.X и Mac OS X.
[QuickTime]	Windows 98, Windows 98SE, Windows Me, Windows 2000 Professional и Windows XP Home Edition/XP Professional* <sup>2</sup> .
[Acrobat Reader]	Windows 98, Windows 98SE, Windows Me, Windows 2000 Professional, Windows XP Home Edition/XP Professional* <sup>2</sup> .

\*<sup>1</sup> Используйте стандартный драйвер, входящий в состав операционной системы.

\*<sup>2</sup> По программам QuickTime и Acrobat Reader см. соответствующие веб-узлы.  
(QuickTime: <http://www.apple.com>) (Acrobat Reader: <http://www.adobe.com>)

# Операционная среда

[Для Arcsoft Software Suite (PhotoBase, PhotoImpression и Panorama Maker)]

Компьютер и ОС:

**[Для Windows]**

Рекомендуется ПК DOS/V, имеющий Pentium® III или более позднюю версию (включающий совместимый CPU), и предварительно загруженные Microsoft Windows XP Home Edition/XP Professional, Windows 2000 Professional, Windows Me, Windows 98SE и Windows 98

**[Для Macintosh]**

iMac, iBook, Power Mac G3/G4, PowerBook G3/G4 с Mac OS 9.0 или выше

Графический дисплей:

High color (16-битовый) или более

Среда рабочего стола с разрешением 800×600 или выше

Оперативная память:

**[Для Windows]**

128 МБ или более

**[Для Macintosh]**

128 МБ или более

Жесткий диск:

**[Для Windows]**

500 МБ или более свободного пространства

**[Для Macintosh]**

400 МБ или более свободного пространства

Дисковод:

Компакт-дисковод CD-ROM

Соединительный терминал:

USB (тип A)

Прочее:

Мышь или эквивалентное указательное устройство

[Для программы SD Viewer for DSC]

Компьютер и ОС:

ПК DOS/V с процессором Intel® Pentium® II или Celeron™ с рабочей частотой 300 МГц или выше, и установленной операционной системой Microsoft Windows XP Professional/Home Edition, Windows 2000 Professional, Windows Me или Windows 98SE

Графический дисплей:

High Color (16-битовый) или выше

Среда рабочего стола с разрешением 800×600 или выше

Оперативная память RAM:

32 МБ или более (рекомендуется 64 МБ или более)

Жесткий диск:

30 МБ или более свободного пространства на диске

Дисковод:

Компакт-дисковод CD-ROM

Соединительный терминал:

USB (тип A)

Прочее:

Мышь или эквивалентное указательное устройство

- **Функционирование не гарантируется в тех случаях, когда к одному ПК подсоединяются 2 или более устройств USB, или когда устройства подсоединяются к компьютеру через концентратор шины USB или с применением расширительного кабеля.**
- **Нормальная работа может оказаться невозможной при подсоединении к терминалу USB, предназначенному для клавиатуры.**

# Операционная среда

## Установка драйвера USB (Для Windows)

Удостоверьтесь в том, чтобы драйвер был установлен перед присоединением цифровой Цифровая Камеры к компьютеру. Только для Windows 98 и Windows 98SE: закройте все программы (включая также постоянно резидентные), запущенные в ОС Windows.

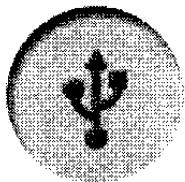

USB Driver

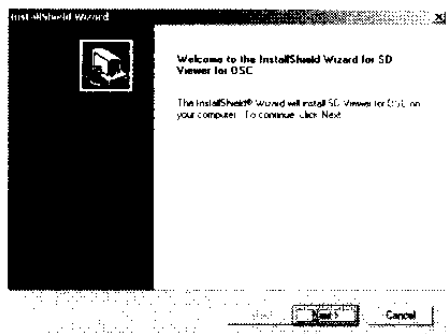

### **1** Вставьте CD-ROM в дисковод.

При этом автоматически открывается меню начальной установки (Set Up menu).

- Если меню начальной установки не запускается автоматически, щелкните два раза мышью по пиктограмме [instmenu.exe] на компакт-диске CD-ROM.

### **2** Щелкните по кнопке [USB Driver].

### **3** Щелкните по кнопке [Next].

### **4** После появления диалогового окна с приглашением перезапустить систему [Restarting Windows] щелкните по кнопке [OK].

После перезапуска компьютера установка драйвера будет завершена.

- Если щелкнуть по значкам, отличным от драйвера USB, начнется установка соответствующих программ.
- Для более подробных сведений о применении поставляемых программ обращайтесь, пожалуйста, к справочным файлам соответствующих программ.
- После запуска просмотрной программы [SD Viewer for DSC] будет выведено сообщение об отсутствии какой-либо поддерживаемой платы памяти, подтвердите окончание установки драйвера порта USB.

# Когда необходимо выполнить удаление программного драйвера (Для Windows)

**1** Щелкните по кнопке [Start] >>> [Control Panel], и выберите [Add/Remove Programs].

**2** Выберите программу или драйвер, который вы хотите удалить.

Выделите:	для удаления
[ArcSoft Software Suite]	[PhotoBase], [PhotoImpression] , [Panorama Maker]
[SD Viewer for DSC]	[SD Viewer for DSC]
[QuickTime]	[QuickTime]
[Acrobat Reader 5.0]	[Acrobat Reader]
[Panasonic USB Storage Driver]	[USB Driver]

**3** Щелкните по кнопке [Add/Remove].

- Повторите пункты 2–3, если вы хотите удалить несколько драйверов или программ.

## <Удаление просмотровой программы SD Viewer for DSC, драйвера USB>

Щелкните по кнопке [SD Viewer], [USB Driver] в окне меню установки (Set Up menu), и процедура удаления начнется автоматически.

- В зависимости от ОС процедура удаления может отличаться от описанной выше.

Для подробностей обращайтесь, пожалуйста, к руководству по пользованию применяемой ОС.

- При использовании компьютера Macintosh необходимости в удалении драйвера нет.

# Установка поставленных программ (для Macintosh)

**2**

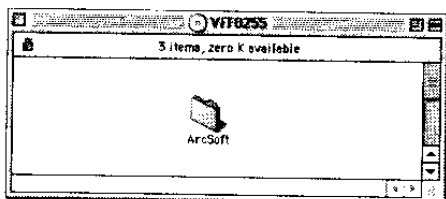

**1** Вставьте CD-ROM в дисковод.  
На экран автоматически выводится папка.

**2** Дважды щелкните по папке, содержащей устанавливаемую программу.

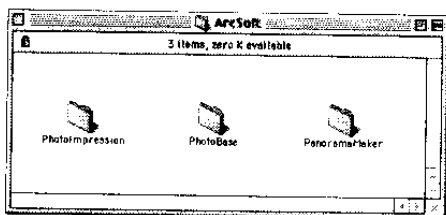

- Внимательно прочтите выводимые на дисплей сведения, после чего начните установку, следуя инструкциям.

- Для более подробных сведений о применении поставляемых программ обращайтесь, пожалуйста, к справочным файлам соответствующих программ.
- При использовании ПК с ОС Windows щелкните по строке программы, которую вы желаете установить, в меню начальной установки (P8).

# Соединение ПК и цифровой Цифровая Камеры

При использовании ОС Windows 98/Windows 98SE выполняйте соединение только после установки драйвера (P8).

В качестве поясняющего примера используется цифровая Цифровая Камера DMC-FZ1.

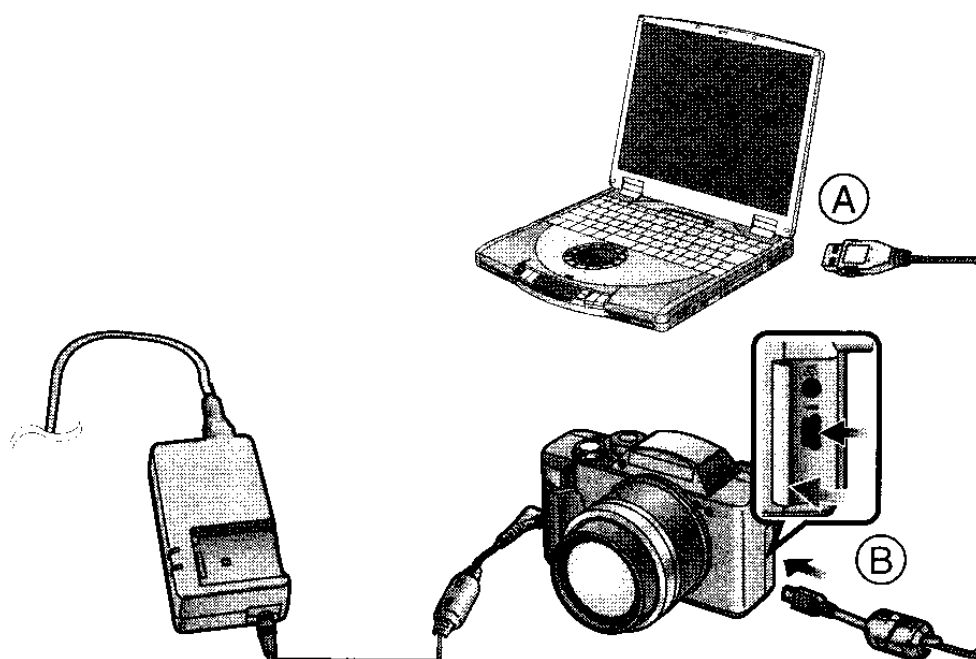

Ⓐ к терминалу USB ПК

Ⓑ к соединительному терминалу USB Цифровая Камеры

- 1** Вставьте плату памяти в цифровую Цифровая Камеру и закройте крышку платы памяти.
- 2** Установите ее в режим воспроизведения и включите Цифровая Камеру.
- 3** Выполните соединение, используя комплектный кабель USB.
  - Цифровая Камера автоматически переходит в режим соединения с компьютером.
  - При соединении используйте для питания Цифровая Камеры сетевой блок питания (при использовании батареи данные могут быть повреждены, если батарея разрядится в процессе их передачи).
- Когда индикатор состояния цифровой камеры зажжен или мигает, пожалуйста, не отсоединяйте кабель USB. Программа может не функционировать правильно, и при этом может произойти повреждение передаваемых данных. Пожалуйста, обращайтесь к инструкции по эксплуатации цифровой Цифровая Камеры.
- Если во время соединения выводится сообщение о том, что файл не найден, пожалуйста, смотрите пункт P49.

# Проверка правильного распознавания цифровой Цифровая Камеры

[Для Windows]

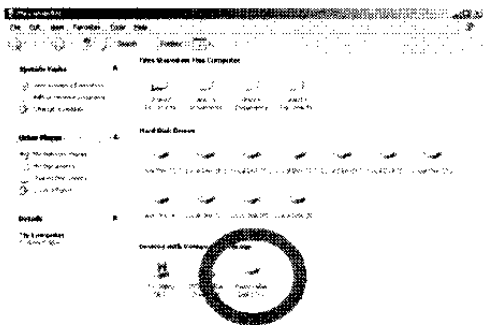

**1** Удостоверьтесь, что съемный диск [Removable Disk] включен в папку [My Computer].

Название дисков (H: и т.д.) может быть различным на каждом используемом ПК.

- Если Цифровая Камера не работает правильно, еще раз проверьте соединение.

[Для Macintosh]

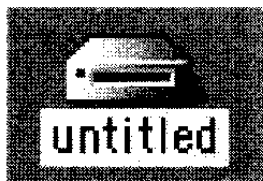

**1** Удостоверьтесь, что значок [untitled] находится на рабочем столе на экране.

- Если Цифровая Камера не работает правильно, еще раз проверьте соединение.

## <Папки, находящиеся в плате памяти >

Неподвижные кадры или динамические изображения, записанные цифровой Цифровой Камерой, сохраняются в следующих папках, находящихся в плате памяти.

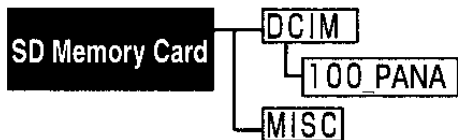

Названия могут присваиваться автоматически в виде [100\_PANA] ([101\_PANA], [102\_PANA]...)

Сохраняются неподвижные изображения – кадры (с файловым расширением .jpg), динамические изображения – фильмы (с файловым расширением .mov), записанные цифровой Цифровой Камерой.

**[MISC]**

Сохраняются параметры начальной установки DPOF (AUTPLAY1.MRK)

# Правильное отсоединение кабеля USB

## [Для Windows]

Если кабель USB или блок питания отсоединяются во время работы ПК, может появиться диалоговое окно, сообщающее об ошибке. В подобных случаях щелкните по кнопке [OK], чтобы закрыть диалоговое окно. Чтобы отсоединить кабель USB без появления этого диалогового окна, следует выполнить следующие действия.

**1**

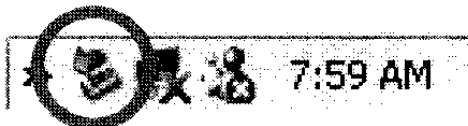

**2**

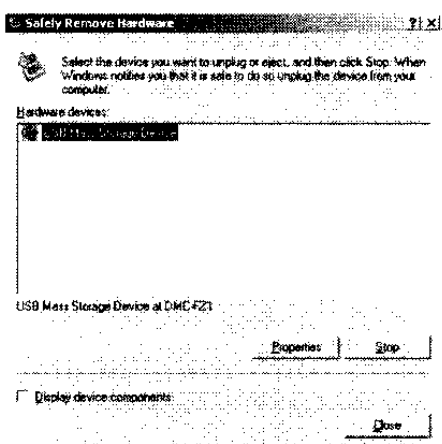

**3**

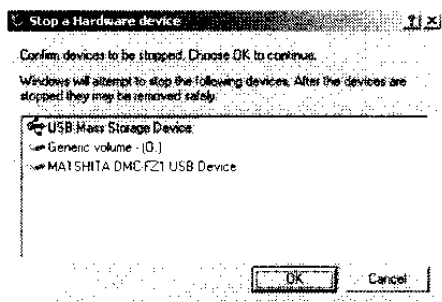

**1**

Дважды щелкните по значку  на панели задач.

Появится диалоговое окно для удаления оборудования (Hardware removal).

**2**

Щелкните по кнопке [USB Mass Storage Device], а затем по кнопке [Stop].

**3**

Подтвердите выбор [USB Mass Storage Device], щелкнув по кнопке [OK].

**4**

Щелкните по кнопке [OK].

После этого соединительный кабель может быть безопасно отсоединен.

- В зависимости от ОС Windows 98, 98SE и т.п. значок для безопасного удаления может не отображаться в панели задач (отсутствие значка будет зависеть от начальной установки ОС). Удостоверьтесь в том, что индикатор состояния цифровой Цифровая Камеры погашен, после чего отсоедините кабель. Пожалуйста, обращайтесь к инструкции по эксплуатации цифровой Цифровая Камеры.

## [Для Macintosh]



**1**

Перетащите значок «без названия» [untitled], который появляется, когда вы подключаете цифровую Цифровая Камеру посредством соединительного кабеля USB, в корзину (Recycle Bin), после чего отсоедините кабель USB.

# Запуск программы просмотра SD Viewer for DSC

Перед запуском выполните установку программы SD Viewer for DSC из меню начальной установки – Set Up menu (P8).

Перед запуском программы в первый раз щелкните по кнопке [Readme], начиная от кнопки [Start] >>> [All Programs] >>> [Panasonic] >>> [SD Viewer for DSC], и прочтите, пожалуйста, дополнительные объяснения или откорректированную информацию.

## Запуск программы SD Viewer for DSC

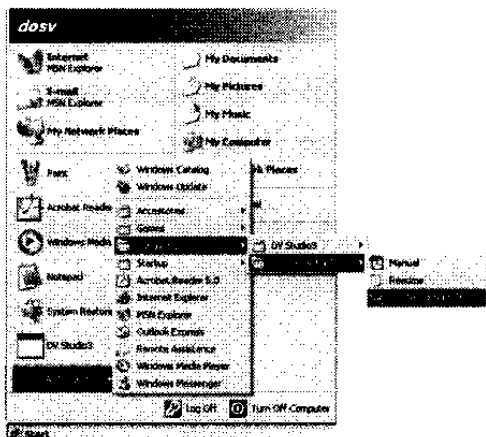

- 1 Щелкните по кнопке [Start] >>> [All Programs] >>> [Panasonic] >>> [SD Viewer for DSC] >>> [SD Viewer for DSC] Или Если появляется значок съемного диска, щелкните по кнопке [List images] >>> [OK].

Если вставлена плата памяти, то появляется ее изображение.

- Если плата памяти не вставлена, то выводится сообщение об отсутствии поддерживаемой платы памяти [There is no supported memory card.]. Щелчком по кнопке [OK] запускается программа SD Viewer for DSC.
- Также возможно запустить программу, дважды щелкнув по ускоряющему значку на рабочем столе.
- Пожалуйста, не отсоединяйте кабель USB во время работы программы SD Viewer for DSC. Программа может из-за этого работать неправильно и повредить передаваемые данные.
- Для просмотра установленной инструкции по эксплуатации требуется Adobe Acrobat Reader 4.0 или более поздней версии. Пожалуйста, установите Adobe Acrobat Reader 5.0 с поставленного CD-ROM.

## Закрытие программы SD Viewer for DSC

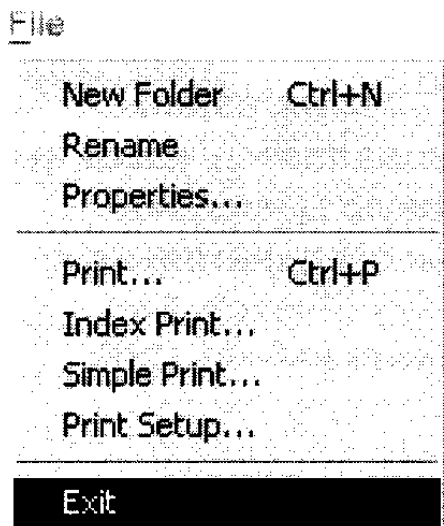

- 1 Щелкните по строке меню [File] >>> [Exit].

- Также возможно закрыть программу, щелкнув по кнопке [X] в верхнем правом углу окна программы SD Viewer for DSC.

# Экран программы SD Viewer for DSC

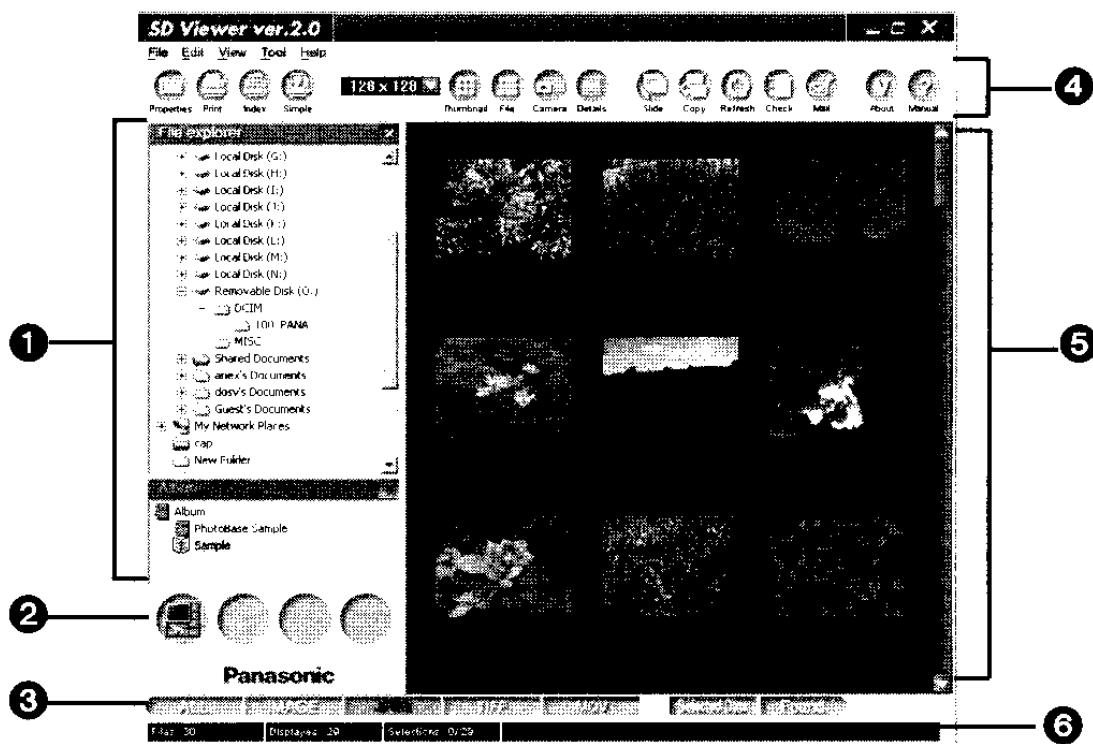

## 1 [Folder Bar]

Отображается структура папки в плате памяти или на жестком диске.  
• Отображается проводник файлов (File explorer) и альбом.

## 2 [Launcher Bar] (P44)

Если приложение зарегистрировано, то вы можете запустить его одним щелчком. В настройке по умолчанию зарегистрирован предварительный просмотр.

## 3 [View Type Bar] (P44)

Возможно выбрать тип изображений, выводимых в секции отображения изображений. Будут отображаться изображения только выбранного типа.

## 4 [Tool bars] (P43)

Щелкая по соответствующим кнопкам, возможно выполнить различные операции.

## 5 Секция отображения изображений

Файлы типа JPEG, MOV, TIFF, BMP и т.п. в папке отображаются как изображения, свернутые в пиктограмму (thumbnail). Другие файлы отображаются в виде значков. Также отображаются файловые данные и другая информация.

- Если число изображений в папке велико, то вывод свернутого в пиктограмму изображения может занять достаточно долгое время.
- Некоторые файлы типа TIFF или MOV, которые были записаны с помощью других цифровых Цифровая Камер, не являющихся продуктами фирмы Panasonic, могут не выводиться на дисплей свернутыми в пиктограмму.

## 6 [Status Bar] (P44)

Отображает состояние выбранной папки.

[Files]: Отображает число файлов, присутствующих в отображаемой папке.

[Displayed]: Отображает число файлов, показываемых в секции отображения изображений.

[Selections]: Отображает число выбранных файлов.

- Для отображения объектов, отличных от секции отображения изображений, выберите Display/Hide из меню [View].
- В зависимости от используемого ПК прокрутка с помощью мыши в секции отображения изображений может оказаться недоступной.

# Изменение отображения изображений

## Изменение формата отображения в секции отображения изображений

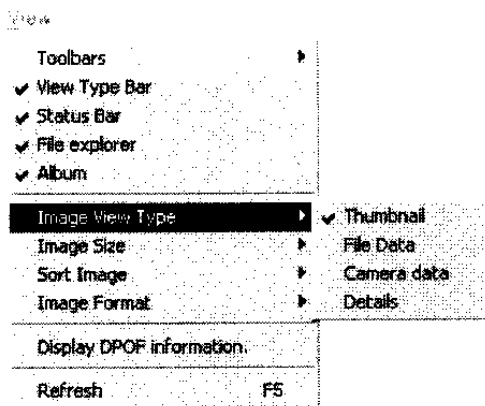

**1** Выберите формат отображения из меню [View] >>> [Image View Type].

### [Thumbnail]

Отображаются названия файлов и изображения в виде пиктограмм.

- Также возможно выполнить вывод, щелкая по значку [  ] на инструментальной линейке (Tool Bar).

### [File Data]

Выводятся изображения в виде пиктограмм, названия файлов, их тип, размер файлов, дата создания (записи), дата последней модификации, размер изображения, число использованных цветов и числовые параметры установки DPOF.

- Также возможно выполнить вывод, щелкая по значку [  ] на инструментальной линейке (Tool Bar).

### [Camera data]

Отображаются параметры Цифровая Камеры: название файла, название модели, дата и время съемки, выдержка затвора, размер диафрагмы, чувствительность ISO, допуск по выдержке +/-, баланс белого, значение вспышки и простой режим.

- Также возможно выполнить вывод, щелкая по значку [  ] в инструментальной панели (Tool Bar).

### [Details]

Отображаются в списке название файла, его размер, тип, дата и время последней модификации (создания изображения), информация об изображении (размер, количество цветов и т.п.).

- Щелкая по соответствующим этикеткам, возможно изменить порядок изображений.
- Щелкая по соответствующим этикеткам правой кнопкой мыши, возможно вывести более подробную информацию о выбранном объекте (изображении).
- Также возможно выполнить вывод, щелкая по значку [  ] в инструментальной панели (Tool Bar).

# Изменение размера отображения изображения, свернутого в пиктограмму

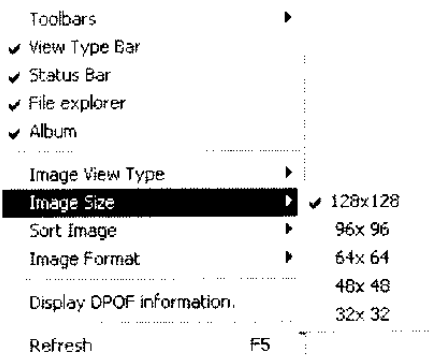

**1** Выберите размер для отображения из меню [View] >>> [Image Size].

- Могут быть выбраны 5 типоразмеров.
- Также возможно выбрать размер отображения, щелкая по значку [ ▼ ] на инструментальной линейке (Tool Bar).

# Перегруппировка изображений

**1** Выберите проядок отображения из меню [View] >>> [Sort Image].

Порядок отображения меняется.

- Упорядочение может быть выполнено по названию [Name], размеру [Size], типу [Type], дате модификации [Modified] и т.д..
- Упорядочение не может быть выполнено по данным изображения.
- Если выбрано упорядочение по убыванию [in Descending Order], то выбранное изображение производится в убывающем порядке.

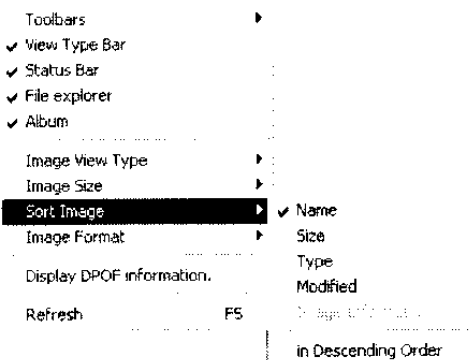

# Отображение только требуемых изображений

**1** Выберите тип файла, который желательно отобразить, из меню [View] >>> [Image Format].

Будет отображаться только выбранный тип файлов.

**[ALL]:** Отображение всех файлов

**[IMAGE]:** Выводятся на дисплей изображения всех форматов, которые могут отображаться как свернутые в пиктограммы изображения в программе просмотра SD Viewer for DSC

**[JPEG]:** Отображение файлов типа JPEG (файлы с расширением .jpg)

**[TIFF]:** Отображение файлов TIFF (файлы с расширением .tif)

**[MOV]:** Отображение файлов MOV (файлы с расширением .mov)

**[Selected Data]:**  
Отображение выбранных файлов (P19)

**[Found]:** Отображение изображений, найденных в результате поиска

- Возможно также выбрать формат изображения для отображения, щелкнув по кнопке в панели [View Type Bar] (P44) в нижней части экрана.

## Отображение данных DPOF

**1** Выберите [View] >>> [Display DPOF information].

Отображаются пиктограммы и выводятся также данные DPOF.

- Выводится количество листов, установленных в DPOF. Щелкните по числу листов и используйте кнопки ▲/▼ для установки количества листов.
- Установочные данные DPOF отображаются только в том случае, если файлы в формате JPEG записаны цифровой Цифровой камерой на плате памяти.
- Вывод данных [Display DPOF information] может быть выбран только при отображении изображений, свернутых в пиктограммы.

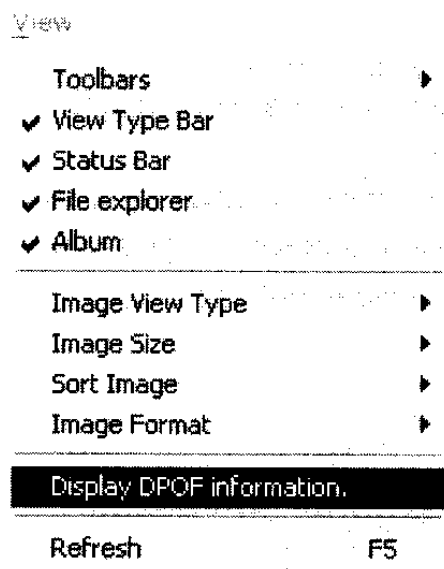
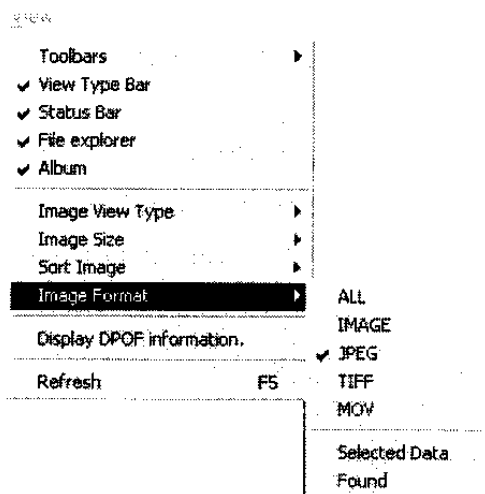

# Работа с изображениями

## Выбор изображений

1

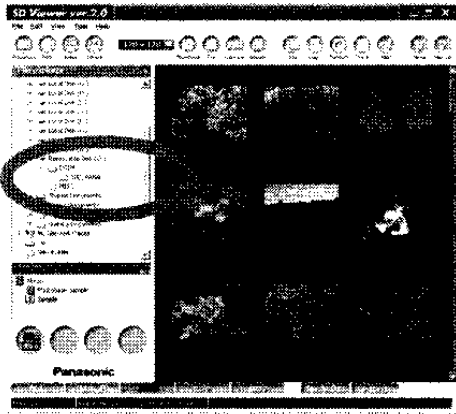

1 Щелкните по папке, содержащей нужное изображение в проводнике файлов [File explorer] на панели папок [Folder Bar].

Отображаются файлы, содержащиеся в папке.

2

Выберите изображение, щелкнув по нему.

Вокруг выбранного изображения появляется рамка синего цвета.

2

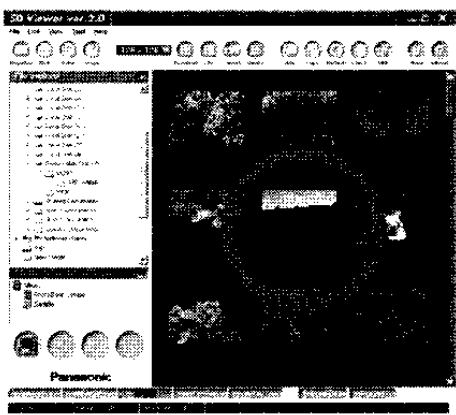

### <Выбор множественных изображений>

Выберите одновременно несколько изображений, удерживая клавишу [Ctrl] и щелкая по каждому из желаемых изображений.

### <Выбор непрерывного интервала множественных изображений>

После выбора первого изображения нажать клавишу [Shift] и закончить выбор, щелкнув по последнему изображению.

### <Выбор всех отображаемых изображений>

Щелкните по меню [Edit] >>> [Select All]

### <Отмена выбора>

Щелкните по меню [Edit] >>> [Deselect All]

### <Замена выбранных изображений на изображения, которые не были выбраны>

Щелкните по меню [Edit] >>> [Invert Selection]

- Файлы могут быть выбраны перемещением мыши с нажатой правой кнопкой вокруг желаемых файлов. При перемещении мыши появляется белая рамка.

## Увеличение неподвижных изображений (кадров, фотоснимков)

**1**

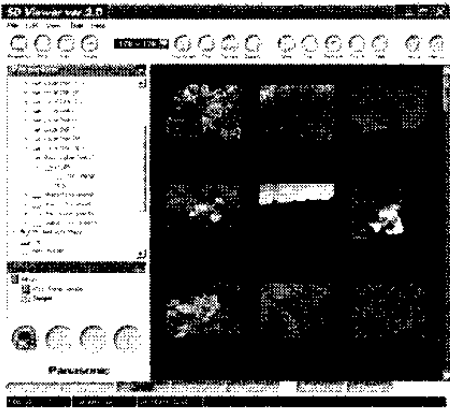



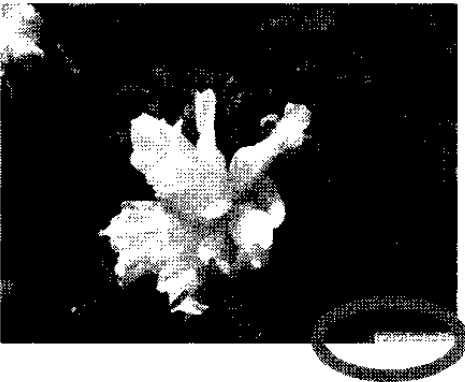

**1** Выберите изображение и дважды щелкните по нему.

- Изображение расширится до размеров экрана дисплея, и в правом нижнем углу появится рабочая панель.
- Если форматное соотношение изображения отличается от форматного соотношения дисплея, по краям экрана появятся черные участки.

**2**



**2** Щелкните по кнопкам [  (  ) ] на рабочей панели, чтобы переместиться вперед (назад).

- Щелкая по кнопкам [  (  ) ], отображаются первое (последнее) изображение в папке.

**3** Щелкните по кнопке [  ] на рабочей панели, чтобы вернуться к предыдущему экрану.

## Воспроизведение динамических изображений (фильмов)

Проверьте, что программа Quick Time уже установлена.

**1** Выберите [MOV] или [ALL] в меню [View] >>> [Image Format].

**2** Дважды щелкните по файлам MOV (файлы с расширением .mov) для запуска программы Quick Time.

**3** Щелкните по кнопке [  ] для воспроизведения фильма.

- Щелкая по пиктограмме, начинается воспроизведение пиктограммы – фильма в уменьшенном масштабе.

# Использование режима предварительного просмотра (Preview)

1

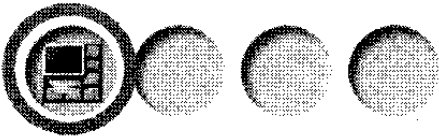

2



1

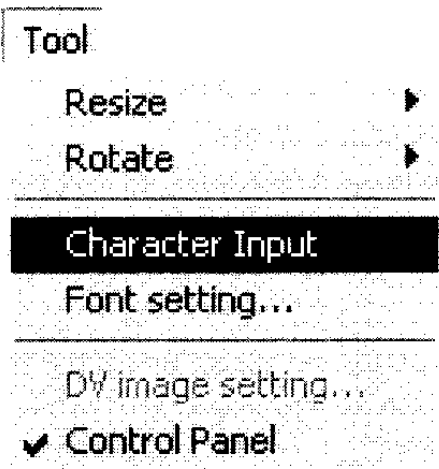

2

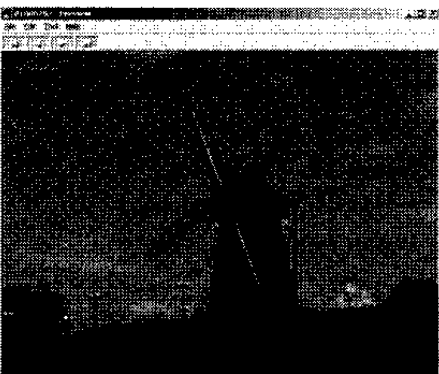

**1** Выберите неподвижное изображение (фотоснимок) и щелкните по значку Preview на панели запуска [Launcher Bar].

- Выводится экран предварительного просмотра (Preview).

**2** Выберите нужный файл, используя

[ ].

- Щелчком по кнопке [ ( ) отображается следующее (предыдущее) изображение в папке.
- Щелчком по кнопке [ ( ) отображается первое (последнее) изображение в папке.

■ Изменение размера изображения

Щелкните по меню [Tool] >>> [Resize].

- Вы можете выбрать размер в пределах от 10% до 150%.

■ Вращение изображения

Щелкните по меню [Tool] >>> [Rotate].

- Вы можете выбрать 90°/180° вправо или 90° влево.

■ Вставка символов в изображения

**1** Щелкните по меню [Tool] >>> [Character Input].

**2** Обозначьте перетаскиванием (перемещая мышью с нажатой правой кнопкой) область для вставки символов.

**3** Введите символы.

- Выбором [Font setting] вы можете установить название шрифта, стиль, размер или цвет.
- Установленные параметры шрифта применяются ко всем вводимым символам.
- Символы могут не быть вставлены, если выбранная область слишком маленькая. Мы рекомендуем вам установить достаточно большую область.

**4** Щелкните в какой-либо точке за пределами выбранной для вставки символов области, таким образом символы зафиксируются.

- После того, как символы зафиксированы, их последующая модификация невозможна.

- Когда Вы сохраняете изображения после их модификации в режиме предварительного просмотра непосредственно на плату памяти, они не могут воспроизводиться Цифровой Камерой. Для воспроизведения изображений Цифровой Камерой сохраните изображения на жестком диске ПК и после этого скопируйте их на плату памяти, используя программу SD Viewer for DSC. (P23)

# Сохранение файлов, отредактированных посредством Предварительного просмотра (Preview)

1

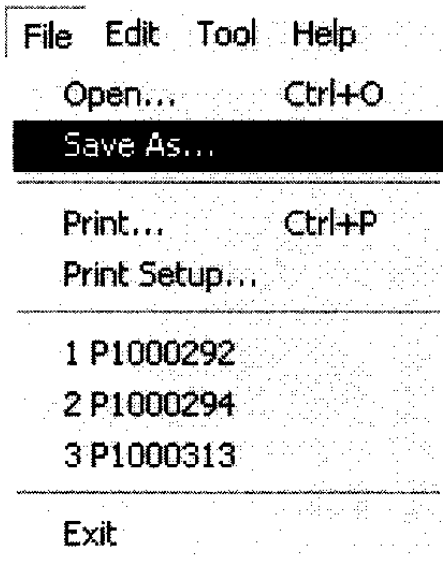

1 Щелкните по меню [File] >>> [Save As].

- Выводится диалоговое окно сохранения.

2 Выберите место для сохранения файлов.

3 Введите название файла и выберите тип файла.

4 Щелкните по кнопке сохранения [Save].

- При сохранении в формате JPEG появляется диалоговое окно выбора параметров качества изображения. Выберите требуемое качество изображения и щелкните по кнопке [OK].

- Если файл, сохраненный в режиме предварительного просмотра, не отображается программой SD Viewer for DSC, щелкните по меню [View] >>> [Refresh].

- Когда вы сохраняете изображения, записанные цифровой видеокamerой, выбирая строку меню [Save As], все данные о записи будут стерты.

2

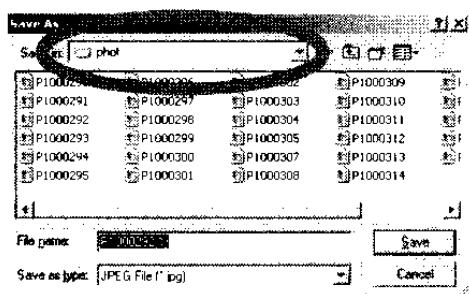

3

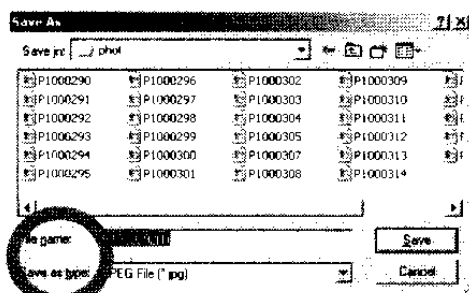

4

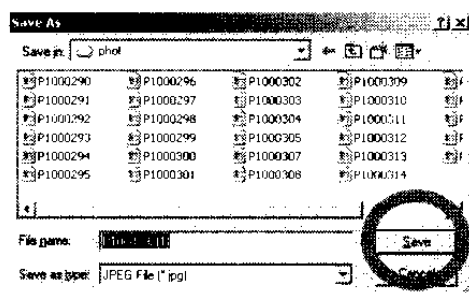

- Если вы не зафиксируете вставленные символы перед сохранением файла, вставленные символы не будут сохранены. Пожалуйста, зафиксируйте вставленные символы перед сохранением файла.
- Если вы сохраняете изображения, которые были изменены в режиме предварительного просмотра, непосредственно на плату памяти, то в этом случае изображения не могут быть воспроизведены Цифровой Камерой. Для воспроизведения изображений Цифровой Камерой, сохраните изображения на жестком диске ПК, а затем скопируйте их на плату памяти, используя программу SD Viewer for DSC. (P23)

# Копирование изображений в другую папку

1

Edit

Undo	Ctrl+Z
Cut	Ctrl+X
Copy	Ctrl+C
Delete	Delete
Paste	Ctrl+V

2

Edit

Undo	Ctrl+Z
Cut	Ctrl+X
Copy	Ctrl+C
Delete	Delete
Paste	Ctrl+V
Select All	Ctrl+A
Deselect All	
Invert Selection	

1

Tool

Find	▶
Clear Finding	
Image Format Conversion	▶
Rotate	▶
Resize...	
Slide Show...	
Memory Card Check	
Copying memory card...	
DPOF Setting...	
Attach to mail.	

2, 3

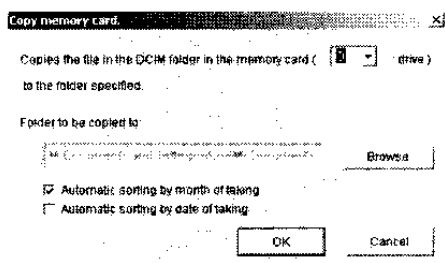

1

Выберите изображение для копирования и щелкните по строке меню [Edit] >>> [Copy].

2

Выберите папку назначения с помощью панели папок [Folder Bar] и щелкните по секции отображения изображений, затем щелкните по строке меню [Edit] >>> [Paste].

- Также возможно перетащить и оставить копию изображения в папке назначения, нажимая и удерживая клавишу [Ctrl] во время перетаскивания.

# Копирование с платы памяти на ПК

1

Щелкните по строке меню [Tool] >>> [Copying memory card].

- Вы можете также скопировать данные платы памяти, щелкнув по [  ] на инструментальной линейке.

2

Выберите место, куда копировать.

- Установкой флажка на опции «Автоматическая сортировка по месяцу записи» [Automatic sorting by month of taking] или «Автоматическая сортировка по дате записи» [Automatic sorting by date of taking] файлы сортируются по папкам в зависимости от месяца/даты их записи.
- Файлам автоматически присваиваются названия в формате дата/час/мин./сек. их записи при выборе опции [Automatic sorting by month of taking] или в формате час/мин./сек. при выборе опции [Automatic sorting by date of taking].

3

Щелкните по кнопке [OK].

- Папкам/файлам названия присваиваются автоматически следующим образом:  
Папки с месяцем записи: 6 цифр (например, [102002])  
Файлы с месяцем записи: 8 цифр (например, [30123456])  
Папки с датой записи: 8 цифр (например, [10302002])  
Файлы с датой записи: 6 цифр (например, [123456])
- Файлы, записанные Цифровой Камерой без установки времени, копируются в папки [000000] или [00000000].
- Изображения, записанные цифровыми Цифровой Камерами, отличными от марки Panasonic, могут не быть подразделены по папкам должным образом.

# Копирование изображения в плату памяти

1

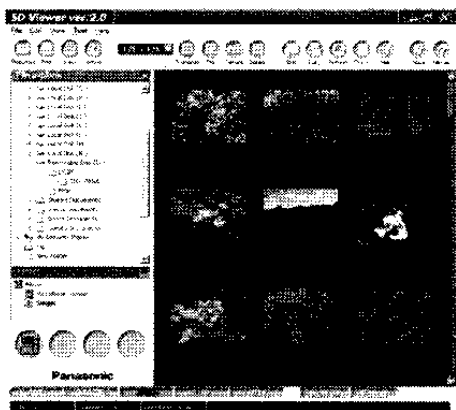

1

Выберите изображение для копирования и перетащите и оставьте его в папке [xxx\_PANA], входящей в состав папки DCIM платы памяти.

Изображение преобразуется в файл формата JPEG, который может быть воспроизведен на цифровой Цифровой Камере и скопирован.

- Название файла вставляется автоматически.

# Перемещение изображений в другую папку

1

Edit

Undo	Ctrl+Z
<b>Cut</b>	<b>Ctrl+X</b>
Copy	Ctrl+C
Delete	Delete
Paste	Ctrl+V
Select All	Ctrl+A
Deselect All	
Invert Selection	

1

Выберите изображение, которое вы хотите переместить, и щелкните по строке меню [Edit] >>> [Cut].

2

Выберите папку назначения на панели папок [Folder Bar], щелкните по секции отображения изображений, а затем по строке меню [Edit] >>> [Paste].

После перемещения изображения вы уже не можете вернуть его в первоначальное местонахождение посредством меню [Edit] >>> [Undo].

- Вы также можете переместить изображение, нажав клавишу [Shift], а затем перетаскивая и оставляя его пиктограмму. (При перетаскивании и оставлении изображения на другой диск оно будет скопировано)

2

Edit

Undo	Ctrl+Z
Cut	Ctrl+X
Copy	Ctrl+C
Delete	Delete
<b>Paste</b>	<b>Ctrl+V</b>
Select All	Ctrl+A
Deselect All	
Invert Selection	

# Стирание изображения

1

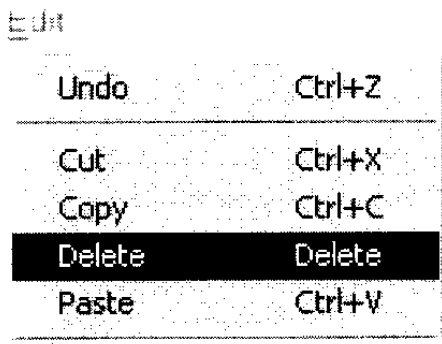

2

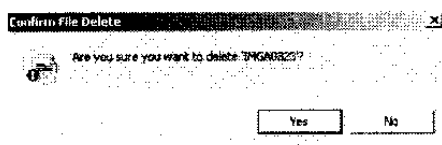

1

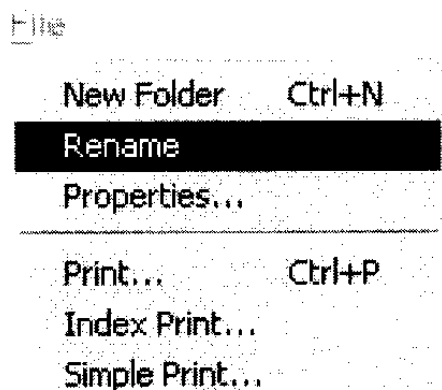

2

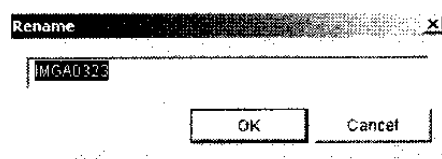

1

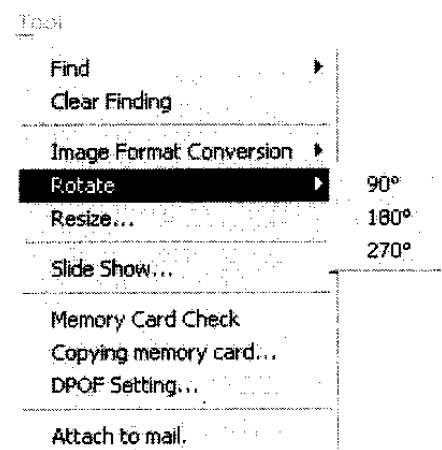

1

Выберите изображение, которое вы хотите стереть, и щелкните по строке меню **[Edit] >>> [Delete]**.

Выводится диалоговое окно для подтверждения стирания файла.

2

Щелкните по кнопке **[Yes]**.

Невозможно восстановить стертое изображение, используя меню **[Edit] >>> [Undo]**.

- Также возможно стереть изображение нажатием клавиши **[Delete]**.

# Переименование изображения

1

Выберите изображение, название которого должно быть изменено, и щелкните по строке меню **[File] >>> [Rename]**.

2

Введите новое название и щелкните по кнопке **[OK]**.

- Также возможно щелкнуть по изображению правой кнопкой мыши и выбрать строку **[Rename]** из контекстного меню. (P45)
- Изображение, выбранное в секции отображения изображений, также может быть переименовано, щелкнув по его названию.

# Вращение изображения

1

Выберите изображение, которое нужно повернуть, а также направление вращения или угол в меню **[Tool] >>> [Rotate]**.

- Также возможно выполнить поворот, щелкнув правой кнопкой мыши по изображению и по строке **[Rotate]** в контекстном меню. (P45)
- Повернутое изображение записывается поверх первоначального изображения.
- Если повернутое изображение отображается в другом приложении, то оно может не отображаться в повернутом виде.
- Вращение изображений, записанных цифровыми Цифровыми Камерами, отличными от марки Panasonic, может оказаться невозможным.

# Изменение размера изображения

При изменении размера изображение переименовывается.

**1** Выберите изображение, и щелкните по строке меню [Tool] >>> [Resize].

■ При выборе опции изменения размера, отдавая предпочтение размеру изображения [Size change with image size prioritised]

- Вы можете изменить размер изображения произвольно или установить степень увеличения/уменьшения изображения.
- Размер файла также изменяется в соответствии с изменением размера изображения.
- Установка размеров изображения меняется в пределах 1 – 4000.
- Степень увеличения/уменьшения устанавливается в пределах 10 – 200.

● Для изменения размера изображения можно выбрать строку [Resize] в контекстном меню, щелкнув по изображению правой кнопкой мыши.

■ При выборе опции изменения размера, отдавая предпочтение размеру файла [Size change with file size prioritised]

- Вы можете изменять размер файла до размера приблизительно 50 кбайт [About 50 KB], 100 кбайт [About 100 KB] или 300 кбайт [About 300 KB].
- Размер изображения также изменяется в соответствии с изменением размера файла.
- При установке флажка на опции [Applies to all files] (применить ко всем файлам) изменение применяется ко всем выбранным изображениям.

## Превращение изображения в заставку («обои»)

**1** Щелкните правой кнопкой мыши по изображению, которое требуется превратить в заставку, и щелкните по строке контекстного меню [Set As Wallpaper].

Выбранное изображение будет отображаться на рабочем столе.

- Если заставка не отображается на рабочем столе, то для ее отображения щелкните по рабочему столу и нажмите клавишу [F5].

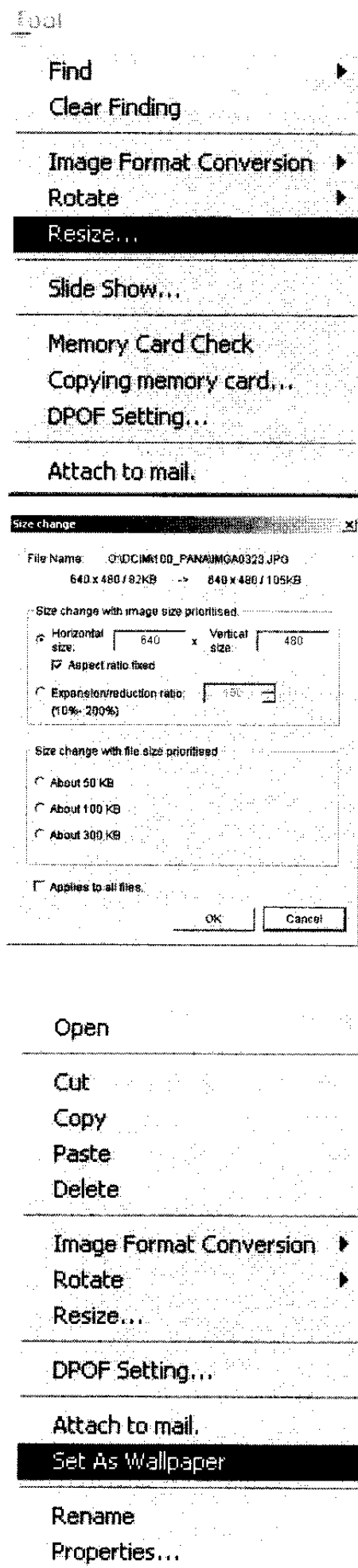

## Обновление содержания, отображаемого на панели папок (Folder Bar) или в секции отображения изображений

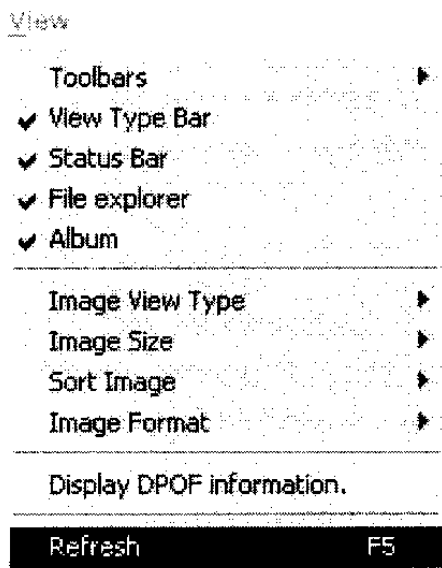

**1** Щелкните по строке меню [View] >>> [Refresh].

- Также возможно выполнить обновление, щелкая по значку [  ] на инструментальной линейке.

Пожалуйста, обновите отображение на дисплее папки после копирования или перемещения изображения.

## Обновление отображаемого содержания платы памяти (в режиме соединения)

**1** Удостоверьтесь в том, что плата памяти правильно вставлена в цифровую Цифровая Камеру, и щелкните по строке меню [Tool] >>> [Memory Card Check].

Отображаемое содержание платы памяти будет обновлено. (если считываются 2 или более плат памяти, то отображается содержание следующей платы)

- Если плата памяти не была вставлена, пожалуйста, вставьте ее.
- Для более подробных сведений о том, как вставить плату памяти, пожалуйста, обращайтесь к инструкции по эксплуатации цифровой Цифровая Камеры.

- Также возможно выполнить обновление, щелкая по значку [  ] на инструментальной линейке.

После замены плата памяти следует выполнить описанную выше операцию.

## Изменение формата изображения

**1** Выберите изображение, формат которого вы хотите изменить, и нужный формат изображения в строке меню [Tool] >>> [Image Format Conversion].

Формат изображения изменился.

- Можно выбрать и изменить формат множественных изображений.

### BMP format

Общий файловый формат изображений, используемый в Windows.

### JPEG format

Формат со сжатием данных, обычно широко применяемый в цифровых Цифровая Камерах.

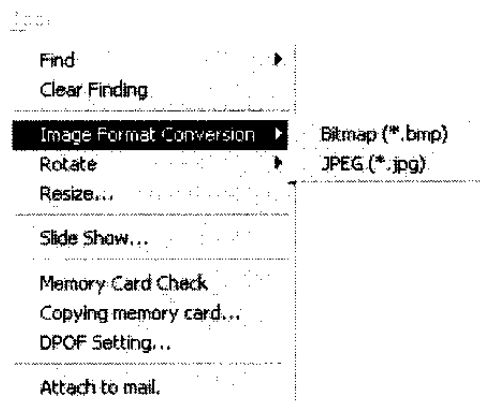
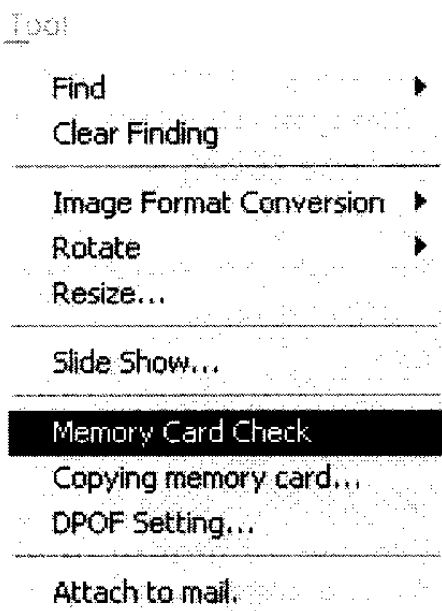

# Создание альбома

Вы можете собрать изображения, сохраненные в ПК, в альбом.

1

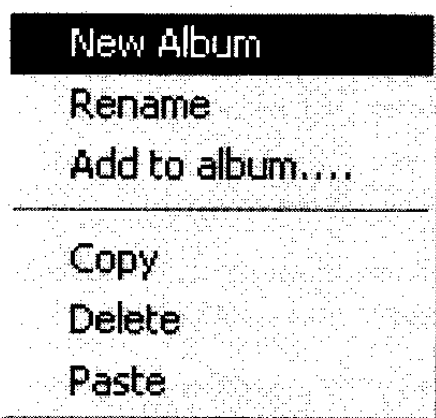

1 Сначала добавьте новый альбом, а затем щелкните по нему правой кнопкой мыши и выберите [New Album].

2

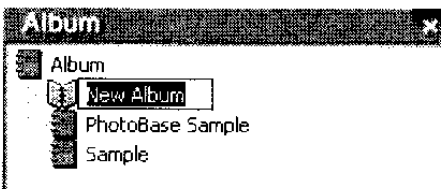

2 Введите название.

3

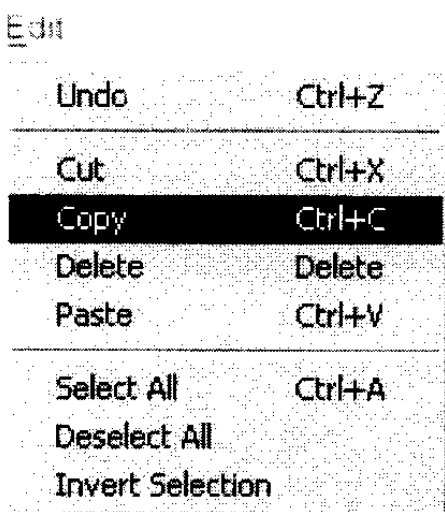

3 Выберите желаемое изображение, которое будет зарегистрировано, и щелкните по строке меню [Edit] >>> [Copy].

- Вы можете выбрать одно или несколько изображений.

4 Выберите желаемый альбом кнопкой [Album] на панели папок [Folder bar], а затем щелкните по секции отображения изображений и выберите [Edit] >>> [Paste].

- Вы можете зарегистрировать изображение в альбоме, перетаскивая и отпуская изображение в альбоме.
- Вы можете зарегистрировать изображение в альбоме, щелкнув правой кнопкой мыши по альбому и выбрав строку [Add to album].
- Если зарегистрированное в альбоме изображение находится на плате памяти, вставленной в Цифровая Камера, то оно будет удалено из альбома при отсоединении Цифровая Камеры.
- Если оригинал изображения стирается или перемещается, то после этого будет невозможно вывести на экран изображение в альбоме.
- Вы можете стереть альбом, щелкнув по нему правой кнопкой мыши и выбрав строку [Delete]. При этом оригинал изображения не будет стерт.

4

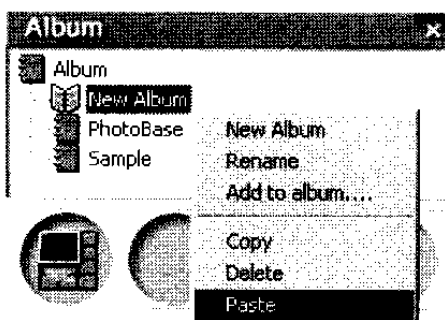

# Установка параметров DPOF

## Добавление информации для печати в плату памяти (установка параметров DPOF)

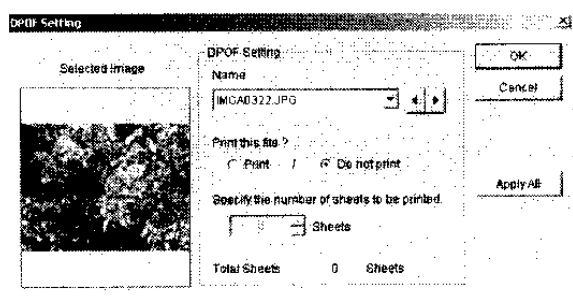

**1** Выберите изображение для начальной установки параметров DPOF и щелкните по строке меню [Tool] >>> [DPOF Setting].

- Установка параметров печати DPOF может быть выполнена только для форматов изображений JPEG и TIFF, находящихся на плате памяти и записанных цифровой Цифровой Камерой.
- Могут быть выбраны множественные изображения для начальной установки DPOF.

**2** После начальной установки на экране [DPOF Setting] щелкните по кнопке [OK].

Параметры начальной установки записываются в плату памяти.

### [Name]

Выберите изображение для установки параметров DPOF.

- Используйте клавиши [ ▼ ] или [ ◀ ], [ ▶ ] для выбора изображения для установки параметров. (только в случае выбора множественных изображений в секции отображения изображений)

### [Print this file?] (Хотите ли вы печатать этот файл?)

Выбирая печать, щелкнув по кнопке [Print], вы можете указать число печатаемых страниц.

- Если вы не хотите печатать, щелкните по кнопке [Do not print].

### [Specify the number of sheets to be printed.] (Укажите количество печатаемых листов)

Используйте клавиши [ ▲ ], [ ▼ ] для установки числа печатаемых листов. (Вы можете установить количество от 1 до 999 листов)

- Если было выбрано не печатать: [Do not print], то установить число листов невозможно.
- Для изображений, находящихся в несовместимой плате памяти, начальная установка DPOF невозможна.
- Параметры начальной установки DPOF сохраняются в папке платы памяти с названием [MISC] в виде файла с названием [AUTPRINT.MRK].
- После начальной установки DPOF данные, сохраненные в плате памяти, будут использоваться при работе с принтерами и прочими устройствами, совместимыми с DPOF.
- Если щелкнуть по кнопке [Apply All], та же самая начальная установка может быть применена ко всем выбранным изображениям.

### <DPOF – это сокращение для>

Digital Print Order Format – цифровой формат очередности печати, посредством которого информация о печати, применяемая в системах, совместимых с DPOF, может быть включена вместе с изображениями в плату памяти. Если выбираются файлы, не совместимые с DPOF, диалоговое окно DPOF не выводится.

# Поиск изображений

## Поиск по названию файла

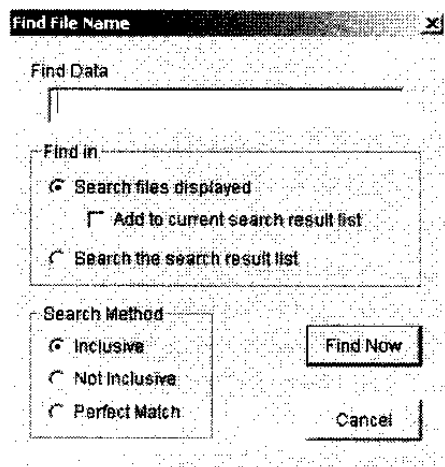

**1** Выберите папку, содержащую файл который должен быть найден, и щелкните по меню [Tool] >>> [Find] >>> [Find File Name].

Выводится экран поиска.

**2** Установите условия поиска и щелкните по кнопке [Find Now].

- [Find Data]: Введите название файла, который должен быть найден.
- [Find in]: Устанавливается файл, являющийся предметом поиска.

### [Search files displayed]

Поиск производится в отображаемых в настоящий момент файлах.

- [Add to current search result list]: При установке флажка изображение добавляется к списку результатов поиска.

### [Search the search result list]

Дальнейший поиск в данных, полученных в результате предыдущего поиска.

- [Search Method]: Установка метода поиска.

### [Inclusive]

Выполняется поиск файлов, которые содержат фразу, введенную посредством строки меню [Find Data]

### [Not Inclusive]

Выполняется поиск файлов, которые не содержат фразу, введенную посредством строки меню [Find Data]

### [Perfect Match]

Выполняется поиск файлов, в которых содержится точное соответствие фразе, введенной посредством строки меню [Find Data]

- При выборе строки меню [Tool] >>> [Clear Finding] производится очистка диалогового окна поиска. Для возврата к нормальному отображению изображений в форме списка сверток, выберите тип отображения изображений на панели типа отображения [View Type Bar] (P44) в нижней части экрана.

# Поиск по дате

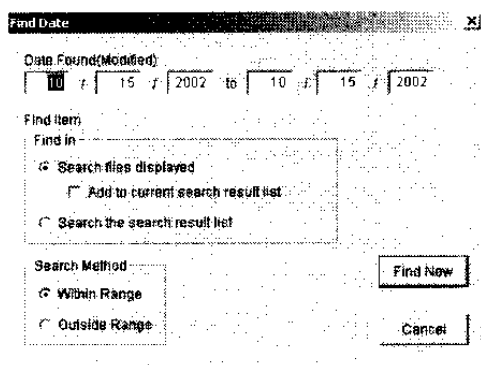

**1** Выберите папку/альбом, содержащий файл, который должен быть найден, и щелкните по строке меню [Tool] >>> [Find] >>> [Find Date].

Выводится диалоговое окно поиска.

**2** Установите условия поиска и щелкните по кнопке [Find Now].

- [Date Found]: Введите дату файла, который должен быть найден.
- [Find in]: Устанавливается файл, являющийся предметом поиска.

## [Search files displayed]

Выполняется поиск в отображаемых в настоящий момент файлах.

- [Add to current search result list]: При установке этого флажка изображение добавляется к списку результатов поиска.

## [Search the search result list]

Дальнейший поиск в результатах предыдущего поиска.

- [Search Method]: Установка метода поиска.

## [Within Range]

Выполняется поиск в интервале дат, введенном в [Date Found]

## [Outside Range]

Выполняется поиск за пределами интервала дат, введенного в [Date Found]

- Если выбрана строка меню [Tool] >>> [Clear Finding], то диалогового окно поиска очищается. Для возврата к нормальному отображению изображений в форме списка сверток выберите тип отображения изображений на панели типа отображения [View Type Bar] (P44) в нижней части экрана.

# Показ слайдов

## Воспроизведение с показом слайдов

**1**

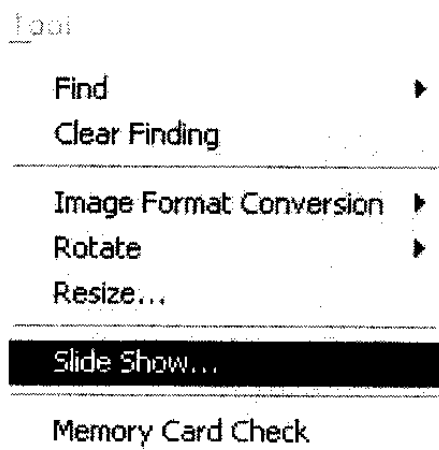

Для показа слайдов (SlideShow) могут быть использованы изображения, которые имеют форматы BMP, JPEG и TIFF.

**1**

Щелкните по меню [Tool] >>> [SlideShow].

Выводится экран установки [Read Image Setup].

- Также возможно начать показ слайдов, щелкая по значку [  ] на инструментальной линейке.

**2**

Выберите изображения, которые требуется включить в показ слайдов, и щелкните по кнопке [OK].

Выводится экран показа слайдов [SlideShow].

- Если выбираемые изображения должны быть установлены в качестве изображений, включаемых в показ слайдов, то их выбор должен быть выполнен заранее.

**2**

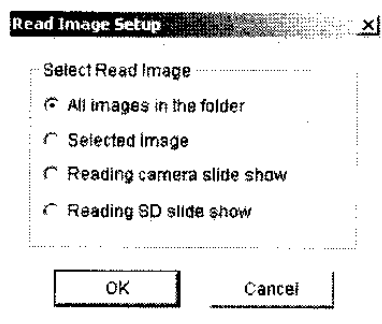

**3**

Щелкните по индикатору секунд в верхнем правом углу экрана для вывода окна [Set play time], установите время воспроизведения и щелкните по кнопке [OK].

- Время воспроизведения, которое может быть установлено, составляет от 0 до 99 секунд.

- В зависимости от размера отображаемого изображения время вывода на экран может оказаться больше установленного.

- Для подробностей об установке в окне [Set play time], пожалуйста, обращайтесь к P33.

**3**

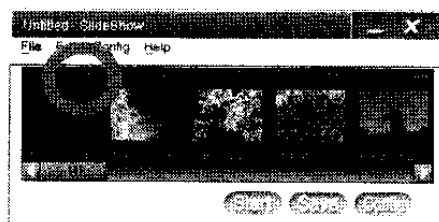

**4**

Щелкните по строке меню [Config] в окне [SlideShow] для вывода окна [SlideShow setting], и после ввода требуемых установочных значений щелкните по кнопке [OK].

Вы вернетесь к окну [SlideShow].

- Для подробностей об установке в окне [SlideShow setting], пожалуйста, обращайтесь к P33.

**4**

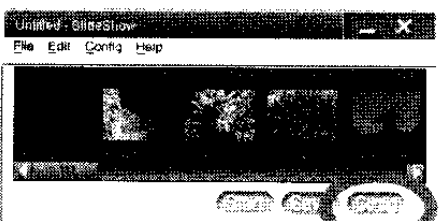

**5**

**5**

Щелкните по кнопке [Start] в окне [SlideShow].

Начинается показ слайдов.

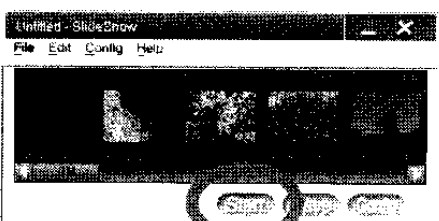

Некоторые файлы в формате BMP или JPEG/TIFF, которые были записаны Цифровой Камерами, отличными от марки Panasonic, могут не воспроизводиться.

- Чтобы прекратить показ слайдов, щелкните по кнопке Esc.
- Возможно также добавлять изображения из секции отображения изображений путем их перетаскивания и оставления на экране [SlideShow].
- Возможно менять порядок изображений на экране [SlideShow], перетаскивая их с одного места на другое.

### <Работа со слайдами SlideShow посредством мыши>

На экране установки [SlideShow setting], установив флажок на опции [Switch by Mouse Click], можно задать смену слайдов с помощью мыши. При нажатии на левую кнопку мыши производится перемещение на следующий слайд, а при нажатии на правую кнопку – возврат к предыдущему. (При нажатии любой клавиши на клавиатуре показ слайдов будет прекращен)

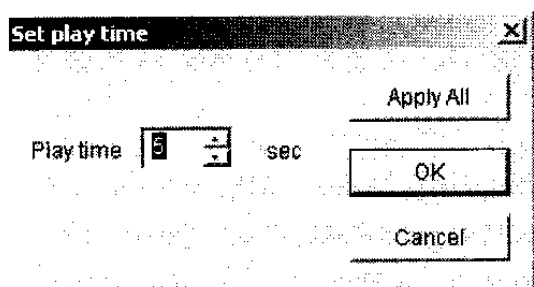

### <Экран [Set play time] >

#### [Play time]

Установка продолжительности воспроизведения производится, щелкая по кнопкам [ ▲ ], [ ▼ ].

#### [Apply All]

Установленная продолжительность воспроизведения применяется ко всем изображениям.

#### [Cancel]

Производится стирание установленных значений.

### <Экран [SlideShow setting] >

#### [Slide Switch Method]

Устанавливается интервал показа изображений.

[Automatic Switch by Timer]: Установка продолжительности показа изображения на экране с помощью кнопок [ ▲ ], [ ▼ ]

[Apply All]: При установке этого флажка установленная продолжительность показа изображений применяется ко всем изображениям

[Repeat]: При установке этого флажка происходит повторный показ слайдов на экране

[Switch by Mouse Click]: Смена изображения происходит щелчком мыши

#### [Slide Image Size]

Устанавливается размер изображений, выводимых в виде слайдов.

[Original Image Size]: при показе слайдов изображения выводятся на экран в своей первоначальной величине

[SD SlideShow Size]: показ слайдов производится в размере 640×480

[Desktop Size]: показ слайдов производится в размере рабочего стола

#### [Background Color Setting]

Щелкните по кнопке [ ▼ ] для выбора цвета фона при показе слайдов SlideShow.

#### [Music file]

Выберите музыкальный файл Wave (файлы с расширением .wav) и установите музыкальный фон (BGM) для показа слайдов.

Файл Wave может воспроизводиться только в формате PCM.

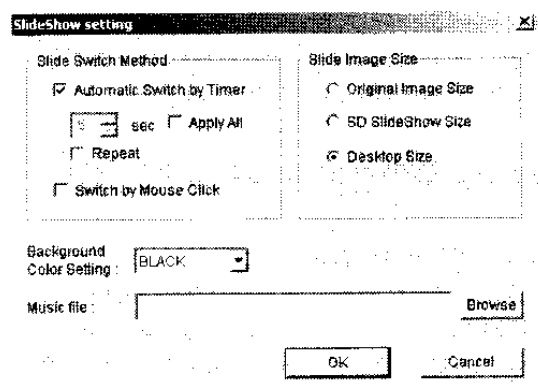

# Функция SD SlideShow

Функция SD SlideShow служит для показа слайдов путем комбинирования изображений в формате JPEG, сохраненных в компьютере или снимков, сделанных с помощью цифровой Цифровая Камеры, и их просмотра на телевизоре, используя Цифровая Камера (только совместимого типа).

- Для подробностей о методе воспроизведения слайдов SD SlideShow обращайтесь, пожалуйста, к инструкции по эксплуатации цифровой Цифровая Камеры.

## Сохранение последовательности слайдов для показа

Возможно сохранить установленные параметры только с изображениями в формате JPEG. Следует выполнить преобразование формата изображений в формат JPEG. (P27)

1

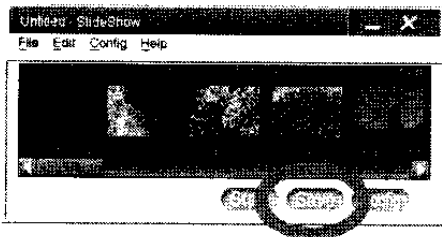

1

После установки параметров последовательности слайдов для показа щелкните по кнопке [Save] на экране [SlideShow].

Выводится экран [Save SlideShow data].

2

Выберите формат для сохранения и щелкните по кнопке [OK].

2

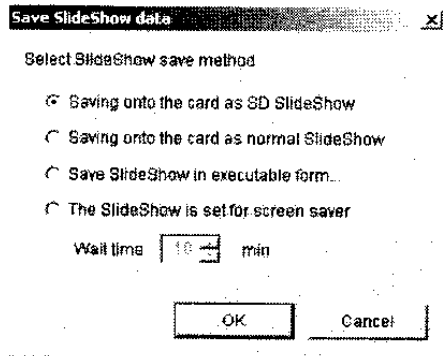

- Возможно сохранить установку параметров только для одной последовательности слайдов для показа.

### <Если выбрано [Saving onto the card as SD SlideShow]>

- то возможно начать воспроизведение последовательности слайдов с помощью цифровой Цифровая Камеры, совместимой с функцией SD SlideShow, выполнив несколько простых операций.
- В плате памяти автоматически создается папка [SLIDE1] для сохранения изображения, которое приводится к размеру 640×480 элементов (пиксел) для того, чтобы его было возможно воспроизвести на телевизионном экране.
- В том случае, если ПК располагает несколькими устройствами для записи (вставляемая плата, цифровая Цифровая Камера и т.п.), пожалуйста, выберите устройство для сохранения.
- Параметры цветового [Background Color Setting] и музыкального [Music file] фона не будут сохранены.
- Если вы устанавливаете последовательность слайдов SD SlideShow посредством программы SD Viewer for DSC и сохраняете эту установку, то предыдущая сохраненная версия SD/нормальной последовательности SlideShow будет перезаписана. В любом случае, версия последовательности слайдов SlideShow, установленная цифровой Цифровая Камерой, не будет перезаписана.

### **<Если выбрано [Saving onto the card as normal SlideShow] >**

- То сохраняются только время и порядок воспроизведения, но не сохраняются копии изображений.
- В плате памяти может быть сохранены только параметры установки изображений.
- Параметры [Background Color Setting] и [Music file] не сохраняются.
- Если вы устанавливаете нормальную последовательность слайдов SlideShow посредством программы SD Viewer for DSC и сохраняете эту установку, то предыдущая сохраненная версия SD/нормальной последовательности SlideShow будет перезаписана. В любом случае, версия последовательности слайдов SlideShow, установленная цифровой Цифровой Камерой, не будет перезаписана.

### **<Если выбрано [Save SlideShow in executable form] >**

- Вы можете сохранить данные SlideShow на ПК в форме исполняемого файла.
- Даже в том случае, если цифровая Цифровая Камера отсоединена, показ слайдов SlideShow может быть начат двойным щелчком по значку исполняемого файла.

### **<Если выбрано [The SlideShow is set for screen saver] >**

- Время ожидания может быть установлено в интервале от 1 до 99 минут.
- На экране установки хранителя экрана появится [Sdv-scr].

## <Меню на экране [SlideShow]>

### Меню [File]

#### [Add]

Добавление изображений в экран [SlideShow].

#### [Reading SlideShow data from card]

Считывание установленных для показа слайдов параметров, сохраненных в плате памяти.

#### [Save SlideShow data]

Сохранение в плате памяти установленных для показа слайдов параметров.

- Функция [Save] на экране [SlideShow] работает так же, как и описанная выше.

#### [Exit]

Происходит закрытие экрана [SlideShow].

File

Add...
Reading SlideShow data from card
Save SlideShow data...
Exit

### Меню [Edit]

#### [Undo]

Отменяет предыдущую операцию.

#### [Cut]

Вырезает выбранное изображение.

#### [Delete]

Стирает выбранное изображение.

#### [Paste]

Вклеивает вырезанное изображение.

Edit

Undo	Ctrl+Z
Cut	Ctrl+X
Delete	Delete
Paste	Ctrl+V

### Меню [Config]

Выводит экран [SlideShow setting].

### Меню [Help]

Выводит экран [About SlideShow].

# Печать изображений

## Печать одного изображения

1

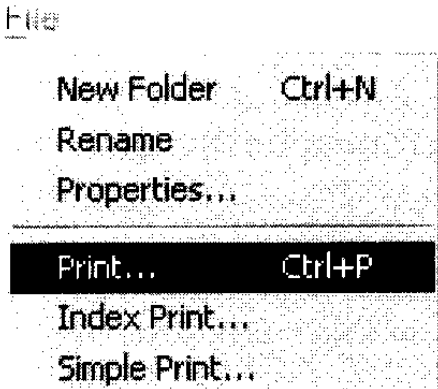

2

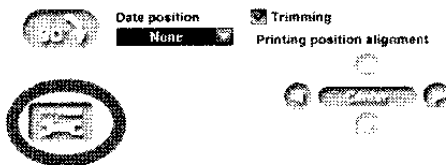

3

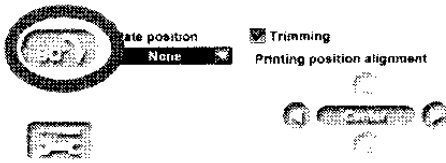

4

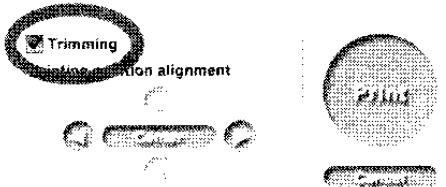

5, 6

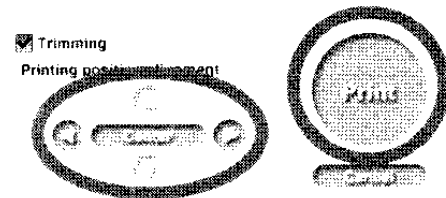

7

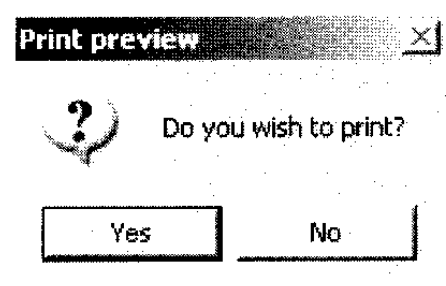

1

Выберите изображение для печати и щелкните по строке [File] >>> [Print].

- Возможно выполнить печать выбранного изображения, щелкнув по кнопке [  ] на инструментальной линейке.

2

Щелкните по [  ], чтобы выбрать принтер.

- Вы также можете выполнить установку параметров принтера, выбрав строку файлового меню [File] >>> [Print Setup].

3

Для изменения положения изображения щелкните по [  ].

- Каждый щелчок поворачивает изображение на 90° по часовой стрелке.
- Область печати ограничена красно-черным пунктиром.





4

Если вы желаете напечатать изображение подогнанным в соответствии с размером листа бумаги, установите флажок [Trimming].

- Если функция подгонки размера (trimming) не может быть применена, будет напечатано все изображение целиком. (Если форматное соотношение листа бумаги отличается от такового изображения, то на листе будут оставлены пустые пространства сверху и внизу или слева и справа)

5

Если вы подрезаете изображение для подгонки размеров, перетащите изображение для корректировки области печати.

- Для точной регулировки положения печати изображения щелкните по [  ], [  ], [  ], [  ].
- Щелкните по [Center], и центр изображения будет установлен точно по центру листа бумаги.

6

Щелкните [Print].

7

Щелкните [Yes].

- Будет напечатано то количество копий, которое было введено в окне установки параметров печати, а не то, которое было введено при установке параметров DPOF.

■ Добавление даты выполнения фотоснимка

Вы можете напечатать фотоснимок, добавив дату его выполнения.

**① Щелкните по [ ▼ ] для установки положения даты на экране предварительного просмотра печатного изображения, чтобы выбрать положение, в котором будет напечатана дата.**

•Щелкните по [None], тогда дата не будет наложена на фотоснимок.

**② Перетащите участок с датой в положение, в котором дата будет напечатана.**

•Щелкните правой кнопкой по области с датой и выберите строку [Change of color] для изменения цвета области даты. (щелкните по желаемому цвету в появившемся окне установки цвета и подтвердите выбор щелчком по кнопке [OK])

•Дата будет наложена в соответствии с форматом, установленным в диалоговом окне языковой конфигурации [Regional Options] панели управления [Control panel] ОС.

•Дата, выводимая на экране цифровой Цифровая Камеры, не накладывается на изображения, а сохраняется в файле как данное. Таким образом, напечатанная на изображении дата может отличаться от даты, отображаемой на дисплее Цифровая Камеры.

•Если вы устанавливаете положение даты на краю области печати, то дата может быть обрезана при использовании некоторых видов принтеров.

•Дата может быть не напечатана должным образом, если изображения записаны цифровой Цифровая Камерой, не имеющей установки даты, или Цифровая Камерами, не являющимися продуктами марки Panasonic.

# Печать списка отображаемых изображений

(Индексная печать – Index-printing)

1

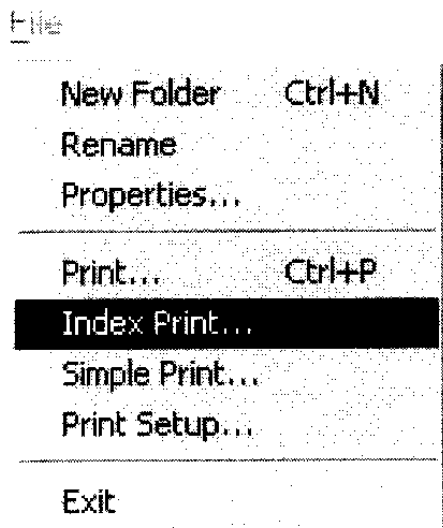

1 Выведите на экран изображения, список которых требуется напечатать, и щелкните по строке меню [File] >>> [Index Print].

Выводится экран предварительного просмотра списка для печати.

- Щелкнув по [View Type Bar] в нижней части экрана, отображаются изображения, которые требуется напечатать списком.
- Файлы, которые не могут быть отображены в виде свернутых пиктограмм, печатаются как файловые значки.

2

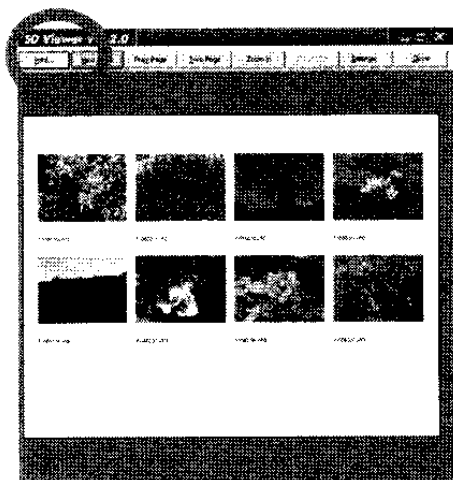

2 При подтверждении содержания экрана предварительного просмотра щелкните по кнопке [Print].

Печать начинается.

- Возможно также выполнить индексную печать (списка), щелкнув по значку [  ] на инструментальной линейке.

<Меню экрана предварительного просмотра индексной печати>

[Print]: Печать списка.

[Next Page]: Отображает следующую страницу.

[Prev Page]: Отображает предыдущую страницу.

[One Page]/[Two Page]: Отображает в единицах, равных 1 странице (или 2 страницам).

[Zoom In]: Увеличивает отображаемые изображения.

[Zoom Out]: Уменьшает отображаемые изображения.

**[Settings]: Установка наименования принтера, размера бумаги, способа подачи бумаги и вида бумаги.**

**Опции печати списка могут быть установлены следующим образом.**

■ **Список файлов**

● **Все файлы:**

Печатаются все файлы, представленные в секции отображения изображений.

● **Выборка файлов:**

Печатаются выбранные файлы.

■ **Метод печати**

● **Печать сверток в пиктограмму:**

Печатаются изображения, свернутые в пиктограмму, и названия файлов.

● **Печать информации о файле:**

Печатается изображение, свернутое в пиктограмму, название файла, тип файла, размер изображения и дата/время выполнения фотоснимка.

● **Печать информации о Цифровая Камере:**

Печатается изображение, свернутое в пиктограмму, название файла, размер изображения, название изготовителя, наименование модели, дата/время выполнения фотоснимка, скорость затвора, величина диафрагмы, разброс выдержки +/-, баланс белого, вспышка и чувствительность ISO.

■ **Размер изображения, свернутого в пиктограмму (только для печати сверток)**

● **Крупный размер:**

Свертка изображения в пиктограмму печатается в крупном размере.

● **Средний размер:**

Свертка изображения в пиктограмму печатается в среднем размере.

● **Малый размер:**

Свертка изображения в пиктограмму печатается в малом размере.

● **Размер, соответствующий размеру листа бумаги:**

Размер свертки изображения в пиктограмму автоматически подгоняется так, чтобы все выбранные изображения были напечатаны на листе с заданными размерами.

**[Close]:** Закрывает экран предварительного просмотра списка изображений для печати.

**Процедура установки может быть различной в зависимости от используемого принтера. Пожалуйста, обращайтесь к инструкции по эксплуатации принтера.**

# Упрощенная печать изображений (Simple print)

Возможно напечатать изображения, записанные Цифровой Камерой, упрощенным способом. Размер печати регулируется автоматически в зависимости от размера, выбранного цифровой Цифровой Камерой во время записи.

1

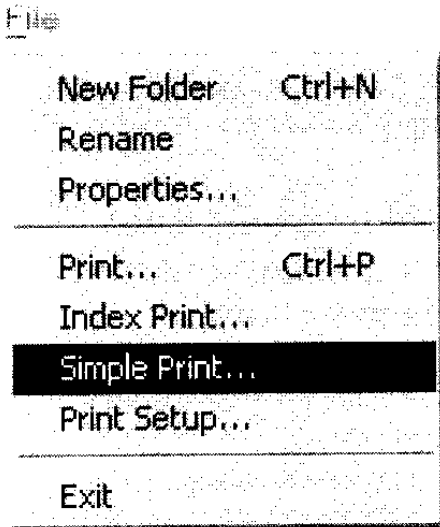

1

Выберите изображение для печати и щелкните по строке меню [File] >>> [Simple Print].

Вы можете напечатать столько изображений на одном листе бумаги, сколько их сможет там поместиться.

- Вы можете начать печать, щелкнув по кнопке [  ] на инструментальной линейке.

2

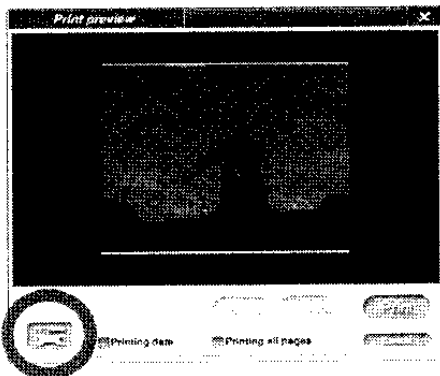

2

Щелкните по [  ], чтобы выбрать принтер.

- Возможно также выполнить установку параметров принтера выбором строки файлового меню [File] >>> [Print Setup].

3

Только в том случае, если выбранные изображения не умещаются на бумаге, щелкните по кнопке [Next Page] или [Prev Page], чтобы выбрать изображение для печати.

- При установке флажка на [Printing all pages] все выбранные изображения будут напечатаны.

3

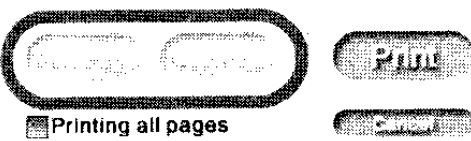

4



4

Щелкните по кнопке [Print].

5

Щелкните по кнопке [Yes].

- Будет напечатано то количество копий, которое было установлено в диалоговом окне установки параметров печати, а не то, которое было установлено этого комплект в окне установки параметров DPOF.

5

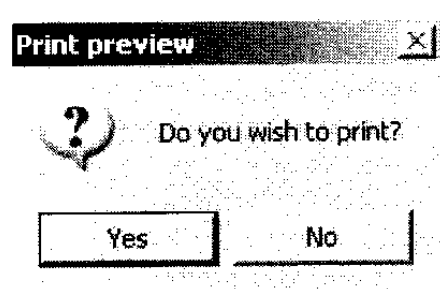

•

- При установке флажка [Printing date] при печати будет наложена дата фотоснимка. (при упрощенной процедуре печати цвет и положение даты не могут быть изменены)
- Если вы используете функцию упрощенной печати для печати изображений, которые были записаны в режиме, отличном от простого, размер печати не будет отрегулирован автоматически.

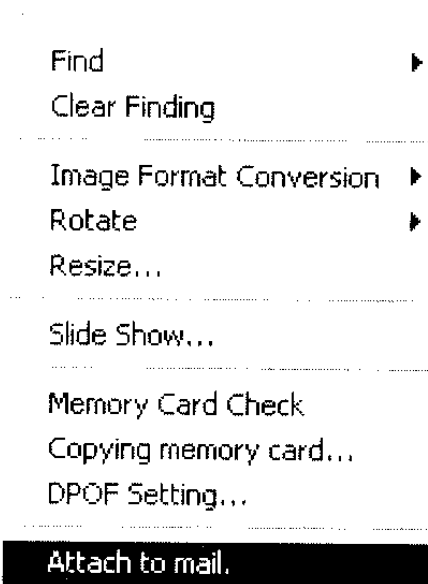

# Присоединение изображений к сообщениям электронной почты

## Автоматическое присоединение изображений к сообщениям электронной почты

**1** Выберите изображение, которое вы желаете присоединить, и щелкните по строке [Tool] >>> [Attach to mail].

- Программа электронной почты запускается, и открывается окно для составления сообщения с присоединенным изображением.
- Возможно также выполнить присоединение изображения к сообщению электронной почты, щелкнув по кнопке  на инструментальной линейке.
- Если выбранное изображение имеет формат JPEG или размер выбранного изображения превышает 1024×768, то его размер автоматически изменяется на 1024×768 при присоединении к сообщению электронной почты.  
Когда размер файла больше, чем 300 КБ, он изменяется на 300 КБ во время присоединения к сообщению электронной почты.

■ При невозможности выполнить присоединения изображения к сообщению электронной почты

Выполните начальную установку параметров программы электронной почты. После выхода из программы SD Viewer for DSC выполните следующие процедуры.

- 1 Запустите программу электронной почты, установку параметров которой необходимо произвести.
  - Если программа запускается в первый раз, выполните установку почтового адреса и т.д.
- 2 При выводе сообщения [Set to the standard application?] выберите [Yes].
  - Сообщение может не быть выведено, или может отличаться от приведенного в зависимости от конкретного приложения или от начальной установки приложения. Если сообщение не выводится, выберите опцию стандартного приложения в процедуре начальной установки параметров программы электронной почты.
  - Невозможность присоединения изображения к сообщению электронной почты может быть обусловлено особенностью самой программы электронной почты.
  - Обращайтесь в этом случае к инструкции по пользованию программой электронной почты.

# Панель отображения

## [Toolbars]

Возможно вывести инструментальную линейку – Toolbar, выбрав строку [View] >>> [Toolbars] и установив флажок. Инструментальная линейка выводится, если флажок установлен, и удаляется, если флажок убран.

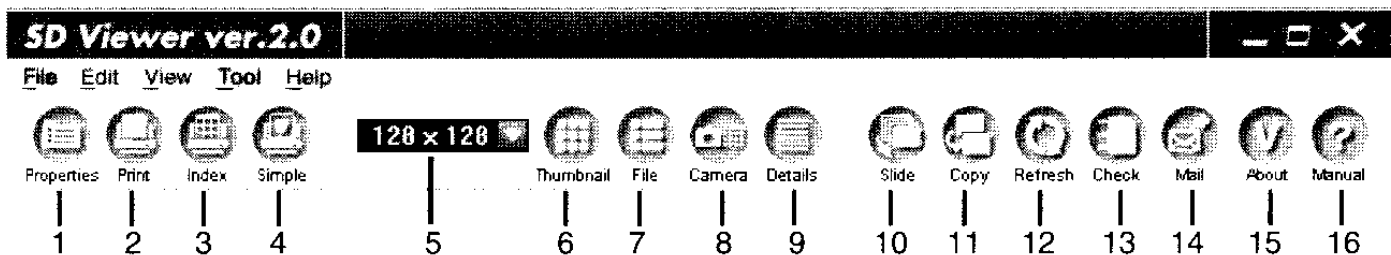

### [Standard Bar] Стандартная панель:

- 1 отображается информация по файлу и изображению для выбранного изображения.
- 2 Печатает выбранное изображение. (P37)
- 3 Индексная печать выведенных на экран свернутых в пиктограммы изображений. (P39)
- 4 Печать изображений, записанных в простом режиме. (P41)

### [View Format Bar] Панель формата отображения:

- 5 Щелкнув по кнопке [ ▼ ], можно выполнить установку размер отображения свернутого в пиктограмму изображения. (P17)
- 6 Изображения отображаются в виде свернутых в пиктограмму изображений. (P16)
- 7 Изображения отображаются в виде свернутых в пиктограмму изображений и данных файла. (P16)
- 8 Изображения отображаются в виде свернутых в пиктограмму изображений и данных Цифровая Камеры. (P16)
- 9 Отображается подробная информация. В этом формате изображение не выводится. (P16)

### [Tool Bar] Панель инструментов:

- 10 После установки параметров для показа слайдов выполняется их демонстрация. (P32)
- 11 Выполнение резервной копии данных, находящихся в плате памяти, на ПК и ее сохранение. (P23)  
Щелчком выберите пункт назначения для сохранения.
- 12 Обновление содержания отображаемой папки или секции отображения изображений. (P27)
- 13 Обновление содержания отображаемой платы памяти (соединение), или распознавание другой платы памяти. (P27)
- 14 Автоматически присоединяет изображение к сообщению электронной почты.

### [Help Bar]

- 15 Отображает информацию о версии программы просмотра SD Viewer for DSC.
- 16 Отображает инструкция по эксплуатации в формате PDF программы SD Viewer for DSC.

## [View Type Bar]

С помощью панели установки типа отображения возможно выбрать, как изображение будет отображаться в секции отображения изображений.



## [Launcher Bar] Панель запуска:

Щелкнув по кнопке, выбранное изображение отображается с использованием зарегистрированного приложения.



## [Status Bar]

Панель состояния отображает такую информация как число зарегистрированных файлов, отображаемых файлов, выбранных в настоящий момент изображений и т.п.



# Контекстное меню

## <Секция отображения изображений>

Когда курсор мыши находится на изображении, помещенном в секции отображения изображений, щелкните по правой кнопке мыши, чтобы вывести его на экран.

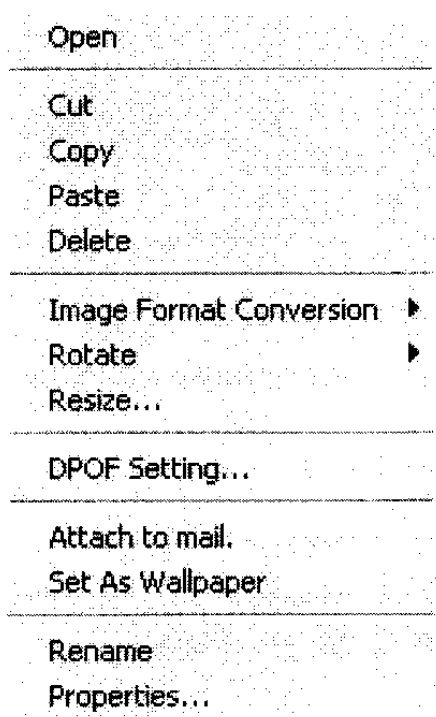

### [Open]

Открывает изображение с применением приложения, связанного с операцией [Open] файлов.

### [Cut]

Удаляет (вырезает) изображение. (P24)

### [Copy]

Копирует изображение. (P23)

### [Paste]

Изображение, которое было перед этим вырезано или скопировано, вклеивается в заданное местоположение. (P23)

### [Delete]

Стирает изображение. (P25)

### [Image Format Conversion]

Изменяет формат изображения. (P27)

### [Rotate]

Вращает изображение. (P25)

### [Resize]

Изменяет размер изображения. (P26)

### [DPOF Setting]

DPOF устанавливает параметры для изображений, находящихся в плате памяти. (P29)

### [Attach to mail]

Присоединяет изображение к сообщению электронной почты. (P42)

### [Set As Wallpaper]

Превращает изображение в заставку. (P26)

### [Rename]

Меняет название файла изображения. (P25)

### [Properties]

Отображает информацию об изображении. (P46)

## <[Folder Bar]>

Когда курсор мыши находится над названием папки, находящейся на Панели папок [Folder Bar], щелкните по правой кнопке мыши для ее отображения.

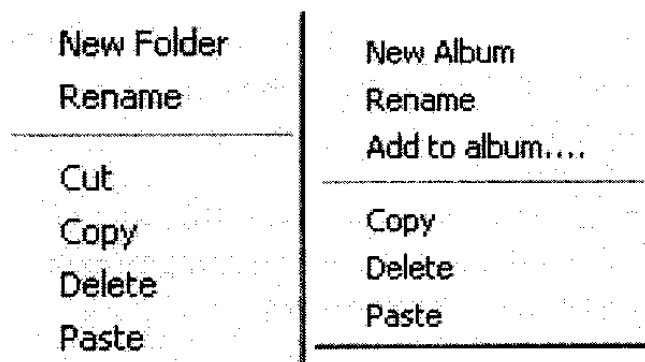

### [New Folder]/[New Album]

Создает новую папку/альбом.

### [Rename]

Меняет название папки/альбома.

### [Cut] (Только для файлового проводника – File explorer)

Вырезание папки.

### [Copy]

Копирует папку/альбом.

### [Delete]

Стирает папку/альбом.

### [Paste]

Вклеивает папку/альбом, который перед этим был скопирован или вырезан.

### [Add to album] (Только для альбома)

Добавляет изображение в альбом.

# Меню

## <Меню [File]>

New Folder	Ctrl+N
Rename	
Properties...	
<hr/>	
Print...	Ctrl+P
Index Print...	
Simple Print...	
Print Setup...	
<hr/>	
Exit	

### [New Folder]/[New Album]

Создает новую папку/альбом.

### [Rename]

Изменяет название папки/альбома или название файла изображения. Если название файла изображения в плате памяти было изменено, оно может быть нераспознано цифровой Цифровая Камерой.

### [Properties]

Отображает файл с информацией об изображении, а также информацию о выбранном изображении.

### [Print]

Печатает выбранное изображение. (P37)

### [Index Print]

Зарегистрированные изображения, выводимые в настоящий момент, печатаются в форме списка (макета). (P39)

### [Simple Print]

Печатает изображение простым способом. (P41)

### [Print Setup]

Начальная установка принтера для печати. (P37, P39, P41)

### [Exit]

Закрывает программу просмотра SD Viewer for DSC. (P14)

## <Меню [Edit]>

Undo	Ctrl+Z
<hr/>	
Cut	Ctrl+X
Copy	Ctrl+C
Delete	Delete
Paste	Ctrl+V
<hr/>	
Select All	Ctrl+A
Deselect All	
Invert Selection	

### [Undo]

Отменяет предыдущую операцию.

### [Cut]

Вырезает выбранное изображение или папку. (P24)

### [Copy]

Копирует выбранное изображение, папку или альбом. (P23)

### [Delete]

Стирает выбранное изображение, папку или альбом. Изображение, следующее за удаленным, занимает его место. (P25)

### [Paste]

Вклеивает изображение/папку/альбом, которые были перед этим вырезаны или скопированы, в определенный пункт назначения. (P23, P24)

### [Select All]

Выбираются все выведенные на экран изображения. (P19)

### [Deselect All]

Отменяются все обозначенные выборы. (P19)

### [Invert Selection]

Замена выбранных изображений изображениями, которые не были выбраны. (P19)

## <Меню [View]>

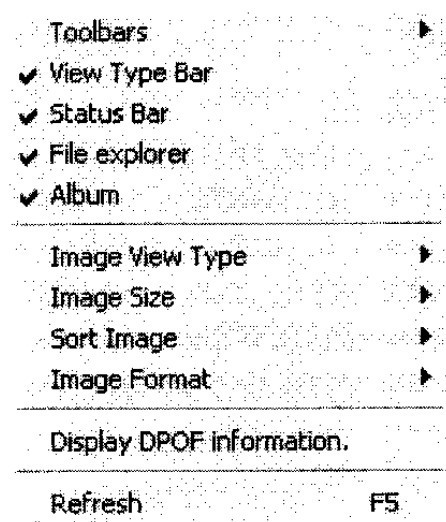

### [Toolbars]

Выбирается вывод инструментальной линейки. Вывод выполняется, если присутствует соответствующий флажок. (P43)

### [View Type Bar]

Если флажок установлен, то отображается панель типа отображения [View Type Bar]. (P44)

### [Status Bar]

Если флажок установлен, то отображается панель состояния [Status Bar]. (P44)

### [File explorer]

Если флажок установлен, то выводится файловый проводник [File explorer]. (P15)

### [Album]

Если флажок установлен, то выводится [Album]. (P15)

### [Image View Type]

Для выбора формата выводимого изображение. (P16)

### [Image Size]

Для выбора размера пиктограммы свернутого изображения. (P17)

### [Sort Image]

Перегруппирует изображения в соответствии с выбранным критерием. (P17)

### [Image Format]

Выбирает тип изображения для вывода на экран. Будут отображаться только изображения выбранного типа. (P18)

### [Display DPOF information]

Если флажок установлен, то при отображении изображений, свернутых в пиктограмму, выводится информация DPOF. (P18)

### [Refresh]

Обновление содержания панели папок и секции отображения изображений в соответствии с последней информацией. (P27)

## <Меню [Tool]>

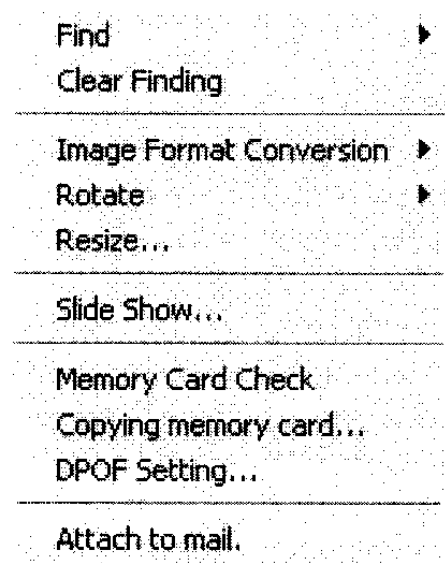

### [Find]

Выполняется поиск изображения.  
(P30, P31)

### [Clear Finding]

Стирание результатов поиска.  
(P30, P31)

### [Image Format Conversion]

Изменяет формат изображения. (P27)

### [Rotate]

Вращение изображения влево или вправо на 90 или 180 градусов. (P25)

### [Resize]

Изменение размера изображения. (P26)

### [Slide Show]

После установки параметров для показа слайдов выполняется их демонстрация. Переход от одного изображения к другому регулируется при установке. (P32)

### [Memory Card Check]

Проверка наличия вставленной платы памяти, либо повторная проверка содержимого платы памяти. После проверки наличия вставленной платы памяти отображаются изображения, содержащиеся в плате памяти. (P27)

### [Copying memory card]

Копирование изображений, находящихся на плате памяти, на ПК.  
(P23)

### [DPOF Setting]

DPOF – начальная установка параметров для изображений, находящихся на плате памяти. (P29)

### [Attach to mail]

Присоединение изображений к сообщениям электронной почты. (P42)

## <Меню [Help]>

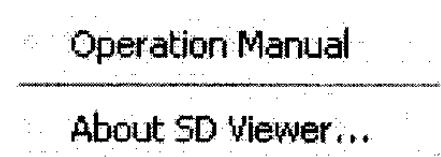

### [Operation Manual]

Отображается руководство по эксплуатации в формате PDF. Требуется программа Adobe Acrobat Reader 4.0 или позже. (P14)

### [About SD Viewer]

Выводится информация о версии.

# Обнаружение неисправностей

(Вопросы и ответы)

**В: Доступ к плате памяти невозможен.**

О: Выполнить форматирование платы памяти, используя функцию форматирования цифровой Цифровая Камера. Для подробностей обращайтесь к инструкции по эксплуатации используемой цифровой Цифровая Камера.

**В: Во время соединения выводится сообщение о том, что файл не найден.**

О: Вставьте в дисковод CD-ROM диск с оперативной системой. Если вы не имеете CD-ROM с оперативной системой, например, потому что вы используете ПК с предварительно установленной оперативной системой, пожалуйста, укажите в диалоговом окне поиска драйверов папку, содержащую файлы [cabs], например, (C:\Windows\options\cabs и т.п.). Местоположение файлов [cabs] может быть разным для различных ПК.

**В: Даже после подсоединения посредством кабеля USB ПК не опознает цифровую Цифровая Камеру.**

О1: Вставьте плату памяти в цифровую Цифровая Камеру и включите ее в режим воспроизведения [Playback mode].

О2: Щелкните по кнопке [Start] >>> [Control Panel], и дважды щелкните по кнопке [System]. Если выводится сообщение о неизвестном устройстве [Unknown device] в окне установки оборудования [Device Manager], отсоедините кабель USB, соединяющий цифровую Цифровая Камеру с ПК, и повторите установку драйвера. (P8)

О3: Если цифровая Цифровая Камера была подсоединена к ПК до установки драйвера, то драйвер, поставляемый вместе с ОС Windows, будет установлен автоматически, и цифровая Цифровая Камера может не быть распознана правильно.

**В: Окно не открывается, даже когда вы щелкаете по панели задач.**

О: Только при использовании Windows 98SE окно не возвращается к своему первоначальному размеру после его сворачивания до размера кнопки. Для возврата к первоначальному размеру выберите [Restore] после щелчка правой кнопкой мыши.

# Меры предосторожности при пользовании

- Не отсоединяйте соединительный кабель USB во время работы с программой SD Viewer for DSC. Сбои в работе программы могут послужить причиной повреждения передаваемых данных.
- Когда индикатор доступа к плате памяти цифровой Цифровая Камеры зажжен или мигает, пожалуйста, не отсоединяйте соединительный кабель USB. Программа может не работать правильно и повредить передаваемые данные. Обратитесь к инструкции по эксплуатации цифровой Цифровая Камеры.
- При соединении с ПК, используйте сетевой адаптер для питания цифровой Цифровая Камеры. Если во время передачи данных отсоединяется батарея, то это может привести к потере передаваемых данных.
- Если вы вставите в цифровую Цифровая Камеру плату памяти, которая не предназначена для совместной работы, то она может быть не признана программой SD Viewer for DSC. В таких случаях, хотя и возможно правильное распознавание платы памяти после ее форматирования в цифровой видеокамере, будьте осторожны, поскольку все данные, сохраненные в плате памяти, будут стерты.
- Если число изображений в папке велико, то в этом случае отображение свернутых в пиктограмму изображений может значительно замедлиться.
- В зависимости от операционной среды, при отображении папки, содержащей несколько сотен изображений, или при создании показа слайдов с использованием нескольких сотен файлов с изображениями нормальное отображение свернутых в пиктограмму изображений может оказаться невозможным.
- Во время демонстрации слайдов время показа отдельных изображений может оказаться длиннее, чем время, установленное при начальной установке, в зависимости от размера выводимого изображения.
- Поскольку невозможно сохранить такие параметры как: метод смены слайдов [Slide Switch Method], повтор [Repeat], размер изображения слайда [Slide Image Size] и установка цвета фона [Background Color Setting], выполните начальную установку на экране [SlideShow setting]. При считывании прежде сохраненных значений в окне DPOF (SlideShow Setup) установите следующие параметры:  
[Slide Switch Method]: Automatic Switch by Timer  
[Repeat]: OFF (выкл.)  
[Background Color Setting]: BLACK (черный)  
[Slide Image Size]: Original Image size (первоначальный размер изображения)  
[Music file]: без названия
- Файл установки параметров просмотра слайдов SlideShow, который может работать с программой SD Viewer for DSC – только [AUTPLAY1.MRK].
- При воспроизведении снимков со звуком или движущихся изображений с функцией QuickTime, на экране отобразится сообщение “No Disk.” В этом случае нажать кнопку [Cancel] отображенную вместе с сообщением. Это происходит потому, что QuickTime пытается подтвердить файлы, когда-либо воспроизведенные вами. Это не является неисправностью. Если выбрать [File]→[Open Recent] и затем выполнить [Clear Menu] на QuickTime, хронология файлов, когда-либо воспроизведенных вами, будет стерта.