

Panasonic

Инструкция по эксплуатации

Персональный факсимильный аппарат

Модель № **KX-FT902RU**

Модель № **KX-FT904RU**

Факсимильный аппарат с
цифровым автоответчиком

Модель № **KX-FT908RU**

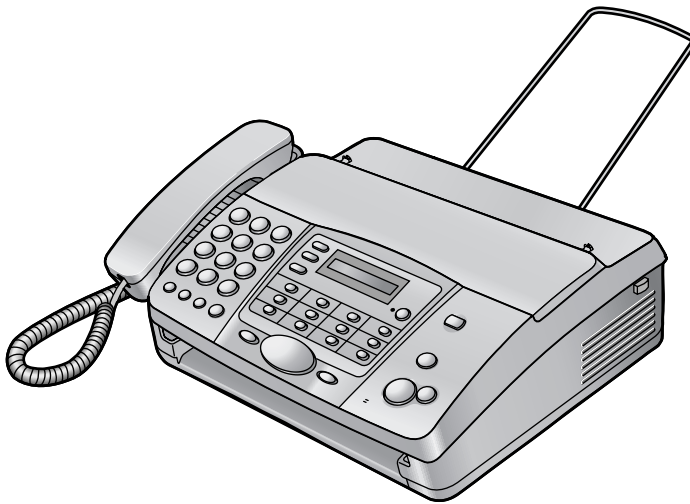

KX-FT908

Благодарим вас за покупку факсимильного аппарата Panasonic.

Да начала работы с аппаратом ознакомьтесь с настоящей инструкцией по эксплуатации и сохраните ее для последующего использования.

For English Quick Start section, see page 63.

FOR ENGLISH USERS:
You can select English for the voice guidance, display and report (feature #48, page 49).

1. Установка и быстрый запуск

Установка

- 1.1 Прилагаемые принадлежности 4
- 1.2 Информация по заказу принадлежностей. 4
- 1.3 Соединения..... 5
- 1.4 Бумага для печати 6

Быстрое начало

- 1.5 Отправка факсов / копирование 7
- 1.6 Прием факсов..... 7
- 1.7 Автоответчик (только КХ-FT908) 8
- 1.8 Функция Help..... 9

2. Важная информация

Важные инструкции

- 2.1 Важные инструкции по технике безопасности 10
- 2.2 Для высокой производительности 11

3. Подготовка

Органы управления

- 3.1 Расположение органов управления 12
- 3.2 Обзор 14

Громкость

- 3.3 Регулировка громкости 14

Начальное программирование

- 3.4 Дата и время 15
- 3.5 Ваш логотип 16
- 3.6 Телефонный номер вашего факса 17

4. Телефон

Автоматический набор номера

- 4.1 Сохранение имен и телефонных номеров для функции сенсорного набора и телефонного справочника упрощенного набора 19
- 4.2 Голосовые вызовы с использованием функции сенсорного набора и телефонного справочника упрощенного набора 20

Запись

- 4.3 Запись беседы по телефону (только КХ-FT908)..... 21

Идентификация вызывающего абонента

- 4.4 Услуга идентификации вызывающих абонентов..... 22
- 4.5 Просмотр и обратный вызов с помощью информации о вызывающем абоненте ... 23
- 4.6 Сохранение информации о вызывающем абоненте для функции сенсорного набора и в телефонном справочнике упрощенного набора 24

Блокировка набора

- 4.7 Установка функции блокировки набора... 25

Голосовой контакт

- 4.8 Разговор с вашим абонентом после передачи или приема факса 26

5. Факс

Отправка факсов

- 5.1 Отправка факса вручную 28
- 5.2 Документы, пригодные для отправки..... 29
- 5.3 Отправка факсов с помощью функции сенсорного набора и телефонного справочника упрощенного набора 30
- 5.4 Передача по рассылке (только КХ-FT904/ КХ-FT908)..... 31
- 5.5 Передача методом поллинга (другой факсимильный аппарат извлекает факс с вашего аппарата) 32

Прием факсов

- 5.6 Выбор способа применения факсимильного аппарата..... 33
- 5.7 Прием факса вручную – Режим автоответа Выкл 35
- 5.8 Прием факса автоматически – Режим автоответа Вкл..... 36
- 5.9 Получение методом поллинга (получение факса, содержащегося на другом факсимильном аппарате) 38
- 5.10 Вызов пейджера 38

6. Копирование

Копирование

- 6.1 Изготовление копии..... 39

7. Автоответчик (только КХ-FT908)

Приветствие

- 7.1 Запись сообщений-приветствий..... 40

Напоминание

- 7.2 Сообщение для других или для себя 41

Входящие сообщения

- 7.3 Прослушивание записанных сообщений 41

Дистанционные операции

- 7.4 Операции с удаленного терминала 43

Пересылка сообщений

- 7.5 Пересылка записанных сообщений на другой телефон 45

8. Программируемые функции

Функции

- 8.1 Программирование 46
- 8.2 Основные функции..... 47
- 8.3 Расширенные функции 48

9. Справка

Сообщения об ошибках

- 9.1 Сообщения об ошибках – Отчеты..... 52
- 9.2 Сообщения об ошибках – на дисплее 52

Устранение неполадок

- 9.3 Если функция не работает, проверьте здесь 54

Замятия бумаги

- 9.4 Замятия бумаги для печати 56
- 9.5 Замятие документа при отправке 57

Чистка

- 9.6 Чистка податчика документов / стекла
сканера 58
- 9.7 Чистка термоголовки / крышки
термоголовки 59

10. Общая информация**Печать отчетов**

- 10.1 Перечни и отчеты 60

Технические характеристики

- 10.2 Технические характеристики 61

Регистрация пользователя

- 10.3 Регистрация пользователя 62

11. English Quick Start**Installation**

- 11.1 Included accessories 63
- 11.2 Accessory information 63
- 11.3 Connections 64
- 11.4 Recording paper 65

Quick Start

- 11.5 Fax sending / Copying 66
- 11.6 Fax receiving 66
- 11.7 Answering device (KX-FT908 only) 67
- 11.8 Help function 68

12. Предметный указатель

- 12.1 Предметный указатель 69

1. Установка и быстрый запуск

1.1 Прилагаемые принадлежности

| № | Описание | Количество |
|---|---------------------------------------|------------|
| ① | Сетевой шнур | 1 |
| ② | Телефонный шнур | 1 |
| ③ | Телефонная трубка | 1 |
| ④ | Провод телефонной трубки | 1 |
| ⑤ | Рулон термобумаги (длина 10 метров) | 1 |
| ⑥ | Накопитель (только КХ-FT904/КХ-FT908) | 1 |
| ⑦ | Инструкция по эксплуатации | 1 |

①

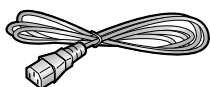

②



③

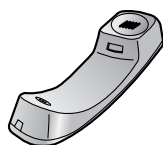

④

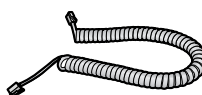

⑤

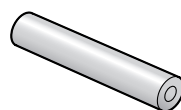

⑥



⑦



Примечание:

- Если какие-либо принадлежности повреждены или отсутствуют, обратитесь по месту покупки.
- Сохраните оригинальную коробку и упаковку для последующих возможных транспортировок аппарата.

1.2 Информация по заказу принадлежностей

| Модель № | Описание | Примечание |
|----------|------------------------------------|--|
| КХ-А106 | Стандартная термобумага для печати | 216 мм ×, рулон на 30 м, с сердечником 25 мм |

Примечание:

- Используйте только бумагу для печати, входящую в комплект поставки, или рекомендованную. Использование другой бумаги для печати может ухудшить качество печати и/или привести к износу термоголовки.

1.3 Соединения

- ① Провод телефонной трубки
 - Более длинный конец без завивки следует подсоединить к аппарату.
- ② Телефонный шнур
 - Подсоедините к гнезду одноканальной телефонной линии.
- ③ Сетевой шнур
 - Подсоедините к сетевой розетке (220 В – 240 В, 50/60 Гц).
- ④ Накопитель бумаги (только KX-FT904/KX-FT908)
 - В настоящей инструкции по эксплуатации накопитель бумаги может быть показан не на всех иллюстрациях.
- ⑤ Гнездо [EXT]
 - Если заглушка установлена, удалите ее.
- ⑥ Дополнительный телефон (не входит в поставку)

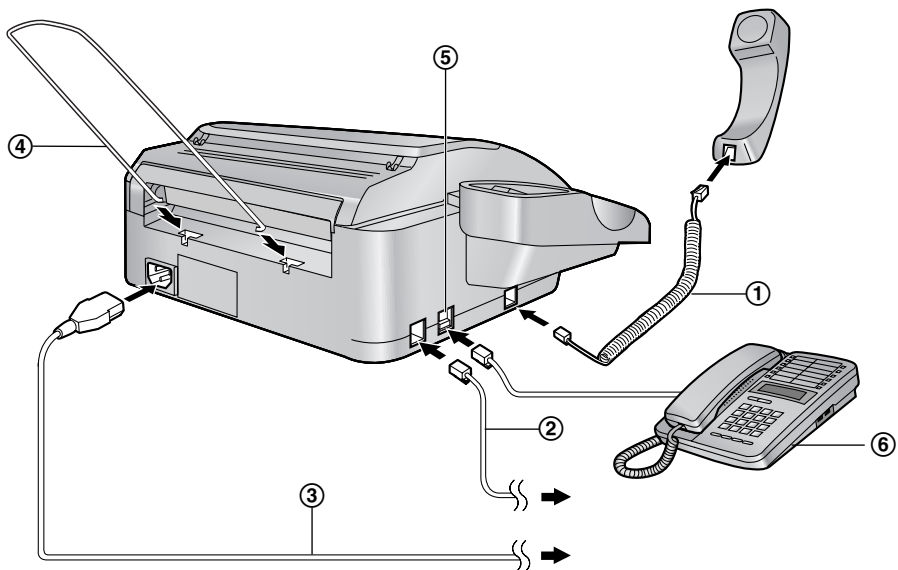

Осторожно:

- При эксплуатации аппарата сетевая розетка должна находиться рядом с устройством в легкодоступном месте.
- Используйте только телефонный шнур, поставляемый с аппаратом.
- Не удлиняйте телефонный шнур.
- Во избежание застревания бумаги для печати, устанавливайте аппарат как можно дальше от стен.

1.4 Бумага для печати

- 1** Откройте крышку, нажав кнопку открывания крышки(1).

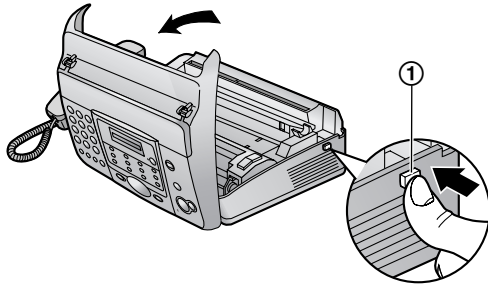

- 2** Установите бумагу для печати.

Правильно

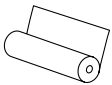

Неправильно

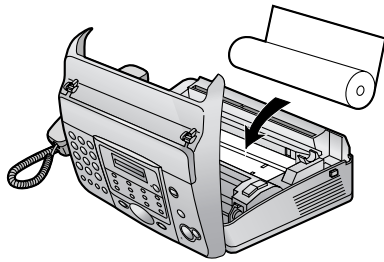

- 3** Вставьте ведущую кромку бумаги в отверстие над термоголовкой (1).

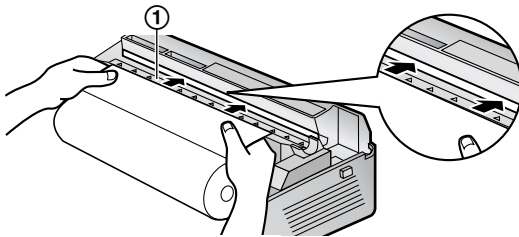

- 4** Вытащите бумагу из аппарата.

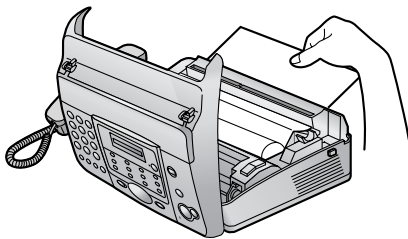

- Убедитесь том, что рулон бумаги не провисает.

- 5** Плотно закройте крышку, нажав на нее с обеих сторон.

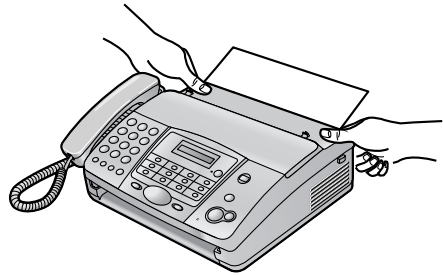

- 6** **KX-FT902:**
Нажмите **[FAX/START]**, а затем оторвите лишнюю бумагу, потянув ее на себя.



- KX-FT904/KX-FT908:**
Нажмите **[FAX/START]**, чтобы отрезать бумагу.



[FAX/START]

Примечание:

- Если рулон запечатан клеем или лентой, то прежде чем устанавливать рулон, отрежьте приблизительно 15 см от его начала.
- Если к аппарату подсоединен сетевой шнур, то при каждом открывании и закрытии крышки печатается сообщение. Если бумага для печати установлена верхней стороной вниз, сообщение не печатается. Установите бумагу правильно.
- Информацию по принадлежностям см. на стр. 4.

1.5 Отправка факсов / копирование

- 1 Откройте лоток подачи документа.

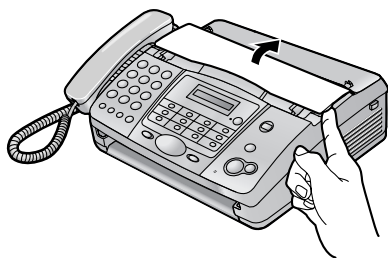

- 2 Отрегулируйте направляющие документа (1) и вставьте документ ЛИЦЕВОЙ СТОРОНОЙ ВНИЗ.

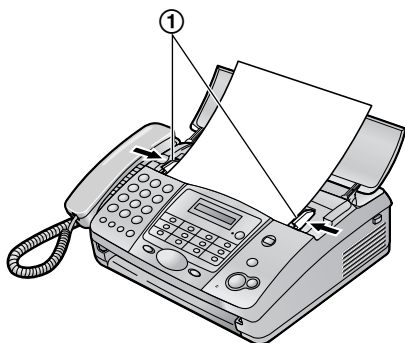

- 3 **Отправка факса:**
Наберите номер факса и нажмите **[FAX/START]**.

Копирование:
Нажмите **[COPY]**.



[FAX/START] [COPY]

- Подробнее об отправке факса см. стр. 28.
• Подробнее о копировании см. стр. 39.

1.6 Прием факсов

- 1 Чтобы ответить на вызов, снимите телефонную трубку.
- 2 Для получения факса нажмите **[FAX/START]**.

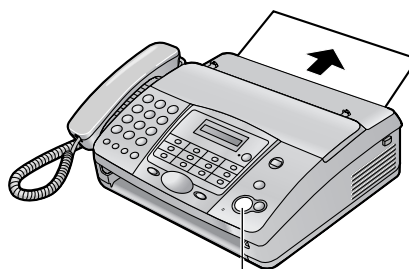

[FAX/START]

- Подробнее см. стр. 35.
- Вы можете выбрать, как аппарат будет получать вызовы (стр. 33).

1.7 Автоответчик (только КХ-FT908)

1.7.1 Запись собственного сообщения-приветствия

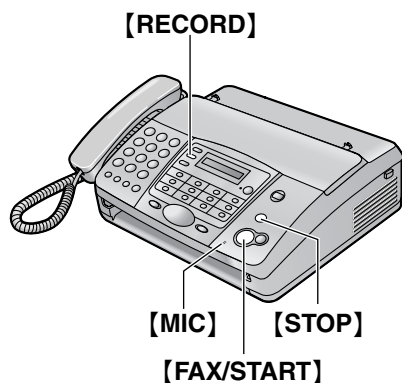

- 1 Нажмите **[RECORD]** два раза.
 - 2 Нажмите **[FAX/START]**.
 - 3 Четко говорите в **[MIC]** на расстоянии около 20 см от него в течение 16 секунд.
 - 4 Для остановки записи нажмите **[STOP]**.
- Подробнее см. стр. 40.

1.7.2 Прослушивание записанных сообщений

На дисплее отображается общее число записанных сообщений.

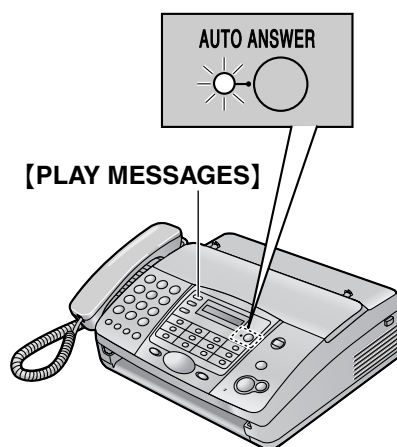

Когда индикатор **[AUTO ANSWER]** мигает:

Нажмите **[PLAY MESSAGES]**. Воспроизводятся новые сообщения.

Когда индикатор **[AUTO ANSWER]** включен:

Нажмите **[PLAY MESSAGES]**. Воспроизводятся все сообщения.

- Подробнее см. стр. 41.

1.8 Функция Help

Аппарат содержит полезную информацию, которую можно распечатать для быстрого ознакомления.

Установка:

Программирование аппарата.

Телефонный справочник:

Использование сенсорного набора номера и телефонного справочника упрощенного набора.

Автоответ:

Объяснение настройки функции автоответа.

Идентификация вызывающего абонента:

Как использовать функции идентификации номера вызывающего абонента.

Действие телефонного автоответчика (только КХ-FT908):

Как использовать автоответчик.



- 1 Нажимайте **[HELP]** для отображения нужного пункта.
- 2 Нажмите **[SET]**.
 - Печатается выбранный пункт.

2.1 Важные инструкции по технике безопасности

Во избежание возгорания, поражения электрическим током и получения травм при эксплуатации данного аппарата следует соблюдать следующие основные меры предосторожности.

1. Внимательно прочитайте все инструкции.
2. Обращайте внимание на все предупреждения и инструкции на корпусе данного аппарата.
3. Приступая к чистке, отсоедините аппарат от сетевой розетки. Не пользуйтесь жидкими или аэрозольными очистителями. Чистите аппарат влажной тканью.
4. Не пользуйтесь данным аппаратом вблизи воды (например, около ванны, раковины, кухонной мойки и т.д.).
5. Устанавливайте аппарат на устойчивой поверхности. Падение аппарата может привести к серьезным повреждениям и/или травмам.
6. Не закрывайте прорези и отверстия в корпусе аппарата. Они предназначены для вентиляции и предотвращения перегрева. Не устанавливайте аппарат рядом с радиаторами отопления, а также в местах, где не обеспечивается должная вентиляция.
7. Подключайте аппарат только к источнику электропитания, указанному на корпусе аппарата. Если вы не знаете точно, какое электропитание подается в ваше помещение, обратитесь за консультацией к дилеру или в местное отделение электросети.
8. В целях безопасности данный аппарат оборудован вилкой с заземлением. При отсутствии розетки соответствующего типа ее следует смонтировать. Не применяйте никакие переходники или адаптеры, так как это снижает безопасность аппарата.
9. Ничего не ставьте на сетевой шнур. Установите аппарат таким образом, чтобы никто не наступил на шнур.
10. Не допускайте перегрузки сетевых розеток и удлинителей. Это может привести к пожару или к поражению электрическим током.
11. Ни в коем случае не проталкивайте предметы в прорези на корпусе аппарата. Это может привести к пожару или к поражению электрическим током. Не допускайте попадания жидкости на аппарат.
12. Во избежание поражения электрическим током не разбирайте аппарат. При необходимости технического обслуживания обращайтесь в авторизованный сервисный центр. Открывая или снимая крышки, вы подвергаетесь опасности попадания под высокое напряжение.

Неправильная сборка может привести к электрическому удару при последующей эксплуатации.

13. Отключите аппарат от сетевых розеток и обратитесь в авторизованный сервисный центр в следующих случаях:
 - A. Если сетевой шнур аппарата поврежден или истерся.
 - B. Если внутрь аппарата попала жидкость.
 - C. Если аппарат попал под дождь или в воду.
 - D. Если аппарат не работает нормально при соблюдении инструкций по эксплуатации. Используйте для регулировки только указанные в инструкциях органы управления. Неправильная регулировка может потребовать ремонта в авторизованном сервисном центре.
 - E. Если аппарат упал или был физически поврежден.
 - F. Если в работе аппарата появились заметные изменения.
14. Старайтесь не пользоваться телефоном во время грозы, если он не бесшнуровой. Существует опасность поражения электрическим током от удара молнии.
15. Не используйте данный аппарат для сообщения об утечке газа, если аппарат находится рядом с местом утечки.

СОХРАНИТЕ ЭТУ ИНСТРУКЦИЮ

ОСТОРОЖНО:

Установка

- Ни в коем случае не устанавливайте телефонную проводку во время грозы.
- Ни в коем случае не устанавливайте телефонные розетки в сырых местах, если только розетки специально не предназначены для этого.
- Ни в коем случае не прикасайтесь к оголенным телефонным проводам или контактам, если телефонная линия не отсоединена на сетевом терминале.
- При установке или обслуживании телефонных линий соблюдайте осторожность.
- Не трогайте сетевую вилку мокрыми руками.

ПРЕДУПРЕЖДЕНИЕ:

- Во избежание возгорания или поражения электрическим током не оставляйте данное изделие под дождем или в условиях высокой влажности.

Внимание!

- Данный аппарат предназначен для подключения к сетевой розетке переменного тока, снабженной защитным (третьим) проводом заземления. Для обеспечения безопасности не подключайте аппарат к розетке без заземления, поскольку в

этом случае аппарат не обеспечивает защиты от поражения электрическим током, предусмотренной в его конструкции.

До использования аппарата убедитесь в том, что электросеть в вашем помещении оборудована средствами защиты от перегрузки по току.

Разрешается подключать аппарат к электросети с заземленной нейтралью.

2.2 Для высокой производительности

Окружающая среда

- Не устанавливайте аппарат рядом с устройствами, создающими электрические помехи (например, люминесцентными лампами и электродвигателями).
- Оберегайте аппарат от пыли, высокой температуры и вибрации.
- Не подвергайте аппарат воздействию прямого солнечного света.
- Не кладите на аппарат тяжелые предметы.
- Аппарат не следует размещать рядом с источниками тепла (например, нагревателями, печками и т.д.). Не устанавливайте аппарат в помещениях, температура в которых ниже 5°C или выше 35°C. Не устанавливайте аппарат в сырых подвальных помещениях.

Подсоединение

- Если к той же линии подсоединено любое другое устройство, данный аппарат может мешать работе устройства в сети.
- Если аппарат используется с компьютером, и ваш поставщик услуг Интернета рекомендует установить фильтр (①), подключите телефонный шнур следующим образом.

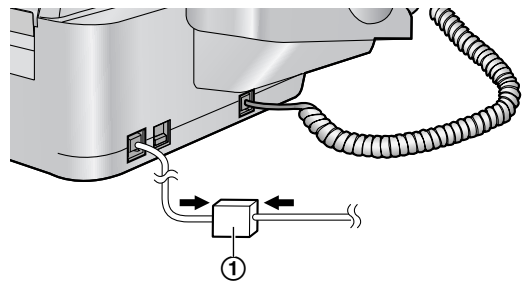

Действие спикерфона (только KX-FT908)

- Используйте спикерфон в тихой комнате.

Регулярный уход за аппаратом

- Протирайте внешние поверхности аппарата мягкой тканью. Не пользуйтесь бензином, растворителями или абразивными порошками.

Срок службы продукта:

- Для данного продукта Изготовитель устанавливает срок службы 7 лет, начиная с даты изготовления, в том случае, если данный продукт используется строго в соответствии с настоящей инструкцией по эксплуатации и действующими техническими стандартами.

3.1 Расположение органов управления

KX-FT902
KX-FT904

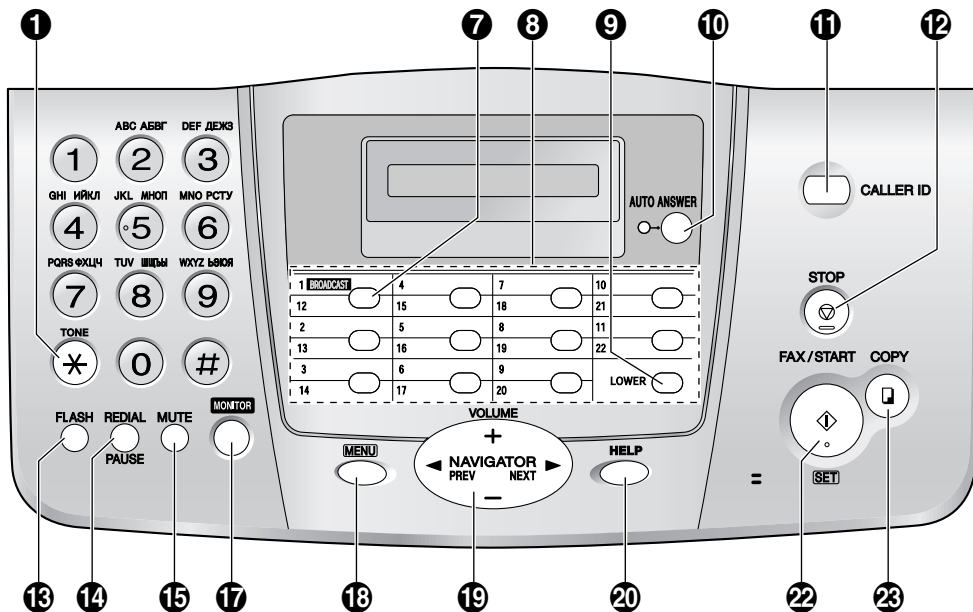

* На иллюстрациях показана модель KX-FT904.

KX-FT908

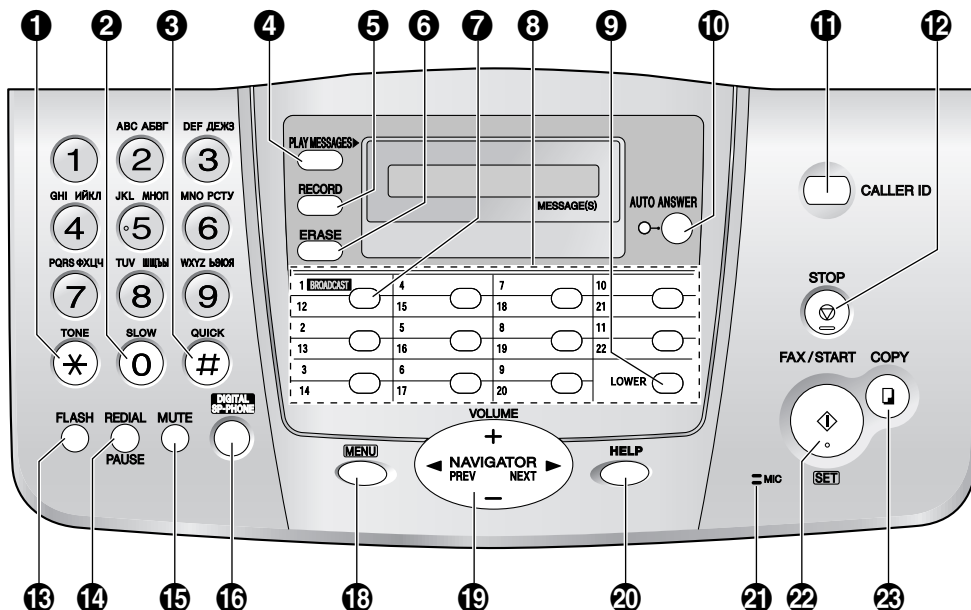

- 1 [TONE]**
- Для временного перехода с импульсного режима на тональный во время набора номера, если линия предоставляет специальные службы импульсного набора.
- 2 [SLOW] (только KX-FT908)**
- Для замедленного воспроизведения сообщения (стр. 42).
- 3 [QUICK] (только KX-FT908)**
- Для ускоренного воспроизведения сообщений (стр. 42).
- 4 [PLAY MESSAGES] (только KX-FT908)**
- Для воспроизведения сообщений (стр. 41).
- 5 [RECORD] (только KX-FT908)**
- Для записи сообщений (стр. 40, 41).
- 6 [ERASE] (только KX-FT908)**
- Для удаления сообщений (стр. 40, 42).
- 7 [BROADCAST] (только KX-FT904/KX-FT908)**
- Для передачи документа нескольким абонентам (стр. 31).
- 8 Клавиши станций**
- Для сенсорного набора номера (стр. 19, 20, 30).
- 9 [LOWER]**
- Чтобы выбрать станции 12–22 для сенсорного набора номера (стр. 19, 20, 30).
- 10 [AUTO ANSWER]**
- Для включения/выключения режима автоответа (стр. 33).
- 11 [CALLER ID]**
- Для использования функций идентификации вызывающего абонента (стр. 23, 24).
- 12 [STOP]**
- Для остановки какой-либо операции или программирования.
- 13 [FLASH]**
- Для доступа к специальным телефонным службам или для пересылки вызовов на дополнительный телефонный аппарат.
- 14 [REDIAL][PAUSE]**
- Для повторного набора последнего набранного номера. Если линия занята, когда вы повторно набираете номер с помощью кнопки **[MONITOR]** (KX-FT902/KX-FT904)/ **[DIGITAL SP-PHONE]** (KX-FT908), аппарат автоматически набирает номер до трех раз.
 - Для вставки паузы во время набора номера.
- 15 [MUTE]**
- Для отключения микрофона во время разговора с другим абонентом. Для продолжения разговора нажмите эту кнопку еще раз.
- 16 [DIGITAL SP-PHONE] (только KX-FT908)**
- Для использования спикерфона (стр. 11, 20).
- 17 [MONITOR] (только KX-FT902/KX-FT904)**
- Чтобы начать набор, не снимая телефонной трубки.
- 18 [MENU]**
- Для начала и окончания программирования.
- 19 [NAVIGATOR][VOLUME]**
- Для регулировки громкости (стр. 14).
 - Для поиска записи (стр. 20, 30).
 - Для выбора функций или параметров при программировании (стр. 46).
 - Для перехода к следующей операции.
- 20 [HELP]**
- Для распечатки краткой инструкции (стр. 9).
- 21 [MIC] (только KX-FT908)**
- Встроенный микрофон.
- 22 [FAX/START][SET]**
- Для отправки или получения факса.
 - Для сохранения параметра при программировании.
- 23 [COPY]**
- Для копирования документа (стр. 39).

3.2 Обзор

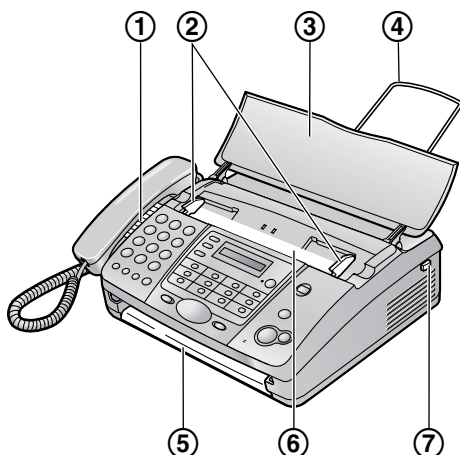

* На иллюстрациях показана модель KX-FT908.

- ① Громкоговоритель
- ② Направляющие документов
- ③ Лоток подачи документа
- ④ Накопитель бумаги (только KX-FT904/KX-FT908)
 - В настоящей инструкции по эксплуатации накопитель бумаги может быть показан не на всех иллюстрациях.
- ⑤ Место выхода документов
- ⑥ Место входа документов
- ⑦ Кнопка открывания крышки

3.3 Регулировка громкости

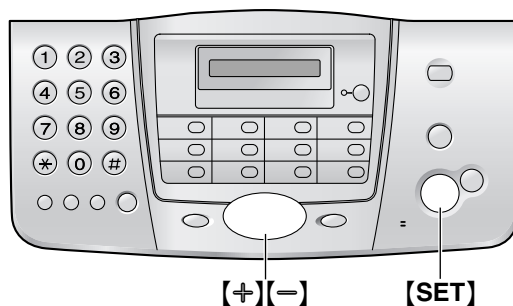

Громкость звонка

Возможны четыре уровня громкости (высокая/средняя/низкая/выключено).

Когда аппарат находится в режиме ожидания, нажмите [+] или [-].

- Если на входе документов находятся документы, громкость регулировать невозможно. Убедитесь, что на входе нет документов.

Чтобы выключить звонок

1. Нажимайте [-] до отображения “звонки выкл=ок?”.
 2. Нажмите [SET].
- При получении вызова аппарат не звонит, и на дисплее отображается “входящий вызов”.
 - Чтобы снова включить звонок, нажмите [+].

Громкость приемника трубки

Возможны три уровня громкости (высокая/средняя/низкая).

При использовании трубки нажмите [+] или [-].

Громкость громкоговорителя

Возможны восемь уровней громкости (от высокого до низкого).

При использовании монитора/спикерфона нажмите [+] или [-].

Громкость голосовых указаний (только KX-FT908)

Возможны девять уровней (от высокого до низкого).

При прослушивании голосовых указаний нажмите [+] или [-].

Громкость автоответчика (только KX-FT908)

Возможны девять уровней (от высокого до низкого).

При прослушивании записанных сообщений нажмите [+] или [-].

3.4 Дата и время

Вы должны установить дату и время.

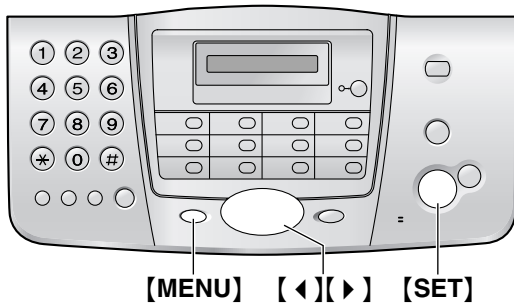

1 Нажмите [MENU].

ПРОГР. СИСТЕМЫ

2 Нажмите [SET].

НАЖМИ [◀▶] И [SET]

3 Нажимайте [◀] или [▶] для отображения следующего.

УСТ. ДАТЫ И ВРЕМ

4 Нажмите [SET].

- Положение курсора показывается символом подчеркивания.

М: 01/Д: 01/Г: 04

5 Введите текущий месяц/дату/год, выбрав по две цифры для дня, месяца и года.

Пример: Август 10, 2004

Нажмите [0][8] [1][0] [0][4].

М: 08/Д: 10/Г: 04

6 Нажмите [SET].

ВРЕМЯ: 00:00

7 Введите текущий час/минуту, выбрав по две цифры для часов и минут.

Пример: 15:15

Нажмите [1][5] [1][5].

ВРЕМЯ: 15:15

8 Нажмите [SET].

- Появляется следующая функция.

9 Нажмите [MENU] для выхода.

Примечание:

- Факсимильный аппарат вашего абонента печатает дату и время на каждой отправляемой странице в соответствии с датой и временем вашего аппарата.

- Погрешность часов составляет приблизительно ± 60 секунд в месяц.

Для исправления ошибки

Нажмите [◀] или [▶] для перевода курсора к неверно введенному знаку и исправьте его.

3.5 Ваш логотип

Логотипом может быть ваше имя или название вашей компании.

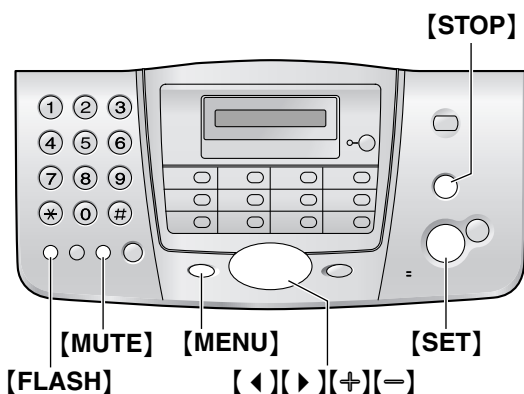

1 Нажмите **[MENU]**.

ПРОГР. СИСТЕМЫ

2 Нажмите **[SET]**.

НАЖМИ [◀▶] И [SET]

3 Нажимайте **[◀]** или **[▶]** для отображения следующего.

ВАШ ЛОГОТИП

4 Нажмите **[SET]**.

- Положение курсора показывается символом подчеркивания.

ЛОГОТИП=_

5 Введите логотип длиной не более 30 знаков. Подробнее см. следующую таблицу знаков.

6 Нажмите **[SET]**.

- Появляется следующая функция.

7 Нажмите **[MENU]** для выхода.

Примечание:

- Ваш логотип печатается на каждой странице, отправляемой аппаратом.

Для ввода знаков с помощью клавиатуры набора номера

| Кнопки | Знаки |
|--------|--------------------------------|
| [1] | 1 [] + - / = , . _ ` : ; ? |
| [2] | A B C A Б В Г 2 |
| [3] | D E F Д Е Ж 3 3 |

| Кнопки | Знаки |
|---------|-----------------------------------|
| [4] | G H I И Й К Л 4 |
| [5] | J K L M H O П 5 |
| [6] | M N O P C T У 6 |
| [7] | P Q R S Ф X Ц Ч 7 |
| [8] | T U V Ш Щ Ъ Ы 8 |
| [9] | W X Y Z Ь Э Ю Я 9 |
| [0] | 0 () < > ! " # \$ % & * @ ^ ' |
| [FLASH] | Для ввода дефиса. |
| [MUTE] | Для вставки пробела. |
| [STOP] | Для удаления цифры. |

Примечание:

- Для ввода другого знака на той же цифровой кнопке нажмите **[▶]**, чтобы перевести курсор в следующую позицию.

Для ввода логотипа

Пример: "BILL"

1. Нажмите **[2]** два раза.

ЛОГОТИП=B

2. Нажмите **[4]** три раза.

ЛОГОТИП=BI

3. Нажмите **[5]** три раза.

ЛОГОТИП=BILL

4. Нажмите **[▶]** для перевода курсора к следующей позиции, а затем нажмите **[5]** три раза.

ЛОГОТИП=BILL

Для исправления ошибки

Нажмите **[◀]** или **[▶]** для перевода курсора к неверно введенному знаку и исправьте его.

Для удаления знака

Нажмите **[◀]** или **[▶]** для перевода курсора к цифре, которую надо удалить, и нажмите **[STOP]**.

- Чтобы удалить знаки, нажмите и удерживайте **[STOP]**.

Для вставки знака

1. Нажмите **[◀]** или **[▶]** для перевода курсора в позицию справа от места вставки знака.
2. Нажмите **[MUTE]** для ввода пробела и вставьте знак.

Для выбора знаков с помощью [+] или [-]

Можно не нажимать кнопки набора номера, а выбирать знаки с помощью [+] или [-].

1. Нажимайте [+] для отображения нужного знака. Знаки отображаются в следующем порядке:
 - ① Буквы в верхнем регистре
 - ② Число
 - ③ Символ
 - Если вы нажмете [-], порядок будет изменен на обратный.
2. Нажмите [▶] для вставки знака.
3. Вернитесь к шагу 1 для ввода следующего знака.

3.6 Телефонный номер вашего факса

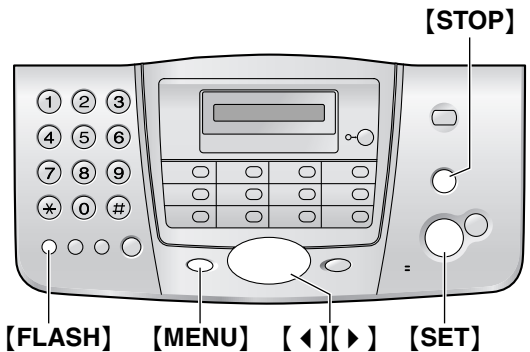

- 1 Нажмите [MENU].

ПРОГР. СИСТЕМЫ

- 2 Нажмите [SET].

НАЖМИ [◀▶] И [SET]

- 3 Нажимайте [◀] или [▶] для отображения следующего.

НО. ВАШЕГО ФАКСА

- 4 Нажмите [SET].

- Положение курсора показывается символом подчеркивания.

НО. = _

- 5 Введите телефонный номер вашего факса длиной не более 20 цифр.

Пример:

НО. = 1234567 _

- 6 Нажмите [SET].

- Появляется следующая функция.

- 7 Нажмите [MENU] для выхода.

Примечание:

- Номер вашего факса печатается на каждой странице, отправляемой аппаратом.
- Кнопка [*] вводит "+", а кнопка [#] вводит пробел.

Пример: +234 5678

Нажмите [*][2][3][4][#][5][6][7][8].

- Для ввода дефиса в телефонный номер нажмите [FLASH].

Для исправления ошибки

Нажмите [◀] или [▶] для перевода курсора к неверно введенному знаку и исправьте его.

3. Подготовка

Для удаления цифры

Нажмите [◀] или [▶] для перевода курсора к цифре, которую надо удалить, и нажмите **[STOP]**.

- Чтобы удалить цифры, нажмите и удерживайте **[STOP]**.

4.1 Сохранение имен и телефонных номеров для функции сенсорного набора и телефонного справочника упрощенного набора

Для быстрого доступа к часто набираемым номерам аппарат снабжен справочником сенсорного набора (22 станции) и телефонным справочником упрощенного набора (100 станций).

- С помощью справочника сенсорного набора и телефонного справочника упрощенного набора можно также отправлять факсы (стр. 30).

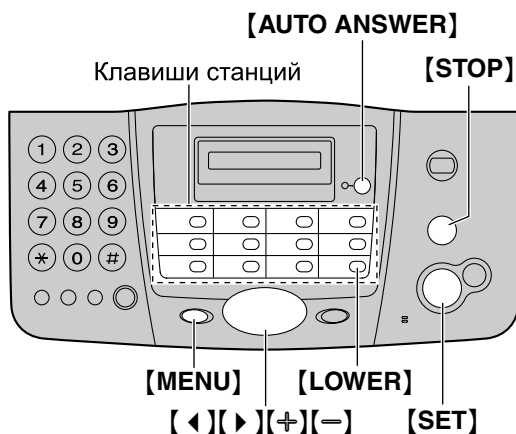

4.1.1 Сохранение станций сенсорного набора номера

- Нажимайте **[MENU]** до отображения “кнопка станция”.
- Нажмите **[SET]**.
- Нажмите одну из клавиш сенсорного набора.
Для станции 1:
(KX-FT902)
 Нажмите станцию 1.
(KX-FT904/KX-FT908)
 Нажмите станцию 1, а затем нажмите **[SET]**.
Для станций 2–11:
 Нажмите одну из клавиш станций.
Для станций 12–22:
 Нажмите **[LOWER]**, а затем нажмите одну из клавиш станций.
- Введите имя до 10 знаков (инструкции см. стр. 16).
- Нажмите **[SET]**.

- Введите телефонный номер до 30 цифр.
- Нажмите **[SET]**.
 - Чтобы запрограммировать другие номера, повторите шаги с 3 по 7.
- Нажмите **[MENU]**.

Полезный совет:

- Сохраненные станции можно просмотреть на дисплее (стр. 21) или в перечне телефонных номеров (стр. 60).

Примечание:

- Дефис или пробел в телефонном номере считается за две цифры.

Для исправления ошибки

Нажимая **[<]** или **[>]**, подведите курсор к неверно введенному знаку/цифре и сделайте исправление.

Чтобы удалить знак/цифру

Нажимайте **[<]** или **[>]** для перевода курсора к цифре, которую следует удалить, и нажмите **[STOP]**.

- Чтобы удалить все знаки/цифры, нажмите и удерживайте **[STOP]**.

4.1.2 Сохранение станций в телефонном справочнике упрощенного набора

- Нажимайте **[MENU]** до отображения “уст тел СПРА-ИК”.
- Нажмите **[SET]**.
- Введите имя до 10 знаков (инструкции см. стр. 16).
- Нажмите **[SET]**.
- Введите телефонный номер до 30 цифр.
- Нажмите **[SET]**.
 - Для программирования других номеров повторите шаги с 3 по 6.
- Нажмите **[MENU]**.

Полезный совет:

- Сохраненные станции можно просмотреть на дисплее (стр. 21) или в перечне телефонных номеров (стр. 60).

Примечание:

- Если отображается “ост. 5 номеров”, можно сохранить дополнительно только пять станций.
- Дефис или пробел в телефонном номере считается за две цифры.

4. Телефон

Для исправления ошибки

Нажимая [◀] или [▶], подведите курсор к неверно введенному знаку/цифре и сделайте исправление.

Чтобы удалить знак/цифру

Нажимайте [◀] или [▶] для перевода курсора к цифре, которую следует удалить, и нажмите [STOP].

- Чтобы удалить все знаки/цифры, нажмите и удерживайте [STOP].

Для сохранения телефонного номера в секрете

Нажмите [AUTO ANSWER] после ввода телефонного номера в телефонный справочник упрощенного набора (шаг 5 на стр. 19).

- После сохранения просмотреть секретный номер невозможно.
- Телефонный номер не отображается в перечне телефонных номеров (стр. 60).
- Эта функция недоступна при сохранении телефонного номера для сенсорного набора.

4.1.3 Редактирование записи

- 1 Нажмите [▶].
- 2 Нажимайте [+] или [-] для отображения нужной записи.
- 3 Нажмите [MENU].
- 4 Нажмите [✖].
 - Если имя редактировать не нужно, перейдите к шагу 6.
- 5 Отредактируйте имя. Подробнее о процедуре сохранения см. на стр. 19.
- 6 Нажмите [SET].
 - Если телефонный номер редактировать не нужно, перейдите к шагу 8.
- 7 Отредактируйте телефонный номер. Подробнее о процедуре сохранения см. на стр. 19.
- 8 Нажмите [SET].

4.1.4 Удаление записи

- 1 Нажмите [▶].
- 2 Нажимайте [+] или [-] для отображения нужной записи.
- 3 Нажмите [MENU].
- 4 Нажмите [⌘].
 - Чтобы отменить удаление, нажмите [STOP] два раза.
- 5 Нажмите [SET].

4.2 Голосовые вызовы с использованием функции сенсорного набора и телефонного справочника упрощенного набора

До использования этой функции занесите нужные имена и номера телефонов в память сенсорного набора и в телефонный справочник упрощенного набора (стр. 19).



4.2.1 Использование функции сенсорного набора

- 1 Нажмите [MONITOR] (KX-FT902/KX-FT904)/[DIGITAL SP-PHONE] (KX-FT908) или снимите трубку.
- 2 Нажмите одну из клавиш сенсорного набора.

Для станций 1–11:

Нажмите клавишу станции.

Для станций 12–22:

Нажмите [LOWER], а затем нажмите клавишу станции.

- Аппарат начинает набирать номер автоматически.

4.2.2 Использование телефонного справочника упрощенного набора

- 1 Нажмите [▶].
- 2 Нажимайте [+] или [-] для отображения нужной записи.
- 3 Нажмите [MONITOR] (KX-FT902/KX-FT904)/[DIGITAL SP-PHONE] (KX-FT908) или снимите трубку.

- Аппарат начинает набирать номер автоматически.

Для просмотра сохраненного телефонного номера на дисплее

1. Нажмите [▶].
2. Нажимайте [⊕] или [⊖] до появления на дисплее нужного имени.
3. Нажмите [HELP].
 - Для прекращения операции нажмите [STOP].
 - Чтобы сделать вызов, нажмите [MONITOR] (KX-FT902/KX-FT904)/[DIGITAL SP-PHONE] (KX-FT908) или снимите трубку.

Поиск имени по первой букве

Пример: "LISA"

1. Нажмите [▶].
2. Нажмите [⊕] или [⊖], чтобы открыть телефонный справочник упрощенного набора.
3. Нажимайте [5] до отображения любого имени, начинающегося с "L" (см. таблицу знаков на стр. 16).
 - Для поиска символов (не букв и не цифр) нажмите [✳].
4. Нажимайте [⊖] до отображения "LISA".
 - Для прекращения поиска нажмите [STOP].
 - Чтобы набрать номер отображаемого абонента, нажмите [MONITOR] (KX-FT902/KX-FT904)/[DIGITAL SP-PHONE] (KX-FT908) или снимите трубку.

4.3 Запись беседы по телефону (только KX-FT908)

Вы можете записать беседу по телефону. Запись беседы можно воспроизвести позднее напрямую (стр. 41) или дистанционно (стр. 43).

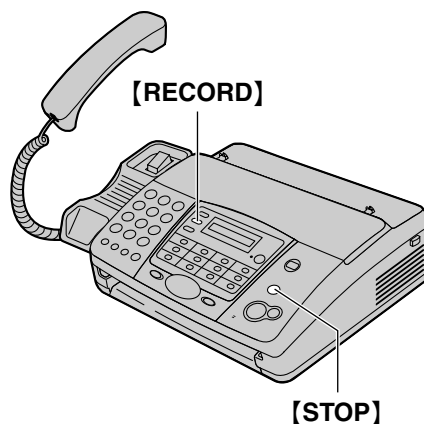

- 1 Во время беседы по телефону нажмите [RECORD].
 - Отображается "ЗАПИСЬ БЕСЕДЫ".
- 2 Для остановки записи нажмите [STOP] или положите трубку.

Примечание:

- На двустороннюю запись беседы по телефону могут налагаться правовые ограничения. Сообщите собеседнику о том, что ваша беседа записывается.

4.4 Услуга идентификации вызывающих абонентов

Этот аппарат совместим с услугой идентификации вызывающих абонентов, предоставляемой вашей местной телефонной компанией. Чтобы использовать эту функцию, вы должны подписаться на услугу идентификации вызывающих абонентов.

Важно:

- Этот аппарат работает в соответствии со стандартом ETS (European Telecommunication Standard - Европейский стандарт для телекоммуникаций) и поддерживает только основные функции CLIP (Calling Line Identification Presentation - передача информации о вызывающем абоненте).
- Аппарат отображает только номер телефона вызывающего абонента и его имя.
- Аппарат не поддерживает дополнительные услуги телефонии, которые могут предоставляться в будущем.
- В зависимости от специфики услуги, предоставляемой телефонной компанией, дата/время вызова или имя вызывающего абонента могут не отображаться.

Предварительно убедитесь, что следующие параметры звонка установлены на два или более звонков.

- Для KX-FT902/KX-FT904: установка числа звонков ФАКС (функция #07, стр. 47) и ТЕЛ/ФАКС (функция #09, стр. 47)
- Для KX-FT908: число звонков АО (функция #06, стр. 47), число звонков ФАКС (функция #07 стр. 47) и число звонков ТЕЛ/ФАКС (функция #09, стр. 47)

4.4.1 Как отображается информация о вызывающем абоненте

Номер телефона вызывающего абонента или его имя отображается после первого звонка. Затем вы можете решить, следует ли отвечать на вызов.

Аппарат автоматически сохраняет информацию о вызывающих абонентах (телефонный номер, имя и время вызова) последних 20 вызовов. Информация о вызывающем абоненте сохраняется в порядке от самого последнего до самого раннего. После получения 21-го вызова информация о самом раннем вызове удаляется.

Информацию о вызывающем абоненте можно просмотреть на дисплее по одному вызову (стр. 23), или напечатав список вызывавших абонентов (стр. 60).

Примечание:

- Если аппарат подсоединен к системе УАТС (учрежденческая телефонная станция), вы можете не получить достоверную информацию о вызывающем абоненте. Проконсультируйтесь у поставщика УАТС.
- Если аппарат не получает информацию о вызывающем абоненте, на дисплее может отображаться следующее:
“НОМЕР НЕ ДОСТУП.”: вызывающий абонент находится в местности, где служба идентификации вызывающего абонента не поддерживается.
“ЧАСТНЫЙ ЗВОНОК”.: вызывающий абонент запретил отправлять информацию о себе.
“МЕЖДУГОРОД ВЫЗОВ”.: вызывающий абонент сделал международный/междугородный вызов.

Просмотр информации о вызывающем абоненте с помощью списка вызывавших абонентов

- О том, как распечатать отчет вручную, см. стр. 60.
- Чтобы автоматически распечатывать отчет после каждых 20 новых вызовов, включите функцию #26 (стр. 48).

4.5 Просмотр и обратный вызов с помощью информации о вызывающем абоненте

Можно быстро просмотреть информацию о вызывающем абоненте и перезвонить ему.

Важно:

- Вызывавшему абоненту нельзя перезвонить в следующих случаях:
 - Телефонный номер включает данные, отличные от чисел (т.е. * или #).
 - Информация о вызывающем абоненте не включает телефонный номер.
 - Активизирована функция блокировки набора (стр. 25).

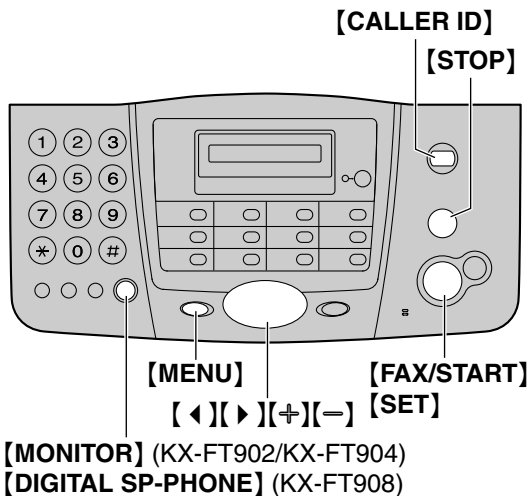

- 1 Нажмите **[CALLER ID]**.
- 2 Нажмите **[+]**, чтобы найти информацию о самом недавнем полученном вызове.
 - Если вы нажмете **[-]**, порядок на дисплее будет изменен на обратный.
- 3 Нажмите **[MONITOR]** (KX-FT902/KX-FT904)/**[DIGITAL SP-PHONE]** (KX-FT908) или снимите трубку, чтобы сделать вызов.
 - Аппарат начинает набирать номер автоматически.
 - Чтобы отправить факс, вставьте документ ЛИЦЕВОЙ СТОРОНОЙ ВНИЗ и нажмите **[FAX/START]**.

Для изменения отображения информации о вызывающем абоненте

После шага 2 нажимайте **[CALLER ID]**.

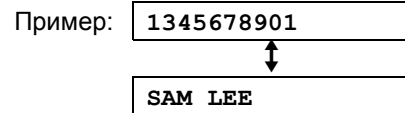

- Время вызова отобразить невозможно. Чтобы проверить время вызова, напечатайте список вызывавших абонентов (стр. 60).

Отображение при просмотре

- Если аппарат не может получить имя, на дисплее отображается "ИМЯ НЕ ДОСТУПНО".
- Если не получено ни одного вызова, на дисплее отображается "НЕТ НОВ. ВЫЗОВОВ".

Для прекращения просмотра

После шага 2 нажмите **[STOP]**.

4.5.1 Редактирование номера телефона вызывавшего абонента до обратного вызова

- 1 Нажмите **[CALLER ID]**.
- 2 Нажимайте **[+]** или **[-]** для отображения нужной записи.
- 3 Нажмите **[CALLER ID]** для отображения номера телефона.
- 4 Чтобы вставить номер перед телефонным номером, нажмите нужную кнопку набора номера (от 0 до 9).
 - Режим редактирования также можно вызвать, нажав **[*]**.
- 5 Нажмите **[MONITOR]** (KX-FT902/KX-FT904)/**[DIGITAL SP-PHONE]** (KX-FT908) или снимите трубку, чтобы сделать отредактированный вызов.
 - Аппарат начинает набирать номер автоматически.
 - Чтобы отправить факс, вставьте документ ЛИЦЕВОЙ СТОРОНОЙ ВНИЗ и нажмите **[FAX/START]**.

Примечание:

- Отредактированный телефонный номер не сохраняется в информации о вызывающем абоненте. О сохранении номера в телефонном справочнике упрощенного набора см. стр. 24.

Для исправления ошибки

1. Нажмите **[◀]** или **[▶]** для перевода курсора к неверно введенной цифре.

4. Телефон

2. Нажмите **[STOP]** для удаления цифры.
3. Введите правильную цифру.

Для удаления цифры

Нажмите **[◀]** или **[▶]** для перевода курсора к цифре, которую следует удалить, и нажмите **[STOP]**.

- Чтобы удалить цифры, нажмите и удерживайте **[STOP]**.

Для вставки цифры

1. Нажмите **[◀]** или **[▶]** для перевода курсора в позицию справа от места вставки цифры.
2. Введите номер.

4.5.2 Удаление информации о всех вызывавших абонентах

1. Нажимайте **[MENU]** до отображения “РЕДАКТ . СП . ВЫЗ . АБН”.
2. Нажмите **[SET]**.
 - Отображается “удал. сп . выз . абон”.
3. Нажмите **[SET]**.
 - Чтобы отменить удаление, нажмите **[STOP]** два раза.
4. Нажмите **[SET]**.
5. Нажмите **[STOP]**.

4.5.3 Удаление информации об одном вызывавшем абоненте

1. Нажмите **[CALLER ID]**.
2. Нажимайте **[+]** или **[-]** для отображения нужной записи.
3. Нажмите **[◀]**.
 - Чтобы отменить удаление, нажмите **[STOP]**.
4. Нажмите **[SET]**.
 - Для удаления других записей повторите шаги с 2 по 4.
5. Нажмите **[STOP]**.

4.6 Сохранение информации о вызывающем абоненте для функции сенсорного набора и в телефонном справочнике упрощенного набора

Важно:

- Эта функция не действует в следующих случаях.
 - Телефонный номер включает данные, отличные от чисел (т.е. * или #).
 - Информация о вызывающем абоненте не включает телефонный номер.

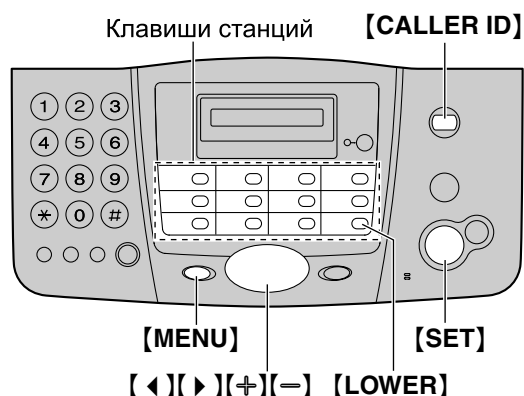

1. Нажмите **[CALLER ID]**.
2. Нажимайте **[+]** или **[-]** для отображения нужной записи.
3. Нажмите **[MENU]**.
4. Выберите клавишу станции или телефонный справочник упрощенного набора.

Для станций 1–11:

1. Нажмите клавишу станции.
2. Нажмите **[SET]**.

Для станций 12–22:

1. Нажмите **[LOWER]**, а затем нажмите клавишу станции.
2. Нажмите **[SET]**.

Для телефонного справочника упрощенного набора:

1. Нажмите **[◀]** или **[▶]**.
2. Нажмите **[SET]**.

5 Нажмите **[SET]**.**Примечание:**

- Сохраненные записи можно проверить, напечатав список телефонных номеров (стр. 60).
- Длина сохраненных номеров может составлять до 10 знаков.
- О том, как отредактировать имя и номер, см. стр. 20.
- Если информация о пользователе не включает в себя имя вызывающего абонента, введите имя вручную. См. инструкции на стр. 19.
- Если вы назначили станцию клавише, которая уже содержит станцию, эта станция замещается новой.

4.7 Установка функции блокировки набора

Функция блокировки набора позволяет запретить другим абонентам делать вызовы.

Во время установки этой функции:

- Вы должны сохранить ПИН (персональный идентификационный номер (ПИН-код)). Этот ПИН-код необходим для отключения блокировки набора.
- Вы должны сохранить по меньшей мере один телефонный номер для экстренных нужд. Можно сохранить до трех телефонных номеров.

После активизации блокировки набора можно набирать только номера экстренных служб.

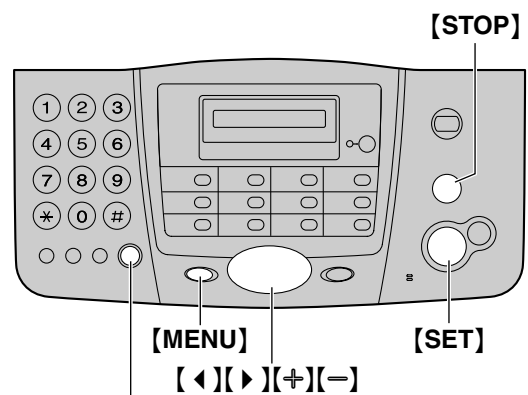

[MONITOR] (KX-FT902/KX-FT904)

[DIGITAL SP-PHONE] (KX-FT908)

- 1 Нажимайте **[MENU]** до отображения “БЛОКИРОВКА НАБ.”.
- 2 Нажмите **[SET]**.

КОД= _

- 3 Введите ПИН-код из 2–4 цифр с помощью клавиш набора номера 0–9.
 - **Пожалуйста, запишите ваш ПИН-код. Если вы забыли ваш ПИН-код, обратитесь в ближайший сервисный центр Panasonic.**

- 4 Нажмите **[SET]**.

301= _

- 5 Введите телефонный номер экстренной службы до 30 цифр.
- 6 Нажмите **[SET]**.
- 7 При необходимости введите номер второй экстренной службы.

4. Телефон

- Если ничего вводить не нужно, перейдите к шагу 8.

8 Нажмите **[SET]**.

9 При необходимости введите номер третьей экстренной службы.

- Если ничего вводить не нужно, перейдите к шагу 10.

10 Нажмите **[SET]**.

Примечание:

- Телефонный номер экстренной службы также можно ввести с помощью функции сенсорного набора номера и телефонного справочника упрощенного набора в шагах 5, 7 и 9. Нажимайте **[+]** или **[-]** для отображения нужной записи, а затем нажмите **[SET]**.

Для исправления телефонного номера экстренной службы

Нажмите **[◀]** или **[▶]** для перевода курсора к неверно введенному знаку и исправьте его.

- Для удаления цифры переместите курсор к цифре, которую следует удалить, и нажмите **[STOP]**.
- Чтобы удалить все цифры, нажмите и удерживайте **[STOP]**.

Вызов экстренной службы

1. Нажмите **[MONITOR]** (KX-FT902/KX-FT904)/**[DIGITAL SP-PHONE]** (KX-FT908) или снимите трубку, когда на дисплее аппарата отображается “**БЛОКИРОВКА НАБ.**”.
2. Нажимайте **[+]** или **[-]** для отображения нужного телефонного номера экстренной службы.
3. Нажмите **[SET]**.
 - Аппарат начинает набирать номер автоматически.
 - Если на входе документов находятся какие-либо документы, аппарат начинает передачу факса.

Отключение блокировки набора

1. Нажимайте **[MENU]** до отображения “**БЛОКИРОВКА НАБ.**”.
2. Нажмите **[SET]**.
3. Введите ваш ПИН-код.
4. Нажмите **[SET]**.

4.8 Разговор с вашим абонентом после передачи или приема факса

Вы можете поговорить с другим абонентом после отправки или получения факса (**функция голосового контакта**). Это сокращает дополнительные затраты и время на вторичный вызов.

Важно:

- Эту функцию можно использовать, только если факсимильный аппарат вашего абонента оборудован средством голосового контакта.

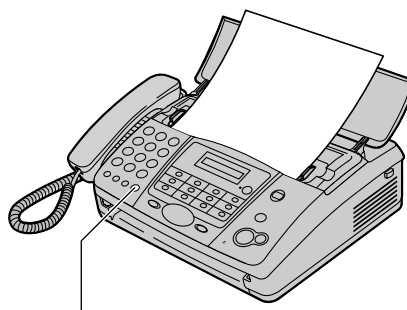

[MONITOR] (KX-FT902/KX-FT904)
[DIGITAL SP-PHONE] (KX-FT908)

4.8.1 Начало голосового контакта

1. Нажмите **[MONITOR]** (KX-FT902/KX-FT904)/**[DIGITAL SP-PHONE]** (KX-FT908) во время отправки или получения факса.
 - На дисплее аппарата отображается “**ЗАПРОС РАЗГ-РА**”. Факсимильный аппарат вашего абонента звонит.
 - Когда абонент отвечает, ваш аппарат звонит.
2. Нажмите **[DIGITAL SP-PHONE]** (KX-FT908) или снимите трубку для начала разговора.

Примечание:

- Когда ваш аппарат звонит при использовании этой функции, звук звонка несколько отличается от звонка при получении вызова.
- Если вы начали голосовой контакт при отправке факса, и ваш абонент отвечает, ваш аппарат звонит после отправки всех документов.
- Если вы начали голосовой контакт при получении факса, и ваш абонент отвечает, ваш аппарат звонит после получения текущей страницы.

4.8.2 Получение запроса на голосовой контакт

- 1 Если голосовой контакт начат вашим абонентом, ваш аппарат звонит, и на дисплее отображается “ОТВЕТИТЕ”.
- 2 Нажмите [**DIGITAL SP-PHONE**] (KX-FT908) или снимите трубку в течение 10 секунд и начинайте разговор.

Примечание:

- Если вы не ответите в течение 10 секунд после того, как телефон начнет звонить:
 - В режиме АО/ФАКС ваш аппарат воспроизводит сообщение-приветствие и записывает входящее голосовое сообщение (только KX-FT908).
 - В режиме ФАКС, ТЕЛЕФОН или ТЕЛ/ФАКС линия разъединяется.

5.1 Отправка факса вручную

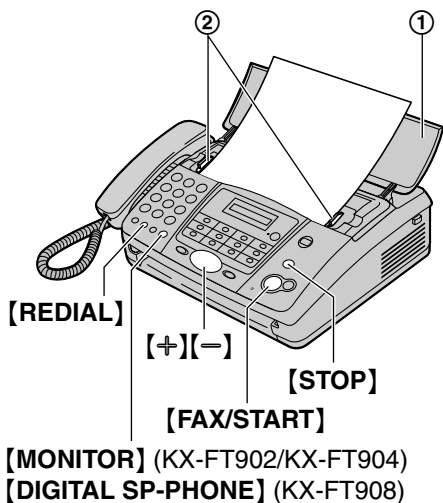

- 1 Откройте лоток подачи документа (①).
- 2 Отрегулируйте положение направляющих документа (②) по действительному размеру документа.
- 3 Вставьте документ (до 10 страниц) ЛИЦЕВОЙ СТОРОНОЙ ВНИЗ. При этом происходит захват документа и звучит однократный сигнал.
 - Если направляющие документа не отрегулированы по размерам документа, отрегулируйте их.
- 4 При необходимости нажимайте **[+]** или **[−]** для выбора нужного разрешения.
- 5 Нажмите **[MONITOR]** (KX-FT902/KX-FT904)/**[DIGITAL SP-PHONE]** (KX-FT908) или снимите трубку.
- 6 Наберите номер факса.
- 7 **Когда слышен тональный сигнал факса:**
Нажмите **[FAX/START]**.
Если абонент отвечает на ваш вызов:
Попросите абонента нажать кнопку старта. Услышав тональный сигнал факса, нажмите **[FAX/START]**.
 - Если вы нажали **[MONITOR]** на шаге 5, снимите трубку перед разговором.

Выбор разрешающей способности

Выберите разрешающую способность в соответствии с типом документа.

- “СТАНДАРТНОЕ”: для типографских или печатных документов с нормальным размером букв.
- “ЧЕТКОЕ”: для документов с мелкими буквами.

- “СВЕРХЧЕТКОЕ”: для документов с очень мелкими буквами. Эта установка действует, только если ваш абонент располагает совместимым факсимильным аппаратом.
- “ФОТО”: для документов, содержащих фотографии, темные рисунки и т.д.
 - Использование параметров “ЧЕТКОЕ”, “СВЕРХЧЕТКОЕ” и “ФОТО” увеличивает время передачи.
 - Если разрешающая способность изменена во время передачи, новая установка начинает действовать только со следующей страницы.

Для повторного набора последнего номера

Нажмите **[REDIAL]**.

- Если линия занята, аппарат автоматически набирает номер до трех раз.
- Чтобы отменить повторный набор, нажмите **[STOP]**.

Для передачи более 10 страниц за один раз

Вставьте первые 10 страниц документа. Добавьте другие страницы (до 10 за раз) прежде чем в аппарат будет подана последняя страница.

Для прекращения передачи

Нажмите **[STOP]**.

- Чтобы удалить документ из аппарата, нажмите **[STOP]** еще раз.

Печать отчета об отправке

Отчет об отправке представляет собой напечатанное подтверждение результатов передачи. Чтобы напечатать отчет об отправке, активизируйте функцию #04 (стр. 47). Объяснения сообщений об ошибках см. на стр. 52.

Печать общего отчета

В общем отчете печатаются сведения о 35 последних факсах. О том, как распечатать отчет вручную, см. стр. 60. Чтобы печать выполнялась автоматически после каждых 35 отправленных и полученных факсов, активизируйте функцию #22 (стр. 48). Объяснения сообщений об ошибках см. на стр. 52.

5.2 Документы, пригодные для отправки

Минимальный размер документа

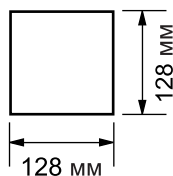

Максимальный размер документа

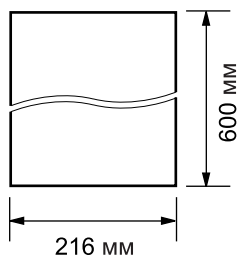

Ширина сканирования

- Сканируется затененная область.

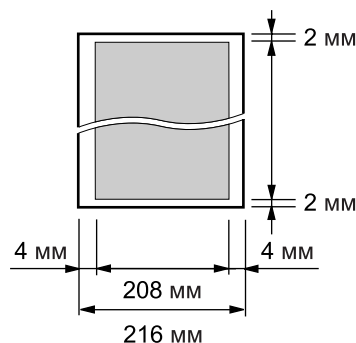

Плотность документа

- Отдельный лист: от 45 г/м² до 90 г/м²
- Несколько листов: от 60 г/м² до 80 г/м²

Примечание:

- Удалите с документа скрепки, скобки и т.п.
- Не отправляйте документы следующих типов (скопируйте документ и отправьте копию.)
 - Бумагу с химической обработкой поверхности (копировальная или безуглеродная бумага для копирования)
 - Электростатически заряженную бумагу
 - Скрученную, мятую или рваную бумагу
 - Бумагу с поверхностным покрытием
 - Бумагу с блеклым изображением
 - Бумагу с печатью на обороте, которая видна на просвет (например, газета).

- Убедитесь в том, что чернила, паста-корректор или жидкость на документе полностью высохли.
- Для того, чтобы отправить документ, ширина которого меньше 210 мм, рекомендуется сделать копию оригинала на бумаге формата А4 или letter с помощью копировального аппарата, а затем отправить копию оригинала.

5.3 Отправка факсов с помощью функции сенсорного набора номера и телефонного справочника упрощенного набора

До использования этой функции занесите нужные имена и номера телефонов в память сенсорного набора и в телефонный справочник упрощенного набора (стр. 19).

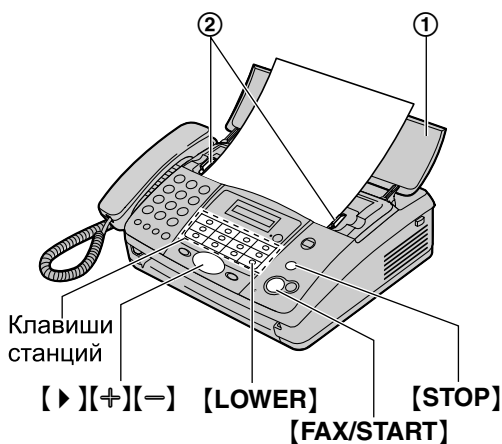

- 1 Откройте лоток подачи документа (①).
- 2 Отрегулируйте положение направляющих документа (②) по действительному размеру документа.
- 3 Вставьте документ (до 10 страниц) **ЛИЦЕВОЙ СТОРОНОЙ ВНИЗ**. При этом происходит захват документа и звучит однократный сигнал.
 - Если направляющие документа не отрегулированы по размерам документа, отрегулируйте их.
- 4 При необходимости нажмите **[+]** или **[−]** несколько раз для выбора нужного разрешения (стр. 28).

- 5 Наберите номер факса.

Использование станций 1–11:

Нажмите клавишу станции.

Использование станций 12–22:

Нажмите **[LOWER]**, а затем нажмите клавишу станции.

Использование телефонного справочника упрощенного набора:

Нажмите **[▶]**, затем нажмите **[+]** или **[−]** для отображения на дисплее нужной станции и нажмите **[FAX/START]**.

Автоматический набор последнего номера

Если линия занята или нет ответа, аппарат автоматически набирает номер до трех раз.

- Чтобы отменить повторный набор, нажмите **[STOP]**.

Если аппарат не отправляет факс

- Убедитесь в том, что номер введен правильно, и что это номер факса.
- Убедитесь в том, что факсимильный аппарат вашего абонента отвечает, включив функцию тона соединения (функция #76, стр. 50).

5.4 Передача по рассылке (только KX-FT904/KX-FT908)

Сохранив записи сенсорного набора и телефонного справочника упрощенного набора (стр. 19) в памяти рассылки, можно отправлять один и тот же документ нескольким абонентам (до 10).

Запрограммированные записи остаются в памяти рассылки, что позволяет использовать их несколько раз.

- Для передачи используется станция 1. При этом сенсорный набор не работает.
- В памяти рассылки можно сохранять и записи сенсорного набора номера, и записи из телефонного справочника упрощенного набора.

5.4.1 Программирование телефонных номеров в памяти рассылки

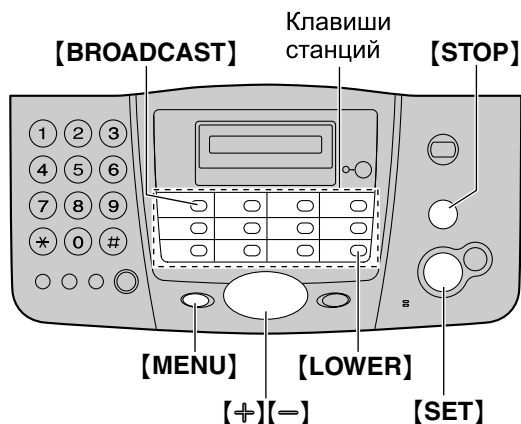

- 1 Нажимайте **[MENU]** до отображения “кнопка станция”.
- 2 Нажмите **[SET]**.
- 3 Нажмите **[BROADCAST]**.
- 4 Нажимайте **[+]** или **[-]** для отображения “РАССЫЛКА”.
- 5 Нажмите **[SET]**.
- 6 Нажмите **[SET]**.
 - Число в скобках указывает количество зарегистрированных номеров.

- 7 Запрограммируйте номера.

Использование станций 2–11:

Нажмите клавишу станции.

Использование станций 12–22:

Нажмите **[LOWER]**, а затем нажмите клавишу станции.

Использование телефонного справочника упрощенного набора:

Нажимайте **[+]** или **[-]** для отображения нужной записи, а затем нажмите **[SET]**.

- Для ввода других записей повторите этот шаг (до 10 записей).

- 8 Нажмите **[SET]**.

Примечание:

- Если вы ошиблись при вводе записи, нажмите **[STOP]** после шага 7 для ее удаления.
- Если вы отредактируете сохраненную запись (стр. 20) в памяти рассылки, функция programmed рассылки будет отменена. Необходимо повторное программирование.

5.4.2 Отправка документа абонентам, занесенным в память рассылки

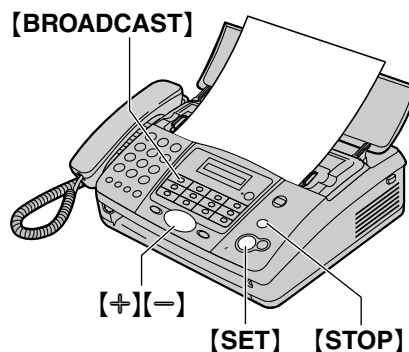

- 1 Вставьте документ ЛИЦЕВОЙ СТОРОНОЙ ВНИЗ.
- 2 При необходимости нажимайте **[+]** или **[-]** для выбора нужного разрешения (стр. 28).
- 3 Нажмите **[BROADCAST]**.
 - Документ подается в аппарат и сканируется в память. Затем аппарат отправляет данные всем абонентам, набирая соответствующие номера один за другим.
 - После передачи сохраненный документ автоматически удаляется из памяти, и аппарат автоматически печатает отчет, содержащий результаты передачи (Отчет о произведенной рассылке).

Примечание:

- При выборе разрешения “**ЧЕТКОЕ**”, “**СВЕРХЧЕТКОЕ**” или “**ФОТО**” число страниц, которое может отправить аппарат, сокращается.
- Если размер документа превышает емкость доступной памяти, отправка отменяется.
- Если какой-либо телефонный номер занят или не отвечает, то он пропускается, и позднее выполняется повторный набор до трех раз.

Для отмены передачи по рассылке

1. Нажмите **[STOP]**, когда на дисплее отображается “**ПЕРЕДАЧА**”.
 - На дисплее отображается “**ПЕРЕДАЧА ОТМЕН?**”.
2. Нажмите **[SET]**.

5.5 Передача методом поллинга (другой факсимильный аппарат извлекает факс с вашего аппарата)

Эта функция позволяет другому лицу позвонить на ваш аппарат и извлечь документ, загруженный в него. Таким образом можно отправлять факсы, не оплачивая телефонные вызовы. Эту функцию можно использовать, когда аппарат установлен на режим АО/ФАКС (только КХ-FT908), ФАКС или ТЕЛ/ФАКС.

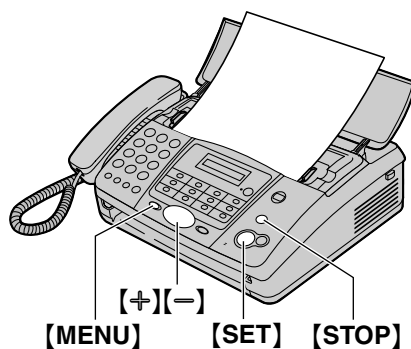

- 1 Вставьте документ **ЛИЦЕВОЙ СТОРОНОЙ ВНИЗ**.
 - При необходимости нажимайте **[+]** или **[-]** для выбора нужного разрешения (стр. 28).
- 2 Нажимайте **[MENU]** до отображения “**ПОЛЛИНГ**”.
- 3 Нажмите **[SET]**.
- 4 Нажимайте **[+]** или **[-]** для выбора “**ВКЛ**”.
- 5 Нажмите **[SET]**.

Примечание:

- Вызов оплачивается вызывающим абонентом, а не вами.
- Если активизирована отложенная передача (функция #25 на стр. 48), передача методом поллинга невозможна.

Для отмены передача методом поллинга

1. Нажмите **[STOP]**, когда на дисплее отображается “**ПОЛЛИНГ ВКЛ.**”.
 - На дисплее отображается “**ОТМЕНА ПОЛЛИНГА**”.
2. Нажмите **[SET]**.

5.6 Выбор способа применения факсимильного аппарата

Выберите наиболее предпочтительный способ использования факсимильного аппарата.

- Использование автоответчика телефона и/или факса (режим АО/ФАКС) (только КХ-FT908)
- Использование только как факса (режим ФАКС)
- Использование как телефона и /или факса (режим ТЕЛ/ФАКС)
- Использование преимущественно как телефона (режим ТЕЛЕФОН)

5.6.1 Использование автоответчика телефона и/или факса (режим АО/ФАКС) (только КХ-FT908)

Ваша ситуация

Вы хотите отвечать на телефонные вызовы с помощью автоответчика и получать факсы автоматически.

Настройка

Установите факсимильный аппарат на режим АО/ФАКС (стр. 36), нажав **[AUTO ANSWER]** несколько раз.

- Включается индикатор **[AUTO ANSWER]**.

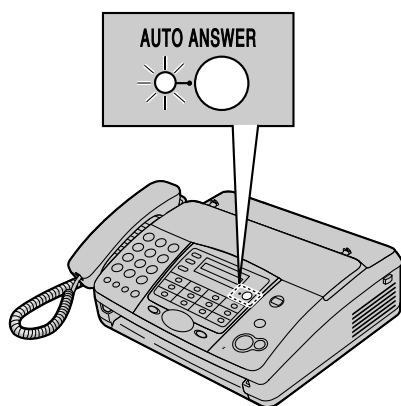

Примечание:

- Предварительно убедитесь в том, что функция #05 установлена на “АО/ФАКС” (стр. 47).
- Не подсоединяйте автоответчик к той же телефонной линии, что и аппарат. Если автоответчик подсоединен к той же линии, отключите функцию автоответа, нажимая **[AUTO ANSWER]**.

Как аппарат получает телефонные вызовы и факсы

При получении телефонного вызова факсимильный аппарат автоматически записывает сообщение вызывающего абонента.

Если обнаружен тональный сигнал факса, факсимильный аппарат автоматически получает факс.

5.6.2 Использование только как факса (режим ФАКС)

Ваша ситуация

Вы располагаете отдельной телефонной линией, предназначенной для факсов.

Настройка

Установите факсимильный аппарат на режим ФАКС (стр. 37), нажав **[AUTO ANSWER]** несколько раз.

- Включается индикатор **[AUTO ANSWER]**.

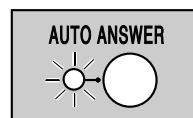

Примечание:

- Предварительно убедитесь в том, что функция #05 установлена на “ФАКС” (стр. 47).

Как аппарат получает факсы

Все входящие вызовы воспринимаются как факсы.

5.6.3 Использование как телефона и /или факса (режим ТЕЛ/ФАКС)

Ваша ситуация

Вы планируете сами отвечать на все телефонные вызовы и принимать факсы автоматически без подачи звонков.

Настройка

Установите факсимильный аппарат на режим ТЕЛ/ФАКС (стр. 37), нажимая **[AUTO ANSWER]**.

- Включается индикатор **[AUTO ANSWER]**.

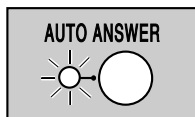

Примечание:

- Предварительно убедитесь в том, что функция #05 установлена на "ТЕЛ/ФАКС" (стр. 47).

Как аппарат получает телефонные вызовы и факсы

При получении телефонного вызова факсимильный аппарат звонит.

Если обнаружен тональный сигнал факса, факсимильный аппарат автоматически получает факс, не подавая звонков.

5.6.4 Использование преимущественно как телефона (режим ТЕЛЕФОН)

Ваша ситуация

Вы планируете отвечать на все вызовы самостоятельно. При получении факса вы должны принять его вручную.

Настройка

Установите факсимильный аппарат на режим ТЕЛЕФОН (стр. 35), нажав **[AUTO ANSWER]** несколько раз.

- Индикатор **[AUTO ANSWER]** гаснет.

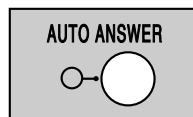

Как принимать телефонные вызовы и факсы

Вы должны сами отвечать на все вызовы.

Для получения факса нажмите **[FAX/START]**.

5.7 Прием факса вручную – Режим автоответа ВЫКЛ

5.7.1 Включение режима ТЕЛЕФОН

Установите факсимильный аппарат на режим ТЕЛЕФОН, нажимая **[AUTO ANSWER]** для отображения следующего.

РЕЖИМ : ТЕЛЕФОН

- Индикатор **[AUTO ANSWER]** гаснет.

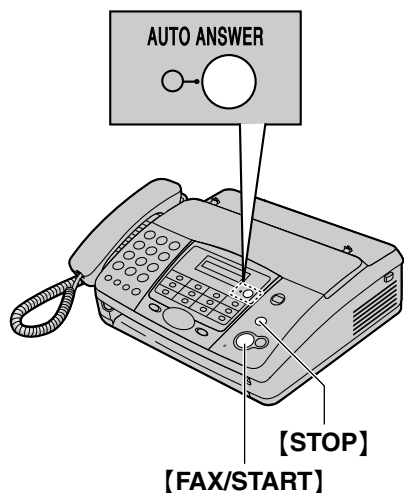

Как принимать телефонные вызовы и факсы

1. Чтобы ответить на вызов, снимите телефонную трубку.
2. Когда:
 - требуется принять документ,
 - слышен сигнал вызова факса (длинный звуковой сигнал) или
 - ничего не слышно,
 нажмите **[FAX/START]**.

СОЕДИНЕНИЕ

- Аппарат начинает прием факса.
3. Положите трубку.

Примечание:

- Если вы не отвечаете на вызов в течение 10 звонков:

KX-FT902/KX-FT904:

Аппарат временно переключается на прием факсов. После этого ваш абонент может отправить факс.

KX-FT908:

Аппарат временно включает автоответчик. Затем воспроизводится сообщение-приветствие, и ваш абонент может отправить факс.

Чтобы прекратить прием

Нажмите **[STOP]**.

Дополнительный телефон

Факсы можно также принимать с помощью дополнительного телефона.

1. Когда дополнительный телефон звонит, снимите трубку дополнительного телефона.
2. Когда:
 - требуется принять документ,
 - слышен сигнал вызова факса (длинный звуковой сигнал) или
 - ничего не слышно,
 нажмите **[*][#][9]** (код активизации факса по умолчанию, если установлен тональный набор номера) **твердо**.
3. Положите трубку.
 - Факсимильный аппарат начинает прием.

Примечание:

- Чтобы получать факсы с помощью дополнительного телефона, необходимо заблаговременно активизировать дистанционное включение факса (функция #41, стр. 48).

5.8 Прием факса автоматически – Режим автоответа ВКЛ

5.8.1 Включение режима АО/ФАКС (только КХ-FT908)

- 1 Предварительно убедитесь в том, что функция #05 установлена на “АО/ФАКС” (стр. 47).
- 2 Нажимайте [AUTO ANSWER] для отображения следующего.

РЕЖИМ : АО / ФАКС

- Включается индикатор [AUTO ANSWER].
- Аппарат воспроизводит записанное сообщение-приветствие. Вы можете записать свое собственное сообщение-приветствие (стр. 40).
- Отображается время, оставшееся для записи входящих сообщений.

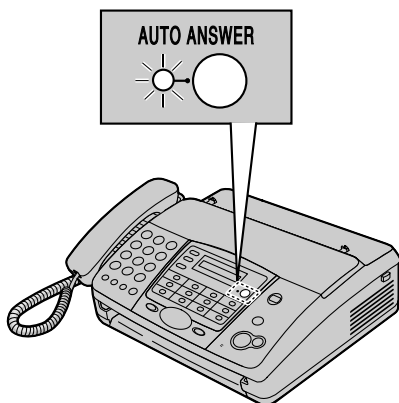

Примечание:

- Максимальное время для записи входящих сообщений можно изменить (функция #10, стр. 47).
- Во время записи входящего вызова его можно прослушивать через громкоговоритель. Если этого не требуется, отключите функцию #67 (стр. 50).

Как аппарат получает телефонные вызовы и факсы

При получении вызовов аппарат действует как автоответчик и/или факс.

- Если это телефонный вызов, аппарат автоматически записывает сообщение вызывающего абонента.

- Если обнаружен тональный сигнал факса, аппарат получает факс автоматически.

Прием голосового сообщения и факса во время одного вызова

Вызывающий абонент может оставить голосовое сообщение и отправить факс во время одного и того же вызова. Предварительно ознакомьте вашего абонента со следующей процедурой.

1. Вызывающий абонент звонит на ваш аппарат.
 - Автоответчик отвечает на вызов.
2. Абонент может оставить свое сообщение после приветствия.
3. Вызывающий абонент нажимает [*][9].
 - Аппарат включает функцию факса.
4. Абонент нажимает клавишу старта для начала отправки факса.

Установка количества звонков в режиме АО/ФАКС

Можно выбрать “1”, “2” (по умолчанию), “3”, “4”, “ЭКОНОМ. РЕЖИМ” и “ЗВОНОК ВЫК.”. Эту установку можно изменить с помощью функции #06, стр. 47.

- “ЭКОНОМ. РЕЖИМ”: аппарат отвечает после двух звонков, если записаны новые сообщения, или после четырех звонков, если новых сообщений нет. Если для прослушивания новых сообщений вы позвоните на ваш аппарат с удаленного терминала (стр. 43), вы поймете, что новых сообщений нет, услышав, что аппарат звонит третий раз. После этого можно повестить трубку, и вызов не будет оплачиваться.
- “ЗВОНОК ВЫК.”: аппарат отвечает, не подавая звонков.
- Если вы подписаны на услугу идентификации вызывающих абонентов, установите два или более звонка.

5.8.2 Включение режима ФАКС

- 1 Предварительно убедитесь в том, что функция #05 установлена на “ФАКС” (стр. 47).
- 2 Нажимайте [AUTO ANSWER] для отображения следующего.

РЕЖИМ : ФАКС

- Включается индикатор [AUTO ANSWER].

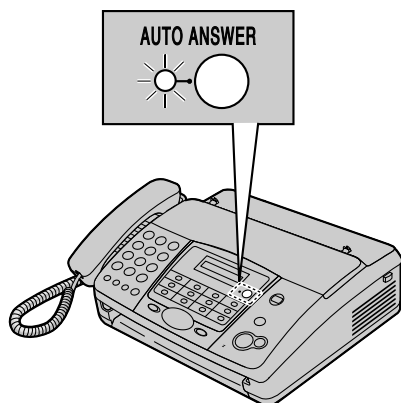

Как аппарат получает факсы

При получении вызовов аппарат автоматически отвечает на все вызовы и принимает только факсы.

Примечание:

- Число звонков до ответа на вызов в режиме ФАКС можно изменить (функция #07 стр. 47).

5.8.3 Включение режима ТЕЛ/ФАКС

- 1 Предварительно убедитесь в том, что функция #05 установлена на “ТЕЛ/ФАКС” (стр. 47).
- 2 Нажимайте [AUTO ANSWER] для отображения следующего.
- 3 Звонок должен быть включен (стр. 14).

РЕЖИМ : ТЕЛ/ФАКС

- Включается индикатор [AUTO ANSWER].

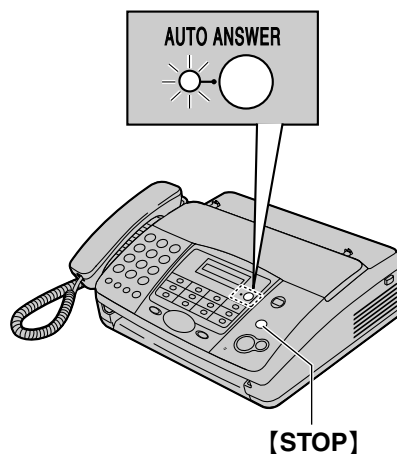

Как аппарат получает телефонные вызовы и факсы

1. На дисплее отображается “входящий вызов”, но аппарат не звонит.
2. Аппарат будет ожидать в течение **двух звонков** прежде чем ответить на вызов.
 - Число звонков определяется настройкой “числа звонков с задержкой в режиме ТЕЛ/ФАКС” (функция #09, стр. 47).
 - В это время звонит дополнительный телефон (если он подсоединен).

3. Аппарат отвечает на вызов и пытается определить тональный сигнал факса.

Если аппарат определяет тональный сигнал факса

Аппарат принимает факсы автоматически без подачи звонков.

Если аппарат не определяет тональный сигнал факса

❶ Если вы записали сообщение-приветствие для режима ТЕЛ/ФАКС (стр. 40), то оно воспроизводится для вызывающего абонента (только КХ-FT908).

❷ Аппарат звонит **три раза**. Вы можете ответить на вызов.

- Число звонков определяется настройкой “Установка количества звонков

распознавания факса без подачи звонка”
(функция #30, стр. 48).

- Вызывающие абоненты услышат тональный сигнал обратного вызова, отличающийся от сигнала, подаваемого телефонной компанией.
 - В это время дополнительный телефон (если он подсоединен) не звонит. Чтобы ответить на вызов с помощью дополнительного телефона, снимите трубку и нажмите **[*][0]** (код автоматического разъединения по умолчанию) в то время, когда факсимильный аппарат звонит.
- 3** Если вы не ответите на вызов, аппарат активизирует функцию факса.
- Некоторые факсимильные аппараты не генерируют тонального сигнала факса при отправке факсов, и поэтому ваш аппарат будет пытаться принять факс, даже если тональный сигнал факса не распознан.

Примечание:

- Код автоматического разъединения можно изменить в функции #49 на стр. 49.
- Даже если вы отвечаете на вызов с дополнительного телефона и набираете код автоматического разъединения, факсимильный аппарат может включить функцию факса (в зависимости от типа дополнительного телефона). Для разговора с вызывающим абонентом нажмите **[STOP]** на факсимильном аппарате.

5.9 Получение методом поллинга (получение факса, содержащегося на другом факсимильном аппарате)

Эта возможность позволяет принимать документ с другого совместимого факсимильного аппарата.

Вызов оплачиваете вы.

Убедитесь в том, что в ваш аппарат не вставлены документы, и что аппарат абонента готов к вашему вызову.

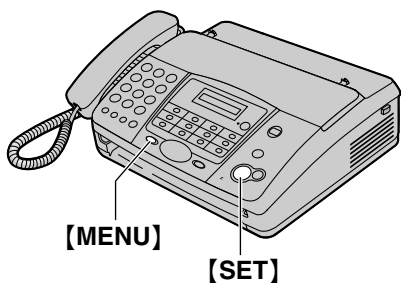

- 1** Нажимайте **[MENU]** до отображения “ПРИЕМ ПОЛЛИНГА”.
- 2** Нажмите **[SET]**.
- 3** Наберите номер факса.
- 4** Нажмите **[SET]**.
 - Аппарат начинает прием.

5.10 Вызов пейджера

Эта функция позволяет аппарату делать вызов на ваш пейджер каждый раз, когда вызывающий абонент оставляет сообщение (только KX-FT908), или ваш аппарат получает факс.

- 1** Нажмите **[MENU]**.
- 2** Нажмите **[⇄]**, затем **[7][0]**.
- 3** Нажмите **[SET]**.
- 4** Нажимайте **[+]** или **[-]** для выбора “вкл”.
- 5** Нажмите **[SET]**.
- 6** Введите номер вашего пейджера и любые необходимые паузы при наборе (до 46 цифр).
Пример:
1 202 555 1234PP12345678
 - **1 202 555 1234**: номер вашего пейджера
 - **PP**: паузы
 - **12345678**: код доступа вашего пейджера, если необходимо.
- 7** Нажмите **[SET]**.
- 8** Нажмите **[MENU]**.

6.1 Изготовление копии

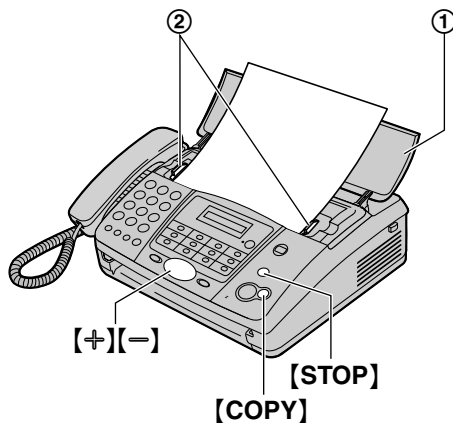

- 1 Откройте лоток подачи документа (①).
- 2 Отрегулируйте положение направляющих документа (②) по действительному размеру документа.
- 3 Вставьте документ (до 10 страниц) ЛИЦЕВОЙ СТОРОНОЙ ВНИЗ. При этом происходит захват документа и звучит однократный сигнал.
 - Если направляющие документа не отрегулированы по размерам документа, отрегулируйте их.
- 4 При необходимости нажимайте **[+]** или **[-]** для выбора нужного разрешения.
- 5 Нажмите **[COPY]**.
 - Аппарат начинает копирование.

Примечание:

- При копировании многостраничного документа, длина которого превышает формат бумаги А4 (приблиз. 300 мм), мы рекомендуем вставлять в аппарат по одной странице.
- Любой документ, который можно отправить как факс, также можно копировать (стр. 29).
- Бумага, на которую скопирован полученный документ, несколько длиннее документа.

Выбор разрешающей способности

Выберите разрешающую способность в соответствии с типом документа.

- “**ЧЕТКОЕ**”: для типографских или печатных документов с мелкими буквами.
- “**СВЕРХЧЕТКОЕ**”: для документов с очень мелкими буквами.
- “**ФОТО**”: для документов, содержащих фотографии, темные рисунки и т.д.

- Если вы выберете “**СТАНДАРТНОЕ**”, то копирование будет выполняться в режиме “**ЧЕТКОЕ**”.

Чтобы остановить копирование

Нажмите **[STOP]**.

- Чтобы удалить документ из аппарата, нажмите **[STOP]** еще раз.

7.1 Запись сообщений-приветствий

Вы можете записать свое сообщение-приветствие. Максимальная длительность сообщения-приветствия:

- В режиме АО/ФАКС: 16 секунд (по умолчанию) или 60 секунд
- В режиме ТЕЛ/ФАКС: 16 секунд

Для получения наилучшего результата при приеме факсов записывайте сообщения длительность которых не превышает 12 секунд.

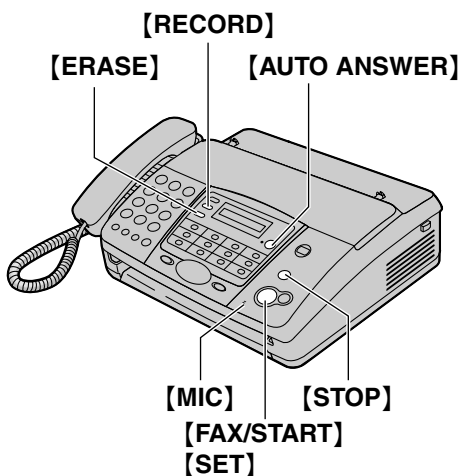

- 1 Для сообщения-приветствия в режиме АО/ФАКС
Нажмите **[RECORD]** два раза для отображения “ПРИВЕТСТВ. АО”.

Для сообщения-приветствия в режиме ТЕЛ/ФАКС

Нажмите **[RECORD]** три раза для отображения “ПРИВ. ТЕЛ/ФАКС”.

- 2 Нажмите **[FAX/START]**.
 - Подается длинный сигнал.
- 3 Четко говорите в **[MIC]** на расстоянии около 20 см от него.
 - На дисплее отображается время, оставшееся для записи.
- 4 Для остановки записи нажмите **[STOP]**.
 - Аппарат повторяет сообщение.

Примечание:

- Вы можете изменить максимальную длительность сообщения-приветствия в режиме АО/ФАКС на 60 секунд (функция #54, стр. 50).
 - Если вы изменяете время записи сообщения-приветствия на 60 секунд, то в сообщении

приветствии для режима АО/ФАКС мы рекомендуем предложить вызывающему абоненту набрать **[*][9]** перед тем, как начать передачу факса.

- Если вы изменяете время записи сообщения-приветствия с 60 секунд на 16 секунд, ваше сообщение для режима АО/ФАКС удаляется. При получении вызова воспроизводится предварительно записанное сообщение-приветствие.

Проверка сообщения-приветствия в режиме АО/ФАКС

1. Предварительно убедитесь в том, что функция #05 установлена на “АО/ФАКС” (стр. 47).
2. Нажимайте **[AUTO ANSWER]** до отображения “РЕЖИМ: АО/ФАКС”.
 - Аппарат воспроизводит сообщение-приветствие для режима АО/ФАКС.

Проверка сообщения-приветствия в режиме ТЕЛ/ФАКС

1. Предварительно убедитесь в том, что функция #05 установлена на “ТЕЛ/ФАКС” (стр. 47).
2. Нажимайте **[AUTO ANSWER]** до отображения “РЕЖИМ: ТЕЛ/ФАКС”.
 - Аппарат воспроизводит сообщение-приветствие в режиме ТЕЛ/ФАКС.

7.1.1 Удаление вашего сообщения-приветствия

- 1 Для сообщения-приветствия в режиме АО/ФАКС

Нажмите **[ERASE]** два раза для отображения “ПРИВЕТСТВ. АО”.

Для сообщения-приветствия в режиме ТЕЛ/ФАКС

Нажмите **[ERASE]** три раза для отображения “ПРИВ. ТЕЛ/ФАКС”.

- 2 Нажмите **[FAX/START]**.
 - Чтобы отменить удаление, нажмите **[STOP]**.
- 3 Нажмите **[SET]**.

Примечание:

- Если вы удалите собственное сообщение-приветствие для режима АО/ФАКС, то при получении вызова автоматически воспроизводится предварительно записанное сообщение.

7.2 Сообщение для других или для себя

Чтобы оставить сообщение частного характера для других или для себя, можно записать голосовое напоминание. Это напоминание может быть позднее воспроизведено непосредственно на аппарате или дистанционно.

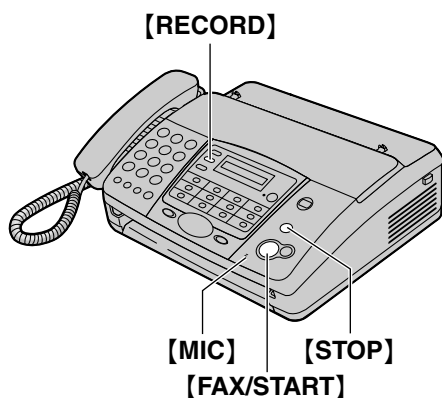

- 1 Нажмите **[RECORD]**.
- 2 Нажмите **[FAX/START]**.
 - Подается длинный сигнал.
- 3 Четко говорите в **[MIC]** на расстоянии около 20 см от него.
- 4 Для остановки записи нажмите **[STOP]**.

7.3 Прослушивание записанных сообщений

Если аппарат записал новые голосовые сообщения:

- Когда режим автоответа включен, индикатор **[AUTO ANSWER]** мигает.
- На дисплее мигает общее число записанных сообщений.

Пример:

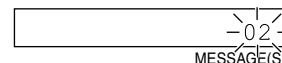

- Если включено предупреждение о сообщении, аппарат подает длинные звуковые сигналы (функция #42, стр. 49).

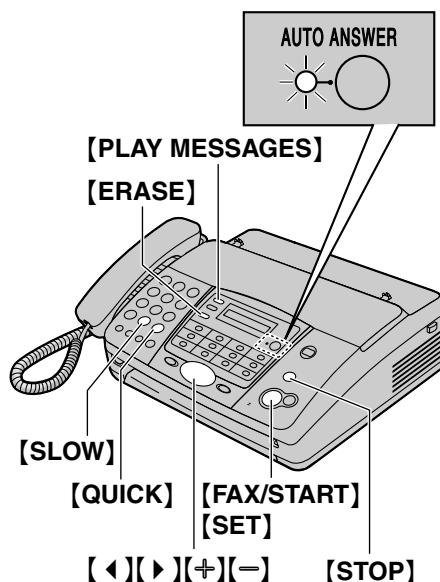

Нажмите **[PLAY MESSAGES]**.

- Воспроизводятся только новые сообщения.
- Отрегулируйте громкость громкоговорителя с помощью **[+]** или **[-]**.
- После воспроизведения всех новых сообщений:
 - индикатор **[AUTO ANSWER]** прекращает мигать и горит, если включен режим автоответа.
 - общее число записанных сообщений прекращает мигать и остается на дисплее.

Если в этот момент вы нажмете **[PLAY MESSAGES]**, будут воспроизведены все записанные сообщения.

Примечание:

- Общее время, отведенное на запись всех сообщений (приветствие, входящие и напоминание), составляет **около 20 минут**, если

7. Автоответчик (только КХ-FT908)

в памяти не содержится ни одного документа.
Если сообщения записаны в шумном помещении,
действительное время может быть меньше.

Повторное воспроизведение сообщения

Нажмите [◀] при прослушивании сообщения.

- Если вы нажмете [◀] в течение 5 секунд после начала сообщения, воспроизводится предыдущее сообщение.
- Для воспроизведения какого-либо определенного сообщения нажмите [◀] или [▶] и найдите сообщение, которое вы хотите прослушать.

Пропуск сообщения

Нажмите [▶] для воспроизведения следующего сообщения.

Временная остановка воспроизведения

Нажмите [STOP].

- Если вы нажмете [PLAY MESSAGES] в течение одной минуты, аппарат продолжит воспроизведение оставшихся сообщений.

Речевая метка времени/дня недели

Во время воспроизведения аппарат сообщает день недели и время записи каждого сообщения.

Изменение скорости воспроизведения

Нажмите [QUICK] для воспроизведения сообщений со скоростью, превышающей первоначальную в полтора раза. Нажмите [SLOW] для воспроизведения сообщений со скоростью, равной половине первоначальной.

- Чтобы вернуться к первоначальной скорости, нажмите [QUICK] или [SLOW] еще раз во время быстрого или медленного воспроизведения.

7.3.1 Удаление записанных сообщений

Удаление определенного сообщения

Нажмите [ERASE] при прослушивании сообщения, которое вы хотите удалить.

Удаление всех сообщений

- 1 Нажмите [ERASE].
- 2 Нажмите [FAX/START].
 - Чтобы отменить удаление, нажмите [STOP].
- 3 Нажмите [SET].

7.4 Операции с удаленного терминала

Вы можете позвонить на аппарат с удаленного терминала и получить доступ к автоответчику.

Важно:

- **Заблаговременно запрограммируйте идентификационный код (ID) (функция #11, стр. 47).**
- **Перед уходом установите ваш аппарат на режим АО/ФАКС (стр. 36).**
- **Для дистанционных операций используйте телефон с тональным набором.**

Полезный совет:

- Нажимайте клавиши твердо.
- **Пожалуйста, скопируйте следующую таблицу и всегда держите ее при себе.**

| Дистанционные операции на автоответчике | | | |
|---|----------------------------------|---------------|--|
| 1. Позвоните на ваш аппарат. | | [6] | Контрольное прослушивание помещения |
| 2. Введите идентификатор дистанционного управления для дистанционного управления во время воспроизведения сообщения-приветствия режима АО/ФАКС. | | [7] | Перезаписывает сообщение-приветствие |
| | | [9] | Останавливает перезапись сообщения-приветствия |
| | | [*][4] | Удаляет определенное сообщение |
| 3. Введите дистанционную команду в течение 10 секунд. | | | |
| Клавиша | Дистанционная команда | [*][5] | Удаляет все сообщения |
| [0] | Пропускает сообщение-приветствие | [8][0] | Изменяет режим на ТЕЛЕФОН |
| [1] | Повторяет сообщение | [8][1] | Включает пересылку сообщений |
| [2] | Пропускает сообщение | [8][2] | Выключает пересылку сообщений |
| [4] | Воспроизведение новых сообщений | [8][3] | Включает вызов пейджера |
| [5] | Воспроизведение всех сообщений | [8][4] | Выключает вызов пейджера |

7.4.1 Прослушивание записанных сообщений

- 1 Позвоните на ваш аппарат.
- 2 Введите идентификатор дистанционного управления для дистанционного управления во время воспроизведения сообщения-приветствия режима АО/ФАКС.
- 3 **Если есть новые записанные сообщения**
 1. Подается длинный сигнал.
 2. Короткий сигнал подается до восьми раз.
 - Сигналы указывают число новых сообщений.
 3. Воспроизводятся новые сообщения.

Если новых сообщений нет

1. Подается один длинный сигнал (короткий сигнал не подается).
2. Подождите четыре секунды или нажмите [5].
3. Воспроизводятся все записанные сообщения.

Если голосовая память заполнена

После воспроизведения сообщений подается 6 звуковых сигналов. Удалите ненужные сообщения.

7.4.2 Дистанционные операции с помощью дистанционных команд

- [1]: повторяет сообщение. При нажатии этой клавиши в течение 5 секунд после начала сообщения воспроизводится предыдущее сообщение.
- [2]: пропускает сообщение.
- [4]: воспроизводит новые сообщения.
- [5]: воспроизводит все сообщения.

7.4.3 Другие дистанционные операции

Удаление определенного сообщения

Нажмите [*][4] при прослушивании сообщения, которое вы хотите удалить.

- Подается один длинный и три коротких сигнала. Затем аппарат воспроизводит следующее сообщение.

Удаление всех сообщений

Нажмите **[*][5]**, чтобы удалить все сообщения.

- Подается один длинный и три коротких сигнала.

Контрольное прослушивание помещения

Нажмите **[6]**, чтобы активизировать микрофон аппарата и прослушать помещение, в котором установлен аппарат, около 30 секунд.

- Через 30 секунд подается сигнал. Для продолжения контрольного прослушивания нажмите **[6]** еще раз в течение 10 секунд.

Запись сообщения-отметки

После воспроизведения сообщений вы можете оставить дополнительное сообщение.

1. Дождитесь трех сигналов, обозначающих окончание дистанционной операции.
2. Дождитесь одного сигнала.
3. Подождите примерно 10 секунд.
 - Вы услышите голосовую подсказку и/или один сигнал.
4. Оставьте сообщение.

Запись вашего сообщения-приветствия

Вы можете записать новое сообщение-приветствие для режима АО/ФАКС.

1. Нажмите **[7]** для начала записи.
 - Подается длинный сигнал.
2. Четко говорите до 16 секунд.
 - Если вы сделаете паузу более двух секунд, подается шесть сигналов и запись прекращается. В течение 10 секунд повторите действия, начиная с шага 1.
3. Для остановки записи нажмите **[9]**.
 - Воспроизводится новое сообщение-приветствие.

Пропуск сообщения-приветствия

Нажмите **[0]** во время воспроизведения сообщения-приветствия.

- Аппарат пропускает оставшуюся часть сообщения-приветствия.

Включение или выключение пересылки сообщений

До использования этой функции следует запрограммировать телефонный номер, на который пересылаются сообщения (функция #60, стр. 50).

Нажмите **[8][1]** для выключения пересылки сообщений.

Нажмите **[8][2]** для выключения пересылки сообщений.

- Если телефонный номер, на который должны пересылаться сообщения, не запрограммирован, вы не сможете включить эту функцию. Подается шесть сигналов.

Включение или выключение вызова пейджера

Перед использованием этой функции вы должны запрограммировать номер пейджера, на который передаются сообщения (функция #70, стр. 38).

Нажмите **[8][3]** для включения вызова пейджера.

Нажмите **[8][4]** для выключения вызова пейджера.

- Если номер пейджера, на который должны посылаться сообщения, не запрограммирован, вы не сможете включить эту функцию. Подается шесть сигналов.

Переключение с режима с АО/ФАКС на режим ТЕЛЕФОН

Нажмите **[8][0]** для изменения режима приема с АО/ФАКС на ТЕЛЕФОН.

- Вы не можете вернуться в режим АО/ФАКС в процессе этого же вызова. О том, как вернуться в режим АО/ФАКС, смотрите ниже.

Переключение с режима АО/ФАКС на режим ТЕЛЕФОН

1. Позвоните на ваш аппарат и прослушайте 10 звонков.
 - Автоответчик временно отвечает на вызов.
2. Введите идентификационный код (ID) (функция #11, стр. 47) для дистанционного управления во время воспроизведения сообщения-приветствия.
 - Подается длинный сигнал, и ваш аппарат переключается на режим АО/ФАКС.
3. Положите трубку.

7.5 Пересылка записанных сообщений на другой телефон

Эта функция позволяет вашему аппарату делать вызов по указанному номеру каждый раз, когда вызывающий абонент оставляет сообщение. Затем пересланные сообщения можно прослушать с помощью дистанционной операции.

Важно:

- Для использования этой возможности сначала запрограммируйте телефонный номер для пересылки (функция #60, стр. 50) и установите аппарат на режим АО/ФАКС.
- Вы должны заблаговременно включить функцию голосовых указаний (функция #47, стр. 49) или записать собственное сообщение-приветствие для пересылки.

7.5.1 Как действует эта функция

- 1 Входящее голосовое сообщение записывается на ваш аппарат во время вашего отсутствия.
- 2 Ваш аппарат делает вызов по телефонному номеру для пересылки.
- 3 Вы отвечаете на вызов по телефону, на который пересылается сообщение.
- 4 Аппарат воспроизводит записанное сообщение-приветствие.
 - Если вы ранее записали свое собственное сообщение-приветствие, то воспроизводится оно.
- 5 Вы вводите идентификационный код (ID) для дистанционных операций и извлеките сообщение с помощью дистанционной операции (стр. 43).

7.5.2 Запись вашего сообщения-приветствия для пересылки

Время записи ограничено 16 секундами.

Пример сообщения: “Это пересланное сообщение от (ваше имя, род занятий и/или номер телефона). Пожалуйста, введите ваш идентификатор дистанционного управления для дистанционных операций.”

- 1 Нажмите **[MENU]**.
- 2 Нажмите **[⇄]**, затем **[6][1]**.
- 3 Нажмите **[SET]**.
- 4 Нажимайте **[+]** или **[-]** для выбора “запись”.
- 5 Нажмите **[SET]**.

- 6 Четко говорите в **[MIC]** на расстоянии около 20 см от него.
 - На дисплее отображается время, оставшееся для записи.
- 7 Для остановки записи нажмите **[STOP]**.
 - Аппарат повторяет сообщение.
- 8 Нажмите **[MENU]**.

Проверка сообщения-приветствия для пересылки

1. Нажмите **[MENU]**, **[⇄][6][1]**, затем **[SET]**.
2. Нажимайте **[+]** или **[-]** для выбора “ПРОВЕРКА”.
3. Нажмите **[SET]**.
 - Аппарат воспроизводит сообщение.
4. Нажмите **[MENU]**.

Удаление вашего сообщения-приветствия для пересылки

1. Нажмите **[MENU]**, **[⇄][6][1]**, затем **[SET]**.
2. Нажимайте **[+]** или **[-]** для выбора “УДАЛЕНИЕ”.
3. Нажмите **[SET]**.
4. Нажмите **[MENU]**.

Примечание:

- При пересылке сообщения воспроизводится предварительно записанное сообщение-приветствие для пересылки.
- Если функция голосовых указаний выключена (функция #47 на стр. 49), и вы удалили собственное сообщение-приветствие для пересылки, функция пересылки сообщений отменяется.

8.1 Программирование

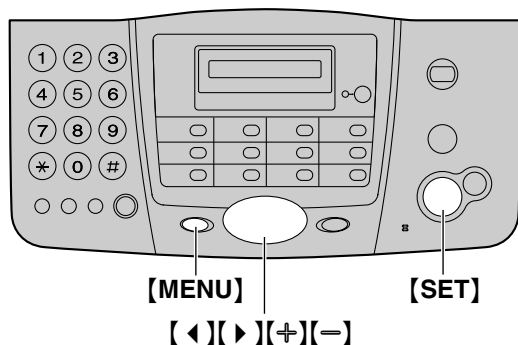

8.1.1 Программирование основных функций

- 1 Нажмите **[MENU]**.
- 2 Нажмите **[SET]**.
- 3 Выберите функцию, которую вы хотите запрограммировать.
Нажимайте **[◀]** или **[▶]** для отображения нужной функции.
- 4 Нажмите **[SET]**.
 - Отображается текущая установка функции.
- 5 Нажимайте **[+]** или **[-]** для отображения нужной установки.
 - В зависимости от функции этот шаг может быть несколько иным.
- 6 Нажмите **[SET]**.
 - Выбранная установка запоминается, и отображается следующая функция.
- 7 Для окончания программирования нажмите **[MENU]**.

8.1.2 Программирование расширенных функций

- 1 Нажмите **[MENU]**.
- 2 Нажмите **[SET]**.
- 3 Нажимайте **[◀]** или **[▶]** для отображения "РАСШИР ФУНКЦИИ".
- 4 Нажмите **[SET]**.
- 5 Выберите функцию, которую вы хотите запрограммировать.
Нажимайте **[◀]** или **[▶]** для отображения нужной функции.

- 6 Нажмите **[SET]**.
 - Отображается текущая установка функции.
- 7 Нажимайте **[+]** или **[-]** для отображения нужной установки.
 - В зависимости от функции этот шаг может быть несколько иным.
- 8 Нажмите **[SET]**.
 - Выбранная установка запоминается, и отображается следующая функция.
- 9 Для окончания программирования нажмите **[MENU]**.

Программирование прямым вводом номера программного кода

Вместо того, чтобы использовать **[◀]** или **[▶]**, можно выбрать соответствующую функцию, указав ее код напрямую (знак # и двузначный номер).

1. Нажмите **[MENU]**.
2. Нажмите **[#]** и наберите двузначный код (от стр. 47 до стр. 50).
3. Нажмите **[SET]**.
4. Нажимайте **[+]** или **[-]** для отображения нужной установки.
 - В зависимости от функции этот шаг может быть несколько иным.
5. Нажмите **[SET]**.
6. Для окончания программирования нажмите **[MENU]**.

Чтобы отменить программирование

Нажмите **[MENU]** для выхода.

8.2 Основные функции

Код #01: установка даты и времени

УСТ. ДАТЫ И ВРЕМ

Подробнее см. стр. 15.

Код #02: установка логотипа

ВАШ ЛОГОТИП

Подробнее см. стр. 16.

Код #03: установка телефонного номера факса

НО. ВАШЕГО ФАКСА

Подробнее см. стр. 17.

Код #04: распечатка отчета об отправке

ПЕРЕДАЧА ОТЧЕТА

Для печати отчета об отправке, содержащего результаты передачи факсов (стр. 28).

“ОШИБКА”: отчет об отправке распечатывается только при неудачной передаче факса.

“ВКЛ”: отчет об отправке распечатывается после каждой передачи.

“ВЫКЛ.” (по умолчанию): отчеты об отправке не распечатываются.

Код #05 (только КХ-FT902/КХ-FT904): изменение режима приема через параметр автоответа

АВТО ОТВЕТ

“ФАКС” (по умолчанию): режим только факсимильной связи (стр. 37)

“ТЕЛ/ФАКС”: режим телефона/факсимильной связи (стр. 37)

Код #05 (КХ-FT908): изменение режима приема через параметр автоответа

АВТО ОТВЕТ

“АО/ФАКС” (по умолчанию): режим телефонного автоответчика/факсимильного аппарата (стр. 36)

“ФАКС”: режим только факсимильной связи (стр. 37)

“ТЕЛ/ФАКС”: режим телефона/факсимильной связи (стр. 37)

Код #06 (только КХ-FT908): изменение числа звонков в режиме АО/ФАКС

ПОДСЧ. ЗВОНК. АО

Для изменения числа звонков до ответа аппарата на вызов в режиме АО/ФАКС. Можно выбрать “1”, “2” (по умолчанию), “3”, “4”, “ЭКОНОМ. РЕЖИМ” или “звонки выкл.”. Подробнее см. стр. 36.

Код #07: изменение числа звонков в режиме ФАКС

ЗВОНОК ФАКСА

Для изменения числа звонков до ответа на вызов в режиме ФАКС.

Можно выбрать “1”, “2” (по умолчанию), “3” или “4”.

Код #09: изменение числа звонков с задержкой в режиме ТЕЛ/ФАКС

ЗВОНОК ТЕЛ/ФАКС

При использовании дополнительного телефона в режиме ТЕЛ/ФАКС выберите число звонков, которое будет подавать дополнительный телефон перед тем, как аппарат ответит на вызов. Можно выбрать “1”, “2” (по умолчанию), “3” или “4”. Подробнее см. стр. 37.

Код #10 (только КХ-FT908): изменение максимального времени, отведенного для записи входящих сообщений

ВРЕМЯ ЗАПИСИ

“VOX” (по умолчанию): ограничено только емкостью голосовой памяти (стр. 61).

“1 МИН”: до одной минуты.

Код #11 (только КХ-FT908): установка идентификатора дистанционного управления для дистанционных операций

КОД ДОСТ. К АО

1. Нажмите **[MENU]**.
2. Нажмите **[↑]**, затем **[1][1]**.
3. Нажмите **[SET]**.
4. Введите любой трехзначный номер, кроме номера с цифрами 0 или 7.
 - По умолчанию идентификатор установлен на “111”.
5. Нажмите **[SET]**.
6. Нажмите **[MENU]**.

Код #13: установка режима набора номера

РЕЖ. НАБ. НОМЕРА

Если набор невозможен, измените эту настройку в соответствии с телефонной линией.

“ТОНАЛЬН”: для службы тонального набора.

“ИМПУЛЬСН” (по умолчанию): для службы импульсного набора.

8.3 Расширенные функции

Код #22: установка автоматической печати общего отчета

АВТО ОТЧЕТ

“ВКЛ” (по умолчанию): аппарат автоматически распечатывает общий отчет после каждых 35 новых сеансов приема и отправки факсов (стр. 28).

“ВЫКЛ.”: аппарат не распечатывает общий отчет, но сохраняет записи последних 35 сеансов приема и отправки факсов.

Код #23: отправка документа за границу

МЕЖДУН . СВЯЗЬ

Если вы не можете отправить факс за границу, даже если номер правилен, и линия подсоединена, включите эту функцию до начала отправки факса.

Эта функция повышает надежность за счет уменьшения скорости передачи.

“ВКЛ”: после передачи эта функция отключается автоматически.

“ВЫКЛ.” (по умолчанию): отключает эту функцию.

Примечание:

- Данная функция неприменима для рассылок.
- При использовании этой функции плата за телефон может возрасти.

Код #25: отправка факса в заданное время

ОТЛОЖ . ПЕРЕДАЧА

Данная функция позволяет передавать факсы в льготное время и таким образом снизить стоимость услуг связи. Функцию можно установить на включение до наступления нужного времени (до 24 часов).

Чтобы отправить документ:

1. Вставьте документ.
2. При необходимости нажмите **[+]** или **[-]** несколько раз для выбора нужного разрешения (стр. 28).
3. Нажмите **[MENU]**.
4. Нажмите **[⏸]**, затем **[2][5]**.
5. Нажмите **[SET]**.
6. Нажимайте **[+]** или **[-]** для выбора “вкл”.
7. Нажмите **[SET]**.
8. Наберите номер факса.
9. Нажмите **[SET]**.
10. Введите время начала передачи.
11. Нажмите **[SET]**.
12. Нажмите **[MENU]**.

Примечание:

- Для отмены после программирования нажмите **[STOP]**, а затем **[SET]**.
- Если включена рассылка методом поллинга (стр. 32), эта функция недоступна.

Код #26: установка автоматической печати списка идентификаторов вызывающих абонентов

АВТО ПЕЧАТЬ . АБОН

“ВКЛ” (по умолчанию): аппарат автоматически распечатывает список идентификаторов вызывающих абонентов после каждых 20 новых вызовов (стр. 22).

“ВЫКЛ.”: аппарат не распечатывает список идентификаторов вызывающих абонентов, но сохраняет записи с информацией о каждом из последних 20 вызывавших абонентах.

Код #30: изменение числа звонков распознавания факса без подачи звонка

ВЫК . ЗВОН . ФАКСА

Изменение числа звонков, подаваемых аппаратом в режиме ТЕЛ/ФАКС. Можно выбрать “3” (по умолчанию), “4”, “5”, “6”, “7”, “8” или “9”.

Подробнее см. стр. 37.

Код #36: уменьшение размера полученных документов

АВТОМАТ . УМЕНЬШ .

Позволяет немного уменьшить изображение факса при печати, чтобы полученный документ был примерно того же размера, что и оригинальный документ.

“ВКЛ” (по умолчанию): при печати размер изображения полученного факса печатается немного меньше, чем размер оригинального изображения.

“ВЫКЛ.”: отключает эту функцию. Изображение полученного факса печатается в том же размере, что и оригинальное изображение.

Примечание:

- К отпечатанным документам добавляется небольшое поле, и поэтому, если эта функция включена, полученный документ будет немного длиннее оригинального документа.

Код #39: изменение контрастности дисплея

КОНТРАСТН . ЖКД

“НОРМ.” (по умолчанию): нормальная контрастность.

“ТЕМНЕЕ”: используется при низкой контрастности дисплея.

Код #41: изменение кода включения факса

ВКЛ . ФАКСА

Если для получения факсов намерены использовать дополнительный телефон, включите эту функцию и запрограммируйте код включения.

1. Нажмите **[MENU]**.
2. Нажмите **[⇄]**, затем **[4][1]**.
3. Нажмите **[SET]**.
4. Нажимайте **[+]** или **[-]** для выбора “вкл”.
5. Нажмите **[SET]**.
6. Введите ваш код (2–4 цифры), используя клавиши набора номера 0–9, **[*]** и **[#]**.
 - По умолчанию установлен код “*#9”.
 - Не вводите “0000”.
7. Нажмите **[SET]**.
8. Нажмите **[MENU]**.

Код #42 (только KX-FT908): установка сигнализации о сообщении

ПРЕД. О СООБЩЕН.

Предупреждение о записи нового голосового сообщения. Аппарат подает длинные звуковые сигналы до тех пор, пока вы не прослушаете записанные сообщения.

“вкл”: при получении новых сообщений подается звуковой сигнал.

“выкл.” (по умолчанию): отключает эту функцию.

Код #43 (только KX-FT908): установка сигнализации о времени записи

ПРЕД. ВРЕМ. ЗАП.

Предупреждение, когда время, оставшееся для записи, меньше 60 секунд. Длинные гудки подаются до тех пор, пока вы не сотрете записанные сообщения (стр. 42) или не напечатаете документы, хранящиеся в памяти.

“вкл”: по достижении предела времени, отведенного на запись, подается звуковой сигнал.

“выкл.” (по умолчанию): отключает эту функцию.

Код #46: установка удобного приема

УДОБН. ПРИЕМ

Для автоматического получения факса, когда при ответе на вызов вы слышите тональный сигнал вызывающего факса (длинный гудок).

“вкл” (по умолчанию): для приема факса не нужно нажимать **[FAX/START]**.

“выкл.”: для приема факса необходимо нажать **[FAX/START]**.

Код #47 (только KX-FT908): установка голосовых указаний

ГОЛОС. УКАЗАНИЕ

Чтобы слышать голосовые указания, включите эту функцию.

“вкл” (по умолчанию): вы будете слышать голосовые указания, предварительно записанные сообщения и речевую метку времени/дня недели.

“выкл.”: отключает эту функцию.

Код #48: выбор языка

ЯЗЫК

Голосовые указания, сообщения на дисплее и отчеты даются на выбранном языке.

“РУССКИЙ” (по умолчанию): используется русский язык.

“АНГЛИЙСКИЙ”: используется английский язык.

1. Нажмите **[MENU]**.
2. Нажмите **[⇄]**, затем **[4][8]**.
3. Нажмите **[SET]**.
4. Нажимайте **[+]** или **[-]** для выбора нужного языка.
5. Нажмите **[SET]**.
6. Нажмите **[MENU]**.

FOR ENGLISH USERS:

If you want to change the language setting to English, proceed as follows.

1. Press **[MENU]**.
2. Press **[⇄]**, then **[4][8]**.
3. Press **[SET]**.
4. Press **[+]** or **[-]** repeatedly to select English.
5. Press **[SET]**.
6. Press **[MENU]**.

Код #49: установка автоматического разъединения

АВТ. РАЗЪЕДИНЕН.

Чтобы отвечать на вызов с дополнительного телефона в режиме ТЕЛ/ФАКС (стр. 37), включите эту функцию и запрограммируйте код.

1. Нажмите **[MENU]**.
2. Нажмите **[⇄]**, затем **[4][9]**.
3. Нажмите **[SET]**.
4. Нажимайте **[+]** или **[-]** для выбора “вкл”.
5. Нажмите **[SET]**.
6. Введите ваш код (2–4 цифры), используя клавиши набора номера 0–9 и **[*]**.
 - По умолчанию установлен код “*0”.
7. Нажмите **[SET]**.
8. Нажмите **[MENU]**.

8. Программируемые функции

Код #54 (только КХ-FT908): изменение времени для записи вашего сообщения-приветствия в режиме АО/ФАКС

ВРЕМЯ ПРИВЕТСТ.

“16С” (по умолчанию): максимальное время записи составляет 16 секунд.

“60С”: максимальное время записи составляет 60 секунд.

Подробнее см. стр. 40.

Код #58: установка режима оригинала

КОНТР. ДОК-ТА

Для отправки или копирования документа с блеклым или темным текстом установите эту функцию до передачи или копирования.

“НОРМ.” (по умолчанию): используется для нормального текста.

“СВЕТЛЕЕ”: используется для блеклого текста.

“ТЕМНЕЕ”: используется для темного текста.

Код #59: установка контрастности печати

КОНТРАСТ ПЕЧАТИ

Позволяет настроить плотность печати полученных или копируемых документов.

“НОРМ.” (по умолчанию): нормальная контрастность.

“ТЕМНЕЕ”: более темная контрастность.

Код #60 (только КХ-FT908): установка пересылки сообщений

ПЕРЕДАЧА СООБЩ.

Чтобы переслать новые голосовые сообщения на другой телефон (стр. 45), включите эту функцию и запрограммируйте телефонный номер для пересылки.

1. Нажмите **[MENU]**.
2. Нажмите **[↑]**, затем **[6][0]**.
3. Нажмите **[SET]**.
4. Нажимайте **[+]** или **[-]** для выбора “вкл”.
5. Нажмите **[SET]**.
6. Введите номер телефона для пересылки.
7. Нажмите **[SET]**.
8. Нажмите **[MENU]**.

Код #61 (только КХ-FT908): проверка, запись или удаление сообщения-приветствия для пересылки

ПЕРЕДАЧА ПРИВЕТ

Подробнее см. стр. 45.

Код #67 (только КХ-FT908): установка контрольного прослушивания входящих сообщений

ПРОСЛ. ВХ. СООБЩ

Для прослушивания входящего сообщения через громкоговоритель, когда автоответчик записывает сообщение.

“Вкл” (по умолчанию): можно прослушивать входящее сообщение.

“выкл.”: отключает эту функцию.

Код #70: вызов вашего пейджера (КХ-FT902/КХ-FT904)

ПЕЙДЖИНГ. ФАКСА

(КХ-FT908)

ПЕЙДЖИНГ.

Подробнее см. стр. 38.

Код #72: установка времени флэш

УСТ-КА ДЛИТ ФЛЭШ

Время флэш зависит от вашей телефонной станции или главной УАТС.

Можно выбрать “100мс” (миллисекунд), “200мс”, “700мс” или “850мс” (по умолчанию).

Примечание:

- Если аппарат подсоединен через УАТС, функции УАТС (пересылка вызова и т.д.) могут работать неправильно. Выясните правильные настройки на вашей УАТС.

Код #76: установка сигнала соединения

ТОН. СИГН. СОЕД.

При частых сбоях во время отправки факсов эта функция позволяет слышать следующие сигналы соединения: тональный сигнал факса, тональный сигнал обратного вызова и тональный сигнал занятости линии. По этим сигналам можно определить статус аппарата вашего абонента.

“вкл” (по умолчанию): вы слышите тоны соединения.

“выкл.”: отключает эту функцию.

Примечание:

- Если тональный сигнал обратного вызова продолжает звучать, возможно, аппарат вашего абонента не является факсимильным, или же в нем закончилась бумага. Уточните у абонента.
- Громкость сигналов соединения не регулируется.

Код #80: сброс расширенных функций на значения по умолчанию

НАЧ. УСТАНОВКА

Как сбросить расширенные функции:

1. Нажмите **[MENU]**.
2. Нажмите **[⇄]**, затем **[8][0]**.
3. Нажмите **[SET]**.
4. Нажимайте **[+]** или **[-]** для выбора “да”.
5. Нажмите **[SET]**.
6. Нажмите **[SET]** еще раз.
7. Нажмите **[MENU]**.

Примечание:

- Установка языка (функция #48 на стр. 49) не сбрасывается.
- Телефонные номера экстренных служб, содержащиеся в функции блокировки набора (стр. 25) будут сохранены.

9.1 Сообщения об ошибках – Отчеты

При ошибке во время передачи или приема факса в отчете об отправке и в общем отчете печатается одно из следующих сообщений (стр. 28).

СБОЙ В ТЕЛЕФОННОЙ ЛИНИИ

(код: 41-72, FF)

- Ошибка во время передачи или приема факса. Повторите попытку или уточните у абонента.

ЗАТОР ДОКУМЕНТА

- Документ застрял. Удалите застрявший документ (стр. 57).

ОШ. -В ДРУГ. ФАКСЕ

(код: 53, 54, 59, 70)

- Ошибка при приеме или передаче вследствие неполадки в факсимильном аппарате абонента. Уточните у абонента.

ПАМЯТЬ ПЕРЕПОЛНЕНА

- Документ не получен вследствие переполнения памяти.

НЕТ ДОКУМЕНТА

- Документ вставлен в аппарат неправильно. Вставьте документ еще раз и повторите попытку.

ВЫЗ. ФАКС НЕ ОТВЕЧАЕТ

- Факсимильный аппарат абонента занят или в нем закончилась бумага. Повторите попытку.
- Факсимильный аппарат абонента звонит слишком много раз. Отправьте факс вручную (стр. 28).
- Ваш абонент использует не факсимильный аппарат, а какое-то иное устройство. Уточните у абонента.
- Набранный номер не обслуживается.

ЗАТОР БУМАГИ

- Бумага для печати застряла. Удалите застрявшую бумагу (стр. 56).

КОНЧИЛАСЬ БУМАГА

- В аппарате закончилась бумага для печати. Вставьте бумагу для печати (стр. 6).
- Была открыта крышка. Закройте ее и повторите попытку.

НАЖАТА КНОПКА 'STOP'

- Нажата кнопка [STOP], и передача или прием факса отменены.

ПРИНТЕР ПЕРЕГРЕЛСЯ

- Принтер перегрелся. Дайте аппарату остыть.

НОРМАЛЬНО

- Передача или прием факса завершены успешно.

9.2 Сообщения об ошибках – на дисплее

Если в аппарате возникают неполадки, на дисплее появляется одно из следующих сообщений.

ВЫЗОВ-Е СЕРВИС1

ВЫЗОВ-Е СЕРВИС2

- Какая-то неполадка в аппарате. Обратитесь в сервисную службу.

ОТКРЫТ КОРПУС



НЕТ БУМАГИ

- Открыта крышка корпуса. Закройте ее.
- В аппарате закончилась бумага для печати. Вставьте бумагу для печати (стр. 6).

ПРОВЕРЬТЕ ДОК.

- Документ вставлен в аппарат неправильно. Вставьте документ правильно. При частых сбоях подачи документов прочистите ролики податчика документов (стр. 58) и повторите попытку.
- Предпринята попытка отправки документа длиной более 600 мм. Нажмите [STOP], чтобы удалить документ из аппарата. Разбейте документ на два или несколько листов и повторите попытку.

ПРОВЕР-Е ПАМЯТЬ

CHECK MEMORY

- Стерта память (номера телефонов, параметры и т.д.). Перепрограммируйте.

ПАМЯТЬ ЗАПОЛ-НА

- Нет места для сохранения новых станций в телефонном справочнике упрощенного набора. Удалите ненужные станции (стр. 20).

ФАКС В ПАМЯТИ

- В памяти аппарата содержится документ. О том, как распечатать документ, см. другие сообщения на дисплее. Данные о емкости памяти для хранения факсов см. на стр. 61.

ПЕРЕПОЛН . ПАМЯТИ

- Для получения факсимильных документов и записи голосовых сообщений недостаточно памяти. Распечатайте документы, хранящиеся в памяти, или удалите ненужные сообщения (стр. 42).

НЕТ ОТВЕТА

- Факсимильный аппарат абонента занят или в нем закончилась бумага. Повторите попытку.

АО-НЕТ ПРИВЕТ .

- Ваше сообщение-приветствие для режима АО/ФАКС не записано. Запишите сообщение (стр. 40).
- Функция голосовых указаний выключена. Включите функцию #47 на стр. 49. Будет использоваться предварительно записанное сообщение-приветствие.

НЕТ ПЕРЕСЛ. ПРИВ

- Ваше сообщение-приветствие для пересылки не записано. Запишите сообщение (стр. 45).
- Функция голосовых указаний выключена. Включите функцию #47 на стр. 49. Будет использоваться предварительно записанное сообщение-приветствие.

БУМАГА ЗАСТРЯЛА

- Замятие бумаги для печати. Удалите застрявшую бумагу (стр. 56).
- Бумага для печати установлена неправильно. Вставьте бумагу (стр. 6).

ОШИБКА ПОЛЛИНГА

- Факсимильный аппарат абонента не имеет функции отправки/получения методом поллинга. Уточните у абонента.

ПРЕВ. ВРЕМ. ДОЗВ .

- Факсимильный аппарат абонента занят или в нем закончилась бумага. Повторите попытку.

УДАЛИТЕ ДОКУМ .

- Документ застрял. Удалите застрявший документ (стр. 57).
- Нажмите **[STOP]** для извлечения замятого документа.

ОШИБКА ПЕРЕДАЧИ

- Ошибка при передаче. Повторите попытку.

ПЕРЕГРЕВ

- Аппарат слишком горячий. Не используйте аппарат некоторое время и дайте ему остыть.

9.3 Если функция не работает, проверьте здесь

9.3.1 Начальные установки

Не слышно тонального сигнала.

- Телефонный шнур подсоединен к гнезду [EXT] на аппарате. Подсоедините к гнезду [LINE] (стр. 5).
- Если для подключения аппарата вы используете разветвитель, удалите его и подключите аппарат к телефонной розетке напрямую. Если аппарат работает, проверьте разветвитель.
- Отсоедините аппарат от телефонной линии и подсоедините исправный телефон. Если исправный телефон работает нормально, обратитесь в сервисный центр для ремонта факсимильного аппарата. Если исправный телефон не работает, обратитесь в телефонную компанию.
- Не подсоединен сетевой или телефонный шнур. Проверьте соединения.
- Если вы подсоединили факсимильный аппарат через компьютерный модем, подсоедините факсимильный аппарат напрямую к гнезду телефонной линии.

Не удается делать вызовы.

- Возможно, неправильно установлен параметр режима набора номера. Измените установку (функция #13, стр. 47).

Аппарат не звонит.

- Выключен звонок. Отрегулируйте громкость звонка (стр. 14).
- Число звонков АО в функции #06 установлено в значение “звонк выж.”. Измените на другое значение звонка (стр. 47) (только KX-FT908).

9.3.2 Общие неполадки

Абонент жалуется на то, что слышит только тональный сигнал факса и не может говорить.

- Установлен режим ФАКС. Сообщите абоненту, что данный номер используется только для факсимильной связи.
- Измените режим приема:
 - KX-FT902/KX-FT904: режим ТЕЛЕФОН (стр. 35) или режим ТЕЛ/ФАКС (стр. 37).
 - KX-FT908: режим АО/ФАКС (стр. 36), режим ТЕЛЕФОН (стр. 35) или режим ТЕЛ/ФАКС (стр. 37).

Кнопка [REDIAL] / [PAUSE] работает неправильно.

- При нажатии этой кнопки во время набора номера вставляется пауза. Если же кнопку нажать сразу после получения тонального сигнала, повторно набирается последний номер.

Во время программирования не удается ввести код или идентификационный номер (ID).

- Все или некоторые номера аналогичны другому коду или идентификатору. Измените номер:
 - идентификатор дистанционного управления: функция #11 на стр. 47 (только KX-FT908).
 - код включения факса: функция #41 на стр. 48.
 - код автоматического разъединения: функция #49 на стр. 49.

Спикерфон не работает (только KX-FT908).

- Используйте спикерфон в тихой комнате.
- Если вашего абонента плохо слышно, отрегулируйте громкость.

9.3.3 Отправка факсов

Не удается отправлять документы.

- Телефонный шнур подсоединен к гнезду [EXT] на аппарате. Подсоедините к гнезду [LINE] (стр. 5).
- Факсимильный аппарат абонента занят или в нем закончилась бумага. Повторите попытку.
- Ваш абонент использует не факсимильный аппарат, а какое-то иное устройство. Уточните у абонента.
- Факсимильный аппарат абонента не смог ответить на факс автоматически. Отправьте факс вручную (стр. 28).

Не удается отправить факс по международной связи.

- Воспользуйтесь режимом международной связи с помощью функции #23 (стр. 48).
- Добавьте две паузы в конце телефонного номера или наберите номер вручную.

Абонент жалуется, что буквы на полученном документе искажены или неотчетливы.

- Если ваша линия предоставляет специальные услуги (например, ожидание вызова), то, возможно, эта услуга была активизирована при передаче факса. Подсоедините аппарат к линии, которая не предоставляет таких услуг.
- Снята трубка дополнительного телефона на этой же телефонной линии. Положите трубку дополнительного телефона и повторите попытку.
- Попытайтесь сделать копию документа. Если качество копии хорошее, возможно, неисправен аппарат абонента.

- Настройте режим оригинала с помощью функции #58 (стр. 50).

Абонент жалуется, что на полученном документе видны белые полосы или грязные разводы.

- Стекло сканера или ролики загрязнены пастой-корректором и т.п. Прочистите их (стр. 58). Вставляйте документ только после того, как корректирующая жидкость полностью высохла.

9.3.4 Прием факсов

Не удается получать документы.

- Телефонный шнур подсоединен к гнезду [EXT] на аппарате. Подсоедините к гнезду [LINE] (стр. 5).

Не удается получать документы автоматически.

- Установлен режим приема ТЕЛЕФОН. Измените режим приема:
 - режим KX-FT902/KX-FT904: ФАКС (стр. 37) или режим ТЕЛ/ФАКС (стр. 37).
 - KX-FT908: режим АО/ФАКС (стр. 36), режим ФАКС (стр. 37) или режим ТЕЛ/ФАКС (стр. 37).
- Слишком велико время ответа на вызов. Уменьшите число звонков: функция #06 (стр. 47) (только KX-FT908), #07 (стр. 47), #09 (стр. 47) и/или #30 (стр. 48).
- Слишком длинное сообщение-приветствие. Запишите более короткое сообщение (стр. 40) (только KX-FT908).

На дисплее отображается “СОЕДИНЕНИЕ”, но факсы не принимаются.

- Установлен режим приема ФАКС, и входящий вызов не является факсом. Измените режим приема:
 - KX-FT902/KX-FT904: режим ТЕЛЕФОН (стр. 35) или режим ТЕЛ/ФАКС (стр. 37).
 - KX-FT908: режим АО/ФАКС (стр. 36), режим ТЕЛЕФОН (стр. 35) или режим ТЕЛ/ФАКС (стр. 37).

Пустой лист при получении документа.

- Бумага для печати установлена неправильно. Убедитесь в том, что бумага направлена блестящей стороной вниз и переустановите бумагу (стр. 6).
- Абонент неправильно вставил документ в аппарат. Уточните у абонента.

Низкое качество печати.

- Загрязнилась термоголовка. Прочистите ее (стр. 59).
- Если документы копируются должным образом, аппарат исправен. Возможно, ваш абонент отправил тусклый документ, или его факсимильный аппарат неисправен. Попросите

отправить более четкую копию документа или проверить факсимильный аппарат.

- Если при копировании документы получаются нечеткими, настройте функцию контрастности печати с помощью функции #59 (стр. 50).

Абонент жалуется, что не может отправить документ.

- Установлен режим приема ТЕЛЕФОН. Получите документ вручную (стр. 35) или измените режим получения:
 - режим KX-FT902/KX-FT904: ФАКС (стр. 37) или режим ТЕЛ/ФАКС (стр. 37).
 - KX-FT908: режим АО/ФАКС (стр. 36), режим ФАКС (стр. 37) или режим ТЕЛ/ФАКС (стр. 37).
- Память переполнена принятыми документами из-за отсутствия бумаги для печати или застревания бумаги для печати. Вставьте бумагу (стр. 6) или удалите застрявшую бумагу (стр. 56) (только KX-FT904/KX-FT908).

Не удается установить нужный тип приема.

- Чтобы установить режим АО/ФАКС (KX-FT908), ФАКС или ТЕЛ/ФАКС, установите режим с помощью функции #05 (стр. 47) и нажимайте [AUTO ANSWER], чтобы выбрать нужный режим.
- Чтобы установить режим ТЕЛЕФОН, нажмите [AUTO ANSWER] несколько раз для выбора режима ТЕЛЕФОН.

9.3.5 Копирование

Аппарат не копирует.

- Нельзя выполнять копирование во время программирования. Сделайте копию после программирования.
- Нельзя выполнять копирование во время беседы по телефону.

На копированном документе видны черные линии, белые линии или грязные разводы.

- Стекло сканера или ролики загрязнены пастой-корректором и т.п. Прочистите их (стр. 58). Вставляйте документ только после того, как корректирующая жидкость полностью высохла.

Низкое качество печати.

- Загрязнилась термоголовка. Прочистите ее (стр. 59).
- Настройте контрастность печати с помощью функции #59 (стр. 50).

Изображение копии искажено.

- Отрегулируйте положение направляющих документа по действительному размеру документа.

Скопированный документ пуст.

- Бумага для печати установлена неправильно. Убедитесь в том, что бумага направлена блестящей стороной вниз и переустановите бумагу (стр. 6).

9.3.6 Автоответчик (только КХ-FT908)

Не удается прослушать записанные сообщения с удаленного терминала.

- Введите идентификационный код (ID) для дистанционного управления правильно и твердо (стр. 43).

Абонент жалуется, что не может оставить голосовое сообщение.

- Память заполнена. Удалите ненужные сообщения (стр. 42).

9.3.7 В случае перебоя в сети питания

- Аппарат не будет работать.
- Аппарат не предназначен для экстренных телефонных вызовов в случае перебоя электропитания. Для обращения в экстренные службы следует использовать другие средства.
- Передача и прием и факсов будут прерваны.
- Если запрограммирована отложенная передача (функция #25, стр. 48), и документ не был отправлен в заданное время вследствие сбоя электропитания, документ отправляется после восстановления электропитания.

9.4 Замятия бумаги для печати

- 1 Откройте крышку, нажав кнопку открывания крышки (1).

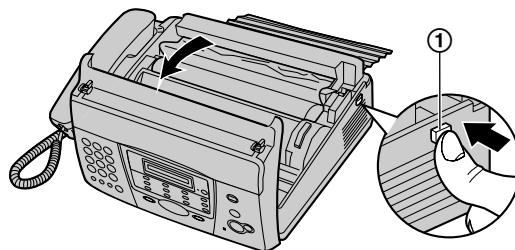

- 2 **КХ-FT902:**
Перейдите к шагу 3.
КХ-FT904/КХ-FT908:
Поднимите зеленый рычаг.

- Освобождается обрезчик бумаги.

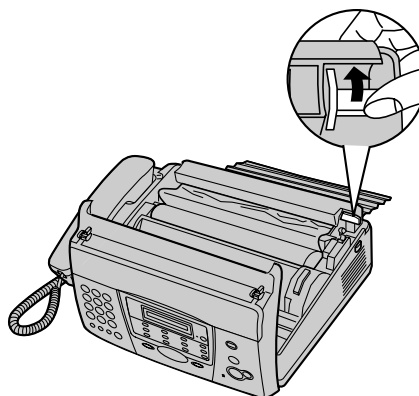

- 3 Извлеките бумагу для печати.

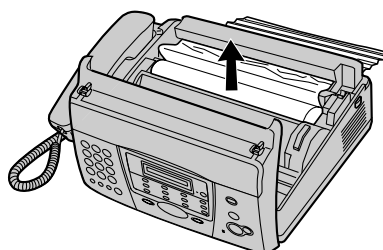

- 4 Отрежьте смятую часть.

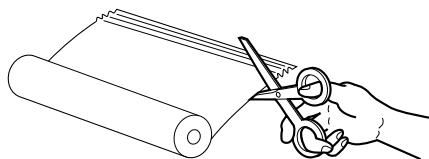

- 5 Установите бумагу для печати и плотно закройте крышку, нажав на нее с обеих сторон (подробнее см. стр. 6).

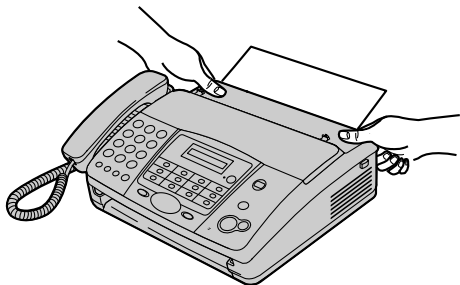

9.5 Замятие документа при отправке

- 1 Откройте крышку, нажав кнопку открывания крышки (①), и осторожно удалите застрявший документ (②).

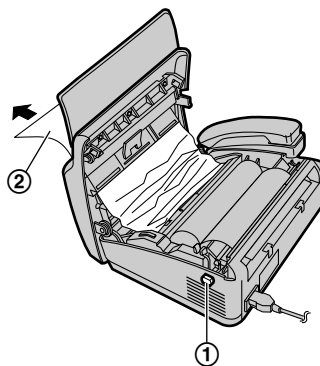

- 2 Плотно закройте крышку, нажав на нее с обеих сторон.



Примечание:

- Не пытайтесь с силой вытащить застрявшую бумагу до открытия крышки.



9.6 Чистка податчика документов / стекла сканера

Чистите податчик документов в следующих случаях:

- Частые сбои при подаче документов.
- При отправке или копировании на оригинале появляются пятна или черные/белые линии.

- 1 Отсоедините сетевой и телефонный шнуры от аппарата.
- 2 Откройте крышку, нажав кнопку открывания крышки (1).

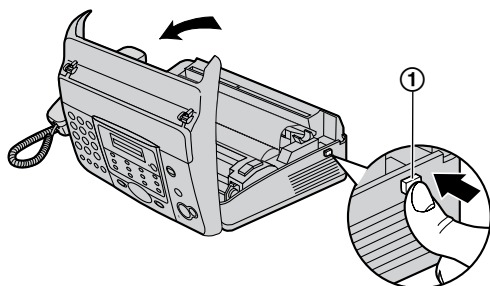

- 3 Прочистите ролики податчика документов (1) и резиновую пластинку (2) тканью, смоченной изопропиловым спиртом, и дайте всем частям полностью высохнуть. Протрите белую пластину (3) и стекло сканера (4) мягкой и сухой тканью.

Осторожно:

- Не используйте бумажные полотенца или салфетки.

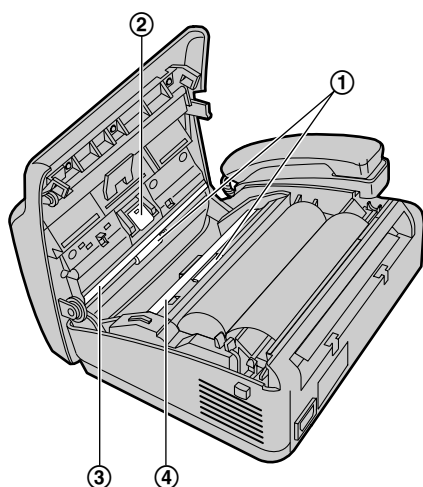

- 4 Подсоедините сетевой и телефонный шнуры к аппарату.

- 5 Плотно закройте крышку, нажав на нее с обеих сторон.

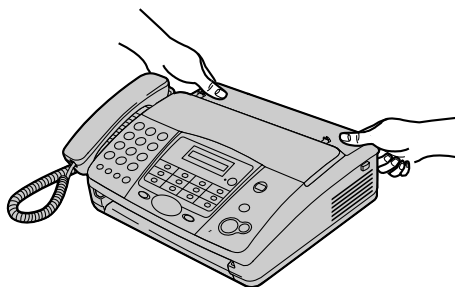

9.7 Чистка термоголовки / крышки термоголовки

Если при передаче/копировании на оригинале появляются пятна или черные/белые линии, проверьте, не скопилась ли пыль на термоголовке и крышке термоголовки. Прочистите для удаления пыли.

- 1 Отсоедините сетевой и телефонный шнуры от аппарата.
- 2 Откройте крышку, нажав кнопку открывания крышки (1), и удалите бумагу для печати.

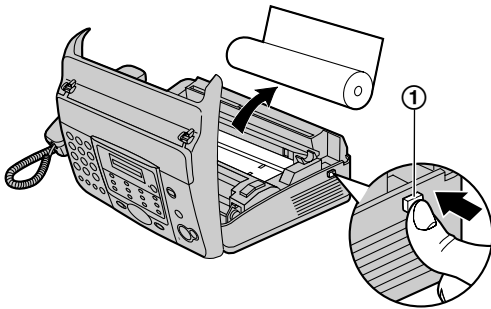

- 3 Прочистите термоголовку (1) и крышку термоголовки (2) тканью, смоченной изопропиловым спиртом, и дайте всем частям полностью высохнуть.

Осторожно:

- Во избежание повреждений аппарата статическим электричеством не чистите сухой тканью и не прикасайтесь к термоголовке.

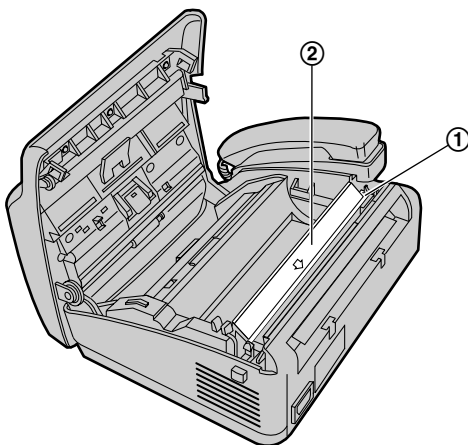

- 4 Подсоедините сетевой и телефонный шнуры к аппарату.

- 5 Установите бумагу для печати и плотно закройте крышку, нажав на нее с обеих сторон (подробнее см. стр. 6).

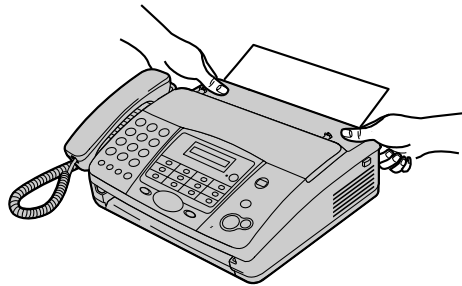

10.1 Перечни и отчеты

Вы можете распечатывать следующие перечни и отчеты.

Перечень основных функций:

содержит текущие установки основных функций программирования (стр. 47).

Перечень расширенных функций:

содержит текущие установки расширенных функций программирования (стр. 48).

Перечень телефонов:

содержит имена и номера, сохраненные для функции сенсорного набора и каталога упрощенного набора. Также содержит телефонные номера экстренных служб, сохраненные в функции блокировки набора.

Общий отчет:

содержит записи о передаче и приеме факсов. Этот отчет можно распечатать автоматически после каждых 35 сеансов факсимильной связи (функция #22, стр. 48).

Список вызывавших абонентов:

сохраняет записи для последних 20 вызывавших абонентов, если вы подписались на услугу идентификации вызывающих абонентов. Чтобы автоматически распечатывать отчет после каждых 20 вызовов, включите функцию #26 (стр. 48).

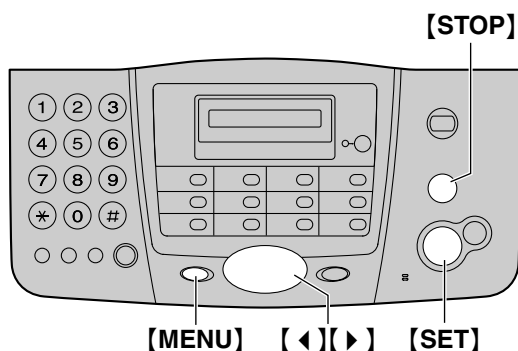

- 1 Нажимайте **[MENU]** до отображения “**ОТЧЕТ ПЕЧАТИ**”.
- 2 Нажмите **[SET]**.
- 3 Нажимайте **[◀]** или **[▶]** для отображения нужной записи.
- 4 Нажмите **[SET]** для начала печати.
 - Для остановки печати нажмите **[STOP]**.
- 5 Нажмите **[MENU]**.

10.2 Технические характеристики

Тип телефонной линии:

линии АТС общего пользования

Размеры документа:

макс. 216 мм в ширину, макс. 600 мм в длину

Ширина сканирования:

208 мм

Формат бумаги для печати:

макс. 216 мм ×, рулон 30 м

Ширина печати:

208 мм

Время передачи*¹:

приблиз. 15 с/стр.*²

Плотность сканирования:

по горизонтали: 8 точек/мм

по вертикали: 3.85 линии/мм – при стандартном разрешении,

7.7 линии/мм – при четком/фото разрешении,

15.4 линии/мм – при сверхчетком разрешении

Фото разрешение:

64 уровня

Тип сканера:

контактный сенсор изображений

Тип принтера:

термографическая печать

Система сжатия данных:

модифицированная Хаффмана (MH),

модифицированная READ (MR)

Скорость модема:

9,600 / 7,200 / 4,800 / 2,400 бит/сек; автоматическое снижение

Условия окружающей среды:

5 °С – 35 °С, 20 % – 80 % относительной влажности

Габариты:

приблиз. высота 120 мм × ширина 347 мм × глубина 270 мм

Масса (вес):

KX-FT902: приблиз. 2.6 кг

KX-FT904/KX-FT908: приблиз. 2.7 кг

Потребляемая мощность:

в режиме ожидания: приблиз. 3.0 Вт

передача: приблиз. 25 Вт

прием: приблиз. 40 Вт (при приеме документа, черного на 20 %)

копирование: приблиз. 40 Вт (при копировании документа, черного на 20 %)

максимальная: приблиз. 125 Вт (при получении документа, черного на 100 %)

Источник питания:

220 В – 240 В переменного тока, 50/60 Гц

Емкость памяти факса*³:

(только KX-FT904/KX-FT908)

Память для документов приблиз. на 20 страниц (на основе Испытательной схемы ITU-T №1, при стандартном разрешении, когда не записано ни одного голосового сообщения.)

Емкость голосовой памяти*⁴ (только KX-FT908):

приблиз. 20 минут записи, включая сообщения-приветствия, когда в памяти нет ни одного документа.

- *1 Скорость передачи зависит от содержания страниц, разрешения, состояния телефонной линии и возможностей аппарата абонента.
- *2 Скорость передачи основана на Испытательной схеме ITU-T №1 в обычном режиме. Если скорость аппарата абонента ниже, чем скорость данного аппарата, время передачи может увеличиться.
- *3 Если при приеме факса происходят ошибки (например, застревание бумаги), или если кончается бумага для печати, факс не принимается. Последующие факсы сохраняются в памяти аппарата.
- *4 Время записи может сократиться вследствие фоновых шумов со стороны вызывающего абонента.

Испытательная схема ITU-T №1

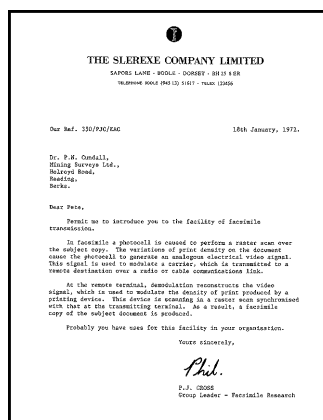

Примечание:

- Конструкция и технические характеристики могут быть изменены без уведомления.
- Рисунки и иллюстрации в настоящей инструкции могут незначительно отличаться от реальной продукции.
- В настоящей инструкции не указывается суффикс номера модели.
- На большинстве рисунков в настоящей инструкции по эксплуатации изображена модель KX-FT902.

10.3 Регистрация пользователя

Для вашего сведения

| |
|---|
| Дата покупки |
| Серийный номер (указан на задней стенке аппарата) |
| Название и адрес компании-дилера |
| Телефон компании-дилера |

Место для товарного чека.

| |
|--|
| |
|--|

11.1 Included accessories

| No. | Item | Quantity |
|-----|--|----------|
| ① | Power cord | 1 |
| ② | Telephone line cord | 1 |
| ③ | Handset | 1 |
| ④ | Handset cord | 1 |
| ⑤ | Recording paper (10 metres long) | 1 |
| ⑥ | Paper stacker (KX-FT904/KX-FT908 only) | 1 |
| ⑦ | Operating instructions | 1 |

①

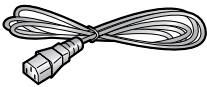

②



③

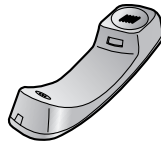

④

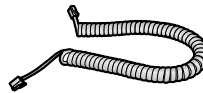

⑤

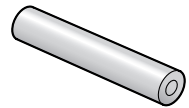

⑥



⑦



Note:

- If any items are missing or damaged, contact the place of purchase.
- Save the original carton and packing materials for future shipping and transportation of the unit.

11.2 Accessory information

| Model No. | Item | Note |
|-----------|----------------------------------|-------------------------------------|
| KX-A106 | Standard thermal recording paper | 216 mm × 30 m roll, with 25 mm core |

Note:

- Use only the included or specified recording paper. Using other recording paper may affect print quality and/or cause excessive wear to the thermal head.

11.3 Connections

- ① Handset cord
 - Connect to the single telephone line jack.
- ② Telephone line cord
 - Connect to the single telephone line jack.
- ③ Power cord
 - Connect to the power outlet (220 V – 240 V, 50/60 Hz).
- ④ Paper stacker (KX-FT904/KX-FT908 only)
 - The paper stacker may not be shown in all illustrations in these operating instructions.
- ⑤ [EXT] jack
 - Remove the stopper if attached.
- ⑥ Extension telephone (not included)

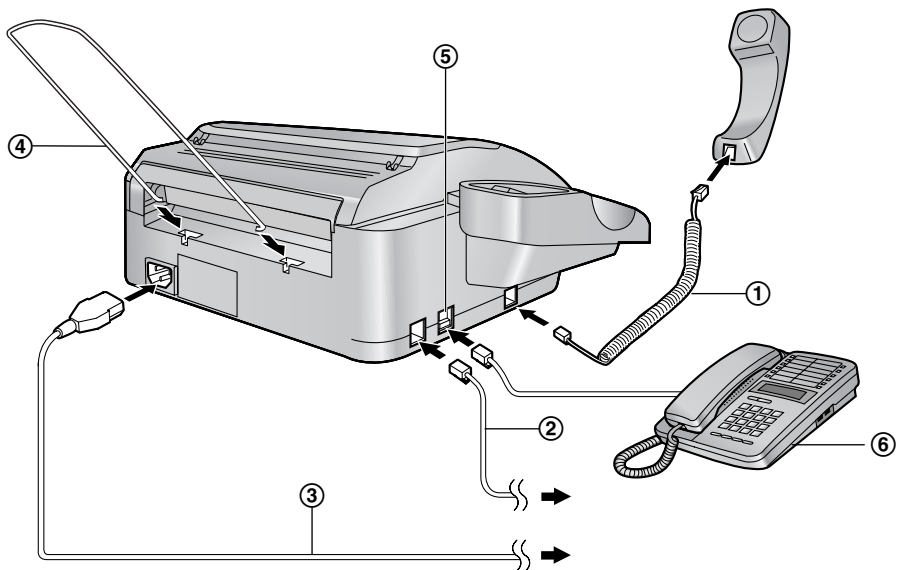

Caution:

- When you operate this product, the power outlet should be near the product and easily accessible.
- Be sure to use the telephone line cord included in this unit.
- Do not extend the telephone line cord.
- Keep the unit away from walls as far as possible to prevent a recording paper jam.

11.4 Recording paper

- 1** Open the cover by pressing the cover open button (①).

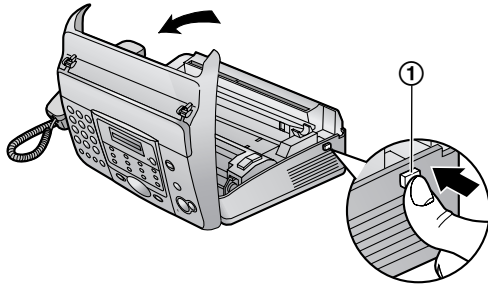

- 2** Install the recording paper.

Correct

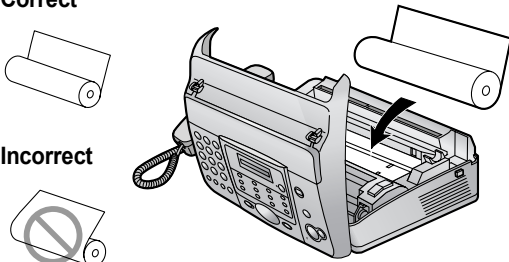

Incorrect



- 3** Insert the leading edge of the paper into the opening above the thermal head (①).

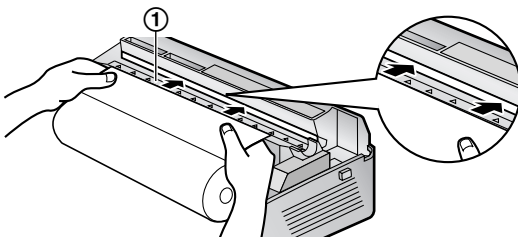

- 4** Pull the paper out of the unit.

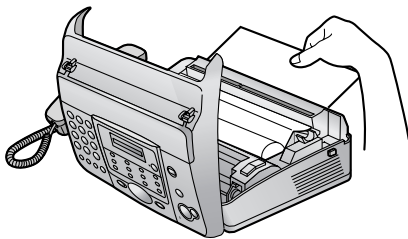

- Make sure that there is no slack in the paper roll.

- 5** Close the cover securely by pushing down on both sides.

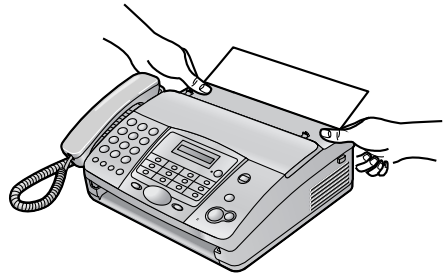

- 6** For KX-FT902:
Press **[FAX/START]**, then tear off the excess paper by pulling it towards you.



- For KX-FT904/KX-FT908:
Press **[FAX/START]** to cut the paper.

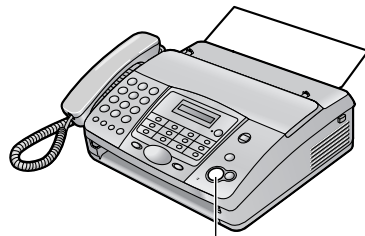

[FAX/START]

Note:

- If the paper is secured with glue or tape, cut approximately 15 cm from the beginning of the roll before installing it.
- When the power cord is connected, a message is printed each time the cover is opened then closed. If the recording paper is installed upside down, the message will not be printed. Install the paper correctly.
- For accessory information, see page 63.

11. English Quick Start

11.5 Fax sending / Copying

- 1 Open the document feeder tray.



- 2 Adjust the document guides (1), and insert the document FACE DOWN.

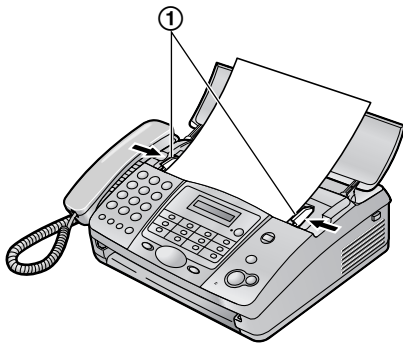

- 3 To send a fax:
Dial the fax number and press **[FAX/START]**.

To make a copy:
Press **[COPY]**.

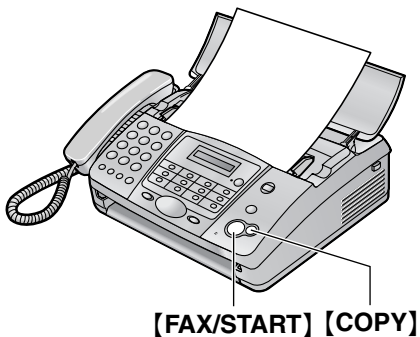

11.6 Fax receiving

- 1 Lift the handset to answer the call.
- 2 To receive a fax document, press **[FAX/START]**.

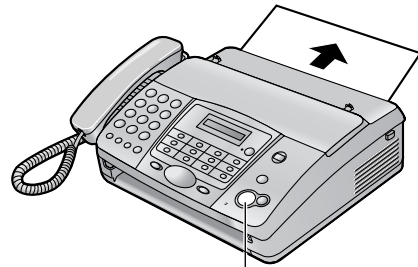

[FAX/START]

- For further details, see page 35.
- You can select how you want the unit to receive calls according to your needs (page 33).

11.7 Answering device (KX-FT908 only)

11.7.1 Recording your own greeting message

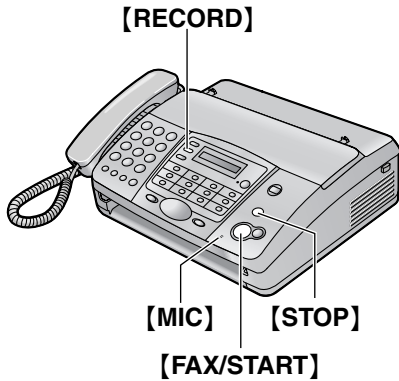

- ❶ Press **[RECORD]** 2 times.
- ❷ Press **[FAX/START]**.
- ❸ Speak clearly about 20 cm away from **[MIC]**, for up to 16 seconds.
- ❹ To stop recording, press **[STOP]**.
 - For further details, see page 40.

11.7.2 Listening to recorded messages

The display will show the total number of recorded messages.

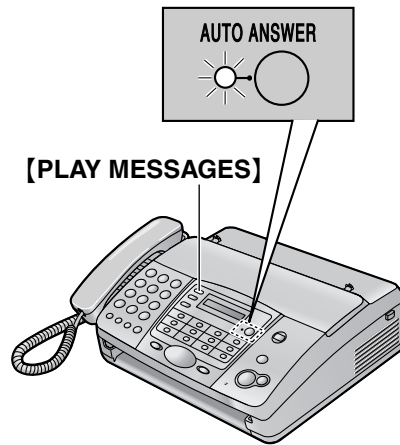

When the [AUTO ANSWER] indicator flashes:

Press **[PLAY MESSAGES]**. New messages will be played.

When the [AUTO ANSWER] indicator is ON:

Press **[PLAY MESSAGES]**. All messages will be played.

- For further details, see page 41.

11.8 Help function

The unit contains helpful information which can be printed for quick reference.

How to set up:

How to program your unit.

Directory:

How to use the one-touch dial feature and navigator directory.

Auto answer:

Explanation of the auto answer setting.

Caller ID:

How to use the Caller ID features.

Telephone answering device operation (KX-FT908 only):

How to use the answering device.



[HELP] [SET]

- 1** Press **[HELP]** repeatedly to display the desired item.
- 2** Press **[SET]**.
 - The selected item will be printed.

12.1 Предметный указатель

- # #01 Дата и время: 15
 - #02 Ваш логотип: 16
 - #03 Телефонный номер вашего факса: 17
 - #04 Отчет об отправке: 28, 47
 - #05 Автоответ: 47
 - #06 Установка числа звонков АО: 36, 47
 - #07 Установка числа звонков ФАКС: 47
 - #09 Установка числа звонков ТЕЛ/ФАКС: 37, 47
 - #10 Время для записи входящего сообщения: 47
 - #11 Идентификационный код дистанционной операции: 47
 - #13 Режим набора номера: 47
 - #22 Общий отчет: 28, 48
 - #23 Режим международной связи: 48
 - #25 Отложенная передача: 48
 - #26 Список вызывавших абонентов: 48
 - #30 Установка числа звонков для распознавания факса без подачи звонка: 37, 48
 - #36 Автоуменьшение: 48
 - #39 Контрастность дисплея: 48
 - #41 Код включения факса: 48
 - #42 Предупреждение о сообщении: 49
 - #43 Установка предупреждения о времени, оставшемся для записи: 49
 - #46 Удобный прием: 49
 - #47 Голосовые указания: 49
 - #49 Автоматическое разъединение: 49
 - #54 Время сообщения-приветствия: 50
 - #58 Обычный режим: 50
 - #59 Контрастность печати: 50
 - #60 Пересылка сообщений: 45, 50
 - #61 Сообщение-приветствие для пересылки: 45
 - #67 Контрольное прослушивание входящего сообщения: 50
 - #70 Вызов пейджера: 38
 - #72 Время флэш: 50
 - #76 Тон соединения: 50
 - #80 Сброс расширенных функций: 50
- А** Автоматическое разъединение (функция #49): 49
Автоуменьшение (функция #36): 48
- Б** Блокировка набора: 25
Бумага для печати: 4, 6
- В** Время для записи сообщения-приветствия в режиме АО/ФАКС (функция #54): 50
Время записи вызывающего абонента (функция #10): 47
Время флэш (функция #72): 50
- Вызов пейджера (функция #70): 38
- Г** Голосовой контакт: 26
Голосовые указания (функция #47): 49
Громкость: 14
- Д** Дата и время (функция #01): 15
Дисплей
Контрастность (функция #39): 48
Сообщения об ошибках: 52
Дистанционная работа: 43
Дополнительный телефон: 35
- З** Запись
Беседы по телефону: 21
Напоминания: 41
Сообщения-приветствия: 40, 45
Застревание
Бумаги для печати: 56
Документа: 57
- И** Идентификационный код дистанционной операции (функция #11): 47
Идентификация вызывающего абонента: 22
Ответ на вызов: 23
Сохранение: 24
- К** Код включения факса (функция #41): 35, 48
Контрастность печати (функция #59): 50
Контрольное прослушивание входящего сообщения (функция #67): 50
Копирование: 39
- Л** Логотип (функция #02): 16
- О** Общий отчет (функция #22): 28, 48
Обычный режим (функция #58): 50
Описание кнопок: 12
Основные функции: 47
Отложенная передача (функция #25): 48
Отправка факсов
Телефонный справочник упрощенного набора: 30
Вручную: 28
Рассылка: 31
Сенсорный набор номера: 30
Отчет об отправке (функция #04): 28, 47
Отчеты
Общий отчет: 28, 48, 60
Основная функция: 60
Отправка: 28, 47
Отправка рассылки: 31
Расширенная функция: 60
Список вызывавших абонентов: 48, 60
Телефонный номер: 60

12. Предметный указатель

- П** Перебой в сети питания: 56
Передача по рассылке: 31
Пересылка сообщений (функция #60): 45, 50
Повторный набор: 28, 30
Поллинг
 Передача: 32
 Получение: 38
Получение факсов
 Автоматически: 36
 Вручную: 35
Предупреждение о времени, оставшемся для записи (функция #43): 49
Предупреждение о сообщении (функция #42): 49
Принадлежности: 4
 Накопитель бумаги: 5
Программирование: 46
Прослушивание записанных сообщений: 41
 С удаленного терминала: 43
- Р** Размер документа: 29
Разрешающая способность: 28, 39
Расширенные функции: 48
Режим дальней связи (функция #23): 48
Режим набора номера (функция #13): 47
Речевая метка времени/дня недели: 42
- С** Сброс (функция #80): 50
Сенсорный набор номера
 Вызов по телефону: 20
 Отправка факсов: 30
 Сохранение: 19
Соединения: 5
Сообщение-приветствие
 АО/ФАКС: 40
 Пересылка сообщения (функция #61): 45
 ТЕЛ/ФАКС: 40
Сообщения об ошибках: 52
Сообщения о результатах связи: 52
Сохранение
 Телефонный справочник упрощенного набора: 19
 Рассылка: 31
 Сенсорный набор номера: 19
Список вызывавших абонентов (функция #26): 22, 48
Справка: 9
- Т** Таблица знаков: 16
Телефонный номер факса (функция #03): 17
Телефонный справочник: 17, 19, 20, 30
Телефонный справочник упрощенного набора
 Выбор знаков: 17
 Вызов по телефону: 20
 Отправка факсов: 30
- Сохранение: 19
Тон соединения (функция #76): 50
- У** Удобный прием (функция #46): 49
Установка автоответа (функция #05): 47
Установка числа звонков
 АО/ФАКС (функция #06): 47
 ТЕЛ/ФАКС (функция #09): 47
 Факс без подачи звонков (функция #30): 48
 ФАКС (функция #07): 47
- Ф** Формат бумаги для печати: 61
- Ч** Чистка: 58, 59
- Э** Экономичный звонок: 36

Панасоник Коммуникейшнс Ко., Лтд.

1-62, 4-чоме, Миношима, Хаката-ку, Фукуока 812-8531, Япония

Panasonic Communications Co., Ltd.

1-62, 4-chome, Minoshima, Hakata-ku, Fukuoka 812-8531, Japan

Авторские права:

- Настоящее руководство защищено авторскими правами компании Панасоник Коммуникейшнс Ко., Лтд., и может быть воспроизведено только для внутреннего использования. Настоящее руководство не может быть воспроизведено в любой форме, полностью или частично, без предварительного письменного согласия компании Панасоник Коммуникейшнс Ко., Лтд.

© 2004 Панасоник Коммуникейшнс Ко., Лтд. Все права защищены.