

Panasonic

**Факсимильный аппарат с цифровым
автоответчиком**

Инструкция по эксплуатации

Модель № **KX-FT78RU**

О том, как приступить к работе,
смотрите в разделе “Быстрое
начало” (стр. 5).

For English Quick Start section, see
page 90.



Перед началом эксплуатации
ознакомьтесь с настоящей инструкцией
по эксплуатации и сохраните ее для
последующего использования.

Благодарим вас за покупку факсимильного аппарата Panasonic.

Информация, которую следует сохранить

Место для вашего товарного чека.

Для вашего сведения

Дата покупки

Серийный номер

(указан на задней стенке аппарата)

Название и адрес компании-дилера

Телефон компании-дилера

Вы можете выбрать Русский или Английский язык.

- Сообщения на дисплее и отчеты выводятся на выбранном языке. По умолчанию установлен Русский. Об изменении этого параметра смотрите функцию #48 на стр. 72.

Внимание!

- Это изделие сконструировано для подключения к сети переменного тока с заземляющим (третьим) защитным проводом. Для Вашей безопасности **не игнорируйте** этот заземляющий защитный провод, поскольку в таком случае изделие не обеспечивает условий защиты от поражения электрическим током, предусмотренных этой инструкцией.

При подключении изделия убедитесь, что электрическая сеть в Вашем помещении оборудована средствами защиты от перегрузки по току.

Допускается подключение изделия к сети с заземлённой нейтралью.

Предупреждение:

- Если к той же линии подсоединено любое другое устройство, данный аппарат может мешать работе устройства в сети.

Авторские права:

- Настоящее руководство защищено авторскими правами фирмы Kyushu Matsushita Electric Co., Ltd. (КМЕ) и ее лицензиатов. В соответствии с законами об авторских правах, настоящее руководство не может быть воспроизведено в любой форме, полностью или частично, без предварительного письменного согласия фирмы КМЕ и ее лицензиатов.

© Kyushu Matsushita Electric Co., Ltd. 2002

Инструкции по безопасности

Важные инструкции по технике безопасности

При эксплуатации данного аппарата вы должны соблюдать следующие основные меры предосторожности для уменьшения риска возникновения пожара, поражения электрическим током и получения травм.

1. Внимательно прочитайте все инструкции.
2. Следуйте всем предупреждениям и инструкциям на корпусе данного аппарата.
3. Отсоединяйте данный аппарат от сетевой розетки перед чисткой. Не применяйте жидкие или аэрозольные очистители. Чистите аппарат влажной тряпкой.
4. Не пользуйтесь данным аппаратом вблизи воды (например, около ванны, раковины, кухонной мойки и т.п.).
5. Устанавливайте аппарат на устойчивую поверхность. Падение аппарата может привести к серьезным повреждениям и/или травмам.
6. Не закрывайте прорези и отверстия в корпусе аппарата. Они предназначены для вентиляции и предотвращения перегрева. Не размещайте аппарат вблизи радиаторов отопления, а также в местах, где не обеспечивается должная вентиляция.
7. Подключайте аппарат только к источнику электропитания, указанному на корпусе аппарата. Если вы не знаете точно, какое электропитание подается в ваш дом, обратитесь за консультацией к дилеру или в местное отделение электросети.
8. В целях безопасности данный аппарат оборудован вилкой с заземлением. При отсутствии розетки соответствующего типа ее следует смонтировать. Не применяйте никакие переходники или адаптеры, так как это снижает безопасность аппарата.
9. Ничего не ставьте на сетевой шнур. Установите аппарат таким образом, чтобы никто не наступил на шнур.
10. Не допускайте перегрузки стенных розеток и удлинителей. Это может привести к пожару или к поражению электрическим током.
11. Не в коем случае не проталкивайте какие-либо предметы в прорези на корпусе аппарата. Это может привести к пожару или к поражению электрическим током. Не допускайте попадания жидкости на аппарат.
12. Во избежание поражения электрическим током не разбирайте аппарат. При необходимости технического обслуживания обращайтесь в авторизованный сервисный центр. Открывая или снимая крышки, вы подвергаетесь опасности попадания под высокое напряжение. Неправильная сборка может привести к электрическому удару при последующей эксплуатации.
13. Отключите аппарат от сетевой розетки и обратитесь в авторизованный сервисный центр в следующих случаях:
 - A. Если сетевой шнур или вилка повреждены или изношены.
 - B. Если внутрь аппарата попала жидкость.
 - C. Если аппарат попал под дождь или в воду.
 - D. Если аппарат не работает нормально при соблюдении инструкций по эксплуатации. Используйте для регулировки только указанные в инструкциях органы управления. Неправильная регулировка может потребовать ремонта в авторизованном сервисном центре.
 - E. Если аппарат упал или был физически поврежден.
 - F. Если в работе аппарата появились заметные изменения.

Инструкции по безопасности

14. Старайтесь не пользоваться телефоном во время грозы, если он не бесшнуровой. Существует опасность поражения электрическим током от удара молнии.
15. Не используйте данный аппарат для сообщения об утечке газа, если аппарат находится рядом с местом утечки.

СОХРАНИТЕ ЭТИ ИНСТРУКЦИИ

ОСТОРОЖНО:

Установка

- Ни в коем случае не устанавливайте телефонную проводку во время грозы.
- Ни в коем случае не устанавливайте телефонные розетки в сырых местах, если только розетки специально не предназначены для этого.
- Ни в коем случае не прикасайтесь к оголенным телефонным проводам или контактам, если телефонная линия не отсоединена на сетевом терминале.
- При установке или обслуживании телефонных линий соблюдайте осторожность.

ПРЕДУПРЕЖДЕНИЕ:

- Во избежание возгорания или поражения электрическим током не оставляйте данное изделие под дождем или в условиях высокой влажности.

ДРУГИЕ РЕКОМЕНДАЦИИ:

- Не устанавливайте аппарат рядом с устройствами, создающими электрические помехи (например, люминесцентными лампами и электродвигателями).
- Оберегайте аппарат от пыли, высокой температуры и вибрации.
- Не подвергайте аппарат воздействию прямого солнечного света.
- Не кладите на аппарат тяжелые предметы.
- Не трогайте сетевую вилку мокрыми руками.

Быстрое начало

Соединения

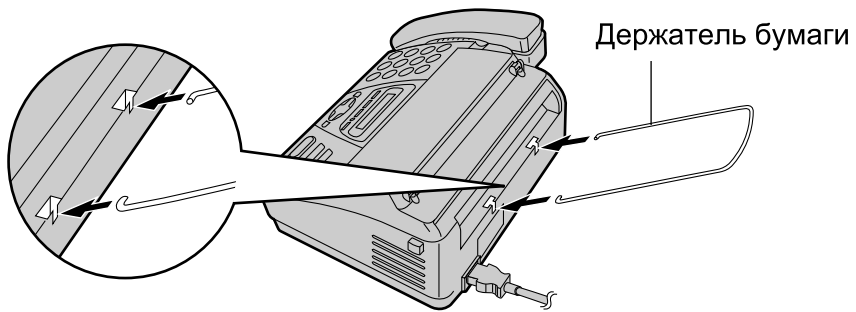
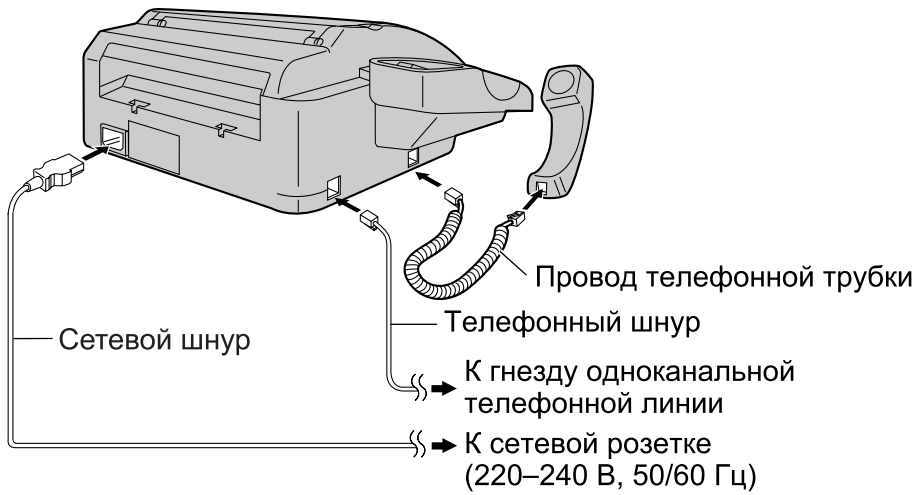

• Подробнее см. стр. 17.

Быстрое начало

Установка бумаги для записи

- 1 Откройте крышку, нажав кнопку открывания крышки, и установите рулон бумаги для печати.

Правильно

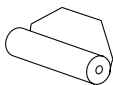

Неправильно

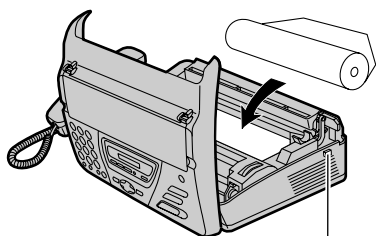
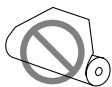

Кнопка открывания
крышки

- 2 Вставьте край бумаги в отверстие выше термоголовки и вытащите бумагу из аппарата.

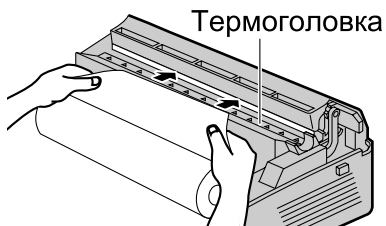

- 3 Плотно закройте крышку, нажав на нее с обеих сторон.

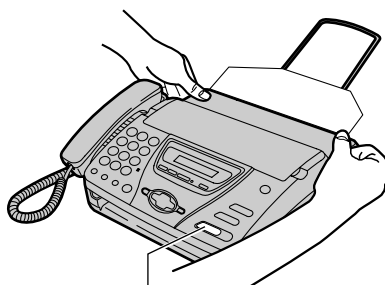

[FAX/START]

- 4 Нажмите [FAX/START]. Аппарат выводит немного бумаги и отрезает ее.
- Подробнее см. стр. 19.

Быстрое начало

Отправка факсов / копирование

- 1 Откройте лоток подачи документа.

Лоток подачи документа



- 2 Отрегулируйте направляющие документа и вставьте документ до 10 страниц.

Направляющие документов

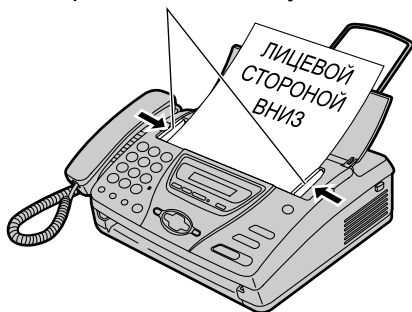

- 3 Для отправки факса наберите телефонный номер факса и нажмите **[FAX/START]**. Для того, чтобы сделать копию, нажмите **[COPY]**.



[FAX/START] [COPY]

- Подробнее см. стр. 35, 53.

Быстрое начало

Прием факсов

- 1 Когда аппарат звонит, нажмите **[DIGITAL SP-PHONE]** или снимите трубку.
- 2 Для получения факсового документа нажмите **[FAX/START]**.

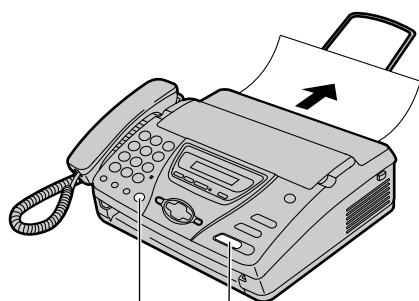

[FAX/START]

[DIGITAL SP-PHONE]

- Подробнее см. стр. 44.
- **Вы можете выбрать, как аппарат будет получать вызовы (стр. 42, 43).**

Быстрое начало

Автоответчик

Запись собственных сообщений-приветствий

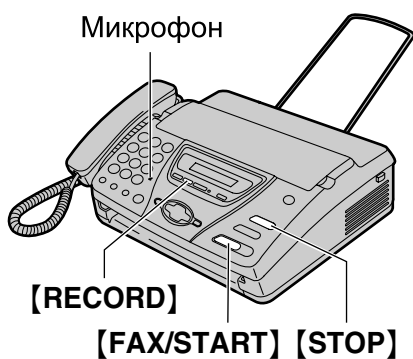

- 1** Нажмите **[RECORD]** два раза.
 - 2** Нажмите **[FAX/START]**.
 - 3** Четко говорите в микрофон на расстоянии около 20 см от него в течение 16 секунд.
 - 4** По окончании записи нажмите **[STOP]**.
- Подробнее см. стр. 55.

Прослушивание записанных сообщений

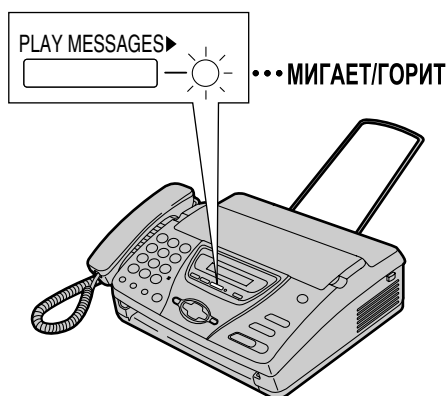

Когда индикатор **PLAY MESSAGES** мигает:

Нажмите **[PLAY MESSAGES]**.
Воспроизводятся новые записанные сообщения.

Когда индикатор **PLAY MESSAGES** горит постоянно:

Нажмите **[PLAY MESSAGES]**.
Воспроизводятся все сообщения.

- Подробнее см. стр. 59.

Содержание

Начальная подготовка

Принадлежности	Прилагаемые принадлежности	13
	Информация по заказу принадлежностей	13
Кнопка Help	Функция Help	14
Органы управления	Расположение органов управления	15
Установка	Соединения	17
	Бумага для печати – установка / замена	19
	Дата и время, логотип и телефонный номер факса	20
Громкость	Регулировка громкости	25

Телефон

Телефонный справочник	Сохранение имен и телефонных номеров в телефонном справочнике	26
	Редактирование сохраненной станции	28
	Удаление сохраненной станции	29
	Вызов по телефону с помощью телефонного справочника	30
Запись	Запись беседы по телефону	31
Блокировка набора	Установка блокировки набора	32
Голосовой контакт	Разговор с вашим абонентом после передачи или приема факса	34

Факс

Отправка факсов	Отправка факса вручную	35
	Документы, пригодные для отправки	37
	Отправка факса с помощью телефонного справочника	38
	Групповая рассылка	39
	Передача методом поллинга (другой факсимильный аппарат извлекает факс с вашего аппарата)	41

Содержание

Прием факсов	Задание способа приема факсов	42
	Режим ТЕЛЕФОН (ответ на все вызовы вручную)	44
	Режим ФАКС (все вызовы принимаются как факсы)	45
	Режим ТЕЛ/ФАКС (получение телефонных вызовов с подачей звонков и факсов без подачи звонков)	46
	Дополнительный телефон	49
	Получение методом поллинга (получение факса, содержащегося на другом факсимильном аппарате)	50
	Вызов пейджера	51
Отличительный звонок	Использование функции обнаружения звонка	52
Копирование		
Копирование	Изготовление копии.....	53
АВТООТВЕТЧИК		
Установка	Режим АО/ФАКС (получение телефонных вызовов и факсов автоматически)	54
Приветствие	Запись собственных сообщений-приветствий	55
	Удаление собственных сообщений-приветствий.....	57
Напоминание	Сообщение для других или для себя	58
Входящие сообщения	Прослушивание записанных сообщений	59
Дистанционные операции	Операции с удаленного терминала	61
Опция	Пересылка записанных сообщений на другой телефон	65
Программируемые функции		
Сводка функций	Программирование	67
	Основные функции	68
	Расширенные функции	70

Содержание

Справка

Сообщения об ошибках	Отчеты	74
	Дисплей	75
Часто задаваемые вопросы	Если функция не работает, проверьте здесь	77
Замятия бумаги	Замятие документа при отправке	80
	Застревание бумаги для печати	81
Чистка	Податчик документов	83
	Термоголовка и крышка термоголовки	85

Общая информация

Печать отчетов	Перечни и отчеты	87
Технические характеристики	Технические характеристики аппарата	88

English Quick Start

English Quick Start	90
----------------------------	-------	----

Предметный указатель





Предметный указатель	Указатель программ	95
	Предметный указатель	96

ГАРАНТИЙНЫЙ ТАЛОН ИЗГОТОВИТЕЛЯ

ГАРАНТИЙНЫЙ ТАЛОН ИЗГОТОВИТЕЛЯ	98
---------------------------------------	-------	----

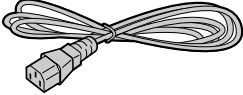
Принадлежности

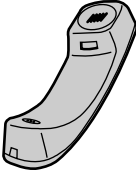
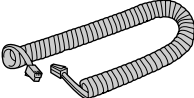
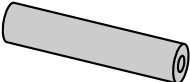
Прилагаемые принадлежности

<p>Сетевой шнур 1</p> 	<p>Шнур телефонной линии 1</p> 	<p>Телефонная трубка 1</p> 
<p>Провод телефонной трубки 1</p> 	<p>Рулон термобумаги 1</p> 	<p>Накопитель 1</p> 
<p>Инструкция по эксплуатации 1</p> 		

- Если какие-либо принадлежности повреждены или отсутствуют, обратитесь по месту покупки.
- Сохраните оригинальную коробку и упаковку для последующих, возможных транспортировок аппарата.

Информация по заказу принадлежностей

Для замены используйте следующие типы бумаги.

Номер модели	Описание	Технические характеристики
КХ-А106	Стандартная термобумага для печати	216 мм ×, рулон на 30 м, с сердечником 25 мм

Кнопка Help

Функция Help

Вы можете распечатать краткую инструкцию следующим образом.

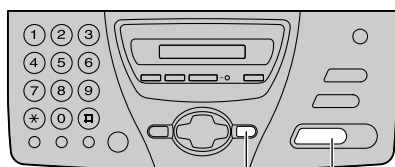

[HELP] [SET]

1 Нажимайте **[HELP]** до появления на дисплее нужного элемента.

1. Как запрограммировать аппарат.

НАСТРОЙКА

2. Как сохранять имена в телефонном справочнике и как набирать их.

ТЕЛ СПРАВОЧНИК

3. Объяснение режимов приема.

ТИП ПРИЕМА

4. Помощь при неполадках, связанных с эксплуатацией автоответчика.

РАБОТА АО

2 Нажмите **[SET]**.

ИДЕТ ПЕЧАТЬ

Органы управления

Расположение органов управления

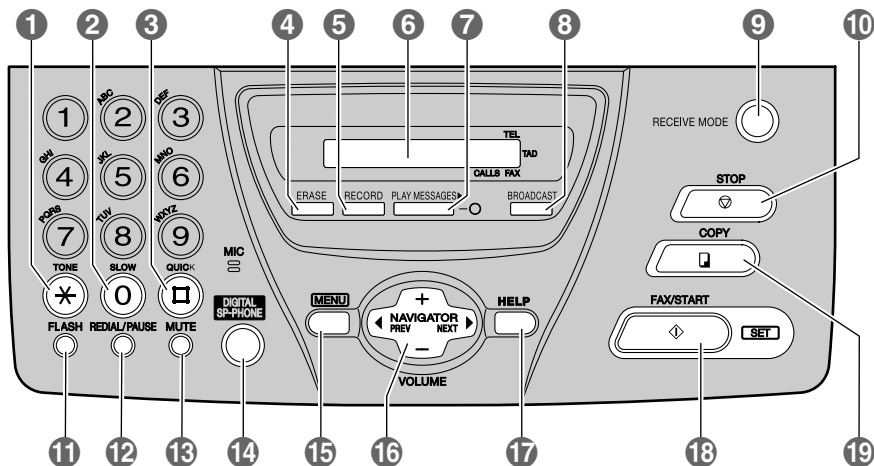

1 [TONE]

- Для временного перехода с импульсного режима на тональный во время набора номера, если линия предоставляет специальные службы импульсного набора.

2 [SLOW]

- Для медленного воспроизведения (стр. 60).

3 [QUICK]

- Для быстрого воспроизведения (стр. 60).

4 [ERASE]

- Для удаления записанных сообщений (стр. 57, 60).

5 [RECORD]

- Для записи ваших сообщений (стр. 31, 55, 58).

6 Дисплей

7 [PLAY MESSAGES]

- Для воспроизведения записанных сообщений (стр. 59).

8 [BROADCAST]

- Для передачи на несколько станций (стр. 39).

9 [RECEIVE MODE]

- Для изменения режима приема (стр. 42, 43).

10 [STOP]

- Для остановки операции или отмены программирования.

11 [FLASH]

- Для доступа к специальным телефонным службам (например, ожидание вызова) или для пересылки вызовов, на дополнительный телефонный аппарат.

12 [REDIAL/PAUSE]

- Для повторного набора последнего набранного номера. Если линия занята, когда вы звоните по телефону с помощью кнопки **[DIGITAL SP-PHONE]**, аппарат автоматически набирает номер до пяти раз.
- Для вставки паузы во время набора номера.

Органы управления

13 [MUTE]

- Для отключения микрофона во время разговора с другим абонентом. Для продолжения разговора нажмите эту кнопку еще раз.

14 [DIGITAL SP-PHONE]

- Для использования спикерфона. Чтобы переключиться на трубку, снимите трубку. Чтобы вновь переключиться на спикерфон, нажмите [DIGITAL SP-PHONE].

15 [MENU]

- Для начала и окончания программирования.

16 [NAVIGATOR, VOLUME]

- Для регулировки громкости (стр. 25).
- Для поиска сохраненного имени (стр. 30, 38).
- Для выбора функций или параметров функций при программировании (стр. 67).
- Для перехода к следующей операции.

17 [HELP]

- Для распечатки краткой инструкции (стр. 14).

18 [FAX/START, SET]

- Для начала передачи или приема факса.
- Для сохранения параметра при программировании.

19 [COPY]

- Для начала копирования (стр. 53).

Обзор

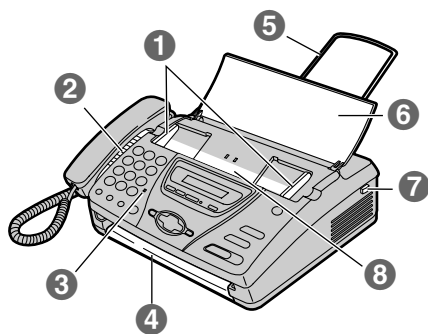

1 Направляющие документов

2 Громкоговоритель

3 Микрофон

Для разговора с другим абонентом с использованием спикерфона.

4 Место выхода документов

5 Держатель бумаги

6 Лоток подачи документа

7 Кнопка открывания крышки

8 Место входа документов

Установка

Соединения

- 1 Подсоедините провод телефонной трубки, телефонный шнур и сетевой шнур.

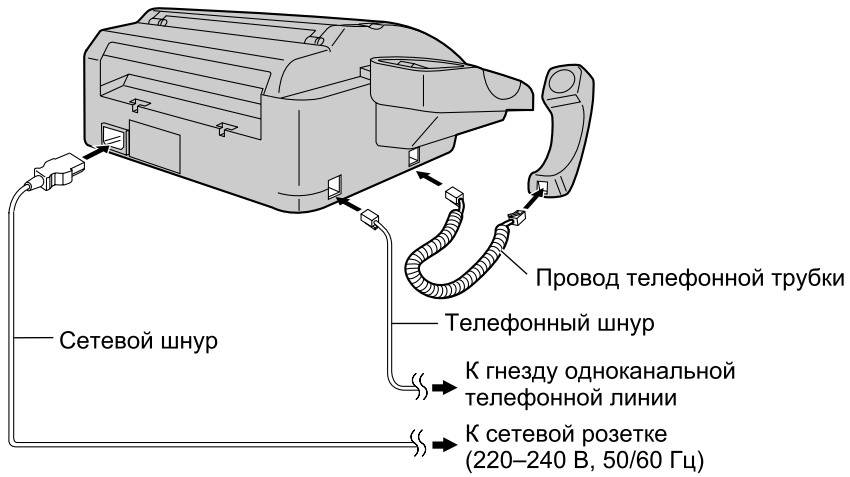

- 2 Установите держатель бумаги.

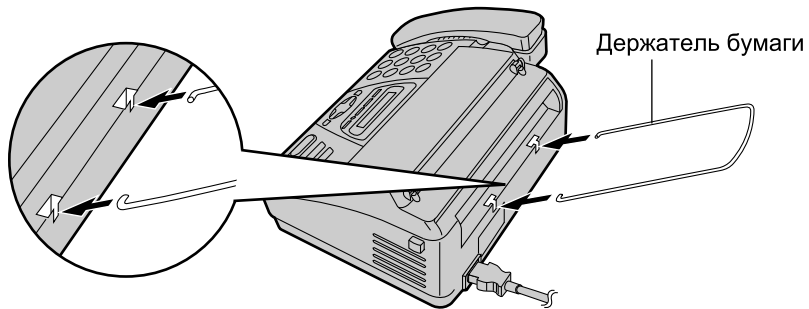

Осторожно:

- При эксплуатации аппарата сетевая розетка должна находиться рядом с устройством и быть легко доступна.
- Используйте телефонный шнур, который поставляется с аппаратом.
- Не удлиняйте телефонный шнур.

Установка

Примечание:

- Аппарат следует подключать только к сетевой розетке, имеющей заземление.
-

Для использования факсимильного аппарата на одной линии с компьютером

- Рекомендуется подключать факсимильный аппарат и компьютер к разным стенным розеткам.
- Установите факсимильный аппарат на режим ТЕЛ (стр. 44).
- Первым на звонок будет отвечать то устройство, у которого задано меньшее количество звонков до ответа.
- Если компьютер оборудован разъемом для телефонной линии, подсоедините факсимильный аппарат к этому разъему.

Установка

Бумага для печати – установка / замена

Для замены удалите использованный сердечник, открыв крышку.

- 1 Откройте крышку, нажав кнопку открывания крышки, и установите рулон бумаги для печати.

Правильно **Неправильно**

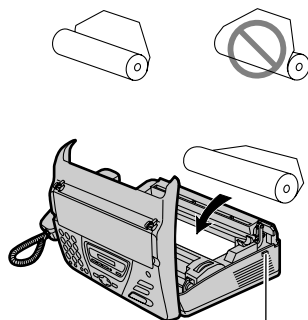

Кнопка открывания крышки

- Если рулон запечатан клеем или лентой, отрежьте приблизительно 15 см от начала рулона.

- 2 Вставьте ведущий край бумаги в отверстие выше термоголовки и вытащите бумагу из аппарата.

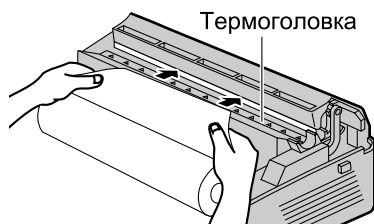

- Убедитесь том, что рулон бумаги не провисает.

- 3 Плотно закройте крышку, нажав на нее с обеих сторон.

НАЖМИТЕ START

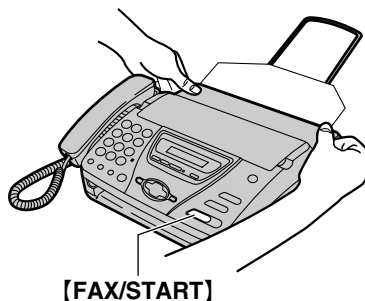

- 4 Нажмите **[FAX/START]**.
 - Аппарат выводит немного бумаги и отрезает ее.
 - Если вы не нажимаете **[FAX/START]** в течение 30 секунд, аппарат автоматически выбросит немного бумаги и обрежет ее.

Примечание:

- Используйте только рулон бумаги, входящий в комплект поставки, или же бумагу для печати с соответствующими характеристиками. Использование любой другой бумаги может вызвать ухудшение качества печати и/или привести к преждевременному износу термоголовки.
- Информацию по принадлежностям см. на стр. 13.
- Если сетевой шнур подсоединен, то при каждом закрытии крышки печатается сообщение. Если бумага для печати установлена неправильной стороной, сообщение не печатается. Установите бумагу правильно.

Установка

Дата и время, логотип и телефонный номер факса

Вы должны запрограммировать дату и время, логотип и телефонный номер факса.

Эта информация печатается на каждой странице, переданной аппаратом.

Установка даты и времени

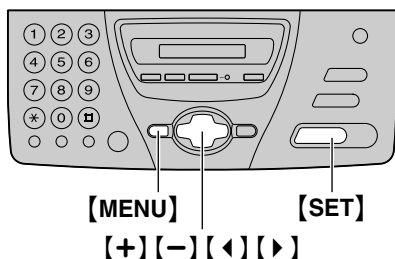

- 1** Нажмите **[MENU]**.

ПРОГР. СИСТЕМЫ

- 2** Нажмите **[SET]**.

НАЖМИ [left arrow] И [SET]

- 3** Нажимайте **[left arrow]** или **[right arrow]** до появления следующего сообщения.

УСТ. ДАТЫ И ВРЕМ

- 4** Нажмите **[SET]**.

Пример: М: 01/Д: 01/Г: 02

- Положение курсора показывается символом подчеркивания .

- 5** С помощью клавиатуры набора номера введите месяц/день/год, набирая по две цифры.

Пример: Август 10, 2002

Нажмите **[0][8] [1][0] [0][2]**.

М: 08/Д: 10/Г: 02

- 6** Нажмите **[SET]**.

Пример: ВРЕМЯ: 00:00

- 7** С помощью клавиатуры набора номера введите часы/минуты, набирая по две цифры.

Пример: 15:15

Нажмите **[1][5] [1][5]**.

ВРЕМЯ: 15:15

- 8** Нажмите **[SET]**.

- Появляется следующая функция.

- 9** Нажмите **[MENU]**.

Примечание:

- Вы можете вводить число, нажимая **[+]** или **[-]** в шагах 5 и 7. В этом случае нажмите **[right arrow]** для перемещения курсора.
- Погрешность часов составляет приблизительно ± 60 секунд в месяц.

Для исправления ошибки

Нажмите **[left arrow]** или **[right arrow]** для перемещения курсора к неверно введенному знаку и исправьте его.

Установка

Установка логотипа

Логотипом может быть название компании, отдела или имя и фамилия.

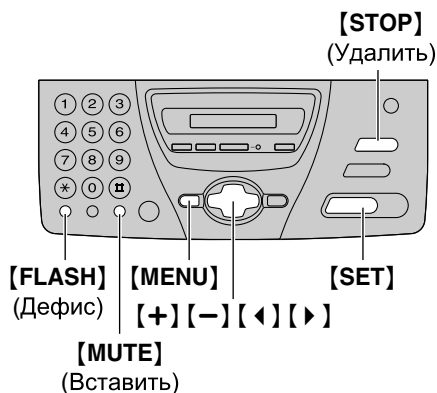

- 1** Нажмите **[MENU]**.

ПРОГР. СИСТЕМЫ

- 2** Нажмите **[SET]**.

НАЖМИ [<] И [>]

- 3** Нажимайте **[<]** или **[>]** до появления следующего сообщения.

ВАШ ЛОГОТИП

- 4** Нажмите **[SET]**.

ЛОГОТИП=

- 5** Используя клавиатуру набора номера, введите логотип не более 30 знаков. Подробнее см. стр. 22.
Пример: "BILL"

- 1.** Нажмите **[2]** два раза.

ЛОГОТИП=B

- Положение курсора показывается символом подчеркивания .

- 2.** Нажмите **[4]** три раза.

ЛОГОТИП=BIL

- 3.** Нажмите **[5]** три раза.

ЛОГОТИП=BIL

- 4.** Нажмите **[>]** для перемещения курсора к следующей позиции, а затем нажмите **[5]** три раза.

ЛОГОТИП=BIL

- 6** Нажмите **[SET]**.
• Появляется следующая функция.

- 7** Нажмите **[MENU]**.

Примечание:

- Вы можете ввести логотип, нажимая **[+]** или **[-]** на пятом шаге. При этом для перемещения курсора нажимайте **[>]** (подробнее см. стр. 23).

Для исправления ошибки

Нажмите **[<]** или **[>]** для перемещения курсора к неверно введенному знаку и исправьте его.

Для удаления знака

Нажмите **[<]** или **[>]** для перемещения курсора к знаку, который надо удалить, и нажмите **[STOP]**.

Для вставки знака

1. Нажмите **[<]** или **[>]** для перемещения курсора в позицию справа от места вставки знака.
2. Нажмите **[MUTE]** для ввода пробела и вставьте знак.

Установка

Для ввода знаков с помощью клавиатуры набора номера

Нажимая кнопки на клавиатуре набора номера, можно вводить знаки, как это показано ниже.

Кнопки	Знаки
[1]	1 [] + - / = , . _ ` : ; ?
[2]	A B C A B B Г 2
[3]	D E F Д Е Ж 3
[4]	G H I 3 И Й К 4
[5]	J K L Л М Н О 5
[6]	M N O П Р С Т 6
[7]	P Q R S У Ф Х Ц 7
[8]	T U V Ч Ш Щ Ъ 8
[9]	W X Y Z Ы Ь Э Ю Я 9
[0]	0 () < > ! " # \$ % & * @ ^ ' ,
[FLASH]	Кнопка Дефис (для вставки дефиса.)
[MUTE]	Кнопка Вставить (для вставки одного знака или пробела.)
[STOP]	Кнопка Удалить (для удаления знака.)
[▶]	Курсор перемещается вправо. Для повторного ввода того же знака следует переместить курсор на следующую позицию.
[◀]	Курсор перемещается влево.

Установка

Для выбора знаков при помощи [+] или [-]

Вместо нажатий на кнопки набора номера можно выбирать знаки при помощи [+] или [-].

1. Нажимайте [+] или [-] до появления нужного знака.
 - При этом вставляется знак, отображенный на дисплее в шаге 1.
2. Нажмите [▶] для перемещения курсора к следующей позиции.
3. Вернитесь к шагу 1 для ввода следующего знака.

Порядок чередования знаков

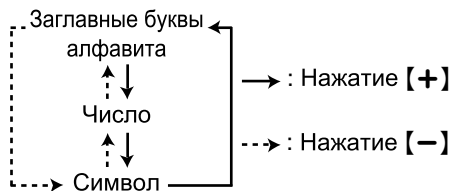

Установка

Установка вашего телефонного номера факса

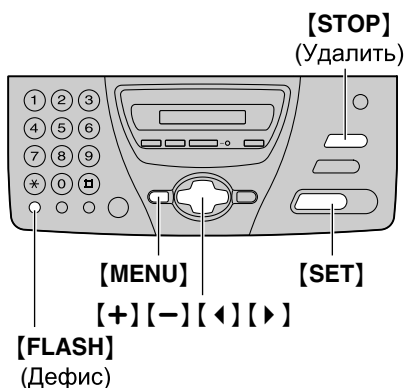

- 1** Нажмите **[MENU]**.

ПРОГР. СИСТЕМЫ

- 2** Нажмите **[SET]**.

НАЖМИ [◀▶] И [SET]

- 3** Нажимайте **[◀]** или **[▶]** до появления следующего сообщения.

НО. ВАШЕГО ФАКСА

- 4** Нажмите **[SET]**.

НО. =

- 5** Используя клавиатуру набора номера, введите телефонный номер факса не более 20 цифр.

Пример: НО. = 1234567

- 6** Нажмите **[SET]**.

- Появляется следующая функция.

- 7** Нажмите **[MENU]**.

Примечание:

- Вы можете вводить телефонный номер факса, нажимая **[+]** или **[-]** в шаге 5. В этом случае нажмите **[▶]** для перемещения курсора.
- Кнопка **[*]** заменяет цифру на "+", кнопка **[#]** заменяет цифру пробелом.
Пример: +234 5678
Нажмите **[*][2][3][4][#][5][6][7][8]**.
- Для ввода дефиса в телефонный номер факса нажмите **[FLASH]**.

Для исправления ошибки

Нажмите **[◀]** или **[▶]** для перемещения курсора к неверно введенному знаку и исправьте его.

Для удаления номера

Нажмите **[◀]** или **[▶]** для перемещения курсора к знаку, который надо удалить, и нажмите **[STOP]**.

Громкость

Регулировка громкости

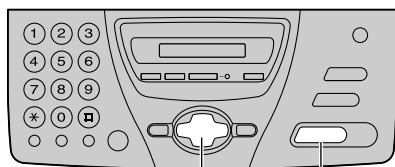

[+][−] [SET]

Громкость звонка

Возможны четыре уровня громкости (высокая/средняя/низкая/выключено). Когда аппарат находится в режиме ожидания, нажимайте **[+]** или **[−]**.

- Если на входе документов, находятся какие-либо документы, громкость звонка регулировать нельзя. Убедитесь, что на входе нет документов.

Чтобы выключить звонок

1. Нажмите **[−]** несколько раз до появления на дисплее следующего сообщения.

ЗВОНОК ВЫКЛ=ОК?



ДА: SET/НЕТ: STOP

2. Нажмите **[SET]**.

ЗВОНОК ВЫКЛ.

- Чтобы снова включить звонок, нажмите **[+]**.

Когда звонок выключен

При получении вызова аппарат не звонит, и на дисплее появляется следующее сообщение.

ВХОДЯЩИЙ ВЫЗОВ

Громкость приемника трубки

Возможны три уровня громкости (высокая/средняя/низкая). При использовании трубки нажимайте **[+]** или **[−]**.

Громкость громкоговорителя

Возможны восемь уровней громкости (от высокого до низкого). При использовании спикера нажимайте **[+]** или **[−]**.

Громкость голосовых указаний

Возможны девять уровней (от высокого до низкого). При прослушивании голосовых указаний нажимайте **[+]** или **[−]**.

Громкость автоответчика

Возможны девять уровней (от высокого до низкого). При прослушивании записанных сообщений нажимайте **[+]** или **[−]**.

Телефонный справочник

Сохранение имен и телефонных номеров в телефонном справочнике

Для быстрого доступа к часто набираемым номерам аппарат снабжен телефонным справочником (100 станций).

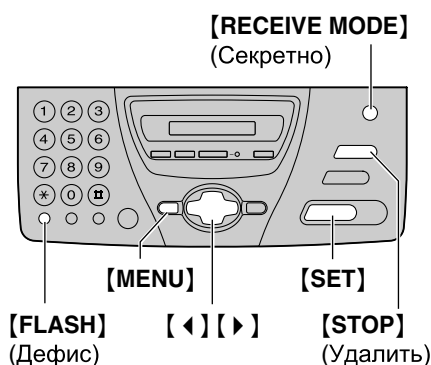

1 Нажмите **[MENU]** несколько раз до появления на дисплее следующего сообщения.

УСТ ТЕЛ СПРА-ИК

2 Нажмите **[SET]**.

ИМЯ=

3 Введите имя до 10 знаков (см. инструкции на стр. 22).

Пример: ИМЯ=ALICE

4 Нажмите **[SET]**.

NO. =

5 Введите телефонный номер не более 30 цифр, используя клавиатуру набора номера.

Пример: NO. =5552233

- Если вы хотите ввести дефис, нажмите **[FLASH]**.

6 Нажмите **[SET]**.

ВВЕДЕНО
↓
ИМЯ=

- Для программирования других станций повторите шаги с 3 по 6.

7 Нажмите **[MENU]** для выхода из программирования.

Полезный совет:

- Сохраненные станции можно проверить на дисплее (стр. 30) или в перечне телефонов (стр. 87).

Примечание:

- Когда на шаге 6 на дисплее появляется следующее сообщение, вы можете сохранить не более пяти станций.

СВОБОДНО= 5 ЯЧ

- При отсутствии места в памяти для новой станции в шаге 6 на дисплее появляется следующее сообщение. Удалите ненужные станции (стр. 29).

ПАМЯТЬ ЗАПОЛ-НА

- Дефис или пробел в телефонном номере считается за две цифры.

Телефонный справочник

Для исправления ошибки

Нажимая [◀] или [▶], подведите курсор к неверно введенному знаку/цифре и сделайте исправление.

Чтобы удалить знак/цифру

Нажимайте [◀] или [▶] для перемещения курсора к знаку, который надо удалить, и нажмите [STOP].

Для сохранения телефонного номера в секрете

Нажмите [RECEIVE MODE] после ввода телефонного номера в шаге 5.

- После установки этой функции просмотреть секретный номер нельзя.
- Телефонный номер не отображается в перечне телефонов.

Телефонный справочник

Редактирование сохраненной станции

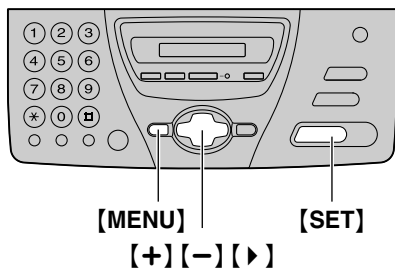

1 Нажмите [▶].

ТЕЛ СПРАВОЧН [±]

2 Нажимайте [(+)] или [(-)] до появления на дисплее нужного имени.

Пример: MARY [±]

3 Нажмите [MENU].

РЕД. = * СТЕП. = #

4 Нажмите [*].

Пример: ИМЯ=MARY

- Если имя редактировать не нужно, перейдите к шагу 6.

5 Отредактируйте имя (см. инструкции на стр. 22).

6 Нажмите [SET].

Пример: NO. = 0123456

- Если телефонный номер редактировать не нужно, перейдите к шагу 8.

7 Отредактируйте телефонный номер. Подробнее см. стр. 26, 27.

8 Нажмите [SET].

ВВЕДЕНО

Телефонный справочник

Удаление сохраненной станции

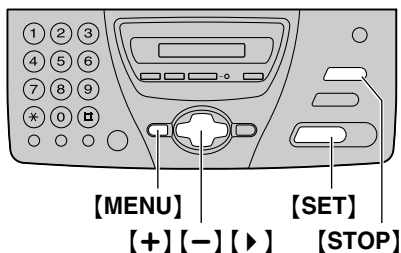

1 Нажмите [**▶**].

ТЕЛ СПРАВОЧН [±]

2 Нажимайте [**+**] или [**-**] до появления на дисплее нужного имени.

Пример: PETER [±]

3 Нажмите [**MENU**].

РЕД. = * СТЕП. = #

4 Нажмите [**⌘**].

СТЕРЕТЬ?



ДА: SET / НЕТ: STOP

- Чтобы отменить удаление, нажмите [**STOP**].

5 Нажмите [**SET**].

СТЕРТО

- Сохраненные имя и номер удалены.

Телефонный справочник

Вызов по телефону с помощью телефонного справочника

До использования этой функции занесите в телефонный справочник нужные имена и номера телефонов (стр. 26).

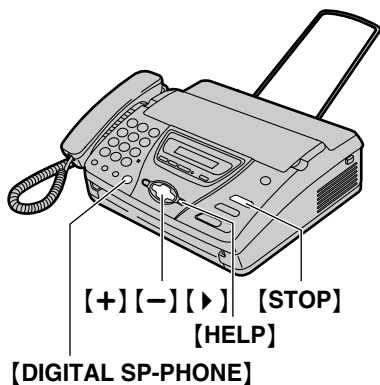

- 1 Нажмите [▶].

ТЕЛ СПРАВОЧН [±]

- 2 Нажимайте [+] или [-] до появления на дисплее нужного имени.

Пример: LISA [±]

- Если имя не было сохранено, нажмите [STOP] и наберите номер вручную.

- 3 Нажмите [DIGITAL SP-PHONE] или снимите трубку.

- Аппарат начинает набирать номер автоматически.

Для проверки сохраненного телефонного номера на дисплее

1. Нажмите [▶].
2. Нажимайте [+] или [-] до появления на дисплее нужного имени.
3. Нажмите [HELP].
 - Для прекращения операции нажмите [STOP].
 - Чтобы сделать вызов, нажмите [DIGITAL SP-PHONE] или снимите трубку.

Для поиска имени по первой букве Пример: "LISA"

1. Нажмите [▶].
2. Нажмите [+] или [-] для входа в телефонный справочник.
3. Нажмите [5] несколько раз, пока не появится любое имя, начинающееся с буквы "L" (см. таблицу знаков на стр. 22).
 - Для поиска символов (не букв и не цифр) нажмите [*].
4. Нажимайте [+] до появления имени "LISA".
 - Для прекращения поиска нажмите [STOP].
 - Чтобы сделать вызов, нажмите [DIGITAL SP-PHONE] или снимите трубку.

Запись беседы по телефону

Вы можете записать беседу по телефону.

Запись беседы можно воспроизвести позднее напрямую или дистанционно (стр. 59, 62).

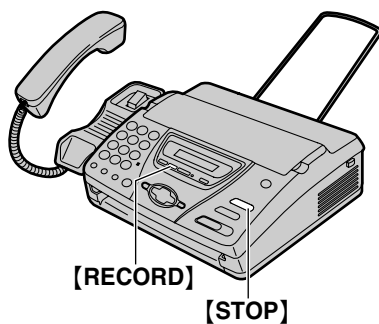

- 1 Во время беседы по телефону нажмите **[RECORD]**.

ЗАПИСЬ БЕСЕДЫ

- 2 Для остановки записи нажмите **[STOP]** или положите трубку.

Примечание:

- На двустороннюю запись беседы по телефону могут налагаться правовые ограничения. Сообщите собеседнику о том, что ваша беседа записывается.

Блокировка набора

Установка блокировки набора

Функция блокировки набора делает невозможным вызов с аппарата по любым номерам, кроме предварительно сохраненных номеров экстренных служб (до трех номеров).

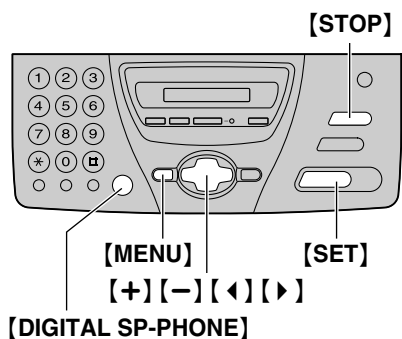

- 1** Нажмите **[MENU]** несколько раз до появления на дисплее следующего сообщения.

БЛОКИРОВКА НАБ.

- 2** Нажмите **[SET]**.

КОД=

- 3** Введите ваш ПИН-код (персональный идентификационный номер) от двух до четырех цифр, используя 0–9.

- **Пожалуйста, запишите ваш ПИН-код. Если вы забыли ваш ПИН-код, обратитесь в ближайший сервисный центр Panasonic.**

- 4** Нажмите **[SET]**.

301=

- 5** Введите номер экстренной службы до 30 цифр, используя клавиатуру набора номера.

- 6** Нажмите **[SET]**.

302=

- 7** При необходимости введите номер второй экстренной службы.

- Если ничего вводить не нужно, перейдите к шагу 8.

- 8** Нажмите **[SET]**.

303=

- 9** При необходимости введите номер третьей экстренной службы.

- Если ничего вводить не нужно, перейдите к шагу 10.

- 10** Нажмите **[SET]**.

БЛОКИРОВКА НАБ.

Примечание:

- Номер экстренной службы можно также ввести с помощью телефонного справочника в шагах 5, 7 и 9. Нажимайте **[+]** или **[-]** до появления на дисплее нужного имени. а затем нажмите **[SET]**.

Для исправления телефонного номера экстренной службы

- Нажмите **[◀]** или **[▶]** для перемещения курсора к неверно введенному знаку и исправьте его.
- Для удаления номера переместите курсор к номеру, который надо удалить, и нажмите **[STOP]**.

Блокировка набора

Вызов экстренной службы

1. Нажмите **[DIGITAL SP-PHONE]** или снимите трубку, когда на дисплее выводится следующее сообщение.

БЛОКИРОВКА НАБ .

- На дисплее появляется следующее сообщение.

Пример: 301=0123456 [±]

2. Нажимайте **[+]** или **[-]** до отображения номера нужной экстренной службы.

Пример: 303=6543210 [±]

3. Нажмите **[SET]**.
 - Аппарат начинает набирать номер автоматически.
 - Если на входе документов, находятся какие-либо документы, аппарат начинает передачу факса.

Для отмены режима блокировки набора

1. Нажмите **[MENU]** несколько раз до появления на дисплее следующего сообщения.

БЛОКИРОВКА НАБ .

2. Нажмите **[SET]**.
3. Введите ваш ПИН-код.
4. Нажмите **[SET]**.

Голосовой контакт

Разговор с вашим абонентом после передачи или приема факса

Вы можете поговорить с вашим абонентом по окончании факсимильного сообщения. Это сокращает дополнительные затраты и время на вторичный вызов.

Важно:

- Эта функция действует, только если факсимильный аппарат вашего абонента оборудован средством голосового контакта.

Начало голосового контакта

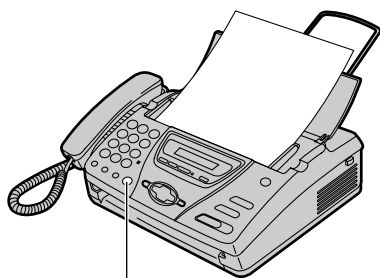

[DIGITAL SP-PHONE]

- 1 Нажмите [DIGITAL SP-PHONE] при передаче или получении документов.

ЗАПРОС РАЗГ-РА

- Аппарат звонит вашему абоненту отличительным звонком.
- Когда абонент отвечает, ваш аппарат подает отличительный звонок.

- 2 Нажмите [DIGITAL SP-PHONE] или снимите трубку для начала разговора.

Примечание:

- Если вы начинаете голосовой контакт во время передачи, и ваш абонент отвечает, аппарат звонит вам отличительным звонком после того, как переданы все документы.
- Если вы начинаете голосовой контакт во время приема, и ваш абонент отвечает, аппарат звонит вам отличительным звонком после того, как получена текущая страница документа.

Получение запроса на голосовой контакт

- 1 Если абонент начинает голосовой контакт, ваш аппарат подает отличительный звонок, и отображается следующее сообщение.

ОТВЕТЬТЕ

- 2 Нажмите [DIGITAL SP-PHONE] или снимите трубку в течение 10 секунд отличительного звонка, чтобы начать разговор.

Примечание:

- Если вы не ответите в течение 10 секунд отличительного звонка:
 - В режиме АО/ФАКС ваш аппарат воспроизводит сообщение-приветствие и записывает входящее голосовое сообщение.
 - В режиме ФАКС, ТЕЛЕФОН или ТЕЛ/ФАКС линия разъединяется.

Отправка факсов

Отправка факса вручную



- 1 Откройте лоток подачи документа.
- 2 Отрегулируйте положение направляющих документа в соответствии с шириной документа.
- 3 Вставьте документ (до 10 страниц) **ЛИЦЕВОЙ СТОРОНОЙ ВНИЗ**. При этом должен произойти захват документа и прозвучать однократный сигнал.

СТАНДАРТНОЕ [±]

- 4 При необходимости нажмите **[+]** или **[-]** несколько раз для выбора нужного разрешения.
- 5 Нажмите **[DIGITAL SP-PHONE]** или снимите трубку.

ТЕЛ=

- 6 Наберите номер факса.
- 7 Начните отправку.

Когда слышен тональный сигнал факса:

Нажмите **[FAX/START]** и положите трубку, если она снята.

Если абонент отвечает на ваш вызов:

Попросите абонента нажать кнопку старта. Когда слышен тональный сигнал факса, нажмите **[FAX/START]** и положите трубку, если вы ее используете.

СОЕДИНЕНИЕ.....

Автоматический повтор последнего набранного номера

Нажмите **[REDIAL/PAUSE]**.

- Если линия занята, аппарат автоматически набирает номер до пяти раз.
- В ходе дозвона на дисплее появляется следующее сообщение.

АВТОДОЗВОН

- Чтобы отменить повторный набор, нажмите **[STOP]**.

Отправка факсов

Выбор разрешающей способности

Выберите разрешение в соответствии с типом документа.

- **“СТАНДАРТНОЕ”**: для типографских или печатных оригиналов с нормальным размером букв.
- **“ЧЕТКОЕ”**: для оригиналов с мелкими буквами.
- **“СВЕРХЧЕТКОЕ”**: для оригиналов с очень мелкими буквами. Эта установка возможна только при работе совместимых аппаратов.
- **“ФОТО”**: для оригиналов, содержащих фотографии, темные рисунки и т.д.
- При использовании разрешения **“ЧЕТКОЕ”**, **“СВЕРХЧЕТКОЕ”** или **“ФОТО”** время передачи увеличивается.
- Если разрешение изменено во время передачи, новая установка начинает действовать только со следующей страницы.

Передача более 10 страниц за один раз

Вставьте первые 10 страниц документа. Добавляйте другие страницы (до 10 за раз) прежде, чем последняя страница будет подана в аппарат.

Для прекращения передачи

Нажмите **[STOP]**.

- Чтобы удалить документ, нажмите **[STOP]** еще раз.

Отчет об отправке

Этот отчет представляет собой напечатанное подтверждение о результатах передачи факсов. Для использования данной возможности включите функцию #04 (стр. 68). Относительно сообщений о результатах связи в столбце результатов см. стр. 74.

Общий отчет

Данный аппарат хранит до 35 последних результатов передачи факсов. О том, как распечатать вручную, см. стр. 87. Чтобы автоматически распечатывать общий отчет после каждых 35 передач, включите функцию #22 (стр. 70). Относительно сообщений о результатах связи в столбце результатов см. стр. 74.

Отправка факсов

Документы, пригодные для отправки

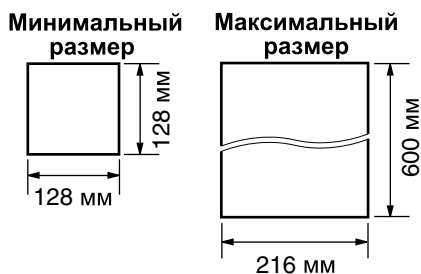

Эффективная зона сканирования

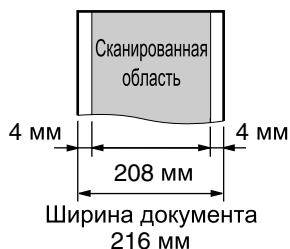

Плотность документа

- Отдельный лист: от 45 г/м² до 90 г/м²
- Несколько листов: от 60 г/м² до 75 г/м²

Примечание:

- Снимите с документа скрепки, скобки и т.п.
- Убедитесь в том, что чернила, корректирующая паста или жидкость высохли.
- Не отправляйте документы следующих типов: (для передачи факсов используйте копии.)
 - Бумагу с химической обработкой поверхности типа копировальной или безуглеродной бумаги для копирования
 - Электростатически заряженную бумагу
 - Скрученную, мятую или рваную бумагу
 - Бумагу с поверхностным покрытием
 - Бумагу с блеклым изображением
 - Бумагу с печатью на обороте, которая видна на просвет (например, газета)
- Для того, чтобы передать документ, ширина которого меньше формата А4 (210 мм), мы рекомендуем сделать копию оригинала на бумаге формата А4 или letter с помощью копировального аппарата, а затем передать копию оригинала.

Отправка факсов

Отправка факса с помощью телефонного справочника

До использования этой функции занесите в телефонный справочник нужные имена и номера телефонов (стр. 26).



- 1 Откройте лоток подачи документа.
- 2 Отрегулируйте положение направляющих документа в соответствии с шириной документа.
- 3 Вставьте документ (до 10 страниц) ЛИЦЕВОЙ СТОРОНОЙ ВНИЗ. При этом должен произойти захват документа и прозвучать однократный сигнал.

СТАНДАРТНОЕ [±]

- 4 При необходимости нажмите **[+]** или **[-]** несколько раз для выбора нужного разрешения (стр. 36).

- 5 Нажмите **[>>]**.

ТЕЛ СПРАВОЧН [±]

- 6 Нажимайте **[+]** или **[-]** до появления на дисплее нужного имени.

Пример: SAM [±]

- Для подтверждения телефонного номера нажмите **[HELP]**.
- Подробнее об использовании телефонного справочника см. стр. 30.

- 7 Нажмите **[FAX/START]**.

Автоматический набор последнего номера

Если линия занята или нет ответа, аппарат автоматически набирает номер до пяти раз.

- Эта возможность также доступна для получения методом опроса (стр. 50) и отложенной передачи (функция #25 на стр. 70).
- В ходе дозвона на дисплее появляется следующее сообщение.

АВТОДОЗВОН

- Чтобы отменить повторный набор, нажмите **[STOP]**.

Если аппарат не отправляет факс

- Проверьте на дисплее хранящийся в памяти телефонный номер и убедитесь, что после набора номера от факса абонента поступает ответ (стр. 30).
- В ходе набора слышен сигнал соединения, сообщающий о статусе аппарата абонента (функция #76 на стр. 73).

Отправка факсов

Групповая рассылка

Эта функция удобна для отправки одного и того же документа нескольким выбранным абонентам, факсимильные номера которых хранятся в телефонном справочнике (до 10 станций). До начала программирования убедитесь в том, что станции хранятся в телефонном справочнике (стр. 26).

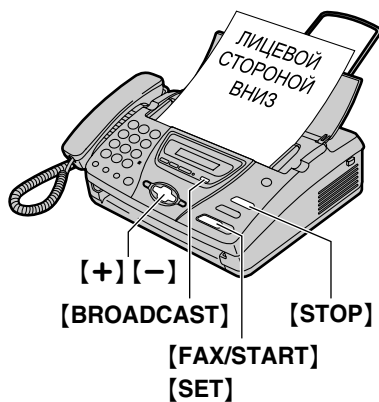

- 1 Вставьте документ **ЛИЦЕВОЙ СТОРОНОЙ ВНИЗ**.
 - При необходимости нажмите **[+]** или **[-]** несколько раз для выбора нужного разрешения (стр. 36).

- 2 Нажмите **[BROADCAST]** несколько раз до появления на дисплее следующего сообщения.

ВВОД РАССЫЛ.

- 3 Нажмите **[SET]**.

ДИР= [00]

- 4 Нажимайте **[+]** или **[-]** до появления на дисплее нужного имени.

Пример: BILL [±]

- 5 Нажмите **[SET]**.

Пример: ДИР=BILL [01]

- Для программирования других станций повторите шаги 4 и 5 (до 10 станций).

- 6 Нажмите **[FAX/START]** после программирования всех нужных станций.

- Документ подается в аппарат и сканируется в память. Затем аппарат передает данные на каждую станцию, последовательно набирая их номера.
- После передачи документ автоматически удаляется из памяти, и аппарат автоматически печатает отчет о произведенной рассылке.

Примечание:

- Записи для выбранных абонентов сохраняются в телефонном справочнике. Об отправке тем же абонентам см. стр. 40.
- Если вы выберете разрешение "ЧЕТКОЕ", "СВЕРХЧЕТКОЕ" или "ФОТО", число страниц, которое может передать аппарат, сократится.
- Если размер документа превосходит емкость памяти, отправка отменяется.
- Если какая-либо станция занята или не отвечает, то она пропускается. По окончании вызовов по остальным станциям для всех пропущенных станций производится до пяти повторных дозвонков.

Отправка факсов

Отправка тем же абонентам

При групповой рассылке сообщений запись для выбранных абонентов сохраняется в телефонном справочнике. Эта функция полезна, если вы часто отправляете какой-либо документ одним и тем же абонентам.

1. Вставьте документ **ЛИЦЕВОЙ СТОРОНОЙ ВНИЗ**.
2. Нажмите [**BROADCAST**] несколько раз до появления на дисплее следующего сообщения.

ПЕРЕСЛАТЬ

3. Нажмите [**FAX/START**].

Для отмены режима рассылки

1. Нажмите [**STOP**], когда на дисплее выводится следующее сообщение.

ПЕРЕДАЧА

- На дисплее появляется следующее сообщение.

ПЕРЕДАЧА ОТМЕН?



ДА : SET / НЕТ : STOP

2. Нажмите [**SET**].

Отправка факсов

Передача методом поллинга (другой факсимильный аппарат извлекает факс с вашего аппарата)

Эта функция позволяет другому лицу сделать вызов на ваш аппарат и извлечь документ, загруженный в ваш аппарат. Это сокращает ваши расходы на телефонные переговоры. Эта функция действует, когда аппарат установлен на режим АО/ФАКС, ТЕЛ/ФАКС или ФАКС.

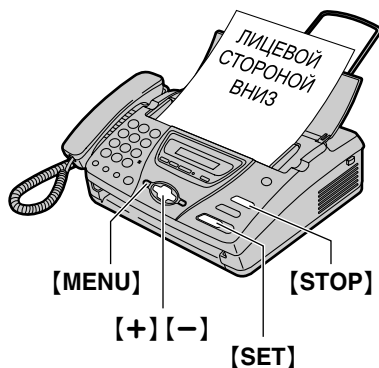

- 1 Вставьте документ **ЛИЦЕВОЙ СТОРОНОЙ ВНИЗ**.
 - При необходимости нажмите **[+]** или **[-]** несколько раз для выбора нужного разрешения (стр. 36).
- 2 Нажмите **[MENU]** несколько раз до появления на дисплее следующего сообщения.

ПОЛЛИНГ

- 3 Нажмите **[SET]**.

=ВЫКЛ. [±]

- 4 Нажмите **[+]** или **[-]** для выбора "ВКЛ".

=ВКЛ [±]

- 5 Нажмите **[SET]**.

ПОЛЛИНГ ВКЛ.

Примечание:

- За передачу документа платит вызывающий абонент.
- Если включена отложенная передача (функция #25 на стр. 70), передача методом поллинга невозможна.

Для отмены передача методом поллинга

1. Когда аппарат находится в режиме ожидания, нажмите **[STOP]**.

ОТМЕНА ПОЛЛИНГА



ДА : SET / НЕТ : STOP

2. Нажмите **[SET]**.

Прием факсов

Задание способа приема факсов

Использовать как автоответчик и/или факс

Использовать только как факс

Как вы намерены получать вызовы



Вы хотите получать все телефонные вызовы и факсы автоматически.



У вас есть отдельная телефонная линия только для факсов.

Настройте аппарат таким образом.

Режим АО/ФАКС (стр. 54)
Индикатор-стрелка на дисплее указывает на "TAD".

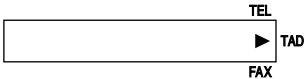

- Если индикатор-стрелка указывает на "TEL", нажмите [RECEIVE MODE].

Режим ФАКС (стр. 45)
Индикатор-стрелка на дисплее указывает на "FAX".



- Если индикатор-стрелка указывает на "TEL", нажмите [RECEIVE MODE].

Как будет работать аппарат.

При приеме телефонных вызовов:
Аппарат включает автоответчик и записывает голосовые сообщения.

При приеме факсов:
Аппарат включает функцию факса для приема документов.

Прием вызовов:
Все входящие вызовы воспринимаются как факсы.

Прием факсов

Использовать как телефон/автоматический факс

Прием факсов Телефонный звонок
Звонок
Звонок
Звонок



Вы планируете сами отвечать на все телефонные вызовы и принимать факсы без подачи звонков.

Режим ТЕЛ/ФАКС (стр. 46)
Индикаторы-стрелки на дисплее указывают и на "TEL", и на "FAX".



- Если индикатор-стрелка указывает на "TEL", нажмите **[RECEIVE MODE]**.

При приеме телефонных вызовов:
Аппарат звонит.

При приеме факсов:
Аппарат принимает документы без подачи звонков.

Большинство вызовов телефонные

Звонок
Звонок
Звонок



Вы планируете сами отвечать на вызовы.

Режим ТЕЛЕФОН (стр. 44)
Индикатор-стрелка на дисплее указывает на "TEL".

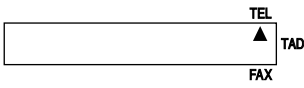

- Если индикаторы-стрелки указывают на "TAD", "FAX" или и на "TEL", и на "FAX", нажмите **[RECEIVE MODE]**.

Прием вызовов:
Вы должны сами отвечать на все вызовы. Чтобы принять факс, нажимайте **[FAX/START]** для получения каждого факса.

Другие опции

Дистанционное включение факса

Вы также можете принимать факсы с помощью дополнительного телефона. Если Вы слышите сигнал факса через дополнительный телефон, наберите **[*][9]** (в тоновом режиме) для начала приема факса (стр. 49).

Прием факсов

Режим ТЕЛЕФОН (ответ на все вызовы вручную)

Включение режима ТЕЛЕФОН

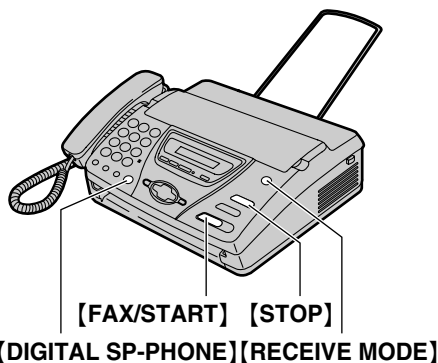

Если индикаторы-стрелки на дисплее указывают на "TAD", "FAX" или на "TEL", и на "FAX", нажмите [RECEIVE MODE].



Прием факса вручную

- 1 Когда аппарат звонит, нажмите [DIGITAL SP-PHONE] или снимите трубку для ответа на вызов.
- 2 Когда требуется принять документ, и слышен тональный сигнал факса (длинный сигнал) или же ничего не слышно, нажмите [FAX/START].

СОЕДИНЕНИЕ

- 3 Положите трубку, если она снята.
 - Аппарат начинает прием факса.

Примечание:

- Если вы не отвечаете на вызов в течение 10 звонков, аппарат временно включает автоответчик.
- Выходящая из аппарата бумага, на которой напечатан полученный документ, несколько длиннее размера документа.

Чтобы остановить прием

Нажмите [STOP].

Возможность удобного приема

Когда при ответе на вызов вы слышите тональный сигнал вызывающего факса (длинный гудок), аппарат автоматически начинает прием факса.

- Если эта возможность не нужна, отключите функцию #46 (стр. 71).

Прием факса в память

При обнаружении неполадок печати аппарат временно сохраняет принятый документ в памяти. Когда документ находится в памяти, на дисплее попеременно отображается сообщение об ошибке и следующее сообщение.

ФАКС В ПАМЯТИ

- Для устранения неполадки выполните инструкции на стр. 75.

Прием факсов

Режим ФАКС (все вызовы принимаются как факсы)

Включение режима ФАКС

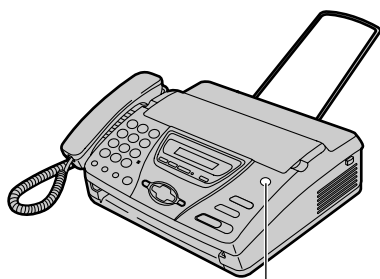

[RECEIVE MODE]

- 1 Установите функцию #05 на "ФАКС" (стр. 68).
- 2 Если индикатор-стрелка на дисплее указывает на "TEL", нажмите [RECEIVE MODE].



- При получении вызовов аппарат автоматически отвечает на все вызовы и принимает только факсы.

Примечание:

- Количество звонков до ответа на вызов в режиме ФАКС можно изменить (функция #07 на стр. 68).
- Этот режим не следует применять на линии, которая используется и для телефонных вызовов, и для факсов. Предпринимается попытка приема факса, даже если кто-то звонит вам голосом. Рекомендуется следующая конфигурация:

Пример:

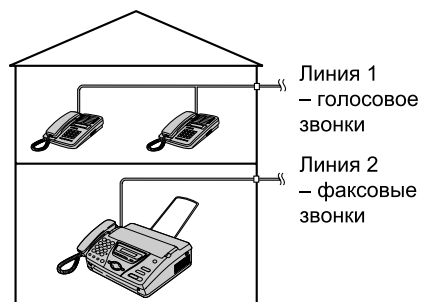

Подсоединен только факсимильный аппарат.

Прием факсов

Режим ТЕЛ/ФАКС

(получение телефонных вызовов с подачей звонков и факсов без подачи звонков)

Используйте этот режим, если вы находитесь рядом с аппаратом и хотите получать факсы без подачи факсимильным аппаратом звонков.

Включение режима ТЕЛ/ФАКС

- 1 Установите функцию #05 на “ТЕЛ/ФАКС” (стр. 68).
- 2 Если индикатор-стрелка на дисплее указывает на “TEL”, нажмите [RECEIVE MODE].



- 3 Звонок должен быть включен (стр. 25).

При получении вызова факса

- 1 В этом случае при получении телефонного вызова факсимильный аппарат не звонит.

ВХОДЯЩИЙ ВЫЗОВ

- Количество звонков зависит от “установки количества звонков с задержкой режима ТЕЛ/ФАКС”.

- 2 Как только факсимильный аппарат обнаруживает тональный сигнал вызова факса, он автоматически принимает документы без подачи звонков.

Примечание:

- Тональный сигнал вызова факса автоматически генерируется отправляющим аппаратом. Некоторые факсимильные аппараты не имеют этой возможности.
- Если установлена функция обнаружения звонка (стр. 52), и поступил звонок с другим шаблоном, то аппарат не принимает факс автоматически.

Установка количества звонков с задержкой режима ТЕЛ/ФАКС

Количество звонков на дополнительном (параллельном) телефоне зависит от настройки функции #09 (стр. 69). При этом факсимильный аппарат не звонит.

Прием факсов

При получении телефонного вызова

- 1 В этом случае при получении телефонного вызова факсимильный аппарат не звонит.

ВХОДЯЩИЙ ВЫЗОВ

- Количество звонков зависит от **“установки количества звонков с задержкой режима ТЕЛ/ФАКС”**.

- 2 Когда факсимильный аппарат не обнаруживает тонального сигнала вызова факса, он звонит **три раза**.



- Количество звонков зависит от **“установки количества звонков распознавания факса без подачи звонка”**.
- Вызывающий абонент слышит тональный сигнал обратного вызова.
- Если вы записали собственное сообщение-приветствие для режима ТЕЛ/ФАКС (стр. 55), оно воспроизводится для вызывающего абонента.

- 3 Ответьте на вызов.
 - Если вы не ответите на вызов, факсимильный аппарат переключится на факс. Это предназначено для аппаратов, которые не передают тонального сигнала вызова.

Установка количества звонков распознавания факса без подачи звонка

Факсимильный аппарат звонит, сообщая о голосовом вызове. Количество таких звонков определяется установкой функции #30 на стр. 70. Дополнительный (параллельный) телефон при этом не звонит.

Если подсоединен дополнительный телефон, и получен вызов факса

- 1 При получении вызова факсимильный аппарат не звонит, но дополнительный телефон звонит **один раз**.

ВХОДЯЩИЙ ВЫЗОВ

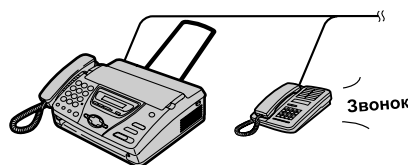

- Количество звонков зависит от **“установки количества звонков с задержкой режима ТЕЛ/ФАКС”**.

- 2 Как только факсимильный аппарат обнаруживает тональный сигнал вызова факса, он автоматически принимает документы без подачи звонков.

Прием факсов

Если подсоединен дополнительный телефон, и получен телефонный вызов

- 1** При получении вызова факсимильный аппарат не звонит, но дополнительный телефон звонит один раз.

ВХОДЯЩИЙ ВЫЗОВ

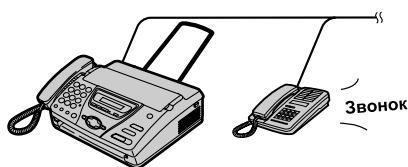

- Количество звонков зависит от **“установки количества звонков с задержкой режима ТЕЛ/ФАКС”**.

- 2** Дополнительный телефон не звонит, но факсимильный аппарат звонит три раза.

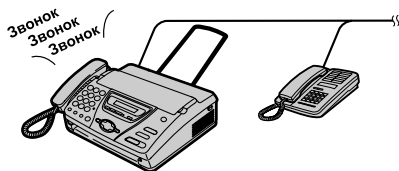

- Количество звонков зависит от **“установки количества звонков распознавания факса без подачи звонка”**.
- Вызывающий абонент слышит тональный сигнал обратного вызова.
- Если вы записали собственное сообщение-приветствие для режима ТЕЛ/ФАКС (стр. 55), оно воспроизводится для вызывающего абонента.

- 3** Ответьте на вызов.
Вы можете ответить на вызов с дополнительного телефона.
1. Снимите трубку.
 2. Нажмите **[*][0]**, когда слышен тональный сигнал обратного вызова.
 - Этот код можно изменить в функции #49 на стр. 72.
 - Если вы не ответите на вызов, факсимильный аппарат переключится на факс. Это предназначено для аппаратов, которые не передают тонального сигнала вызова.

Примечание:

- Даже если вы отвечаете на вызов с дополнительного телефона и набираете соответствующий код, факсимильный аппарат может включить функцию факса (в зависимости от типа дополнительного телефона). Для разговора с вызывающим абонентом нажмите **[STOP]** на факсимильном аппарате.

Прием факсов

Дополнительный телефон

При использовании факсимильного аппарата с дополнительным телефоном вы можете получать факсы с помощью дополнительного телефона. Вам не нужно нажимать **[FAX/START]** на факсимильном аппарате.

Важно:

- На дополнительном телефоне с тональным набором твердо введите код включения факса.

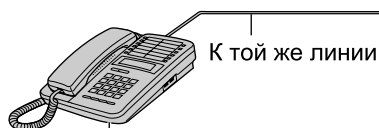

Дополнительный телефон

- 1** Когда дополнительный телефон звонит, снимите трубку дополнительного телефона.
- 2** Когда требуется принять документ, и слышен тональный сигнал факса (длинный гудок) или же ничего не слышно, твердо нажмите **[*][9]** (предварительно заданный код включения факса).
- 3** Положите трубку.
 - Факсимильный аппарат начинает прием.

Примечание:

- Код включения факса можно изменить через функцию #41 (стр. 71).

Прием факсов

Получение методом поллинга (получение факса, содержащегося на другом факсимильном аппарате)

Эта возможность позволяет извлекать документ с другого совместимого аппарата. Поэтому вы оплачиваете вызов. Убедитесь в том, что в ваш аппарат не вставлены документы, и что аппарат на другой стороне готов к вашему вызову.

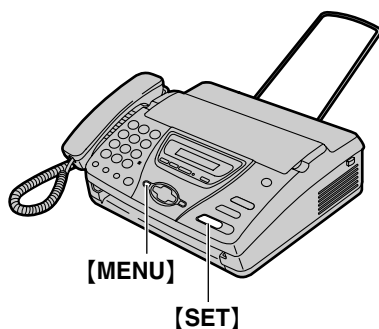

- 1 Нажмите **[MENU]** несколько раз до появления на дисплее следующего сообщения.

ПРИЕМ ПОЛЛИНГА

- 2 Нажмите **[SET]**.

ФАКС=

- 3 Наберите номер факса.

- 4 Нажмите **[SET]**.

СОЕДИНЕНИЕ

- Аппарат начинает прием факса.

Прием факсов

Вызов пейджера

Эта функция позволяет аппарату позвонить на ваш пейджер, когда аппарат получает факс или голосовое сообщение.

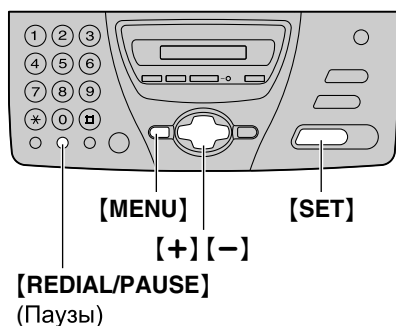

1 Нажмите **[MENU]**.

ПРОГР. СИСТЕМЫ

2 Нажмите **[#]**, затем **[7][0]**.

ПЕЙДЖИНГ.

3 Нажмите **[SET]**.

=ВЫКЛ. [±]

4 Нажмите **[+]** или **[-]** для выбора "ВКЛ".

=ВКЛ [±]

- Если эта возможность не нужна, выберите "ВЫКЛ."

5 Нажмите **[SET]**.

NO. =

6 Введите номер вашего пейджера.

- Вы можете ввести всего до 46 цифр и/или пауз.

Пример:

1 202 555 1234PP12345678PP5555#

- **1 202 555 1234**: номер вашего пейджера
- **PP**: паузы
- **12345678**: код доступа вашего пейджера, если необходимо.
- **5555 (пример)**: сообщения для отображения на вашем пейджере.

7 Нажмите **[SET]**.

8 Нажмите **[MENU]**.

Когда ваш пейджер получает вызов пейджера

Ваш пейджер отображает сообщение, которое вы ввели в шаге 6 (например, 5555).

Отличительный звонок

Использование функции обнаружения звонка

При подписке на службу отличительного звонка телефонная компания назначает вам новый телефонный номер факса, а также сообщает назначенный шаблон звонка. Для того, чтобы аппарат мог идентифицировать назначенный шаблон звонка, выполните следующую установку.

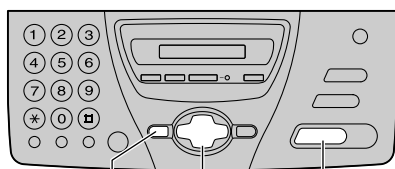

[MENU] [+][-] [SET]

1 Нажмите [MENU].

ПРОГР. СИСТЕМЫ

2 Нажмите [#], затем [3][1].

ОБНАР. ЗВОНКА

3 Нажмите [SET].

=ВЫКЛ. [±]

4 Нажмите [+] или [-] для выбора шаблона звонка, назначенного телефонной компанией.

A: стандартный звонок (один длинный звонок)

B: двойной звонок (два коротких звонка)

C: тройной звонок (звонки короткий-длинный-короткий)

D: другой тройной звонок (звонки короткий-короткий-длинный)

ВЫКЛ. (по умолчанию): эта функция выключена.

5 Нажмите [SET].

ИДЕТ ПЕЧАТЬ

- Аппарат печатает информационный лист.

6 Нажмите [MENU].

Примечание:

- После программирования установите факсимильный аппарат на режим ТЕЛЕФОН.
- В режиме ТЕЛЕФОН факсимильный аппарат распознает входящие факсы по первому шаблону звонка и отвечает автоматически. При получении телефонных вызовов факсимильный аппарат звонит, как при обычном вызове.

Копирование

Изготовление копии



- 1 Откройте лоток подачи документа.
- 2 Отрегулируйте положение направляющих документа в соответствии с шириной документа.
- 3 Вставьте документ (до 10 страниц) **ЛИЦЕВОЙ СТОРОНОЙ ВНИЗ**. При этом должен произойти захват документа и прозвучать однократный сигнал.

СТАНДАРТНОЕ [±]

- При необходимости нажмите **[+]** или **[-]** несколько раз для выбора нужного разрешения.

- 4 Нажмите **[COPY]**.
 - Аппарат начинает копирование.

Примечание:

- При копировании многостраничного документа, длина которого превышает формат бумаги А4 (приблиз. 300 мм), мы рекомендуем вставлять в аппарат по одной странице.
- Можно копировать любой документ, пригодный для передачи (стр. 37).
- Бумага, на которую скопирован полученный документ, несколько длиннее размера документа.

Выбор разрешающей способности

Выберите разрешение в соответствии с типом документа.

- “**ЧЕТКОЕ**”: для типографских или печатных оригиналов с мелкими буквами.
- “**СВЕРХЧЕТКОЕ**”: для оригиналов с очень мелкими буквами.
- “**ФОТО**”: для оригиналов, содержащих фотографии, темные рисунки и т.д.
- Если вы выберете “**СТАНДАРТНОЕ**”, копирование будет производиться в режиме “**ЧЕТКОЕ**”.

Чтобы остановить копирование

Нажмите **[STOP]**.

- Чтобы удалить документ из аппарата, нажмите **[STOP]** еще раз.

Установка

Режим АО/ФАКС (получение телефонных вызовов и факсов автоматически)

Если установлен режим АО/ФАКС, аппарат работает как факсимильный аппарат и/или как автоответчик.

Если обнаружен тональный сигнал факса, аппарат автоматически получает факс. Если обнаружен телефонный вызов, автоответчик воспроизводит сообщение-приветствие, и ваш абонент может оставить голосовое сообщение.

Конфигурация приема голосовых и факсимильных сообщений

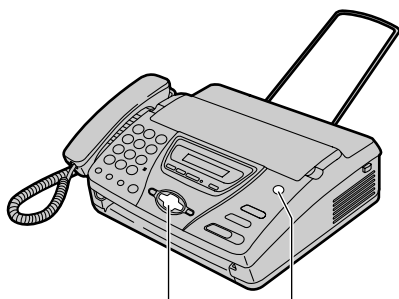

[+] [-] [RECEIVE MODE]

- 1** Убедитесь в том, что функция #05 установлена на "АО/ФАКС" (стр. 68).
- 2** Если индикатор-стрелка на дисплее указывает на "TEL", нажмите **[RECEIVE MODE]**.



- Аппарат воспроизводит записанное сообщение-приветствие.

- Отображается время, оставшееся для записи входящих сообщений.

Пример: ВРЕМЯ= 10МИН13С

- Вы можете изменить громкость громкоговорителя. Нажмите **[+]** или **[-]** при прослушивании сообщения-приветствия.

Примечание:

- Время для записи входящих сообщений можно изменить (функция #10 на стр. 69).
- Если оставшегося времени недостаточно, удалите ненужные сообщения (стр. 60).
- Во время записи входящего вызова его можно прослушивать через громкоговоритель. Если эта возможность не нужна, отключите функцию #67 (стр. 73).

Установка количества звонков в режиме АО/ФАКС

Вы можете выбрать одну из установок: 1, 2, 3, 4, "ЭКОНОМ.РЕЖИМ" и "ЗВОНОК ВЫК". Эта установка может быть изменена функцией #06 на стр. 68.

- "ЭКОНОМ.РЕЖИМ": когда вы выполняете вызов своего аппарата с удаленного терминала, то по количеству звонков узнаете, что получены новые речевые сообщения. Если аппарат отвечает на первый звонок, это значит, что получено по меньшей мере одно новое сообщение. Если аппарат отвечает на третий звонок, это значит, что новых записанных сообщений нет. В целях экономии платы за телефонные переговоры, услышав второй звонок, немедленно положите трубку. Второй звонок означает, что нет новых записанных сообщений.
- "ЗВОНОК ВЫК.": аппарат отвечает без подачи звонков.

Приветствие

Запись собственных сообщений-приветствий

Вы можете записать собственное сообщение-приветствие для режимов АО/ФАКС и ТЕЛ/ФАКС. Время записи ограничено 16 секундами. Для получения наилучшего результата при приеме факсов записывайте сообщение в пределах 12 секунд.

Предлагаемые сообщения для режима АО/ФАКС: “Это (ваше имя и фамилия, род занятий и/или телефонный номер). В настоящее время я не могу вам ответить. Чтобы отправить факс, начните передачу. Чтобы оставить сообщение, говорите после звукового сигнала. Спасибо.”

Предлагаемые сообщения для режима ТЕЛ/ФАКС: “Это (ваше имя и фамилия, род занятий и/или телефонный номер). В настоящее время я не могу вам ответить. Пожалуйста, перезвоните позже. Спасибо.”

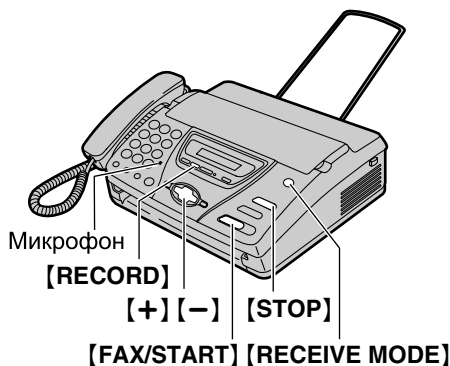

1 Начните запись.

Для приветствия АО/ФАКС

Нажмите **[RECORD]** два раза.

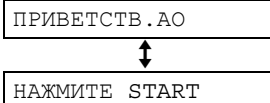

Для приветствия ТЕЛ/ФАКС

Нажмите **[RECORD]** три раза.

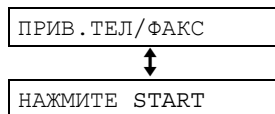

2 Нажмите **[FAX/START]**.

- Звучит длинный сигнал, и на дисплее отображается следующее сообщение (в соответствии с выбором, сделанным в шаге 1).

АО/ФАКС:

ЗАПИСЬ АО 16С

ТЕЛ/ФАКС:

ЗАП. ТЕЛ/ФАКС16С

3 Четко говорите в микрофон на расстоянии около 20 см от него.

- На дисплее отображается время, оставшееся для записи.

4 По окончании записи нажмите **[STOP]**.

- Аппарат повторяет ваше сообщение. Отрегулируйте громкость кнопкой **[+]** или **[-]**.

Приветствие

Примечание:

- Вы можете установить время записи вашего сообщения-приветствия для режима АО/ФАКС на 60 секунд (функция #54 на стр. 72).
 - Если вы изменяете время записи сообщения-приветствия на 60 секунд, то в сообщении приветствии для режима АО/ФАКС мы рекомендуем указать вызывающему абоненту, чтобы тот набрал *9 перед тем, как начать передачу факса.
 - Если вы изменяете время записи сообщения-приветствия с 60 секунд на 16 секунд, ваше сообщение для режима АО/ФАКС удаляется. При получении вызова воспроизводится предварительно записанное сообщение-приветствие.

Проверка приветствия АО/ФАКС

1. Установите на режим АО/ФАКС (функция #05 на стр. 68).
2. Если индикатор-стрелка на дисплее указывает на "TEL", нажмите **[RECEIVE MODE]**.
Если индикатор-стрелка на дисплее указывает на "TAD", нажмите **[RECEIVE MODE]** два раза.

РЕЖИМ: АО/ФАКС

- Аппарат воспроизводит сообщение-приветствие АО/ФАКС.

Проверка приветствия ТЕЛ/ФАКС

1. Установите на режим ТЕЛ/ФАКС (функция #05 на стр. 68).
2. Если индикаторы-стрелки на дисплее указывают на "TEL", нажмите **[RECEIVE MODE]**.
Если индикатор-стрелка на дисплее указывает на "TEL" и "FAX", нажмите **[RECEIVE MODE]** два раза.

РЕЖИМ: ТЕЛ/ФАКС

- Аппарат воспроизводит сообщение-приветствие ТЕЛ/ФАКС.

Приветствие

Удаление собственных сообщений-приветствий

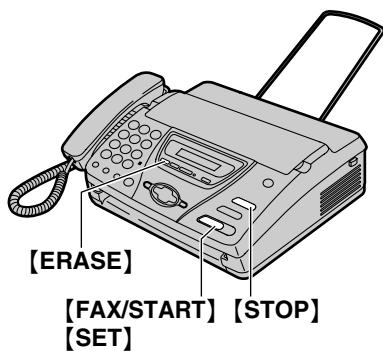

3 Нажмите **[SET]**.

ПРИВ. УДАЛЕНО

Примечание:

- Если вы удалите собственное сообщение-приветствие для режима АО/ФАКС, то при получении вызова будет автоматически воспроизводиться предварительно записанное сообщение.

1 Начинайте удаление.

Для приветствия АО/ФАКС

Нажмите **[ERASE]** два раза.

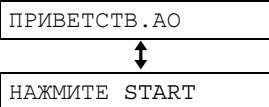

Для приветствия ТЕЛ/ФАКС

Нажмите **[ERASE]** три раза.

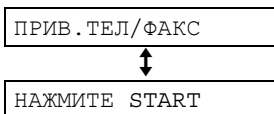

2 Нажмите **[FAX/START]**.



- Чтобы отменить удаление, нажмите **[STOP]**.

Напоминание

Сообщение для других или для себя

Чтобы оставить сообщение частного характера для других или для себя, вы можете записать голосовое напоминание. Это напоминание может быть позднее воспроизведено прямо на аппарате или дистанционно (стр. 59, 62).

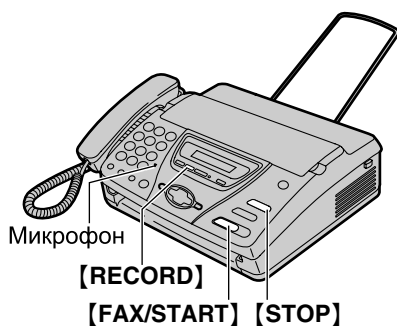

- 1 Нажмите **[RECORD]**.

НАПОМИНАНИЕ



НАЖМИТЕ START

- 2 Нажмите **[FAX/START]**.

- Подается длинный сигнал.

ЗАП. НАПОМИНАНИЯ

- 3 Четко говорите в микрофон на расстоянии около 20 см от него.

- 4 По окончании записи нажмите **[STOP]**.

Входящие сообщения

Прослушивание записанных сообщений

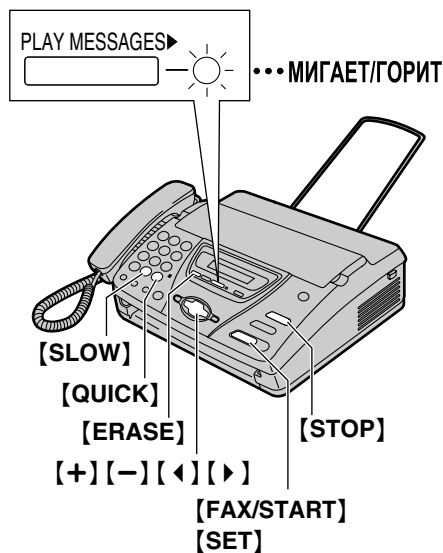

Если аппарат записал новые голосовые сообщения:

- индикатор PLAY MESSAGES мигает;
- на дисплее отображается общее число записанных сообщений;

Пример: 02 ▶ TAD
CALLS FAX

- если включено предупреждение о сообщении, подаются длинные сигналы (функция #42 на стр. 71).

Нажмите **[PLAY MESSAGES]**.

- Воспроизводятся только новые записанные сообщения.
- Отрегулируйте громкость громкоговорителя с помощью **[+]** или **[-]**.

- После воспроизведения всех новых сообщений индикатор PLAY MESSAGES перестает мигать, но продолжает гореть. Если в этот момент вы нажмете **[PLAY MESSAGES]**, воспроизводятся все записанные сообщения.

Повторное воспроизведение сообщения

Нажмите **[◀]** при прослушивании сообщения.

- Если вы нажмете **[◀]** в течение 5 секунд после начала сообщения, воспроизводится предыдущее сообщение.
- Для воспроизведения какого-либо определенного сообщения нажимайте **[◀]** или **[▶]** и найдите сообщение, которое вы хотите прослушать.

Пропуск сообщения

Нажмите **[▶]** для воспроизведения следующего сообщения.

Остановка воспроизведения

Нажмите **[STOP]**.

- Если вы нажмете **[PLAY MESSAGES]** в течение одной минуты, аппарат продолжит воспроизведение оставшихся сообщений.

Речевая метка времени/дня недели

Во время воспроизведения синтезированный голос объявляет время и день недели, когда было записано каждое сообщение.

Входящие сообщения

Изменение скорости воспроизведения

Нажмите **[QUICK]** для воспроизведения сообщений со скоростью, превышающей первоначальную в полтора раза. Нажмите **[SLOW]** для воспроизведения сообщений со скоростью, равной половине первоначальной.

- Чтобы вернуться к первоначальной скорости, нажмите **[QUICK]** или **[SLOW]** еще раз во время быстрого или медленного воспроизведения.

Удаление определенного сообщения

Нажмите **[ERASE]** при прослушивании сообщения, которое вы хотите удалить.

Удаление всех сообщений

Убедитесь, что вы прослушали все записанные сообщения.

1. Нажмите **[ERASE]**.

ВСЕ СООБЩЕНИЯ



НАЖМИТЕ START

2. Нажмите **[FAX/START]**.

УДАЛИТЬ СООБЩ. ?



ДА:SET/НЕТ:STOP

3. Нажмите **[SET]**.

Дистанционные операции

Операции с удаленного терминала

Вы можете позвонить на аппарат с удаленного терминала и получить доступ к автоответчику.

Важно:

- Предварительно запрограммируйте идентификационный код (ID) (функция #11 на стр. 69).
- Перед уходом установите ваш аппарат на режим АО/ФАКС (стр. 54).
- Для дистанционных операций используйте телефон с тональным набором.

Полезный совет:

- Пожалуйста, вырежьте или скопируйте карточку на стр. 62 и носите ее с собой.
- Нажимайте клавиши твердо.
- Нажимайте клавишу дистанционной команды в течение 10 секунд.

Дистанционные операции

Прослушивание записанных сообщений

- 1** Позвоните на ваш аппарат.
- 2** Введите идентификационный код (ID) для дистанционного управления во время воспроизведения сообщения-приветствия режима АО/ФАКС.

- 3** Начните дистанционные операции.

Если есть новые записанные сообщения

1. Подается длинный сигнал.
2. Короткий сигнал подается до восьми раз.
 - Сигналы указывают число новых сообщений.
3. Новые сообщения воспроизводятся.

Если новых сообщений нет

Короткий сигнал не подается.

1. Подождите четыре секунды или нажмите **[5]**.
2. Воспроизводятся все записанные сообщения.

Дистанционные операции на автоответчике

Дистанционные операции на автоответчике			
		Клавиша	Дистанционная команда
1. Позвоните на ваш аппарат. 2. Введите идентификационный код (ID) для дистанционного управления во время воспроизведения сообщения-приветствия. 3. Нажмите клавишу дистанционной команды.		[9]	Останавливает перезапись сообщения-приветствия
Клавиша	Дистанционная команда	[*][4]	Удаляет определенное сообщение
[0]	Пропускает сообщение-приветствие	[*][5]	Удаляет все сообщения
[1]	Повторяет сообщение	[8][0]	Изменяет режим на ТЕЛЕФОН
[2]	Пропускает сообщение	[8][1]	Включает пересылку сообщений
[4]	Воспроизведение новых сообщений	[8][2]	Выключает пересылку сообщений
[5]	Воспроизведение всех сообщений	[8][3]	Включает вызов пейджера
[6]	Контрольное прослушивание помещения	[8][4]	Выключает вызов пейджера
[7]	Перезаписывает сообщение-приветствие	[*][9]	Включает функцию факса

Дистанционные операции

Дистанционные операции с помощью клавиши дистанционной команды

[1]: повторяет сообщение. При нажатии этой клавиши в течение 5 секунд после начала сообщения воспроизводится предыдущее сообщение.

[2]: пропускает сообщение.

[4]: воспроизводит только новые сообщения.

[5]: воспроизводит все сообщения.

Примечание:

- Если голосовая память аппарата заполнена, удалите ненужные сообщения.

Другие дистанционные операции

Удаление определенного сообщения

Нажмите **[*][4]** при прослушивании сообщения, которое вы хотите удалить.

- Подается один длинный сигнал и три коротких сигнала. Затем аппарат воспроизводит следующее сообщение.

Удаление всех сообщений

Нажмите **[*][5]**, чтобы удалить все сообщения.

- Подается один длинный сигнал и три коротких сигнала.

Контрольное прослушивание помещения

Нажмите **[6]**, чтобы прослушивать звуки в помещении, где установлен аппарат, в течение примерно 30 секунд.

- Через 30 секунд подается сигнал. Для продолжения контрольного прослушивания нажмите **[6]** еще раз в течение 10 секунд.

Запись сообщения-отметки

После воспроизведения записанных сообщений вы можете оставить дополнительное сообщение.

1. Дождитесь трех сигналов, обозначающих окончание дистанционной операции.
2. Прослушайте один сигнал.
3. Подождите примерно 10 секунд.
4. Прослушайте голосовое указание или один сигнал.
5. Оставьте сообщение.

Перезапись сообщения-приветствия

Вы можете изменить содержание сообщения-приветствия для режима АО/ФАКС.

1. Нажмите **[7]** для начала записи.
 - Подается длинный сигнал.
2. Четко говорите в пределах до 16 секунд.
 - Если вы сделаете паузу более двух секунд, подается шесть сигналов и запись прекращается. В течение 10 секунд повторите действия, начиная с шага 1.
3. По окончании записи нажмите **[9]**.
 - Воспроизводится новое сообщение-приветствие.

Пропуск сообщения-приветствия

Нажмите **[0]** во время воспроизведения сообщения-приветствия.

- Аппарат пропускает оставшуюся часть сообщения-приветствия.

Включение или выключение пересылки сообщения

Перед использованием этой функции вы должны запрограммировать телефонный номер, на который пересылаются сообщения (функция #60 на стр. 72).

Нажмите **[8][1]** для включения пересылки сообщений.

Нажмите **[8][2]** для выключения пересылки сообщений.

Дистанционные операции

- Если телефонный номер, на который должны пересылаться сообщения, не запрограммирован, вы не сможете включить эту функцию. Подается шесть сигналов.

Включение или выключение вызова пейджера

Перед использованием этой функции вы должны запрограммировать номер пейджера, на который посылаются сообщения (функция #70 на стр. 51).

Нажмите **[8][3]** для включения вызова пейджера.

Нажмите **[8][4]** для выключения вызова пейджера.

- Если номер пейджера, на который должны посылаются сообщения, не запрограммирован, вы не сможете включить эту функцию. Подается шесть сигналов.

Изменение типа приема

Нажмите **[8][0]** для изменения типа приема с АО/ФАКС на ТЕЛЕФОН.

- Вы не можете вернуться в режим АО/ФАКС в процессе этого же вызова. О том, как вернуться в режим АО/ФАКС, смотрите ниже.

Установка режима АО/ФАКС из режима ТЕЛЕФОН

1. Позвоните на ваш аппарат и прослушайте 10 звонков.
 - Автоответчик временно отвечает на вызов.
2. Введите идентификационный код (ID) для дистанционного управления во время воспроизведения сообщения-приветствия.
 - Подается длинный сигнал, и ваш аппарат переключается на режим АО/ФАКС.
3. Положите трубку.

Опция

Пересылка записанных сообщений на другой телефон

Эта возможность позволяет вашему аппарату делать вызов по указанному номеру каждый раз, когда записывается входящее голосовое сообщение. Вы можете извлечь пересланное сообщение во время вызова с помощью дистанционной операции.

Важно:

- Для использования этой возможности сначала запрограммируйте телефонный номер для пересылки (функция #60 на стр. 72) и установите аппарат на режим АО/ФАКС.
- Вы должны предварительно включить функцию голосовых указаний (функция #47 на стр. 72) или записать собственное сообщение-приветствие для пересылки.

Как действует эта функция:

1. Входящее голосовое сообщение записывается на ваш аппарат.
2. Ваш аппарат делает вызов по телефонному номеру для пересылки.
3. Ответьте на вызов по телефону, на который пересылается сообщение.
4. Аппарат воспроизводит записанное сообщение-приветствие.
 - Вы можете записать собственное сообщение-приветствие для пересылки.
5. Введите идентификационный код (ID) для дистанционных операций и извлеките сообщение с помощью дистанционной операции (стр. 62).

Запись собственного сообщения-приветствия для пересылки

Время записи ограничено 16 секундами.

Предлагаемое сообщение: “Это пересланное сообщение от (ваше имя, род занятий и/или номер телефона).

Пожалуйста, введите ваш идентификационный код для дистанционных операций.”

- 1 Нажмите **[MENU]**.

ПРОГР. СИСТЕМЫ

- 2 Нажмите **[#]**, затем **[6][1]**.

ПЕРЕДАЧА ПРИВЕТ

- 3 Нажмите **[SET]**.

ПРОВЕРКА [±]

- 4 Нажмите **[+]** или **[-]** для выбора “ЗАПИСЬ”.

ЗАПИСЬ [±]

- 5 Нажмите **[SET]**.

- 6 Четко говорите в микрофон на расстоянии около 20 см от него.
 - На дисплее отображается время, оставшееся для записи.

Пример: ЗАП. ПЕР-ЧИ 15С

- 7 По окончании записи нажмите **[STOP]**.

- Аппарат повторяет ваше сообщение. Отрегулируйте громкость кнопкой **[+]** или **[-]**.

- 8 Нажмите **[MENU]**.

Опция

Проверка сообщения-приветствия для пересылки

1. Нажмите **[MENU]**, **[#][6][1]**, затем **[SET]**.
2. Нажмите **[+]** или **[-]** для выбора “ПРОВЕРКА”.
3. Нажмите **[SET]**.
 - Аппарат воспроизводит сообщение.
4. Нажмите **[MENU]**.

Удаление собственного сообщения-приветствия для пересылки

1. Нажмите **[MENU]**, **[#][6][1]**, затем **[SET]**.
2. Нажмите **[+]** или **[-]** для выбора “УДАЛЕНИЕ”.
3. Нажмите **[SET]**.
 - Ваше сообщение удаляется.
4. Нажмите **[MENU]**.

Примечание:

- При пересылке вызова воспроизводится предварительно записанное сообщение-приветствие для пересылки.
- Если функция голосовых указаний выключена (функция #47 на стр. 72), и вы удалили собственное сообщение-приветствие для пересылки, функция пересылки сообщений отменяется.

Сводка функций

Программирование

Аппарат обладает целым рядом программируемых функций.

Общий метод программирования

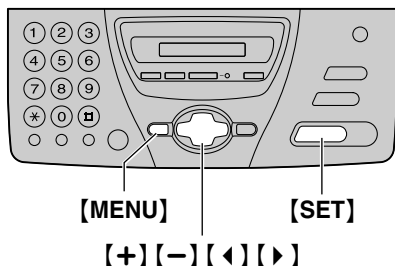

- 1 Нажмите **[MENU]**.

ПРОГР. СИСТЕМЫ

- 2 Нажмите **[SET]**.

НАЖМИ [◀▶] И [SET]

- 3 Выберите функцию, которую вы хотите запрограммировать.

Для основных функций

Нажимайте **[◀]** или **[▶]** до появления на дисплее нужной функции.

Для расширенных функций

1. Нажимайте **[◀]** или **[▶]** до появления следующего сообщения:

РАСШИР ФУНКЦИИ

2. Нажмите **[SET]**.
3. Нажимайте **[◀]** или **[▶]** до появления на дисплее нужной функции.

- 4 Нажмите **[SET]**.
 - Отображается текущая установка функции.
- 5 Нажимайте **[+]** или **[-]** до появления на дисплее нужной установки.
 - В зависимости от функции этот шаг может быть несколько иным.
- 6 Нажмите **[SET]**.
 - Выбранная установка запоминается, и отображается следующая функция.
- 7 Для окончания программирования нажмите **[MENU]**.

Программирование путем прямого ввода номера программного кода

Вы можете выбрать функцию, указав ее код напрямую (# и 2-значный номер) вместо того, чтобы использовать **[◀]** или **[▶]**.

1. Нажмите **[MENU]**.
2. Нажмите **[#]** и наберите 2-значный номер кода.
3. Выполните шаги с 4 по 7 на этой странице.

Чтобы отменить программирование

Нажмите **[MENU]** для выхода из программирования.

Сводка функций

Основные функции

Код #01: Установка даты и времени

УСТ. ДАТЫ И ВРЕМ

Подробнее см. стр. 20.

Код #02: Установка логотипа

ВАШ ЛОГОТИП

Подробнее см. стр. 21.

Код #03: Установка телефонного номера факса

НО. ВАШЕГО ФАКСА

Подробнее см. стр. 24.

Код #04: Распечатка отчета об отправке

ПЕРЕДАЧА ОТЧЕТА

Для печати и проверки отчета об отправке, содержащего результаты передачи факсов (стр. 36).

ОШИБКА: Отчет об отправке распечатывается только при неудачной передаче факса.

ВКЛ: Отчет об отправке распечатывается после каждой передачи.

ВЫКЛ. (по умолчанию): Отчет об отправке не распечатывается.

Код #05: Изменение типа приема в режиме автоматического ответа

АВТО ОТВЕТ

АО/ФАКС (по умолчанию): Режим телефонного автоответчика / факсимильного аппарата (стр. 54)

ФАКС: Режим только факсимильного аппарата (стр. 45)

ТЕЛ/ФАКС: Режим телефона/факсимильного аппарата (стр. 46)

Код #06: Изменение количества звонков в режиме АО/ФАКС

ПОДСЧ. ЗВОНК. АО

Для изменения количества звонков до ответа аппарата на вызов в режиме АО/ФАКС. Вы можете выбрать **1 (по умолчанию), 2, 3, 4, "ЭКОНОМ.РЕЖИМ"** и **"ЗВОНОК ВЫК."**. Подробнее см. стр. 54.

Код #07: Изменение количества звонков в режиме ФАКС

ЗВОНОК ФАКСА

Для изменения количества звонков до ответа аппарата на вызов в режиме ФАКС. Вы можете выбрать **1 (по умолчанию), 2, 3 и 4.**

Сводка функций

Код #09: Изменение количества звонков с задержкой в режиме ТЕЛ/ФАКС

ЗВОНОК ТЕЛ/ФАКС

При использовании дополнительного телефона в режиме ТЕЛ/ФАКС выберите количество звонков дополнительного телефона. Вы можете выбрать **1 (по умолчанию), 2, 3 и 4**. Подробнее см. стр. 46, 47, 48.

Код #10: Изменение времени для записи входящих сообщений

ВРЕМЯ ЗАПИСИ

VOX (по умолчанию): Не ограничено.
1 МИН: До одной минуты.

Код #11: Установка идентификационного кода (ID) для дистанционных операций

КОД ДОСТ. К АО

1. Выполните шаги 1–4 на стр. 67.
2. Введите номер из трех цифр.
 - Код по умолчанию “111”.
 - Не используйте 0 и 7.
3. Нажмите **[SET]**.
4. Нажмите **[MENU]**.

Код #13: Установка режима набора номера

РЕЖ. НАБ. НОМЕРА

Если набор невозможен, измените эту настройку в соответствии с вашей телефонной линией.

ТОНАЛЬН: Тональный набор.

ИМПУЛЬСН (по умолчанию): Импульсный набор.

Сводка функций

Расширенные функции

Код #22: Установка автоматической печати общего отчета

АВТО ОТЧЕТ

ВКЛ (по умолчанию): Аппарат автоматически распечатывает общий отчет после каждых 35 новых передач факсов (стр. 36).

ВЫКЛ.: Аппарат не распечатывает общий отчет, но сохраняет записи каждых 35 последних передач факсов.

Код #23: Отправка документа по международной связи

МЕЖДУН. СВЯЗЬ

При трудностях отправки факсов по международной связи включите данную функцию до начала передачи. Передача становится более надежной за счет снижения скорости.

- Данная функция неприменима для рассылок.
- Плата за телефонную связь может возрасти.

ВКЛ: После передачи эта функция отключается автоматически.

ВЫКЛ. (по умолчанию): Отключает эту функцию.

Код #25: Отправка факса в заданное время

ОТЛОЖ. ПЕРЕДАЧА

Данная функция позволяет передавать факсы в льготное время и снизить стоимость услуг связи. Функцию можно установить на включение до наступления нужного времени (до 24 часов).

- Если включена рассылка методом поллинга (стр. 41), эта функция недоступна.

Чтобы отправить документ:

1. Вставьте документ.
2. Выполните шаги 1–4 на стр. 67.
3. Нажмите **[+]** или **[-]** для выбора "ВКЛ".
4. Нажмите **[SET]**.
5. Наберите номер факса.
6. Нажмите **[SET]**.
7. Введите время начала передачи.
8. Нажмите **[SET]**.
9. Нажмите **[MENU]**.

- Для отмены после программирования нажмите **[STOP]**, а затем **[SET]**.

Код #30: Изменение количества звонков распознавания факса без подачи звонка

ВЫК. ЗВОН. ФАКСА

Для изменения количества звонков, когда поступает телефонный вызов в режиме ТЕЛ/ФАКС. Вы можете выбрать **3 (по умолчанию), 4, 5, 6, 7, 8** или **9**. Подробнее см. стр. 47.

Сводка функций

Код #31: Установка обнаружения звонка

ОБНАР.ЗВОНКА

Подробнее см. стр. 52.

Код #39: Изменение контрастности дисплея

КОНТРАСТН.ЖКД

НОРМ. (по умолчанию): Нормальная контрастность.

ТЕМНЕЕ: Используется, когда контрастность дисплея слишком светлая.

Код #41: Изменение кода включения факса

ВКЛ.ФАКСА

Если имеется дополнительный телефон, и вы хотели бы использовать его для получения факсов, включите эту функцию и запрограммируйте код включения.

1. Выполните шаги 1–4 на стр. 67.
2. Нажмите **[+]** или **[-]** для выбора “ВКЛ”.
3. Нажмите **[SET]**.
4. Введите код от двух до четырех знаков, используя 0–9 и *****.
 - Код по умолчанию “*9”.
 - Не вводите “0000”.
5. Нажмите **[SET]**.
6. Нажмите **[MENU]**.

Код #42: Установка предупреждения о сообщении

ПРЕД.О СООБЩЕН.

Для предупреждения звуковыми сигналами о записи нового речевого сообщения. Если вы слышите длинные сигналы, нажмите **[PLAY MESSAGES]** и прослушайте записанные сообщения. Сигналы прекратятся.

ВКЛ: Вы слышите звуковые сигналы.

ВЫКЛ. (по умолчанию): Отключает эту функцию.

Код #43: Установка предупреждения о времени, оставшемся для записи

ПРЕД.ВРЕМ. ЗАП.

Предупреждение звуковыми сигналами, когда время, оставшееся для записи, меньше 60 секунд. Если вы слышите длинные сигналы, удалите записанные сообщения (стр. 60). Сигналы прекратятся.

ВКЛ: Вы слышите звуковые сигналы.

ВЫКЛ. (по умолчанию): Отключает эту функцию.

Код #46: Установка удобного приема

УДОБН.ПРИЕМ

Для автоматического получения факса, когда при ответе на вызов вы слышите тональный сигнал вызывающего факса (длинный гудок).

ВКЛ (по умолчанию): Вам не нужно нажимать **[FAX/START]** для приема факса.

ВЫКЛ.: Вы должны нажать **[FAX/START]** для приема факса.

Сводка функций

Код #47: Установка голосовых указаний

ГОЛОС . УКАЗАНИЕ

Если вы хотите слышать голосовые указания, включите эту функцию.

- Голосовые указания будут подаваться только на русском языке, независимо от установки функции #48.

ВКЛ (по умолчанию): Вы будете слышать голосовые указания по удобному приему, предварительно записанные сообщения и речевую метку времени/дня недели.

ВЫКЛ.: Отключает эту функцию.

Код #48: Выбор языка

ЯЗЫК

Сообщения на дисплее и отчеты выводятся на выбранном языке.

РУССКИЙ (по умолчанию), АНГЛИЙСКИЙ

Код #49: Установка автоматического разъединения

АВТ . РАЗЪЕДИНЕН .

Чтобы отвечать на вызов с дополнительного телефона в режиме ТЕЛ/ФАКС (стр. 48), включите эту функцию и запрограммируйте код.

1. Выполните шаги 1–4 на стр. 67.
2. Нажмите **[+]** или **[-]** для выбора “ВКЛ”.
3. Нажмите **[SET]**.
4. Введите код от двух до четырех знаков, используя 0–9 и *****.
 - Код по умолчанию “*0”.
5. Нажмите **[SET]**.
6. Нажмите **[MENU]**.

Код #54: Изменение времени для записи собственного сообщения-приветствия в режиме АО/ФАКС

ВРЕМЯ ПРИВЕТСТ .

16с (по умолчанию): До 16 секунд.

60с: До 60 секунд.

Подробнее см. стр. 56.

Код #58: Установка режима оригинала

ОРИГИНАЛ

Для отправки или копирования документа с блеклым или темным текстом установите эту функцию до передачи или копирования.

НОРМ (по умолчанию): Используется для нормального текста.

СВЕТЛЕЕ: Используется для блеклого текста.

ТЕМНЕЕ: Используется для темного текста.

Код #60: Установка пересылки сообщений

ПЕРЕДАЧА СООБЩ .

Чтобы переслать записанное сообщение на другой телефон (стр. 65), включите эту функцию и запрограммируйте телефонный номер для пересылки.

1. Выполните шаги 1–4 на стр. 67.
2. Нажмите **[+]** или **[-]** для выбора “ВКЛ”.
3. Нажмите **[SET]**.
4. Введите номер телефона для пересылки.
5. Нажмите **[SET]**.
6. Нажмите **[MENU]**.

Сводка функций

Код #61: Проверка, запись или удаление сообщения-приветствия для пересылки

ПЕРЕДАЧА ПРИВЕТ

Подробнее см. стр. 65.стр. 66.

Код #67: Установка монитора входящих сообщений

УПР. ВХОД. СООБЩ.

Для прослушивания входящего сообщения (ICM) через громкоговоритель, когда автоответчик записывает сообщение.

ВКЛ (по умолчанию): Вы можете прослушивать входящее сообщение.

ВЫКЛ.: Отключает эту функцию.

Код #70: Вызов вашего пейджера

ПЕЙДЖИНГ .

Подробнее см. стр. 51.

Код #76: Установка тона соединения

ТОН . СИГН . СОЕД .

При частых сбоях во время отправки факсов эта функция позволяет слышать следующие сигналы соединения: тональный сигнал факса, тональный сигнал обратного вызова и тональный сигнал занятости линии. Вы можете проверить статус аппарата вашего абонента.

- Если тональный сигнал обратного вызова продолжает звучать, возможно, аппарат вашего абонента не является факсимильным, или же в нем закончилась бумага. Уточните у абонента.
- Громкость сигналов соединения не регулируется.

ВКЛ (по умолчанию): Вы слышите тоны соединения.

ВЫКЛ.: Отключает эту функцию.

Код #80: Сброс расширенных функций на значения по умолчанию

НАЧ . УСТАНОВКА

Как сбросить расширенные функции:

1. Выполните шаги 1–4 на стр. 67.
2. Нажмите **[+]** или **[-]** для выбора “ДА”.
3. Нажмите **[SET]**.
4. Нажмите **[SET]** еще раз.
5. Нажмите **[MENU]**.
 - Установка языка (функция #48) не сбрасывается.

Сообщения об ошибках

Отчеты

Если аппарат не может отправить факс, прежде всего проверьте следующее:

- вы набрали правильный номер;
- ваш абонент располагает факсимильным аппаратом.

Если неполадка сохраняется, попытайтесь устранить ее, сверяясь с сообщениями в отчете о передаче факсов и в общем отчете (стр. 36).

СБОЙ В ТЕЛЕФОННОЙ ЛИНИИ (код: 41-72, FF)

- Ошибка во время передачи или приема факса. Повторите попытку или уточните у абонента.

ЗАТОР БУМАГИ

- Документ застрял. Удалите застрявший документ (стр. 80).

ОШ. -В ДРУГ. ФАКСЕ (код: 53, 54, 59, 70)

- Ошибка при приеме или передаче вследствие неполадки в факсимильном аппарате абонента. Уточните у абонента.

ПЕРЕПОЛН. ПАМЯТИ

- Документ не получен вследствие переполнения памяти.

НЕТ ДОКУМЕНТА

- Документ вставлен в аппарат неправильно. Вставьте документ и повторите попытку.

ВЫЗ. ФАКС НЕ ОТВЕЧАЕТ

- Факсимильный аппарат абонента занят, или в нем закончилась бумага. Повторите попытку.
- Документ подан в аппарат неправильно. Вставьте документ и повторите попытку.
- Аппарат абонента звонит слишком много раз. Отправьте факс вручную (стр. 35).
- Ваш абонент использует не факсимильный аппарат, а другое устройство. Уточните у абонента.
- Набранный вами номер не обслуживается.

БУМАГА ЗАСТРЯЛА

- Бумага для печати застряла. Удалите застрявшую бумагу (стр. 81).

НЕТ БУМАГИ

- В аппарате закончилась бумага для печати. Установите новый рулон бумаги для печати (стр. 19).
- Была открыта крышка. Закройте ее и повторите попытку.

НАЖАТА КНОПКА STOP

- **[STOP]** нажата, и передача факса отменена.

ПРИНТЕР ПЕРЕГРЕЛСЯ

- Принтер перегрелся. Дайте аппарату остыть.

ОТКРЫТА КРЫШКА КОНСОЛИ

- Была открыта крышка. Закройте ее и повторите попытку.

НОРМАЛЬНО

- Связь по факсу завершена успешно.

Сообщения об ошибках

Дисплей

Если в аппарате возникают неполадки, на дисплее появляется одно из следующих сообщений.

ВЫЗОВ-Е СЕРВИС1

ВЫЗОВ-Е СЕРВИС2

- Какая-то неполадка в аппарате. Обратитесь в сервисную службу.

ОТКРЫТ КОРПУС



НЕТ БУМАГИ

- Открыта крышка корпуса. Закройте ее.
- В аппарате закончилась бумага для печати. Установите новый рулон бумаги для печати (стр. 19).

ПРОВЕРЬТЕ ДОК.

- Документ вставлен в аппарат неправильно. Вставьте документ еще раз. При частых сбоях при подаче документов, прочистите ролики податчика документов (стр. 83), повторите попытку.
- Предпринята попытка отправки документа длиной более 600 мм. Нажмите **[STOP]**, чтобы удалить документ из аппарата. Разбейте документ на два или более листов и повторите попытку.

ПРОВЕР-Е ПАМЯТЬ

- Стерта память (номера телефонов, параметры и т.д.). Перепрограммируйте.

ПАМЯТЬ ЗАПОЛ-НА

- Нет места для сохранения новых станций в телефонном справочнике. Удалите ненужные станции (стр. 29).

ФАКС В ПАМЯТИ

- В памяти аппарата содержится документ. О том, как распечатать документ, см. другие сообщения на дисплее.

ПЕРЕПОЛН. ПАМЯТИ

- В памяти не осталось места для записи голосового сообщения. Удалите ненужные сообщения (стр. 60, 63).

НЕТ ОТВЕТА

- Факсимильный аппарат абонента занят, или в нем закончилась бумага. Повторите попытку.

АО-НЕТ ПРИВЕТ.

- Ваше сообщение-приветствие для режима АО/ФАКС не записано. Запишите сообщение (стр. 55).
- Функция голосовых указаний выключена. Включите функцию #47 на стр. 72. Предварительно записанное сообщение-приветствие будет прервано.

НЕТ ПЕРЕСЛ.ПРИВ

- Ваше сообщение-приветствие для пересылки не записано. Запишите сообщение (стр. 65).
- Функция голосовых указаний выключена. Включите функцию #47 на стр. 72. Будет использоваться предварительно записанное (стандартное) сообщение.

БУМАГА ЗАСТРЯЛА

- Замятие бумаги для печати. Удалите застрявшую бумагу (стр. 81).

Сообщения об ошибках

ОШИБКА ПОЛЛИНГА

- Аппарат абонента не имеет функции отправки/получения методом опроса. Уточните у абонента.

ПРЕВ. ВРЕМ. ДОЗВ.

- Факсимильный аппарат абонента занят, или в нем закончилась бумага. Повторите попытку.

СНИМИТЕ ДОК.

- Документ застрял. Удалите застрявший документ (стр. 80).

ОШИБКА ПЕРЕДАЧИ

- Ошибка при передаче. Повторите попытку.

ПЕРЕГРЕВ

- Аппарат слишком горячий. Дайте аппарату остыть.

Часто задаваемые вопросы

Если функция не работает, проверьте здесь

Общие неполадки

Не могу делать и получать вызовы.

- Не подсоединен сетевой или телефонный шнур. Проверьте соединения (стр. 17).
- Если для подключения аппарата вы используете разветвитель, удалите его и подключите аппарат к телефонной розетке напрямую. Если аппарат работает, проверьте разветвитель.

Не могу делать вызовы.

- Неправильно установлен режим набора номера. Измените установку функции #13 (стр. 69).

Аппарат не работает.

- Отсоедините аппарат от телефонной линии и подсоедините исправный телефон. Если исправный телефон работает нормально, обратитесь в сервисный центр для ремонта факсимильного аппарата. Если исправный телефон не работает нормально, обратитесь в телефонную компанию.

Аппарат не звонит.

- Отключен звонок аппарата. Отрегулируйте громкость звонка (стр. 25).
- Число звонков в функции #06 установлено на значение "ЗВОНОК ВЫК.". Измените количество звонков (стр. 68).

Абонент жалуется на то, что слышит только тональный сигнал факса и не может говорить.

- Установлен режим ФАКС. Сообщите абоненту, что данный номер используется только для факсимильной связи.
- Измените режим на АО/ФАКС (стр. 54), ТЕЛЕФОН (стр. 44) или ТЕЛ/ФАКС (стр. 46).
- Если вы пользуетесь службой отличительного звонка, измените режим на ТЕЛЕФОН.
- Если вы пользуетесь службой отличительного звонка, проверьте, что установлен назначенный телефонной компанией тип звонка (стр. 52).

Кнопка [REDIAL/PAUSE] работает неправильно.

- При нажатии этой кнопки во время набора номера вставляется пауза. Если же кнопку нажать сразу после получения тонального сигнала, повторно набирается последний номер.

Режим приема работает неправильно.

- Установлен режим отличительного звонка функции #31 (стр. 52).
- Установлен режим ТЕЛ/ФАКС (стр. 46).

Во время программирования не могу ввести код или идентификационный номер (ID).

- Эти номера, полностью или частично, совпадают друг с другом. Измените номер: функция #11 (стр. 69), #41 (стр. 71) и #49 (стр. 72).

Спикерфон не работает.

- Используйте спикерфон в тихой комнате.
- Если вашего абонента плохо слышно, отрегулируйте громкость.

Часто задаваемые вопросы

Отправка факсов

Не могу отправлять документы.

- Факсимильный аппарат абонента занят, или в нем закончилась бумага. Повторите попытку.
- Ваш абонент использует не факсимильный аппарат, а другое устройство. Уточните у абонента.
- Аппарат абонента звонит слишком много раз. Отправьте факс вручную (стр. 35).

Абонент жалуется, что буквы на полученном документе искажены или неотчетливы.

- Если ваша линия предоставляет специальные услуги (например, ожидание вызова), то, возможно, эта услуга была активизирована при передаче факса. Подсоедините аппарат к линии, которая не предоставляет таких услуг.
- Снята трубка дополнительного телефона на этой же телефонной линии. Положите трубку дополнительного телефона и повторите попытку.
- Попробуйте сделать копию документа. Если качество копии хорошее, возможно, неисправен аппарат абонента.

Абонент жалуется, что на полученном документе видны грязные разводы или черные полосы.

- Загрязнилось стекло или ролики. Прочистите их (стр. 83).

Не могу отправить факс международной связи.

- Воспользуйтесь режимом международной связи с помощью функции #23 (стр. 70).
- Добавьте две паузы в конце телефонного номера или наберите номер вручную.

Прием факсов

Не могу получать документы автоматически.

- Установлен режим приема ТЕЛЕФОН. Установите режим на АО/ФАКС (стр. 54), ФАКС (стр. 45) или ТЕЛ/ФАКС (стр. 46).
- Слишком велико время ответа на вызов. Уменьшите количество звонков: функция #06 (стр. 68), #07 (стр. 68), #09 (стр. 69) и #30 (стр. 70).
- Слишком длинное сообщение-приветствие. Сократите сообщение (стр. 55).

На дисплей выводится следующее сообщение, но факсы не принимаются.

СОЕДИНЕНИЕ

- Входящий вызов не является факсимильным. Измените режим приема на ТЕЛЕФОН (стр. 44) или на АО/ФАКС (стр. 54).

Пустой лист при получении документа.

- Рулон бумаги для печати установлен неправильно. Убедитесь в том, что бумага направлена блестящей стороной вниз и переустановите бумагу (стр. 19).
- Абонент неправильно вставил документ в аппарат. Уточните у абонента.

На распечатке видна белая линия или грязные разводы.

- Загрязнилось стекло или ролики. Прочистите их (стр. 83).

Низкое качество печати.

- Абонент отправил блеклый документ. Попросите передать более четкую копию документа.
- Загрязнилась термоголовка. Прочистите ее (стр. 85).

Часто задаваемые вопросы

Абонент жалуется, что не может отправить документ.

- Память переполнена принятыми документами вследствие отсутствия бумаги для печати или застревания бумаги для печати. Вставьте бумагу (стр. 19) или удалите застрявшую бумагу (стр. 81).

Тип приема

Не могу установить нужный тип приема.

- Если вы хотите установить режим АО/ФАКС, ФАКС или ТЕЛ/ФАКС, выберите режим с помощью функции #05 (стр. 68) и нажмите **[RECEIVE MODE]** несколько раз до появления на дисплее нужного режима.
- Если вы хотите установить режим ТЕЛЕФОН, нажмите **[RECEIVE MODE]** несколько раз до появления на дисплее режима ТЕЛЕФОН.

Абонент жалуется, что не может отправить документ.

- Нажмите **[RECEIVE MODE]** несколько раз до появления на дисплее режима АО/ФАКС, ФАКС или ТЕЛ/ФАКС.

Копирование

Аппарат не выполняет копирование.

- Нельзя выполнять копирование во время программирования. Выполните копирование после программирования или прекратите программирование.

На копированном документе видна черная линия, белая линия или грязные разводы.

- Загрязнилось стекло или ролики. Прочистите их (стр. 83).

Изображение копии искажено.

- Загрязнилась термоголовка. Прочистите ее (стр. 85).

Скопированный документ пуст.

- Рулон бумаги для печати установлен неправильно. Убедитесь в том, что бумага направлена блестящей стороной вниз и переустановите бумагу (стр. 19).

Автоответчик

Не могу извлечь записанные сообщения с удаленного терминала.

- Введите идентификационный код (ID) для дистанционного управления правильно и твердо (стр. 61).

Абонент жалуется, что не может оставить голосовое сообщение.

- Память заполнена. Удалите ненужные сообщения (стр. 60).

В случае перебоя в сети питания

- Аппарат не будет работать.
- Аппарат не предназначен для экстренных телефонных вызовов в случае перебоя электропитания. Для обращения в экстренные службы следует предпринять другие меры.
- Передача и прием и факсов будут прерваны.
- Если запрограммирована отложенная передача (функция #25 на стр. 70), и она должна была начаться во время перебоя в сети питания, может быть предпринята попытка передачи вскоре после восстановления питания.

Замятия бумаги

Замятие документа при отправке

Если аппарат не освобождает документ при подаче, удалите застрявший документ.

- 1 Откройте крышку, нажав кнопку открывания крышки, и осторожно удалите застрявший документ.

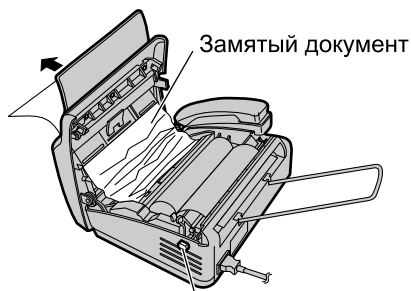

Кнопка открывания крышки

- Не пытайтесь с силой вытащить застрявший документ до открытия крышки.

- 2 Плотно закройте крышку, нажав на нее с обеих сторон.

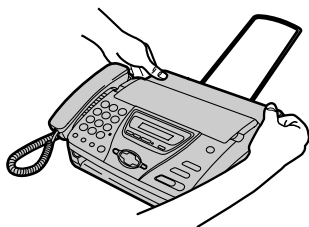

Замятия бумаги

Застревание бумаги для печати

Если аппарат не выбрасывает бумагу для печати во время приема факса или копирования, бумага для печати застряла. Удалите застрявшую бумагу.

- 1 Откройте крышку, нажав кнопку открывания крышки. Поднимите зеленый рычаг для освобождения линейки, по которой обрезается бумага, и удалите рулон бумаги для печати.

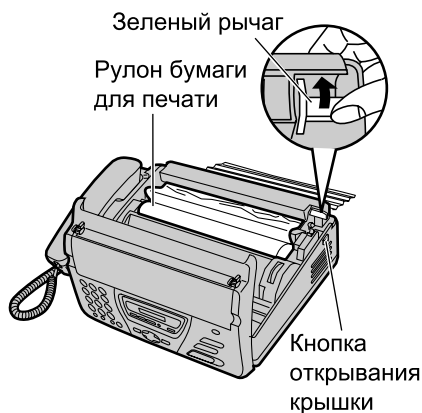

- 2 Отрежьте смятую часть бумаги, и вставьте рулон бумаги для печати в аппарат в правильном направлении.

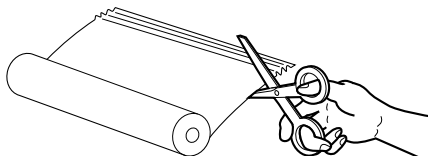

- 3 Вставьте ведущий край бумаги в отверстие над термоголовкой и вытащите бумагу из аппарата.

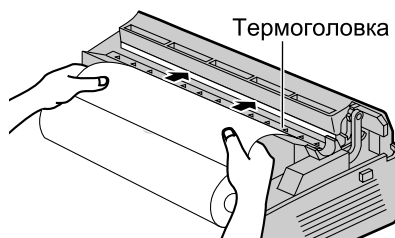

- Убедитесь том, что рулон бумаги не провисает.
- Если бумагу вставить не удастся, попытайтесь поднять зеленый рычаг еще раз.

- 4 Плотно закройте крышку, нажав на нее с обеих сторон.

НАЖМИТЕ START

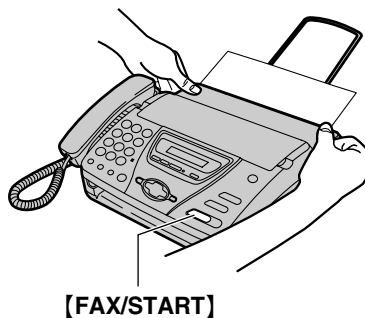

Замятия бумаги

- 5** Нажмите **[FAX/START]**.
- Аппарат выводит немного бумаги и отрезает ее.
 - Если вы не нажимаете **[FAX/START]** в течение 30 секунд, аппарат автоматически выбросит немного бумаги и обрежет ее.
 - При каждом закрытии крышки печатается сообщение. Если бумага для печати установлена неправильной стороной, сообщение не печатается. Установите бумагу правильно.

Податчик документов

Чистите податчик документов в следующих случаях:

- при частых застреваниях документа;
- если при передаче или при копировании на оригинале появляются грязные разводы или черные/белые полосы.

- 1** Отсоедините сетевой и телефонный шнуры от аппарата.

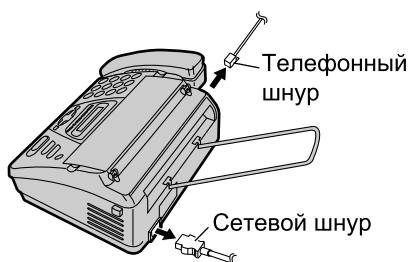

- 2** Откройте крышку, нажав кнопку открывания крышки.

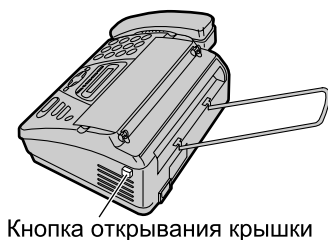

- 3** Прочистите ролики податчика документов и резиновую пластинку тряпкой, смоченной изопропиловым спиртом, и дайте всем частям полностью высохнуть.

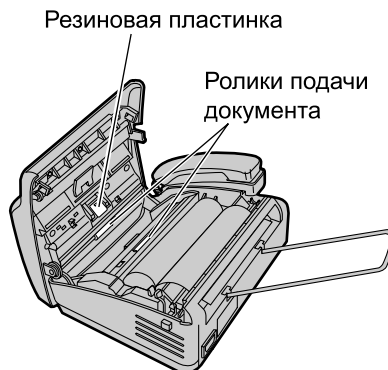

- 4** Протрите белую пластину и стекло мягкой и сухой тряпкой.

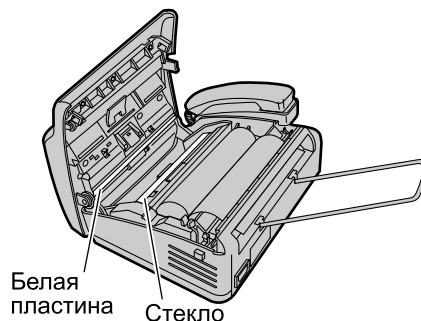

Чистка

- 5** Плотно закройте крышку, нажав на нее с обеих сторон.

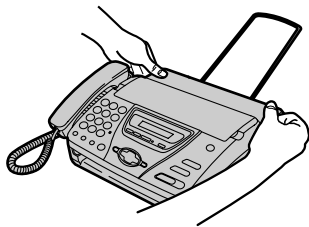

- 6** Подсоедините сетевой и телефонный шнуры к аппарату.

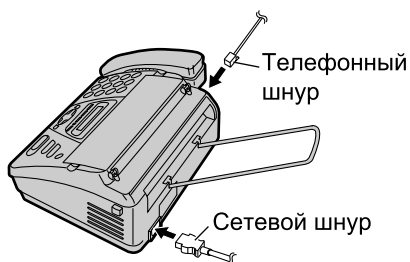

Осторожно:

- Не чистите аппарат изнутри бумажными материалами (например, бумажными полотенцами или салфетками).

Чистка

Термоголовка и крышка термоголовки

Если при передаче/копировании на оригинале появляются грязные разводы черные/белые полосы, проверьте, не скопилась ли пыль на термоголовке и крышке термоголовки. Прочистите для удаления пыли.

- 1 Отсоедините сетевой и телефонный шнуры от аппарата.

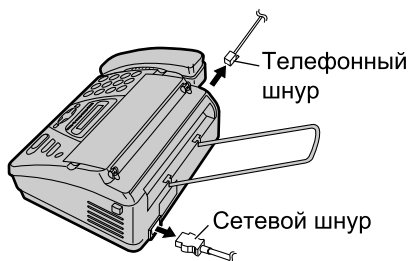

- 2 Откройте крышку, нажав кнопку открывания крышки, и удалите рулон бумаги для печати.

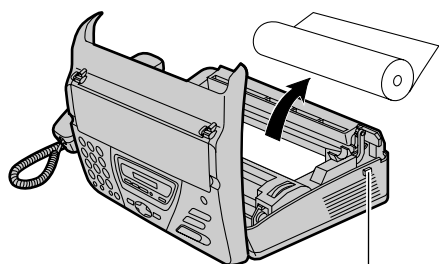

Кнопка открывания крышки

- 3 Прочистите термоголовку и крышку термоголовки тряпкой, смоченной изопропиловым спиртом, и дайте всем частям полностью высохнуть.

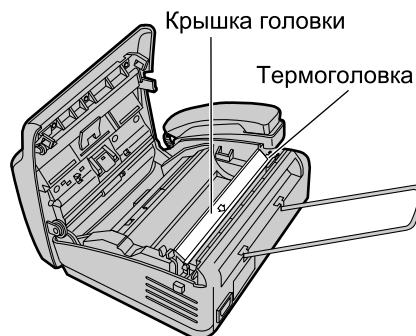

- 4 Подсоедините сетевой и телефонный шнуры к аппарату.

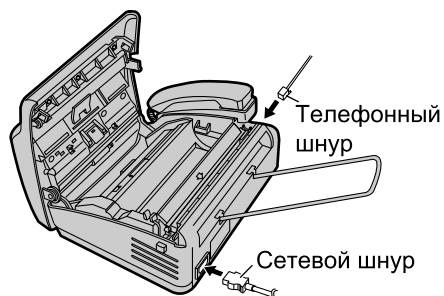

Чистка

- 5** Установите бумагу для записи и плотно закройте крышку, нажав на нее с обеих сторон, а затем нажмите **[FAX/START]** (стр. 19).

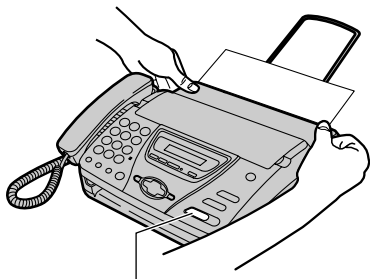

[FAX/START]

Осторожно:

- Во избежание повреждений аппарата статическим электричеством не чистите сухой тряпкой и не прикасайтесь к термоголовке.

Печать отчетов

Перечни и отчеты

Вы можете распечатывать следующие перечни и отчеты для вашего сведения.

Перечень основных функций:

содержит текущие установки основных функций программирования (стр. 68).

Перечень расширенных функций:

содержит текущие установки расширенных функций программирования (стр. 70).

Перечень телефонов:

содержит имена и телефонные номера, которые хранятся в телефонном справочнике (стр. 26).

Общий отчет:

содержит записи о передаче и приеме факсов. Этот отчет распечатывается автоматически после каждых 35 передач факсов (функция #22 на стр. 70).

- 3** Нажимайте [**◀**] или [**▶**] до появления на дисплее нужного списка или отчета.

ОСНОВ . ПЕРЕЧЕНЬ

РАСШИР . ПЕРЕЧЕНЬ

ПЕРЕЧЕНЬ ТЕЛ .

ОБЩИЙ ОТЧЕТ

- 4** Нажмите [**SET**] для начала печати.

ИДЕТ ПЕЧАТЬ

- Для остановки печати нажмите [**STOP**].

- 5** Нажмите [**MENU**].

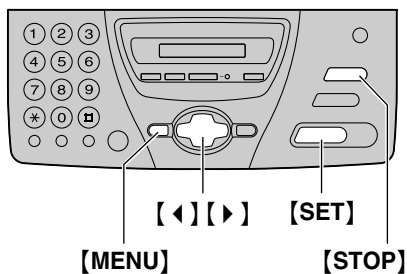

- 1** Нажмите [**MENU**] несколько раз до появления на дисплее следующего сообщения.

ОТЧЕТ ПЕЧАТИ

- 2** Нажмите [**SET**].

Технические характеристики

Технические характеристики аппарата

Тип телефонной линии:	Линии АТС общего пользования
Размеры документа:	Макс. 216 мм в ширину, макс. 600 мм в длину
Ширина сканирования:	208 мм
Формат бумаги для печати:	Макс. 216 мм ×, рулон 30 м
Ширина печати:	208 мм
Время передачи^{*1}:	Приблиз. 15 с/стр. (обычный режим) ^{*2}
Плотность сканирования:	По горизонтали: 8 точек/мм По вертикали: 3.85 линии/мм – при стандартном разрешении, 7.7 линии/мм – при четком/фото разрешении, 15.4 линии/мм – при сверхчетком разрешении
Фото разрешение:	64 уровня
Тип сканера:	Контактный сенсор изображений
Тип принтера:	Термографическая печать
Система сжатия данных:	Модифицированная Хаффмана (MH), Модифицированная READ (MR)
Скорость модема:	9,600 / 7,200 / 4,800 / 2,400 бит/с; автоматическое снижение
Условия окружающей среды:	5 °С–35 °С, 45%–85% относительной влажности
Габариты:	Приблиз. высота 117 мм × ширина 347 мм × глубина 270 мм
Масса (вес):	Приблиз. 2.6 кг
Потребляемая мощность:	В режиме ожидания: приблиз. 4.5 Вт Передача: приблиз. 25 Вт (при отправке испытательной схемы ITU-T 1) Прием: приблиз. 30 Вт (при приеме испытательной схемы ITU-T 1) Копирование: приблиз. 30 Вт (при копировании испытательной схемы ITU-T 1) Максимальная: приблиз. 125 Вт (при получении документа, черного на 100%)
Источник питания:	220–240 В переменного тока, 50/60 Гц
Емкость памяти факса:	Память для документов приблиз. на 20 страниц (на основе Испытательной схемы ITU-T 1, при стандартном разрешении, когда не записано ни одного голосового сообщения).
Емкость голосовой памяти^{*3}:	Приблизительно 20 минут записи, включая сообщения-приветствия, когда в памяти нет ни одного документа.

Технические характеристики

- *1 Скорость передачи зависит от содержания страниц, разрешения, состояния телефонной линии и возможностей аппарата абонента.
- *2 Скорость передачи основана на Испытательной схеме ITU-T 1 в обычном режиме. Если скорость аппарата абонента ниже, чем у вашего аппарата, время передачи может увеличиться.
- *3 Время записи может сократиться вследствие фонового шума на вызывающей стороне.

Испытательная схема ITU-T 1

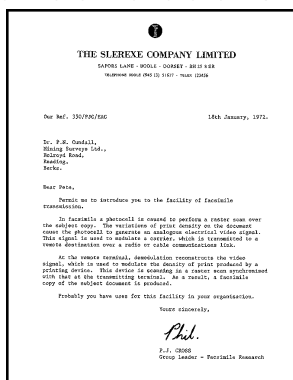

Примечание:

- Все сведения, приведенные в настоящей инструкции, могут быть изменены без предварительного уведомления.
- Рисунки и иллюстрации в настоящей инструкции могут незначительно отличаться от реальной продукции.

English Quick Start

Connections

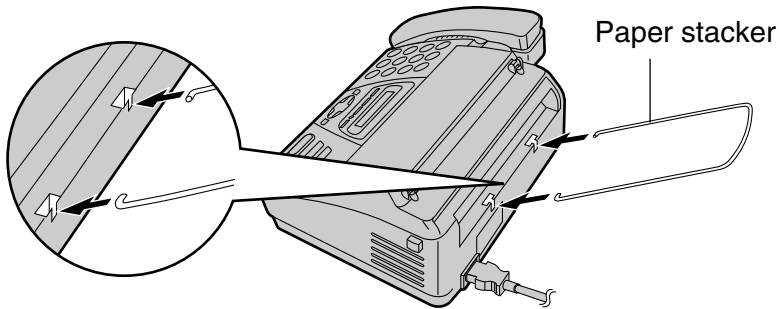
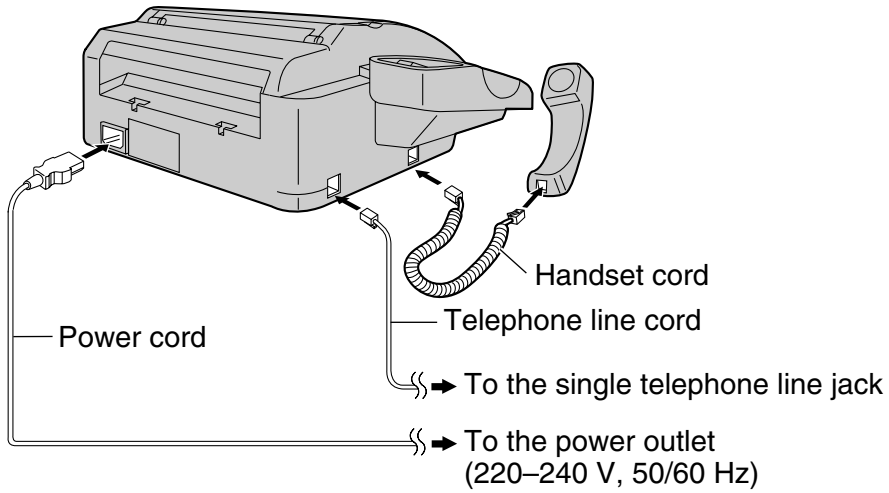

You can select Russian or English for the language.

The display and reports will be in the selected language.

1. Press **[MENU]**.
2. Press **[#]**, then **[4][8]**.
3. Press **[SET]**.
4. Press **[+]** or **[-]** to select the desired language.
5. Press **[SET]**.
6. Press **[MENU]**.

English Quick Start

Installing the recording paper

- 1** Open the cover by pressing the cover open button and install the recording paper roll.

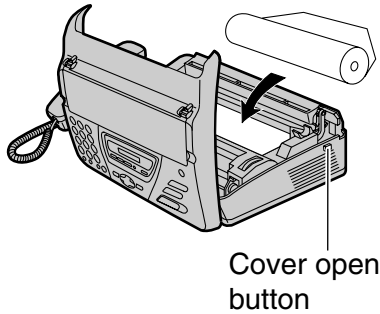
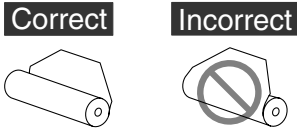

- 2** Insert the leading edge of the paper into the opening above the thermal head and pull it out of the unit.

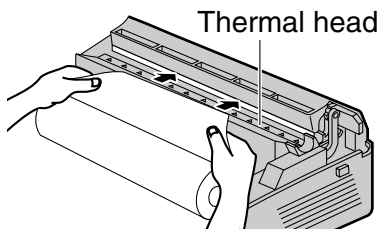

- 3** Close the cover securely by pushing down on both sides.

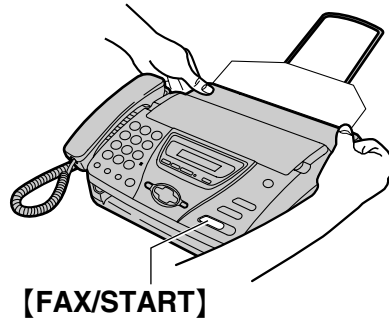

- 4** Press **[FAX/START]**. The unit will eject the paper slightly and cut it.

English Quick Start

Fax – sending / Copying

1 Open the document feeder tray.

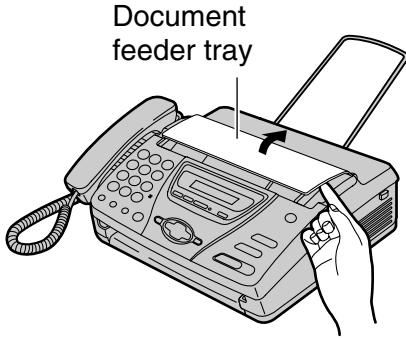

3 To send a fax, dial the fax number and press **[FAX/START]**.
To make a copy, press **[COPY]**.

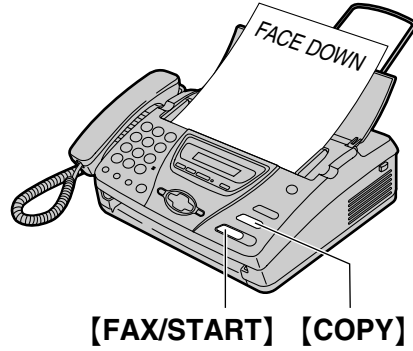

2 Adjust the document guides, and insert the document up to 10 pages.

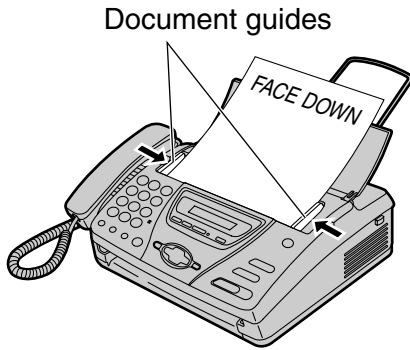

English Quick Start

Fax – receiving

- 1** When the unit rings, press **[DIGITAL SP-PHONE]** or lift the handset.
- 2** To receive a fax document, press **[FAX/START]**.

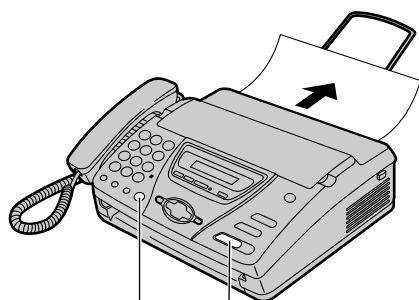

[FAX/START]

[DIGITAL SP-PHONE]

English Quick Start

Answering Device

Recording your own greeting messages

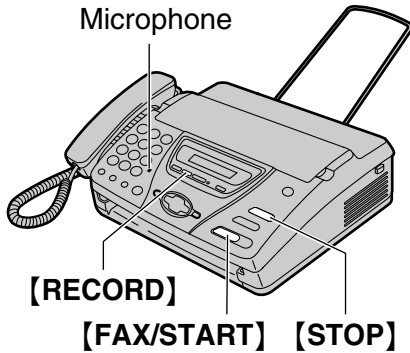

- 1 Press **[RECORD]** 2 times.
- 2 Press **[FAX/START]**.
- 3 Speak clearly about 20 cm away from the microphone, up to 16 seconds.
- 4 When finished recording, press **[STOP]**.

Listening to recorded messages

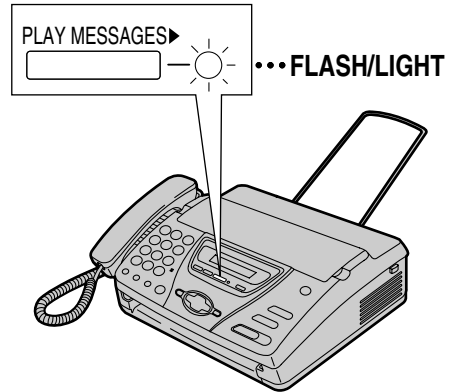

When the **PLAY MESSAGES** indicator flashes:

Press **[PLAY MESSAGES]**. The new recorded messages will be played.

When the **PLAY MESSAGES** indicator is on:

Press **[PLAY MESSAGES]**. All messages will be played.

Предметный указатель

Указатель программ

Основные функции

#01 Дата и время	20
#02 Ваш логотип	21
#03 Ваш телефонный номер факса	24
#04 Отчет об отправке	36, 68
#05 Автоматический ответ	68
#06 Установка количества звонков АО	54, 68
#07 Установка количества звонков ФАКС	68
#09 Установка количества звонков ТЕЛ/ФАКС	46, 47, 48, 69
#10 Время для записи входящего сообщения	69
#11 Идентификационный код дистанционной операции	69
#13 Режим набора номера	69

Функции опытного пользователя

#22 Общий отчет	36, 70
#23 Режим международной связи	70
#25 Отложенная передача	70
#30 Установка количества звонков распознавания факса без подачи звонка	47, 48, 70
#31 Отличительный звонок	52
#39 Контрастность дисплея	71
#41 Код дистанционного включения факса	71
#42 Предупреждение о сообщении	71
#43 Установка предупреждения о времени, оставшемся для записи	71
#46 Удобный прием	71
#47 Голосовые указания	72
#48 Язык	72
#49 Автоматическое разъединение	48, 72
#54 Время сообщения- приветствия	72
#58 Обычный режим	72
#60 Пересылка сообщения	65, 72
#61 Сообщение-приветствие пересылки	65, 73
#67 Контрольное прослушивание входящего сообщения	73
#70 Вызов пейджера	51
#76 Тон соединения	73
#80 Сброс расширенных функций	73

Предметный указатель

Предметный указатель

- А** Автоматический набор последнего номера 38
Автоматическое разъединение (функция #49) 48, 72
- Б** Блокировка набора 32
Бумага для печати 13, 19
- В** Время для записи приветствия в режиме АО/ФАКС (функция #54) 72
Время записи вызывающего абонента (функция #10) 69
Выбор языка (функция #48) 72
Вызов пейджера (функция #70) 51, 73
- Г** Голосовой контакт 34
Голосовые указания (функция #47) 72
Громкость 25
Групповая рассылка 39
- Д** Дата и время (функция #01) ... 20, 68
Дисплей
Контрастность (функция #39) 71
Сообщения об ошибках 75
Дополнительный телефон 47, 48, 49
- З** Замятие
Бумаги 81
Документа 80
Запись
Беседы по телефону 31
Напоминания 58
Сообщения-приветствия 55, 65
- И** Идентификационный код дистанционной операции (функция #11) 69
- К** Карточка для дистанционных операций 62
Кнопки
BROADCAST 39
DIGITAL SP-PHONE 30
ERASE 57, 60
HELP 14
QUICK 60
RECEIVE MODE 44, 45, 46, 54
REDIAL 35
SLOW 60
Вставить 22
Секретно 27
Удалить 22
Код включения факса (функция #41) 49, 71
Контрольное прослушивание входящего сообщения (функция #67) 73
- Л** Логотип (функция #02) 21, 68
- Н** Настройка приема 42
- О** Обнаружение звонка (функция #31) 52, 71
Общий отчет (функция #22) 36, 70
Обычный режим (функция #58) 72
Основные функции 68
Отложенная передача (функция #25) 70
Отправка
Вручную 35
Рассылка 39, 40
Телефонный справочник 38
Отчет об отправке (функция #04) 36, 68
Отчеты
Общий отчет 36, 70, 87
Основная функция 87
Отправка 36, 68
Отправка рассылки 39
Расширенная функция 87
Телефонный номер 87

Предметный указатель

- П** Перебой в сети питания 79
 Пересылка сообщения
 (функция #60)..... 65, 72
 Перечень основных функций 87
 Перечень расширенных функций 87
 Поллинг
 Передача 41
 Получение 50
 Предупреждение
 Время записи (функция #43)..... 71
 Сообщения (функция #42) 71
 Предупреждение о времени,
 оставшемся для записи
 (функция #43)..... 71
 Предупреждение о сообщении
 (функция #42)..... 71
 Прием в память..... 44
 Прием факсов 42
 Принадлежности 13
 Держатель бумаги 17
- Р** Размер документа 37
 Разрешение 36, 53
 Расширенные функции 70
 Режим АО/ФАКС 54
 Режим международной связи
 (функция #23)..... 70
 Режим набора номера
 (функция #13)..... 69
 Режим ТЕЛЕФОН 44
 Режим ТЕЛ/ФАКС 46
 Режим ФАКС 45
 Речевая метка времени/дня
 недели 59
- С** Сброс на значения по умолчанию
 (функция #80)..... 73
 Сброс (функция #80) 73
 Служба отличительного звонка
 (функция #31)..... 52, 71
 Соединения 17
 Сообщение-приветствие
 АО/ФАКС 54, 55, 57
 Пересылка сообщения
 (функция #61) 65, 73
 ТЕЛ/ФАКС 47, 48, 55, 57
 Сообщения об ошибках 74, 75
 Сообщения о результатах связи... 74
 Сохранение
 Телефонный справочник 26
- Т** Таблица знаков 22
 Телефонный номер факса
 (функция #03)..... 24, 68
 Телефонный справочник
 Выбор знаков 23
 Вызов по телефону 30
 Отправка факсов 38
 Сохранение 26
 Тон соединения (функция #76)..... 73
- У** Удобный прием
 (функция #46)..... 44, 71
 Установка автоматического ответа
 (функция #05)..... 68
 Установка количества звонков
 АО/ФАКС (функция #06) 68
 ТЕЛ/ФАКС (функция #09) 69
 Факс без подачи звонков
 (функция #30)..... 70
 ФАКС (функция #07) 68
- Ф** Формат бумаги для печати..... 88
- Ч** Чистка 83
- Э** Экономичный звонок 54

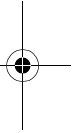
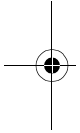

Kyushu Matsushita Electric Co., Ltd.

1-62, 4-chome, Minoshima, Hakata-ku, Fukuoka 812-8531, Japan

PFQX1724ZA

CM0502CY0

