

Panasonic

Инструкция по эксплуатации

Персональный факсимильный аппарат

Модель **KX-FT64RU**

Факсимильный аппарат с
автоответчиком

Модель **KX-FT68RU**



Изображена модель KX-FT64.

Перед эксплуатацией аппарата внимательно ознакомьтесь с настоящей инструкцией и сохраните ее для последующего использования.

ГАРАНТИЙНЫЙ ТАЛОН ИЗГОТОВИТЕЛЯ

<p style="text-align: center;"><u>Қазақша</u></p> <p>Ескерте: Біздің өнімсізді сатушы ұйымнан, осы кепілдік талонның толық және де дұрыс толтырылуын қадағалаңыз.</p> <p>Бұл кепілдік өндірілуімен конституциялық және тұтынушылардың басқа да құқықтарына қосымша ретінде беріледі және олардың жүзеге асырылуын шектемейді.</p> <p>Бұл кепілдік бұйым сатып алынған кезден бастап бір жылға дейін беріледі және де, товардың ақаулығы материал мен дұрыс құрастырылмауына байланысты болған жағдайда да күшін сақтайды.</p> <ol style="list-style-type: none"> 1. Товар тек ТМД территориясында ғана сатып алынғаны керек және де техникалық стандарт пен қауіпсіздігі талабына, қолданылуы жөніндегі нұсқауларға сай жүзеге асырылуы қажет. 2. Кепілдік міндеттемелері бойынша ТМД елдері территориясындағы уәкіл етілген мекемелермен, қызмет орталықтарымен орындалады, және олардан тізімін бұл зат сатылған фирманың сатысушыларынан алуға болады. 3. Бұл кепілдік, егер де ақаулық өртен, найзағайдан, немесе басқа табиғи құбылыстар өсерінен, механикалық зақымданудан, дұрыс қолданбаудан, тозудан, саластықтан, немесе жөндеу мен іске қосу жұмыстары аталған қызметті жүзеге асыруға куәлік берілмеген жақпен жүргізіледі, инсталляцияға, адаптациялануға, түр өзгеріске немесе қауіпсіздендіру техникасын, техникалық жағдайы сақталмаған болса, күшін жоюды 4. Кепілдік мерзімі кезінде, товардың ауыстырылған бөлшектері өзіндік қызметін орындайтын рұқсатсыз жүргізілген болса және де товар сай келмей, сапасы қанағаттанғырмыласа; немесе товар бөлшектендіріліп, аталған қызметті жүзеге асыруға куәлік берілмеген жақпен жүргізілсе, тұтынушы кепілдікке сай келетін барлық, қек келген құқығынан айырылады. 5. Негізгі кепілдіктің күші корпус бөлшектерінен оңдеу, шам, батарея, аккумулятор, антенна, фильтр, дыбыс алатын інесті, қорғау экраны, қоқын-лоқы жиналғыштар, бау, шеткі және тағы да басқа қолдану мерзімі шектеулі бөлшектерге жүрмейді. <p>Орналымы және іске қосылуы.</p> <p>Бұл сатып алынған жабдықты орнату үшін Сіз, ақыммен қызмет көрсететін ұйымдардың және қызмет көрсететін орталықтарының, мамандық өкілдерінің техникасы қолдану үшін барлық қажетті жұмыстарын жүзеге алатын қызметін қолданаңыз.</p>	<p style="text-align: center;"><u>Беларуская мова</u></p> <p>Увага: Калі ласка, пераканайцеся, што арганізатцыя, якая прадае Вам нашу прадукцыю, поўнацю, правільна і выразна запавіліла гэты гарантыйны талон.</p> <p>Гэтая гарантыя выдаецца вырабляльнікам у дадатак да канстытуцыйных і іншых праў спажываўцоў і ні ў якой ступені не абмяжоўвае іх.</p> <p>Гэтая гарантыя выдаецца тэрмінам на адзін год з даты набыцця і дзейнічае ў выпадку, калі тавар будзе прызнаны няспраўным у сувязі з матэрыяламі ці зборкай пры захаванні наступных умоў:</p> <ol style="list-style-type: none"> 1. Тавар мусіць быць набыты толькі на тэрыторыі краіні СНД і выкарыстаны ў строгай адпаведнасці з інструкцыямі па эксплуатацыі і з захаваннем тэхнічных стандартаў і / ці патрабаванняў беспяккі. 2. Абавязкі паводле гэтай гарантыі выконваюцца на тэрыторыі краіні СНД упавнаважанымі арганізацыямі і абслугоўваючымі цэнтрамі, спіс якіх можна атрымаць у фірмы, які прадалі Вам гэты выраб. 3. Гэтая гарантыя несапраўдная ў выпадку, калі пашкоджанне ці няспраўнасць выкліканы пажарам, маланкай ці іншымі прыроднымі з’явамі, механічным пашкоджаннем, няправільным выкарыстаннем, зносам, халатнымі адносінамі, рамонтам ці наладкай, калі яны выкананы асобай, якая не мае сертыфіката на аказанне такіх паслуг; а таксама інсталляцыяй, адаптацыяй, мадыфікацыяй або эксплуатацыяй з парушэннем тэхнічных умоў і / ці патрабаванняў беспяккі. 4. У тым выпадку, калі на працягу гарантыйнага тэрміна частка або часткі тавара былі заменены часткаю або часткамі тавара, якія не былі санцыянаваныя вырабляльнікам, а таксама былі неадвальначой якасці і не падыходзілі да тавара; або тавар разбіраўся ці рамантаваўся асобай, якая не мае сертыфіката на аказанне такіх паслуг, спажывальніку ўсе і любыя правы паводле гэтай гарантыі, уключаючы права на кампенсацыю. 5. Дзеянне гэтай гарантыі не распаўсюджваецца на дэталі аздабы і корпуса, лямпы, батарэі і аккумулятары, іголь гукавыдальніцы, антэны, адухоўныя экраны, накармянніцкія смесяцы, фільтры, раманы, шчоткі і іншыя дэталі, якія маюць абмежаваны тэрмін выкарыстання. <p>Устаноўка і падключэнне.</p> <p>Для устаноўкі набытага абсталявання Вы можаце скарыстацца з платных паслуг спецыялістаў упавнаважаных арганізацыяў і абслугоўваючых цэнтраў, якія правядуць ўсе работы, неабходныя для нармальнага выкарыстання тэхнікі.</p>
--	--

<p style="text-align: center;"><u>Ўзбек тилида</u></p> <p>Диққат: Иштимос , бизнинг махсусотини Сизга сотадинан ташкилотнинг қафолатли талонни тўлик, аниқ ва туври тўщидирганига ишончхосенди қилинг.</p> <p>Ушбу қафолат ишлаб чикарувчи томонидан харидорларнинг конституциявий ва бошқа ҳуқуқларига кўшимча тарзда бериледи ва мутлақо уларнинг ҳуқуқини чеқлаб қўймайди.</p> <p>Қафолат харид қилинган санадан бошлаб бир йиллик муддатта бериледи. Қафолат, агар махсусот материал сабабли ёки йинши пайтида яроқсиз холга келган бўлса, қуйидаги шартларга риоя қилинган холда қучга қиради.</p> <ol style="list-style-type: none"> 1. Буюм МДХ мамлакатлари бўйи мамлакатлари ҳудудида харид қилинган бўлиши, уни ишлатиш қўлданамалари ҳамда техник стандартларга, хавфсизлик талабларига қатъий риоя қилиниб, фойдаланилган бўлиши керак. 2. Ушбу қафолатта мувофиқ келадиган мажбуриятлар МДХ мамлакатлари бўйи мамлакатлари ҳудудида тегишли ташкилот вақиллари ва хизмат кўрсатиш марказлари томонидан бажариледи. Шундай ташкилот ва марказлар рўйхатини Сиз шу буюмини сотган фирмалдан талаб қилиб олишингиз мумкин. 3. Агар буюмининг шикастанганлиги ё яроқсиз холга келиши ёнинг, чакмок ё шунга ўхшаш табиий ходисалар туфайли, ундан ногўтери фойдаланиши натижасида ё сертификатга эга бўлмаган шахс томонидан таъмир этилаётганда, совуққонлик билан ишлатганда, хавфсизлик талаблари инобатта олинманганда, техник талабларнинг бузиллиши натижасида оз берган бўлса, ушбу қафолат ўз-ўзидан беқор қилинади. 4. Агар қафолат муддати давомида буюмининг бир ёки бир неча қисмлари ишлаб чикарувчи томонидан тавсия этилмаган бошқа қисм ва қисмлар билан алманиртирлса, шунингдек бу қисмларнинг сифати паст бўлган бўлса, ёки буюм кераксин сертификат ва ҳуқуққа эга бўлмаган шахс томонидан таъмир этилган бўлса, уни сотиб олган харидорга маъzur қафолат асосида белгиланган барча иштизлар, жумладан буюм товонини давво қилиш ҳуқуқи ҳам ўз кучини йўқотеди. 5. Маъzur қафолатнинг таъсир кучи буюмини ясаш учун зарур қисмларга, қорпусга, лампалар, батареялар, аккумуляторлар, овоз итгилари, антенналар, химоя экранлари, чўтқалар, кир тўпловчилар, филтёрлар, тасмалар сингари фойдаланиши муддати чеқланган қисмларга тарқитилмаиди яъни жорий этилмаиди. <p>Ўрнатмок ва уламок.</p> <p>Сотиб олинган асёб-ускунани ўрнатиш учун Сиз тегишли ташкилот мутахассислари ва марказ ходимларининг пушлик хизматидан фойдалан оласиз. Улар техниканинг меёрини ишлатиши таъминлаш учун зарур барча юмушларин бажардилар.</p>	<p style="text-align: center;"><u>English</u></p> <p>Attention: Please, make sure that the Seller has correctly, clearly and fully completed the present card.</p> <p>The present warranty is issued by the Producer in addition to the constitutional and other rights of the consumers and in no way restricts these rights.</p> <p>The present warranty is issued for a one year duration from the date of purchase and is valid if, the product is found to be defective due to materials or workmanship under the following conditions.</p> <ol style="list-style-type: none"> 1. The product should be purchased only on the territory of the CIS and should be used in strict compliance with the operating instructions and under technical standards and/or safety regulations. 2. The warranty duties under the present warranty are to be executed on the territory of the CIS by authorized entities and service centers, the list of which could be obtained from the company, selling to you this products. 3. The present warranty is not valid, if the damage or defect is caused by fire, lightning or other acts of God, mechanical damage, improper use, wear, neglectful handling, repair or adaptation made by a non-certified person, as well as by installation, adaptation, modification or operation with violation of technical specifications and/or safety regulations. 4. In case during the warranty period any part or parts of the product are replaced with some part or parts, which have not been supplied or certified by the producer, and also were of inadequate quality or could not be used for the product; or the product was disassembled or repaired by a person not-certified for rendering such services, the customer shall lose all and any rights under the present warranty, including the right of reimbursement. 5. The present warranty shall not be extended over the furnishing and cabinet parts, lamps, batteries and accumulators, stylus, antenna, safety screens, waste bags, filters, belts, brushes and other parts with limited service life. <p>Installation and connection</p> <p>In case installation of the purchase appliance is required, you may resort to paid services of the specialists of the authorized entities and service centers to carry-out all necessary works for normal operation of the appliance.</p>
--	---

<p style="text-align: center;">Дополнительную информацию можно получить, обратившись в компанию, уполномоченную на работу с потребителями:</p> <p style="text-align: center;">ООО «Пи Ти Сервис» 119021 Москва, ул. Россолимо 17 Тел.: (095) 258-42-04 Факс: (095) 258-42-25 WEB-site: www.pts.ru e-mail: cs@pts.ru</p>	<p style="text-align: center;">For additional information you may resort to apply to the company, which is appointed for dealing with Consumers:</p> <p style="text-align: center;">PT Service Co., Ltd 119021 Moscow, ul. Rossolimo 17 Tel.: (095) 258-42-04 Fax: (095) 258-42-25 WEB-site: www.pts.ru e-mail: cs@pts.ru</p>
--	--

ГАРАНТИЙНЫЙ ТАЛОН ИЗГОТОВИТЕЛЯ

Модель No-: (Модель, Модельдин, Мадэль, Модель, Model) KX-FT64RU KX-FT68RU	Модель АС адаптора: (Модель АС адаптора, АС адаптордың моделі, Мадэль АС адаптэра, Адаптор АС модели, Model of AC adapter)	Дата приобретения: (Дата покупки, Сатып алынған күні, Дата набышца, Харид килинган сана, Date of purchase)
Серийный номер: (Серийный №, Сериялык №, Серыйны №, Серия раками, Serial №)	Серийный номер АС адаптера: (Серийный № АС адаптора, АС адаптордың сериялык №, Серыйны № АС адаптэра, Адапторнинг АС серияли раками, Serial № of AC adapter)	Ф.И.О. и адрес покупателя: (Ім'я та адреса Покупця, Тегі және Сатып алушының Мекенжайы, П. І. Імя па бацьку пакупніка, Фамилияси ва уй манзили, Purchaser's Name and Address)
Название и юридический адрес продающей организации: (Ім'я та юридична адреса продавця, Сатушы мекеменің аты және заңды мекен жайы, Назва і юридычны адрас арганізацыі, якая прадае, Сотувачи ташкылотнинг номи ва юридик манзили, Seller's Name and legal Address)	Подпись продавца: (Підпис продавця, Сатушының қолы, Подпис прадаўца, Сотувачинніг імзоси, Seller's signature)	Печать продающей организации: (Печатка продавця, Сатушы мекеменің мөрі, Пячатка арганізацыі, якая прадае, Сотувачи ташкылотнинг муҳри, Seller's stamp)

ТАБЛИЦА ГАРАНТИЙНОГО РЕМОНТА

Номер гарантийного ремонта	Дата поступления аппарата в ремонт	Дата выполнения ремонта	Описание ремонта	Список замененных деталей	Название и печать сервисного центра	Ф.И.О. мастера, выполнвшего ремонт

Данная таблица заполняется представителем уполномоченной организации или обслуживающим центром, проводящим гарантийный ремонт изделия.
После проведения гарантийного ремонта данный талон должен быть возвращен Владельцу.

Русский язык	Українська мова
<p>Внимание: Убедитесь, пожалуйста, что организация, продающая Вам нашу продукцию, полностью, правильно и четко заполнила настоящий гарантийный талон.</p> <p>Настоящая гарантия выдается изготовителем в дополнение к конституционным и иным правам потребителей и ни в коей мере не ограничивает их.</p> <p>Настоящая гарантия выдается сроком на один год с даты приобретения и действует в случае, если товар будет признан неисправным в связи с материалами или сборкой при соблюдении следующих условий:</p> <ol style="list-style-type: none"> Товар должен быть приобретен только на территории стран СНГ и использован в строгом соответствии с инструкциями по эксплуатации и с использованием технических стандартов и/или требований безопасности. Обязанности по настоящей гарантии исполняются на территории стран СНГ уполномоченными организациями и обслуживающими центрами, список которых можно получить у фирмы продавшей Вам данное изделие. Настоящая гарантия недействительна в случае, когда повреждение или неисправность вызваны пожаром, молнией или другими природными явлениями, механическим повреждением, неправильным использованием, износом, халатным отношением, ремонтом или наладкой, если они произведены лицом, которое не имеет сертификата на оказание таких услуг, а также инсталляций, адаптацией, модификацией или эксплуатацией с нарушением технических условий и/или требований безопасности. В том случае, если в течение гарантийного срока часть или части товара были заменены частью или частями, которые не были поставлены или санкционированы изготовителем, а также были неудовлетворительного качества и не подходили для товара, либо товар разбирался или ремонтировался лицом, которое не имеет сертификата на оказание таких услуг, то потребитель теряет все и любые права по настоящей гарантии, включая право на возмещение. Действие настоящей гарантии не распространяется на детали отделки и корпуса, лампы, батареи и аккумуляторы, плечи звукоусилителя, антенны, защитные экраны, накопители мусора, фильтры, ремни, шетки и прочие детали, обладающие ограниченным сроком использования. <p>Установка и подключение. Для установки приобретенного оборудования Вы можете воспользоваться платными услугами специалистов уполномоченных организаций и обслуживающих центров, которые проведут все необходимые работы для нормального использования техники.</p>	<p>Застереження: Будь-ласка, переконайтесь у тому, що продавець повністю, чітко та вірно заповнив гарантійну карту.</p> <p>Дана гарантійна картка видається виробничником на додаток до конституційних та інших прав покупця і ніяким чином не обмежує цих прав.</p> <p>Дана гарантія надається строком на один рік з дати покупки і буде чинною, якщо даний виріб виявиться дефективним унаслідок недоліків чи фальсифікацій за наступних умов:</p> <ol style="list-style-type: none"> Виріб повинен бути купленим на території країн СНД та застосовуватися у суворій відповідності до інструкції з користування та інших технічних стандартам та/або правилам безпеки. Згідно з даною гарантією гарантійні зобов'язання забезпечуються на території країн СНД уповноваженими організаціями та центрами обслуговування, список яких Ви можете отримати у фірми, що продала Вам даний виріб. Дана гарантія не є чинною, якщо причиною пошкодження чи дефекту є пожежа, неправильне використання, спрацювання, недбале обходження, ремонт чи переробка, виконані особою, яка не має відповідного сертифіката на здійснення подібних послуг, а також при установці, переробці, модифікації чи застосуванні з порушенням технічних умов і/або правил безпеки. У тому випадку, коли під час гарантійного строку у виробі було замінено частину чи частини на частину чи частини, які не були поставлені чи перевірені виробничником і які не мали відповідної якості чи не могли використовуватися в даному виробі, або якщо виріб було розібрано чи відремонтовано особою, що не мала відповідного сертифіката на виконання даних послуг, покупець втрачає всі будь-які права, обумовлені даним гарантійним зобов'язанням, включаючи право на відшкодування. Дана гарантія не охоплює частин оздоблення та корпусу, лампочок, батарейок та аккумуляторів, гонок звукоусилача, антен, захисних екранів, мішків для відходів, фільтрів, поясів, шіток та інших частин, що мають свій обмежений період використання. <p>Встановлення та підключення. Для встановлення придбаного устаткування Ви можете скористатися платними послугами спеціалістів уповноважених організацій та центрів обслуговування, які виконають усі необхідні роботи для нормального використання техніки.</p>

Благодарим Вас за покупку факсимильного аппарата Panasonic.

Добро пожаловать в мир факсимильных аппаратов Panasonic.

Это устройство включает в себя возможности факсимильного аппарата и телефона для обеспечения наиболее эффективного использования в офисе и дома. Используя эти возможности, Вы можете максимально повысить эффективность применения этого устройства.

Вы можете выбрать Русский или Английский язык.

Индикация дисплея и печать отчетов будет на выбранном языке. По умолчанию установлен “РУССКИЙ”.

Если Вы хотите поменять установку на “АНГЛИЙСКИЙ”. Обратитесь к функции #48 на странице 59.

Различия между моделями

Особенности Модель	Факсимильный аппарат, Телефон и копир	Автоответчик
KX-FT64	Имеется	Отсутствует
KX-FT68	Имеется	Имеется

Внимание!

Это изделие сконструировано для подключения к сети переменного тока с заземляющим (третьим) защитным проводом. Для Вашей безопасности **не игнорируйте** этот заземляющий защитный провод, поскольку в таком случае изделие не обеспечивает условий защиты от поражения электрическим током, предусмотренных этой инструкцией.

При подключении изделия убедитесь, что электрическая сеть в Вашем помещении оборудована средствами защиты от перегрузки по току.
Допускается подключение изделия к сети с заземлённой нейтралью.

Примечание:

- В данной инструкции суффикс “RS” номера модели не указывается.
- Почти все рисунки в данной инструкции показывают модель KX-FT64.

Авторские права:

Это руководство защищено авторскими правами фирмы Kyushu Matsushita Electric Co., Ltd. (КМЕ) и её лицензиатами. В соответствии с законами об авторских правах это руководство не может быть воспроизведено в любой форме, полностью или частично, без предварительного письменного согласия фирмы КМЕ и её лицензиатов.

© Kyushu Matsushita Electric Co., Ltd. 2000

Важные инструкции по технике безопасности

При эксплуатации данного аппарата Вы всегда должны соблюдать следующие основные меры предосторожности для уменьшения риска возникновения пожара, поражения электрическим током и получения повреждений.

1. Внимательно прочтите все указания.
2. Следуйте всем предупреждениям и инструкциям, имеющимся на корпусе данного аппарата.
3. Отсоединяйте аппарат от сетевой розетки перед чисткой. Не применяйте жидких или аэрозольных очистителей. Для чистки используйте влажную материю.
4. Не пользуйтесь аппаратом рядом с водой, например, около ванны, умывальника, кухонной мойки и т.п.
5. Устанавливайте аппарат на устойчивую поверхность. Падение аппарата может привести к серьезным поломкам.
6. Не закрывайте прорези и отверстия в корпусе аппарата, т.к. они предназначены для вентиляции и предотвращения перегрева. Не размещайте аппарат вблизи радиаторов отопления, а также в местах, где не обеспечивается должная вентиляция.
7. Используйте только то электропитание, которое указано на корпусе аппарата. Если Вы не знаете точно тип электропитания, имеющегося у Вас, обратитесь за консультацией к дилеру или в местное отделение электросети.
8. Данный аппарат поставляется с 3-проводным заземляющим шнуром питания. При отсутствии розетки соответствующего типа, ее следует установить. Не применяйте никакие переходники или адаптеры, т.к. это снижает безопасность эксплуатации аппарата.
9. Не помещайте на шнур питания никаких предметов. Установите аппарат так, чтобы невозможно было наступить на этот шнур.
10. Не допускайте перегрузки настенных розеток и удлинителей, т. к. это создает опасность возникновения пожара или поражения электрическим током.
11. Запрещается проталкивать какие-либо предметы в прорези на корпусе аппарата. Это может привести к возникновению пожара или к поражению электрическим током. Не проливайте жидкость на аппарат.
12. Чтобы не подвергаться опасности поражения электрическим током, не разбирайте аппарат. Если потребуется техническое обслуживание аппарата, обратитесь в авторизованный сервисный центр. Открывание или снятие крышек создает опасность попадания под высокое напряжение. Неправильная сборка может привести к электрическому удару при последующей

эксплуатации.

13. Отключите аппарат от розетки и обратитесь в авторизованный сервисный центр за технической помощью в следующих случаях:
 - A. Если шнур питания или вилка повреждены или изношены.
 - B. Если внутрь аппарата попала жидкость.
 - C. Если аппарат попал под дождь или в воду.
 - D. Если аппарат не работает нормально при соблюдении инструкций по эксплуатации. Используйте для регулировки только указанные в инструкции органы управления. Неправильная регулировка может потребовать существенных усилий специалистов сервисного центра для восстановления работоспособности аппарата.
 - E. Если аппарат упал или был физически поврежден.
 - F. Если функционирование аппарата резко изменилось.
14. Старайтесь не использовать телефон при грозе, если он не бесшнуровой. Существует опасность поражения электрическим током от удара молнии.
15. Не используйте данный аппарат для сообщения об утечке газа, если он находится вблизи от места утечки.

Сохраните эти инструкции установка

1. Никогда не подключайте телефонные провода во время грозы.
2. Никогда не устанавливайте телефонные розетки во влажных местах, если розетка не предназначена специально для влажных мест.
3. Никогда не касайтесь до оголенных телефонных проводов, если они не отсоединены от телефонной сети.
4. Проявляйте осторожность при прокладке и установке телефонных линий.

ВНИМАНИЕ

- Для избежания опасности возгорания или поражения электрическим током не оставляйте аппарат под дождем или в любых других влажных условиях.

ДОПОЛНИТЕЛЬНЫЕ РЕКОМЕНДАЦИИ

- Держите аппарат вдали от устройств, создающих электрические помехи, такие как люминесцентные лампы и электродвигатели.
- Оберегайте аппарат от пыли, влаги, высокой температуры и вибрации.
- Не оставляйте аппарат под воздействием прямых солнечных лучей.
- Не кладите сверху на аппарат тяжелые предметы.
- Не дотрагивайтесь до сетевой вилки мокрыми руками.

Содержание

Подготовка к Работе

Принадлежности	Прилагаемые принадлежности	6
	Информация по заказу принадлежностей	6
Кнопка Help	Функция Help (помощь)	7
Органы управления	Расположение	8
	Внешний вид	10
Установка	Соединения	10
	Подставка для документов	11
	Накопитель	11
	Бумага для печати.	12
	Дата, время, Ваш логотип и телефонный номер факса	13
Громкость	Регулировка громкости	17

Телефон

Звонки и ответы на звонки	Звонок абоненту	18
	Ответ на звонок абонента	18
	Клавиши TONE, FLASH и PAUSE.	19
УПРОЩ.НАБОР НОМЕРА	Запись имен и телефонов в каталог УПРОЩ.НАБОР	20
	Звонок абоненту при помощи каталога УПРОЩ.НАБОР	24
Голосовая связь	Разговор с абонентом после приема или передачи факса	25

Факс

Передача факсов	Передача факса вручную/с помощью каталога УПРОЩ.НАБОР	26
	Рассылка сообщения (только для КХ-FT68)	29
	Передача через поллинг (считывание факсимильного сообщения с вашего аппарата другим аппаратом).	31
Прием факсов	Задание способа приема факсов.	32
	Режим ТЕЛ (ответ на все звонки вручную).	34
	Режим ФАКС (все звонки воспринимаются как факсы).	35
	Режим ТЕЛ/ФАКС (прием голосовых звонков с подачей сигналов и факсов - без подачи сигналов, когда Вы находитесь вблизи аппарата).	36
	Использование дополнительного телефона	38
	Прием поллинга (считывание факса с другого аппарата)	38
	Сообщение на пейджер	39

Копии

Копирование	Изготовление копий	40
--------------------	------------------------------	----

Автоответчик (только для КХ-FT68)

Установки	Режим АО/ФАКС (использование автоответчика и автоматический прием речевых и факсимильных сообщений)	41
Сообщение-приветствие	Предварительно записанные сообщения-приветствия	42
	Запись Ваших собственных сообщений-приветствий	43
	Стирание собственных сообщений-приветствий	44
Входящие сообщения	Прослушивание записанных сообщений	45
	Стирание записанных сообщений	46
Запись	Сообщение-напоминание (для других или для себя)	47
	Телефонный разговор	48
Дистанционное управление	Операции с удаленного местоположения	49
	С удаленного кнопочного телефона	50
Дополнительные функции	Пересылка записанных сообщений на другой телефон	52

Программируемые функции

Сводка функций	Программирование	54
	Основные функции	55
	Функции для опытного пользователя	57

Помощь

Сообщения об ошибках	Отчеты	61
	ЖК дисплей	62
Операции	Если функция не работает, проверьте здесь перед обращением за помощью	64
	В случае перебоя в сети питания	66
Замятие бумаги	Замятие бумаги для печати	67
	Если замялся передаваемый документ	68
	Если передаваемые документы не подаются или подается несколько страниц одновременно	69
Очистка	Устройство подачи документов	70
	Термоголовка и крышка термоголовки	71

Общая информация

Печать отчетов	Списки и отчеты	72
Технические характеристики	Технические характеристики данного аппарата	73
Предметный указатель	Предметный указатель	74

Принадлежности

Прилагаемые принадлежности

Шнур питания1 	Телефонный шнур.....1 	Телефонная трубка.....1 	Провод телефонной трубки.....1 
Бумага для печати1 	Подставка для документов1 	Накопитель.....1 	Инструкция по эксплуатации.....1 

- Если какие-либо принадлежности повреждены или отсутствуют, обратитесь к продавцу.
- Сохраните оригинальную коробку и упаковку для последующих, возможных транспортировок аппарата.

Информация по заказу принадлежностей

Для замены используйте следующий тип бумаги.

Номер модели	Описание	Спецификация
КХ-А106	Стандартная термобумага для печати	Рулон 216мм × 30м (8½" × 98') с сердечником 25мм (1")

Функция Help (помощь)

Вы можете распечатать краткие инструкции следующим образом.

- 1** Нажимая клавишу **HELP** несколько раз, выберите ту операцию которую Вы хотите напечатать.

■ Для модели KX-FT64

- Нажимая клавишу **HELP** **один раз:**

Как настроить Ваш аппарат

НАСТРОЙКА

два раза:

Как записать имена в каталог УПРОЩ.НАБОР и как по ним звонить

УПРОЩ.НАБОР

три раза:

Объяснение режимов приема

ТИП ПРИЕМА

- 2** Нажмите клавишу **START/COPY/SET**.

ИДЕТ ПЕЧАТЬ

■ Для модели KX-FT68

- Нажимая клавишу **HELP** **один раз:**

Как настроить Ваш аппарат

НАСТРОЙКА

два раза:

Как записать имена в каталог УПРОЩ.НАБОР и как по ним звонить

УПРОЩ.НАБОР

три раза:

Объяснение режимов приема

ТИП ПРИЕМА

четыре раза:

Помощь при работе с автоответчиком

РАБОТА АО

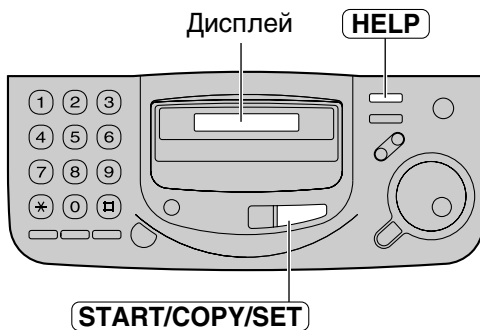

- 2** Нажмите клавишу **START/COPY/SET**.

ИДЕТ ПЕЧАТЬ

Органы управления

Расположение

■ Для КХ-FT64

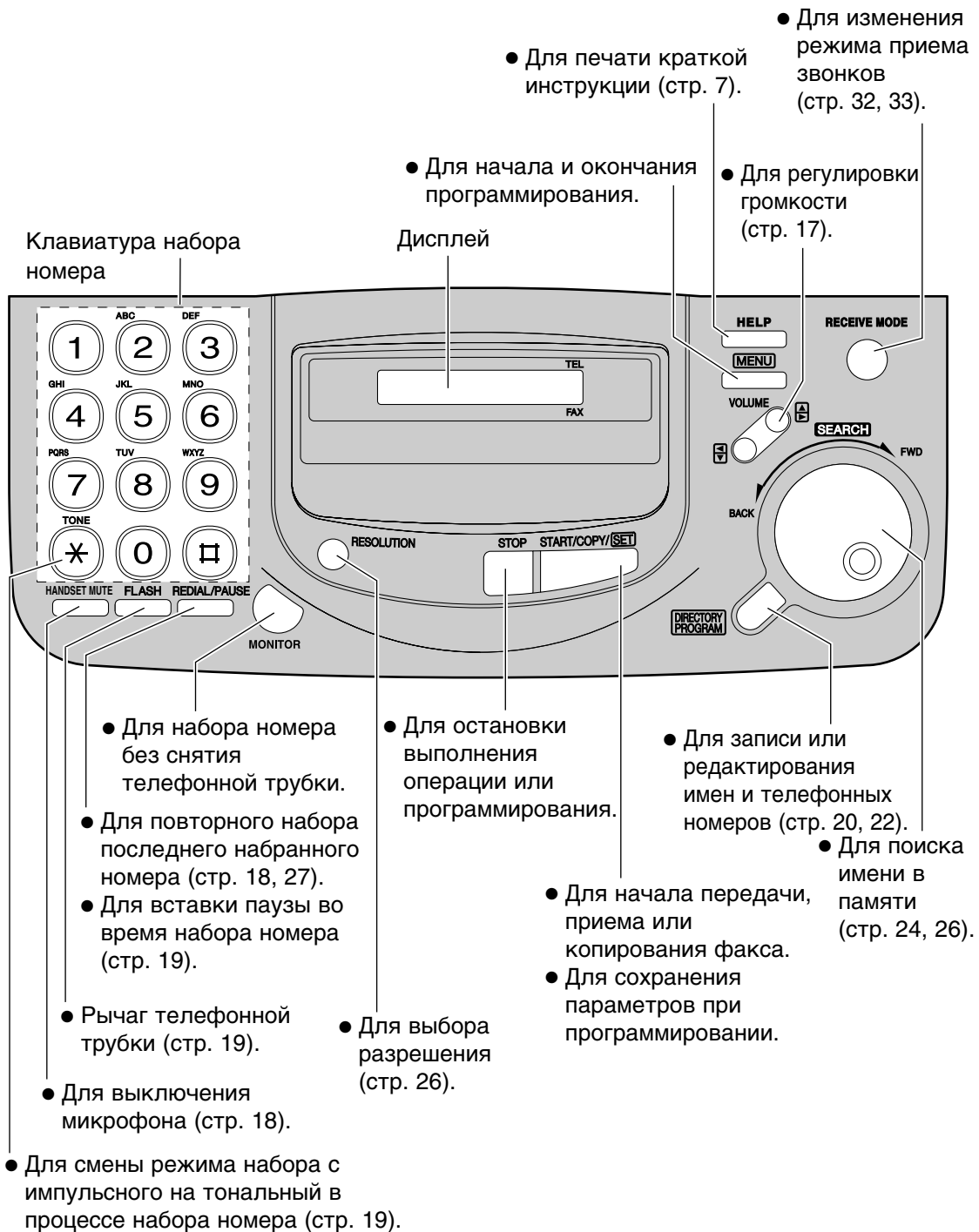

■ Для КХ-FT68

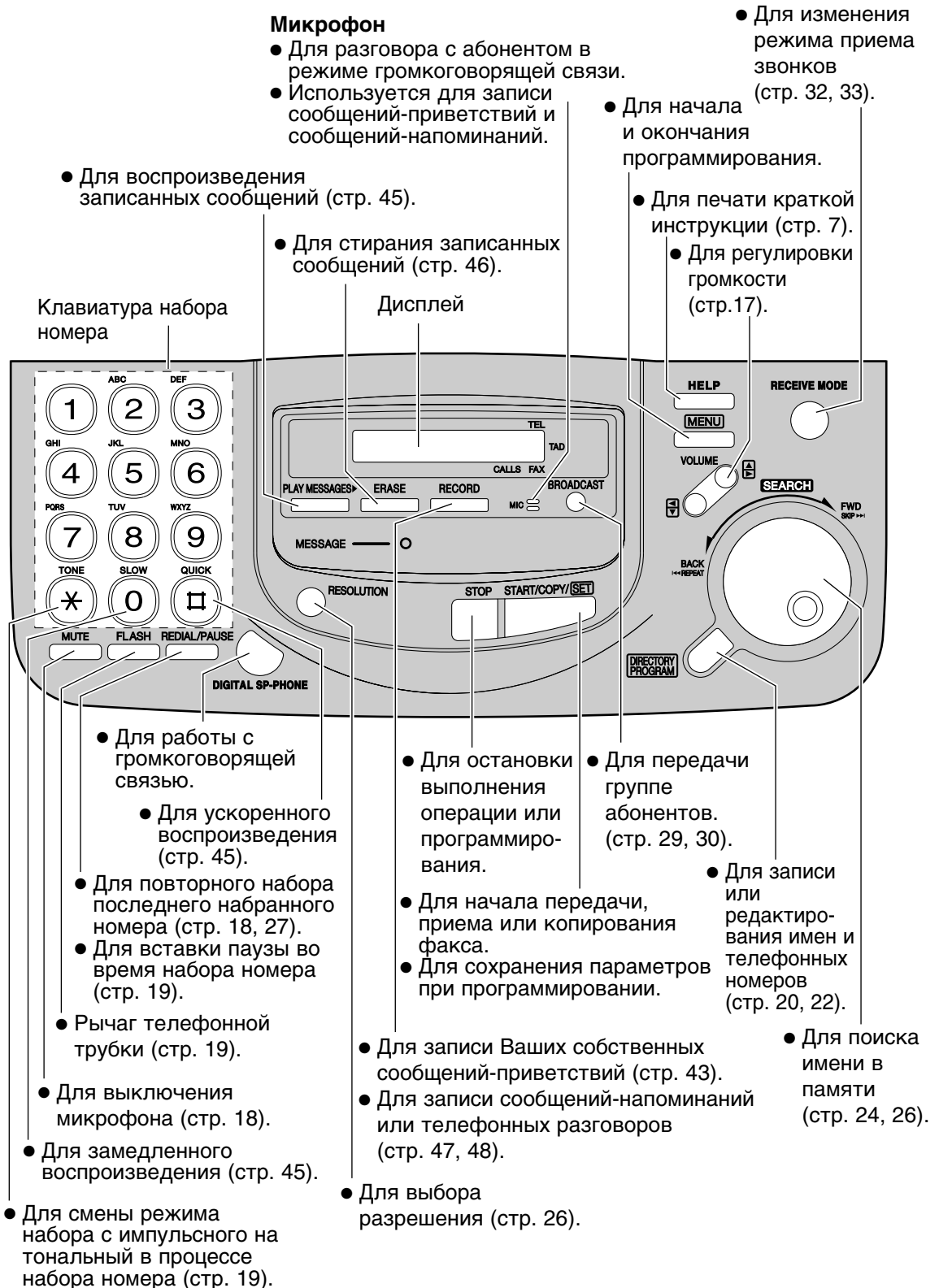

- Для воспроизведения записанных сообщений (стр. 45).

- Для стирания записанных сообщений (стр. 46).

- Для изменения режима приема звонков (стр. 32, 33).

- Для начала и окончания программирования.

- Для печати краткой инструкции (стр. 7).

- Для регулировки громкости (стр.17).

- Для работы с громкоговорящей связью.
- Для ускоренного воспроизведения (стр. 45).

- Для повторного набора последнего набранного номера (стр. 18, 27).
- Для вставки паузы во время набора номера (стр. 19).

- Рычаг телефонной трубки (стр. 19).

- Для выключения микрофона (стр. 18).

- Для замедленного воспроизведения (стр. 45).

- Для смены режима набора с импульсного на тональный в процессе набора номера (стр. 19).

- Для остановки выполнения операции или программирования.

- Для начала передачи, приема или копирования факса.
- Для сохранения параметров при программировании.

- Для записи Ваших собственных сообщений-приветствий (стр. 43).
- Для записи сообщений-напоминаний или телефонных разговоров (стр. 47, 48).

- Для выбора разрешения (стр. 26).

- Для передачи группе абонентов. (стр. 29, 30).

- Для записи или редактирования имен и телефонных номеров (стр. 20, 22).

- Для поиска имени в памяти (стр. 24, 26).

Внешний вид



Соединения

- 1 Подсоедините провод телефонной трубки.
- 2 Подсоедините телефонный шнур.
- 3 Подсоедините шнур питания.

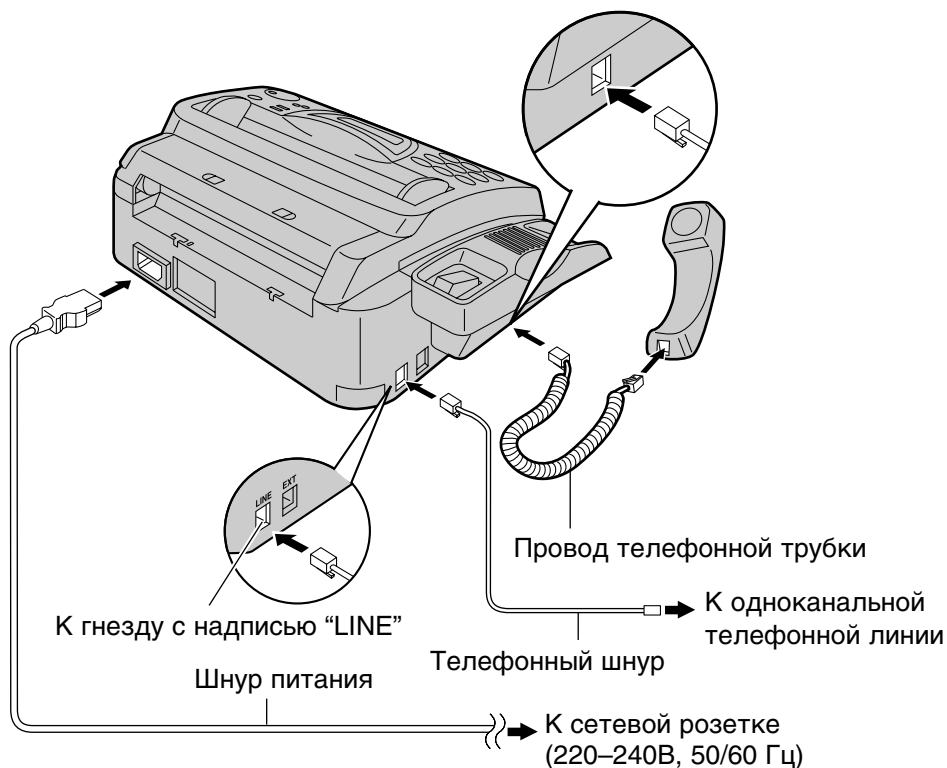

Примечание:

- При эксплуатации данного аппарата розетка электросети должна находиться поблизости и быть легко доступна.

Подставка для документов

Установите подставку для документов.

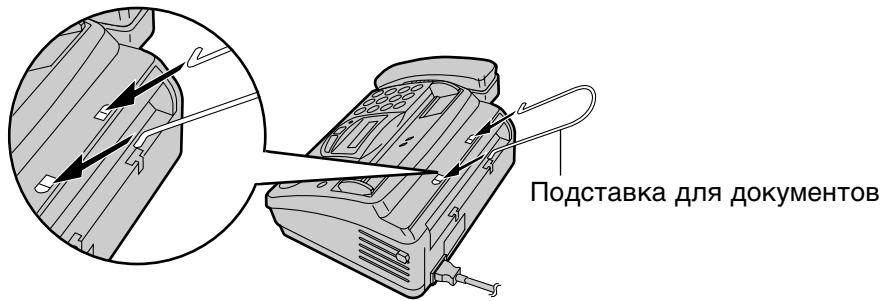

Накопитель

Установите накопитель.

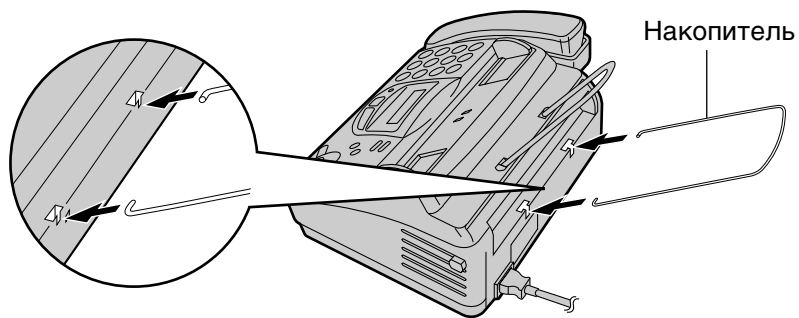

Бумага для печати

- 1** Откройте крышку, нажав на кнопку открывания крышки, и вставьте рулон бумаги для печати.

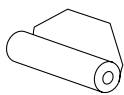

правильно

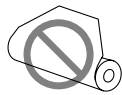

неправильно

- Если остались следы клея или липкой ленты, отрежьте примерно 15 см (6 дюймов) от начала рулона.

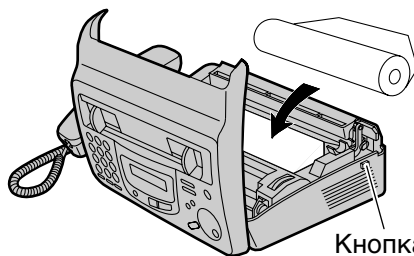

Кнопка открывания крышки

- 2** Вставьте передний край бумаги в щель выше термоголовки и вытяните его из аппарата.

- Убедитесь, что бумага в рулоне не провисает.

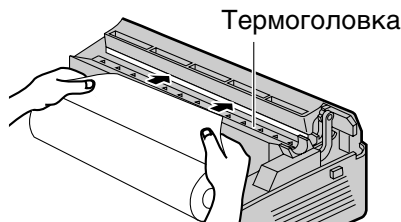

Термоголовка

- 3** Осторожно закройте крышку, нажав на нее с обеих сторон.

Дисплей: НАЖМИТЕ START

- 4** Нажмите клавишу **START/COPY/SET**.
- Аппарат слегка промотает бумагу и затем отрежет ее.

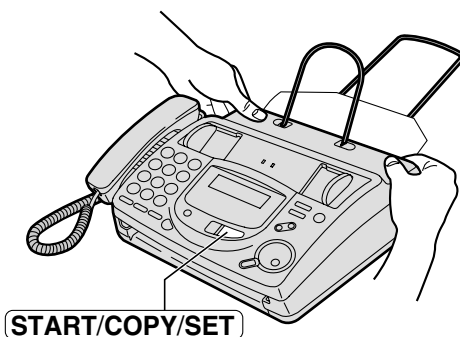

START/COPY/SET

Примечание:

- Используйте только прилагаемый к аппарату рулон бумаги или рекомендуемую бумагу, в противном случае может ухудшиться качество печати и/или произойти чрезмерное изнашивание термоголовки.
- Чтобы заказать бумагу для печати, смотрите страницу 6.
- Если подсоединен шнур питания, то каждый раз при закрытии крышки будет напечатано сообщение. Если бумага вставлена неправильно, то сообщение не печатается. Установите правильно бумагу.
- Если Вы в течение 30 секунд после закрытия крышки не нажали на клавишу **START/COPY/SET**, то аппарат автоматически слегка промотает бумагу и затем отрежет ее.

Дата, время, Ваш логотип и телефонный номер факса

Вы можете запрограммировать текущие дату и время, Ваш логотип и телефонный номер. Эта информация будет печататься в начале каждой страницы, передаваемой с Вашего аппарата.

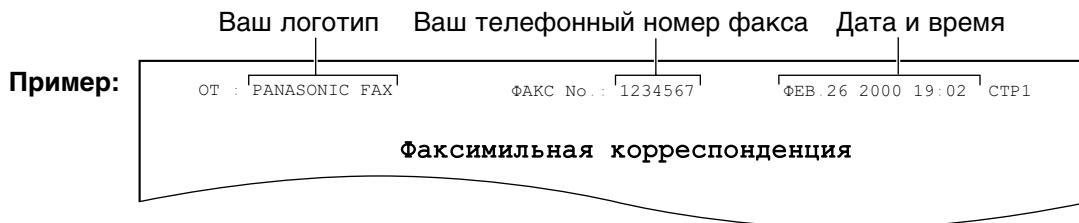

Установка даты и времени

1 Нажмите **MENU** .
Дисплей: ПРОГР.СИСТЕМЫ

2 Нажмите **#** , потом **0 1** .
УСТ.ДАТЫ И ВРЕМ

3 Нажмите **START/COPY/SET** .
М : 01 / Д : 01 / Г : 00
Курсор

4 Используя клавиатуру набора номера введите правильные месяц/день/год, набирая по 2 цифры.
Пример: Август 10, 2000
Нажмите **0 8 1 0 0 0** .
М : 08 / Д : 10 / Г : 00

5 Нажмите **START/COPY/SET** .
ВРЕМЯ : 00 : 00

6 Используя клавиатуру набора номера введите правильные час/минуты, набирая по 2 цифры.
Пример: 15:15
Нажмите **1 5 1 5** .
ВРЕМЯ : 15 : 15

7 Нажмите **START/COPY/SET** .
ПАРАМЕТР []



Примечание:

- Вы можете вводить цифры в пунктах 4 и 6 путем вращения ручки **УПРОЩ.НАБОР** . В этом случае для перемещения курсора используйте кнопку **▶** .
- Точность хода внутренних часов примерно ±60 секунд в месяц.

Для исправления ошибки

- Нажмите **◀** или **▶** для перемещения курсора к неправильному знаку, и затем откорректируйте его.
- Если Вы нажмете **STOP** при программировании, индикация на дисплее вернется к предыдущему значению.

Установка Вашего логотипа

Обычно логотип - это название фирмы, отдела или личное имя в сокращенной форме.

1 Нажмите **MENU**.
Дисплей: ПРОГР.СИСТЕМЫ

2 Нажмите **▣**, потом **0 2**.
ВАШ ЛОГОТИП

3 Нажмите **START/COPY/SET**.
ЛОГОТИП =

4 Используя клавиатуру набора номера введите Ваш логотип, не более 30 знаков. Смотрите инструкцию на следующей странице.

Пример: BILL

1. Нажмите **2** два раза.

ЛОГОТИП = В
Курсор

2. Нажмите **4** три раза.

ЛОГОТИП = ВI

3. Нажмите **5** три раза.

ЛОГОТИП = ВI5

4. Нажмите кнопку **▶** для перемещения курсора к следующей позиции и нажмите **5** три раза.

ЛОГОТИП = ВI555

5 Нажмите **START/COPY/SET**.
ПАРАМЕТР []

6 Нажмите **MENU**.



Примечание:

- Вы можете ввести Ваш логотип путем вращения манипулятора **УПРОЩ.НАБОР** (смотрите следующую страницу).

Для исправления ошибки

- Нажмите **◀** или **▶** для перемещения курсора к неправильному знаку, затем откорректируйте его.

Для удаления знака

- Переместите курсор к знаку, который надо удалить, и нажмите **STOP**.

Для вставки знака

1. Нажмите **◀** или **▶** для перемещения курсора к месту справа от того, где нужно вставить знак.
2. Нажмите **RECEIVE MODE** (Вставить) для ввода пробела, затем вставьте знак.

Как ввести знаки через клавиатуру набора номера.

Нажимая кнопки на клавиатуре набора номера можно вводить знаки как показано ниже.

Кнопки	Знаки
①	1 [] + - / = , . _ ` : ; ?
②	A B C A Б В Г 2
③	D E F Д Е Ж 3
④	G H I 3 И Й К 4
⑤	J K L Л М Н О 5
⑥	M N O П Р С Т 6
⑦	P Q R S У Ф Х Ц 7
⑧	T U V Ч Ш Щ Ъ 8
⑨	W X Y Z Ы Ь Э Ю Я 9
⑩	0 () < > ! " # \$ % & * @ ^ ' ,
HANDSET MUTE / MUTE	Клавиша Дефис (Для вставки дефиса.)
RECEIVE MODE	Клавиша Вставить (Для вставки одного знака или пробела.)
STOP	Клавиша Удалить (Для удаления знака.)
	Кнопка ◀ (Для смещения курсора влево.)
	Кнопка ▶ (Для смещения курсора вправо.) Для повторного ввода того же самого знака следует переместить курсор к следующей позиции.

Выбор знаков при помощи манипулятора УПРОЩ.НАБОР

Вместо нажатий на кнопки номеронабирателя Вы можете выбирать знаки при помощи манипулятора УПРОЩ.НАБОР.

1. Поверните **УПРОЩ.НАБОР** до появления нужного знака.
2. Нажмите  для перемещения курсора к следующей позиции.
 - При этом вводится знак, отображенный на дисплее в 1-м шаге.
3. Перейдите к шагу 1 для ввода следующего знака.

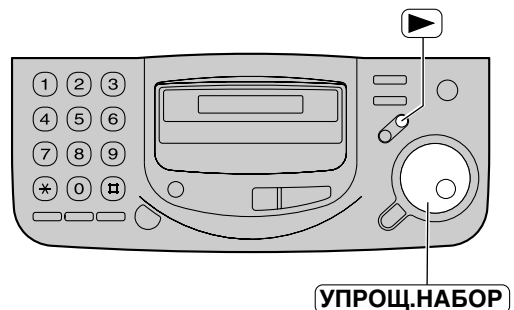

Порядок чередования знаков

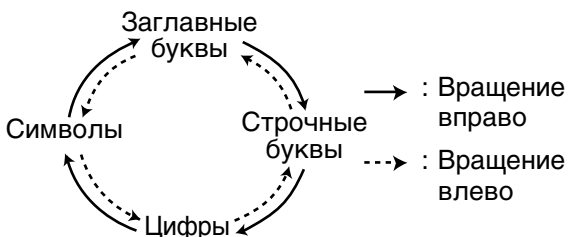

Установка номера Вашего факса

1 Нажмите **MENU**.
Дисплей: ПРОГР.СИСТЕМЫ

2 Нажмите **▣**, потом **0 3**.
NO.ВАШЕГО ФАКСА

3 Нажмите **START/COPY/SET**.
NO. =

4 Используя клавиатуру набора номера введите номер Вашего факса, не более 20 цифр.
Пример: NO. = 1234567

5 Нажмите **START/COPY/SET**.
ПАРАМЕТР []

6 Нажмите **MENU**.



Примечание:

- Вы можете ввести номер Вашего факса при помощи вращения манипулятора **УПРОЩ.НАБОР**. При использовании **УПРОЩ.НАБОР**, для перемещения курсора нажимайте **▶**.
- Кнопка ***** вставляет "+", кнопка **▣** вставляет пробел.

Пример (используя клавиатуру набора номера):
+234 5678

Нажмите ***234▣5678**.

- Для ввода дефиса в телефонный номер, нажмите **HANDSET MUTE** / **MUTE** (Дефис).

Для исправления ошибки

- Нажмите **◀** или **▶** для перемещения курсора к неправильному знаку, затем откорректируйте его.



Для удаления цифры

- Переместите курсор к цифре, которую нужно удалить, и нажмите **STOP**.

Регулировка громкости

Громкость звонка

Возможны 4 уровня громкости (высокая/средняя/низкая/выключено).

Когда аппарат находится в режиме ожидания, нажмите  или .

■ Чтобы выключить звонок:

1. Нажмите  несколько раз до появления следующего сообщения на дисплее.

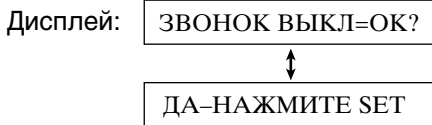

2. Нажмите START/COPY/SET.

- Чтобы снова включить звонок, нажмите .

■ Когда звонок выключен:

На дисплее будет следующее сообщение.



ЗВОНОК ВЫКЛ.

Аппарат не будет звонить во время вызова, но на дисплее появится сообщение.

ВХОДЯЩИЙ ВЫЗОВ

Громкость в телефонной трубке

Имеется 4 уровня громкости (от высокого до низкого).

Когда пользуетесь телефонной трубкой, нажимайте  или .

Уровень громкости режима Монитор /Громкоговоритель



Имеется 8 уровней громкости (от высокого до низкого).

Во время использования громкоговорителя нажимайте  или .

Уровень громкости речевого указания

(только для KX-FT68)



Имеется 9 уровней громкости (от высокого до выключено).

Во время прослушивания речевого указания нажимайте  или .

Уровень громкости автоответчика

(только для KX-FT68)

Имеется 9 уровней громкости (от высокого до выключено).

Во время прослушивания записанных сообщений нажимайте  или .

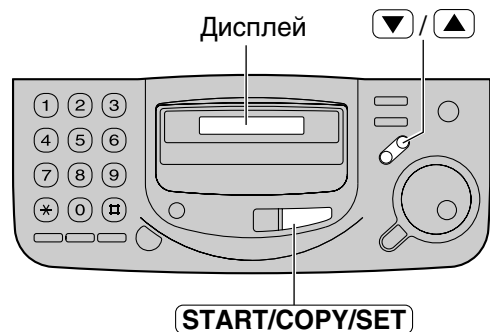

ЗВОНКИ И ОТВЕТЫ НА ЗВОНКИ

Звонок абоненту

1 Нажмите **MONITOR** / **DIGITAL SP-PHONE** или снимите трубку.

2 Наберите номер.

Пример: ТЕЛ = 2345678

- Если Вы ошиблись при наборе, положите трубку и наберите снова.

3 Когда абонент ответит, говорите в микрофон (для КХ-FT68) или говорите в телефонную трубку.

4 По окончании разговора, нажмите **DIGITAL SP-PHONE** (для КХ-FT68) или положите трубку на место.

Примечание:

- Режим набора номера, по умолчанию, установлен в "ИМПУЛЬСН". Если Вы не можете набрать номер, измените установку на "ТОНАЛЬН" функции #13 (стр. 56).

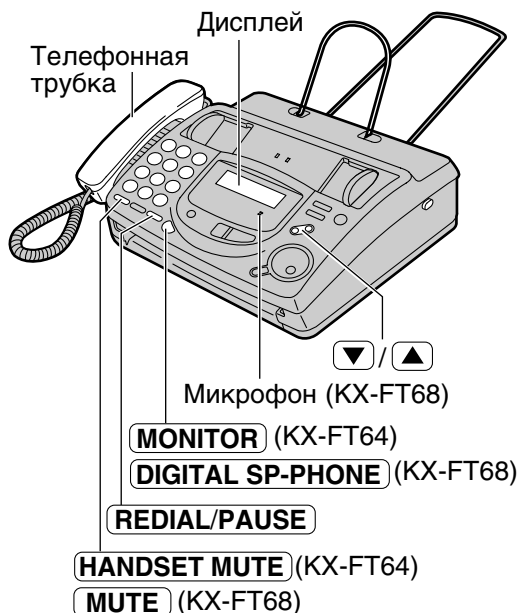

Ответ на звонок абонента

1 Когда аппарат зазвонит, нажмите клавишу **DIGITAL SP-PHONE** (для КХ-FT68) или снимите трубку.

2 По окончании разговора нажмите клавишу **DIGITAL SP-PHONE** или положите трубку на место.

Повторный звонок по последнему набранному номеру

1. Нажмите **DIGITAL SP-PHONE** или снимите трубку.

2. Нажмите **REDIAL/PAUSE**.

- Если линия оказалась занята при использовании клавиши **MONITOR** / **DIGITAL SP-PHONE**, аппарат будет автоматически осуществлять набор номера до 14 раз.
- В процессе повторного набора номера на дисплее будет отображаться надпись.

Дисплей: АВТОДОЗВОН

Выключение микрофона, чтобы абонент Вас не слышал

1. Нажмите клавишу **HANDSET MUTE** / **MUTE** когда Вы разговариваете через трубку **DIGITAL SP-PHONE**.

Дисплей: <МИК.ВЫКЛ.>

- Ваш собеседник Вас не слышит, но Вы можете слышать его.
- 2.** Для продолжения разговора снова нажмите клавишу **HANDSET MUTE** / **MUTE**.

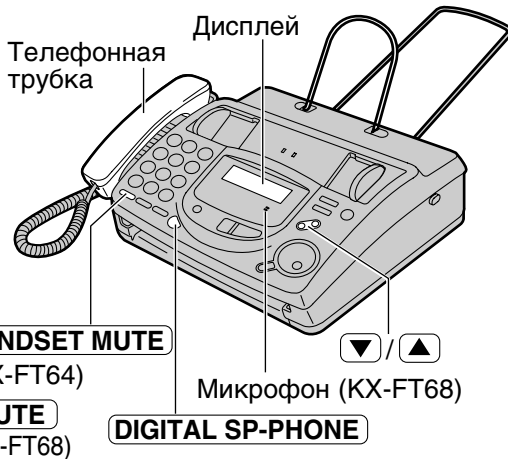

Работа в режиме громкоговорящей СВЯЗИ (только для КХ-FT68)

- Пользуйтесь громкоговорящей связью в помещении, где нет шума.
- Регулируйте громкость режима громкоговорящей связи, используя кнопки ▼ или ▲.
- Если Вы хотите продолжить разговор через трубку, то снимите ее. Для переключения обратно в режим громкоговорящей связи, нажмите клавишу **DIGITAL SP-PHONE**.

Клавиши TONE, FLASH и PAUSE

Клавиша TONE

Клавиша **TONE** (*) используется для работы в импульсном режиме набора номера и позволяет Вам временно изменить импульсный режим набора номера на тональный в процессе набора.

Когда Вы положите трубку, аппарат автоматически вернется в импульсный режим.

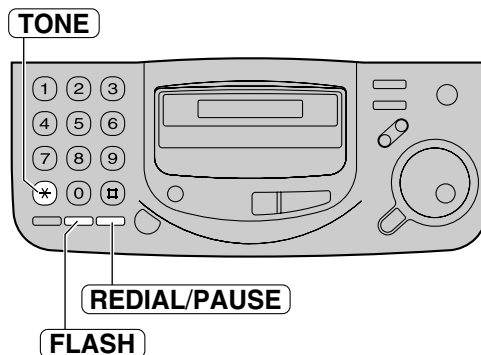

Клавиша FLASH

Клавиша **FLASH** работает как рычаг на обычном телефоне. Если Вы не дозвонились или набрали не тот телефонный номер, нажмите с удержанием клавишу **FLASH**.

Клавиша **FLASH** также позволяет использовать специальные функции мини-АТС (если она подключена) или сервисные функции местной телефонной компании, например ожидание вызова. Остальную информацию по этому поводу можно получить у поставщика мини-АТС или в местной телефонной компании.

Примечание:

- TONE, и PAUSE могут быть запрограммированы вместе с телефонным номером в каталоге УПРОЩ.НАБОР.

Вставка пауз

Если во время набора номера нажать клавишу **REDIAL/PAUSE**, то будет введена пауза.

Пример 1:

Если Ваш аппарат подсоединен к мини-АТС, введите паузу для получения доступа к внешней линии.



Код выхода на линию

Пример 2:

Если возникает ошибка при попытке международной передачи, добавьте две паузы в конце номера телефона.



УПРОЦ.НАБОР НОМЕРА

Запись имен и телефонов в каталог УПРОЦ.НАБОР

Для быстрого доступа к наиболее часто набираемым номерам, данный аппарат имеет каталог УПРОЦ.НАБОР (100 станций).

1 Нажмите **DIRECTORY PROGRAM**.

Дисплей: ИМЯ =

2 Введите имя, до 10 знаков, выполняя инструкции на следующей странице.

Пример: ИМЯ = ALICE

3 Нажмите **START/COPY/SET**.

NO. =

4 Используя клавиатуру набора номера, введите телефонный номер, до 30 цифр.

Пример: NO. = 5552233

- Для ввода дефиса нажмите **HANDSET MUTE** / **MUTE**.

5 Нажмите **START/COPY/SET**.

ВВЕДЕНО

ИМЯ =

- Для программирования других номеров повторите шаги с 2 до 5.

6 Нажмите **STOP** для выхода из программирования.

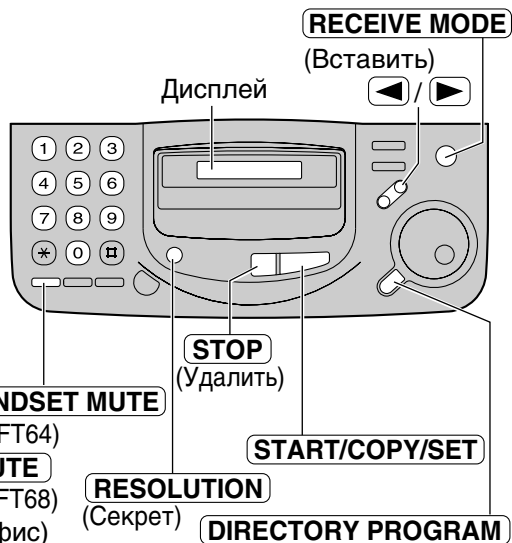

Полезный совет:

- Вы можете проверить список абонентов в памяти при помощи дисплея (стр. 24) или при распечатке списка телефонных номеров (стр. 72).

Примечание:

- Вы можете сделать еще только 5 записей после появления на дисплее, на шаге 5, следующего сообщения.

Дисплей: ПРОБЕЛ = 5 ДИР.

- При отсутствии места в памяти для записи новой станции, на дисплее, на шаге 1, появится следующее сообщение.

ПЕРЕПОЛНЕН.ДИР.

Удалите ненужные станции (стр. 23).

- Дефис или пробел в телефонном номере считаются как две цифры.

Для исправления ошибки

- Нажмите **◀** или **▶** для перемещения курсора к неправильному знаку, затем откорректируйте его.

Для удаления знака

- Переместите курсор к знаку, который надо удалить, и нажмите **STOP**.

Чтобы засекретить телефонный номер

Нажмите клавишу **RESOLUTION** (Секрет) после ввода телефонного номера на шаге 4.

- После данной установки засекреченный номер будет невидим.
- Телефонный номер не будет появляться в списке телефонных номеров.
- Нажатие клавиши **RESOLUTION** не засчитывается как цифра телефонного номера.

УПРОЦ.НАБОР НОМЕРА

Как ввести знаки через клавиатуру набора номера

Нажимая кнопки на клавиатуре набора номера можно вводить знаки как показано ниже.

Кнопки	Знаки
①	1 [] + - / = , . _ ` ` : ; ?
②	A B C A Б В Г 2
③	D E F Д Е Ж 3
④	G H I З И Й К 4
⑤	J K L Л М Н О 5
⑥	M N O П Р С Т 6
⑦	P Q R S У Ф Х Ц 7
⑧	T U V Ч Ш Щ Ъ 8
⑨	W X Y Z Ы Ь Э Ю Я 9
⑩	0 () < > ! " # \$ % & * @ ^ ' `
HANDSET MUTE / MUTE	Клавиша Дефис (Для вставки дефиса.)
RECEIVE MODE	Клавиша Вставить (Для вставки одного знака или пробела.)
STOP	Клавиша Удалить (Для удаления знака.)
☐ ○	Кнопка ◀ (Для смещения курсора влево.)
○ ☐	Кнопка ▶ (Для смещения курсора вправо.) Для повторного ввода того же самого знака следует переместить курсор к следующей позиции.

Ввод знаков при помощи манипулятора УПРОЦ.НАБОР

Вместо нажатий на кнопки номеронабирателя Вы можете выбирать знаки при помощи манипулятора УПРОЦ.НАБОР.

1. Поверните **УПРОЦ.НАБОР** до появления нужного знака.
2. Нажмите  для перемещения курсора к следующей позиции.
 - При этом вводится знак, отображенный на дисплее в 1-м шаге.
3. Перейдите к шагу 1 для ввода следующего знака.



Порядок чередования знаков

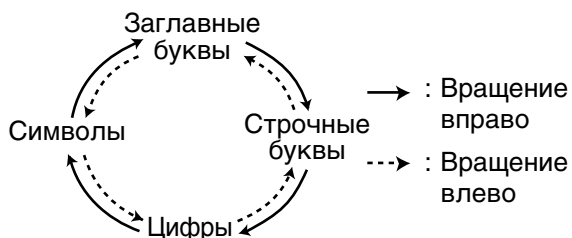

УПРОЩ.НАБОР НОМЕРА

Редактирование записанного имени и номера

1 Поверните манипулятор **УПРОЩ.НАБОР** до появления нужного имени.

Пример:

2 Нажмите **DIRECTORY PROGRAM**.

3 Нажмите ***** для выбора "РЕД."

- Если не нужно редактировать имя, пропустите все до 5 шага.

4 Отредактируйте имя, выполняя инструкции на стр. 21.

5 Нажмите **START/COPY/SET**.

Пример:

- Если не нужно редактировать номер, пропустите все до 7 шага.

6 Отредактируйте телефонный номер. Подробно изложено на стр. 20.

7 Нажмите **START/COPY/SET**.



Удаление записанного имени и номера

1 Поверните манипулятор **УПРОЦ.НАБОР** до появления нужного имени.

Пример:

2 Нажмите **DIRECTORY PROGRAM**.

3 Нажмите для выбора "СТЕР.".



- Если Вы не хотите удалять имя, нажмите **STOP**.

4 Нажмите **START/COPY/SET**.

- Имя и номер стерты из памяти.



УПРОЦ.НАБОР НОМЕРА

Звонок абоненту при помощи каталога УПРОЦ.НАБОР

Перед использованием данной функции занесите в память нужные имена и телефоны (стр. 20).

- 1 Поверните манипулятор **УПРОЦ.НАБОР** до появления нужного имени.

Пример:

- 2 Нажмите **MONITOR** / **DIGITAL SP-PHONE** или снимите трубку.
 - Аппарат начнет набирать номер автоматически.

- 3 Когда абонент ответит, говорите в микрофон (KX-FT68) или в трубку.

- 4 По окончании разговора нажмите клавишу **DIGITAL SP-PHONE** или положите трубку.



Полезный совет:

- Вы можете узнать содержимое памяти через дисплей (см. ниже) или через список номеров (стр. 72).

Примечание:

- Если требуемое имя не записано, нажмите **STOP** и наберите номер вручную.

Просмотр записанного телефонного номера

1. Поверните манипулятор **УПРОЦ.НАБОР** до появления нужного имени.

Пример:

2. Нажмите **HELP**.

- Для прекращения операции нажмите **STOP**.
3. Снимите трубку.
 - Аппарат автоматически начнет набирать номер.

Поиск имени по инициалам

Пример: Вы хотите найти имя "LISA"

1. Поверните манипулятор **УПРОЦ.НАБОР** до появления любого имени.

Пример:

2. Нажимайте **5** несколько раз пока не появится любое имя на "L" (см. таблицу знаков на стр. 21).

3. Вращайте **УПРОЦ.НАБОР** вправо пока не появится имя "LISA".

- Для прекращения операции нажмите **STOP**.

4. Снимите трубку.
 - Аппарат автоматически начнет набирать номер.

Примечание:

- Когда Вы хотите найти символы (не буквы и не цифры), нажмите кнопку ***** во время выполнения шага 2.

Разговор с абонентом после приема или передачи факса

Вы можете разговаривать с тем же самым абонентом после окончания передачи документа по факсу.

Это сэкономит Вам дополнительные деньги и время за другой телефонный звонок.

Эта функция работает только в том случае, если аппарат Вашего абонента также имеет функцию голосового контакта.

Начало голосового контакта

- 1 Нажмите **MONITOR** / **DIGITAL SP-PHONE** во время передачи или приема документа.

Дисплей:

- Ваш аппарат посылает на аппарат абонента характерный звонок.
- Когда абонент ответит, Ваш аппарат издает характерный звуковой сигнал.

- 2 Чтобы начать разговор нажмите клавишу **DIGITAL SP-PHONE** (KX-FT68) или снимите трубку.

Примечание:

- Если Вы инициируете речевой контакт во время передачи, аппарат вызовет Вас отличительным звонком после того, как будут переданы все документы.
- Если Вы инициируете речевой контакт во время приема, аппарат вызовет Вас отличительным звонком после того, как будет принята текущая страница документа.



Прием запроса для голосового контакта

- 1 Если другой абонент инициирует речевой контакт, Ваш аппарат издает отличительный звонок и на дисплей будет выведено следующее сообщение.

Дисплей:

- 2 Чтобы начать разговор нажмите клавишу **DIGITAL SP-PHONE** (KX-FT68) или снимите трубку в течение 10 секунд после подачи характерного звонка.

Замечание:

- Если Вы не ответите в течение 10 секунд после начала характерного звонка:
 - В режимах ФАКС, ТЕЛ или ТЕЛ/ФАКС произойдет разъединение линии.
 - В режиме АО/ФАКС (телефонный автоответчик/телефакс) Ваш аппарат будет воспроизводить сообщение-приветствие и записывать входящее речевое сообщение (только KX-FT68).

Передача факса вручную/с помощью каталога УПРОЦ.НАБОР

- 1 Убедитесь, что держатель документов находится в вертикальном положении.
- 2 Отрегулируйте положение направляющих документа в соответствии с его шириной.
- 3 Вставьте документ **ЛИЦЕВОЙ СТОРОНОЙ ВНИЗ** (до 10 листов), должен произойти захват и прозвучать сигнал.
Дисплей:
- 4 Если необходимо, несколько раз нажмите **RESOLUTION** для выбора желаемой установки (см. ниже).



Ручной режим

- 5 Нажмите **MONITOR** / **DIGITAL SP-PHONE** или снимите трубку.

ТЕЛ =

- 6 Наберите номер факса.

Пример:

- 7 Если будет слышен сигнал отвечающего факса:
Нажмите **START/COPY/SET** и положите трубку, если она снята.
ИЛИ

Если абонент отвечает на Ваш звонок голосом:

Попросите его начать прием факса. Когда появится **тональный сигнал** его факса, нажмите **START/COPY/SET** и положите трубку.

Использование каталога УПРОЦ.НАБОР

- 5 Поверните манипулятор **УПРОЦ.НАБОР** до появления на дисплее нужного имени.

Пример:

- Для проверки номера нажмите **HELP**.
- Подробно об использовании УПРОЦ.НАБОР см. стр. 24.

- 6 Нажмите **START/COPY/SET**.

Пример:

Выбор разрешающей способности
Выберите желаемое разрешение в соответствии с типом документа.

СТАНДАРТНОЕ: Для типографских или печатных оригиналов с нормальным размером букв.

ЧЕТКОЕ: Для оригиналов с мелкими буквами.

СВЕРХЧЕТКОЕ: Для оригиналов с очень мелкими буквами.

РЕЖИМ ПОЛУТОНОВ: Для оригиналов, содержащих фотографии и полутоновые рисунки.

- Использование разрешения "ЧЕТКОЕ", "СВЕРХЧЕТКОЕ", "РЕЖИМ ПОЛУТОНОВ" увеличивает время передачи.
- Если установка разрешения изменена во время передачи, то она начнет действовать только со следующей страницы.
- Разрешение "СВЕРХЧЕТКОЕ" возможно только при работе совместимых аппаратов.

Чтобы отправить 10 или более страниц за один раз
Вставьте первые 10 страниц документа.
Добавьте другие страницы (не более 10),
до того как последняя страница будет
пропущена через аппарат.

Останов передачи факса

Нажмите **STOP**.

Чтобы извлечь документ, нажмите **STOP**
еще раз.

Автоматический повтор последнего набора номера

Нажмите **REDIAL/PAUSE**.

- Если линия занята, аппарат автоматически будет дозваниваться до 5 раз.
- В ходе дозвона на дисплее будет появляться надпись.

Дисплей

- Для остановки дозвона нажмите **STOP**.

Автоматический повторный набор номера факса при использовании каталога УПРОЩ.НАБОР

Если линия занята или абонент не отвечает при звонке с использованием каталога УПРОЩ.НАБОР, то аппарат будет автоматически дозваниваться до 5 раз.

- Эта функция также возможна для задержанной передачи (функция #25 на странице 57).
- В ходе дозвона на дисплее будет отображаться надпись.

Дисплей:

- Для отмены повторного набора нажмите **STOP**.

Если аппарат не отправляет факсы при использовании каталога УПРОЩ.НАБОР

- Проверьте содержимое памяти номеров через дисплей (стр. 24) или через список номеров (стр. 72).

- Убедитесь, что после набора номера поступает ответный сигнал от факса абонента.

1. Вращайте **УПРОЩ.НАБОР** пока не появится нужное имя.

2. Снимите трубку.

- В ходе набора будет слышен тоновый сигнал соединения, обозначающий статус аппарата абонента (функция #76 на странице 60).

Документы, пригодные для отправки

Минимальный размер

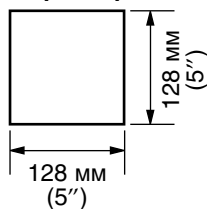

Максимальный размер

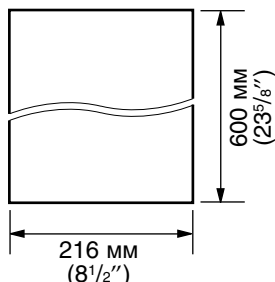

Эффективная зона сканирования

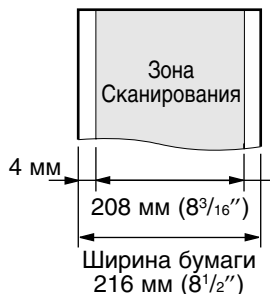

Вес документа

Отдельный лист:
от 45 до 90 г/м²
(от 12 фунтов до 24 фунтов)

Несколько листов:
от 60 до 75 г/м²
(от 16 фунтов до 20 фунтов)

Примечание:

- Снимите с документа скрепки, скобки и тому подобные предметы.
- Проверьте, до конца ли высохли чернила, паста или корректирующая замазка.
- Не передавайте следующие типы документов. Используйте снятые с них ксерокопии.
 - Бумагу с химической обработкой поверхности типа копировальной или безуглеродной бумаги для копирования.
 - Электростатически заряженную бумагу.
 - Сильно скрученную, мятую или рваную бумагу.
 - Бумагу с поверхностным покрытием.
 - Бумагу со слабokonтрастным изображением.
 - Бумагу с печатью на обороте, видную на просвет (как газета).

Передача факсов

Отчеты

Возможны следующие отчеты.

Отчет о передачах

Этот отчет представляет собой напечатанное подтверждение о результатах передачи факса. Для использования отчета о передачах активизируйте функцию #04 (стр. 55).

Образец отчета о передачах

[ОТЧЕТ ОБ ОТПРАВКЕ]		янв. 20 2000 10:19					
НОМЕР ВЫЗЫВАЕМЫЙ ФАКС	ВРЕМЯ СТАРТА	ВРЕМЯ РАБОТЫ	РЕЖИМ	СТР.	РЕЗУЛЬТАТ	*КОД	
01 2345678	янв. 20 10:18	00'51	ОТПР.	00	СВОЙ ТЕЛЕФОННОЙ ЛИНИИ	43	

Сообщение о результатах связи (стр. 61) Код ошибки (стр. 61)

Журнал

Аппарат хранит результаты 35 последних факсимильных связей. При каждой следующей связи результаты наиболее давней связи стираются.

— Для распечатки журнала вручную смотрите страницу 72.

— Для автоматической распечатки после каждых 35 связей активизируйте функцию #22 (стр. 57).

Образец журнала

[ЖУРНАЛ]		янв. 25 2000 11:22					
НОМЕР ВЫЗЫВАЕМЫЙ ФАКС	ВРЕМЯ СТАРТА	ВРЕМЯ РАБОТЫ	РЕЖИМ	СТР.	РЕЗУЛЬТАТ	*КОД	
01 3332222	янв. 21 07:14	00'45	ОТПР.	01	ОК		
02 9998765	янв. 21 08:17	00'58	ПРИЕМ	02	ОК		
03 John	янв. 21 09:18	00'48	ПРИЕМ	01	ОК		
04 5555666	янв. 21 10:35	02'45	ОТПР.	03	ОВОЙ ТЕЛЕФОННОЙ ЛИНИИ	43	
			ОТПР.	05	ОК		
				02	ОК		

Сообщение о результатах связи (стр. 61) Код ошибки (стр. 61)

Рассылка сообщения (только для КХ-FT68) **══**

Эта функция удобна для посылки одного и того же документа всем выбранным абонентам, чьи номера факсов хранятся в каталоге УПРОЦ.НАБОР.

Перед началом программирования убедитесь, что нужные станции содержатся в каталоге УПРОЦ.НАБОР (стр. 20).

- 1 Вставьте документ **ЛИЦЕВОЙ СТОРОНОЙ ВНИЗ**.
 - Если необходимо, несколько раз нажмите **RESOLUTION** для выбора желаемой установки (стр. 26).
- 2 Нажимайте **BROADCAST** до появления на дисплее следующего сообщения.
Дисплей: ВВОД РАССЫЛ.
- 3 Нажмите **START/COPY/SET**.
ДИР = [00]
- 4 Вращайте **УПРОЦ.НАБОР** до появления на дисплее нужного имени.
Пример: BILL [00]
- 5 Нажмите **START/COPY/SET**.
ДИР = BILL [01]
 - Для программирования следующих станций повторите шаги 4 и 5 (до 10 станций).
- 6 Нажмите **START/COPY/SET** после того, как вы запрограммировали все нужные станции.
 - Документ будет протянут через аппарат и сканирован в память. Затем аппарат начнет передачу данных на каждую станцию, последовательно набирая каждый номер.
 - По окончании передачи документ будет автоматически стерт из памяти и аппарат напечатает отчет о произведенной рассылке (стр. 30).



Примечание:

- Запись выбранных абонентов будет сохранена до тех пор, пока вы не запрограммируете новых абонентов. Для рассылки одним и тем же абонентам, смотрите страницу 30.
- Если выбрано разрешение "ЧЕТКОЕ", "СВЕРХЧЕТКОЕ" или "РЕЖИМ ПОЛУТОНОВ", то аппарат сможет разослать меньшее количество страниц.
- Если какая-либо станция занята или не отвечает, то она будет пропущена. Для всех пропущенных станций будет произведено до 5 повторных дозвонков по окончании звонков по остальным станциям.

Для отмены программирования рассылки

1. Нажмите **STOP**, когда на дисплее выведено следующее сообщение.
Дисплей: ПЕРЕДАЧА
 - На дисплее появится следующее.
ПЕРЕДАЧА ОТМЕН?
↑↓
ДА-НАЖМИТЕ SET
2. Нажмите **START/COPY/SET**.

Передача факсов

Посылка сообщения к одним и тем же абонентам

Если вы осуществляете рассылку сообщений, то запись выбранных абонентов будет сохранена до тех пор, пока вы не запрограммируете новых абонентов. Эта функция удобна для частой посылки одного и того же документа к одним и тем же абонентам.

- 1 Вставьте документ **ЛИЦЕВОЙ СТОРОНОЙ ВНИЗ**.
 - Если необходимо, несколько раз нажмите **RESOLUTION** для выбора желаемой установки (стр. 26).
- 2 Нажимайте **BROADCAST** до появления на дисплее следующего сообщения.
Дисплей:
- 3 Нажмите **START/COPY/SET**.
 - Документ будет протянут через аппарат и сканирован в память. Затем аппарат начнет передачу данных на каждую станцию, последовательно набирая каждый номер.
 - По окончании передачи документ будет автоматически стерт из памяти и аппарат напечатает отчет о произведенной рассылке (см. ниже).



Примечание:

- Если выбрано разрешение “ЧЕТКОЕ”, “СВЕРХЧЕТКОЕ” или “РЕЖИМ ПОЛУТОНОВ”, то аппарат сможет разослать меньшее количество страниц.
- Если какая-либо станция занята или не отвечает, то она будет пропущена. Для всех пропущенных станций будет произведено до 5 повторных дозвонков по окончании звонков по остальным станциям.

Отмена рассылки

1. Нажмите **STOP** при указанной надписи на дисплее.

Дисплей:

- На дисплее появится следующее.



2. Нажмите **START/COPY/SET**.

Образец отчета о рассылке

[ОТЧЕТ О ПЕРЕДАЧАХ]		ЯНВ. 10 2000 09:36			
НОМЕР	ВЫЗЫВАЕМЫЙ ФАКС	ВРЕМЯ СТАРТА	ВРЕМЯ РАБОТЫ	СТР.	РЕЗУЛЬТАТ
01	Mike	ЯНВ. 10 09:31	01'10	02	ОК
02	Peter	ЯНВ. 10 09:33	01'08	02	ОК
03	Sam	ЯНВ. 10 09:34	01'09	02	ОК
04	Kim	ЯНВ. 10 09:35	01'10	02	ОК
ОБЩЕЕ КОЛИЧЕСТВО			004'37	008	

Передача через поллинг (считывание факсимильного сообщения с вашего аппарата другим аппаратом)

Эта функция позволяет другому лицу позвонить на ваш аппарат и принять документ, находящийся в памяти Вашего аппарата. Эта функция экономит Ваши деньги за телефонные звонки. Эта функция не работает, когда аппарат установлен в режим ТЕЛ (телефон).

- 1 Вставьте документ **ЛИЦЕВОЙ СТОРОНОЙ ВНИЗ**, должен произойти захват и прозвучать сигнал.

Дисплей: СТАНДАРТНОЕ

- 2 Нажмите **MENU** 4 раза.

ИДЕТ ПОЛЛИНГ

- 3 Нажмите **START/COPY/SET**.

РЕЖ.=ВЫКЛ. ▼▲

- 4 Нажмите ▼ или ▲ для выбора "ВКЛ".

РЕЖ.=ВКЛ ▼▲

- 5 Нажмите **START/COPY/SET**.

ПОЛЛИНГ ВКЛ.



Примечание::

- Звонящий абонент оплачивает передачу документа.
- Если включена задержанная передача (функция #25 на стр. 57), то передача через поллинг невозможна.

Отмена поллинга

1. Нажмите **STOP**, когда аппарат свободен.

Дисплей: ОТМЕНА ПОЛЛИНГА



ДА-НАЖМИТЕ SET

2. Нажмите **START/COPY/SET**.

Задание способа приема факсов

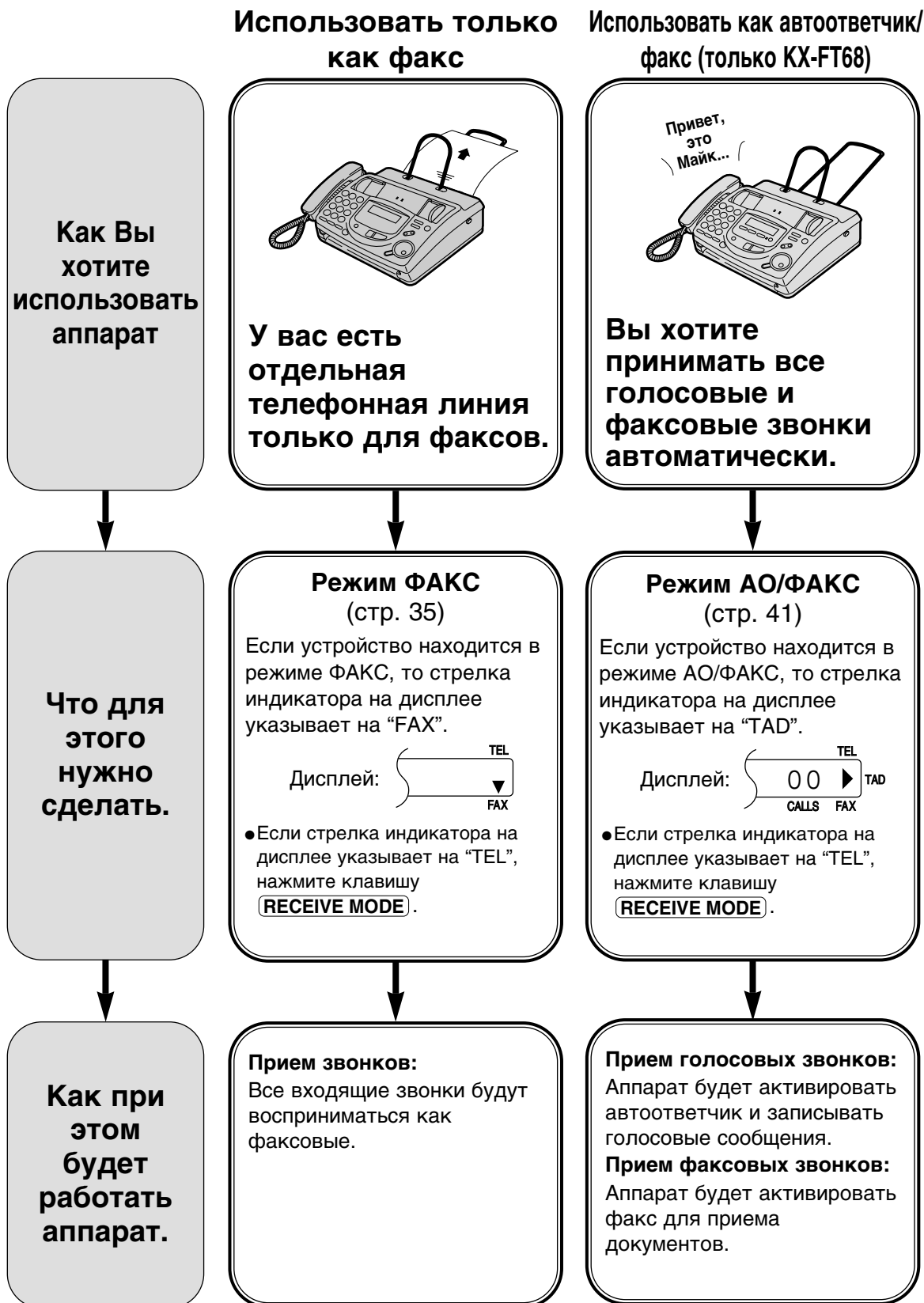

Использовать как телефон/ автоматический факс



Вы хотите сами отвечать на голосовые звонки и принимать факсы без подачи звонков.

Режим ТЕЛ/ФАКС (стр. 36)

Если устройство находится в режиме ТЕЛ/ФАКС, то стрелка индикатора на дисплее указывает на "TEL" и "FAX".

Дисплей: 

- Если стрелка индикатора на дисплее указывает на "TEL", нажмите клавишу

RECEIVE MODE.

Прием голосовых звонков:

Аппарат будет звонить.

Прием факсовых звонков:

Аппарат будет принимать документы без подачи звонков.

Большинство звонков голосовые



Вы планируете сами отвечать на звонки.

Режим ТЕЛ (стр. 34)

Если устройство находится в режиме ТЕЛ, то стрелка индикатора на дисплее указывает на "TEL".

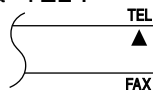
Дисплей: 

- Если стрелка(и) индикатора на дисплее указывает(ют) на "TAD" (только для KX-FT68), "FAX" или "TEL" и "FAX" одновременно, нажмите клавишу **RECEIVE MODE**.

Прием звонков:

Вы должны сами отвечать на все звонки.

Для приема факса нужно нажимать **START/COPY/SET** для каждого факсового вызова.

Другие опции

Дистанционное включение факса.

Вы можете также принимать факсы, с помощью дополнительного телефона. Если вы слышите сигнал факса через дополнительный телефон, наберите на нем

*** 9**

(предустановленный код активации факса) для начала приема факса (стр. 38).

Режим ТЕЛ (ответ на все звонки вручную)

Включение режима ТЕЛ

Если стрелка(и) индикатора на дисплее указывает(ют) на "TAD" (только для КХ-FT68), "FAX" или "TEL" и "FAX" одновременно, нажмите клавишу **RECEIVE MODE**.

Дисплей: РЕЖИМ : ТЕЛЕФОН

Прием факса вручную

1 Когда аппарат звонит, нажмите клавишу **DIGITAL SP-PHONE** (КХ-FT68) или снимите трубку для ответа на звонок.

2 Когда:
— требуется принять документ,
— слышен сигнал вызова факса (длинный сигнал), или
— не слышно никакого сигнала,
нажмите **START/COPY/SET**.

СОЕДИНЕНИЕ.....

3 Положите трубку, если вы пользовались ей.
• Аппарат начнет прием документа.

Примечание:

• Если Вы не ответили на телефонный звонок до 15 сигнала,

Для КХ-FT64:

аппарат временно переключается на факс и вызывающая сторона может отправить документ.

Для КХ-FT68:

аппарат временно переключается на автоответчик.

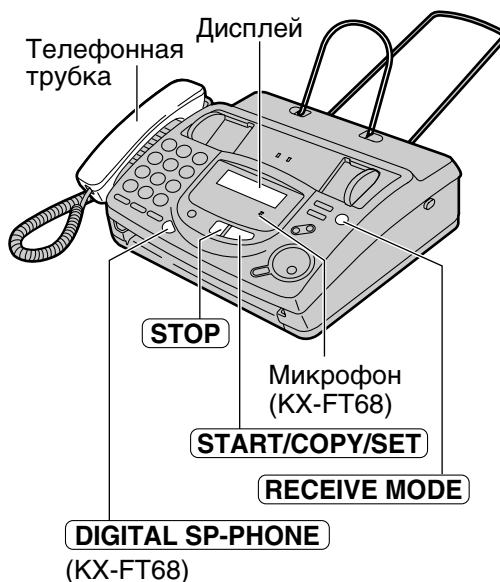

Чтобы остановить прием

Нажмите кнопку **STOP**.

Функция "дружелюбный прием"

Когда при ответе на телефонный звонок Вы слышите тональный сигнал вызова факса (длинные сигналы), аппарат автоматически начнет принимать документ.

• Если эта функция не нужна, установите функцию #46 в состояние "ВЫКЛ." (стр. 59).

Прием факса в память (только КХ-FT68)

При обнаружении проблемы с распечаткой, аппарат временно сохранит принятый документ в памяти.

Пока документ находится в памяти, аппарат поочередно выводит на дисплей сообщение об ошибке и следующее сообщение.

Дисплей: ФАКС В ПАМЯТЬ

- Чтобы решить проблему, выполните инструкции, приведенные на стр. 62 и 63.
- Данные о емкости памяти см. на стр. 73.

Режим ФАКС (все звонки воспринимаются как факсы)

Включение режима ФАКС

- 1 Установите функцию #05 как “ФАКС” (стр. 55).
- 2 Если стрелка индикатора на дисплее указывает на “TEL”, нажмите клавишу **RECEIVE MODE**.

Дисплей: РЕЖИМ : ФАКС

- Аппарат будет автоматически отвечать на все звонки и всегда пытаться принимать документы.

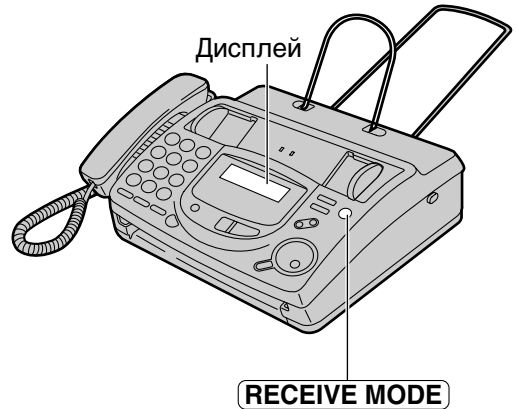

Примечание:

- Количество звонков до ответа в режиме ФАКС можно изменить (функция #07 на стр. 55).
- Этот режим не должен применяться на линии, которая используется и для голосовых и для факсовых звонков. Аппарат будет пытаться установить факсовое соединение даже если кто-то звонит обычным образом.

Если у Вас есть телефонная линия, предназначенная только для приема факсов, то мы рекомендуем следующую конфигурацию.

Пример: Одна линия используется для голосовых звонков и отдельная линия для факсов.

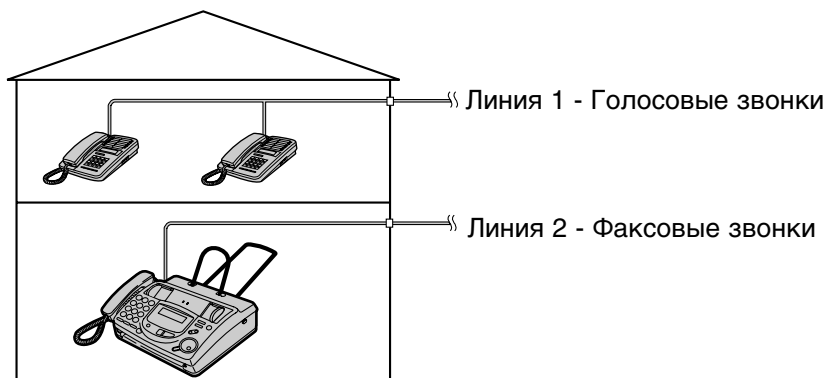

Подсоединен только факсимильный аппарат.

Режим ТЕЛ/ФАКС

(прием голосовых звонков с подачей сигналов и факсов - без подачи сигналов, когда Вы находитесь вблизи аппарата)

Используйте этот режим, когда вы постоянно находитесь рядом с аппаратом и хотите принимать факсы без подачи звонков. При поступлении вызова аппарат будет работать следующим образом. Для установки режима ТЕЛ/ФАКС смотрите ниже.

Поступил вызов.

Аппарат не будет звонить.
Число звонков режима ТЕЛ/ФАКС с задержкой



- Произошло соединение.

Голосовой
вызов

Аппарат будет звонить до 3 раз.
Число звонков режима распознавания факсов без подачи звонка



- Вызывающая сторона будет слышать характерный тональный сигнал обратного звонка. Будет воспроизведено ваше собственное сообщение-приветствие, если вы его записали (стр. 43) (только для КХ-FT68).

Вызов факса*

Аппарат автоматически примет документы без подачи звонков.



Ответьте на звонок.

- Если Вы не ответите на вызов. Аппарат переключится на факс. Это предназначено для факс-аппаратов, которые не посылают тональный сигнал вызова.

* Обычно факсимильные аппараты при передаче факсов автоматически генерируют факсовый тональный сигнал вызова, но некоторые аппараты не имеют такой функции.

Примечание:

- При поступлении вызова аппарат отображает следующую надпись.

Дисплей: ВХОДЯЩИЙ ВЫЗОВ

- Звонок должен быть включен (стр. 17).

Установка режима ТЕЛ/ФАКС

1. Установите функцию #05 как "ТЕЛ/ФАКС" (стр. 55).
2. Если стрелка индикатора на дисплее указывает на "TEL", нажмите клавишу **RECEIVE MODE**

Дисплей: РЕЖИМ : ТЕЛ/ФАКС

Примечание:

- В режиме ТЕЛ/ФАКС, дисплей покажет следующее.

Дисплей: TEL
▲
▼
FAX

Если подключен дополнительный телефон

Поступил вызов.

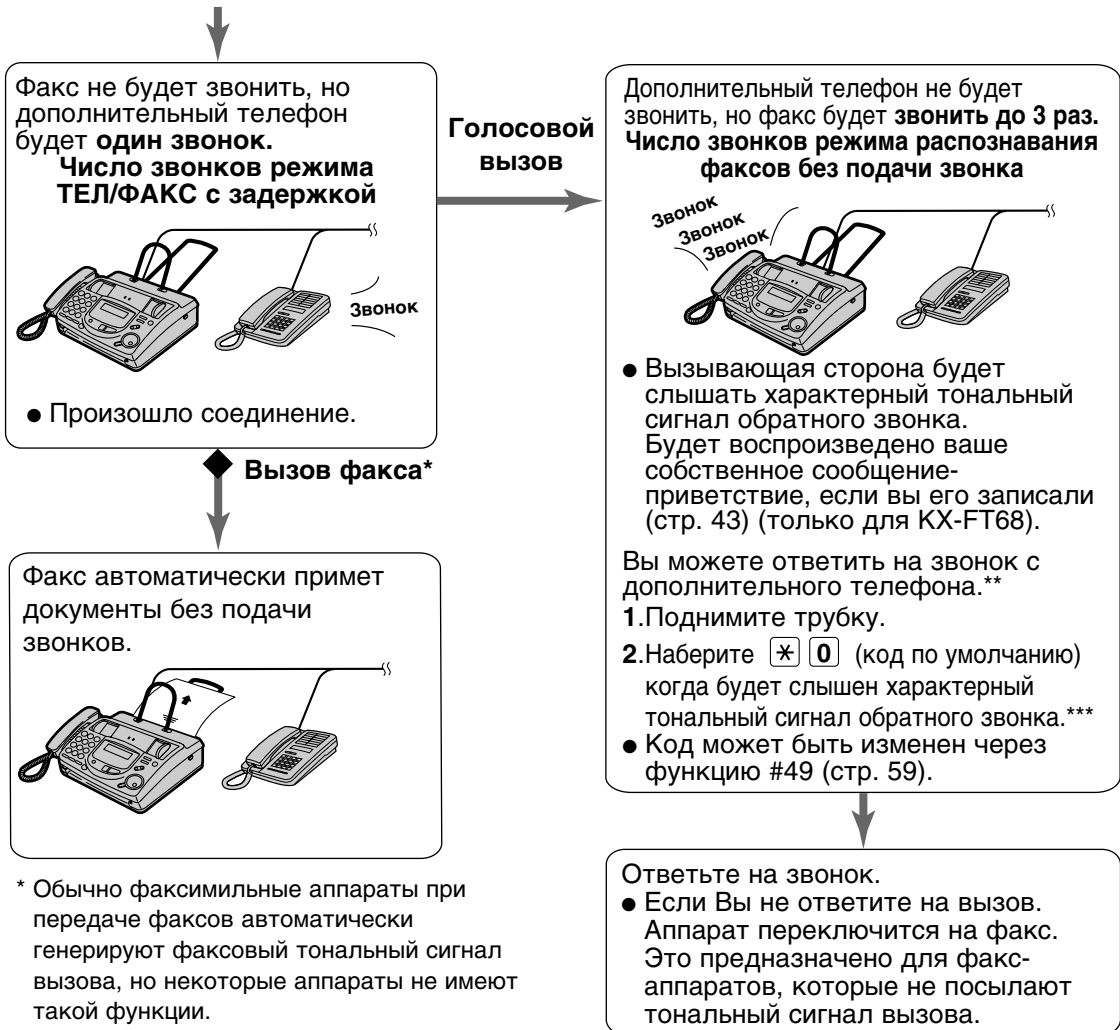

* Обычно факсимильные аппараты при передаче факсов автоматически генерируют факсовый тональный сигнал вызова, но некоторые аппараты не имеют такой функции.

** В зависимости от типа дополнительного телефона данная функция может не действовать.

*** Если факсимильный аппарат активизировал функцию факса, нажмите клавишу **STOP** на аппарате на шаге 2 для того, чтобы говорить с вызывающей стороной.

Число звонков режима ТЕЛ/ФАКС с задержкой

Число генерируемых на дополнительный телефон звонков до того, как факс ответит на вызов зависит от функции #09 на стр. 56. При этом сам аппарат не выдает слышимых звонков.

Число звонков режима распознавания факсов без подачи звонка

Аппарат генерирует слышимые звонки для индикации голосового вызова. Число звонков зависит от функции #30 на стр. 57. Эти звонки не подаются на дополнительный телефон.

Использование дополнительного телефона

При подключении к линии дополнительного телефона Вы сможете принимать факсимильные документы, используя этот дополнительный телефон.

При этом Вам уже нет необходимости подходить к факс-аппарату и нажимать на кнопку **START/COPY/SET**.

Важно:

- Чтобы привести в действие эту функцию, необходимо использовать в качестве дополнительного кнопочный телефон с тональным набором и **четко** вводить код активации факса.

- 1 Когда зазвонит дополнительный телефон, снимите его трубку.
- 2 Если:
 - необходимо принять документ,
 - слышен вызов факса (продолжительный сигнал), или
 - нет никакого звука,**четко** наберите код управления *** 9** (такой код задан по умолчанию).
- 3 Положите трубку телефона на место.
 - Основной блок начнет прием факса.



Дополнительный телефон

Примечание:

- Вы можете изменить код активации факса через функцию #41 (стр. 58).

Прием поллинга (считывание факса с другого аппарата)

Эта функция позволяет Вам принять документ с другого, совместимого с Вашим, аппарата. При этом Вы платите за звонок.

Убедитесь, что в Ваш аппарат не вставлены документы и аппарат абонента готов к Вашему звонку.

- 1 Нажмите **MENU** три раза.
Дисплей:
 - 2 Нажмите **START/COPY/SET**.
 - 3 Наберите номер факса.
Пример:
 - 4 Нажмите **START/COPY/SET**.
- Аппарат начнет прием факса.

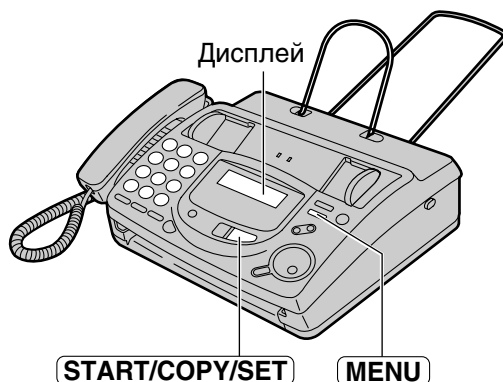

Сообщение на пейджер

Эта функция позволяет Вам получить сообщение на пейджер, когда ваш аппарат примет голосовое сообщение (только КХ-FT68) или факс.

1 Нажмите **MENU**.

Дисплей: ПРОГР.СИСТЕМЫ

2 Нажмите **☐**, затем **7 0**.

Для КХ-FT64: ПЕЙДЖИНГ ФАКСА

Для КХ-FT68: ПЕЙДЖИНГ.

3 Нажмите **START/COPY/SET**.

РЕЖ.=ВЫКЛ. ▼▲

4 Нажмите ▼ или ▲ для выбора "ВКЛ".

РЕЖ.=ВКЛ ▼▲

- Если эта функция не нужна, выберите "ВЫКЛ."

5 Нажмите **START/COPY/SET**.

NO. =

6 Введите номер Вашего пейджера.

- Вы можете ввести до 46 цифр и/или пауз.

Пример:

1 202 555 1234PP12345678PP5555#

Номер пейджера

Паузы

Код доступа к пейджеру, если это необходимо.

Сообщение, которое должно прийти на пейджер, когда аппарат примет факс.

7 Нажмите **START/COPY/SET**.

ПАРАМЕТР []

8 Нажмите **MENU**.

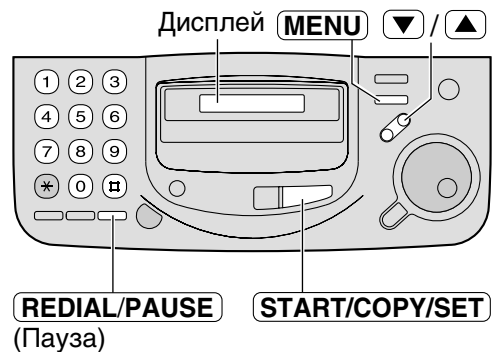

Когда ваш пейджер примет звонок от факса

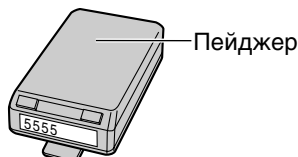

Пейджер отобразит сообщение, введенное на шаге 6.
(Например: 5555)

Изготовление копий

Любой пригодный для передачи документ (стр. 27) можно скопировать.

- 1 Убедитесь, что держатель документов находится в вертикальном положении.
- 2 Отрегулируйте положение направляющих документа в соответствии с его шириной.
- 3 Вставьте документ **ЛИЦЕВОЙ СТОРОНОЙ ВНИЗ** (до 10 листов), должен произойти захват и прозвучать сигнал.

Дисплей:

- Убедитесь, что трубка лежит на аппарате.
- При необходимости нажмите несколько раз **RESOLUTION** для выбора желаемой установки (стр. 26).

- 4 Нажмите **START/COPY/SET**.
 - Аппарат начнет печать.



Примечание:

- Если иное специально не установлено, то во время копирования аппарат автоматически устанавливает разрешающую способность "ЧЕТКОЕ".
- Вы можете звонить и отвечать на телефонные звонки во время копирования.

Чтобы остановить копирование

Нажмите кнопку **STOP**.

Чтобы извлечь документ, нажмите **STOP** еще раз.

Режим АО/ФАКС (использование автоответчика и автоматический прием речевых и факсимильных сообщений)

Когда Вы включаете режим АО/ФАКС, аппарат будет работать как телефакс и/или автоответчик. Если обнаруживается сигнал вызова телефакса, аппарат автоматически переключается на прием факсимильных сообщений. Если обнаруживается речевой вызов, автоответчик воспроизводит сообщение-приветствие и вызывающий абонент может оставить речевое сообщение.

- Вы можете использовать предварительно записанное сообщение-приветствие (стр. 42) или записать свое собственное сообщение-приветствие (стр. 43).

Настройка на запись речевого сообщения и прием документов

1 Установите функцию #05 как “АО/ФАКС” (стр. 55).

2 Если стрелка индикатора на дисплее указывает на “TEL”, нажмите клавишу

RECEIVE MODE

Дисплей: РЕЖИМ : АО/ФАКС

- Аппарат воспроизведет сообщение-приветствие.
- Отобразится время, оставшееся для записи входящих сообщений.

Пример: ВРЕМЯ=10МИН13С

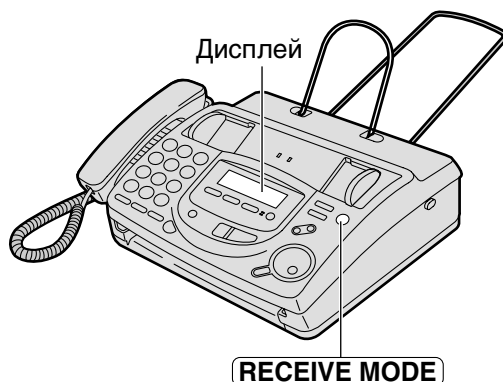

Примечания:

- Время записи каждого входящего сообщения может быть изменено (функция #10 на стр. 56).
- Объем памяти для входящих сообщений, смотри страницу 73.
- Если остаток времени недостаточен, сотрите из памяти ненужные сообщения (стр. 46).
- Во время записи входящего вызова Вы можете прослушивать его через громкоговоритель. Если эта функция не требуется, установите функцию прослушивания входящего вызова в состояние “ВЫКЛ.” (функция #67 на стр. 60).

Подсчет звонков в режиме АО/ФАКС

Число звонковых сигналов, посылаемых перед тем, как аппарат ответит на вызов может быть изменено через функцию # 06 (стр. 55).

Вы можете выбрать одну из установок: 1, 2, 3, 4, ЭКОНОМ.РЕЖИМ и ЗВОНОК ВЫК..

ЭКОНОМ.РЕЖИМ: Когда Вы выполняете вызов своего аппарата с удаленного местоположения, то по числу звонков узнаете, что имеются новые речевые сообщения. Если аппарат ответит на первый звонок, это значит, что имеется по крайней мере одно новое записанное сообщение. Если аппарат ответит на третий звонок, это значит, что нет никаких новых записанных сообщений. В целях экономии платы за телефонные переговоры немедленно опускайте трубку на рычаг, как только услышите второй звонок. Второй звонок означает, что нет никаких новых записанных сообщений.

ЗВОНОК ВЫК.: Аппарат будет отвечать без посылки звонковых сигналов.

Сообщение-приветствие (только для КХ-FT68)

Предварительно записанные сообщения-приветствия

В аппарате имеются предварительно записанные сообщения-приветствия. В зависимости от ситуации для вызывающего абонента будет воспроизводиться одно из следующих сообщений. Для записи собственного сообщения смотрите стр. 43.

■ Если аппарат готов к приему голосовых и факсовых вызовов:

*Здравствуйтесь! В настоящее время мы не можем вам ответить.
Вы можете отправить факс или оставить свое сообщение после звукового сигнала.
Спасибо.*

■ Когда аппарат обнаруживает проблему, будет воспроизводиться одно из следующих, предварительно записанных, сообщений-приветствий:

Дисплей: ПЕРЕПОЛН.ПАМЯТИ

*Здравствуйтесь! В настоящее время мы не можем вам ответить.
Сейчас вы можете отправить факс.
Чтобы оставить голосовое сообщение-перезвоните позже. Спасибо.*

ПЕРЕПОЛН.ПАМЯТИ и

НЕТ БУМАГИ

*Здравствуйтесь, в настоящее время мы не можем Вам ответить.
Пожалуйста, перезвоните позже.
Спасибо.*

ИЛИ

ПЕРЕПОЛН.ПАМЯТИ и

ПЕРЕГРЕВ

Примечание:

- Для решения проблемы смотрите стр. 62 и 63.

Сообщение-приветствие (только для КХ-FT68)

Запись Ваших собственных сообщений-приветствий

Вы можете записать собственное сообщение-приветствие для режимов АО/ФАКС и ТЕЛ/ФАКС. Время записи ограничивается 16 секундами. Для получения наилучшего результата при приеме факсов записывайте свое сообщение в пределах 12 секунд.

Предлагаемые сообщения

сообщение-приветствие режима АО/ФАКС	“Это (Ваше имя и фамилия, род занятий и/или телефонный номер). В настоящее время мы не можем вам ответить. Чтобы отправить факс, начните передачу. Чтобы оставить сообщение, говорите после звукового сигнала. Спасибо.”
сообщение-приветствие режима ТЕЛ/ФАКС	“Это (Ваше имя и фамилия, род занятий и/или телефонный номер). В настоящее время мы не можем Вам ответить. Пожалуйста, перезвоните позже. Спасибо.”

- 1** ■ Сообщение-приветствие для режима АО/ФАКС:
Нажмите **RECORD** два раза.

Дисплей:

↕

- Сообщение-приветствие для режима ТЕЛ/ФАКС:
Нажмите **RECORD** три раза.

↕

- 2** Нажмите **START/COPY/SET**.
- Прозвучит длинный фониический сигнал и на дисплей будет выведено следующее сообщение.

Для сообщения-приветствия в режиме АО/ФАКС:

Для сообщения-приветствия в режиме ТЕЛ/ФАКС:

- 3** Четко говорите в микрофон на расстоянии около 20 см (8 дюймов) от него.
- Дисплей отображает остаток времени для записи.

Пример: сообщение в режиме АО/ФАКС.

- 4** По окончании записи нажмите клавишу **STOP**.

- Аппарат повторяет Ваше сообщение. Вы можете регулировать громкость, используя кнопку **▲** или **▼**.

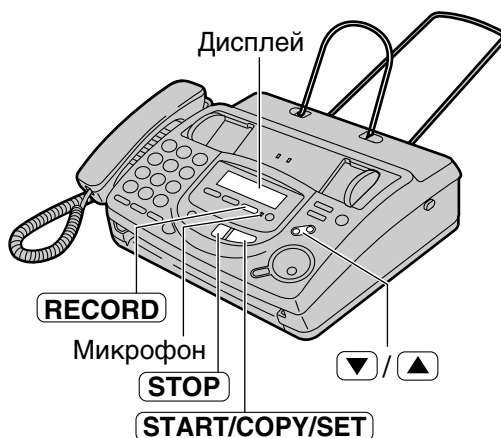

Примечание:

- Если Вы допустили ошибку в ходе записи, повторите процедуру с шага 1.
- Вы можете выбрать время записи собственного АО/ФАКС сообщения-приветствия равным 60 сек. (функция #54 на стр. 59).
 - Если Вы изменяете время записи сообщения-приветствия на 60 секунд, то мы рекомендуем указать вызывающему абоненту в сообщении-приветствии в режиме АО/ФАКС, чтобы тот набрал *** 9** перед тем, как начать факсимильную передачу.
 - Если Вы изменяете время записи сообщения-приветствия на 16 секунд с 60 секунд, то Ваше записанное сообщение-приветствие в режиме АО/ФАКС будет стерто и будет воспроизводится предварительно записанное сообщение-приветствие.

Сообщение-приветствие (только для КХ-FT68)

Проверка записанных собственных сообщений-приветствий

1 Выберите режим (АО/ФАКС или ТЕЛ/ФАКС), для которого вы хотите прослушать сообщение-приветствие (функция #05 на стр. 55).

2 Если стрелка индикатора на дисплее указывает на "TEL", нажмите клавишу **RECEIVE MODE**.

Если стрелка индикатора на дисплее указывает на "TAD", или "FAX" и "TEL", нажмите клавишу **RECEIVE MODE** два раза.

Режим АО/ФАКС: РЕЖИМ : АО/ФАКС

Режим ТЕЛ/ФАКС: РЕЖИМ : ТЕЛ/ФАКС

- Аппарат воспроизведет сообщение-приветствие.

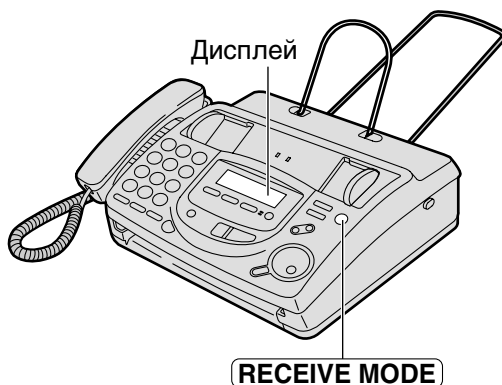

Стирание собственных сообщений-приветствий

1 ■ Сообщение-приветствие для режима АО/ФАКС:
Нажмите **ERASE** два раза.

Дисплей: 2.ПРИВЕТСТВ.АО



НАЖМИТЕ START

■ Сообщение-приветствие для режима ТЕЛ/ФАКС:
Нажмите **ERASE** три раза.

3.ПРИВ.АО/ФАКС



НАЖМИТЕ START

2 Нажмите **START/COPY/SET**.

УДАЛИТЬ ПРИВ.?



ДА-НАЖМИТЕ SET

- Для отмены стирания нажмите **STOP**.

3 Нажмите **START/COPY/SET**.

ПРИВ.УДАЛЕНО

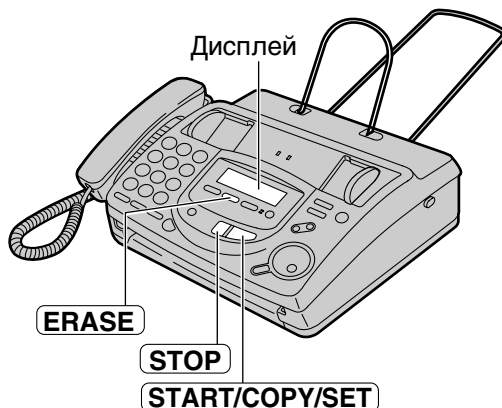

Примечание:

- Если Вы сотрете собственное сообщение-приветствие в режиме АО/ФАКС, то автоматически будет воспроизводиться предварительно записанное сообщение-приветствие (стр. 42).

Прослушивание записанных сообщений

Если аппарат записал новые речевые сообщения:

- индикатор MESSAGE будет мигать,
- счетчик вызовов будет показывать общее число записанных сообщений и
- будут звучать медленные тональные сигналы, если включена сигнализация о сообщениях (функция #42 на стр. 58).

Нажмите клавишу **PLAY MESSAGES**.

- Будут воспроизводиться только новые сообщения.
- Вы можете регулировать уровень громкости громкоговорителя, используя кнопку **▼** или **▲**.
- После воспроизведения всех новых сообщений индикатор MESSAGE перестанет мигать и будет просто гореть. Если нажать **PLAY MESSAGES** в этом состоянии, будут воспроизведены все сообщения.

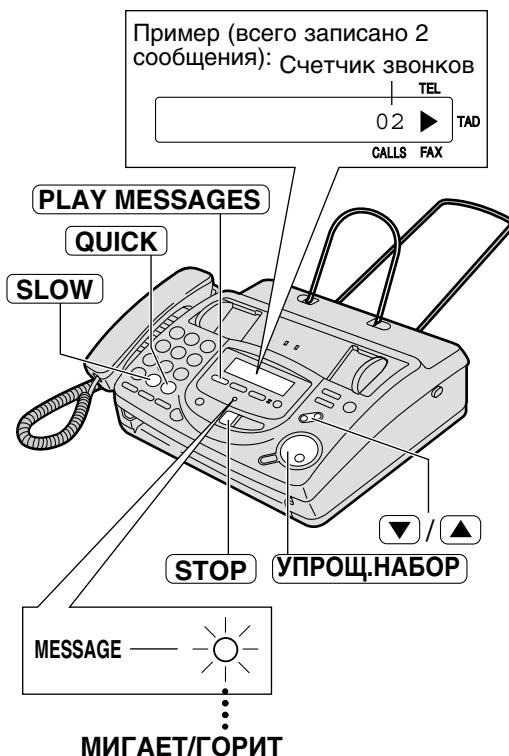

Повторное воспроизведение сообщения

Поверните манипулятор **УПРОЦ.НАБОР** на один щелчок влево во время прослушивания сообщения, которое Вы хотите повторно воспроизвести.

- Если вы повернете манипулятор **УПРОЦ.НАБОР** в течение 5 секунд после начала сообщения, то будет воспроизведено предыдущее сообщение.
- Чтобы повторно воспроизвести определенное сообщение вращайте манипулятор **УПРОЦ.НАБОР** влево или вправо до тех пор, пока не услышите сообщение, которое Вы хотите повторно воспроизвести.

Пропуск сообщения

Поверните манипулятор **УПРОЦ.НАБОР** на один щелчок вправо, чтобы воспроизвести следующее сообщение.

Прекращение воспроизведения

Нажмите клавишу **STOP**.

- Если, в течение 1 минуты, Вы нажмете клавишу **PLAY MESSAGES**, то аппарат продолжит воспроизведение оставшихся записанных сообщений.

Изменение скорости воспроизведения

Нажмите клавишу **QUICK**, чтобы воспроизводить сообщения со скоростью, превышающей первоначальную скорость в полтора раза.

Нажмите клавишу **SLOW**, чтобы воспроизводить сообщения со скоростью, равной половине первоначальной скорости.

- Чтобы вернуться к первоначальной скорости, снова нажмите клавишу **QUICK** или клавишу **SLOW** во время ускоренного или замедленного воспроизведения.

Речевая метка времени/дня недели

Во время воспроизведения синтезированный голос будет объявлять время и день недели, когда было записано каждое сообщение.

Входящие сообщения (только для КХ-FT68)

Стирание записанных сообщений

Стирайте ненужные сообщения во избежании переполнения памяти.

Стирание определенного сообщения

- 1 Нажмите клавишу **ERASE** во время прослушивания сообщения, которое Вы хотите стереть.

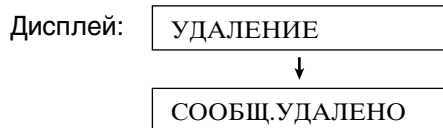

Стирание всех сообщений

Убедитесь, что вы прослушали все записанные сообщения.

- 1 Нажмите **ERASE**.

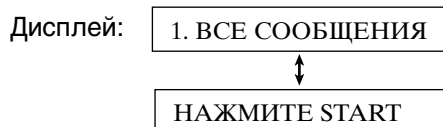

- 2 Нажмите **START/COPY/SET**.



- Для отмены стирания нажмите **STOP**.

- 3 Нажмите **START/COPY/SET**.

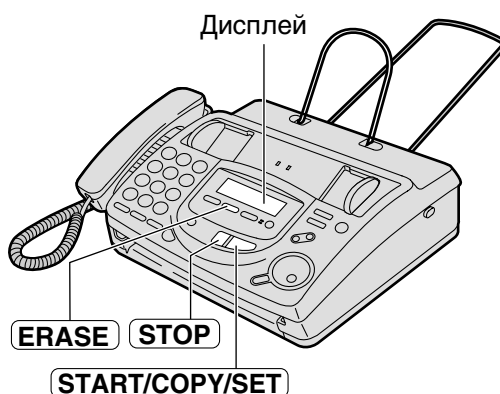

Примечание:

- Сообщение-приветствие не может быть стерто таким образом.

Сообщение-напоминание (для других или для себя)

Чтобы оставить сообщение частного характера для кого-либо или для себя, Вы можете записать речевое напоминание. Это напоминание может быть затем воспроизведено прямо на аппарате или дистанционно.

1 Нажмите **RECORD**.

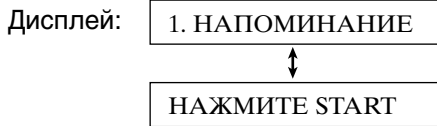

2 Нажмите **START/COPY/SET**.
• Прозвучит длинный сигнал.

ЗАП.НАПОМИНАНИЯ

3 Четко говорите в микрофон с расстояния примерно 20 см (8 дюймов).

4 По окончании записи нажмите кнопку **STOP**.



Запись (только для КХ-FT68)

Телефонный разговор

Вы можете записать телефонный разговор. Эта запись может быть затем воспроизведена прямо на аппарате или дистанционно.

1 В ходе телефонного разговора нажмите **RECORD**.

Дисплей: ЗАПИСЬ БЕСЕДЫ

2 Для прекращения записи нажмите **STOP** или положите трубку.

Примечание:

- На запись двусторонних телефонных разговоров могут существовать ограничения юридического порядка. Информировать своего собеседника, что идет запись разговора.

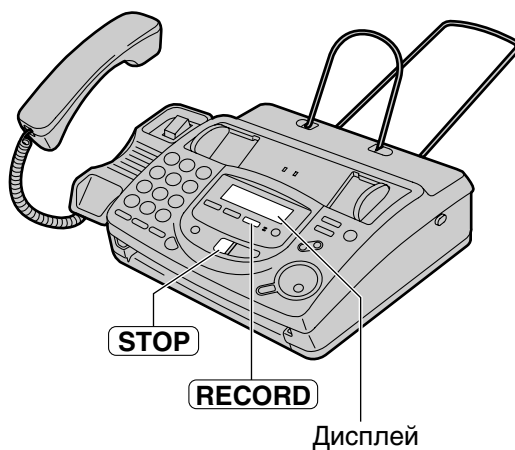

Дистанционное управление (только для КХ-FT68)

Операции с удаленного местоположения

Следующие операции могут выполняться с удаленного местоположения при использовании телефонного аппарата с кнопчным номеронабирателем.

Запрограммируйте идентификационный код (ID) для дистанционного управления (функция #11 на стр. 56) и перед уходом установите свой аппарат в режим АО/ФАКС (стр. 41).

Кнопка номеронабирателя	Дистанционная команда	Стр.	Кнопка номеронабирателя	Дистанционная команда	Стр.
0	Пропуск сообщения-приветствия	51	*4	Стирание определенного сообщения	51
1	Повторное воспроизведение сообщения-приветствия	50	*5	Стирание всех сообщений	51
2	Пропуск сообщения	50	80	Переключение в режим ТЕЛ	51
4	Воспроизведение новых сообщений	50	81	Включение режима пересылки сообщения	51
5	Воспроизведение всех сообщений	50	82	Выключение режима пересылки сообщения	51
6	Контрольное прослушивание помещения	51	83	Включение режима звонка на пейджер	51
7	Перезапись сообщения-приветствия	51	84	Выключение режима звонка на пейджер	51
9	Прекращение перезаписи сообщения-приветствия	51			

Карточка дистанционного управления

Пожалуйста, вырежьте и носите с собой эту карточку в качестве пособия по применению режима дистанционного управления.

Дистанционное управление автоответчиком

1. Выполните вызов своего аппарата.
2. Введите идентификационный код (ID) для дистанционного управления во время воспроизведения сообщения-приветствия .
 - Будут автоматически воспроизведены новые записанные сообщения.
 - Если нет новых сообщений, подождите 4 секунды. Будут воспроизведены все записанные сообщения.
3. Нажмите клавишу дистанционного управления (см. на обратной стороне) в течение 10 секунд.

Линия сгнба

Замечания по дистанционному управлению

- Дистанционное управление может применяться только с телефона с кнопчным номеронабирателем, когда Ваш аппарат установлен в режим АО/ФАКС.
- Когда аппарат установлен в режим ТЕЛ, выполните его вызов и подождите 15 звонков. Автоответчик временно ответит в линию. Введите ID код для дистанционного управления во время воспроизведения сообщения-приветствия. Аппарат переключится в режим АО/ФАКС.
- Клавиши нажимайте твердо.
- Чтобы отправить документ, нажмите *9. Когда послышится тональный сигнал телефакса, начните передачу.

С удаленного кнопочного телефона

Прослушивание записанных сообщений

1 Выполните вызов своего аппарата.

2 Введите идентификационный код (ID) для дистанционного управления во время воспроизведения сообщения-приветствия режима АО/ФАКС.

Если есть новые сообщения

Прозвучит длинный сигнал и один или несколько коротких сигналов (по числу новых сообщений)*. Затем аппарат автоматически начнет воспроизведение сообщений.

*Прозвучит не более 8 коротких сигналов, даже если новых сообщений больше 9.

- **Повторить только новые сообщения:**
Нажмите **4**.
- **Повторить текущее сообщение:**
Нажмите **1**.
Если вы нажмете кнопку **1** в течение 5 секунд после начала сообщения, будет воспроизведено предыдущее сообщение.
- **Прослушать все сообщения:**
Нажмите **5**.
- **Пропустить сообщение:**
Нажмите **2**.

Если нет новых сообщений

Дважды прозвучит длинный сигнал. Нажмите **5** или подождите 4 секунды, чтобы прослушать все записанные сообщения.

Если память заполнена

После воспроизведения всех сообщений прозвучат 6 сигналов. Удалите ненужные сообщения (см. следующую страницу).

Кнопка номеронабирателя	Дистанционная команда
0	Пропуск сообщения-приветствия
1	Повторное воспроизведение сообщения-приветствия
2	Пропуск сообщения
4	Воспроизведение новых сообщений
5	Воспроизведение всех сообщений
6	Контрольное прослушивание помещения
7	Перезапись сообщения-приветствия
9	Прекращение перезаписи сообщения-приветствия

Кнопка номеронабирателя	Дистанционная команда
*4	Стирание определенного сообщения
*5	Стирание всех сообщений
80	Переключение в режим телефон
81	Включение режима пересылки сообщения/вызова пейджера
82	Выключение режима пересылки сообщения/вызова пейджера
83	Включение режима звонка на пейджер
84	Выключение режима звонка на пейджер

Другие дистанционные операции

■ Стирание определенного сообщения

Нажмите кнопки **[*] [4]** во время прослушивания сообщения, которое Вы хотите стереть.

- Прозвучит длинный сигнал и 3 коротких сигнала. После этого аппарат продолжит воспроизведение со следующего сообщения.

■ Стирание всех сообщений

Чтобы стереть все сообщения, нажмите кнопки **[*] [5]**.

- Прозвучит длинный сигнал и 3 коротких сигнала.

■ Контрольное прослушивание помещения

Нажмите кнопку **[6]**, чтобы прослушивать звуки в помещении, где установлен аппарат в течении примерно 30 секунд.

- Через 30 секунд прозвучит сигнал. Чтобы продолжить прослушивание, снова нажмите кнопку **[6]** в течение 10 секунд.

■ Запись сообщения-отметки

После воспроизведения записанных сообщений Вы можете оставить дополнительное сообщение.

1. Дождитесь 3 сигналов, обозначающих окончание дистанционной операции.
2. Подождите примерно 10 секунд.
3. Прозвучит 1 гудок
ИЛИ
Прозвучит речевое указание.
4. Оставьте сообщение.

■ Переапись сообщения-приветствия

Вы можете изменить содержание сообщения-приветствия режима АО/ФАКС.

1. Чтобы начать запись, нажмите кнопку **[7]**.
 - Прозвучит длинный сигнал.
2. Четко говорите в пределах до 16 секунд.
 - Если Вы сделаете паузу дольше 2 секунд, прозвучат 6 сигналов и запись прекратится. В течение 10 секунд повторите действия, начиная с операции 1.
3. По окончании нажмите кнопку **[9]**.
 - Будет воспроизведено новое сообщение-приветствие.

■ Пропуск сообщения-приветствия

Во время воспроизведения сообщения-приветствия нажмите кнопку **[0]**.

- Аппарат пропустит оставшуюся часть сообщения-приветствия.

■ Включение или выключение режима пересылки сообщения

Перед использованием этой функции Вы должны предварительно запрограммировать телефонный номер, на который пересылается сообщение (функция #60 на стр. 59).

Чтобы включить режим пересылки сообщения, нажмите кнопки **[8] [1]**.

Чтобы выключить режим пересылки сообщения нажмите кнопки **[8] [2]**.

- Если телефонный номер, на который пересылается сообщение, не запрограммирован, то Вы не сможете включить эту функцию и прозвучат 6 звуковых сигналов.

■ Включение или выключение режима вызова пейджера

Перед использованием этой функции Вы должны предварительно запрограммировать телефонный номер, на который пересылается сообщение (функция #70 на стр. 60).

Чтобы включить режим вызова пейджера, нажмите кнопки **[8] [3]**.

Чтобы выключить режим вызова пейджера нажмите кнопки **[8] [4]**.

- Если номер пейджера, на который пересылается сообщение, не запрограммирован, то Вы не сможете включить эту функцию и прозвучат 6 звуковых сигналов.

■ Изменение режима приема

Нажмите **[8] [0]** для изменения режима приема с АО/ФАКС на ТЕЛ.

- Вы не можете вернуться в режим АО/ФАКС в ходе того же звонка. Как это можно сделать смотрите ниже.

■ Возврат в режим АО/ФАКС

1. Позвоните на Ваш аппарат и подождите в течение 15 звонков.
 - Автоответчик временно ответит в линию.
2. Введите ID код дистанционного управления.
 - Ваш аппарат переключится в режим АО/ФАКС.

Пересылка записанных сообщений на другой телефон

Эта функция дает возможность Вашему аппарату выполнять вызов заданного телефонного номера каждый раз при записи нового входящего речевого сообщения. Вы можете прослушать это сообщение в ходе того же вызова с использованием дистанционного управления.

Сначала запрограммируйте телефонный номер, на который пересылается сообщение (функция #60 на стр. 59) и переведите аппарат в режим АО/ФАКС.

- Вы должны включить функцию голосовой подсказки (функция #47 на стр. 59) или записать собственное приглашение к пересылке сообщения (см. следующую страницу).



* Вы можете записать свое собственное сообщение-приветствие (смотри следующую страницу).

Дополнительные функции (только для КХ-FT68)

Запись приглашения к пересылке сообщения

Время записи ограничивается 16 секундами.

Предлагаемое сообщение

“Это сообщение, которое пересылается от (Ваше имя и фамилия, род занятий и/или телефонный номер). Пожалуйста, введите свой идентификационный код для дистанционного управления.”

1 Нажмите **MENU**.
Дисплей: ПРОГР.СИСТЕМЫ

2 Нажмите **⏏**, затем **6 1**.
ПЕРЕДАЧА ПРИВЕТ

3 Нажмите **START/COPY/SET**.
ПРОВЕРКА ▼▲

4 Нажмите ▼ или ▲ для выбора “ЗАПИСЬ”.
ЗАПИСЬ ▼▲

5 Нажмите **START/COPY/SET**.
ЗАП.ПЕР-ЧИ 16С

6 Четко говорите в микрофон на расстоянии около 20 см (8 дюймов) от него.
● Дисплей отображает остаток времени для записи.

Пример: ЗАП.ПЕР-ЧИ 15С

7 По окончании записи нажмите **STOP**.
● Аппарат повторит Ваше сообщение. Вы можете регулировать его громкость, используя кнопку ▼ или ▲.

8 Нажмите **MENU**.

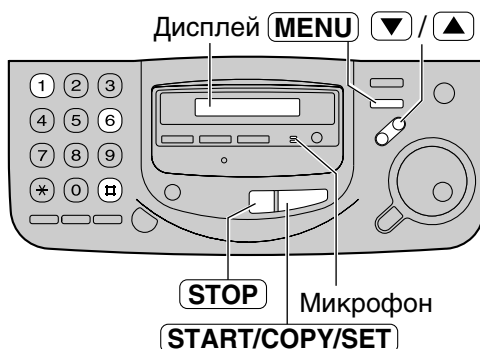

Чтобы проверить свое сообщение

1. Нажмите **MENU**, **⏏ 6 1**, затем **START/COPY/SET**.
2. Нажмите ▼ или ▲ для выбора “ПРОВЕРКА”.
3. Нажмите **START/COPY/SET**.
 - Аппарат воспроизведет Ваше сообщение.
4. Для выхода нажмите **MENU**.

Чтобы стереть свое сообщение

1. Нажмите **MENU**, **⏏ 6 1**, затем **START/COPY/SET**.
2. Нажмите ▼ или ▲ для выбора “УДАЛЕНИЕ”.
3. Нажмите **START/COPY/SET**.
 - Ваше сообщение будет стерто.
4. Для выхода нажмите **MENU**.
 - При пересылке будет воспроизводиться предварительно записанное сообщение.

Примечание:

- Режим пересылки сообщений (функция #60 на стр. 59) отключается, если происходит стирание приглашения к пересылке при выключенной функции голосовой подсказки (функция #47 на стр. 59).

Программирование

Аппарат обладает широким набором программируемых функций. Чтобы запрограммировать нужную установку, обращайтесь к таблицам программирования (стр. 55–60).

Общий метод программирования

- 1 Нажмите **MENU**.
Дисплей:
- 2 Нажмите **▣** и наберите 2-х значный кодовый номер.
 - Коды функций смотрите в таблицах программирования (стр. 55–60).
- 3 Нажмите **START/COPY/SET**.
 - Отобразится текущее состояние функции.
- 4 Нажмите **▼** или **▲** до появления нужной установки.
 - В зависимости от функции этот шаг может слегка различаться.
- 5 Нажмите **START/COPY/SET**.
- 6 Для окончания программирования нажмите **MENU**.

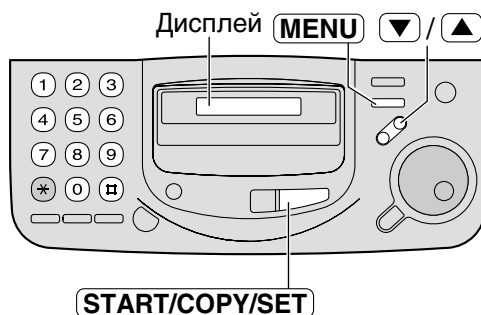

Чтобы прервать программирование

Нажмите **MENU**, чтобы выйти из режима программирования.

Основные функции

Таблица программирования

Код	Функция и дисплей	Возможные установки	Функционирование аппарата
#01	УСТ.ДАТЫ И ВРЕМ Установка даты и времени	мм/дд/гг чч:мм (По 2 цифры на каждое значение)	Подробно см. на стр.13.
#02	ВАШ ЛОГОТИП Установка Вашего логотипа	(До 30 знаков)	Подробно см. на стр.14 и 15.
#03	НО.ВАШЕГО ФАКСА Установка телефонного номера Вашего факсимильного аппарата	(До 20 цифр)	Подробно см. на стр.16.
#04	ПЕРЕДАЧА ОТЧЕТА Распечатка отчета передачи (стр. 28)	ОШИБКА	“ОШИБКА”: Отчет распечатывается только при неудачной передаче факса. “ВКЛ”: Отчет распечатывается после каждой передачи.
		ВКЛ	
		ВЫКЛ.	
#05	■ Только для КХ-FT64 АВТО ОТВЕТ Изменение режима приема при включенном режиме АВТО ОТВЕТ.	ФАКС	“ФАКС”: Только прием факсов (стр. 35). “ТЕЛ/ФАКС”: Режим телефон/факс (стр. 36, 37).
		ТЕЛ/ФАКС	
#05	■ Только для КХ-FT68 АВТО ОТВЕТ Изменение режима приема при включенном режиме АВТО ОТВЕТ.	АО/ФАКС	“АО/ФАКС”: Режим автоответчик/факс (стр. 41). “ФАКС”: Только прием факсов (стр. 35). “ТЕЛ/ФАКС”: Режим телефон/факс (стр. 36, 37).
		ФАКС	
		ТЕЛ/ФАКС	
#06	■ Только для КХ-FT68 ПОДСЧ.ЗВОНК.АО Установка количества звонков до ответа аппарата в режиме АО/ФАКС	1, 2, 3, 4	Эта установка может быть изменена, когда аппарат находится в режиме АО/ФАКС. ● Подробно см. на стр. 41.
		ЭКОНОМ.РЕЖИМ	
		ЗВОНОК ВЫК.	
#07	ЗВОНОК ФАКСА Установка количества звонков до ответа аппарата в режиме ФАКС	1, 2, 3, 4	Эта установка может быть изменена, когда аппарат находится в режиме ФАКС.

(Значение по умолчанию выделено жирным шрифтом) (продолжение следует)

Основные функции (продолжение)

Как работать с меню

1. Нажмите **MENU**.
2. Нажмите **▣** и наберите 2-х значный кодовый номер.
3. Нажмите **START/COPY/SET**.
4. Нажмите **▼** или **▲** до появления нужной установки.
5. Нажмите **START/COPY/SET**.
6. Нажмите **MENU**.

Примечание:

- Шаг 4 может слегка различаться в зависимости от функции.
- Подробно см. на стр. 54.

Таблица программирования (продолжение)

Код	Функция и дисплей	Возможные установки	Функционирование аппарата
#09	<div style="border: 1px solid black; padding: 2px; display: inline-block;">ЗВОНОК ТЕЛ/ФАКС</div> Если вы используете дополнительный телефон в режиме ТЕЛ/ФАКС, выберите нужное число звонков дополнительного телефона.	1, 2, 3, 4	Подробно см. на стр. 36 и 37.
#10	■ Только для КХ-FT68 <div style="border: 1px solid black; padding: 2px; display: inline-block;">ВРЕМЯ ЗАПИСИ</div> Установка времени записи для входящих сообщений	VOX	“VOX”: Неограниченно “1 МИН”: До 1 минуты
		1 МИН	
#11	■ Только для КХ-FT68 <div style="border: 1px solid black; padding: 2px; display: inline-block;">КОД ДОСТ. К АО</div> Для дистанционного управления автоответчиком.	КОД = 111	1. Выполните шаги 1–3. 2. Любое 3-значное число, не содержащее цифры 0 или 7. 3. Нажмите START/COPY/SET . 4. Нажмите MENU .
#13	<div style="border: 1px solid black; padding: 2px; display: inline-block;">РЕЖ.НАБ.НОМЕРА</div> Если дозвон невозможен, измените эту установку в соответствии с вашей телефонной линией.	ТОНАЛЬН	“ТОНАЛЬН”: тоновый набор номера. “ИМПУЛЬСН”: импульсный набор номера.
		ИМПУЛЬСН	

(Значение по умолчанию выделено жирным шрифтом)

Функции для опытного пользователя

Как работать с меню

1. Нажмите **MENU**.
2. Нажмите **■** и наберите 2-х значный кодовый номер.
3. Нажмите **START/COPY/SET**.
4. Нажмите **▼** или **▲** до появления нужной установки.
5. Нажмите **START/COPY/SET**.
6. Нажмите **MENU**.

Примечание:

- Шаг 4 может слегка различаться в зависимости от функции.
- Подробно см. на стр. 54.

Таблица программирования

Код	Функция и дисплей	Возможные установки	Функционирование аппарата
#22	<div style="border: 1px solid black; padding: 2px; display: inline-block;">АВТО ОТЧЕТ</div> Установка автоматической печати отчета	ВКЛ	“ВКЛ”: Аппарат будет автоматически распечатывать отчет после каждых 35 новых факсимильных связей (стр. 28).
		ВЫКЛ.	
#23	<div style="border: 1px solid black; padding: 2px; display: inline-block;">МЕЖДУН.СВЯЗЬ</div> При трудностях с передачей факсов на большие расстояния, включите данную функцию до начала передачи. Передача станет более надежной за счет снижения скорости.	ВКЛ	По окончании передачи функция автоматически выключится. <ul style="list-style-type: none"> ● Данная функция невозможна для рассылок. ● Плата за телефонную связь может возрасти.
		ВЫКЛ.	
#25	<div style="border: 1px solid black; padding: 2px; display: inline-block;">ОТЛОЖ.ПЕРЕДАЧА</div> Отправка факса в заданное время. Данная функция позволяет уменьшить плату за пользование связью, если передавать факсы в те часы, когда тариф ниже. <ul style="list-style-type: none"> ● Возможно задание задержки до 24 часов. ● Точность хода внутренних часов примерно ±60 секунд в месяц. 	ВКЛ / номер факса / чч:мм	Чтобы отправить документ: <ol style="list-style-type: none"> 1. Вставьте документ 2. Выполните шаги 1–3 (см. выше) 3. Нажмите ▼ или ▲ для выбора “ВКЛ”. 4. Нажмите START/COPY/SET. 5. Введите номер факса. 6. Нажмите START/COPY/SET. 7. Введите время начала передачи. 8. Нажмите START/COPY/SET. 9. Нажмите MENU. <ul style="list-style-type: none"> ● Чтобы отменить произведенное программирование, нажмите STOP, затем START/COPY/SET.
		ВЫКЛ.	
#30	<div style="border: 1px solid black; padding: 2px; display: inline-block;">ВЫК.ЗВОН.ФАКСА</div> Установка числа звонков, когда аппарат распознает голосовой звонок в режиме ТЕЛ/ФАКС	3, 4, 5, 6, 7, 8, 9	Подробно см. на стр. 36 и 37.

(Значение по умолчанию выделено жирным шрифтом) (продолжение следует)

Функции для опытного пользователя (продолжение)

Как работать с меню

1. Нажмите **MENU**.
2. Нажмите **▣** и наберите 2-х значный кодовый номер.
3. Нажмите **START/COPY/SET**.
4. Нажмите **▼** или **▲** до появления нужной установки.
5. Нажмите **START/COPY/SET**.
6. Нажмите **MENU**.

Примечание:

- Шаг 4 может слегка различаться в зависимости от функции.
- Подробно см. на стр. 54.

Таблица программирования (продолжение)

Код	Функция и дисплей	Возможные установки	Функционирование аппарата
#31	ОБНАР.ЗВОНКА Если вы пользуетесь услугой характерного звонка, предоставляемой телефонной компанией, то активизируйте эту функцию.	A, B, C, D	Выбор типа характерного звонка для факса. A: Обычный звонок (один длинный) B: Двойной звонок (два коротких) C: Тройной звонок (короткий-длинный-короткий) D: Другой тройной звонок (короткий-короткий-длинный) ● За дополнительной информацией обращайтесь в вашу телефонную компанию.
		ВЫКЛ.	
#39	КОНТРАСТН.ЖКД Изменение контрастности дисплея	НОРМ.	“НОРМ.”: Нормальная контрастность. “ТЕМНЕЕ”: Используется, когда контрастность дисплея слишком светлая.
		ТЕМНЕЕ	
#41	ВКЛ.ФАКСА Если вы используете дополнительный телефон и хотите управлять с него факсом, то активизируйте эту функцию и задайте код (стр. 38).	ВКЛ / КОД= * 9	<ol style="list-style-type: none"> 1. Выполните шаги 1–3. 2. Нажмите ▼ или ▲ для выбора “ВКЛ”. 3. Нажмите START/COPY/SET. 4. Введите код от 2 до 4 знаков, используя 0–9 и *. 5. Нажмите START/COPY/SET. 6. Нажмите MENU. ● Не вводите “0000”.
		ВЫКЛ.	
#42	■ Только для КХ-FT68 ПРЕД.О СООБЩЕН. Подача звуковых сигналов при поступлении нового сообщения	ВКЛ	Если вы слышите длинные сигналы, то нажмите PLAY MESSAGES и прослушайте записанные сообщения (стр. 45). Сигналы прекратятся.
		ВЫКЛ.	
#43	■ Только для КХ-FT68 ПРЕД.ВРЕМ. ЗАП. Подача звуковых сигналов, если осталось менее 60 секунд для записи входящих сообщений	ВКЛ	Если вы слышите длинные сигналы, то сотрите записанные сообщения (стр. 46). Сигналы прекратятся.
		ВЫКЛ.	

(Значение по умолчанию выделено жирным шрифтом)

Сводка функций

Код	Функция и дисплей	Возможные установки	Функционирование аппарата
#46	<div style="border: 1px solid black; padding: 2px; display: inline-block;">УДОБН.ПРИЕМ</div> Автоматический прием факса, если при ответе на звонок слышен характерный сигнал факса	ВКЛ	“ВКЛ”: Вам не нужно нажимать START/COPY/SET для начала приема факса.
		ВЫКЛ.	
#47	■ Только для КХ-FT68 <div style="border: 1px solid black; padding: 2px; display: inline-block;">ГОЛОС.УКАЗАНИЕ</div> Установка речевого указания. Если вы хотите слышать голосовую подсказку (см. справа), предварительно записанные сообщения (стр. 42, 52) и метку времени/даты (стр. 45), установите данную функцию в “ВКЛ”.	ВКЛ	“ВКЛ”: Голосовое указание будет воспроизводиться только на Русском языке, даже при выборе установки “АНГЛИЙСКИЙ” в функции #48. ● Если включена функция дружелюбного приема (функция #46), то сообщения будут воспроизводиться при поступлении вызывного сигнала факса.
		ВЫКЛ.	
#48	<div style="border: 1px solid black; padding: 2px; display: inline-block;">ЯЗЫК</div> Выбор языка РУССКИЙ или АНГЛИЙСКИЙ для вывода сообщений на дисплей и печати отчетов.	РУССКИЙ	“РУССКИЙ”: Используется РУССКИЙ. “АНГЛИЙСКИЙ”: Используется АНГЛИЙСКИЙ.
		АНГЛИЙСКИЙ	
#49	<div style="border: 1px solid black; padding: 2px; display: inline-block;">АВТ.РАЗЪЕДИНЕН.</div> Для ответа на вызов через дополнительный телефон в режиме ТЕЛ/ФАКС (стр. 37)	ВКЛ / КОД= * 0	<ol style="list-style-type: none"> 1. Выполните шаги 1–3 на стр. 58. 2. Нажмите ▼ или ▲ для выбора “ВКЛ”. 3. Нажмите START/COPY/SET. 4. Введите код от 2 до 4 знаков, используя 0–9 и *. 5. Нажмите START/COPY/SET. 6. Нажмите MENU.
		ВЫКЛ.	
#54	■ Только для КХ-FT68 <div style="border: 1px solid black; padding: 2px; display: inline-block;">ВРЕМЯ ПРИВЕТСТ.</div> Изменение времени для записи собственного сообщения-приветствия в режиме АО/ФАКС (стр. 43)	16С	“16С”: До 16 секунд “60С”: До 60 секунд
		60С	
#58	<div style="border: 1px solid black; padding: 2px; display: inline-block;">ПЕРВОНАЧАЛЬНЫЙ</div> Установка режима оригинала	НОРМ.	“НОРМ.”: Нормальная контрастность. “СВЕТЛЕЕ”: Уменьшенная контрастность. “ТЕМНЕЕ”: Увеличенная контрастность.
		СВЕТЛЕЕ	
		ТЕМНЕЕ	
#60	■ Только для КХ-FT68 <div style="border: 1px solid black; padding: 2px; display: inline-block;">ПЕРЕДАЧА СООБЩ.</div> Пересылка записанного входящего сообщения на другой телефон (стр. 52). ● Вы должны установить функцию голосовой подсказки в состояние “ВКЛ” (функция #47) или предварительно записать собственное приглашение к пересылке (стр. 53).	ВКЛ	<ol style="list-style-type: none"> 1. Выполните шаги 1–3 на стр. 58. 2. Нажмите ▼ или ▲ для выбора “ВКЛ”. 3. Нажмите START/COPY/SET. 4. Введите номер телефона для пересылки. 5. Нажмите START/COPY/SET. 6. Нажмите MENU. ● Эта функция может быть включена/ выключена дистанционно (стр. 51).
		ВЫКЛ.	

(Значение по умолчанию выделено жирным шрифтом) (продолжение следует)

Функции для опытного пользователя (продолжение)

Как работать с меню

1. Нажмите **MENU**.
2. Нажмите **▣** и наберите 2-х значный кодовый номер.
3. Нажмите **START/COPY/SET**.
4. Нажмите **▼** или **▲** до появления нужной установки.
5. Нажмите **START/COPY/SET**.
6. Нажмите **MENU**.

Примечание:

- Шаг 4 может слегка различаться в зависимости от функции.
- Подробно см. на стр. 54.

Таблица программирования (продолжение)

Код	Функция и дисплей	Возможные установки	Функционирование аппарата
#61	■ Только для КХ-FT68 ПЕРЕДАЧА ПРИВЕТ Проверка, запись или стирание приглашения к пересылке.	ПРОВЕРКА	Подробно см. на стр. 53.
		ЗАПИСЬ	
		УДАЛЕНИЕ	
#67	■ Только для КХ-FT68 УПР.ВХОД.СООБЩ. Прослушивание входящего сообщения через громкоговоритель в ходе его записи автоответчиком.	ВКЛ	При выборе “ВЫКЛ.” прослушивание невозможно.
		ВЫКЛ.	
#70	ПЕЙДЖИНГ ФАКСА (КХ-FT64) ПЕЙДЖИНГ. (КХ-FT68) Если у вас есть пейджер и вы хотите получать оповещение о том, что ваш аппарат записал входящее сообщение (только для КХ-FT68) или принял факс, активизируйте данную функцию.	ВКЛ	Подробно см. на стр. 39.
		ВЫКЛ.	
#76	ТОН.СИГН.СОЕД. Если у вас часто возникают проблемы с отправкой факсов, эта функция позволит слышать сигналы соединения: факсовый сигнал, сигнал обратного звонка и сигнал занятости линии.	ВКЛ	Вы можете проверить статус аппарата на другой стороне. <ul style="list-style-type: none"> • Если продолжается сигнал обратного звонка, возможно, что на другой стороне находится не факс или, что там кончилась бумага. • Громкость сигналов соединения не регулируется.
		ВЫКЛ.	
#80	НАЧ.УСТАНОВКА Сброс функций для опытного пользователя, за исключением языка (функция #48 на странице 59), на их значение по умолчанию.	ДА	<ol style="list-style-type: none"> 1. Выполните шаги 1–3. 2. Нажмите ▼ или ▲ для выбора “ДА”. 3. Нажмите START/COPY/SET. 4. Нажмите START/COPY/SET еще раз. 5. Нажмите MENU.
		НЕТ	

(Предварительно установленные режимы выделены жирным шрифтом)

Отчеты

Если Ваш аппарат не передает факс, прежде всего проверьте следующее:

- Вы набрали правильный номер.
- На другой стороне тоже стоит факс.

Если проблема не исчезла, попробуйте разрешить ее на основе сообщений, которые появятся в отчете о передачах факсов и в журнале (см. стр. 28).

Сообщение	Код ошибки	Причина и способ устранения
СБОЙ ТЕЛЕФОННОЙ ЛИНИИ	41–72 FF	<ul style="list-style-type: none">● Возникла ошибка во время передачи или приема факса. Попробуйте снова, или пусть Ваш абонент проверит свой аппарат.
ЗАСТРЕВАНИЕ ДОКУМЕНТА	—	<ul style="list-style-type: none">● Документ замялся. Удалите смятый документ (см. стр. 68).
ОШ.-В ДРУГ. ФАКСЕ	53 54 59 70	<ul style="list-style-type: none">● Возникла ошибка при приеме или передаче документа из-за проблемы с аппаратом на другом конце. Пусть Ваш абонент проверит свой аппарат.
ПАМЯТЬ ПЕРЕПОЛНЕНА (только для КХ-FT68)	—	<ul style="list-style-type: none">● Документ не был получен в связи с переполнением памяти.
НЕТ ДОКУМЕНТА	—	<ul style="list-style-type: none">● Документ был вставлен в аппарат неправильно. Вставьте его заново и повторите передачу.
ВЫЗ. ФАКС НЕ ОТВЕЧАЕТ	—	<ul style="list-style-type: none">● Аппарат принимающего абонента был занят или в нем закончилась бумага. Попробуйте снова.● Документ был вставлен в аппарат неправильно. Вставьте его заново и повторите передачу.● Аппарат принимающего абонента звонит очень много раз. Чтобы отправить факс вручную, наберите номер, дождитесь наличия тонального сигнала факса, и нажмите клавишу START/COPY/SET.● Аппарат принимающего абонента не является факсом. Пусть Ваш абонент проверит свой аппарат.● Набранный Вами номер не обслуживается.
ЗАСТРЕВАНИЕ БУМАГИ	—	<ul style="list-style-type: none">● Бумага для печати застряла. Удалите застрявшую бумагу (стр. 67).
КОНЧИЛАСЬ БУМАГА	—	<ul style="list-style-type: none">● В аппарате закончилась бумага для печати. Вставьте новый рулон бумаги (см. стр. 12).● Была открыта крышка. Закройте ее и попробуйте снова.
НАЖАТА КНОПКА ОСТАНОВКИ	—	<ul style="list-style-type: none">● Была нажата кнопка STOP, связь по факсу была прервана.
ПРИНТЕР ПЕРЕГРЕЛСЯ	—	<ul style="list-style-type: none">● Аппарат перегрелся. Дайте аппарату остыть.
ОК	—	<ul style="list-style-type: none">● Связь по факсу осуществлена успешно.

Сообщения об ошибках

ЖК дисплей

При возникновении неполадок в аппарате, на дисплее появляется одно из следующих сообщений.



Сообщение на дисплее	Причина и способ устранения
ВЫЗОВИ СЕРВИС1 ВЫЗОВИ СЕРВИС2	<ul style="list-style-type: none">● Неполадка в аппарате. Обратитесь в сервисную службу.
ОТКРЫТ КОРПУС ↑ ↓ НЕТ БУМАГИ	<ul style="list-style-type: none">● Открыта крышка. Закройте ее.● В аппарате закончилась бумага для печати. Вставьте новый рулон бумаги (см. стр. 12).
ПРОВЕРЬТЕ ДОК.	<ul style="list-style-type: none">● Документ не подан должным образом в аппарат. Еще раз вставьте документ. Если неправильная подача происходит часто, очистите внутри аппарата ролики устройства подачи документа (стр. 70). Если это не поможет, отрегулируйте давление устройства подачи (стр. 69).● Была попытка отправить документ длиной более 600 мм. Нажмите клавишу STOP, чтобы удалить из аппарата документ. Разделите его на две или более страницы, и попытайтесь еще раз.
ПРОВЕРЬ ПАМЯТЬ	<ul style="list-style-type: none">● Стерта память (номера телефонов, параметры и т.д.). Снова запрограммируйте ее.
ПЕРЕПОЛНЕН.ДИР.	<ul style="list-style-type: none">● Нет места для сохранения новых станций в каталоге УПРОЩ.НАБОР. Сотрите ненужные станции (стр. 23).
ФАКС В ПАМЯТЬ (только для КХ-FT68)	<ul style="list-style-type: none">● В памяти аппарата имеется документ. Чтобы распечатать этот документ, см. другие отображенные сообщения.
ПЕРЕПОЛН.ПАМЯТИ (только для КХ-FT68)	<ul style="list-style-type: none">● В памяти нет места для записи сообщения. Сотрите некоторые или все сообщения (стр. 46).
НЕТ ОТВЕТА	<ul style="list-style-type: none">● Аппарат на другой стороне занят или в нем нет бумаги. Попробуйте еще раз.
АО-НЕТ ПРИВЕТ. (только для КХ-FT68)	<ul style="list-style-type: none">● Не записано сообщение-приветствие для режима АО/ФАКС. Запишите его (стр. 43).● Функция голосовой подсказки отключена “ВЫКЛ.”. Измените данную установку (функция #47 на стр. 59). Будет использовано предварительно записанное (встроенное) сообщение-приветствие.
НЕТ ПЕРЕСЛ.ПРИВ (только для КХ-FT68)	<ul style="list-style-type: none">● Не записано приглашение к пересылке сообщения. Запишите его (стр. 53).● Функция голосовой подсказки отключена “ВЫКЛ.”. Измените данную установку (функция #47 на стр. 59). Будет использовано предварительно записанное (встроенное) приглашение.

Сообщения об ошибках

Сообщение на дисплее	Причина и способ устранения
БУМАГА ЗАСТРЯЛА	● Смята бумага для печати. Извлеките замятую бумагу (стр. 67).
ОШИБКА ОПРОСА	● Аппарат на другом конце провода не поддерживает функции поллинга. Попросите своего абонента проверить его аппарат.
ПРЕВ.ВРЕМ.ДОЗВ.	● Принимающий аппарат занят или в нем нет бумаги. Попробуйте еще раз.
СНИМИТЕ ДОК.	● Документ смят. Извлеките смятый документ (стр. 68).
ОШИБКА ПЕРЕДАЧИ	● Произошла ошибка при передаче. Попробуйте еще раз.
ПЕРЕГРЕВ	● Аппарат перегрелся, дайте ему остыть.

Если функция не работает, проверьте здесь перед обращением за помощью

Общие неисправности

Проблема	Причина и способ устранения
Не могу позвонить и ответить на звонок.	<ul style="list-style-type: none">● Не подключен шнур питания или телефонный провод. Проверьте подсоединение (стр. 10).
Не могу позвонить.	<ul style="list-style-type: none">● Неправильно установлен режим набора номера. Измените установку функции #13 (стр. 56).
Аппарат не работает.	<ul style="list-style-type: none">● Отсоедините аппарат от телефонной линии и включите вместо него работающий телефон. Если этот исправный телефон нормально работает, обратитесь в сервисный центр для ремонта аппарата. Если исправный телефон не работает нормально, обратитесь в телефонную компанию.
Аппарат не звонит.	<ul style="list-style-type: none">● Отключен звонок. Включите его (стр. 17).● Функция #06 (подсчет звонков в режиме АО) установлена как "ЗВОНОК ВЫК.". Измените эту установку (стр. 55) (только для КХ-FT68).
Другой абонент жалуется на то, что он слышит только тональный сигнал телефакса и не может говорить.	<ul style="list-style-type: none">● Установлен режим ФАКС. Сообщите другому абоненту, что данный номер используется только для факсимильных сообщений или установите режим ТЕЛ, ТЕЛ/ФАКС или АО/ФАКС (только для КХ-FT68) (стр. 32, 33).
Не работает громкоговоритель (только для КХ-FT68).	<ul style="list-style-type: none">● Пользуйтесь громкоговорителем в тихом помещении.● Если Вы с трудом слышите другого абонента, отрегулируйте уровень громкости с помощью кнопки  или .● Если отсекаются части Вашего разговора, это значит, что Вы и другой абонент говорите одновременно. Говорите поочередно.
Не работает нормально клавиша REDIAL/PAUSE .	<ul style="list-style-type: none">● Если эту клавишу нажать во время набора номера, будет вставлена пауза. Если же ее нажать сразу после получения тонального сигнала станции, то будет повторно набран последний набранный номер.
Режим приема работает не так, как сказано на страницах 32 и 33.	<ul style="list-style-type: none">● Установлено распознавание характерного звонка (функция #31 на стр. 58).● Включен режим ТЕЛ/ФАКС (стр. 36, 37).
При программировании не удается ввести код или ID номер.	<ul style="list-style-type: none">● Эти номера, полностью либо частично, совпадают друг с другом. Замените код или ID через функции #11 (стр. 56), #41 (стр. 58) и #49 (стр. 59).

Передача факсов

Проблема	Причина и способ устранения
Невозможно отправить факс.	<ul style="list-style-type: none">● Телефонный шнур подсоединен к гнезду EXT на аппарате. Подсоедините шнур к гнезду LINE (стр. 10) (только для КХ-FT64).● Телефакс другого абонента занят или в нем кончилась бумага. Попробуйте еще раз.● Аппарат другого абонента не является телефаксом. Уточните у другого абонента.● Телефакс другого абонента звонит слишком много раз. Отправьте факсимильное сообщение вручную - наберите номер, убедитесь в наличии тонального сигнала телефакса, после чего нажмите клавишу START/COPY/SET.

Передача факсов (продолжение)

Проблема	Причина и способ устранения
На другом конце провода жалуются, что буквы на полученном ими документе деформированы.	<ul style="list-style-type: none"> ● Если ваша линия предоставляет специальные телефонные услуги типа ожидания вызова, то возможно, что это состояние было включено при приеме факса. Подсоедините аппарат к линии, которая не предоставляет таких телефонных услуг. ● Снята трубка другого телефона, который подсоединен к той же линии, что и Ваш аппарат. Положите трубку и попытайтесь снова. ● Попробуйте сделать копию документа на вашем аппарате. Если качество копии хорошее, возможно, неисправен аппарат на другой стороне.
На другом конце провода жалуются, что на полученном документе имеется грязь или появляются черные линии.	<ul style="list-style-type: none"> ● Загрязнено стекло или ролики Вашего аппарата. Проведите чистку (стр. 70).
Не удается передать международный факс.	<ul style="list-style-type: none"> ● Воспользуйтесь режимом международной передачи (функция #23 на стр. 57). ● Добавьте в конце телефонного номера две паузы (стр. 19) или наберите номер вручную.

Прием факсов

Проблема	Причина и способ устранения
Не удается принимать документы (только для КХ-FT64).	<ul style="list-style-type: none"> ● Телефонный шнур подсоединен к гнезду ЕХТ на аппарате. Подсоедините шнур к гнезду LINE (стр. 10).
Не удается автоматически принимать документы.	<ul style="list-style-type: none"> ● Режим приема установлен на ТЕЛ. Установите режим приема ФАКС, ТЕЛ/ФАКС или АО/ФАКС (только для КХ-FT68) (стр. 32, 33). ● Может быть слишком большим время ответа на вызов. Уменьшите число звонков в функции #06 (стр. 55), #30 (стр. 57) и #09 (стр. 56). ● Сообщение-приветствие слишком длинное. Сократите сообщение (стр. 43) (только для КХ-FT68).
На дисплей выводится следующее сообщение, но факсимильные сообщения не принимаются. <div style="border: 1px solid black; padding: 2px; width: fit-content; margin: 5px 0;">СОЕДИНЕНИЕ.....</div>	<ul style="list-style-type: none"> ● Входящий вызов не является факсимильным. Измените режим приема на ТЕЛ или АО/ФАКС (только для КХ-FT68) (стр. 32, 33).
Распечатываемое изображение бледное.	<ul style="list-style-type: none"> ● Передающий послал бледный документ. Попросите его передать более четкую копию документа. ● Термоголовка загрязнена. Очистите ее (стр. 71).
Пустой лист при получении документа.	<ul style="list-style-type: none"> ● Рулон бумаги для печати вставлен неправильно. Убедитесь в том, что бумага вставлена глянцевой стороной вниз. Если это не так, переустановите ее (стр. 12).
Пустой лист при получении документа.	<ul style="list-style-type: none"> ● Абонент на другой стороне неправильно вставил документ в аппарат. Свяжитесь с абонентом.

Операции

Режим приема

Проблема	Причина и способ устранения
Не удается установить нужный режим приема.	<ul style="list-style-type: none">● Если Вы хотите установить режим ФАКС, ТЕЛ/ФАКС или АО/ФАКС (только для КХ-FT68):<ul style="list-style-type: none">— Выберите нужный режим через функцию #05 (стр. 55) и— Нажмите клавишу RECEIVE MODE несколько раз до появления желаемого режима.● Если Вы хотите установить режим ТЕЛ:<ul style="list-style-type: none">— Нажмите клавишу RECEIVE MODE несколько раз до появления режима ТЕЛ.
Другая сторона жалуется, что не может отправить вам факс.	<ul style="list-style-type: none">● На аппарате не установлен режим АВТО ОТВЕТ. Нажмите клавишу RECEIVE MODE несколько раз до появления режима ФАКС, ТЕЛ/ФАКС или АО/ФАКС (только для КХ-FT68).

Копирование

Проблема	Причина и способ устранения
Аппарат не выполняет копирование.	<ul style="list-style-type: none">● Вы не можете выполнять копирование во время программирования. Попробуйте выполнить копирование после программирования или прекратите программирование.
На скопированном документе появляются грязь и черные линии.	<ul style="list-style-type: none">● Загрязнено стекло или ролики Вашего аппарата. Проведите чистку (стр. 70).
Деформированное изображение на копии.	<ul style="list-style-type: none">● Термоголовка запачкана. Очистите ее (стр. 71).
Пустой лист при копировании документа.	<ul style="list-style-type: none">● Рулон бумаги для печати вставлен неправильно. Убедитесь в том, что бумага вставлена глянцевой стороной вниз. Если это не так, переустановите ее (стр. 12).

Автоответчик (только для КХ-FT68)

Проблема	Причина и способ устранения
В режиме АО/ФАКС не записываются новые голосовые сообщения.	<ul style="list-style-type: none">● Память заполнена. Сотрите ненужные сообщения (стр. 46).
Невозможно прослушать записанные сообщения с удаленного телефона.	<ul style="list-style-type: none">● Вводите идентификационный код (ID) для дистанционного управления правильно и твердо (функция #11 на стр. 56).

В случае перебоя в сети питания

- Если нет электропитания, аппарат работать не будет.
- Прием и передача факсов будут прерваны.
- Если запрограммированное время начала передачи факса (функция #25 на стр. 57) прошло во время отсутствия электропитания, то при возобновлении электропитания будет осуществлена попытка передачи задержанного факса.

Замятие бумаги для печати

- 1** Откройте крышку, нажав на кнопку открывания. Поднимите зеленый рычаг, чтобы освободить обрезчик бумаги, и удалите рулон бумаги.

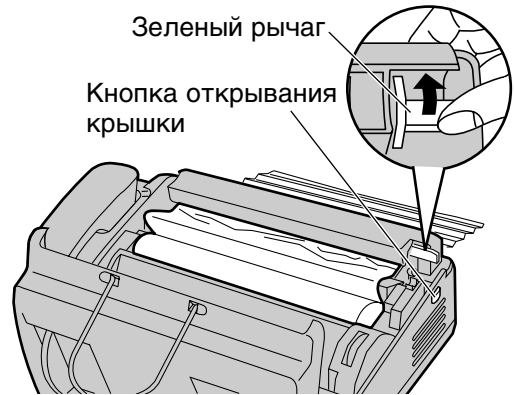

- 2** Отрежьте смятую часть бумаги и установите рулон на место, соблюдая правильное положение.

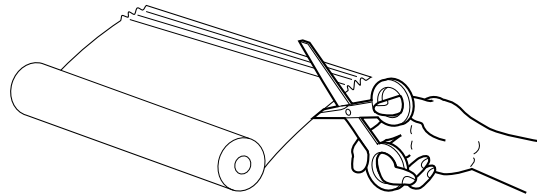

- 3** Вставьте передний край бумаги в щель выше термоголовки и вытяните его из аппарата.
- Убедитесь, что бумага в рулоне не провисает.
 - Если бумага не вставляется, попробуйте поднять зеленый рычаг еще раз.

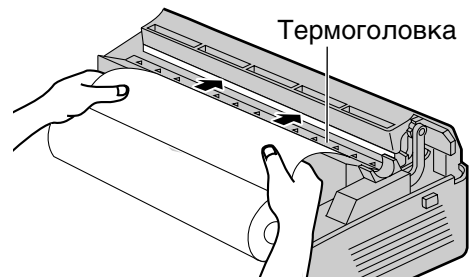

- 4** Аккуратно закройте крышку, нажав на нее с обеих сторон.

Дисплей: НАЖМИТЕ START

- 5** Нажмите клавишу **START/COPY/SET**.
- Аппарат слегка промотает бумагу и затем отрежет ее.

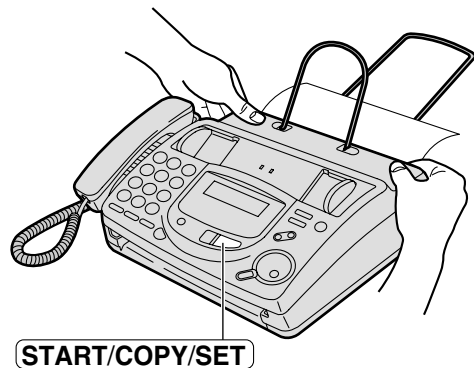

Примечание:

- Если подсоединен шнур питания, то каждый раз при закрытии крышки будет напечатано сообщение. Если бумага вставлена неправильно, то сообщение не печатается. Установите правильно бумагу.
- Если Вы в течение 30 секунд после закрытия крышки не нажали на клавишу **START/COPY/SET**, то аппарат автоматически слегка промотает бумагу и затем отрежет ее.

Замятие бумаги

Если замялся передаваемый документ

Если документ не выходит из аппарата в ходе протягивания, извлеките замятый документ как описано ниже.

- 1** Откройте крышку, нажав на кнопку открывания.
- 2** Аккуратно извлеките замятый документ.
- 3** Аккуратно закройте крышку, нажав на нее с обеих сторон.

Примечание:

- До открытия передней крышки не извлекайте с силой замятую бумагу.

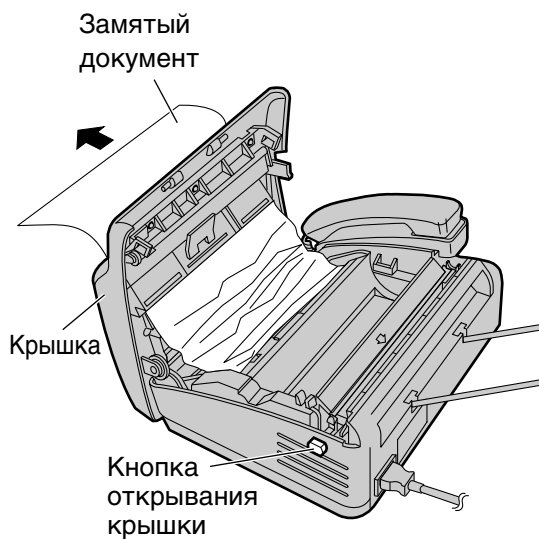
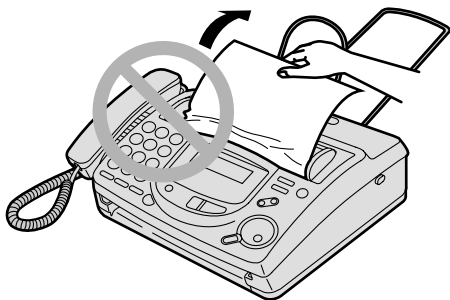

Если передаваемые документы не подаются или подается несколько страниц одновременно

Если часто документ не подается в аппарат или принимается несколько страниц одновременно, отрегулируйте усилие прижима устройства подачи документов.

- 1** Откройте крышку, нажав на кнопку открывания.
- 2** Сдвиньте рычаг в нужное положение с помощью инструмента с острым концом, например с помощью скрепки.
Влево: Установить, если подается несколько страниц сразу.
Центр: Стандартное положение (установлено заранее).
Вправо: Установить, если документ не подается.
- 3** Аккуратно закройте крышку, нажав на нее с обеих сторон.

Примечание:

- При передвижении рычага не дотрагивайтесь до резиновой пластинки.

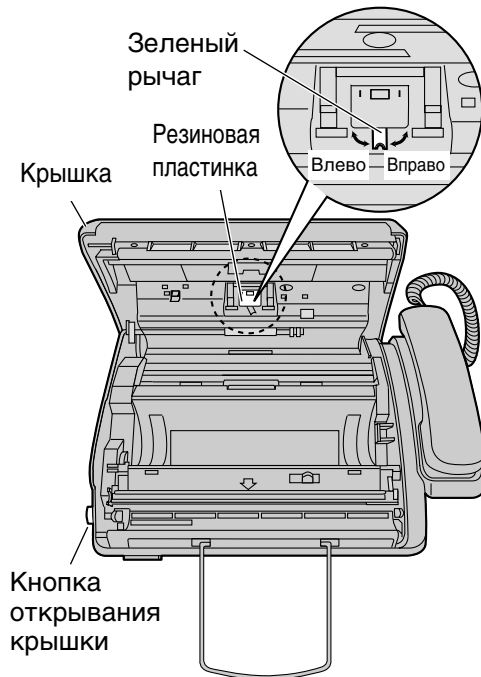

Устройство подачи документов

Если часто документ не поступает в аппарат или в случае возникновения пятен или черных полос на передаваемом документе или на оригинале документа при копировании, то необходимо очистить устройство подачи документов.

- 1** Отсоедините шнур питания и телефонный провод.
- 2** Откройте крышку, нажав на кнопку открывания.
- 3** Очистите ролики подачи документа и резиновую пластинку, протерев их материей, смоченной в изопропиловом спирте и дайте им полностью высохнуть.
- 4** Очистите белую пластину и стекло мягкой сухой материей.
- 5** Аккуратно закройте крышку, нажав на нее с обеих сторон.
- 6** Подсоедините шнур питания и телефонный провод.

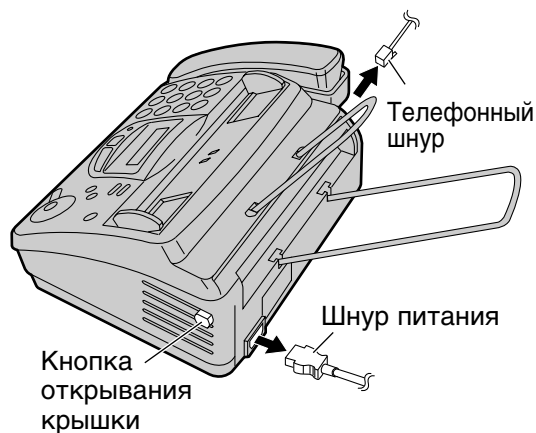

ВНИМАНИЕ:

- Не используйте бумажные материалы, такие как бумажные полотенца или салфетки, для чистки аппарата изнутри.

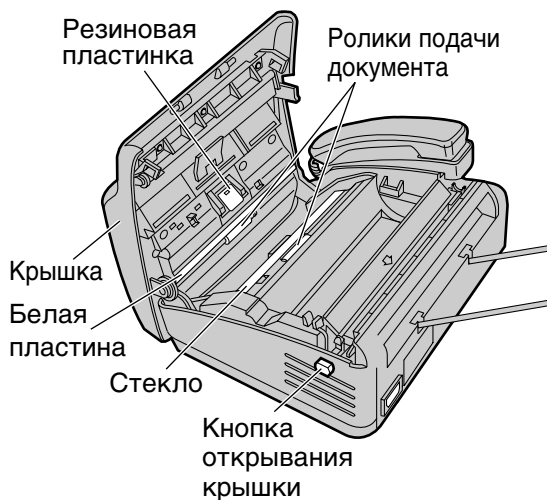

Термоголовка и крышка термоголовки

В случае возникновения пятен или черных или белых полос на копиях или на принятых документах, необходимо очистить термоголовку и крышку термоголовки.

- 1** Отсоедините шнур питания и телефонный шнур.
- 2** Откройте крышку, нажав на кнопку открывания.
- 3** Очистите термоголовку и крышку термоголовки материей, смоченной в изопропиловом спирте, и дайте ей полностью высохнуть.
- 4** Аккуратно закройте крышку, нажав на нее с обеих сторон.
- 5** Подсоедините шнур питания и телефонный шнур.

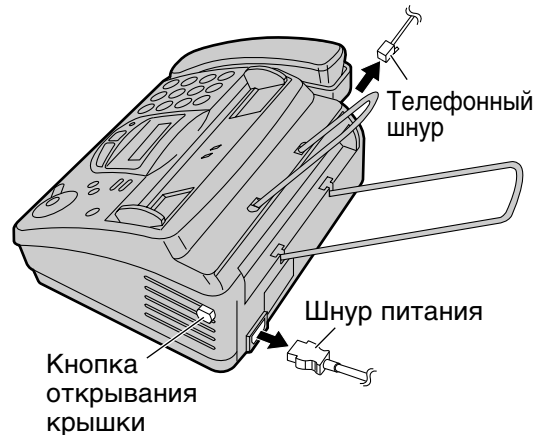

ВНИМАНИЕ:

- Для предотвращения поломки из-за статического электричества не пользуйтесь сухой материей и не прикасайтесь пальцами к термоголовке.

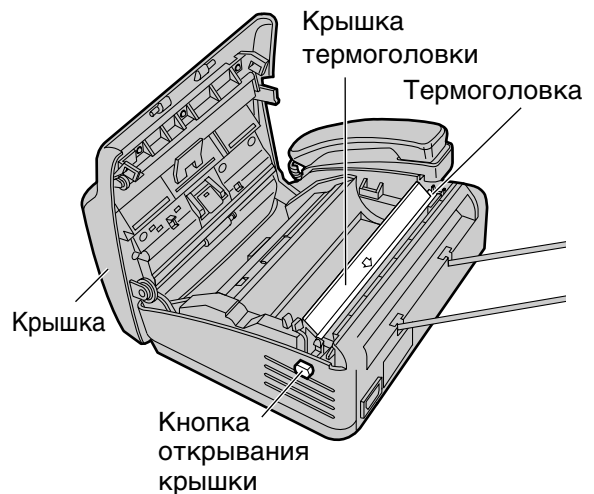

Списки и отчеты

Вы можете распечатывать следующие списки и отчеты для получения соответствующей информации.

Список основных функций: дает вам список текущих установок основных программируемых функций (стр. 55, 56).

Список дополнительных функций: дает вам список текущих установок дополнительных программируемых функций (стр.57–60).

Список телефонных номеров: содержит имена и телефонные номера, хранящиеся в каталоге УПРОЩ.НАБОР. При этом применяются следующие обозначения:

P: Вставлена пауза.

F: Вставлен флэш.

[]: Введен секретный номер телефона. (Номер телефона не распечатывается.)

Журнал: содержит записи о передачах и приемах факсов. Этот отчет будет распечатываться автоматически после каждых 35 факсовых связей (стр. 28).

1 Нажмите **MENU** дважды.

Дисплей: ОТЧЕТ ПЕЧАТИ

2 Вращайте **УПРОЩ.НАБОР** до появления нужного списка или отчета.

ОСНОВ.ПЕРЕЧЕНЬ

РАСШИР.ПЕРЕЧЕНЬ

ПЕРЕЧЕНЬ ТЕЛ.

ОБЩИЙ ОТЧЕТ

3 Нажмите **START/COPY/SET** для начала печати.

ИДЕТ ПЕЧАТЬ

- Для остановки печати нажмите **STOP**.
- По окончании печати на дисплее будет отображено название напечатанного списка или отчета.

4 Нажмите **MENU**.

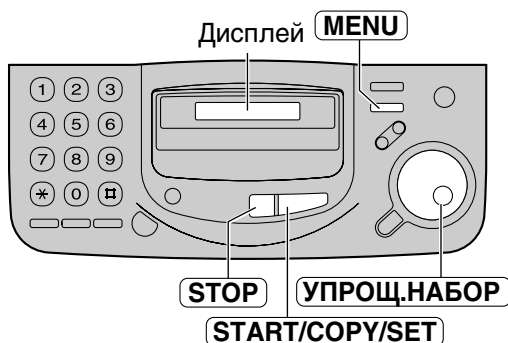

Технические характеристики данного аппарата

Тип телефонной линии:	Линии АТС общего пользования
Размеры документа:	Макс. 216 мм (8½") в ширину/Макс. 600 мм (23⅝") в длину
Ширина сканирования:	208 мм (8⅜")
Размеры бумаги для печати:	Рулон 216 мм × макс. 30 м (8½" × 98')
Ширина печати:	208 мм (8⅜")
Время передачи*:	Приблизительно 15 сек/стр. (Обычный режим)**
Плотность сканирования:	По горизонтали: 8 точек/мм (203 точек/дюйм) По вертикали: 3.85 лин/мм (98 лин/дюйм) – режим "СТАНДАРТНОЕ" 7.7лин/мм (196 лин/дюйм) – режим "ЧЕТКОЕ"/"РЕЖИМ ПОЛУТОНОВ" 15.4 лин/мм (392 лин/дюйм) – режим "СВЕРХЧЕТКОЕ"
Передача полутонов:	64 уровня
Тип сканера:	Контактный сенсор изображений (CIS)
Тип принтера:	Термопечать
Система уплотнения данных:	Модифицированная Хаффмана (MH), модифицированная READ (MR)
Скорость модема:	9,600 / 7,200 / 4,800 / 2,400 бит/с; Автоматическая настройка
Условия окружающей среды:	5 °C – 35 °C (41 °F – 95 °F), 45 % – 85 % относительной влажности
Габариты (выс × шир × глуб):	122 мм × 348 мм × 270 мм (4⅜" × 13⅜" × 10⅝")
Масса:	Приблизительно 2.7 кг (5.9 фунтов)
Потребляемая мощность:	В ожидании: Прибл. 5.5 Вт При передаче: Прибл. 21 Вт (При передаче испытательной схемы ITU-T No.1) При приеме: Прибл. 31 Вт (При приеме испытательной схемы ITU-T No.1) При копировании: Прибл. 28 Вт (При копировании испытательной схемы ITU-T No.1) Максимальная: Прибл. 110 Вт (Документ со 100% заполнением)
Источник питания:	220–240В переменного тока, 50/60 Гц
Емкость памяти: (только KX-FT68)	Приблизительно 20 минут записи, включая приветствие, когда в памяти нет документов.*** ИЛИ Приблизительно 20 страниц документа по схеме ITU-T No.1 Испытательной таблицы установленной на стандартное разрешение, когда нет записанных голосовых сообщений.

* Скорость передачи зависит от содержания страниц, разрешающей способности, состояния телефонной линии и от возможностей принимающего аппарата.

** Скорость передачи 15 секунд основана на испытательной схеме ITU-T No.1.
Если скорость факса на другой стороне ниже, чем у Вашего аппарата, то время передачи может увеличиться.

*** Время записи может быть сокращено вследствие фонового шума со стороны вызывающего абонента.

Примечание:

- Любые данные, описанные в данной инструкции, могут быть изменены без уведомления.
- Рисунки и иллюстрации в этой инструкции могут незначительно отличаться от реальной продукции.

Испытательная схема ITU-T No. 1



Предметный указатель

- D** DIGITAL SP-PHONE кнопка . . . 18, 25
- F** FLASH кнопка 19
- H** HELP кнопка 7
- M** MONITOR кнопка 25
- P** PAUSE кнопка 19
- T** TONE кнопка 19
- A** АВТО ОТВЕТ режим 32, 33
АВТО ОТВЕТ установка
 (функция #05) 55
Автодозвон по номеру факса 27
Автоматическое
 разъединение(функция #49) 59
- Б** Бумага для печати 12, 73
- В** Время записи входящего
 сообщения (функция #10) 56
Время записи приветствий для
 режима АО/ФАКС
 (функция #54) 59
- Г** Голосовые подсказки
 (функция #47) 59
Голосовой вызов
 (Ответ) 18
 (УПРОЩ.НАБОР) 24
 (Выполнение) 18
Голосовой контакт 25
Громкость 17
Громкость звонка 17
- Д** Дата и время (функция #01) . . . 13, 55
Дисплей
 (Контраст) (функция #39) 58
 (Сообщения об ошибках) . . . 62, 63
Дозвон 18, 27
Документы, пригодные для
 отправки 27
Дополнительный телефон 37, 38
Дружелюбный прием
 (функция #46) 34, 59
- З** Замятие бумаги 67
- Замятие документа 68
Замятия 67–69
Запись
 (Сообщение-приветствие) . . 43, 53
 (Сообщение-напоминание) 47
 (Разговор) 48
Звонок на пейджер
 (функция #70) 39, 60
- И** Импульсный набор (функция #13) . 56
- К** Каталог 20
Карточка удаленных операций. 49, 50
Кнопка дефиса 15, 20, 21
Кнопка вставки 14, 15
Код активации факса
 (функция #41) 58
Код ID для дистанционного
 управления (функция #11) 56
Копирование 40
- Л** Логотип (функция #02) 14, 55
- М** Мониторинг входящих сообщений
 (функция #67) 60
- О** Основные функции 55, 56
Ответ по любой клавише функция . 34
Отключение звука 18
Отложенная передача
 (функция #25) 57
Отчет
 (Дополнительные функции) 72
 (Журнал) 28, 57, 72
 (О передачах)
 (функция) 28, 55
 (Основные функции) 72
 (Перечень телефонов) 72
 (Результат рассылки) 30
Отчет о рассылке 30
- П** Память
 (УПРОЩ.НАБОР) 20–23
Передача
 (Вручную) 26
 (Рассылка) 29, 30
 (УПРОЩ.НАБОР) 26
Пересылка сообщений
 (функция #60) 52, 59
Питание 10, 73

- Поллинга
 (Прием) 38
 (Передача) 31
- Прием
 (Факс) 34
 (Установки) 32, 33
- Принадлежности 6
- Программирование функций . . . 54–60
- Р** Размер бумаги 73
Размер документа 27, 73
Разрешающая способность 26
Рассылка 29, 30
Режим ФАКС 32, 35
Режим АО/ФАКС 32, 41
Режим ТЕЛ 33, 34
Режим ТЕЛ/ФАКС 33, 36, 37
Режим международной передачи
 (функция #23) 57
Режим набора (функция #13) 56
Решение проблем 64–66
- С** Сброс (функция #80) 60
Сбой питания 66
Сигнал соединения (функция #76) . 60
Сигнализация
 (О сообщении) (функция #42) . . 58
 (О времени записи)
 (функция #43) 58
Соединения 10
Сообщение на пейджер
 (функция #70) 39, 60
Сообщение-приветствие
 (АО/ФАКС) 42–44
 (Пересылка) (функция #61) . 53, 60
 (ТЕЛ/ФАКС) 36, 37, 43, 44
Сообщения об ошибках 61–63
Спецификации 73
Список основных функций 72
Список дополнительных функций . . 72
Стандартный режим
 (функция #58) 59
Счетчик звонков
 (ФАКС)(функция #07) 55
 (Беззвучное распознавание факсов)
 (функция #30) 37, 57
 (АО/ФАКС)(функция #06) . . . 41, 55
 (ТЕЛ/ФАКС)(функция #09) 56
- Т** Таблица символов 15, 21
Телефонный номер факса
 (функция #03) 16, 55
Тоновый набор (функция #13) 56
- У** УПРОЩ.НАБОР
 (Голосовой звонок) 24
 (Выбор символов) 21
 (Передача факсов) 26
 (Сохранение) 20–23
- Ф** Функции для опытного
 пользователя 57–60
- Ч** Чистка 70, 71
- Э** ЭКОНОМ.РЕЖИМ 41
- Я** Язык (функция #48) 59

Для вашего сведения

Дата покупки _____

Серийный номер _____

(указан на нижней стороне аппарата)

Название и адрес компании-дилера _____

Телефон компании-дилера _____

Kyushu Matsushita Electric Co., Ltd.

1-62, 4-chome, Minoshima, Hakata-ku, Fukuoka 812-8531, Japan

PFQX1556ZA

TM0101ST0