

Panasonic

Факсимильный аппарат с
автоответчиком

Модель №

KX-FT26RU

Быстрый старт



Для начала работы,
прочитайте главу
Быстрый Старт
(стр. 4-11).

Подготовка
к работе

Телефон

Факс/Копии

Автоответчик

Помощь

Общая
информация

ИНСТРУКЦИЯ ПО ЭКСПЛУАТАЦИИ

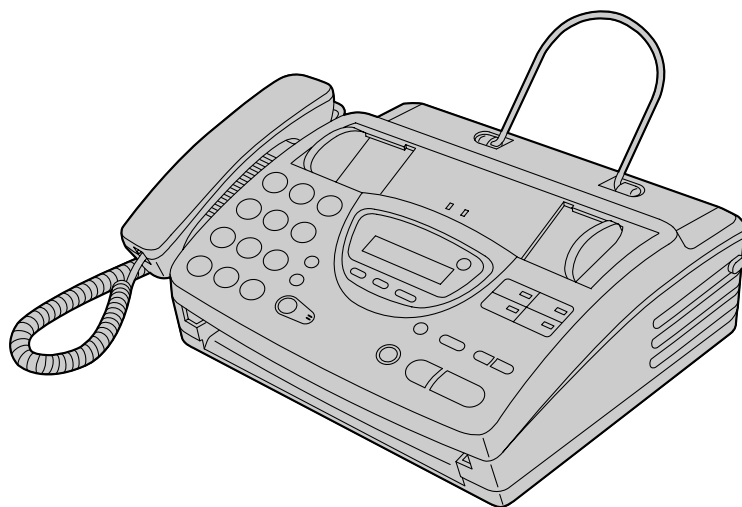

Перед эксплуатацией прибора внимательно ознакомьтесь с настоящей инструкцией и сохраните ее для последующего использования.

ГАРАНТИЙНЫЙ ТАЛОН ИЗГОТОВИТЕЛЯ

Қазақша

Ескерте: Біздің өнімдімізді сатушы ұйымнан, осы кепілдік талонның толық және де дұрыс толтырылуын қадағалаңыз.

Бұл кепілдік өндірілуімен конституциялық және тұтынушылардың басқа да құқықтарына қосымша ретінде беріледі және олардың жүзеге асырылуын шектемейді.

Бұл кепілдік бұйым сатып алынған кезден бастап бір жылға дейін беріледі және де, товардың ақаулығы материал мен дұрыс құрастырылуына байланысты болған жағдайда да күшін сақтайды.

1. Товар тек ТМД территориясында ғана сатып алыну керек және де техникалық стандарт пен қауіпсіздендіру талабына, қолданылу жөніндегі нұсқауларға сай жүзеге асырылуы қажет.
2. Кепілдік шарттемелері бойынша ТМД елдері территориясындағы уәкіл етілген мекемелермен, қызмет орталықтарымен орындалатын, және олардың тізімін бұл зат сатылған фирманың сатушыларынан алуға болады.
3. Бұл кепілдік, егер де ақаулық өрттен, найзағайдан, немесе басқа табиғи құбылыстар әсерінен, механикалық зақымданудан, дұрыс қолданбаудан, тоздан, салақтықтан, немесе жонде мен іске қосу жұмыстары аталған қызметті жүзеге асыруға қуәлік берілмеген жақпен жүргізілсе, инсталляцияға, адаптациялануға, түр өзгеріске немесе қауіпсіздендіру техникасын, техникалық жағдайы сақталмаған болса, күшін жояды.
4. Кепілдік мерзімі кезінде, товардың ауыстырылған бөлшектері өзіндік шығын рұқсатысыз жүргізілген болса және де товар сай келмей, сапасы қанағаттандырылмаса; немесе товар бөлшектердіріліп, аталған қызметті жүзеге асыруға қуәлік берілмеген жақпен жүргізілсе, тұтынушы кепілдікке сай келетін барлық, кез келген құқығынан айырылады.
5. Негізгі кепілдіктің күші корпус бөлшектерін өңдеу, шам, батарея, аккумулятор, антенна, фильтр, дыбыс алатын инесі, қорғау экраны, қосын-лоқы жиналыштар, бау, шеткі және тағы да басқа қолдану мерзімі шектеулі бөлшектерге жәрмейді.

Орналығу және іске қосылуы.

Бұл сатып алынған жабдықты орнату үшін Сіз, ақыммен қызмет көрсететін ұйымдардың және қызмет көрсетуші орталықтарының, маманды өкілдерінің техниканы қолдану үшін барлық қажетті жұмыстарын жүргізе алатын қызметін қолданыңыз.

Беларуская мова

Увага: Калі ласка, пераканайцеся, што арганізацыя, якая прадае Вам нашу прадукцыю, поўнацю, правільна і выразна запэўніла гэты гарантыйны талон.

Гэтая гарантыя выдаецца вырабляльнікам у дадатак да канстытуцыйных і іншых праў спажываўцоў і ні ў якой ступені не абмяжоўвае іх.

Гэтая гарантыя выдаецца тэрмінам на адзін год з даты набыцця і дзейнічае ў выпадку, калі тавар будзе прызнаны няспраўным у сувязі з матэрыяламі ці зборкай пры захаванні наступных умоў:

1. Тавар мусяць быць набыты толькі на тэрыторыі краін СНД і выкарыстаны ў строгай адпаведнасці з інструкцыямі па эксплуатацыі і захаваннем тэхнічных стандартаў і ці патрабаванняў бяспекі.
2. Абавязкі паводле гэтай гарантыі выконваюцца на тэрыторыі краін СНД упанаванымі арганізацыямі і абслугоўваючымі цэнтрамі, спіс якіх можна атрымаць у фірм, які прадалі Вам гэты выраб.
3. Гэтая гарантыя неспраўная ў выпадку, калі пашкоджанне ці няспраўнасць выкліканая пажарам, маланкай ці іншымі прыроднымі з'явамі, механічным пашкоджаннем, няправільным выкарыстаннем, зносам, халатнымі адносінамі, рамонтам ці наладкай, калі яны выкананыя асобай, якая не мае сертыфіката на аказанне такіх паслуг, а таксама інсталляцыяй, адаптацыяй, мадыфікацыяй або эксплуатацыяй з парушэннем тэхнічных умоў і ці патрабаванняў бяспекі.
4. У тым выпадку, калі на працягу гарантыйнага тэрміна частка або часткі тавара былі замененыя часткаю або часткамі тавара, якія не былі санкцыянаваныя вырабляльнікам, а таксама былі нездальнаўняючай якасці і не падыходзілі да тавара; або тавар разбураўся ці рамантаваўся асобай, якая не мае сертыфіката на аказанне такіх паслуг, спажываець глыбле ўсе і любыя правы паводле гэтай гарантыі, уключачы права на кампенсацыю.
5. Дзевяць гэтай гарантыі не распаўсюджваюцца на дэталі аздабы і корпуса, лампы, батарэі і аккумулятары, іголькі гукадымалыка, антэны, ахоўныя экраны, напалівальнікі смецця, фільтры, рамінні, шчоткі і іншыя дэталі, якія маюць абмежаваны тэрмін выкарыстання.

Устаноўка і падключэнне.

Для устаноўкі набытага абсталявання Вы можаце скарыстацца з платных паслуг спецыялістаў упанаваных арганізацыяў і абслугоўваючых цэнтраў, якія правядуць ўсе работы, неабходныя для нармальнага выкарыстання тэхнікі.

Ўзбек тилида

Диққат: Иттимос , бизнинг махсулотини Сизга сотаганин ташкилотнинг кафолатли талонини тўлик, аниқ ва тўри тўлириганига ишончхосид қилинг.

Ушбу кафолат ишлаб чиқаруви томонидан харилорларнинг конституциявий ва бошка ҳуқуқларига қўшимча тарзда бериледи ва мулақо уларнинг ҳуқуқини чеқлаб қўймайди.

Кафолат харид қилинган санадан бошлаб бир йиллик муддатга бериледи. Кафолат, агар махсулот материал сабабли ёки йинши пайтида яроқсиз холга келган бўлса, қуйидаги шартларга риоя қилинган ҳолда кучга киреди.

1. Буом МДХ мамлакатлари бўйи мамлакатлари ҳудудида харид қилинган бўлиши, уни ишлашши қўлланмалари ҳамда техник стандартларга, хавфсизлик талабларига кагый риоя қилиниб, фойдаланилган бўлиши керак.
2. Агар буомнинг мувофиқ келадиган мажбуриятлар МДХ мамлакатлари бўйи мамлакатлари ҳудудида тегишли ташкилот вақиллари ва хизмат кўрсатиши марказлари томонидан бажариледи. Шундай ташкилот ва марказлар рўйхатини Сиз шу буомни сотган фирмдан талаб қилиб ошинингиз мумкин.
3. Агар буомнинг шикастланганиги ё яроқсиз холга келиши ённин, чакмок ё шунга ўхшаш табиий ҳодисалар туфайли, ундан нотури фойдаланиши натижасида ё сертификатга эга бўлмаган шахс томонидан таъмир этилаётганда, совуққонлик билан ишлатганда, хавфсизлик талаблари инобатта олинмаганда, техник талабларнинг бузилиши натижасида юз берган бўлса, ушбу кафолат ўз-ўзидан бекор қилинади.
4. Агар кафолат муддати давомида буомнинг бир ёки бир неча қисмлари ишлаб чиқаруви томонидан таъмир этилмаган бошка қисм ва қисмлар билан алмаштирилса, шунингдек бу қисмларнинг сифати паст бўлган бўлса, ёки буом керамика сертификат ва ҳуқуқта эга бўлмаган шахс томонидан таъмир этилган бўлса, уни сотиб олган харидорга маъzur кафолат асосида белгиланган барча имтиёзлар, жумладан буом товонини даъво қилиши ҳуқуқи ҳам ўз кучини йўқотади.
5. Маъzur кафолатнинг таъмир кучи буомни ясаи учун зарур қисмларга, корпусга, лампалар, батареялар, аккумуляторлар, овоз игилари, антенналар, химоя экранлари, чўтқалар, кир тўпловчилар, филтрлар, тасмалар сингари фойдаланиши муддати чеқланган қисмларга тарқатилмайди яъни жорий этилмайди.

Ўрнатимок ва уламок

Сотиб олинган асбоб-ускунани ўрнатиш учун Сиз тегишли ташкилот мутахассислари ва марказ ходимларининг пушлик хизматидан фойдалан олсиз. Улар техниканинг меёрини ишлашшини таъминлаш учун зарур барча юмушларни бажаролилар.

English

Attention: Please, make sure that the Seller has correctly, clearly and fully completed the present card.

The present warranty is issued by the Producer in addition to the constitutional and other rights of the consumers and in no way restricts these rights.

The present warranty is issued for a one year duration from the date of purchase and is valid if, the product is found to be defective due to materials or workmanship under the following conditions.

1. The product should be purchased only on the territory of the CIS and should be used in strict compliance with the operating instructions and under technical standards and/or safety regulations.
2. The warranty duties under the present warranty are to be executed on the territory of the CIS by authorized entities and service centers, the list of which could be obtained from the company, selling to you this products.
3. The present warranty is not valid, if the damage or defect is caused by fire, lightning or other acts of God, mechanical damage, improper use, wear, neglectful handling, repair or adaptation made by a non-certified person, as well as by installation, adaptation, modification or operation with violation of technical specifications and/or safety regulations.
4. In case during the warranty period any part or parts of the product are replaced with some part or parts, which have not been supplied or certified by the producer, and also were of inadequate quality or could not be used for the product; or the product was disassembled or repaired by a person not-certified for rendering such services, the customers shall lose all and any rights under the present warranty, including the right of reimbursement.
5. The present warranty shall not be extended over the furnishing and cabinet parts, lamps, batteries and accumulators, stylus, antenna, safety screens, waste bags, filters, belts, brushes and other parts with limited service life.

Installation and connection

In case installation of the purchase appliance is required, you may resort to paid services of the specialists of the authorized entities and service centers to carry-out all necessary works for normal operation of the appliance.

Дополнительную информацию можно получить, обратившись в компанию, уполномоченную на работу с потребителями:

ООО «Пи Ти Сервис»
119021 Москва, ул. Россолимо 17
Тел.: (095) 258-42-04
Факс: (095) 258-42-25
WEB-site: www.pts.ru
e-mail: cs@pts.ru

For additional information you may resort to apply to the company, which is appointed for dealing with Consumers:

PT Service Co., Ltd
119021 Moscow, ul. Rossolimo 17
Tel.: (095) 258-42-04
Fax: (095) 258-42-25
WEB-site: www.pts.ru
e-mail: cs@pts.ru

ГАРАНТИЙНЫЙ ТАЛОН ИЗГОТОВИТЕЛЯ

| | | |
|---|--|--|
| Модель No-: (Модель, Модельдің, Мадэль, Модель, Model) KX-FT26RU | Модель АС адаптора: (Модель АС адаптора, АС адаптордың моделі, Мадэль АС адаптэра, Адаптор АС модели, Model of AC adapter) | Дата приобретения: (Дата покупки, Сатып алынған күні, Дата набыцця, Харид килинган сана, Date of purchase) |
| Серийный номер: (Серийный №, Сериялык №, Серыйны №, Серия раками, Serial №) | Серийный номер АС адаптера: (Серийный № АС адаптора, АС адаптордың сериялык №, Серыйны № АС адаптэра, Адапторнинг АС серияли раками, Serial № of AC adapter) | Ф.И.О. и адрес покупателя: (Ім'я та адреса Покупця, Тегі және Сатып алушының Мекенжайы, П. І. Імя па бацьку пакупнікаа, Фаміліясы ва уй манзіли, Purchaser's Name and Address) |
| Название и юридический адрес продающей организации: (Ім'я та юридична адреса продавця, Сатушы мекеменің аты және занды мекен жайы, Назва і юридычны адрес арганізацыі, якая прадае, Сотувчи ташкилотнинг номи ва юридик манзіли, Seller's Name and legal Address) | Подпись продавца: (Підпис продавця, Сатушынын колы, Подпіс прадаўца, Сотувчининг имзоси, Seller's signature) | Печать продающей организации: (Печатка продавця, Сатушы мекеменің мөрі, Пячатка арганізацыі, якая прадае, Сотувчи ташкилотнинг муҳри, Seller's stamp) |

ТАБЛИЦА ГАРАНТИЙНОГО РЕМОНТА

| Номер гарантийного ремонта | Дата поступления аппарата в ремонт | Дата выполнения ремонта | Описание ремонта | Список замененных деталей | Название и печать сервисного центра | Ф.И.О. мастера, выполнвшего ремонт |
|----------------------------|------------------------------------|-------------------------|------------------|---------------------------|-------------------------------------|------------------------------------|
| | | | | | | |
| | | | | | | |
| | | | | | | |
| | | | | | | |

Данная таблица заполняется представителем уполномоченной организации или обслуживающим центром, проводящим гарантийный ремонт изделия. После проведения гарантийного ремонта данный талон должен быть возвращен Владельцу.

| | |
|---|--|
| <p style="text-align: center;">Русский язык</p> <p>Внимание: Убедитесь, пожалуйста, что организация, продающая Вам нашу продукцию, полностью, правильно и четко заполнила настоящий гарантийный талон.</p> <p>Настоящая гарантия выдается изготовителем в дополнение к конституционным и иным правам потребителей и ни в коей мере не ограничивает их.</p> <p>Настоящая гарантия выдается сроком на один год с даты приобретения и действует в случае, если товар будет признан неисправным в связи с материалами или сборкой при соблюдении следующих условий.</p> <ol style="list-style-type: none"> Товар должен быть приобретен только на территории стран СНГ и использован в строгом соответствии с инструкциями по эксплуатации и с использованием технических стандартов и/или требований безопасности. Обязанности по настоящей гарантии исполняются на территории стран СНГ уполномоченными организациями и обслуживающими центрами, список которых можно получить у фирмы продавшей Вам данное изделие. Настоящая гарантия недействительна в случае, когда повреждение или неисправность вызваны пожаром, молнией или другими природными явлениями, механическим повреждением, неправильным использованием, износом, халатным отношением, ремонтом или наладкой, если они произведены лицом, которое не имеет сертификата на оказание таких услуг, а также инсталляций, адаптации, модификации или эксплуатации с нарушением технических условий и/или требований безопасности. В том случае, если в течение гарантийного срока часть или части товара были заменены частью или частями, которые не были поставлены или санкционированы изготовителем, а также были неудовлетворительного качества и не подходили для товара, либо товар разбирался или ремонтировался лицом, которое не имеет сертификата на оказание таких услуг, то потребитель теряет все и любые права по настоящей гарантии, включая право на возмещение. Действие настоящей гарантии не распространяется на детали отделки и корпуса, лампы, батареи и аккумуляторы, иглы звукоусилителя, антенны, защитные экраны, накопители мусора, фильтры, ремни, щетки и прочие детали, обладающие ограниченным сроком использования. <p>Установка и подключение. Для установки приобретенного оборудования Вы можете воспользоваться платными услугами специалистов уполномоченных организаций и обслуживающих центров, которые проведут все необходимые работы для нормального использования техники.</p> | <p style="text-align: center;">Українська мова</p> <p>Застереження: Будь-ласка, переконайтесь у тому, що продавець повністю, чітко та вірно заповнив гарантійну картку.</p> <p>Дана гарантійна картка видається виробничником на додаток до конституційних та інших прав покупця і ніяким чином не обмежує цих прав.</p> <p>Дана гарантія надається строком на один рік з дати покупки і буде чинною, якщо даний виріб виявиться дефективним унаслідок недоліків чи фальсифікації за наступних умов:</p> <ol style="list-style-type: none"> Виріб повинен бути купленим на території країн СНД та застосовуватися у суворій відповідності до інструкції з користування та іншим технічним стандартам та/або правилам безпеки. Згідно з даною гарантією гарантійні зобов'язання забезпечуються на території країн СНД уповноваженими організаціями та центрами обслуговування, список яких Ви можете отримати у фірм, що продали Вам даний виріб. Дана гарантія не є чинною, якщо причиною пошкодження чи дефекту є пожежа, неправильне використання, спрацювання, недбале обходження, ремонт чи переробка, виконані особою, яка не має відповідного сертифіката на здійснення подібних послуг, а також при установі, переробці, модифікації чи застосуванні з порушенням технічних умов і/або правил безпеки. У тому випадку, коли під час гарантійного строку у виробі було замінено частину чи частини на частину чи частини, які не були поставлені чи перевірені виробничником і які не мали відповідної якості чи не могли використовуватися в даному виробі, або якщо виріб було розібрано чи відремонтовано особою, що не мала відповідного сертифіката на виконання даних послуг, покупець втрачає всі будь-які права, обумовлені даним гарантійним зобов'язанням, включаючи право на відшкодування. Дана гарантія не охоплює частин оздоблення та корпусу, лампочок, батарейок та акумуляторів, голок звукознімача, антен, захисних екранів, мішків для відходів, фільтрів, поясів, шіток та інших частин, що мають свій обмежений період використання. <p>Встановлення та підключення. Для встановлення придбаного устаткування Ви можете скористатися платними послугами спеціалістів уповноважених організацій та центрів обслуговування, які виконують усі необхідні роботи для нормального використання техніки.</p> |
|---|--|

Благодарим Вас за покупку факсимильного аппарата Panasonic.

Добро пожаловать в мир факсимильных аппаратов Panasonic.

Это устройство включает в себя возможности факсимильного аппарата, телефона, автоответчика и функции копировального аппарата, что обеспечивает Вам большую продуктивность его работы в офисе или дома. Применяя эти удобные функции, вы можете максимально увеличить эффективность данного аппарата.

Для вашего сведения

Дата покупки _____

Серийный номер _____

(указан на нижней стороне аппарата)

Название и адрес компании-продавца _____

Телефон компании-продавца _____

Внимание

Это изделие сконструировано для подключения к сети переменного тока с заземляющим (третьим) защитным проводом.

Для Вашей безопасности **не игнорируйте** этот заземляющий защитный провод, поскольку в таком случае изделие не обеспечивает условий защиты от поражения электрическим током, предусмотренных этой инструкцией.

При подключении изделия убедитесь, что электрическая сеть в Вашем помещении оборудована средствами защиты от перегрузки по току.

Допускается подключение изделия к сети с заземлённой нейтралью.

Авторские права:

Это руководство защищено авторскими правами фирмы Kyushu Matsushita Electric Co., Ltd. (КМЕ) и ее лицензиатами. В соответствии с законом об авторских правах данное руководство не может быть воспроизведено в любой форме, полностью или частично, без предварительного письменного согласия фирмы КМЕ и ее лицензиатами.

© Kyushu Matsushita Electric Co., Ltd. 2000

© Перевод на русский язык: АО Панасоник СНГ 2000.

Важные инструкции по технике безопасности ≡

При эксплуатации данного аппарата, для предотвращения риска пожара, поражения электрическим током и нанесения личного вреда, всегда выполняйте следующие основные меры безопасности.

1. Причитайте и поймите все указания.
2. Следуйте всем предупреждениям и инструкциям, приведенным на данном аппарате.
3. Отсоедините аппарат от сетевой розетки перед чисткой. Не используйте жидких или аэрозольных очистителей. Используйте для чистки влажную материю.
4. Не пользуйтесь аппаратом рядом с водой, например, около ванны, раковины, или что-либо подобного.
5. Ставьте аппарат на устойчивую поверхность. Падение аппарата может быть причиной серьезной неисправности и/или повреждения.
6. Не закрывайте прорези и отверстия в корпусе аппарата. Они предназначены для вентиляции и защиты от перегрева. Не устанавливайте аппарат близко к радиаторам тепла, или в места с отсутствием должной вентиляции.
7. Используйте только тот тип источника питания, который указан на аппарате. Если Вы не уверены, какое электропитание имеется у Вас, обратитесь за консультацией к продавцу или в местное отделение электросети.
8. Для целей безопасности данный аппарат снабжен 3-х проводным шнуром питания с заземляющим контактом. При отсутствии розетки такого типа, ее следует установить. Не применяйте ни какие переходники и адаптеры, так это уменьшает безопасность.
9. Не кладите на шнур питания никаких предметов. Установите аппарат таким образом, чтобы невозможно было наступить на шнур.
10. Не превышайте допустимую нагрузку на настенные розетки и удлинители. Это может создать опасность пожара или поражения электрическим током.
11. Запрещается проталкивать какие-либо предметы через прорези корпуса аппарата. Это может стать причиной пожара или поражения электрическим током. Не проливайте жидкость на аппарат.
12. Чтобы не создавать опасность поражения электрическим током, не разбирайте аппарат. Если необходимо техническое обслуживание или ремонт, обратитесь в авторизованный сервисный центр. Открывание или снятие крышек создает для Вас опасность попадания под высокое напряжение. Неправильная сборка может привести к электрическому удару при последующей эксплуатации прибора.
13. Отключите аппарат из розетки и обратитесь в авторизованный сервисный центр за технической помощью в следующих случаях.

- A. Если шнур питания или вилка повреждены или обтрепались.
 - B. Если на аппарат была пролита жидкость.
 - V. Если аппарат попал под дождь или в воду.
 - Г. Если аппарат не работает нормально при выполнении инструкции по эксплуатации. Регулируйте только те органы управления, которые указаны в инструкции по эксплуатации, поскольку неправильная регулировка других органов может привести к поломке и часто требует значительной работы специалистов сервисного центра для приведения аппарата в рабочее состояние.
 - Д. Если аппарат упал или корпус был поврежден.
 - Е. Если резко изменилась работа аппарата.
14. При грозе избегайте пользоваться телефоном, за исключением бесшнуровых телефонов. Может возникнуть опасность поражения электрическим током от удаленного разряда молнии.
 15. Не пользуйтесь телефоном для сообщения об утечке газа, если он находится недалеко от места его утечки.

СОХРАНИТЕ ЭТУ ИНСТРУКЦИЮ

Установка

1. Никогда не подключайте телефонные провода во время грозы.
2. Никогда не устанавливайте телефонные розетки во влажные места, если розетка специально не предназначена для влажных мест.
3. Никогда не касайтесь оголенных телефонных проводов, если они не отсоединены от телефонной сети.
4. Проявляйте осторожность при прокладке и установке телефонных линий.

ВНИМАНИЕ

- Для избежания опасности возгорания или поражения электрическим током не оставляйте аппарат под дождем или в других влажных местах.

ДОПОЛНИТЕЛЬНЫЕ РЕКОМЕНДАЦИИ

- Держите данный аппарат вдали от устройств, создающих электрические помехи, такие как люминесцентные лампы и электродвигатели.
- Оберегайте аппарат от пыли, влаги, высокой температуры и вибрации.
- Не оставляйте аппарат под воздействием прямых солнечных лучей.
- Не кладите сверху на аппарат тяжелые предметы.
- Не дотрагивайтесь до сетевой вилки мокрыми руками.

Установка термобумаги

1 Откройте крышку, нажав на кнопку открывания крышки.

2 Установите рулон термобумаги.

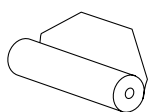

правильно

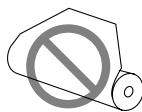

неправильно

3 Вытяните передний край бумаги из устройства.

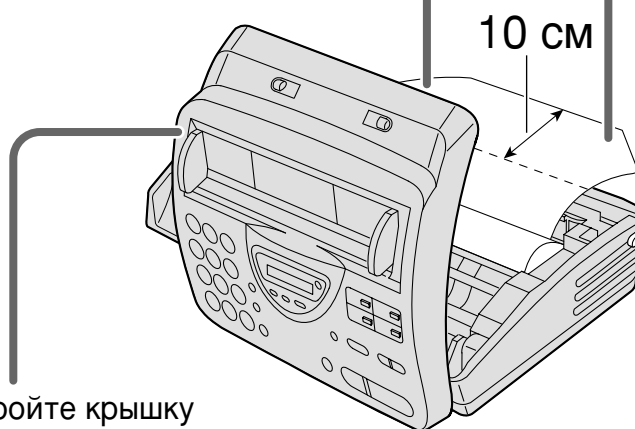

4 Аккуратно закройте крышку и оторвите излишек бумаги.

5 Установите подставка для документов.

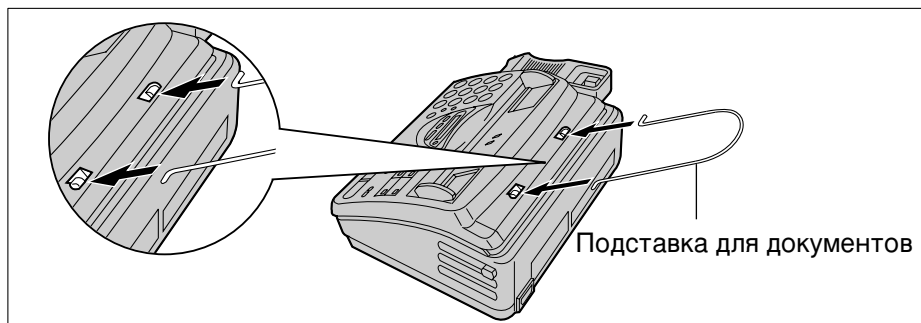

● Подробно изложено на стр. 21.

Подключение

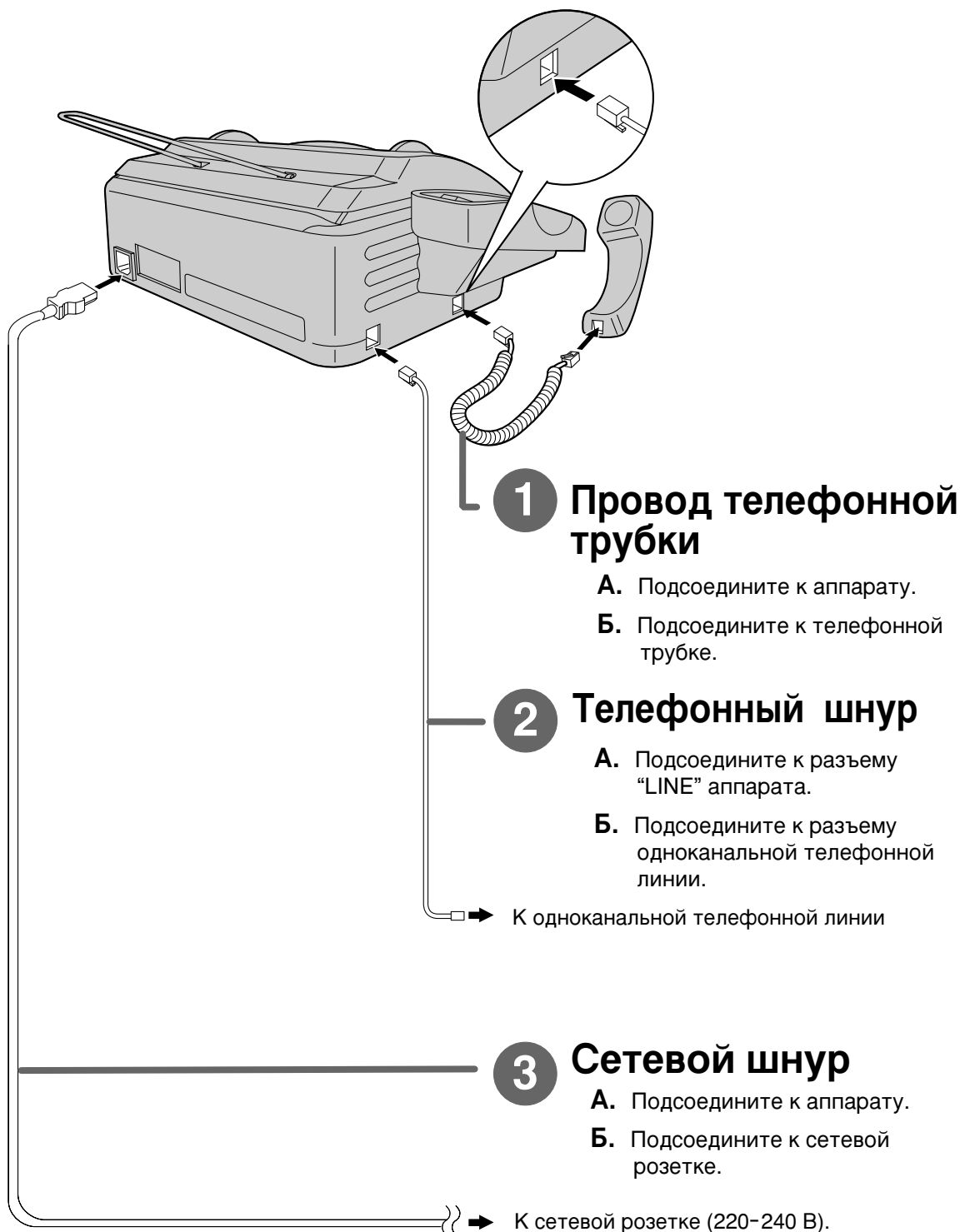

● Подробно изложено на стр. 22.

Сделать звонок

1 Снимите трубку.

2 Наберите номер.

3 По окончании разговора, положите трубку на место.

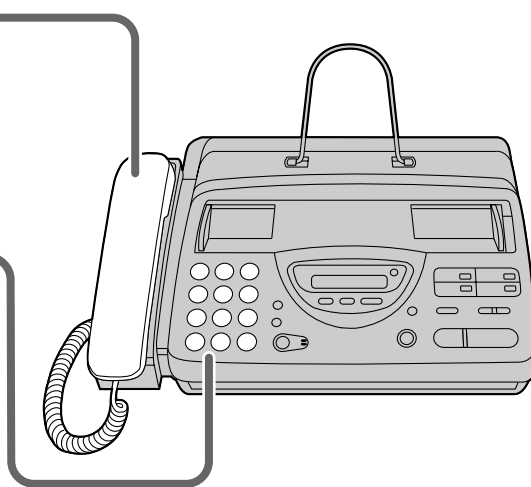

- Более подробно изложено на стр. 28.
- Если у Вас возникла какая-либо проблема, обратитесь к стр. 82.

Ответить на звонок

1 Когда аппарат зазвонит, снимите трубку.

2 По окончании разговора, положите трубку на место.

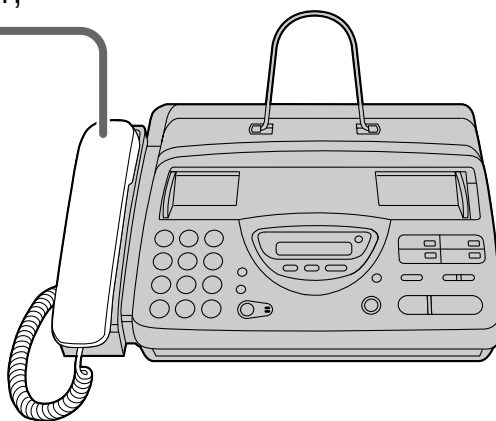

- Более подробно изложено на стр. 29.
- Если у Вас возникла какая-либо проблема, обратитесь к стр. 82.

Передать факс

- 1 Проверьте, установлен ли держатель бумаги в вертикальном положении.

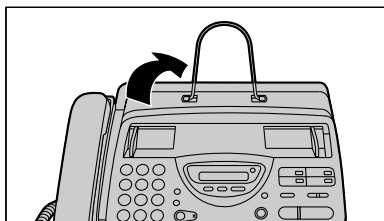

- 2 Отрегулируйте положение направляющих документа в соответствии с его шириной.

- 3 Вставляйте документ до его захвата аппаратом и подтверждения звуковым сигналом.



- 4 Наберите номер факса.

- 5 При появлении ответного сигнала факса нажмите **START/COPY/SET**.

- Более подробно изложено на стр. 35.
- Если у Вас возникла какая-либо проблема, обратитесь к стр. 83.

Принять факс

1 Когда аппарат зазвонит, снимите трубку.

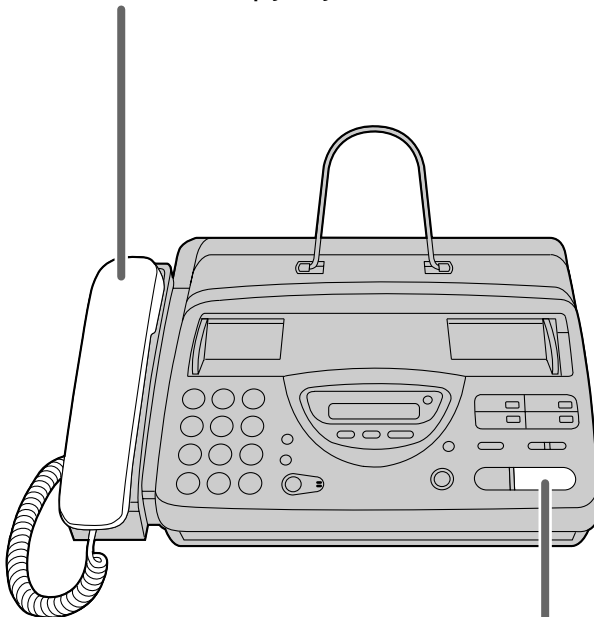

2 Когда:
— требуется принять документ,
— слышен сигнал вызова факса (длинный сигнал), или
— не слышно ни какого сигнала,
нажмите **START/COPY/SET**.

3 Положите трубку на место.

- Более подробно изложено на стр. 46.
- По необходимости, вы можете выбрать способ получения звонка (стр. 44, 45).
- Если у Вас возникла какая-либо проблема, обратитесь к стр. 83.

Сделать копию

- 1 Проверьте, установлен ли держатель бумаги в вертикальном положении.

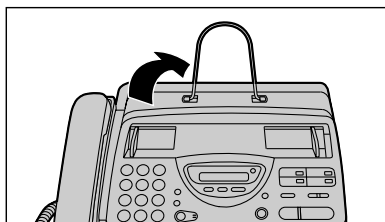

- 2 Отрегулируйте положение направляющих документа в соответствии с его шириной.

- 3 Вставляйте документ до его захвата аппаратом и подтверждения звуковым сигналом.

- Убедитесь, что трубка находится на рычаге телефона.



- 4 Нажмите **START/COPY/SET**.

- Более подробно изложено на стр. 59.
- Если у Вас возникла какая-либо проблема, обратитесь к стр. 84.

Работа автоответчика

Установка аппарата для автоматического получения голосовых и факсимильных сообщений

- 1 Нажимайте клавишу **RECEIVE MODE** до тех пор, пока стрелка указателя на дисплее не укажет на "TAD".

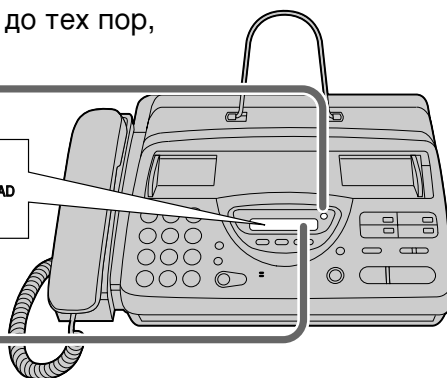
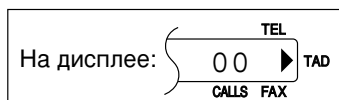

- 2 Убедитесь, что на дисплее выведено следующее сообщение.

TAD/FAX MODE

- При отсутствии данного сообщения на дисплее, необходимо произвести установку режима TAD/FAX. См. стр. 47.
- Более подробную информацию смотрите на стр. 60.

Прослушивание записанных сообщений

■ Прослушивание новых записанных сообщений

Если на дисплее попеременно выводятся сообщения "NEW MESSAGES" и количество звонков, нажмите клавишу **PLAY MESSAGES**.

■ Прослушивание всех записанных сообщений

Если на дисплее выводится только сообщение о количестве звонков, нажмите клавишу **PLAY MESSAGES**.

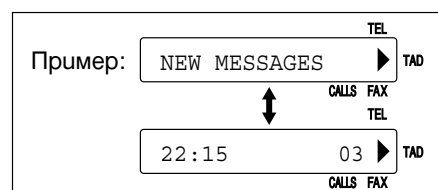

Счетчик звонков

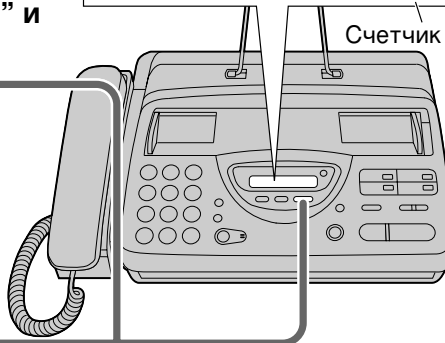

- Более подробную информацию смотрите на стр. 65.

Стирание записанных сообщений

■ Стирание отдельных сообщений

Нажмите клавишу **ERASE** при прослушивании сообщения, которое Вы хотите стереть.

■ Стирание всех сообщений

1 Нажмите клавишу **ERASE** после прослушивания всех сообщений.

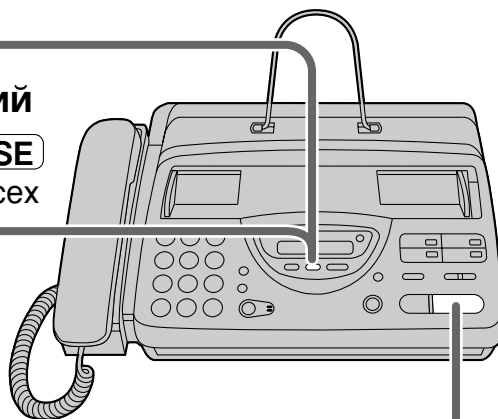

2 Нажмите клавишу **START/COPY/SET**.

3 Нажмите клавишу **START/COPY/SET** еще раз.

- Более подробную информацию смотрите на стр. 66.

Содержание

Подготовка к работе

| | | |
|-----------------------------|---|----|
| Принадлежности | Прилагаемые принадлежности | 15 |
| | Информация для заказа принадлежностей | 16 |
| Кнопка HELP (Помощь) | Кнопка HELP (Помощь) | 17 |
| Органы управления | Расположение | 18 |
| | Внешний вид | 20 |
| Установка | Рулон термобумаги | 21 |
| | Подставка для документов | 21 |
| | Подключения | 22 |
| | Режим набора номера (тональный или импульсный) | 22 |
| | Программирование даты и времени, Вашего логотипа и телефонного номера факса | 23 |
| Громкость | Регулирование громкости. | 27 |

Телефон

| | | |
|------------------------------------|--|----|
| Звонки и ответы на звонки | Звонок абоненту в ручном режиме | 28 |
| | Ответ на телефонный звонок | 29 |
| | Кнопки TONE, FLASH и PAUSE | 30 |
| Автоматический набор номера | Запись названий абонентов и телефонных номеров в память для автоматического набора номера. | 31 |
| | Звонок абоненту с использованием автоматического набора номера | 32 |
| | Электронный телефонный каталог (выбор названия станции из каталога) | 33 |
| Голосовой контакт | Разговор с абонентом после приема или передачи факса | 34 |

Факс/Копии

| | | |
|--------------------------------------|--|----|
| Передача факсов | Передача факсов в ручном режиме | 35 |
| | Передача факсов с использованием автоматического набора | 36 |
| | Документы, пригодные к передаче | 37 |
| | Печать отчета о передаче документов | 38 |
| | Установка автоматической печати журнала. | 39 |
| | Задержанная передача (передача факса в заданное время) | 40 |
| | Передача через поллинг (получение документов другим аппаратом с Вашего по запросу) | 41 |
| | Передача документов по международным каналам связи | 42 |
| Тональный сигнал соединения. | 43 | |
| Прием факсов | Выбор способа приема звонков | 44 |
| | Режим TEL (ответ на звонки вручную) | 46 |

(продолжение)

Факс/Копии

| | | |
|-----------------------------------|---|----|
| Прием факсов (продолжение) | Режим FAX ONLY (все звонки принимаются факсом) | 47 |
| | Прием факсов с использованием дополнительного телефона | 49 |
| | Изменение кода включения факса | 49 |
| | Прием с распознаванием характерных звонков (функция определения типа звонка) | 50 |
| | Режим TEL/FAX (прием телефонных звонков с подачей сигналов и факсов - без подачи сигналов, когда Вы находитесь вблизи аппарата) | 52 |
| | Прием поллинга (получение Вашим аппаратом документов, находящихся в другом аппарате) | 56 |
| | Установка режима “дружелюбного” приема | 56 |
| | Автоматический разрыв линии | 57 |
| Сообщение на пейджер | 58 | |
| Копирование | Изготовление копий | 59 |

Автоответчик

| | | |
|----------------------------------|---|----|
| Установка | Режим TAD/FAX (использование встроенного автоответчика и автоматический прием речевых и факсимильных сообщений) | 60 |
| Приветствие | Запись Ваших собственных сообщений-приветствий | 61 |
| | Проверка, записанных Вами, сообщений-приветствий | 62 |
| | Стирание, записанных Вами, сообщений-приветствий | 63 |
| | Время записи сообщения-приветствия в режиме TAD/FAX | 64 |
| Воспроизведение сообщений | Прослушивание записанных сообщений | 65 |
| | Стирание записанных сообщений | 66 |
| | Функции, действующие во время воспроизведения сообщения (повтор, пропуск и останов) | 67 |
| Запись | Сообщение-напоминание (запись сообщения для других или для себя) | 68 |
| | Телефонный разговор | 68 |
| Дистанционное управление | Управление с отдаленного места | 69 |
| | Установка идентификационного (ID) кода дистанционного управления | 70 |
| | С отдаленного телефонного аппарата с кнопочным тональным номеронабирателем | 71 |
| Дополнительные функции | Пересылка записанных сообщений на другой телефон | 74 |
| | Счетчик звонков в режиме TAD/FAX | 77 |
| | Время записи входящего сообщения | 78 |
| | Сигнализация о сообщении (посылка фоновых сигналов при приеме речевого сообщения) | 78 |
| | Сигнализация о времени записи (посылка фоновых сигналов, когда память почти заполнена) | 79 |
| | Установка режима прослушивания входящего ICM сообщения | 79 |





Помощь

| | | |
|-----------------------------|---|----|
| Сообщения об ошибках | Сообщения об ошибках в напечатанных отчетах | 80 |
| | Сообщения об ошибках на ЖК-дисплее | 81 |
| Работа | Если функция не работает, проверьте здесь перед обращением за помощью | 82 |
| | В случае перебоя в сети питания | 85 |
| Замятие бумаги | Удаление смятой термобумаги | 86 |
| | Если замялся передаваемый документ | 87 |
| | Если передаваемые документы не подаются или подается несколько страниц одновременно | 88 |
| Очистка | Чистка устройства подачи документов | 89 |
| | Чистка печатающей термоголовки | 90 |

Общая информация

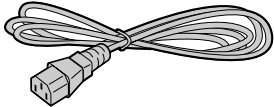
| | | |
|-----------------------------------|--|----|
| Печать отчетов | Печать установок функций, телефонных номеров и журналов . | 91 |
| Режим оригинала | Установка режима оригинала | 92 |
| Сброс | Сброс дополнительных функций в начальное состояние | 93 |
| Технические характеристики | Технические характеристики данного аппарата | 94 |
| Индексный указатель | Индексный указатель | 95 |
| Сводка функций | Сводка пользовательских программируемых функций | 97 |

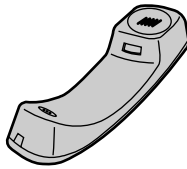
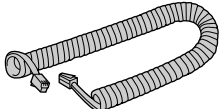
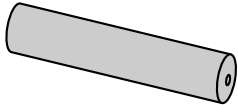
Прилагаемые принадлежности

| | | |
|--|---|--|
| <p>Сетевой шнур.....1 шт.</p>  | <p>Телефонный шнур1 шт.</p>  | <p>Телефонная трубка1 шт.</p>  |
| <p>Провод телефонной трубки1 шт.</p>  | <p>Рулон термобумаги....1 шт.</p>  | <p>Подставка для документов....1 шт.</p>  |

- Если какие-либо части отсутствуют или повреждены, обратитесь к продавцу.
- Сохраните оригинальную коробку и упаковку на случай будущей транспортировки.

Принадлежности

Информация для заказа принадлежностей

Используйте следующие типы бумаги для замены.

| Номер модели | Описание | Размеры |
|--------------|------------------------------------|--|
| КХ-А106 | Стандартная термобумага для печати | Рулон 216 мм x 30 м (8½" x 98"), со стержнем 25 мм (1"). |

Кнопка HELP (Помощь)

Вы можете распечатать подсказку следующим образом.

1 Выберите тот тип операции, по которому Вы желаете получить подсказку, несколько раз нажав на клавишу **HELP**.

- Нажав **HELP** **один раз:**

Как использовать Ваш аппарат

HOW TO USE

Два раза:

Как запрограммировать имена абонентов и телефонные номера

PHONE NUMBER

Три раза:

Как программировать Ваш аппарат

HOW TO SET UP

Четыре раза:

Помощь в проблемах при работе автоответчика

TAD OPERATION

2 Нажмите клавишу **START/COPY/SET**.

PRINTING

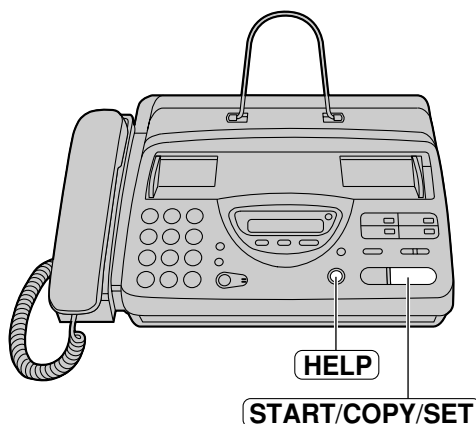

Органы управления

Расположение

- Используется для выбора разрешающей способности (стр. 35)
 - Используется для записи Ваших сообщений-приветствий (стр. 61)
 - Используется для записи сообщений-напоминаний или для записи телефонных разговоров (стр. 68).
- Используется для повторного воспроизведения сообщений, записанных в автоответчике (стр. 67).
- Используется в качестве рычага телефонной трубки (стр. 30).
- Используется для пропуска сообщений, записанных в автоответчике (стр. 67).
- Клавиатура набора номера
- Дисплей
- Используется для воспроизведения записанных сообщений (стр. 65).
- Используется для изменения режима приема звонков (стр. 44, 45)
- Индикатор в виде стрелы на дисплее указывает Вам выбранный режим приема звонков (стр. 44, 45).
- Используется для смены режима набора с импульсного на тональный во время набора номера (стр. 30).
- Используется для замедленного воспроизведения записи (стр. 67).
- Используется для ускоренного воспроизведения записи (стр. 67).
 - Используется для повторного набора последнего набранного номера (стр. 28, 35).
 - Используется для вставки паузы во время набора номера (стр. 30).
- Используется для разговора с абонентом через громкоговоритель (стр. 28)
- Используется для записи сообщений приветствия и напоминания (стр. 61, 68)
- Используется для работы через громкоговоритель.
- Используется для стирания записанных сообщений (стр. 66).
- Используется для стирания Ваших сообщений-приветствий (стр. 63).
- 

- Используется для начала программирования и выхода из этого режима.

- Используется для ускоренного набора номера (стр.32, 36).
- Используется для телефонного каталога с поиском по начальной букве (стр.33).

- Используется для однокнопочного набора номера (стр. 31, 32, 36).
- Командные клавиши (стр. 25).

- Используется в качестве кнопки дефиса (стр. 25, 31).
- Используется для засекречивания номера телефона (стр. 31).
- Используется для вставки одного символа или пробела (стр. 24, 25).

- Используется для выбора станций 4-6 при однокнопочном наборе номера (стр. 31, 32, 36).
- Используется для регулирования громкости (стр. 27).
- Используется для выбора основных функций при программировании.
- Используется для поиска занесенного в память имени (стр. 33).

- Используется для остановки операции или программирования.

- Используется для сохранения параметров при программировании.
- Используется для начала передачи, приема или копирования.

- Используется для печати быстрой подсказки (стр.17).
- Используется для выключения телефонного разговора (стр.28)

Органы управления

Внешний вид



Рулон термобумаги

- 1** Откройте крышку, нажав на кнопку открывания крышки и вставьте рулон термобумаги.

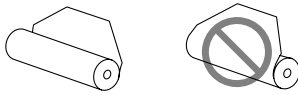

Правильно неправильно

- Если в начале рулона остались следы клея или липкой ленты, отрежьте примерно 15 см (6 дюймов).

- 2** Протяните передний край бумаги примерно 10 см (4 дюйма) наружу аппарата.

- Убедитесь, что бумага в рулоне не провисает.

- 3** Осторожно закройте крышку, нажав на нее с обеих сторон.

- 4** Оторвите излишек бумаги, потянув ее к себе.

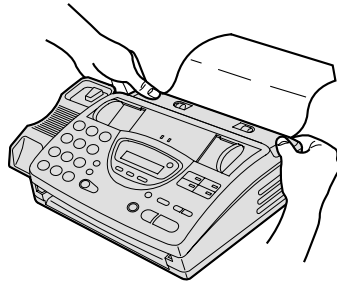
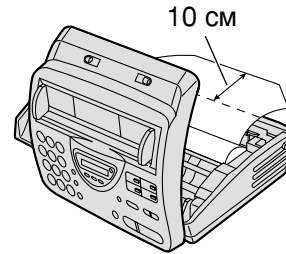
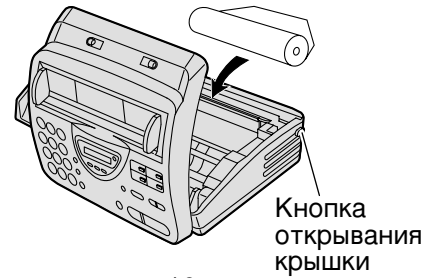

Замечание:

- Используйте только прилагаемый к аппарату рулон термобумаги или рекомендованную термобумагу, в противном случае может ухудшиться качество печати и/или произойти чрезмерное изнашивание термоголовки.
- Для заказа термобумаги см. стр.16.
- Когда шнур питания подсоединен, каждый раз при закрытии крышки будет напечатано сообщение. Если термобумага вставлена неправильно, сообщение не напечатается. Вставьте бумагу правильно.

Подставка для документов

Вставьте подставка для документов.

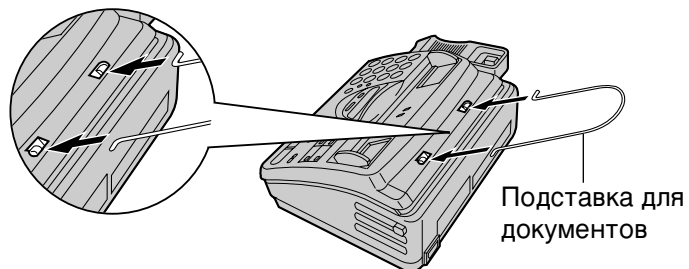

Подставка для документов

Установка

Подключения

- 1 Подсоедините провод телефонной трубки.
- 2 Подсоедините телефонный шнур.
- 3 Подсоедините сетевой шнур.

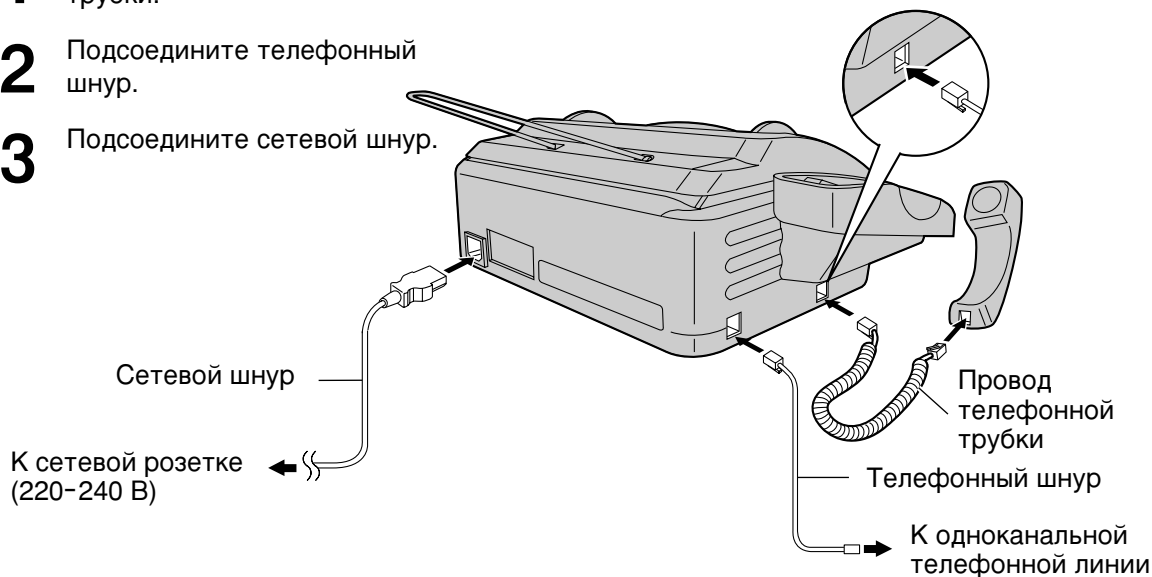

Замечание:

- При эксплуатации данного аппарата розетка электросети должна находиться поблизости и быть легко доступна.

Режим набора номера (тональный или импульсный)

В данном аппарате предварительно установлен тональный режим набора номера "TONE". Если набор номера осуществить не представляется возможным, измените режим набора на импульсный "PULSE" как приведено ниже.

- 1 Нажмите **MENU**.
На дисплее: SYSTEM SET UP
- 2 Нажмите **□**, затем **1 3**.
DIALING MODE
- 3 Нажмите **START/COPY/SET**.
MODE=TONE ▼▲
- 4 Нажмите ▼ или ▲ для выбора режима "PULSE".
- 5 Нажмите **START/COPY/SET**.
SETUP ITEM []
- 6 Нажмите **MENU**.

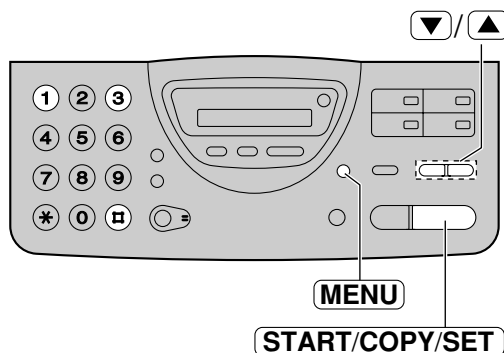

Замечание:

- Для возврата к режиму TONE, выберите "TONE" на этапе 4.

Программирование даты и времени, Вашего логотипа и телефонного номера факса

Вы можете запрограммировать текущие дату и время, Ваши логотип и телефонный номер. Эта информация будет напечатана сверху каждой передаваемой с Вашего аппарата страницы.

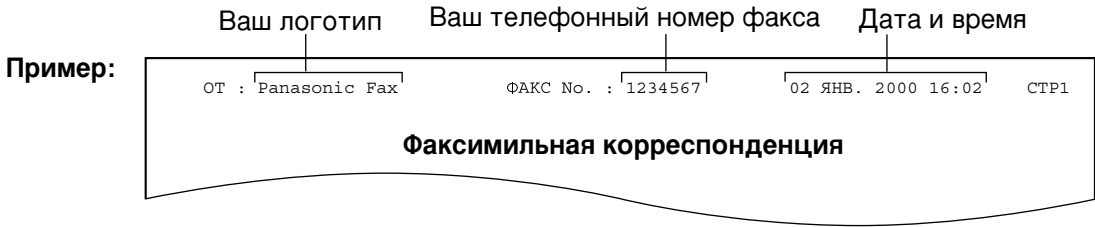

Установка даты и времени

1 Нажмите **MENU**.
На дисплее: SYSTEM SET UP

2 Нажмите **⏏**, затем **0 1**.
SET DATE & TIME

3 Нажмите **START/COPY/SET**.
D:01/M:01/Y:00
Курсор

4 Введите правильные месяц/день/год, выбирая 2 цифры.
Пример: 10 августа 2000
Нажмите **1 0 0 8 0 0**.
D:10/M:08/Y:00

5 Нажмите **START/COPY/SET**.
TIME: 00:00

6 Введите правильные час/минуты, выбирая 2 цифры.
Пример: 15:15
Нажмите по порядку **1 5 1 5**.
TIME: 15:15

7 Нажмите **START/COPY/SET**.
SETUP ITEM []

8 Нажмите **MENU**.

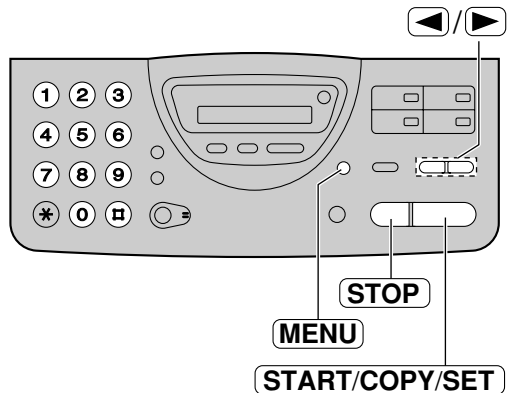

Замечание:

- Точность хода внутренних часов +/- 60 секунд в месяц.

■ Для исправления ошибки

- Нажмите **◀** или **▶** для перемещения курсора к неправильному знаку, затем откорректируйте.
- Если Вы нажмете **STOP** во время программирования, индикация на дисплее вернется к предыдущему значению.

Установка

Установка Вашего логотипа

Обычно логотип- это название фирмы, отдела или личное имя.

1 Нажмите **MENU**.

На дисплее: SYSTEM SET UP

2 Нажмите **▣**, затем **0 2**.

YOUR LOGO

3 Нажмите **START/COPY/SET**.

LOGO=

4 Введите Ваш логотип, не более 30 знаков. Используйте инструкцию, приведенную на следующей странице.

Пример: Bill

1. Нажмите **2** два раза.

LOGO=B
└─ Курсор

2. Нажмите **4** шесть раз.

LOGO=Bi

3. Нажмите **5** шесть раз.

LOGO=Bi

4. Нажмите кнопку **▶** для перемещения курсора к следующему месту и нажмите **5** шесть раз.

LOGO=Bill

5 Нажмите **START/COPY/SET**.

SETUP ITEM []

6 Нажмите **MENU**.

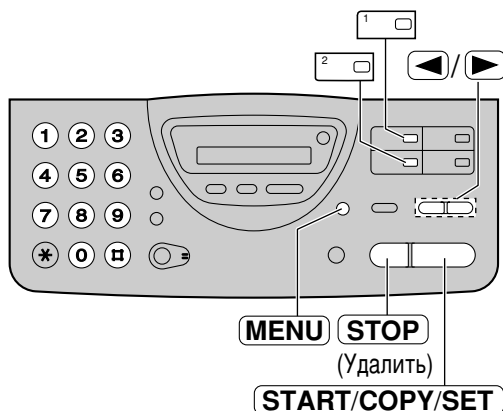

■ Для исправления ошибки

- Нажмите **◀** или **▶** для перемещения курсора к неправильному знаку, затем откорректируйте.

■ Для удаления символа

- Переместите курсор к символу, который надо удалить, и нажмите **STOP**.

■ Для вставки символа

1. Нажмите **◀** или **▶** для перемещения курсора к знаку справа от того, где нужно вставить символ.
2. Нажмите **☐** (Кнопка прямого вызова 2) для ввода пробела, затем вставьте символ.

■ Как ввести буквы и символы

Для ввода знаков используется клавиатура набора номера как показано ниже.

| Кнопки | Знаки |
|---|---|
| ① | 1 [] { } + - / = , . _ ` : ; ? |
| ② | A B C a b c 2 |
| ③ | D E F d e f 3 |
| ④ | G H I g h i 4 |
| ⑤ | J K L j k l 5 |
| ⑥ | M N O m n o 6 |
| ⑦ | P Q R S p q r s 7 |
| ⑧ | T U V t u v 8 |
| ⑨ | W X Y Z w x y z 9 |
| ⑩ | 0 () < > ! " # \$ % & ¥ * @ ^ ' → |
|  | Кнопка ТИРЕ (используется для вставки дефиса) |
|  | Кнопка ВСТАВИТЬ (используется для одного символа или пробела) |
|  | Кнопка Удалить (используется для удаления символов) |
|  | Кнопка [◀] (используется для перемещения курсора влево) |
|  | Кнопка [▶] (используется для перемещения курсора вправо) Для повторного ввода одного и того же самого знака следует переместить курсор к следующему месту. |

Установка

Установка телефонного номера Вашего факса

1 Нажмите **MENU**.
На дисплее: SYSTEM SET UP

2 Нажмите **⏏**, затем **0 3**.
YOUR FAX NO.

3 Нажмите **START/COPY/SET**.
NO. =

4 Введите номер Вашего телефона, не более 20 цифр используя клавиатуру набора номера.
Пример: NO. =1234567

5 Нажмите **START/COPY/SET**.
SETUP ITEM []

6 Нажмите **MENU**.

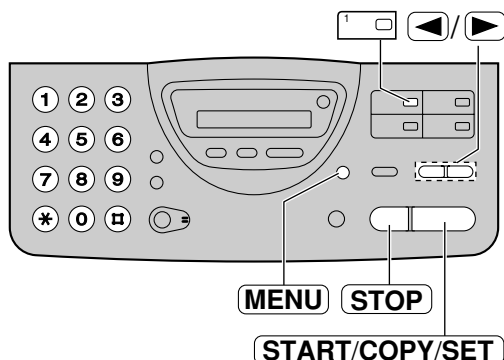

Замечание:

- Кнопка ***** заменяет цифру на "+", Кнопка **#** на пробел.

Пример (используя клавиатуру набора номера): +234 5678

Нажмите ***234#5678**.

- Для ввода тире нажмите **' 0** (Кнопка прямого вызова 1).

■ Для исправления ошибки

- Нажмите **◀** или **▶** для перемещения курсора к неправильному знаку, затем откорректируйте.

■ Для удаления символа

- Переместите курсор к цифре, которую надо удалить, и нажмите **STOP**.

Регулирование громкости

Громкость звонка

Имеется 4 возможных уровня громкости (высокая/средняя/низкая/выключено).

Нажмите  или , когда аппарат находится в режиме ожидания.

■ Чтобы выключить звонок:

1. Нажмите  несколько раз до появления следующего сообщения на дисплее.

На дисплее:



2. Нажмите **START/COPY/SET**.

- Для того, чтобы включить звонок, нажмите .

■ Когда звонок выключен:

На дисплее будет следующее сообщение.

Аппарат не будет звонить во время вызова и на дисплее в это время будет сообщение.

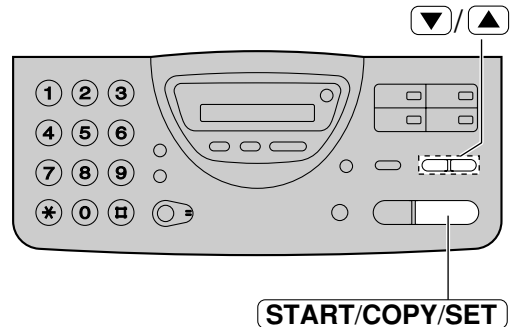

Громкость в телефонной трубке

Возможны 4 уровня громкости (высокая-низкая).

Нажмите кнопки  или , когда пользуетесь телефонной трубкой.



Громкость динамика монитора

Возможны 8 уровней громкости (высокая-низкая).

Нажмите кнопки  или , когда работает динамик.

Громкость автоответчика

Существует 9 уровней громкости (высокая-выключено).

При прослушивании записанного сообщения, нажмите  или .

ЗВОНКИ И ОТВЕТЫ НА ЗВОНКИ

Звонок абоненту в ручном режиме

- 1** Нажмите **DIGITAL SP-PHONE** или поднимите трубку.

На дисплее:

- 2** Наберите номер телефона.

Пример:

- Если Вы неправильно набрали номер положите трубку и наберите еще раз.

- 3** Когда абонент ответит, говорите в телефонную трубку.

- 4** По окончании разговора, нажмите клавишу **DIGITAL SP-PHONE** или положите трубку на место.

Замечание:

- Чтобы абонент Вас не слышал, нажмите **MUTE** во время телефонного разговора. Для его возобновления нажмите **MUTE**.



Советы при работе в режиме

- Пользуйтесь громкоговорящей связью в помещении, где нет шума.
- Если Вы плохо слышите абонента, отрегулируйте громкость клавишами **▲** или **▼**.
- Если Вы и другой абонент говорите одновременно, то часть разговора будет пропущена.
- Если Вы хотите продолжить разговор через трубку, то поднимите ее с рычага. Для переключения обратно в режим громкоговорящая связь, нажмите клавишу **DIGITAL SP-PHONE**.

■Повторный набор последнего номера.

1. Нажмите клавишу **DIGITAL SP-PHONE** или поднимите трубку.
2. Нажмите клавишу **REDIAL/PAUSE**.
 - Если линия оказалась занята при использовании клавиши **DIGITAL SP-PHONE**, аппарат будет автоматически осуществлять набор номера до 14 раз.
 - В процессе повторного набора номера на дисплее будет появляться надпись:

Дисплей:

Ответ на телефонный звонок

1 Когда аппарат зазвонит, нажмите клавишу **DIGITAL SP-PHONE** или снимите трубку.

2 По окончании разговора, нажмите клавишу **DIGITAL SP-PHONE** или положите трубку на место.

Замечание:

- Чтобы абонент Вас не слышал, нажмите **MUTE** во время телефонного разговора. Для его возобновления нажмите **MUTE**.

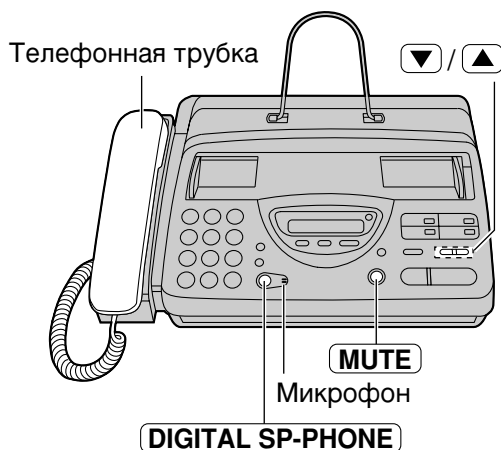

Советы при работе в режиме

- Пользуйтесь громкоговорящей связью в помещении, где нет шума.
- Если Вы плохо слышите абонента, отрегулируйте громкость клавишами **▲** или **▼**.
- Если Вы и другой абонент говорите одновременно, то часть разговора будет пропущена.
- Если Вы хотите продолжить разговор через трубку, то поднимите ее с рычага. Для переключения обратно в режим громкоговорящая связь, нажмите клавишу **DIGITAL SP-PHONE**.

Звонки и ответы на звонки

Кнопки TONE, FLASH и PAUSE

Кнопка TONE

Кнопка **TONE** (*) используется для работы в импульсном режиме набора номера и позволяет Вам временно изменить импульсный режим набора номера на тональный в процессе набора. Когда Вы положите трубку, аппарат автоматически вернется в импульсный режим.

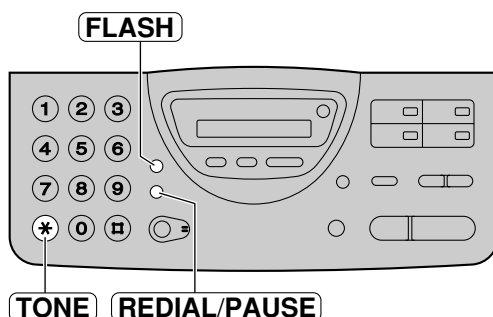

Кнопка FLASH

Кнопка **FLASH** работает как рычаг на обычном телефоне. Если Вы не дозвонились или набрали не тот телефонный номер, нажмите с удержанием клавишу **FLASH**.

Кнопка **FLASH** также позволяет использовать специальные функции мини-АТС, если она подключена, или сервисные функции местной телефонной компании, например "ожидание вызова". Остальную информацию по этому поводу Вы можете получить в местной телефонной компании.

Замечание:

- Кнопки TONE, FLASH и PAUSE могут быть использованы при программировании телефонных номеров для автоматического набора номера.

Ввод пауз

Если во время набора номера нажать кнопку **REDIAL/PAUSE**, то будет введена пауза. Однократное нажатие клавиши **REDIAL/PAUSE** создает паузу длительностью 5 секунд.

Пример 1:

Если Ваш аппарат подсоединен к Мини-АТС, введите паузу перед телефонным номером для получения доступа к внешней линии.



Код доступа к линии

Пример 2:

Если возникает ошибка при попытке международной передачи, добавьте две паузы в конце номера телефона.

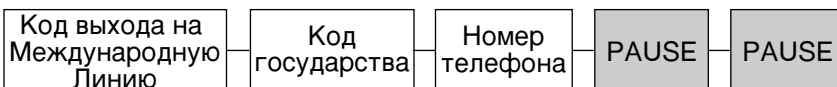

Запись названий абонентов и телефонных номеров в память для автоматического набора номера

Память аппарата позволяет Вам использовать как однокнопочный набор номера, так и быстрый набор для скорейшего доступа к наиболее часто используемым телефонным номерам.

Однокнопочный набор: Аппарат оснащен тремя кнопками прямого вызова, каждая из которых может работать как в верхнем, так и в нижнем регистре.

Ускоренный набор: Аппарат может хранить в памяти дополнительно 50 номеров. Этим номерам присваиваются двузначные числа (от 00 до 49).

1 Нажмите **MENU** два раза.

На дисплее:

2a Программирование для однокнопочного набора:
Для верхнего регистра (1–3)
Нажмите одну из кнопок прямого вызова.
Для нижнего регистра (4–6)
Нажмите **LOWER**, затем одну из кнопок прямого вызова.

2б Программирование для быстрого набора:
Нажмите кнопку **□**, затем желаемое двузначное число (00–49).

3 Введите название абонента, до 10 знаков, следуя инструкциям на стр. 25.

Пример:

4 Нажмите **START/COPY/SET**.

Пример:

5 Введите телефонный номер, длиной не более 30 цифр.

- Для ввода дефиса в номере нажмите (кнопка прямого вызова 1).

Пример:

6 Нажмите **START/COPY/SET**.



- Для программирования других станций повторите пункты 2–6.

7 Нажмите кнопку **STOP**.

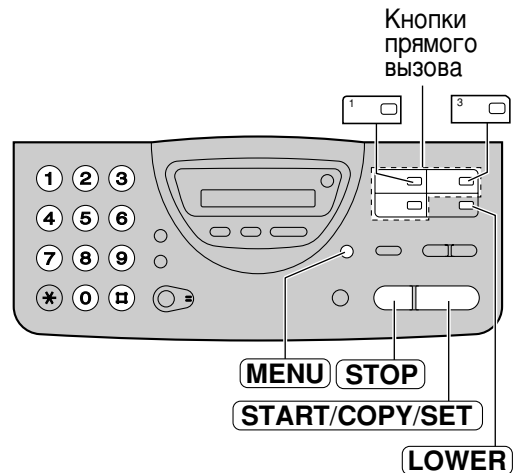

Полезный совет:

- Для проверки телефонных номеров и названий абонентов распечатайте список телефонов (стр. 91).

Замечание:

- Дефис, введенный в номере, рассматривается как две цифры.

■ Чтобы засекретить телефонные номера.

Нажмите (кнопка прямого вызова 3) после ввода телефонного номера на этапе 5.

- Телефонный номер не будет появляться на дисплее.
- Телефонный номер не будет распечатываться в списке телефонов.
- Нажатие кнопки не засчитывается как цифра.

■ Для редактирования названий абонентов и телефонных номеров

Введите желаемое название абонента на этапе 3.

Введите желаемый телефонный номер на этапе 5.

Автоматический набор номера

Звонок абоненту с использованием автоматического набора номера

Перед использованием этой функции, запрограммируйте желаемые названия абонентов и телефонные номера в каталоге однокнопочного набора номера или быстрого набора (стр. 31).

- 1** Нажмите кнопку **DIGITAL SP-PHONE** или снимите трубку.

На дисплее:

- 2a** Использование однокнопочного набора:

Для верхнего регистра (1–3)

Нажмите желаемую кнопку прямого вызова.

Для нижнего регистра (4–6)

Нажмите **LOWER**, затем желаемую кнопку прямого вызова.

Пример:



- 2б** Использование быстрого набора:
Нажмите кнопку **DIRECTORY**, затем нажмите **☒** и желаемое двузначное число (00–49).

- 3** После ответа абонента, говорите в трубку.

- 4** После завершения разговора, нажмите клавишу **DIGITAL SP-PHONE** или положите трубку на место.

Полезный совет:

- Для проверки телефонных номеров и названий абонентов распечатайте список телефонов (стр. 91).

Электронный телефонный каталог (выбор названия станции из каталога)

Названия телефонов абонентов, хранящиеся в памяти аппарата, автоматически регистрируются в электронном телефонном каталоге в алфавитном порядке. Вы можете позвонить или отправить факс, выбрав нужное название на дисплее.

Если Вы собираетесь отправить факс, то сначала вставьте документ в лоток подачи.

1 Нажмите **DIRECTORY**.

На дисплее:

2 Нажмите кнопку набора номера, которая соответствует первой букве названия станции (см. таблицу индексов ниже).

Например: Для поиска имени с инициалом "N" нажмите **6** несколько раз, пока на дисплее не появится первое имя. Начинаящееся на "N". Нажимайте **▼**, пока не появится нужное Вам имя.



ИЛИ

Нажмите кнопки **▼** или **▲**, пока на дисплее не появится нужное имя.

3 Нажмите **START/COPY/SET**.

- Аппарат начнет набирать номер.
- Если в аппарат вставлен документ, то он будет отправлен абоненту.

| Цифра на клавиатуре | Индекс | Цифра на клавиатуре | Индекс |
|---------------------|------------|---------------------|-----------------------------------|
| 1 | 1 | 7 | P, Q, R, S, 7 |
| 2 | A, B, C, 2 | 8 | T, U, V, 8 |
| 3 | D, E, F, 3 | 9 | W, X, Y, Z, 9 |
| 4 | G, H, I, 4 | 0 | 0 |
| 5 | J, K, L, 5 | * | Остальные символы |
| 6 | M, N, O, 6 | # | (Используется при быстром наборе) |

Голосовой контакт

Разговор с абонентом после приема или передачи факса

Вы можете разговаривать с тем же самым абонентом после окончания передачи документа по факсу. Это сэкономит Вам дополнительные деньги и время за другой телефонный звонок.

Эта функция работает только в том случае, если аппарат Вашего абонента также имеет функцию голосового контакта.

Начало голосового контакта

1 Нажмите **DIGITAL SP-PHONE** во время передачи или приема документа.

На дисплее: VOICE STANDBY

- Ваш аппарат подаст на аппарат абонента характерный звонок.
- Когда абонент отвечает, аппарат подаст характерный звуковой сигнал.

2 Чтобы начать разговор, нажмите клавишу **DIGITAL SP-PHONE** или снимите трубку с рычага.

Замечание:

- Если Вы инициировали голосовой контакт во время передачи документа, Вы сможете начать разговор только после передачи всех документов.
- Если Вы инициировали голосовой контакт во время приема документа, Вы сможете начать разговор после приема текущей страницы документа.



Прием запроса для голосового контакта

1 Если абонент начинает голосовой контакт, Ваш аппарат будет издавать характерный звонок и на дисплее будет отражено следующее сообщение:

На дисплее: PLEASE PICK UP

2 Снимите трубку в течение 10 секунд, чтобы начать разговор.

Замечание:

- Если Вы не отвечаете в течение 10 секунд после начала характерного звонка:
 - В режимах FAX ONLY, TEL или TEL/FAX, произойдет разрыв линии.
 - В режиме TAD/FAX, Ваш аппарат воспроизведет сообщение-приветствие и запишет входящее речевое сообщение.

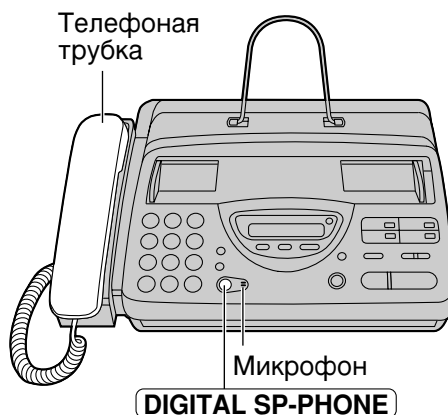

Передача факсов в ручном режиме

- 1 Убедитесь, что держатель бумаги находится в вертикальном положении.
- 2 Отрегулируйте положение направляющих документа в соответствии с его шириной.
- 3 Вставьте документ **ЛИЦЕВОЙ СТОРОНОЙ ВНИЗ** (до 10 листов), должен прозвучать сигнал.

На дисплее: STANDARD

- 4 Нажмите **RESOLUTION** несколько раз для выбора желаемой установки, если необходимо (см. внизу страницы).
- 5 Нажмите **DIGITAL SP-PHONE** или снимите трубку (Данный этап не обязателен. См. замечание).

TEL=

- 6 Наберите номер факса.

Пример: TEL=5678901

- 7 Когда будет слышен сигнал **отвечающего факса:**

Нажмите **START/COPY/SET** и положите трубку на аппарат, если Вы ей пользовались. ИЛИ

Если абонент ответил Вам:

Попросите его начать прием факса. Когда будет слышен тональный сигнал вызова, нажмите кнопку **START/COPY/SET** и положите трубку.

CONNECTING.....



Замечание:

- Если Вам не удается отправить факс, убедитесь в этом, распечатав общий отчет (стр. 91) просмотрите на стр. 80 описание сообщений об ошибках в напечатанных отчетах.
- Выполнение этапа 5 позволяет Вам идентифицировать любые возможные проблемы при передаче факсов. Если Вы на практике убедились, что с тем или иным абонентом проблем при передаче не возникает, выполнение этапа 5 можно опустить. Наберите номер факса и нажмите кнопку **START/COPY/SET**.

■ Чтобы отправить 10 или более страниц за один раз

Вставьте первые 10 страниц документа. Добавьте другие страницы (не более 10), до того как последняя страница будет пропущена через аппарат.

■ Автоматический повтор набора номера

Нажмите **REDIAL/PAUSE**.

- Если линия занята, аппарат автоматически будет дозваниваться до 5 раз.
- В повторного набора номера на дисплее будет надпись.

На дисплее: WAITING REDIAL

- Для отмены автоматического повтора номера нажмите **STOP** еще раз.

■ Остановка передачи

Нажмите **STOP**.

Для освобождения документа нажмите **STOP** еще раз.

■ Выбор разрешающей способности

Выберите желаемое разрешение в соответствии с типом документа.

STANDARD: Для типографских или печатных оригиналов с нормальным размером букв.

FINE: Для оригиналов с мелкими буквами.

SUPER FINE: Для оригиналов с очень мелкими буквами.

HALF TONE: Для оригиналов, содержащих фотографии и полутонные рисунки.

- Использование других видов разрешения, кроме стандартного, увеличивает время передачи.
- Если установка разрешения изменена во время передачи, то она начнет действовать только со следующей страницы.
- Сверхчеткое разрешение возможно только при работе совместимых аппаратов.

Передача факсов

Передача факсов с использованием автоматического набора

Перед использованием данной функции запрограммируйте желаемые имена абонентов и телефонные номера в каталоги однокнопочного или быстрого набора (стр. 31).

- 1 Убедитесь, что держатель бумаги находится в вертикальном положении.
- 2 Отрегулируйте положение направляющих документа в соответствии с его шириной.
- 3 Вставьте документ **ЛИЦЕВОЙ СТОРОНОЙ ВНИЗ** (до 10 листов), должен прозвучать сигнал.

На дисплее: STANDARD

- 4 Нажмите **RESOLUTION** несколько раз для выбора желаемой установки, если необходимо (стр. 35).

- 5а При использовании для однокнопочного набора:**
Для верхнего регистра (1–3)
Нажмите одну из кнопок прямого вызова.
Для нижнего регистра (4–6)
Нажмите **LOWER**, затем одну из кнопок прямого вызова.

Пример: FAX=<John>
↓
CONNECTING.....

- 5б С использованием быстрого набора:**
Нажмите **DIRECTORY** затем кнопку **☒** и желаемое двузначное число (00–49).
- Аппарат начнет передачу.



Полезный совет:

- Для проверки телефонных номеров и названий абонентов распечатайте список телефонов (стр. 91).
- В процессе набора номера будет слышен тональный сигнал соединения для информирования Вас о статусе аппарата абонента (стр. 43).

■ Если Ваш аппарат не отправляет факс

Убедитесь, что по набранному Вами номеру был получен ответ от аппарата другого абонента.

1. Нажмите **DIGITAL SP-PHONE**.
- 2а. При использовании для однокнопочного набора:
Для верхнего регистра (1–3)
Нажмите одну из кнопок прямого вызова.
Для нижнего регистра (4–6)
Нажмите **LOWER**, затем одну из кнопок прямого вызова.

- 2б. С использованием быстрого набора:
Нажмите **DIRECTIONS** затем кнопку **☒** и желаемое двузначное число.

■ Автоматическое дозванивание для факса

Если на Ваш звонок нет ответа или линия занята, аппарат будет автоматически дозваниваться до 5 раз.

- Эта функция также выполняется при:
— при приеме документов с помощью поллинга (стр. 56), и
— отложенной передаче (стр. 40).
- Во время автоматического повторного набора номера на дисплее будет сообщение.

На дисплее: WAITING REDIAL

- Для отмены автоматического дозванивания нажмите кнопку **STOP**.

Документы, пригодные к передаче

Минимальный размер

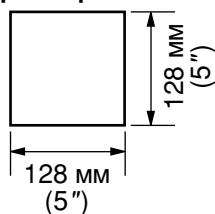

Максимальный размер

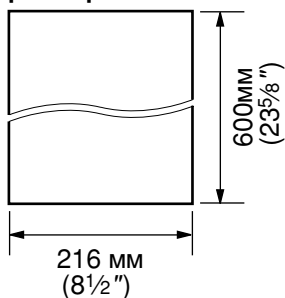

Эффективная зона сканирования



Вес документа

Отдельный лист:
45 до 90 г/м²
(12lb. до 24lb.)

Несколько листов:
от 60 до 75 г/м²
(16lb. до 20lb.)

Замечание:

- Снимите с документа скрепки, скобки и тому подобные предметы.
- Проверьте, до конца ли высохли чернила, паста или корректирующая замазка.
- Не передавайте следующие типы документов. Используйте снятые с них ксерокопии.
 - Бумагу с химической обработкой поверхности типа копировальной или без углеродной бумаги для копирования.
 - Электростатически заряженную бумагу.
 - Сильно скрученную, мятую или рваную бумагу.
 - Бумагу с поверхностным покрытием.
 - Бумагу со слабоконтрастным изображением.
 - Бумагу с печатью на обороте, видную на просвет (как газета).

Передача факсов

Печать отчета о передаче документов

Этот отчет о передачах представляет собой напечатанное подтверждение о результатах передачи Факса. Возможен один из следующих вариантов.

ERROR: Отчет о передаче будет напечатан только в случае неудачной передачи документа (установлено заранее).

ON: Отчет будет печататься всегда, показывая как успешную передачу, так и неудачную.

OFF: Отчет не будет печататься.

1 Нажмите **MENU**.

На дисплее: SYSTEM SET UP

2 Нажмите **□**, затем **0 4**.

SENDING REPORT

3 Нажмите **START/COPY/SET**.

MODE=ERROR ▼▲

4 Нажмите **▼** или **▲** для выбора нужной установки.

5 Нажмите **START/COPY/SET**.

SETUP ITEM []

6 Нажмите **MENU**.

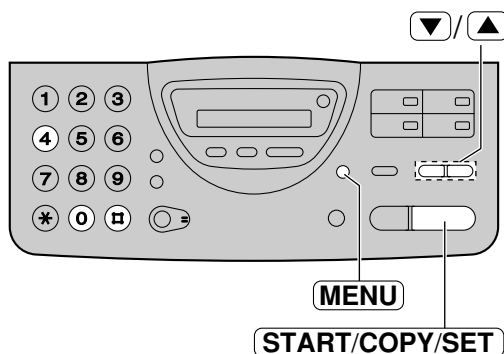

Образец отчета о передачах

| [ОТЧЕТ О ПЕРЕДАЧЕ] | | 20 ЯНВ. 2000 13:59 | | | | | |
|----------------------|-----------------|--------------------|--------------|-------|------|----------------------------|------|
| НОМЕР | ВЫЗЫВАЕМЫЙ ФАКС | ВРЕМЯ СТАРТА | ВРЕМЯ РАБОТЫ | РЕЖИМ | СТР. | РЕЗУЛЬТАТ | *КОД |
| 01 | 2345678 | 20 ЯНВ.13:18 | 00'51 | ОТПР. | 00 | СБОЙ ТЕЛЕФОННОЙ ЛИНИИ (43) | |

Сообщение о результатах связи (стр. 80)

Код ошибки (для сервисной службы)

Установка автоматической печати журнала

Аппарат будет автоматически распечатывать журнал после каждых 35 сеансов связи по факсу. После печати память, где хранится журнал, будет очищена, и будут записываться только результаты последующих сеансов. Когда эта функция выключена, аппарат хранит в своей памяти результаты связи, но журнал автоматически не распечатывается

1 Нажмите **MENU**.

На дисплее: SYSTEM SET UP

2 Нажмите **■**, затем **2 2**.

AUTO JOURNAL

3 Нажмите **START/COPY/SET**.

MODE=ON ▼▲

4 Нажмите **▼** или **▲** для выбора нужной установки.

- Если эта функция не требуется, выберите "OFF".

5 Нажмите **START/COPY/SET**.

SETUP ITEM []

6 Нажмите **MENU**.

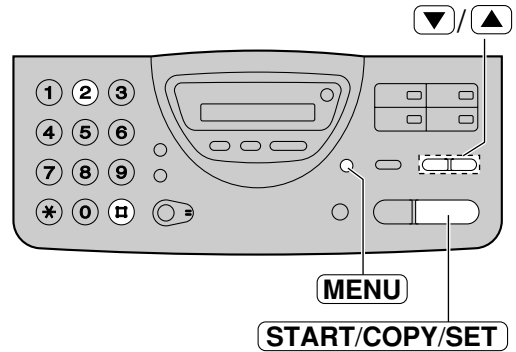

Образец журнала

| [ЖУРНАЛ] | | 25 ЯНВ. 2000 17:22 | | | | | |
|------------|-----------------|--------------------|--------------|-------|------|----------------------------|------|
| НОМЕР | ВЫЗЫВАЕМЫЙ ФАКС | ВРЕМЯ СТАРТА | ВРЕМЯ РАБОТЫ | РЕЖИМ | СТР. | РЕЗУЛЬТАТ | *КОД |
| 01 | 3332222 | 21 ЯНВ. 14:14 | 00'45 | ОТПР. | 01 | ОК | |
| 02 | 9998765 | 21 ЯНВ. 15:17 | 00'58 | ПРИЕМ | 02 | ОК | |
| 03 | John | 21 ЯНВ. 17:13 | 00'48 | ПРИЕМ | 01 | ОК | |
| 04 | 555556677 | 21 ЯНВ. 10:35 | 02'45 | ОТПР. | 03 | СБОЙ ТЕЛЕФОННОЙ ЛИНИИ (43) | |
| 05 | | | 03'50 | ОТПР. | 05 | ОК | |
| | | | | ПРИЕМ | 03 | ОК | |

сообщение о результатах связи (стр. 80)

Код ошибки (для сервисной службы)

Замечание:

- Вы можете также распечатать журнал вручную (стр. 91)

Передача факсов

Задержанная передача (передача факса в заданное время)

Используя встроенные часы, аппарат может посылать документы автоматически в определенное время. Это позволяет Вам воспользоваться временем суток с низким телефонным тарифом, предложенным Вашей телефонной компанией. Задержка при передаче факса может составлять до 24 часов.

- 1 Вставьте документ лицевой стороной вниз, должен прозвучать сигнал.
На дисплее:
- 2 Нажмите **MENU**.
На дисплее:
- 3 Нажмите **□**, затем **2 5**.
- 4 Нажмите **START/COPY/SET**.
 ▼▲
- 5 Нажмите ▼ или ▲ для установки "ON".
 ▼▲
- 6 Нажмите **START/COPY/SET**.
- 7 Введите номер факса, используя клавиатуру набора номера, клавиши однокнопочного или быстрого набора.
- 8 Нажмите **START/COPY/SET**.
- 9 Введите время начала передачи.
Пример (используя клавиатуру набора номера) : 23:30
Нажмите **2 3 3 0**.
- 10 Нажмите **START/COPY/SET**.
- 11 Нажмите **MENU**.
 - Когда наступит запрограммированное время, передача начнется автоматически.



Замечание:

- Вы можете принимать, передавать и копировать документы, когда задержанная передача установлена в состояние "ON".
- Когда передача через поллинг имеет состояние "ON" (см. стр. 41), задержанная передача невозможна.

■ Для отмены установки задержанной передачи

1. Нажмите **STOP**, когда аппарат находится в режиме ожидания.

На дисплее:
↑↓

2. Нажмите **START/COPY/SET**.

Передача через поллинг (получение документов другим аппаратом с Вашего по запросу)

Документ, находящийся в памяти Вашего аппарата, может быть воспроизведен на аппарате абонента. Эта функция экономит Ваши деньги за телефонные звонки. Эта функция не работает, когда аппарат установлен в режим TEL (телефон).

1 Вставьте документ **ЛИЦЕВОЙ СТОРОНОЙ ВНИЗ**, должен прозвучать сигнал.

На дисплее: STANDARD

2 Нажмите **MENU** пять раз.

POLLED

3 Нажмите **START/COPY/SET**.

MODE=OFF ▼▲

4 Нажмите ▼ или ▲ для установки "ON".

MODE=ON ▼▲

5 Нажмите **START/COPY/SET**.

POLLED ON



Замечание:

- Звонящий оплачивает передачу документа.
- Если включена задержанная передача (стр. 40), то передача через поллинг невозможна.

■ Для отмены установки задержанной передачи

1. Нажмите **STOP**, когда аппарат находится в режиме ожидания.

На дисплее: CANCEL POLLED



YES: PRESS SET

2. Нажмите **START/COPY/SET**.

Передача факсов

Передача документов по международным каналам связи

Вы можете испытать трудности при передаче документов по международным линиям. Эта функция делает передачу более легкой, так как скорость передачи уменьшена. Перед началом процедуры передачи, выполните нижеуказанные действия.

1 Нажмите **MENU**.
На дисплее:

2 Нажмите **□**, затем **2 3**.

3 Нажмите **START/COPY/SET**.

4 Нажмите **▼** или **▲** для установки "ON".

- Если эта функция не требуется, установите "OFF".

5 Нажмите **START/COPY/SET**.

6 Нажмите **MENU**.

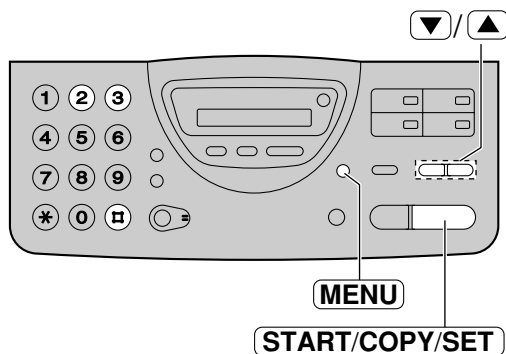

Замечание:

- После передачи факса эта функция выключится автоматически.
- Передача документов с более низкой скоростью приведет к увеличению длительности разговора. Поэтому размер оплаты телефонных переговоров может увеличиться.



Тональный сигнал соединения

Данная функция позволяет Вам слышать тональные сигналы соединения, такие как сигнал вызова факса, ответный сигнал или сигнал занято в течение нескольких секунд, когда Вы используете однокнопочный или быстрый режимы передачи. Данные сигналы проинформируют Вас о состоянии аппарата вызываемого абонента.

Если Вы слышите:

- Сигнал факса: аппарат вызываемого абонента готов к приему факса.
- Ответный сигнал: Если этот тональный сигнал продолжительный, аппарат вызываемого абонента не является факсом или в нем закончилась бумага. Уточните с вызываемым абонентом.
- Сигнал занято: Аппарат вызываемого абонента занят. Предоставьте аппарату продолжить повторный набор номера или нажмите кнопку **STOP** и повторите набор позже.

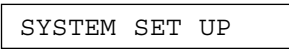
Данная функция по умолчанию включена. Если она Вам не требуется, отключите ее.

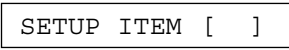
- 1 Нажмите **MENU**.
На дисплее: 
- 2 Нажмите **7 6**, затем **7 6**.

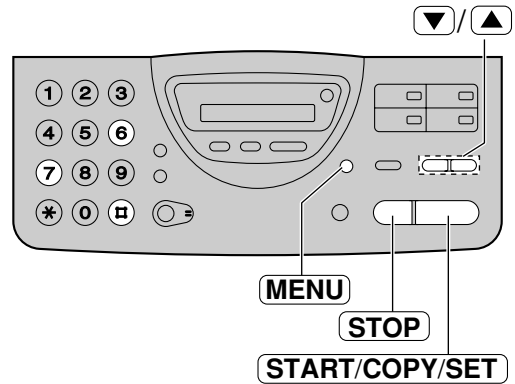
- 3 Нажмите **START/COPY/SET**.

- 4 Нажмите **▼** или **▲** для выбора желаемой установки.
 - Если эта функция не требуется, установите "OFF".
- 5 Нажмите **START/COPY/SET**.

- 6 Нажмите **MENU**.



Замечание:

- Уровень звука тонального сигнала соединения настроить невозможно.

Прием факсов

Выбор способа приема звонков

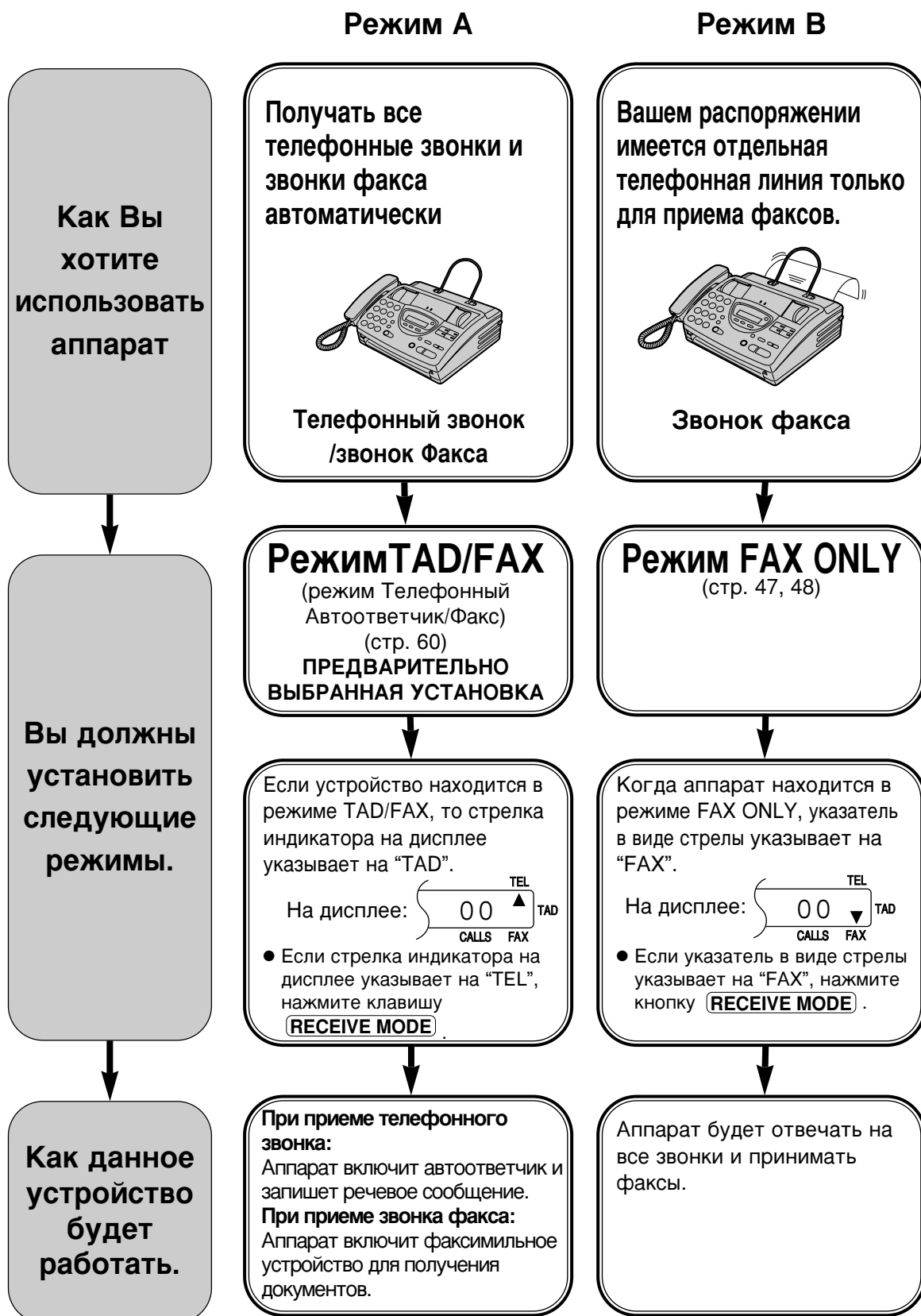

Режим С

Вы хотите отвечать на Все телефонные и звонки факса вручную



Голосовой/Факс звонок

Режим С

В Вашем распоряжении имеется функция определения типа звонка, предоставляемая телефонной компанией.

(Это позволяет Вам использовать до трех телефонных номеров на одной и той же телефонной линии)

пример с использованием двух номеров

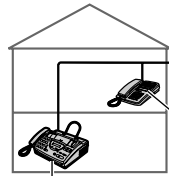

К одной и той же телефонной линии

Номер телефона (555-1111)

Номер факса (555-1333)

Другие функции

Режим TEL/FAX

Если Вы находитесь вблизи аппарата и хотите использовать его для приема голосовых сообщений и факсимильных сообщений автоматически, см. стр. с 52 по 55.

Использование дополнительного телефона

Если Вы отвечаете на телефонный звонок, находясь в другой комнате и слышите тональный сигнал вызова факса, Вы можете включить аппарат на прием путем нажатия кнопок *9 (стр. 49).

Режим TEL

(стр. 46)

Когда аппарат находится в режиме TEL, указатель в виде стрелы указывает на "TEL".

На дисплее: TAD

● Если указатель(и) в виде стрелы указывает(ют) на "FAX" или одновременно на "TEL" и "FAX", нажмите кнопку **RECEIVE MODE**.

Для включения режима приема с распознаванием характерных звонков, выберите тот же тип характерного звонка, запрограммированный для номера факса в функции #31 (стр. 50, 51).

- A:** Стандартный звонок (один длинный звонок)
- B:** Двойной звонок (два коротких звонка)
- C:** Тройной звонок (короткий-длинный-короткий звонки)
- D:** Иной тройной звонок (короткий-короткий-длинный звонки)

Когда аппарат звонит, Вы должны ответить на звонок.

● Если Вы слышите тональный сигнал вызова факса (длинный сигнал), или нет никакого сигнала, нажмите кнопку **START/COPY/SET**.

Аппарат будет автоматически отвечать на все звонки, поступающие на Ваш номер факса. Если звонок поступает на другой телефонный номер, аппарат будет работать в зависимости от установленного режима приема.

Прием факсов

Режим TEL (ответ на звонки вручную)

Если стрелка индикатора(ов) указывает на режим "TAD", "FAX" или на оба режима "TEL" и "FAX", нажмите клавишу **RECEIVE MODE**.

- На дисплее появится сообщение.

На дисплее: TEL MODE

1 Когда аппарат зазвонит, чтобы ответить на звонок, нажмите клавишу **DIGITAL SP-PHONE** или снимите трубку.

2 Когда:

- требуется принять документ,
- слышен сигнал вызова факса (длинный сигнал), или
- не слышно никакого сигнала

нажмите **START/COPY/SET**.

CONNECTING.....

3 Положите трубку на аппарат.

- Аппарат начнет прием факса.

Замечание:

- Если Вы не ответили абоненту на телефонный звонок до 15 сигнала, то аппарат временно активирует автоответчик. Если Вы записали сообщение-приветствие, то оно будет воспроизведено. Если идентификационный код ID для дистанционного управления (стр. 70) введен в процессе воспроизведения сообщения-приветствия, то аппарат переключится в режим TAD/FAX.

■ Чтобы остановить прием

Нажмите кнопку **STOP**.

■ Функция "дружелюбный прием"

Когда при ответе на телефонный звонок Вы слышите тональный сигнал вызова факса (длинные сигналы), аппарат автоматически начнет принимать документ.

- Если Вы не будете пользоваться этой функцией, установите ее в состояние "OFF" -выключено (стр. 56).



Режим FAX ONLY

(все звонки принимаются факсом)

Изменение параметра AUTO ANSWER на режим FAX ONLY

- 1 Нажмите клавишу **MENU**.
На дисплее: **SYSTEM SET UP**
- 2 Нажмите клавишу **☎**, затем **0 5**.
AUTO ANSWER
- 3 Нажмите клавишу **START/COPY/SET**.
MODE=TAD/FAX ▼▲
- 4 Нажмите клавишу **▼** или **▲** для установки режима "FAX ONLY".
MODE=FAX ONLY ▼▲
- 5 Нажмите клавишу **START/COPY/SET**.
SETUP ITEM []
- 6 Нажмите клавишу **MENU**.
- 7 Если стрелка индикатора на дисплее указывает на "TEL", нажмите клавишу **RECEIVE MODE**.
FAX ONLY MODE

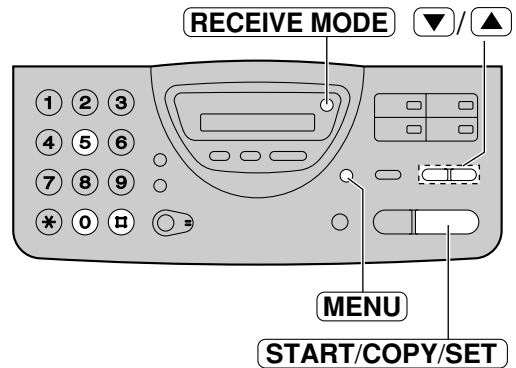

Примечание:

- Этот режим не должен быть использован на телефонной линии, которая используется как для голосовых звонков, так и для передачи факсов. Когда аппарат отвечает на звонок, осуществляется факсимильная связь с другим аппаратом, даже если кто-либо пытается Вам позвонить.
- Число звонков, после которых аппарат ответит на телефонный звонок, может меняться (стр. 48).
- Для перехода в режим TAD/FAX или TEL/FAX, выберите функции "TAD/FAX" или "TEL/FAX" на этапе 4.

Прием факсов

Счетчик звонков режима FAX ONLY

Это позволяет установить число звонков, после которых аппарат ответит на вызов в режиме факса. Можно задать от 1 до 4 звонков.

Полезные советы:

- Если Вы хотите отвечать на звонки до того, как это сделает аппарат, увеличьте число звонков.
- Если возникнут трудности в приеме факсов от аппаратов с автоматической передачей, уменьшите число звонков.

1 Нажмите **MENU**.
На дисплее: SYSTEM SET UP

2 Нажмите **□**, затем **0 7**.
FAX RING COUNT

3 Нажмите **START/COPY/SET**.
RING=1 ▼▲

4 Нажмите ▼ или ▲ для установки нужного числа звонков.

5 Нажмите **START/COPY/SET**.
SETUP ITEM []

6 Нажмите **MENU**.

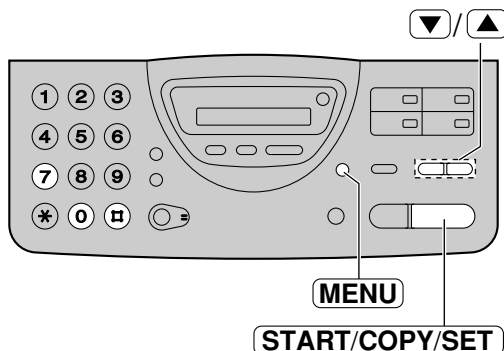

■ Если у Вас имеется телефонная линия только для получения факсов, мы рекомендуем Вам следующую установку.

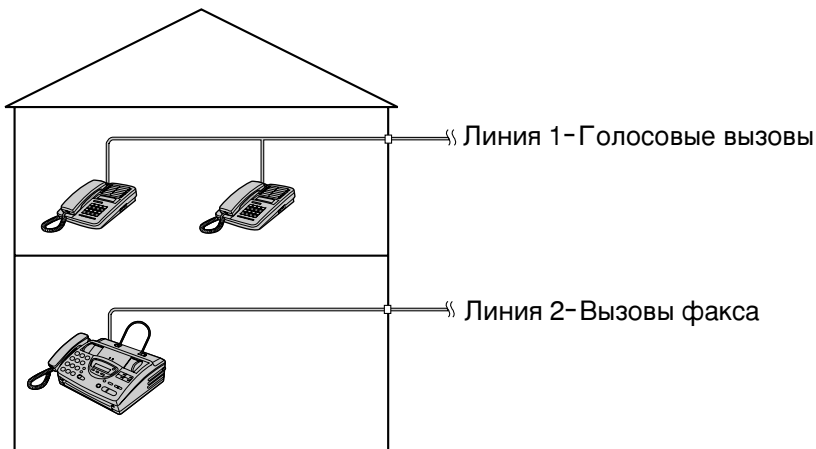

Подключен только факсимильный аппарат.

Пример: Одна телефонная линия используется для голосовых вызовов и отдельная линия для вызовов факса. Если кто-либо отправляет факс по линии 2, аппарат звонит.

Прием факсов с использованием дополнительного телефона ≡

Если Вы подключили дополнительный телефон к той же самой линии, то Вы можете принимать факсимильные сообщения используя данный телефон.

При этом Вам уже нет необходимости подходить к факс-аппарату и нажимать на кнопку **START/COPY/SET**.

Важно:

- Для **четкого** ввода кода включения факса, в качестве дополнительного телефона, необходимо использовать телефон с тональным набором номера.

- 1** Когда поступит сигнал вызова, снимите трубку дополнительного телефона.
- 2** Если:
 - необходимо принять документ,
 - слышен тональный сигнал вызова факса (продолжительный сигнал), или
 - нет никакого звука,**четко** наберите код управления *** 9** (это предварительная установка кода).
- 3** Положите трубку телефона на место.
 - Факс-аппарат включен на прием факса.



Замечание:

- Вы можете сменить код включения факса (см. ниже).

Изменение кода включения факса ≡≡

Код включения факса используется в случае приема факсов с использованием дополнительного телефона (см. выше).

Важно:

- Этот код должен отличаться от кода автоматического отсоединения (стр. 57), и ID кода дистанционного управления (стр. 70).

- 1** Нажмите **MENU**.
На дисплее: **SYSTEM SET UP**
- 2** Нажмите **4 1**.
FAX ACTIVATION
- 3** Нажмите **START/COPY/SET**.
MODE=ON ▼▲
- 4** Нажмите ▼ или ▲ для выбора "ON".
 - Если эта функция не требуется, выберите "OFF".
- 5** Нажмите **START/COPY/SET**.
CODE= * 9
 - На дисплее высветится предварительно установленный код.
- 6** Введите новый код.
 - Этот код может быть длиной от 2 до 4 знаков, можно использовать цифры от 0 до 9 и знак *.



Замечание:

- Если телефонная компания предоставляет Вам какие-либо сервисные функции которые требуют код доступа, то код включения факса или его часть должна быть отлична от кодов доступа к сервисным функциям.
- Нельзя присваивать "0000" коду включения факса.

Прием факсов



Прием с распознаванием характерных звонков (функция определения типа звонка)

Эта функция может быть использована только теми пользователями, кто подписался в своей телефонной компании на обслуживание по типу характерного звонка. Для получения более подробной информации по поводу использования этого сервиса обратитесь в Вашу телефонную компанию до того, как включить эту функцию.

Что такое характерный звонок?

Эта сервисная функция дает Вам 3 телефонных номера на одной линии, причем каждый имеет свой особенный тип звонка.

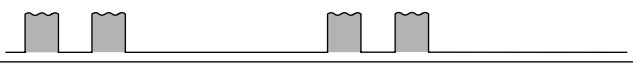
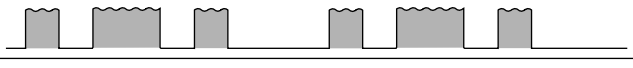
Тип звонка:

| | |
|---|--|
| Стандартный звонок (один длинный звонок) |  |
| Двойной звонок (два коротких звонка) |  |
| Тройной звонок (короткий-длинный-короткий звонки) |  |
| Иной тройной звонок (короткий-короткий-длинный звонки) |  |

Когда Вы подписались на обслуживание по типу характерного звонка, Вы можете назначить телефонные номера как личные телефонные номера, телефонные номера для бизнеса, номера факса и т.д. При поступлении звонка Вы будете знать, на какой номер поступил звонок, узнав тип характерного звонка.

Пример:

| Ваш телефонный номер | Тип звонка | Цель использования |
|----------------------|--------------------|--------------------|
| 012 1234 | Стандартный звонок | Персональный |
| 012 5678 | Двойной | Для бизнеса |
| 012 9876 | Тройной звонок | Факс |

Использование одного из номеров в качестве факсимильного

Запрограммируйте один из типов звонков для приема на этот номер факсимильных сообщений. Когда аппарат определяет вызов, совпадающий с выбранным типом звонка, аппарат активирует свою функцию (см. следующую страницу).

Установка типа характерного звонка

Запрограммируйте тип звонка для факсимильного номера, который был назначен Вашей телефонной компанией.

1 Нажмите **MENU** .
На дисплее: SYSTEM SET UP

2 Нажмите **3 1** , затем **3 1** .
RING DETECTION

3 Нажмите **START/COPY/SET** .
MODE=OFF ▼▲

4 Нажмите ▼ или ▲ для выбора желаемого типа звонка для номера факса.

- A:** Стандартный звонок
(один длинный звонок)
- B:** Двойной звонок
(два коротких звонка)
- C:** Тройной звонок
(короткий-длинный-короткий звонок)
- D:** Иной тройной звонок
(короткий-короткий-длинный звонок)
- OFF:** Функция определения типа характерного звонка выключена.

5 Нажмите **START/COPY/SET** .
PRINTING

- Аппарат распечатает информационный список.

SETUP ITEM []

6 Нажмите **MENU** .

Примечание:

- После первого звонка устройство автоматически ответит характерным звонком независимо от установки параметра режима AUTO ANSWER, режима приема или счетчика звонков.

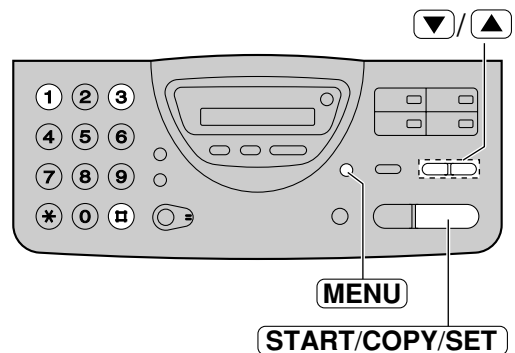

Прием факсов

Режим TEL/FAX

(прием телефонных звонков с подачей сигналов и факсов - без подачи сигналов, когда Вы находитесь вблизи аппарата)

Используйте этот режим, если Вы всегда находитесь рядом с аппаратом и хотите чтобы аппарат принимал факсимильные сообщения без подачи звукового сигнала.

При поступлении вызова аппарат будет работать следующим образом. Если Вы подключили дополнительный телефонный аппарат к той же линии, см. следующую страницу.

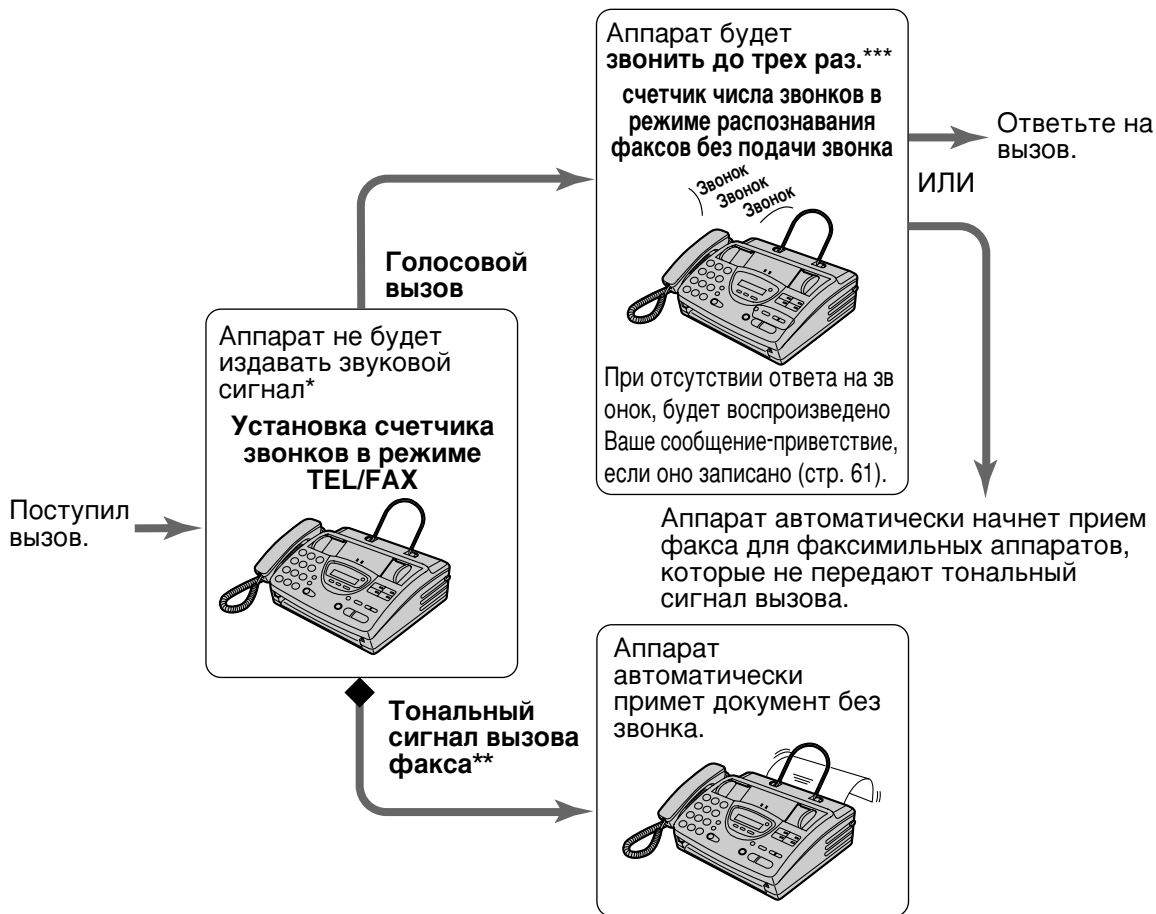

* С этого момента оплату вызова будет осуществлять вызывающий.

** Тональный сигнал вызова факса автоматически генерируется передающим аппаратом. Некоторые аппараты не имеют этой функции.

*** Во время звонка, аппарат будет передавать вызывающему абоненту различные ответные сигналы.

Замечание:

● Во время получения телефонного звонка на дисплее высветится следующее сообщение:

На дисплее:

● При передаче некоторых факсимильных сообщений вручную тональный сигнал вызова факса может не передаваться. Прием таких вызовов должен осуществляться вручную.

● Звонок должен быть включен (стр. 27).

Тип звонка в случае подключения дополнительного телефона

Если к одной и той же телефонной линии подключен дополнительный телефон, Вы можете отключить во время получения вызова режим TEL/FAX путем нажатия кнопок * 0 перед тем, как факс-аппарат начнет прием факса. Если аппарат уже включился на прием, единственный способ отключить его это нажать кнопку **STOP** на аппарате.

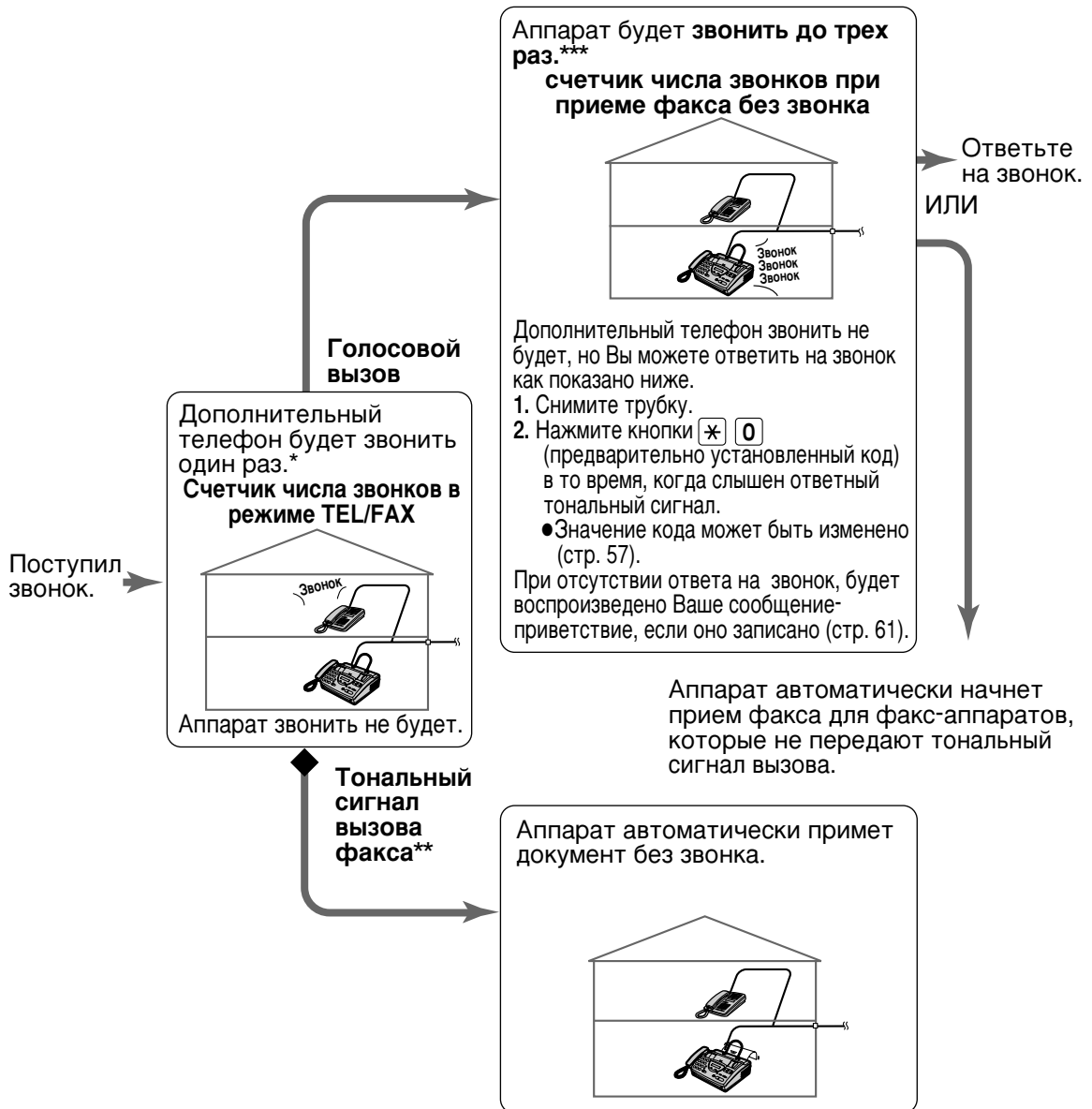

Счетчик числа звонков в режиме TEL/FAX:

В зависимости от параметра функции # 09 на стр. 55, может поступить до 4 звонков, перед тем как аппарат включится на прием. В режиме TEL/FAX, устройство не будет вырабатываться какие-либо слышимые звонки.

Счетчик числа звонков при приеме факса без звонка:

Аппаратом вырабатываются слышимые звонки для обозначения получения голосового вызова. Будет выработано от 3 до 9 звонков, в зависимости от установки #30 на стр. 55. При этом дополнительный телефон звонить не будет.

Прием факсов

Изменение параметра AUTO ANSWER на режим TEL/FAX

1 Выберите параметр “TEL/FAX” функции #05 на этапе 4 (стр. 47).

2 Если стрелка индикатора на дисплее указывает на “TEL”, нажмите клавишу **RECEIVE MODE**.

- Устройство воспроизведет сообщение-приветствие режима TEL/FAX, если Вы его записали, и выведет на дисплей следующее сообщение.

На дисплее: TEL/FAX MODE

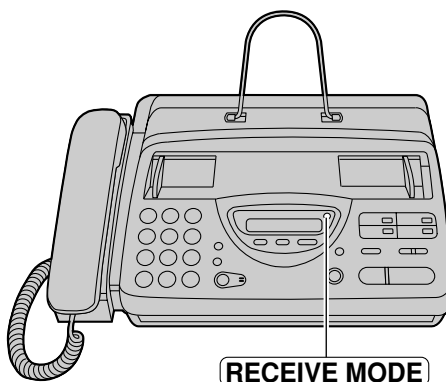

Примечание:

- В режиме TEL/FAX, дисплей покажет следующее.

На дисплее: TEL
00
CALLS FAX TAD

■ Мы рекомендуем Вам следующую установку.

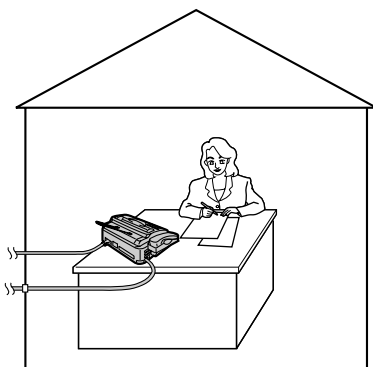

Подключен только факс-аппарат и Вы всегда находитесь возле него.

Установка числа звонков в режиме TEL/FAX

Эта установка позволяет определить число звонков дополнительного телефона в режиме TEL/FAX. Вы можете установить любое число от 1 до 4. Если дополнительный телефон не подключен, изменение этой установки не требуется.

- 1 Нажмите **MENU**.
На дисплее: SYSTEM SET UP
- 2 Нажмите **■**, затем **0 9**.
TEL/FAX RING
- 3 Нажмите **START/COPY/SET**.
RING=1 ▼▲
- 4 Нажмите ▼ или ▲ для установки нужного числа звонков.
- 5 Нажмите **START/COPY/SET**.
SETUP ITEM []
- 6 Нажмите **MENU**.

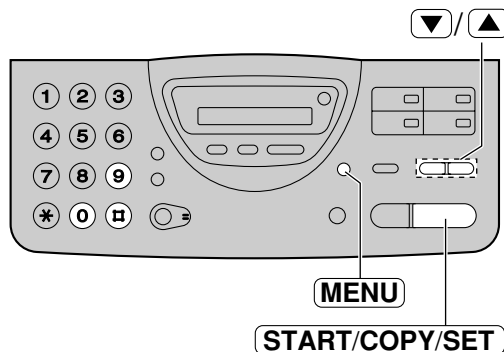

Замечание:

- Если число звонков увеличено, вы можете не принять документы по факсу от некоторых устаревших моделей факсов, которые не посылают тональные сигналы вызова.

Установка числа звонков системы распознавания факсов без подачи звонка

Если аппарат определил голосовой вызов в режиме TEL/FAX, он будет звонить до 3 раз. Вы можете установить число звонков до 9.

- 1 Нажмите **MENU**.
На дисплее: SYSTEM SET UP
- 2 Нажмите **■**, затем **3 0**.
SILENT FAX RING
- 3 Нажмите **START/COPY/SET**.
RING=3 ▼▲
- 4 Нажмите ▼ или ▲ для установки нужного числа звонков.
- 5 Нажмите **START/COPY/SET**.
SETUP ITEM []
- 6 Нажмите **MENU**.

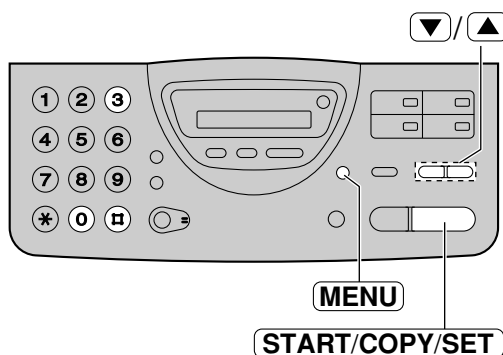

Замечание:

- Если число звонков увеличено, вы можете не принять документы по факсу от некоторых устаревших моделей факсов, которые не посылают тональные сигналы вызова.

Прием факсов

Прием поллинга (получение Вашим аппаратом документов, находящихся в другом аппарате)

Эта функция позволяет Вам принимать документ с другого аппарата, совместимого с Вашим. Поэтому Вы сами платите за звонок, сохраняя таким образом деньги Вашего абонента.

Убедитесь, что в Ваш аппарат не вставлены документы и аппарат абонента готов к Вашему звонку.

1 Нажмите **MENU** четыре раза.

На дисплее:

2 Нажмите **START/COPY/SET**.

3 Наберите телефонный номер факса.

Пример:

4 Нажмите **START/COPY/SET**.

- Аппарат начнет прием факса.

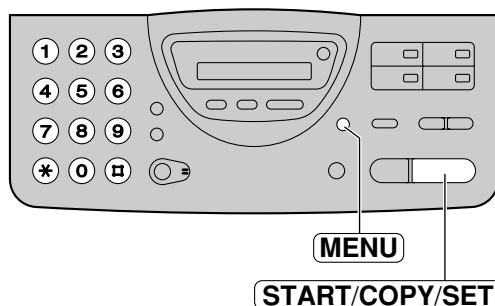

Установка режима “дружелюбного” приема

“Дружелюбный” прием позволяет Вам принимать документы по факсу автоматически, не нажимая на кнопку **START/COPY/SET** (стр. 46).

Если Вы установите эту функцию в “ВЫКЛ.”, то Вам понадобится нажимать **START/COPY/SET** для приема факса каждый раз, когда Вы отвечаете на звонок.

1 Нажмите **MENU**.

На дисплее:

2 Нажмите **□**, затем **4 6**.

3 Нажмите **START/COPY/SET**.

4 Нажмите **▼** или **▲** для нужной установки.

- Если эта функция не требуется, выберите “OFF”.

5 Нажмите **START/COPY/SET**.

6 Нажмите **MENU**.

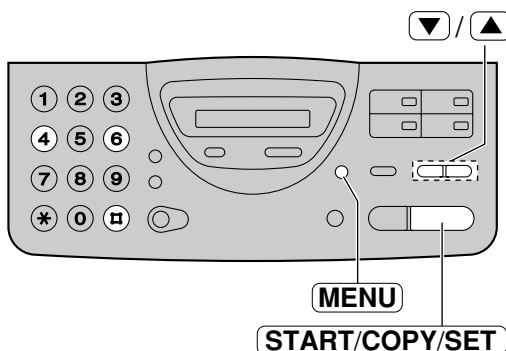

Автоматический разрыв линии

Эта функция позволяет Вам ответить на телефонный звонок с дополнительного телефона в течение времени подачи звонков распознавания факса, в режиме TEL/FAX (стр. 53) или воспроизвести TAD/FAX приветствие в режиме TAD/FAX (стр. 60). При снятии трубки дополнительного телефона и нажатии кнопок *** 0** (предварительно установленный код) в то время когда будет слышен ответный вызов, факс-аппарат будет отключен от линии и Вы сможете разговаривать с абонентом.

Важное замечание:

- Код должен отличаться от кода включения факса (стр. 49) и кода дистанционного управления автоответчиком (стр. 70).

1 Нажмите **MENU**.

На дисплее: SYSTEM SET UP

2 Нажмите **#**, затем **4 9**.

AUTO DISCONNECT

3 Нажмите **START/COPY/SET**.

MODE=ON ▼▲

4 Нажмите ▼ или ▲ для установки в состояние "ON".

- Если эта функция не требуется, выберите "OFF".

5 Нажмите **START/COPY/SET**.

CODE= *0

- На дисплее появится предварительно установленный код.

6 Введите новый код.

- Этот код должен быть длиной от 2 до 4 знаков, используются цифры от 0 до 9, а также знак *.

7 Нажмите **START/COPY/SET**.

SETUP ITEM []

8 Нажмите **MENU**.

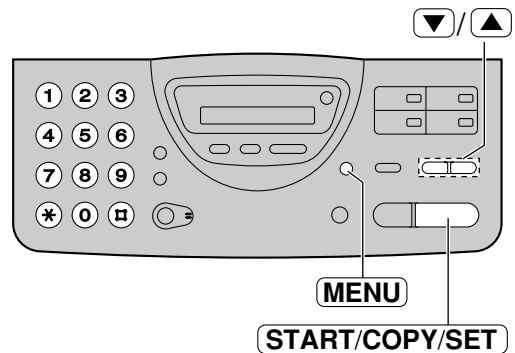

Прием факсов

Сообщение на пейджер

Эта функция позволяет Вам дать сообщение на пейджер, когда аппарат принимает факс и/или входящее голосовое сообщение.

1 Нажмите **MENU** .
На дисплее: SYSTEM SET UP

2 Нажмите **□**, затем **7 0** .
PAGER CALL

3 Нажмите **START/COPY/SET** .
MODE=OFF ▼▲

4 Нажмите ▼ или ▲ для установки в состояние "ON".
MODE=ON ▼▲

- Если эта функция не требуется, выберите "OFF".

5 Нажмите **START/COPY/SET** .
NO. =

6 Введите номер Вашего пейджера.
• Вы можете ввести в общей сложности 46 цифр и/или пауз.

Пример:

1 202 555 1234PPP12345678PPP

Ваш номер пейджера Паузы Код доступа к пейджеру, если требуется

7 Нажмите **START/COPY/SET** .
SETUP ITEM []

8 Нажмите **MENU** .

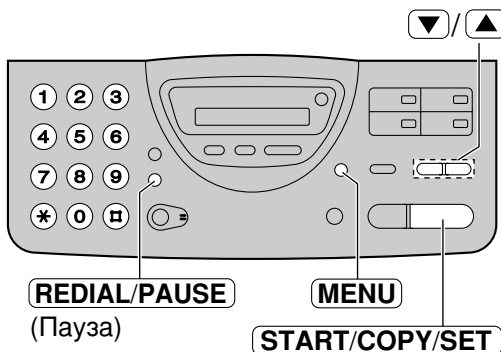

Замечание:

- Метод программирования сообщения может отличаться, в зависимости от пейджинговой компании. Проконсультируйтесь по этому вопросу в Вашей пейджинговой компании.

■ Как работают Ваш аппарат и пейджер

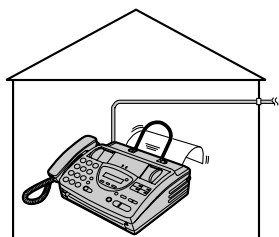

Когда Ваш аппарат принимает факс и/или входящее речевое сообщение, он позвонит Вашей пейджинговой компании.

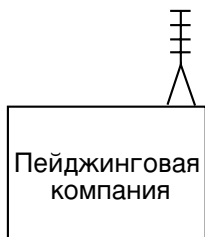

Пейджинговая компания позвонит на Ваш пейджер.



Пример: Ваш аппарат получил факсимильное сообщение.

Через несколько минут, Ваш пейджер просигналит и выведет следующее сообщение:
—“11”: при получении речевого сообщения.
—“22”: при получении факсимильного сообщения.

Изготовление копий

Любой пригодный для передачи документ можно скопировать (см. стр. 37).

- 1 Убедитесь в том, что держатель бумаги находится в вертикальном положении.
- 2 Отрегулируйте положение направляющих документа в соответствии с его шириной.
- 3 Вставьте документ **ЛИЦЕВОЙ СТОРОНОЙ ВНИЗ** (до 10 листов), должен прозвучать сигнал.

На дисплее:

- Убедитесь в том, что трубка не снята.

- 4 Нажмите **RESOLUTION** несколько раз для выбора желаемой установки, если необходимо (стр. 35).

- 5 Нажмите **START/COPY/SET**.
 - Аппарат начнет печатать.



Замечание:

- Если иное специально не установлено, то во время копирования аппарат автоматически устанавливает разрешающую способность типа FINE.
- Вы можете осуществлять или отвечать на телефонные звонки во время копирования.
- Когда Вы копируете много листов документа при длине страниц более размера A4 (примерно 300 мм), рекомендуется вставлять по одному листу за один раз.

■ Чтобы остановить копирование

Нажмите кнопку **STOP**.

Для того чтобы удалить документ нажмите кнопку **STOP** еще раз.

Режим TAD/FAX --- --- (использование встроенного автоответчика и автоматический прием речевых и факсимильных сообщений)

При установке режима TAD/FAX, Ваше устройство будет работать как автоответчик и/или факсимильный аппарат.

Если определяется сигнал вызова факса, то аппарат автоматически переключается на прием факсимильных сообщений.

Если определяется речевой вызов, то автоответчик воспроизведет сообщение-приветствие и абонент может оставить речевое сообщение.

- Данное устройство не имеет предварительного записанного сообщения-приветствия. Для начала запишите свое собственное сообщение-приветствие (стр. 61).

Настройка на запись речевого сообщения и на прием документов

1 Выберите параметр "TAD/FAX" на этапе 4 функции #05 (стр. 47).

2 Если стрелка индикатора на дисплее указывает на "TEL", нажмите клавишу **RECEIVE MODE**.

- Устройство воспроизведет сообщение-приветствие режима TAD/FAX, если Вы его записали, и выведет на дисплей следующее сообщение.

На дисплее:

- Информация об оставшемся времени, для записи входящих речевых сообщений, будет выведено на дисплей.

Пример:

- Если для записи осталось мало времени, удалите из памяти ненужные сообщения (стр. 66, 72).

Примечание:

- Общее время записи (включая сообщения-приветствия) составляет примерно 20 минут. При записи сообщения в комнате с повышенным шумом, время записи может быть меньше.
- Время записи для каждого входящего сообщения может быть изменено (стр. 78).
- При получении звонка, устройство воспроизводит сообщение-приветствие режима TAD/FAX и выводит на дисплей следующее сообщение.

На дисплее:

- Во время записи входящего сообщения, его можно прослушать через громкоговоритель. Если данная функция не требуется, то установите параметр прослушивания входящего ICM сообщения в "OFF" (стр. 79).
- Чтобы ответить на звонок во время воспроизведения сообщения-приветствия или записи речевого сообщения, нажмите клавишу **DIGITAL SP-PHONE** или поднимите трубку. Автоответчик выключится, и Вы сможете говорить с абонентом.

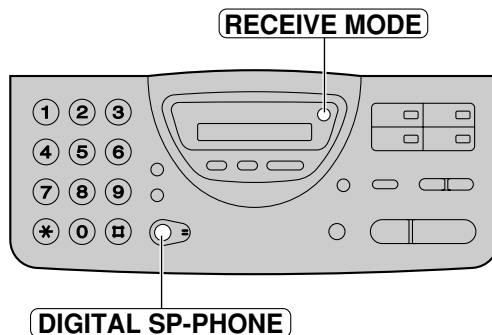

■Функция автоматического разрыва линии

Если подключен дополнительный телефон, то Вы с него можете ответить на звонок в момент воспроизведения сообщения-приветствия TAD/FAX (стр. 57).

Запись Ваших собственных сообщений-приветствий

Время записи каждого сообщения ограничивается 16 секундами. Для получения наилучшего результата записывайте свое сообщение в пределах 12 секунд.

Предлагаемые сообщения

| | |
|--------------------------------------|---|
| Сообщение-приветствие режима TAD/FAX | “Это (Ваше имя и фамилия, род занятий и/или телефонный номер). В настоящий момент мы не можем Вам ответить. Чтобы отправить факс, начните передачу. Чтобы оставить сообщение, говорите после звукового сигнала. Спасибо.” |
| Сообщение-приветствие режима TEL/FAX | “Это (Ваше имя и фамилия, род занятий и/или телефонный номер). В настоящий момент мы не можем Вам ответить. Пожалуйста, перезвоните позже. Спасибо.” |

Внимание:

- Вы не можете записать сообщение-приветствие, если документ вставлен в аппарат.

Примечание:

- Вы можете выбрать время записи сообщения-приветствия режима TAD/FAX продолжительностью 16 или 60 секунд (стр. 64).

- 1** ■ Для приветствия в режиме TAD/FAX:
Нажмите клавишу **RECORD** два раза.

На дисплее: 2. TAD GREETING
↕
PRESS START

- Для приветствия в режиме TEL/FAX:
Нажмите клавишу **RECORD** три раза.

3. T/F GREETING
↕
PRESS START

- 2** Нажмите клавишу **START/COPY/SET**.

- Прозвучит длинный звуковой сигнал и на дисплее появится одно из следующих сообщений.

Для приветствия в режиме TAD/FAX:

TAD REC. 16s

Для приветствия в режиме TEL/FAX:

T/F REC. 16s

- 3** Говорите четко в микрофон на расстоянии около 20 см (8 дюймов) от него.

- На дисплее будет показан остаток времени записи.

Пример: сообщение в режиме TAD/FAX

TAD REC. 15s

- 4** По окончании нажмите клавишу **STOP**.

- Аппарат повторит ваше сообщение. Вы можете отрегулировать громкость при помощи кнопок **▼** или **▲**.

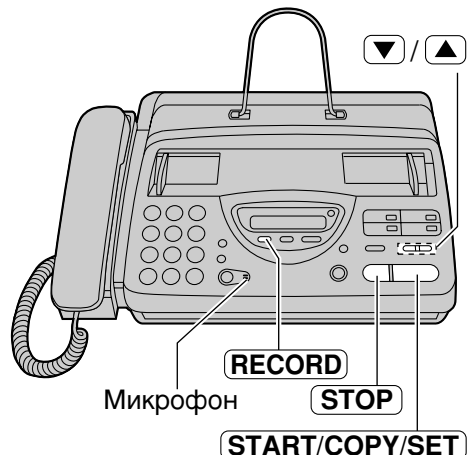

Примечание:

- Если Вы сделали ошибку в процессе записи, начните его опять с этапа 1.

Приветствие

Проверка, записанных Вами, сообщений - приветствий ≡

Прослушать Ваше сообщение-приветствие режима TAD/FAX

1. Выберите режим "TAD/FAX" на этапе 4 функции #05 (стр.47).
2. Если стрелка индикатора на дисплее указывает на "TEL", нажмите клавишу **RECEIVE MODE** .
Если стрелка индикатора на дисплее указывает на "TAD", нажмите клавишу **RECEIVE MODE** два раза. .

На дисплее: TAD/FAX MODE

- Аппарат воспроизведет сообщение-приветствие режима TAD/FAX.

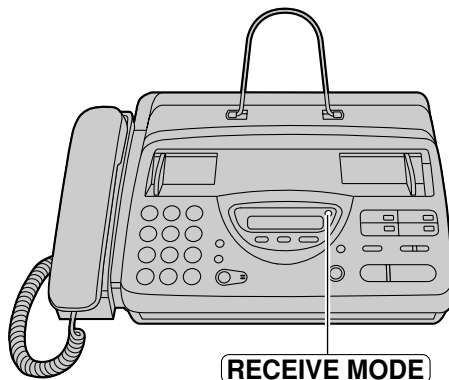

Прослушать Ваше сообщение-приветствие режима TEL/FAX

1. Выберите режим "TEL/FAX" на этапе 4 функции #05 (стр.47).
2. Если стрелка индикатора на дисплее указывает на "TEL", нажмите клавишу **RECEIVE MODE** .
Если стрелка индикатора на дисплее указывает на "TAD" и "FAX", нажмите клавишу **RECEIVE MODE** два раза.

На дисплее: TEL/FAX MODE

- Аппарат воспроизведет сообщение-приветствие режима TEL/FAX.

Стирание, записанных Вами, сообщений - приветствий

- 1** ■ Для приветствия в режиме TAD/FAX:
Нажмите клавишу **ERASE** два раза.

На дисплее: 2. TAD GREETING
↑
PRESS START

- Для приветствия в режиме TEL/FAX:
Нажмите клавишу **ERASE** три раза.

3. T/F GREETING
↑
PRESS START

- 2** Нажмите клавишу **START/COPY/SET**.

ERASE GREETING?
↑
YES: PRESS SET

- Чтобы прекратить стирание, нажмите клавишу **STOP**.

- 3** Нажмите клавишу **START/COPY/SET**.

GREETING ERASED

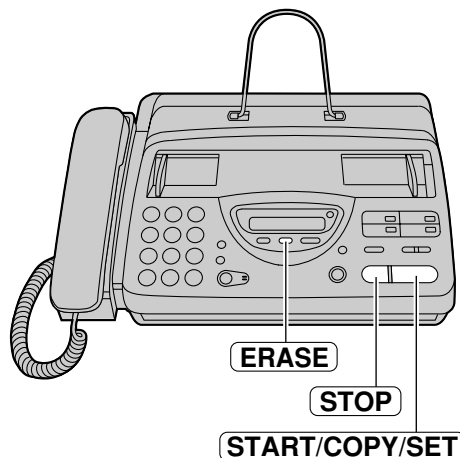

Приветствие

Время записи сообщений-приветствий в режиме TAD/FAX

Вы можете выбрать время записи продолжительностью 16 или 60 секунд.

1 Нажмите клавишу **MENU**.
На дисплее: SYSTEM SET UP

2 Нажмите кнопку **☐**, затем **5** **4**.
GREETING TIME

3 Нажмите клавишу **START/COPY/SET**.
MODE=16s ▼▲

4 Нажмите ▼ или ▲ для выбора желаемого параметра.

5 Нажмите клавишу **START/COPY/SET**.
SETUP ITEM []

6 Нажмите клавишу **MENU**.

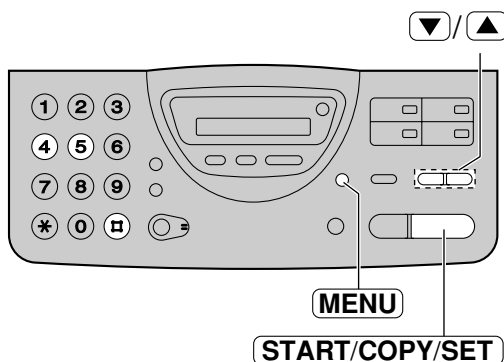

Примечание:

- Если Вы меняете время записи сообщения-приветствия на 60 секунд, то мы рекомендуем, в Вашем сообщении-приветствии режима TAD/FAX, сказать абоненту, чтобы он набрал * 9 перед тем, как начать передачу факсимильного сообщения.
- Если Вы меняете время записи сообщения-приветствия с 16 секунд на 60 секунд, то Ваше записанное сообщение-приветствие режима TAD/FAX будет стерто. Перезапишите Ваше сообщение-приветствие (стр. 61).

Прослушивание записанных сообщений

Когда аппарат записал новые речевые сообщения:

— Появится следующее сообщение:

На дисплее:

NEW MESSAGES

- счетчик звонков будет показывать общее число записанных сообщений
- будут звучать медленные фонические сигналы, если сигнализация о сообщении (стр. 78) установлена в “ON”.

Прослушивание новых записанных сообщений

Если на дисплей попеременно выводятся сообщения “NEW MESSAGES” и количество звонков, нажмите клавишу **PLAY MESSAGES**.

Прослушивание всех записанных сообщений

Если на дисплей выводится только сообщение о количестве звонков, нажмите клавишу **PLAY MESSAGES**.



Примечание:

- Во время воспроизведения дисплей показывает последовательность записанных сообщений.
- Вы можете отрегулировать уровень громкости громкоговорителя при помощи кнопок **▼** или **▲**.
- Число на счетчике звонков не уменьшится до тех пор, пока Вы не удалите записанные сообщения.

Воспроизведение сообщений

Стирание записанных сообщений

Стирайте ненужные сообщения во избежание переполнения памяти.

Стирание определенного сообщения

Нажмите клавишу **ERASE** во время прослушивания сообщения, которое Вы хотите стереть.

Стирание всех сообщений

1. Нажмите клавишу **ERASE** после прослушивания всех сообщений.

На дисплее:

| |
|-----------------|
| 1. ALL MESSAGES |
|-----------------|

↑↓

| |
|-------------|
| PRESS START |
|-------------|

2. Нажмите клавишу **START/COPY/SET**.

| |
|-----------------|
| ERASE MESSAGES? |
|-----------------|

↑↓

| |
|----------------|
| YES: PRESS SET |
|----------------|

- Чтобы прекратить стирание, нажмите клавишу **STOP**.

3. Нажмите клавишу **START/COPY/SET**.

| |
|---------|
| ERASING |
|---------|

↓

| |
|-----------------|
| ERASE COMPLETED |
|-----------------|

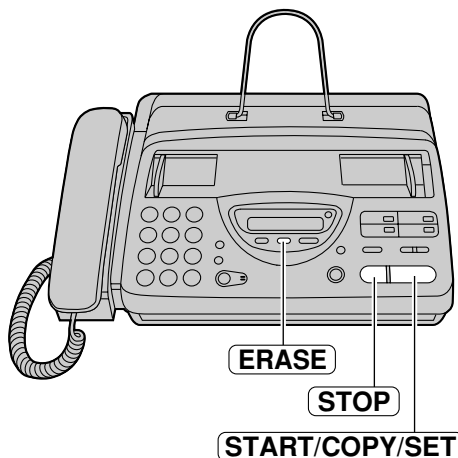

Воспроизведение сообщений

Функции, действующие во время воспроизведения сообщения (повтор, пропуск и останов)

Повторное воспроизведение сообщения

Нажмите кнопку **1** во время прослушивания сообщения, которое Вы хотите повторить.

- Если Вы удерживаете кнопку **1** течение 5 секунд после начала сообщения, то будет воспроизведено предыдущее сообщение.
- Для повторного воспроизведения определенного сообщения, нажимайте кнопку **1** до тех пор, пока Вы не услышите сообщение, которое Вы хотите повторить.

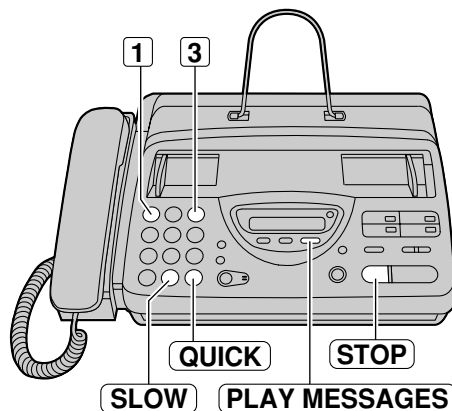

Припуск сообщения

Нажмите кнопку **3** чтобы воспроизвести следующее сообщение.

Изменение скорости воспроизведения

Нажмите клавишу **QUICK** для воспроизведения сообщения со скоростью в полтора раза быстрее первоначальной скорости.

Нажмите клавишу **SLOW** для воспроизведения сообщения со скоростью в два раза медленнее первоначальной скорости.

- Для возврата к первоначальной скорости, нажмите клавишу **QUICK** или **SLOW** во время ускоренного или замедленного воспроизведения.

Останов воспроизведения

Нажмите клавишу **STOP**.

- Для возобновления воспроизведения записанных сообщений, нажмите клавишу **PLAY MESSAGES** в течение 1 минуты.

Запись

Сообщение-напоминание (запись сообщения для других или для себя)

Чтобы оставить сообщение частного характера для кого-либо или для себя, Вы можете записать речевое напоминание. Это напоминание может быть воспроизведено позже прямо на аппарате или дистанционно.

1 Нажмите клавишу **RECORD**.

На дисплее: 1.MEMO MESSAGE



PRESS START

2 Нажмите клавишу **START/COPY/SET**.

- Прозвучит длинный звуковой сигнал.

MEMO RECORDING

3 Говорите четко в микрофон на расстоянии 20 см (8 дюймов) от него.

4 По окончании нажмите клавишу **STOP**.



Телефонный разговор

Вы можете записать телефонный разговор.

1 Во время телефонного разговора нажмите клавишу **RECORD**.

На дисплее: 2WAY RECORDING

2 Чтобы прекратить запись, нажмите клавишу **STOP** или опустите трубку на рычаг.

Примечание:

- В соответствии с законом могут применяться ограничения на запись двусторонних телефонных разговоров. Проинформируйте Вашего абонента о записи телефонного разговора.

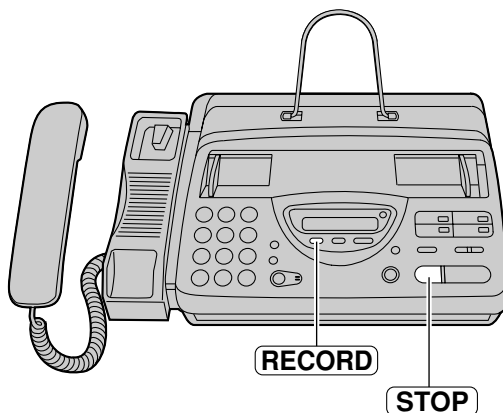

Управление с отдаленного места

Следующие операции могут выполняться с отдаленного места при использовании телефонного аппарата с кнопочным номеронабирателем. **Перед Вашим уходом запрограммируйте ID код дистанционного управления (стр. 70) и установите свой аппарат в режим TAD/FAX (стр. 60).**

| Кнопка номеронабирателя | Команда дистанционного управления | СТР. |
|-------------------------|--|------|
| 0 | Пропуск сообщения-приветствия | 73 |
| 1 | Повторное воспроизведение сообщения | 71 |
| 2 | Пропуск сообщения | 71 |
| 4 | Воспроизведение нового сообщения | 71 |
| 5 | Воспроизведение всех сообщений | 71 |
| 6 | Контрольное прослушивание помещения | 72 |
| 7 | Перезапись сообщения-приветствия | 72 |
| 9 | Прекращение перезаписи сообщения-приветствия | 72 |

| Кнопка номеронабирателя | Команда дистанционного управления | СТР. |
|-------------------------|--|------|
| * 4 | Стирание определенного сообщения | 72 |
| * 5 | Стирание всех сообщений | 72 |
| 8 0 | Переключение в режим TEL | 73 |
| 8 1 | Включение режима пересылки сообщения для входящих сообщений | 73 |
| 8 2 | Выключение режима пересылки сообщения для входящих сообщений | 73 |
| 8 3 | Включение режима звонка на пейджер для входящих сообщений | 73 |
| 8 4 | Выключение режима звонка на пейджер для входящих сообщений С | 73 |

Карта дистанционного управления

Пожалуйста, вырежьте и носите с собой эту карту как руководство по применению дистанционного управления.

Дистанционное управление автоответчиком

1. Позвоните на Ваш аппарат.
2. Введите ID идентификационный код для дистанционного управления в момент воспроизведения сообщения-приветствия.
 - Новые записанные сообщения будут воспроизведены.
3. Нажмите в течение 10 секунд клавишу(и) дистанционного управления (смотрите обратную сторону).

При отсутствии новых сообщений на этапе 2, нажмите клавишу (клавиши) дистанционного управления в течение 4 секунд или подождите в течение 4 секунд и все сообщения будут воспроизведены.

Замечания по дистанционному управлению

- дистанционное управление возможно только с телефона с кнопочным номеронабирателем, когда Ваш аппарат установлен в режим TAD/FAX.
- Когда Ваш аппарат установлен в режим TEL, позвоните на него и подождите в течение 15 звонков. Автоответчик временно ответит в линию. Введите ID код для дистанционного управления в течение воспроизведения сообщения-приветствия. Аппарат переключится в режим TAD/FAX.
- Твердо нажимайте клавиши.
- Чтобы отправить документ, нажмите * 9. Начните передачу при появлении тонального сигнала факса.

Линия сгиба

Дистанционное управление

Установка идентификационного (ID) кода дистанционного управления

Идентификационный код ID для дистанционного управления используется для получения доступа к автоответчику. Выберите любой 3-значный номер, кроме номера, где используются цифры 0 или 7.

1 Нажмите клавишу **MENU**.

На дисплее:

2 Нажмите кнопку **#**, затем **1 1**.

3 Нажмите клавишу **START/COPY/SET**.

4 Введите нужный Вам номер. .

5 Нажмите клавишу **START/COPY/SET**.

6 Нажмите клавишу **MENU**.

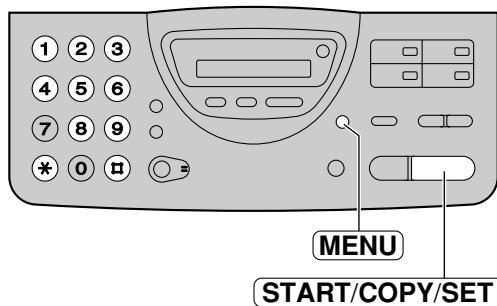

| Кнопка | Команда дистанционного управления |
|----------|--|
| 0 | Пропуск сообщения-приветствия |
| 1 | Повторное воспроизведение сообщения |
| 2 | Пропуск сообщения |
| 4 | Воспроизведение нового сообщения |
| 5 | Воспроизведение всех сообщений |
| 6 | Контрольное прослушивание помещения |
| 7 | Перезапись сообщения-приветствия |
| 9 | Прекращение перезаписи сообщения-приветствия |

| Кнопка | Команда дистанционного управления |
|-----------|---------------------------------------|
| *4 | Стирание определенного сообщения |
| *5 | Стирание всех сообщений |
| 80 | Переключение в режим TEL |
| 81 | Включение режима пересылки сообщения |
| 82 | Выключение режима пересылки сообщения |
| 83 | Включение режима звонка на пейджер |
| 84 | Выключение режима звонка на пейджер |

С отдаленного телефонного аппарата с кнопочным тональным номеронабирателем **══**

Прослушивание записанных сообщений

- 1** Позвоните на Ваш аппарат.
- 2** Введите идентификационный код ID для дистанционного управления в момент воспроизведения сообщения-приветствия режима TAD/FAX.
 - Прозвучит длинный фонический сигнал и короткий(е) фонический(е) сигнал(ы), указывая на число новых записанных сообщений. После этого аппарат автоматически воспроизведет эти сообщения.
 - Короткие фонические сигналы будут звучать до 8 раз, даже если записано 9 и более сообщений.
 - Вы можете повторно воспроизвести новые записанные сообщения путем нажатия кнопки **4** в момент выполнения одного и того же соединения.
 - Нажмите кнопку **5** чтобы прослушать все записанные сообщения.
 - В конце последнего сообщения прозвучат 3 звуковых сигнала.

Когда нет новых записанных сообщений

Длинный фонический сигнал прозвучит еще раз в течение 4 секунд, вместо короткого(их) сигнала(ов) на этапе 2.

Нажмите кнопку **5** или подождите в течении 4 секунд, чтобы прослушать все записанные сообщения.

Когда память заполнена

6 фонических сигналов прозвучат после воспроизведения сообщений. Сотрите все или некоторые сообщения (стр. 72).

В момент воспроизведения

Повторное воспроизведение сообщения

Нажмите кнопку **1** для воспроизведения текущего сообщения. .

— Если Вы нажмете кнопку **1** в течение 5 секунд после начала сообщения, то будет воспроизведено предыдущее сообщение.

Пропуск сообщения

Нажмите кнопку **2**.

Дистанционное управление

Стирание входящих сообщений из памяти

Стирание определенного сообщения

Нажмите кнопки **[*][4]** в момент прослушивания сообщения, которое Вы хотите удалить.

- Прозвучат один длинный и три коротких фонических сигнала. После этого аппарат продолжит со следующего сообщения.

Стирание всех сообщений

Нажмите кнопки **[*][5]** для стирания всех сообщений.

- Прозвучат один длинный и три коротких фонических сигнала.

Другие действия по дистанционному управлению

Контрольное прослушивание помещения

Вы можете прослушивать звуки в помещении, где установлен аппарат.

Нажмите кнопку **[6]**.

- Вы можете выполнить контрольное прослушивание помещения, примерно, в течение 30 секунд.

Примечание:

- Через 30 секунд прозвучит звуковой сигнал. Чтобы продолжить прослушивание, нажмите еще раз кнопку **[6]** в течение 10 секунд.

Запись сообщения метки

После воспроизведения всех записанных сообщений Вы можете оставить дополнительное сообщение.

1. Дождитесь 3 фонических сигналов, обозначающих конец дистанционного управления.
2. Подождите около 10 секунд до появления звукового сигнала, чтобы оставить сообщение.
3. Подождите около 10 секунд до появления звукового сигнала, чтобы оставить сообщение.

Перезапись сообщения-приветствия

Вы можете изменить содержание сообщения-приветствия для режима TAD/FAX.

1. Нажмите кнопку **[7]** чтобы начать запись.
 - Прозвучит длинный фонический сигнал.
2. Четко говорите в течение до 16 секунд.
 - Если Вы сделали паузу больше 2 секунд, то прозвучат 6 фонических сигналов и запись прекратится. В течение 10 секунд Вы можете повторить действия с этапа 1
3. По окончании нажмите кнопку **[9]**.
 - Будет воспроизводиться новое сообщение-приветствие.

Пропуск сообщения-приветствия

Нажмите кнопку **0** в момент воспроизведения сообщения-приветствия.

- Аппарат пропустит оставшуюся часть сообщения-приветствия.

Включение или выключение режима пересылки сообщения

Перед тем как воспользоваться данной функцией Вы должны запрограммировать телефонный номер, на который пересылается сообщение (стр. 75).

Нажмите кнопки **8 1** для включения режима пересылки сообщения.

Нажмите кнопки **8 2** для выключения режима пересылки сообщения.

- Если телефонный номер, на который пересылается сообщение, не запрограммирован, то Вы не сможете включить эту функцию. Прозвучат 6 фоновых сигналов.

Включение или выключение режима сообщения на пейджер

Перед тем как воспользоваться данной функцией Вы должны запрограммировать номер пейджера, на который пересылается сообщение (стр. 58).

Нажмите кнопки **8 3** для включения режима звонка на пейджер.

Нажмите кнопки **8 4** для выключения режима звонка на пейджер.

- Если номер пейджера, на который пересылается сообщение, не запрограммирован, то Вы не сможете включить эту функцию. Прозвучат 6 фоновых сигналов.

Переключение режима приема в режим TEL

Нажмите кнопки **8 0** для смены параметра приема с TAD/FAX на TEL.

- Вы не сможете вернуться обратно в режим TAD/FAX в момент данного соединения. Для того чтобы вернуться обратно в режим TAD/FAX, смотрите ниже.

Возврат режима приема в режим TAD/FAX

Вы можете дистанционно изменить установку режима приема с TEL на TAD/FAX.

1. Позвоните на Ваш аппарат и подождите в течение 15 звонков.
 - Автоответчик временно ответит в линию.
2. Введите ID код дистанционного управления.
 - Ваш аппарат переключится в режим TAD/FAX.

Дополнительные функции

Пересылка записанных сообщений на другой телефон

Данная функция позволяет Вашему аппарату каждый раз при записи входящего сообщения звонить на заданный телефонный номер.

Для начала запрограммируйте телефонный номер, на который посылается сообщение. Сообщение будет пересылаться на ваш аппарат при записи входящего сообщения. В момент данного соединения Вы можете переключить это сообщение на себя, используя дистанционное управление.

- Эта функция действует в режиме TAD/FAX.
- Более подробную информацию, смотрите на стр. 69.
- Для получения доступа к Вашему аппарату, пользуйтесь телефоном с кнопочным номеронабирателем.

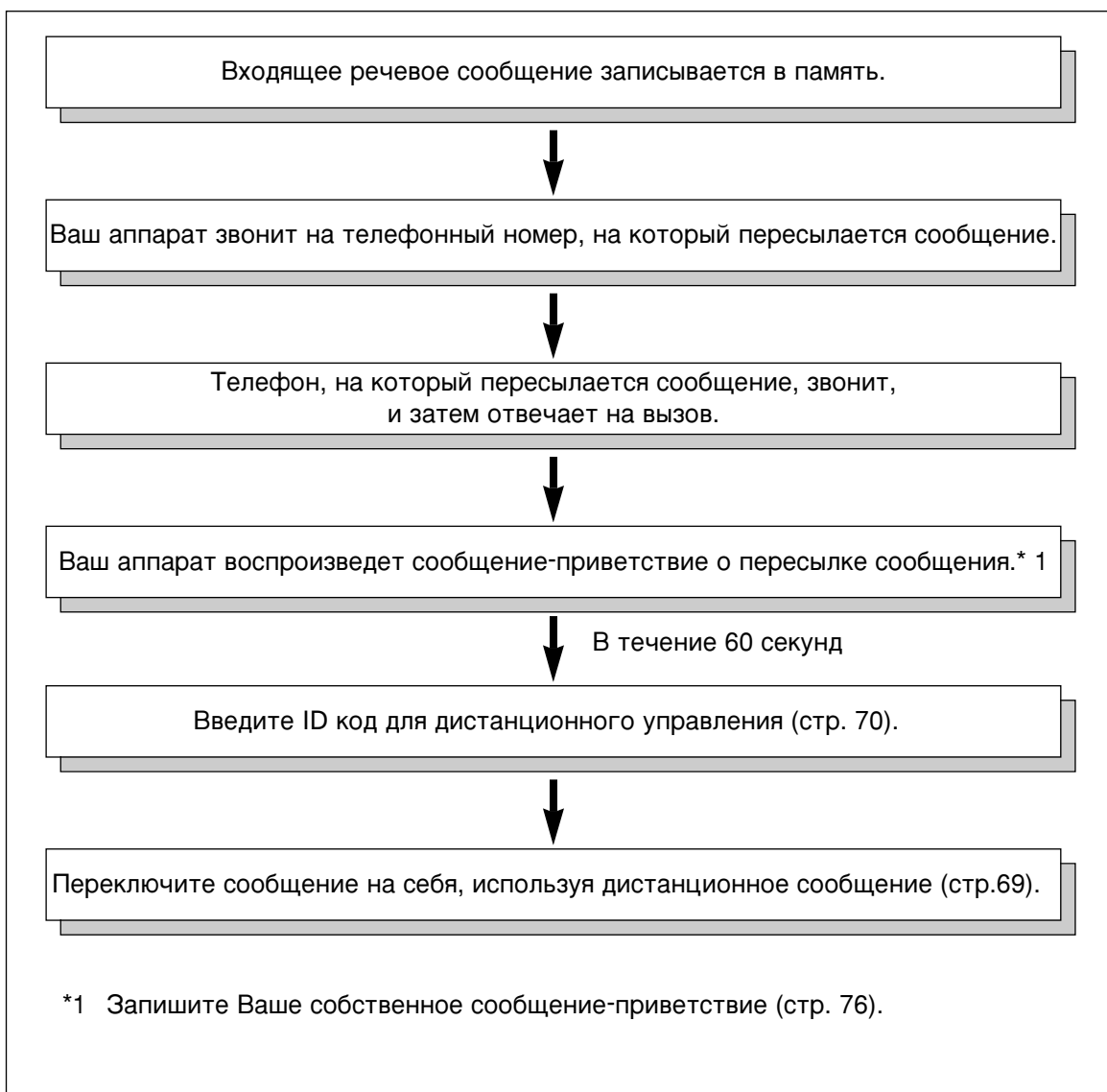

Дополнительные функции

Установка функции пересылки сообщения

Перед тем как применять функцию **Пересылка Сообщения** убедитесь, что записано сообщение-приветствие о пересылке сообщения. В противном случае, прозвучат 3 фоновых сигнала и на дисплей будет выведено следующее сообщение.

NO TRNS-GREET.

- 1 Нажмите клавишу **MENU**.
На дисплее:
- 2 Нажмите кнопку **☒**, и затем кнопки **6 0**.
- 3 Нажмите клавишу **START/COPY/SET**.
- 4 Нажмите кнопку **▼** или **▲** для выбора параметра "ON".
 - Если функция не нужна, выберите параметр "OFF".
- 5 Нажмите клавишу **START/COPY/SET**.
- 6 Введите номер телефона, на который передается сообщение.

Пример:
- 7 Нажмите клавишу **START/COPY/SET**.
- 8 Нажмите клавишу **MENU**.

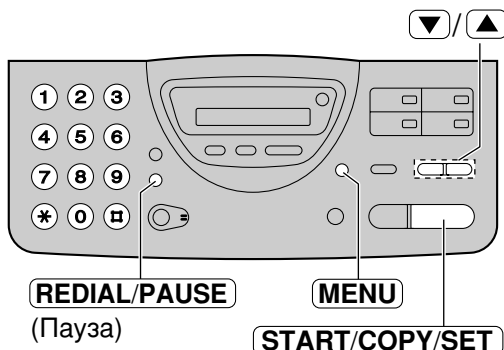

Примечание:

- Эта функция может быть дистанционно включена/выключена телефоном с кнопочным номеронабирателем (стр. 73).
- Если сообщение-приветствие о пересылке сообщения стерто, то функция пересылки сообщения не действует.

Дополнительные функции

Запись сообщения-приветствия о пересылке сообщения

Время записи ограничивается 16 секундами. Для получения наилучшего результата записывайте свое сообщение в течение 12 секунд.

Предлагаемое сообщение

“Данное сообщение пересылается от (Ваше имя и фамилия, род занятий и/или телефонный номер). Пожалуйста, введите свой идентификационный код для дистанционного управления.”

1 Нажмите клавишу **MENU**.

На дисплее: SYSTEM SET UP

2 Нажмите кнопку **☒**, и затем кнопки **6** **1**.

TRNS - GREETING

3 Нажмите клавишу **START/COPY/SET**.

CHECK ▼▲

4 Нажмите кнопку ▼ или ▲ для выбора параметра “RECORD”.

RECORD ▼▲

5 Нажмите клавишу **START/COPY/SET**.

TRNS REC. 16s

6 Говорите четко в микрофон на расстоянии 20 см (8 дюймов) от него.

- На дисплее будет показан остаток времени записи.

Пример: TRNS REC. 15s

7 По окончании нажмите клавишу **STOP**.

- Аппарат повторит ваше сообщение. Вы можете отрегулировать громкость при помощи кнопки ▼ или ▲.

8 Для выхода из программы, нажмите клавишу **MENU**.

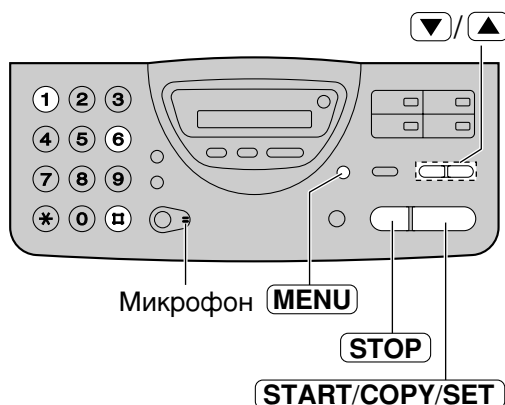

■ Чтобы проверить свое сообщение

1. Нажмите клавишу **MENU**, кнопк **☒ 6 1**, затем клавишу **START/COPY/SET**.
2. Нажмите кнопку ▼ или ▲ для выбора параметра “CHECK” на дисплее.
3. Нажмите клавишу **START/COPY/SET**.
 - Аппарат воспроизведет Ваше сообщение.
4. Для выхода из программы, нажмите клавишу **MENU**.

■ Чтобы стереть свое сообщение

1. Нажмите клавишу **MENU**, кнопки **☒ 6 1**, затем клавишу **START/COPY/SET**.
2. Нажмите кнопку ▼ или ▲ для выбора параметра “ERASE” на дисплее.
3. Нажмите клавишу **START/COPY/SET**.
 - Ваше сообщение будет стерто.
4. Для выхода из программы, нажмите клавишу **MENU**.

Дополнительные функции

Счетчик звонков в режиме TAD/FAX

Эта функция определяет число звонков в режиме TAD/FAX, перед тем как аппарат ответит на вызов. Вы можете выбрать одну из установок: 1, 2, 3, 4, TOLL SAVER, или RINGER OFF.

TOLL SAVER: Если Вы звоните на аппарат дистанционно, то по количеству звонков (вы можете определить имеются ли новые речевые сообщения. Если аппарат отвечает на первый звонок, то это означает что, по крайней мере, записано одно сообщение. Если аппарат отвечает на третий звонок, это означает, что нет никаких новых записанных сообщений. В целях экономии платы за телефонные переговоры немедленно опускайте трубку на рычаг, как только услышите второй звонок. Второй звонок означает, что нет никаких новых записанных сообщений.

RINGER OFF: Аппарат будет отвечать без звуковых сигналов.

Полезные советы:

- Чтобы успеть ответить на вызов, до того как это сделает аппарат, увеличьте число звонков.
- Если у Вас появилась проблема приема факсимильных сообщений с факсимильных аппаратов, на которых действует функция автоматической передачи, то сократите число звонков.

1 Нажмите клавишу **MENU**.

На дисплее: SYSTEM SET UP

2 Нажмите кнопку **Ⓜ**, и затем кнопки **0 6**.

TAD/FAX RING

3 Нажмите клавишу **START/COPY/SET**.

RING=1

4 Нажмите кнопку **▼** или **▲** для выбора желаемого параметра.

5 Нажмите клавишу **START/COPY/SET**.

SETUP ITEM []

6 Нажмите клавишу **MENU**.

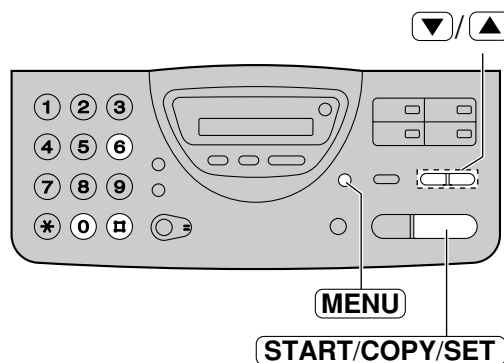

Дополнительные функции

Время записи входящего сообщения

Вы можете выбрать одно из двух значений времени записи для входящих сообщений.

VOX (неограниченно): Аппарат будет записывать сообщение, пока будет говорить вызывающий абонент (предварительно выбранная установка).

1 MIN (1 минута): Аппарат будет записывать каждое входящее сообщение в пределах 1 минуты.

1 Нажмите клавишу **MENU**.

На дисплее: SYSTEM SET UP

2 Нажмите кнопку **☐**, и затем кнопки **1 0**.

RECORDING TIME

3 Нажмите клавишу **START/COPY/SET**.

MODE=VOX ▼▲

4 Нажмите кнопку ▼ или ▲ для выбора желаемого параметра.

5 Нажмите клавишу **START/COPY/SET**.

SETUP ITEM []

6 Нажмите клавишу **MENU**.

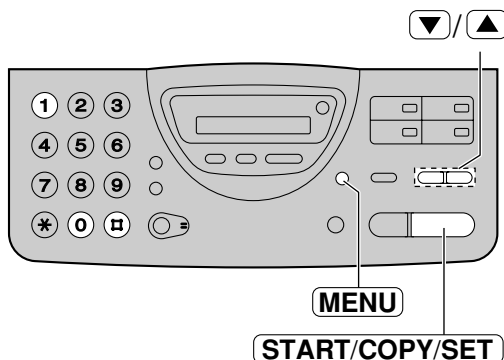

Сигнализация о сообщении

(посылка фонических сигналов при приеме речевого сообщения)

Когда эта функция включена, аппарат сообщит Вам слабым звуковым сигналом, что записано входящее сообщение.

1 Нажмите клавишу **MENU**.

На дисплее: SYSTEM SET UP

2 Нажмите кнопку **☐**, и затем кнопки **4 2**.

MESSAGE ALERT

3 Нажмите клавишу **START/COPY/SET**.

MODE=OFF ▼▲

4 Нажмите кнопку ▼ или ▲ для выбора параметра "ON".

MODE=ON ▼▲

- Если эта функция не нужна, выберите параметр "OFF".

5 Нажмите клавишу **START/COPY/SET**.

SETUP ITEM []

6 Нажмите клавишу **MENU**.

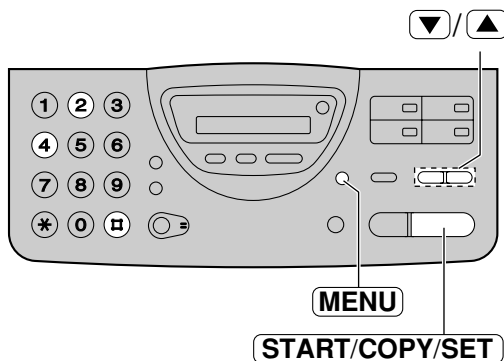

Дополнительные функции

Сигнализация о времени записи

(посылка фонических сигналов, когда память почти заполнена)

Если осталось менее 60 секунд для записи входящих сообщений, то аппарат предупредит пользователя медленными фоническими сигналами.

1 Нажмите клавишу **MENU**.
На дисплее: SYSTEM SET UP

2 Нажмите кнопку **☐**, и затем кнопки **4** **3**.
REC. TIME ALERT

3 Нажмите клавишу **START/COPY/SET**.
MODE=OFF ▼▲

4 Нажмите кнопку ▼ или ▲ для выбора параметра "ON".
MODE=ON ▼▲

- Если эта функция не нужна, выберите параметр "OFF".

5 Нажмите клавишу **START/COPY/SET**.
SETUP ITEM []

6 Нажмите клавишу **MENU**.



The diagram shows the control panel of the device. It features a numeric keypad (1-9, *, 0, ☐), a central display, and several function buttons. Two callout boxes point to the **MENU** button and the **START/COPY/SET** button. Above the panel, there are two small arrows: a downward-pointing triangle and an upward-pointing triangle.

Установка режима прослушивания входящего ICM сообщения

чтобы сообщения прослушивались другими лицами, которые пользуются Вашим аппаратом, установите эту функцию в положение "OFF".

1 Нажмите клавишу **MENU**.
На дисплее: SYSTEM SET UP

2 Нажмите кнопку **☐**, и затем кнопки **6** **7**.
ICM MONITOR

3 Нажмите клавишу **START/COPY/SET**.
MODE=ON ▼▲

4 Нажмите кнопку ▼ или ▲ для выбора желаемого параметра.
• Если эта функция не нужна, выберите параметр "OFF".

5 Нажмите клавишу **START/COPY/SET**.
SETUP ITEM []

6 Нажмите клавишу **MENU**.



The diagram shows the control panel of the device, similar to the one in the previous section. It features a numeric keypad, a central display, and several function buttons. Two callout boxes point to the **MENU** button and the **START/COPY/SET** button. Above the panel, there are two small arrows: a downward-pointing triangle and an upward-pointing triangle.

Сообщения об ошибках

Сообщения об ошибках в напечатанных отчетах

Если Ваш аппарат не может отправить факс, проверьте следующее.

- Номер телефона, который Вы набирали, правильный.

- Аппарат абонента является факс-аппаратом.

Если проблема все еще присутствует, попытайтесь ее устранить, используя сообщения, напечатанные в отчете о передачах факсов и в журнале (стр. 38, 39).

| НАПЕЧАТАНО СООБЩЕНИЕ | Код ошибки | ПРИЧИНА И СПОСОБ УСТРАНЕНИЯ |
|-------------------------|-------------------|--|
| СБОЙ ТЕЛЕФОННОЙ ЛИНИИ | 41-72 FF | <ul style="list-style-type: none">● Возникла ошибка во время передачи или приема факса. Попробуйте снова, или пусть Ваш абонент проверит свой аппарат. |
| ЗАСТРЕВАНИЕ ДОКУМЕНТА | — | <ul style="list-style-type: none">● Документ замялся. Удалите смятый документ (см. стр. 87). |
| ОШ.-В ДРУГ. ФАКСЕ | 53, 54, 59, 70 | <ul style="list-style-type: none">● Возникла ошибка при приеме или передаче документа из-за проблемы с аппаратом на другом конце. Пусть Ваш абонент проверит свой аппарат. |
| НЕТ ДОКУМЕНТА | — | <ul style="list-style-type: none">● Документ был вставлен в аппарат неправильно. Попробуйте сделать это снова и попробуйте опять. |
| ВЫЗ. ФАКС НЕ ОТВЕЧАЕТ | — | <ul style="list-style-type: none">● Аппарат принимающего абонента был занят или в нем кончилась бумага. Попробуйте снова.● Документ был вставлен в аппарат неправильно. Попробуйте сделать это снова и попробуйте опять.● Аппарат принимающего абонента звонит очень много раз. Чтобы отправить факс вручную, наберите номер, дождитесь наличия тонального сигнала факса, и нажмите кнопку START/COPY/SET.● Аппарат принимающего абонента не является факсом. Пусть Ваш абонент проверит свой аппарат.● Номер, который Вы набрали, больше не обслуживается. |
| КОНЧИЛАСЬ БУМАГА | — | <ul style="list-style-type: none">● В аппарате закончилась термобумага. Вставьте новый рулон бумаги (см. стр. 21).● Крышка была открыта. Закройте ее и попробуйте снова. |
| НАЖАТА КНОПКА ОСТАНОВКИ | — | <ul style="list-style-type: none">● Была нажата кнопка STOP, связь по факсу была прервана. |
| ПРИНТЕР ПЕРЕГРЕЛСЯ | — | <ul style="list-style-type: none">● Аппарат перегрелся. Дайте аппарату остыть. |
| ОК | — | <ul style="list-style-type: none">● Связь по факсу осуществлена успешно. |



Сообщения об ошибках на ЖК-дисплее

При возникновении неполадок в аппарате, на дисплее появляется одно из следующих сообщений.

| Сообщение на дисплее | Причина и способ устранения |
|----------------------------------|--|
| CALL SERVICE 1 CALL SERVICE 2 | <ul style="list-style-type: none"> ● Неполадка в аппарате. Обратитесь в сервисную службу. |
| CHECK COVER | <ul style="list-style-type: none"> ● Открыта крышка. Закройте ее. |
| CHECK DOCUMENT | <ul style="list-style-type: none"> ● Документ не подан должным образом в аппарат. Еще раз вставьте документ. Если неправильная подача происходит часто, очистите внутри аппарата ролики устройства подачи документа (стр. 89). Если это не поможет, отрегулируйте давление устройства подачи (стр. 88). ● Была попытка отправить документ длиннее 600 мм. Нажмите кнопку (STOP), чтобы удалить из аппарата документ. Чтобы передать такой документ, разделите его на две или более страницы, и попытайтесь еще раз. |
| CHECK MEMORY | <ul style="list-style-type: none"> ● Стерта память (номера телефонов, параметры и т.п.). Снова запрограммируйте их. |
| MEMORY FULL | <ul style="list-style-type: none"> ● В памяти нет места для записи сообщения. Сотрите некоторые или все сообщения (стр. 66, 72). |
| NO RESPONSE | <ul style="list-style-type: none"> ● Принимающий аппарат занят или в нем нет бумаги. Попробуйте еще раз. |
| NO TAD GREETING | <ul style="list-style-type: none"> ● Ваше сообщение-приветствие режима TAD/FAX не записано. Запишите сообщение-приветствие (стр. 61). |
| NO TRNS-GREET. | <ul style="list-style-type: none"> ● Ваше сообщение-приветствие о пересылке сообщения не записано. Запишите сообщение-приветствие (стр. 76). |
| OUT OF PAPER | <ul style="list-style-type: none"> ● В аппарате закончилась термобумага. Поставьте новый рулон (стр. 21). |
| POLLING ERROR | <ul style="list-style-type: none"> ● Аппарат на другом конце провода не обеспечивает функции поллинга. Попросите своего абонента проверить его аппарат. |
| REDIAL TIME OUT | <ul style="list-style-type: none"> ● Принимающий аппарат занят или в нем нет бумаги. Попробуйте еще раз. |
| REMOVE DOCUMENT | <ul style="list-style-type: none"> ● Документ смят. Удалите смятый документ (стр. 87). |
| TRANSMIT ERROR | <ul style="list-style-type: none"> ● Произошла ошибка при передаче. Попробуйте еще раз. |
| UNIT OVERHEATED | <ul style="list-style-type: none"> ● Перегрелся аппарат, дайте ему остыть. |

Если функция не работает, проверьте здесь перед обращением за помощью

Общие неисправности

| ПРОБЛЕМА | ПРИЧИНА И СПОСОБ ЕЕ УСТРАНЕНИЯ |
|--|--|
| Не могу позвонить и ответить на звонок. | <ul style="list-style-type: none">● Не подключен шнур питания или телефонный провод. Проверьте подсоединение (стр. 22). |
| Не могу позвонить. | <ul style="list-style-type: none">● Неправильно установлен режим набора номера. Измените его на "TONE" или "PULSE" (стр. 22). |
| Аппарат не работает. | <ul style="list-style-type: none">● Отсоедините аппарат от телефонной линии и включите вместо него работающий телефон. Если этот исправный телефон нормально работает, обратитесь в сервисный центр для ремонта аппарата. Если исправный телефон не работает нормально, обратитесь в телефонную компанию. |
| Аппарат не звонит. | <ul style="list-style-type: none">● Отключен звонок. Увеличьте громкость звонка до нужного уровня (стр. 27). |
| Абонент жалуется на то, что слышен только сигнал вызова факса и невозможно вести разговор. | <ul style="list-style-type: none">● Установлен режим FAX ONLY. Скажите абоненту, что номер используется только для приема факсов или выберите другой режим приема (стр. 44, 45). |
| Громкоговоритель не работает. | <ul style="list-style-type: none">● Используйте громкоговоритель в тихом помещении.● Если Вы с трудом слышите абонента, установите громкость при помощи кнопок  или .● Если часть разговора пропадает, то Вы и Ваш абонент говорите одновременно. Говорите по очереди. |
| Не работает нормально клавиша REDIAL/PAUSE . | <ul style="list-style-type: none">● Если эту клавишу нажать во время набора номера, будет вставлена пауза. Но, если ее нажать сразу после получения тонального сигнала станции, то будет повторно набран последний набранный номер. |
| Режим приема работает не так, как сказано на стр. 44 и 45 | <ul style="list-style-type: none">● Установлено распознавание характерного звонка (стр. 50, 51).● Установлен режим TEL/FAX (стр. 52-55). |
| При программировании не удается ввести код включения факса. | <ul style="list-style-type: none">● Этот номер, полностью либо частично, совпадают с кодом дистанционного управления автоответчика. Измените номер (стр. 49, 57, 70). |

Передача факса

| ПРОБЛЕМА | ПРИЧИНА И СПОСОБ ЕЕ УСТРАНЕНИЯ |
|--|--|
| Я не могу отправить документы. | <ul style="list-style-type: none"> ● Принимающий аппарат занят или в нем нет бумаги. Попробуйте еще раз. ● Аппарат принимающего абонента не является факсом. Пусть Ваш абонент проверит свой аппарат. ● Аппарат принимающего абонента звонит очень много раз. Чтобы отправить факс вручную, наберите номер, дождитесь наличия тонального сигнала факса, и нажмите кнопку (START/COPY/SET). |
| На другом конце провода жалуются, что буквы на полученном ими документе деформированы. | <ul style="list-style-type: none"> ● Если ваша линия предоставляет специальные телефонные услуги типа ожидания вызова, то возможно, что это состояние было включено при приеме факса. Подсоедините аппарат к линии, которая не предоставляет таких телефонных услуг. ● Снята трубка дополнительного телефона, который подсоединен к той же линии, что и Ваш аппарат. Положите трубку и попытайтесь снова. |
| На другом конце провода жалуются, что на полученном документе имеется грязь или появляются черные линии. | <ul style="list-style-type: none"> ● Загрязнено стекло или ролики Вашего аппарата. Проведите чистку (стр. 89). |
| Не удастся передать международный факс. | <ul style="list-style-type: none"> ● Воспользуйтесь режимом передачи за границу (стр. 42). ● Добавьте в конце телефонного номера две паузы (стр. 30). ● Наберите номер вручную. |

Прием факса

| ПРОБЛЕМА | ПРИЧИНА И СПОСОБ ЕЕ УСТРАНЕНИЯ |
|--|---|
| Не удастся автоматически принимать документы. | <ul style="list-style-type: none"> ● Режим приема установлен на TEL. Установите один из режимов TAD/FAX, FAX ONLY или TEL/FAX. ● Может быть слишком большим время ответа на вызов (стр. 48, 55, 77). ● Сообщение-приветствие слишком длинное. Сократите сообщение (стр. 61). |
| На дисплее высвечивается сообщение “CONNECTING.....”, но факсы не принимаются. | <ul style="list-style-type: none"> ● Входящий вызов не является вызовом факса. Измените режим приема. |
| Распечатываемое изображение бледное. | <ul style="list-style-type: none"> ● Передающий послал бледный документ. Попросите его передать более четкую копию документа. ● Термоголовка загрязнена. Произведите ее чистку (стр. 90). |
| Пустой лист при получении документа. | <ul style="list-style-type: none"> ● Рулон бумаги для приема документов вставлен неправильно. Убедитесь в том, что бумага вставлена глянцевой стороной вниз. Если это не так, переустановите ее (стр. 21). |

Режим приема

| ПРОБЛЕМА | ПРИЧИНА И СПОСОБ ЕЕ УСТРАНЕНИЯ |
|---|--|
| Я не могу выбрать желаемый режим приема документов. | <ul style="list-style-type: none">● Если Вы хотите установить режим TAD/FAX, FAX ONLY или TEL/FAX:<ul style="list-style-type: none">— Выберите желаемый режим, используя функцию #05 (стр. 47), и— Нажмите кнопку RECEIVE MODE несколько раз до тех пор, пока желаемый режим не будет отображен дисплеем.● Если Вы хотите установить режим TEL:<ul style="list-style-type: none">— Нажмите кнопку RECEIVE MODE несколько раз до тех пор, пока режим TEL не будет отображен на дисплее. |

Копирование

| ПРОБЛЕМА | ПРИЧИНА И СПОСОБ ЕЕ УСТРАНЕНИЯ |
|---|---|
| Невозможно сделать копию. | <ul style="list-style-type: none">● В процессе программирования Вашего аппарата Вы не можете сделать копию документа. Сделайте ее по завершению процесса или приостановите его. |
| На скопированном документе появляются грязь и черные линии. | <ul style="list-style-type: none">● Загрязнено стекло или ролики Вашего аппарата. Проведите чистку (стр. 89). |
| Деформированное изображение на копии. | <ul style="list-style-type: none">● Термоголовка загрязнена. Произведите ее чистку (стр. 90). |
| Пустая копия при копировании документа. | <ul style="list-style-type: none">● Рулон термобумаги вставлен неправильно. Убедитесь, что бумага вставлена глянцевой стороной вниз. Если это не так, перезагрузите ее (стр. 21). |

Автоответчик

| Проблема | Причина и способ ее устранения |
|---|---|
| В режиме TAD/FAX не было записано речевое сообщение. | <ul style="list-style-type: none">● Память переполнена. Сотрите некоторые или все сообщения (стр. 66, 72). |
| Я не могу вернуть себе записанные сообщения с отдаленного телефона. | <ul style="list-style-type: none">● Убедитесь, что Вы правильно используете ID код дистанционного управления (стр. 70). |

В случае перебоя в сети питания --- --- ---

- Аппарат работать не будет.
- Голосовые вызовы и вызовы факса будут прерваны.
- Если была запрограммирована задержанная передача и время ее начала истекло в ходе перебоя, передача будет начата вскоре после того как питание будет восстановлено.

Замятие бумаги

Удаление смятой термобумаги

Если аппарат ничего не выдает на термобумаге во время приема факса или при копировании, значит термобумага смялась. Удалите смятую бумагу, как показано ниже.

- 1** Откройте крышку, нажав на кнопку для открывания крышки, и удалите рулон термобумаги.

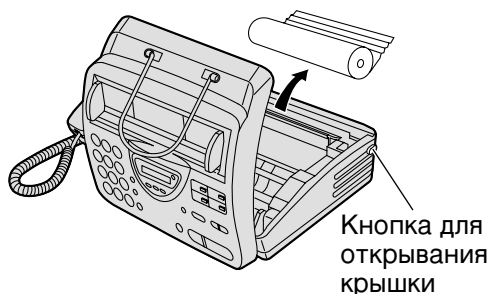

- 2** Установите на место правильным образом рулон бумаги и вытяните передний край бумаги примерно на 10 см (4 дюйма) снаружи.

- Убедитесь, что в рулоне бумаги нет провисания.

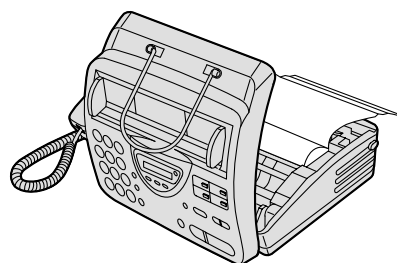

- 3** Аккуратно закройте крышку, нажав на нее с обеих сторон.
 - На бумаге будет распечатано сообщение.
 - Если термобумага установлена неправильно, сообщение напечатано не будет. Вставьте бумагу правильно.

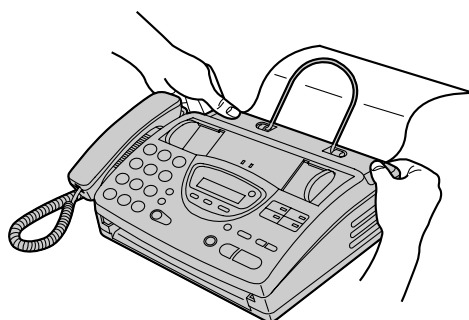

- 4** Направьте вниз держатель бумаги и оторвите излишек бумаги, потянув ее к себе, затем верните держатель в вертикальное положение.



Если замялся передаваемый документ

Если аппарат не освобождает Ваш документ во время подачи, удалите его указанным ниже способом.

- 1** Откройте крышку, нажав на кнопку открывания крышки.
- 2** Осторожно удалите застрявший документ.
- 3** Закройте переднюю крышку, осторожно нажав на обе стороны крышки.

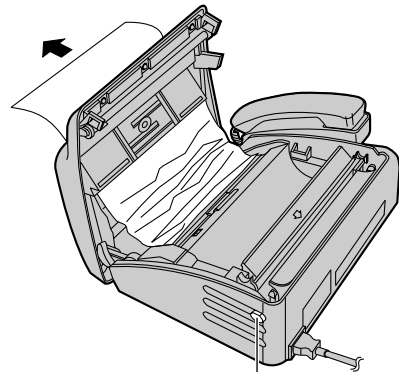

Кнопка для открывания крышки

Замечание:

- Не пытайтесь с силой вытянуть документ перед открытием крышки.

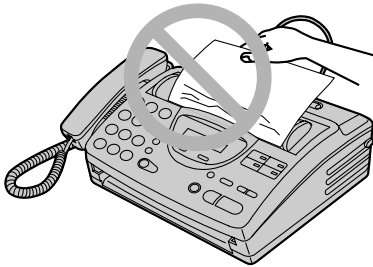

Замятие бумаги

Если передаваемые документы не подаются или подается несколько страниц одновременно =====

Если документ не подается в аппарат или подается несколько страниц одновременно, отрегулируйте усилие нажима устройства подачи документа.

1 Откройте крышку, нажав на кнопку открывания крышки.

2 Сдвиньте переключатель в нужное положение с помощью инструмента с острым концом, как скрепка.

Вправо: Установить, если документ не подается.

Центр: Стандартное положение (установлено заранее).

Влево: Установить, если подается несколько страниц сразу.

3 Закройте крышку, осторожно нажав на обе стороны крышки.

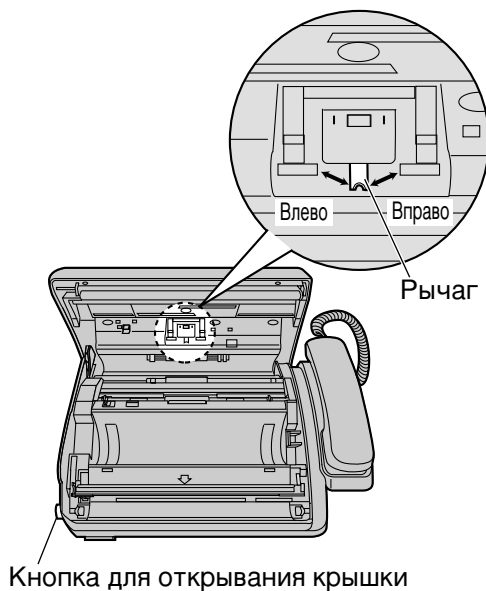

Чистка устройства подачи документов

Если часто документ не поступает в аппарат или в случае возникновения пятен или черных полос при копировании или на переданном документе, необходимо очистить устройство подачи документов.

1 Отсоедините шнур питания и телефонный провод.

2 Откройте крышку, нажав на кнопку открывания крышки.

3 Очистите ролики подачи документа и вспомогательный ролик и резиновую пластинку, протерев их материей, смоченной в изопропиловом спирте. Дайте им полностью высохнуть.

4 Очистите белую пластину и стекло мягкой сухой материей.

5 Закройте переднюю крышку, осторожно нажав на обе стороны крышки.

6 Подсоедините шнур питания и телефонный провод.

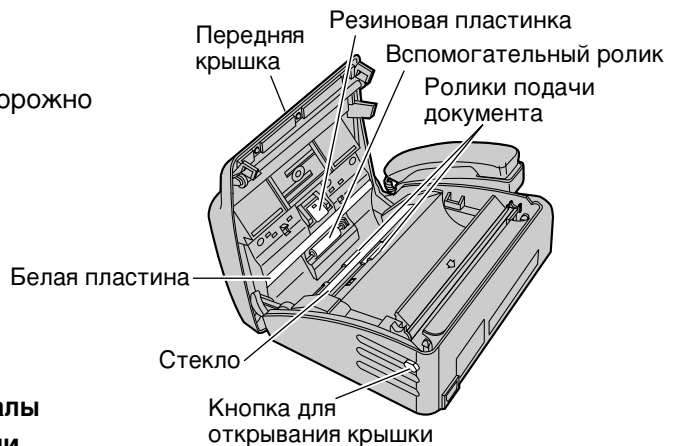
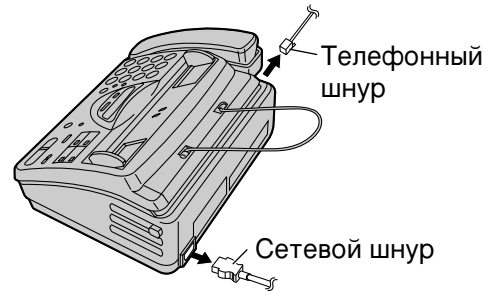

Внимание:

- Не используйте бумажные материалы (такие как бумажные полотенца или салфетки) для очистки внутри аппарата.

Чистка печатающей термоголовки

В случае возникновения пятен или черных полос при копировании или на переданном документе, необходимо очистить печатающую термоголовку.

- 1** Отсоедините шнур питания и телефонный провод.
- 2** Откройте крышку, нажав на кнопку открывания крышки.
- 3** Очистите термоголовку материей, смоченной в изопропиловом спирте. Дайте термоголовке полностью высохнуть.
- 4** Закройте переднюю крышку, осторожно нажав на обе стороны крышки.
- 5** Подсоедините шнур питания и телефонный провод.

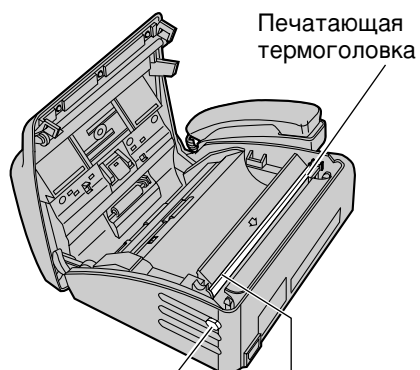

Внимание:
● Не нажимайте на черную крышку.

Внимание:

- Для предотвращения поломки из-за статического электричества не пользуйтесь сухой материей и не прикасайтесь пальцами к термоголовке.

Печать установок функций, телефонных номеров и журналов

Вы можете распечатывать на Вашем аппарате следующие документы.

Основной перечень: выдает вам список текущих установок основных функций (стр. 97).

Расширенный перечень: выдает вам список текущих установок дополнительных функций (стр. 98, 99).

Перечень телефонов: выдает вам номера телефонов и их названия абонентов, которые хранятся в каталоге автоматического набора. Телефонные номера могут содержать следующие коды:

P: введена пауза.

F: введена команда FLASH.

[]: введен секретный номер телефона. (Номер телефона не распечатывается.)

Общий отчет: содержит записи о результатах передачи и приема факсов. Этот отчет печатается автоматически после каждых 35 приемов/передач по факсу (стр. 39).

1 Нажмите **MENU** три раза.

На дисплее: PRINT REPORT

2 Для печати списка основных функций нажмите **[#]**, затем **1**.

BASIC LIST

Для печати списка дополнительных функций нажмите **[#]**, затем **2**.

ADVANCED LIST

Для печати списка номеров телефонов нажмите **[#]**, затем **3**.

TEL NO. LIST

Для печати отчета (журнала) нажмите **[#]**, затем **4**.

JOURNAL REPORT

3 Нажмите **START/COPY/SET** для того, чтобы начать печать.

PRINTING

- Для того, чтобы прервать начатую печать, нажмите **STOP**.
- По окончании печати на дисплее будет следующее сообщение.

PRINT ITEM []

4 Нажмите **MENU**.

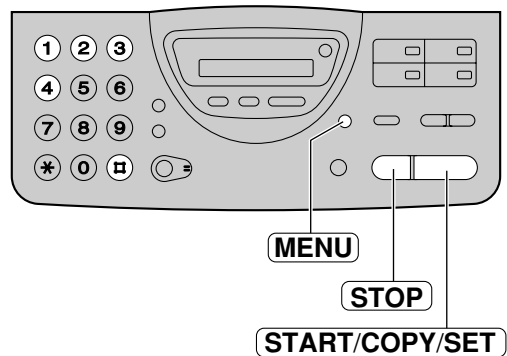

Режим оригинала

Установка режима оригинала

Используйте эту функцию когда Вам необходимо передать или скопировать документ со светлой или темной контрастностью.

NORMAL: Используется для документов с нормальной контрастностью (заранее установлено).

LIGHT: Используется для документов со светлой контрастностью.

DARKER: Используется для документов с темной контрастностью.

Возможна установка одного из следующих режимов.

1 Нажмите **MENU**.
На дисплее:

2 Нажмите **▣**, затем **5 8**.

3 Нажмите **START/COPY/SET**.

4 Нажмите **▼** или **▲** для нужной установки.

5 Нажмите **START/COPY/SET**.

6 Нажмите **MENU**.

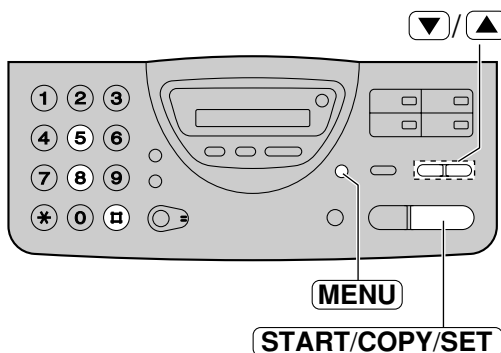

Замечание:

- После завершения передачи или копирования данная установка вернется в режим нормально.
- Данные установки возможны в при стандартном, четком или сверхчетком разрешении.

Сброс дополнительных функций в начальное состояние

Используйте эту функцию для возврата дополнительных функций к их предварительно установленному состоянию (стр. 98, 99).

1 Нажмите **MENU**.
На дисплее: SYSTEM SET UP

2 Нажмите **■**, затем **8 0**.
SET DEFAULT

3 Нажмите **START/COPY/SET**.
RESET=NO ▼▲

4 Нажмите ▼ или ▲ для выбора "YES".
RESET=YES ▼▲

5 Нажмите **START/COPY/SET**.
RESET OK?

- Если данная функция не требуется, нажмите кнопку **STOP**.

6 Нажмите **START/COPY/SET** снова для подтверждения.
RESET COMPLETED
↓
SETUP ITEM []

7 Нажмите **MENU**.

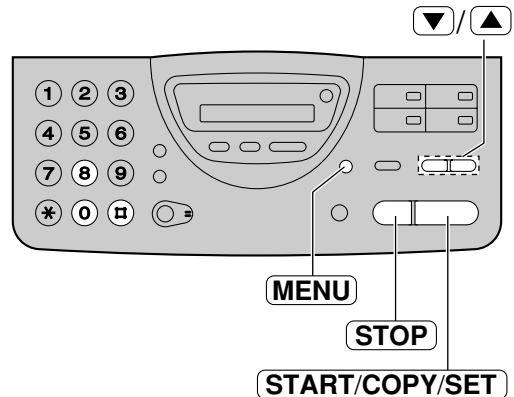

Технические характеристики

Технические характеристики данного аппарата

| | |
|---------------------------------|--|
| Тип телефонной линии: | Линия АТС общего пользования |
| Размеры документа: | Макс. 216 мм (8½") в ширину Макс. 600 мм (23⅝") в длину |
| Ширина сканирования: | 208 мм (8⅜") |
| Размеры бумаги для печати: | Рулон 216 мм x макс. 30 м (8½" x 98') |
| Ширина печати: | 208 мм (8⅜") |
| Время передачи*: | Приблизительно 15 с/стр. (обычный режим)** Приблизительно 30 с/стр. (нормальный режим Ч) |
| Плотность сканирования: | По горизонтали: 8 точек/мм (203 точек/дюйм) По вертикали: 3.85 лин/мм (98 лин/дюйм) - стандартный реж. 7.7 лин/мм (196 лин/дюйм) - четкий/полутон 15.4 лин/мм (392 лин/дюйм) - сверхчеткий режим |
| Передача полутонов: | 64 уровня |
| Тип сканера: | Контактный датчик изображения |
| Тип принтера: | Термопринтер |
| Система уплотнения данных: | Модифицированная Хаффмана (MH), Модифицированная READ (MR) |
| Скорость модема: | 9,600 / 7,200 / 4,800 / 2,400 бит/с, Автоматическая настройка |
| Условия окружающей среды: | 5 °C-35 °C (41 °F-95 °F), 45 % -85 % относительной влажности |
| Габариты (выс. x шир. x глуб.): | 122 мм x 338 мм x 240 мм (4⅓" x 13⅝" x 9⅞") |
| Масса: | Прибл. 2.5 кг (5.5 фунтов) |
| Потребляемая мощность: | В режиме ожидания: прибл. 7.0 Вт При передаче: прибл. 18 Вт При приеме: прибл. 26 Вт (когда принимается испытательная схема CCITT №1 При копировании: прибл. 24 Вт (когда копируется испытательная схема CCITT №1 Максимальная: прибл. 120 Вт (когда копируется документ со 100 % заполнением) |
| Источник питания: | 220-240 В, 50/60 Гц |
| Объем памяти: | Приблизительно 20 мин. времени записи включая сообщение-приветствие*** |

- * Скорость передачи зависит от содержания страниц, разрешающей способности, состояния телефонной линии и от возможностей принимающего аппарата.
- ** Скорость передачи 15 секунд основана на испытательной схеме CCITT №1.
- *** Время записи может быть сокращено вследствие фонового шума со стороны вызывающего абонента.

Испытательная схема CCITT №1



Замечание:

- Любые данные, описанные в данной инструкции, могут быть изменены без уведомления.
- Рисунки и иллюстрации в этой инструкции могут незначительно отличаться от реальной продукции.

Индексный указатель

- А** Автоматическое дозванивание с
 факсимильного аппарата49
 Автоматическая печать журнала ...39
 Автоматический разрыв линии57
- Б** Внешний вид20
 Время записи сообщения78
 Время записи сообщения-приветствия
 в режиме TAD/FAX64
- Г** Голосовой вызов
 (Звонок абоненту)6, 28
 (Одно-Кнопочный набор).....32
 (Ответ на звонок)6, 29
 (Ускоренный набор).....32
 Голосовой контакт34
 Громкость громкоговорителя27
 Громкость звонка27
 Громкость телефонной трубки.....27
- Д** Дата и время23
 Дополнительные функции98, 99
 (Сброс).....93
 Дополнительный телефон49, 53
 Дружественный прием.....56
- Ж** Журнал.....39, 91
 ЖК-дисплей
 (сообщения об ошибках).....81
- З** Заклинивание.....86-88
 Заклинивание бумаги.....86-88
 Заклинивание документа87
 Запись
 (Сообщение-приветствие)61
 (Сообщение-напоминание).....68
 (Телефонный разговор).....68
 (Одно-Кнопочный набор).....31
 (Ускоренный наборе).....31
 Звонок на пейджер58
- И** Используемая бумага.....4, 21, 86
- К** Кнопка ВСТАВИТЬ24, 25
 Клавиша COPY9, 59
 Клавиша DIGITAL SP-PHONE...28, 29
 Клавиша DIRECTORY32, 33, 36
 Клавиша ERASE63, 66
 Клавиша FLASH30
 Клавиша HELP17
- Клавиша PAUSE30
 Клавиша PLAY MESSAGES.....10, 65
 Клавиша QUICK.....67
 Клавиша RECEIVE MODE
44-47, 54, 60
 Клавиша RECORD.....61, 68
 Клавиша REDIAL28, 35
 Клавиша SLOW67
 Клавиша TONE30
 Клавиша VOLUME27
 Кнопка LOWER.....31, 32, 36
 Кнопка SECRET.....31
 Кнопка TIPE25, 31
 Код подключения факсимильного
 аппарата.....49
 Код ID дистанционного
 управления.....70
 Копия59
- Л** Логотип24, 25
- О** Одно-Кнопочный набор
 (Звонок абоненту)32
 (Передача факсимильных
 сообщений)36
 (Запись в память)31
 Определение типа звонка50, 51
 Основные функции97
 Отложенная передача40
 Отчет
 (Дополнительные функции).....91
 (Журнал)49, 127
 (Основные функции)91
 (Передача).....48
 (Телефонные номера).....127
- П** Передаваемый документ37, 94
 Передача
 (Вручную)7, 35
 (Одно-Кнопочный набор).....36
 (Ускоренный набор).....36
 Передача документов
 (документы не подаются или подается
 несколько страниц одновременно)88
 Передача отчета38
 Передача сообщения74-76
 Печать отчетов.....91
 Печать списка
 (основных функций)91
 (дополнительных функций).....91

Индексный указатель

- Подставка для документа4, 21
Подключение5, 22
Поллинг87
 (Прием)56
 (Передача).....41
Получение
 (Установка).....44, 45
 (Факсимильного сообщения)..8, 46
Принадлежности15, 16
Провод телефонной трубки.....5, 22
Программируемые функции.....97-99
Прослушивание входящих сообщений (ICM)79
- Р** Размер бумаги для печати94
Размер документа37, 94
Распознавание факса без подачи звонка55
Распознавание характерного звонка50, 51
Расположение органов управления.....18, 19
Режим FAX ONLY44, 47, 48
Режим TAD/FAX44, 60, 77
Режим TEL45, 46
Режим TEL/FAX52-55
Режим международной передачи ..42
Режим оригинала92
- С** Сбой электропитания.....85
Сводка программируемых функций97-99
Сигнализация
 (Время записи)109
 (Сообщение)108
Сигнализация о времени записи79
Сигнализация о сообщении78
Сообщение на пейджер с факсимильного аппарата.....58
Сообщение-приветствие
 (Передача сообщения).....76
 (Режим TAD/FAX)61
 (Режим TEL/FAX).....61
Сообщения об ошибках80, 81
Список
 (дополнительных функций).....91
 (Журнал)39, 91
 (Основных функций)91
 (Передача).....38
 (Телефонный номер).....91
- Список телефонных номеров.....91
Счетчик звонков65
Счетчик звонков режима FAX ONLY48
Счетчик звонков режима TAD/FAX ...77
Счетчик звонков режима TEL/FAX....55
- Т** Таблица символов25
Телефонный номер факсимильного аппарата26
Телефонный каталог33
Телефонный шнур5, 22
Технические характеристики94
Тональный сигнал соединения43
- У** Ускоренный набор номера
 (Звонок абоненту)32
 (Передача факсимильных сообщений)36
 (Запись в память)31
Установка по умолчанию93
Устранение проблем82-85
Устройство подачи
 (Чистка)89
 (Заклинивание)87
 (Усилие нажима)88
- Ч** Чистка.....125, 126
Чистка термоголовки90
Чистка устройства подачи документов89
- Э** Экономия платы за переговоры77
Электронный телефонный каталог33
Электропитание/шнур
 питания5, 22, 94

Сводка пользовательских программируемых функций

Основные функции

| Код | Функция и дисплей | Возможные установки | Значение | Стр. |
|-----|---|---------------------------------|---|------|
| #01 | Установка даты и времени SET DATE & TIME | (По 2 цифры каждое значение) | мес/число/год, час:мин | 23 |
| #02 | Установка Вашего логотипа YOUR LOGO | (До 30 знаков) | | 24 |
| #03 | Установка Вашего телефонного номера факсимильного аппарата YOUR FAX NO. | (До 20 цифр) | | 26 |
| #04 | Распечатка отчета передачи SENDING REPORT | ERROR | В случае неудачной передачи | 38 |
| | | ON | Отчет печатается всегда | |
| | | OFF | Отчет не печатается | |
| #05 | Изменение установки режима AUTO ANSWER AUTO ANSWER | TAD/FAX | режим Автоответчик/ Факсимильный аппарат | 47 |
| | | FAX ONLY | Режим только Факсимильный аппарат | |
| | | TEL/FAX | Режим Телефон/ Факсимильный аппарат | |
| #06 | Установка счетчика числа звонков в режиме TAD/FAX TAD/FAX RING | 1, 2, 3, 4 | От 1 до 4 звонков | 77 |
| | | TOLL SAVER | Экономит стоимость телефонных переговоров. | |
| | | RINGER OFF | Звонок выключен. | |
| #07 | Установка числа звонков в режиме FAX ONLY FAX RING COUNT | 1, 2, 3, 4 | от 1 до 4 звонков | 48 |
| #09 | Установка пропуска числа звонков в режиме TEL/FAX TEL/FAX RING | 1, 2, 3, 4 | от 1 до 4 звонков | 55 |
| #10 | Установка времени записи для вызывающего абонента RECORDING TIME | VOX | Продолжительность сообщения абонента | 78 |
| | | 1 MIN | 1 минута | |
| #11 | Установка идентификационного кода ID для дистанционного управления REMOTE TAD ID | ID=111 | Любой 3-значный номер, кроме номера, где используются цифры 0 или 7. | 70 |

(Предварительно установленные режимы выделены жирным шрифтом)

Дополнительные функции

| Код | Функция и дисплей | Возможные установки | Значение | Стр. |
|-----|--|---------------------|--------------------------------|------|
| #13 | Установка режима набора номера DIALING MODE | TONE | установить в тональный режим. | 22 |
| | | PULSE | установить в импульсный режим. | |
| #22 | Установка автоматической печати отчета AUTO JOURNAL | ON | Включено | 39 |
| | | OFF | Выключено | |
| #23 | Режим международной передачи OVERSEAS MODE | ON | Включено | 42 |
| | | OFF | Выключено | |
| #25 | Отправка факса в заданное время DELAYED SEND | ON | Включено | 40 |
| | | OFF | Выключено | |
| #30 | Установка числа звонков для приема факсов без подачи звонка SILENT FAX RING | 3, 4, 5, 6, 7, 8, 9 | от 3 до 9 звонков | 55 |
| #31 | Установка распознавания характерного звонка RING DETECTION | A, B, C, D | Типы от А до D | 51 |
| | | OFF | Выключено | |
| #41 | Изменение кода удаленного включения факса FAX ACTIVATION | ON / CODE= * 9 | Включено | 49 |
| | | OFF | Выключено | |
| #42 | Установка сигнализация о сообщении MESSAGE ALERT | ON | Включено | 78 |
| | | OFF | Выключено | |
| #43 | Установка сигнализация о времени записи REC. TIME ALERT | ON | Включено | 79 |
| | | OFF | Выключено | |
| #46 | Установка дружелюбного приема FRIENDLY RCV | ON | Включено | 56 |
| | | OFF | Выключено | |

Сводка функций

| Код | Функция и дисплей | Возможные установки | Значение | Стр. |
|-----|--|-----------------------|--|------|
| #49 | Установка автоматического разрыва линии AUTO DISCONNECT | ON / CODE= * 0 | Включено | 57 |
| | | OFF | Выключено | |
| #54 | Установка времени записи для сообщения-приветствия в режиме TAD/FAX GREETING TIME | 16s | Продолжительность в 16 секунд | 64 |
| | | 60s | Продолжительность в 60 секунд | |
| #58 | Изменение контрастности ORIGINAL | NORMAL | Для документов с нормальной контрастностью | 92 |
| | | LIGHT | Документов со светлой контрастностью | |
| | | DARKER | Для документов с темной контрастностью | |
| #60 | Установка пересылки сообщения MESSAGE TRANS. | ON | Включено | 75 |
| | | OFF | Выключено | |
| #61 | Запись сообщения-приветствия о пересылке сообщения TRNS-GREETING | CHECK | Проверка сообщения-приветствия | 76 |
| | | RECORD | Запись сообщения-приветствия | |
| | | ERASE | Стирание сообщения-приветствия. | |
| #67 | Установка режима прослушивания входящего сообщения ICM MONITOR | ON | Включено | 79 |
| | | OFF | Выключено | |
| #70 | Подаче сигнала на пейджер при приеме Факса PAGER CALL | ON | Включено | 58 |
| | | OFF | Выключено | |
| #76 | Установка тонального сигнала соединения CONNECTING TONE | ON | Включено | 43 |
| | | OFF | Выключено | |
| #80 | Сброс дополнительных функций в первоначальное состояние SET DEFAULT | YES | Сбросить | 93 |
| | | NO | Не сбрасывать | |

(Предварительно установленные режимы выделены жирным шрифтом)

Киуцу-Мацushита Электрик Ко., Лтд.
Kyushu Matsushita Electric Co., Ltd.

1-62, 4-chome, Minoshima, Hakata-ku, Fukuoka 812-8531, Japan

PFQX1555ZA SM0101ST0