

Panasonic

Высокоскоростной Лазерный Факс с Автоответчиком

Инструкция по эксплуатации

Модель **KX-FL523RU**



Перед эксплуатацией аппарата внимательно ознакомьтесь с настоящей инструкцией и сохраните ее для последующего использования.

Благодарим Вас за покупку факсимильного аппарата Panasonic.

Вы можете выбрать Русский или Английский язык.

Индикация дисплея и печать отчетов будет на выбранном языке. По умолчанию установлен “РУССКИЙ”.

Если Вы хотите поменять установку на “АНГЛИЙСКИЙ”. Обратитесь к функции #48 на странице 61.

Для вашего сведения

Дата покупки

Серийный номер

(указан на нижней стороне аппарата)

Название и адрес компании-дилера

Телефон компании-дилера

Внимание!

Это изделие сконструировано для подключения к сети переменного тока с заземляющим (третьим) защитным проводом. Для Вашей безопасности **не игнорируйте** этот заземляющий защитный провод, поскольку в таком случае изделие не обеспечивает условий защиты от поражения электрическим током, предусмотренных этой инструкцией.

При подключении изделия убедитесь, что электрическая сеть в Вашем помещении оборудована средствами защиты от перегрузки по току.

Допускается подключение изделия к сети с заземлённой нейтралью.

Внимание:

- Не трите по напечатанной стороне и не применяйте ластик, это может размазать печать.

Авторские права:

Это руководство защищено авторскими правами фирмы Kyushu Matsushita Electric Co., Ltd. (КМЕ) и её лицензиатами. В соответствии с законами об авторских правах это руководство не может быть воспроизведено в любой форме, полностью или частично, без предварительного письменного согласия фирмы КМЕ и её лицензиатов.

© Kyushu Matsushita Electric Co., Ltd. 2001

Важные инструкции по технике безопасности

При эксплуатации данного аппарата Вы всегда должны соблюдать следующие основные меры предосторожности для уменьшения риска возникновения пожара, поражения электрическим током и получения повреждений.

1. Внимательно прочтите все указания.
2. Следуйте всем предупреждениям и инструкциям, имеющимся на корпусе данного аппарата.
3. Отсоединяйте аппарат от сетевой розетки перед чисткой. Не применяйте жидких или аэрозольных очистителей. Для чистки используйте влажную материю.
4. Не пользуйтесь аппаратом рядом с водой, например, около ванны, умывальника, кухонной мойки и т.п.
5. Устанавливайте аппарат на устойчивую поверхность. Падение аппарата может привести к серьезным поломкам.
6. Не закрывайте прорези и отверстия в корпусе аппарата, т.к. они предназначены для вентиляции и предотвращения перегрева. Не размещайте аппарат вблизи радиаторов отопления, а также в местах, где не обеспечивается должная вентиляция.
7. Используйте только то электропитание, которое указано на корпусе аппарата. Если Вы не знаете точно тип электропитания, имеющегося у Вас, обратитесь за консультацией к дилеру или в местное отделение электросети.
8. Данный аппарат поставляется с 3-проводным заземляющим шнуром питания. При отсутствии розетки соответствующего типа, ее следует установить. Не применяйте никакие переходники или адаптеры, т.к. это снижает безопасность эксплуатации аппарата.
9. Не ставьте на сетевой шнур никакие предметы. Установите аппарат так, чтобы невозможно было наступить на этот шнур.
10. Не допускайте перегрузки настенных розеток и удлинителей, т. к. это создает опасность возникновения пожара или поражения электрическим током.
11. Запрещается проталкивать какие-либо предметы в прорези на корпусе аппарата. Это может привести к возникновению пожара или к поражению электрическим током.
12. Во избежание поражения электрическим током, не разбирайте аппарат. Если потребуется техническое обслуживание аппарата, обратитесь в авторизованный сервисный центр. Открывание или снятие крышек создает опасность попадания под высокое напряжение. Неправильная сборка может привести к электрическому удару при последующей эксплуатации.
13. Отключите аппарат от розетки и обратитесь в авторизованный сервисный центр за технической помощью в следующих случаях:
 - A. Если сетевой шнур или вилка повреждены или изношены.
 - B. Если во внутрь аппарата попала жидкость.
 - C. Если аппарат попал под дождь или в воду.
 - D. Если аппарат не работает нормально при соблюдении инструкций по эксплуатации. Используйте для регулировки только указанные в инструкции органы управления. Неправильная регулировка может потребовать существенных усилий специалистов сервисного центра для восстановления работоспособности аппарата.
 - E. Если аппарат упал или был физически поврежден.
 - F. Если функционирование аппарата резко изменилось.
14. Старайтесь не пользоваться телефоном при грозе, если он не бесшнуровой. Существует опасность поражения электрическим током от удара молнии.
15. Не используйте данный аппарат для сообщения об утечке газа, если он находится вблизи от места утечки.

Сохраните эти инструкции

Инструкции по безопасности

ВНИМАНИЕ:

Лазерное излучение

- В принтере данного аппарата применяется лазер. При использовании органов управления, выполнении регулировок или процедур, которые не описаны в данном руководстве, Вы можете подвергнуться воздействию опасного излучения.

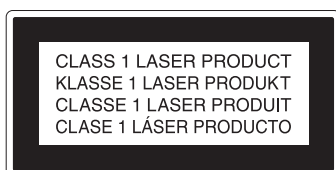

(ЛАЗЕРНАЯ ПРОДУКЦИЯ КЛАССА 1)

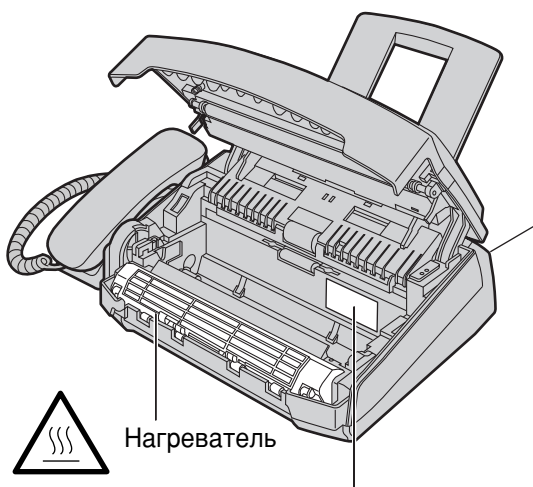

Нагреватель



(ОПАСНО: Невидимое Лазерное излучение в открытом аппарате при отключенных блокировках. ИЗБЕГАЙТЕ ПРЯМОГО ВОЗДЕЙСТВИЯ ЛАЗЕРНОГО ЛУЧА.)

Нагреватель

- При работе нагреватель становится горячим. Не прикасайтесь к нему.

Тонер-картридж

- Будьте осторожны при обращении с тонер-картриджем и имейте ввиду следующее:
 - Если Вы проглотили какое-то количество тонера, выпейте несколько стаканов воды, чтобы разбавить содержимое желудка и немедленно обратитесь к врачу.
 - Если тонер попал Вам в глаза, промойте их водой и обратитесь к врачу.
 - Если тонер попал Вам на кожу, тщательно вымойте это место водой с мылом.

Барабан

- Прочтите инструкции на страницах 12 и 13 перед началом установки барабана. После прочтения инструкций откройте защитную упаковку барабана. Модуль барабана содержит светочувствительный барабан. Воздействие света может повредить его. После того, как Вы открыли защитную упаковку:
 - Не подвержайте барабан воздействию света более 5 минут.
 - Не трогайте и не царапайте зеленую поверхность барабана.
 - Не располагайте барабан в пыльном или загрязненном месте или в области с высокой влажностью.
 - Не подвержайте барабан воздействию прямого солнечного света.

Инструкции по безопасности

ПРЕДУПРЕЖДЕНИЕ:

УСТАНОВКА

- Никогда не подключайте телефонные провода во время грозы.
- Никогда не устанавливайте телефонные розетки во влажных местах, если розетка не предназначена специально для влажных мест.
- Никогда не касайтесь оголённых телефонных проводов, если они не отсоединены от телефонной сети.
- Проявляйте осторожность при прокладке и установке телефонных линий.

ВНИМАНИЕ:

- Для избежания опасности возгорания или поражения электрическим током не оставляйте аппарат под дождём или в сырых местах.

ДОПОЛНИТЕЛЬНЫЕ РЕКОМЕНДАЦИИ:

- Держите аппарат вдали от устройств, создающих электрические помехи, такие как люминесцентные лампы и электродвигатели.
- Оберегайте аппарат от пыли, влаги, высокой температуры и вибрации.
- Не оставляйте аппарат под воздействием прямых солнечных лучей.
- Не кладите сверху на аппарат тяжелые предметы.
- Не дотрагивайтесь до сетевой вилки мокрыми руками.

Содержание

Подготовка к Работе

Принадлежности	Прилагаемые принадлежности	8
	Информация по заказу принадлежностей	8
Кнопка Help	Функция Help (помощь)	9
Органы управления	Обзор	10
	Расположение	11
Установка	Тонер-картридж и барабан	12
	Податчик, подставка для документов и накопитель	14
	Используемая бумага	15
	Соединения	16
	Дата и время, Ваш логотип и телефонный номер факса	17
Громкость	Регулировка громкости	21

Телефон

Автоматический набор номера	Сохранение имен и телефонных номеров в памяти сенсорного набора	22
	Запись имен и телефонов в каталог УПРОЦ.НАБОР	23
	Редактирование и удаление сохраненных имен и телефонов	24
	Голосовой звонок с использованием сенсорного набора и каталога УПРОЦ.НАБОР	25
Голосовая связь	Разговор с абонентом после приема или передачи факса	26

Факс

Передача факсов	Передача факса вручную	27
	Передача факса с использованием сенсорного набора и каталога УПРОЦ.НАБОР	28
	Документы, пригодные для отправки	29
	Отчеты	30
	Рассылка сообщений	31
Прием факсов	Задание способа приема факсов	34
	Режим ТЕЛ (ответ на все звонки вручную)	36
	Режим ФАКС (все звонки воспринимаются как факсы)	37
	Режим ТЕЛ/ФАКС (приём голосовых звонков с подачей сигналов и факсов без подачи сигнала, когда Вы находитесь вблизи аппарата)	38
	Использование аппарата при работе с компьютером	40
	Дополнительный телефон	41
	Прием поллинга (считывание факса с другого аппарата)	42
Сообщение на пейджер о приёме факса или сообщения на автоответчик	43	

Копии

Копирование	Изготовление копий	44
	Настройки при копировании	44

АВТООТВЕТЧИК

Установки	Режим АО/ФАКС (использование автоответчика и автоматический прием речевых и факсимильных сообщений)	46
Сообщение-приветствие	Запись Ваших собственных сообщений-приветствий	47
	Стирание собственных сообщений-приветствий.	48
Входящие сообщения	Прослушивание записанных сообщений	49
Запись	Сообщение-напоминание (для других или для себя)	50
	Телефонный разговор.	50
Дистанционное управление	Операции с удалённого терминала	51
	С удаленного кнопочного телефона	52
Дополнительные функции	Пересылка записанных сообщений на другой телефон.	54

Программируемые функции

Сводка функций	Программирование	56
	Основные функции	57
	Функции для опытного пользователя.	59

Помощь





Сообщения об ошибках	Отчеты	64
	ЖК дисплей	65
Операции	Проблемы с аппаратом разрешимые пользователем	67
	В случае перебоя в сети питания	71
Замена	Замена тонер-картриджа и барабана.	72
Замятие бумаги	Замятие бумаги для печати	74
	Замятие документа при передаче	76
	При передаче документы не подаются или подается сразу несколько страниц	76
Очистка	Внутренняя чистка аппарата	77

Общая информация

Печать отчетов	Списки и отчеты	79
Технические характеристики	Технические характеристики данного аппарата	80
Предметный указатель	Предметный указатель	82

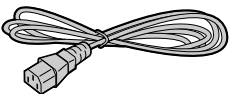
Принадлежности

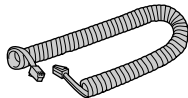
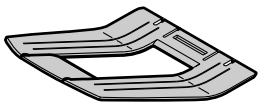
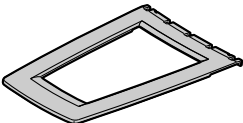
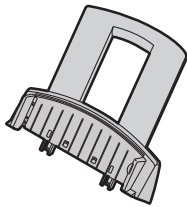
Прилагаемые принадлежности

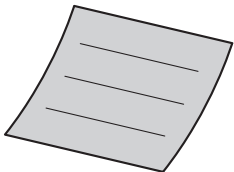
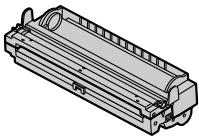
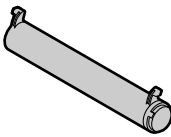
<p>Сетевой шнур1</p> 	<p>Телефонный шнур.....1</p> 	<p>Телефонная трубка.....1</p> 	<p>Провод телефонной трубки.....1</p> 
<p>Накопитель1</p> 	<p>Подставка для документов1</p> 	<p>Податчик.....1</p> 	<p>Инструкция по эксплуатации1</p> 
<p>Краткая инструкция по запуску1</p> 	<p>Барaban1</p> 	<p>Тонер-картридж1 (Тонер-картридж для первоначального использования)</p>  <p>Данный картридж позволяет напечатать примерно 800 страниц формата А4 при 5% заполнении страницы. Относительно заполнения страницы смотрите на странице 81. Для дальнейшего использования в Вашем аппарате пожалуйста, приобретайте тонер-картриджи модели KX-FA76A.</p>	

- Если какие-либо принадлежности повреждены или отсутствуют, обратитесь к продавцу.
- Сохраните оригинальную коробку и упаковку для последующих, возможных транспортировок аппарата.

Информация по заказу принадлежностей

Модель	Изделие	Назначение	Спецификации
KX-FA76A	Тонер-картридж	Для замены. Смотрите страницу 72.	Смотрите страницу 81.
KX-FA77A	Барaban	Для замены. Смотрите страницу 72.	Смотрите страницу 81.

Функция Help (помощь)

Вы можете распечатать краткие инструкции следующим образом.

1 Нажмите клавишу **HELP**.

Дисплей: ВРАЩАЙ ↻ & SET

2 Вращайте манипулятор **УПРОЦ.НАБОР** до появления нужного параметра.

1. Установка функций.

СПИСОК ФУНКЦ.

2. Запись имен в каталог УПРОЦ.НАБОР и звонки по ним.

УПРОЦ. НАБОР

3. Работа с автоответчиком.

РАБОТА АО

4. Прием факсов.

ПРИЕМ ФАКСА

3 Нажмите клавишу **SET**.



ИДЕТ ПЕЧАТЬ

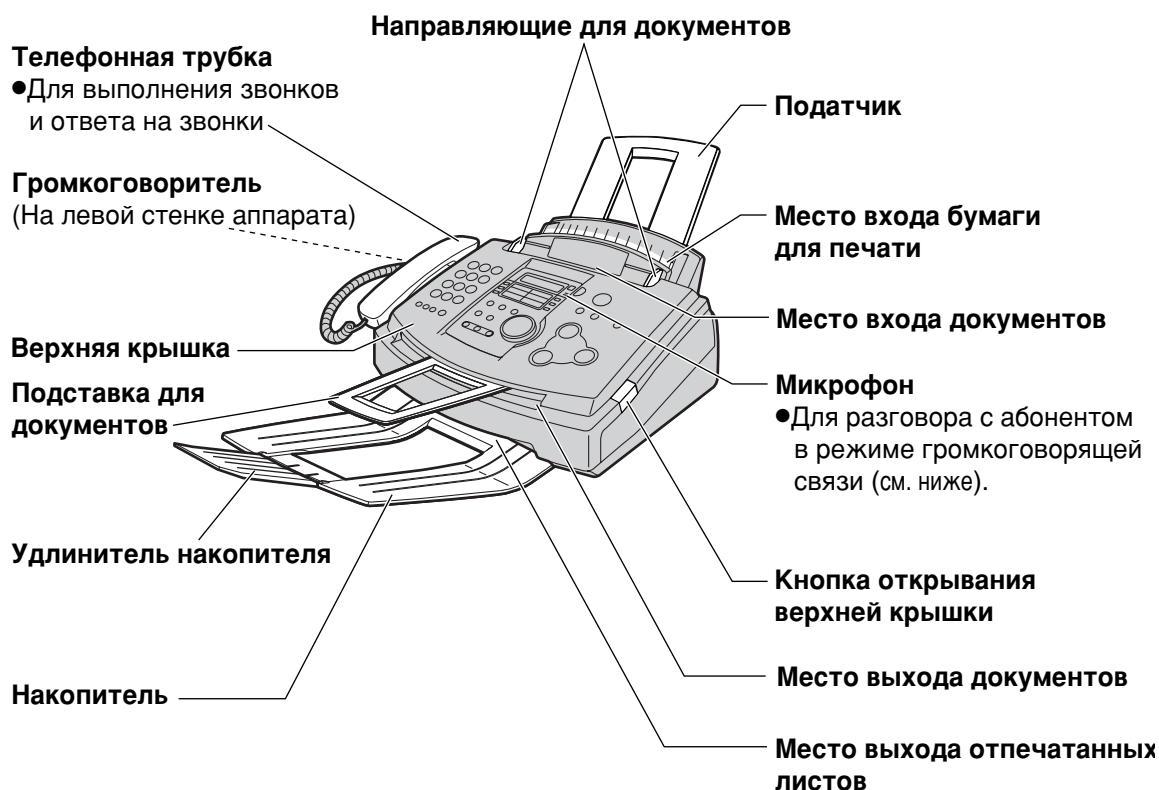



*Подставка для документов и накопитель могут быть показаны не на всех иллюстрациях.

Работа в режиме громкоговорящей связи

- Пользуйтесь громкоговорящей связью в помещении, где нет шума.
- Регулируйте громкость режима громкоговорящей связи, используя кнопки  или .
- Если Вы хотите продолжить разговор через трубку, то снимите ее. Для переключения обратно в режим громкоговорящей связи, нажмите клавишу **DIGITAL SP-PHONE**.

Расположение

-
- Клавиатура набора номера**
- Дисплей**
- Для сохранения отсканированного документа в памяти и последующей его передачи (стр. 27).
 - Для включения/выключения режима АВТО ОТВЕТ (стр. 34, 35).
 - Для проверки телефонного номера в памяти (стр. 25).
 - Для сенсорного набора номера (стр. 22, 25, 28).
 - Для передачи на несколько станций (стр. 31, 33).
 - Для печати краткой инструкции (стр. 9).
 - Для выполнения сортировки при копировании (стр. 45).
 - Для регулировки громкости (стр. 21).
 - Для выбора степени увеличения/уменьшения в режиме копирования (стр. 45).
 - Для выбора разрешения (стр. 27, 44).
 - Для замедленного и ускоренного воспроизведения (стр. 49).
 - Для работы с громкоговорящей связью (стр. 10).
 - Для доступа к специальным телефонным службам таким, как ожидание вызова или переадресация внешнего звонка.
 - Для отключения микрофона в ходе разговора. Нажмите эту кнопку еще раз для включения микрофона.
 - Для повторного набора последнего набранного номера.*
 - Для вставки паузы во время набора номера.
 - Для временной смены импульсного режима на тональный, в процессе набора номера, если у вашей телефонной линии импульсный набор номера.
 - Для начала копирования (стр. 44).
 - Для начала передачи или приема факса.
 - Для сохранения параметров при программировании.
 - Для остановки выполнения операции или программирования.
 - Выбор станций 6–10 для сенсорного набора (стр. 22, 25, 28).
 - Для поиска имени в памяти (стр. 25, 28).
 - Для выбора функций или параметров функций при программировании (стр. 56).
- Кнопки и функции:**
- 1, 2, 3, 4, 5, 6, 7, 8, 9, 0, *, #
 - ABC, DEF, GHI, JKL, MNO, PQRS, TUV, WXYZ
 - MEMORY CALLS
 - NAME/TEL. NO. MC
 - LOWER
 - HELP, DIRECTORY PROGRAM, MENU, SEARCH, BACK, FWD
 - POLLING, PRINT REPORT, RECORD, ERASE, PLAY > MESSAGES
 - AUTO ANSWER
 - COPY ZOOM VOLUME
 - COLLATE, RESOLUTION, QUICK SCAN START
 - COPY START
 - FAX START (SET)
 - STOP
 - REPEAT 1st

*Если линия занята при голосовом звонке с использованием кнопки **DIGITAL SP-PHONE**, то аппарат будет автоматически повторять набор до 5 раз.

Тонер-картридж и барабан

Внимание:

- Прочтите приведенные ниже инструкции перед началом установки барабана. После прочтения инструкций откройте защитную упаковку барабана. Модуль барабана содержит светочувствительный барабан. Воздействие света может повредить его. После того, как Вы открыли защитную упаковку:
 - Не подвергайте барабан воздействию света более 5 минут.
 - Не трогайте и не царапайте зеленую поверхность барабана.
 - Не располагайте барабан в пыльном или загрязненном месте или в области высокой влажности.
 - Не подвергайте барабан воздействию прямого солнечного света.

- 1** Извлеките тонер-картридж и барабан из защитных упаковок. Удалите герметизирующую пленку с картриджа (①). Удалите защитную вставку из барабана (②).

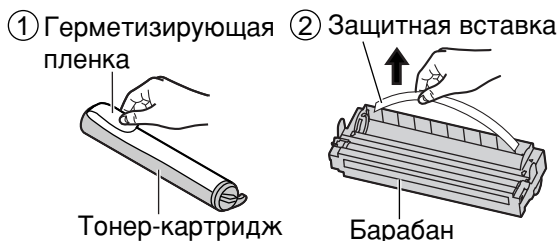

- 2** Удерживая тонер-картридж надписью Panasonic вверх, совместите красные стрелки на тонер-картридже и барабане.

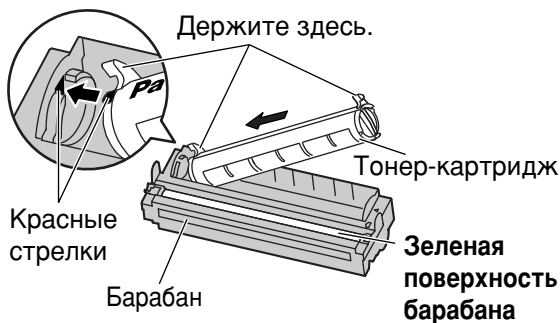

- 3** Вставьте выступ на тонер-картридже в углубление на барабане.

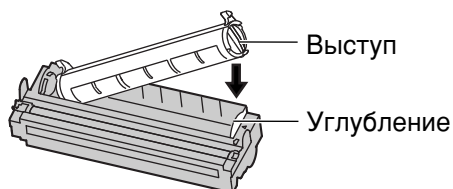

- 4a** Заведите правый конец тонер-картриджа под выступ на барабане и...

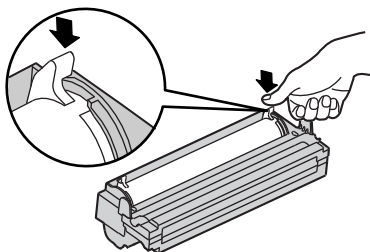

- 4b** с усилием поверните два рычага на тонер-картридже.

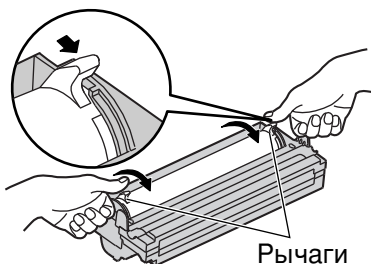

- 5** Тонер-картридж установлен правильно, если треугольники совпадают.

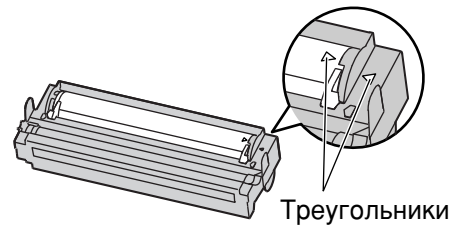

- 6** Слегка постучите по тонер-картриджу несколько раз, чтобы тонер высыпался внутрь барабана. Возьмитесь за выступы и встряхните барабан с тонером в горизонтальном направлении несколько раз.

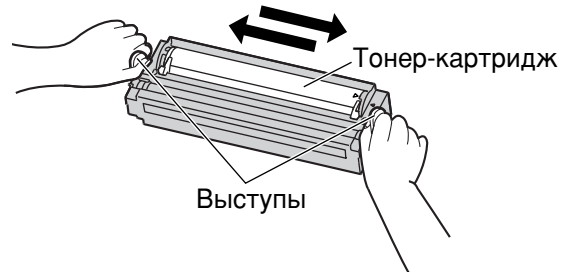

- 7** Нажмите на кнопку открывания верхней крышки и откройте ее.



- 8** Вставьте барабан с тонером, держа его за выступы.

- Если нижнее стекло загрязнено, протрите его сухой мягкой материей.

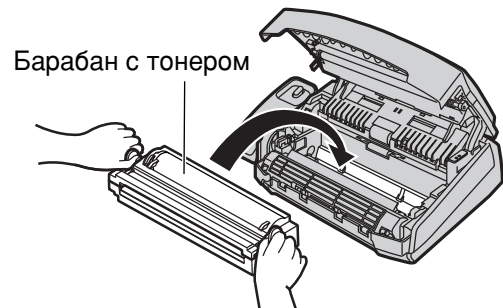
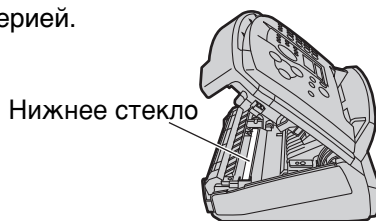

- 9** Закройте верхнюю крышку, нажав на обе стороны до защелкивания.



Функция сбережения тонера

- Если Вы хотите снизить расход тонера, установите функцию сбережения тонера в положение ON (функция #79 на странице 63). Тонер-картридж будет служить примерно на 40% дольше. Эта функция может снизить качество печати.

Податчик, подставка для документов и накопитель

Податчик

Вставьте податчик в две прорези в задней части аппарата (①).

Наклоните его назад до фиксации (②).

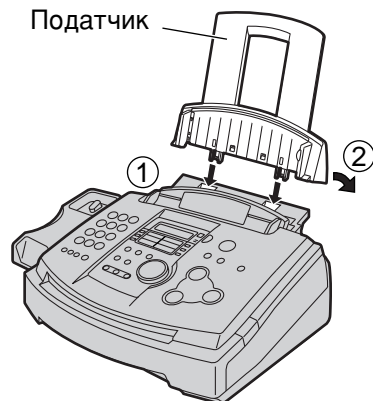

Подставка для документов

Выровняйте подставку для документов по ребрам на прорези для выхода документов (①).

Мягко потяните ее назад до фиксации (②).



Накопитель

Выровняйте прорези на накопителе со штифтами на дне аппарата, а затем продвиньте его до фиксации.

Откройте удлинитель накопителя.

- Накопитель может вместить примерно 100 отпечатанных листов. Удаляйте отпечатанные листы до того, как они заполнят накопитель.

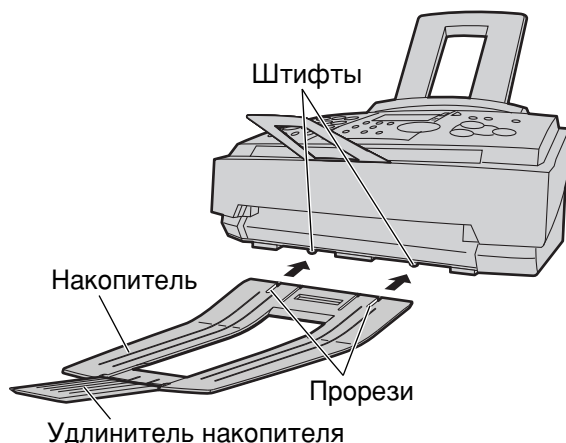

Замечание по установке:

- Не устанавливайте аппарат в такие места, где лоток для бумаги будет упираться в стену и т.п.
- Документы и отпечатанные листы выходят из передней части аппарата. Не ставьте ничего перед аппаратом.

Используемая бумага

В аппарате можно использовать бумагу формата А4. Лоток для бумаги может вмещать до 150 листов плотностью от 60 г/м² до 75 г/м² (от 16 до 20 фунтов) или 120 листов плотностью 90 г/м² (24 фунта).

- 1 Пролитайте пачку бумаги для предотвращения ее замятия.
- 2 Вставьте бумагу во входную прорезь для бумаги.
 - Бумага не должна выходить выше выступа.
 - Если бумага вставлена неправильно, то ее следует поправить, иначе может произойти замятие бумаги в аппарате.

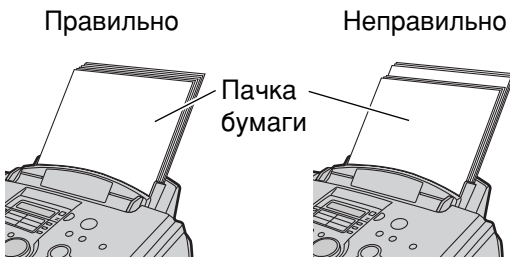

Примечание для используемой бумаги:

- Не допускается применение бумаги с содержанием хлопка и/или другого волокна свыше 20%, например такой как, бумага для почтовых отправлений или используемая для конспектов.
- Не кладите одновременно в лоток бумагу разной толщины. Это может быть причиной замятия бумаги.
- Не допускается применение чрезмерно гладкой или глянцевой бумаги с высокой плотностью.
- Не допускается применять мятую, надорванную или с каким-либо покрытием бумагу.

Примечание:

- Не разрешается двухсторонняя печать.
- Не применяйте бумагу, использованную в этом аппарате, для двухсторонней печати на других принтерах или копировальных аппаратах. Может произойти замятие бумаги.
- На некотором типе бумаге допускается печать только с одной стороны. Если Вас не устроило качество печати, попробуйте использовать вторую сторону бумаги.

Добавление бумаги

1. Извлеките всю вставленную бумагу.
2. Добавьте бумагу к той, которую Вы извлекли и подровняйте пачку.
3. Пролитайте пачку бумаги.
4. Вставьте бумагу во входную прорезь для бумаги.

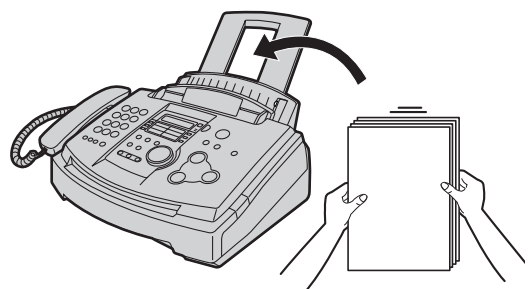

Соединения

- 1** Подсоедините провод телефонной трубки.
- 2** Подсоедините телефонный шнур.
- 3** Подсоедините сетевой шнур.
 - Первоначально, при включении питания, аппарат выведет на печать основную информацию.

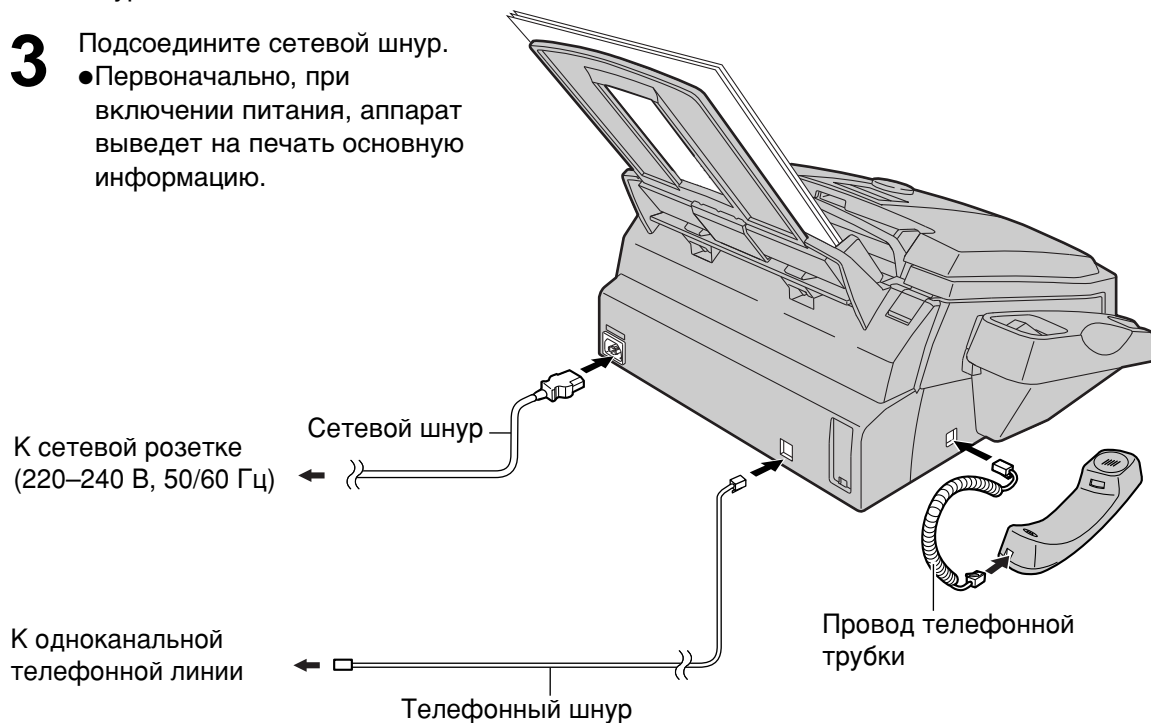

Внимание:

- При эксплуатации данного аппарата розетка электросети должна находиться поблизости и быть легко доступна.

Дата и время, Ваш логотип и телефонный номер факса

Вы можете запрограммировать текущие дату и время, Ваш логотип и телефонный номер. Эта информация будет печататься в начале каждой страницы, передаваемой с Вашего аппарата.

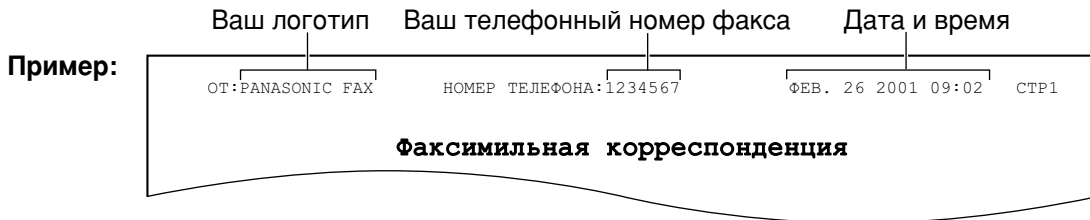

Установка даты и времени

1 Нажмите **MENU**.

Дисплей: ПРОГР. СИСТЕМЫ

2 Нажмите **☐**, потом **0 1**.

УСТ. ДАТЫ И ВРЕМ

3 Нажмите **SET**.

Пример: М: 01 / Д: 01 / Г: 01

Курсор

4 Используя клавиатуру набора номера введите правильные месяц/день/год, набирая по 2 цифры.

Пример: Август 10, 2001

Нажмите **0 8 1 0 0 1**.

М: 08 / Д: 10 / Г: 01

5 Нажмите **SET**.

Пример: ВРЕМЯ: 00:00

6 Используя клавиатуру набора номера введите правильные час/минуты, набирая по 2 цифры.

Пример: 15:15

Нажмите **1 5 1 5**.

ВРЕМЯ: 15:15

7 Нажмите **SET**.

ПАРАМЕТР []

8 Нажмите **MENU**.

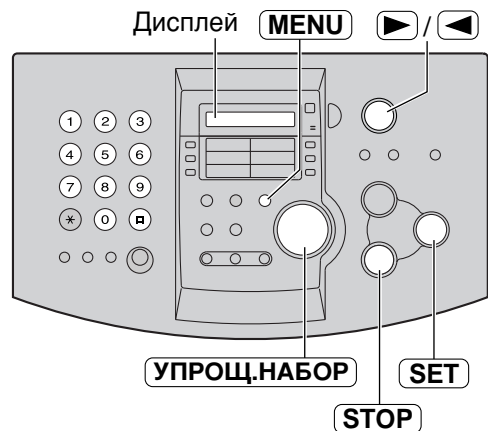

Примечание:

- Вы можете вводить цифры в пунктах 4 и 6 путем вращения ручки **УПРОЩ.НАБОР** в этом случае для перемещения курсора используйте кнопку **▶**.
- Точность хода внутренних часов примерно ±60 секунд в месяц.

Для исправления ошибки

- Нажмите **▶** или **◀** для перемещения курсора к неправильному знаку, и затем откорректируйте его.
- Если Вы нажмете **STOP** при программировании, индикация на дисплее вернется к предыдущему значению.

Установка Вашего логотипа

Обычно логотип - это название фирмы, отдела или личное имя в сокращенной форме.

1 Нажмите **MENU**.

Дисплей: ПРОГР.СИСТЕМЫ

2 Нажмите **[#]**, потом **0 2**.

ВАШ ЛОГОТИП

3 Нажмите **SET**.

ЛОГОТИП=

4 Используя клавиатуру набора номера введите Ваш логотип, не более 30 знаков. Смотрите инструкцию на следующей странице.

Пример: "BILL"

1. Нажмите **2** два раза.

ЛОГОТИП=В

Курсор

2. Нажмите **4** три раза.

ЛОГОТИП=ВІ

3. Нажмите **5** три раза.

ЛОГОТИП=ВІІ

4. Нажмите кнопку **[▶]** для перемещения курсора к следующей позиции и нажмите **5** три раза.

ЛОГОТИП=ВІІІ

5 Нажмите **SET**.

ПАРАМЕТР []

6 Нажмите **MENU**.

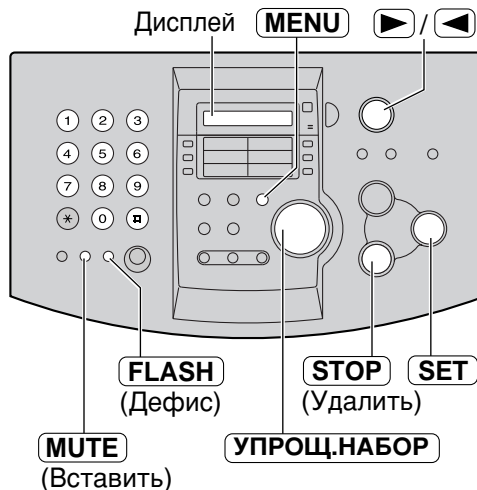

Примечание:

- Вы можете ввести Ваш логотип путем вращения манипулятора **УПРОЦ.НАБОР** (смотрите следующую страницу).

Для исправления ошибки

- Нажмите **[▶]** или **[◀]** для перемещения курсора к неправильному знаку, затем откорректируйте его.

Для удаления знака

- Переместите курсор к знаку, который надо удалить, и нажмите **STOP**.

Для вставки знака

1. Нажмите **[▶]** или **[◀]** для перемещения курсора к месту справа от того, где нужно вставить знак.
2. Нажмите **MUTE** (Вставить) для ввода пробела, затем вставьте знак.

Как ввести знаки через клавиатуру набора номера

Нажимая кнопки на клавиатуре набора номера можно вводить знаки как показано ниже.

Кнопки	Знаки
①	1 [] + - / = , . _ ` : ; ?
②	A B C A Б В Г 2
③	D E F Д Е Ж 3
④	G H I 3 И Й К 4
⑤	J K L Л М Н О 5
⑥	M N O П Р С Т 6
⑦	P Q R S У Ф Х Ц 7
⑧	T U V Ч Ш Щ Ъ 8
⑨	W X Y Z Ы Ь Э Ю Я 9
⑩	0 () < > ! " # \$ % & * @ ^ ' ,
FLASH	Клавиша Дефис (Для вставки дефиса.)
MUTE	Клавиша Вставить (Для вставки одного знака или пробела.)
STOP	Клавиша Удалить (Для удаления знака.)
	Кнопка ► (Для смещения курсора вправо.) Для повторного ввода того же самого знака следует переместить курсор к следующей позиции.
	Кнопка ◀ (Для смещения курсора влево.)

Выбор знаков при помощи манипулятора УПРОЦ.НАБОР

Вместо нажатий на кнопки номеронабирателя Вы можете выбирать знаки при помощи манипулятора УПРОЦ.НАБОР.

1. Поверните **УПРОЦ.НАБОР** до появления нужного знака.
2. Нажмите  для перемещения курсора к следующей позиции.
 - При этом вводится знак, отображенный на дисплее в 1-м шаге.
3. Перейдите к шагу 1 для ввода следующего знака.

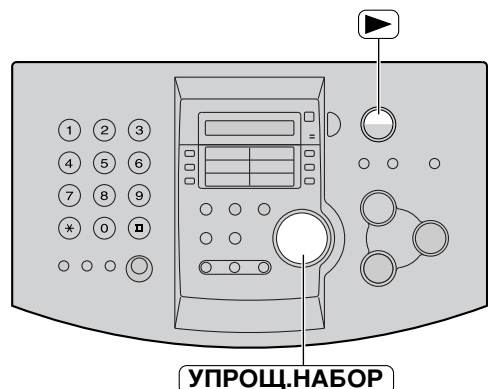

Порядок чередования знаков

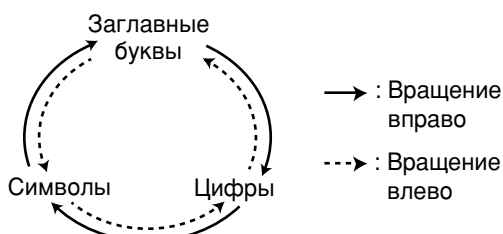

Установка номера Вашего факса

1 Нажмите **MENU**.

Дисплей: ПРОГР. СИСТЕМЫ

2 Нажмите **[]**, потом **0 3**.

НО. ВАШЕГО ФАКСА

3 Нажмите **SET**.

НО. =

4 Используя клавиатуру набора номера введите номер Вашего факса, не более 20 цифр.

Пример: НО. =1234567

5 Нажмите **SET**.

ПАРАМЕТР []

6 Нажмите **MENU**.

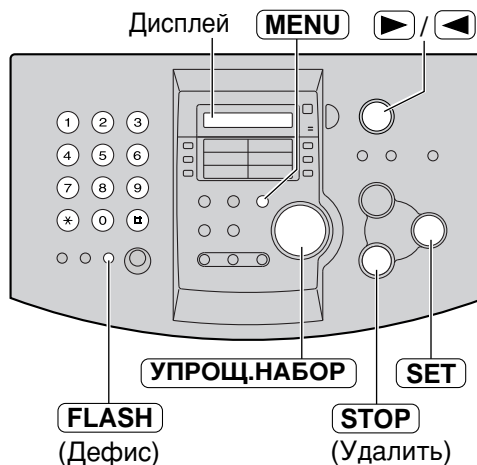

Примечание:

- Вы можете ввести номер Вашего факса при помощи вращения манипулятора **УПРОЩ. НАБОР**. При использовании **УПРОЩ. НАБОР**, для перемещения курсора нажимайте **[]**.
- Кнопка **[*]** вставляет "+", кнопка **[#]** вставляет пробел.

Пример (используя клавиатуру набора номера):
+234 5678

Нажмите **[*]234[#]5678**.

- Для ввода дефиса в телефонный номер, нажмите **FLASH** (Дефис).

Для исправления ошибки

- Нажмите **[]** или **[]** для перемещения курсора к неправильному знаку, затем откорректируйте его.



Для удаления цифры

- Переместите курсор к цифре, которую нужно удалить, и нажмите **STOP**.

Регулировка громкости

Громкость звонка

Возможны 4 уровня громкости (высокая/средняя/низкая/выключено).

Когда аппарат находится в режиме ожидания, нажмите  или .

● Если в аппарат вставлены документы, Вы не сможете регулировать громкость звонка. Убедитесь, что документы в аппарат не вставлены.

■ Чтобы выключить звонок:

1. Нажмите  несколько раз до появления следующего сообщения на дисплее.

Дисплей:

↑↓

2. Нажмите .

● Чтобы снова включить звонок, нажмите .

■ Когда звонок выключен:

На дисплее будет следующее сообщение.

Аппарат не будет звонить во время вызова, но на дисплее появится сообщение.

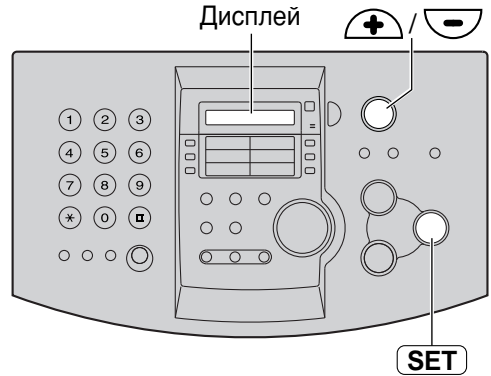

Мелодия звонка

● Вы можете выбрать одну из четырех мелодий вместо звонка. Измените соответствующую установку (функция #17 на странице 58). Выбранная мелодия будет звучать при поступлении вызова на аппарат.

Громкость спикерфона

Возможны 8 уровней громкости (от высокой до низкой).

Во время использования спикерфона, нажимайте  или .

Уровень громкости речевого указания

Имеется 9 уровней громкости (от высокого до выключено).

Во время прослушивания речевого указания нажимайте  или .

Уровень громкости автоответчика

Имеется 9 уровней громкости (от высокого до выключено).

Во время прослушивания записанных сообщений нажимайте  или .

Автоматический набор номера

Сохранение имен и телефонных номеров в памяти сенсорного набора

Для быстрого доступа к часто используемым номерам, аппарат предоставляет 10 станций с клавишами сенсорного набора.

•Клавиши с 1 по 3 могут также использоваться как клавиши рассылки (стр. 31).

1 Нажмите **DIRECTORY PROGRAM**.

Дисплей: НАЖМИТЕ STATION
↓
ИЛИ ИСПОЛ. EASYD

2 Для сенсорного набора 1–3:
Нажмите одну из клавиш сенсорного набора.

РЕЖ НАВ Н-РА ↻

Нажмите **SET** для перехода к следующему пункту.

Для сенсорного набора 4–5:
Нажмите одну из клавиш сенсорного набора.

Для сенсорного набора 6–10:
Нажмите **LOWER**, затем нажмите одну из клавиш сенсорного набора.

3 Введите имя, до 10 символов (подробно смотрите на странице 19).

Пример: ИМЯ=JOHN

4 Нажмите **SET**.

Пример: <A02>=

5 Введите телефонный номер, до 30 цифр, используя клавиатуру набора номера.

Пример: <A02>=1114497

•Если вы хотите ввести дефис, нажмите **FLASH**.

6 Нажмите **SET**.

ВВЕДЕНО
↓
НАЖМИТЕ STATION
↓
ИЛИ ИСПОЛ. EASYD

•Для программирования других станций повторите шаги с 2 по 6.

7 Нажмите **STOP** для выхода из программирования.

•Если Вы нажмете **DIRECTORY PROGRAM** вместо **STOP**, Вы можете распечатать карточку сенсорного набора (смотрите справа).

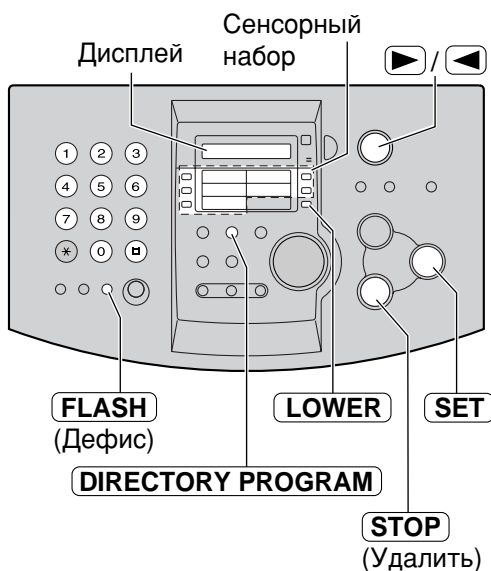

Полезный совет:

•Вы можете просмотреть сохраненные позиции на дисплее (стр. 25) или через список телефонных номеров (стр. 79).

Примечание:

•Дефис или пробел в телефонном номере считаются как две цифры.

Чтобы исправить ошибку

•Нажимая **▶** или **◀** подведите курсор к ошибочному знаку/цифре и произведите коррекцию.

Чтобы удалить знак/цифру

•Подведите курсор к знаку/цифре, который Вы хотите удалить и нажмите **STOP**.

Чтобы распечатать карточку сенсорного набора с сохраненными именами

Нажмите **DIRECTORY PROGRAM** на шаге 7.

Дисплей: ПЕЧ. КАРТУ?
↓
ДА: SET/НЕТ: STOP

Нажмите **SET**, чтобы начать печать.

•Поместите карточку на панель аппарата рядом с клавишами сенсорного набора.

Запись имен и телефонов в каталог УПРОЦ.НАБОР

Для быстрого доступа к наиболее часто набираемым номерам, данный аппарат имеет каталог УПРОЦ.НАБОР (100 станций).

1 Нажмите **DIRECTORY PROGRAM**.

Дисплей:
↓

2 Вращайте манипулятор **УПРОЦ.НАБОР** до появления следующего сообщения.

3 Введите имя, до 10 знаков (подробно смотрите на странице 19).

Пример:

4 Нажмите **SET**.

5 Используя клавиатуру набора номера, введите телефонный номер, до 30 цифр.

Пример:

•Для ввода дефиса нажмите **FLASH**.

6 Нажмите **SET**.

↓

•Для программирования других номеров повторите шаги с 3 до 6.

7 Нажмите **DIRECTORY PROGRAM** для выхода из программирования.



Полезный совет:

•Вы можете проверить список абонентов в памяти при помощи дисплея (стр. 25) или при распечатке списка телефонных номеров (стр. 79).

Примечание:

•Вы можете сделать еще только 5 записей после появления на дисплее следующего сообщения.

Дисплей:

•При отсутствии места в памяти для записи новой станции, на дисплее, на шаге 1, появится следующее сообщение.

Удалите ненужные станции (стр. 24).

•Дефис или пробел в телефонном номере считаются как две цифры.

Для исправления ошибки

•Нажмите **▶** или **◀** для перемещения курсора к неправильному знаку, затем откорректируйте его.

Для удаления знака

•Переместите курсор к знаку, который надо удалить, и нажмите **STOP**.

Автоматический набор номера

Редактирование и удаление сохраненных имен и телефонов

Редактирование сохраненных имен и телефонов

Вы можете редактировать имя и номер телефона, хранящиеся в памяти сенсорного набора или в каталоге УПРОЦ.НАБОР.

- 1** Поверните манипулятор **УПРОЦ.НАБОР** до появления нужного имени.

Пример:

↑
обозначает номер станции для сенсорного набора

- 2** Нажмите **DIRECTORY PROGRAM**.

- 3** Нажмите ***** для выбора "РЕД."

- Если не нужно редактировать имя, пропустите все до 5 шага.

- 4** Введите имя (подробно смотрите на странице 19).

- 5** Нажмите **SET**.

Пример:

- Если не нужно редактировать номер, пропустите все до 7 шага.

- 6** Отредактируйте телефонный номер. Подробно изложено на стр. 23.

- 7** Нажмите **SET**.

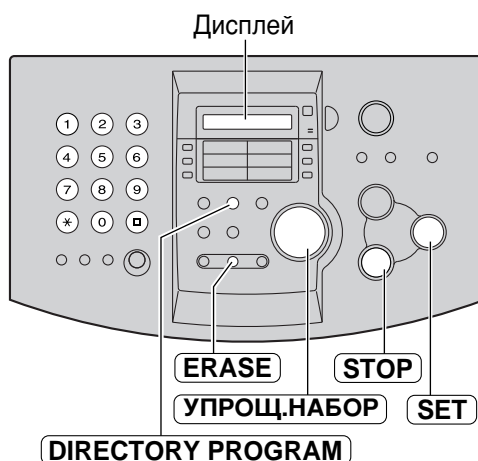

Удаление сохраненных имен и телефонов

Вы можете удалить станцию сенсорного набора или позицию каталога УПРОЦ.НАБОР.

- 1** Поверните манипулятор **УПРОЦ.НАБОР** до появления нужного имени.

Пример:

- 2** Нажмите **DIRECTORY PROGRAM**.

- 3** Нажмите **#** для выбора "СТЕР."

↑

- Если Вы не хотите удалять имя, нажмите **STOP**.

- 4** Нажмите **SET**.

- Имя и номер стерт из памяти.

Примечание:

- Вы также можете использовать следующий метод удаления.

1. Поверните манипулятор **УПРОЦ.НАБОР** до появления нужного имени.
2. Нажмите **ERASE**.
3. Нажмите **SET**.

Голосовой звонок с использованием сенсорного набора и каталога УПРОЦ.НАБОР

Перед тем как использовать эту функцию, занесите нужные номера и телефоны в память сенсорного набора и в каталог УПРОЦ.НАБОР (стр. 22, 23).

Использование сенсорного набора

- 1** Нажмите **DIGITAL SP-PHONE** или снимите трубку.

Дисплей: ТЕЛ =

- Убедитесь, что в аппарат не вставлены документы.

- 2** Для сенсорного набора 1–5: Нажмите нужную клавишу сенсорного набора.

Для сенсорного набора 6–10: Нажмите **LOWER**, а затем нужную клавишу сенсорного набора.

Пример: ТЕЛ =<JOHN>

- Аппарат начнет набирать номер автоматически.



Использование каталога УПРОЦ.НАБОР

- 1** Вращайте манипулятор **УПРОЦ.НАБОР** до появления нужного имени.

Пример: LISA

- Если нужное имя не было сохранено, нажмите **STOP** и наберите номер вручную.

- 2** Нажмите **DIGITAL SP-PHONE** или снимите трубку.

- Аппарат начнет набирать номер автоматически.

Чтобы просмотреть сохраненные телефоны на дисплее

1. Вращайте манипулятор **УПРОЦ.НАБОР** до появления нужного имени.

Пример: JOHN <A06>

обозначает номер станции для сенсорного набора

2. Нажмите **NAME/TEL NO.**.

1114497 <A06>

- Чтобы прекратить просмотр, нажмите **STOP**.
- Чтобы позвонить, нажмите **DIGITAL SP-PHONE** или снимите трубку.

Поиск имени по инициалам

Пример: "LISA"

1. Поверните манипулятор **УПРОЦ.НАБОР** до появления любого имени.

Пример: ALAN

2. Нажимайте **5** несколько раз пока не появится любое имя на "L" (см. таблицу знаков на стр. 19).

LARRY

3. Вращайте **УПРОЦ.НАБОР** вправо пока не появится имя "LISA".

LISA

- Для прекращения операции нажмите **STOP**.
- Чтобы позвонить, нажмите **DIGITAL SP-PHONE** или снимите трубку.

Примечание:

- Когда Вы хотите найти символы (не буквы и не цифры), нажмите кнопку ***** во время выполнения шага 2.

Разговор с абонентом после приема или передачи факса

Вы можете разговаривать с тем же самым абонентом после окончания передачи документа по факсу. Это сэкономит Вам дополнительные деньги и время за другой телефонный звонок.

Эта функция работает только в том случае, если аппарат Вашего абонента также имеет функцию голосового контакта.

Начало голосового контакта

- 1 Нажмите **DIGITAL SP-PHONE** во время передачи или приема документа.

Дисплей: ЗАПРОС КОНТАКТА

- Ваш аппарат посылает на аппарат абонента характерный звонок.
- Когда абонент ответит, Ваш аппарат издает характерный звуковой сигнал.

- 2 Чтобы начать разговор нажмите клавишу **DIGITAL SP-PHONE** или снимите трубку.

Примечание:

- Если Вы инициируете речевой контакт во время передачи, аппарат вызовет Вас характерным звонком после того, как будут переданы все документы.
- Если Вы инициируете речевой контакт во время приема, аппарат вызовет Вас характерным звонком после того, как будет принята текущая страница документа.



Прием запроса для голосового контакта

- 1 Если другой абонент инициирует речевой контакт, Ваш аппарат издает характерный звонок и на дисплей будет выведено следующее сообщение.

ОТВЕТЬТЕ

- 2 Чтобы начать разговор нажмите клавишу **DIGITAL SP-PHONE** или снимите трубку в течение 10 секунд после подачи характерного звонка.

Примечание:

- Если Вы не ответите в течение 10 секунд после начала характерного звонка:
 - В режиме АО/ФАКС (телефонный автоответчик/телефакс) Ваш аппарат будет воспроизводить сообщение-приветствие и записывать входящее речевое сообщение.
 - В режимах ФАКС, ТЕЛ или ТЕЛ/ФАКС произойдет разъединение линии.

Передача факса вручную

- 1 Отрегулируйте положение направляющих документа в соответствии с его шириной.
- 2 Вставьте документ (до 15 страниц) **ЛИЦЕВОЙ СТОРОНОЙ ВНИЗ**, при этом должен произойти захват и прозвучать сигнал.

Дисплей:

- 3 Если необходимо, несколько раз нажмите **RESOLUTION** для выбора желаемой установки, (см. ниже).

- 4 Нажмите **DIGITAL SP-PHONE** или снимите трубку.

- 5 Наберите номер факса. Пример:

- 6 Если будет слышен сигнал отвечающего факса: Нажмите **FAX START** и положите трубку, если она снята.
ИЛИ

Если абонент отвечает на Ваш звонок голосом:

Попросите его нажать кнопку Start на факсе. Когда Вы услышите тоновый сигнал в линии нажмите кнопку **FAX START** на своём факсе и повесьте трубку если пользовались ею.

Останов передачи факса

Нажмите **STOP**.

Автоматический повтор последнего набора номера

Нажмите **REDIAL/PAUSE**.

- Если линия занята, аппарат автоматически будет дозваниваться до 5 раз.
- В ходе дозвона на дисплее будет появляться надпись.

Дисплей:

- Для остановки дозвона нажмите **STOP**.

Удобный способ отправки факсов

Вы можете набрать номер факса до вставки документа. Это удобно, если номер факса абонента присутствует на отправляемом документе.

1. Наберите номер факса.
 - Трубка должна быть положена.
2. Вставьте документ.
3. Нажмите **FAX START**.



Выбор разрешающей способности

Выберите желаемое разрешение в соответствии с типом документа.

СТАНДАРТНОЕ: Для типографских или печатных оригиналов с нормальным размером букв.

ЧЕТКОЕ: Для оригиналов с мелкими буквами.

СВЕРХЧЕТКОЕ: Для оригиналов с очень мелкими буквами.

ФОТО: Для оригиналов, содержащих фотографии.

ФОТО С ТЕКСТОМ: Для оригиналов, содержащих фотографии и текст.

- Использование разрешения "ЧЕТКОЕ", "СВЕРХЧЕТКОЕ", "ФОТО", "ФОТО С ТЕКСТОМ", увеличивает время передачи.
- Если установка разрешения изменена во время передачи, то она начнет действовать только со следующей страницы.
- Разрешение "СВЕРХЧЕТКОЕ" возможно только при работе совместимых аппаратов.

Передача из памяти

Вы можете нажать **QUICK SCAN START** вместо **FAX START**, чтобы отсканировать документ и сохранить его в памяти перед началом передачи. После сохранения документа аппарат произведет его передачу.

- Если размер документа превышает емкость памяти (стр. 80), передача будет отменена.

Передача факса с использованием сенсорного набора и каталога УПРОЦ.НАБОР

Перед тем как использовать эту функцию, занесите нужные номера и телефоны в память сенсорного набора и в каталог УПРОЦ.НАБОР (стр. 22, 23).

1 Отрегулируйте положение направляющих документа в соответствии с его шириной.

2 Вставьте документ (до 15 страниц) **ЛИЦЕВОЙ СТОРОНОЙ ВНИЗ**, при этом должен произойти захват и прозвучать сигнал.

Дисплей:

3 Если необходимо, несколько раз нажмите **RESOLUTION** для выбора желаемой установки (стр. 27).

4 Введите номер факса
Использование клавиш сенсорного набора 1–5:
Нажмите нужную клавишу сенсорного набора.

Использование клавиш сенсорного набора 6–10:

Нажмите **LOWER**, а затем нужную клавишу сенсорного набора.

Использование каталога

УПРОЦ.НАБОР :

Добейтесь появления на дисплее нужного номера и нажмите **FAX START** .



Автоматический повторный набор номера факса

Если линия занята или абонент не отвечает, аппарат будет автоматически дозваниваться до 5 раз.

- Эта функция также возможна для отложенной передачи (функция #25 на странице 59).
- В ходе дозвона на дисплее будет отображаться надпись.

Дисплей:

- Для отмены повторного набора нажмите **STOP** .

Если Ваш аппарат не отправляет факсы

- Проверьте хранящийся в памяти телефонный номер через дисплей и убедитесь, что после набора номера поступает ответный сигнал от факса абонента (стр. 25).
- В ходе набора будет слышен тоновый сигнал соединения, обозначающий статус аппарата абонента (функция #76 на странице 63).

Документы, пригодные для отправки

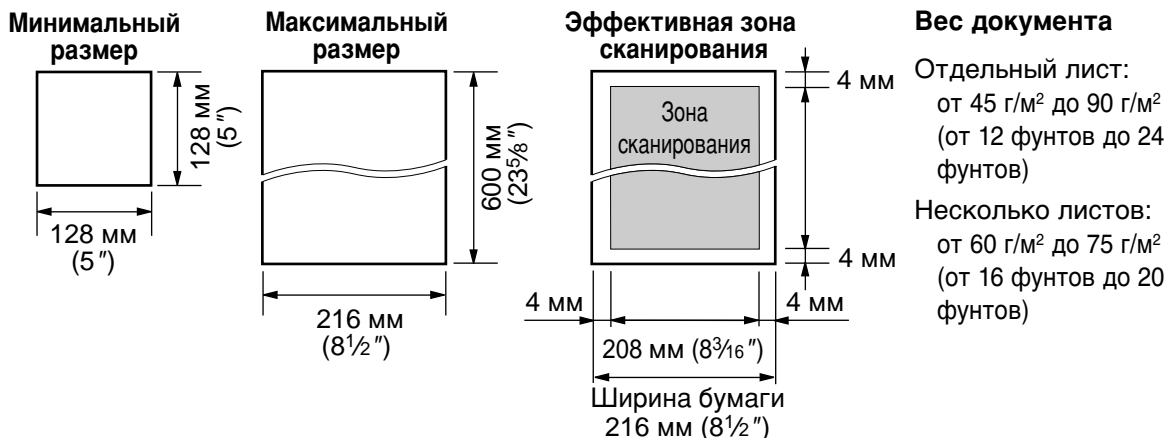

Примечание:

- Снимите с документа скрепки, скобки и тому подобные предметы.
- Проверьте, до конца ли высохли чернила, паста или корректирующая замазка.
- Не передавайте следующие типы документов. Используйте снятые с них ксерокопии.
 - Бумагу с химической обработкой поверхности типа копировальной или безуглеродной бумаги для копирования
 - Электростатически заряженную бумагу
 - Сильно скрученную, мятую или рваную бумагу
 - Бумагу с поверхностным покрытием
 - Бумагу со слабоконтрастным изображением
 - Бумагу с печатью на обороте, видную на просвет (как газета)

Чтобы отправить 15 или более страниц за один раз

- Вставьте первые 15 страниц документа. Добавьте другие страницы (не более 15), до того как последняя страница будет пропущена через аппарат.

Передача факсов

Отчеты

Возможны следующие отчеты.

Отчет об отправке

Этот отчет представляет собой напечатанное подтверждение о результатах передачи факса. Для использования данной возможности активизируйте функцию #04 (стр. 57).

Образец отчета об отправке

ОТЧЕТ ОБ ОТПРАВКЕ		январь 20 2001 09:19						
		ВАШ ЛОГОТИП :						
		НОМЕР ВАШЕГО ФАКСА :						
№.	ВЫЗЫВАЕМЫЙ ФАКС	ВРЕМЯ СТАРТА	ВРЕМЯ РАБОТЫ	РЕЖИМ	СТР.	РЕЗУЛЬТАТ	*КОД	
01	2345678	январь.20 09:18	00'51	ОТПР	00	СВОЙ В ТЕЛЕФОННОЙ ЛИНИИ	43	

Сообщение о результатах связи (стр. 64)

Код ошибки

Журнал

Аппарат хранит результаты 30 последних факсимильных связей. При каждой следующей связи результаты наиболее давней связи стираются.

—Для распечатки журнала вручную смотрите страницу 79.

—Для автоматической распечатки после каждых 30 связей активизируйте функцию #22 (стр. 59).

Образец журнала

ЖУРНАЛ		январь 25 2001 11:22						
		ВАШ ЛОГОТИП :						
		НОМЕР ВАШЕГО ФАКСА :						
№.	ВЫЗЫВАЕМЫЙ ФАКС	ВРЕМЯ СТАРТА	ВРЕМЯ РАБОТЫ	РЕЖИМ	СТР.	РЕЗУЛЬТАТ	*КОД	
01	3332222	январь.21 07:14	00'45	ОТПР	01	НОРМАЛЬНО		
02	9998765	январь.21 08:17	00'58	ОТПР	02	НОРМАЛЬНО		
03	JOHN	январь.21 09:18	00'48	ОТПР	01	НОРМАЛЬНО		
04	5555666	январь.21 09:18	02'45	ОТПР	03	СВОЙ В ТЕЛЕФОННОЙ ЛИНИИ	43	
				ОТПР	05	НОРМАЛЬНО		
				ОТПР	03	НОРМАЛЬНО		

Сообщение о результатах связи (стр. 64)

Код ошибки

Рассылка сообщений

Эта функция удобна для отправки одного и того же документа нескольким выбранным абонентам (до 20 станций). Сначала запрограммируйте станции, затем смотрите страницу 33 по поводу передачи.

- Для рассылки используются клавиши сенсорного набора 1–3. При этом функция сенсорного набора не работает.
- В рассылке с клавишами BROADCAST 1 и BROADCAST 2 можно вводить телефоны из памяти сенсорного набора и из каталога УПРОЩ.НАБОР. В рассылку с клавишей MANUAL BROAD можно также включать номера, набираемые вручную.

Программирование станций

1 Нажмите **DIRECTORY PROGRAM**.

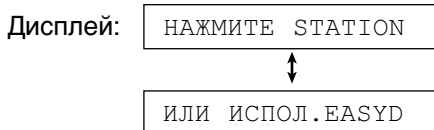

2 Для выбора BROADCAST 1–2:

Нажмите нужную Вам клавишу **BROADCAST**.

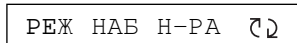

Вращайте манипулятор **УПРОЩ.НАБОР** для выбора “РАССЫЛКА”.



Для выбора MANUAL BROADCAST:

Нажмите **MANUAL BROAD**.

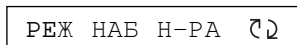

Вращайте манипулятор **УПРОЩ.НАБОР** для выбора “РУЧН. РАСПЕЧ.”.



3 Нажмите **SET**.



4 Введите станции.

Использование клавиш сенсорного набора 1–5:
Нажмите нужную клавишу сенсорного набора.

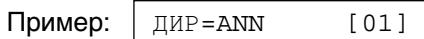

Использование клавиш сенсорного набора 6–10:
Нажмите **LOWER**, а затем нужную клавишу сенсорного набора.

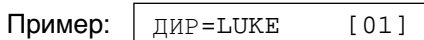

Использование каталога УПРОЩ.НАБОР:
Добейтесь появления на дисплее нужного номера и нажмите **SET**.

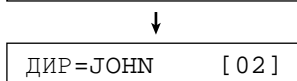
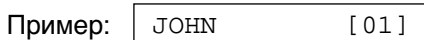

Использование клавиатуры набора номера (только для MANUAL BROAD):
Введите номер факса и нажмите **SET**.

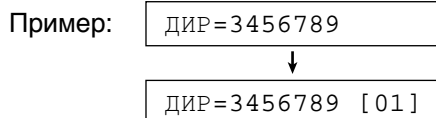

- Для ввода других станций повторите этот шаг (до 20 станций).

5 После программирования всех нужных станций нажмите **SET**.



- Для программирования еще одной клавиши рассылки повторите шаги с 2 по 5.

6 Нажмите **STOP** для выхода из программирования.

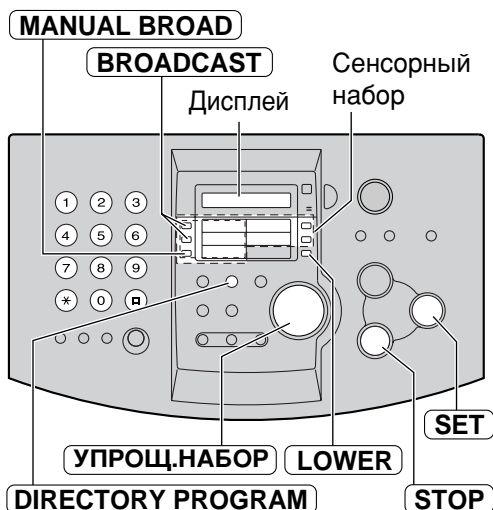

Примечание:

- Если Вы ввели неверную станцию, нажмите **STOP** после шага 4, чтобы стереть ее.
- Проверьте введенные номера путем распечатки списка рассылки (стр. 79).

Передача факсов

Добавление новой станции

1 Вращайте манипулятор **УПРОЦ.НАБОР** до появления названия нужной клавиши.
Пример:

2 Нажмите **DIRECTORY PROGRAM**.

3 Нажмите ***** для выбора “ДОБ” (добавить).

4 Вращайте манипулятор **УПРОЦ.НАБОР** до появления названия станции, которую Вы хотите добавить (для этого можно использовать только УПРОЦ.НАБОР).
Пример (УПРОЦ.НАБОР):

Пример (СЕНСОРНАЯ КЛАВИША 2):

5 Нажмите **SET**.

↓
Пример:

•Для программирования следующих станций повторите шаги 4 и 5 (до 20 станций).

6 Нажмите **DIRECTORY PROGRAM** для окончания программирования.

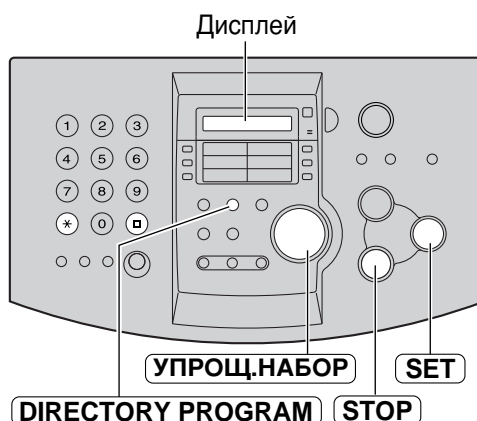

Стирание станции из памяти рассылки

1 Вращайте манипулятор **УПРОЦ.НАБОР** до появления названия нужной клавиши.
Пример:

2 Нажмите **DIRECTORY PROGRAM**.

3 Нажмите **#** для выбора “УДАЛЕН”.

4 Вращайте манипулятор **УПРОЦ.НАБОР** до появления названия станции, которую Вы хотите удалить.
Пример (УПРОЦ.НАБОР):

Пример (СЕНСОРНАЯ КЛАВИША 3):

•Для отмены стирания нажмите **STOP**.

5 Нажмите **SET**.

↑↓

6 Нажмите **SET**.

↓
Пример:

•Для удаления других станций повторите шаги с 4 по 6.

7 Нажмите **DIRECTORY PROGRAM** для окончания программирования.

Отправка документа абонентам, занесенным в память рассылки

1 Вставьте документ **ЛИЦЕВОЙ СТОРОНОЙ ВНИЗ**.

- Если необходимо, несколько раз нажмите **RESOLUTION** для выбора желаемой установки (стр. 27).

2 Нажмите нужную клавишу **BROADCAST** (1-2) или клавишу **MANUAL BROAD**.

- Вы также можете использовать **УПРОЩ.НАБОР**. Добейтесь появления на дисплее названия нужной клавиши и нажмите **FAX START**.

Пример:

- Документ будет протянут через аппарат и сканирован в память. Затем аппарат начнет передачу данных на каждую станцию, последовательно набирая каждый номер.
- По окончании передачи документ будет автоматически стерт из памяти и аппарат напечатает отчет о произведенной рассылке (см. ниже).

Примечание:

- Если какая-либо станция занята или не отвечает, то она будет пропущена. Для всех пропущенных станций будет произведено до 5 повторных дозвонков по окончании звонков по остальным станциям.



Отмена рассылки

1. Нажмите **STOP** при указанной надписи на дисплее.

Дисплей:

- На дисплее появится следующее.



2. Нажмите **SET**.

Образец отчета о рассылке

ОТЧЕТ О ПЕРЕДАЧАХ 1					
					январь 10 2001 09:36
ВАШ ЛОГОТИП :					
НОМЕР ВАШЕГО ФАКСА :					
№.	ВЫЗЫВАЕМЫЙ ФАКС	ВРЕМЯ СТАРТА	ВРЕМЯ РАБОТЫ	СТР.	РЕЗУЛЬТАТ
01	MIKE	январь.10 09:31	01'10	02	НОРМАЛЬНО
02	PETER	январь.10 09:33	01'08	02	НОРМАЛЬНО
03	SAM	январь.10 09:34	01'09	02	НОРМАЛЬНО
04	KIM	январь.10 09:35	01'10	02	НОРМАЛЬНО
ОБЩЕЕ КОЛИЧЕСТВО			004'37	008	

Задание способа приема факсов



Использовать как телефон/ автоматический факс



Вы хотите сами отвечать на голосовые звонки и принимать факсы без подачи звонков.

Режим ТЕЛ/ФАКС (стр. 38)
Включите АВТО ОТВЕТ, нажав на клавишу **AUTO ANSWER**.



ВКЛЮЧЕНО

При приеме голосовых звонков:
Аппарат будет звонить.

При приеме факсовых звонков:
Аппарат будет принимать документы без подачи звонков.

Большинство звонков голосовые



Вы планируете сами отвечать на звонки.

Режим ТЕЛ (стр. 36)
Выключите АВТО ОТВЕТ, нажав на клавишу **AUTO ANSWER**.



ВЫКЛЮЧЕНО

Прием звонков:
Вы должны сами отвечать на все звонки.
Для приема факса нужно нажимать **FAX START** для каждого факсового вызова.

Другие опции

Работа с компьютером
Если ваш компьютер подключен к той же телефонной линии см. стр. 40.

Дистанционное включение факса
Вы можете также принимать факсы, с помощью дополнительного телефона. Если вы слышите сигнал факса через дополнительный телефон, наберите на нем *** 9** (предустановленный код активации факса) для начала приема факса (стр. 41).

Режим ТЕЛ (ответ на все звонки вручную)

Включение режима ТЕЛ

Если индикатор AUTO ANSWER горит, выключите его, нажав **AUTO ANSWER**.

Дисплей: РЕЖИМ: ТЕЛЕФОН



Прием факса вручную

1 Когда аппарат звонит, нажмите клавишу **DIGITAL SP-PHONE** или снимите трубку для ответа на звонок.

2 Когда:
—требуется принять документ,
—слышен сигнал вызова факса (длинный сигнал), или
—не слышно никакого сигнала,
нажмите **FAX START**.

СОЕДИНЕНИЕ

3 Положите трубку.
●Аппарат начнет прием документа.

Примечание:

- Если Вы не ответите на вызов сами, то после 10 гудков временно включится автоответчик.

Чтобы остановить прием

Нажмите кнопку **STOP**.

Функция “дружелюбный прием”

Когда при ответе на телефонный звонок Вы слышите тональный сигнал вызова факса (длинные сигналы), аппарат автоматически начнет принимать документ.

- Если эта функция не нужна, установите функцию #46 в состояние “ВЫКЛ.” (стр. 61).

Функция автоуменьшения

Если другая сторона посылает документ, длина которого превосходит длину бумаги для печати, то Ваш аппарат уменьшит принимаемый документ до нужного размера и распечатает его. Если Вы хотите распечатывать документы с размером оригинала, установите функцию #37 в положение “ВЫКЛ.” (стр. 60).

Прием факса в память

При обнаружении проблемы с распечаткой, аппарат временно сохранит принятый документ в памяти.

Пока документ находится в памяти:

—аппарат поочередно выводит на дисплей сообщение об ошибке и следующее сообщение.

Дисплей: ФАКС В ПАМЯТИ

—будут звучать длинные звуковые сигналы, если функция #44 установлена как “ВКЛ” (стр. 61).

- Чтобы решить проблему, выполните инструкции, приведенные на стр. 65 и 66.
- Данные о емкости памяти см. на стр. 80.

Режим ФАКС (все звонки воспринимаются как факсы)

Включение режима ФАКС

- 1 Установите функцию #77 как “ФАКС” (стр. 63).
- 2 Если индикатор AUTO ANSWER не горит, включите его, нажав **AUTO ANSWER**.

Дисплей: РЕЖИМ: ФАКС

- Аппарат будет автоматически отвечать на все звонки и всегда пытаться принимать документы.



Примечание:

- Количество звонков до ответа в режиме ФАКС можно изменить (функция #06 на стр. 57).
- Этот режим не должен применяться на линии, которая используется и для голосовых и для факсовых звонков. Аппарат будет пытаться установить факсовое соединение даже если кто-то звонит обычным образом.

Если у Вас есть телефонная линия, предназначенная только для приема факсов, то мы рекомендуем следующую конфигурацию.

Пример: Одна линия используется для голосовых звонков и отдельная линия для факсов.

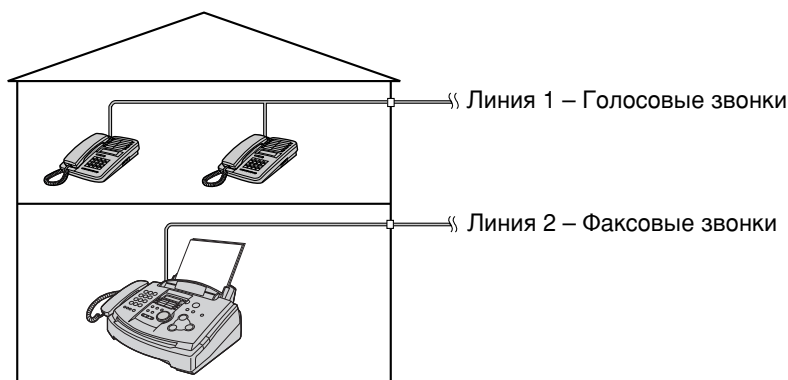

Подсоединен только факсимильный аппарат.

Режим ТЕЛ/ФАКС

(приём голосовых звонков с подачей сигналов и факсов без подачи сигнала, когда Вы находитесь вблизи аппарата)

Используйте этот режим, когда вы постоянно находитесь рядом с аппаратом и хотите принимать факсы без подачи звонков. При поступлении вызова аппарат будет работать следующим образом. Для установки режима ТЕЛ/ФАКС смотрите ниже.

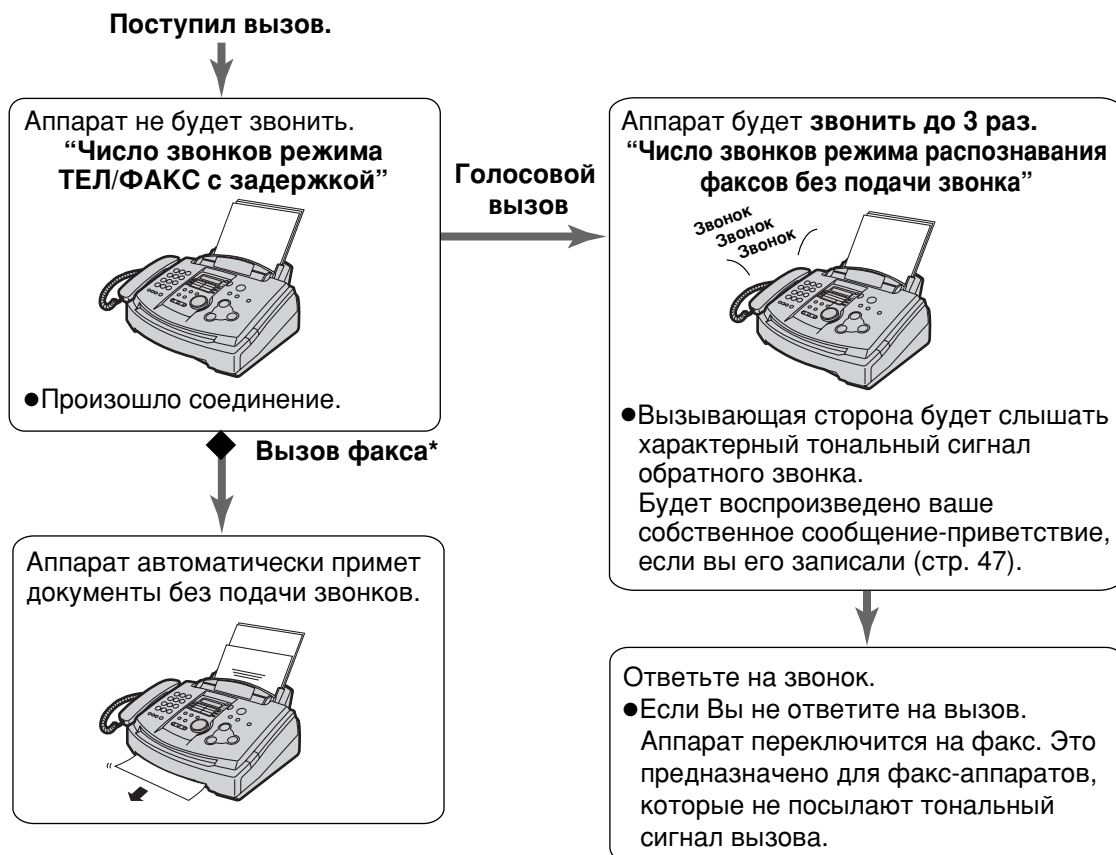

* Обычно факсимильные аппараты при передаче факсов автоматически генерируют факсовый тональный сигнал вызова, но некоторые аппараты не имеют такой функции.

Примечание:

- При поступлении вызова аппарат отображает следующую надпись.

Дисплей:

- Звонок должен быть включен (стр. 21).

Установка режима ТЕЛ/ФАКС

1. Установите функцию #77 как “ТЕЛ/ФАКС” (стр. 63).
2. Если индикатор AUTO ANSWER не горит, включите его, нажав .

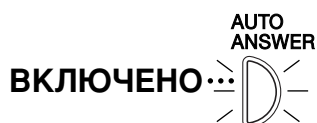

Если подключен дополнительный телефон



* Обычно факсимильные аппараты при передаче факсов автоматически генерируют факсовый тональный сигнал вызова, но некоторые аппараты не имеют такой функции.

Число звонков режима ТЕЛ/ФАКС с задержкой

Число генерируемых на дополнительный телефон звонков до того, как факс ответит на вызов зависит от функции #78 на стр. 63. При этом сам аппарат не выдает слышимых звонков.

Число звонков режима распознавания факсов без подачи звонка

Аппарат генерирует слышимые звонки для индикации голосового вызова. Число звонков зависит от функции #30 на стр. 59. Эти звонки не подаются на дополнительный телефон.

Прием факсов

Использование аппарата при работе с компьютером

Рекомендуется всегда подключать факсимильный аппарат к телефонной розетке напрямую.

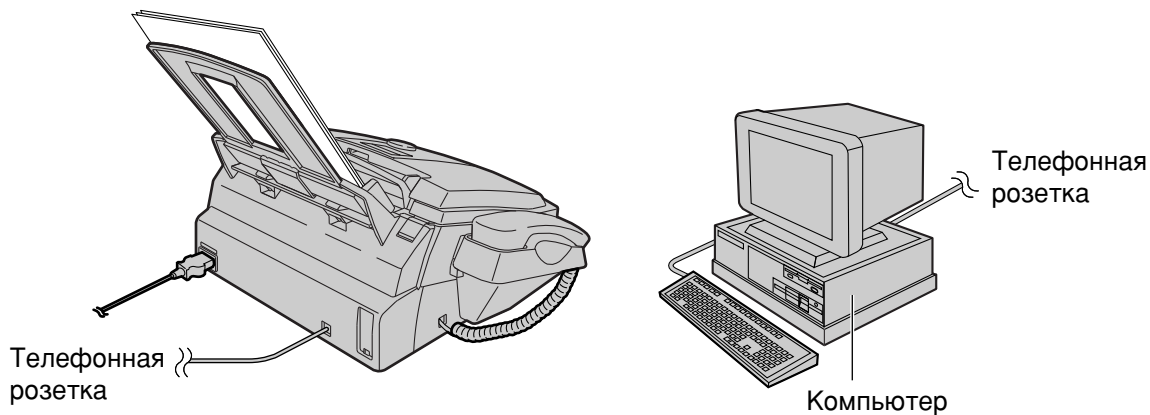

Примечание:

- Установите для факса режим ТЕЛ.
- Первым на звонок будет отвечать то устройство, у которого задано меньшее значение числа звонков до ответа.

Дополнительный телефон

При подключении к линии дополнительного телефона Вы сможете принимать факсимильные документы, используя этот дополнительный телефон.

При этом Вам уже нет необходимости подходить к факс-аппарату и нажимать на кнопку **FAX START**.

Важно:

- Чтобы привести в действие эту функцию, необходимо использовать в качестве дополнительного кнопочный телефон с тональным набором и **четко** вводить код активации факса.

1 Когда зазвонит дополнительный телефон, снимите его трубку.

2 Если:
— необходимо принять документ,
— слышен вызов факса
(продолжительный сигнал), или
— нет никакого звука,
четко наберите код управления *** 9**
(такой код задан по умолчанию).

3 Положите трубку телефона на место.
• Основной блок начнет прием факса.

Примечание:

- Вы можете изменить код активации факса через функцию #41 (стр. 60).



Прием поллинга (считывание факса с другого аппарата)

Эта функция позволяет Вам принять документ с другого, совместимого с Вашим, аппарата. При этом Вы платите за звонок.

Убедитесь, что в Ваш аппарат не вставлены документы и аппарат абонента готов к Вашему звонку.

1 Нажмите **POLLING**.

Дисплей: ОПРОС



ДА: SET / НЕТ: STOP

2 Нажмите **SET**.

ФАКС=

3 Наберите номер факса.

Пример: ФАКС=3331111

4 Нажмите **SET**.

СОЕДИНЕНИЕ.....

● Аппарат начнет прием факса.

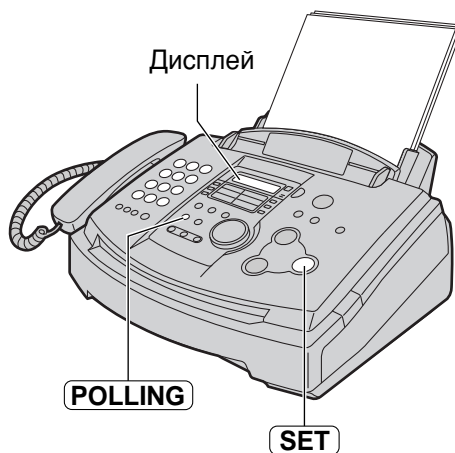

Сообщение на пейджер о приёме факса или сообщения на автоответчик

Эта функция позволяет Вашему факсимильному аппарату посылать сообщение на пейджер после приёма факса либо после записи сообщения на автоответчик.

1 Нажмите **MENU** .
Дисплей: ПРОГР. СИСТЕМЫ

2 Нажмите **#** , затем **7 0** .
ПЕЙДЖИНГ .

3 Нажмите **SET** .
РЕЖ. =ВЫКЛ. ↻

4 Поверните **УПРОЩ.НАБОР** для выбора "ВКЛ".
РЕЖ. =ВКЛ ↻

- Если эта функция не нужна, выберите "ВЫКЛ".

5 Нажмите **SET** .
NO. =

6 Введите номер Вашего пейджера.
• Вы можете ввести до 46 цифр и/или пауз.

Пример:

1 202 555 1234PP12345678PP5555#

Номер пейджера	Паузы	Код доступа к пейджеру, если это необходимо.	

Сообщение, которое должно прийти на пейджер, когда аппарат примет факс

7 Нажмите **SET** .
• Аппарат наберет введенный номер.
ПРОВ. ПЕЙДЖЕРА

8 Убедитесь, что пейджер принял пробный звонок.

9 Нажмите **DIGITAL SP-PHONE** .

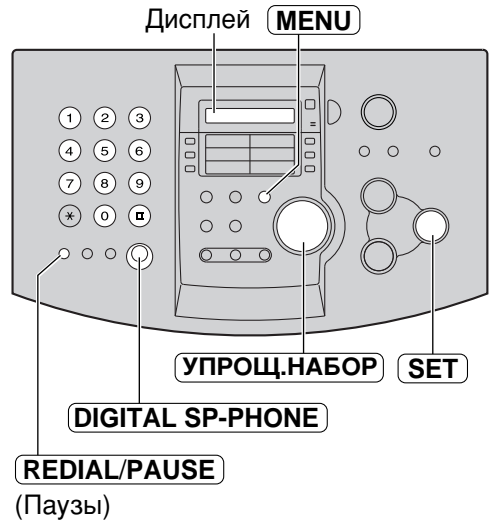

Когда ваш пейджер примет звонок от факса

Пейджер отобразит сообщение, введенное на шаге 6. (Например: 5555)

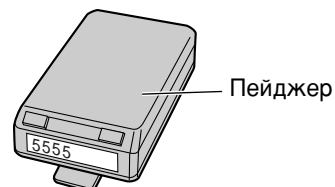

Изготовление копий

Аппарат может делать как одиночные, так и множественные (до 99) копии документов.

1 Отрегулируйте положение направляющих документа в соответствии с его шириной.

2 Вставьте документ (до 15 страниц) **ЛИЦЕВОЙ СТОРОНОЙ ВНИЗ**, при этом должен произойти захват и прозвучать сигнал.

Дисплей:

- Убедитесь, что трубка лежит на аппарате.

3 Нажмите **COPY START**.

- При необходимости введите количество копий (до 99).

4 Нажмите **COPY START**.

- Аппарат начнет копирование.

Примечание:

- Любой пригодный для передачи документ можно скопировать (стр. 29).



Чтобы остановить копирование

Нажмите кнопку **STOP**.

Настройки при копировании

Перед началом копирования можно задать следующие параметры.

- Разрешающая способность
- Степень уменьшения/увеличения
- Сортировка

Выбор разрешающей способности в соответствии с типом документа

Нажмите **RESOLUTION** несколько раз для выбора нужной установки.

Надпись на дисплее при копировании

ЧЕТКОЕ: Для отпечатанных или машинописных оригиналов с мелкими буквами.

СВЕРХЧЕТКОЕ: Для оригиналов с очень мелкими буквами.

ФОТО: Для оригиналов, содержащих фотографии.

ФОТО С ТЕКСТОМ: Для оригиналов, содержащих фотографии и текст.

- Если Вы выберете “СТАНДАРТНОЕ”, копирование будет производиться в режиме “ЧЕТКОЕ”.

Уменьшение или увеличение документа

Чтобы получить уменьшенную копию, нажмите несколько раз клавишу **COPY ZOOM**  для выбора нужной степени уменьшения. Аппарат может копировать с уменьшением до 50% от оригинала. Шаг при задании уменьшения составляет 5%.

Пример: Уменьшение 70%

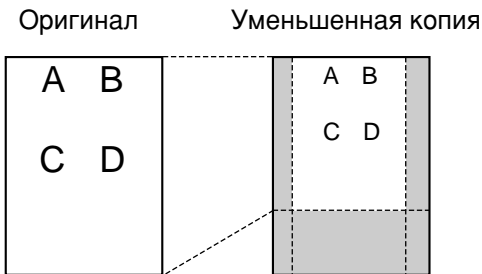

Чтобы получить увеличенную копию, нажмите несколько раз клавишу **COPY ZOOM**  для выбора нужной степени увеличения. Аппарат может копировать с увеличением до 200% от оригинала. Шаг при задании увеличения составляет 5%.

Пример: Увеличение 150%

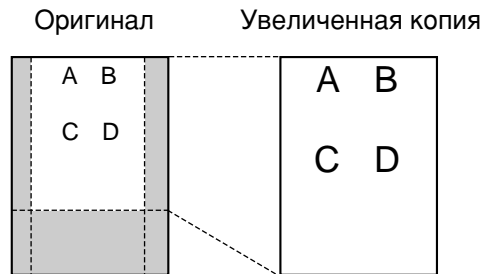

Примечание:

- При копировании на дисплее будет отображаться заданная степень уменьшения/увеличения.

Пример:
 |
 Степень уменьшения/увеличения

- При копировании с увеличением аппарат будет увеличивать только центр верхней части документа. Чтобы получить увеличенную копию нижней части документа, переверните его, вставьте в аппарат и затем скопируйте.

Сортировка нескольких копий

Аппарат может выполнять сортировку нескольких копий в том же порядке, что и у оригинала. Нажимайте **COLLATE** пока на дисплее не отобразится следующая надпись и начинайте копирование.

Дисплей:

Пример: Выполнение двух копий 4-х страничного оригинала

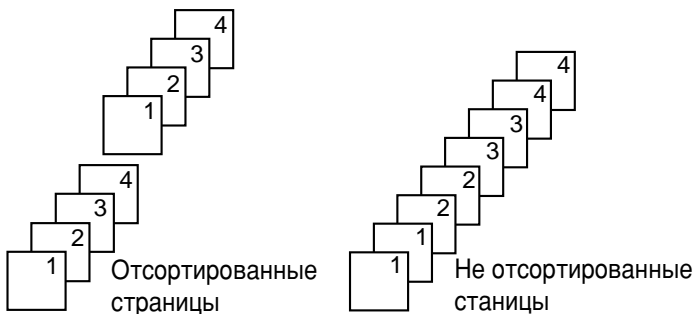

Примечание:

- При выполнении копирования с сортировкой, аппарат сначала сохраняет документ в памяти. Если при этом память заполнится, то будут скопированы только сохраненные страницы.
- При копировании с сортировкой на дисплее будет отображаться следующее.

Пример:
 |
 признак копирования с сортировкой

Режим АО/ФАКС (использование автоответчика и автоматический прием речевых и факсимильных сообщений)

Когда Вы включаете режим АО/ФАКС, аппарат будет работать как телефакс и/или автоответчик. Если обнаруживается сигнал вызова телефакса, аппарат автоматически переключается на прием факсимильных сообщений. Если обнаруживается речевой вызов, автоответчик воспроизводит сообщение-приветствие и вызывающий абонент может оставить речевое сообщение.

- Вы можете использовать предварительно записанное сообщение-приветствие (см. ниже) или записать свое собственное сообщение-приветствие (стр. 47).

Настройка на запись речевого сообщения и прием документов

1 Установите функцию #77 как “АО/ФАКС” (стр. 63).

2 Если индикатор AUTO ANSWER не горит, включите его, нажав **AUTO ANSWER**.

- Аппарат воспроизведет сообщение-приветствие.

*Здравствуйте! В настоящее время мы не можем вам ответить.
Вы можете отправить факс или оставить свое сообщение после звукового сигнала.
Спасибо.*

- Отобразится время, оставшееся для записи входящих сообщений.

Пример: ВРЕМЯ=10МИН13С



Примечание:

- Время записи каждого входящего сообщения может быть изменено (функция #10 на стр. 57).
- Если остаток времени недостаточен, сотрите из памяти ненужные сообщения (стр. 49). О емкости памяти для входящих сообщений см. на стр. 80.
- Во время записи входящего вызова Вы можете прослушивать его через громкоговоритель. Если эта функция не требуется, установите функцию прослушивания входящего вызова в состояние “ВЫКЛ.” (функция #67 на стр. 62).

Подсчет звонков в режиме АО/ФАКС

Число звонковых сигналов, посылаемых перед тем, как аппарат ответит на вызов может быть изменено через функцию #06 (стр. 57).

Вы можете выбрать одну из установок: 1, 2, 3, 4, ЭКОНОМ.РЕЖИМ и ЗВОНОК ВЫК.

ЭКОНОМ.РЕЖИМ: Когда Вы выполняете вызов своего аппарата с удаленного местоположения, то по числу звонков узнаете, что имеются новые речевые сообщения. Если аппарат ответит на первый звонок, это значит, что имеется по крайней мере одно новое записанное сообщение. Если аппарат ответит на третий звонок, это значит, что нет никаких новых записанных сообщений. В целях экономии платы за телефонные переговоры немедленно опускайте трубку на рычаг, как только услышите второй звонок. Второй звонок означает, что нет никаких новых записанных сообщений.

ЗВОНОК ВЫК.: Аппарат будет отвечать без посылки звонковых сигналов.

Запись Ваших собственных сообщений-приветствий

Вы можете записать собственное сообщение-приветствие для режимов АО/ФАКС и ТЕЛ/ФАКС. Время записи ограничивается 16 секундами. Для получения наилучшего результата при приеме факсов записывайте свое сообщение в пределах 12 секунд.

Предлагаемые сообщения

сообщение-приветствие режима АО/ФАКС	<i>“Это (Ваше имя и фамилия, род занятий и/или телефонный номер). В настоящее время мы не можем вам ответить. Чтобы отправить факс, начните передачу. Чтобы оставить сообщение, говорите после звукового сигнала. Спасибо.”</i>
сообщение-приветствие режима ТЕЛ/ФАКС	<i>“Это (Ваше имя и фамилия, род занятий и/или телефонный номер). В настоящее время мы не можем Вам ответить. Пожалуйста, перезвоните позже. Спасибо.”</i>

1 Выберите режим (АО/ФАКС или ТЕЛ/ФАКС), для которого вы хотите записать сообщение-приветствие. (функция #77 на стр. 63).

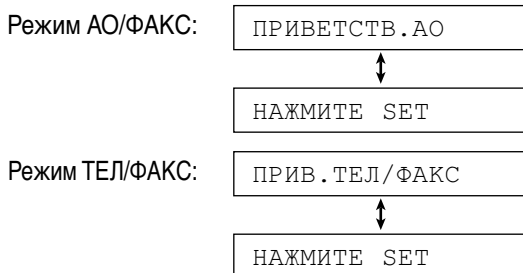

2 Нажмите **RECORD** два раза.
●Дисплей отобразит следующее в зависимости от выбора на шаге 1.

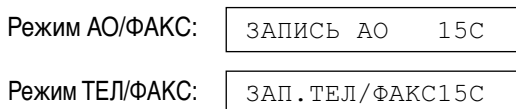

3 Нажмите **SET**.
●Прозвучит длинный тональный сигнал.

4 Четко говорите в микрофон на расстоянии около 20 см (8 дюймов) от него.
●Дисплей отображает остаток времени для записи.



5 По окончании записи нажмите клавишу **STOP**.
●Аппарат повторит Ваше сообщение. Вы можете регулировать громкость, используя кнопку  или .



Примечание:

- Если Вы допустили ошибку в ходе записи, повторите процедуру с шага 2.
- Вы можете выбрать время записи собственного АО/ФАКС сообщения-приветствия равным 60 сек. (функция #54 на стр. 61).
 - Если Вы изменяете время записи сообщения-приветствия на 60 секунд, то мы рекомендуем указать вызывающему абоненту в сообщении-приветствии в режиме АО/ФАКС, чтобы тот набрал *9 перед тем, как начать факсимильную передачу.
 - Если Вы изменяете время записи сообщения-приветствия на 16 секунд с 60 секунд, то Ваше записанное сообщение-приветствие в режиме АО/ФАКС будет стерто и будет воспроизводиться предварительно записанное сообщение-приветствие.

Сообщение-приветствие

Проверка записанных собственных сообщений-приветствий

1 Выберите режим (АО/ФАКС или ТЕЛ/ФАКС), для которого вы хотите прослушать сообщение-приветствие (функция #77 на стр. 63).

2 Если индикатор AUTO ANSWER не горит, включите его, нажав **AUTO ANSWER**. Если кнопка AUTO ANSWER уже горит, выключите её и включите снова двумя нажатиями.

Режим АО/ФАКС: РЕЖИМ:АО/ФАКС

Режим ТЕЛ/ФАКС: РЕЖИМ:ТЕЛ/ФАКС

- Аппарат начнет воспроизведение сообщения-приветствия.



Стирание собственных сообщений-приветствий

1 Выберите режим (АО/ФАКС или ТЕЛ/ФАКС), для которого вы хотите записать сообщение-приветствие (функция #77 на стр. 63).

2 Нажмите **ERASE** два раза.
●Дисплей отобразит следующее в зависимости от выбора на шаге 1.

Режим АО/ФАКС: ПРИВЕТСТВ.АО

↕

НАЖМИТЕ SET

Режим ТЕЛ/ФАКС: ПРИВ.ТЕЛ/ФАКС

↕

НАЖМИТЕ SET

3 Нажмите **SET**.

УДАЛИТЬ ПРИВ.?

↕

ДА:SET/НЕТ:STOP

- Для отмены стирания нажмите **STOP**.

4 Нажмите **SET**.

ПРИВ.УДАЛЕНО



Примечание:

- Если Вы сотрете собственное сообщение-приветствие в режиме АО/ФАКС, то автоматически будет воспроизводиться предварительно записанное сообщение-приветствие (стр. 46).

- Если Вы сотрёте своё собственное ТЕЛ/ФАКС приветственное сообщение, то не будет проигрываться никакое приветственное сообщение.

Прослушивание записанных сообщений

Если аппарат записал новые речевые сообщения:

- кнопка AUTO ANSWER будет мигать,
- счётчик вызовов будет показывать общее число записанных сообщений,
- будут звучать медленные тональные сигналы, если включена сигнализация о сообщении (функция #42 на стр. 61).

Пример: Счетчик звонков

Нажмите клавишу **PLAY MESSAGES**.

- Будут воспроизводиться только новые сообщения.
- Вы можете регулировать уровень громкости громкоговорителя, используя кнопку или .
- Вы можете также нажать кнопку **AUTO ANSWER** для проигрывания новых сообщений если она мигает.
- После проигрывания всех новых сообщений кнопка AUTO ANSWER перестанет мигать и будет только светиться.

Если нажать **PLAY MESSAGES** в этом состоянии, будут воспроизведены все сообщения.

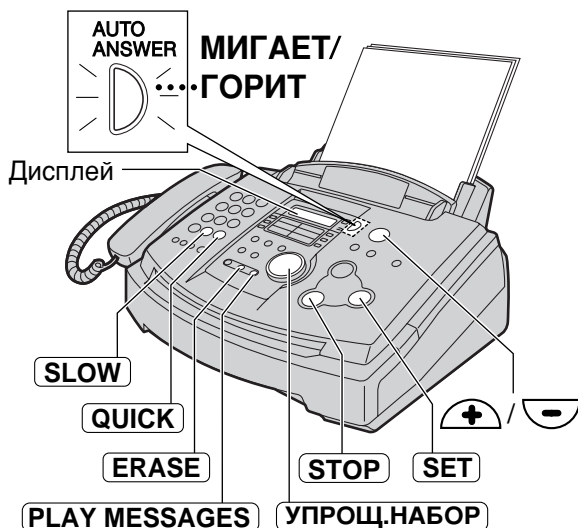

Повторное воспроизведение сообщения

Поверните манипулятор **УПРОЩ.НАБОР** на один щелчок влево во время прослушивания сообщения, которое Вы хотите повторно воспроизвести.

- Если вы повернете манипулятор **УПРОЩ.НАБОР** в течение 5 секунд после начала сообщения, то будет воспроизведено предыдущее сообщение.
- Чтобы повторно воспроизвести определенное сообщение вращайте манипулятор **УПРОЩ.НАБОР** влево или вправо до тех пор, пока не услышите сообщение, которое Вы хотите повторно воспроизвести.

Пропуск сообщения

Поверните манипулятор **УПРОЩ.НАБОР** на один щелчок вправо, чтобы воспроизвести следующее сообщение.

Прекращение воспроизведения

Нажмите клавишу **STOP**.

- Если, в течение 1 минуты, Вы нажмете клавишу **PLAY MESSAGES**, то аппарат продолжит воспроизведение оставшихся записанных сообщений.

Речевая метка времени/дня недели

Во время воспроизведения синтезированный голос будет объявлять время и день недели, когда было записано каждое сообщение.

Изменение скорости воспроизведения

Нажмите клавишу **QUICK**, чтобы воспроизводить сообщения со скоростью, превышающей первоначальную скорость в полтора раза.

Нажмите клавишу **SLOW**, чтобы воспроизводить сообщения со скоростью, равной половине первоначальной скорости.

- Чтобы вернуться к первоначальной скорости, снова нажмите клавишу **QUICK** или клавишу **SLOW** во время ускоренного или замедленного воспроизведения.

Стирание всех сообщений

Убедитесь, что вы прослушали все записанные сообщения.

1. Нажмите **ERASE**.

Дисплей:



2. Нажмите **SET**.



3. Нажмите **SET**.

- Чтобы стереть выбранное сообщение нажмите клавишу **ERASE** в то время когда Вы его прослушиваете.

Сообщение-напоминание (для других или для себя)

Чтобы оставить сообщение частного характера для кого-либо или для себя, Вы можете записать речевое напоминание. Это напоминание может быть затем воспроизведено прямо на аппарате или дистанционно.

- 1** Нажмите **RECORD**.

Дисплей:

НАПОМИНАНИЕ

↓

НАЖМИТЕ SET

- 2** Нажмите **SET**.
•Прозвучит длинный сигнал.

ЗАП. НАПОМИНАНИЯ

- 3** Четко говорите в микрофон с расстояния примерно 20 см (8 дюймов).

- 4** По окончании записи нажмите кнопку **STOP**.



Телефонный разговор

Вы можете записать телефонный разговор. Эта запись может быть затем воспроизведена прямо на аппарате или дистанционно.

- 1** В ходе телефонного разговора нажмите **RECORD**.

Дисплей:

ЗАПИСЬ БЕСЕДЫ

- 2** Для прекращения записи нажмите **STOP** или положите трубку.

Примечание:

- На запись двусторонних телефонных разговоров могут существовать ограничения юридического порядка. Информировать своего собеседника, что идет запись разговора.



Операции с удалённого терминала

Следующие операции могут выполняться с удаленного местоположения при использовании телефонного аппарата с кнопочным номеронабирателем.

Запрограммируйте идентификационный код (ID) для дистанционного управления (функция #11 на стр. 58) и перед уходом установите свой аппарат в режим АО/ФАКС (стр. 46).

Кнопка номеронабирателя	Дистанционная команда	Стр.	Кнопка номеронабирателя	Дистанционная команда	Стр.
0	Пропуск сообщения-приветствия	53	* 4	Стирание определенного сообщения	53
1	Повторное воспроизведение сообщения-приветствия	52	* 5	Стирание всех сообщений	53
2	Пропуск сообщения	52	8 0	Переключение в режим ТЕЛ	53
4	Воспроизведение новых сообщений	52	8 1	Включение режима пересылки сообщения	53
5	Воспроизведение всех сообщений	52	8 2	Выключение режима пересылки сообщения	53
6	Контрольное прослушивание помещения	53	8 3	Включение режима звонка на пейджер	53
7	Перезапись сообщения-приветствия	53	8 4	Выключение режима звонка на пейджер	53
9	Прекращение перезаписи сообщения-приветствия	53			

Карточка дистанционного управления

Пожалуйста, вырежьте и носите с собой эту карточку в качестве пособия по применению режима дистанционного управления.

Дистанционное управление автоответчиком	Замечания по дистанционному управлению
<ol style="list-style-type: none"> 1. Выполните вызов своего аппарата. 2. Введите идентификационный код (ID) для дистанционного управления во время воспроизведения сообщения-приветствия <input type="text"/> <input type="text"/> <input type="text"/> . <ul style="list-style-type: none"> ● Будут автоматически воспроизведены новые записанные сообщения. ● Если нет новых сообщений, подождите 4 секунды. Будут воспроизведены все записанные сообщения. 3. Нажмите клавишу дистанционного управления (см. на обратной стороне) в течение 10 секунд. 	<ul style="list-style-type: none"> ● Дистанционное управление может применяться только с телефона с кнопочным номеронабирателем, когда Ваш аппарат установлен в режим АО/ФАКС. ● Когда аппарат установлен в режим ТЕЛ, выполните его вызов и подождите 10 звонков. Временно включится автоответчик. Введите идентификационный код во время приветственного сообщения. Аппарат переключится в режим АО/ФАКС. ● Клавиши нажимайте твердо. ● Чтобы отправить документ, нажмите * 9 . Когда послышится тональный сигнал телефакса, начните передачу.

С удаленного кнопочного телефона

Прослушивание записанных сообщений

- 1 Выполните вызов своего аппарата.
- 2 Введите идентификационный код (ID) для дистанционного управления во время воспроизведения сообщения-приветствия режима АО/ФАКС.

Если есть новые сообщения

Прозвучит длинный сигнал и один или несколько коротких сигналов (по числу новых сообщений)*. Затем аппарат автоматически начнет воспроизведение сообщений.

*Прозвучит не более 8 коротких сигналов, даже если новых сообщений больше 9.

- **Повторить только новые сообщения:**

Нажмите **4**.

- **Повторить текущее сообщение:**

Нажмите **1**.

Если вы нажмете кнопку **1** в течение 5 секунд после начала сообщения, будет воспроизведено предыдущее сообщение.

- **Прослушать все сообщения:**

Нажмите **5**.

- **Пропустить сообщение:**

Нажмите **2**.

Если нет новых сообщений

Нажмите **5** или подождите 4 секунды, чтобы прослушать все записанные сообщения.

Если память заполнена

Удалите ненужные сообщения (см. следующую страницу).

Кнопка номеронабирателя	Дистанционная команда
0	Пропуск сообщения-приветствия
1	Повторное воспроизведение сообщения-приветствия
2	Пропуск сообщения
4	Воспроизведение новых сообщений
5	Воспроизведение всех сообщений
6	Контрольное прослушивание помещения
7	Перезапись сообщения-приветствия
9	Прекращение перезаписи сообщения-приветствия

Кнопка номеронабирателя	Дистанционная команда
*4	Стирание определенного сообщения
*5	Стирание всех сообщений
80	Переключение в режим телефон
81	Включение режима пересылки сообщения/вызова пейджера
82	Выключение режима пересылки сообщения/вызова пейджера
83	Включение режима звонка на пейджер
84	Выключение режима звонка на пейджер

Другие дистанционные операции

■ Стирание определенного сообщения

Нажмите кнопки **[*] [4]** во время прослушивания сообщения, которое Вы хотите стереть.

- Прозвучит длинный сигнал и 3 коротких сигнала. После этого аппарат продолжит воспроизведение со следующего сообщения.

■ Стирание всех сообщений

Чтобы стереть все сообщения, нажмите кнопки **[*] [5]**.

- Прозвучит длинный сигнал и 3 коротких сигнала.

■ Контрольное прослушивание помещения

Нажмите кнопку **[6]**, чтобы прослушивать звуки в помещении, где установлен аппарат в течении примерно 30 секунд.

- Через 30 секунд прозвучит сигнал. Чтобы продолжить прослушивание, снова нажмите кнопку **[6]** в течение 10 секунд.

■ Запись сообщения-отметки

После воспроизведения записанных сообщений Вы можете оставить дополнительное сообщение.

1. Дождитесь 3 сигналов, обозначающих окончание дистанционной операции.
2. Прозвучит 1 гудок.
3. Подождите примерно 10 секунд.
4. Прозвучит голосовая подсказка.
"Пожалуйста, оставьте ваше имя и сообщение после звукового сигнала".
ИЛИ
Прозвучит 1 гудок.
5. Оставьте сообщение.

■ Перезапись сообщения-приветствия

Вы можете изменить содержание сообщения-приветствия режима АО/ФАКС.

1. Чтобы начать запись, нажмите кнопку **[7]**.
 - Прозвучит длинный сигнал.
2. Четко говорите в пределах до 16 секунд.
 - Если Вы сделаете паузу дольше 2 секунд, прозвучат 6 сигналов и запись прекратится. В течение 10 секунд повторите действия, начиная с операции 1.
3. По окончании нажмите кнопку **[9]**.
 - Будет воспроизведено новое сообщение-приветствие.

■ Пропуск сообщения-приветствия

Во время воспроизведения сообщения-приветствия нажмите кнопку **[0]**.

- Аппарат пропустит оставшуюся часть сообщения-приветствия.

■ Включение или выключение режима пересылки сообщения

Перед использованием этой функции Вы должны предварительно запрограммировать телефонный номер, на который пересылается сообщение (функция #60 на стр. 62).

Чтобы включить режим пересылки сообщения, нажмите кнопки **[8] [1]**.

Чтобы выключить режим пересылки сообщения нажмите кнопки **[8] [2]**.

- Если телефонный номер, на который пересылается сообщение, не запрограммирован, то Вы не сможете включить эту функцию и прозвучат 6 звуковых сигналов.

■ Включение или выключение режима вызова пейджера

Перед использованием этой функции Вы должны предварительно запрограммировать телефонный номер, на который пересылается сообщение (функция #70 на стр. 63).

Чтобы включить режим вызова пейджера, нажмите кнопки **[8] [3]**.

Чтобы выключить режим вызова пейджера нажмите кнопки **[8] [4]**.

- Если номер пейджера, на который пересылается сообщение, не запрограммирован, то Вы не сможете включить эту функцию и прозвучат 6 звуковых сигналов.

■ Изменение режима приема

Нажмите **[8] [0]** для изменения режима приема с АО/ФАКС на ТЕЛ.

- Вы не можете вернуться в режим АО/ФАКС в ходе того же звонка. Как это можно сделать смотрите ниже.

■ Возврат в АО/ФАКС режим из режима ТЕЛ

1. Позвоните на Ваш факс и ждите 10-го гудка.
 - Временно включится авоответчик для ответа на звонок.
2. Введите идентификационный код (функция #11 на стр. 58) во время приветственного сообщения.
 - Ваш факс перейдет в режим АО/ФАКС.

Дополнительные функции

Пересылка записанных сообщений на другой телефон

Эта функция дает возможность Вашему аппарату выполнять вызов заданного телефонного номера каждый раз при записи нового входящего речевого сообщения. Вы можете прослушать это сообщение в ходе того же вызова с использованием дистанционного управления.

Сначала запрограммируйте телефонный номер, на который пересылается сообщение (функция #60 на стр. 62) и переведите аппарат в режим АО/ФАКС.

- Вы должны включить функцию голосовой подсказки (функция #47 на стр. 61) или записать собственное приглашение к пересылке сообщения (см. следующую страницу).

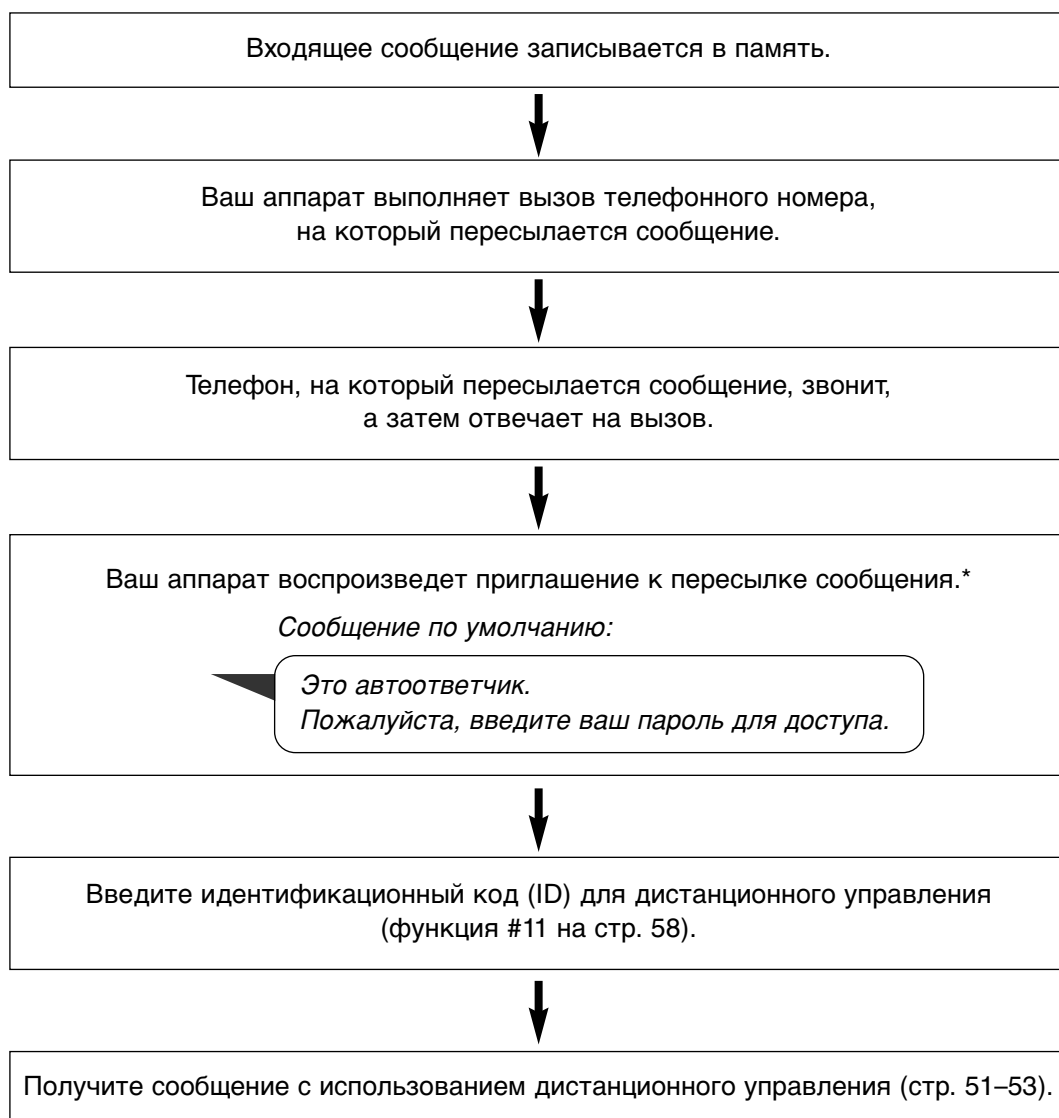

* Это приглашение может быть изменено (см. следующую страницу).

Запись приглашения к пересылке сообщения

Время записи ограничивается 16 секундами.

Предлагаемое сообщение

“Это сообщение, которое пересылается от (Ваше имя и фамилия, род занятий и/или телефонный номер). Пожалуйста, введите свой идентификационный код для дистанционного управления.”

1 Нажмите **MENU**.
Дисплей: ПРОГР.СИСТЕМЫ

2 Нажмите **⏏**, затем **6 1**.
ПЕРЕДАЧА ПРИВЕТ

3 Нажмите **SET**.
ПРОВЕРКА ↻

4 Поверните **УПРОЦ.НАБОР** для выбора “ЗАПИСЬ”.
ЗАПИСЬ ↻

5 Нажмите **SET**.
ЗАП.ПЕР-ЧИ 16С

6 Четко говорите в микрофон на расстоянии около 20 см (8 дюймов) от него.
●Дисплей отображает остаток времени для записи.

Пример: ЗАП.ПЕР-ЧИ 15С

7 По окончании записи нажмите **STOP**.
●Аппарат повторит Ваше сообщение. Вы можете регулировать его громкость, используя кнопку **+** или **-**.

8 Нажмите **MENU**.

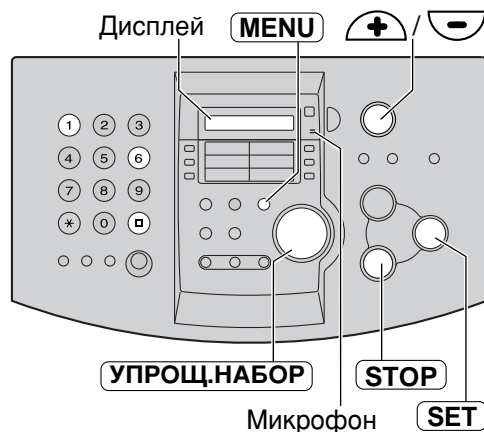

Чтобы проверить свое сообщение

1. Нажмите **MENU**, **⏏ 6 1**, затем **SET**.
2. Поверните **УПРОЦ.НАБОР** для выбора “ПРОВЕРКА”.
3. Нажмите **SET**.
●Аппарат воспроизведет Ваше сообщение.
4. Для выхода нажмите **MENU**.

Чтобы стереть свое сообщение

1. Нажмите **MENU**, **⏏ 6 1**, затем **SET**.
2. Поверните **УПРОЦ.НАБОР** для выбора “УДАЛЕНИЕ”.
3. Нажмите **SET**.
●Ваше сообщение будет стерто.
4. Для выхода нажмите **MENU**.
●При пересылке будет воспроизводиться предварительно записанное сообщение.

Примечание:

- Режим пересылки сообщений (функция #60 на стр. 62) отключается, если происходит стирание приглашения к пересылке при выключенной функции голосовой подсказки (функция #47 на стр. 61).

Программирование

Аппарат обладает широким набором программируемых функций. Чтобы запрограммировать нужную установку, обращайтесь к таблицам программирования (стр. 57–63).

Общий метод программирования

1 Нажмите **MENU**.

Дисплей: ПРОГР. СИСТЕМЫ

2 Выберите нужную функцию.
■ Для основных функций (стр. 57, 58):
Вращайте **УПРОЦ.НАБОР** до появления нужной функции.

■ Для функций опытного пользователя (стр. 59–63):
Вращайте **УПРОЦ.НАБОР** до появления надписи.

РАСШИР. ВОЗМ.

Нажмите **SET** и вращайте **УПРОЦ.НАБОР** до появления нужной функции.

3 Нажмите **SET**.
● Отобразится текущее состояние функции.

4 Вращайте **УПРОЦ.НАБОР** до появления нужной установки.
● В зависимости от функции этот шаг может слегка различаться.

5 Нажмите **SET**.
● Выбранная установка запоминается и отображается следующая функция.

6 Для окончания программирования нажмите **MENU**.

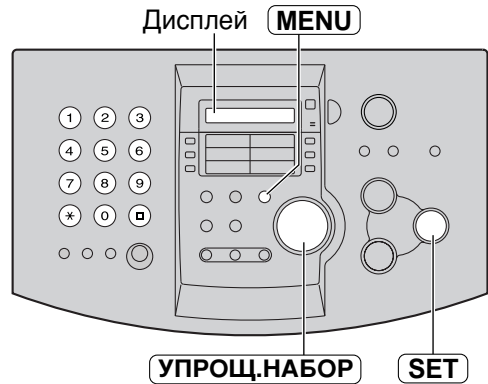

Программирование путем прямого ввода кода

Вы можете выбрать функцию, указав напрямую ее код (# и 2-х значный номер), вместо того, чтобы использовать **УПРОЦ.НАБОР**.

1. Нажмите **MENU**.
2. Нажмите **#** и наберите 2-х значный кодовый номер.
3. Выполните шаги с 3 по 6, смотри выше.
● Коды функций смотрите в таблицах программирования (стр. 57–63).

Чтобы прервать программирование

Нажмите **MENU**, чтобы выйти из режима программирования.

Основные функции

Таблица программирования

Код	Функция и дисплей	Возможные установки	Функционирование аппарата
#01	УСТ.ДАТЫ И ВРЕМ Установка даты и времени.	мм/дд/гг чч:мм (По 2 цифры на каждое значение)	Подробно см. на стр. 17.
#02	ВАШ ЛОГОТИП Установка Вашего логотипа.	(До 30 знаков)	Подробно см. на стр. 18.
#03	НО.ВАШЕГО ФАКСА Установка телефонного номера Вашего факсимильного аппарата.	(До 20 цифр)	Подробно см. на стр. 20.
#04	ПЕРЕДАЧА ОТЧЕТА Распечатка отчета об отправке (стр. 30).	ОШИБКА	“ОШИБКА”: Отчет распечатывается только при неудачной передаче факса. “ВКЛ”: Отчет распечатывается после каждой передачи.
		ВКЛ	
		ВЫКЛ.	
#06	ПОДСЧ. ЗВОНК. АО Установка количества звонков до ответа аппарата в режиме АО/ФАКС.	1, 2, 3, 4	Подробно см. на стр. 46.
		ЭКОНОМ.РЕЖИМ	
		ЗВОНОК ВЫК.	
	ЗВОНОК ФАКСА Установка количества звонков до ответа аппарата в режиме ФАКС.	1, 2, 3, 4, 5, 6, 7, 8, 9	
#10	ВРЕМЯ ЗАПИСИ Установка времени записи для входящих сообщений.	VOX	“VOX”: Неограниченно “1-9”: От 1 до 9 минут
		1, 2, 3, 4, 5, 6, 7, 8, 9	

(Значение по умолчанию выделено жирным шрифтом.)

Основные функции (продолжение)

Как работать с меню

1. Нажмите **MENU**.
2. Вращайте **УПРОЩ.НАБОР** до появления нужной функции.
3. Нажмите **SET**.
4. Вращайте **УПРОЩ.НАБОР** до появления нужной установки.
5. Нажмите **SET**.
6. Нажмите **MENU**.

Примечание:

- Шаг 4 может слегка различаться в зависимости от функции.
- Подробно см. на стр. 56.

Таблица программирования (продолжение)

Код	Функция и дисплей	Возможные установки	Функционирование аппарата
#11	<div style="border: 1px solid black; padding: 2px; width: fit-content; margin-bottom: 5px;">КОД ДОСТ.К АО</div> Установка идентификационного кода (ID) для дистанционного управления.	КОД = 111	1. Выполните шаги 1–3 (см. выше). 2. Любое 3–значное число, не содержащее цифры 0 или 7. 3. Нажмите SET . 4. Нажмите MENU .
#13	<div style="border: 1px solid black; padding: 2px; width: fit-content; margin-bottom: 5px;">РЕЖ. НАБ. НОМЕРА</div> Если дозвон невозможен, измените эту установку в соответствии с Вашей телефонной линией.	ТОНАЛЬН	“ТОНАЛЬН”: тоновый набор номера. “ИМПУЛЬСН”: импульсный набор номера.
		ИМПУЛЬСН	
#17	<div style="border: 1px solid black; padding: 2px; width: fit-content; margin-bottom: 5px;">МУЗЫК. ЗВОНОК</div> Задание мелодии звонка.	ЗВОНОК	Вы можете выбрать звонок или мелодию. При выборе будет звучать звонок или соответствующая мелодия.
		МЕЛОДИЯ (А, В, С, D)	

(Значение по умолчанию выделено жирным шрифтом.)

Функции для опытного пользователя

Как работать с меню

1. Нажмите **MENU**.
2. Вращайте **УПРОЩ.НАБОР** до появления следующей надписи.
 Дисплей: РАСШИР. ВОЗМ.
3. Нажмите **SET** и вращайте **УПРОЩ.НАБОР** до появления нужной функции.
4. Вращайте **УПРОЩ.НАБОР** до появления нужной установки.
5. Нажмите **SET**.
6. Нажмите **MENU**.

Примечание:

- Шаг 4 может слегка различаться в зависимости от функции.
- Подробно см. на стр. 56.

Таблица программирования

Код	Функция и дисплей	Возможные установки	Функционирование аппарата
#22	АВТО ОТЧЕТ Установка автоматической печати отчета.	ВКЛ	“ВКЛ”: Аппарат будет автоматически распечатывать отчет после каждых 30 новых факсимильных связей (стр. 30).
		ВЫКЛ.	
#23	МЕЖДУН. СВЯЗЬ При трудностях с передачей факсов на большие расстояния, включите данную функцию до начала передачи. Передача станет более надежной за счет снижения скорости.	ВКЛ	По окончании передачи функция автоматически выключится. <ul style="list-style-type: none"> • Данная функция невозможна для рассылок. • Плата за телефонную связь может возрасти.
		ВЫКЛ.	
#25	ОТЛОЖ. ПЕРЕДАЧА Отправка факса в заданное время. Данная функция позволяет уменьшить плату за пользование связью, если передавать факсы в те часы, когда тариф ниже. <ul style="list-style-type: none"> • Возможно задание задержки до 24 часов. 	ВКЛ / номер факса / чч:мм	Чтобы отправить документ: <ol style="list-style-type: none"> 1. Вставьте документ. 2. Выполните шаги 1–3 (см. выше). 3. Вращайте УПРОЩ.НАБОР для выбора “ВКЛ”. 4. Нажмите SET. 5. Введите номер факса. 6. Нажмите SET. 7. Введите время начала передачи. 8. Нажмите SET. 9. Нажмите MENU. <ul style="list-style-type: none"> • Чтобы отменить произведенное программирование, нажмите STOP, затем SET.
		ВЫКЛ.	
#30	ВЫК. ЗВОН. ФАКСА Установка числа звонков, когда аппарат распознает голосовой звонок в режиме ТЕЛ/ФАКС.	3, 4, 5, 6, 7, 8, 9	Подробно см. на стр. 38 и 39.

(Значение по умолчанию выделено жирным шрифтом.)

Функции для опытного пользователя (продолжение)

Как работать с меню

1. Нажмите **MENU**.
2. Вращайте **УПРОЩ.НАБОР** до появления следующей надписи.
Дисплей: РАСШИР. ВОЗМ.
3. Нажмите **SET** и вращайте **УПРОЩ.НАБОР** до появления нужной функции.
4. Вращайте **УПРОЩ.НАБОР** до появления нужной установки.
5. Нажмите **SET**.
6. Нажмите **MENU**.

Примечание:

- Шаг 4 может слегка различаться в зависимости от функции.
- Подробно см. на стр. 56.

Таблица программирования (продолжение)

Код	Функция и дисплей	Возможные установки	Функционирование аппарата
#31	<div style="border: 1px solid black; padding: 2px; display: inline-block;">ОБНАР. ЗВОНКА</div> Если вы пользуетесь услугой характерного звонка, предоставляемой телефонной компанией, то активизируйте эту функцию.	A, B, C, D	Выбор типа характерного звонка для факса. A: Обычный звонок (один длинный) B: Двойной звонок (два коротких) C: Тройной звонок (короткий-длинный-короткий) D: Другой тройной звонок (короткий-короткий-длинный) ● За дополнительной информацией обращайтесь в вашу телефонную компанию.
		ВЫКЛ.	
#37	<div style="border: 1px solid black; padding: 2px; display: inline-block;">АВТОМАТ. УМЕНЬШ.</div> Для приема факсовых документов, имеющих длину больше, чем бумага для печати.	ВКЛ	“ВКЛ”: Аппарат будет вписывать принимаемый документ в размеры бумаги для печати. “ВЫКЛ.”: Аппарат будет печатать документ с размером оригинала.
		ВЫКЛ.	
#39	<div style="border: 1px solid black; padding: 2px; display: inline-block;">КОНТРАСТН. ЖКД</div> Изменение контрастности дисплея.	НОРМ.	“НОРМ.”: Нормальная контрастность. “ТЕМНЕЕ”: Используется, когда контрастность дисплея слишком светлая.
		ТЕМНЕЕ	
#41	<div style="border: 1px solid black; padding: 2px; display: inline-block;">ВКЛ. ФАКСА</div> Если вы используете дополнительный телефон и хотите управлять с него факсом, то активизируйте эту функцию и задайте код (стр. 41).	ВКЛ / КОД= * 9	<ol style="list-style-type: none"> 1. Выполните шаги 1–3 (см. выше). 2. Вращайте УПРОЩ.НАБОР для выбора “ВКЛ”. 3. Нажмите SET. 4. Введите код от 2 до 4 знаков, используя 0–9 и *. 5. Нажмите SET. 6. Нажмите MENU. ● Не вводите “0000”.
		ВЫКЛ.	

(Значение по умолчанию выделено жирным шрифтом.)

Код	Функция и дисплей	Возможные установки	Функционирование аппарата
#42	<div style="border: 1px solid black; padding: 2px; display: inline-block;">ПРЕД.О СООБЩЕН.</div> Подача звуковых сигналов при поступлении нового сообщения.	ВКЛ	Если вы слышите длинные сигналы, то нажмите PLAY MESSAGES и прослушайте записанные сообщения (стр. 49). Сигналы прекратятся.
		ВЫКЛ.	
#43	<div style="border: 1px solid black; padding: 2px; display: inline-block;">ПРЕД.ВРЕМ. ЗАП.</div> Подача звуковых сигналов, если осталось менее 60 секунд для записи входящих сообщений.	ВКЛ	Если вы слышите длинные сигналы, то сотрите записанные сообщения (стр. 49). Сигналы прекратятся.
		ВЫКЛ.	
#44	<div style="border: 1px solid black; padding: 2px; display: inline-block;">ПРЕД.О ПРИЕМЕ</div> Подача звуковых сигналов, если полученный документ находится в памяти и возникли проблемы.	ВКЛ	Если вы слышите длинные сигналы, то устраните проблемы с печатью или добавьте бумагу. Сигналы прекратятся.
		ВЫКЛ.	
#46	<div style="border: 1px solid black; padding: 2px; display: inline-block;">УДОБН. ПРИЕМ</div> Автоматический прием факса, если при ответе на звонок слышен характерный сигнал факса	ВКЛ	“ВКЛ”: Вам не нужно нажимать FAX START для начала приема факса.
		ВЫКЛ.	
#47	<div style="border: 1px solid black; padding: 2px; display: inline-block;">ГОЛОС. УКАЗАНИЕ</div> Установка речевого указания. Если вы хотите слышать голосовую подсказку (см. справа), предварительно записанные сообщения (стр. 46, 54, 70) и метку времени/даты (стр. 49), установите данную функцию в “ВКЛ”.	ВКЛ	“ВКЛ”: Голосовые указания будут проигрываться только на русском языке, даже если Вы выберете “АНГЛИЙСКИЙ” в меню #48. <ul style="list-style-type: none"> • Если включена функция дружелюбного приема (функция #46), то при поступлении факсового вызова будет звучать одно из следующих сообщений. “Чтобы принять факс повесьте трубку.” “Примите факс.”
		ВЫКЛ.	
#48	<div style="border: 1px solid black; padding: 2px; display: inline-block;">ЯЗЫК</div> Выбор языка РУССКИЙ или АНГЛИЙСКИЙ для вывода сообщений на дисплей и печати отчетов.	РУССКИЙ	“РУССКИЙ”: используется РУССКИЙ. “АНГЛИЙСКИЙ”: используется АНГЛИЙСКИЙ.
		АНГЛИЙСКИЙ	
#54	<div style="border: 1px solid black; padding: 2px; display: inline-block;">ВРЕМЯ ПРИВЕТСТ.</div> Изменение времени для записи собственного сообщения-приветствия в режиме АО/ФАКС (стр. 47)	16С	“16С”: до 16 секунд “60С”: до 60 секунд
		60С	

(Значение по умолчанию выделено жирным шрифтом.)

Функции для опытного пользователя (продолжение)

Как работать с меню

1. Нажмите **MENU**.
2. Вращайте **УПРОЩ.НАБОР** до появления следующей надписи.
Дисплей: РАСШИР. ВОЗМ.
3. Нажмите **SET** и вращайте **УПРОЩ.НАБОР** до появления нужной функции.
4. Вращайте **УПРОЩ.НАБОР** до появления нужной установки.
5. Нажмите **SET**.
6. Нажмите **MENU**.

Примечание:

- Шаг 4 может слегка различаться в зависимости от функции.
- Подробно см. на стр. 56.

Таблица программирования (продолжение)

Код	Функция и дисплей	Возможные установки	Функционирование аппарата
#58	<div style="border: 1px solid black; padding: 2px; display: inline-block;">КОНТР. ДОК-ТА</div> Чтобы передать или скопировать документ с большей или меньшей контрастностью, установите данный параметр перед началом передачи или копирования.	НОРМ.	“НОРМ.”: Нормальная контрастность. “СВЕТЛЕЕ”: Уменьшенная контрастность. “ТЕМНЕЕ”: Увеличенная контрастность. ● Данная функция возвращается к нормальному значению по окончании передачи или копирования.
		СВЕТЛЕЕ	
		ТЕМНЕЕ	
#60	<div style="border: 1px solid black; padding: 2px; display: inline-block;">ПЕРЕДАЧА СООБЩ.</div> Пересылка записанного входящего сообщения на другой телефон (стр. 54). ● Вы должны установить функцию голосовой подсказки в состоянии “ВКЛ” (функция #47 на стр. 61) или предварительно записать собственное приглашение к пересылке (стр. 55).	ВКЛ	1. Выполните шаги 1–3 (см. выше). 2. Вращайте УПРОЩ.НАБОР для выбора “ВКЛ”. 3. Нажмите SET . 4. Введите номер телефона для пересылки. 5. Нажмите SET . 6. Нажмите MENU . ● Эта функция может быть включена/выключена дистанционно (стр. 53).
		ВЫКЛ.	
#61	<div style="border: 1px solid black; padding: 2px; display: inline-block;">ПЕРЕДАЧА ПРИВЕТ</div> Проверка, запись или стирание приглашения к пересылке	ПРОВЕРКА	Подробно см. на стр. 55.
		ЗАПИСЬ	
		УДАЛЕНИЕ	
#67	<div style="border: 1px solid black; padding: 2px; display: inline-block;">ПРОСЛ. ВХ. СООБЩ</div> Прослушивание входящего сообщения через громкоговоритель в ходе его записи автоответчиком.	ВКЛ	При выборе “ВЫКЛ.” прослушивание невозможно.
		ВЫКЛ.	

(Значение по умолчанию выделено жирным шрифтом.)

Код	Функция и дисплей	Возможные установки	Функционирование аппарата
#68	<div style="border: 1px solid black; padding: 2px; display: inline-block;">ВЫБОР ЕСМ</div> ЕСМ (Error Correction Mode) - режим коррекции ошибок. Отправка факсов даже при наличии помех на линии.	ВКЛ	Данная функция возможна, если передающая/принимающая станция является ЕСМ-совместимой. ●Если в памяти находятся документы, очистите ее перед установкой данной функции (стр. 36).
		ВЫКЛ.	
#70	<div style="border: 1px solid black; padding: 2px; display: inline-block;">ПЕЙДЖИНГ.</div> Если у Вас есть пейджер и Вы хотите знать, что Ваш аппарат принял факс либо сообщение на автоответчик включите эту функцию.	ВКЛ	Подробно см. на стр. 43.
		ВЫКЛ.	
#76	<div style="border: 1px solid black; padding: 2px; display: inline-block;">ТОН.СИГН.СОЕД.</div> Если у вас часто возникают проблемы с отправкой факсов, эта функция позволит слышать сигналы соединения: факсовый сигнал, сигнал обратного звонка и сигнал занятости линии.	ВКЛ	Вы можете проверить статус аппарата на другой стороне. ●Если продолжается сигнал обратного звонка, возможно, что на другой стороне находится не факс или, что там кончилась бумага. ●Громкость сигналов соединения не регулируется.
		ВЫКЛ.	
#77	<div style="border: 1px solid black; padding: 2px; display: inline-block;">АВТО ОТВЕТ</div> Изменение режима приема при включенном режиме АВТО ОТВЕТ.	АО/ФАКС	“АО/ФАКС”: Режим автоответчик/факс (стр. 46) “ФАКС”: Только прием факсов (стр. 37). “ТЕЛ/ФАКС”: Режим телефон/факс (стр. 38, 39).
		ФАКС	
		ТЕЛ/ФАКС	
#78	<div style="border: 1px solid black; padding: 2px; display: inline-block;">ЗВОНОК ТЕЛ/ФАКС</div> Если вы используете дополнительный телефон в режиме ТЕЛ/ФАКС, выберите нужное число звонков дополнительного телефона.	1, 2, 3, 4, 5, 6, 7, 8, 9	Подробно см. на стр. 38 и 39.
#79	<div style="border: 1px solid black; padding: 2px; display: inline-block;">ЭКОНОМИЯ ТОНЕРА</div> Уменьшения расхода тонера.	ВКЛ	“ВКЛ”: Картридж с тонером будет служить дольше. ●Эта функция может снизить качество печати.
		ВЫКЛ.	
#80	<div style="border: 1px solid black; padding: 2px; display: inline-block;">НАЧ.УСТАНОВКА</div> Сброс функций для опытного пользователя, кроме функции установки языка (функция #48 на странице 61), на их значения по умолчанию.	ДА	<ol style="list-style-type: none"> 1. Выполните шаги 1–3 на стр. 62. 2. Вращайте УПРОЩ.НАБОР для выбора “ДА”. 3. Нажмите SET. 4. Нажмите SET еще раз. 5. Нажмите MENU.
		НЕТ	

(Значение по умолчанию выделено жирным шрифтом.)

Сообщения об ошибках

Отчеты

Если Ваш аппарат не передает факс, прежде всего проверьте следующее:

- Вы набрали правильный номер,
- На другой стороне тоже стоит факс.

Если проблема не исчезла, попробуйте разрешить ее на основе сообщений, которые появятся в отчете о передачах факсов и в журнале (см. стр. 30).

Сообщение	Код ошибки	Причина и способ устранения
СБОЙ В ТЕЛЕФОННОЙ ЛИНИИ	40–42 46–52 58, 65 68, 72 FF	● Возникла ошибка во время передачи или приема факса. Попробуйте снова, или пусть Ваш абонент проверит свой аппарат.
	43 44	● Неисправность телефонной линии. Подключите телефонные шнур аппарата к другой телефонной розетке и попробуйте еще раз. ● Произошла ошибка при международной связи. Попробуйте использовать режим дальней связи (функция #23 на стр. 59).
ЗАСТРЕВАНИЕ ДОКУМЕНТА	—	● Документ замялся. Удалите смятый документ (см. стр. 76).
ОШ.-В ДРУГ. ФАКСЕ	54 59 70	● Возникла ошибка при приеме или передаче документа из-за проблемы с аппаратом на другом конце. Пусть Ваш абонент проверит свой аппарат.
ПАМЯТЬ ПЕРЕПОЛНЕНА	—	● Документ не был получен в связи с переполнением памяти.
НЕТ ДОКУМЕНТА	—	● Документ был вставлен в аппарат неправильно. Вставьте его заново и повторите передачу.
ВЫЗ. ФАКС НЕ ОТВЕЧАЕТ	—	● Аппарат принимающего абонента был занят или в нем закончилась бумага. Попробуйте снова. ● Документ был вставлен в аппарат неправильно. Вставьте его заново и повторите передачу. ● Аппарат принимающего абонента звонит очень много раз. Чтобы отправить факс вручную, наберите номер, дождитесь наличия тонального сигнала факса, и нажмите клавишу FAX START . ● Аппарат принимающего абонента не является факсом. Пусть Ваш абонент проверит свой аппарат. ● Набранный Вами номер не обслуживается.
НАЖАТА КНОПКА “STOP”	—	● Была нажата кнопка STOP , связь по факсу была прервана.
ОТКРЫТА КРЫШКА КОНСОЛИ	—	● Открыта верхняя крышка. Закройте ее и попробуйте снова.
НОРМАЛЬНО	—	● Связь по факсу осуществлена успешно.

ЖК дисплей

При возникновении неполадок в аппарате, на дисплее появляется одно из следующих сообщений.

Сообщение на дисплее	Причина и способ устранения
ВЫЗОВИТЕ СЕРВИС	● Неполадка в аппарате. Обратитесь в сервисную службу.
ЗАМЕНА БАРАБАНА	● Неисправность барабана. Замените барабан и тонер-картридж (стр. 72).
ПРОВЕРЬТЕ ДОК.	● Документ не подан должным образом в аппарат. Еще раз вставьте документ. Если неправильная подача происходит часто, очистите внутри аппарата ролики устройства подачи документа (стр. 77). Если это не поможет, отрегулируйте давление устройства подачи (стр. 76).
ПРОВЕРКА БАРАБ.	● Барабан был вставлен неправильно. Вставьте его правильно (стр. 12).
ПРОВЕРЬ ПАМЯТЬ	● Стерта память (номера телефонов, параметры и т.д.). Снова запрограммируйте ее.
ОТКРЫТА КРЫШКА	● Открыта верхняя крышка. Закройте ее.
УПР. НАВ. ПОЛОН	● Нет места для сохранения новых станций в каталоге УПРОЩ. НАБОР. Сотрите ненужные станции (стр. 24).
ОШ-КА ЗАХВ. БУМ	● Неправильно вставлена бумага для печати. Вставьте ее правильно (стр. 75).
ФАКС В ПАМЯТИ	● В памяти аппарата имеется документ. Чтобы распечатать этот документ, см. другие отображенные сообщения.
ПЕРЕПОЛН. ПАМ. ФКС	● Память переполнена принятыми документами из-за отсутствия бумаги, замятия и т.п. Установите бумагу или удалите замятую бумагу. ● При выполнении передачи из памяти размер документа превысил емкость памяти. Отправьте документ вручную.
ПЕРЕПОЛН. ПАМЯТИ	● При выполнении копирования размер документа превысил емкость памяти аппарата. Нажмите STOP , чтобы удалить сообщение с дисплея. Разбейте документ на части.
ПАМ. СООБЩ. ПОЛН	● Не осталось памяти для записи входящих сообщений. Удалите ненужные сообщения (стр. 49).
ОШИБКА МОДЕМА	● Неполадки с модемом. Обратитесь к обслуживающему персоналу.



(продолжение следует)

Сообщения об ошибках

Сообщение на дисплее	Причина и способ устранения
ФАКС НЕ ОТЕЧАЕТ	<ul style="list-style-type: none"> ●Аппарат на другой стороне занят или в нем нет бумаги. Попробуйте еще раз.
АО-НЕТ ПРИВЕТ.	<ul style="list-style-type: none"> ●Не записано сообщение-приветствие для режима АО/ФАКС. Запишите его (стр. 47). ●Функция голосовой подсказки отключена “ВЫКЛ.». Измените данную установку (функция #47 на стр. 61). Будет использовано предварительно записанное (встроенное) сообщение-приветствие.
НЕТ ПЕРЕСЛ.ПРИВ	<ul style="list-style-type: none"> ●Не записано приглашение к пересылке сообщения. Запишите его (стр. 55). ●Функция голосовой подсказки отключена “ВЫКЛ.». Измените данную установку (функция #47 на стр. 61). Будет использовано предварительно записанное (встроенное) приглашение.
НЕТ БУМАГИ	<ul style="list-style-type: none"> ●Бумага для печати не вставлена или закончилась. Вставьте бумагу (стр. 15). ●Бумага для печати вставлена неправильно. Вставьте бумагу правильно (стр. 15).
БУМАГА ЗАСТРЯЛА	<ul style="list-style-type: none"> ●Смята бумага для печати. Извлеките замятую бумагу (стр. 74).
ПОДОЖДИТЕ	<ul style="list-style-type: none"> ●Аппарат разогревается. Подождите немного.
ОШИБКА ОПРОСА	<ul style="list-style-type: none"> ●Аппарат на другом конце провода не поддерживает функции поллинга. Попросите своего абонента проверить его аппарат.
ПРЕВ.ВРЕМ.ДОЗВ.	<ul style="list-style-type: none"> ●Принимающий аппарат занят или в нем нет бумаги. Попробуйте еще раз.
УДАЛИТЕ ДОКУМ.	<ul style="list-style-type: none"> ●Документ смят. Извлеките смятый документ (стр. 76). ●Была попытка отправить документ длиннее 600 мм (23⁵/₈”). Нажмите кнопку STOP, чтобы удалить документ из аппарата. Чтобы передать такой документ, разделите его на две или более страницы, и попытайтесь еще раз.
НЕТ ТОНЕРА	<ul style="list-style-type: none"> ●Тонер-картридж пуст. Замените тонер-картридж (стр. 72).
МАЛО ТОНЕРА	<ul style="list-style-type: none"> ●Тонер заканчивается. Замените тонер-картридж как можно быстрее (стр. 72). Рекомендуется заменять барабан при каждой третьей замене тонер-картриджа. Для проверки состояния барабана распечатайте тестовую страницу (стр. 79).
ОШИБКА ПЕРЕДАЧИ	<ul style="list-style-type: none"> ●Произошла ошибка при передаче. Попробуйте еще раз.
ДЕФЕКТ БУМАГИ	<ul style="list-style-type: none"> ●Аппарат печатает на бумаге, длина которой меньше, чем у формата А4. Для предотвращения загрязнения барабана используйте бумагу формата А4.

Проблемы с аппаратом разрешимые пользователем

Общие неисправности

Проблема	Причина и способ устранения
Не могу позвонить и ответить на звонок.	<ul style="list-style-type: none"> ● Не подключен сетевой или телефонный шнур. Проверьте подсоединение (стр. 16). ● Если вы используете переключатель для подключения аппарата, удалите его и подключите аппарат к телефонной розетке напрямую. Если проблема исчезнет, проверьте переключатель.
Не могу позвонить.	<ul style="list-style-type: none"> ● Неправильно установлен режим набора номера. Измените установку функции #13 (стр. 58).
Аппарат не работает.	<ul style="list-style-type: none"> ● Отсоедините аппарат от телефонной линии и включите вместо него работающий телефон. Если этот исправный телефон нормально работает, обратитесь в сервисный центр для ремонта аппарата. Если исправный телефон не работает нормально, обратитесь в телефонную компанию.
Аппарат не звонит.	<ul style="list-style-type: none"> ● Отключен звонок. Включите его (стр. 21). ● Функция #06 (подсчет звонков в режиме АО) установлена как "ЗВОНОК ВЫК.". Измените эту установку (стр. 57).
Другой абонент жалуется на то, что он слышит только тональный сигнал телефакса и не может говорить.	<ul style="list-style-type: none"> ● Установлен режим ФАКС. Скажите другому абоненту, что данный номер используется только для факсимильной связи. ● Измените режим на АО/ФАКС (стр. 46), ТЕЛ (стр. 36) или ТЕЛ/ФАКС (стр. 38).
Не работает нормально клавиша REDIAL/PAUSE .	<ul style="list-style-type: none"> ● Если эту клавишу нажать во время набора номера, будет вставлена пауза. Если же ее нажать сразу после получения тонального сигнала станции, то будет повторно набран последний набранный номер.
Режим приема не работает должным образом.	<ul style="list-style-type: none"> ● Установлено распознавание характерного звонка (функция #31 на стр. 60). ● Включен режим ТЕЛ/ФАКС (стр. 38, 39).
При программировании не удается ввести код или ID номер.	<ul style="list-style-type: none"> ● Эти номера, полностью либо частично, совпадают друг с другом. Замените код или ID через функции, #11 (стр. 58) и #41 (стр. 60).
Аппарат подает звуковые сигналы.	<ul style="list-style-type: none"> ● Закончилась бумага для печати. Нажмите на STOP чтобы сигналы прекратились и установите бумагу.
Не работает громкоговоритель.	<ul style="list-style-type: none"> ● Пользуйтесь громкоговорителем в тихом помещении. ● Если Вы с трудом слышите другого абонента, отрегулируйте уровень громкости с помощью кнопки  или . ● Если отсекаются части Вашего разговора, это значит, что Вы и другой абонент говорите одновременно. Говорите поочередно.

Передача факсов

Проблема	Причина и способ устранения
Невозможно отправить факс.	<ul style="list-style-type: none"> ●Телефакс другого абонента занят или в нем кончилась бумага. Попробуйте еще раз. ●Аппарат другого абонента не является телефаксом. Уточните у другого абонента. ●Телефакс другого абонента звонит слишком много раз. Отправьте факсимильное сообщение вручную - наберите номер, убедитесь в наличии тонального сигнала телефакса, после чего нажмите клавишу FAX START.
На другом конце провода жалуются, что буквы на полученном ими документе деформированы.	<ul style="list-style-type: none"> ●Если ваша линия предоставляет специальные телефонные услуги типа ожидания вызова, то возможно, что это состояние было включено при приеме факса. Подсоедините аппарат к линии, которая не предоставляет таких телефонных услуг. ●Снята трубка другого телефона, который подсоединен к той же линии, что и Ваш аппарат. Положите трубку и попытайтесь снова. ●Попробуйте сделать копию документа на вашем аппарате. Если качество копии хорошее, возможно, неисправен аппарат на другой стороне.
На другом конце провода жалуются, что на полученном документе имеется грязь или появляются черные линии.	<ul style="list-style-type: none"> ●Загрязнено стекло или ролики Вашего аппарата. Произведите чистку (стр. 77).
Не удастся передать международный факс.	<ul style="list-style-type: none"> ●Воспользуйтесь режимом международной передачи (функция #23 на стр. 59). ●Добавьте в конце телефонного номера две паузы или наберите номер вручную.

Прием факсов

Проблема	Причина и способ устранения
Не удастся автоматически принимать документы.	<ul style="list-style-type: none"> ●Установлен режим приема ТЕЛ. Установите режим АО/ФАКС (стр. 46), ФАКС (стр. 37) или ТЕЛ/ФАКС (стр. 38, 39). ●Слишком велико время ответа на вызов. Уменьшите число звонков в функциях #06 (стр. 57), #30 (стр. 59) и #78 (стр. 63). ●Сообщение-приветствие слишком длинное. Сократите сообщение (стр. 47).
На дисплей выводится следующее сообщение, но факсимильные сообщения не принимаются. <div style="border: 1px solid black; padding: 2px; width: fit-content; margin-top: 5px;">СОЕДИНЕНИЕ</div>	<ul style="list-style-type: none"> ●Входящий вызов не является факсимильным. Измените режим приема на ТЕЛ (стр. 36) или АО/ФАКС (стр. 46).
Пустой лист при получении документа.	<ul style="list-style-type: none"> ●Абонент на другой стороне неправильно вставил документ в аппарат. Свяжитесь с абонентом.
На распечатке присутствует белые линии или посторонние пятна.	<ul style="list-style-type: none"> ●Стекло или валики загрязнились. Очистите их (стр. 77).

(продолжение следует)

Прием факсов (продолжение)

Проблема	Причина и способ устранения
Низкое качество печати.	<ul style="list-style-type: none"> ● Передающая сторона отправила бледный документ. Попросите передать более четкую копию документа. ● Некоторые типы бумаги рассчитаны на печать с определенной стороны. Попробуйте перевернуть бумагу. ● Возможно, Вы используете бумагу, содержащую более 20% хлопка и/или волокна, такую как бумага для бланков. ● Заканчивается тонер. Замените тонер-картридж (стр. 72). ● Рекомендуется заменять барабан при каждой третьей замене тонер-картриджа (стр. 72). Для проверки состояния барабана распечатайте тестовую страницу (стр. 79). ● Функция сбережения тонера #79 установлена как ON (стр. 63).

Режим приема

Проблема	Причина и способ устранения
Не удается установить нужный режим приема.	<ul style="list-style-type: none"> ● Если Вы хотите установить режим АО/ФАКС, ФАКС или ТЕЛ/ФАКС: <ul style="list-style-type: none"> — выберите нужный режим через функцию #77 (стр. 63) и — нажмите AUTO ANSWER, чтобы загорелся индикатор AUTO ANSWER. ● Если Вы хотите установить режим ТЕЛ: <ul style="list-style-type: none"> — нажмите AUTO ANSWER, чтобы погас индикатор AUTO ANSWER.
Другая сторона жалуется, что не может отправить вам факс.	<ul style="list-style-type: none"> ● Ваш аппарат не находится в режиме АВТО ОТВЕТ. Нажмите AUTO ANSWER, чтобы загорелся индикатор AUTO ANSWER.

Копирование

Проблема	Причина и способ устранения
Аппарат не выполняет копирование.	<ul style="list-style-type: none"> ● Вы не можете выполнять копирование во время программирования. Попробуйте выполнить копирование после программирования или прекратите программирование.
На копии присутствуют черные линии, белые линии или посторонние пятна.	<ul style="list-style-type: none"> ● Стекло или валики загрязнились. Очистите их (стр. 77).
Низкое качество печати.	<ul style="list-style-type: none"> ● Некоторые типы бумаги рассчитаны на печать с определенной стороны. Попробуйте перевернуть бумагу. ● Возможно, Вы используете бумагу, содержащую более 20% хлопка и/или волокна, такую как бумага для бланков. ● Заканчивается тонер. Замените тонер-картридж (стр. 72). ● Рекомендуется заменять барабан при каждой третьей замене тонер-картриджа (стр. 72). Для проверки состояния барабана распечатайте тестовую страницу (стр. 79). ● Функция сбережения тонера #79 установлена как ON (стр. 63).

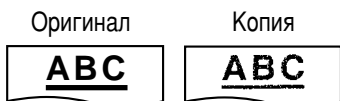

Автоответчик

Проблема	Причина и способ устранения
Невозможно прослушать записанные сообщения с удаленного телефона.	<ul style="list-style-type: none">● Вводите идентификационный код (ID) для дистанционного управления правильно и твердо (стр. 52).
В режиме автоответа абоненту проигрывается нижеследующее приветствие но не записывается его голосовое сообщение. <div data-bbox="131 517 504 797" style="border: 1px solid black; border-radius: 10px; padding: 10px;"><p><i>Здравствуйте! В настоящее время мы не можем вам ответить. Сейчас вы можете отправить факс. Чтобы оставить голосовое сообщение-перезвоните позже. Спасибо.</i></p></div>	<ul style="list-style-type: none">● Память заполнена. Сотрите ненужные сообщения (стр. 49, 53).
В режиме автоответа абоненту проигрывается нижеследующее приветствие но от него не принимается факс. <div data-bbox="131 991 504 1290" style="border: 1px solid black; border-radius: 10px; padding: 10px;"><p><i>Здравствуйте! В настоящее время мы не можем вам ответить. Чтобы отправить факс, перезвоните позже. Пожалуйста, оставьте ваше сообщение после звукового сигнала. Спасибо.</i></p></div>	<ul style="list-style-type: none">● Память заполнена принятыми документами из-за отсутствия чистой бумаги либо её затора. Установите бумагу или удалите замятую бумагу.
В режиме автоответа абонент слышит нижеследующее сообщение но не может ни послать факс ни оставить голосовое сообщение. <div data-bbox="131 1503 504 1676" style="border: 1px solid black; border-radius: 10px; padding: 10px;"><p><i>Здравствуйте, в настоящее время мы не можем Вам ответить. Пожалуйста, перезвоните позже. Спасибо.</i></p></div>	<ul style="list-style-type: none">● Память заполнена. Сотрите ненужные сообщения (стр. 49, 53).● Память заполнена принятыми документами из-за отсутствия чистой бумаги либо её затора. Установите бумагу или удалите замятую бумагу.

В случае перебоя в сети питания

- Если нет электропитания, аппарат работать не будет.
- Прием и передача факсов будут прерваны.
- Если запрограммированное время начала передачи факса (функция #25 на стр. 59) прошло во время отсутствия электропитания, то при возобновлении электропитания будет осуществлена попытка передачи задержанного факса.
- Если в памяти находятся документы, то они будут утеряны. При восстановлении питания будет напечатан отчет о сбое электропитания и содержимое памяти, которое стерлось.

Пример отчета о перебое в сети питания

ОТЧЕТ ОБ ОТКЛЮЧЕНИЯХ НАПРЯЖЕНИЯ В СЕТИ ПИТАНИЯ				
				ОТКЛЮЧЕНИЕ НАПРЯЖЕНИЯ В СЕТИ ПИТАНИЯ В: ЯНВ. 05 2001 04:30
				ПОВТОРНЫЙ ЗАПУСК В : ЯНВ. 05 2001 04:31
				ВАШ ЛОГОТИП :
				НОМЕР ВАШЕГО ФАКСА :
	<< ПРЕДУПРЕЖДЕНИЕ >>			
	СОДЕРЖИМОЕ ПАМЯТИ УНИЧТОЖЕНО В СВЯЗИ С ОТКЛЮЧЕНИЕМ НАПРЯЖЕНИЯ В СЕТИ ПИТАНИЯ.			
	ДОПОЛНИТЕЛЬНЫЕ СВЕДЕНИЯ ПРЕДСТАВЛЕНЫ В ПРОТОКОЛЕ РЕГИСТРАЦИИ.			
No.	ВЫЗЫВАЕМЫЙ ФАКС	РЕЖИМ	СТР.	ФУНКЦИЯ
01	<ФАКС НЕДОСТУПЕН>	ПРИЕМ	01	ПРИЕМ В ПАМЯТЬ

Замена тонер-картриджа и барабана

■ Когда на дисплее появляется следующее сообщение, замените тонер-картридж.

МАЛО ТОНЕРА

или

НЕТ ТОНЕРА

■ Рекомендуется заменять барабан при каждой третьей замене тонер-картриджа. Для проверки состояния барабана распечатайте тестовую страницу (стр. 79).

Можно использовать **тонер-картридж модели KX-FA76A** и **барабан модели KX-FA77A** (стр. 8).

Внимание:

● **Модуль барабана содержит светочувствительный барабан. Воздействие света может повредить его. После того, как Вы открыли защитную упаковку:**

- Не подвергайте барабан воздействию света более 5 минут.
- Не трогайте и не царапайте зеленую поверхность барабана.
- Не располагайте барабан в пыльном или загрязненном месте или в области высокой влажности.
- Не подвергайте барабан воздействию прямого солнечного света.

● **Не вынимайте из розетки сетевой шнур факсимильного аппарата, чтобы не стереть документы хранящиеся в памяти.**

● **Не засыпайте тонер в тонер-картридж.**

1 Извлеките тонер-картридж и барабан из защитных упаковок. Удалите герметизирующую пленку с тонер-картриджа.

Герметизирующая пленка

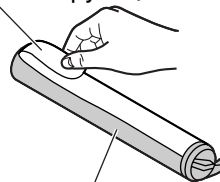

Новый тонер-картридж

2 Нажмите на кнопку открывания верхней крышки и откройте ее.



Внимание:
Нагреватель имеет высокую температуру. Не прикасайтесь к нему.

3 Слегка постучите по использованному тонер-картриджу несколько раз, чтобы оставшийся тонер высыпался внутрь барабана. Извлеките барабан с тонером, взявшись за два выступа.

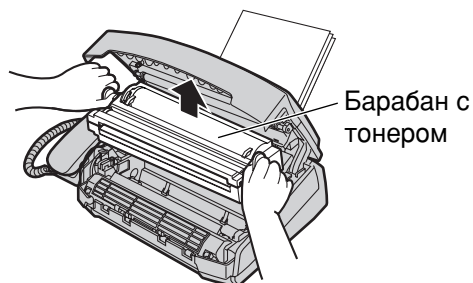

● Если Вы меняете одновременно и тонер-картридж и барабан, то переходите к шагу 6.

4 С усилием поверните два рычага на использованном тонер-картридже.

Использованный тонер-картридж

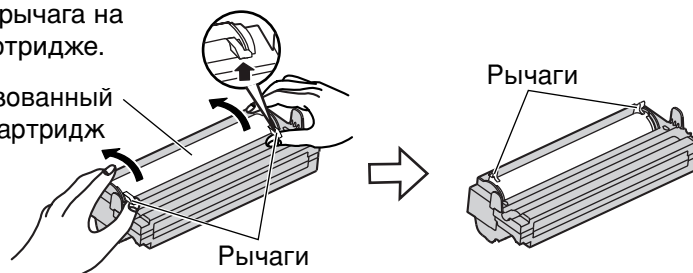

- 5** Потяните вверх правый конец использованного тонер-картриджа (①). Извлеките картридж из барабана (②).
- Тонер может налипнуть на картридж и на барабан. Будьте осторожны при обращении с ним. Подробно смотрите на странице 4.
 - Не допускайте попадания тонера на зеленую поверхность барабана.
 - Поместите использованный тонер-картридж в защитную упаковку.

Использованный тонер-картридж

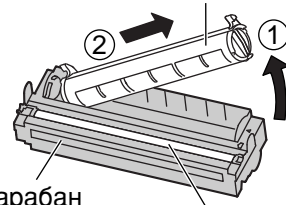

Барабан

Зеленая поверхность барабана

- 6** Если Вы одновременно меняете и барабан, то извлеките новый барабан из защитной упаковки. Удалите защитную вставку из барабана.
- Удерживая тонер-картридж надписью Paxonis вверх, совместите красные стрелки на тонер-картридже и на барабане.

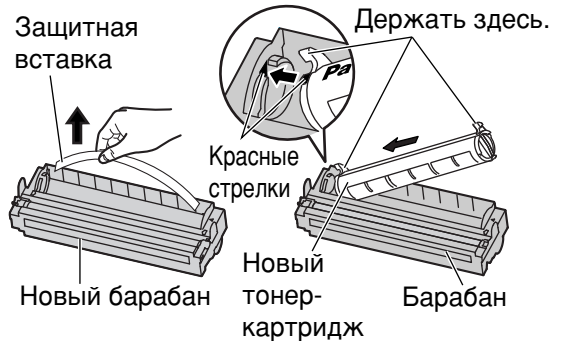

- 7** Вставьте выступ на тонер-картридже в углубление на барабане.

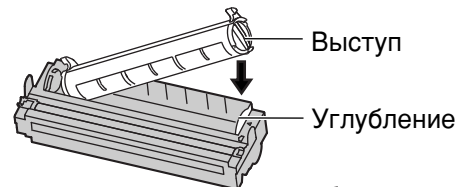

- 8a** Заведите правый конец тонер-картриджа под выступ на барабане и...

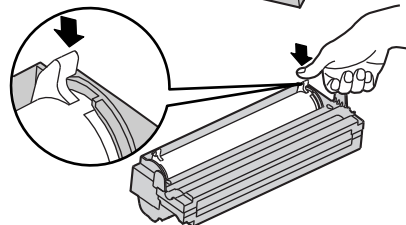

- 8b** с усилием поверните два рычага на тонер-картридже.

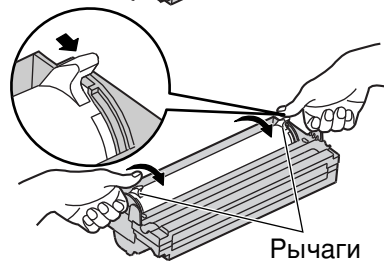

Рычаги

- 9** Тонер-картридж установлен правильно, если треугольники совпадают.

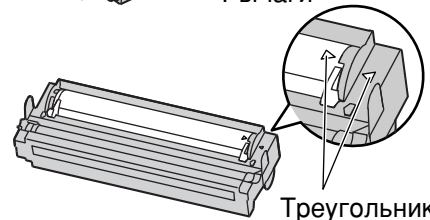

Треугольники

- 10** Слегка постучите по тонер-картриджу несколько раз, чтобы тонер высыпался внутрь барабана. Возьмитесь за выступы и встряхните барабан с тонером в горизонтальном направлении несколько раз.

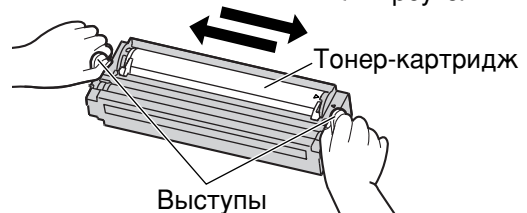

Замена / Замена бумаги

11 Вставьте барабан с тонером, держа его за выступы.

- Если нижнее стекло загрязнено, протрите его сухой мягкой материей.

Нижнее стекло

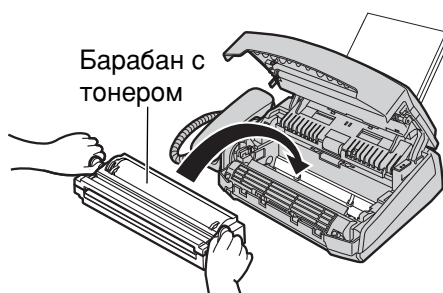
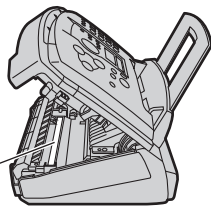

12 Закройте верхнюю крышку, нажав на обе стороны до защелкивания.

Утилизация отработанных материалов

- Отработанные материалы должны быть утилизированы в соответствии со всеми действующими федеральными и местными нормами по охране окружающей среды.



Замятие бумаги для печати

Если бумага для печати замялась внутри аппарата

На дисплее появится следующее сообщение.

БУМАГА ЗАСТРЯЛА

1 Нажмите на кнопку открывания верхней крышки и откройте ее.



Внимание:
Нагреватель имеет высокую температуру. Не прикасайтесь к нему.

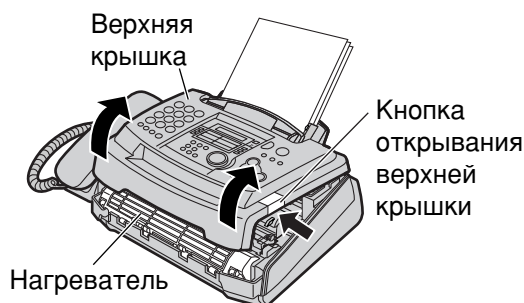

2 Если бумага замялась вблизи барабана с тонером:

Извлеките замявшуюся бумагу, потянув ее на себя.

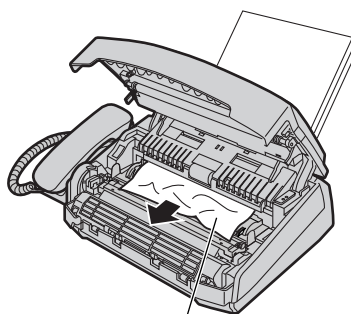

Если бумага замялась вблизи выхода из аппарата:

Извлеките замявшуюся бумагу, потянув ее на себя.

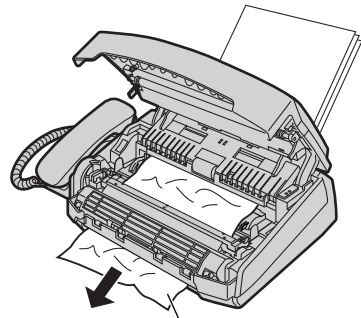

Замявшаяся бумага

3 Закройте верхнюю крышку, нажав на обе стороны до защелкивания.



Верхняя крышка

4 Извлеките бумагу для печати. Выровняйте ее и вновь вставьте в аппарат.



Вход бумаги для печати

Если бумага для печати была неправильно подана в аппарат

На дисплее появится следующее сообщение.

ОШ-КА ЗАХВ. БУМ

Извлеките бумагу для печати. Выровняйте ее и вновь вставьте в аппарат.



Вход бумаги для печати

Дисплей

Замятие бумаги

Замятие документа при передаче

- 1 Нажмите на кнопку открывания верхней крышки и откройте ее.



Внимание:
Нагреватель имеет высокую температуру. Не прикасайтесь к нему.

- 2 Оттяните вниз среднюю направляющую, придерживая верхнюю крышку.

- 3 Аккуратно извлеките замявшийся документ.

- 4 Поднимите с усилием среднюю направляющую.

- 5 Закройте верхнюю крышку, нажав на обе стороны до защелкивания.

Примечание:

- Не пытайтесь с силой вытащить замявшийся документ не открывая верхнюю крышку.

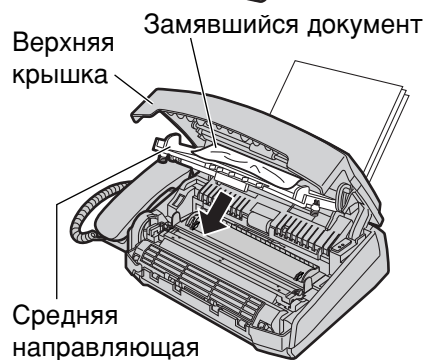
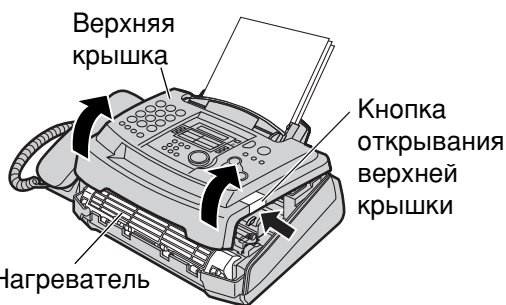
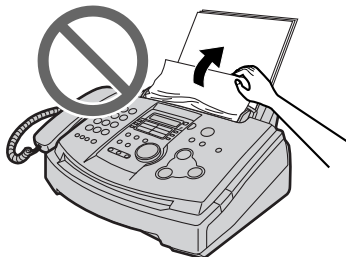

При передаче документы не подаются или подается сразу несколько страниц

Если часто документ не подается в аппарат или подается сразу несколько страниц, отрегулируйте усилие прижима устройства подачи.

Сдвиньте зеленый рычаг с помощью инструмента с острым концом, например, с помощью скрепки.

Влево: Установить, если документы не подаются.

Центр: Стандартное положение (установлено заранее)

Вправо: Установить, если подается сразу несколько страниц.

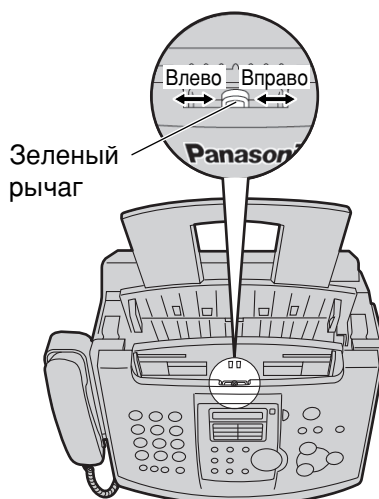

Внутренняя чистка аппарата

Если имеет место какая-либо из следующих проблем, произведите внутреннюю чистку аппарата:

- Часто происходит неправильная подача документов.
- Если на распечатках, на оригиналах документов или на документах, принятых от Вас другой стороной появляются черные линии, белые линии или посторонние пятна.

Внимание:

- Будьте осторожны при обращении с барабаном и тонером. Подробнее смотрите предупреждение по поводу барабана на странице 72.
- Не используйте бумажные материалы такие, как бумажные полотенца или салфетки, для чистки аппарата изнутри.

- 1** Отсоедините сетевой и телефонный шнур.

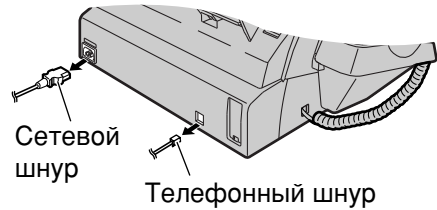

- 2** Нажмите на кнопку открывания верхней крышки и откройте ее.



Внимание:
Нагреватель имеет высокую температуру. Не прикасайтесь к нему.

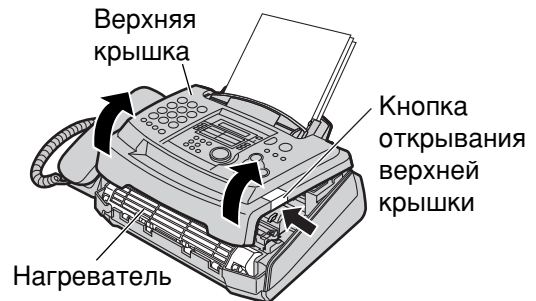

- 3** Оттяните вниз среднюю направляющую, придерживая верхнюю крышку.

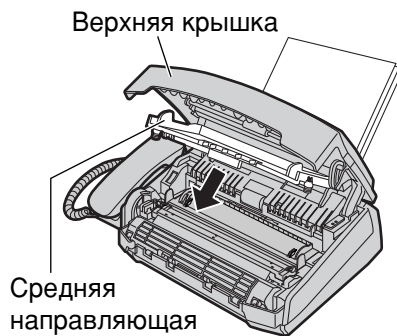

- 4** Очистите валики подачи документа куском ткани, смоченной в изопропиловом спирте, и дайте им полностью высохнуть.

Очистите верхнее стекло мягкой сухой тканью.

- 5** Поднимите с усилием среднюю направляющую.

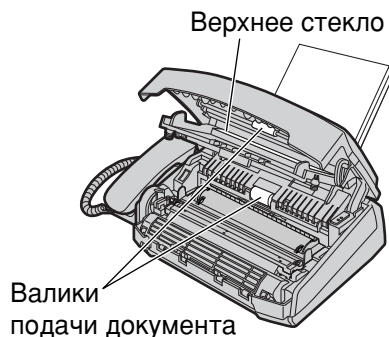

Очистка

- 6** Извлеките барабан с тонером, держа его за выступы.

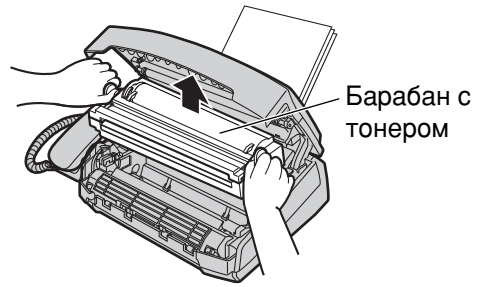

- 7** Протрите нижнее стекло сухой мягкой материей.

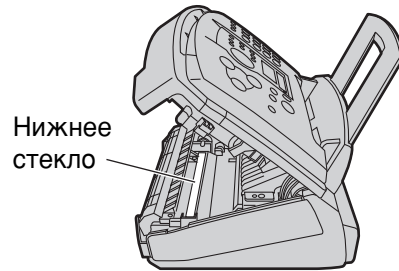

- 8** Вставьте на место барабан с тонером, держа его за выступы.

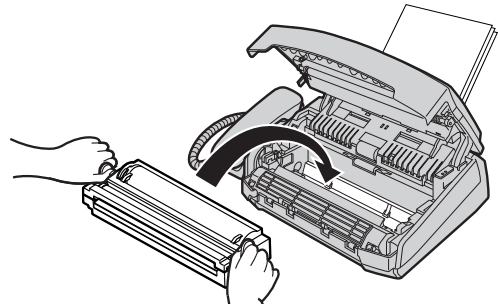

- 9** Закройте верхнюю крышку, нажав на обе стороны до защелкивания.

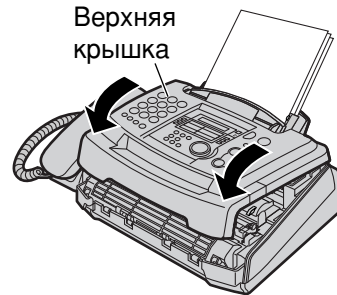

- 10** Подсоедините сетевой и телефонный шнур.

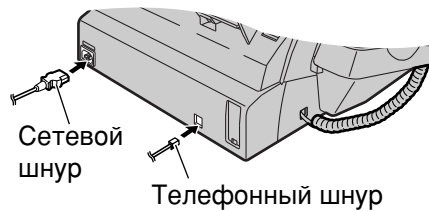

Списки и отчеты

Вы можете распечатывать следующие списки и отчеты для получения соответствующей информации.

Список установок: содержит текущие установки основных функций и функций для опытного пользователя (стр. 57–63).

Список телефонных номеров: содержит имена и телефонные номера, хранящиеся в памяти сенсорного набора и в каталоге УПРОЦ.НАБОР.

Журнал: содержит записи о передачах и приемах факсов. Этот отчет будет распечатываться автоматически после каждых 30 факсовых связей (стр. 30).

Список рассылки: содержит записи, хранящиеся в памяти рассылки (стр. 31).

Тест принтера: позволяет оценить качество печати вашего аппарата. Если на распечатке теста присутствуют посторонние пятна или расплывчатые точки или линии, произведите внутреннюю чистку аппарата (стр. 77). Если качество печати остается низким, замените тонер-картридж и барабан.

Карточка сенсорного набора: содержит имена, соответствующие клавишам сенсорного набора (стр. 22). Вы можете поместить карточку на панель аппарата рядом с этими клавишами.

1 Нажмите **PRINT REPORT**.

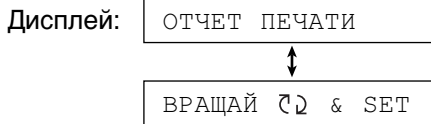

2 Вращайте **УПРОЦ.НАБОР** до появления нужного списка или отчета.

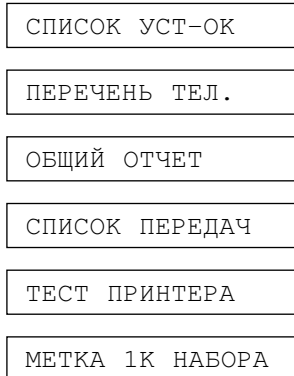

3 Нажмите **SET** для начала печати.

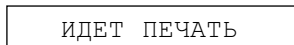

- Для остановки печати нажмите **STOP**.
- По окончании печати на дисплее будет отображено название напечатанного списка или отчета.

4 Нажмите **STOP**.

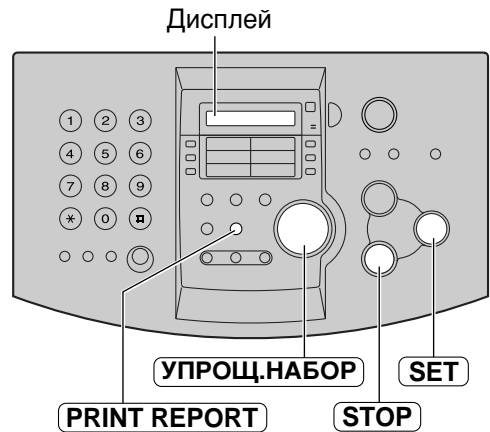

Технические характеристики

Технические характеристики данного аппарата ==

Тип телефонной линии:	Линии АТС общего пользования
Размеры документа:	Макс. 216 мм (8½") в ширину/Макс. 600 мм (23⅝") в длину
Ширина сканирования:	208 мм (8⅜")
Размеры бумаги для печати:	A4: 210 мм × 297 мм (8¼" × 11⅞")
Ширина печати:	202 мм (7⅞")
Время передачи*:	Приблизительно 8 сек/стр. (ЕСМ-ММР)**
Плотность сканирования:	По горизонтали: 8 точек/мм (203 точек/дюйм) По вертикали: 3.85 лин/мм (98 лин/дюйм) – режим СТАНДАРТНОЕ 7.7 лин/мм (196 лин/дюйм) – режим ЧЕТКОЕ/ФОТО/ ФОТО С ТЕКСТОМ 15.4 лин/мм (392 лин/дюйм) – режим СВЕРХЧЕТКОЕ
Передача полутонов:	64 уровня
Тип сканера:	Контактный сенсор изображений
Тип принтера:	Лазерный барабанный принтер
Система уплотнения данных:	Модифицированная Хаффмана (МН), модифицированная READ (МР), модифицированная модифицированная READ (ММР)
Скорость модема:	14,400 / 12,000 / 9,600 / 7,200 / 4,800 / 2,400 бит/с; Автоматическая настройка
Условия окружающей среды:	10 °С – 32.5 °С (50 °F – 90.5 °F), 20 % – 80 % относительной влажности
Габариты (выс × шир × глуб):	190 мм × 417 мм × 345 мм (7½" × 16⅝" × 13⅝")
Масса:	Приблизительно 6.5 кг (14.3 фунтов)
Потребляемая мощность:	В ожидании: Прибл. 7 Вт При передаче: Прибл. 25 Вт При приеме: Прибл. 200 Вт При копировании: Прибл. 200 Вт Максимальная: Прибл. 560 Вт (При включенном нагревателе)
Источник питания:	220–240 В переменного тока, 50/60 Гц
Емкость памяти:	Речевая память***: Приблизительно 18 минут записи, включая приветствие. Память для факсов: Приблизительно 120 страниц для передачи Приблизительно 170 страниц для приема (На основе Испытательной таблицы ITU-T No.1, со стандартным разрешением.)
Параметры лазерных диодов:	Мощность лазерного излучения: Максимум 5 мВт Длина волны: 760 нм – 800 нм Эмиссия: Непрерывная
Скорость печати:	10 страниц в минуту
Разрешение при печати:	600 x 600 dpi

Испытательная схема ITU-T No. 1

*Скорость передачи зависит от содержания страниц, разрешающей способности, состояния телефонной линии и от возможностей принимающего аппарата.

**Скорость передачи это скорость передачи Испытательной схемы ITU-T No.1 в обычном режиме.

Если скорость факса на другой стороне ниже, чем у Вашего аппарата, то время передачи может увеличиться.

***Время записи может быть сокращено вследствие фонового шума со стороны вызывающего абонента.

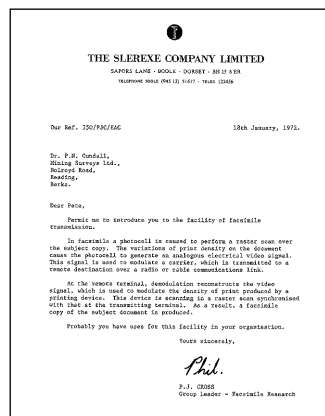

Ресурс тонер картриджа

Тонер-картридж модели KX-FA76A позволяет напечатать примерно 2,000 листов формата A4 с 5% заполнением. Срок службы картриджа зависит от содержания принимаемых, копируемых или распечатываемых документов. Ниже приведена примерная зависимость между степенью заполнения (площадью образа) и сроком службы тонера для модели тонер-картриджа KX-FA76A. Срок службы зависит от реальных условий эксплуатации.

5% заполнение

Specifications	
Main unit specifications	
1. Application Lines:	Public switched telephone network
2. Compatibility:	ITU-TS G3
3. Effective Scanning Width:	Max. 209mm
4. Recording Paper Size:	Letter: 216 279mm Legal: 216 356mm
5. Effective Printing Width:	209mm
6. Transmission Time:	Approx. 33sec/page (D Normal mode, M) Approx. 17sec/page (D Original mode, M) Approx. 15sec/page (D Original mode, M)
7. Fax Redial Time:	Up to 35lines
8. Telephone Redial Time:	Up to 35lines
9. Scanning Density:	Horizontal: 8dots/mm Vertical: 3.85lines/mm (Standard mode) HalfFrame mode
10. Scanner Type:	Contact image sensor

10% заполнение

Specifications	
Main unit specifications	
1. Application Lines:	Public switched telephone network
2. Compatibility:	ITU-TS G3
3. Effective Scanning Width:	Max. 209mm
4. Recording Paper Size:	Letter: 216 279mm Legal: 216 356mm
5. Effective Printing Width:	209mm
6. Transmission Time:	Approx. 33sec/page (D Normal mode, M) Approx. 17sec/page (D Original mode, M) Approx. 15sec/page (D Original mode, M)
7. Fax Redial Time:	Up to 35lines
8. Telephone Redial Time:	Up to 35lines
9. Scanning Density:	Horizontal: 8dots/mm Vertical: 3.85lines/mm (Standard mode) HalfFrame mode
10. Scanner Type:	Contact image sensor
11. Printer Type:	Electrophotographic LED Array printer
12. Data Compression System:	Modified Huffman (MH), Modified READ (MR)
13. Modem Speed:	9600/2400/1200bps Automatic Fall Back
14. Operating Environment:	10-32°C 20-80%RH
15. Dimensions (H x W x D):	371 148 489mm
16. Mass (M):	Approx. 12kg
17. Power Consumption:	Standby: 12-48W Transmission: 17-80W Reception: 2-80W Copy: 24-50W Maximum: 60W
*Transmission Time: Transmission times apply to test data using ITU-TS No. 1 test chart between the same mode at maximum speed and may vary in actual usage.	

15% заполнение

Specifications	
Main unit specifications	
1. Application Lines:	Public switched telephone network
2. Compatibility:	ITU-TS G3
3. Effective Scanning Width:	Max. 209mm
4. Recording Paper Size:	Letter: 216 279mm Legal: 216 356mm
5. Effective Printing Width:	209mm
6. Transmission Time:	Approx. 33sec/page (D Normal mode, M) Approx. 17sec/page (D Original mode, M) Approx. 15sec/page (D Original mode, M)
7. Fax Redial Time:	Up to 35lines
8. Telephone Redial Time:	Up to 35lines
9. Scanning Density:	Horizontal: 8dots/mm Vertical: 3.85lines/mm (Standard mode) HalfFrame mode
10. Scanner Type:	Contact image sensor
11. Printer Type:	Electrophotographic LED Array printer
12. Data Compression System:	Modified Huffman (MH), Modified READ (MR)
13. Modem Speed:	9600/2400/1200bps Automatic Fall Back
14. Operating Environment:	10-32°C 20-80%RH
15. Dimensions (H x W x D):	371 148 489mm
16. Mass (M):	Approx. 12kg
17. Power Consumption:	Standby: 12-48W Transmission: 17-80W Reception: 2-80W Copy: 24-50W Maximum: 60W
*Transmission Time: Transmission times apply to test data using ITU-TS No. 1 test chart between the same mode at maximum speed and may vary in actual usage.	

Срок службы для KX-FA76A

листы 2,000

1,500

1,000

500

0

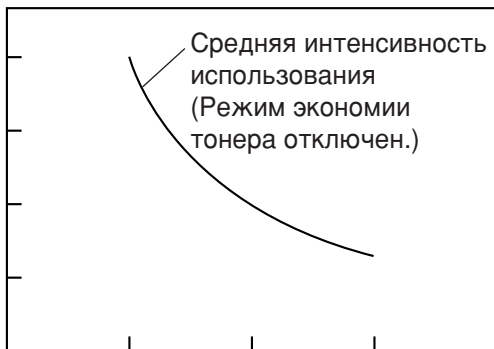

5% 10% 15% Степень заполнения

Срок службы барабана

Установленный барабан или барабан модели KX-FA77A позволяет напечатать примерно 6,000 листов формата A4 независимо от степени заполнения.

Примечание:

- Степень заполнения зависит от плотности, толщины и размера знаков.
- При включении режима сбережения тонера срок службы тонер-картриджа увеличивается примерно на 40%.

Примечание:

- Любые данные, описанные в данной инструкции, могут быть изменены без уведомления.
- Рисунки и иллюстрации в этой инструкции могут незначительно отличаться от реальной продукции.

Предметный указатель

- А** Авто ответ настройки
(функция #77)63
Авто уменьшение документа
(функция #37)36, 60
Автоматический дозвон факса ...28
- Б** Бумага для печати15
- В** Ваш телефонный номер на факсе
(функция #03)20
Время записи для абонентов
(функция #10)57
Время приветственного сообщения
для АО/ФАКС (функция #54) ...61
- Г** Голосовая отметка о дате и
времени49
Голосовая связь26
Голосовые указания
(функция #47)61
Громкость динамика21
Громкость звонка21
- Д** Дата и время (функция #01)17
Документ замятие76
Документ размер29
Дополнительный телефон ...39, 41
Дружественный приём
(функция #46)36, 61
- Ж** ЖК индикатор
(Контраст) (функция #39)60
(Сообщения о ошибках)65, 66
- З** Замятие бумаги74
Запись
(Напоминание)50
(Приветственное сообщение) 47, 55
(Телефонного разговора)50
Заторы бумаги74–76
Захват документов неправильный .76
Звонок мелодия (функция #17) .21, 58
- К** Картридж12, 72
- Клавиша
(AUTO ANSWER)36–38, 46
(COPY ZOOM)45
(DIGITAL SP-PHONE)27
(DIRECTORY PROGRAM) ..22, 23
(ERASE)48, 49
(HELP)9
(LOWER)22, 25, 28
(MANUAL BROAD)31
(NAME/TEL NO.)25
(POLLING)42
(PRINT REPORT)79
(QUICK)49
(QUICK SCAN START)27
(REDIAL)27
(RESOLUTION)27, 44
(SLOW)49
(VOLUME)21
(Вставить)19
(Дефис)19
(Удалить)19
Код активации факса (функция #41) 41, 60
Код для удалённого доступа
(функция #11)58
Количество звонков факса
(функция #06)57
Контрастность документа
(функция #58)62
Копирование44
Копирование с масштабированием .45
Коррекция ошибок передачи
(функция #68)63
- Л** Логотип (функция #02)18
Лоток для бумаги14
- М** Международная связь (функция #23) .59
- Н** Накопитель14
- О** Обнаружение характерного звонка
(функция #31)60
Основные функции57, 58
Отключение питания71
Отложенная передача
(функция #25)59
Отправка
(Вручную)27
(Из памяти)27
(Рассылка факсов)33
(Сенсорный набор)28
(УПРОЦ.НАБОР)28

- Отчёт
(Журнал факсов) 30, 79
(О отключении питания) 71
(Передача) 30, 57
(Рассылки) 33
Отчёт о передаче (функция #22) . . 30, 59
- П** Памятка для дистанционного
управления 51, 52
Пейджер (функция #70) 43, 63
Пересылка сообщения АО
(функция #60) 54, 55, 62
Подсоединение факса 16, 40
Подставка для документов 14
Приветственное сообщение
(АО/ФАКС) 46–48
(Сообщение о пересылке) (функция #61) 55, 62
(ТЕЛ/ФАКС) 38, 39, 47, 48
Приём поллинга 42
Приём факса в память 36
Приём факсов 34, 35
Принадлежности 8
Программирование
(Клавиш рассылки) 31
(Сенсорного набора) 22
(УПРОЩ.НАБОР) 23
Прослушивание линии при
соединении (функция #76) 63
Прослушивание сообщения при записи
на автоответчик (функция #67) . . 62
- Р** Размер бумаги для печати 80
Рассылка сообщений введение 31, 33
Рассылка сообщений отправка . . . 31
Рассылка сообщений отчёт 33
Расширенные возможности 59–63
Режим АО/ФАКС 46
Режим набора (функция #13) 58
Режим ТЕЛ 36
Режим ТЕЛ/ФАКС 38
Режим ФАКС 37
Ресурс барабана 81
Ресурс тонер картриджа 81
- С** Сброс (функция #80) 63
Сенсорный набор
(Занесение) 22
(Звонок) 25
(Лейбл) 22, 79
(Передача факсов) 28
- Сигнал осталось мало памяти для
записи сообщений (функция #43) . . 61
Сигнал приёма документа в память
(функция #44) 61
Сигнализация
(Мало свободной памяти) (функция #43) .61
(Приём в память) (функция #44) 61
(Приём сообщения на АО) (функция #42) 61
Сообщение 64
Сообщения об ошибках 64–66
Сортировка документов 45
Список
(Лейбл сенсорного набора) . 22, 79
(Настройки) 79
(Отчёт) 30, 79
(Отчёт о рассылке) 33
(Рассылки) 79
(Телефонные номера) 79
Счётчик звонков 49
- Т** Таблица символов 19
Тест печати принтера 79
Технические характеристики 80
Тонер картридж 12, 72
- У** УПРОЩ.НАБОР
(Ввод символов имён) 19
(Ввод станции) 23
(Звонок) 25
(Отправка факсов) 28
Установка режима приёма
факсов 34, 35
Установки по умолчанию
(функция #80) 63
- Х** Характерный звонок
(функция #31) 60
- Ч** Число звонков
(АО/ФАКС) (функция #06) . . 46, 57
(ТЕЛ/ФАКС) (функция #78) . 38, 39, 63
(Тихий факс) (функция #30) 38, 39, 59
(ФАКС) (функция #06) 57
Чистка аппарата 77
- Э** Экономичный режим 46
Экономия тонера (функция #79) 13, 63
Энергопотребление 80
- Я** Язык (функция #48) 61

Kyushu Matsushita Electric Co., Ltd.

1-62, 4-chome, Minoshima, Hakata-ku, Fukuoka 812-8531, Japan