

# Panasonic

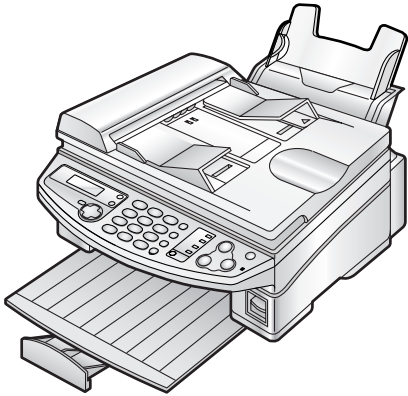

Планшетный факсимильный аппарат на простой  
бумаге с функцией копира

## Инструкция по эксплуатации

---

Модель № **KX-FB423RU**



Перед началом эксплуатации аппарата  
ознакомьтесь с настоящей инструкцией  
по эксплуатации и сохраните ее для  
последующего использования.



## Важные инструкции по технике безопасности

При эксплуатации данного аппарата вы должны соблюдать следующие основные меры предосторожности для уменьшения риска возникновения пожара, поражения электрическим током и получения травм.

1. Внимательно прочитайте все инструкции.
2. Следуйте всем предупреждениям и инструкциям на корпусе данного аппарата.
3. Отсоединяйте данный аппарат от сетевой розетки перед чисткой. Не применяйте жидкие или аэрозольные очистители. Чистите аппарат влажной тряпкой.
4. Не пользуйтесь данным аппаратом вблизи воды (например, около ванны, раковины, кухонной мойки и т.п.).
5. Устанавливайте аппарат на устойчивую поверхность. Падение аппарата может привести к серьезным повреждениям и/или травмам.
6. Не закрывайте прорези и отверстия в корпусе аппарата. Они предназначены для вентиляции и предотвращения перегрева. Не размещайте аппарат вблизи радиаторов отопления, а также в местах, где не обеспечивается должная вентиляция.
7. Подключайте аппарат только к источнику электропитания, указанному на корпусе аппарата. Если вы не знаете точно, какое электропитание подается в ваш дом, обратитесь за консультацией к дилеру или в местное отделение электросети.
8. В целях безопасности данный аппарат оборудован вилкой с заземлением. При отсутствии розетки соответствующего типа ее следует смонтировать. Не применяйте никакие переходники или адаптеры, так как это снижает безопасность аппарата.
9. Ничего не ставьте на сетевой шнур. Установите аппарат таким образом, чтобы никто не наступил на шнур.
10. Не допускайте перегрузки стенных розеток и удлинителей. Это может привести к пожару или к поражению электрическим током.
11. Не в коем случае не проталкивайте какие-либо предметы в прорези на корпусе аппарата. Это может привести к пожару или к поражению электрическим током. Не допускайте попадания жидкости на аппарат.
12. Во избежание поражения электрическим током не разбирайте аппарат. При необходимости технического обслуживания обращайтесь в авторизованный сервисный центр. Открывая или снимая крышки, вы подвергаетесь опасности попадания под высокое напряжение. Неправильная сборка может привести к электрическому удару при последующей эксплуатации.
13. Отключите аппарат от сетевой розетки и обратитесь в авторизованный сервисный центр в следующих случаях:
  - A. Если сетевой шнур или вилка повреждены или износились.
  - B. Если внутрь аппарата попала жидкость.
  - C. Если аппарат попал под дождь или в воду.
  - D. Если аппарат не работает нормально при соблюдении инструкций по эксплуатации. Используйте для регулировки только указанные в инструкциях органы управления. Неправильная регулировка может потребовать ремонта в авторизованном сервисном центре.
  - E. Если аппарат упал или был физически поврежден.
  - F. Если в работе аппарата возникли заметные изменения.
14. Старайтесь не пользоваться телефоном во время грозы, если он не беспроводной. Существует опасность поражения электрическим током от удара молнии.
15. Не используйте данный аппарат для сообщения об утечке газа, если аппарат находится рядом с местом утечки.

## СОХРАНИТЕ ЭТИ ИНСТРУКЦИИ

### УСТАНОВКА:

- Ни в коем случае не устанавливайте телефонную проводку во время грозы.
- Ни в коем случае не устанавливайте телефонные розетки в сырых местах, если только розетки специально не предназначены для этого.

# Инструкции по безопасности

---

- Ни в коем случае не прикасайтесь к оголенным телефонным проводам или контактам, если телефонная линия не отсоединена на сетевом терминале.
- При установке или обслуживании телефонных линий соблюдайте осторожность.

## **ПРЕДУПРЕЖДЕНИЕ:**

- Во избежание возгорания или поражения электрическим током не оставляйте данное изделие под дождем или в условиях высокой влажности.

## **ДРУГИЕ РЕКОМЕНДАЦИИ:**

- Не устанавливайте аппарат рядом с устройствами, создающими электрические помехи (например, люминисцентными лампами и электродвигателями).
- Оберегайте аппарат от пыли, высокой температуры и вибрации.
- Не подвергайте аппарат воздействию прямого солнечного света.
- Не кладите на аппарат тяжелые предметы.
- Не трогайте сетевую вилку мокрыми руками.

## Начальная подготовка

<b>Принадлежности</b>	Прилагаемые принадлежности .....	7
	Информация по заказу принадлежностей .....	8
<b>Органы управления</b>	Обзор .....	9
	Расположение органов управления .....	10
<b>Установка</b>	Подсоединение крышки для документов .....	12
	Открытие транспортировочного замка .....	13
	Красящая пленка – установка / замена .....	14
	Накопитель бумаги и лоток для бумаги .....	16
	Бумага для печати .....	17
<b>Соединения и установка</b>	Способы применения факсимильного аппарата .....	18
	Вариант 1: получение факсов и телефонных вызовов (на автоответчик) на одной линии (один телефонный номер) .....	19
	Вариант 2: одна линия используется только для факса .....	21
	Вариант 3: факсимильный аппарат и телефон совместно используют одну линию (один телефонный номер); факс используется редко .....	22
Вариант 4: получение факсов и телефонных вызовов по одной линии, но на различные номера (отличительный звонок) .....	24	
<b>Кнопка Help</b>	Функция Help .....	26
<b>Громкость</b>	Регулировка громкости .....	27
<b>Начальное программирование</b>	Дата и время, логотип и телефонный номер факса .....	28

## Телефон

<b>Автоматический набор номера</b>	Сохранение имен и телефонных номеров в памяти сенсорного набора .....	32
	Сохранение имен и телефонных номеров в телефонном справочнике упрощенного набора .....	33
	Редактирование сохраненной станции .....	34
	Удаление сохраненной станции .....	35
	Голосовой вызов с использованием сенсорного набора и телефонного справочника упрощенного набора .....	36

## Факс

<b>Отправка факсов</b>	Отправка факса вручную с помощью автоматического податчика документов .....	37
	Отправка факса вручную с помощью стекла сканера .....	39
	Документы, пригодные для отправки .....	40
	Передача факса с использованием сенсорного набора и телефонного справочника упрощенного набора .....	41
Передача сообщений .....	43	
<b>Прием факсов</b>	Прием факса вручную .....	47
	Прием факса автоматически .....	48
	Получение по опросу (получение факса, содержащегося на другом факсимильном аппарате) .....	49

# Содержание

---

Отличительный звонок	Использование двух или нескольких телефонных номеров на одной телефонной линии .....	50
----------------------	--	----

---

## Копирование

Копирование	Изготовление копии .....	52
-------------	--------------------------	----

---

## Программируемые функции

Сводка функций	Программирование .....	56
	Основные функции .....	57
	Расширенные функции .....	58

---

## Справка

Сообщения об ошибках	Отчеты .....	61
	Дисплей .....	62

---

Часто задаваемые вопросы	Если функция не работает, проверьте здесь .....	64
--------------------------	---	----

---

Замятия бумаги	Замятие бумаги для печати .....	68
	Замятие документа при отправке .....	71

---

Чистка	Белая пластина и стекло сканера .....	72
	Ролики подачи документа .....	73
	Термоголовка и вал роллера.....	74

---

## Общая информация

Печать отчетов	Списки и отчеты.....	77
----------------	----------------------	----

---

Технические характеристики	Технические характеристики данного аппарата .....	78
----------------------------	---	----

---

Предметный указатель	Указатель программ .....	80
	Предметный указатель .....	80





---

## ГАРАНТИЙНЫЙ ТАЛОН ИЗГОТОВИТЕЛЯ

ГАРАНТИЙНЫЙ ТАЛОН ИЗГОТОВИТЕЛЯ .....	82
--------------------------------------	----

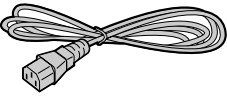
---

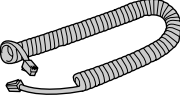
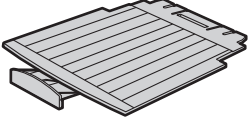
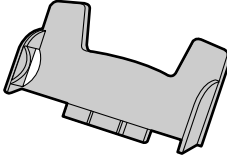
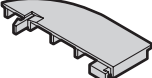
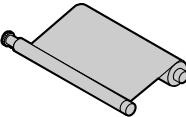
## Прилагаемые принадлежности

Сетевой шнур..... 1 	Телефонный шнур..... 1 	Телефонная трубка ..... 1 
Провод телефонной трубки ..... 1 	Накопитель ..... 1 	Лоток для бумаги ..... 1 
Направляющие бумаги A4.... 1 	Красящая пленка ..... 1 	Инструкция по эксплуатации ..... 1 

- Если какие-либо принадлежности повреждены или отсутствуют, обратитесь по месту покупки.
- Сохраните оригинальную коробку и упаковку для последующих возможных транспортировок аппарата.

# Принадлежности

---

## Информация по заказу принадлежностей

Для продолжения работы с данным аппаратом мы рекомендуем приобрести стандартную сменную пленку (120 метров). Чтобы добиться высокого качества печати, применяйте оригинальную пленку Panasonic следующего типа.

Номер модели	Описание	Спецификации / Применение
KX-FA67E	Сменная пленка	216 мм × 120 м

- Пленка не подлежит повторному использованию. Не перематывайте и не используйте пленку повторно.

## Обзор

### Вид спереди

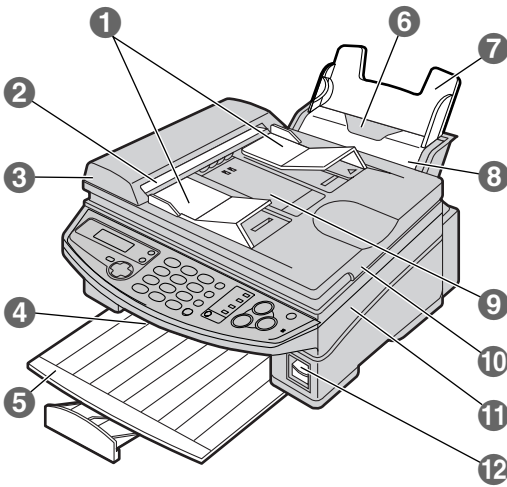

- 1 Направляющие документов
- 2 Место выхода документов
- 3 Крышка АПД (автоматического податчика документов)
- 4 Место выхода бумаги для печати
- 5 Накопитель бумаги  
Накопитель бумаги может быть показан не на всех иллюстрациях.
- 6 Место входа бумаги для печати
- 7 Лоток для бумаги
- 8 Прижимная планка
- 9 Место входа документов
- 10 Крышка для документов
- 11 Крышка принтера
- 12 Кнопка открывания крышки принтера

### Вид сзади

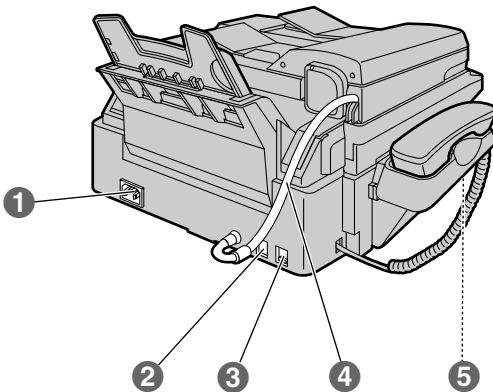

- 1 Сетевая розетка
- 2 Гнездо телефонного шнура
- 3 Гнездо шнура дополнительного телефона
- 4 Шнур АПД (автоматического податчика документов)
- 5 Динамик

# Органы управления

## Расположение органов управления

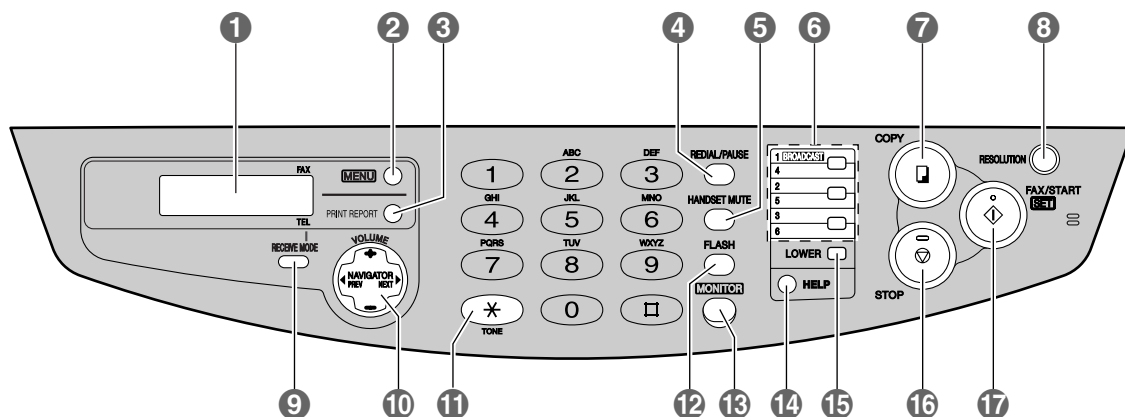

### 1 Дисплей

### 2 [MENU]

- Для начала и окончания программирования.

### 3 [PRINT REPORT]

- Для распечатки списков и сообщений (стр. 77).

### 4 [REDIAL/PAUSE]

- Для повторного набора последнего набранного номера. Если линия занята, когда вы звоните по телефону с помощью кнопки **[MONITOR]**, аппарат автоматически набирает номер до пяти раз.
- Для вставки паузы во время набора номера.

### 5 [HANDSET MUTE]

- Для отключения микрофона во время разговора. Для продолжения разговора нажмите эту кнопку еще раз.

### 6 Клавиши сенсорного набора

- Для сенсорного набора номера (стр. 32, 36, 41).
- Для передачи документа нескольким абонентам (стр. 43, 45).

### 7 [COPY]

- Для начала копирования (стр. 52).

### 8 [RESOLUTION]

- Для выбора качества печати (стр. 37, 52).

### 9 [RECEIVE MODE]

- Для изменения режима приема.

### 10 [NAVIGATOR, VOLUME]

- Для регулировки громкости (стр. 27).
- Для поиска сохраненного имени (стр. 36, 41).
- Для выбора функций или параметров функций при программировании (стр. 56).
- Для перехода к следующей операции.

### 11 [TONE]

- Для временного перехода с импульсного режима на тональный во время набора номера, если аппарат работает в импульсном режиме набора.

### 12 [FLASH]

- Для доступа к специальным телефонным службам (например, ожидание вызова) или для пересылки вызовов, поступивших на дополнительный телефонный аппарат.

### 13 [MONITOR]

- Чтобы начать набор, не снимая телефонную трубку.

### 14 [HELP]

- Для распечатки краткой инструкции (стр. 26).

### 15 [LOWER]

- Чтобы выбрать станции 4–6 для сенсорного набора номера (стр. 32, 36, 41).

### 16 [STOP]

- Для остановки операции или отмены программирования.

## 17 [FAX/START, SET]

- Для начала передачи или приема факса.
- Для сохранения параметра при программировании.

## Подсоединение крышки для документов

- 1** Осторожно вставьте два выступа крышки для документов в прорези на аппарате (①), а затем закройте крышку для документов (②).

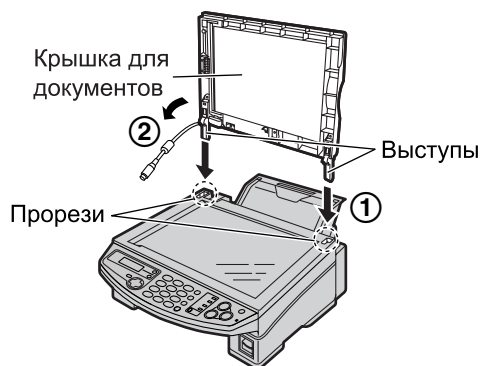

- 2** Подсоедините шнур автоматического податчика документов (АПД) к гнезду на задней стенке аппарата.
  - Стрелка (⇨) на шнуре АПД должна быть направлена вверх.

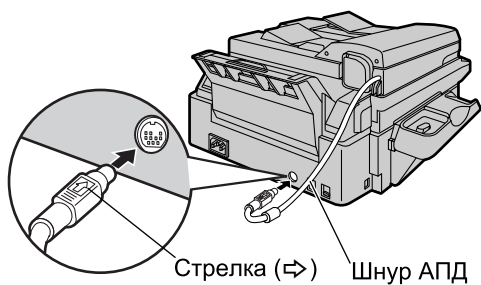

## Открытие транспортировочного замка

Транспортировочный крепеж предотвращает повреждение сканера во время транспортировки. До начала эксплуатации аппарата откройте транспортировочный крепеж.

- 1 Нажмите кнопку открывания крышки принтера (①). Откройте крышку принтера (②).

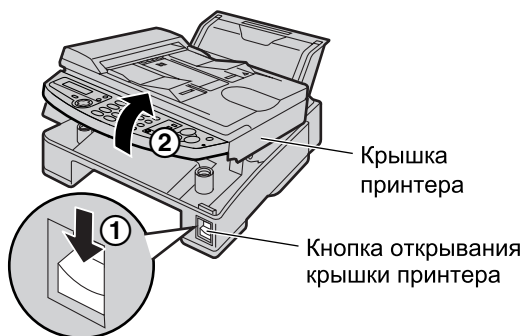

- 2 Сдвиньте транспортировочный замок вниз в положение разблокирования.
  - Бирка с напоминанием об открытии транспортировочного замка прикреплена к аппарату. Снимите ее и прочитайте.

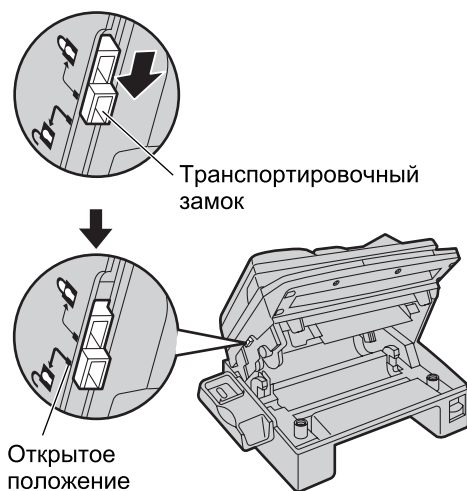

- 3 Закройте крышку принтера, нажимая на нее с обеих сторон до защелкивания.



### Осторожно:

- При каждой транспортировке аппарата закрывайте транспортировочный замок, перемещая его в верхнее положение.

## Красящая пленка – установка / замена

Установите красящую пленку, входящую в комплект поставки, или замените использованную красящую пленку новой пленкой.

Сменная пленка (номер модели **KX-FA67E**): позволяет напечатать около 375 страниц размера А4. Информацию по принадлежностям см. на стр. 8

- 1** Только для замены:  
Если бумага скопилась в накопителе, удалите ее.

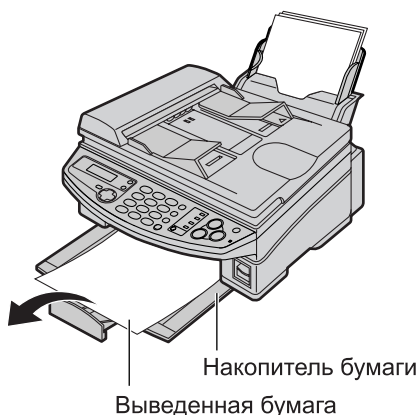

- 2** Нажмите кнопку открывания крышки принтера (1). Откройте крышку принтера (2).
- При первой установке красящей пленки, входящей в поставку, перейдите к шагу 4.

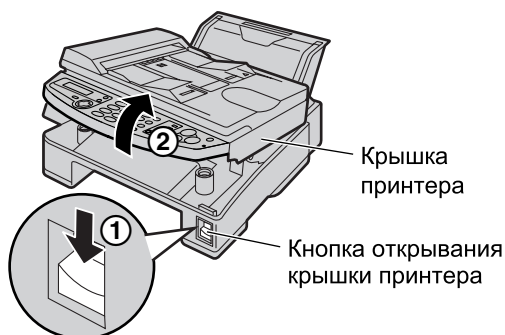

- 3** Только для замены:  
Вытащите синее зубчатое колесико и извлеките использованную красящую пленку. Извлеките использованный сердечник.

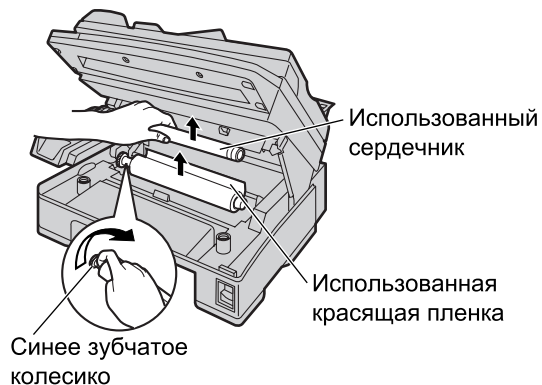

- 4** Только для установки:  
Удалите заглушку и язычок с новой красящей пленки.

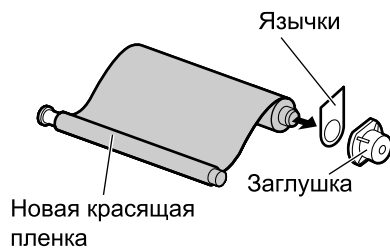

Только для замены:  
Удалите заглушки и язычки с новой красящей пленки.

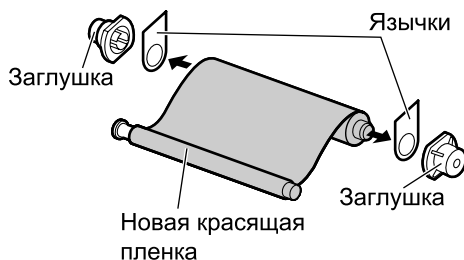

- 5** Вставьте зубчатое колесико синего сердечника переднего рулона красящей пленки в левую прорезь на корпусе аппарата (①). Вставьте задний рулон красящей пленки (②).



- 6** Поверните зубчатое колесико синего сердечника в направлении стрелки.

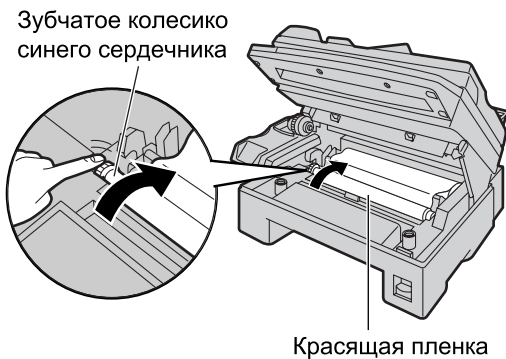

- Убедитесь, что красящая пленка обернута вокруг синего сердечника хотя бы один раз.

## Правильно

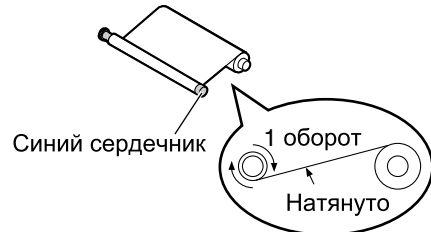

## Неправильно

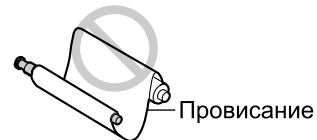

- 7** Закройте крышку принтера, нажимая на нее с обеих сторон до защелкивания.



## Примечание:

- Вы можете свободно прикасаться к красящей пленке. Она не пачкает руки, как копирка.

## Накопитель бумаги и лоток для бумаги

- 1** Совместите прорези в накопителе бумаги со штифтами на дне аппарата, а затем продвиньте накопитель до фиксации.

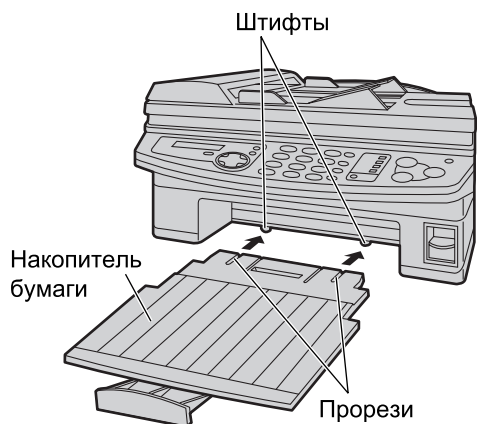

- Накопитель бумаги вмещает примерно 100 отпечатанных листов. Удаляйте отпечатанные листы до того, как они заполнят накопитель бумаги.

- 2** Вставьте лоток для бумаги в прорезь на задней стенке аппарата.



### Примечание:

- Не устанавливайте аппарат в местах, где стена или что-либо может мешать лотку для бумаги, накопителю или податчику.
- Бумага для печати выходит из передней части аппарата. Ничего не ставьте перед аппаратом.

### Для использования бумаги А4

Вставьте нижний выступ направляющей бумаги А4 в нижнюю прорезь. Вдавите направляющую в верхнюю прорезь.

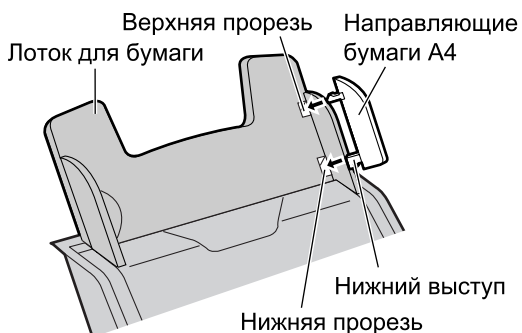

## Бумага для печати

В аппарат можно загружать бумагу для печати формата A4, Letter или Legal. Аппарат вмещает до 100 листов бумаги плотностью 75 г/м<sup>2</sup>. Можно использовать бумагу плотностью от 60 г/м<sup>2</sup> до 90 г/м<sup>2</sup>. См. примечание о характеристиках бумаги на стр. 79.

- 1 Пролитайте пачку бумаги для предотвращения ее замятия.



- 2 Потяните прижимную планку вперед и держите ее открытой, пока не вставите бумагу.



- Бумага не должна быть выше выступа.
- Если бумага вставлена неправильно, ее следует поправить, так как иначе она может замяться.

**Правильно**

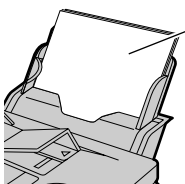

**Неправильно**

Пачка бумаги

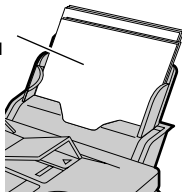

### Добавление бумаги

1. Потяните прижимную планку вперед и, держа ее открытой, извлеките всю бумагу из аппарата.
2. Добавьте бумагу к стопке вынутой бумаги и подровняйте.

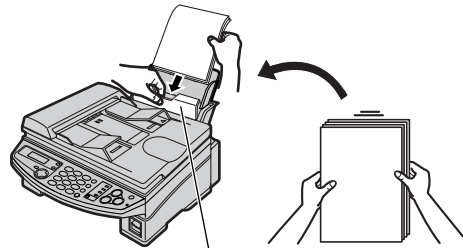

Прижимная планка

3. Пролитайте стопку бумаги.
4. Потяните прижимную планку вперед и держите ее открытой, пока не вставите бумагу.

# Соединения и установка

## Способы применения факсимильного аппарата

Возможно, кроме факсимильного аппарата, у вас есть и другие устройства (например, телефон или автоответчик). Вы можете использовать их в одной комнате с аппаратом или же в другой комнате. Выберите наиболее предпочтительный способ применения факсимильного аппарата.

- **Вариант 1:** получение факсов и телефонных вызовов (на автоответчик) по одной линии (один телефонный номер) (стр. 19)
- **Вариант 2:** одна линия используется только для факса (стр. 21)
- **Вариант 3:** факсимильный аппарат и телефон совместно используются на одной линии (один телефонный номер); факс используется редко (стр. 22)
- **Вариант 4:** получение факсов и телефонных вызовов по одной линии, но на различные номера (отличительный звонок) (стр. 24)

## Общая информация о соединениях

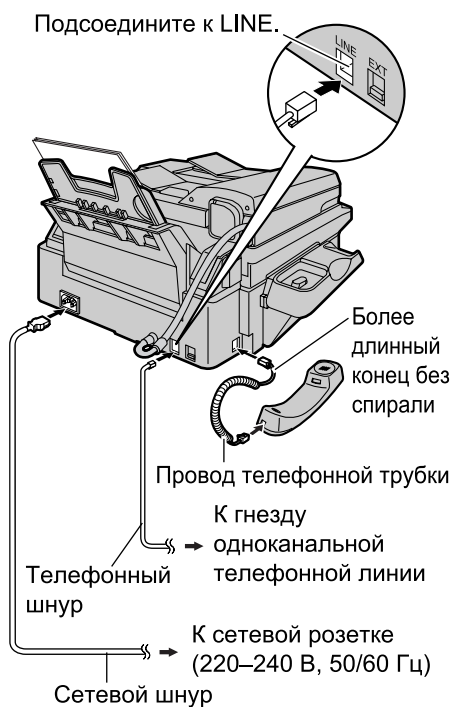

### Примечание:

- Во избежание неполадок не ставьте факсимильный аппарат рядом с такими приборами, как телевизоры или динамиками, которые генерируют мощное электромагнитное поле.
- Если к той же линии подсоединено любое другое устройство, данный аппарат может мешать работе устройства в сети.
- После включения питания и отображения на дисплее следующей информации откройте транспортировочный крепеж (стр. 13).

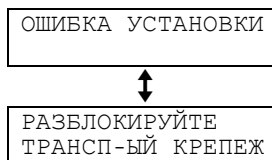

### Осторожно:

- При эксплуатации данного аппарата сетевая розетка должна находиться рядом с устройством и быть легко доступна.

# Соединения и установка

## Вариант 1: получение факсов и телефонных вызовов (на автоответчик) на одной линии (один телефонный номер)

### Ваша ситуация

Вы хотите использовать факсимильный аппарат и автоответчик в одной комнате.

### Схема телефонной проводки в доме или в офисе

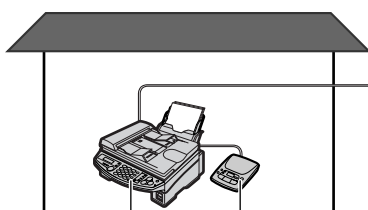

Факсимильный аппарат      Автоответчик

### Соединения

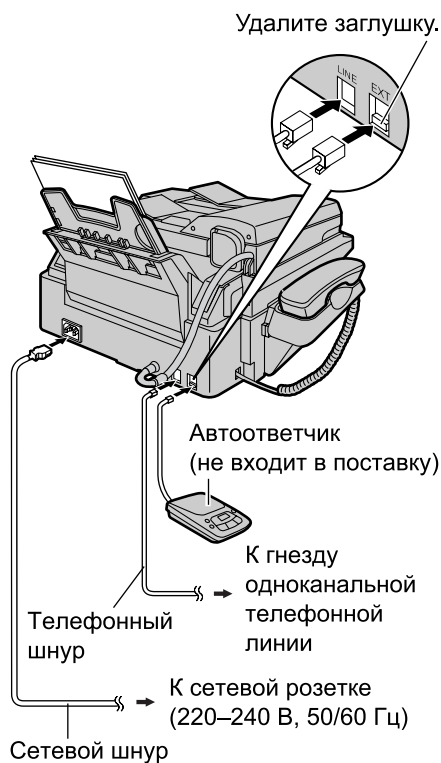

### Как установить

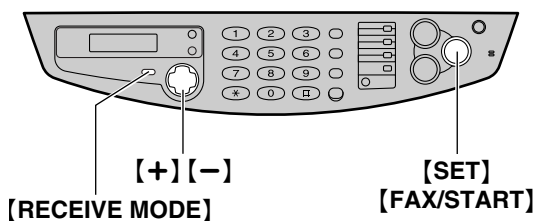

- 1 Установите факсимильный аппарат на РЕЖИМ:ФАКС, нажимая **[RECEIVE MODE]** до появления на дисплее следующего сообщения.



- 2 Измените параметр звонка в режиме РЕЖИМ:ФАКС на 5 ВНЕШ.АО (функция #06 на стр. 57).
- 3 Включите ваш автоответчик.
- 4 Установите на автоответчике число звонков до ответа менее четырех.
  - Это дает возможность автоответчику первому ответить на вызов.

#### Примечание:

- Если вы хотите отвечать на вызовы сами, установите факсимильный аппарат на режим ТЕЛЕФОН, нажав **[RECEIVE MODE]**.



# Соединения и установка

---

## Как получать вызовы

Сначала на вызов отвечает автоответчик.

### Полезный совет:

- Если это телефонный вызов, автоответчик записывает голосовое сообщение автоматически.
- Если определяется тональный сигнал факса, автоответчик отсоединяется, и вызов переключается на факсимильный аппарат. Факсимильный аппарат получает факс автоматически.

---

### Если автоответчик выключен

Вы можете получить факс с помощью факсимильного аппарата и дополнительного телефона, если он подсоединен.

#### С помощью факсимильного аппарата

1. Когда факсимильный аппарат звонит, снимите трубку факсимильного аппарата.
2. Когда требуется принять документ и слышен тональный сигнал факса (длинный сигнал) или ничего не слышно, нажмите **[FAX/START]**.
  - Факсимильный аппарат начинает прием.

#### С помощью дополнительного телефона

1. Когда дополнительный телефон звонит, снимите трубку дополнительного телефона.
2. Когда требуется принять документ, и слышен тональный сигнал факса (длинный гудок) или ничего не слышно, **четко** нажмите **[\*][9]** (предварительно заданный код включения факса).
3. Положите трубку.
  - Факсимильный аппарат начинает прием.

### Примечание:

- Код включения факса можно изменить через функцию #41 (стр. 59).

## Вариант 2: одна линия используется только для факса

### Ваша ситуация

Вы хотите использовать факсимильный аппарат только для приема/передачи факсов.

### Схема телефонной проводки в доме или в офисе

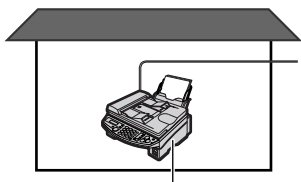

Факсимильный аппарат

### Соединения

Подсоедините к LINE.

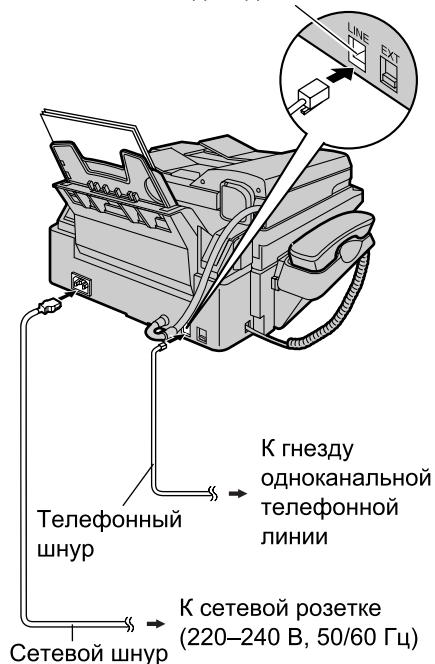

### Как установить

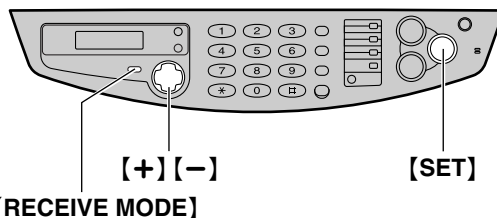

Установите факсимильный аппарат на РЕЖИМ:ФАКС, нажимая **[RECEIVE MODE]** до появления на дисплее следующего сообщения.



### Как получать вызовы

Просто оставьте аппарат. Когда абонент отправляет факс, факсимильный аппарат принимает его автоматически.

#### Примечание:

- Число звонков до ответа на вызов в режиме РЕЖИМ:ФАКС можно изменить (функция #06 на стр. 57).

# Соединения и установка

## Вариант 3: факсимильный аппарат и телефон совместно используют одну линию (один телефонный номер); факс используется редко

### Ваша ситуация

Вы хотите использовать факсимильный аппарат и дополнительный телефон, установленный в другой комнате. Большинство вызовов телефонные, и при этом факсимильный аппарат используется преимущественно для отправки документов.

### Схема телефонной проводки в доме или в офисе

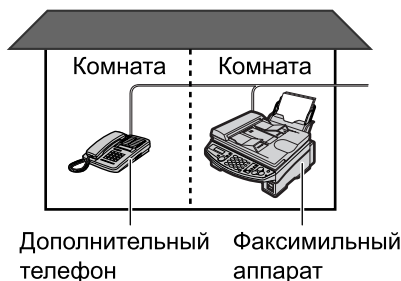

### Соединения

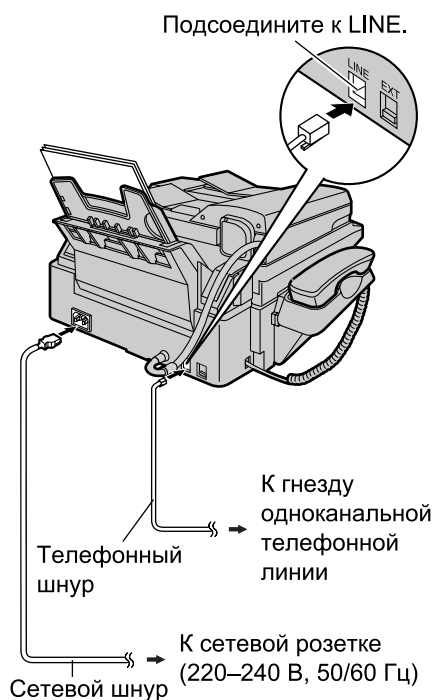

### Как установить

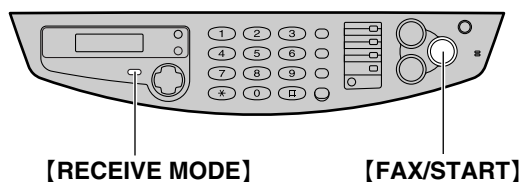

Установите факсимильный аппарат на режим ТЕЛЕФОН, нажимая **[RECEIVE MODE]** до появления на дисплее следующего сообщения.



### Как получать вызовы

Вы можете получить факс с помощью факсимильного аппарата и дополнительного телефона.

#### С помощью факсимильного аппарата

1. Когда факсимильный аппарат звонит, снимите трубку факсимильного аппарата.
2. Когда требуется принять документ и слышен тональный сигнал факса (длинный сигнал) или ничего не слышно, нажмите **[FAX/START]**.
  - Факсимильный аппарат начинает прием.

#### С помощью дополнительного телефона

1. Когда дополнительный телефон звонит, снимите трубку дополнительного телефона.
2. Когда требуется принять документ и слышен тональный сигнал факса (длинный гудок) или ничего не слышно, **четко** нажмите **[\*][9]** (предварительно заданный код включения факса).

3. Положите трубку.
  - Факсимильный аппарат начинает прием.

**Примечание:**

- Код включения факса можно изменить через функцию #41 (стр. 59).

# Соединения и установка

## Вариант 4: получение факсов и телефонных вызовов по одной линии, но на различные номера (отличительный звонок)

### Ваша ситуация

Вы хотите использовать факсимильный аппарат и автоответчик, установленный в другой комнате, и получать факсы и телефонные вызовы автоматически. Кроме уже имеющегося телефонного номера, вы должны получить еще один телефонный номер специально для факсов. Чтобы получить новый телефонный номер, вы должны подписаться на услугу отличительного звонка в вашей телефонной компании.

### Схема телефонной проводки в доме или в офисе

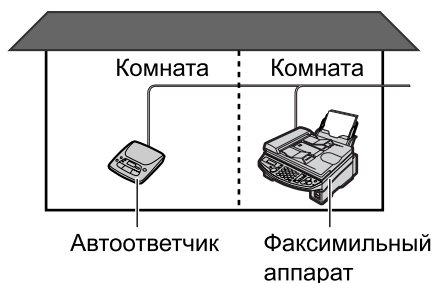

### Соединения

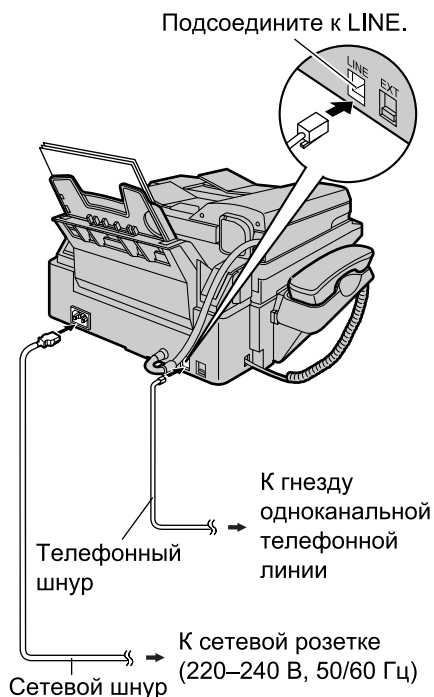

### Как установить

- 1 Подпишитесь на службу отличительного звонка в вашей местной телефонной компании для получения нового телефонного номера.
- 2 Включите отличительный звонок в функции #31 (стр. 50).
  - На дисплее появляется следующее сообщение, и вы не сможете изменить режим приема, пока функция отличительного звонка включена.

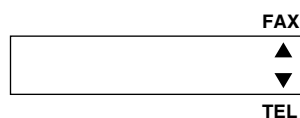

## **Если вы подписываетесь на три или более номеров на одной телефонной линии**

Вы получите телефонные номера, и каждый номер будет иметь собственный шаблон звонка.

Чтобы использовать один из номеров для факса, запрограммируйте шаблон звонка, назначенный для факса, в функции #32 в соответствии с таблицей шаблонов звонка (стр. 51).

## **Как получать вызовы**

При вызове номера, назначенного для телефонных вызовов, факсимильный аппарат и автоответчик звонят, а затем автоответчик записывает голосовое сообщение автоматически.

При вызове номера, назначенного для факсов, факсимильный аппарат и автоответчик звонят, а затем факсимильный аппарат начинает прием факса автоматически.

# Кнопка Help

## Функция Help

Вы можете распечатать краткую инструкцию следующим образом.

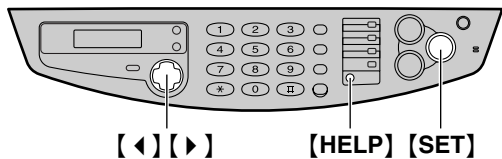

**1** Нажмите **[HELP]**.

НАЖ-ТЕ NAVI. [◀▶]  
И SET

**2** Нажимайте **[◀]** или **[▶]** до появления на дисплее нужного списка или отчета.

1. Как программировать функции.

СПИСОК ФУНКЦ.  
НАЖМИТЕ SET

2. Как сохранять имена и телефонные номера в телефонном справочнике и как набирать их.

ТЕЛ. СПРАВ.  
НАЖМИТЕ SET

3. Помощь при неполадках, связанных с получением факсов.

ПРИЕМ ФАКСА  
НАЖМИТЕ SET

**3** Нажмите **[SET]**.

ИДЕТ ПЕЧАТЬ

## Регулировка громкости

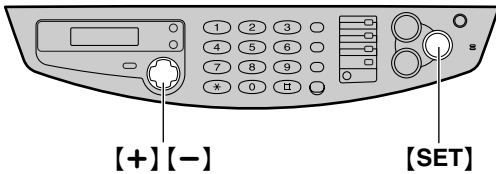

### Уровень громкости монитора

Возможны восемь уровней громкости (от высокого до низкого).

При использовании монитора нажмите **[+]** или **[-]**.

### Громкость звонка

Возможны четыре уровня громкости (высокая/средняя/низкая/выключено).

Когда аппарат находится в режиме ожидания, нажмите **[+]** или **[-]**.

#### Чтобы выключить звонок

1. Нажмите **[-]** несколько раз до появления на дисплее следующего сообщения.

ЗВОНОК ВЫКЛ=ОК?  
ДА: SET/НЕТ: STOP

2. Нажмите **[SET]**.

ЗВОНОК ВЫКЛ.

- Чтобы снова включить звонок, нажмите **[+]**.

#### Когда звонок выключен

При получении вызова аппарат не звонит, и на дисплее появляется следующее сообщение.

ВХОДЯЩИЙ ВЫЗОВ

#### Мелодия звонка

Вы можете выбрать мелодию звонка (функция #17 на стр. 57). Выбранная мелодия звучит, когда аппарат получает вызов.

### Громкость приемника трубки

Возможны три уровня (от высокого до низкого).

При использовании трубки нажмите **[+]** или **[-]**.

## Дата и время, логотип и телефонный номер факса

Вы можете запрограммировать дату и время, логотип и телефонный номер факса. Эта информация печатается в начале каждой страницы, передаваемой с аппарата.

### Установка даты и времени

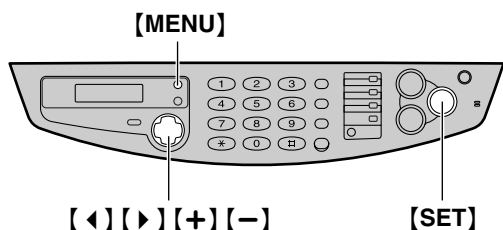

**1** Нажмите [MENU].

ПРОГР. СИСТЕМЫ  
НАЖ-ТЕ NAVI. [◀▶]

**2** Нажимайте [◀] или [▶] до появления следующего сообщения.

УСТ. ДАТЫ И ВРЕМ  
НАЖМИТЕ SET

**3** Нажмите [SET].

- На дисплее появляется курсор (■).

М: 01/Д: 01/Г: 02  
ВРЕМЯ: 00:00

**4** С помощью клавиатуры набора номера введите месяц/день/год, набирая по две цифры.

**Пример: Август 10, 2002**

Нажмите [0][8] [1][0] [0][2].

М: 08/Д: 10/Г: 02  
ВРЕМЯ: 00:00

**5** С помощью клавиатуры набора номера введите часы/минуты, набирая по две цифры.

**Пример: 10:15**

Нажмите [1][0] [1][5].

М: 08/Д: 10/Г: 02  
ВРЕМЯ: 10:15

**6** Нажмите [SET].

- Появляется следующая функция.

**7** Нажмите [MENU].

### Примечание:

- Вы можете вводить число, нажимая [ + ] или [ - ] в шагах 4 и 5. В этом случае нажмите [ ▶ ] для перемещения курсора.
- Если вы выберете английский язык (функция #48 на стр. 59), время устанавливается с помощью 12-часовых часов.  
**Пример: 15:15**
  1. Нажмите [0][3] [1][5].
  2. Нажимайте [ \* ] до появления "PM".
- Погрешность часов составляет приблизительно ±60 секунд в месяц.

### Для исправления ошибки

Нажмите [ ◀ ] или [ ▶ ] для перемещения курсора к неверно введенному знаку и исправьте его.

# Начальное программирование

## Установка логотипа

Логотипом может быть название компании, отдела или же имя и фамилия.

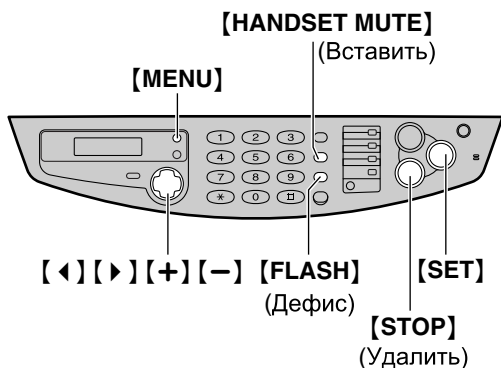

- 1 Нажмите **[MENU]**.

ПРОГР. СИСТЕМЫ  
НАЖ-ТЕ NAVI. [◀▶]

- 2 Нажимайте **[◀]** или **[▶]** до появления следующего сообщения.

ВАШ ЛОГОТИП  
НАЖМИТЕ SET

- 3 Нажмите **[SET]**.

ЛОГОТИП=

- 4 Используя клавиатуру набора номера, введите логотип не более 30 знаков. Подробнее см. стр. 30.

**Пример: "BILL"**

1. Нажмите **[2]** два раза.
  - На дисплее появляется курсор (■).

ЛОГОТИП=В

2. Нажмите **[4]** три раза.

ЛОГОТИП=ВІ

3. Нажмите **[5]** три раза.

ЛОГОТИП=ВІІ

4. Нажмите **[▶]** для перемещения курсора к следующей позиции, а затем нажмите **[5]** три раза.

ЛОГОТИП=ВІІІ

- 5 Нажмите **[SET]**.
  - Появляется следующая функция.

- 6 Нажмите **[MENU]**.

**Примечание:**

- Вы можете ввести логотип, нажимая **[+]** или **[-]** в шаге 4. В этом случае нажмите **[▶]** для перемещения курсора (подробнее см. стр. 30).

### Для исправления ошибки

Нажимайте **[◀]** или **[▶]** для перемещения курсора к неверно введенному знаку и исправьте его.

### Для удаления знака

Нажимайте **[◀]** или **[▶]** для перемещения курсора к знаку, который надо удалить, и нажмите **[STOP]**.

### Для вставки знака

1. Нажимайте **[◀]** или **[▶]** для перемещения курсора в позицию справа от места вставки знака.
2. Нажмите **[HANDSET MUTE]** для ввода пробела и вставьте знак.

# Начальное программирование

## Для ввода знаков с помощью клавиатуры набора номера

Нажимая кнопки на клавиатуре набора номера, можно вводить знаки, как показано ниже.

Кнопки	Знаки
[1]	1 [ ] { } + - / = , . _ ` : ; ?
[2]	A B C A Б В Г 2
[3]	D E F Д Е Ж 3
[4]	G H I З И Й К 4
[5]	J K L Л М Н О 5
[6]	M N O П Р С Т 6
[7]	P Q R S У Ф Х Ц 7
[8]	T U V Ч Ш Щ Ъ 8
[9]	W X Y Z Ы Ь Э Ю Я 9
[0]	0 ( ) < > ! " # \$ % & ¥ * @ ^ ' →
[FLASH]	Кнопка <b>Дефис</b> (для вставки дефиса.)
[HANDSET MUTE]	Кнопка <b>Вставить</b> (для вставки одного знака или пробела.)
[STOP]	Кнопка <b>Удалить</b> (для удаления знака.)
[▶]	Курсор перемещается вправо. Для повторного ввода того же знака следует переместить курсор на следующую позицию.
[◀]	Курсор перемещается влево.

## Для выбора знаков с помощью [ + ] или [ - ]

Вместо нажатий на кнопки набора номера можно выбирать знаки при помощи [ + ] или [ - ].

1. Нажимайте [ + ] или [ - ] до появления нужного знака.
2. Нажмите [ ▶ ] для перемещения курсора к следующей позиции.
  - При этом вставляется знак, отображенный на дисплее в шаге 1.
3. Вернитесь к шагу 1 для ввода следующего знака.

## Порядок чередования знаков

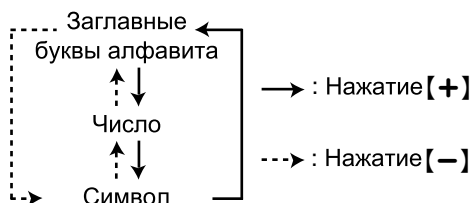

# Начальное программирование

## Установка телефонного номера вашего факса

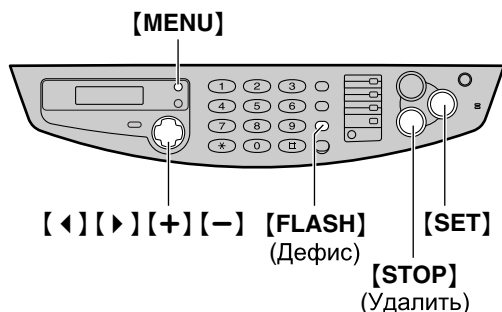

### Для исправления ошибки

Нажмите [ ← ] или [ → ] для перемещения курсора к неверно введенному знаку и исправьте его.

### Для удаления номера

Нажмите [ ← ] или [ → ] для перемещения курсора к знаку, который надо удалить, и нажмите [ STOP ].

**1** Нажмите [MENU].

ПРОГР. СИСТЕМЫ  
НАЖ-ТЕ NAVI. [ ← ]

**2** Нажимайте [ ← ] или [ → ] до появления следующего сообщения.

НО. ВАШЕГО ФАКСА  
НАЖМИТЕ SET

**3** Нажмите [SET].

NO. =

**4** Используя клавиатуру набора номера, введите телефонный номер факса длиной не более 20 цифр.

Пример: NO. =1234567

**5** Нажмите [SET].

- Появляется следующая функция.

**6** Нажмите [MENU].

### Примечание:

- Вы можете вводить телефонный номер факса, нажимая [ + ] или [ - ] в шаге 4. В этом случае нажмите [ → ] для перемещения курсора.
- Кнопка [ \* ] заменяет цифру на "+", кнопка [ # ] заменяет цифру пробелом.  
Пример: +234 5678  
Нажмите [ \* ][2][3][4][ # ][5][6][7][8].
- Для ввода дефиса в телефонный номер нажмите [ FLASH ].

# Автоматический набор номера

## Сохранение имен и телефонных номеров в памяти сенсорного набора

Для быстрого доступа к часто используемым номерам аппарат предоставляет 6 станций с клавишами сенсорного набора.

- Станцию 1 также можно использовать как клавишу передачи (стр. 43).

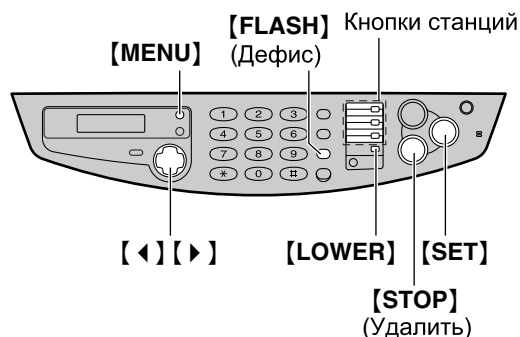

- 1** Нажмите **[MENU]** несколько раз до появления на дисплее следующего сообщения.

```
УСТ. ТЕЛ. СПРАВ-КА
НАЖ-ТЕ СТАНЦ. ИЛИ
↑↓
УСТ. ТЕЛ. СПРАВ-КА
НАЖМИТЕ NAVI .
```

- 2** Нажмите одну из клавиш сенсорного набора.

**Для станции 1:**

1. Нажмите станцию 1.

```
СТАНЦИЯ 1
РЕЖ НАБ Н-РА [±]
```

2. Нажмите **[SET]**.

**Для станций 2 и 3:**

Нажмите одну из клавиш станций.

**Для станций 4–6:**

Нажмите **[LOWER]**, а затем нажмите одну из клавиш станций.

- 3** Введите имя до 10 знаков (см. инструкции на стр. 30).

```
Пример: ИМЯ=JOHN
СОХР-ТЬ:ЖМИ SET
```

- 4** Нажмите **[SET]**.

```
Пример: <A01>=
```

- 5** Введите телефонный номер не более 30 цифр, используя клавиатуру набора номера.

```
Пример: <A01>=1114497
```

- Если вы хотите ввести дефис, нажмите **[FLASH]**.

- 6** Нажмите **[SET]**.

```
ВВЕДЕНО
↓
УСТ. ТЕЛ. СПРАВ-КА
НАЖ-ТЕ СТАНЦ. ИЛИ
↑↓
УСТ. ТЕЛ. СПРАВ-КА
НАЖМИТЕ NAVI .
```

- Для программирования других станций повторите шаги с 2 по 6.

- 7** Нажмите **[STOP]** для выхода из программирования.

**Полезный совет:**

- Сохраненные станции можно проверить в перечне телефонных номеров (стр. 77).

**Примечание:**

- Дефис или пробел в телефонном номере считается за две цифры.

**Для исправления ошибки**

Нажимая **[ < ]** или **[ > ]**, подведите курсор к неверно введенному знаку/цифре и сделайте исправление.

**Чтобы удалить знак/цифру**

Нажмите **[ < ]** или **[ > ]** для перемещения курсора к знаку, который надо удалить, и нажмите **[STOP]**.

# Автоматический набор номера

## Сохранение имен и телефонных номеров в телефонном справочнике упрощенного набора

Для быстрого доступа к часто используемым номерам аппарат снабжен телефонным справочником упрощенного набора (100 станций).

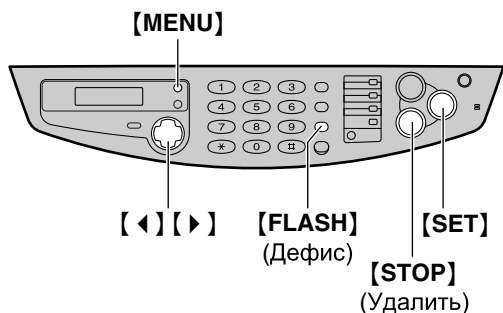

- 1 Нажмите **[MENU]** несколько раз до появления на дисплее следующего сообщения.

УСТ. ТЕЛ. СПРАВ-КА  
НАЖ-ТЕ СТАНЦ. ИЛИ



УСТ. ТЕЛ. СПРАВ-КА  
НАЖМИТЕ NAVI .

- 2 Нажмите **[▶]**.

ИМЯ=  
СОХР-ТЬ:ЖМИ SET

- 3 Введите имя до 10 знаков (см. инструкции на стр. 30).

Пример: ИМЯ=ALICE  
СОХР-ТЬ:ЖМИ SET

- 4 Нажмите **[SET]**.

НО. =

- 5 Введите телефонный номер не более 30 цифр, используя клавиатуру набора номера.

Пример: НО. =5552233

- Если вы хотите ввести дефис, нажмите **[FLASH]**.

- 6 Нажмите **[SET]**.

ВВЕДЕНО  
↓  
ИМЯ=  
СОХР-ТЬ:ЖМИ SET

- Для программирования других станций повторите шаги с 3 по 6.

- 7 Нажмите **[MENU]** для выхода из режима программирования.

### Полезный совет:

- Сохраненные станции можно проверить в перечне телефонных номеров (стр. 77).

### Примечание:

- Когда на шаге 6 на дисплее появляется следующее сообщение, вы можете сохранить не более пяти станций.

ВВЕДЕНО  
ОСТ. 5НОМЕРОВ

- При отсутствии места в памяти для новой станции в шаге 6 на дисплее появляется следующее сообщение. Удалите ненужные станции (стр. 35).

ВВЕДЕНО  
ТЕЛ. СПРАВ. ПОЛОН

- Дефис или пробел в телефонном номере считается за две цифры.

### Для исправления ошибки

Нажимая **[◀]** или **[▶]**, подведите курсор к неверно введенному знаку/цифре и сделайте исправление.

### Чтобы удалить знак/цифру

Нажмите **[◀]** или **[▶]** для перемещения курсора к знаку, который надо удалить, и нажмите **[STOP]**.

# Автоматический набор номера

## Редактирование сохраненной станции

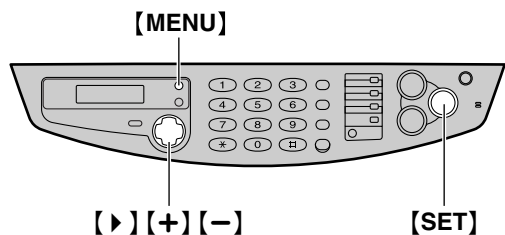

**1** Нажмите [▶].

ТЕЛ. СПР-ИК [+ -]

**2** Нажимайте [+] или [-] до появления нужной станции.

Пример: MARY  
0123456

↕

ПЕРЕДАЧА:ЖМИ SET  
РЕДАКТ:ЖМИ MENU

**3** Нажмите [MENU].

Пример: ИМЯ=MARY  
РЕД.=\* СТЕП.=#

**4** Нажмите [\*].

Пример: ИМЯ=MARY  
СОХР-ТЬ:ЖМИ SET

- Если имя редактировать не нужно, перейдите к шагу 6.

**5** Отредактируйте имя (см. инструкции в стр. 30 и стр. 33).

**6** Нажмите [SET].

Пример: НО.=0123456

- Если телефонный номер редактировать не нужно, перейдите к шагу 8.

**7** Отредактируйте телефонный номер. Подробнее см. стр. 33.

**8** Нажмите [SET].

ВВЕДЕНО

# Автоматический набор номера

## Удаление сохраненной станции

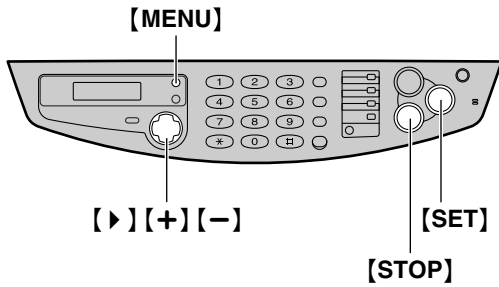

**1** Нажмите [▶].

ТЕЛ. СПР-ИК [+ -]

**2** Нажимайте [+] или [-] до появления нужной станции.

Пример:

ПЕТЕР  
9876543



ПЕРЕДАЧА:ЖМИ SET  
РЕДАКТ:ЖМИ MENU

**3** Нажмите [MENU].

Пример:

ИМЯ=ПЕТЕР  
РЕД.=\* СТЕР.=#

**4** Нажмите [#].

СТЕРЕТЬ?  
ДА: SET/НЕТ: STOP

- Чтобы отменить удаление, нажмите [STOP].

**5** Нажмите [SET].

СТЕРТО

- Сохраненные имя и номер удалены.

# Автоматический набор номера

## Голосовой вызов с использованием сенсорного набора и телефонного справочника упрощенного набора

До использования этой функции занесите нужные имена и номера телефонов в память сенсорного набора и в телефонный справочник упрощенного набора (стр. 32, 33).

### Использование сенсорного набора

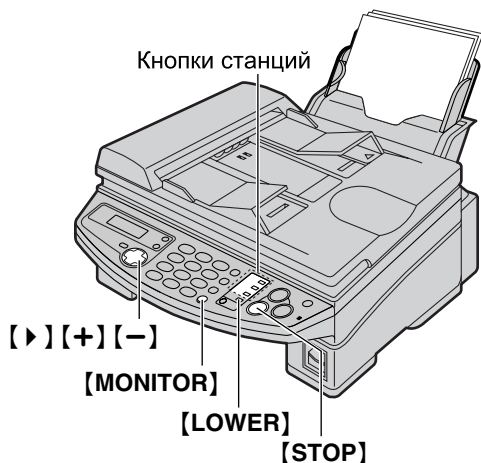

- 1 Нажмите **[MONITOR]** или снимите трубку.

ТЕЛ =  
НАЖ-ТЕ СТАНЦ.ИЛИ

↑

ТЕЛ =  
НАЖ-ТЕ NAVI. [ ▶ ]

- 2 Нажмите одну из клавиш сенсорного набора.

#### Для станций 1–3:

Нажмите клавишу станции.

#### Для станций 4–6:

Нажмите **[LOWER]**, затем нажмите клавишу станции.

- Аппарат начинает набирать номер автоматически.

### Использование телефонного справочника

- 1 Нажмите **[▶]**.

ТЕЛ. СПР-ИК [+ -]

- 2 Нажимайте **[+]** или **[-]** до появления нужной станции.

Пример: LISA  
2233445



ПЕРЕДАЧА:ЖМИ SET  
РЕДАКТ:ЖМИ MENU

- Если нужное имя не было сохранено, нажмите **[STOP]** и наберите номер вручную.

- 3 Нажмите **[MONITOR]** или снимите трубку.

- Аппарат начинает набирать номер автоматически.

### Для поиска имени по первой букве Пример: “LISA”

1. Нажмите **[▶]**.
2. Нажмите **[+]** или **[-]** для входа в телефонный справочник.
3. Нажмите **[5]** несколько раз, пока не появится любое имя, начинающееся с буквы “L” (см. таблицу знаков на стр. 30).
  - Для поиска символов (не букв и не цифр) нажмите **[\*]**.
4. Нажимайте **[+]** до появления имени “LISA”.
  - Для прекращения поиска нажмите **[STOP]**.
  - Чтобы сделать вызов, нажмите **[MONITOR]** или снимите трубку.

## Отправка факса вручную с помощью автоматического податчика документов



**1** Убедитесь, что на стекле сканера нет документов. Отрегулируйте положение направляющих документа в соответствии с шириной документа.

**2** Вставьте документ (до 15 страниц) в податчик **ЛИЦЕВОЙ СТОРОНОЙ ВНИЗ**. При этом должен прозвучать однократный сигнал и произойти захват документа.

СТАНДАРТНОЕ

**3** При необходимости нажмите **[RESOLUTION]** несколько раз для выбора нужного разрешения.

**4** Нажмите **[MONITOR]**.

ТЕЛ =  
НАЖ-ТЕ СТАНЦ. ИЛИ

↑

ТЕЛ =  
НАЖ-ТЕ NAVI. [ ▶ ]

**5** Наберите номер факса.

Пример: ТЕЛ =5678901  
НАЖ-ТЕ NAVI. [ ▶ ]

**6** Начните отправку.

Когда слышен тональный сигнал факса:

Нажмите **[FAX/START]**.

Если абонент отвечает на ваш вызов:

Снимите трубку и попросите абонента нажать кнопку старта. Когда слышен тональный сигнал факса, нажмите **[FAX/START]**.

СОЕДИНЕНИЕ . . . . .  
СТАНДАРТНОЕ

- Документ выходит поверх направляющих документа.

**Примечание:**

- Не открывайте крышку для документов при отправке факса с помощью автоматического податчика документов.

### Выбор разрешающей способности

Выберите разрешение в соответствии с типом документа.

- “**СТАНДАРТНОЕ**”: для типографских или печатных оригиналов с нормальным размером букв.
- “**ЧЕТКОЕ**”: для оригиналов с мелкими буквами.
- “**СВЕРХЧЕТКОЕ**”: для оригиналов с очень мелкими буквами. Эта установка возможна только при работе совместимых аппаратов.
- “**ФОТО**”: для оригиналов, содержащих фотографии, темные рисунки и т.д.
- Использование разрешения “**ЧЕТКОЕ**”, “**СВЕРХЧЕТКОЕ**” или “**ФОТО**” увеличивает время передачи.
- Если разрешение изменено во время передачи, новая установка начинает действовать только со следующей страницы.

# Отправка факсов

---

## Автоматический повтор последнего набранного номера

Нажмите **[REDIAL/PAUSE]**.

- Если линия занята, аппарат автоматически набирает номер до пяти раз.
- В ходе дозвона на дисплее появляется следующее сообщение.

АВТОДОЗВОН

- Чтобы отменить повторный набор, нажмите **[STOP]**.

---

## Передача более 15 страниц за один раз

Вставьте первые 15 страниц документа. Добавляйте другие страницы (до 15 за раз) прежде чем последняя страница будет подана в аппарат.

---

## Удобный способ отправки факса

Вы можете набрать номер факса прежде чем вставлять документ. Это удобно, если номер получателя факса указан в передаваемом документе.

1. Наберите номер факса.
2. Вставьте документ.
3. Нажмите **[FAX/START]**.

---

## Отправка из памяти (функция быстрого сканирования)

Вы можете сканировать документ в память перед его отправкой. Для использования данной возможности включите функцию #34 на стр. 58.

1. Вставьте документ.
2. Наберите номер факса.
3. Нажмите **[FAX/START]**.
  - Документ подается в аппарат и сканируется в память. Затем аппарат передает данные. Если размер документа превосходит емкость памяти, отправка отменяется, и эта функция автоматически отключается. Передайте весь документ вручную.

---

## Для прекращения передачи

Нажмите **[STOP]**.

---

## Отчет об отправке

Этот отчет представляет собой напечатанное подтверждение о результатах передачи факсов. Для использования данной возможности включите функцию #04 (стр. 57). Относительно сообщений о результатах связи в столбце результатов см. стр. 61.

---

## Общий отчет

Данный аппарат хранит до 30 последних результатов передачи факсов. О том, как распечатать вручную, см. стр. 77. Чтобы автоматически распечатывать журнал после каждых 30 передач, включите функцию #22 (стр. 58). Относительно сообщений о результатах связи в столбце результатов см. стр. 61.

## Отправка факса вручную с помощью стекла сканера

С помощью стекла сканера можно отправить страницу из брошюры или страницу небольшого размера, которую нельзя отправить, используя автоматический податчик документов.



- 1** Убедитесь, что в автоматическом податчике нет документов. Откройте крышку для документов.
- 2** Поместите документ **ЛИЦЕВОЙ СТОРОНОЙ ВНИЗ** на стекло сканера, совместив верхний край документа с меткой  $\nabla$  на аппарате.
- 3** Закройте крышку для документов.
  - Если оригиналом является толстая книга, не закрывайте крышку для документов.
- 4** При необходимости нажмите **[RESOLUTION]** несколько раз для выбора нужного разрешения (стр. 37).

- 5** Наберите номер факса.

Пример: ТЕЛ =5678901

- 6** Нажмите **[FAX/START]**.

ДОКУМ НА СТЕКЛО  
НАЖМИТЕ START

- Убедитесь, что документ правильно размещен на стекле сканера.

- 7** Нажмите **[FAX/START]**.

Пример: СТ-ЦЫ=01 01%  
СТАНДАРТНОЕ

СЛЕД ДОКУМЕНТ  
НАЖМИТЕ START

СЛЕД ДОКУМЕНТ  
ИЛИ ЖДИТЕ ОТПРАВ

- Для отправки одной страницы подождите, пока факсимильный аппарат не начнет отправку.
- Для отправки нескольких страниц положите следующую страницу на стекло сканера и нажмите **[FAX/START]**. Для отправки дополнительных страниц повторите операцию. Закончив сканирование всех страниц, подождите, пока факсимильный аппарат не начнет отправку.

# Отправка факсов

## Документы, пригодные для отправки

### Использование автоматического податчика документов

Минимальный размер

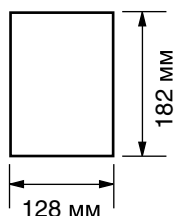

Максимальный размер

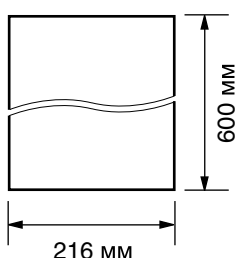

Эффективная зона сканирования

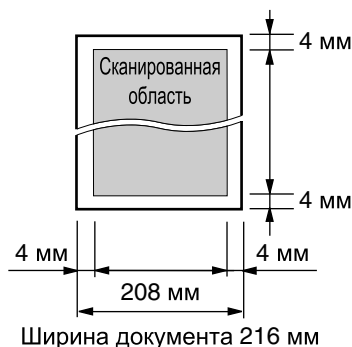

Вес документа

- Отдельный лист: от 45 г/м<sup>2</sup> до 90 г/м<sup>2</sup>
- Несколько листов: от 60 г/м<sup>2</sup> до 75 г/м<sup>2</sup>

#### Примечание:

- Снимите с документа скрепки, скобки и т.п.
- Не отправляйте документы следующих типов (для передачи факсов используйте стекло сканера).
  - Бумагу с химической обработкой поверхности типа копировальной или безуглеродной бумаги для копирования
  - Электростатически заряженную бумагу
  - Скрученную, мятую или рваную бумагу
  - Бумагу с поверхностным покрытием

### Использование стекла сканера

Эффективная область сканирования на стекле сканера изменяется в зависимости от настройки формата бумаги (функция #16 на стр. 57).

Когда формат бумаги установлен на “ПИСЬМО”:

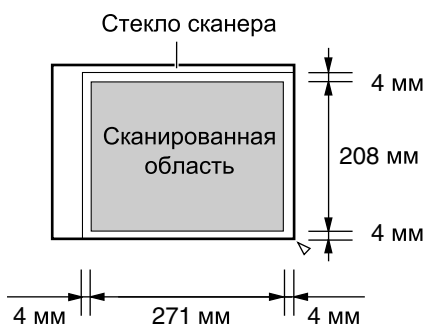

Когда формат бумаги установлен на “А4”:

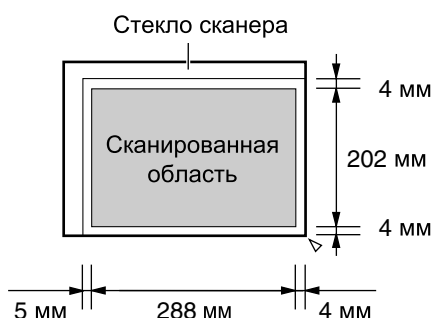

#### Примечание об автоматическом податчике документов и стекле сканера

- Убедитесь в том, что чернила, корректирующая паста или жидкость на документе полностью высохли.
- Не отправляйте документы следующих типов (для передачи факсов используйте копии):
  - Бумагу с блеклым изображением
  - Бумагу с печатью на обороте, которая видна на просвет (например, газета)
- Для передачи документа, ширина которого меньше стандартного формата А4 (210 мм), рекомендуется использовать стекло сканера.

## Передача факса с использованием сенсорного набора и телефонного справочника упрощенного набора

До использования этой функции занесите нужные имена и номера телефонов в память сенсорного набора и в телефонный справочник упрощенного набора (стр. 32, 33).

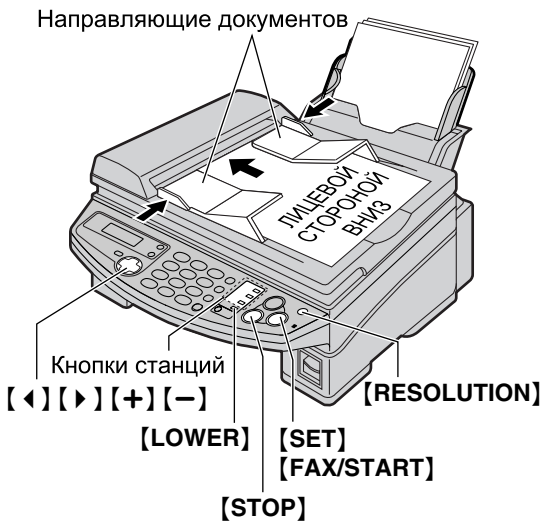

- 1 Убедитесь, что на стекле сканера нет документов.  
Отрегулируйте положение направляющих документа в соответствии с шириной документа.
- 2 Вставьте документ (до 15 страниц) в податчик **ЛИЦЕВОЙ СТОРОНОЙ ВНИЗ**. При этом должен прозвучать однократный сигнал и произойти захват документа.  

СТАНДАРТНОЕ
- 3 При необходимости нажмите **[RESOLUTION]** несколько раз для выбора нужного разрешения (стр. 37).

- 4 Наберите номер факса.

### Использование станций 1–3:

Нажмите клавишу станции.

### Использование станций 4–6:

Нажмите **[LOWER]**, затем нажмите клавишу станции.

### Использование телефонного справочника упрощенного набора:

Нажмите **[◀]** или **[▶]**, затем нажмите **[+]** или **[-]** для отображения на дисплее нужной станции, а затем нажмите **[SET]**.

- Если нужное имя не было сохранено в телефонном справочнике упрощенного набора, нажмите **[STOP]** и наберите номер вручную.

### Примечание:

- Не открывайте крышку для документов при отправке факса с помощью автоматического податчика документов.

### Для отправки факса с помощью стекла сканера

1. Убедитесь, что в автоматическом податчике нет документов.  
Откройте крышку для документов.
2. Вставьте документы **ЛИЦЕВОЙ СТОРОНОЙ ВНИЗ** и закройте крышку для документов.
3. Наберите номер факса.
4. Нажмите **[FAX/START]**.
  - Для отправки одной страницы подождите, пока факсимильный аппарат не начнет отправку.
  - Для отправки нескольких страниц положите следующую страницу и нажмите **[FAX/START]**.  
Для отправки дополнительных страниц повторите операцию. Закончив сканирование всех страниц, подождите, пока факсимильный аппарат не начнет отправку.

# Отправка факсов

---

## Автоматический набор последнего номера

Если линия занята или нет ответа, аппарат автоматически набирает номер до пяти раз.

- Эта возможность также доступна для отложенной передачи (функция #25 на стр. 58).
- В ходе дозвона на дисплее появляется следующее сообщение.

АВТОДОЗВОН

- Чтобы отменить повторный набор, нажмите **[STOP]**.

---

## Если аппарат не отправляет факс

- Проверьте на дисплее хранящийся в памяти телефонный номер и убедитесь, что после набора номера от факса абонента поступает ответ.
- В ходе набора слышен сигнал соединения, сообщающий о статусе аппарата абонента (функция #76 на стр. 60).

## Передача сообщений

Эта функция удобна для отправки одного и того же документа нескольким абонентам (до 20 станций). Сначала запрограммируйте станции, затем см. стр. 45 о том, как передать сообщение.

- Для передачи используется станция 1. При этом сенсорный набор не работает.
- В клавишу передачи можно вставлять телефоны из памяти сенсорного набора и из телефонного справочника упрощенного набора.

## Программирование станций в памяти передачи

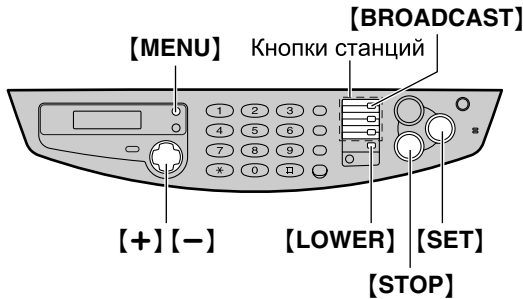

- 1** Нажмите **[MENU]** несколько раз до появления на дисплее следующего сообщения.

```
УСТ. ТЕЛ. СПРАВ-КА
НАЖ-ТЕ СТАНЦ. ИЛИ
↑↓
УСТ. ТЕЛ. СПРАВ-КА
НАЖМИТЕ NAVI.
```

- 2** Нажмите **[BROADCAST]**.

```
СТАНЦИЯ 1
РЕЖ НАВ Н-РА [±]
```

- 3** Нажимайте **[+]** или **[-]** до появления следующего сообщения.

```
СТАНЦИЯ 1
ПЕРЕДАЧА [±]
```

- 4** Нажмите **[SET]**.

```
ДИР= [00]
NAVI. [+ -] И SET
```

- 5** Запрограммируйте станции.

**Использование станций 2 и 3.**

Нажмите клавишу станции.

Пример: 

ДИР=ANN	[01]
СОХР-ТЬ:ЖМИ	SET

**Использование станций 4–6:**

Нажмите **[LOWER]**, затем нажмите клавишу станции.

**Использование телефонного справочника упрощенного набора:**

Нажимайте **[+]** или **[-]** до появления на дисплее нужной станции, а затем нажмите **[SET]**.

- 6** После программирования всех нужных станций нажмите **[SET]**.

```
ВВЕДЕНО
↓
УСТ. ТЕЛ. СПРАВ-КА
НАЖ-ТЕ СТАНЦ. ИЛИ
↑↓
УСТ. ТЕЛ. СПРАВ-КА
НАЖМИТЕ NAVI.
```

- 7** Нажмите **[STOP]** для выхода из программирования.

### Примечание:

- Если вы ошиблись при вводе станции, нажмите **[STOP]** после шага 5 для ее удаления.
- Проверьте сохраненные станции, распечатав список передачи (стр. 77).

# Отправка факсов

## Добавление новой станции в память передачи

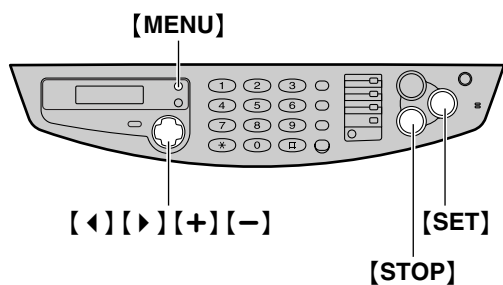

**1** Нажмите [▶].

ТЕЛ. СПР-ИК [+ -]

**2** Нажимайте [+] или [-] до появления следующего сообщения.

<ПЕРЕДАЧА>



ПЕРЕДАЧА:ЖМИ SET  
РЕДАКТ:ЖМИ MENU

**3** Нажмите [MENU].

ПЕРЕДАЧА  
ДОВ=\* УДАЛЕН=#

**4** Нажмите [\*].

**5** Нажимайте [+] или [-] до появления на дисплее станции, которую вы хотите добавить.

- Упрощенный набор:

Пример: MARY  
15843724123

- Станция 2:

Пример: PETER <A02>  
19265532168

**6** Нажмите [SET].

ВВЕДЕНО

Пример: NIKKI  
13852179365

- Для добавления других станций повторите шаги 5 и 6 (до 20 станций).

**7** Нажмите [STOP] для выхода из программирования.

## Удаление станции из памяти передачи

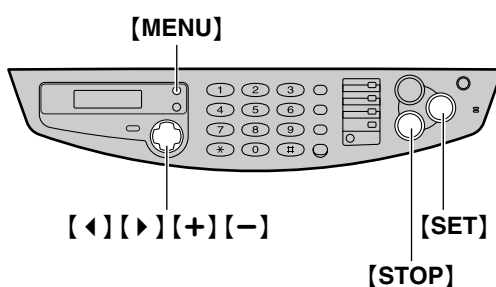

**1** Нажмите [▶].

ТЕЛ. СПР-ИК [+ -]

**2** Нажимайте [+] или [-] до появления следующего сообщения.

<ПЕРЕДАЧА>



ПЕРЕДАЧА:ЖМИ SET  
РЕДАКТ:ЖМИ MENU

**3** Нажмите [MENU].

ПЕРЕДАЧА  
ДОВ=\* УДАЛЕН=#

**4** Нажмите [#].

**5** Нажимайте [+] или [-] до появления на дисплее станции, которую вы хотите удалить.

- Упрощенный набор:

Пример: DISK  
13281432968

- Чтобы отменить удаление, нажмите [STOP].

**6** Нажмите [SET].

СТЕРЕТЬ?  
ДА:SET/НЕТ:STOP

**7** Нажмите [SET].

СТЕРТО

Пример: BOB  
0123456

- Для удаления других станций повторите шаги с 5 по 7.

- 8** Нажмите **[STOP]** для выхода из программирования.

## Отправка того же документа абонентам, занесенным в память передачи, с помощью автоматического податчика документов

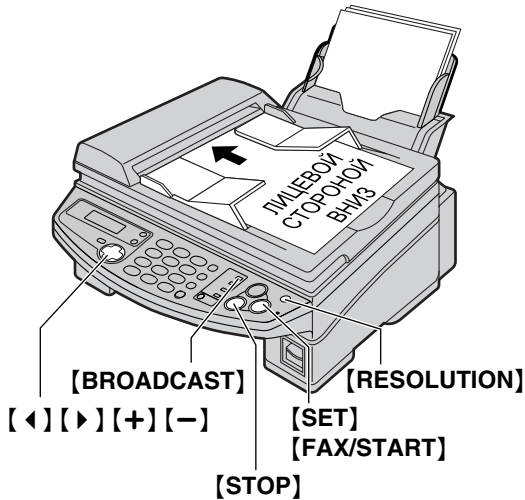

- 1** Убедитесь, что на стекле сканера нет документов. Вставьте документ в податчик **ЛИЦЕВОЙ СТОРОНОЙ ВНИЗ**.

- При необходимости нажмите **[RESOLUTION]** несколько раз для выбора нужного разрешения (стр. 37).

- 2** Нажмите **[BROADCAST]**.

- Вы также можете использовать клавишу упрощенного набора. Нажмите **[◀]** или **[▶]**, затем нажмите **[+]** или **[-]** до появления следующего сообщения, а затем нажмите **[SET]**.

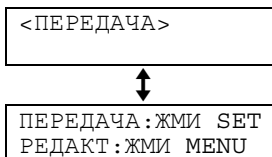

- Документ подается в аппарат и сканируется в память. Затем аппарат передает данные на каждую станцию, последовательно набирая их номера.

- После передачи документ автоматически удаляется из памяти, и аппарат автоматически печатает отчет о произведенной передаче.

### Примечание:

- Не открывайте крышку для документов при отправке факса с помощью автоматического податчика документов.
- Если вы выберете разрешение "ЧЕТКОЕ", "СВЕРХЧЕТКОЕ" или "ФОТО", число страниц, которое может передать аппарат, сократится.
- Если размер документа превосходит емкость памяти, отправка отменяется.
- Если какая-либо станция занята или не отвечает, то она пропускается. По окончании вызовов по оставшимся станциям для всех пропущенных станций производится до пяти повторных дозвонков.

### Для отправки одного и того же документа нескольким абонентам только один раз

Вы можете выбрать абонентов для каждой передачи.

1. Вставьте документ.
2. Нажмите **[▶]**.
3. Нажимайте **[+]** или **[-]** до появления следующего сообщения.

<ОДНОВР.ПЕРЕД.>  
НАЖМИТЕ SET

4. Нажмите **[SET]** для начала программирования станций, на которые вы хотите передавать документы.

ДИР= [00]  
NAVI.[+ -] И SET

5. Нажимайте **[+]** или **[-]** до появления на дисплее станции, на которую вы хотите передавать документы.

Пример: BILL  
6543210

6. Нажмите **[SET]**.

Пример: ДИР=BILL [01]  
ПЕРЕДАЧА:ЖМИ SET

- Для программирования других станций повторите шаги 5 и 6 (до 20 станций).
7. Нажмите **[SET]** для начала передачи на запрограммированные станции.

# Отправка факсов

---

## Для передачи того же документа абонентам, занесенным в память передачи, с помощью стекла сканера

1. Убедитесь, что в автоматическом податчике нет документов.  
Откройте крышку для документов.
2. Вставьте документы ЛИЦЕВОЙ СТОРОНОЙ ВНИЗ и закройте крышку для документов.
  - При необходимости нажмите **[RESOLUTION]** несколько раз для выбора нужного разрешения (стр. 37).
3. Нажмите **[BROADCAST]**.

ДОКУМ НА СТЕКЛО  
НАЖМИТЕ START

- Убедитесь, что документ размещен на стекле сканера.
4. Нажмите **[FAX/START]**.

Пример:

СТ-ЦЫ=01 01%  
СТАНДАРТНОЕ



СЛЕД ДОКУМЕНТ  
НАЖМИТЕ START



СЛЕД ДОКУМЕНТ  
ИЛИ ЖДИТЕ ОТПРАВ

- Для отправки одной страницы подождите, пока факсимильный аппарат не начнет отправку.
- Для отправки нескольких страниц положите следующую страницу на стекло сканера и нажмите **[FAX/START]**.

Для отправки дополнительных страниц повторите операцию. Закончив сканирование всех страниц, подождите, пока факсимильный аппарат не начнет отправку.

---

## Отмена передачи

1. Нажмите **[STOP]**, когда на дисплее выводится следующее сообщение.

ПЕРЕДАЧА

- На дисплее появляется следующее сообщение.

ПЕРЕДАЧА ОТМЕН?  
ДА: SET/НЕТ: STOP

2. Нажмите **[SET]**.

## Прием факса вручную

### Включение режима ТЕЛЕФОН

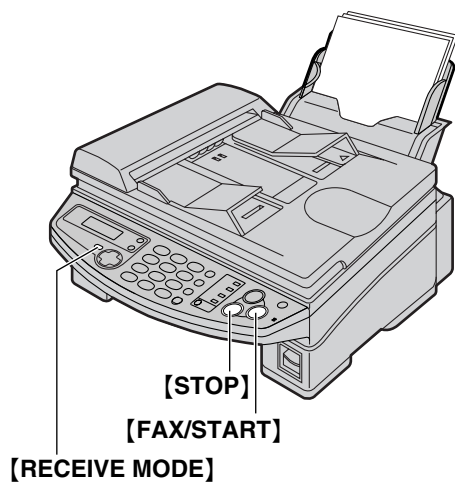

Установите факсимильный аппарат на режим ТЕЛЕФОН, нажимая **[RECEIVE MODE]** до появления на дисплее следующего сообщения.



### Как получать вызовы

- 1** Когда аппарат звонит, снимите трубку для ответа на вызов.
- 2** Когда требуется принять документ и слышен тональный сигнал факса (длинный сигнал) или ничего не слышно, нажмите **[FAX/START]**.

СОЕДИНЕНИЕ . . . . .

- 3** Положите трубку.
  - Аппарат начинает прием факса.

#### Примечание:

- Если вы не отвечаете на вызов после 10 звонков, аппарат автоматически переключается на прием факса. После этого ваш абонент может отправить факс.

#### Чтобы остановить прием

Нажмите **[STOP]**.

# Прием факсов

## Прием факса автоматически

Включение режима  
**РЕЖИМ:ФАКС**

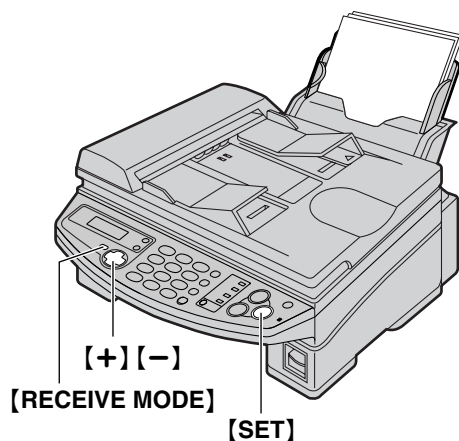

Установите факсимильный аппарат на РЕЖИМ:ФАКС, нажимая **[RECEIVE MODE]** до появления на дисплее следующего сообщения.



### Как получать вызовы

Просто оставьте аппарат. При получении вызовов аппарат автоматически отвечает на все вызовы и принимает только факсы.

**Примечание:**

- Число звонков до ответа на вызов в режиме РЕЖИМ:ФАКС можно изменить (функция #06 на стр. 57).

## Получение по опросу (получение факса, содержащегося на другом факсимильном аппарате)

Эта возможность позволяет принимать документ с другого совместимого факсимильного аппарата. При этом за вызов платите вы. Убедитесь в том, что в ваш аппарат не подаются документы, и что аппарат вызываемого абонента готов к вашему вызову.

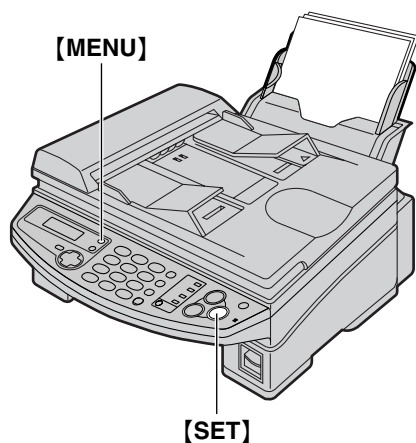

- 1 Нажмите **[MENU]** несколько раз до появления на дисплее следующего сообщения.

ОПРОС  
НАЖМИТЕ SET

- 2 Нажмите **[SET]**.

ФАКС=

- 3 Наберите номер факса.

- 4 Нажмите **[SET]**.

СОЕДИНЕНИЕ . . . . .

- Аппарат начинает прием факса.

# Отличительный звонок

## Использование двух или нескольких телефонных номеров на одной телефонной линии

Услуга отличительного звонка предоставляется телефонной компанией. Эта услуга обеспечивает несколько телефонных номеров для одной телефонной линии, а шаблоны звонка различаются в соответствии с тем, на какой номер адресуется вызов. Первоначально эта услуга предназначалась для того, чтобы оператор мог определить по шаблону звонка, на какой номер адресован тот или иной вызов.

Данный аппарат различает шаблоны звонка. Если опознан назначенный для телефона шаблон звонка, факсимильный аппарат продолжает звонить. Если опознан назначенный для факса шаблон звонка, факсимильный аппарат автоматически начинает прием факса. Эта услуга удобна, если вы хотите иметь другой номер для факса на одной телефонной линии.

**Для использования этой функции вы должны подписаться на услугу отличительного звонка в местной телефонной компании.**

### Включение функции отличительного звонка

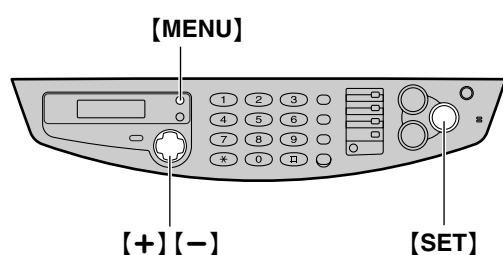

#### Примечание:

- Когда функция отличительного звонка включена, на дисплее отображается следующее сообщение, и вы не можете изменить режим приема, пока эта функция активна.

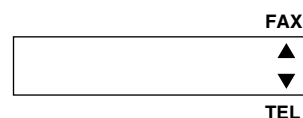

- 1 Нажмите [MENU].

ПРОГР. СИСТЕМЫ  
НАЖ-ТЕ NAVI. [◀▶]

- 2 Нажмите [#], затем [3][1].

ХАРАКТЕРН ЗВОНОК  
=ВЫКЛ. [±]

- 3 Нажмите [+] или [-] для выбора "ВКЛ".

ХАРАКТЕРН ЗВОНОК  
=ВКЛ [±]

- 4 Нажмите [SET].

- 5 Нажмите [MENU].

### Как получать вызовы

При получении входящего вызова на номер факса факсимильный аппарат звонит назначенным шаблоном звонка и автоматически начинает прием факса. Если входящий вызов поступает на телефонный номер, факсимильный аппарат продолжает звонить.



## Если вы используете более двух телефонных номеров

Вы можете использовать более двух номеров на одной телефонной линии для различения, на какой именно номер адресован тот или иной вызов. Каждому номеру должен быть назначен собственный шаблон звонка.

**Пример: Использование трех телефонных номеров**

Телефонный номер	Шаблон звонка	Использование
012 1234	Стандартный звонок	Личный
012 5678	Двойной звонок	Деловой
012 9876	Тройной звонок	Факс

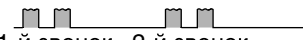
Чтобы использовать один из телефонных номеров для факса, запрограммируйте шаблон звонка, назначенный для факса, в функции #32. В примере выше факсу назначен шаблон тройного звонка, и поэтому вы должны запрограммировать "С" (тройной звонок).

Шаблон звонка	Параметры в функции #32
Стандартный звонок (один длинный звонок)  1-й звонок 2-й звонок	<b>A</b>
Двойной звонок (два коротких звонка)  1-й звонок 2-й звонок	<b>B</b>
Тройной звонок (звонки короткий-длинный-короткий)  1-й звонок 2-й звонок	<b>C</b>
Другой тройной звонок (звонки короткий-короткий-длинный)  1-й звонок 2-й звонок	<b>D</b>

## Программирование назначенного факсу шаблона звонка

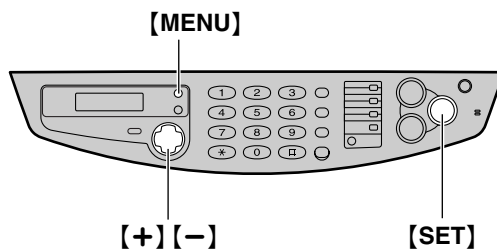

**1** Нажмите **[MENU]**.

ПРОГР. СИСТЕМЫ  
НАЖ-ТЕ NAVI. [◀▶]

**2** Нажмите **[#]**, затем **[3][2]**.

ТИП ФАКС ЗВОНКА  
=B-D [±]

**3** Нажмите **[+]** или **[-]** для выбора шаблона звонка, назначенного факсу.  
**A:** стандартный звонок (один длинный звонок)  
**B:** двойной звонок (два коротких звонка)  
**C:** тройной звонок (звонки короткий-длинный-короткий)  
**D:** другой тройной звонок (звонки короткий-короткий-длинный)  
**B-D (установка по умолчанию):** для шаблонов звонка B, C и D

**4** Нажмите **[SET]**.

**5** Нажмите **[MENU]**.

# Копирование

## Изготовление копии

### Использование автоматического податчика документов

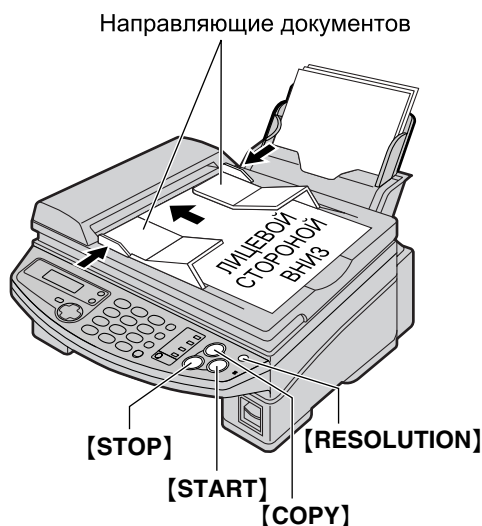

- 1** Убедитесь, что на стекле сканера нет документов. Отрегулируйте положение направляющих документа в соответствии с шириной документа.
- 2** Вставьте документ (до 15 страниц) в податчик **ЛИЦЕВОЙ СТОРОНОЙ ВНИЗ**. При этом должен прозвучать однократный сигнал и произойти захват документа.

СТАНДАРТНОЕ

- 3** При необходимости нажмите **[RESOLUTION]** несколько раз для выбора нужного разрешения.

- 4** Нажмите **[COPY]**.

НОМЕР=1  
КОПИР:ЖМИ START

↑↓

НОМЕР=1  
ИЛИ НАЖ. NAVI. ▶

- При необходимости введите число копий (до 99).

- 5** Нажмите **[START]**.
  - Аппарат начинает копирование.

#### Примечание:

- Можно копировать любой документ, пригодный для передачи (стр. 40).
- Не открывайте крышку для документов при копировании с помощью автоматического податчика документов.

#### Выбор разрешающей способности

Выберите разрешение в соответствии с типом документа.

- **“ЧЕТКОЕ”**: для типографских или печатных оригиналов с мелкими буквами.
- **“СВЕРХЧЕТКОЕ”**: для оригиналов с очень мелкими буквами.
- **“ФОТО”**: для оригиналов, содержащих фотографии, темные рисунки и т.д.
- Если вы выберете **“СТАНДАРТНОЕ”**, копирование будет производиться в режиме **“ЧЕТКОЕ”**.

#### Функция быстрого сканирования

Эта функция полезна, когда вы хотите копировать документ, а затем использовать его для чего-то еще. Для использования данной функции включите функцию #34 на стр. 58.

- Документ подается в аппарат и сканируется в память. Затем аппарат печатает данные. Если размер документа превосходит емкость памяти, копирование отменяется, и эта функция автоматически отключается.

#### Чтобы остановить копирование

Нажмите **[STOP]**.

## Использование стекла сканера



**1** Убедитесь, что в автоматическом податчике нет документов. Откройте крышку документов и поместите документ **ЛИЦЕВОЙ СТОРОНОЙ ВНИЗ** на стекло сканера, совмещая верхний край документа с меткой  $\nabla$  на аппарате.

**2** Закройте крышку для документов.

- Если оригиналом является толстая книга, не закрывайте крышку для документов.

**3** При необходимости нажмите **[RESOLUTION]** несколько раз для выбора нужного разрешения.

**4** Нажмите **[COPY]**.

НОМЕР=1  
КОПИР:ЖМИ START



НОМЕР=1  
ИЛИ НАЖ. NAVI. ▶

- При необходимости введите число копий (до 99).

**5** Нажмите **[START]**.

- Аппарат начинает копирование.

### Примечание:

- Для получения четкой копии диапозитива положите чистый лист бумаги на диапозитив, а во время копирования не закрывайте крышку для документов.

## Удобный способ копирования

### Чтобы увеличить документ

1. Нажмите **[▶]** после шага 4 на стр. 52 или стр. 53.

УВЕЛИЧ.100% [+ -]  
<СОПТ-КА>

2. Нажмите **[+]** для выбора “150%” или “200%”, а затем нажмите **[START]**.

- При копировании с помощью автоматического податчика документов аппарат увеличивает только центр верхней части документа. Чтобы получить копию нижней части документа, переверните его, а затем сделайте копию.  
**Пример: Копия, увеличенная на 150%**



- При копировании с помощью стекла сканера аппарат увеличивает только правый нижний угол документа, начиная с отметки  $\nabla$  на аппарате.

**Пример: Копия, увеличенная на 150%**

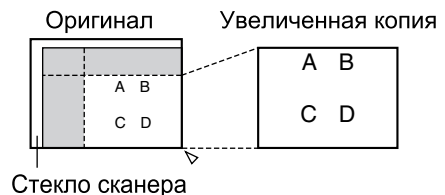

### Чтобы уменьшить документ

1. Нажмите **[▶]** после шага 4 на стр. 52 или стр. 53.

УВЕЛИЧ.100% [+ -]  
<СОПТ-КА>

# Копирование

2. Нажмите **[−]** для выбора “92%”, “86%” или “72%”, а затем нажмите **[START]**.
- Рекомендуемые коэффициенты уменьшения приведены в таблице ниже.

Установки	Формат бумаги для печати	Размер оригинала
100% (по умолчанию)	Letter	Letter
	Legal	Letter, A4, Legal
	A4	A4, Letter
92%	Letter	A4
86%	Letter	A4
72%	Letter	Legal
	A4	Legal

Letter = 216 мм × 279 мм

Legal = 216 мм × 356 мм

A4 = 210 мм × 297 мм

- Документы размера Legal можно использовать только с автоматическим податчиком документов.

**Пример: Копия, уменьшенная на 72%**

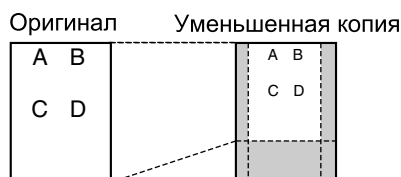

**Примечание:**

- Если соответствующий коэффициент уменьшения не выбран, документ может быть разделен, и верхняя часть второго листа удалена.
- Если изображение в нижней части документа не копируется при копировании документа той же длины, что и бумага для печати, попробуйте значение 92% или 86%.

## Сортировка нескольких копий

Аппарат может выполнять сортировку нескольких копий, следуя порядку страниц оригинала.

## Использование автоматического податчика документов

1. После шага 4 на стр. 52, нажмите **[▶]** два раза.

СОРТ-КА ВЫК [+ -]  
<НОМЕР>▶

2. Нажмите **[+]** или **[−]** несколько раз до появления следующего сообщения.

СОРТ-КА ВКЛ [+ -]  
<НОМЕР>▶

3. Нажмите **[START]**.

## Использование стекла сканера

1. После шага 4 на стр. 53, нажмите **[▶]** два раза.

СОРТ-КА ВЫК [+ -]  
<НОМЕР>▶

2. Нажмите **[+]** или **[−]** несколько раз до появления следующего сообщения.

СОРТ-КА ВКЛ [+ -]  
<НОМЕР>▶

3. Нажмите **[START]**.

Пример:

СТ-ЦЫ=01 01%  
ЧЕТКОЕ

↓  
СЛЕД ДОКУМЕНТ  
НАЖМИТЕ START

↕  
СЛЕД ДОКУМЕНТ  
ИЛИ ЖДИТЕ КОПИР

- Для копирования одной страницы подождите, пока факсимильный аппарат не начнет копирование.
- Для копирования нескольких страниц положите следующую страницу на стекло сканера и нажмите **[START]**. Для копирования последующих страниц повторите операцию. Закончив сканирование всех страниц подождите, пока факсимильный аппарат не начнет копирование.

## Пример: Изготовление двух копий 4-страничного оригинала

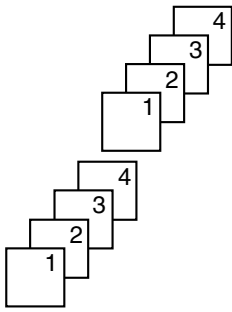

Отсортированные  
страницы

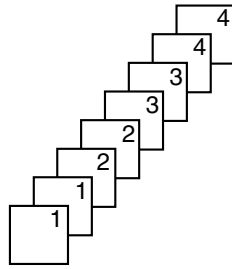

Не отсортированные  
страницы

### Примечание:

- При выполнении сортировки копий аппарат сохраняет документы в памяти. Если при этом память заполняется, распечатываются только сохраненные страницы.
- По окончании копирования функция сортировки автоматически отключается.

# Сводка функций

## Программирование

Аппарат обладает целым рядом программируемых функций.

### Общий метод программирования

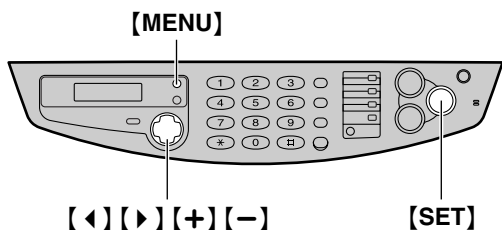

**1** Нажмите [MENU].

ПРОГР. СИСТЕМЫ  
НАЖ-ТЕ NAVI . [◀▶]

**2** Выберите функцию, которую вы хотите запрограммировать.

**Для основных функций (стр. 57):**

Нажимайте [◀] или [▶] до появления на дисплее нужной функции.

- Отображается текущая установка функции.

**Для расширенных функций (стр. 58):**

**1.** Нажимайте [◀] или [▶] до появления следующего сообщения:

РАСШИР. ВОЗМ.  
НАЖМИТЕ SET

- 2.** Нажмите [SET].
- 3.** Нажимайте [◀] или [▶] до появления на дисплее нужной функции.
- Отображается текущая установка функции.

**3** Нажимайте [+] или [-] до появления на дисплее нужной установки.

- В зависимости от функции этот шаг может быть несколько иным.

**4** Нажмите [SET].

- Выбранная установка запоминается, и отображается следующая функция.

**5** Для окончания программирования нажмите [MENU].

### Программирование путем прямого ввода номера программного кода

Вы можете выбрать функцию, указав ее код напрямую (# и 2-значный номер) вместо того, чтобы использовать [◀] или [▶].

1. Нажмите [MENU].
2. Нажмите [#] и наберите 2-значный номер кода.
3. Выполните шаги с 3 по 5 на этой странице.

### Чтобы отменить программирование

Нажмите [MENU] для выхода из программирования.

## Основные функции

### Код #01: Установка даты и времени

УСТ. ДАТЫ И ВРЕМ  
НАЖМИТЕ SET

Подробнее см. стр. 28.

### Код #02: Установка логотипа

ВАШ ЛОГОТИП  
НАЖМИТЕ SET

Подробнее см. стр. 29.

### Код #03: Установка вашего телефонного номера факса

НО. ВАШЕГО ФАКСА  
НАЖМИТЕ SET

Подробнее см. стр. 31.

### Код #04: Распечатка отчета об отправке

ПЕРЕДАЧА ОТЧЕТА  
=ВЫКЛ. [±]

Для печати и проверки отчета об отправке, содержащего результаты передачи факсов (стр. 38).

**ОШИБКА:** Отчет об отправке распечатывается только при неудачной передаче факса.

**ВКЛ:** Отчет об отправке распечатывается после каждой передачи.

**ВЫКЛ. (по умолчанию):** Отчет об отправке не распечатывается.

### Код #06: Изменение числа звонков в режиме РЕЖИМ:ФАКС

ЗВОНОК ФАКСА  
КОЛ-ВО ЗВ.=1 [±]

Для изменения числа звонков до ответа аппарата на вызов в режиме РЕЖИМ:ФАКС. Вы можете выбрать **1 (по умолчанию)**, **2**, **3**, **4** и **5 ВНЕШ.АО**. При использовании аппарата с автоответчиком установите “5 ВНЕШ.АО”.

### Код #12: Обеспечение безопасности при дистанционном управлении автоответчиком

ДИСТ. ВКЛ. А/О  
=ВЫКЛ. [±]

Если вы используете аппарат совместно с автоответчиком, активизируйте эту функцию и запрограммируйте идентификационный код (ID) для дистанционного управления автоответчиком.

1. Выполните шаги 1 и 2 на стр. 56.
2. Нажмите **[+]** или **[-]** для выбора “ВКЛ”.
3. Нажмите **[SET]**.
4. Введите ваш ID от одного до пяти знаков, используя цифры 0–9, \* и #.
  - Идентификационный код (ID) по умолчанию “11”.
5. Нажмите **[SET]**.
6. Нажмите **[MENU]**.

### Код #13: Установка режима набора номера

РЕЖ. НАБ. НОМЕРА  
=ИМПУЛЬСН [±]

Если набор невозможен, измените эту настройку в соответствии с вашей телефонной линией.

**ТОНАЛЬН:** Тональный набор.

**ИМПУЛЬСН (по умолчанию):** Импульсный набор.

### Код #16: Установка формата бумаги для печати.

ФОРМАТ БУМАГИ  
=A4 [±]

**ПИСЬМО:** Бумага формата Letter или Legal.

**A4 (по умолчанию):** Бумага формата A4.

### Код #17: Установка мелодии звонка

ТИП ЗВОНКА  
=A [±]

Вы можете выбрать **A (по умолчанию)**, **B** или **C**. При выборе звучит соответствующая мелодия.

## Расширенные функции

### Код #22: Установка автоматической печати общего отчета

АВТО ОТЧЕТ  
=ВКЛ [±]

**ВКЛ (по умолчанию):** Аппарат автоматически распечатывает журнал после каждых 30 новых передач факсов (стр. 38).

**ВЫКЛ.:** Аппарат не распечатывает журнал, но сохраняет записи каждых 30 последних передач факсов.

### Код #23: Отправка документа за границу

МЕЖДУН. СВЯЗЬ  
=ВЫКЛ. [±]

При трудностях отправки факсов за границу включите данную функцию до начала передачи. Передача становится более надежной за счет снижения скорости.

- Данная функция неприменима для широкополосной передачи.
- Плата за телефонную связь может возрасти.

**ВКЛ:** Эта установка начинает действовать только для следующей попытки передачи факса. После передачи аппарат возвращается к предыдущей установке.

**ВЫКЛ. (по умолчанию):** Отключает эту функцию.

### Код #25: Отправка факса в заданное время

ОТЛОЖ. ПЕРЕДАЧА  
=ВЫКЛ. [±]

Данная функция позволяет передавать факсы в льготное время и снизить стоимость услуг связи. Функцию можно установить на включение до наступления нужного времени (до 24 часов).

Чтобы отправить документ:

1. Вставьте документ в автоматический податчик документов.
2. Выполните шаги 1 и 2 на стр. 56.
3. Нажмите **[+]** или **[-]** для выбора "ВКЛ".
4. Нажмите **[SET]**.
5. Наберите номер факса.
6. Нажмите **[SET]**.

7. Введите время начала передачи.
  - Если вы выберете английский язык (функция #48 на стр. 59), время устанавливается с помощью 12-часовых часов.
  - Нажмите **[\*]** для выбора "AM" (до полудня) или "PM" (после полудня).

8. Нажмите **[SET]**.

9. Нажмите **[MENU]**.

- Для отмены после программирования нажмите **[STOP]**, а затем **[SET]**.

### Код #31: Включение функции отличительного звонка

ХАРАКТЕРН ЗВОНОК  
=ВЫКЛ. [±]

Подробнее см. стр. 50.

### Код #32: Установка шаблона звонка для функции отличительного звонка

ТИП ФАКС ЗВОНКА  
=B-D [±]

Подробнее см. стр. 51.

### Код #34: Установка быстрого сканирования

БЫСТР. СКАНИР-НИЕ  
=ВЫКЛ. [±]

Эта функция полезна, если вы хотите извлечь документ для использования в других целях, поскольку аппарат освобождает документ до его отправки/копирования.

- Если размер документа превосходит емкость памяти, отправка всего документа или копирование избыточных документов отменяется, и эта функция отключается автоматически.

**ВКЛ:** Аппарат сначала сканирует документ и сохраняет его в памяти, а затем начинает отправку/копирование.

**ВЫКЛ. (по умолчанию):** Отключает эту функцию.

## Код #36: Получение документов, выходящих за границы листа

УМЕНШ. ПРИЕМА  
=92% [±]

Если размер документа, отправляемого вашим абонентом, такой же, как размер бумаги для печати или больше этого размера, аппарат может уменьшить документ и напечатать его. Выберите коэффициент уменьшения.

Установки	Формат бумаги для печати	Размер оригинала
100%	Legal	Letter, A4
	A4	Letter
92% (по умолчанию)	Letter	Letter
	Legal	Legal
	A4	A4
86%	Letter	A4
72%	Letter	Legal
	A4	Legal

## Код #39: Изменение контрастности дисплея

КОНТРАСТН. ЖКД  
=НОРМАЛЬН. [±]

**НОРМАЛЬН. (по умолчанию):** Нормальная контрастность.

**ТЕМНЫЙ:** Используется, когда контрастность дисплея слишком светлая.

## Код #41: Изменение кода включения факса

ВКЛ. ФАКСА  
=ВКЛ [±]

Если имеется дополнительный телефон, и вы хотели бы использовать его для получения факсов, включите эту функцию и запрограммируйте код включения.

1. Выполните шаги 1 и 2 на стр. 56.
2. Нажмите **[+]** или **[-]** для выбора "ВКЛ".
3. Нажмите **[SET]**.
4. Введите код от двух до четырех знаков, используя 0–9 и **\***.
  - Код по умолчанию **\*9**.
  - Не вводите "0000".
5. Нажмите **[SET]**.
6. Нажмите **[MENU]**.

## Код #44: Установка предупреждения о приеме в память

ПРЕД. О ПРИЕМЕ  
=ВКЛ [±]

Подача звукового сигнала, если полученный документ сохраняется в памяти из-за какой-либо неполадки.

Если вы слышите длинные сигналы, устраните неполадку и убедитесь, что в аппарате достаточно бумаги для печати сохраненного документа. Сигналы прекратятся.

**ВКЛ (по умолчанию):** Вы слышите звуковые сигналы.

**ВЫКЛ.:** Отключает эту функцию.

## Код #46: Установка удобного приема

УДОБН. ПРИЕМ  
=ВКЛ [±]

Для автоматического получения факса, когда при ответе на вызов вы слышите тональный сигнал вызывающего факса (длинный гудок).

**ВКЛ (по умолчанию):** Вам не нужно нажимать **[FAX/START]** для приема факса.

**ВЫКЛ.:** Вы должны нажать **[FAX/START]** для приема факса.

## Код #48: Выбор языка

ЯЗЫК  
=РУССКИЙ [±]

Сообщения на дисплее и отчеты выводятся на выбранном языке.

**РУССКИЙ (по умолчанию), АНГЛИЙСКИЙ**

## Код #58: Установка режима оригинала

КОНТР. ДОК-ТА  
=НОРМАЛЬН. [±]

Для отправки или копирования документа с блеклым или темным текстом установите эту функцию до передачи или копирования.

**НОРМАЛЬН. (по умолчанию):** Используется для нормального текста.

**СВЕТЛЫЙ:** Используется для блеклого текста.

**ТЕМНЫЙ:** Используется для темного текста.

# Сводка функций

---

## Код #68: Установка режима коррекции ошибок (ЕСМ)

ВЫБОР ЕСМ =ВКЛ [±]
-----------------------

Данная функция применима, если передающие/принимающие станции ЕСМ-совместимы.

**ВКЛ (по умолчанию):** Для отправки факса даже при наличии статических помех на линии.

**ВЫКЛ.:** Отключает эту функцию.

- Если вы измените эту функцию, когда в памяти хранятся полученные документы, то они будут удалены.

---

## Код #76: Установка тона соединения

ТОН . СИГН . СОЕД . =ВКЛ [±]
---------------------------------

При частых сбоях во время отправки факсов эта функция позволяет слышать следующие сигналы соединения: тональный сигнал факса, тональный сигнал обратного вызова и тональный сигнал занятости линии. Вы можете проверить статус аппарата вашего абонента.

- Если тональный сигнал обратного вызова продолжает звучать, возможно, аппарат вашего абонента не является факсимильным, или же в нем закончилась бумага. Уточните у абонента.
- Громкость сигналов соединения не регулируется.

**ВКЛ (по умолчанию):** Вы слышите тоны соединения.

**ВЫКЛ.:** Отключает эту функцию.

---

## Код #80: Сброс расширенных функций на значения по умолчанию

НАЧ . УСТАНОВКА СБРОС=НЕТ [±]
----------------------------------

Как сбросить расширенные функции:

1. Нажмите **[MENU]**.
2. Нажмите **[#]**, затем **[8][0]**.
3. Нажмите **[+]** или **[-]** для выбора "ДА".
4. Нажмите **[SET]**.
5. Нажмите **[SET]** еще раз.
6. Нажмите **[MENU]**.
  - Установка языка (функция #48) и выбор ЕСМ (функция #68) не сбрасываются.

## Отчеты

Если аппарат не может отправить факс, прежде всего проверьте следующее:

- Правильный ли набран номер,
- Располагает ли абонент факсимильным аппаратом.

Если неполадка сохраняется, попытайтесь устранить ее, сверяясь с сообщениями в отчете о передаче факсов и в общем отчете (стр. 38).

### **СБОЙ В ТЕЛЕФОННОЙ ЛИНИИ** (код: 40-42, 46-72, FF)

- Ошибка во время передачи или приема факса. Повторите попутку или уточните у абонента, получил ли он факс.

### **СБОЙ В ТЕЛЕФОННОЙ ЛИНИИ** (код: 43, 44)

- Неисправность телефонной линии. Подключите телефонный шнур аппарата к другой телефонной розетке и повторите попытку.
- Ошибка при международной связи. Попробуйте использовать режим дальней связи с помощью функции #23 (стр. 58).

### **ЗАСТРЕВАНИЕ ДОКУМЕНТА**

- Документ замялся. Удалите замятый документ (стр. 71).

### **ОШ. -В ДРУГ. ФАКСЕ** (код: 54, 59, 70)

- Ошибка при приеме или передаче вследствие неполадки в факсимильном аппарате абонента. Уточните у абонента.

### **ПАМЯТЬ ПЕРЕПОЛНЕНА**

- Документ не получен вследствие переполнения памяти.

### **НЕТ ДОКУМЕНТА**

- Документ вставлен в аппарат неправильно. Вставьте документ и повторите попытку.

### **ФАКС АБОНЕНТА НЕ ОТВЕЧАЕТ**

- Факсимильный аппарат абонента занят, или в нем закончилась бумага. Повторите попытку.
- Документ подан в аппарат неправильно. Вставьте документ и повторите попытку.
- Аппарат абонента звонит слишком много раз. Отправьте факс вручную (стр. 37).
- Ваш абонент использует не факсимильный аппарат, а другое устройство. Уточните у абонента.
- Набранный вами номер не обслуживается.

### **НАЖАТА КНОПКА STOP**

- Нажата клавиша [STOP], и передача факса отменена.

### **ОТКРЫТА КРЫШКА КОНСОЛИ**

- Открыта крышка принтера. Закройте ее и повторите попытку.

### **НОРМАЛЬНО**

- Связь по факсу завершена успешно.

# Сообщения об ошибках

## Дисплей

Если в аппарате возникают неполадки, на дисплее появляется одно из следующих сообщений.

### ВЫЗОВИТЕ СЕРВИС

- Какая-то неполадка в аппарате. Обратитесь в сервисную службу.

### ОШИБКА УСТАНОВКИ



### РАЗБЛОКИРУЙТЕ ТРАНСП-ЫЙ КРЕПЕЖ

- Транспортный замок закрыт. Откройте транспортный замок (стр. 13). Если после того, как вы открыли замок, сообщения остаются на дисплее, значит, неисправен датчик каретки. Обратитесь в сервисную службу.

### ПРОВ. КАБЕЛЬ УАПД

- Неправильно подсоединен шнур АПД. Проверьте соединение (стр. 12).

### ПРОВЕРЬТЕ ДОК.

- Документ вставлен в аппарат неправильно. Вставьте документ еще раз. При частых сбоях подачи документа прочистите (стр. 73) ролики податчика документов и повторите попытку.
- Предпринята попытка отправки документа длиной более 600 мм. Нажмите **[STOP]**, чтобы удалить документ из аппарата. Разбейте документ на два или более листов и повторите попытку.

### ПРОВЕРЬ ПАМЯТЬ

- Стерта память (номера телефонов, параметры и т.д.). Перепрограммируйте.

### ПРОВЕРЬ БУМАГУ

- Бумага для печати не вставлена в аппарат или закончилась. Вставьте бумагу и нажмите **[SET]** для сброса сообщения.
- Бумага для печати была подана в аппарат неправильно (стр. 70). Вставьте бумагу еще раз (стр. 17) и нажмите **[SET]** для сброса сообщения.

- На входе в аппарат замялась бумага для печати. Устраните замятие бумаги (стр. 68) и нажмите **[SET]** для сброса сообщения. Не вставляйте сложенную или сильно скрученную бумагу.

### ЗАКР. КРЫШКУ УАПД

- Открыта крышка АПД. Закройте крышку.

### ОТКРЫТА КРЫШКА

- Открыта крышка принтера. Закройте крышку.

### ТЕЛ. СПРАВ. ПОЛОН

- Нет места для сохранения новых станций в телефонном справочнике упрощенного набора. Удалите ненужные станции (стр. 35).

### ФАКС В ПАМЯТИ

- В памяти аппарата содержится документ. О том, как распечатать документ, см. другие сообщения на дисплее.

### ПЕРЕПОЛ. ПАМ. ФКС

- Память переполнена принятыми документами вследствие отсутствия бумаги для печати или замятия бумаги для печати. Вставьте бумагу (стр. 17) или удалите замятую бумагу (стр. 68).
- При выполнении передачи из памяти размер документа превысил емкость памяти аппарата. Передайте весь документ вручную.

### ПЛЕНКА КОНЧИЛАСЬ

- Пленка закончилась. Замените пленку новой (стр. 14).
- Красящая пленка провисает. Натяните ее (стр. 15) и установите еще раз.

# Сообщения об ошибках

## МАЛО ПЛЕНКИ

- Пленка заканчивается. Подготовьте новую пленку (стр. 8).

## ПЕРЕПОЛН. ПАМЯТИ

- При выполнении копирования размер документа превысил емкость памяти аппарата. Нажмите **[STOP]**, чтобы удалить это сообщение с дисплея. Разбейте документ на части.

## ОШИБКА МОДЕМА

- Неполадка в цепи модема. Обратитесь в сервисную службу.

## ФАКС НЕ ОТЕЧАЕТ

- Факсимильный аппарат абонента занят, или в нем закончилась бумага. Повторите попытку.

## ОТКРОЙТЕ КОРПУС ПРОВ НАТЯЖ ПЛЕНК



## ОТКРОЙТЕ КОРПУС ПРОВ ТИП ПЛЕНКИ

- Красящая пленка закончилась. Замените красящую пленку новой (стр. 14).
- Красящая пленка не установлена. Установите ее (стр. 14).
- Красящая пленка провисает. Натяните ее (стр. 15).
- Факсимильный аппарат расположен рядом с такими приборами, как телевизоры или динамики, которые генерируют мощное электромагнитное поле.

## БУМАГА ЗАСТРЯЛА

- Замятие бумаги для печати. Удалите замятую бумагу (стр. 68).

## ПОДОЖДИТЕ

- Аппарат выполняет проверку отсутствия провисания красящей пленки. Подождите, пока закончится проверка.

## ОШИБКА ОПРОСА

- Аппарат абонента не имеет функции отправки / получения факса методом опроса. Уточните у абонента.

## ПРЕВ. ВРЕМ. ДОЗВ.

- Факсимильный аппарат абонента занят или в нем закончилась бумага. Повторите попытку.

## УДАЛИТЕ ДОКУМ.

- Документ замялся. Удалите замятый документ (стр. 71).

## ОШИБКА ПЕРЕДАЧИ

- Ошибка при передаче. Повторите попытку.

## ПЕРЕГРЕВ

- Аппарат слишком горячий. Дайте аппарату остыть.

# Часто задаваемые вопросы

---

## Если функция не работает, проверьте здесь

### Общие неполадки

---

#### Не могу делать и получать вызовы.

- Не подсоединен сетевой или телефонный шнур. Проверьте соединения.
- Если для подключения аппарата вы используете разветвитель, удалите его и подключите аппарат к телефонной розетке напрямую. Если аппарат работает, проверьте разветвитель.

---

#### Не могу делать вызовы.

- Неправильно установлен режим набора номера. Измените установку функции #13 (стр. 57).

---

#### Аппарат не работает.

- Отсоедините аппарат от телефонной линии и подсоедините исправный телефон. Если исправный телефон работает нормально, обратитесь в сервисный центр для ремонта факсимильного аппарата. Если исправный телефон не работает нормально, обратитесь в телефонную компанию.

---

#### Аппарат не звонит.

- Отключен звонок аппарата. Отрегулируйте громкость звонка (стр. 27).

---

#### Аппарат отображает следующее сообщение, хотя бумага вставлена.

ПРОВЕРЬ БУМАГУ

- Бумага вставлена наполовину. Вставьте ее правильно (стр. 17) и нажмите **[SET]** для сброса сообщения.

---

#### Абонент жалуется на то, что слышит только тональный сигнал факса и не может говорить.

- Установлен режим РЕЖИМ:ФАКС. Сообщите абоненту, что данный номер используется только для факсимильной связи.
- Измените режим на ТЕЛЕФОН, нажав **[RECEIVE MODE]**.
- Если вы пользуетесь услугой отличительного звонка, убедитесь, что установлен назначенный телефонной компанией тип звонка (стр. 50).

---

#### Режим приема работает неправильно.

- Установлен режим отличительного звонка функции #31 (стр. 50).

---

#### Кнопка **[REDIAL/PAUSE]** работает неправильно.

- При нажатии этой кнопки во время набора номера вставляется пауза. Если же кнопку нажать сразу после получения тонального сигнала, повторно набирается последний номер.

---

#### При программировании не удается ввести код или идентификационный номер.

- Эти номера, полностью или частично, совпадают друг с другом. Измените номер функции #12 (стр. 57) и #41 (стр. 59).

---

#### Красящая пленка быстро расходуется.

- Красящая пленка также используется для распечатки справки, копирования и отчетов.

---

#### Аппарат подает звуковые сигналы.

- Закончилась бумага для печати или красящая пленка. Нажмите **[STOP]**, чтобы сигналы прекратились, и вставьте бумагу/красящую пленку.

## Отправка факсов

---

#### Не могу отправлять документы.

- Телефонный шнур подсоединен к гнезду EXT на аппарате. Подсоедините шнур к гнезду LINE (стр. 18).
- Факсимильный аппарат абонента занят, или в нем закончилась бумага. Повторите попытку.
- Ваш абонент использует не факсимильный аппарат, а другое устройство. Уточните у абонента.
- Аппарат абонента звонит слишком много раз. Отправьте факс вручную (стр. 37).

# Часто задаваемые вопросы

---

## Абонент жалуется, что буквы на полученном документе искажены или неотчетливы.

- Если ваша линия предоставляет специальные услуги (например, ожидание вызова), то, возможно, эта услуга была активизирована при передаче факса. Подсоедините аппарат к линии, которая не предоставляет таких услуг.
- Снята трубка дополнительного телефона на этой же телефонной линии. Положите трубку дополнительного телефона и повторите попытку.
- Попробуйте сделать копию документа. Если качество копии хорошее, возможно, неисправен аппарат абонента.

---

## Абонент жалуется, что на полученном документе видны грязные разводы или черные полосы.

- Загрязнена белая пластина или стекло сканера. Прочистите их (стр. 72).

---

## Не могу отправить факс за границу.

- Воспользуйтесь режимом международной связи с помощью функции #23 (стр. 58).
- Добавьте две паузы в конце телефонного номера или наберите номер вручную.

## Прием факсов

---

### Не могу получать документы.

- Телефонный шнур подсоединен к гнезду EXT на аппарате. Подсоедините шнур к гнезду LINE (стр. 18).

---

### Не могу получать документы автоматически.

- Установлен режим приема ТЕЛЕФОН. Установите режим РЕЖИМ:ФАКС, нажав [RECEIVE MODE].
- Слишком велико время ответа на вызов. Уменьшите число звонков с помощью функции #06 (стр. 57).

---

### На дисплей выводится следующее сообщение, но факсы не принимаются.

СОЕДИНЕНИЕ . . . . .

- Входящий вызов не является факсимильным. Измените режим приема на ТЕЛЕФОН, нажав [RECEIVE MODE].

---

### Пустой лист при получении документа.

- Если после распечатки полученного документа выводится пустой лист, коэффициент уменьшения при приеме запрограммирован неправильно. Запрограммируйте правильный коэффициент в функции #36 (стр. 59).
- Абонент неправильно вставил документ в аппарат. Уточните у абонента.

---

### На распечатке видны белые линии или грязные разводы.

- Загрязнилась термоголовка. Прочистите ее (стр. 74).

---

### Низкое качество печати.

#### Примечание:

Не используйте красящую пленку повторно! Для получения наилучших результатов применяйте оригинальную пленку Panasonic. Подробнее см. стр. 8.

- Абонент отправил блеклый документ. Попросите передать более четкую копию документа.
- Загрязнилась термоголовка. Прочистите ее (стр. 74).
- К бумаге некоторых типов прилагаются рекомендации о предпочтительной стороне печати. Попробуйте перевернуть бумагу.
- Возможно, вы использовали бумагу, содержащую более 20% хлопка и/или волокна (например, бумагу для фирменных бланков или резюме).

---

### Абонент жалуется, что не может отправить документ.

- Память переполнена принятыми документами вследствие отсутствия бумаги для печати или замятия бумаги для печати. Вставьте бумагу (стр. 17) или удалите замятую бумагу (стр. 68).

# Часто задаваемые вопросы

---

## Режим приема

---

### Не могу установить нужный режим приема.

- Если вы хотите установить режим РЕЖИМ:ФАКС, нажимайте **[RECEIVE MODE]** до появления на дисплее режима ФАКС.
- Если вы хотите установить режим ТЕЛЕФОН, нажимайте **[RECEIVE MODE]** до появления на дисплее режима ТЕЛЕФОН.
- Включен режим отличительного звонка функции #31 (стр. 50).

### Абонент жалуется, что не может отправить документ.

- Аппарат не установлен на режим РЕЖИМ:ФАКС. Нажмите **[RECEIVE MODE]** несколько раз до появления на дисплее режима РЕЖИМ:ФАКС.

## Копирование

---

### Аппарат не выполняет копирование.

- Нельзя выполнять копирование во время программирования. Выполните копирование после программирования или прекратите программирование.

### На копированном документе видна черная линия, белая линия или грязные разводы.

- Загрязнена белая пластина или стекло сканера. Прочистите их (стр. 72).

### Изображение копии искажено.

- Загрязнилась термоголовка. Прочистите ее (стр. 74).

### Низкое качество печати.

#### Примечание:

Не используйте красящую пленку повторно! Для получения наилучших результатов применяйте оригинальную пленку Panasonic. Подробнее см. стр. 8.

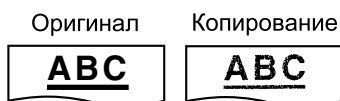

- К бумаге некоторых типов прилагаются рекомендации о предпочтительной стороне печати. Попробуйте перевернуть бумагу.
- Возможно, вы использовали бумагу, содержащую более 20% хлопка и/или волокна (например, бумагу для фирменных бланков или резюме).

## Работа с автоответчиком

---

### Не могу получать документы автоматически.

- Слишком длинное сообщение-приветствие на автоответчике. Сократите сообщение. Запишите сообщение продолжительностью не более 10 секунд.
- Автоответчик звонит слишком много раз. Установите на один или два звонка.

### Не могу получать голосовые сообщения.

- Проверьте, включен ли автоответчик и правильно ли он подсоединен к факсимильному аппарату.
- Установите на автоответчике число звонков до ответа от одного до двух.

### Не могу прослушать с удаленного телефона речевые сообщения, записанные на автоответчике.

- Вы неправильно запрограммировали код дистанционного доступа в факсимильном аппарате. Запрограммируйте тот же самый код, что и для автоответчика на факсимильном аппарате, с помощью функции #12 (стр. 57).

### Я набрал код дистанционного доступа к автоответчику, но произошло разъединение линии.

- Возможно, код содержит знак "#", который используется для специальных функций, предоставляемых телефонными компаниями. Замените код на автоответчике на другой, не содержащий знака "#". Кроме того, измените код факсимильного аппарата с помощью функции #12 (стр. 57).

## **Абоненты жалуются, что не могут отправлять документы.**

- В вашем автоответчике закончилась магнитофонная лента. Перемотайте ленту, чтобы можно было записывать сообщения.
- Вы установили автоответчик только на воспроизведение сообщения-приветствия.

## **В случае перебоя в сети питания**

- Аппарат не будет работать.
- Аппарат не предназначен для экстренных телефонных вызовов в случае перебоя электропитания. Для обращения в экстренные службы следует предпринять другие меры.
- Передача и прием факсов будут прерваны.
- Если запрограммирована отложенная передача (функция #25 на стр. 58), и она должна была начаться во время перебоя в сети питания, будет предпринята попытка передачи вскоре после восстановления питания.
- Если в памяти аппарата хранятся документы, то они будут утеряны. При восстановлении питания печатается отчет о сбое электропитания, в котором сообщается, какие именно данные, хранившиеся в памяти, были утрачены.

# Замятия бумаги

## Замятие бумаги для печати

### Если бумага для печати замялась внутри аппарата

На дисплее появляется следующее сообщение.

БУМАГА ЗАСТРЯЛА

- 1** Если бумага скопилась в накопителе бумаги, удалите ее.

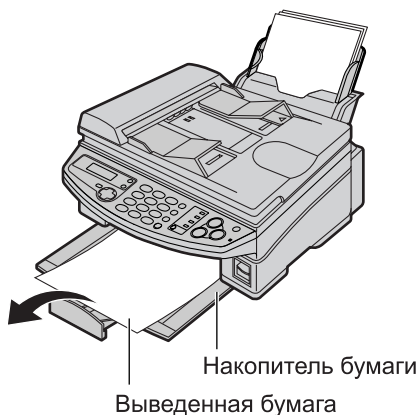

- 2** Нажмите кнопку открывания крышки принтера (①). Откройте крышку принтера (②).

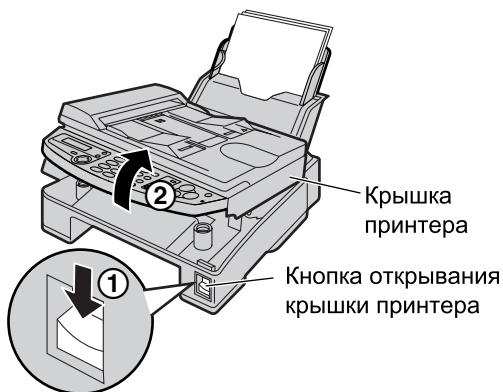

- 3** Извлеките замятую бумагу, осторожно потянув ее на себя.

Если бумага для печати замялась под роллером:

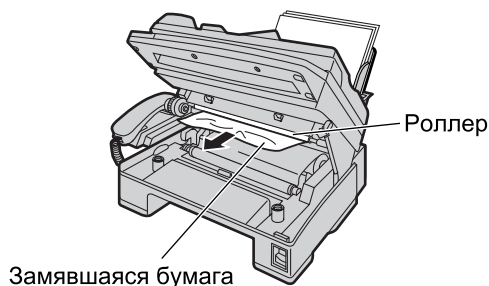

Если бумага для печати замялась и накрутилась на роллер:

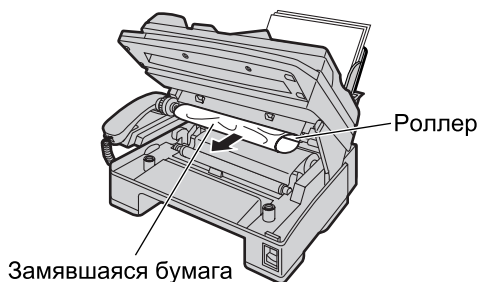

Если бумага для печати замялась рядом с направляющей выхода:

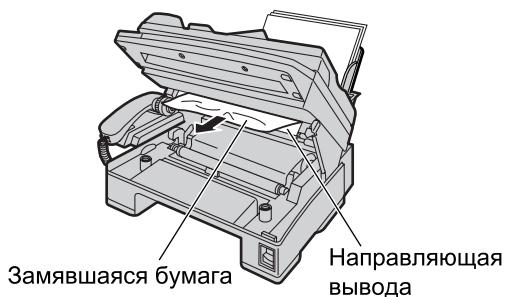

# Замятия бумаги

- 4** Поверните зубчатое колесико синего сердечника в направлении стрелки.

Зубчатое колесико синего сердечника

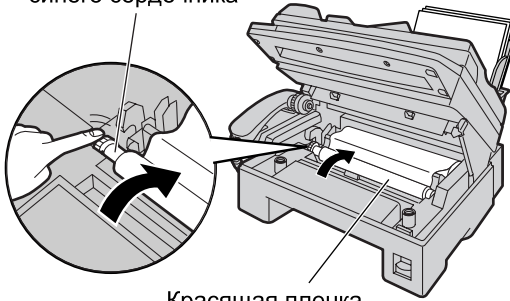

- Убедитесь, что красящая пленка обернулась вокруг синего сердечника хотя бы один раз.

**Правильно**

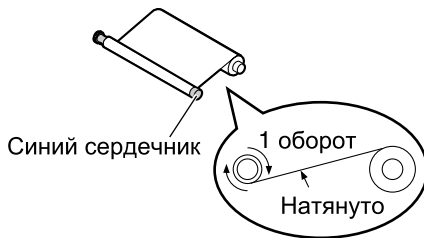

**Неправильно**

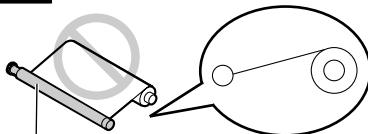

Красящая пленка не обернута вокруг синего сердечника.



- 5** Закройте крышку принтера, нажимая на нее с обеих сторон до защелкивания.

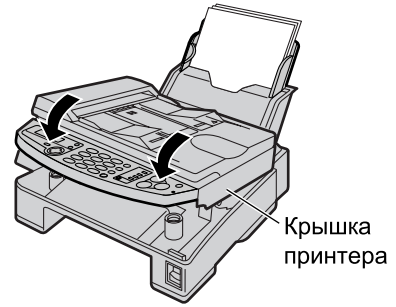

- 6** Извлеките бумагу для печати и распрямите. Потяните прижимную планку вперед и держите ее открытой, пока не вставите бумагу.



# Замятия бумаги

---

## Если бумага для печати была подана в аппарат неправильно

На дисплее появляется следующее сообщение.

ПРОВЕРЬ БУМАГУ

Извлеките бумагу для печати и распрямите. Потяните прижимную планку вперед и держите ее открытой, пока не вставите бумагу.

Нажмите **[SET]**, чтобы удалить это сообщение с дисплея.

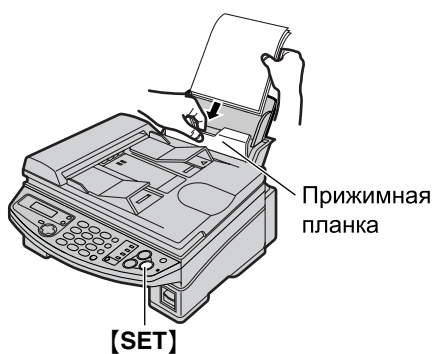

## Замятие документа при отправке

- 1** Поднимите и держите открытой крышку АПД. Осторожно удалите замятый документ.



- Не пытайтесь с силой вытащить замятый документ, не открывая крышку АПД.
- Если замятый документ извлечь не удастся, откройте крышку для документов, извлеките документ и закройте крышку.



- 2** Закройте крышку АПД.



## Белая пластина и стекло сканера

Если на бумаге для печати, в оригинале или в документе, полученном вашим абонентом, появляется черная линия, белая линия или пятно, протрите белую пластину, стекло сканера и нижнее стекло.

- 1 Откройте крышку для документов. Протрите белую пластину и стекло сканера мягкой и сухой тряпкой.



- 2 Закройте крышку для документов.

### Прикрепление белого листа к крышке для документов

Если белый лист отделен от крышки для документов при чистке, поместите белый лист на стекло сканера зажимом вверх, совместив верхний край белого листа с меткой ▽ на аппарате, и закройте крышку для документов.

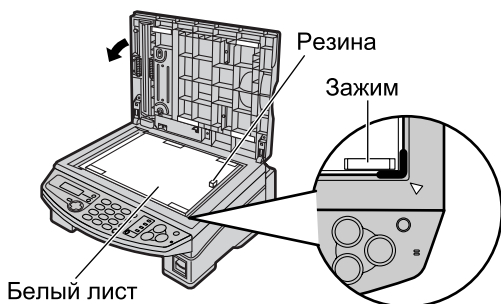

## Ролики подачи документа

При частых сбоях подачи оригинала прочистите валики подачи документа.

- 1** Поднимите и держите открытой крышку АПД.



- 2** Протрите ролики податчика документов мягкой и сухой тряпкой.



- 3** Закройте крышку АПД.



## Термоголовка и вал роллера

Если на копированном или полученном документе появляются грязные разводы или черные/белые полосы, проверьте, не запылилась ли термоголовка и вал роллера, и прочистите термоголовку и вал роллера для удаления с них пыли.

- 1** Если бумага скопилась в накопителе бумаги, удалите ее.

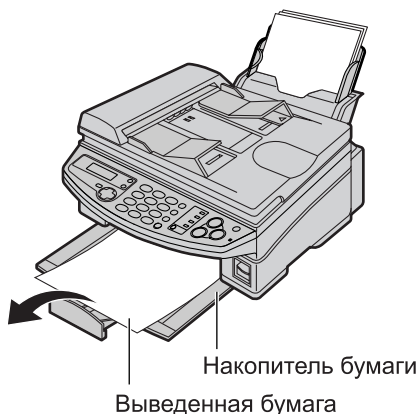

- 2** Отсоедините сетевой и телефонный шнуры от аппарата.

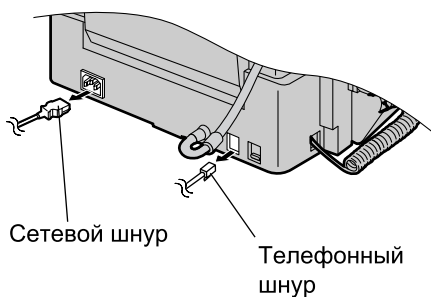

- 3** Нажмите кнопку открывания крышки принтера (1). Откройте крышку принтера (2).

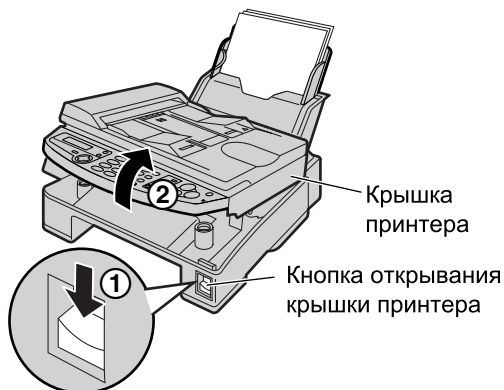

- 4** Удалите красящую пленку, прочистите термоголовку тряпкой, смоченной изопропиловым спиртом, и дайте ей высохнуть. Замените красящую пленку.

**Осторожно:**

- Во избежание неполадок вследствие статического электричества не чистите сухой тряпкой и не прикасайтесь к термоголовке.

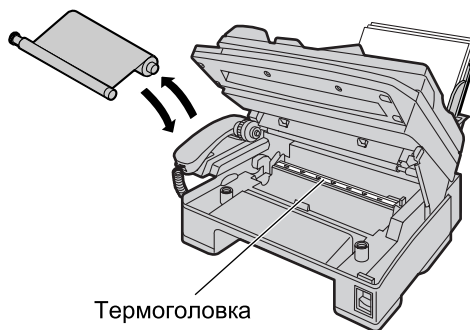

- 5** Поверните зубчатое колесико синего сердечника в направлении стрелки.

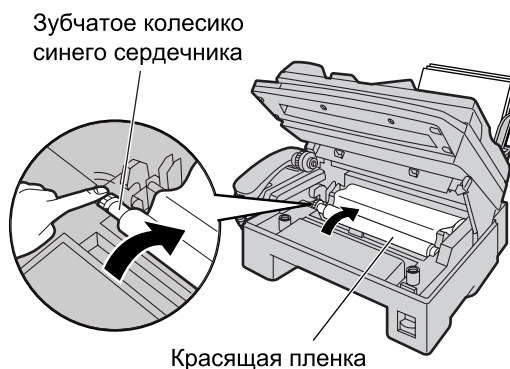

- Убедитесь, что красящая пленка обернулась вокруг синего сердечника хотя бы один раз.

## Правильно

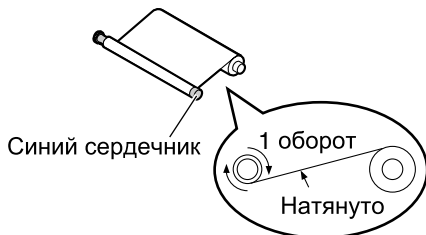

## Неправильно

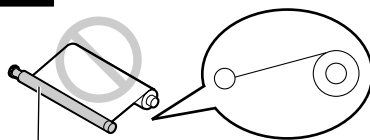

Красящая пленка не обернута вокруг синего сердечника.



- 6** Поднимите два замка (1), опустите направляющую вывода для разблокирования двух замков (2) и откройте направляющую вывода (3).

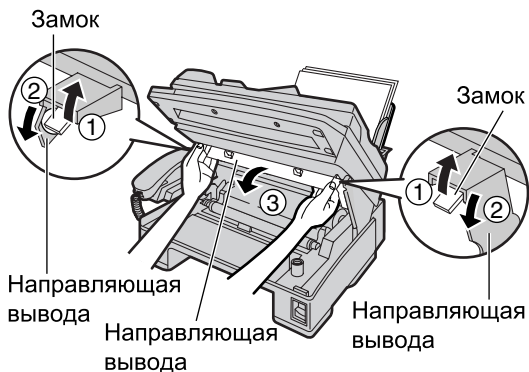

- 7** Прочистите вал роллера тряпкой, смоченной изопропиловым спиртом, и дайте ему высохнуть.

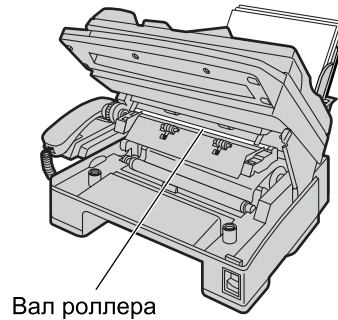

- 8** Закройте направляющую вывода.

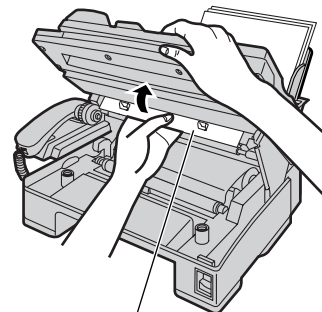

Направляющая вывода

- 9** Закройте крышку принтера, нажимая на нее с обеих сторон до защелкивания.

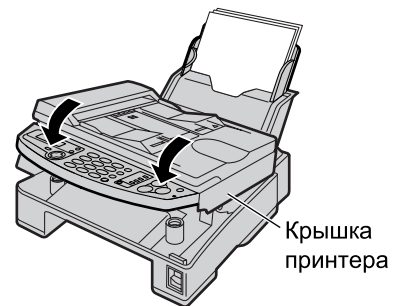

# Чистка

---

**10** Подсоедините сетевой и телефонный шнуры к аппарату.

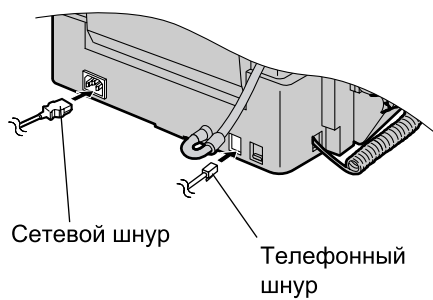

## Списки и отчеты

Вы можете распечатывать следующие списки и отчеты для вашего сведения.

### Список установок:

содержит текущие установки основных функций и функций программирования для опытного пользователя (стр. 57, 58).

### Перечень телефонов:

содержит имена и телефонные номера, которые хранятся в памяти сенсорного набора или в каталоге упрощенного набора.

### Общий отчет:

содержит записи о передаче и приеме факсов. Этот отчет распечатывается автоматически после каждых 30 передач факсов (функция #22 на стр. 58).

### Тест принтера:

позволяет оценить качество печати аппарата. Если на распечатке теста видны разводы, размытые точки или линии, прочистите термоголовку (стр. 74).

### Список передач:

содержит записи, хранящиеся в функции передачи (стр. 43).

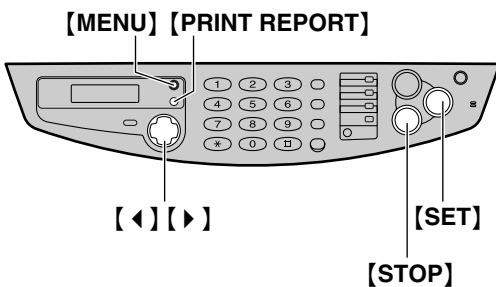

**3** Нажмите **[SET]** для начала печати.

ИДЕТ ПЕЧАТЬ

- Для остановки печати нажмите **[STOP]**.
- По окончании печати на дисплее отображается название напечатанного списка или отчета.

**4** Нажмите **[PRINT REPORT]**.

**1** Нажмите **[PRINT REPORT]**.  
ИЛИ

Нажмите **[MENU]** несколько раз до появления следующего сообщения.

ОТЧЕТ ПЕЧАТИ  
НАЖ-ТЕ NAVI. [◀▶]

**2** Нажимайте **[◀]** или **[▶]** до появления на дисплее нужного списка или отчета.

СПИСОК УСТ-ОК  
НАЖМИТЕ SET

ПЕРЕЧЕНЬ ТЕЛ.  
НАЖМИТЕ SET

ОБЩИЙ ОТЧЕТ  
НАЖМИТЕ SET

ТЕСТ ПРИНТЕРА  
НАЖМИТЕ SET

СПИСОК ПЕРЕДАЧ  
НАЖМИТЕ SET

# Технические характеристики

---

## Технические характеристики данного аппарата

<b>Тип телефонной линии:</b>	Линии АТС общего пользования
<b>Размеры документа:</b>	Макс. 216 мм в ширину, макс. 600 мм в длину
<b>Ширина сканирования:</b>	208 мм
<b>Ширина печати:</b>	208 мм
<b>Время передачи*<sup>1</sup>:</b>	Приблиз. 8 сек./стр. (обычный режим)* <sup>2</sup>
<b>Плотность сканирования:</b>	По горизонтали: 8 точек/мм По вертикали: 3.85 линии/мм – при стандартном разрешении, 7.7 линии/мм – при четком/фото разрешении, 15.4 линии/мм – при сверхчетком разрешении
<b>Фото разрешение:</b>	64 уровня
<b>Тип сканера:</b>	Контактный сенсор изображений
<b>Тип принтера:</b>	термографический перенос на обычную бумагу
<b>Система сжатия данных:</b>	Модифицированная Хаффмана (MH), Модифицированная READ (MR), Двойная модифицированная READ (MMR)
<b>Скорость модема:</b>	14,400 / 12,000 / 9,600 / 7,200 / 4,800 / 2,400 бит/с; автоматическое снижение
<b>Условия окружающей среды:</b>	5 °С–35 °С, 20%–80% относительной влажности
<b>Габариты:</b>	Приблизительная высота 210 мм × ширина 472 мм × глубина 446 мм
<b>Масса (вес):</b>	Приблизительно 7.4 кг
<b>Потребляемая мощность:</b>	Ожидание: приблизительно 5.0 Вт Передача: приблизительно 18 Вт Прием: приблизительно 35 Вт (при приеме документа, черного на 20%) Копирование: приблизительно 60 Вт (при копировании документа, черного на 20%) Максимальная: приблизительно 135 Вт (при копировании документа, черного на 100%)
<b>Источник питания:</b>	220–240 В переменного тока, 50/60 Гц
<b>Емкость памяти факса:</b>	Приблизительно 25 страниц при передаче из памяти приблизительно 28 страниц при приеме в память (на основе Испытательной схемы ITU-T 1, при стандартном разрешении, без режима коррекции ошибок)

\*1 Скорость передачи зависит от содержания страниц, разрешения, состояния телефонной линии и возможностей аппарата абонента.

\*2 Скорость передачи основана на Испытательной схеме ITU-T 1 в обычном режиме. Если скорость аппарата абонента ниже, чем у вашего аппарата, время передачи может увеличиться.

# Технические характеристики

## Испытательной схеме ITU-T 1

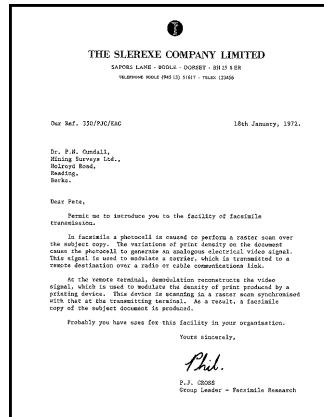

## Характеристики бумаги

Формат бумаги для печати: A4: 210 мм × 297 мм  
Letter: 216 мм × 279 мм  
Legal: 216 мм × 356 мм

## Замечание о бумаге для печати:

- Не используйте бумагу следующих типов:
  - Бумагу, содержащую более 20% хлопка и/или волокна (например, бумагу для фирменных бланков или бумагу для резюме).
  - Очень гладкую или лощеную бумагу или бумагу с выраженной текстурой
  - Бумагу с поверхностным покрытием, поврежденную или мятую бумагу
  - Бумагу с посторонними предметами (например, ярлыками и скрепками)
  - Бумагу, содержащую бумажную и другую пыль, или бумагу с масляными пятнами
  - Бумагу, которая может плавиться, испаряться, терять цвет, выгорать или выделять ядовитые испарения при температуре около 200 °C (392 °F) (например, веленевую бумагу). Эти материалы могут попасть на ролик нагревателя и вызвать повреждение.
- Влажную бумагу
- На бумаге некоторых типов можно печатать только с одной стороны. При низком качестве печати или неполадках подачи попытайтесь печатать на другой стороне бумаги.
- Для обеспечения бесперебойной подачи и высокого качества печати рекомендуется использовать длиннозернистую бумагу.
- Не используйте бумагу различных типов или различной плотности одновременно. Это может вызвать замятие бумаги.
- Избегайте двусторонней печати.
- Не используйте бумагу, напечатанную на данном аппарате, для двусторонней печати на других копирах или принтерах. Это может вызвать замятие бумаги.
- Во избежание скручивания не открывайте пачку бумаги до начала ее использования. Храните неиспользованную бумагу в оригинальной упаковке в сухом прохладном месте.

## Примечание:

- Все сведения, приведенные в настоящей инструкции, могут быть изменены без предварительного уведомления.
- Рисунки и иллюстрации в настоящей инструкции могут незначительно отличаться от реальной продукции.

# Предметный указатель

## Указатель программ

### Основные функции

#01 Дата и время.....	28
#02 Ваш логотип.....	29
#03 Телефонный номер вашего факса.....	31
#04 Отчет об отправке.....	38, 57
#06 Установка звонка факса.....	57
#12 Идентификационный код дистанционного включения.....	57
#13 Режим набора номера.....	57
#16 Формат бумаги.....	57
#17 Мелодия звонка.....	27, 57

### Функции опытного пользователя

#22 Общий отчет.....	38, 58
#23 Режим дальней связи.....	58
#25 Отложенная передача.....	58
#31 Отличительный звонок.....	50
#32 Шаблон звонка.....	51
#34 Быстрое сканирование.....	58
#36 Уменьшение при приеме.....	59
#39 Контрастность дисплея.....	59
#41 Код дистанционного включения факса.....	59
#44 Предупреждение о приеме.....	59
#46 Удобный прием.....	59
#48 Выбор языка.....	59
#58 Обычный режим.....	59
#68 Выбор ECM.....	60
#76 Тон соединения.....	60
#80 Сброс расширенных функций.....	60

## Предметный указатель

<b>А</b> Автоматический набор последнего номера.....	42
Автоматический податчик документов.....	37, 52
<b>Б</b> Бумага для печати.....	17
Быстрое сканирование (функция #34).....	38, 58
<b>В</b> Выбор ECM (функция #68).....	60
Выбор языка (функция #48).....	59
<b>Г</b> Громкость.....	27
<b>Д</b> Дата и время (функция #01).....	28, 57
Дисплей	
Контрастность (функция #39).....	59
Сообщения об ошибках.....	62
<b>З</b> Замятие	
Бумаги.....	68, 70
Документа.....	71
<b>И</b> Идентификационный код дистанционного включения (функция #12).....	57

<b>К</b> Кнопки/клавиши	
BROADCAST.....	43, 45
HELP.....	26
LOWER.....	32, 36, 41
MONITOR.....	36
RECEIVE MODE.....	19
REDIAL.....	38
RESOLUTION.....	37, 52
Вставить.....	30
Удалить.....	30
Код включения факса (функция #41).....	59
Копирование.....	52
Сортировка.....	54
Увеличение.....	53
Уменьшение.....	53
Красящая пленка.....	14
<b>Л</b> Логотип (функция #02).....	29, 57
<b>М</b> Мелодия звонка (функция #17).....	27, 57
<b>О</b> Общий отчет (функция #22).....	38, 58
Обычный режим (функция #58).....	59
Основные функции.....	57
Отложенная передача (функция #25).....	58

# Предметный указатель

Отправка		Т	Таблица знаков.....	30
Вручную.....	37		Телефонный номер факсимильного	
Из памяти.....	38		аппарата (функция #03).....	31, 57
Передача.....	45		Телефонный справочник упрощенного	
Сенсорный набор номера.....	41		набора	
Телефонный справочник упрощенного			Выбор знаков.....	30
набора.....	41		Вызов по телефону.....	36
Отправка/получение методом опроса..	49		Отправка факсов.....	41
Отчет об отправке (функция #04) ...	38, 57		Сохранение.....	33
Отчеты			Тон соединения (функция #76).....	60
Общий.....	38, 77		Транспортировочный крепеж.....	13
Отправка.....	38, 57	У	Удобный прием (функция #46).....	59
Отправка передачи.....	45		Уменьшение при приеме	
Программирование передачи.....	77		(функция #36).....	59
Сбой электропитания.....	67		Установка числа звонков	
Телефонный номер.....	77		РЕЖИМ ФАКС (функция #06).....	57
Тест принтера.....	77	Ф	Формат бумаги для печати.....	79
Установка.....	77		Формат бумаги (функция #16).....	57
П		Ч	Чистка.....	72
Перебой в сети питания.....	67	Ш	Шаблон звонка для отличительного	
Передача сообщений.....	43		звонка (функция #32).....	51, 58
Предупреждение				
Прием в память (функция #44).....	59			
Предупреждение о приеме				
(функция #44).....	59			
Прием факсов.....	47			
Принадлежности.....	7			
Лоток для бумаги.....	16			
Накопитель бумаги.....	16			
Р				
Размер документа.....	40			
Разрешение.....	37, 52			
Расширенные функции.....	58			
Режим дальней связи (функция #23)....	58			
Режим набора номера (функция #13)....	57			
С				
Сброс к значениям по умолчанию				
(функция #80).....	60			
Сброс (функция #80).....	60			
Сенсорный набор номера				
Отправка факсов.....	41			
Сохранение.....	32			
Служба отличительного звонка				
(функция #31).....	50, 58			
Сообщения об ошибках.....	61, 62			
Сообщения о результатах связи.....	61			
Сохранение				
Передача.....	43			
Сенсорный набор номера.....	32			
Телефонный справочник упрощенного				
набора.....	33			
Справка.....	26			
Стекло сканера.....	39, 53			

## ГАРАНТИЙНЫЙ ТАЛОН ИЗГОТОВИТЕЛЯ

<b>Модель N:</b> (Модель, Модельдің, Мадэль, Модель, Model) <b>KX-FB423RU</b>	<b>Модель AC адаптора:</b> (Модель AC адаптора, AC адаптордың моделі, Мадэль AC адаптэра, Адаптор AC модели, Model of AC adapter)	<b>Дата приобретения:</b> (Дата покупки, Сатып алынған күні, Дата набыцця, Харид қилинған сана, Date of purchase)
<b>Серийный номер:</b> (Серийный №, Серіялык №, Серійны №, Серия раками, Serial №)	<b>Серийный номер AC адаптера:</b> (Серийный № AC адаптора, AC адаптордың сериялык №, Серійны № AC адаптэра, Адапторнинг AC серияли раками, Serial № of AC adapter)	<b>Ф.И.О. и адрес покупателя:</b> (Ім'я та адреса Покупця, Тегі және Сатып алушының Мекенжайы, П. І. Імя па бацьку пакупнікаа, Фамилияси ва уй манзили, Purchaser's Name and Address)
<b>Название и юридический адрес продающей организации:</b> (Ім'я та юридична адреса продавця, Сатушы мекеменің аты және заңды мекен жайы, Назва і юридьчны адрас арганізаціі, яка прадае, Сотувчи ташкilotнинг номи ва юридик манзили, Seller's Name and legal Address)	<b>Подпись продавца:</b> (Підпис продавця, Сатушының қолы, Подпіс прадаўца, Сотувчининг имзоси, Seller's signature)	<b>Печать продающей организации:</b> (Печатка продавця, Сатушы мекеменің мөрі, Пятчатка арганізаціі, яка прадае, Сотувчи ташкilotнинг муҳри, Seller's stamp)

### ТАБЛИЦА ГАРАНТИЙНОГО РЕМОНТА

Номер гарантийного ремонта	Дата поступления аппарата в ремонт	Дата выполнения ремонта	Описание ремонта	Список замененных деталей	Название и печать сервисного центра	Ф.И.О. мастера, выполнившего ремонт

Данная таблица заполняется представителем уполномоченной организации или обслуживающим центром, проводящим гарантийный ремонт изделия. После проведения гарантийного ремонта данный талон должен быть возвращен Владельцу.

<b>Русский язык</b>	<b>Українська мова</b>
<p>Внимание: Убедитесь, пожалуйста, что организация, продающая Вам нашу продукцию, полностью, правильно и четко заполнила настоящий гарантийный талон.</p> <p>Настоящая гарантия выдается изготовителем в дополнение к конституционным и иным правам потребителей и ни в коей мере не ограничивает их.</p> <p>Настоящая гарантия выдается сроком на один год с даты приобретения и действует в случае, если товар будет признан неисправным в связи с материалами или сборкой при соблюдении следующих условий.</p> <ol style="list-style-type: none"> <li>Товар должен быть приобретен только на территории стран СНГ и использован в строгом соответствии с инструкциями по эксплуатации и с использованием технических стандартов и/или требований безопасности.</li> <li>Обязанности по настоящей гарантии исполняются на территории стран СНГ уполномоченными организациями и обслуживающими центрами, список которых можно получить у фирмы-продавшей Ваш данное изделие.</li> <li>Настоящая гарантия недействительна в случае, когда повреждение или неисправность вызваны пожаром, молнией или другими природными явлениями, механическим повреждением, неправильным использованием, износом, халатным отношением, ремонтом или наладкой, если они произведены лицом, которое не имеет сертификата на оказание таких услуг, а также инсталляций, адаптаций, модификаций или эксплуатации с нарушением технических условий и/или требований безопасности.</li> <li>В том случае, если в течение гарантийного срока часть или части товара были заменены частью или частями, которые не были поставлены или санкционированы изготовителем, а также были неудовлетворительного качества и не подходили для товара; либо товар разбирался или ремонтировался лицом, которое не имеет сертификата на оказание таких услуг; то потребитель теряет все и любые права по настоящей гарантии, включая право на возмещение.</li> <li>Действие настоящей гарантии не распространяется на детали отделки и корпуса, лампа, батареи и аккумуляторы, иглы звукоусилителя, антенны, защитные экраны, накопители мусора, фильтры, резцы, щетки и прочие детали, обладающие ограниченным сроком использования.</li> </ol> <p>Установка и подключение.</p> <p>Для установки приобретенного оборудования Вы можете воспользоваться платными услугами специалистов уполномоченных организаций и обслуживающих центров, которые проведут все необходимые работы для нормального использования техники.</p>	<p>Застережения: Будь-ласка, переконайтесь у тому, що продавець повністю, чітко та вірно заповнив гарантійну карту.</p> <p>Дана гарантійна картка видається виробником на додаток до конституційних та інших прав покупця і ніяким чином не обмежує цих прав.</p> <p>Дана гарантія надається строком на один рік з дати покупки і буде чинною, якщо даний виріб виявиться дефективним унаслідок недоліків чи фальсифікації за наступних умов:</p> <ol style="list-style-type: none"> <li>Виріб повинен бути купленим на території країн СНД та застосовуватися у суворій відповідності до інструкції з користування та іншим технічним стандартам та / або правилам безпеки.</li> <li>Згідно з даною гарантією гарантійні зобов'язання забезпечуються на території країн СНД уповноваженими організаціями та центрами обслуговування, список яких Ви можете отримати у фірми, що продала Вам даний виріб.</li> <li>Дана гарантія не є чинною, якщо причиною пошкодження чи дефекту є пожежа, неправильне використання, спрацювання, небезпечне обходження, ремонт чи переробка, виконані особою, яка не має відповідного сертифіката на здійснення подібних послуг, а також при установці, переробці, модифікації чи застосуванні з порушенням технічних умов і / або правил безпеки.</li> <li>У тому випадку, коли під час гарантійного строку у виріб було замінено частину чи частини на частину чи частини, які не були поставлені чи перевернені виробником і які не мали відповідної якості чи не могли використовуватися в даному виробі, або якщо виріб було розібрано чи відремонтовано особою, що не мала відповідного сертифіката на виконання даних послуг, покупець втрачає всі будь-які права, обумовлені даним гарантійним зобов'язанням, включаючи право на відшкодування.</li> <li>Дана гарантія не охоплює частин обладнання та корпусу, лампочок, батарейок та акумуляторів, голки звукознімача, антени, захисних екранів, мішків для відходів, фільтрів, лопісів, штоків та інших частин, що мають свій обмежений період використання.</li> </ol> <p>Встановлення та підключення.</p> <p>Для встановлення придбаного устаткування Ви можете скористатися платними послугами спеціалістів уповноважених організацій та центрів обслуговування, які виконують усі необхідні роботи для нормального використання техніки.</p>

# **ГАРАНТИЙНЫЙ ТАЛОН ИЗГОТОВИТЕЛЯ**

<p style="text-align: center;"><b>Қазақша</b></p> <p>Ескерте: Бидан өнімдіміз сатушы ұйымнан, осы кепілдік талонның толық және де дұрыс толтырылуы қалағаланыз.</p> <p>Бұл кепілдік өндірішімен конституциялық және тұтынушылардың басқа да құқықтарына қосымша ретінде беріледі және олардың жүзеге асырылуына икемтелмейді.</p> <p>Бұл кепілдік бұйым сатып алынған кезден бастап бір жылға дейін беріледі және де, товардың ақаулығы материал мен дұрыс құрастырылмауына байланысты болған жағдайда да күшін сақтайды.</p> <ol style="list-style-type: none"> <li>Товар тек ТМД территориясында ғана сатып алынған керек және де техникалық стандарт пен қауіпсіздендіру талабына, қолданылуы жөніндегі нұсқауларға сай жүзеге асырылуы қажет.</li> <li>Кепілдік міндеттемелері бойынша ТМД елдері территориясындағы уәкіл етілген мекемелермен, қызмет орталықтарымен орындалады, және олардың тізімін бұл зат сатылған фирманың сатыпалуынан алуға болады.</li> <li>Бұл кепілдік, егер де ақаудың өртен, найзағайдан, немесе басқа табиғи құбылыстар өсерінен, механикалық зақымданудан, дұрыс қолданбаудан, тозудан, салмақтан, немесе жоюға мен іске қосу жұмыстары аталған кезеңдегі жүзеге асыруға куәлік берілмеген жақпен жүргізілсе,-installацияна, адаптациялануға, тұр отіріске немесе қауіпсіздендіру техникасын, техникалық жағдайы сақталмаған болса, күшін жоюды.</li> <li>Кепілдік мерзімі кезінде, товарды ауыстырылған бөлшектері өзіндіктерінің құрамына жүргізілген болса және де товар сәт келмей, сапасы қанағаттандырылмаса; немесе товар бөлшектерінің, аталған қызметті жүзеге асыруға куәлік берілмеген жақпен жүргізілсе, тұтынушы кепілдікке сай келетін барлық, кез келген құқығынан айырылады.</li> <li>Негізгі кепілдіктің күші корпус бөлшектері өшеу, шам, батарея, аккумулятор, антенна, фильтр, дыбыс алатын иіске, қорғау экраны, қосымша-лық жинағыштар, бау, шеткі және тағы да басқа қолдану мерзімі істейтін бөлшектерге жүрмейді.</li> </ol> <p>Орнатылуы және іске қосылуы.</p> <p>Бұл сатып алынған жабдықты орнату үшін Сіз, ақыман қызмет көрсететін ұйымдардың және қызмет көрсетуді орталықтарының, мамандық өкпелерінің техникасын қолдану үшін барлық қажетті жұмыстарын жүргізе алатын қызметін қолданыңыз.</p>	<p style="text-align: center;"><b>Беларуская мова</b></p> <p>Увага: Калі ласка, пераканайцеся, што арганізатар, якая прадае Вам нашы прадукцыю, поўнашчо, правільна і выразна запэўніла гэты гарантыйны талон.</p> <p>Гэты гарантыйны выдасца вырабляльчыкам у дадатак да канстытуцыйных і іншых праваў спажываўч і ні ў якой ступені не абмяжоўвае іх.</p> <p>Гэты гарантыйны выдасца тэрмінам на адзін год з даты набыцця і дзейнічае ў выпадку, калі тавар будзе прызнаны іспраўным у сувязі з матэрыяльным ці зборкай іры захавааным наступным умоў:</p> <ol style="list-style-type: none"> <li>Тавар мусіць быць набыты толькі на тэрыторыі краіні СНД і выкарыстаны ў строгай адпаведнасці з інструкцыямі па эксплуатацыі і з захаваннем тэхнічных стандартаў і/ці паграбаваньніў бясьпекі.</li> <li>Абавязкі паводле гэтай гарантыі выконваюцца на тэрыторыі краіні СНД упавноважанымі арганізацыямі і абслугоўваючымі цэнтрамі, спіс якіх можна атрымаць у фірмы, які прадалі Вам гэты выраб.</li> <li>Гэты гарантыйны неаспраўданае ў выпадку, калі нашкоджанне ці іспраўнасьць вызлікааных пажараў, мааанай ці іншым прыродным з'явам, механічным нашкоджаннем, непраўільным выкарыстаннем, існасць, халіраваньні адмоаснасьці, рамонтам ці інальшым, калі яны вызначаныя асобай, якая не мае сертыфіката на аказанне такіх паслуг, а таксама былі нездавальняючай якасці і не над'юмозлілі да тавара; або тавар разбіраўся ці рамантаваўся асобай, якая не мае сертыфіката на аказанне такіх паслуг, сьпавязець з'яўбаваньніў і/ці паграбаваньніў бясьпекі.</li> <li>У тым выпадку, калі на працягу гарантыйнага тэрміна частка або часткі тавара былі замененыя часткаю або часткамі тавара, якія не былі санкцыянаваныя вырабляльчыкам, а таксама былі нездавальняючай якасці і не над'юмозлілі да тавара; або тавар разбіраўся ці рамантаваўся асобай, якая не мае сертыфіката на аказанне такіх паслуг, сьпавязець з'яўбаваньніў і/ці паграбаваньніў бясьпекі.</li> <li>Дзеяслове гэтай гарантыі не распаўсюджваюцца на дэталі аздабы і корпусна, ліямпы, батарэі і аккумулятары, іголькі гукавыдальніка, антэны, ахоўныя экраны, накарп'яльнікі смецця, фільтры, раманы, шпёткі і іншыя дэталі, якія маюць абмежаваны тэрмін выкарыстання.</li> </ol> <p>Устаноўка і падключэньне.</p> <p>Для устаноўкі набытага абсталявання Вы можаце скарыстацца з платных паслуг спецыялістаў упавноважаных арганізацыі і абслугоўваючых цэнтраў, якія правядуць ўсе работы, неабходныя для нармальнага выкарыстання тэхнікі.</p>
--	---

<p style="text-align: center;"><b>Ўзбек тилида</b></p> <p>Диккат: Иттимос , бизнинг махсулоти Сизга сотадиған ташкиттининг кафолатин талонни тўлик, аниқ ва турри тўлдирганга ишончосиз килен.</p> <p>Уинбу кафолат ишлаб чикарувчи томондан харидорларининг конституциявий ва бошка ҳуқуқларина қўшимча тарзда бериледи ва мутлақо уларнинг ҳуқуқини чеклаб қўймайди.</p> <p>Кафолат харид қилинган санадан бондлаб бир йилик муддатга бериледи. Кафолат, агар махсулот материал сабабин яки инши пайтда эроксин хонга келган бўлса, қунданги шартларга риоя қилинган ҳолда қулга киреди.</p> <ol style="list-style-type: none"> <li>Буюм МДХ мамлакатлари бўйи мамлакатлари ҳудудина харид қилинган бўлини, уни ишлатиш қўлланмалари ҳамда техник стандартларига, хавфсизлик талабларига кагайи риоя қилиниб, фойдаланилган бўлиши керак.</li> <li>Уинбу кафолатта мувофиқ келадиган мажбурийятар МДХ мамлакатлари бўйи мамлакатлари ҳудудина тегишни ташкитот вакиллари ва хизмат кўрсатиши марказлари томонидан бакаринеди. Шунадай ташкитот ва марказлар руййхатини Сиз шу буюмин соттан фирмдан талаб қилиб олишиниз мумкин.</li> <li>Агар буюмининг шикасланиши эи эроксин холга келиши ёнин, чакмок, ё шуна ухшаши табиий холсалар туфатли, ушан нотугри фойдаланиш натижаанда ё сертификатта эга бўлмаган шахс томонидан ташвир этиладетганда, совуқонлик билан ишлатилган, хавфсизлик талаблари инобатта олинимаганда, техник талабларининг бузилешини натижаанда юз берган бўлса, уинбу кафолат ўз-ўзини бекдор қилинади.</li> <li>Агар кафолат муддати давоминда буюмининг бир ёки бир неча қисмлари ишлаб чикарувчи томоншан тавсия этилмаган бошка қисм ва қисмлар билан алмаштирилса, шунингдек бу қисмларининг сифати наест бўлган бўлса, ёки буюм керакки сертификат ва ҳуқуққа эга бўлмаган шахс томонидан ташвир этилган бўлса, уни сотиб олган харидорга мажур кафолат асосида белгиланган барча имтиёзлар, жумламан буюм товонини давоо қилиши ҳуқуқи ҳам ўз кунини йўқотади.</li> <li>Мажур кафолатининг ташвир кучи буюмин исаш учун зарур қисмларга, корпусга, лампалар, батареялар, аккумуляторлар, овоз инлари, антенналар, химоя экранлари, чўқчалар, кир тўливорлар, филтёрлар, тасмалар сингари фойдаланиши мудати чекланган қисмларга тарқатилмайдиган яени жорий этилмайди.</li> </ol> <p>Ўрнатимок ва уламок</p> <p>Сотиб олинган асоб-ускунани ўрнатиши учун Сиз тегишли ташкитот мутахассислари ва марказ коллоқларининг пушлик хизматидан фойдалан оласиз. Улар техниканинг мейри ишлатиши таъминлаши учун зарур барча юмушларни бакардишар.</p>	<p style="text-align: center;"><b>English</b></p> <p>Attention: Please, make sure that the Seller has correctly, clearly and fully completed the present card.</p> <p>The present warranty is issued by the Producer in addition to the constitutional and other rights of the consumers and in no way restricts these rights.</p> <p>The present warranty is issued for a one year duration from the date of purchase and is valid if, the product is found to be defective due to materials or workmanship under the following conditions.</p> <ol style="list-style-type: none"> <li>The product should be purchased only on the territory of the CIS and should be used in strict compliance with the operating instructions and under technical standards and/or safety regulations.</li> <li>The warranty duties under the present warranty are to be executed on the territory of the CIS by authorized entities and service centers, the list of which could be obtained from the company, selling to you this products.</li> <li>The present warranty is not valid, if the damage or defect is caused by fire, lightning or other acts of God, mechanical damage, improper use, wear, neglectful handling, repair or adaptation made by a non-certified person, as well as by installation, adaptation, modification or operation with violation of technical specifications and/or safety regulations.</li> <li>In case during the warranty period any part or parts of the product are replaced with some part or parts, which have not been supplied or certified by the producer, and also were of inadequate quality or could not be used for the product; or the product was disassembled or repaired by a person not-certified for rendering such services, the customers shall lose all and any rights under the present warranty, including the right of reimbursement.</li> <li>The present warranty shall not be extended over the furnishing and cabinet parts, lamps, batteries and accumulators, stylus, antenna, safety screens, waste bags, filters, belts, brushes and other parts with limited service life.</li> </ol> <p>Installation and connection</p> <p>In case installation of the purchase appliance is required, you may resort to paid services of the specialists of the authorized entities and service centers to carry-out all necessary works for normal operation of the appliance.</p>
---	--

<p style="text-align: center;">Дополнительную информацию можно получить, обратившись в компанию, уполномоченную на работу с потребителями:</p> <p style="text-align: center;">ООО «Панасоник Инжиниринг СНГ» 119021 Москва, ул. Россолимо 17 Тел.: (095) 258-42-04 Факс: (095) 258-42-25 WEB-site: <a href="http://www.panasonic-engineering.ru">www.panasonic-engineering.ru</a> e-mail: <a href="mailto:cs@panasonic-engineering.ru">cs@panasonic-engineering.ru</a></p>	<p style="text-align: center;">For additional information you may resort to apply to the company, which is appointed for dealing with Consumers:</p> <p style="text-align: center;">Panasonic Engineering, Ltd 119021 Moscow, ul. Rossolimo 17 Tel.: (095) 258-42-04 Fax: (095) 258-42-25 WEB-site: <a href="http://www.panasonic-engineering.ru">www.panasonic-engineering.ru</a> e-mail: <a href="mailto:cs@panasonic-engineering.ru">cs@panasonic-engineering.ru</a></p>
--	---

**Kyushu Matsushita Electric Co., Ltd.**

1-62, 4-chome, Minoshima, Hakata-ku, Fukuoka 812-8531, Japan

**PFQX1788ZA** CM0902MK0