

# Panasonic

Факсимильный аппарат  
с автоответчиком

## KX-F680RS

Модель № **KX-F780RS**

# ИНСТРУКЦИЯ ПО ЭКСПЛУАТАЦИИ



Перед эксплуатацией прибора  
внимательно ознакомьтесь с настоящей  
инструкцией и сохраните её для  
последующего использования.

## Содержание

Установка и подсоединение	.... 6
Подготовка к работе	..... 11
Основные операции	..... 17
Дополнительные операции	.... 32
Устранение неисправностей и обслуживание	..... 65
Общая информация	..... 73

Благодарим Вас за покупку факсимильного аппарата с автоответчиком Panasonic.

**Для вашего сведения**

Дата покупки \_\_\_\_\_

Серийный номер \_\_\_\_\_

(указан на нижней стороне аппарата)

Название и адрес компании-дилера \_\_\_\_\_

Телефон компании-дилера \_\_\_\_\_

**Различия между моделями**

Номер модели	KX-F780	KX-F680
Автоматический нож для бумаги	имеется	отсутствует
Голосовая подсказка	имеется	отсутствует



- Окончание “RS” в номерах моделей в описании опущено.
- На обложке показан аппарат модели KX-F780.
- Почти все иллюстрации в данной инструкции показывают модели KX-F780, которые несколько отличаются от иллюстраций для моделей KX-F680.

**Авторские права:**

Это руководство защищено авторскими правами фирмы Kyushu Matsushita Electric Co., Ltd. (КМЕ) и её лицензиатами. В соответствии с законами об авторских правах, это руководство не может быть воспроизведено в любой форме, полностью или частично, без предварительного письменного согласия фирмы КМЕ и её лицензиатов.

© Kyushu Matsushita Electric Co., Ltd., 1997

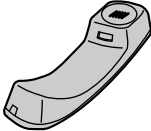
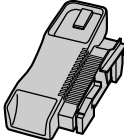
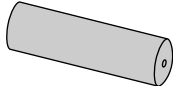
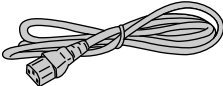
**Принадлежности**

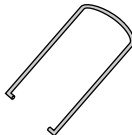
<p>Телефонная трубка ..... 1 шт. (с. 8)</p> 	<p>Шнур телефонной трубки ..... 1 шт. (с. 8)</p> 	<p>Рычаг для телефонной трубки ..... 1 шт. (с. 8)</p> 	<p>Рулон термобумаги ..... 1 шт. (с. 9)</p> 
<p>Шнур питания ..... 1 шт. (с. 10)</p> 	<p>Шнур телефонной линии ..... 1 шт. (с. 10)</p> 	<p><b>Для KX-F780</b></p> <p>Бумагодержатель ..... 1 шт. (с. 6)</p> 	

- Если какие-либо части отсутствуют, обратитесь к продавцу.
- Сохраните оригинальную коробку и упаковку.

# Важные инструкции по технике безопасности

При эксплуатации данного аппарата Вы всегда должны выполнять следующие основные меры предосторожности для уменьшения риска пожара, поражения электрическим током и повреждений:

1. Прочтите и поймите все указания.
2. Следуйте всем предупреждениям и инструкциям, приведенным на аппарате.
3. Отсоедините аппарат от сетевой розетки перед чисткой. Не используйте жидких или аэрозольных очистителей. Используйте для чистки влажную тряпку.
4. Не пользуйтесь аппаратом рядом с водой, например, около ванны, раковины или стиральной машины, во влажном подвале или рядом с плавательным бассейном.
5. Не ставьте аппарат на неустойчивые поверхности, подставку или стол. Падение аппарата может привести к серьезным поломкам.
6. Не закрывайте прорези и отверстия в корпусе аппарата, так как они предназначены для вентиляции и защиты от перегрева. Не устанавливайте аппарат на кровать, диван, ковер или аналогичную поверхность. Запрещается размещать аппарат рядом или сверху радиаторов или источников тепла. Запрещено также устанавливать аппарат во встроенных нишах без обеспечения должной вентиляции.
7. Используйте только тот тип источника питания, который указан на маркировочной пластине аппарата. Если Вы не уверены, какое электропитание имеется у Вас, обратитесь за консультацией к дилеру или в местное отделение электросети.
8. Эта продукция обеспечена 3-проводным (заземляющим) шнуром питания, сетевая вилка также имеет третий заземляющий контакт. Используйте для работы сетевую розетку также с заземлением. Это предназначено для Вашей безопасности. Если невозможно вставить вилку аппарата в розетку, обратитесь к электрику, чтобы заменить устаревшую розетку. Не заменяйте вилку с заземляющим третьим контактом в целях Вашей безопасности.
9. Не кладите на шнур питания никаких предметов. Установите аппарат так, чтобы невозможно было наступить на шнур питания.
10. Не превышайте допустимую нагрузку на настенные розетки и удлинители, поскольку это создает опасность пожара или поражения электрическим током.
11. Запрещается проталкивать какие-либо предметы через прорези корпуса аппарата, так как это может стать причиной касания к местам с высоким напряжением или короткого замыкания, что может стать причиной возгорания или поражения электрическим током.
12. Чтобы не создавать опасность поражения электрическим током, не разбирайте аппарат. Если потребуется техническое обслуживание или ремонт, обратитесь в авторизованный сервисный центр. Открывание или снятие крышек создает для Вас опасность попасть под высокое напряжение. Неправильная сборка может привести к электрическому удару при последующей эксплуатации.
13. Отключите аппарат от розетки и обратитесь в авторизованный сервисный центр за технической помощью в следующих случаях:
  - А. Если шнур питания или вилка повреждены или обтрепались.
  - Б. Если на аппарат была пролита жидкость.
  - В. Если аппарат попал под дождь или в воду.
  - Г. Если аппарат не работает нормально при выполнении инструкции по эксплуатации. Регулируйте только те органы управления, которые указаны в инструкции по эксплуатации, поскольку неправильная регулировка других органов может привести к поломке и часто требует значительной работы специалистов сервисного центра для приведения аппарата в рабочее состояние.
  - Д. Если аппарат упал или корпус был поврежден.
  - Е. Если резко изменилась работа аппарата.
14. При грозе пытайтесь не пользоваться телефоном (исключение составляют бесшнуровые телефоны). Может возникнуть опасность поражения электрическим током от удаленного разряда молнии.
15. Не пользуйтесь телефоном для сообщения об утечке газа, если он находится недалеко от места утечки.

## СОХРАНИТЕ ЭТУ ИНСТРУКЦИЮ

### УСТАНОВКА

1. Никогда не подключайте телефонные провода во время грозы.
2. Никогда не устанавливайте телефонные розетки во влажных местах, если розетка не предназначена специально для влажных мест.
3. Никогда не касайтесь до оголенных телефонных проводов, если они не отсоединены от телефонной сети.
4. Проявляйте осторожность при прокладке и установке телефонных линий.

### ВНИМАНИЕ:

Для избежания опасности возгорания или поражения электрическим током не оставляйте аппарат под дождем или в любых других влажных условиях.

### ДОПОЛНИТЕЛЬНЫЕ РЕКОМЕНДАЦИИ

- Держите аппарат вдали от устройств, создающих электрические помехи, такие как люминесцентные лампы и электродвигатели.
- Оберегайте аппарат от пыли, влаги, высокой температуры и вибрации.
- Не оставляйте под воздействием прямых солнечных лучей.
- Не кладите сверху на аппарат тяжелые предметы.
- Не повреждайте шнур питания.
- Не дотрагивайтесь до сетевой вилки мокрыми руками.
- Для чистки корпуса не используйте бензин, растворители или чистящие порошки. Протирайте корпус мягкой тряпкой.

# Содержание

## Установка и подсоединение

Расположение органов управления .....	6
Установка аппарата .....	8
Подсоединение .....	10

## Подготовка к работе

Установка даты, времени, логотипа, и телефонного номера факса .....	11
Выбор режима приема .....	14
Регулировка громкости .....	16

## Основные операции

Звонок абоненту .....	17
Ответ на вызов абонента .....	17
Передача документов .....	18
Прием документов .....	21
Получение копии .....	28
Работа с автоответчиком .....	29

## Дополнительные операции

### *Автоматический набор номера*

Запоминание телефонных номеров для автоматического набора .....	32
Разговор по телефону с использованием автоматического набора номера .....	33
Передача документов с использованием автоматического набора номера .....	33
Электронный телефонный каталог .....	34

### *Телефон*

Голосовой контакт (разговор с абонентом во время или после приема или передачи факса) .....	35
Кнопки TONE, FLASH и REDIAL/PAUSE .....	36

### *Факс-аппарат*

Поллинг (получение факс-документов по запросу) .....	37
Передача с задержкой (передача факса позже по времени) .....	38
Передача документов по международным линиям .....	39
Удаленное управление приёмом (с использованием дополнительного телефона) .....	40
Предотвращение приема ненужных документов .....	41
Прием с обслуживанием по характерному звонку .....	42
Подача сигнала на Ваш пейджер о поступлении документа по факсу ..	43

**Автоответчик**

Голосовой почтовый ящик (как вызывающий абонент может оставить для Вас личное сообщение) .....	44
Передача входящих телефонных сообщений .....	47
Управление автоответчиком с удаленного телефона .....	49
Запись Ваших собственных исходящих сообщений .....	54

**Специальные установки**

Изменение времени записи для сообщения абонента .....	56
Установка сигнализатора сообщения .....	56
Установка сигнализатора времени записи .....	57
Изменение времени записи для исходящего сообщения в режиме ANS/FAX .....	57
Изменение положения печати логотипа .....	58
Изменения контрастности изображения на дисплее .....	58
Установка режима “дружелюбного” приема .....	59
Установка голосовой подсказки (только для моделей KX-F780) .....	59
Установка переключателя телефонной трубки .....	60
Переустановка дополнительных функций .....	60

**Другие возможности**

Сводная таблица функций, программируемых пользователем .....	61
Печать отчетов и списков .....	62

**Устранение неисправностей и обслуживание**

Сообщения об ошибках на дисплее .....	65
Перед тем как обратиться за помощью .....	66
Перезаправка смятой бумаги .....	68
Удаление смятого документа .....	70
Регулировка нажима устройства подачи документа .....	70
Демонтаж рычага телефонной трубки .....	71
Очистка внутри аппарата .....	72

**Общая информация**

Технические характеристики .....	73
Список телефонов, набираемых одним касанием .....	75
Список номеров быстрого набора .....	77
Индексный указатель .....	79

# Расположение органов управления

## Передняя панель



## Подсоединение бумагодержателя (Только для КХ-F780)

Установите бумагодержатель.

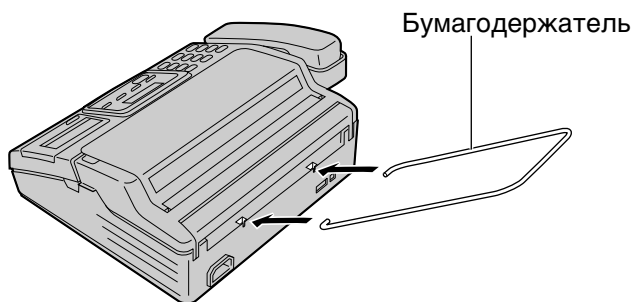

# Панель управления

Установка и подсоединение

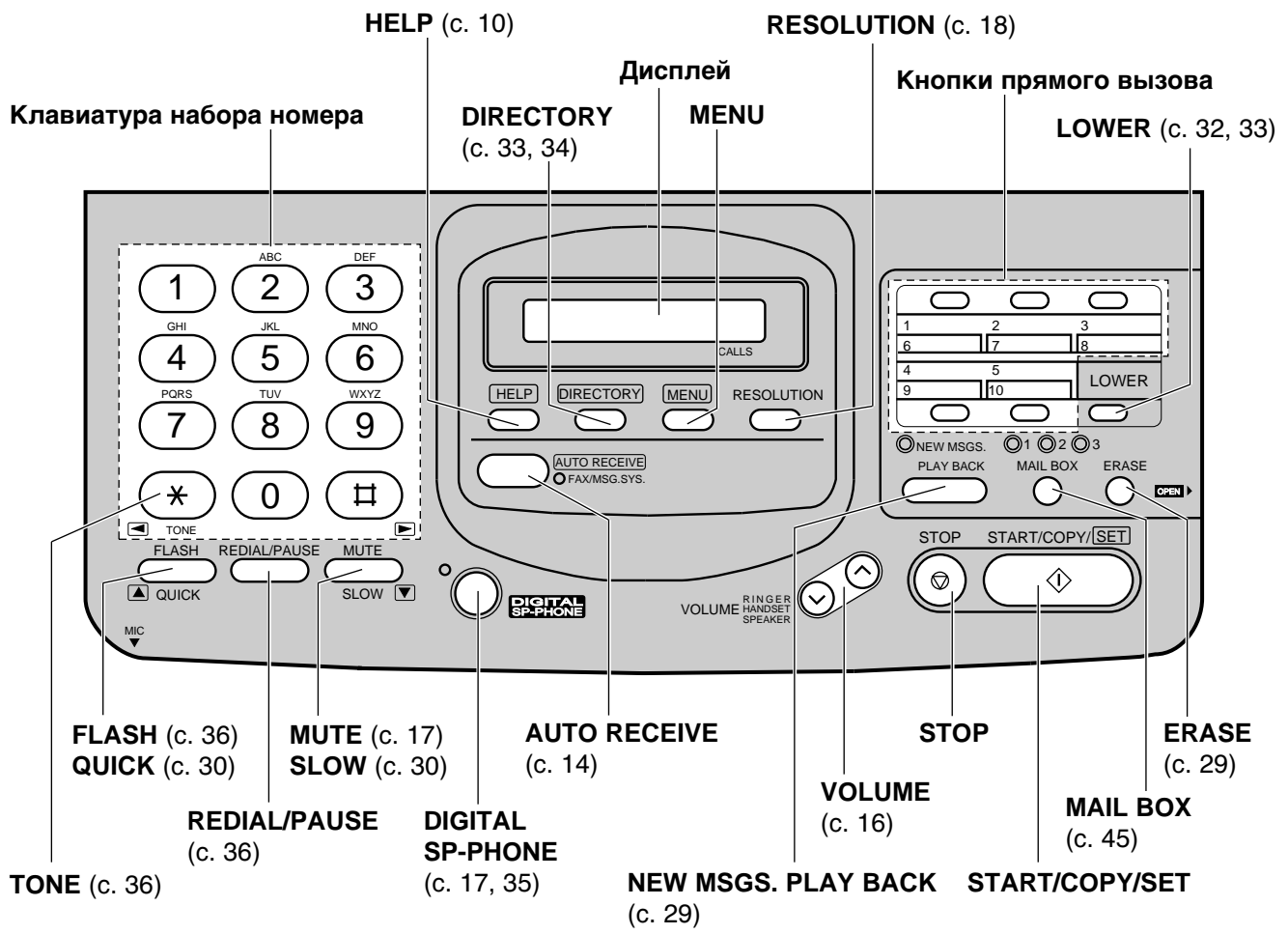

# Кнопки управления автоответчика

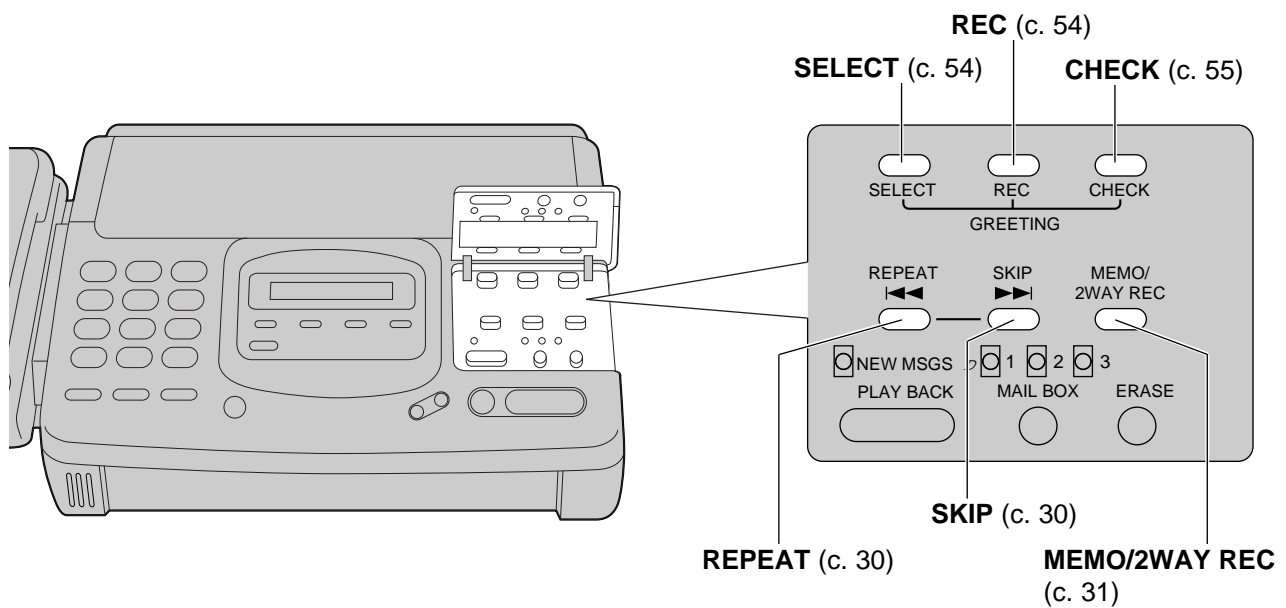

# Установка аппарата

## Установка рычага телефонной трубки

Если Вы хотите пользоваться этим аппаратом вместе с телефонной трубкой, то установите телефонную трубку и ее рычаг.

- Чтобы сохранить рабочее пространство или при использовании в основном для факсов, телефонный рычаг можно не устанавливать. Даже если трубка и рычаг не установлены, Вы можете разговаривать по телефону с использованием кнопки SP-PHONE. Когда Вы не используете телефонную трубку и рычаг трубки, см. стр. 60 и 71.

**1** Пристыкуйте провод телефонной трубки.

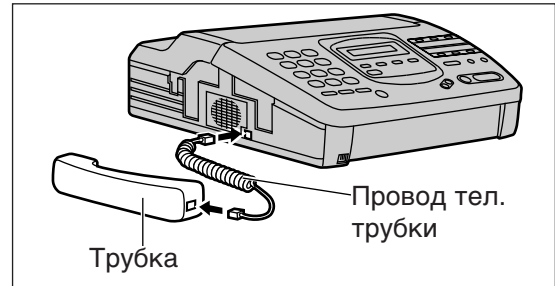

**2** (А) Откройте переднюю крышку, нажав кнопку открывания крышки.

(Б) Откройте заднюю крышку, потянув за выступы, расположенные с обеих сторон.

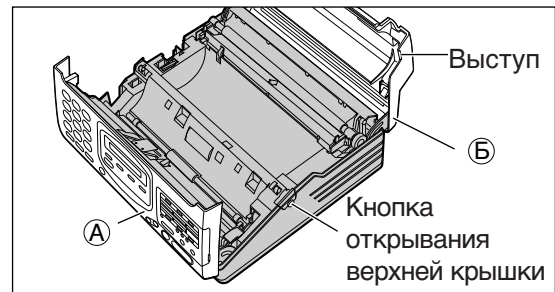

**3** Вставьте рычаг телефонной трубки, проверив совмещение треугольников.

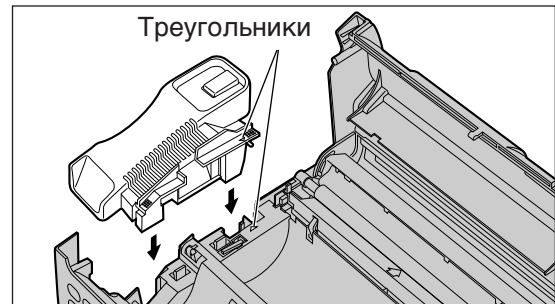

**4** Нажмите на маркеры  на рычаге до щелчка.

- Удостоверьтесь, что оба фиксатора прочно держат рычаг тел. трубки.

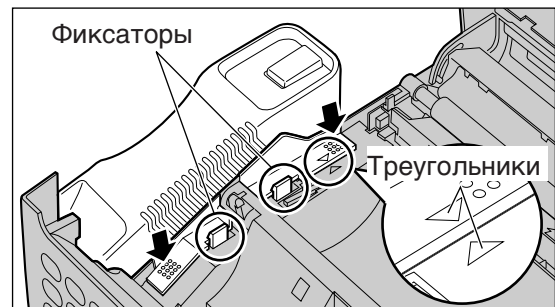

**5** Положите телефонную трубку на рычаг и осторожно закройте крышки.

- Если на дисплее при включении возникает следующее сообщение, то рычаг установлен неправильно.

CHECK CRADLE

Проверьте выполнение пункта 4 снова.

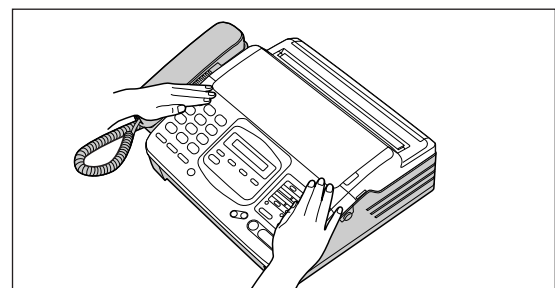

## Установка термобумаги

- 1**
- Ⓐ Откройте заднюю крышку, потянув вверх за выступы, имеющиеся с обеих сторон.
  - Ⓑ Вставьте рулон бумаги в аппарат.
    - Убедитесь, что блестящая сторона бумаги обращена вниз и в рулоне нет слабину.
    - Если в начале рулона остались следы клея или липкой ленты, отрежьте примерно 150 мм.

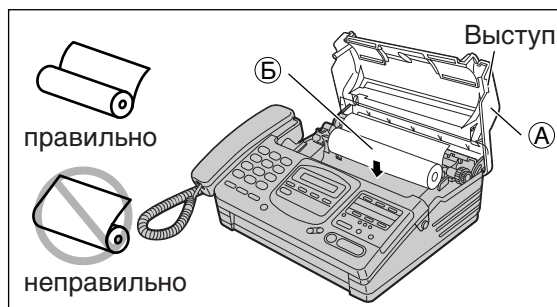

### 2-а для КХ-F780

- ① Вставьте начало бумаги между роликом и серебряной пластиной.
- ② Мягко закройте заднюю крышку, нажав с обеих сторон.

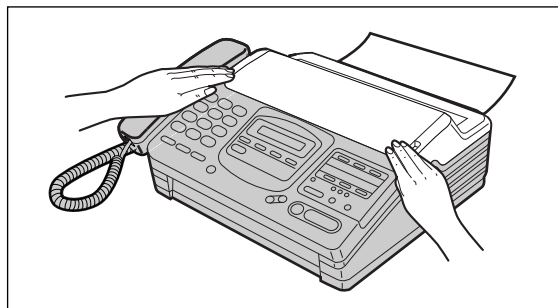
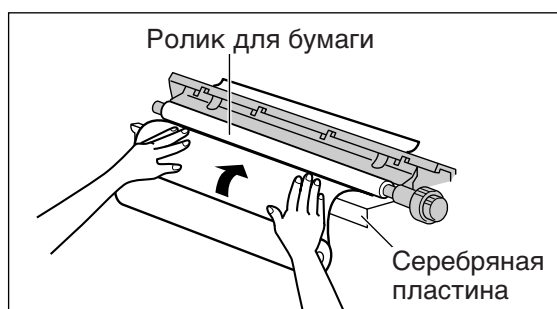

### 2-б для КХ-F680

- ① Вставьте начало бумаги между роликом и серебряной пластиной.
- ② Вставьте бумагу под заднюю крышку и протяните ее на несколько сантиметров.
- ③ Мягко закройте заднюю крышку, нажав с обеих сторон и оторвите излишек бумаги, потянув к себе.

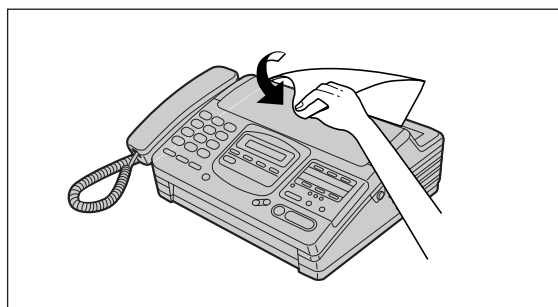
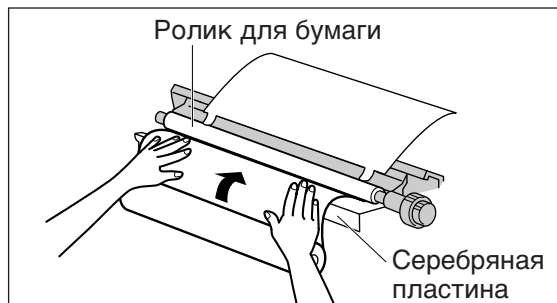

#### Примечание:

- Пользуйтесь только приложенным рулоном или рекомендованной термобумагой, иначе может ухудшиться качество печати и/или произойти чрезмерное изнашивание термоголовки.

# Подсоединение

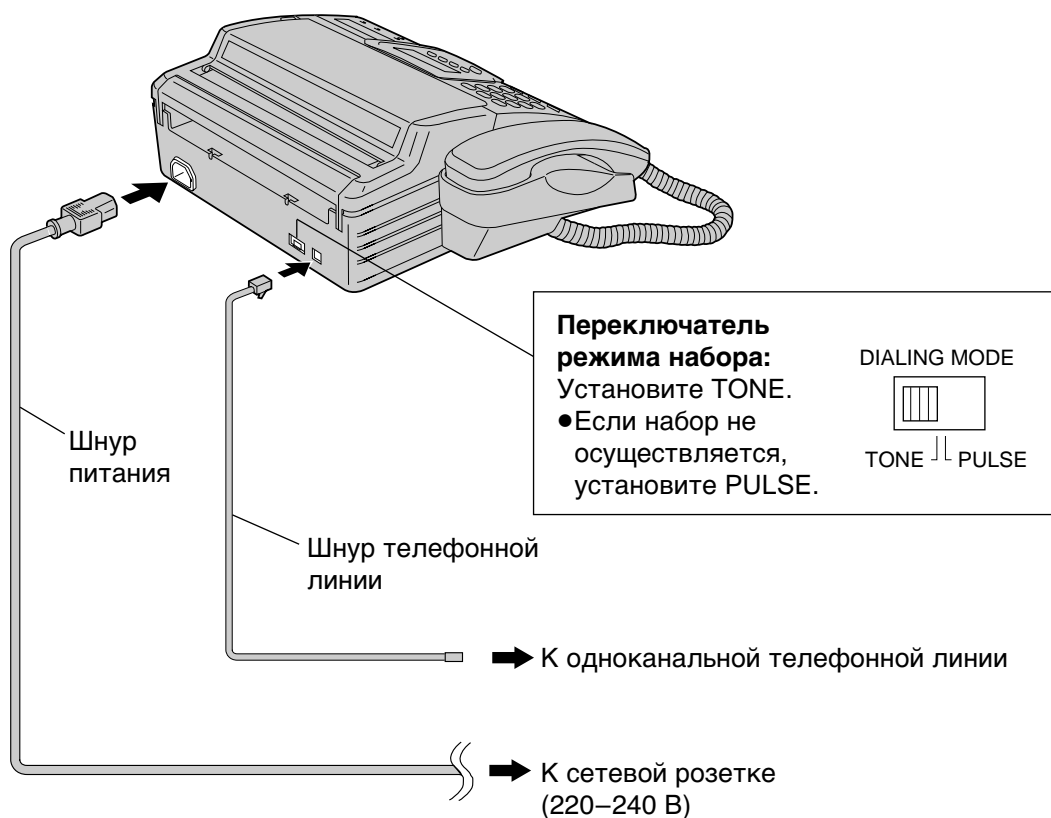

## Примечание:

- Во время работы сетевая розетка должна находиться рядом и быть легко доступна.

## Полезный совет:

- Если Вам понадобится помощь, нажмите кнопку **HELP**. Аппарат распечатает подсказку.

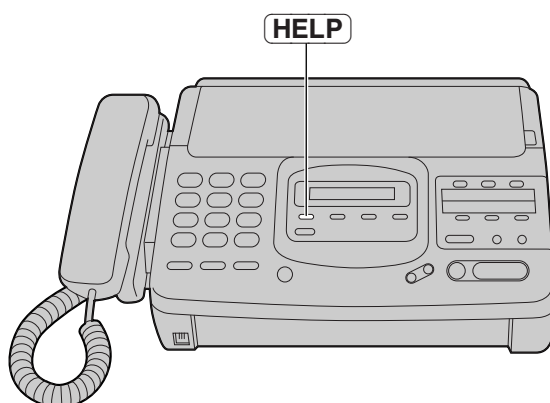

# Установка даты, времени, логотипа и телефонного номера факса

Перед тем, как пользоваться аппаратом, введите в него текущую дату и время, Ваши логотип и телефонный номер.

Эта информация будет напечатана сверху каждой передаваемой с Вашего аппарата страницы. Для того, чтобы изменить положение, см. с. 58.

## Установка даты и времени

1 Нажмите **MENU**.

SYSTEM SET UP

2 Нажмите **#**, затем **0 1**.

SET DATE & TIME

3 Нажмите **START/COPY/SET**.

4 Введите правильные мес/день/год/час/мин, выбирая 2 цифры. Затем нажмите **\*** если время до полудня, или **#**, если время после полудня.

**Пример:** Август 10 1997, 15:00

Нажмите по порядку **0 8 1 0 9 7**  
**0 3 0 0** затем **#** для указания времени суток.

5 Нажмите **START/COPY/SET**.

6 Нажмите **MENU**.

Клавиатура набора номера

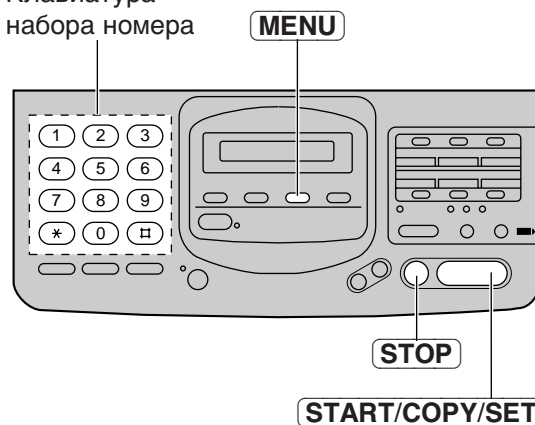

### Примечание:

- Если Вы допустили ошибку во время ввода, нажмите **STOP**, затем скорректируйте ввод.
- Точность хода внутренних часов примерно  $\pm 60$  секунд в месяц.

## Установка Вашего логотипа

Обычно логотип—это название фирмы, отдела или личное имя в сокращенной форме.

**1** Нажмите **MENU**.

SYSTEM SET UP

**2** Нажмите **#**, затем **0** **2**.

YOUR LOGO

**3** Нажмите **START/COPY/SET**.

LOGO=

**4** Введите Ваш логотип, не более 30 знаков.  
•Используйте инструкцию на с. 13.

**5** Нажмите **START/COPY/SET**.

**6** Нажмите **MENU**.

Клавиатура  
набора номера

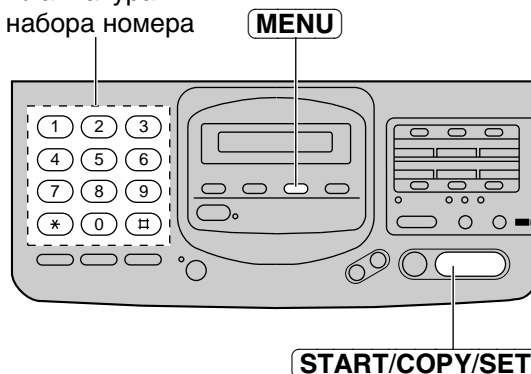

## Установка Вашего номера телефона

**1** Нажмите **MENU**.

SYSTEM SET UP

**2** Нажмите **#**, затем **0** **3**.

YOUR TEL NO.

**3** Нажмите **START/COPY/SET**.

NO. =

**4** Введите номер Вашего телефона, не более 20 цифр.

- Кнопка **#** вставляет пробел, Кнопка **\*** вставляет "+".
- Если Вы совершили ошибку при вводе, нажмите **STOP**, чтобы удалить неправильную цифру слева от курсора.

**5** Нажмите **START/COPY/SET**.

**6** Нажмите **MENU**.

Клавиатура  
набора номера

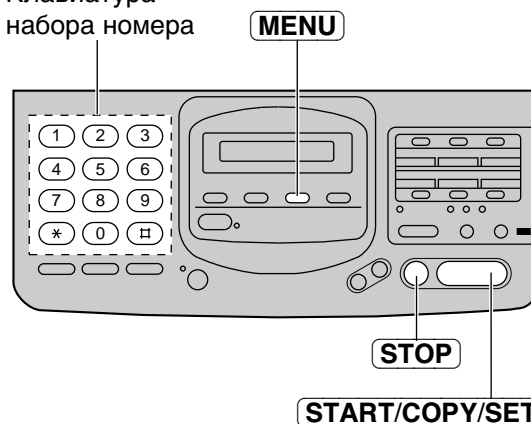

# Как ввести буквы и символы

Для ввода букв и команд используется клавиатура набора номера и клавиатура прямого вызова. Соответствующее число нажатий на клавишу приводит к вводу определенного символа, см. ниже.

Клавиши	Количество нажатий												
	1	2	3	4	5	6	7	8	9	10	11	12	13
	1	[	]	{	}	+	-	/	=	,	.	_	'
	A	B	C	a	b	c	2						
	D	E	F	d	e	f	3						
	G	H	I	g	h	i	4						
	J	K	L	j	k	l	5						
	M	N	O	m	n	o	6						
	P	Q	R	S	p	q	r	s	7				
	T	U	V	t	u	v	8						
	W	X	Y	Z	w	x	y	z	9				
	0	(	)	<	>	!	"	#	\$	%	&	¥	
	:	;	?		*	@	^	'	→				
	клавиша INSERT (ВСТАВИТЬ) (используется для вставки одного символа или одного пробела)												
	клавиша SPACE (ПРОБЕЛ) (используется для замены одного символа одним пробелом)												
	клавиша DELETE (УДАЛИТЬ) (используется для стирания одного символа)												
	клавиша ► (используется для смещения курсора вправо)												
	клавиша ◀ (используется для смещения курсора влево)												

Подготовка к работе

Например, если “Mike”—это ваш логотип:

**1** Нажмите

LOGO=M

**2** Нажмите шесть раз.

LOGO=Mi

**3** Нажмите пять раз.

LOGO=Mik

**4** Нажмите пять раз.

LOGO=Mike

## Замечание:

- Если Вы нажимаете ту же клавишу для ввода следующего символа, нажмите , чтобы переместить курсор.

## Как исправить ошибку во время программирования

Используйте клавиши и для перемещения курсора к неправильно введенному символу, затем исправьте его. Или нажмите **STOP** для того, чтобы удалить символ слева от курсора.

## Как увидеть расположение клавиш на клавиатуре прямого вызова

Удалите карточку электронного каталога карандашом или подобным предметом и проверните ее.

# Выбор режима приема

Этот аппарат объединяет в себе функции факса, телефона и автоответчика. Имеется два режима приема: AUTO RECEIVE и MANUAL RECEIVE (автоматич./ручной прием).  
—Когда Вы не можете отвечать на звонки, установите режим AUTO RECEIVE.  
—Когда Вы можете отвечать на звонки, установите режим MANUAL RECEIVE.

Нажмите клавишу **AUTO RECEIVE** для переключения в нужный режим.

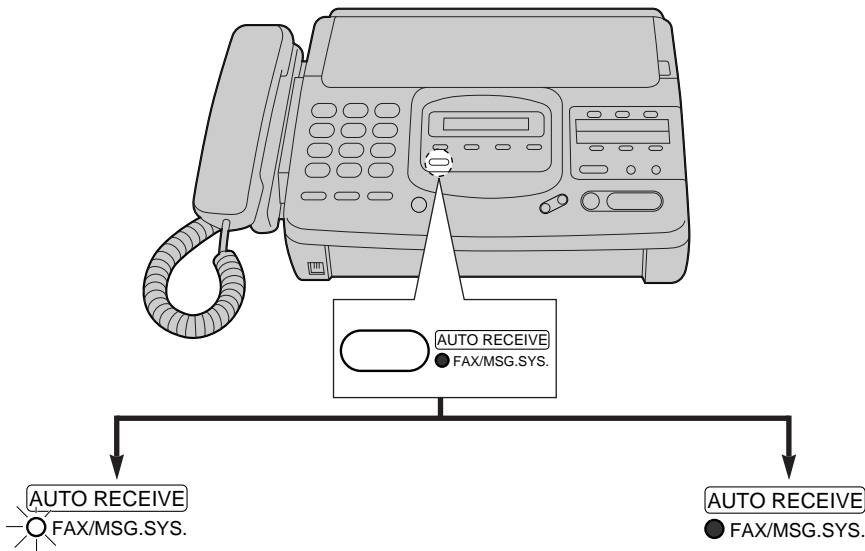

## ■ Режим AUTO RECEIVE

Горит индикатор FAX/MSG.SYS.

**Режим ANS/FAX (установлен заранее):**  
Этот режим выбирают, если Вы хотите чтобы аппарат записывал голосовые сообщения и/или принимал документы по факсу (см. с. 22).

на дисплее: ANS / FAX MODE

● Если у Вас модель KX-F680, запишите в аппарат свое исходящее сообщение (см. с. 54).



Вы можете выбрать режим FAX вместо ANS/FAX в режиме AUTO RECEIVE (с. 15).

**Режим FAX:**  
Выберите этот режим для работы исключительно в режиме факса (см. с. 24).

на дисплее: FAX MODE

### Замечание:

● Независимо от режима, который Вы установили, Вы всегда можете позвонить по телефону и отправить факсы.

## ■ Режим MANUAL RECEIVE

Индикатор FAX/MSG.SYS не горит.

**Режим TEL (установлен заранее):**  
Установите этот режим, если Вы желаете отвечать на все звонки.

на дисплее: TEL MODE

Вы можете изменить эту установку с удаленного телефона, работающего в тональном режиме набора номера. Для этого позвоните на свой факс-аппарат и подождите до 15 гудков. Вам ответит автоответчик. Введите идентификационный код удаленного доступа (см. с. 50) во время исходящего сообщения. Аппарат переключится в режим ANS/FAX.



Вы можете выбрать режим TEL/FAX вместо TEL в режиме MANUAL RECEIVE (с. 15).

**Режим TEL/FAX:**  
Выберите этот режим, когда Вы находитесь поблизости от аппарата и не хотите слушать его звонки во время приема факса, но желаете отвечать на голосовые вызовы (см. с. 25).

на дисплее: TEL / FAX MODE

## Изменение установок режима AUTO RECEIVE

В режиме AUTO RECEIVE можно выбрать как режим ANS/FAX, так и режим FAX.

- 1 Нажмите **MENU**.  

- 2 Нажмите **#**, затем **0** **5**.  

- 3 Нажмите **START/COPY/SET**.  

- 4 Нажмите **▲** или **▼** для выбора желаемой установки.
- 5 Нажмите **START/COPY/SET**.
- 6 Нажмите **MENU**.

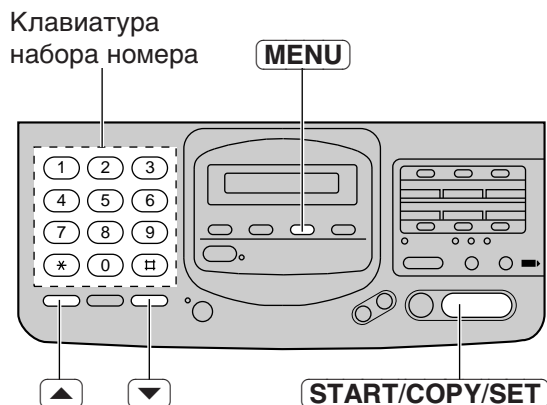

### Замечание:

- Если у Вас аппарат модели KX-F680 и Вы не записали исходящее сообщение для режима ANS/FAX, то на дисплее появится следующая строка:

NO ANS GREETING

## Изменение установок режима MANUAL RECEIVE

В режиме MANUAL RECEIVE можно выбрать как режим TEL, так и режим TEL/FAX.

- 1 Нажмите **MENU**.  

- 2 Нажмите **#**, затем **0** **8**.  

- 3 Нажмите **START/COPY/SET**.  

- 4 Нажмите **▲** или **▼** для выбора желаемой установки.
- 5 Нажмите **START/COPY/SET**.
- 6 Нажмите **MENU**.

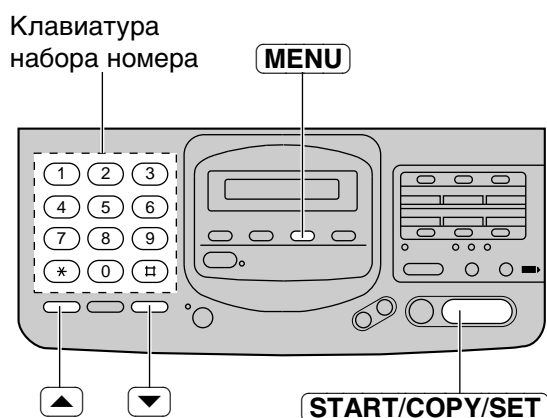

### Замечание:

- Если Вы не записали исходящее сообщение для TEL/FAX, то дисплей отобразит сообщение:

NO TEL-GREETING

# Регулировка громкости

## ■ Громкость звонка

Нажмите клавишу **VOLUME** (v/∧), когда аппарат находится в режиме ожидания.

- Возможны три уровня громкости (громко/тихо/выкл.).

**Чтобы выключить звонок:**

1. Нажмите **VOLUME** (v) несколько раз.

RINGER OFF= OK?

2. Нажмите **START/COPY/SET**.

**Когда звонок выключен:**

На дисплее будет следующее сообщение и аппарат не будет звонить во время вызова.

RINGER OFF

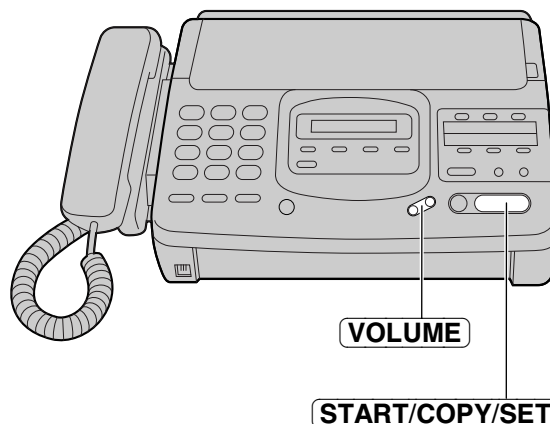

## ■ Громкость в телефонной трубке

Нажмите клавишу **VOLUME** (v/∧), когда пользуетесь телефонной трубкой.

- Возможны три уровня громкости (громко/тихо/выкл.).

## ■ Громкость динамика

Нажмите клавишу **VOLUME** (v/∧), когда работает динамик (спикер-фон).

- Возможны 8 уровней громкости (громко-тихо).

## ■ Громкость автоответчика

Нажмите клавишу **VOLUME** (v/∧), когда прослушиваете записанные сообщения.

- Возможны 9 уровней громкости (громко-выкл.).

## ■ Громкость голосовой подсказки (Только для KX-F780)

Нажмите клавишу **VOLUME** (v/∧), когда слушаете голосовую подсказку.

- Возможны 9 уровней громкости (громко-выкл.).

## Звонок абоненту

- 1 Нажмите **DIGITAL SP-PHONE** или снимите трубку.
- 2 Наберите номер телефона.  
•Если не дозвонились, положите трубку и позвоните снова.
- 3 Когда абонент ответит, говорите в микрофон или в телефонную трубку.
- 4 По окончании разговора нажмите снова **DIGITAL SP-PHONE** или положите трубку.



## Ответ на вызов абонента

- 1 Когда аппарат зазвонит, снимите трубку или нажмите **DIGITAL SP-PHONE**.
- 2 По окончании разговора положите трубку или нажмите **DIGITAL SP-PHONE**.

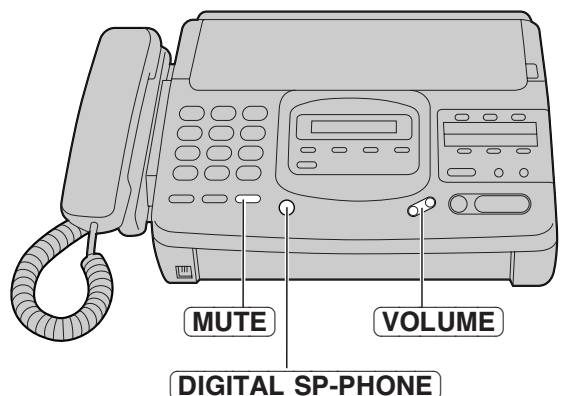

### Отключение звука

Вы можете слушать голос говорящего с Вами абонента, но он не может слышать Вашего голоса.

1. Нажмите **MUTE** во время телефонного разговора.

<MUTE>

2. Для продолжения разговора снова нажмите **MUTE**.

### Рекомендации по использованию динамика

- Разговаривать через динамик лучше в помещении, где нет шума.
- Если абонент плохо слышит Вас, отрегулируйте громкость.
- Если Вы говорите сами одновременно с абонентом, то часть разговора не будет слышно.
- Если Вы хотите продолжить разговор через трубку, то снимите ее. Для переключения разговора через динамик нажмите **DIGITAL SP-PHONE**.

# Передача документов

## Какие документы Вы можете передавать

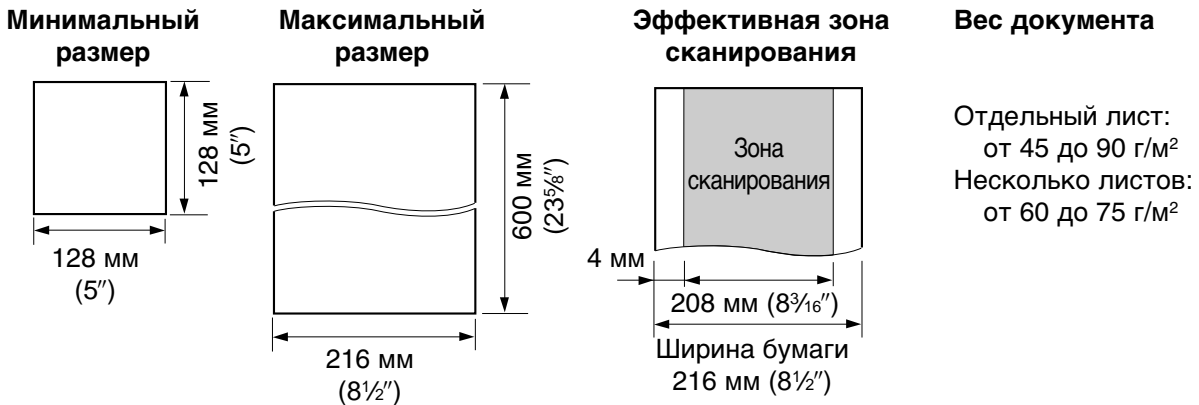

### Замечание:

- Снимите с документа скрепки, скобки и тому подобные предметы.
- Проверьте, до конца ли высохли чернила, паста или корректирующая замазка.
- Не передавайте следующие типы документов. Используйте снятые с них ксерокопии.
  - Бумагу с химической обработкой поверхности типа копировальной или безуглеродной бумаги для копирования.
  - Электростатически заряженную бумагу.
  - Сильно скрученную, мятую или рваную бумагу.
  - Бумагу с поверхностным покрытием.
  - Бумагу со слабоконтрастным изображением.
  - Бумагу с печатью на обороте, видную на просвет (как газета).

## Загрузка документа

- 1 Откройте лоток подачи документа.
- 2 Вставьте документ **ЛИЦЕВОЙ СТОРОНОЙ ВНИЗ**, должен прозвучать сигнал.
  - В аппарат можно вставлять не более 15 страниц за один раз.
- 3 Отрегулируйте направляющие по вниз ширине документа.
- 4 Нажмите несколько раз **RESOLUTION** для получения требуемой установки.

STANDARD	Для типографских или печатных оригиналов с нормальным размером букв.
----------	--

FINE	Для оригиналов с мелкими буквами.
------	-----------------------------------

SUPER FINE	Для оригиналов с очень мелкими буквами.
------------	---

HALF TONE	Для оригиналов, содержащих фотографии и полутоновые рисунки.
-----------	--



### Замечание:

- Использование других видов разрешения, кроме стандартного, увеличивает время передачи.
- Если установка разрешения изменена во время передачи, то она начнет действовать только со следующей страницы.
- Сверхточное разрешение возможно только при работе совместимых аппаратов.

## Ручная передача документов

- 1** Вставьте документ **ЛИЦЕВОЙ СТОРОНОЙ ВНИЗ**, должен прозвучать сигнал.
- 2** Нажмите **DIGITAL SP-PHONE** или снимите трубку.
- 3** Наберите номер телефона.
  - Если не дозвонились, положите трубку и позвоните снова.
- 4** Когда услышите тональный сигнал факса, нажмите **START/COPY/SET**.
- 5** Если трубка снята, положите ее на рычаг.

### Замечание:

- Если абонент ответил Вам, попросите его начать прием факса, затем нажмите клавишу **START/COPY/SET**.
- Аппарат автоматически прекратит передачу после прохождения последней страницы.



## Передача документа за несколько операций \_\_\_\_\_

- 1** Вставьте документ **ЛИЦЕВОЙ СТОРОНОЙ ВНИЗ**, должен прозвучать сигнал.
- 2** Наберите номер телефона.
  - Если не дозвонились, нажмите **STOP** и позвоните снова.
- 3** Нажмите **START/COPY/SET**.
  - Аппарат начнет набор номера и передачу документа.

### Автоматический повтор набора номера

Если нет ответа абонента или линия занята, аппарат автоматически будет дозваниваться до 5 раз.

Это возможно в следующих случаях:

- передача документа за несколько операций,
- передача с автоматическим набором номера (с. 33),
- прием запроса (поллинг, с. 37),
- передача с задержкой (с. 38).

Чтобы прекратить повтор набора номера, нажмите **STOP**.



### Чтобы отправить 16 или более страниц за один раз

Вставьте первые 15 страниц документа. Добавьте другие страницы (не более 15), до того как последняя страница будет пропущена через аппарат.

### Чтобы прервать передачу

Нажмите **STOP**.

- Чтобы освободить документ, нажмите **STOP** еще раз.

# Прием документов

## Ручной прием документов

- 1 Когда аппарат зазвонит, снимите трубку или нажмите кнопку **(DIGITAL SP-PHONE)**, чтобы ответить на вызов.
- 2 Когда:
  - требуется принять документ,
  - слышен протяжный звуковой сигнал, или
  - нет никакого сигнала,нажмите **(START/COPY/SET)**.
- 3 Положите трубку на рычаг, если Вы ей пользовались.
  - Принимаемый документ будет распечатываться лицевой стороной вниз.

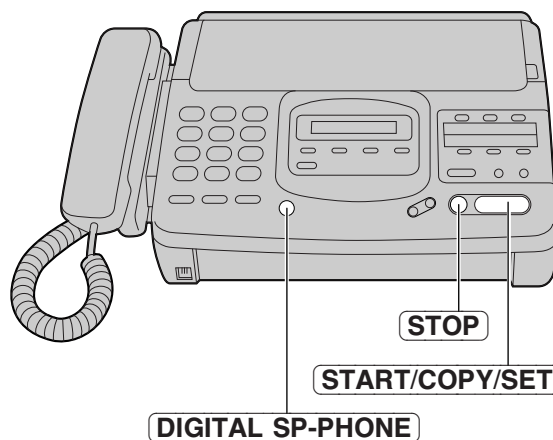

## Дружелюбный прием

Если Вы слышите длинный сигнал, когда отвечаете на звонок, аппарат начнет автоматически принимать документ. Вам нет необходимости нажимать на кнопку **(START/COPY/SET)**. Это называется “дружелюбный прием”.

- Функция дружелюбный прием может быть установлена в состояние Выкл. (см. с. 59).

Если у Вас аппарат KX-F780 и включен режим дружелюбный прием, Вы можете услышать одно из следующих сообщений.

—*Please hang up the handset for reception.*

(Пожалуйста, положите трубку для осуществления приема.)

—*Start reception.* (Начните прием.)

- Если функция голосовой подсказки в состоянии Выкл, этих сообщений не будет (см. с. 59).

## Автоотрезчик бумаги

Модели KX-F780 оборудованы автоматическим ножом. Аппарат автоматически отрезает бумагу после печати.

Модели KX-F680 не имеют автоматического ножа. Оторвите бумагу, потянув ее к себе после распечатки.

## Прием в память аппарата (Только для KX-F780)

Аппарат может временно хранить принятые документы в памяти, когда:

- в аппарате кончилась бумага,
- аппарат перегрелся, или
- бумага для печати замялась.

Чтобы распечатать документ, вставьте новый рулон бумаги, или дайте аппарату остыть, или освободите смятую бумагу.

- Если в памяти нет больше места, аппарат прекратит прием документов и на дисплее появится следующее сообщение.

MEMORY FULL

- Относительно размера памяти см. с. 73.

## Чтобы остановить прием

Нажмите кнопку **(STOP)**.

# Прием документов по факсу и/или запись входящих сообщений на автоответчик автоматически (режим ANS/FAX)

Когда Вы включаете режим AUTO RECEIVE, который установлен в режиме ANS/FAX, аппарат будет работать в качестве факса и/или автоответчика.

Если будет определен вызов факса, аппарат автоматически переключится на прием факса и примет документ.

Если будет опознан голосовой вызов, автоответчик начнет записывать и абонент может оставить сообщение.

## Установка для голосового сообщения и приема документа

Общее время записи (включая исходящее сообщение) составляет около 18 минут, если в памяти отсутствуют факс-документы. Если сообщения записаны в шумном помещении, то время записи может сократиться на 7 минут.

Чтобы записывать сообщения на автоответчик и принимать факс-документы, выполните указанные ниже операции.

### Важно:

- Если у Вас аппарат KX-F780, имеется заранее записанное исходящее сообщение (см. ниже).
- Если у Вас аппарат KX-F680, в нем нет заранее записанного исходящего сообщения. Прежде всего запишите Ваше исходящее сообщение для режима ANS/FAX (см. с. 54).

**1** Убедитесь, что режим AUTO RECEIVE установлен в ANS/FAX (см. с. 15).

**2** Включите режим AUTO RECEIVE, нажав кнопку **(AUTO RECEIVE)**, в то время, когда горит индикатор FAX/MSG.SYS.

- На дисплее будет сообщение.

ANS / FAX MODE

Дисплей будет показывать время, оставшееся для записи входящих сообщений.

Пример: TIME LEFT=10m13s

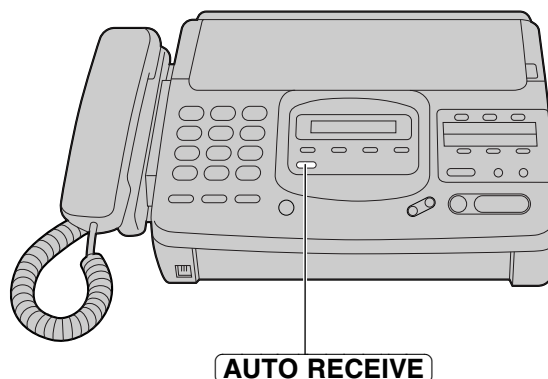

### Замечание:

- Для входящих сообщений может быть задано ограничение во времени, равное 1 минуте, или не задано ограничение. Для изменения установки см. с. 56.
- Если в памяти осталось мало места, удалите ненужные сообщения из памяти (см. с. 29 и 46).

## Заранее записанное исходящее сообщение (только для KX-F780)

В модели KX-F780 имеется четыре записанных исходящих сообщения в общей памяти. В соответствии с установками, введенными с аппарат, одно из следующих сообщений будет воспроизведено для звонящего абонента.

- Когда Ваше собственное сообщение не записано, будет использоваться следующее.

*Hello! We are unable to answer right now. To send a fax, please start transmission. To leave a voice message, please speak after the beep. Thank you.*  
(Здравствуйте! Мы не можем сейчас ответить на звонок. Для того, чтобы отправить факс, пожалуйста, начните передачу. Для того, чтобы оставить сообщение, говорите после звукового сигнала. Спасибо.)

- Когда аппарат обнаружит какую-то проблему, будет звучать одно из следующих исходящих сообщений.

В памяти нет места	<p><i>Hello! We are unable to answer right now. To send a fax, please start transmission. To leave a voice message, please try again later. Thank you.</i></p> <p>(Здравствуйте! Мы не можем сейчас ответить на звонок. Для того, чтобы отправить факс, пожалуйста, начните передачу. Для того, чтобы оставить сообщение, попробуйте позвонить позже. Спасибо.)</p>
<p>В памяти нет места и кончилась бумага, ИЛИ В памяти нет места и аппарат перегрелся.</p>	<p><i>Hello! We are unable to answer right now. Please try again later. Thank you.</i></p> <p>(Здравствуйте! Мы не можем сейчас ответить на звонок. Позвоните, пожалуйста, позже. Спасибо.)</p>

## Установка числа звонков для режима ANS/FAX

Это позволяет задать число звонков, после которых аппарат ответит на вызов в режиме ANS/FAX. Вы можете выбрать варианты: 1, 2, 3 звонка, экономия платы или звонок выключен.

### TOLL SAVER

**(Экономия платы за телефон):**

Когда Вы звоните на свой аппарат с другого телефона, число звонков подскажет Вам о поступлении новых сообщений на автоответчик. Если аппарат ответит после первого звонка, имеется как минимум одно сообщение. Если аппарат ответит после третьего звонка, на автоответчике нет сообщений. Сразу положите трубку, услышав второй сигнал. Второй звонок говорит о том, что нет новых сообщений. Это позволит Вам сэкономить плату за телефон.

**RINGER OFF (Звонок отключен):**

Аппарат включится без звонка.

### Полезные советы:

- Если Вы хотите отвечать на звонки до того, как это сделает аппарат, увеличьте число звонков.
- Если возникнут трудности в приеме факсов от аппаратов с автоматической передачей, уменьшите число звонков.

- 1 Нажмите **MENU**.  

- 2 Нажмите **#**, затем **0** **6**.  

- 3 Нажмите **START/COPY/SET**.  

- 4 Нажмите **▲** или **▼**, для желаемой установки.
- 5 Нажмите **START/COPY/SET**.
- 6 Нажмите **MENU**.

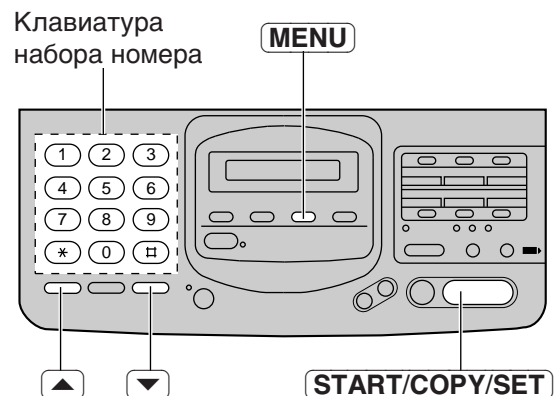

### Замечание:

- Если на этой же линии имеется дополнительный телефон, имеющий функцию идентификатора звонящего абонента или дисплей вызовов, установите число звонков более 2.

## Прием только факсов (режим FAX)

Когда Вы используете режим AUTO RECEIVE с установкой FAX, аппарат будет работать исключительно в качестве факс-аппарата.

Аппарат будет автоматически отвечать на все звонки и генерировать тональный сигнал факса для звонящего абонента. Абонент услышит тональный сигнал и сможет только отправлять факсы.

### Установка аппарата для приема факсов

**1** Установите режим AUTO RECEIVE в состояние FAX (см. с. 15).

**2** Включите режим AUTO RECEIVE, нажав кнопку **AUTO RECEIVE**, когда горит индикатор FAX/MSG.SYS.

- На дисплее будет сообщение.

FAX MODE

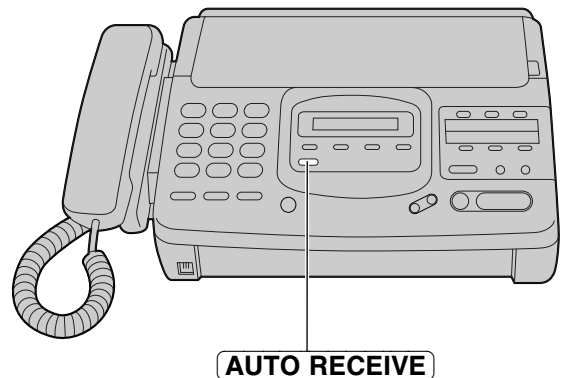

### Установка числа звонков для приема факсов

Это позволяет установить число звонков, после которых аппарат ответит на вызов в режиме факса. Можно задать от 1 до 4 звонков.

#### Полезные советы:

- Если Вы хотите отвечать на звонки до того, как это сделает аппарат, увеличьте число звонков.
- Если возникнут трудности в приеме факсов от аппаратов с автоматической передачей, уменьшите число звонков.

**1** Нажмите **MENU**.

SYSTEM SET UP

**2** Нажмите **#**, затем **0 7**.

FAX RING

**3** Нажмите **START/COPY/SET**.

RING=1 [▲▼]

**4** Нажмите **▲** или **▼**, для установки нужного числа звонков.

**5** Нажмите **START/COPY/SET**.

**6** Нажмите **MENU**.

Клавиатура набора номера

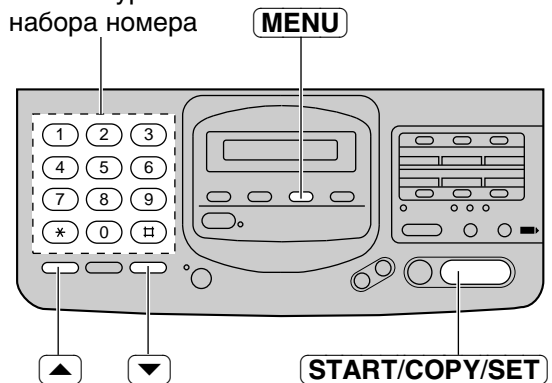

#### Замечание:

- Если на этой же линии имеется дополнительный телефон, имеющий функцию идентификатора звонящего абонента или дисплей вызовов, установите число звонков больше 2.

## Работа в режиме телефона и факса одновременно (TEL/FAX)

Используйте этот режим, когда Вы хотите отвечать абонентам при поступлении звонка, но не хотите слышать звонки, когда на аппарат поступает факс.

При поступлении вызова аппарат будет работать следующим образом.

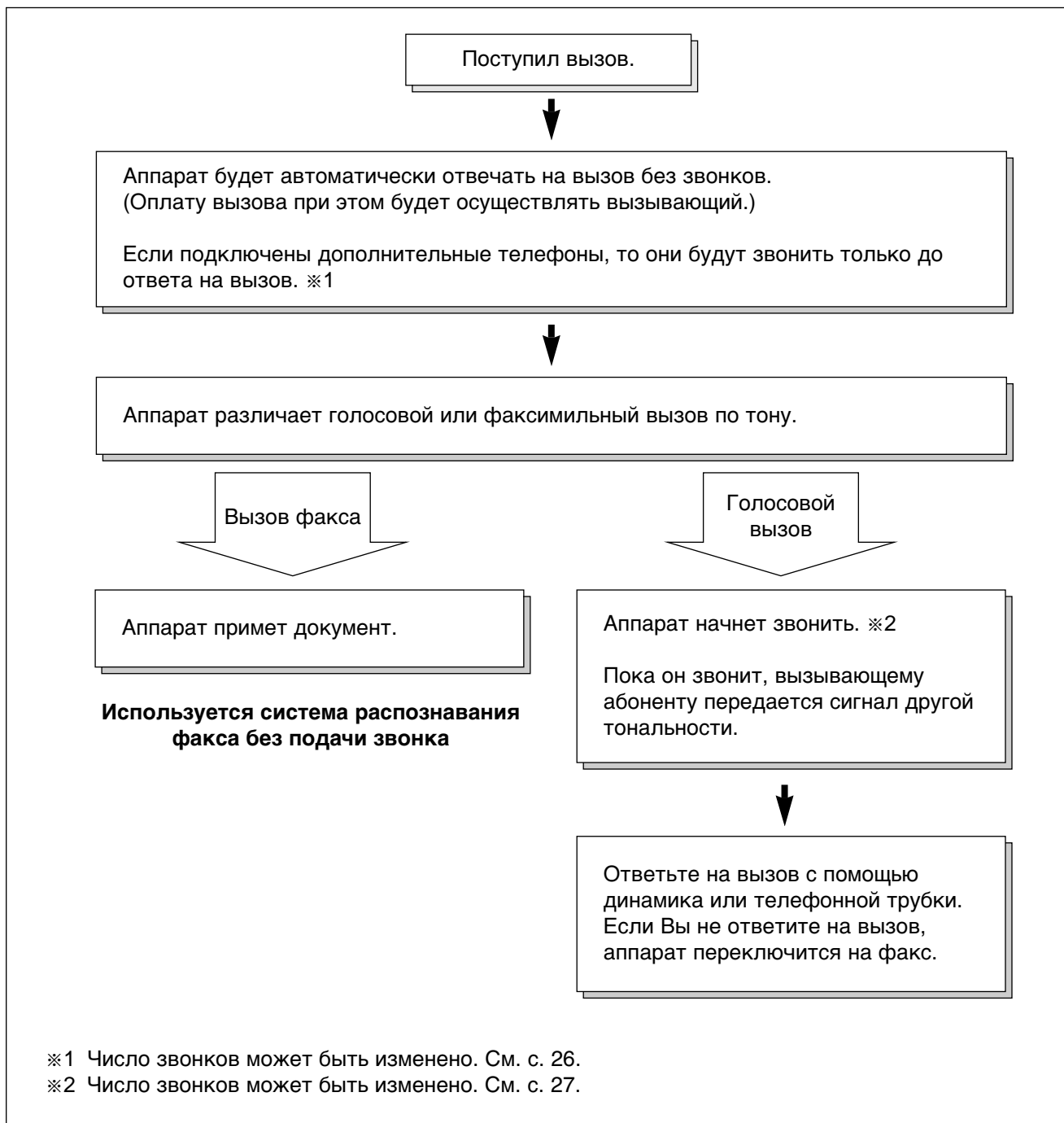

### Замечание:

- Некоторые факсимильные сообщения, которые передаются вручную, могут не посылать тональный сигнал вызова. Эти вызовы должны быть приняты вручную.
- Если в режиме TEL/FAX записано исходящее сообщение (см. с. 54), оно будет воспроизведено для абонента.

## Подготовка аппарата

- 1 Запишите исходящее сообщение автоответчика для режима TEL/FAX (см. с. 54).
  - Это сообщение будет воспроизводиться абоненту, когда аппарат будет автоматически отвечать на звонки.
- 2 Установите режим MANUAL RECEIVE в состоянии TEL/FAX (см. с. 15).
- 3 Проверьте, что режим AUTO RECEIVE выключен.
  - Если индикатор FAX/MSG.SYS. горит, нажмите кнопку **AUTO RECEIVE**, чтобы выключить этот режим.

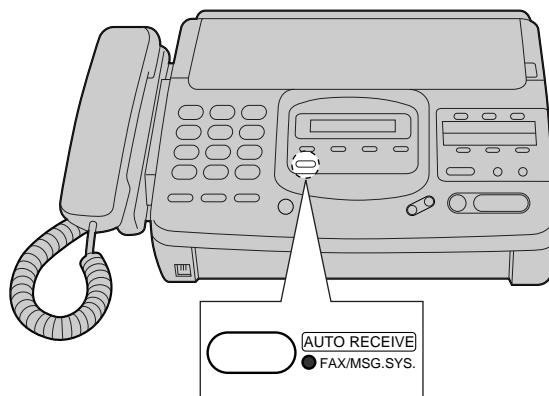

## Установка счетчика звонков в режиме TEL/FAX

Это позволяет установить число звонков, после которых аппарат автоматически отвечает на вызовы в режиме TEL/FAX.

Вы можете установить любое число от 1 до 4.

- 1 Нажмите **MENU**.  
SYSTEM SET UP
- 2 Нажмите **#**, затем **0** **9**.  
TEL/FAX RING
- 3 Нажмите **START/COPY/SET**.  
RING=1 [▲▼]
- 4 Нажмите **▲** или **▼**, для установки нужного числа звонков.
- 5 Нажмите **START/COPY/SET**.
- 6 Нажмите **MENU**.

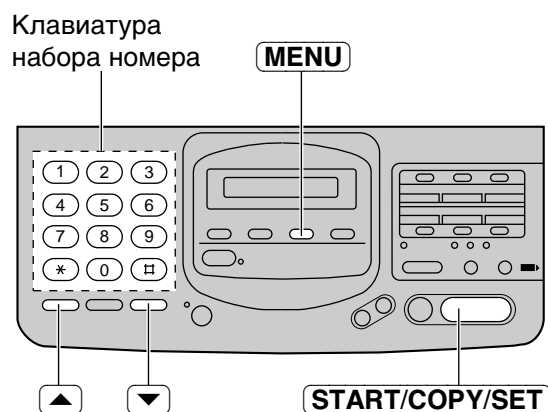

### Замечание:

- Если на этой же линии имеется дополнительный телефон, имеющий функцию идентификатора звонящего абонента или дисплей вызовов, установите число звонков более 2.

## Установка счетчика звонков системы распознавания факсов без подачи звонка

Когда поступил вызов на факс в режиме TEL/FAX, аппарат автоматически переключится на прием факса без подачи звонка. Если аппарат определил голосовой вызов, он будет звонить. Вы можете установить от 3 до 6 звонков.

- 1 Нажмите **MENU**.  
SYSTEM SET UP
- 2 Нажмите **#**, затем **3** **0**.  
SILENT FAX RING
- 3 Нажмите **START/COPY/SET**.  
RING=3 [▲▼]
- 4 Нажмите **▲** или **▼**, для установки нужного числа звонков.
- 5 Нажмите **START/COPY/SET**.
- 6 Нажмите **MENU**.

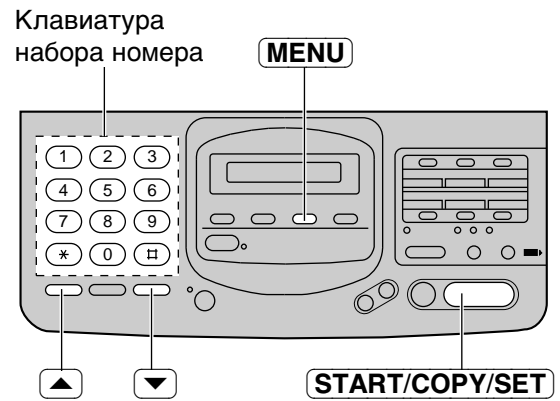

# Получение копии

---

Любой пригодный для передачи документ можно скопировать (см. с. 18).

**1** Вставьте документ (до 15 страниц) **ЛИЦЕВОЙ СТОРОНОЙ ВНИЗ**, должен прозвучать сигнал.

**2** Нажмите **START/COPY/SET**.

**Замечание:**

- Во время копирования аппарат автоматически устанавливает разрешающую способность типа FINE. Для изменения разрешения, нажмите кнопку **RESOLUTION**.
- Вы можете отвечать на телефонные звонки во время копирования.



---

## Чтобы остановить копирование

Нажмите кнопку **STOP**.

# Работа с автоответчиком

## Прослушивание сообщений из общей памяти аппарата

Когда аппарат принимает сообщение:

- будет мигать индикатор NEW MSGS.
- счетчик вызовов будет показывать общее число записанных сообщений, и
- будет звучать протяжный сигнал, если эта функция включена (см. с. 56).

### ■ Прослушивание вновь записанных сообщений

Кратковременно нажмите кнопку

**NEW MSGS. PLAY BACK**.

### ■ Прослушивание всех записанных сообщений

Нажмите и удерживайте кнопку

**NEW MSGS. PLAY BACK** до появления звукового сигнала.

**Замечание:**

- Во время воспроизведения на дисплее будут показаны время и день недели, когда было записано каждое сообщение, а также его порядковый номер.
- Отрегулируйте громкость кнопками **VOLUME**.

#### Голосовой штамп время/день недели (только для KX-F780):

Во время воспроизведения синтезированный голос будет сообщать Вам время и день недели, когда было записано каждое сообщение.



## Стирание записанных сообщений

### ■ Стирание из памяти только отдельных сообщений

Нажмите клавишу **ERASE** во время воспроизведения того сообщения, которое Вы хотите удалить.

### ■ Стирание всех сообщений из общей памяти

1. Нажмите клавишу **ERASE** после прослушивания всех сообщений.

ICM ERASE OK?

- Для того, чтобы отменить стирание, нажмите кнопку **STOP**.

2. Нажмите кнопку **START/COPY/SET**.

ERASE COMPLETED

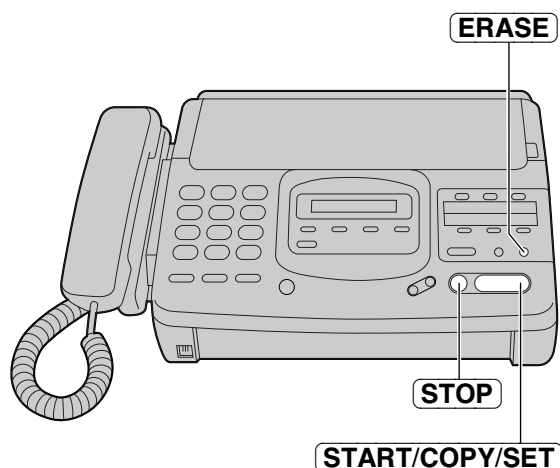

## Операции во время воспроизведения

### ■ Повтор сообщения

Нажмите кнопку **REPEAT** во время звучания сообщения, которое Вы хотите услышать.

- Если Вы нажали кнопку **REPEAT** в течение 5 секунд после начала сообщения, то будет воспроизведено предыдущее сообщение.
- Если Вы желаете повторить конкретное сообщение, то нажмите кнопку **REPEAT** несколько раз во время звучания этого сообщения.

### ■ Пропуск сообщения

Нажмите кнопку **SKIP** для того, чтобы начать слушать следующее сообщение.

### ■ Остановка работы

Нажмите кнопку **STOP** для остановки воспроизведения.

- Для того, чтобы возобновить воспроизведение, нажмите кнопку **NEW MSGS. PLAY BACK** в течение 1 минуты после нажатия **STOP**.

### ■ Изменение скорости воспроизведения

Нажмите кнопку **QUICK** для ускорения воспроизведения в 1.5 раза.

Нажмите кнопку **SLOW** для замедления воспроизведения наполовину.

**Для возврата к обычной скорости:**

Нажмите **QUICK** или **SLOW** снова во время ускоренного или замедленного воспроизведения.



## Запись сообщения-памятки

Если Вы собираетесь удалиться и хотите оставить личное сообщение для кого-то, можно записать в аппарат голосовую заметку. Она может быть впоследствии воспроизведена или на месте, или дистанционно, как и другие сообщения.

- 1 Откройте панель прямого вызова.
- 2 Нажмите кнопку **MEMO/2WAY REC**.
  - Прозвучит длинный сигнал.
- 3 Громко и четко говорите в микрофон.
- 4 По окончании нажмите кнопку **STOP**.



## Запись телефонного разговора

Если Вы говорите с абонентом, используя телефонную трубку, разговор может быть записан.

- 1 Откройте панель прямого вызова во время разговора.
- 2 Нажмите кнопку **MEMO/2WAY REC**.

2WAY RECORDING
- 3 Для остановки записи нажмите **STOP** или положите трубку на рычаг.

### Замечание:

- В Вашем регионе (государстве) могут существовать правила, регламентирующие способ записи 2-стороннего разговора. Вы должны предупредить собеседника, что разговор записывается. Остальную информацию по этому поводу можно получить в местной телефонной компании.



# Запоминание телефонных номеров для автоматического набора

Память аппарата позволяет Вам использовать как однокнопочный набор номера, так и быстрый набор, для осуществления скорейшего доступа к наиболее часто используемым телефонным номерам.

**Однокнопочный набор:** Аппарат имеет 5 кнопок прямого вызова, каждая из которых может работать в верхнем и в нижнем регистре.

**Быстрый набор:** Аппарат может хранить в памяти дополнительно 50 номеров. Этим номерам присваиваются двузначные числа (от 00 до 49).

**1** Нажмите **MENU**, пока на дисплее не появится сообщение.

STORE TEL NO.

**2 а: Программирование для однокнопочного набора:**

**Для верхнего регистра (1–5)**

Нажмите одну из кнопок прямого вызова.

**Для нижнего регистра (6–10)**

Нажмите **LOWER**, затем одну из кнопок прямого вызова.

**б: Программирование для быстрого набора:**

Нажмите кнопку **#**, затем желаемое двузначное число (00–49).

**3** Введите телефонный номер, длиной не более 30 цифр.

- Для ввода дефиса в номере нажмите **LOWER**.

**4** Нажмите **START/COPY/SET**.

NAME=

**5** Введите название абонента, до 10 знаков, следуя инструкциям на с.13.

**6** Нажмите **START/COPY/SET**.

- Для программирования других станций повторите пункты 2–6.

**7** Нажмите **STOP**.

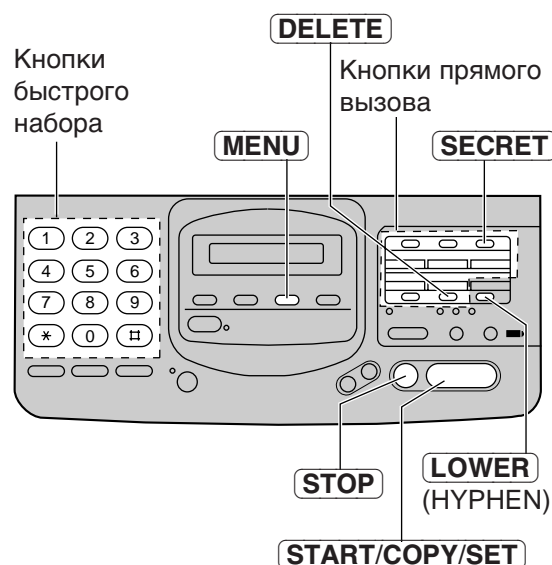

## Полезный совет:

- Для проверки телефонных номеров и названий абонентов распечатайте список телефонов (с. 62).

## Чтобы засекретить все или часть телефонных номеров

Нажмите **SECRET** (кнопка 3 блока прямого вызова) до и после ввода засекреченного номера.

- Телефонного номера не будет на дисплее и в телефонном списке.
- Одно нажатие кнопки **SECRET** равнозначно вводу двух цифр.

## Чтобы стереть из памяти номер и название

Для стирания номера телефона нажмите **STOP** в пункте 3.

Многократно нажимайте кнопку **DELETE** (кнопка 5 блока прямого вызова), во время выполнения пункта 5, пока все символы не исчезнут.

Затем нажмите **START/COPY/SET**.

## Разговор по телефону с использованием автоматического набора номера

- 1 Нажмите **DIGITAL SP-PHONE** или снимите трубку.
- 2 а: С использованием однокнопочного набора:  
**Для верхнего регистра (1–5)**  
Нажмите нужную кнопку прямого вызова.  
  
**Для нижнего регистра (6–10)**  
Нажмите **LOWER**, затем нужную кнопку прямого вызова.  
  
б: С использованием быстрого набора:  
Нажмите **DIRECTORY**, затем кнопку **#**, и желаемое двузначное число (00–49).

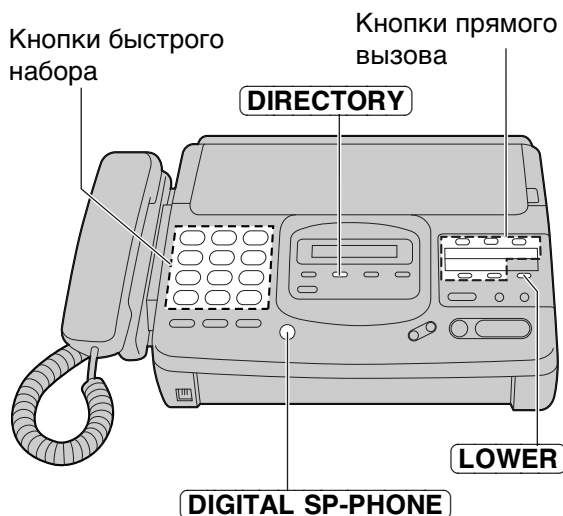

## Передача документов с использованием автоматического набора номера

- 1 Вставьте документ **ЛИЦЕВОЙ СТОРОНОЙ ВНИЗ**.
- 2 а: С использованием однокнопочного набора:  
**Для верхнего регистра (1–5)**  
Нажмите нужную кнопку прямого вызова.  
  
**Для нижнего регистра (6–10)**  
Нажмите **LOWER**, затем нужную кнопку прямого вызова.  
  
б: С использованием быстрого набора:  
Нажмите **DIRECTORY**, затем кнопку **#**, и желаемое двузначное число (00–49).



# Электронный телефонный каталог

Названия телефонов абонентов, хранящиеся в памяти аппарата, автоматически регистрируются в электронном телефонном каталоге в алфавитном порядке. Вы можете позвонить или отправить факс, выбрав нужное название на дисплее.

Если Вы собираетесь отправить факс, то сначала вставьте документ в лоток подачи.

**1** Нажмите **DIRECTORY**.

SELECT INDEX

**2** ■ Нажмите кнопку набора номера, которой присвоена первая буква названия абонента (см. таблицу индексов ниже).

**Например:** Для поиска имени с инициалом "N" нажмите **6** несколько раз, пока на дисплее не появится первое имя, начинающееся на "N". Нажимайте **▼**, пока не появится нужное Вам имя.

ИЛИ

■ Нажмите кнопки **▲** или **▼**, пока на дисплее не появится нужное имя.

**3** Нажмите **START/COPY/SET**.

- Аппарат начнет набирать номер.
- Если в аппарат вставлен документ, то он будет отправлен абоненту.



Цифра на клавиатуре	Индекс	Цифра на клавиатуре	Индекс
1	1	7	P, Q, R, S, 7
2	A, B, C, 2	8	T, U, V, 8
3	D, E, F, 3	9	W, X, Y, Z, 9
4	G, H, I, 4	0	0
5	J, K, L, 5	*	остальные символы
6	M, N, O, 6	#	(используется при быстром наборе)

# Голосовой контакт

## (разговор с абонентом во время или после приема или передачи факса)

Вы можете разговаривать с тем же самым абонентом после окончания передачи документа по факсу. Это сэкономит Вам дополнительные деньги и время за другой телефонный звонок.

**Эта функция работает только в том случае, если аппарат Вашего абонента также имеет функцию голосового контакта.**

## Начало голосового контакта

- 1** Нажмите **DIGITAL SP-PHONE** во время передачи или приема документа.

VOICE STANDBY

- Ваш аппарат подаст на аппарат абонента характерный звонок.

- 2** Когда абонент отвечает, аппарат издаст характерный звонок. Нажмите **DIGITAL SP-PHONE** или снимите трубку, чтобы начать разговор.

- Если Вы инициировали голосовой контакт во время передачи документа, Вы сможете начать разговор только после передачи всех документов.
- Если Вы инициировали голосовой контакт во время приема документа, Вы сможете начать разговор после приема текущей страницы.



## Прием запроса для голосового контакта

Если абонент начинает голосовой контакт, Ваш аппарат будет издавать характерный звонок после окончания передачи или приема документа.

Когда прозвучит этот характерный звонок, Нажмите **DIGITAL SP-PHONE** или снимите трубку, после чего начинайте разговор.

### Замечание:

- Если Вы не ответите в течение 10 секунд после начала характерного звонка:
  - когда Ваш аппарат находится в режиме ANS/FAX, Ваш аппарат воспроизведет исходящее сообщение и запишет входящее.
  - Когда Ваш аппарат находится в режиме TEL/FAX, FAX или TEL, произойдет разрыв линии.

# Кнопки TONE, FLASH и REDIAL/PAUSE

## Кнопка TONE

Кнопка TONE (\*) используется для циклического переключения в тональный режим. Нажмите кнопку TONE во время набора номера. Вы сможете временно изменить импульсный режим набора номера в тональный. Когда Вы положите трубку, аппарат автоматически вернется в импульсный режим.

## Кнопка FLASH

Кнопка FLASH работает как рычаг на обычном телефоне. Если Вы не дозвонились или набрали не тот телефонный номер, нажмите с удержанием кнопку FLASH.

Кнопка FLASH также позволяет использовать специальные функции мини-АТС, если она подключена, или телефонным коммутатором. Остальную информацию по этому поводу можно получить в местной телефонной компании.

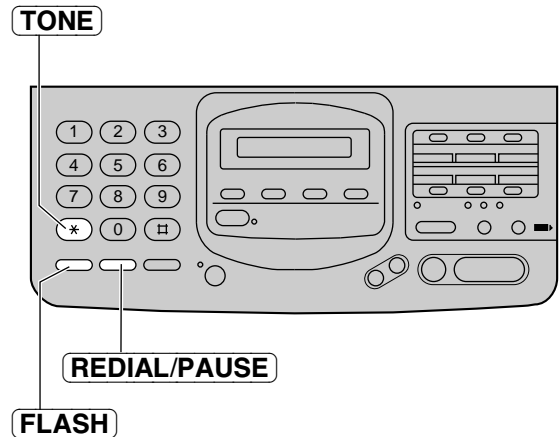

### Замечание:

- TONE, FLASH и PAUSE могут быть запрограммированы вместе с телефонным номером для автоматического набора.

## Введение паузы

Если во время набора номера нажать кнопку **REDIAL/PAUSE**, то будет введена пауза.

**Пример-1:** Если Ваш аппарат подсоединен к мини-АТС, введите паузу для получения доступа на внешнюю линию.

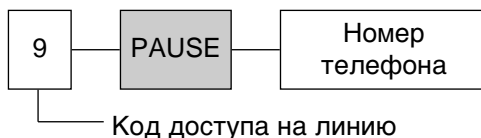

**Пример-2:** Если возникает ошибка при наборе международной передачи, добавьте две паузы в конце номера телефона.

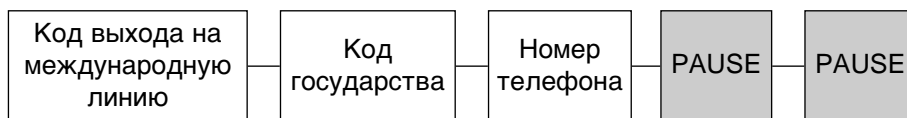

## Повтор набора последнего набранного номера

Если сразу нажать на кнопку REDIAL/PAUSE после получения тонального сигнала станции, то будет произведен повтор последнего набранного номера.

1. Снимите трубку или нажмите **DIGITAL SP-PHONE**.
2. Нажмите **REDIAL/PAUSE**.

- Если линия оказалась занята во время работы через динамик, аппарат будет автоматически производить повтор набора номера до 14 раз.

# Поллинг

## (получение факс-документов по запросу)

Эта функция позволяет Вам принять документ с другого, совместимого с Вашим аппаратом, когда Вы сами платите за звонок, сохраняя таким образом деньги Вашего абонента.

### Прием через поллинг

Чтобы позвонить и воспроизвести у себя документ, находящийся на другом аппарате, выполните операции, указанные ниже. Убедитесь, что в Ваш аппарат не вставлены документы и аппарат абонента готов к Вашему звонку.

- 1 Нажмите **MENU**, пока не появится на дисплее следующее сообщение.

POLLING

- 2 Нажмите **START/COPY/SET**.

NO. =

- 3 Введите телефонный номер, используя одноклавишный набор, быстрый набор, электронный каталог или полный набор номера.

- 4 Нажмите **START/COPY/SET**.

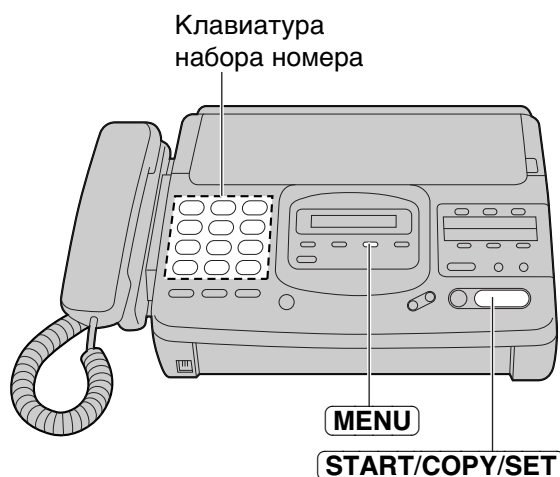

### Передача через поллинг

Документ, находящийся в памяти Вашего аппарата, может быть воспроизведен на аппарате абонента. Чтобы позволить другому аппарату принять документ, загруженный в Вашем аппарате, выполните нижеуказанные процедуры.

- 1 Вставьте документ **ЛИЦЕВОЙ СТОРОНОЙ ВНИЗ**.

- 2 Нажмите **MENU**, пока не появится на дисплее следующее сообщение.

POLLED

- 3 Нажмите **START/COPY/SET**.

MODE=OFF [▲▼]

- 4 Нажмите **▲** или **▼**, выбрав "ON".

MODE=ON [▲▼]

- Если эта функция не требуется, установите "OFF".

- 5 Нажмите **START/COPY/SET**.

POLLED ON

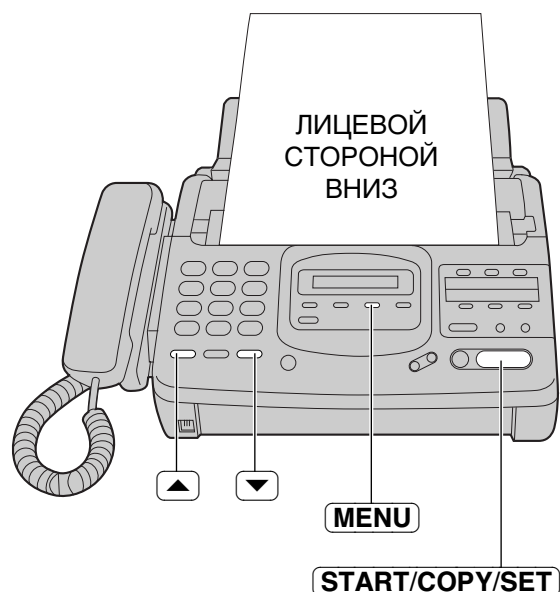

#### Замечание:

- Если включена задержанная передача (с. 38), то передача через поллинг невозможна.

# Передача с задержкой

---

## (передача факса позже по времени)

Используя встроенные часы, аппарат может посылать документы автоматически в определенное время. Это позволяет Вам воспользоваться временем суток с низким телефонным тарифом, предложенным Вашей телефонной компанией. Задержка при передаче факса может составлять до 24 часов.

**1** Вставьте документ **ЛИЦЕВОЙ СТОРОНОЙ ВНИЗ**.

**2** Нажмите **MENU**.

SYSTEM SET UP

**3** Нажмите **#**, затем **2** **5**.

DELAYED XMT

**4** Нажмите **START/COPY/SET**.

MODE=OFF [▲▼]

**5** Нажмите **▲** или **▼**, для установки "ON".

MODE=ON [▲▼]

•Если эта функция не требуется, установите "OFF".

**6** Нажмите **START/COPY/SET**.

NO. =

**7** Введите телефонный номер, используя одноклавишный набор, быстрый набор, электронный каталог или полный набор номера.

**8** Нажмите **START/COPY/SET**.

TIME=12:00AM

**9** Введите время начала передачи.

**Пример:** 11:00 вечером нажмите **1** **1** **0** **0**, затем **#** для выбора PM. Чтобы выбрать AM (утро), нажмите **\***.

**10** Нажмите **START/COPY/SET**.

**11** Нажмите **MENU**.

•Когда наступит запрограммированное время, передача начнется автоматически.

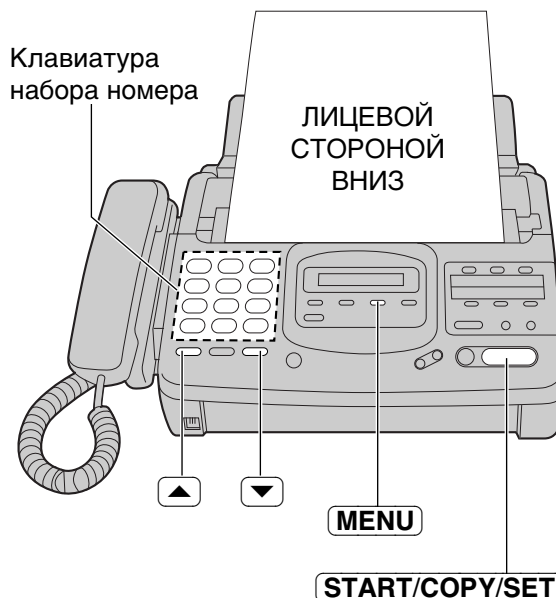

### Замечание:

- Вы можете принимать, передавать и копировать документы, когда задержанная передача установлена в состояние "ON".
- Когда передача через поллинг имеет состояние "ON", задержанная передача невозможна.

# Передача документов по международным линиям

Вы можете испытать трудности при передаче документов по международным линиям. Эта функция делает передачу более легкой, так как скорость передачи уменьшена. Перед началом процедуры передачи, выполните нижеуказанные действия.

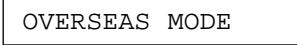
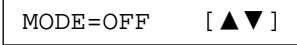
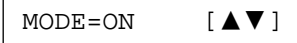
- 1 Нажмите **MENU**.  

- 2 Нажмите **#**, затем **2** **3**.  

- 3 Нажмите **START/COPY/SET**.  

- 4 Нажмите **▲** или **▼**, для установки "ON".  

•Если эта функция не требуется, установите "OFF".

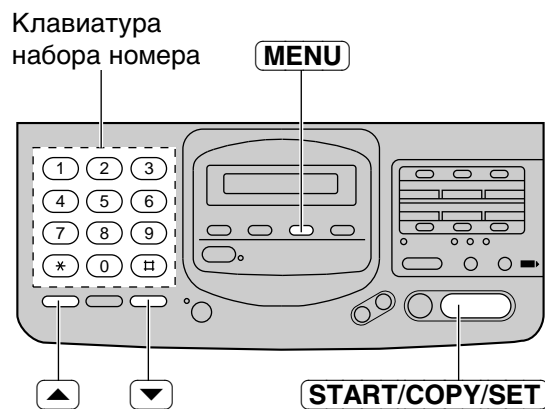
- 5 Нажмите **START/COPY/SET**.
- 6 Нажмите **MENU**.

## Замечание:

•После передачи факса эта функция выключится автоматически.



## Удаленное управление приёмом (с использованием дополнительного телефона)

Если Вы имеете дополнительный телефон, подключенный к этой же телефонной линии, имеется возможность принимать факсы. Используя дополнительный телефонный аппарат, наберите код активации удаленного управления.

Это дает Вам возможность не подходить к факс-аппарату для того, чтобы нажать на нем кнопку **START/COPY/SET**.

### Важно:

- Чтобы привести в действие эту функцию, используйте кнопочный телефон с тональным набором в качестве дополнительного, **ЧЕТКО** введите код активации.
- Имеется предварительная установка кода активации — “\*\*”.

## Осуществление приема

- 1 Когда поступит сигнал вызова, снимите трубку дополнительного телефона.
- 2 Если:
  - необходимо принять документ,
  - слышен продолжительный сигнал, или
  - нет никакого звука,**ЧЕТКО** наберите код доступа.
- 3 Положите трубку.
  - Факс-аппарат включен на прием факса.



## Изменение кода удаленного доступа

Этот код может быть длиной от 2 до 4 знаков, можно использовать цифры от 0 до 9 и знак \*.

- 1 Нажмите **MENU**.  
SYSTEM SET UP
- 2 Нажмите **#**, затем **4** **1**.  
REMOTE FAX ACT.
- 3 Нажмите **START/COPY/SET**.  
MODE=ON [▲▼]
- 4 Нажмите **▲** или **▼**, для установки желаемого режима.
  - Если эта функция не требуется, установите “OFF”.
- 5 Нажмите **START/COPY/SET**.  
CODE=\*\*
- 6 Введите новый код.
- 7 Нажмите **START/COPY/SET**.
- 8 Нажмите **MENU**.

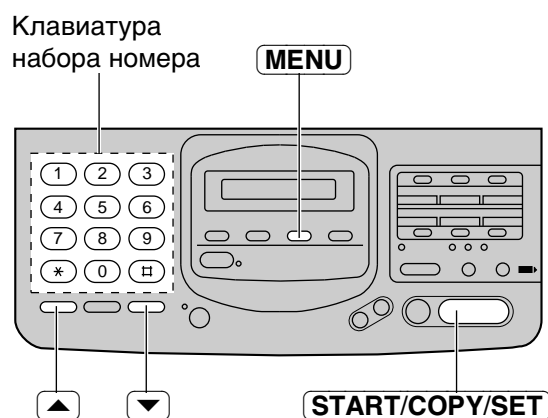

### Замечание:

- Если Вы пользуетесь специальными сервисными функциями телефонной компании, то код удаленного доступа целиком или его часть должны отличаться от кода сервисных функций.
- Если код удаленного доступа установлен “0000”, то эта функция не работает правильно.

# Предотвращение приема ненужных документов

Эта функция предотвращает прием факсов от тех абонентов, чьи номера не занесены в память автоматического набора номера.

## Важно:

- Эта функция не работает, когда:
  - аппарат установлен в режим TEL,
  - выполнен ручной прием, или
  - другой абонент неправильно запрограммировал свой телефонный номер.
- Код защиты должен отличаться от первых двух цифр кода удаленного управления (с. 50) и от пароля почтового ящика (с. 44). То есть если код удаленного управления “321”, не используйте “32” в качестве кода защиты.

## Установка предотвращения приема и кода защиты

1 Нажмите **MENU**.

SYSTEM SET UP

2 Нажмите **#**, затем **2** **4**.

JUNK MAIL PRON.

3 Нажмите **START/COPY/SET**.

MODE=OFF [▲▼]

4 Нажмите **▲** или **▼**, для установки “ON”.

MODE=ON [▲▼]

- Если эта функция не требуется, установите “OFF”.

5 Нажмите **START/COPY/SET**.

ID=22

6 Для смены кода защиты введите желаемый 2-значный код.

- Нельзя использовать 0, # и \*.

7 Нажмите **START/COPY/SET**.

8 Нажмите **MENU**.

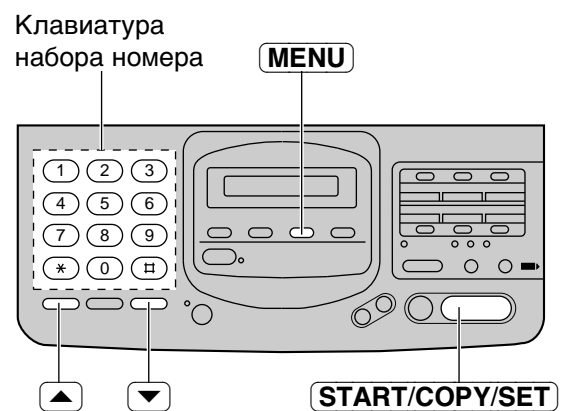

## Передача документа на Ваш аппарат с кодом защиты

Даже если включена защита от ненужных сообщений, определенный абонент будет иметь возможность передать документ. Сообщите Ваш код защиты всем нужным абонентам и посоветуйте им следовать приведенным ниже рекомендациям.

Эта функция возможна в режимах AUTO RECEIVE (только ANS/FAX) или в режиме MANUAL RECEIVE (только TEL/FAX).

1. Звоните на свой аппарат с кнопочного телефона в тональном режиме набора.
2. Набирайте код защиты во время звучания исходящего сообщения или во время характерного ответного тонального сигнала.
3. Начните передачу документа, когда услышите тональный сигнал факса.

## Прием с обслуживанием по характерному звонку

Эта функция может быть использована только теми пользователями, кто подписался в своей телефонной компании на обслуживание по типу характерного звонка. Для получения более подробной информации по поводу использования этого сервиса обратитесь в Вашу телефонную компанию до того, как включить эту функцию (установить в состояние ON).

Эта сервисная функция дает Вам 3 телефонных номера на одной линии, причем каждый имеет свой особенный тип звонка.

Когда Вы используете один из телефонов в качестве номера факса, запрограммируйте тип звонка соответственно для факса в Вашем аппарате. Когда аппарат определяет вызов, совпадающий с выбранным типом звонка, аппарат активирует свою функцию в зависимости от установки при приеме.

## Установка типа характерного звонка

Запрограммируйте тип звонка для факса. Ниже перечислены типы звонка, которые можно запрограммировать:

**A:** Стандартный звонок (один длинный звонок)

**B:** Двойной звонок (два коротких звонка)

**C:** Тройной звонок (короткий-длинный-короткий звонки)

**D:** Иной тройной звонок (короткий-короткий-длинный звонки)

**OFF (выкл.):** Функция определения типа характерного звонка выключена (предварительно установлено).

**1** Нажмите **MENU**.

SYSTEM SET UP

**2** Нажмите **#**, затем **3** **1**.

RING DETECTION

**3** Нажмите **START/COPY/SET**.

MODE=OFF [▲▼]

**4** Нажмите **▲** или **▼**, для выбора желаемой установки.

**5** Нажмите **START/COPY/SET**.

**6** Нажмите **MENU**.

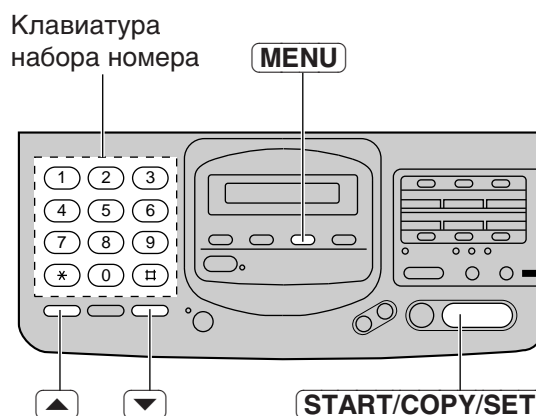

## Как аппарат будет отвечать в каждом режиме приема

- **Режим “ANS/FAX”** Если распознан характерный звонок, совпадающий с выбранным Вами, то аппарат автоматически ответит и активирует функцию факса, чтобы принять документы. Если поступил звонок другого типа, то аппарат активирует функцию факса или автоответчика, в зависимости от звонка.
- **Режим “TEL/FAX”** Если распознан характерный звонок, совпадающий с выбранным Вами, то аппарат автоматически ответит и активирует функцию факса, чтобы принять документы. Если поступил другой звонок, то аппарат будет звонить до тех пор, пока не будет снята трубка.
- **Режим “TEL”** В этом режиме Вы должны отвечать на все звонки вручную.
- **Режим “FAX”** В этом режиме аппарат будет отвечать на все звонки и включать функцию факса.

### Замечание:

- Аппарат автоматически отвечает на характерный звонок после 2-го прихода второго звонка. Чтобы изменить число звонков, измените счетчик звонков в режиме факса (с. 24) после установки типа звонка.

# Подача сигнала на Ваш пейджер о поступлении документа по факсу

Эта функция позволяет Вам дать сообщение на Ваш пейджер, когда аппарат принимает факс. Эта функция возможна только в том случае, если у Вас автоматический пейджер.

**1** Нажмите **MENU**.

SYSTEM SET UP

**2** Нажмите **#**, затем **7 0**.

FAX PAGER

**3** Нажмите **START/COPY/SET**.

MODE=OFF [▲▼]

**4** Нажмите **▲** или **▼**, для установки "ON".

MODE=ON [▲▼]

•Если эта функция не требуется, установите "OFF".

**5** Нажмите **START/COPY/SET**.

NO. =

**6** Введите номер Вашего пейджера.  
Если это необходимо, дважды нажмите **REDIAL/PAUSE**.

Проконсультируйтесь в Вашей пейджинговой компании относительно правильной длительности паузы.

Если Ваш пейджер имеет возможность отобразить номер телефона, введите номер, который будет появляться на дисплее. Нажмите **#**, если это требуется пейджинговой компанией.

•Вы можете ввести в общей сложности 46 цифр и/или пауз.

**7** Нажмите **START/COPY/SET**.

**8** Нажмите **MENU**.

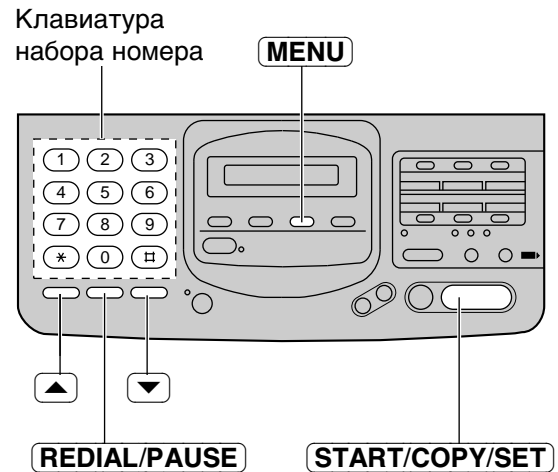

# Голосовой почтовый ящик

## (как вызывающий абонент может оставить для Вас личное сообщение)

Этот аппарат имеет 3 блока памяти для почтового ящика. Ваш абонент может оставить сообщение в определенном почтовом ящике. Эта функция полезна, когда Вы используете этот аппарат совместно с другими людьми, и абонент хотел бы оставить сообщение непосредственно для определенного лица.

### Как пользоваться почтовым ящиком

1. Запрограммируйте пароль для почтового ящика (см ниже).
2. Сообщите номер почтового ящика абонентам.
3. Установите аппарат в режим ANS/FAX (см. с. 15).

### Исходящее сообщение почтового ящика

Модель КХ-F780 содержит записанное заранее исходящее сообщение в каждом блоке памяти. Вы можете записать Ваше собственное исходящее сообщение (см. с. 54).

Пример заранее записанного исходящего сообщения (только для КХ-F780)

*This is mailbox 1. Please leave your name and message after the beep.*  
(Это почтовый ящик номер один. Пожалуйста, назовите свое имя и оставьте сообщение после сигнала.)

Модель КХ-F680 не имеет заранее записанного исходящего сообщения. Прежде всего запишите Ваше собственное исходящее сообщение (см. с. 54).

## Программирование пароля для почтового ящика

Введите Ваш собственный пароль, чтобы предотвратить прослушивание сообщений другими пользователями. Выберите любой 3-значный номер, не используя при этом цифры 0 или 7. Пароль почтового ящика должен отличаться от первых двух цифр кода защиты от ненужных сообщений (с. 41) и кода удаленного управления (с. 50).

**1** Нажмите **MENU**.

SYSTEM SET UP

**2** Для почтового ящика **N1**, нажмите **#**, затем **5 1**.

BOX1 PASSWORD

Для почтового ящика **N2**, нажмите **#**, затем **5 2**.

BOX2 PASSWORD

Для почтового ящика **N3**, нажмите **#**, затем **5 3**.

BOX3 PASSWORD

**3** Нажмите **START/COPY/SET**

NO. =

**4** Введите новый пароль.

**5** Нажмите **START/COPY/SET**.

- Для ввода других паролей повторите со 2-го шага.

**6** Нажмите **MENU**.

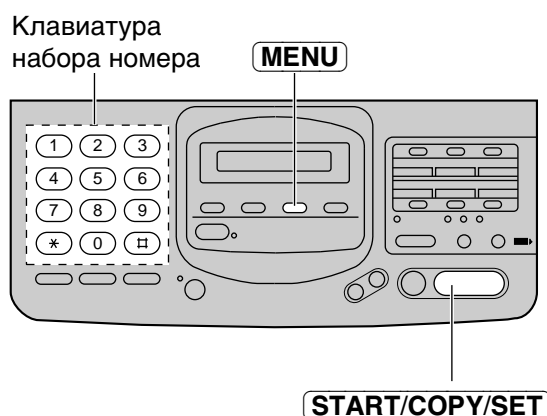

# Как записать входящие сообщения в почтовый ящик —

- 1 Позвоните на свой аппарат с кнопочного тонального телефона.
  - Будет воспроизведено исходящее сообщение для режима ANS/FAX.
- 2 Нажмите **[\*]** и желаемый номер почтового ящика (**[1]**, **[2]** или **[3]**).
  - Будет воспроизведено исходящее сообщение почтового ящика.
- 3 Оставьте сообщение после сигнала.

## Запись сообщения-памятки и телефонного разговора

Вы можете записать сообщение-памятку и телефонный разговор в почтовый ящик.

Нажимайте **[MAIL BOX]** до тех пор, пока будет высвечен номер нужного почтового ящика и соблюдайте инструкции на с. 31.

- Если Вы записываете телефонный разговор, то установите требуемый номер почтового ящика после того, как снимите телефонную трубку.

# Прослушивание сообщений из почтового ящика —

Когда в почтовом ящике имеется новое сообщение:

— индикатор номера почтового ящика будет мигать,

— будет звучать протяжный сигнал, если сигнализатор сообщения включен (ON) (см. с. 46).

- 1 Нажимайте **[MAIL BOX]**, пока не будет высвечен номер нужного почтового ящика.

**ПРИМЕР:** почтовый ящик 2

BOX2 02

- 2 ■ Если Вы оставляете пароль “555”, (введен заранее):

Кратковременно нажмите **[NEW MSGS. PLAYBACK]**.

или

- Введите Ваш собственный пароль:

Кратковременно нажмите **[NEW MSGS. PLAYBACK]**, затем введите Ваш пароль.

PASSWORD=

- Аппарат будет воспроизводить вновь записанные сообщения.

- 3 Чтобы “выйти” из почтового ящика, нажмите **[STOP]**.

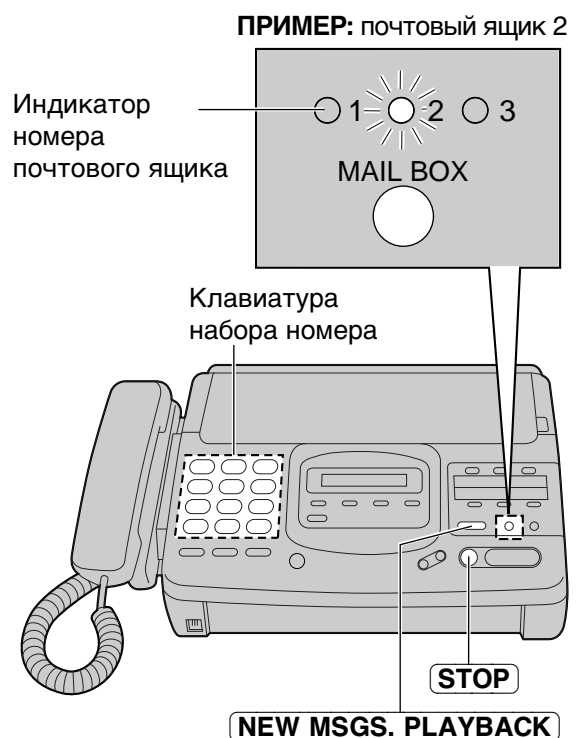

Дополнительные операции

### Замечание:

- Можно использовать кнопки **[REPEAT]**, **[SKIP]**, **[STOP]**, **[QUICK]** и **[SLOW]** во время воспроизведения (см. с. 30).
- Чтобы прослушать все записанные сообщения, следует продолжительно нажать кнопку **[NEW MSGS. PLAY BACK]** в пункте 2, пока не прозвучит сигнал.

# Удаление из почтового ящика записанных сообщений

## Удаление определенных сообщений из почтового ящика

Нажмите **ERASE**, когда звучит то сообщение, которое нужно удалить.

## Удаление всех сообщений из почтового ящика

- 1 Нажимайте **MAIL BOX**, пока не будет высвечен номер нужного почтового ящика.

ПРИМЕР: почтовый ящик 1

BOX1 02

- 2 Нажмите **ERASE**.

BOX1 ERASE OK?

- 3 Нажмите **START/COPY/SET**.

ERASE COMPLETED

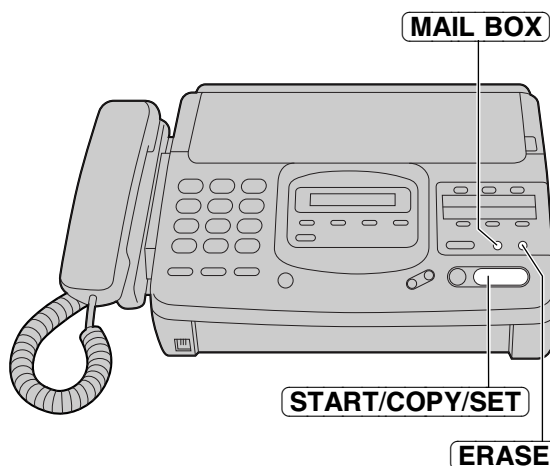

# Установка сигнализатора почтового ящика

Эта функция позволяет аппарату сигнализировать Вам с помощью длинного звукового сигнала, когда сообщение абонента записано в почтовый ящик.

- 1 Нажмите **MENU**.

SYSTEM SET UP

- 2 Нажмите **#**, затем **5** **0**.

MAIL BOX ALERT

- 3 Нажмите **START/COPY/SET**.

MODE=OFF [▲▼]

- 4 Нажмите **▲** или **▼**, для установки состояния "ON".

MODE=ON [▲▼]

•Если эта функция не требуется, установите "OFF".

- 5 Нажмите **START/COPY/SET**.

- 6 Нажмите **MENU**.

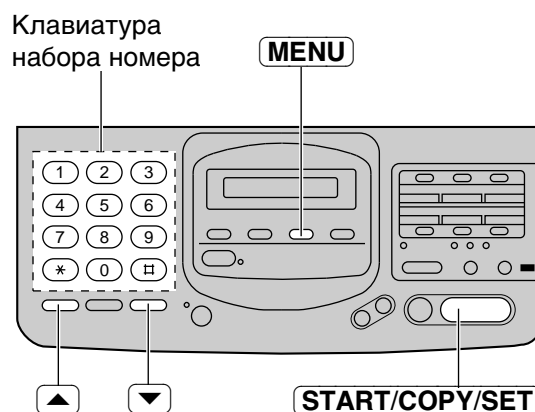

# Передача входящих телефонных сообщений

Эта функция позволяет Вашему аппарату звонить по нужному номеру телефона или пейджера каждый раз, когда входящее голосовое сообщение записано в общую память или в почтовый ящик. Вы можете выбрать как ПЕРЕДАЧА СООБЩЕНИЯ, так и ВЫЗОВ ПЕЙДЖЕРА для каждого блока памяти.

**Передача сообщения:** Прежде всего запрограммируйте телефонный номер для передачи звонка. Когда входящее сообщение записано на Ваш аппарат, оно будет передано. Вы можете прослушать сообщение с помощью удаленного управления.

**Вызов пейджера:** Прежде всего запрограммируйте номер пейджера для передачи звонка. Аппарат подаст сигнал на Ваш пейджер, когда будет записано сообщение. Позвоните на Ваш аппарат и прослушайте записанное сообщение, воспользовавшись операцией удаленного управления.

—Эта функция возможна лишь в режиме ANS/FAX.

—Для ознакомления с подробностями работы удаленного управления см. с. 49.

—Используйте кнопочный тональный телефон для доступа к Вашему аппарату.

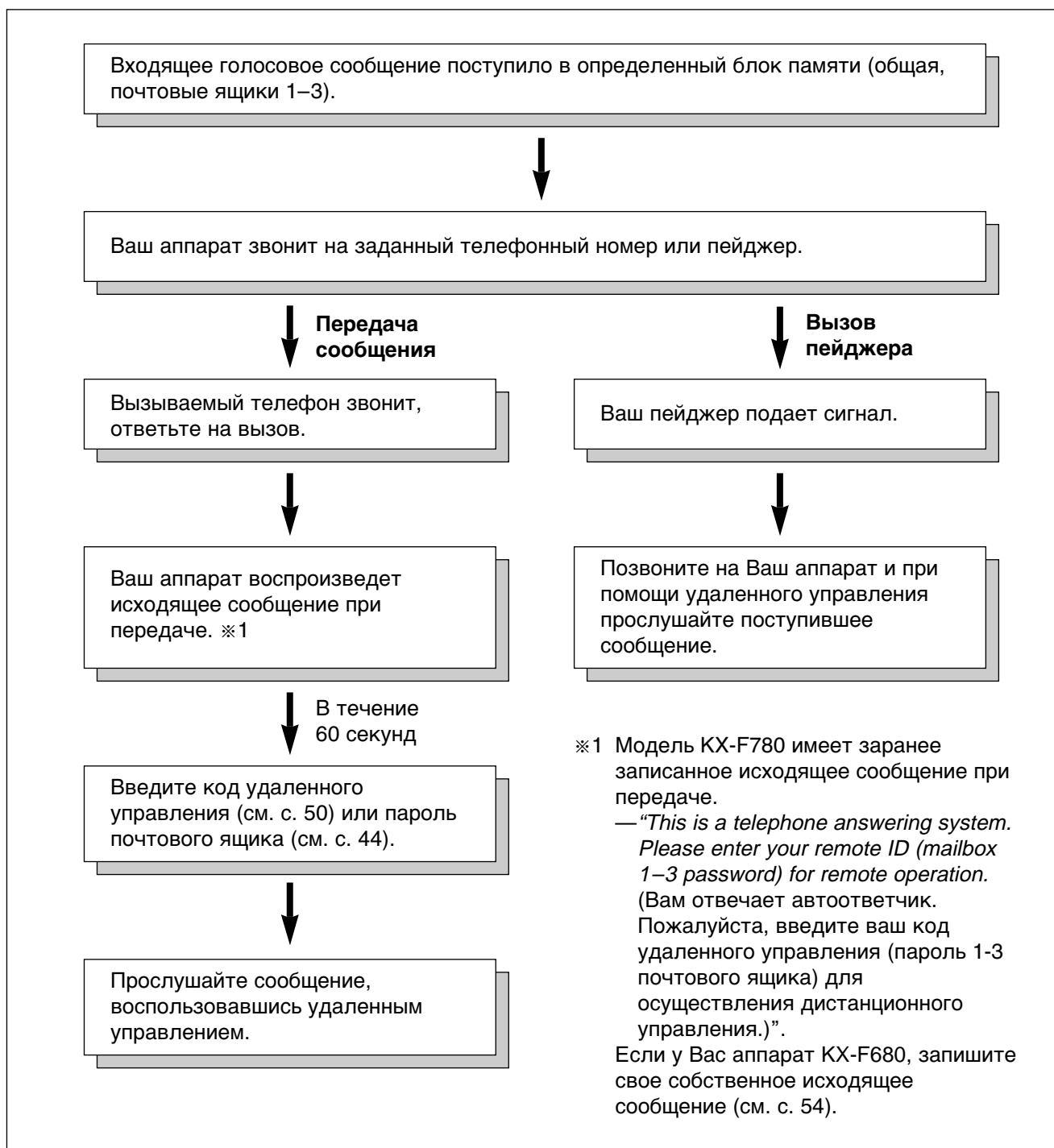

# Установка сообщения при передаче звонка/вызове пейджера

Перед тем как включить функцию “передача сообщения” (MESSAGE TRANSFER), убедитесь что —Если у Вас аппарат модели KX-F780, включите функцию передачи исходящего сообщения (см. с. 59) или запишите свое собственное сообщение при передаче звонка (см. с. 54).

—Если у Вас аппарат модели KX-F680 запишите исходящее сообщение при передаче звонка (см. с. 54).  
Иначе прозвучат 3 сигнала и на дисплее появится сообщение.

NO TRNS-GREETING

**1** Нажмите **MENU**.

SYSTEM SET UP

**2** Для передачи сообщения из общей памяти  
Нажмите **#**, затем **6 0**.

COMMON MSG TRNSF

Для передачи сообщения из 1-го почтового ящика Нажмите **#**, затем **6 1**.

BOX1 MSG TRNSF

Для передачи сообщения из 2-го почтового ящика Нажмите **#**, затем **6 2**.

BOX2 MSG TRNSF

Для передачи сообщения из 3-го почтового ящика Нажмите **#**, затем **6 3**.

BOX3 MSG TRNSF

**3** Нажмите **START/COPY/SET**.

MODE=OFF [▲▼]

**4** Нажмите **▲** или **▼**, для нужной установки.  
**MESSAGE (сообщения):** передача сообщения.  
**PAGER (пейджер):** вызов пейджера.  
**OFF (выключен):** передача выключена.

**5** Нажмите **START/COPY/SET**.

NO. =

**6 а: Если Вы выбрали MESSAGE в пункте 4:**  
Введите номер телефона, на который нужно передать сообщение.

**б: Если Вы выбрали PAGER в пункте 4:**  
Введите номе пейджера.

Если это необходимо, дважды введите **REDIAL/PAUSE**.

Проконсультируйтесь в Вашей пейджинговой компании относительно правильной длительности паузы.  
Если Ваш пейджер имеет возможность отобразить номер телефона, введите номер, который будет появляться на дисплее.  
Нажмите **#**, если это требуется пейджинговой компанией.

●Вы можете ввести в общей сложности 46 цифр и/или пауз.

**7** Нажмите **START/COPY/SET**.

**8** Нажмите **MENU**.

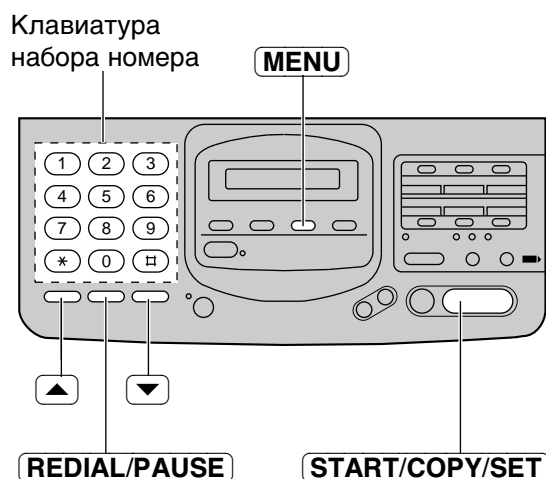

## Замечание:

- Эта функция может быть включена или выключена с удаленного кнопочного тонального телефона.
- В следующих случаях передача сообщения будет отменена:
  - Когда исходящее сообщение для передачи удалено в то время,
  - когда выключена функция голосовой подсказки (только для KX-F780).
  - Когда Вы выключили функцию голосовой подсказки (только для KX-F780).
  - Когда исходящее сообщение для передачи удалено (только для KX-F680).

# Управление автоответчиком с удаленного телефона

Следующие операции возможны при использовании удаленного кнопочного тонального телефона. Перед уходом включите аппарат на ANS/FAX в режиме AUTO RECEIVE (см. с. 15).

Кнопка набора номера	Команда удаленного управления	Стр.	Кнопка набора номера	Команда удаленного управления	Стр.
1	Повторяет сообщение	52	* 4	Удаляет определенное сообщение	52
2	Пропускает сообщение	52			
4	Воспроизведение нового сообщения	51	* 5	Удаляет все сообщения	52
5	Воспроизведение всех сообщений	51	8 1	Включает функцию передачи сообщений при их поступлении	53
6	Прослушивание звуков в помещении	52	8 2	Выключает функцию передачи сообщений при их поступлении	53
7	Перезапись исходящего сообщения	53			
9	Останавливает перезапись исходящего сообщения	53	0	Пропускает исходящее сообщение	53

## Карточка удаленного управления

Вы можете вырезать эту карточку удаленного управления для своего использования.

Управление почтовым ящиком	Памятка при удаленном управлении
<p>■ <b>Запись сообщения в почтовый ящик:</b></p> <ol style="list-style-type: none"> <li>1. Позвоните на свой аппарат.</li> <li>2. Нажмите * и номер почтового ящика (1, 2 или 3).</li> <li>3. Продиктуйте сообщение.</li> </ol> <p>■ <b>Прослушивание сообщений из почтового ящика:</b></p> <ol style="list-style-type: none"> <li>1. Позвоните на свой аппарат.</li> <li>2. Нажмите * и номер почтового ящика (1, 2 или 3).</li> <li>3. Введите пароль почтового ящика [ ][ ].</li> <li>4. Введите команду управления (см. обратную сторону).</li> </ol>	<ul style="list-style-type: none"> <li>● Удаленное управление возможно только от кнопочного тонального телефона, когда аппарат находится в режиме ANS/FAX.</li> <li>● Когда аппарат находится в режиме TEL. Позвоните на аппарат и дождитесь 15-го звонка. Автоответчик временно подключится. Введите код удаленного управления во время звучания исходящего сообщения. Аппарат переключится в режим ANS/FAX.</li> <li>● Когда Вы нажимаете кнопки, делайте это четко.</li> <li>● Чтобы отправить документ, нажмите **. Когда услышите ответный сигнал факса, начните передачу.</li> </ul>

осмотреть здесь

# Программирование кода удаленного управления \_\_\_\_\_

Код удаленного управления используется для получения доступа к общему блоку памяти автоответчика.

Можно выбрать любой 3-значный код, при этом нельзя использовать цифры 0 и 7.

Удостоверьтесь, что первые две цифры этого кода не совпадают с кодом защиты от ненужных сообщений (с. 41) и с паролем почтового ящика.

- 1 Нажмите **MENU**.  

SYSTEM SET UP
- 2 Нажмите **#**, затем **1 1**.  

REMOTE ANS ID
- 3 Нажмите **START/COPY/SET**.  

ID=111
- 4 Введите нужное число.
- 5 Нажмите **START/COPY/SET**.
- 6 Нажмите **MENU**.

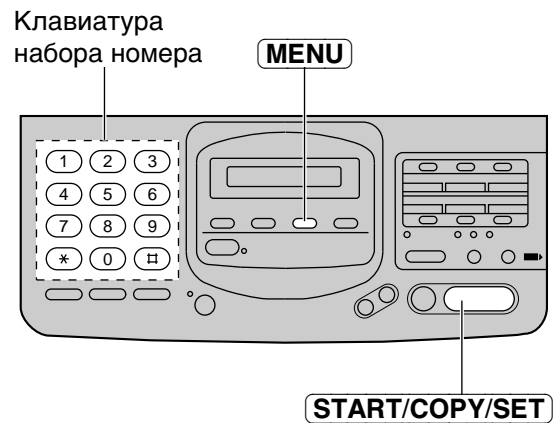

## Удаленное управление автоответчиком

1. Позвоните на свой аппарат.
2. Введите код удаленного управления во время звучания исходящего сообщения автоответчика   .
3. Нажмите кнопку команды в течение 4 секунд (см. справа). Или Подождите 4 секунды. Будут воспроизведены все записанные сообщения.

Кнопка	Команда
<b>0</b>	Пропускает исходящее сообщение
<b>1</b>	Повторяет сообщение
<b>2</b>	Пропускает сообщение
<b>4</b>	Воспроизведение нового сообщения
<b>5</b>	Воспроизведение всех сообщений
<b>6</b>	Прослушивание звуков в помещении
<b>7</b>	Перезапись исходящего сообщения
<b>9</b>	Останов перезаписи исходящего сообщения
<b>* 4</b>	Удаляет определенное сообщение
<b>* 5</b>	Удаляет все сообщения
<b>8 1</b>	Включает функцию передачи сообщений
<b>8 2</b>	Выключает функцию передачи сообщений

## Прослушивание сообщений из общей памяти \_\_\_\_\_

- 1 Позвоните на свой аппарат.
- 2 Введите код удаленного управления во время звучания исходящего сообщения ANS/FAX.  
—Прозвучат длинный и короткий (-ие) сигналы. Количество коротких сигналов означает количество записанных сообщений. Коротких сигналов бывает не более 8, даже если записано большее количество сообщений.
- 3 Нажмите кнопку **4**, чтобы прослушать новые сообщения.  
ИЛИ  
Нажмите кнопку **5** или подождите 4 секунды для того, чтобы прослушать все записанные сообщения.  
—В конце последнего сообщения прозвучат 3 сигнала.

## Прослушивание сообщений из почтового ящика \_\_\_\_\_

- 1 Позвоните на свой аппарат.
- 2 Наберите **\*** и номер нужного почтового ящика (**1**, **2** или **3**) во время звучания исходящего сообщения в режиме ANS/FAX.
- 3 Введите пароль доступа к почтовому ящику во время звучания исходящего сообщения почтового ящика.  
—Прозвучат длинный и короткий (-ие) сигналы. Количество коротких сигналов означает количество записанных сообщений. Коротких сигналов бывает не более 8, даже если записано большее количество сообщений.
- 4 Нажмите кнопку **4**, чтобы прослушать новые сообщения.  
ИЛИ  
Нажмите кнопку **5** или подождите 4 секунды для того, чтобы прослушать все записанные сообщения.  
—В конце последнего сообщения прозвучат 3 сигнала.

---

### Для прослушивания сообщений из других блоков памяти после воспроизведения

1. Нажмите **\*** и **0** (для общей памяти), затем введите код удаленного управления.  
ИЛИ  
Нажмите **\*** и номер нужного почтового ящика (**1**, **2** или **3**), затем пароль почтового ящика во время звучания исходящего сообщения.
2. Нажмите **4** или **5** для прослушивания сообщений.

## Во время воспроизведения \_\_\_\_\_

### ■ Повтор сообщения:

Нажмите [1] для воспроизведения текущего сообщения.

—Если нажать [1] в течение 5 секунд воспроизведения, то будет звучать предыдущее сообщение.

### ■ Пропуск сообщения:

Нажмите [2] для воспроизведения следующего сообщения.

#### Замечание:

- Если Вы слышите 6 тональных сигналов после звучания сообщения, значит в памяти нет больше места. Удалите некоторые или все сообщения.

## Удаление входящих сообщений из памяти \_\_\_\_\_

### ■ Удаление определенного сообщения из памяти

Нажмите [✖] [4] для удаления сообщения, которое звучит.

—Прозвучит длинный и три коротких сигнала. Затем аппарат продолжит воспроизведение со следующего сообщения.

### ■ Удаление всех сообщений из памяти

Вы можете все записанные сообщения из общей памяти и из каждого почтового ящика. Чтобы удалить все сообщения из почтового ящика, сначала нужно выбрать почтовый ящик.

Нажмите [✖] [5] для удаления сообщения из определенного блока памяти.

—Прозвучит длинный и три коротких сигнала.

## Другие операции при удаленном управлении \_\_\_\_\_

### ■ Прослушивание звуков в помещении

Вы можете прослушивать звуки в комнате, где установлен аппарат.

Нажмите [6] при активированном удаленном управлении.

—Вы можете прослушивать звуки около 30 секунд.

#### Замечание:

- По истечении 30 секунд прозвучит сигнал. Для продолжения прослушивания нажмите 6 снова в течение 10 секунд.

## ■ Запись сообщения

После воспроизведения записанных сообщений Вы можете оставить дополнительное сообщение.

1. Дождитесь 3-х звуковых сигналов, означающих окончание операции удаленного управления.
2. Подождите около 10 секунд.
3. Услышите сигнал.  
ИЛИ  
Услышите следующую голосовую подсказку.  
“Please leave your name and message after the beep. (Сообщите, пожалуйста, Ваше имя и сообщение после сигнала.)”
4. Произнесите сообщение.

## ■ Перезапись исходящего сообщения

Вы можете изменить содержание исходящего сообщения для работы в режиме ANS/FAX и блоков памяти почтовых ящиков.

Для того, чтобы перезаписать исходящее сообщение для почтового ящика, Вы должны сначала выбрать почтовый ящик.

1. Нажмите [7] для начала записи во время удаленного управления.  
—Прозвучит длинный сигнал.
2. Говорите не более 16 секунд.  
—Если Вы сделаете паузу более 2 секунд, прозвучат 6 сигналов и запись остановится.  
Повторите операции с 1 шага в течение 10 секунд.
3. Когда закончите, нажмите [9].  
—Прозвучит новое исходящее сообщение.

## ■ Включение или выключение передачи вызова на телефон/пейджер

Вы можете издалека включать или выключать функцию передачи входящих сообщений на телефон/пейджер. Нужно заранее запрограммировать номер телефона или пейджера для передачи вызова (см. с. 48).

Нажмите [8] [1] для включения этой функции.

Нажмите [8] [2] для выключения этой функции.

—Если номер телефона или пейджера не запрограммированы, то прозвучат 6 сигналов. Вы не сможете включить эту функцию.

## ■ Пропуск исходящего сообщения

Вы можете пропустить исходящее сообщение.

Нажмите [0] во время звучания исходящего сообщения.

—Аппарат пропустит остаток исходящего сообщения.

# Запись Ваших собственных исходящих сообщений

Вы можете записать свое исходящее сообщение. Время записи ограничено до 16 секунд для каждого сообщения. Записывайте сообщения продолжительностью до 12 секунд для достижения оптимальной производительности.

- Что касается исходящего сообщения для режима ANS/FAX, то Вы можете выбрать время записи 16 или 60 секунд (см. с. 57).

## Предлагаемые сообщения

Исходящее сообщение для ANS/FAX	“Это (Ваше имя, профессия и/или телефонный номер). Мы не можем сейчас ответить. Для передачи факса начните передачу. Чтобы оставить сообщение, говорите после сигнала. Спасибо.”
Исходящее сообщение для TEL/FAX	“Это (Ваше имя, профессия и/или телефонный номер). Пожалуйста подождите, пока кто-нибудь Вам ответит. Чтобы передать факс, начните передачу.”
Для 1-го почтового ящика Для 2-го почтового ящика Для 3-го почтового ящика	“Это (личное имя). Пожалуйста назовите свое имя и оставьте сообщение после сигнала”.
Сообщение при передаче вызова	“Это переданное сообщение от (Ваше имя, профессия и/или телефонный номер). Введите Ваш код доступа (пароль для почтового ящика 1-3) для операции удаленного управления”

### Замечание:

- Если у Вас модель КХ-F780 и собственные исходящие сообщения не записаны, будут воспроизведены записанные заранее исходящие сообщения.

## Запись исходящего сообщения

- Откройте панель прямого вызова.
- Нажимайте **SELECT**, пока на дисплее не появится сообщение.

- Для сообщения в режиме ANS/FAX:

ANS-GREETING

- Для сообщения в режиме TEL/FAX:

TEL-GREETING

- Для сообщения почтового ящика 1–3:

Пример: 2-й почтовый ящик

BOX2-GREETING

- Для сообщения при передаче вызова:

TRNS-GREETING

- Нажмите **REC**.
  - Прозвучит длинный сигнал.

- Говорите на расстоянии 20 см (8 дюймов) от микрофона.

- Дисплей покажет текущую продолжительность записи.

Пример: Для сообщения в режиме ANS/FAX

ANS REC . 02s

- По окончании нажмите **STOP**.
  - Аппарат повторит Ваше сообщение. Настройте громкость, используя клавишу **VOLUME**.



### Замечание:

- Если Вы ошиблись, повторите, начиная с 2-го пункта.

## Проверка исходящих сообщений

**1** Откройте панель прямого вызова.

**2** Нажимайте **SELECT**, пока на дисплее не появится нужное сообщение.

**Пример:** сообщение из 3-го почтового ящика

BOX3-GREETING

**3** Нажмите **CHECK**.

- После сигнала аппарат воспроизведет сообщение. Настройте громкость клавишей **VOLUME**.



## Стирание Ваших собственных исходящих сообщений

**1** Откройте панель прямого вызова.

**2** Нажимайте **SELECT**, пока на дисплее не появится нужное сообщение.

**Пример:** сообщение из 2-го почтового ящика

BOX2-GREETING

**3** Нажмите **ERASE**.

ERASE OK?

**4** Нажмите **START/COPY/SET**.

GREETING ERASED

**5** Нажмите **STOP**.



Дополнительные  
операции

### Замечание:

- Если у Вас аппарат модели KX-F780, и Вы стерли свои исходящие сообщения, то будут приняты заранее записанные исходящие сообщения.

# Изменение времени записи для сообщения абонента

Вы можете изменять продолжительность записи для входящего сообщения.

**VOX (без ограничения)** Аппарат записывает входящее сообщение столько, пока абонент говорит (предварительная установка).

**1 MIN (1 минута):** Аппарат будет записывать каждое сообщение до 1 минуты.

- 1 Нажмите **MENU**.  
SYSTEM SET UP
- 2 Нажмите **#**, затем **1** **0**.  
RECORDING TIME
- 3 Нажмите **START/COPY/SET**.  
MODE=VOX [▲▼]
- 4 Нажмите **▲** или **▼**, для нужной установки.
- 5 Нажмите **START/COPY/SET**.
- 6 Нажмите **MENU**.

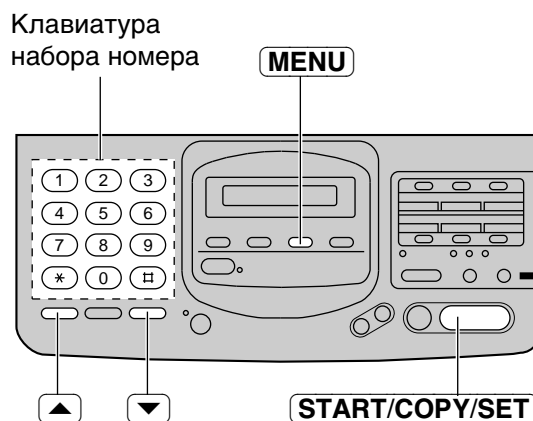

# Установка сигнализатора сообщения

Когда эта функция включена, аппарат даст Вам знать с помощью длинного звукового сигнала, что записано сообщение от абонента.

- 1 Нажмите **MENU**.  
SYSTEM SET UP
- 2 Нажмите **#**, затем **4** **2**.  
MESSAGE ALERT
- 3 Нажмите **START/COPY/SET**.  
MODE=OFF [▲▼]
- 4 Нажмите **▲** или **▼**, для установки "ON".  
MODE=ON [▲▼]

- Если эта функция не нужна, установите "OFF".

- 5 Нажмите **START/COPY/SET**.
- 6 Нажмите **MENU**.

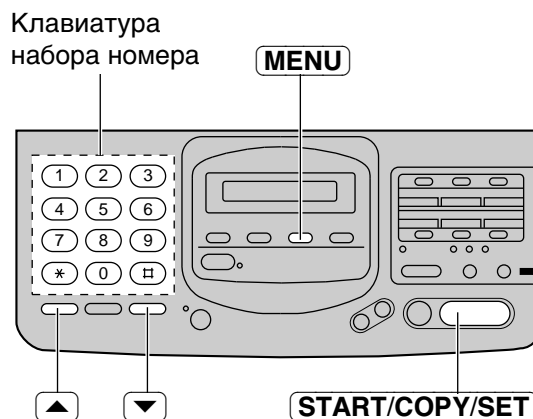

## Установка сигнализатора времени записи

При использовании этой функции, когда времени для записи поступающего сообщения осталось менее 60 секунд, аппарат даст длинный сигнал абоненту.

- 1 Нажмите **MENU**.  
SYSTEM SET UP
- 2 Нажмите **#**, затем **4** **3**.  
REC. TIME ALERT
- 3 Нажмите **START/COPY/SET**.  
MODE=OFF [▲▼]
- 4 Нажмите **▲** или **▼**, для установки "ON".  
MODE=ON [▲▼]

•Если эта функция не нужна, установите "OFF".

- 5 Нажмите **START/COPY/SET**.
- 6 Нажмите **MENU**.



## Изменение времени записи для исходящего сообщения в режиме ANS/FAX

Вы можете выбрать время записи 16 или 60 секунд.

- 1 Нажмите **MENU**.  
SYSTEM SET UP
- 2 Нажмите **#**, затем **5** **4**.  
GREETING TIME
- 3 Нажмите **START/COPY/SET**.  
MODE=16s [▲▼]
- 4 Нажмите **▲** или **▼**, для нужной установки.
- 5 Нажмите **START/COPY/SET**.
- 6 Нажмите **MENU**.



### Замечание:

- Если Вы изменили время исходящего сообщения на 60 секунд, мы рекомендуем Вам проинформировать абонента в исходящем ANS/FAX сообщении нажимать \*\* перед началом передачи факса.
- Если Вы изменили время звучания исходящего сообщения с 60 на 16 секунд, то Ваше ANS/FAX исходящее сообщение будет удалено. Запишите его вновь (см. с. 54).

## Изменение положения печати логотипа

Логотип, номер телефона, дата, время и номер страницы будут напечатаны на документе, переданном с Вашего аппарата следующим способом.

**OUT (снаружи):** За пределами размера страницы передаваемого документа (заранее установлено).

**IN (внутри):** Внутри размера страницы передаваемого документа.

**1** Нажмите **MENU**.

SYSTEM SET UP

**2** Нажмите **#**, затем **2** **1**.

LOGO POSITION

**3** Нажмите **START/COPY/SET**.

MODE=OUT [▲▼]

**4** Нажмите ▲ или ▼, для нужной установки.

**5** Нажмите **START/COPY/SET**.

**6** Нажмите **MENU**.

Клавиатура  
набора номера

MENU

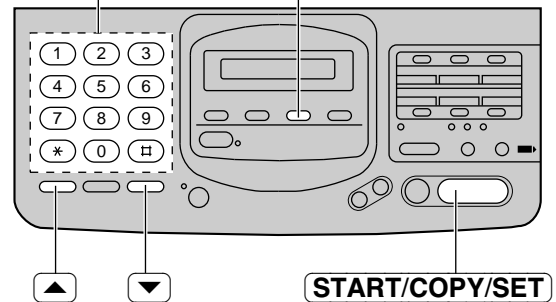

## Изменения контрастности изображения на дисплее

Используйте эту функцию для настройки яркости дисплея.

**NORMAL (нормально):** Нормально (заранее установлено).

**DARKER (темнее):** Установите, когда контраст дисплея слишком светлый.

**1** Нажмите **MENU**.

SYSTEM SET UP

**2** Нажмите **#**, затем **3** **9**.

LCD CONTRAST

**3** Нажмите **START/COPY/SET**.

MODE=NORMAL [▲▼]

**4** Нажмите ▲ или ▼, для нужной установки.

**5** Нажмите **START/COPY/SET**.

**6** Нажмите **MENU**.

Клавиатура  
набора номера

MENU

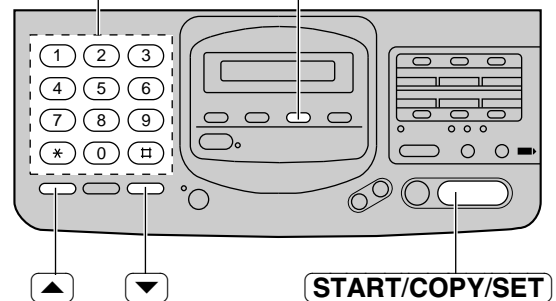

## Установка режима “дружелюбного” приема

“Дружелюбный” прием позволяет Вам принимать документы по факсу автоматически, не нажимая на кнопку **START/COPY/SET**. Ознакомьтесь более подробно с этой операцией можно на с. 21.

Если Вы установите эту функцию в “OFF” (выкл.), то Вам понадобится нажимать **START/COPY/SET** для приема факса каждый раз, когда Вы отвечаете на звонок.

- 1 Нажмите **MENU**.  
SYSTEM SET UP
- 2 Нажмите **#**, затем **4** **6**.  
FRIENDLY RCV
- 3 Нажмите **START/COPY/SET**.  
MODE=ON [▲▼]
- 4 Нажмите **▲** или **▼**, для нужной установки.
- 5 Нажмите **START/COPY/SET**.
- 6 Нажмите **MENU**.

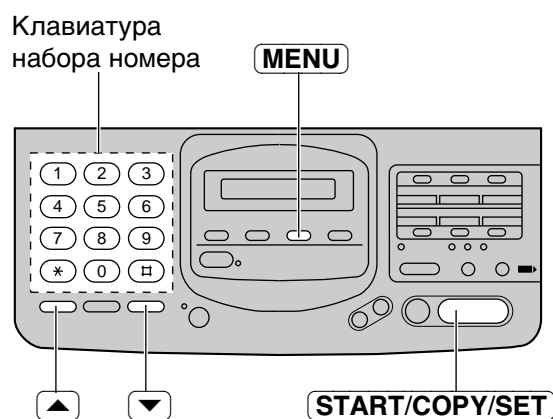

## Установка голосовой подсказки (только для моделей KX-F780)

Используя эту функцию, можно будет услышать голосовую подсказку “дружелюбного приема” (с. 21), заранее записанные исходящие сообщения (с. 22, 23, 44 и 47) и голосовой “штамп” время/дата (с. 29). Если Вы не хотите слушать подсказку, установите эту функцию в состояние “OFF” (выкл.).

- 1 Нажмите **MENU**.  
SYSTEM SET UP
- 2 Нажмите **#**, затем **4** **7**.  
VOICE GUIDANCE
- 3 Нажмите **START/COPY/SET**.  
MODE=ON [▲▼]
- 4 Нажмите **▲** или **▼**, для нужной установки.
- 5 Нажмите **START/COPY/SET**.
- 6 Нажмите **MENU**.

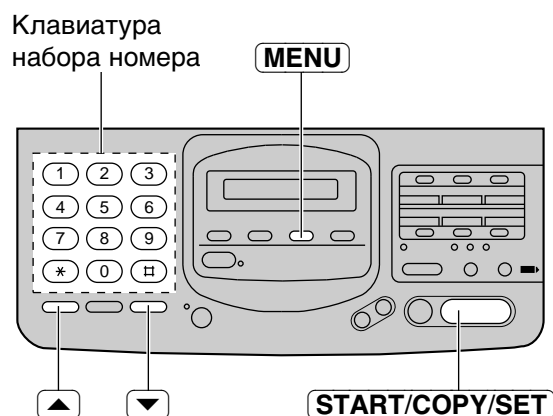

## Установка переключателя телефонной трубки

Этот аппарат может работать без телефонной трубки и без рычага телефонной трубки. Если Вы не используете трубку и рычаг, то установите режим “NO HANDSET” (без трубки).

**USE HANDSET (с трубкой):** Выберите это состояние, когда Вы используете телефонную трубку и рычаг.  
**NO HANDSET (без трубки):** Выберите это состояние, когда Вы не используете телефонную трубку и рычаг.

- 1 Нажмите **MENU**.  
SYSTEM SET UP
- 2 Нажмите **#**, затем **8** **9**.  
HANDSET SWITCH
- 3 Нажмите **START/COPY/SET**.  
USE HANDSET [▲▼]
- 4 Нажмите **▲** или **▼**, для нужной установки.
- 5 Нажмите **START/COPY/SET**.
- 6 Нажмите **MENU**.

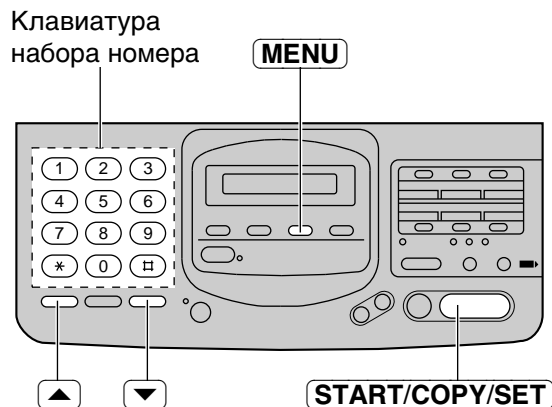

### Замечание:

- После установки “NO HANDSET” (без трубки), следует отключить шнур питания от сети и подключить его вновь.

## Переустановка дополнительных функций

Используйте эту функцию для возврата дополнительных функций к их предварительно установленному состоянию (см. с. 61).

- 1 Нажмите **MENU**.  
SYSTEM SET UP
- 2 Нажмите **#** и набрать **8** **0**.  
SET DEFAULT
- 3 Нажмите **START/COPY/SET**.  
RESET=NO [▲▼]
- 4 Нажмите **▲** или **▼**, для выбора “YES”.  
RESET=YES [▲▼]
- 5 Нажмите **START/COPY/SET**.  
RESET OK?
- Если Вы передумали, нажмите **STOP**.
- 6 Нажмите **START/COPY/SET** снова для подтверждения.  
RESET COMPLETED
- 7 Нажмите **MENU**.

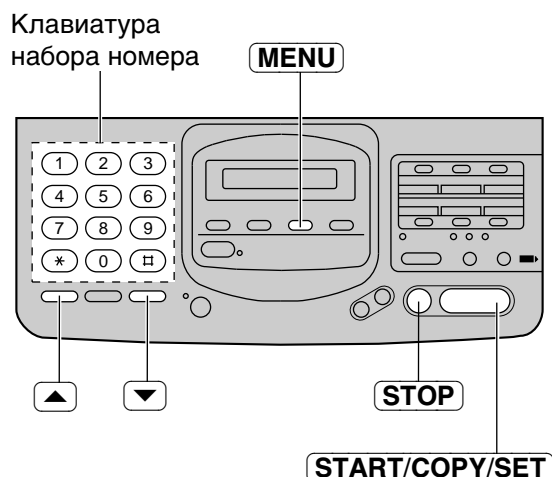

# Сводная таблица функций, программируемых пользователем

## Основные функции

Код	Функция	Выбор	Пред-установка	Стр.
#01	Установка даты и времени	мес/день/год, час:мин		11
#02	Ваш логотип			12
#03	Ваш номер телефона			12
#04	Распечатка отчета передачи	ошибка, включено, выключено	ошибка	63
#05	Режим автоматического приема	ANS/FAX, FAX	ANS/FAX	15
#06	ANS/FAX счетчик звонков	1–4 звонка, экономия платы за телефон, звонок отключен	1 звонок	23
#07	FAX счетчик звонков	1–4 звонка	1 звонок	24
#08	Режим ручного приема	TEL, TEL/FAX	TEL	15
#09	TEL/FAX счетчик звонков	1–4 звонка	1 звонок	26
#10	Время записи	VOX (без ограничения), 1 минута	VOX	56
#11	Код удаленного управления ANS		код=111	50

## Расширенные функции

Код	Функция	Выбор	Пред-установка	Стр.
#21	Положение логотипа	снаружи, внутри	снаружи	58
#22	Автоматическая печать журнала	вкл, выкл	вкл.	63
#23	Режим международных линий	вкл, выкл	выкл.	39
#24	Предотвращение ненужной почты	вкл, выкл	выкл/код=22	41
#25	Задержанная передача	вкл, выкл	выкл.	38
#30	Прием факсов без звонка	3–6 звонков	3 звонка	27
#31	Распознавание звонка	выкл, А, В, С, D	выкл.	42
#39	Контраст дисплея	нормально, темнее	нормально	58
#41	Код удаленного включения факса	вкл, выкл	вкл/код=**	40
#42	Сигнализатор сообщения	вкл, выкл	выкл.	56
#43	Сигнализатор времени записи	вкл, выкл	выкл.	57
#46	Дружелюбный прием	вкл, выкл	вкл.	59
#47	Голосовая подсказка (только для КХ-F780)	вкл, выкл	вкл.	59
#50	Сигнализатор почтового ящика	вкл, выкл	выкл.	46
#51	Пароль 1-го почтового ящика		555	44
#52	Пароль 2-го почтового ящика		555	44
#53	Пароль 3-го почтового ящика		555	44
#54	Время записи исходящего сообщ.	16 секунд, 60 секунд	16 секунд	57
#60	Передача сообщения	выкл, сообщения, пейджер	выкл	48
#61	Передача сообщения 1-го почт.ящ.	выкл, сообщения, пейджер	выкл	48
#62	Передача сообщения 2-го почт.ящ.	выкл, сообщения, пейджер	выкл	48
#63	Передача сообщения 3-го почт.ящ.	выкл, сообщения, пейджер	выкл	48
#70	Сигнал на пейджер (прием факса)	вкл, выкл	выкл.	43
#80	Установка по умолчанию	да, нет	нет	60
#89	Переключатель телеф трубки	с трубкой, без трубки	с трубкой	60

# Печать отчетов и списков

Вы можете распечатывать на Вашем аппарате следующие отчеты и списки.

**Basic feature list (список основных функций)**—выдает вам список текущих установок основных функций (см. с. 61).

**Advanced feature list (список расширенных функций)**—выдает вам список текущих установок расширенных функций (см. с. 61).

**Telephone number list (список телефонов)**—выдает вам номера телефонов и их названия абонентов, которые хранятся в памяти для автоматического набора номера. Телефонные номера могут содержать следующие коды:

P: введена пауза.

F: введена команда FLASH.

[ ]: введен секретный номер телефона, номер телефона не распечатывается.

**Journal report (журнал)**—содержит записи о результатах передачи и приема факсов. Этот отчет печатается автоматически после каждых 35 приемов/передач по факсу, но может также быть напечатан и вручную. Вы можете изменить установку автоматической печати журнала. (см. с. 63).

**Transmission report (отчет передач)**—распечатывает Вам отчет о результатах передачи факсов (см. с. 63 и 64).

## Как распечатать отчеты и списки

**1** Нажимайте **MENU**, пока на дисплее не появится строка.

PRINT LIST

**2** Для печати состояния **основных функций** нажмите **#**, затем **1**.

BASIC LIST

Для печати состояния **расширенных функций** нажмите **#**, затем **2**.

ADVANCED LIST

Для печати списка телефонов нажмите **#**, затем **3**.

TEL NO. LIST

Для печати отчета (журнала) нажмите **#**, затем **4**.

JOURNAL REPORT

**3** Нажмите **START/COPY/SET** для того, чтобы начать печать.

- Для того, чтобы прервать начатую печать, нажмите **STOP**.

**4** По окончании печати нажмите **MENU**.

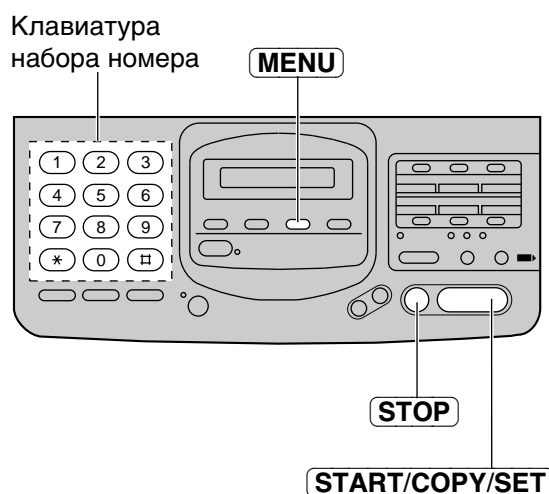

## Установка печати отчета о передачах факсов

Возможен один из следующих вариантов.

- ERROR (ошибка):** Отчет о передаче будет напечатан только в случае неудачной передачи документа (установлено заранее).
- ON (включено):** Отчет будет печататься всегда, показывая как успешную передачу, так и неудачную.
- OFF (выключено):** Отчет не будет печататься.

- 1 Нажмите **MENU**.  

- 2 Нажмите **#**, затем **0** **4**.  

- 3 Нажмите **START/COPY/SET**.  

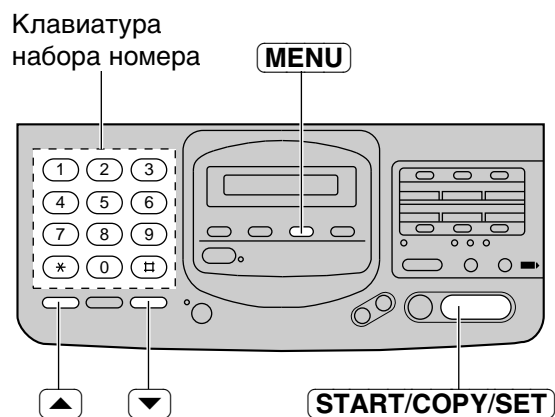

- 4 Нажмите **▲** или **▼**, для выбора нужной установки.
- 5 Нажмите **START/COPY/SET**.
- 6 Нажмите **MENU**.



## Установка автоматической печати журнала

Этот аппарат будет автоматически распечатывать журнал после каждых 35 приемов/передач по факсу. После печати память, где хранится журнал, будет очищена, и будут записываться только последующие действия.

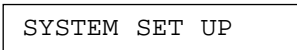
Когда эта функция выключена, аппарат хранит в своей памяти результаты последних 35 связей по факсу, но журнал автоматически не распечатывается.

- 1 Нажмите **MENU**.  

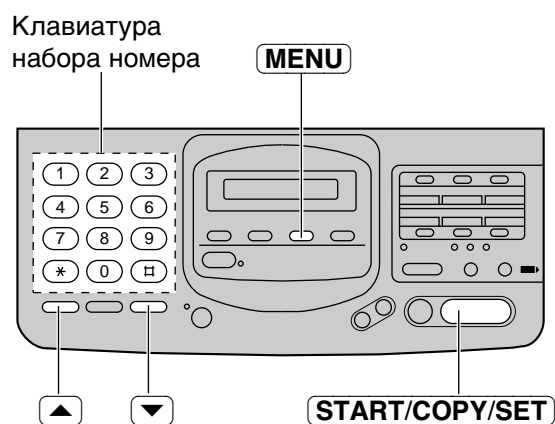
- 2 Нажмите **#**, затем **2** **2**.  

- 3 Нажмите **START/COPY/SET**.  

- 4 Нажмите **▲** или **▼**, для выбора нужной установки.
- 5 Нажмите **START/COPY/SET**.
- 6 Нажмите **MENU**.



## Пример распечатки журнала

y JOURNAL z		JAN. 25 1997 05:22PM						
NO.	OTHER FACSIMILE	START TIME	USAGE	TIME	MODE	PAGES	RESULT	*CODE
01	1234567	JAN. 21 02:14PM	00'25		TX	01	OK	
02	9998765	JAN. 21 02:17PM	00'38		TX	02	OK	
03	2121444	JAN. 21 02:18PM	00'28		RX	01	OK	
04	555556677	JAN. 22 10:35AM	00'58		TX	03	COMMUNICATION ERROR	(43)
05			01'50		TX	05	OK	
					RX	03	OK	

## Пример отчета о передачах

y XMT REPORT z		JAN. 20 1997 01:19PM						
NO.	OTHER FACSIMILE	START TIME	USAGE	TIME	MODE	PAGES	RESULT	*CODE
01	1234567	JAN. 20 01:18PM	00'51		TX	00	COMMUNICATION ERROR	(43)

Результат связи  
(см. ниже)

Код ошибки  
(предназначен только  
для сервисных  
инженеров)

## Результаты связи в отчете

Если возникла какая-то проблема, то в отчете о передачах факсов и в журнале будет напечатано одно из следующих сообщений.

НАПЕЧАТАНО СООБЩЕНИЕ	КОД	ЗНАЧЕНИЕ
COMMUNICATION ERROR	41-72 FF	Возникла ошибка во время передачи или приема факса. Попробуйте снова, или пусть Ваш абонент проверит свой аппарат.
DOCUMENT JAMMED	—	Документ замялся. Удалите смятый документ (см. с. 70).
JUNKMAIL PRON. REJECT	—	Ограничитель ненужной корреспонденции Вашего аппарата предотвратил прием факса (см. с. 41).
NO DOCUMENT	—	Документ был вставлен в аппарат неправильно. Попробуйте сделать это снова.
NO RESPONSE	—	Аппарат принимающего абонента был занят или в нем кончилась бумага. Попробуйте снова.
PAPER JAMMED	—	Произошло смятие бумаги для записи. Удалите смятую бумагу (см. с. 68 или 69).
PAPER OUT	—	В аппарате кончилась термобумага. Вставьте новый рулон бумаги (см. с. 9).
PRESSED THE STOP KEY	—	Была нажата кнопка STOP, связь по факсу была прервана.
PRINTER OVERHEATED	—	Аппарат перегрелся. Дайте аппарату остыть.
THE COVER WAS OPENED	—	Задняя крышка была открыта. Закройте ее и попробуйте снова.
OK	—	Связь по факсу осуществлена успешно.

# Сообщения об ошибках на дисплее

При возникновении неполадок в аппарате, на дисплее появляется одно из следующих сообщений.

СООБЩЕНИЕ НА ДИСПЛЕЕ	ПРИЧИНА И УСТРАНЕНИЕ
CALL SERVICE	● Неполадка в аппарате. Обратитесь в сервисную службу.
CHECK COVER	● Открыта задняя крышка. Закройте ее.
CHECK CRADLE	● Сняты телефонная трубка и рычаг телефонной трубки. — Если Вы хотите использовать телефонную трубку и рычаг, установите их правильно (см. с. 8). — Когда Вы их не используете, установите переключатель телефонной трубки в состояние “NO HANDSET” (см. с. 60). Затем отсоедините шнур питания и подключите его снова.
CHECK DOCUMENT	● Документ не подан должным образом в аппарат. Еще раз вставьте документ. Если неправильная подача происходит часто, очистите внутри аппарата ролики устройства подачи документа (см. с. 72). Если это не поможет, отрегулируйте давление устройства подачи (см. с. 70).
CHECK MEMORY	● Стерта память (номера телефонов, параметры и т.п.). Снова запрограммируйте их.
FAX IN MEMORY	● В памяти аппарата записаны документы. Установить новый рулон бумаги (см. с. 9), или устранили смятую бумагу из аппарата (см. с. 68 или 69).
MEMORY FULL	● В памяти не осталось места для записи голосового сообщения. Сотрите некоторые или все сообщения (см. с. 29 и 46). ● Память заполнена принятыми документами. Установите новый рулон бумаги (см. с. 9), или устранили смятую бумагу из аппарата (см. с. 68 или 89).
NO ANS GREETING	● Не записано исходящее сообщение для режима автоответчика/факса. Запишите его (см. с. 54). ● Если модель Вашего факса KX-F780, функция голосовой подсказки установлена в положение OFF–“выкл.”. Установить ее в режим ON–“вкл.” (см. с. 59). При этом будет принято заранее записанное исходящее сообщение.
NO RESPONSE	● Принимающий аппарат занят или нет бумаги для записи. Попробуйте еще раз.
NO TEL GREETING	● Не записано исходящее сообщение для режима телефона/факса. Запишите его (см. с. 54).
NO TRNS-GREETING	● Не записано Ваше исходящее сообщение при передаче вызова. Запишите исходящее сообщение (см. с. 54). ● Если модель Вашего факса KX-F780, функция голосовой подсказки установлена в положение OFF–“выкл.”. Установить ее в режим ON–“вкл.” (см. с. 59). При этом будет принято заранее записанное исходящее сообщение.
OUT OF PAPER	● В аппарате кончилась термобумага. Поставьте новый рулон (см. с. 9).
PAPER JAMMED	● Смята термобумага. Выньте замятую бумагу (см. с. 68 или 69).
POLLING ERROR	● Аппарат на другом конце провода не обеспечивает функции запроса. Попросите своего абонента проверить его аппарат.
REDIAL TIME OUT	● Принимающий аппарат занят или в нем закончилась бумага для печати. Попробуйте еще раз.

(см. продолжение)

## Сообщения об ошибках на дисплее (продолжение) ==

СООБЩЕНИЕ НА ДИСПЛЕЕ	ПРИЧИНА И УСТРАНЕНИЕ
REMOVE DOCUMENT	<ul style="list-style-type: none"> <li>• Документ смят. Выньте смятый документ (см. с. 70).</li> <li>• Попытались передать документ длиной более 600 мм (23<sup>5</sup>/<sub>8</sub>"). Нажмите кнопку STOP и удалите документ (см. с. 70). Чтобы передать такой документ, разделите его на две или более страницы, и попытайтесь еще раз.</li> </ul>
TRANSMIT ERROR	<ul style="list-style-type: none"> <li>• Произошла ошибка при передаче. Попробуйте еще раз.</li> </ul>
UNIT OVERHEATED	<ul style="list-style-type: none"> <li>• Перегрелся аппарат, дайте ему остыть.</li> </ul>

## Перед тем как обратиться за помощью ==

### Общие неисправности

ПРОБЛЕМА	ПРИЧИНА И СПОСОБ УСТРАНЕНИЯ
Не могу позвонить и ответить на звонок.	<ul style="list-style-type: none"> <li>• Неправильно подсоединен шнур линии или совсем не присоединен. Проверьте подсоединение (смотрите страницу 10).</li> </ul>
Не могу позвонить.	<ul style="list-style-type: none"> <li>• Неправильно установлен режим набора номера. Проверьте положение переключателя (смотрите страницу 10).</li> </ul>
Аппарат не работает.	<ul style="list-style-type: none"> <li>• Отсоедините аппарат от телефонной линии и включите вместо него работающий телефон. Если этот исправный телефон нормально работает, обратитесь в сервисный центр для ремонта аппарата. Если исправный телефон не работает нормально, обратитесь в телефонную компанию.</li> </ul>
Аппарат не звонит.	<ul style="list-style-type: none"> <li>• Отключен звонок. Увеличьте громкость звонка до нужного уровня (смотрите страницу 16).</li> </ul>
Не работает нормально клавиша REDIAL/PAUSE.	<ul style="list-style-type: none"> <li>• Если эту клавишу нажать во время набора номера, будет вставлена пауза. Но, если ее нажать сразу после получения тонального сигнала станции, то будет повторно набран последний набранный номер.</li> </ul>
При программировании не удается ввести код или номер шифра.	<ul style="list-style-type: none"> <li>• Весь номер или его часть, которые вы пытаетесь ввести, совпадают с другим кодом или шифром. Замените номер (смотрите страницы 41, 44 и 50).</li> </ul>

### Передача и прием факса

ПРОБЛЕМА	ПРИЧИНА И СПОСОБ УСТРАНЕНИЯ
На другом конце провода жалуются, что буквы на полученном ими документе деформированы.	<ul style="list-style-type: none"> <li>• Если ваша линия предоставляет специальные телефонные услуги типа ожидания вызова, то возможно, что это состояние было включено при приеме факса. Подсоедините аппарат к линии, которая не предоставляет таких телефонных услуг.</li> <li>• Снята трубка другого телефона, который подсоединен к той же линии, что и Ваш аппарат. Положите трубку и попытайтесь снова.</li> </ul>
На другом конце провода жалуются, что на полученном документе имеется грязь или появляются черные линии.	<ul style="list-style-type: none"> <li>• Загрязнено стекло или ролики Вашего аппарата. Проведите чистку (смотрите страницу 72).</li> </ul>
Не удается передать международный факс.	<ul style="list-style-type: none"> <li>• Воспользуйтесь режимом передачи за границу (смотрите страницу 39).</li> <li>• Добавьте в конце телефонного номера две паузы (см. с. 36).</li> </ul>

## Прием факса

ПРОБЛЕМА	ПРИЧИНА И СПОСОБ УСТРАНЕНИЯ
Не удается автоматически принимать документы.	<ul style="list-style-type: none"><li>● Режим приема установлен на телефон. Установите режим приема автоответчика/факса, телефона/факса или факса.</li><li>● Может быть слишком большим время ответа на вызов. Уменьшите число звонков (смотрите страницы 23, 24 и 26).</li><li>● Может быть слишком длинным исходящее сообщение. Сократите ответ (смотрите страницу 54).</li><li>● Включена защита от ненужных сообщений (смотрите страницу 41).</li></ul>
Распечатываемое изображение бледное.	<ul style="list-style-type: none"><li>● Передающий послал бледный документ. Попросите его передать более четкую копию документа.</li></ul>
Пустой лист при получении документа.	<ul style="list-style-type: none"><li>● Рулон бумаги для приема документов вставлен неправильно. Убедитесь в том, что бумага вставлена глянцевой стороной вниз. Если это не так, переустановите ее (см. с. 9).</li></ul>

## Автоответчик

ПРОБЛЕМА	ПРИЧИНА И СПОСОБ УСТРАНЕНИЯ
В режиме автоответчика и факса не записываются устные сообщения.	<ul style="list-style-type: none"><li>● Переполнена память. Сотрите некоторые или все сообщения (смотрите страницы 29, 46, 52).</li></ul>
Не могу вызвать записанные сообщения с внешнего телефона.	<ul style="list-style-type: none"><li>● Проверьте, правильно ли Вы пользуетесь кодом дистанционного управления автоответчика (смотрите страницу 50).</li></ul>
Не воспроизводятся сообщения из почтового ящика.	<ul style="list-style-type: none"><li>● Вы ввели неправильный пароль почтового ящика. Наберите верный пароль и попробуйте снова (смотрите страницу 44).</li></ul>

## Копирование

ПРОБЛЕМА	ПРИЧИНА И СПОСОБ УСТРАНЕНИЯ
На скопированном документе появляются грязь и черные линии.	<ul style="list-style-type: none"><li>● Загрязнено стекло или ролики Вашего аппарата. Проведите чистку (смотрите страницу 72).</li></ul>
Пустая копия при копировании документа.	<ul style="list-style-type: none"><li>● Рулон бумаги для записывания вставлен неправильно. Убедитесь, что бумага вставлена глянцевой стороной вниз. Если это не так, перезагрузите ее (смотрите страницу 9).</li></ul>

## Если прерывается электропитание

- Если нет электропитания, аппарат работать не будет.
- Содержимое памяти не стирается.
- Если запрограммированное время начала передачи факса прошло во время отсутствия электропитания, то задержанная передача факса произойдет при возобновлении электропитания.

# Перезаправка смятой бумаги

Если аппарат ничего не выдает на термобумаге во время приема факса или при копировании, значит термобумага смялась. Удалите смятую бумагу, как показано ниже.

## Для аппаратов модели KX-F780

**1** Откройте заднюю крышку, потянув вверх за выступы, имеющиеся с обеих сторон, и нажмите на зеленый рычаг, чтобы освободить обрезчик бумаги.

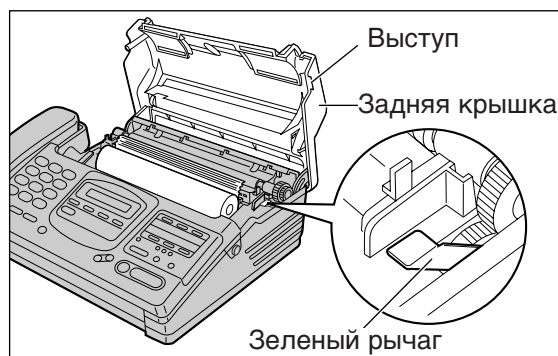

**2** Потяните вверх прозрачную направляющую и удалите часть бумаги.  
• Если прозрачная направляющая не поднимается, снова нажмите на зеленый рычаг.

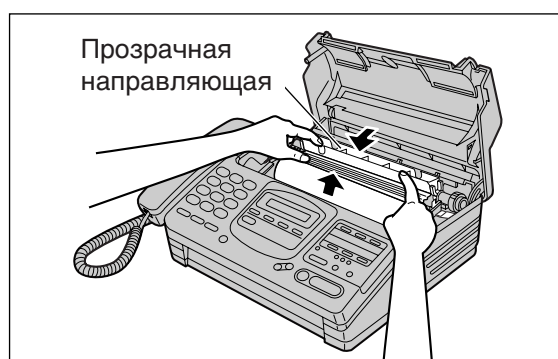

**3** Установите на место правильным образом прозрачную направляющую и рулон бумаги, вставьте начало бумаги между роликом и серебряной пластиной.  
• Убедитесь, что в рулоне бумаги нет провисания.

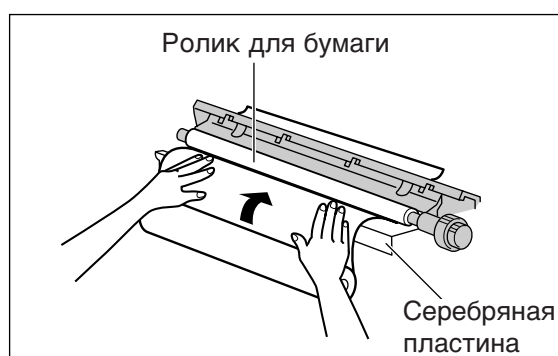

**4** Закройте заднюю крышку, осторожно нажав на обе стороны.

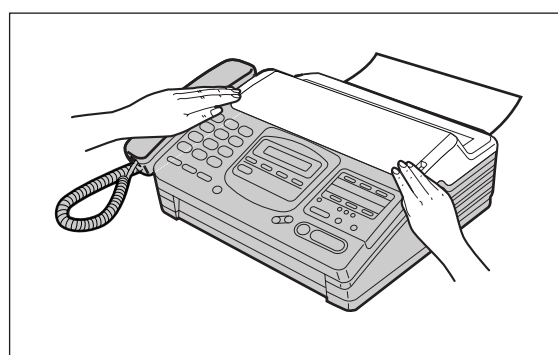

## Для аппаратов модели KX-F680

- 1** Откройте заднюю крышку, потянув вверх за выступы, имеющиеся с обеих сторон, и удалите смятую бумагу.

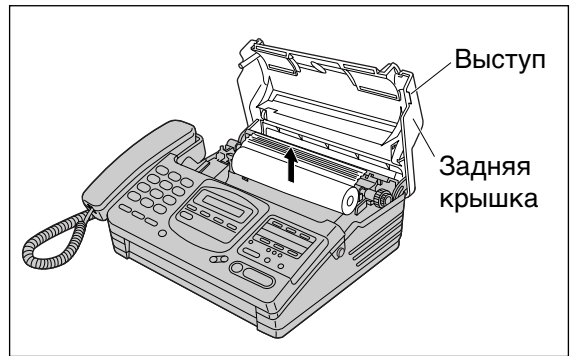

- 2** Отрежьте смятую часть бумаги.

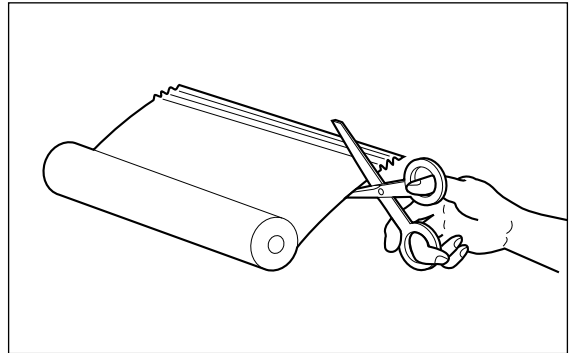

- 3** Установите на место рулон бумаги правильным образом и вставьте начало бумаги между роликом и серебряной пластиной.
- Убедитесь, что в рулоне бумаги нет провисания.

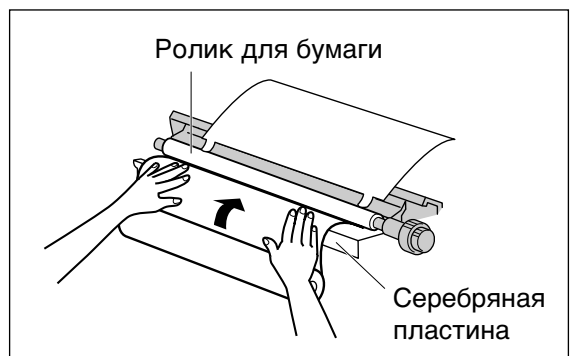

- 4** Вставьте бумагу под заднюю крышку и протяните ее на несколько сантиметров за пределы аппарата.



- 5** Мягко закройте заднюю крышку, нажав с обеих сторон и оторвите излишек бумаги, потянув к себе.

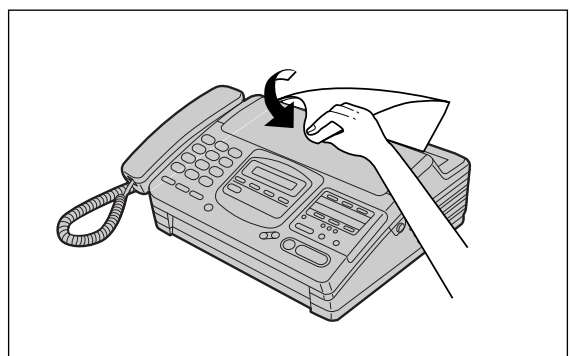

## Удаление смятого документа

Если аппарат не освобождает Ваш документ во время подачи, удалите его указанным ниже способом.

- 1** Откройте переднюю крышку, нажав на кнопку.
- 2** Удалите застрявший документ.
- 3** Закройте переднюю крышку, осторожно нажав на обе стороны крышки.

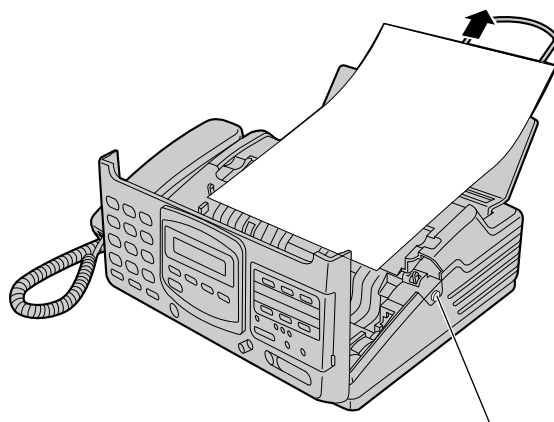

Кнопка открывания передней крышки

## Регулировка нажима устройства подачи документа

Если документ не подается в аппарат или принимается несколько страниц одновременно, отрегулируйте усилие нажима устройства подачи документа.

- 1** Откройте переднюю крышку, нажав на кнопку.
- 2** Сдвиньте переключатель в нужное положение с помощью инструмента с острым концом, как скрепка или шариковая ручка.  

Положение А: Установить, если документ не подается.  
Положение В: Стандартное положение (установлено заранее).  
Положение С: Установить, если подается несколько страниц сразу.
- 3** Закройте переднюю крышку, осторожно нажав на обе стороны крышки.

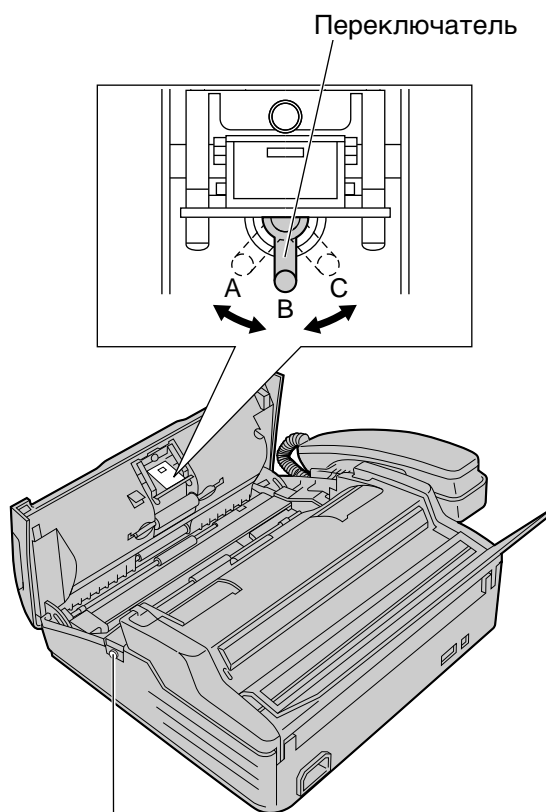

Кнопка открывания передней крышки

# Демонтаж рычага телефонной трубки

Для экономии рабочего места или для использования аппарата только для факсов, Вы можете снять рычаг телефонной трубки.

- 1** Установите переключатель телефонной трубки в состояние “NO HANDSET” (см. с. 60).
- 2** Потяните фиксаторы вправо, как показано на рисунке, одновременно поднимая рычаг телефонной трубки.
- 3** Отсоедините шнур питания и подключите его опять.

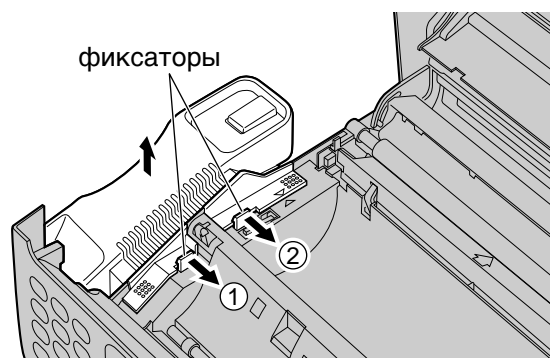

## ВНИМАНИЕ:

- Если после удаления телефонной трубки и рычага Вы подключаете шнур питания, может прозвучать сигнал и на дисплее появится сообщение:

CHECK CRADLE

Установите переключатель телефонной трубки в состояние “NO HANDSET” (см. с. 60).

# Очистка внутри аппарата

Если часто документ не поступает в аппарат или в случае возникновения пятен или черных полос при копировании или на переданном документе, необходимо очистить ролики подачи, вспомогательный ролик, резиновую пластинку, белую пластину и стекло.

- 1** Отсоедините шнур питания и телефонный шнур.
- 2** Откройте переднюю крышку, нажав на кнопку открывания крышки.
- 3** Очистите ролики подачи документа и вспомогательный ролик, протерев их материей, смоченной в изопропиловом спирте. Дайте им полностью высохнуть.
- 4** Очистите резиновую пластинку ватным тампоном, смоченным в изопропиловом спирте и дайте полностью высохнуть.
- 5** Очистите белую пластину и стекло мягкой сухой материей.
- 6** Закройте переднюю крышку, осторожно нажав на обе стороны крышки.
- 7** Подсоедините шнур питания и телефонный провод.

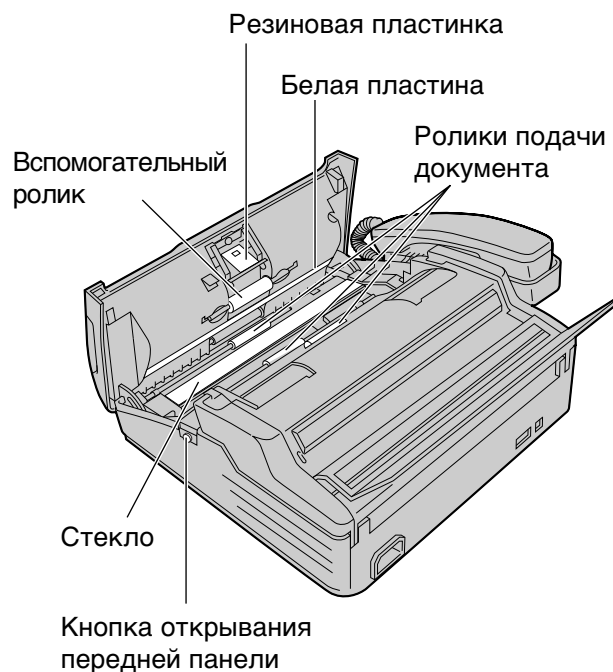

## **ВНИМАНИЕ:**

- Не используйте бумажные материалы (такие как бумажные полотенца или салфетки) для очистки внутри аппарата.





## Список телефонов, набираемых одним касанием

Номер станции	Имя/Номер телефона	Номер станции	Имя/Номер телефона
1		6 (LOWER 1)	
2		7 (LOWER 2)	
3		8 (LOWER 3)	
4		9 (LOWER 4)	
5		10 (LOWER 5)	

## Список телефонов, набираемых одним касанием

Номер станции	Имя/Номер телефона	Номер станции	Имя/Номер телефона
1		6 (LOWER 1)	
2		7 (LOWER 2)	
3		8 (LOWER 3)	
4		9 (LOWER 4)	
5		10 (LOWER 5)	

## Список номеров быстрого набора

Номер станции	Имя/Номер телефона	Номер станции	Имя/Номер телефона
00		25	
01		26	
02		27	
03		28	
04		29	
05		30	
06		31	
07		32	
08		33	
09		34	
10		35	
11		36	
12		37	
13		38	
14		39	
15		40	
16		41	
17		42	
18		43	
19		44	
20		45	
21		46	
22		47	
23		48	
24		49	

## Список номеров быстрого набора

Номер станции	Имя/Номер телефона	Номер станции	Имя/Номер телефона
00		25	
01		26	
02		27	
03		28	
04		29	
05		30	
06		31	
07		32	
08		33	
09		34	
10		35	
11		36	
12		37	
13		38	
14		39	
15		40	
16		41	
17		42	
18		43	
19		44	
20		45	
21		46	
22		47	
23		48	
24		49	

# Индексный указатель

<b>А</b>	Автоматический набор номера . . . . .32	<b>Л</b>	Логотип . . . . .12
	Автоматический нож для бумаги . . . . .21		Логотип, положение при печати . . . . .58
	Автоответчик/факс режим . . . . .14, 22	<b>М</b>	Международная передача, режим . . . .39
	Автоответчик/факс счетчик звонков . .23	<b>Н</b>	Набор номера, режим . . . . .10
	AUTO RECEIVE режим . . . . .14	<b>О</b>	Определение характерного звонка . . . .42
<b>В</b>	Время записи . . . . .56, 57		Определение факс-сообщения
	Вызов пейджера . . . . .47		без звонка . . . . .27
<b>Г</b>	Голосовая подсказка . . . . .59		Отложенная передача . . . . .38
	Голосовой контакт . . . . .35		Отчет о передачах факсов . . . . .62, 63
	Голосовой “штамп” время/день . . . . .29		Очистка . . . . .72
<b>Д</b>	Дата и время . . . . .11		Ошибка, сообщение . . . . .65
	Дисплей, контрастность . . . . .58	<b>П</b>	Передача сообщения . . . . .47
	Дружелюбный прием . . . . .21, 59		Подача документа, нажим . . . . .70
<b>Ж</b>	Журнал, автоматическая печать . . . . .63		Поллинг . . . . .37
	Журнал, отчет . . . . .62, 64		Почтовый ящик, пароль . . . . .44
<b>З</b>	Защита от ненужных сообщений . . . . .41		Почтовый ящик, сигнализатор . . . . .46
<b>И</b>	Исходящее сообщение . . . . .54		Прием в память . . . . .21
<b>К</b>	Кнопка AUTO RECEIVE . . . . .14	<b>Р</b>	Ручной прием, режим . . . . .14
	Кнопка CHECK . . . . .55	<b>С</b>	Сигнализатор сообщения . . . . .56
	Кнопка COPY . . . . .28		Список телефонных номеров . . . . .62
	Кнопка DELETE . . . . .13		Счетчик вызовов . . . . .29
	Кнопка DIRECTORY . . . . .33, 34	<b>Т</b>	Телефон, режим . . . . .14
	Кнопка ERASE . . . . .29, 55		Телефон/факс, режим . . . . .14, 25
	Кнопка FLASH . . . . .36		Телефон/факс, счетчик звонков . . . . .26
	Кнопка HELP . . . . .10		Телефонная трубка, переключатель . .60
	Кнопка INSERT . . . . .13	<b>У</b>	Установка по умолчанию . . . . .60
	Кнопка LOWER . . . . .32, 33	<b>Ф</b>	Факс, автоматический повтор набора . .20
	Кнопка MAIL BOX . . . . .45		Факс режим . . . . .14, 24
	Кнопка MEMO/2WAY REC . . . . .31		Факс, телефонный номер . . . . .12
	Кнопка MUTE . . . . .17		Факс, сообщение на пейджер . . . . .43
	Кнопка NEW MSGS.PLAY BACK . . . . .29		Факс, счетчик звонков . . . . .24
	Кнопка PAUSE . . . . .36	<b>Э</b>	Экономия платы за телефон . . . . .23
	Кнопка QUICK . . . . .30		Электронный телефонный каталог . . . .34
	Кнопка REC . . . . .54		
	Кнопка REDIAL . . . . .36		
	Кнопка REPEAT . . . . .30		
	Кнопка RESOLUTION . . . . .18		
	Кнопка SECRET . . . . .32		
	Кнопка SELECT . . . . .54		
	Кнопка SKIP . . . . .30		
	Кнопка SLOW . . . . .30		
	Кнопка SPACE . . . . .13		
	Кнопка TONE . . . . .36		
	Кнопка VOLUME . . . . .16		
	Код удаленного включения факса . . . .40		
	Код удаленного управления . . . . .50		

**Kyushu Matsushita Electric Co., Ltd.**  
1-62, 4-chome, Minoshima, Hakata-ku, Fukuoka 812, Japan