

Panasonic

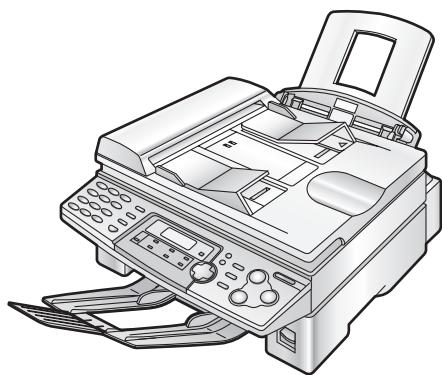

Планшетный многофункциональный лазерный факс

Инструкция по эксплуатации

Модель № **KX-FLB758RU**

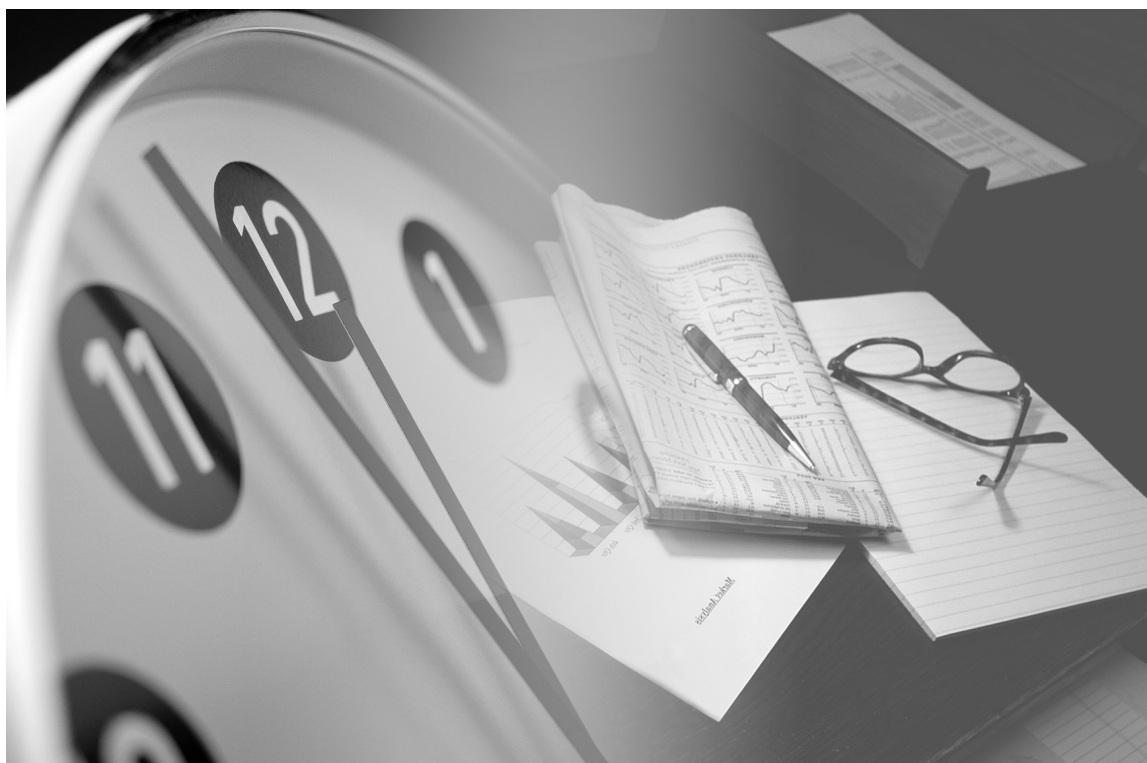

До начала работы с аппаратом
ознакомьтесь с настоящей инструкцией
по эксплуатации, и сохраните ее для
последующего использования.

Важные инструкции по технике безопасности

При эксплуатации данного аппарата вы всегда должны соблюдать следующие основные меры предосторожности для уменьшения риска возникновения пожара, поражения электрическим током и получения травм.

1. Внимательно прочитайте все инструкции.
2. Следуйте всем предупреждениям и инструкциям на корпусе данного аппарата.
3. Отсоединяйте данный аппарат от сетевой розетки перед чисткой. Не применяйте жидкие или аэрозольные очистители. Чистите аппарат влажной тряпкой.
4. Не пользуйтесь данным аппаратом вблизи воды (например, около ванны, раковины, кухонной мойки и т.п.).
5. Устанавливайте аппарат на устойчивую поверхность. Падение аппарата может привести к серьезным повреждениям и/или травмам.
6. Не закрывайте прорези и отверстия в корпусе аппарата. Они предназначены для вентиляции и предотвращения перегрева. Не размещайте аппарат вблизи радиаторов отопления, а также в местах, где не обеспечивается должная вентиляция.
7. Подключайте аппарат только к источнику электропитания, указанному на корпусе аппарата. Если вы не знаете точно, какое электропитание подается в ваш дом, обратитесь за консультацией к дилеру или в местное отделение электросети.
8. В целях безопасности данный аппарат оборудован вилкой с заземлением. При отсутствии розетки соответствующего типа ее следует смонтировать. Не применяйте никакие переходники или адаптеры, так как это снижает безопасность аппарата.
9. Ничего не ставьте на сетевой шнур. Установите аппарат таким образом, чтобы никто не наступил на шнур.
10. Не допускайте перегрузки стеновых розеток и удлинителей. Это может привести к пожару или к поражению электрическим током.
11. Не в коем случае не проталкивайте какие-либо предметы в прорези на корпусе аппарата. Это может привести к пожару или к поражению электрическим током. Не допускайте попадания жидкости на аппарат.
12. Во избежание поражения электрическим током не разбирайте аппарат. При необходимости технического обслуживания обращайтесь в авторизованный сервисный центр. Открывая или снимая крышки, вы подвергаетесь опасности попадания под высокое напряжение. Неправильная сборка может привести к электрическому удару при последующей эксплуатации.
13. Отключите аппарат от сетевой розетки и обратитесь в авторизованный сервисный центр в следующих случаях:
 - A. Если сетевой шнур или вилка повреждены или износились.
 - B. Если внутрь аппарата попала жидкость.
 - C. Если аппарат попал под дождь или в воду.
 - D. Если аппарат не работает нормально при соблюдении инструкций по эксплуатации. Используйте для регулировки только указанные в инструкциях органы управления. Неправильная регулировка может потребовать ремонта в авторизованном сервисном центре.
 - E. Если аппарат упал или был физически поврежден.
 - F. Если в работе аппарата возникли заметные изменения.
14. Старайтесь не пользоваться телефоном во время грозы, если он не бесшнуровой. Существует опасность поражения электрическим током от удара молнии.
15. Не используйте данный аппарат для сообщения об утечке газа, если аппарат находится рядом с местом утечки.

СОХРАНИТЕ ЭТИ ИНСТРУКЦИИ

Инструкции по безопасности

ОСТОРОЖНО:

Установка

- После перемещения аппарата из холодного места в теплое дайте аппарату прогреться и не подсоединяйте его около 30 минут. Если после резкого изменения температуры аппарат подсоединен слишком скоро, то влага, конденсирующаяся внутри аппарата, может вызвать неполадки в работе.
- Ни в коем случае не устанавливайте телефонную проводку во время грозы.
- Ни в коем случае не устанавливайте телефонные розетки в сырых местах, если только розетки специально не предназначены для этого.
- Ни в коем случае не прикасайтесь к неизолированным телефонным проводам или контактам, если телефонная линия не отсоединена на сетевом терминале.
- При установке или обслуживании телефонных линий соблюдайте осторожность.

ПРЕДУПРЕЖДЕНИЕ:

- Во избежание возгорания или поражения электрическим током не оставляйте данное изделие под дождем или в условиях высокой влажности.

ДРУГИЕ РЕКОМЕНДАЦИИ:

- Не устанавливайте аппарат рядом с устройствами, создающими электрические помехи (например, люминисцентными лампами и электродвигателями).
- Оберегайте аппарат от пыли, высокой температуры и вибрации.
- Не подвергайте аппарат воздействию прямого солнечного света.
- Не кладите на аппарат тяжелые предметы.
- Не трогайте сетевую вилку мокрыми руками.
- Протирайте внешнюю поверхность аппарата мягкой тканью. Не используйте бензин, растворитель, абразивные чистящие средства.

ОСТОРОЖНО:

Лазерное излучение

- В принтере данного аппарата применяется лазер. Используя органы управления, настройки и процедуры не в соответствии с настоящими инструкциями, вы можете подвергнуться воздействию опасного излучения.

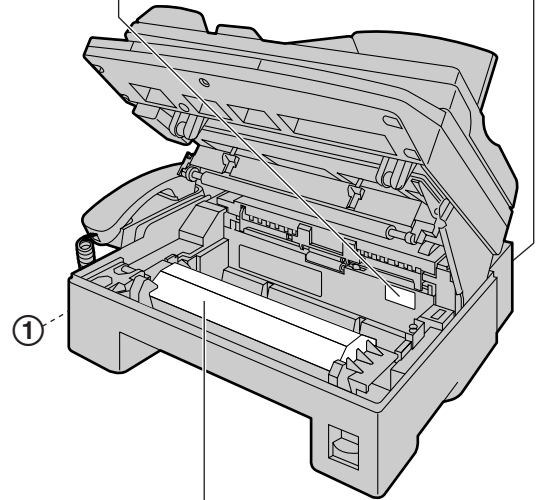
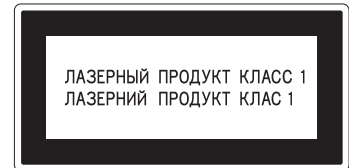

Осторожно:

Нагреватель находится внутри аппарата.

Не трогайте нижнюю часть этой крышки. Она очень горячая.

Нагреватель

- Нагреватель находится внутри аппарата и при работе становится горячим. Не прикасайтесь к нему при удалении замявшейся бумаги или чистке нижнего стекла.

Инструкции по безопасности

Тонер-картридж

- Будьте осторожны при обращении с тонер-картриджем и имейте в виду следующее:
 - Не оставляйте тонер-картридж на длительное время вне защитной упаковки. Это сокращает срок службы тонера.
 - Если вы проглотили тонер, выпейте несколько стаканов воды, чтобы разбавить содержимое желудка, и немедленно обратитесь к врачу.
 - Если тонер попал вам в глаза, тщательно промойте их водой и обратитесь к врачу.
 - Если тонер попал вам на кожу, тщательно вымойте это место водой с мылом.

Барабан

- Прочитайте инструкции на стр. 15 до начала установки барабана. Прочитав инструкции, откройте защитную упаковку барабана. Модуль барабана содержит светочувствительный барабан. Воздействие света может повредить барабан. После того, как вы открыли защитную упаковку:
 - Не подвергайте барабан воздействию солнечного света более чем на пять минут.
 - Не трогайте и не царапайте зеленую поверхность барабана.
 - Не кладите барабан в пыльное или загрязненное место или в область высокой влажности.
 - Не подвергайте барабан воздействию прямого солнечного света.

Статическое электричество

- Во избежание повреждения электростатическим разрядом интерфейсных разъемов (параллельного и USB), гнезда АПД или других электрических компонентов внутри аппарата, прикасайтесь к заземленной металлической поверхности (например к металлической части под разъемом параллельного интерфейса) прежде, чем прикасаться к аппарату.

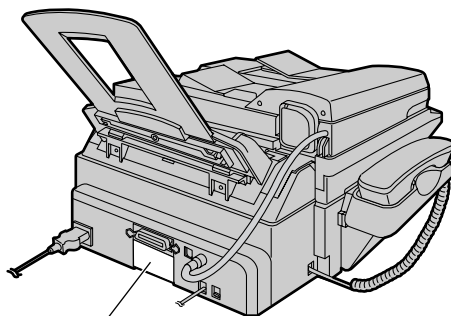

Металлическая часть

Срок службы изделия:

- Установленный производителем срок службы изделия равен 7 годам с даты производства при условии, что изделие используется в строгом соответствии с настоящей инструкцией по эксплуатации и применимыми техническими стандартами.

ДЛЯ ДОСТИЖЕНИЯ НАИЛУЧШЕГО КАЧЕСТВА:

- В процессе печати на поверхности бумаги запекается тонер. В результате во время печати и некоторое время после печати присутствует легкий специфический запах. Обеспечьте аппарату надлежащую вентиляцию.
- Для продления срока эксплуатации барабана никогда не выключайте аппарат сразу после печати. Оставляйте питание включенным как минимум 30 минут после завершения печати.
- Храните неиспользуемую бумагу в прохладном и сухом месте. Нарушение этого правила может привести к потере качества печати.
- Не закрывайте вентиляционные прорези/отверстия аппарата. Регулярно проверяйте их и при необходимости чистите от пыли при помощи пылесоса (①).
- При замене тонер-картриджа или барабана следите, чтобы пыль, вода или прочие жидкости не попадали на барабан. Это может повлиять на качество печати.

Содержание

Начальная подготовка

Принадлежности	Прилагаемые принадлежности	8
	Информация по заказу принадлежностей	8
Кнопка Help	Функция Help	9
Органы управления	Обзор.....	10
	Расположение.....	11
Установка	Подсоединение крышки для документов	13
	Открытие транспортировочного замка	14
	Тонер-картридж и барабан	15
	Накопитель бумаги и лоток для бумаги	17
	Бумага для печати	18
	Соединения	19
	Дата и время, логотип и телефонный номер факса.....	20
Громкость	Регулировка громкости	24

Телефон

Автоматический набор номера	Сохранение имен и телефонных номеров в памяти сенсорного набора	25
	Сохранение имен и телефонных номеров в каталоге упрощенного набора	26
	Редактирование сохраненной станции.....	27
	Удаление сохраненной станции.....	28
	Голосовой вызов с использованием сенсорного набора и каталога упрощенного набора.....	29

Факс

Отправка факсов	Отправка факса вручную	30
	Документы, пригодные для отправки	33
	Передача факса с использованием сенсорного набора и каталога упрощенного набора	34
	Рассылка сообщений	36
Прием факсов	Задание способа приема факсов	40
	Режим ТЕЛЕФОН (ответ на все вызовы вручную)	42
	Режим ФАКС (все вызовы принимаются как факсы)	43
	Совместная работа с автоответчиком	44
	Дополнительный телефон	46
Отличительный звонок	Использование функции отличительного звонка	47

Копирование

Копирование	Изготовление копий	48
-------------	--------------------------	----

Программное обеспечение Multi-Function Station

Установка (ПК)	Подсоединение к компьютеру	51
	Установка программного обеспечения Multi-Function Station	53
	Активизация программного обеспечения Multi-Function Station	55
Печать (ПК)	Использование факсимильного аппарата в качестве принтера	56
Сканирование (ПК)	Использование факсимильного аппарата в качестве сканера	59
Дистанционное управление (ПК)	Управление факсимильным аппаратом с вашего компьютера	61
Факс ПК	Отправка/получение факса с помощью программного обеспечения Multi-Function Station	62

Программируемые функции

Сводка функций	Программирование	64
	Основные функции	65
	Функции опытного пользователя	67

Справка

Сообщения об ошибках	Отчеты	71
	Дисплей	72
Операции	Если функция не работает, проверьте здесь	74
	В случае перебоя в сети питания	77
Замена	Замена тонер-картриджа и барабана	78
Замятия бумаги	Замятие бумаги для печати	81
	Замятие документа при отправке	83
Чистка	Белая пластина и стекла	84
	Валики подачи документа	86

Общая информация





Печать отчетов	Списки и отчеты	87
Технические характеристики	Технические характеристики данного аппарата	88
Предметный указатель	Указатель программ	91
	Предметный указатель	91

ГАРАНТИЙНЫЙ ТАЛОН ИЗГОТОВИТЕЛЯ

ГАРАНТИЙНЫЙ ТАЛОН ИЗГОТОВИТЕЛЯ	93
--------------------------------------	----

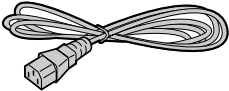
Принадлежности

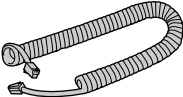
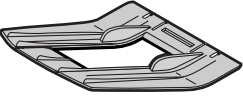
Прилагаемые принадлежности

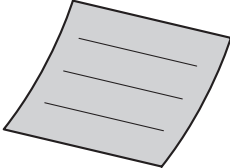
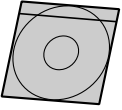
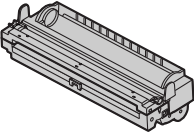
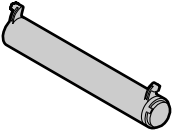
Сетевой шнур..... 1 	Телефонный шнур..... 1 	Телефонная трубка 1 
Провод телефонной трубки.. 1 	Накопитель 1 	Лоток для бумаги 1 
Инструкция по эксплуатации 2 	Краткая инструкция по эксплуатации 1 	CD-ROM 1 
Фото-картридж 1  Модель № KX-FA78A	Тонер-картридж..... 1 	(тонер-картридж из комплекта поставки) Данный картридж позволяет напечатать примерно 800 листов формата А4 при заполнении страницы 5%. Относительно заполнения см. на стр. 90. Для дальнейшего использования в аппарате, пожалуйста, приобретайте тонер-картриджи Panasonic, модель KX-FA76A.

- Если какие-либо принадлежности повреждены или отсутствуют, обратитесь по месту покупки.
- Сохраните оригинальную коробку и упаковку для транспортировки аппарата в будущем.

Информация по заказу принадлежностей

Модель	Изделие	Назначение	Технические характеристики
KX-FA76A	Тонер-картридж	Относительно замены см. стр. 78.	См. стр. 90.
KX-FA78A	Барабан	Относительно замены см. стр. 78.	См. стр. 90.

Функция Help

Вы можете распечатать краткие инструкции следующим образом.

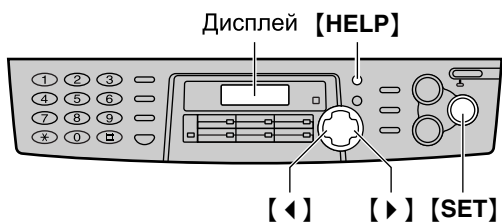

1 Нажмите [HELP].

НАЖ-ТЕ .NAVI. [◀▶]
И SET

2 Нажимайте [◀] или [▶] до вывода нужного списка или отчета.

1. Как запрограммировать функции.

СПИСОК ФУНКЦ.
НАЖМИТЕ SET

2. Как сохранять имена в каталоге и как набирать их.

ТЕЛ. СПРАВ.
НАЖМИТЕ SET

3. Помощь при неполадках, связанных с получением факсов.

ПРИЕМ ФАКСА
НАЖМИТЕ SET

3 Нажмите [SET].

ИДЕТ ПЕЧАТЬ

Органы управления

Обзор

Вид спереди

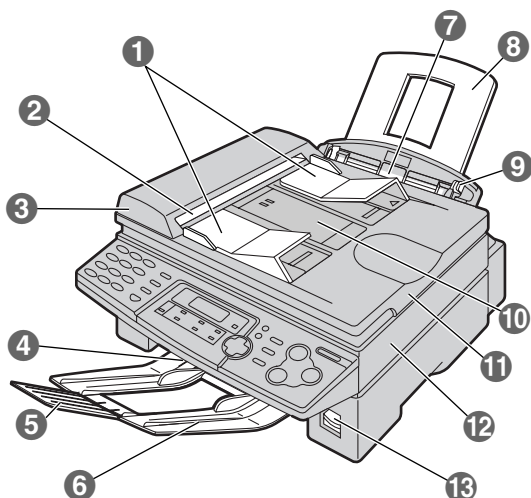

- 1 Направляющие документов
- 2 Место выхода документов
- 3 Крышка АПД (автоматического податчика документов)
- 4 Место выхода бумаги для печати
- 5 Удлинитель накопителя бумаги
- 6 Накопитель бумаги
Накопитель бумаги может быть показан не на всех иллюстрациях.
- 7 Место входа бумаги для печати
- 8 Лоток для бумаги
- 9 Направляющие бумаги для печати
- 10 Место входа документов
- 11 Крышка для документов
- 12 Крышка принтера
- 13 Кнопка открывания крышки принтера

Вид сзади

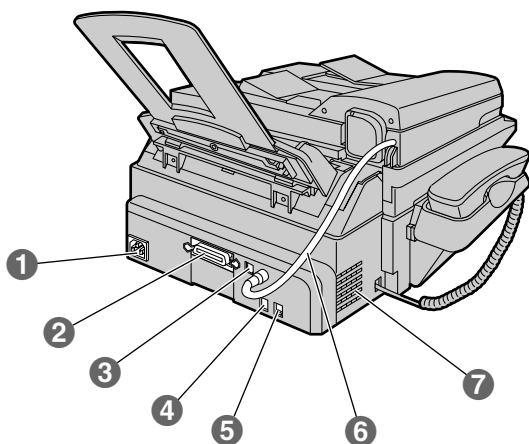

- 1 Сетевая розетка
- 2 Разъем параллельного интерфейса
- 3 Разъем интерфейса USB
- 4 Гнездо телефонного шнура
- 5 Гнездо внешнего телефона
- 6 Шнур АПД (автоматического податчика документов)
- 7 Динамик

Расположение

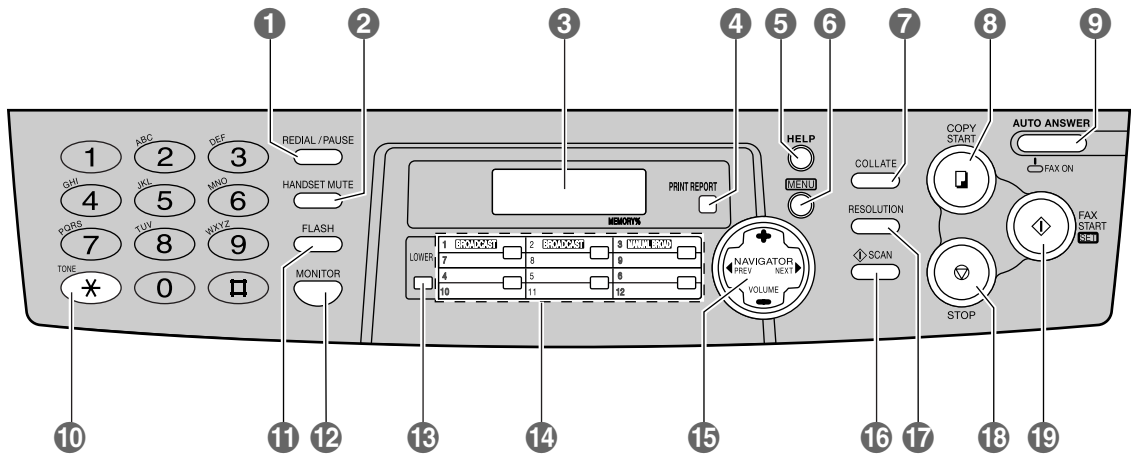

1 [REDIAL/PAUSE]

- Для повторного набора последнего набранного номера.
- Для вставки паузы во время набора номера.

2 [HANDSET MUTE]

- Для отключения микрофона во время разговора с другим абонентом. Для включения микрофона нажмите эту кнопку еще раз.

3 Дисплей

4 [PRINT REPORT]

- Для распечатки списков и сообщений (стр. 81).

5 [HELP]

- Для распечатки краткой инструкции (стр. 9).

6 [MENU]

- Для начала и окончания программирования.

7 [COLLATE]

- Для выполнения сортировки при копировании (стр. 49).

8 [COPY START]

- Для начала копирования (стр. 48).

9 [AUTO ANSWER]

- Для включения/выключения режима автоматического ответа (стр. 42, 43).

10 [TONE]

- Для временного перехода с импульсного режима на тональный во время набора номера, если линия работает только с импульсным режимом набора.

11 [FLASH]

- Для доступа к специальным телефонным службам (например, ожидание вызова) или для переадресации вызовов, поступивших на дополнительный телефонный аппарат.

12 [MONITOR]

- Для начала набора номера.

13 [LOWER]

- Чтобы выбрать станций 7–12 для сенсорного набора номера (стр. 25, 29, 34).

14 Клавиши сенсорного набора

- Для сенсорного набора номера (стр. 25, 29, 34).
- Для передачи на несколько станций (стр. 36, 38).

15 [NAVIGATOR, VOLUME]

- Для регулировки громкости (стр. 24).
- Для поиска имени в памяти (стр. 29, 34).
- Для выбора функций или параметров функций при программировании (стр. 64).
- Для перехода к следующей операции.

Органы управления

16 [SCAN]

- Для сканирования документа в память (стр. 31, 49).
- Для использования факсимильного аппарата в качестве сканера, когда аппарат подключен к компьютеру (стр. 59).

17 [RESOLUTION]

- Для выбора разрешения (стр. 30, 48).

18 [STOP]

- Для остановки операции или отмены программирования.

19 [FAX START, SET]

- Для начала передачи или приема факса.
- Для сохранения параметра при программировании.

Подсоединение крышки для документов

- 1** Осторожно вставьте два выступа крышки для документов в прорези на аппарате (1), а затем закройте крышку для документов (2).



- 2** Подсоедините шнур АПД к гнезду на задней стенке аппарата.
- Стрелка (⇨) на шнуре АПД должна быть направлена вниз.

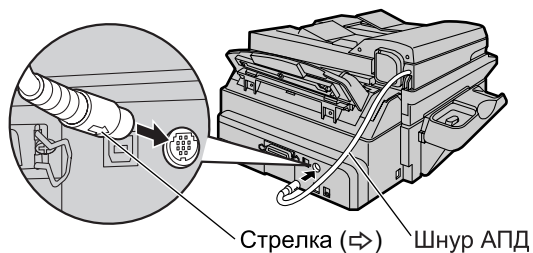

Открытие транспортировочного замка

Транспортировочный замок используется для предотвращения повреждения сканера во время транспортировки. До начала эксплуатации аппарата откройте транспортировочный замок.

- 1** Нажмите на кнопку открывания крышки принтера и откройте крышку принтера.

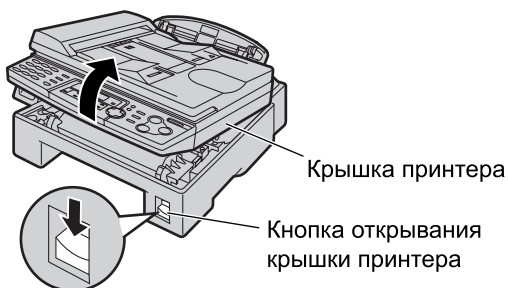

- 2** Сдвиньте транспортировочный замок вниз.

- Бирка с напоминанием об открытии транспортировочного замка прикреплена к аппарату. Снимите ее и прочитайте.

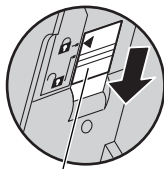

Транспортировочный замок

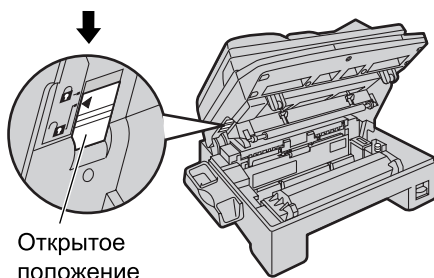

- 3** Закройте крышку принтера, нажимая на нее с обеих сторон до защелкивания.

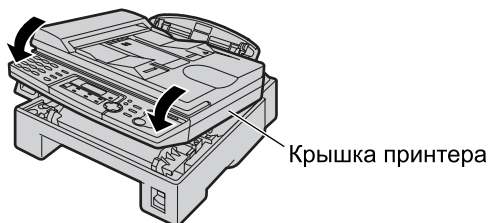

Осторожно:

- При каждой транспортировке аппарата закрывайте транспортировочный замок, перемещая его в верхнее положение.

Тонер-картридж и барабан

Осторожно:

- Прочитайте приведенные ниже инструкции до начала установки. Прочитав инструкции, откройте защитную упаковку барабана. Модуль барабана содержит светочувствительный барабан. Воздействие света может повредить барабан. После того, как вы открыли защитную упаковку:
 - Не подвергайте барабан воздействию солнечного света более чем на пять минут.
 - Не трогайте и не царапайте зеленую поверхность барабана.
 - Не кладите барабан в пыльное или загрязненное место или в область высокой влажности.
 - Не подвергайте барабан воздействию прямого солнечного света.
- Не оставляйте тонер-картридж на длительное время вне защитной упаковки. Это сокращает срок службы тонера.

- 1** Перед открытием защитной упаковки нового тонер-картриджа встряхните ее в вертикальном направлении более пяти раз.

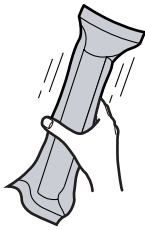

- 2** Извлеките тонер-картридж и барабан из защитных упаковок. Удалите герметизирующую пленку с тонер-картриджа (1). Удалите защитную вставку из барабана (2).

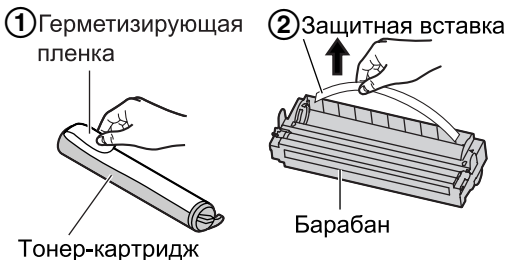

- 3** Держа тонер-картридж надписью "Panasonic" вверх, совместите красные стрелки на картридже и барабане.

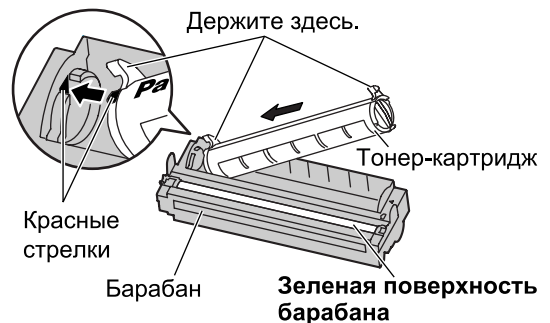

- 4** Вставьте выступ на тонер-картридже в углубление на барабане.

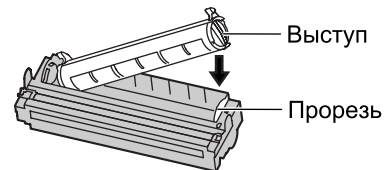

- 5** С усилием нажимайте на правую сторону тонер-картриджа до защелкивания.

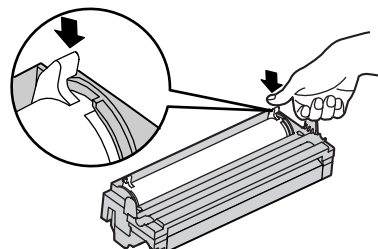

Установка

- 6** С усилием поверните два рычага на тонер-картридже.

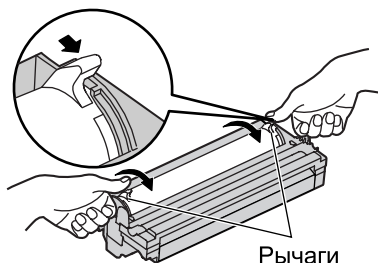

- 7** Тонер-картридж установлен правильно, если треугольники совпадают.

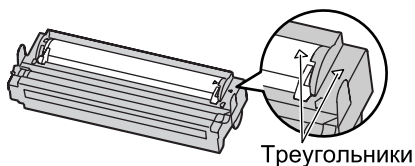

- 8** Нажмите на кнопку открывания крышки принтера и откройте крышку принтера.

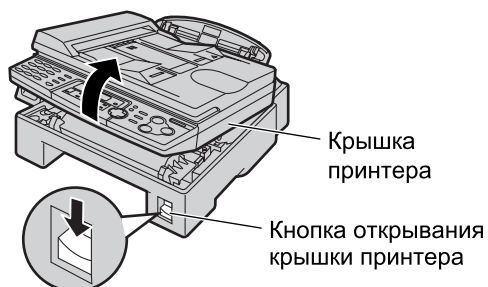

- 9** Вставьте барабан с тонером, держа его за выступы.

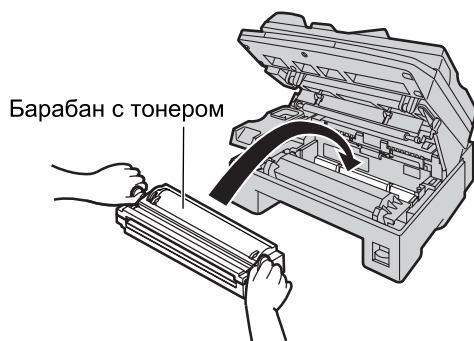

- Если нижнее стекло загрязнено, протрите его сухой и мягкой тряпкой.

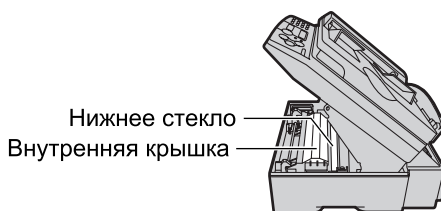

Осторожно:
Не трогайте нижнюю часть внутренней крышки при чистке нижнего стекла. Она очень горячая.

- 10** Закройте крышку принтера, нажимая на нее с обеих сторон до защелкивания.

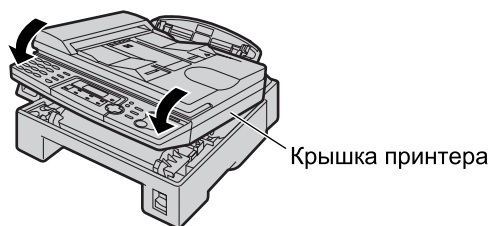

Функция сбережения тонера

Если вы хотите сократить расход тонера, включите функцию сбережения тонера (функция #79 на стр. 69). Срок службы тонер-картриджа увеличится примерно на 40%. Эта функция может снизить качество печати.

Накопитель бумаги и лоток для бумаги

Накопитель бумаги

Совместите прорези в накопителе бумаги со штифтами на дне аппарата, а затем продвиньте накопитель до фиксации. При использовании бумаги формата Legal откройте удлинитель накопителя бумаги.

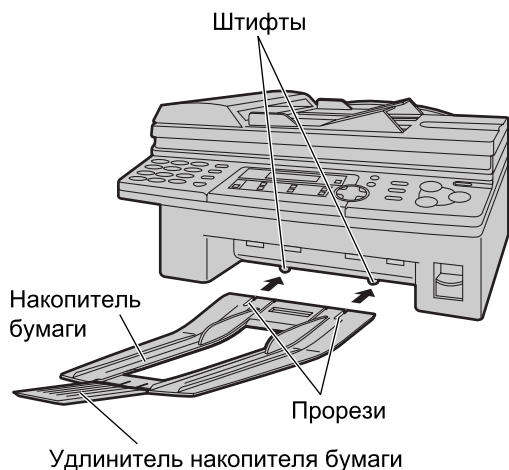

- Накопитель бумаги вмещает примерно 100 отпечатанных листов. Удаляйте отпечатанные листы до того, как они заполнят накопитель бумаги.

Лоток для бумаги

Вставьте лоток для бумаги в прорезь на задней стенке аппарата.

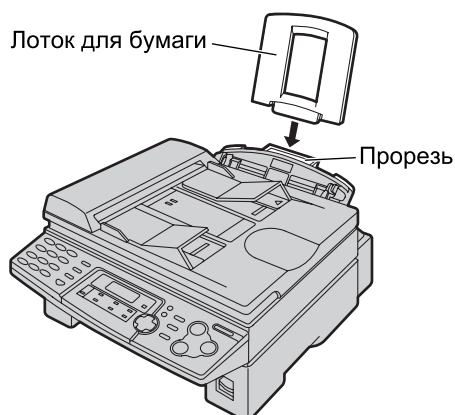

Замечание по установке:

- Не устанавливайте аппарат там, где лоток для бумаги будет упираться в стену, и т.п.
- Бумага для печати выходит из передней части аппарата. Ничего не ставьте перед аппаратом.

Установка

Бумага для печати

Для факсимильных сообщений можно использовать бумагу форматов A4, Letter или Legal. Аппарат вмещает до 150 листов бумаги плотностью 60–75 г/м² или 120 листов бумаги плотностью 90 г/м². См. примечание о характеристиках бумаги на стр. 89.

- По умолчанию установлен формат бумаги A4. Если вы хотите использовать бумагу форматов Letter или Legal, измените параметр (функция #16 на стр. 66).

- 1** Зажмите пальцами правую сторону направляющих бумаги для печати, а затем выдвиньте на всю длину.

Правая сторона направляющих бумаги для печати

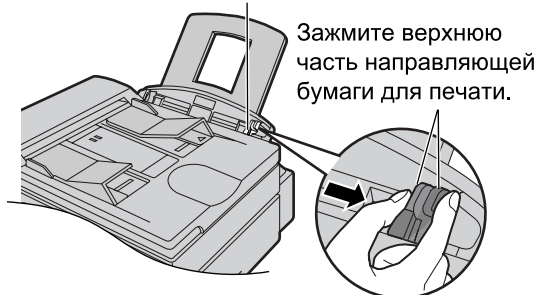

Зажмите верхнюю часть направляющей бумаги для печати.

- Если бумага вставлена неправильно, ее следует поправить, иначе она может замяться.

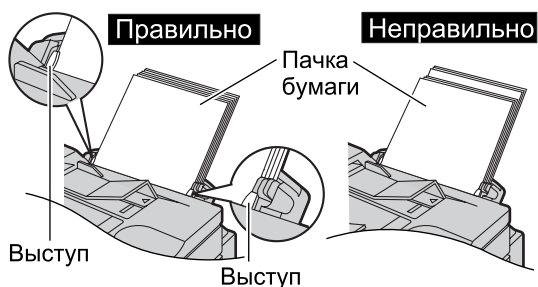

- 3** Отрегулируйте ширину направляющих по размеру бумаги для печати, сдвигая правую сторону направляющих.

- 2** Пропустите пачку бумаги для предотвращения замятия. Вставьте бумагу во входную прорезь для бумаги.



- Бумага не должна быть выше выступа.

Добавление бумаги

1. Выньте всю бумагу.
2. Добавьте бумагу к стопке вынутой бумаги и подровняйте.

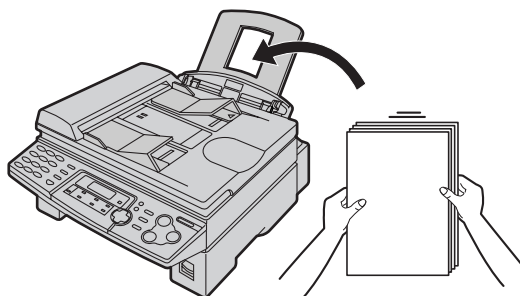

3. Выполните шаги по установке бумаги для печати.

Соединения

- 1** Подсоедините провод телефонной трубки.
 - К аппарату должен подсоединяться разъем, находящийся на более длинном прямом конце спирального телефонного провода.
- 2** Подсоедините телефонный шнур.
- 3** Подсоедините сетевой шнур.
 - При первом включении питания аппарат печатает общую информацию.

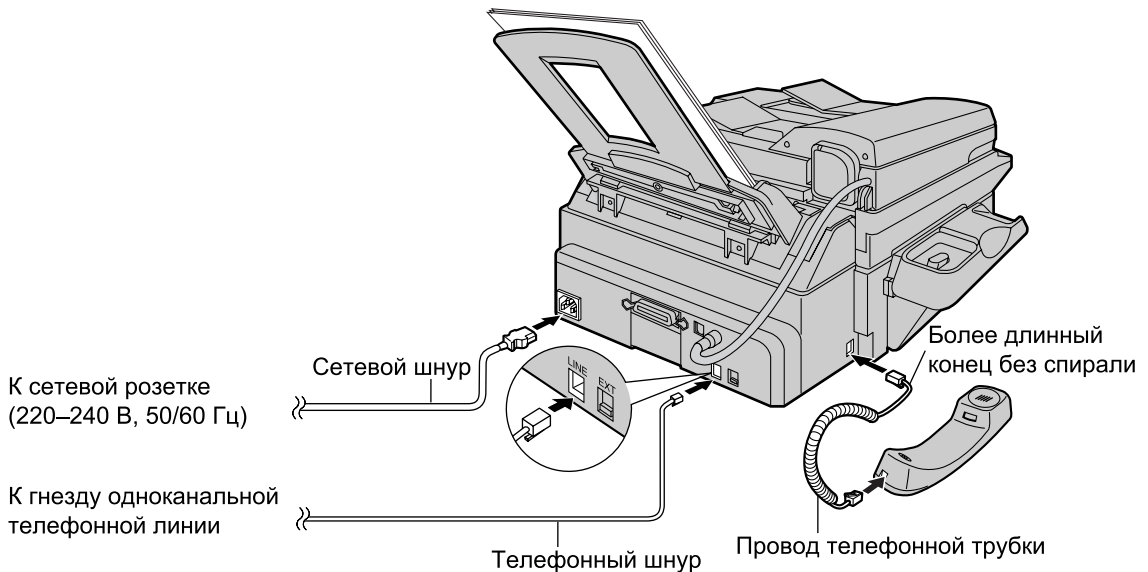

Осторожно:

- При эксплуатации данного аппарата сетевая розетка должна находиться рядом с устройством и быть легко доступной.
- Используйте телефонный шнур, который поставляется с аппаратом.
- Не удлиняйте телефонный шнур.

Примечание:

- Аппарат следует подключать только к сетевой розетке, имеющей заземление.
- К данному аппарату можно подсоединить автоответчик или дополнительный телефон (стр. 44, 46).
- После включения питания и отображения на дисплее следующей информации откройте транспортировочный замок (стр. 14).

ОШИБКА УСТАНОВКИ



РАЗЪЛОКИРУЙТЕ
ТРАНСПОРТИРОВОЧНЫЙ КРЕПЕЖ

Для использования факсимильного аппарата на одной линии с компьютером

- Рекомендуется подключать факсимильный аппарат и компьютер к разным стенным розеткам.
- Установите факсимильный аппарат на режим ТЕЛЕФОН (стр. 42).
- Устройство с самым коротким параметром звонка отвечает на вызов первым.
- Если компьютер оборудован портом для телефонной линии, подсоедините факсимильный аппарат к этому порту.

Установка

Дата и время, логотип и телефонный номер факса

Вы должны запрограммировать дату и время, логотип и телефонный номер факса. Эта информация печатается в начале каждой страницы, передаваемой с аппарата.

Пример:

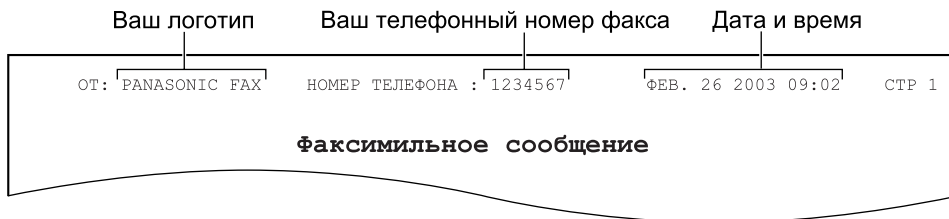

Установка даты и времени

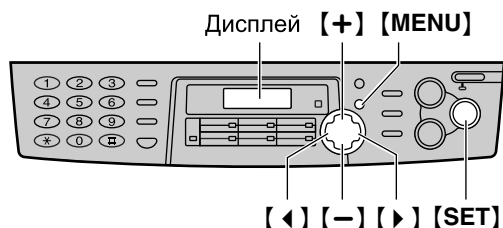

1 Нажмите [MENU].

ПРОГР. СИСТЕМЫ
НАЖ-ТЕ. NAVI. [< >]

2 Нажимайте [<] или [>] до появления следующего сообщения.

УСТ. ДАТЫ И ВРЕМ
НАЖМИТЕ SET

3 Нажмите [SET].
• На дисплее появляется курсор (■).

Пример: М:01/Д:01/Г:03
ВРЕМЯ: 00:00

4 С помощью клавиатуры набора номера введите месяц/день/год, набирая по две цифры.

Пример: август 10, 2003

Нажмите [0][8] [1][0] [0][3].

М:08/Д:10/Г:03
ВРЕМЯ: 00:00

5 С помощью клавиатуры набора номера введите часы/минуты, набирая по две цифры.

Пример: 10:15

Нажмите [1][0] [1][5].

М:08/Д:10/Г:03
ВРЕМЯ: 10:15

6 Нажмите [SET].
Появляется следующая функция.

7 Нажмите [MENU].

Примечание:

- Вы можете вводить число, нажимая [+] или [-] в шагах 4 и 5. В этом случае нажмите [>] для перемещения курсора.
- Погрешность часов составляет приблизительно ±60 секунд в месяц.

Для исправления ошибки

Нажмите [<] или [>] для перемещения курсора к неверно введенному знаку и исправьте его.

Установка логотипа

Логотипом может быть название компании, отдела или имя и фамилия.

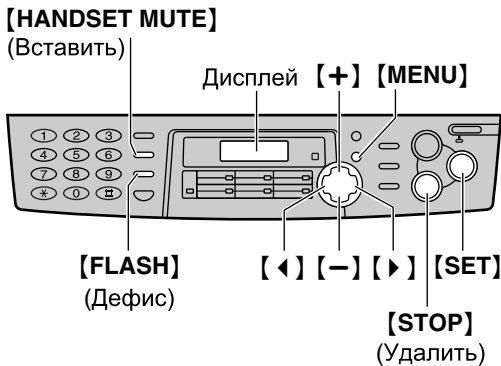

- 1 Нажмите **[MENU]**.

ПРОГР. СИСТЕМЫ
НАЖ-ТЕ. NAVI . [◀▶]

- 2 Нажимайте **[◀]** или **[▶]** до появления следующего сообщения.

ВАШ ЛОГОТИП
НАЖМИТЕ SET

- 3 Нажмите **[SET]**.

ЛОГОТИП=

- 4 Используя клавиатуру набора номера, введите логотип не более 30 знаков. Подробнее см. стр. 22.

Пример: "BILL"

1. Нажмите **[2]** два раза.
 - На дисплее появляется курсор (■).

ЛОГОТИП=В

2. Нажмите **[4]** три раза.

ЛОГОТИП=ВІ

3. Нажмите **[5]** три раза.

ЛОГОТИП=ВІІ

4. Нажмите **[▶]** для перемещения курсора к следующей позиции, а затем нажмите **[5]** три раза.

ЛОГОТИП=ВІІІ

- 5 Нажмите **[SET]**.
 - Появляется следующая функция.

- 6 Нажмите **[MENU]**.

Примечание:

- Вы можете вводить логотип, нажимая **[+]** или **[-]** в шаге 4. В этом случае нажмите **[▶]** для перемещения курсора (подробнее см. стр. 22).

Для исправления ошибки

Нажмите **[◀]** или **[▶]** для перемещения курсора к неверно введенному знаку и исправьте его.

Для удаления знака

Переместите курсор к знаку, который надо удалить, и нажмите **[STOP]**.

Для вставки знака

1. Нажмите **[◀]** или **[▶]** для перемещения курсора в позицию справа от места вставки знака.
2. Нажмите **[HANDSET MUTE]** для ввода пробела и вставьте знак.

Установка

Для ввода знаков с помощью клавиатуры набора номера

Нажимая кнопки на клавиатуре набора номера, можно вводить знаки, как показано ниже.

Кнопки	Знаки
[1]	1 [] { } + - / = , . _ ` : ; ?
[2]	A B C A B B Г 2
[3]	D E F Д Е Ж 3
[4]	G H I З И Й К 4
[5]	J K L Л М Н О 5
[6]	M N O П Р С Т 6
[7]	P Q R S У Ф Х Ц 7
[8]	T U V Ч Ш Щ Ъ 8
[9]	W X Y Z Ы Ь Э Ю Я 9
[0]	0 () < > ! " # \$ % & ¥ * @ ^ ' →
[FLASH]	Кнопка Дефис (для вставки дефиса.)
[HANDSET MUTE]	Кнопка Вставить (для вставки одного знака или пробела.)
[STOP]	Кнопка Удалить (для удаления знака.)
[▶]	Кнопка ▶ (для смещения курсора вправо.) Для повторного ввода того же знака следует переместить курсор на следующую позицию.
[◀]	Кнопка ◀ (для смещения курсора влево.)

Выбор знаков при помощи [+] или [-]

Вместо нажатий на кнопки набора номера, можно выбирать знаки при помощи [+] или [-].

1. Нажимайте [+] или [-] до появления нужного знака.
2. Нажмите [▶] для перемещения курсора к следующей позиции.
 - При этом вставляется знак, отображенный на дисплее в шаге 1.
3. Вернитесь к шагу 1 для ввода следующего знака.

Внимание:

Каталог упрощенного набора и дистанционное управление в программе Multi-Function Station работают только с заглавными буквами и символами алфавита, так же как и сам факсимильный аппарат. Строчные буквы не могут быть использованы, поэтому, пожалуйста при вводе с клавиатуры пользуйтесь только заглавными буквами.

За справкой по работе дистанционного управления см. инструкцию по эксплуатации (стр. 61).

Порядок чередования знаков

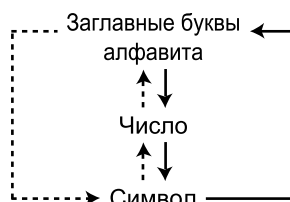

→ : Нажатие [+]

---> : Нажатие [-]

Установка телефонного номера факсимильного аппарата

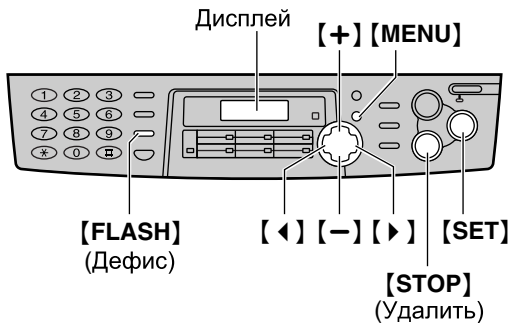

1 Нажмите **[MENU]**.

ПРОГР. СИСТЕМЫ
НАЖ-ТЕ .NAVI . [< >]

2 Нажимайте **[<]** или **[>]** до появления следующего сообщения.

NO. ВАШЕГО ФАКСА
НАЖМИТЕ SET

3 Нажмите **[SET]**.

NO. =

4 Используя клавиатуру набора номера, введите телефонный номер факсимильного аппарата не более 20 цифр.

Пример: NO. =1234567

5 Нажмите **[SET]**.

- Появляется следующая функция.

6 Нажмите **[MENU]**.

Примечание:

- Вы можете вводить телефонный номер факсимильного аппарата, нажимая **[+]** или **[-]** в шаге 4. В этом случае нажмите **[>]** для перемещения курсора.
- Кнопка **[*]** заменяет цифру на "+", кнопка **[#]** заменяет цифру пробелом.
Пример: +234 5678 (используя клавиатуру набора номера)
Нажмите **[*][2][3][4][#][5][6][7][8]**.
- Для ввода дефиса в телефонный номер нажмите **[FLASH]**.

Для исправления ошибки

Нажмите **[<]** или **[>]** для перемещения курсора к неверно введенному знаку и исправьте его.

Для удаления номера

Переместите курсор к знаку, который надо удалить, и нажмите **[STOP]**.

Громкость

Регулировка громкости

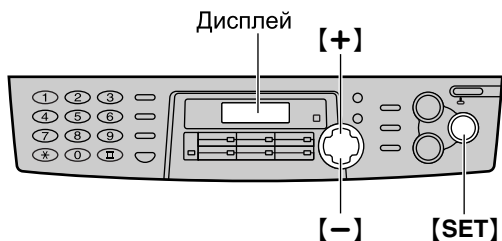

Громкость звонка

Возможны четыре уровня громкости (высокая/средняя/низкая/выключено).

Когда аппарат находится в режиме ожидания, нажмите **[+]** или **[-]**.

Чтобы выключить звонок

1. Нажмите **[-]** несколько раз до появления на дисплее следующего сообщения.

ЗВОНОК ВЫКЛ=ОК?
ДА: SET/НЕТ: STOP

2. Нажмите **[SET]**.

ЗВОНОК ВЫКЛ.

- Чтобы снова включить звонок, нажмите **[+]**.

Когда звонок выключен

При получении вызова аппарат не звонит, и на дисплее появляется следующее сообщение.

ВХОДЯЩИЙ ВЫЗОВ

Мелодия звонка

Вы можете выбрать одну из трех мелодий звонка. Измените соответствующий параметр (функция #17 на стр. 66). Выбранная мелодия звучит, когда аппарат получает вызов.

Уровень громкости монитора

Возможны восемь уровней громкости (от высокого до низкого).

При использовании монитора, нажмите **[+]** или **[-]**.

Сохранение имен и телефонных номеров в памяти сенсорного набора

Для быстрого доступа к часто используемым номерам аппарат предоставляет 12 станций с клавишами сенсорного набора.

- Станции с 1 по 3 также можно использовать как клавиши рассылки (стр. 36).

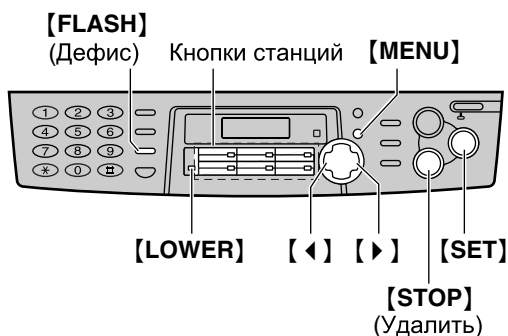

- 1 Нажмите **[MENU]** несколько раз до появления на дисплее следующего сообщения.

```
УСТ. ТЕЛ. СПРАВ-КА  
НАЖ-ТЕ СТАНЦ. ИЛИ  
↑↓  
УСТ. ТЕЛ. СПРАВ-КА  
НАЖ-ТЕ .NAVI. [◀▶]
```

- 2 Нажмите одну из клавиш сенсорного набора.

Для станций 1–3:

1. Нажмите одну из клавиш станций.

Пример:

```
СТАНЦИЯ 1  
РЕЖ НАВ Н-РА [±]
```

2. Нажмите **[SET]** для перехода к следующему пункту.

Для станций 4–6:

Нажмите одну из клавиш станций.

Для станций 7–12:

Нажмите **[LOWER]**, а затем нажмите одну из клавиш станций.

- 3 Введите имя до 10 знаков (см. инструкции на стр. 22).

Пример:

```
ИМЯ=JOHN  
СОХР-ТЬ:ЖМИ SET
```

- 4 Нажмите **[SET]**.

Пример:

```
<A01>=
```

- 5 Введите телефонный номер не более 30 цифр, используя клавиатуру набора номера.

Пример:

```
<A01>=1114497
```

- Если вы хотите ввести дефис, нажмите **[FLASH]**.

- 6 Нажмите **[SET]**.

```
ВВЕДЕНО  
↓  
УСТ. ТЕЛ. СПРАВ-КА  
НАЖ-ТЕ СТАНЦ. ИЛИ  
↑↓  
УСТ. ТЕЛ. СПРАВ-КА  
НАЖ-ТЕ .NAVI. [◀▶]
```

- Для программирования других станций повторите шаги с 2 по 6.

- 7 Нажмите **[STOP]** для выхода из программирования.

Полезный совет:

- Сохраненные станции можно проверить в списке телефонных номеров (стр. 87).

Примечание:

- Дефис или пробел в телефонном номере считаются за две цифры.

Для исправления ошибки

Нажимая **[◀]** или **[▶]**, подведите курсор к неверно введенному знаку/цифре и сделайте исправление.

Чтобы удалить знак/цифру

Подведите курсор к знаку/цифре, который вы хотите удалить, и нажмите **[STOP]**.

Автоматический набор номера

Сохранение имен и телефонных номеров в каталоге упрощенного набора

Для быстрого доступа к часто используемым номерам аппарат снабжен каталогом упрощенного набора (100 станций).

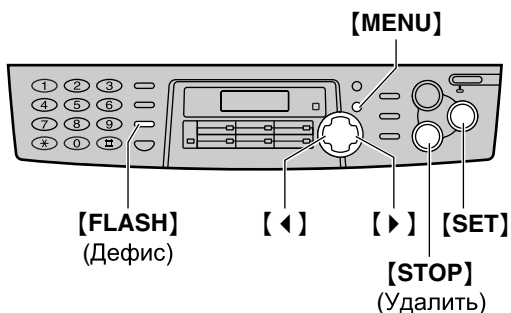

- 1 Нажмите **[MENU]** несколько раз до появления на дисплее следующего сообщения.

```
УСТ. ТЕЛ. СПРАВ-КА  
НАЖ-ТЕ СТАНЦ. ИЛИ  
↑  
УСТ. ТЕЛ. СПРАВ-КА  
НАЖ-ТЕ . NAVI . [ < > ]
```

- 2 Нажмите **[<]** или **[>]**.

```
ИМЯ=  
СОХР-ТЬ : ЖМИ SET
```

- 3 Введите имя до 10 знаков (см. инструкции на стр. 22).

Пример:

```
ИМЯ=ALICE  
СОХР-ТЬ : ЖМИ SET
```

- 4 Нажмите **[SET]**.

```
NO. =
```

- 5 Введите телефонный номер не более 30 цифр, используя клавиатуру набора номера.

Пример:

```
NO. =5552233
```

- Если вы хотите ввести дефис, нажмите **[FLASH]**.

- 6 Нажмите **[SET]**.

```
ВВЕДЕНО  
↓  
ИМЯ=  
СОХР-ТЬ : ЖМИ SET
```

- Для программирования других станций повторите шаги с 3 по 6.

- 7 Нажмите **[MENU]** для выхода из программирования.

Полезный совет:

- Сохраненные станции можно проверить в списке телефонных номеров (стр. 87).

Примечание:

- Когда на 6 шаге, на дисплее появляется следующее сообщение, вы можете сохранить не более пяти станций.

```
ВВЕДЕНО  
ОСТ. 5НУМЕРОВ
```

- При отсутствии места в памяти для записи новой станции в шаге 6 на дисплее появляется следующее сообщение. Удалите ненужные станции (стр. 28).

```
ВВЕДЕНО  
ТЕЛ. СПРАВ. ПОЛОН
```

- Дефис или пробел в телефонном номере считаются за две цифры.

Для исправления ошибки

Нажимая **[<]** или **[>]**, подведите курсор к неверно введенному знаку/цифре и сделайте исправление.

Чтобы удалить знак/цифру

Подведите курсор к знаку/цифре, который вы хотите удалить, и нажмите **[STOP]**.

Автоматический набор номера

Редактирование сохраненной станции

Вы можете редактировать имя и номер телефона, сохраненные в памяти сенсорного набора или в каталоге упрощенного набора.

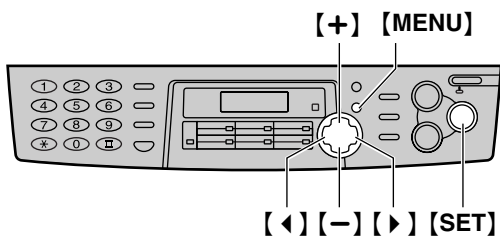

7 Отредактируйте телефонный номер.
Подробнее см. стр. 26.

8 Нажмите [SET].

ВВЕДЕНО

1 Нажмите [◀] или [▶].

ТЕЛ. СПРАВ. [+ −]

2 Нажимайте [+] или [−] до появления нужной станции.

Пример:

MARY	<A02>
0123456	

↓

MARY	<A02>
РЕДАКТ:ЖМИ	MENU

↓

MARY	<A02>
ПЕРЕДАЧА:ЖМИ	SET

3 Нажмите [MENU].

Пример:

ИМЯ=MARY
РЕД.=* СТЕП.=#

4 Нажмите [*] для выбора "РЕД.".

Пример:

ИМЯ=MARY
СОХР-ТЬ:ЖМИ SET

- Если имя редактировать не нужно, перейдите к шагу 6.

5 Отредактируйте имя (см. инструкции на стр. 22).

6 Нажмите [SET].

Пример:

<A02>=0123456

- Если телефонный номер редактировать не нужно, перейдите к шагу 8.

Автоматический набор номера

Удаление сохраненной станции

Вы можете удалить станцию, сохраненную в памяти сенсорного набора или в каталоге упрощенного набора.

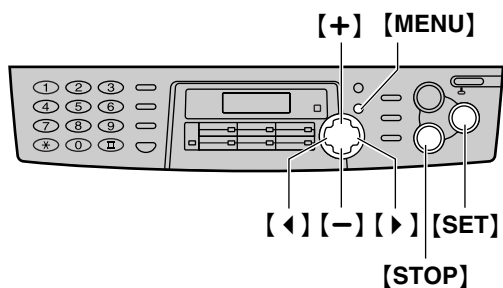

1 Нажмите [◀] или [▶].

ТЕЛ.СПРАВ. [+ -]

2 Нажимайте [+] или [-] до появления нужной станции.

Пример:

ПЕТЕР
9876543

↓
ПЕТЕР
РЕДАКТ:ЖМИ MENU

↓
ПЕТЕР
ПЕРЕДАЧА:ЖМИ SET

3 Нажмите [MENU].

Пример:

ИМЯ=ПЕТЕР
РЕД.=* СТЕР.=#

4 Нажмите [≡] для выбора “СТЕР”.

СТЕРЕТЬ?
ДА: SET/НЕТ: STOP

- Чтобы отменить удаление, нажмите [STOP].

5 Нажмите [SET].

СТЕРТО

- Сохраненные имя и номер удалены.

Автоматический набор номера

Голосовой вызов с использованием сенсорного набора и каталога упрощенного набора

До использования этой функции занесите нужные номера и телефоны в память сенсорного набора и в каталог упрощенного набора (стр. 25, 26).

Использование сенсорного набора

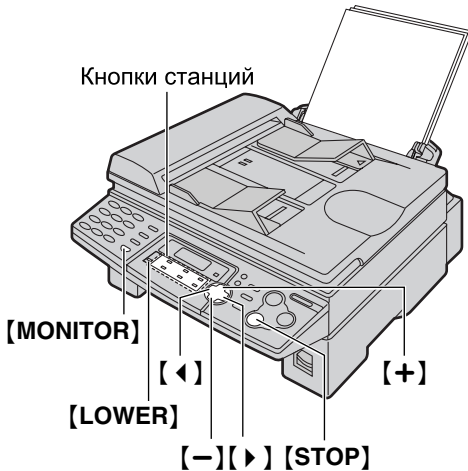

- 1 Нажмите **[MONITOR]** или снимите трубку.

```
ТЕЛ=
НАЖ-ТЕ СТАНЦ.ИЛИ
↑↓
ТЕЛ=
НАЖ-ТЕ.NAVI.[←→]
```

- 2 Нажмите одну из клавиш сенсорного набора.

Для станций 1–6:

Нажмите клавишу станции.

Пример:

```
ТЕЛ=<JOHN>
```

Для станций 7–12:

Нажмите **[LOWER]**, затем нажмите клавишу станции.

- Аппарат начинает набирать номер автоматически.

Использование каталога

- 1 Нажмите **[←]** или **[→]**.

```
ТЕЛ.СПРАВ.[+ -]
```

- 2 Нажимайте **[+]** или **[−]** до появления нужной станции.

Пример:

```
LISA
2233445
```

↓

```
LISA
РЕДАКТ:ЖМИ MENU
```

↓

```
LISA
ПЕРЕДАЧА:ЖМИ SET
```

- Если нужное имя не было сохранено, нажмите **[STOP]** и наберите номер вручную.

- 3 Нажмите **[MONITOR]** или снимите трубку.

- Аппарат начинает набирать номер автоматически.

Для поиска имени по первой букве

Пример: "LISA"

1. Нажмите **[←]** или **[→]**.
2. Нажмите **[+]** или **[−]** для входа в каталог.
3. Нажмите **[5]** несколько раз, пока не появится любое имя, начинающееся с буквы "L" (см. таблицу знаков на стр. 22).
 - Для поиска символов (не букв или цифр) нажмите **[*]**.
4. Нажимайте **[+]** до появления "LISA".
 - Для прекращения поиска нажмите **[STOP]**.
 - Чтобы сделать вызов, нажмите **[MONITOR]** или снимите трубку.

Отправка факсов

Отправка факса вручную

Использование автоматического податчика документов

Убедитесь, что на стекле сканера нет документов.

Направляющие документов

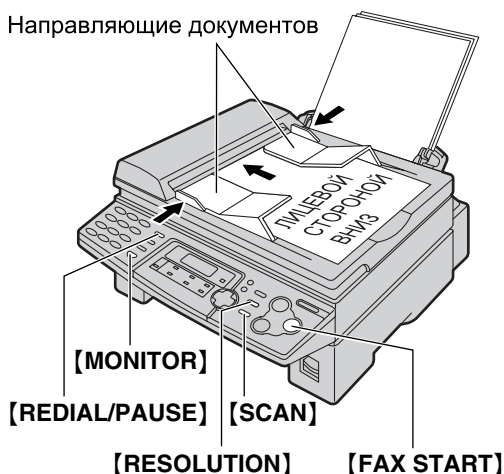

- 1 Отрегулируйте положение направляющих документа в соответствии с шириной документа.
- 2 Вставьте документ (до 15 страниц) в податчик **ЛИЦЕВОЙ СТОРОНОЙ ВНИЗ**. При этом должен произойти захват и прозвучать однократный сигнал.

СТАНДАРТНОЕ

- 3 При необходимости нажмите **[RESOLUTION]** несколько раз для выбора нужной установки.
- 4 Нажмите **[MONITOR]** или снимите трубку.

ТЕЛ=
НАЖ-ТЕ СТАНЦ.ИЛИ



ТЕЛ=
НАЖ-ТЕ .NAVI . [◀ ▶]

- 5 Наберите номер факса

Пример: ТЕЛ=5678901

- 6 Начните отправку.

Когда слышен тональный сигнал факса:

Нажмите **[FAX START]** и положите трубку, если она снята.

Если абонент отвечает на ваш вызов голосом:

Снимите трубку и попросите абонента нажать кнопку старта. Если слышен сигнал отвечающего факса, нажмите **[FAX START]** и положите трубку.

СОЕДИНЕНИЕ
СТАНДАРТНОЕ

Примечание:

- Не открывайте крышку для документов при отправке факса с помощью автоматического податчика документов.

Выбор разрешающей способности

Выберите разрешение в соответствии с типом документа.

- “СТАНДАРТНОЕ”: Для типографских или печатных оригиналов с нормальным размером букв.
- “ЧЕТКОЕ”: Для оригиналов с мелкими буквами.
- “СВЕРХЧЕТКОЕ”: Для оригиналов с очень мелкими буквами. Эта установка возможна только при работе совместимых аппаратов.
- “ФОТО”: Для оригиналов, содержащих фотографии, темные рисунки и т.д.
- Использование разрешения “ЧЕТКОЕ”, “СВЕРХЧЕТКОЕ” или “ФОТО” увеличивает время передачи.
- Если разрешение изменено во время передачи, новая установка начинает действовать только со следующей страницы.

Автоматический повтор последнего набранного номера

Нажмите **[REDIAL/PAUSE]**, затем нажмите **[FAX START]**.

- Если линия занята, аппарат автоматически набирает номер до трех раз.
- В ходе дозвона на дисплее появляется следующее сообщение.

АВТОДОЗВОН

Передача более 15 страниц за один раз

Вставьте первые 15 страниц документа.

Добавляйте другие страницы (до 15 за раз) прежде чем последняя страница будет подана в аппарат.

Удобный способ отправки факсов

Вы можете набрать номер факса до вставки документа. Это удобно, если номер получателя факса указан в передаваемом документе.

1. Наберите номер факса.
2. Вставьте документ.
3. Нажмите **[FAX START]**.

Отправка из памяти

Функция быстрого сканирования

Вы можете сканировать документ в память перед его отправкой.

1. Вставьте документ.
2. Введите номер факса, используя клавиатуру набора номера.
3. Нажмите **[SCAN]**.

Функция резервирования передачи (двойной доступ)

Вы можете сканировать документ, даже когда аппарат получает факс или отправляет факс из памяти.

1. Вставьте документ во время получения факса или при передаче факса из памяти.
2. Введите номер факса, используя клавиатуру набора номера, сенсорный набор или каталог упрощенного набора.

3. Нажмите **[SCAN]** или **[FAX START]**.

- Документ подается в аппарат и сканируется в память. Затем аппарат передает данные. Если размер документа превосходит емкость памяти (стр. 88), отправка отменяется. Передайте весь документ вручную.

Примечание:

- Функция резервирования передачи (двойной доступ) недоступна при использовании стекла сканера.

Для прекращения передачи

Нажмите **[STOP]**.

Отчет об отправке

Этот отчет представляет собой напечатанное подтверждение о результатах передачи факсов. Для использования данной возможности активизируйте функцию #04 (стр. 65). Относительно сообщений о результатах связи в столбце результатов см. стр. 71.

Журнал

Данный аппарат хранит до 30 последних результатов передачи факсов. О том, как распечатать ручную, см стр. 87. Чтобы автоматически распечатывать журнал после каждых 30 передач, активизируйте функцию #22 (стр. 67). Относительно сообщений о результатах связи в столбце результатов см. стр. 71.

Отправка факсов

Использование стекла сканера

С помощью стекла сканера можно отправить страницу из брошюры или страницу небольшого размера, которую нельзя отправить, используя автоматический податчик документов.

Убедитесь, что в автоматическом податчике нет документов.



- 1 Откройте крышку для документов.
- 2 Поместите документ **ЛИЦЕВОЙ СТОРОНОЙ ВНИЗ** на стекло сканера, совместив верхний край документа с меткой ▽ на аппарате.
- 3 Закройте крышку для документов.
 - Если оригиналом является толстая книга, не закрывайте крышку для документов.
- 4 При необходимости нажмите **[RESOLUTION]** несколько раз для выбора установки (стр. 30).
- 5 Наберите номер факса.

Пример:

NO.=5678901

- При отправке одной страницы перейдите к шагу 9.
- При отправке нескольких страниц перейдите к следующему шагу.

- 6 Нажмите **[SCAN]** для сканирования документа в память.

Пример:

СТ-ЦЫ=01	01%
СТАНДАРТНОЕ	

↓

ДАЛЕЕ:ЖМИ SCAN
ПЕРЕДАЧА:ЖМИ SET

- 7 Положите следующую страницу на стекло сканера.

- 8 Нажмите **[SCAN]**.

ДАЛЕЕ:ЖМИ SCAN
ПЕРЕДАЧА:ЖМИ SET

- Для дальнейшей отправки страниц повторите шаги 7 и 8.

- 9 Нажмите **[FAX START]**.

СОЕДИНЕНИЕ.....

Документы, пригодные для отправки

Использование автоматического податчика документов

Минимальный размер

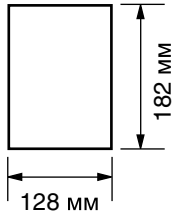

Максимальный размер

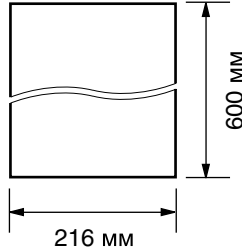

Эффективная зона сканирования

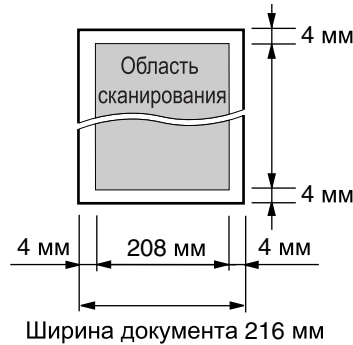

Вес документа

- Отдельный лист: от 45 г/м² до 90 г/м²
- Несколько листов: от 60 г/м² до 80 г/м²

Примечание:

- Снимите с документа скрепки, скобки и т.п.
- Не отправляйте документы следующих типов: (Для их передачи по факсу используйте стекло сканера.)
 - Бумагу с химической обработкой поверхности типа копировальной или безуглеродной бумаги для копирования
 - Электростатически заряженную бумагу
 - Скрученную, мятую или рваную бумагу
 - Бумагу с поверхностным покрытием

Использование стекла сканера

Эффективная область сканирования на стекле сканера изменяется в зависимости от настройки формата бумаги (функция #16 на стр. 66).

Когда формат бумаги установлен на “A4”:

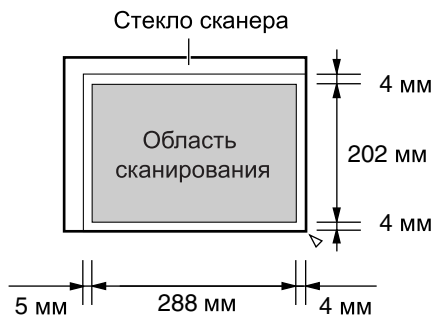

Когда формат бумаги установлен на “LETTER”:

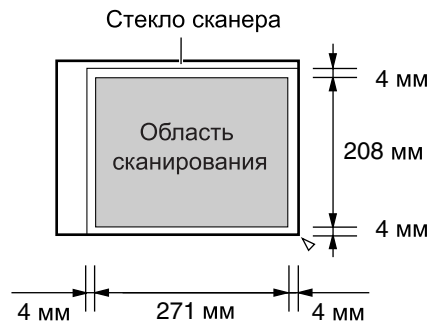

Примечание об автоматическом податчике документов и стекле сканера

- Убедитесь в том, что чернила, корректирующая паста или жидкость полностью высохли.
- Не отправляйте документы следующих типов: (Для передачи по факсу используйте ксерокопии.)
 - Бумагу с блеклым изображением
 - Бумагу с печатью на обороте, которая видна на просвет (например, газета)
- Для передачи документа, ширина которого меньше формата A4 (210 мм), рекомендуется использовать стекло сканера.

Отправка факсов

Передча факса с использованием сенсорного набора и каталога упрощенного набора

До использования этой функции занесите нужные номера и телефоны в память сенсорного набора и в каталог упрощенного набора (стр. 25, 26).

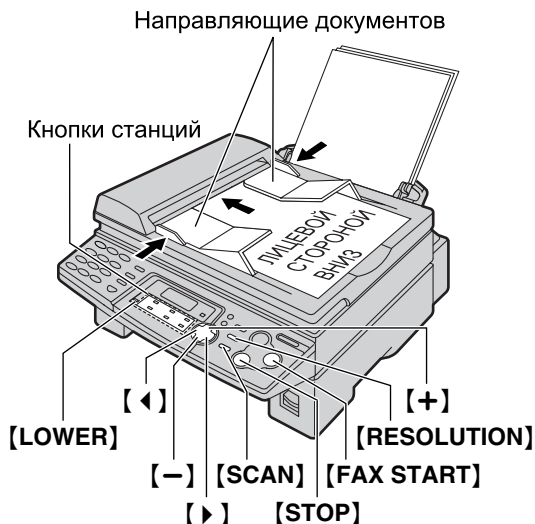

- 1 Отрегулируйте положение направляющих документа в соответствии с шириной документа.
- 2 Вставьте документ (до 15 страниц) в податчик **ЛИЦЕВОЙ СТОРОНОЙ ВНИЗ**. При этом должен произойти захват и прозвучать однократный сигнал.
 - Убедитесь, что на стекле сканера нет документов.

- 3 При необходимости нажмите **[RESOLUTION]** несколько раз для выбора установки (стр. 30).

- 4 Наберите номер факса.

Использование станций 1–6:

Нажмите клавишу станции.

Использование станций 7–12:

Нажмите **[LOWER]**, затем нажмите клавишу станции.

Использование каталога упрощенного набора:

Нажмите **[◀]** или **[▶]**, а затем нажмите **[+]** или **[–]** для отображения на дисплее нужной станции.

- Если нужное имя не было сохранено в каталоге упрощенного набора, нажмите **[STOP]** и наберите номер вручную.

- 5 Нажмите **[FAX START]**.
 - Аппарат начинает набирать номер и отправляет документ автоматически.

Примечание:

- Не открывайте крышку для документов при отправке факса с помощью автоматического податчика документов.

Для отправки факса с помощью стекла сканера

- Убедитесь, что в автоматическом податчике нет документов.

1. Откройте крышку для документов.
2. Вставьте документы **ЛИЦЕВОЙ СТОРОНОЙ ВНИЗ** и закройте крышку для документов.
3. Введите номер факса, используя сенсорный набор или каталог упрощенного набора.
 - При отправке одной страницы перейдите к шагу 7.
 - При отправке нескольких страниц перейдите к следующему шагу.
4. Нажмите **[SCAN]** для сканирования документа в память.
5. Вставьте следующую страницу.
6. Нажмите **[SCAN]**.
 - Для дальнейшей отправки страниц повторите шаги 5 и 6.
7. Нажмите **[FAX START]**.

Для поиска имени по первой букве с помощью каталога упрощенного набора

Пример: "LISA"

1. Нажмите [◀] или [▶].
2. Нажмите [+] или [-] для входа в каталог.
3. Нажмите [5] несколько раз, пока не появится любое имя, начинающееся с буквы "L" (см. таблицу знаков на стр. 22).
 - Для поиска символов (не букв или цифр) нажмите [✖].
4. Нажимайте [+] до появления имени "LISA".
 - Для прекращения поиска нажмите [STOP].
 - Чтобы отправить факс с помощью автоматического податчика документов, вставьте документ в податчик ЛИЦЕВОЙ СТОРОНОЙ ВНИЗ и нажмите [FAX START].

Автоматический набор последнего номера

Если линия занята или нет ответа, аппарат автоматически набирает номер до трех раз.

- Эта возможность также доступна для отложенной передачи (функция #25 на стр. 68).
- В ходе дозвона на дисплее появляется следующее сообщение.

АВТОДОЗВОН

- Чтобы отменить повторный набор, нажмите [STOP].

Если аппарат не отправляет факс

- Проверьте на дисплее хранящийся в памяти телефонный номер и убедитесь, что после набора номера от факса абонента поступает ответ.
- В ходе набора слышен сигнал соединения, сообщающий о статусе аппарата абонента (функция #76 на стр. 69).

Отправка факсов

Рассылка сообщений

Эта функция удобна для отправки одного и того же документа выбранным абонентам (до 20 станций). Сначала запрограммируйте станции, затем см. стр. 38 о передаче.

- Для рассылки используются клавиши станций 1–3. При этом сенсорный набор не работает.
- В рассылку с помощью клавиш **[BROADCAST]** 1 и 2 можно вводить телефоны из памяти сенсорного набора и из каталога упрощенного набора.

В рассылку клавишей **[MANUAL BROAD]** можно также включать номера, набираемые вручную.

Программирование станций в памяти рассылки

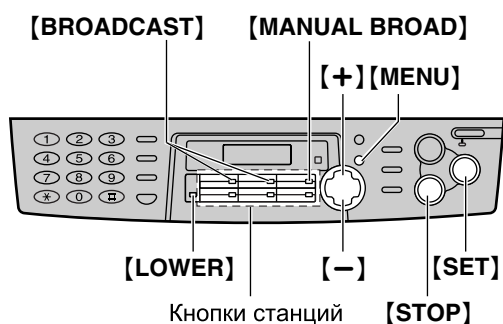

- 1 Нажмите **[MENU]** несколько раз до появления на дисплее следующего сообщения.

```
УСТ. ТЕЛ. СПРАВ-КА  
НАЖ-ТЕ СТАНЦ. ИЛИ  
↑  
УСТ. ТЕЛ. СПРАВ-КА  
НАЖ-ТЕ .NAVI. [◀▶]
```

- 2 Нажмите одну из клавиш рассылки.

Для BROADCAST 1-2:

1. Нажмите одну из клавиш **[BROADCAST]**.

Пример:

СТАНЦИЯ 1
РЕЖ НАВ Н-РА [±]

2. Нажмите **[+]** или **[-]** для выбора "РАССЫЛКА".

Пример:

СТАНЦИЯ 1
РАССЫЛКА [±]

Для выбора MANUAL BROADCAST:

1. Нажмите **[MANUAL BROAD]**.

СТАНЦИЯ 3
РЕЖ НАВ Н-РА [±]

2. Нажмите **[+]** или **[-]** для выбора "РУЧН. РАСПЕЧ.".

СТАНЦИЯ 3
РУЧН. РАСПЕЧ. [±]

- 3 Нажмите **[SET]**.

ДИР= [00]
NAVI. [+ -] И SET

- 4 Запрограммируйте станции.

Использование станций 1–6:

Нажмите клавишу станции.

Пример:

ДИР=ANN [01]
NAVI. [+ -] И SET

Использование станций 7–12:

Нажмите **[LOWER]**, затем нажмите клавишу станции.

Использование каталога упрощенного набора:

Нажимайте **[+]** или **[-]** до появления на дисплее нужной станции, а затем нажмите **[SET]**.

Использование клавиатуры набора номера (только для режима MANUAL BROAD):

Введите номер факса и нажмите **[SET]**.

Пример:

ДИР=3456789

↓

ДИР=3456789 [01]
NAVI. [+ -] И SET

- Для ввода других станций повторите этот шаг (до 20 станций).

Отправка факсов

- 5** После программирования всех нужных станций нажмите **[SET]**.

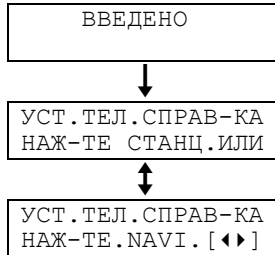

- Для программирования еще одной клавиши рассылки повторите шаги с 2 по 5.

- 6** Нажмите **[STOP]** для выхода из программирования.

Примечание:

- Если вы ошиблись при вводе станции, нажмите **[STOP]** после шага 4 для ее удаления.
- Проверьте сохраненные станции, распечатав список рассылки (стр. 87).

Добавление новой станции в память рассылки

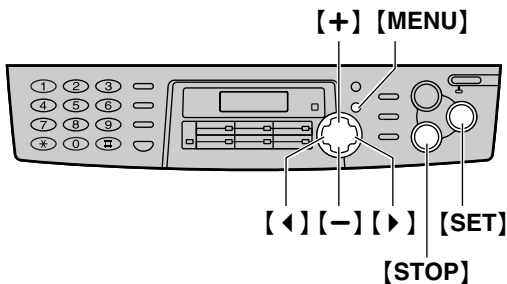

- 1** Нажмите **[◀]** или **[▶]**.

ТЕЛ. СПРАВ. [+ -]

- 2** Нажимайте **[+]** или **[−]** до появления следующего сообщения.

Пример: <РАССЫЛКА1>
РЕДАКТ:ЖМИ MENU

<РАССЫЛКА1>
ПЕРЕДАЧА:ЖМИ SET

- 3** Нажмите **[MENU]**.

<РАССЫЛКА1>
ДОБ=* УДАЛЕН=#

- 4** Нажмите **[*]** для выбора “ДОБ”.

- 5** Нажимайте **[+]** или **[−]** до появления на дисплее станции, которую вы хотите добавить.

- Упрощенный набор:

Пример: MARY
15843724123

- Станция 2:

Пример: PETER <A02>
19265532168

- 6** Нажмите **[SET]**.



- Для добавления других станций повторите шаги 5 и 6 (до 20 станций).

- 7** Нажмите **[STOP]** для выхода из программирования.

Удаление станции из памяти рассылки

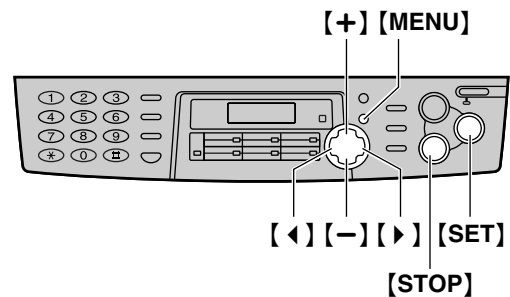

- 1** Нажмите **[◀]** или **[▶]**.

ТЕЛ. СПРАВ. [+ -]

- 2** Нажимайте **[+]** или **[−]** до появления следующего сообщения.

Пример: <РАССЫЛКА1>
РЕДАКТ:ЖМИ MENU

<РАССЫЛКА1>
ПЕРЕДАЧА:ЖМИ SET

- 3** Нажмите **[MENU]**.

<РАССЫЛКА1>
ДОБ=* УДАЛЕН=#

Отправка факсов

- 4** Нажмите **[#]** для выбора “УДАЛЕН”.
- 5** Нажимайте **[+]** или **[-]** до появления на дисплее станции, которую вы хотите удалить.

- Упрощенный набор:

Пример:

DICK 13281432968

- Станция 3:

Пример:

SAM <A03> 19876543210

- Чтобы отменить удаление, нажмите **[STOP]**.

- 6** Нажмите **[SET]**.

СТЕРЕТЬ? ДА: SET/НЕТ: STOP

- 7** Нажмите **[SET]**.

СТЕРТО

Пример:

BOB 0123456

- Для удаления других станций повторите шаги с 5 по 7.

- 8** Нажмите **[STOP]** для выхода из программирования.

Отправка документа абонентам, занесенным в память рассылки

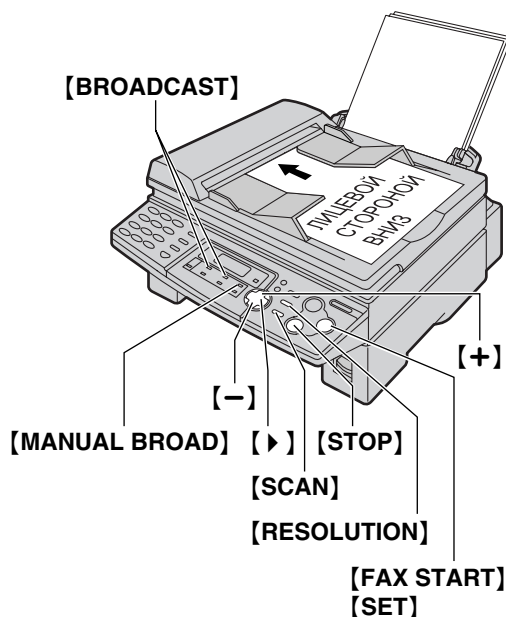

- 1** Вставьте документ в податчик **ЛИЦЕВОЙ СТОРОНОЙ ВНИЗ**.
- Убедитесь, что на стекле сканера нет документов.
 - При необходимости нажмите **[RESOLUTION]** несколько раз для выбора установки (стр. 30).

- 2** Нажмите нужную клавишу **[BROADCAST]** (1-2) или **[MANUAL BROAD]**.
- Вы также можете использовать клавишу упрощенного набора. Нажмите **[]**, затем **[+]** или **[-]** до появления на дисплее имени нужной клавиши, а затем нажмите **[FAX START]**.

Пример:

<РАССЫЛКА1> РЕДАКТ:ЖМИ MENU



<РАССЫЛКА1> ПЕРЕДАЧА:ЖМИ SET

- Документ подается в аппарат и сканируется в память. Затем аппарат передает данные на каждую из станций, последовательно набирая их номера.

- После передачи документ автоматически удаляется из памяти, и аппарат автоматически печатает отчет о произведенной рассылке.

Примечание:

- Не открывайте крышку для документов при отправке факса с помощью автоматического податчика документов.
- Если вы выберете разрешение “ЧЕТКОЕ”, “СВЕРХЧЕТКОЕ” или “ФОТО”, число страниц, которое может передать аппарат, сократится.
- Если размер документа превосходит емкость памяти (стр. 88), отправка отменяется.
- Если какая-либо станция занята или не отвечает, то она пропускается. По окончании вызовов по остальным станциям для всех пропущенных станций производится до трех повторных дозвонив.

Для передачи документа с помощью стекла сканера

- **Убедитесь, что в автоматическом податчике нет документов.**
1. Откройте крышку для документов.
 2. Вставьте документы **ЛИЦЕВОЙ СТОРОНОЙ ВНИЗ** и закройте крышку для документов.
 3. Нажмите нужную клавишу **[BROADCAST]** (1-2) или **[MANUAL BROAD]**.
 - При отправке одной страницы перейдите к шагу 6.
 - При отправке нескольких страниц перейдите к следующему шагу.
 4. Вставьте следующую страницу.
 5. Нажмите **[SCAN]**.
 - Для дальнейшей отправки страниц повторите шаги 4 и 5.
 6. Нажмите **[FAX START]**.

Отмена рассылки

1. Нажмите **[STOP]**, когда на дисплее выводится следующее сообщение.

ПЕРЕДАЧА

- На дисплее появляется следующее сообщение.

ПЕРЕДАЧА ОТМЕН?
ДА: SET/НЕТ: STOP

2. Нажмите **[SET]**.

Прием факсов

Задание способа приема факсов



Большинство вызовов голосовые



**Вы планируете
отвечать на вызовы
сами.**

Другие опции

Дистанционное включение факса

Вы можете также принимать факсы с помощью дополнительного телефона. Услышав сигнал факса через дополнительный телефон, наберите на нем **[*][#][9]** (предустановленный код активизации факса) для начала приема факса (стр. 46).

Режим ТЕЛЕФОН (стр. 42)

Выключите АВТО ОТВЕТ, нажав на клавишу **[AUTO ANSWER]**.

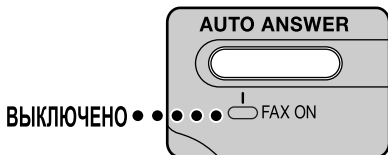

Прием вызовов:

Вы должны отвечать на все вызовы вручную. Чтобы принять факс, нажимайте **[FAX START]** для каждого факсового вызова.

Прием факсов

Режим ТЕЛЕФОН (ответ на все вызовы вручную)

Включение режима ТЕЛЕФОН

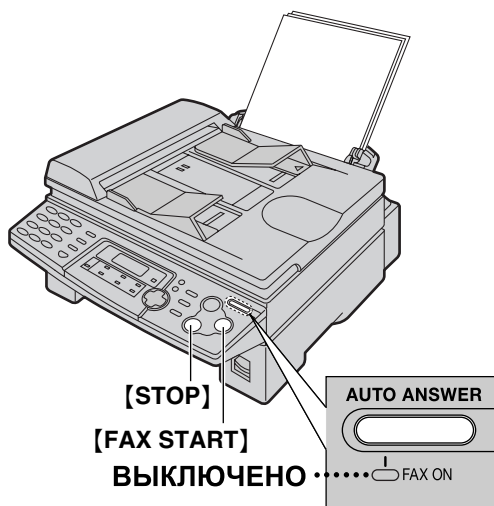

Если индикатор FAX ON горит, выключите его, нажав [AUTO ANSWER].

РЕЖИМ: ТЕЛЕФОН

Прием факса вручную

- 1 Когда аппарат звонит, снимите трубку для ответа на вызов.
- 2 Когда:
 - требуется принять документ,
 - слышен сигнал вызова факса (длинный гудок) или
 - ничего не слышно,нажмите [FAX START].

СОЕДИНЕНИЕ.....

- 3 Положите трубку.
 - Аппарат начинает прием факса.

Примечание:

- Если вы не отвечаете на вызов после 10 звонков, аппарат автоматически переключается на прием факса. После этого ваш абонент может отправить факс.

Чтобы остановить прием

Нажмите [STOP].

Функция автоуменьшения

Если абонент отправляет документ, длина которого превышает длину бумаги для печати, аппарат уменьшает принимаемый документ до нужного размера и распечатывает его. Если вы хотите распечатывать документы в их исходном размере, установите функцию #37 в положение "ВЫКЛ." (стр. 68).

Прием факса в память

При обнаружении неполадок печати аппарат временно сохраняет в памяти принятый документ. Пока документ находится в памяти:

- На дисплее поочередно появляются сообщение об ошибке и следующее сообщение:

ФАКС В ПАМЯТИ

- Звучат длинные звуковые сигналы, если функция #44 установлена в положение "ВКЛ" (стр. 69).
- Для устранения неполадки выполните инструкции на стр. 72.
- Данные о емкости памяти см. на стр. 88.

Режим ФАКС (все вызовы принимаются как факсы)

Включение режима ФАКС



Если индикатор FAX ON не горит, включите его, нажав **[AUTO ANSWER]**.

РЕЖИМ: ФАКС

- Аппарат автоматически отвечает на все вызовы и принимает только факсовые документы.

Примечание:

- Число звонков до ответа на вызов в режиме ФАКС можно изменить (функция #06 на стр. 65).
- Этот режим не следует применять на линии, которая используется и для голосовых вызовов, и для факсов. Предпринимается попытка приема факса, даже если кто-то звонит вам голосом. Рекомендуется следующая конфигурация:

Пример:

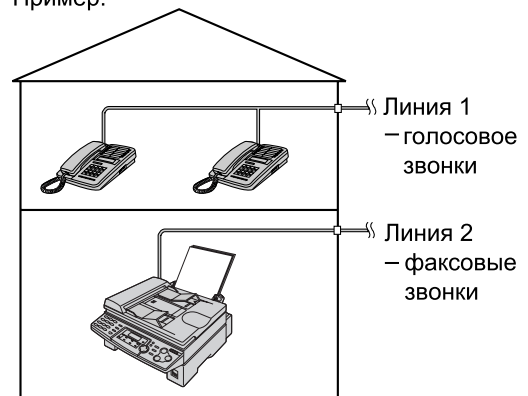

Подсоединен только факсимильный аппарат.

Прием факсов

Совместная работа с автоответчиком

Конфигурация аппарата для работы с автоответчиком

- 1 Подключите автоответчик.

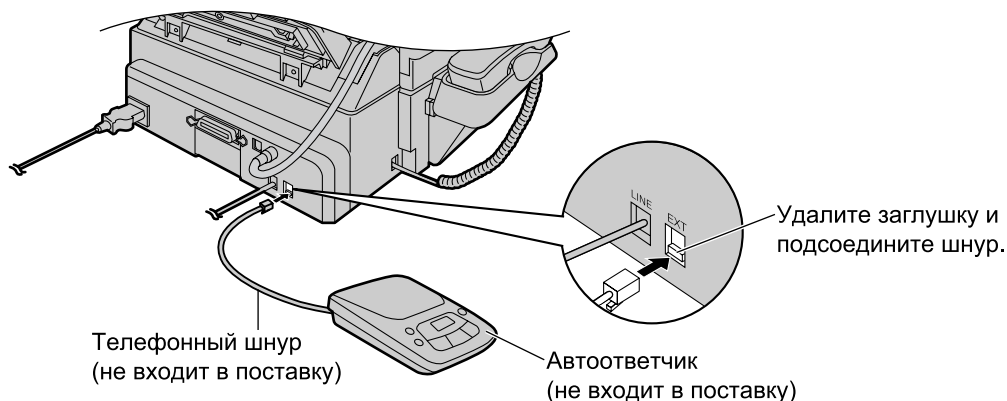

- 2 Установите на автоответчике число звонков до ответа менее четырех.
 - Это дает возможность автоответчику первому ответить на вызов.
- 3 Запишите на автоответчик сообщение-приветствие.

Пример: “Это (ваше имя и фамилия, род занятий и/или телефонный номер). В настоящее время мы не можем вам ответить. Чтобы отправить факс, начните передачу. Чтобы оставить сообщение, говорите после звукового сигнала. Спасибо.”

 - Рекомендуется записать сообщение длительностью до 10 секунд и при этом не делать пауз более четырех секунд. В противном случае оба аппарата будут работать неправильно.
- 4 Включите автоответчик.
- 5 Установите на факсимильном аппарате нужный режим приема (стр. 42, 43).
 - При выборе режима ФАКС **установите в режиме ФАКС число звонков до ответа более четырех (функция #06 на стр. 65)**. В режиме ФАКС вы сможете принимать факсы, даже если память автоответчика заполнена.
- 6 Выясните код удаленного доступа автоответчика и установите тот же идентификатор дистанционного управления для факса. См. функцию #12 на стр. 66.

Работа факса совместно с автоответчиком

Прием голосовых вызовов

Автоответчик записывает голосовые сообщения автоматически.

Прием факсов

Факсимильный аппарат автоматически принимает документы, как только он определяет тональный сигнал вызова.

Прием голосового сообщения и факсового документа во время одного вызова

Звонящий абонент может оставить голосовое сообщение и отправить факс во время одного вызова. Предварительно ознакомьте вашего абонента со следующей процедурой:

1. Абонент звонит на ваш факсимильный аппарат.
 - Автоответчик отвечает на вызов.
2. Абонент может оставить свое сообщение после приветствия.
3. Абонент нажимает **[*][#][9]** (предустановленный код активизации факса).
 - Выполняется активизация факсимильного аппарата.
4. Абонент нажимает клавишу старта для начала отправки документа.

Примечание:

- Код активизации факса можно изменить через функцию #41 (стр. 68).
- Каждый раз, когда факсимильный аппарат получает документ, на автоответчик может быть записана тишина или тональный сигнал факса.

Дополнительный телефон

При использовании факсимильного аппарата с дополнительным телефоном вы можете получать факсы с помощью дополнительного телефона. Вам не нужно нажимать **[FAX START]** на факсимильном аппарате.

Важно:

- На дополнительном телефоне с тональным набором твердо введите код активизации факса.



Дополнительный телефон

- 1** Когда дополнительный телефон звонит, снимите трубку дополнительного телефона.
- 2** Когда:
 - требуется принять документ,
 - слышен сигнал вызова факса (длинный гудок) или
 - ничего не слышно,**тврдо** нажмите **[*][#][9]**
(предустановленный код активизации факса).
- 3** Положите трубку.
 - Факсимильный аппарат начинает прием.

Примечание:

- Код активизации факса можно изменить через функцию #41 (стр. 68).

Использование функции отличительного звонка

Когда вы подписываетесь на службу отличительного звонка, ваша телефонная компания назначает вам новый номер факса, а также сообщает мелодию назначенного звонка. Для определения мелодии назначенного звонка выполните следующую настройку на вашем факсимильном аппарате.

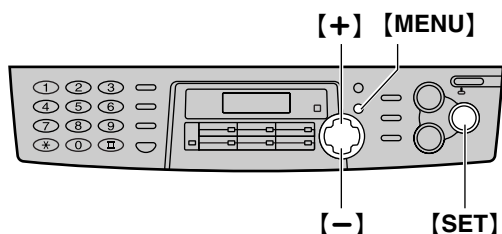

- В режиме ТЕЛЕФОН факсимильный аппарат распознает входящие факсы по первой мелодии звонка и отвечает автоматически. При поступлении телефонных вызовов факсимильный аппарат звонит как обычно.

1 Нажмите **[MENU]**.

ПРОГР. СИСТЕМЫ
НАЖ-ТЕ .NAVI . [◀▶]

2 Нажмите **[#]**, затем **[3][1]**.

ОБНАР. ЗВОНКА
=ВЫКЛ. [±]

3 Нажмите **[+]** или **[-]** для поиска мелодии звонка, назначенного телефонной компанией.

- A:** Стандартный звонок (один длинный звонок)
- B:** Двойной звонок (два коротких звонка)
- C:** Тройной звонок (звонки короткий-длинный-короткий)
- D:** Другой тройной звонок (звонки короткий-короткий-длинный)

ВЫКЛ.: Отключает эту функцию (**параметр по умолчанию**).

4 Нажмите **[SET]**.

ПАРАМЕТР []

5 Нажмите **[MENU]**.

Примечание:

- После того, как вы запрограммировали назначенную мелодию звонка на факсимильном аппарате, отключите АВТО ОТВЕТ, чтобы факсимильный аппарат был в режиме ТЕЛЕФОН.

Изготовление копий

Аппарат может делать как одну, так и несколько копий документа (до 99).

1 Вставьте оригинал.

Использование автоматического податчика документов

- Убедитесь, что на стекле сканера нет документов.

Направляющие документов

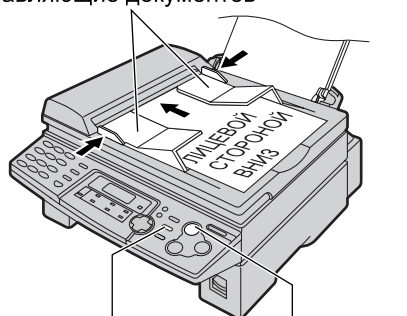

[RESOLUTION] [COPY START]

1. Отрегулируйте положение направляющих документа в соответствии с шириной документа.
2. Вставьте документ (до 15 страниц) в податчик ЛИЦЕВОЙ СТОРОНОЙ ВНИЗ. При этом должен произойти захват и прозвучать однократный сигнал.

СТАНДАРТНОЕ

Использование стекла сканера

- Убедитесь, что в автоматическом податчике нет документов.

Крышка для документов

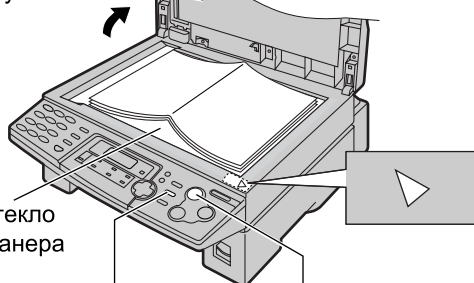

[RESOLUTION] [COPY START]

1. Откройте крышку для документов.
2. Поместите документ ЛИЦЕВОЙ СТОРОНОЙ ВНИЗ на стекло сканера, совместив верхний край документа с меткой ▽ на аппарате.
3. Закройте крышку для документов.
 - Если оригиналом является толстая книга, не закрывайте крышку для документов.

- 2 При необходимости нажмите **[RESOLUTION]** несколько раз для выбора нужной установки.

- 3 Нажмите **[COPY START]**.

100% ЧЕТКОЕ [01]
КОПИР:ЖМИ START

- При необходимости введите число копий (до 99).

- 4 Нажмите **[COPY START]**.
 - Аппарат начинает копирование.

Примечание:

- Не открывайте крышку для документов при копировании с помощью автоматического податчика документов.
- Можно копировать любой документ, пригодный для передачи (стр. 33).
- Для получения четких копий диапозитивов используйте стекло сканера. Положите чистый лист бумаги на диапозитив, и во время копирования не закрывайте крышку для документов.

Выбор разрешающей способности

Выберите разрешение в соответствии с типом документа.

- “**ЧЕТКОЕ**”: Для типографских или печатных оригиналов с мелкими буквами.
- “**СВЕРХЧЕТКОЕ**”: Для оригиналов с очень мелкими буквами.
- “**ФОТО**”: Для оригиналов, содержащих фотографии, темные рисунки и т.д.

- Если вы выберете “СТАНДАРТНОЕ”, копирование будет производиться в режиме “ЧЕТКОЕ”.
- Вы также можете выбрать разрешение после нажатия **[COPY START]** в шаге 3. Нажмите **[RESOLUTION]** несколько раз для выбора нужной настройки.

Чтобы остановить копирование

Нажмите **[STOP]**.

Чтобы увеличить документ

Данный аппарат может копировать с увеличением до 200% от оригинала. Шаг при задании коэффициента увеличения составляет 5%.

После шага 3 на стр. 48 нажмите **[+]** несколько раз для выбора нужного коэффициента увеличения, затем нажмите **[COPY START]**.

- При копировании с помощью автоматического податчика документов аппарат увеличивает только центр верхней части документа. Чтобы получить копию нижней части документа, переверните его, а затем сделайте копию.
Пример: Копия, увеличенная на 150%

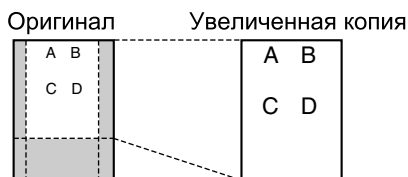

- При копировании с помощью стекла сканера аппарат увеличивает только правый нижний угол документа, начиная с отметки ▷ на аппарате.

Пример: Копия, увеличенная на 150%

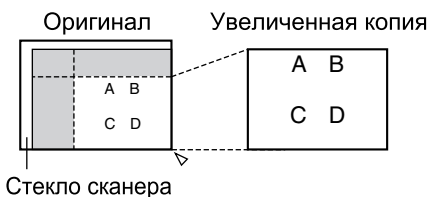

Чтобы уменьшить документ

Данный аппарат может копировать с уменьшением до 50% от размера оригинала. Шаг при задании коэффициента уменьшения составляет 5%.

После шага 3 на стр. 48 нажмите **[-]** несколько раз для выбора нужного коэффициента уменьшения, затем нажмите **[COPY START]**.

Пример: Копия, уменьшенная на 70%

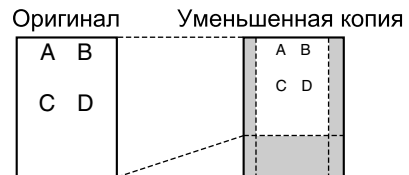

Сортировка нескольких копий

Аппарат может выполнять сортировку нескольких копий, следуя порядку страниц оригинала.

Использование автоматического податчика документов

1. После шага 3 на стр. 48 нажимайте **[COLLATE]** до появления на дисплее следующего сообщения.

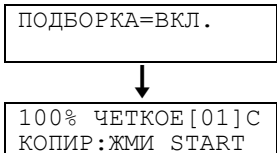

2. Нажмите **[COPY START]**.

Использование стекла сканера

1. После шага 3 на стр. 48 нажмите **[COLLATE]**.
2. Нажмите **[COPY START]**.

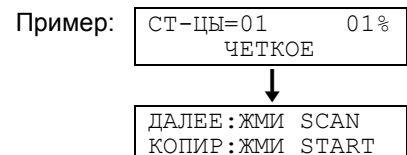

3. Вставьте следующую страницу.
4. Нажмите **[SCAN]**.
 - Для копирования других страниц повторите шаги 3 и 4.
5. Нажмите **[COPY START]**.

Копирование

Пример: Изготовление двух копий 4-страничного оригинала



Примечание:

- При выполнении сортировки копий аппарат сохраняет документы в памяти. Если при этом память заполнится, распечатываются только сохраненные страницы.
- По окончании копирования функция сортировки автоматически отключается.

Подсоединение к компьютеру

С помощью программного обеспечения Panasonic Multi-Function Station факсимильный аппарат может выполнять следующие функции:

- печатать на обычной бумаге, диапозитивах, наклейках и конвертах;
- сканировать документы и преобразовывать изображение в текст с помощью программного обеспечения OPC Readiris;
- сканировать из других приложений Microsoft® Windows®, поддерживающих сканирование TWAIN;
- сохранять, редактировать или удалять станции в каталогах с вашего ПК;
- программировать основные и дополнительные функции с вашего ПК.
- отправлять и получать факсы с помощью ПК.

Для работы программного обеспечения Multi-Function Station необходимо следующее:

- ОС: Работает с Windows 95/98/Me/2000/XP и Windows NT® 4.0
- ЦП:

Windows 95/98:	Pentium® 90 МГц или более мощный
Windows Me:	Pentium 150 МГц или более мощный
Windows NT4.0:	Pentium 133 МГц или более мощный
Windows 2000:	Pentium 166 МГц или более мощный
Windows XP:	Pentium 300 МГц или более мощный
- Минимальная память:

Windows 95/98/NT4.0:	24 МБ (рекомендуется 32 МБ или больше.)
Windows Me:	32 МБ (рекомендуется 64 МБ или больше.)
Windows 2000:	64 МБ
Windows XP:	128 МБ
- Жесткий диск: Более 50 МБ свободного места
- Другие: Параллельный порт (IEEE1284) или порт USB и устройство для чтения компакт-дисков

При подключении через параллельный кабель, совместимый с IEEE1284: Параллельный кабель (амфенол, 36 штырей, длиной менее трех метров) необходимо приобрести отдельно.

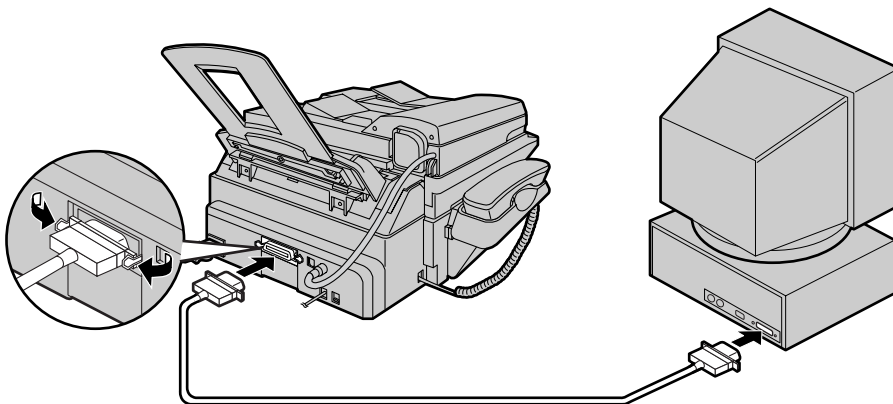

Установка (ПК)

При подключении через кабель USB (Windows 95/NT4.0 не поддерживает USB):
Кабель USB (длиной менее трех метров) необходимо приобрести отдельно.
После подсоединения кабеля USB вы должны установить тип кабеля на “USB” (функция #15 на стр. 66).

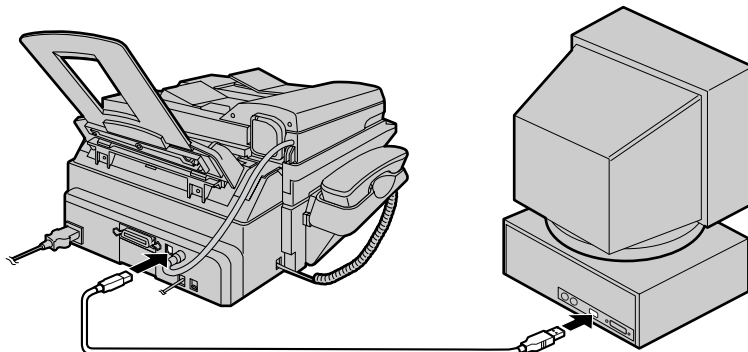

Примечание:

- О том, как заменить параллельный кабель на кабель USB и наоборот, см. стр. 77.

Установка программного обеспечения Multi-Function Station

- Экраны, показанные в настоящих инструкциях, взяты из ОС Windows Me.
- Эти окна могут несколько отличаться от окон реального изделия.
- В целях улучшения окна могут быть изменены без предварительного уведомления.

1 Подсоедините факсимильный аппарат к ПК (стр. 51).

- Чтобы использовать USB-соединение, вы должны установить тип кабеля на “USB” (функция #15 на стр. 66). Значение по умолчанию - “ПАРАЛЛЕЛЬНЫЙ”.

2 Запустите Windows 95/98/Me/NT4.0/2000/XP и закройте все прочие приложения. Открывается следующее диалоговое окно. Щелкните [Cancel], чтобы закрыть его.



- В Windows NT4.0/2000/XP вы должны зарегистрироваться как администратор.

3 Вставьте прилагаемый компакт-диск в устройство для чтения компакт-дисков.

- Открывается диалоговое окно [Choose Setup Language]. Выберите язык для программного обеспечения из раскрывающегося списка. Щелкните [OK]. Установка начинается автоматически.
- Если диалоговое окно [Choose Setup Language] не открывается: Установка начинается автоматически.
- Если установка не начинается автоматически: Щелкните [Start]. Выберите [Run...]. Введите “d:\setup” (где “d:” буква

устройства для чтения компакт-дисков). Щелкните [OK]. Если вы не знаете, какая буква соответствует устройству для чтения компакт-дисков, запустите Проводник Windows и определите букву устройства.



Начинается установка.

4 Выполняйте инструкции на экране до завершения установки всех файлов.

- Можно также установить программное обеспечение OPC Readiris. Подробнее об программном обеспечении OPC см. стр. 59.
- Если факсимильный аппарат не подсоединен к компьютеру, открывается диалоговое окно [Port Selection]. Выберите номер порта, который вы хотите использовать. Если факсимильный аппарат подсоединен к компьютеру, порт определяется автоматически.

Важное примечание для использующих кабель USB

- Когда Вы используете кабель USB с Windows XP, возможно появление предупреждения :
“The software you are installing for this hardware has not passed Windows Logo Testing to verify its compatibility with Windows XP”
но Вы можете продолжить установку без проблем.

Установка (ПК)

Установка программного обеспечения

1. Щелкните [**Start**].
2. Выберите [**Settings**], затем щелкните [**Control Panel**].
3. Дважды щелкните [**Add/Remove Programs**].
4. Выберите [**Panasonic Multi-Function Station**] из списка.
5. Щелкните [**Add/Remove...**] (Windows 95/98/Me/NT4.0)/[**Change/Remove...**] (Windows 2000/XP), затем выполните инструкции на экране.

Активизация программного обеспечения Multi-Function Station

- 1 Щелкните [**Start**] в Windows.
- 2 Выберите [**Programs**], выберите [**Panasonic Multi-Function Station**] и щелкните [**Launcher**].
 - Открывается окно [**Launcher**].

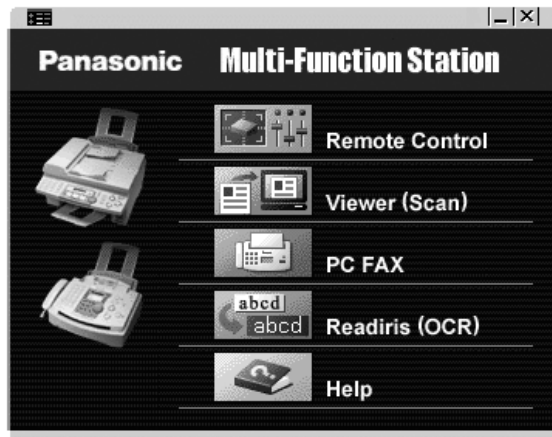

Remote Control (стр. 61)

- Для сохранения, редактирования или удаления станций в каталогах.
- Для программирования основных и дополнительных функций.
- Для просмотра или удаления записей в журнале.

Viewer (Scan) (стр. 59)

- Для отображения изображений в форматах TIFF, JPEG, PCX, DCX и BMP.
- Для создания файла изображения посредством сканирования документа, вставленного в факсимильный аппарат.

PC FAX (стр. 62)

- Для передачи документа, созданного на ПК.
- Для отображения документа, полученного на ПК.

Readiris (OCR) (стр. 59)

- Для преобразования изображения в редактируемый текст.

Help

- Для получения подробных инструкций по программному обеспечению Multi-Function Station.

Примечание:

- При каждом запуске Windows в панели задач компьютера появляется монитор состояния. Если в работе факсимильного аппарата имеются неполадки, монитор выводит сообщение об ошибке.
- С помощью монитора состояния вы можете проверить, подсоединен ли факсимильный аппарат к компьютеру.
- Многофункциональные операции (печать, сканирование и т.д.) могут не выполняться правильно в следующих ситуациях:
 - Когда факсимильный аппарат подсоединен к ПК, собранному пользователем.
 - Когда факсимильный аппарат подсоединен к ПК через плату PCI или другую плату расширения.
 - Когда факсимильный аппарат подсоединен к другому оборудованию (например, к концентратору USB или интерфейсному адаптеру), а не напрямую к ПК.

Использование факсимильного аппарата в качестве принтера

Вы можете печатать не только на обычной бумаге, но и на специальных материалах (диапозитивах/наклейках/конвертах).

Печать из приложений Windows

Вы можете напечатать файл, созданный в приложении Windows. Например, для печати из приложения Microsoft Word выполните следующие действия.

- 1 Откройте документ, который вы хотите напечатать.
- 2 Выберите [**Print...**] в меню [**File**].
 - Открывается диалоговое окно [**Print**].
Чтобы узнать подробнее о диалоговом окне [**Print**], щелкните [**?**], а затем на одном из элементов окна.

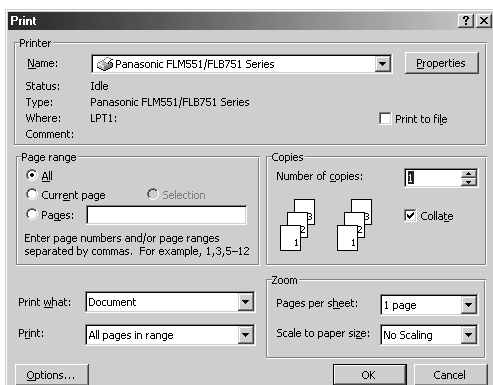

- 3 Выберите [**Panasonic FLM551/FLB751 Series**] в качестве активного принтера из раскрывающегося списка.
 - Для изменения параметров печати щелкните [**Properties**].
- 4 Укажите параметры печати.
- 5 Щелкните [**OK**].
 - Факсимильный аппарат начинает печатать.

Примечание:

- О загрузке бумаги см. стр. 18.
- Подробнее о характеристиках бумаги см. стр. 56, 57, 89.

Установка свойств принтера

Вы можете изменять параметры печати на вкладке [**Paper**] в шаге 3. До приобретения больших партий рекомендуется проверять бумагу (особенно ее специальные форматы и типы) в факсимильном аппарате.

- **Формат бумаги**
 - A4:** 210 мм × 297 мм
 - Letter:** 216 мм × 279 мм
 - Legal:** 216 мм × 356 мм
 - COM10:** 105 мм × 241 мм
 - DL:** 110 мм × 220 мм
- **Ориентация**
 - Portrait (Книжная):** Для печати листа по высоте.
 - Landscape (Альбомная):** Для печати листа по ширине.
- **Выбор материалов**
 - Plain Paper (Standard) (Обычная бумага) (стандартно):** Для обычной печати. Функция экономии тонера будет выключена.
 - Plain Paper (Toner Save ON) (Обычная бумага) (экономия тонера включена):** Для снижения расхода тонера. Качество печати может ухудшиться.
 - Transparency (Диапозитивы):** Для печати на диапозитивах.

Диапозитивы

Используйте диапозитивы, предназначенные для лазерной печати.

- **Загружайте листы диапозитивов по одной странице.** Лист должен вставляться лицевой стороной вниз.
- **После печати выньте диапозитив из аппарата и положите его на плоскую поверхность для охлаждения и предотвращения скручивания.**
- **Во избежание скручивания диапозитивов закрывайте удлинитель накопителя бумаги (стр. 17) во время печати.**

- Не используйте повторно диапозитивы, которые уже прошли через факсимильный аппарат. Сюда же относятся диапозитивы, которые были пропущены через аппарат без печати на них.
- К диапозитивам некоторых типов прилагаются рекомендации относительно стороны печати. При низком качестве печати попробуйте печатать на другой стороне.

Наклейки

Используйте наклейки, предназначенные для лазерной печати.

- **Загружайте листы с наклейками по одной странице. Лист должен вставляться лицевой стороной вниз.**
- **После печати извлеките все наклейки из аппарата.**
- Не используйте наклейки следующих типов:
 - Наклейки со складками, поврежденные или отстающие от листа-основы.
 - Любые листы наклеек, имеющие свободные участки, с которых удалена часть наклеек.
 - Наклейки, не полностью покрывающие лист-основу.

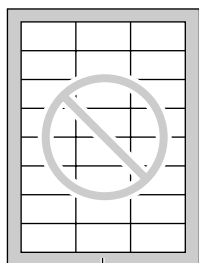

Лист-основа

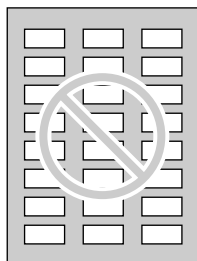
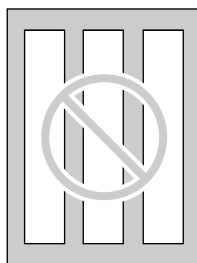

Конверты

Используйте конверты, предназначенные для лазерной печати. Мы рекомендуем следующее:

- конверты высокого качества из бумаги плотностью 90 г/м²;
- конверты, имеющие тонкие, острые линии сгиба;
- конверты с диагональными швами.

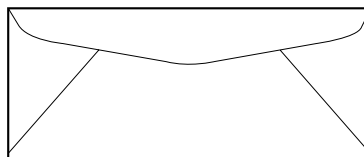

- **За один раз можно загрузить до 10 конвертов из бумаги плотностью 90 г/м². Лист должен вставляться лицевой стороной вниз.**

Вставьте конверты.



- **После печати извлеките все конверты из аппарата.**

Примечание:

- Даже если используются конверты высокого качества, время от времени на них появляются складки.
- Не печатайте при высокой влажности (при относительной влажности выше 70%). Высокая влажность может привести к скручиванию конвертов, нанесению на конверты избыточного тонера и их заклеиванию.
- Не печатайте при температуре ниже 10 °C при относительной влажности ниже 30%, поскольку это может вызвать блеклую печать.
- Храните конверты в сухом месте и на плоской поверхности, чтобы их края не перегибались и не повреждались. Относительная влажность не должна превышать 70%.

Печать (ПК)

Не используйте конверты со следующими характеристиками (это может вызвать замятия бумаги):

- конверты неправильной формы;
- конверты с перегибами, складками, разрезами, скрученные, с загнутыми углами или другими дефектами;
- конверты с боковыми швами;
- конверты с выраженной текстурой или конверты с очень гладкой поверхностью;
- конверты, которые запечатываются удалением отрывной полосы;
- конверты, которые запечатываются несколькими клапанами;
- самоклеющиеся конверты;
- вздувшиеся конверты или конверты, не имеющие острых линий сгиба;
- конверты с тиснением;
- конверты, на которых ранее выполнялась печать;
- конверты, изготовленные из бумаги, содержащей хлопок и/или волокно.

Не пытайтесь печатать на конвертах следующих типов (это может привести к повреждению факсимильного аппарата):

- конверты с застёжками, кнопками или обвязкой;
- конверты с прозрачными окошками;
- конверты, в которых применяются инкапсулированные типы клея, требующие при запечатывании не увлажнения, а нажатия.

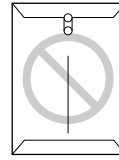

Застежка



Прозрачное окно



Конструкция с боковыми швами

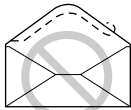

Отрывная полоса



Несколько клапанов



Скрутка



Прогибание

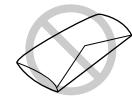

Загнутый край



Волна



Загнутый угол



Самоклеющийся

Использование факсимильного аппарата в качестве сканера

Использование приложения Multi-Function Viewer

1 Вставьте оригинал.

Использование автоматического податчика документов

Вставьте документ (до 15 страниц) ЛИЦЕВОЙ СТОРОНОЙ ВНИЗ в факсимильный аппарат.

Использование стекла сканера

Положите документ ЛИЦЕВОЙ СТОРОНОЙ ВНИЗ на стекло сканера факсимильного аппарата.

2 Нажмите [**SCAN**].

- Открывается диалоговое окно [**Panasonic FLM551/FLB751 Series**].
- Если диалоговое окно не открывается, проверьте соединение ПК и факсимильного аппарата.

3 При необходимости измените настройки [**Scan Configuration**], [**Custom Scan Settings**], [**Contrast**] и [**Paper**].

4 Щелкните [**Scan**].

- Сканированное изображение отображается в окне [**Multi-Function Viewer**] после сканирования.
- Для сохранения сканированного изображения выберите [**Save**] в меню [**File**].
- Для отмены сканирования во время сканирования документа щелкните [**Cancel**].

Примечание:

- Вы можете отображать изображения в форматах TIFF, JPEG, PCX, DCX и BMP.
- Вы можете перемещать, копировать и удалять файл или страницу.

Программное обеспечение OPC Readiris

С помощью программного обеспечения OPC можно преобразовывать изображение в текстовые данные и затем редактировать их в текстовом редакторе. Программное обеспечение OPC Readiris можно установить во время установки программного обеспечения Multi-Function Station. Для использования этого программного обеспечения щелкните значок [**OCR**] в окне [**Multi-Function Viewer**] или выберите [**Readiris (OCR)**] в [**Launcher**]. Для получения подробных инструкций относительно OPC щелкните [**Help**].

Использование других приложений

В программное обеспечение Multi-Function Station входит драйвер для TWAIN-совместимого сканера. Вы можете сканировать и с помощью других приложений, поддерживающих TWAIN-сканирование. Например, для сканирования из приложения Imaging for Windows выполните следующие действия.

1 Вставьте оригинал.

Использование автоматического податчика документов

Вставьте документ (до 15 страниц) ЛИЦЕВОЙ СТОРОНОЙ ВНИЗ в факсимильный аппарат.

Использование стекла сканера

Положите документ ЛИЦЕВОЙ СТОРОНОЙ ВНИЗ на стекло сканера факсимильного аппарата.

2 Запустите Imaging for Windows.

3 Выберите [**Select Scanner...**] (Windows 95/98/Me/NT4.0)/[**Select Device...**] (Windows 2000) в меню [**File**], затем выберите [**Panasonic FLM551/FLB751 Series**] в диалоговом окне.

Сканирование (ПК)

- 4** Выберите [**Scan New...**] (Windows 95/98/Me/NT4.0)/[**Acquire Image...**] (Windows 2000) в меню [**File**] или щелкните значок [**Scan New**] на панели инструментов.
 - Открывается диалоговое окно [**Panasonic FLM551/FLB751 Series**].
 - Если диалоговое окно не открывается, проверьте соединение ПК и факсимильного аппарата.
- 5** При необходимости измените настройки [**Scan Configuration**], [**Custom Scan Settings**], [**Contrast**] и [**Paper**].
- 6** Щелкните [**Scan**].
 - Сканированное изображение отображается в окне [**Imaging for Windows**] после сканирования.
 - Для отмены сканирования во время сканирования документа щелкните [**Cancel**].

Управление факсимильным аппаратом с вашего компьютера

Вы можете легко выполнять следующие функции с вашего компьютера.

- Сохранение, редактирование или удаление станций в каталогах (стр. 25, 26, 27, 28, 36)
- Программирование основных функций и функций опытного пользователя (стр. 65, 67)
- Просмотр или удаление элементов в журнале (стр. 31)
- Сохранение журнала как файла ПК

1 Запустите приложение Multi-Function Station.

2 Выберите [**Remote Control**].

- Открывается окно [**Multi-Function Remote Control**].

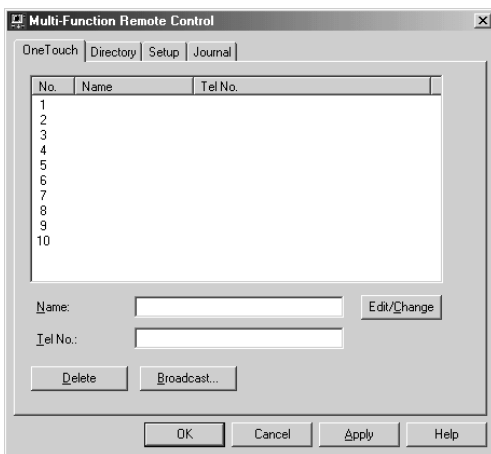

3 Выберите нужную вкладку.

- На дисплее выводятся последние данные, поступившие в факсимильный аппарат.

4 Выполните нужную операцию.

- Для получения подробных сведений о любой функции щелкните [**Help**].
- Для прекращения операции щелкните [**Cancel**].

5 Щелкните [**OK**].

- Новые данные передаются в факсимильный аппарат, и окно закрывается.
- Вы можете щелкнуть [**Apply**] для продолжения следующей операции, не закрывая окна.

Примечание:

- Некоторые основные функции и функции опытного пользователя можно запрограммировать с вашего компьютера.

Внимание:

Каталог упрощенного набора и дистанционное управление в программе Multi-Function Station работают только с заглавными буквами и символами алфавита, так же как и сам факсимильный аппарат. Строчные буквы не могут быть использованы, поэтому, пожалуйста при вводе с клавиатуры пользуйтесь только заглавными буквами.

Отправка/получение факса с помощью программного обеспечения Multi-Function Station

Отправка ПК-документа как сообщения факса с ПК

Функцию факса можно вызвать из приложения Windows с помощью программного обеспечения Multi-Function Station.

Например, для отправки документа, созданного в Microsoft Word, выполните следующие действия:

- 1 Откройте документ, который вы хотите отправить.
- 2 В меню [File] выберите [Print...].
 - Открывается диалоговое окно [Print].

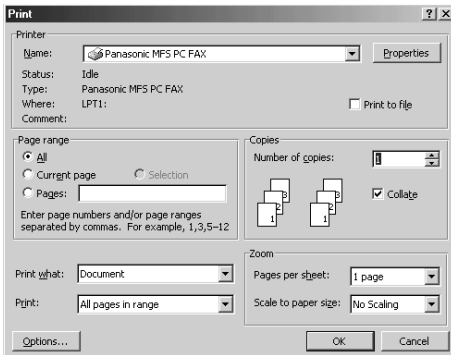

- 3 Выберите [Panasonic MFS PC FAX] в качестве активного принтера.
- 4 Щелкните [OK].
 - Открывается диалоговое окно [Send a fax].

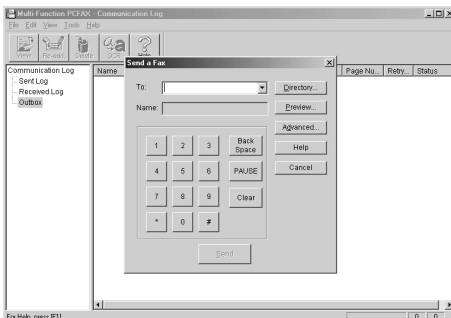

- 5 Введите номер факса с помощью экранной цифровой клавиатуры или телефонного справочника.

- 6 Щелкните [Send].
 - Документ будет отправлен из ПК через факсимильный аппарат.

Примечание:

- Чтобы остановить передачу, нажмите кнопку [STOP] на факсимильном аппарате.
- Если размер документа превосходит емкость памяти факсимильного аппарата, отправка отменяется.

Получение факса на ПК

Факсы можно получать на компьютер. Полученный документ факса сохраняется как файл изображения (в формате TIFF-G4).

- 1 Запустите Multi-Function Station.
- 2 Выберите [**PC FAX**].

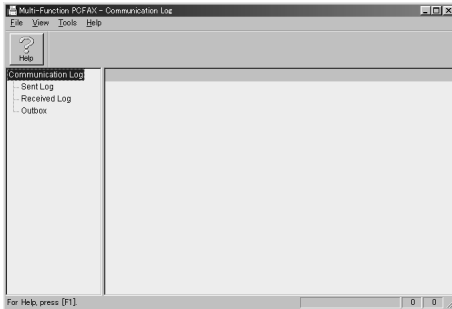

- 3 При получении вызова факса ПК принимает документ через факсимильный аппарат.

Примечание:

- Полученный документ можно просматривать, печатать или передавать с помощью ПК.
- Если команда "PC FAX" в программном обеспечении Multi-Function не выполнена, полученный документ печатается на факсимильном аппарате.

Просмотр полученного документа

1. Выберите [**PC FAX**].
2. Выберите [**Received Log**] в [**Communication Log**].

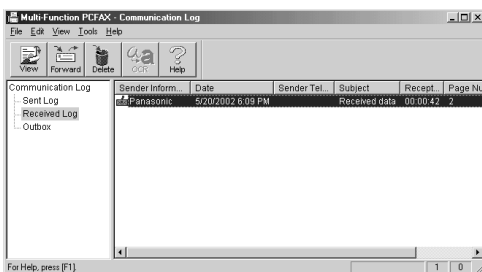

3. Щелкните элемент, который требуется просмотреть.
4. Щелкните [**File**] в строке меню и выберите [**View**] или щелкните [**View**] в панели инструментов.
 - Полученный факс отображается.

Если вы не хотите получать факсы при использовании ПК

Вы можете изменить настройку таким образом, чтобы получать факс непосредственно на факсимильный аппарат.

1. Щелкните [**Tools**] в строке меню, а затем [**Function Setup**].
 - Открывается диалоговое окно [**Function Setup**].

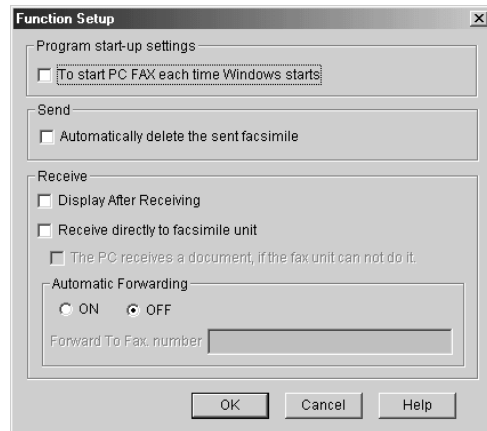

2. Щелкните [**Receive directly to facsimile unit**].
3. Щелкните [**OK**].

Если в памяти аппарат хранится полученный документ факса

Документ можно загрузить в ПК.

1. Выберите [**PC FAX**].
2. Выберите [**Received Log**] в [**Communication Log**].
3. Щелкните [**File**] в строке меню, а затем [**Receive a fax**].

Сводка функций

Программирование

Аппарат обладает целым рядом программируемых функций. Чтобы запрограммировать нужные установки, обращайтесь к таблицам программирования (стр. 65, 67).

Общий метод программирования

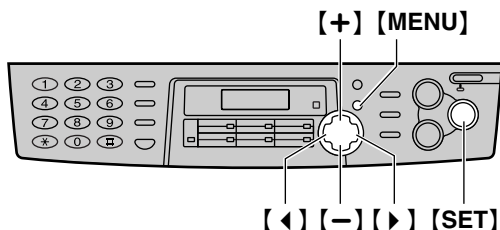

1 Нажмите **[MENU]**.

ПРОГР. СИСТЕМЫ
НАЖ-ТЕ. NAVI. [◀▶]

2 Выберите функцию, которую вы хотите запрограммировать.

Для основных функций (стр. 65):

Нажимайте **[◀]** или **[▶]** до появления на дисплее нужной функции.

Для функций опытного пользователя (стр. 67):

Нажимайте **[◀]** или **[▶]** до появления следующего сообщения:

РАСШИР. ВОЗМ.
НАЖМИТЕ SET

Затем нажмите **[SET]**, затем **[◀]** или **[▶]** до появления на дисплее нужной функции.

- Отображается текущая установка функции.

3 Нажимайте **[+]** или **[-]** до появления на дисплее нужной установки.

- В зависимости от функции этот шаг может быть несколько иным.

4 Нажмите **[SET]**.

- Выбранная установка запоминается, и отображается следующая функция.

5 Для окончания программирования нажмите **[MENU]**.

Программирование путем прямого ввода номера программного кода

Вы можете выбрать функцию, указав ее код напрямую (# и 2-значный номер) вместо того, чтобы использовать **[◀]** или **[▶]** в шаге 2.

1. Нажмите **[MENU]**.
2. Нажмите **[#]** и наберите 2-значный номер кода.
3. Выполните шаги с 3 по 5 в стр. 64.
 - Номера кодов приведены в таблицах программирования (стр. 65, 67).

Чтобы отменить программирование

Нажмите **[MENU]** для выхода из программирования.

Основные функции

Как задать основные функции

- 1** Нажмите **[MENU]**.
- 2** Нажимайте **[◀]** или **[▶]** до появления на дисплее нужной функции.
- 3** Нажимайте **[+]** или **[-]** до появления на дисплее нужной установки.
- 4** Нажмите **[SET]**.
- 5** Нажмите **[MENU]**.

Примечание:

- В зависимости от функции шаг 3 может быть несколько иным.
- Подробнее см. стр. 64.

Таблица программирования

В столбце установок значение по умолчанию выделено жирным шрифтом.

Код	Функция и дисплей	Установки	Функционирование аппарата
#01	Установка даты и времени <div style="border: 1px solid black; padding: 2px; width: fit-content; margin: 5px auto;">УСТ.ДАТЫ И ВРЕМ НАЖМИТЕ SET</div>		Подробнее см. стр. 20.
#02	Установка логотипа <div style="border: 1px solid black; padding: 2px; width: fit-content; margin: 5px auto;">ВАШ ЛОГОТИП НАЖМИТЕ SET</div>		Подробнее см. стр. 21.
#03	Установка телефонного номера факсимильного аппарата <div style="border: 1px solid black; padding: 2px; width: fit-content; margin: 5px auto;">НО.ВАШЕГО ФАКСА НАЖМИТЕ SET</div>		Подробнее см. стр. 23.
#04	Распечатка отчета об отправке <div style="border: 1px solid black; padding: 2px; width: fit-content; margin: 5px auto;">ПЕРЕДАЧА ОТЧЕТА =ВЫКЛ. [±]</div> <p>Для печати и проверки отчета об отправке, содержащего результаты передачи факсов (стр. 31).</p>	ОШИБКА ВКЛ ВЫКЛ.	“ОШИБКА” : Отчет об отправке распечатывается только при неудачной передаче факса. “ВКЛ” : Отчет об отправке распечатывается после каждой передачи.
#06	Изменение числа звонков в режиме ФАКС <div style="border: 1px solid black; padding: 2px; width: fit-content; margin: 5px auto;">ЗВОНОК ФАКСА КОЛ-ВО ЗВ.=2 [±]</div> <p>Для изменения числа звонков до ответа аппарата на вызов в режиме ФАКС.</p>	1, 2, 3, 4, 5, 6, 7, 8, 9	При использовании аппарата с автоответчиком установите больше четырех звонков (стр. 44).

Сводка функций

Код	Функция и дисплей	Установки	Функционирование аппарата
#12	<p>Дистанционное управление автоответчиком</p> <div style="border: 1px solid black; padding: 2px; width: fit-content;">ДИСТ. ВКЛ. А/О =ВЫКЛ. [±]</div> <p>Если вы используете аппарат совместно с автоответчиком, активизируйте данную функцию и задайте идентификационный код (ID) для дистанционного управления автоответчиком.</p>	ВКЛ/11 ВЫКЛ.	<p>Для выбора “ВКЛ” и ввода ID:</p> <ol style="list-style-type: none"> 1. Нажмите [MENU]. 2. Нажмите [◀] или [▶] и выберите данную функцию. 3. Нажмите [+] или [-] для выбора “ВКЛ”. 4. Нажмите [SET]. 5. Введите ваш ID от одного до пяти знаков, используя цифры 0–9, * и #. 6. Нажмите [SET]. 7. Нажмите [MENU].
#13	<p>Установка режима набора номера</p> <div style="border: 1px solid black; padding: 2px; width: fit-content;">РЕЖ. НАВ. НОМЕРА =ИМПУЛЬСН [±]</div> <p>Если набор невозможен, измените эту настройку в соответствии с вашей телефонной линией.</p>	ТОНАЛЬН ИМПУЛЬСН	<p>“ТОНАЛЬН”: Тональный набор. “ИМПУЛЬСН”: Импульсный набор.</p>
#15	<p>Выбор типа кабеля для подсоединения к ПК</p> <div style="border: 1px solid black; padding: 2px; width: fit-content;">ИНТЕРФЕЙС С ПК =ПАРАЛЛЕЛЬНЫЙ [±]</div> <p>Если вы используете программное обеспечение Multi-Function Station, измените эту настройку в соответствии с типом кабеля, подсоединенным к компьютеру.</p>	ПАРАЛЛЕЛЬНЫЙ USB	<p>“ПАРАЛЛЕЛЬНЫЙ”: Параллельный кабель, совместимый со стандартом IEEE 1284 “USB”: Кабель USB</p> <ul style="list-style-type: none"> • После изменения этой настройки факсимильный аппарат настраивается на новые параметры. Подождите.
#16	<p>Установка формата бумаги для печати .</p> <div style="border: 1px solid black; padding: 2px; width: fit-content;">ФОРМАТ БУМАГИ =A4 [±]</div>	A4 LETTER LEGAL	<p>“A4”: Бумага формата A4 “LETTER”: Бумага формата Letter “LEGAL”: Бумага формата Legal</p>
#17	<p>Задание мелодии звонка</p> <div style="border: 1px solid black; padding: 2px; width: fit-content;">ТИП ЗВОНКА =A [±]</div>	A, B, C	<p>Вы можете выбрать мелодию звонка. При выборе звучит соответствующая мелодия.</p>

Функции опытного пользователя

Как задать функции опытного пользователя

- 1 Нажмите [MENU].
- 2 Нажимайте [◀] или [▶] до появления следующего сообщения:

РАСШИР. ВОЗМ. НАЖМИТЕ SET

Затем нажмите [SET], затем [◀] или [▶] до появления на дисплее нужной функции.

- 3 Нажимайте [+] или [–] до появления на дисплее нужной установки.
- 4 Нажмите [SET].
- 5 Нажмите [MENU].

Примечание:

- В зависимости от функции шаг 3 может быть несколько иным.
- Подробнее см. стр. 64.

Таблица программирования

В столбце установок значение по умолчанию выделено жирным шрифтом.

Код	Функция и дисплей	Установки	Функционирование аппарата	
#22	Установка автоматической печати журнала <table border="1" style="margin-left: auto; margin-right: auto;"> <tr> <td style="text-align: center;"> АВТО ОТЧЕТ =ВКЛ [±] </td> </tr> </table>	АВТО ОТЧЕТ =ВКЛ [±]	ВКЛ ВЫКЛ.	“ВКЛ” : Аппарат автоматически распечатывает журнал после каждых 30 новых передач факсов (стр. 31).
АВТО ОТЧЕТ =ВКЛ [±]				
#23	Отправка документа за границу <table border="1" style="margin-left: auto; margin-right: auto;"> <tr> <td style="text-align: center;"> МЕЖДУН. СВЯЗЬ =ОШИБКА [±] </td> </tr> </table> При трудностях отправки факсов за границу включите данную функцию до начала передачи. Передача становится более надежной за счет снижения скорости	МЕЖДУН. СВЯЗЬ =ОШИБКА [±]	СЛЕД. ФАКС	“СЛЕД. ФАКС” : Эта настройка действительна только для следующей попытки передачи факса. После передачи аппарат возвращается к предыдущей настройке. “ОШИБКА” : Когда при предыдущей передаче факса произошла ошибка, и вы повторно набираете тот же номер. <ul style="list-style-type: none"> • Эта функция недоступна для передачи по рассылке. • Плата за телефонную связь может быть выше.
		МЕЖДУН. СВЯЗЬ =ОШИБКА [±]		
		ОШИБКА		
ВЫКЛ.				

Сводка функций

Код	Функция и дисплей	Установки	Функционирование аппарата
#25	<p>Отправка факса в заданное время</p> <div style="border: 1px solid black; padding: 2px; width: fit-content;"> ОТЛОЖ. ПЕРЕДАЧА =ВЫКЛ. [±] </div> <p>Данная функция позволяет передавать факсы в льготное время и снизить стоимость услуг связи.</p> <ul style="list-style-type: none"> Возможно задание задержки передачи до 24 часов. 	ВКЛ ВЫКЛ.	Чтобы отправить документ: <ol style="list-style-type: none"> Вставьте документ в автоматический податчик документов. Выполните шаги 1 и 2 на стр. 67. Нажмите [+] или [-] для выбора “ВКЛ”. Нажмите [SET]. Наберите номер факса. Нажмите [SET]. Введите время начала передачи. Нажмите [SET]. Нажмите [MENU]. <ul style="list-style-type: none"> Для отмены после программирования нажмите [STOP], а затем [SET].
#31	<p>Задание мелодии отличительного звонка</p> <div style="border: 1px solid black; padding: 2px; width: fit-content;"> ОБНАР. ЗВОНКА =ВЫКЛ. [±] </div>	А, В, С, D ВЫКЛ.	Подробнее см. стр. 47.
#37	<p>Прием документов в других форматах</p> <div style="border: 1px solid black; padding: 2px; width: fit-content;"> АВТОМАТ. УМЕНЬШ. =ВКЛ [±] </div> <p>Для приема документов, длина которых превышает длину бумаги для печати.</p>	ВКЛ ВЫКЛ.	“ВКЛ”: Аппарат уместает принимаемый документ на листе бумаги для печати. “ВЫКЛ.”: Аппарат печатает документ в формате оригинала.
#39	<p>Изменение контрастности дисплея</p> <div style="border: 1px solid black; padding: 2px; width: fit-content;"> КОНТРАСТН. ЖКД =НОРМ. [±] </div>	НОРМ. ТЕМНЕЕ	“НОРМ.”: Нормальная контрастность “ТЕМНЕЕ”: Используется, когда контрастность дисплея слишком светлая.
#41	<p>Изменение кода включения факса</p> <div style="border: 1px solid black; padding: 2px; width: fit-content;"> ВКЛ. ФАКСА =ВКЛ [±] </div> <p>Если имеется дополнительный телефон, и вы хотели бы использовать его для получения факсов, введите код (стр. 46).</p> <ul style="list-style-type: none"> Этот код также используется для получения голосового сообщения и факса во время одного вызова (стр. 45). 	ВКЛ/*#9 ВЫКЛ.	<ol style="list-style-type: none"> Выполните шаги 1 и 2 на стр. 67. Нажмите [+] или [-] для выбора “ВКЛ”. Нажмите [SET]. Введите ваш код от двух до четырех знаков, используя 0–9, # и *. Нажмите [SET]. Нажмите [MENU]. <ul style="list-style-type: none"> Не вводите “0000”.

Сводка функций

Код	Функция и дисплей	Установки	Функционирование аппарата
#44	Установка предупреждения о приеме в память <div style="border: 1px solid black; padding: 2px; width: fit-content;"> ПРЕД. О ПРИЕМЕ =ВКЛ [±] </div> <p>Подача звукового сигнала, если полученный документ сохранен в памяти из-за какой-либо неполадки.</p>	ВКЛ ВЫКЛ.	Если вы слышите длинные сигналы, устраните неполадку и убедитесь, что в аппарате достаточно бумаги для печати сохраненного документа. Сигналы прекратятся.
#48	Выбор языка <div style="border: 1px solid black; padding: 2px; width: fit-content;"> ЯЗЫК =РУССКИЙ [±] </div>	РУССКИЙ АНГЛИЙСКИЙ	Сообщения на дисплее и отчеты выводятся на выбранном языке.
#58	Адаптация к документу <div style="border: 1px solid black; padding: 2px; width: fit-content;"> КОНТР. ДОК-ТА =НОРМ. [±] </div> <p>Для отправки или копирования документа с блеклым или темным текстом установите эту функцию до передачи или копирования.</p>	НОРМ. СВЕТЛЫЙ ТЕМНЕЕ	<p>“НОРМ.”: Используется для нормального текста.</p> <p>“СВЕТЛЫЙ”: Используется для блеклого текста.</p> <p>“ТЕМНЕЕ”: Используется для темного текста.</p>
#68	Задание режима коррекции ошибок (ЕСМ) <div style="border: 1px solid black; padding: 2px; width: fit-content;"> ВЫБОР ЕСМ =ВКЛ [±] </div> <p>Для отправки факса даже при наличии статических помех на линии.</p>	ВКЛ ВЫКЛ.	Данная функция применима, если передающие/принимающие станции ЕСМ-совместимы.
#76	Установка тона соединения <div style="border: 1px solid black; padding: 2px; width: fit-content;"> ТОН . СИГН . СОЕД. =ВКЛ [±] </div> <p>При частых сбоях во время отправки факсов эта функция позволит слышать следующие сигналы соединения: сигнал факса, сигнал обратного вызова и сигнал занятости линии.</p>	ВКЛ ВЫКЛ.	Вы можете проверить статус аппарата вашего абонента. <ul style="list-style-type: none"> ● Если сигнал обратного вызова продолжает звучать, возможно, аппарат вашего абонента не является факсимильным, или же в нем закончилась бумага. Уточните у абонента. ● Громкость сигналов соединения не регулируется.
#79	Уменьшение расхода тонера <div style="border: 1px solid black; padding: 2px; width: fit-content;"> ЭКОНОМИЯ ТОНЕРА =ВЫКЛ. [±] </div>	ВКЛ ВЫКЛ.	<p>“ВКЛ”: Тонер-картридж будут служить дольше.</p> <ul style="list-style-type: none"> ● Эта функция может снизить качество печати.

Сводка функций

Код	Функция и дисплей	Установки	Функционирование аппарата
#80	<p>Сброс функций для опытного пользователя на их значения по умолчанию</p> <div style="border: 1px solid black; padding: 2px; width: fit-content;"><p>НАЧ.УСТАНОВКА СБРОС=НЕТ [±]</p></div>	ДА НЕТ	<ol style="list-style-type: none">1. Выполните шаги 1 и 2 на стр. 67.2. Нажмите [+] или [-] для выбора “ДА”.3. Нажмите [SET].4. Нажмите [SET] еще раз.5. Нажмите [MENU]. <ul style="list-style-type: none">● Установка языка (функция #48) не сбрасывается.

Отчеты

Если аппарат не может отправить факс, прежде всего проверьте следующее:

- вы набрали правильный номер;
- ваш абонент располагает факсимильным аппаратом.

Если неполадка сохраняется, попытайтесь устранить ее, сверяясь с сообщениями в отчете о передаче факсов и в журнале (стр. 31).

СБОЙ В ТЕЛЕФОННОЙ ЛИНИИ (КОД: 40-42, 46-72, FF)

- Ошибка во время передачи или приема факса. Повторите попытку или уточните у абонента.

СБОЙ В ТЕЛЕФОННОЙ ЛИНИИ (КОД: 43, 44)

- Неисправность телефонной линии. Подключите телефонный шнур аппарата к другой телефонной розетке и повторите попытку.
- Ошибка при международной связи. Попробуйте использовать режим дальней связи с помощью функции #23 (стр. 67).

ЗАСТРЕВАНИЕ ДОКУМЕНТА

- Документ замялся. Удалите замятый документ (стр. 83).

ОШ. -В ДРУГ. ФАКСЕ (КОД: 54, 59, 70)

- Ошибка при приеме или передаче вследствие неполадки в факсимильном аппарате абонента. Уточните у абонента.

ПАМЯТЬ ПЕРЕПОЛНЕНА

- Документ не получен вследствие переполнения памяти.

НЕТ ДОКУМЕНТА

- Документ вставлен в аппарат неправильно. Вставьте документ и повторите попытку.

ВЫЗ. ФАКС НЕ ОТВЕЧАЕТ

- Факсимильный аппарат абонента занят, или в нем закончилась бумага. Повторите попытку.
- Документ подан в аппарат неправильно. Вставьте документ и повторите попытку.
- Аппарат абонента звонит слишком много раз. Отправьте факс вручную (стр. 30).
- Ваш абонент использует не факсимильный аппарат, а другое устройство. Уточните у абонента.
- Набранный вами номер не обслуживается.

НАЖАТА КНОПКА “STOP”

- Нажата клавиша [STOP], и передача факса отменена.

ОТКРЫТА КРЫШКА КОНСОЛИ

- Открыта крышка принтера. Закройте ее и повторите попытку.

НОРМАЛЬНО

- Связь по факсу завершена успешно.

Сообщения об ошибках

Дисплей

Если в аппарате возникают неполадки, на дисплее появляется одно из следующих сообщений.

ВЫЗОВИТЕ СЕРВИС

- Неполадка в аппарате. Обратитесь в сервисную службу.

ОШИБКА УСТАНОВКИ



РАЗБЛОКИРУЙТЕ ТРАНСПОРТИВНО-Й КРЕПЕЖ

- Транспортировочный замок закрыт. Откройте транспортировочный замок (стр. 14). Если после того, как вы открыли замок, сообщения остаются на дисплее, значит, неисправен датчик каретки. Обратитесь в сервисную службу.

ЗАМЕНА БАРАБАНА

- Неисправен барабан факсимильного аппарата. Замените барабан и тонер-картридж (стр. 78).

ПРОВ. КАБЕЛЬ УАПД

- Неправильно подсоединен шнур АПД. Проверьте соединение (стр. 13).

ПРОВЕРЬТЕ ДОК.

- Документ вставлен в аппарат неправильно. Вставьте документ еще раз. При частых сбоях подачи документа прочистите (стр. 86) ролики податчика документов и повторите попытку.

ПРОВЕРКА БАРАБАНА

- Барабан вставлен неправильно. Вставьте его правильно (стр. 15).

ПРОВЕРЬ ПАМЯТЬ

- Стерта память (номера телефонов, параметры и т.д.). Перепрограммируйте.

ЗАКР. КРЫШКУ УАПД

- Открыта крышка АПД. Закройте крышку.

ОТКРЫТА КРЫШКА

- Открыта крышка принтера. Закройте крышку.

В ПАМЯТИ ДАННЫЕ

- Вы пытались изменить тип кабеля (функция #15 на стр. 66) в тот момент, когда в памяти факсимильного аппарата находился документ. Завершите отправку факсов, распечатайте документ, находящийся в памяти (стр. 42), или отмените отложенную передачу (функция #25 на стр. 68) и повторите попытку.

ТЕЛ. СПРАВ. ПОЛОН

- Нет места для сохранения новых станций в каталоге упрощенного набора. Удалите ненужные станции (стр. 28).

ОШ-КА ЗАХВ. БУМ

- Бумага для печати подана в аппарат неправильно. Вставьте бумагу для печати еще раз (стр. 82).

ФАКС В ПАМЯТИ

- В памяти аппарата содержится документ. О том, как распечатать документ, см. другие сообщения на дисплее.

ПЕРЕПОЛ. ПАМ. ФКС

- Память переполнена принятыми документами вследствие отсутствия бумаги для печати или замятия бумаги для печати. Вставьте бумагу (стр. 18) или удалите замятую бумагу (стр. 81).
- При выполнении передачи из памяти размер документа превысил емкость памяти аппарата. Передайте весь документ вручную.

ИСПОЛЬ-СЯ ЛИНИЯ

- Вы не можете изменять тип кабеля (функция #15 на стр. 66), когда линия используется. Положите трубку и повторите попытку.

Сообщения об ошибках

ПЕРЕПОЛН. ПАМЯТИ

- При выполнении копирования размер документа превысил емкость памяти аппарата. Нажмите **[STOP]**, чтобы удалить это сообщение с дисплея. Разбейте документ на части.

ОШИБКА МОДЕМА

- Неполадка в цепи модема. Обратитесь в сервисную службу.

ФАКС НЕ ОТЕЧАЕТ

- Факсимильный аппарат абонента занят, или в нем закончилась бумага. Повторите попытку.

НЕТ БУМАГИ

- Бумага для печати не вставлена в аппарат или закончилась. Вставьте бумагу (стр. 18).
- Бумага для печати подается в аппарат неправильно. Вставьте бумагу еще раз (стр. 18).

БУМАГА ЗАСТРЯЛА

- Замятие бумаги для печати. Удалите замятую бумагу (стр. 81).

ПК НЕИСПР/ЗАНЯТ

- Неправильно подсоединен кабель или сетевой шнур ПК. Проверьте соединения (стр. 51).
- На ПК не запущено программное обеспечение. Запустите программное обеспечение и повторите попытку.

ПОДОЖДИТЕ

- Аппарат разогревается. Подождите.

ПРЕВ. ВРЕМ. ДОЗВ.

- Факсимильный аппарат абонента занят, или в нем закончилась бумага. Повторите попытку.

УДАЛИТЕ ДОКУМ.

- Документ замялся. Удалите замятый документ (стр. 83).
- Предпринята попытка отправки документа длиной более 600 мм. Нажмите **[STOP]**, чтобы удалить документ из аппарата. Разбейте документ на два или более листов и повторите попытку.

НЕТ ТОНЕРА

- Тонер-картридж пуст. Замените тонер-картридж (стр. 78).

МАЛО ТОНЕРА

- Тонер заканчивается. Замените тонер-картридж как можно скорее (стр. 78). Рекомендуется заменять барабан при каждой третьей замене тонер-картриджа. Для выяснения срока службы и состояния барабана распечатайте тестовую страницу принтера (стр. 87).

ОШИБКА ПЕРЕДАЧИ

- Ошибка при передаче. Повторите попытку.

ДЕФЕКТ БУМАГИ

- Факсимильное сообщение напечатано на бумаге, длина которой меньше формата А4. Используйте бумагу правильного формата (стр. 18).

Если функция не работает, проверьте здесь

Общие неполадки

Не могу делать и получать вызовы.

- Не подсоединен сетевой или телефонный шнур. Проверьте соединения (стр. 19).
- Если для подключения аппарата вы используете разветвитель, удалите его и подключите аппарат к телефонной розетке напрямую. Если аппарат работает, проверьте разветвитель.

Не могу делать вызовы.

- Неправильно установлен режим набора номера. Измените установку функции #13 (стр. 66).

Аппарат не работает.

- Отсоедините аппарат от телефонной линии и подсоедините исправный телефон. Если исправный телефон работает нормально, обратитесь в сервисный центр для ремонта факсимильного аппарата. Если исправный телефон не работает нормально, обратитесь в телефонную компанию.

Аппарат не звонит.

- Отключен звонок аппарата.
Отрегулируйте громкость звонка (стр. 24).

Абонент жалуется на то, что слышит только тональный сигнал факса и не может говорить.

- Установлен режим ФАКС. Сообщите абоненту, что данный номер используется только для факсимильной связи.
- Измените режим на ТЕЛЕФОН (стр. 42).
- Если вы пользуетесь службой отличительного звонка, выключите АВТО ОТВЕТ так, чтобы аппарат находился в режиме ТЕЛЕФОН.
- Если вы пользуетесь службой отличительного звонка, проверьте, что установлен назначенный телефонной компанией тип звонка (стр. 47).

Кнопка [REDIAL/PAUSE] работает неправильно.

- При нажатии этой кнопки во время набора номера вставляется пауза. Если же кнопку нажать сразу после получения тонального сигнала, повторно набирается последний номер.

Режим приема работает неправильно.

- Установлен режим отличительного звонка функция #31 (стр. 47, 68).

При программировании не удается ввести код или идентификационный номер.

- Эти номера, полностью или частично, совпадают друг с другом. Измените номер функции #12 (стр. 66) и #41 (стр. 68).

Аппарат подает звуковые сигналы.

- Закончилась бумага для печати. Нажмите [STOP], чтобы сигналы прекратились, и вставьте бумагу.

Отправка факсов

Не могу отправлять документы.

- Телефонный шнур подсоединен к гнезду "EXT" на аппарате. Подсоедините шнур к гнезду "LINE" (стр. 19).
- Факсимильный аппарат абонента занят, или в нем закончилась бумага. Повторите попытку.
- Ваш абонент использует не факсимильный аппарат, а другое устройство. Уточните у абонента.
- Аппарат абонента звонит слишком много раз. Отправьте факс вручную (стр. 30).

Абонент жалуется, что буквы на полученном документе искажены или неотчетливы.

- Если ваша линия предоставляет специальные услуги (например, ожидание вызова), то, возможно, эта услуга была активизирована при передаче факса. Подсоедините аппарат к линии, которая не предоставляет таких услуг.
- Снята трубка дополнительного телефона на этой же телефонной линии. Положите трубку дополнительного телефона и повторите попытку.
- Попытайтесь сделать копию документа. Если качество копии хорошее, возможно, неисправен аппарат абонента.

Абонент жалуется, что на полученном документе видны грязные разводы или черные полосы.

- Загрязнена белая пластина или стекло сканера. Прочистите их (стр. 84).

Не могу отправить факс за границу.

- Воспользуйтесь режимом международной связи с помощью функции #23 (стр. 67).
- Добавьте две паузы в конце телефонного номера или наберите номер вручную.

Прием факсов

Не могу получать документы.

- Телефонный шнур подсоединен к гнезду "EXT" на аппарате. Подсоедините шнур к гнезду "LINE" (стр. 19).

Не могу получать документы автоматически.

- Установлен режим приема ТЕЛЕФОН. Установите режим ФАКС (стр. 43).
- Слишком велико время ответа на вызов. Уменьшите число звонков с помощью функции #06 (стр. 65).

На дисплей выводится следующее сообщение, но факсы не принимаются.

СОЕДИНЕНИЕ

- Входящий вызов не является факсимильным. Измените режим приема на ТЕЛЕФОН (стр. 42).

Пустой лист при получении документа.

- Абонент неправильно вставил документ в аппарат. Уточните у абонента.

На распечатке видны белые линии или грязные разводы.

- Загрязнена белая пластина, стекло сканера или нижнее стекло. Прочистите их (стр. 84).

Низкое качество печати.

- Абонент отправил блеклый документ. Попросите передать более четкую копию документа.
- К бумаге некоторых типов прилагаются рекомендации о предпочтительной стороне печати. Попытайтесь перевернуть бумагу.
- Возможно, вы использовали бумагу, содержащую более 20% хлопка и/или волокна (например, бумагу для фирменных бланков или резюме).
- Тонер заканчивается. Замените тонер-картридж (стр. 78).
- Рекомендуется заменять барабан при каждой третьей замене тонер-картриджа (стр. 78). Для выяснения срока службы и состояния барабана распечатайте тестовую страницу принтера (стр. 87).
- Включен режим сбережения тонера с помощью функции #79 (стр. 69).

Абонент жалуется, что не может отправить документ.

- Память переполнена принятыми документами вследствие отсутствия бумаги для печати или замятия бумаги для печати. Вставьте бумагу (стр. 18) или удалите замятую бумагу (стр. 81).

Режим приема

Не могу установить нужный режим приема.

- Если вы хотите установить режим ФАКС: нажмите **[AUTO ANSWER]**, чтобы загорелся индикатор FAX ON.

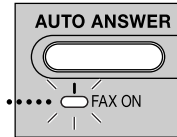

ВКЛЮЧЕНО

- Если вы хотите установить режим ТЕЛЕФОН: нажмите **[AUTO ANSWER]**, чтобы индикатор FAX ON погас.

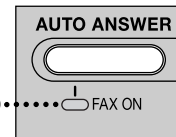

ВЫКЛЮЧЕНО

Абонент жалуется, что не может отправить документ.

- Аппарат не установлен на режим ФАКС. нажмите **[AUTO ANSWER]**, чтобы загорелся индикатор FAX ON.

Копирование

Аппарат не выполняет копирование.

- Нельзя выполнять копирование во время программирования. Выполните копирование после программирования или прекратите программирование.

На копированном документе видны черные линии, белые линии или грязные разводы.

- Загрязнена белая пластина, стекло сканера или нижнее стекло. Прочистите их (стр. 84).

Низкое качество печати.

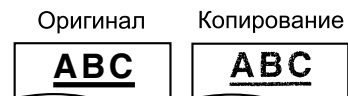

- К бумаге некоторых типов прилагаются рекомендации о предпочтительной стороне печати. Попытайтесь перевернуть бумагу.

- Возможно, вы использовали бумагу, содержащую более 20% хлопка и/или волокна (например, бумагу для фирменных бланков или резюме).
- Тонер заканчивается. Замените тонер-картридж (стр. 78).
- Рекомендуется заменять барабан при каждой третьей замене тонер-картриджа (стр. 78). Для выяснения срока службы и состояния барабана распечатайте тестовую страницу принтера (стр. 87).
- Включен режим сбережения тонера помощью функции #79 (стр. 69).
- При копировании диапозитивов обязательно используйте стекло сканера. Положите чистый лист бумаги на диапозитив, и во время копирования не закрывайте крышку для документов (стр. 48).

Работа с автоответчиком

Не могу получать документы автоматически.

- Слишком длинное сообщение-приветствие на автоответчике. Сократите сообщение. Запишите сообщение продолжительностью не более 10 секунд.
- Автоответчик звонит слишком много раз. Установите на один или два звонка.

Не могу получать речевые сообщения.

- Проверьте, включен ли автоответчик, и правильно ли он подсоединен к факсимильному аппарату (стр. 44).
- Установите на автоответчике число звонков до ответа от одного до двух.

Не могу прослушать с удаленного телефона речевые сообщения, записанные на автоответчике.

- Вы неправильно запрограммировали код дистанционного доступа в факсимильном аппарате. Запрограммируйте тот же самый код, что и для автоответчика на факсимильном аппарате, с помощью функции #12 (стр. 66).

Я набрал код дистанционного доступа к автоответчику, но произошло разъединение линии.

- Возможно, код содержит знак "#", который используется для специальных функций, предоставляемых телефонными компаниями. Замените код на автоответчике на другой, не содержащий знака "#". Кроме того, измените код факсимильного аппарата с помощью функции #12 (стр. 66).

Абоненты жалуются, что они не могут отправить документ.

- В вашем автоответчике закончилась магнитофонная лента. Перемотайте ленту, чтобы можно было записывать сообщения.
- Вы установили автоответчик только на воспроизведение сообщения-приветствия.

Программное обеспечение Multi-Function Station

Не могу открыть файл в формате TIFF.

- Следует изменить формат сжатия файла. **Пример: Для преобразования изображения с помощью приложения Imaging for Windows.**

1. Щелкните [Start], выберите [Programs] – [Accessories], затем щелкните [Imaging].
2. Откройте файл в формате TIFF, который не удалось открыть в приложении [Multi-Function Viewer].
3. Выберите [Properties] в меню [Page]. Открывается диалоговое окно [Page Properties].
4. Щелкните вкладку [Compression], затем выберите [CCITT Group 3 (1d Modified Huffman)] из раскрывающегося списка.
5. Щелкните [OK]. Формат сжатия файла теперь изменен.

Приложение [Launcher] исчезает.

- Посмотрите на панель инструментов. Если вы не видите значка [Launcher], приложение закрыто. Если вы видите значок, приложение свернуто в значок. Щелкните значок на панели инструментов.

Не вижу конец записи в списке [One Touch], [Directory] или [Journal].

- Установите курсор в строку между кнопками. Курсор изменяет свою форму, и можно расширить область записи, переместив ее границу и дважды щелкнув кнопкой мыши.

При выходе из приложения Multi-Function Station окно [Multi-Function Viewer] не закрывается.

- Окном [Multi-Function Viewer] можно управлять отдельно. Щелкните кнопку [X], чтобы закрыть окно.

Не могу сканировать.

- При сканировании с высоким разрешением требуется большой объем памяти. Если ПК предупреждает о том, что памяти недостаточно, закройте все остальные приложения и повторите попытку.
- Факсимильный аппарат используется. Повторите попытку позднее.
- На жестком диске недостаточно места. Удалите ненужные файлы и повторите попытку.
- Перезагрузите ПК и повторите попытку.
- Проверьте соединение ПК и факсимильного аппарата (стр. 51).
- Вы пытались сканировать документ, длина которого больше формата бумаги, установленного в диалоговом окне [**Panasonic FLM551/FLB751 Series**]. Измените установку или разбейте документ в соответствии с форматом бумаги и повторите попытку.

Документ не подается в факсимильный аппарат.

- Удалите документ, а затем вставьте его.

Сканирование продолжается даже после щелчка на кнопке [**Cancel**].

- Подождите. Обработка запроса на отмену занимает некоторое время.

Программное обеспечение Multi-Function работает неправильно.

- Щелкните кнопку [**X**], чтобы выйти из программного обеспечения Multi-Function Station, а затем перезапустите его. Если программное обеспечение Multi-Function Station не закрывается, перезагрузите ПК.
- Если вы подсоединяете кабель USB к концентратору USB, подсоедините его напрямую к порту USB вашего компьютера.

- Проверьте установки BIOS вашего компьютера. Для параллельного соединения выберите режим ECP, двунаправленный или аналогичный режим параллельного порта. Для соединения USB выберите режим порта USB. Смотрите инструкции по эксплуатации ПК или обратитесь к изготовителю ПК.
- Если на вашем компьютере установлено другое многофункциональное программное обеспечение, удалите его.

Если вы хотите заменить параллельный кабель на кабель USB и наоборот.

- Следует изменить свойства принтера.
 1. Установите кабели.
 2. Задайте тип соединения (параллельное или USB) с помощью факсимильного аппарата в соответствии с типом используемого кабеля (функция #15 на стр. 66).
 3. Щелкните [**Start**], выберите [**Settings**], а затем щелкните [**Printers**].
 4. Щелкните правой кнопкой мыши [**Panasonic FLM551/FLB751 Series**], а затем щелкните [**Properties**]. Открывается диалоговое окно [**Panasonic FLM551/FLB751 Series Properties**].
 5. Щелкните вкладку [**Details**] (Windows 98/Me)/[**Ports**] (Windows 2000/XP), выберите тип соединения, а затем щелкните [**OK**]. Если программное обеспечение Multi-Function Station работает неправильно, удалите и переустановите его.

В случае перебоя в сети питания

- Аппарат не будет работать.
- Аппарат не предназначен для экстренных телефонных вызовов в случае перебоя электропитания. Для обращения в экстренные службы следует предпринять другие меры.
- Передача и прием и факсов будут прерваны.
- Если в памяти аппарата хранятся документы, то они будут утеряны. При восстановлении питания печатается отчет о сбое электропитания, сообщающий, какие именно данные, хранившиеся в памяти, были утрачены.

Замена тонер-картриджа и барабана

При появлении на дисплее следующего сообщения замените тонер-картридж.

МАЛО ТОНЕРА

или

НЕТ ТОНЕРА

Рекомендуется заменять барабан при каждой третьей замене тонер-картриджа. Для выяснения срока службы и состояния барабана распечатайте тестовую страницу принтера (стр. 87). Для обеспечения правильной работы барабана рекомендуется использовать **тонер-картридж Panasonic (Модель № KX-FA76A) и барабан (Модель № KX-FA78A)**. Информацию по принадлежностям см. на стр. 8.

Осторожно:

- Мы не несем ответственности за любые повреждения аппарата или ухудшение качества печати, вызванные использованием тонер-картриджа и барабана, не произведенных компанией Panasonic.
- Модуль барабана содержит светочувствительный барабан. Воздействие света может повредить барабан.

После того, как вы открыли защитную упаковку:

- Не подвергайте барабан воздействию солнечного света более чем на пять минут.
- Не трогайте и не царапайте зеленую поверхность барабана.
- Не кладите барабан в пыльное или загрязненное место или в область высокой влажности.
- Не подвергайте барабан воздействию прямого солнечного света.
- Не вынимайте из розетки сетевой шнур факсимильного аппарата, чтобы не стереть документы, хранящиеся в памяти.
- Не оставляйте тонер-картридж на длительное время вне защитной упаковки. Это сокращает срок службы тонера.
- Не засыпайте тонер в тонер-картридж.

- 1** Перед открытием защитной упаковки нового тонер-картриджа встряхните ее в вертикальном направлении более пяти раз.

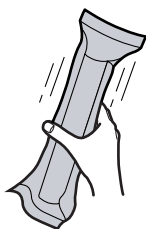

- 2** Извлеките новый тонер-картридж из защитной упаковки. Удалите герметизирующую пленку с тонер-картриджа.

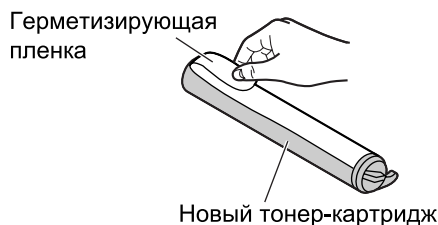

- 3** Нажмите на кнопку открывания крышки принтера и откройте крышку принтера.

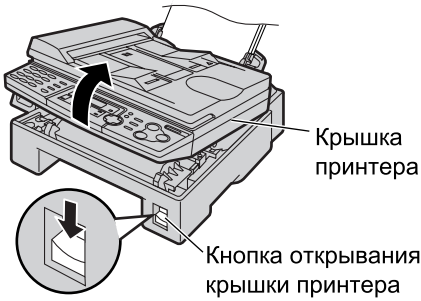

- 4** Слегка постучите по использованному тонер-картриджу, чтобы оставшийся тонер высыпался внутрь барабана. Извлеките барабан с тонером, взявшись за два выступа.

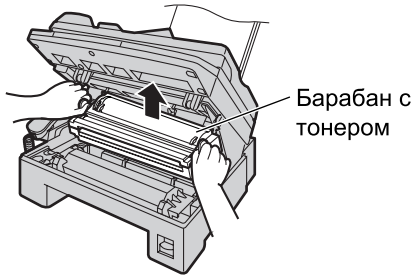

- Если вы заменяете одновременно и тонер-картридж, и барабан, перейдите к шагу 7.

- 5** С усилием поверните два рычага на использованном тонер-картридже.

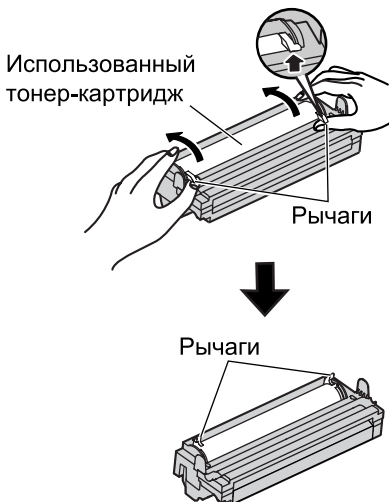

- 6** Потяните вверх правый конец использованного тонер-картриджа (1). Извлеките картридж из барабана (2).

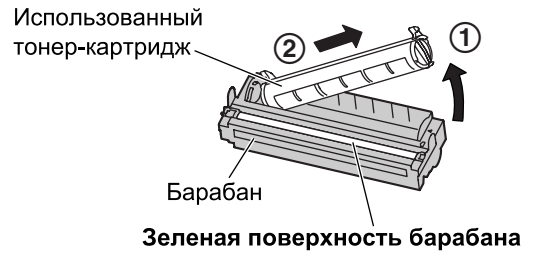

- Тонер может прилипнуть к картриджу и к барабану. Будьте осторожны при обращении. Подробнее см. стр. 5.
- Не допускайте попадания тонера на зеленую поверхность барабана.
- Поместите использованный тонер-картридж в защитную упаковку.

- 7** Если вы одновременно заменяете барабан, извлеките новый барабан из защитной упаковки. Удалите защитную вставку из барабана. Держа тонер-картридж надписью "Panasonic" вверх, совместите красные стрелки на картридже и барабане.

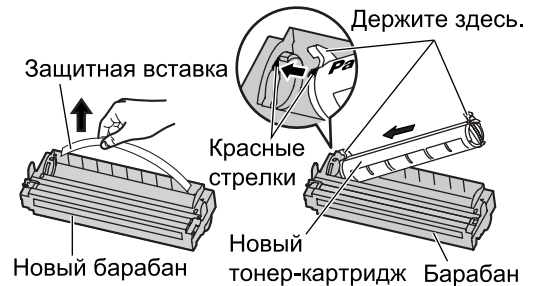

- 8** Вставьте выступ на тонер-картридже в углубление на барабане.

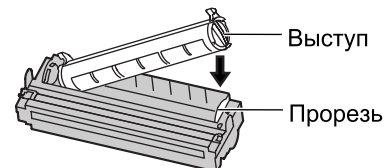

Замена

- 9** С усилием нажимайте на правую сторону тонер-картриджа до защелкивания.

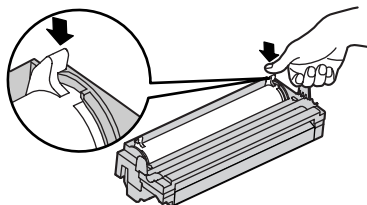

- 10** С усилием поверните два рычага на тонер-картридже.

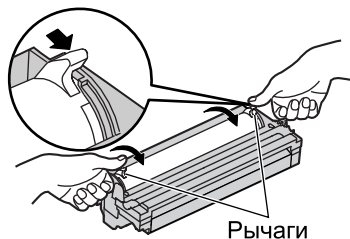

- 11** Тонер-картридж установлен правильно, если треугольники совпадают.

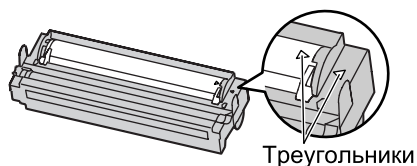

- 12** Вставьте барабан с тонером, держа его за выступы.

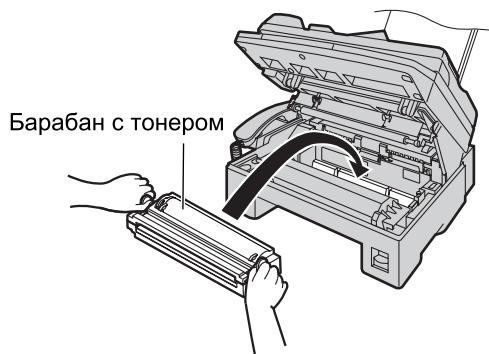

- Если нижнее стекло загрязнено, протрите его сухой и мягкой тряпкой.



Осторожно:
Не трогайте нижнюю часть внутренней крышки при чистке нижнего стекла. Она очень горячая.

- 13** Закройте крышку принтера, нажимая на нее с обеих сторон до защелкивания.

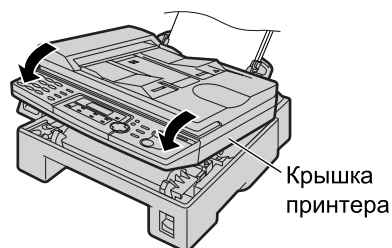

Утилизация отработанных материалов

Отработанные материалы должны быть утилизированы в соответствии со всеми действующими федеральными и местными нормами по охране окружающей среды.

Замятие бумаги для печати

Если бумага для печати замялась внутри аппарата

На дисплее появляется следующее сообщение.

БУМАГА ЗАСТРЯЛА

- 1 Нажмите на кнопку открывания крышки принтера и откройте крышку принтера.

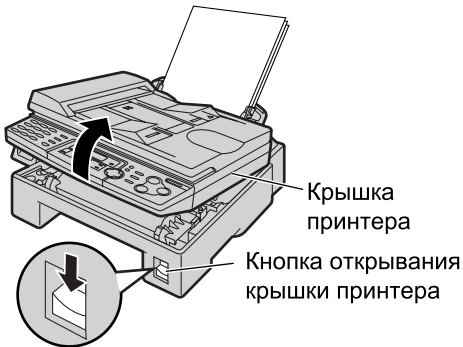

- 2 Извлеките замятую бумагу.

Если бумага для печати замялась вблизи барабана с тонером:

Извлеките замятую бумагу, осторожно потянув ее на себя.

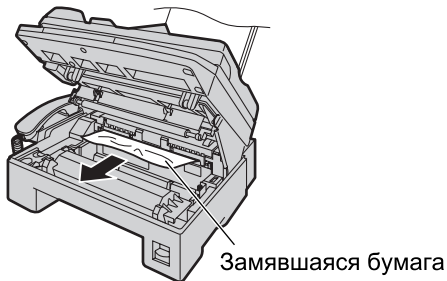

Если бумага для печати замялась вблизи выхода из аппарата:

- 1 Удалите бумагу для печати (①), затем удалите барабан и тонер, чтобы замятую бумагу можно было свободно вытащить из заднего отсека (②).

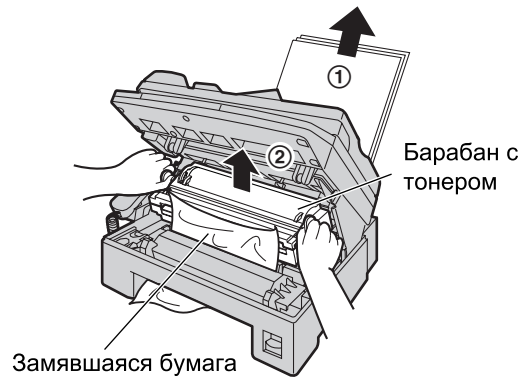

- 2 Удалите замятую бумагу из нагревателя, осторожно вытягивая ее вверх.

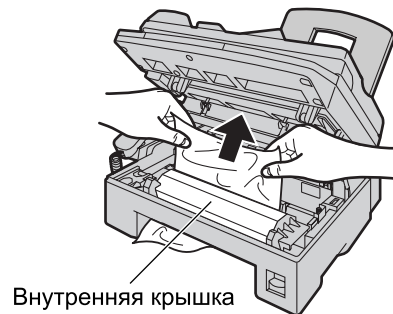

Осторожно:
Не трогайте нижнюю часть внутренней крышки. Она очень горячая.

Замятия бумаги

- 3** Закройте крышку принтера, нажимая на нее с обеих сторон до защелкивания (①). Выровняйте и вновь вставьте бумагу для печати во входную прорезь для бумаги(②).

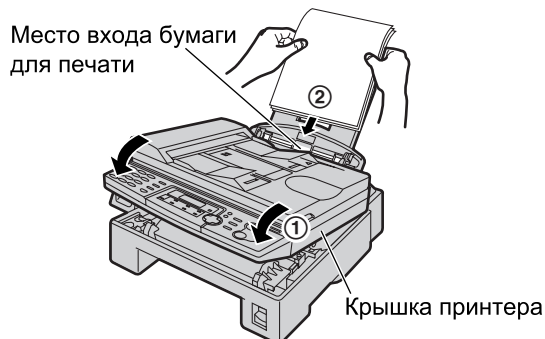

Если бумага для печати подается в аппарат неправильно

На дисплее появляется следующее сообщение.

ОШ-КА ЗАХВ. БУМ

Извлеките бумагу для печати. Выровняйте ее и вновь вставьте во входную прорезь для бумаги.



Замятие документа при отправке

- 1 Поднимите и держите открытой крышку АПД. Осторожно удалите замятый документ.

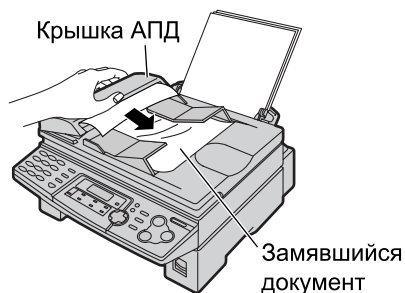

- Не пытайтесь с силой вытащить замятый документ, не открывая крышку АПД.
- Если замятый документ извлечь не удастся, откройте крышку для документов, извлеките документ и закройте крышку.

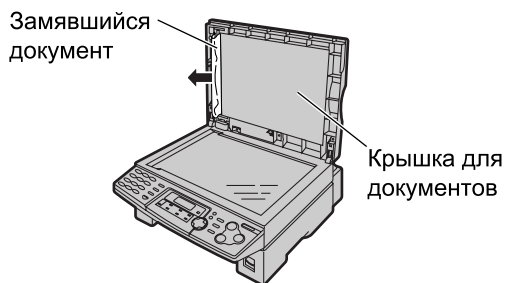

- 2 Закройте крышку АПД.

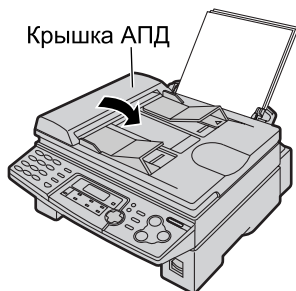

Белая пластина и стекла

Если на бумаге для печати, в оригинале или в документе, полученном вашим абонентом, появляется черная линия, белая линия или грязные разводы, протрите белую пластину, стекло сканера и нижнее стекло.

Белая пластина и стекло сканера

- 1 Откройте крышку для документов. Протрите белую пластину и стекло сканера мягкой и сухой тряпкой.

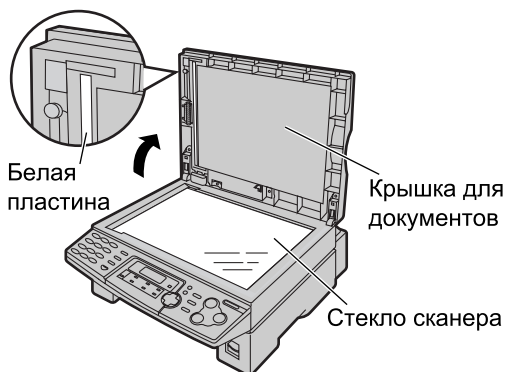

- 2 Закройте крышку для документов.

Прикрепление белого листа к крышке для документов

Если белый лист отделен от крышки для документов при чистке, поместите белый лист на стекло сканера зажимом вверх, совместив верхний край белого листа с меткой ▽ на аппарате, и закройте крышку для документов.

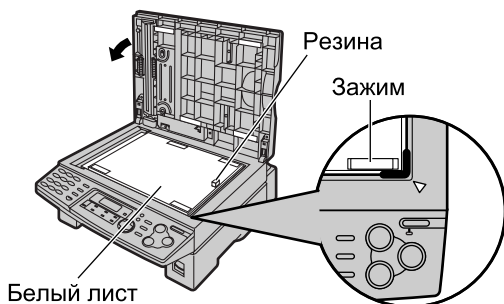

Нижнее стекло

Осторожно:

- Будьте осторожны при обращении с барабаном и тонером. Подробнее о мерах предосторожности при обращении с барабаном см. стр. 78.
- Не чистите аппарат изнутри бумажными материалами (например, бумажными полотенцами или салфетками).



Область около нижнего стекла горячая. Рекомендуется чистить нижнее стекло после того, как аппарат остыл.

- 1 Отсоедините сетевой и телефонный шнуры от аппарата.

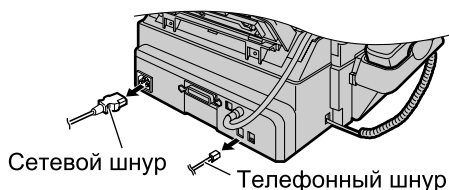

- 2 Нажмите на кнопку открывания крышки принтера и откройте крышку принтера.

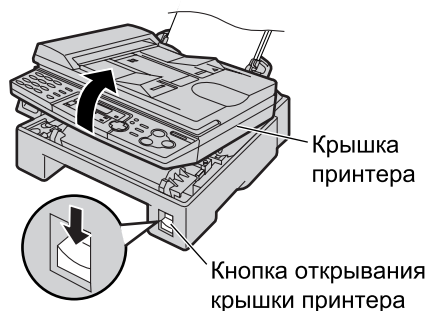

- 3** Извлеките барабан с тонером, взявшись за два выступа.

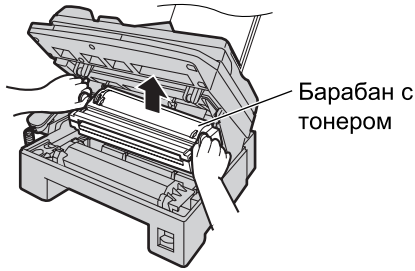

- 4** Протрите нижнее стекло мягкой и сухой тряпкой.

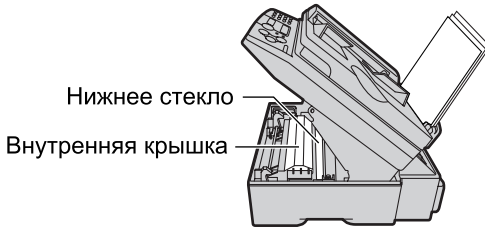

Осторожно:
Не трогайте нижнюю часть внутренней крышки при чистке нижнего стекла. Она очень горячая.

- 5** Установите барабан с тонером на место, держа его за выступы.

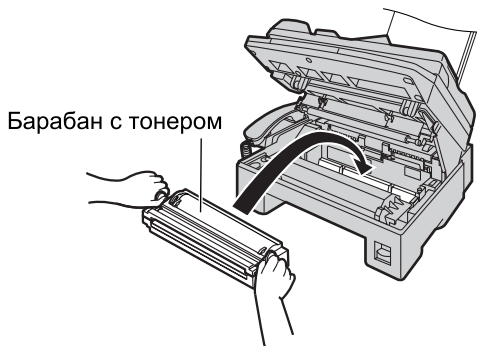

- 6** Закройте крышку принтера, нажимая на нее с обеих сторон до защелкивания.

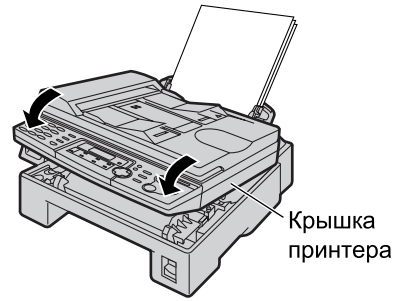

- 7** Подсоедините сетевой и телефонный шнуры к аппарату.

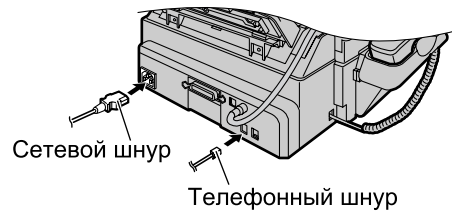

Валики подачи документа

При частых сбоях подачи оригинала прочистите валики подачи документа.

- 1** Поднимите и держите открытой крышку АПД.



- 2** Протрите ролики податчика документов мягкой и сухой тряпкой.

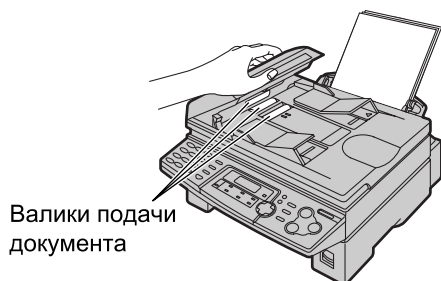

- 3** Закройте крышку АПД.



Списки и отчеты

Вы можете распечатывать следующие списки и отчеты для вашего сведения.

Список установок:

содержит текущие установки основных функций и функций программирования для опытного пользователя (стр. 65, 67).

Список телефонных номеров:

содержит имена и телефонные номера, которые хранятся в памяти сенсорного набора или в каталоге упрощенного набора.

Журнал:

содержит записи о передаче и приеме факсов. Этот отчет распечатывается автоматически после каждых 30 передач факсов (функция #22 на стр. 67).

Список рассылки:

содержит записи, хранящиеся в списках рассылки (стр. 36).

Тест принтера:

позволяет оценить качество печати аппарата. Если на распечатке теста видны грязные разводы, размытые точки или линии, прочистите нижнее стекло (стр. 84). Если качество печати остается низким, замените тонер-картридж и барабан.

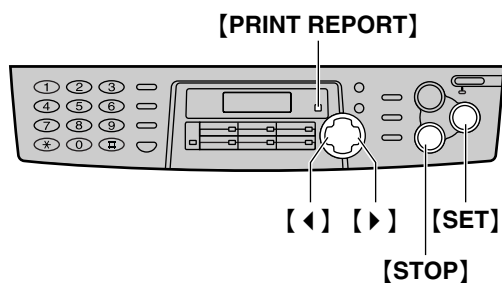

1 Нажмите **[PRINT REPORT]**.

ОТЧЕТ ПЕЧАТИ
НАЖ-ТЕ .NAVI. [◀▶]

2 Нажимайте **[◀]** или **[▶]** до вывода нужного списка или отчета.

СПИСОК УСТ-ОК
НАЖМИТЕ SET

ПЕРЕЧЕНЬ ТЕЛ.
НАЖМИТЕ SET

ОБЩИЙ ОТЧЕТ
НАЖМИТЕ SET

СПИСОК ПЕРЕДАЧ
НАЖМИТЕ SET

ТЕСТ ПРИНТЕРА
НАЖМИТЕ SET

3 Нажмите **[SET]** для начала печати.

ИДЕТ ПЕЧАТЬ

- Для остановки печати нажмите **[STOP]**.
- По окончании печати на дисплее отображается название напечатанного списка или отчета.

4 Нажмите **[PRINT REPORT]**.

Технические характеристики

Технические характеристики данного аппарата

Тип телефонной линии:	Линии АТС общего пользования
Размеры документа:	Макс. 216 мм в ширину, макс. 600 мм в длину
Ширина сканирования:	208 мм
Ширина печати:	A4: 202 мм Letter/Legal: 208 мм
Время передачи*1:	Приблизительно 4 сек/стр. (передача из памяти ECM-MMR)*2
Плотность сканирования:	По горизонтали: 11.8 точек/мм По вертикали: 3.9 линий/мм – разрешение стандартное, 11.8 линий/мм – разрешение четкое / сверхчеткое / фото
Передача полутонов:	64 уровня
Тип сканера:	Контактный сенсор изображений (CIS)
Тип принтера:	Лазерный принтер
Система сжатия данных:	Модифицированная Хаффмана (MH), Модифицированная READ (MR), Двойная модифицированная READ (MMR)
Скорость модема:	33,600 / 31,200 / 28,800 / 26,400 / 24,000 / 21,600 / 19,200 / 16,800 / 14,400 / 12,000 / 9,600 / 7,200 / 4,800 / 2,400 bps; автоматическое снижение.
Условия окружающей среды:	10 °C–32.5 °C, 20%–80% относительной влажности
Габариты (выс. × шир. × глуб.):	217 мм × 443 мм × 461 мм
Масса (вес):	Приблизительно 9.2 кг
Потребляемая мощность:	Ожидание: Прибл. 7 Вт Передача: Прибл. 17 Вт Прием: Прибл. 250 Вт Копирование: Прибл. 250 Вт Максимальная: Приблиз. 900 Вт (при включенном нагревателе)
Источник питания:	220–240 В переменного тока, 50/60 Гц
Емкость памяти:	Приблизительно 150 страниц памяти при передаче/приеме (на основе Испытательной схемы ITU-T . 1, со стандартным разрешением.)
Параметры лазерных диодов:	Мощность лазерного излучения: максимум 5 мВт Длина волны: 760 нм – 800 нм Длительность эмиссии: Непрерывная
Скорость печати:	Приблиз. 10 страниц в минуту
Разрешение при печати:	600 × 600 точ./дюйм

Технические характеристики

- *1 Скорость передачи зависит от содержания страниц, разрешения, состояния телефонной линии и возможностей аппарата абонента.
- *2 Скорость передачи основана на Испытательная схеме ITU-T . 1. Если скорость аппарата абонента ниже, чем у вашего аппарата, время передачи может увеличиться.

Испытательная схема ITU-T . 1

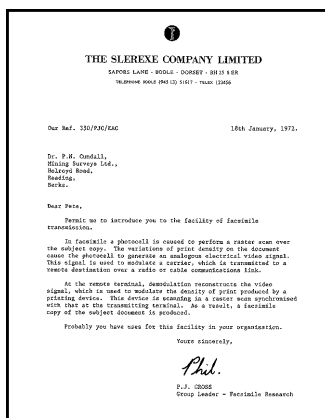

Характеристики бумаги:

Обычная бумага/диапозитивы:	A4: 210 мм × 297 мм Letter: 216 мм × 279 мм Legal: 216 мм × 356 мм
Конверты:	COM10: 105 мм × 241 мм DL: 110 мм × 220 мм

Примечание:

- Не используйте бумагу следующих типов:
 - Бумагу, содержащую более 20% хлопка и/или волокна (например, бумагу для фирменных бланков или бумагу для резюме).
 - Очень гладкую или лощеную бумагу или бумагу с выраженной текстурой
 - Бумагу с поверхностным покрытием, поврежденную или мятую бумагу
 - Бумагу с посторонними предметами (например, ярлыками и скобками)
 - Бумагу, содержащую бумажную и другую пыль, или бумагу с масляными пятнами
 - Бумагу, которая может плавиться, испаряться, терять цвет, выгорать или выделять ядовитые испарения при температуре около 200 °C (например, веленевую бумагу). Эти материалы могут попасть на валик нагревателя и вызвать повреждение.
 - Влажную бумагу
 - Бумагу для струйных принтеров
- На бумаге некоторых типов можно печатать только с одной стороны. При низком качестве печати или неполадках подачи попытайтесь печатать на другой стороне бумаги.
- Для обеспечения бесперебойной подачи и высокого качества печати рекомендуется использовать длиннозернистую бумагу.
- Не используйте бумагу различных типов или различной плотности одновременно. Это может вызвать замятие бумаги.
- Избегайте двусторонней печати.
- Не используйте бумагу, напечатанную на данном аппарате, для двусторонней печати на других копирах или принтерах. Это может вызвать замятие бумаги.
- Во избежание скручивания не открывайте пачки бумаги до начала ее использования. Храните неиспользованную бумагу в оригинальной упаковке в сухом прохладном месте.

Технические характеристики

Срок службы тонера

Срок службы тонера зависит от содержания принимаемых, копируемых или распечатываемых документов. Ниже приведена примерная зависимость между степенью заполнения (площадью образа) и сроком службы тонера для модели тонер-картриджа Модель № KX-FA76A. Срок службы зависит от реальных условий эксплуатации.

Заполнение 5%

Specifications	
Main unit specifications	
1. Applicable Lines:	Public switched telephone network
2. Compatibility:	ITU-TS G3
3. Effective Scanning Width:	Max. 206mm
4. Recording Paper Size:	Letter: 216 279mm Legal: 216 356mm
5. Effective Printing Width:	206mm
6. Transmission Time:	Approx. 20sec/page (G3 Normal mode, M3) Approx. 17sec/page (G3 Original mode, M3) Approx. 13sec/page (G3 Original mode, M3)
7. Fax Redial Times:	Up to 95times
8. Telephone Redial Times:	Up to 105times
9. Scanning Density:	Horizontal: 60lines/mm Vertical: 3.85lines/mm-Standard mode 7.7lines/mm-Fine or Hi-Fax mode
10. Scanner Type:	Contact Image Sensor

Можно напечатать примерно 2,000 листов формата бумаги А4.

Заполнение 10%

Specifications	
Main unit specifications	
1. Applicable Lines:	Public switched telephone network
2. Compatibility:	ITU-TS G3
3. Effective Scanning Width:	Max. 206mm
4. Recording Paper Size:	Letter: 216 279mm Legal: 216 356mm
5. Effective Printing Width:	206mm
6. Transmission Time:	Approx. 20sec/page (G3 Normal mode, M3) Approx. 17sec/page (G3 Original mode, M3) Approx. 13sec/page (G3 Original mode, M3)
7. Fax Redial Times:	Up to 95times
8. Telephone Redial Times:	Up to 105times
9. Scanning Density:	Horizontal: 60lines/mm Vertical: 3.85lines/mm-Standard mode 7.7lines/mm-Fine or Hi-Fax mode
10. Scanner Type:	Contact Image Sensor
11. Printer Type:	Electrostatic/Inkjet LED array printer
12. Data Compression System:	Modified Huffman (MH), Modified READ (MR)
13. Modem Speed:	9600/7200/4800/2400bps Automatic Fall-back
14. Operating Environment:	10-32 °C 20-80%RH
15. Dimension (W x D):	331 146 48mm
16. Mass/Weight:	Approx. 12kg
17. Power Consumption:	Standby: 12-40W Transmission: 12-40W Ready: 12-40W Copy: 24-50W Maximum: 60W
*Transmission Time: Transmission time apply to test data using ITU-TS No. 1 test chart between the same modes at max. run speed and may vary in actual usage.	

Можно напечатать примерно 1,000 листов формата бумаги А4.

Заполнение 15%

Specifications	
Main unit specifications	
1. Applicable Lines:	Public switched telephone network
2. Compatibility:	ITU-TS G3
3. Effective Scanning Width:	Max. 206mm
4. Recording Paper Size:	Letter: 216 279mm Legal: 216 356mm
5. Effective Printing Width:	206mm
6. Transmission Time:	Approx. 20sec/page (G3 Normal mode, M3) Approx. 17sec/page (G3 Original mode, M3) Approx. 13sec/page (G3 Original mode, M3)
7. Fax Redial Times:	Up to 95times
8. Telephone Redial Times:	Up to 105times
9. Scanning Density:	Horizontal: 60lines/mm Vertical: 3.85lines/mm-Standard mode 7.7lines/mm-Fine or Hi-Fax mode
10. Scanner Type:	Contact Image Sensor
11. Printer Type:	Electrostatic/Inkjet LED array printer
12. Data Compression System:	Modified Huffman (MH), Modified READ (MR)
13. Modem Speed:	9600/7200/4800/2400bps Automatic Fall-back
14. Operating Environment:	10-32 °C 20-80%RH
15. Dimension (W x D):	331 146 48mm
16. Mass/Weight:	Approx. 12kg Standby: 12-40W Transmission: 12-40W Ready: 12-40W Copy: 24-50W Maximum: 60W
*Transmission Time: Transmission time apply to test data using ITU-TS No. 1 test chart between the same modes at max. run speed and may vary in actual usage.	
NOTE: -The specifications are subject to change without notice.	

Можно напечатать примерно 650 листов формата бумаги А4.

Примечание:

- Степень заполнения зависит от плотности, толщины и размера знаков.
- При включении режима сбережения тонера срок службы тонер-картриджа увеличивается примерно на 40%.

Срок службы барабана

Барабан из комплекта поставки или барабан модели Модель № KX-FA78A позволяет напечатать примерно 6,000 листов формата бумаги А4, независимо от степени заполнения.

Примечание:

- Все сведения, приведенные в настоящих инструкциях, могут быть изменены без предварительного уведомления.
- Рисунки и иллюстрации в настоящих инструкциях могут незначительно отличаться от реальной продукции.

Указатель программ

Основные функции:

#01 Дата и время.....	20
#02 Ваш логотип.....	21
#03 Ваш телефонный номер факса.....	23
#04 Отчет об отправке.....	31, 65
#06 Установка звонка факса.....	65
#12 Идентификационный код дистанционного включения.....	66
#13 Режим набора номера.....	66
#15 Выбор кабеля.....	66
#16 Формат бумаги.....	66
#17 Мелодия звонка.....	24, 66

Функции опытного пользователя:

#22 Журнал.....	31, 67
#23 Режим дальней связи.....	67
#25 Отложенная передача.....	68
#31 Определение звонка.....	68
#37 Автоуменьшение.....	68
#39 Контрастность дисплея.....	68
#41 Код дистанционного включения факса.....	68
#44 Предупреждение о приеме.....	69
#48 Язык.....	69
#58 Обычный режим.....	69
#68 Выбор ECM.....	69
#76 Тон соединения.....	69
#79 Сбережение тонера.....	69
#80 Сброс функций опытного пользователя.....	70

Предметный указатель

А Автоматический набор последнего номера.....	35
Автоматический податчик документов.....	30, 48
Автоответчик.....	44
Автоуменьшение (функция #37).....	42, 68
Б Барабан.....	15, 78
Бумага для печати.....	18
В Выбор ECM (функция #68).....	69
Выбор кабеля (функция #15).....	52, 66
Выбор языка (функция #48).....	69
Г Громкость.....	24
Д Дата и время (функция #01).....	20, 65
Диапозитивы.....	56
Дисплей Контрастность дисплея (функция #39).....	68
Сообщения об ошибках.....	72
Дистанционное управление.....	61
Дополнительный телефон.....	46
Ж Журнал (функция #22).....	31, 67
З Замятие Бумаги.....	81, 82
Документа.....	83
И Идентификационный код дистанционного включения (функция #12).....	66

К Кабель USB.....	52
Каталог упрощенного набора Выбор знаков.....	22
Отправка факсов.....	34
Сохранение.....	26, 61
Кнопки/клавиши AUTO ANSWER.....	42, 43
BROADCAST.....	36, 38
COLLATE.....	49
HELP.....	9
LOWER.....	25, 29, 34
MANUAL BROAD.....	36, 38
MONITOR.....	29
PRINT REPORT.....	87
REDIAL.....	31
RESOLUTION.....	30, 48
SCAN.....	31, 32, 49, 59
Вставить.....	22
Удалить.....	22
Код включения факса (функция #41).....	45, 68
Конверт.....	57
Копирование.....	48
Сортировка.....	49
Увеличение.....	49
Уменьшение.....	49
Л Логотип (функция #02).....	21, 65
М Мелодия звонка (функция #17).....	24, 66

Предметный указатель

Н Наклейка	57	С Сбережение тонера (функция #79) ..	16, 69
Настройка приема	40	Сброс к значениям по умолчанию	
О Обычный режим (функция #58)	69	(функция #80)	70
Определение звонка		Сброс (функция #80)	70
(функция #31)	47, 68	Сенсорный набор номера	
Основные функции	65	Отправка факсов	34
Отложенная передача (функция #25) ..	68	Сохранение	25, 61
Отправка		Сканер	59
Быстрое сканирование	31	Соединения	19, 51
Вручную	30	Сообщения о результатах связи	71
Двойной доступ	31	Сообщения об ошибках	71, 72
Каталог упрощенного набора	34	Сохранение	
Рассылка	38	Каталог упрощенного набора	26, 61
Резервирование	31	Рассылка	36, 61
Сенсорный набор номера	34	Сенсорный набор номера	25, 61
Отчет об отправке (функция #04) ...	31, 65	Справка	9, 55
Отчеты		Срок службы барабана	90
Журнал	31, 61, 87	Срок службы тонера	89
Отправка	31, 65	Стекло сканера	32, 48
Отправка рассылки	39	Т Таблица знаков	22
Программирование рассылки	87	Телефонный номер факсимильного	
Сбой электропитания	77	аппарата (функция #03)	23, 65
Телефонный номер	87	Тон соединения (функция #76)	69
Тест принтера	87	Тонер-картридж	15, 78
Установка	87	Транспортировочный замок	14
П Параллельный кабель	51	У Установка звонка	
Перебой в сети питания	77	ФАКС (функция #06)	65
Предупреждение		Ф Формат бумаги (функция #16)	66
Прием в память (функция #44)	69	Формат бумаги для печати	56, 89
Предупреждение о приеме		Функции опытного пользователя	67
(функция #44)	69	Ч Чистка	84
Прием в память	42		
Прием факсов	40		
Приложение Viewer	59		
Принадлежности	8		
Лоток для бумаги	17		
Накопитель бумаги	17		
Принтер	56		
Программное обеспечение			
Multi-Function Station			
Активизация	55		
Установка	53		
Программное обеспечение OPC	59		
Р Размер документа	33		
Разрешение	30, 48		
Рассылка сообщений	36		
Режим дальней связи (функция #23) ..	67		
Режим набора номера (функция #13) ..	66		
Режим ТЕЛЕФОН	42		
Рюжим ФАКС	43		

ГАРАНТИЙНЫЙ ТАЛОН ИЗГОТОВИТЕЛЯ

Модель N: (Модель, Моделдин, Мадэль, Модель, Model) KX-FLB758RU	Модель AC адаптора: (Модель AC адаптора, AC адаптордың моделі, Мадэль AC адаптэра, Адаптор AC модели, Model of AC adapter)	Дата приобретения: (Дата покупки, Сатып алынган күні, Дата набыцця, Харид килинган сана, Date of purchase)
Серийный номер: (Серийный №, Сериялык №, Серыйны №, Серия рақами, Serial №)	Серийный номер AC адаптера: (Серийный № AC адаптора, AC адаптордың сериялык №, Серыйны № AC адаптэра, Адапторнинг AC серияли рақами, Serial № of AC adapter)	Ф.И.О. и адрес покупателя: (Имя та адреса Покупца, Тегі және Сатып алушының Мекенжайы, П. І. Імя на быццку накупнікаа, Фамилияси на уй маңзили, Purchaser's Name and Address)
Название и юридический адрес продающей организации: (Имя та юридична адреса продавця, Сатушы мекеменің аты және заңды мекеңі жайы, Назва і юридичпы адрас арганізаціі, яка прадає, Сотувчи ташкилотнинг номи ва юридик манзили, Seller's Name and legal Address)	Подпись продавца: (Підпис продавця, Сатушытын қолы, Підпис прадаўца, Сотувчининг имзоси, Seller's signature)	Печать продающей организации: (Печатка продавця, Сатушы мекеменің мөрі, Печатка арганізаціі, яка прадає, Сотувчи ташкилотнинг муҳри, Seller's stamp)

ТАБЛИЦА ГАРАНТИЙНОГО РЕМОНТА

Номер гарантийного ремонта	Дата поступления аппарата в ремонт	Дата выполнения ремонта	Описание ремонта	Список замененных деталей	Название и печать сервисного центра	Ф.И.О. мастера, выполнвшего ремонт

Данная таблица заполняется представителем уполномоченной организации или обслуживающим центром, проводящим гарантийный ремонт изделия. После проведения гарантийного ремонта данный талон должен быть возвращен Владельцу.

Русский язык	Українська мова
<p>Внимание: Убедитесь, пожалуйста, что организация, продающая Вам нашу продукцию, полностью, правильно и четко изложила настоящий гарантийный талон.</p> <p>Настоящая гарантия выдается изготовителем в дополнение к конституционным и иным правам потребителей и ни в какой мере не ограничивает их.</p> <p>Настоящая гарантия выдается сроком на один год с даты приобретения и действует в случае, если товар будет признан неисправным в связи с материалами или сборкой при соблюдении следующих условий:</p> <ol style="list-style-type: none"> 1. Товар должен быть приобретен только на территории стран СНГ и использован в строгом соответствии с инструкциями по эксплуатации и с использованием технических стандартов и/или требований безопасности. 2. Обязанности по настоящей гарантии не выполняются на территории стран СНГ уполномоченными организациями и обслуживающими центрами, список которых можно получить у фирмы-продавшей Ваш данное изделие. 3. Настоящая гарантия действительна в случае, когда повреждение или неисправность вызваны аварией, молнией или другими природными явлениями, механическим повреждением, неправильным использованием, износом, халатным отношением, ремонтом или заменой, если они произведены лицом, которое не имеет сертификата на оказание таких услуг; и также инсталляций, адаптации, модификаций или эксплуатации с нарушением технических условий и/или требований безопасности. 4. В том случае, если в течение гарантийного срока часть или части товара были заменены частью или частями, которые не были поставлены или санкционированы изготовителем, а также были не удовлетворительного качества и не подошли для товара; либо товар разобран или ремонтировался лицом, которое не имеет сертификата на оказание таких услуг; то потребитель теряет все и любые права по настоящей гарантии, включая право на возмещение. 5. Действие настоящей гарантии не распространяется на детали отката и корпуса, лампы, батареи и аккумуляторы, итды звуковоспроизводящие, антенны, защитные экраны, наношающие звуоси, фильтры, резисторы, шестки и прочие детали, обладающие ограниченным сроком использования. <p>Установка и подключение.</p> <p>Для установки приобретенного оборудования Вы можете воспользоваться платными услугами специалистов уполномоченных организаций и обслуживающих центров, которые проводят все необходимые работы для нормального использования техники.</p>	<p>Застежемент: Бувайласка, переконатэсь у тому, що продавець правильно, чітко та вірно заповнив гарантійну картку.</p> <p>Дана гарантійна картка видається виробником на додаток до конституційних та інших прав покупця і ніяким чином не обмежує цих прав.</p> <p>Дана гарантія надається строком на один рік з дати покупки і буде чинною, якщо даний виріб визнається дефективним унаслідок неадікції чи фальсифікації за наступних умов:</p> <ol style="list-style-type: none"> 1. Виріб повинен бути куплений на території країн СНД та застосовуватися у суворій відповідності до інструкції з користування та інших технічних стандартів та/або правил безпеки. 2. Згідно з даною гарантією гарантія зобов'язання забезпечуються на території країн СНД у повноважених організаціях та центрах обслуговування, список яких Ви можете отримати у фірми, що продати Ваш даний виріб. 3. Дана гарантія не є чинною, якщо пошкодження чи дефекту є пожежою, асизважним використанням, спрацювання, недбале обслуження, ремонт чи переробка, виконані особою, яка не має відповідного сертифіката на здійснення подібних послуг, а також при установці, переробці, модифікації чи застосуванні з порушенням технічних умов і/або правил безпеки. 4. У тому випадку, коли під час гарантійного строку у виріб було замінено частину чи частини, на частину чи частини, які не були поставлені чи переверсі виробником і які не мали відповідної якості чи не могли застосовуватися в даному виробі, або якщо виріб було розібрано чи подремонтовано особою, що не мала відповідного сертифіката на виконання даних послуг, покупець втрачає всі будь-які права, обумовлені даним гарантійним зобов'язанням, відносячи право на возмещение. 5. Дана гарантія не охоплює частини оздоблення та корпусу, лампочок, батарейок та аккумуляторів, список звуковоздавача, антен, захисних екранів, шестки для відкачу, фільтри, шестки та інших частин, що мають свій обмежений період використання. <p>Встановлення та підключення.</p> <p>Для встановлення придбаного устаткування Ви можете скористатися платними послугами спеціалістів упновважених організацій та центрів обслуговування, які виконуватимуть усі необхідні роботи для нормального використання техніки.</p>

ГАРАНТИЙНЫЙ ТАЛОН ИЗГОТОВИТЕЛЯ

<p style="text-align: center;">Қазақша</p> <p>Ескерте: Біздің өніммізді сатып алуыңыз, осы кепілдік талонның толық және де дұрыс толығымен қадағалуыңыз.</p> <p>Бұл кепілдік өндірістің конституциялық және тұтынушылардың басқа да құқықтарына қосымша ретінде беріледі және олардың жүзеге асырылуына шектелмейді.</p> <p>Бұл кепілдік бұйым сатып алынған кезден бір жылға дейін беріледі және де, товардың ақаулығы материал мен дұрыс құрастырылуына байланысты болған жағдайда да күшін сақтайды.</p> <ol style="list-style-type: none"> 1. Товар тек ТМД территориясында ғана сатып алыну керек және де техникалық стандарт пен қауіпсіздік талабына, қолданушы жөндетілмеуіне қарай жүзеге асырылуы қажет. 2. Кепілдік міндеттемелері бойынша ТМД елдері территориясында уәкіл етілген мекемелермен, қызмет орталықтарымен орындалады, және олардың тізімін бұл зат сатылған фирманың сатынушыларынан алуға болады. 3. Бұл кепілдік, егер де ақаулық ортпелі, пайзағайдан, немесе басқа табиғи құбылыстар өсерінен, механикалық зақымданудан, дұрыс қолданбаудан, тозудан, салмақтықтан, немесе жондеу мен іске қосу жұмыстары аталған қызметті жүзеге асыруға қулық берілмеген жақпен жүргізілсе, инсталляция, адаптациядануға, түр өзгеріске немесе қауіпсіздікпен техникасын, техникалық жағдайы сақталмаған болса, күшін жоюды. 4. Кепілдік мерзімі кезінде, товардың аумағынан бөлшектері өзгеруінің рұқсатсыз жүргізілген болса және/немесе товар сый келмеі, сипағы қанағаттандырылмай; немесе товар бөлшектендіріліп, аталған қызметті жүзеге асыруға қулық берілмеген жақпен жүргізілсе, тұтынушы кепілдікке сәй келетін барлық, кез келген құқығынан айырылады. 5. Негізгі кепілдіктің күші қорықу бөлшектерінің өңдеу, шам, батарея, аккумулятор, антенна, фильтр, дыбыс алатын інесті, қорғау экраны, қосымша жинағыштар, бау, шешкі және тағы да басқа қолдану мерзімі шектелуі бөлшектерге жүрмейді. <p>Оригинал және іске қосылу.</p> <p>Бұл сатып алынған жабықты орнату үшін Сіз, ақимен қызмет көрсететін ұйымдардан және қызмет көрсететін орталықтарының, маманды өкілдерінің техникасын қолдану үшін барлық қажетті жұмыстарын жүргізу алатын қызметін қолданыңыз.</p>	<p style="text-align: center;">Беларуская мова</p> <p>Увага: Калі ласка, пераканайцеся, што арганізацыя, якая прадае Вам нашу прадукцыю, поўнасьцю, правільна і выразна запавіла гэты гарантыйны талон.</p> <p>Гэтая гарантыя выдасца выработчыкам у дадатак да каньігуючыёных і іншых праў спажываюў і ні ў якой ступені не абмяжоўвае іх.</p> <p>Гэтая гарантыя выдасца тэрмінам на адзін год з даты набываньня і дзейнасьцю ў выпадку, калі тавар будзе прызнаны няспраўным у сувязі з матэрыяльнымі ці зборкай пры захаванні наступных умоў:</p> <ol style="list-style-type: none"> 1. Тавар мусьць быць набыты толькі на тэрыторыі краіны СНД і выкарыстаны ў строгай адпаведнасьці з інструкцыямі па эксплуатацыі і захаваньнем тэхнічных стандартаў і ці патрабаваньняў бясьпекі. 2. Абавязкі паводле гэтай гарантыі выконваюцца на тэрыторыі краіны СНД упавноважанымі арганізацыямі і абслугоўваючымі цэнтрамі, спіс якіх можна атрымаць у фірмы, які прадалі Вам гэты выраб. 3. Гэтая гарантыя няспраўная ў выпадку, калі пашкоджаньне ці няспраўнасьць выкліканыя пажарам, маланкай ці іншымі прыроднымі зьявамі, механічным пашкоджаньнем, няправільным выкарыстаньнем, зносам, халатнымі адносінамі, рамонгам ці наладкай, калі зьяві выкананьня асобай, якая не мае сэртыфіката на аказаньне такіх паслуг, а таксама інсталляцыяй, адпатацыяй, мадыфікацыяй або эксплуатацыяй з парушэньнем тэхнічных умоў і ці патрабаваньняў бясьпекі. 4. У тым выпадку, калі на прыладу гарантыйнага тэрміна частка або часткі тавара былі замененыя часткаю або часткамі тавара, якія не былі санкцыянаваныя выработчыкам, а таксама былі незадавальняючай якасьці і не надыходзілі да тавара; або тавар разьбіраўся ці рамантаваўся асобай, якая не мае сэртыфіката на аказаньне такіх паслуг, спажываў губляе ўсе і любыя правы паводле гэтай гарантыі, уключаючы права на кампэнсацыю. 5. Дзеянне гэтай гарантыі не распаўсюджваецца на дэталі аздабы і корпусы, лямпы, батарэі і аккумулятары, іголькі гукадымалынікі, антэны, адуныя экраны, накіпальнікі смечы, фільтры, рамяні, пчоцькі і іншыя ўстаўкі, якія маюць абмежаваны тэрмін выкарыстанья. <p>Устаноўка і падключэньне.</p> <p>Для ўстаноўкі набыватага абсталяваньня Вы можакне скарыстацца з платных паслуг спецыялістаў упавноважаных арганізацыяў і абслугоўваючых цэнтраў, якія правядуць ўсе работы, неабходныя для нармальнага выкарыстанья тэхнікі.</p>
---	---

<p style="text-align: center;">Ўзбек тилида</p> <p>Диккат: Иттижом, билинни махсулотни Сизга сотаганин ташкилотиниң кафолатли талонни түзлик, аник на туури уў таянганга ишончосиз килинг.</p> <p>Ушбу кафолат ишлаб чикарувчи томондан харидорлариниң конституциявий ва бошка ҳуқуқларига қўшимча тарзда берилган ва мутлако уларнинг ҳуқуқини чеклаб қўймайди.</p> <p>Кафолат ҳарис қилинган савадан бошлаб бир йиллик муддатта берилди. Кафолат, агар махсулот материал сабабли ёки йиғил шайида яроқсиз холга келган бўлса, қўйсизги шартларга риоя қилинган ҳолда кулга кирди.</p> <ol style="list-style-type: none"> 1. Буюм МДХ мамлакатлари бўйи мамлакатлари ҳудудида қарил қилинган бўлиши, уни ишлатиш қўлланмалари ҳамда техник стандартларга, хавфсизлик талабларига қатъий риоя қилиниб, фойдаланилган бўлиши керак. 2. Ушбу кафолатта мувофиқ келинган мажбуриятлар МДХ мамлакатлари бўйи мамлакатлари ҳудудида тегишли ташкилот вақиллари ва хизмат кўрсатиш марказлари томонидан бажарилади. Шундай ташкилот ва марказлар рўйхатини Сиз шу буюмин сотган фирмадан талаб қилиб олишингиз мумкин. 3. Агар буюминини шикастланганиги ё яроқсиз холга келиши ёнин, чақмон ё шунга ўхшаш табиий ҳодисалар туғайли, ундан ютуғери фойдаланиш натижасида ё серттификатга эга бўлмаган шахс томонидан таъмир этилаётганида, совуққонлик билан ишлатганида, хавфсизлик талаблари инобатта олинмаганда, техник талабларини бузилиши натижасида юз берган бўлса, ушбу кафолат ўз-ўзинан бекор қилинади. 4. Агар кафолат муддати давомида буюмининг бир ёки бир неча қисмлари ишлаб чикарувчи томонинан тавсия этилмиган бошка қисм ва қисмлар билан алмаштирилса, шунингдек бу қисмларнинг сифати паст булган бўлса, ёки буюм керакли серттификат ва ҳуқуқга эга бўлмаган шахс томонидан таъмир этилган бўлса, уни сотиб олган харидорга макуму кафолат асосида белгиланган барча иттиёлар, жумладан буюм томонини даво қилиш ҳуқуқи ҳам ўз кучини йўқотди. 5. Малзур кафолатнинг таслар кучи буюмин исаш учун зарур қисмларга, корпусга, лампалар, битареялар, аккумуляторлар, овоз инглари, антенналар, химоя экранлари, чуқалар, кир тўпловчилар, филтёрлар, тасмалар сингари фойдаланиш муддати чекланган қисмларга тарқатилмайди яъни жорий этилмайди. <p>Урнатимок ва уламок</p> <p>Сотиб олинган асоб-ускунашни ўрнатиш учун Сиз тегишли ташкилот мутахассислари ва марказ ходимларининг пуллик хизматидан фойдалан оласиз. Улар техниканинг меърий ишлатишни таъминлаш учун зарур барча қосунларни бажарилади.</p>	<p style="text-align: center;">English</p> <p>Attention: Please, make sure that the Seller has correctly, clearly and fully completed the present card.</p> <p>The present warranty is issued by the Producer in addition to the constitutional and other rights of the consumers and in no way restricts these rights.</p> <p>The present warranty is issued for a one year duration from the date of purchase and is valid if, the product is found to be defective due to materials or workmanship under the following conditions:</p> <ol style="list-style-type: none"> 1. The product should be purchased only on the territory of the CIS and should be used in strict compliance with the operating instructions and under technical standards and/or safety regulations. 2. The warranty duties under the present warranty are to be executed on the territory of the CIS by authorized entities and service centers, the list of which could be obtained from the company, selling to you this products. 3. The present warranty is not valid, if the damage or defect is caused by fire, lightning or other acts of God, mechanical damage, improper use, wear, neglectful handling, repair or adaptation made by a non-certified person, as well as by installation, adaptation, modification or operation with violation of technical specifications and/or safety regulations. 4. In case during the warranty period any part or parts of the product are replaced with some part or parts, which have not been supplied or certified by the producer, and also were of inadequate quality or could not be used for the product; or the product was disassembled or repaired by a person not-certified for rendering such services, the customers shall lose all and any rights under the present warranty, including the right of reimbursement. 5. The present warranty shall not be extended over the furnishing and cabinet parts, lamps, batteries and accumulators, stylus, antenna, safety screens, waste bags, filters, belts, brushes and other parts with limited service life. <p>Installation and connection</p> <p>In case installation of the purchase appliance is required, you may resort to paid services of the specialists of the authorized entities and service centers to carry-out all necessary works for normal operation of the appliance.</p>
--	---

<p style="text-align: center;">Дополнительную информацию можно получить, обратившись в компанию, уполномоченную на работу с потребителями:</p> <p style="text-align: center;">ООО «Панасоник Инжиниринг СНГ» 119021 Москва, ул. Россолимо 17 Тел.: (095) 258-42-04 Факс: (095) 258-42-25 WEB-site: www.panasonic-engineering.ru e-mail: cs@panasonic-engineering.ru</p>	<p style="text-align: center;">For additional information you may resort to apply to the company, which is appointed for dealing with Consumers:</p> <p style="text-align: center;">Panasonic Engineering Co., Ltd 119021 Moscow, ul. Rossolimo 17 Tel.: (095) 258-42-04 Fax: (095) 258-42-25 WEB-site: www.panasonic-engineering.ru e-mail: cs@panasonic-engineering.ru</p>
--	---

Панасоник Коммуникейшнс Ко., Лтд.

1-62,4-чоме,Миношима,Хаката-ку, Фукуока 812-8531, Япония

Panasonic Communications Co., Ltd.

1-62, 4-chome, Minoshima, Hakata-ku, Fukuoka 812-8531, Japan