

# Panasonic®

Operating Instructions  
Инструкция по эксплуатации  
Інструкція з експлуатації  
Пайдалану нұсқаулары

(Household) Rechargeable Shaver

(Бытового назначения) Электробритва с возможностью работы от аккумулятора  
(Побутового призначення) Бритва з можливістю роботи від акумулятора  
(Тұрмыстық) Аккумулятормен жұмыс істеу мүмкіндігі бар электр ұстара

Model No.  
Модель № ES-LF51  
Модель №  
Үлгі №

<b>English</b>	<b>2</b>
<b>Русский</b>	<b>8</b>
<b>Українська</b>	<b>16</b>
<b>Қазақша</b>	<b>24</b>

Before operating this unit, please read these instructions completely and save them for future use.

Прежде чем использовать этот прибор, внимательно прочитайте данную инструкцию и сохраните её для дальнейшего использования.

Перш ніж починати користуватись цим приладом, уважно прочитайте дані інструкції та збережіть їх для подальшого використання.

Осы құралды пайдаланар алдында осы нұсқауларды мұқият оқып шығыңыз және оларды болашақта қолдануға сақтап қойыңыз.



**Thank you for choosing a Panasonic shaver ES-LF51. With our WET/DRY technology, you can enjoy using your Panasonic shaver dry or in the shower or bath for gentle and easy shaving. Please read all instructions before use.**

## Important

This shaver has a built-in rechargeable battery. Do not throw into re, apply heat, or charge, use, or leave in a high temperature environment.

### ► Before use

This WET/DRY shaver can be used for wet shaving using shaving lather or for dry shaving. You can use this watertight shaver in the shower and clean with water. The following symbol means suitable for use in a bath or shower.



Treat yourself to wet lather shaves for at least three weeks and notice the difference. Your Panasonic WET/DRY shaver requires a little time to get used to because your skin and beard need about a month to adjust to any new shaving method.

### ► Using the shaver

#### Caution

**The outer foil is very thin and can be damaged if not used correctly. Check that the foil is not damaged before using the shaver. Do not use the shaver if the foil is damaged as you will cut your skin.**

- Terminate the usage when there is an abnormality or failure.
- Do not share your shaver with your family or other people. Doing so may result in infection or in amputation.

- This appliance is not intended for use by persons (including children) with reduced physical, sensory or mental capabilities, or lack of experience and knowledge, unless they have been given supervision or instruction concerning use of the appliance by a person responsible for their safety. Children should be supervised to ensure that they do not play with the appliance.

### ► Charging the shaver

- Never use the AC adaptor in the bathroom or shower room.
- Do not use any power cord or AC adaptor other than the AC adaptor (RE7-59).
- Plug in the AC adaptor into a household outlet where there is no moisture and handle it with dry hands.
- Hold the AC adaptor when disconnecting it from the household outlet. If you tug on the power cord, you may damage it.
- The supply cord cannot be replaced. If the cord is damaged, the AC adaptor should be scrapped.

### ► Cleaning the shaver

#### Warning

**Disconnect the power cord from the shaver before cleaning it in water to prevent electric shock.**

- Keep both the inner blades inserted. If only one of the inner blades is inserted, the shaver may be damaged.
- If you clean the shaver with water, do not use salt water or hot water. Do not soak the shaver in water for a long period of time.
- Clean the housing only with a soft cloth slightly dampened with tap water or soapy tap water. Do not use thinner, benzene, alcohol or other chemicals.

### ► Storing the shaver

- Store the shaver in a place with low humidity after use.
- Do not store the shaver where it will be exposed to direct sunlight or other heat sources.
- Disconnect the power cord when storing the shaver.
- Do not bend the power cord or wrap it around the shaver.
- Keep the oil away from children.

## Parts identification

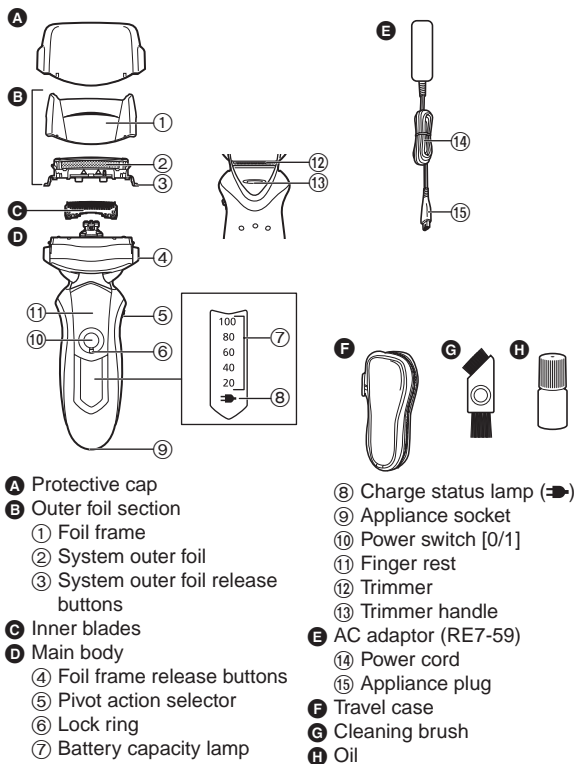

## Using the lock ring

Use the lock ring to lock or unlock the power switch. Rotate the lock ring until it clicks.



**Rotate the lock ring to “O” to unlock the power switch:**

For when shaving, washing the shaver, lubricating the shaver.



**Rotate the lock ring to “L” to lock the power switch:**

For when carrying the shaver.

## Charge

### Charging the shaver

- 1 Insert the appliance plug into the shaver.
- 2 Plug in the AC adaptor into a household outlet.

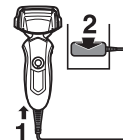

- Turn the shaver off before attaching.
- Charging is completed after approx. 1 hour.

You cannot operate the shaver while charging.

## Reading lamps when charging

### While charging

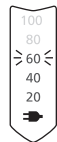

The charge status lamp (➔) glows. The number of the battery capacity lamp will increase as charging progresses.

### After charging is completed

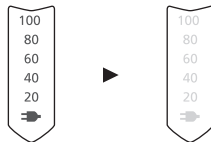

All the lamps will light up and then turn off after 5 seconds.

- After charging is completed, turning the power switch ON with the shaver plugged in will cause all the lamps to light up and then turn off after 5 seconds. This shows that the shaver is fully charged.
- Recommended ambient temperature for charging is 5-35 °C. The battery may not charge properly or at all under extreme low or high temperatures. The charge status lamp (➔) will blink when there is a problem with charging.
- When charging the shaver for the first time or when it has not been in use for more than 6 months, the charge status lamp (➔) may not glow. It will eventually glow if kept connected.

## Shave

### Using the shaver

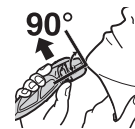
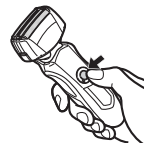

- 1 Rotate the lock ring to unlock the power switch and press the power switch.**
- 2 Hold the shaver as illustrated above and shave.**

#### Page 3

- We recommend using the shaver in an ambient temperature range of 5 - 35 °C. If used outside this range, the appliance may stop operating.

Start out shaving by applying gentle pressure to your face. Stretch your skin with your free hand and move the shaver back and forth in the direction of your beard. You may gently increase the amount of pressure as your skin becomes accustomed to this shaver. Applying excessive pressure does not provide a closer shave.

#### Caution

- If you press the power switch for more than 2 seconds, the sonic vibration cleaning mode is activated. **Page 5**  
You cannot shave in this mode.
- Do not place your fingers on the power switch while using the shaver. This may cause the shaver to turn off or enter the sonic vibration cleaning mode. Place your fingers on the finger rest while using the shaver.

### Pivot action selector

Use to select "SOFT" (soft) or "LOCK" (lock). You can change the pivot action whether the shaver is turned on or off.

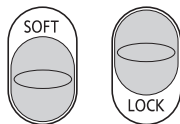

### Using the trimmer

Slide the trimmer handle up. Place at a right angle to your skin and move downwards to trim your sideburns.



### Reading lamps when using

While using

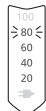

- Approximate amount of battery charge is displayed as 20 - 100.

- It will turn off approximately 5 seconds after operating the switch.

When the battery capacity is low



"20" blinks when operating the shaver.

- You can shave 2 to 3 times after "20" appears. (This will differ depending on usage.)
- A full charge will supply enough power for approx. 14 shaves of 3 minutes each. (This will differ depending on usage.)

## Clean

### Cleaning the shaver

1. Disconnect the power cord from the shaver.
2. Apply some hand soap and some water to the outer foil.
3. Rotate the lock ring to unlock the power switch.
4. Press the power switch for more than 2 seconds to activate the sonic vibration cleaning mode.
  - The battery capacity lamps blink in order.
  - After about 20 seconds, it will be automatically turned off, or you can turn it off by pressing the power switch.
5. Remove the outer foil section and press the power switch for more than 2 seconds to activate the sonic vibration cleaning mode and clean it with running water.
6. Wipe off any drops of water with a dry cloth.
7. Dry the outer foil section and the shaver completely.
8. Attach the outer foil section to the shaver.
9. Lubricate the shaver.

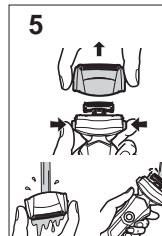
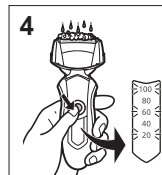

## Lubrication

To maintain shaving comfort for a long time, it is recommended that the oil provided with the shaver is used.

1. Switch off the shaver.
2. Apply one drop of oil to each of the outer foils.
3. Raise the trimmer and apply a drop of oil.
4. Switch the shaver on, and run it for approximately 5 seconds.
5. Switch off the shaver, and wipe off any excess oil from the outer foils with a soft cloth.

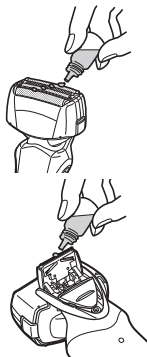

## Cleaning with the brush

Clean the inner blades using the short brush by moving it in direction (A).

Clean the system outer foil, the shaver body and the trimmer using the long brush.

- Do not move the short brush in direction (B) as it will damage the inner blades and affect their sharpness.
- Do not use the short brush to clean the outer foils.

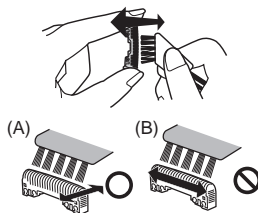

## Replacing the system outer foil and the inner blades

system outer foil	once every year
inner blades	once every two years

### ► Replacing the system outer foil

1. Press the foil frame release buttons and lift the outer foil section upwards.
2. Press the system outer foil release buttons and pull down the system outer foil.
3. Align the foil frame mark (L) and the system outer foil mark (Δ) and securely attach together.
  - The system outer foil cannot be reversely attached.
  - Always insert the system outer foil to the foil frame when attaching to the shaver.
4. After turning the foil frame mark (L) to the front, securely attach the outer foil section to the shaver until it clicks.

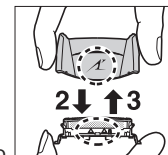
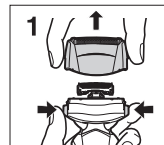

### ► Replacing the inner blades

1. Press the foil frame release buttons and lift the outer foil section upwards.
2. Remove the inner blades one at a time.
  - Do not touch the edges (metal parts) of the inner blades to prevent injury to your hand.
3. Insert the inner blades one at a time until they click.

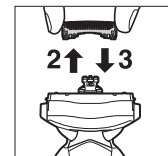
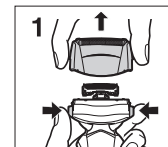

## ► Replacement parts

Replacement parts are available at your dealer or Service Center.

Replacement parts for ES-LF51	System outer foil and inner blades	WES9027
	System outer foil	WES9167
	Inner blades	WES9068

## Removing the built-in rechargeable battery

Remove the built-in rechargeable battery before disposing of the shaver. Please make sure that the battery is disposed of at an officially designated location if there is one. Do not dismantle or replace the battery so that you can use the shaver again. This could cause fire or an electric shock.

Please contact an authorised service center.

- Disconnect the power cord from the shaver when removing the battery.

- Perform steps ① to ⑨ and lift the battery, and then remove it.

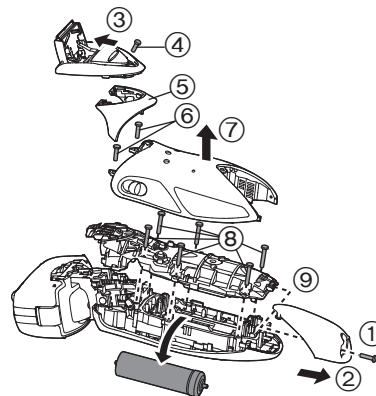

### For environmental protection and recycling of materials

This shaver contains a Lithium-ion battery.

Please make sure that the battery is disposed of at an officially assigned location, if there is one in your country.

## Specifications

Power source	See the name plate on the AC adaptor. (Automatic voltage conversion)
Motor voltage	3.6 V---
Charging time	Approx. 1 hour

This product is intended for household use only.



Благодарим вас за выбор электробритвы Panasonic ES-LF51. Наша технология ВЛАЖНОГО/СУХОГО БРИТЬЯ позволяет использовать электробритву Panasonic не только в сухом режиме, но также в душе или ванне для мягкого и простого бритья. Перед использованием прочитайте все инструкции.

## Важная информация

Данная электробритва оснащена встроенным аккумулятором. Не бросайте в огонь, не нагревайте, а также не заряжайте, не используйте и не оставляйте прибор в местах с высокой температурой.

### ► Перед началом эксплуатации

Данная электробритва может использоваться как для влажного бритья с пеной, так и для сухого бритья. Этой водонепроницаемой бритвой можно пользоваться в душе, а после бритья промывать водой. Данный знак означает, что бритвой можно пользоваться в ванной или в душе.



Попробуйте влажное бритье с применением пены на протяжении трех недель, и вы заметите разницу. Потребуется некоторое время для того, чтобы привыкнуть к бритве Панасоник для влажного/сухого бритья, поскольку Вашей коже и волосяному покрову всегда требуется около месяца, чтобы привыкнуть к любому новому методу бритья.

### ► Как пользоваться бритвой

#### Внимание

Внешняя сетка - очень тонка и может быть повреждена при неправильном использовании электробритвы. Перед использованием электробритвы убедитесь, что сетка не повреждена. Если она повреждена, электробритвой пользоваться нельзя, так как при этом можно повредить кожу.

- Немедленно прекратите использование прибора в случае нарушения работы или неисправности.
- Не давайте пользоваться электробритвой членам вашей семьи или другим людям. Это может привести к инфекции или воспалению.
- Этот прибор не предназначен для использования людьми (включая детей) с ограниченными физическими, сенсорными или умственными способностями или лицами без соответствующих знаний и опыта. Использование прибора такими людьми допускается только под наблюдением лица, отвечающего за их безопасность, и при условии соблюдения четких инструкций по работе с прибором. Необходимо следить, чтобы дети не играли с прибором.

### ► Зарядка бритвы

- Ни в коем случае не используйте адаптер сети переменного тока в ванной комнате или в душевой.
- Используйте только шнур электропитания и адаптер сети переменного тока, входящие в комплект (RE7-59).
- Подключайте вилку адаптера сети переменного тока к электрической розетке только в помещениях с низкой влажностью и сухими руками.
- Выключая адаптер сети переменного тока из розетки, держитесь за его корпус. Не тяните за шнур электропитания, так как это может повредить его.
- Шнур питания не подлежит замене. В случае повреждения шнура адаптер сети переменного тока необходимо утилизировать.

### ► Очистка бритвы

#### Предупреждение

Перед началом очистки бритвы в воде, отсоедините ее шнур питания, чтобы избежать удара электрическим током.

- Следите, чтобы оба внутренних лезвия были вставлены. Если вставлено только одно внутреннее лезвие, электробритва может быть повреждена.
- При очистке электробритвы в воде не используйте соленую или горячую воду. Не оставляйте электробритву погруженной в воду на длительное время.

- Чистите корпус только мягкой тканью, слегка смоченной водопроводной водой или слабым мыльным раствором. Не используйте для очистки прибора растворители (бензин, спирт и другие химические вещества).

#### ► Хранение бритвы

- После использования храните электробритву в сухом месте.
- Не храните электробритву в местах, где она будет подвергаться воздействию прямых солнечных лучей или других источников тепла.
- Отсоедините шнур питания.
- Не перегибайте шнур и не наматывайте его на бритву.
- Держите масло в недоступном для детей месте.

## Детали электробритвы

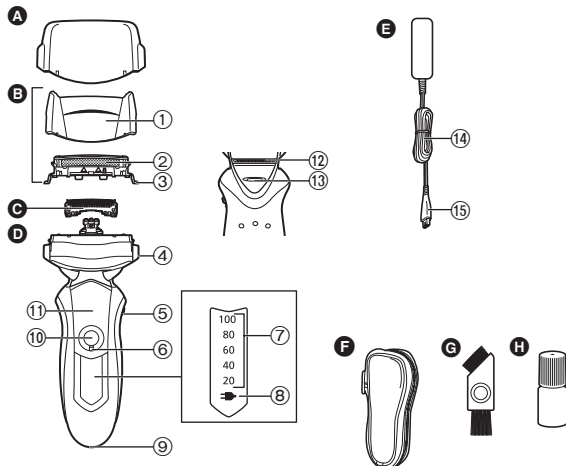

- A** Защитная крышка
- B** Бритвенная головка
  - ① Рамка для крепления сеток
  - ② Сеточная система
  - ③ Кнопки для снятия сеток
- C** Внутренние лезвия
- D** Корпус бритвы
  - ④ Кнопки для снятия бритвенной головки
  - ⑤ Переключатель режима бритья
  - ⑥ Кольцо блокировки
  - ⑦ Индикатор заряда аккумулятора
- E** Индикатор состояния зарядки (➔➔)
- F** Адаптер сети переменного тока (RE7-59)
- G** Чехол для путешествий
- H** Смазка
- ⑨ Разъем
- ⑩ Выключатель питания [0/1]
- ⑪ Опора для пальца
- ⑫ Триммер
- ⑬ Переключатель триммера
- ⑭ Шнур электропитания
- ⑮ Вилка прибора

#### Использование кольца блокировки

Используйте кольцо блокировки для блокировки или разблокировки выключателя питания.

Вращайте переключатель блокировки пока до щелчка.



Поверните кольцо блокировки до “O”, чтобы разблокировать выключатель питания. Во время бритья, мытья и смазывания электробритвы.



Поверните кольцо блокировки до “A”, чтобы заблокировать выключатель питания. Во время переноски электробритвы.

## Зарядка

### Зарядка бритвы

**1** Вставьте шнур питания в бритву.

**2** Вставьте адаптер сети переменного тока в розетку электрической сети.

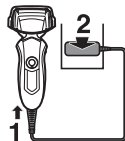

- Выключите бритву перед тем, как поставить ее в зарядное устройство.
- Зарядка занимает приблизительно 1 час.

Вы не можете использовать бритву во время зарядки.

### Работа индикаторов во время зарядки

В процессе зарядки

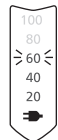

Индикатор состояния зарядки (→) горит.  
Цифра на индикаторе заряда аккумулятора будет увеличиваться по мере зарядки.

- После завершения зарядки при включении питания на подключенной бритве все лампы индикаторов включатся, а затем погаснут через 5 секунд. Это показывает, что бритва полностью заряжена.

После завершения зарядки

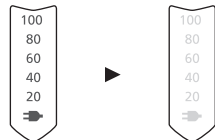

Все лампы индикаторов включатся, а затем погаснут через 5 секунд.

- Рекомендованная температура воздуха во время зарядки составляет 5 °C - 35 °C. При выполнении зарядки при очень низких или очень высоких температурах аккумулятор может зарядиться не полностью или вовсе не зарядиться.  
В случае возникновения проблемы во время зарядки индикатор состояния зарядки (→) мигает.
- При первой зарядке электробритвы, или если она не использовалась дольше 6 месяцев, индикатор состояния зарядки (→) может не светиться. Если электробритву не отключать, то индикатор со временем начнет светиться.

## Бритьё

### Как пользоваться бритвой

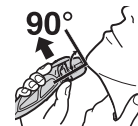

**1** Поверните кольцо блокировки, чтобы разблокировать выключатель питания, после чего нажмите его.

**Страница 9**

**2** В процессе бритья держите бритву, как показано на рисунке выше.

- Рекомендованная температура воздуха для пользования прибором составляет 5 °C - 35 °C. При использовании прибора при очень низких или очень высоких температурах, он может отключиться.

Начните бритье, слегка надавливая бритвой на кожу лица. Натягивая кожу свободной рукой, перемещайте бритву возвратно-поступательными движениями по направлению роста волос. Когда Ваша кожа привыкнет к такому способу бритья, можно немного увеличить давление бритвой. Чрезмерное давление бритвой не улучшает качество бритья.

#### Внимание

- Если удерживать выключатель питания более 2 секунд, включится режим очистки звуковой вибрацией. **Страница 12**  
В этом режиме нельзя бриться.
- Не ставьте палец на выключатель во время использования бритвы. Это может привести к отключению бритвы или активированию режима звуковой вибрации. Во время пользования бритвой располагайте палец на специальной опоре для пальца.

#### Переключатель режима бритья

Выбирает между режимами "SOFT" (мягкий) и "LOCK" (фиксированный).

Режим бритья можно изменить вне зависимости от того, включена или выключена бритва.

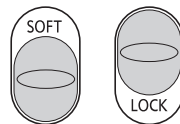

#### Использование триммера

Продвиньте переключатель триммера вверх. Удерживая триммер под прямым углом к коже, движениями сверху вниз подравняйте волосы на висках.



#### Работа индикаторов во время использования электробритвы

При использовании

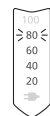

- Отображается приблизительный заряд аккумулятора в диапазоне 20 – 100.

- Он погаснет примерно через 5 секунд после нажатия на кнопку.

Если аккумулятор разрядился

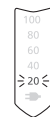

"20" мигает при работе прибора.

- Вы можете побриться 2-3 раз после того, как загорится "20" (это зависит от условий эксплуатации).
- Полного заряда батареи хватает приблизительно на 14 сеансов бритья по 3 минуты. (Время зависит от условий эксплуатации.)

## Чистка

### Очистка бритвы

1. Отсоедините шнур электропитания от бритвы.
2. Намочите сетку и нанесите на нее немного жидкого мыла для рук.
3. Поверните кольцо блокировки, чтобы разблокировать выключатель питания.
4. Держите кнопку выключателя нажатой в течение более 2 секунд, чтобы активировать режим очистки звуковой вибрацией.
  - Индикаторы заряда аккумулятора мигают по порядку.
  - Через 20 секунд режим автоматически отключается. Его также можно выключить вручную, нажав выключатель питания.
5. Снимите бритвенную головку и держите кнопку выключателя нажатой в течение 2 секунд, чтобы активировать режим звуковой вибрации, затем прочистите прибор под проточной водой.
6. Вытрите оставшиеся капли воды сухой тканью.
7. Полностью высушите бритвенную головку и электробритву.
8. Прикрепите бритвенную головку к электробритве.
9. Смажьте электробритву.

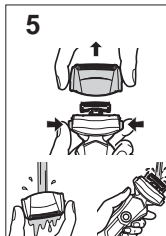
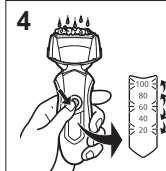

### Смазка

Для обеспечения комфортного бритья мы рекомендуем использовать смазку, поставляемую в комплекте с бритвой.

1. Отключите бритву.
2. Нанесите одну каплю смазки на каждую из сеток.
3. Промойте триммер и капните на него смазку.
4. Включите бритву и дайте ей поработать вхолостую в течение 5 секунд.
5. Выключите бритву и удалите излишки смазки с внешних сеток при помощи мягкой ткани.

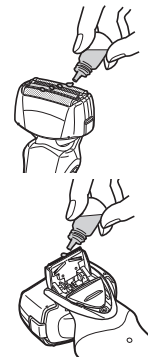

### Очистка с помощью щетки

Очистка внутренних лезвий выполняется движением короткой щетки в указанном направлении (А).

Очистка сетки, корпуса бритвенного станка и триммера выполняется с помощью длинной щетки.

- Не двигайте короткой щеткой в направлении (В), так как это может повредить внутренние лезвия и уменьшить их остроту.
- Не пользуйтесь короткой щеткой для очистки сетки.

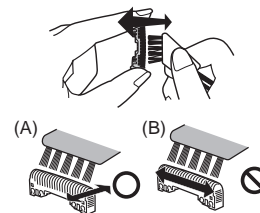

## Замена сетки и внутренних лезвий

Сетка	Ежегодно
Внутренние лезвия	Один раз в два года

### ► Замена сеток

1. Нажмите кнопки снятия бритвенной головки и поднимите бритвенную головку.
2. Нажмите на кнопки для снятия сеток и вытащите сетку.
3. Выровняйте значок на рамке для крепления сеток (↗) по отношению к значку на системе крепления сеток (△) и надежно закрепите, совместив части.
  - Не пытайтесь установить сетку обратной стороной.
  - Устанавливайте бритвенную головку только со вставленной сеточной системой.
4. Поверните рамку для крепления сеток символом (↖) вперед, наденьте бритвенную головку на бритву и надежно закрепите до щелчка.

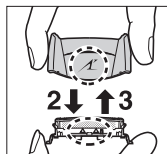
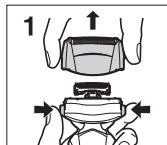

### ► Замена внутренних лезвий

1. Нажмите кнопки снятия бритвенной головки и поднимите бритвенную головку.
2. Отсоедините внутренние лезвия по одному.
  - Не касайтесь краев (металлических частей) внутренних лезвий, чтобы не порезать руки.
3. Вставьте внутренние лезвия по одному, до щелчка.

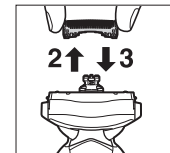
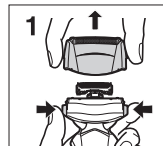

### ► Сменные детали

Сменные детали можно приобрести у дилера или в сервисном центре.

Сменные детали для ES-LF51	Сеточная система и внутренние лезвия	WES9027
	Сеточная система	WES9167
	Внутренние лезвия	WES9068

## Извлечение встроенного аккумулятора

Перед утилизацией электробритвы удалите из неё аккумулятор. Пожалуйста, проследите за тем, чтобы утилизация аккумулятора была выполнена в официальном пункте приёма при наличии такового. Не разбирайте и не заменяйте аккумулятор самостоятельно для последующего использования бритвы. Это может привести к возгоранию или поражению электрическим током.

Пожалуйста, обратитесь в авторизованный сервисный центр.

- При извлечении аккумулятора отсоедините шнур питания от электробритвы.
- Выполните шаги с ① по ⑨, затем приподнимите и извлеките аккумулятор.

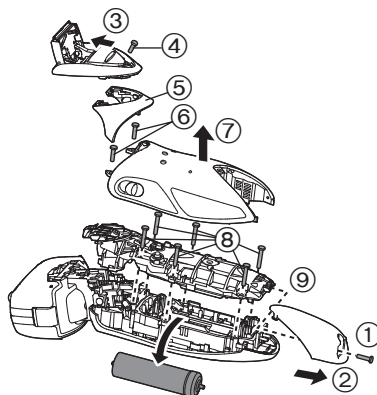

## Рекомендации по охране окружающей среды и переработке отходов

В бритве используется литий-ионный аккумулятор.

Пожалуйста, проследите за тем, чтобы утилизация аккумулятора была выполнена в официальном пункте приёма при наличии такового в Вашей стране.

## Технические характеристики

Источник питания	См. табличку номиналов на адаптере сети переменного тока. (Автоматическая подстройка под сетевое напряжение)
Рабочее напряжение электродвигателя	3,6 В---
Время зарядки	Прибл. 1 час

Данное устройство предназначено только для домашнего использования.

Установленный производителем в порядке п. 2 ст. 5 Федерального Закона РФ “О защите прав потребителей” срок службы для данного изделия равен 7 годам с даты производства при условии, что изделие используется в строгом соответствии с настоящей инструкцией по эксплуатации и применимыми техническими стандартами.



Этот прибор предназначен только для домашнего использования.

Панасоник Электрик Воркс Ко., Лтд.  
1048, Кадома, Осака 571-8686, Япония

Сделано в Японии

**Примечание:**

Дата изготовления устройства (год, месяц) указана на обратной стороне в виде номера.

Номер: X X XXXXX

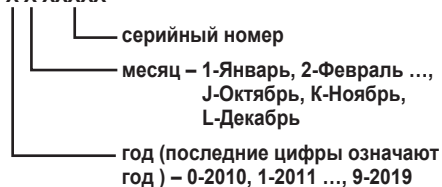

**Примечание:**

Дата изготовления устройства (год, месяц, день) указана на обратной стороне адаптера переменного тока.

Номер: X XX XX

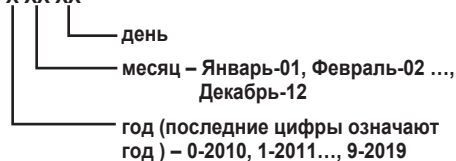

Русский

Дякуємо вам за вибір електробритви Panasonic ES-LF51. Наша технологія ВОЛОГОГО/СУХОГО ГОЛІННЯ дозволяє використовувати електробритву Panasonic не тільки в сухому режимі, але й в душі або ванні для м'якого і легкого гоління. Перед використанням прочитайте всі інструкції.

## Важлива інформація

Ця електробритва обладнана вбудованим акумулятором. Не кидайте у вогонь, не нагрівайте, а також не заряджайте, не використовуйте та не залишайте прилад у місці з високою температурою.

### ► Перед початком використання

Дана електробритва може використовуватися як для вологого гоління з піною, так і для сухого гоління. Цією водонепроникною бритвою можна користуватися в душі, а після гоління промивати водою. Символ, наведений нижче, означає, що електробритву можна використовувати у ванні або у душі.



Спробуйте використовувати вологе гоління упродовж трьох тижнів, і Ви помітите відчутну різницю. Вам буде потрібен певний час для того, щоб звикнути до електробритви Panasonic для вологого/сухого гоління, оскільки Ваша шкіра та волоссяний покрив потребує приблизно одного місяця, щоб звикнути до будь-якого нового способу гоління.

### ► Використання електробритви

#### **Будьте обережні**

**Зовнішня сітка є дуже тонкою і може легко пошкодитись внаслідок неправильного користування. Перед користуванням електробритвою переконайтесь, що сітка не пошкоджена. Не користуйтеся електробритвою з пошкодженою сіткою, оскільки це може призвести до поранення шкіри.**

- Припиніть користуватися приладом, якщо він неправильно функціонує або зламався.
- Не давайте користуватися електробритвою членам вашої родини або іншим особам. Це може призвести до зараження інфекцією або запалення.
- Даний пристрій заборонений для використання особами (включаючи дітей) з обмеженими фізичними та розумовими здібностями, а також особами з браком досвіду, окрім як під наглядом або після інструктажу щодо використання даного пристрою, проведеного особами, відповідальними за їх безпеку. Не допускайте, щоб діти грались з даним пристроєм.

### ► Зарядження електробритви

- В жодному разі не використовуйте адаптер змінного струму у ванній або в душі.
- Користуйтеся лише шнуром живлення та адаптером змінного струму, що входять в комплект (RE7-59).
- Не підключайте адаптер змінного струму до електричної розетки в приміщеннях з високою вологістю, не торкайтеся адаптера змінного струму вологими руками.
- Вимикаючи адаптер змінного струму з розетки, тримайтеся за його корпус. Не тягніть за шнур живлення, оскільки це може пошкодити його.
- Шнур живлення не підлягає заміні. У разі пошкодження шнура, адаптер змінного струму необхідно утилізувати.

### ► Чищення електробритви

#### **Увага**

**Щоб уникнути ураження електричним струмом, перед чищенням електробритви у воді відключіть її шнур живлення від розетки.**

- Обидва внутрішні леза повинні бути вставлені. Якщо вставлене тільки одне внутрішнє лезо, електробритва може бути пошкоджена.
- При чищенні електробритви водою не використовуйте солону або гарячу воду. Не занурюйте електробритву у воду на тривалий час.
- Протріть корпус електробритви м'якою серветкою, злегка зволоженою у проточній або мильній воді. Не використовуйте розчинник, бензин, спирт або інші хімічні речовини.

## ► Зберігання електробритви

- Після користування зберігайте електробритву у місці з низькою вологістю повітря.
- Не зберігайте електробритву під прямим сонячним промінням або поблизу інших джерел тепла.
- Перед зберіганням електробритви відключіть від неї шнур живлення.
- Не перегинайте шнур живлення та не намотуйте його на електробритву.
- Тримайте мастило в недоступному для дітей місці.

## Будова електробритви

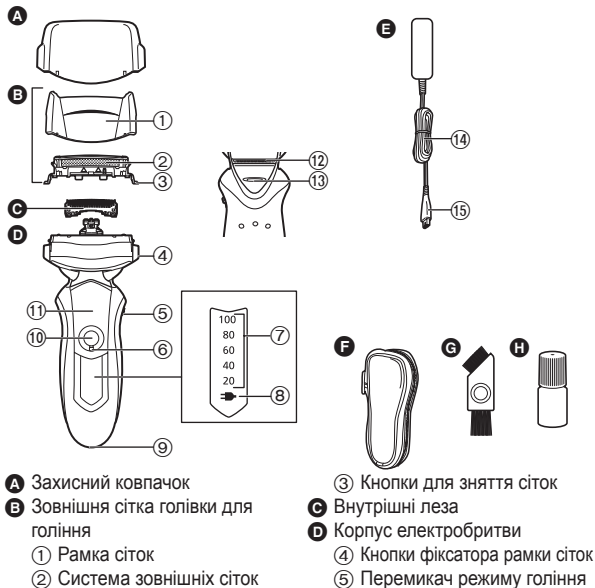

## Використання кільця блокування

Користуйтеся кільцем блокування для блокування або розблокування вимикача живлення.

Повертайте перемикач блокування, поки не почуєте клацання.



Поверніть кільце блокування до "O", щоб розблокувати вимикач живлення.

Під час гоління, миття та змащування електробритви.



Поверніть кільце блокування до "🔒", щоб заблокувати вимикач живлення.

Під час зберігання електробритви.

## Зарядження

### Зарядження електробритви

- 1** Підключіть шнур живлення до електробритви.
- 2** Підключіть адаптер змінного струму до розетки.

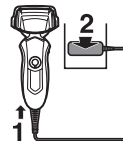

- Вимкніть електробритву перед підключенням шнура живлення до електробритви.
- Зарядження займає приблизно 1 годину.

Ви не можете користуватись бритвою під час зарядження.

## Робота індикаторів під час зарядження

Під час зарядження

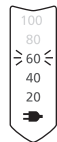

Індикатор стану зарядження (→) світиться. Цифровий показник індикатора заряду акумулятора буде збільшуватись під час зарядження.

Після завершення зарядження

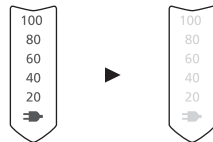

Всі індикатори засвітяться, а потім вимкнуться через 5 секунд.

- Після завершення зарядження при включенні живлення на підключеній бритві засвітяться всі індикатори, а потім вимкнуться через 5 секунд. Це означає, що бритва повністю заряджена.
- Рекомендована температура повітря під час зарядження становить 5-35°C. У разі зарядження при дуже низьких або дуже високих температурах акумулятор може зарядитися не повністю або зовсім не зарядитися. Якщо під час зарядження сталася проблема, індикатор стану зарядження (→) блиматиме.
- Під час першого зарядження електробритви, або якщо нею не користувалися більше 6 місяців, індикатор стану зарядження (→) може не світитись. Якщо електробритву не вимикати, індикатор через деякий час почне світитись.

## Гоління

### Використання електробритви

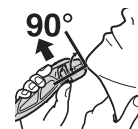
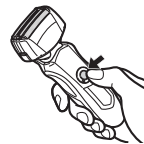

- 1** Поверніть кільце блокування, щоб розблокувати вимикач живлення, після чого натисніть його. **Сторінка 17**
- 2** Розпочніть гоління, тримаючи електробритву так, як показано на малюнку вгорі.

- Рекомендована температура повітря для користування приладом становить 5-35°C. Під час використання приладу при дуже низьких або дуже високих температурах, він може вимкнутись.

Розпочніть гоління, злегка притискаючи електробритву до обличчя. Натягніть шкіру обличчя вільною рукою та переміщуйте електробритву зворотно-поступальними рухами у напрямку росту волосся. Коли шкіра обличчя звикне до даної електробритви, Ви можете злегка збільшити натиск на неї. Надмірне натискання бритви не забезпечує чистішого гоління.

#### Будьте обережні

- Якщо ви натиснете вимикач живлення більш ніж на 2 секунди, увімкнеться режим очищення звуковою вібрацією. **Сторінка 19**  
У цьому режимі не можна голитися.
- Не ставте палець на вимикач під час використання електробритви. Це може призвести до відключення електробритви або увімкнути режим звукової вібрації. Під час користування електробритвою тримайте палець на спеціальній підставці.

### Перемикач режиму гоління

Призначений для вибору режиму гоління "SOFT" (рухомий) або "LOCK" (зафіксований). Ви можете змінювати режим гоління, коли електробритва вимкнена або увімкнена.

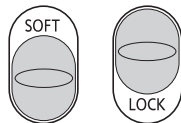

### Використання тримера

Перемістіть перемикач тримера вгору. Розташуйте тример електробритви під правильним кутом до шкіри обличчя, щоб підрізати бачки.



### Робота індикаторів під час використання

Під час використання

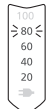

- Відображається приблизний заряд акумулятора в діапазоні 20 - 100.

- Він вимкнеться приблизно через 5 секунд після натискання на кнопку.

При низькому заряді акумулятора

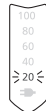

"20" блимає під час роботи приладу.

- Ви можете поголитись 2-3 рази після того, як засвітиться "20" (це залежить від умов експлуатації).
- Повне зарядження акумулятора забезпечує роботу електробритви на приблизно 14 сеансів гоління тривалістю до 3 хвилин. (У залежності від використання.)

## Чищення

### Чищення електробритви

1. Відключіть від електробритви шнур живлення.
2. Намочіть зовнішню сітку та нанесіть трохи мила.
3. Поверніть кільце блокування, щоб розблокувати вимикач живлення.
4. Натисніть та утримуйте кнопку вимикача більше 2 секунд, щоб активувати режим очищення звуковою вібрацією.
  - Індикатори заряду акумулятора заблимають по порядку.
  - Приблизно через 20 секунд вони автоматично вимкнуться або ви можете вимкнути їх, натиснувши вимикач живлення.
5. Зніміть голівку для гоління і тримайте кнопку вимикача живлення натиснутою більше 2 секунд, щоб активувати режим звукової вібрації, потім помийте прилад під проточною водою.
6. Витріть ретельно її від води сухою тканиною.
7. Повністю висушіть зовнішню сітку голівки для гоління та електробритву.
8. Прикріпіть зовнішню сітку голівки для гоління до електробритви.
9. Змастіть електробритву.

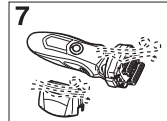
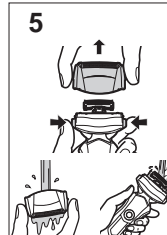
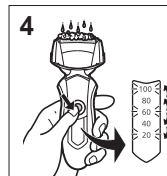

## Змащування

Для забезпечення комфортного гоління упродовж тривалого часу рекомендуємо змащувати електробритву мастилом, що входить до комплекту.

1. Вимкніть електробритву.
2. Нанесіть по одній краплі мастила на кожну зовнішню сітку.
3. Підніміть тример та нанесіть на нього одну краплю мастила.
4. Увімкніть електробритву і дайте їй попрацювати приблизно 5 секунд.
5. Вимкніть електробритву, а тоді за допомогою м'якої тканини витріть із зовнішніх сіток надлишки мастила.



## Чищення за допомогою щітки

Очистіть внутрішні леза за допомогою короткої щітки, переміщуючи її в напрямку (А). Очистіть систему зовнішніх сіток, корпус електробритви та тример за допомогою довгої щітки.

- Не переміщуйте коротку щітку в напрямку (В), оскільки це може пошкодити внутрішні леза та зменшити їх гостроту.
- Не використовуйте коротку щітку для чищення зовнішніх сіток.

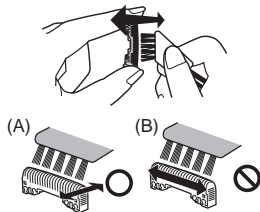

## Заміна системи зовнішніх сіток та внутрішніх лез

система зовнішніх сіток	один раз на рік
внутрішні леза	один раз на два роки

### ► Заміна системи зовнішніх сіток.

1. Натисніть кнопки знімання сітки та підніміть зовнішню сітку.
2. Натисніть на кнопки для зняття сіток та витягніть сітку.
3. Вирівняйте значок на рамці сіток (▲) по відношенню до значка на системі кріплення сіток (△) і надійно закріпіть, поєднавши частини.
  - Не намагайтеся встановити систему зовнішніх сіток зворотною стороною.
  - Завжди вставляйте систему зовнішніх сіток у правильному напрямку.
4. Поверніть рамку сіток символом (▲) вперед, одягніть зовнішню сітку голівки для гоління на електробритву і надійно закріпіть до кляцання.

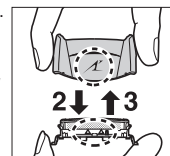
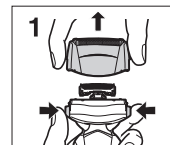

### ► Заміна внутрішніх лез

1. Натисніть кнопки знімання сітки та підніміть зовнішню сітку.
2. Виймайте внутрішні леза поодинці.
  - Щоб уникнути порізів, не торкайтесь до країв (металевих частин) внутрішніх лез.
3. Вставляйте внутрішні леза поодинці, до кляцання.

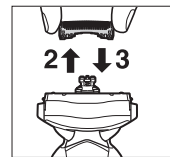
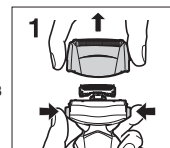

## ► Запасні деталі

Запасні деталі можна придбати у вашого дилера або в сервісному центрі.

Запасні деталі для ES-LF51	Система зовнішніх сіток та внутрішні леза	WES9027
	Система зовнішніх сіток	WES9167
	Внутрішні леза	WES9068

## Виймання вбудованого акумулятора

Вийміть вбудований акумулятор перед утилізацією електробритви. Будь ласка, утилізуйте акумулятор у спеціально призначених для цього місцях, якщо вони передбачені. Забороняється розбирати або замінювати акумулятор для подальшого використання з електробритвою. Це може призвести до виникнення пожежі або ураження електричним струмом.

Будь ласка, зверніться до авторизованого сервісного центру.

- Перед вийманням акумулятора відключіть електробритву від шнура живлення.

- Виконайте кроки від ① до ⑨, підніміть акумулятор, а тоді вийміть його.

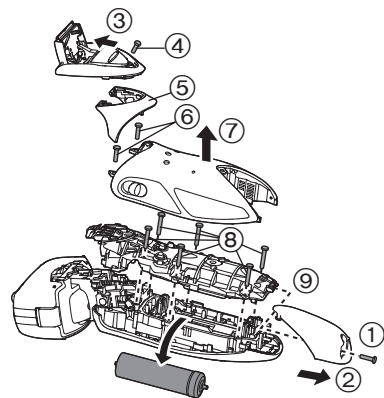

### Інформація щодо захисту навколишнього середовища та переробки матеріалів

Дана електробритва обладнана літій-іонним акумулятором. Будь ласка, утилізуйте акумулятор у спеціально призначених для цього місцях, якщо вони передбачені у Вашій країні.

## Технічні характеристики

Джерело живлення	Див. таблицю з номінальними характеристиками на адаптері змінного струму. (Автоматичне регулювання напруги)
Двигун	3,6 В---
Час зарядження	Прибл. 1 година

Даний виріб призначений тільки для побутового використання.

Встановлений виробником термін служби (придатності) цього виробу дорівнює 7 рокам з дати виготовлення, за умови, що виріб використовується у суворій відповідності щодо дійсної інструкції з експлуатації та технічних стандартів, що застосовуються до цього виробу.

Дату виготовлення зазначено на виробі.

Panasonic Electric Works Co., Ltd.  
1048, Kadoma, Osaka 571-8686, Japan  
**Панасонік Електрик Воркс Ко., Лтд.**  
1048, Кадома, Осака 571-8686, Японія

Вироблено в Японії

Інформаційний центр Panasonic  
Міжнародні дзвінки та дзвінки з Києва: +38-0-(44)-490-38-98  
Безкоштовні дзвінки зі стаціонарних телефонів в межах України :  
0-800-309-880

### Примітка:

Дату виготовлення (рік, місяць) ви можете визначити за номером, що знаходиться на виробі.

Номер: X X XXXXX

серійний номер

місяць -- 1 -- Січень, 2 -- Лютий ... ,  
J -- Жовтень, K -- Листопад,  
L -- Грудень

рік (остання цифра номера року ) --  
0 -- 2010 , 1 -- 2011 ... ,  
9 -- 2019

Декларація про Відповідність  
Вимогам Технічного Регламенту Обмеження  
Використання деяких Небезпечних Речовин в  
електричному та електронному обладнанні  
(затвердженого Постановою №1057 Кабінету Міністрів України)

Виріб відповідає вимогам Технічного Регламенту  
Обмеження Використання деяких Небезпечних Речовин  
в електричному та електронному обладнанні (ТР ОВНР).

Вміст небезпечних речовин у випадках, не обумовлених  
в Додатку №2 ТР ОВНР, :

1. свинець(Pb) – не перевищує 0,1% ваги речовини або в концентрації до 1000 частин на мільйон;
2. кадмій (Cd)– не перевищує 0,01% ваги речовини або в концентрації до 100 частин на мільйон;
3. ртуть(Hg) – не перевищує 0,1% ваги речовини або в концентрації до 1000 частин на мільйон;
4. шестивалентний хром ( $Cr^{6+}$ ) – не перевищує 0,1% ваги речовини або в концентрації до 1000 частин на мільйон;
5. полібромбіфеноли (PBВ) – не перевищує 0,1% ваги речовини або в концентрації до 1000 частин на мільйон;
6. полібромдефенілові ефіри (PBDE) – не перевищує 0,1% ваги речовини або в концентрації до 1000 частин на мільйон.

Panasonic ES-LF51 ұстарасын таңдағаныңызға рақмет. Біздің ЫЛҒАЛ/ҚҰРҒАҚ технологиямыздың арқасында нәзік әрі қарапайым қырынуға арналған Panasonic электр ұстарасын құрғақ режимде ғана емес, душ немесе ванна бөлмелерінде қолдануыңызға болады. Қолданбас бұрын барлық нұсқауларды оқып шығыңыз.

## Маңызды ақпарат

Бұл электр ұстарасы ішіне салынған аккумулятормен жабдықталған. Оны отқа тастамаңыз, қыздырмаңыз, температурасы жоғары болған жерлерде қуаттамаңыз және қалдырмаңыз.

### ► Қолданар алдында

Мына ЫЛҒАЛ / ҚҰРҒАҚ режимді ұстара қырыну көбігін пайдаланып ылғал қырынуға немесе құрғақ қырынуға мүмкіндік береді. Бұл су өтпейтін ұстараны душта қолдануға және қырынып болған соң сумен шайып тазалауға болады. Төменде көрсетілген белгі ваннада немесе душта қолдануға болатынын білдіреді.



Кемінде үш апта көпіршікпен ылғал қырынуды пайдаланған соң өз теріңіздің қаншалықты жақсарғанын байқайсыз. Панасоник ЫЛҒАЛ / ҚҰРҒАҚ режимді ұстарасын қолдануды үйренуге біраз уақыт қажет, себебі сіздің теріңіз бен сақалыңыз қырынудың жаңа әдісіне үйренуіне шамамен бір ай уақыт керек қылады.

### ► Ұстараны қолдану

#### Назар аударыңыз

Сыртқы торша өте жіңішке болып келеді, сондықтан оны мұқият қолданбаса, тез зақымдануы мүмкін. Ұстараны қолданбас бұрын торшаға зақым келмегенін тексеріңіз. Торшаға зақым келген болса, ұстараны қолданбаңыз, әйтпесе ол теріңізді кесіп кетеді.

- Қалыпты жұмыстан ауытқу немесе небір қателік болған кезде қолдануды тоқтатыңыз.
- Ұстараны отбасыңыздың мүшелеріне немесе басқа адамдарға қолдануға бермеңіз. Бұл жұқпалы ауруға немесе қабынуға әкеп соғу мүмкін.
- Бұл құралды денелік, сенсорлық қабілеті шектеулі немесе ақыл-есі кем, не болмаса тиісті білімі мен тәжірибесі жоқ адамдардың (балаларды қоса алғанда) қолдануына болмайды. Мұндай адамдардың құралды қолдануына олардың қауіпсіздігіне жауапты тұлғалардың бақылауымен және құралды пайдалану жөніндегі анық нұсқаулар берілгеннен кейін ғана қолдануына болады. Балалардың құралмен ойнамауын қадағалау қажет.

### ► Ұстараны зарядтау

- Айнымалы тоқ адаптерін ешқашан да ванна бөлмесінде немесе душта қолданбаңыз.
- Осы айнымалы тоқ адаптерінен (RE7-59) басқа кез келген электр сым желісін немесе айнымалы тоқ адаптері қолданбаңыз.
- Айнымалы тоқ адаптерін дымқыл емес жердегі тұрмыстық штепсельге құрғақ қолыңызбен қосыңыз.
- Айнымалы тоқ адаптерін электр ұяшығынан ажыратқан кезде оны ұстап тұрыңыз. Егер электр желісі сымынан тартсаңыз, оған зақым келуі мүмкін.
- Сымы зақымдалған жағдайда айнымалы тоқ адаптері жойылу керек.

### ► Ұстараны тазалау

#### Ескерту

Электр тоғына соғылуды болдырмау үшін ұстараны суда тазаламас бұрын электр сым желісін ажыратып тастаңыз.

- Ішкі жүздерінің екеуі де салынғанын тексеріңіз. Ішкі жүздің біреуі ғана салынған болса электр ұстарасы зақымдалу мүмкін.
- Ұстараны сумен тазалаған кезде, тұзды не ыстық суды қолданбаңыз. Ұстараны ұзақ уақытқа суға батырып қалдырмаңыз.
- Ұстараның сыртқы корпусын құбыр суына немесе сабынды суға суланған жұмсақ шүберекпен сүртіңіз. Ериткіш, бензин, алкоголь немесе басқа химиялық заттарды пайдаланбаңыз.

### ► Ұстараны сақтау

- Ұстараны қолданғаннан кейін құрғақ жерде сақтаңыз.
- Ұстараны тікелей күн сәулесі түсетін немесе басқа қызатын жерлерде сақтамаңыз.
- Қуаттау сымын ажыратыңыз.
- Сымды бүкпеңіз әрі оны ұстараға орамаңыз.
- Майды балалар қолы жетпейтін жерде сақтаңыз.

## Құрал бөлшектері

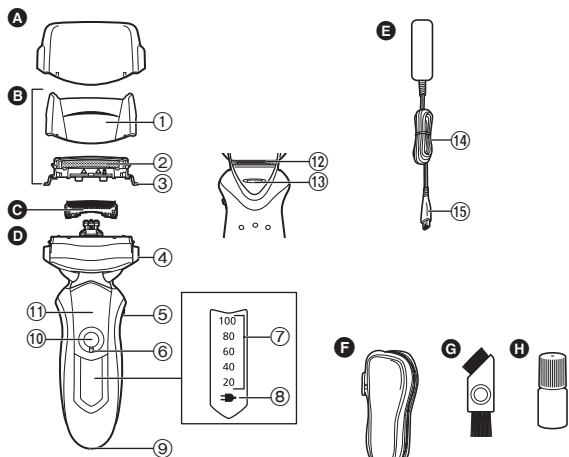

- A** Қорғау қақпашығы  
**B** Сыртқы торша бөлімі  
 ① Торша жиегі  
 ② Сыртқы торша жүйесі  
 ③ Сыртқы торшаны алуға арналған ағытқыш түймелер

- C** Ішкі жүздер  
**D** Ұстара корпусы  
 ④ Ұстара саптамасын алу түймелері

- ⑤ Қырыну режимін ауыратын түйме  
 ⑥ Бекіту түймесі  
 ⑦ Аккумулятор қуатын көрсететін шам  
 ⑧ Қуаттау күйін көрсететін шам (→)  
 ⑨ Ажыратқыш ұясы  
 ⑩ Тоқ қосқыш [0/1]  
 ⑪ Саусақтар тіреуіші  
 ⑫ Триммер  
 ⑬ Триммер тұтқасы  
**E** Айнымалы тоқ адаптері (RE7-59)  
 ⑭ Электр сым желісі  
 ⑮ Құрылғы ашасы  
**F** Құралдың құтысы  
**G** Тазалау щеткасы  
**H** Майы

### Бекіту түймесін қолдану

Бекіту түймесін тоқ қосқышты бекіту не бекітуден шешу үшін қолданыңыз.

Сырт еткен дыбыс естілгенше құбылмалылықты ауыстыруға арналған сақина пішінді түймені бұрыңыз.



**Тоқ қосқыштың құлпын ашу үшін бекіту түймесін «O» дейін айналдырыңыз:**

Қырыну, ұстараны жуу және ұстараны майлау кездерінде.



**Тоқ қосқыштың бекіту үшін бекіту түймесін «L» дейін айналдырыңыз:**

Ұстараны тасымалдау кезінде.

## Зарядтау

### Ұстараны зарядтау

- 1 Құрылғы айырын ұстараның ішіне салыңыз.
- 2 Айнымалы тоқ адаптерін электр ұяшығына қосыңыз.

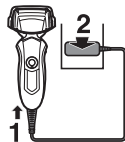

- Ұстараны орнатпас бұрын құрылғыны өшіріңіз.
- Зарядтау шамамен 1 сағаттан кейін аяқталады.

Зарядтау барысында ұстараны қолдануға болмайды.

### Зарядтау кезінде шамдардың көрсеткіштері

#### Зарядталу кезінде

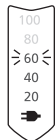

Қуаттау күйін көрсететін шам (⇒) жарқырайды. Батарея зарядының көрсеткіш шамдарының саны зарядтау уақытымен көбееді.

#### Зарядталу аяқталғаннан кейін

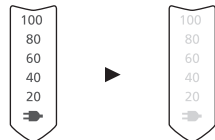

Барлық шамдар жанып, 5 секундтан соң өшеді.

- Зарядтау аяқталғаннан соң қосылған ұстара ретінде тоқ қосқышын қосу нәтижесінде барлық шамдар жанып 5 секундтан соң өшуіне алып келуі мүмкін. Бұл ұстара толығымен зарядталғанын білдіреді.

- Қуаттауға ұсынылған қоршаған орта температурасы - 5 °C - 35 °C құрау керек. Аса төмен немесе аса жоғары температурада қуаттағанда, аккумулятор толығымен қуатталмай, немесе мүлде қуатталмауы мүмкін. Қиындық туындаған кезде қуаттау күйін көрсеткіші (⇒) жыпылықтайды.
- Ұстараны алғашқы рет зарядтаған кезде немесе ол 6 айдан астам қолданылмаса, зарядтау күйін көрсеткіш шам (⇒) жанбауы мүмкін. Егер қосылып тұрса ғана жанады.

## Қырыну

### Ұстараны қолдану

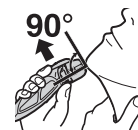
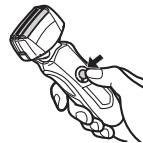

- 1 Тоқ қосқышының құлпын ашу үшін бекіту түймесін айналдырып тоқ қосқышын басыңыз. **25-бет**
- 2 Қырыну кезінде ұстараны жоғарыдағы суретте көрсетілгендей ұстаңыз.

- Ұстараны қолданғандағы ұсынылған температура 5 - 35 °C аралығы. Әйтпесе құрылғы істемей қалуы мүмкін.

Жайлап бетіңізге жақындатып қырынуды бастаңыз. Теріңізді бос қолыңызбен тартыңыз да, сақалыңыздың өсу бағытында ұстараны алға және артқа қозғалтыңыз. Теріңіз ұстараға әдеттенгеннен кейін, ұстараны теріге қаттырақ басуға болады. Ұстараны тым қатты басып пайдалану қырыну сапасын арттырмайды.

### Назар аударыңыз

- Тоқ қосқышы 2 секундтан ұзақ басылса, дыбыстық вибрация тазалау режимі белсенеді. **28-бет**  
Бұл режимде шаш қырқу мүмкін емес.
- Ұстараны қолдану кезінде тоқ қосқышына саусақтарыңызды тигізбеңіз. Бұл ұстараның өшуіне немесе дыбыстық вибрация тазалау режимі қосылуына әкелуі мүмкін. Ұстараны қолдану кезінде саусақтарыңызды саусақтар тіреуішіне қойыңыз.

### Қырыну режимін ауыстыратын түйме

Режимді таңдау үшін қолданылады: «SOFT» белгісі (құбылмалы бастиек) немесе «LOCK» белгісі (құбылмайтын бастиек).  
Электр желісіне қосылған немесе айырылған қалпына қарамастан, бастиектің құбылмалылығын ауыстыруға болады.

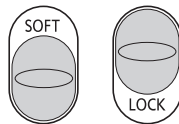

### Триммерді қолдану

Тегістеуіш айырып-қосқышын жоғары қарай жылжытыңыз. Ұстараны теріңізге қарай тік бұрышта орнатып, жоғары-төмен қозғалту арқылы самайыңыздағы шашыңызды тегістеніз.



### Қолдану кезінде шамдардың көрсеткіштері

#### Қолдану барысында

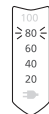

- Батареяның шамамен алғандағы заряды 20 - 100 ретінде көрсетіледі.

- Тоқ қосқышын қолданудан соң ол шамамен 5 секунд жанады.

#### Батарея заряды төмен болған жағдайда

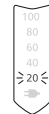

- «20» ұстараны қолдану кезінде жыпылықтайды.

- «20» пайда болғаннан соң 2 немесе 3 рет шаш қырқу мүмкін. (Қолдану шартына байланысты)
- Толық зарядталған құрылғы 3 минуттан шамамен 14 рет қырынуға мүмкіндік береді. (Бұл уақыт пайдалануыңызға байланысты өзгеше болуы мүмкін.)

## Тазалау

### Ұстараны тазалау

1. Электр сым желісін ұстарадан ажыратыңыз.
2. Сыртқы торшаны тазалау үшін сабын мен аз мөлшерде суды қолданыңыз.
3. Тоқ қосқышының құлпын ашу үшін құлыптық сақинаны айналдырыңыз.
4. Дыбыстық вибрация тазалау режимін қосу үшін, тоқ қосқышын 2 секунд бойы басып тұрыңыз.
  - Батареяның зарядының көрсеткіш шамдары тәртіппен жанады.
  - Шамасы 20 секундтан соң режим автоматты түрде ажыратылады, немесе тоқ қосқыш түймесін пайдаланып сөндіруге болады.
5. Ұстараны дыбыстық вибрациямен тазалауға арналған режимді қосу үшін, сыртқы торша бөлімін алып тастаңыз, тоқ қосқышын 2 секунд бойы басып тұрып, ағын суға ұстара жүздерін жуыңыз, осыдан кейін, торды ағын суға шайыңыз.
6. Қалған су тамшыларын құрғақ шүберекпен сүртіп алыңыз.
7. Сыртқы торша бөлімі мен ұстараны толығымен құрғатыңыз.
8. Сыртқы торша бөлімін ұстараға орналастырыңыз.
9. Ұстараны майлаңыз.

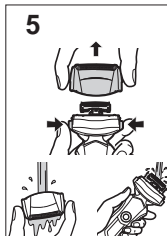
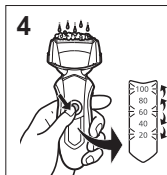

### Майлау

Жайлылығын ұзақ уақытқа дейін сақтау үшін, ұстарамен бірге жабдықталған майды пайдалануды ұсынамыз.

1. Ұстараны өшіріңіз.
2. Торлардың әрқайсысына бір тамшы май тамызыңыз.
3. Тегістеуішті шайып, оған май тамызыңыз.
4. Ұстараны қосып, пайдаланардың алдында бес секунд жұмыс істеген күйі күте тұрыңыз.
5. Ұстараны өшіріп, жұмсақ шүберекпен сыртқы торлардағы артық майды сүртіп тастаңыз.

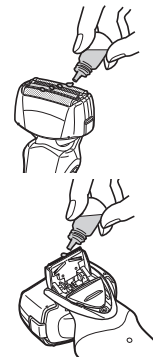

### Щеткамен тазалау

Қысқа щетканы пайдаланып, (A) бағытымен ішкі жүздерді тазалаңыз. Ұзын щетканы пайдаланып, сыртқы қақпақша жүйесін, ұстара қорабын және тегістеуішті тазалаңыз.

- Қысқа щетканы (B) бағдарына қозғалтпаңыз, себебі ол ішкі жүздерді зақымдайды және өткірлігіне әсер етеді.
- Сыртқы торшаны тазалау үшін қысқа щетканы пайдаланбаңыз.

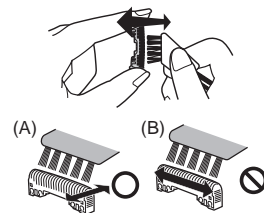

## Сыртқы торша жүйесін және ішкі жүздерді ауыстыру

Сыртқы торша жүйесі	Жылына бір рет
Ішкі жүздер	Екі жылда бір рет

### ► Сыртқы торша жүйесін ауыстыру

1. Сыртқы торшаны алуға арналған ағытқыш түймелерді басып сыртқы торшаны жоғары тартыңыз.
2. Сыртқы торшаны алуға арналған ағытқыш түймелерді басып сыртқы торшаны төмен тартыңыз.
3. Торша жиегінің белгісін (↗) торша жиегінің жүйесіндегі белгісіне (△) қатысты тегістеп, бөліктерін қиыстырып, берік түрде бекітіңіз.
  - Торды теріс жағымен орнату мүмкін емес.
  - Ұстара басын тек қана бекітілген тор жүйесімен ғана орнатыңыз.
4. Торша жиегін (↗) белгісімен алға қарай бұрып, ұстара бастиегін ұстараға орнатып, сырт еткен дыбыс естілгенше, бекітіңіз.

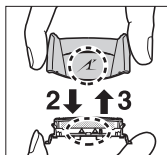
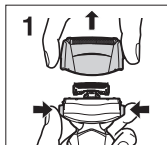

### ► Ішкі жүздерді ауыстыру

1. Сыртқы торшаны алуға арналған ағытқыш түймелерді басып сыртқы торшаны жоғары тартыңыз.
2. Ішкі жүздерді бір-бірден алып тастаңыз.
  - Қолыңызды жарақаттан сақтап қалу үшін ішкі жүздердің иектеріне (метал бөлшектеріне) тименіз.
3. Ішкі жүздерді шертпе естілгенше бір-бірден орындарына орналастырыңыз.

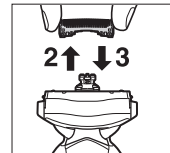
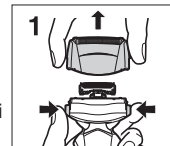

### ► Қосалқы бөлшектері

Қосалқы бөлшектерді дилеріңізден немесе қызмет көрсету орталығынан таба аласыз.

ES-LF51 үлгілеріне арналған қосалқы бөлшектер	Сыртқы торша жүйесі және ішкі жүздер	WES9027
	Сыртқы торша жүйесі	WES9167
	Ішкі жүздер	WES9068

## Ішіне орнатылған аккумуляторды алу

Ұстараны жояр алдында ішіне орнатылған қайта зарядталатын батареяны шығарып алып тастаңыз. Батарея арнайы тағайындалған мекемеде (ондай мекеме болған жағдайда) жойылғанына көз жеткізіңіз. Ұстараны қайтадан пайдалану мақсатында батареяны өзіңіз бөлшектемеңіз және ауыстырмаңыз. Ол өртке немесе электр тоғымен зақымдалуға әкеп соғу мүмкін.

Уәкілетті қызмет орталығына хабарласыңыз.

- Батареяны шығарып аларда ұстараны қуат желісінен ажырату қажет.
- ①-⑨ қадамдарды орындап, батареяны көтеріп, оны құралдан шығарып алып тастаңыз.

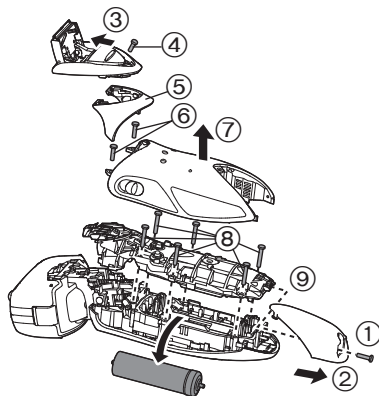

### Қоршаған ортаны қорғау және құралды жою ережелері

Бұл ұстараға литий-ионды батарея орнатылған.

Батарея арнайы тағайындалған мекемеде (мемлекетіңізде ондай мекеме болған жағдайда) жойылғанына көз жеткізіңіз.

## Техникалық сипаттамалары

Қуат көзі	Айнымалы тоқ адаптерінің үстіндегі атау жазылған тақтаны қараңыз. (Кернеудің автоматты түрде өзгертілуі)
Мотор кернеуі	3,6 В---
Зарядтау уақыты	Шамамен 1 сағат

Мына құрал тұрмыстық жағдайда пайдалануға ғана арналған.

Өндірушінің белгілегеніне сәйкес, құрылғы жасалған күнінен бастап 7 жылға жарамды (егер бұл құрылғы осы барлық пайдалану нұсқауларына және техникалық стандарттарға сәйкес жұмсалатын жағдайларда ғана қолданылса)



KZ.O.02.0052

Өндірілген күні өнімде көрсетілген.

**Панасоник Электрик Воркс Ко., Лтд.**  
1048, Кадома, Осака 571-8686, Жапония

Жапонияда жасалған

#### Ескертпе:

**Құрылғының өндірілген күнін (жылы, айы) өнімнің артқы жағындағы нөмір арқылы анықтай аласыз.**

**Нөмірі: X X XXXXX**

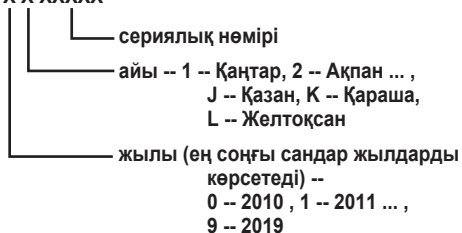

#### Ескертпе:

**Құрылғының өндірілген күнін (жылы, айы, күні) айнымалы тоқ адаптерінде жағындағы нөмір арқылы анықтай аласыз.**

**Нөмірі: X XX XX**

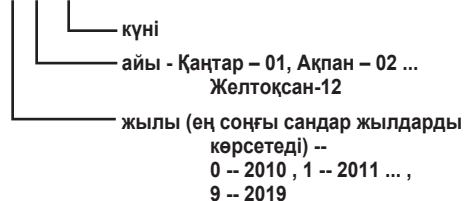

Келесі нормативті құжаттарға сай келеді:

ГОСТ 14087-88,  
ГОСТ 9043-93, пп. 1.2, 2.1, 2.2, 2.12-2.15, 2.17,  
ГОСТ 9357-95, пп. 4.2, 5.1.13, 5.1.17, 5.1.18, 5.4, 6.1-6.3,  
ГОСТ23511-79 п.1,  
СТСЭВ 4672-84, п. 1.1

Уполномоченная организация:

Филиал ООО «Панасоник Рус», Казахстан, 050050, Алматы, ул. Сейфуллина, 284.  
Тел.: +7 (727) 298 09 09

Уәкілетті ұйым:

ООО «Панасоник Рус» Филиалы, Қазақстан, 050050, Алматы қ., Сейфуллин көш., 284.  
Тел.: +7 (727) 298 09 09

Panasonic Electric Works Co., Ltd.

<http://panasonic.net>

© EN, RU, UA, KAZ

Printed in Japan  
ES9700LF511G Y0611-0