

Panasonic®

Инструкция по эксплуатации для улучшения характеристик Цифровая фотокамера

Модель №. **DMC-GF2**



Перед использованием прочтите, пожалуйста, эту инструкцию полностью.

VQT3H85

Содержание

Перед использованием

Стандартные принадлежности.....	5
Названия и функции составных частей.....	6
Об объективе.....	12

Подготовка

Установка/снятие объектива.....	15
Прикрепление плечевого ремня.....	17
Зарядка аккумулятора.....	18
• Приблизительное время работы и количество записываемых снимков.....	21
Установка и извлечение карты (приобретается отдельно) / аккумулятора.....	24
О карте.....	25
• Информация о картах, которые можно использовать с данной камерой.....	25
• Приблизительное количество записываемых снимков и время работы.....	26
Настройка даты/времени (настройка часов).....	28

Основные сведения

Выбор режима [ЗАП.].....	30
Выполнение фотоснимка.....	32
• Метод фокусировки при выполнении фотоснимков (AFS/ AFC).....	32
• Выполнение снимков с использованием любимых настроек (Режим программы AE).....	34
• Выполнение снимков с помощью функции сенсорного затвора.....	37
Воспроизведение снимков.....	38

• Изменение отображения информации на экране воспроизведения.....	39
Запись видеок кадров.....	43
• Метод фокусировки при записи видео (непрерывная АФ).....	43
• Запись видеок кадров.....	44
Воспроизведение видео.....	46
Съемка с использованием автоматической функции (Интеллектуальный автоматический режим).....	48
Удаление снимков.....	53
Настройка меню.....	55
• Настройка элементов меню.....	56
Установка Быстрого меню.....	58
О меню настроек.....	60

Запись

Переключение изображения монитора ЖКД.....	67
• Переключение отображения информации на экране записи.....	67
Съемка с увеличением.....	69
• Использование оптического зума/ Использование дополнительного телескопического преобразования (EX)/ Использование цифрового зума.....	69
Съемка со встроенной вспышкой.....	71
• Переключение на желаемый режим вспышки.....	71
Оптический стабилизатор изображения.....	76
Компенсация экспозиции.....	78
Съемка в режиме серийной съемки.....	79
Съемка с использованием автоматической настройки значений экспозиции.....	81
Съемка с автоматическим таймером.....	83
Задание способа фокусировки (режим АФ).....	85
Съемка в режиме ручной фокусировки.....	91
Настройка баланса белого.....	93

Настройка светочувствительности	98	Ввод текста	128
Съемка путем определения		Использование меню [ЗАП.]	129
диафрагмы/скорости затвора	100	• [ФОРМАТ]	129
• Режим приоритета диафрагмы		• [РАЗР. КАДРА]	130
АЕ	100	• [КАЧЕСТВО]	131
• Режим приоритета скорости		• [ОПРЕД. ЛИЦА]	131
затвора АЕ	100	• [РЕЖИМ ФОКУС.]	132
Съемка с ручной установкой		• [БЫСТР. АФ]	132
экспозиции	102	• [РЕЖИМ ЗАМЕРА]	133
Использование функциональной		• [ВСПЫШКА]	134
кнопки	104	• [КОРР.КР.ГЛ.]	134
• Фиксирование фокуса и		• [ИНТ.РАЗРЕШ.]	134
экспозиции (блокировкаАФ		(Интеллектуальное управление	
/АЭ)	105	динамическим диапазоном)	135
• Проверьте срабатывание		• [УСТ.ОГР. ISO]	135
диафрагмы и скорости затвора		• [УВЕЛИЧЕНИЕ ISO]	135
(Режим предварительного		• [ПОДАВЛ. ШУМА]	136
просмотра)	106	• [РАСШ.ТЕЛЕПР.]	136
Выполнение снимков в		• [ЦИФР. УВЕЛ]	136
соответствии с записываемой		• [СКОР. СЪЕМКИ]	136
сценой (режим сцены)	107	• [АВТ. БРЕКЕТИНГ]	136
• [ПОРТРЕТ]	107	• [АВТ. ТАЙМЕР]	137
• [РОВНАЯ КОЖА]	108	• [НАСТР. ИЗОБР.]	137
• [ПЕЙЗАЖ]	108	• [ЦВЕТ. ПРОСТР.]	138
• [АРХИТЕКТУРА]	108	• [СТАБИЛИЗ.]	138
• [СПОРТ]	108	Использование меню [ВИДЕО]	139
• [ПЕРИФ. РАСФОКУС.]	109	• [РЕЖИМ ЗАПИСИ]	139
• [ЦВЕТЫ]	109	• [КАЧ-ВО ЗАП.]	140
• [ЕДА]	110	• [НЕПРЕР. АФ]	141
• [ОБЪЕКТЫ]	110	• [ШУМОПОДАВЛ.]	141
• [НОЧН. ПОРТРЕТ]	110	• [ПОК.УР.МИКР.]	141
• [НОЧН. ПЕЙЗАЖ]	111	• [РЕГ.УРОВ.МИКР.]	141
• [ИЛЛЮМИНАЦИЯ]	111	• [УМЕН. МЕРЦАН.]	141
• [РЕБЕНОК1]/[РЕБЕНОК2]	112	Использование меню [ПОЛЬЗОВ.]	142
• [ДОМ.ЖИВОТНОЕ]	113		
• [ВЕЧЕРИНКА]	113		
• [ЗАКАТ]	113		
Выполнение снимков при			
регулировке цвета			
(пользовательский цветовой			
режим)	114		
Съемка в Индивидуальном			
режиме	117		
Выполнение снимка с помощью			
функции Распознавание лиц	119		
Полезные функции, используемые			
в пунктах назначения при			
путешествиях	125		

Воспроизведение/ редактирование

Создание фотоснимков на основе видеоизображений	148
Использование меню [ВОСП.]	149
• [УСТАН 2D/3D]	149
• [СЛАЙД ШОУ]	149
• [РЕЖ. ВОСПР.]	151
• [РЕД ЗАГОЛ]	152
• [ОТПЕЧ СИМВ]	153
• [РЕДАКТ.ВИДЕО]	155
• [ИЗМ. РАЗР.] Уменьшение размера снимка (количество пикселей)	156
• [ПОДРЕЗКА]	157
• [ИЗМ. ФОРМАТ]	158
• [ПОВЕРН.]/[ПОВЕРН. ЖКД]	159
• [ИЗБРАННОЕ]	160
• [УСТ. ПЕЧ.]	161
• [ЗАЩИТИТЬ]	163
• [РЕД. РАСП. ЛИЦ]	164

Подсоединение к другому оборудованию

Просмотр 3D изображений	165
Воспроизведение фотоснимков на экране телевизора	169
Сохранение записанных фотоснимков или видеоклипов	176
Подсоединение к персональному компьютеру	179
Печать снимков	182

Другое

Принадлежности, не входящие в комплект поставки	188
Вид экрана	192
Предосторожности при использовании фотокамеры	195
Сообщения	203
Устранение неисправностей	206

Стандартные принадлежности

Перед использованием камеры убедитесь в наличии всех принадлежностей.

- Дополнительные принадлежности и их форма отличаются в зависимости от страны или региона приобретения камеры. Сведения о дополнительных принадлежностях приведены в основной инструкции по эксплуатации.
- Блок аккумулятора обозначается в тексте как **блок аккумулятора** или **аккумулятор**.
- Зарядное устройство аккумулятора обозначается в тексте как **зарядное устройство аккумулятора** или **зарядное устройство**.
- В дальнейшем по тексту карта памяти SD, карта памяти SDHC и карта памяти SDXC обозначаются как **карта**.
- **Карта поставляется отдельно.**
- Описание в данной инструкции по эксплуатации основано на сменном объективе (H-H014).
Информация о таких недоступных функциях, как [СТАБИЛИЗ.] (P76), функция определения направления (P35), в данной инструкции по эксплуатации приведена на основе сменного объектива (H-FS014042).
- При утере поставляемых принадлежностей обратитесь в ближайший центр обслуживания. (Принадлежности можно приобрести отдельно.)

Названия и функции составных частей

■ Корпус камеры

- 1 Сенсор
- 2 Индикатор автоматического таймера (P83)/Вспомогательная лампочка АФ (P144)
- 3 Вспышка (P71)
- 4 Метка установки объектива (P15)
- 5 Крепление
- 6 Стопорный штифт объектива
- 7 Кнопка отсоединения объектива (P16)

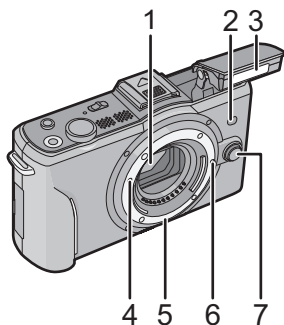

- 8 Кнопка открытия вспышки (P71)
- 9 Громкоговоритель (P47)
- 10 Задний диск (P10)
- 11 Сенсорная панель/Монитор ЖКД (P9, 38, 67, 192)
- 12 Кнопка воспроизведения (P38, 46)
- 13 Кнопка [Q.MENU/Fn] (P11, 58, 89, 104)/
Кнопка удаления/возврата
- 14 Кнопка [MENU/SET] (P10, 56)
- 15 Кнопки курсора (P10)

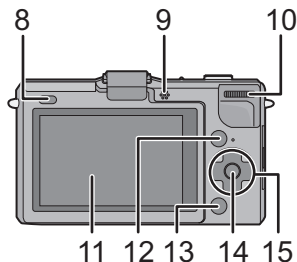

▲/ISO (P98)

►/WB (Баланс белого) (P93)

Кнопка режима ◀/AF (P85)

Кнопка ▼/[РЕЖИМ ПЕРЕКЛЮЧАТЕЛЯ]

Эта кнопка в режиме записи изображения позволяет выбирать из следующих вариантов.

Одиночная (P34)/Серийная (P79)/Автобрекетинг (P81)/Автоматический таймер (P83)

- 16 Стереомикрофон
- 17 Кнопка затвора (P34)
- 18 Кнопка видеосъемки (P44)
- 19 Метка отсчета фокусного расстояния (P92)
- 20 Крышка колодки для принадлежностей (P8, 188, 190)
- 21 Переключатель включения/выключения камеры (P28)
- 22 Индикатор состояния (P28)
- 23 Кнопка интеллектуального автоматического режима (P48)

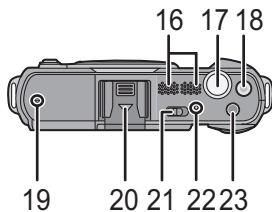

- 24 Ушко для плечевого ремня (P17)
 - При использовании камеры следует обязательно прикреплять плечевой ремень во избежание ее падения.
- 25 Гнездо [HDMI] (P171)
- 26 Гнездо [AV OUT/DIGITAL] (P169, 177, 179, 182)

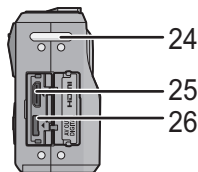

- 27 Гнездо штатива (P202)
 - При использовании штатива перед установкой на него фотокамеры убедитесь, что штатив установлен устойчиво.
Если установленный объектив касается основы штатива, используйте переходник (DMW-TA1; поставляется отдельно).

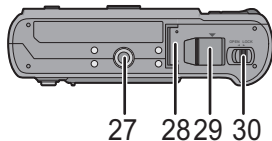

- 28 Дверца для ввода карты памяти/аккумулятора (P24)
- 29 Крышка отсека для DC переходника
 - При использовании адаптера переменного тока убедитесь в том, что используются разъем постоянного тока Panasonic (поставляется отдельно) и сетевой адаптер переменного тока (поставляется отдельно). (P191)
- 30 Рычаг отсоединения (P24)

■ Снятие колодки для принадлежностей

Камера поставляется с установленной на колодку для принадлежностей крышкой.

Для использования дополнительного видоискателя Live View (P188) или внешней вспышки (P190) снимите крышку колодки для принадлежностей.

Снимите крышку колодки для принадлежностей, потянув ее в направлении стрелки ②, одновременно нажимая ее в направлении стрелки ①.

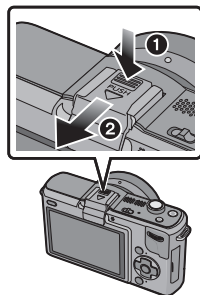

● Примечание

- Когда дополнительный видоискатель Live View или внешняя вспышка не используются, обязательно установите крышку колодки для принадлежностей.
- Будьте осторожны, чтобы не потерять крышку колодки для принадлежностей.
- Если крышка колодки для принадлежностей не используется, будьте осторожны и не позволяйте жидкости, песку или другим инородным материалам попадать на контакты разъема.
- Храните крышку посадочного места вдали от детей во избежание ее проглатывания.

■ Объектив

H-N014 (LUMIX G 14 мм/F2.5. ASPH.)

- 31 Поверхность объектива
- 32 Кольцо фокусировки (P91)
- 33 Точка контакта
- 34 Метка установки объектива (P15)

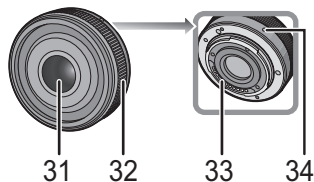

H-FS014042 (LUMIX G VARIO 14–42 мм /F3.5–5.6 ASPH./MEGA O.I.S.)

- 35 Телережим
- 36 Поверхность объектива
- 37 Кольцо фокусировки (P91)
- 38 Широкоугольный режим
- 39 Кольцо трансфокатора (P69)
- 40 Точка контакта
- 41 Метка установки объектива (P15)

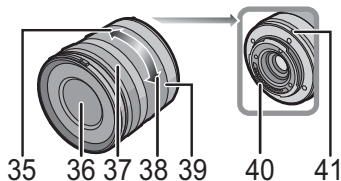

Сенсорная панель

Данная сенсорная панель реагирует на нажатие.

<p>Прикосновение к экрану Коснуться сенсорной панели и отпустить палец.</p>	<p>Перетаскивание Движение без прекращения контакта с сенсорной панелью.</p>
 <p>Используйте при выполнении таких операций, как выбор пиктограмм или изображений, отображающихся на сенсорной панели.</p> <ul style="list-style-type: none"> • Может не действовать надлежащим образом при одновременном касании нескольких значков, поэтому старайтесь касаться центра значка. 	 <p>Используется при выполнении таких операций, как переход к следующему изображению при горизонтальном перетаскивании или изменение размера отображаемого изображения. Эта функция может также использоваться для выполнения таких операций, как переключение экрана с помощью полосы прокрутки.</p>

Примечание

- При использовании имеющейся в продаже защитной пленки для жидкокристаллических дисплеев следуйте инструкции, прилагающейся к пленке. (Некоторые защитные пленки для жидкокристаллических дисплеев могут негативно сказаться на видимости или эксплуатационных качествах.)

- **Прилагайте несколько большее усилие при нажатии**, если используете имеющуюся в продаже защитную пленку или считаете реакцию на прикосновение недостаточной.

- Сенсорная панель не будет работать надлежащим образом, если рука, удерживающая камеру, нажимает на сенсорную панель.

- Не нажимайте на монитор ЖКД твердыми заостренными предметами, например, шариковыми ручками.

- Не нажимайте ногтями во время управления.

- Если монитор ЖКД загрязнен, и на нем имеются отпечатки пальцев и т. п., протрите его сухой мягкой тканью.

- Не царапайте монитор ЖКД и не нажимайте на него с силой.

- О значках, выводимых на сенсорной панели, см. в "Вид экрана" на [P192](#)

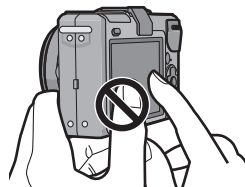

■ О стилусе

Для операций, требующих точности, или в случае сложности управления пальцами удобнее использовать стилус (поставляется в комплекте).

- Используйте только стилус, входящий в комплект поставки.

- Храните его в недоступном для маленьких детей месте.

Кнопки курсора/Кнопка [MENU/SET]

В этом документе перемещения кнопки курсора вверх, вниз, влево и вправо указаны следующим образом или в виде ▲/▼/◀/▶.

Пример: При нажатии кнопки ▼ (вниз)



или

Нажать ▼

Даже если камера управляется с помощью сенсорной панели, можно осуществлять управление с помощью кнопки курсора и кнопки [MENU/SET], если отображается направляющая, подобная показанной справа.

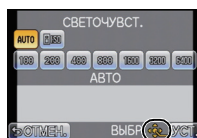

Кнопка курсора: выбор элементов или настройка значений и т. д.

[MENU/SET]: выполняется подтверждение параметров и т. д.

Задний диск

Существует два способа управления задним диском: вращение влево или вправо и подтверждение нажатием.

Вращение:

Выполняется выбор элементов или установка параметров при различных настройках.

Нажатие:

Операции, аналогичные выполняемым при нажатии кнопки [MENU/SET], например определение параметров и т. д., осуществляются во время различных настроек.

• Задний диск описан в соответствии с данными инструкциями по эксплуатации.

Например, Поворот влево или вправо

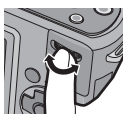

Например, нажатие заднего диска



Кнопка [Q.MENU]/Кнопка функций

Ⓐ :Кнопка [Q.MENU/Fn]

Кнопку [Q.MENU/Fn] можно использовать двумя способами, как и [Q.MENU] Как быстрое меню или как [Fn] (функциональную кнопку). На момент покупки она установлена на быстрое меню. Для переключения параметра выберите его с помощью [Q.MENU/Fn] в меню [ПОЛЬЗОВ.].

- Некоторые меню можно легко вывести на экран, когда выбрано [Q.MENU] (быстрое меню). Подробные сведения о быстром меню приведены на [P58](#).
- Некоторые функции можно легко вывести на экран, когда выбрано [Fn] (функциональная кнопка). Подробные сведения о функциональной кнопке приведены на [P104](#).

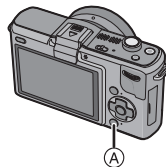

Об объективе

■ Объектив с креплением стандарта Micro Four Thirds™

С данной камерой можно использовать специальные объективы, совместимые с техническими характеристиками крепления объективов Micro Four Thirds (крепление Micro Four Thirds).

- Выберите объектив, соответствующий снимаемой сцене и назначению снимков.



■ Объектив с креплением стандарта Four Thirds™

Можно устанавливать объектив с креплением стандарта 4/3, используя переходное кольцо (DMW-MA1; приобретается отдельно).



■ Объектив с техническими характеристиками крепления Leica

- При использовании переходного кольца объектива M или R (DMW-MA2M, DMW-MA3R; поставляется отдельно) вы можете использовать сменные объективы серий Leica M или Leica R.
 - Для некоторых объективов фактическое расстояние, на котором объект находится в фокусе, может слегка отличаться от расчетного расстояния.
 - При использовании переходного кольца объектива Leica установите [СЪЕМ.БЕЗ ОБЪЕК.] (P147) на [ON].

О характеристиках вашего объектива

- В зависимости от типа объектива могут быть недоступны некоторые функции, например функция определения направления (P35), [СТАБИЛИЗ.] (P76) и [БЫСТР. АФ] (P132).
- Такие параметры, как допустимое расстояние для съемки со вспышкой и пр., различаются в зависимости от показателя диафрагмы используемого объектива.
- Сделайте несколько пробных фотографий своим объективом.
- Фокусное расстояние объектива в два раза больше, чем эквивалент пленочной камеры 35 мм. (Объектив 50 мм эквивалентен объективу 100 мм.)
Фокусное расстояние сменного 3D объектива можно проверить на веб-сайте. (P14)

Сменные объективы, которые могут использоваться с данным устройством и в режимах автоматической фокусировки/автоматической установки диафрагмы (По состоянию на декабрь 2010 г.)

(○: Можно использовать, ●: Некоторые функции/свойства ограничены, —: Нельзя использовать)

Тип объектива		при записи фотоснимков		При видеозаписи	
		Используемая автофокусировка	Автоматическая установка диафрагмы	Используемая автофокусировка	Автоматическая установка диафрагмы
Объектив с креплением стандарта Micro Four Thirds	Сменный объектив (H-H014)	○ ([AFS], [AFC])	○	●*4, 5	●*7
	Сменный объектив (H-FS014042)	○ ([AFS], [AFC])	○	●*4, 5	●*7
	Сменный объектив 3D (H-FT012; приобретается отдельно)	—	—	—	—
	Другие объективы с техническими характеристиками крепления объективов Micro Four Thirds*3	○ ([AFS], [AFC])	○	●*4, 5	●*7
Объектив с креплением стандарта Four Thirds*1	Объектив с креплением стандарта Four Thirds, совместимый с контрастной АФ	● ([AFS])	○	●*6	●*7
	Объектив с креплением стандарта Four Thirds, не совместимый с контрастной АФ	●*8 ([AFS])	○	●*6, 8	●*7
Объектив с техническими характеристиками крепления Leica*2	Сменный объектив для Leica	—	—	—	—

- *1 Для использования с данной камерой необходимо переходное кольцо (DMW-MA1; поставляется отдельно).
- *2 Необходимо использовать переходное кольцо объектива Leica (DMW-MA2M, DMW-MA3R; поставляется отдельно).
- *3 Данная функция не поддерживается некоторыми объективами с креплением стандарта Micro Four Thirds.
Для получения информации о работе объективов посетите наш сайт.
- *4 Во время видеосъемки фокусировка постоянно регулируется для [AFS] и [AFC] (P43).
- *5 Слежение с АФ выполняется медленнее, чем при использовании совместимого объектива с поддержкой HD-видео кроме того, может записаться рабочий звук автофокусировки.
- *6 Автофокусировка включается только тогда, когда кнопка затвора нажата наполовину.
Звук работы автофокусировки может быть записан в этот момент.
- *7 Может записаться звук срабатывания диафрагмы.
- *8 Характеристики АФ могут отличаться в зависимости от используемого объектива.
Подробная информация приведена на веб-сайте.

За более подробной информацией о совместимости объективов обратитесь к каталогам/веб-страницам.

<http://panasonic.jp/support/global/cs/dsc/> (Сайт только на английском языке.)

Установка/снятие объектива

- Убедитесь, что фотокамера выключена.
- Производите смену объектива в местах, где нет грязи и пыли. Если на объектив попала грязь или пыль, см. P197, P198.

Крепление объектива на корпус камеры

- 1** Поверните крышку задней части объектива **A** и крышку фотокамеры **B** по направлению стрелки, чтобы снять ее.

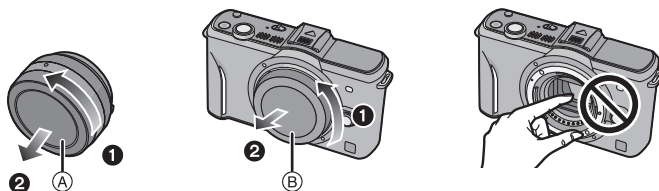

- Не вставляйте руки в крепёж.

- 2** Совместите метки установки объектива **C** (красного цвета) на корпусе фотокамеры и объектива, затем поворачивайте объектив по направлению стрелки до характерного щелчка.

- Не нажимайте кнопку открытия объектива **D** в процессе установки объектива.
- Не пытайтесь установить объектив под углом к корпусу камеры, поскольку это может привести к повреждению крепления объектива.

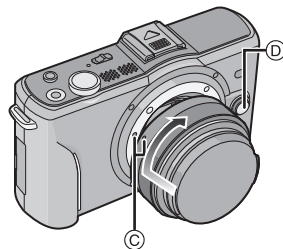

- 3** Снятие крышки объектива.

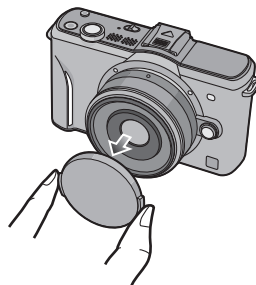

Снятие объектива с корпуса камеры

1 Прикрепите крышку объектива.

2 Нажмите на кнопку отсоединения объектива **D**, поворачивая объектив максимально по направлению стрелки, чтобы отсоединить его.

- Обязательно закрывайте крышкой корпус фотокамеры, чтобы грязь и пыль не попадали внутрь.
- Прикрепите заднюю крышку объектива, чтобы избежать царапин монтажной поверхности объектива.

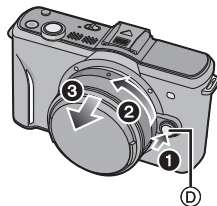

Примечание

- При переноске рекомендуется прикреплять крышку объектива или многослойный защитный фильтр (приобретается отдельно), чтобы защитить поверхность объектива. (P191)

Присоединение бленды объектива

При ярком солнечном свете или в условиях контрового освещения бленда объектива позволяет блики и ореолы в объективе. Бленда объектива отсекает чрезмерное освещение и улучшает качество снимка.

Присоединение бленды объектива (лепестковой), поставляемой со сменным объективом (H-FS014042)

- Сменный объектив (H-H014) не имеет бленды.

Вставьте бленду в объектив короткой стороной в верхней и в нижней части, затем поворачивайте ее по направлению стрелки до блокировки.

A Установка по метке.

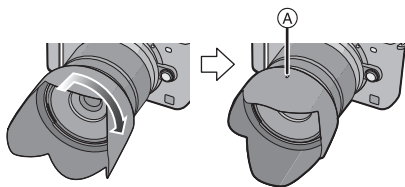

Примечание

- При временном отсоединении и переноске бленды объектива прикрепляйте ее к объективу в обратном направлении.

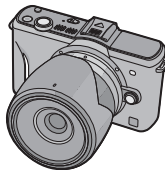

Прикрепление плечевого ремня

- Рекомендуется прикреплять плечевой ремень при использовании камеры во избежание ее падения.

1 Проденьте плечевой ремень через ушко для плечевого ремня в корпусе камеры.

Ⓐ: Ушко для плечевого ремня

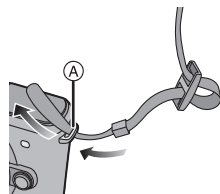

2 Проденьте конец плечевого ремня через кольцо в направлении стрелки, а затем проденьте его через ограничитель.

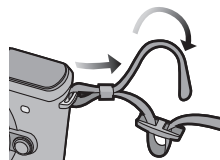

3 Проденьте конец плечевого ремня через отверстие на другой стороне ограничителя.

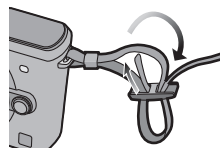

4 Вытяните другой конец плечевого ремня, а затем убедитесь, что он не выскальзывает.

- Выполните шаги с **1** по **4** и затем прикрепите другую сторону плечевого ремня.

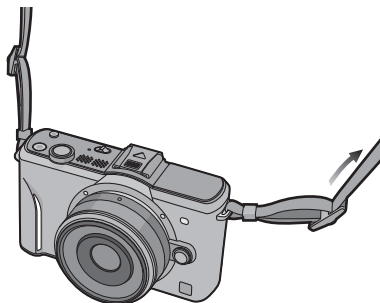

Примечание

- Плечевой ремень следует надевать на шею.
 - Не оборачивайте его вокруг шеи.
 - Это может привести к травме или несчастному случаю.
- Не допускайте, чтобы до плечевого ремня могли дотянуться маленькие дети.
 - Неуместное обертывание его вокруг шеи может привести к несчастному случаю.

Зарядка аккумулятора

■ О батареях, используемых с этим аппаратом

На рынках некоторых стран существуют поддельные батареи, которые очень похожи на оригиналы. В некоторые из таких батарей отсутствует надлежащая внутренняя защита, которая должна соответствовать стандартам безопасности. Поэтому существует опасность возгорания или взрыва таких батарей. Пожалуйста, примите к сведению, что мы снимаем с себя всякую ответственность за любое происшествие или сбой вследствие использования поддельных батарей. Для гарантии безопасной эксплуатации аппаратуры мы рекомендуем использовать оригинальные батареи Panasonic.

- Используйте специально предназначенные зарядное устройство и аккумулятор.
- Данная камера оснащена функцией распознавания аккумуляторов, которые можно использовать безопасно. Специальный аккумулятор поддерживает эту функцию. С данной камерой можно использовать только оригинальные аккумуляторы Panasonic и аккумуляторы других компаний, сертифицированные компанией Panasonic. (Аккумуляторы, несовместимые с данной функцией, использовать нельзя.) Качество, производительность и безопасность аккумуляторов производства других компаний, отличающихся от оригинальных изделий Panasonic, не гарантируются.

■ Зарядка

- При поставке фотокамеры аккумулятор не заряжен. Следует подзарядить аккумулятор перед использованием.
- Подзаряжать аккумулятор зарядным устройством внутри помещения.

- 1** Прикрепите аккумулятор.
Соблюдайте полярность.

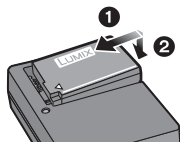

2 Подсоедините зарядное устройство в электрическую розетку.

- Отсоединить зарядное устройство от штепсельной розетки и аккумулятор после окончания зарядки.

тип подключения

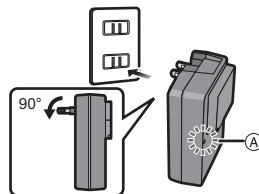

тип входного отверстия

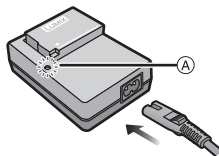

■ Об индикаторе [CHARGE]

Индикатор [CHARGE]

включается: Загорится индикатор [CHARGE] (A) и начнется подзарядка.

Индикатор [CHARGE]

выключается: Индикатор [CHARGE] (A) зарядного устройства без проблем выключится, когда закончится зарядка.

• Когда мигает индикатор [CHARGE]

- Температура аккумулятора слишком высокая или слишком низкая. Рекомендуется зарядить аккумулятор снова при температуре окружающей среды от 10 °C до 30 °C.
- Контакты зарядного устройства либо полюса батареи загрязнены. В таком случае протрите их сухой тканью.

■ Время подзарядки**Время подзарядки****Приблизительно 120 мин**

- Указываемое время зарядки приводится для полностью разряженного аккумулятора. Время зарядки может изменяться в зависимости от способа использования аккумулятора. Время зарядки для аккумулятора в жаркой/холодной окружающей среде или аккумулятора, который не использовался в течение долгого времени, может быть больше, чем обычно.

 **Примечание**

- Не оставляйте какие-либо металлические предметы (например, скрепки) рядом с контактными участками вилки питания. В противном случае может произойти пожар или поражение электрическим током из-за короткого замыкания или в результате тепловыделения.
- Аккумулятор можно перезаряжать, даже если остается некоторый заряд, но не рекомендуется часто продолжать зарядку аккумулятора, если он полностью заряжен. (Поскольку может произойти характерное вздутие.)

Приблизительное время работы и количество записываемых снимков

■ Индикатор заряда аккумулятора

Индикатор заряда аккумулятора отображается на экране.

[Заряд не отображается, если используется адаптер перем. тока (поставляется отдельно) не входит в комплект поставки.]



- Индикация красного цвета и мигание говорят об истощенном ресурсе аккумулятора. (Индикатор состояния тоже мигает) Подзарядите аккумулятор или замените его на полностью заряженный.

■ Запись фотоснимков [при использовании монитора ЖКД] (Согласно стандарту CIPA в режиме программы AE)

	При использовании сменного объектива (H-H014)
Количество записываемых снимков	Приблизительно 320 снимков.
Время записи	Приблизительно 160 мин

	При использовании сменного объектива (H-FS014042)
Количество записываемых снимков	Приблизительно 300 снимков.
Время записи	Приблизительно 150 мин

■ **Запись фотоснимков [при использовании дополнительного видеосъемателя Live View (P188)] (согласно стандарту CIPA в режиме программной АЭ)**

	При использовании сменного объектива (H-H014)
Количество записываемых снимков	Приблизительно 330 снимков.
Время записи	Приблизительно 165 мин

	При использовании сменного объектива (H-FS014042)
Количество записываемых снимков	Приблизительно 310 снимков.
Время записи	Приблизительно 155 мин

Условия записи по стандарту CIPA

- CIPA – это аббревиатура от [Camera & Imaging Products Association].
- Температура: 23 °C/Влажность: 50%RH при включенном мониторе ЖКД.
- Используется карта памяти SD Panasonic (2 Гб).
- Использование поставляемого аккумулятора.
- Запись начинается по истечении 30 секунд после включения камеры.
- **Запись производится каждые 30 секунд**, через раз включается полная вспышка.
- Камера выключается после каждых 10 записей и не включается до остывания аккумулятора.

Количество записываемых снимков может изменяться в зависимости от промежутка времени между снимками. Если промежуток времени между снимками удлиняется, количество снимков уменьшается. [Например, если делать один снимок каждые две минуты, количество снимков уменьшится примерно на четверть от приведенного выше количества снимков (указанного для записи снимка каждые 30 секунд).]

■ Видеосъемка (при использовании монитора ЖКД)

– [AVCHD] (Запись с установленным качеством изображения [FSH])

	При использовании сменного объектива (H-H014)
Время непрерывной записи	Приблизительно 130 мин
Фактическое время записи	Приблизительно 70 мин

	При использовании сменного объектива (H-FS014042)
Время непрерывной записи	Приблизительно 120 мин
Фактическое время записи	Приблизительно 60 мин

– [MOTION JPEG] (Запись с установленным качеством изображения [HD])

	При использовании сменного объектива (H-H014)
Время непрерывной записи	Приблизительно 140 мин [*]
Фактическое время записи	Приблизительно 75 мин [*]

	При использовании сменного объектива (H-FS014042)
Время непрерывной записи	Приблизительно 130 мин [*]
Фактическое время записи	Приблизительно 65 мин [*]

• Время указано для температуры окружающей среды 23 °C и влажности 50%RH.

Приведенные показатели времени являются приблизительными.

• Фактическое время записи — это доступное время записи при повторяющихся действиях, например включение/выключение [ON]/[OFF] питания, пуск/остановка записи и т. п.

* Непрерывная запись видеок кадров в [MOTION JPEG] занимает до 2 ГБ. На экране отображается только максимальное время записи для 2 ГБ.

■ Воспроизведение (при использовании монитора ЖКД)

	При использовании сменного объектива (H-H014)
Время воспроизведения	Приблизительно 250 мин

	При использовании сменного объектива (H-FS014042)
Время воспроизведения	Приблизительно 240 мин



Примечание

• **Время работы и количество записываемых снимков зависят от окружающей среды и условий съемки.**

Например, в следующих случаях время работы сокращается, и количество записываемых снимков уменьшается.

– В условиях низкой температуры, например на лыжных склонах.

– Использование [AUTO] в [РЕЖИМ ЖКД] или [MODE 1] в [РЕЖИМ ЖКД] (P61).

– При неоднократном использовании вспышки.

• Если рабочее время фотокамеры стало чрезвычайно коротким, даже при правильно заряженном аккумуляторе, скорее всего истек срок его эксплуатации. Приобретите новый аккумулятор.

Установка и извлечение карты (приобретается отдельно) / аккумулятора

- Убедитесь, что камера выключена.
- Рекомендуется использовать карту Panasonic.

- 1** Сдвиньте запирающий рычажок в направлении стрелки и откройте крышку карты/аккумулятора.
- Всегда используйте оригинальные аккумуляторы Panasonic.
 - При использовании других аккумуляторов качество работы данного продукта не гарантируется.

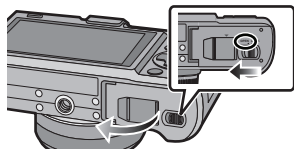

- 2** Аккумулятор: вставляйте до блокировки рычажком (A), внимательно следя за направлением при вставке. Потяните рычажок (A) в направлении стрелки, чтобы извлечь аккумулятор.

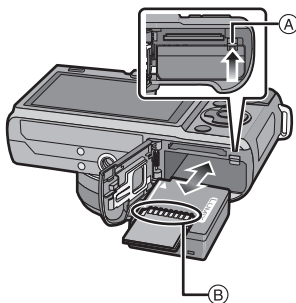

Карта: Нажмите на нее до конца, пока не раздастся щелчок, при вставке соблюдайте направление. Для извлечения карты нажмите на карту до щелчка, затем вытащите карту, не допуская перекосов.

- (B): Не прикасайтесь к контактным клеммам карты.
- Карту можно повредить, если вставить не до конца.

- 3** **1:** Закройте дверцу карты/аккумулятора.
- 2:** Сдвиньте запирающий рычажок в направлении стрелки.
- Если дверца отсека карты/аккумулятора не закрывается до конца, выньте карту, проверьте ее направление и затем вставьте ее снова.

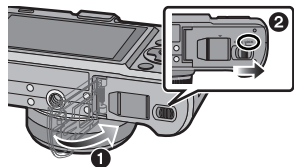

Примечание

- После использования извлеките аккумулятор. Храните вынутый аккумулятор в специальном футляре (входит в комплект поставки).
- Если с момента заряда аккумулятора прошло много времени, он может разрядиться.
- Поставляемый аккумулятор предназначен только для данной камеры. Не используйте его с любым другим оборудованием.
- При работе и зарядке аккумулятора нагревается. Также нагревается и фотокамера. Это не свидетельствует о неисправности.
- Прежде чем извлечь карту или батарею, выключите камеру и подождите, пока полностью не погаснет индикатор питания. (В противном случае, это может привести к неправильной работе данной камеры и повреждению самой карты, либо утере записанных снимков.)

О карте

Информация о картах, которые можно использовать с данной камерой

С данной камерой можно использовать следующие карты, соответствующие стандарту SD-video.

(В тексте данные карты упоминаются как **карта**.)

Тип карты, которую можно использовать с данной камерой	Примечания
карта памяти SD (от 8 МБ до 2 ГБ)	<ul style="list-style-type: none"> • Карту памяти SDHC можно использовать с оборудованием, совместимым с картой памяти SDHC или SDXC. • Карту памяти SDXC можно использовать только с оборудованием, совместимым с картой памяти SDXC. • При использовании карт памяти SDXC убедитесь, что ПК и другое оборудование с ними совместимы. http://panasonic.net/avc/sdcard/information/SDXC.html
Карта памяти SDHC (от 4 ГБ до 32 ГБ)	
Карта памяти SDXC (48 ГБ, 64 ГБ)	

- В качестве карт с емкостью от 4 ГБ до 32 ГБ можно использовать только карты с логотипом SDHC (означающим, что карта соответствует стандарту SD-video).
 - В качестве карт с емкостью от 48 ГБ и 64 ГБ можно использовать только карты с логотипом SDXC (означающим, что карта соответствует стандарту SD-video).
 - При записи видеок кадров в [AVCHD] используйте карту памяти SD класса скорости*, указанным как "Класс 4" или выше. При записи видеок кадров в [MOTION JPEG] используйте карту памяти SD класса скорости, указанном как "Класс 6" или выше.
- * Класс скорости SD — это стандарт скорости при непрерывной записи. См. надписи на карте и т. д.

например:



Обращение к карте

Индикация обращения к карте загорается во время записи снимков на карту.



- Запрещается выключать камеру, извлекать аккумулятор или карту либо отключать сетевой адаптер (приобретается отдельно), когда светится индикатор доступа [при записи, считывании или удалении снимков либо форматировании карты (P66)].

Кроме того, запрещается подвергать камеру вибрации, ударам или воздействию статического электричества.

Карта или данные на карте могут быть повреждены, и данная камера может больше не функционировать надлежащим образом.

Если операция не выполняется ввиду вибрации, удара или статического электричества, выполните операцию снова.

- Самую новую информацию можно найти на следующем веб-сайте:

<http://panasonic.jp/support/global/cs/dsc/>

(Сайт только на английском языке.)

Примечание

- Предусмотрен переключатель защиты от записи (A) (Если переключатель установлен в положение [LOCK], запись, удаление или форматирование данных выполнить невозможно. Возможность записывать, удалять и форматировать данные восстанавливается, когда переключатель возвращается в исходное положение.)
- Электромагнитные волны, статическое электричество или падение фотокамеры или карты могут вызвать повреждение или утерю хранящихся на ней данных. Мы рекомендуем сделать резервную копию данных на ПК и пр.
- Не форматируйте карточку на персональном компьютере или на другом оборудовании. Если карта была отформатирована с помощью компьютера или другого устройства, для обеспечения ее нормальной работы повторно отформатируйте ее с помощью фотокамеры. (P66)
- Храните карту памяти вдали от детей во избежание ее проглатывания.

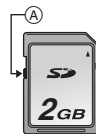

Приблизительное количество записываемых снимков и время работы

■ Об отображении количества записываемых снимков и времени работы

- Переключение между отображением количества записываемых снимков и времени работы осуществляется в [ОТОБР. ОСТАВШ.] (P145) в меню [ПОЛЬЗОВ.].

- (A) Количество записываемых снимков
- (B) Доступное время записи



■ Количество записываемых снимков

• [9999+] отображается, если остается более 10000 снимков.

• Форматное соотношение [4:3], качество [100]

Размер снимка	2 ГБ	4 ГБ	16 ГБ	64 ГБ
L (12M)	290	570	2350	9150
M (6M)	520	1020	4220	16470
S (3M)	820	1620	6670	24710

• Форматное соотношение [4:3], качество [RAW 100]

Размер снимка	2 ГБ	4 ГБ	16 ГБ	64 ГБ
L (12M)	92	180	740	2920
M (6M)	105	210	860	3400
S (3M)	115	220	930	3660

■ Доступное время записи (при записи видео)

• [AVCHD]

Настройка качества записи	2 ГБ	4 ГБ	16 ГБ	64 ГБ
FSH	15 мин 00 сек	30 мин 00 сек	2 ч 6 мин	8 ч 27 мин
FH	20 мин 00 сек	40 мин 00 сек	2 ч 45 мин	11 ч 3 мин
SH	15 мин 00 сек	30 мин 00 сек	2 ч 6 мин	8 ч 27 мин
H	20 мин 00 сек	40 мин 00 сек	2 ч 45 мин	11 ч 3 мин

• [MOTION JPEG]

Настройка качества записи	2 ГБ	4 ГБ	16 ГБ	64 ГБ
HD	8 мин 20 сек	16 мин 20 сек	1 ч 7 мин	4 ч 30 мин
WVGA	20 мин 50 сек	41 мин 00 сек	2 ч 48 мин	11 ч 14 мин
VGA	21 мин 40 сек	42 мин 40 сек	2 ч 55 мин	11 ч 41 мин
QVGA	1 ч 00 мин	1 ч 58 мин	8 ч 5 мин	32 ч 23 мин

• Количество записываемых снимков и время работы увеличатся или уменьшатся пропорционально емкости карты. (Эти параметры варьируются в зависимости от условий записи и типа карты памяти.)

• Максимальное время непрерывной видеосъемки в [AVCHD] составляет 13 часов 3 минуты 20 секунд. На экране отобразится только значение, не превышающее 13 часов 3 минуты 20 секунд. Тем не менее, запись может остановиться раньше, в зависимости от оставшегося уровня ресурса аккумулятора. (P21)

• Непрерывная запись видеокладов в [MOTION JPEG] занимает до 2 ГБ. На экране отображается только максимальное время записи для 2 ГБ.

Настройка даты/времени (настройка часов)

Часы можно настроить касанием только во время покупки. Чтобы изменить параметры часов, см. пункт [УСТ. ЧАСОВ] в меню [НАСТР.] (P60).

• На момент поставки камеры часы не выставлены.

1 Включите фотокамеру.

• Индикатор состояния **1** светится при включении камеры.

(A) Кнопка [MENU/SET]

• Если экран выбора языка не отображается, перейдите к шагу 4.

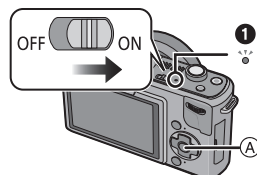

2 Коснитесь [НАСТР. ЯЗЫКА].

3 Выберите язык.

4 Коснитесь [УСТ. ЧАСОВ].

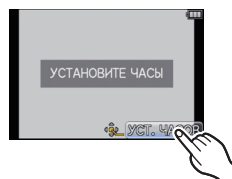

5 Прикоснитесь к элементам, которые хотите настроить (год/месяц/день/часы/минуты), и настройте их с помощью [▲]/[▼].

(A): Время в домашнем регионе

(B): Время в пункте назначения поездки (P127)

• Вы можете продолжительно переключать настройки, непрерывно коснувшись [▲]/[▼].

• Коснитесь [ОТМЕН.], чтобы отменить установки даты и времени без их настройки.

(A):
 (B):

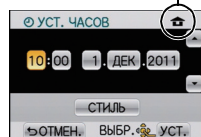

Чтобы настроить последовательность отображения и формат отображения времени.

• Коснитесь [СТИЛЬ], для вывода экрана настройки, чтобы определить порядок отображения настроек/формат отображения времени.

• Коснитесь [ОТМЕН.], чтобы вернуться в предыдущий экран без настройки порядка отображения настроек/формата отображения времени.

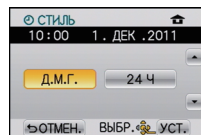

6 Коснитесь [УСТ.] для выбора.

7 Коснитесь [УСТ.].

- Завершив настройку часов, выключите камеру. Затем включите камеру снова, переключите ее в режим записи и убедитесь, что на дисплее отображаются выполненные настройки.

Примечание

- **Настройка часов поддерживается в течение 3 месяцев с помощью встроенного аккумулятора часов, даже без аккумулятора. (Оставьте заряженный аккумулятор в камере на 24 часа для зарядки встроенного аккумулятора.)**
- Часы отображаются после касания [DISP.] несколько раз во время записи.
- Год устанавливается в диапазоне от 2000 до 2099.
- Если часы не установлены, правильную дату нельзя напечатать при проставлении отметки даты на снимках с помощью [ОТПЕЧ СИМВ] (P153) либо при заказе печати снимков в фотоателье.
- Если часы установлены, правильную дату можно напечатать, даже если дата не отображается на экране камеры.

Выбор режима [ЗАП.]

1 Нажмите [MENU/SET].

- Ⓐ Кнопка [MENU/SET]

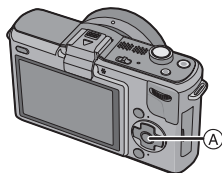

2 Коснитесь [РЕЖИМ ЗАП.].

- Отображается экран со списком режима [ЗАП.].

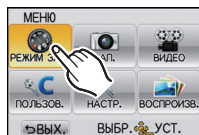

- Можно также открыть экран со списком режима [ЗАП.], коснувшись значка режима [ЗАП.] в режиме [ЗАП.].



3 Коснитесь режима [ЗАП.] для выбора.

- [i] отображается после касания [i], а описание режима [ЗАП.] отображается после выбора режима [ЗАП.]. Возврат к отображению режима [ЗАП.] произойдет после касания кнопки [ОТМЕН.], а значок [i] исчезнет.

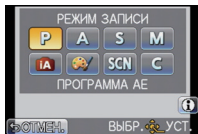

■ Для выбора интеллектуального автоматического режима

В интеллектуальный автоматический режим можно также переключиться нажатием кнопки [iA].

Нажмите [iA].

- Ⓐ Кнопка [iA]

- При переключении на интеллектуальный автоматический режим загорается кнопка [iA].

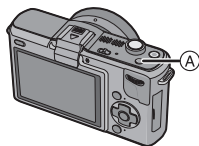

■ Перечень режимов [ЗАП.]

P Режим программы AE (P34)

Объекты записываются с использованием настроек пользователя.

A Режим приоритета диафрагмы AE (P100)

Скорость затвора определяется автоматически в соответствии с установленным показателем диафрагмы.

S Режим приоритета скорости затвора AE (P100)

Показатель диафрагмы определяется автоматически в соответствии с установленной скоростью затвора.

M Режим ручной экспозиции (P102)

Экспозиция настраивается в соответствии с показателем диафрагмы и скоростью затвора, установленными вручную.

iA Интеллектуальный автоматический режим (P48)

Объекты записываются с использованием настроек, автоматически устанавливаемых камерой.

 Режим Мой цвет (P114)

Используйте этот режим для проверки цветовых эффектов, выбора цветового режима из девяти доступных вариантов, а затем для съемки.

SCN Режим сцены (P107)

Этот режим позволяет делать снимки в соответствии с записываемой сценой.

C Индивидуальный режим (P117)

Данный режим используется для выполнения снимков с предварительно зафиксированными настройками.

Выполнение фотоснимка

Метод фокусировки при выполнении фотоснимков (AFS/AFС)

- 1 Выберите [РЕЖИМ ФОКУС.] в меню режима [ЗАП.]. (P56)
- 2 Нажмите [MENU/SET] для выбора элемента.
 - В обычных ситуациях используйте [AFS].

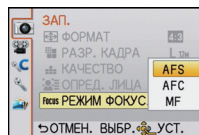

AFS	<p>“AFS” — аббревиатура от “Auto Focus Single” (Автоматическая фокусировка одиночного снимка). Фокусировка устанавливается автоматически при нажатии кнопки затвора наполовину. Фокусировка будет зафиксирована, пока кнопка нажата наполовину.</p>
AFC	<p>“AFC” - аббревиатура от “Auto Focus Continuous” (Непрерывная автофокусировка). Этот режим упрощает компоновку снимка путем постоянной фокусировки на объекте, находящемся в движении, при наполовину нажатой кнопке затвора. При съемке движущегося объекта камера прогнозирует движение объекта и фокусируется на нем. (упреждение движения)</p> <ul style="list-style-type: none"> • Если кольцо трансфокатора переводится из положения широкоугольного режима в положение телережима, или камера внезапно направляется на соседний предмет, находящийся на другом расстоянии, для фокусировки может потребоваться некоторое время. • Если при фокусировке возникают сложности, снова нажмите наполовину кнопку затвора. • Если яркость недостаточна, работа осуществляется так же, как и [AFS]. • [AFC] не работает с некоторыми объективами. Подробности смотрите на странице 13.
MF	<p>Ручная фокусировка поворотом фокусировочного кольца. (P91)</p>

3 Нажмите кнопку затвора наполовину.

- Ⓐ Индикатор фокусировки
- Ⓑ Участок автофокусировки

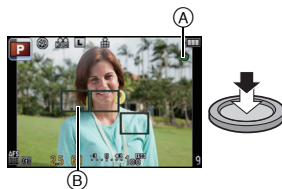

(Процесс фокусировки для [AFS])

Фокусировка	Когда объект сфокусирован	Когда объект не сфокусирован
Индикатор фокусировки	Вкл	Мигает
Участок автофоку-сировки	Зеленый	—
Звук	2 звуковых сигнала	—

 **Примечание**

- При установке режима фокусировки на [AFC] звукового сигнала фокусировки не последует. Кроме того, зона АФ не отобразится, если режим АФ установлен на [AF-ON].
- Диапазон фокусировки зависит от используемого объектива.
 - При использовании сменного объектива (H-H014): 0,18 м до ∞
 - При использовании сменного объектива (H-FS014042): 0,3 м до ∞

■ Условия, касающиеся объекта и съемки, при которых усложняется фокусирование

- Быстро движущиеся объекты, чрезмерно яркие объекты или неконтрастные объекты
- Если объекты снимаются сквозь окна или находятся при записи рядом с блестящими предметами
- Когда темно или при дрожании камеры
- Если камера слишком близко расположена к объекту или при одновременной съемке отдаленных и близко расположенных объектов

Выполнение снимков с использованием любимых настроек (Режим программы AE)

Фотокамера автоматически выбирает скорость затвора и показатель диафрагмы в соответствии с яркостью объекта съемки.

Можно делать снимки с большей свободой выбора, меняя различные установки в меню [ЗАП.].

• Установите режим драйва на [] нажатием ▼ ([]).

1 Установите режим [ЗАП.] на [P].

• Подробные сведения о настройке режима [ЗАП.] см. на P30.

2 Для фокусировки нажмите наполовину кнопку затвора.

- (A) Показатель диафрагмы
- (B) Скорость затвора

- Отображаются значение диафрагмы и скорость затвора. (Они будут мигать красным, если правильная экспозиция не достигается, за исключением установки на вспышку.)
- **Нельзя выполнить снимок, пока не будет установлена фокусировка, поскольку [ПРИОР. ФОКУСА] (P144) первоначально установлено на [ON].**

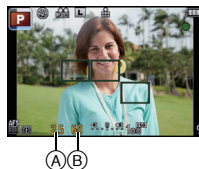

3 Чтобы сделать снимок, нажмите кнопку затвора до конца (нажмите ее дальше).

- Индикация обращения карте (P25) загорается во время записи снимков на карту.



Примечание

- Для смены настроек во время съемки обратитесь к "Использование меню [ЗАП.]" (P129) или к "Использование меню [ПОЛЬЗОВ.]" (P142).
- Скорость затвора автоматически устанавливается в диапазоне между 30-1/4000 с в следующих случаях.
 - При установке [СВЕТОЧУВСТ.] на [ISO100].
 - При установке значения диафрагмы на F2.5 [когда прикреплен сменный объектив (H-H014)].
 - При установке значения диафрагмы на F3.5 [когда прикреплен сменный объектив (H-FS014042)].

Советы по съемке удачных снимков

Ⓐ Вспомогательная лампочка АФ

- **Не закрывайте пальцами фотовспышку и вспомогательную лампочку автофокусировки.**
- Держите фотокамеру осторожно обеими руками, держите руки неподвижно по бокам и слегка расставьте ноги.
- При нажатии кнопки затвора не допускайте смещения камеры.
- Во время съемки убедитесь в устойчивости своего положения и отсутствии опасности столкновения с другими людьми, объектами и т. п.
- Используя дополнительный видоискатель Live View, можно регулировать угол видоискателя при записи камерой с нижней точки. Эта функция удобна при съемке низкорасположенных объектов, таких как цветы и т. п. (P198)

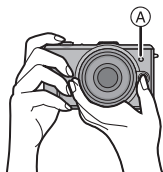

■ Функция определения ориентации

Требуется объектив с поддержкой функции определения направления.

- Сменный объектив (H-H014) не поддерживает функцию определения направления.
- Сменный объектив (H-FS014042) поддерживает функцию определения направления.

Снимки, сделанные фотокамерой в вертикальной ориентации, воспроизводятся в вертикальной ориентации (повернутыми). (Только при установке [ON] параметра [ПОВЕРН. ЖКД] (P159)).

- Функция обнаружения направления может работать правильно, если при записи камера обращена вверх или вниз.
- Функция определения направления возможна только при использовании совместимого объектива.
(Обратитесь к каталогу, веб-сайтам и т. п. за информацией о совместимых объективах.)
- Нельзя записывать 3D изображения в вертикальной ориентации.

Изменение программы

В режиме АЕ можно изменить заданное значение диафрагмы и скорость затвора без изменения экспозиции. Это называется изменением программы. В режиме программы АЕ можно сделать фон более смазанным путем уменьшения значения диафрагмы или увеличить динамику снимка движущегося объекта, уменьшив скорость затвора.

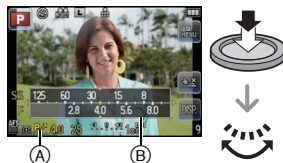

- 1** Нажмите кнопку затвора наполовину и выведите на экран значение диафрагмы и значение скорости затвора.
- 2** Во время отображения значений (приблизительно в течение 10 секунд) смените программу, поворачивая задний диск.

- Будет происходить переключение между операцией смены программы и операцией компенсации экспозиции (P78) при каждом нажатии на задний диск во время отображения значения.
- Поверните задний диск для отображения [ЭКСПОНОМЕТР] (B). (P143)
- Индикация изменения программы (A) появляется на экране, если включена смена программы.
- Для отмены переключения программы выключите камеру или поворачивайте задний диск, пока не исчезнет индикация переключения программы.

■ Пример переключения программы (При использовании сменного объектива (H-H014))

(A): Показатель диафрагмы

(B): Скорость затвора

- 1** Количество изменений программ
- 2** Таблица изменений программ
- 3** Ограничение изменений программ

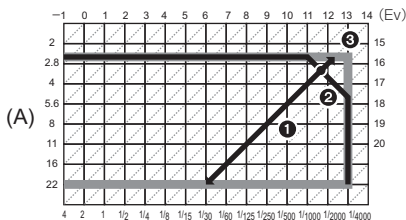

(B)

📌 Примечание

- Если при нажатии кнопки затвора наполовину экспозиция является неправильной, значение диафрагмы и скорости затвора начинают мигать красным цветом.
- Если после активации режима изменения программы прошло более 10 секунд, камера возвращается в нормальный режим в программе АЕ. Однако изменение программы запоминается.
- В зависимости от яркости объекта, изменение программы может не активироваться.
- Невозможно сменить программу при установке [СВЕТОЧУВСТ.] на [ISO].

Выполнение снимков с помощью функции сенсорного затвора

Применимые режимы: **[A] P A S M [ш] SCN C**

Простым прикосновением к объекту фокусировки выполняется фокусировка на объекте и автоматически делается снимок.

1 Прикоснитесь к **[ш]** в режиме записи.

- Значок изменится на **[ш]**, и станет возможным выполнение снимка с помощью функции сенсорного затвора.



2 Прикоснитесь к объекту, на котором нужно сфокусироваться, а затем сделайте снимок.

- Ⓐ Приблизительное указание зоны, на которой можно сфокусироваться с помощью сенсорного затвора
- Зона автофокусировки с той же функцией, что и **[ш]** в режиме АФ отображается в месте, к которому вы прикоснулись, и после выполнения фокусировки делается снимок. (Установка не выполняется на краю экрана.)
- Если гистограмма отображается сверху объекта, к которому вы хотите прикоснуться, сначала передвиньте гистограмму, а потом прикоснитесь к объекту. (P68)

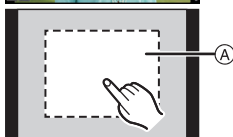

3 Прикоснитесь к **[ш]** для отмены функции сенсорного затвора.

Примечание

- При установке [ПРИОР. ФОКУСА] на [ON], когда режим фокусировки установлен на [AFS] и сенсорный затвор не срабатывает, зона автофокусировки становится красной и исчезает, а снимок не выполняется.
При установке на [AFC] снимок не выполняется, если индикация фокусировки мигает зеленым цветом, но если объект оказывается в фокусе, когда вы продолжаете касаться экрана, снимок выполняется.
- Измерение яркости выполняется на точке прикосновения, когда режим [РЕЖИМ ЗАМЕРА] установлен на **[ш]**. (P133)

Воспроизведение снимков

1 Нажмите [▶].

(A) Кнопка [▶]

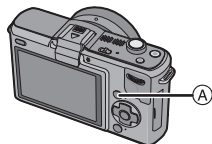

2 Для быстрой прокрутки изображения вперед и назад перетащите (P9) экран по горизонтали.

Вперед: перетащите справа налево

Назад: перетащите слева направо

- Можно также прокручивать изображение вперед или назад, нажимая ◀/▶ кнопки курсора.
- Скорость прокрутки изображений вперед/назад изменяется в зависимости от состояния воспроизведения.
- Можно непрерывно прокручивать изображение вперед или назад, продолжая прикасаться пальцем к левой или правой стороне экрана после прокрутки снимка вперед/назад.
(Снимки отображаются в уменьшенном размере)



■ Для завершения воспроизведения

Повторно нажмите [▶], нажмите кнопку видеосъемки или нажмите кнопку затвора наполовину.

Примечание

- Эта камера соответствует стандарту DCF "Design rule for Camera File system", установленному ассоциацией JEITA "Japan Electronics and Information Technology Industries Association", и стандарту Exif "Exchangeable Image File Format". Файлы, не соответствующие стандарту DCF, воспроизвести нельзя.

Изменение отображения информации на экране воспроизведения

Коснитесь [DISP.] для переключения экрана монитора.

- В режиме увеличения при воспроизведении (P42), при воспроизведении видеокладов (P46) и в режиме показа слайдов (P149), можно только выбирать режимы "Нормальный вид дисплея (A)" либо "Дисплей без индикации (E)".
- Гистограмма (C) отображается во время воспроизведения в виде R (красный), G (зеленый), B (синий) и Y (яркость).



- (A) Нормальный вид дисплея
- (B) Подробное отображение информации
- (C) Отображение гистограммы
- (D) Подсветка экрана*1,2
- (E) Дисплей без индикации*2

*1 Отображается, если установить [ВЫСВЕТИТЬ] (P142) в меню [ПОЛЬЗОВ.] на [ON].

*2 Значок [DISP.] останется, если в течение определенного времени не будут выполняться операции.

Отображение нескольких экранов (многооконное воспроизведение)

Поверните задний диск влево.

1 экран → 12 экранов → 30 экранов → Отображение экрана календаря

- Ⓑ Номер выбранного снимка и общее количество записанных снимков
- Ⓒ Полоса прокрутки

• Поверните задний диск вправо для возврата к предыдущему экрану.

Можно также переключиться на экран многооконного воспроизведения, коснувшись []

Ⓐ. Можно переключать экран воспроизведения при коснувшись соответствующих пиктограмм.

- []: 1 снимок
 - []: 12 снимков
 - []: 30 снимков
 - [CAL]: Отображение экрана календаря
- Экран переключается при перетягивании полосы прокрутки вверх или вниз (P9).
- Экран можно переключать постепенно, перетаскивая экран вверх или вниз (P9).
- Снимки не повернуты для отображения.
- Снимки, отображаемые с помощью [!], воспроизвести нельзя.

■ Для возврата в режим нормального воспроизведения

Коснитесь снимка для выбора.

• Можно также восстановить одноэкранное отображение, выбрав изображения нажатием кнопки курсора, а затем нажав [MENU/SET] или задний диск.

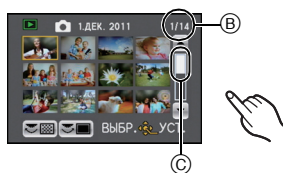

Отображение снимков по дате съемки (Воспроизведение по календарю)

1 Поверните задний диск влево для отображения экрана календаря.

- Экран календаря можно также вывести на экран, коснувшись [CAL].

2 Коснитесь [▲]/[▼], чтобы выбрать месяц для воспроизведения.

- Если в течение месяца не было сделано ни одного снимка, месяц не отображается.
- Коснитесь [🗪] для отображения многооконного экрана воспроизведения.

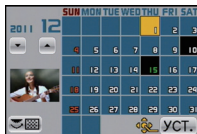
**3 Выберите дату воспроизведения, а затем коснитесь [УСТ.].****4 Выберите снимок, который хотите воспроизвести.**

- Переключите экран, прикоснувшись к [▲]/[▼], если они отображаются на полосе прокрутки.
- Для возвращения к экрану календаря поверните задний диск влево или коснитесь [CAL].

Примечание

- Если ранее на экран был выведен календарь, то при выборе снимка выбирается его дата записи.
- Если существует несколько снимков с одинаковой датой записи, отображается первый снимок записанный в тот день.
- На дисплей можно вывести календарь от января 2000 до декабря 2099 г.
- Если дата в камере не установлена, то дата съемки устанавливается как 1 января 2010.
- Если съемка проводится после установки пункта назначения поездки в разделе [МИРОВОЕ ВРЕМЯ], снимки отображаются на основании дат в пункте назначения поездки при воспроизведении в хронологическом порядке.

Использование функции увеличения при воспроизведении

1 Коснитесь участка для увеличения.

1X → 2X → 4X → 8X → 16X

- Снимок также увеличить вращением вправо заднего диска.
- При изменении увеличения индикатор положения увеличения (A) отобразится приблизительно на 1 секунду.
- Чем больше увеличивается изображение, тем ниже его качество.

**2 Переместите положение для отображения, перетащив снимок (P9).**

- При перемещении отображаемого положения индикация позиции трансфокатора (A) появляется приблизительно на 1 секунду.
- Положение увеличенной области можно также перемещать нажатием кнопки затвора.
- Исходный размер снимка (1X) восстанавливается при касании [Q x10].
- Кроме того, при прикосновении к [Q] или вращении заднего диска степень увеличения становится меньше.

**■ Переключение отображаемого изображения с сохранением увеличения при воспроизведении**

Можно переключить отображаемое изображение, сохраняя такую же степень увеличения и положение трансфокатора при воспроизведении с увеличением.

Переключитесь в режим выбора снимков, нажав задний диск во время использования функции увеличения при воспроизведении, и выберите снимки касанием [←]/[→].

- Будет происходить переключение между операцией выбора снимков и операцией перемещения позиции увеличения при каждом нажатии на задний диск во время использования увеличения при воспроизведении.

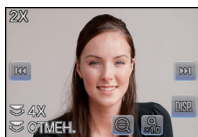
**Примечание**

- Во время воспроизведения с увеличением информацию о записи и т. д. с экрана можно удалить также касанием [DISP.].
- Для сохранения увеличенного изображения воспользуйтесь функцией обрезки. (P157)
- Если фотоснимки были сделаны с помощью другой аппаратуры, функция увеличения при воспроизведении может не работать.
- При выключении камеры степень увеличения и положение увеличения отменяются (в том числе в режиме сна).
- Положение трансфокатора возвращается к центру на следующих изображениях.
 - Изображения с различными форматами
 - Изображения с различным числом записанных пикселей
 - Изображения с различным направлением поворота (если [ПОВЕРН. ЖКД] установлено на [ON])
- Режим увеличения при воспроизведении недоступен во время воспроизведения видео.

Режим [ЗАП.]:

Запись видеокладов

Позволяет записывать полноценные видеоизображения высокой четкости, совместимые с форматом AVCHD или видеоизображения, записанные в Motion JPEG.

Звук записывается в стерео формате.

Функции, доступные при записи видеокладов, отличаются в зависимости от используемого объектива, и может записываться рабочий звук объектива.

Для получения подробной информации см. страницу 13.

Метод фокусировки при записи видео (непрерывная АФ)

Фокусирование изменяется в зависимости от параметров [РЕЖИМ ФОКУС.] и [НЕПРЕР. АФ] в меню режима [ВИДЕО].

Режим фокусировки	[НЕПРЕР. АФ]	Установки
AFS/AFC	ON (ВКЛ)	Камера может фокусироваться непрерывно. • Если на объекте сложно сфокусироваться, нажмите наполовину кнопку затвора.
	OFF (ВЫКЛ)	Положение фокусировки фиксируется при начале записи видео. • Можно выполнить фокусировку нажатием кнопки затвора наполовину или касанием объекта.
MF	ON (ВКЛ)	Фокусировку можно осуществлять вручную.
	OFF (ВЫКЛ)	

- В зависимости от условий съемки или используемого объектива может записываться звук работы автофокусировки во время записи видеокладов. Рекомендуется для съемки установить [НЕПРЕР. АФ] в меню режима [ВИДЕО] на [OFF], если вас беспокоит, что может записаться рабочий звук объектива.
- При использовании трансфокатора во время записи видеокладов для фокусировки может потребоваться некоторое время.

Запись видеоклипов

Возможна запись видео в соответствии с каждым режимом.

- На данном примере показан экран, когда режим [ЗАП.] установлен на [P] (режим программной АЭ).

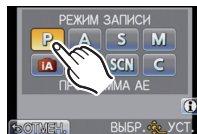

1 Начните запись, нажав кнопку видеосъемки.

- (A) Оставшееся время записи
 - (B) Доступное время записи
- Звук слышен при нажатии кнопки видео, означая начало/остановку видеосъемки.
 - Индикатор состояния записи (красный) (C) будет мигать во время видеозаписи.



2 Остановите запись, повторно нажав кнопку видеосъемки.

**Примечание**

- **Настройка вспышки фиксируется на [☺].**
- Звук не будет записываться в течение 0,5 с после начала записи, если кнопка видео удерживается нажатой. После нажатия на кнопку видеосъемки сразу же отпустите ее.
- Рабочий звук трансфокатора или срабатывания кнопки может записаться, если они сработают во время записи видео.
- Доступное время записи, которое выводится на экране, может уменьшаться неравномерно.
- В зависимости от типа карты индикатор обращения к карте может отображаться на короткое время после завершения записи видео. Это не является неисправностью.
- Если настройка форматного соотношения для фотоснимков и видео различна, угол зрения изменится в начале видеосъемки. При установке [% РАМКА ЗАП.] (P145) на [] отображается угол зрения во время видеосъемки.
- Если [РАСШ.ТЕЛЕПР.] установлено на [ON] угол зрения будет изменяться при переключении экрана между экраном фотоснимков и экраном видео, поскольку коэффициент увеличения фотоснимков и видео разный. (P69)
- Чувствительность ISO будет установлена на [AUTO] (для видео) при записи видео.
- Во время записи видеокадров настройка [СТАБИЛИЗ.] фиксируется на [MODE1], даже если ее установить на [MODE2] или [MODE3].
- При записи видеокадров нельзя использовать следующие функции.
 - [] в режиме AF (Переключится на режим многозонной автофокусировки для видео.)
 - Функция определения ориентации
 - [ОПРЕД. ЛИЦА]/УСТ.ОГР. ISO
- При видеосъемке рекомендуется использовать полностью заряженный аккумулятор или адаптер переменного тока (поставляется отдельно). (P191)
- Если во время видеосъемки с помощью адаптера переменного тока (поставляется отдельно) подача электроэнергии будет прекращена, или если адаптер переменного тока (поставляется отдельно) будет отключен и т. д., снимаемое видео не будет записано.
- **Видеоизображения, записанные в [AVCHD] или [MOTION JPEG], могут воспроизводиться с плохим качеством изображения или звука, или же воспроизведение может быть невозможно даже при воспроизведении на оборудовании, совместимом с данными форматами. Кроме того, информация о записи может не воспроизводиться надлежащим образом. В таком случае воспользуйтесь данной камерой.**
 Подробные сведения об устройствах, совместимых с AVCHD, см. на сайтах поддержки, приведенных ниже.
<http://panasonic.jp/support/global/cs/dsc/>
 (Сайт только на английском языке.)
- **Технические характеристики звукозаписи для данной модели изменены с целью улучшения качества звука. По этой причине некоторые видеоизображения, записанные в [MOTION JPEG], и снимки со звуком могут не воспроизводиться на цифровых камерах Panasonic (LUMIX)*.**
 (Видео, записанное на цифровой камере Panasonic (LUMIX), можно воспроизводить с помощью данной модели.)
 * Модели, запущенные до декабря 2008 г., и некоторые модели, запущенные в 2009 г. (серии FS, LS).
- Для воспроизведения видео AVCHD, записанного с помощью данной камеры, на проигрывателях дисков Blu-ray Panasonic (DMP-BD30/DMP-BD31/DMP-BD50) необходимо обновить встроенное ПО проигрывателя дисков Blu-ray.
 Последнюю версию встроенного ПО можно загрузить со следующего веб-сайта.
<http://panasonic.net/support/>

Воспроизведение видео

- Данная камера предназначена для воспроизведения видео, снятого (только) данной моделью в форматах QuickTime Motion JPEG и AVCHD.
- Видео формата AVCHD, которое можно воспроизводить на данной камере — видео [AVCHD], записанное в помощью данной камеры, видео формата AVCHD (включая [AVCHD Lite]), записанное исключительно цифровыми камерами Panasonic (LUMIX).

1 Нажмите [▶].

2 Выберите изображение со значком видео ([👤], [📷]) и затем коснитесь [▶] для воспроизведения.

- Ⓐ Значок видео
- Ⓑ Длительность записи видеоклипа

- После начала воспроизведения истекшее время воспроизведения отображается в верхней левой части экрана.
Например, 8 минут и 30 секунд отображается как [8m30s].
- Некоторая информация (сведения о записи и т. д.) не отображается для видео, записанного в [AVCHD].
- Нажатие кнопки курсора в сторону ▲ позволяет воспроизвести видео. Отображение в верхней правой части экрана, когда воспроизведение соответствует ▲/▼/◀/▶ на кнопке курсора.

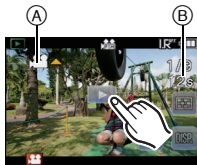

■ Операции, выполняемые во время воспроизведения видео

1 Коснитесь экрана для отображения панели управления.

- При бездействии в течение 2 секунд возобновляется первоначальное состояние.

2 Действия на панели управления выполняются касанием.

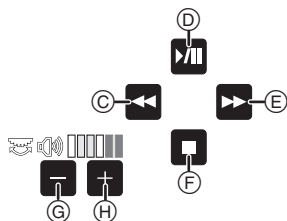

- Ⓒ Ускоренная перемотка назад, покадровая перемотка*2
- Ⓓ Воспроизведение/Пауза
- Ⓔ Ускоренная прокрутка вперед, покадровая прокрутка вперед*2
- Ⓕ Остановка
- Ⓖ Снижение уровня громкости*1
- Ⓗ Увеличение уровня громкости*1

*1 Можно также отрегулировать уровень громкости с помощью заднего диска.

*2 Эти операции могут быть выполнены только в режиме паузы, при этом будут отображаться следующие пиктограммы.

– Покадровая прокрутка вперед: [⏩]

– Покадровая прокрутка назад: [⏪]

• Информация о быстрой прокрутке вперед/назад

– Коснитесь [⏩] во время воспроизведения для быстрой прокрутки вперед (коснитесь [⏪] для прокрутки назад). Скорость прокрутки вперед/назад увеличивается, если еще раз коснитесь [⏩]/[⏪]. (Отображение на экране меняется с [⏩] на [⏩⏩].)

– Коснитесь [⏪] для возврата к скорости обычного воспроизведения.

– При использовании карты памяти большой емкости ускоренная перемотка назад может быть более медленной, чем обычно.

📌 Примечание

- Звук можно прослушать через динамик. Информация о настройке громкости в меню [НАСТР.] приведена в [ГРОМКОСТЬ] (P60).
- Для воспроизведения видео, записанного данным устройством, на ПК используйте программы "QuickTime" или "PHOTOfunSTUDIO 6.0 HD Edition" с компакт-диска (поставляется в комплекте).
- Видеокадры в формате QuickTime Motion JPEG, которые были записаны на компьютере или другом оборудовании, могут иметь более низкое качество изображения или не воспроизводиться вообще на данной камере.

Режим [ЗАП.]: **iA**

Съемка с использованием автоматической функции (Интеллектуальный автоматический режим)

Камера установит наиболее подходящие настройки в соответствии с объектом и условиями съемки, поэтому мы рекомендуем данный режим новичкам или тем, кто хочет легко выполнить снимки, используя настройки камеры.

Нажмите **[iA]**.

Ⓐ Кнопка **[iA]**

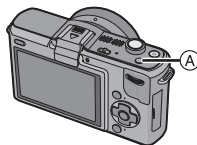

- При переключении на интеллектуальный автоматический режим загорается кнопка **[iA]**.
[iA] - эта кнопка выключается во время записи, чтобы предотвратить отражение света от стекла или аналогичного предмета, но это не является неисправностью.
- **[iA]** — эта кнопка выключена, и камера переключается на настройку режима [ЗАП.], перед тем как был установлен интеллектуальный автоматический режим при повторном ее нажатии.
- Можно также переключиться на интеллектуальный автоматический режим из экрана с отображенным режимом [ЗАП.]. (P30)
- Следующие функции включаются автоматически.
 - Определение сцены/[КОРР.КР.ГЛ.]/Распознавание лиц/Функция интеллектуального управления светочувствительностью ISO/[ИНТ.ДИНАМИЧ.]/[ПОДАВЛ. ШУМА]/[ПРИОР. ФОКУСА]/Компенсация контрового света/[ИНТ.РАЗРЕШ.]
- В интеллектуальном автоматическом режиме **[ПРИОР. ФОКУСА] (P144)** установлен на **[ON]**. Это значит, что вы не сможете сделать снимок, пока не будет выполнена фокусировка на объекте.

Определение сцены

Когда камера определяет оптимальную сцену, значок такой сцены отображается синим в течение 2 секунд, после чего его цвет меняется на обычный красный.















При выполнении снимков

iA →		[i-ПОРТРЕТ]
		[i-ПЕЙЗАЖ]
		[i-МАКРО]
		[i-НОЧН. ПОРТРЕТ]
		[i-НОЧН. ПЕЙЗАЖ]
		[i-РЕБЕНОК]*
		[i-ЗАКАТ]

• Только при выборе **[iA]**

Информация о записи видеокадров

 →  [i-ПОРТРЕТ]
 [i-ПЕЙЗАЖ]
 [i-НЕДОСТАТОЧНОЕ ОСВЕЩЕНИЕ]
 [i-МАКРО]

- [iA] установлено, если ни одна из сцен не подходит и установлены стандартные настройки.
- При выборе ,  или  камера автоматически распознает лицо человека и по нему установит фокус и экспозицию. **(Распознавание лиц) (P86)**
- Если при использовании штатива, например, фотокамера определяет минимальную вибрацию, ВТО время как режим сцен идентифицируется как , скорость затвора будет медленнее, чем обычно. Старайтесь не перемещать фотокамеру во время съемки.
- Оптимальная сцена для указанного объекта будет выбрана при установке на АФ со слежением (P50).
- При установке [ОПРЕД. ЛИЦА] на [ON] и обнаружении лица, похожего на зарегистрированное, отображается [R] справа вверху ,  и .
- * При установке [ОПРЕД. ЛИЦА] на [ON]  будет отображаться для дней рождений уже установленных зарегистрированных лиц только в случае обнаружения лица ребенка возрастом 3 года или меньше.

 **Примечание**

- Ввиду таких условий, как перечисленные ниже, для одного и того же объекта могут определяться разные сцены.
 - Условия, касающиеся объекта: яркое или темное лицо, размер объекта, цвет объекта, расстояние до объекта, контраст объекта, перемещение объекта
 - Условия съемки: Закат, Рассвет, При низкой освещенности, При вибрации фотокамеры, При использовании трансфокатора
- Для выполнения снимков в заданной сцене рекомендуется выполнять снимки в соответствующем режиме записи.
- **Компенсация контрового света**
 - Контровой свет – это свет, идущий из-за объекта съемки. В данном случае объект съемки темнеет, поэтому данная функция компенсирует контровый свет, автоматически увеличивая яркость всего снимка. Компенсация контрового света в интеллектуальном автоматическом режиме применяется автоматически.

Функция следящей АФ

Предусмотрена возможность установить фокус и экспозицию на конкретном объекте. Фокус и экспозиция настраиваются автоматически, следуя за объектами, в том числе движущимися.

■ При управлении с помощью сенсорной панели

Можно заблокировать объект касанием.

- [F] отображается в левом нижнем углу экрана.
- Рамка следящей автофокусировки отображается желтым цветом и определяет самую подходящую сцену для зафиксированного объекта.
- Следящая АФ отменяется при касании [OFF].



■ При управлении с помощью кнопок

1 Нажмите ◀.

- [F] отображается в левом нижнем углу экрана.
- Рамка следящей АФ отображается в центре экрана.
- Нажмите повторно ◀ для отмены.

(АФ со слежением можно также отменить касанием

[OFF].)

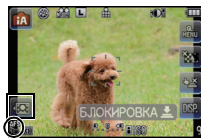

2 Поместите объект в рамку слежения и нажмите кнопку затвора наполовину для блокировки объекта.

- При обнаружении камерой объекта съемки зона АФ становится зеленого цвета.
- При отпускании кнопки затвора рамка следящей АФ становится желтого цвета, и для заблокированного объекта устанавливается оптимальная сцена.
- Для отмены нажмите [MENU/SET].

(Блокировку можно также отменить касанием [OFF].)



Примечание

- [ОПРЕД. ЛИЦА] не работает во время АФ со слежением.
- Используйте следящую АФ с выключенной функцией сенсорного затвора.
- Прочтите примечание об АФ со слежением на P87.

Функция управления расфокусировкой



Можно установить предпочитаемое размытие.

1 Коснитесь [], чтобы открыть экран настройки.



2 Коснитесь панели с ползунком для настройки.

3 Запись изображений или видеороликов.

- Изображение можно также записать касанием [].
- Управление расфокусировкой отменяется касанием [].



Примечание

- Размытость может меняться во время записи видеоролика, в зависимости от условий записи.
- Диафрагма отстраивается в пределах соответствующей экспозиции во время записи видео, поэтому диафрагма может фактически не изменяться даже при перемещении ползунка, в зависимости от яркости объекта, и размытие может не изменяться. (Так, размытие может не изменяться для темных сцен, например в помещении, поскольку диафрагма зафиксирована в полностью открытом положении.)
- При использовании определенных объективов можно услышать исходящий от объектива звук, когда используется контроль расфокусирования, но причиной является работа диафрагмы объектива, и это не является не исправностью.
- В зависимости от используемого объектива, рабочий звук при контроле расфокусирования может быть записан во время видеосъемки, если используется данная функция.
- При использовании некоторых объективов применение функции контроля расфокусированием может быть невозможно.

Настройки в интеллектуальном автоматическом режиме

■ Меню режима [ЗАП.]

[ФОРМАТ] (P129)/[РАЗР. КАДРА] (P130)/[КАЧЕСТВО] (P131)/[ОПРЕД. ЛИЦА] (P119)/[РЕЖИМ ФОКУС.] (P32)/[НАСТР. ИЗОБР.]^{*1} (P137)/[СТАБИЛИЗ.]^{*2} (P76)

^{*1} [НАСТР. ИЗОБР.] можно установить только [ЦВЕТ] и [Ч/Б].

^{*2} Нельзя выполнить установку на [MODE3]. Настройка фиксируется на [MODE1] при записи видео даже при установке на [MODE2].

■ Меню режима [ВИДЕО]

[РЕЖИМ ЗАПИСИ] (P139)/[КАЧ.-ВО ЗАП.]^{*3} (P140)/[РЕЖИМ ФОКУС.] (P32)/[НЕПРЕР. АФ] (P43)/[ШУМОПОДАВЛ.] (P141)



^{*3} [WVGA] для [MOTION JPEG] настроить нельзя.

■ Меню [ПОЛЬЗОВ.]

[ГИСТОГРАММА] (P68)/[КОНТР ЛИНИИ] (P67)/[ОТОбр. ОСТАВШ.] (P145)/[КОШ.ДЛЯ РАСФОК.] (P146)

■ Меню [НАСТР.]

[УСТ. ЧАСОВ] (P28)/[МИРОВОЕ ВРЕМЯ] (P127)/[СИГНАЛ] (P60)/[РЕЖИМ ЖКД] (P61)/[ЯЗЫК] (P65)

• [] или [] можно выбрать в качестве продолжительности автоматического таймера.^{*4} (P83)

^{*4} Настройка возвращается на [] при отмене интеллектуального автоматического режима или при переключении питания [ON]/[OFF].

- Настройки следующих параметров зафиксированы.

Параметр	Установки
[ЭКОНОМ. РЕЖ.] (РЕЖИМ СНА) (P62)	[5MIN.]
[БЫСТР. АФ] (P132)	[ON]
Вспышка (P71)	[iA]/[☺]
[СКОР. СЪЕМКИ] (P79)	[H] (Высокая скорость)
[АВТ. БРЕКЕТИНГ] (P81)	[□/☐] НАСТРОЙКИ: [☐] (серия) [ШАГ]: [3•1/3] [ПОСЛЕДОВ]: [0/-/+]
Режим автофокусировки (P85)	[☺] (Установлено на [☺]* ¹ , если лицо распознать нельзя)
[БАЛ. БЕЛ.] (P93)	[AWB]
[СВЕТОЧУВСТ.] (P98)	[ISO]* ² (Интеллектуальное управление светочувствительностью ISO) (Максимальная светочувствительность ISO: [ISO800])
[РЕЖИМ ЗАМЕРА] (P133)	[[•]]
[КОРР.КР.ГЛ.] (P73)	[ON]
[ИНТ.ДИНАМИЧ.] (P135)	[STANDARD]
[ПОДАВЛ. ШУМА] (P136)	[ON]
[ЦВЕТ. ПРОСТР] (P138)	[sRGB]
[ПРИОР. ФОКУСА] (P144)	[ON]
[ВСП. ЛАМП. АФ] (P144)	[ON]

*1 Настройка устанавливается на режим многозонной автофокусировки для видео, если невозможно распознать лицо во время записи видео.

*2 Настройка фиксируется на [AUTO] (для видео) во время видеосъемки.

- В зависимости от определенной сцены камера автоматически регулирует настройку [ИНТ.РАЗРЕШ.] (P134). [ИНТ.РАЗРЕШ.] нельзя настроить с помощью меню режима [ЗАП.].
- Нельзя использовать следующие функции.
 - [АВТООТКЛ. ЖКД] из [ЭКОНОМ. РЕЖ.]/АФ/Блокировка АЭ/Точная настройка баланса белого/Брекетинг баланса белого/УСТ.ОГР. ISO/[РАСШ.ТЕЛЕПР.]/[ЦИФР.УВЕЛ.]/[ВЫСВЕТИТЬ]/[БЛОКИР. АФ/АЭ]/[ПРЯМ.ПОЛЕ ФОКУС.]/[СЪЕМ.БЕЗ ОБЪЕК.]
- Установка других элементов в меню [НАСТР.] и меню [ПОЛЬЗОВ.] производится так же, как и в программе режима автоэкспозиции АЕ. Произведенная настройка отобразится в автоматическом интеллектуальном режиме.

■ Вспышка

- Если нужно использовать вспышку, откройте вспышку. (P71)
- Не предусмотрено переключение режимов вспышки с использованием меню в автоматическом интеллектуальном режиме.
- Появятся [iA], [iA], [iA] или [iS] в зависимости от типа и яркости объекта съемки.
- Присутствие [iA] или [iA] на дисплее означает, что включена функция цифровой коррекции красных глаз.
- Скорость затвора снижается в режиме [iA] или [iS].

Удаление снимков

Удаленные изображения не могут быть восстановлены.

Нажмите [▶].

Ⓐ Кнопка [▶]

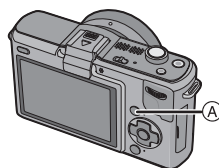

Удаление одного снимка

1 Выберите снимок для удаления, а затем нажмите [🗑️].



2 Коснитесь [УДАЛ. ОДИН СНИМОК].

3 Коснитесь [ДА].

Удаление нескольких снимков (до 100) или всех снимков

- 1 Прикоснитесь к [].
- 2 Прикоснитесь к [УДАЛ. НЕСКОЛЬКО] или [УДАЛ. ВСЕ].
 - [УДАЛ. ВСЕ] → интервал 5.

- 3 Выберите снимок для удаления.
(повторите этот шаг)
 - [] появляется на выбранных снимках. При повторном касании настройка отменяется.
 - Экран переключается при перетягивании полосы прокрутки вверх или вниз (P9).

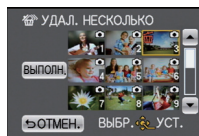

- 4 Коснитесь [ВЫПОЛН.].
- 5 Коснитесь [ДА].

■ Когда выбрано [УДАЛ. ВСЕ] с настройкой [ИЗБРАННОЕ] (P160)

Экран выбора отображается снова. Выберите [УДАЛ. ВСЕ] или [УДАЛИТЬ ВСЕ, КРОМЕ ★], выберите [ДА] и удалите снимки.

 **Примечание**

- Не выключайте камеру в процессе удаления (во время отображения []). Используйте аккумуляторы с достаточным уровнем заряда или адаптер переменного тока (не входит в комплект поставки).
- При касании [ОТМЕН.] при удалении снимков с помощью [УДАЛ. НЕСКОЛЬКО], [УДАЛ. ВСЕ] или [УДАЛИТЬ ВСЕ, КРОМЕ ★] удаление будет приостановлено.
- Удаление снимков может занять определенное время, в зависимости от их количества.
- Удаление снимков, не отвечающих стандарту DCF или с установленной защитой (P163), невозможно, если выбрано [УДАЛ. ВСЕ] или [УДАЛИТЬ ВСЕ, КРОМЕ ★].

Настройка меню

При нажатии [MENU/SET] отображаются [РЕЖИМ ЗАПИСИ] и 5 меню ([ЗАП.], [ВИДЕО], [ПОЛЬЗОВ.], [НАСТР.] и [ВОСП.]). Среди 5 разных меню некоторые позволяют настраивать запись или воспроизведение в соответствии с собственными предпочтениями либо просто больше веселиться и проще пользоваться камерой.

В частности, в меню [НАСТР.] имеются некоторые важные параметры, касающиеся часов и питания камеры. Проверьте настройки этого меню перед началом использования камеры.

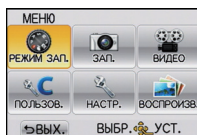

[РЕЖИМ ЗАПИСИ]

- Подробные сведения о настройке режима [ЗАП.] см. на Р30.

С Меню [ПОЛЬЗОВ.] (Р142 до 147)

- Работа аппарата, например, отображение экрана и операции с помощью кнопок, может задаваться в соответствии с собственными предпочтениями. Предусмотрено также сохранение измененных настроек.

Меню режима [ЗАП.] (Р129 до 138)

- Благодаря этому меню возможно задание формата, числа пикселей и прочих свойств выполняемых вами снимков.

Меню [НАСТР.] (Р60 до 66)

- Данное меню позволяет выполнять настройки часов, выбирать настройки рабочего звука и выполнять другие настройки, облегчающие управление камерой.

Меню режима [ВИДЕО] (Р139 до 141)

- С помощью данного меню можно установить [РЕЖИМ ЗАПИСИ], [КАЧ-ВО ЗАП.] и другие аспекты для видеозаписи.

Меню режима [ВОСП.] (Р149 до 164)

- Данное меню позволяет установить настройки защиты, обрезки и печати записываемых снимков.

Примечание

- Некоторые функции не могут быть установлены или использованы в зависимости от используемых режимов или настроек меню, ввиду технических характеристик камеры.

Настройка элементов меню

В этом разделе описано, как настраивать пункты меню.

- При установке [ВОЗБОДН.МЕНЮ] (P147) в меню [ПОЛЬЗОВ.] на [ON], на экран выводится последний элемент меню, который был выбран перед выключением фотокамеры. На момент покупки выполнена установка на [ON].

1 Нажмите [MENU/SET].

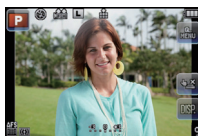

2 Выберите меню нажатием ▲/▼/◀/▶ или поворотом заднего диска.

- Нажмите [⏪/⏩], чтобы вернуться к экрану записи.
- Можно также установить касанием.

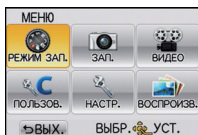

3 Нажмите [MENU/SET] для отображения меню.

- Ⓐ Пункт меню
- Ⓑ Настройки

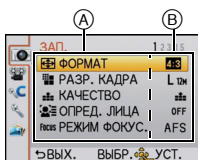

4 Выберите пункт меню нажатием ▲/▼ или поворотом заднего диска.

- Выберите элемент в самом низу и нажмите ▼ или поверните задний диск вправо для перехода к следующему экрану.

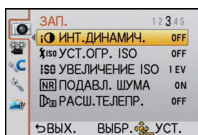

5 Нажмите [MENU/SET] или задний диск.

- В зависимости от элемента, его настройка может не появляться или же он может отображаться иным способом.
- На рисунке справа приведен пример, в котором выбрано [ИНТ.ДИНАМИЧ.] в режиме программной АЭ.

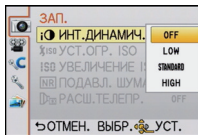

6 Выберите параметры, нажав ▲/▼ или повернув задний диск.

- На рисунке справа приведен пример установки [ИНТ.ДИНАМИЧ.] с [OFF] на [HIGH].

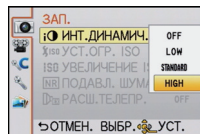

ИЛИ



7 Нажмите [MENU/SET] или задний диск для установки.

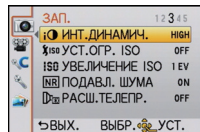

ИЛИ



8 Чтобы закрыть меню, нажмите [🗑️/↩️].

- Кроме того, для закрытия меню можно наполовину нажать кнопку затвора.

■ Переключение на другие меню

Пример: переключение на меню [НАСТР.] из меню режима [ЗАП.]

1 Нажмите ◀.

- Ⓐ Значок переключения меню

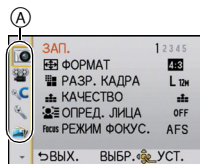

2 Нажмите ▼ или вращайте задний диск для выбора значка меню [НАСТР.] [🔍].

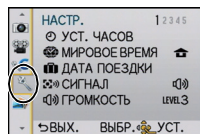

ИЛИ



3 Нажмите ▶ или задний диск.

- Затем выберите нужный пункт меню и задайте необходимые настройки.

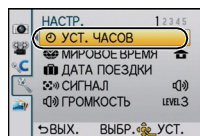

ИЛИ



Установка Быстрого меню

Использование быстрого меню облегчает поиск некоторых настроек меню.

- Возможно управление с помощью кнопки курсора и заднего диска.
- Функции, которые могут быть настроены с помощью быстрого меню, определяются режимом или стилем изображения, в котором находится камера. Элементы, которые нельзя использовать, отображаются серым.

1 Чтобы отобразить быстрое меню, нажмите [Q.MENU/Fn].

- (A) Коснитесь значка быстрого меню
- Быстрое меню можно также открыть касанием [Q.MENU]. Когда [Q.MENU/Fn] в меню [ПОЛЬЗОВ.] установлено на [Fn], используйте [Q.MENU].



2 Прикоснитесь к элементу меню.

- (B) Пункт меню
- Элементы меню можно переключать касанием [◀]/[▶].

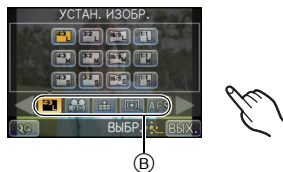

3 Выберите параметр и коснитесь его.

- (C) Настройки

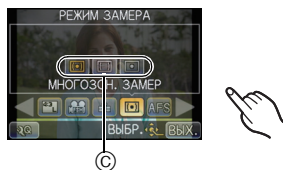

4 Коснитесь [ВЫХ.] для выхода из меню после завершения настройки.

■ Измените быстрое меню на требуемый элемент.

В качестве быстрых меню можно использовать до 10 элементов. Устанавливайте элементы меню в зависимости от условий съемки и т. д.

1 Прикоснитесь к [Q].

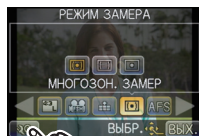

2 Выберите меню в верхнем ряду и перетащите его в нижний ряд.

- ⓓ Элементы, которые можно настраивать как быстрые меню.
- ⓔ Элементы, которые можно отображать на экране быстрого меню.

- Если в нижнем ряду нет свободного места, перетащите на элемент меню, который будет заменен.

Можно установить новый элемент вместо старого.

- При перетаскивании элемента с нижнего ряда на верхний параметр будет отменен, и это место освободится.
- Элемент меню или параметры можно переключать касанием [◀]/[▶].
- Можно устанавливать нижеперечисленные элементы.



[ЗАП.] Меню режима

- [УСТАН. ИЗОБР.] (P129, 130)/[КАЧЕСТВО] (P131)/[РЕЖИМ ФОКУС.] (P32)/[РЕЖИМ ЗАМЕРА] (P133)/[ВСПЫШКА] (P71)/[ИНТ.РАЗРЕШ.] (P134)/[ИНТ.ДИНАМИЧ.] (P135)/[РАСШ.ТЕЛЕПР.] (P69)/[СКОР. СЪЕМКИ] (P79)/[АВТ. БРЕКЕТИНГ] (P81)/[АВТ. ТАЙМЕР] (P83)/[СТАБИЛИЗ.] (P76)

Функции записи

- [РЕЖИМ АФ] (P85)/[СВЕТОЧУВСТ.] (P98)/[БАЛ. БЕЛ.] (P93)/Компенсация экспозиции (P78)/[ЗНАЧЕНИЕ ДИАФРАГМЫ] (P100)/[СКОР. ЗАТВОРА] (P100)/[РЕЖИМ ПЕРЕКЛЮЧАТЕЛЯ](Одиночная (P34)/Серийная (P79)/Автобрекетинг (P81)/Автоматический таймер (P83))

Меню режима [ВИДЕО]

- [УСТАН.ВИДЕО] (P139, 140)

Меню [ПОЛЬЗОВ.]

- [ГИСТОГРАММА] (P68)/[КОНТР ЛИНИИ] (P68)/[ОТОБР. ОСТАВШ.] (P145)

3 Прикоснитесь к [ВЫХ.].

- Снова отобразится экран вышеуказанного шага 1. Коснитесь [ВЫХ.] для переключения на экран записи.

При необходимости выполните данные настройки.

О меню настроек

[УСТ. ЧАСОВ], [ЭКОНОМ. РЕЖ.] и [АВТ. ПРОСМ.] являются важными элементами. Проверьте их настройки перед их использованием.

Более подробную информацию о выборе настроек меню [НАСТР.] см. на **P56**.

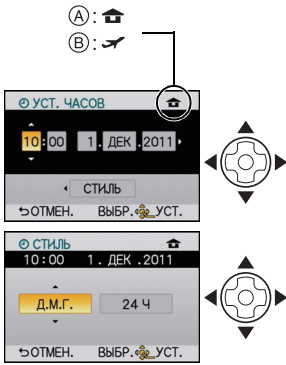
<p>⊖ [УСТ. ЧАСОВ]</p>	<p>1 Нажмите ◀/▶ для выбора элементов и коснитесь ▲/▼ для установки.</p> <p>Ⓐ Время в домашнем регионе Ⓑ Время в пункте назначения поездки (P127)</p> <ul style="list-style-type: none"> [🗑️/↔️]: отмена без настройки часов. <p>Установка порядка отображения и формат отображения времени.</p> <ul style="list-style-type: none"> Экран установки для порядка отображения и формата отображения времени выводится при выборе [СТИЛЬ] и последующем нажатии [MENU/SET]. <p>2 Нажмите [MENU/SET] для установки.</p>	
-----------------------	---	---

• Дополнительная информация приведена в разделе “Настройка даты/времени (настройка часов)” на **P28**.

<p>🌐 [МИРОВОЕ ВРЕМЯ]</p>	<p>✈️ [ПУНКТ НАЗНАЧ.]/🏠 [ДОМ. РЕГИОН]</p>
--------------------------	---

• Более подробная информация приведена на **P127**.

<p>📅 [ДАТА ПОЕЗДКИ]</p>	<p>[УСТ. ПОЕЗДКИ]/[ГЕОГР. ПУНКТ]</p>
-------------------------	--------------------------------------

• Более подробная информация приведена на **P125**.

<p>🔊 [СИГНАЛ]</p>	<p>Установите громкость звукового сигнала подтверждения фокусировки, автоматического таймера и предупреждения.</p> <p>[🔊] (Звук отключен) [🔊] (Низкая) [🔊] (Высокая)</p>
-------------------	--

<p>🔊 [ГРОМКОСТЬ]</p>	<p>Отрегулируйте громкость динамика, установив любой из 7 уровней.</p>
----------------------	--



• При присоединении камеры к телевизору, громкость динамиков телевизора не изменяется.

<p>☼ [МОНИТОР] [ВИДОИСКАТЕЛЬ]</p>	<p>Регулируются яркость, цвет, красный или синий оттенок монитора ЖКД/дополнительного видеодискателя Live View.</p> <p>1 Выберите параметры нажатием ▲/▼ и отрегулируйте с помощью ◀/▶ или заднего диска.</p> <ul style="list-style-type: none"> • Существует 4 параметра: [ЯРКОСТЬ], [КОНТРАСТ+НАСЫЩЕНН.], [ТОН КРАСН.] (регулировка цвета от красного до зеленого) и [ТОН СИНЕГО] (регулировка цвета от оранжевого до синего). <p>2 Нажмите [MENU/SET] для установки.</p> 
---------------------------------------	--

- Будет выполнена настройка монитора ЖКД, если используется монитор ЖКД, или видеодискателя, если используется дополнительный видеодискатель Live View (P188).
- На мониторе ЖКД / видеодискателе некоторые объекты могут выглядеть не так, как на самом деле. Тем не менее, этот режим не влияет на записанные снимки.

<p>LCD [РЕЖИМ ЖКД]</p>	<p>Яркость монитора ЖКД можно регулировать в зависимости от того, насколько яркое окружение камеры.</p> <p>[A*] [AUTO]: Яркость регулируется автоматически, в зависимости от яркости окружающего освещения вблизи камеры.</p> <p>[1*] [MODE1]: Повысьте яркость монитора ЖКД.</p> <p>[2*] [MODE2]: Установите стандартную яркость монитора ЖКД.</p> <p>[3*] [MODE3]: Сделайте монитор ЖКД темнее.</p>
------------------------	---





- Яркость снимков, отображаемых на мониторе ЖКД, увеличивается, поэтому некоторые объекты могут отображаться на мониторе ЖКД не так, как они выглядят на самом деле. Тем не менее, этот режим не влияет на записанные снимки.
- Монитор ЖКД автоматически восстанавливает стандартную яркость через 30 секунд при записи в [MODE1]. Для возврата в режим повышенной яркости нажмите любую кнопку.
- Если при попадании на экран яркого солнечного света и т. д. работа с экраном затруднена, затените экран рукой или другим предметом от яркого света.
- Количество записываемых снимков уменьшается в [AUTO] и [MODE1].
- [AUTO] невозможно выбрать при воспроизведении снимков.
- [AUTO] отключается во время видеозаписи.
- Если экран меню отображается в условиях недостаточной освещенности и т. д., монитор ЖКД становится темнее даже при установке [РЕЖИМ ЖКД] на [MODE2].
- Первоначальная настройка при использовании сетевого адаптера (приобретается отдельно): [MODE2].

ECO [ЭКОНОМ. РЕЖ.]	<p>При помощи настроек этих меню можно продлить срок эксплуатации аккумулятора.</p> <p>Кроме того, в этом случае во избежание разрядки аккумулятора монитор ЖКД отключается автоматически, если он не используется.</p>
	<p> [РЕЖИМ СНА]: Камера автоматически отключится, если она не используется в течение времени, выбранного в настройке. [OFF]/[1MIN.]/[2MIN.]/[5MIN.]/[10MIN.]</p>
	<p> [АВТООТКЛ. ЖКД]: Монитор ЖКД автоматически отключается, если камера не используется в течение времени, выбранного в настройке. [OFF]/[15SEC.]/[30SEC.]</p>

- Чтобы отключить режим [РЕЖИМ СНА], наполовину нажмите кнопку затвора или выключите и снова включите фотокамеру.
- [РЕЖИМ СНА] устанавливается на [5MIN.] в интеллектуальном автоматическом режиме.
- [РЕЖИМ СНА] фиксируется в положении [2MIN.], если [АВТООТКЛ. ЖКД] устанавливается на [15SEC.] или [30SEC.].
- Нажмите любую кнопку, чтобы снова включить монитор ЖКД.
- [РЕЖИМ СНА] не работает в следующих случаях.
 - При использовании адаптера переменного тока
 - При подключении к ПК или принтеру
 - При записи или воспроизведении видеофайлов
 - Во время показа слайдов

 [АВТ. ПРОСМ.]	<p>Установите время, в течение которого отображается снимок после того, как он сделан.</p>
	<p>[OFF]/[1SEC.]/[3SEC.]/[5SEC.] [HOLD]: Снимки отображаются до тех пор, пока кнопка затвора нажата наполовину.</p>

- При установке на [HOLD], когда камера установлена на [] (P34) или [] (P83), во время автоматического просмотра возможно переключение отображения экрана воспроизведения (P39) или увеличение с помощью вращения заднего диска.
- Независимо от параметра автоматического просмотра изображения автоматически просматриваются при выполнении серийных снимков с настройкой [H] (P79) и записи с автобрекетингом (P81). (Не будет удерживаться) Нельзя также задавать функцию автопросмотра.
- Если [ВЫСВЕТИТЬ] (P142) установлено на [ON], насыщенные белым цветом участки при включенной функции автоматической настройки значений экспозиции мигают черным и белым.
- [АВТ. ПРОСМ.] отключено при установке режима серийной съемки на [M] или [L].
- Когда [АВТОРЕГИСТРАЦИЯ] в [ОПРЕД. ЛИЦА] (P119) установлена на [ON], [АВТ. ПРОСМ.] может быть установлено только на [3SEC.] или [5SEC.].

 [РЕЖИМ USB]	Перед или после подключения фотокамеры к компьютеру или принтеру с помощью кабеля USB (поставляется) выберите систему связи USB.
	 [ВЫБРАТЬ ВКЛ. СОЕДИН.]: При подключении фотокамеры к компьютеру или принтеру с поддержкой PictBridge выберите [PC] или [PictBridge(PTP)].  [PictBridge(PTP)]: Выберите после или перед подключением к принтеру с поддержкой PictBridge.  [PC]: Выберите после или перед подключением к компьютеру.

- При выборе [PC], фотокамера подключается при помощи системы связи массовой памяти USB.
- При выборе [PictBridge(PTP)] фотокамера подключается при помощи системы связи "PTP (Picture Transfer Protocol)".

 [ВИДЕО ВЫХ.]	Установите, чтобы наладить систему цветного телевидения в каждой конкретной стране.
	[NTSC]: Выбран выход видео для системы NTSC. [PAL]: Выбран выход видео для системы PAL.

- Для работы необходимо подключение кабеля AV или мини-кабеля HDMI (поставляется отдельно).

 [ФОРМАТ ТВ]	Установите в соответствии с типом телевизора.
	[16:9]: При подключении к телевизору с форматом экрана 16:9. [4:3]: При подключении к телевизору с форматом экрана 4:3.

- Работает при подключенном кабеле AV.

 [РЕЖИМ HDMI]	<p>Установите формат для выхода HDMI при воспроизведении на телевизоре высокой четкости, совместимом с HDMI и подсоединенном к этому аппарату посредством миникабеля HDMI (поставляется отдельно).</p>
	<p>[AUTO]: Выходная разрешающая способность устанавливается автоматически на основании информации, получаемой от подключенного телевизора.</p> <p>[1080i]: Для вывода данных используется метод чересстрочного отображения со 1080 строками развертки.</p> <p>[720p]: Для вывода сигнала используется метод прогрессивной развертки с доступными 720 строками развертки.</p> <p>[576p]^{*1}/[480p]^{*2}: Для вывода сигнала используется метод прогрессивной развертки с доступными 576^{*1}/480^{*2} строками развертки.</p>

*1 При установке [ВИДЕО ВЫХ.] в положение [PAL]

*2 При установке [ВИДЕО ВЫХ.] в положение [NTSC]

- Если при настройке [AUTO] изображения не выводятся на телевизор, подстройтесь под формат, который отображает ваш телевизор, и выберите количество реальных линий развертки. (Пожалуйста, обратитесь к инструкции по эксплуатации вашего телевизора.)
- Это начнет работать приподсоединении миникабеля HDMI (поставляется отдельно)
- Подробнее см. P171.

 [VIERA Link]	<p>Выполните настройку так, чтобы этот аппарат мог управляться пультом дистанционного управления от VIERA, для этого выполните автоматическое соединение этого аппарата с оборудованием, совместимым с VIERA Link, посредством миникабеля HDMI (поставляется отдельно).</p>
	<p>[OFF]: Операция выполняется с помощью кнопок этого аппарата.</p> <p>[ON]: Предусмотрено использование пульта дистанционного управления с аппаратурой, совместимой с VIERA Link. (Не все операции будут осуществимы.) Операции с помощью кнопок на основном аппарате будут ограничены.</p>

• Это начнет работать приподсоединении миникабеля HDMI (поставляется отдельно)

- Подробнее см. P173.

 [3D ПОКАЗ]	Настройка метода вывода для 3D изображений.
	<p>[3D]: Задание при подключении к телевизору, совместимому с 3D.</p> <p>[2D]: Задание при подключении к телевизору, не совместимому с 3D. Устанавливайте, когда требуется просматривать изображения в 2D (обычное изображение) на 3D-совместимом телевизоре.</p>

- Это начнет работать при подсоединении миникабеля HDMI (поставляется отдельно)
- На стр. P167 описан метод воспроизведения 3D изображений в формате 3D.

 [КАЛИБРОВКА]	Отрегулируйте положение сенсорной панели, если при касании одного элемента выбирается другой или при попытке выполнить операцию касанием реагирование отсутствует.
	<p>1 Нажмите [MENU/SET].</p> <p>2 Последовательно коснитесь стилусом (поставляется в комплекте) оранжевых отметок [+], отображаемых на экране (в 5 местах).</p> <ul style="list-style-type: none"> • После установки позиции выводится сообщение. <p>3 Для завершения нажмите [MENU/SET].</p>

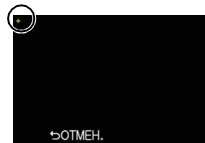

- Калибровка не выполняется, если не было выполнено касание в правильной позиции. Коснитесь метки **[+]** снова.

 [ЯЗЫК]	Установите язык, отображаемый на экране.
---	--

- Если по ошибке был установлен другой язык, для выбора необходимого языка выберите пункт меню **[ЯЗЫК]**.

 [ПРОСМ.ВЕРСИИ]	Это позволяет проверить версию встроенного ПО камеры и объектива.
--	---

- [-, -] отображается как встроенное ПО объектива, если объектив не установлен.

 [СБРОС №]	Сбросьте номер файла следующей записи на 0001.
---	--

- Номер папки обновляется, и нумерация начинается с 0001. (P181)
- Номера папок устанавливаются в диапазоне от 100 до 999. При достижении номера 999 его уже нельзя сбросить. Рекомендуется сохранить данные на компьютере или другом носителе информации и отформатировать карту. (P66)
- Для сброса номера папки на 100, сначала отформатируйте карту и затем воспользуйтесь этой функцией для сброса номера файла. Появится экран сброса номера папки. Для сброса номера папки выберите [ДА].

 [СБРОС]	Настройки меню [ЗАП.] или [НАСТР.]/[ПОЛЬЗОВ.] возвращаются к первоначальным.
---	--

- При сбросе настроек режима [ЗАП.] данные, зарегистрированные с помощью [ОПРЕД. ЛИЦА], также сбрасываются.
- Если настройки меню [НАСТР.]/[ПОЛЬЗОВ.] сброшены, следующие настройки также сбрасываются. Кроме того, [ИЗБРАННОЕ] (P160) в режиме меню [ВОСП.] установлены на [OFF] и [ПОВЕРН. ЖКД] (P159) установлены на [ON].
 - Параметры дня рождения и имени для [РЕБЕНОК1]/[РЕБЕНОК2] (P112) и [ДОМ.ЖИВОТНОЕ] (P113) в режиме сцены.
 - Настройки [ДАТА ПОЕЗДКИ] (P125) (дата отъезда, дата возвращения, местоположение)
 - Настройка [МИРОВОЕ ВРЕМЯ] (P127).
- Номер папки и настройки часов не изменяются.

 [ФОРМАТИР.]	Карта отформатирована. При форматировании все данные карты памяти удаляются насовсем. Перед использованием данной функции обязательно сохраните все снимки и видео в другом месте.
---	--

- Используйте при форматировании аккумулятор с достаточным зарядом или адаптер переменного тока (поставляется отдельно). Не выключайте камеру во время форматирования.
- Если карта была отформатирована с помощью компьютера или другого устройства, повторно отформатируйте ее с помощью фотокамеры.
- Если карта не может быть отформатирована, попробуйте использовать другую карту, перед тем как обратиться в ближайший сервисный центр.

Переключение изображения монитора ЖКД

Переключение отображения информации на экране записи

Коснитесь [DISP.] для переключения.

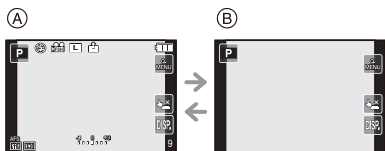

(A) Обычное отображение *1, 2

(B) Пустой экран *1

*1 Контрольные линии отображаются при установке [КОНТР ЛИНИИ] из меню [ПОЛЬЗОВ.] в любое положение, кроме [OFF].

*2 Гистограммы отображаются при установке [ГИСТОГРАММА] из меню [ПОЛЬЗОВ.] на [ON].

Также можно отобразить экспонометр, установив [ЭКСПОНОМЕТР] в меню [ПОЛЬЗОВ.] на [ON]. (P143)

■ Контрольные линии записи

Когда вы расположите объект по горизонтальным и вертикальным контрольным линиям или по точкам пересечения этих линий, можно выполнить съемку с хорошо составленной композицией, видя размер, наклон и пропорциональность предмета.

(A) [9]: Применяется при разделении экрана на 3×3 секции для получения снимков с гармоничной композицией.

(B) [X]: Применяется для размещения объекта точно по центру экрана.

(C) [E]: Предусмотрена настройка положения контрольной линии. Используется для получения сбалансированных снимков с объектами, выходящими за пределы центра изображения.

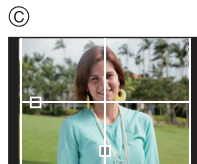
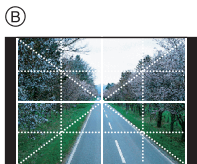

■ Задайте положение контрольным линиям с помощью []

- Установите [КОНТР ЛИНИИ] в меню [ПОЛЬЗОВ.] на [].

Прикоснитесь к [] над контрольной линией и перетяните линию в нужное положение (P9).

- Можно также настроить положение направляющей строки с помощью кнопки курсора в меню [ПОЛЬЗОВ.].
- Когда сложно передвигать контрольную линию на краю экрана касанием, используйте кнопку курсора для установки положения.

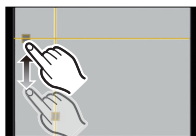

■ Информация о гистограмме

Столбчатая диаграмма – это график, который отображает яркость вдоль горизонтальной оси (черный к белому) и количество пикселей на каждом уровне яркости по вертикальной оси.

Это позволяет легко оценить экспозицию снимка.

Пример гистограммы

- 1 Правильно выдержан
- 2 Недостаточно выдержан
- 3 Передержан

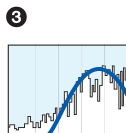
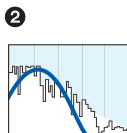

■ Задайте положение гистограммы

- Установите [ГИСТОГРАММА] в меню [ПОЛЬЗОВ.] на [ON].

Прикоснитесь к гистограмме и перетяните ее в нужное положение (P9).

- Можно также настроить положение гистограммы с помощью кнопки курсора в меню [ПОЛЬЗОВ.].

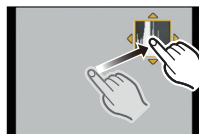

● Примечание

- Если снимок и гистограмма не соответствуют друг другу при данных условиях, гистограмма отображается оранжевым цветом.
 - Если при использовании компенсации экспозиции или в режиме ручной экспозиции подсказка по значению экспозиции отлична от $[\pm 0]$
 - Если включена вспышка
 - Если вспышка закрыта
 - Если яркость экрана неправильно отображается в условиях недостаточной освещенности
 - Если экспозиция не настраивается должным образом
- В режиме записи гистограмма является приблизительной.
- Гистограмма, отображаемая на фотокамере, не соответствует гистограммам, полученным в программном обеспечении редактирования изображений, установленном на компьютере или других устройствах.

Режим [ЗАП.]: **IA PASM**  **SCN C****Съемка с увеличением****Использование оптического зума/Использование дополнительного телескопического преобразования (EX)/
Использование цифрового зума**

[Использовать оптический зум можно только в [IA], а в режиме [SCN] — оптический зум и дополнительное телескопическое преобразование.]

Можно выполнить уменьшение для записи пейзажей и т.д. к широкоугольному положению (широкоугольная съемка) или увеличение для приближения людей и объектов (телесъемка), поворачивая кольцо зума.

(Сменный объектив (H-H014) не поддерживает функцию кольца зума.)

Для дальнейшего увеличения установите [PASC.ТЕЛЕПР.] на [ON] либо [ЦИФР.УВЕЛ.] на [2×] или [4×] в меню режима [ЗАП.] или меню режима [ВИДЕО]. Тогда можно делать более крупные снимки.

Когда [PASC.ТЕЛЕПР.] (макс. 2×) используется для записи фотоснимков, установите форматное соотношение каждого изображения (4:3/3:2/16:9/1:1) на размер изображения, отличный от [L] [размер снимка с EX (P130)].

■ Типы увеличения

Функция	Оптическое увеличение	Дополнительное телескопическое преобразование (EX)	Цифровое увеличение
Увеличение при записи	При использовании сменного объектива (H-H014)		
	1×	при выполнении фотоснимков: 2×*1 при записи видеокладов: 3,1×*2	[2×]
			[4×]
	При использовании сменного объектива (H-FS014042)		
3×	при выполнении фотоснимков: 2×*1 при записи видеокладов: 3,1×*2	[2×] [4×]	
Качество изображения	Без ухудшения	Без ухудшения	Чем выше степень увеличения, тем сильнее ухудшается изображение.

*1 Если размер снимка [S] (3 M), выбирается форматное соотношение [4:3].

Степень увеличения различна и зависит от настроек [РАЗР. КАДРА] и [ФОРМАТ].

*2 Когда выбран режим записи [AVCHD(720p)], либо когда выбрано качество записи [HD] или [WVGA].

Когда выбран режим записи [AVCHD(1080i)], увеличение с помощью расширенного телескопического преобразования не производится (и равно 1х).

Когда выбран режим записи [MOTION JPEG] и установлено качество записи [VGA] или [QVGA], коэффициент дополнительного телескопического преобразования изменяется на 4,2.

Пример: при использовании сменного объектива (H-FS014042) можно добиться увеличения 24× за счет 3× оптического зума + 2× дополнительного телескопического преобразования + 4× цифрового зума.

Примечание

- С помощью дополнительного телескопического преобразования, установленного например, на [EXS] (равно 3 млн пикселей), снимок выполняется с использованием центральных 3 млн пикселей из 12,1 млн пикселей формирователя изображения, в результате коэффициент телескопического преобразования снимка увеличится.
- Когда используется дополнительное телескопическое преобразование, угол обзора фотоснимков будет отличаться от угла обзора видео, поскольку в этих случаях используется разный коэффициент масштабирования. Угол зрения при записи можно проверить предварительно, совместив параметр [📷 РАМКА ЗАП.] (P145) с режимом, в котором будет производиться запись.
- При использовании функции увеличения после фокусировки на объекте повторно сфокусируйтесь на объекте съемки.
- При использовании цифрового увеличения [СТАБИЛИЗ.] может быть неэффективен. Если вибрация (дрожание) камеры мешает во время масштабирования, рекомендуется установить [СТАБИЛИЗ.] на [MODE1].
- При съемке с использованием цифрового увеличения рекомендуется пользоваться штативом и автоматическим таймером (P83).
- Режим автофокусировки устанавливается на [📷] при использовании цифрового увеличения.
- Дополнительное оптическое преобразование и цифровой зум не могут использоваться в следующих случаях.
 - При установке [КАЧЕСТВО] на [RAW📷], [RAW📷] или [RAW]

Режим [ЗАП.]: **IA PASM SCN C****Съемка со встроенной вспышкой**

- Ⓐ Чтобы открыть фотовспышку,
- Ⓑ Чтобы закрыть фотовспышку, нажмите на фотовспышку до щелчка.
- Если вспышка не используется, убедитесь, что она закрыта.
 - Если вспышка закрыта, она устанавливается на принудительное выключение [☹].

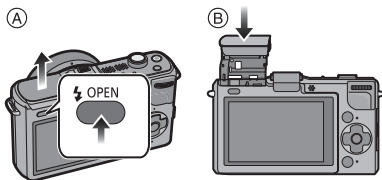
**Примечание**







- Будьте осторожны при открытии вспышки, поскольку она открывается резко.
- Будьте осторожны, чтобы не зажать палец, закрывая лампу-вспышку.



Переключение на желаемый режим вспышкиПрименимые режимы: **PASM SCN C**

Установите встроенную вспышку, подходящую для съемки.

- Откройте вспышку.





- 1 Выберите [ВСПЫШКА] в меню режима [ЗАП.]. (P56)**
- 2 Нажмите ▲/▼ для выбора режима, затем нажмите [MENU/SET].**
 - Информация о возможных режимах вспышки приведена в "Допустимые настройки вспышки в зависимости от режима записи". (P73)

Параметр	Описание настроек
 : АВТО	Вспышка включается автоматически, если этого требуют условия съемки.
 : АВТО/Уменьшение эффекта красных глаз*	Вспышка включается автоматически, если этого требуют условия съемки. Вспышка срабатывает сначала непосредственно перед съемкой для снижения эффекта красных глаз (когда глаза снимаемого человека на снимке имеют красный цвет), а затем еще раз при съемке. • Используйте эту функцию при съемке людей в условиях низкой освещенности.
 : Принудительное включение	Вспышка срабатывает каждый раз независимо от условий съемки. • Используйте этот режим, когда снимаемый объект освещен сзади или освещен лампой дневного света.
 : Принудительное включение/ Уменьшение эффекта красных глаз*	Вспышка срабатывает каждый раз независимо от условий съемки. Происходит одновременная коррекция эффекта красных глаз. • Используйте этот режим, когда снимаемый объект освещен сзади или освещен лампой дневного света.
 : Медленная синхронизация	При выполнении снимков на фоне темного ландшафта данная функция замедляет скорость затвора при включенной вспышке. Темный фоновый ландшафт выглядит ярче. • Используйте этот режим при съемке людей на темном фоне. • Применение более низкой скорости затвора может привести к размытию вследствие движения. Для повышения качества фотографий используйте штатив.
 : Замедленная синхронизация/ Уменьшение эффекта красных глаз*	При выполнении снимков на фоне темного ландшафта данная функция замедляет скорость затвора при включенной вспышке. Темный фоновый ландшафт выглядит ярче. Происходит одновременная коррекция эффекта красных глаз. • Используйте этот режим при съемке людей на темном фоне. • Применение более низкой скорости затвора может привести к размытию вследствие движения. Для повышения качества фотографий используйте штатив.
 : Принудительное выключение	Вспышка не срабатывает независимо от условий съемки. • Используйте этот режим при съемке в местах, где включение вспышки запрещено. • Когда используется встроенная вспышка, закройте ее, чтобы выключить.

Вспышка срабатывает дважды. Интервал между первой и второй вспышкой больше при установке [], [] или []. Объект не должен двигаться до срабатывания второй вспышки.

* [КОРР.КР.ГЛ.] в меню режима [ЗАП.] установлено на [ON], [] появляется на значке вспышки.

■ О цифровой коррекции красных глаз



















Когда [КОРР.КР.ГЛ.] в меню [ЗАП.] установлено на [ON] и выбрано уменьшение эффекта красных глаз ([, [, []), цифровая коррекция красных глаз выполняется при каждом срабатывании вспышки. Камера автоматически обнаруживает красные глаза и исправляет снимок. (Возможно только при установке режима автофокусировки на [) и включенном распознавании лиц)

















• При некоторых обстоятельствах красные глаза исправить нельзя.





■ Допустимые настройки вспышки в зависимости от режима записи

Допустимые настройки вспышки зависят от режима записи.

(○: Доступно, —: Недоступно, ●: первоначальная настройка режима сцены)

							
	○*	—	—	—	—	—	○
	○	○	○	○	○	○	○
	○	○	○	○	○	○	○
	○	○	○	○	—	—	○
	—	—	○	○	—	—	○
	—	—	—	—	—	—	○
	○	●	○	—	—	—	○
	○	●	○	—	—	—	○
	—	—	—	—	—	—	●
	—	—	—	—	—	—	●
	●	—	○	—	—	—	○
	●	○	○	—	—	—	○

							
	●	—	○	—	—	—	○
	●	—	○	—	—	—	○
	●	—	○	—	—	—	○
	—	—	—	—	—	●	○
	—	—	—	—	—	—	●
	○	●	○	—	—	—	○
	○	●	○	—	—	—	○
	●	—	○	—	—	—	○
	—	—	—	○	—	●	○
	—	—	—	—	—	—	●

* [] отображается. [], [], [] или [] установлено в зависимости от типа предмета и яркости.

- При изменении режима записи настройки вспышки могут измениться. При необходимости установите настройки вспышки снова.
- Настройки вспышки запоминаются, даже если камера выключена. Однако при изменении режима сцены настройки вспышки режима сцены сбрасываются на изначальные настройки.
- При записи видеокладов вспышка не работает.

■ Допустимый диапазон вспышки для съемки

- Допустимый диапазон вспышки является приближенным.

Светочувствительность ISO	При использовании сменного объектива (H-H014)	При использовании сменного объектива (H-FS014042)	
	Допустимое расстояние съемки со вспышкой	Допустимое расстояние съемки со вспышкой	
		Широкоугольный режим	Телережим
AUTO	50 см до 4,8 м*	1,0 м до 3,4 м*	30 см до 2,1 м*
ISO100	50 см до 2,4 м	1,0 м до 1,7 м	30 см до 1,0 м
ISO200	50 см до 3,3 м	1,0 м до 2,4 м	30 см до 1,5 м
ISO400	50 см до 4,8 м	1,0 м до 3,4 м	30 см до 2,1 м
ISO800	70 см до 6,7 м	1,0 м до 4,8 м	30 см до 3,0 м
ISO1600	1,1 м до 9,6 м	1,0 м до 6,8 м	50 см до 4,2 м
ISO3200	1,5 м до 13,5 м	1,1 м до 9,6 м	70 см до 6,0 м
ISO6400	2,2 м до 19,2 м	1,6 м до 13,7 м	1,0 м до 8,5 м







* Когда [УСТ.ОГР. ISO] (P135) установлено на [OFF]

- При небольшом расстоянии до объекта при съемке со вспышкой часть записанного изображения становится темной, поскольку свет вспышки блокируется объективом или выходит за пределы диапазона. Проверьте расстояние до объекта во время съемки. Расстояние до объекта, на котором блокируется свет вспышки, зависит от используемого объектива.

– Когда прикреплен сменный объектив (H-H014):
50 см или меньше

– Когда прикреплен сменный объектив (H-FS014042):
1,0 м или меньше (Широкий угол)/30 см или меньше (телережим)

■ Скорость затвора для каждого режима вспышки

Режим вспышки	Скорость затвора (сек)	Режим вспышки	Скорость затвора (сек)
	от 1/60*1 до 1/4000-ной доли секунды		от 1 до 1/4000-ной доли секунды
			
	от 1/60*2 до 1/160-ной доли секунды		от 60 до 1/4000-ной доли секунды
			

*1 Это время составит 60 секунд в режиме автоэкспозиции АЕ с приоритетом затвора.

*2 Устанавливается значение 60 секунд в режиме автоэкспозиции АЕ с приоритетом скорости затвора и 60 секунд в режиме ручной экспозиции.

- При активации вспышки скорость затвора нельзя установить выше, чем 1/160 секунды.
- В интеллектуальном автоматическом режиме скорость затвора изменяется в зависимости от идентифицированной сцены.

Примечание

- Не подносите вспышку слишком близко к объекту съемки и не закрывайте вспышку, если она включена. Под воздействием тепла и света вспышки объект может изменить цвет.
- Не закрывайте спалах незабаром після початку роботи спалаху перед зйомкою через функцію АВТО/зменшення ефекта червоних очей тощо. Це може призвести до несправності.
- Во время съемки за пределами диапазона расстояний при съемке со вспышкой, экспозиция может настроиться неправильно и снимок может стать ярким или темным.
- Во время подзарядки вспышки значок вспышки мигает красным цветом, и вам не удастся снять фото даже при полном нажатии на кнопку затвора.
- При съемке объекта, находящегося за пределами доступного диапазона вспышки, надлежащая регулировка баланса белого может быть невозможна.
- **При использовании некоторых объективов свет от лампы-вспышки может перекрываться или не захватывать все поле зрения объектива, что может привести к образованию затемненных участков на полученных снимках.**
- При съемке с блендой при использовании вспышки, нижняя часть снимка может быть затемненной (эффект виньетирования), а управление вспышкой может быть отключено, поскольку бленда может затенять вспышку. Рекомендуется отсоединить бленду.
- При повторном выполнении снимка для зарядки вспышки может понадобиться время. Выполняйте снимок после исчезновения индикатора доступа.
- Уменьшение эффекта красных глаз у разных людей проявляется по-разному. Также, если объект съемки находился далеко от камеры или не смотрел на камеру в момент первой вспышки, эффект уменьшения может быть неочевидным.
- При креплении внешней вспышки ей отдается приоритет по отношению к встроенной вспышке. Подробнее о внешней вспышке см. P190.

Режим [ЗАП.]: 

Оптический стабилизатор изображения

При использовании одного из данных режимов обнаруживается дрожание во время выполнения снимков, и камера автоматически компенсирует дрожание, что позволяет выполнять съемку без дрожания.

Необходим объектив, поддерживающий функцию стабилизации.

- Сменный объектив (H-H014) не поддерживает функцию стабилизатора.
- Сменный объектив (H-FS014042) поддерживает функцию стабилизатора.

■ Настройка стабилизатора в меню режима [ЗАП.]

1 Выберите [СТАБИЛИЗ.] в меню режима [ЗАП.]. (P56)

2 Нажмите ▲/▼ для выбора настройки, затем нажмите [MENU/SET].

[OFF]: [СТАБИЛИЗ.] не работает.
(Можно выбрать при использовании объектива без переключателя [O.I.S.])

[MODE1]: В режиме [ЗАП.] дрожание компенсируется постоянно.

[MODE2]: Дрожание компенсируется, пока нажата кнопка затвора.

[MODE3]: Компенсируется дрожание камеры при движении вверх/вниз.
Данный режим идеален для панорамирования (метод съемки с поворотом камеры для слежения за движением объекта, который постоянно движется в фиксированном направлении).

- Во время записи видеокладов настройка [СТАБИЛИЗ.] фиксируется на [MODE1], даже если ее установить на [MODE2] или [MODE3].
- При использовании объектива без функции стабилизатора выбор [СТАБИЛИЗ.] не предусмотрен.

■ Предупреждение дрожания (дрожания фотокамеры)

Если отобразилось предупреждение о сотрясении [«(⊖)»], используйте [СТАБИЛИЗ.], штатив или автоматический таймер (P83).

- Скорость затвора будет меньше в следующих случаях. Удерживайте фотокамеру неподвижно от момента нажатия кнопки затвора до появления снимка на экране. Рекомендуется пользоваться штативом.
 - Медленная синхронизация
 - Замедленная синхронизация/уменьшение эффекта красных глаз
 - [НОЧН. ПОРТРЕТ], [НОЧН. ПЕЙЗАЖ] и [ВЕЧЕРИНКА] в режиме сцены (P107)
 - При установке на медленную скорость затвора



Примечание

- При использовании дополнительного сменного объектива с переключателем оптической стабилизации изображения можно включить оптический стабилизатор изображения, установив этот переключатель на объективе в положение [ON]. (На время покупки установлено первоначальное значение [MODE1].)
- При использовании штатива рекомендуется отключить оптический стабилизатор изображения. На экране в это время отображается [«(OFF)»].
- Функция стабилизатора может работать неэффективно в следующих случаях.
 - При значительном дрожании.
 - Если увеличение слишком большое.
 - При использовании цифрового увеличения.
 - При съемке со слежением за двигающимися объектами.
 - При слишком низкой скорости затвора, во время съемки внутри помещения или в темном месте.
- При нажатии кнопки затвора старайтесь избегать дрожания фотокамеры.
- Эффект панорамирования в [MODE3] сложнее получить в следующих случаях.
 - В ярко освещенных местах, например, на открытой местности в ясный летний день
 - Если скорость затвора быстрее 1/100 секунды.
 - Если вследствие того, что объект движется медленно, вы перемещаете камеру слишком медленно. (Фон не становится расплывчатым.)
 - При неудовлетворительном слежении камеры за объектом
- Рекомендуется выполнять снимки с помощью дополнительного видеоискателя Live View (P188) при панорамировании в режиме [MODE3].

Режим [ЗАП.]: **IA PAS SCN C**

Компенсация экспозиции

Используйте эту функцию, если невозможно добиться подходящей экспозиции из-за разницы в яркости между объектом и задним планом. Посмотрите на следующие примеры.

Недодержан**Правильно
выдержан****Передержан**

Компенсировать экспозицию в сторону увеличения.

Компенсировать экспозицию в сторону уменьшения.

- 1 Нажмите задний диск, чтобы переключиться на выполнение компенсации экспозиции.**



- 2 Поверните задний диск для компенсации экспозиции.**

- (A) Значение компенсации экспозиции
- (B) [ЭКСПОНОМЕТР]

- Чтобы вернуться к начальной установке экспозиции, выберите [0].
- Поверните задний диск для отображения [ЭКСПОНОМЕТР]. (P143) (Однако, отображения не будет в режимах **IA/SCN**.)

Примечание

- Значение экспозиции остается в памяти даже при выключении фотокамеры. Тем не менее, значение экспозиции не вносится в память в автоматическом интеллектуальном режиме.
- Диапазон компенсации экспозиции будет ограничен в зависимости от яркости объекта.
- Если значение диафрагмы и скорость затвора отображаются на экране в режиме программы AE, операции смены программы и компенсации экспозиции переключаются при каждом нажатии на задний диск.
- В режиме AE с приоритетом диафрагмы операция настройки диафрагмы (P100) и операция компенсации экспозиции переключаются при каждом нажатии на задний диск.
- В режиме AE с приоритетом затвора операция настройки скорости затвора (P100) и операция компенсации экспозиции переключаются при каждом нажатии на задний диск.
- Компенсацию экспозиции можно выполнить касанием панели с ползунком в быстром меню (P58).

Режим [ЗАП.]:

Съемка в режиме серийной съемки

Фотоснимки записываются непрерывно, пока нажата кнопка затвора.
Выберите из выполненных снимков те, которые вам действительно нравятся.

1 Нажмите ().



2 Коснитесь значка серийной съемки (и т. д.).

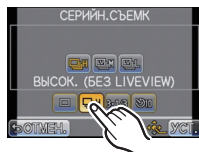

3 Выберите скорость серийной съемки и коснитесь ее.

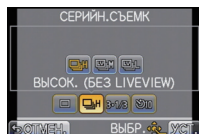

		[Н] (Высокоскоростной)	[М] (Средняя скорость)	[L] (Низкоскоростной)
	Скорость серийной съемки (снимков в секунду)	3,2	2,5	2
	Прямой просмотр во время серийной съемки	Нет	Имеется	Имеется
*1	С файлами в формате RAW	от 4 до 7*2		
	Без файлов в формате RAW	В зависимости от оставшегося места на карте*2		

*1 Количество записываемых снимков

*2 Снимки можно выполнять до заполнения карты. Тем не менее, скорость серийной съемки в процессе уменьшится. Точное время зависит от форматного соотношения, размера снимка, настройки для качества и типа используемой карты.

- Первая скорость серийной съемки не зависит от скорости записи на карту.
- Приведенные выше значения скорости серийной съемки применимы, когда скорость затвора 1/60 или выше, а вспышка отключена.
- Скорость серийной съемки может стать меньше в зависимости от значений следующих параметров.
– [СВЕТОЧУВСТ.] (P98)/[РАЗР. КАДРА] (P130)/[КАЧЕСТВО] (P131)/[РЕЖИМ ФОКУС.] (P32)/[ПРИОР. ФОКУСА] (P144)
- Скорость серийной съемки можно также установить с помощью [СКОР. СЪЕМКИ] в меню [ЗАП.].
- Информация о файлах RAW приведена на P131.

4 Коснитесь [УСТ.].

5 Сфокусируйтесь на объекте и сделайте снимок.

(A) Когда для режима серийной съемки задана высокая скорость [H].

- Для выбора режима серийной съемки удерживайте кнопку затвора в полностью нажатом состоянии.

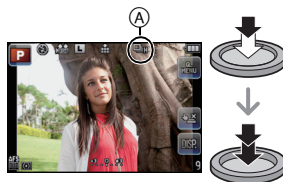

■ Фокусировка в режиме серийной съемки

Фокус изменяется в зависимости от настройки параметра [ПРИОР. ФОКУСА] (P144) в меню [ПОЛЬЗОВ.] и настройки параметра [РЕЖИМ ФОКУС.] (P132) в меню режима [ЗАП.].

Режим фокусировки	Приоритет фокусировки	Фокус
AFS (Автофокусировка для одного снимка)	ON (ВКЛ)	По первому снимку
	OFF (ВЫКЛ)	
AFC*1	ON (ВКЛ)	Нормальное фокусирование*2
	OFF (ВЫКЛ)	Расчетное фокусирование*3
MF	—	Фокус, установленный вручную

*1 Если объекты затемнены, фокусировка настраивается по первому кадру.

*2 Скорость серийной съемки может стать меньше, поскольку камера непрерывно фокусируется на объекте.

*3 Приоритет отдается скорости серийной съемки с определением диапазона для фокусировки.

Примечание

- Когда установлена скорость серийной съемки [H] (когда [РЕЖИМ ФОКУС.] [AFS] или [MF]), экспозиция и баланс белого фиксируются на параметрах, использованных для первого снимка, которые применяются также для последующих снимков. В зависимости от яркости объекта второй снимок и последующие снимки могут быть ярче или темнее. Когда установлена скорость серийной съемки [H] (когда [РЕЖИМ ФОКУС.] [AFC]), [M] или [L], они регулируются каждый раз при выполнении снимка.
- При съемке движущегося объекта в месте (на фоне) внутри помещения или вне помещения и т.д., где наблюдается значительный перепад светотени, может понадобиться некоторое время для стабилизации экспозиции. Если при этом используется режим серийной съемки, оптимальная экспозиция может оказаться невозможной.
- Поскольку скорость затвора замедляется при съемке в темных местах, скорость серийной съемки (снимков в секунду) может стать меньше.
- При установке на [H] функция автоматического просмотра активируется независимо от ее настройки. (Без удержания) В меню [НАСТР.] установить функцию автоматического просмотра невозможно.
При установке скорости на [M] или [L] прямой просмотр отображается между кадрами серийной съемки.
- При включенной вспышке, можно записать только 1 снимок.
- Режим серийной съемки отключен, когда установлен брекетинг баланса белого.
- Режим серийной съемки отключается во время записи видео.

Режим [ЗАП.]: **IA PASM SCN C**

Съемка с использованием автоматической настройки значений экспозиции

Каждый раз при нажатии кнопки затвора будет возможна запись не более 5 снимков с разными настройками экспозиции в диапазоне компенсации экспозиции.

Среди этих кадров с разной экспозицией можно выбрать снимок с желаемым качеством.

С автобрекетингом

[ШАГ]: [3•1/3], [ПОСЛЕДОВ]: [0/-/+]

1-й Снимок



±0 EV

2-й Снимок



-1/3 EV

3-й Снимок



+1/3 EV

1 Нажмите ▼ (☰☺).



2 Коснитесь значка автобрекетинга ([3•1/3] и т. д.).

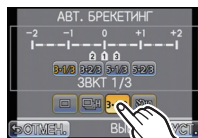

3 Выберите шаг и коснитесь его.

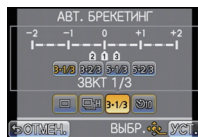

4 Коснитесь [УСТ.].



5 Сфокусируйтесь на объекте и сделайте снимок.

Ⓐ Индикация автобрекетинга

- Если нажать и удерживать кнопку затвора, будет сделано установленное количество снимков.
- Индикация автоматического брекетинга будет мигать, пока не будет выполнено установленное количество снимков.
- Счетчик снимков сбрасывается на [0], если изменяется параметр автобрекетинга или камера выключается до того, как будут выполнены все снимки.

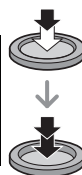
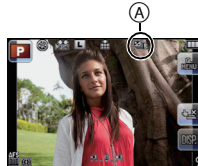

■ Изменение настроек для [/ НАСТРОЙКИ], [ШАГ] и [ПОСЛЕДОВ] в автобрекетинге

- 1 Выберите [АВТ. БРЕКЕТИНГ] в меню режима [ЗАП.]. (P56)
- 2 Для выбора [/ НАСТРОЙКИ], [ШАГ] или [ПОСЛЕДОВ] нажмите $\blacktriangle/\blacktriangledown$, а затем нажмите [MENU/SET].

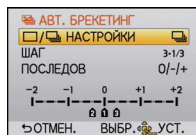

- 3 Нажмите $\blacktriangle/\blacktriangledown$ для выбора настройки, затем нажмите [MENU/SET].

Параметр	Установки
[<input type="checkbox"/> / <input type="checkbox"/> НАСТРОЙКИ]	[<input type="checkbox"/>] (одиночный)
	[<input type="checkbox"/>] (Серийная съемка)
[ШАГ]	[3•1/3] (3 снимков)
	[3•2/3] (3 снимков)
	[5•1/3] (5 снимков)
	[5•2/3] (5 снимков)

Параметр	Установки
[ПОСЛЕДОВ]	[0/-/+]
	[-/0/+]

- Можно выполнить один снимок за раз при установке на [].
- Можно непрерывно выполнять снимки до заданного количества, если установлено [].

- 4 Чтобы закрыть меню, дважды нажмите [$\text{⏏}/\text{⏏}$].

Примечание

- При съемке с использованием автоматической настройки значений экспозиции после выбора компенсации экспозиции съемка выполняется на основе выбранного диапазона компенсации экспозиции.
- В зависимости от яркости объекта экспозиция может быть не скомпенсирована в режиме автоматической настройки значений экспозиции.
- При непрерывной съемке с помощью автобрекетинга с установкой [ИНТ.РАЗРЕШ.] на [EXTENDED] может понадобиться некоторое время для выполнения всего количества снимков.
- Функция автоматического просмотра активируется независимо от ее настройки. (Без удержания) В меню [НАСТР.] установить функцию автоматического просмотра невозможно.
- При включенной вспышке, можно записать только 1 снимок.
- При установке брекетинга баланса белого автобрекетинг отключается.
- Автоматический брекетинг отключится во время записи видео.

Режим [ЗАП.]: **IA PASM**  **SCN C**

Съемка с автоматическим таймером

1 Нажмите **▼** (  ).







2 Коснитесь значка автоматического таймера ( и т. д.).



3 Выберите время автоматического таймера и коснитесь нужного значения.



Параметр	Установки
 ₁₀	10 секунд
 	Через 10 секунд камера сделает 3 снимка с интервалом приблизительно 2 секунды.
 ₂	2 секунды

4 Коснитесь [УСТ.].

5 Нажмите кнопку затвора наполовину для фокусировки, а затем нажмите кнопку затвора полностью для съемки.

(A) При установке таймера автоспуска на .

- Снимок не выполняется, пока объект не попадет в фокус. Фокусировка и экспозиция устанавливаются при нажатии кнопки затвора наполовину.
- Если вы хотите нажать кнопку затвора полностью, чтобы начать съемку несмотря на то, что на объект не наведена резкость, установите [ПРИОР. ФОКУСА] в меню [ПОЛЬЗОВ.] на [OFF]. (P144)
- Индикатор автоматического таймера (B) мигает и через 10 секунд (или 2 секунды) затвор сработает.
- Если нажать кнопку [MENU/SET] при выполнении снимков с помощью автоспуска, настройка таймера автоспуска отменяется.
- При выборе  индикатор автоспуска снова начинает мигать после съемки первого и второго снимка, а затвор активируется через 2 после этой сигнализации.

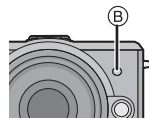
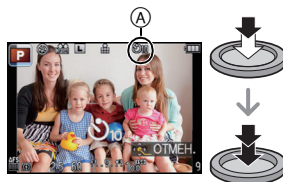

 **Примечание**

- Время автоматического таймера можно также задать с помощью [АВТ. ТАЙМЕР] в меню [ЗАП.].
- Установка времени для автоматического таймера в меню [ЗАП.] невозможна, когда установлен интеллектуальный автоматический режим.
- При использовании штатива или других приспособлений установка автоматического таймера на 2 секунды удобна для исключения дрожания, вызываемого нажатием кнопки затвора.
- При записи с автоматическим таймером рекомендуется использовать штатив.
- В зависимости от условий съемки ее интервалы могут превысить 2 секунды при выборе [S10].
- При установке [S10] мощность вспышки может не быть равномерной.
- Установка на [S10] невозможна в интеллектуальном автоматическом режиме или при установке брекетинга баланса белого.
- Автоматический таймер отключится во время записи видео.

Режим [ЗАП.]: P A S M  SCN C

Задание способа фокусировки (режим АФ)

Это позволяет выбирать метод фокусирования, соответствующий размещению и количеству объектов.

Кроме того, можно установить фокусировку и экспозицию на объекте, указанном на сенсорной панели.

Выберите режим, соответствующий условиям съемки и композиции.

1 Установите [РЕЖИМ ФОКУС.] на [AFS] или [AFC] (P32).

- [AFS] или [AFC] не будут работать с некоторыми объективами. Подробные сведения приведены на P13.

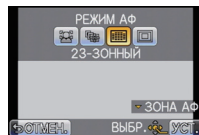

2 Нажмите ◀ ().

3 Коснитесь элемента.



4 Коснитесь [УСТ.].

Примечание

- В следующих случаях установить  невозможно.
 - [ЕДА], [НОЧН. ПЕЙЗАЖ] и [ИЛЛЮМИНАЦИЯ] в режиме сцены
- Режим автофокусировки устанавливается на  при использовании цифрового увеличения.
- Будет выполнена установка на  при записи с помощью функции сенсорного затвора (P37).
- Зона автофокусировки будет определена как маленькая точка в [ПЕРИФ. РАСФОКУС.] в режиме сцены.

Информация о [👤] (Распознавание лиц)

Камера автоматически распознает лицо человека. Затем будет выполнена настройка фокусировки и экспозиции для идеального отображения лица, независимо от того, в какой части изображения оно находится. (максимальное количество – 15 зон)

Когда камера обнаруживает лицо человека, отображается зона АФ.

Желтый:

При нажатии кнопки затвора наполовину, рамка становится зеленой, когда камера выполняет фокусирование.

Белый:

Отображается при обнаружении более одного лица. Другие лица, которые находятся на том же расстоянии, что и лица внутри желтых зон автофокусировки, также оказываются в фокусе.



Примечание

• **Положение и размер зоны АФ можно изменять. (P89)**

• Когда выбрано [👤] и установлен многозонный [РЕЖИМ ЗАМЕРА] [👤], камера отрегулирует экспозицию в соответствии с лицом человека. (P133)

• При определенных условиях съемки, включая следующие случаи, функция определения лиц может не работать, и определить лица будет невозможно. Режим автофокусировки переключается на [📷].

- Лицо не обращено к камере
- Лицо находится под углом
- Лицо слишком яркое или слишком темное
- Когда на лицах недостаточно контраста
- Когда часть лица скрыта за солнцезащитными очками и пр.
- Когда лицо на экране очень маленькое
- Быстрое движение
- Объект не является человеком
- При дрожании камеры

• Помимо людей, камера может распознавать как лица и другие объекты. В таком случае установите режим автофокусировки на любой другой, кроме [👤], а затем выполните снимок.

Установка [AF-ON] (АФ со слежением)

Фокусировка и экспозиция могут настраиваться под конкретный объект съемки. Фокусировка и экспозиция настраиваются, следуя за объектом, в том числе движущимся. (Динамическое слежение)

■ При управлении с помощью сенсорной панели

Можно заблокировать объект касанием.

- Зона АФ становится желтой, в это время объект блокируется.
- Фиксация объекта отменяется при прикосновении к [OFF].



■ При управлении с помощью кнопок

Поместите объект в рамку АФ со слежением и нажмите кнопку затвора наполовину для блокировки объекта.

- Ⓐ Рамка АФ со слежением
 - При обнаружении камерой объекта съемки зона АФ становится зеленого цвета.
 - При спуске кнопки затвора зона АФ становится желтой.
 - Фиксация объекта отменяется при нажатии [MENU/SET].

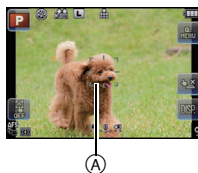



🗨️ Примечание

- Если блокировка не срабатывает, зона автофокусировки мигает красным и исчезает. Попробуйте выполнить блокировку еще раз.
- Следящая АФ не срабатывает при сбое в слежении АФ. В этом случае режим АФ переключится на [AF-ON].
- В следующих случаях [AF-ON] работает как [AF-ON]
 - Если [НАСТР. ИЗОБР.] [Ч/Б]
 - Если пользовательский цветовой режим [МОНОХРОМ]
- Функция динамического слежения может не работать в следующих случаях.
 - Если объект слишком мал
 - Если место съемки слишком темное или светлое
 - Если объект перемещается слишком быстро
 - Если фон имеет такой же или похожий цвет, что и объект
 - Если имеет место дрожание
 - При работе с тансфокацией



Информация о (фокусировка 23 участка)

Для каждой зоны АФ предусмотрена фокусировка до 23 точек включительно. Это действенно в случаях, когда объект съемки находится не в центре экрана. (Рамка зоны АФ может выглядеть так же, как и в настройке формата кадра)

-  **Примечание**
- **23 зоны АФ можно разделить на 9 зон и задать зону для фокусировки. (P89)**
 - Зона АФ не отображается, пока в ней не выполнится фокусировка. Кроме того, при установке [РЕЖИМ ФОКУС.] на [AFC] зона АФ не отображается, даже когда находится в фокусе.
 - Фотокамера фокусируется на всех зонах АФ, используя , когда несколько зон АФ (АФ) (до 23 включительно) освещаются одновременно. Если вы хотите определить положение фокусировки для съемки, переключите режим АФ на .

Информация о (фокусировка 1 участка)

Камера фокусируется на объекте съемки в зоне автофокусировки на экране.

-  **Примечание**
- **Положение и размер зоны АФ можно изменять. (P89)**
 - Если объект не находится в центре композиции в , можно поместить объект в зону автофокусировки, исправить фокусировку и экспозицию, нажав кнопку затвора наполовину, переместить камеру в нужную композицию с нажатой наполовину кнопкой затвора и сделать снимок. (Только при установке [РЕЖИМ ФОКУС.] на [AFS].)

Задание положения зоны АФ / изменение размера зоны АФ

■ При управлении с помощью сенсорной панели

При выборе [👁️], [▣]

Положение и размер зоны АФ можно изменять.

1 Коснитесь объекта.

- Отображается экран настройки зоны автофокусировки.
- При касании за пределами рамки области АФ (A) отобразится экран настройки области АФ, но область АФ не будет настроена.
- При нажатии [Q.MENU/Fn] зона АФ возвращается в центральное положение.

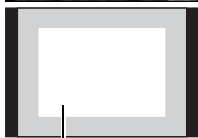

2 Прикоснитесь к полосе прокрутки для изменения размера рамки зоны автофокусировки.

- Значение можно изменять, устанавливая 4 различных размера.

3 Прикоснитесь к [УСТ.].

- Зона АФ с той же функцией, что и [▣], отображается в той области, которой коснулись, когда выбрано [👁️]. Настройка зоны АФ очищается при касании [🔍 OFF].

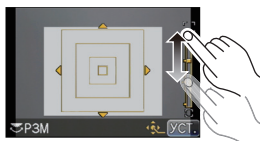

При выборе [📄]

23 зоны АФ можно разделить на 9 зон и задать зону для фокусировки.

Прикоснитесь к экрану для отображения экрана настройки зоны автофокусировки и выберите рамку зоны автофокусировки, как показано на рисунке справа.

- После того как вы на какое-то время уберете палец с сенсорной панели, рамка зоны автофокусировки исчезнет, и на экране останется только отображение [+] (центральная точка выбранной рамки зоны автофокусировки).
- Установка рамки зоны автофокусировки отменяется при прикосновении к [🔍 OFF].

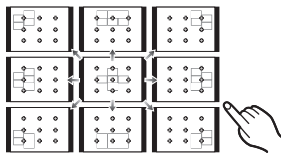

■ При управлении с помощью кнопок

1 Нажмите ◀/▶, чтобы выбрать [☺], [☹] или [▣], и нажмите ▼.

- Отображается экран настройки зоны автофокусировки.

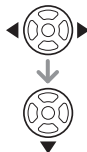
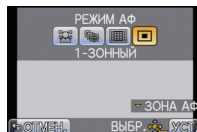

2 Для перемещения зоны автофокусировки нажмите ▲/▼/◀/▶.

- При нажатии [Q.MENU/Fn] зона АФ возвращается в центральное положение.
- Область АФ можно увеличить вращением заднего диска вправо, а уменьшить — вращением влево после выбора [☺] или [▣]. Значение можно изменять, устанавливая 4 различных размера.

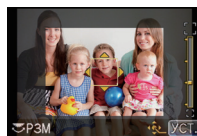

3 Нажмите [MENU/SET] для установки.

■ Зона АФ легко перемещается с помощью функции [ПРЯМ.ПОЛЕ ФОКУС.]

Когда [ПРЯМ.ПОЛЕ ФОКУС.] в меню [ПОЛЬЗОВ.] установлено на [ON] при выбранном [☺], [☹] или [▣], можно перемещать зону АФ непосредственно с помощью кнопки курсора.

- Используйте функции, назначенные кнопке курсора, например [СВЕТОЧУВСТ.] (P98) или [БАЛ. БЕЛ.] (P93), назначая их элементу быстрого меню (P58).



Примечание

- Контрольную точку точечного режима измерения также можно переместить, чтобы она соответствовала зоне автофокусировки, во время использования [▣]. (P133)
- Измените размер зоны АФ, если возникают проблемы с фокусировкой в малой зоне АФ.
- [ПРЯМ.ПОЛЕ ФОКУС.] фиксируется на [OFF] в пользовательском цветовом режиме.

Режим [ЗАП.]: **IA PASM**  **SCN C**

Съемка в режиме ручной фокусировки

Эта функция используется, если необходимо зафиксировать фокус, или если известно расстояние от объектива до объекта и вы не хотите использовать автоматическую фокусировку.

1 Установите [РЕЖИМ ФОКУС.] в меню режима [ЗАП.] на [MF]. (P56)

2 Поверните кольцо фокусировки для наведения резкости на объект.

- Когда [ВСП. MF] в меню [ПОЛЬЗОВ.] установлено на [ON], изображение на экране будет увеличено приблизительно в 5 раз для помощи при ручной фокусировке. (A)
- Подсказка при ручной фокусировке (B) отображается на экране, когда кольцо фокусировки поворачивается, если [СПР ПО Р.ФОК] в меню [ПОЛЬЗОВ.] установлено на [ON]. Можно проверить направление вращения кольца фокусировки — к приближению или отдалению.

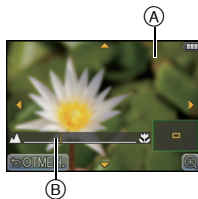

Помощь при ручной фокусировке



■ Отображение помощи при ручной фокусировке

- Она отображается при повороте фокусирующего кольца или касании экрана.
- Для отображения можно также нажать , чтобы открыть экран настройки для увеличенной области, определить область увеличения с помощью кнопки курсора и затем нажать [MENU/SET].
- Будет выполнено переключение на экран настройки для увеличенной зоны при нажатии кнопки курсора, когда [ПРЯМ.ПОЛЕ ФОКУС.] в меню [ПОЛЬЗОВ.] установлено на [ON].

■ Перемещение увеличенной зоны

- Увеличенную зону можно перемещать перетаскиванием на экране (P9) или нажатием кнопки курсора.
- Следующие действия приведут к возврату экрана помощи при РФ в исходное положение.
 - При установке [РЕЖИМ ФОКУС.] на значение, отличное от [MF]
 - Изменение [ФОРМАТ] или [РАЗР. КАДРА]
 - Выключение фотокамеры

■ Изменение масштабирования

- Увеличение до 10 раз происходит при касании . При касании  восстанавливается 5-кратное увеличение.
- Если повернуть задний диск вправо, восстановится 10-кратное увеличение. Если повернуть задний диск влево, восстановится 5-кратное увеличение.

■ Закройте помощь при ручной фокусировке

- Помощь закрывается при нажатии кнопки затвора наполовину.
- Она также закрывается при касании [ОТМЕН.] на экране или нажатии [MENU/SET].
- При отображении с помощью поворота фокусирующего кольца она закроется приблизительно через 10 секунд после прекращения операции.

Примечание

- Помощь при ручной фокусировке не появляется при использовании цифрового масштабирования или записи видео.
- Помощь или подсказка при ручной фокусировке могут не отображаться. Это зависит от используемого объектива. Но можно отобразить помощь при ручной фокусировке непосредственно с камеры, используя сенсорную панель или кнопку.

Техника ручной фокусировки

- 1 Поверните кольцо фокусировки для наведения резкости на объект.
- 2 Поверните его еще немного.
- 3 Найдите наилучшую фокусировку, медленно вращая кольцо в обратном направлении.

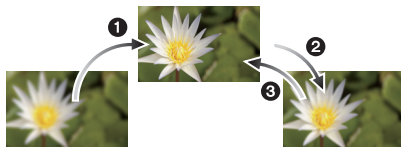

Примечание

- При использовании функции увеличения после фокусировки на объекте повторно сфокусируйтесь на объекте съемки.
- После отмены режима сна снова выполните фокусировку на объекте.
- При съемке с близкого расстояния
 - Рекомендуется использование штатива и таймера автоспуска (P83).
 - Эффективный диапазон фокусировки (глубина резкости) значительно уменьшается. Поэтому, если после фокусировки расстояние между камерой и объектом съемки изменяется, повторная фокусировка может быть затруднена.
 - Разрешающая способность по краям снимка может слегка снизиться. Это не является неисправностью.

Ометке отсчета фокусного расстояния

Метка отсчета фокусного расстояния – это отметка для измерения расстояния до объекта съемки.

Используйте ее для съемки с ручной фокусировкой или с близкого расстояния.

- (A) Контрольная отметка фокусного расстояния
- (B) Контрольная линия фокусного расстояния
- (C) 0,18 м [При использовании сменного объектива (H-H014)]
- (D) 0,3 м [При использовании сменного объектива (H-FS014042)]

Диапазон фокусировки

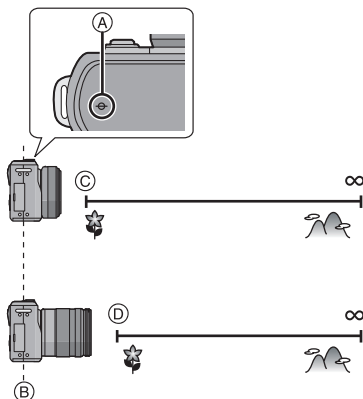

Режим [ЗАП.]: P A S M SCN C

Настройка баланса белого

На солнечном свете, под лампами накаливания или в других подобных условиях объекты белого цвета приобретают красноватый или голубоватый оттенок, данный элемент корректирует белый цвет, устанавливая его ближе к тому, который виден глазом, в соответствии с источником света.

1 Нажмите ► (WB).



2 Прикоснитесь к выбранному режиму баланса белого.

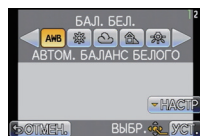

3 Коснитесь [УСТ.].

Параметр	Условия съемки
[AWB]	Автоматическая корректировка
[☀]	При выполнении снимков на улице в ясную погоду
[☁]	При выполнении снимков на улице в пасмурную погоду
[🏠]	При выполнении снимков на улице в тени
[💡]	При выполнении снимков под лампами накаливания
[WB]*	Только при съемке со вспышкой
[📷]/[📷]	При использовании предустановленного баланса белого
[WB]:	При использовании предварительно заданной установки цветовой температуры

*Функционирует, как [AWB] во время записи видео.

■ Автоматический баланс белого

В зависимости от преобладающих на время съемки условий, снимки могут иметь красноватый или голубоватый оттенок. Кроме того, при использовании нескольких источников освещения или при отсутствии цвета, близкого к белому, автоматический баланс белого может не функционировать надлежащим образом. В таком случае следует установить баланс белого на режим, отличный от [AWB].

- 1 Автоматический баланс белого будет работать в пределах такого диапазона.
 - 2 Голубое небо
 - 3 Облачное небо (дождь)
 - 4 Экран телевизора
 - 5 Солнечный свет
 - 6 Белый свет лампы дневного освещения
 - 7 Свет лампы накаливания
 - 8 Восход и заход солнца
 - 9 Освещение свечами
- К=Температура света по шкале Кельвина

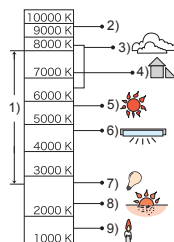

Примечание

- Оптимальный баланс белого будет отличаться, в зависимости от типа галогенного освещения, при котором выполняется съемка, поэтому используйте [AWB], [☀️] или [📺].
- Если при использовании вспышки выполняется съемка объекта, находящегося за пределами доступного диапазона вспышки, баланса белого может быть не отрегулирован надлежащим образом.
- Установленный баланс белого сохраняется даже после установки выключателя питания в положение [OFF], но когда баланс белого меняется на другой режим сцены, [БАЛ. БЕЛ.] для режима сцены, который был задан, меняется на [AWB].
- Баланс белого фиксируется в положении [AWB] при следующих условиях.
 - Интеллектуальный автоматический режим
 - В [ПЕЙЗАЖ], [АРХИТЕКТУРА], [ЕДА], [НОЧН. ПОРТРЕТ], [НОЧН. ПЕЙЗАЖ], [ИЛЛЮМИНАЦИЯ], [ВЕЧЕРИНКА], [ЗАКАТ] в режиме сцены
 - Пользовательский цветовой режим
- При установке [ПРЯМ.ПОЛЕ ФОКУС.] (P90) на [ON] функция кнопки курсора заключается в перемещении зоны АФ. В таком случае назначьте [БАЛ. БЕЛ.] как пункт быстрого меню (P58) и выполните операцию.

■ Настройка баланса белого вручную

Установите значение баланс белого. Используйте в соответствии с условиями съемки.

1 Выберите [F1], [F2] и затем прикоснитесь к [БАЛАНС БЕЛ].

- Экран установки баланс белого также можно отобразить нажатием кнопки курсора в направлении ▲.

2 Наведите камеру на белый лист бумаги или похожий белый предмет, чтобы рамка в центре экрана полностью заполнилась белым цветом, и затем прикоснитесь к [УСТ.].

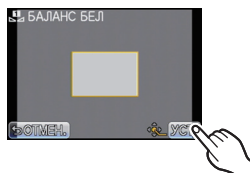

● Примечание

- Баланс белого может быть не установлен, если предмет слишком яркий или слишком темный. Установите баланс белого снова после соответствующей регулировки яркости.

■ Установка цветовой температуры

Можно установить цветовую температуру вручную для выполнения естественных снимков при различных условиях освещения. Цвет света измеряется в числовом выражении в градусах Кельвина. По мере повышения температуры снимок становится более синеватым. По мере снижения температуры снимок становится более красноватым.

1 Выберите [F1] и затем прикоснитесь к [УСТАН. К.].

- Экран настройки цветовой температуры также можно отобразить нажатием кнопки курсора в направлении ▲.

2 Коснитесь панели настройки цветовой температуры.

- Можно также установить значения, коснувшись [▲]/[▼] или нажав ▲/▼ кнопки курсора.
- Можно установить цветовую температуру в диапазоне от [2500K] до [10000K].

3 Прикоснитесь к [УСТ.].



■ Точная настройка баланса белого

Если получить необходимый оттенок при помощи настройки баланса белого ну удастся, можно выполнить точную настройку баланса белого.

1 Выберите режим баланса белого и затем прикоснитесь к [НАСТР].

- Экран настройки баланса белого также можно отобразить нажатием кнопки курсора в направлении ▼.

2 Для точной настройки коснитесь участка внутри рамки.

- Можно также выполнить точную настройку, коснувшись [G+]/[M-]/[A]/[B], или нажав ▲/▼/◀/▶ кнопки курсора.



- ◀ : А (ЯНТАРЬ: ОРАНЖЕВЫЙ)
- ▶ : В (СИНИЙ: СИНЕВАТЫЙ)
- ▲ : G+ (ЗЕЛЕНый: ЗЕЛЕНОВАТЫЙ)
- ▼ : M- (ПУРПУРНЫЙ: КРАСНОВАТЫЙ)

3 Прикоснитесь к [УСТ.].

📌 Примечание

- Если выполнена точная настройка баланса белого на А (янтарный), цвет значка баланса белого на экране изменится на оранжевый. Если выполнена точная настройка баланса белого на В (синий), цвет значка баланса белого на экране изменится на синий.
- Если выполнена точная настройка баланса белого G+ (зеленый) или M- (пурпурный), [+] (зеленый) или [-] (пурпурный) появится возле значка баланса белого на экране.
- Выберите центральную точку, если точная настройка баланса белого не применяется.
- Точная настройки баланса белого проявляется на снимке при использовании вспышки.
- Баланс белого можно точно настроить отдельно для каждого режима баланса белого.
- Даже при выключении фотокамеры значение точной настройки баланса белого сохраняется.
- Уровень точной настройки возвращается к стандартной настройке (центральная точка) в следующих случаях.
 - Когда вы повторно установили баланс белого на [1] или на [2]
 - Когда вы повторно установили цветную температуру вручную на [K]

■ Брекетинг баланса белого

Параметры брекетинга задаются на основе значений точной настройки баланса белого, и при однократном нажатии на кнопку затвора автоматически записываются 3 снимка в разных цветах.

1 Точно настройте баланс белого при выполнении пункта 2 из описания «Точная настройка баланса белого» и прикоснитесь к [◀] / [▶] для настройки брекетинга.

- Настройки брекетинга также можно выполнить вращением заднего диска.

[◀] или вращение заднего диска вправо: по горизонтали (от А до В)

[▶] или вращение заднего диска влево: по вертикали (от G+ до M-)



2 Коснитесь [УСТ.].



Примечание

- [ВКТ] отображается в значке баланса белого на экране при установке брекетинга баланса белого.
- Настройка брекетинга баланса белого отменяется, если отключается питание (включая режим сна).
- Звук затвора раздастся один раз.
- [RAW], [RAW] или [RAW] для [КАЧЕСТВО] установить нельзя.
- Брекетинг баланса белого не работает при записи видео.

Режим [ЗАП.] : **PASMC**

Настройка светочувствительности

Служит для задания чувствительности для света (светочувствительности ISO).
Настройки на верхнем рисунке позволяют выполнить съемку даже в темных местах, при этом снимки не выйдут темными.

1 Нажмите **▲ (ISO)**.



2 Прикоснитесь к выбранной светочувствительности ISO.



3 Коснитесь [УСТ.].

Светочувствительность ISO	100 \longleftrightarrow 6400	
Место съемки (рекомендуется)	Достаточная освещенность (вне помещения)	Недостаточная освещенность
Скорость затвора	Низкая	Высокая
Помехи	Незначительное	Значительные

Светочувствительность ISO	Установки
AUTO*	Светочувствительность ISO автоматически настраивается под яркость.
[ISO]* (Интеллектуальный)	Светочувствительность ISO настраивается в соответствии с движениями объекта съемки и яркостью.
100/200/400/800/1600/3200/ 6400	Светочувствительность ISO запоминается для разных настроек. (При установке [УВЕЛИЧЕНИЕ ISO] из меню [ЗАП.] (P135) на [1/3 EV], устанавливаемые элементы светочувствительности ISO возрастут.)

* При установке [УСТ.ОГР. ISO] из меню [ЗАП.] (P135) на любую функцию, кроме [OFF], он автоматически устанавливается в диапазоне значений, заданных в [УСТ.ОГР. ISO].

Если [УСТ.ОГР. ISO] установлен на [OFF], он задается, как указано ниже.
[Когда прикреплен сменный 3D объектив (приобретается отдельно), значение может быть выше, чем следующие настройки.]

- При выборе [AUTO] светочувствительность ISO регулируется автоматически в зависимости от яркости, в пределах диапазона с максимальным параметром [ISO400].
- При установке на [ISO] светочувствительность ISO настраивается автоматически в зависимости от яркости в пределах максимальных параметров [ISO800]. ([ISO400] при использовании вспышки)
- Светочувствительность ISO будет установлена в режим [AUTO] (для видео) во время видеосъемки. Кроме того, [УСТ.ОГР. ISO] работать не будет.

■ Об [ISO] (Интеллектуальном управлении светочувствительностью ISO)

Камера автоматически устанавливает оптимальную светочувствительность ISO и скорость затвора в соответствии с движением объекта и яркостью сцены для сведения к минимуму дрожания объекта.

- При нажатии кнопки затвора наполовину скорость затвора не фиксируется. Она постоянно изменяется в соответствии с движением объекта, пока кнопка затвора не будет нажата полностью. Подтвердите фактическую скорость затвора на информационном дисплее для воспроизводимого снимка.



Примечание

- Чем выше установленное значение светочувствительности ISO, тем лучше устраняется дрожание, но тем больше шума на снимке.
- Для получения информации о диапазоне вспышки см. P74.
- В зависимости от яркости и скорости перемещения объекта, возможно, не удастся избежать дрожания, даже при выборе [ISO].
- Движения могут не определяться, если движущийся объект мал, если движущийся объект находится на краю экрана или если объект движется именно в тот момент, когда кнопка затвора нажимается до конца.
- Настройки фиксируются на [ISO] в следующих случаях.
 - В [СПОРТ], [РЕБЕНОК1]/[РЕБЕНОК2] и [ДОМ.ЖИВОТНОЕ] в режиме сцены
- Переключение программ не активируется при установке светочувствительности ISO на [ISO].
- Невозможен выбор [ISO] в режиме автоэкспозиции с приоритетом выдержки и в режиме ручной экспозиции. Кроме того, невозможен выбор [AUTO] в режиме ручной экспозиции.
- Если шум становится проблемой, рекомендуется выполнять снимки после снижения уровня светочувствительности ISO, увеличения значения параметра [ПОДАВ. ШУМА] в [НАСТР. ИЗОБР.] или снижения значений каждого из элементов, кроме [ПОДАВ. ШУМА]. (P137)
- При установке [ПРЯМ.ПОЛЕ ФОКУС.] (P90) на [ON] функция кнопки курсора заключается в перемещении зоны АФ. В таком случае назначьте [СВЕТОЧУВСТ.] как пункт быстрого меню (P58) и выполните операцию.

Режим [ЗАП.]: **AS**

Съемка путем определения диафрагмы/ скорости затвора

Режим приоритета диафрагмы AE

Если необходимо получить четкий фон снимка, увеличьте значение показателя диафрагмы. Если необходимо получить размытый фон снимка, уменьшите значение показателя диафрагмы.

1 Установите режим [ЗАП.] на [A].

- Подробные сведения о настройке режима [ЗАП.] см. на P30.

2 Вращайте задний диск для установки значения диафрагмы.

- Будет происходить переключение между операцией настройки диафрагмы и операцией компенсации экспозиции при каждом нажатии на задний диск.
- Поверните задний диск для отображения [ЭКСПОНОМЕТР]. (P143)



Режим приоритета скорости затвора AE

Если необходимо сделать четкий снимок быстро движущегося объекта, установите более высокую скорость затвора. Если необходимо создать эффект размытого снимка, установите более низкую скорость затвора.

1 Установите режим [ЗАП.] на [S].

- Подробные сведения о настройке режима [ЗАП.] см. на P30.

2 Вращайте задний диск для установки скорости затвора.

- Будет происходить переключение между операцией настройки скорости затвора и операцией компенсации экспозиции при каждом нажатии на задний диск.
- Поверните задний диск для отображения [ЭКСПОНОМЕТР]. (P143)





Примечание

- При записи видео это будет обычная видеозапись.
- Диафрагму или скорость затвора можно установить касанием [F] (диафрагма) или [SS] (скорость затвора) и последующим касанием шкалы экспонометра в быстром меню (P58).
- На мониторе ЖКД и на записанных изображениях может быть разная яркость. Проверьте снимки в экране воспроизведения.
- Если объект слишком освещен при съемке в режиме АЭ с приоритетом диафрагмы, установите значение диафрагмы на максимальное число. При слишком затемненном объекте съемки установите значение диафрагмы на минимальное число.
- При использовании объектива с кольцом диафрагмы настройка с помощью заднего диска включается при повороте кольца диафрагмы в положение [A], настройка кольца диафрагмы имеет больший приоритет при повороте кольца диафрагмы в положение, отличное от [A], в режиме АЭ с приоритетом диафрагмы.
- При неправильной экспозиции отображаемые на экране значение диафрагмы и скорости затвора начинают мигать красным цветом.
- При низкой скорости затвора рекомендуется использовать штатив.
- При активировании вспышки скорость затвора не превысит 1/160-ной доли секунды в режиме АЭ с приоритетом выдержки. (P75)
- При нажатии кнопки затвора полностью при его низкой скорости скорость затвора на экране отсчитывается в обратном порядке в режиме АЭ с приоритетом выдержки.
- Не предусмотрена установка [1/4S] и [1/8S] для режима АЭ с приоритетом скорости затвора.
- [СВЕТОЧУВСТ.] автоматически устанавливается на [AUTO] при переключении режима съемки в режим АЭ с приоритетом выдержки, пока [СВЕТОЧУВСТ.] установлен на [ISO] (Интеллектуальный).

Режим [ЗАП.]: **M**

Съемка с ручной установкой экспозиции

Экспозиция определяется ручной установкой значения диафрагмы и скорости затвора.

Подсказка по ручной установке экспозиции появляется в нижней части экрана, отображая значение экспозиции.

1 Установите режим [ЗАП.] на [M].

- Подробные сведения о настройке режима [ЗАП.] см. на P30.

2 Вращайте задний диск для установки диафрагмы и скорости затвора.

- Будет происходить переключение между операцией настройки диафрагмы и операцией установки скорости затвора при каждом нажатии на задний диск.
- Поверните задний диск для отображения [ЭКСПОНОМЕТР]. (P143)
- Можно также настроить фокусировку вручную, установив [РЕЖИМ ФОКУС.] на [MF]. (P91)



3 Нажмите кнопку затвора наполовину.

- (A) Подсказка по ручной экспозиции
- Если экспозиция не является соответствующей, значения, переустановите значения показателя диафрагмы и скорости затвора.



A

■ Подсказка по ручной экспозиции

	Экспозиция установлена правильно.
	Установите более высокую скорость затвора или большее значение показателя диафрагмы.
	Установите более низкую скорость затвора или меньшее значение показателя диафрагмы.

- Подсказка по ручной экспозиции является приблизительной. Рекомендуется проверить снимки на экране воспроизведения.

 **Примечание**

- **При записи видео это будет обычная видеозапись.**
- Диафрагму или скорость затвора можно установить касанием [F] (диафрагма) или [SS] (скорость затвора) и последующим касанием шкалы экспонометра в быстром меню (P58).
- На мониторе ЖКД и на записанных изображениях может быть разная яркость. Проверьте снимки в экране воспроизведения.
- Если при нажатии кнопки затвора наполовину экспозиция будет неправильной, значение диафрагмы и скорости затвора начинают мигать красным цветом.
- [A], [A[Ⓢ]], [S] и [S[Ⓢ]] для вспышки установить нельзя.
- [СВЕТОЧУВСТ.] автоматически устанавливается на [ISO100] при переключении режима съемки в режим ручной экспозиции, пока [СВЕТОЧУВСТ.] установлена на [AUTO] или на [ISO] (Интеллектуальный).
- Если нажать кнопку затвора до конца при низкой скорости затвора, скорость затвора на экране изменяется в обратном порядке.
- При использовании объектива с кольцом диафрагмы настройки кольца диафрагмы имеют больший приоритет.

Использование функциональной кнопки

Назначив функции кнопке [Fn] (функциональная), можно использовать [БЛОКИР. АФ/АЭ], что позволяет выполнять снимки с фиксированной экспозицией или фиксированным фокусом, [ПРЕДВ. ПРОСМОТР] и использовать таким образом эффект диафрагмы и скорости затвора, а также других функций.

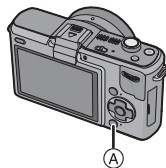

- 1 Установите [Q.MENU/Fn] в меню [ПОЛЬЗОВ.] на [Fn]. (P56)
 (A) Кнопка Q.MENU/Fn
- 2 Выберите [НАСТР.КН. Fn] в меню [ПОЛЬЗОВ.]
- 3 Выберите функцию, которую нужно назначить, и нажмите [MENU/SET].

Меню режима [ЗАП.] / Функции записи	Меню [ПОЛЬЗОВ.]
[БЛОКИР. АФ/АЭ] (P105)/[ПРЕДВ. ПРОСМОТР] (P106)/[ФОРМАТ] (P129)/[КАЧЕСТВО] (P131)/[РЕЖИМ ФОКУС.] (P32)/[РЕЖИМ ЗАМЕРА] (P133)/[ИНТ.РАЗРЕШ.] (P134)/[ИНТ.ДИНАМИЧ.] (P135)/[РАСШ.ТЕЛЕПР.] (P136)/[НАСТР. ИЗОБР.] (P137)	[КОНТР ЛИНИИ] (P67)/[РАМКА ЗАП.] (P145)

Примечание

- Некоторые функции нельзя использовать, в зависимости от режима или отображаемого экрана.

Фиксирование фокуса и экспозиции (блокировка АФ/АЭ)

Применимые режимы: **P A S M**  **SCN C**

Это удобно, если намечается съемка объекта за пределами зоны АФ или в случае сильной контрастности, которая не позволяет выбрать надлежащую экспозицию.

1 Установите [НАСТР.КН. Fn] в меню [ПОЛЬЗОВ.] в положение [БЛОКИР. АФ/АЭ]. (P56)

2 Совместите экран с объектом.

3 Нажмите [Q.MENU/Fn], чтобы зафиксировать фокус или экспозицию.

 Индикация блокировки АЕ

- Блокировка АФ/АЭ отменяется при повторном нажатии кнопки [Q.MENU/Fn].

4 Выберите композицию снимка, перемещая камеру, затем полностью нажмите кнопку затвора.

- Когда задано [АЕ], после нажатия кнопки затвора наполовину для фокусировки нажмите кнопку затвора до конца.



■ БЛОКИРОВКА АФ/АЕ

Блокировка фокусировки и экспозиции может быть установлена в [БЛОКИР. АФ/АЭ] в меню [ПОЛЬЗОВ.].

Параметр	Установки
[АЕ]	Заблокирована только экспозиция. • Когда экспозиция установлена, светятся [АЕL], значение диафрагмы и скорость затвора.
[АФ]	Заблокирована только фокусировка. • Когда на объекте выполнена фокусировка, светятся [АFL], индикация фокусировки, значение диафрагмы и скорость затвора.
[АФ/АЕ]	Заблокированы фокусировка и экспозиция. • Когда на объекте выполнена фокусировка и задана экспозиция, светятся [АFL], [АЕL], индикация фокусировки, значение диафрагмы и скорость затвора.

Примечание

- Яркость изображения на мониторе ЖКД/дополнительном видеоскатель Live View также может быть зафиксирована при выполнении фиксации АЭ.
- Блокировка автофокусировки эффективна при выполнении снимков в режиме ручной экспозиции.
- Блокировка АЭ эффективна только при выполнении снимков с ручной фокусировкой.
- При видеосъемке блокировку АЭ/АФ нельзя выполнять повторно. Во время видеозаписи можно выполнять только отмену блокировки АЭ/АФ.
- Экспозиция установлена даже при изменении яркости объекта.
- На объекте можно сфокусироваться повторно, наполовину нажав кнопку затвора, даже если функция АЕ заблокирована.
- Режим изменения программы можно установить даже при заблокированной функции АЕ.

Проверьте срабатывание диафрагмы и скорости затвора (Режим предварительного просмотра)

Применимые режимы: **[iA] [P] [AS] [M] [SCN] [C]**

Эффекты диафрагмы и скорости затвора можно проверить с помощью режима предварительного просмотра.

- **Проверьте эффект диафрагмы:** можно проверить глубину резкости (эффективный диапазон фокусировки) перед выполнением снимка, закрыв лепестковый затвор при установленном значении диафрагмы.
- **Проверьте результат скорости затвора:** движение можно проверить, отобразив фактический снимок, который будет получен при такой скорости затвора. Когда установлена слишком высокая скорость затвора, отображение при предварительном просмотре скорости затвора будет показано, как застывший кадр из фильма. Используется, например, чтобы запечатлеть мгновение движения воды.

1 Установите [НАСТР.КН. Fn] в меню [ПОЛЬЗОВ.] в положение [ПРЕДВ. ПРОСМОТР]. (P56)

2 Переключитесь на экран проверки, нажав [Q.MENU/Fn].

- Экран переключается каждый раз при нажатии [Q.MENU/Fn].



Обычный экран
записи



Эффекты
диафрагмы



Эффекты скорости
затвора

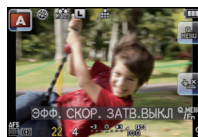

■ Свойства глубины резкости

*1	Показатель диафрагмы	Маленький	Широкий
	Длина фокусировки объектива	Телережим	Широкоугольный режим
	Расстояние до объекта съемки	Близкое	Дальнее
Глубина резкости (реальный диапазон фокусировки)		Мелкая (узкая)*2	Глубокая (широкая)*3

*1 Условия съемки

*2 Например: При намечающейся съемке на нерезком фоне и пр.

*3 Например: При намечающейся съемке с фокусировкой на всем окружении, включая фон и пр.

● Примечание

- Запись возможна в режиме предварительного просмотра.
- Диапазон для проверки эффекта скорости затвора составляет от 8 секунд до 1/1000 секунды.

Режим [ЗАП.]: **SCN**

Выполнение снимков в соответствии с записываемой сценой (режим сцены)

При выборе режима сцены фотокамера установит оптимальный для данного снимка баланс цветов и экспозицию.

1 Установите режим [ЗАП.] на [SCN].

- Подробные сведения о настройке режима [ЗАП.] см. на P30.

2 Коснитесь режима сцены для выбора.

- На экране отобразится описание выбранного режима сцены.

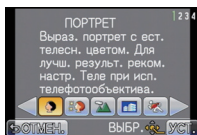

3 Коснитесь [УСТ.].

- В выбранном режиме сцены экран меню переключается на экран записи.

Примечание

- Настройки вспышки для расширенного режима сцены возвращается к исходным параметрам при изменении, а затем применении расширенного режима сцены.
- При съемке в режиме сцены, который не подходит для условий съемки, баланс цветов снимка может отличаться от реальных цветов.
- Следующие параметры нельзя установить в режиме сцены, поскольку фотокамера автоматически устанавливает для них оптимальные значения.
 - [СВЕТОЧУВСТ.]/[РЕЖИМ ЗАМЕРА]/[ИНТ.РАЗРЕШ.]/[ИНТ.ДИНАМИЧ.]/[УСТ.ОГР. ISO]/[ЦИФР. УВЕЛ]/Элементы, отличные от [ЦВЕТ] и [Ч/Б] в [НАСТР. ИЗОБР.]

[ПОРТРЕТ]

При съемке людей вне помещения в дневное время данный режим позволяет улучшить внешний вид снимаемых людей и придать их коже более здоровый оттенок.

■ Приемы работы с режимом ПОРТРЕТ

Для достижения оптимальной эффективности этого режима:

- 1 Поверните кольцо трансфокатора в направлении телережима Tele. (если используется объектив с функцией увеличения.)
- 2 Для достижения максимальной эффективности данного режима подойдите ближе к объекту съемки.

Примечание

- Исходной настройкой для режима автофокусировки является [☺].

[РОВНАЯ КОЖА]

При съемке людей вне помещения в дневное время данный режим позволяет сделать кожу даже еще более мягкой на вид, чем при помощи режима [ПОРТРЕТ]. (Это эффективно при съемке людей от уровня груди и выше.)

■ Приемы работы с режимом РОВНАЯ КОЖА

Для достижения оптимальной эффективности этого режима:

- 1 Поверните кольцо трансфокатора в направлении телережима Tele. (если используется объектив с функцией увеличения.)
- 2 Для достижения максимальной эффективности данного режима подойдите ближе к объекту съемки.

Примечание

- Если часть фона или другие объекты в кадре имеют цвет кожи, они также будут сглажены.
- Режим ровной кожи неэффективен при недостаточной яркости.
- Исходной настройкой для режима автофокусировки является [☺].

[ПЕЙЗАЖ]

Этот режим позволяет снимать пейзажи с широким ракурсом.

Примечание

- Настройка вспышки фиксируется на [☺].

[АРХИТЕКТУРА]

Данная настройка позволяет выполнять отчетливые фотографии архитектурных сооружений. Отображаются контрольные линии. (P67)

Примечание

- Настройка вспышки фиксируется на [☺].

[СПОРТ]

Установите это положение, если хотите произвести съемку спортивных или других быстро происходящих событий.

Примечание

- Активируется интеллектуальное управление светочувствительностью ISO, и максимальным уровнем светочувствительности ISO становится [ISO800].
- Исходной настройкой для режима автофокусировки является [■].

[ПЕРИФ. РАСФОКУС.]

Данный режим позволяет легко выбирать объект для фокусировки, и делать фон размытым, чтобы выделить объект.

■ Настройка зоны автофокусировки

1 Для перемещения зоны автофокусировки прикоснитесь к объекту.

- Зону АФ можно перемещать нажатием кнопки курсора.

2 Коснитесь [УСТ.].

Примечание

- Во время записи видеокладов это будет обычная видеозапись.
- Быстрая автофокусировка выполняется автоматически.
- Используйте функции, назначенные кнопке курсора, например [БАЛ. БЕЛ.] (P93), назначая их элементу быстрого меню (P58).
- Экран настройки зоны АФ отображается при нажатии кнопки курсора. Нажмите [/↵], чтобы вернуть зону АФ в центр экрана.
- Полученные эффекты будут отличаться в зависимости от таких факторов, как расстояние до объекта и фона, а также используемого объектива. Для достижения наилучших результатов рекомендуется при выполнении снимков подойти к объекту как можно ближе. (P92)
- Режим АФ будет зафиксирован на малой точке.

[ЦВЕТЫ]

С настройками макросъемки цветы на природе записываются в естественных тонах. Отображаются контрольные линии. (P67)

■ Техника съемки цветов

- Рекомендуется использовать штатив и таймер автоспуска.
- Рекомендуется установить вспышку на [] при выполнении снимков с близкого расстояния.

Примечание

- Диапазон фокусировки отличается в зависимости от используемого объектива. Смотрите в разделе “Ометке отсчета фокусного расстояния” на P92 информацию о диапазоне фокусировки.
- Когда объект съемки находится на небольшом расстоянии от фотокамеры, эффективный диапазон фокусировки значительно уменьшается. Поэтому, если после фокусировки расстояние между камерой и объектом съемки изменяется, повторная фокусировка может быть затруднена.
- Близко расположенные области имеют приоритет при выполнении снимков, поэтому необходимо время для фокусировки, если снимается удаленный объект.
- При съемке с близкого расстояния резкость периферийных участков снимка может несколько ухудшаться. Это не неисправность.
- Если объектив загрязнен отпечатками пальцев или пылью, он может оказаться не в состоянии правильно сфокусироваться на объекте съемки.

[ЕДА]

Можно выполнять снимки продуктов питания с передачей натуральных оттенков, исключив влияние внешнего освещения, например, в ресторане.

■ Приемы для режима Еда

- Рекомендуется использовать штатив и таймер автоспуска.
- Рекомендуется установить вспышку на [☀] при выполнении снимков с близкого расстояния.



Примечание

- Обратитесь к [ЦВЕТЫ] для получения дополнительной информации о данном режиме.

[ОБЪЕКТЫ]

Можно делать четкие и выразительные снимки деталей или небольших предметов из коллекции.

■ Техника съемки объектов

- Рекомендуется использовать штатив и таймер автоспуска.
- Рекомендуется установить вспышку на [☀] при выполнении снимков с близкого расстояния.



Примечание

- Обратитесь к [ЦВЕТЫ] для получения дополнительной информации о данном режиме.

[НОЧН. ПОРТРЕТ]

Этот режим позволяет выполнять снимки человека и фона практически с реальной яркостью.

■ Приемы работы с режимом НОЧН. ПОРТРЕТ

- **Откройте вспышку. (Можно установить на [☀].)**
- Для съемки рекомендуется пользоваться штативом и автоматическим таймером.
- Если выбрано [НОЧН. ПОРТРЕТ], объект должен оставаться неподвижным в течение приблизительно 1 секунды после выполнения снимка.



Примечание

- **Во время видеосъемки используются настройки низкой освещенности [👤], благодаря чему обеспечивается лучшее качество изображения в недостаточно освещенных помещениях или вечером.**
- После выполнения снимка затвор может находиться в закрытом состоянии. Это вызвано необходимостью обработки данных и не является неисправностью.
- При съемке в условиях недостаточной освещенности могут стать заметными помехи.
- Исходной настройкой для режима автофокусировки является [👤].



[НОЧН. ПЕЙЗАЖ]

Этот режим позволяет получить яркие снимки ночного пейзажа.

■ Приемы работы с режимом НОЧН. ПЕЙЗАЖ

- Для съемки рекомендуется пользоваться штативом и автоматическим таймером.

Примечание

- **Во время видеосъемки используются настройки низкой освещенности [], благодаря чему обеспечивается лучшее качество изображения в недостаточно освещенных помещениях или вечером.**
- **Настройка вспышки фиксируется на [].**
- После выполнения снимка затвор может находиться в закрытом состоянии. Это вызвано необходимостью обработки данных и не является неисправностью.
- При съемке в условиях недостаточной освещенности могут стать заметными помехи.
- Исходной настройкой для режима автофокусировки является [].



[ИЛЛЮМИНАЦИЯ]

Прекрасно фотографируются источники света.

■ Приемы работы с режимом ИЛЛЮМИНАЦИЯ

- Рекомендуется использовать штатив и таймер автоспуска.

Примечание

- **Во время видеосъемки используются настройки низкой освещенности [], благодаря чему обеспечивается лучшее качество изображения в недостаточно освещенных помещениях или вечером.**
- **Настройка вспышки фиксируется на [].**
- После выполнения снимка затвор может находиться в закрытом состоянии. Это вызвано необходимостью обработки данных и не является неисправностью.
- При съемке в условиях недостаточной освещенности могут стать заметными помехи.

[РЕБЕНОК1]/[РЕБЕНОК2]

Он позволяет делать снимки детей со здоровым оттенком кожи. При использовании вспышки ее свет слабее, чем обычно.

Можно установить различные дни рождения и имена для [РЕБЕНОК1] и [РЕБЕНОК2]. Можно указать, чтобы они появлялись во время воспроизведения или чтобы на записанном изображении проставлялась отметка, используя [ОТПЕЧ СИМВ] (P153).

■ Установка дня рождения/Настройка имени

1 Для выбора ▲/▼ или [ВОЗРАСТ] нажмите [ИМЯ], а затем нажмите [MENU/SET].

2 Для выбора [УСТ.] нажмите ▲/▼, а затем нажмите [MENU/SET].

3 Введите день рождения или имя.

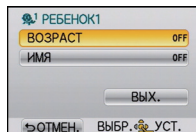

День рождения: ◀/▶: Выберите элементы (год/месяц/день).

▲/▼: Настройка.

[MENU/SET]: Выход.

Имя: Подробную информацию о том, как вводить символы, см. в разделе "Ввод текста" на P128.

- Когда установлены день рождения или имя, [ВОЗРАСТ] или [ИМЯ] автоматически устанавливается на [ON].
- При выборе [ON], когда день рождения или имя не зарегистрированы, автоматически появляется экран настройки.

4 Нажмите ▲/▼ для выбора [ВЫХ.] и затем нажмите [MENU/SET] для завершения.

■ Для отмены [ВОЗРАСТ] и [ИМЯ]

Выберите параметр [OFF] при выполнении шага **2** операции "Установка дня рождения/Настройка имени".

- Можно также выполнить установку касанием.

● Примечание

- Во время видеосъемки используются настройки для [ПОРТРЕТ].
- Возраст и имя можно распечатывать при помощи стандартного программного обеспечения "PHOTOfunSTUDIO 6.0 HD Edition", которое находится на компакт-диске CD-ROM (входящем в комплект поставки).
- Если [ВОЗРАСТ] или [ИМЯ] установлены на [OFF] даже при установленных дне рождения или имени, возраст или имя не будут отображаться. Перед выполнением снимков установите [ВОЗРАСТ] или [ИМЯ] на [ON].
- Активируется интеллектуальное управление светочувствительностью ISO, и максимальным уровнем чувствительности ISO становится [ISO400].
- Если камера включается при установленных [РЕБЕНОК1]/[РЕБЕНОК2], возраст и имя отображаются в левой нижней части экрана приблизительно в течение 5 секунд вместе с текущей датой и временем.
- Исходной настройкой для режима автофокусировки является [∞].

[ДОМ.ЖИВОТНОЕ]

Выбирайте его при съемке домашнего животного, например, собаки или кошки. Можно задать дату рождения и кличку питомца.

Информация о [ВОЗРАСТ] или [ИМЯ] приведена в разделе [РЕБЕНОК1]/[РЕБЕНОК2] на P112.

**Примечание**

- **Во время записи видеокладов это будет обычная видеозапись.**
- Первоначально параметр вспомогательной лампы автофокусировки установлен на [OFF].
- Активируется интеллектуальное управление светочувствительностью ISO, и максимальным уровнем светочувствительности ISO становится [ISO800].
- Исходной настройкой для режима автофокусировки является [☞].
- Для получения дополнительной информации о данном режиме см. [РЕБЕНОК1]/[РЕБЕНОК2].

[ВЕЧЕРИНКА]

Выбирайте этот режим при съемке свадебных церемоний, праздничных мероприятий внутри помещения и других событий. Он позволяет получить снимки людей и фона практически с реальной яркостью.

■ Приемы работы с режимом ВЕЧЕРИНКА

- **Откройте вспышку. (Можно установить на [☞] или [☞].)**
- Для съемки рекомендуется пользоваться штативом и автоматическим таймером.

**Примечание**

- Исходной настройкой для режима автофокусировки является [☞].

[ЗАКАТ]

Выбирайте данный элемент при съемке заката. Это позволяет получать выразительные изображения красного цвета солнца.

**Примечание**

- **Настройка вспышки фиксируется на [☞].**
- Исходной настройкой для режима автофокусировки является [☞].

Режим [ЗАП.]: 

Выполнение снимков при регулировке цвета (пользовательский цветовой режим)

Можно выполнять снимки с нужным эффектом, предварительно просматривая объект на мониторе ЖКД или дополнительном видеискателе Live View (Live View) (P188) и устанавливая нужный эффект.

1 Установите режим [ЗАП.] на .

- Подробные сведения о настройке режима [ЗАП.] см. на P30.

2 Коснитесь элемента.



Параметр	Эффект
[ВЫРАЗИТЕЛЬН.]	Этот поп-арт эффект для изображения подчеркивает цвета.
[РЕТРО]	Этот эффект смягчения изображения создает тусклые фотографии.
[ЧИСТЫЙ]	Данный эффект использует холодный, яркий цвет для создания ощущения свежести. (Снимок станет ярким и слегка голубоватым.)
[ЭЛЕГАНТНЫЙ]	Данный эффект создает спокойную атмосферу и ощущение возвышенности. (Снимок станет слегка темнее и желтее.)
[КИНО]	Это эффект изображения, который создает впечатление, как от кинофильма с богатыми оттенками.
[МОНОХРОМ]	С помощью данного эффекта объект снимается с использованием оттеночных характеристик черно-белой фотографии и подавлением цветов.
[ДИНАМИЧНЫЙ]	Это впечатляющий эффект изображения, при котором регулируются затемненные и светлые участки по соответствующей яркости, а также улучшаются цвета.
[СИЛУЭТ]	Данный эффект выделяет затемненный объект как черный силуэт, используя фоновые цвета неба, заката и т. п.
[РУЧН.НАСТР.]	Цветовые эффекты могут быть настроены в соответствии с вашими предпочтениями.

3 Коснитесь [УСТ.].

■ Повторная настройка Мой цвет

Вернитесь к верхнему шагу **2** нажатием заднего диска.



Примечание

- Во время видеосъемки используются настройки пользовательского цветового режима.
- Настройки Мой цвет остаются в памяти даже при выключении фотокамеры.
- Не предусмотрено использование автобретинга в режиме Мой цвет.
- Светочувствительность ISO фиксируется на [AUTO], а баланс белого фиксируется на [AWB].
- [ИНТ.ДИНАМИЧ.], [ЦВЕТ. ПРОСТР] можно настроить только при установке пользовательского цветового режима на [РУЧН.НАСТР.].
- Следующие параметры нельзя устанавливать в пользовательском цветовом режиме, поскольку фотокамера автоматически устанавливает для них оптимальные значения. – [ВСПЫШКА]/[УСТ.ОГР. ISO]/[НАСТР. ИЗОБР.]

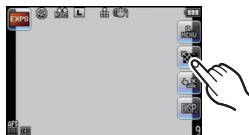

■ Установите предпочитаемое размытие

1 Коснитесь , чтобы открыть экран настройки.



2 Коснитесь панели с ползунком для настройки.

3 Запись изображений или видеороликов.

- Изображение можно также записать касанием .
- Управление расфокусировкой отменяется касанием .







Примечание

- Размытость может меняться во время записи видеоролика, в зависимости от условий записи.
- Диафрагма отправляется в пределах соответствующей экспозиции во время записи видео, поэтому диафрагма может фактически не изменяться даже при перемещении ползунка, в зависимости от яркости объекта, и размытие может не изменяться. (Так, размытие может не изменяться для темных сцен, например в помещении, поскольку диафрагма зафиксирована в полностью открытом положении.)
- При использовании определенных объективов можно услышать исходящий от объектива звук, когда используется контроль расфокусирования, но причиной является работа диафрагмы объектива, и это не является не исправностью.
- В зависимости от используемого объектива, рабочий звук при контроле расфокусирования может быть записан во время видеосъемки, если используется данная функция.
- При использовании некоторых объективов применение функции контроля расфокусированием может быть невозможно.

■ Настройка пользовательских параметров для достижения требуемых эффектов

Выбрав [РУЧН.НАСТР.], можно сделать снимки с настроенными до требуемых уровней цветностью, яркостью и насыщенностью.

- 1 Прикоснитесь к [CUST].
- 2 Прикоснитесь к [УСТ.].
- 3 Коснитесь элемента.

Параметр	Содержание настройки
 [ЦВЕТ]	Выполняется настройка цвета изображения, от красного света до синего света. (11 шагов в ± 5)
 [ЯРКОСТЬ]	Выполняется регулировка яркости изображения. (11 шагов в ± 5)
 [НАСЫЩЕННОСТЬ ЦВЕТА]	Выполняется настройка интенсивности цвета изображения, от черного и белого до выразительного цвета. (11 шагов в ± 5)
 [КОНТРАСТ]	Отрегулируйте разницу между яркостью и затемнением снимка. (11 шагов в ± 5)
 [СБРОС]	Возврат к установке по умолчанию

- 4 Коснитесь панели с ползунком.
- 5 Коснитесь [УСТ.].

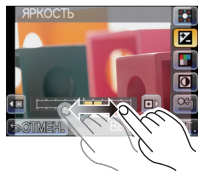

■ Возврат к настройкам [РУЧН.НАСТР.] по умолчанию

- 1 Коснитесь [,] при выполнении вышеуказанного шага 3.
- 2 Прикоснитесь к [ДА].
 - Настроенное значение по каждому элементу вернется к стандартному (начало отсчета).

-  **Примечание**
- Настройки, выполненные в режиме [РУЧН.НАСТР.], не применяются к другим режимам записи.
 - Значки настраиваемых элементов отображаются на экране при регулировке [РУЧН.НАСТР.]. Отображаемый значок является одним из направлений регулировки.
 - АФ со слежением может не функционировать при регулировке [НАСЫЩЕННОСТЬ ЦВЕТА] для осветления цвета.

Режим [ЗАП.]: **C**

Съемка в Индивидуальном режиме

Можно выбрать одну из собственных пользовательских настроек, сохраненных с помощью [ПАМ. ПОЛЬЗ УСТ], для соответствующих условий съемки.

Исходная настройка режима программы AE изначально сохранена в качестве пользовательской настройки.

1 Установите режим [ЗАП.] на **[C]**.

- Подробные сведения о настройке режима [ЗАП.] см. на P30.

2 Выберите пользовательские параметры и коснитесь их.



- Отображаются параметры для выбранного пользовательского набора.
- Отображаются только некоторые элементы меню. (Ниже приводятся отображаемые элементы меню.)

QAF	[БЫСТР. АФ]	AF*	[ВСП. ЛАМП. АФ]
ISO MAX	[УСТ.ОГР. ISO]	AF	[AF+MF]
NR	[ПОДАВЛ. ШУМА]	Q.MENU	[СЪЕМ.БЕЗ ОБЪЕК.]
Q.MENU	[АВТ. ПРОСМ.]	Fn	[Q.MENU/Fn]
FOCUS	[ПРИОР. ФОКУСА]	Fn	[НАСТР.КН. Fn]*

* Отображается только, когда выбран пользовательский набор с [Q.MENU/Fn], установленным в [Fn].

3 Коснитесь [УСТ.].

- Ⓐ Отображение пользовательских настроек
- Сохранение выбранных индивидуальных настроек отображается на экране.



■ Сохранение личных настроек меню (Сохранение индивидуальных настроек)

Предусмотрено сохранение до 3 групп текущих настроек фотокамеры в качестве индивидуальных настроек.

- Установите заранее режим [ЗАП.], который вы хотите сохранить, и выберите нужные параметры меню на камере.

1 Выберите [ПАМ. ПОЛЬЗ УСТ] в меню [ПОЛЬЗОВ.]. (P56)

2 Нажмите ▲/▼ для выбора индивидуальных настроек для сохранения, затем нажмите [MENU/SET].

3 Нажмите ▲ для выбора [ДА], затем нажмите [MENU/SET].

- Если выбрано [ДА], предварительно сохраненные настройки заменяются новыми.

■ При изменении настроек меню

Даже если настройки меню временно изменены при выбранных [С 1], [С 2] или [С 3] сохраненные параметры остаются без изменений.

Чтобы изменить зарегистрированные данные, перезапишите их с помощью [ПАМ. ПОЛЬЗ УСТ] в меню [ПОЛЬЗОВ.].

Примечание

- Указанные ниже параметры меню не зарегистрированы в пользовательском наборе, поскольку они отображаются в других режимах [ЗАП.].

[ЗАП.] меню/Функции записи	Меню [НАСТР.]	Меню [ПОЛЬЗОВ.]
<ul style="list-style-type: none"> • Установки имени и дня рождения [РЕБЕНОК1]/[РЕБЕНОК2] или [ДОМ.ЖИВОТНОЕ] в режиме сцены • Данные, зарегистрированные с помощью [ОПРЕД. ЛИЦА] 	<ul style="list-style-type: none"> • [УСТ. ЧАСОВ] • [МИРОВОЕ ВРЕМЯ] • [ДАТА ПОЕЗДКИ] • [РЕЖИМ ЖКД] • [ЯЗЫК] 	<ul style="list-style-type: none"> • [ТА] ПЕРЕК.КНОПКИ • [СЕНС.ПОМОЩН.] • [ПРОКРУТКА КАС.]

Режим [ЗАП.]: **IA PASM**  **SCN C**

Выполнение снимка с помощью функции Распознавание лиц

Распознавание лиц — это функция, выполняющая поиск лица, напоминающего зарегистрированное лицо, и автоматически устанавливающая приоритет фокусировки и экспозиции. Даже если человек находится сбоку или в конце группы людей на фотографии, камера все равно выполнит четкий снимок.

[ОПРЕД. ЛИЦА] изначально установлено на **[OFF]** на камере.
[ОПРЕД. ЛИЦА] автоматически включится **[ON]**, если зарегистрировано изображение лица.

- Следующие функции также будут работать с функцией распознавания лиц.
В режиме записи

- Отображение соответствующего имени при обнаружении камерой зарегистрированного лица* (если для зарегистрированного лица задано имя)
- Камера запомнит лицо, снимок которого выполнялся много раз, и отобразит экран регистрации автоматически (если **[АВТОРЕГИСТРАЦИЯ]** установлено на **[ON]**)



В режиме воспроизведения

- Отображение имени и возраста (если информация зарегистрирована)
- Выборочное воспроизведение снимков, выбранных из числа снимков, зарегистрированных с помощью функции распознавания лиц (**[ВОСПР. КАТ.] (P151)**)

* Отображаются имена максимум 3 лиц. Порядок отображаемых лиц при выполнении снимков определяется в соответствии с порядком регистрации.

Примечание

- **[ОПРЕД. ЛИЦА]** работает только при установке автофокусировки на **[☺]**.
- Во время серийной съемки **[ОПРЕД. ЛИЦА]** информацию о снимке можно присоединить только к первому снимке.
- После нажатия кнопки затвора наполовину можно добавить информацию к снимку другого человека, когда камера переключается на другой объект для выполнения фотоснимка.
- Нельзя использовать **[ОПРЕД. ЛИЦА]** в следующих режимах сцены.
 – **[ПЕРИФ. РАСФОКУС.]**/**[ЕДА]**/**[НОЧН. ПЕЙЗАЖ]**/**[ИЛЛЮМИНАЦИЯ]**
- Когда **[РЕЖИМ ФОКУС.]** установлено на **[MF]**, автоматическая регистрация недоступна.
- **[ОПРЕД. ЛИЦА]** найдет лицо, похожее на зарегистрированное, совершенно точное определение человека не гарантируется.
- При использовании функции Распознавание лиц может потребоваться больше времени для выбора и определения характерных черт лица, чем при использовании обычного обнаружения лиц.
- Даже если информация о распознавании лиц зафиксирована, снимки, снятые с установкой **[ИМЯ]** в положение **[OFF]**, не будут классифицироваться по категориям в **[ВОСПР. КАТ.]**.
- Даже при изменении информации о распознавании лиц (**P123**) информация о распознавании лиц для уже выполненных снимков не изменится.
 Например, если имя изменилось, снимки, записанные до изменения, не будут распределены по категориям с помощью распознавания лиц в **[ВОСПР. КАТ.]**.
- Для изменения информации об имени в сделанных снимках выполните **[REPLACE]** в **[РЕД. РАСП. ЛИЦ.] (P164)**.

Настройки лиц

Можно зарегистрировать такую информацию, как имена и дни рождения, для изображений лиц максимум 6 человек.

Регистрацию можно упростить, выполнив несколько изображений лиц каждого человека. (максимум 3 снимка на каждую регистрацию)

■ Точка записи при регистрации изображений лиц

- Во время регистрирования лицо должно быть анфас с открытыми глазами и закрытым ртом, а очертания лица, глаз или бровей не закрыты волосами.
- Убедитесь, что во время регистрации на лицо не падает слишком большая тень. (Вспышка не сработает во время регистрации.)

(Хороший пример для регистрации)

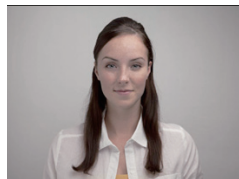

■ Если нет распознавания во время записи

- Зарегистрируйте лицо одного и того же человека в помещении и на улице, либо с разным выражением лица и под разными углами съемки. (P123)
- Дополнительно зарегистрируйте на месте съемки.
- Изменение настройки [СВЕТОЧУВСТ.]. (P123)
- Если зарегистрированное лицо не распознано, выполните корректировку с помощью повторной регистрации.

Пример лиц, которые трудно распознать

В следующих случаях распознавание лиц может оказаться невозможным, или лица будут распознаваться неправильно, даже если лица зарегистрированы, это зависит от выражения лица и окружения.

- Волосы закрывают глаза или брови (A)
- Лицо темное/свет падает под углом (B)
- Лицо находится под углом или обращено в сторону
- Лицо направлено вверх/вниз
- Глаза закрыты
- Лицо слишком яркое или слишком темное
- Лица закрыты солнцезащитными или светоотражающими очками, волосами, головным убором и т. д.
- Лицо выглядит на экране маленьким
- Лицо не помещается на экране целиком
- Характерные черты лица изменились с возрастом
- Родители и дети либо родные братья и/или сестры, похожие друг на друга
- Выражения лица очень непохожие
- Слабый контраст на лицах
- Быстрое движение
- Дрожание камеры
- Использование цифрового масштабирования

(A)

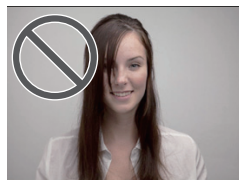

(B)



■ Регистрация изображения лица нового человека

1 Выберите [ОПРЕД. ЛИЦА] в меню режима [ЗАП.] и затем нажмите [MENU/SET]. (P56)

2 Для выбора ▲/▼ нажмите [MEMORY], а затем нажмите [MENU/SET].

3 Нажмите ▲/▼/◀/▶ для выбора рамки определения незарегистрированного лица, а затем нажмите [MENU/SET].

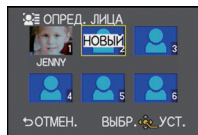

4 Выполните снимок, осуществляя регулировку лица с помощью контрольной линии.

- Лица других объектов, не являющихся людьми (домашних животных и т. д.) зарегистрировать нельзя.
- Если регистрация не выполнена, появится сообщение и на дисплее снова отобразится экран регистрации. В таком случае выполните снимок снова.

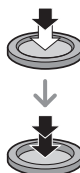
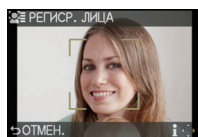

5 Для выбора ▲ нажмите [ДА], а затем нажмите [MENU/SET].

6

Выберите элемент для редактирования с помощью ▲/▼, а затем нажмите [MENU/SET].

- Можно зарегистрировать до 3 изображений лица.

Параметр	Описание настроек
[ИМЯ]	<p>Можно зарегистрировать имена.</p> <ol style="list-style-type: none"> 1 Для выбора [SET] нажмите ▼, а затем нажмите [MENU/SET]. 2 Введите имя. <ul style="list-style-type: none"> • Подробную информацию о том, как вводить символы, см. в разделе “Ввод текста” на P128.
[ВОЗРАСТ]	<p>Можно зарегистрировать день рождения.</p> <ol style="list-style-type: none"> 1 Для выбора [SET] нажмите ▼, а затем нажмите [MENU/SET]. 2 Нажмите ◀/▶ для выбора элементов (год/месяц/день), затем нажмите ▲/▼ для установки и затем нажмите [MENU/SET].
[ДОБ.ИЗОБР.]	<p>Добавление изображений лица. (Добавить изображения)</p> <ol style="list-style-type: none"> 1 Выберите рамку определения незарегистрированного лица, а затем нажмите [MENU/SET]. 2 Выполните этапы 4 и 5 в “Регистрация изображения лица нового человека”. 3 Нажмите [🗑️/↵].
	<p>Чтобы удалить одно из изображений лица. (Удаление)</p> <ol style="list-style-type: none"> 1 Нажмите ◀/▶ для выбора удаляемого изображения лица, затем нажмите [MENU/SET]. 2 Для выбора [ДА] нажмите ▲, а затем нажмите [MENU/SET]. 3 Нажмите [🗑️/↵]. <ul style="list-style-type: none"> • Если зарегистрировано только одно изображение, его нельзя удалить.

7

Нажмите [🗑️/↵] несколько раз, чтобы закрыть меню.

■ Об информации ⓘ

- При нажатии ▶ на экране записи, как изложено в описании шага 4 на P121, появляется объяснение съемки лиц. (Нажмите [🗑️/↵], чтобы вернуться к экрану записи.)

■ Измените или удалите информацию о зарегистрированном человеке

Можно изменять изображения или информацию уже зарегистрированного человека. Также можно удалить информацию о зарегистрированном человеке.

- 1 Выберите [ОПРЕД. ЛИЦА] в меню режима [ЗАП.] и затем нажмите [MENU/SET]. (P56)
- 2 Для выбора [MEMORY] нажмите ▼, а затем нажмите [MENU/SET].
- 3 Нажмите ▲/▼/◀/▶ для выбора редактируемого или удаляемого изображения лица и затем нажмите [MENU/SET].
- 4 Для выбора пункта меню нажмите ▲/▼, а затем нажмите [MENU/SET].

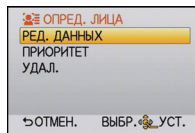

Параметр	Описание настроек
[РЕД. ДАННЫХ]	Изменение информации о уже зарегистрированном человеке. Выполните этап 6 в “Регистрация изображения лица нового человека”.
[ПРИОРИТЕТ]	Фокусировка и экспозиция предпочтительно регулируются по лицам с более высоким приоритетом. Нажмите ▲/▼/◀/▶ для выбора приоритета и затем нажмите [MENU/SET].
[УДАЛ.]	Удаление информации о зарегистрированном человеке. Для выбора ▲ нажмите [ДА], а затем нажмите [MENU/SET].

- 5 Нажмите [↶/↷] несколько раз, чтобы выйти из меню.

Настройка автоматической регистрации/чувствительности

Можно выполнить настройку автоматической регистрации и чувствительности для определения лица.

- 1 Выберите [ОПРЕД. ЛИЦА] в меню режима [ЗАП.] и затем нажмите [MENU/SET]. (P56)
- 2 Для выбора [SET] нажмите ▼, а затем нажмите [MENU/SET].
- 3 Для выбора пункта меню нажмите ▲/▼, а затем нажмите [MENU/SET].

Параметр	Описание настроек
[АВТОРЕГИСТРАЦИЯ]	[OFF]/[ON] <ul style="list-style-type: none"> • Если [АВТОРЕГИСТРАЦИЯ] настроено на [ON], [ОПРЕД. ЛИЦА] автоматически устанавливается на [ON]. • Подробную информацию см. в “Автоматическая регистрация” на P124.
[СВЕТОЧУВСТ.]	[HIGH]/[NORMAL]/[LOW] <ul style="list-style-type: none"> • Выберите [HIGH], если распознавание выполнить сложно. Вероятность распознавания увеличивается, но вместе с тем увеличивается вероятность ошибочного распознавания. • Выберите [LOW], если ошибочное распознавание происходит часто. • Для возврата к первоначальным настройкам выберите [NORMAL].

- 4 Нажмите [↶/↷] несколько раз, чтобы выйти из меню.

■ Автоматическая регистрация

Если [АВТОРЕГИСТРАЦИЯ] настроено на [ON], экран регистрации автоматически отображается после выполнения снимка лица, которое часто появляется.

- Экран регистрации отображается приблизительно после 3 снимков.
- Может быть невероятно сложно выполнить распознавание только с помощью [АВТОРЕГИСТРАЦИЯ], поэтому зарегистрируйте предварительно изображения лиц с помощью [ОПРЕД. ЛИЦА] в меню [ЗАП.].

■ Регистрация из экрана автоматической регистрации

1 Для выбора [ДА] нажмите ▲, а затем нажмите [MENU/SET].

- При отсутствии зарегистрированных лиц перейдите к шагу 3.
- При выборе [НЕТ] экран выбора отображается снова, а при выборе [ДА] с помощью ▲ [АВТОРЕГИСТРАЦИЯ] устанавливается на [OFF].

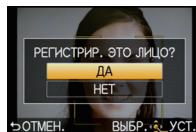

2 Для выбора [НОВОЕ ЛИЦО] или [ДОП. ИЗОБРАЖ.] нажмите ▲/▼, а затем нажмите [MENU/SET].

Параметр	Описание настроек
[НОВОЕ ЛИЦО]	<ul style="list-style-type: none"> • Список зарегистрированных лиц отображается, когда уже зарегистрировано 6 человек. Выберите человека, которого следует заменить.
[ДОП. ИЗОБРАЖ.]	<p>Для дополнительной регистрации изображения лица зарегистрированного человека. Нажатием ▲/▼/◀/▶ выберите человека, для которого следует добавить снимок, затем нажмите [MENU/SET].</p> <ul style="list-style-type: none"> • Если 3 изображения уже зарегистрированы, появится экран замены снимка. В этом случае выберите снимок, который следует заменить.

- После дополнительной регистрации или замены изображения лица на дисплей автоматически вновь выводится экран записи.

3 Выполните действие этапа 6 и далее в “Регистрация изображения лица нового человека”.

Примечание

- Если экран регистрации не отображается, облегчить отображение можно, произведя запись при тех же условиях или с тем же выражением лица.
- Если лицо не распознается, несмотря на то, что оно зарегистрировано, упростить распознавание может повторная регистрация человека с использованием [ОПРЕД. ЛИЦА] в меню режима [ЗАП.] в той же обстановке.
- Если экран регистрации отображается для человека, который уже зарегистрирован, распознавание можно упростить, произведя дополнительную регистрацию.
- Если регистрируется снимок, записанный с использованием вспышки, это может усложнить распознавание.

Режим [ЗАП.]:     

Полезные функции, используемые в пунктах назначения при путешествиях

При съемке записывается день отпуска, когда была сделана фотография

Детальная информация о настройках меню [НАСТР.] приведена на [P56](#).

Если вы заранее задали дату отъезда или пункт назначения, количество дней, прошедшее со дня отъезда (день отпуска по счету) будет записываться во время съемки. Вы можете отобразить количество прошедших дней при воспроизведении снимков и распечатать их на снятых снимках с помощью [ОТПЕЧ СИМВ] ([P153](#)).

- Количество дней, прошедших с даты отъезда, можно распечатывать при помощи программного обеспечения "PHOTOfunSTUDIO 6.0 HD Edition", которое находится на компакт-диске CD-ROM (входящем в комплект поставки).
- Выберите [УСТ. ЧАСОВ], чтобы заранее установить текущую дату и время. ([P28](#))

1 Выберите [ДАТА ПОЕЗДКИ] из меню [НАСТР.], затем нажмите [MENU/SET].

2 Для выбора ▲ нажмите [УСТ. ПОЕЗДКИ], а затем нажмите [MENU/SET].

3 Для выбора [SET] нажмите ▼, а затем нажмите [MENU/SET].

4 Нажмите ▲/▼/◀/▶ для установки даты отъезда (год/месяц/день) и затем нажмите [MENU/SET].

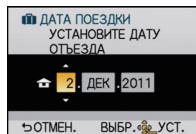

5 Нажмите ▲/▼/◀/▶ для установки даты возвращения (год/месяц/день) и затем нажмите [MENU/SET].

- Если вы не хотите устанавливать дату возвращения, нажмите [MENU/SET] во время отображения полосы с датой.

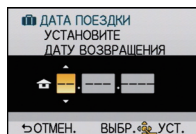

6 Для выбора ▼ нажмите [ГЕОГР. ПУНКТ], а затем нажмите [MENU/SET].

7 Для выбора [SET] нажмите ▼, а затем нажмите [MENU/SET].



8 Введите месторасположение.

- Подробную информацию о том, как вводить символы, см. в разделе "Ввод текста" на [P128](#).

9 Чтобы закрыть меню, дважды нажмите [☒/☑].

- Количество дней, прошедших с даты отъезда, отображается приблизительно в течение 5 секунд, если данная камера включена и т.д. после установки даты путешествия или если дата путешествия установлена.

■ Отмена режима даты путешествия

Дата поездки автоматически отменяется, если текущая дата более поздняя, чем дата возвращения. Если нужно отменить дату поездки до завершения отпуска, выберите [OFF] на экране, показанном для шага **3**, а затем дважды нажмите [ / ]. При установке [УСТ. ПОЕЗДКИ] на [OFF] [ГЕОГР. ПУНКТ] также будет установлено на [OFF].

Примечание

- Дата поездки высчитывается на основании даты в настройке часов, а также установленной даты отъезда. Если установить [МИРОВОЕ ВРЕМЯ] (P127) на пункт назначения поездки, дата поездки высчитывается на основании даты в настройке часов и установки пункта назначения поездки.
- Установка дня путешествия сохраняется, даже если камера будет выключена.
- Если [ДАТА ПОЕЗДКИ] установлена в положение [OFF], количество дней, прошедших с даты отъезда, не записывается, даже если дата путешествия или часы установлены. Даже если [ДАТА ПОЕЗДКИ] установлена в положение [SET] после съемки, день отпуска, в который сделаны снимки, не отображается.
- Если дата отъезда установлена, а затем снимок делается до этой даты отъезда, знак [-] (минус) отображается оранжевым цветом, и день отпуска, в который сделан снимок, не записывается.
- Если дата поездки отображается как [-] (минус) белого цвета, существует разница во времени, ввиду которой происходит смена даты для пунктов [ДОМ. РЕГИОН] и [ПУНКТ НАЗНАЧ.]. (Это будет записано)
- Настройка [ДАТА ПОЕЗДКИ] невозможна для видео, записанного в формате [AVCHD].
- [ГЕОГР. ПУНКТ] нельзя записать при видеосъемке.
- [ДАТА ПОЕЗДКИ] невозможно настроить в интеллектуальном автоматическом режиме. Будет отражена настройка другого режима записи.

Даты/время записей в пунктах назначения при путешествиях за рубеж (мировое время)

Детальная информация о настройках меню [НАСТР.] приведена на P56. Можно отображать местное время в пунктах назначения при путешествиях и записывать их на выполняемых снимках.

• Выберите [УСТ. ЧАСОВ], чтобы заранее установить текущую дату и время. (P60)

1 Выберите [МИРОВОЕ ВРЕМЯ] из меню [НАСТР.], затем нажмите [MENU/SET].

- При первом использовании камеры после ее покупки появляется сообщение [УСТАНОВИТЕ ДОМАШНИЙ РЕГИОН]. Нажмите [MENU/SET] и установите домашний регион на экране во время выполнения шага **3**

2 Для выбора [ДОМ. РЕГИОН] нажмите ∇ , а затем нажмите [MENU/SET].

3 Нажмите \leftarrow/\rightarrow для выбора домашнего региона, а затем нажмите [MENU/SET] для установки.

- (A) Текущее время
- (B) Разница во времени с GMT (средним временем по Гринвичу)
- Если в домашнем регионе используется летнее время [☀️], нажмите \blacktriangle . Еще раз нажмите \blacktriangle для возврата к исходному времени.
- Установка летнего времени для домашнего региона не увеличивает текущее время. Увеличьте настройку часов на один час.

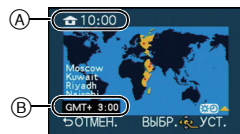

4 Для выбора [ПУНКТ НАЗНАЧ.] нажмите \blacktriangle , а затем для установки нажмите [MENU/SET].

- (C) В зависимости от установки, отображается время в регионе пункта назначения поездки либо в домашнем регионе.

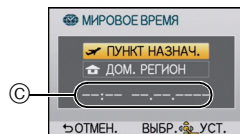

5 Нажмите \leftarrow/\rightarrow для выбора региона, в котором находится пункт назначения поездки, а затем нажмите [MENU/SET] для установки.

- (D) Текущее время в регионе пункта назначения
- (E) Разница во времени
- Если в стране, где вы путешествуете, используется летнее время [☀️], нажмите \blacktriangle . (Время увеличится на один час.) Для возврата к первоначальной установке времени нажмите \blacktriangle еще раз.



Примечание

- Верните настройку на [ДОМ. РЕГИОН] по окончании отпуска, выполнив шаги **1**, **2** и **3**.
- Если [ДОМ. РЕГИОН] уже установлен, измените только пункт назначения поездки, и затем используйте.
- Если вы не можете найти пункт назначения поездки в списке регионов, отображаемых на экране, установите по разнице во времени относительно домашнего региона.

Ввод текста

Во время записи возможно вводить имена детей и домашних животных, а также названия пунктов назначения поездки. (Вводить можно только буквы алфавита и символы.)

1 Отображение экрана ввода.

- Можно отобразить экран ввода, выполнив следующие операции.
 - [ИМЯ] для [РЕБЕНОК1]/[РЕБЕНОК2] или [ДОМ.ЖИВОТНОЕ] (P112) в режиме сцены.
 - [ИМЯ] в [ОПРЕД. ЛИЦА] (P122)
 - [ГЕОГР. ПУНКТ] в [ДАТА ПОЕЗДКИ] (P125)
 - [РЕД ЗАГОЛ] (P152)

2 Нажмите ▲/▼/◀/▶ для выбора текста, а затем нажмите [MENU/SET] для регистрации.

- Выбирая элемент и нажимая [MENU/SET], можно выполнять следующие операции:
 - []: ввод пробела
 - [Aa]: текст между [A] (прописные), [a] (строчные), [1] (цифры) и [&] (специальные символы).
 - [УДАЛ.]: удаление символа
 - [◀]: перемещение курсора положения ввода влево
 - [▶]: перемещение курсора положения ввода вправо
- Курсор позиции ввода можно перемещать влево и вправо с помощью заднего диска.
- Можно ввести максимум 30 символов. (Максимум 9 символов при установке имен в [ОПРЕД. ЛИЦА])

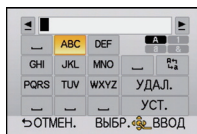

3 Нажмите ▲/▼/◀/▶ для перемещения курсора к [УСТ.], а затем нажмите [MENU/SET] для завершения ввода текста.

- Отображение вернется к соответствующему экрану настройки.

Примечание

- Если весь введенный текст не помещается на экране, текст можно прокручивать.
- [ИМЯ] из [РЕБЕНОК1]/[РЕБЕНОК2] или [ДОМ.ЖИВОТНОЕ] можно также ввести касанием.

Использование меню [ЗАП.]

Детальная информация о меню режима [ЗАП.] приведена на P56.

- [РЕЖИМ ФОКУС.], [РЕЖИМ ЗАМЕРА], [ИНТ.ДИНАМИЧ.], [РАСШ.ТЕЛЕПР.], и [ЦИФР.УВЕЛ.] являются общими для меню режима [ЗАП.] и меню режима [ВИДЕО]. Изменение этих настроек в одном из данных меню отражается в других меню.

[ФОРМАТ]

Это позволяет выбрать формат снимков, соответствующий способу печати или воспроизведения.

Применимые режимы: **fA P A S M  SCN C**

[4:3]: [ФОРМАТ] телевизора 4:3

[3:2]: [ФОРМАТ] 35 мм пленочной камеры

[16:9]: [ФОРМАТ] телевизора высокой четкости и т. д.

[1:1]: Квадратное форматное соотношение

[4:3]



[3:2]



[16:9]

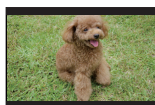

[1:1]

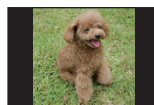

Примечание

- При печати края записанных снимков могут обрезаться, поэтому необходимо выполнить проверку перед печатью. (P215)

[РАЗР. КАДРА]

Установите количество пикселей. Чем выше количество деталей, тем более детализованными выглядят снимки даже при печати на больших листах.

Применимые режимы: **[A]** **[P]** **[AS]** **[M]** **[SCN]** **[C]**

■ Для формата [4:3].

[L] (12M)	4000×3000 пикселей
[EX] [M] (6M)	2816×2112 пикселей
[EX] [S] (3M)	2048×1536 пикселей

■ Для формата [3:2].

[L] (10,5M)	4000×2672 пикселей
[EX] [M] (5M)	2816×1880 пикселей
[EX] [S] (2,5M)	2048×1360 пикселей

■ Для формата [16:9].

[L] (9M)	4000×2248 пикселей
[EX] [M] (4,5M)	2816×1584 пикселей
[EX] [S] (2M)	1920×1080 пикселей

■ Для формата [1:1].

[L] (9M)	2992×2992 пикселей
[EX] [M] (4,5M)	2112×2112 пикселей
[EX] [S] (2M)	1504×1504 пикселей

 **Примечание**

- При установке [РАСШ. ТЕЛЕПР.] (P69) на [ON] **[EX]** отображается на экране, когда размер снимка установлен не на максимальный для каждого из форматных соотношений.
- Цифровой фотоснимок состоит из большого количества точек, которые называются пикселями. Чем больше количество пикселей, тем выше качество снимка при печати на большом листе бумаги или отображении на мониторе ПК.
 - Ⓐ Много пикселей (Качественный)
 - Ⓑ Мало пикселей (Приблизительный)
- * Эти снимки являются примерами для показа данного эффекта.
- При изменении формата установите размер снимка снова.
- Информация о количестве записываемых снимков приведена на P27.

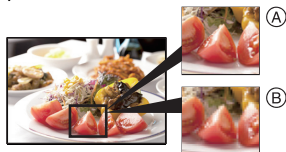

[КАЧЕСТВО]

Установите коэффициент сжатия, с которым будут сохраняться снимки.

Применимые режимы:

: Высокое (приоритет отдается качеству снимка)

: Стандартное (использование стандартного качества изображения и увеличение количества снимков, которые можно записать без изменения количества пикселей)

[RAW]: RAW+Высокое (В дополнение к настройкам [RAW] одновременно создается точное равноценное изображение в формате JPEG.)*1

[RAW]: RAW+Обычное (В дополнение к настройкам [RAW] одновременно создается равноценное стандартное изображение в формате JPEG.)*1

[RAW]: Файл RAW (Если снимок будет высококачественно редактироваться на ПК)*2

*1 При удалении файла RAW из фотокамеры также удаляется соответствующее изображение JPEG.

*2 Для каждого форматного соотношения изображения фиксируется на максимальном количестве записываемых пикселей ([L]).



Примечание

- Информация о количестве записываемых снимков приведена на [P27](#).
- Файлы в формате RAW позволяют воспользоваться дополнительными возможностями редактирования изображений. Можно сохранять файлы RAW в форматах, которые отображаются на ПК (JPEG, TIFF и т.п.) и т.д., обрабатывать и редактировать их при помощи программного обеспечения “SILKYPIX Developer Studio”, разработанного Ichikawa Soft Laboratory, которое находится на компакт-диске (входит в комплект поставки).
- В изображениях RAW не отражены следующие эффекты:
 - [КОРР.КР.ГЛ.], [ИНТ.РАЗРЕШ.], [ИНТ.ДИНАМИЧ.], [НАСТР. ИЗОБР.] и [ЦВЕТ. ПРОСТР] в меню режима [ЗАП.]
 - Режим сцены
 - Пользовательский цветовой режим
- Изображения [RAW] записываются с меньшим объемом данных, чем [RAW] или [RAW].
- [УСТ. ПЕЧ.] и [ИЗБРАННОЕ] невозможно установить на изображение, выполненное с помощью [RAW].

[ОПРЕД. ЛИЦА]

[OFF]/[ON]/[MEMORY]/[SET]



Примечание

- Для получения подробной информации см. [P119](#).

[РЕЖИМ ФОКУС.]

Применимые режимы:        

[AFS]/[AFC]/[MF]

• Для получения подробной информации см. P32.

[БЫСТР. АФ]

Пока камера удерживается в устойчивом положении, камера будет автоматически регулировать фокусировку, затем при нажатии затвора регулировка фокуса будет выполнена быстрее. Это полезно, например, если нужно не пропустить возможность выполнить снимок.

Применимые режимы:       

[OFF]/[ON]



Примечание

- Заряд аккумулятора расходуется быстрее, чем обычно.
- Если при фокусировке возникают сложности, снова нажмите наполовину кнопку затвора.
- [БЫСТР. АФ] не работает в режиме предварительного просмотра.
- [БЫСТР. АФ] не будет работать при слабом освещении.
- [БЫСТР. АФ] не работает с объективами, не позволяющими выполнить автофокусировку, а также объективами с креплением стандарта Four Thirds, не совместимыми с контрастной АФ.

[РЕЖИМ ЗАМЕРА]

Тип оптического измерения, используемого для измерения яркости, можно изменить.

Применимые режимы: **P A S M  C**

: Многоточечный

В этом режиме фотокамера определяет наиболее подходящую экспозицию путем автоматической оценки яркости всего экрана. Обычно рекомендуется использовать этот метод.

: Центральный



Этот метод используется чтобы сфокусироваться на предмете в центре экрана и равномерно измерить яркость всего экрана.

: Точечный

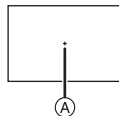
Этот метод оценивает яркость предмета по яркости определенной точки .



 **Примечание**

- Если режим АФ установлен на , в то время как выбрано , экспозиция регулируется в зависимости от лица, если же он установлен на , экспозиция регулируется в зависимости от заблокированного объекта.

[ВСПЫШКА]

[A]/[A[Ⓢ]]/[S]/[S[Ⓢ]]/[S]/[S[Ⓢ]]**Примечание**

- Подробнее см. P71.

[КОРР.КР.ГЛ.]

[OFF]/[ON]

**Примечание**

- Для получения подробной информации см. P73.

[ИНТ.РАЗРЕШ.]

Снимки с четкими контурами и разрешением можно делать, используя технологию интеллектуального разрешения.

Применимые режимы: **P A S M  C**

[OFF]/[LOW]/[STANDARD]/[HIGH]/[EXTENDED]

**Примечание**

- [EXTENDED] позволяет получать естественные снимки с более высоким разрешением.
- Скорость серии и непрерывной записи уменьшается при использовании [EXTENDED].
- [EXTENDED] не работает при записи фильма.

[ИНТ.ДИНАМИЧ.] (Интеллектуальное управление динамическим диапазоном)

Если фон и объект значительно отличаются по яркости, контраст и экспозиция регулируются автоматически для максимально реалистичной передачи изображения.

Применимые режимы: **P A S M  C**

[OFF]/[LOW]/[STANDARD]/[HIGH]

Примечание

- При некоторых условиях эффект компенсации может быть не достигнут.
- [] на экране становится желтым во время действия [ИНТ.ДИНАМИЧ.].
- [LOW], [STANDARD] или [HIGH] представляет максимальный диапазон действия.

[УСТ.ОГР. ISO]

В зависимости от яркости объекта съемки устанавливается оптимальная светочувствительность ISO на основании заданных предельных значений.

Применимые режимы: **P A S C**

[OFF]/[200]/[400]/[800]/[1600]

Примечание

- Можно установить верхний предел светочувствительности ISO.
- Чем выше установленное значение светочувствительности ISO, тем лучше устраняется дрожание, но тем больше шума на снимке.
- Это срабатывает при установке [СВЕТОЧУВСТ.] на [AUTO] или на [].

[УВЕЛИЧЕНИЕ ISO]

Установки светочувствительности ISO в диапазоне от [ISO100] до [ISO6400] меняются для каждого шага 1/3 EV.

Применимые режимы: **P A S M  SCN C**

[1/3 EV]: [100]/[125]/[160]/[200]/[250]/[320]/[400]/[500]/[640]/[800]/[1000]/[1250]/
[1600]/[2000]/[2500]/[3200]/[4000]/[5000]/[6400]

[1 EV]: [100]/[200]/[400]/[800]/[1600]/[3200]/[6400]

Примечание

- При изменении настройки с [1/3 EV] на [1 EV] светочувствительность ISO будет установлена на значение, ближайшее к значению, установленному во время [1/3 EV]. (Установленное значение не будет восстановлено при возврате значения на [1/3 EV]. Оно останется таким, каким было при выбранной настройке [1 EV].)

[ПОДАВЛ. ШУМА]

Фотокамера автоматически удаляет шумы, появляющиеся при снижении скорости затвора для съемки ночных пейзажей и т.п., и в результате получаются хорошие снимки.

Применимые режимы: **P A S M**  **SCN C**

[OFF]/[ON]

-  **Примечание**
- Если установить [ON], после нажатия кнопки затвора на экране начнется обратный отсчет. Не перемещайте фотокамеру в это время. После прекращения обратного отсчета появится надпись [ПОДОЖДИТЕ...], которая остается на все время выбранной скорости затвора для обработки сигнала.
 - При низкой скорости затвора рекомендуется использовать штатив для съемки.
 - Это не работает во время видеосъемки.

[РАСШ.ТЕЛЕПР.]

[OFF]/[ON]

-  **Примечание**
- Подробнее см. P69.

[ЦИФР. УВЕЛ]

[OFF]/[2×]/[4×]

-  **Примечание**
- Подробнее см. P69.

[СКОР. СЪЕМКИ]

[Н]/[М]/[L]

-  **Примечание**
- Подробнее см. P79.

[АВТ. БРЕКЕТИНГ]

[ / ] НАСТРОЙКИ/[ШАГ]/[ПОСЛЕДОВ]

-  **Примечание**
- Подробнее см. P81 .

[АВТ. ТАЙМЕР]

[☺₁₀] / [☺₁₀] / [☺₂]**Примечание**

- Подробнее см. P83.

[НАСТР. ИЗОБР.]

Настройка качества изображения при съемке.

Применимые режимы: **[iA] [P] [AS] [M] [SCN] [C]**

- 1 Нажмите ◀/▶ для выбора [ЦВЕТ] или [Ч/Б].
- 2 Нажмите ▲/▼ для выбора элементов, затем нажмите ◀/▶ для регулировки.

Параметр		Эффект
☾ [КОНТРАСТ]	[+]	Увеличивает разницу между представлением темных и светлых участков на фотографии.
	[-]	Уменьшает разницу между представлением темных и светлых участков на фотографии.
S [ЧЕТКОСТЬ]	[+]	Снимок четкий.
	[-]	Снимок нечетко сфокусированный.
⊗ [НАСЫЩЕНН.]	[+]	Цвета снимка станут более живыми.
	[-]	Цвета снимка станут более естественными.
NR [ПОДАВ. ШУМА]	[+]	Подавление помех сильное. Может слегка уменьшиться разрешение снимка.
	[-]	Подавление помех ослабленное. Можно получать снимки с более высоким разрешением.

- При регулировке качества снимка, [+] отображается рядом со значком регулировки качества снимка на экране.
- [НАСЫЩЕНН.] нельзя настроить, когда выбран параметр [Ч/Б].
- Качество изображения нельзя отрегулировать в интеллектуальном автоматическом режиме и сюжетном режиме.

- 3 Нажмите [MENU/SET].

**Примечание**

- При съемке в местах с недостаточной освещенностью на снимке могут проявляться помехи. Для исключения помех рекомендуется для съемки установить параметр [ПОДАВ. ШУМА] в направлении [+] либо установить элементы, кроме [ПОДАВ. ШУМА], в направлении [-].

[ЦВЕТ. ПРОСТР]

Установка требуется для коррекции воспроизведения цвета при сохранении снимков на компьютер или при печати на принтере.

Применимые режимы: **P A S M**  **SCN C**

[sRGB]: Устанавливается цветовое пространство sRGB.
Оно широко используется в компьютерном оборудовании.

[AdobeRGB]: Устанавливается цветовое пространство AdobeRGB.
Цветовое пространство AdobeRGB используется в сфере бизнеса, например для профессиональной печати, поскольку обладает большим диапазоном воспроизведения цвета, чем цветовая схема sRGB.

 **Примечание**

- В зависимости от установленного цветового пространства, имена файлов при записи снимков изменяются так, как показано ниже.

P1000001.JPG

└─ P: sRGB
└─ _: AdobeRGB

- Установите sRGB, если не очень знакомы с AdobeRGB.
- Установка фиксируется в положении [sRGB] при записи видеоклипов.

[СТАБИЛИЗ.]

[OFF]/[MODE1]/[MODE2]/[MODE3]

 **Примечание**

- Для получения подробной информации см. [P76](#).

Использование меню [ВИДЕО]

Подробная информация о настройках меню режима [ВИДЕО] приведена на P56.

- [РЕЖИМ ФОКУС.], [РЕЖИМ ЗАМЕРА], [ИНТ.ДИНАМИЧ.], [РАСШ.ТЕЛЕПР.], и [ЦИФР.УВЕЛ] являются общими для меню режима [ЗАП.] и меню режима [ВИДЕО]. Изменение этих настроек в одном из данных меню отражается в других меню.
 - Более подробные сведения приведены в пояснении к соответствующей настройке в меню режима [ЗАП.].

[РЕЖИМ ЗАПИСИ]

Настройка формата данных видеоизображений.

Применимые режимы:  **P** **A** **S** **M**  **SCN** **C**

 [AVCHD(1080i)] /  [AVCHD(720p)]

- Выберите данный формат для записи видео HD (высокой четкости) для воспроизведения на телевизоре высокой четкости с использованием подключения HDMI.
- Воспроизводится без предварительного преобразования после того, как карта вставлена в устройство, совместимое с форматом AVCHD. Более подробная информация о совместимости содержится в инструкции к используемому устройству.
- Пользуйтесь картой памяти SD класса скорости, указанного как “Класс 4” или выше.
- [AVCHD(1080i)] позволяет записывать видео с еще большей четкостью и качеством изображения, чем [AVCHD(720p)].

 [MOTION JPEG]

- Выберите данный формат для записи видео стандартного качества для воспроизведения на ПК. Его можно записывать, используя меньше места для хранения, когда на карте памяти остается немного места, либо когда нужно прикрепить видео к электронному сообщению.
- Пользуйтесь картой памяти SD класса скорости, указанного как “Класс 6” или выше.

[КАЧ-ВО ЗАП.]

Настройка качества изображения видео.

Применимые режимы: **[IA] [P] [AS] [M] [SCN] [C]**

При выборе [AVCHD(1080i)].

Параметр	Качество (скорость передачи данных)* ¹	кадр/сек	Форматное соотношение
[FSH]	1920×1080 пикселей Прибл. 17 Мбит/с* ²	50i (Выход датчика: 25 кадр/с)	16:9
[FH]	1920×1080 пикселей Прибл. 13 Мбит/с* ²		

При выборе [AVCHD(720p)].

Параметр	Качество (скорость передачи данных)* ¹	кадр/сек	Форматное соотношение
[SH]	1280×720 пикселей Прибл. 17 Мбит/с* ²	50p (Выход датчика: 25 кадр/с)	16:9
[H]	1280×720 пикселей Прибл. 13 Мбит/с* ²		

*1 Что такое скорость передачи данных

Это объем потока данных в течение определенного промежутка времени, и качество повышается, когда количество данных растет. В данном устройстве используется метод записи "VBR". "VBR" — это аббревиатура для «Variable Bit Rate» (переменная скорость передачи данных), при котором скорость передачи данных (объем потока данных в течение определенного промежутка времени) автоматически меняется в зависимости от объекта съемки. Поэтому при записи объекта с резкими движениями время записи сокращается.

*2 Что такое Мбит/с

Это аббревиатура "мегабит в секунду", обозначающая скорость передачи.

При выборе [MOTION JPEG].

Параметр	Размер снимка	кадр/сек	Форматное соотношение
[HD]	1280×720 пиксель	30	16:9
[WVGA]* ³	848×480 пиксель		
[VGA]	640×480 пиксель		4:3
[QVGA]	320×240 пиксель		

*3 Этот элемент нельзя установить в интеллектуальном автоматическом режиме.

• При выборе [AVCHD] или [HD] для [MOTION JPEG], можно просматривать на телевизоре высококачественные видеокадры с помощью кабеля с мини-разъемом HDMI (поставляется отдельно). Подробную информацию см. в разделе "Воспроизведение на телевизоре посредством разъема HDMI" на [P171](#).

[НЕПРЕР. АФ]

[OFF]/[ON]

**Примечание**

- Для получения подробной информации см. P43.

[ШУМОПОДАВЛ.]

Уменьшение шума ветра при аудиозаписи.

Применимые режимы: **P A S M** **SCN C**

[OFF]/[LOW]/[STANDARD]/[HIGH]

**Примечание**

- При установке [ШУМОПОДАВЛ.] качество звука отличается от обычного.

[ПОК.УР.МИКР.]

Укажите, отображать или нет уровни микрофона на экране.

Применимые режимы: **P A S M** **SCN C**

[OFF]/[ON]

[РЕГ.УРОВ.МИКР.]

Регулировка входного уровня звука, до 4 разных уровней.

Применимые режимы: **P A S M** **SCN C**

[LEVEL1] до [LEVEL4]

[УМЕН. МЕРЦАН.]

Скорость затвора можно фиксировать, чтобы уменьшить мерцание или образование полос на видео

Применимые режимы: **P A S M C**

[OFF]/[1/50]/[1/60]/[1/100]/[1/120]

**Примечание**

- Выдержка для записи видеоролика будет зафиксирована с выбранным значением, когда выбраны параметры, отличные от [OFF].

При необходимости выполните данные настройки.

Использование меню [ПОЛЬЗОВ.]

Более подробную информацию о выборе настроек меню [ПОЛЬЗОВ.] см. на P56.

[ПАМ. ПОЛЬЗ УСТ]	[C1]/[C2]/[C3]
------------------	----------------

- Для получения подробной информации см. P118.

[Q.MENU/Fn]	—
-------------	---

- Для получения подробной информации см. P11.

[НАСТР.КН. Fn]	—
----------------	---

- Для получения подробной информации см. P104.

[ГИСТОГРАММА]	[OFF]/[ON]
---------------	------------

- Для получения подробной информации см. P68.

[КОНТР ЛИНИИ]	[OFF]/[ <ul style="list-style-type: none"> • Для получения подробной информации см. P67.
---------------	--

[ВЫСВЕТИТЬ]	При включенной функции автоматического просмотра или во время воспроизведения участки, насыщенные белым цветом, мигают черным и белым.
	[OFF]/[ON]

- При наличии насыщенных белым участков рекомендуется компенсировать экспозицию в отрицательную сторону (P78), сверяясь с гистограммой (P68), а затем выполнить снимок еще раз. В результате может получиться снимок лучшего качества.

- Насыщенные белым цветом участки могут появляться, если при съемке со вспышкой расстояние от камеры до объекта слишком мало. Если в данном случае [ВЫСВЕТИТЬ] находится в положении [ON], участок, непосредственно освещенный фотовспышкой, станет насыщенным белым цветом и будет мигать черным и белым.

- Не работает во время многооконного воспроизведения (P40), воспроизведении в хронологическом порядке (P41) или воспроизведении с масштабированием (P42).

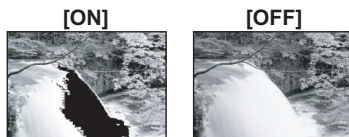

[ЭКСПОНОМЕТР]	Выберите, отображать или нет экспонометр, когда режим [ЗАП.] установлен на P/A/S/M и т. д. [OFF]/[ON]
----------------------	--

- Установите режим в [ON], чтобы отображать [ЭКСПОНОМЕТР] при коррекции экспозиции, смене программ, установке диафрагмы и скорости затвора.
- Неподходящие участки диапазона отображаются красным цветом.
- Когда [ЭКСПОНОМЕТР] не отображается, переключите вывод информации на монитор ЖКД, коснувшись **[DISP.]**. (P67)
- [ЭКСПОНОМЕТР] исчезает приблизительно через 4 секунды, если не выполняется какая-либо операция.



[БЛОКИР. АФ/АЭ]	[АЕ]/[АФ]/[АФ/АЕ]
------------------------	--------------------------

- Подробнее см. P105.

[ПРЯМ.ПОЛЕ ФОКУС.]	[OFF]/[ON]
-------------------------------	-------------------

- Для получения подробной информации см. P90, 91.

[ПРИОР. ФОКУСА]	Происходит ее установка, таким образом, не состоится съемка объектов вне фокуса.
	<p>[OFF]: Позволяет дать приоритет лучшему моменту для съемки, таким образом съемка производится при полном нажатии на кнопку затвора.</p> <p>[ON]: Съемка невозможна, пока не будет выполнена фокусировка на объекте.</p>

- Если установлено [OFF], будьте внимательны, поскольку снимок может оказаться неправильно сфокусированным даже при установке [AFS] или [AFC] в [РЕЖИМ ФОКУС.].
- Это не работает во время видеосъемки.

[ВСП. ЛАМП. АФ]	Освещение объекта съемки облегчает процесс фокусировки при съемке в условиях недостаточной освещенности, когда фокусировка затруднена.
	<p>[OFF]: Вспомогательная лампочка автофокусировки не включается.</p> <p>[ON]: При фотосъемке в темных местах загорается вспомогательная лампочка автофокусировки во время нажатия кнопки затвора наполовину. (Крупные зоны автофокусировки отображаются в зависимости от условий записи.)</p>

- Реальный диапазон вспомогательной лампы АФ зависит от используемого объектива.
 - Когда прикреплен сменный объектив (H-H014):
прибл. от 1,0 м до 3,5 м
 - Когда прикреплен сменный объектив (H-FS014042) и установлено широкоугольное положение: прибл. от 1,0 м до 3,0 м
- Вспомогательная лампочка автофокусировки эффективна только для объекта в центре экрана. Используйте ее, поместив объект в центр экрана.
- Снимите бленду объектива.
- Если вы не желаете использовать вспомогательную лампочку автофокусировки (например, при съемке животных в условиях недостаточной освещенности) установите [ВСП. ЛАМП. АФ] в [OFF]. В этом случае фокусировка на объекте съемки усложняется.
- Вспомогательная лампочка автофокусировки слегка загорается при использовании сменного объектива (H-FS014042), но это не влияет на работу камеры.
- При использовании объектива с большим диаметром он может сильно загорать вспомогательную лампочку автофокусировки, и это может затруднить фокусировку.
- В режимах [ПЕЙЗАЖ], [АРХИТЕКТУРА], [НОЧН. ПЕЙЗАЖ] и [ЗАКАТ] режима сцены параметр [ВСП. ЛАМП. АФ] принудительно устанавливается на [OFF].

[AF+MF]	Предусмотрена настройка фокуса вручную после его автоматической настройки.
	<p>[OFF]</p> <p>[ON]: Можно точно настроить фокусировку вручную, поворачивая кольцо фокусировки во время блокировки АФ ([РЕЖИМ ФОКУС.] установлено на [AFS]), а кнопка затвора нажата наполовину, или установлена блокировка АФ с помощью [AF/AE LOCK]).</p>

[ВСП. MF]	[OFF]/[ON]
-----------	------------



• Для получения подробной информации см. P91.

[СПР ПО Р.ФОК]	[OFF]/[ON]
----------------	------------



• Для получения подробной информации см. P91.

[fA] ПЕРЕК.КНОПКИ]	Можно задать настройку, каким образом будет работать кнопка [fA] для переключения на интеллектуальный автоматический режим.
	<p>[ОДНО НАЖАТИЕ]: Выполняется переключение на интеллектуальный автоматический режим нажатием на [fA].</p> <p>[НАЖАТЬ И ДЕРЖ.]: Выполняется переключение на интеллектуальный автоматический режим нажатием на [fA] и удерживанием в течение некоторого времени.</p>

[КНОПКА 	Включение/отключение кнопки видео.
	[OFF]/[ON]



[% РАМКА ЗАП.]	Таким образом изменяется угол зрения во время записи видео и записи фотоснимка.
	[] (Снимок)/[] (Видео)



• Область записи указывается с помощью контрольной линии.

[ОТОБР. ОСТАВШ.]	Переключение отображения между числом записанных снимков и доступным временем записи.
	<p> [ОСТАВШ. СНИМКИ]: Отображение количества записанных снимков для фотоснимков.</p> <p> [ОСТАВШ. ВРЕМЯ]: Отображение доступного времени записи для видео.</p>







[ВОСПР. НА ЖКД]	[OFF]/[ON]
-----------------	------------

• Для получения подробной информации см. P189.

[Б. МЕНЮ КАС.]	Включение/выключение параметра [] (значок сенсорного меню быстрого поиска).
	<p>[OFF]:  не отображается на экране, а меню быстрого поиска нельзя отобразить касанием.</p> <p>[ON]:  отображается на экране, а меню быстрого поиска можно отобразить касанием.</p>

[КОШ.ДЛЯ РАСФОК.]	Включение/отключение функции сенсорного управления расфокусировкой.
	<p>[OFF]:  не отображается на экране, и контроль расфокусирования использовать нельзя.</p> <p>[ON]:  отображается на экране, и контроль расфокусирования можно использовать при касании .</p>

• [КОШ.ДЛЯ РАСФОК.] нельзя выбрать, если используется объектив, не позволяющий применять функцию контроля расфокусирования.

[ЗАТВОР КАС.]	Включение/отключение функции сенсорного затвора.
	<p>[OFF]:  или  не отображается на экране, и функцию сенсорного затвора использовать нельзя.</p> <p>[ON]:  или  отображается на экране, и [ON]/[OFF] функции сенсорного затвора можно переключать при касании  или .</p>

[СЕНС.ПОМОЩН.]	При воспроизведении снимков таким образом можно показать или скрыть экран подсказок сенсорной панели.
	[OFF]/[ON]

[ПРОКРУТКА КАС.]	Это позволяет установить непрерывной прокрутки изображений вперед или назад с помощью касаний.
	[H]: Высокая скорость
	[L]: Низкая скорость

[О РАБОТЕ С ЛИМБОМ]	Выберите, отображать или нет подсказку к переключателю режима работы, когда режим [ЗАП.] установлен на P/A/S/M и т. д.
	[OFF]/[ON]

- При установке на [ON] на экране отображается руководство по работе с диском, благодаря которому можно выполнить компенсацию экспозиции, переключение программ, настройки диафрагмы или скорости затвора.

Ⓐ Руководство по работе диска



[ВОЗОБН.МЕНЮ]	Позиция последнего использованного меню сохраняется даже при выключении фотокамеры.
	[OFF]/[ON]

[ОБНОВЛ. ПИКС.]	Выполняет оптимизацию формирователя изображения и обработки изображения.
------------------------	--

- Формирователь изображения и обработка изображения являются оптимальными во время покупки камеры. Используйте данную функцию, если яркие пятна не должны быть записаны или беспокоят вас.
- После корректировки пикселей выключите и затем снова включите фотокамеру.

[ОЧИСТКА СЕНСОРА]	Выполняется уменьшение количества пыли для сдувания мусора и пыли, прилипших к передней части формирователя изображения.
--------------------------	--

- Функция уменьшения количества пыли срабатывает автоматически при включении камеры, но данную функцию можно использовать, когда видна пыль. (P197)

[СЪЕМ.БЕЗ ОБЪЕК.]	Предусмотрена настройка, при которой затвор не срабатывает, если на фотокамере нет объектива.
	<p>[OFF]: Невозможно нажать на кнопку затвора при отсутствии объектива на фотокамере или его неправильном присоединении.</p> <p>[ON]: Затвор срабатывает независимо от наличия или отсутствия объектива на фотокамере.</p>

- При использовании переходного кольца объектива Leica (DMW-MA2M, DMW-MA3R; поставляется отдельно) установите его на [ON].

Создание фотоснимков на основе видеоизображений

На основе видеозаписи легко создать одиночный фотоснимок.

- 1 Коснитесь [**▶**] во время сенсорного управления воспроизведением видео.

- Воспроизведение будет приостановлено.



- 2 Прикоснитесь к [**📷**].



- 3 Коснитесь [**ДА**].

- 4 Коснитесь [**■**] для завершения.

Примечание

- Сохранение будет выполнено с установкой [РАЗР. КАДРА] на [S] (2 М), установкой [ФОРМАТ] на [16:9] и установкой [КАЧЕСТВО] на [..].
- Неподвижные изображения, полученные из фильма, могут иметь большую зернистость по сравнению со снимком стандартного качества.
- Фотоснимки невозможно создать на основе видеокадров, записанных с установкой [MOTION JPEG] на [VGA] или [QVGA].
- Сохранить снимки из видео, снятого при помощи другой аппаратуры, возможно, не удастся.
- [**📷**] отображается во время воспроизведения фотоснимков, созданных из видео.

Использование меню [ВОСП.]

В режиме воспроизведения доступны различные функции для поворота изображения, установки защиты и т.д.

- С помощью [ОТПЕЧ СИМВ], [ИЗМ. РАЗР.], [ПОДРЕЗКА] или [ИЗМ. ФОРМАТ] создается новый отредактированный снимок. Новый снимок нельзя создать, если недостаточно свободного места на карте, поэтому рекомендуется убедиться в наличии свободного места до редактирования снимка.

[УСТАН 2D/3D]

Методы воспроизведения для изображений 3D можно переключать.

- Это меню отображается только тогда, когда возможно отображение в 3D. Для получения подробной информации см. P167.

[СЛАЙД ШОУ]

Можно воспроизвести записанные снимки синхронно с музыкой, и также сделать это последовательно, оставляя между снимками фиксированный интервал времени.

Можно также составить программу показа изображений только из фотоснимков, только из видео, только из 3D изображений, только из изображений определенной категории или только из избранного.

Данная функция рекомендуется при просмотре снимков с помощью подключения камеры к телевизору.

1 Выберите [СЛАЙД ШОУ] в меню режима [ВОСП.]. (P56)

2 Для выбора необходимого параметра нажмите

▲/▼, а затем нажмите [MENU/SET].

- [ИЗБРАННОЕ] можно выбрать только когда [ИЗБРАННОЕ] в меню [ВОСП.] (P160) установлено на [ON], и есть снимки, уже отмеченные как избранные.
- Во время [ПОДБОРКА КАТЕГ.] нажмите ▲/▼/◀/▶ для выбора категории, а затем нажмите [MENU/SET], чтобы перейти к шагу 3.

Подробную информацию по категориям смотрите на P151.

- На стр. P167 описан метод воспроизведения [3D] изображений в формате 3D.

3 Нажмите ▲ для выбора [НАЧ.], затем нажмите [MENU/SET].

4 Нажмите ▼ для завершения слайд-шоу.

- Нормальный режим воспроизведения возобновляется после завершения показа слайдов.

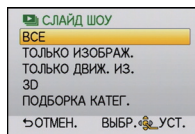

■ Операции, выполняемые во время показа слайдов

Курсор, отображаемый во время воспроизведения, соответствует ▲/▼/◀/▶.

- Экран меню восстанавливается при нажатии [⏏/↵].
- Когда отменено отображение информации на экране воспроизведения, курсор можно отобразить нажатием [MENU/SET] во время показа слайдов.

- (A) Воспроизведение/Пауза
- (B) Остановка
- (C) Назад, к предыдущему снимку*
- (D) Вперед, к следующему снимку*
- * Данные операции можно выполнять только в режиме паузы или во время воспроизведения видео.

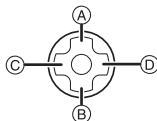

- (E) Уменьшение уровня громкости
- (F) Увеличение уровня громкости



■ Изменение настроек показа слайдов

Можно изменить настройки для воспроизведения показа слайдов, выбрав [ЭФФЕКТ] или [НАСТРОЙКА] на экране меню показа слайдов.

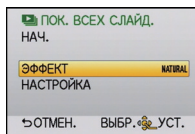

[ЭФФЕКТ]

Таким образом можно выбирать экранные эффекты при переключении с одного снимка на другой.

[NATURAL], [SLOW], [SWING], [URBAN], [OFF], [AUTO]

- При выборе [URBAN] в качестве экранного эффекта может использоваться черно-белое изображение снимка.
- [AUTO] можно использовать только при выборе [ПОДБОРКА КАТЕГ.]. Снимки воспроизводятся с рекомендуемыми эффектами для каждой категории.
- [ЭФФЕКТ] устанавливается в положение [OFF] при последовательном воспроизведении видеоснимков.
- Некоторые эффекты [ЭФФЕКТ] не будут работать при воспроизведении изображений вертикально.

[НАСТРОЙКА]

Можно установить [ДЛИТЕЛЬН] или [ПОВТОР].

Параметр	Установки
[ДЛИТЕЛЬН]	1SEC./2SEC./3SEC./5SEC.
[ПОВТОР]	OFF/ON
[ЗВУК]	[OFF]: Звуковой сигнал отсутствует. [AUTO]: Музыка воспроизводится при воспроизведении фотоснимков, аудио воспроизводится при воспроизведении видео. [МУЗЫКА]: Воспроизводится музыка. [ЗВУК]: Воспроизводится аудио (только для видео).

- [ДЛИТЕЛЬН] можно установить только если выбрано [OFF] в качестве настройки [ЭФФЕКТ].

● Примечание

- Возможность добавления новой музыки не предусмотрена.

[РЕЖ. ВОСПР.]

Возможен выбор воспроизведения в режимах [НОРМ.ВОСПР.], [ВОСПР. СНИМКОВ], [ВОСПР. AVCHD], [ВОСПР. MOTION JPEG], [ВОСПРОИЗВ.3D], [ВОСПР. КАТ.] или [ВОСПР.ИЗБР.].

1 Выберите [РЕЖ. ВОСПР.] в меню режима [ВОСП.]. (P56)

2 Для выбора необходимого параметра нажмите

▲/▼, а затем нажмите [MENU/SET].

- [ВОСПР.ИЗБР.] можно выбрать только когда [ИЗБРАННОЕ] в меню [ВОСП.] (P160) установлено на [ON], и есть снимки, уже добавленные в избранное.
- См. на P167 описание метода воспроизведения изображений [ВОСПРОИЗВ.3D] в 3D.

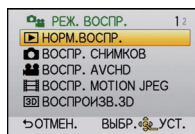

При выборе [ВОСПР. КАТ.] во время вышеописанного шага 2

3 Нажмите ▲/▼/◀/▶ для выбора категории, а затем нажмите [MENU/SET] для установки.

- Если в категории найден снимок, значок категории становится синим.
- Если на карте много файлов с изображениями, их поиск может занять некоторое время.
- Если нажать [STOP]/[▶] во время поиска, процесс поиска прервется.
- Снимки рассортированы по категориям, показанным ниже.

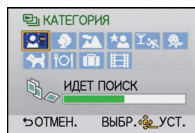

[КАТЕГОРИЯ]	Информация о записи, например, режимы сцены
	[ОПРЕД. ЛИЦА]*
	[ПОРТРЕТ], [i-ПОРТРЕТ], [РОВНАЯ КОЖА], [НОЧН. ПОРТРЕТ], [i-НОЧН. ПОРТРЕТ], [РЕБЕНОК1]/[РЕБЕНОК2], [i-РЕБЕНОК]
	[ПЕЙЗАЖ], [i-ПЕЙЗАЖ], [АРХИТЕКТУРА], [ЗАКАТ],[i-ЗАКАТ]
	[НОЧН. ПОРТРЕТ], [i-НОЧН. ПОРТРЕТ], [НОЧН. ПЕЙЗАЖ], [i-НОЧН. ПЕЙЗАЖ], [ИЛЛЮМИНАЦИЯ]

[КАТЕГОРИЯ]	Информация о записи, например, режимы сцены
	[СПОРТ], [ВЕЧЕРИНКА]
	[РЕБЕНОК1]/[РЕБЕНОК2], [i-РЕБЕНОК]
	[ДОМ.ЖИВОТНОЕ]
	[ЕДА]
	[ДАТА ПОЕЗДКИ]
	Видео

*Нажмите ▲/▼/◀/▶, чтобы выбрать человека для воспроизведения, и затем нажмите [MENU/SET].

При определенных выражениях лица и окружении распознавание лиц может быть невозможным или лица могут распознаваться неправильно, даже если лица зарегистрированы.

Кроме того, если на снимке запечатлены несколько уже зарегистрированных лиц, снимок будет отнесен к определенной категории только один раз — в соответствии с лицом, которое будет найдено в регистрации первым.

[РЕД ЗАГОЛ]

К снимкам можно добавлять текст (комментарии). После того как текст зарегистрирован, он будет проставлен в отпечатках с помощью [ОТПЕЧ СИМВ] (P153). (Можно вводить только буквы алфавита и символы.)

1 Выберите [РЕД ЗАГОЛ] в меню режима [ВОСП.]. (P56)

2 Для выбора [ОДИН СН.] или [НЕСКОЛ.] нажмите ▲/▼, а затем нажмите [MENU/SET].

3 Выберите снимок, а затем для установки нажмите [MENU/SET].

- [✓] отображается для снимков с уже зарегистрированными названиями.

Установка [НЕСКОЛ.]

Выберите снимок с помощью

▲/▼/◀/▶ и установите (повторите)

нажатием [MENU/SET], затем нажмите ◀ несколько раз, чтобы выбрать [ВЫПОЛН.], и нажмите [MENU/SET] для выполнения.

- Настройка отменяется при повторном нажатии [MENU/SET].

4 Ввести текст. (P128)

- Чтобы вернуться к экрану меню, нажмите [⏪/⏩]. (Экран меню автоматически восстанавливается при выборе [НЕСКОЛ.].)

[ОДИН СН.]



[НЕСКОЛ.]

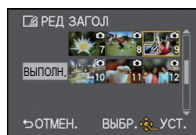

Для выбора снимка нажмите ◀/▶.

Нажмите ▲/▼/◀/▶ для выбора снимков.

Примечание

- Удалить заголовок, стереть весь текст в окне ввода текста.
- Если весь сохраненный текст не вмещается на экране, текст можно прокручивать.
- Тексты (комментарии) можно распечатывать при помощи программного обеспечения "PHOTOfunSTUDIO 6.0 HD Edition", которое находится на компакт-диске CD-ROM (входящем в комплект поставки).
- Одновременно можно установить до 100 снимков с помощью [НЕСКОЛ.].
- Нельзя использовать редактирование заголовка для следующих снимков.
 - Видео
 - Снимки, выполненные с помощью [RAW], [RAW] или [RAW]
 - Снимки, сделанные с помощью другого оборудования

[ОТПЕЧ СИМВ]

На записываемых снимках можно поставить отметку с датой/временем записи, именем, местом, датой поездки или заголовком.

Подходит для печати обычного размера. (Если размер снимков больше [S], он будет изменен при проставлении на них даты и т. д.)

1 Выберите [ОТПЕЧ СИМВ] в меню режима [ВОСП.]. (P56)

2 Для выбора [ОДИН СН.] или [НЕСКОЛ.] нажмите ▲/▼, а затем нажмите [MENU/SET].

3 Выберите снимок, а затем для установки нажмите [MENU/SET].

- [☑] появляется на экране, если на снимке проставлена отметка с текстом.

Установка [НЕСКОЛ.]

Выберите снимок с помощью

▲/▼/◀/▶ и установите (повторите)

нажатием [MENU/SET], затем нажмите

◀ несколько раз, чтобы выбрать

[ВЫПОЛН.], и нажмите [MENU/SET]

для выполнения.

- Настройка отменяется при повторном нажатии [MENU/SET].

4 Для выбора ▲/▼ нажмите [УСТ.], а затем нажмите [MENU/SET].

[ОДИН СН.]



Для выбора снимка нажмите ◀/▶.

[НЕСКОЛ.]

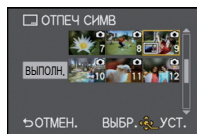

Нажмите ▲/▼/◀/▶ для выбора снимков.

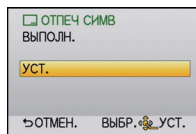

5 Нажмите ▲/▼ для выбора элементов текстовой отметки, а затем нажмите [MENU/SET].

6 Нажмите ▲/▼ для выбора параметров, а затем нажмите [MENU/SET].

Параметр	Элемент установки
[ДАТА СЪЕМКИ]	[OFF] [БЕЗ ВРЕМ]: Ставится отметка года, месяца и дня. [СО ВРЕМ.]: Ставится отметка года, месяца, дня, часа и минут.
[ИМЯ]	[OFF] [☺]: Будет сделана отметка с именем, зарегистрированным при распознавании лиц. [☺/🐶]: Делает на снимках отметки с именами, зарегистрированными при настройке имен [РЕБЕНОК1]/[РЕБЕНОК2] или [ДОМ.ЖИВОТНОЕ] в режиме сцены.
[МЕСТОПОЛОЖ.]	[OFF] [ON]: Ставится отметка с названием пункта назначения поездки, установленным для параметра [ГЕОГР. ПУНКТ].
[ДАТА ПОЕЗДКИ]	[OFF] [ON]: Ставится отметка с датой поездки, установленной для параметра [ДАТА ПОЕЗДКИ].
[ЗАГОЛОВОК]	[OFF] [ON]: Ввод заголовка в [РЕД ЗАГОЛ] будет нанесен на отметку.

7 Нажмите [🏠/➡], чтобы вернуться к экрану, показанному в шаге **4**.**8** Для выбора [ВЫПОЛН.] нажмите ▲/▼, а затем нажмите [MENU/SET].

- При выборе [☺] или [☺/🐶], нажмите ▲, чтобы выбрать [ДА] для проставления отметки [ВОЗРАСТ], а затем нажмите [MENU/SET] и перейдите к шагу **9**.

9 Для выбора ▲ нажмите [ДА], а затем нажмите [MENU/SET].

- Чтобы вернуться к экрану меню, нажмите [🏠/➡]. (Экран меню автоматически восстанавливается при выборе [НЕСКОЛ.].)

**Примечание**

- При печати снимков с текстовой отметкой дата будет напечатана поверх текстовой отметки, если указать печать даты в фотоателье или на принтере.
- Одновременно можно установить до 100 снимков в [НЕСКОЛ.].
- При проставлении текстовой отметки качество снимка может ухудшиться.
- В зависимости от используемого принтера, некоторые символы могут быть обрезаны при печати. Проверьте настройки перед печатью.
- Текст и даты нельзя проставить на снимках в следующих случаях.
 - Видео
 - Снимки, записанные без настроек часов и без заголовка
 - Снимки с ранее проставленной отметкой [ОТПЕЧ СИМВ]
 - Снимки, выполненные с помощью [RAW:■■■■], [RAW:■■] или [RAW]
 - Снимки, сделанные с помощью другого оборудования

[РЕДАКТ.ВИДЕО]

Снятую видеозапись легко разделить на две части. Такая операция рекомендуется в случае, если необходимо отделить нужный отрывок от ненужного.

Его нельзя восстановить после разделения.

- 1 Выберите [РЕДАКТ.ВИДЕО] в меню режима [ВОСП.]. (P56)**
- 2 Нажмите ◀/▶, чтобы выбрать видеозапись для разделения, а затем нажмите [MENU/SET].**

- Начнется воспроизведение видеозаписи.

- 3 Нажмите ▲ в месте разделения.**

- Воспроизведение будет приостановлено. После повторного нажатия кнопки ▲ воспроизведение видеокладов возобновится с этого же места.
- Можно точно настроить место разделения нажатием ◀/▶ во время паузы видео.



- 4 Нажмите ▼.**

- 5 Для выбора ◀ нажмите [ДА], а затем нажмите [MENU/SET].**

- Если во время обработки разделения вынуть карту памяти или аккумулятор, видеозапись может быть потеряна.
- чтобы вернуться к экрану меню, нажмите [🏠/🔍].

Примечание

- Видеозапись не подлежит разделению, если точка разделения находится близко к началу или концу записи.
- [РЕДАКТ.ВИДЕО] может не выполняться с видеокладками, записанными на другом оборудовании.
- При использовании видеоизображений [MOTION JPEG] порядок изображений в случае разделения изменится. Рекомендуется отобразить видео с помощью воспроизведения в хронологическом порядке (P41) или [ВОСПР. MOTION JPEG] в [РЕЖ. ВОСПР.] (P151).
- При использовании видеоизображений [AVCHD] порядок изображений не изменится.
- Видеозаписи нельзя разделить в следующих случаях.
 - Видеозаписи небольшой продолжительности

[ИЗМ. РАЗР.] Уменьшение размера снимка (количество пикселей)

Размер снимка (количество пикселей) уменьшается, чтобы его было легче разместить на веб-страницах, прикрепить к электронному письму и т. д.

- 1 Выберите [ИЗМ. РАЗР.] в меню режима [ВОСП.]. (P56)
- 2 Для выбора [ОДИН СН.] или [НЕСКОЛ.] нажмите ▲/▼, а затем нажмите [MENU/SET].

3 Выберите снимок и размер.

Установка [ОДИН СН.]

- 1 Для выбора снимка нажмите ◀/▶, а затем нажмите [MENU/SET].
- 2 Нажмите ◀/▶ для выбора размера*, а затем нажмите [MENU/SET].

* Отображаются только значения, до которых можно изменить размеры снимков.

[ОДИН СН.]



Установка [НЕСКОЛ.]

- 1 Нажмите ▲/▼ для выбора размера, а затем нажмите [MENU/SET].
- 2 Выберите снимок с помощью ▲/▼/◀/▶ и установите (повторите) нажатием [MENU/SET], затем нажмите ◀ несколько раз, чтобы выбрать [ВЫПОЛН.], и нажмите [MENU/SET] для выполнения.

[НЕСКОЛ.]



4 Для выбора ▲ нажмите [ДА], а затем нажмите [MENU/SET].

- Чтобы вернуться к экрану меню, нажмите [⏪/⏩]. (Экран меню автоматически восстанавливается при выборе [НЕСКОЛ.])

Примечание

- Одновременно можно установить до 100 снимков в [НЕСКОЛ.].
- Качество масштабированного снимка ухудшится.
- Возможно, не удастся изменить разрешение фотоснимков, сделанных на другом оборудовании.
- Размер видео, снимков с отметкой [ОТПЕЧ СИМВ] и снимков, выполненных с [RAW], изменить нельзя.

[ПОДРЕЗКА]

Можно увеличить и вырезать наиболее важную часть записанного снимка.

- 1** Выберите [ПОДРЕЗКА] в меню режима [ВОСП.]. (P56)
- 2** Нажмите ◀/▶ для выбора снимка, а затем нажмите [MENU/SET].
- 3** Используйте задний диск и нажмите ▲/▼/◀/▶ для выбора частей для кадрирования.



Задний диск (справа): увеличение

Задний диск (слева): уменьшение

▲/▼/◀/▶: Переместите

- 4** Нажмите [MENU/SET].
- 5** Нажмите ▲ для выбора [ДА], затем нажмите [MENU/SET].
 - Чтобы вернуться к экрану меню, нажмите [⏪/↵].

Примечание

- В зависимости от размера вырезанного изображения, размер подрезанного снимка может стать меньше, чем размер первоначального снимка.
- Качество подрезанного снимка ухудшится.
- Возможно, не удастся изменить разрешение фотоснимков, сделанных на другом оборудовании.
- Видео, снимки с отметкой [ОТПЕЧ СИМВ] и снимки, выполненные с [RAW₁], [RAW₂] или [RAW], обрезать нельзя.
- Информация о распознавании лиц на оригинальном снимке не будет скопирована на изображения, прошедшие [ПОДРЕЗКА].

[ИЗМ. ФОРМАТ]

Можно преобразовать снимки, выполненные с форматным соотношением [16:9], в форматное соотношение [3:2], [4:3] или [1:1].

- 1** Выберите [ИЗМ. ФОРМАТ] в меню режима [ВОСП.]. (P56)
- 2** Нажмите ▲/▼ для выбора [3:2], [4:3] или [1:1], а затем нажмите [MENU/SET].
- 3** Нажмите ◀/▶ для выбора снимка, выполненного с форматным соотношением [16:9], затем нажмите [MENU/SET].
- 4** Нажмите ◀/▶ для определения горизонтального положения и нажмите [MENU/SET] для установки.
 - Для установки положения рамки у вертикально ориентированных снимков используйте ▲/▼.
- 5** Для выбора [ДА] нажмите ▲, а затем нажмите [MENU/SET].
 - Чтобы вернуться к экрану меню, нажмите [⏪/⏩].

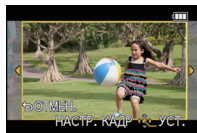

 **Примечание**

- После преобразования формата размер снимка может стать большим, чем размер первоначального снимка.
- Снимки, сделанные другой аппаратурой, возможно не удастся преобразовать.
- [ИЗМ. ФОРМАТ] невозможно выполнить с видео, изображениями с проставлением [ОТПЕЧ СИМВ] и снимками, выполненными с [RAW], [RAW] или [RAW].
- Сведения о распознавании лиц на оригинальном снимке не будут скопированы на изображения, прошедшие [ИЗМ. ФОРМАТ].

[ПОВЕРН.]/[ПОВЕРН. ЖКД]

Этот режим позволяет автоматически отображать снимки вертикально, если они были сняты фотокамерой в вертикальном положении, а также вручную поворачивать снимки с шагом 90°.

Поворот (Снимок поворачивается вручную.)**1 Выберите [ПОВЕРН.] в меню режима [ВОСП.]. (P56)**

- Функция [ПОВЕРН.] отключена, если параметр [ПОВЕРН. ЖКД] установлен в [OFF].

2 Нажмите ◀/▶ для выбора снимка, а затем нажмите [MENU/SET].**3 Для выбора направления поворота нажмите ▲/▼, а затем нажмите [MENU/SET].**

➡: Снимок поворачивается по часовой стрелке с шагом 90°.

⬅: Снимок поворачивается против часовой стрелки с шагом 90°.

- Чтобы вернуться к экрану меню, нажмите [🏠/↶].

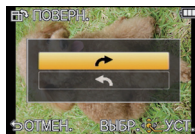
**Поворот дисплея (Снимки автоматически поворачиваются и выводятся на экран.)****1 Выберите [ПОВЕРН. ЖКД] в меню режима [ВОСП.]. (P56)****2 Чтобы выбрать [ON], нажмите ▼, а затем нажмите [MENU/SET].**

- При выборе [OFF] снимки отображаются без поворота.

**Примечание**

- [ПОВЕРН. ЖКД] может использоваться только с совместимым объективом (P12) с функцией определения направления (P35).
- При воспроизведении снимков на ПК они не могут быть воспроизведены в повернутом состоянии, если операционная система или программное обеспечение не совместимы с Exif. Exif – это формат файлов для фотоснимков, который позволяет хранить дополнительную информацию о снимке. Формат был разработан ассоциацией “JEITA (Japan Electronics and Information Technology Industries Association)”.
- Фотоснимки, сделанные на другом оборудовании, возможно, не удастся повернуть.
- Изображение не поворачивается во время многооконного воспроизведения (P40).
- Снимки, записанные перевернутой камерой, не будут отображаться перевернутыми.

[ИЗБРАННОЕ]

Если снимки отмечены значками избранных и выбраны как избранные, можно выполнять следующие операции.

- Просматривать снимки, выбранные в качестве избранных, в режиме показа слайдов.
- Воспроизведение только снимков, отмеченных как избранные ([ВОСПРИЗБР.]).
- Удалять все снимки, не выбранные в качестве избранных. ([УДАЛИТЬ ВСЕ, КРОМЕ★])

1 Выберите [ИЗБРАННОЕ] в меню режима [ВОСП.]. (P56)

2 Чтобы выбрать [ON], нажмите ▼, а затем нажмите [MENU/SET].

- Снимки нельзя отметить как избранные, если [ИЗБРАННОЕ] установлено на [OFF]. Кроме того, [★] не появляется при установке [ИЗБРАННОЕ] на [OFF], даже если ранее этот параметр был установлен на [ON].
- При выборе [ОТМЕН.] см. "Отключение всех настроек [ИЗБРАННОЕ]".

3 Чтобы закрыть меню, нажмите [⏏/↵].

4 Нажмите ◀/▶ для выбора снимка и затем коснитесь [★] для установки во время воспроизведения.

- [★] отображается на снимках, которые уже зарегистрированы как избранные.
- Повторите указанную выше процедуру.
- Если коснуться [★] снова, настройка избранного отменяется.
- Можно также задать/отменить избранное нажатием ▼.



■ Отключение всех настроек [ИЗБРАННОЕ]

1 На экране, показанном на шаге [ОТМЕН.], выберите 2, а затем нажмите [MENU/SET].

2 Для выбора [ДА] нажмите ▲, а затем нажмите [MENU/SET].

- Нельзя выбрать [ОТМЕН.], если ни один снимок не отмечен как избранный.
- [ОТМЕН.] не может быть выбран в [РЕЖ. ВОСП.].

🗨 Примечание

- В качестве избранных можно выбрать до 999 снимков.
- При печати снимков в фотосалоне полезно использовать [УДАЛИТЬ ВСЕ, КРОМЕ★] (P54), таким образом на карте останутся только снимки, которые нужно напечатать.
- Снимки, сделанные другой аппаратурой, возможно не удастся установить в качестве избранных.
- Снимки, выполненные при установке [КАЧЕСТВО] на [RAW], нельзя выбрать в качестве [ИЗБРАННОЕ].

[УСТ. ПЕЧ.]

DPOF “Digital Print Order Format” – это система, которая позволяет пользователю выбирать снимки, которые должны быть распечатаны, задавать количество отпечатков для каждого снимка и указывать, печатать или не печатать на снимках дату съемки при печати на DPOF-совместимом фотопринтере или в фотосалоне. Подробную информацию можно получить в фотосалоне.

1 Выберите [УСТ. ПЕЧ.] в меню режима [ВОСП.]. (P56)

2 Для выбора [ОДИН СН.] или [НЕСКОЛ.] нажмите ▲/▼, а затем нажмите [MENU/SET].

- При выборе [ОТМЕН.] см. “Отключение всех настроек [УСТ. ПЕЧ.]”.

3 Выберите снимок, а затем нажмите [MENU/SET].

[ОДИН СН.]

[НЕСКОЛ.]



Для выбора снимка нажмите ◀/▶.
Нажмите ▲/▼/◀/▶ для выбора снимков.

4 Для указания количества отпечатков нажмите ▲/▼, а затем нажмите [MENU/SET] для установки.

- Если выбрано [НЕСКОЛ.] – повторите шаги **3** и **4** для каждого снимка.
- Чтобы вернуться к экрану меню, нажмите [⏪/⏩].

■ Отключение всех настроек [УСТ. ПЕЧ.]

1 На экране, показанном на шаге [ОТМЕН.], выберите **2**, а затем нажмите [MENU/SET].

2 Для выбора [ДА] нажмите ▲, а затем нажмите [MENU/SET].

- Невозможно выбрать [ОТМЕН.], если для печати не задан хотя бы один снимок.

■ Для печати даты

После задания количества отпечатков установите/отмените печать снимков с датой, нажав ►.

- При обращении в фотосалон для распечатки цифровых снимков не забудьте дополнительно заказать распечатку даты, если это необходимо.
- В зависимости от фотосалона или принтера дата может не печататься, даже если печать даты выбрана в настройках. Дополнительную информацию можно получить в фотосалоне или прочесть в руководстве пользователя к принтеру.
- На снимках с текстовой отметкой нельзя напечатать дату.

🔍 Примечание

- Количество распечаток может быть установлено от 0 до 999.
- При использовании принтера с поддержкой PictBridge настройки печати даты на принтере могут иметь более высокий приоритет, поэтому необходимо выполнить соответствующую проверку.
- Может оказаться невозможным использование настроек печати с другим оборудованием. В этом случае отключите все настройки и задайте их заново.
- Если файл не соответствует стандарту DCF, настройку печати установить нельзя.
- [УСТ. ПЕЧ.] невозможно установить для видео и снимков, выполненных при установке [КАЧЕСТВО] на [RAW].

[ЗАЩИТИТЬ]

Для снимков, которые вы не хотите удалить по ошибке, можно установить защиту.

1 Выберите [ЗАЩИТИТЬ] в меню режима [ВОСП.]. (P56)

2 Для выбора [ОДИН СН.] или [НЕСКОЛ.] нажмите ▲/▼, а затем нажмите [MENU/SET].

- При выборе [ОТМЕН.] см. “Отключение всех настроек [ЗАЩИТИТЬ]”.

3 Выберите снимок, а затем нажмите [MENU/SET].

При выборе [НЕСКОЛ.]

- Повторите эти шаги для каждого снимка.
- Настройки отменяются при повторном нажатии [MENU/SET].
- Чтобы вернуться к экрану меню, нажмите [🗑️/↵].

[ОДИН СН.]

[НЕСКОЛ.]

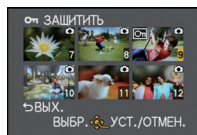

Для выбора снимка нажмите ▲/▼/◀/▶.

Нажмите ▲/▼/◀/▶ для выбора снимков.

■ Отключение всех настроек [ЗАЩИТИТЬ]

1 На экране, показанном на шаге [ОТМЕН.], выберите 2, а затем нажмите [MENU/SET].

2 Для выбора [ДА] нажмите ▲, а затем нажмите [MENU/SET].

- При нажатии [MENU/SET] во время отмены защиты, отмена защиты будет остановлена.

Примечание

- Настройка защиты может не действовать на другой аппаратуре.
- При форматировании карты снимки удаляются, даже если они были защищены.
- Даже если снимки на карте памяти не защищены, их нельзя удалить, если переключатель защиты от записи на карте памяти установлен в положение [LOCK].

[РЕД. РАСП. ЛИЦ]

Можно очистить и заменить всю информацию, связанную с распознаванием лиц в выбранных изображениях.

- 1** Выберите [РЕД. РАСП. ЛИЦ] в меню режима [ВОСП.]. (P56)
- 2** Для выбора [REPLACE] или [DELETE] нажмите ▲/▼, а затем нажмите [MENU/SET].
- 3** Нажмите ◀/▶ для выбора снимка, а затем нажмите [MENU/SET].
 - Невозможно выбрать снимки, для которых информация, касающаяся распознавания лиц, не зарегистрирована.
- 4** Нажатием ◀/▶ выберите человека и затем нажмите [MENU/SET].
 - [DELETE] → шаг 6.
 - Нельзя выбрать человека, который не был зарегистрирован.
- 5** Нажатием ▲/▼/◀/▶ выберите человека, которого следует заменить, затем нажмите [MENU/SET].
- 6** Для выбора ▲ нажмите [ДА], а затем нажмите [MENU/SET].
 - Чтобы вернуться к экрану меню, нажмите [⏪/↶].



 **Примечание**

- Удаленную информацию, связанную с [ОПРЕД. ЛИЦА], восстановить нельзя.
- Если вся информация, касающаяся распознавания лиц, для снимка отменена, снимок не будет распределен по категориям с помощью распознавания лиц в [ВОСПР. КАТ.].

Просмотр 3D изображений

Съемка 3D изображений

Прикрепление сменного объектива 3D (H-FT012; приобретается отдельно) к камере позволяет получать впечатляющие 3D изображения.

Для просмотра 3D изображений требуется телевизор с поддержкой 3D.

3D изображение



Это изображение — иллюстрация.

- 1** Прикрепите сменный объектив 3D к камере.
- 2** Поместите объект в кадр и выполните запись, нажав кнопку затвора до конца.

- При записи 3D изображений фокусировка не требуется.
- Фотоснимки, выполняемые с помощью прикрепленного сменного объектива 3D, сохраняются в формате MPO (3D).

Для надежной записи 3D-изображений необходимо обращать внимание при съемке на следующие моменты.

- По возможности выполняйте запись камерой, расположенной в горизонтальном положении.
- Не подходите к объекту слишком близко [когда используется сменный объектив 3D (H-FT012; приобретается отдельно), снимайте с расстояния не менее 0,6 м].
- Следите за тем, чтобы не допустить дрожания камеры при съемке из машины или при ходьбе.

Примечание

- **Нельзя записывать 3D изображения в вертикальной ориентации.**
- Рекомендуется использовать штатив или вспышку для записи несмазанных изображений.
- Когда расстояние до объекта составляет от 0,6 м до приблизительно 1 м, горизонтальное соответствие становится слишком велико, и эффект 3D может быть не виден по краям изображения.
- Можно записать приibl. до 650 изображений 3D на карту 2 ГБ. (Когда установлено форматное соотношение [4:3] и качество [3D]).
- Подробные сведения приведены в инструкции по эксплуатации сменного объектива 3D.

■ Функции, которые нельзя использовать во время записи в 3D

При записи с помощью сменного объектива 3D (H-FT012; приобретается отдельно) следующие функции будут отключены:

(Функции записи)

- Управление автоматической/ручной фокусировкой
 - Настройка диафрагмы
 - Управление масштабированием
 - Запись видеокадров*1
 - [ДИНАМИЧНЫЙ] в пользовательском цветовом режиме
 - Функция управления расфокусировкой
- *1 Кнопка видео и меню режима [ВИДЕО] будут недоступными или неиспользуемыми.

(Меню режима [ЗАП.])

- [РАЗР. КАДРА]*2/[КАЧЕСТВО]*3/[БЫСТР. АФ]/[КОРР.КР.ГЛ.]/[ИНТ.РАЗРЕШ.]/[ИНТ.ДИНАМИЧ.]/[РАСШ.ТЕЛЕПР.]/[ЦИФР.УВЕЛ]/[СТАБИЛИЗ.]

*2 Настройка фиксируется, как показано ниже.

Форматное соотношение	Размер снимка
4:3	1600×1200 пиксель
3:2	1600×1064 пиксель
16:9	1600×904 пиксель
1:1	1440×1440 пиксель

*3 При прикреплении сменного объектива 3D отображаются следующие значки.

[3D ]: MPO+Высокое качество (Одновременно записываются изображения MPO и высококачественные изображения JPEG.)

[3D ]: MPO+Стандартное качество (Одновременно записываются изображения MPO и стандартные изображения JPEG.)

(Меню [ПОЛЬЗОВ.])

- [БЛОКИР. АФ/АЭ]/[ПРЯМ.ПОЛЕ ФОКУС.]/[ПРИОР. ФОКУСА]/[ВСП. ЛАМП. АФ]/[AF+MF]/[ВСП. MF]/[СПР ПО Р.ФОК]/[КНОПКА ]/[%  РАМКА ЗАП.]/[ОТОБР. ОСТАВШ.]/[КОСН.ДЛЯ РАСФОК.]

Воспроизведение 3D изображений

При подключении камеры к 3D-совместимому телевизору и воспроизведении снимков, выполненных в 3D, можно просматривать впечатляющие 3D-изображения. Можно также воспроизвести записанные 3D-изображения, вставив карту SD в 3D-совместимый телевизор, оснащенный слотом для карт SD.

Наиболее свежую информацию о 3D-совместимых телевизорах и рекордерах, способных воспроизводить 3D-изображения, записанные с данной камеры, см. на следующем сайте технической поддержки.
<http://panasonic.jp/support/global/cs/dsc/> (Сайт только на английском языке.)

Подготовка: Установите [РЕЖИМ HDMI] на [AUTO] или [1080i]. (P64)
 Установите [3D ПОКАЗ] на [3D]. (P65)

Подключите камеру к 3D-совместимому телевизору с помощью мини-кабеля HDMI и откройте экран воспроизведения. (P171)

- При установке [VIERA Link] (P64) в положение [ON] и подключении камеры к телевизору, поддерживающему VIERA Link, вход телевизора переключается автоматически и отображается экран воспроизведения. Для получения подробной информации см. P173.
- Для изображений, записанных в 3D, на дисплее пиктограмм при воспроизведении появится [3D].

■ Выполните воспроизведение в 3D, выбрав только фотоснимки, записанные в 3D

Выберите [ВОСПРОИЗВ.3D] в [РЕЖ. ВОСПР.] в меню режима [ВОСП.]. (P151)

■ Выполните воспроизведение как показ 3D-слайдов, выбрав только фотоснимки, записанные в 3D

Выберите [3D] в [СЛАЙД ШОУ] в меню режима [ВОСП.]. (P149)

■ Переключите метод воспроизведения для фотоснимков, записанных в 3D

1 Выберите снимок, записанный в 3D.

2 Выберите [УСТАН 2D/3D] в меню режима [ВОСП.] и затем нажмите ►. (P56)

- Метод воспроизведения переключится на 3D, если выполняется воспроизведение в 2D (обычное изображение), или же переключится на 2D, если выполняется воспроизведение в 3D.
- Если вы устали, чувствуете себя некомфортно или необычно при просмотре изображений, записанных в 3D, установите 2D.

■ Функции, которые нельзя установить и которые не будут работать с 3D-изображениями

- [ВЫСВЕТИТЬ] в меню [ПОЛЬЗОВ.] *
 - Увеличение при воспроизведении*
 - Удаление снимков*
 - Редактирование функций в меню режима [ВОСП.] ([ПРЕД ЗАГОЛ]/[ОТПЕЧ СИМВ]/[РЕДАКТ.ВИДЕО]/[ИЗМ. РАЗР.]/[ПОДРЕЗКА]/[ИЗМ. ФОРМАТ]/[ПОВЕРН.]/[ПОВЕРН. ЖКД]/[ИЗБРАННОЕ]*/[УСТ. ПЕЧ.]*/[ЗАЩИТИТЬ]*/[РЕД. РАСП. ЛИЦ]*)
- * Можно использовать при отображении в 2D.

Примечание

- Когда изображение, снятое в 3D, отображается на мониторе ЖКД данного устройства, оно воспроизводится в 2D (как обычное изображение).
- При переключении между 3D- и 2D-изображениями на несколько секунд отображается черный экран.
- После выбора пиктограммы 3D-изображения для запуска воспроизведения может понадобиться несколько секунд. По окончании воспроизведения несколько секунд может понадобиться для восстановления отображения пиктограмм.
- При просмотре 3D-изображений глаза могут устать, если вы будете находиться слишком близко к телевизору.
- Если телевизор не переключается на 3D-изображение, выполните необходимые настройки на телевизоре. (Подробнее см. в руководстве по эксплуатации телевизора.)

Сохранение 3D-изображений

Можно сохранять 3D-изображения с помощью рекордера или компьютера.

■ Дублирование с помощью рекордера

При копировании с 3D-совместимого телевизора 3D-изображения будут записаны в формате MPO.

- Если скопированные изображения не воспроизводятся в 3D, выполните необходимую настройку на телевизоре. (Подробнее см. в руководстве по эксплуатации телевизора.)
- **Примите во внимание, что описанного оборудования может не быть в продаже в некоторых странах и регионах.**

Копирование фотоснимков, записанных в 3D

Узнать последнюю информацию об оборудовании, которое можно использовать для копирования, можно на следующем веб-сайте.

<http://panasonic.jp/support/global/cs/dsc/> (Сайт только на английском языке.)

■ Копирование на ПК

- Подробные сведения см. в разделе “Копирование на ПК с помощью “PHOTOfunSTUDIO 6.0 HD Edition”” на P178.

Воспроизведение фотоснимков на экране телевизора

Воспроизведение фотоснимков при помощи кабеля AV (поставляется)

Подготовка: Установите [ФОРМАТ ТВ]. (P63)
Выключите камеру и телевизор.

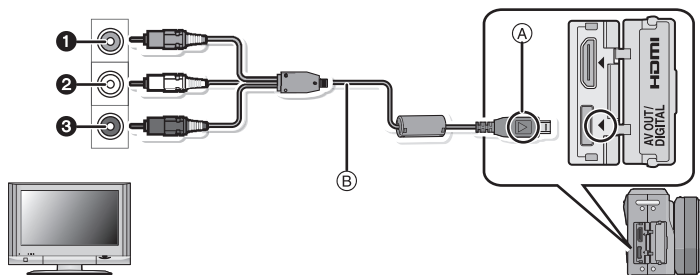

❶ Желтый: к разъему видеовхода

❷ Белый: к разъему аудиовхода

❸ Красный: к гнезду аудиовхода

Ⓐ Совместите отметки и вставьте.

Ⓑ AV кабель (поставляется)

• Проверьте направления разъемов и вставьте или извлеките их, не допуская перекосов.
(В противном случае разъемы могут принять изогнутую форму, что повлечет за собой проблемы.)

1 Подключите кабель AV Ⓑ (поставляется) к разъемам видеовхода и аудиовхода на телевизоре.

2 Подключите кабель AV к разъему [AV OUT] фотокамеры.

3 Включите телевизор и выберите внешний вход.

4 Включите фотокамеру, затем нажмите [▶].

**Примечание**

- В зависимости от [ФОРМАТ], черные полосы могут отображаться сверху и снизу или слева и справа от изображений.
- Не использовать любые другие кабели AV, за исключением поставляемого.
- Прочтите руководство пользователя телевизора.
- При воспроизведении вертикальных изображений они могут быть смазанными.
- Установив [ВИДЕО ВЫХ.] в меню [НАСТР.] можно просматривать на телевизоре изображения в других странах (регионах), которые используют системы NTSC или PAL.
- Звук будет воспроизводиться в стереофоническом режиме (2 канала).
- Когда установлен дополнительный видеоискатель Live View (P188), снимки не будут отображаться при подключении камеры с помощью кабеля AV.
- Измените режим экрана на телевизоре, если изображение отображается с обрезанной верхней или нижней частью.
- При записи отключается аудио-/видеовыход.

Воспроизведение фотоснимков на телевизоре с гнездом для карты памяти SD

Записанные фотоснимки можно воспроизводить на телевизорах с гнездом для карты памяти SD.

**Примечание**

- В зависимости от модели телевизора, изображения могут не отображаться в полноэкранном режиме.
- Видеокадры, записанные с помощью [AVCHD], воспроизводятся на телевизорах Panasonic (VIERA) с логотипом AVCHD. В других случаях для воспроизведения видеокадров необходимо подключить камеру к телевизору при помощи кабеля AV (входит в комплект поставки).
- Карты памяти SDHC могут воспроизводиться только на телевизорах, совместимых с картами памяти SDHC или SDXC.
- Карты памяти SDXC могут воспроизводиться только на телевизорах, совместимых с картами памяти SDXC.

Воспроизведение на телевизоре посредством разъема HDMI

Можно просматривать фотоснимки и видеокadres высокого качества на телевизоре, подключив камеру к телевизору высокой четкости, совместимому с HDMI, при помощи кабеля с мини-разъемом HDMI (поставляется отдельно).

Подготовка: Проверьте [РЕЖИМ HDMI]. (P64)
Выключите камеру и телевизор.

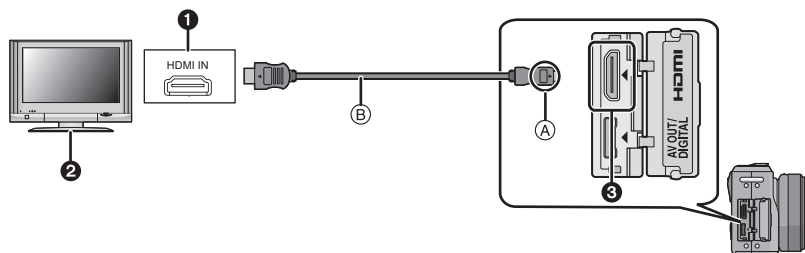

❶ Разъем HDMI

❷ Телевизор с разъемом HDMI

❸ Мини HDMI (тип C)

Ⓐ Совместите отметки и вставьте.

Ⓑ мини кабель HDMI (поставляется отдельно)

• Проверьте направление разъемов, вставляйте/извлекайте не допуская перекосов и держась за штепсель. (Вставка под углом или в неправильном направлении может привести к неисправности.)

1 Подсоедините миникабель HDMI Ⓑ (поставляется отдельно) к разъему видеовхода HDMI на телевизоре.

2 Подсоедините миникабель HDMI к разъему [HDMI] на фотокамере.

3 Включите телевизор и переключитесь на вход HDMI.

4 Включите фотокамеру, затем нажмите [▶].

• При установке [VIERA Link] (P64) на [ON] и подключении камеры к телевизору, поддерживающему VIERA Link, вход на телевизоре автоматически переключится, и появится экран воспроизведения (P173).

**Примечание**

- При использовании выхода HDMI на мониторе ЖКД изображения не выводятся.
- Во время передачи данных через HDMI [DISP.] отображается на ЖК-дисплее этого аппарата во время воспроизведения в режиме одного экрана (изображение не отображается). Коснитесь [DISP.], чтобы переключить информацию отображения.
- В зависимости от [ФОРМАТ], черные полосы могут отображаться сверху и снизу или слева и справа от изображений.
- Всегда используйте фирменный мини-кабель HDMI Panasonic (RP-CDHM15, RP-CDHM30; поставляется отдельно).
Номера деталей: RP-CDHM15 (1,5 м), RP-CDHM30 (3,0 м)
- Когда кабель с мини-разъемом HDMI и кабель AV подключены одновременно, приоритет отдается сигналу с кабеля с мини-разъемом HDMI.
- При одновременном подключении соединительного кабеля USB и мини-кабеля HDMI подключение с помощью соединительного кабеля USB имеет более высокий приоритет.
- При выведении изображений на экран они могут отображаться неправильно в случае использования телевизоров некоторых типов.
- Прочтите руководство пользователя телевизора.
- Звук будет воспроизводиться в стереофоническом режиме (2 канала).

Воспроизведение с помощью VIERA Link (HDMI) (HDAVI Control™)

Что такое VIERA Link?

- Благодаря этой функции возможно использование пульта дистанционного управления для телевизора Panasonic для простых операций, пока фотокамера подсоединена к устройству, совместимому с VIERA Link, посредством миникабеля HDMI (поставляется отдельно) для автоматических связанных операций. (Не все операции будут осуществимы.)
- VIERA Link является единственной функцией Panasonic, созданная HDMI control function с использованием спецификации стандарта HDMI CEC (Управление бытовой электроникой). Связанные операции с HDMI CEC совместимыми устройствами от других изготовителей не гарантируются. При использовании устройств, изготовленных другими странами и совместимыми с VIERA Link, обратитесь к инструкциям по эксплуатации соответствующих устройств.
- Данная камера совместима с VIERA Link версии 5. Версия 5 VIERA Link - это новейшая версия Panasonic и совместима также с существующими устройствами Panasonic VIERA Link. (По состоянию на декабрь 2009 г.)

Подготовка: Установите [VIERA Link] на [ON]. (P64)

- 1** Подключите этот аппарат к Panasonic телевизору, совместимому с VIERA Link, с помощью миникабеля HDMI (поставляется отдельно) (P171).
- 2** Включите камеру и затем нажмите [▶].
- 3** Выполняйте операции с помощью пульта дистанционного управления для телевизора.

Телевизор Panasonic, совместимый с VIERA Link

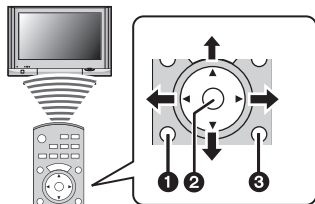

- 1** [OPTION]
- 2** [OK]
- 3** [RETURN]

- * Форма пульта дистанционного управления может быть различной в зависимости от региона. Выполняйте управление в соответствии с указаниями, отображаемыми на экране телевизора.

■ Применимые функции

Выполняйте операции с помощью пульта дистанционного управления для телевизора.

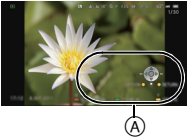
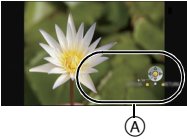
<p>Многооконное воспроизведение</p> 	<p>Отображается при использовании VIERA Link.</p> <p>▲/▼/◀/▶: Выберите изображение.</p> <p>[OK]: Перейдите к одноэкранному изображению.</p> <p>Красная кнопка: Переключение типа данных для воспроизведения.</p> <p>[OPTION]: Отображение окна выбора режима воспроизведения.</p> <ul style="list-style-type: none"> • Тип данных для воспроизведения изменяется в следующем порядке: [BCE] → [🎞️] → [👥] → [📺] → [3D] → [BCE]. • Можно выбрать [НОРМ.ВОСПР.], [СЛАЙД ШОУ], [ВОСПР. КАТ.], [ВОСПР.ИЗБР.] или [КАЛЕНДАРЬ] в окне выбора режима воспроизведения, если установить [BCE].
<p>Отображение на одном экране</p> 	<p>Выберите изображение при воспроизведении в многооконном режиме и нажмите [OK].</p> <p>◀/▶: Переход к предыдущему/следующему изображению.</p> <p>▲: Переключатель 2D/3D*1</p> <p>▼: Возврат к воспроизведению в многооконном режиме.</p> <p>[OK]: Воспроизведение видеофайла (если выбран видеофайл).</p> <p>Красная кнопка: Запуск показа слайдов.</p> <p>[OPTION]: Настройки показа слайдов*2, отображение переключателя информации о записи</p> <ul style="list-style-type: none"> • Во время воспроизведения видео используйте ◀/▶ для перемотки вперед/назад и ▼, чтобы остановить воспроизведение.
<p>Показ слайдов</p> 	<p>Нажмите красную кнопку при отображении однооконного режима.</p> <p>◀/▶: Переход к предыдущему/следующему изображению (во время паузы при показе слайдов / при воспроизведении видео).</p> <p>▼: Завершите показ слайдов и верните к режиму однооконного отображения.</p> <p>[OK]: Приостановить</p> <p>[OPTION]: Переход к окну настройки показа слайдов.*2</p> <ul style="list-style-type: none"> • Для воспроизведения звука видео установите [ЗВУК] на экране настройки показа слайдов на [AUTO] или [ЗВУК].

Ⓐ Значок функции

*1 Отображается, только когда возможно воспроизведение в 3D.

*2 Не отображается во время воспроизведения в 3D.

Примечание

- Значки операций скрываются при нажатии [RETURN] или при бездействии в течение определенного времени во время отображения значков операций. Значки операций отображаются, когда нажата одна из следующих кнопок, когда значки операций не отображаются.
 - ▲/▼/◀/▶, [OK], [OPTION], [RETURN], красная кнопка, зеленая кнопка, желтая кнопка.
- В случае наличия на телевизоре двух и более входных разъемов HDMI рекомендуется подсоединить данный аппарат к любому разъему HDMI, кроме HDMI1.
- Если [VIERA Link] (P64) этого аппарата установлен на [ON], операции, выполняемые с помощью кнопок на аппарате, будут ограничены.
- VIERA Link должен активироваться на подсоединенном телевизоре. (Подробности о способе установки и пр. смотрите в инструкции по эксплуатации телевизора.)
- Если функция VIERA Link не используется, установите для параметра [VIERA Link] (P64) значение [OFF].

■ Прочие связанные операции

Выключение питания:

Выключение питания телевизора дистанционным пультом выключает, одновременно, данную установку.

Автоматическое переключение входа:

- При подключении с помощью мини-кабеля HDMI и последующем включении питания на данной камере с дальнейшим нажатием [▶] входной канал телевизора автоматически переключается на экран данной камеры. Если питание телевизора находится в режиме ожидания, оно включается автоматически (при выборе [Set] для настройки [Power on link] телевизора).
- В зависимости от разъема HDMI на телевизоре входной канал может не переключаться автоматически. В таких случаях для переключения входного канала воспользуйтесь пультом дистанционного управления от телевизора. (Подробности о способе переключения входа смотрите в инструкции по эксплуатации телевизора.)
- If VIERA Link не работает надлежащим образом, обратитесь к стр. 215.

Примечание

- При возникновении сомнений относительно совместимости используемого телевизора с VIERA Link обратитесь к инструкции по эксплуатации телевизора.
- Доступные связанные операции между этим аппаратом и телевизором Panasonic зависят от типов телевизоров Panasonic и будут отличаться, даже если они совместимы с VIERA Link. Подробности о способе переключения входа смотрите в инструкции по эксплуатации телевизора.
- Невозможна работа при использовании кабеля, не основанного на стандартах HDMI. Всегда используйте фирменный мини-кабель HDMI Panasonic (RP-CDHM15, RP-CDHM30; поставляется отдельно).
Номера деталей: RP-CDHM15 (1,5 м), RP-CDHM30 (3,0 м)
- При подсоединении аппарата к ПК или к принтеру VIERA Link не работает, даже если вы подсоедините миникабель HDMI.
- [РЕЖИМ HDMI] (P64) для данного устройства определяется автоматически, если работает VIERA Link.

Сохранение записанных фотоснимков или видеок кадров

Методы экспорта фотоснимков и видеоизображений на другие устройства различаются в зависимости от формата файлов. (JPEG, RAW, MPO, AVCHD, или Motion JPEG). Ниже приведены некоторые варианты.

■ Выполните копирование, вставив карту SD в рекордер

Используемые форматы файлов: [JPEG], [AVCHD]

Можно выполнить копирование на диск Blu-ray, диск DVD или жесткий диск, вставив карту SD с фотоснимками или видео, записанными с помощью данной камеры, в рекордер дисков Blu-ray или DVD рекордер Panasonic.

На следующем веб-сайте приводится самая свежая информация об оборудовании, с помощью которого можно копировать напрямую, вставляя карту SD, записанную с помощью данной камеры, и оборудовании, совместимом со стандартом высокой четкости (AVCHD).

<http://panasonic.jp/support/global/cs/dsc/> (Сайт только на английском языке.)

- Подробная информация относительно копирования и воспроизведения приведена в руководстве пользователя рекордера.
- Примите во внимание, что описанного оборудования может не быть в продаже в некоторых странах и регионах.



■ Копирование воспроизводимого изображения при помощи кабеля AV.

Используемые форматы файлов: [AVCHD], [Motion JPEG]

Копируйте изображения, воспроизводимые с помощью данной камеры, на диск Blu-ray, диск DVD, жесткий диск, или видеоносители с помощью рекордера дисков Blu-ray, DVD рекордера или видеоборудования.

Изображения могут воспроизводиться на оборудовании, не совместимом с форматом высокой четкости (AVCHD), поэтому это удобно для распространения копий. При этом высокая четкость изображения замещается стандартным качеством.

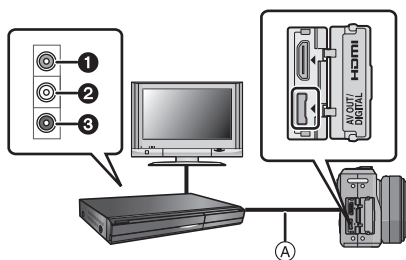

- ❶ Желтый: к разьему видеовхода
- ❷ Белый: к гнезду аудиовхода
- ❸ Красный: к гнезду аудиовхода
- Ⓐ Кабель AV (входит в комплект поставки)

1 Подключите камеру к записывающему оборудованию при помощи кабеля AV (входит в комплект поставки).

2 Начните воспроизведение на данной камере.

3 Начните запись на записывающем оборудовании.

- По окончании записи (копирования) остановите воспроизведение на камере после остановки записи на записывающем оборудовании.



Примечание

- При воспроизведении видеокадров на телевизоре с форматным соотношением 4:3 необходимо установить [ФОРМАТ ТВ] (P63) на камере на [4:3] до начала копирования. Изображение будет вытянутым по вертикали при воспроизведении видеокадров, скопированных с установкой на [16:9] на телевизоре с форматным соотношением [4:3].
- Не использовать любые другие кабели AV, за исключением поставляемого.
- Подробная информация относительно копирования и воспроизведения приведена в руководстве пользователя записывающего оборудования.

■ Копирование на ПК с помощью “PHOTOfunSTUDIO 6.0 HD Edition”

Используемые форматы файлов: [JPEG], [RAW], [MPO], [AVCHD], [Motion JPEG]
Возможно импортирование фотоснимков и видеокадров, записанных в форматах [AVCHD] или [MOTION JPEG], а также создание DVD видео стандартного качества на основе видеокадров, записанных в формате [AVCHD], с помощью программы “PHOTOfunSTUDIO 6.0 HD Edition”, содержащейся на компакт-диске (входящем в комплект поставки).

Кроме этого, предусмотрена запись изображений на DVD-диск, объединение нескольких изображений в единую панораму или создание показа слайдов путем добавления звуковых эффектов и музыки. Полученные изображения записываются на DVD-диск.



1 Установите программу “PHOTOfunSTUDIO 6.0 HD Edition” на компьютере.

- Прочтите отдельную инструкцию по эксплуатации для поставляемого в комплекте программного обеспечения, чтобы получить больше информации о программном обеспечении, имеющемся на компакт-диске (поставляется в комплекте), и способе его установки.

2 Подключите фотокамеру к компьютеру.

- Подробная информация касательно подключения содержится в разделе “Подсоединение к персональному компьютеру” (P179).

3 Скопируйте изображения на компьютер с помощью программы “PHOTOfunSTUDIO 6.0 HD Edition”.

- Подробную информацию см. в инструкции по эксплуатации программы “PHOTOfunSTUDIO 6.0 HD Edition” (в формате PDF).



Примечание

- Если удалить, изменить или переместить в программе “Проводник Windows” или аналогичной программе файлы или папки, относящиеся к видеозаписям, невозможно будет воспроизвести записанные в формате [AVCHD] видеозаписи, поэтому видеозаписи в формате [AVCHD] должны импортироваться только с помощью программы “PHOTOfunSTUDIO 6.0 HD Edition”.

Подсоединение к персональному компьютеру

Записанные снимки можно импортировать на компьютер, подключив фотокамеру к компьютеру.

- На некоторых ПК можно считывать данные непосредственно с карты памяти, вынутой из фотокамеры. Более подробную информацию см. в инструкции по эксплуатации используемого ПК.
- Если используемый компьютер не поддерживает карты памяти SDXC, может появиться сообщение с предложением отформатировать. (Не форматируйте карту, поскольку вы удалите записанные изображения.)
Если карта не распознается, см. информацию на сайте:
<http://panasonic.net/avc/sdcard/information/SDXC.html>
- Импортированные снимки можно легко распечатать или отправить почтой. Это удобно сделать при помощи программного обеспечения "PHOTOfunSTUDIO 6.0 HD Edition", которое находится на компакт-диске CD-ROM (поставляется в комплекте).
- Прочтите отдельную инструкцию по эксплуатации для поставляемого в комплекте программного обеспечения, чтобы получить больше информации о программном обеспечении, имеющемся на компакт-диске (поставляется в комплекте), и способе его установки.

Импортирование фотоснимков и видеоклипов [MOTION JPEG] (кроме видеоклипов [AVCHD])

Подготовка: Включите фотокамеру и компьютер.

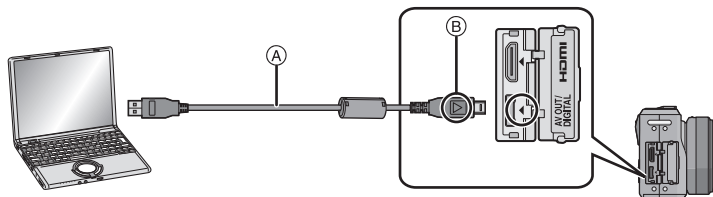

(A) Кабель подсоединения USB (поставляется)

- Проверьте направления разъемов и вставьте или извлеките их, не допуская перекосов. (В противном случае разъемы могут принять изогнутую форму, что повлечет за собой проблемы.)

(B) Совместите отметки и вставьте.

- Используйте аккумуляторы с достаточным уровнем заряда или адаптер переменного тока (не входит в комплект поставки). Если заряд батареек снизится в процессе обмена данными между фотокамерой и компьютером, загорится индикатор состояния и раздастся предупреждающий звуковой сигнал.

Прочитайте раздел "Безопасное отключение соединительного кабеля USB" (P180), прежде чем отсоединить соединительный кабель USB. В противном случае, данные могут быть повреждены.

1 Подключите фотокамеру к компьютеру при помощи кабеля USB (поставляется).

- Пользуйтесь только поставляемым в комплекте соединительным кабелем USB. Использование других кабелей, помимо поставляемого в комплекте соединительного кабеля USB, может привести к сбоям в работе камеры.

2 Чтобы выбрать [PC] нажмите ▲/▼, а затем нажмите [MENU/SET].

- При предварительной установке [РЕЖИМ USB] (P63) на [PC] в меню [НАСТР.] камера будет автоматически подключаться к ПК без отображения экрана выбора [РЕЖИМ USB]. Это удобно, поскольку не приходится выполнять такую установку каждый раз при подключении к ПК.
- Если камера подключена к ПК при установке [РЕЖИМ USB] на [PictBridge(PTP)], на экране ПК может появиться сообщение. Выберите [Cancel], чтобы закрыть экран, и отключите камеру от ПК. Затем снова установите [РЕЖИМ USB] на [PC].

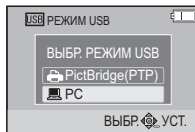

3 Дважды щелкните по [Removable Disk] в [My Computer].

- При использовании Macintosh накопитель отображается на рабочем столе. (Отображается "LUMIX", "NO_NAME" или "Untitled".)

4 Дважды щелкните по папке [DCIM].

5 Пользуясь перетаскиванием, переместите снимки, которые требуется получить, либо папку с этими снимками в любую другую папку на ПК.

■ Безопасное отключение соединительного кабеля USB

- Для отключения аппаратного оборудования воспользуйтесь значком "Safely Remove Hardware" (Безопасное отключение оборудования) на панели задач ПК. Если этот значок не отображается, убедитесь, что на ЖКД мониторе цифровой камеры не отображается [ДОСТУП], прежде чем отключать аппаратное оборудование.

🔑 Примечание

- Выключайте камеру перед подключением или отключением сетевого адаптера (поставляется отдельно).
- Прежде чем вставлять или извлекать карту, выключите камеру и отключите соединительный кабель USB. В противном случае, данные могут быть повреждены.

■ Просмотр содержания карты посредством ПК (структура папок)

Папки и изображения, обработанные на ПК, не могут воспроизводиться на камере. Рекомендуется использовать стандартное программное обеспечение "PHOTOfunSTUDIO 6.0 HD Edition" с компакт-диска CD-ROM (поставляется в комплекте) при записи изображений с ПК на карту.

• Карта

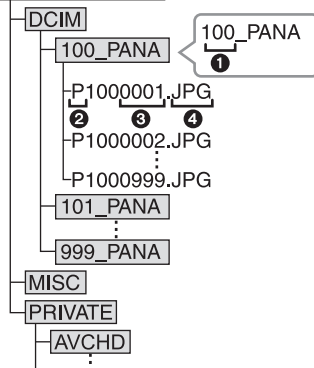

- | | | |
|---|-----------------------|-----------------------------|
| ① | Номер папки | |
| ② | Цветовое пространство | P: sRGB
_: AdobeRGB |
| ③ | Номер файла | |
| ④ | JPG: | Снимки |
| | MOV: | [MOTION JPEG] |
| | RW2: | Снимки в файлах формата RAW |
| | MPO: | 3D-изображения |
| | MISC: | Печать DPOF
Избранное |
| | AVCHD: | [AVCHD] Видео |

Новая папка создается при выполнении снимков в следующих ситуациях.

- После выполнения [СБРОС №] (P66) в меню [НАСТР.]
- Если вставлена карта, содержащая папку с тем же номером папки (например, если снимки выполнены при помощи другой марки камеры)
- Если в папке находится снимок с номером файла 999

■ Подключение в режиме PTP (только для Windows® XP, Windows Vista®, Windows® 7 и Mac OS X)

Установите [РЕЖИМ USB] в [PictBridge(PTP)].

Данные могут теперь считываться только с карты на ПК.

- Если на карте находится 1000 снимков или более, снимки могут не импортироваться в режиме PTP.
- Видеозапись в формате [AVCHD] не воспроизводится в режиме PTP.

Печать снимков

При подключении камеры к принтеру с поддержкой PictBridge можно выбрать снимки, которые нужно распечатать, и отдать команду начала печати с монитора ЖКД камеры.

- На некоторых принтерах можно выполнять печать непосредственно с карты памяти, вынутой из фотокамеры. Более подробную информацию см. в инструкции по эксплуатации используемого принтера.

Подготовка: Включите фотокамеру и принтер.
Выполните на принтере настройки качества печати и другие перед печатью снимков.

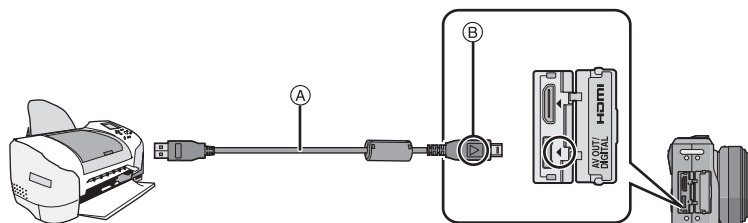

Ⓐ Кабель подсоединения USB (поставляется)

- Проверьте направления разъемов и вставьте или извлеките их, не допуская перекосов. (В противном случае разъемы могут принять изогнутую форму, что повлечет за собой проблемы.)
- Ⓑ Совместите отметки и вставьте.
- Используйте аккумуляторы с достаточным уровнем заряда или адаптер переменного тока (не входит в комплект поставки). Если заряд аккумулятора снизится, когда камера подключена к принтеру, загорится индикатор состояния и раздастся предупреждающий звуковой сигнал. Если это произойдет во время печати, немедленно остановите печать. Если печать не выполняется, отсоедините кабель USB.

1 Подключите фотокамеру к принтеру при помощи кабеля USB Ⓐ (поставляется).

- Когда камера подключена к принтеру, появляется значок, запрещающий отсоединять кабель [⊘]. Не отсоединяйте кабель USB, пока отображается [⊘].

2 Для выбора [PictBridge(PTP)] нажмите ▲/▼, а затем нажмите [MENU/SET].

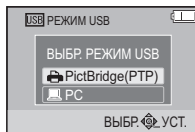

**Примечание**

- Пользуйтесь только поставляемым в комплекте соединительным кабелем USB. Использование других кабелей, помимо поставляемого в комплекте соединительного кабеля USB, может привести к сбоям в работе камеры.
- Выключайте камеру перед подключением или отключением сетевого адаптера (поставляется отдельно).
- Прежде чем вставлять или извлекать карту, выключите камеру и отключите соединительный кабель USB.
- Записанные видео невозможно распечатать.

Выбор и печать одного снимка**1 Нажмите ◀/▶ для выбора снимка, а затем нажмите [MENU/SET].**

- Сообщение исчезнет приблизительно через 2 секунды.

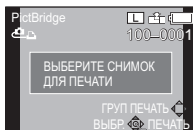
**2 Для выбора [ЗАПУСК ПЕЧ.] нажмите ▲, а затем нажмите [MENU/SET].**

- Информация об элементах, которые можно установить перед началом печати снимков, приведена на [P185](#).
- Для прерывания процесса печати нажмите [MENU/SET].
- После печати отсоедините кабель USB.

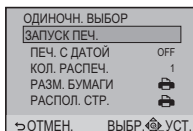

Выбор и печать нескольких снимков

1 Нажмите ▲.

2 Для выбора необходимого параметра нажмите ▲/▼, а затем нажмите [MENU/SET].

- При появлении экрана проверки печати выберите [ДА] и распечатайте снимки.

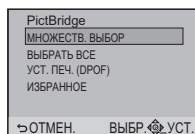

Параметр	Описание настроек
[МНОЖЕСТВ. ВЫБОР]	Несколько снимков печатаются одновременно. <ul style="list-style-type: none"> • Нажмите ▲/▼/◀/▶ для выбора снимков; далее на снимках, которые нужно напечатать, при нажатии появляется [MENU/SET] [OK]. (При повторном нажатии [MENU/SET] настройка отменяется.) • После выбора нажмите ◀ несколько раз, чтобы выбрать [ВЫПОЛН.], и нажмите [MENU/SET].
[ВЫБРАТЬ ВСЕ]	Печать всех сохраненных снимков.
[УСТ. ПЕЧ.(DPOF)]	Печать только снимков, отмеченных в [УСТ. ПЕЧ.]. (P161)
[ИЗБРАННОЕ]*	Печать только снимков, отмеченных как избранные. (P160)

- * Только если для [ИЗБРАННОЕ] установлено [ON] и имеются снимки, отмеченные как избранные. (P160)

3 Для выбора [ЗАПУСК ПЕЧ.] нажмите ▲, а затем нажмите [MENU/SET].

- Информация об элементах, которые можно установить перед началом печати снимков, приведена на P185.
- Для отмены печати нажмите [MENU/SET].
- После печати отсоедините кабель USB.

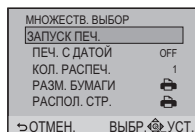

Настройки печати

Выберите установите элементы на экране при выполнении шага **2** для операции “Выбор и печать одного снимка” и шага **3** для операции “Выбор и печать нескольких снимков”.

- Для распечатки снимков на бумаге, размер или макет которой не поддерживается фотокамерой, установите [РАЗМ. БУМАГИ] или [РАСПОЛ. СТР.] в [☰] и задайте размер бумаги или макет на принтере. (Подробная информация приводится в руководстве пользователя принтера.)
- При выборе [УСТ. ПЕЧ.(DPOF)] элементы [ПЕЧ. С ДАТОЙ] и [КОЛ. РАСПЕЧ.] не отображаются.

■ [ПЕЧ. С ДАТОЙ]

Параметр	Описание настроек
[OFF]	Дата не распечатывается.
[ON]	Дата распечатывается.

- Если принтер не поддерживает печать даты, дата не может быть распечатана на снимке.
- Поскольку настройки принтера могут иметь более высокий приоритет, чем настройки печати даты, необходимо проверить также печать на принтере с настройкой даты.
- При печати изображений с отпечатком символов не забудьте установить печать с датой на [OFF], иначе дата напечатается сверху.
- На некоторых принтерах снимки, сделанные с форматом, установленным на [☰], будут напечатаны вертикально.



Примечание

При обращении в фотоателье для печати снимков

- Для случая печати даты с использованием [ОТПЕЧ СИМВ] (P153) или настройки печати даты во время настройки [УСТ. ПЕЧ.] (P161) перед фотоателье дату можно напечатать в фотоателье.

■ [КОЛ. РАСПЕЧ.]

Можно установить до 999 отпечатков.





- Для настройки можно также использовать задний диск.

■ [РАЗМ. БУМАГИ]

Параметр	Описание настроек
	Преимущество имеют настройки на принтере.
[L/3.5"×5"]	89 мм×127 мм
[2L/5"×7"]	127 мм×178 мм
[POSTCARD] (ОТКРЫТКА)	100 мм×148 мм
[16:9]	101,6 мм×180,6 мм
[A4]	210 мм×297 мм
[A3]	297 мм×420 мм
[10×15cm]	100 мм×150 мм
[4"×6"]	101,6 мм×152,4 мм
[8"×10"]	203,2 мм×254 мм
[LETTER] (ПИСЬМО)	216 мм×279,4 мм
[CARD SIZE] (КАРТОЧКА)	54 мм×85,6 мм

• Размеры бумаги, не поддерживаемые принтером, отображаться не будут.

■ [РАСПОЛ. СТР.] (Макеты для печати, которые могут быть заданы на этой фотокамере)

Параметр	Описание настроек
	Преимущество имеют настройки на принтере.
	1 снимок без рамки на 1 странице
	1 снимок с рамкой на 1 странице
	2 снимка на 1 странице
	4 снимка на 1 странице

• Если принтер не поддерживает макет страницы, параметр не может быть выбран.

■ Печать макетов

Печать одного фотоснимка несколько раз на 1 листе бумаги

Например, если один и тот же снимок нужно распечатать 4 раза на 1 листе бумаги, установите [РАСПОЛ. СТР.] на , а затем установите [КОЛ. РАСПЕЧ.] на 4 для снимка, который нужно распечатать.

При печати различных снимков на 1 листе бумаги

Например, если нужно напечатать 4 разных снимка на 1 листе бумаги, установите [РАСПОЛ. СТР.] на  и затем установите [КОЛ. РАСПЕЧ.] на 1 для каждого из 4 снимков.

Примечание

- Если во время печати индикатор  горит оранжевым цветом, фотокамера получает от принтера сообщение об ошибке. После завершения печати убедитесь в работоспособности принтера.
- Если количество отпечатков слишком большое, снимки могут печататься в несколько заходов. В таком случае указываемое оставшееся количество отпечатков может отличаться от заданного количества.
- При распечатке изображений в файлах RAW будут распечатаны изображения в формате JPEG, записанные камерой одновременно с форматом RAW. Если таких изображений JPEG не окажется, файлы RAW не будут распечатаны.

Принадлежности, не входящие в комплект поставки

Дополнительный видеоискатель Live View

При использовании дополнительного видеоискателя Live View (DMW-LVF1; поставляется отдельно), можно видеть экран записи даже при выполнении съемки с нижним ракурсом камеры.

Подготовка:

- Выключите камеру.
- Снимите крышку колодки для принадлежностей, прикрепленную к камере. (P8)

1 Полностью и надежно вставьте дополнительный видеоискатель Live View в горячий башмак.

2 Включите камеру - [ON].

- [] отобразится на мониторе ЖКД. Он может быть подключен неправильно, если значок не отображается.

3 Переключение на дополнительный видеоискатель Live View и обратно осуществляется нажатием [LVF/LCD].

- Можно переключаться между отображением LCD (на мониторе ЖКД) и LVF (на видеоискателе Live View).
- Некоторые сенсорные значки, например [], не отображаются в режиме LVF. Используйте кнопку курсора или задний диск.
- Переключение с помощью кнопки [LVF/LCD] будет осуществляться, даже когда питание цифровой камеры выключено [OFF].
- При переключении выводимой информации, например когда не отображается экспонометр, переключитесь один раз на отображение на ЖКД и выведите на него информацию.

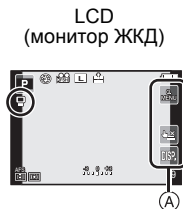

A Сенсорный значок

■ Приоритетность мониторов

Если [ВОСПР. НА ЖКД] установлено на [ON] в меню [ПОЛЬЗОВ.] (P145), монитор ЖКД включается при переключении с режима записи на режим воспроизведения. Вы можете сэкономить время, необходимое для переключения изображения на монитор ЖКД даже при записи с помощью видеискателя Live View.



Примечание

- Прикреплять и снимать дополнительный видеискатель Live View следует медленно и аккуратно.
- Дополнительный видеискатель Live View нельзя использовать с внешней вспышкой.
- После установки ремешка не допускайте его прикасания к дополнительному видеискателю.
- Если установлен дополнительный видеискатель Live View, не держитесь только за него, поскольку он может отсоединиться от камеры.
- Поскольку наглазник не является съемным, для очистки аккуратно протрите его мягкой сухой тканью, следя за тем, чтобы случайно не отсоединить его.
- Если в результате интенсивной очистки наглазника все же произошло его отсоединение, свяжитесь с дилером в ближайшем от вас сервисном центре.
- Дополнительную информацию можно найти в инструкции по эксплуатации дополнительного видеискателя Live View.

Внешняя вспышка (поставляется отдельно)

После установки внешней вспышки (DMW-FL220, DMW-FL360, DMW-FL500; поставляется отдельно) рабочий диапазон увеличивается по сравнению со встроенной вспышкой камеры.

Подготовка:

- Выключите камеру и закройте встроенную вспышку.
- Снимите крышку колодки для принадлежностей, прикрепленную к камере. (P8)

■ Использование специальной вспышки (DMW-FL220; поставляется отдельно)

1 Прикрепите специальную вспышку к посадочному месту и затем включите камеру и специальную вспышку.

2 Выберите [ВСПЫШКА] в меню [ЗАП.]. (P56)

3 Нажмите ▲/▼ для выбора режима, затем нажмите [MENU/SET].

- Если подключена внешняя вспышка, отображаются следующие значки.

⚡: Внешняя вспышка принудительно включена

⚡S: Замедленная синхронизация внешней фотовспышки

■ При использовании других имеющихся в продаже внешних вспышек без функций обмена данными с камерой (DMC-GF2)

- Необходимо устанавливать параметры экспозиции внешней вспышки. При использовании внешней вспышки в автоматическом режиме используйте внешнюю вспышку, позволяющую устанавливать диафрагму и светочувствительность ISO в соответствии с настройками камеры.
- Установите фотокамеру в режим АЭ с приоритетом диафрагмы или в режим ручной экспозиции, затем задайте то же значение диафрагмы и светочувствительности ISO на внешней вспышке. (Экспозиция не может адекватно корректироваться из-за изменения значения диафрагмы в режиме АЭ с приоритетом скорости затвора, и внешняя вспышка не сможет адекватно управлять светом в программе режима АЭ, поскольку значение диафрагмы не может фиксироваться.)

**Примечание**

- Одновременное использование с дополнительным видеоискателем Live View невозможно.
- Даже при прикрепленной к камере внешней вспышке можно устанавливать значения показателя диафрагмы, скорости затвора и светочувствительности ISO.
- Некоторые имеющиеся в продаже внешние вспышки оснащены разъемами синхронизации с высоким напряжением или обратной полярностью. Использование таких внешних вспышек может привести к неисправности или нарушению нормальной работы камеры.
- В случае использования имеющихся в продаже внешних вспышек с функциями связи, отличными от функций специальной вспышки, возможны отклонения от нормальной работы или повреждения. Не пользуйтесь ими.
- Даже при выключении внешней вспышки фотокамера может войти в режим внешней вспышки в случае прикрепления последней. Если вы не планируете пользоваться внешней вспышкой, отсоедините ее.
- Не открывайте встроенную вспышку при установленной внешней вспышке.
- При установленной внешней вспышке камера становится неустойчивой, поэтому рекомендуется при съемке использовать штатив.
- Снимайте внешнюю вспышку при переноске камеры.
- Если установлена внешняя вспышка, не держитесь только за внешнюю вспышку, поскольку она может отсоединиться от камеры.
- Если при использовании внешней вспышки баланс белого установлен на [], точно настройте баланс белого в соответствии с качеством снимка. (P96)
- Если производится съемка близко расположенных объектов в широкоугольном режиме, в нижней части записанного снимка может появиться эффект виньетирования.
- Для получения подробной информации обратитесь к инструкции по эксплуатации внешней вспышки.

Защитное устройство/Фильтр (приобретается отдельно)

Защитное устройство MC (поставляется отдельно) это прозрачный фильтр, который не влияет ни на цвета ни на количество проходящего света, поэтому его можно использовать для защиты объектива при любых обстоятельствах.

Фильтр ND (поставляется отдельно) уменьшает количество проходящего света приблизительно до 1/8 (это соответствует изменению настройки диафрагмы на 3 деления) но не оказывает влияние на баланс цветов.

Поляризационный фильтр PL (поставляется отдельно) осуществляет подавление света, отраженного от металла и несферических поверхностей (плоские неметаллические поверхности, водяной пар или летающие в воздухе невидимые частицы), что позволяет получать более контрастные снимки.

**Примечание**

- **MC**="Multi-coated" - многослойный
- **ND**="Neutral Density" - нейтральная плотность
- Не прикрепляйте несколько фильтров одновременно.
- Можно установить крышку объектива или бленду, когда установлен фильтр.
- Другие дополнительные принадлежности, помимо фильтров, например, преобразовательные объективы, устанавливаться не могут. Это может привести к поломке.
- За подобной информацией о каждом фильтре обратитесь к инструкциям.

Сетевой адаптер (приобретается отдельно)/переходник DC (приобретается отдельно)

При подсоединении сетевого адаптера (приобретается отдельно) и его последующем подключении к электрической розетке можно подключить данное устройство к ПК или принтеру и использовать, не беспокоясь о заряде аккумулятора. Для использования сетевого адаптера требуется DC переходник (приобретается отдельно).

**Примечание**

- Всегда используйте только оригинальный сетевой адаптер переменного тока производства Panasonic (поставляется отдельно).
- Адаптер переменного тока следует использовать только с кабелем переменного тока, поставляемым вместе с адаптером.
- Прочитайте также инструкции по работе с адаптером переменного тока и DC переходником.

Вид экрана

■ При записи

Запись в режиме программы AE [P] (первоначальная настройка)

- 1 Режим записи (P30)
- 2 Режим вспышки (P71)
- 3 РЕЖИМ ЗАПИСИ (при записи видеокладов) (P139)/Качество записи (P140)
- 4 Размер снимка (P130)
- 5 Качество (P131)
- 6 Оптический стабилизатор изображения*1 (P76)/
[DISP]: Индикатор предупреждения о дрожании (P77)
- 7 [P]: Серийная съемка (P79)
[AV]: Автоматическая настройка значений экспозиции (P81)
[T]: Таймер автоспуска (P83)
- 8 Индикатор аккумулятора (P21)
- 9 Сенсорное быстрое меню (P58)
● : Состояние записи (мигает красным)/
Фокусировка (P32) (Горит зеленым светом.)
- 10 Сенсорный затвор (P37)
- 11 Дисплей (P39, 67)
- 12 Количество записываемых снимков*2 (P27)
- 13 Руководство по работе с диском (P147)
- 14 Экспонометр (P143)
- 15 Значение компенсации экспозиции (P78)/Подсказка по ручной экспозиции (P102)
- 16 Скорость затвора (P34)
- 17 Показатель диафрагмы (P34)
- 18 Режим измерения (P133)
- 19 Режим АФ (P85)
- 20 Режим фокусировки (P32)
- 21 Участок автофокусировки (P33, 85)
- 22 Карта (P25) (Отображается только во время записи)/
Оставшееся время записи (P44)

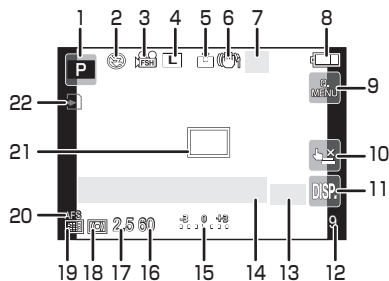

■ При записи (после настройки)

- 23 Пользовательские настройки (P118)
- 24 ШУМОПОДАВЛЕНИЕ (P141)
- 25 Дополнительное телескопическое преобразование (при записи видео) (P69)
- 26 Дополнительное телескопическое преобразование (при фотосъемке) (P69)
- 27 Г истограмма (P68)
- 28 Интеллектуальное управление динамическим диапазоном (P135)
- 29 Интеллектуальное разрешение (P134)
- 30 Функция управления расфокусировкой (P51)
- 31 Работа АФ со слежением (P50, 87)
- 32 Брекетинг баланса белого (P97)
- 33 Доступное время записи*²
(P27): R8m30s*³
- 34 Точная настройка баланса белого (P96)
- 35 Баланс белого (P93)
- 36 Светочувствительность ISO (P98)
- 37 Настройка пользовательского цветового режима (P116)
- 38 Текущая настройка даты и времени/
↗ : места назначения поездки*⁴ (P127)
- 39 Изменение программы (P36)
- 40 Блокировка AE (P105)
- 41 Распознавание лиц (P119)
- 42 Блокировка автофокусировки (P105)
- 43 Отображение уровня микрофона (P141)
Возраст*⁵ (P112)
Месторасположение*⁴ (P125)
- 44 Имя*⁵ (P112)
Количество дней, прошедших с даты отъезда*⁴ (P125)
- 45 Таймер автоспуска*⁶ (P83)
- 46 Контрольная точка (P133)
- 47 Цифровое увеличение (P69)
- 48 Регулировка качества изображения (P137)

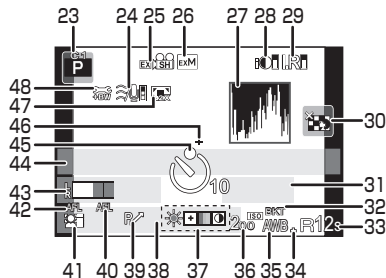

*1 Доступно только при использовании объектива с функцией стабилизации.

*2 Можно переключать отображение между количеством записываемых снимков и доступным временем записи с помощью настройки [ОТОБР. ОСТАВШ.] в меню [ПОЛЬЗОВ.].

*3 "m" обозначает минуты, "s" – секунды.

*4 Текущая дата и время выводятся примерно на 5 секунд при включении фотокамеры, при настройке часов и после переключения из режима воспроизведения в режим записи.

*5 Отображается приблизительно 5 секунд при включении фотокамеры в режиме [РЕБЕНОК1]/[РЕБЕНОК2] или [ДОМ.ЖИВОТНОЕ] в режиме сцены.

*6 Отображается во время обратного отсчета.

■ При воспроизведении

- 1 Режим воспроизведения (P38)
- 2 / : Воспроизведение видео (P46)
- 3 Регулировка качества изображения (P137)
- 4 Защищенный снимок (P163)
- 5 Количество отпечатков (P161)
- 6 Размер снимка (P130)
- РЕЖИМ ЗАПИСИ (при записи видеокадров) (P139)/Качество записи (P140)
- 7 Качество (P131)
- 8 Интеллектуальное управление динамическим диапазоном (P135)
- 9 Интеллектуальное разрешение (P134)
- 10 Индикатор аккумулятора (P21)
- 11 Номер страницы/Всего снимков
- 12 Время записи видео (P46): 8m30s*1
- 13 Воспроизведение (видео) (P46)
- 14 Удаление (P53)
- 15 Многооконное воспроизведение (P40)
- 16 Дисплей (P39)
- 17 Информация о записи*2
- 18 Возраст (P112)
- 19 Настройки избранного (P160)
- 20 Имя*3 (P112, 122)/ Месторасположение*3 (P125)/Запись*3 (P152)
- 21 Количество дней, прошедших с даты отъезда (P125)
- 22 Индикация текстовой отметки (P153)
- Оставшееся время воспроизведения (P46): 8m30s*1
- 23 Избранное (P160)
- Индикатор предупреждения отсоединения кабеля (P182)
- 24 Папка/номер файла*2 (P181)
- 25 Цветовое пространство*4 (P138)
- 26 Дата и время записи/Мировое время (P127)
- 27 Гистограмма (P39)

*1 “m” обозначает минуты, “s” – секунды.

*2 Не отображается для видео, записанного в [AVCHD].

*3 Отображается в следующем порядке [ЗАГОЛОВОК], [ГЕОГР. ПУНККТ], [ИМЯ] ([РЕБЕНОК1]/[РЕБЕНОК2], [ДОМ.ЖИВОТНОЕ]), [ИМЯ] ([ОПРЕД. ЛИЦА]).

*4 Не отображается для видео, записанного в [AVCHD]/[MOTION JPEG].

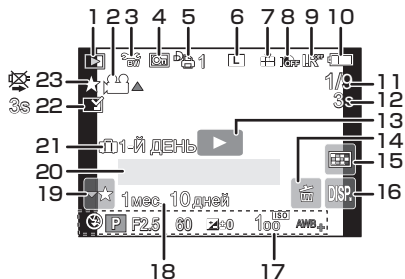

Экран с подробной информацией

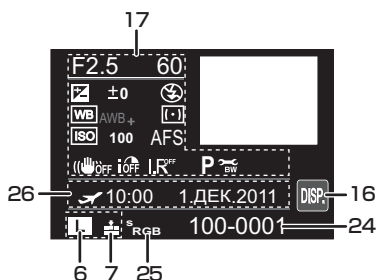

Отображение гистограммы

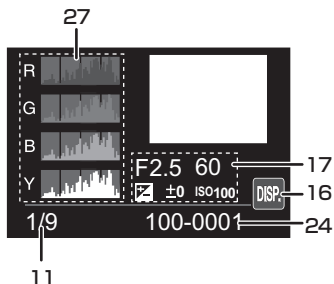

Предосторожности при использовании фотокамеры

Оптимальное использование фотокамеры

Не роняйте и не ударяйте камеру, а так же не подвергайте ее воздействию большого давления.

- Старайтесь не ударять и не ронять сумку/футляр, в которую вы положили фотокамеру, поскольку удар может привести к повреждению фотокамеры, объектива либо ЖКД монитора.
- Не пользуйтесь бумажными пакетами для переноски фотокамеры, поскольку бумажный пакет легко может порваться, а фотокамера упасть и повредиться.
- Для защиты камеры мы настоятельно рекомендуем приобрести прочную сумку/футляр у местного дилера.

Храните данное устройство как можно дальше от источников электромагнитного излучения (например, микроволновых печей, телевизоров, видеоигр и т.д.).

- При использовании данного устройства, размещенного на телевизоре или вблизи него, снимки и/или звуки данного устройства могут искажаться под действием электромагнитных волн.
- Не пользуйтесь данным устройством вблизи сотовых телефонов, так как это может привести к помехам, отрицательно влияющим на снимки и/или звук.
- Записанные данные могут быть заперчены или снимки могут быть искажены под действием сильных магнитных полей, создаваемых динамиками или крупными двигателями.
- Электромагнитное излучение, создаваемое микропроцессорами, может отрицательно влиять на данное устройство, вызывая искажение изображений и/или звука.
- Если на данное устройство негативно влияет электромагнитное оборудование, и данное устройство прекращает нормальную работу, выключите его, извлеките аккумулятор или отключите адаптер переменного тока (не входит в комплект поставки). Затем снова вставьте аккумулятор или подключите адаптер переменного тока и включите данное устройство.

Не используйте данное устройство возле радиопередатчиков или высоковольтных линий.

- Если вы производите съемку возле радиопередатчиков или высоковольтных линий, на записанные изображения и/или звук могут накладываться помехи.

Пользуйтесь только поставляемыми шнурами и кабелями. При использовании принадлежностей, которые не входят в комплект поставки, пользуйтесь шнурами и кабелями, поставляемыми с принадлежностями.

Не удлинняйте шнуры и кабели.

Не допускайте попадания на фотокамеру инсектицидов и летучих химических веществ.

- Такие химические вещества при попадании на фотокамеру могут вызывать деформацию корпуса и отслаивание отделки поверхности.
- Не допускайте длительного контакта резиновых или пластиковых материалов с фотокамерой.

Уход за камерой

- **Нельзя сильно трясти или ударять камеру, роняя ее или стуча по ней. Не подвергайте сильному сдавливанию.**
Камера может выйти из строя, запись изображений может стать невозможной, или могут повредиться объектив, монитор ЖКД или внешний корпус.
- **Необходимо проявлять особую осторожность в следующих местах, поскольку это может привести к неисправности камеры.**
 - Места с большим количеством песка или пыли.
 - Места, в которых возможен контакт данной камеры с водой, например при использовании в дождливый день или на пляже.
- **Не касайтесь объектива или разъемов грязными руками. Следите также за тем, чтобы жидкость, песок и другие инородные частицы не попадали в зазоры вокруг объектива, кнопок и т. д.**
- **Эта камера не является водонепроницаемой. В случае попадания на камеру воды или морских брызг осторожно протрите корпус камеры сухой тканью.**
Если устройство не работает нормально, обратитесь к дилеру, у которого была приобретена камера, или в ремонтно-сервисный центр.
- **Не касайтесь внутренней части крепления корпуса цифровой камеры. Поскольку матрица является высокоточным изделием, это может привести к ее неисправности или повреждению.**

О конденсации (при запотевании объектива или монитора ЖКД)

- Конденсат образуется в случае изменения температуры окружающей среды или влажности. Будьте осторожны при появлении конденсата, поскольку он приводит к появлению пятен на объективе и мониторе ЖКД, образованию плесени и неполадкам камеры.
- Если произошла конденсация, выключите камеру и оставьте ее примерно на 2 часа. Конденсат исчезнет сам собой, когда температура камеры сравняется с температурой окружающей среды.

Очистка

Перед очисткой камеры извлеките аккумулятор или разъем постоянного тока (поставляется отдельно) или извлеките сетевую вилку из розетки. Затем вытрите камеру сухой мягкой тканью.

- Если камера сильно загрязнена, ее можно очистить, вытерев загрязнения отжатой влажной тканью, а затем сухой тканью.
- Вытирайте любые загрязнения или пыль с кольца трансфокатора и кольца фокусировки сухой, беспыльной тканью.
- Не используйте для очистки камеры такие растворители, как бензол, разбавитель, спирт, моющие средства для кухни и т. д., поскольку это может привести к ухудшению состояния внешнего корпуса либо отслоению покрытия.
- При использовании ткани с пропиткой химическим веществом обязательно следуйте прилагаемой к ней инструкции.

■ О пыли на светочувствительном элементе

Камера снабжена сменным объективом, поэтому пыль может попасть внутрь корпуса камеры при смене объектива. В зависимости от условий съемки, пыль на светочувствительном элементе может отображаться на снимке.

Не меняйте объектив в запыленном месте, всегда надевайте крышку на корпус камеры, если объектив снят, тогда грязь и пыль не попадут внутрь корпуса камеры. Удаляйте любые загрязнения с крышки камеры перед тем, как ее надеть.

Функция удаления пыли

Данная камера оснащена функцией уменьшения пыли, которая сдувает мусор и пыль, прилипшие к передней части формирователя изображения. Данная функция срабатывает автоматически при включении камеры, но если видна пыль, выполните [ОЧИСТКА СЕНСОРА] (P147) в меню [ПОЛЬЗОВ.].

Удаление пыли со светочувствительного элемента

Светочувствительный элемент является чрезвычайно точным и хрупким, поэтому при самостоятельной очистке его соблюдайте нижеследующие рекомендации.

- Сдуйте пыль с поверхности светочувствительного элемента, применяя специальную воздушную продувку, имеющуюся в продаже. Следите, чтобы продувка не была слишком интенсивной.
- Не вставляйте воздушную продувку внутри фотокамеры за пределами крепления объектива.
- Следите, чтобы воздушная продувка не касалась светочувствительного элемента, чтобы не оцарапать его.
- Не используйте другие предметы вместо воздушной продувки для очистки светочувствительного элемента.
- Если не удастся удалить пыль и загрязнения с помощью воздушной продувки, свяжитесь с дилером из ближайшего Сервисного Центра.

О мониторе ЖКД/дополнительном видеоискателе Live View

- Нельзя сильно надавливать на ЖКД дисплей. Это может повлечь за собой искажение цветов на дисплее и нарушение его нормальной работы.
- Если камера холодная на момент включения, изображение на мониторе ЖКД/дополнительном видеоискателе Live View будет вначале немного темнее, чем обычно. При увеличении температуры внутри камеры яркость изображения восстанавливается.

При изготовлении экрана монитора ЖКД/дополнительного видеоискателя Live View используется чрезвычайно высокоточная технология. Тем не менее, на экране могут быть видны в небольшом количестве черные или яркие цветные точки (красные, синие или зеленые) Это не является неисправностью. Экран монитора ЖКД/дополнительного видеоискателя Live View имеет более 99,99 % эффективных пикселей, и только 0,01 % пикселей неактивны или постоянно светятся. Эти точки не записываются на снимках на карте.

Информация об объективе

- Нельзя сильно нажимать на объектив.
- Не оставляйте камеру с обращенным к солнцу объективом, поскольку солнечные лучи могут привести к неисправности камеры. Также соблюдайте осторожность, кладя камеру вне помещения или возле окна.
- Загрязнение поверхности объектива (вода, масло, отпечатки пальцев) может повлиять на качество снимков. Слегка протирайте поверхность объектива мягкой сухой тканью перед и после съемки.
- Не размещайте объектив монтажной поверхностью вниз. Не допускайте загрязнения монтажных контактов объектива ①.

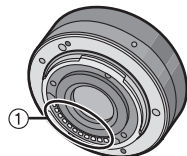

Аккумулятор

Данный аккумулятор является литиево-ионным аккумулятором. Его способность генерировать питание основывается на химической реакции, происходящей внутри него. Эта реакция подвержена влиянию окружающей температуры и влажности и, если температура слишком высокая или слишком низкая, то рабочее время аккумулятора сокращается.

После использования извлеките аккумулятор.

- Хранить вынутый аккумулятор в специальном футляре для аккумулятора (поставляется в комплекте).
- Для извлечения аккумулятора нажмите его и вытащите пальцем через отверстие в нижней части отсека для аккумулятора.

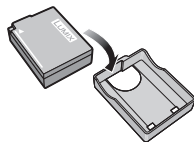

Если вы случайно уронили аккумулятор, проверьте, не деформировались ли корпус и полюса.

- Использование деформированного аккумулятора в фотокамере может повредить фотокамеру.

Носите с собой запасные заряженные аккумуляторы.

- Учтите, что срок службы аккумулятора сокращается при низкой температуре, например на лыжных трассах.
- Не забудьте взять с собой в поездку зарядное устройство (поставляется в комплекте). Тогда вы сможете заряжать аккумулятор во время поездки.

Утилизация отработанных аккумуляторов.

- Аккумуляторы имеют ограниченный срок службы.
- Не бросайте аккумуляторы в огонь, так как они могут взорваться.

Не допускайте контакта полюсов аккумулятора с металлическими предметами (например, ожерельями, шпильками для волос и т.п.).

- Это может привести к короткому замыканию, выделению тепла и, как следствие, ожогам при контакте с аккумулятором.

Зарядное устройство

- При использовании зарядного устройства аккумулятора возле радиоприемника прием может ухудшиться.
- Храните зарядное устройство на расстоянии не менее 1 м от радиоустройства.
- При работе зарядного устройства может быть слышно жужжание. Это не неисправность.
- После использования не забудьте отключить устройство питания от электрической розетки. (Включенное в розетку зарядное устройство потребляет незначительный ток.)
- Держите клеммы зарядного устройства и аккумуляторов чистыми.

Информация о 3D

■ 3D запись

Когда установлен 3D сменный объектив, не выполняйте съемку объекта с расстояния, которое меньше минимального фокусного расстояния.

- 3D эффекты могут быть более четко выражены, что может стать причиной усталости или дискомфорта.
- Когда используется сменный объектив 3D (H-FT012; приобретается отдельно), минимальное расстояние фокусировки составляет 0,6 м.

При записи с установленным сменным объективом 3D старайтесь не трясти камеру.

- При колебании камеры, которое может произойти из-за езды на автомобиле, ходьбы и т.п. может возникнуть эффект усталости и дискомфорта.
- Рекомендуется использовать штатив.

■ Просмотр 3D-изображений

Люди, страдающие от повышенной чувствительности к свету, сердечных и других заболеваний должны избегать просмотра 3D-изображений.

- Просмотр 3D-видео может иметь неблагоприятный эффект при подобных заболеваниях.

Если вы устали, чувствуете себя неудобно или необычно при просмотре изображений 3D, немедленно прекратите просмотр.

- Продолжение просмотра может привести к заболеваниям.
- Хорошо отдохните после прекращения просмотра.

При просмотре 3D-изображений рекомендуется делать перерыв каждые 30 до 60 минут.

- Просмотр на протяжении долгого времени может привести к зрительному утомлению.

Близорукие и дальновзоркие люди, люди с различными уровнем зрения левого и правого глаза и страдающие от астигматизма должны исправить свое зрение, надев очки и т.п.

Прекратите просмотр, если вы четко видите двоящееся изображение во время просмотра 3D-изображений.

- Разные люди воспринимают 3D-изображения по-разному. Выполните соответствующую коррекцию зрения перед просмотром 3D-изображений.
- Можно изменить 3D-настройки телевизора или изменить выходные настройки 3D камеры на 2D.

При просмотре 3D-изображений на 3D-совместимом телевизоре расположитесь на расстоянии, которое как минимум в 3 раза больше эффективной высоты телевизора.

- (Рекомендуемое расстояние): для 42 дюймов; прибл. 1,6 м, для 46 дюймов; прибл. 1,7 м, для 50 дюймов; прибл. 1,9 м, для 54 дюймов; прибл. 2,0 м.
- Просмотр с расстояния меньше рекомендуемого может привести к зрительному утомлению.

Карта

Не оставляйте карту в местах с высокой температурой, в местах, подверженных влиянию электромагнитных волн или статического электричества, или под прямыми солнечными лучами.

Не изгибайте и не бросайте карту.

- Карта может быть повреждена или записанное на нее содержимое может быть повреждено или стерто.
- После использования и при хранении или переноске карты положите ее в футляр для карты или в чехол.
- Не допускайте попадания грязи, пыли или воды на разъемы на обратной стороне карты. Не прикасайтесь к разъемам пальцами.

Примечание, касающееся передачи другим лицам либо утилизации карты памяти

- Форматирование или удаление с использованием данной камеры или ПК только изменяет данные управления файлом, но полностью не удаляет данные с карты памяти. Рекомендуется физически уничтожить карту памяти либо воспользоваться имеющимся в продаже компьютерным программным обеспечением для удаления данных, чтобы полностью стереть данные на карте памяти, прежде чем передавать ее другому лицу или утилизировать.

За управление данными в карте отвечает пользователь.

О личных данных

Если установлены имя или день рождения для [РЕБЕНОК1]/[РЕБЕНОК2]/функции распознавания лиц, эта личная информация хранится в камере и включается в записанное изображение.

Отказ от ответственности

- Информация, включая личные данные, может измениться или исчезнуть из-за ошибочной операции, воздействия статического электричества, повреждения, неисправности, ремонта или других действий.
Перед началом эксплуатации обратите внимание на то, что компания Panasonic не несет ответственности за прямой или косвенный ущерб вследствие изменения или исчезновения информации либо личной информации.

При обращении за ремонтом, передаче другому лицу или утилизации

- Повторно установите настройки для защиты личных данных. (P66)
- При обращении за ремонтом выньте карту памяти из камеры.
- При ремонте камеры могут восстановиться заводские настройки по умолчанию.
- Если вышеуказанные операции невозможно выполнить ввиду неисправности, обратитесь к дилеру, у которого была куплена камера, либо в ближайший сервисный центр.

При передаче другими лицам или утилизации карты памяти см. “Примечание, касающееся передачи другим лицам либо утилизации карты памяти” на P201.

Если камера длительное время не используется

- Храните аккумулятор в сухом прохладном месте с относительно стабильной температурой: (рекомендуемая температура: 15 °C до 25 °C, рекомендуемая влажность: 40%RH до 60%RH)
- Всегда вынимайте аккумулятор и карту памяти из камеры.
- Если аккумулятор остается внутри камеры, он разряжается, даже если камера выключена. При длительном хранении аккумулятора внутри камеры он может разрядиться настолько, что станет непригодным даже после подзарядки.
- При длительном хранении аккумулятора рекомендуется заряжать его один раз в год. После полной разрядки аккумулятора выньте его из камеры и храните отдельно от камеры.
- При хранении камеры в шкафу или ящике рекомендуется помещать ее совместно с влагопоглотителем (силикагель).
- **Если камера не использовалась в течение длительного времени, проверьте все детали перед съемкой.**

О данных снимка

- Записанные данные могут быть повреждены или утеряны, если камера выходит из строя ввиду неправильного обращения. Компания Panasonic не несет ответственности за какие-либо убытки, понесенные ввиду потери записанных данных.

Информация о штативах и подставках для фотоаппарата на одной ножке

- При использовании штатива перед установкой на него камеры убедитесь, что штатив установлен устойчиво.
- Во время использования штатива или подставки для фотоаппарата на одной ножке извлечение карты или аккумулятора может оказаться невозможным.
- Убедитесь, что винт штатива или подставки для фотоаппарата на одной ножке во время прикрепления или отсоединения камеры не перекошен. Применяя чрезмерную силу при вращении винта камеры, можно его повредить. Кроме того, корпус камеры и паспортная табличка могут повредиться или поцарапаться, если камера будет слишком сильно притянута к штативу или подставке для фотоаппарата на одной ножке.
- При использовании данной камеры с объективом большого диаметра объектив может касаться головки штатива, в зависимости от конструкции штатива/монопода. В случае затягивания винта при касании головки объективом возможно повреждение камеры или объектива. Поэтому рекомендуется прикреплять переходник штатива (DMW-TA1; не входит в комплект поставки) перед установкой камеры на штатив/монопод.
- Внимательно прочтите инструкцию по эксплуатации штатива или подставка для фотоаппарата на одной ножке.

Плечевой ремень

- В случае прикрепления тяжелого сменного объектива (массой приблизительно более 1 кг) к корпусу камеры не носите камеру, держа ее за плечевой ремень. Держите во время переноски камеру и объектив.

Сообщения

В некоторых случаях на экран выводятся запросы подтверждения и сообщения об ошибках.

В качестве примеров ниже описаны основные сообщения.

[ЭТОТ СНИМОК ЗАЩИЩЕН]

→ Удалите снимок после снятия настройки защиты. (P163)

[ЭТОТ СНИМОК НЕЛЬЗЯ УДАЛИТЬ]/[НЕКОТОРЫЕ СНИМКИ НЕЛЬЗЯ УДАЛИТЬ]

- Фотоснимки не соответствуют стандарту DCF не могут быть стерты.
→ Для удаления отдельных фотоснимков отформатируйте карту, предварительно скопировав нужные данные на компьютер или другое устройство. (P66)

[НЕЛЬЗЯ ВЫБРАТЬ ДРУГИЕ СНИМКИ ДЛЯ УДАЛЕНИЯ]

- Превышено количество снимков, которое можно установить за один раз при выборе [НЕСКОЛ.] для [УДАЛ. НЕСКОЛЬКО] (P54), [ИЗБРАННОЕ] (P160), [РЕД ЗАГОЛ] (P152), [ОТПЕЧ СИМВ] (P153) или [ИЗМ. РАЗР.] (P156).
→ Уменьшите количество установленных снимков, а затем повторите операцию.
- Выбрано более 999 избранных фотоснимков.

[НЕЛЬЗЯ УСТАНОВИТЬ ДЛЯ ЭТОГО СНИМКА]

- [РЕД ЗАГОЛ], [ОТПЕЧ СИМВ] или [УСТ. ПЕЧ.] нельзя установить для снимков, не соответствующих стандарту DCF.

[ОШИБКА КАРТЫ ПАМЯТИ ФОРМАТИРОВАТЬ ЭТУ КАРТУ?]

- Этот формат нельзя использовать с данной камерой.
→ Отформатируйте карту еще раз при помощи камеры после сохранения необходимых данных на ПК и т.д. (P66)

[ОБЪЕКТИВ НЕ РАСПОЗН, И УС СЪЕМКА БЕЗ ОБЪЕКТИВА ОТМЕНЯЕТСЯ.] [ОБЪЕКТИВ ПРИКРЕПЛЕН НЕВЕРНО. НЕ НАЖИМАЙТЕ КНОПКУ СНЯТ. ОБЪЕКТ, ПОКА ОН ПРИКРЕПЛЕН.] [УБЕДИТЕСЬ, ЧТО ОБЪЕКТИВ ПРИКРЕПЛЕН ПРАВИЛЬНО]

- Не нажимайте кнопку разблокировки объектива при выполнении снимков.
- При использовании переходного кольца объектива Leica (DMW-MA2M, DMW-MA3R; поставляется отдельно), установите [СЪЕМ.БЕЗ ОБЪЕК.] (P147) в [ON] в пользовательском меню.
- Отсоедините объектив один раз, а затем снова присоедините, не нажимая кнопку разблокировки объектива. (P15) Включите питание снова. Если отображение не исчезло, обратитесь к дилеру.

[ОШИБКА ПАРАМЕТРА КАРТЫ ПАМЯТИ]/[НЕВОЗМОЖНО ИСПОЛЬЗОВАТЬ ЭТУ КАРТУ ПАМЯТИ.]

- Используйте карту, совместимую с данной камерой. (P25)
- Карта памяти SD (от 8 МБ до 2 ГБ)
- Карта памяти SDHC (от 4 ГБ до 32 ГБ)
- Карта памяти SDXC (48 ГБ, 64 ГБ)

[ВСТАВЬТЕ КАРТУ SD СНОВА]/[ПОПРОБУЙТЕ ДРУГУЮ КАРТУ]

- При обращении к карте произошла ошибка.
 - Вставить повторно карту памяти.
 - Вставьте другую карту.

[ОШИБКА СЧИТ./ОШИБКА ЗАП. ПРОВЕРЬТЕ КАРТУ]

- Не удалось прочитать или записать данные.
 - Извлеките карту после отключения питания [OFF]. Вставьте карту снова, включите питание и снова попробуйте выполнить чтение или запись данных.
- Возможно, карта сломана.
 - Вставьте другую карту.

[НЕВОЗМОЖНО ЗАПИСАТЬ ИЗ-ЗА НЕСОВМЕСТИМОСТИ ФОРМАТА (NTSC/PAL) ДАННЫХ НА ЭТОЙ КАРТЕ.]

- Для удаления отдельных фотоснимков отформатируйте карту, предварительно скопировав нужные данные на компьютер или другое устройство. (P66)
- Вставьте другую карту.

[ЗАПИСЬ ДВИЖ. ИЗОБР. ОТМЕНЕНА ИЗ-ЗА ОГРАНИЧЕНИЙ СКОРОСТИ ЗАПИСИ НА КАРТУ]

- При записи видеокладов в [AVCHD] используйте карту памяти SD класса скорости, указанного как "Класс 4" или выше. При записи видеокладов в [MOTION JPEG] используйте карту памяти SD класса скорости, указанного как "Класс 6" или выше.
- В случае остановки даже после использования карты "Класс 4" или выше скорость записи данных ухудшается, поэтому рекомендуется создать резервную копию, а затем выполнить форматирование (P66).
- Запись видеокладов может внезапно прерваться — это зависит от типа карты.

[ЭТА КАРТА ОТФОРМАТИР. НЕ НА ЭТОМ УСТРОЙСТВЕ И НЕ ПОДХОДИТ ДЛЯ ВИДЕОЗАПИСИ.]

- Скорость записи снижается, если карта отформатирована на ПК или другом оборудовании. Вследствие этого видеосъемка может остановиться в процессе. Если это произошло, создайте резервную копию данных и отформатируйте (P66) карту на данной камере.

[НЕВОЗМОЖНО СОЗДАТЬ ПАПКУ]

- Каталог нельзя создать, поскольку не осталось свободных номеров для каталогов. (P181)
 - Форматируйте карту после сохранения необходимых данных на ПК и т. д. (P66) При выполнении [СБРОС №] в меню [НАСТР.] после форматирования номер папки сбрасывается на 100. (P66)

[ОТОБРАЖЕНИЕ СНИМКА ДЛЯ 16:9 ТВ]/[ОТОБРАЖЕНИЕ СНИМКА ДЛЯ 4:3 ТВ]

- AV кабель подключен к камере.
 - Нажмите [MENU/SET], если хотите сразу удалить это сообщение.
 - Выберите [ФОРМАТ ТВ] в меню [НАСТР.] для изменения телевизионного формата. (P63)
- Это сообщение также появляется, если кабель USB подключен только к камере. В таком случае присоедините другой конец кабеля USB к ПК или принтеру. (P179, 182)

[ДАнный АККУМУЛЯТОР ИСПОЛЬЗОВАТЬ НЕЛЬЗЯ]

- Камера не может распознать аккумулятор.
 - Используйте оригинальные аккумуляторы Panasonic. Если данное сообщение появляется даже при использовании оригинального аккумулятора Panasonic, обратитесь к дилеру или в ближайший сервисный центр.
- Аккумулятор не может быть распознан, так как его клеммы загрязнены.
 - Очистите клеммы от загрязнений и т. п.

Устранение неисправностей

Во-первых, попробуйте выполнить следующие операции (P206–217).

Если проблема не разрешается, **улучшение возможно путем выбора [СБРОС] (P66) в меню [НАСТР.]**.

Аккумуляторы и источник питания

**Фотокамера не работает даже во включенном состоянии.
Фотокамера выключается сразу же после включения.**

- Ресурс аккумулятора исчерпан.
- Зарядить аккумулятор.
- Если оставить фотокамеру включенной, аккумулятор разрядится.
→ Часто выключайте фотокамеру, используя экономный режим [ЭКОНОМ. РЕЖ.]. (P62)

Аппарат выключится автоматически.

- Если вы подсоединитесь к телевизору, совместимому с VIERA Link, посредством миникабеля HDMI (поставляется отдельно) и выключите питание телевизора пультом дистанционного управления от телевизора, питание этого аппарата также выключается.
→ Если вы не используете VIERA Link, установите [VIERA Link] на [OFF]. (P64)

Мигает индикатор [CHARGE].

- Не является ли температура аккумулятора чрезмерно высокой или чрезмерно низкой? Если да, понадобится больше времени, чем обычно, для зарядки аккумулятора, или же зарядка может быть не завершена.
- Не загрязнены ли клеммы зарядного устройства или аккумулятора?
→ Вытрите грязь сухой тканью.

Запись

Выполнение снимков невозможно.

Затвор не будет срабатывать немедленно после нажатия кнопки затвора.

- Находится ли объект в фокусе?
→ [ПРИОР. ФОКУСА] установлен в режим [ON] во время продажи, поэтому вы не сможете делать снимки, пока объект не сфокусирован. Если вы хотите делать снимки при полностью нажатой кнопке затвора, даже если объект не сфокусирован, установите [ПРИОР. ФОКУСА] в меню [ПОЛЬЗОВ.] в [OFF]. (P144)
- Возможно, при использовании карты большой емкости будет невозможна запись в течение короткого времени после включения питания.

Снимок слишком бледный.

- Снимки могут выглядеть белесыми, если на объективе или светочувствительном элементе останутся отпечатки пальцев и т.п.
→ Если объектив загрязнен, выключите фотокамеру, затем мягко протрите поверхность объектива мягкой сухой тканью.
→ Если светочувствительный элемент загрязнился, см. стр. P197.

Снимки слишком светлые или слишком темные.

- Проверьте, правильно ли установлена компенсация экспозиции. (P78)
- Возможно, неправильно применена блокировка автоэкспозиции AE (P105)?

Съемка нескольких снимков выполняется одновременно.

→ Верните в исходное положение настройки брекетинга баланса белого (P97).

Объект неправильно фокусируется.

- Объект находится за пределами диапазона фокусировки камеры. (P33)
- Камера трясется (дрожит), или объект незначительно перемещается. (P77)
- [ПРИОР. ФОКУСА] в меню [ПОЛЬЗОВ.] установлено на [OFF]? (P144)
В этом случае изображение может быть не сфокусировано надлежащим образом даже при установке [AFS] или [AFC] в [РЕЖИМ ФОКУС.].
- Возможно, неправильно применена блокировка автофокусировки AF (P105)?

Записанный снимок размытый.

Оптический стабилизатор изображения не эффективен.

- Скорость затвора замедляется и функция оптического стабилизатора изображения может работать ненадлежащим образом во время съемки, в особенности, в темных местах.
→ При выполнении снимков рекомендуется надежно держать камеру обеими руками. (P35)
→ Во время съемки с низкой скоростью затвора рекомендуется использовать штатив и таймер автоспуска (P83).
- Используемый вами объектив поддерживает функцию стабилизации? (P76)

Фотосъемка с использованием брекетинга баланса белого невозможна.

- Осталась ли память на карте?

**Записанный снимок выглядит зернистым.
На снимке появляется шум.**

- Не слишком ли высокая светочувствительность ISO или не слишком ли низкая скорость затвора?
(На момент поставки камеры светочувствительность ISO установлена на [AUTO]. Поэтому при выполнении снимков в помещении и т. д. появляется шум.)
 - Уменьшение чувствительности ISO. (P98)
 - Увеличьте настройку для [ПОДАВ. ШУМА] в [НАСТР. ИЗОБР.] или уменьшите настройку для каждого элемента, кроме [ПОДАВ. ШУМА]. (P137)
 - Снимайте в хорошо освещенных местах.
 - Установите [ПОДАВЛ. ШУМА] на [ON]. (P136)
- Установлено ли низкое значение для [РАЗР. КАДРА] (P130) или [КАЧЕСТВО] (P131)?
- Установлено ли [ЦИФР. УВЕЛ.]? (P69)

При флуоресцентном освещении может появиться мерцание или могут быть видны горизонтальные полосы.

- Это характеристика МОП-датчиков, служащих в качестве датчиков камеры.
Это не неисправность.
- Если вы видите заметное мерцание или полосы во время записи видеоролика, можете уменьшить их с помощью параметра [УМЕН. МЕРЦАН.] (P141) и фиксирования выдержки затвора. Можно выбрать выдержку затвора среди перечисленных вариантов [1/50], [1/60], [1/100] и [1/120].



Яркость или оттенок записанного снимка отличаются от реальной сцены.

- Если запись производится при флуоресцентном освещении, яркость или цветовой тон может слегка измениться в случае увеличения скорости затвора. Это обусловлено свойствами флуоресцентного освещения и не является неисправностью.
- Цвет или яркость изображения могут изменяться, или могут быть видны горизонтальные полосы на изображении, если снимок выполняется в сильно освещенном месте или при использовании флуоресцентных, ртутных, натриевых осветительных ламп и т. д.

Во время записи на мониторе ЖКД появляются красноватые горизонтальные полосы.

- Это характерная особенность МОП-датчиков, служащих датчиками захвата изображения в камере. Она появляется, если у объекта есть яркая часть. Определенная неравномерность может наблюдаться в окружающих областях, но это не является неисправностью.
- Помеха записывается при съемке видео, но не записывается на фотоснимках.
- При съемке рекомендуется не подвергать экран воздействию солнечного света или любого иного источника яркого освещения.

Светлое пятно не должно быть записано.

- Это может быть нерабочий пиксель. Выполните [ОБНОВЛ. ПИКС.] (P147) в меню [ПОЛЬЗОВ.].

Выполнить компенсацию экспозиции невозможно.

- Выполняется ли компенсация экспозиции?
→ Нажмите задний диск, чтобы переключиться на выполнение компенсации экспозиции. (P78)

Объект нельзя заблокировать. (АФ со слежением невозможно)

- Установите зону автофокусировки на отличительный цвет объекта съемки, если имеется участок цвета, отличающегося от окружающего цвета. (P87)

Видео

Запись видео прекращается в процессе записи.

- При записи видеокладов в [AVCHD] используйте карту памяти SD класса скорости, указанного как "Класс 4" или выше. При записи видеокладов в [MOTION JPEG] используйте карту памяти SD класса скорости, указанного как "Класс 6" или выше.
- Запись может внезапно прерваться — это зависит от типа карты.
 - Если видеозапись останавливается во время использования карты как минимум "Класса 4" или если используется карта, с которой много раз производились операции записи и удаления, или карта, отформатированная на ПК либо другом оборудовании, скорость записи будет ниже. В таких случаях рекомендуется создать резервную копию данных и затем отформатировать (P66) карту на данной камере.

При записи видео экран может потемнеть.

- При записи видео экран, через некоторое время, может гаснуть для экономии заряда аккумулятора, что никак не скажется на записи.

Экран может на мгновение стать черным, или камера может записать шум.

- Экран может на мгновение стать черным, или камера может записать шум ввиду статического электричества или электромагнитных волн и т. д., в зависимости от окружения при видеозаписи.

Объект выглядит искаженным.

- Объект выглядит слегка искаженным, когда он очень быстро перемещается по изображению, но это происходит из-за того, что в камере используется технология MOS для датчика изображения. Это не является неисправностью.

На видеокладах записываются необычные звуки щелчков и гудения.

- Во время записи в тихой обстановке в зависимости от используемого объектива на видеокладах может записаться звук срабатывания диафрагмы и фокусировки. Это не является неисправностью. Действие фокусировки во время записи видеокладов можно установить на [OFF] с помощью [НЕПРЕР. АФ] (P43).
- Будьте осторожны во время записи видеокладов, поскольку могут записаться звуки срабатывания трансфокатора, кнопок, диска и т. д.

Объектив

Записанный снимок может быть искажен, или вокруг объекта могут появиться цвета, которых не было на самом деле.

- В зависимости от используемого объектива возможно искажение снимков, в зависимости от коэффициента увеличения возможно появление цветов по краям, вызванное характеристиками объектива. Возможны также искажения на периферии изображения, в связи с увеличением ракурса во время съемки под широким углом. Это не является неисправностью.

Когда объектив присоединен к другой цифровой камере, функцию стабилизатора нельзя отключить, или функция стабилизатора не будет работать.

- Функция оптического стабилизатора изображения сменного объектива (H-FS014042) правильно работает только с поддерживаемыми камерами.
 - При использовании старых цифровых камер Panasonic (DMC-GF1, DMC-GH1, DMC-G1) [СТАБИЛИЗ.] в меню режима [ЗАП.] (P76) нельзя установить на [OFF]. Рекомендуется обновить прошивку цифровой камеры на веб-сайте <http://panasonic.jp/support/global/cs/dsc/download/>
 - При использовании данного объектива с другой маркой цифровых камер функция оптического стабилизатора изображения работать не будет. (По состоянию на декабрь 2010 г.)
Для получения подробной информации обращайтесь в соответствующую компанию.

Вспышка

Вспышка не срабатывает.

- Вспышка закрыта?
 - Нажмите на кнопку [ OPEN] для открытия вспышки. (P71)

Вспышка срабатывает дважды.

- Вспышка срабатывает дважды. Интервал между первой и второй вспышкой увеличивается, если установлена коррекция красных глаз (P73), поэтому объект не должен двигаться, пока не сработает вторая вспышка.

Монитор ЖКД/дополнительный видеоискатель Live View

Монитор ЖКД выключается, хотя камера включена.

- Монитор ЖКД выключается, если [АВТООТКЛ. ЖКД] (P62) выбран для режима [ЭКОНОМ. РЕЖ.].
[Это не произойдет при использовании сетевого адаптера (поставляется отдельно).]

Монитор ЖКД/дополнительный видеоискатель Live View слишком светлый или слишком темный.

- Установите яркость монитора ЖКД/дополнительного видеоискателя Live View на соответствующий уровень. (P61)
- Проверьте установку [РЕЖИМ ЖКД]. (P61)

Может наблюдаться кратковременное мерцание или значительное изменение яркости экрана.

- Это происходит из-за смены диафрагмы объектива, когда кнопка затвора нажата не полностью или при смене яркости объекта съемки. Это не является неисправностью.
- Это может часто происходить, когда яркий объектив, например сменный объектив (H-H014), используется для съемки на улицах в условиях яркого освещения.

Снимок не выводится на ЖКД мониторе.

- Появляется ли изображение на дополнительном видеоискателе Live View?
→ Переключите отображение на монитор ЖКД нажатием [LVF/LCD] на дополнительном видеоискателе Live View (P188).

Изображение не переключается между монитором ЖКД и дополнительным видеоискателем Live View, когда [LVF/LCD] нажато на дополнительном видеоискателе Live View (P188).

- Отображение на мониторе ЖКД происходит только при подсоединении фотокамеры к ПК или к принтеру.

На мониторе ЖКД видны черные, красные, синие и зеленые точки.

- Это не неисправность.
Эти пиксели не влияют на записываемые снимки.

На мониторе ЖКД появляются помехи.

- В условиях недостаточной освещенности помехи могут появляться для увеличения яркости монитора ЖКД.

Видны красные, зеленые или синий вспышки при перемещении глаза в дополнительном видеоискателе Live View (P188) или при быстром перемещении камеры.

- Это связано с характеристиками приводной системы дополнительного видеоискателя Live View (P188) данного устройства и не является неисправностью. Проблем с записанным изображением не будет.

Воспроизведение

Воспроизводимый снимок при отображении не поворачивается или поворачивается в произвольном направлении.

- Если [ПОВЕРН. ЖКД] (P159) установлен на [OFF], снимки отобразятся не в перевернутом положении.
- Поворачивать снимки можно с помощью функции [ПОВЕРН.]. (P159)
- Можно отобразить повернутые снимки только при использовании объектива (P12), поддерживающего функцию определения направления, (P35), если [ПОВЕРН. ЖКД] установлено на [ON].

Снимок не воспроизводится. Записанные изображения отсутствуют.

- Нажали ли вы [▶]?
- Вставлена ли карта?
- Есть ли на карте снимки?
- Возможно, это снимок, название файла которого было изменено на ПК? Если да, то его невозможно воспроизвести на данной камере.
- Установлено ли [РЕЖ. ВОСПР.] для воспроизведения?
→ Измените на [НОРМ.ВОСПР.]. (P151)

Номер каталога и файла отображаются как [—] и экран гаснет.

- Является ли данный снимок нестандартным, снимком, отредактированным при помощи ПК, или снимком, выполненным цифровой камерой другой марки?
- Извлекался ли аккумулятор сразу же после выполнения снимка? Выполнялся ли снимок при низком оставшемся заряде аккумулятора?
→ Отформатируйте данные для удаления снимков, упомянутых выше. (P66)
(Будут также удалены другие снимки, и восстановить их будет невозможно. Поэтому нужно выполнять проверку перед форматированием.)

Изображения, имеющие в качестве даты записи различные даты, будут показаны в режиме воспроизведение по календарю.

- Правильно ли установлены часы в камере? (P60)
- Изображения, отредактированные на ПК, или изображения, записанные другими фотокамерами, могут отображать различные даты в дате записи при воспроизведении по календарю.

На записанном снимке появляются круглые белые пятна, похожие на мыльные пузыри.





- При съемке со вспышкой в местах с недостаточным освещением или помещении круглые белые пятна могут появляться на снимках ввиду отражения вспышкой пылинок, находящихся в воздухе. Это не неисправность. Характерной особенностью в этом случае является изменение количества и расположения круглых пятен.



[ОТОБРАЖЕНИЕ ПИКТОГРАММЫ] появляется на экране.

- Был ли этот снимок записан при помощи другой аппаратуры? В таких случаях данные снимки могут отображаться с ухудшенным качеством.

Красный участок записанного изображения стал черным.

- Если при включенной функции цифровой коррекции красных глаз ([, [, []) выполнить снимок объекта, красные элементы которого окружены телесным цветом, эти красные элементы могут быть исправлены на черные функцией цифровой коррекции красных глаз.
 - Рекомендуется снимать с закрытой вспышкой, при установке режима вспышки на [] или [, или установке [КОРР.КР.ГЛ.] на [OFF]. (P134)

Телевизор, компьютер и принтер**Снимок не выводится на экран телевизора.**

- Правильно ли фотокамера подключена к телевизору?
 - Установите вход телевизора в режим внешнего входа.
- При подсоединении к ПК или к принтеру невозможен вывод данных из разъема [HDMI].
 - Выполняйте подключение только к телевизору.

Области воспроизведения на экране телевизора и на мониторе ЖКД фотокамеры отличаются.

- В зависимости от модели телевизора, снимки могут увеличиваться по горизонтали или по вертикали либо отображаться с обрезанными краями.

Видео нельзя воспроизвести на телевизоре.

- Вы пытаетесь воспроизвести видео с карточки, вставленной непосредственно в разъем на телевизоре?
 - Подключите камеру к телевизору с помощью кабеля AV (входит в комплект поставки) или кабеля с мини-разъемом HDMI (поставляется отдельно), а затем воспроизведите видеокадры на камере. (P169, 171)
 - Видеокадры, записанные в [AVCHD], воспроизводятся на телевизорах Panasonic (VIERA) с логотипом AVCHD.

Снимок полностью не выводится на телевизоре.

- Проверьте настройку [ФОРМАТ ТВ]. (P63)

VIERA Link не работает.

- Правильно ли выполнено соединение с помощью миникабеля HDMI (поставляется отдельно)? (P171)
 - Убедитесь в том, что миникабель HDMI (поставляется отдельно) плотно вставлен.
 - Нажмите [▶] на данной камере.
- Установлен ли [VIERA Link] в этом аппарате на [ON]? (P64)
 - В зависимости от разъема HDMI на телевизоре входной канал может не переключаться автоматически. В таких случаях для переключения входного канала воспользуйтесь пультом дистанционного управления от телевизора. (Подробности о способе переключения входа смотрите в инструкции по эксплуатации телевизора.)
 - Проверьте настройки VIERA Link на подсоединенных устройствах.
 - Выключите питание аппарата и затем снова включите его.
 - Установите [VIERA Link] на [Off] на телевизоре и затем снова установите его на [On]. (Подробности смотрите в инструкции по эксплуатации своего телевизора.)
 - Проверьте установку [ВИДЕО ВЫХ.]. (P63)

При подключении фотокамеры к компьютеру не удается скопировать снимок.

- Правильно ли подключена фотокамера к компьютеру?
- Правильно ли фотокамера распознается компьютером?
 - Установите на [PC] в [РЕЖИМ USB]. (P63, 179)

Карта не распознается компьютером.

- Отсоедините кабель USB. Убедитесь, что карта правильно вставлена в фотокамеру и снова подключите кабель.

Карта не распознается компьютером (используется карта памяти SDXC).

- Проверьте, совместим ли ПК с картами памяти SDXC.
<http://panasonic.net/avc/sdcard/information/SDXC.html>
- При подключении может появиться сообщение с предложением отформатировать карту, но форматирование выполнять не следует.
- Если отображение [ДОСТУП] на мониторе ЖКД не исчезает, отключите соединительный кабель USB после отключения питания.

При подключении фотокамеры к принтеру не удается распечатать снимок.

- Снимки не могут быть напечатаны при использовании принтера, не поддерживающего PictBridge.
 - Установите на [PictBridge(PTP)] в [РЕЖИМ USB]. (P63, 182)

При печати обрезаются края снимков.

- При использовании принтера с функцией обрезки или печати без рамки перед печатью отключите эту функцию. (Более подробную информацию см. в инструкции по эксплуатации принтера.)
- При обращении в фотосалон для печати снимков, спросите в фотосалоне могут ли снимки быть распечатаны с обоими краями.

Другое

Камера издает шум при установке [ON].

- Этот шум возникает из-за функции снижения пыли (P197); он не является неисправностью.

Из объектива раздается звук.

- Это звук перемещения объектива или работы диафрагмы в моменты, когда питание установлено на [ON] или на [OFF], который не говорит о неисправности.
 - Если яркость изменится во время трансфокации или при перемещении камеры, может раздаться звук из объектива, и изображение на мониторе ЖКД может неожиданно измениться. На записи это не сказывается.
- Звук вызван автоматической настройкой диафрагмы. Это не является неисправностью.

По ошибке был выбран нечитаемый язык.

- Нажмите [MENU/SET], выберите значок меню [НАСТР.] [☞], а затем для задания языка выберите значок [☞]. (P65)

Часть снимка мигает черно-белым цветом.

- Это функция подсветки, которая проявляет яркие белые области. (P142)
- Установлено ли [ВЫСВЕТИТЬ] на [ON]?

Иногда при нажатии кнопки затвора наполовину загорается красная лампочка.

- В условиях недостаточной освещенности для облегчения фокусировки на объекте съемки вспомогательная лампочка автофокусировки (P144) загорается красным цветом.

Вспомогательная лампочка автофокусировки не включается.

- Установлена ли [ВСП. ЛАМП. АФ] в меню [ПОЛЬЗОВ.] на [ON]? (P144)
- Вспомогательная лампочка автофокусировки не включается в условиях хорошей освещенности.

Фотокамера нагревается.

- При использовании корпус фотокамеры может нагреваться. Это никак не сказывается на характеристиках фотокамеры или качестве снимков.

Сбилась настройка часов.

- Если камера не используется в течение длительного времени, часы могут сброситься.
→ [УСТАНОВИТЕ ЧАСЫ] — отображается сообщение; необходимо настроить часы повторно. Без настройки часов невозможно записать правильную дату во время съемки. (P60)

Файлы не записываются с последовательными номерами.

- После выполнения некоторых операций снимки могут записываться в папки с номерами, отличающимися от номеров папок, используемых до выполнения этих операций. (P181)

Номера присваиваются файлам в порядке увеличения.

- При вставке или извлечении аккумулятора без предварительного отключения питания камеры номера папок и файлов для выполненных снимков не будут храниться в памяти. Если питание после этого будет снова включено и сделаны снимки, они могут сохраниться под номерами файлов, которые были назначены предыдущим снимкам.

Возраст не отображается правильно.

- Проверьте настройки часов (P28) и дня рождения (P112).

При касании одного элемента выбирается другой.

- Выполните калибровку (P65).

- G MICRO SYSTEM является системой объективов сменного типа для цифровых камер LUMIX, разработанной на основе стандарта Micro Four Thirds System.
- Micro Four Thirds™ и знаки логотипа Micro Four Thirds являются товарными знаками или зарегистрированными товарными знаками Olympus Imaging Corporation в Японии, Соединенных Штатах, Европейском Союзе и других странах.
- Four Thirds™ и знаки логотипа Four Thirds являются товарными знаками или зарегистрированными товарными знаками Olympus Imaging Corporation в Японии, Соединенных Штатах, Европейском Союзе и других странах.
- Логотип SDXC является товарным знаком SD-3C, LLC.
- “AVCHD” и логотип “AVCHD” являются товарными знаками Panasonic Corporation и Sony Corporation.
- Изготовлено по лицензии компании Dolby Laboratories. Долби и знак в виде двойной буквы D являются товарными знаками компании Dolby Laboratories.
- HDMI, логотип HDMI и High-Definition Multimedia Interface являются товарными знаками или зарегистрированными товарными знаками HDMI Licensing LLC в США и других странах.
- HDAVI Control™ является торговой маркой компании Panasonic Corporation.
- Логотипы QuickTime и QuickTime являются торговыми марками или зарегистрированными торговыми марками Apple Inc., используемыми по лицензиям.
- Adobe является торговым или зарегистрированным торговым знаком компании Adobe Systems Incorporated в Соединенных Штатах и/или других странах.
- Снимки экрана продукции Microsoft воспроизводятся с разрешения Microsoft Corporation.
- Другие названия, названия фирм и изделий, отмеченные в этой инструкции, являются торговыми знаками или зарегистрированными товарными знаками соответствующих компаний.



Этот продукт выпускается по лицензии согласно патентному портфелю AVC для личного и некоммерческого использования потребителем с целью (i) кодирования видеозаписей в соответствии со стандартом AVC (“Видео AVC”) и/или (ii) декодирования видеозаписей AVC, закодированных потребителем в ходе личной некоммерческой деятельности и/или полученных от провайдера видеoinформации, имеющего разрешение на предоставление видеозаписей AVC. Использование с иными другими целями, прямо или косвенно, не разрешается. Для получения дополнительной информации обращайтесь в компанию MPEG LA, LLC. См. <http://www.mpegla.com>.