

# Panasonic®

## Инструкция по эксплуатации для улучшения характеристик

Цифровая фотокамера

Модель №. **DMC-FZ48**

# LUMIX

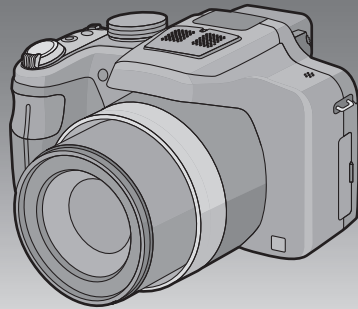

Перед использованием прочтите, пожалуйста, эту инструкцию полностью.



VQT3R66

# Содержание

---

---

## Перед использованием

---

---

Уход за камерой .....	5
Стандартные принадлежности.....	6
Названия и функции составных частей.....	7

---

---

## Подготовка

---

---

Прикрепление крышки объектива/ наплечного ремня.....	11
Присоединение бленды объектива .....	13
Зарядка аккумулятора .....	14
• Зарядка .....	14
• Приблизительное время работы и количество записываемых снимков .....	16
Установка и извлечение карты (поставляется отдельно)/ аккумулятора .....	18
О встроенной памяти/карте.....	19
• Приблизительное количество записываемых снимков и доступное время записи.....	21
Настройка даты/времени (настройка часов) .....	22
• Изменение настройки часов .....	23

---

---

## Основные сведения

---

---

Выбор режима записи.....	24
Советы по съемке удачных снимков ...	26
• Предупреждение дрожания (дрожания фотокамеры).....	26
Выполнение снимков с использованием любимых настроек (Режим программы AE).....	27
• Изменение программы.....	28
Фокусировка.....	29
Выполнение снимков с использованием автоматической функции (интеллектуальный автоматический режим) .....	31

Запись видеокадров .....	34
• Запись фотоснимков во время видеосъемки .....	36
Воспроизведение снимков ([НОРМ.ВОСПР.] .....	37
• Выбор снимка .....	38
• Отображение нескольких экранов (многооконное воспроизведение) .....	38
• Использование функции увеличения при воспроизведении.....	39
Воспроизведение видео.....	40
• Создание фотоснимков на основе видеоизображений .....	41
Удаление снимков .....	42
• Удаление одного снимка.....	42
• Для удаления нескольких снимков (до 50) или всех снимков .....	43
Настройка меню.....	44
• Настройка элементов меню.....	46
• Использование быстрого меню .....	47
О меню настроек .....	48

---

---

## Запись

---

---

Информация о мониторе ЖКД/ Видоискателе.....	60
Съемка с увеличением .....	62
• Использование оптического увеличения/Использование дополнительного оптического увеличения (EZ)/Использование интеллектуального увеличения/ Использование цифрового увеличения .....	62
Съемка с использованием вспышки .....	65
• Переключение на желаемый режим вспышки .....	65
• Настройка мощности вспышки .....	69
Съемка крупным планом ([АФ МАКРО]/[МАКРО ЗУМ]) .....	70
Съемка в режиме ручной фокусировки.....	71
Съемка с автоматическим таймером...	73
Компенсация экспозиции .....	74

Съемка с автоматической настройкой значений экспозиции.....	75	• Настройка автоматической регистрации/чувствительности .....	101
Настройка светочувствительности .....	76	Ввод текста .....	103
Съемка путем определения диафрагмы/скорости затвора.....	78	Использование меню [ЗАП.] .....	104
• АЭ с приоритетом диафрагмы .....	78	• [ФОТО СТИЛЬ].....	104
• АЭ с приоритетом выдержки .....	78	• [ФОРМАТ].....	105
• Режим ручной экспозиции .....	79	• [РАЗР. КАДРА] .....	106
Выполнение снимков с различными эффектами изображений (Режим творческого управления).....	80	• [КАЧЕСТВО].....	107
Съемка выразительных портретов и пейзажей (расширенный режим сцены).....	82	• [СВЕТОЧУВСТ.].....	107
• [ПОРТРЕТ].....	82	• [УСТ.ОГР. ISO].....	107
• [ПЕЙЗАЖ].....	83	• [БАЛ. БЕЛ.].....	108
• [СПОРТ].....	83	• [ОПРЕД. ЛИЦА].....	111
• [МАКРО].....	83	• [РЕЖИМ АФ ] .....	112
• [НОЧН. ПОРТРЕТ].....	84	• [БЫСТР. АФ] .....	115
Выполнение снимков в соответствии с записываемой сценой (режим сцены).....	85	• [БЛОКИР. АФ/АЭ].....	116
• [ВСПОМ. ПАНОР.].....	86	• [РЕЖИМ ЗАМЕРА].....	117
• [ВЕЧЕРИНКА] .....	86	• [ИНТ.ДИНАМИЧ.]	
• [СВЕЧИ].....	87	(Интеллектуальное управление динамическим диапазоном) .....	118
• [РЕБЕНОК1]/[РЕБЕНОК2].....	87	• [МИН. ВЫДЕРЖКА] .....	118
• [ДОМ.ЖИВОТНОЕ].....	88	• [СЕРИЙН.СЪЕМК] .....	119
• [ЗАКАТ].....	88	• [ИНТ.РАЗРЕШ.].....	119
• [ВЫС. ЧУВСТВ.].....	88	• [ЦИФР. УВЕЛ] .....	120
• [СКОР. СЪЕМКА].....	88	• [СТАБИЛИЗ.] .....	120
• [ИМПУЛЬС ВСПЫШКИ].....	89	• [ВСП. ЛАМП. АФ] .....	121
• [ПАНОРАМИРОВ.].....	90	• [ВСПЫШКА].....	121
• [ЗВЕЗДНОЕ НЕБО].....	91	• [СИНХР. ВСП.] .....	121
• [ФЕЙЕРВЕРК] .....	91	• [КОРР.КР.ГЛ.].....	122
• [ПЛЯЖ] .....	92	• [ПРЕОБ. ЛИНЗА].....	122
• [СНЕГ] .....	92	• [УСТ. ЧАСОВ].....	122
• [АЭРОСЪЕМКА].....	92	Использование меню [ВИДЕО].....	123
• [ФОТО КАДР] .....	92	• [РЕЖИМ ЗАПИСИ].....	123
• [РЕЖИМ 3D ФОТО] .....	93	• [КАЧ-ВО ЗАП.].....	124
Запись видео с ручными настройками (Творческий режим видео) .....	94	• [РЕЖ. ВЫДЕРЖКИ] .....	125
Съемка в индивидуальном режиме .....	96	• [НЕПРЕР. АФ] .....	125
• Регистрация персональных настроек меню (регистрация пользовательских настроек) .....	96	• [ШУМОПОДАВЛ.].....	126
Выполнение снимка с помощью функции Распознавание лиц .....	98	• [ЗУМ-МИКРОФОН].....	126
• Настройки лиц .....	99		

---

---

## Воспроизведение/ редактирование

---

---

Различные методы воспроизведения.....	127
• [СЛАЙД ШОУ] .....	127
• [РЕЖ. ВОСПР] .....	129
• [ВОСПР. КАТ.].....	129
• [ВОСПР.ИЗБР.].....	129
Использование меню [ВОСП.].....	130
• [КАЛЕНДАРЬ].....	130
• [НАСТР.ЗАГРУЗКИ].....	131
• [РЕД ЗАГОЛ] .....	132
• [РЕДАКТ.ВИДЕО] .....	133
• [ОТПЕЧ СИМВ] .....	134
• [ИЗМ. РАЗР.].....	136
• [ПОДРЕЗКА].....	137
• [ВЫРАВН.].....	138
• [ПОВЕРН. ЖКД] .....	139
• [ИЗБРАННОЕ].....	140
• [УСТ. ПЕЧ.].....	141
• [ЗАЩИТИТЬ] .....	143
• [РЕД. РАСП. ЛИЦ] .....	144
• [КОПИЯ] .....	145

---

---

## Подсоединение к другому оборудованию

---

---

Воспроизведение фотоснимков на экране телевизора.....	146
• Использование VIERA Link (HDMI) .....	148
Воспроизведение 3D изображений.....	150
Сохранение записанных фотоснимков или видеокладов .....	152
• Выполните копирования, вставив карту SD в рекордер .....	152
• Копирование воспроизводимого изображения при помощи кабеля AV. ....	153
• Копирование на компьютер с помощью программы “PHOTOfunSTUDIO” .....	154
Подсоединение к персональному компьютеру .....	155
• Импортирование фотоснимков и видеокладов [MP4] (кроме видеокладов [AVCHD]) .....	156
• Загрузка изображений на сайты для совместного использования.....	158
Печать снимков.....	159
• Выбор и печать одного снимка.....	160
• Выбор и печать нескольких снимков .....	160
• Настройки печати .....	161

---

---

## Другое

---

---

Принадлежности, не входящие в комплект поставки .....	164
Вид экрана .....	167
Предосторожности при использовании фотокамеры.....	170
Сообщения.....	176
Устранение неисправностей.....	179

## Уход за камерой

**Не подвергайте камеру воздействию сильной вибрации, ударных нагрузок или давления.**

- Объектив, монитор ЖКД и внешний корпус могут быть повреждены в случае использования камеры в следующих условиях.

Также возможно возникновение неисправностей или отсутствие записи изображений.

— Падение камеры или воздействие ударной нагрузки.

— Нажатие с усилием на объектив или монитор ЖКД.

- При переноске или использовании функции воспроизведения убедитесь, что объектив находится в положении хранения.
- Иногда камера издает дребезжащий звук или вибрирует, но это происходит ввиду движения диафрагмы, трансфокатора и работы двигателя и не является признаком дефекта.

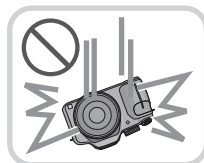

**Данная камера не является пыле-, влаго- и водонепроницаемой.**

**Избегайте пользования камерой в местах концентрации пыли, воды, песка и т. п.**

- Жидкости, песок и прочие посторонние вещества могут попадать на участки возле объектива, кнопок и т. п. Необходимо соблюдать особую осторожность, поскольку это может привести не только к неисправности, но и к непригодности к ремонту.

— Места с большим количеством песка или пыли.

— Места, в которых возможен контакт данной камеры с водой, например при использовании в дождливый день или на пляже.

### ■ О конденсации (когда объектив или видоискатель запотел)

- Конденсат образуется в случае изменения температуры окружающей среды или влажности. Остерегайтесь конденсации, поскольку она вызывает появление пятен на объективе, грибка или сбои в работе камеры.
- Если произошла конденсация, выключите камеру и оставьте ее примерно на 2 часа. Конденсат исчезнет сам собой, когда температура камеры сравняется с температурой окружающей среды.

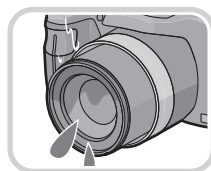

## Стандартные принадлежности

Перед использованием фотокамеры убедитесь, что имеются все принадлежности.

- Дополнительные принадлежности и их форма отличаются в зависимости от страны или региона приобретения камеры. Сведения о дополнительных принадлежностях приведены в основной инструкции по эксплуатации.
- Блок аккумулятора обозначается в тексте как **блок аккумулятора** или **аккумулятор**.
- Зарядное устройство аккумулятора обозначается в тексте как **зарядное устройство аккумулятора** или **зарядное устройство**.
- В дальнейшем по тексту карта памяти SD, карта памяти SDHC и карта памяти SDXC обозначаются как **карта**.
- **Карта поставляется отдельно.**  
**Без карты памяти записывать и воспроизводить снимки можно с использованием встроенной памяти.**
- При утере поставляемых принадлежностей обратитесь в ближайший центр обслуживания. (Принадлежности можно приобрести отдельно.)

## Названия и функции составных частей

- 1 Объектив (P5, 171)
- 2 Индикатор автоматического таймера (P73)  
Вспомогательная лампочка АФ (P121)
- 3 Вспышка (P65)

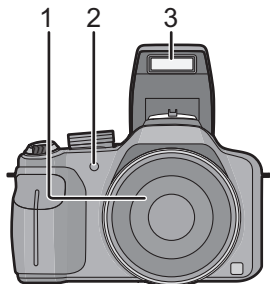

- 4 Кнопка открытия вспышки (P65)
- 5 Регулятор диоптра (P9)
- 6 Видоискатель (P9, 167)
- 7 Кнопка [EVF/LCD] (P9)
- 8 Кнопка [AF/AE LOCK] (P114, 116)
- 9 Задний диск (P10)
- 10 Кнопка автофокусировки [AF/AF-ON/MF] (P70, 71)
- 11 Кнопка воспроизведения (P37)
- 12 Кнопка [MENU/SET] (P10, 22)

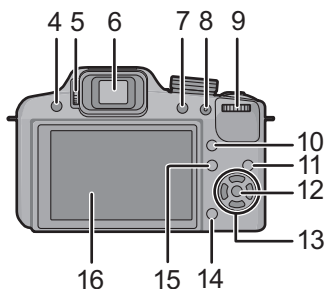

- 13 Кнопки курсора (P10)
  - ▲/ Компенсация экспозиции (P74)/  
Автобрекетинг (P75)/Регулировка мощности вспышки (P69)
  - ◀/ Кнопка автоматического таймера (P73)
  - ▶/ ISO (P76)
  - ▼/ Кнопка функций (P50)  
Можно назначить следующие меню.  
[ФОТО СТИЛЬ]/[ФОРМАТ]/[КАЧЕСТВО]/[РЕЖИМ ЗАМЕРА]/[БАЛ. БЕЛ.]/  
[ИНТ.ДИНАМИЧ.]/[КОНТР ЛИНИИ]/[РАМКА ЗАП.]/[ОТОбр.ОСТАВ.]
- 14 Кнопка [Q.MENU] (P47)/кнопка удаления (P42)
- 15 Кнопка [DISPLAY] (P60)
- 16 Монитор ЖКД (P60, 167)

- 17 Стереомикрофон
- 18 Рычажок трансфокатора (P62)
- 19 Кнопка затвора (P27, 31)
- 20 Кнопка видеосъемки (P34)
- 21 Кнопка [FOCUS] (P31, 72, 115)
- 22 Индикатор питания (P22)
- 23 Переключатель включения/выключения камеры (P22)
- 24 Диск рабочего режима (P24)
- 25 Громкоговоритель (P50)
  - Не закрывайте микрофоны пальцами.

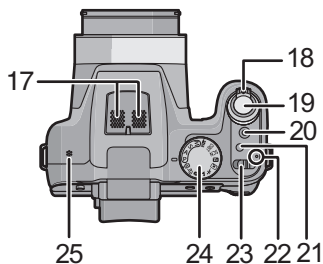

- 26 Ушко для плечевого ремня (P12)
- 27 Гнездо [HDMI] (P146)
- 28 Гнездо [AV OUT/DIGITAL] (P146, 153, 156, 159)
- 29 Дверца гнезд
- 30 Корпус объектива

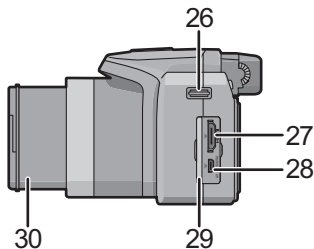

- 31 Гнездо штатива (P175)
- 32 Запирающий рычажок (P18)
- 33 Дверца для ввода карты памяти/аккумулятора (P18)
- 34 Крышка отсека для DC переходника
  - При использовании адаптера переменного тока убедитесь в том, что используются разъем постоянного тока Panasonic (поставляется отдельно) и сетевой адаптер переменного тока (поставляется отдельно). (P166)

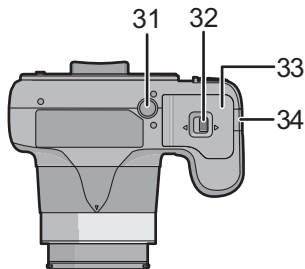

## Видоискатель

### ■ Переключение между монитором ЖКД и видоискателем

#### Нажмите [EVF/LCD].

- Можно переключаться между ЖКД и дисплеем видоискателя.
- Переключение с помощью кнопки [EVF/LCD] будет осуществляться, даже когда питание цифровой камеры выключено [OFF].

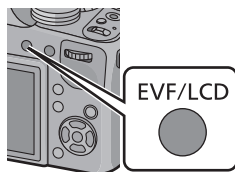

### ■ Настройка диоптра

Настройте диоптр в соответствии со своей остротой зрения, так, чтобы четко видеть изображение в видоискателе.

**Смотрите в видоискатель и вращайте регулятор диоптра так, чтобы добиться четкого изображения на экране.**

- Ⓐ Регулятор диоптра

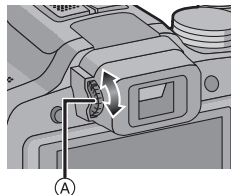

## Кнопки курсора/Кнопка [MENU/SET]

В этом документе перемещения кнопки курсора вверх, вниз, влево и вправо указаны следующим образом или в виде ▲/▼/◀/▶.

### Кнопка курсора:

выбор элементов или настройка значений и т. д.

### Кнопка [MENU/SET]:

выполняется подтверждение параметров и т. д.

Пример: При нажатии кнопки ▼ (вниз)



или

Нажать ▼

## Задний диск

Существует два способа управления задним диском: вращение влево или вправо и подтверждение нажатием.

### Вращение:

Выполняется выбор элементов или установка параметров при различных настройках.

### Нажатие:

Операции, аналогичные выполняемым при нажатии кнопки [MENU/SET], например определение параметров и т. д., осуществляются во время различных настроек.

• Задний диск описан в соответствии с данными инструкциями по эксплуатации.

Например, Поворот влево или вправо



Например, нажатие заднего диска



## Прикрепление крышки объектива/ наплечного ремня

### ■ Крышка объектива

- При выключении или переноске камеры надевайте крышку, чтобы защитить поверхность объектива.

**1** Пропустите шнур через отверстие в камере.

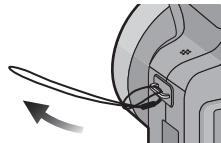

**2** Пропустите тот же шнур через отверстие в крышке объектива.

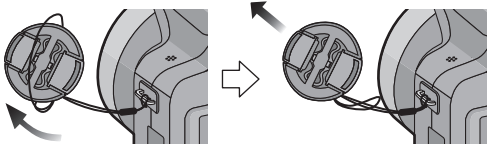

**3** Наденьте крышку объектива.

- Запрещается подвешивать или раскачивать данное устройство.
- Обязательно снимайте крышку объектива при включении питания.
- **Будьте осторожны, чтобы не потерять крышку объектива.**
- Будьте осторожны, чтобы шнурок крышки объектива и наплечный ремень не запутались.

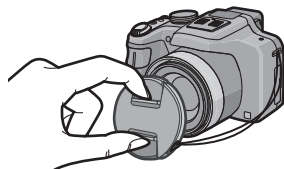

## ■ Прикрепление плечевого ремня

- Рекомендуется прикреплять плечевой ремень при использовании камеры во избежание ее падения.

**1** Пропустите наплечный ремень через отверстие в ушке для наплечного ремня.

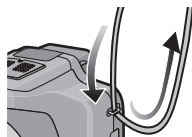

**2** Пропустите наплечный ремень через ограничитель и затяните.

- Ⓐ Вытащите наплечный ремень на 2 см или больше.
- Прикрепите наплечный ремень к другой стороне фотокамеры, не перекручивая его.

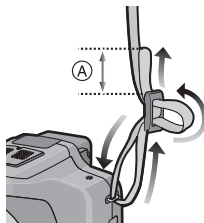

## Присоединение бленды объектива

При ярком солнечном свете или в условиях контрового освещения бленда объектива позволяет блики и ореолы в объективе. Бленда объектива отсекает чрезмерное освещение и улучшает качество снимка.

- Убедитесь, что фотокамера выключена.
- Закройте вспышку.

### 1 Вставьте бленду объектива в объектив, совместив короткую сторону с низом основного устройства.

- Не держите бленду таким образом, при котором она скручивается или изгибается.

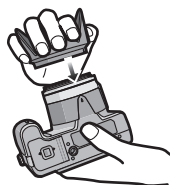

### 2 Поверните бленду объектива в направлении стрелки.



### 3 Вы почувствуете некоторую жесткость непосредственно перед меткой, но продолжайте поворачивать бленду объектива по направлению к (A), где совмещаются метки. (Бленда объектива остановится, при этом раздастся щелчок.)

- Убедитесь, что бленда объектива прикреплена надежно и не появляется на изображении.

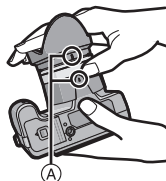

#### Примечание

- При съемке с блендой при использовании вспышки, нижняя часть снимка может быть затененной (эффект виньетирования), а управление вспышкой может быть отключено, поскольку бленда может затенять вспышку. Рекомендуется отсоединить бленду.
- При временном отсоединении и переноске бленды объектива прикрепляйте ее к объективу в обратном направлении.



## Зарядка аккумулятора

- Сведения об аккумуляторах, которые можно использовать для данной камеры

Выяснилось, что на некоторых рынках в продаже появились поддельные аккумуляторные блоки, которые очень похожи на оригинальные. Некоторые из этих блоков не имеют надлежащей встроенной защиты, отвечающей требованиям соответствующих стандартов безопасности. Возможно эти аккумуляторы пожаро- и взрывоопасны. Пожалуйста, имейте в виду, что мы не несем никакой ответственности за несчастные случаи или отказ оборудования в результате использования поддельных аккумуляторов. Чтобы гарантировать использование безопасной продукции, мы рекомендуем оригинальные аккумуляторные блоки Panasonic.

- Используйте специально предназначенные зарядное устройство и аккумулятор.

### Зарядка

- При поставке фотокамеры аккумулятор не заряжен. Следует подзарядить аккумулятор перед использованием.
- Подзаряжать аккумулятор зарядным устройством внутри помещения.

- 1** Прикрепите аккумулятор. Соблюдайте полярность.

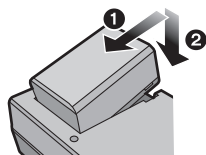

- 2** Подсоедините зарядное устройство в электрическую розетку.

- Загорается индикатор [CHARGE] (A), и начинается зарядка.

тип подключения

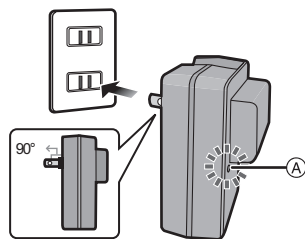

тип входного отверстия

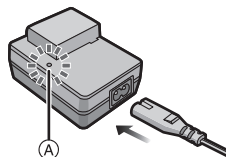

## ■ Об индикаторе [CHARGE]

**Индикатор [CHARGE] включается:**

Во время зарядки включен индикатор [CHARGE].

**Индикатор [CHARGE] выключается:**

Индикатор [CHARGE] выключится, когда зарядка закончится без проблем.

(Отсоединить зарядное устройство от штепсельной розетки и аккумулятор после окончания зарядки.)

## • Когда мигает индикатор [CHARGE]

- Температура аккумулятора слишком высокая или слишком низкая. Рекомендуется зарядить аккумулятор снова при температуре окружающей среды от 10 °C до 30 °C.
- Контакты зарядного устройства либо полюса батареи загрязнены. В таком случае протрите их сухой тканью.

## ■ Время подзарядки

**Время подзарядки**

**Приблизительно 155 мин**

- Указываемое время зарядки приводится для полностью разряженного аккумулятора. Время зарядки может изменяться в зависимости от способа использования аккумулятора. Время зарядки для аккумулятора в жаркой/холодной окружающей среде или аккумулятора, который не использовался в течение долгого времени, может быть больше, чем обычно.

## ■ Индикатор заряда аккумулятора

Индикатор заряда аккумулятора отображается на экране.



- Индикатор становится красным и мигает, если батарея разрядилась. (Индикатор питания также мигает.) Перезарядите батарею или замените ее полностью заряженной батареей.



### Примечание

- **Не оставляйте какие-либо металлические предметы (например, скрепки) рядом с контактными участками вилки питания. В противном случае может произойти пожар или поражение электрическим током из-за короткого замыкания или в результате тепловыделения.**
- При работе и зарядке аккумулятор нагревается. Также нагревается и фотокамера. Это не свидетельствует о неисправности.
- Аккумулятор можно перезаряжать, даже если остается некоторый заряд, но не рекомендуется часто продолжать зарядку аккумулятора, если он полностью заряжен. (Поскольку может произойти характерное вздутие.)

## Приблизительное время работы и количество записываемых снимков

### ■ Запись фотоснимков (при использовании монитора ЖКД)

<b>Количество записываемых снимков</b>	<b>Приблизительно 400 снимков.</b>	(Согласно стандарту CIPA в режиме программы AE)
<b>Время записи</b>	<b>Приблизительно 200 мин</b>	

#### Условия записи по стандарту CIPA

- CIPA – это аббревиатура от [Camera & Imaging Products Association].
- Температура: 23 °C/Влажность: 50%RH при включенном мониторе ЖКД.
- Используется карта памяти SD Panasonic (32 МБ).
- Использование поставляемого аккумулятора.
- Начало записи по истечении 30 секунд после включения фотокамеры. (Если функция стабилизатора оптического изображения установлена в положение [ON].)
- **Запись производится каждые 30 секунд**, через раз включается полная вспышка.
- Рычажок трансфокатора поворачивается от телережима к широкоугольному режиму или наоборот при каждой записи.
- Камера выключается после каждых 10 записей и не включается до остывания аккумулятора.

**Количество записываемых снимков может изменяться в зависимости от промежутка времени между снимками. Если промежуток времени между снимками удлиняется, количество снимков уменьшается. [Например, если делать один снимок каждые две минуты, количество снимков уменьшится примерно на четверть от приведенного выше количества снимков (указанного для записи снимка каждые 30 секунд).]**

## ■ Видеосъемка (при использовании монитора ЖКД)

	[AVCHD] (Запись с установленным качеством изображения [FSH])	[MP4] (Запись с установленным качеством изображения [FHD])
<b>Время записи</b>	<b>Приблизительно 140 мин</b>	<b>Приблизительно 140 мин</b>
<b>Фактическое время записи</b>	<b>Приблизительно 80 мин</b>	<b>Приблизительно 80 мин</b>

- Время указано для температуры окружающей среды 23 °C и влажности 50%RH. Приведенные показатели времени являются приблизительными.
- Фактическое время записи — это доступное время записи при повторяющихся действиях, например включение/выключение ([ON]/[OFF]) питания, пуск/остановка записи, изменение масштаба и т. п.
- Максимальное время непрерывной видеозаписи в [MP4] составляет 29 минут 59 секунд или до 4 ГБ.

## ■ Воспроизведение (при использовании монитора ЖКД)

<b>Время воспроизведения</b>	<b>Приблизительно 330 мин</b>
------------------------------	-------------------------------

### Примечание

- **Время работы и количество записываемых снимков зависят от окружающей среды и условий съемки.**  
Например, в следующих случаях время работы сокращается, и количество записываемых снимков уменьшается.
  - В условиях низкой температуры, например на лыжных склонах.
  - При использовании [РЕЖИМ ЖКД].
  - При неоднократном выполнении операций со вспышкой и трансфокатором.
- Если рабочее время фотокамеры стало чрезвычайно коротким, даже при правильно заряженном аккумуляторе, скорее всего истек срок его эксплуатации. Приобретите новый аккумулятор.

## Установка и извлечение карты (поставляется отдельно)/аккумулятора

- Установите выключатель питания в положение [OFF] и убедитесь, что тубус объектива втянут.
- Рекомендуется использовать карту Panasonic.

- 1** Сдвиньте запирающий рычажок в направлении стрелки и откройте крышку карты/аккумулятора.
- Всегда используйте оригинальные аккумуляторы Panasonic.
  - При использовании других аккумуляторов качество работы данного продукта не гарантируется.

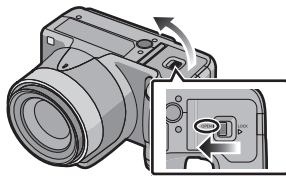

- 2** Батарейки: Внимательно следите за ориентацией аккумулятора, вставляйте его до конца, пока не услышите звук фиксации, затем проверьте фиксацию рычажком **A**. Потяните рычажок **A** в направлении стрелки, чтобы извлечь аккумулятор.

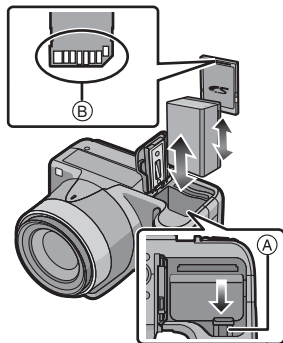

Карта: Надежно вставьте ее до конца, пока не услышите щелчок.

Внимательно при этом следите за направлением, в котором вы ее вставляете. Чтобы извлечь карту, нажмите на карту, чтобы она щелкнула, затем извлеките карту, не допуская перекосов.

**B**: Не прикасайтесь к контактным клеммам карты.

- 3** **1**: Закройте дверцу карты/аккумулятора.
- 2**: Сдвиньте запирающий рычажок в направлении стрелки.

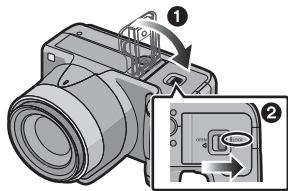



### Примечание

- После использования камеры выньте аккумулятор. (Если после зарядки аккумулятора прошло много времени, он может разрядиться.)
- Извлекайте карту или аккумулятор после выключения питания, при этом индикатор питания должен быть полностью выключен, а тубус объектива — полностью втянут. (Камера может не функционировать надлежащим образом, или же карта либо записанное содержимое могут быть повреждены.)
- При использовании адаптера переменного тока (поставляется отдельно) вместо аккумулятора см. P166.

## О встроенной памяти/карте

При помощи данной камеры можно выполнять следующие операции.

- Если карта не вставлена:  
Снимки можно записывать на встроенную память и воспроизводить.
- Если карта вставлена:  
Снимки можно записывать на карту и воспроизводить.
- При использовании встроенной памяти  
 →  (индикатор обращения к памяти\*)
- При использовании карты  
 (индикатор обращения к памяти\*)

\* Индикатор обращения отображается красным цветом, когда изображения записываются на встроенную память (или карту).



### Встроенная память

- Можно копировать записанные снимки на карту. (P145)
- Объем памяти: Прибл. 70 МБ
- Время доступа ко встроенной памяти может быть больше, чем к карте.

### Карта

С данной камерой можно использовать следующие карты, соответствующие стандарту SD-video.

(В тексте данные карты упоминаются как **карта**.)

	Примечания
Карта памяти SD (от 8 МБ до 2 ГБ)	<ul style="list-style-type: none"> <li>• При записи видеокладов используйте карту памяти SD класса скорости*, указанным как “Класс 4” или выше.</li> </ul>
Карта памяти SDHC (от 4 ГБ до 32 ГБ)	<ul style="list-style-type: none"> <li>• Карту памяти SDHC можно использовать с оборудованием, совместимым с картой памяти SDHC или SDXC.</li> </ul>
Карта памяти SDXC (48 ГБ, 64 ГБ)	<ul style="list-style-type: none"> <li>• Карту памяти SDXC можно использовать только с оборудованием, совместимым с картой памяти SDXC.</li> <li>• При использовании карт памяти SDXC убедитесь, что ПК и другое оборудование с ними совместимы. <a href="http://panasonic.net/avc/sdcard/information/SDXC.html">http://panasonic.net/avc/sdcard/information/SDXC.html</a></li> <li>• Разрешается применение только карт памяти с емкостями, перечисленными слева.</li> </ul>

\* Класс скорости SD — это стандарт скорости при непрерывной записи. См. надписи на карте и т. д.

например:

CLASS 4

4

• Самую новую информацию можно найти на следующем веб-сайте:

<http://panasonic.jp/support/global/cs/dsc/>

(Сайт только на английском языке.)

 **Примечание**

- Запрещается выключать камеру, извлекать аккумулятор или карту, отключать адаптер переменного тока (поставляется отдельно), когда светится индикатор доступа (при записи, считывании или удалении снимков либо форматировании встроенной памяти или карты). Кроме того, запрещается подвергать камеру вибрации, ударам или воздействию статического электричества. Карта или данные на карте могут быть повреждены, и данная камера может больше не функционировать надлежащим образом. Если операция не выполняется ввиду вибрации, удара или статического электричества, выполните операцию снова.
- Предусмотрен переключатель защиты от записи (A) (Если переключатель установлен в положение [LOCK], запись, удаление или форматирование данных выполнить невозможно. Возможность записывать, удалять и форматировать данные восстанавливается, когда переключатель возвращается в исходное положение.)
- Данные, хранящиеся во встроенной памяти или на карте, могут быть повреждены вследствие воздействия электромагнитного излучения, возникновения разрядов статического электричества, неисправности фотокамеры или карты. Важные данные рекомендуется хранить на ПК и т.д.
- Не форматируйте карточку на персональном компьютере или на другом оборудовании. Если карта была отформатирована с помощью компьютера или другого устройства, для обеспечения ее нормальной работы повторно отформатируйте ее с помощью фотокамеры. (P58)
- Храните карту памяти вдали от детей во избежание ее проглатывания.

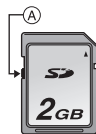

## Приблизительное количество записываемых снимков и доступное время записи

### ■ Об отображении количества записываемых снимков и доступного времени записи

- Переключение между экранами отображения количества записываемых снимков и доступного времени записи осуществляется функцией [ОТОБР.ОСТАВ.] (P53) в меню [НАСТР.].

- Ⓐ Количество записываемых снимков
- Ⓑ Доступное время записи

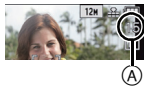

### ■ Количество записываемых снимков

- [+99999] отображается, если остается более 100.000 снимков.
- Форматное соотношение [4:3], качество [HLS]

[РАЗР. КАДРА]	Встроенная память (Прибл. 70 МБ)	2 ГБ	32 ГБ	64 ГБ
12M	15	380	6260	12670
5M (EZ)	26	650	10620	21490
0,3M (EZ)	420	10050	162960	247150

### ■ Доступное время записи (при записи видео)

- “h” – сокращенно, часы, “m” – минуты, “s” – секунды.
- [AVCHD]

[КАЧ-ВО ЗАП.]	Встроенная память (Прибл. 70 МБ)	2 ГБ	32 ГБ	64 ГБ
FSH	–	14m00s	4h10m00s	8h27m00s
SH	–	14m00s	4h10m00s	8h27m00s

- [MP4]

[КАЧ-ВО ЗАП.]	Встроенная память (Прибл. 70 МБ)	2 ГБ	32 ГБ	64 ГБ
FHD	–	12m18s	3h23m14s	6h51m13s
HD	–	23m30s	6h28m00s	13h05m05s
VGA	1m54s	51m43s	14h13m55s	28h47m50s



### Примечание

- Количество записываемых снимков и время записи даны в приближенном значении. (Эти параметры варьируются в зависимости от условий записи и типа карты памяти.)
- Количество записываемых снимков и доступное время записи отличаются в зависимости от объектов.
- Количество записываемых снимков/доступное время записи для карты может уменьшиться, если выполняется [НАСТР.ЗАГРУЗКИ].
- Максимальное время непрерывной видеозаписи в [MP4] составляет 29 минут 59 секунд или до 4 ГБ.

## Настройка даты/времени (настройка часов)

- На момент поставки камеры часы не выставлены.

### 1 Включите фотокамеру.

- Индикатор питания ❶ светится, когда камера включена.
- Если экран выбора языка не отображается, перейдите к шагу 4.

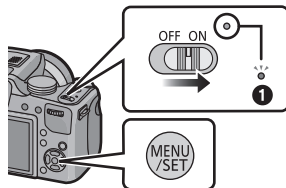

### 2 Нажмите [MENU/SET].

### 3 Нажмите ▲/▼ для выбора языка и нажмите [MENU/SET].

### 4 Нажмите [MENU/SET].

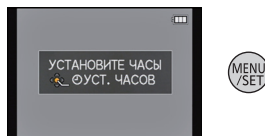

### 5 Нажмите ◀/▶ для выбора элементов (год, месяц, день, час, минута, последовательность отображения или формат отображения времени) и нажмите ▲/▼ для установки.

- (A): Время в домашнем регионе
- (B): Время в пункте назначения поездки
- Нельзя выполнить отмену без установки часов нажатием [⏏].

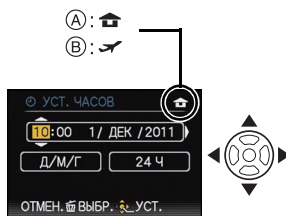

### 6 Нажмите [MENU/SET] для установки.

### 7 Нажмите [MENU/SET].

## Изменение настройки часов

Выберите [УСТ. ЧАСОВ] в меню [ЗАП.] или [НАСТР.] и нажмите ►. (P46)

- Это можно изменить при выполнении шагов **5** и **6** для установки часов.
- **Настройка часов поддерживается в течение 3 месяцев с помощью встроенного аккумулятора часов, даже без аккумулятора. (Оставьте заряженный аккумулятор в камере на 24 часа для зарядки встроенного аккумулятора.)**



### Примечание

- Если часы не установлены, правильную дату нельзя напечатать при проставлении отметки даты на снимках с помощью [ОТПЕЧ СИМВ] либо при заказе печати снимков в фотоателье.
- Если часы установлены, правильную дату можно напечатать, даже если дата не отображается на экране камеры.

## Выбор режима записи

Переключение режима путем вращения переключателя режимов.

Совместите символ нужного режима с частью **A**.

- Следует медленно поворачивать диск режимов до точного совмещения требуемого режима с меткой на корпусе камеры.

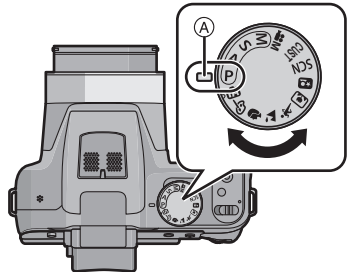

### ■ Основные сведения

#### **P** Режим программы AE (P27)

Объекты записываются с использованием настроек пользователя.

#### **iA** Интеллектуальный автоматический режим (P31)

Объекты записываются с использованием настроек, автоматически устанавливаемых камерой.

## ■ Расширенные сведения

<b>A</b>	<b>Режим приоритета диафрагмы AE (P78)</b>
Скорость затвора определяется автоматически в соответствии с установленным показателем диафрагмы.	
<b>S</b>	<b>Режим приоритета скорости затвора AE (P78)</b>
Показатель диафрагмы определяется автоматически в соответствии с установленной скоростью затвора.	
<b>M</b>	<b>Режим ручной экспозиции (P79)</b>
Экспозиция настраивается в соответствии с показателем диафрагмы и скоростью затвора, установленными вручную.	
 <b>M</b>	<b>Творческий режим видео (P94)</b>
Видеозапись с ручными настройками.	
<b>CUST</b>	<b>Индивидуальный режим (P96)</b>
Данный режим используется для выполнения снимков с предварительно зафиксированными настройками.	
<b>SCN</b>	<b>Режим сцены (P85)</b>
Этот режим позволяет делать снимки в соответствии с записываемой сценой.	
	<b>Режим творческого управления (P80)</b>
Запись с проверкой эффектов изображения.	

## ■ Расширенный режим сцены

	<b>Режим Портрет (P82)</b>
Данный режим используется для выполнения снимков людей.	
	<b>Режим Пейзаж (P83)</b>
Данный режим используется для выполнения снимков пейзажей.	
	<b>Режим Спорт (P83)</b>
Данный режим используется для выполнения снимков спортивных соревнований и т.д.	
	<b>Режим Макросъемки (P83)</b>
Данный режим позволяет выполнять съемку близко расположенного объекта.	
	<b>Режим Ночной портрет (P84)</b>
Данный режим используется для выполнения снимков ночных сцен и людей на фоне ночного пейзажа.	

## Советы по съемке удачных снимков

**Держите фотокамеру осторожно обеими руками, держите руки неподвижно по бокам и слегка расставьте ноги.**

- Следите за тем, чтобы не закрывать пальцами вспышку, вспомогательную лампочку автофокусировки (А), микрофон (В), динамик или объектив и т. д.
- При нажатии кнопки затвора не допускайте смещения камеры.
- Во время съемки убедитесь в устойчивости своего положения и отсутствии опасности столкновения с другими людьми, объектами и т. п.
- Не держитесь за тубус объектива во время съемки. Существует риск прищемить палец при вытягивании объектива.

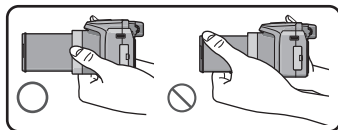
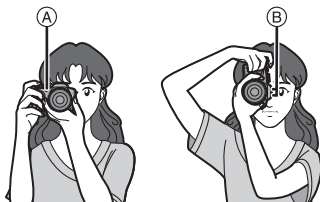

### ■ Функция определения ориентации ([ПОВЕРН. ЖКД])

Снимки, сделанные фотокамерой в вертикальной ориентации, воспроизводятся в вертикальной ориентации (повернутыми). (Только при установке [ON] параметра [ПОВЕРН. ЖКД] (P139)).

- Если камера удерживается вертикально и при съемке наклоняется вверх и вниз, функция определения ориентации может работать неправильно.
- Видео, сделанное фотокамерой, ориентированной вертикально, не отображается в вертикальной ориентации.
- Нельзя записывать 3D изображения в вертикальной ориентации.

### Предупреждение дрожания (дрожания фотокамеры)

Если отобразилось предупреждение о сотрясении [([⊞])], используйте [СТАБИЛИЗ.] (P120), штатив или автоматический таймер (P73).

- Скорость затвора будет меньше в следующих случаях. Удерживайте фотокамеру неподвижно от момента нажатия кнопки затвора до появления снимка на экране. Рекомендуется пользоваться штативом.
  - Замедленная синхронизация/уменьшение эффекта красных глаз
  - В [ВЫСОКО-ДИНАМ.] в режиме творческого управления
  - В [НОЧН. ПОРТРЕТ] и [НОЧН. ПЕЙЗАЖ] в [НОЧН. ПОРТРЕТ]
  - В [ВСПОМ. ПАНОР.], [ВЕЧЕРИНКА], [СВЕЧИ], [ЗВЕЗДНОЕ НЕБО] или [ФЕЙЕРВЕРК] в режиме сцены
  - При снижении скорости затвора в [МИН. ВЫДЕРЖКА]

Применимые режимы:  **P**              

## Выполнение снимков с использованием любимых настроек (Режим программы AE)

Фотокамера автоматически выбирает скорость затвора и показатель диафрагмы в соответствии с яркостью объекта съемки.

Можно делать снимки с большей свободой выбора, меняя различные установки в меню [ЗАП.].

- 1** Установить диск рабочего режима на [P].

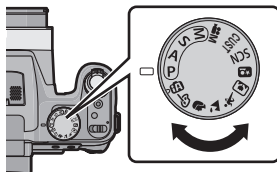

- 2** Наведите зону автофокусировки на точку, на которой нужно сфокусироваться.

- 3** Для фокусировки нажмите наполовину кнопку затвора.

- (A) Показатель диафрагмы
- (B) Скорость затвора
- (C) Светочувствительность ISO

- При фиксации фокусировки на объекте загорится индикатор фокусировки (D) (зеленый).
- Минимальное расстояние (до объекта) будет изменяться в зависимости от коэффициента зума. Проверьте диапазон расстояний съемки, отображаемый на экране. (P29)
- Если правильная экспозиция не достигается, значения диафрагмы и скорости затвора отображаются красным цветом (за исключением случаев использования вспышки).

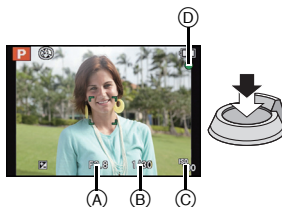

- 4** Чтобы сделать снимок, нажмите кнопку затвора до конца (нажмите ее дальше).



## Изменение программы

В режиме AE можно изменить заданное значение диафрагмы и скорость затвора без изменения экспозиции. Это называется изменением программы.

В режиме программы AE можно сделать фон более смазанным путем уменьшения значения диафрагмы или увеличить динамику снимка движущегося объекта, уменьшив скорость затвора.

**1** Нажмите кнопку затвора наполовину, на экране отобразятся значения диафрагмы и скорости затвора.

**2** Во время отображения значений (приблизительно в течение 10 секунд) смените программу, поворачивая задний диск.



- Будет происходить переключение между операцией смены программы и операцией компенсации экспозиции (P74) при каждом нажатии на задний диск во время отображения значения.
- При изменении программы, на экране появится индикатор смены программы (A).
- Смена программы отменяется при выключении камеры или повороте заднего диска до исчезновения индикатора смены программы.

### ■ Пример изменения программы

(A): Показатель диафрагмы

(B): Скорость затвора

- 1 Количество изменений программы
- 2 Таблица изменений программ
- 3 Ограничение изменений программы

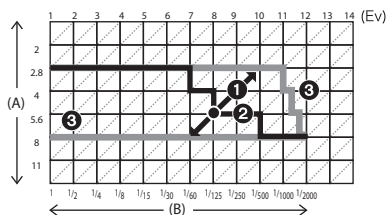

### 📌 Примечание

- EV – это сокращение от [Exposure Value] (Значение экспозиции). Указывает длительность экспозиции. EV меняется с изменением показателя диафрагмы или скорости затвора.
- Если значение экспозиции не является соответствующим при нажатии кнопки наполовину, значение показателя диафрагмы и скорость затвора становятся красными.
- Если после активации режима изменения программы прошло более 10 секунд, камера возвращается в нормальный режим в программе AE. Однако изменение программы запоминается.
- В зависимости от яркости объекта, изменение может не активироваться.
- Изменение программ доступно для всех настроек светочувствительности ISO, за исключением [ISO].

## Фокусировка

Выберите на объекте зону фокусировки, а затем наполовину нажмите кнопку затвора.

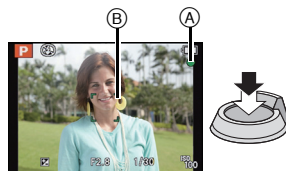

Фокусировка	Когда объект сфокусирован	Когда объект не сфокусирован
Индикатор фокусировки (A)	Вкл	Мигает
Участок автофокусировки (B)	Белый → Зеленый	Белый → Красный
Звук	2 звуковых сигнала	4 звуковых сигнала

• При использовании цифрового увеличения или в темных условиях отображается большая зона АФ.

### ■ О диапазоне фокусировки

При использовании зума отображается диапазон фокусировки.

• Диапазон фокусировки отображается красным цветом, если фокусировка не выполнена после нажатия кнопки затвора наполовину.

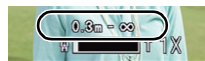

Диапазон фокусировки может постепенно меняться в зависимости от изменения положения зума.

Например: диапазон фокусировки в режиме программной АЭ

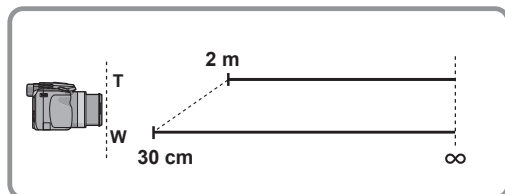

■ Если объект не находится в фокусе (например, если объект не находится в центре композиции снимка, который требуется снять)

**1** Наведите зону автофокусировки на объект, а затем нажмите кнопку затвора наполовину для фиксации фокусировки и экспозиции.

**2** Нажмите и удерживайте кнопку затвора нажатой наполовину и поверните фотокамеру для съемки желаемой композиции.

- Перед полным нажатием кнопки затвора можно несколько раз повторить действия, описанные для шага **1**.

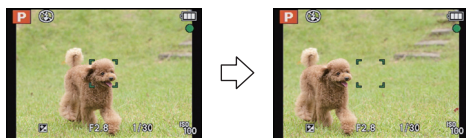

■ Условия, касающиеся объекта и съемки, при которых усложняется фокусирование

- Быстро движущиеся объекты, чрезмерно яркие объекты или неконтрастные объекты
- Если объекты снимаются сквозь окна или находятся при записи рядом с блестящими предметами
- Когда темно или при дрожании камеры
- Если камера слишком близко расположена к объекту или при одновременной съемке отдаленных и близко расположенных объектов

Применимые режимы:  P A S M            

## Выполнение снимков с использованием автоматической функции

(интеллектуальный автоматический режим)

Камера установит наиболее подходящие настройки в соответствии с объектом и условиями съемки, поэтому мы рекомендуем данный режим новичкам или тем, кто хочет легко выполнить снимки, используя настройки камеры.

- Следующие функции включаются автоматически.
  - Определение сцены/Компенсация контрового освещения/Интеллектуальное управление светочувствительностью ISO/Автоматический баланс белого/Распознавание лиц/[БЫСТР. АФ]/[ИНТ.ДИНАМИЧ.]/[ИНТ.РАЗРЕШ.]/[i.ZOOM]/[СТАБИЛИЗ.]/[ВСП. ЛАМП. АФ]/[КОРР.КР.ГЛ.]/[НЕПРЕР. АФ]/[ЗУМ-МИКРОФОН]
- Качество изображения фиксируется до .

- 1** Установить диск рабочего режима на .

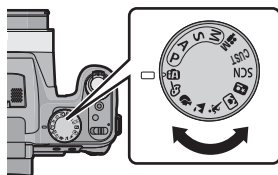

- 2** Нажмите кнопку затвора наполовину для фокусировки, а затем нажмите кнопку затвора полностью для съемки.

**A** Индикатор фокусировки

- Зона АФ **B** отображается вокруг лица объекта при использовании функции определения лиц. В других случаях она отображается на находящемся в фокусе участке объекта.
- Можно установить АФ со слежением\*, нажав [FOCUS]. Более детальная информация приведена в [P114](#). (АФ со слежением отключается с помощью повторного нажатия [FOCUS])

\*При установке [ЦВЕТ. ЭФФЕКТ] на [B/W] или [SEPIA] нельзя использовать функцию АФ со слежением.

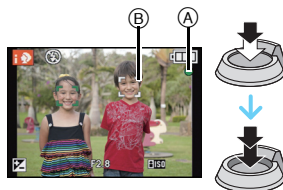

## Изменение настроек

Можно настроить указанные ниже меню.

Меню	Параметр
[ЗАП.]	[РАЗР. КАДРА]*/[СЕРИЙН.СЪЕМК]/[ЦВЕТ. ЭФФЕКТ]/ [ДВИЖ.БЕЗ СМАЗ.]/[ОПРЕД. ЛИЦА]
[ВИДЕО]	[РЕЖИМ ЗАПИСИ]/[КАЧ-ВО ЗАП.]
[НАСТР.]	[УСТ. ЧАСОВ]/[МИРОВОЕ ВРЕМЯ]/[ЗВУК. СИГН.]*/[ЯЗЫК]/ [ОПТ. СТАБ. ДЕМО.]

• Информацию о порядке настройки меню см. в P46.

\* Настройки могут отличаться от других режимов записи.

#### • Меню в интеллектуальном автоматическом режиме

– [ЦВЕТ. ЭФФЕКТ] может устанавливать цветовые эффекты [STANDARD], [Happy], [B/W] или [SERIA]. Выбор параметра [Happy], позволяет автоматически делать снимки с более высоким уровнем яркости цвета и четкости.

– Когда [ДВИЖ.БЕЗ СМАЗ.] установлено в положение [ON], [📷] отображается на экране записи. Камера автоматически устанавливает оптимальную скорость затвора в соответствии с движением объекта для уменьшения его размытости. (В таком случае количество пикселей может уменьшиться.)

#### ■ Информация о вспышке

• Если нужно использовать вспышку, откройте вспышку. (P65)

• При выборе [iA] устанавливается [iA], [iA☉], [iS☉] или [iS] в зависимости от типа объекта съемки и яркости.







• При установке [iA☉] или [iS☉] включается цифровая коррекция красных глаз.

• Скорость затвора уменьшается во время [iS☉] или [iS].

## Определение сцены

Когда камера определяет оптимальную сцену, значок такой сцены отображается синим в течение 2 секунд, после чего его цвет меняется на обычный красный.





### При выполнении снимков

fA →	 [i-ПОРТРЕТ]	 [i-ПЕЙЗАЖ]
	 [i-МАКРО]	 [i-НОЧН. ПОРТРЕТ]* <sup>1</sup>
	 [i-НОЧН. ПЕЙЗАЖ]	 [i-ЗАКАТ]
	 [i-РЕБЕНОК]* <sup>2</sup>	

\*1 Только при выборе [i-ПОРТРЕТ].

\*2 При установке [ОПРЕД. ЛИЦА] на [ON], [i-РЕБЕНОК] будет отображаться для дней рождений уже установленных зарегистрированных лиц только в случае обнаружения лица ребенка возрастом 3 года или меньше.

### Информация о записи видеок кадров

fA →	 [i-ПОРТРЕТ]	 [i-ПЕЙЗАЖ]
	 [i-НЕДОСТАТОЧНОЕ ОСВЕЩЕНИЕ]	 [i-МАКРО]

- [fA] установлено, если ни одна из сцен не подходит и установлены стандартные настройки.
- При выборе [i-ПОРТРЕТ], [i-ПЕЙЗАЖ] или [i-МАКРО] камера автоматически распознает лицо человека и по нему установит фокус и экспозицию. (**Распознавание лиц**)
- Если, к примеру, используется штатив, и камера определяет, что дрожание камеры является минимальным, когда режим сцены идентифицирован как [i-ПЕЙЗАЖ], скорость затвора будет установлена на максимальное значение и составит 8 секунд. Следите за тем, чтобы камера не двигалась во время выполнения снимков.
- При установке [ОПРЕД. ЛИЦА] на [ON] и обнаружении лица, похожего на зарегистрированное, отображается [R] справа вверху [i-ПОРТРЕТ], [i-ПЕЙЗАЖ] и [i-МАКРО].
- Ввиду таких условий, как перечисленные ниже, для одного и того же объекта могут определяться разные сцены.
  - Условия, касающиеся объекта: яркое или темное лицо, размер объекта, цвет объекта, расстояние до объекта, контраст объекта, перемещение объекта
  - Условия съемки: Закат, Рассвет, При низкой освещенности, При вибрации фотокамеры, При использовании трансфокатора
- Для выполнения снимков в заданной сцене рекомендуется выполнять снимки в соответствующем режиме записи.
- **Компенсация контрового света**
  - Контровой свет – это свет, идущий из-за объекта съемки. В данном случае объект съемки темнеет, поэтому данная функция компенсирует контровый свет, автоматически увеличивая яркость всего снимка.

Применимые режимы: 

## Запись видеокладов

### 1 Начните запись, нажав кнопку видеосъемки.

- (A) Доступное время записи
- (B) Оставшееся время записи

- Можно записывать видео в каждом режиме записи.
- После нажатия на кнопку видеосъемки сразу же отпустите ее.
- Индикатор состояния записи (красный) (C) будет мигать во время видеозаписи.
- Фокусировку во время записи можно выполнить нажатием [FOCUS].
- Рекомендуется закрывать вспышку при видеосъемке.
- Для настройки режима [РЕЖИМ ЗАПИСИ] и качества записи [КАЧ-ВО ЗАП.], обратитесь к P123.

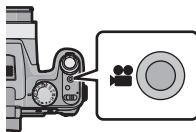

### 2 Остановите запись, повторно нажав кнопку видеосъемки.

#### Примечание

- Во встроенной памяти данные могут храниться только как [VGA] [MP4].
- Доступное время записи, которое выводится на экране, может уменьшаться неравномерно.
- В зависимости от типа карты индикатор обращения к карте может отображаться на короткое время после завершения записи видео. Это не является неисправностью.
- Во время [РЕЖИМ 3D ФОТО] в режиме сцены невозможно записывать видео.
- При записи видеоизображения в режиме, отличном от творческого режима видео, чувствительность ISO будет работать как [AUTO]. Кроме того, [УСТ.ОГР. ISO] не будет функционировать.
- Существует риск, что звуки работы трансфокатора и кнопок, а также трения шнурка крышки объектива будут записаны, поэтому нужно быть внимательными.
- Экран может на мгновение стать черным, или камера может записать шум ввиду статического электричества или электромагнитных волн и т. д., в зависимости от окружения при видеозаписи.
- При использовании трансфокатора во время записи видеокладов для фокусировки может потребоваться некоторое время.
- Если дополнительное оптическое увеличение использовалось до нажатия кнопки видео, эти настройки очистятся, таким образом диапазон фокусировки значительно изменится.
- Даже если настройка форматного соотношения одинакова для фотоснимков и видео, угол зрения в начале видеосъемки может измениться.
- При установке [РАМКА ЗАП.] (P52) на [ON] отображается угол зрения во время видеозаписи.
- Если запись пок кадровой анимации было решено завершить через короткое время, при использовании [ЭФФЕКТ МИНИАТЮРЫ] в режиме творческого управления камера может продолжать процесс записи в течение еще некоторого времени. В связи с этим следует сохранять положение камеры, которое было выбрано для съемки, до завершения записи.
- При видеосъемке рекомендуется использовать полностью заряженный аккумулятор или адаптер переменного тока (поставляется отдельно).
- Видеоклады не будут записаны, если во время видеозаписи с использованием адаптера переменного тока подача питания будет прекращена из-за отключения электроэнергии или будет отключен адаптер переменного тока и т. д.

- Записывается в следующих категориях для определенных режимов записи. Для режимов записи, отсутствующих в списке ниже, осуществляется запись видео, соответствующего каждому такому режиму записи.

Выбранный режим записи	Режим записи при записи видео
<ul style="list-style-type: none"> <li>• Режим программы AE</li> <li>• Режим АЭ с приоритетом диафрагмы</li> <li>• Режим АЭ с приоритетом затвора</li> <li>• Режим ручной экспозиции</li> <li>• [СПОРТ]</li> <li>• [ВСПОМ. ПАНОР.], [ДОМ.ЖИВОТНОЕ], [СКОР. СЪЕМКА], [ИМПУЛЬС ВСПЫШКИ], [ФЕЙЕРВЕРК], [ФОТО КАДР] в режиме сцены</li> </ul>	Видео в обычном режиме
<ul style="list-style-type: none"> <li>• [ПОРТРЕТ ВНЕ ПОМЕЩ.], [ПОРТРЕТ В ПОМЕЩ.] в [ПОРТРЕТ]</li> <li>• [РЕБЕНОК1]/[РЕБЕНОК2] в режиме сцены</li> </ul>	Режим Портрет
<ul style="list-style-type: none"> <li>• [НОЧН. ПОРТРЕТ]</li> <li>• [ЗВЕЗДНОЕ НЕБО] в режиме сцены</li> </ul>	Режим слабой освещенности

#### ■ О формате записи для видеосъемки

Данная камера позволяет записывать видео в форматах AVCHD или MP4.

#### AVCHD:

В данном формате производится запись изображений высокого качества. Их можно просматривать на широкоформатных телевизорах или записать на диск.

#### MP4:

Это упрощенный формат видео, его лучше всего использовать, когда требуется передавать видео в Интернет.

#### ■ О совместимости записанного видео

Видеоизображения, записанные в [AVCHD] или [MP4], могут воспроизводиться с плохим качеством изображения или звука, или же воспроизведение может быть невозможно даже при воспроизведении на оборудовании, совместимом с данными форматами. Кроме того, информация о записи может не воспроизводиться надлежащим образом. В таком случае воспользуйтесь данной камерой.

- Форматы [MP4] и [AVCHD] (включая [AVCHD Lite]) несовместимы.
- Подробные сведения об устройствах, совместимых с AVCHD и MP4, см. на сайтах поддержки, приведенных ниже.

<http://panasonic.jp/support/global/cs/dsc/>

(Сайт только на английском языке.)

## Запись фотоснимков во время видеосъемки

Во время видеосъемки можно записывать фотоснимки. (одновременная запись)

**Во время видеосъемки нажмите кнопку затвора до конца, чтобы записать фотоснимок.**

- Изображение сохранено со следующими условиями.

[AVCHD]	Размер снимка	[MP4]	Размер снимка
[FSH]/[SH]	3,5 М (16:9)	[FHD]/[HD]	3,5 М (16:9)

### Примечание

- Если во время видеосъемки нажать кнопку затвора наполовину, произойдет повторная фокусировка камеры и движение фокусировки будет сохранено в соответствующем видео. Чтобы установить приоритет изображения видео, рекомендуется записывать фотоснимки, нажимая кнопку затвора полностью, или же после окончания съемки видео. (P41)
- Записываемые пиксели и записываемое количество изображений отображаются при нажатии кнопки затвора наполовину.
- Запись видеоизображения будет продолжена после съемки фотографии.
- Качество снимков, выполненных при одновременной записи, может отличаться от обычных снимков [3,5М].
- Можно записать до 5 снимков на каждую видеозапись.
- **Настройка вспышки фиксируется на [☺].**
- Увеличение может быть остановлено при записи изображения во время увеличения.
- При установке автобрекетинга или брекетинга баланса белого записывается только один снимок.
- Одновременная запись невозможна в следующих случаях:
  - При установке [РЕЖИМ ЗАПИСИ] на [VGA] в [MP4]
  - Творческий режим видео

## Воспроизведение снимков ([НОРМ.ВОСПР.]

Нажмите [▶].

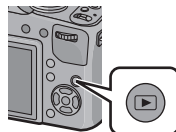

■ Для завершения воспроизведения

Повторно нажмите [▶], нажмите кнопку видеосъемки или нажмите кнопку затвора наполовину.

### Примечание

- Эта камера соответствует стандарту DCF "Design rule for Camera File system", установленному ассоциацией JEITA "Japan Electronics and Information Technology Industries Association", и стандарту Exif "Exchangeable Image File Format". Файлы, не соответствующие стандарту DCF, воспроизвести нельзя.
- Тубус объектива втягивается приблизительно через 15 секунд после переключения из режима Запись в режим воспроизведения.
- Снимки, записанные с помощью другой камеры, могут не воспроизводиться на этой камере.

## Выбор снимка

Нажмите ◀ или ▶.

◀: Воспроизведение предыдущего снимка

▶: Воспроизведение следующего снимка

Ⓐ Номер файла

Ⓑ Номер снимка

• Скорость прокрутки изображений вперед/назад изменяется в зависимости от состояния воспроизведения.

• Если нажать и удерживать ◀/▶, можно воспроизводить снимки последовательно.

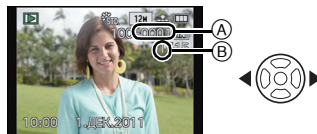

## Отображение нескольких экранов (многооконное воспроизведение)

Поверните рычажок трансфокатора в сторону [W] (W).

1 снимок → 12 снимков → 30 снимков → Экран календаря

Ⓒ Номер выбранного снимка и общее количество записанных снимков

• Для возвращения к предыдущему количеству окон поверните рычажок трансфокатора в сторону [T] (T).

• Снимки, отображаемые с помощью [!], воспроизвести нельзя.

■ Для возврата в режим нормального воспроизведения





Для выбора снимка нажмите ▲/▼/◀/▶, а затем нажмите [MENU/SET].



## Использование функции увеличения при воспроизведении

**Поверните рычажок трансфокатора в направлении [Q] (T).**

1×→2×→4×→8×→16×

- При повороте рычажка трансфокатора в сторону  (W) после увеличения снимка степень увеличения уменьшается.
- При изменении увеличения индикация позиции трансфокатора (A) появляется приблизительно на 1 секунду, и позицию увеличенного фрагмента можно перемещать, нажимая ///.
- Чем больше увеличивается изображение, тем ниже его качество.

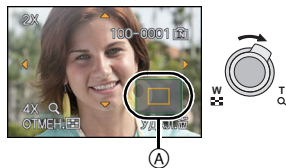
**■ Переключение отображаемого изображения с сохранением увеличения при воспроизведении**

Можно переключить отображаемое изображение, сохраняя такую же степень увеличения и положение трансфокатора при воспроизведении с увеличением.

**Для выбора снимка во время воспроизведения с масштабированием поворачивайте задний диск.**

- Положение трансфокатора возвращается к центру на следующих изображениях.
  - Изображения с различными форматами
  - Изображения с различным числом записанных пикселей
  - Изображения с различным направлением поворота (если [ПОВЕРН. ЖКД] установлено на [ON])

**■ Увеличить точку фокусировки (показать точку фокусировки)**

Во время записи данная камера запоминает точку фокусировки и использует ее как центр при увеличении.

**Нажмите [FOCUS] во время воспроизведения.**

- Точка фокусировки может не находиться в центре увеличения, когда она располагается на краю изображения.
- Первоначальное увеличение будет восстановлено, если повторно нажать [FOCUS].
- Следующие снимки нельзя увеличить по причине отсутствия точки фокусировки:
  - Снимки, сделанные без фокусировки
  - Снимки, сделанные с помощью ручной фокусировки
  - Снимки, сделанные на другой камере

## Воспроизведение видео

Данная камера предназначена для воспроизведения видео в форматах AVCHD, MP4 и QuickTime Motion JPEG.

Нажмите ◀/▶ для выбора снимка со значком видео (такого, как [MP4] [AVCHD] [MJPEG]), а затем нажмите ▲ для воспроизведения.

Ⓐ Значок видео

Ⓑ Длительность записи видеоклипов

- После начала воспроизведения истекшее время воспроизведения отображается на экране.  
Например, 8 минут и 30 секунд отображается как [8m30s].
- Некоторая информация (сведения о записи и т. д.) не отображается для видео, записанного в [AVCHD].

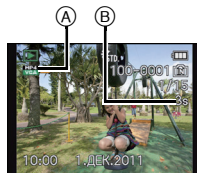

### ■ Операции, выполняемые во время воспроизведения видео

Курсор, отображаемый во время воспроизведения, соответствует ▲/▼/◀/▶.

▲	Воспроизведение/пауза	
▼	Остановка	
◀	Быстрая прокрутка назад* Покадровая прокрутка назад (во время паузы)	
▶	Ускоренная прокрутка вперед* Покадровая прокрутка вперед (во время паузы)	
[W]	Снижение уровня громкости	
[T]	Увеличение уровня громкости	

\* Скорость быстрой прокрутки вперед/назад увеличивается при повторном нажатии ▶/◀.

### 📌 Примечание

- При использовании карты памяти большой емкости ускоренная перемотка назад может быть более медленной, чем обычно.
- Для воспроизведения видео, записанного данным устройством, на ПК используйте программы "QuickTime" или "PHOTOfunSTUDIO" с компакт-диска (поставляется в комплекте).
- Видеозаписи, записанные с помощью другой камеры, могут не воспроизводиться на этой камере.
- Видео, записанное с использованием [ЭФФЕКТ МИНИАТЮРЫ] в режиме творческого управления, воспроизводится приблизительно в 8 раз быстрее.

## Создание фотоснимков на основе видеоизображений

На основе видеозаписи легко создать одиночный фотоснимок.

**1** Нажмите **▲** для приостановки воспроизведения видео.

**2** Нажмите **[MENU/SET]**.

- Отображается экран подтверждения. Загрузка выполняется при выборе **[ДА]**. Выйдите из меню по завершении загрузки.

 **Примечание**

- Изображение сохранено со следующими размерами записи.

[AVCHD]	Размер снимка	[MP4]	Размер снимка
[FSH]/[SH]	2 М (16:9)	[FHD]/[HD]	2 М (16:9)
		[VGA]	0,3 М (4:3)

- Сохранить снимки из видео, снятого при помощи другой аппаратуры, возможно, не удастся.
- Неподвижные изображения, полученные из фильма, могут иметь большую зернистость по сравнению со снимком стандартного качества.

## Удаление снимков

**Удаленные изображения не могут быть восстановлены.**

- Воспроизводимые снимки, хранящиеся во встроенной памяти или на карте, будут удалены.
- Изображения, не соответствующие стандарту DCF или защищенные, удалить нельзя.

Нажмите [▶].

### Удаление одного снимка

**Выберите снимок для удаления, затем нажмите [🗑].**

- Отображается экран подтверждения.  
Для удаления снимков выберите [ДА].

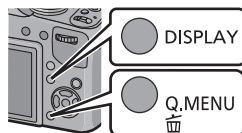

Для удаления нескольких снимков (до 50) или всех снимков

**1** Нажмите [  ].

**2** Для выбора [УДАЛ. НЕСКОЛЬКО] или [УДАЛ. ВСЕ] нажмите ▲/▼, а затем нажмите [MENU/SET].

- [УДАЛ. ВСЕ] → Отображается экран подтверждения. Для удаления снимков выберите [ДА].
- Можно удалить все снимки, за исключением внесенных в избранное, путем выбора [УДАЛИТЬ ВСЕ, КРОМЕ ★] при установленном [УДАЛ. ВСЕ].

**3** (Когда выбрано [УДАЛ. НЕСКОЛЬКО]) Нажмите ▲/▼/◀/▶ для выбора снимка и затем нажмите [DISPLAY] для установки. (Повторите этот шаг)

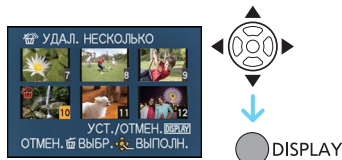

- На выбранных снимках появляется [  ]. При повторном нажатии [DISPLAY] выбор отменяется.

**4** (Когда выбрано [УДАЛ. НЕСКОЛЬКО]) Нажмите [MENU/SET].

- Отображается экран подтверждения. Для удаления снимков выберите [ДА].

**Примечание**





- Не выключайте камеру в процессе удаления. Используйте аккумуляторы с достаточным уровнем заряда или адаптер переменного тока (поставляется отдельно).
- Удаление снимков может занять определенное время, в зависимости от их количества.

## Настройка меню

Камера поставляется с меню, которые позволяют выполнять настройки для съемки и воспроизведения снимков требуемым образом, и меню, которые позволяют поиграть с камерой и упрощают управление ею.

В частности, в меню [НАСТР.] имеются некоторые важные параметры, касающиеся часов и питания камеры. Проверьте настройки этого меню перед началом использования камеры.

### ■ Типы меню

Меню	Описание настроек
 [ЗАП.] (P104 до 122)	Данное меню позволяет установить цветность, чувствительность, формат, количество пикселей и другие параметры записываемых снимков.
 [ВИДЕО] (P123 до 126)	С помощью данного меню можно установить [РЕЖИМ ЗАПИСИ], [КАЧ-ВО ЗАП.] и другие аспекты для видеозаписи.
MODE [РЕЖ. ВОСПР.] (P127 до 129)	В данном меню можно выбрать настройку методов воспроизведения, например воспроизведение или показ в режиме слайд-шоу только снимков, отмеченных как [ИЗБРАННОЕ].
 [ВОСП.] (P130 до 145)	Данное меню позволяет установить настройки защиты, обрезки и печати записываемых снимков.
 [НАСТР.] (P48 до 59)	Данное меню позволяет выполнить настройки часов, рабочего звукового сигнала и другие настройки, облегчающие работу с камерой.

## ■ Переключение на другие меню

Пример: переключение на меню [НАСТР.] из меню режима [ЗАП.]

**1** Нажмите [MENU/SET].

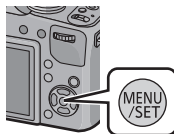

**2** Нажмите ◀.

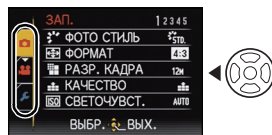

**3** Нажмите ▼ или вращайте задний диск для выбора значка меню [НАСТР.] [⚙️].

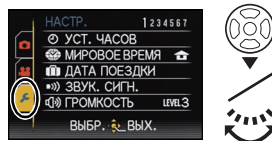

**4** Нажмите ▶ или задний диск.

- Затем выберите нужный пункт меню и задайте необходимые настройки.

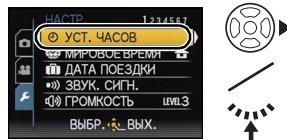

## Настройка элементов меню

- Если [ВОЗОБН.МЕНЮ] (P58) установлено в меню [НАСТР.] на [ON], на экране отображается пункт меню, который был выбран последним на момент выключения камеры.

На момент покупки выполнена установка на [ON].

Пример. В меню [ЗАП.] измените режим [РЕЖИМ АФ] с [■] (1-зонная фокусировка) на [●] (распознавание лиц)

### 1 Нажмите [MENU/SET].

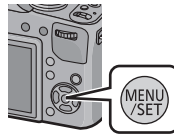

### 2 Нажмите ▲/▼ или поверните задний диск для выбора пункта меню.

- Выберите элемент в самом низу и нажмите ▼ или поверните задний диск вправо для перехода к следующему экрану.

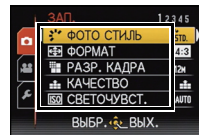

### 3 Нажмите ► или задний диск.

- В случае некоторых пунктов меню его настройка может не отображаться либо отображаться по-другому.

### 4 Нажмите ▲/▼ или поверните задний диск для выбора настроек.

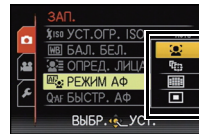

### 5 Нажмите [MENU/SET] или задний диск для установки.

#### ■ Закройте меню

Нажмите [MENU/SET] либо нажмите кнопку затвора наполовину.

#### ● Примечание

- Некоторые функции не могут быть установлены или использованы в зависимости от используемых режимов или настроек меню, ввиду технических характеристик камеры.

## Использование быстрого меню

Использование быстрого меню облегчает поиск некоторых настроек меню.

- Функции, которые могут быть настроены с помощью быстрого меню, определяются режимом или стилем отображения, в котором находится камера. Элементы, которые нельзя использовать, отображаются серым.

**1** Нажмите [Q.MENU] во время записи.

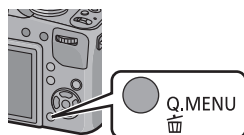

**2** Нажатием ▲/▼/◀/▶ выберите элемент меню и установку, а затем нажатием [MENU/SET] закройте меню.

- Возможна детальная настройка нижеуказанных элементов при нажатии [DISPLAY].  
[БАЛ. БЕЛ.]/[РЕЖИМ АФ ]

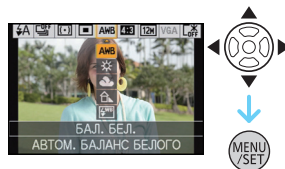

## О меню настроек

[УСТ. ЧАСОВ], [ЭКОНОМ. РЕЖ.] и [АВТ. ПРОСМ.] являются важными элементами. Проверьте их настройки перед их использованием.

Более подробную информацию о выборе настроек меню [НАСТР.] см. на [P46](#).

[УСТ. ЧАСОВ]	—
--------------	---

• Более подробная информация приведена на [P22](#).

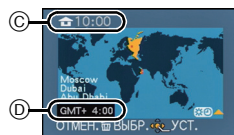
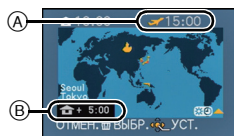

[МИРОВОЕ ВРЕМЯ]	<p>Установите время вашего домашнего региона и региона пункта назначения поездки. Можно отображать местное время в пунктах назначения при путешествиях и записывать их на выполняемых снимках.</p>
	<p><b>После выбора [ПУНКТ НАЗНАЧ.] или [ДОМ. РЕГИОН] нажмите ◀/▶, чтобы выбрать зону и нажмите кнопку [MENU/SET] для выполнения настройки.</b></p> <ul style="list-style-type: none"> <li>После покупки сначала установите [ДОМ. РЕГИОН]. Настройку [ПУНКТ НАЗНАЧ.] можно выполнить после настройки [ДОМ. РЕГИОН].</li> </ul> <p><b>✈ [ПУНКТ НАЗНАЧ.]:</b> Регион пункта назначения</p> <p>(A) Текущее время в регионе пункта назначения (B) Разница во времени с домашним регионом</p> <p><b>🏠 [ДОМ. РЕГИОН]:</b> Ваш домашний регион</p> <p>(C) Текущее время (D) Разница во времени с GMT (средним временем по Гринвичу)</p>



- Выбор/отмена летнего времени ( ) выполняется нажатием кнопки ▲ для времени выбранной зоны.
- Установка летнего времени для домашнего региона не увеличивает текущее время. Увеличьте настройку часов на один час.
- Если вы не можете найти пункт назначения поездки в списке регионов, отображаемых на экране, установите по разнице во времени относительно домашнего региона.

 <b>[ДАТА ПОЕЗДКИ]</b>	<p>Можно установить дату отъезда и дату возвращения из поездки, а также название пункта назначения поездки. При воспроизведении снимков вы можете отобразить количество прошедших дней и поставить соответствующую отметку с помощью [ОТПЕЧ СИМВ] (P134).</p>	
	<p><b>[УСТ. ПОЕЗДКИ]:</b></p> <p><b>[OFF]:</b> Истекшие дни не записываются.</p> <p><b>[SET]:</b> Устанавливаются даты отъезда и возвращения. Выполняется запись количества истекших дней (сколько дней прошло после) поездки.</p> <ul style="list-style-type: none"> <li>Дата поездки автоматически отменяется, если текущая дата более поздняя, чем дата возвращения. При установке [УСТ. ПОЕЗДКИ] на [OFF] [ГЕОГР. ПУНКТ] также будет установлено на [OFF].</li> </ul>	
	<p><b>[ГЕОГР. ПУНКТ]:</b></p> <p><b>[OFF]</b></p> <p><b>[SET]:</b> Пункт назначения поездки записывается на время записи.</p> <ul style="list-style-type: none"> <li>Подробную информацию о том, как вводить символы, см. в разделе "Ввод текста" на P103.</li> </ul>	

- Количество дней, прошедших с даты отъезда, можно распечатывать при помощи программного обеспечения "PHOTOfunSTUDIO", которое находится на компакт-диске CD-ROM (входящем в комплект поставки).
- Дата поездки высчитывается на основании даты в настройке часов, а также установленной даты отъезда. Если установить [МИРОВОЕ ВРЕМЯ] на пункт назначения поездки, дата поездки высчитывается на основании даты в настройке часов и установки пункта назначения поездки.
- Установка дня путешествия сохраняется, даже если камера будет выключена.
- Количество дней, прошедших с даты отъезда, не записывается до даты отъезда.
- Настройка [ДАТА ПОЕЗДКИ] невозможна для видео, записанного в формате [AVCHD].
- [ГЕОГР. ПУНКТ] нельзя записать при видеосъемке.
- [ДАТА ПОЕЗДКИ] невозможно настроить в интеллектуальном автоматическом режиме. Будет отражена настройка другого режима записи.



 <b>[ЗВУК. СИГН.]</b>	<p>Это позволяет установить звуковой сигнал и звук затвора.</p>	
	<p><b>■))) [УРОВ. СИГН.]:</b></p> <p><b>[X]</b> (Звук отключен)</p> <p><b>[L]</b> (Низкая)</p> <p><b>[H]</b> (Высокая)</p>	<p> <b>[ГРОМК. ЗАТВОРА]:</b></p> <p><b>[X]</b> (Звук отключен)</p> <p><b>[L]</b> (Низкая)</p> <p><b>[H]</b> (Высокая)</p>
	<p><b>⦿ [ТОН СИГН.]:</b></p> <p><b>[1]/[2]/[3]</b></p>	<p><b>⦿ [ЗВУК ЗАТВОРА]:</b></p> <p><b>[1]/[2]/[3]</b></p>

 <b>[ГРОМКОСТЬ]</b>	Отрегулируйте громкость динамика, установив любой из 7 уровней.
--	---





- При присоединении камеры к телевизору, громкость динамиков телевизора не изменяется.

<b>Сᵁ [ПАМ. ПОЛЬЗ УСТ]</b>	В качестве настроек пользователя можно сохранить 3 текущие настройки фотокамеры. <b>[С1]/[С2]/[С3]</b>
----------------------------	---



- Для получения подробной информации см. [P96](#).

 <b>[НАСТР.КН. Fn]</b>	Некоторые меню можно назначить кнопке  . Иногда удобно сохранить часто используемое меню. <b>[ФОТО СТИЛЬ]/[ФОРМАТ]/[КАЧЕСТВО]/[РЕЖИМ ЗАМЕРА]/                  [БАЛ. БЕЛ.]/[ИНТ.ДИНАМИЧ.]/[КОНТР ЛИНИИ]/                  [ РАМКА ЗАП.]/[ОТОБР.ОСТАВ.]</b>
---	---

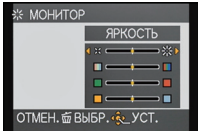

- Более подробно меню режима [ЗАП.] описывается на [P104](#).

 <b>[МОНИТОР]/ [ВИДОИСКАТ.]</b>	Регулируются яркость, цвет или красный либо синий оттенок монитора ЖКД/видеоискателя.  <b>1 Выберите параметры нажатием /  и отрегулируйте с помощью /  или заднего диска.</b> <b>2 Нажмите [MENU/SET] для установки.</b>	
--	--	---

- Посредством этого возможна настройка монитора ЖКД во время его работы, а также настройка видеоискателя во время его работы.
- На мониторе ЖКД/видеоискателя некоторые объекты могут выглядеть не так, как на самом деле. Тем не менее, этот режим не влияет на записанные снимки.

 [РЕЖИМ ЖКД]	Благодаря данным настройкам легче видеть изображение на мониторе ЖКД в ярко освещенных местах.	
	<p>[OFF]</p> <p>* [АВТО ЯРКОСТЬ ЖКД]*: Яркость регулируется автоматически, в зависимости от яркости окружающего освещения вблизи камеры.</p> <p>* [ЯРКИЙ ЖКД]: Монитор ЖКД станет ярче, что облегчает его использование даже при съемке вне помещения.</p> <p>* Можно установить только в случае, если установлен режим [ЗАП.].</p>	

- Яркость снимков, отображаемых на мониторе ЖКД, увеличивается, поэтому некоторые объекты могут отображаться на мониторе ЖКД не так, как они выглядят на самом деле. Тем не менее, этот режим не влияет на записанные снимки.
- Монитор ЖКД автоматически возвращается в режим нормальной яркости через 30 секунд съемки в режиме увеличенной яркости. Для возврата в режим повышенной яркости нажмите любую кнопку.
- Количество записываемых изображений уменьшается в [РЕЖИМ ЖКД].

 [КОНТР ЛИНИИ]	Установите шаблон контрольных линий, отображаемых при съемке. Кроме того, можно выбрать, должна ли отображаться при отображении контрольных линий информация о записи.	
	<p>[ИНФО ЗАПИСИ]:</p> <p>[OFF]/[ON]</p>	<p>[ШАБЛОН]:</p> <p>/</p>

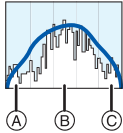

- Когда вы расположите объект по горизонтальным и вертикальным контрольным линиям или по точкам пересечения этих линий, можно выполнить съемку с хорошо составленной композицией, видя размер, наклон и пропорциональность предмета.
- В интеллектуальном автоматическом режиме настройка [ШАБЛОН] фиксируется на .
- В режиме сцены [ФОТО КАДР] контрольные линии не отображаются.

 <b>[ГИСТОГРАММА]</b>	Позволяет включать или отключать отображение гистограммы.
	<p><b>[OFF]/[ON]</b></p> <p>Столбчатая диаграмма – это график, который отображает яркость вдоль горизонтальной оси (черный к белому) и количество пикселей на каждом уровне яркости по вертикальной оси. Это позволяет легко оценить экспозицию снимка.</p>  <p> <input type="radio"/> А темно  <input type="radio"/> В оптимально  <input type="radio"/> С ярко                 </p>

- Если снимок и гистограмма не соответствуют друг другу при данных условиях, гистограмма отображается оранжевым цветом.
  - Если при использовании компенсации экспозиции или в режиме ручной экспозиции подсказка по значению экспозиции отлична от  $\pm 0$  EV
  - Если включена вспышка
  - В [ЗВЕЗДНОЕ НЕБО] или [ФЕЙЕРВЕРК] в режиме сцены
  - Если вспышка закрыта
    - Если яркость экрана неправильно отображается в условиях недостаточной освещенности
    - Если экспозиция не настраивается должным образом
- В режиме записи гистограмма является приблизительной.
- Гистограммы фотоснимка в режиме записи и режиме воспроизведения могут отличаться.
- Гистограмма, отображаемая на фотокамере, не соответствует гистограммам, полученным в программном обеспечении редактирования изображений, установленном на компьютере или других устройствах.
- Гистограммы не отображаются в следующих случаях.
  - Интеллектуальный автоматический режим
  - Многооконное воспроизведение
  - Увеличение при воспроизведении
  - Информация о записи видеоклипов
  - В [ФОТО КАДР] в режиме сцены
  - Поиск по календарю
  - При подключения мини-кабеля HDMI

 <b>[РАМКА ЗАП.]</b>	Можно проверить угол обзора для видеозаписи.
<p><b>[OFF]/[ON]</b></p>	

- В области видеозаписи отображаются только приблизительные данные.
- Отображение области видеозаписи может исчезнуть при изменении масштаба в сторону телепережима в зависимости от настройки размера изображения.
- В интеллектуальном автоматическом режиме оно фиксируется на [OFF].

 <b>[ОТОБР.ОСТАВ.]</b>	Переключение отображения между числом записанных снимков и доступным временем записи.
	<p> <b>[ОСТАВШ. СНИМКИ]:</b> Отображение количества записанных снимков для фотоснимков.</p> <p> <b>[ОСТАВШ. ВРЕМЯ]:</b> Отображение доступного времени записи для видео.</p>

 <b>[ВЫСВЕТИТЬ]</b>	При включенной функции автоматического просмотра или во время воспроизведения участки, насыщенные белым цветом, мигают черным и белым.
	<b>[OFF]/[ON]</b>

- При наличии насыщенных белым участков рекомендуется компенсировать экспозицию в отрицательную сторону (P74), сверяясь с гистограммой, а затем выполнить снимок еще раз. В результате может получиться снимок лучшего качества.
- При съемке со вспышкой могут возникнуть белесые области, если расстояние между фотокамерой и объектом будет слишком мало.
- Подсвечивание не работает при многооконом воспроизведении, поиске по календарю, воспроизведении с масштабированием или воспроизведении видео.

**[OFF]**



**[ON]**



 <b>[СБРОС ОБЪЕК.]</b>	Возможно запоминание положения увеличения и положения MF (ручной фокусировки) при установке переключателя питания в положение [OFF].
	<p><b>[ВОССТ. КОЭФ. ЗУМ]:</b> Эта функция позволит при следующем включении питания [ON] возвратиться к тому положению увеличения, которое было при выключении питания [OFF]. <b>[OFF]/[ON]</b></p>
	<p><b>[ВОССТ. РУЧ. ФОК.]:</b> Будет осуществлено запоминание настройки положения MF с ручной фокусировкой. При возврате в режим записи с ручной фокусировкой, восстановится сохранившееся в памяти положение ручной фокусировки. <b>[OFF]/[ON]</b></p>

- Положение ручной фокусировки зафиксировано в памяти в следующих случаях:
  - Выключение фотокамеры
  - При переключении на тип фокусировки, отличный от ручной фокусировки
  - При переключении в режим воспроизведения
- Положение трансфокатора всегда будет устанавливаться в широкоугольный режим, если [ВОССТ. КОЭФ. ЗУМ] установлен в [OFF].
- Если для [ВОССТ. РУЧ. ФОК.] установлено значение [OFF], положением ручной фокусировки будет расстояние, сфокусированное на момент записи при ручной фокусировке.
- В зависимости от условий записи, зафиксированные в памяти и восстановленные положения ручной фокусировки могут отличаться.

MF <sub>Q</sub> [BCP. MF]	В режиме ручного фокуса, в центре экрана появляется вспомогательный дисплей для фокусировки на объекте.
	<b>[OFF]</b> <b>[ON]:</b> Изображение в центре экрана увеличивается и занимает весь экран.

- Для получения подробной информации см. P72.

ECO [ЭКОНОМ. РЕЖ.]	При помощи настроек этих меню можно продлить срок эксплуатации аккумулятора. Также срок службы батареи можно продлить, уменьшив яркость ЖК-монитора.
	 <b>[РЕЖИМ СНА]:</b> Камера автоматически отключится, если она не используется в течение времени, выбранного в настройке. <b>[OFF]/[2MIN.]/[5MIN.]/[10MIN.]</b>
	 <b>[ЭНЕРГОСБ. ЖКД]:</b> Яркость ЖК-монитора уменьшена. Срок батареи можно продлить, уменьшив качество изображения ЖК-монитора во время записи*. * За исключением диапазона цифрового увеличения. <b>[OFF]/[ON]</b>

- Чтобы отключить режим [РЕЖИМ СНА], наполовину нажмите кнопку затвора или выключите и снова включите фотокамеру.
- [РЕЖИМ СНА] установлен на [5MIN.] в интеллектуальном автоматическом режиме.
- [РЕЖИМ СНА] не работает в следующих случаях.
  - При использовании адаптера переменного тока
  - При подключении к ПК или принтеру
  - При записи или воспроизведении видеофайлов
  - Во время показа слайдов
  - [АВТ.ДЕМО.РЕЖ.]
- Действие [ЭНЕРГОСБ. ЖКД] слабее в диапазоне цифрового увеличения, по сравнению с диапазоном оптического увеличения.
- Действие [ЭНЕРГОСБ. ЖКД] не влияет на записываемое изображение.
- Настройка [РЕЖИМ ЖКД] имеет более высокий приоритет, чем настройка [ЭНЕРГОСБ. ЖКД] независимо от яркости монитора ЖКД.

 [ВОСПР. НА ЖКД]	<p>Если в режиме записи выбран видоискатель, отображение автоматически переключится на монитор ЖКД при воспроизведении снимков.</p>
	<p>[OFF] [ON]: Монитор ЖКД включен при переключении с режима записи на режим воспроизведения. Вы можете сберечь время, необходимое для переключения изображения на монитор ЖКД даже при использовании при съемке видоискателя.</p>

 [АВТ. ПРОСМ.]	<p>Установите время, в течение которого будет показано изображение после выполнения фотоснимка.</p>
	<p>[OFF] [1SEC.] [2SEC.] [HOLD]: Снимки отображаются, пока не будет нажата одна из кнопок.</p>





- [АВТ. ПРОСМ.] активируется независимо от собственной настройки в следующих случаях.
  - При использовании автобренкетинга
  - [ПОРТАТ.НОЧ.СНИМОК] в [НОЧН. ПОРТРЕТ]
  - [СКОР. СЪЕМКА] и [ИМПУЛЬС ВСПЫШКИ] в режиме сцены
  - В режиме серийной съемки
- В интеллектуальном автоматическом режиме или [ФОТО КАДР] в режиме сцены функция автоматического просмотра фиксируется на [2SEC.].
- [АВТ. ПРОСМ.] не работает при записи видеоклипов.

 [СБРОС №]	<p>Сбросьте номер файла следующей записи на 0001.</p>
---	---

- Номер папки обновляется, и нумерация начинается с 0001.
- Номера папок устанавливаются в диапазоне от 100 до 999.  
При достижении номера 999 его уже нельзя сбросить. Рекомендуется сохранить данные на компьютере или другом носителе информации и отформатировать карту. (P58)
- Для сброса номера папки до 100 отформатируйте сначала встроенную память или карту, а затем сбросьте номер папки с помощью этой функции.  
Появится экран сброса номера папки. Для сброса номера папки выберите [ДА].

 <b>[СБРОС]</b>	Восстанавливаются исходные значения параметров меню [ЗАП.] или [НАСТР.].
--	--

- При выборе настройки [СБРОС] во время записи одновременно выполняется операция, при которой объектив устанавливается в исходное положение. Раздается рабочий звук объектива – это нормальное явление и не указывает на неисправность.
- При сбросе настроек режима Запись также сбрасываются данные, зарегистрированные с помощью [ОПРЕД. ЛИЦА].
- При сбросе настроек меню [НАСТР.] следующие настройки также сбрасываются. Кроме того, [ПОВЕРН. ЖКД] устанавливается на [ON].
  - Параметры дня рождения и имени для [РЕБЕНОК1]/[РЕБЕНОК2] и [ДОМ.ЖИВОТНОЕ] в режиме сцены.
  - Настройки [ДАТА ПОЕЗДКИ]. (Дата отъезда, дата возвращения, пункт назначения)
  - Настройка [МИРОВОЕ ВРЕМЯ].
  - Установка [ПАМ. ПОЛЬЗ УСТ].
  - Положение запоминается в [СБРОС ОБЪЕК.]/[ВОЗОБН.МЕНЮ].
- Номер папки и настройки часов не изменяются.

 <b>[РЕЖИМ USB]</b>	Перед или после подключения фотокамеры к компьютеру или принтеру с помощью кабеля USB (поставляется) выберите систему связи USB.
	 <b>[ВЫБРАТЬ ВКЛ. СОЕДИН.]</b> : При подключении фотокамеры к компьютеру или принтеру с поддержкой PictBridge выберите [PC] или [PictBridge(PTP)].  <b>[PictBridge(PTP)]</b> : Выберите после или перед подключением к принтеру с поддержкой PictBridge.  <b>[PC]</b> : Выберите после или перед подключением к компьютеру.

 <b>[ВИДЕО ВЫХ.]</b>	Установите в соответствии с системой цветного телевидения, используемой в конкретной стране.
	<b>[NTSC]</b> : Выбран выход видео для системы NTSC. <b>[PAL]</b> : Выбран выход видео для системы PAL.

- Работает, когда подключен кабель AV (поставляется отдельно) или кабель HDMI-мини (поставляется отдельно).

 <b>[ФОРМАТ ТВ]</b>	Установите в соответствии с типом телевизора.
	<b>[16:9]</b> : При подключении к телевизору с форматом экрана 16:9. <b>[4:3]</b> : При подключении к телевизору с форматом экрана 4:3.

- Работает при подключенном кабеле AV (поставляется отдельно).

HDMI [РЕЖИМ HDMI]	<p>При воспроизведении на совместимом с HDMI телевизоре высокой четкости, к которому данная камера подключена с помощью кабеля с мини-разъемом HDMI (поставляется отдельно), установите формат для выхода HDMI.</p>
	<p><b>[AUTO]:</b> Выходная разрешающая способность устанавливается автоматически на основании информации, получаемой от подключенного телевизора.</p> <p><b>[1080i]:</b> Для вывода данных используется метод чересстрочного отображения со 1080 строками развертки.</p> <p><b>[720p]:</b> Для вывода сигнала используется метод прогрессивной развертки с доступными 720 строками развертки.</p> <p><b>[576p]<sup>*1</sup>/[480p]<sup>*2</sup>:</b> Для вывода сигнала используется метод прогрессивной развертки с доступными 576<sup>*1</sup>/480<sup>*2</sup> строками развертки.</p>

\*1 При установке [ВИДЕО ВЫХ.] в положение [PAL]

\*2 При установке [ВИДЕО ВЫХ.] в положение [NTSC]







- Если при настройке [AUTO] изображения не выводятся на телевизор, подстройтесь под формат, который отображает ваш телевизор, и выберите количество реальных линий развертки. (Пожалуйста, обратитесь к инструкции по эксплуатации вашего телевизора.)
- Это начнет работать приподсоединении миникабеля HDMI (поставляется отдельно)

VIERA Link [VIERA Link]	<p>В настройках камеры задайте опцию ее управления с помощью пульта дистанционного управления VIERA, автоматически соединяющего эту камеру с оборудованием, совместимым с VIERA Link, посредством кабеля с мини-разъемом HDMI.</p>
	<p><b>[OFF]:</b> Управление камерой осуществляется с помощью кнопок, расположенных на камере.</p> <p><b>[ON]:</b> Предусмотрено использование пульта дистанционного управления с аппаратурой, совместимой с VIERA Link. (Не все операции будут осуществимы.) Операции с помощью кнопок на основном аппарате будут ограничены.</p>

- Это начнет работать приподсоединении миникабеля HDMI (поставляется отдельно)
- Подробнее см. P148.

 <b>[3D ПОКАЗ]</b>	Настройка метода вывода для 3D изображений.
	<p><b>[3D]:</b> Задание при подключении к телевизору, совместимому с 3D.</p> <p><b>[2D]:</b> Задание при подключении к телевизору, не совместимому с 3D. Устанавливайте, когда требуется просматривать изображения в 2D (обычное изображение) на 3D-совместимом телевизоре.</p>

- Это начнет работать при подключении миникабеля HDMI (поставляется отдельно)
- На стр. P150 описан метод воспроизведения 3D изображений в формате 3D.

 <b>[МЕНЮ СЦЕН]</b>	Укажите, что должно воспроизводиться на экране, когда переключатель режимов установлен на [  ], [  ], [  ], [  , [  ] и [SCN].
	<p><b>[OFF]:</b> Появится экран записи для выбранного в данный момент расширенного режима сцены или режима сцены.</p> <p><b>[AUTO]:</b> Отображается экран расширенного режима сцены или экран меню режима сцены.</p>

 <b>[ВОЗОБН.МЕНЮ]</b>	Позиция последнего использованного меню сохраняется даже при выключении фотокамеры.
	<b>[OFF]/[ON]</b>

 <b>[ПРОСМ.ВЕРСИИ]</b>	Возможно проверить, какая версия встроенного ПО используется в камере.
---	--

 <b>[ФОРМАТИР.]</b>	Встроенная память или карта отформатированы. Форматирование безвозвратно удаляет все данные, поэтому необходимо тщательно проверять данные перед форматированием.
--	---

- Используйте при форматировании аккумулятор с достаточным зарядом или адаптер переменного тока (поставляется отдельно). Не выключайте камеру во время форматирования.
- Если карта была вставлена, выполняется форматирование только карты. Для форматирования встроенной памяти выньте карту.
- Если карта была отформатирована с помощью компьютера или другого устройства, повторно отформатируйте ее с помощью фотокамеры.
- Форматирование встроенной памяти может занять больше времени, чем форматирование карты.
- Если форматирование не удастся выполнить, обратитесь к дилеру или в ближайший сервисный центр.

 <b>[ЯЗЫК]</b>	Установите язык, отображаемый на экране.
---	--

- Если по ошибке был установлен другой язык, для выбора необходимого языка выберите пункт меню .

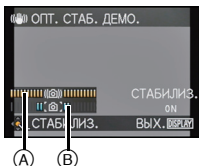
DEMO <b>[ДЕМО. РЕЖИМ]</b>	Выводит на дисплей информацию о дрожании фотокамеры. ([ОПТ. СТАБ. ДЕМО.]) Функции камеры отображаются в виде показа слайдов. ([АВТ.ДЕМО.РЕЖ.])
	<p><b>[ОПТ. СТАБ. ДЕМО.]</b></p> <ul style="list-style-type: none"> <li>Ⓐ Степень дрожания</li> <li>Ⓑ Степень дрожания после коррекции</li> </ul> <p><b>[АВТ.ДЕМО.РЕЖ.]:</b>  <b>[OFF]/[ON]</b></p> <div data-bbox="751 298 963 473" style="float: right;">  </div>

- Функция стабилизатора переключается между [ON] и [OFF] каждый раз при нажатии [MENU/SET] во время [ОПТ. СТАБ. ДЕМО.].
- [ОПТ. СТАБ. ДЕМО.] является приблизительным.
- [АВТ.ДЕМО.РЕЖ.] не выводится на телевизор.
- Нажмите [MENU/SET] для отключения [АВТ.ДЕМО.РЕЖ.].

## Информация о мониторе ЖКД/Видоискателе

Для изменения нажмите [DISPLAY].

- При отображении экрана меню кнопка [DISPLAY] не работает. В режиме увеличения при воспроизведении, при воспроизведении видеоклипов и в режиме показа слайдов, можно только выбирать режимы **(E)** либо **(G)**.

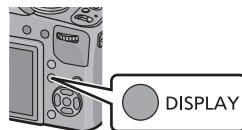

### В режиме записи

- (A) Обычное отображение \*1, 2
- (B) Дисплей без индикации
- (C) Дисплей без индикации (Контрольные линии записи)\*1
- (D) Дисплей без рамки \*2, 3

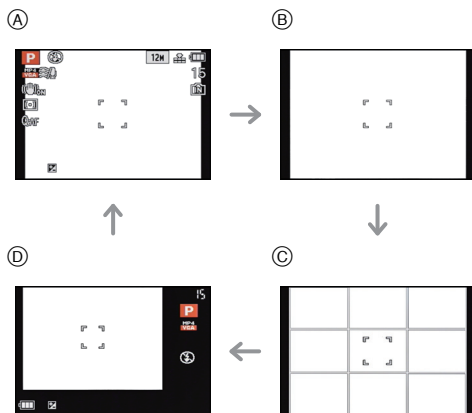

### В режиме воспроизведения

- (E) Нормальный вид дисплея
- (F) Дисплей с информацией о записи \*1
- (G) Дисплей без индикации \*4

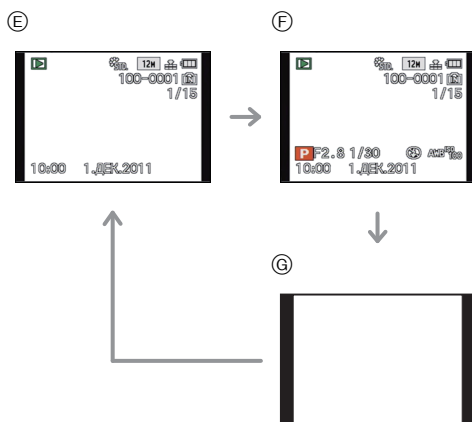

- \*1 Если [ГИСТОГРАММА] в меню [НАСТР.] установлено на [ON], гистограмма будет отображаться.
- \*2 Можно переключаться между доступным временем записи и количеством записываемых снимков с помощью настройки [ОТОБРОСТАВ.] в меню [НАСТР.].
- \*3 Если количество оставшихся снимков превышает 1000, или оставшееся время записи видео превышает 1000 секунд, отображается [+999].
- \*4 Имя зарегистрированного в [ОПРЕД. ЛИЦА] человека отображается при нажатии [DISPLAY].



#### **Примечание**

- В интеллектуальном автоматическом режиме нельзя выполнить переключение на отображение без рамки.

#### **■ Дисплей без рамки**

Информация о записи высвечивается в нижней и правой части экрана. Поэтому вы можете сконцентрироваться на объекте съемки, который не будет загрождаться информацией, высвечиваемой на экране.

Применимые режимы:            

## Съемка с увеличением

Использование оптического увеличения/Использование дополнительного оптического увеличения (EZ)/Использование интеллектуального увеличения/Использование цифрового увеличения

Можно выполнять увеличение для приближения людей и объектов либо уменьшение для съемки пейзажей под широким углом. Для еще большего приближения объектов (максимум 46,9x) не устанавливайте самый большой размер снимка для каждого форматного соотношения (4:3 / 3:2 / 16:9 / 1:1).

Для съемки объектов крупным планом используйте (Телережим)

Поверните рычажок трансфокатора к Телережиму.



Для съемки предметов общим планом используйте (Широкоугольный режим)

Поверните рычажок трансфокатора к Широкоугольному режиму.



### ■ Изменение скорости масштабирования

Можно использовать 2 скорости масштабирования в зависимости от угла поворота рычажка трансфокатора. Скорость масштабирования уменьшается, когда угол поворота малый, и скорость масштабирования увеличивается, когда угол поворота большой.

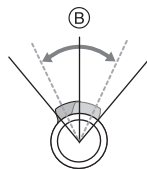
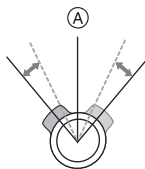



- Ⓐ Высокая
- Ⓑ Низкая



• Скорость масштабирования нельзя изменить при записи видео.

### ■ Сохранение информации о положении трансфокатора (восстановление увеличения)

• Для получения подробной информации см. P53.

## ■ Типы увеличения

Функция	Оптическое увеличение	Расширенный оптический трансфокатор (EZ)
Максимальное увеличение	24x	46,9x*
Качество изображения	Без ухудшения	Без ухудшения
Условия	Нет	[РАЗР. КАДРА] с [EZ] (P106) выбрано.
Экран дисплея		 A [EZ] отображается.

Функция	Интеллектуальное увеличение	Цифровое увеличение
Максимальное увеличение	Приблизительно кратно 1,3 величины оптического зума или дополнительного оптического зума	4-кратное оптическое увеличение, дополнительное оптическое увеличение или интеллектуальное увеличение
Качество изображения	Заметное ухудшение отсутствует	Чем выше степень увеличения, тем сильнее ухудшается изображение.
Условия	[ИНТ.РАЗРЕШ.] (P119) в меню [ЗАП.] установлено на [i.ZOOM].	[ЦИФР. УВЕЛ] (P120) в меню [ЗАП.] установлено на [ON].
Экран дисплея	 B Отображается [i.ZOOM].	 C Отображается диапазон цифрового увеличения.

• При использовании функции масштабирования расчетное фокусное расстояние появляется вместе с полосой отображения масштабирования.  
(Например, 0,3 м – ∞)

\* Степень увеличения различна и зависит от настроек [РАЗР. КАДРА] и [ФОРМАТ].



## Примечание

- Указываемое значение увеличения является приближенным.
- “EZ” это аббревиатура английского термина “Extra Optical Zoom” (дополнительный оптический зум). С помощью оптического зума можно выполнить снимки с дополнительным увеличением.
- Тубус объектива удлиняется или сокращается в зависимости от значения увеличения. Будьте осторожны, не препятствуйте движению тубуса при повороте рычажка трансфокатора.
- При повороте рычажка трансфокатора можно услышать звук, издаваемый камерой, и камера может подрагивать. Это не является неисправностью.
- При съемке с использованием цифрового увеличения рекомендуется пользоваться штативом и автоматическим таймером (P73).
- Режим интеллектуального зума нельзя использовать в следующих случаях.
  - В [ДВИЖ.БЕЗ СМАЗ.] в интеллектуальном автоматическом режиме
  - В режиме макро с увеличением
  - В [МАЛОЕ ОТВЕРСТИЕ] в режиме творческого управления
  - В [ПОРТАТ.НОЧ.СНИМОК] в режиме [НОЧН. ПОРТРЕТ]
  - В [ВЫС. ЧУВСТВ.], [СКОР. СЪЕМКА], [ИМПУЛЬС ВСПЫШКИ] или [РЕЖИМ 3D ФОТО] в режиме сцены
- Дополнительное оптическое увеличение не может использоваться в следующих случаях.
  - В [ДВИЖ.БЕЗ СМАЗ.] в интеллектуальном автоматическом режиме
  - В режиме макро с увеличением
  - В [МАЛОЕ ОТВЕРСТИЕ] в режиме творческого управления
  - В [ПОРТАТ.НОЧ.СНИМОК] в режиме [НОЧН. ПОРТРЕТ]
  - В [ВЫС. ЧУВСТВ.], [СКОР. СЪЕМКА], [ИМПУЛЬС ВСПЫШКИ], [ФОТО КАДР] или [РЕЖИМ 3D ФОТО] в режиме сцены
  - Информация о записи видеоклипов
- [ЦИФР. УВЕЛ] нельзя использовать в следующих случаях.
  - Интеллектуальный автоматический режим
  - В [МАЛОЕ ОТВЕРСТИЕ], [ПЕСКОСТРУЙНАЯ ОБРАБ.] или [ЭФФЕКТ МИНИАТЮРЫ] в режиме творческого управления
  - В [ПОРТАТ.НОЧ.СНИМОК] в режиме [НОЧН. ПОРТРЕТ]
  - В [ВЫС. ЧУВСТВ.], [СКОР. СЪЕМКА], [ИМПУЛЬС ВСПЫШКИ], [ФОТО КАДР] или [РЕЖИМ 3D ФОТО] в режиме сцены

Применимые режимы:  **P** **A** **S** **M** **CUST**  

## Съемка с использованием вспышки

**А** Чтобы открыть фотовспышку, нажать кнопку открытия вспышки.

**В** Чтобы закрыть фотовспышку, нажмите на фотовспышку до щелчка.

- Если вспышка не используется, убедитесь, что она закрыта.
- Если вспышка закрыта, она устанавливается на принудительное выключение [☹].

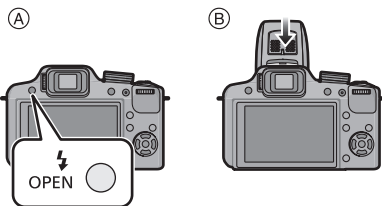

### Примечание

- Будьте осторожны, чтобы не зажать палец, закрывая лампу-вспышку.

## Переключение на желаемый режим вспышки

Установка вспышки в соответствии с режимом съемки.

- Откройте вспышку.

**1** Выберите [ВСПЫШКА] в меню режима [ЗАП.]. (P46)

**2** Для выбора режима нажмите **▲/▼**, а затем нажмите [MENU/SET].

- Выйдите из меню по завершении установки.

Параметр	Описание настроек
⚡А: АВТО	Вспышка включается автоматически, если этого требуют условия съемки.
⚡⊙ : АВТО/Уменьшение эффекта красных глаз*	Вспышка включается автоматически, если этого требуют условия съемки. Вспышка срабатывает сначала непосредственно перед съемкой для снижения эффекта красных глаз (когда глаза снимаемого человека на снимке имеют красный цвет), а затем еще раз при съемке. • <b>Используйте эту функцию при съемке людей в условиях низкой освещенности.</b>
⚡: Принудительное включение ⚡⊙ : Принудительное включение/ Уменьшение эффекта красных глаз*	Вспышка срабатывает каждый раз независимо от условий съемки. • <b>Используйте этот режим, когда снимаемый объект освещен сзади или освещен лампой дневного света.</b>
⚡⊙ : Замедленная синхронизация/ Уменьшение эффекта красных глаз*	При выполнении снимков на фоне темного ландшафта данная функция замедляет скорость затвора при включенной вспышке. Темный фоновый ландшафт выглядит ярче. Одновременно снижается эффект красных глаз. • <b>Используйте этот режим при съемке людей на темном фоне.</b>
⊕: Принудительное выключение	Вспышка не срабатывает независимо от условий съемки. • <b>Используйте этот режим при съемке в местах, где включение вспышки запрещено.</b>

\* Вспышка срабатывает дважды. Объект съемки не должен двигаться до второго срабатывания вспышки.

Интервал вспышки зависит от яркости объекта съемки.

[КОРР.КР.ГЛ.] (P122) в меню режима [ЗАП.] установлено на [ON], [ ] появляется на значке вспышки.

## ■ Допустимые настройки вспышки в зависимости от режима записи

Допустимые настройки вспышки зависят от режима записи.

(○: доступно, —: не доступно, ●: исходная установка расширенного режима сцены и режима сцены)

	○*1	—	—	—	—	○
P	○	○	○	—	○	○
A	○	○	○	—	○	○
S	○	○	○	—	—	○
M	○	○	○	—	—	○
	—	—	—	—	—	○
	—	—	—	—	—	○
	—	—	—	—	○	○
	○	—	○	—	—	○
	○	●	○	—	—	○
	○	●	○	—	—	○
	●	○	○	—	—	○
	○	●	○	—	—	○
	—	—	—	—	—	●
	—	—	—	—	—	●
	—	—	—	—	—	●
	●	—	○	—	—	○
	●	—	○	—	—	○
	●	—	○	—	—	○
	●	—	○	—	—	○
	●	—	○	—	—	○
	●	—	○	—	—	○
	●	—	○	—	—	○
	●	—	○	—	—	○
	●	—	○	—	—	○

	—	—	—	—	●	○
	—	—	—	—	—	●
	—	—	—	—	—	●
	—	—	—	—	—	●
	—	—	—	—	—	●
	—	—	—	○	●	○
	—	—	—	●	○	○
	○	●	○	—	—	○
	○	●	○	—	—	○
	●	—	○	—	—	○
	—	—	—	—	—	●
	●	—	○	—	—	○
	—	—	—	—	—	●
	—	—	●	—	—	—
	●	—	○	—	—	○
	—	—	—	—	—	●
	—	—	—	—	—	●
	—	—	●	—	—	○
	●	—	○	—	—	○
	—	—	—	—	—	●
	●	○	○	—	—	○
	—	—	—	—	—	●

\*1 Отображается [iA].

\*2 [ВЫРАЗИТЕЛЬН.] [РЕТРО] [ВЫСОКОТОНАЛЬНЫЙ] [СЕПИЯ] [ЭФФЕКТ МИНИАТЮРЫ]

\*3 [ВЫСОКО-ДИНАМ.]

\*4 [МАЛОЕ ОТВЕРСТИЕ] [ПЕСКОСТРУЙНАЯ ОБРАБ.]

- При изменении режима записи настройки вспышки могут измениться. При необходимости установите настройки вспышки снова.
- Настройки вспышки сохраняются даже при выключенной камере. Тем не менее, настройка вспышки расширенного режима сцены или режима сцены сбрасывается на исходное значение, если меняется расширенный режим сцены или режим сцены.
- При записи видеокладов вспышка не работает.

## ■ Допустимое расстояние съемки со вспышкой

- Допустимый диапазон вспышки является приближенным.

	Широкоугольный режим	Телережим
[АУТО] в [СВЕТОЧУВСТ.]	30 см до 9,5 м*1	1,0 м до 5,1 м*1

\*1 При установке [УСТ.ОГР. ISO] (P107) в положение [АУТО].

## ■ Скорость затвора для каждого режима вспышки

Режим вспышки	Скорость затвора (сек)	Режим вспышки	Скорость затвора (сек)
	от 1/60*2 до 1/2000		от 1*2 до 1/2000

\*2 Может изменяться в зависимости от настройки [МИН. ВЫДЕРЖКА].

- В интеллектуальном автоматическом режиме скорость затвора изменяется в зависимости от идентифицированной сцены.
- В расширенном и обычном режимах сцены скорость затвора отличается от указанных выше значений.

## Примечание

- Не подносите вспышку слишком близко к объекту съемки и не закрывайте вспышку, если она включена. Под воздействием тепла и света вспышки объект может изменить цвет.
- Не закрывайте спалах незабаром після початку роботи спалаху перед зйомкою через функцію АВТО/зменшення ефекта червоних очей тощо. Це може призвести до несправності.
- Во время съемки за пределами диапазона расстояний при съемке со вспышкой, экспозиция может настроиться неправильно и снимок может стать ярким или темным.
- Во время подзарядки вспышки значок вспышки мигает красным цветом, и вам не удастся снять фото даже при полном нажатии на кнопку затвора.
- Баланс белого не может быть выставлен надлежащим образом, если интенсивность вспышки для объекта недостаточна.
- В случае использования [ИМПУЛЬС ВСПЫШКИ] в режиме сцены или при высокой скорости затвора эффекта вспышки может оказаться недостаточно.
- **При съемке со вспышкой рекомендуется снимать бленду объектива. В некоторых случаях бленда не позволяет надлежащим образом осветить сцену.**
- При повторном выполнении снимка для зарядки вспышки может понадобиться время. Выполняйте снимок после исчезновения индикатора доступа.
- Уменьшение эффекта красных глаз у разных людей проявляется по-разному. Также, если объект съемки находился далеко от камеры или не смотрел на камеру в момент первой вспышки, эффект уменьшения может быть неочевидным.
- Вспышка устанавливается на при установке [ПРЕОБ. ЛИНЗА] (P122) на или .

## Настройка мощности вспышки

Настройка мощности вспышки необходима, если объект маленький либо его отражающая способность очень низкая или очень высокая.

**1** Для настройки мощности вспышки несколько раз нажмите **▲ [+/]** до появления на экране **[ВСПЫШКА]**, а затем нажмите **◀/▶**.

- Можно настроить в пределах от [-2 EV] до [+2 EV] с шагом [1/3 EV].
- Чтобы вернуться к начальной установке мощности, вспышки выберите [0 EV].

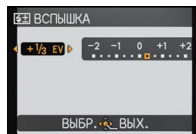

**2** Чтобы закрыть меню, нажмите **[MENU/SET]**.

### Примечание

- Когда мощность вспышки отрегулирована, значение мощности вспышки появляется в верхнем левом углу экрана.
- Даже при выключении фотокамеры значение мощности вспышки сохраняется.
  - Интеллектуальный автоматический режим
  - В [ВЫРАЗИТЕЛЬН.], [РЕТРО], [ВЫСОКОТОНАЛЬНЫЙ], [СЕПИЯ] и [ЭФФЕКТ МИНИАТЮРЫ] в режиме творческого управления
  - В [ПЕЙЗАЖ]
  - В [НОЧН. ПЕЙЗАЖ], [ПОРТАТ.НОЧ.СНИМОК] и [ИЛЛЮМИНАЦИЯ] в [НОЧН. ПОРТРЕТ]
  - В [ВСПОМ. ПАНОР.], [ЗАКАТ], [СКОР. СЪЕМКА], [ИМПУЛЬС ВСПЫШКИ], [ЗВЕЗДНОЕ НЕБО], [ФЕЙЕРВЕРК], [АЭРОСЪЕМКА] и [РЕЖИМ 3D ФОТО] в режиме сцены
  - Творческий режим видео

Применимые режимы:

## Съемка крупным планом ([АФ МАКРО]/[МАКРО ЗУМ])

**1** Чтобы отобразить экран переключения фокусировки, нажмите на кнопку [АФ/АФ<sup>MF</sup>/МФ].



**2** Для выбора [АФ МАКРО] или [МАКРО ЗУМ] нажмите ▲/▼, а затем нажмите [MENU/SET].



• Для отмены выберите [АФ].

Параметр	Описание настроек
[АФ МАКРО]	<p>Этот режим позволяет делать снимки крупным планом, например, снимки цветов. При установке рычажка трансфокатора в крайнее положение к Широкоугольному режиму (1×) снимать можно с расстояния всего 1 см от объектива.</p> <ul style="list-style-type: none"> <li>• [АФ<sup>MF</sup>] отображается в режиме АФ макро.</li> </ul>
[МАКРО ЗУМ]	<p>Можно выполнить снимок с цифровым зумом до 3× при расстоянии до объекта, соответствующем крайнему широкоугольному положению (1 см).</p> <ul style="list-style-type: none"> <li>• Качество изображения ниже, чем при нормальной записи.</li> <li>• Диапазон масштабирования будет отображаться синим цветом. (Диапазон цифрового масштабирования)</li> <li>• [] отображается в режиме макро зума.</li> </ul>

### Примечание

- Рекомендуется использовать штатив и таймер автоспуска.
- Рекомендуется настроить вспышку на [☺] (закрыть вспышку) при выполнении снимков с близкого расстояния.
- Если расстояние между фотокамерой и объектом съемки находится вне диапазона фокусировки фотокамеры, снимок может получиться нечетким, даже если горит индикатор фокусировки.
- Когда объект съемки находится на небольшом расстоянии от фотокамеры, эффективный диапазон фокусировки значительно уменьшается. Поэтому, если после фокусировки расстояние между камерой и объектом съемки изменяется, повторная фокусировка может быть затруднена.
- В режиме макро объект, расположенный ближе к камере, имеет больший приоритет. Поэтому при большом расстоянии между камерой и объектом время фокусировки увеличивается.
- При съемке с близкого расстояния резкость периферийных участков снимка может несколько ухудшаться. Это не неисправность.
- Если объектив загрязнен отпечатками пальцев или пылью, он может оказаться не в состоянии правильно сфокусироваться на объекте съемки.
- В следующих случаях установить [АФ МАКРО]/[МАКРО ЗУМ] невозможно.
  - Во всех режимах сцены, кроме [РЕЖИМ 3D ФОТО]
  - В [ВЫСОКО-ДИНАМ.], [МАЛОЕ ОТВЕРСТИЕ] и [ПЕСКОСТРУЙНАЯ ОБРАБ.] в режиме творческого управления
- В следующих случаях установить [МАКРО ЗУМ] невозможно.
  - В [ЭФФЕКТ МИНИАТЮРЫ] в режиме творческого управления
  - Если для параметра [Г<sub>1</sub>] в режиме [РЕЖИМ АФ] установлено значение
  - При установке [ПРЕОБ. ЛИНЗА]

Применимые режимы:

## Съемка в режиме ручной фокусировки

Эта функция используется, если необходимо зафиксировать фокус, или если известно расстояние от объектива до объекта и вы не хотите использовать автоматическую фокусировку.

**1** Чтобы отобразить экран переключения фокусировки, нажмите на кнопку [AF/AF/MF].

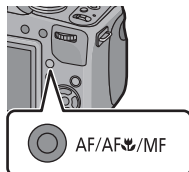

**2** Для выбора [РУЧНАЯ ФОКУСИР.] нажмите ▲/▼, а затем нажмите [MENU/SET].

- Для отмены выберите [АФ].
- [MF] отображается в левом верхнем углу экрана в режиме ручной фокусировки.

**3** Нажмите задний диск несколько раз, чтобы включить режим ручной фокусировки.

- Включенный режим будет переключаться каждый раз при нажатии заднего диска.
- Режим ручной фокусировки включается, когда [MF] в правом нижнем углу экрана меняет цвет на оранжевый.



**4** Поверните задний диск, чтобы отобразить диапазон фокусировки на экране.

**5** Нажмите ◀/▶ или поверните задний диск, чтобы сфокусироваться на объекте съемки.



Ⓐ Диапазон фокусировки

- Может быть сложно выполнить точные настройки с помощью заднего диска. При возникновении сложностей рекомендуется выполнить настройку с помощью кнопки курсора.
- Через несколько секунд после прекращения использования заднего диска отображение диапазона фокусировки исчезнет.

## ■ Помощь при ручной фокусировке

Если [BCP. MF] (P54) в меню [НАСТР.] установлено на [ON] при выполнении фокусировки увеличивается зона ручной фокусировки (участки, находящиеся в фокусе).

- Если нажать [MENU/SET], когда отображается помощь при ручной фокусировке, зону ручной фокусировки можно переместить с помощью ▲/▼/◀/▶. Повторное нажатие [MENU/SET] приводит к тому, что на камере снова появляется помощь при ручной фокусировке.
- При выполнении следующего действия зона ручной фокусировки снова отображается в центре.
  - Изменение размера или формата снимка.
  - Выключение камеры.

## Техника ручной фокусировки

- 1 Для фокусировки поворачивайте задний диск.
- 2 Нажмите кнопку курсора несколько раз помимо этого в том же направлении.
- 3 Точно сфокусируйтесь на объекте съемки, нажав кнопку курсора в обратном направлении.



## ■ Предварительная фокусировка

Если для фокусировки невозможно использование функции автофокусировки, поскольку объект быстро движется, можно применить метод предварительной фокусировки на точке съемки. (Например, [ПАНОРАМИРОВ.] в режиме сцены) Эта функция подходит, если известно расстояние между фотокамерой и объектом.

## ■ Автофокусировка на один снимок

Можно сфокусироваться на объекте с помощью автофокуса, нажимая кнопку [FOCUS] во время ручной фокусировки.

Это удобно для предварительной фокусировки.

## 📌 Примечание

- При использовании функции увеличения после фокусировки на объекте повторно сфокусируйтесь на объекте съемки.
- Помощь при ручной фокусировке отображается в диапазоне цифрового увеличения или при записи видео.
- Расстояние, которое отображается на экране во время ручной фокусировки, является приблизительной оценкой расстояния до точки фокуса. Для окончательной проверки фокуса используйте экран помощи при ручной фокусировке.
- После отмены режима сна снова выполните фокусировку на объекте.
- Помощь при ручной фокусировке в сочетании с блокировкой АЭ облегчает проверку фокуса.

Применимые режимы:        

## Съемка с автоматическим таймером

**1** Нажмите ◀ [☺].

**2** Для выбора необходимого параметра нажмите ▲/▼, а затем нажмите [MENU/SET].

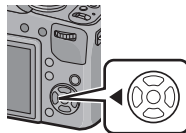

Параметр	Описание настроек
[ВЫКЛ]	—
[2 СЕК]	Съемка фотографии выполняется через 2 секунд. • При использовании штатива и других приспособлений данная настройка удобна для исключения дрожания, вызываемого нажатием кнопки затвора.
[10 СЕК]	Съемка фотографии выполняется через 10 секунд.
[10 СЕК / 3 ИЗОБР.]	Через 10 секунд камера сделает 3 снимка с интервалом приблизительно 2 секунды.

**3** Нажмите кнопку затвора наполовину для фокусировки, а затем нажмите кнопку затвора полностью для съемки.

- Индикатор автоматического таймера (A) замигает и через 10 секунд (или 2 секунды) затвор сработает.
- Если выбран режим [10 СЕК / 3 ИЗОБР.], индикатор автоматического таймера замигает снова после выполнения первого и второго снимка, а затвор сработает через 2 секунды после начала его мигания.

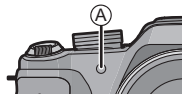

### Примечание

- При однократном полном нажатии кнопки затвора фотокамера перед съемкой автоматически сфокусируется на объекте съемки. В условиях недостаточной освещенности индикатор автоматического таймера мигнет и затем может загореться ярко, работая в качестве вспомогательной лампочки автофокусировки, что позволяет фотокамере сфокусироваться на объекте съемки.
- При записи с автоматическим таймером рекомендуется использовать штатив.
- Если выбран режим [10 СЕК / 3 ИЗОБР.], в зависимости от условий съемки, промежуток времени между снимками может превысить 2 секунды.
- В следующих случаях установить [10 СЕК / 3 ИЗОБР.] невозможно.
  - Интеллектуальный автоматический режим
  - При использовании автобрекетинга
  - В [ВСПОМ. ПАНОР.], [ИМПУЛЬС ВСПЫШКИ] и [ФОТО КАДР] в режиме сцены
  - В режиме серийной съемки
- Установка автоматического таймера не выполняется в следующих условиях.
  - В [СКОР. СЪЕМКА] и [РЕЖИМ 3D ФОТО] в режиме сцены
  - Информация о записи видеокладов

Применимые режимы:

## Компенсация экспозиции

Данную функцию следует использовать, если невозможно добиться подходящей экспозиции из-за разницы в яркости между объектом и задним планом.

**Недостаточно выдержан**



**Правильно выдержан**



**Передержан**



Компенсировать экспозицию в сторону увеличения.

Компенсировать экспозицию в сторону уменьшения.

- 1 Нажимайте , пока не появится [ЭКСПОЗИЦИЯ].

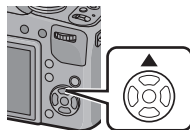

- 2 Для компенсации экспозиции нажмите , а затем нажмите [MENU/SET].

- Показатель компенсации экспозиции отображается на экране.
- Чтобы вернуться к начальной установке экспозиции выберите [0 EV].

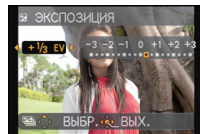

### ■ Используйте задний диск

- 1 Нажмите задний диск и включите .
- 2 Поверните задний диск для компенсации экспозиции.
  - A Значение компенсации экспозиции



### Примечание

- Показатель экспозиции сохраняется в памяти, даже если камера выключена.
- Диапазон компенсации экспозиции будет ограничен в зависимости от яркости объекта.
- Компенсацию экспозиции нельзя использовать в [ЗВЕЗДНОЕ НЕБО] в режиме сцены.

Применимые режимы:

## Съемка с автоматической настройкой значений экспозиции

В этом режиме автоматически записываются 3 снимка в выбранном диапазоне компенсации экспозиции при каждом нажатии кнопки затвора.

### С автоматической настройкой значения экспозиции $\pm 1$ EV

1-й Снимок

 $\pm 0$  EV

2-й Снимок



-1 EV

3-й Снимок



+1 EV

- 1** Нажимайте кнопку несколько раз до появления [АВТ. БРЕКЕТИНГ].

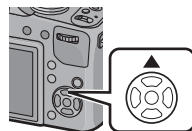

- 2** Чтобы установить компенсационный диапазон экспозиции, нажмите , а затем [MENU/SET].

- Если режим автоматической настройки экспозиции не используется, выберите [OFF] (0).

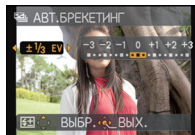

### Примечание

- При установленном автоматическом брекетинге на экране отображается .
- При съемке с использованием автоматической настройки значений экспозиции после выбора компенсации экспозиции съемка выполняется на основе выбранного диапазона компенсации экспозиции.  
В режиме компенсации экспозиции значение скомпенсированной экспозиции отображается внизу слева на экране.
- В зависимости от яркости объекта экспозиция может быть не скомпенсирована в режиме автоматической настройки значений экспозиции.
- В режиме приоритета затвора АЕ или в режиме ручной экспозиции, если заданная скорость затвора превышает 1 секунду, режим автоматической настройки значений экспозиции отменяется.
- устанавливается для вспышки при установке автоматического брекетинга.
- При нижеперечисленных условиях использование автоматического брекетинга невозможно.
  - В [МАЛОЕ ОТВЕРСТИЕ], [ПЕСКОСТРУЙНАЯ ОБРАБ.] и [ЭФФЕКТ МИНИАТЮРЫ] в режиме творческого управления
  - В [ПОРТАТ.НОЧ.СНИМОК] в режиме [НОЧН. ПОРТРЕТ]
  - В [ВСПОМ. ПАНОР.], [СКОР. СЪЕМКА], [ИМПУЛЬС ВСПЫШКИ], [ЗВЕЗДНОЕ НЕБО], [ФОТО КАДР] и [РЕЖИМ 3D ФОТО] в режиме сцены
  - Информация о записи видеоклипов

Применимые режимы:

## Настройка светочувствительности

Служит для задания чувствительности для света (светочувствительность ISO). Настройки на верхнем рисунке позволяют выполнить съемку даже в темных местах, при этом снимки не выйдут темными.

**1** Нажмите ► [ISO].

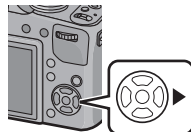

**2** Нажмите ▲/▼ для выбора светочувствительности ISO и затем нажмите [MENU/SET] для установки.

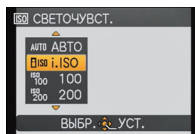

Светочувствительность ISO	Установки
<b>AUTO</b>	Светочувствительность ISO автоматически настраивается под яркость. • Максимум [ISO400] (С включенной вспышкой [ISO800])*
<b>ISO</b> (Интеллектуальный)	Светочувствительность ISO настраивается в соответствии с движениями объекта съемки и яркостью. • Максимум [ISO1600] (С включенной вспышкой [ISO800])*
<b>100/200/400/800/1600</b>	Светочувствительность ISO запоминается для разных настроек.

\* При установке [УСТ.ОГР. ISO] из меню [ЗАП.] (P107) на любую функцию, кроме [AUTO], он автоматически устанавливается в диапазоне значений, заданных в [УСТ.ОГР. ISO].

	[ISO100] ←	→ [ISO1600]
Место съемки (рекомендуется)	Достаточная освещенность (вне помещения)	Недостаточная освещенность
Скорость затвора	Низкая	Высокая
Помехи	Незначительное	Значительные
Дрожание объекта	Значительные	Незначительное

## ■ Об [ISO] (Интеллектуальном управлении светочувствительностью ISO)

Камера определяет движение объекта, а затем автоматически устанавливает оптимальную светочувствительность ISO и скорость затвора, соответствующие движению объекта, а также яркость сцены для минимизации дрожания объекта.

- Скорость затвора не фиксируется, когда кнопка затвора нажата наполовину. Она постоянно изменяется в соответствии с движением объекта, пока кнопка затвора не будет нажата полностью.



### Примечание

- Информацию о фокусном расстоянии вспышки при установленном [AUTO] см. P68.
- В режиме творческого управления настройка фиксируется на [AUTO].
- Нижеперечисленные настройки доступны для выбора в творческом режиме видеосъемки.  
[AUTO]/[400]/[800]/[1600]/[3200]/[6400]
- Настройки фиксируются на [ISO] в следующих случаях.
  - В [ПОРТРЕТ В ПОМЕЩ.] в режиме [ПОРТРЕТ]
  - В [СПОРТ]
  - [РЕБЕНОК1]/[РЕБЕНОК2], [ДОМ.ЖИВОТНОЕ] и [ИМПУЛЬС ВСПЫШКИ] в режиме сцены
- Нельзя выбрать [ISO] в режиме АЭ с приоритетом затвора.
- Нельзя выбрать [AUTO] или [ISO] в режиме ручной экспозиции.

Применимые режимы:

## Съемка путем определения диафрагмы/ скорости затвора

### АЭ с приоритетом диафрагмы

Если необходимо получить четкий фон снимка, увеличьте значение показателя диафрагмы. Если необходимо получить размытый фон снимка, уменьшите значение показателя диафрагмы.

**1** Установить диск рабочего режима на [ A ].

**2** Вращайте задний диск для установки значения диафрагмы.

Ⓐ Показатель диафрагмы

- Будет происходить переключение между операцией настройки диафрагмы и операцией компенсации экспозиции при каждом нажатии на задний диск.



Возможные значения показателя диафрагмы (W) (с 1/3 EV)	Скорость затвора (сек)
от F2.8 до F8.0	от 8 до 1/2000

• В зависимости от оптического увеличения нельзя выбрать некоторые значения диафрагмы.

### АЭ с приоритетом выдержки

Устанавливайте более высокую скорость затвора, когда нужно получить резкое изображение быстро движущегося объекта. Устанавливайте более низкую скорость затвора, когда нужно создать эффект размытого снимка.

**1** Установить диск рабочего режима на [ S ].

**2** Вращайте задний диск для установки скорости затвора.

Ⓑ Скорость затвора

- Будет происходить переключение между операцией настройки скорости затвора и операцией компенсации экспозиции при каждом нажатии на задний диск.



Возможные значения скорости затвора (сек) (с 1/3 EV)	Показатель диафрагмы (W)
от 8 до 1/2000	от F2.8 до F8.0

## Режим ручной экспозиции

Экспозиция определяется ручной установкой значения диафрагмы и скорости затвора.

Подсказка по ручной установке экспозиции появляется в нижней части экрана, отображая значение экспозиции.

**1** Установить диск рабочего режима на [M].

**2** Вращайте задний диск для установки диафрагмы и скорости затвора.

Ⓒ Подсказка по ручной экспозиции

- Будет происходить переключение между операцией настройки диафрагмы и операцией установки скорости затвора при каждом нажатии на задний диск.

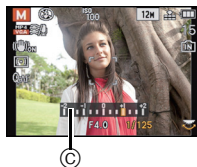

Возможные значения показателя диафрагмы (W) (с 1/3 EV)	Возможные значения скорости затвора (сек) (с 1/3 EV)
от F2.8 до F8.0	от 60 до 1/2000

- В зависимости от оптического увеличения нельзя выбрать некоторые значения диафрагмы.

### ■ Подсказка по ручной экспозиции

	Экспозиция установлена правильно.
	Установите более высокую скорость затвора или большее значение показателя диафрагмы.
	Установите более низкую скорость затвора или меньшее значение показателя диафрагмы.

- Подсказка по ручной экспозиции является приблизительной. Рекомендуется проверить снимки на экране воспроизведения.

### 🗉 Примечание

- Яркость монитора ЖКД/видеоискателя и записанных снимков может различаться. Проверьте снимки на экране воспроизведения.
- Если объект слишком яркий, увеличьте значение показателя диафрагмы. Если объект слишком тусклый, уменьшите значение показателя диафрагмы.
- Если экспозиция не является соответствующей, значения показателя диафрагмы и скорости затвора загораются красным.
- Если установленная скорость затвора мала и кнопка затвора нажата полностью, отобразится обратный отсчет для скорости затвора.
- При низкой скорости затвора рекомендуется использовать штатив.
- [СВЕТОЧУВСТ.] автоматически устанавливается на [AUTO] при переключении режима съемки в режим АЭ с приоритетом выдержки, пока [СВЕТОЧУВСТ.] установлен на [ISO] (Интеллектуальный).
- [СВЕТОЧУВСТ.] автоматически устанавливается на [ISO 100] при переключении режима записи на режим ручной экспозиции с установкой [СВЕТОЧУВСТ.] на [AUTO] или [ISO] (Интеллектуальный).

Применимые режимы: 

## Выполнение снимков с различными эффектами изображений

(Режим творческого управления)

При проверке объекта на экране можно установить желаемые эффекты и продолжить съемку.

**1** Установить диск рабочего режима на [  ].

**2** Для выбора необходимого параметра нажмите  $\blacktriangle/\blacktriangledown$ , а затем нажмите [MENU/SET].

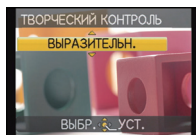

Параметр	Эффект
[ВЫРАЗИТЕЛЬН.]	Этот поп-арт эффект для изображения подчеркивает цвета.
[РЕТРО]	Этот эффект смягчения изображения создает тусклые фотографии.
[ВЫСОКОТОНАЛЬНЫЙ]	В общем случае данный эффект повышает яркость изображения.
[СЕПИЯ]	Эффект сепии для изображения.
[ВЫСОКО-ДИНАМ.]	Это впечатляющий эффект изображения, при котором регулируются затемненные и светлые участки по соответствующей яркости, а также улучшаются цвета.
[МАЛОЕ ОТВЕРСТИЕ]	Выполненный снимок более темный, с нерезким изображением вокруг объектов.
[ПЕСКОСТРУЙНАЯ ОБРАБ.]	Снимок выполняется с зернистой текстурой, как будто его обдули песком.
[ЭФФЕКТ МИНИАТЮРЫ]	Это эффект изображения, при котором выполняется расфокусировка окружающих объектов, и вид больше похож на диораму. (другое название — фокусировка с наклоном и смещением)

### Примечание

- Чтобы изменить режим творческого управления, следует, нажав кнопку [MENU/SET], вернуться к шагу 2.
- Настройки творческого управления сохраняются в памяти даже при выключении камеры.

## Изменение настроек [ЭФФЕКТ МИНИАТЮРЫ]

Размытие выше и ниже или слева и справа заданного диапазона — при этом изображение похоже на миниатюру.

- 1 Выберите [ЭФФЕКТ МИНИАТЮРЫ], выполнив шаг 2 на P80, и затем нажмите [MENU/SET].
- 2 Нажмите  $\blacktriangledown$ , чтобы отобразить экран настройки.
  - Вокруг зоны, которая не будет размыта, отобразится рамка.
- 3 Отрегулируйте положение и размер рамки и затем нажмите [MENU/SET] для установки.

	(A) Когда рамка горизонтальная	(B) Когда рамка вертикальная
$\blacktriangle/\blacktriangledown$	Перемещение (вверх и вниз)	Переключение на (A)
$\blacktriangleleft/\blacktriangleright$	Переключение на (B)	Перемещение (влево и вправо)
	Увеличение и уменьшение <ul style="list-style-type: none"> <li>• Можно переключаться между тремя уровнями.</li> </ul>	
• При нажатии кнопки [DISPLAY] отрегулированная рамка вернется к исходным значениям.		

(C) Неразмываемый диапазон

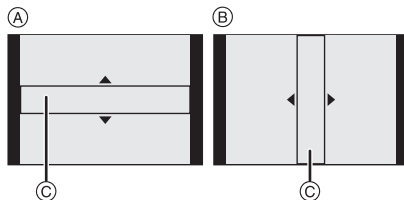

### Примечание

- Отображение экрана записи будет задерживаться дольше, чем обычно, и экран будет выглядеть так, как будто кадры пропадают.
- Звук видео не записывается.
- Запись ведется приблизительно в течение 1/8 периода. (Если запись длится 8 минут, получающаяся в результате запись будет иметь продолжительность приблизительно 1 минуту)

Доступное время записи отображается приблизительно в 8 раз больше. При переключении в режим записи поверьте доступное время записи.





**[ПЕЙЗАЖ]**

Этот режим позволяет снимать пейзажи с широким ракурсом.

 [НОРМАЛЬН. ПЕЙЗАЖ]	 [АРХИТЕКТУРА]
 [ЕСТЕСТВ]	

**[СПОРТ]**

Установите это положение, если хотите произвести съемку спортивных или других быстро происходящих событий.

 [НОРМАЛЬН. СПОРТ]	 [СПОРТ В ПОМЕЩ.]
 [СПОРТ ВНЕ ПОМЕЩ.]	

**Примечание**

- Данный режим подходит для съемки объектов на расстоянии 5 м или более.
- Скорость затвора может уменьшиться до 1 секунды.

**[МАКРО]**

Этот режим позволяет выполнять снимки близко расположенных объектов, например, цветов.

 [ЦВЕТЫ]	 [ОБЪЕКТЫ]
 [ЕДА]	

**Примечание**

- Для съемки рекомендуется пользоваться штативом и автоматическим таймером.
- Рекомендуется установить вспышку на  при выполнении снимков с близкого расстояния.
- Если расстояние между фотокамерой и объектом съемки находится вне диапазона фокусировки фотокамеры, снимок может получиться нечетким, даже если горит индикатор фокусировки.
- Когда объект съемки находится на небольшом расстоянии от фотокамеры, эффективный диапазон фокусировки значительно уменьшается. Поэтому, если после фокусировки расстояние между камерой и объектом съемки изменяется, повторная фокусировка может быть затруднена.
- В режиме макросъемки приоритет отдается объекту, находящемуся ближе к камере. Поэтому, если объект находится слишком далеко от камеры, требуется больше времени для наведения фокуса.
- При съемке с близкого расстояния резкость периферийных участков снимка может несколько ухудшаться. Это не неисправность.
- Если объектив загрязнен отпечатками пальцев или пылью, он может оказаться не в состоянии правильно сфокусироваться на объекте съемки.

**[НОЧН. ПОРТРЕТ]**

Этот режим позволяет выполнять снимки человека и фона практически с реальной яркостью.

 [НОЧН. ПОРТРЕТ]	 [ПОРТАТ.НОЧ.СНИМОК]
 [НОЧН. ПЕЙЗАЖ]	 [ИЛЛЮМИНАЦИЯ]

**■ Ночная съемка с рук**

Этот режим позволяет выполнить, с большой скоростью, несколько снимков ночной сцены и затем объединить их в один. Таким образом удастся избежать дрожания и шума даже при съемке с руки.

- Выберите размер снимка 3М (4:3), 2,5М (3:2), 2М (16:9) или 2,5М (1:1).
- Не двигайте камеру во время последовательной съемки.
- При съемке изображений в темных местах или съемке движущихся объектов могут отображаться помехи.

**Примечание**

**При записи с использованием [НОЧН. ПОРТРЕТ], [НОЧН. ПЕЙЗАЖ] и [ИЛЛЮМИНАЦИЯ]**

- Для съемки рекомендуется пользоваться штативом и автоматическим таймером.
- Скорость затвора может уменьшиться до 8 секунд.
- Вследствие необходимости обработки данных затвор после съемки может находиться в закрытом состоянии (не более 8 секунд). Это не неисправность.
- При съемке в условиях недостаточной освещенности могут стать заметными помехи.

Применимые режимы:               

## Выполнение снимков в соответствии с записываемой сценой (режим сцены)

При выборе режима сцены фотокамера установит оптимальный для данного снимка баланс цветов и экспозицию.

**1** Установить диск рабочего режима на [SCN].

**2** Для выбора необходимого меню сцены нажмите **▲/▼/◀/▶**, а затем нажмите [MENU/SET].

- Если нажать [DISPLAY] при выборе режима сцены, отобразятся пояснения для каждого режима сцены.
- Переключаться между экранами в любом меню можно путем поворота рычажка трансфокатора.

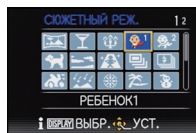

### Примечание

- Для изменения режима сцены нажмите [MENU/SET], а затем нажмите **▶** и вернитесь к описанному ранее шагу **2**.

**[ВСПОМ. ПАНОР.]**

Можно выполнять снимки с подключениями, подходящими для создания панорамных изображений.

**■ Установка направления съемки**

**1** Нажмите ▲/▼ для выбора направления съемки и затем нажмите [MENU/SET].

- Отобразится горизонтальная/вертикальная контрольная линия.

**2** Сделайте снимок.

- Можно выполнить снимок повторно, выбрав [ПЕРЕСН].

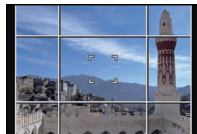

**3** Для выбора [СЛЕД.] нажмите ▲, а затем нажмите [MENU/SET].

- Часть записанного изображения отображается в виде прозрачного изображения.

**4** Выполните снимок после перемещения камеры по горизонтали или вертикали, чтобы прозрачное изображение накладывалось.

- При выполнении третьего и последующих снимков повторите шаги **3** и **4**.

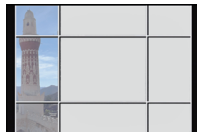

**5** Для выбора [ВЫХОД] нажмите ▲/▼, а затем нажмите [MENU/SET].

**Примечание**

- Фокусировка, увеличение, экспозиция, баланс белого, скорость затвора и чувствительность ISO фиксируются на значениях, установленных для первого снимка.
- Рекомендуется использовать штатив. При съемке в темноте рекомендуется использовать автоматический таймер.
- Скорость затвора может уменьшиться до 8 секунд.
- Вследствие необходимости обработки данных затвор после съемки может находиться в закрытом состоянии (не более 8 секунд). Это не неисправность.
- Записанные изображения можно объединить в панорамные снимки с помощью программного обеспечения "PHOTOfunSTUDIO" с компакт-диска (поставляется в комплекте).

**[ВЕЧЕРИНКА]**

Выбирайте этот режим при съемке свадебных церемоний, праздничных мероприятий внутри помещения и других событий. Он позволяет получить снимки людей и фона практически с реальной яркостью.

**■ Приемы работы с режимом ВЕЧЕРИНКА**

- Откройте вспышку. (Можно установить на [⚡☉] или [⚡☉].)
- Для съемки рекомендуется пользоваться штативом и автоматическим таймером.
- При съемке рекомендуется установить рычажок трансфокатора в Широкоугольный режим (1×) и находиться на расстоянии около 1,5 м от объекта съемки.

**[СВЕЧИ]**

Этот режим позволяет делать снимки при свете свечей.

**■ Приемы работы с режимом СВЕЧИ**

- Это более эффективно при выполнении снимков без использования вспышки.

**Примечание**

- Для съемки рекомендуется пользоваться штативом и автоматическим таймером.
- Скорость затвора может уменьшиться до 1 секунды.

**[РЕБЕНОК1]/[РЕБЕНОК2]**

Он позволяет делать снимки детей со здоровым оттенком кожи. При использовании вспышки ее свет слабее, чем обычно.

Можно установить различные дни рождения и имена для [РЕБЕНОК1] и [РЕБЕНОК2]. Можно указать, чтобы они появлялись во время воспроизведения или чтобы на записанном изображении проставлялась отметка, используя [ОТПЕЧ СИМВ] (P134).

**■ Установка дня рождения/Настройка имени**

- 1** Для выбора [ВОЗРАСТ] или [ИМЯ] нажмите ▲/▼, а затем нажмите ►.
- 2** Для выбора ▲/▼ нажмите [SET], а затем нажмите [MENU/SET].
- 3** Введите день рождения или имя.

День

рождения: ◀/▶: Выберите элементы (год/месяц/день)

▲/▼: Настройка

[MENU/SET]: Установить

Имя: Подробную информацию о том, как вводить символы, см. в разделе "Ввод текста" на P103.

- Когда установлены день рождения или имя, [ВОЗРАСТ] или [ИМЯ] автоматически устанавливается на [ON].
- При выборе [ON], когда день рождения или имя не зарегистрированы, автоматически появляется экран настройки.

- 4** Для завершения нажмите [MENU/SET].

**■ Отмена [ВОЗРАСТ] и [ИМЯ]**

Выберите [OFF] в шаге 2.

**Примечание**

- Фотоснимки, записанные во время видеосъемки, не будут содержать записанного возраста или имени.
- Возраст и имя можно распечатывать при помощи стандартного программного обеспечения "PHOTOfunSTUDIO", которое находится на компакт-диске CD-ROM (входящем в комплект поставки).
- Если [ВОЗРАСТ] или [ИМЯ] установлен в [OFF] даже после установки дня рождения или имени, возраст или имя не будут отображаться.
- Скорость затвора может уменьшиться до 1 секунды.

**[ДОМ.ЖИВОТНОЕ]**

Выбирайте его при съемке домашнего животного, например, собаки или кошки. Можно задать дату рождения и кличку питомца.

Информация о [ВОЗРАСТ] или [ИМЯ] приведена в разделе [РЕБЕНОК1]/[РЕБЕНОК2] на P87.

**[ЗАКАТ]**

Выберите этот режим для съемки заката солнца. Он позволяет получить выразительные снимки солнца красного цвета.

**[ВЫС. ЧУВСТВ.]**

Этот режим минимизирует вибрацию объектов и позволяет снимать эти объекты в слабо освещенных помещениях.

**■ Размер и формат снимка**

Выберите размер снимка 3М (4:3), 2,5М (3:2), 2М (16:9) или 2,5М (1:1).

**[СКОР. СЪЕМКА]**

Это удобный режим для съемки быстрого движения или решающего момента.

**■ Размер и формат снимка**

Выберите размер снимка 3М (4:3), 2,5М (3:2), 2М (16:9) или 2,5М (1:1).

- Фотоснимки выполняются непрерывно, когда кнопка затвора полностью нажата.

<b>Максимальная скорость серийной съемки</b>	прибл. 10 снимков/с (Приоритет скорости) прибл. 7 снимка/с (приоритет изображения)
<b>Количество записываемых снимков</b>	Приблизительно 15 до 100 снимков

- Скорость серийной съемки изменяется в зависимости от условий съемки.
- Число снимков, записываемых в режиме серийной съемки ограничено условиями съемки и типом/состоянием используемой карты.
- Количество записываемых снимков при серийной съемке может увеличиться при использовании карты с высокой скоростью записи или форматировании карты.

**Примечание**

- Фокусировка, увеличение, экспозиция, баланс белого, скорость затвора и чувствительность ISO фиксируются на значениях, установленных для первого снимка.
- Светочувствительность ISO настраивается автоматически. Тем не менее, светочувствительность ISO увеличивается, позволяя установить высокую скорость затвора.
- При некоторых условиях эксплуатации и повторном выполнении снимка может понадобиться время для выполнения следующего снимка.

**[ИМПУЛЬС ВСПЫШКИ]**

Фотоснимки выполняются постоянно со вспышкой. Это удобно для непрерывной фотосъемки в недостаточно освещенных местах.

**■ Размер и формат снимка**

Выберите размер снимка 3М (4:3), 2,5М (3:2), 2М (16:9) или 2,5М (1:1).

- Фотоснимки выполняются непрерывно, когда кнопка затвора полностью нажата.

<b>Количество записываемых снимков</b>	макс. 5 снимков
--	-----------------

**Примечание**

- Для фокусировки, масштабирования, экспозиции, скорости затвора, светочувствительности ISO и уровня вспышки фиксируются настройки, примененные для первого снимка.
- Количество записываемых снимков будет зафиксировано на 5 снимках при использовании автоматического таймера.

## [ПАНОРАМИРОВ.]

Если вы перемещаете камеру в направлении движения снимаемого предмета (например, бегущего человека или автомобиля), фон снимка становится смазанным, а изображение предмета остается четким. Этот эффект называется “панорамирование”. Данный режим позволяет легче достичь этого эффекта.

### ■ Установка скорости затвора

Выбор между [АВТО] или [ПРИОРИТЕТ ЗАТВОРА].

- Установка [АВТО] блокирует установку скорости затвора.
- Если выбрать [ПРИОРИТЕТ ЗАТВОРА], будет происходить переключение между операцией настройки скорости затвора и операцией компенсации экспозиции при каждом нажатии на задний диск.

### ■ Приемы работы в режиме панорамирования

Для получения в режиме панорамирования качественных снимков во время съемки перемещайте фотокамеру в горизонтальной плоскости.

- Рекомендуется следовать за объектом не только одной камерой, но также стать лицом к объекту, выпрямить плечи и следовать за ним всем корпусом, сгибая талию.
- Как только объект окажется перед вами, нажмите кнопку затвора. Не прекращайте перемещать камеру даже после нажатия кнопки затвора.

**1** Перемещайте фотокамеру плавно, следя за движением объекта через видоискатель.

**2** Во время движения камеры нажмите кнопку затвора.

**3** Перемещайте фотокамеру без остановок.

• Рекомендуется:

- Использовать видоискатель.
- Выбирать быстро движущиеся объекты.
- Использовать предварительную фокусировку.
- Использовать данный режим вместе с режимом серийной съемки. (Впоследствии можно будет выбрать лучшие кадры).

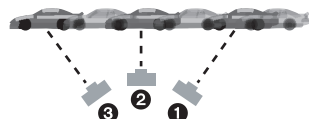

### Примечание

- Скорость затвора в режиме панорамирования становится медленнее. Поэтому эффект дрожания изображения возникает легче.

## [ЗВЕЗДНОЕ НЕБО]

Этот режим позволяет получить выразительные снимки звездного неба или темного объекта.

### ■ Установка скорости затвора

Выберите скорость затвора [15 СЕК.], [30 СЕК.] или [60 СЕК.].

- Для открытия экрана обратного отсчета нажмите кнопку затвора до конца. Не двигайте камеру после открывания этого окна. По завершении обратного отсчета для обработки данных на протяжении времени, равного заданной скорости затвора, отображается сообщение [ПОДОЖДИТЕ...].

### ■ Приемы работы с режимом ЗВЕЗДНОЕ НЕБО

- Затвор открывается на 15, 30 или 60 секунд. Пользуйтесь штативом. При съемке также рекомендуется пользоваться автоматическим таймером.
- Рекомендуется выполнить предварительную фокусировку (P72) на каком-нибудь объекте, например, на яркой звезде или удаленном источнике света.

## [ФЕЙЕРВЕРК]

В этом режиме можно делать снимки фейерверков на фоне ночного неба.

### ■ Приемы работы с режимом ФЕЙЕРВЕРК

Для предварительной фокусировки на точку съемки рекомендуется выполнить нижеприведенные операции. Это позволит не пропустить момент съемки фейерверка.

- 1 Наведите фотокамеру на объект (например, на отдаленный источник света), который находится приблизительно на том же расстоянии до фотокамеры, что и точка разрыва фейерверка.
  - 2 Нажмите кнопку затвора наполовину, пока не загорится индикатор фокуса.
  - 3 Установка ручного фокуса. (P71)
  - 4 Направьте фотокамеру на точку разрыва фейерверка и ждите.
  - 5 Чтобы сделать снимок при разрыве фейерверка, нажмите на кнопку затвора до упора.
- Если использовалось увеличение, фокусировка будет неправильной. Повторите шаги со 2 по 5.
  - Поскольку скорость затвора снижается, при съемке рекомендуется пользоваться штативом.

### Примечание

- Этот режим наиболее эффективен при съемке объектов, находящихся на расстоянии от 10 м.
- Скорость затвора фиксируется равной 1/4 секунды или 2 секунд.
- Можно менять скорость затвора, компенсируя экспозицию.

**[ПЛЯЖ]**

Этот режим позволяет получить еще более выразительные снимки синего цвета моря, неба и т. д. Он также предотвращает получение недостаточно выдержанных снимков людей, ярко освещенных солнцем.

**Примечание**

- Не прикасайтесь к камере мокрыми руками.

**[СНЕГ]**

Этот режим позволяет получить изображение снега максимального белого цвета на снимках лыжных курортов или снежных горных вершин.

**[АЭРОСЪЕМКА]**

Этот режим позволяет делать снимки через окно самолета.

**■ Приемы работы с режимом аэросъемки**

- Рекомендуется пользоваться этими приемами, если трудно сфокусироваться при съемке облаков и т.п. Наведите камеру на предмет с высокой контрастностью, нажмите кнопку затвора наполовину, а затем направьте камеру на объект и полностью нажмите кнопку затвора для выполнения снимка.

**[ФОТО КАДР]**

Запись изображения с рамкой вокруг него.

**■ Настройка рамки**

Выберите один из 3 типов рамок.

**Примечание**

- Размер изображения установлен на 2М (4:3).
- Цвет отображаемой на экране рамки может отличаться от цвета рамки вокруг фактического изображения, но это не является неисправностью.

## [РЕЖИМ 3D ФОТО]

Изображения записываются последовательно во время горизонтального перемещения камеры, а затем два автоматически выбранных снимка объединяются в одно 3D изображение.

Для просмотра 3D изображений требуется телевизор с поддержкой 3D (Данное устройство обеспечивает воспроизведение в 2D).

Обратитесь к [P150](#) за детальной информацией о методе воспроизведения.

### ■ Приемы работы в режиме 3D фото

Начните запись, а затем горизонтально перемещайте камеру слева направо.

- Во время записи отображается подсказка.
- Переместите камеру приблизительно на 10 см в пределах приблизительно 4 секунд, используя подсказку.

### ■ Как избежать ошибок во время съемки в 3D

- Съемка объекта, который не движется.
- Съемка в хорошо освещенном месте, таком как на улице и т.п.
- Зафиксируйте фокусировку и выдержку, нажав наполовину кнопку затвора, затем полностью нажмите кнопку затвора и перемещайте камеру.
- Если начать запись, когда объект находится немного вправо от центра, объект будет ближе к центру на последнем изображении.

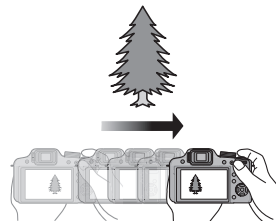

### 📌 Примечание

- **Нельзя записывать 3D изображения в вертикальной ориентации.**
- 3D изображения сохраняются в формате MPO (3D).
- Положение трансфокатора зафиксировано на режиме широкоугольной съемки.
- Размер изображения установлен на 2M (16:9).
- Светочувствительность ISO настраивается автоматически. Тем не менее, светочувствительность ISO увеличивается, позволяя установить высокую скорость затвора.
- В режиме 3D фото невозможно записывать видео.
- Запись может не выполняться в зависимости от условий записи в следующих случаях. Возможно не удастся достичь эффекта 3D, либо записанное изображение может деформироваться даже в том случае, если запись была возможной.
  - Если объект слишком темный/яркий
  - Если яркость объекта изменяется
  - При движении объекта
  - Недостаточная контрастность

Применимые режимы: 

## Запись видео с ручными настройками (Творческий режим видео)

Можно вручную изменять диафрагму и скорость затвора и записывать видео. Переключение [РЕЖ. ВЫДЕРЖКИ] позволяет использовать настройки, например как при переключении диска режимов на [P], [A], [S] и [M].

- 1 Установить диск рабочего режима на [M].
- 2 Для выбора необходимого параметра нажмите  $\Delta/\nabla$ , а затем нажмите [MENU/SET].

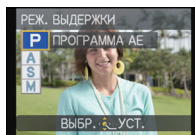

- 3 Для изменения настроек поверните задний диск.

- Элементы, которые можно настроить, переключаются каждый раз при нажатии заднего диска.

### ■ Настройка значения диафрагмы и скорости затвора для каждого [РЕЖ. ВЫДЕРЖКИ]

[РЕЖ. ВЫДЕРЖКИ]	Элементы, которые можно настроить	
P	—	Компенсация экспозиции
A	Диафрагма	Компенсация экспозиции
	от F2.8 до F11 (Широкий угол)/ от F5.2 до F11 (Теле)	
S	Скорость затвора (сек)	Компенсация экспозиции
	от 1/30 до 1/20000	
M	Скорость затвора (сек)	Диафрагма
	от 1/30 до 1/20000 (При использовании ручной фокусировки скорость затвора можно установить в диапазоне от 1/8 до 1/20000.*)	от F2.8 до F11 (Широкий угол)/ от F5.2 до F11 (Теле)

- \* Если во время записи установить тип фокусировки, отличный от ручной, при скорости затвора ниже 1/30 секунды, скорость затвора автоматически установится на 1/30 секунды.

 **Примечание**

- Настройки значения диафрагмы, скорости затвора и компенсации экспозиции можно менять во время видеосъемки. В этом случае нужно проявлять осторожность, поскольку рабочие звуки могут записаться.
- Ручная настройка более высокой скорости затвора может увеличить шум на экране ввиду более высокой чувствительности.
- При записи в условиях освещения от флуоресцентных, светодиодных, ртутных и натриевых источников цвет и яркость экрана могут измениться.
- Другие настройки и операции по записи видео см. в разделе “Запись видеок кадров” на [Р34](#).

Применимые режимы:                    

## Съемка в индивидуальном режиме

Можно выбрать одну из собственных пользовательских настроек, сохраненных с помощью [ПАМ. ПОЛЬЗ УСТ], для соответствующих условий съемки.

### Регистрация персональных настроек меню (регистрация пользовательских настроек)

- 1** Выберите с помощью диск режима тот режим, который нужно сохранить, затем установите меню на камере.
- 2** Выберите [ПАМ. ПОЛЬЗ УСТ] в меню [НАСТР.]. (P46)
- 3** Нажмите **▲/▼**, чтобы выбрать пользовательский набор для регистрации, а затем нажмите [MENU/SET].
  - Отображается экран подтверждения. Загрузка выполняется при выборе [ДА]. Выйдите из меню по завершении загрузки.
  - После сохранения можно использовать пользовательские настройки, сохраненные для [С 1], [С 2] и [С 3]. Очень удобно сохранять часто используемые пользовательские настройки.

## ■ Съемка с зарегистрированными настройками меню

**1** Установить диск рабочего режима на [ CUST ].

**2** Нажмите ▲/▼, чтобы выбрать требуемые пользовательские настройки.

- Нажмите [DISPLAY], чтобы отобразить настройки для каждого элемента меню. (Нажмите ◀/▶ для переключения между экранами и затем нажмите [DISPLAY], чтобы вернуться к экрану выбора.)

Отображенные пункты основного меню			
	Режим записи		[РЕЖИМ ЗАМЕРА]
	[ФОТО СТИЛЬ]		[ИНТ.ДИНАМИЧ.]
	[ФОРМАТ]		[ИНТ.РАЗРЕШ.]
	[РАЗР. КАДРА]		[ВСП. ЛАМП. АФ]
	[КАЧЕСТВО]		[КОРР.КР.ГЛ.]
	[СВЕТОЧУВСТ.]		[ПРЕОБ. ЛИНЗА]
	[УСТ.ОГР. ISO]		Компенсация экспозиции
	[БАЛ. БЕЛ.]		[СБРОС ОБЪЕК.]
	[ОПРЕД. ЛИЦА]		[НАСТР.КН. Fn]
	[РЕЖИМ АФ ]		[РЕЖИМ ЗАПИСИ]
	[БЛОКИР. АФ/АЭ]		[КАЧ.ВО ЗАП.]

\* Отображается только при регистрации режима креативного видео.

**3** Нажмите [MENU/SET] для установки.

- Сохранение выбранных индивидуальных настроек отображается на экране.

### Примечание

- Чтобы изменить зарегистрированные данные, перезапишите их с помощью [ПАМ. ПОЛЬЗ УСТ] (P50) в меню [НАСТР.].
- Поскольку некоторые пункты меню были бы отражены в других режимах съемки, они не сохранены.
- Исходная настройка режима программы AE изначально сохранена в качестве пользовательской настройки.

Применимые режимы:            

## Выполнение снимка с помощью функции Распознавание лиц

Распознавание лиц — это функция, выполняющая поиск лица, напоминающего зарегистрированное лицо, и автоматически устанавливающая приоритет фокусировки и экспозиции. Даже если человек находится сзади или в конце группы людей на фотографии, камера все равно выполнит четкий снимок.

**[ОПРЕД. ЛИЦА]** изначально установлено на **[OFF]** на камере.

**[ОПРЕД. ЛИЦА]** автоматически включится **[ON]**, если зарегистрировано изображение лица.

- Следующие функции также будут работать с функцией распознавания лиц.

### В режиме записи

- Отображение соответствующего имени при обнаружении камерой зарегистрированного лица\* (если для зарегистрированного лица задано имя)
- Камера запомнит лицо, снимок которого выполнялся много раз, и отобразит экран регистрации автоматически (если **[АВТОРЕГИСТРАЦИЯ]** установлено на **[ON]**)



### В режиме воспроизведения;

- Отображение имени и возраста (если информация зарегистрирована)
- Выборочное воспроизведение снимков, выбранных из числа снимков, зарегистрированных с помощью функции распознавания лиц (**[ВОСПР. КАТ.]**)

- \* Отображаются имена максимум 3 лиц. Порядок отображаемых лиц при выполнении снимков определяется в соответствии с порядком регистрации.

### Примечание

- Во время серийной съемки **[ОПРЕД. ЛИЦА]** информацию о снимке можно присоединить только к первому снимке.
- **[ОПРЕД. ЛИЦА]** не гарантирует надежного распознавания человека.
- При использовании функции Распознавание лиц может потребоваться больше времени для выбора и определения характерных черт лица, чем при использовании обычного обнаружения лиц.
- Даже если информация о распознавании лиц зафиксирована, снимки, снятые с установкой **[ИМЯ]** в положение **[OFF]**, не будут классифицироваться по категориям в **[ВОСПР. КАТ.]**.
- **Даже при изменении информации о распознавании лиц (P101) информация о распознавании лиц для уже выполненных снимков не изменится.** Например, если имя изменилось, снимки, записанные до изменения, не будут распределены по категориям с помощью распознавания лиц в **[ВОСПР. КАТ.]**.
- Для изменения информации об имени в сделанных снимках выполните **[REPLACE]** в **[РЕД. РАСП. ЛИЦ]** (**P144**).
- **[ОПРЕД. ЛИЦА]** нельзя использовать в следующих случаях.
  - Режимы записи, которые не позволяют выполнять настройку на  из **[РЕЖИМ АФ]**
  - В **[СКОР. СЪЕМКА]**, **[ИМПУЛЬС ВСПЫШКИ]** и **[РЕЖИМ 3D ФОТО]** в режиме сцены
  - При использовании ручной фокусировки
  - Информация о записи видеоклипов

## Настройки лиц

Можно зарегистрировать такую информацию, как имена и дни рождения, для изображений лиц максимум 6 человек.

Регистрацию можно упростить, выполнив несколько изображений лиц каждого человека. (максимум 3 снимка на каждую регистрацию)

### ■ Точка записи при регистрации изображений лиц

- Во время регистрирования лицо должно быть анфас с открытыми глазами и закрытым ртом, а очертания лица, глаз или бровей не закрыты волосами.
- Убедитесь, что во время регистрации на лицо не падает слишком большая тень. (Вспышка не сработает во время регистрации.)

(Хороший пример для регистрации)

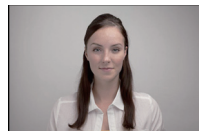

### ■ Если нет распознавания во время записи

- Зарегистрируйте лицо одного и того же человека в помещении и на улице, либо с разным выражением лица и под разными углами съемки. (P101)
- Дополнительно зарегистрируйте на месте съемки.
- Изменение настройки [СВЕТОЧУВСТ.] (P101)
- Если зарегистрированное лицо не распознано, выполните корректировку с помощью повторной регистрации.
- При определенных выражениях лица и окружении распознавание лиц может быть невозможным или лица могут распознаваться неправильно, даже если лица зарегистрированы.

**1** Нажмите [ОПРЕД. ЛИЦА] в меню режима [ЗАП.] и затем нажмите ►. (P46)

**2** Для выбора [MEMORY] нажмите ▲/▼, а затем нажмите [MENU/SET].

**3** Нажмите ▲/▼/◀/▶ для выбора рамки определения незарегистрированного лица, а затем нажмите [MENU/SET].

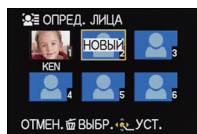

**4** Выполните снимок, осуществляя регулировку лица с помощью контрольной линии.

- Лица других объектов, не являющихся людьми (домашних животных и т. д.) зарегистрировать нельзя.
- При нажатии [DISPLAY] отображается пояснение о портретной съемке.
- Отображается экран подтверждения. Выполняется при выборе [ДА].

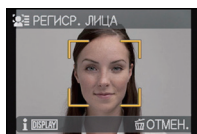

5

Выберите элемент для редактирования с помощью ▲/▼, а затем нажмите ►.

- Можно зарегистрировать до 3 изображений лица.

Параметр	Описание настроек
[ИМЯ]	<p>Можно зарегистрировать имена.</p> <ol style="list-style-type: none"> <li><b>1 Для выбора [SET] нажмите ▼, а затем нажмите [MENU/SET].</b></li> <li><b>2 Введите имя.</b> <ul style="list-style-type: none"> <li>• Подробную информацию о том, как вводить символы, см. в разделе "Ввод текста" на P103.</li> </ul> </li> </ol>
[ВОЗРАСТ]	<p>Можно зарегистрировать день рождения.</p> <ol style="list-style-type: none"> <li><b>1 Для выбора [SET] нажмите ▼, а затем нажмите [MENU/SET].</b></li> <li><b>2 Нажмите ◀/▶ для выбора элементов (год/месяц/день), затем нажмите ▲/▼ для установки и затем нажмите [MENU/SET].</b></li> </ol>
[ЗНАК ФОКУ.]	<p>Измените отображаемый значок фокусировки, когда объект находится в фокусе.</p> <p><b>Нажмите ▲/▼ для выбора значка фокусировки и затем нажмите [MENU/SET].</b></p>
[ДОБ.ИЗОБР.]	<p>Добавление изображений лица. (Добавить изображения)</p> <ol style="list-style-type: none"> <li><b>1 Выберите рамку определения незарегистрированного лица, а затем нажмите [MENU/SET].</b></li> <li><b>2 Выполните этап 4 в "Настройки лиц".</b></li> </ol>
	<p>Чтобы удалить одно из изображений лица. (Удаление)</p> <p><b>Нажмите ◀/▶ для выбора удаляемого изображения лица, затем нажмите [MENU/SET].</b></p> <ul style="list-style-type: none"> <li>• Если зарегистрировано только одно изображение, его нельзя удалить.</li> </ul>

- Выйдите из меню по завершении установки.

## Измените или удалите информацию о зарегистрированном человеке

Можно изменять изображения или информацию уже зарегистрированного человека. Также можно удалить информацию о зарегистрированном человеке.

- 1** Выберите [ОПРЕД. ЛИЦА] в меню режима [ЗАП.] и затем нажмите ►. (P46)
- 2** Для выбора [MEMORY] нажмите ▼, а затем нажмите [MENU/SET].
- 3** Нажмите ▲/▼/◀/▶ для выбора редактируемого или удаляемого изображения лица и затем нажмите [MENU/SET].
- 4** Для выбора пункта меню нажмите ▲/▼, а затем нажмите [MENU/SET].

Параметр	Описание настроек
[РЕД. ДАННЫХ]	Изменение информации о уже зарегистрированном человеке. <b>Выполните этап 5 в “Настройки лиц”.</b>
[ПРИОРИТЕТ]	Фокусировка и экспозиция предпочтительно регулируются по лицам с более высоким приоритетом. <b>Нажмите ▲/▼/◀/▶ для выбора приоритета и затем нажмите [MENU/SET].</b>
[УДАЛ.]	Удаление информации о зарегистрированном человеке.

- Выйдите из меню по завершении установки.

## Настройка автоматической регистрации/чувствительности

Можно выполнить настройку автоматической регистрации и чувствительности для определения лица.

- 1** Выберите [ОПРЕД. ЛИЦА] из меню режима [ЗАП.] и затем нажмите ►. (P46)
- 2** Для выбора [SET] нажмите ▼, а затем нажмите [MENU/SET].
- 3** Для выбора необходимого параметра нажмите ▲/▼, а затем нажмите ►.

Параметр	Описание настроек
[АВТОРЕГИСТРАЦИЯ]	[OFF]/[ON] • Если [АВТОРЕГИСТРАЦИЯ] настроено на [ON], [ОПРЕД. ЛИЦА] автоматически устанавливается на [ON].
[СВЕТОЧУВСТ.]	[HIGH]/[NORMAL]/[LOW] • Выберите [HIGH], если распознавание выполнить сложно. Вероятность распознавания увеличивается, но вместе с тем увеличивается вероятность ошибочного распознавания. • Выберите [LOW], если ошибочное распознавание происходит часто. • Для возврата к первоначальным настройкам выберите [NORMAL].

- Выйдите из меню по завершении установки.

## Автоматическая регистрация

Если [АВТОРЕГИСТРАЦИЯ] настроено на [ON], экран регистрации автоматически отображается после выполнения снимка лица, которое часто появляется. Экран регистрации отображается приблизительно после 3 снимков.

### 1 Для выбора [ДА] нажмите ▲, а затем нажмите [MENU/SET].

- При отсутствии зарегистрированных лиц перейдите к шагу 3.
- При выборе [НЕТ] экран выбора отображается снова, а при выборе [ДА] с помощью ▲ [АВТОРЕГИСТРАЦИЯ] устанавливается на [OFF].

### 2 Для выбора [НОВОЕ ЛИЦО] или [ДОП. ИЗОБРАЖ.] нажмите ▲/▼, а затем нажмите [MENU/SET].

Параметр	Описание настроек
[НОВОЕ ЛИЦО]	• Список зарегистрированных лиц отображается, когда уже зарегистрировано 6 человек. Выберите человека, которого следует заменить.
[ДОП. ИЗОБРАЖ.]	Для дополнительной регистрации изображения лица зарегистрированного человека. Нажатием ▲/▼/◀/▶ выберите человека, для которого следует добавить снимок, затем нажмите [MENU/SET]. • Если 3 изображения уже зарегистрированы, появится экран замены снимка. В этом случае выберите снимок, который следует заменить.

- После дополнительной регистрации или замены изображения лица на дисплей автоматически вновь выводится экран записи.

### 3 Выполните этап 5 в “Настройки лиц”.



#### Примечание

- Если экран регистрации не отображается, облегчить отображение можно, произведя запись при тех же условиях или с тем же выражением лица.
- Если распознавание с помощью только [АВТОРЕГИСТРАЦИЯ] затруднительно, попробуйте повторить регистрацию.

## Ввод текста

Во время записи возможно вводить имена детей и домашних животных, а также названия пунктов назначения поездки. (Вводить можно только буквы алфавита и символы.)

### 1 Отобразите экран ввода и нажмите ▼ для перемещения в раздел выбора символов.

- Можно отобразить экран ввода, выполнив следующие операции.
  - [ИМЯ] для [РЕБЕНОК1]/[РЕБЕНОК2] или [ДОМ.ЖИВОТНОЕ] в режиме сцены
  - [ИМЯ] в [ОПРЕД. ЛИЦА]
  - [ГЕОГР. ПУНКТ] в [ДАТА ПОЕЗДКИ]
  - [РЕД ЗАГОЛ]

### 2 Нажмите ▲/▼/◀/▶ для выбора текста, а затем нажмите [MENU/SET] для регистрации.

- Нажимайте [DISPLAY] для переключения между [A] (прописные), [a] (строчные) и [&/1] (специальные символы и цифры).
- Позиция курсора для ввода перемещается влево и вправо с помощью рычажка трансфокатора или диска выбора режимов.
- Для ввода пробела переместите курсор на [ПРОБ.], для удаления введенного символа переместите курсор на [УДАЛ.], для прекращения редактирования во время ввода текста переместите курсор на [ОТМЕН.] и нажмите [MENU/SET].
- Можно ввести максимум 30 символов. (Максимум 9 символов при установке имен в [ОПРЕД. ЛИЦА])

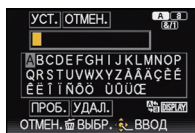

### 3 Нажмите ▲/▼/◀/▶ для перемещения курсора к [УСТ.], а затем нажмите [MENU/SET] для завершения ввода текста.

#### Примечание

- Если весь введенный текст не помещается на экране, текст можно прокручивать.
- Отображается только в таком порядке: название, месторасположение, [ИМЯ] ([РЕБЕНОК1]/[РЕБЕНОК2], [ДОМ.ЖИВОТНОЕ]), [ИМЯ] ([ОПРЕД. ЛИЦА]).



## Использование меню [ЗАП.]

Детальная информация о меню режима [ЗАП.] приведена на [P46](#).

### [ФОТО СТИЛЬ]

Применимые режимы:  **P** **A** **S** **M** **CUST**  **SCN**     

Можно выбрать 6 эффектов в соответствии с записываемым изображением. Можно настраивать такие элементы, как цвет или качество изображения в требуемом эффекте.

 <b>STD.</b> [СТАНДАРТ]	Это стандартная настройка.
 <b>VIVID</b> [ЯРКИЙ]	Яркий эффект с высокой насыщенностью и контрастом.
 <b>NAT</b> [ЕСТЕСТВЕННЫЙ]	Мягкий эффект с низкой насыщенностью.
 <b>MONO</b> [МОНОХРОМ]	Монохромный эффект, цвета полностью отсутствуют.
 <b>SCNY</b> [ПЕЙЗАЖ]	Эффект, подходящий для сцен с ярким синим небом и зеленью.
 <b>PORT</b> [ПОРТРЕТ]	Эффект, подходящий для портретов со здоровым и красивым оттенком кожи.
 <b>CUST</b> [ПОЛЬЗОВАТЕЛЬСКИЙ]	Используйте предварительно сохраненные настройки.

## ■ Регулирование качества снимка

- 1 Нажатием ◀/▶ выберите стиль фото.
- 2 Нажмите ▲/▼ для выбора элементов, затем нажмите ◀/▶ для регулировки.

Параметр		Эффект
☉ [КОНТРАСТ]	[+]	Увеличивает разницу между представлением темных и светлых участков на фотографии.
	[-]	Уменьшает разницу между представлением темных и светлых участков на фотографии.
S [ЧЕТКОСТЬ]	[+]	Снимок четкий.
	[-]	Снимок нечетко сфокусированный.
☉ [НАСЫЩЕНН.]	[+]	Цвета снимка станут более живыми.
	[-]	Цвета снимка станут более естественными.
NR [ПОДАВ. ШУМА]	[+]	Подавление помех сильное. Может слегка уменьшиться разрешение снимка.
	[-]	Подавление помех ослабленное. Можно получать снимки с более высоким разрешением.

- Зарегистрированные настройки сохраняются в памяти, даже если камера выключена.
- Если регулируется качество снимка, рядом со значком стиля фото на экране отображается [+].
- Цвет можно менять с помощью [НАСЫЩЕНН.], когда выбрано [МОНОХРОМ].

## 3 Для выбора ▼ нажмите [Пользовательская установка], а затем нажмите [MENU/SET].

- Отображается экран подтверждения. Выполняется при выборе [ДА].
- Настройка должна быть сохранена в [ПОЛЬЗОВАТЕЛЬСКИЙ].

## [ФОРМАТ]

Применимые режимы:       

Это позволяет выбрать формат снимков, соответствующий способу печати или воспроизведения.

[4:3]	[ФОРМАТ] телевизора 4:3
[3:2]	[ФОРМАТ] 35 мм пленочной камеры
[16:9]	[ФОРМАТ] телевизора высокой четкости и т. д.
[1:1]	Квадратное форматное соотношение

## Примечание





- При печати края записанных снимков могут обрезаться, поэтому необходимо выполнить проверку перед печатью. (P186)

## [РАЗР. КАДРА]





Применимые режимы:            

Установите количество пикселей. Чем выше количество деталей, тем более детализованными выглядят снимки даже при печати на больших листах.





[ФОРМАТ]: [4:3]

[12M]	4000×3000
[8M  ]*	3264×2448
[5M  ]	2560×1920
[3M  ]*	2048×1536
[2M  ]*	1600×1200
[0.3M  ]	640×480





[ФОРМАТ]: [3:2]

[10.5M]	4000×2672
[7M  ]*	3264×2176
[4.5M  ]*	2560×1712
[2.5M  ]*	2048×1360
[0.3M  ]*	640×424

[ФОРМАТ]: [16:9]

[9M]	4000×2248
[6M  ]*	3264×1840
[3.5M  ]*	2560×1440
[2M  ]*	1920×1080
[0.2M  ]*	640×360

[ФОРМАТ]: [1:1]

[9M]	2992×2992
[6M  ]*	2448×2448
[3.5M  ]*	1920×1920
[2.5M  ]*	1536×1536
[0.2M  ]*	480×480

\* Этот элемент нельзя установить в интеллектуальном автоматическом режиме.



 **Примечание**

- При изменении формата установите размер снимка снова.
- В специальных режимах невозможно использовать дополнительный оптический зум, и размер снимка для [] не отображается. Более подробные сведения о режимах, в которых нельзя использовать дополнительный оптический зум, см. на P64.
- В зависимости от объекта съемки и условий записи фотоснимки могут быть мозаичными.

**[КАЧЕСТВО]**

Применимые режимы:  **P A S M** CUST  SCN 

Установите коэффициент сжатия, с которым будут сохраняться снимки.

	Высокое (приоритет отдается качеству снимка)
	Стандартное (использование стандартного качества изображения и увеличение количества снимков, которые можно записать без изменения количества пикселей)

**Примечание**

- В следующих случаях для настройки параметра устанавливается значение :
  - В [ПОРТАТ.НОЧ.СНИМОК] в режиме [НОЧН. ПОРТРЕТ]
  - В [ВЫС. ЧУВСТВ.], [СКОР. СЪЕМКА] или [ИМПУЛЬС ВСПЫШКИ] в режиме сцены
- Во время 3D записи отображаются следующие значки.

: МРО+ Высокое качество (Одновременно записываются изображения МРО и высококачественные изображения JPEG.)

: МРО+ Стандартное качество (Одновременно записываются изображения МРО и стандартные изображения JPEG.)

**[СВЕТОЧУВСТ.]**

- Для получения подробной информации см. P76.

**[УСТ.ОГР. ISO]**

Применимые режимы:  **P A S M** CUST  SCN 

В зависимости от яркости объекта съемки устанавливается оптимальная светочувствительность ISO на основании заданных предельных значений.

**[АУТО]/[200]/[400]/[800]/[1600]**







**Примечание**

- Нижеперечисленные настройки доступны для выбора в творческом режиме видеосъемки.  
[АУТО]/[800]/[1600]/[3200]/[6400]
- Можно устанавливать, когда [СВЕТОЧУВСТ.] установлено на [АУТО] или .



## [БАЛ. БЕЛ.]

Применимые режимы:              

На солнечном свете, под лампами накаливания или в других подобных условиях объекты белого цвета приобретают красноватый или голубоватый оттенок, данный элемент корректирует белый цвет, устанавливая его ближе к тому, который виден глазом, в соответствии с источником света.

[AWB]	Автоматическая корректировка
	При выполнении снимков на улице в ясную погоду
	При выполнении снимков на улице в пасмурную погоду
	При выполнении снимков на улице в тени
	Только при съемке со вспышкой
	При выполнении снимков под лампами накаливания
 / 	При использовании предустановленного баланса белого
[SET] [K]	При использовании предварительно заданной установки цветовой температуры

### Примечание

- При флуоресцентном освещении, подсветке светодиодами и пр. соответствующий баланс белого будет изменяться в зависимости от типа освещения, поэтому используйте функцию [AWB] или  / .
- Нельзя настроить баланс белого при использовании вспышки для объекта съемки, которого не достигает свет вспышки.
- Настройка баланса белого запоминается даже при выключении камеры. Но [БАЛ. БЕЛ.] для расширенного режима сцены или режима сцены устанавливается на [AWB], если расширенный режим сцены или режим сцены изменяются.
- Баланс белого фиксируется в положении [AWB] при следующих условиях.
  - В [ВЫРАЗИТЕЛЬН.], [РЕТРО], [ВЫСОКОТОНАЛЬНЫЙ], [СЕПИЯ], [ПЕСКОСТРУЙНАЯ ОБРАБ.] и [ЭФФЕКТ МИНИАТЮРЫ] в режиме творческого управления
  - В [ПОРТРЕТ ВНЕ ПОМЕЩ.] и [ПОРТРЕТ В ПОМЕЩ.] в [ПОРТРЕТ]
  - В [ПЕЙЗАЖ]
  - В [СПОРТ ВНЕ ПОМЕЩ.] и [СПОРТ В ПОМЕЩ.] в [СПОРТ]
  - В [ЦВЕТЫ] и [ЕДА] в [МАКРО]
  - В [НОЧН. ПОРТРЕТ]
  - В [ВЕЧЕРИНКА], [СВЕЧИ], [ЗАКАТ], [ИМПУЛЬС ВСПЫШКИ], [ПАНОРАМИРОВ.], [ЗВЕЗДНОЕ НЕБО], [ФЕЙЕРВЕРК], [ПЛЯЖ], [СНЕГ] и [АЭРОСЪЕМКА] в режиме сцены

## ■ Автоматический баланс белого

В зависимости от преобладающих на время съемки условий, снимки могут иметь красноватый или голубоватый оттенок. Кроме того, при использовании нескольких источников освещения или при отсутствии цвета, близкого к белому, автоматический баланс белого может не функционировать надлежащим образом. В таком случае следует установить баланс белого на режим, отличный от [AWB].

- 1 Автоматический баланс белого будет работать в пределах такого диапазона.
  - 2 Голубое небо
  - 3 Облачное небо (дождь)
  - 4 Экран телевизора
  - 5 Солнечный свет
  - 6 Белый свет лампы дневного освещения
  - 7 Свет лампы накаливания
  - 8 Восход и заход солнца
  - 9 Освещение свечами
- K=Температура света по шкале Кельвина

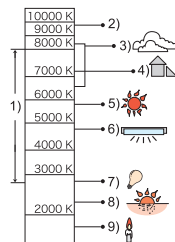

## Настройка баланса белого вручную

Задайте установленное значение баланса белого. Используйте в соответствии с условиями съемки.

- 1 Выберите [M] или [M] и затем нажмите ►.
- 2 Наведите фотокамеру на белый лист бумаги или похожий белый предмет, так чтобы рамка в центре экрана заполнилась белым цветом и затем нажмите [MENU/SET].

- Баланс белого может быть настроен неправильно, если предмет слишком яркий или слишком темный. Установите баланс белого снова после регулировки соответствующей яркости.
- Выйдите из меню по завершении установки.

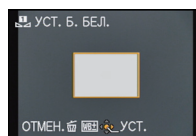

## Установка цветовой температуры

Можно установить цветовую температуру вручную для выполнения естественных снимков при различных условиях освещения. Цвет света измеряется в числовом выражении в градусах Кельвина. По мере повышения температуры снимок становится более синеватым. По мере снижения температуры снимок становится более красноватым.

- 1 Выберите [SET/K] и затем нажмите ►.
- 2 Нажмите ▲/▼ для выбора цветовой температуры и затем нажмите [MENU/SET].

- Можно установить цветовую температуру в диапазоне от [2500K] до [10000K].

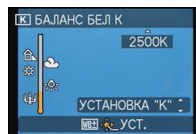

## Точная настройка баланса белого

Если получить необходимый оттенок при помощи настройки баланса белого не удастся, можно выполнить точную настройку баланса белого.

• Установки можно также произвести с использованием быстрого меню. (P47)

### 1 Выберите баланс белого и затем нажмите ►.

- Повторно нажмите ► при выборе [A], [B] или [SET/K].

### 2 Нажмите ▲/▼/◀/▶ для регулировки баланса белого, а затем нажмите [MENU/SET].

- ◀: А (ЯНТАРЬ: ОРАНЖЕВЫЙ)
- ▶: В (СИНИЙ: СИНЕВАТЫЙ)
- ▲: G+ (ЗЕЛЕНый: ЗЕЛЕНОВАТЫЙ)
- ▼: M- (ПУРПУРНЫЙ: КРАСНОВАТЫЙ)

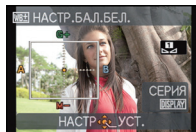

### Примечание

- Если выполнена точная настройка баланса белого на А (янтарный), цвет значка баланса белого на экране изменится на оранжевый. Если выполнена точная настройка баланса белого на В (синий), цвет значка баланса белого на экране изменится на синий.
- Если выполнена точная настройка баланса белого G+ (зеленый) или M- (пурпурный), [+ ] (зеленый) или [- ] (пурпурный) появится возле значка баланса белого на экране.
- Выберите центральную точку, если точная настройка баланса белого не применяется.
- Точная настройки баланса белого проявляется на снимке при использовании вспышки.
- Баланс белого можно точно настроить отдельно для каждого режима баланса белого.
- Даже при выключении фотокамеры значение точной настройки баланса белого сохраняется.
- Уровень точной настройки баланса белого возвращается к стандартной настройке (центральная точка) в следующих случаях.
  - Когда вы повторно установили баланс белого на [A] или на [B]
  - При сбросе цветовой температуры вручную в [SET/K]

## Брекетинг баланса белого

Параметры брекетинга задаются на основе значений точной настройки баланса белого, и при однократном нажатии на кнопку затвора автоматически записываются 3 снимка в разных цветах.

**1** Нажмите [DISPLAY] при выполнении шага **2** процедуры “Точная настройка баланса белого” и нажмите ▲/▼/◀/▶ для установки брекетинга.

◀/▶: по горизонтали (от А до В)

▲/▼: по вертикали (от G+ до M-)

**2** Нажмите [MENU/SET].



### Примечание

- [WB] отображается на экране, если установлено.
- Настройка брекетинга баланса белого отменяется, если отключается питание (включая режим сна).
- Звук затвора раздастся один раз.
- Брекетинг баланса белого не работает при записи видео.





## [ОПРЕД. ЛИЦА]

- Для получения подробной информации см. P98.

## [РЕЖИМ АФ]







Применимые режимы:  **P** **A** **S** **M** **CUST**  **SCN**      

Это позволяет выбирать метод фокусирования, соответствующий размещению и количеству объектов.

 : Распознавание лиц	Камера автоматически распознает лицо человека. Затем будет выполнена настройка фокусировки и экспозиции для идеального отображения лица, независимо от того, в какой части изображения оно находится. (максимальное количество – 15 зон)
 : АФ со слежением*	Фокусировка и экспозицию можно настроить по выбранному объекту. Фокусировка на объекте будет постоянно сохраняться, даже если тот будет двигаться. (Динамическое слежение)
 : фокусировка 23 участка*	Для каждой зоны АФ предусмотрена фокусировка до 23 точек включительно. Это действительно в случаях, когда объект съемки находится не в центре экрана. (Рамка зоны АФ будет такой же, что и при настройке форматного соотношения.)
 : фокусировка 1 участка	Фотокамера фокусируется на объекте съемки в участке автофокусировки в центре экрана.

\* Для видеосъемки используется метод фокусировки .

### Примечание

- В следующих случаях [РЕЖИМ АФ] фиксируется на .
  - В [ЭФФЕКТ МИНИАТЮРЫ] в режиме творческого управления
  - В [ЗВЕЗДНОЕ НЕБО] и [ФЕЙЕРВЕРК] в режиме сцены
- Она будет зафиксирована на  при установке [ОПРЕД. ЛИЦА] на [ON].
- В следующих случаях установить  невозможно.
  - В [ЕДА] в режиме [МАКРО]
  - В [НОЧН. ПЕЙЗАЖ], [ПОРТАТ.НОЧ.СНИМОК] и [ИЛЛЮМИНАЦИЯ] в [НОЧН. ПОРТРЕТ]
  - В [ВСПОМ. ПАНОР.], [ПАНОРАМИРОВ.] и [АЭРОСЪЕМКА] в режиме сцены
- В следующих случаях установить  невозможно.
  - В [СЕПИЯ], [ВЫСОКО-ДИНАМ.], [МАЛОЕ ОТВЕРСТИЕ] и [ПЕСКОСТРУЙНАЯ ОБРАБ.] в режиме творческого управления
  - В [ВСПОМ. ПАНОР.] в режиме сцены
  - Если [ФОТО СТИЛЬ] [МОНОХРОМ]
- В творческом режиме видеосъемки доступна настройка только двух методов фокусировки:  или .

## ■ Информация о [👤] (Распознавание лиц)

Следующие рамки зоны автофокусировки отображаются, когда камера распознает лица.

**Желтый:**

При нажатии кнопки затвора наполовину, рамка становится зеленой, когда камера выполняет фокусирование.

**Белый:**

Отображается при обнаружении более одного лица. Другие лица, которые находятся на том же расстоянии, что и лица внутри желтых зон автофокусировки, также оказываются в фокусе.



### 📌 Примечание

- Когда [РЕЖИМ ЗАМЕРА] установлено на несколько [☐], камера отрегулирует экспозицию в соответствии с лицом человека.
- При определенных условиях съемки, включая следующие случаи, функция распознавания лиц может не работать, и определение лиц будет невозможным. [РЕЖИМ АФ] включен в [☐] ([☐] во время видеосъемки).
  - Лицо не обращено к камере
  - Лицо находится под углом
  - Лицо слишком яркое или слишком темное
  - Когда на лицах недостаточно контраста
  - Когда часть лица скрыта за солнцезащитными очками и пр.
  - Когда лицо на экране очень маленькое
  - Быстрое движение
  - Объект не является человеком
  - При дрожании камеры
  - При использовании цифрового увеличения
- Если камера регистрирует нечто отличное от лица, измените настройки на отличные от [👤].

## ■ Установка [AF/AE L] (АФ со слежением)

Наведите рамку автофокусировки со слежением на объект и нажмите [AF/AE LOCK] для фиксации объекта.

Ⓐ Рамка АФ со слежением

- После распознавания объекта съемки зона автофокусировки обозначается желтой рамкой, при этом происходит постоянная автоматическая корректировка экспозиции и фокуса при движении объекта (динамическое слежение).
- АФ со слежением отменяется при повторном нажатии [AF/AE LOCK].



### 📌 Примечание

- При неудачной блокировке автофокусировки рамка сопровождения автофокусировки загорится красным цветом, а затем исчезнет. Выполните блокировку автофокусировки снова.
- В следующих случаях [AF/AE L] работает как [AF-ON]:
  - Когда объект не указан
  - Когда объект утерян
  - Когда не удастся выполнить АФ со слежением
- Функция динамического слежения может не работать в следующих случаях.
  - Если объект слишком мал
  - Если место съемки слишком темное или светлое
  - Если объект перемещается слишком быстро
  - Если фон имеет такой же или похожий цвет, что и объект
  - Если имеет место дрожание
  - Если используется масштабирование

## ■ Изменение положения и размера зоны АФ (только когда выбрано [□])

При выполнении следующих операций экран переключится на меню настроек.

- Когда выбрано [□], нажмите [FOCUS].
- На экране меню выберите [□] и нажмите ►.
- На экране быстрого меню, когда выбрано [□], нажмите [DISPLAY].

### 1 Для перемещения зоны автофокусировки нажмите

▲/▼/◀/▶.

- Можно произвести установку для произвольного положения на экране. (За исключением края экрана)
- После перемещения зоны автофокусировки нажмите [DISPLAY] для возвращения ее к центру.



### 2 Поверните задний диск, чтобы изменить размер зоны автофокусировки.

Задний диск вправо: увеличение

Задний диск влево: уменьшение

- Значение можно изменять, устанавливая 4 различных размера.

### 3 Нажмите [MENU/SET] для установки.

#### Примечание

- Зону автофокусировки во время видеосъемки переместить нельзя.
- Контрольную точку также можно переместить, чтобы она соответствовала участку автофокусировки при использовании [□].
- Исходное положение зоны автофокусировки восстанавливается при установке камеры на интеллектуальный автоматический режим, активации режима ожидания или отключении данной камеры.
- В следующих случаях зона АФ будет в центре, а размер будет большим, отрегулированные значения не применяются.
  - При использовании цифрового увеличения
  - Если фокусировка затруднена из-за темноты

## [БЫСТР. АФ]

Применимые режимы:

Пока камера удерживается в устойчивом положении, камера будет автоматически регулировать фокусировку, затем при нажатии затвора регулировка фокуса будет выполнена быстрее. Это полезно, например, если нужно не пропустить возможность выполнить снимок.

## [OFF]/[ON]

#### Примечание

- Заряд аккумулятора расходуется быстрее, чем обычно.
- Если при фокусировке возникают сложности, снова нажмите наполовину кнопку затвора.
- Не работает во время АФ со слежением.
- Невозможно установить [БЫСТР. АФ] в следующих случаях.
  - В [ПАНОРАМИРОВ.], [ЗВЕЗДНОЕ НЕБО] и [ФЕЙЕРВЕРК] в режиме сцены
  - При использовании ручной фокусировки

## [БЛОКИР. АФ/АЭ]

Применимые режимы:  **P** **A** **S** **M** **CUST**  **SCN**      

Съемка с заблокированной фокусировкой или экспозицией.

Это способ предварительной настройки фокуса и экспозиции, если объект съемки находится за пределами области фокусировки или контраст слишком резкий, и нужная экспозиция не получается.

<b>[АФ]</b>	Заблокирована только фокусировка. • [ AF-L ] отображается при настройке фокуса.
<b>[АЭ]</b>	Заблокирована только экспозиция. • [ AE-L ], значение диафрагмы и скорость затвора отображаются при настройке экспозиции.
<b>[АФ/АЭ]</b>	Заблокированы фокусировка и экспозиция. • [ $\overset{AF-L}{AE-L}$ ], значение диафрагмы и скорость затвора отображаются при настройке фокуса и экспозиции.

### ■ Установка блокировки АФ/АЭ

- 1 Нацельте участок автофокусировки на объект съемки.**
- 2 Нажмите [AF/AE LOCK], чтобы зафиксировать фокус и экспозицию.**
  - Не работает, если включена автофокусировка со слежением.
  - Отмена блокировки осуществляется путем повторного нажатия кнопки [AF/AE LOCK].
- 3 Выберите композицию, перемещая камеру, затем полностью нажмите затвор.**





#### Примечание

- Экспозиция установлена даже при изменении яркости объекта.
- На объекте можно сфокусироваться повторно, наполовину нажав кнопку затвора, даже если функция АЭ заблокирована.
- Режим изменения программы можно установить даже при заблокированной функции АЭ.
- При записи видео после блокировки продолжение съемки возможно и в состоянии блокировки в творческом режиме видеосъемки. Блокировка снимается при переключении в другие режимы видеосъемки.
- Блокировка отменяется, если после нее выполняется увеличение. Выполните блокировку еще раз.
- Блокировка автоэкспозиции недоступна в режиме ручной экспозиции, а также в расширенном и обычном режимах сцены.

## [РЕЖИМ ЗАМЕРА]

Применимые режимы:       

Тип оптического измерения, используемого для измерения яркости, можно изменить.

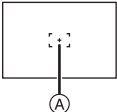
 : Многоточечный	<p>В этом режиме фотокамера определяет наиболее подходящую экспозицию путем автоматической оценки яркости всего экрана. Обычно рекомендуется использовать этот метод.</p>
 : Центральный	<p>Этот метод используется чтобы сфокусироваться на предмете в центре экрана и равномерно измерить яркость всего экрана.</p>
 : Точечный	<p>Этот метод оценивает яркость предмета по яркости определенной точки .</p> <div data-bbox="826 433 951 550" style="border: 1px solid black; padding: 5px; text-align: center;">  </div>

-  **Примечание**
- [РЕЖИМ ЗАМЕРА] нельзя установить на [ВЫСОКО-ДИНАМ.], [МАЛОЕ ОТВЕРСТИЕ] и [ПЕСКОСТРУЙНАЯ ОБРАБ.] — в режиме творческого управления.

## [ИНТ.ДИНАМИЧ.] (Интеллектуальное управление динамическим диапазоном)

Применимые режимы: 

Если фон и объект значительно отличаются по яркости, контраст и экспозиция регулируются автоматически для максимально реалистичной передачи изображения.

[OFF]/[LOW]/[STANDARD]/[HIGH]

### Примечание

- Даже при установке [СВЕТОЧУВСТ.] на [ISO100] [СВЕТОЧУВСТ.] может быть установлено на более высокое значение, чем [ISO100], если снимок выполняется при установке [ИНТ.ДИНАМИЧ.] на действительное значение.
- При некоторых условиях эффект компенсации может быть не достигнут.
- [i] на экране становится желтым во время действия [ИНТ.ДИНАМИЧ.].
- [LOW], [STANDARD] или [HIGH] представляет максимальный диапазон действия.

## [МИН. ВЫДЕРЖКА]

Применимые режимы: 

Установив [МИН. ВЫДЕРЖКА] на более низкое значение, можно выполнить яркие снимки в местах с недостаточной освещенностью. Можно также установить более высокое значение для уменьшения размытия объекта.

[AUTO], [1/250], [1/125], [1/60], [1/30], [1/15], [1/8], [1/4], [1/2], [1]

Установка минимальной скорости затвора	1/250  1	
Яркость	Темнее	Ярче
Дрожание	Незначительное	Значительное

### Примечание

- При выполнении снимков обычно устанавливается на [AUTO]. (При выборе минимальной скорости затвора, отличающейся от [AUTO], на экране появляется [MIN].)
- Если выбрана настройка [AUTO], скорость затвора может быть установлена в 1 секунду, когда нет особого дрожания для стабилизации с помощью [СТАБИЛИЗ.], или когда для [СТАБИЛИЗ.] установлено значение [OFF].
- Установка [МИН. ВЫДЕРЖКА] на более низкое значение может увеличить вероятность дрожания, поэтому при выполнении снимков рекомендуется использовать штатив и автоматический таймер.
- Установка [МИН. ВЫДЕРЖКА] на более высокое значение может привести к затемнению снимка, поэтому рекомендуется записывать снимок в хорошо освещенном месте. Если достичь надлежащей экспозиции не удается, [MIN] будет мигать красным при нажатии кнопки затвора наполовину.

## [СЕРИЙН.СЪЕМК]

Применимые режимы:          

Фотоснимки записываются непрерывно, пока нажата кнопка затвора.

[OFF]/

Скорость серийной съемки (снимков в секунду)	прибл. 3,7
Количество записываемых снимков (снимки)	макс. 7

 **Примечание**

- Фокус, экспозиция и баланс белого будут фиксироваться на настройки для первого снимка. В зависимости от изменения яркости объекта, запись может быть ярче или темнее, начиная со второго снимка.
- Когда автоматический таймер установлен на [2 СЕК] или [10 СЕК], количество записываемых снимков в режиме серийной съемки фиксируется на 3.
- Скорость серийной съемки (снимков в секунду) может замедлиться в зависимости от условий съемки, например, в местах с недостаточной освещенностью, в случае, если установлена высокая светочувствительность ISO и т.д.
- Режим серийной съемки не отменяется при выключении фотокамеры.
- При выполнении снимков в режиме серийной съемки при помощи встроенной памяти запись данных снимка занимает некоторое время.
-  **устанавливается для вспышки при установке серийной съемки.**
- При нижеперечисленных условиях использование режима серийной съемки невозможно.
  - В [ЭФФЕКТ МИНИАТЮРЫ] в режиме творческого управления
  - В [ПОРТАТ.НОЧ.СНИМОК] в режиме [НОЧН. ПОРТРЕТ]
  - В [ВСПОМ. ПАНОР.], [СКОР. СЪЕМКА], [ИМПУЛЬС ВСПЫШКИ], [ЗВЕЗДНОЕ НЕБО], [ФЕЙЕРВЕРК], [ФОТО КАДР] и [РЕЖИМ 3D ФОТО] в режиме сцены
  - Когда автоматический таймер установлен на [10 СЕК / 3 ИЗОБР.]
  - Информация о записи видеоклипов

## [ИНТ.РАЗРЕШ.]

Применимые режимы:          

Снимки с четкими контурами и разрешением можно делать, используя технологию интеллектуального разрешения.

[OFF]	—
[ON]	[ИНТ.РАЗРЕШ.] активировано.
[i.ZOOM]	[ИНТ.РАЗРЕШ.] активировано, коэффициент увеличения повышается приблизительно до 1,3× без заметного ухудшения изображения.

 **Примечание**

- Информацию о интеллектуальном увеличении см. в P62.

**[ЦИФР. УВЕЛ.]**

**Применимые режимы:**  **P A S M CUST**  **SCN**     

Это может увеличить объекты еще больше, чем при оптическом увеличении, дополнительном оптическом увеличении или интеллектуальном увеличении.

**[OFF]/[ON]**

 **Примечание**

- Более подробная информация приведена на P62.
- В режиме макро зума настройка фиксируется на [ON].

**[СТАБИЛИЗ.]**

**Применимые режимы:**  **P A S M CUST**  **SCN**     

При использовании данного режима во время съемки выявляется вибрация и камера автоматически ее компенсирует, позволяя получать изображения без искажений.

При видеосъемке будет автоматически работать “активный режим” (стабилизатор для видео). Это уменьшает дрожание изображения при видеосъемке во время ходьбы и т. д.

**[OFF]/[ON]**

 **Примечание**

- Функция стабилизатора может работать неэффективно в следующих случаях.
  - При нажатии кнопки затвора старайтесь избежать дрожания фотокамеры.
  - При значительном дрожании.
  - Если увеличение слишком большое.
  - В диапазоне цифрового увеличения.
  - При съемке со слежением за двигающимися объектами.
  - При слишком низкой скорости затвора, во время съемки внутри помещения или в темном месте.
- Параметр фиксируется на [ON] в [ПОРТАТ.НОЧ.СНИМОК] в [НОЧН. ПОРТРЕТ].
- Когда выбрано [ON] в режиме сцены [ПАНОРАМИРОВ.], оптический стабилизатор изображения доступен только при использовании в вертикальной ориентации.
- Параметр фиксируется на [OFF] в [ЗВЕЗДНОЕ НЕБО] и [РЕЖИМ 3D ФОТО] в режиме сцены.
- В “активном режиме” более сильный эффект коррекции достигается в широкоугольном положении.
- В следующих случаях “активный режим” не будет работать даже при видеосъемке.
  - При установке [РЕЖИМ ЗАПИСИ] на [VGA] в [MP4]
  - При установке [ПРЕОБ. ЛИНЗА]

## [ВСП. ЛАМП. АФ]

Применимые режимы:

Вспомогательная лампочка АФ освещает объект при нажатии кнопки затвора наполовину, упрощая фокусировку для камеры в случае съемки в условиях недостаточной освещенности. (При некоторых условиях записи отображаются более крупные зоны автофокусировки.)

[OFF]/[ON]

**Примечание**

- Эффективный диапазон вспомогательной лампы автофокусировки составляет 1,5 м.
- Если вы не желаете использовать вспомогательную лампочку автофокусировки (A) (например, при съемке животных в условиях недостаточной освещенности) установите [ВСП. ЛАМП. АФ] в [OFF]. В этом случае фокусировка на объекте съемки усложняется.
- Снимите бленду объектива.
- При работе вспомогательной лампы автофокуса может возникнуть эффект виньетирования в силу затенения лампы объективом, однако это не приводит к проблемам при работе камеры.
- В следующих случаях [ВСП. ЛАМП. АФ] фиксируется на [OFF].
  - В [НОЧН. ПЕЙЗАЖ], [ПОРТАТ.НОЧ.СНИМОК] и [ИЛЛЮМИНАЦИЯ] в [НОЧН. ПОРТРЕТ]
  - В [ЗАКАТ], [ПАНОРАМИРОВ.], [ФЕЙЕРВЕРК] и [АЭРОСЪЕМКА] в режиме сцены

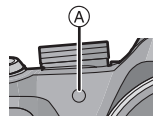

## [ВСПЫШКА]

- Подробнее см. P65.

## [СИНХР. ВСП.]

Применимые режимы:

При 2-й режиме синхронизации шторки затвора вспышка срабатывает за мгновение до закрытия затвора, позволяя снимать движущиеся объекты, например машины, при медленной скорости затвора.

[1ST]	Синхронизация по 1-й шторке Обычный метод съемки со вспышкой.	
[2ND]	Синхронизация по 2-й шторке За объектом съемки появляется источник света, и снимок становится динамичным.	

**Примечание**

- Для обычной съемки установите режим [1ST].
- [2nd] отображается на значке вспышки на экране при установке [СИНХР. ВСП.] на [2ND].
- Если установлена высокая скорость затвора, работа функции [СИНХР. ВСП.] может ухудшиться.

## [КОРР.КР.ГЛ.]

Применимые режимы: **P A S M** CUST

При выборе уменьшения эффекта красных глаз ([], [], []), при каждом использовании вспышки выполняется цифровая коррекция эффекта красных глаз. Камера автоматически обнаруживает красные глаза и исправляет снимок.

[OFF]/[ON]

**Примечание**

- Доступно только при установке [РЕЖИМ АФ] на [] и включенном обнаружении лиц.
- При некоторых обстоятельствах красные глаза исправить нельзя.
- В интеллектуальном автоматическом режиме оно фиксируется на [ON].
- В [РЕЖИМ 3D ФОТО] в режиме сцены данная настройка фиксируется на [OFF].

## [ПРЕОБ. ЛИНЗА]

Применимые режимы: **P A S M** CUST

С помощью составляемых отдельно преобразовательных объективов становится возможной съемка еще более удаленных объектов и макросъемка малых объектов.

[OFF]	—
[]	При присоединении теле объектива.
[]	При присоединении объектива для макросъемки.

**Примечание**

- Для получения информации о присоединении объективов см. **P164**.
- Если преобразующие объективы не используются, параметр [ПРЕОБ. ЛИНЗА] должен быть установлен на [OFF].
- [ПРЕОБ. ЛИНЗА] нельзя использовать в следующих случаях.
  - В [ПОРТАТ.НОЧ.СНИМОК] в режиме [НОЧН. ПОРТРЕТ]
  - В [ИМПУЛЬС ВСПЫШКИ] и [РЕЖИМ 3D ФОТО] в режиме сцены
- Для подробной информации обратитесь к инструкциям по эксплуатации преобразующего объектива.

## [УСТ. ЧАСОВ]

- Более подробная информация приведена на **P22**.

## Использование меню [ВИДЕО]

В режиме творческого видео настраиваемое меню [ЗАП.] будет отображаться в меню [ВИДЕО]. В [РЕЖИМ 3D ФОТО] в режиме сцены меню [ВИДЕО] не будет отображаться.

Подробная информация о настройках меню режима [ВИДЕО] приведена на [P46](#).

### [РЕЖИМ ЗАПИСИ]

Применимые режимы:  **P** **A** **S** **M** **CUST**  **SCN**     

Настройка формата данных видеоизображений.

<b>[AVCHD]</b>	Выбирайте данный формат для записи видео HD (высокой четкости) для воспроизведения на телевизоре высокой четкости с использованием подключения HDMI.
<b>[MP4]</b>	Выбирайте данный формат для записи видео стандартной четкости с последующим воспроизведением на компьютере.

## [КАЧ-ВО ЗАП.]

Применимые режимы:            

Настройка качества изображения видео.

При выборе [AVCHD].

Параметр	Размер снимка/Скорость потока данных	кадр/сек	Форматное соотношение
[FSH]	1920×1080 пикселей/ Прибл. 17 Мбит/с	50i (вывод ПЗС 25 кадр/с.)	16:9
[SH]	1280×720 пикселей/Прибл. 17 Мбит/с	50p (вывод ПЗС 25 кадр/с.)	

При выборе [MP4].

Параметр	Размер снимка/Скорость потока данных	кадр/сек	Форматное соотношение
[FHD]	1920×1080 пикселей/ Прибл. 20 Мбит/с	25	16:9
[HD]	1280×720 пикселей/Прибл. 10 Мбит/с		4:3
[VGA]	640×480 пикселей/Прибл. 4 Мбит/с		

#### Примечание

- Что такое скорость передачи данных  
Это объем потока данных в течение определенного промежутка времени, и качество повышается, когда количество данных растет. В данном устройстве используется метод записи "VBR". "VBR" — это аббревиатура для "Variable Bit Rate" (переменная скорость передачи данных), при котором скорость передачи данных (объем потока данных в течение определенного промежутка времени) автоматически меняется в зависимости от объекта съемки. Поэтому при записи объекта с резкими движениями время записи сокращается.
- Для воспроизведения видео AVCHD, записанного с помощью данной камеры, на проигрывателях дисков Blu-ray Panasonic (DMP-BD30/DMP-BD31/DMP-BD50) необходимо обновить встроенное ПО проигрывателя дисков Blu-ray.  
Последнюю версию встроенного ПО можно загрузить со следующего веб-сайта.  
<http://panasonic.net/support/>

**[РЕЖ. ВЫДЕРЖКИ]**

Применимые режимы: 

Изменение настройки в творческом режиме видео.

**[P]/[A]/[S]/[M]**

 **Примечание**

- Для получения подробной информации см. [P94](#).

**[НЕПРЕР. АФ]**

Применимые режимы: 

Выполняется непрерывная фокусировка на объекте, на который был установлен фокус.

**[OFF]/[ON]**

 **Примечание**

- Задайте для функции значение [OFF], чтобы зафиксировать фокус в положении, с которого начиналась видеосъемка.
- В [ЗВЕЗДНОЕ НЕБО] и [ФЕЙЕРВЕРК] в режиме сцены данная настройка фиксируется на [OFF].

**[ШУМОПОДАВЛ.]**

Применимые режимы:  **P** **A** **S** **M** **CUST**  **SCN**     

Это предотвращает автоматическую запись шума ветра.

**[OFF]/[AUTO]**

**Примечание**

- При установке [ШУМОПОДАВЛ.] качество звука может отличаться от обычного.
- Параметр будет установлен в [OFF] (выкл) при установке [ЗУМ-МИКРОФОН] в [ON] (вкл).
- Недоступно при использовании [ЭФФЕКТ МИНИАТЮРЫ] в режиме творческого управления.

**[ЗУМ-МИКРОФОН]**

Применимые режимы:  **P** **A** **S** **M** **CUST**  **SCN**     

В сочетании с масштабированием, это обеспечивает четкую запись далеких звуков в телережиме и окружающих звуков в широкоугольном режиме.

**[OFF]/[ON]**

**Примечание**

- Если установлено значение [ON] и выполняется увеличение, может быть записан рабочий звук, улучшенный в соответствии с окружающими звуками. Кроме того, уровень записи звука будет ниже по сравнению с настройкой [OFF].
- При увеличении изображения стереоэффект звука сокращается.
- Недоступно при использовании [ЭФФЕКТ МИНИАТЮРЫ] в режиме творческого управления.

## Различные методы воспроизведения

Можно воспроизвести записанные изображения различными методами.

- 1 Нажмите [MENU/SET] во время воспроизведения.
- 2 Нажмите ►.
- 3 Для выбора необходимого параметра нажмите ▲/▼, а затем нажмите [MENU/SET].

• Можно выбрать следующие пункты.

[УСТАН 2D/3D]*	[РЕЖ. ВОСПР.] (P129)
[НОРМ.ВОСПР.] (P37)	[ВОСПР. КАТ.] (P129)
[СЛАЙД ШОУ] (P127)	[ВОСПР.ИЗБР.] (P129)

\* Способ воспроизведения для 3D изображений можно переключить. Это меню отображается только при выводе HDMI. Обратитесь к P150 за дополнительной информацией о методе воспроизведения.

### [СЛАЙД ШОУ]

Можно воспроизвести записанные снимки синхронно с музыкой, и также сделать это последовательно, оставляя между снимками фиксированный интервал времени. Также можно собрать слайд-шоу только из снимков, только из видеоклипов, только из 3D изображений и т.п.

Данная функция рекомендуется при просмотре снимков с помощью подключения камеры к телевизору.

- 1 Выберите группу для воспроизведения, нажав ▲/▼, а затем нажмите [MENU/SET].

- На стр. P150 описан метод воспроизведения [ВОСПРОИЗВ.3D] изображений в формате 3D.
- Во время [ПОДБОРКА КАТЕГ.] нажмите ▲/▼/◀/▶ для выбора категории, а затем нажмите [MENU/SET]. Информацию о категориях см. на P129.

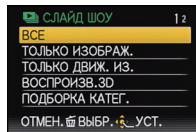

- 2 Для выбора ▲ нажмите [НАЧ.], а затем нажмите [MENU/SET].

- 3 Чтобы завершить показ слайдов, нажмите ▼.

- Нормальный режим воспроизведения возобновляется после завершения показа слайдов.

## ■ Операции, выполняемые во время показа слайдов

Курсор, отображаемый во время воспроизведения, соответствует ▲/▼/◀/▶.

▲	Воспроизведение/пауза	
▼	Остановка	
◀	Назад, к предыдущему снимку*	
▶	Вперед, к следующему снимку*	
[W]	Снижение уровня громкости	
[T]	Увеличение уровня громкости	

\* Данные операции можно выполнять только в режиме паузы или во время воспроизведения видео.

## ■ Изменение настроек показа слайдов

Можно изменить настройки для воспроизведения показа слайдов, выбрав [ЭФФЕКТ] или [НАСТРОЙКА] на экране меню показа слайдов.

### [ЭФФЕКТ]

Таким образом можно выбирать экранные эффекты при переключении с одного снимка на другой.

[NATURAL], [SLOW], [SWING], [URBAN], [OFF], [AUTO]

- При выборе [URBAN] в качестве экранного эффекта может использоваться черно-белое отображение снимка.
- [AUTO] можно использовать только при выборе [ПОДБОРКА КАТЕГ.]. Снимки воспроизводятся с рекомендуемыми эффектами для каждой категории.
- Во время [ТОЛЬКО ДВИЖ. ИЗ.] слайд-шоу, [ЭФФЕКТ] зафиксированы в положении [OFF].
- Некоторые эффекты [ЭФФЕКТ] не будут работать при воспроизведении изображений вертикально.

### [НАСТРОЙКА]

Можно установить [ДЛИТЕЛЬН] или [ПОВТОР].

Параметр	Установки
[ДЛИТЕЛЬН]	[1 SEC.]/[2 SEC.]/[3 SEC.]/[5 SEC.]
[ПОВТОР]	[OFF]/[ON]
[ЗВУК]	[OFF]: Звуковой сигнал отсутствует. [AUTO]: Музыка воспроизводится при воспроизведении фотоснимков, аудио воспроизводится при воспроизведении видео. [МУЗЫКА]: Воспроизводится музыка. [ЗВУК]: Воспроизводится аудио (только для видео).
[ВЫВОД]	[2D]: Слайд-шоу выводится в обычном формате. [3D]: Слайд-шоу выводится в 3D.

- [ДЛИТЕЛЬН] можно установить, только когда [OFF] выбрано в качестве настройки [ЭФФЕКТ].
- [ВЫВОД] отобразится, только при установке на выход HDMI и установке [3D ПОКАЗ] (P58) на [3D].

## [РЕЖ. ВОСПР.]

Изображения классифицируются на только снимки, только видео, либо только 3D изображения и воспроизводятся.

Для выбора пункта меню нажмите ▲/▼, а затем нажмите [MENU/SET].

- На стр. P150 описан метод воспроизведения [ВОСПРОИЗВ.3D] изображений в формате 3D.

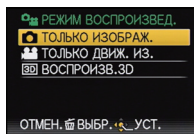

## [ВОСПР. КАТ.]

Данный режим позволяет искать изображения по режиму сцены или другим категориям (таким, как [ПОРТРЕТ], [ПЕЙЗАЖ] или [НОЧН. ПЕЙЗАЖ]) и сортировать снимки по каждой из категорий. Затем можно воспроизводить снимки из каждой категории.

Нажмите ▲/▼/◀/▶ для выбора категории и затем нажмите [MENU/SET] для установки.

- Если в категории найден снимок, значок категории становится синим.
- Снимки сортируются по категориям, показанным ниже.

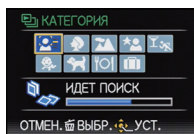

Информация о записи, например, режимы сцены	
	[ОПРЕД. ЛИЦА]*
	Режим [ПОРТРЕТ], [i-ПОРТРЕТ], [НОЧН. ПОРТРЕТ], [i-НОЧН. ПОРТРЕТ], [РЕБЕНОК1]/[РЕБЕНОК2], [i-РЕБЕНОК]
	Режим [ПЕЙЗАЖ], [i-ПЕЙЗАЖ], [ЗАКАТ], [i-ЗАКАТ], [АЭРОСЪЕМКА]
	Режим [НОЧН. ПОРТРЕТ], [i-НОЧН. ПОРТРЕТ], [i-НОЧН. ПЕЙЗАЖ], [ЗВЕЗДНОЕ НЕБО]
	Режим [СПОРТ], [ВЕЧЕРИНКА], [СВЕЧИ], [ПАНОРАМИРОВ.], [ФЕЙЕРВЕРК], [ПЛЯЖ], [СНЕГ], [АЭРОСЪЕМКА]
	[РЕБЕНОК1]/[РЕБЕНОК2], [i-РЕБЕНОК]
	[ДОМ.ЖИВОТНОЕ]
	[ЕДА]
	[ДАТА ПОЕЗДКИ]

- \* Нажмите ▲/▼/◀/▶, чтобы выбрать человека для воспроизведения, и затем нажмите [MENU/SET].

## [ВОСПР.ИЗБР.]

Можно воспроизводить снимки, внесенные в [ИЗБРАННОЕ] (P140).

## Использование меню [ВОСП.]

Можно настроить передачу снимков на сайты для обмена изображениями и выполнить редактирование, например кадрирование записанных снимков, а также установить защиту записанных изображений и т. д.

- С помощью [ОТПЕЧ СИМВ], [ИЗМ. РАЗР.], [ПОДРЕЗКА] или [ВЫРАВН.] создается новый, отредактированный снимок. Новый снимок нельзя создать, если на встроенной памяти или карте нет свободного места, поэтому рекомендуется проверить наличие свободного места, а затем редактировать снимок.

### [КАЛЕНДАРЬ]

Можно отображать снимки по дате записи.

**1** Выберите [КАЛЕНДАРЬ] в меню режима [ВОСП.]. (P46)

**2** Нажмите ▲/▼/◀/▶, чтобы выбрать дату для воспроизведения.

- Если в течение месяца не было сделано ни одного снимка, месяц не отображается.



**3** Нажмите [MENU/SET] для отображения снимков, записанных в выбранный день.

- Нажмите [⏪] для возвращения к экрану календаря.



#### Примечание

- Если ранее на экран был выведен календарь, то при выборе снимка выбирается его дата записи.
- Если существует несколько снимков с одинаковой датой записи, отображается первый снимок записанный в тот день.
- На дисплей можно вывести календарь от января 2000 до декабря 2099 г.
- Если дата в камере не установлена, то дата съемки устанавливается как 1 января 2011.
- Если съемка проводится после установки пункта назначения поездки в разделе [МИРОВОЕ ВРЕМЯ], снимки отображаются на основании дат в пункте назначения поездки при воспроизведении в хронологическом порядке.

**[НАСТР.ЗАГРУЗКИ]**

В этой камере можно настроить загрузку снимков на сайты обмена изображениями (Facebook/YouTube).

- Видео можно передавать только на YouTube, в то время как на Facebook можно передавать как видео, так и фотоснимки.
- Это невозможно для снимков, находящихся во встроенной памяти. Скопируйте снимки на карту (P145), а затем выполните [НАСТР.ЗАГРУЗКИ].

**1** Выберите [НАСТР.ЗАГРУЗКИ] в меню режима [ВОСП.]. (P46)

**2** Для выбора [ОДИН СН.] или [НЕСКОЛ.] нажмите ▲/▼, а затем нажмите [MENU/SET].

**3** Выберите снимок, а затем нажмите [MENU/SET] для установки.

[ОДИН СН.]

[НЕСКОЛ.]

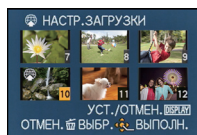

**Установка [НЕСКОЛ.]**

Нажмите [DISPLAY] для установки (повторно), а затем нажмите [MENU/SET] для установки.

- Настройка отменяется при повторном нажатии [DISPLAY].
  - Отображается экран подтверждения. Загрузка выполняется при выборе [ДА].
- Выйдите из меню по завершении загрузки.

Для выбора снимка нажмите ◀/▶.

Нажмите ▲/▼/◀/▶ для выбора снимков.

### ■ Загрузка на сайты обмена изображениями

При настройке [НАСТР.ЗАГРУЗКИ] на карту автоматически копируется встроенная в камеру программа загрузки "LUMIX Image Uploader".

Выполните загрузку после подключения камеры к ПК (P155). За подробной информацией обратитесь к P158.

### ■ Отключение всех настроек [НАСТР.ЗАГРУЗКИ]

**1** Выберите [НАСТР.ЗАГРУЗКИ] в меню режима [ВОСП.].

**2** Для выбора [ОТМЕН.] нажмите ▲/▼, а затем нажмите [MENU/SET].

- Отображается экран подтверждения. Загрузка выполняется при выборе [ДА].
- Выйдите из меню по завершении загрузки.

### 📌 Примечание

- Для снимков, записанных другими камерами, настройка этой функции может быть невозможна.
- Ее невозможно настроить при объеме карты памяти менее 512 МБ.

**[РЕД ЗАГОЛ]**

К снимкам можно добавлять текст (комментарии). После того как текст зарегистрирован, он будет проставлен в отпечатках с помощью [ОТПЕЧ СИМВ] (P134).

- 1** Выберите [РЕД ЗАГОЛ] в меню режима [ВОСП.]. (P46)
- 2** Для выбора [ОДИН СН.] или [НЕСКОЛ.] нажмите ▲/▼, а затем нажмите [MENU/SET].

- 3** Выберите снимок, а затем нажмите [MENU/SET] для установки.

- [☑] отображается для снимков с уже зарегистрированными названиями.

**Установка [НЕСКОЛ.]**

Нажмите [DISPLAY] для установки (повторно), а затем нажмите [MENU/SET] для установки.

- Настройка отменяется при повторном нажатии [DISPLAY].

[ОДИН СН.]



Для выбора снимка нажмите ◀/▶.

[НЕСКОЛ.]

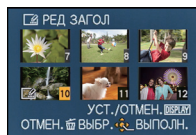

Нажмите ▲/▼/◀/▶ для выбора снимков.

- 4** Ввести текст. (P103)

- Выйдите из меню по завершении установки.

**Примечание**

- Удалить заголовок, стереть весь текст в окне ввода текста.
- Тексты (комментарии) можно распечатывать при помощи программного обеспечения "PHOTOfunSTUDIO", которое находится на компакт-диске CD-ROM (входящем в комплект поставки).
- Можно установить до 50 снимков одновременно при помощи [НЕСКОЛ.].
- Нельзя использовать [РЕД ЗАГОЛ] для следующих изображений.
  - Видео
  - Снимки, сделанные с помощью другого оборудования

**[РЕДАКТ.ВИДЕО]**

Снятую видеозапись легко разделить на две части. Такая операция рекомендуется в случае, если необходимо отделить нужный отрывок от ненужного.

**Его нельзя восстановить после разделения.**

- 1** Выберите **[РЕДАКТ.ВИДЕО]** в меню режима **[ВОСП.]**. **(P46)**
- 2** Нажмите **◀/▶**, чтобы выбрать видеозапись для разделения, а затем нажмите **[MENU/SET]**.
- 3** Нажмите **▲** в месте разделения.
  - Повторное нажатие **▲** запускает воспроизведение видео с того же места.
  - Можно точно настроить место разделения нажатием **◀/▶** во время паузы видео.
- 4** Нажмите **▼**.
  - Отображается экран подтверждения. Загрузка выполняется при выборе **[ДА]**. Выйдите из меню по завершении загрузки.
  - Если во время обработки разделения вынуть карту памяти или аккумулятор, видеозапись может быть потеряна.

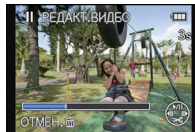

**Примечание**

- **[РЕДАКТ.ВИДЕО]** может не выполняться с видеокадрами, записанными на другом оборудовании.
- Видеозапись не подлежит разделению, если точка разделения находится близко к началу или концу записи.
- При использовании видеоизображений **[MP4]** порядок изображений в случае разделения изменится.  
Рекомендуется выполнять поиск видео с помощью **[КАЛЕНДАРЬ]** или **[ТОЛЬКО ДВИЖ. ИЗ.]** в **[РЕЖ. ВОСПР.]**.
- Видеокадры небольшой продолжительности не подлежат разделению.

**[ОТПЕЧ СИМВ]**

На записываемых снимках можно поставить отметку с датой/временем записи, именем, местом, датой поездки или заголовком.

**1** Выберите **[ОТПЕЧ СИМВ]** в меню режима **[ВОСП.]**. (P46)

**2** Для выбора **[ОДИН СН.]** или **[НЕСКОЛ.]** нажмите **▲/▼**, а затем нажмите **[MENU/SET]**.

**3** Выберите снимок, а затем нажмите **[MENU/SET]** для установки.

- **[☑]** появляется на экране, если на снимке предоставлена текстовая отметка.

**Установка [НЕСКОЛ.]**

Нажмите **[DISPLAY]** для установки (повторно), а затем нажмите **[MENU/SET]** для установки.

- Настройка отменяется при повторном нажатии **[DISPLAY]**.

**[ОДИН СН.]**



Для выбора снимка нажмите **◀/▶**.

**[НЕСКОЛ.]**

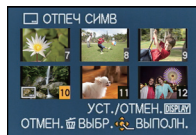

Нажмите **▲/▼/◀/▶** для выбора снимков.

**4** Нажмите **▲/▼** для выбора элементов текстовой отметки, а затем нажмите **▶**.

**5** Нажмите ▲/▼ для выбора параметров, а затем нажмите [MENU/SET].

Параметр	Элемент установки
[ДАТА СЪЕМКИ]	[OFF] [БЕЗ ВРЕМ]: Ставится отметка года, месяца и дня. [СО ВРЕМ.]: Ставится отметка года, месяца, дня, часа и минут.
[ИМЯ]	[OFF] [👤]: Ставится отметка с именами, зарегистрированными в установках имен для [ОПРЕД. ЛИЦА]. [👤/🐾]: Ставится отметка с именами, зарегистрированными в установках имен для [РЕБЕНОК1]/[РЕБЕНОК2] или [ДОМ.ЖИВОТНОЕ] в режиме сцены.
[МЕСТОПОЛОЖ.]	[OFF] [ON]: Ставится отметка с названием пункта назначения поездки, установленным для параметра [ГЕОГР. ПУНКТ].
[ДАТА ПОЕЗДКИ]	[OFF] [ON]: Ставится отметка с датой поездки, установленной для параметра [ДАТА ПОЕЗДКИ].
[ЗАГОЛОВОК]	[OFF] [ON]: Проставляется заголовок в [РЕД ЗАГОЛ].

**6** Нажмите [MENU/SET].

- Отображается экран подтверждения. Загрузка выполняется при выборе [ДА]. Выйдите из меню по завершении загрузки.

**Примечание**

- При печати снимков с текстовой отметкой дата будет напечатана поверх текстовой отметки, если указать печать даты в фотоателье или на принтере.
- Одновременно можно произвести установку на 50 снимках максимум в режиме [НЕСКОЛ].
- При проставлении текстовой отметки качество снимка может ухудшиться.
- В зависимости от используемого принтера, некоторые символы могут быть обрезаны при печати. Проверьте настройки перед печатью.
- Если текст проставлен на изображениях меньших 0,3 М, его трудно прочесть.
- Текст и даты нельзя проставить на снимках в следующих случаях.
  - Видео
  - Снимки, записанные без настроек часов и без заголовка
  - Снимки с ранее проставленной отметкой [ОТПЕЧ СИМВ]
  - Снимки, сделанные с помощью другого оборудования

**[ИЗМ. РАЗР.]**

Размер снимка (количество пикселей) уменьшается, чтобы его было легче разместить на веб-страницах, прикрепить к электронному письму и т. д.

- 1** Выберите **[ИЗМ. РАЗР.]** в меню режима **[ВОСП.]**. **(P46)**
- 2** Для выбора **[ОДИН СН.]** или **[НЕСКОЛ.]** нажмите **▲/▼**, а затем нажмите **[MENU/SET]**.
- 3** Выберите снимок и размер.

**Установка [ОДИН СН.]**

- 1** Нажмите **◀/▶** для выбора снимка, а затем нажмите **[MENU/SET]**.
- 2** Нажмите **◀/▶** для выбора размера, а затем нажмите **[MENU/SET]**.
  - Отображается экран подтверждения. Загрузка выполняется при выборе **[ДА]**. Выйдите из меню по завершении загрузки.

**Установка [НЕСКОЛ.]**

- 1** Нажмите **▲/▼** для выбора размера, а затем нажмите **[MENU/SET]**.
- 2** Нажмите **▲/▼/◀/▶** для выбора снимка, а затем нажмите **[DISPLAY]**.
  - Повторите этот шаг для каждого снимка и нажмите **[MENU/SET]** для установки.
  - Отображается экран подтверждения. Загрузка выполняется при выборе **[ДА]**. Выйдите из меню по завершении загрузки.

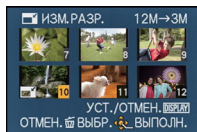
**Примечание**

- Одновременно можно произвести установку на 50 снимках максимум в режиме **[НЕСКОЛ.]**.
- Качество масштабированного снимка ухудшится.
- Возможно, не удастся изменить разрешение фотоснимков, сделанных на другом оборудовании.
- Функция **[ИЗМ. РАЗР.]** отключается в следующих условиях:
  - Видео
  - Снимки с ранее проставленной отметкой **[ОТПЕЧ СИМВ]**

**[ПОДРЕЗКА]**

Можно увеличить и вырезать наиболее важную часть записанного снимка.

- 1** Выберите **[ПОДРЕЗКА]** в меню режима **[ВОСП.]**. (P46)
- 2** Для выбора снимка нажмите **◀/▶**, а затем нажмите **[MENU/SET]**.
- 3** Используйте рычажок трансфокатора и нажмите **▲/▼/◀/▶** для выбора подрезаемых частей.



Рычажок трансфокатора (Т): Увеличение  
 Рычажок трансфокатора (W): Уменьшение  
 ▲/▼/◀/▶: Перемещение

- 4** Нажмите **[MENU/SET]**.
  - Отображается экран подтверждения. Загрузка выполняется при выборе **[ДА]**. Выйдите из меню по завершении загрузки.

 **Примечание**

- Качество подрезанного снимка ухудшится.
- Фотоснимки, сделанные на другом оборудовании, возможно, не удастся подрезать.
- Функция **[ПОДРЕЗКА]** отключается в следующих условиях:
  - Видео
  - Снимки с ранее проставленной отметкой **[ОТПЕЧ СИМВ]**
- Информация о распознавании лиц на оригинальном снимке не будет скопирована на изображения, прошедшие **[ПОДРЕЗКА]**.

**[ВЫРАВН.]**

Можно скорректировать незначительный наклон изображения.

**1** Выберите **[ВЫРАВН.]** в меню режима **[ВОСП.]**. (P46)

**2** Для выбора снимка нажмите **◀/▶**, а затем нажмите **[MENU/SET]**.

**3** Нажмите **◀/▶** для регулировки наклона и нажмите **[MENU/SET]**.

- ▶: по часовой стрелке
- ◀: против часовой стрелки



- Возможна корректировка до 2°.
- Отображается экран подтверждения. Загрузка выполняется при выборе **[ДА]**. Выйдите из меню по завершении загрузки.

**Примечание**

- При выравнивании снимок может стать зернистым.
- Выравнивание может не работать с изображениями, записанными на другой аппаратуре.
- Функция **[ВЫРАВН.]** отключается в следующих условиях:
  - Видео
  - Снимки с ранее проставленной отметкой **[ОТПЕЧ СИМВ]**
- Информация о распознавании лиц на оригинальном снимке не будет скопирована на изображения, прошедшие **[ВЫРАВН.]**.

**[ПОВЕРН. ЖКД]**

Этот режим позволяет автоматически отображать снимки вертикально, если они были сняты фотокамерой в вертикальном положении.

**1** Выберите **[ПОВЕРН. ЖКД]** в меню режима **[ВОСП.]**. (P46)

**2** Чтобы выбрать **[ON]**, нажмите **▼**, а затем нажмите **[MENU/SET]**.

- При выборе **[OFF]** снимки отображаются без поворота.

 **Примечание**

- При воспроизведении снимков на ПК они не могут быть воспроизведены в повернутом состоянии, если операционная система или программное обеспечение не совместимы с Exif. Exif – это формат файлов для фотоснимков, который позволяет хранить дополнительную информацию о снимке. Формат был разработан ассоциацией “JEITA (Japan Electronics and Information Technology Industries Association)”.
- Фотоснимки, сделанные на другом оборудовании, возможно, не удастся повернуть.
- Изображение не поворачивается во время многооконного воспроизведения.

## [ИЗБРАННОЕ]

Если снимки отмечены значками избранных и выбраны как избранные, можно выполнять следующие операции.

- Воспроизведение только снимков, отмеченных как избранные ([ВОСПР.ИЗБР.]).
- Просматривать снимки, выбранные в качестве избранных, в режиме показа слайдов.
- Удалять все снимки, не выбранные в качестве избранных. ([УДАЛИТЬ ВСЕ, КРОМЕ ★])

**1** Выберите [ИЗБРАННОЕ] в меню режима [ВОСП.]. (P46)

**2** Для выбора [ОДИН СН.] или [НЕСКОЛ.] нажмите ▲/▼, а затем нажмите [MENU/SET].

**3** Выберите снимок, а затем нажмите [MENU/SET].

- [★] отображается на снимках, которые уже зарегистрированы как избранные.

### Установка [НЕСКОЛ.]

- Повторите эти шаги для каждого снимка.
- Настройки отменяются при повторном нажатии [MENU/SET].
- Выйдите из меню по завершении установки.

[ОДИН СН.]



Для выбора снимка нажмите ◀/▶.

[НЕСКОЛ.]

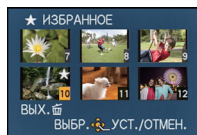

Нажмите ▲/▼/◀/▶ для выбора снимков.

## ■ Отключение всех настроек [ИЗБРАННОЕ]

**1** Выберите [ИЗБРАННОЕ] в меню режима [ВОСП.].

**2** Для выбора [ОТМЕН.] нажмите ▲/▼, а затем нажмите [MENU/SET].

- Отображается экран подтверждения. Загрузка выполняется при выборе [ДА]. Выйдите из меню по завершении загрузки.

### Примечание

- В качестве избранных можно выбрать до 999 снимков.
- Снимки, сделанные другой аппаратурой, возможно не удастся установить в качестве избранных.

## [УСТ. ПЕЧ.]

DPOF "Digital Print Order Format" – это система, которая позволяет пользователю выбирать снимки, которые должны быть распечатаны, задавать количество отпечатков для каждого снимка и указывать, печатать или не печатать на снимках дату съемки при печати на DPOF-совместимом фотопринтере или в фотосалоне. Подробную информацию можно получить в фотосалоне.

Если вы хотите воспользоваться услугами фотосалона для печати снимков, записанных во встроенной памяти, скопируйте снимки на карту (P145) и затем установите параметры печати.

**1** Выберите [УСТ. ПЕЧ.] в меню режима [ВОСП.]. (P46)

**2** Для выбора [ОДИН СН.] или [НЕСКОЛ.] нажмите ▲/▼, а затем нажмите [MENU/SET].

**3** Выберите снимок, а затем нажмите [MENU/SET].

[ОДИН СН.]

[НЕСКОЛ.]

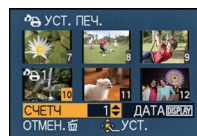

Для выбора снимка нажмите ◀/▶.

Нажмите ▲/▼/◀/▶ для выбора снимков.

**4** Нажмите ▲/▼ для установки количества отпечатков, а затем нажмите [MENU/SET] для установки.

- Если выбрано [НЕСКОЛ.], повторите шаги **3** и **4** для каждого снимка.
- Выйдите из меню по завершении установки.

## ■ Отключение всех настроек [УСТ. ПЕЧ.]

**1** Выберите [УСТ. ПЕЧ.] в меню режима [ВОСП.].

**2** Для выбора [ОТМЕН.] нажмите ▲/▼, а затем нажмите [MENU/SET].

- Отображается экран подтверждения. Загрузка выполняется при выборе [ДА]. Выйдите из меню по завершении загрузки.

## ■ Для печати даты

После задания количества отпечатков установите/отмените печать снимков с датой, нажав [DISPLAY].

- В зависимости от фотосалона или принтера дата может не печататься, даже если печать даты выбрана в настройках. Дополнительную информацию можно получить в фотосалоне или прочесть в руководстве пользователя к принтеру.
- На снимках с текстовой отметкой нельзя напечатать дату.

## Примечание

- Количество распечаток может быть установлено от 0 до 999.
- В случае некоторых принтеров параметры печати даты принтера могут иметь приоритет, поэтому следует их проверить.
- Может оказаться невозможным использование настроек печати с другим оборудованием. В этом случае отключите все настройки и задайте их заново.
- [УСТ. ПЕЧ.] не может быть выбрана для видео.
- Если файл не соответствует стандарту DCF, печать DPOF не может быть задана.

**[ЗАЩИТИТЬ]**

Для снимков, которые вы не хотите удалить по ошибке, можно установить защиту.

- 1** Выберите **[ЗАЩИТИТЬ]** в меню режима **[ВОСП.]**. (P46)
- 2** Для выбора **[ОДИН СН.]** или **[НЕСКОЛ.]** нажмите **▲/▼**, а затем нажмите **[MENU/SET]**.
- 3** Выберите снимок, а затем нажмите **[MENU/SET]** для установки.

**Установка [НЕСКОЛ.]**

- Повторите эти шаги для каждого снимка.
- Настройки отменяются при повторном нажатии **[MENU/SET]**.
- Выйдите из меню по завершении установки.

**[ОДИН СН.]**

Для выбора снимка нажмите **◀/▶**.

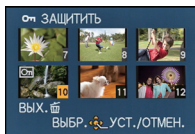
**[НЕСКОЛ.]**

Нажмите **▲/▼/◀/▶** для выбора снимков.

**■ Отключение всех настроек [ЗАЩИТИТЬ]**

- 1** Выберите **[ЗАЩИТИТЬ]** в меню режима **[ВОСП.]**.
- 2** Для выбора **[ОТМЕН.]** нажмите **▲/▼**, а затем нажмите **[MENU/SET]**.
  - Отображается экран подтверждения. Загрузка выполняется при выборе **[ДА]**. Выйдите из меню по завершении загрузки.

**Примечание**

- Настройка защиты может не действовать на другой аппаратуре.
- Даже защищенные снимки на встроенной памяти и на карточке будут удалены при форматировании встроенной памяти или карточки.
- Даже если снимки на карте памяти не защищены, их нельзя удалить, если переключатель защиты от записи на карте памяти установлен в положение **[LOCK]**.

**[РЕД. РАСП. ЛИЦ]**

Можно удалять или изменять информацию, касающуюся распознавания лиц, для выбранного снимка.

- 1** Выберите **[РЕД. РАСП. ЛИЦ]** в меню режима **[ВОСП.]**. **(P46)**
- 2** Нажмите **▲/▼** для выбора **[REPLACE]** или **[DELETE]** и затем нажмите **[MENU/SET]**.
- 3** Нажмите **◀/▶** для выбора снимка, а затем нажмите **[MENU/SET]**.
- 4** Нажатием **◀/▶** выберите человека и затем нажмите **[MENU/SET]**.



- 5** (Когда выбрано **[REPLACE]**) Нажмите **▲/▼/◀/▶** для выбора человека, которого нужно заменить, и затем нажмите **[MENU/SET]**.

- Отображается экран подтверждения. Загрузка выполняется при выборе **[ДА]**.  
Выйдите из меню по завершении загрузки.

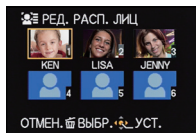

### **Примечание**

- Удаленную информацию, связанную с **[ОПРЕД. ЛИЦА]**, восстановить нельзя.
- Если вся информация, касающаяся распознавания лиц, для снимка отменена, снимок не будет распределен по категориям с помощью распознавания лиц в **[ВОСПР. КАТ.]**.
- Нельзя редактировать информацию о распознавании лиц для защищенных снимков.

**[КОПИЯ]**

Можно копировать данные выполненных снимков со встроенной памяти на карту и с карты на встроенную память.

**1** Выберите **[КОПИЯ]** в меню режима **[ВОСП.]**. (P46)

**2** Для выбора направления копирования нажмите **▲/▼**, а затем нажмите **[MENU/SET]**.



: Все изображения во встроенной памяти будут одновременно скопированы на карточку.

: Один снимок копируется с карты во встроенную память.

**3** (При выборе ) Нажмите **◀/▶** для выбора снимка, а затем нажмите **[MENU/SET]**.

- Отображается экран подтверждения. Загрузка выполняется при выборе **[ДА]**. Выйдите из меню по завершении загрузки.
- Запрещается выключать камеру в какой-либо момент во время процесса копирования.

 **Примечание**

- Если в пункте назначения при копировании существует снимок с тем же названием (номер папки/номер файла), что и у снимка, подлежащего копированию, при выборе  создается новая папка, и снимок копируется. Если в пункте назначения при копировании существует снимок с тем же названием (номер папки/номер файла), что и у снимка, подлежащего копированию, при выборе  снимок не копируется.
- Копирование может занять продолжительное время.
- Настройки **[УСТ. ПЕЧ.]**, **[ЗАЩИТИТЬ]** или **[ИЗБРАННОЕ]** не будут скопированы. После завершения копирования выполните настройки снова.
- Видеокадры, записанные в формате **[AVCHD]**, скопировать нельзя.

## Воспроизведение фотоснимков на экране телевизора

Снимки, записанные с помощью данной камеры, могут воспроизводиться на экране телевизора.

Подготовка: Выключите камеру и телевизор.

**Проверьте разъемы на телевизоре и используйте кабель, совместимый с разъемами. Качество изображения может отличаться в зависимости от разъемов, используемых для подключения.**

- ❶ Высокое качество
- ❷ Гнездо HDMI
- ❸ Гнездо видео

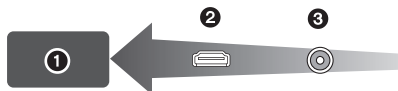

### ❶ Подключите камеру к телевизору.

- Проверьте направление разъемов, вставляйте/извлекайте не допуская перекосов и держась за штексель. (В противном случае возможны проблемы в связи с деформацией разъема, вызванной извлечением штекера под углом или в неправильном направлении.)

#### Для подключения с помощью кабеля мини -HDMI (поставляется отдельно)

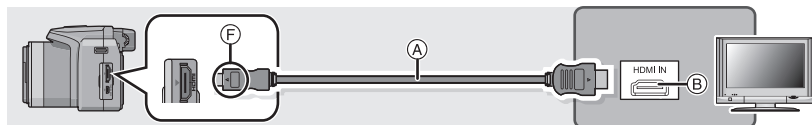

- Всегда используйте фирменный мини-кабель HDMI Panasonic (RP-CDHM15, RP-CDHM30; поставляется отдельно).
- Номера частей: RP-CDHM15 (1,5 м), RP-CDHM30 (3,0 м)
- Проверьте [РЕЖИМ HDMI]. (P57)
- Звук будет воспроизводиться в стереофоническом режиме (2 канала).
- Снимок не отображается на экране.
- Дополнительные сведения о воспроизведении с помощью VIERA Link (HDMI) см. на P148.

#### Для подключения с помощью кабеля AV (поставляется отдельно)

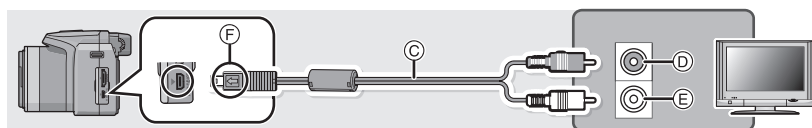

- Всегда используйте фирменный кабель AV Panasonic (DMW-AVC1; поставляется отдельно).
- Проверьте [ФОРМАТ ТВ]. (P56)
- Воспроизведение звука будет монофоническим.
- Видеоискатель отобразить нельзя.

- (A) Кабель с мини-разъемом HDMI (поставляется отдельно)
- (B) Гнездо HDMI
- (C) Кабель AV (поставляется отдельно)
- (D) Желтый: к разъему видеовхода
- (E) Белый: к гнезду аудиовхода
- (F) Совместите отметки и вставьте.

**2** Включите телевизор и выберите вход, соответствующий используемому разъему.

**3** Включите камеру и затем нажмите [▶].

**Примечание**

- В зависимости от [ФОРМАТ], черные полосы могут отображаться сверху и снизу или слева и справа от изображений.
- Измените режим экрана на телевизоре, если изображение отображается с обрезанной верхней или нижней частью.
- Когда кабель с мини-разъемом HDMI и кабель AV подключены одновременно, приоритет отдается сигналу с кабеля с мини-разъемом HDMI.
- При одновременном подключении соединительного кабеля USB и мини-кабеля HDMI подключение с помощью соединительного кабеля USB имеет более высокий приоритет.
- При воспроизведении вертикальных изображений они могут быть смазанными.
- При выведении изображений на экран они могут отображаться неправильно в случае использования телевизоров некоторых типов.
- Установив [ВИДЕО ВЫХ.] в меню [НАСТР.] можно просматривать на телевизоре изображения в других странах (регионах), которые используют системы NTSC или PAL.
- Прочтите руководство пользователя телевизора.

Записанные фотоснимки можно воспроизводить на телевизорах с гнездом для карты памяти SD.

- Надлежащее воспроизведение (форматное соотношение) зависит от телевизора, используемого для просмотра.
- Видеокадры, записанные в [AVCHD], воспроизводятся на телевизорах Panasonic (VIERA) с логотипом AVCHD.
- Для карт, поддерживающих воспроизведение, см. инструкции по эксплуатации телевизора.

## Использование VIERA Link (HDMI)

**Что такое VIERA Link (HDMI) (HDAVI Control™)?**

- Благодаря этой функции возможно использование пульта дистанционного управления для телевизора Panasonic для простых операций, пока фотокамера подсоединена к устройству, совместимому с VIERA Link, посредством миникабеля HDMI (поставляется отдельно) для автоматических связанных операций. (Не все операции будут осуществимы.)
- VIERA Link является единственной функцией Panasonic, созданная HDMI control function с использованием спецификации стандарта HDMI CEC (Управление бытовой электроникой). Связанные операции с HDMI CEC совместимыми устройствами от других изготовителей не гарантируются. При использовании устройств, изготовленных другими странами и совместимыми с VIERA Link, обратитесь к инструкциям по эксплуатации соответствующих устройств.
- Данная камера совместима с VIERA Link версии 5. Версия 5 VIERA Link - это новейшая версия Panasonic и совместима также с существующими устройствами Panasonic VIERA Link. (По состоянию на декабрь 2010 г.)

Подготовка: Установите [VIERA Link] на [ON]. (P57)

**1** Подключите данную камеру к телевизору Panasonic, совместимому с VIERA Link, с помощью кабеля с мини-разъемом HDMI (поставляется отдельно) (P146).

**2** Включите камеру и затем нажмите [▶].

**3** Выполняйте операции с помощью пульта дистанционного управления для телевизора.

- Выполняйте работу в соответствии со значками, отображаемыми на экране.

Телевизор Panasonic, совместимый с VIERA Link

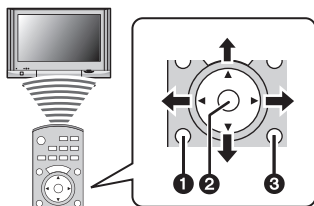

**1** [OPTION]

**2** [OK]

**3** [RETURN]

\* Форма пульта дистанционного управления может быть различной в зависимости от региона. Выполняйте управление в соответствии с инструкциями, отображаемыми на экране телевизора.

### Примечание

- Для воспроизведения звука видео установите [ЗВУК] на экране настройки показа слайдов на [AUTO] или [ЗВУК].
- Рабочие значки скрываются, если в течение некоторого времени не выполняется никаких действий, когда они отображаются. Значки операций отображаются, когда нажата одна из следующих кнопок, когда значки операций не отображаются.
  - ▲/▼/◀/▶, [OK], [OPTION], [RETURN], красная кнопка, зеленая кнопка.
- В случае наличия на телевизоре двух и более входных разъемов HDMI рекомендуется подсоединить данный аппарат к любому разъему HDMI, кроме HDMI1.
- Управление с помощью кнопки на данной камере будет ограничено.

### ■ Прочие связанные операции

#### Выключение питания:

Выключение питания телевизора дистанционным пультом выключает, одновременно, данную установку.

#### Автоматическое переключение входа:

- При подключении с помощью мини-кабеля HDMI и последующем включении питания на данной камере с дальнейшим нажатием [▶] входной канал телевизора автоматически переключается на экран данной камеры. Если питание телевизора находится в режиме ожидания, оно включается автоматически (при выборе [Set] для настройки [Power on link] телевизора).
- В зависимости от разъема HDMI на телевизоре входной канал может не переключаться автоматически. В таких случаях для переключения входного канала воспользуйтесь пультом дистанционного управления от телевизора. (Подробности о способе переключения входа смотрите в инструкции по эксплуатации телевизора.)
- Если VIERA Link не работает надлежащим образом, обратитесь к стр. 185.

### Примечание

- При возникновении сомнений относительно совместимости используемого телевизора с VIERA Link обратитесь к инструкции по эксплуатации телевизора.
- Доступные связанные операции между этим аппаратом и телевизором Panasonic зависят от типов телевизоров Panasonic и будут отличаться, даже если они совместимы с VIERA Link. Подробности о способе переключения входа смотрите в инструкции по эксплуатации телевизора.
- Невозможна работа при использовании кабеля, не основанного на стандартах HDMI.
- Всегда используйте фирменный мини-кабель HDMI Panasonic (RP-CDHM15, RP-CDHM30; поставляется отдельно).  
Номера частей: RP-CDHM15 (1,5 м), RP-CDHM30 (3,0 м)
- [РЕЖИМ HDMI] для данного устройства определяется автоматически, если работает VIERA Link.

## Воспроизведение 3D изображений

### Воспроизведение 3D изображений

При подключении камеры к 3D-совместимому телевизору и воспроизведении снимков, выполненных в 3D, можно просматривать впечатляющие 3D-изображения. Можно также воспроизвести записанные 3D-изображения, вставив карту SD в 3D-совместимый телевизор, оснащенный слотом для карт SD.

**Для получения актуальной информации об устройствах, поддерживающих воспроизведение 3D-изображений, записанных на данной камере, см. приведенный ниже сайт технической поддержки.**

**<http://panasonic.jp/support/global/cs/dsc/>** (Сайт только на английском языке.)

Подготовка: Установите [РЕЖИМ HDMI] на [AUTO] или [1080i]. (P57)  
Установите [3D ПОКАЗ] на [**3D**]. (P58)

### Подключите камеру к 3D-совместимому телевизору с помощью мини-кабеля HDMI и откройте экран воспроизведения. (P146)

- При установке [VIERA Link] (P57) в положение [ON] и подключении камеры к телевизору, поддерживающему VIERA Link, вход телевизора переключается автоматически и отображается экран воспроизведения. Для получения подробной информации см. P148.
- Для изображений, записанных в 3D, на дисплее пиктограмм при воспроизведении появится [3D].

### ■ Выполните воспроизведение как показ 3D-слайдов, выбрав только фотоснимки, записанные в 3D

Выберите [ВОСПРОИЗВ.3D] в [СЛАЙД ШОУ] в меню [РЕЖ. ВОСПР.]. (P127)

### ■ Выполните воспроизведение в 3D, выбрав только фотоснимки, записанные в 3D

Выберите [ВОСПРОИЗВ.3D] в [РЕЖ. ВОСПР] в меню [РЕЖ. ВОСПР.]. (P129)

### ■ Переключите метод воспроизведения для фотоснимков, записанных в 3D

**1** Выберите снимок, записанный в 3D.

**2** Выберите [УСТАН 2D/3D] в меню [РЕЖ. ВОСПР.] и затем нажмите [MENU/SET]. (P46)

- Метод воспроизведения переключится на 3D, если выполняется воспроизведение в 2D (обычное изображение), или же переключится на 2D, если выполняется воспроизведение в 3D.
- Если вы устали, чувствуете себя некомфортно или необычно при просмотре изображений, записанных в 3D, установите 2D.

**Примечание**

- Если изображение не подходит для просмотра в режиме 3D (слишком большое несоответствие и т. д.)
  - [СЛАЙД ШОУ]:  
Изображение будет воспроизводиться в режиме 2D.
  - [РЕЖ. ВОСПР]:  
Отображается экран подтверждения. Выберите воспроизведение изображения в режиме 3D или отмену воспроизведения.
- Если 3D-изображение воспроизводится на телевизоре, несовместимом с режимом 3D, возможно отображение 2 изображений, расположенных рядом.
- Когда изображение, снятое в 3D, отображается на экране данного устройства, оно воспроизводится в 2D (как обычное изображение).
- При переключении между 3D- и 2D-изображениями на несколько секунд отображается черный экран.
- После выбора пиктограммы 3D-изображения для запуска воспроизведения может потребоваться несколько секунд. По окончании воспроизведения несколько секунд может потребоваться для восстановления отображения пиктограмм.
- При просмотре 3D-изображений глаза могут устать, если вы будете находиться слишком близко к телеэкрану.
- Если телевизор не переключается на 3D-изображение, выполните необходимые настройки на телевизоре. (Подробнее см. в руководстве по эксплуатации телевизора.)
- Следующие функции невозможно использовать в режиме воспроизведения 3D.
  - Меню [НАСТР.]
  - Меню [ВОСП.]
  - Увеличение при воспроизведении
  - Удаление изображений

**Сохранение 3D-изображений**

Можно сохранять 3D-изображения с помощью рекордера или компьютера.

**■ Дублирование с помощью рекордера**

При копировании с 3D-совместимого телевизора 3D-изображения будут записаны в формате MPO.

- Если скопированные изображения не воспроизводятся в 3D, выполните необходимую настройку на телевизоре. (Подробнее см. в руководстве по эксплуатации телевизора.)
- **Примите во внимание, что описанного оборудования может не быть в продаже в некоторых странах и регионах.**

**Копирование фотоснимков, записанных в 3D**

Узнать последнюю информацию об оборудовании, которое можно использовать для копирования, можно на следующем веб-сайте.

<http://panasonic.jp/support/global/cs/dsc/> (Сайт только на английском языке.)

**■ Копирование на ПК**

- Подробные сведения см. в разделе “Копирование на компьютер с помощью программы “PHOTOfunSTUDIO”” на [P154](#).

## Сохранение записанных фотоснимков или видеок кадров

Методы экспорта фотоснимков и видеоизображений на другие устройства различаются в зависимости от формата файлов. (JPEG, MPO, AVCHD, или MP4). Ниже приведены некоторые варианты.

### Выполните копирование, вставив карту SD в рекордер

Используемые форматы файлов: [JPEG], [MPO], [AVCHD]

**Можно выполнить копирование на диск Blu-ray, диск DVD или жесткий диск, вставив карту SD с фотоснимками или видео, записанными с помощью данной камеры, в рекордер дисков Blu-ray или DVD рекордер Panasonic.**

На следующем веб-сайте приводится самая свежая информация об оборудовании, с помощью которого можно копировать напрямую, вставляя карту SD, записанную с помощью данной камеры, и оборудовании, совместимом со стандартом высокой четкости.

<http://panasonic.jp/support/global/cs/dsc/> (Сайт только на английском языке.)

- Подробная информация относительно копирования и воспроизведения приведена в руководстве пользователя рекордера.
- **Примите во внимание, что описанного оборудования может не быть в продаже в некоторых странах и регионах.**



## Копирование воспроизводимого изображения при помощи кабеля AV.

Используемые форматы файлов: [AVCHD], [MP4]

Копируйте изображения, воспроизводимые с помощью данной камеры, на диск Blu-ray, диск DVD, жесткий диск, или видеоносители с помощью рекордера дисков Blu-ray, DVD рекордера или видеооборудования.

Изображения могут воспроизводиться на оборудовании, не совместимом с форматом высокой четкости, поэтому это удобно для распространения копий. При этом высокая четкость изображения замещается стандартным качеством.

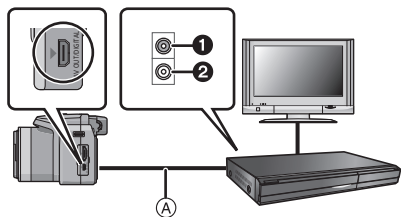

- ① Желтый: к разъему видеовхода
- ② Белый: к гнезду аудиовхода
- Ⓐ Кабель AV (поставляется отдельно)

- 1** Подключите камеру к записывающему оборудованию при помощи кабеля AV (поставляется отдельно).
- 2** Начните воспроизведение на данной камере.
- 3** Начните запись на записывающем оборудовании.
  - По окончании записи (копирования) остановите воспроизведение на камере после остановки записи на записывающем оборудовании.

### Примечание

- При воспроизведении видеокладов на телевизоре с форматным соотношением 4:3 необходимо установить [ФОРМАТ ТВ] (P56) на камере на [4:3] до начала копирования. Изображение будет вытянутым по вертикали при воспроизведении видеокладов, скопированных с установкой на [16:9] на телевизоре с форматным соотношением [4:3].
- Во время копирования рекомендуется выключать отображение экрана, нажав [DISPLAY] на камере. (P60)
- Подробная информация относительно копирования и воспроизведения приведена в руководстве пользователя записывающего оборудования.

## Копирование на компьютер с помощью программы “PHOTOfunSTUDIO”

Используемые форматы файлов: [JPEG], [MPO], [AVCHD], [MP4]

Возможно импортирование фотоснимков и видеок кадров, записанных в форматах [AVCHD] или [MP4], а также создание DVD видео стандартного качества на основе видеок кадров, записанных в формате [AVCHD], с помощью программы “PHOTOfunSTUDIO”, содержащейся на компакт-диске (входящем в комплект поставки).

Кроме этого, предусмотрена запись изображений на DVD-диск, объединение нескольких изображений в единую панораму или создание показа слайдов путем добавления звуковых эффектов и музыки. Полученные изображения записываются на DVD-диск.



### 1 Установите программу “PHOTOfunSTUDIO” на компьютере.

- Прочтите отдельные инструкции для поставляемого программного обеспечения по поводу дальнейшей информации о ПО на CD-ROM (поставляется в комплекте) и о том, как его установить.

### 2 Подключите фотокамеру к компьютеру.

- Подробная информация касательно подключения содержится в разделе “Подсоединение к персональному компьютеру” (P155).

### 3 Скопируйте изображения на компьютер с помощью программы “PHOTOfunSTUDIO”.

- Подробную информацию см. в инструкции по эксплуатации программы “PHOTOfunSTUDIO” (в формате PDF).



#### Примечание

- Не удаляйте и не перемещайте файлы или папки в Проводнике Windows. При просмотре в “PHOTOfunSTUDIO” невозможно выполнение воспроизведения или редактирование.

## Подсоединение к персональному компьютеру

Записанные снимки можно импортировать на компьютер, подключив фотокамеру к компьютеру.

- На некоторых ПК можно считывать данные непосредственно с карты памяти, вынутой из фотокамеры. Более подробную информацию см. в инструкции по эксплуатации используемого ПК.
- Если используемый компьютер не поддерживает карты памяти SDXC, возможно, отобразится сообщение с просьбой выполнить форматирование карты памяти. (Не выполняйте форматирование, поскольку это приведет к удалению записанных на карте изображений.)  
Если карта не была распознана, ознакомьтесь с информацией на веб-сайте службы технической поддержки, адрес которого приведен ниже.  
<http://panasonic.net/avc/sdcard/information/SDXC.html>
- Импортированные снимки можно легко распечатать или отправить почтой. Это удобно сделать при помощи программного обеспечения "PHOTOfunSTUDIO", которое находится на компакт-диске CD-ROM (входящем в комплект поставки).
- Прочтите отдельные инструкции для поставляемого программного обеспечения по поводу дальнейшей информации о ПО на CD-ROM (поставляется в комплекте) и о том, как его установить.

### ■ Используемые ПК

	Windows			Mac
	98/98SE или старше	Me/2000	XP/Vista/7	OS 9/OS X
Можно ли использовать PHOTOfunSTUDIO?	—		○*1	—
Можно ли импортировать видеокadres [AVCHD] на ПК?	—		○*2	—
Можно ли импортировать видеокadres [MP4] на ПК?	—		○	○ (OS 9.2.2/OS X [10.1~10.6])
Можно ли импортировать фотоснимки на ПК?	—		○	○ (OS 9.2.2/OS X [10.1~10.6])

• ПК с Windows 98/98SE или старше, или Mac OS 8.x или старше, не могут подключаться при помощи USB, но импортирование изображений возможно при использовании устройства для чтения/записи карт SD.

\*1 Необходимо установить Internet Explorer 6.0 или более поздние версии. Потребуется ПК высокой производительности, в зависимости от используемых функций. Воспроизведение или работа может быть неправильной в зависимости от используемой на ПК операционной среды.

\*2 Видеокadres [AVCHD] должны всегда импортироваться при помощи "PHOTOfunSTUDIO".

## Импортирование фотоснимков и видеок кадров [MP4] (кроме видеок кадров [AVCHD])

Подготовка:

Включите фотокамеру и компьютер.

Извлеките карту перед использованием снимков со встроенной памяти.

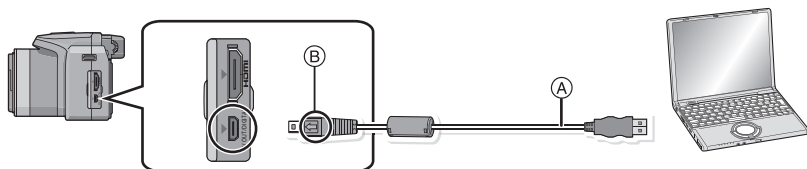

(A) Кабель подсоединения USB (поставляется)

• Проверьте направления разъемов и вставьте или извлеките их, не допуская перекосов. (В противном случае разъемы могут принять изогнутую форму, что повлечет за собой проблемы.)

(B) Совместите отметки и вставьте.

• Используйте аккумуляторы с достаточным уровнем заряда или адаптер переменного тока (поставляется отдельно). Если заряд батареек снизится в процессе обмена данными между фотокамерой и компьютером, загорится индикатор состояния и раздастся предупреждающий звуковой сигнал.

Прочитайте раздел “Безопасное отключение соединительного кабеля USB” (P157), прежде чем отсоединить соединительный кабель USB. В противном случае, данные могут быть повреждены.

### 1 Подключите фотокамеру к компьютеру при помощи кабеля USB (A) (поставляется).

• Пользуйтесь только поставляемым в комплекте соединительным кабелем USB. Использование других кабелей, помимо поставляемого в комплекте соединительного кабеля USB, может привести к сбоям в работе камеры.

### 2 Чтобы выбрать [PC] нажмите ▲/▼, а затем нажмите [MENU/SET].

• Если [РЕЖИМ USB] (P56) установлено в положение [PC] в [НАСТР.] меню заранее, камера автоматически будет подключена к ПК, без отображения экрана выбора [РЕЖИМ USB].

• Если камера подключена к ПК при установке [РЕЖИМ USB] на [PictBridge(PTP)], на экране ПК может появиться сообщение. Выберите [Cancel], чтобы закрыть экран, и отключите камеру от ПК. Затем снова установите [РЕЖИМ USB] на [PC].

### 3 Включите ПК.

• Снимки можно сохранить на ПК, перетаскивая снимок или папку со снимком, который требуется передать, в другую папку на ПК.

#### Примечание

• Перед подключением или отключением адаптера переменного тока (поставляется отдельно) выключите камеру.

• Прежде чем вставлять или извлекать карту, выключите камеру и отключите соединительный кабель USB. В противном случае, данные могут быть повреждены.

## ■ Просмотр содержимого встроенной памяти или карты при помощи ПК (состав папки)

Для Windows: Накопитель ([Съемный диск]) отображается в [Компьютер]

Для Mac: Диск ([LUMIX], [NO\_NAME] или [Untitled]) отображается на рабочем столе

- Встроенная память
- Карта

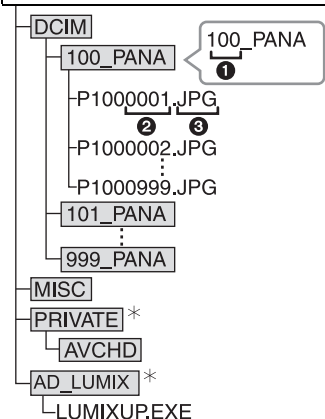

DCIM:	Изображения	
①	Номер папки	
②	Номер файла	
③	JPG:	Фотоснимки
	MP4:	[MP4] Видео
	MPO:	3D-изображения
MISC:	Печать DPOF	
	Избранное	
AVCHD:	[AVCHD] Видео	
AD_LUMIX:	Для загрузки установите	
LUMIXUP.EXE:	Программа загрузки "LUMIX Image Uploader"	
*	Невозможно создать во встроенной памяти.	

Новая папка создается при выполнении снимков в следующих ситуациях.

- После выполнения [СБРОС №] (P55) в меню [НАСТР.]
- Если вставлена карта, содержащая папку с тем же номером папки (например, если снимки выполнены при помощи другой марки камеры)
- Если в папке находится снимок с номером файла 999

## ■ Безопасное отключение соединительного кабеля USB

Выберите в панели задач ПК значок [ ] и щелкните по варианту [Извлечь "DMC-XXX"] (XXX зависит от модели).

- В зависимости от настроек вашего ПК этот значок может не отображаться.
- Если значок не отображается, убедитесь перед отключением устройства, что на мониторе ЖКД цифровой камеры не отображается [ДОСТУП].

## ■ Подключение в режиме PTP (только для Windows® XP, Windows Vista®, Windows® 7 и Mac OS X)

Установите [РЕЖИМ USB] в [PictBridge(PTP)].

- Данные можно теперь только считывать с данного устройства на ПК.
- Если на карте находится 1000 снимков или более, снимки могут не импортироваться в режиме PTP.
- Видеозапись в формате не воспроизводится в режиме PTP.

## Загрузка изображений на сайты для совместного использования

Снимки и видео можно загрузить на сайты совместного использования изображений (Facebook/YouTube) используя загрузчик "LUMIX Image Uploader".

Необходимость в передаче файлов на ПК или установки специального программного обеспечения отсутствует, поэтому можно с удобством загружать снимки, даже находясь вдали от дома или работы при наличии ПК, подключенного к сети.

- Совместимость обеспечивается только с ПК под управлением Windows XP/Windows Vista/Windows 7.
- Подробную информацию см. в инструкции по эксплуатации программы "LUMIX Image Uploader" (в формате PDF).

Подготовка:

Настройте загрузку снимков с помощью [НАСТР.ЗАГРУЗКИ] (P131).

Подключите ПК к Интернету.

Создайте учетную запись на требуемом сайте обмена изображениями и приготовьте информацию для входа в его систему.

### 1 Запустите "LUMIXUP.EXE", дважды щелкнув по нему. (P157)

- Программа загрузки "LUMIX Image Uploader" может запуститься автоматически, если программное обеспечение "PHOTOfunSTUDIO" с диска CD-ROM (прилагается) установлено.

### 2 Выберите целевой объект для загрузки.

- Следуйте инструкциям, отображаемым на экране ПК.



#### Примечание

- Работоспособность данной функции не может быть гарантирована в случае последующих изменений параметров сервисов YouTube и Facebook. Содержимое или экранное представление функции может быть изменено без уведомления. (Данная функция приводится по состоянию на 1 июня 2011 г.)
- Загрузка каких-либо изображений, защищенных авторскими правами, запрещается, за исключением случаев, когда пользователь является владельцем соответствующих авторских прав либо обладает разрешением соответствующего владельца авторских прав.

## Печать снимков

При подключении камеры к принтеру с поддержкой PictBridge можно выбрать снимки, которые нужно распечатать, и отдать команду начала печати с монитора ЖКД камеры.

- На некоторых принтерах можно выполнять печать непосредственно с карты памяти, вынутой из фотокамеры. Более подробную информацию см. в инструкции по эксплуатации используемого принтера.

Подготовка:

Включите фотокамеру и принтер.

Извлеките карту перед распечаткой снимков со встроенной памяти.

Выполните на принтере настройки качества печати и другие перед печатью снимков.

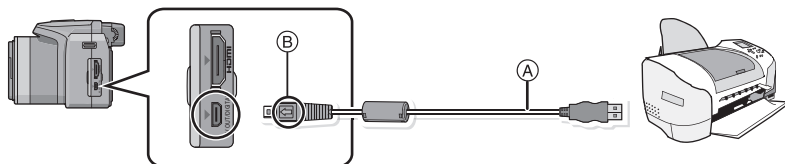

Ⓐ Кабель подсоединения USB (поставляется)

- Проверьте направления разъемов и вставьте или извлеките их, не допуская перекосов. (В противном случае разъемы могут принять изогнутую форму, что повлечет за собой проблемы.)
- Ⓑ Совместите отметки и вставьте.
  - Используйте аккумуляторы с достаточным уровнем заряда или адаптер переменного тока (поставляется отдельно). Если заряд аккумулятора снизится, когда камера подключена к принтеру, загорится индикатор состояния и раздастся предупреждающий звуковой сигнал. Если это произойдет во время печати, немедленно остановите печать. Если печать не выполняется, отсоедините кабель USB.

**1** Подключите фотокамеру к принтеру при помощи кабеля USB Ⓐ (поставляется).

**2** Для выбора [PictBridge(PTP)] нажмите ▲/▼, а затем нажмите [MENU/SET].

### Примечание

- Не отсоединяйте кабель USB во время отображения [⊘] (значка, запрещающего отсоединять кабель).
- Не используйте никакие другие кабели USB, помимо входящего в комплект. Использование других кабелей, помимо поставляемого в комплекте соединительного кабеля USB, может привести к неисправности.
- Перед подключением или отключением адаптера переменного тока (поставляется отдельно) выключите камеру.
- Прежде чем вставлять или извлекать карту, выключите камеру и отключите соединительный кабель USB.
- Записанные видео невозможно распечатать.

## Выбор и печать одного снимка

- 1** Нажмите **◀/▶** для выбора снимка, а затем нажмите **[MENU/SET]**.

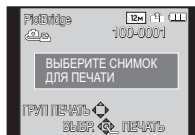

- 2** Для выбора **[ЗАПУСК ПЕЧ.]** нажмите **▲**, а затем нажмите **[MENU/SET]**.

- Информация об элементах, которые можно установить перед началом печати снимков, приведена на [P161](#).
- После печати отсоедините кабель USB.

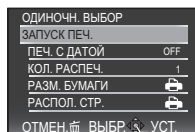

## Выбор и печать нескольких снимков

- 1** Нажмите **▲**.

- 2** Для выбора необходимого параметра нажмите **▲/▼**, а затем нажмите **[MENU/SET]**.

Параметр	Описание настроек
<b>[МНОЖЕСТВ. ВЫБОР]</b>	Несколько снимков печатаются одновременно. <ul style="list-style-type: none"> <li>• Нажмите <b>▲/▼/◀/▶</b>, чтобы выбрать снимки, а затем нажмите <b>[DISPLAY]</b>. (При повторном нажатии <b>[DISPLAY]</b> установка отменяется.)</li> <li>• После выбора снимков нажмите <b>[MENU/SET]</b>.</li> </ul>
<b>[ВЫБРАТЬ ВСЕ]</b>	Печать всех сохраненных снимков.
<b>[УСТ. ПЕЧ.(DPOF)]</b>	Печать только снимков, отмеченных в <b>[УСТ. ПЕЧ.]</b> . ( <a href="#">P141</a> )
<b>[ИЗБРАННОЕ]</b>	Печать только снимков, отмеченных как избранные. ( <a href="#">P140</a> )

- 3** Для выбора **[ЗАПУСК ПЕЧ.]** нажмите **▲**, а затем нажмите **[MENU/SET]**.

- При появлении экрана проверки печати выберите **[ДА]** и распечатайте снимки.
- Информация об элементах, которые можно установить перед началом печати снимков, приведена на [P161](#).
- После печати отсоедините кабель USB.

## Настройки печати

Выберите установленные элементы на экране при выполнении шага 2 для операции “Выбор и печать одного снимка” и шага 3 для операции “Выбор и печать нескольких снимков”.

- Для распечатки снимков на бумаге, размер или макет которой не поддерживается фотокамерой, установите [РАЗМ. БУМАГИ] или [РАСПОЛ. СТР.] в [☰] и задайте размер бумаги или макет на принтере. (Подробная информация приводится в руководстве пользователя принтера.)
- Если выбран элемент [УСТ. ПЕЧ.(DPOF)], [ПЕЧ. С ДАТОЙ] и [КОЛ. РАСПЕЧ.] в меню не отображаются.

### [ПЕЧ. С ДАТОЙ]

Параметр	Описание настроек
[OFF]	Дата не распечатывается.
[ON]	Дата распечатывается.

- Если принтер не поддерживает печать даты, дата не может быть распечатана на снимке.
- В случае некоторых принтеров параметры печати даты принтера могут иметь приоритет, поэтому следует их проверить.
- При печати изображений с отпечатком символов не забудьте установить печать с датой на [OFF], иначе дата напечатается сверху.



#### Примечание

**При обращении в фотоателье для печати снимков**

- Для случая печати даты с использованием [ОТПЕЧ СИМВ] (P134) или настройки печати даты во время настройки [УСТ. ПЕЧ.] (P141) перед фотоателье дату можно напечатать в фотоателье.

### [КОЛ. РАСПЕЧ.]





Можно установить до 999 отпечатков.

**[РАЗМ. БУМАГИ]**

Параметр	Описание настроек
	Преимущество имеют настройки на принтере.
[L/3.5"×5"]	89 мм×127 мм
[2L/5"×7"]	127 мм×178 мм
[POSTCARD] (ОТКРЫТКА)	100 мм×148 мм
[16:9]	101,6 мм×180,6 мм
[A4]	210 мм×297 мм
[A3]	297 мм×420 мм
[10×15cm]	100 мм×150 мм
[4"×6"]	101,6 мм×152,4 мм
[8"×10"]	203,2 мм×254 мм
[LETTER] (ПИСЬМО)	216 мм×279,4 мм
[CARD SIZE] (КАРТОЧКА)	54 мм×85,6 мм

• Размеры бумаги, не поддерживаемые принтером, отображаться не будут.

**[РАСПОЛ. СТР.] (Макеты для печати, которые могут быть заданы на этой фотокамере)**

Параметр	Описание настроек
	Преимущество имеют настройки на принтере.
	1 снимок без рамки на 1 странице
	1 снимок с рамкой на 1 странице
	2 снимка на 1 странице
	4 снимка на 1 странице

- Если принтер не поддерживает макет страницы, параметр не может быть выбран.

**■ Печать макетов****Печать одного фотоснимка несколько раз на 1 листе бумаги**

Например, если один и тот же снимок нужно распечатать 4 раза на 1 листе бумаги, установите [РАСПОЛ. СТР.] на , а затем установите [КОЛ. РАСПЕЧ.] на 4 для снимка, который нужно распечатать.

**При печати различных снимков на 1 листе бумаги**

Например, если нужно напечатать 4 разных снимка на 1 листе бумаги, установите [РАСПОЛ. СТР.] на  и затем установите [КОЛ. РАСПЕЧ.] на 1 для каждого из 4 снимков.

** Примечание**

- Если во время печати индикатор  горит оранжевым цветом, фотокамера получает от принтера сообщение об ошибке. После завершения печати убедитесь в работоспособности принтера.
- Если количество отпечатков слишком большое, снимки могут печататься в несколько заходов. В таком случае указываемое оставшееся количество отпечатков может отличаться от заданного количества.

## Принадлежности, не входящие в комплект поставки

### Преобразовательный объектив (поставляется отдельно)

С помощью поставляемых отдельно преобразовательных объективов становится возможной съемка еще более удаленных объектов и макросъемка малых объектов.

Подготовка: снимите крышку объектива и бленду объектива.

#### 1 Присоедините адаптер объектива.

- Вращайте адаптер объектива медленно и осторожно.

#### 2 Прикрепите телеобъектив.

- Ⓐ Переходник объектива (DMW-LA5; поставляется отдельно)
- Ⓑ Преобразовательный телеобъектив (DMW-LT55; поставляется отдельно)
- Объектив для макросъемки (DMW-LC55; поставляется отдельно) можно присоединять аналогичным образом.

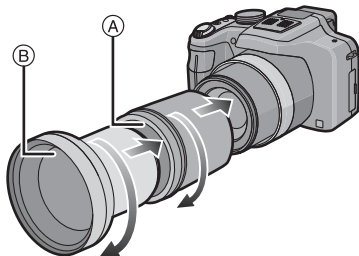

	Увеличение приближением (Макс. количество пикселей)	Диапазон записи	
		Широкоугольный режим	Телережим
Преобразовательный телеобъектив	12× до 24×*	5,5 м до ∞	
Объектив для макросъемки	4× до 24×	18 см до 50 см	33 см до 50 см

\* Фактическое увеличение при использовании масштабирования будет в 1,7 раза превышать отображаемое.

**3 Выберите [ПРЕОБ. ЛИНЗА] в меню режима [ЗАП.]. (P46)**

- Обратитесь к P122 за информацией о [ПРЕОБ. ЛИНЗА].

**4 Нажмите ▲/▼ для выбора [T], а затем нажмите [MENU/SET] для установки.**

- Выбор [0] производится аналогичным образом.
- Всегда устанавливайте на [OFF], когда преобразовательный объектив снят.

**Примечание**

- Чтобы пользоваться преобразовательным объективом, нужен переходник объектива (DMW-LA5; поставляется отдельно).
- Преобразовательные объективы нельзя использовать вместе с защитным устройством MC (DMW-LMC52; поставляется отдельно) или фильтрами ND (DMW-LND52; поставляются отдельно). Перед присоединением преобразовательного объектива указанные принадлежности необходимо снять.
- **Использовать только с DMW-LC55 или DMW-LT55.**
- Загрязнение поверхности объектива (вода, масло, отпечатки пальцев) может повлиять на качество снимков. Слегка протрите поверхность объектива мягкой сухой тканью до и после съемки.
- При использовании телеобъектива:
  - Рекомендуется использовать штатив.
  - Может плохо работать функция стабилизатора.
  - Даже если предмет не сфокусирован, индикация фокуса может слегка подрагивать.
  - Фокусировка может занять несколько больше времени чем обычно.

**Защитное устройство/Фильтр (приобретается отдельно)**

Защитное устройство MC (DMW-LMC52; поставляется отдельно) это прозрачный фильтр, который не влияет ни на цвета ни на количество проходящего света, поэтому его можно использовать для защиты объектива при любых обстоятельствах.

Фильтр ND (DMW-LND52; поставляется отдельно) уменьшает количество проходящего света приблизительно до 1/8 (это соответствует изменению настройки диафрагмы на 3 деления) но не оказывает влияние на баланс цветов.

Поляризационный фильтр (DMW-LPL52; поставляется отдельно) осуществляет подавление света, отраженного от металла и несферических поверхностей (плоские неметаллические поверхности, водяной пар или летающие в воздухе невидимые частицы), что позволяет получать более контрастные снимки .

**Примечание**

- Не прикрепляйте несколько фильтров одновременно.
- Если при прикреплении фильтра слишком сильно затянуть винты, снять их может быть невозможно. Не затягивайте винты слишком сильно.
- Нельзя присоединить фильтр, когда прикреплен бленда объектива.
- Если уронить фильтр, он может разрушиться. Соблюдайте осторожность, чтобы не уронить его при присоединении к фотокамере.
- Следите за тем, чтобы на фильтре не остались отпечатки пальцев, грязь и т. п. во время приклепления, иначе фокусировка может регулироваться по объективу, вследствие чего фокусировка на объекте не будет выполнена.
- За подобной информацией о каждом фильтре обратитесь к инструкциям.

## Сетевой адаптер (приобретается отдельно)/переходник DC (приобретается отдельно)

**Адаптер переменного тока (поставляется отдельно) можно использовать только со специальным DC переходником Panasonic (поставляется отдельно). Адаптер переменного тока (поставляется отдельно) нельзя использовать сам по себе.**

Подготовка:

Установите выключатель питания в положение [OFF] и убедитесь, что тубус объектива втянут.

- (A) Дверца отсека для карты памяти/аккумулятора
- (B) DC переходник
- (C) Крышка отсека для DC переходника
- (D) Сетевой адаптер переменного тока
- (E) Кабель питания

- 1 Откройте дверцу отсека для карты и аккумулятора и крышку DC-переходника на себя.**
- 2 Вставьте DC-переходник в данное устройство.**
  - Чтобы вставить, нажмите на центр DC-переходника.
  - Нажимайте на DC-переходник, пока он не будет зафиксирован рычагом (1).
- 3 Вытяните кабель через отверстие, как показано на иллюстрации, а затем закройте дверцу отсека для карты и аккумулятора.**
  - Аккуратно закрывайте дверцу для ввода карты памяти/аккумулятора, чтобы не прижать кабель.
- 4 Подключите адаптер переменного тока к электрической розетке.**
- 5 Подключите адаптер переменного тока к разъему [DC IN] DC переходника.**

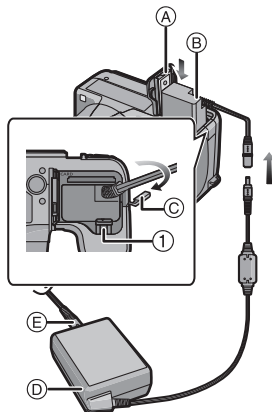

### Примечание

- Всегда используйте только оригинальный сетевой адаптер переменного тока производства Panasonic (поставляется отдельно).
- Адаптер переменного тока следует использовать только с кабелем переменного тока, поставляемым вместе с адаптером.
- Если в адаптере переменного тока и DC переходнике нет необходимости, отсоедините их от цифровой камеры. Держите также крышку DC переходника закрытой.
- Прочитайте также инструкции по работе с адаптером переменного тока и DC переходником.

## Вид экрана

### ■ При записи

- 1 Режим записи
- 2 Шумоподавление (P126)  
ZOOM : Направленный микрофон (P126)
- 3 Режим вспышки (P65)
- 4 Режим АФ макро (P70)  
MF : Режим макро зума (P70)  
MF : MF (P71)
- 5 Баланс белого (P108)  
Точная настройка баланса белого (P110)
- 6 Светочувствительность ISO (P76)  
Установка предела ISO (P107)
- 7 АФ со слежением (P114)
- 8 Стиль фото (P104)  
Эффект цвета (P32)
- 9 Участок автофоку-сировки (P29)
- 10 Размер снимка (P106)
- 11 Качество (P107)
- 12 Индикатор аккумулятора (P15)
- 13 Количество записываемых снимков (P21)  
Доступное время записи (P21): R8m30s\*  
Фокус (P29)
- 14 Пользовательские настройки (P96)
- 15 Встроенная память (P19)  
[ ] : Карта (P19) (отображается только во время записи)
- 16 Точечное измерение (P117)
- 17 Гистограмма (P52)
- 18 День путешествия (P49)  
Оставшееся время записи (P34): 8m30s\*

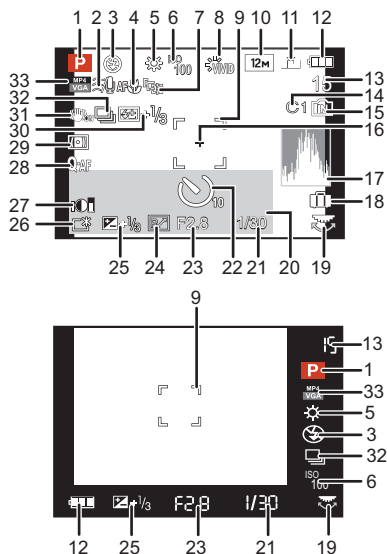

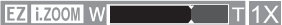
- 19 Задний диск (P28, 71)
- 20 Текущая дата и время/📅: Мировое время (P48)  
 Количество дней, прошедших с даты отъезда (P49)  
 Месторасположение (P49)  
 Имя (P87)  
 Возраст (P87)
- 21 Скорость затвора (P27)  
 MIN: Минимальная скорость затвора (P118)
- 22 Режим автоматического таймера (P73)
- 23 Показатель диафрагмы (P27)  
 Трансфокатор (P62): 
- 24 Изменение программы (P28)
- 25 Компенсация экспозиции (P74)
- 26 Яркость монитора ЖКД (P51)  
 A\*: Автоматическое усиление яркости ЖКД (P51)  
 eco: энергосбережение ЖКД (P54)
- 27 Интеллектуальное управление динамическим диапазоном (P118)
- 28 Быстрая автофокусировка (P115)  
 AF\*: Вспомогательная лампочка автофокусировки (P121)  
 C AF : Непрерывная автофокусировка (P125)
- 29 Режим измерения (P117)  
 (👤): Движение без смазывания (P32)  
 AF-L / AE-L : БЛОКИРОВКА АФ/АЕ (P116)
- 30 Настройка вспышки (P69)
- 31 Оптический стабилизатор изображения (P120)/  
 (📷): предупреждение о сотрясении (P26)
- 32 Серийная съемка (P119)  
 📷: Автоматическая настройка значений экспозиции (P75)  
 WB: Брекетинг баланса белого (P111)
- 33 Качество записи (P124)

## ■ При воспроизведении

- 1 Режим воспроизведения (P127)
- 2 Защищенный снимок (P143)
- 3 Избранное (P140)
- 4 Индикация текстовой отметки (P134)
- 5 Стилль фото (P104)
- 6 Размер снимка (P106)
- 7 Качество (P107)
- 8 Индикатор аккумулятора (P15)
- 9 Папка/Файловый номер (P157)
- Встроенная память (P19)
- Оставшееся время воспроизведения (P40): 8m30s\*
- 10 Номер страницы/Всего снимков
- 11 Время записи видео (P40): 8m30s\*
- 12 Гистограмма (P52)
- 13 Компенсация экспозиции (P74)
- 14 Месторасположение (P49)
- Имя (P87)
- Возраст (P87)
- Запись (P132)
- 15 Дата и время записи/Мировое время (P48)
- 16 Количество дней, прошедших с даты отъезда (P49)
- 17 Яркость монитора ЖКД (P51)
-  : энергосбережение ЖКД (P54)
- 18 Эффект цвета (P32)
- 19 Количество отпечатков (P141)
- 20 Воспроизведение видео (P40)
- Качество записи (P124)
- Индикатор предупреждения отсоединения кабеля (P159)

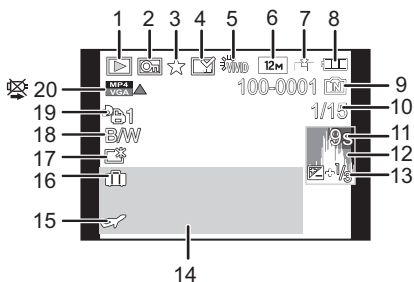

\* "h" – сокращенно, часы, "m" – минуты, "s" – секунды.

## Предосторожности при использовании фотокамеры

### Оптимальное использование фотокамеры

**Храните данное устройство как можно дальше от источников электромагнитного излучения (например, микроволновых печей, телевизоров, видеоигр и т.д.).**

- При использовании данного устройства, размещенного на телевизоре или вблизи него, снимки и/или звуки данного устройства могут искажаться под действием электромагнитных волн.
- Не пользуйтесь данным устройством вблизи сотовых телефонов, так как это может привести к помехам, отрицательно влияющим на снимки и/или звук.
- Записанные данные могут быть заперчены или снимки могут быть искажены под действием сильных магнитных полей, создаваемых динамиками или крупными двигателями.
- Электромагнитное излучение, создаваемое микропроцессорами, может отрицательно влиять на данное устройство, вызывая искажение изображений и/или звука.
- Если на данное устройство негативно влияет электромагнитное оборудование, и данное устройство прекращает нормальную работу, выключите его, извлеките аккумулятор или отключите адаптер переменного тока (поставляется отдельно). Затем снова вставьте аккумулятор или подключите адаптер переменного тока и включите данное устройство.

**Не используйте данное устройство возле радиопередатчиков или высоковольтных линий.**

- Если вы производите съемку возле радиопередатчиков или высоковольтных линий, на записанные изображения и/или звук могут накладываться помехи.

**Пользуйтесь только поставляемыми шнурами и кабелями. При использовании принадлежностей, которые не входят в комплект поставки, пользуйтесь шнурами и кабелями, поставляемыми с принадлежностями.**

**Не удлиняйте шнуры и кабели.**

**Не допускайте попадания на фотокамеру инсектицидов и летучих химических веществ.**

- Такие химические вещества при попадании на фотокамеру могут вызывать деформацию корпуса и отслаивание отделки поверхности.
- Не допускайте длительного контакта резиновых или пластиковых материалов с фотокамерой.

## Очистка

**Перед очисткой камеры извлеките аккумулятор или разъем постоянного тока (поставляется отдельно) или извлеките сетевую вилку из розетки. Затем вытрите камеру сухой мягкой тканью.**

- В случае сильного загрязнения камеры ее можно почистить с помощью отжатой влажной ткани, а затем вытереть сухой тканью.
- Не используйте для очистки камеры такие растворители, как бензол, разбавитель, спирт, моющие средства для кухни и т. д., поскольку это может привести к ухудшению состояния внешнего корпуса либо отслоению покрытия.
- При использовании ткани с пропиткой химическим веществом обязательно следуйте прилагаемой к ней инструкции.

## Информация о мониторе ЖКД/Видоискателе

- Нельзя сильно надавливать на ЖК дисплей. Это может повлечь за собой искажение цветов на дисплее и нарушение его нормальной работы.
- Изображение, появляющееся на мониторе ЖКД/видоискателе при включении холодной камеры, вначале несколько темнее обычного. При увеличении температуры внутри камеры яркость изображения восстанавливается.

Для производства монитора ЖКД/экрана видоискателя используется чрезвычайно точная технология. Тем не менее, на экране могут быть видны в небольшом количестве темные или яркие точки (красные, синие или зеленые). Это не является неисправностью. На мониторе ЖКД/экране видоискателя находится более чем 99,99% рабочих пикселей и не более, чем 0,01% нерабочих (полностью потухших или негаснущих). Эти точки не записываются при сохранении снимка в памяти камеры или на карте памяти.

## Информация об объективе

- Нельзя сильно нажимать на объектив.
- Не оставляйте камеру с обращенным к солнцу объективом, поскольку солнечные лучи могут привести к неисправности камеры. Также соблюдайте осторожность, кладя камеру вне помещения или возле окна.
- Загрязнение поверхности объектива (вода, масло, отпечатки пальцев) может повлиять на качество снимков. Слегка протирайте поверхность объектива мягкой сухой тканью перед и после съемки.
- Втягивайте объектив при переносе камеры.

## Аккумулятор

**Данный аккумулятор является литиево-ионным аккумулятором. Его способность генерировать питание основывается на химической реакции, происходящей внутри него. Эта реакция подвержена влиянию окружающей температуры и влажности и, если температура слишком высокая или слишком низкая, то рабочее время аккумулятора сокращается.**

**После использования извлеките аккумулятор.**

- Поместите вынутый аккумулятор в пластиковый пакет и храните или переносите, не допуская контакта с металлическими предметами (скрепками и т. п.).

**Если вы случайно уронили аккумулятор, проверьте, не деформировались ли корпус и полюса.**

- Использование деформированного аккумулятора в фотокамере может повредить фотокамеру.

**Носите с собой запасные заряженные аккумуляторы.**

- Учтите, что срок службы аккумулятора сокращается при низкой температуре, например на лыжных трассах.
- Не забудьте взять с собой в поездку зарядное устройство (поставляется в комплекте). Тогда вы сможете заряжать аккумулятор во время поездки.

**Утилизация отработанных аккумуляторов.**

- Аккумуляторы имеют ограниченный срок службы.
- Не бросайте аккумуляторы в огонь, так как они могут взорваться.

**Не допускайте контакта полюсов аккумулятора с металлическими предметами (например, ожерельями, шпильками для волос и т.п.).**

- Это может привести к короткому замыканию, выделению тепла и, как следствие, ожогам при контакте с аккумулятором.

## Зарядное устройство

- При использовании зарядного устройства аккумулятора возле радиоприемника прием может ухудшиться.
- Храните зарядное устройство на расстоянии не менее 1 м от радиоустройства.
- При работе зарядного устройства может быть слышно жужжание. Это не неисправность.
- После использования не забудьте отключить устройство питания от электрической розетки. (Включенное в розетку зарядное устройство потребляет незначительный ток.)
- Держите клеммы зарядного устройства и аккумуляторов чистыми.

## Информация о 3D

### ■ Просмотр 3D-изображений

**Люди, страдающие от повышенной чувствительности к свету, сердечных и других заболеваний должны избегать просмотра 3D-изображений.**

- Просмотр 3D-видео может иметь неблагоприятный эффект при подобных заболеваниях.

**Если вы устали, чувствуете себя неудобно или необычно при просмотре изображений 3D, немедленно прекратите просмотр.**

- Продолжение просмотра может привести к заболеваниям.
- Хорошо отдохните после прекращения просмотра.

**При просмотре 3D-изображений рекомендуется делать перерыв каждые 30 до 60 минут.**

- Просмотр на протяжении долгого времени может привести к зрительному утомлению.

**Близорукие и дальновзоркие люди, люди с различными уровнем зрения левого и правого глаза и страдающие от астигматизма должны исправить свое зрение, надев очки и т.п.**

**Прекратите просмотр, если вы четко видите двоящееся изображение во время просмотра 3D-изображений.**

- Разные люди воспринимают 3D-изображения по-разному. Выполните соответствующую коррекцию зрения перед просмотром 3D-изображений.
- Можно изменить 3D-настройки телевизора или изменить выходные настройки 3D камеры на 2D.

## Карта

**Не оставляйте карту в местах с высокой температурой, в местах, подверженных влиянию электромагнитных волн или статического электричества, или под прямыми солнечными лучами.**

**Не изгибайте и не бросайте карту.**

- Карта может быть повреждена или записанное на нее содержимое может быть повреждено или стерто.
- После использования и при хранении или переноске карты положите ее в футляр для карты или в чехол.
- Не допускайте попадания грязи, пыли или воды на разъемы на обратной стороне карты. Не прикасайтесь к разъемам пальцами.

**Примечание, касающееся передачи другим лицам либо утилизации карты памяти**

- Форматирование или удаление с использованием данной камеры или ПК только изменяет данные управления файлом, но полностью не удаляет данные с карты памяти. Рекомендуется физически уничтожить карту памяти либо воспользоваться имеющимся в продаже компьютерным программным обеспечением для удаления данных, чтобы полностью стереть данные на карте памяти, прежде чем передавать ее другому лицу или утилизировать.

За управление данными в карте отвечает пользователь.

## О личных данных

Если установлены имя или день рождения для [РЕБЕНОК1]/[РЕБЕНОК2]/функции распознавания лиц, эта личная информация хранится в камере и включается в записанное изображение.

## Отказ от ответственности

- Информация, включая личные данные, может измениться или исчезнуть из-за ошибочной операции, воздействия статического электричества, повреждения, неисправности, ремонта или других действий.  
Перед началом эксплуатации обратите внимание на то, что компания Panasonic не несет ответственности за прямой или косвенный ущерб вследствие изменения или исчезновения информации либо личной информации.

## При обращении за ремонтом, передаче другому лицу или утилизации

- Повторно установите настройки для защиты личных данных. (P56)
- Если во встроенной памяти хранятся снимки, скопируйте нужные снимки на карту памяти (P145) до форматирования встроенной памяти (P58).
- При обращении за ремонтом выньте карту памяти из камеры.
- При ремонте камеры настройки встроенной памяти и установки могут вернуться к заводским установкам по умолчанию.
- Если вышеуказанные операции невозможно выполнить ввиду неисправности, обратитесь к дилеру, у которого была куплена камера, либо в ближайший сервисный центр.

**При передаче карты памяти другим лицам или утилизации см. приведенный выше раздел “Примечание, касающееся передачи другим лицам либо утилизации карты памяти”.**

### Если камера длительное время не используется

- Храните аккумулятор в сухом прохладном месте с относительно стабильной температурой: (рекомендуемая температура: 15 °С до 25 °С, рекомендуемая влажность: 40%RH до 60%RH)
- Всегда вынимайте аккумулятор и карту памяти из камеры.
- Если аккумулятор остается внутри камеры, он разряжается, даже если камера выключена. При длительном хранении аккумулятора внутри камеры он может разрядиться настолько, что станет непригодным даже после подзарядки.
- При длительном хранении аккумулятора рекомендуется заряжать его один раз в год. После полной разрядки аккумулятора выньте его из камеры и храните отдельно от камеры.
- При хранении камеры в шкафу или ящике рекомендуется помещать ее совместно с влагопоглотителем (силикагель).

### О данных снимка

- Записанные данные могут быть повреждены или утеряны, если камера выходит из строя ввиду неправильного обращения. Компания Panasonic не несет ответственности за какие-либо убытки, понесенные ввиду потери записанных данных.

### Информация о штативах и подставках для фотоаппарата на одной ножке

- При использовании штатива перед установкой на него камеры убедитесь, что штатив установлен устойчиво.
- Во время использования штатива или подставки для фотоаппарата на одной ножке извлечение карты или аккумулятора может оказаться невозможным.
- Убедитесь, что винт штатива или подставки для фотоаппарата на одной ножке во время прикрепления или отсоединения камеры не перекошен. Применяя чрезмерную силу при вращении винта камеры, можно его повредить. Кроме того, корпус камеры и паспортная табличка могут повредиться или поцарапаться, если камера будет слишком сильно притянута к штативу или подставке для фотоаппарата на одной ножке.
- Внимательно прочтите инструкцию по эксплуатации штатива или подставка для фотоаппарата на одной ножке.

## Сообщения

В некоторых случаях на экран выводятся запросы подтверждения и сообщения об ошибках.

В качестве примеров ниже описаны основные сообщения.

### [ЭТОТ СНИМОК ЗАЩИЩЕН]

→ Удалите снимок после снятия настройки защиты. (P143)

### [ЭТОТ СНИМОК НЕЛЬЗЯ УДАЛИТЬ]/[НЕКОТОРЫЕ СНИМКИ НЕЛЬЗЯ УДАЛИТЬ]

- Фотоснимки не соответствуют стандарту DCF не могут быть стерты.  
→ Для удаления отдельных фотоснимков отформатируйте карту, предварительно скопировав нужные данные на компьютер или другое устройство. (P58)

### [НЕЛЬЗЯ УСТАНОВИТЬ ДЛЯ ЭТОГО СНИМКА]

- [РЕД ЗАГОЛ], [ОТПЕЧ СИМВ] или [УСТ. ПЕЧ.] нельзя установить для снимков, не соответствующих стандарту DCF.

### [НЕДОСТАТОЧНО МЕСТА ВО ВСТР. ПАМЯТИ]/[НА КАРТЕ НЕДОСТАТОЧНО ПАМЯТИ]

- Во встроенной памяти или на карте нет свободного места.
- При копировании фотоснимков со встроенной памяти на карту (групповое копирование) снимки копируются до заполнения карты.

### [НЕ ВСЕ ИЗОБР. МОГУТ БЫТЬ СКОПИРОВАНЫ]/[НЕВОЗМОЖНО ЗАВЕРШИТЬ КОПИРОВАНИЕ]

- Следующие фотоснимки нельзя скопировать.
  - Фотоснимок с таким же именем уже существует на получателе. (Только при копировании с карты на встроенную память.)
  - Файлы не соответствуют стандарту DCF.
- Более того, могут не копироваться снимки, записанные или отредактированные другим оборудованием.

### [ОШИБКА ВСТР. ПАМЯТИ ФОРМАТ-ТЬ ВСТР ПАМ?]

- Это сообщение будет отображаться, если встроенная память отформатирована на ПК.  
→ Еще раз отформатируйте встроенную память на камере. (P58) Данные на встроенной памяти будут удалены.

### **[ОШИБКА КАРТЫ ПАМЯТИ ФОРМАТИРОВАТЬ ЭТУ КАРТУ?]**

- Этот формат нельзя использовать с данной камерой.
  - Вставьте другую карту.
  - Снова отформатируйте карту, используя камеру, после сохранения необходимых данных на ПК и пр. (P58) Данные на карте будут удалены.

### **[ВЫКЛЮЧИТЕ ФОТОКАМЕРУ И СНОВА ВКЛЮЧИТЕ ЕЕ]/[ОШИБКА СИСТ.]**

- Это сообщение появляется на экране, когда объектив не может правильно функционировать вследствие того, что к нему было приложено физическое усилие либо бленда закреплена недостаточно надежно.
  - Выключите фотокамеру и снова включите. Если сообщение не пропадает, обратитесь в ваш дилер или в ближайший сервисный центр.

### **[ОШИБКА ПАРАМЕТРА КАРТЫ ПАМЯТИ]/[НЕВОЗМОЖНО ИСПОЛЬЗОВАТЬ ЭТУ КАРТУ ПАМЯТИ.]**

- Используйте карту, совместимую с данной камерой. (P19)
  - карта памяти SD (от 8 МБ до 2 ГБ)
  - Карта памяти SDHC (от 4 ГБ до 32 ГБ)
  - Карта памяти SDXC (48 ГБ, 64 ГБ)

### **[ВСТАВЬТЕ КАРТУ SD СНОВА]/[ПОПРОБУЙТЕ ДРУГУЮ КАРТУ]**

- При обращении к карте произошла ошибка.
  - Вставьте повторно карту памяти.
  - Вставьте другую карту.

### **[ОШИБКА СЧИТ./ОШИБКА ЗАП. ПРОВЕРЬТЕ КАРТУ]**

- Не удалось прочитать или записать данные.
  - Извлеките карту после отключения питания [OFF]. Вставьте карту снова, включите питание и снова попробуйте выполнить чтение или запись данных.
- Возможно, карта сломана.
  - Вставьте другую карту.

### **[ЗАПИСЬ ДВИЖ. ИЗОБР. ОТМЕНЕНА ИЗ-ЗА ОГРАНИЧЕНИЙ СКОРОСТИ ЗАПИСИ НА КАРТУ]**

- При записи видеоклипов используйте карту памяти SD класса скорости, указанным как “Класс 4” или выше.
- В случае остановки даже после использования карты “Класс 4” или выше скорость записи данных ухудшается, поэтому рекомендуется создать резервную копию, а затем выполнить форматирование (P58).
- Запись видеоклипов может внезапно прерваться — это зависит от типа карты.

### **[НЕВОЗМОЖНО ЗАПИСАТЬ ИЗ-ЗА НЕСОВМЕСТИМОСТИ ФОРМАТА (NTSC/PAL) ДАННЫХ НА ЭТОЙ КАРТЕ.]**

- Для удаления отдельных фотоснимков отформатируйте карту, предварительно скопировав нужные данные на компьютер или другое устройство. (P58)
- Вставьте другую карту.

### **[НЕВОЗМОЖНО СОЗДАТЬ ПАПКУ]**

- Каталог нельзя создать, поскольку не осталось свободных номеров для каталогов.
  - Форматируйте карту после сохранения необходимых данных на ПК и т. д. (P58) При выполнении [СБРОС №] в меню [НАСТР.] после форматирования номер папки сбрасывается на 100. (P55)

### **[ОТОБРАЖЕНИЕ СНИМКА ДЛЯ 16:9 ТВ]/[ОТОБРАЖЕНИЕ СНИМКА ДЛЯ 4:3 ТВ]**

- Выберите [ФОРМАТ ТВ] в меню [НАСТР.], если требуется изменить формат экрана телевизора. (P56)
- Это сообщение также появляется, если кабель USB подключен только к камере. В таком случае присоедините другой конец кабеля USB к ПК или принтеру. (P156, 159)

### **[Запись не выполнена.]**

- Запись может быть недоступна, если место съемки слишком темное/яркое или если объект обладает недостаточной контрастностью во время записи в режиме 3D.

### **[ДАННЫЙ АККУМУЛЯТОР ИСПОЛЬЗОВАТЬ НЕЛЬЗЯ]**

- Используйте оригинальные аккумуляторы Panasonic. Если данное сообщение появляется даже при использовании оригинального аккумулятора Panasonic, обратитесь к дилеру или в ближайший сервисный центр.
- Если клемма аккумулятора загрязнена, очистите ее и уберите мешающие предметы.

## Устранение неисправностей

Во-первых, попробуйте выполнить следующие операции (P179 до 188).

Если проблема не устраняется, ее можно разрешить, выбрав [СБРОС] (P56) в меню [НАСТР.].

### Аккумуляторы и источник питания

**Фотокамера не работает даже во включенном состоянии.  
Фотокамера выключается сразу же после включения.**

- Батарея разряжена. Зарядить аккумулятор.
- Если оставить фотокамеру включенной, аккумулятор разрядится.  
→ Частое выключение камеры с использованием [ЭКОНОМ. РЕЖ.] и т. п. (P54)

**Аппарат выключится автоматически.**

- Если вы подсоединитесь к телевизору, совместимому с VIERA Link, посредством миникабеля HDMI (поставляется отдельно) и выключите питание телевизора пультом дистанционного управления от телевизора, питание этого аппарата также выключается.  
→ Если вы не используете VIERA Link, установите [VIERA Link] на [OFF]. (P57)

**Крышка карты памяти/батареи не закрывается.**

- Плотно и полностью вставьте батарею.

### Запись

**Снимки не записываются.**

- Правильно ли установлен диск рабочего режима?
- Осталась ли свободная память во встроенной памяти или на карте?  
→ Удалите ненужные снимки для увеличения доступной памяти. (P42)
- Возможно, при использовании карты большой емкости будет невозможна запись в течение короткого времени после включения питания.

**Снимок слишком бледный.**

- Снимок может получаться бледным, если объектив загрязнен, например, на объективе имеются отпечатки пальцев.  
→ В случае загрязнения объектива выключите камеру, задвиньте тубус объектива и осторожно протрите поверхность объектива сухой мягкой тканью.

**Снимки слишком светлые или слишком темные.**

- Проверьте, правильно ли установлена компенсация экспозиции. (P74)
- Установка [МИН. ВЫДЕРЖКА] на более высокую скорость может привести к затемнению снимка.
  - Установите [МИН. ВЫДЕРЖКА] (P118) для замедления скорости.

**Съемка нескольких снимков выполняется одновременно.**

- Верните в исходное положение настройки брекетинга баланса белого (P111).
- Задайте для автоматического брекетинга (P75) или [СЕРИЙН.СЪЕМК] (P119) в меню режима [ЗАП.] значение [OFF].
- Установлено ли для автоматического таймера (P73) значение [10 СЕК / 3 ИЗОБР.], или же для него установлено значение [СКОР. СЪЕМКА] (P88) или [ИМПУЛЬС ВСПЫШКИ] (P89) в режиме сцены?

**Объект неправильно фокусируется.**

- Диапазон фокусировки зависит от режима записи.
  - Установите необходимый режим, соответствующий расстоянию до объекта.
- Объект находится за пределами диапазона фокусировки камеры. (P29)
- Камера трясется (дрожит), или объект незначительно перемещается. (P26)

**Записанный снимок размытый.****Оптический стабилизатор изображения не эффективен.**

- При съемке в местах с недостаточной освещенностью скорость затвора снижается, поэтому крепко держите камеру обеими руками при выполнении снимка. (P26)
- При выполнении снимков с невысокой скоростью затвора следует использовать автоматический таймер. (P73)

**Выполнение снимков с использованием автоматической настройки значений экспозиции невозможно.**

- Осталась ли свободная память во встроенной памяти или на карте?

**Записанный снимок выглядит зернистым.****На снимке появляется шум.**

- Не слишком ли высокая светочувствительность ISO или не слишком ли низкая скорость затвора?
  - (На момент поставки камеры светочувствительность ISO установлена на [AUTO]. Поэтому при выполнении снимков в помещении и т. д. появляется шум.)
  - Уменьшение чувствительности ISO. (P76)
  - Увеличьте настройку для [ПОДАВ. ШУМА] в [ФОТО СТИЛЬ] или уменьшите настройку для каждого элемента, кроме [ПОДАВ. ШУМА]. (P105)
  - Снимайте в хорошо освещенных местах.
- Установлено ли [ВЫС. ЧУВСТВ.] или [СКОР. СЪЕМКА] в режиме сцены? Если установлено, разрешение записываемого снимка незначительно уменьшается ввиду обработки с высокой чувствительностью, но это не является неисправностью.

**Яркость или цветовой тон записанного снимка отличается от реальной композиции.**

- При съемке в условиях флуоресцентного или светодиодного освещения увеличение скорости затвора может привести к незначительным изменениям яркости и цвета. Эти изменения возникают из-за источника освещения и не указывают на неисправность.

**Во время записи снимков или нажатии кнопки затвора наполовину на мониторе ЖКД могут появиться красноватые полосы. Или же часть либо весь монитор ЖКД становится красноватым.**

- Это особенность матриц ПЗС, которая возникает, когда на объекте имеется яркий участок. Некоторая неоднородность может возникать на окружающих участках, но это не является неисправностью. Помеха записывается при съемке видео, но не записывается на фотоснимках.
- При съемке рекомендуется не подвергать экран воздействию солнечного света или любого иного источника яркого освещения.



**Запись видео прекращается в процессе записи.**

- При записи видеоклипов используйте карту памяти SD класса скорости, указанным как “Класс 4” или выше.
- Запись может внезапно прерваться — это зависит от типа карты.  
→ Если видеосъемка останавливается во время использования карты с характеристикой не менее “Класс 4” или во время использования карты, отформатированной на ПК или другом оборудовании, скорость записи снижается. В таких случаях рекомендуется создать резервную копию данных и затем отформатировать (P58) карту на данной камере.

**Увеличение работает неправильно.**

- Установлено ли [ПРЕОБ. ЛИНЗА] (P122) на [ ] или [ ]?

**Объект нельзя заблокировать.  
(АФ со слежением невозможна)**

- Установите зону автофокусировки на отличительный цвет объекта съемки, если имеется участок цвета, отличающегося от окружающего цвета. (P114)

**Объектив**

**Записанный снимок может быть искажен, или вокруг объекта могут появиться цвета, которых не было на самом деле.**

- Объект может быть немного искажен, или граница могут окраситься, в зависимости от степени увеличения, это обусловлено характеристиками объектива. Кроме того, по краям изображение может выглядеть искаженным ввиду увеличенной перспективы при широкоугольной съемке. Это не является неисправностью.

**Монитор ЖКД/Видоискатель**

**На короткое время монитор/видоискатель становится тусклее или ярче.**

- Это явление происходит при нажатии кнопки затвора наполовину для установки показателя диафрагмы и не влияет на записываемые снимки.
- Данное явление происходит также в случае изменения яркости при использовании масштабирования на камере или перемещении камеры. Причиной является срабатывание автоматической диафрагмы камеры. Это не является неисправностью.

**При съемке в помещении монитор ЖКД мерцает.**

- После включения питания монитор ЖКД может мерцать в течение нескольких секунд. Эта операция исправляет мерцание, вызванное освещением от флуоресцентных ламп, светодиодных ламп и т. п., и не является признаком неисправности.

**Монитор ЖКД/видоискатель слишком яркий или слишком темный.**

- Проверьте установку [РЕЖИМ ЖКД]. (P51)
- Выполните [МОНИТОРУ]/[ВИДОИСКАТ.]. (P50).

**Снимок не выводится на ЖКД мониторе.**

- Есть ли изображение в видоискателе?  
→ Для переключения на монитор ЖКД нажмите кнопку [EVF/LCD].

**На мониторе ЖКД видны черные, красные, синие и зеленые точки.**

- Это не неисправность.  
Эти пиксели не влияют на записываемые снимки.

**На мониторе ЖКД появляются помехи.**

- В темных местах, могут появиться помехи для поддержания яркости монитора ЖКД. И не влияют на записываемые снимки.

## Вспышка

### Вспышка не срабатывает.

- Вспышка закрыта?  
→ Чтобы открыть вспышку, нажмите [**⚡ OPEN**]. (P65)
- Режим вспышки недоступен, когда установлен режим автоматической настройки значений экспозиции (P75) или [СЕРИЙН.СЪЕМК] (P119) в меню режима [ЗАП.].

### Вспышка срабатывает несколько раз.

- Если установлено уменьшение эффекта красных глаз (P66), вспышка срабатывает дважды.
- Возможно, выполнена установка на [ИМПУЛЬС ВСПЫШКИ] (P89) в режиме сцены?

## Воспроизведение

### Воспроизводимый снимок отображается повернутым в произвольном направлении.

- [ПОВЕРН. ЖКД] (P139) установлено на [ON].

### Снимок не воспроизводится. Записанные изображения отсутствуют.

- Нажали ли вы [**▶**]?
- Есть ли снимки во встроенной памяти или на карте?  
→ Снимки со встроенной памяти появляются, когда не вставлена карта. Данные снимка на карте появляются, когда карта вставлена.
- Возможно, это папка или снимок, которые были обработаны на ПК? Если да, их невозможно воспроизвести на данной камере.  
→ Для записи снимков с ПК на карту рекомендуется использовать программное обеспечение "PHOTOfunSTUDIO" на диске CD-ROM (прилагается).
- Установлено ли [РЕЖ. ВОСПР], [ВОСПР. КАТ.] или [ВОСПР.ИЗБР.] для воспроизведения?  
→ Измените на [НОРМ.ВОСПР.]. (P127)

### Номер каталога и файла отображаются как [—] и экран гаснет.

- Является ли данный снимок нестандартным, снимком, отредактированным при помощи ПК, или снимком, выполненным цифровой камерой другой марки?
- Извлекался ли аккумулятор сразу же после выполнения снимка? Выполнялся ли снимок при низком оставшемся заряде аккумулятора?  
→ Отформатируйте данные для удаления снимков, упомянутых выше. (P58)  
(Будут также удалены другие снимки, и восстановить их будет невозможно. Поэтому нужно выполнять проверку перед форматированием.)

**При воспроизведении в хронологическом порядке снимки отображаются с датами, которые отличаются от фактических дат съемки.**

- Правильно ли установлены часы в камере? (P22)
- При поиске снимков, отредактированных с использованием ПК, или снимков, выполненных на другой аппаратуре, они могут отображаться по датам, которые отличаются от фактических дат выполнения снимков.

**На записанном снимке появляются круглые белые пятна, похожие на мыльные пузыри.**

- При съемке со вспышкой в местах с недостаточным освещением или помещении круглые белые пятна могут появляться на снимках ввиду отражения вспышкой пылинок, находящихся в воздухе. Это не неисправность. Характерной особенностью в этом случае является изменение количества и расположения круглых пятен.



**Красный участок записанного изображения стал черным.**

- Если при включенной функции цифровой коррекции красных глаз ([~~А~~], [~~С~~], [~~С~~]) выполнить снимок объекта, красные элементы которого окружены телесным цветом, эти красные элементы могут быть исправлены на черные функцией цифровой коррекции красных глаз.  
→ При выполнении снимков рекомендуется установить режим вспышки на [~~А~~], [~~С~~] или [~~С~~], или установить [КОРР.КР.ГЛ.] в меню режима [ЗАП.] на [OFF]. (P122)

**[ОТОБРАЖЕНИЕ ПИКТОГРАММЫ] появляется на экране.**

- Был ли этот снимок записан при помощи другой аппаратуры? В таких случаях данные снимки могут отображаться с ухудшенным качеством.

**На видеокадрах записывается звук щелчка.**

- Данное устройство автоматически настраивает значение диафрагмы во время записи видеокладов. Когда это происходит, слышен звук щелчка, который может записаться на видеокадрах. Это не является неисправностью.
- Рабочий звук трансформатора или срабатывания кнопки может записаться, если они сработают во время записи видео.

**Воспроизведение видеозаписей, записанных камерой данной модели, невозможно на другом оборудовании.**

- Видеоизображения, записанные в [AVCHD] или [MP4], могут воспроизводиться с плохим качеством изображения или звука, или же воспроизведение может быть невозможно даже при воспроизведении на оборудовании, совместимом с данными форматами. Кроме того, информация о записи может не воспроизводиться надлежащим образом.

## Телевизор, компьютер и принтер

### Снимок не выводится на экран телевизора.

- Правильно ли фотокамера подключена к телевизору?  
→ Установите вход телевизора в режим внешнего входа.

### Области воспроизведения на экране телевизора и на мониторе ЖКД фотокамеры отличаются.

- В зависимости от модели телевизора, снимки могут увеличиваться по горизонтали или по вертикали либо отображаться с обрезанными краями.

### Видео нельзя воспроизвести на телевизоре.

- Вы пытаетесь воспроизвести видео с карточки, вставленной непосредственно в разъем на телевизоре?  
→ Подключите камеру к телевизору с помощью кабеля AV (поставляется отдельно) или с помощью кабеля мини-HDMI (поставляется отдельно), затем воспроизведите видео на камере. (P146)

### Снимок полностью не выводится на телевизоре.

- Проверьте настройку [ФОРМАТ ТВ]. (P56)

### VIERA Link не работает.

- Надежно ли подключен мини-кабель HDMI (поставляется отдельно)? (P146)  
→ Убедитесь в том, что миникабель HDMI (поставляется отдельно) плотно вставлен.  
→ Нажмите [▶] на данной камере.
- Установлен ли [VIERA Link] в этом аппарате на [ON]? (P57)  
→ В зависимости от разъема HDMI на телевизоре входной канал может не переключаться автоматически. В таких случаях для переключения входного канала воспользуйтесь пультом дистанционного управления от телевизора. (Подробности о способе переключения входа смотрите в инструкции по эксплуатации телевизора.)  
→ Проверьте настройки VIERA Link на подсоединенных устройствах.  
→ Выключите питание аппарата и затем снова включите его.  
→ Установите [VIERA Link] на [Off] на телевизоре и затем снова установите его на [On]. (Подробности смотрите в инструкции по эксплуатации своего телевизора.)  
→ Проверьте установку [ВИДЕО ВЫХ.]. (P56)

### При подключении фотокамеры к компьютеру не удастся скопировать снимок.

- Правильно ли подключена фотокамера к компьютеру?
- Правильно ли фотокамера распознается компьютером?  
→ Установите на [PC] в [РЕЖИМ USB]. (P56, 156)

### **Карта не распознается компьютером. (Распознается встроенная память.)**

- Отсоедините кабель USB. Убедитесь, что карта правильно вставлена в фотокамеру и снова подключите кабель.

### **Карта не распознается компьютером. (используется карта памяти SDXC)**

- Проверьте, совместим ли ПК с картами памяти SDXC.  
<http://panasonic.net/avc/sdcard/information/SDXC.html>
- При подключении может появиться сообщение с предложением отформатировать карту, но форматирование выполнять не следует.
- Если отображение [ДОСТУП] на мониторе ЖКД не исчезает, отключите соединительный кабель USB после отключения питания.

### **Возникают проблемы при попытке загрузки на YouTube или Facebook.**

- Проверьте правильность информации для входа в систему (идентификатор учетной записи/имя пользователя/адрес электронной почты/пароль).
- Убедитесь в том, что данный ПК подключен к Интернету.
- Убедитесь в том, что резидентное программное обеспечение, такое как антивирус или брандмауэр, не блокирует доступ к YouTube или Facebook.
- Также проверьте, работает ли сервис YouTube или Facebook.

### **При подключении фотокамеры к принтеру не удается распечатать снимок.**

- Снимки не могут быть напечатаны при использовании принтера, не поддерживающего PictBridge.
  - Установите на [PictBridge(PTP)] в [РЕЖИМ USB]. (P56, 159)

### **При печати обрезаются края снимков.**

- При использовании принтера с функцией обрезки или печати без рамки перед печатью отключите эту функцию. (Более подробную информацию см. в инструкции по эксплуатации принтера.)
- При обращении в фотосалон для печати снимков, спросите в фотосалоне могут ли снимки быть распечатаны с обоими краями.



## Другое

**Если трясти камеру, раздается дребезжащий звук.**

В следующих случаях проблем с камерой нет, не беспокойтесь.

- При сотрясении камеры слышен дребезжащий звук, когда питание выключено или при использовании режима воспроизведения. (Звук движущегося объектива)
- Слышен дребезжащий звук и т. д. при включенном или выключенном питании, или при переключении с режима записи на режим воспроизведения. (Звук диафрагмы)
- При зуммировании ощущается вибрация. (Перемещение двигателя тубуса объектива)
- Когда слышен клацающий или щелкающий звук из объектива при выполнении снимков. (Звук регулировки диафрагмы, меняющейся в зависимости от уровня освещения)  
Когда это происходит, изображение на мониторе ЖКД может существенно измениться, но это не влияет на снимок.

**По ошибке был выбран нечитаемый язык.**

→ Нажмите [MENU/SET], выберите значок меню [НАСТР.] [, а затем для задания языка выберите значок []. (P59)

**Иногда при нажатии кнопки затвора наполовину загорается красная лампочка.**

- В условиях недостаточной освещенности для облегчения фокусировки на объекте съемки вспомогательная лампочка автофокусировки загорается красным цветом.

**Часть снимка мигает черно-белым цветом.**

- Это функция подсветки, которая проявляет яркие белые области. (P53)
- Установлено ли [ВЫСВЕТИТЬ] на [ON]?

**Вспомогательная лампочка автофокусировки не включается.**

- Установлен ли параметр [ВСП. ЛАМП. АФ] в режиме [ЗАП.] в [ON]? (P121)
- Вспомогательная лампочка автофокусировки не включается в условиях хорошей освещенности.

**Фотокамера нагревается.**

- При использовании корпус фотокамеры может нагреваться. Это никак не сказывается на характеристиках фотокамеры или качестве снимков.

### **Объектив щелкает.**

- При изменении яркости вследствие изменения увеличения или поворота фотокамеры объектив может издавать щелчки, а изображение на экране может существенно изменяться. Тем не менее, это не влияет на получаемые снимки. Щелчки вызваны автоматической настройкой диафрагмы. Это не неисправность.

### **Сбилась настройка часов.**

- Если камера не используется в течение длительного времени, часы могут сброситься. → Будет отображено сообщение [УСТАНОВИТЕ ЧАСЫ]. Выполните повторную настройку часов. (P22)

### **Масштабирование мгновенно останавливается.**

- При использовании дополнительного оптического увеличения или интеллектуального увеличения действие масштабирования временно прекращается. Это не неисправность.

### **Увеличение не достигает максимальной степени.**

- Установлен ли камера на режим макро с увеличением? (P70)  
Максимальное увеличение в режиме макро с увеличением составляет 3x от цифрового увеличения.

### **Файлы не записываются с последовательными номерами.**

- После выполнения некоторых операций снимки могут записываться в папки с номерами, отличающимися от номеров папок, используемых до выполнения этих операций.

### **Номера файлов записываются с ранее использованными номерами.**

- При вставке или извлечении аккумулятора без предварительного отключения питания камеры номера папок и файлов для выполненных снимков не будут храниться в памяти. Если питание после этого будет снова включено и сделаны снимки, они могут сохраниться под номерами файлов, которые были назначены предыдущим снимкам.

### **Когда камеру оставляют в покое, самопроизвольно начинается показ слайдов.**

- Для знакомства с функциями камеры используется [АВТ.ДЕМО.РЕЖ.]. Нажмите любую кнопку для возврата камеры на исходный экран.

- Логотип SDXC является товарным знаком SD-3C, LLC.
- “AVCHD” и логотип “AVCHD” являются товарными знаками Panasonic Corporation и Sony Corporation.
- Изготовлено по лицензии компании Dolby Laboratories. Долби и знак в виде двойной буквы D являются товарными знаками компании Dolby Laboratories.
- HDMI, логотип HDMI и High-Definition Multimedia Interface являются товарными знаками или зарегистрированными товарными знаками HDMI Licensing LLC в США и других странах.
- HDAVI Control™ является торговой маркой компании Panasonic Corporation.
- Логотипы QuickTime и QuickTime являются торговыми марками или зарегистрированными торговыми марками Apple Inc., используемыми по лицензиям.
- Mac и Mac OS являются товарными знаками Apple Inc., зарегистрированными в США и других странах.
- Windows и Windows Vista являются зарегистрированными товарными знаками или товарными знаками Microsoft Corporation в Соединенных Штатах и/или других странах.
- YouTube является товарным знаком корпорации Google.
- Другие названия систем и продуктов, упомянутые в данной инструкции по эксплуатации, обычно являются зарегистрированными товарными знаками или товарными знаками производителей, которые разработали упомянутую систему или продукт.

AVCHD™

 DOLBY  
DIGITAL  
STEREO CREATOR

HDMI



Этот продукт выпускается по лицензии согласно патентному портфелю AVC для личного и некоммерческого использования потребителем с целью (i) кодирования видеозаписей в соответствии со стандартом AVC (“Видео AVC”) и/или (ii) декодирования видеозаписей AVC, закодированных потребителем в ходе личной некоммерческой деятельности и/или полученных от провайдера видеоинформации, имеющего разрешение на предоставление видеозаписей AVC. Использование с иными другими целями, прямо или косвенно, не разрешается. Для получения дополнительной информации обращайтесь в компанию MPEG LA, LLC. См. <http://www.mpegla.com>.