

Operating Instructions

Protocol Converter AW-IF400G

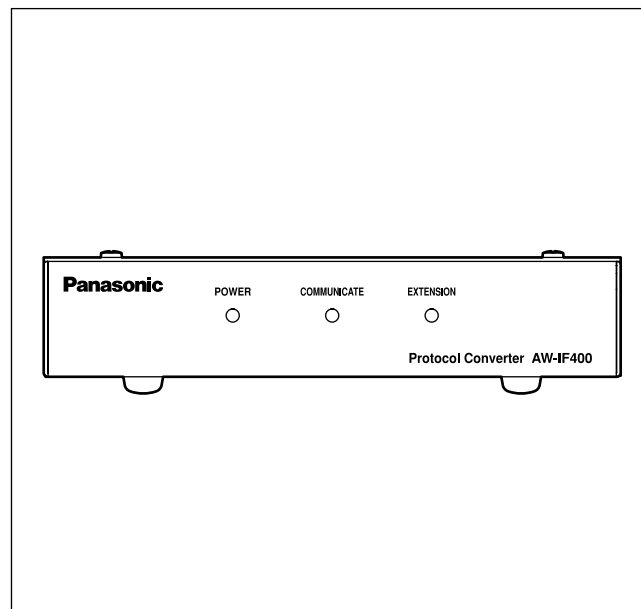

Panasonic®

Before attempting to connect, operate or adjust this product,
please read these instructions completely.

日本語

中文

РУССКИЙ

ESPAÑOL

ITALIANO

FRANÇAIS

DEUTSCH

ENGLISH

ENGLISH VERSION



CAUTION

**RISK OF ELECTRIC SHOCK
DO NOT OPEN**



CAUTION: TO REDUCE THE RISK OF ELECTRIC SHOCK,
DO NOT REMOVE COVER (OR BACK).
NO USER SERVICEABLE PARTS INSIDE.
REFER TO SERVICING TO QUALIFIED SERVICE PERSONNEL.



The lightning flash with arrowhead symbol, within an equilateral triangle, is intended to alert the user to the presence of uninsulated “dangerous voltage” within the product’s enclosure that may be of sufficient magnitude to constitute a risk of electric shock to persons.



The exclamation point within an equilateral triangle is intended to alert the user to the presence of important operating and maintenance (service) instructions in the literature accompanying the appliance.

For CANADA

**This class A digital apparatus complies with
Canadian ICES-003.**

**Cet appareil numérique de la classe A est
conforme à la norme NMB-003 du Canada.**

FCC Note:

This equipment has been tested and found to comply with the limits for a class A digital device, pursuant to Part 15 of the FCC Rules. These limits are designed to provide reasonable protection against harmful interference when the equipment is operated in a commercial environment. This equipment generates, uses, and can radiate radio frequency energy, and if not installed and used in accordance with the instruction manual, may cause harmful interference to radio communications. Operation of this equipment in a residential area is likely to cause harmful interference in which case the user will be required to correct the interference at his own expense.

Warning:

To assure continued FCC emission limit compliance, the user must use only shielded interface cables when connecting to external units. Also, any unauthorized changes or modifications to this equipment could void the user’s authority to operate it.

WARNING:

- TO REDUCE THE RISK OF FIRE OR ELECTRIC SHOCK, DO NOT EXPOSE THIS APPARATUS TO RAIN OR MOISTURE.
- THE APPARATUS SHALL NOT BE EXPOSED TO DRIPPING OR SPLASHING AND THAT NO OBJECTS FILLED WITH LIQUIDS, SUCH AS VASES, SHALL BE PLACED ON THE APPARATUS.

CAUTION:

TO REDUCE THE RISK OF FIRE OR SHOCK HAZARD AND ANNOYING INTERFERENCE, USE THE RECOMMENDED ACCESSORIES ONLY.

Note:

The rating plate (serial number plate) is on the bottom of the unit.

 indicates safety information.

Information on Disposal for Users of Waste Electrical & Electronic Equipment (private households)

This symbol on the products and/or accompanying documents means that used electrical and electronic products should not be mixed with general household waste.

For proper treatment, recovery and recycling, please take these products to designated collection points, where they will be accepted on a free of charge basis. Alternatively, in some countries you may be able to return your products to your local retailer upon the purchase of an equivalent new product.

Disposing of this product correctly will help to save valuable resources and prevent any potential negative effects on human health and the environment which could otherwise arise from inappropriate waste handling.

Please contact your local authority for further details of your nearest designated collection point.

Penalties may be applicable for incorrect disposal of this waste, in accordance with national legislation.

For business users in the European Union

If you wish to discard electrical and electronic equipment, please contact your dealer or supplier for further information.

Information on Disposal in other Countries outside the European Union

This symbol is only valid in the European Union.

If you wish to discard this product, please contact your local authorities or dealer and ask for the correct method of disposal.

IMPORTANT SAFETY INSTRUCTIONS

Read these operating instructions carefully before using the unit. Follow the safety instructions on the unit and the applicable safety instructions listed below. Keep these operating instructions handy for future reference.

- 1) Read these instructions.
- 2) Keep these instructions.
- 3) Heed all warnings.
- 4) Follow all instructions.
- 5) Do not use this apparatus near water.
- 6) Clean only with dry cloth.
- 7) Do not block any ventilation openings. Install in accordance with the manufacturer's instructions.
- 8) Do not install near any heat sources such as radiators, heat registers, stoves, or other apparatus (including amplifiers) that produce heat.
- 9) Do not defeat the safety purpose of the polarized or grounding-type plug. A polarized plug has two blades with one wider than the other. A grounding-type plug has two blades and a third grounding prong. The wide blade or the third prong are provided for your safety. If the provided plug does not fit into your outlet, consult an electrician for replacement of the obsolete outlet.
- 10) Protect the power cord from being walked on or pinched particularly at plugs, convenience receptacles, and the point where they exit from the apparatus.
- 11) Only use attachments/accessories specified by the manufacturer.
- 12) Use only with the cart, stand, tripod, bracket, or table specified by the manufacturer, or sold with the apparatus. When a cart is used, use caution when moving the cart/apparatus combination to avoid injury from tip-over. 
- 13) Unplug this apparatus during lightning storms or when unused for long periods of time.
- 14) Refer all servicing to qualified service personnel. Servicing is required when the apparatus has been damaged in any way, such as power-supply cord or plug is damaged, liquid has been spilled or objects have fallen into the apparatus, the apparatus has been exposed to rain or moisture, does not operate normally, or has been dropped.

Contents

Precautions for use	4	■ When controlling AW-PH350 (AW-PH360/AW-PH650) from AW-RP400	12
Introduction	5	Appearance	13
Major operating controls and their functions	6	Specifications	14
Connections	9		
■ When controlling AW-PH400 from AW-RP605A (AW-RP605/AW-RP555/AW-RP655)	10		
■ When using the extended distance transmission function of AW-RP400 and AW-PH400 (AW-PH360)	11		

Precautions for use

- **Power Off Before Connecting or Disconnecting Cables.**
Before plugging or unplugging the cables, be sure to switch power off.
- **Handle Carefully.**
Do not drop the product, or subject it to strong shock or vibration. This is important to prevent trouble.
- **Avoid Humidity and Dust.**
Avoid using the product at a humid, dusty place because much humidity and dust will cause damage to the parts inside.
- **Operating Temperature Range**
Avoid using the product at a cold place below 14°F (−10°C) or at a hot place above 113°F (+45°C) because extremely low or high temperature will adversely affect the parts inside.

Introduction

By using this unit, AW-PH400 can be controlled from AW-RP605/AW-RP605A/AW-RP655/AW-RP555.

Additionally, the controllable distance between AW-RP400 and AW-PH400/AW-PH360 can be extended up to 3,280 feet (1,000 meters).

AW-PH350/AW-PH360/AW-PH650 can also be controlled from AW-RP400.

Notes

- **The connections other than above examples cannot be done.**
- **When controlling the AW-PH400 from the AW-RP605A:**
 - The AW-PH400 has no backlash so it is not necessary to adjust the backlash compensation.
 - The maximum memory time of the tracing memory is 300 seconds.
 - DIAGONAL MOTION cannot be set from ON to OFF or vice versa. It is always in effect.
 - PRESET SPEED can be changed by setting DIAGONAL MOTION to ON and adjusting the DIAGONAL SPEED value.
 - The maximum controllable distance is 1,000 meters between the AW-RP605A and AW-IF400G and 500 meters between the AW-PH400 and AW-IF400G.
- **When controlling the AW-PH350 from the AW-RP400:**
 - The tracing memory data cannot be stored, played or deleted.
 - TILT RANGE cannot be switched. It is fixed at 190 degrees.
 - Backlash in the AW-PH350 cannot be compensated for.
 - DIAGONAL MOTION cannot be set.
 - The maximum controllable distance is 500 meters between the AW-RP400 and AW-IF400G and 1,000 meters between the AW-PH350 and AW-IF400G.

Major operating controls and their functions

■ Front panel

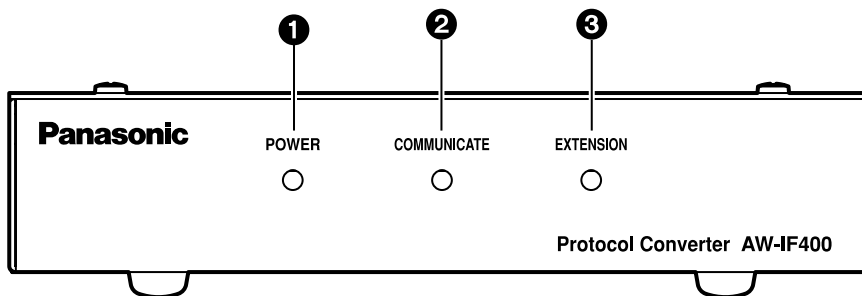

① Power LED [POWER]

This lights up green when DC power is supplied to the DC 12 V input connector ⑦.

② Transmission Status LED [COMMUNICATE]

This lights up when data is being transmitted between the controller and pan/tilt head.

③ Extended Distance Transmission LED [EXTENSION]

This lights up when this unit is used to extend the transmission distance between AW-RP400 and AW-PH400.

Major operating controls and their functions

■ Rear panel

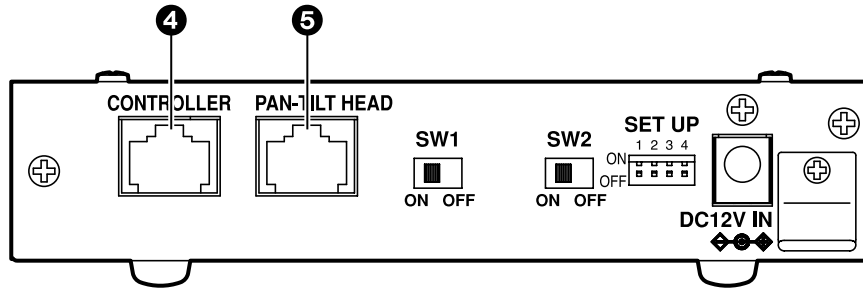

④ Controller connector [CONTROLLER]

Use the controller CONTROL OUT TO PAN/TILT terminal and a 10BASE-T (equivalent to UTP category 5) straight cable for connection.

⑤ Pan/tilt head connector [PAN-TILT HEAD]

Use the pan/tilt head IP/RP terminal and a 10BASE-T (equivalent to UTP category 5) straight cable for connection.

Major operating controls and their functions

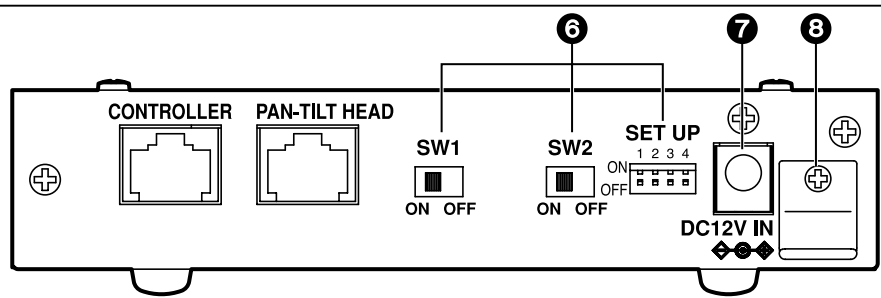

6 Function Switches [SW1, SW2, SET UP]
 (Factory defaults: SW1 = OFF, SW2 = OFF, SET UP No.1 = ON, SET UP No.2 to 4 = OFF)
 This is used to select the operations of the AW-IF400. Before changing a setting, the power must be turned off. SETUP No.3 is the tilt range selector switch which is used to control the AW-PH400 from the AW-RP605A. At the ON position, the range is 300 degrees; at the OFF position, it is 190 degrees. For any other combination, use the switch at the OFF position.

7 DC 12 V input connector [DC12V IN]
 Connect the AW-PS505A AC adapter (sold separately) to this socket.



8 Cable clamp
 This is used to clamp the power cable in place and prevent it from coming loose.

Functions	SW1	SW2	SET UP			
			No.1	No.2	No.3	No.4
	MODE SET		TILT RANGE		NOT USE	
Controlling PH400 from RP605A	OFF	OFF	ON	OFF	ON (300 deg) / OFF (190 deg)	OFF
Extending communication distance between RP400 and PH400	ON	ON	OFF	OFF	OFF (Set at RP400)	OFF
Controlling PH350 from RP400	OFF	ON	OFF	ON	OFF	OFF

Connections

- Before proceeding with the connections, turn off the power.
- For further details on connecting the devices, refer to the operating instructions accompanying the devices concerned.
- For further details on operating the devices, refer to the operating instructions accompanying the devices concerned.
- Use a separate cable compensator if the video signal cable is longer than 500 meters.

Connections

■ When controlling AW-PH400 from AW-RP605A (AW-RP605/AW-RP555/AW-RP655)

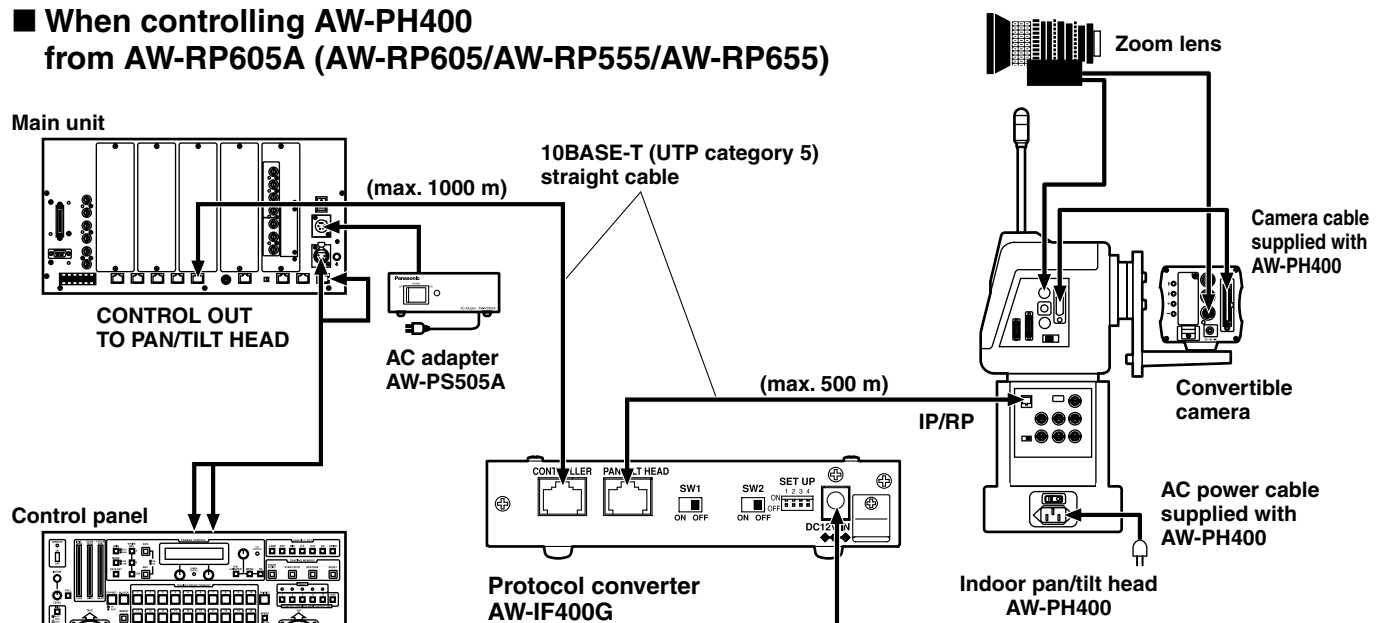

• Switch settings

SW1	SW2	SET UP				
		1	2	3	4	
OFF	OFF	ON	OFF	ON (300 deg)	OFF (190 deg)	OFF

Connections

■ When using the extended distance transmission function of AW-RP400 and AW-PH400 (AW-PH360)

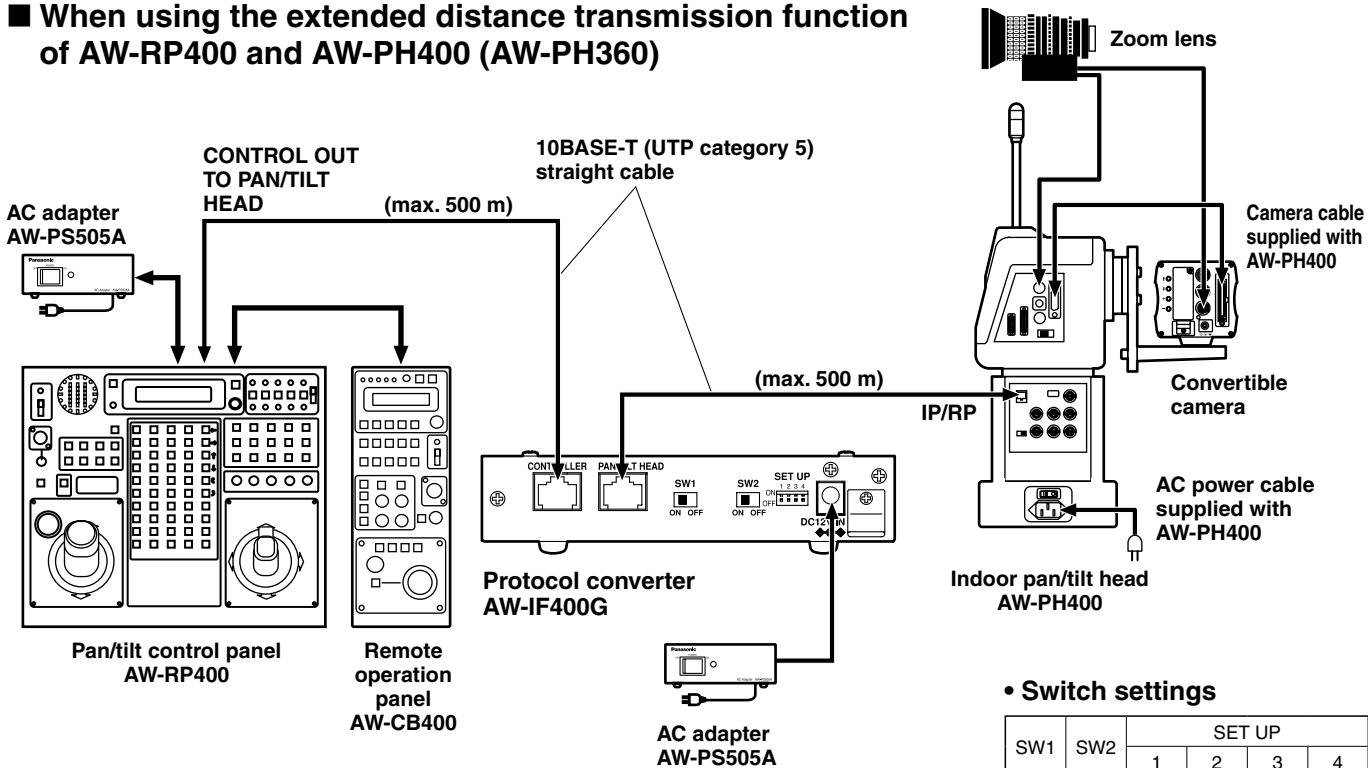

SW1	SW2	SET UP			
		1	2	3	4
ON	ON	OFF	OFF	OFF	OFF

Connections

■ When controlling AW-PH350 (AW-PH360/AW-PH650) from AW-RP400

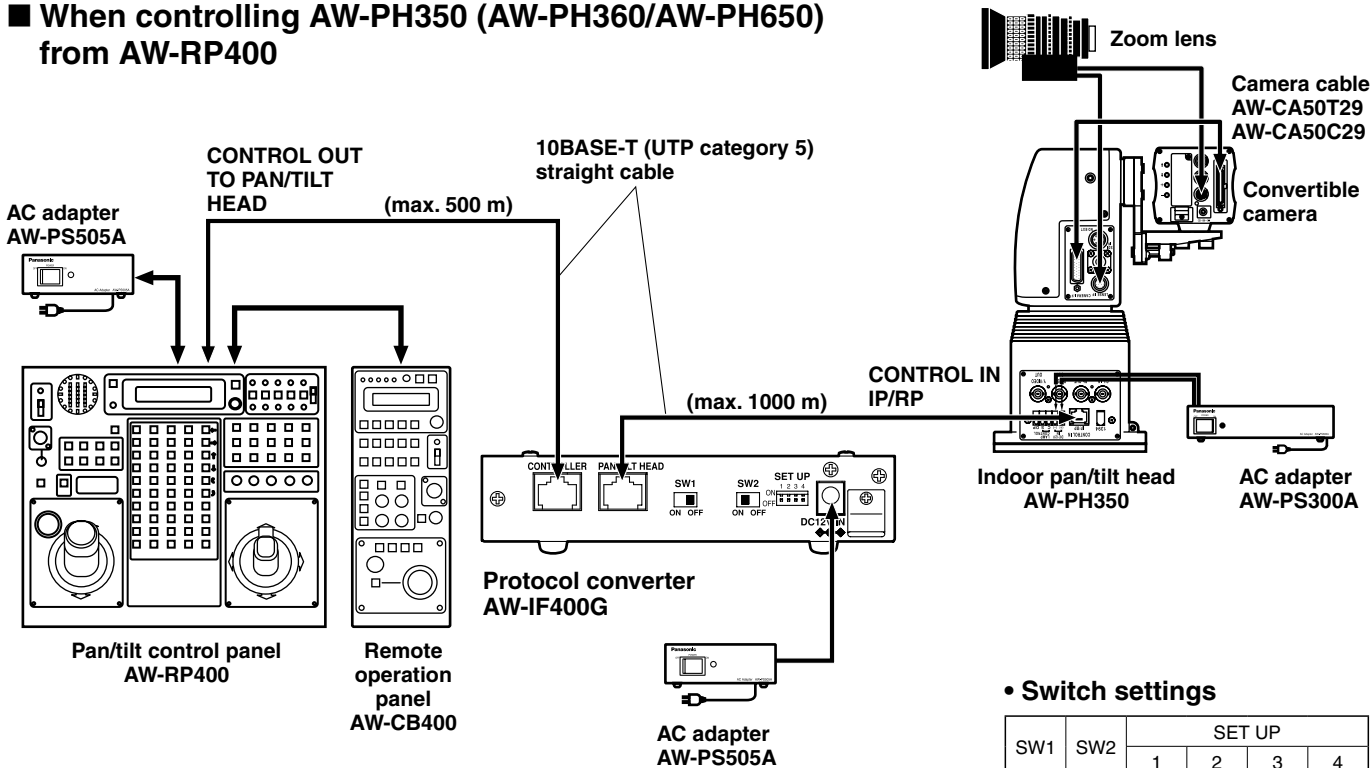

Appearance

- For mounting and other applications, use the screw (M3 screw) holes in the side panels. Do not use screws longer than 10 mm.

Unit: inch (mm)

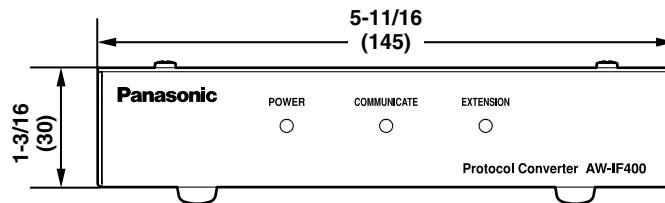
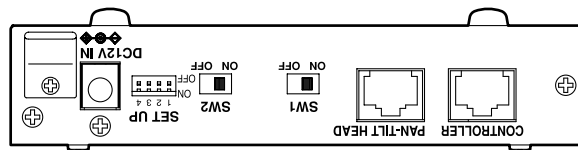
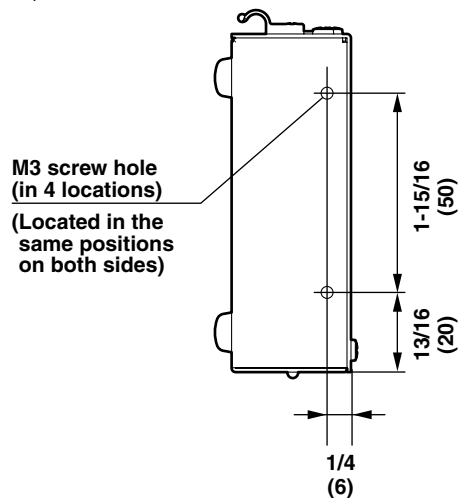

Specifications

Source voltage:	DC 10.8 V to DC 16.0 V
Power consumption:	1.5 W

 indicates safety information.

Controller supported: AW-RP400, AW-RP555, AW-RP605, AW-RP605A, AW-RP655

Pan/tilt head supported: AW-PH350, AW-PH360, AW-PH400, AW-PH650

Input connectors

DC 12 V IN socket: Supply DC 12 V from the general-purpose AC adapter.
(Recommended AC adapter: AW-PS505A)

Input/Output connector

CONTROLLER: RJ45, modular jack
10BASE-T straight cable (UTP category 5)

PAN-TILT HEAD: RJ45, modular jack
10BASE-T straight cable (UTP category 5)

Switch functions: Controller / Pan/Tilt Head selector switch (SW1, SW2, SET UP)

Indicator: POWER, COMMUNICATE, EXTENSION

Allowable operating temperature:

14°F to 113°F (-10°C to +45°C)

Ambient operating humidity: 30% to 90% (no condensation)

Dimensions (W×H×D): 5-11/16"×1-3/16"×3-3/8" (145×30×85 mm) (excluding rubber feet)

Weight: Approx. 0.9 lbs. (0.4 kg)

Finish: AV ivory paint (color resembling Munsell 7.9Y 6.8/0.8)

Weight and dimensions indicated are approximate.
Specifications are subject to change without notice.

DEUTSCHE AUSGABE

(GERMAN VERSION)

■ Öffnen Sie nicht das Gerät durch Abschrauben von Gehäuseteilen.

Zur Vermeidung von elektrischem Schlag darf das Gehäuse nicht geöffnet werden. Im Geräteinneren befinden sich keine Teile, die vom Benutzer gewartet werden können.

Wartungs- und Reparaturarbeiten grundsätzlich autorisiertem Kundendienstpersonal überlassen.

WARNUNG:

- **ZUR REDUZIERUNG DER GEFAHR VON BRAND UND ELEKTRISCHEM SCHLAG DIESES GERÄT WEDER NÄSSE NOCH FEUCHTIGKEIT AUSSETZEN.**
- **UM BRAND- ODER STROMSCHLAGGEFAHR ZU REDUZIEREN, MUSS DIESES GERÄT VON ALLEN FLÜSSIGKEITEN FERNGEHALTEN WERDEN. VERMEIDEN SIE GEBRAUCH UND LAGERUNG DES GERÄTES AN ORTEN, AN DENEN DIE GEFAHR BESTEHT, DASS ES MIT FLÜSSIGKEITEN BETROPFT ODER BESPRITZT WIRD, UND STELLEN SIE KEINE FLÜSSIGKEITSBEHÄLTER AUF DAS GERÄT.**

VORSICHT:

NUR DAS EMPFOHLENE ZUBEHÖR VERWENDEN, UM DIE GEFAHR VON FEUER UND ELEKTRISCHEM SCHLAG SOWIE STÖRUNGEN AUSZUSCHALTEN.

Hinweis:

Das Typenschild (Seriennummerschild) befindet sich an der Unterseite des Gerätes.



ist die Sicherheitsinformation.

Benutzerinformationen zur Entsorgung von elektrischen und elektronischen Geräten (private Haushalte)



Dieses Symbol auf Produkten und/oder begleitenden Dokumenten bedeutet, dass verbrauchte elektrische und elektronische Produkte nicht mit gewöhnlichem Haushaltsabfall vermischt werden sollen.

Bringen Sie zur ordnungsgemäßen Behandlung, Rückgewinnung und Recycling diese Produkte zu den entsprechenden Sammelstellen, wo sie ohne Gebühren entgegengenommen werden. In einigen Ländern kann es auch möglich sein, diese Produkte beim Kauf eines entsprechenden neuen Produkts bei Ihrem örtlichen Einzelhändler abzugeben.

Die ordnungsgemäße Entsorgung dieses Produkts dient dem Umweltschutz und verhindert mögliche schädliche Auswirkungen auf Mensch und Umgebung, die aus einer unsachgemäßen Handhabung von Abfall entstehen können. Genauere Informationen zur nächstgelegenen Sammelstelle erhalten Sie bei Ihrer Gemeindeverwaltung. In Übereinstimmung mit der Landesgesetzgebung können für die unsachgemäße Entsorgung dieser Art von Abfall Strafgebühren erhoben werden.

Für Geschäftskunden in der Europäischen Union

Bitte treten Sie mit Ihrem Händler oder Lieferanten in Kontakt, wenn Sie elektrische und elektronische Geräte entsorgen möchten. Er hält weitere Informationen für sie bereit.

Informationen zur Entsorgung in anderen Ländern außerhalb der Europäischen Union

Dieses Symbol ist nur in der Europäischen Union gültig.

Bitte treten Sie mit Ihrer Gemeindeverwaltung oder Ihrem Händler in Kontakt, wenn Sie dieses Produkt entsorgen möchten, und fragen Sie nach einer Entsorgungsmöglichkeit.

Inhalt

Vorsichtsmaßnahmen zum Gebrauch	4
Einleitung	5
Wichtige Bedienungselemente und ihre Funktionen	6
Anschlüsse	9
■ Bei Steuerung von AW-PH400 über AW-RP605A (AW-RP605/AW-RP555/AW-RP655)	10
■ Bei Verwendung der Übertragungsentfernungsverlängerungsfunktion von AW-RP400 und AW-PH400 (AW-PH360)	11
■ Bei Steuerung von AW-PH350 (AW-PH360/AW-PH650) über AW-RP400	12
Aussehen	13
Technische Daten	14

Vorsichtsmaßnahmen zum Gebrauch

- **Stromversorgung ausschalten, bevor Kabel angeschlossen oder abgetrennt werden.**

Vor dem Anstecken oder Abziehen der Kabel, unbedingt die Stromversorgung ausschalten.

- **Vorsichtig handhaben.**

Das Produkt nicht fallen lassen oder starken Stößen bzw. Erschütterungen aussetzen. Anderenfalls kann es zu Störungen kommen.

- **Feuchtigkeit und Staub vermeiden.**

Vermeiden Sie die Verwendung dieses Produkts an einem feuchten oder staubigen Ort, da übermäßige Feuchtigkeit oder Staub zu einer Beschädigung der internen Teile führen kann.

- **Den zulässigen Temperaturbereich einhalten.**

Vermeiden Sie eine Verwendung dieses Produkts an einem sehr kalten (unter -10°C) oder sehr warmen (über $+45^{\circ}\text{C}$) Ort, da extrem niedrige oder hohe Temperaturen die internen Teile negativ beeinflussen.

Einleitung

Der Einsatz dieses Gerätes ermöglicht die Steuerung des Modells AW-PH400 über die Steuergeräte AW-RP605/AW-RP605A/AW-RP655/AW-RP555.

Darüber hinaus kann die Steuersignalverbindung zwischen AW-RP400 und AW-PH400/AW-PH360 bis auf 1.000 m verlängert werden.

Die Modelle AW-PH350/AW-PH360/AW-PH650 können auch über AW-RP400 gesteuert werden.

Hinweise

- **Anschlüsse außer den obigen Beispielen sind nicht durchführbar.**
- **Bei Steuerung des AW-PH400 über das AW-RP605A:**
 - Da der AW-PH400 keinen Totgang aufweist, erübrigt sich die Durchführung des Spielausgleichs.
 - Die maximale Speicherzeit des Ablaufspeichers beträgt 300 Sekunden.
 - DIAGONAL MOTION kann nicht von ON auf OFF oder umgekehrt gesetzt werden. Die Funktion ist immer wirksam.
 - PRESET SPEED kann geändert werden, indem DIAGONAL MOTION auf ON gesetzt und der Wert für DIAGONAL SPEED eingestellt wird.
 - Die maximale Steuersignal-Übertragungsentfernung beträgt 1.000 m zwischen AW-RP605A und AW-IF400G und 500 m zwischen AW-PH400 und AW-IF400G.
- **Bei Steuerung des AW-PH350 über das AW-RP400:**
 - Die Ablaufspeicherdaten können nicht gespeichert, wiedergegeben oder gelöscht werden.
 - TILT RANGE kann nicht umgeschaltet werden. Der Wert ist auf 190 Grad fixiert.
 - Der Totgang im AW-PH350 kann nicht ausgeglichen werden.
 - DIAGONAL MOTION kann nicht eingestellt werden.
 - Die maximale Steuersignal-Übertragungsentfernung beträgt 500 m zwischen AW-RP400 und AW-IF400G und 1.000 m zwischen AW-PH350 und AW-IF400G.

Wichtige Bedienungselemente und ihre Funktionen

■ Fronttafel

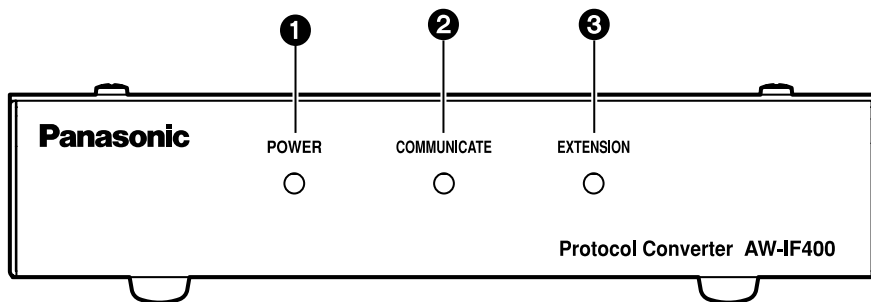

❶ Betriebs-LED [POWER]

Diese LED leuchtet grün auf, wenn Gleichstrom der 12-V-Gleichstrom-Eingangsbuchse (7) zugeführt wird.

❷ Übertragungsstatus-LED [COMMUNICATE]

Diese LED leuchtet auf, wenn Daten zwischen Steuergerät und Schwenk-/Neigekopf übertragen werden.

❸ Übertragungsentfernungsverlängerungs-LED [EXTENSION]

Diese LED leuchtet auf, wenn dieses Gerät zur Verlängerung der Übertragungsentfernung zwischen AW-RP400 und AW-PH400 verwendet wird.

Wichtige Bedienungselemente und ihre Funktionen

■ Rückseite

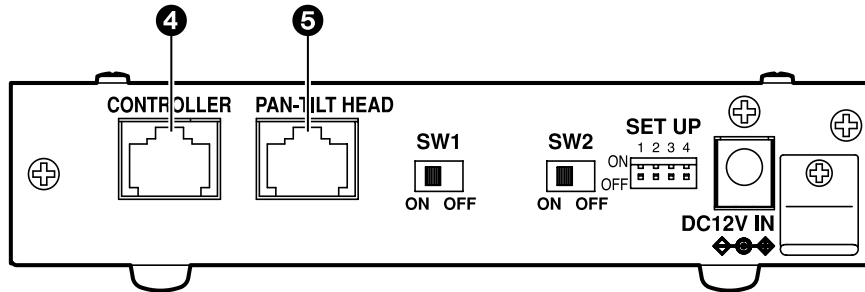

④ Steuergerätebuchse [CONTROLLER]

Verbinden Sie diese Buchse über ein 10BASE-T-Geratkabel (entspricht UTP-Kategorie 5) mit der Buchse CONTROL OUT TO PAN/TILT des Steuergerätes.

⑤ Schwenk-/Neigekopfbuchse [PAN-TILT HEAD]

Verbinden Sie diese Buchse über ein 10BASE-T-Geratkabel (entspricht UTP-Kategorie 5) mit der Buchse IP/RP des Schwenk-/Neigekopfes.

Wichtige Bedienungselemente und ihre Funktionen

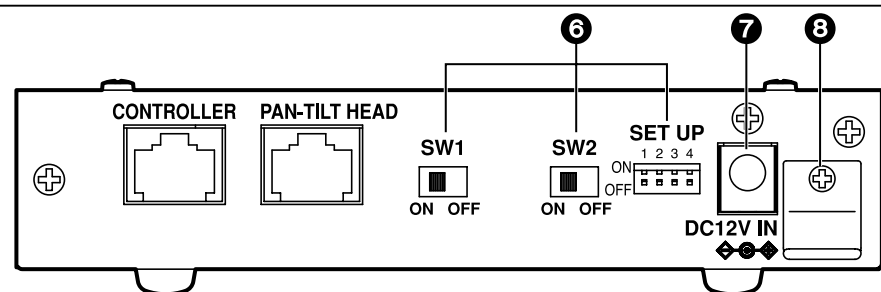

6 Funktionsschalter [SW1, SW2, SET UP]
 (Werksvorgaben: SW1 = OFF, SW2 = OFF, SET UP Nr. 1 = ON, SET UP Nr. 2 bis 4 = OFF)
 Dieser Schalter dient zur Wahl der Operationen des AW-IF400. Bevor eine Einstellung geändert wird, muss das Gerät ausgeschaltet werden. SETUP Nr. 3 ist der Neigungsbereich-Wahlschalter, der zur Steuerung des AW-PH400 über AW-RP605A verwendet wird. In der Position ON beträgt der Bereich 300 Grad, in der Position OFF sind es 190 Grad. Für jede andere Kombination ist der Schalter auf die Position OFF zu stellen.

7 12-V-Gleichstrom-Eingangsbuchse [DC12V IN]
 Schließen Sie das Netzgerät AW-PS505A (getrennt erhältlich) an diesen Eingang an.



8 Kabelklemme
 Diese Klemme dient zur Sicherung des Netzkabels, damit es sich nicht löst.

Funktionen	SW1	SW2	SET UP			
			Nr.1	Nr.2	Nr.3	Nr.4
	MODE SET		TILT RANGE		NOT USE	
Steuerung von PH400 über RP605A	OFF	OFF	ON	OFF	ON (300 Grad) / OFF (190 Grad)	OFF
Verlängerung der Kommunikationsentfernung zwischen RP400 und PH400	ON	ON	OFF	OFF	OFF (Auf RP400 stellen)	OFF
Steuerung von PH350 über RP400	OFF	ON	OFF	ON	OFF	OFF

Anschlüsse

- Schalten Sie die Stromversorgung aus, bevor Sie mit den Anschlüssen beginnen.
- Weitere Einzelheiten über den Anschluss der Geräte entnehmen Sie bitte den Gebrauchsanleitungen der betreffenden Geräte.
- Weitere Einzelheiten über den Betrieb der Geräte entnehmen Sie bitte den Gebrauchsanleitungen der betreffenden Geräte.
- Verwenden Sie einen getrennten Kabelkompensator, falls das Videosignalkabel länger als 500 m ist.

Anschlüsse

■ Bei Verwendung der Übertragungsentfernungsverlängerungsfunktion von AW-RP400 und AW-PH400 (AW-PH360)

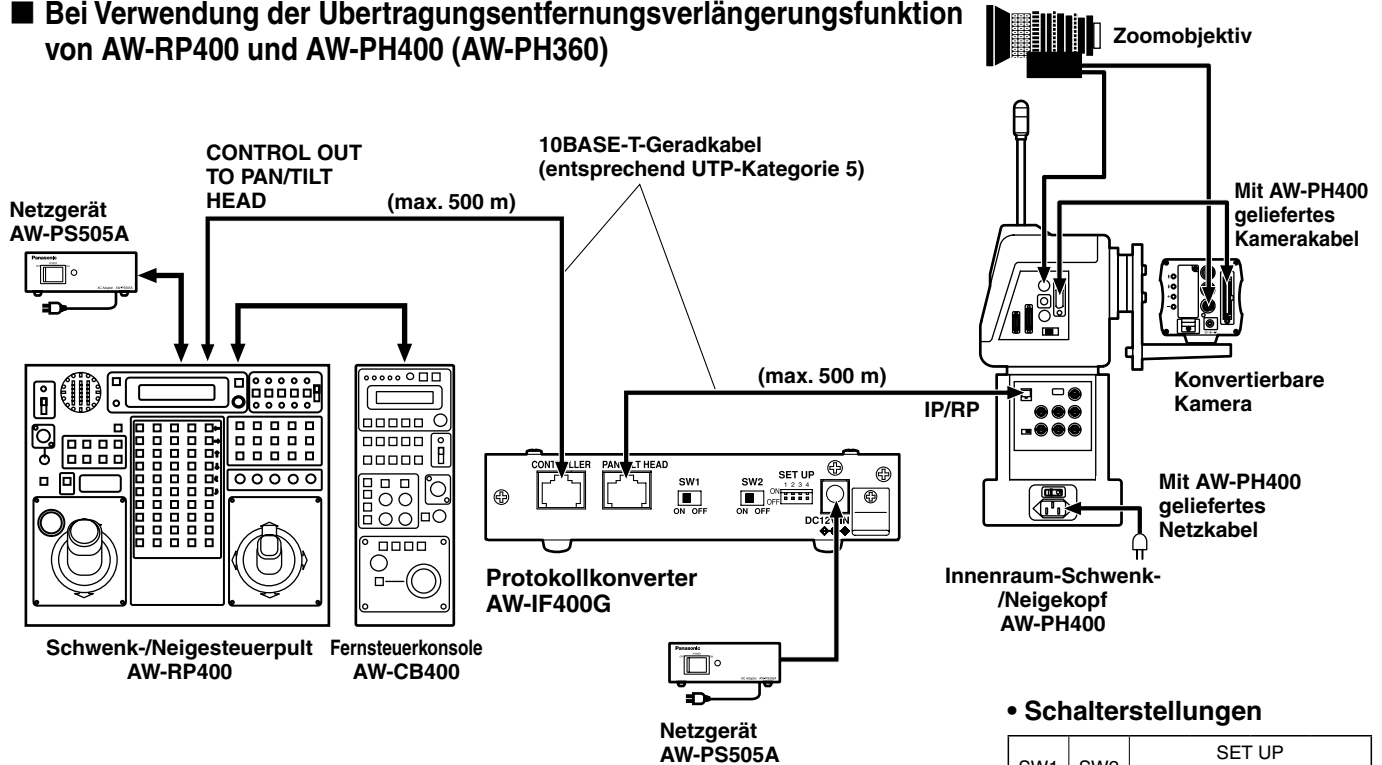

• Schalterstellungen

SW1	SW2	SET UP			
		1	2	3	4
ON	ON	OFF	OFF	OFF	OFF

Anschlüsse

■ Bei Steuerung von AW-PH350 (AW-PH360/AW-PH650) über AW-RP400

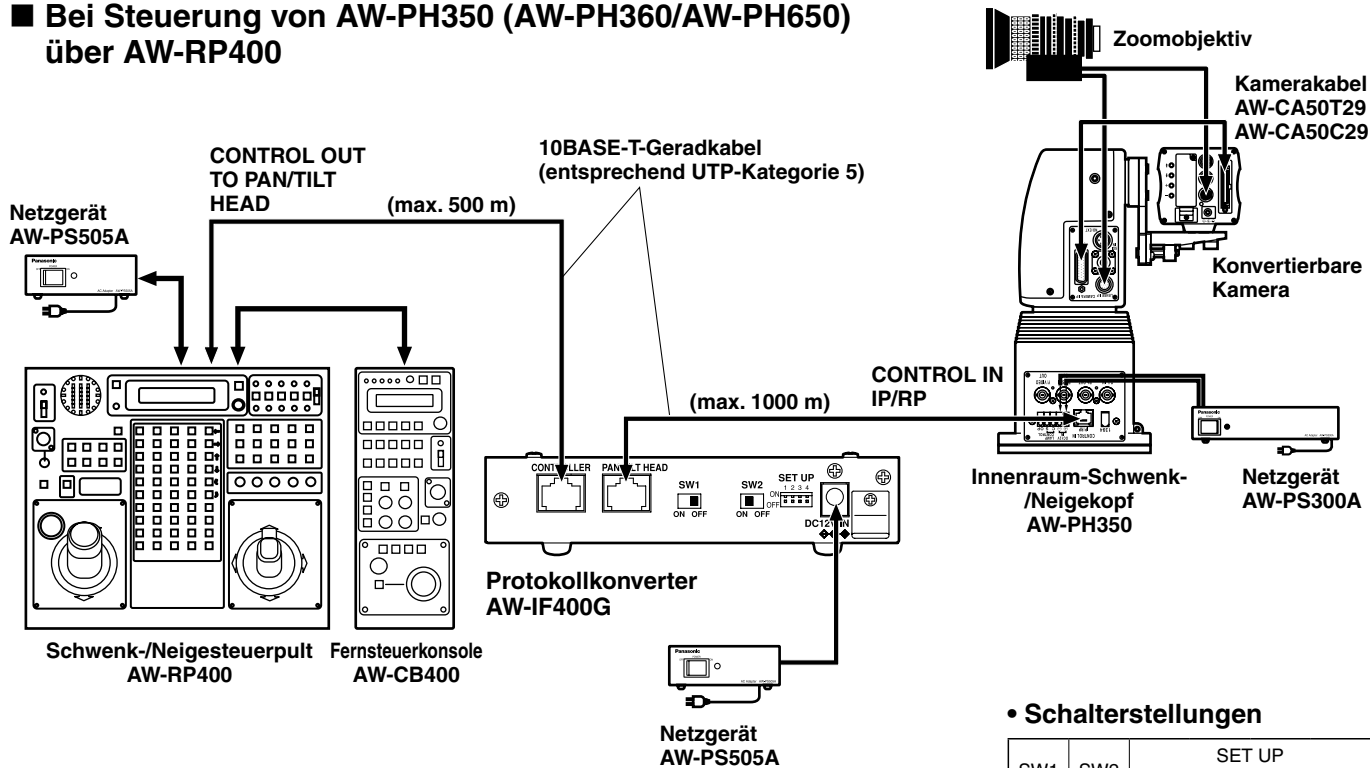

• Schalterstellungen

SW1	SW2	SET UP			
		1	2	3	4
OFF	ON	OFF	ON	OFF	OFF

Aussehen

- Verwenden Sie die Gewindebohrungen (M3-Gewinde) in den Seitenplatten für Befestigung und andere Anwendungen.
Verwenden Sie keine Schrauben von mehr als 10 mm Länge.

Einheit: mm

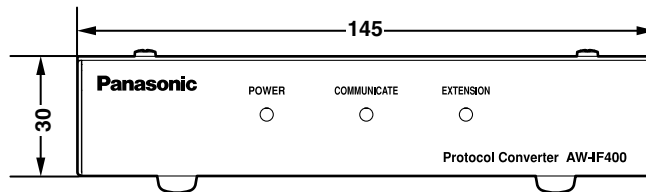
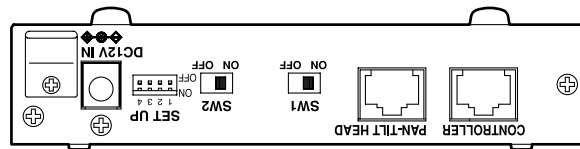
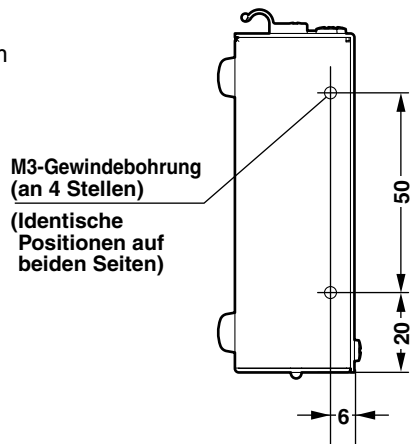

Technische Daten

Versorgungsspannung: 10,8 bis 16,0 V Gleichstrom

Leistungsaufnahme: 1,5 W



ist die Sicherheitsinformation.

Unterstütztes Steuergerät: AW-RP400, AW-RP555, AW-RP605, AW-RP605A, AW-RP655

Unterstützte Schwenk-/Kippköpfe: AW-PH350, AW-PH360, AW-PH400, AW-PH650

Eingänge

Buchse DC 12 V IN: Versorgung mit 12 V Gleichstrom von Allzweck-Netzgerät.
(Empfohlenes Netzgerät: AW-PS505A)

Eingänge/Ausgänge

CONTROLLER: RJ45, Modulbuchse
10BASE-T-Geradkabel (UTP-Kategorie 5)

PAN-TILT HEAD: RJ45, Modulbuchse
10BASE-T-Geradkabel (UTP-Kategorie 5)

Schalterfunktionen: Steuergerät / Schwenk-/Neigekopf-Wahlschalter (SW1, SW2, SET UP)

Anzeigelampen: POWER, COMMUNICATE, EXTENSION

Betriebstemperatur: -10°C bis +45°C

Betriebsluftfeuchtigkeit: 30% bis 90% (keine Kondensation)

Abmessungen (B×H×T): 145×30×85 mm (ohne GummifüÙe)

Gewicht: ca. 0,4 kg

Gehäuse: AV-Elfenbeinlack (Farbe entspricht Munsell 7.9Y6.8/0.8)

Bei den obigen Gewichts- und Abmessungsangaben handelt es sich um Näherungswerte.
Änderungen der technischen Daten vorbehalten.

VERSION FRANÇAISE

(FRENCH VERSION)

■ Ne pas dévisser le couvercle.

Pour réduire tout risque d'électrocution, ne pas retirer le couvercle. Il ne se trouve à l'intérieur aucune pièce qui puisse être réparée par l'utilisateur.

Confier toute réparation à un personnel qualifié.

AVERTISSEMENT:

- POUR RÉDUIRE LES RISQUES D'INCENDIE OU DE CHOC ÉLECTRIQUE, ÉVITEZ D'EXPOSER CET APPAREIL À LA PLUIE OU À L'HUMIDITÉ.
- POUR RÉDUIRE TOUT RISQUE DE FEU OU DE CHOC ÉLECTRIQUE, ÉLOIGNER L'APPAREIL DES LIQUIDES - UTILISER ET RANGER UNIQUEMENT DANS UN ENDROIT NE RISQUANT PAS DE RECEVOIR DES GOUTTES OU D'ÊTRE ASPERGÉ DE LIQUIDES, ET NE PAS METTRE DE RÉCIPIENT RENFERMANT DES LIQUIDES SUR LE DESSUS DE L'APPAREIL.

ATTENTION:

POUR ÉVITER TOUT RISQUE D'INCENDIE, DE CHOCS ÉLECTRIQUES OU D'INTERFÉRENCES, N'UTILISER QUE LES ACCESSOIRES RECOMMANDÉS.

Remarque:

La plaque signalétique (plaque du numéro de série) est située sur la face inférieure de l'appareil.



Informations concernant la sécurité.

Informations relatives à l'évacuation des déchets, destinées aux utilisateurs d'appareils électriques et électroniques (appareils ménagers domestiques)



Lorsque ce symbole figure sur les produits et/ou les documents qui les accompagnent, cela signifie que les appareils électriques et électroniques ne doivent pas être jetés avec les ordures ménagères.

Pour que ces produits subissent un traitement, une récupération et un recyclage appropriés, envoyez-les dans les points de pré-collecte désignés, où ils peuvent être déposés gratuitement. Dans certains pays, il est possible de renvoyer les produits au revendeur local en cas d'achat d'un produit équivalent.

En éliminant correctement ce produit, vous contribuerez à la conservation des ressources vitales et à la prévention des éventuels effets négatifs sur l'environnement et la santé humaine, pouvant être dus à la manipulation inappropriée des déchets.

Veuillez contacter les autorités locales pour connaître le point de pré-collecte le plus proche.

Des sanctions peuvent être appliquées en cas d'élimination incorrecte de ces déchets, conformément à la législation nationale.

Utilisateurs professionnels de l'Union européenne

Pour en savoir plus sur l'élimination des appareils électriques et électroniques, contactez votre revendeur ou fournisseur.

Informations sur l'évacuation des déchets dans les pays ne faisant pas partie de l'Union européenne

Ce symbole n'est reconnu que dans l'Union européenne.

Pour supprimer ce produit, contactez les autorités locales ou votre revendeur afin de connaître la procédure d'élimination à suivre.

Table des matières

Précautions d'utilisation	4
Introduction	5
Principaux organes de commande et leurs fonctions	6
Raccordements	9
■ Quand l'AW-PH400 est pilotée depuis l'AW-RP605A (AW-RP605/AW-RP555/AW-RP655)	10
■ Quand la fonction d'augmentation de la distance de transmission entre AW-RP400 et AW-PH400 (AW-PH360) est utilisée	11
■ Quand l'AW-PH350 (AW-PH360/AW-PH650) est pilotée depuis l'AW-RP400	12
Aspect extérieur	13
Fiche technique	14

Précautions d'utilisation

- **Couper l'alimentation avant de faire de brancher ou de débrancher les câbles.**

Ne pas oublier de couper l'alimentation avant de brancher ou de débrancher les câbles.

- **Manipuler délicatement.**

Ne jamais faire tomber l'appareil ni lui subir des chocs violents ou le soumettre à des vibrations. Pour éviter les risques de panne, cette précaution est importante.

- **Éviter l'humidité et la poussière.**

Éviter de mettre l'appareil en service dans un local humide ou poussiéreux parce que l'humidité et la poussière finissent par endommager les organes internes.

- **Limites de température appareil en service**

Éviter la mise en service de l'appareil dans un local à basse température et notamment inférieure à -10°C ou un endroit à haute température, température supérieure à 45°C , parce que les températures extrêmes, haute et basse, ont un effet nocif sur les organes internes de l'appareil.

Introduction

Cet appareil permet de piloter l'AW-PH400 depuis l'AW-RP605/AW-RP605A/AW-RP655/AW-RP555.

Par ailleurs, la plage de distance entre l'AW-RP400 et l'AW-PH400/AW-PH360 peut être augmentée jusqu'à 1000 mètres. L'AW-PH350/AW-PH360/AW-PH650 peut également être piloté depuis l'AW-RP400.

Remarques

- **Aucune connexion autre que celles citées ci-dessus n'est possible.**
- **Quand l'AW-PH400 est pilotée depuis l'AW-RP605A:**
 - Comme l'AW-PH400 n'a pas d'effet de rebond, il n'est pas nécessaire d'ajuster la correction d'effet de rebond.
 - Le temps de mémorisation maximum de la mémoire de tracé est de 300 secondes.
 - DIAGONAL MOTION ne peut pas être commuté sur ON depuis OFF ou vice versa. Ce réglage est toujours activé.
 - Il est possible de modifier PRESET SPEED en commutant DIAGONAL MOTION sur ON et en ajustant la valeur de DIAGONAL SPEED.
 - La plage de commande à distance maximum est de 1000 mètres entre l'AW-RP605A et l'AW-IF400G et 500 mètres entre l'AW-PH400 et l'AW-IF400G.
- **Quand l'AW-PH350 est pilotée depuis l'AW-RP400:**
 - Les données de la mémoire de tracé ne peuvent pas être sauvegardées, lues ou effacées.
 - TILT RANGE ne peut pas être commuté. La plage de panoramique vertical est fixée à 190 degrés.
 - L'effet de rebond dans l'AW-PH350 ne peut pas être corrigé.
 - DIAGONAL MOTION ne peut pas être réglé.
 - La plage de commande à distance maximum est de 500 mètres entre l'AW-RP400 et l'AW-IF400G et 1000 mètres entre l'AW-PH350 et l'AW-IF400G.

Principaux organes de commande et leurs fonctions

■ Façade

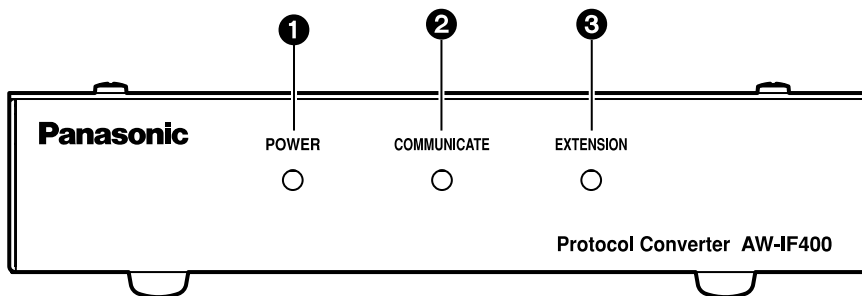

❶ LED d'alimentation [POWER]

Elle s'allume en vert quand un courant continu est fourni au connecteur d'entrée CC 12 V (7).

❷ LED d'état de transmission [COMMUNICATE]

Elle s'allume quand des données sont transmises entre le contrôleur et la tête panoramique.

❸ LED de transmission sur une distance augmentée [EXTENSION]

Elle s'allume quand cet appareil est utilisé pour augmenter la distance de transmission entre l'AW-RP400 et l'AW-PH400.

Principaux organes de commande et leurs fonctions

■ Face arrière

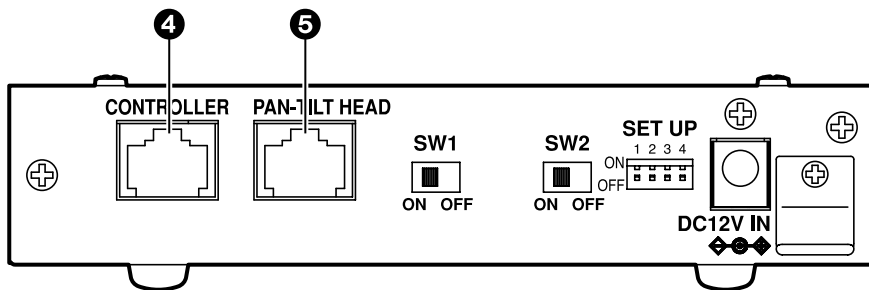

④ Connecteur de contrôleur [CONTROLLER]

Le raccorder à la borne CONTROL OUT TO PAN/TILT du contrôleur à l'aide d'un câble droit 10BASE-T (équivalent à UTP catégorie 5).

⑤ Connecteur de tête panoramique [PAN-TILT HEAD]

Le raccorder à la borne IP/RP de la tête panoramique à l'aide d'un câble droit 10BASE-T (équivalent à UTP catégorie 5).

Principaux organes de commande et leurs fonctions

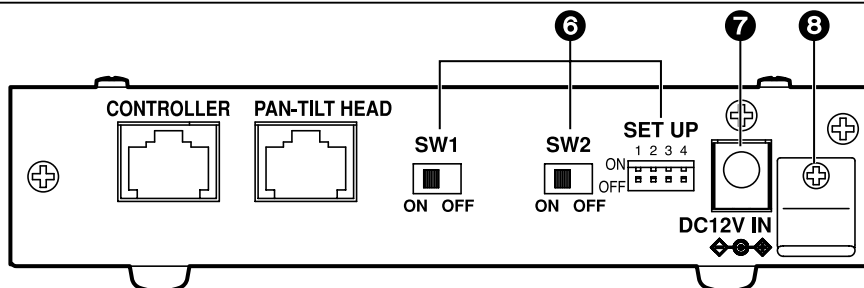

⑥ Sélecteurs de fonction [SW1, SW2, SET UP]

(Réglages usine : SW1 = OFF, SW2 = OFF, SET UP No.1 = ON, SET UP No.2 à 4 = OFF)
 Il permet de sélectionner les opérations de l'AW-IF400. Avant de modifier un réglage, il faut mettre l'appareil hors tension. SETUP No. 3 est le sélecteur de plage de panoramique vertical (Tilt Range) qui sert à piloter l'AW-PH400 depuis l'AW-RP605A. Quand il est positionné sur ON, la plage fait 300 degrés ; en position OFF, elle fait 190 degrés. Pour toute autre combinaison, positionner le sélecteur sur OFF.

⑦ Connecteur d'entrée CC 12 V [DC12V IN]

Raccorder l'adaptateur secteur AW-PS505A (vendu séparément) à cette prise.



⑧ Collier de serrage

Il permet de fixer le câble d'alimentation pour qu'il ne se détache pas.

Fonctions	SW1	SW2	SET UP				
			No.1	No.2	No.3	No.4	
	MODE SET			TILT RANGE		Inutilisé	
Pilotage du PH400 depuis le RP605A	OFF	OFF	ON	OFF	ON (300 deg.)	OFF (190 deg.)	OFF
Augmentation de la distance de communication entre le RP400 et le PH400	ON	ON	OFF	OFF	OFF (Réglage sur le RP400)		OFF
Pilotage du PH350 depuis le RP400	OFF	ON	OFF	ON	OFF	OFF	OFF

Raccordements

- Avant de procéder aux raccordements, mettre l'appareil hors tension.
- Pour les détails sur le raccordement des périphériques, voir le mode d'emploi qui accompagne les périphériques en question.
- Pour les détails sur le fonctionnement des périphériques, voir le mode d'emploi qui accompagne les périphériques en question.
- Utiliser un compensateur de câble séparé si le câble du signal vidéo fait plus de 500 mètres de long.

Raccordements

■ Quand l'AW-PH400 est pilotée depuis l'AW-RP605A (AW-RP605/AW-RP555/AW-RP655)

Appareil principal

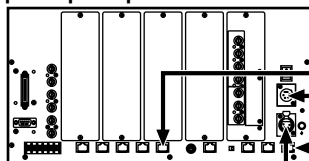

CONTROL OUT
TO PAN/TILT HEAD

Panneau de
commande

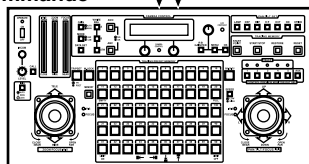

Contrôleur multi-fonctions
AW-RP605A

(1000 mètres max.)

Adaptateur
secteur
AW-PS505A

Câble droit 10BASE-T
(équivalent à UTP catégorie 5)

(500 mètres max.)

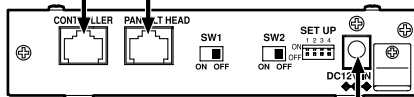

Convertisseur de protocole
AW-IF400G

Adaptateur secteur
AW-PS505A

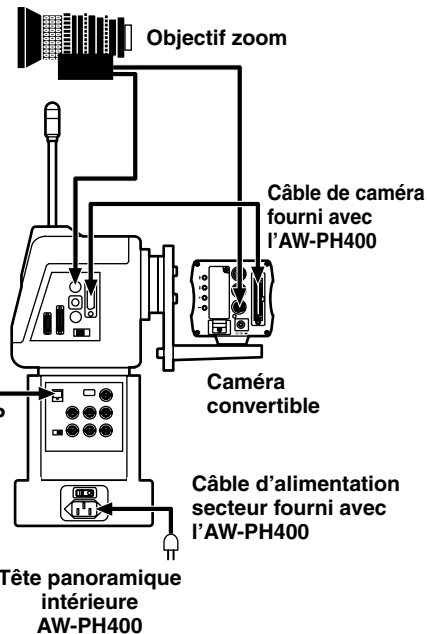

Objectif zoom

Câble de caméra
fourni avec
l'AW-PH400

Caméra
convertible

Câble d'alimentation
secteur fourni avec
l'AW-PH400

Tête panoramique
intérieure
AW-PH400

• Réglages des sélecteurs

SW1	SW2	SET UP				
		1	2	3	4	
OFF	OFF	ON	OFF	ON (300 deg.)	OFF (190 deg.)	OFF

FRANÇAIS

Raccordements

■ Quand la fonction d'augmentation de la distance de transmission entre AW-RP400 et AW-PH400 (AW-PH360) est utilisée

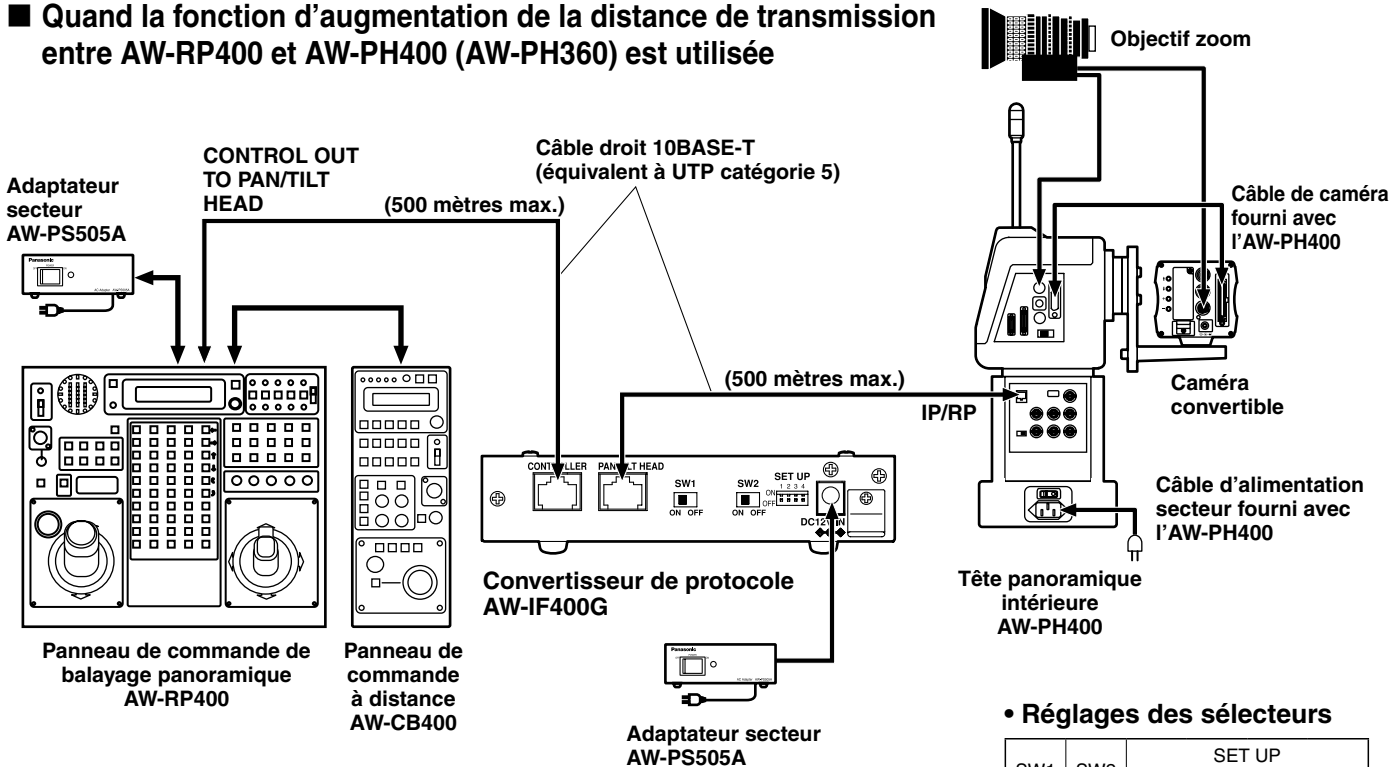

• Réglages des sélecteurs

SW1	SW2	SET UP			
		1	2	3	4
ON	ON	OFF	OFF	OFF	OFF

Raccordements

■ Quand l'AW-PH350 (AW-PH360/AW-PH650) est pilotée depuis l'AW-RP400

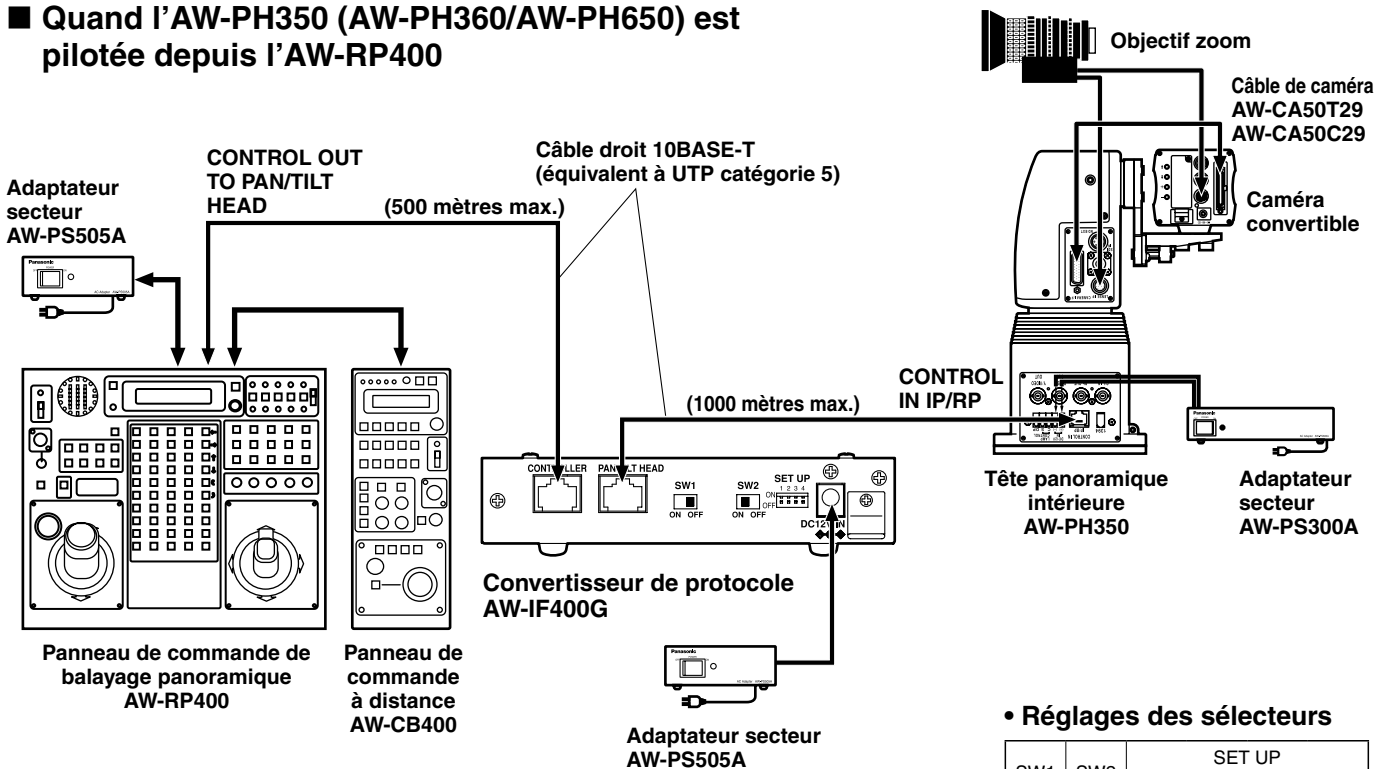

• Réglages des sélecteurs

SW1	SW2	SET UP			
		1	2	3	4
OFF	ON	OFF	ON	OFF	OFF

Aspect extérieur

- Pour le montage en rack et autres applications, utiliser les trous de vis (vis M3) situés sur les panneaux latéraux. Ne pas utiliser de vis d'une longueur supérieure à 10 mm.

Unité: mm

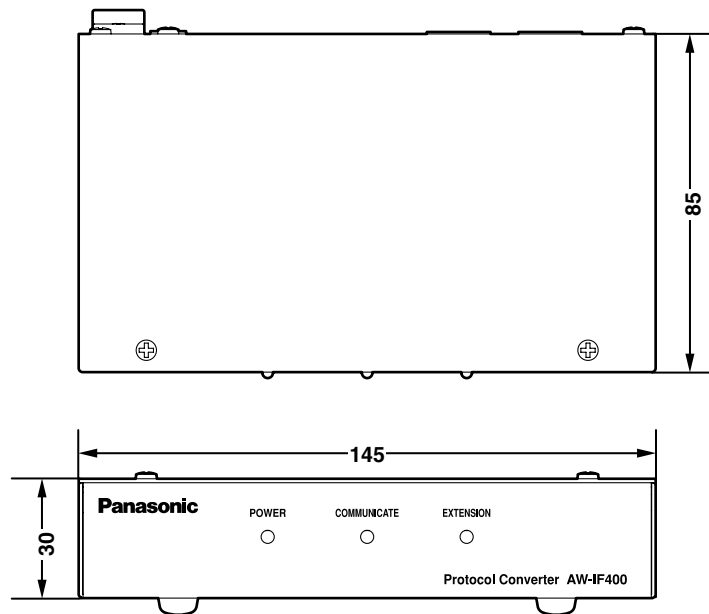
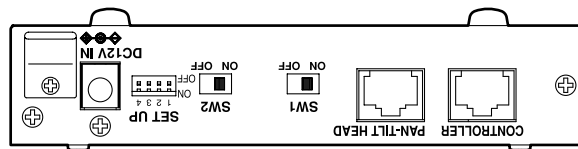
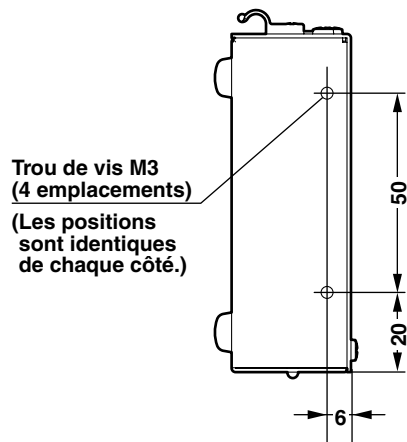

Fiche technique

Tension de la source: 10,8 V CC à 16,0 V CC

Consommation: 1,5 W



Informations concernant la sécurité.

Contrôleurs utilisables: AW-RP400, AW-RP555, AW-RP605, AW-RP605A, AW-RP655

Têtes panoramiques utilisables: AW-PH350, AW-PH360, AW-PH400, AW-PH650

Connecteurs d'entrée

Prise DC 12 V IN: Fournir un courant continu 12 V depuis l'adaptateur secteur universel.
(Adaptateur secteur recommandé: AW-PS505A)

Connecteurs d'entrée/sortie

CONTROLLER: RJ45, prise modulaire
Câble droit 10BASE-T (UTP catégorie 5)

PAN-TILT HEAD: RJ45, prise modulaire
Câble droit 10BASE-T (UTP catégorie 5)

Fonctions de commutation: Sélecteurs de contrôleur/tête panoramique (SW1, SW2, SET UP)

Indicateur: POWER, COMMUNICATE, EXTENSION

Température de fonctionnement ambiante:
-10°C à +45°C

Humidité de fonctionnement ambiante:
30% à 90% (pas de condensation)

Dimensions (L×H×P): 145×30×85 mm (pieds en caoutchouc exclus)

Poids: Environ 0,4 kg

Finition: Revêtement ivoire AV (coloris approchant le Munsell 7.9Y6.8/0.8)

Les poids et les dimension sont approximatifs.

Les spécifications sont sujettes à modifications sans préavis.

VERSIONE ITALIANA

(ITALIAN VERSION)

■ NON TOGLIERE IL COPERCHIO SVITANDOLO.

Per ridurre i pericoli di scosse elettriche, non togliere il coperchio. All'interno non ci sono parti riparabili dall'utente.

Per le riparazioni, rivolgersi a personale tecnico qualificato.

ATTENZIONE:

- PER RIDURRE IL RISCHIO D'INCENDIO O DI SCOSSE, NON ESPORRE QUESTO PRODOTTO ALLA PIOGGIA O ALL'UMIDITÀ.
- PER RIDURRE IL RISCHIO D'INCENDIO O DI SCOSSE ELETTRICHE, TENERE QUESTO PRODOTTO LONTANO DA TUTTI I LIQUIDI. USARLO E CONSERVARLO SOLTANTO IN LUOGHI CHE NON SIANO ESPOSTI A GOCCIOLAMENTI O SPRUZZI DI LIQUIDI, E NON METTERVI SOPRA RECIPIENTI DI LIQUIDI.

PRECAUZIONE:

PER RIDURRE I PERICOLI D'INCENDIO O DI SCOSSE ELETTRICHE E DI FASTIDIOSE INTERFERENZE, USARE SOLTANTO GLI ACCESSORI RACCOMANDATI.

Nota:

La targhetta con i dati (la placca con il numero di matricola) si trova sotto l'apparecchio.

 sono le informazioni sulla sicurezza.

Informazioni per gli utenti sullo smaltimento di apparecchiature elettriche ed elettroniche obsolete (per i nuclei familiari privati)



Questo simbolo sui prodotti e/o sulla documentazione di accompagnamento significa che i prodotti elettrici ed elettronici usati non devono essere mescolati con i rifiuti domestici generici.

Per un corretto trattamento, recupero e riciclaggio, portare questi prodotti ai punti di raccolta designati, dove verranno accettati gratuitamente. In alternativa, in alcune nazioni potrebbe essere possibile restituire i prodotti al rivenditore locale, al momento dell'acquisto di un nuovo prodotto equivalente.

Uno smaltimento corretto di questo prodotto contribuirà a far risparmiare preziose risorse ed evitare potenziali effetti negativi sulla salute umana e sull'ambiente, che potrebbero derivare, altrimenti, da uno smaltimento inappropriato. Per ulteriori dettagli, contattare la propria autorità locale o il punto di raccolta designato più vicino. In caso di smaltimento errato di questo materiale di scarto, potrebbero venire applicate delle penali, in base alle leggi nazionali.

Per gli utenti aziendali nell'Unione Europea

Qualora si desideri smaltire apparecchiature elettriche ed elettroniche, contattare il rivenditore o il fornitore per ulteriori informazioni.

Informazioni sullo smaltimento in nazioni al di fuori dell'Unione Europea

Questo simbolo è valido solo nell'Unione Europea.

Qualora si desideri smaltire questo prodotto, contattare le autorità locali o il rivenditore e chiedere informazioni sul metodo corretto di smaltimento.

Sommario

Precauzioni per l'uso	4
Introduzione	5
Comandi principali e loro funzioni	6
Collegamenti	9
■ Se si controlla l'unità AW-PH400 dall'unità AW-RP605A (AW-RP605/AW-RP555/AW-RP655)	10
■ Se si utilizza la funzione di trasmissione distanza prolungata delle unità AW-RP400 e AW-PH400 (AW-PH360)	11
■ Se si controlla l'unità AW-PH350 (AW-PH360/AW-PH650) dall'unità AW-RP400	12
Aspetto	13
Dati tecnici	14

Precauzioni per l'uso

- **Spegnere l'unità prima di collegare o di staccare i cavi.**

Prima di collegare o di staccare i cavi, spegnere sempre l'unità.

- **Maneggiare con cura.**

Non far cadere l'unità ed evitare che subisca forti urti o vibrazioni. Ciò è importante per evitare problemi.

- **Evitare l'umidità e la polvere.**

Evitare di usare l'unità in un luogo umido o polveroso, perché l'umidità e la polvere potrebbero danneggiare le parti interne.

- **Campo di temperatura d'esercizio**

Evitare di usare l'unità in un luogo freddo, al di sotto dei -10°C , o molto caldo, sopra i $+45^{\circ}\text{C}$, perché le temperature estremamente basse o alte hanno effetti negativi sulle parti interne.

Introduzione

Con questa unità è possibile controllare l'unità AW-PH400 dalle unità AW-RP605/AW-RP605A/AW-RP655/AW-RP555. Inoltre, la distanza controllabile tra le unità AW-RP400 e AW-PH400/AW-PH360 può essere prolungata fino a 1000 metri. È anche possibile controllare le unità AW-PH350/AW-PH360/AW-PH650 dall'unità AW-RP400.

Note

- **Non è possibile eseguire collegamenti diversi dagli esempi sopra descritti.**
- **Se si controlla l'unità AW-PH400 dall'unità AW-RP605A:**
 - L'unità AW-PH400 non ha reazione, quindi non è necessario regolarne la compensazione.
 - Il valore massimo della memoria di tracciamento è di 300 secondi.
 - Non è possibile impostare DIAGONAL MOTION da ON a OFF o viceversa. Questa impostazione è sempre attiva.
 - È possibile modificare il valore PRESET SPEED impostando DIAGONAL MOTION su ON e regolando il valore DIAGONAL SPEED.
 - La distanza massima controllabile tra le unità AW-RP605A e AW-IF400G è di 1000 metri, mentre tra le unità AW-PH400 e AW-IF400G è di 500 metri.
- **Se si controlla l'unità AW-PH350 dall'unità AW-RP400:**
 - Non è possibile memorizzare, riprodurre o eliminare i dati della memoria di tracciamento.
 - Non è possibile commutare TILT RANGE. Questo parametro ha un'impostazione fissa a 190 gradi.
 - Non è possibile compensare la reazione dell'unità AW-PH350.
 - Non è possibile impostare DIAGONAL MOTION.
 - La distanza massima controllabile tra le unità AW-RP400 e AW-IF400G è di 500 metri, mentre tra le unità AW-PH350 e AW-IF400G è di 1000 metri.

Comandi principali e loro funzioni

■ Pannello anteriore

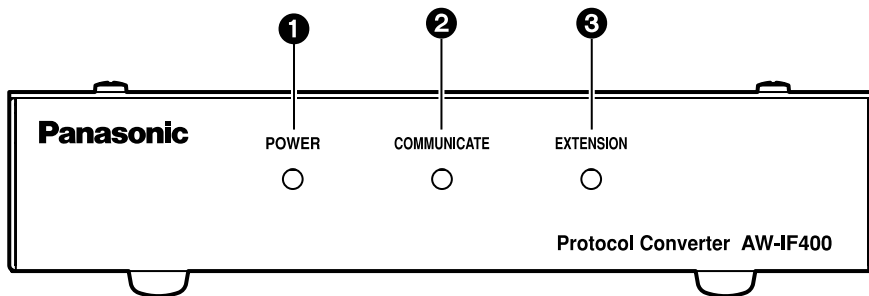

❶ LED di alimentazione [POWER]

Diventa verde se il connettore di ingresso c.c. (❷) viene alimentato con una tensione c.c. 12 V.

❷ LED di stato trasmissione [COMMUNICATE]

Si accende durante il trasferimento dei dati tra il controllore e la testa panoramica orizzontale/verticale.

❸ LED di trasmissione distanza prolungata [EXTENSION]

Si accende se l'unità viene utilizzata per prolungare la distanza di trasmissione tra le unità AW-RP400 e AW-PH400.

Comandi principali e loro funzioni

■ Pannello posteriore

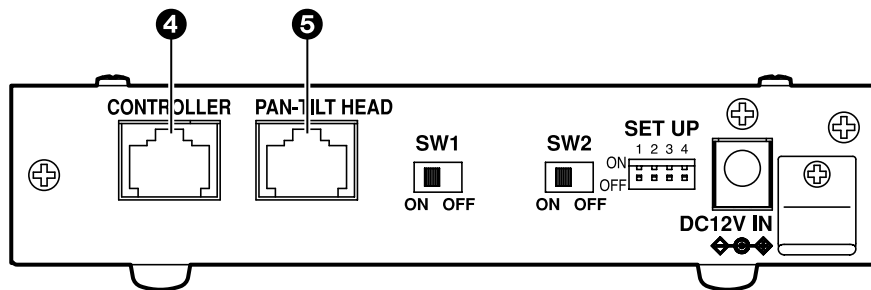

④ Connettore controllore [CONTROLLER]

Per il collegamento, utilizzare il terminale CONTROL OUT TO PAN/TILT del controllore e un cavo dritto 10BASE-T (equivalente alla categoria UTP 5).

⑤ Connettore testa panoramica orizzontale/verticale [PAN-TILT HEAD]

Per il collegamento, utilizzare il terminale IP/RP della testa panoramica orizzontale/verticale e un cavo dritto 10BASE-T (equivalente alla categoria UTP 5).

Comandi principali e loro funzioni

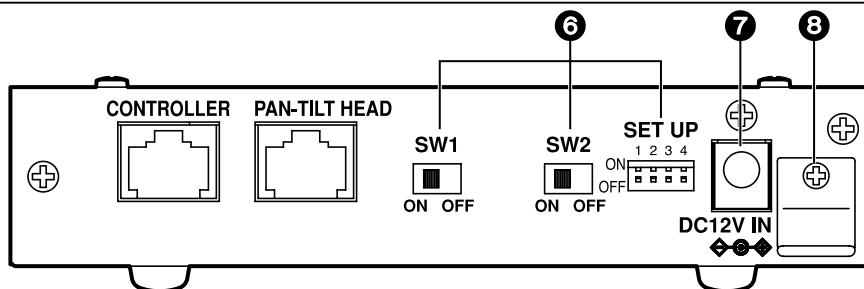

6 Interruttori di funzione [SW1, SW2, SET UP]

(Regolazioni della fabbrica: SW1 = OFF, SW2 = OFF, SET UP 1 = ON, SET UP 2 - 4 = OFF)

Serve a selezionare le operazioni dell'AW-IF400.

Prima di cambiare una regolazione, bisogna spegnere l'unità.

SETUP num. 3 è il selettore dell'intervallo di panoramica verticale utilizzato per controllare l'unità AW-PH400 dall'unità AW-RP605A. In posizione ON, l'intervallo è di 300 gradi. In posizione OFF è di 190 gradi. Per qualsiasi altra combinazione, lasciare l'interruttore in posizione OFF.

7 Connettore d'ingresso c.c. 12 V [DC12V IN]

Collegare l'alimentatore c.a. AW-PS505A (venduto separatamente) a questa presa.



8 Morsetto cavo

Serve a fissare in posizione il cavo di alimentazione per impedire che si stacchi.

Funzioni	SW1	SW2	SET UP				
			No.1	No.2	No.3		No.4
	IMPOSTAZIONE		INTERVALLO PANOR. VERTIC.		NON USATO		
Controllo PH400 da RP605A	OFF	OFF	ON	OFF	ON (300 gradi)	OFF (190 gradi)	OFF
Prolungamento distanza di comunicazione tra RP400 e PH400	ON	ON	OFF	OFF	OFF (Impostato su RP400)		OFF
Controllo PH350 da RP400	OFF	ON	OFF	ON	OFF		OFF

Collegamenti

- Spegnere l'unità prima di procedere con i collegamenti.
- Per ulteriori dettagli sui dispositivi collegati, riferirsi alle loro istruzioni per l'uso.
- Per ulteriori dettagli sul funzionamento dei dispositivi usati, riferirsi alle loro istruzioni per l'uso.
- Se il cavo di segnale video è più lungo di 500 metri, utilizzare un compensatore del cavo separato.

Collegamenti

■ Se si controlla l'unità AW-PH400 dall'unità AW-RP605A (AW-RP605/AW-RP555/AW-RP655)

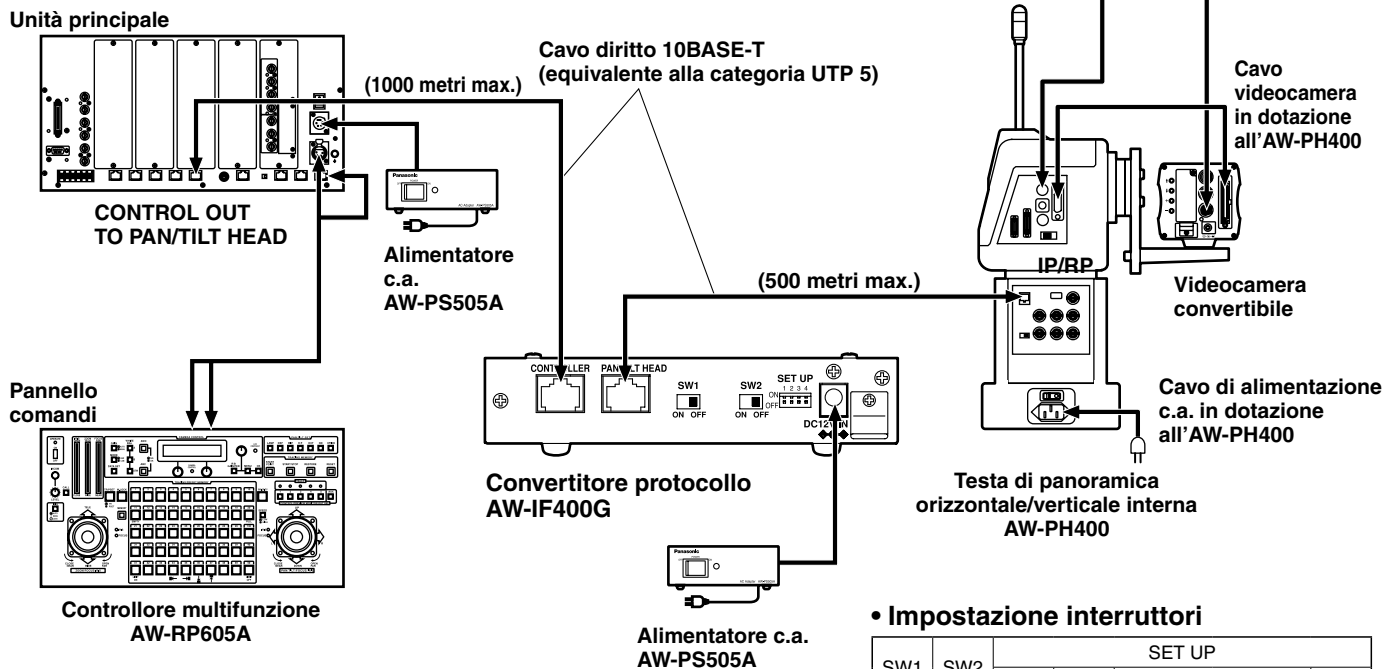

ITALIANO

Collegamenti

■ Se si utilizza la funzione di trasmissione distanza prolungata delle unità AW-RP400 e AW-PH400 (AW-PH360)

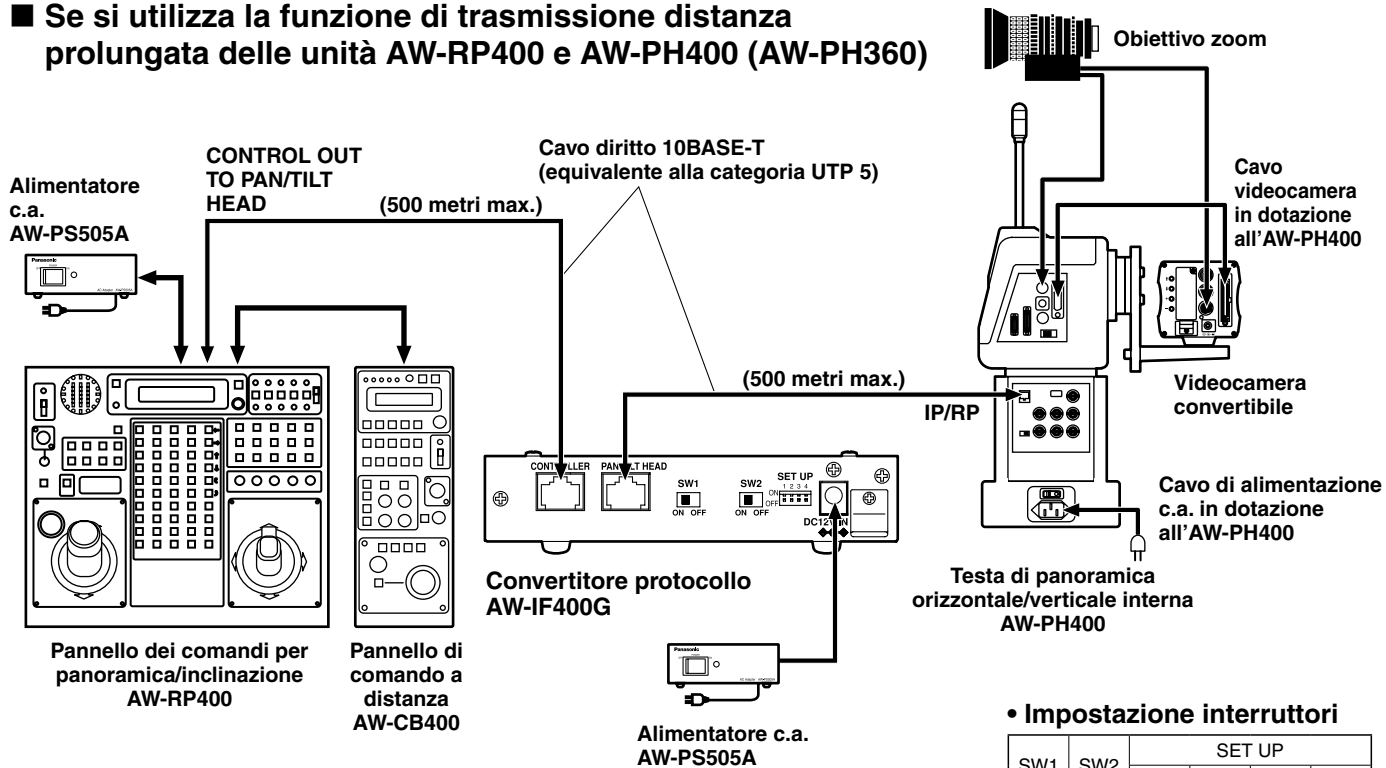

• Impostazione interruttori

SW1	SW2	SET UP			
		1	2	3	4
ON	ON	OFF	OFF	OFF	OFF

Collegamenti

■ Se si controlla l'unità AW-PH350 (AW-PH360/AW-PH650) dall'unità AW-RP400

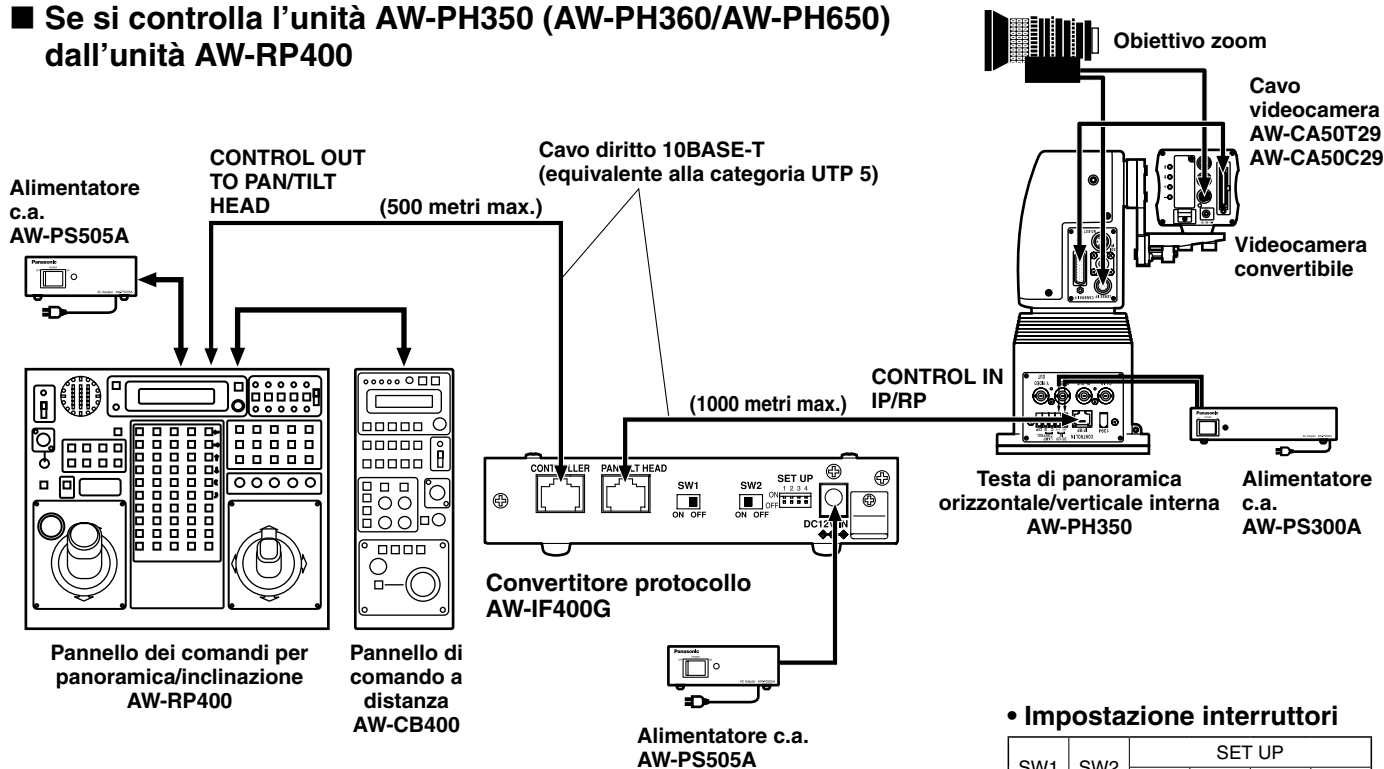

• Impostazione interruttori

SW1	SW2	SET UP			
		1	2	3	4
OFF	ON	OFF	ON	OFF	OFF

Aspetto

- Per il montaggio e le altre applicazioni, utilizzare i fori filettati (M3) dei pannelli laterali.
Non utilizzare viti più lunghe di 10 mm.

Unità: mm

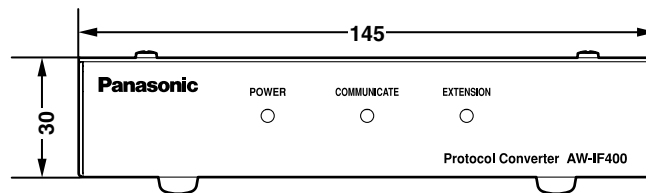
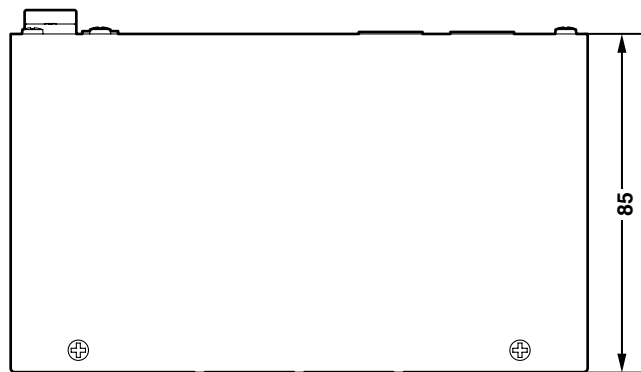
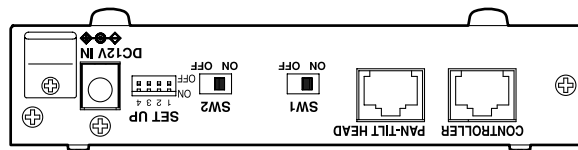
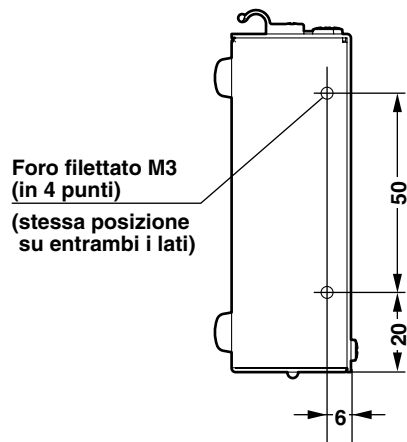

Dati tecnici

Tensione di alimentazione: C.c. da 10,8 V a 16,0 V

Assorbimento di corrente: 1,5 W



sono le informazioni sulla sicurezza.

Controllori supportati: AW-RP400, AW-RP555, AW-RP605, AW-RP605A, AW-RP655

Teste di panoramica orizzontale/verticale supportate:

AW-PH350, AW-PH360, AW-PH400, AW-PH650

Connettori d'ingresso

Attacco DC 12 V IN: alimentazione c.c. 12 V dall'alimentatore generale c.a.
(Alimentatore c.a. consigliato: AW-PS505A)

Connettori d'ingresso/uscita

CONTROLLER: RJ45, presa modulare
Cavo diritto 10BASE-T (categoria UTP 5)

PAN-TILT HEAD: RJ45, presa modulare
Cavo diritto 10BASE-T (categoria UTP 5)

Funzioni interruttori: Selettore Controllore / Testa panoramica orizzontale/verticale (SW1, SW2, SET UP)

Indicatori: POWER, COMMUNICATE, EXTENSION

Temperatura d'esercizio: Da -10°C a +45°C

Umidità permessibile: Dal 30% al 90% (senza condensa)

Dimensioni (L×A×P): 145×30×85 mm (esclusi piedini in gomma)

Peso: 0,4 kg circa

Rifinitura: Vernice avorio AV (colore simile a Munsell 7.9Y6.8/0.8)

Il peso e le dimensioni indicati sono approssimativi.
Dati tecnici soggetti a modifiche senza avviso.

VERSIÓN ESPAÑOLA

(SPANISH VERSION)

■ NO quite LA CUBIERTA DESATORNILLÁNDOLA.

No quite la tapa para evitar el riesgo de sacudidas eléctricas. Las piezas del interior no requieren mantenimiento por parte del usuario.

Solicite las reparaciones al personal de servicio calificado.

ADVERTENCIA:

- PARA REDUCIR EL RIESGO DE PRODUCIR UN INCENDIO O RECIBIR UNA DESCARGA ELÉCTRICA, NO EXPONGA ESTE EQUIPO A LA LLUVIA NI A LA HUMEDAD.
- PARA REDUCIR EL RIESGO DE INCENDIO O SACUDIDA ELÉCTRICA, MANTENGA ESTE EQUIPO ALEJADO DE TODOS LOS LÍQUIDOS. UTILÍCELO Y GUÁRDELO SOLAMENTE EN LUGARES DONDE NO CORRA EL RIESGO DE QUE LE CAIGAN GOTAS O LE SALPIQUEN LÍQUIDOS, Y NO COLOQUE NINGÚN RECIPIENTE DE LÍQUIDOS ENCIMA DEL EQUIPO.

AVISO:

PARA REDUCIR EL RIESGO DE INCENDIOS, SACUDIDAS ELÉCTRICAS E INTERFERENCIAS MOLESTAS, UTILICE SOLAMENTE LOS ACCESORIOS RECOMENDADOS.

Nota:

La placa de régimen (placa de número de serie) está en la parte inferior de la unidad.

Información sobre la eliminación para los usuarios de equipos eléctricos y electrónicos usados (particulares)



La aparición de este símbolo en un producto y/o en la documentación adjunta indica que los productos eléctricos y electrónicos usados no deben mezclarse con la basura doméstica general.

Para que estos productos se sometan a un proceso adecuado de tratamiento, recuperación y reciclaje, llévelos a los puntos de recogida designados, donde los admitirán sin coste alguno. En algunos países existe también la posibilidad de devolver los productos a su minorista local al comprar un producto nuevo equivalente.

Si desecha el producto correctamente, estará contribuyendo a preservar valiosos recursos y a evitar cualquier posible efecto negativo en la salud de las personas y en el medio ambiente que pudiera producirse debido al tratamiento inadecuado de desechos.

Póngase en contacto con su autoridad local para que le informen detalladamente sobre el punto de recogida designado más cercano.

De acuerdo con la legislación nacional, podrían aplicarse multas por la eliminación incorrecta de estos desechos.

Para empresas de la Unión Europea

Si desea desechar equipos eléctricos y electrónicos, póngase en contacto con su distribuidor o proveedor para que le informe detalladamente.

Información sobre la eliminación en otros países no pertenecientes a la Unión Europea

Este símbolo sólo es válido en la Unión Europea.

Si desea desechar este producto, póngase en contacto con las autoridades locales o con su distribuidor para que le informen sobre el método correcto de eliminación.

Índice

Precauciones para la utilización	4
Introducción	5
Controles de las operaciones principales y sus funciones	6
Conexiones	9
■ Cuando se controla el AW-PH400 desde el AW-RP605A (AW-RP605/AW-RP555/AW-RP655)	10
■ Cuando se utiliza la función de transmisión de distancia extendida del AW-RP400 y del AW-PH400 (AW-PH360)	11
■ Cuando se controla el AW-PH350 (AW-PH360/AW-PH650) desde el AW-RP400	12
Apariencia	13
Especificaciones	14

Precauciones para la utilización

- **Desconecte la alimentación antes de conectar o desconectar cables.**

Antes de enchufar o desenchufar cables, asegúrese de desconectar la alimentación.

- **Maneje el producto cuidadosamente.**

No deje caer el producto ni lo someta a sacudidas o vibraciones fuertes. Esto es importante para impedir que se produzca problemas.

- **Evite la humedad y el polvo.**

Evite utilizar el producto en un lugar húmedo o polvoriento, porque la humedad y el polvo causarán daños en los componentes internos.

- **Utilice el producto dentro de la gama de temperaturas recomendada.**

Evite utilizar el producto en un lugar frío, a menos de -10°C , o en un lugar caliente, a más de $+45^{\circ}\text{C}$, porque la temperatura demasiado baja o alta afectará adversamente a los componentes del interior del producto.

Introducción

Utilizando esta unidad, el AW-PH400 puede ser controlado desde el AW-RP605/AW-RP605A/AW-RP655/AW-RP555. Además, la distancia de control entre el AW-RP400 y el AW-PH400/AW-PH360 se puede extender hasta los 1.000 metros. El AW-PH350/AW-PH360/AW-PH650 también se puede controlar desde el AW-RP400.

Notas

- **No se pueden hacer otras conexiones que sean diferentes de las indicadas en los ejemplos anteriores.**
- **Cuando controle el AW-PH400 desde el AW-RP605A:**
 - El AW-PH400 no tiene juego excesivo, así que no es necesario ajustar la compensación del juego excesivo.
 - El tiempo de memoria máximo de la memoria de seguimiento es de 300 segundos.
 - DIAGONAL MOTION no se puede cambiar de ON a OFF o viceversa. Esto siempre se mantiene vigente.
 - PRESET SPEED se puede cambiar poniendo DIAGONAL MOTION en ON y ajustando el valor de DIAGONAL SPEED.
 - La distancia máxima de control es de 1.000 metros entre el AW-RP605A y el AW-IF400G y 500 metros entre el AW-PH400 y el AW-IF400G.
- **Cuando controle el AW-PH350 desde el AW-RP400:**
 - La memoria de seguimiento no se puede guardar, reproducir ni eliminar.
 - TILT RANGE no se puede cambiar. Esto está fijado en 190 grados.
 - El juego excesivo del AW-PH350 no se puede compensar.
 - DIAGONAL MOTION no se puede establecer.
 - La distancia máxima de control es de 500 metros entre el AW-RP400 y el AW-IF400G y 1.000 metros entre el AW-PH350 y el AW-IF400G.

Controles de las operaciones principales y sus funciones

■ Panel frontal

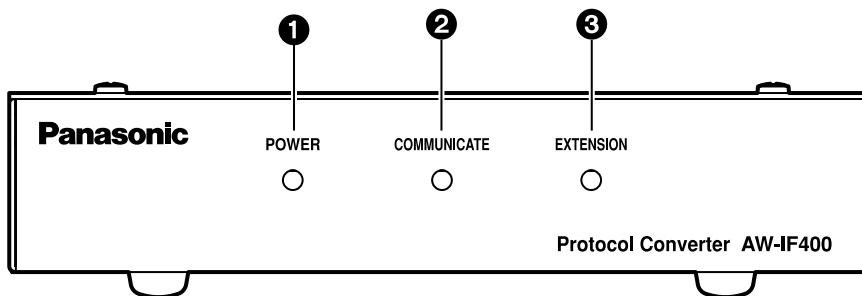

❶ LED de la alimentación [POWER]

Se enciende en verde cuando se suministra CC al conector de entrada de 12 V CC ⑦.

❷ LED del estado de la transmisión [COMMUNICATE]

Éste se enciende cuando los datos están siendo transmitidos entre el controlador y el cabezal de panorámica/inclinación.

❸ LED de distancia de transmisión extendida [EXTENSION]

Éste se enciende cuando esta unidad se utiliza para extender la distancia de transmisión entre el AW-RP400 y el AW-PH400.

Controles de las operaciones principales y sus funciones

■ Panel trasero

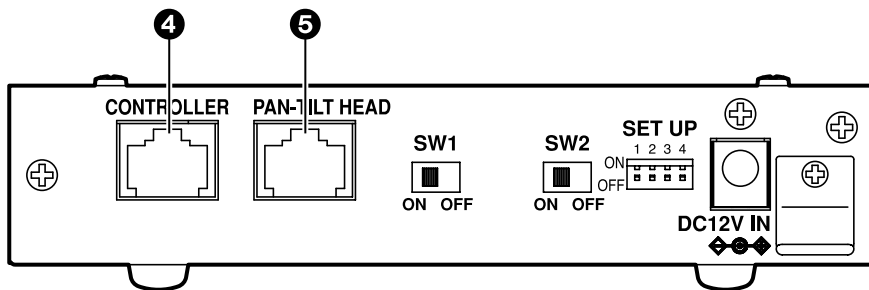

④ Conector de controlador [CONTROLLER]

Utilice el terminal CONTROL OUT TO PAN/TILT del controlador y un cable recto 10BASE-T (equivalente a UTP categoría 5) para hacer la conexión.

⑤ Conector de cabezal de panorámica/inclinación [PAN-TILT HEAD]

Utilice el terminal IP/RP del cabezal de panorámica/inclinación y un cable recto 10BASE-T (equivalente a UTP categoría 5) para hacer la conexión.

Controles de las operaciones principales y sus funciones

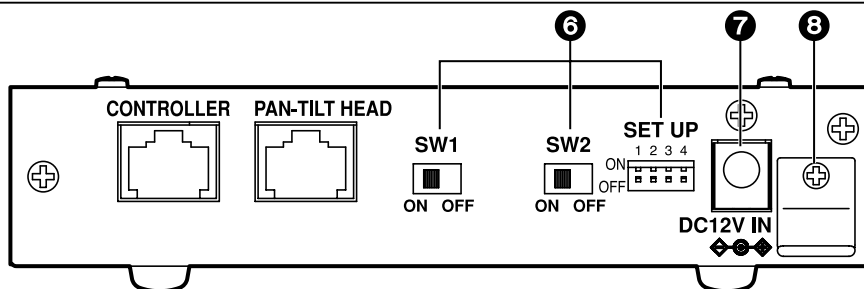

6 Conmutadores de función [SW1, SW2, SET UP]

(Ajustes de fábrica: SW1 = OFF, SW2 = OFF, SET UP No. 1 = ON, SET UP No. 2 a 4 = OFF)

Se utiliza para seleccionar las operaciones del AW-IF400. Antes de cambiar un ajuste, la alimentación deberá estar desconectada. SETUP No.3 es el conmutador selector del margen de inclinación que se utiliza para controlar el AW-PH400 desde el AW-RP605A. En la posición ON, el margen está ajustado en 300 grados; en la posición OFF, el margen está ajustado en 190 grados. Ponga el conmutador en la posición OFF para cualquier otra combinación.

7 Conector de entrada de 12 V CC [DC12V IN]

Conecte a este zócalo el adaptador de CA AW-PS505A (vendido separadamente).



8 abrazadera de cable

Ésta se utiliza para apretar el cable de alimentación en su sitio y evitar que se afloje.

Funciones	SW1	SW2	SET UP				
			No.1	No.2	No.3		No.4
	AJUSTE DE MODO				MARGEN DE INCLINACIÓN		NO SE USA
Control del PH400 desde el RP605A	OFF	OFF	ON	OFF	ON (300 grados)	OFF (190 grados)	OFF
Extensión de la distancia de comunicación entre el RP400 y el PH400	ON	ON	OFF	OFF	OFF (Ajustado en RP400)		OFF
Control del PH350 desde el RP400	OFF	ON	OFF	ON	OFF		OFF

Conexiones

- Desconecte la alimentación antes de hacer las conexiones.
- Para conocer más detalles sobre la conexión de los dispositivos, consulte las instrucciones de funcionamiento que acompañan a los dispositivos en cuestión.
- Para conocer más detalles sobre el funcionamiento de los dispositivos, consulte las instrucciones de funcionamiento que acompañan a los dispositivos en cuestión.
- Utilice un cable compensador separado si el cable de señal de vídeo tiene más de 500 metros de longitud.

Conexiones

■ Cuando se controla el AW-PH400 desde el AW-RP605A (AW-RP605/AW-RP555/AW-RP655)

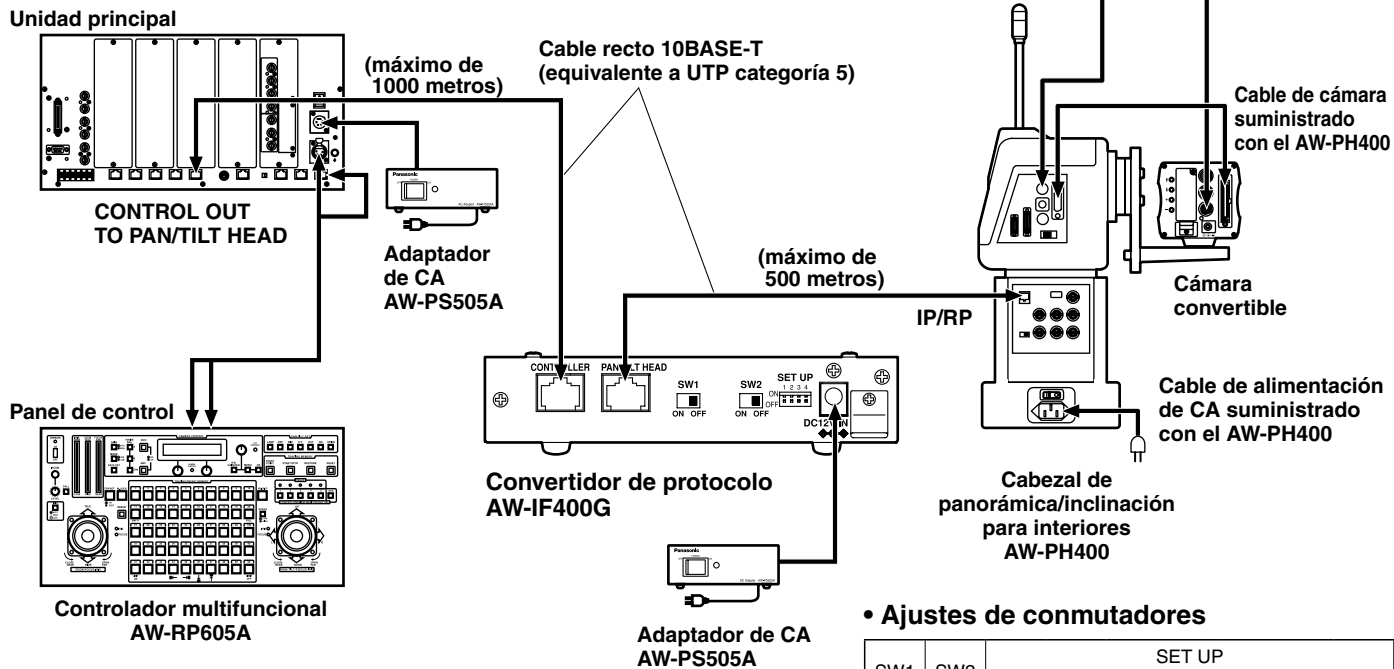

SW1	SW2	SET UP			
		1	2	3	4
OFF	OFF	ON	OFF	ON (300 grados)	OFF (190 grados)

ESPAÑOL

Conexiones

■ Cuando se utiliza la función de transmisión de distancia extendida del AW-RP400 y del AW-PH400 (AW-PH360)

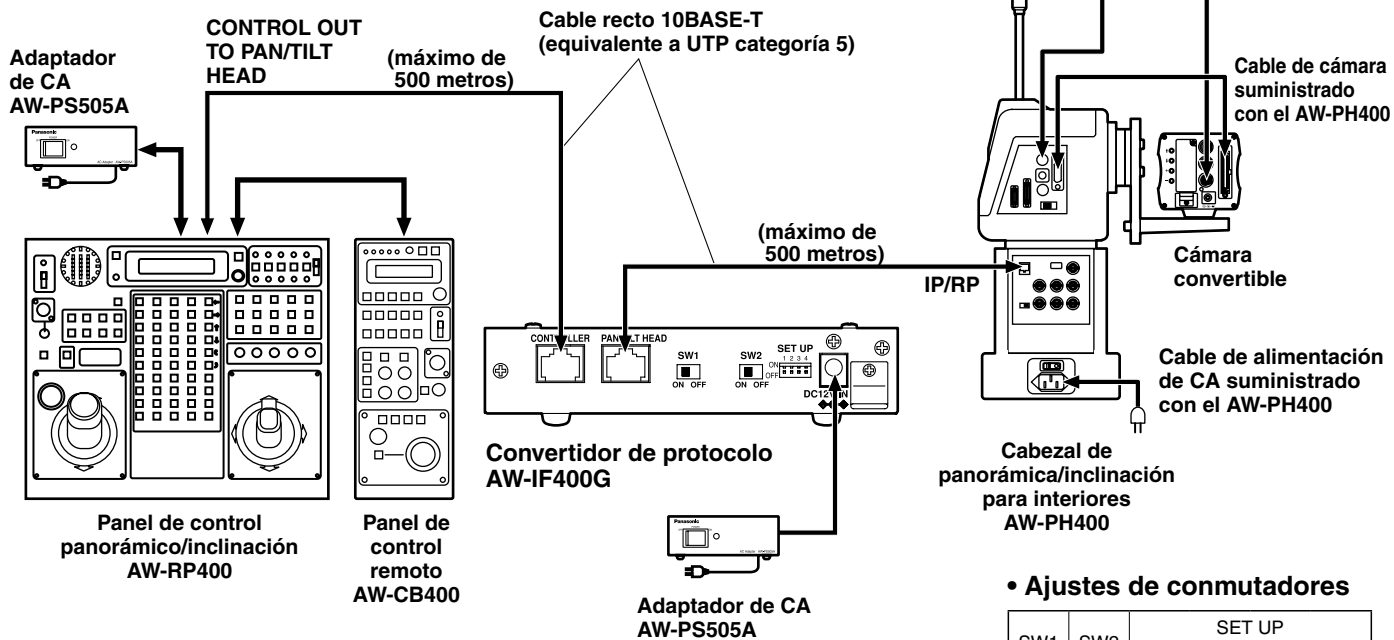

SW1	SW2	SET UP			
		1	2	3	4
ON	ON	OFF	OFF	OFF	OFF

Conexiones

■ Cuando se controla el AW-PH350 (AW-PH360/AW-PH650) desde el AW-RP400

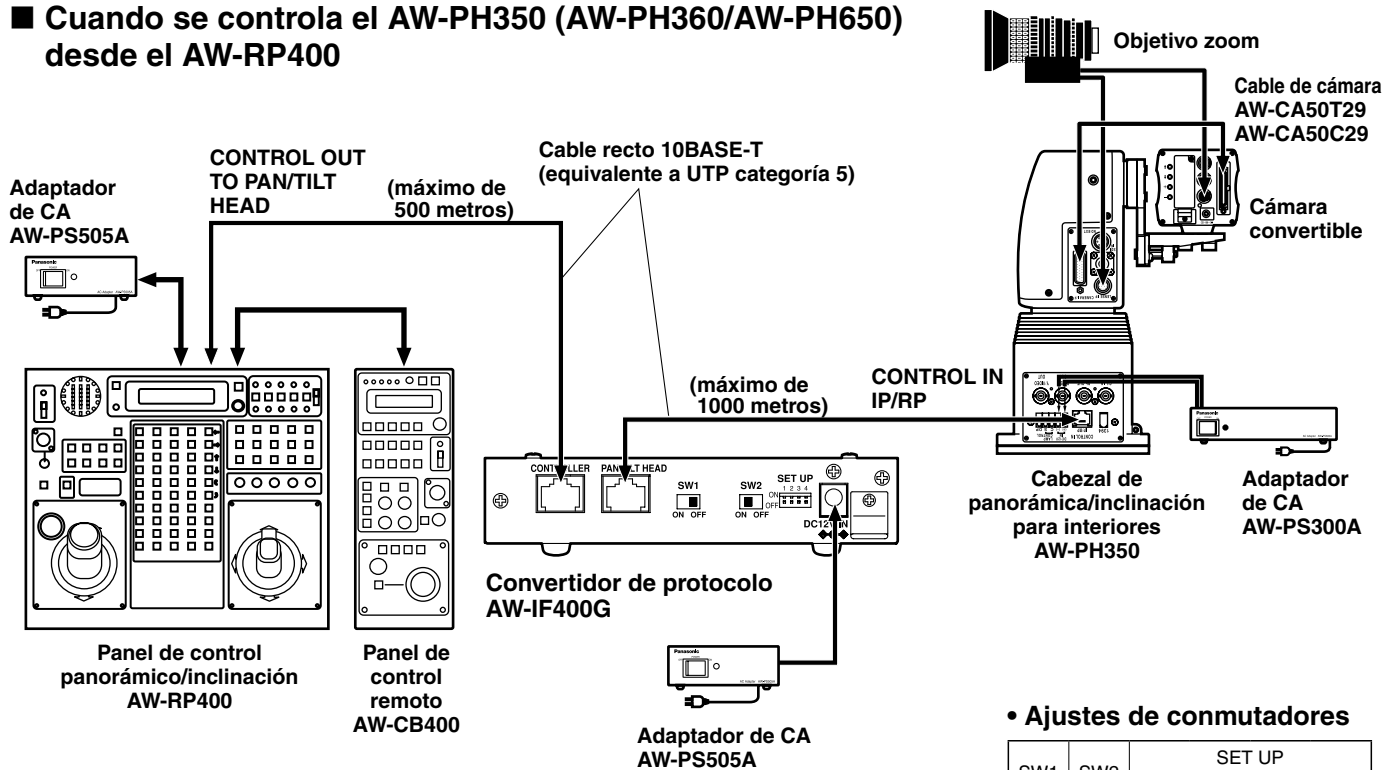

SW1	SW2	SET UP			
		1	2	3	4
OFF	ON	OFF	ON	OFF	OFF

ESPAÑOL

Apariencia

- Para el montaje y otras aplicaciones, utilice los agujeros de tornillos (tornillos M3) de los paneles laterales. No utilice tornillos de más de 10 mm.

Unidad: mm

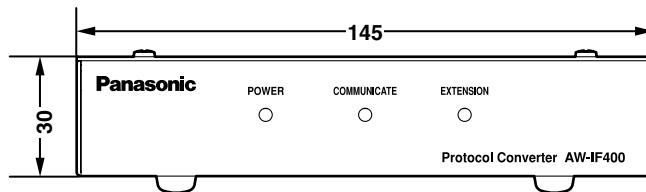
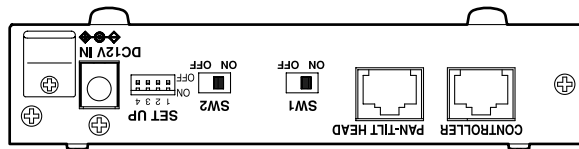
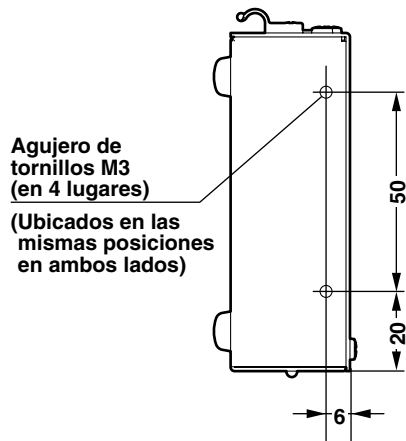

Especificaciones

Alimentación: 10,8 V a CC 16,0 V

Consumo: 1,5 W



indica información de seguridad.

Controladores compatibles:

AW-RP400, AW-RP555, AW-RP605, AW-RP605A, AW-RP655

Cabezales de panorámica/inclinación compatibles:

AW-PH350, AW-PH360, AW-PH400, AW-PH650

Conectores de entrada

Zócalo DC 12 V IN:

Suministro de 12 V CC procedente del adaptador de CA para fines generales.
(Adaptador de CA recomendado: AW-PS505A)

Conectores de entrada/salida

CONTROLLER:

RJ45, toma modular Cable recto 10BASE-T (UTP categoría 5)

PAN-TILT HEAD:

RJ45, toma modular Cable recto 10BASE-T (UTP categoría 5)

Funciones de conmutación:

Conmutador selector de controlador / cabezal de panorámica/inclinación
(SW1, SW2, SET UP)

Indicador:

POWER, COMMUNICATE, EXTENSION

Temperatura ambiental de funcionamiento:

-10°C a +45°C

Humedad ambiental de funcionamiento:

30% a 90% (sin condensación)

Dimensiones (An×Al×Prof):

145×30×85 mm (excluyendo las patas de goma)

Peso:

0,4 kg aproximadamente

Acabado:

Marfil AV (color parecido a Munsell 7.9Y6.8/0.8)

El peso y las dimensiones indicados arriba son aproximados.

Las especificaciones están sujetas a cambios sin previo aviso.

РУССКАЯ ВЕРСИЯ

(RUSSIAN VERSION)

■ НЕ ОТВИНЧИВАЙТЕ КРЫШКИ ПАНЕЛЕЙ.

Для снижения риска удара электрическим током не снимайте панели. Внутри устройства нет деталей, подлежащих обслуживанию пользователем.

Обратитесь за сервисным обслуживанием к квалифицированному персоналу.

ВНИМАНИЕ:

- для снижения риска возникновения пожара или удара электрическим током не подвергайте данное оборудование воздействию дождя или влаги.
- для снижения риска возникновения пожара или удара электрическим током держите данное оборудование подальше от любых жидкостей. используйте и храните его только в местах, где оно не будет подвергаться риску попадания капель или брызг жидкости и не помещайте емкостей с жидкостью на оборудование.

ОСТОРОЖНО:

для снижения риска возникновения пожара или удара электрическим током и возникновения помех используйте только рекомендуемые дополнительные принадлежности.

Примечание:

Табличка с техническими данными (табличка с серийным номером) находится на нижней стороне устройства.

 Данный знак обозначает информацию, относящуюся к технике безопасности.

Информация для пользователей по утилизации электрического и электронного оборудования (бытового использования)



Данный символ на изделиях и/или сопутствующих документах означает, что применяемые электрические и электронные изделия не следует выбрасывать вместе с остальными бытовыми отходами.

Для проведения надлежащего ухода, восстановления и утилизации, пожалуйста, доставьте данные устройства в обозначенные пункты приема, где они будут приняты бесплатно. Кроме того, в некоторых странах у Вас может быть возможность вернуть Ваши изделия местному распространителю в счет приобретения эквивалентного нового изделия.

Правильная утилизация данного изделия поможет в сохранении ценных ресурсов и предотвратит любое возможное отрицательное влияние на здоровья человека и состояние окружающей среды, которое могло бы возникнуть при неправильном обращении с отходами.

Для получения подробной информации о ближайшей к вам точке сбора утиля, пожалуйста, свяжитесь с местными властями.

В соответствии с национальным законодательством за неправильную утилизацию данного изделия может быть назначен штраф.

Для бизнес-пользователей Европейского союза

Если Вы хотите утилизировать электрическое и электронное оборудование, для получения дополнительной информации, пожалуйста, свяжитесь с Вашим дилером или поставщиком.

Информация по утилизации в других странах за пределами Европейского союза

Данный символ имеет силу только в Европейском союзе.

Если Вы хотите утилизировать данное изделие, пожалуйста, свяжитесь с Вашими местными властями или дилером и узнайте корректный способ утилизации.

Содержание

Меры предосторожности во время использования	4
Введение	5
Основные устройства управления и их функции	6
Соединения	9
■ При управлении устройством AW-PH400 при помощи устройства AW-RP605A (AW-RP605/AW-RP555/AW-RP655)	10
■ При использовании функции передачи на удаленное расстояние при помощи устройств AW-RP400 и AW-PH400 (AW-PH360)	11
■ При управлении устройством AW-PH350 (AW-PH360/AW-PH650) при помощи устройства AW-RP400	12
Внешний вид	13
Технические характеристики	14

Меры предосторожности во время использования

- **Отключите питание перед подсоединением и отсоединением кабелей.**

Перед подсоединением или отсоединением кабелей убедитесь, что Вы отключили питание.

- **Обращайтесь бережно.**

Не роняйте устройство и не подвергайте его сильным ударам или тряске. Это очень важно для предотвращения возникновения неисправностей.

- **Избегайте влажности и пыли.**

Избегайте использования данного устройства во влажных или пыльных местах, так как повышенная влажность и запыленность вызывают повреждения внутренних деталей.

- **Диапазон рабочих температур.**

Избегайте использования данного устройства в холодных местах с температурой ниже -10°C или в жарких местах с температурой выше $+45^{\circ}\text{C}$, так как очень низкая или высокая температура оказывают неблагоприятное воздействие на внутренние детали.

Введение

При использовании данного устройства AW-PH400 им можно управлять при помощи устройств AW-RP605/AW-RP605A/AW-RP655/AW-RP555. Кроме того, контролируемое расстояние между устройствами AW-RP400 и AW-PH400/AW-PH360 может быть увеличено до 1000 метров. Устройствами AW-PH350/AW-PH360/AW-PH650 также можно управлять при помощи устройства AW-RP400.

Примечания

- **Не следует выполнять никаких соединений, кроме как показанных на примерах выше.**
- **При управлении устройством AW-PH400 при помощи устройства AW-RP605A:**
 - Устройство AW-PH400 не имеет обратного тока, поэтому нет необходимости в установке компенсации обратного тока.
 - Максимальное время памяти для записывающей памяти равно 300 секундам.
 - Опция DIAGONAL MOTION не может быть установлена из положения ON в положение OFF или наоборот. Оно всегда соответствует действительному положению.
 - Опция PRESET SPEED может быть изменена путем установки опции DIAGONAL MOTION в положение ON либо регулировкой значения DIAGONAL SPEED.
 - Максимальное контролируемое расстояние равняется 1000 метрам между устройствами AW-RP605A и AW-IF400G и 500 метрам между устройствами AW-PH400 и AW-IF400G.
- **При управлении устройством AW-PH350 при помощи устройства AW-RP400:**
 - Данные записывающей памяти не могут быть сохранены, воспроизведены или удалены.
 - Опция TILT RANGE не может быть изменена. Она зафиксирована под углом 190 градусов.
 - Обратный ток в AW-PH350 не может быть скомпенсирован.
 - Опция DIAGONAL MOTION не может быть установлена.
 - Максимальное контролируемое расстояние равняется 500 метрам между устройствами AW-RP400 и AW-IF400G и 1000 метрам между устройствами AW-PH350 и AW-IF400G.

Основные устройства управления и их функции

■ Передняя панель

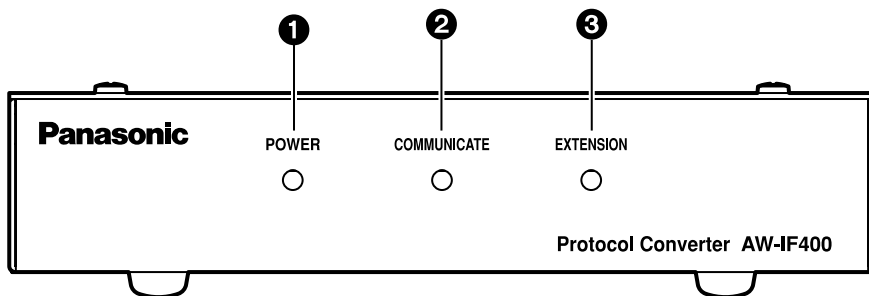

❶ Индикатор питания [POWER]

Горит зеленым цветом, когда постоянный ток поступает на входной разъем постоянного тока 12 В (7).

❷ Индикатор состояния передачи [COMMUNICATE]

Горит во время передачи данных между контроллером и панорамной/наклонной головкой.

❸ Индикатор увеличенного расстояния [EXTENSION]

Горит в том случае, если данное устройство используется для увеличения расстояния между устройствами AW-RP400 И AW-PH400.

Основные устройства управления и их функции

■ Задняя панель

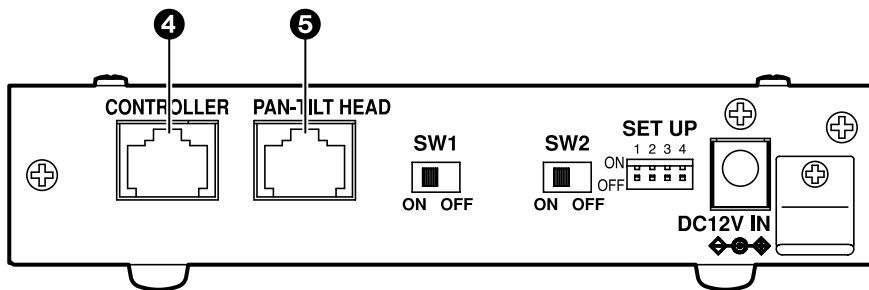

4 Разъем контроллера [CONTROLLER]

Используется для подсоединения устройства CONTROL OUT TO PAN/TILT и прямого подключения кабеля 10BASE-T (эквивалент UTP категории 5).

5 Разъем панорамной/наклонной головки [PAN-TILT HEAD]

Используется для подсоединения устройства панорамной/наклонной головки IP/RP и прямого подключения кабеля 10BASE-T (эквивалент UTP категории 5).

Основные устройства управления и их функции

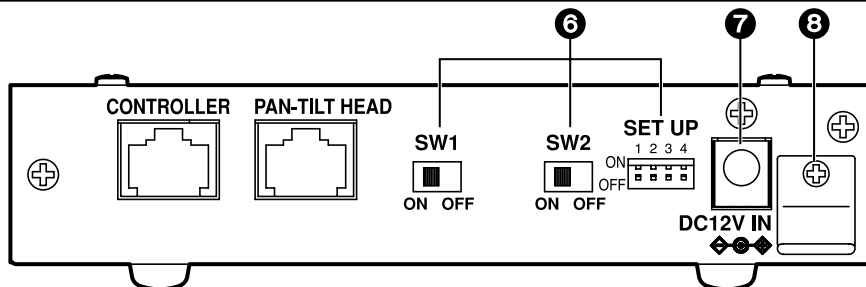

6 Функциональные переключатели [SW1, SW2, SET UP]

(Заводские установки по умолчанию: SW1=OFF, SW2=OFF, SET UP №1=ON, SET UP от №2 до 4 = OFF)

Используются для выбора операций AW-IF400.

Перед изменением установки питания должно быть отключено.

SETUP №3 является селекторным переключателем диапазона наклона, который используется для управления устройством AW-PH400 с помощью контроллера AW-RP605A.

В положении ON диапазон составляет 300 градусов; в положении OFF он составляет 190 градусов. Для какой-либо другой комбинации используйте переключатель OFF.

7 Входной разъем постоянного тока 12 В [DC12V IN]

Служит для подключения адаптера переменного тока AW-PS505A (продается отдельно).



8 Кабельный зажим

Используется для закрепления на месте кабеля питания и предотвращения его провисания.

Функции	SW1	SW2	SET UP				
			№ 1	№ 2	№ 3		№ 4
	УСТАНОВКА РЕЖИМА				ДИАПАЗОН НАКЛОНА		НЕ ИСПОЛЬЗУЕТСЯ
Управление PH400 с RP605A	OFF	OFF	ON	OFF	ON (300 град)	OFF (190 град)	OFF
Увеличение расстояния связи между устройствами RP400 и PH400	ON	ON	OFF	OFF	OFF (Установка на RP400)		OFF
Управление PH350 с RP400	OFF	ON	OFF	ON	OFF		OFF

Соединения

- Перед выполнением соединений отключите питание.
- Для получения более подробной информации о подключении устройств обращайтесь к руководству по эксплуатации данных устройств.
- Для получения более подробной информации по управлению устройствами обращайтесь к руководству по эксплуатации данных устройств.
- Используйте отдельный кабельный компенсатор, если кабель видеосигнала длиннее, чем 500 метров.

Соединения

■ При управлении устройством AW-PH400 при помощи устройства AW-RP605A (AW-RP605/AW-RP555/AW-RP655)

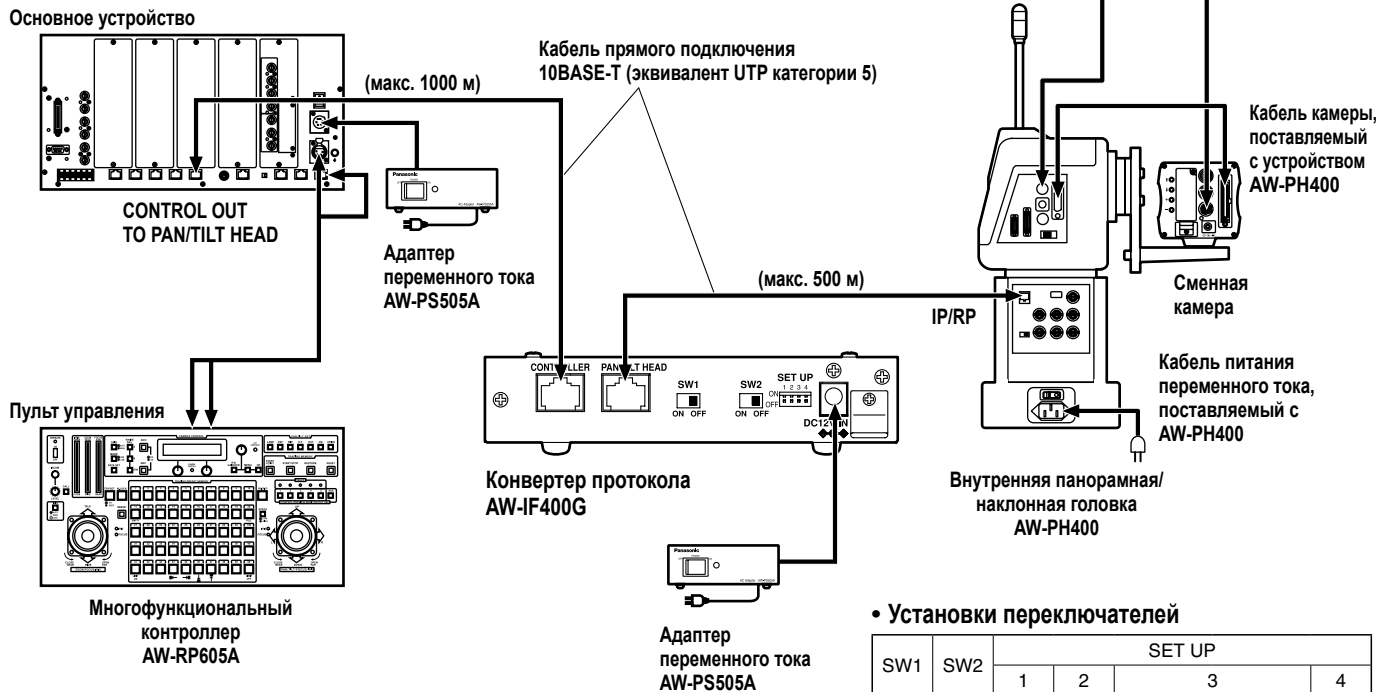

Соединения

■ При использовании функции передачи на удаленное расстояние при помощи устройств AW-RP400 и AW-PH400 (AW-PH360)

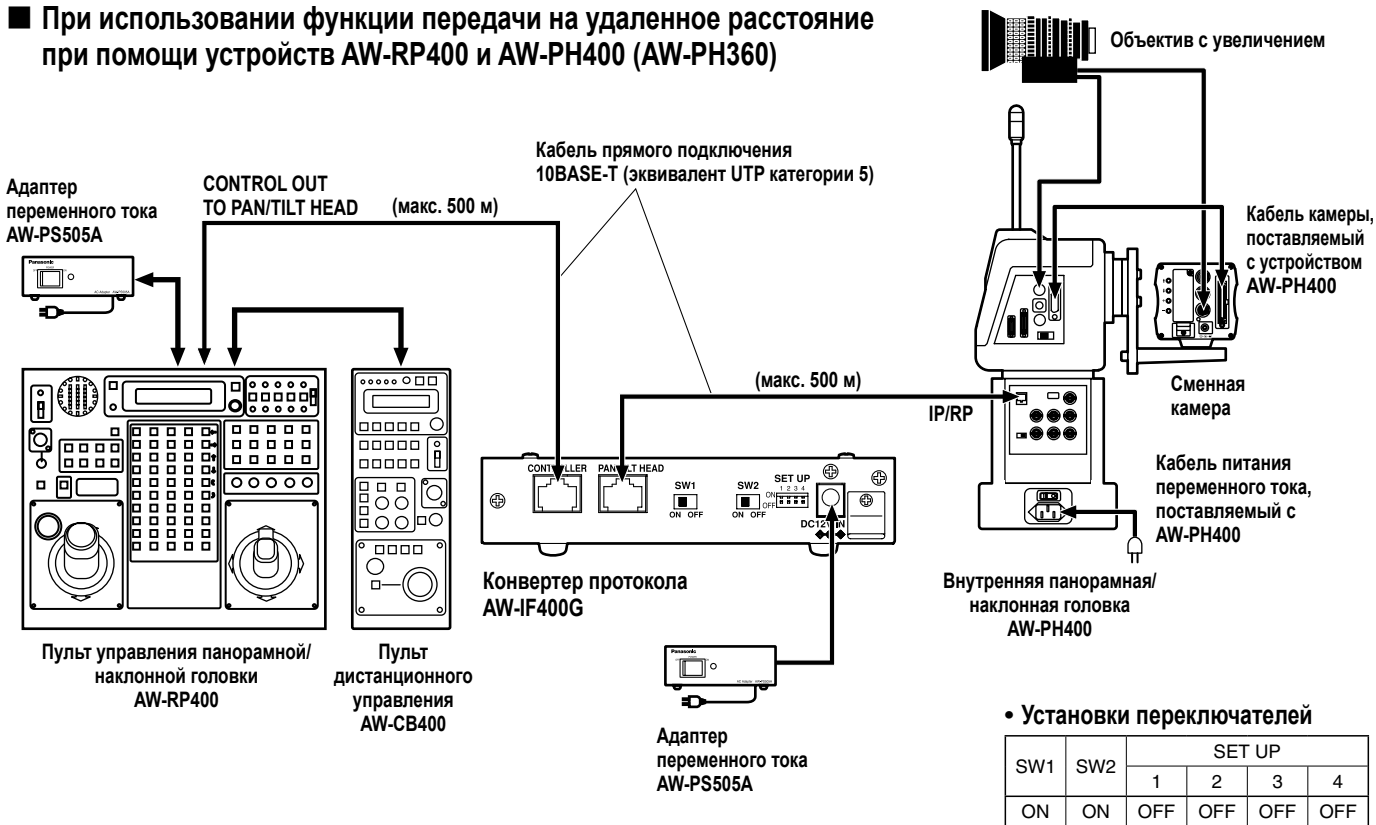

Соединения

■ При управлении устройством AW-PH350 (AW-PH360/AW-PH650) при помощи устройства AW-RP400

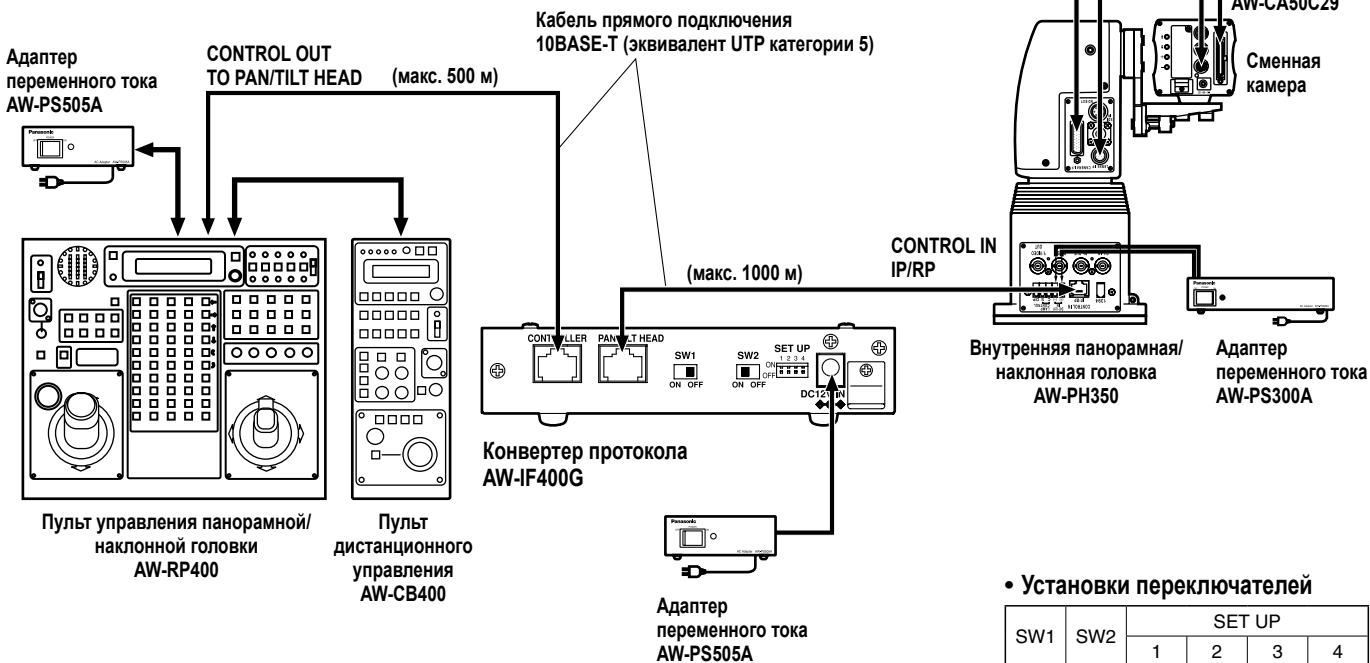

• Установки переключателей

SW1	SW2	SET UP			
		1	2	3	4
OFF	ON	OFF	ON	OFF	OFF

РУССКИЙ

Внешний вид

- Для монтажа и других целей используйте отверстия для винтов (винты М3) в боковых панелях.
Не используйте винты длиной более 10 мм.

Единица измерения: мм

Отверстие для винта М3
(в 4-х местах)
(Расположены
одинаково с обеих
сторон)

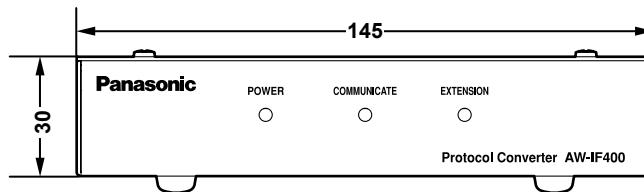
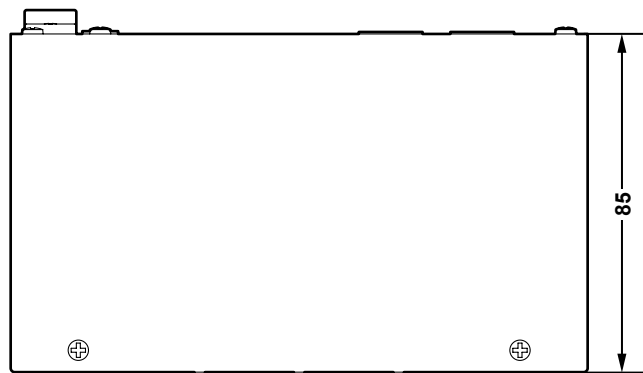
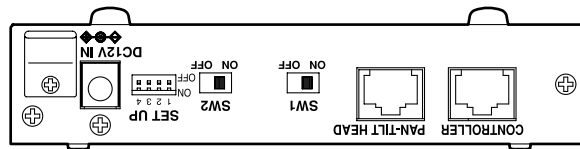
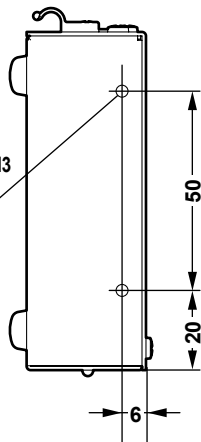

Технические характеристики

Напряжение питания: От 10,8 В до 16,0 В постоянного тока
Потребляемая мощность: 1,5 Вт



Данный знак обозначает информацию, относящуюся к технике безопасности.

Поддерживаемые контроллеры:	AW-RP400, AW-RP555, AW-RP605, AW-RP605A, AW-RP655
Поддерживаемые панорамные/наклонные головки:	AW-PH350, AW-PH360, AW-PH400, AW-PH650
Входные разъемы Входной разъем 12 В постоянного тока:	Подается постоянный ток 12 В от стандартного адаптера переменного тока. (Рекомендуемый адаптер переменного тока: AW-PS505A)
Входной/выходной разъем CONTROLLER:	модульный разъем RJ45 кабель прямого подключения 10BASE-T (UTP категории 5)
PAN-TILT HEAD:	модульный разъем RJ45 кабель прямого подключения 10BASE-T (UTP категории 5)
Переключаемые функции:	Контроллер / Переключатель панорамной/наклонной головки (SW1, SW2, SET UP)
Индикатор:	POWER, COMMUNICATE, EXTENSION
Допустимая рабочая температура:	от -10°C до +45°C
Окружающая рабочая влажность:	от 30% до 90% (конденсация недопустима)
Размеры (ширина×высота×глубина):	145×30×85 мм (исключая резиновые ножки)
Вес:	Приблиз. 0,4 кг
Внешняя отделка:	Лакокрасочное покрытие цвета слоновой кости (цвет Munsell 7.9Y 6.8/0.8)

Указанные вес и размеры являются приблизительными.

Технические характеристики могут быть изменены без предварительного уведомления.

中文版

(CHINESE VERSION)

■ 不要开启面板盖。

为了减少电击的危险，不要打开面板盖。里面没有用户能维修的部件。

有关维修问题，请与合格的维修人员联系。

警告：

- 为了减少火灾或触电的危险，不要让本机受到雨淋或放置在潮湿的地方。
- 为减少火患或电击的危险，本设备应避开一切使用液体的场合，并只能存放在没有滴液或溅液危险的地方，也不要在本设备顶端放置任何液体容器。

注意事项：

为了减少起火或电击的危险以及烦人的干扰，请只使用推荐的附件。

注：

铭牌（编号牌）位于本设备的底部。

 显示安全信息。

目 录

使用注意事项	2	■由AW-RP400控制AW-PH350 (AW-PH360/AW-PH650)时	10
产品介绍	3	外部尺寸图	11
主要操作控制器及其功能	4	规 格	12
连 接.....	7		
■由AW-RP605A (AW-RP605/AW-RP555/AW-RP655) 控制AW-PH400时	8		
■使用AW-RP400和AW-PH400 (AW-PH360) 的 延长距离传输功能时	9		

使用注意事项

- **在连接或断开电缆之前关闭电源。**
在插拔电缆之前，请务必关闭电源。
- **避免潮湿和灰尘。**
由于过多的水分和灰尘会损坏内部器件，请避免在潮湿、多尘的环境使用本产品。
- **小心操作。**
请勿掉落本产品，或使其受到强烈的撞击或震动。
小心操作对于防止出现故障非常重要。
- **工作温度范围**
由于过高或过低的温度会对内部器件造成不利影响，请避免在温度低于 -10°C 的低温处或温度高于 $+45^{\circ}\text{C}$ 的高温处使用本产品。

产品介绍

通过使用本机，可以由AW-RP605/AW-RP605A/AW-RP655/AW-RP555控制AW-PH400。

此外，AW-RP400和AW-PH400/AW-PH360之间的控制距离可以延长至1,000米。

AW-PH350/AW-PH360/AW-PH650也可以由AW-RP400进行控制。

注

- 无法进行上述实例以外的连接。
- 由 AW-RP605A控制AW-PH400时：
 - 由于AW-PH400没有后冲，故没有必要进行后冲补偿调整。
 - 跟踪内存的最长存储时间是300秒。
 - 不能将DIAGONAL MOTION从ON设为OFF或者从OFF设为ON，它始终有效。
 - 不能通过将DIAGONAL MOTION设为ON并调整DIAGONAL SPEED的值来改变PRESET SPEED。
 - AW-RP605A和AW-IF400G之间的最大控制距离是1000米，AW-PH400和AW-IF400G之间的最大控制距离是 500米。
- 由AW-RP400控制AW-PH350时：
 - 不能存储、使用或删除跟踪内存数据。
 - TILT RANGE无法切换。倾斜范围固定在190度。
 - 不能补偿AW-PH350的后冲。
 - 不能设置DIAGONAL MOTION。
 - AW-RP400和AW-IF400G之间的最大控制距离是500米，AW-PH350和AW-IF400G之间的最大控制距离是1000米。

主要操作控制器及其功能

■前部面板

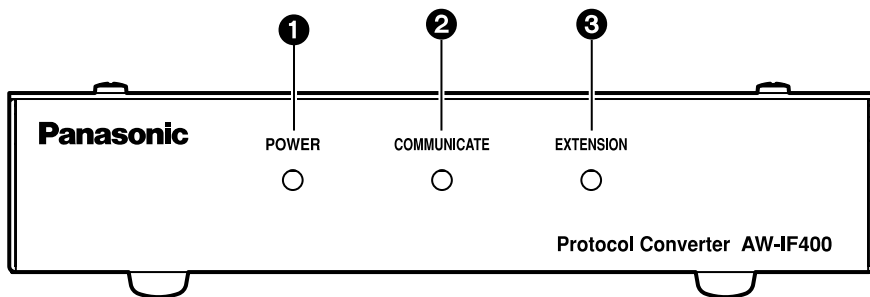

❶ 电源指示灯 [POWER]

向 DC 12V输入插口 (❶) 提供直流电源时，该指示灯亮为绿色。

❷ 传输状态指示灯 [COMMUNICATE]

在控制器和旋转云台之间传输数据时，该指示灯亮起。

❸ 延长距离传输指示灯 [EXTENSION]

使用本机延长AW-RP400和AW-PH400之间的传输距离时，该指示灯亮起。

主要操作控制器及其功能

■后部面板

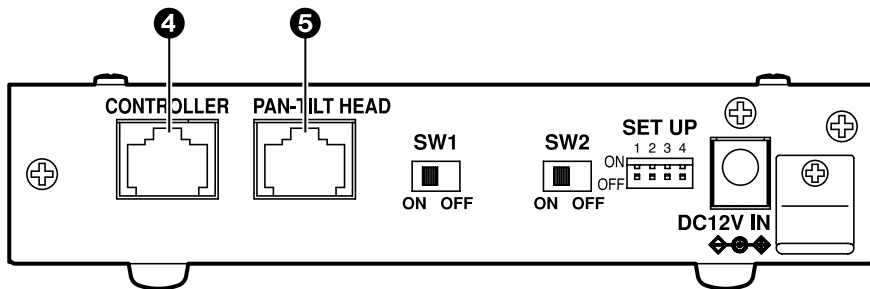

④ 控制器插口 [CONTROLLER]

使用控制器的CONTROL OUT TO PAN/TILT端子和10BASE-T（等效于非屏蔽5类双绞线）直连线进行连接。

⑤ 旋转云台插口 [PAN-TILT HEAD]

使用旋转云台的IP/RP端子和10BASE-T（等效于非屏蔽5类双绞线）直连线进行连接。

主要操作控制器及其功能

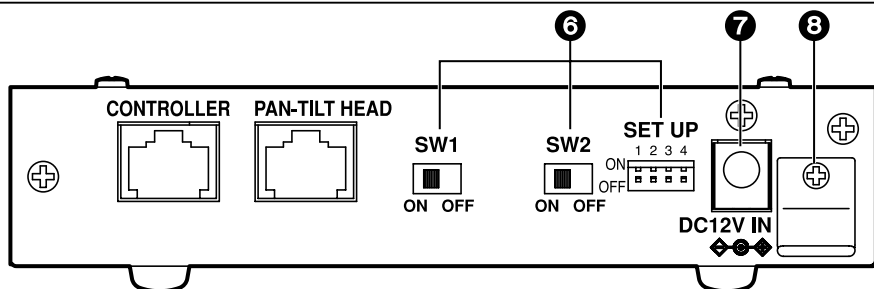

⑥ 功能开关 [SW1, SW2, SET UP]

（出厂默认：SW1=OFF, SW2=OFF, SET UP No.1=ON, SET UP No.2 至 4=OFF）

上述开关用于选择AW-1F400的操作。更改设置之前，必须关闭电源。

SETUP No.3是倾斜范围选择开关，用于通过AW-RP605A控制AW-PH400。处于ON位置时，范围是300度；处于OFF位置时，范围是190度。对于其他任何组合而言，请将开关置于OFF位置。

⑦ DC 12 V输入插口 [DC 12V IN]

将AW-PS505A AC适配器（另购）连接本插座。



⑧ 电缆夹

用于夹持电源线，防止其松弛。

功 能	SW1	SW2	SET UP			
			No.1	No.2	No.3	No.4
	模式设置		倾斜范围		未使用	
由RP605A控制PH400	OFF	OFF	ON	OFF	ON (300度) OFF (190度)	OFF
延长RP400和PH400之间的通信距离	ON	ON	OFF	OFF	OFF (由RP400设置)	OFF
由RP400控制PH350	OFF	ON	OFF	ON	OFF	OFF

连 接

- 进行连接之前，请关闭电源。
- 关于设备连接的更多详情，请参阅相关设备附带的操作手册。
- 关于设备操作的更多详情，请参阅相关设备附带的操作手册。
- 如果视频信号电缆长度超过500米，则请使用独立的电缆补偿器。

连接

■由AW-RP605A (AW-RP605/AW-RP555/AW-RP655) 控制AW-PH400时

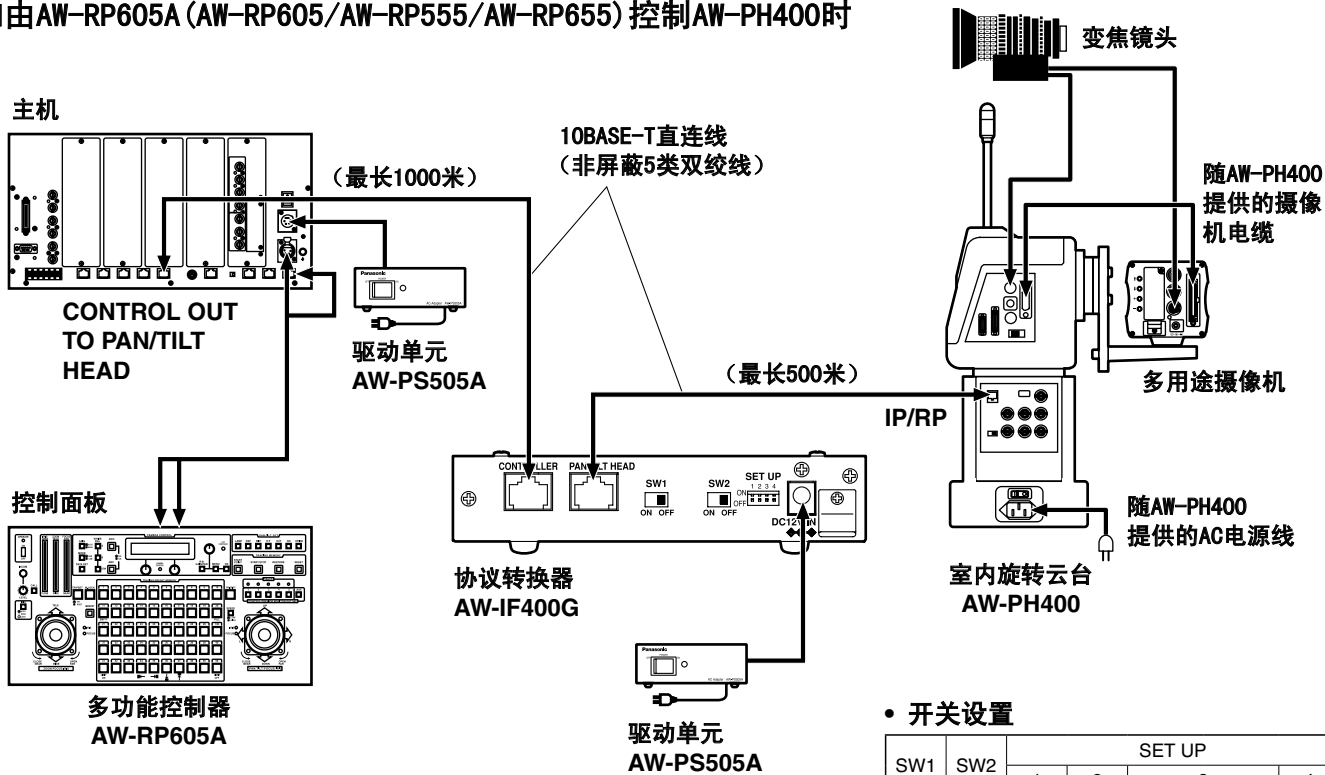

SW1	SW2	SET UP			
		1	2	3	4
OFF	OFF	ON	OFF	ON (300度) OFF (190度)	OFF

连接

■由AW-RP400控制AW-PH350 (AW-PH360/AW-PH650) 时

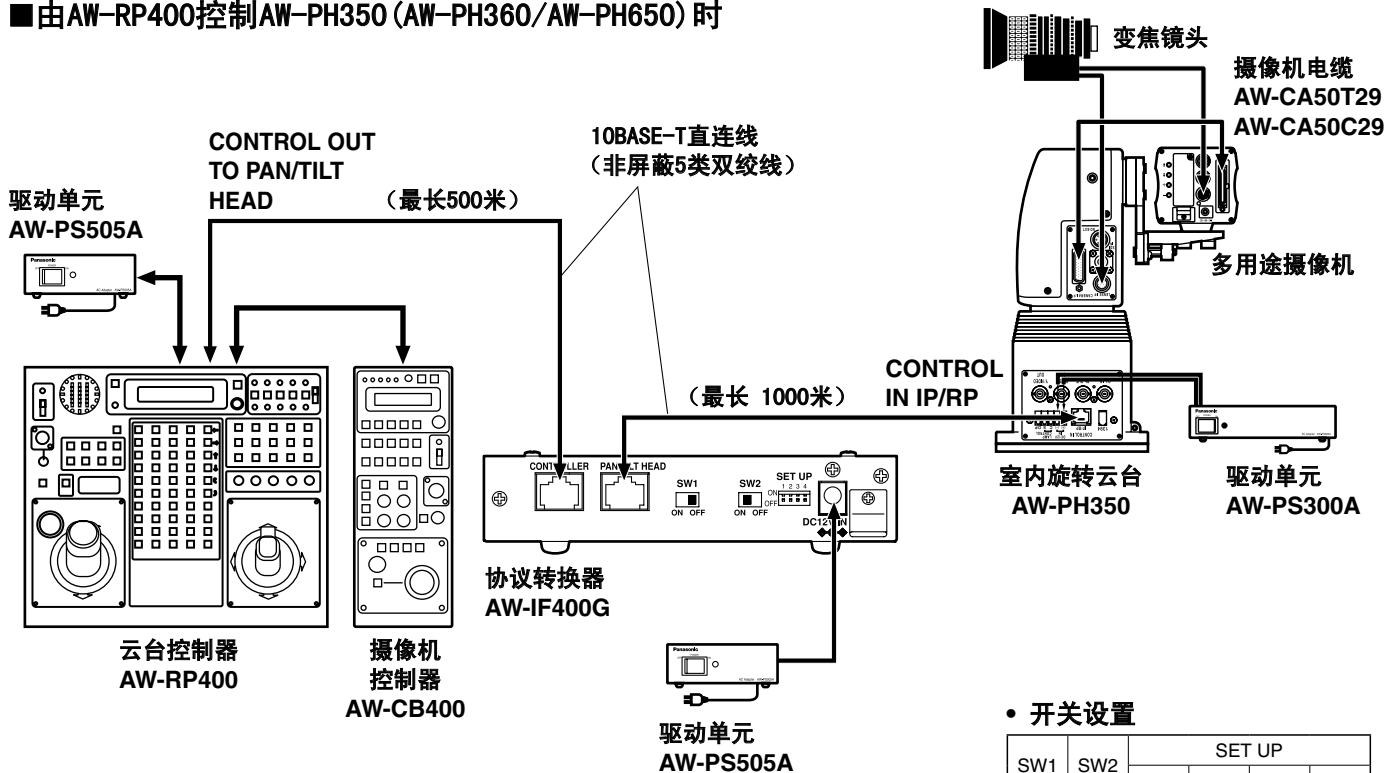

SW1	SW2	SET UP			
		1	2	3	4
OFF	ON	OFF	ON	OFF	OFF

外部尺寸图

- 进行安装和其他应用时，请使用侧面板上的螺丝（M3螺丝）孔。
请勿使用长度超过10 mm的螺丝。

单位：mm

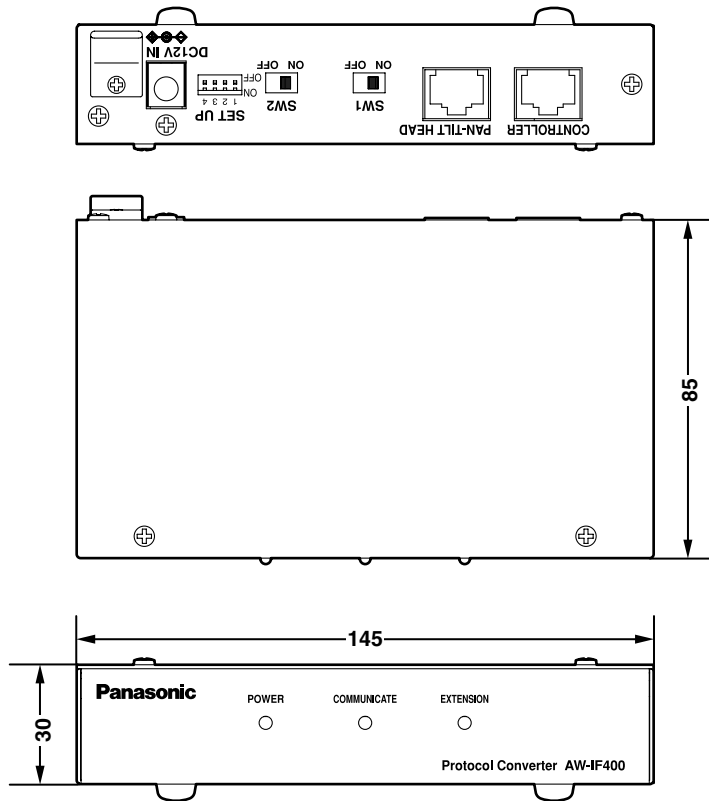
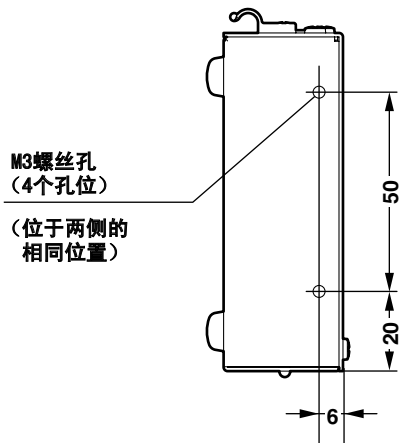

规格

源电压： DC 10.8 V 至 DC 16.0 V

功耗： 1.5 W

 显示安全信息。

支持的控制器：	AW-RP400, AW-RP555, AW-RP605, AW-RP605A, AW-RP655
支持的旋转云台：	AW-PH350, AW-PH360, AW-PH400, AW-PH650
输入接口	
DC 12V IN插座：	由通用 AC适配器提供 12V直流电。(推荐AC适配器：AW-PS505A)
输入 / 输出接口	
CONTROLLER：	RJ45, 模块插口 10BASE-T直连线 (非屏蔽5类双绞线)
PAN-TILT HEAD：	RJ45, 模块插口 10BASE-T直连线 (非屏蔽5类双绞线)
切换功能：	控制器 / 旋转云台选择开关 (SW1, SW2, SET UP)
指示灯：	POWER, COMMUNICATE, EXTENSION
环境操作温度：	-10°C到+45°C
环境操作湿度：	30%到90% (无结露)
尺寸 (宽×高×深)：	145×30×85 mm (不含橡胶垫)
重量：	约0.4 kg
外壳：	AV乳白色油漆 (配色芒塞尔值7.9Y6.8/0.8)

以上所示的重量和尺寸为近似数。

规格若有变动，恕不预先通知。

もくじ

安全上のご注意	1	接続のしかた	8
概要	3	外形寸法図	12
使用上のお願い	4	定格	13
各部の名前と働き	5	保証とアフターサービス	14

安全上のご注意

必ずお守りください

お使いになる人や他の人への危害、財産への損害を未然に防止するため、必ずお守りいただくことを、次のように説明しています。

■表示内容を無視して誤った使い方をしたときに生じる危害や損害の程度を、次の表示で区分し、説明しています。



警告

この表示の欄は、「死亡または重傷などを負う可能性が想定される」内容です。

■お守りいただく内容の種類を、次の絵表示で区分し、説明しています。



このような絵表示は、してはいけない「禁止」の内容です。



このような絵表示は、必ず実行していただく「強制」の内容です。



警告

異物を入れない



水や金属が内部に入ると、火災や感電の原因となります。

禁止

- ただちに電源を切って、販売店にご連絡ください。

工事は販売店に依頼する



工事には技術と経験が必要です。火災、感電、けが、器物損壊の原因となります。

- 必ず販売店へ依頼してください。

異常があるときは、すぐ使用をやめる



煙が出る、臭いがする、水や異物が入った、落として破損したなど、火災の原因となります。

- ただちに電源を切って、販売店にご連絡ください。

分解しない、改造しない



火災や感電の原因となります。

分解禁止

- 修理や点検は販売店へご連絡ください。

概要

本機を使用することにより、AW-RP605/AW-RP605A/AW-RP655/AW-RP555からAW-PH400を制御できます。また、AW-RP400とAW-PH400/AW-PH360間の制御可能距離を1000 mまで延長することができます。さらに、AW-RP400からAW-PH350/AW-PH360/AW-PH650を制御できます。

ご注意

●上記以外の接続はできません。

●AW-RP605AからAW-PH400を制御する場合：

- ・AW-PH400にはバックラッシュがないため、バックラッシュ補正の調整は必要ありません。
- ・トレーシングメモリの最大記憶時間は300秒です。
- ・DIAGONAL MOTIONのON/OFFはできません。常にDIAGONAL MOTIONとなります。
- ・PRESET SPEEDは、DIAGONAL MOTIONをONにし、DIAGONALSPEEDの値を調整することで変更できます。
- ・AW-RP605AとAW-IF400Gの制御可能距離は最大1000 m、AW-PH400とAW-IF400Gの制御可能距離は最大500 mです。

●AW-RP400からAW-PH350を制御する場合：

- ・トレーシングメモリは、記憶・再生・消去できません。
- ・TILT RANGEは切り替えられません。常に190度です。
- ・AW-PH350のバックラッシュは補正できません。
- ・DIAGONAL MOTIONは設定できません。
- ・AW-RP400とAW-IF400Gの制御可能距離は最大500 m、AW-PH350とAW-IF400Gの制御可能距離は、最大1000 mです。

使用上のお願い

- **ケーブルの抜き差しは電源を切って**

ケーブルの抜き差しは必ず機器の電源を切ってから行ってください。

- **取り扱いはていねいに**

落としたり強い衝撃や振動を与えないでください。故障の原因になります。

- **湿気、ホコリの少ないところで**

湿気、ホコリの多いところは内部の部品が傷みやすくなりますので避けてください。

- **使用温度範囲は**

－ 10℃以下の寒い所や、＋ 45℃以上の暑い所では部品に悪影響を与えますので、避けてください。

各部の名前と働き

■前面

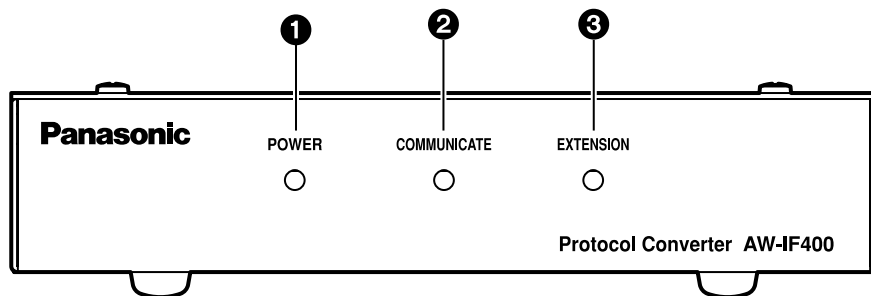

① 電源表示LED [POWER]

DC12 V入力コネクタ⑦にDC電源が入力されると、緑色に点灯します。

③ 通信距離延長LED [EXTENSION]

本機をAW-RP400とAW-PH400の通信距離延長用として使用する場合に点灯します。

② 通信状態LED [COMMUNICATE]

コントローラーと回転台が通信中に点灯します。

各部の名前と働き

■背面

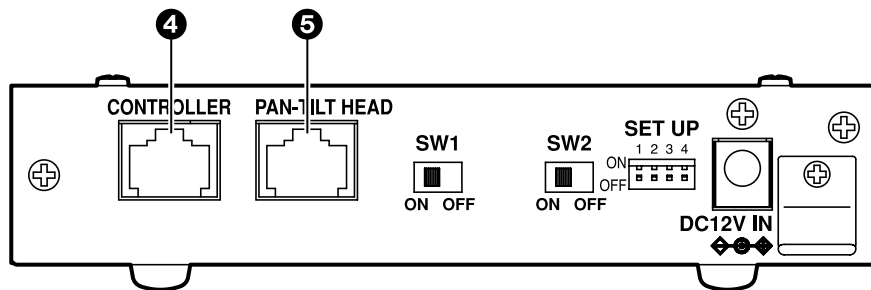

- ④ コントローラー接続コネクタ [CONTROLLER]**
コントローラーのCONTROL OUT TO PAN/TILT端子と10BASE-T (UTPカテゴリ 5相当) のストレートケーブルで接続してください。

- ⑤ 回転台接続コネクタ [PAN-TILT HEAD]**
回転台のIP/RP端子と10BASE-T (UTPカテゴリ 5相当) のストレートケーブルで接続してください。

各部の名前と働き

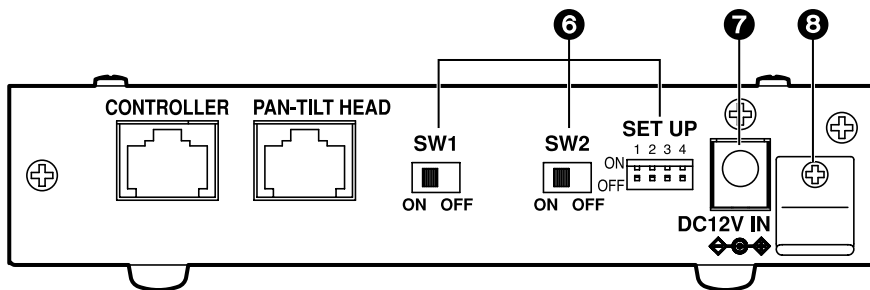

⑥ 機能切替スイッチ [SW1、SW2、SET UP]

(出荷時 SW1: OFF、SW2: OFF、SET UP No.1: ON、SET UP No.2～4: OFF)

AW-IF400の動作設定を行うスイッチです。設定を変更するときは、必ず電源を切った状態で行ってください。

また、SETUP No.3は、AW-RP605AからAW-PH400を制御する際のチルト範囲の切替スイッチです。

ONで300度、OFFで190度となります。その他の組み合わせの場合は、OFFで使用してください。

⑦ DC12 V入力コネクター [DC12 V IN]

ACアダプター AW-PS505A (別売品) を接続します。



⑧ コードクランプ

電源ケーブルをクランプし、ケーブル抜けを防止します。

機能	SW1	SW2	SET UP			
			No.1	No.2	No.3	No.4
	モード切替		チルト範囲切替		未使用	
RP605AからPH400を制御	OFF	OFF	ON	OFF	ON (300度) OFF (190度)	OFF
RP400とPH400の通信距離延長	ON	ON	OFF	OFF	OFF (RP400で切替)	OFF
RP400からPH350を制御	OFF	ON	OFF	ON	OFF	OFF

接続のしかた

- 接続は電源を切った状態で行ってください。
- 各機器の詳しい接続のしかたは、それぞれの取扱説明書をご参照ください。
- 各機器の操作方法は、それぞれの取扱説明書をご参照ください。
- 映像信号のケーブル長が500 mを超える場合は、別途ケーブル補償器をご使用ください。

接続のしかた

■AW-RP605A (AW-RP605/AW-RP555/AW-RP655) から AW-PH400を制御する場合

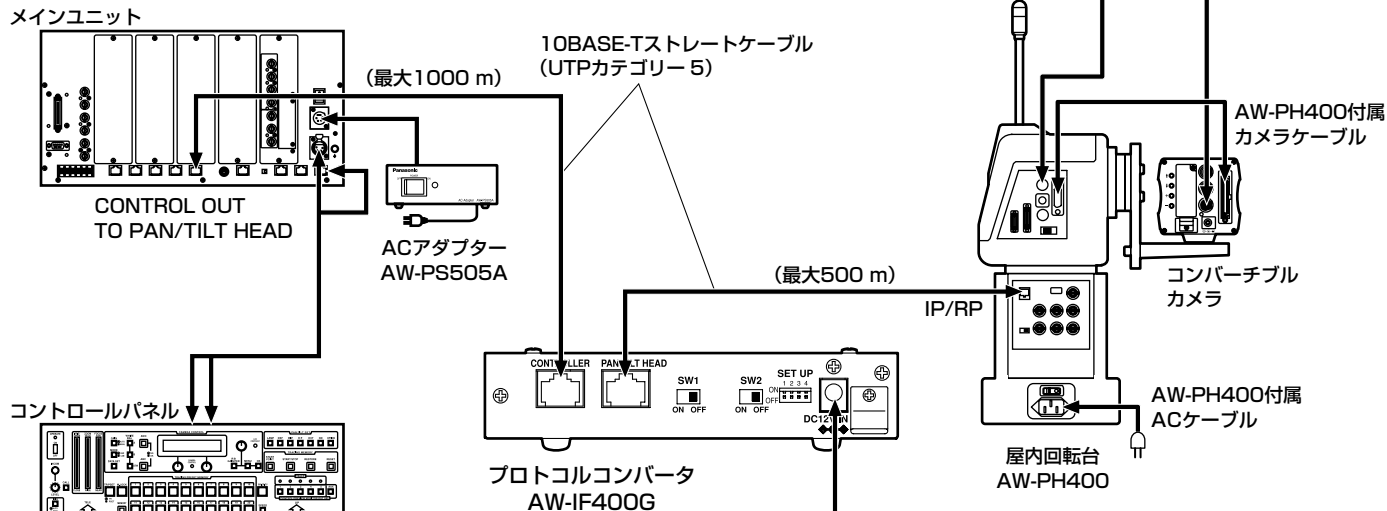

メインユニット

(最大1000 m)

10BASE-Tストレートケーブル
(UTPカテゴリ-5)

CONTROL OUT
TO PAN/TILT HEAD

ACアダプター
AW-PS505A

(最大500 m)

IP/RP

AW-PH400付属
カメラケーブル

コンバーチブル
カメラ

AW-PH400付属
ACケーブル

屋内回転台
AW-PH400

コントロールパネル

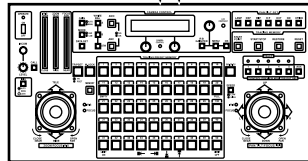

マルチファンクションコントローラー
AW-RP605A

プロトコルコンバーター
AW-IF400G

ACアダプター
AW-PS505A

◎スイッチ設定

SW1	SW2	SET UP				
		1	2	3	4	
OFF	OFF	ON	OFF	ON (300度)	OFF (190度)	OFF

接続のしかた

■AW-RP400とAW-PH400 (AW-PH360) の 通信距離延長機能を使用する場合

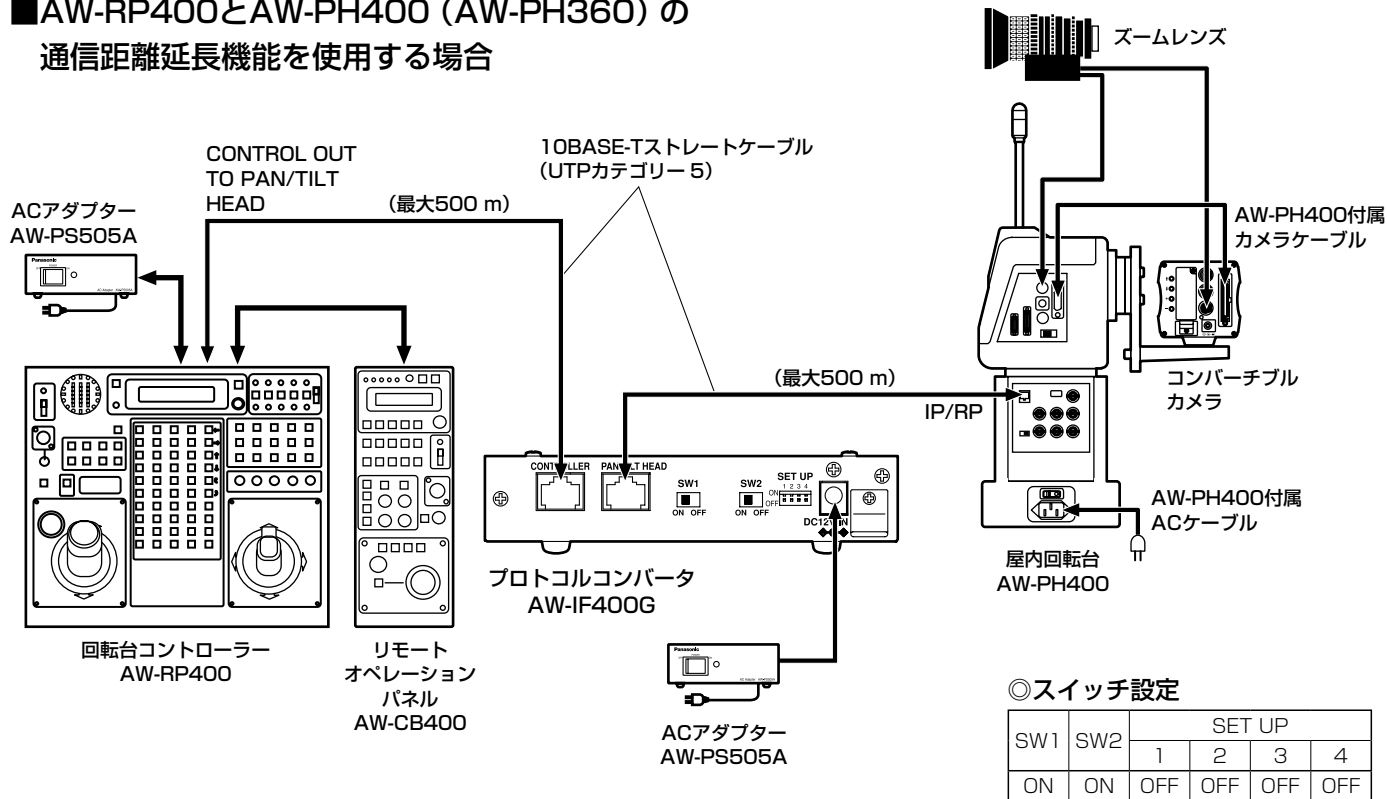

接続のしかた

■AW-RP400からAW-PH350 (AW-PH360/AW-PH650) を制御する場合

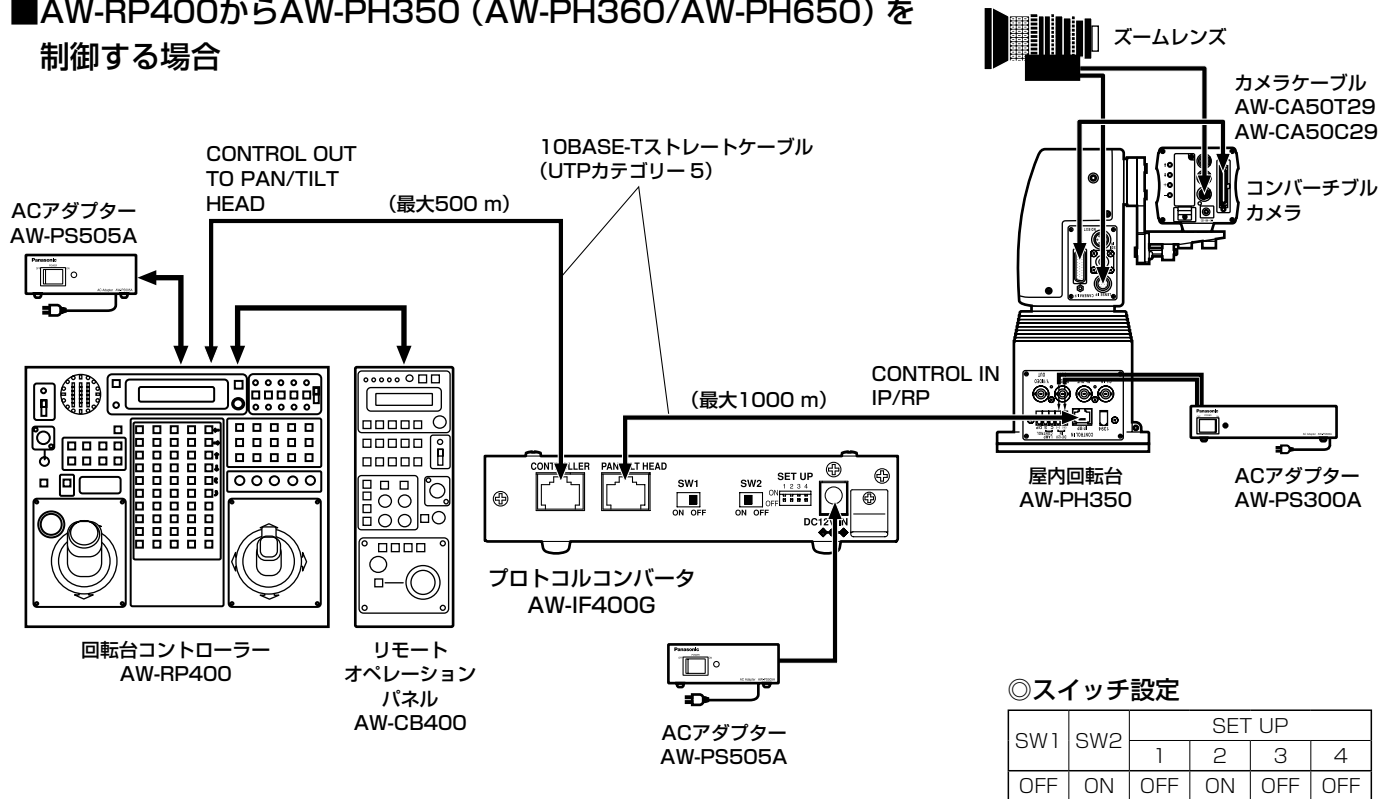

外形寸法図

- 取り付け等の際は、側面のねじ孔 (M3ねじ) をご使用ください。
10 mm以上の長いねじは使わないでください。

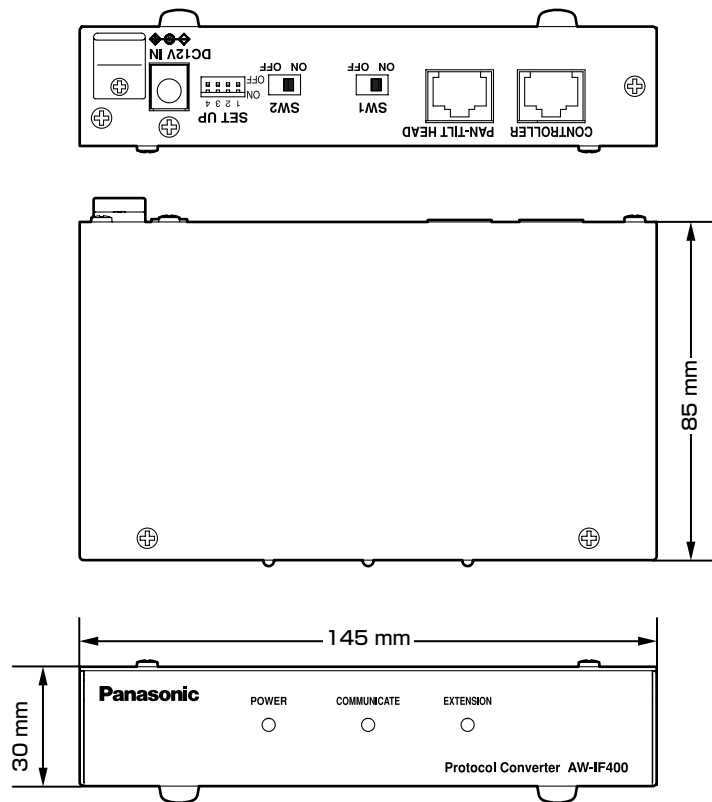
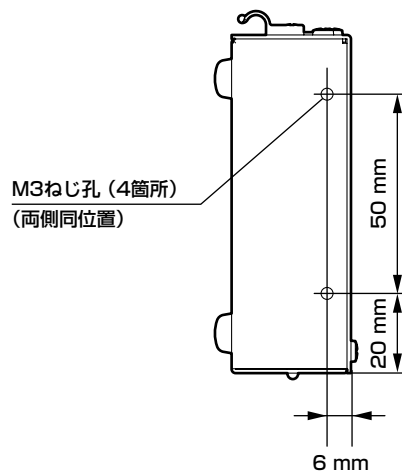

定格

電源電圧： DC10.8 ~ 16.0 V

消費電力： 1.5 W

 は安全項目です。

対応コントローラー : AW-RP400、AW-RP555、AW-RP605、AW-RP605A、AW-RP655

対応回転台 : AW-PH350、AW-PH360、AW-PH400、AW-PH650

入力端子

DC12 V IN : DC12 V出力のACアダプターを接続（推奨品：AW-PS505A）

入出力端子

CONTROLLER : RJ-45、モジュージャック
10BASE-Tストレートケーブル（UTPカテゴリー 5）

PAN-TILT HEAD : RJ-45、モジュージャック
10BASE-Tストレートケーブル（UTPカテゴリー 5）

スイッチ機能 : 接続コントローラー／回転台切換スイッチ（SW1、SW2、SET UP）

表示 : POWER、COMMUNICATE、EXTENSION

使用温度範囲 : - 10 °C ~ + 45 °C

湿度 : 30 % ~ 90 %（結露なきこと）

外形寸法（幅×高さ×奥行）： 145×30×85 mm（ゴム脚含まず）

質量（重量） : 約 0.4 kg

仕上げ : AVアイボリー塗装（マンセル7.9Y 6.8/0.8近似色）

保証とアフターサービス (よくお読みください)

修理・お取り扱い・お手入れなどのご相談は・・・
まず、お買い上げの販売店へお申し付けください。

■保証書 (別添付)

お買い上げ日・販売店名などの記入を必ず確かめ、お買い上げの販売店からお受け取りください。よくお読みのと、保存してください。

保証期間：お買い上げ日から本体1年間

■補修用性能部品の保有期間

当社は、プロトコルコンバータの補修用性能部品を、製造打ち切り後8年保有しています。

注) 補修用性能部品とは、その製品の機能を維持するために必要な部品です。

■修理を依頼されるとき

まず電源プラグを抜いて、お買い上げの販売店へご連絡ください。

ご連絡いただきたい内容	
製品名	プロトコルコンバータ
品番	AW-IF400G
お買い上げ日	年 月 日
故障の状況	できるだけ具体的に

●保証期間中は

保証書の規定に従って、出張修理をさせていただきます。

●保証期間を過ぎているときは

修理すれば使用できる製品については、ご希望により有料で修理させていただきます。下記修理料金の仕組みをご参照のうえご相談ください。

●修理料金の仕組み

修理料金は、技術料・部品代・出張料などで構成されています。

技術料 は、診断・故障箇所の修理および部品交換・調整・修理完了時の点検などの作業にかかる費用です。

部品代 は、修理に使用した部品および補助材料代です。

出張料 は、お客様のご依頼により製品のある場所へ技術者を派遣する場合の費用です。

Panasonic®

PANASONIC BROADCAST & TELEVISION SYSTEMS COMPANY
UNIT COMPANY OF PANASONIC CORPORATION OF NORTH AMERICA

Executive Office:

One Panasonic Way 4E-7, Secaucus, NJ 07094 (201) 348-7000

EASTERN ZONE:

One Panasonic Way 4E-7, Secaucus, NJ 07094 (201) 348-7621

Southeast Region:

1225 Northbrook Parkway, Ste 1-160, Suwanee, GA 30024 (770) 338-6835

Central Region:

1707 N Randall Road E1-C-1, Elgin, IL 60123 (847) 468-5200

WESTERN ZONE:

3330 Cahuenga Blvd W., Los Angeles, CA 90068 (323) 436-3500

Government Marketing Department:

52 West Gude Drive, Rockville, MD 20850 (301) 738-3840

Broadcast PARTS INFORMATION & ORDERING:

9:00 a.m. – 5:00 p.m. (PST) (800) 334-4881/24 Hr. Fax (800) 334-4880

Emergency after hour parts orders (800) 334-4881

TECHNICAL SUPPORT:

Emergency 24 Hour Service (800) 222-0741

Panasonic Canada Inc.

5770 Ambler Drive, Mississauga, Ontario L4W 2T3 (905) 624-5010

Panasonic de Mexico S.A. de C.V.

Av angel Urraza Num. 1209 Col. de Valle 03100 Mexico, D.F. (52) 1 951 2127

Panasonic Puerto Rico Inc.

San Gabriel Industrial Park, 65th Infantry Ave., Km. 9.5, Carolina, Puerto Rico 00630 (787) 750-4300

© 2006 Matsushita Electric Industrial Co., Ltd. All rights reserved.

Matsushita Electric Industrial Co., Ltd.

Web Site: <http://www.panasonic.co.jp/global/>

松下电器产业株式会社

Web Site: <http://www.panasonic.co.jp/global/>

松下電器産業株式会社 ブロードメディア本部

〒223-8639 横浜市港北区綱島東4丁目3番1号 ☎ フリーダイヤル 0120-878-410

© 2006 Matsushita Electric Industrial Co., Ltd. (松下電器産業株式会社) All Rights Reserved.