

# Инструкция по эксплуатации

Mini **DV** PAL

Цифровой камкордер

Модель AG-**DVC60** E

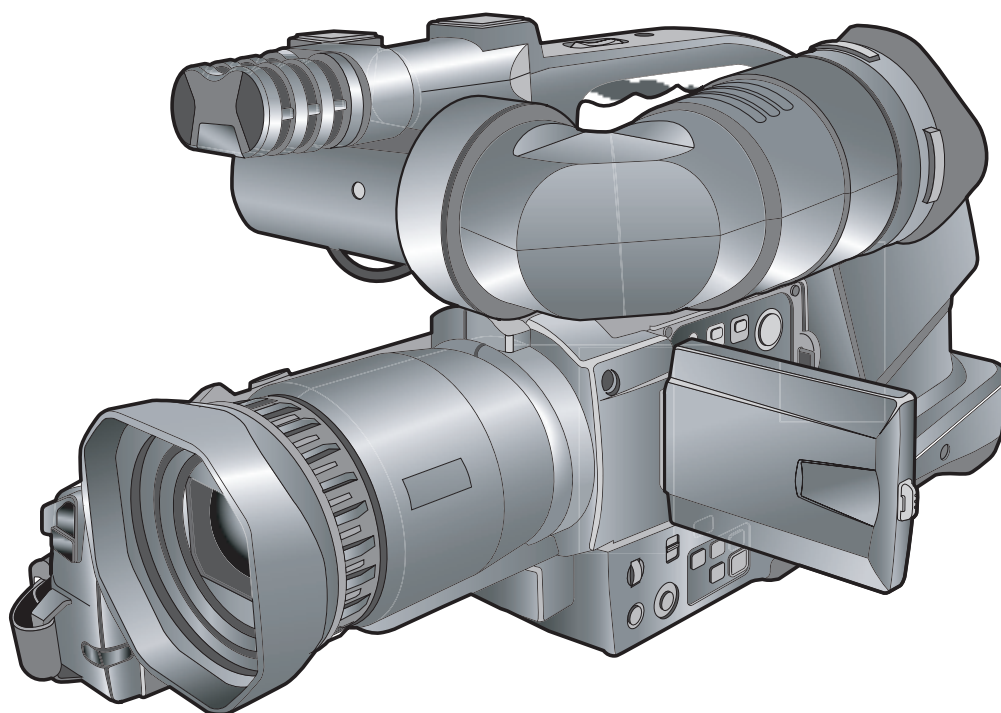

Перед эксплуатацией камкордера внимательно ознакомьтесь с настоящей инструкцией по эксплуатации. Сохраните его на будущее.

## Предупреждение по питанию от сети

**В целях обеспечения Вашей собственной безопасности внимательно ознакомьтесь со следующими инструкциями.**

Настоящее изделие оснащается двумя типами кабелей питания переменным током. Один предназначен для континентальной Европы, а второй только для Великобритании. В зависимости от Вашей страны проживания, используйте тот тип кабеля питания, который подходит для Вашей сети.

### Для континентальной Европы и т.д.

Не предназначен для использования в Великобритании.

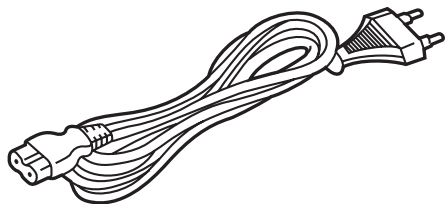

### Только для Великобритании

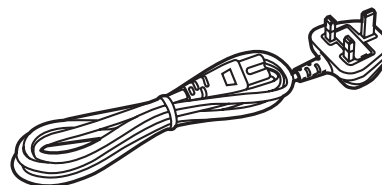



### Только для Великобритании

Для обеспечения вашей безопасности настоящее устройство поставляется с литой 3-контактной вилкой питания.

Вилка оснащена предохранителем на 5 Ампер.

В том случае, если возникнет необходимость замены предохранителя замените его на предохранитель 5А и убедитесь, что он одобрен ASTA или BSI по BS1362.

Проверьте корпус предохранителя на предмет наличия маркировки ASTA  или BSI .

Если вилка оснащена съемной панелькой, прикрывающей предохранитель, не забудьте поставить ее на место после замены предохранителя. Если прикрывающая предохранитель панелька утеряна, не используйте кабель до тех пор, пока не приобретете новую.

Новую панельку можно заказать у Вашего локального дилера фирмы Panasonic.

### Как заменить предохранитель

1. Откройте отсек предохранителя с помощью отвертки.

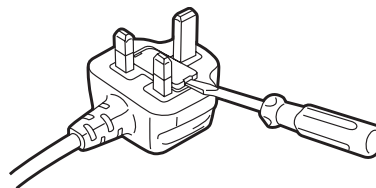

2. Замените предохранитель.

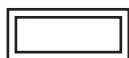
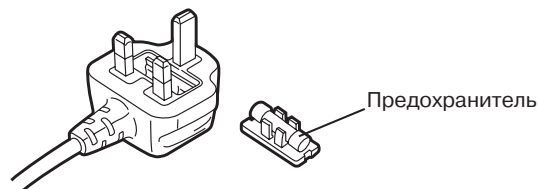

Указывает на информацию касающуюся безопасности.

## **ВАЖНО!**

Несанкционированная запись телевизионных программ, перезапись кассет и другого материала, на который распространяется действие закона о защите авторских прав, может причинить ущерб владельцу авторских прав и противоречить закону о защите авторских прав.

## **Предупреждение по эксплуатации**

Эксплуатация камкордера в непосредственной близости от любого оборудования, которое вырабатывает сильные магнитные поля, может привести к появлению помех в аудио- и видеосигналах. В подобных случаях рекомендуется увеличить расстояние между камкордером и подобным устройством, например, передвинуть его перед съемкой на безопасное расстояние.

### **■ НЕ СНИМАЙТЕ ВИНТЫ И КОРПУС КАМЕРЫ.**

Во избежание риска электрического разряда не снимайте корпус камеры. Внутри нет частей, обслуживаемых пользователем. Предоставьте техническое обслуживание и ремонт камкордера квалифицированному техническому персоналу.

#### **ВНИМАНИЕ:**

**ВО ИЗБЕЖАНИЕ РИСКА ВОЗГОРАНИЯ ИЛИ ЭЛЕКТРИЧЕСКОГО РАЗРЯДА, ИЗБЕГАЙТЕ ПОПАДАНИЯ ВОДЫ И ВЛАГИ НА КАМКОРДЕР И ХРАНИТЕ ЕГО В МЕСТАХ, ЗАЩИЩЕННЫХ ОТ ПОПАДАНИЯ КАПЕЛЬ ИЛИ БРЫЗГ. НЕ СТАВЬТЕ НА КАМЕРУ КОНТЕЙНЕРЫ С ВОДОЙ.**

#### **ПРЕДУПРЕЖДЕНИЕ:**

**ВО ИЗБЕЖАНИЕ РИСКА ВОЗГОРАНИЯ, ЭЛЕКТРИЧЕСКОГО РАЗРЯДА ИЛИ ПОЯВЛЕНИЯ ПОМЕХ, ИСПОЛЬЗУЙТЕ ТОЛЬКО РЕКОМЕНДОВАННЫЕ ПРОИЗВОДИТЕЛЕМ АКСЕССУАРЫ.**

#### **ПРЕДУПРЕЖДЕНИЕ:**

**НЕ УСТАНАВЛИВАЙТЕ КАМЕРУ В КНИЖНЫЕ ШКАФЫ, СТОЙКИ И ТОМУ ПОДОБНЫЕ МЕСТА С НЕДОСТАТОЧНОЙ ВЕНТИЛЯЦИЕЙ. УБЕДИТЕСЬ, ЧТО ШТОРЫ, ЗАНАВЕСКИ И ТОМУ ПОДОБНЫЕ ПРЕДМЕТЫ НЕ БЛОКИРУЮТ ДОСТУП ВОЗДУХА К ВЕНТИЛЯЦИОННЫМ ОТВЕРСТИЯМ УСТРОЙСТВА. В РЕЗУЛЬТАТЕ ПЕРЕГРЕВА УСТРОЙСТВА МОЖЕТ ПРОИЗОЙТИ ВОЗГОРАНИЕ ИЛИ ЭЛЕКТРИЧЕСКИЙ РАЗРЯД.**

#### **ПРЕДУПРЕЖДЕНИЕ:**

В случае небрежного обращения с батареей может произойти возгорание.

- Заменяйте батарею только на такую же, или иную указанную в руководстве.
- Не разбирайте батарею и избегайте огня.
- Не храните при температуре свыше 60°C.
- Для зарядки перезаряжаемой батареи используйте только указанное зарядное устройство.
- Не пытайтесь перезарядить батарею, если она не является перезаряжаемой.

#### **Касательно пульта дистанционного управления**

- Замена батарейки производится только на батарейку № CR2025.
- Не пытайтесь перезарядить батарейку.

#### **Камкордер**

- Табличка с параметрами находится на нижней панели.

#### **Адаптер переменного тока**

- Табличка с параметрами находится на нижней панели.
- Вынимайте вилку шнура питания из розетки, когда не используете адаптер.

#### **ПРЕДУПРЕЖДЕНИЕ:**

**РОЗЕТКА СЕТИ ПИТАНИЯ ДОЛЖНА НАХОДИТЬСЯ В НЕПОСРЕДСТВЕННОЙ БЛИЗОСТИ ОТ УСТРОЙСТВА В ЛЕГКОДОСТУПНОМ МЕСТЕ.**

**ДЛЯ ПОЛНОГО ОТКЛЮЧЕНИЯ ОБОРУДОВАНИЯ ОТ СЕТИ ПЕРЕМЕННОГО ТОКА ОТСОЕДИНИТЕ СИЛОВОЙ КАБЕЛЬ УСТРОЙСТВА.**

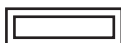

Указывает на информацию касающуюся безопасности.

## Внимание

- Батареи используются в качестве основного источника питания и сохранения настроек в памяти камеры, а так же в пульте дистанционного управления. После истечения срока годности их нельзя выбрасывать. Отнесите их в специальные контейнеры для хим. продукции.

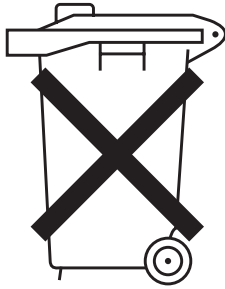

## Чтобы вытащить батарею

### Основная батарея



## Ознакомьтесь со следующей информацией!

### Непосредственно перед началом съемки проведите пробную запись материала.

Перед съемкой важных мероприятий (например, свадьбы), обязательно проведите пробную съемку и проверьте качество записи видео- и аудиоматериала. Если качество удовлетворительное, можно приступать к непосредственной съемке события. Не забудьте проверить настройки камеры, особенно если вы планируете использовать специальные эффекты или функцию компенсации контрового освещения.

### Panasonic не дает гарантии на записанный материал

Акцентируем ваше внимание на том факте, что компания Panasonic не распространяет гарантию на качество записи видео и/или аудиоматериала, получившегося неприемлемым для вас в связи с неисправностями цифрового камкордера или кассеты.

### Защита авторских прав

Согласно закону по защите авторских прав запрещается использование записанного вами аудио- и видеоматериала в каких-либо иных целях, кроме как для собственного использования. Напоминаем, что ограничения распространяются на съемку определенного рода материала, даже если он предназначен для частного использования.

### Замечания касательно иллюстраций, приведенных в настоящем руководстве

- Обращаем ваше внимание на тот факт, что все приведенные в этом руководстве иллюстрации (камкордера, меню установок и так далее) несколько отличаются от фактического камкордера.
- В тех случаях, когда описываемые в руководстве действия можно выполнить как с самого камкордера, так и с пульта дистанционного управления, рядом приводится иллюстрация пульта ДУ.



### Страницы, на которые даются ссылки

Страницы, на которые даются ссылки, обозначаются как (P00).

### Используемые кассеты

Кассеты, которые пригодны для использования с настоящим цифровым камкордером, должны иметь маркировку .

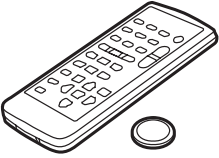
## Дополнительные принадлежности

<p><b>Батарея</b></p> 	<p><b>Адаптер переменного тока</b></p> 	<p><b>Шнур питания</b> (Только Великобритания: K2CT3DA00001)</p> 	<p>(Остальные страны: K2CR2DA00005)</p> 	<p><b>Шнур питания постоянного тока</b> (K2GJ2DC00002)</p> 
<p><b>Наплечный ремень</b></p> 	<p><b>Наглазник</b> (VMG1458)</p> 	<p><b>Беспроводной пульт ДУ</b> (VFA0402) <b>Аккумулятор таблеточного типа</b> (CR2025)</p> 	<p><b>Ферритовые сердечники</b> (J0KG00000013)</p>  <p>Ферритовые сердечники для шнура постоянного тока: Когда подключен кабель DV, прикрепите один ферритовый сердечник на один конец кабеля, а второй сердечник - на другой конец кабеля.</p> 	

\*: Номера артикулов аккумулятора и адаптера переменного тока можно узнать в разделе "Дополнительные принадлежности". (P81)

### Установка наглазника

Чтобы установить наглазник, совместите выступы держателя наглазника и самого наглазника и соедините наглазник и держатель.

- Поворачивание наглазника после его закрепления на держателе может привести к тому, что наглазник упадет.



## Перед эксплуатацией

Предупреждения по эксплуатации камкордера . . . . .	8
Проверка исправности камкордера . . . . .	10
Подготовка . . . . .	10
Подключение шнура питания . . . . .	10
Установка кассеты . . . . .	10
Включение питания . . . . .	11
Видеосъемка . . . . .	11
Проверка отснятого камерой материала . . . . .	12
Извлечение кассеты . . . . .	12
Выключение питания . . . . .	13
Отсоединение шнура питания . . . . .	13
Регулировка длины ремня камеры . . . . .	14
Крепление наплечного ремня . . . . .	14
Крепление бленды объектива . . . . .	15
Кассеты . . . . .	15

## Описание камкордера

Камкордер . . . . .	16
Беспроводной пульт дистанционного управления . . . . .	18

## Подготовка

Пульт дистанционного управления . . . . .	19
Установка батареек . . . . .	19
Конфигурация пульта дистанционного управления . . . . .	19
Аккумулятор . . . . .	20
Зарядка . . . . .	20
Установка . . . . .	21
Снятие . . . . .	21
Видеоискатель . . . . .	22
Использование видеоискателя . . . . .	22
Использование ЖК-дисплея . . . . .	22
Настройка ЖК-дисплея . . . . .	23
Время и дата . . . . .	25
Настройка календаря . . . . .	25
Зарядка внутренней батареи . . . . .	26
Настройка пользовательского бита . . . . .	26
Настройка тайм-кода . . . . .	27
Задание тайм-кода . . . . .	28

## Видеосъемка

Стандартная техника съемки . . . . .	30
Подготовка и проверка настроек . . . . .	30
Видеосъемка . . . . .	30
Техника ведения съемки в зависимости от текущих условий . . . . .	31
Ведение съемки снизу . . . . .	31
Поиск определенных фрагментов видеоматериала . . . . .	31
Функции масштабирования . . . . .	31
Автопортретная видеосъемка . . . . .	32
Запись даты и времени съемки . . . . .	32
Видеосъемка в режиме повышенной светочувствительности (SNS) . . . . .	32
Оптическая стабилизация изображения . . . . .	33
Функция подавления внешних шумов (например, шума ветра) . . . . .	33
Киносъемка . . . . .	33
Фотосъемка . . . . .	33
Штриховая мира . . . . .	34
Маркеры . . . . .	34
Съемка по полукадрам и кадрам . . . . .	34
Режим покадровой съемки . . . . .	34
Изменение размера изображения . . . . .	35
Применение эффектов к изображениям . . . . .	35
Использование кнопок USER . . . . .	36
Функция быстрого масштабирования . . . . .	36
Функция компенсации контрового освещения . . . . .	36
Функция AE Lock . . . . .	36
Запись индекс-сигналов . . . . .	36
Съемка стоп-кадра . . . . .	36
Таблица цветовых полос . . . . .	36
Видеосъемка с резервным записывающим устройством . . . . .	37
Переход в ручной режим . . . . .	37
Фокусировка . . . . .	37
Настройка скорости obtюратора, диафрагмы и усиления . . . . .	38
Настройка скорости obtюратора . . . . .	38
Настройка диафрагмы и усиления . . . . .	39
Настройка баланса белого . . . . .	40
Автоматическая настройка баланса белого . . . . .	40
Выбор режима баланса белого . . . . .	40
Настройка баланса белого вручную . . . . .	41
Выбор входного канала звука и настройки уровня звука . . . . .	42
Выбор входного канала звука . . . . .	42
Настройка уровня аудиосигнала . . . . .	42
Настройка громкости наушников . . . . .	42

# Содержание

## Воспроизведение

<b>Воспроизведение в обычном режиме</b> . . . . .	<b>43</b>
Воспроизведение кассеты . . . . .	43
Настройка громкости . . . . .	44
Подключение камеры к телевизору для просмотра отснятого материала . . . . .	44
Проверка даты и времени съемки материала . . . . .	44
<b>Воспроизведение на разной скорости</b> . . . . .	<b>45</b>
Замедленное воспроизведение . . . . .	45
Просмотр стоп-кадров . . . . .	45
Покадровое воспроизведение . . . . .	45
Ускоренный просмотр вперед и назад . . . . .	45
<b>Функции поиска</b> . . . . .	<b>46</b>
Поиск с переменной скоростью . . . . .	46
Поиск пустых мест на ленте . . . . .	46
Индексный поиск . . . . .	47
<b>Счетчик</b> . . . . .	<b>48</b>
Индикация счетчика . . . . .	48
Память счетчика . . . . .	48

## Монтаж

<b>Подключение к камере внешних устройств</b> . . . . .	<b>49</b>
Подключение наушников . . . . .	49
Подключение цифрового видеоборудования . . . . .	49
Подключение камеры к телевизору . . . . .	50
Подключение камеры к видеоприставке . . . . .	50
Подключение к камере внешнего микрофона . . . . .	51
<b>Наложение звука на готовый видеоряд</b> . . . . .	<b>52</b>
<b>Копирование</b> . . . . .	<b>54</b>
Аналоговые входные сигналы . . . . .	54
Аналоговые выходные сигналы . . . . .	55
Цифровые входные/выходные сигналы . . . . .	56

## Индикации

<b>Индикации на экране</b> . . . . .	<b>57</b>
Индикации в режимах CAMERA и VCR . . . . .	57
Индикация, появляющаяся только в режиме VCR . . . . .	60
Предупреждения . . . . .	60
Использование кнопки MODE CHK . . . . .	61
Установка DISPLAY . . . . .	61

## Меню

<b>Работа в меню</b> . . . . .	<b>62</b>
Евстройка режима меню . . . . .	62
Вход в меню . . . . .	62
Выбор подменю . . . . .	63
Изменение параметров установок . . . . .	63
Изменение параметров других установок . . . . .	64
Возврат в главное меню . . . . .	64
Вход в другие подменю главного меню . . . . .	64
Выход из главного меню . . . . .	64
Возврат к заводским настройкам . . . . .	64
<b>Конфигурация меню</b> . . . . .	<b>65</b>
Дерево меню CAMERA MENU . . . . .	65
Дерево меню VCR MENU . . . . .	65
Окно SCENE FILE . . . . .	66
Окно CAMERA SETUP . . . . .	66
Окно PLAYBACK FUNCTION . . . . .	67
Окно SW MODE . . . . .	68
Окно RECORDING SETUP . . . . .	69
Окно AV IN/OUT SETUP . . . . .	71
Окно DISPLAY SETUP . . . . .	71
Окно OTHER FUNCTIONS . . . . .	72

## Поиск и устранение неисправностей

<b>Перед тем как звонить в службу технического обслуживания</b> . . . . .	<b>74</b>
Питание . . . . .	74
Аккумулятор . . . . .	74
Обычный режим видеозаписи . . . . .	74
Другие типы видеозаписи . . . . .	75
Монтаж . . . . .	75
Индикации . . . . .	75
Воспроизведение (изображения) . . . . .	75
Воспроизведение (звук) . . . . .	76
Другие проблемы . . . . .	76

## Технические характеристики, другая информация

<b>Конденсат</b> . . . . .	<b>77</b>
<b>Лампочка TALLY</b> . . . . .	<b>77</b>
<b>Перезагрузка системы</b> . . . . .	<b>77</b>
<b>Чистка видеоголовок</b> . . . . .	<b>78</b>
<b>Рекомендации по уходу</b> . . . . .	<b>78</b>
<b>Рекомендации по хранению</b> . . . . .	<b>79</b>
<b>Технические характеристики</b> . . . . .	<b>80</b>

## **Предупреждения по эксплуатации камкордера**

**Если вы ведете съемку на пляже, под дождем или при других аналогичных погодных условиях/месте, избегайте попадания воды/влаги внутрь цифрового камкордера.**

- Не соблюдения этой меры предосторожности может привести к неисправности камкордера или кассеты (возможно, неустранимой неисправности).

**Не используйте камкордер в непосредственной близости от оборудования, вырабатывающего магнитные поля, например телевизоров или игровых приставок.**

- Съемка цифровым камкордером, установленным на телевизоре или в непосредственной близости от него, может привести к появлению искажений в видео и/или аудиоматериале, обусловленного электромагнитными волнами, исходящими от такого оборудования.
- Мощные магнитные поля, создаваемые акустическими колонками или большими моторами могут отрицательно сказаться на записываемом на кассету материале или привести к искажению изображения.
- Исходящие от микрокомпьютера электромагнитные волны могут отрицательным образом сказаться на камкордере и привести к искажению звука и/или видеоизображения.
- В подобных случаях, когда отрицательное воздействие подобных расположенных вблизи камкордера устройств оказалось настолько значительным, что камкордер более не работает корректно, выключите питания камеры и выньте аккумулятор или сетевой адаптер из сети питания. После этого заново вставьте аккумулятор или сетевой адаптер в розетку. Затем включите питание камкордера.

**Не снимайте камкордером в непосредственной близости от радиочастотных передатчиков или находящегося под высоким напряжением оборудования.**

- Использование камкордера в непосредственной близости от радиопередатчиков и оборудования, находящегося под высоким напряжением может отрицательным образом сказаться на качестве записываемого аудио и/или видеоматериала.

**Избегайте попадания внутрь камкордера грязи, пыли, песка и тому подобных предметов, особенно когда ведете съемку на пляже и тому подобных местах.**

- Песок и грязь могут повредить камкордер и кассету. Обращайте на это особенное внимание, когда вставляете или вынимаете кассету.

### **Сетевой адаптер и аккумулятор**

- В том случае, когда аккумулятор становится слишком горячим или наоборот холодным, или же он полностью разряжен и не использовался в течение продолжительного периода времени, несколько раз мигнет лампочка зарядки CHARGE и зарядка аккумулятора начнется автоматически.
- Когда лампочка CHARGE продолжает мигать даже после того, как температура аккумулятора восстановилась до нормальной, это может означать какую-либо неполадку с аккумулятором или сетевым адаптером. В этой ситуации обратитесь за помощью к дилеру фирмы.

- Если аккумулятор влажный, то процесс зарядки будет несколько дольше обычного.
- Если вы используете сетевой адаптер в непосредственной близости от радиоприемника, звук от радио может искажаться. Сохраняйте расстояние от сетевого адаптера до радиоприемника минимум равным одному ярду.
- Во время работы сетевого адаптера может наблюдаться появление помех; это не является признаком неисправности.

### **Избегайте падений камкордера во время его переноски**

- Сильный удар или падение с большой высоты могут повредить камкордер до такой степени, что не удастся восстановить его работу до нормальной.
- При переноске цифрового камкордера используйте наплечный ремень или рукоятку для переноски. Всегда обращайтесь с ним предельно осторожно.

### **Избегайте попадания на камкордер капель от распылителя для насекомых и других летучих веществ**

- Контакт камкордера с каплями жидкости из распылителя для насекомых и другими летучими веществами может повредить покрытие поверхности корпуса камкордера.
- Избегайте продолжительного контакта поверхности камкордера с резиновыми изделиями или ПВХ.

### **По окончании использования камкордера всегда вытаскивайте из него кассету и аккумулятор или шнур сетевого адаптера из розетки питания.**

- Если вы оставите кассету внутри камкордера, это может привести к провису ленты или иному ее повреждению.
- Если вы оставите аккумулятор внутри камкордера на продолжительный период времени, это может привести к значительному падению напряжения в аккумуляторе, что в свою очередь может в результате привести к тому, что аккумулятор будет невозможно использовать даже после зарядки.

## Характеристики аккумулятора

В качестве элемента питания в цифровом камкордере используется перезаряжаемая литий-ионная батарея, обеспечивающая необходимое питание устройства за счет определенной внутренней химической реакции. На протекающую в батарее хим. реакцию в значительной степени может оказывать влияние температура и влажность окружающей среды, что может привести к снижению фактической продолжительности работы батареи. Такое снижение продолжительности зависит от перепадов температуры. Если аккумулятор используется в среде со слишком низкой температурой, продолжительность его работы может быть ограничена 5 минутами. Если аккумулятор слишком сильно нагреется, сработает внутренняя функция защиты, которая не позволит использовать его в течение определенного интервала времени.

### Всегда извлекайте аккумулятор после съемки

Если аккумулятор оставить внутри цифрового камкордера, то даже при выключенном питании устройства будет идти небольшое потребление тока. Кроме этого, если оставить батарею в камкордере на продолжительный период времени, она может слишком разрядиться, что приведет к тому, что ее будет нельзя использовать даже после зарядки.

### Утилизация использованного аккумулятора

- У аккумулятора есть определенный назначенный ресурс работы.  
**В целях сохранения чистоты окружающей среды не выбрасывайте ненужную более вам батарею. Ее необходимо сдать в специальное место, где происходит переработка подобных предметов.**

### Осторожно обращайтесь с клеммами батареи

Поддерживайте необходимую чистоту клемм батареи от грязи и инородных предметов. Если вы уронили аккумулятор, внимательно осмотрите корпус и клеммы на предмет деформации.

Попытка установить деформированный аккумулятор в камкордер или сетевой адаптер может привести к повреждению камкордера или адаптера.

## Жидкокристаллические дисплеи

- Если в течение продолжительного периода времени на экране ЖК-дисплея или видоискателя будут отображаться одна и та же картинка, это может привести к выгоранию экрана. В этом случае, выключите питание камкордера и оставьте его в таком состоянии на несколько часов, экран должен вернуться в нормальное состояние.
- Элементы жидкокристаллических дисплеев выполняются по современной высокоточной технологии. Более 99.99% пикселей экрана являются эффективными, а это значит, что менее 0.01% пикселей являются "битыми" или горят постоянно. "Битые" или постоянно горящие пиксели не являются признаком неисправности и не оказывают ни малейшего влияния на записываемый камерой материал.
- На жидкокристаллической матрице дисплея может образовываться конденсат, если съемка ведется в местах со значительными вариациями температуры окружающей среды. При образовании конденсата просто удалите его сухой мягкой материей.
- Когда камкордер становится слишком холодным, то сразу после включения питания камеры яркость ЖК-дисплея будет немного ниже обычного. Нормальная яркость дисплея восстановится, когда немного поднимется температура внутри камкордера.

### Не наводите объектив или видоискатель на солнце

Это может привести к повреждению их внутренних компонентов.

### Защитные колпачки разъемов

Оставьте защитные колпачки на всех неиспользуемых разъемах.

### Не смотрите прямо на включенный источник ИК-лучей

Когда включен ИК-источник, не смотрите прямо на свет, поскольку это может привести к повреждению глаз.

### Установка камкордера на штатив

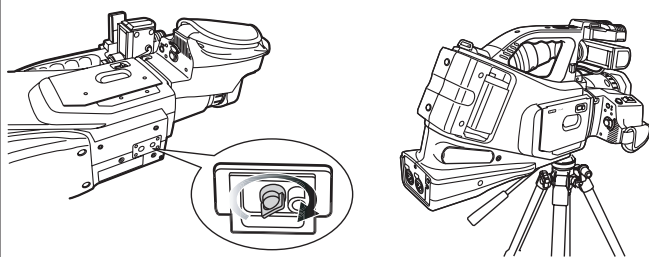

Камера, установленная на штативе  
(винт, унифицированная резьба 1/4"-20UNC)

Глубина крепежного гнезда на штативе составляет 5.5 мм. Когда устанавливаете камеру на штатив, не закручивайте винт сильнее, т.е. глубже этого расстояния. Обращаем ваше внимание на тот факт, что использование винта, отличного от 1/4"-20UNC, может привести к повреждению камкордера.

## Проверка исправности камкордера

После приобретения камкордера выполните приведенные далее инструкции и проверьте его работоспособность. Это необходимо выполнить перед фактической съемкой камерой.

### Подготовка



Адаптер переменного тока спроектирован для автоматической настройки на входное напряжение (110, 120, 220 или 240 В) и частоту сети (50 или 60 Гц) любой страны в мире.

Несмотря на это, в некоторых странах розетки сети переменного тока могут иметь другое подключение. В этом случае вам придется приобрести вилку, которая будет соответствовать розеткам; однако, сделайте это после консультации с вашим дилером.

### Установка кассеты

- 1 Передвиньте ползунок OPEN/EJECT в направлении, указанном стрелкой, и откройте дверку отсека под кассету. Когда крышка открыта полностью, держатель кассеты выдвигается автоматически.

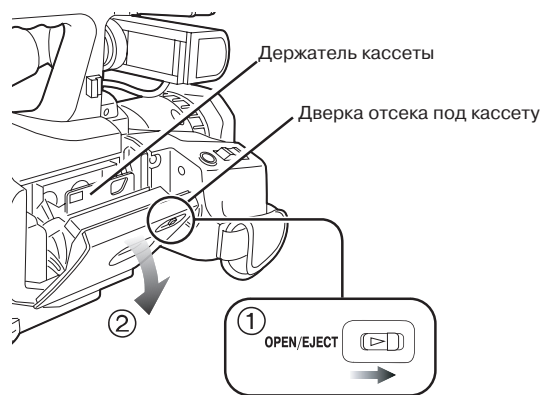

### Подключение шнура питания

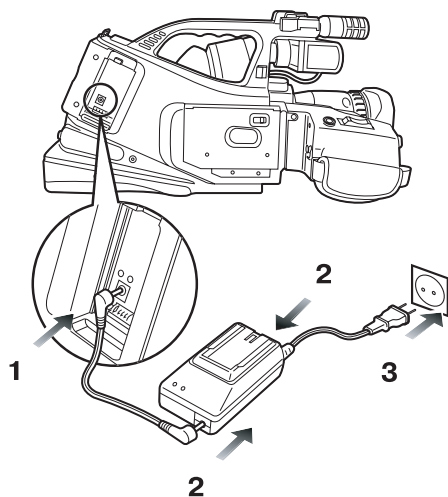

- 2 Вставьте кассету.

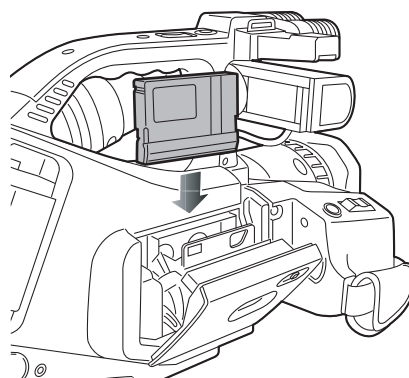

- 1 Вставьте шнур питания постоянного тока во входной разъем питания DC камкордера.
- 2 Другой конец шнура питания постоянного тока и один конец шнура питания от сети вставьте в сетевой адаптер.
- 3 Другой конец шнура питания от сети вставьте в розетку питания.

**Проверьте правильность подключения шнуров питания, как показано на рисунке выше.**

Аккумулятор не будет заряжаться, когда питание на цифровой камкордер идет с сетевого адаптера.

- 3** Нажмите на часть держателя кассеты, обозначенную надписью "PUSH" и закройте его. Если держатель кассеты закрыт полностью, он задвигается автоматически.

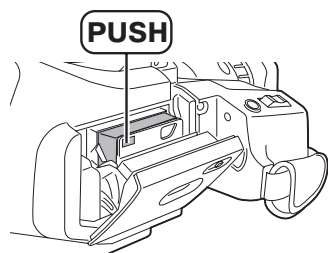

- 4** Закройте дверку отсека под кассету после того, как держатель кассеты полностью задвинется на место.

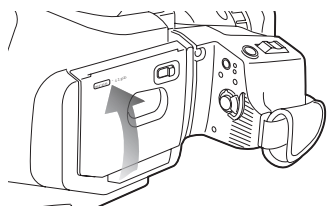

- Извлекайте или вставляйте кассету после того, как снимите и установите камеру на стабильную плоскую поверхность. Или поддерживайте ее в стабильном состоянии обеими руками.
- Не применяйте физических усилий, чтобы принудительно задвинуть держатель кассеты на место. Это может привести к неисправности камеры.
- Перед тем, как закрыть дверку отсека под кассету, дождитесь, пока держатель полностью не задвинется на свое место.

## Включение питания

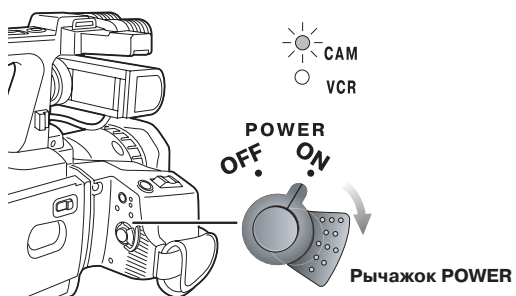

Установите рычажок питания POWER в положение ВКЛ (ON). После этого загорится лампочка CAMERA (красным цветом) и камкордер перейдет в режим паузы видеосъемки.

## Видеосъемка

- 1** Установите переключатель AUTO/MANUAL в положение AUTO.

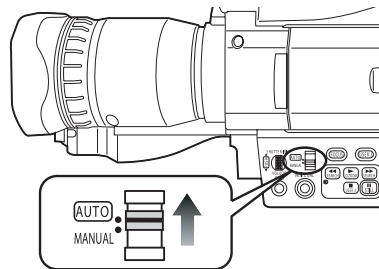

- 2** Нажмите на два защелки-фиксатора защитной крышки объектива и снимите ее.

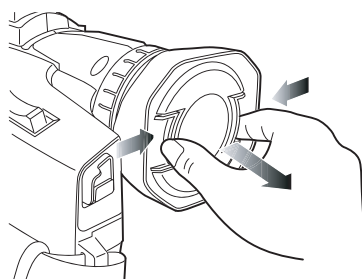

- 3** Через видоискатель выберите объект съемки.

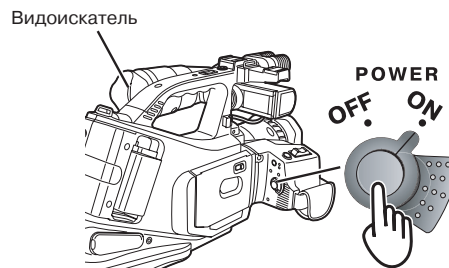

- 4** Чтобы начать видеосъемку нажмите кнопку START/STOP (красного цвета), расположенную на рычажке включения/выключения питания камеры POWER. Чтобы поставить съемку на паузу повторно нажмите кнопку START/STOP (режим паузы видеосъемки).

### Проверка отснятого камерой материала

- 1 Откиньте ЖК-дисплей камкордера, удерживая пальцем кнопку блокировки. **Максимально ЖК-дисплей можно откинуть на 90 градусов. Попытка дальнейшего поворота дисплея может привести к его поломке.**

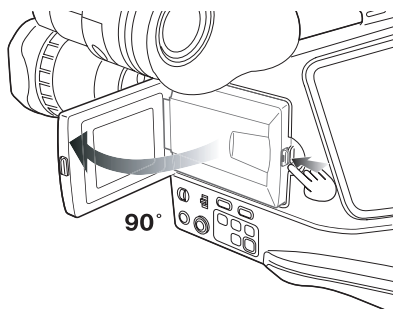

- 2 В режиме паузы видеосъемки нажмите кнопку ◀◀. Камера воспроизведет последние 2-3 секунды записанного вами материала. После воспроизведения камера вновь перейдет в режим паузы видеосъемки.

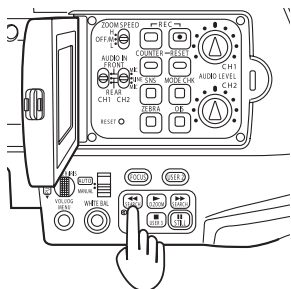

Чтобы в режиме паузы видеосъемки найти нужный фрагмент записанного материала (P35), нажмите и удерживайте кнопку ◀◀. Если вам нужно просто проверить записанный материал нажмите на кнопку ◀◀ однократно (т.е. не удерживайте нажатой).

#### Режим защиты ленты

Если камкордер будет оставаться в режиме паузы видеосъемки в течение 5 минут или около того, он автоматически переходит в режим защиты ленты, а питание выключается. Однако, если в качестве параметра установки TAPE PROTECT в окне меню OTHER FUNCTIONS выбран "STBY" (P62-64), вместо выключения питания камеры останавливается головка цилиндра (P73).

### Извлечение кассеты

- 1 Передвиньте ползунок OPEN/EJECT в направлении, указанном стрелкой, и откройте дверку отсека под кассету. Когда крышка открыта полностью, держатель кассеты выдвигается автоматически.

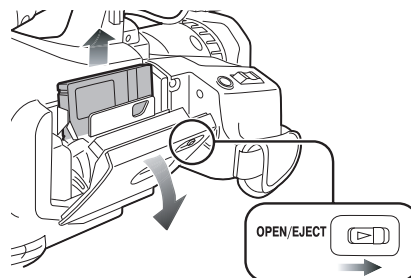

- 2 Извлеките кассету.
- 3 Нажмите на часть держателя кассеты, обозначенную надписью "PUSH" и закройте его.

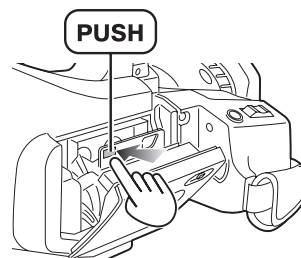

- 4 Закройте дверку отсека под кассету после того, как держатель кассеты полностью задвинется на место.

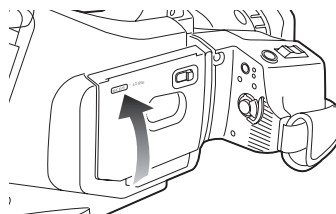

- Перед тем, как сдвигать ползунок OPEN/EJECT убедитесь, что питание камеры включено.
- Закройте дверку отсека под кассету, если вы не собираетесь вставлять новую после извлечения текущей кассеты.
- Не пытайтесь извлечь кассету во время видеосъемки. Дверка отсека откроется, но запись материала будет продолжаться, в результате чего попавшая извне грязь и лучи света могут отрицательно сказаться на ленте.

## Выключение питания камкордера

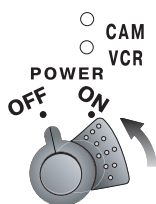

Установите рычажок питания POWER в положение ВЫКЛ (OFF). После этого погаснет лампочка CAMERA и питание камкордера выключится.

## Отсоединение шнура питания

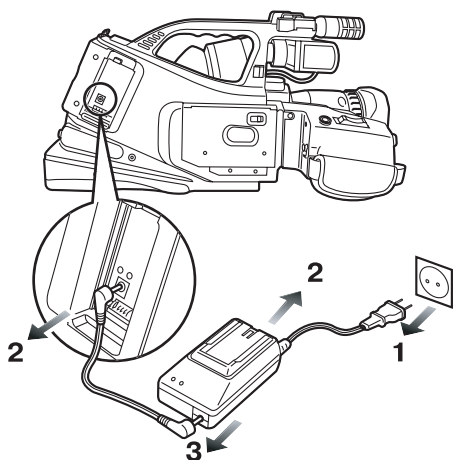

- 1** Выньте шнур питания переменного тока из розетки сети питания.
- 2** Выньте шнур питания постоянного тока из входного разъема питания на камкордере.
- 3** Выньте шнуры питания постоянного и переменного тока из сетевого адаптера.

- Поверните рычажок питания POWER в положение OFF, убедитесь, что индикатор питания POWER (CAM/VCR) погас, и только затем снимайте аккумулятор.
- Придерживайте аккумулятор рукой, так чтобы он не мог упасть.

## Регулировка длины ремня камеры

Отрегулируйте нужную длину ремня для удобства держания камеры и ведения видеосъемки.

- 1 Откиньте крышку и отрегулируйте длину ремня.
- 2 Плотнo закройте крышку.

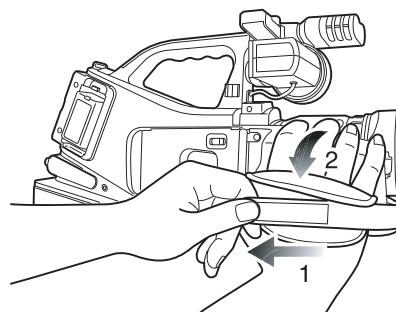

## Крепление наплечного ремня

Чтобы избежать случайного падения камкордера, рекомендуем использовать наплечный ремень.

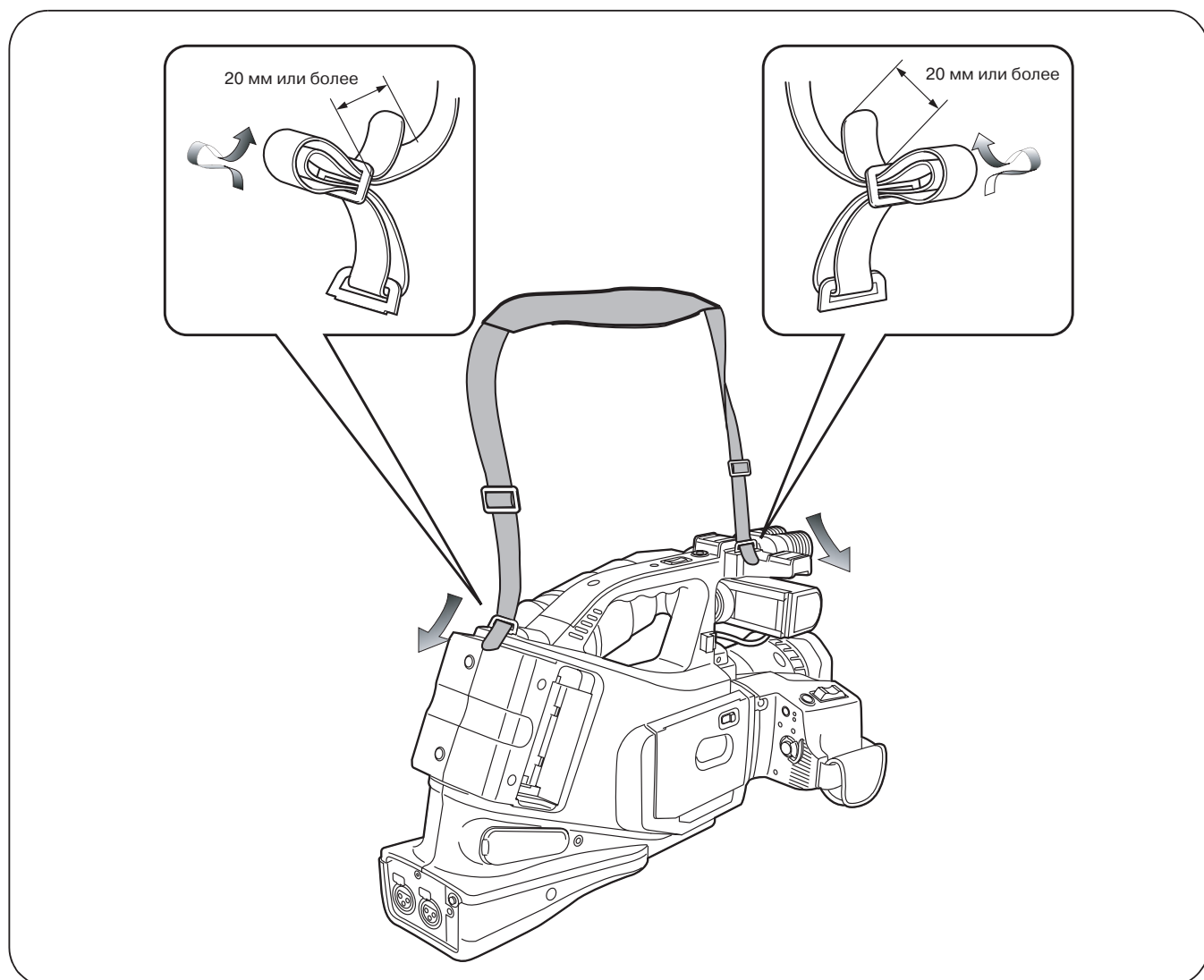

## Крепление бленды объектива

### Как снять бленду

- Чтобы снять бленду с объектива, поверните ее против часов стрелки.

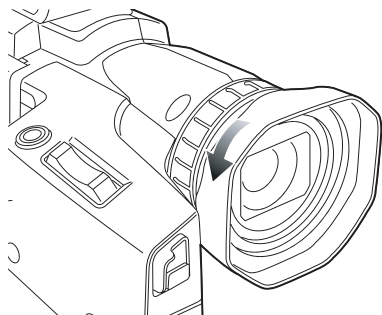

### Как прикрепить бленду

- Убедитесь, что наиболее плоская часть бленды направлена вверх и затем установите ее на объектив.
- Чтобы закрепить бленду поверните ее по часовой стрелке.

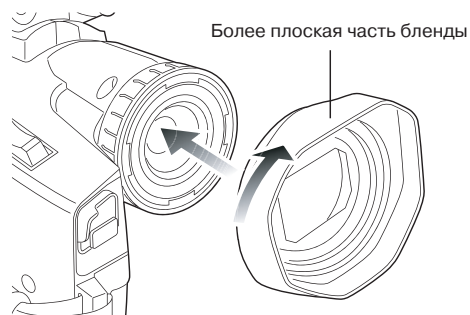

## Кассеты

- Производитель рекомендует использовать с настоящим камкордером следующие типы кассет:  
AY-DVM30: 30 минут в режиме SP  
AY-DVM60: 60 минут в режиме SP
- Несмотря на то, что качество материала, записанного в режиме LP достаточно приемлемое, не исключено появление мозаичных помех, использование некоторых функций памяти может быть ограничено и/или невозможно воспроизведение в обычном режиме, когда:
  - Кассета, записанная в режиме LP с помощью настоящего камкордера, будет воспроизводиться на другом цифровом видеоустройстве.
  - Кассета, записанная в режиме LP с помощью другого цифрового видеоустройства, будет воспроизводиться на настоящем камкордере.
  - Кассета, записанная в режиме LP с помощью настоящего камкордера, будет воспроизводиться на другом цифровом видеоустройстве, не поддерживающем режим LP.
  - Будет использоваться замедленное или покадровое воспроизведение; или
  - Будет использоваться поиск фрагментов материала.
- В режиме LP нельзя использовать функцию наложения звука на готовый видеоряд (Audio Dubbing), поскольку дорожки на ленте уже, чем головки.

### Защита от случайного стирания записанного материала

Чтобы избежать случайного стирания записанного на кассету материала, установите защелку в положение SAVE.

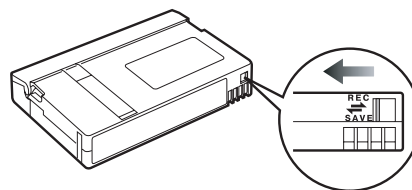

# Описание компонентов и элементов управления камкордера

Подробное описание приведенных ниже компонентов и элементов управления камеры см. на указанных в скобках страницах.

## Камкордер

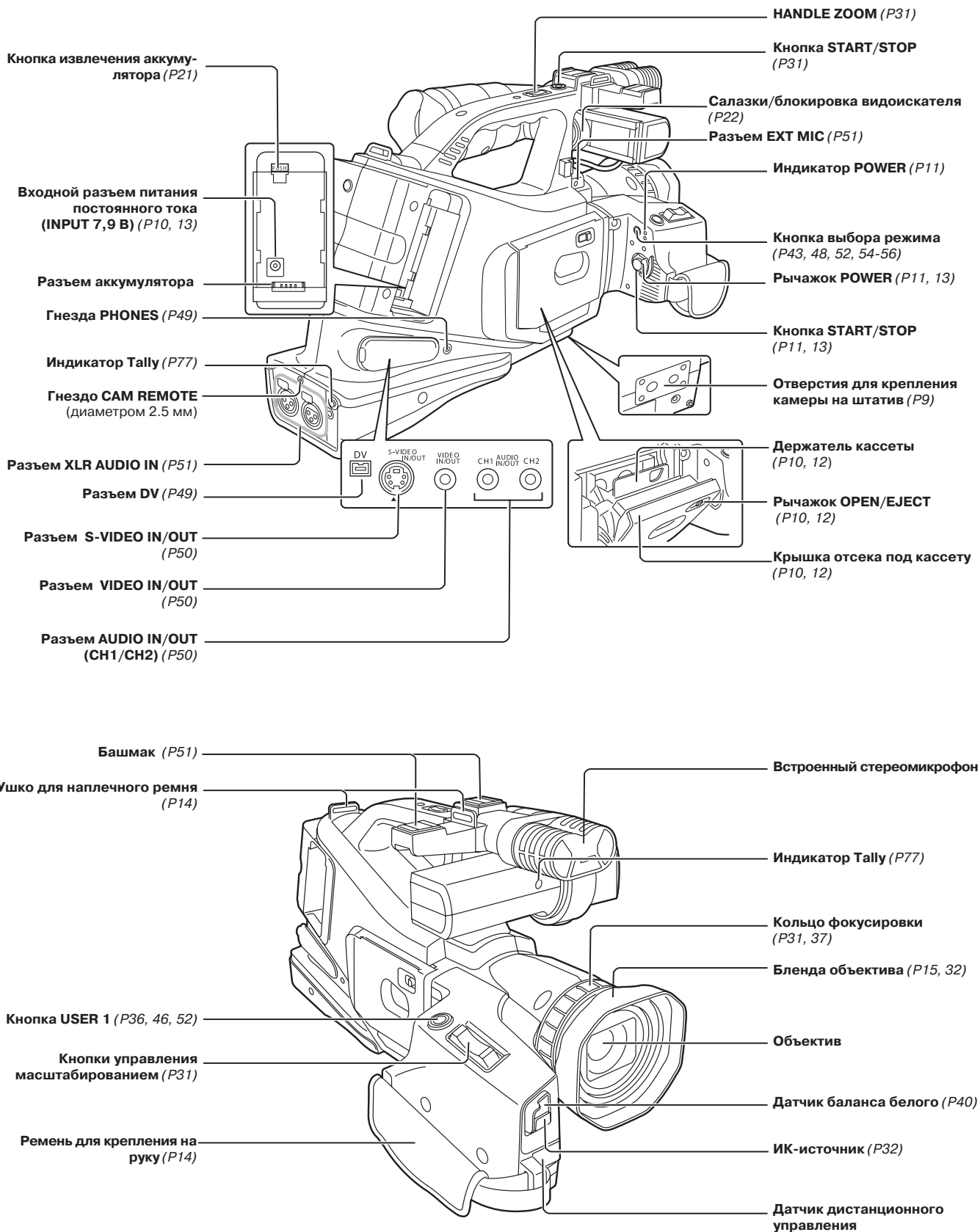

# Камкордер

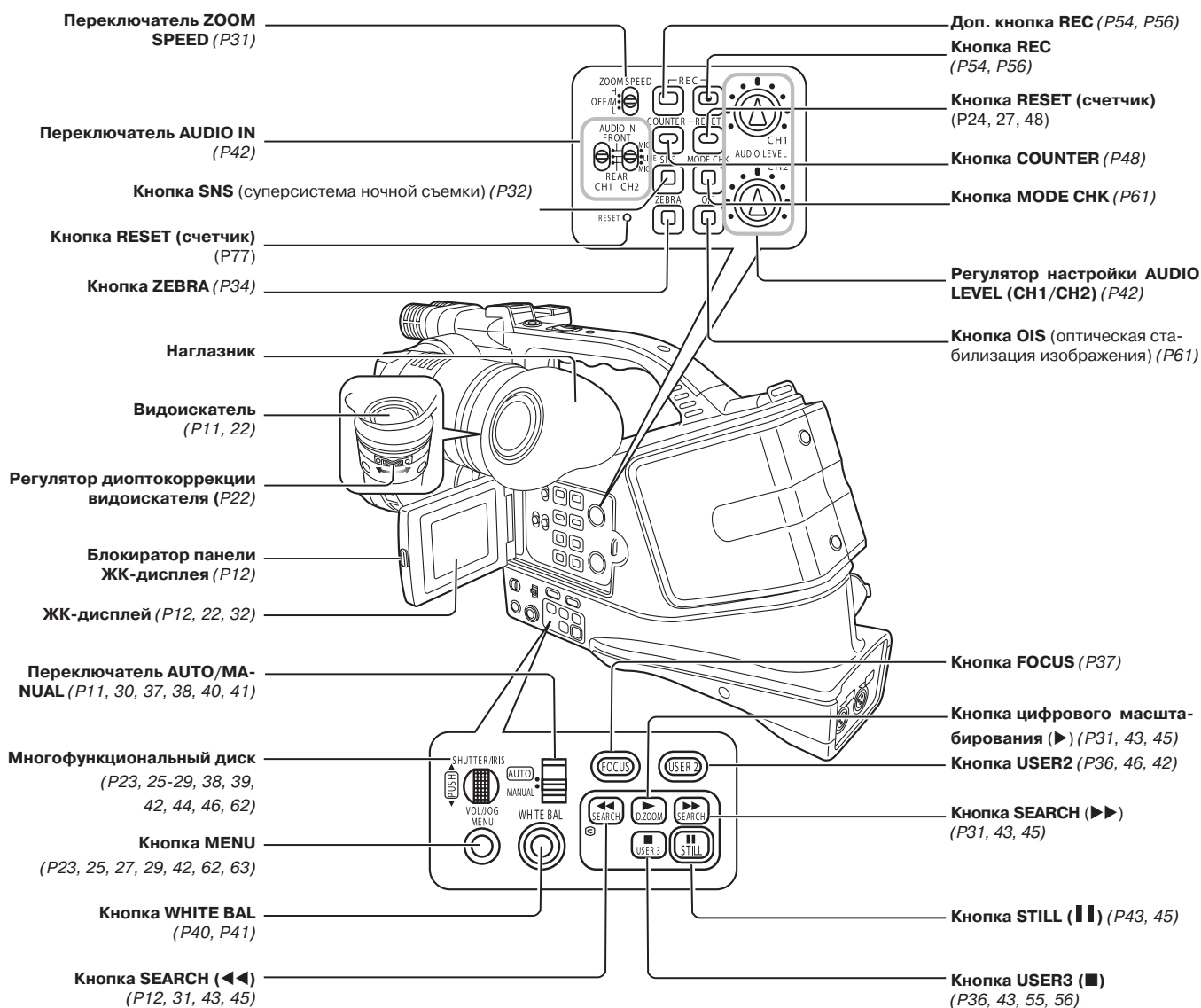

## Беспроводной пульт дистанционного управления

Обращаем ваше внимание на то, что приведенные далее кнопки предназначены для выполнения функций, которыми нельзя управлять с камкордера.

- TITLE
- SELEC
- OFF/ON
- <
- MULTI/P-IN-P
- STORE
- PB.ZOOM

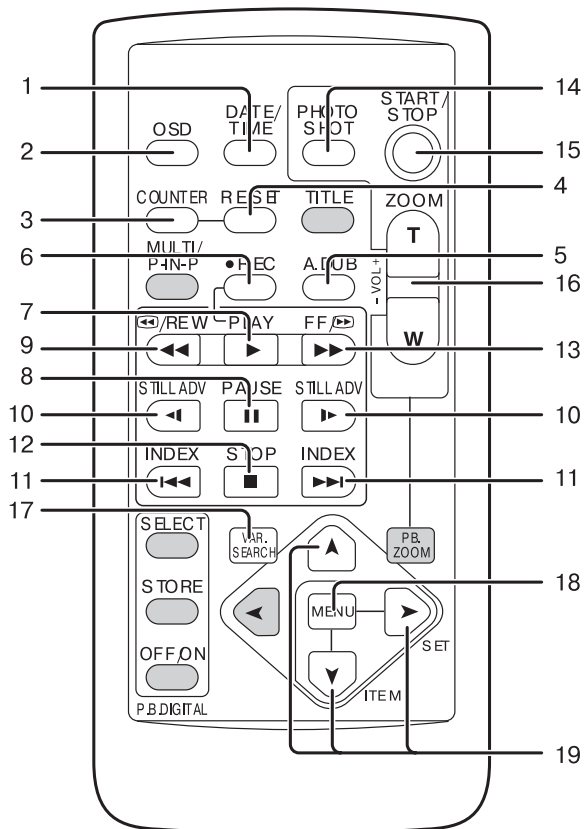

1. Кнопка DATE/TIME (P44)
2. Кнопка OSD (экранная индикация) (P44)
3. Кнопка COUNTER (P48)
4. Кнопка RESET (счетчик) (P24, 27, 29, 48)
5. Кнопка A.DUB (P52)
6. Кнопка REC (P54, 56)

### <Кнопки управления воспроизведением>

7. Кнопка PLAY (▶)<sup>\*1</sup> (P43, 45, 54-56)
8. Кнопка PAUSE (||)<sup>\*1</sup> (P43, 52, 54)
9. Кнопка ◀◀/REW (◀◀)<sup>\*1</sup> (P31, 43, 45, 48)
10. Кнопка STILL ADV (◀▶) (P19, 45)
11. Кнопка INDEX (◀◀ ▶▶) (P47)
12. Кнопка STOP (■)<sup>\*1</sup> (P19, 43, 54-56)
13. Кнопка FF/▶▶ (▶▶)<sup>\*1</sup> (P31, 43, 45, 48)

\*1: В режиме воспроизведения эти кнопки выполняют функции, в точности соответствующие функциям, выполняемым соответствующими кнопками на камкордере.

### <Кнопки управления громкостью/съемкой>

14. Кнопка PHOTO SHOT<sup>\*2</sup> (P33)
15. Кнопка START/STOP<sup>\*2</sup> (P30)
16. Кнопки ZOOM/VOL<sup>\*2</sup> (P31, 44)

\*2: В режиме съемки эти кнопки выполняют функции, в точности соответствующие функциям, выполняемым соответствующими кнопками на камкордере.

17. Кнопка VAR.SEARCH (P46)
18. Кнопка MENU (P23, 25, 27, 42, 62, 64)
19. Кнопки [▲][▼], [▶] (P23, 25-29, 42, 44, 46, 47, 62, 63)

### Установка батарейки

- 1 Выдвиньте на себя панель, где лежит батарейка. Для этого нажмите на кнопку в направлении, указанном на рисунке стрелкой ①.

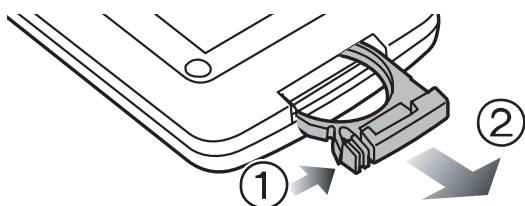

- 2 Вставьте батарейку стороной "+" вверх.

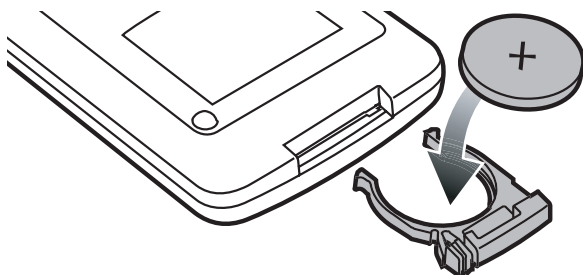

- 3 Задвиньте панель в исходное положение.

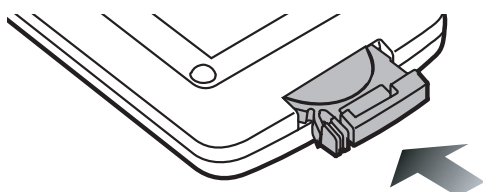

- Когда батарейка (CR2025) сядет, замените ее на новую. (Назначенный ресурс батарейки составляет примерно 1 год, хотя это время зависит от того, как часто вы пользуетесь пультом). Если пульт дистанционного управления не работает, даже если вы находитесь рядом с датчиком-приемником сигналов на camкордере, это значит, что батарейка села.
- Храните батарейки вне досягаемости маленьких детей.

### Конфигурация пульта дистанционного управления

Когда вы одновременно используете два camкордера, настоящий camкордер можно сконфигурировать либо как [VCR1], либо как [VCR2], а пульт дистанционного управления таким образом, чтобы по случайности не управлять не тем camкордером, который нужен.

- Используемый для дистанционного управления датчик-приемник сигналов с пульта ДУ располагается на camкордере под объективом. Когда вы управляете camкордером с помощью пульта дистанционного управления, наводите его прямо на датчик-приемник сигналов камеры.

#### Процедура конфигурации

- Беспроводной пульт дистанционного управления  
Чтобы управлять с пульта ДУ camкордером, обозначенным как VCR1, одновременно нажмите кнопки STOP (■) и STILL ADV (▶). И, наоборот, чтобы использовать пульт ДУ с camкордером, обозначенным как VCR2, одновременно нажмите кнопки STOP (■) и STILL ADV (◀). После замены в пульте дистанционного управления батарейки, по умолчанию пульт будет работать с camкордером, обозначенным как VCR1.
- Camкордер  
Настройте установку REMOTE (P62-64) в окне меню OTHER FUNCTIONS (P72).

Если для camкордера и пульта дистанционного управления выбраны разные параметры установок, в окне видеоскатора и на экране ЖК-дисплея красным цветом загорится индикация "REMOTE".

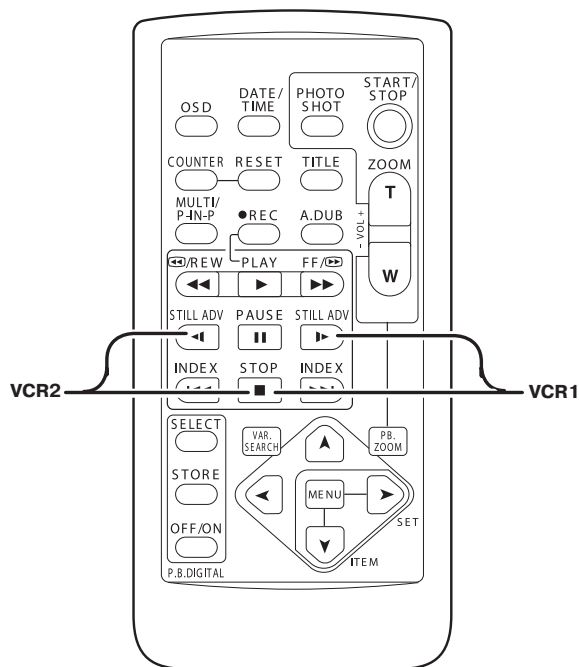

## Зарядка

Перед тем как использовать аккумулятор, его необходимо полностью зарядить в сетевом адаптере. Производитель рекомендует всегда держать при себе запасную батарею всякий раз, когда вы снимаете камкордером при питании от аккумулятора.

**1** Выровняйте аккумулятор по нанесенным на сетевом адаптере меткам , ровно приложите его к поверхности адаптера и аккуратно задвиньте по направлению, указанному на рисунке стрелкой.

- Перед этим выньте из сетевого адаптера шнур питания постоянного тока, поскольку в противном случае аккумулятор заряжаться не будет.

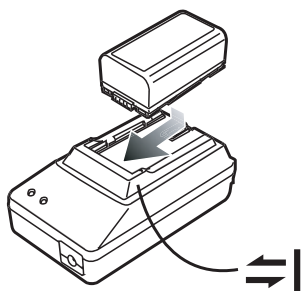

**2** Вставьте шнур питания переменного тока в розетку сети питания.

- Аккумулятор начнет заряжаться, а на сетевом адаптере загорятся лампочки POWER и CHARGE.
- Если после того, как вы вставили аккумулятор в сетевой адаптер, лампочка CHARGE не загорелась, извлеките аккумулятор из адаптера и вставьте его заново.

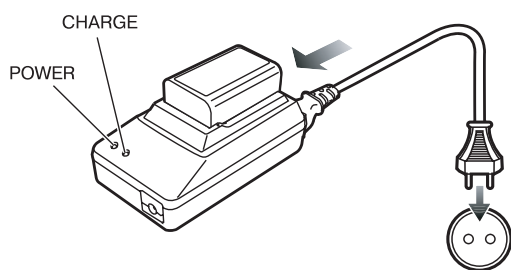

**3** Когда аккумулятор полностью зарядится, лампочка CHARGE на сетевом адаптере погаснет.

**4** После этого выдвиньте аккумулятор и извлеките его из сетевого адаптера.

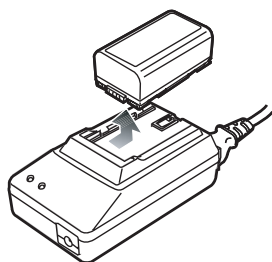

### Время зарядки и продолжительность съемки на входящий в комплект поставки аккумулятор

Емкость	Время зарядки	Продолжительность непрерывной съемки от аккумулятора
1600 мАч	Приблизительно 120 минут	Приблизительно 120 (или 100) минут

- Вышеприведенные данные продолжительности съемки и зарядки приблизительные. Время, указанное в круглых скобках, соответствует продолжительности съемки с включенным ЖК-дисплеем.
- Вышеприведенные данные о времени справедливы для следующих условий окружающей среды: температура 20°C, влажность 60%. При других уровнях влажности и температуре время зарядки может быть несколько дольше.

**• Не держите рядом с аккумулятором такие металлические предметы, как заколки, шпильки и т.д. В противном случае это может спровоцировать короткое замыкание на клеммах аккумулятора, что приведет к его нагреванию и вы можете получить серьезную травму, если коснетесь аккумулятора, находящегося в таком состоянии.**

- Аккумулятор нагревается во время работы и зарядки. Аналогичным образом, во время работы может нагреваться корпус камеры.
- Если вы периодически и без необходимости включаете и останавливаете видеосъемку, то данные о продолжительности съемки, приведенные в таблице выше, будут меньше.
- Перед длительным хранением аккумулятора, его необходимо полностью разрядить. При условии длительного хранения аккумулятора, производитель рекомендует по крайней мере раз в год заряжать его, вставлять в камкордер и полностью разряжать, а затем хранить дальше.
- Если аккумулятор слишком нагрелся, или наоборот слишком холодный, перед началом зарядки лампочка CHARGE несколько раз мигнет. Аналогичным образом, если аккумулятор разряжен и хранился в течение продолжительного периода времени, перед началом зарядки лампочка CHARGE несколько раз мигнет.
- Когда лампочка CHARGE продолжает мигать даже после того, как температура аккумулятора восстановилась до нормальной, это может означать какую-либо неполадку с аккумулятором или сетевым адаптером. В этой ситуации обратитесь за помощью к дилеру фирмы.
- Если аккумулятор влажный, то процесс зарядки будет несколько дольше обычного.
- Если вы используете сетевой адаптер в непосредственной близости от радиоприемника, звук от радио может искажаться. Сохраняйте расстояние от сетевого адаптера до радиоприемника минимум равным одному ярду.
- Во время работы сетевого адаптера можно слышать шум; это не является признаком неисправности.
- Аккумулятор не будет заряжаться, когда на камкордер подается питание через сетевой адаптер.

## Установка

Прижмите аккумулятор ровно к задней поверхности корпуса камеры и осторожно задвиньте его вниз до щелчка.

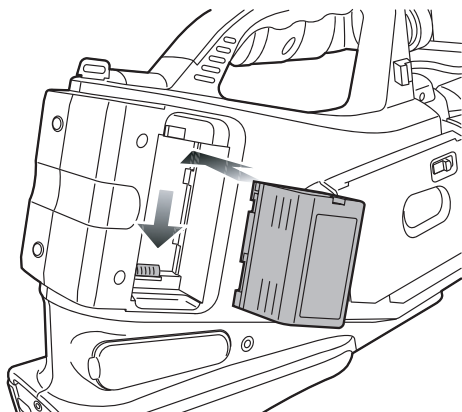

## Извлечение

- Установите переключатель питания POWER в положение ВЫКЛ (OFF), убедитесь, что лампочка POWER (CAMERA/VCR) погасла, после чего выньте аккумулятор.
- Поддерживайте аккумулятор рукой, чтобы не уронить его.

Чтобы вытащить аккумулятор нажмите на кнопку извлечения аккумулятора и осторожно выдвиньте его вверх.

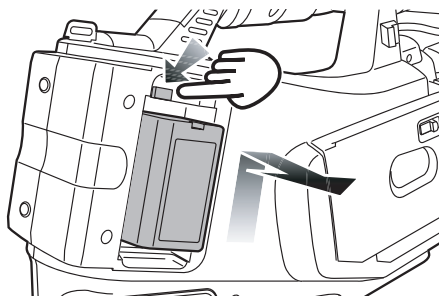

## Видоискатель

Настоящий камкордер можно использовать с двумя видами видоискателей: видоискатель с небольшим ЖК-дисплеем, и видоискатель с 2,5-дюймовым ЖК-дисплеем. Выберите тот видоискатель, который лучше подходит для конкретных условий ведения видеосъемки.

- Яркость и насыщенность изображений при их просмотре через видоискатель или на экране ЖК-дисплея, может отличаться от яркости и насыщенности изображений при их просмотре на экране телевизора. Таким образом, чтобы проверить, как будет выглядеть снятый материал в результате, прокрутите его на экране телевизора.

### Использование видоискателя

- 1 Установите рычажок питания POWER в положение ВКЛ (ON) и убедитесь что в видоискателе появилось изображение.

- ЖК-дисплей должен быть закрыт.

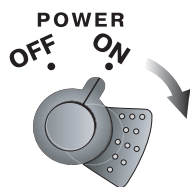

- 2 Отрегулируйте угол наклона видоискателя, чтобы обеспечить себе максимально комфортные условия съемки.

- 3 Переместите видоискатель в наиболее устраивающее вас положение.

1. Ослабьте фиксирующее кольцо.
2. Настройте положение видоискателя.
3. Затяните фиксирующее кольцо.

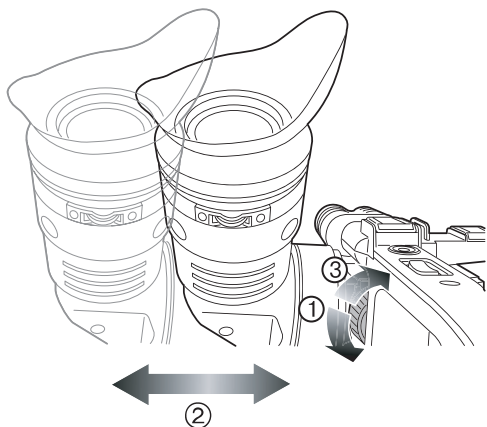

- 4 Регулятором диоптокоррекции настройте изображение в видоискателе таким образом, чтобы отображаемая через видоискатель индикация (символьная) была наиболее резкой и четкой.



**Не наводите видоискатель на солнце.**

Это может привести к повреждению его внутренних компонентов.

### Использование ЖК-дисплея

- 1 Установите рычажок питания POWER в положение ВКЛ (ON).

- 2 Откиньте панель ЖК-дисплея, удерживая нажатой кнопку-блокиратор панели. **Панель ЖК-дисплея можно откинуть максимум на угол 90°. Попытка дальнейшего поворота дисплея может привести к его поломке.**

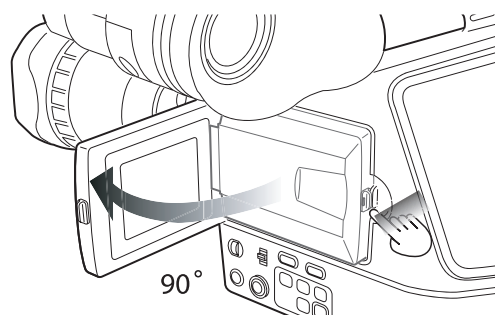

- 3 Установите ЖК-дисплей в положение, обеспечивающее наиболее комфортные условия просмотра на нем изображения.

- Дисплей можно повернуть на 180° в направлении объектива, и на 90° к себе.

**Попытка поворота дисплея на большие углы равно как попытка закрыть панель дисплея, когда он повернут на 90°, приведет к поломке камкордера.**

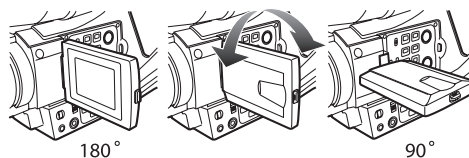

- Когда вы закрываете панель ЖК-дисплея, убедитесь, что вы закрыли ее полностью.
- Когда ЖК-дисплей повернут в сторону объектива (автопортретная съемка), видоискатель и ЖК-дисплей загораются одновременно.

## Настройка ЖК-дисплея и электронного видоискателя

- 1** Через меню (P62-64) в окне DISPLAY SETUP в строке установки LCD/EVF SET выберите "YES".

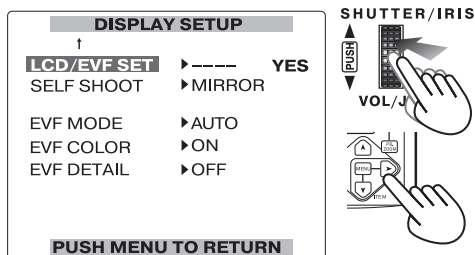

- 2** После этого появляется окно установок LCD/EVF SET, при этом активной текущей установкой будет "LCD BRIGHTNESS". Многофункциональным диском настройте яркость экрана ЖК-дисплея.

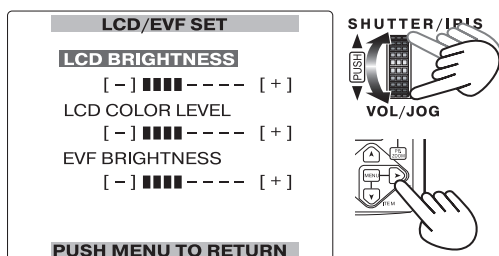

- 3** После того, как вы настроили яркость, нажмите многофункциональный диск и выберите установку "LCD COLOUR LEVEL".

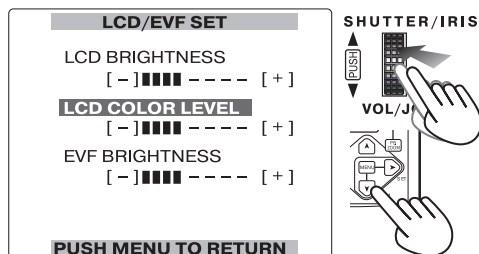

- 4** Многофункциональным диском настройте нужный уровень цветности ЖК-дисплея.

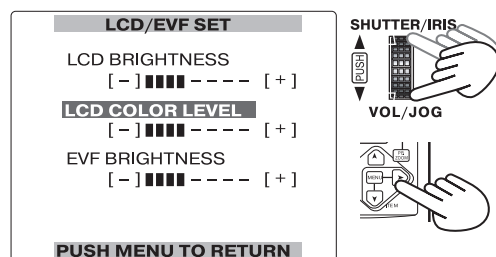

- 5** Выбрав уровень цветности, нажмите многофункциональный диск и выберите установку "EVF BRIGHTNESS".

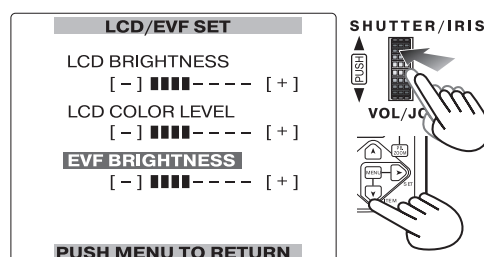

- 6** Многофункциональным диском настройте нужный уровень яркости экрана электронного видоискателя.

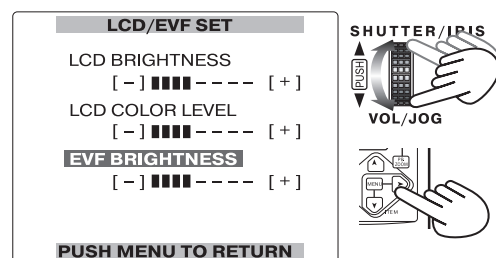

- 7** По завершению настроек трижды нажмите кнопку MENU, чтобы выйти из меню установок видеорежиссера.

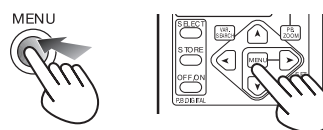

Если для настройки вышеприведенных установок вы используете кнопку  на пульте дистанционного управления, то по достижению максимального (или минимального) значения на шкале настройки, курсор начнет двигаться в противоположном направлении.

### Настройка ЖК-дисплея и электронного видоискателя

- Если, находясь в окне, где вы можете изменить установки LCD/EVF SET нажать кнопку RESET (счетчик), то значения этих установок (а именно LCD BRIGHTNESS, COLOUR LEVEL и EVF BRIGHTNESS) вернутся к значениям по умолчанию (заводским).

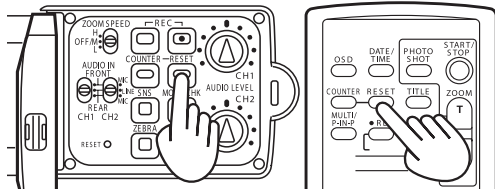

- Если в строке установки EVF MODE в окне DISPLAY SETUP выбран параметр "ON", то изображение будет показываться через видоискатель всегда, даже когда открыт ЖК-дисплей (P72).
- При использовании установки EVF COLOR в окне DISPLAY SETUP, для отображения картинок в видоискателе можно использовать цветной или черно-белый режим. (P72)  
Вне зависимости от выбранного режима – цветной или черно-белый – разрешение изображений будет одинаковое.
- Если нажать кнопку USER, которой присвоена функция EVF DTL, то для облегчения наведения объекта съемки на резкость контуры изображений, выведенных через видоискатель и на ЖК-дисплей, будут выделены (P68).  
Обратите внимание на тот факт, что для облегчения фокусировки контуры объектов съемки будут все равно выделены даже в том случае, если в строке установки EVF DETAIL в окне меню DISPLAY SETUP выбран параметр "ON" (P782).

## Настройка календаря

На настоящем примере вам будет показано, как настроить календарь на **5-20 PM 25 Декабря 2004 года**.

- 1** Установите рычажок питания POWER в положение ВКЛ (ON).

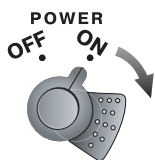

- 2** Через меню установок камеры (P62-64) войдите в окно OTHER FUNCTIONS и выберите в строке установки CLOCK SET параметр "YES".

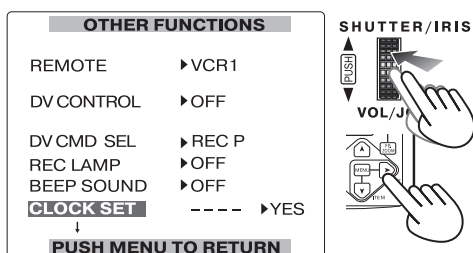

- 3** После этого появится окно CLOCK SET, при этом активной будет строка установки "YEAR". Многофункциональным диском выберите 2004.

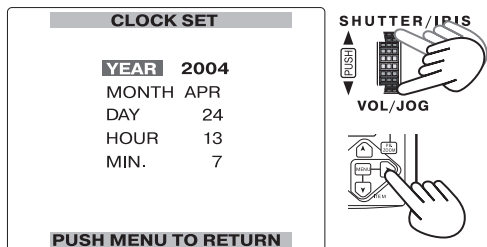

Можно выставить любой год в диапазоне от 2000 до 2089.

- 4** Нажмите на многофункциональный диск и перейдите на строку установки MONTH.

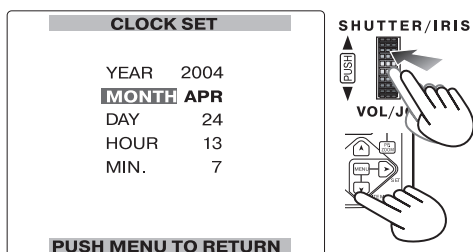

- 5** Многофункциональным диском выберите месяц DEC.

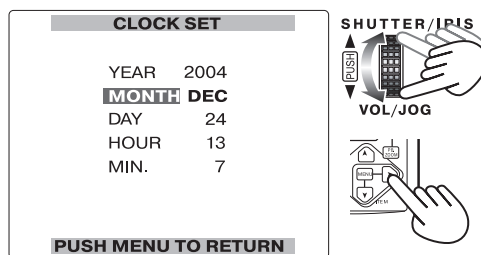

JAN (январь), FEB (февраль), MAR (март), APR (апрель), MAY (май), JUN (июнь), JUL (июль), AUG (август), SEP (сентябрь), OCT (октябрь), NOV (ноябрь), DEC (декабрь).

- 6** Аналогичным образом многофункциональным диском выберите число месяца 25 в строке DAY, 17 в строке часов HOUR и 20 в строке минут MIN.
- Здесь используется 24-часовая система времяисчисления.

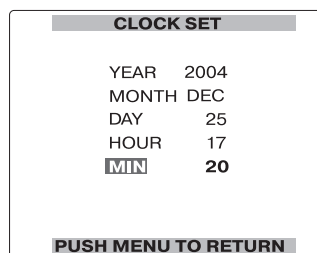

- 7** Трижды нажмите кнопку MENU, чтобы выйти из меню установок камеры.

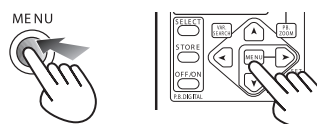

Счетчик часов постепенно отстает или убегает вперед, поэтому перед съемкой убедитесь, что он показывает точное время.

## Зарядка внутренней батареи

Параметры календаря (год/месяц/день/час/минуты) сохраняются в памяти камкордера благодаря внутренней батарее.

Когда в видеискателе и на экране ЖК-дисплея появляется индикация , это означает что батарея села.

Чтобы зарядить внутреннюю батарею выполните нижеприведенную процедуру.

Настройте дату и время после полной зарядки внутренней батареи камеры.

- 1** Подключите к камкордеру сетевой адаптер (P10).
  - ЖК-дисплей должен быть закрыт.
- 2** Оставьте рычажок питания POWER в положении ВЫКЛ (OFF).
- 3** Оставьте камкордер в таком состоянии приблизительно на 4 часа.
  - Для зарядки внутренней батареи камеры требуется приблизительно столько времени.

## Конфигурация пользовательского бита

Пользовательский бит позволяет вам записывать 8-разрядные данные (например, дату и время) в шестнадцатеричном формате в субкодовой области ленты.

Конфигурация пользовательского бита автоматически записывается в память камеры и сохраняется даже при выключении питания.

- 1** Установите рычажок питания POWER в положение ВКЛ (ON).

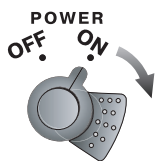

- 2** Через меню установок камеры (P62-64) войдите в окно RECORDING SETUP и выберите в строке установки UB MODE параметр "USER".

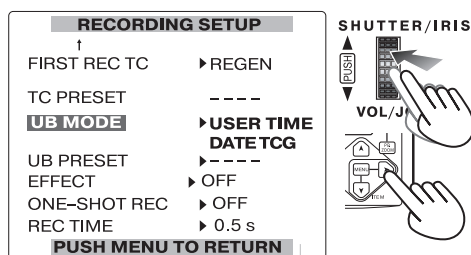

- 3** Многофункциональным диском выберите строку установки UB PRESET.

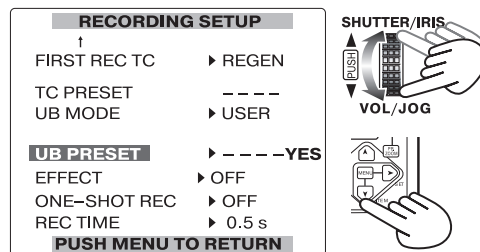

- 4** Нажмите многофункциональный диск и выберите YES.

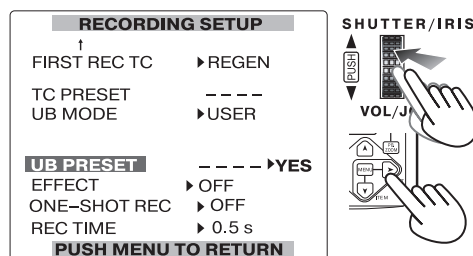

- 5** На экране появится показанное ниже окно установки. Многофункциональным диском введите пользовательский бит.

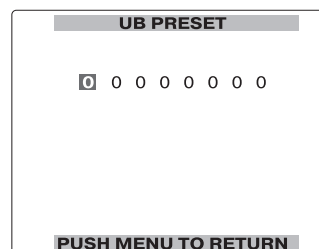

Нужные символы в полях пользовательского бита выбираются вращением многофункционального диска.

- В качестве символов, из которых состоит бит пользователя, можно использовать цифры от 0 до 9 и буквы от A до F.

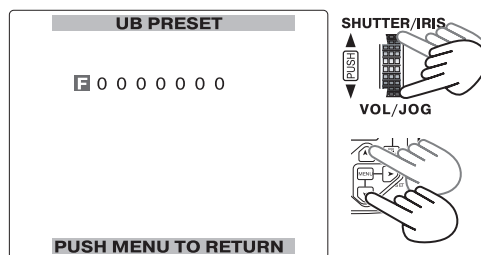

Чтобы перейти на следующее поле пользовательского бита нажмите многофункциональный диск.

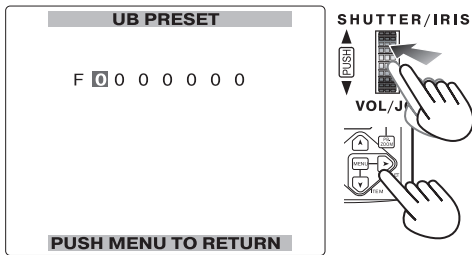

Если после ввода всех полей пользовательского бита нажать кнопку RESET (счетчик), все поля будут сброшены до нуля.

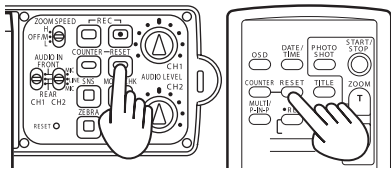

**6** По завершению ввода пользовательского бита нажмите кнопку MENU.

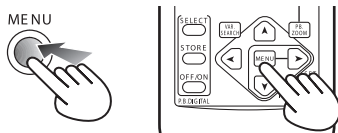

**7** На экране появится показанное ниже окно. Поверните многофункциональный диск и выберите YES.

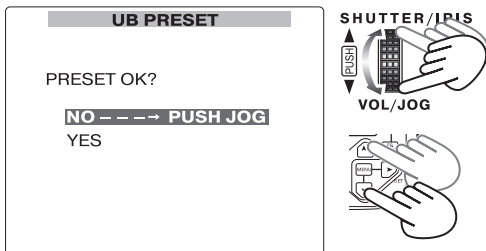

**8** Введенный пользовательский бит будет сохранен, после нажатия многофункционального диска.

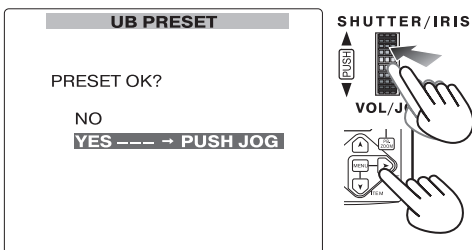

**9** Дважды нажмите кнопку MENU чтобы выйти из меню.

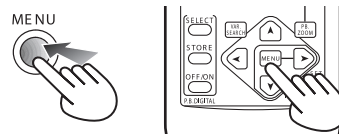

## Конфигурация тайм-кода

Для конфигурации тайм-кода настройте нижеприведенные установки в окне RECORDING SETUP (P70).

- TCG
- FIRST REC TC
- TC PRESET
- 1394 TC REGEN (эта установка меню появляется в режиме VCR)
- В режиме VCR настройки приведенных здесь установок изменить нельзя, если в строке установки 1394 TC REGEN выбран параметр "ON".

## Настройка тайм-кода

В качестве начального значения тайм-кода, который будет использоваться в начале съемки, можно ввести нужное вам значение.

- 1 Установите рычажок питания POWER в положение ВКЛ (ON).

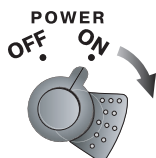

- 2 Через меню установок камеры (P62-64) войдите в окно RECORDING SETUP и выберите в строке установки FIRST REC TC параметр "PRESET".

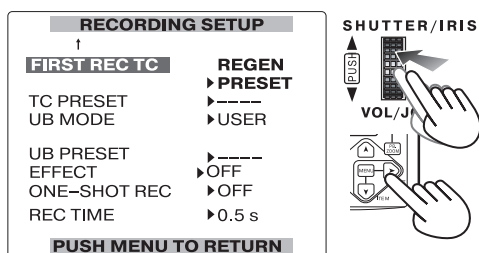

- 3 Поверните многофункциональный диск и выберите строку установки TC PRESET.

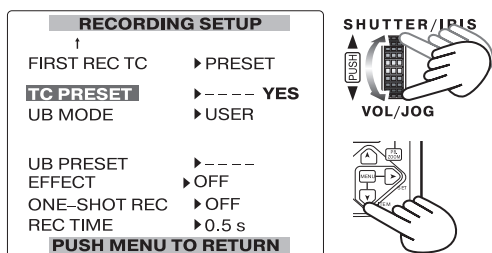

- 4 Нажмите многофункциональный диск и выберите YES.

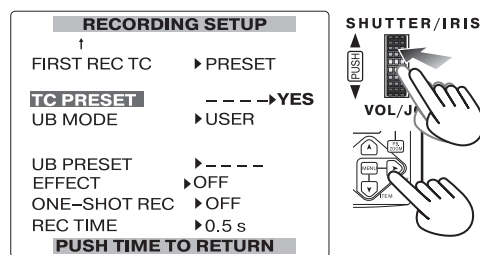

- 5 На экране появится приведенное ниже окно установки. Многофункциональным диском введите требуемое значение тайм-кода.

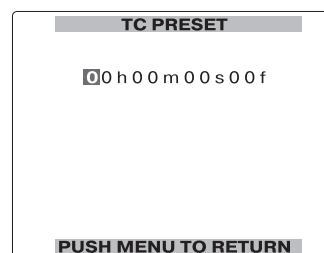

Чтобы ввести значение поверните многофункциональный диск.

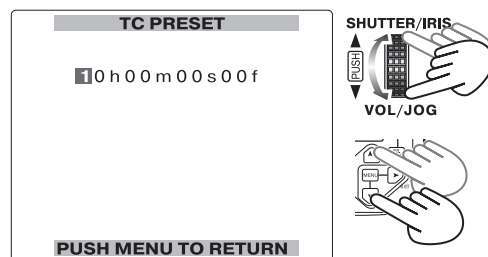

Чтобы перейти на следующее поле тайм-кода нажмите многофункциональный диск.

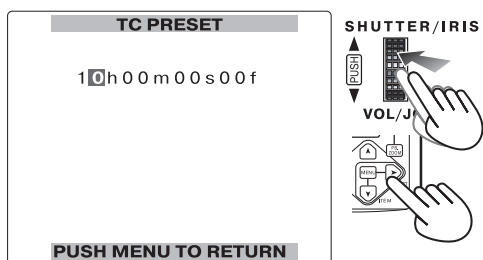

Если после ввода тайм-кода нажать кнопку RESET (счетчик), все поля тайм-кода будут сброшены до нуля.

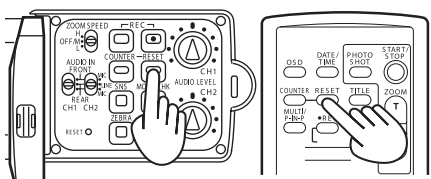

6 По завершению ввода тайм-кода нажмите кнопку MENU.

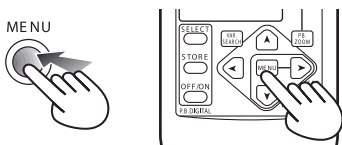

7 На экране появится показанное ниже окно. Поверните многофункциональный диск и выберите YES.

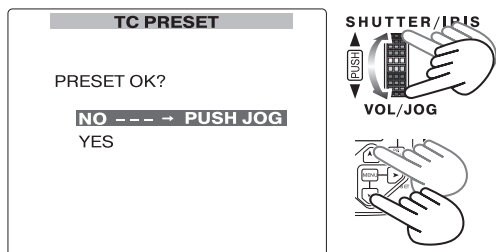

8 Введенный тайм-код будет сохранен, после нажатия многофункционального диска.

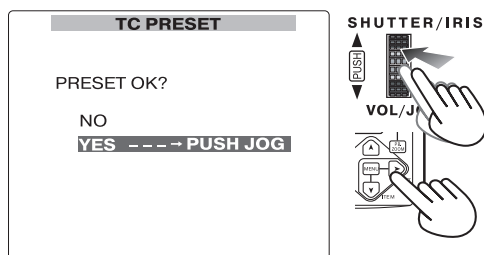

9 Дважды нажмите кнопку MENU, чтобы выйти из меню.

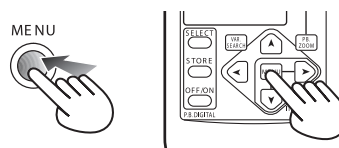

## Подготовка и проверка настроек

Перед тем как приступить к видеосъемке убедитесь, что камкордер находится в исправном состоянии. Проверьте оборудование.

- **Аккумулятор (P20)**  
Аккумулятор должен быть заряжен полностью. Так же рекомендуется всегда иметь при себе запасной аккумулятор.
- **Кассета (P15)**  
Убедитесь, что кассета готова к записи материала:
  - Проверьте, не установлена ли предотвращающая случайное стирание записей защелка кассеты в положении SAVE.
  - Проверьте, не записан ли на кассету какой-либо важный и нужный вам материал.
  - Проверьте, надежно ли закрывается крышка кассеты.
- **Видоискатель (P22)**  
Убедитесь, что резкость видоискателя отрегулирована до нужного уровня. Если нет, воспользуйтесь регулятором дилатокоррекции.
- **Масштабирование/фокус/диафрагма**
  - Убедитесь, что моторчик масштабирования работает исправно (P31).
  - Убедитесь, что вы можете сфокусировать камеру как вручную, так и в автоматическом режиме (P37).
  - Убедитесь, что диафрагма объектива работает исправно как в автоматическом режиме, так и в ручном (P39).
- **Время (P25-29)**
  - Убедитесь, что календарь и время выставлены правильно.
  - Убедитесь, что тайм-код и пользовательский бит сконфигурированы верно.
- **Вход аудио (P42)**  
Убедитесь, что переключатель входа аудио стоит в нужном положении.

## Видеосъемка

- 1** Установите переключатель режимов AUTO/MANUAL в положение AUTO.

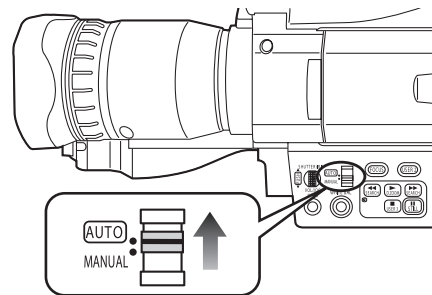

В автоматическом режиме камкордер автоматически настраивает следующие параметры:

- фокус
- усиление
- выдержка (скорость работы затвора)
- баланс белого
- диафрагма

- 2** Нажмите на две защелки-фиксаторы защитной крышки объектива и снимите ее.

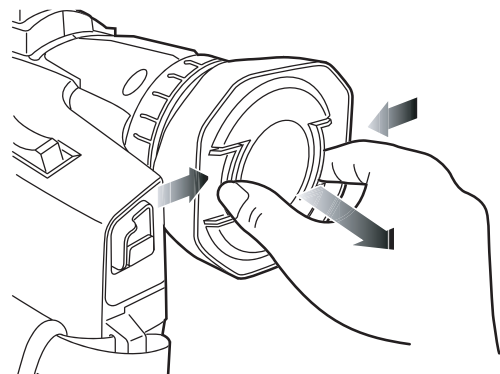

- 3** Через видоискатель выберите объект съемки.



- 4** Чтобы начать видеосъемку нажмите кнопку START/STOP (красного цвета) на рычажке питания POWER. Чтобы поставить съемку на паузу повторно нажмите эту кнопку (режимы паузы съемки).

## Ведение съемки снизу

Чтобы вести видеосъемку снизу, вы можете включить/останавливать видеосъемку расположенной на объективе кнопкой START/STOP.

Разрешить или запретить работу этой кнопки можно в строке установки FRONT S/S INHIBIT в окне SW MODE (P69).

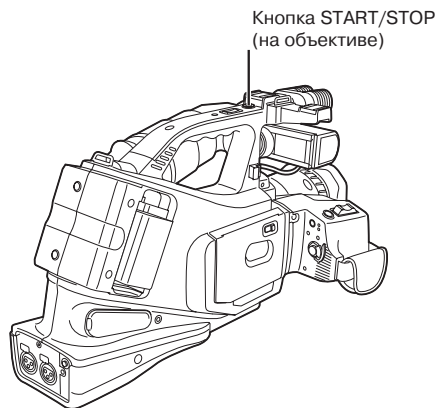

## Поиск определенных фрагментов видеоматериала

Для того, чтобы проверить только что отснятый материал, воспользуйтесь процедурой проверки записи, представленной на стр. 12.

Для того, чтобы найти нужный фрагмент материала, который был отснят некоторое время назад, воспользуйтесь функцией поиска, предварительно поставив камкордер в режим паузы съемки.

Функция поиска определенного фрагмента видеоматериала удобна тогда, когда вам необходимо продолжить съемку с определенной сцены (видеосъемка без прерываний между кадрами).

- 1 Когда камкордер стоит в режиме паузы видеосъемки, нажмите и удерживайте кнопку ►► или ◀◀. Пока кнопка удерживается нажатой, лента будет воспроизводиться вперед или назад, в зависимости от нажатой кнопки.

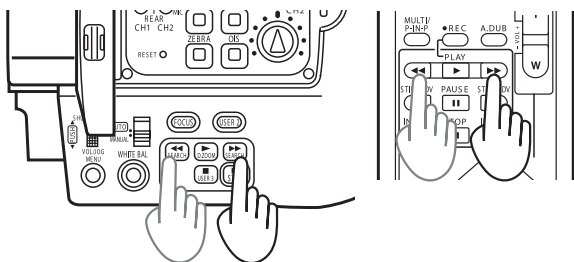

- 2 После того, как вы найдете нужный фрагмент материала, отпустите кнопку. После завершения поиска нужного фрагмента, камкордер снова вернется в режим паузы видеосъемки.

## Функции масштабирования

Этот камкордер обладает возможностью 16-кратного оптического увеличения. Чтобы масштабировать медленно, осторожно нажимайте кнопки ZOOM; чтобы ускорить масштабирование, нажимайте уверенней.

Скорость масштабирования для медленного и точного масштабирования можно выбрать в строке установки ZOOM MODE в окне SW MODE.

Вы можете менять скорость масштабирования для кнопки HANDLE ZOOM с помощью переключателя ZOOM SPEED. Когда вы не используете HANDLE ZOOM, выберите "L/OFF/H" в пункте HANDLE ZOOM и установите ZOOM SPEED SW в "OFF/M".

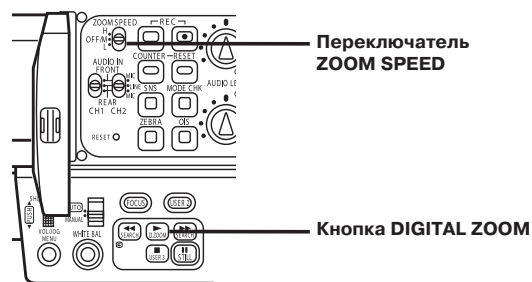
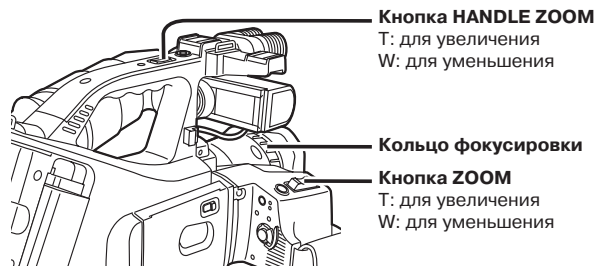

Кроме оптического, камкордер имеет функцию цифрового масштабирования. Чтобы использовать цифровой масштабирование, поставьте камкордер в режим паузы видеосъемки и нажмите кнопку DIGITAL ZOOM.

Если в строке установки D.ZOOM (P75) в окне SW MODE выбран параметр "x24", коэффициент цифрового увеличения при каждом нажатии кнопки будет чередоваться следующим образом: x1.25 → x1.5 → x1 (ВЫКЛ). При таком параметре установки максимальное цифровое увеличение будет 24-кратным.

Если, например, в строке этой установки выставлен параметр "x160", коэффициент цифрового увеличения при каждом нажатии кнопки будет чередоваться следующим образом: x2 → x5 → x10 → x1 (ВЫКЛ). При таком параметре установки максимальное цифровое увеличение будет 160-кратным.

Величина масштабирования всегда показывается в верхнем правом углу экрана, а коэффициент увеличения цифрового масштабирования появляется, когда вы используете функцию цифрового увеличения (P59).

- Коэффициент увеличения нельзя изменить во время видеосъемки
- Если во время съемки вы используете цифровое масштабирование, то качество цифрового масштабирования будет хуже по сравнению с обычным (оптическим) увеличением.

Если через меню (P62-64) в строке установки FOCUS RING в окне SW MODE выбрать параметр "ZOOM", то масштабировать можно кольцом фокусировки, но только когда камера снимает в режиме автоматической фокусировки (P75).



## Автопортретная видеосъемка

Когда ЖК-монитор камеры откинут и развернут на 180 град в направлении объектива (чтобы оператор мог заснять самого себя), отснятый материал может немного отличаться от обычного.

Если через меню камеры (P62-64) в строке установки SELF SHOOT в окне DISPLAY SETUP выбран параметр MIRROR, изображение на ЖК-мониторе камеры будет отображаться с зеркальным отображением. Иначе говоря, изображение будет выглядеть в точности так же, как если бы вы смотрели в собственное отражение в зеркале. Это сделано для того, чтобы облегчить процесс съемки и чтобы оператор мог проверить то, что снимает камера (P72).

Тем не менее, когда вы ведете автопортретную съемку в режиме зеркального отображения, отснятый на ленту видеоматериал в оригинале будет выглядеть в обычном виде (т.е. не с зеркальным отображением).

Когда вы ведете видеосъемку в режиме зеркального отображения, в видеискателе и на ЖК-мониторе камеры будет выводиться только следующая индикация:

- : Видеосъемка
- || : Видеосъемка поставлена на паузу
-  : Остаток заряда аккумулятора камеры
-  : Предупреждение

Когда появляется предупреждение , верните ЖК-монитор камеры в исходное положение и проверьте содержимое предупреждения.

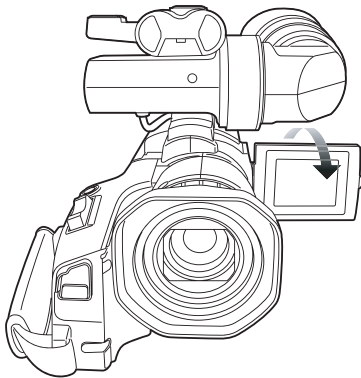

## Запись даты и времени съемки

Чтобы параллельно с записываемым материалом на ленту писалась дата и время его съемки, через меню (P62-64) в строке установки TIME STAMP в окне RECORDING SETUP выберите параметр REC (P69).

Когда в строке параметра TIME STAMP выставлен параметр REC, на экране появится индикация .

- Записывать на ленту дату и время нельзя, когда в строке установки D.ZOOM в окне SW MODE выставлен параметр "x160". (P75)

## Видеосъемка в режиме повышенной светочувствительности (SNS)

Чтобы снимать в условиях крайне низкой освещенности, настоящая модель камкордера оснащена функцией ведения съемки с повышенной светочувствительностью.

Вы можете снимать в одном из трех режимов повышенной светочувствительности, что было бы невозможно сделать с обычной видеокамерой. Необходимый эффект достигается за счет комбинирования скорости работы затвора объектива с ИК-лучом.

Чтобы перейти в режим съемки с повышенной светочувствительностью нажмите кнопку SNS.

Чтобы вернуться обратно в режим обычной съемки, повторно нажмите кнопку SNS.

Выбрать нужный режим съемки с повышенной светочувствительностью можно в строке установки SNS в окне SW MODE (P69).

- Использовать режим с повышенной светочувствительностью непосредственно во время обычной видеосъемки нельзя, даже если нажать кнопку SNS. Чтобы включить один из режимов, временно приостановите обычную видеосъемку, а затем нажмите кнопку SNS.

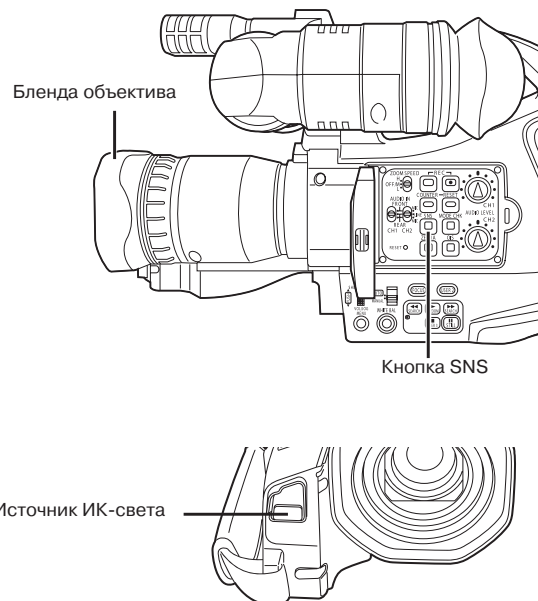

Режим съемки с повышенной светочувствительностью	Источник ИК-подсветки	Скорость работы затвора (выдержка)	Тип отснятого материала
IR	Горит	1/50 сек.	Черно/белый
SUPER_IR		1/4 сек.	
COLOUR_NS	Не горит		Цветной

**SNS:** Система видеосъемки в условиях слабой освещенности

- В режимах IP и SUPER\_IR диафрагма (IRIS) не настраивается многофункциональным диском; в режиме COLOR NS можно настроить как диафрагму, так и усиление (P39).
- Изменить управление ИК-подсветкой можно в строке установки IR LED в окне OTHER FUNCTIONS (P73).
- Когда работает ИК-подсветка, не смотрите на источник ИК-лучей.
- Не прикрывайте ИК-подсветку рукой или иным предметом.
- Если вам необходим еще более высокий уровень светочувствительности, производитель рекомендует использовать дополнительную ИК-подсветку.
- Когда вы снимаете в режиме повышенной светочувствительности, могут появляться такие нежелательные явления, как остаточное изображение, ухудшение качества снимаемого материала и сложности с фокусировкой камеры.

В режимах съемки с повышенной светочувствительностью SUPER\_IR и COLOR\_NS, чтобы принять сигналы ПЗС-матрицы камеры потребуется времени, приблизительно в 16 раз больше обычного.

Как результат, на отснятом изображении могут появляться небольшие яркие точки, обычно не видимые при съемке в других режимах. Это нормально и не является признаком неисправности камкордера.

## Оптическая стабилизация изображения

Если вы ведете съемку "с руки", можно использовать функцию уменьшения вибрации камеры (функция стабилизация изображения).

Когда стабилизация включена, на экране появляется индикация (👉).

Чтобы выключить оптическую стабилизацию изображения, нажмите кнопку OIS (Оптическая Стабилизация Изображения). Чтобы включить стабилизацию, повторно нажмите кнопку OIS.

Если вы снимаете не с рук, а установив камеру на штатив, функцию стабилизации изображения можно выключить.

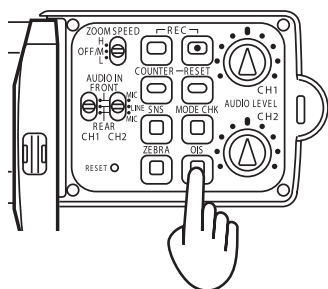

- В некоторых случаях вам, возможно, не удастся избежать вибрации. К таким случаям относятся сильные вибрации камеры, а так же когда камера поворачивается за движущимся объектом и одновременно ведется съемка.
- Функция оптической стабилизации изображения может работать некорректно, когда вы используете цифровой масштабирование.

## Функция подавления внешних шумов (например, шума ветра)

Чтобы использовать функцию подавления шума, войдите в меню камеры (P62-64) и в строке установки WIND CUT в окне RECORDING SETUP выберите параметр ON (P69). Эта функция удобна для ведения съемки, когда в ненастную погоду сильный ветер дует в микрофон и создает шум.

Когда включена функция подавления внешнего шума, на экране появляется индикация WIND CUT.

- Функцию подавления внешнего шума можно использовать как для внутреннего, так и внешнего микрофонов.
- Если во время съемки присутствует низкочастотный звук, его тоже можно снизить наряду с шумом ветра.
- Эта функция включает или выключает оба канала - 1 и 2.

## Киносъемка

Чтобы снимать в режиме киносъемки, войдите в меню камеры (P62-64), в строке установки SCENE FILE в окне SCENE FILE выберите параметр "4. MOVIE-LIKE".

## Фотосъемка

Настоящий камкордер может записывать на ленту материал в режиме фотосъемки, как если бы вы снимали обычным фотоаппаратом.

После нажатия кнопки PHOTO SHOT камера переходит в режим паузы видеосъемки и на ленту примерно в течение 7 секунд пишется неподвижное изображение (фотоснимок).

По окончании записи неподвижного изображения камкордер переходит в режим паузы видеосъемки.

При использовании функции фотосъемки, камера создает индекс-лист фотоснимков, который позволяет оператору во время воспроизведения записанного на ленту материала быстро найти любые сделанные фотоснимки (P47).

- Во время ведения видеосъемки, камера не может делать фотоснимки, даже при нажатии кнопки PHOTO SHOT.

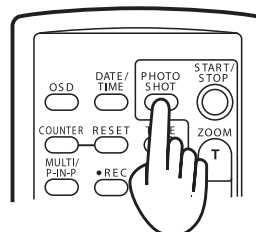

## Таблица "зебра"

Если нажать кнопку ZEBRA, те области изображения, которые могут быть засвечены в связи с неправильно выставленными параметрам экспозиции (переэкспонированное изображение) будут отмечены полосами.

- Очень яркие области изображения
- Сильно отражающие свет области изображения

Чтобы получить изображение, включающее минимально засвеченные области, в ручном режиме настройте диафрагму и выдержку (скорость работы затвора) камеры и уберите области, помеченные "зеброй".

Через меню камеры (P62-64) в строке установки ZEBRA DETECT в окне DISPLAY SETUP вы можете выставить нужный уровень яркости отображения таблицы "зебра" (P71).

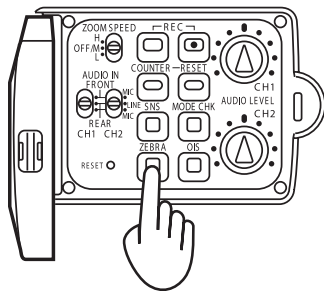

Маркеры появляются при повторном нажатии кнопки ZEBRA.

## Маркеры

Если после вывода на экран таблицы "зебра" повторно нажать кнопку ZEBRA, в центре экрана будут выведены маркеры.

В режиме отображения маркеров в нижнем левом углу монитора выводится уровень видеосигналов.

Уровень видео выводится в соотношении от 0 до 99. Если уровень превышает 99, рядом с цифрами появляется стрелочка, указывающая вверх.



При повторном нажатии кнопки ZEBRA, вы вернетесь в обычный режим.

- Если вы используете функцию цифрового масштабирования, уровень видео и область определения уровня видео не выводится (P31).

## Съемка по полукадрам и кадрам

В обычном режиме этот камкордер снимает видеоматериал в режиме записи полукадров (60 полукадров в секунду). Чтобы снимать в режиме записи полных кадров (30 кадр/сек), войдите в меню (P62-64) и в подменю SETTING в окне SCENE FILE выберите параметр в строке установки REC MODE (P66).

В этом режиме удается достичь высокого качества изображения при воспроизведении стоп-кадров (фотоснимков).

- При обычном воспроизведении материала (видеоматериала), видео будет идти рывками (не плавно).

### Запись по полукадрам

Ao	Ae	Bo	Be	Co	Ce	Do	De	Eo	Ee	Fo	Fe	Go	Ge	Ho	He	Io	Ie	Jo	Je	

### Запись по кадрам

A	B	C	D	E	F	G	H	I	J
---	---	---	---	---	---	---	---	---	---

Если вы собираетесь вести видеосъемку в режиме записи по кадрам, рекомендуется использовать скорость затвора (выдержку) равную 1/50 сек (P38).

## Режим покадровой съемки

Чтобы вести съемку в покадровом режиме, войдите в меню камеры (P62-64) и в строке установки ONE-SHOT REC в окне RECORDING SETUP выберите параметр ON (P70).

Продолжительность съемки в секундах задается в строке установки REC TIME в этом же окне меню.

Таким образом, после нажатия кнопки START/STOP камера начинает съемку, продолжительностью установленной в установке REC TIME, по истечению которой камкордер переходит в режим паузы видеосъемки.

- Когда выбран режим покадровой съемки, левее индикации режима VCR появляется мигающий астериск (\*). Когда камера начинает снимать, астериск прекращает мигать и горит не мигая.
- Несмотря на то, что вы установили режим покадровой съемки, после выключения питания камеры (OFF) он будет сброшен.

## Изменение размера изображения

Этот камкордер позволяет вам изменять размер записанного на ленту изображения (соотношения сторон изображения).

Для этого войдите в меню камеры (P62-64) и в строке установки ASPECT CONV в окне CAMERA SETUP выберите нужный вам параметр (P66).

### NORMAL:

Видеоматериал пишется в стандартном соотношении 4:3.

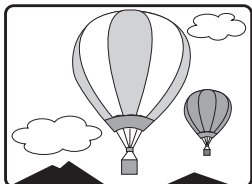

### LETTER BOX:

Видеоматериал пишется в широкоформатном виде с соотношением сторон 16:9. Вверху и внизу пишется черная полоса.

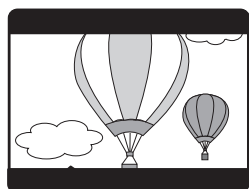

### SQUEEZE:

Видеоматериал записывается на ленту сжатым по горизонтали. При воспроизведении записанного на ленту в таком виде изображения на экране телевизора, который поддерживает широкоформатный режим, они будут выводиться в соотношении 16:9.

Если в качестве параметра установки выбран SQUEEZE, на экран выводится индикация SQU.

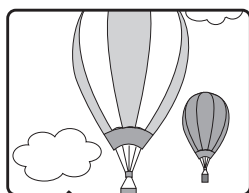

- При переключении режима камеры на SQUEEZE, изображение на экране может временно исказиться. Это не является признаком неисправности.
- При воспроизведении видеоматериала, записанного в режиме SQUEEZE, качество изображения может ухудшиться.

## Применение эффектов к изображениям

Используйте меню (P62-54) чтобы выбрать "WIPE" или "MIX" в строке установки EFFECT в окне RECORDING SETUP. (P70)

### WIPE:

Последний отснятый кадр сдвигается наподобие шторы, открывая текущую сцену.

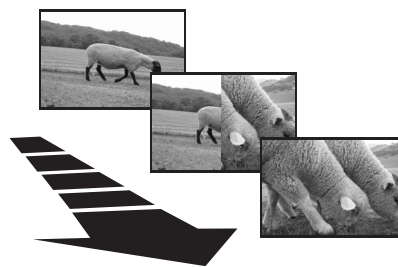

### MIX:

Последний отснятый кадр становится прозрачным, и сквозь него проступает текущая сцена.

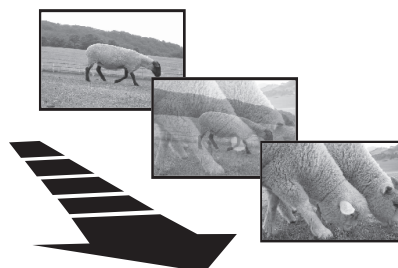

- Вы можете назначить WIPE/MIX на пользовательские кнопки. Когда вы это сделаете, режим переключается в следующей последовательности при каждом нажатии кнопки.

→ OFF → WIPE → MIX →

- Вы не можете менять режим в процессе съемки.
- Этот эффект не работает в режиме паузы.

## Использование кнопок USER

Через меню камеры вы можете присвоить нужные вам среди имеющихся функций кнопкам USER1, USER2 и USER3.

Эти функции позволяют вам быстро менять параметры съемки в зависимости от текущих условий и добавлять различные эффекты.

Функции кнопки USER можно выбрать через меню камеры в строках установок USER1, USER2 и USER3 в окне SW MODE (P68).

Вы не можете назначать функции на кнопку USER3 в режиме видеомэгнофона.

Кнопка USER1

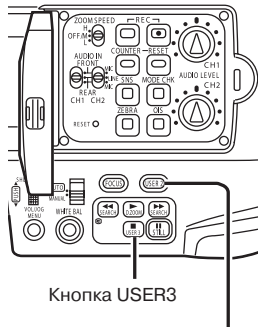
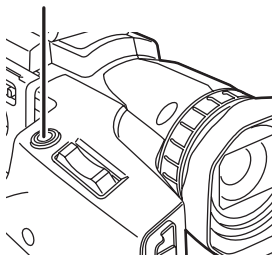

Кнопка USER3

Кнопка USER2

## Функция быстрого масштабирования

Чтобы использовать функцию быстрого масштабирования, во время съемки нажмите кнопку USER (P68), которой предварительно присвоена функция AF+ZOOM (PUSH).

Пока вы удерживаете эту кнопку нажатой, камера автоматически увеличивает объект съемки (масштабирование) для макросъемки и фокусируется на нем.

После того, как вы отпускаете кнопку, камера возвращается в исходное положение масштабирования.

Этой функцией удобно пользоваться, когда вы ведете съемку в режиме ручной фокусировки.

## Функция компенсации контрового освещения

Когда вы снимаете объект, освещенный сзади (контровое освещение), нажмите кнопку USER (P68), которой присвоена функция компенсации контрового освещения (BACKLIGHT).

Функция компенсации контрового освещения позволяет избежать излишнего затемнения объекта съемки, связанного с сильным освещением сзади.

Когда вы используете компенсацию контрового освещения, на экране появляется индикация .

Чтобы выключить компенсацию, повторно нажмите кнопку USER.

- Функция компенсации контрового освещения включается, когда управление диафрагмой идет в автоматическом режиме.

## Функция AE Lock

Эта функция блокирует выдержку (скорость затвора) и диафрагму на все время съемки после нажатия кнопки USER (P68), которой предварительно была присвоена функция AE Lock.

Когда вы увеличиваете объект съемки таким образом, что он становится крупнее на мониторе, и затем нажимаете кнопку USER, камера запоминает (блокирует) наиболее подходящие для текущей съемки параметры выдержки и диафрагмы.

Даже в том случае, если меняется яркость фонового освещения, вы можете продолжать снимать объект на том же уровне яркости.

Когда включена функция AE Lock, на экране появляются индикация .

## Запись индекс-сигналов

Во время видеосъемки или записи камкордер пишет на ленту индекс-сигналы снимаемой сцены после нажатия кнопки USER (P68), которой предварительно присвоена функция INDEX.

Камера переходит в дежурный режим записи индекс-сигналов после нажатия кнопки USER в режиме съемки или паузы видеосъемки.

Если вы продолжаете съемку или запись после нажатия кнопки USER, камера продолжает записывать на ленту индекс-сигналы.

Записанные на ленту индекс-сигналы используются для поиска фрагментов материала (индексный поиск фрагментов видеоматериала) в режиме воспроизведения (P47).

## Съемка стоп-кадра

Когда вы нажимаете кнопку STILL (II) или пользовательскую кнопку (P68), которой назначена функция покадровой съемки, изображение застывает и у вас появляется возможность покадровой съемки. Для отмены снова нажмите эту кнопку.

- В процессе покадровой съемки вы не можете менять соотношение сторон, применять эффекты (P35) или индикацию цветных полос (P36).

## Таблица цветных полос

Чтобы вывести на экран таблицу цветных полос (совместимых со стандартом SMPTE), которые используются для настройки качества видеоматериала на экране телевизора или внешнего монитора, во время видеосъемки или в режиме паузы видеосъемки нажмите пользовательскую кнопку (P68), которой назначена функция COLOR BAR.

Чтобы вернуться к исходному изображению, повторно нажмите эту кнопку.

Если в строке установки идентификатора ID SET в окне RECORDING SETUP включена индикация идентификатора (P62-64), то вместе с таблицей цветных полос на экран выводятся данные идентификатора (P69).

Если теперь нажать кнопку START/STOP, на ленту будет записываться видеоматериал с данными идентификатора, наложенными на цветные полосы.

- Цветные полосы не отображаются при выполнении цифрового масштабирования. (P31)

## Видеосъемка с резервным записывающим устройством

Чтобы автоматически переходить на резервный источник записи, подключите внешнее устройство (P49) к разъему DV. В строках установок DV CONTROL и DV CMD SEL в окне OTHER FUNCTIONS выберите метод управления внешним устройством (P72).

### Используя устройство резервной записи, помните следующее:

- Параметры установок камеры сохраняются в памяти, даже после выключения питания. Это означает, что если вы используете камкордер с параметрами, разрешающими резервную запись материала, записанный на ленту видеоматериал в любом подключенном к камере внешнем устройстве, может быть перезаписан. После видеосъемки с устройством резервной записи, перед тем как продолжать снимать камкордером следующий материал проверьте текущие параметры установок.
- Если в качестве внешнего устройства резервной записи используется второй камкордер AG-DVC60, в строке установки для внешнего устройства DV CONTROL выберите параметр OFF. После этого, перед тем как приступить к работе установите камкордер в режиме VCR.
- Если к камере подключены два или более внешних устройств, резервная запись материала может идти некорректно.
- Убедитесь, что используемый для подключения внешнего устройства кабель DV (IEEE 1395) по длине не превышает 4.5 метров.
- Если появляется сообщение "EXTERNAL DV DISCONNECT", проверьте, что внешнее устройство установлено в режиме записи DV сигналов.
- Если в режиме съемки с резервным устройством записи в строке установки DV CONTROL стоит параметр CHAIN, внешнее устройство резервирования, установленное в дежурный режим резервирования, автоматически начинает запись, когда лента в камере приближается к концу.
- Если в режиме резервной записи материала в строке установки DV CONTROL стоит параметр EXT или CHAIN, то любые нижеприведенные операции приведут к ухудшению качества видеоматериала или звука, записываемого внешним устройством резервной записи.

- |   |   |
|---|---|
| • <b>Цифровое масштабирование</b> (P31)                         | • <b>Запись в режиме кадров</b> (P34)                               |
| • <b>Съемка в режиме повышенной светочувствительности</b> (P32) | • <b>Запись со сжатием изображения по горизонтали</b> (P35)         |
| • <b>Фотосъемка</b> (P33)                                       | • <b>Длинные выдержки (медленная скорость работы затвора)</b> (P38) |

## Переход в ручной режим

Данный камкордер может работать в ручном режиме. В этом режиме нижеприведенные операции выполняются оператором вручную.

- **Фокусировка** (P37)
- **Выдержка** (P38)
- **Величина диафрагмы** (P39)
- **Усиление** (P39)
- **Баланс белого** (P40, P41)

## Фокусировка

Настоящий камкордер может вести съемку как в режиме автоматической фокусировки, так и в ручном режиме.

Чтобы выбрать режим ручной фокусировки установите переключатель AUTO/MANUAL в положение MANUAL и нажмите кнопку FOCUS. Камера переходит на ручную фокусировку и при этом на экране появляется индикация MF.

Чтобы навести объект на резкость, используйте кольцо фокусировки.

Чтобы вернуться в режим автоматической фокусировки, повторно нажмите кнопку FOCUS.

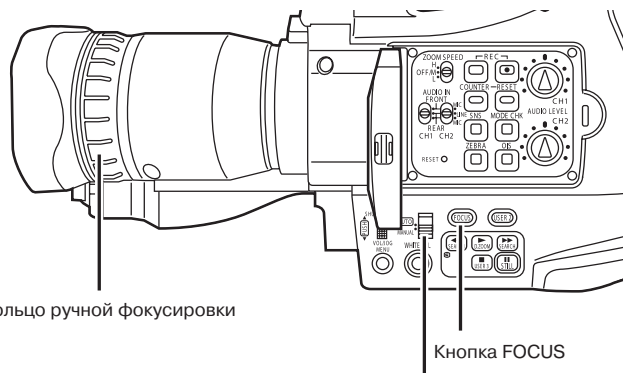

Кольцо ручной фокусировки

Кнопка FOCUS

Переключатель AUTO/MANUAL

- Объект съемки может не попасть в фокус, если вы перевели объектив в широкоугольное положение, вручную сфокусировали камеру на объекте съемки, а потом перешли в телережим.
- Чтобы фон снимаемого объекта вышел нерезким (размытым), что делается для того, чтобы подчеркнуть находящийся на переднем плане объект, уменьшите F-число (т.е. откройте диафрагму больше) и сфокусируйте камеру. И наоборот, чтобы увеличить глубину резкости, т.е. чтобы и объект и задний план вышли резкими, увеличьте F-число (т.е. прикройте диафрагму объектива) и сфокусируйте камеру.

## Настройка скорости obtюратора, диафрагмы и усиления

В зависимости от текущих условий ведения съемки, включая условия освещенности, вы можете изменить выдержку, F-число диафрагмы и усиление.

- 1 Установите переключатель AUTO/MANUAL в положение MANUAL.
  - Если переключатель стоит в положении AUTO, настроить параметры съемки нельзя.

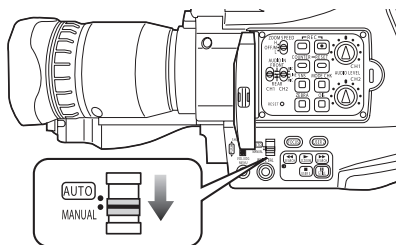

- 2 Нажмите на многофункциональный диск.

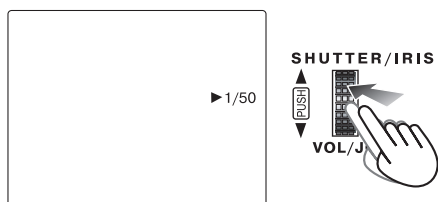

На экране появится выдержка (скорость работы затвора).

### Настройка скорости obtюратора

- 3 Вращая многофункциональный диск выставьте нужную скорость obtюратора.

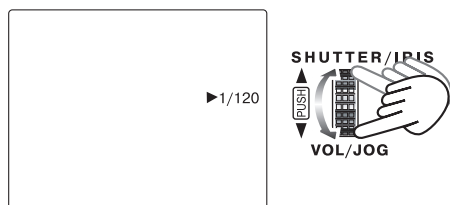

#### Длинные выдержки:

1/4, 1/8, 1/15, 1/30

#### Стандартные выдержки:

1/50, 1/60-1/4000, 1/8000

#### Выдержки синхронной развертки:

1/50.3 – 1/250.0

### Выбор длинной выдержки

Вы не можете выбрать длинную выдержку, пока вы снимаете со стандартной выдержкой.

Аналогичным образом, ведя съемку с длинной выдержкой, вы не сможете выставить стандартную выдержку.

**Чтобы поменять выдержку, поставьте камеру в режим паузы видеосъемки, затем по необходимости выберите нужную скорость работы затвора – быструю или медленную.**

- 1 Вращайте многофункциональный диск в направлении длинных выдержек, пока на экране не появится надпись **SLOW**.

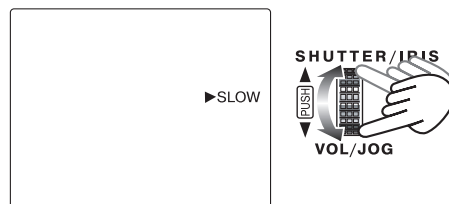

- 2 После нажатия многофункционального диска на мониторе камеры появляется численное представление скорости работы затвора.

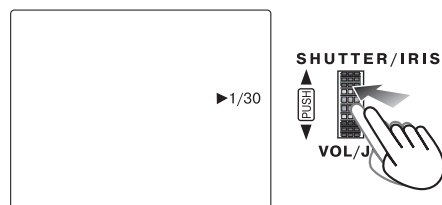

- 3 Вращая многофункциональный диск, выберите нужную медленную скорость работы затвора.

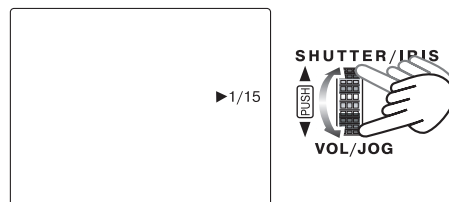

### Возврат к стандартной выдержке

- 4 Вращайте многофункциональный диск в направлении увеличения скорости работы затвора объектива камеры, пока на экране не появится надпись **NORM**.

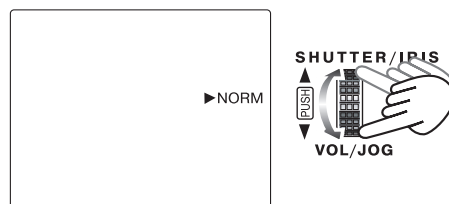

- 5 После нажатия многофункционального диска на мониторе камеры появляется численное представление стандартной скорости работы затвора.

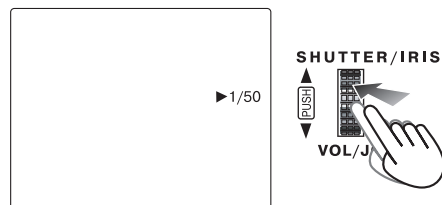

## Настройка диафрагмы и усиления

- При съемке с искусственным освещением, в особенности от люминесцентных источников, уровень освещенности варьируется в зависимости от частоты в сети питания. В регионах, где частота напряжения питания составляет 50 Гц, могут появляться значительные помехи от несоответствия между частотой источника освещения (60 Гц) и частотой синхронизации вертикальной развертки видеорежиссера (приблизительно 50 Гц). Это означает, что время от времени будет изменяться величина установки баланса белого.  
Таким образом, перед тем как приступить к съемке в местах, где частота источника освещения составляет 50 Гц, или перед настройкой баланса белого, выставьте выдержку объектива равной 1/100.
- Чем короче выдержка камеры (или выше скорость работы затвора), тем ниже светочувствительность камеры.
- При увеличении выдержки, когда камера управляет диафрагмой автоматически (когда F-число диафрагмы не высвечивается на экране), диафрагма объектива откроется (F-число меньше) таким образом, что фон будет больше размытым (нерезким) и объект съемки будет больше выделяться.
- Ведение съемки с длинными выдержками может привести к появлению таких проблем, как остаточное изображение, ухудшение качества изображения и сложности фокусировки камеры.
- Во время съемки длинными выдержками, чтобы принять сигналы ПЗС-матрицы камеры потребуются больше времени, чем обычно.  
Как результат, на отснятом изображении могут появляться небольшие яркие точки, обычно не видимые при съемке в других режимах. Это нормально и не является признаком неисправности видеорежиссера.

### Выдержки синхронной развертки (синхронные с разверткой снимаемого экрана)

Это выдержки, используемые для съемки экранов телевизоров или экранов компьютерных мониторов.

Выдержки синхронной развертки выбираются через меню камеры в строке установки SYNCHRO SCAN в окне CAMERA SETUP, когда выдержка синхронной развертки выставлена многофункциональным диском (P66).

- Если вы настроите скорость работы затвора камеры, чтобы она оптимально соответствовала частоте развертки экрана телевизора или компьютерного монитора, то вы можете снимать экран телевизора или монитора с минимальными помехами по горизонтали, которые обычно появляются при съемке экранов телевизоров.

- 4** Чтобы вывести на экран значения диафрагмы и усиления, нажмите на многофункциональный диск.

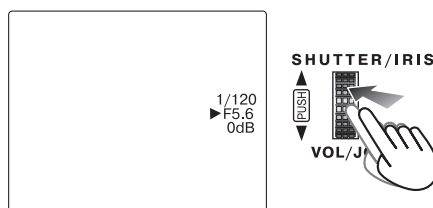

- 5** Вращая многофункциональный диск, выставьте нужное F-число.

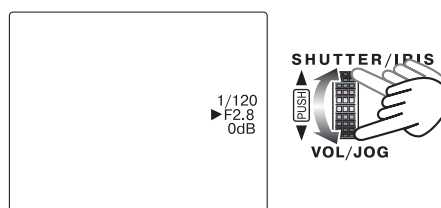

### Диафрагма (F-число):

CLOSE (закрыта), F16-F1.7, OPEN (открыта)

- 6** Если в строке установки величины диафрагмы (F-число) выставлен параметр OPEN, курсор ► переходит на строку установки усиления.

- 7** Вращая многофункциональный диск, выберите величину усиления.

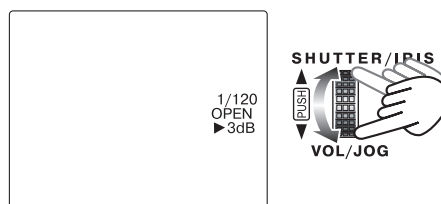

### Значения усиления:

0 дБ, 3 дБ-15 дБ, 18 дБ

- Если через меню камеры (P62-64) в строке установки FOCUS RING в окне SW MODE выставлен параметр IRIS, вы можете использовать кольцо фокусировки для регулировки F-числа и усиления, но только когда съемка ведется в режиме автоматической фокусировки (P69).

## Настройка баланса белого

### Автоматическая настройка баланса белого

Когда съемка ведется с переключателем AUTO/MANUAL, установленным в положении AUTO, камера настраивает баланс белого автоматически в процессе записи видеоматериала.

Поскольку датчик баланса белого используется для определения используемого во время съемки источника освещения, и, основываясь на полученных данных, камера регулирует баланс белого, не блокируйте датчик рукой или иными предметами.

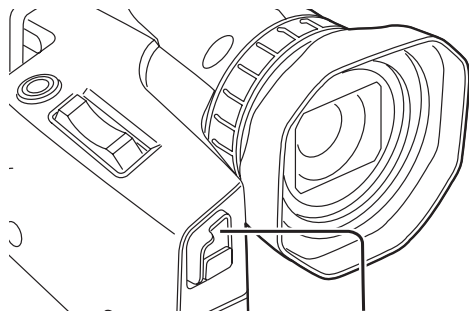

Датчик баланса белого

Если во время съемки в режиме автоматической настройки баланса белого нажать кнопку USER, которой предварительно была присвоена функция AWB LOCK (P68), то камера будет использовать баланс белого, который был в момент нажатия кнопки. Этот баланс белого будет использоваться до тех пор, пока кнопка не будет нажата повторно.

При каждом нажатии кнопки, камера переключается между режимом автоматической настройка баланса белого и режимом W.LOCK.

### Выбор режима баланса белого

Выберите режим регулировки баланса белого, когда вам нужно очень точно его настроить.

- Перед видеосъемкой или настройкой баланса белого в тех регионах, где частота напряжения сети питания составляет 50 Гц, сначала выставьте выдержку камкордера равной 1/60.

**1** Установите переключатель AUTO/MANUAL в положение MANUAL.

- Пока переключатель стоит в положении AUTO параметры регулировать вручную нельзя.

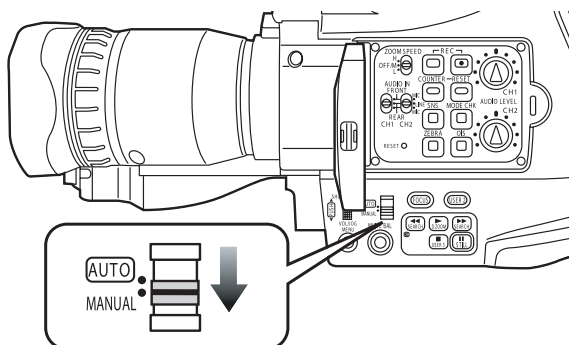

**2** Чтобы выбрать нужный режим баланса белого, нажмите кнопку WHITE BAL.

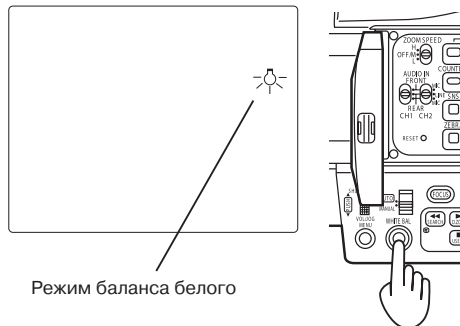

Режим баланса белого

#### W.LOCK: режим блокировки

Камера будет удерживать текущий баланс белого.

 : **Внутреннее освещение (от ламп накаливания)**  
Лампы накаливания, галогенные лампы.

 : **Вне помещения**  
Естественное освещение при безоблачной погоде.

#### : Режим настройки баланса

- Лампы, наполненные парами ртути, натриевые лампы, некоторые типы флуоресцентных ламп.
- Лампы, используемые на свадебных церемониях, театральные софиты
- Закат, восход солнца и т.д.

**Индикации нет: автоматический режим**

Когда вы используете функцию цифрового масштабирования, а в строке установки D.ZOOM стоит "x160" (P69), войти в режим выбора баланса белого нельзя.

## Настройка баланса белого вручную

В режиме настройки баланса белого (  ), вы можете сохранить собственную настройку баланса, сделанную вручную.



**1** Выберите место, с такими же условиями освещенности и источником освещения, как и в будущем месте съемки. Поместите перед камерой лист белой бумаги, и увеличьте его изображение в камере таким образом, чтобы весь экран стал белым. Если белого листа белой бумаги под рукой нет, можно использовать любой белый объект (например, белую одежду или стену).

- Обратите внимание, чтобы яркие источники направленного света и предметы желтого цвета не попали в кадр.

**2** Установите переключатель AUTO/MANUAL в положение MANUAL.

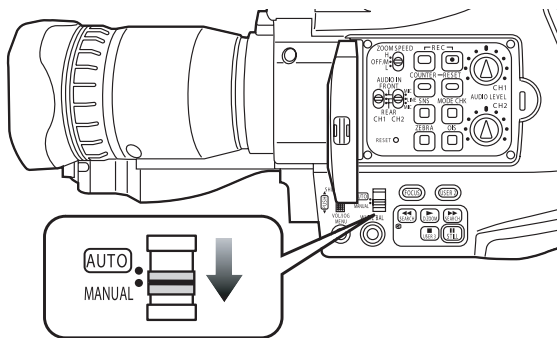
- Если переключатель стоит в положении AUTO, настроить параметры нельзя.



**3** Нажмите кнопку WHITE BAL и удерживайте ее нажатой, пока не появится индикация . Индикация  начинает мигать сразу же, как только появится на экране.

- Эту операцию можно выполнить даже когда камера стоит в режиме настройки баланса белого.

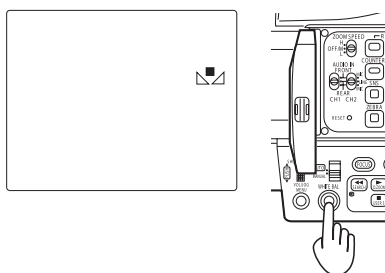

**4** Теперь баланс белого будет настроен автоматически. Затем перед автоматической настройкой баланса черного экран на секунду темнеет. По завершению настроек балансов индикация прекращает мигать и горит ровно.

- Не двигайте камеру от белого объекта, пока все настройки не будут закончены.

- Если вышеприведенная процедура будет сделана во время съемки, то камера настроит только баланс белого.
- Если баланс белого не удастся настроить на удовлетворительном уровне, потому что уровень освещенности местоположения слишком высокий, или наоборот слишком низкий, индикация (  ) будет медленно мигать.
- Когда вы используете функцию цифрового масштабирования, а в строке установки D.ZOOM стоит "x160" (P69), настроить баланс белого вручную нельзя.

## Выбор входного канала звука и настройки уровня звука

Используйте переключатель AUDIO IN для переключения входа звука между встроенным микрофоном, внешним микрофоном, внешним микрофоном (XLR) и внешней линией (XLR).

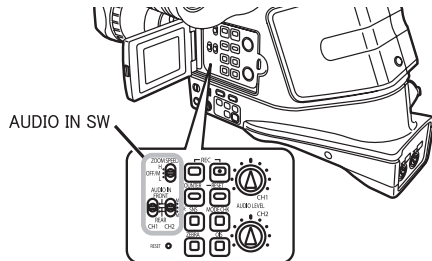

Вы можете одновременно записывать с каналов CH1 и CH2 путем настройки каждого для FRONT и REAR. Однако, вы не можете одновременно записывать со встроенного микрофона и EXT MIC. (P53, Входные каналы и записываемые дорожки)

### При использовании встроенного микрофона (FRONT)

- 1 Установите переключатель AUDIO IN в положение FRONT и MIC.



### При использовании внешнего микрофона (FRONT)

- 1 Подключите микрофон к разъему EXT MIC. (P51)
- 2 Установите переключатель AUDIO IN в положение FRONT и MIC.



- Устройство автоматически переключается на внешний микрофон.

### При использовании внешней линии (XLR)

- 1 Подключите микрофон к разъемам XLR AUDIO IN. (P51)
  - Вы можете подключить два микрофона к разъемам CH1 и CH2, соответственно.



- 2 Установите переключатель AUDIO IN в положение REAR и MIC.

### При использовании внешнего микрофона (XLR) (REAR)

- 1 Подключите линию к разъемам XLR AUDIO IN. (P51)
  - 2 Установите переключатель AUDIO IN в положение LINE.
- Измените значение установки WIND CUT на OFF. (P69)



## Настройка уровня аудиосигнала

Вы можете настроить уровень входного аудиосигнала с микрофона и громкость наушников так, чтобы они соответствовали условиям съемки.



## Настройка громкости наушников

- 1 Нажмите и удерживайте нажатой кнопку MENU, пока не появится окно MONITOR LEVEL SETUP.

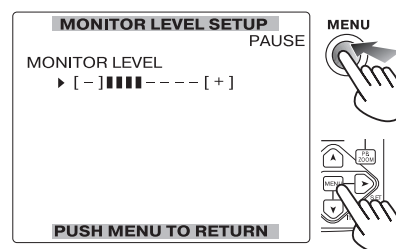

- 2 Вращая многофункциональный диск, настройте громкость наушников.

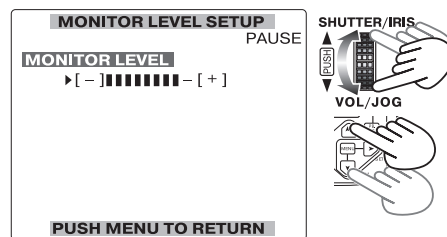

Курсор ► исчезает, когда вы нажимаете многофункциональный диск, что означает, что вы не можете выполнять настройки. Курсор ► появляется, когда вы снова нажимаете многофункциональный диск, чтобы снова выполнить настройку.

- 3 Нажмите кнопку MENU, чтобы скрыть окно MONITOR LEVEL SETUP.

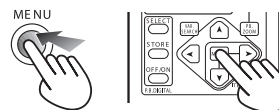

### Воспроизведение кассеты

Воспроизвести видеоматериал можно сразу же, как только он был отснят.

- 1 Установите рычажок питания POWER в положение MODE. Камера переходит в режим VCR, и загорается лампочка VCR (зеленая).

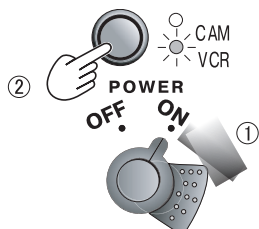

- 2 Откройте панель ЖК-дисплея камеры, удерживая нажатой кнопку блокировки панели. Максимально ЖК-дисплей можно откинуть на 90°. Попытка дальнейшего поворота дисплея может привести к его поломке.

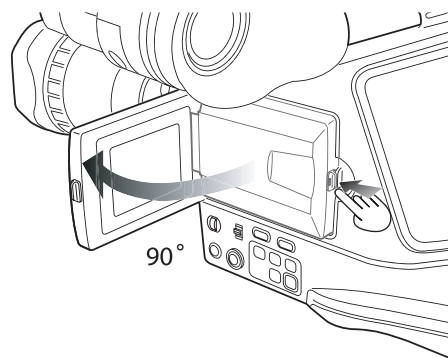

- Для воспроизведения кассеты используется ряд функциональных кнопок.

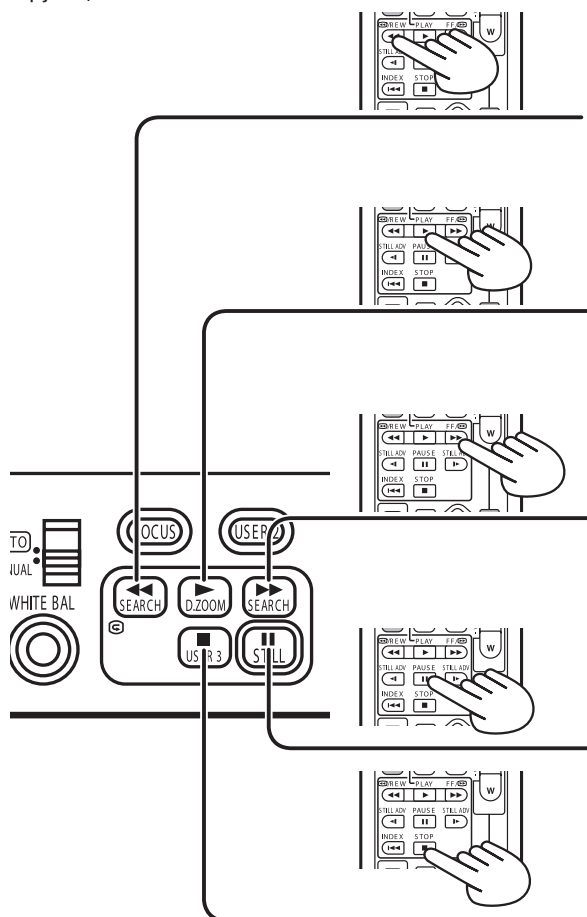

Нажмите эту кнопку, чтобы быстро перемотать ленту назад, когда камкордер находится в режиме СТОП.

Если нажать кнопку во время воспроизведения кассеты, можно, проматывая назад ленту, просмотреть записанный материал на скорости в 10 раз превышающей скорость обычного протяга ленты.

Нажмите эту кнопку, чтобы включить воспроизведение кассеты, когда камкордер находится в режиме СТОП.

Если нажать кнопку во время воспроизведения кассеты, камера перейдет в режим поиска с варьируемой скоростью, а на экране появится индикация "1x" (P46). Звук на это время будет выключен.

(Чтобы включить режим поиска с варьируемой скоростью с пульта дистанционного управления, нажмите кнопку VAR.SEARCH).

Нажмите эту кнопку, чтобы быстро перемотать ленту вперед, когда камкордер находится в режиме СТОП.

Если нажать кнопку во время воспроизведения кассеты, можно, проматывая ленту вперед, просмотреть записанный материал на скорости в 10 раз превышающей скорость обычного протяга ленты.

Если нажать эту кнопку во время воспроизведения кассеты, камера перейдет в режим паузы воспроизведения.

Чтобы остановить протяг ленты, нажмите эту кнопку.

#### Режим защиты ленты

Для сохранения ленты кассеты, этот камкордер автоматически переходит в режим СТОП по истечении 5 или более минут нахождения в режиме паузы воспроизведения или паузы записи. Если температура окружающей среды довольно низкая, то камера переходит в режим СТОП еще раньше.

### Настройка громкости

Громкость динамика можно отрегулировать во время воспроизведения кассеты.

Меняя громкость динамика, вы, соответственно, изменяете и громкость в наушниках.

- 1 Удерживайте нажатым многофункциональный диск, пока не появится шкала настройки громкости звука.

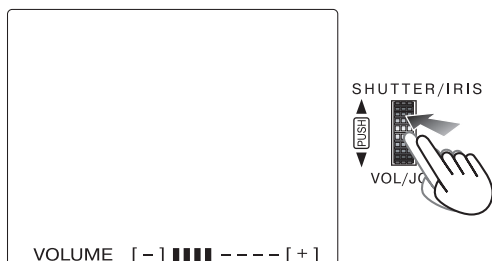

- 2 Вращая многофункциональный диск, отрегулируйте громкость звука.

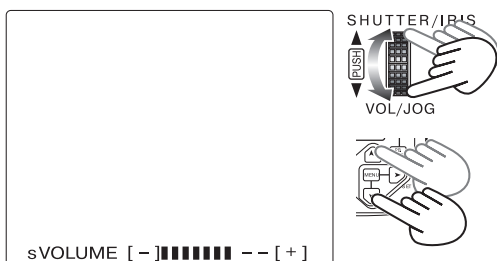

- 3 Чтобы убрать окно со шкалой настройки громкости, нажмите многофункциональный диск.



### Подключение камеры к телевизору для просмотра отснятого материала

Чтобы просматривать воспроизводимый с камеры видеоматериал на экране телевизора, подключите его к камере с помощью входящего в комплект поставки кабеля аудио/видео или кабеля S-Video (приобретается самостоятельно).

- 1 Подключите камеру к телевизору (P50).

- 2 Включите воспроизведение материала.

- Чтобы вывести на экран телевизора информацию, отображаемую в видеоискателе и на ЖК-дисплее камеры (индикация режимов, счетчик), нажмите кнопку OSD на пульте дистанционного управления.

При повторном нажатии кнопки индикация с экрана телевизора пропадает.

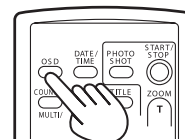

### Проверка даты и времени съемки материала

Чтобы вывести на экран дату и время съемки материала, во время воспроизведения кассеты нажмите кнопку DATE/TIME на пульте дистанционного управления.

При каждом нажатии кнопки выводимая на экран индикация будет чередоваться следующим образом:

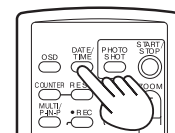

## Воспроизведение на разной скорости

### Замедленное воспроизведение

Кассеты, записанные в режимах SP и LP, можно воспроизводить со скоростью, составляющей 1/5 и 1/3 обычной скорости воспроизведения ленты, соответственно.

- 1 Включите воспроизведение кассеты.

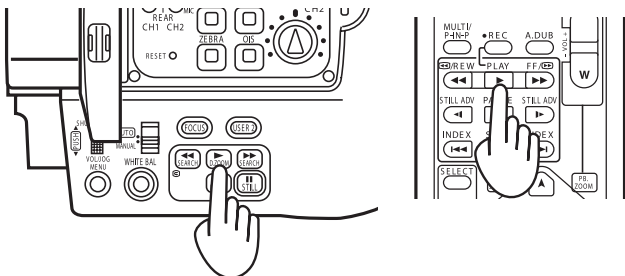

- 2 На пульте дистанционного управления нажмите одну из кнопок STILL ADV (◀ или ▶).

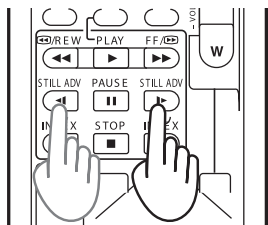

- Чтобы вернуться в обычный режим воспроизведения, нажмите кнопку ▶.

### Просмотр стоп-кадров

Если во время воспроизведения кассеты нажать кнопку **II**, камера переходит в режим паузы воспроизведения, таким образом вы сможете просмотреть неподвижное изображение по кадрам.

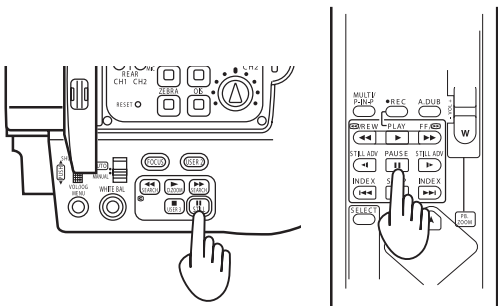

- Чтобы вернуться к обычному воспроизведению, нажмите кнопку ▶ или **II**.

### Покадровое воспроизведение

Для покадрового протяга ленты в режиме просмотра стоп-кадра поверните многофункциональный диск. Вращая многофункциональный диск вверх, вы будете промаывать ленту вперед, а вращая вниз – назад.

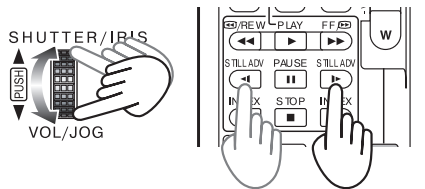

- Чтобы вернуться к обычному воспроизведению, нажмите кнопку ▶.

### Ускоренный просмотр вперед и назад

Чтобы быстро просмотреть материал на ленте, во время воспроизведения нажмите кнопку ▶▶, для быстрого просмотра вперед, или кнопку ◀◀, для быстрого просмотра назад. Ускоренный просмотр материала идет только пока нажата одна из кнопок.

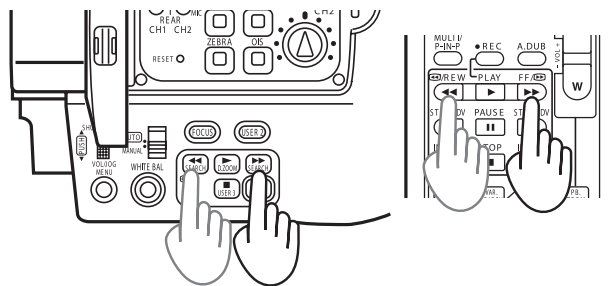

- Чтобы вернуться к обычному воспроизведению, нажмите кнопку ▶.

## Функции поиска

### Поиск с переменной скоростью

Эта функция позволяет вам менять скорость воспроизведения для поиска нужных фрагментов видеоматериала.

- 1 Во время воспроизведения кассеты нажмите кнопку **▶** на камере, или кнопку VAR SEARCH на пульте дистанционного управления.

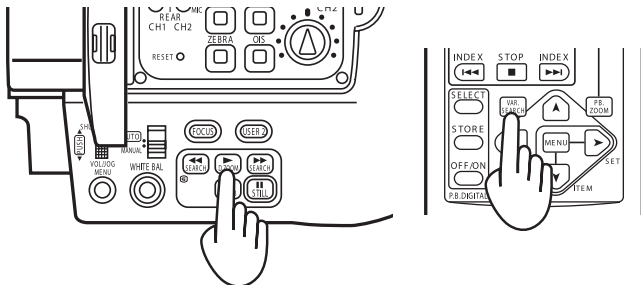

В видоискателе и на экране ЖК-дисплея появляется индикация "x1", а лента воспроизводится с обычной скоростью. Звук будет выключен.

- 2 Поверните многофункциональный диск. Вращая многофункциональный диск, вы меняете скорость воспроизведения в следующей очередности: 1/5x (или 1/3x в режиме LP), 1x, 2x, 5x, 10x и 20x (x указывает на кратность обычной скорости воспроизведения). Вращая многофункциональный диск вверх, вы будете воспроизводить ленту в обычном направлении, а вращая вниз – в обратном

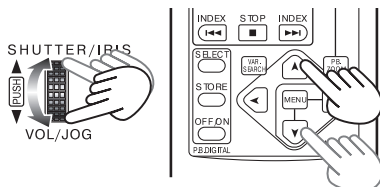

- Чтобы вернуться к обычному воспроизведению, нажмите кнопку **▶**.

### Поиск пустых мест на ленте

Если, находясь в режиме VCR, вы нажмете кнопку USER (P68), которой предварительно была присвоена функция BLANK SEARCH, камера находит последний заснятый вами фрагмент материала и проматывает ленту в его конец (пустое место на ленте). После этого на экране появляется стоп-кадр материала, расположенный примерно за 1 сек до конца найденного последнего заснятого вами фрагмента.

- Если на ленте нет пустых мест, лента проматывается до конца и останавливается.
- Если начать съемку сразу же после того, как найден пустой сегмент ленты, материал будет записан на ленту без "дырки" между кадрами, т.е. непрерывно.
- Вы не можете назначать функции на кнопку USER3.

#### Кнопка USER1

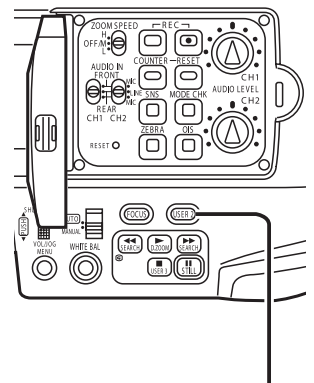
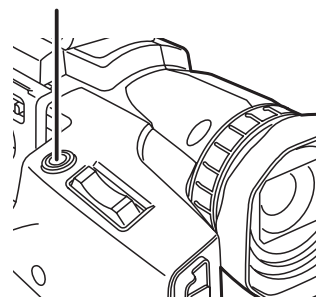

Кнопка USER2

## Индексный поиск

Эта функция поиска работает по записанным на ленту индексным сигналам, в результате чего лента проматывается до нужного вам места.

Индексный поиск работает только с пульта дистанционного управления.

- 1 Через меню камеры (*P62-64*) в строке установки **SEARCH** в окне **PLAYBACK FUNCTION** выберите искомый индекс.

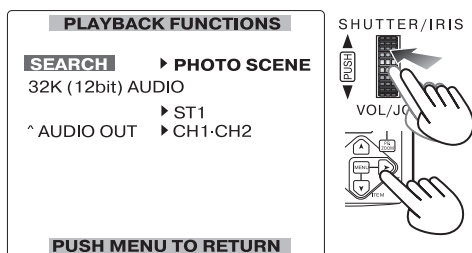

### PHOTO:

При нажатии кнопки **PHOTO** лента проматывается вперед или назад до изображения, содержащего индекс-сигнал фотоснимка. После промотки ленты примерно на 4 секунды включается воспроизведение, после чего изображение выводится в виде стоп-кадра. (Если вы оставите камкордер в режиме показа стоп-кадра на 5 или более минут, он перейдет в режим **СТОП** с целью предохранения видеоголовок от износа).

### SCENE:

При первом нажатии кнопки **INDEX** появляется индикация "S1", а лента проматывается вперед или назад до изображения, содержащего индекс-сигнал фотоснимка.

При каждом последующем нажатии этой кнопки в процессе выполнения операции на экране появляется индикация "S2", затем "S3", а лента проматывается до второго и последующего фрагментов видеоматериала. По завершению промотки ленты камера начинает воспроизведение с этого фрагмента (Промотку ленты можно задать максимум до 9-ого фрагмента вперед или назад на ленте).

Эта функция может работать некорректно, если интервал между соседними индексами меньше 1 минуты.

- 2 Нажмите одну из кнопок **INDEX** (◀◀ или ▶▶) на пульте дистанционного управления.

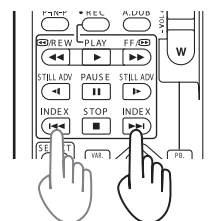

- Чтобы в любой момент остановить поиск, нажмите кнопку **STOP** (■).

### Индекс-сигналы

Эта модель камкордера может записывать индексные сигналы, которые используются для промотки ленты.

- **Индекс PHOTO:**  
Такой тип сигналов записывается, когда вы снимаете на кассету материал в режиме фотосъемки (*P33*).
- **Индекс SCENE:**  
Эти сигналы записываются, когда используется функция записи индекс-сигналов (*P36*).

## Индикация счетчика

Чтобы вывести на экран значение счетчика, который показывает, сколько времени камера проработала в режиме съемки или воспроизведения, нажмите кнопку COUNTER.

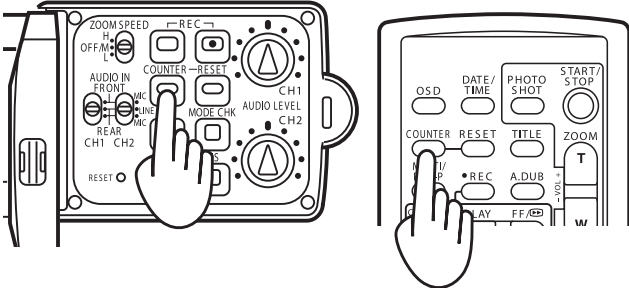

При каждом нажатии кнопки COUNTER, выводимые на экран данные счетчика чередуются следующим образом:

0:00.0 : Значение счетчика  
 ↓  
 M 0:00.0 : Значение памяти счетчика  
 ↓  
 TC XX:XX:XX:XX : Тайм-код  
 ↓  
 UV XX XX XX XX : Пользовательский бит

**Возвращается в исходное состояние**

- Чтобы обнулить значение счетчика, нажмите кнопку RESET (счетчик), когда значение счетчика или значение из памяти счетчика выведены на экран.
- Значения тайм-кода и пользовательского бита кнопкой RESET (счетчик) сбросить нельзя.

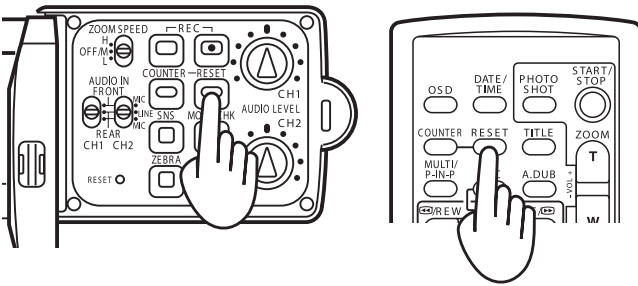

## Память счетчика

По завершению видеосъемки или воспроизведения материала, камера может перемотать ленту примерно в то место, где значение счетчика было обнулено. После перемотки ленты в место обнуления счетчика, она автоматически останавливается.

- 1 Нажмите кнопку COUNTER и выведите на экран память счетчика.
- 2 В нужном месте ленты нажмите кнопку RESET (счетчик), чтобы обнулить значение памяти счетчика.
- 3 Продолжайте воспроизведение или видеосъемку.
- 4 Установите рычажок питания камеры POWER в положение режима VCR.

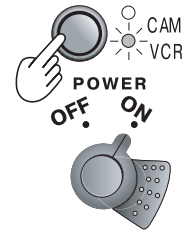

- 5 Во время быстрой перемотки ленты вперед или назад, она автоматически остановится примерно в том месте, где значения памяти счетчика было обнулено.

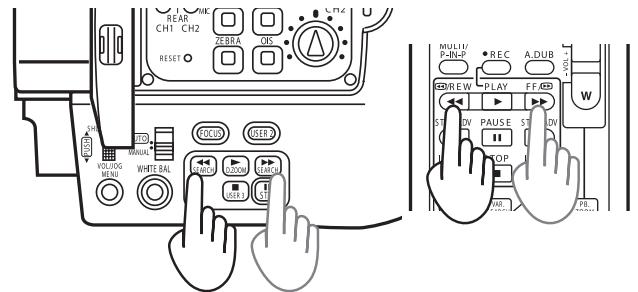

Когда вы используете функцию наложения звука на готовый видеоряд, вы можете пользоваться функцией памяти счетчика для того, чтобы задать точку на ленте, где наложение звука прекратится (P52).

### Подключение наушников

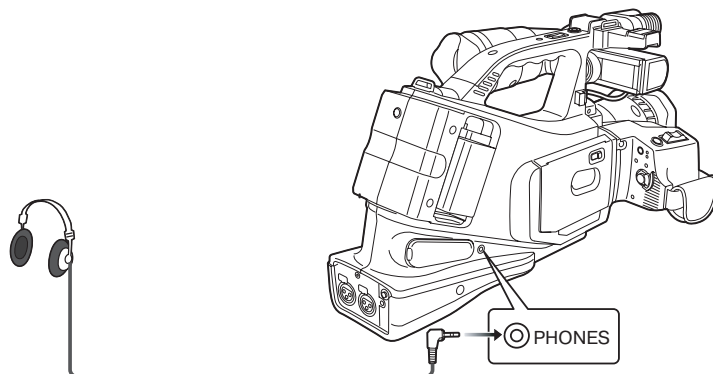

### Подключение цифрового видеоборудования

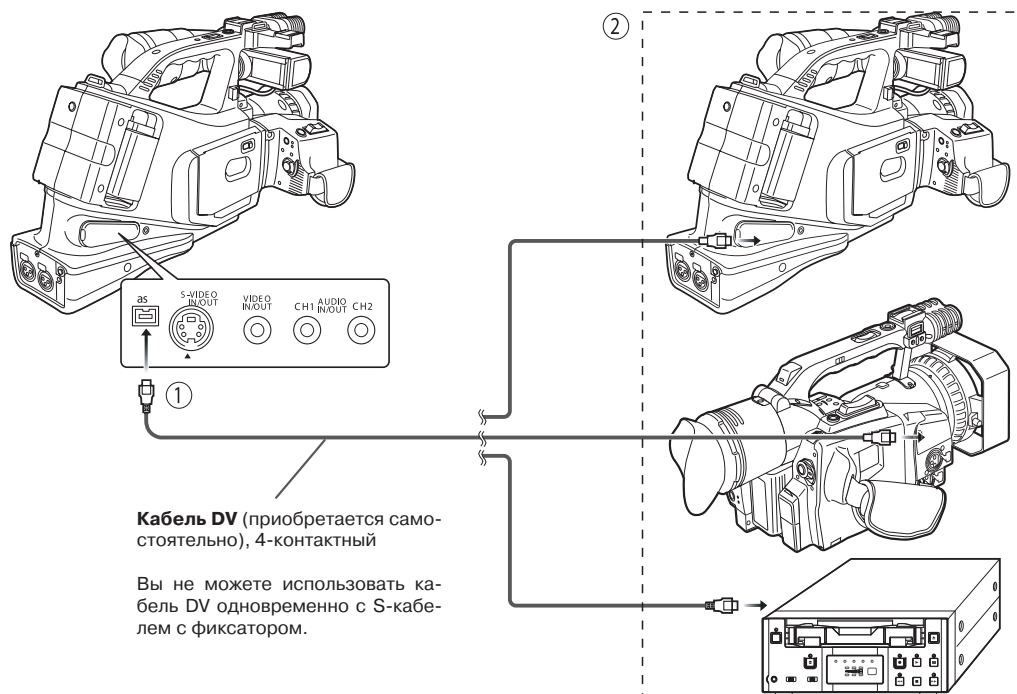

Кабель DV (приобретается самостоятельно), 4-контактный

Вы не можете использовать кабель DV одновременно с S-кабелем с фиксатором.

- Перед подключением или отключением кабеля DV (IEEE 1394), обязательно убедитесь, что питание всех устройств, которые соединяются этим кабелем или, наоборот, от которых он отсоединяется, выключено.
- Перед подключением видеоприбора, оснащенного 6-пиновым разъемом DV, внимательно проверьте форму соединительного разъема на кабеле DV и на видеоприборе. При неправильном подключении кабеля (если спутаете верхнюю и нижнюю часть разъема) вы можете повредить внутренние компоненты видеоприбора, что в результате может привести к его неисправности.
- Всегда подключайте кабель DV сначала к видеоприбору, оснащенному 6-пиновым соединительным разъемом DV (①→②).
- Если вы записываете камерой сигналы с внешнего устройства, в первую очередь убедитесь, что на нее подаются входные видеосигналы.
- Пока камера записывает входные сигналы с внешнего устройства, не работайте с этим внешним устройством и не отсоединяйте от него какие-либо кабели. Это приведет к тому, что внешнее устройство приостановит подачу входных сигналов на камеру, а этому может привести к тому, что после возобновления их подачи сигналы будут распознаны неверно.
- Вы можете подключить к камере цифровое видеоприбор, оснащенный соединительным разъемом DV, и передавать аудио- и видеосигналы, тайм-код и другие данные через цифровой интерфейс.
- После того, как вы подключили кабель DV к соединительному разъему DV, старайтесь сильно не задевать разъем кабеля, поскольку это может привести к его поломке.



6-пиновый разъем      4-пиновый разъем

## Подключение камеры к телевизору

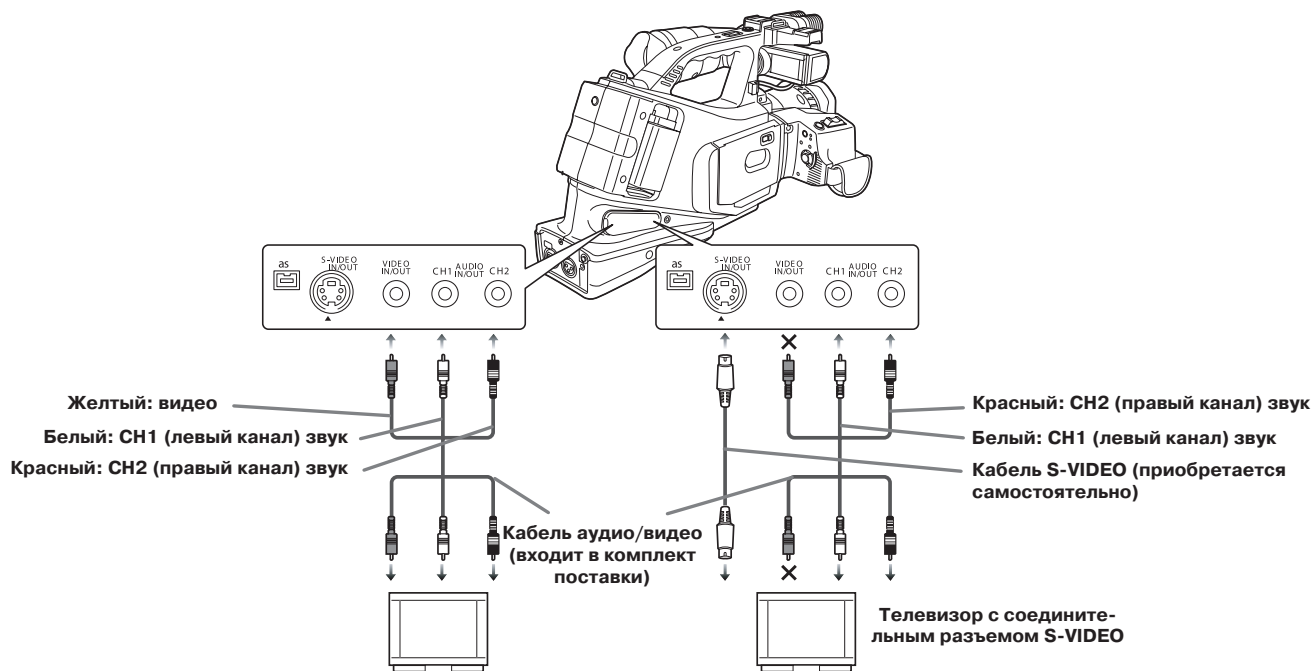

## Подключение камеры к видеоприставке

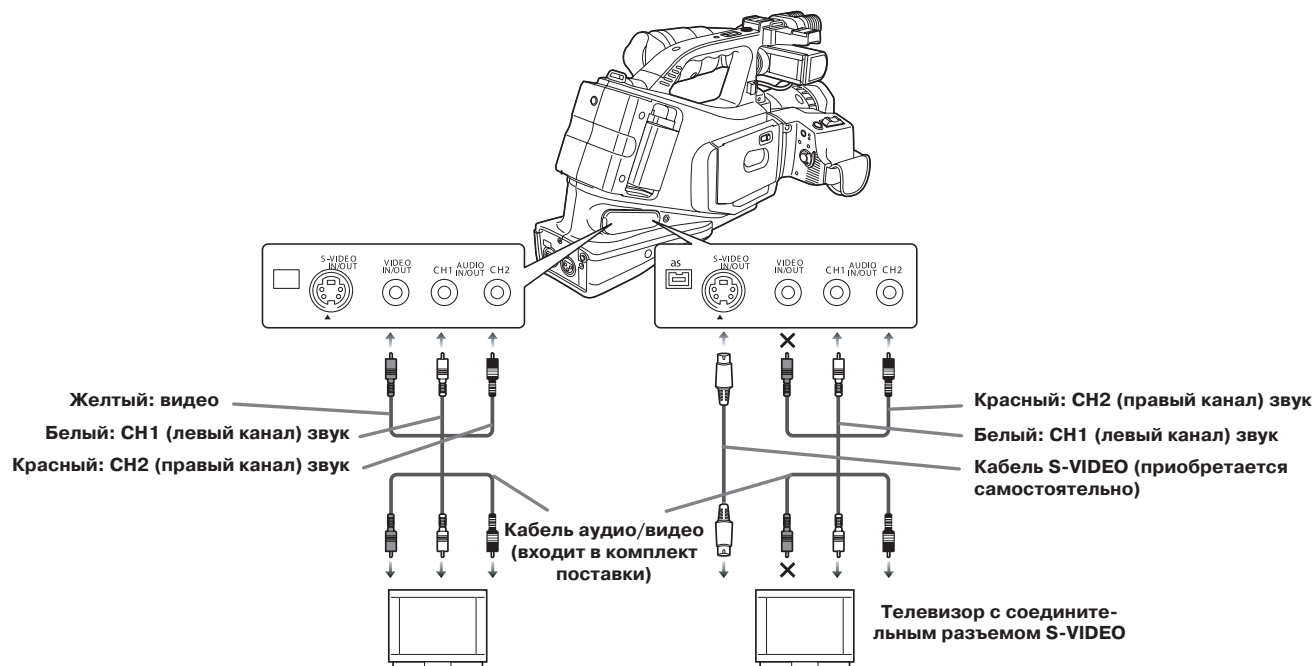

- Если вы подключаете к камере внешнее устройство и подаете с этого устройства на камеру входные аудио- и видеосигналы, то камера подключается на выходные соединительные разъемы этого внешнего устройства.
- Если вы подключаете к камере внешнее устройство и подаете с камеры на это устройство выходные аудио- и видеосигналы, то камера подключается на входные соединительные разъемы этого внешнего устройства.
- Когда видеосигналы подаются на оба разъема, S-VIDEO IN/OUT и A/V IN/OUT, сигналы на разъеме S-VIDEO IN/OUT обладают более высоким приоритетом.
- Обычно, одни аудиосигналы записывать нельзя, если на разъем S-VIDEO IN/OUT и/или гнездо A/V IN/OUT входные видеосигналы не подаются. Исключением является выполнение операции наложения звука на готовый видеоряд.

## Подключение к камере внешнего микрофона

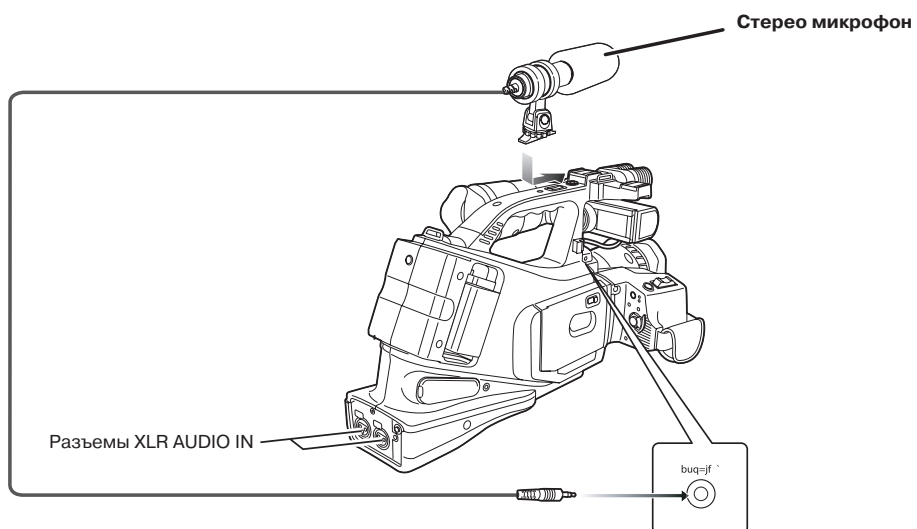

## Наложение звука на готовый видеоряд

Вы можете наложить на уже записанный на ленту видеоматериал фоновую музыку, голосовые комментарии и т.д.

- 1 Установите переключатель питания POWER в положение режима VCR.

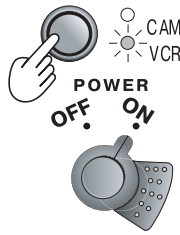

- 2 Войдите в меню камеры (P62-64) и в строке установки AUDIO REC в окне RECORDING SETUP выберите систему записи звука (P69).

### 32K (12bit):

Звук будет записываться в формате 12-бит/32КГц (4 канала).  
Используйте этот формат записи звука, если вы хотите сохранить на ленте звук, записанный во время видеосъемки, даже после наложения звука на этот видеоматериал.

### 48K(16bit):

Звук будет записываться в формате 16-бит/48КГц (2 канала с хорошим качеством звука).  
При выполнении операции наложения звука на готовый видеоряд, сопутствующий видеосъемке материала звук будет стерт.

- 3 В строке установки A DUB INPUT в окне AV IN/OUT SETUP выберите источник наложения звука (P71).

### MIC:

Звук будет записываться через встроенный в камеру или подключенный внешний микрофон.

### A\_IN:

Звук будет записываться с подключенного через гнездо AV IN/OUT звукового устройства.

- 4 Найдите на ленте фрагмент, на который вы собираетесь накладывать звук и поставьте камеру в режим просмотра стоп-кадров (P45).

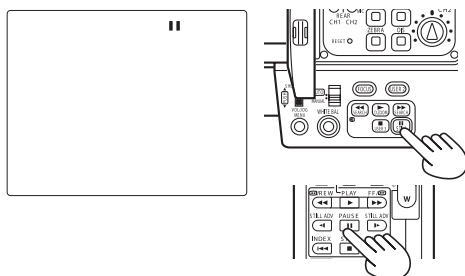

- 5 Нажмите на пульте дистанционного управления кнопку A.DUB, чтобы камера перешла в режим готовности наложения звука.

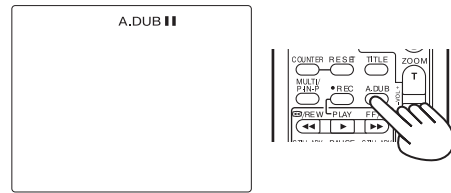

- 6 Нажмите на дистанционном пульте управления кнопку PAUSE (||), и подайте на камеру накладываемый на видеоматериал звук.

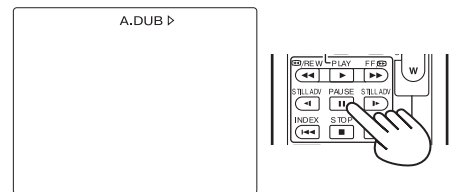

- 7 При повторном нажатии кнопки PAUSE || на пульте дистанционного управления, камера вернется в режим просмотра стоп-кадров.

Если нужно повторит процедуру наложения звука, повторите шаги 5 и 6.

- 8 Чтобы остановить наложение звука, нажмите кнопку STOP (■) на пульте дистанционного управления.

Если одной из расположенных на камере кнопок USER ранее присвоена функция AUDIO DUB (наложение звука), вы можете накладывать звук на готовый видеоряд используя эту кнопку точно таким же образом, как в вышеописанной процедуре с использованием кнопки PAUSE (||) на пульте дистанционного управления.

- Вы не можете назначать функции на кнопку USER3.

Кнопка USER 1

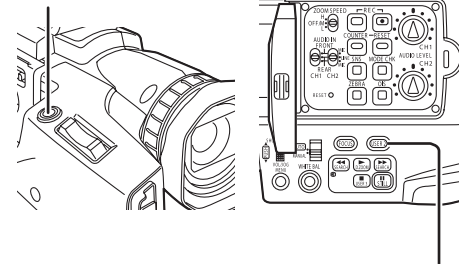

Кнопка USER 2

■ **ПРОСЛУШИВАНИЕ НАЛОЖЕННОГО НА ВИДЕОМАТЕРИАЛ ЗВУКОВОГО СОПРОВОЖДЕНИЯ**

В строке установки 32K(12bit) AUDIO в окне PLAYBACK FUNCTION (P67), вы можете выбрать звук, который будет воспроизводиться – наложенный звук, или записанный во время съемки видеоматериала.

**ST1:**

Воспроизведение звука, записанного во время съемки видеоматериала.

**ST2:**

Воспроизведение наложенного звука на отснятый видеоряд.

**MIX:**

Одновременно воспроизведение звука, записанного во время съемки видеоматериала и наложенного звука.

■ **НАЛОЖЕНИЕ ЗВУКА НА ГОТОВЫЙ ВИДЕОРЯД С ПАРАЛЛЕЛЬНЫМ ЕГО ПРОСЛУШИВАНИЕМ**

Вы можете отслеживать накладываемый на видеоматериал звук, пока операция наложения звука временно приостановлена. Для этого выберите в строке установки параметр ST2.

Во время наложения звука на видеоматериал через микрофон (звук подается со входа под микрофон) можно использовать наушники для отслеживания накладываемого звука.

Если для наложения звука используется линейный вход (звук пишется с звукового устройства, подключенного к гнезду AV IN/OUT), накладываемый звук можно отслеживать через динамики.

■ **ИСПОЛЬЗОВАНИЕ ФУНКЦИИ ПАМЯТИ СЧЕТЧИКА ДЛЯ МОНТАЖА НАЛОЖЕННОГО ЗВУКА**

- ① Для начала, обнулите значение памяти счетчика на ленте в том месте, где наложение звука на готовый видеоряд будет прекращено (P48).
- ② Отмотайте ленту назад до того места, с которого собираетесь начать наложение звука. Приступайте к наложению.
- ③ В точке, где значение памяти счетчика было обнулено, лента автоматически остановится.

■ **НАСТРОЙКА УРОВНЯ ВХОДНЫХ АУДИОСИГНАЛОВ**

Для настройки уровня входных аудиосигналов, подающихся через вход микрофона, воспользуйтесь процедурой, описанной в разделе "Настройка уровня аудиосигнала с микрофона" (P42).

- Вы не можете настраивать уровень входа A\_IN.

■ **НАСТРОЙКА ГРОМКОСТИ ВЫХОДНОГО ЗВУЧАНИЯ**

Для настройки громкости звучания в наушниках и динамиках, воспользуйтесь процедурой, описанной в разделе "Настройка громкости в наушниках" (P42).

**Входные каналы и записанные дорожки**

Режим аудио	Входной канал	Аудиодорожка
32K (12 бит)	CH1	CH1+CH3
	CH2	CH2+CH4
48K (16 бит)	CH1	CH1
	CH2	CH2

**Примечание**

В режиме LP вы не можете осуществлять наложение, так как ширина дорожки на пленке меньше, чем головки.

## Аналоговые входные сигналы

При необходимости, вы можете копировать материал, записанный на кассеты S-VHS (или VHS) на кассеты DV или записывать телевизионные программы (P50).

- 1 Установите рычажок питания POWER в положение режима VCR.

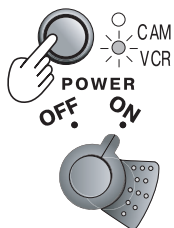

- 2 Включите питания внешнего устройства и поставьте его на воспроизведение.
- 3 Чтобы начать запись материала, удерживая нажатой дополнительную кнопку REC на камере, нажмите кнопку REC. Если вы используете пульт дистанционного управления, то удерживая нажатой кнопку REC, нажмите кнопку PLAY.

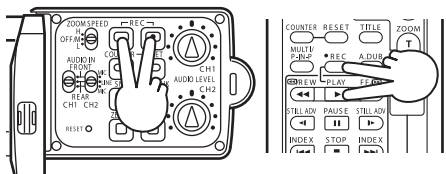

- Если вы сделаете это во время просмотра стоп-кадров (P45), камкордер перейдет в режим паузы записи. Чтобы возобновить запись из режима паузы записи, нажмите кнопку **II**.

- 4 Чтобы остановить запись нажмите кнопку **■**.

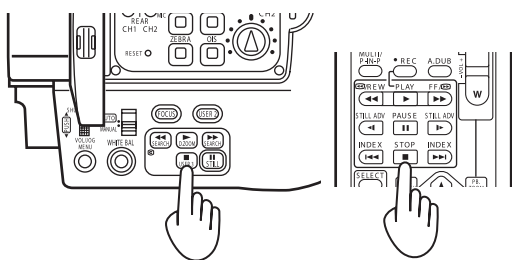

- 5 Остановите воспроизведение на внешнем устройстве.

## Аналоговые входные сигналы

### ■ ФУНКЦИЯ ПРЕОБРАЗОВАНИЯ ВХОДНЫХ АНАЛОГОВЫХ СИГНАЛОВ В ВЫХОДНЫЕ ЦИФРОВЫЕ

При необходимости, вы можете использовать этот камкордер в качестве устройства аналого-цифрового преобразования. Для этого войдите в меню камеры (P62-64), в строке установки DV OUT в окне AV IN/OUT SETUP выберите параметр "ON" (P71).

Эта функция позволяет вам выводить с камеры материал, поданный на камеру в виде аналоговых сигналов с внешнего устройства, в виде цифровых сигналов с расположенного на камере разъема DV на другое цифровое видеоустройство.

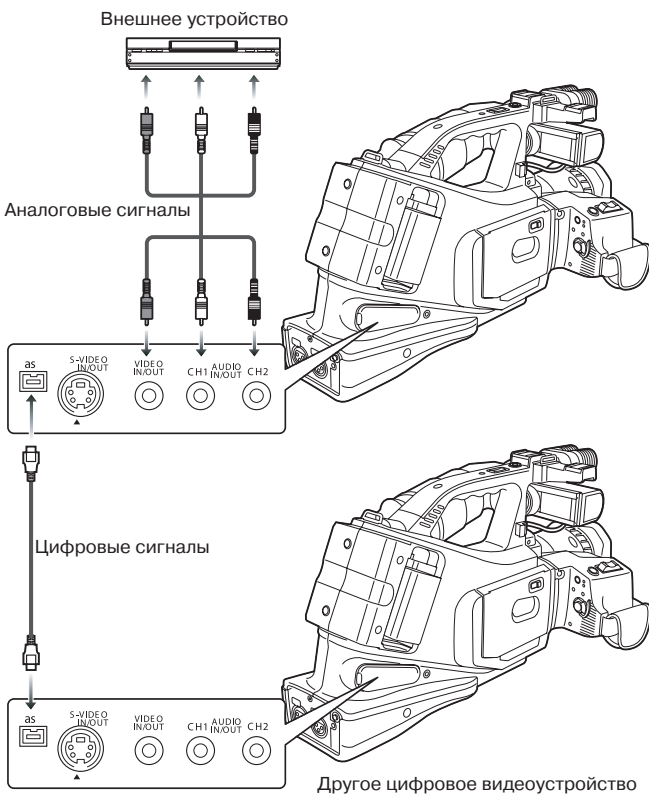

- Обычно, в строке установки DV OUT ставится параметр "OFF". Если стоит ON, изображение может искажаться.
- Вы также можете использовать кабель S-видео. (Вы не можете использовать кабель S-видео с блокировкой.)

## Аналоговые выходные сигналы

Для дублирования (копирования) материала, отснятого с настоящего камкордера, на кассеты S-VHS (или VHS), можно использовать видеоприставку (P50).

- 1 Установите рычажок питания POWER в положение режима VCR.

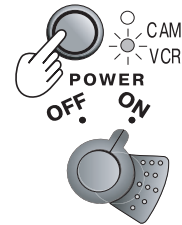

- 2 Включите воспроизведение материала на камере. Для этого нажмите кнопку ►.

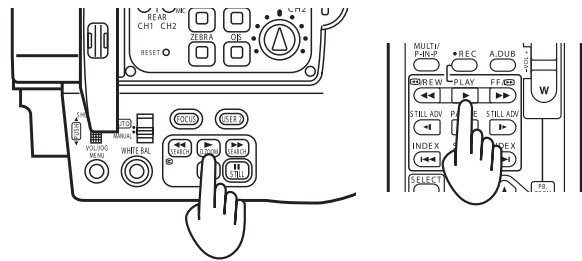

- 3 Начиная запись материала на видеоприставке.
- 4 Остановите запись материала на видеоприставке.
- 5 Чтобы остановить воспроизведение на камере, нажмите кнопку ■.

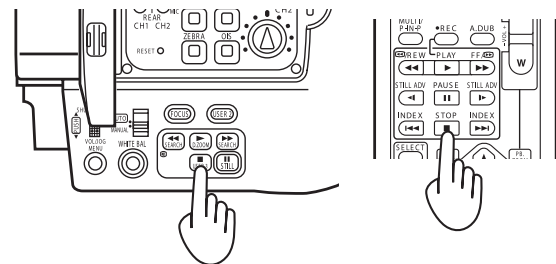

## Цифровые входные/выходные сигналы

Чтобы получить высокое качество изображения при дублировании (копировании) материала, используются цифровые сигналы. Для этого подключите камеру с помощью кабеля DV (в комплект поставки не входит) к цифровому видеоустройству, оснащеному разъемом DV (IEEE 1394) (P49).

- 1 Установите рычажок питания камеры POWER в положение режима VCR.

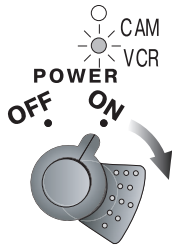

- 2 Включите воспроизведение кассеты в плеере (устройстве воспроизведения). Для этого нажмите кнопку ►.

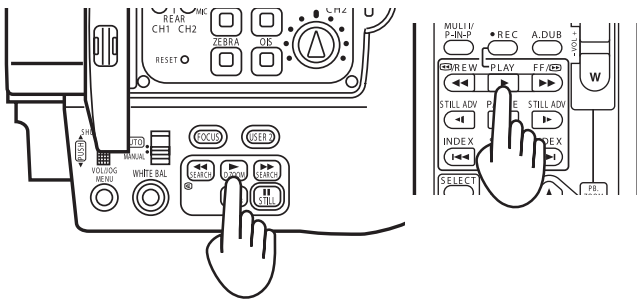

- 3 Чтобы начать запись материала на рекордере (устройстве записи), удерживая нажатой дополнительную кнопку REC, нажмите кнопку REC. Если вы используете пульт дистанционного управления, то удерживая нажатой кнопку REC, нажмите кнопку PLAY.

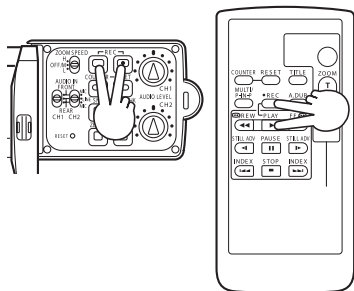

- Если вы сделаете это во время просмотра стоп-кадров (P45), камкордер перейдет в режим паузы записи. Чтобы возобновить запись из режима паузы записи, нажмите кнопку ■■.

- 4 Чтобы остановить запись материала на рекордере, нажмите кнопку ■.

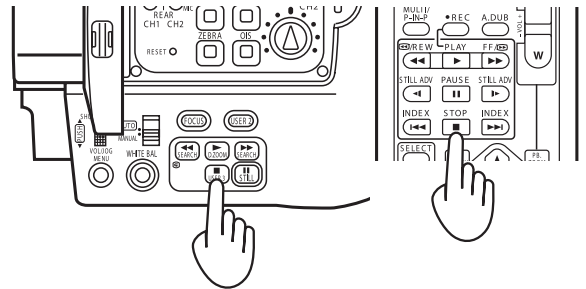

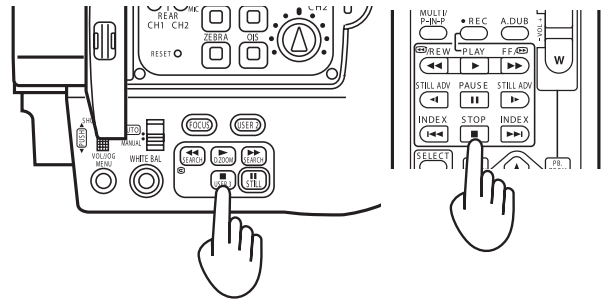

- 5 Чтобы остановить воспроизведение материала на плеере, нажмите кнопку ■.

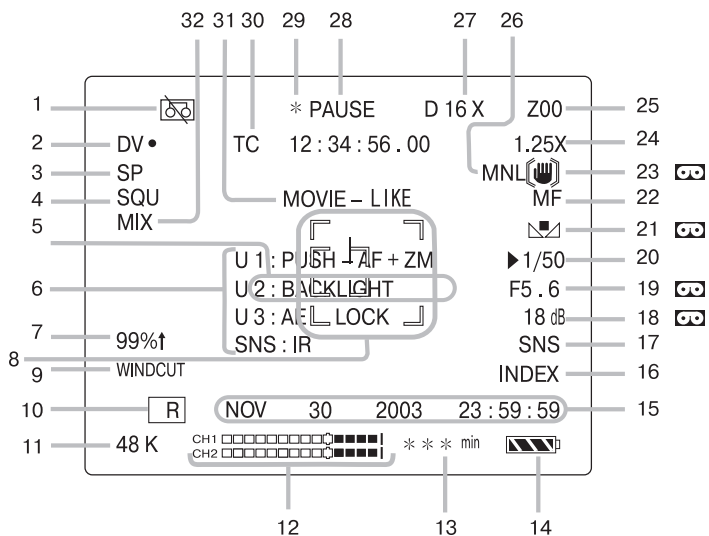

- Дублированный (копированный) цифровым методом звук будет записан в таком же аудиоформате, что и на кассете в плеере, независимо от настроек, сделанных в меню рекордера.
- Если при дублировании материала в строках установок рекордера 1394 TC REGEN и 1394 UB REGEN стоит параметр ON, то так же будут копироваться тайм-код и пользовательский бит плеера (P26-29). В этом случае, перед тем как приступить к записи, взгляните на дисплей рекордера и убедитесь, что получено изображение с плеера. Если изображение с плеера не получено, а вы начнете запись, то данные тайм-кода и пользовательского бита будут скопированы неправильно.

## Индикации в режимах CAMERA и VCR



Индикации, представленные на рисунке слева, у которых после их номера стоит символ , также выводятся в режиме VCR в качестве данных камеры, если в строке установки CAMERA DATA в окне DISPLAY SETUP стоит ON (P71).

### 1. Предупреждения

#### REMOTE:

Такая мигающая надпись появляется, когда с пульта дистанционного управления выбраны неправильные параметры установок оборудования (P19).



Такая мигающая индикация появляется, когда внутри камкордера обнаружено образование конденсата (P77).



Такая мигающая индикация появляется, когда головки цилиндра стали грязными.



Такая мигающая индикация появляется, когда кассета не вставлена, или вставленная кассета находится в режиме запрета записи.



**END:**

Такая мигающая индикация появляется, когда лента в кассете подошла к концу.



Такая мигающая индикация появляется при появлении неполадки в камкордере во время автопортретной съемки в режиме зеркального отображения.



Такая мигающая индикация появляется, когда села внутренняя батарея, используемая для хранения данных календаря (P26).

### 2. Режимы устройства резервной записи

В этой области экрана выводится индикация режимов (статуса) устройства резервной записи, подключенного к разъему DV камкордера.

Индикация статуса не выводится, если в строке установки DV CONTROL в окне OTHER FUNCTIONS стоит параметр OFF (P72).

**DV ●** : запись

**DV II** : дежурный режим записи

 : управление устройством резервной записи невозможно

**DV** : устройство резервной записи не подключено

**DV---** : устройство резервной записи подключено, но не находится в режиме записи или дежурном режиме записи

### 3. Режим записи (по продолжительности)

**SP:** SP (стандартный режим)

**LP:** LP (долгоиграющий режим)

### 4. Индикация сжатия

Такая индикация появляется во время записи материала, когда в строке установке ASPECT CONV в окне CAMERA SETUP стоит параметр SQUEEZE, или во время воспроизведения материала, записанного в режиме сжатия (P35, 66).

### 5. Индикация выбранной установки

В этой области экрана показывается выбранный параметр установки, когда вы передвигаете переключатель или нажимаете кнопку, чтобы выбрать нужную вам настройку.

### Индикации в режимах CAMERA и VCR

#### 6. Функции кнопок

Когда вы нажимаете и удерживаете кнопку MODE CHK, в этой области экрана показываются функции, присвоенные кнопкам USER (P68) и режим видеосъемки с повышенной светочувствительностью (P32).

#### 7. Уровень видеосигнала

В этой области показывает уровень видео рядом с маркерами (P34).

#### 8. Маркеры

Если во время съемки вы дважды нажимаете кнопку ZEBRA, в этой области экрана выводятся маркеры (P34).

#### 9. Функция снижения внешнего шума

Если в строке установки WIND CUT в окне меню RECORDING SETUP стоит параметр ON, в этой области экрана выводится индикация WIND CUT.

#### 10. Запись времени

Если в строке установки TIME STAMP в окне RECORDING SETUP выбран параметр REC, то в этой области экрана выводится индикация [R]. Дата и время записываются на ленту как часть видеоматериала. (P32, 69)

#### 11. Формат записи звука

В этой области экрана выводится цифровой формат записи звука (P69).

#### 12. Шкала звука

Шкала, показывающая уровни входных и выходных аудиосигналов.

#### 13. Остаток ленты

В этой области показывается остаток времени на ленте.

Индикация остатка ленты не показывается, когда он вычисляется или камера работает в режиме замедленного воспроизведения.

#### 14. Остаток заряда батареи

По мере того, как заряд батареи уменьшается, индикация выводится в следующем виде:



Когда батарея садится полностью, появляется мигающая индикация [ ] ( [ ] ). (Если используется сетевой адаптер, индикация может отличаться от [ ] . Это не является признаком неисправности).

#### 15. Календарь

В этой области показывается текущая дата и время. Если вы нажимаете кнопку BARS, чтобы вывести на экран таблицу цветных полос, то появляются данные идентификатора (ID), выбранные в строке установки ID SET в окне DISPLAY SETUP.

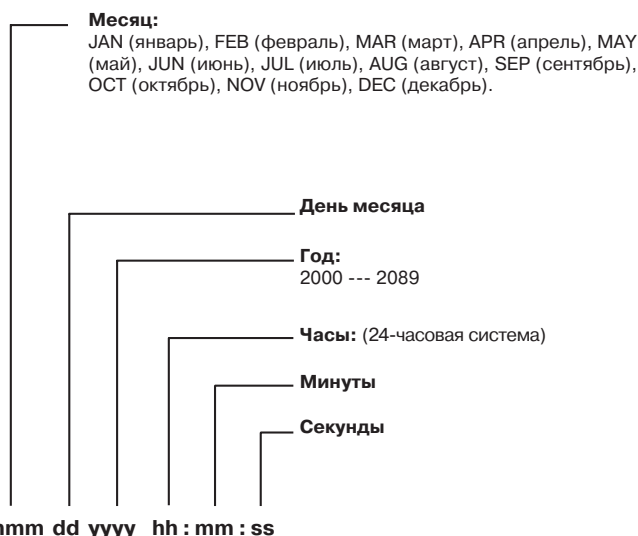

#### 16. Запись индекса

Во время записи индекс-сигналов мигает индикация INDEX. Запись индекс-сигналов начинается, когда во время записи вы нажимаете кнопку USER, которой была ранее присвоена функция INDEX (P36, 68). Индикация мигает, если вы нажимаете кнопку INDEX до начала записи (чтобы показать, что камера перешла в дежурный режим записи индекс-сигналов).

#### 17. Режим видеосъемки с повышенной светочувствительностью

Когда вы снимаете в режиме повышенной светочувствительности, появляется индикация SNS (P32).

#### 18. Величина усиления

В этой области показывается используемая величина усиления (P39).

#### 19. F-число

В этой области показывается выставленная для съемки диафрагма (F-число) (P39).

Когда используется компенсация контрольного освещения, появляется индикация [ ] . (P36)

Когда используется освещение от прожекторов (SPOTLIGHT), появляется индикация [ ] (P68).

## Индикации в режимах CAMERA и VCR

### 20. Выдержка (скорость затвора)

В этой области показывается выставленная для съемки выдержка (скорость работы затвора) (P38).

### 21. Баланс белого

В этой области показывается баланс белого (P40, 41).

### 22. Ручная фокусировка

Если камера работает в режим ручной фокусировки, в этой области показывается индикация MF.

### 23. Стабилизация изображения

Когда используется функция оптической стабилизации изображения, в этой области появляется индикация  (P33).

### 24. Цифровое масштабирование

Когда используется функция цифрового масштабирования, в этой области появляется величина масштабирования (P31).

### 25. Положение объектива при увеличении

В этой области показывается положение объектива, начиная с Z00 (максимальное широкоугольное положение объектива) и до Z99 (максимальное в телережиме).

### 26. Режим съемки

В этой области показывается рабочий режим камеры.

**Индикации нет:** автоматический режим съемки

**MNL:**

съемка в ручной режиме

 :

Появляется, когда включена функция AE LOCK (P36).

### 27. Величина увеличения

Когда вы меняете увеличение, в этой области на несколько секунд появляется ее величина. Когда используется цифровое масштабирование, появляется буква D.

### 28. Рабочий режим камеры

<b>REC</b>	:	запись
●	:	запись (в режиме автопортрет)
<b>PAUSE</b>	:	дежурный режим записи
●	:	дежурный режим записи (в режиме автопортрет)
□ □	:	пауза воспроизведения
<b>STANDBY</b>	:	дежурный режим (головки цилиндра остановлены)
<b>A.DUB</b> □ □	:	дежурный режим наложения звука на готовый видеоряд
<b>A/DUB</b> ▷	:	наложение звука на готовый видеоряд
▷	:	воспроизведение
▷▷ (<<)	:	быстрая перемотка вперед/ускоренный просмотр (быстрая перемотка назад/ускоренный просмотр назад)
▷▷ (<<□)	:	замедленное воспроизведение (замедленное воспроизведение назад)

**CHK** :

▷▷ (<<<)

: проверка записанного материала  
: промотка ленты (промотка ленты назад)

▷▷ (<<□)

: покадровое воспроизведение (покадровое воспроизведение назад)

**BLANK** :

: поиск пустых мест на ленте

× ▷ ▷▷ (× ◁ ◁◁):

: поиск с переменной скоростью (поиск с переменной скоростью в обратном направлении)

### 29. Покадровая съемка

Когда выбран режим покадровой съемки, появляется астериск (\*). В режиме паузы съемки астериск мигает (P34).

### 30. Счетчик

При каждом нажатии кнопки COUNTER на экране в следующей последовательности появляются нижеприведенные данные:

**0:00:0**

Значение счетчика

**M0:00:0**

Значение в режиме работы с памятью счетчика

**TC XX XX XX**

Значение тайм-кода. Когда значение тайм-кода не удается нормально считать с ленты, появляется индикация "TC\*".

**UB XX XX XX**

Значение пользовательского бита. Когда значение пользовательского бита не удается нормально считать с ленты, появляется индикация "UB\*".

### 31. Используемое имя файла

В этой области показывается имя файла с настройками, используемого для текущих условий съемки (P66).

### 32. Эффекты и стоп-кадр

**WIPE:** Когда установлен эффект WIPE.

**MIX:** Когда установлен эффект MIX.

**STILL:** Когда изображение застывает (инверсия отображения).

### Индикация, появляющаяся только в режиме VCR

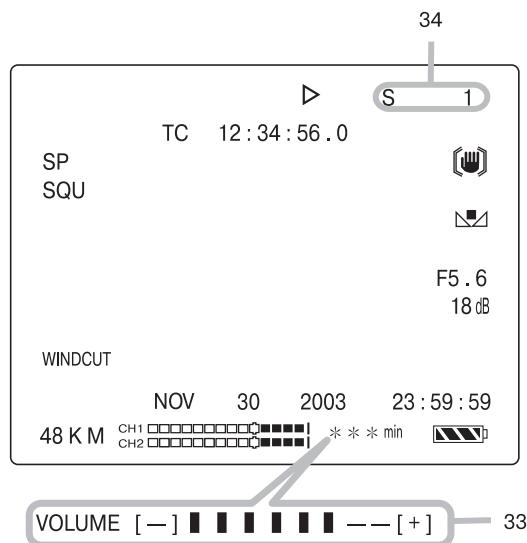

#### 33. Шкала громкости

Чтобы вывести шкалу громкости звука, идущего через внутренний динамик камеры или гнездо PHONES, нажмите многофункциональный диск.

#### 34. Номер искомого фрагмента

В этой области показывается номер индекса, используемого во время индексного поиска (с S1 по S9).

### Предупреждения

Когда с камерой, кассетой и т.д. случается неполадка, в центре экрана могут появляться следующие сообщения.

#### UNPLAYABLE TYPE (OTHER FORMAT)

Кассету не удастся воспроизвести из-за неверного формата.

#### COPY INHIBITED

Корректная запись материала невозможна в связи с защитой от копирования.

#### UNABLE TO A.DUB (LP RECORDED)

Наложение звука на готовый видеоряд на кассете невозможно в связи с тем, что она записана в режиме LP.

#### INCOMPATIBLE TAPE

Эту кассету нельзя использовать в связи с тем, что она относится к другому стандарту.

#### EXTERNAL DV DISCONNECT

Такое сообщения появляется во время съемки, когда в строке установки DV CONTROL в окне OTHER FUNCTIONS стоит параметр EXT, а на разъем DV не подключено никакое внешнее устройство (P49, 72).

#### FOCUS LOCK

Если во время фокусировки случается неполадка, появляется такое сообщение.

#### ZOOM LOCK

Если во время масштабирования случается неполадка, появляется такое сообщение.

#### PSD NG

Если функция определения вибрации работает некорректно, появляется такое сообщение.

#### AUTO OFF

Если система лентопотяга неисправна, появляется такое сообщение. Если появляется такое сообщение, питание камкордера автоматически выключается.

#### CYLINDER LOCK

#### LOADING LOCK

#### LOW BATTERY

#### S REEL LOCK

(блокировка подающей катушки)

#### T REEL LOCK

(блокировка принимающей катушки)

#### UNLOADING LOCK

## Использование кнопки MODE CHK

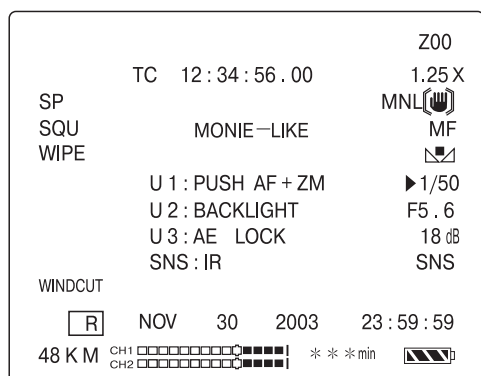

## Установка DISPLAY

Количество выводимых на экран данных можно выбрать через меню (P62-64) в строке установки DISPLAY в окне DISPLAY SETUP. (P71)

**Если в строке установки DISPLAY выбран параметр PARTIAL**

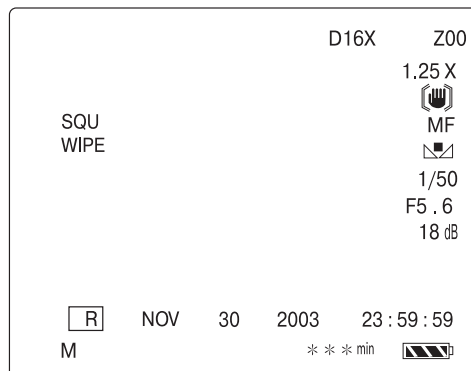

**Если в строке установки DISPLAY выбран параметр ALL**

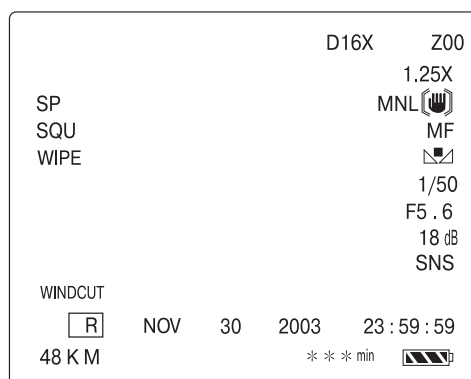

## Работа в меню

Через меню в зависимости от условий съемки вы можете изменить параметры установок камеры или тип снимаемого материала.

- Во время съемки или записи работать с меню нельзя.

### Вход в меню

**1** Нажмите кнопку MENU

На экране появляется главное окно меню.

- Если используете пульт дистанционного управления

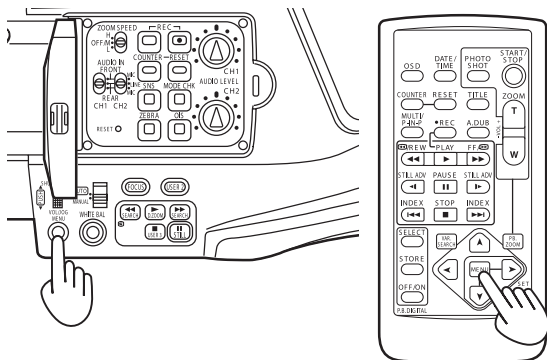

- Меню CAMERA MENU появляется только в режиме CAMERA, а меню VCR MENU только в режиме VCR.

[Режим CAMERA]

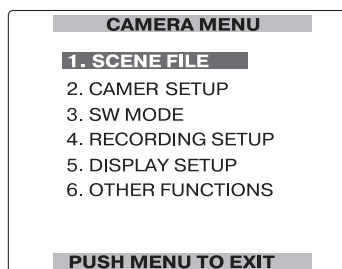

[Режим VCR]

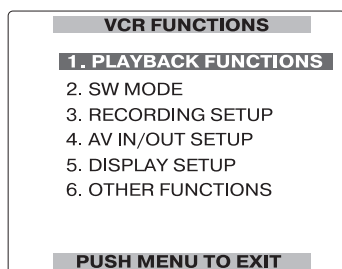

### Выбор подменю

**2** Поверните многофункциональный диск.

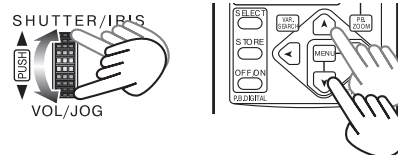

Вращая диск, вы последовательно выделяете (делаете активным) входящие в состав главного меню подменю.

Пример:

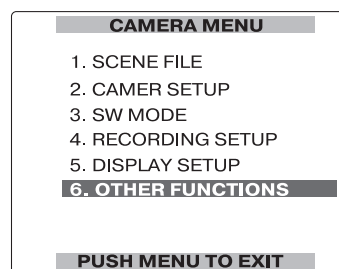

**3** Выбрав нужное подменю, нажмите многофункциональный диск, чтобы войти в него.

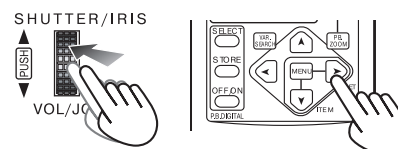

Теперь на экране появятся установки этого подменю.

Пример:

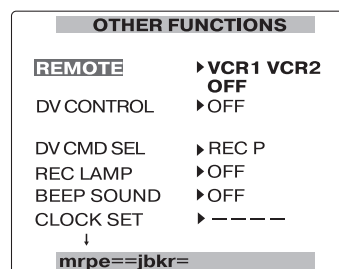

## Выбор установок

- 4** Поверните многофункциональный диск.

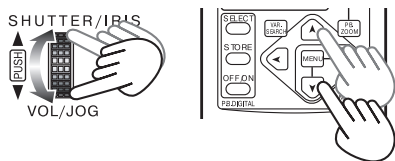

Вращая диск, вы последовательно выделяете (делаете активным) входящие в состав подменю строки установок.

Пример:

OTHER FUNCTIONS	
REMOTE	▶ VCR1
<b>DV CONTROL</b>	▶ OFF EXT BOTH CHAIN
DV CMD SEL	▶ REC P
REC LAMP	▶ OFF
BEEP SOUND	▶ OFF
CLOCK SET	▶ ----
↓	
<b>PUSH MENU TO RETURN</b>	

## Изменение параметров установок

Для тех установок, параметры которых выбираются среди имеющихся

- 5** Сделав активной нужную строку установки, нажмите многофункциональный диск и наведите курсор ▶ на нужный параметр.

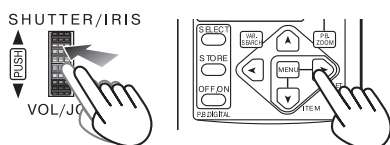

После этого параметр этой установки будет изменен.

Пример:

OTHER FUNCTIONS	
REMOTE	▶ VCR1
<b>DV CONTROL</b>	OFF ▶ EXT BOTH CHAIN
DV CMD SEL	▶ REC P
REC LAMP	▶ OFF
BEEP SOUND	▶ OFF
CLOCK SET	▶ ----
↓	
<b>PUSH MENU TO RETURN</b>	

Для тех установок, в качестве параметров которых вводятся численные значения

- 5** Сделав активной нужную строку установки, нажмите многофункциональный диск, затем снова нажмите многофункциональный диск и наведите курсор ▶ на численное значение, которое нужно изменить.

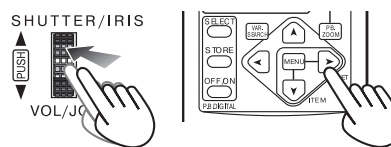

Пример:

OTHER FUNCTIONS	
<b>TIME SHIFT</b>	---- ▶ OFF
TAPE PROTECT	▶ POWER OFF
IR LED	▶ AUTO
USER FILE	▶ ----
HOUR METER	××××H
↓	
<b>PUSH MENU TO RETURN</b>	

- Вращая многофункциональный диск, измените значение.

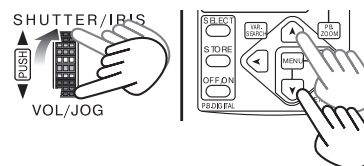

Пример:

OTHER FUNCTIONS	
<b>TIME SHIFT</b>	---- ▶ +2h
TAPE PROTECT	▶ POWER OFF
IR LED	▶ AUTO
USER FILE	▶ ----
HOUR METER	××××H
↓	
<b>PUSH MENU TO RETURN</b>	

- Чтобы ввести значение, нажмите многофункциональный диск.

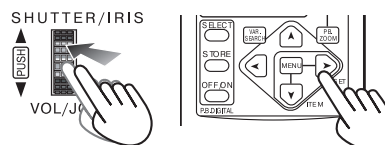

### Изменение параметров других установок

- 6** Чтобы изменить параметр другой установки, повторите шаги 4 и 5.

### Возврат в главное меню

- 7** Нажмите кнопку MENU.

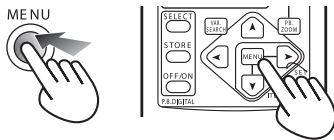

Пример:

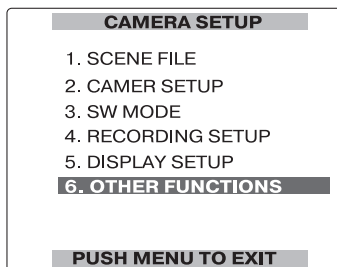

### Возврат к заводским настройкам

- Чтобы в текущем используемом пользовательском файле сбросить параметры установок до заводских, в строке USER FILE в окне OTHER FUNCTIONS выберите параметр INITIAL. (P73)
- Чтобы в текущем используемом файле сценария съемки сбросить параметры установок до заводских, в строке установки SAVE/INT в окне SCENE FILE выберите INITIAL (P66).

### Вход в другие подменю главного меню

- 8** Чтобы войти в другие подменю и изменить в них параметры установок, повторите шаги с 2 по 5.

### Выход из главного меню

- 9** Повторно нажмите кнопку MENU.

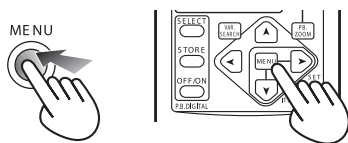

## Дерево меню режима CAMERA

### CAMERA MENU

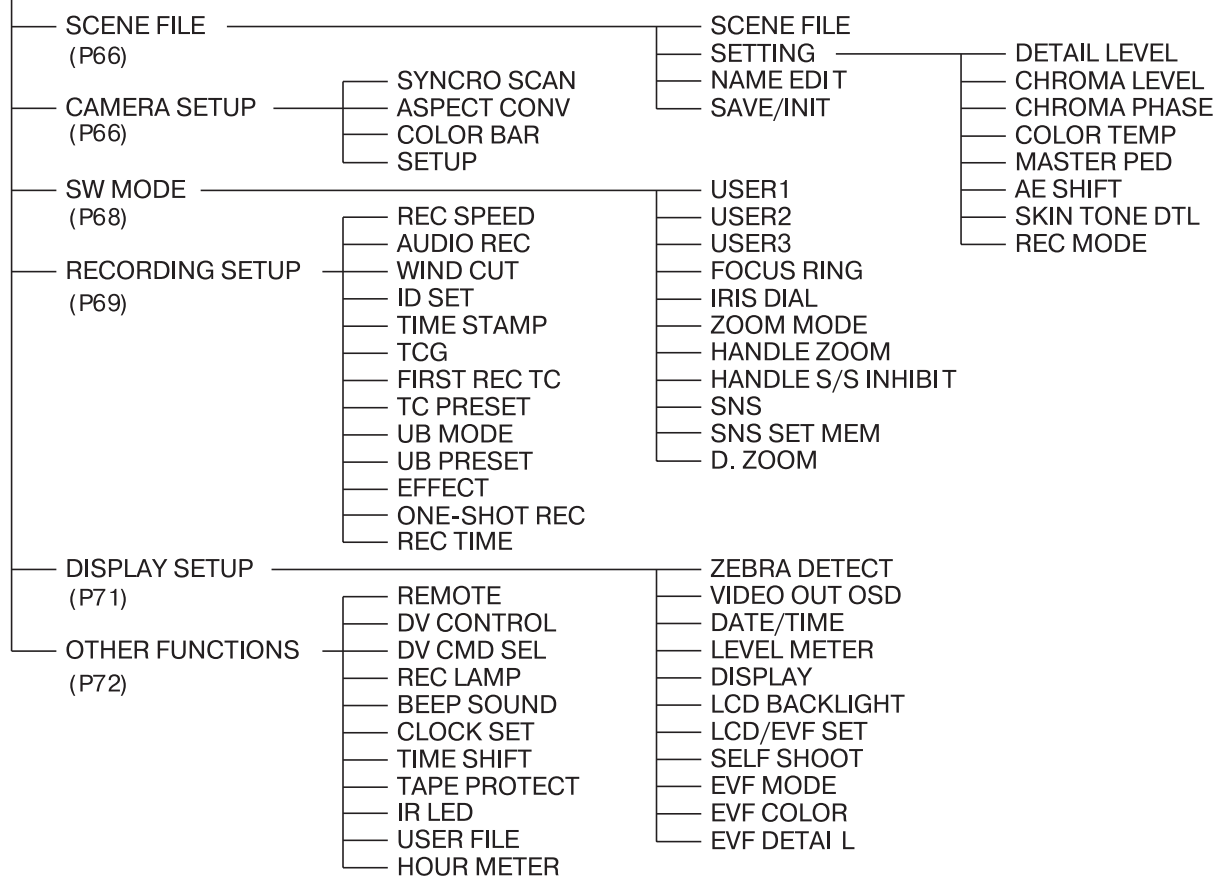

## Дерево меню режима видеомэгнитофона

### VCR FUNCTIONS

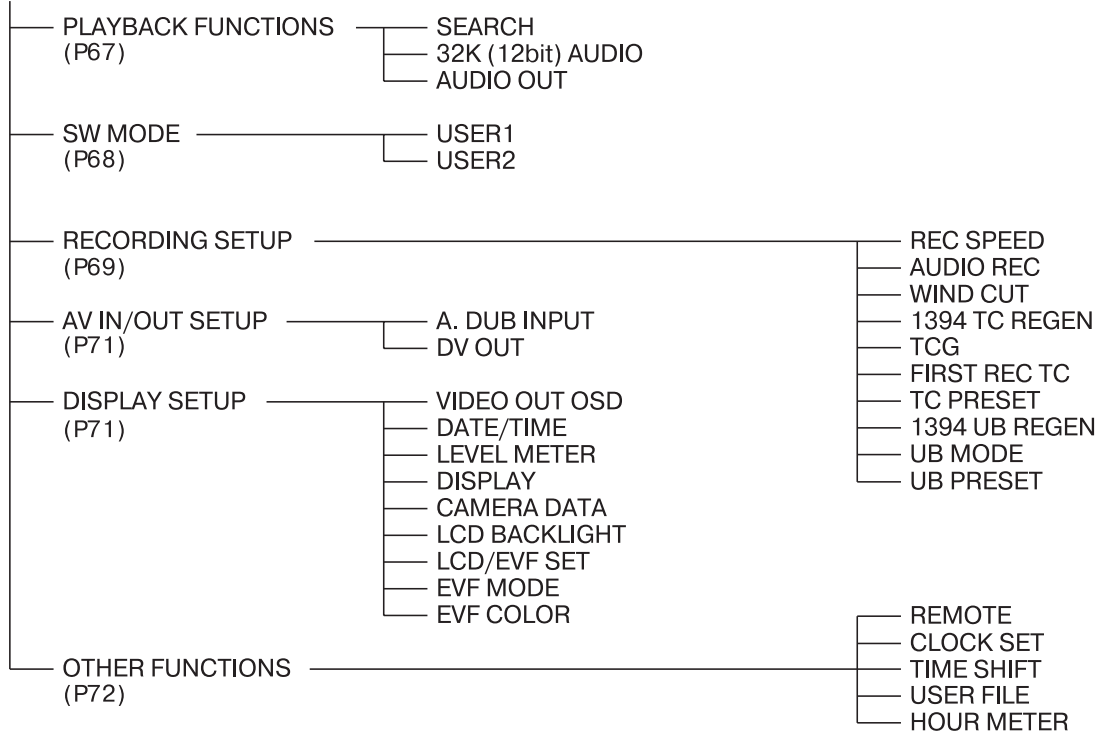

## Окно SCENE FILE

Установка/ (в каком ре- жиме камеры появляется на экране)	Описание параметров установки	Установка/ (в каком ре- жиме камеры появляется на экране)	Описание параметров установки
<b>SCENE FILE (CAM)</b>	<p>Ряд установок камеры, специально подобранных для четырех различных условий съемки, сохранены в виде файлов-сценариев съемки. В этой установке можно выбрать подходящий для текущих условий съемки файл-сценарий.</p> <p><b>1. SCENE1:</b> На предприятии-изготовителе камеры ряд параметров установок сохранен в виде файла-сценария.</p> <p><b>2. SCENE2:</b> То же самое, что SCENE 1 (это дополнительный пункт).</p> <p><b>3. V.PRESS:</b> Этот файл-сценарий предназначен для съемки в темных местах с резкой контрастностью.</p> <p><b>4. MOVIE-LIKE</b> Этот файл-сценарий предназначен для съемки, аналогичной киносъемке.</p> <p><b>Примечание.</b> Чтобы изменить параметры установок, выбранные в файлах-сценариях, воспользуйтесь установкой меню SETTING.</p>		<p><b>SKIN TONE DTL:</b> <b>OFF, ON</b> Чтобы улучшить цветопередачу телесных оттенков (сделать их более привлекательными), когда вы снимаете людей, выберите параметр ON.</p> <p><b>REC MODE:</b> <b>NORM</b> Съемка будет вестись в полукадровом режиме записи (50 полукадров в секунду).</p> <p><b>FRAME</b> Съемка будет вестись в кадровом режиме записи (25 кадров в секунду).</p> <p>В этом режиме можно получить высокое качество изображения, например, при просмотре в режиме стоп-кадров.</p>
<b>SETTING (CAM)</b>	<p>Эта установка предназначена для изменения параметров установок в файлах-сценариях.</p> <p><b>DETAIL LEVEL:</b> <b>-7 ----- 0 ----- +7</b> Чтобы контур объектов стал более размытым (менее резким), выбирайте значение на шкале настройки в сторону "-". Если двигаться по шкале настройки в сторону "+", то контуры объектов в кадре станут более четкими и в результате общее изображение станет более резким. Однако, при увеличении резкости изображения немного возрастает уровень шумов.</p> <p><b>CHROMA LEVEL:</b> <b>-7 ----- 0 ----- +7</b> Чтобы цвета изображения были более светлыми, двигайтесь по шкале настройки в сторону "-". Если же вы хотите сделать цвета более темными, выбирайте значение на шкале настройки в сторону "+".</p> <p><b>CHROMA PHASE:</b> <b>-7 ----- 0 ----- +7</b> Шкала настройки насыщенности изображения.</p> <p><b>COLOUR TEMP:</b> <b>-7 ----- 0 ----- +7</b> Чтобы цвета изображения приобрели больший красноватый ("теплый") оттенок, двигайтесь по шкале настройки в сторону "-". Чтобы цвета изображения приобрели больший голубоватый ("холодный") оттенок, двигайтесь по шкале настройки в сторону "+".</p> <p><b>MASTER RED:</b> <b>-15 ----- 0 ----- +15</b> Чтобы изображение в целом стало более темным, двигайтесь по шкале настройки в сторону "-". Если выбрано значение меньше -5, темные области изображения могут стать совсем черными (быть утеряны). Если двигаться по шкале настройки в сторону "+", то темные области изображения (такие как, например, тени) станут более светлыми.</p> <p><b>AE SHIFT:</b> <b>-4 ----- 0 ----- +4</b> Используется для настройки автоматической установки диафрагмы объектива. Двигайтесь по шкале настройки в сторону "-", чтобы сделать темнее. Двигайтесь по шкале настройки в сторону "+", чтобы сделать светлее.</p>	<b>NAME EDIT (CAM)</b>	Эта установка используется для редактирования имени выбранного файла-сценария.
		<b>SAVE/INT (CAM)</b>	<p><b>SAVE:</b> Будут сохранены изменения, внесенные в параметры установок файла (одном из файлов, показанных в установке, где выбираются файлы). Исходные параметры установок файла-сценария восстановятся после выхода из меню камеры, переходе в режим VCR или выключении питания. Исходные параметры так же будут восстановлены, если вы не выберете этот параметр (SAVE).</p> <p><b>INITIAL:</b> Параметры установок выбранного файла-сценария будут сброшены до заводских параметров.</p>

## Окно CAMERA SETUP

Установка/ (в каком ре- жиме камеры появляется на экране)	Описание параметров установки
<b>SYNCHRO SCAN (CAM)</b>	<p>Эта установка используется для настройки скорости работы электронного затвора объектива для съемки экранов телевизоров, мониторов и так далее (P38, 39).</p> <p><b>1/62.3 --- 1/250</b></p>
<b>ASPECT CONV (CAM)</b>	<p>Эта установка используется для выбора соотношения сторон записываемого видеоматериала (P35). Не может быть изменен во время съемки застывшего изображения.</p> <p><b>NORMAL, LETTER BOX, SQUEEZE</b></p>
<b>COLOR BAR (CAM)</b>	<p>Выберите ON для отображения цветовой полосы. Не может быть изменен во время съемки застывшего изображения.</p> <p><b>OFF, ON</b></p>
<b>SETUP (CAM)</b>	<p>Используйте эту настройку для добавления настроечного уровня (уровень черного).</p> <p><b>0%:</b> Настроечный уровень не добавляется.</p> <p><b>7.5%:</b> К записываемому добавляется настроечный уровень 7,5%.</p>

Подчеркнутые значения обозначают заводские параметры установок.

## Окно PLAYBACK FUNCTION

Установка/ (в каком режиме камеры появля- ется на экране)	Описание параметров установки
<b>SEARCH (VCR)</b>	В этой установке задается вид поиска, который будет использоваться при нажатии кнопки INDEX ( ◀, ▶ ) на пульте дистанционного управления. <b>PHOTO:</b> Операция поиска фотоснимка (P47). <b>SCENE:</b> Индексный поиск (P47).
<b>32K (12BIT) AUDIO (VCR)</b>	В этой установке выбирается звук, который будет использоваться в качестве выходных аудиосигналов по каналам CH1 и CH2 во время воспроизведения кассеты, записанной в формате 32K (12 бит). <b>ST1:</b> Звук, записанный на ленту во время видеосъемки. Сигналы канала CH1 = дорожка CH1 Сигнала канала CH2 = дорожка CH2 <b>ST2:</b> Звук, наложенный на готовый видеоряд. Сигналы канала CH1 = дорожка CH3 Сигнала канала CH2 = дорожка CH4 <b>MIX:</b> Микширование звука, во время съемки видеоматериала со звуком, наложенным впоследствии на готовый видеоряд. Сигналы канала CH1 = дорожки CH1+CH3 Сигнала канала CH2 = дорожки CH2+CH4 <b>Примечание.</b> Если звук записан в формате 48K (16-бит), CH3 и CH4 не существуют, таким образом соответствие дорожек каналам всегда получается следующим: Сигналы канала CH1 = дорожка CH1 Сигнала канала CH2 = дорожка CH2

Установка/ (в каком режиме камеры появля- ется на экране)	Описание параметров установки
<b>AUDIO OUT (VCR)</b>	В этой установке выбираются выходные аудиосигналы, которые будут подаваться с гнезда AV IN/OUT во время воспроизведения кассеты. <b>CH1*CH2:</b> Выходной сигнал с канала CH1=сигналы CH1 Выходной сигнал с канала CH2=сигналы CH2 <b>CH1:</b> Выходной сигнал с канала CH1=сигналы CH1 Выходной сигнал с канала CH2=сигналы CH1 <b>CH2:</b> Выходной сигнал с канала CH1=сигналы CH2 Выходной сигнал с канала CH2=сигналы CH2

Подчеркнутые значения обозначают заводские параметры установок.

### Параметры установок 32K (12-bit) AUDIO/AUDIO OUT и выходные сигналы звукозаписывающих дорожек с гнезда AV IN/OUT

Формат записи звука	Параметр установка 32K (12-bit) AUDIO	Параметр установка AUDIO OUT	Выходной сигнал канала CH1 с гнезда AV IN/OUT	Выходной сигнал канала CH2 с гнезда AV IN/OUT
32K(12-bit)	ST1	CH1*CH2 CH1 CH2	CH1 CH1 CH2	CH2 CH1 CH2
	ST2	CH1*CH2 CH1 CH2	CH3 CH3 CH4	CH4 CH3 CH4
	MIX	-----	CH1+CH3	CH2+CH4
48K(16-bit)	-----	CH1*CH2 CH1 CH2	CH1 CH1 CH2	CH2 CH1 CH2

## Окно SW MODE

Установка/ (в каком режиме камеры появля- ется на экране)	Описание параметров установки	Установка/ (в каком режиме камеры появля- ется на экране)	Описание параметров установки	
<b>USER1 (CAM) (VCR)</b>	<p>В этой установке можно одну из функций кнопки USER1.</p> <p>■ <b>Режим CAMERA MENU</b> <b>(PUSH) AF+ZOOM:</b> Чтобы присвоить кнопке функцию быстрого масштабирования, выберите этот параметр (P36).</p> <p><b>(PUSH) AF:</b> Чтобы переключиться из режима ручной фокусировки в режим автоматической фокусировки, выберите этот параметр установки. Обращаем ваше внимание, что режим автоматической фокусировки будет работать пока вы удерживаете нажатой кнопку.</p> <p><b>WHITE BAL:</b> Работает по тому же принципу, что и кнопка WHITE BAL (P40, 41).</p> <p><b>AWB LOCK:</b> Когда вы ведете съемку в режиме автоматического баланса белого, то при нажатии этой кнопки съемка будет вестись с использованием величины баланса белого, соответствующей моменту нажатия кнопки (P40).</p> <p><b>BACKLIGHT:</b> Чтобы присвоить кнопке ВКЛ/ВЫКЛ функции компенсации контрового освещения, выберите этот параметр (P36).</p> <p><b>SPOTLIGHT:</b> Чтобы присвоить кнопке ВКЛ/ВЫКЛ функции автоматического управления диафрагмой при съемке с прожекторами-осветителями, выберите этот параметр.</p> <p><b>REC CHECK:</b> Чтобы присвоить кнопке функцию проверки отснятого материала, выберите этот параметр (P12).</p> <p><b>D.ZOOM:</b> Чтобы присвоить кнопке функцию цифрового масштабирования, выберите этот параметр (P31).</p> <p><b>WHITEFADE:</b> Удерживая во время съемки нажатой кнопку USER1, по всему изображению постепенно уменьшается количество белого цвета. Звук при этом тоже постепенно уменьшается. И наоборот, когда вы отпускаете кнопку, количество белого по всему изображению постепенно нарастает. Звук при этом так же увеличивается.</p> <p><b>BLACKFADE:</b> Удерживая во время съемки нажатой кнопку USER1, по всему изображению постепенно уменьшается количество черного цвета. Звук при этом тоже постепенно уменьшается. И наоборот, когда вы отпускаете кнопку, количество черного по всему изображению постепенно нарастает. Звук при этом так же увеличивается.</p> <p><b>PHOTO SHOT:</b> Чтобы присвоить этой кнопке функцию фото-съемки, выберите этот параметр (P33).</p> <p><b>INDEX:</b> Чтобы присвоить этой кнопке функцию записи индекс-сигналов, выберите этот параметр (P36).</p> <p><b>SNS:</b> Чтобы присвоить этой кнопке переход в режим видеосъемки с повышенной светочувствительностью, выберите этот параметр (P32).</p>	<p><b>EVF DTL:</b> Выберите этот параметр, чтобы присвоить кнопке функцию увеличения резкости изображения. При нажатии кнопки контур объекта становится более четким, что упрощает процесс наведения его на резкость (фокусировку). При этом после нажатия кнопки в центре экрана примерно на 2 секунды появляется индикация EVF DTL ON. Обращаем внимание, что видеоматериал будет писаться на ленту в обычном виде, то есть не с увеличенной резкостью. Чтобы вернуться в обычный режим, повторно нажмите эту кнопку. При этом по центру экрана примерно на 2 секунды появляется индикация EVF DTL OFF.</p> <p><b>LUMI-FLICK:</b> Присвоение кнопке функции эффекта старого кинематографа. Экран начинает мерцать, что создает впечатление просмотра старого фильма, который был записан устаревшим методом – на бобины.</p> <p><b>AE LOCK:</b> Присвоение кнопке функции перехода в режим AE LOCK (P40).</p> <p><b>STILL:</b> Для съемки отдельных изображений (P36).</p> <p><b>COLOR BAR:</b> Для отображения цветовой полосы.</p> <p><b>EFFECT:</b> Для выбора эффектов.</p> <p>■ <b>Режим VCR MENU</b> <b>BLANK SEAR</b> Присвоение функции поиска пустых мест на ленте (P46).</p> <p><b>AUDIO DUB:</b> Кнопка будет работать по такому же принципу, что и кнопка A.DUB на пульте дистанционного управления во время наложения звука на готовый видеоряд (P52).</p> <p><b>INDEX:</b> Присвоение функции записи индекс-сигналов (P36).</p>	<p><b>USER2 (CAM) (VCR)</b></p>	<p>В этой установке можно одну из функций кнопки USER2. Подробнее см. описание установки USER1.</p> <p>■ <b>Режим CAMERA MENU</b> <b>PUSH) AF+ZOOM, (PUSH) AF, WHITE BAL, AWB LOCK, BACKLIGHT, SPOTLIGHT, REC CHECK, D. ZOOM, WHITEFADE, BLACKFADE, PHOTO SHOT, INDEX, SNS, EVF DTL, LUMI-FLICK, AE LOCK, STILL, COLOR BAR, EFFECT</b></p> <p>■ <b>Режим VCR MENU</b> <b>BLANK SEARCH, AUDIO DUB, INDEX</b></p>
<p><b>USER3 (CAM) (VCR)</b></p>	<p>В этой установке можно одну из функций кнопки USER3. Подробнее см. описание установки USER1.</p> <p>■ <b>Режим CAMERA MENU</b> <b>(PUSH) AF+ZOOM, (PUSH) AF, WHITE BAL, AWB LOCK, BACKLIGHT, SPOTLIGHT, REC CHECK, D. ZOOM, WHITEFADE, BLACKFADE, PHOTO SHOT, INDEX, SNS, EVF DTL, LUMI-FLICK, AE LOCK, STILL, COLOR BAR, EFFECT</b></p>	<p><b>USER3 (CAM) (VCR)</b></p>	<p>В этой установке можно одну из функций кнопки USER3. Подробнее см. описание установки USER1.</p> <p>■ <b>Режим CAMERA MENU</b> <b>(PUSH) AF+ZOOM, (PUSH) AF, WHITE BAL, AWB LOCK, BACKLIGHT, SPOTLIGHT, REC CHECK, D. ZOOM, WHITEFADE, BLACKFADE, PHOTO SHOT, INDEX, SNS, EVF DTL, LUMI-FLICK, AE LOCK, STILL, COLOR BAR, EFFECT</b></p>	

Подчеркнутые значения обозначают заводские параметры установок.

## Окно SW MODE

Установка/ (в каком режиме камеры появляется на экране)	Описание параметров установки
<b>FOCUS RING (CAM)</b>	В этой установке выбирается функция, которая будет присвоена кольцу фокусировки. <b>ZOOM:</b> Когда камера работает в режиме автоматической фокусировки, кольцо фокусировки можно использовать для функции масштабирования. <b>IRIS:</b> Когда камера работает в режиме автоматической фокусировки, кольцо фокусировки можно использовать для настройки диафрагмы объектива. При этом должен быть выбран режим ручной настройки диафрагмы. <b>OFF:</b> Кольцо фокусировки используется только для ручной фокусировки камеры.
<b>IRIS DIAL (CAM)</b>	Если диафрагма находится в режиме ручной настройки, то в этой установке выбирается направление вращения многофункционального диска для закрытия и открытия диафрагмы (увеличения и уменьшения F-числа). <b>DOWN OPEN:</b> Когда вы вращаете многофункциональный диск вверх, диафрагма будет открываться больше. <b>UP OPEN:</b> Когда вы вращаете многофункциональный диск вниз, диафрагма будет открываться больше.
<b>ZOOM MODE (CAM)</b>	В этой установке задается скорость работы моторчика, управляющего масштабированием объектива. (P31) <b>NORM:</b> нормальная скорость <b>HIGH:</b> высокая скорость <b>LOW:</b> низкая скорость
<b>HANDLE ZOOM (CAM)</b>	Для выбора переключателя HANDLE ZOOM. (P31) <b>L/OFF/H, L/M/H</b>
<b>HANDLE S/S INHIBIT (CAM)</b>	В этой установке можно разрешить/запретить включение записи кнопкой START/STOP, расположенной на объективе камеры. <b>OFF:</b> Включение записи кнопкой разрешено. <b>ON:</b> Во избежание ошибочного начала записи при случайном нажатии на кнопку, она будет заблокирована.
<b>SNS (CAM)</b>	В этой установке выбирается один из режимов съемки с повышенной светочувствительностью. (P32) <b>IR, SUPER_IR, COLOUR_NS</b>
<b>SNS SET MEM (CAM)</b>	В этой установке можно выбрать, записывать ли режим SNS. <b>OFF:</b> Режим не записывается. <b>ON:</b> Режим записывается.
<b>D.ZOOM (CAM)</b>	В этой установке выбирается мощность цифрового масштабирования камеры (P31). <b>24, 160</b>

## Окно RECORDING SETUP

Установка/ (в каком режиме камеры появляется на экране)	Описание параметров установки
<b>REC SPEED (CAM) (VCR)</b>	В этой установке выбирается режим продолжительности записи. <b>SP:</b> SP (стандартный режим) <b>LP:</b> LP (режим продолжительной записи)
<b>AUDIO REC (CAM) (VCR)</b>	В этой установке выбирается формат записи звука. <b>32K (12-bit):</b> Звук записывается в формате 12-бит/32КГц (4 канала). Используйте этот формат записи звука, если вы хотите сохранить на ленте звук, записанный во время видеосъемки, даже после наложения звука на этот видеоматериал. <b>48K (16-bit):</b> Звук будет записываться в формате 16-бит/48КГц (2 канала с хорошим качеством звука). При выполнении операции наложения звука на готовый видеоряд, сопутствующий видеосъемке материала звук будет стерт.
<b>WIND CUT (CAM) (VCR)</b>	Эта функция удобна для ведения съемки, когда в ненастную погоду сильный ветер дует в микрофон и создает шум. Чтобы включить функцию подавления шума, выберите ON. Влияет на входы FRONT и REAR (LINE/MIC). <b>OFF, ON</b>
<b>ID SET (CAM)</b>	В этой установке задается идентификатор (ID) длиной 5 символов. Заданный в этой установке идентификатор выводится на экран в режиме таблицы цветовых полос. <ul style="list-style-type: none"><li>Символы, которые можно использовать в идентификаторе: <input type="checkbox"/> (пробел), от A до Z, от 0 до 9, ., /, :</li></ul>
<b>TIME STAMP (CAM)</b>	Выберите в этой установке параметр REC, чтобы вместе с видеоматериалом записывать на ленту дату и время, выставленные в строке установки DATE/TIME (P71) в окне DISPLAY SETUP. <b>NO-REC, REC</b>
<b>1394 TC REGEN (VCR)</b>	В этой установке выбирается тайм-код, который будет записываться во время записи сигналов с устройства, подключенного через разъем DV. <b>OFF:</b> Для записи будет использоваться тайм-код, выбранный в установке TCG и установке FIRST REC TC. <b>ON:</b> Для записи будет использоваться тайм-код из входных сигналов, подающихся на разъем DV. <ul style="list-style-type: none"><li>Если в этой установке выбран параметр ON, то тайм-код вышеупомянутых входных сигналов будет иметь более высокий приоритет, чем установки TCG и FIRST REC TC.</li><li>Если на разъем DV никакие входные сигналы не подаются, то вступают в силу установки TCG и FIRST REC TC.</li></ul>

Подчеркнутые значения обозначают заводские параметры установок.

## Окно RECORDING SETUP

Установка/ (в каком режиме камеры появляется на экране)	Описание параметров установки	Установка/ (в каком режиме камеры появляется на экране)	Описание параметров установки
<b>TCG (CAM) (VCR)</b>	<p>В этой установке выбирается режим работы тайм-кода.</p> <p><b>FREE RUN:</b> Тайм-код будет отсчитываться непрерывно, независимо от режима работы камеры. Отсчет и запись тайм-кода будет идти в соответствии со временем, показанным в календаре камкордера.</p> <p><b>REC RUN:</b> Тайм-код будет идти (отсчитываться) только во время записи. Во время съемки без прерываний между кадрами, тайм-код будет записываться непрерывно, т.е. продолжая тайм-код уже записанный на ленте.</p>	<b>UB MODE (VCR) (CAMERA)</b>	<p>В этой установке выбирается, какая информация будет записываться в качестве пользовательского бита.</p> <p><b>USER:</b> Записывается информация пользователя.</p> <p><b>TIME:</b> Записывается время записи.</p> <p><b>DATE:</b> Записывается дата записи.</p> <p><b>TCG:</b> Записывается тайм-код.</p>
<b>FIRST REC TC (CAM) (VCR)</b>	<p>В этой установке выбирается тайм-код, который будет записываться во время записи материала.</p> <p><b>REGEN:</b> Выберите этот параметр установки, чтобы записывать тайм-код непрерывно, т.е. в продолжение тайм-кода уже записанного на кассете. Тайм-код записывается в режиме REC RUN независимо от параметра, выбранного в установке TCG.</p> <p><b>PRESET:</b> Выберите этот параметр установки, чтобы писать тайм-код начиная со значения, выбранного в качестве начального значения тайм-кода в строке установки TC PRESET. Тем не менее, когда вы снимаете в режиме съемки без прерываний между кадрами, тайм-код будет записываться непрерывно, т.е. в продолжение уже записанного на ленте тайм-кода.</p>	<b>UB PRESET (CAM) (VCR)</b>	<p>Эта установка используется для настройки пользовательского бита.</p> <p>Однако, для работы с этой установкой необходимо, чтобы в установке UB MODE стоял параметр USER.</p>
<b>TC PRESET (CAM) (VCR)</b>	<p>В этой установке задается начальное значение тайм-кода, который будет записываться на ленту.</p> <p>Эта установки вступает в силу, когда в строке установки FIRST REC TC выбран параметр PRESET.</p>	<b>EFFECT (CAM)</b>	<p>Добавляет эффекты к изображениям.</p> <p><b>OFF, WIPE, MIX</b></p>
<b>1394 UB REGEN (VCR)</b>	<p>В этой установке выбирается пользовательский бит, который будет писаться во время записи сигналов с устройства, подключенного через разъем DV.</p> <p><b>OFF:</b> Будет записываться пользовательский бит, выбранный в установке UB MODE.</p> <p><b>ON:</b> Будет записываться пользовательский бит из входных сигналов, подающихся на разъем DV.</p> <ul style="list-style-type: none"> <li>• Если в этой установке выбран параметр ON, то она имеет более высокий приоритет, чем установка UB MODE.</li> <li>• Если во входные сигналы нет данных пользовательского бита, пользовательский бит записываться не будет.</li> <li>• Если на разъем DV никакие входные сигналы не подаются, то запись будет идти в соответствии с параметром установки UB MODE.</li> </ul>	<b>ONE-SHOT REC (CAM)</b>	<p>Если вы снимаете в режиме покадровой съемки, выберите ON.</p> <p><b>OFF:</b> Съемка в покадровом режиме не выполняется.</p> <p><b>ON:</b> Камкордер установлен в режим покадровой съемки. При нажатии кнопки START/STOP, камера начинает вести запись в течение определенного интервала времени (в секундах), установленного в установке REC TIME. По истечению этого интервала камера переходит в режим паузы съемки REC PAUSE.</p>
		<b>REC TIME (CAM)</b>	<p>В этой установке задается продолжительность съемки в покадровом режиме.</p> <p><b>0.5s</b> : 0.5 сек.      <b>1s</b> : 1.0 сек. <b>1.5s</b> : 1.5 сек.      <b>2s</b> : 2.0 сек.</p>

Подчеркнутые значения обозначают заводские параметры установок.

## Окно AV IN/OUT SETUP

Установка/ (в каком режиме камеры появляется на экране)	Описание параметров установки
<b>A.DUB INPUT (VCR)</b>	<p>Эта установка используется для выбора источника записи звука в режиме наложения звука на готовый видеоряд.</p> <p><b>MIC:</b> Звук будет записываться с внутреннего или подключенного внешнего микрофона (P52).</p> <p><b>A_IN:</b> Звук будет записываться с подключенного через гнездо AV IN/OUT звукового устройства.</p> <p><b>Примечание.</b> Если операция наложения звука выполняется на материал, записанный в аудиоформате 48K (16 бит), звук, записанный во время видеосъемки, будет перезаписан новым звуком, наложенным на этот отснятый материал.</p>
<b>DV OUT (VCR)</b>	<p>Когда вы преобразовываете входные аналоговые сигналы в цифровые, и подаете их в видео выходных цифровых сигналов с разъема DV, выберите параметр ON.</p> <p><b>OFF, ON</b></p>

## Окно DISPLAY SETUP

Установка/ (в каком режиме камеры появля- ется на экране)	Описание параметров установки
<b>ZEBRA DETECT (CAM)</b>	<p>В этой установке задается яркость отображения таблицы "зебра".</p> <p><b>80%, 85%, 90%, 95%, 100%, 105%</b></p>
<b>VIDEO OUT OSD (CAM) (VCR)</b>	<p>Чтобы выводить информацию, показанную на экране камеры, на разъем AV IN/OUT вместе с подающимися с этого разъема сигналами, выберите параметр ON.</p> <p><b>ON, OFF</b></p>
<b>DATE/TIME (CAM) (VCR)</b>	<p>В этой установке выбирается, показывать на экране дату и/или время, а так же накладывать данные времени/даты на выходные сигналы, подающиеся с гнезда AV IN/OUT, или нет.</p> <p><b>OFF:</b> Данные даты и времени не выводятся.</p> <p><b>TIME:</b> Показывается только время.</p> <p><b>DATE:</b> Показывается только дата.</p> <p><b>TIME&amp;DATE:</b> Показываются и дата, и время. Если вы выбрали любой параметр кроме OFF, дата и/или время будут выводиться на экран с выходными сигналами, которые подаются с разъема AV IN/OUT, независимо от параметра, выбранного в установке VIDEO OUT OSD.</p>
<b>LEVEL METER (CAM) (VCR)</b>	<p>Чтобы включить вывод на экран шкалы уровня аудиосигналов, выберите ON.</p> <p><b>ON, OFF</b></p>
<b>DISPLAY (CAM) (VCR)</b>	<p>В этой установке задается количество информации, которая будет выводиться на экран (P66).</p> <p><b>OFF, PARTIAL, ALL</b></p>
<b>CAMERA DATA (VCR)</b>	<p>Если в этой установке выбран параметр ON, то во время воспроизведения кассеты на экран будут выводиться данные настройки камеры (стабилизация изображения, F-число, величина усиления и баланс белого), которые использовались во время съемки материала.</p> <p><b>OFF, ON</b></p> <p><b>Примечание</b> Когда вы воспроизводите кассету, на которой записаны настройки камеры на другом устройстве, то настройки могут быть показаны неправильно.</p>
<b>LCD BACKLIGHT (CAM) (VCR)</b>	<p>Эта установка используется для регулировки подсветки ЖК-дисплея камеры.</p> <p>Если вы выбрали параметр HI, то подсветка ЖК-дисплея будет ярче обычного.</p> <p><b>HI, NORMAL</b></p>

Подчеркнутые значения обозначают заводские параметры установок.

## Конфигурация меню (продолжение)

### Окно DISPLAY SETUP

Установка/ (в каком режиме камеры появляется на экране)	Описание параметров установки
<b>LCD/EVF SET (CAM) (VCR)</b>	Эта установка используется для настройки параметров изображения в видеискателе и ЖК-дисплее камеры. <b>LCD BRIGHTNESS:</b> Регулировка яркости изображения на экране ЖК-дисплея камеры. <b>LCD COLOUR LEVEL:</b> Регулировка цветности изображения на экране ЖК-дисплея камеры. <b>EVF BRIGHTNESS:</b> Регулировка яркости изображения в электронном видеискателе камеры.
<b>SELF SHOOT (CAM)</b>	Если выбран параметр MIRROR, то во время автопортретной съемки изображения на ЖК-дисплее камеры будет выводиться в зеркальном отображении. <b>NORMAL, MIRROR</b>
<b>EVF MODE (CAM) (VCR)</b>	В этой установке выбирается режим вывода изображения на видеискатель камеры. <b>ON:</b> Изображение всегда показывается в видеискателе. <b>AUTO:</b> Когда вы открываете ЖК-дисплей камеры, изображение в видеискателе пропадает.
<b>EVF COLOUR (CAM) (VCR)</b>	Чтобы показываемое в видеискателе камеры изображение было цветным, выберите ON. <b>OFF:</b> Ч/Б режим показа изображения. <b>ON:</b> Изображение в видеискателе цветное.
<b>EVF DETAIL (CAM) (VCR)</b>	Если в этой установке выбран параметр ON, то резкость изображения на экране ЖК-дисплея и в видеискателе камеры будет больше (четче контуры объектов). Это делается, чтобы облегчить наводку объекта на резкость. Обращаем ваше внимание, что записываемый при этом камерой материал будет выглядеть обычным образом, т.е. с нормальной резкостью. <b>OFF, ON</b>

### Окно OTHER FUNCTIONS

Установка/ (в каком режиме камеры появляется на экране)	Описание параметров установки
<b>REMOTE (CAM) (VCR)</b>	В этой установке задается устройство, которым можно управлять с входящего в комплект поставки камеры пульта дистанционного управления (P19). <b>VCR1:</b> Команды, поданные с пульта дистанционного управления, будут восприниматься устройством, обозначенным как VCR1. <b>VCR2:</b> Команды, поданные с пульта дистанционного управления, будут восприниматься устройством, обозначенным как VCR2. <b>OFF:</b> Команды с пульта дистанционного управления не будут работать вообще (ВЫКЛ).
<b>DV CONTROL (CAM)</b>	В этой установке задается метод управления резервным устройством записи, подключенным на разъем DV, во время выполнения резервной записи. <b>OFF:</b> Устройство резервной записи не подключено к камере. <b>EXT:</b> Для управления работой устройства резервной записи используется кнопка START/STOP. Материал, снимаемый камерой, записывается подключенным устройством резервной записи (Сам камкордер запись не ведет). <b>BOTH:</b> Материал, снимаемый камерой, записывается как подключенным устройством резервной записи, так и самой камерой. <b>CHAIN:</b> Когда во время съемки материала лента вставленной в камкордер кассеты подходит к концу, запись автоматически начинает устройство резервной записи, до этого стоявшее в дежурном режиме записи.
<b>DV CMD SEL (CAM)</b>	В этой установке задается действие, которое будет выполнять устройство резервной записи, когда вы нажимаете кнопку START/STOP на камкордере. <b>REC_P:</b> При нажатии кнопки START/STOP чередуются режимы записи и паузы записи. <b>STOP:</b> При нажатии кнопки START/STOP чередуются режимы СТОП и ВКЛ записи. <b>Примечание.</b> Если устройство резервной записи не поддерживает режим паузы записи, выберите параметр STOP.
<b>REC LAMP (CAM)</b>	Чтобы лампочка TALLY горела во время съемки, выберите ON (P77). <b>OFF, ON</b>

Подчеркнутые значения обозначают заводские параметры установок.

## Окно OTHER FUNCTIONS

Установка/ (в каком режиме камеры появляется на экране)	Описание параметров установки
<b>BEEP SOUND (CAM)</b>	<p>Чтобы в начале и конце съемки, а так же при возникновении неполадки раздавалось звуковое предупреждение, выберите параметр ON.</p> <p><b>OFF, ON</b></p> <p>Звуковое оповещения поступает в виде аудиосигналов с гнезда PHONE и гнезда AV IN/OUT. Когда раздается звуковое оповещение, аудиосигналы, идущие со встроенного микрофона приглушаются, а вместо них раздается звуковое оповещение.</p> <p><b>Один короткий гудок раздается:</b></p> <ul style="list-style-type: none"> <li>• когда рычажок питания камеры POWER переведен в положение ON</li> <li>• в начале съемки</li> </ul> <p><b>Два коротких гудка раздаются:</b></p> <ul style="list-style-type: none"> <li>• когда съемка поставлена на паузу</li> </ul> <p><b>10 последовательных коротких гудков:</b></p> <ul style="list-style-type: none"> <li>• когда в камеру не вставлена кассета</li> <li>• когда вставленная кассета находится в режиме запрета записи</li> <li>• когда внутри камкордера образовывается конденсат</li> <li>• когда камкордер неисправен</li> </ul>
<b>CLOCK SET (CAM) (VCR)</b>	Эта установка используется для настройки внутреннего календаря камеры.
<b>TIME SHIFT (CAM) (VCR)</b>	<p>Время, заданное в этой установке, добавляется к времени, показываемому часами внутреннего календаря камеры (функция компенсации разницы во времени), которое выводится на ЖК-дисплее и в видеискателе. Добавленное время тоже будет записываться на кассету.</p> <p><b>+23h --- +1h, OFF, -1h --- -23h</b> (шаг – 1час )</p>
<b>TAPE PROTECT (CAM)</b>	<p>Если камкордер находится в режиме паузы 5 или более минут, он автоматически переходит в режим защиты ленты. В этой установке вы можете выбрать тип используемого режима защиты ленты.</p> <p><b>POWER OFF:</b> Питание камеры выключается.</p> <p><b>STBY:</b> Головка цилиндра останавливается.</p>
<b>IR-LED (CAM)</b>	<p>В этой установке выбирается режим работы ИК-подсветки, которая используется в режиме съемки с повышенной светочувствительностью (P32).</p> <p><b>AUTO:</b> Подсветка включается сразу, как вы переходите в режим съемки с повышенной светочувствительностью.</p> <p><b>OFF:</b> Подсветка не включается, независимо от того перешли вы в режим съемки с повышенной светочувствительностью, или нет.</p>

Установка/ (в каком режиме камеры появляется на экране)	Описание параметров установки
<b>USER FILE (CAM) (VCR)</b>	<p><b>LOAD:</b> Загрузка последних сохраненных параметров установок меню (за исключением файлов-сценариев).</p> <p><b>SAVE:</b> Сохранение внесенных в параметры установок меню изменений.</p> <p><b>INITIAL:</b> Сброс параметров установок меню до заводских.</p> <ul style="list-style-type: none"> <li>• Если вы выключили питание камеры, не выбрав параметр SAVE, параметры установок режима VCR будут сохранены, а параметры установок режима CAMERA вернуться к своим прежним значениям.</li> <li>• После выполнения операции LOAD или INITIAL, сначала установите рычажок питания камеры в положение OFF, затем снова включите питание (положение ON). Это делается для того, чтобы новые параметры установок вступили в силу.</li> </ul>
<b>HOURL METER (CAM) (VCR)</b>	Используется для индикации суммарного времени работы головки цилиндра (состоит из 5 цифр, с шагом в 1 час).

Подчеркнутые значения обозначают заводские параметры установок.

## Перед тем как звонить в службу технического обслуживания

### Питание

<b>Питание отсутствует.</b>	<ul style="list-style-type: none"> <li>Проверьте, правильно ли подключены сетевой адаптер и аккумулятор. Проверьте подключение.</li> </ul>	<b>P10, 21</b>
<b>Питание выключается без видимых на то причин</b>	<ul style="list-style-type: none"> <li>Во избежание бесполезного расхода заряда аккумулятора, а так же для предотвращения износа ленты кассеты, питание камкордера автоматически выключается, если он простоял 5 или более минут в режиме паузы съемки. Проверьте выставленные параметры установки TAPE PROTECT в окне OTHER FUNCTIONS.</li> </ul>	<b>P73</b>
<b>Питание выключается сразу же после включения</b>	<ul style="list-style-type: none"> <li>Убедитесь, что заряд аккумулятора достаточный. Если значок, показывающий остаток заряда аккумулятора мигает или появляется индикация , это значит, что аккумулятор сел. Либо зарядите аккумулятор, либо замените его на полностью заряженный.</li> <li>Убедитесь в отсутствии признаков образовавшегося конденсата. Когда вы, например, переносите камеру из холодного места в теплое, внутри нее может сформироваться конденсат. В этом случае питание камеры автоматически выключается и единственное, что вы можете сделать в таком состоянии камеры – это вытащить из нее кассету. Выждите некоторое время, пока конденсат не пропадет.</li> </ul>	<b>P20</b>  <b>P77</b>

### Аккумулятор

<b>Аккумулятор быстро садится</b>	<ul style="list-style-type: none"> <li>Убедитесь, что аккумулятор заряжен полностью. Если заряжен не полностью, то заряжайте его в сетевом адаптере до тех пор, пока не погаснет лампочка CHARGE.</li> <li>Если вы используете аккумулятор в месте с низкой окружающей температурой. На продолжительность работы аккумулятора влияет температура окружающей среды. Если она низкая, то продолжительность работы, соответственно, меньше.</li> <li>Убедитесь, что назначенный ресурс аккумулятора не вышел. Аккумулятор имеет определенный назначенный ресурс, продолжительность которого зависит от частоты эксплуатации аккумулятора. Если аккумулятор работает недолго, даже когда он достаточно заряжен, это значит, что срок годности аккумулятора подошел к концу.</li> </ul>	<b>P20</b>  —  —
<b>Аккумулятор не удается зарядить</b>	<ul style="list-style-type: none"> <li>Убедитесь, что шнур питания постоянного тока не подключен к сетевому адаптеру. Если шнур питания постоянного тока подключен к сетевому адаптеру, зарядка аккумулятора невозможна.</li> </ul>	—

### Обычный режим видеозаписи

<b>На кассету не удается записать материал, хотя она вставлена правильно</b>	<ul style="list-style-type: none"> <li>Убедитесь, что расположенная на кассете защелка, предотвращающая случайное стирание материала не установлена в положение SAVE. В этом положении запись на кассету невозможна.</li> <li>Убедитесь, что лента в кассете не подошла к концу. Если это так, вставьте новую кассету.</li> <li>Убедитесь, что рычажок питания камеры POWER стоит в положении ON.</li> <li>Проверьте, горит ли лампочка VCR. В режиме VCR снимать нельзя.</li> <li>Убедитесь в отсутствии конденсата. Если внутри камеры появился конденсат – единственное, что вы можете сделать в таком состоянии камеры – это вытащить из нее кассету. Выждите некоторое время, пока конденсат не пропадет.</li> <li>Проверьте, не появилось ли на экране сообщение AUTO OFF или T REEL LOCK. Проверьте крышку кассету, она могла защелкнуться.</li> <li>Проверьте, не отключилось ли устройство резервной записи от разъема DV, если вы пытаетесь вести запись с устройством резервной записи, а в строке установки DV CONTROL в окне OTHER FUNCTIONS стоит параметр EXT.</li> </ul>	<b>P15</b>  —  —  —  <b>P77</b>  —  <b>P72</b>
--	--	--

## Другие типы видеозаписи

<p><b>Камера не фокусируется на объекте автоматически</b></p>	<ul style="list-style-type: none"> <li>• Проверьте, не включен ли режим ручной фокусировки. Камера фокусируется автоматически только в режиме автоматической фокусировки.</li> <li>• Возможно, вы снимаете в условиях, где камере тяжело сфокусироваться на объекте в автоматическом режиме. На некоторых объектах съемки камере тяжело сфокусироваться в автоматическом режиме. В этом случае включите режим ручной фокусировки и самостоятельно наведите объект на резкость. Камере тяжело сфокусироваться на объекте съемки, когда:             <ol style="list-style-type: none"> <li>1. Вы одновременно снимаете близкорасположенный и удаленный объекты;</li> <li>2. Снимаете через грязное стекло или другие стеклянные поверхности;</li> <li>3. Снимаете в местах со слабой освещенностью;</li> <li>4. Вокруг объекта находятся сильноотражающие или яркие предметы;</li> <li>5. Объект съемки движется с высокой скоростью;</li> <li>6. Снимаете с минимальной контрастностью;</li> <li>7. Снимаете на медленной выдержке (скорости работы затвора).</li> </ol> </li> </ul>	<p><b>P30, 37</b></p> <p>—</p>
---	--	--------------------------------

## Монтаж

<p><b>Не удается выполнить наложение звука на готовый видеоряд</b></p>	<ul style="list-style-type: none"> <li>• Убедитесь, что расположенная на кассете защелка, предотвращающая случайное стирание материала не установлена в положение SAVE. В этом состоянии запись на кассету невозможна.</li> <li>• Возможно, вы пытаетесь смонтировать фрагмент, записанный в режиме LP. Вы не можете выполнять наложение звука на материал, записанный в режиме LP, потому что дорожки на ленте в этом режиме уже, чем ширина головки.</li> </ul>	<p><b>P15</b></p> <p>—</p>
--	---	----------------------------

## Индикации

<p><b>Неверная индикация тайм-кода</b></p>	<ul style="list-style-type: none"> <li>• Когда вы воспроизводите кассету в замедленном режиме в обратном направлении, индикация тайм-кода может быть несколько неверной. Это не является признаком неисправности.</li> </ul>	<p>—</p>
<p><b>Показанный на экране остаток ленты отличается от фактического остатка</b></p>	<ul style="list-style-type: none"> <li>• Остаток ленты будет показан не точно, когда непрерывно снимаете по интервалам продолжительностью менее 30 секунд.</li> <li>• Показанный остаток ленты может быть на 2 или 3 минуты меньше фактического остатка ленты.</li> </ul>	<p>—</p> <p>—</p>

## Воспроизведение (изображения)

<p><b>Воспроизведение не включается даже после нажатия кнопки воспроизведения</b></p>	<ul style="list-style-type: none"> <li>• Проверьте, горит ли лампочка VCR. Если она горит, то в этом режиме ни один из режимов воспроизведения не работает.</li> </ul>	<p><b>P43</b></p>
<p><b>Во время ускоренного просмотра ленты вперед или назад появляются мозаичные шумы</b></p>	<ul style="list-style-type: none"> <li>• Такой тип шумов свойственен технологии цифрового видео. Это не является признаком неисправности.</li> </ul>	<p>—</p>
<p><b>Воспроизводимый материал не показывается на экране телевизора, несмотря на то, что подключение камеры к телевизору выполнено правильно</b></p>	<ul style="list-style-type: none"> <li>• Убедитесь, что вы используете правильный разъем под входные сигналы. Внимательно ознакомьтесь с руководством по эксплуатации на телевизор и выберите разъем видеовхода, к которому нужно подключать камкордер.</li> </ul>	<p>—</p>
<p><b>Видеоматериал на экране нечеткий</b></p>	<ul style="list-style-type: none"> <li>• Убедитесь, что видеоголовки камеры чистые. Если видеоголовки грязные, воспроизводимое изображение будет нечетким.</li> </ul>	<p>—</p>

## Воспроизведение (звук)

<b>Звук не идет с динамика камеры</b>	<ul style="list-style-type: none"> <li>Возможно, вы слишком снизили громкость динамика на шкале настройки. Войдите в режим VCR и многофункциональным диском выберите нужную громкость.</li> </ul>	<b>P44</b>
<b>Слышится двойное звучание</b>	<ul style="list-style-type: none"> <li>Возможно, вы выбрали в строке установки 32K (12bit) AUDIO в окне PLAYBACK FUNCTION параметр MIX.</li> <li>Если вы выполняете наложение звука на ленту, записанную в аудиоформате 32K (12бит), выбранном в строке установки AUDIO REC в окне RECORDING SETUP, вы будете слышать звук, записанный на ленту во время видеосъемки материала плюс новый наложенный звук.</li> </ul>	<b>P67</b> <b>P69</b>
<b>После выполнения наложения звука на готовый видеоряд, исходный звук был затерт</b>	<ul style="list-style-type: none"> <li>Если вы выполняете наложение звука на кассету, записанную в формате 48K (16bit), выбранном в строке установки AUDIO REC в окне RECORDING SETUP, вы сотрете исходные записанный на ленте звук. Чтобы оставить его, для съемки материала выберите в строке установки параметр 32K (12bit).</li> </ul>	<b>P69</b>

## Другие проблемы

<b>Не удается вытащить кассету из камеры</b>	<ul style="list-style-type: none"> <li>Проверьте, включено ли питание камеры. (Подается ли нормально питание с сетевого адаптера или от аккумулятора). Пока питание подается, вы можете в любое время вытащить кассету, даже когда рычажок питания камеры POWER стоит в положении OFF.</li> </ul>	—
<b>Кассету можно вытащить, но не удается выполнить какую-либо другую операцию</b>	<ul style="list-style-type: none"> <li>Проверьте наличие сформировавшегося конденсата. Если внутри камеры появился конденсат – единственное, что вы можете сделать в таком состоянии камеры – это вытащить из нее кассету. Выждите некоторое время, пока конденсат не пропадет.</li> <li>Если вы закрыли дверку отсека кассеты сразу же после того, как переместили рычажок EJECT в положение открытия дверки отсека, возможно, вам не удастся выполнить никакую другую операцию, кроме как извлечение кассеты. Если это произошло, снова передвиньте переключатель EJECT в положение открытия дверки отсека, убедитесь, что механизм завершил процесс выгрузки кассеты. После этого закройте дверку отсека под кассету.</li> </ul>	<b>P77</b> —
<b>Пульт дистанционного управления не работает</b>	<ul style="list-style-type: none"> <li>Убедитесь, что батарейка в пульте дистанционного управления не села. Если пульт дистанционного управления не работает даже в непосредственной близости от приемника сигналов на камкордере, это значит что батарейка в пульте села. Замените ее на новую.</li> <li>Убедитесь, что пульт дистанционного управления настроен на работу именно с этим устройством. Если в строке установки REMOTE стоит неправильный параметр, пульт дистанционного управления правильно работать не будет.</li> </ul>	<b>P19</b> <b>P19, 72</b>
<b>При наклоне камеры слышится шум внутри</b>	<ul style="list-style-type: none"> <li>Внутри камеры есть ряд компонентов, которые издают шум в режиме VCR или когда переключатель питания POWER стоит в положении OFF. Это не является признаком поломки.</li> </ul>	—

## Конденсат

**Как узнать, сформировался ли внутри камеры конденсат и что с ним делать, если сформировался.**

Если при включении питания камкордера появляется мигающая индикация , это значит, что внутри камеры образовался конденсат. Если это произошло, питание камеры автоматически выключается в пределах нескольких секунд. В этом ситуации предпримите следующие действия.

① **Извлеките из камеры кассету**

Ничего другого с камерой сделать вы не сможете (в смысле операций). В зависимости от степени образовавшегося конденсата, возможно, вам не удастся даже извлечь кассету. В этом случае, выждите два-три часа и выньте кассету.

② **Оставьте камеру на пару часов с открытой дверкой отсека кассеты**

Время, которое камере нужно будет провести в таком состоянии, зависит от количества образовавшегося конденсата и температуры окружающей среды.

③ **Спустя 2-3 часа включите питание камеры и проверьте, пропала ли индикация конденсата.**

Даже если индикации нет, то перед работой для полной гарантии отсутствия конденсата выждите еще примерно час.

**Так же помните, что даже несмотря на то, что индикации нет, конденсат может находиться в стадии формирования.**

- Конденсат формируется постепенно, таким образом, индикация может появиться спустя 10-15 минут с момента начала его формирования.
- В очень холодных местах образовавшийся конденсат может замерзнуть. Если это произошло, придется выждать дополнительные 2-3 часа пока он не оттает.

## Лампочка TALLY

Чтобы лампочка TALLY горела во время съемки, в строке установки REC LAMP в окне меню OTHER FUNCTIONS выберите параметр ON (P78).

Лампочка будет мигать, когда камкордер находится в одном из перечисленных ниже состояний:

- когда заряд аккумулятора низкий
- когда лены в кассете осталось немного
- когда в системе лентопротяга возникла неполадка
- при получении команды с пульта дистанционного управления
- когда камера перешла в режим съемки

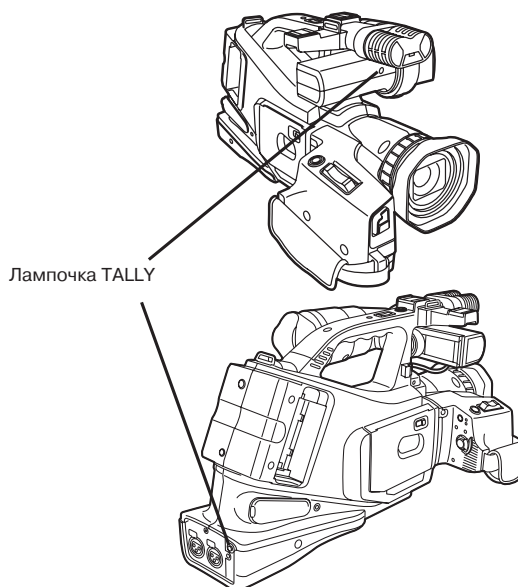

## Перезагрузка системы

Выполните перезагрузку микрокомпьютера системы, когда камера не поддается управлению, даже несмотря на то, что питание включено или произошла ошибка подобного рода.

Предметом с острым кончиком надавите на кнопку RESET, расположенную на панели камеры. Это приведет к перезагрузке микрокомпьютера системы. Выбранные параметры установок камеры и содержимое памяти не будет потеряно, даже после перезагрузки системы.

Если камера работает нормально, не нажимайте на кнопку RESET.

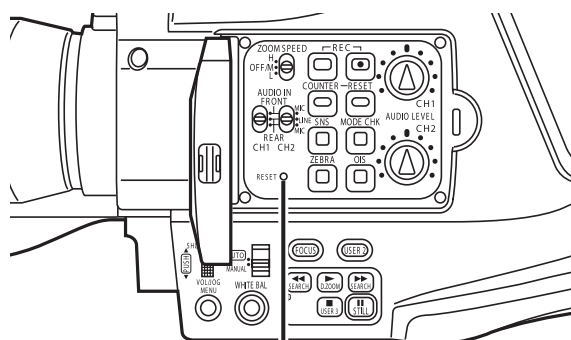

Кнопка RESET

## Чистка видеоголовок

---

Когда видеоголовки грязные, при воспроизведении ленты на камере или в других устройствах появляются мозаичные шумы или все изображение может окрашиваться в голубые тона. Очень грязные видеоголовки приводят к значительному ухудшению записи, а в худших случаях даже к ее невозможности.

### Из-за чего видеоголовки становятся грязными

- высокая концентрация грязи в воздухе
- высокая температура или влажность окружающей среды
- повреждение кассеты
- длительное использование видеоголовок

### Используйте чистящую кассету!

- ① **Вставьте чистящую кассету в отсек кассетоприемника и установите переключатель питания камеры в положение ON.**
- ② **Нажмите кнопку MODE, и убедитесь, что загорелась лампочка VCR.**
- ③ **Нажмите кнопку ►, затем спустя 10 секунд нажмите кнопку ■.**  
(Не перематывайте ленту)
- ④ **Выньте чистящую кассету, проверьте операцию записи и воспроизведения на другой пробной кассете. Проверьте качество изображения.**
- ⑤ **Если качество неудовлетворительное, повторите шаги 1-4.**  
(Не используйте чистящую кассету более 4 раз за один прием).

- Не перематывайте чистящую кассету во время воспроизведения. Когда лента подойдет к концу, перематывайте ее назад и снова используйте аналогичным образом сначала.
- Если видеоголовки становятся грязными сразу же после чистки, это может означать, что вы использовали плохую чистящую кассету. Немедленно прекратите ее использование.
- Чрезмерное использование чистящих кассет может привести к износу видеоголовки. Если видеоголовки изнашивались, воспроизведение будет плохим, даже сразу же после чистки.
- Если чистка видеоголовок с помощью чистящей кассеты не приносит положительных результатов, вам придется обратиться к дилеру на предмет чистки/ремонта камкордера. Если произойдет такая ситуация, обратитесь к дилеру.

### Периодическая замена

Для гарантии высокого качества изображения, рекомендуется заменять видеоголовки и другие изнашиваемые компоненты примерно каждые 2,000 часов использования. (Однако, это время может значительно варьироваться в зависимости от температуры, влажности, запыленности и других факторов окружающей среды).

## Рекомендации по уходу

---

### Не используйте бензин и растворители.

- Использование бензина и растворителей может привести к деформированию или повреждению поверхности камкордера.
- Перед уходом за камкордером вытащите из него аккумулятор или отсоедините шнур питания переменного тока из розетки.
- Для протирки корпуса камеры используйте мягкую чистую материю. Чтобы удалить сильную грязь, воспользуйтесь мягким моющим средством, растворенным в воде и нанесенным на кусок материи. После этого насухо вытрите корпус камеры.

## Инструкции по хранению камкордера

Перед тем как поместить камкордер в место хранения, выньте аккумулятор и кассету. Хранить все эти компоненты необходимо в помещении с низкой влажностью и относительно стабильной температурой.

Рекомендуемая температура хранения:  
от 15°C до 25°C

Рекомендуемая относительная влажность:  
от 40 % до 60 %

### Камкордер

Удалите с камкордера грязь и пыль сухой мягкой материей.

### Аккумулятор

- Срок годности аккумулятора уменьшается при хранении в слишком холодных или наоборот слишком теплых местах.
- Хранение аккумулятора в помещениях с высокой концентрацией пыли и маслянистых паров может привести к коррозии клемм батареи или появлению других неисправностей.
- **Храните металлические предметы (например, шпильки для волос и т.д.) вдали от аккумулятора. В противном случае это может привести к короткому замыканию на клеммах батареи, в результате чего аккумулятор сильно нагреется, и вы можете получить серьезные травмы, если коснетесь находящегося в этом состоянии аккумулятора.**
- Перед тем как поместить аккумулятор на хранение его необходимо разрядить. Если срок хранения достаточно продолжительный, рекомендуется, по крайней мере, раз в год заряжать его, вставлять в камкордер и полностью разряжать, а затем хранить дальше.

### Кассеты

- Перед хранением кассету необходимо перемотать на начало. Если оставить кассету с наполовину перемотанной лентой на 6 или более месяцев (этот временной промежуток может варьироваться в зависимости от условия хранения), может появиться провис ленты.
- Перед хранением всегда помещайте кассеты в их оригинальные упаковки (коробки), поскольку такие факторы как грязь, прямые солнечные лучи (ультрафиолетовые составляющие света) и влажность могут отрицательно сказаться на ленте. В грязи содержатся твердые компоненты, которые могут повредить видеоголовки камкордера и другие его компоненты, если они попадут внутрь корпуса кассеты.
- Каждые 6 месяцев перематывайте ленту вперед и назад. Если хранить кассеты с полностью намотанной лентой более года, это может привести к нежелательному сжатию или растяжению ленты, вызванным колебаниями температуры и влажности. Кроме этого, фрагменты ленты могут слипнуться.
- Не храните кассеты в непосредственной близости от оборудования и любых других предметов с сильными магнитными полями.
- Верхняя поверхность ленты имеет специальное покрытие из микроскопических магнитных частиц, которые используются для записи сигналов. Магнитные прищепки, игрушки и тому подобные предметы могут обладать более сильными магнитными полями, чем вы ожидаете: они могут оказаться сильными настолько, что сотрут запись на ленте и приведут к появлению помех в аудио- и видеоматериале.

Имена, компании и товары, которые упоминаются в настоящей инструкции, являются торговыми марками или зарегистрированными торговыми марками соответствующих компаний.

# Технические характеристики

## [Общие характеристики]

**Напряжение питания – DC 7.2В/7.9В**

**Потребляемая мощность:**

6,2 Вт (если используется видеоискатель)  
7,4 Вт (если используется ЖК-дисплей)



Указывает на информацию, касающуюся мер предосторожности

### Температура окружающей среды

0°C до 40°C

### Влажность окружающей среды

От 10% до 85% (без конденсата)

### Вес

2,60 кг (без аккумулятора и дополнительных аксессуаров)

### Габариты (Ш В Г)

217 × 224 × 431 мм

### Формат записи

Цифровой формат видео SD

### Формат кассеты

Mini DV

### Записываемые видеосигналы

625/50i (система PAL)

### Режим съемки

625/50i

### Записываемые аудиосигналы

Цифровая запись ИКМ  
16 бит :48КГц /2 канала  
12 бит :32КГц /4 канала

### Записывающие дорожки

Цифровое видео/звук:  
Наклонно-строчные дорожки  
Тайм-код  
Наклонно-строчная дорожка (область субкода)

### Скорости протяга ленты:

Режим SP: 18.831 мм/сек  
Режим LP: 12.568 мм/сек

### Продолжительность записи (при использовании AY-DVM60)

Режим SP: 60 минут  
Режим LP: 90 минут

### Используемые кассеты

Ширина ленты 6.35 мм, металлопорошковая

### Время перемотки ленты вперед/назад

Примерно 140 сек. (при использовании AY-DVM60)

### Устройство видеозахвата

1/4-дюймовая ПЗС-матрица (×3)

### Количество пикселей

Суммарное число пикселей: 410 000  
Число эффективных пикселей: 380 000  
(система смещения пикселей)

### Объектив

Leica DICOMAR с оптической стабилизацией изображения, 16-кратное увеличение от приводного моторчика, F1.6-f=4.1 до 65.6 мм)  
39.5 до 632 мм в формате 35-мм камер

### Оптическая система разделения цвета

Призма

### Фильтр нейтральной плотности

Заблокированный на диафрагму, автоматический ВКЛ/ВЫКЛ

### Регулировка усиления

0, +3, +6, +9, +12, +15, +18 ДБ

### Скорости работы затвора (выдержки)

Медленные:  
1/4, 1/8, 1/15, 1/30 сек.  
Стандартные:  
1/50, 1/60, 1/120, 1/180, 1/250, 1/350,  
1/500, 1/750, 1/1000, 1/1500, 1/2000,  
1/3000, 1/4000, 1/8000 сек.

### Минимальная освещенность объекта съемки

4 лк:  
F1.6, усиление +18 Дб, 50 IRE выход  
видеоизображения

### Бленда

Крупная бленда для объектива с широким углом обзора

### Диаметр фильтра

43 мм

### ЖК-дисплей

2,5-дюймовый цветной ЖК-дисплей,  
110 000 пикселей

### Видеоискатель

0,44-дюймовый цветной видеоискатель с ЖК-дисплеем, 180 000 пикселей

### Встроенный микрофон

Сtereo

### Встроенный динамик

Диаметр 20 мм

## [ВИДЕО]

### Частота дискретизации

Y: 13,5 МГц, PB/PR: 6,75 МГц

### Квантование:

8 битное

### Система видеосжатия

DCT + код переменной длины

### Коррекция ошибок

Код Рида-Соломона

## [АУДИО]

### Частота дискретизации

48 КГц/32 КГц

### Квантование

16 битное/12 битное

### Частотная характеристика

20 Гц до 20 КГц

### Коэффициент детонации

Ниже предела измерения

## [СОЕДИНИТЕЛЬНЫЕ РАЗЪЕМЫ]

### MIC

Стерео (3.5 мм диаметром)

Чувствительность микрофона: -70 дБВ

### XLR AUDIO IN

XLR (CH1/CH2), высокий импеданс  
0/-60 дБн, LINE/MIC устанавливаемое

### VIDEO IN/OUT:

RCA (вход/выход переключается автоматически)  
аналоговые композитные входные/выходные сигналы  
1.0 В [полный размах сигнала], 75 Ом

### S-VIDEO IN/OUT

(автоматически переключаемый вход/выход)  
S-коннектор, вход/выход в выделении сигналов Y/C  
Y: 1.0 В [полный размах сигнала], C: 0.3 В [полный  
размах сигнал], 75 Ом

### AUDIO IN/OUT

RCA (CH1, CH2) (вход/выход переключается автома-  
тически)  
Вход: - 10 дБВ, высокий импеданс  
Выход: - 10 дБВ, низкий импеданс

### Вход пост. тока (INPUT 7.9 V)

Постоянный ток 7,9 В

### PHONES

Стерео (3.5 мм диаметром), 100 Ом

### DV

4-контактный, цифровой вход/выход, совместимый  
со стандартом IEEE 1394

### CAM REMOTE

Минигнездо 2.5 мм (M3)

## [СЕТЕВОЙ АДАПТЕР]

### Входные характеристики

100 – 240 В переменного тока, 50/60 Гц

### Потребляемая мощность:

20 Вт



Указывает на информацию, касающуюся мер предосторожности

### Вес

0.16 кг

### Габариты (Ш × В × Г)

70×44.5×116 мм

## [Дополнительные аксессуары]

### Широкоугольная насадка

AG-LW4307P

### ИК-подсветка

AG-YRL30G

### Аккумулятор

CGR-D16 (1600 мА/ч)

CGP-D28 (2800 мА/ч)

CGA-D54 (5400 мА/ч: эквивалентен аккумулятору,  
входящему в комплект поставки)

### Комплект сетевого адаптера

AG-B15 (Эквивалент входящему в комплект поставки  
шнуру питания переменного тока, шнур питания по-  
стоянного тока, сетевой адаптер)

### Чистящая кассета

AY-DVMCLA

Вес и габариты указаны приблизительно.

Технические характеристики могут изменяться без уведомления пользователя.

---

**Матсушита Электрик Индастриал Ко., Лтд.**

Интернет-сайт: <http://www.panasonic.co.jp/global/>