

Руководство пользователя

Основное

Это руководство применяется для следующих моделей:
**MB441, MB451, MB451w, MB461, MB471, MB471w, MB491
ES4161 MFP, ES4191 MFP**

- В этом руководстве описаны меры предосторожности, позволяющие обеспечить безопасность при использовании продукта.
Прочитайте это руководство, прежде чем приступать к использованию продукта.

ВВЕДЕНИЕ

Мы постарались, чтобы информация в этом документе была полной, точной и своевременной. Производитель полагает, что он не несет ответственности за все ошибки, возникшие в результате использования этого документа. Производитель также не может гарантировать, что изменения в программном обеспечении и оборудовании, внесенные другими производителями и отраженные в данном руководстве, не повлияют на применимость информации в нем. Упоминание продуктов программного обеспечения, произведенных другими компаниями, необязательно означает одобрение производителем.

Приложив все разумные усилия, чтобы сделать этот документ настолько точным и полезным, насколько это возможно, мы, тем не менее, не гарантируем в любом виде, явном или подразумеваемом, что содержащаяся здесь информация является точной или полной.

Все права защищены корпорацией Oki Data. Запрещено производить несанкционированное копирование, передачу, пеевод или похожие действия. Необходимо получить письменное разрешение от корпорации Oki Data перед выполнением любого из выше указанных действий.

© 2011 Корпорация Oki Data

OKI является зарегистрированным торговым знаком компании Oki Electric Industry Company, Ltd.

Energy Star является товарным знаком United States Environmental Protection Agency.

Microsoft, Windows, Windows Server и Windows Vista являются торговыми знаками корпорации Microsoft.

Apple, Macintosh, Rosetta, Mac и ОС Mac являются зарегистрированными торговыми знаками Apple Inc.

Названия других продуктов, а также фирменные наименования, являются зарегистрированными товарными знаками или товарными знаками их законных владельцев.



Как участник программы Energy Star, производитель определил, что данный продукт соответствует принципам Energy Star об энергоэффективности.



Данный продукт выполняет требования директив совета 2004/108/EC (EMC) и 2006/95/EC (LVD) и 1999/5/ EC (R&TTE), с поправками где максимально применимо к законам стран участниц, относительно электромагнитной совместимости, низкого напряжения и радио&-телекоммуникационного терминального оборудования.

Следующие кабели использовались при оценке этого устройства на соответствие директиве EMC 2004/108/EC соблюдение и конфигурации, отличные от данных, могут повлиять на их соблюдение.

ТИП КАБЕЛЯ	ДЛИНА (М)	ЯДРО	ЭКРАН
Питание	1,8	✗	✗
USB	5,0	✗	✓
LAN	15,0	✗	✗
Телефон	3,0	✗	✗

ПЕРВАЯ ПОМОЩЬ ПРИ ЧРЕЗВЫЧАЙНЫХ СИТУАЦИЯХ

Будьте осторожны с порошком тонера:

Если проглотили, наберите небольшое количество холодной воды и обратитесь к врачу. НЕ пытайтесь вызвать рвоту.



Если вдохнули, выйдите в открытое пространство на свежий воздух. Обратитесь за медицинской помощью.

При попадании в глаза, прополощите большим количеством воды в течение не менее 15 минут, держа веки открытыми. Обратитесь за медицинской помощью.

Утечка должна быть устранена при помощи холодной воды и мыла для уменьшения риска загрязнения кожи или одежды.

ПРОИЗВОДИТЕЛЬ

Корпорация OKI Data,
4-11-22 Shibaura, Minato-ku,
Токио 108-8551,
Япония

По вопросам продажи, поддержки, а также по общим вопросам, обращайтесь к местному дистрибьютору.

ИМПОРТЕР В ЕС или ОФИЦИАЛЬНЫЙ ПРЕДСТАВИТЕЛЬ

OKI Europe Limited (официальный торговый представитель OKI Printing Solutions)

Blays House
Wick Road
Egham
Surrey, TW20 0HJ
Великобритания

По вопросам продажи, поддержки, а также по общим вопросам, обращайтесь к местному дистрибьютору.

ИНФОРМАЦИЯ ПО ОХРАНЕ ОКРУЖАЮЩЕЙ СРЕДЫ







● Для Вашей безопасности

Прочтите Руководство пользователя (данное руководство) для Вашей безопасности перед тем, как начать пользоваться продуктом.

Меры предосторожности для безопасности

- ⚠ ПРЕДУПРЕЖДЕНИЕ!** Указание предупреждений по мерам безопасности. Невыполнение данных правил или выполнение их недолжным образом может привести к серьезным человеческим травмам и даже к летальному исходу.
- ⚠ ВНИМАНИЕ!** Указание предупреждений по мерам безопасности. Невыполнение данных правил может привести к травмам.

Общие меры предосторожности

⚠ ПРЕДУПРЕЖДЕНИЕ!		
 <p>Не дотрагивайтесь до аварийного выключателя внутри устройства. Невыполнение данного требования может привести к поражению электрическим током при высоком напряжении. В дополнение к этому, механизм может вращаться, что может привести к травме.</p>	 <p>Не используйте легковоспламеняющийся спрей вблизи устройства. Невыполнение данного требования может привести к пожару, так как это пространство вокруг устройства разогревается.</p>	 <p>Вытащите кабель питания из розетки и свяжитесь с центром обслуживания клиентов, в случае, если крышка очень горячая, дымится, издает непонятный запах или странные звуки. В противном случае это может привести к пожару.</p>
 <p>Вытащите кабель питания из розетки и свяжитесь с центром обслуживания клиентов, в случае, если жидкость (например, вода) подступает к внутренним частям устройства. В противном случае это может привести к пожару.</p>	 <p>Вытащите кабель питания из розетки и удалите инородные материалы, такие как зажимы, когда они падают внутрь устройства. В противном случае это может привести к поражению электрическим током и/или пожару, в результате чего могут произойти травмы.</p>	 <p>Не используйте и/или не разбирайте устройство иным образом, чем тем, которое указано в Руководстве пользователя. Это может привести к поражению электрическим током и/или пожару, в результате чего могут произойти травмы.</p>
 <p>Отсоедините шнур питания и свяжитесь с центром обслуживания клиентов, если устройство уронили или повреждена крышка. В противном случае это может привести к поражению электрическим током и/или пожару, в результате чего могут произойти травмы.</p>	 <p>Периодически отключайте шнур питания, чтобы очистить вилки и корневую часть между разъемами вилок. Если шнур питания находится долгое время включенным, корневая часть запылится и может произойти короткое замыкание, что может привести к пожару.</p>	 <p>Не пылесосьте разлитый тонер. При чистке разлитого тонера пылесосом, он может загореться из-за искр от электрического контакта. Разлитый тонер следует вытереть сырой тканью.</p>
 <p>Не помещайте материалы в вентиляционное отверстие. Это может привести к поражению электрическим током и/или пожару, в результате чего могут произойти травмы.</p>	 <p>Не ставьте чашку с жидкостями (например, с водой) на устройство. Это может привести к поражению электрическим током и/или пожару, в результате чего могут произойти травмы.</p>	 <p>Не дотрагивайтесь до термоэлемента и других частей, открывая крышку устройства. Это может привести к ожогам.</p>
 <p>Не бросайте картриджи и картриджи барабана переноса изображений в огонь. Это может привести к взрыву пыли и ожогам.</p>	 <p>Не используйте провод питания, кабель или заземляющий провод, отличные от тех, которые указаны в Руководстве пользователя. Это может привести к пожару.</p>	 <p>Работа при использовании UPS (непрерывный источник питания) или инвертера не гарантируется. Не используйте непрерывный источник питания или инвертеры. Это может привести к пожару.</p>

 **ВНИМАНИЕ!**



Не подходите близко к области выхода бумаги когда питание включено и во время печати. Это может привести к травмам.



Не дотрагивайтесь до поврежденного жидкокристаллического дисплея. Если произошла утечка жидкости (жидкого кристалла) из жидкокристаллического дисплея, попав в глаза или рот, промойте большим количеством воды. Следуйте указаниям врача при необходимости.

Данный продукт содержит программное обеспечение, разработанное Heimdal Project.

Авторское право (с) 1995 - 2008 Kungliga Tekniska Högskolan

(Королевский институт технологий, Стокгольм, Швеция).

Все права защищены.

Перераспределение и использование в форме источника и двойной форме, с или без изменений, разрешены при условии обеспечения следующих условий:

1. Для перераспределения кода источника должно быть получено уведомление об авторских правах, данный список условий и следующий отказ.
2. Перераспределение в двойной форме должно быть воспроизведено при помощи выше указанного уведомления об авторских правах, данного списка условий и следующего отказа в документации и/или других материалах, обеспеченных рассылкой.
3. Ни название института, ни имена участников не должны использоваться для поддержки и продвижения продуктов, выбранных из данного программного обеспечения без особого письменного разрешения, которое должно быть получено заранее.

ДАННОЕ ПРОГРАММНОЕ ОБЕСПЕЧЕНИЕ ПРЕДОСТАВЛЕНО ИНСТИТУТОМ И УЧАСТНИКАМИ «КАК ЕСТЬ» И ЛЮБЫЕ ЯВНЫЕ ИЛИ ПОДРАЗУМЕВАЕМЫЕ ГАРАНТИИ, ВКЛЮЧАЯ, НО, НЕ ОГРАНИЧИВАЯСЬ ГАРАНТИЯМИ КОММЕРЧЕСКОЙ ЦЕННОСТИ И ПРИГОДНОСТИ ДЛЯ КОНКРЕТНОЙ ЦЕЛИ, ОТРИЦАЮТСЯ. НИ В КОЕМ СЛУЧАЕ ИНСТИТУТ ИЛИ УЧАСТНИКИ НЕ НЕСУТ ОТВЕТСТВЕННОСТИ ЗА ПРЯМЫЕ, КОСВЕННЫЕ, СПЕЦИАЛЬНЫЕ, ШТРАФНЫЕ ИЛИ КОСВЕННЫЕ УБЫТКИ (ВКЛЮЧАЯ, НО, НЕ ОГРАНИЧИВАЯСЬ, ПРИОБРЕТЕНИЕ ТОВАРОВ ЗАМЕНЫ ИЛИ УСЛУГ, ПОТЕРЮ ДАННЫХ ИЛИ ПРИБЫЛИ ИЛИ ПРИОСТАНОВЛЕНИЕ БИЗНЕСА), ТЕМ НЕ МЕНЕЕ, ВЫЗВАННЫЕ И В ЛЮБОЙ ТЕОИИ ОТВЕТСТВЕННОСТИ, НЕЗАВИСИМО ОТ КОНТРАКТА, СТРОГОЙ ОТВЕТСТВЕННОСТИ, ИЛИ ПРАВОНАРУШЕНИЯ (ВКЛЮЧАЯ НЕБРЕЖНОСТЬ ИЛИ ИНОЕ), ВОЗНИКАЮЩИЕ В РЕЗУЛЬТАТЕ ИСПОЛЬЗОВАНИЯ ДАННОГО ПРОГРАММНОГО ОБЕСПЕЧЕНИЯ, ДАЖЕ ЕСЛИ О ВОЗМЖНОСТИ ТАКОГО УЩЕРБА.

Содержание

Введение	2
Первая помощь при чрезвычайных ситуациях	3
Производитель	3
Импортер в ЕС или официальный представитель	3
Информация по охране окружающей среды	3
Для Вашей безопасности	4
Структура руководства	11
Сведения о данном руководстве	11
1 Настройка	13
Общие сведения об устройстве	13
Комплектация	13
Доступные дополнения	14
Требования к установке	14
Названия составных частей	15
Установка устройства	17
Распаковка устройства	17
Включение и выключение устройства	19
Установка дополнений	23
Панель оператора	26
Экран по умолчанию	27
Ввод текста с помощью панели оператора	28
Загрузка бумаги и оригиналов	30
Бумага	30
Поддерживаемые типы бумаги	30
Рекомендуемая бумага	32
Хранение бумаги	32
Загрузка бумаги	33
Вывод бумаги	38
Документы	38
Требования к документам	38
Сканируемая область	39
Загрузка документов	39
Основные настройки для работы с факсом (только для MB451, MB451w, MB471, MB471w, MB491, ES4191 MFP)	41
Параметры кода страны	41
Подключение телефонной линии	42
Другие случаи	43
Настройки для разных типов набора номера	45
Настройка даты/времени	45

Указание информации об отправителе	46
Подключение АТС	46
Параметры для Super G3	46
Указание режима получения	47
Подключение к компьютеру	48
Сетевое соединение	49
USB-соединение	62
Конфигурация параметров сети	66
Проверка общих данных установки	68
Установка сканирования на электронную почту и интернет факса.	68
Наладка сканирования на сетевой ПК.	70
Управление профилями	79
Печать конфигурации	80
Процедура печати	80
2 Копирование	81
Основные операции.	81
Запуск задания копирования	81
Отмена задания копирования в процессе копирования.	81
Конфигурация настроек копирования	82
Изменение Размера сканирования (Размер Скан).	82
Изменение лотка для бумаги (Подача бумаги).	82
Изменение ориентации документа (Направление).	83
Создание увеличенных или уменьшенных копий (Масштаб)	83
Включение режима непрерывного сканирования (Непрерывное Скан.)	84
Выполнение дуплексных копий (Двустороннее копирование).	85
Регулировка плотности копии (Плотность)	85
Изменение типа документа (Тип документа)	86
Настройка удаления фона	86
Изменение разрешения сканирования	86
Сброс параметров копирования.	87
3 Отправка факса (только для MB451, MB451w, MB471, MB471w, MB491, ES4191 MFP)	88
Основной метод отправки факса	88
Отправка факса	88
Определение получателя	89
Удаление указанных получателей	90
Конфигурирование параметров факса	91
Изменение Размера сканирования (РазмерСкан)	91
Изменение Разрешения сканирования (Разрешение)	91

Настройка Плотности (Плотность)	91
Печать имени отправителя	91
Проверка и отмена передачи факса	93
Отмена передачи факса	93
Отмена отложенного задания	93
Проверка истории передачи и полученных звонков	93
Поведение устройства во время получения факса	94
Поведение по время приема	94
Печать принятых факсимильных сообщений	97
Адресная книга	98
Быстрый набор	98
Сохранение и редактирование	98
Сохранение из истории	98
Удаление	99
Набор группы (Номер группы)	99
Сохранение и редактирование	99
Удаление	99
Панель клавиши быстрого набора	100
Сохраните телефонные номера	100
Регистрация устройства	100
Основная процедура для сканирования на факс-сервер	101
Передача данных на факс-сервер	101
Определение получателя	101
Удаление указанных получателей	102
Остановка передачи факса	102
Основная процедура для интернет факса	103
Передача факса через Интернет	103
Определение получателя	104
Проверка, удаление и изменение получателей	105
Отмена передачи	106
Получение интернет факсов	106
4 Сканирование	107
Установка драйверов сканера (TWAIN/WIA/ICA драйвер)	107
Процедура установки	107
Для Windows	107
Для ОС Mac X	108
Использование программного обеспечения ActKey	110
Установка программного обеспечения	110
Запуск программного обеспечения	110
Установка для использования WSD сканирования	111
Процедура установки	111
Методы сканирования	112

Сканирование на электронную почту	112
Сканирование на сетевой ПК	114
Сканирование на USB-память	114
Сканирование на локальный ПК	115
Сканирование на удаленный ПК	116
Отмена текущего задания сканирования	119
Сохранение адресной книги	120
Адресная книга	120
Список групп	121
Сохраните все адреса электронной почты	121
Регистрация устройства	121
Импортирование адресов из файла	122
Сохранение получателей сетевого сканирования	123
5 Использование принтера	124
Печать с компьютера	124
Печать	124
Отмена задания печати	126
Печать из USB-памяти	128
Запуск задания печати	128
Конфигурация настроек печати	129
Отмена задания печати	130
6 Идентификация пользователя и Контроль доступа	131
Об идентификации пользователя и контроле доступа	131
Идентификация при помощи PIN-кода	132
Регистрация PIN-кода	132
Включение функции контроля доступа	132
Действие, когда включена функция идентификации при помощи PIN-кода	132
Идентификация при помощи имени пользователя и пароля	135
Регистрация имени пользователя и пароля	135
Включение функции контроля доступа	135
Действия, когда включена функция идентификации при помощи имени пользователя и пароля	135
7 Устранение неисправностей	138
Замятие бумаги	138
Проверка сообщений об ошибках	138
Решение проблемы замятия бумаги	138
Сообщения об ошибке	145
Сообщения об ошибке, отображенные на экране	145

Проверка статуса устройства из кнопки <STATUS(СТАТУС)>	156
Другие неисправности	158
Невозможно выполнить печать с компьютера	158
Не получается успешно установить драйвер принтера	160
Ограничения для каждой ОС	162
Неисправности копирования	165
Неисправности во время отправки факса	167
Неисправности сканирования	169
Неисправности качества изображения	170
Неисправность подачи бумаги	172
Неисправности устройства	174
Если отключается питание	177
8 Обслуживание	178
Замена элементов расходных материалов	178
Замена картриджей с тонером	179
Очистка устройства	183
Чистка поверхности устройства	183
Очистка стекла экспонирования	183
Очистка роликов подачи документов в АПД	183
Очистка роликов подачи бумаги	184
Очистка светодиодных головок	185
Перемещение устройства	186
9 Приложение	188
Технические характеристики (MB461/MB471/MB471w/MB491/ES4161 MFP/ ES4191 MFP)	188
Технические характеристики	196
Основные шаги в Windows	203
Указатель	204
Контактные данные OKI	207

● Структура руководства

К данному продукту прилагается следующее руководство.

- Краткое руководство
В кратком руководстве описана первоначальная настройка для использования каждой функции. И основные операции каждой функции также описаны.
- Руководство пользователя (основное) ---- Данный документ
Чтобы разобраться в данном устройстве, дается описание основных операций. Также описана первоначальная установка, метод обработки в случае неполадки и процедуры технического обслуживания.
- Руководство пользователя (Усовершенствованный)
В расширенном руководстве описаны расширенные операции для каждой функции. Кроме того, включена информация об утилитах и о настройках, применимых к сети.

● Сведения о данном руководстве

Обозначения, используемые в данном документе

В данном документе используются следующие обозначения:

! Примечание

- Указывает важную информацию об операциях. Обязательно прочтите их.

Заметка

- Указывает важную информацию об операциях. Обязательно прочтите их.

Справка

- Указание расположения более подробной или относящейся к данной теме информации.

ПРЕДУПРЕЖДЕНИЕ!

- Указание предупреждений по мерам безопасности. Невыполнение данных правил или выполнение их недолжным образом может привести к серьезным человеческим травмам и даже к летальному исходу.

ВНИМАНИЕ!

- Указание предупреждений по мерам безопасности. Невыполнение данных правил может привести к травмам.

Условные обозначения, используемые в данном документе

В данном руководстве используются следующие условные обозначения:

Условные обозначения	Описание
[]	<ul style="list-style-type: none">● В таком виде на экране отображаются пункты меню.● В таком виде отображаются названия меню, окон и диалоговых окон на компьютере.
« »	<ul style="list-style-type: none">● В таком виде на компьютере отображаются названия файлов.● В таком виде отображаются разделы, рекомендованные для справки.
Кнопка < >	В таком виде отображаются кнопки панели управления или клавиши клавиатуры компьютера.
>	В таком виде отображается путь к нужному меню устройства или компьютеру.

Названия продуктов, используемых в данном руководстве

В данном документе названия продуктов могут выглядеть следующим образом.

- PostScript3 Эмуляция → PSE, POSTSCRIPT3 Эмуляция, POSTSCRIPT3 ЭМУЛЯЦИЯ
- Microsoft® Windows® 7 64-битовая версия операционной системы → Windows 7 (64-битовая версия) ✕
- Microsoft® Windows Vista® 64-битовая версия операционной системы → Windows Vista (64-битовая версия) ✕
- Microsoft® Windows Server® 2008 R2 64-битовая версия операционной системы → Windows Server 2008 ✕
- Microsoft® Windows Server® 2008 64-битовая версия операционной системы → Windows Server 2008 (64-битовая версия) ✕
- Microsoft® Windows® XP x64 версия операционной системы → Windows XP (x64 версия) ✕
- Microsoft® Windows Server® 2003 x64 версия операционной системы → Windows Server 2003 (x64 версия) ✕
- Операционная система Microsoft® Windows® 7 → Windows 7 ✕
- Операционная система Microsoft® Windows Vista® → Windows Vista ✕
- Microsoft® Windows Server® 2008 операционная система → Windows Server 2008 ✕
- Операционная система Microsoft® Windows® XP → Windows XP ✕
- Операционная система Microsoft® Windows Server® 2003 → Windows Server 2003 ✕
- Родовое имя для Windows 7, Windows Vista, Windows Server 2008, Windows XP и Windows Server 2003 → Windows
- Веб-сервисы на устройствах → WSD

✕ Если нет особого описания, 64-битовая версия включена в Windows 7, Windows Vista, Windows Server 2008, Windows XP и Windows Server 2003. (64-битовая версия и Windows Server 2008 R2 включен в Windows Server 2008.)

Если нет специальных указаний, то в данном документе используется Windows 7 в качестве примера Windows, ОС Mac X 10.7 в качестве примера ОС Mac X и модель МФУ MB491 в качестве примера устройства.

В зависимости от используемой операционной системы или модели устройства описание в данном документе может несколько отличаться.

1. Настройка

В данной главе описываются основные операции данного устройства и настройки, а затем использование каждой функции.

● Общие сведения об устройстве

В данном разделе описываются общие сведения об устройстве.

Комплектация

Проверьте, что у Вас есть все элементы, представленные ниже.

Справка

- Для получения дополнительной информации о том, как открыть упаковку, см. раздел «Распаковка устройства» стр. 17.

- Устройство

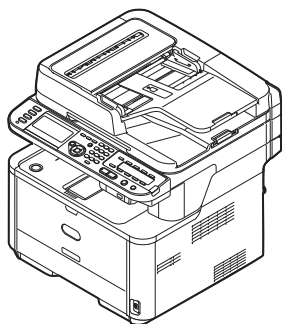

- Картридж барабана переноса изображений
- Стартовый картридж с тонером

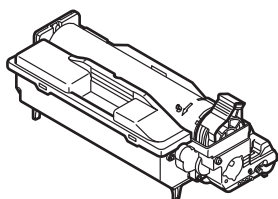

! Примечание

- Стартовые картриджи с тонером установлены в барабан переноса изображений, который устанавливается в устройство перед отправкой.
- DVD-диск с программным обеспечением



- Шнур сети переменного тока
- Заглушка телефонного разъема
Заклепка телефонного разъема вставлена в телефонный разъем основного блока.
- Телефонный кабель
В некоторых странах не входит в комплект.

! Примечание

- Кабель Ethernet и USB-кабель не поставляются в комплекте с данным устройством. Их необходимо приобрести отдельно.
- Упаковочный и амортизационный материал требуется в случае транспортировки устройства. Сохраните это на случай транспортировки устройства в будущем.

Доступные дополнения

Для данного устройства доступны следующие дополнения:

- Блок второго лотка (лоток 2)

Справка

- Для получения дополнительной информации о том, как устанавливать дополнения, см. раздел «Установка дополнений» стр. 23.

Требования к установке

Условия установки

Устройство должно быть установлено в следующих условиях:

Температура:	10°C~32°C
Влажность:	20%~80% RH(относительная влажность воздуха)
Максимальная температура смоченного термометра:	25°C

Примечание

- Остерегайтесь конденсата. Он может вызвать сбой в работе.
- При установке устройства в месте, где влажность окружающего воздуха менее 30% RH, используйте увлажнитель воздуха или антистатический коврик.

ПРЕДУПРЕЖДЕНИЕ!

- Не устанавливайте вблизи источников высокой температуры или огня.
- Не устанавливайте в месте, откуда запускается химическая реакция (лаборатория и т.д.).
- Не устанавливайте вблизи легковоспламеняющихся жидкостей, например алкоголя или растворителя.
- Не устанавливайте в местах, к которым имеют доступ дети.
- Не устанавливайте на неустойчивой поверхности (качающаяся подставка, наклонная поверхность и т.д.).
- Не устанавливайте в местах с повышенной влажностью, запыленных местах, а также местах, где на аппарат будут воздействовать прямые солнечные лучи.
- Не устанавливайте в условиях морского воздуха и коррозионного газа.
- Не устанавливайте в местах, подверженных сильной вибрации.
- Не устанавливайте в местах, где закрывается вентиляционное отверстие устройства.

ВНИМАНИЕ!

- Не помещайте непосредственно на ковер или ковровое покрытие с длинным ворсом.
- Не устанавливайте в закрытом помещении со слабой вентиляцией и циркуляцией воздуха.
- При использовании устройства в небольшом помещении в течение длительного периода обязательно вентилируйте это помещение.
- Устанавливайте подальше от сильных магнитных полей и источников шума.
- Устанавливайте подальше от мониторов и телевизоров.
- При передвижении устройства держите его с двух сторон, немного отклонив вниз его заднюю часть.

Пространство для установки

Установите устройство на плоской поверхности, освободив достаточно места для размещения устройства.

Следует предусмотреть достаточное пространство вокруг устройства в соответствии с представленными ниже рисунками.

- Вид сверху

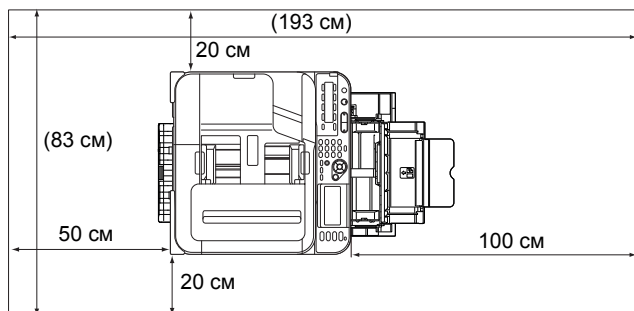

- Вид сбоку

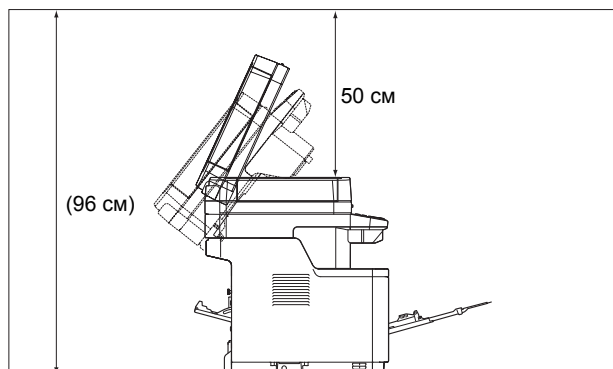

- Вид сбоку (установлен лоток 2)

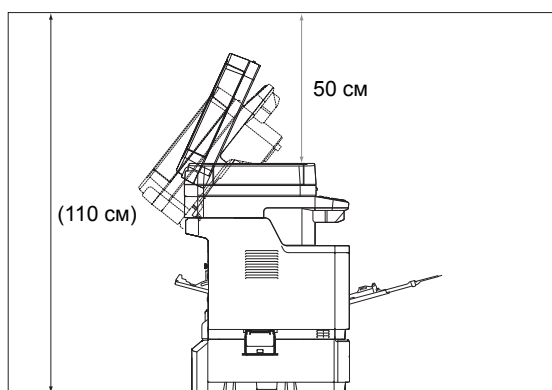

Названия составных частей

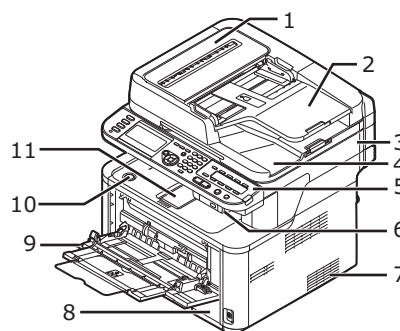

№	Название
1	Крышка автоподатчика документов (АПД)
2	Лоток подачи оригинала
3	Блок сканера
4	Крышка стекла экспонирования
5	Панель оператора
6	USB-порт
7	Вентиляционные отверстия
8	Лоток 1
9	Ручной лоток (только для MB441/MB461/ES4161 MFP) Многоцелевой лоток (МЦ) (только для MB451/ MB451w/MB471/MB471w/MB491/ES4191 MFP)
10	Кнопка открытия верхней крышки
11	Верхняя крышка

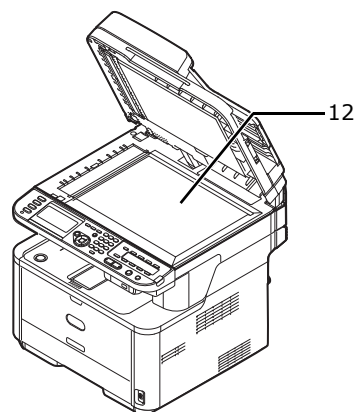

№	Название
12	Стекло экспонирования

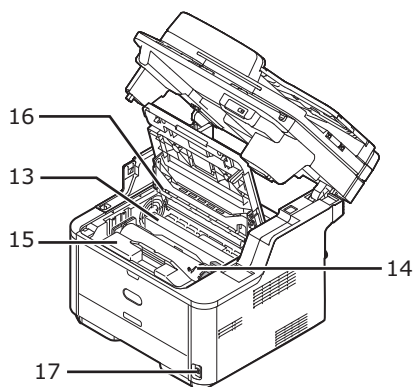

№	Название
13	Блок печки
14	Стартовый картридж с тонером
15	Барабан переноса изображений
16	Светодиодная головка
17	Выключатель питания

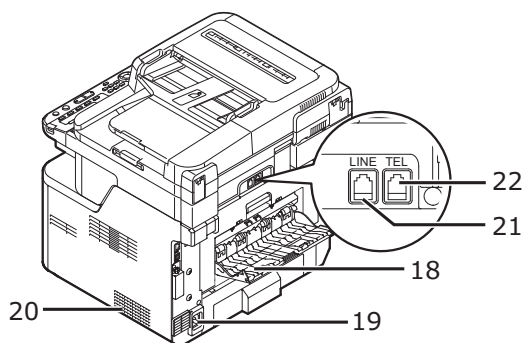

№	Название
18	Укладчик лицевой стороной вверх
19	Разъем питания сети переменного тока
20	Вентиляционные отверстия
21	LINE-разъем (только для MB451/MB451w/MB471/MB471w/MB491/ES4191 MFP)
22	TEL-разъем (только для MB451/MB451w/MB471/MB471w/MB491/ES4191 MFP)

● Под крышкой разъемов

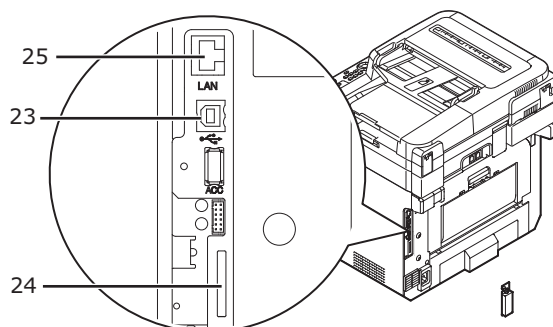

№	Название
23	Разъем USB-интерфейса
24	Слот карты памяти SD (только для MB491/ES4191 MFP)
25	Разъем сетевого интерфейса

● Установка устройства

В данном разделе приведены разъяснения, как распаковать данное устройство, как его включить и выключить.

Распаковка устройства

! Примечание

- Барабан переноса изображений (зеленый ролик) очень чувствительный. Обращайтесь с ним осторожно.
- Не подвергайте барабан переноса изображений воздействию прямых солнечных лучей или яркого внутреннего освещения (более 1500лк). Не оставляйте его даже при обычном внутреннем освещении более 5 минут.
- Упаковочный и амортизационный материал требуется в случае транспортировки устройства. Сохраните это на случай транспортировки устройства в будущем.

1 Извлеките устройство из коробки и снимите с него амортизационные материалы и пакет с технологической документацией.

Дополнительные принадлежности упакованы внутри амортизационного материала (1).

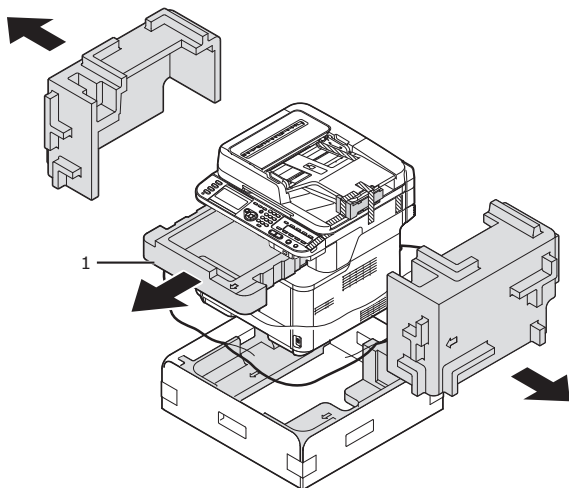

2 Поднимите устройство и поместите его на место установки.

! Примечание

- Не открывайте сканер до тех пор, пока не будет выполнено действие №9.

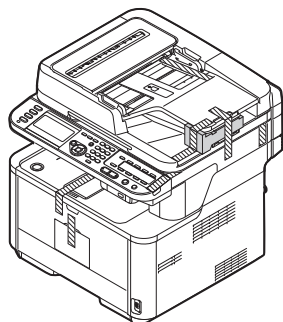

3 Снимите защитную ленту (2) сверху и по бокам устройства, чтобы вынуть амортизационные материалы (3).

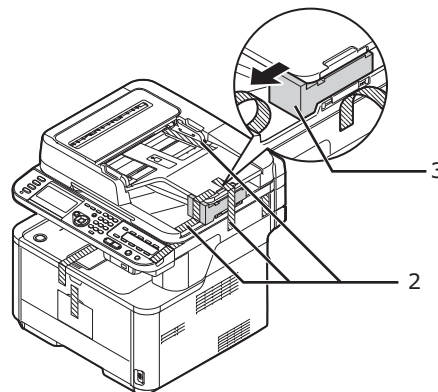

4 Снимите защитную ленту (4), чтобы открыть МЦ лоток.

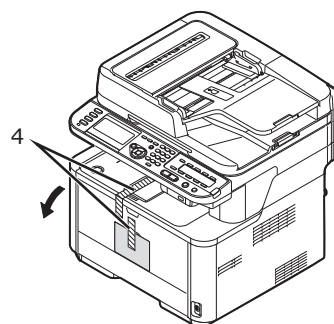

5 Снимите защитную ленту (5), чтобы вытащить бумагу.

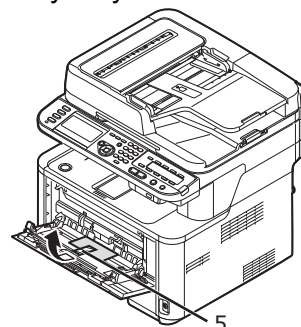

6 Закройте МЦ лоток.

7 Откройте крышку стекла экспонирования.

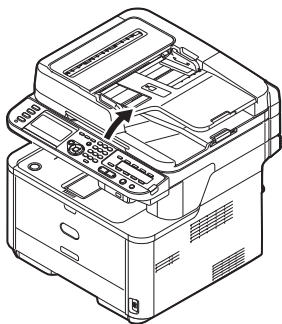

8 Снимите защитную ленту (6).
Откройте АПД и снимите упаковочную ленту.

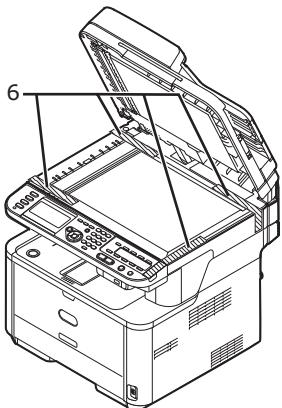

9 Закройте крышку стекла экспонирования.
Теперь можно открывать и закрывать сканер.

10 Откройте блок сканера.

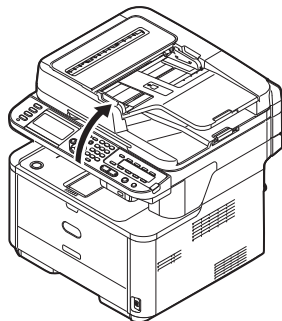

11 Снимите защитную ленту (7), извлеките десиканты и пленку.

12 Откройте верхнюю крышку, нажав на кнопку открытия верхней крышки (8).

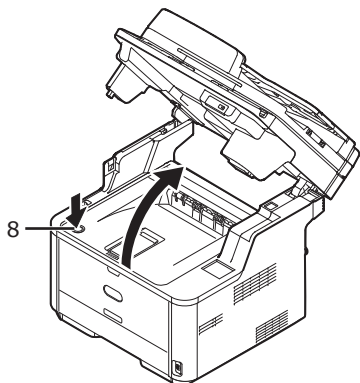

13 Извлеките барабан переноса изображений из принтера.

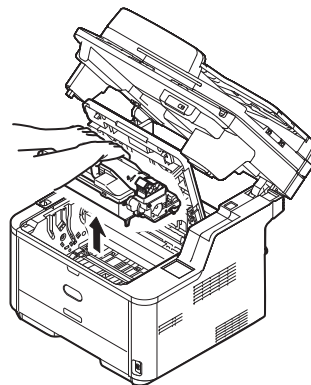

! Примечание

- Не подвергайте барабан переноса изображений воздействию света более 5 минут.
- Не касайтесь блестящей зеленой поверхности нижней части барабана.

14 Извлеките пакетик силикагеля перед установкой.

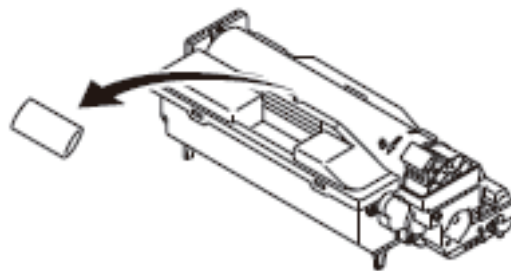

15 Заново установите барабан переноса изображений в принтер: опустите его в принтер на предусмотренное для него место, помещая штырьки (1) на концах барабана в соответствующие прорезы по бокам внутри принтера (2).

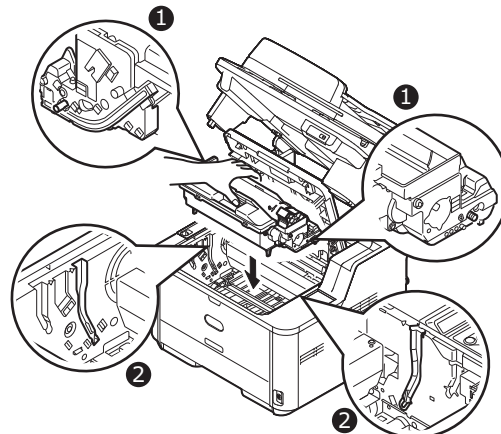

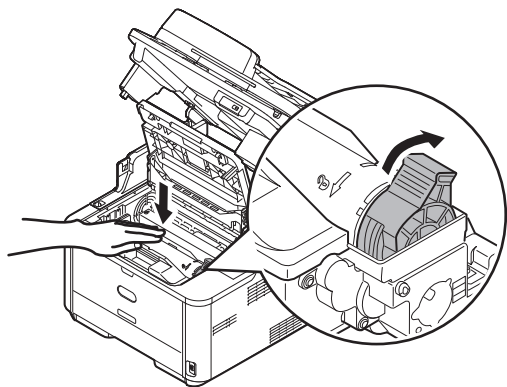
16 Поверните рычаг в указанном направлении.**! Примечание**

- Стрелка на рычаге должна совпасть со стрелкой на барабане переноса изображений.
- Если картридж с тонером плохо зафиксирован, может произойти ухудшение качества печати.

17 Закройте верхнюю крышку.**18** Закройте блок сканера.**Справка**

- См. раздел «Загрузка бумаги» стр. 33 для получения информации о том, как загружать бумагу в устройство.

Включение и выключение устройства

Условия для электроснабжения

Система электроснабжения должна удовлетворять следующим условиям:

Ток:	110-127 В переменного тока (Диапазон 99-140 В переменного тока) 220-240 В переменного тока (Диапазон 198-264 В переменного тока)
Частота:	50/60 Гц ± 2%

! Примечание

- Если электроснабжение нестабильно, используйте стабилизатор напряжения.
- Максимальное потребление электроэнергии данного аппарата: 950 Вт. Обеспечьте достаточное для работы данного устройства электроснабжение.
- Мы не гарантируем должное функционирование в случае применения системы бесперебойного электроснабжения (UPS) или инвертора. Не применяйте системы бесперебойного электроснабжения (UPS) и инверторы.

**ПРЕДУПРЕЖДЕНИЕ!**

Существует риск поражения электрическим током и/или возникновения пожара.



- После присоединения и снятия шнура питания и провода заземления обязательно выключайте выключатель электропитания.
- Обязательно подключайте провод заземления к заземляющему контакту специального назначения.
- никоим образом не выполняйте подключение к заземлению водопровода, газопровода, а также к телефонному прооду и громоотводу.
- Обязательно выполните подключение к заземляющему контакту перед подключением шнура питания к штепселю электропитания.
- Вынимая и вставляя шнур питания, обязательно держитесь за штепсель электропитания.
- Обязательно вставляйте штепсель электропитания в штепсельную розетку до упора.
- Не вынимайте и не вставляйте штепсель мокрыми руками.
- Разместите шнур питания в месте, где на него не будут наступать, не ставьте ничего сверху на шнур.
- Не скручивайте, не сгибайте и не завязывайте в узел шнур питания.
- Не используйте поврежденный шнур питания.
- Не выполняйте соединение звездой.
- Не подключайте данное устройство и другие электроприборы к одной и той же штепсельной розетке. При подключении вместе с другими приборами, особенно прибором для кондиционирования воздуха, копировальным аппаратом, бумагоуничтожающей машиной и т.д., устройство может работать некорректно из-за электрических помех. Если подключение к одной и той же штепсельной розетке неизбежно, используйте шумовой фильтр промышленного значения или серийный малошумящий трансформатор.
- Применяйте прилагаемый шнур питания и вставляйте его вместе с заземляющим контактом. Не используйте с данным устройством шнур питания, предназначенный для другого прибора.
- Не используйте удлинитель. Если использование удлинителя неизбежно, используйте такой, который рассчитан на силу тока более 15 А.
- Использование удлинителя может привести к некорректной работе устройства из-за понижения напряжения в сети переменного тока.
- Во время печати нельзя выключать питание или вынимать штепсель из розетки.
- Если Вы планируете не использовать аппарат в течение длительного времени, например во время выходных, извлеките шнур питания.
- Не используйте прилагаемый шнур питания с другими приборами.

Включение устройства

- 1 Подключите кабель сети переменного тока к разъему питания переменного тока устройства.

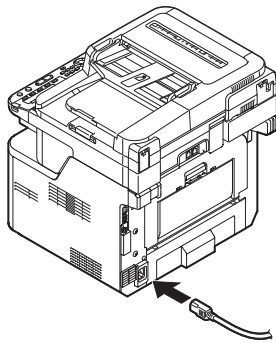

- 2 Вставьте кабель сети переменного тока в электрическую розетку.
- 3 Убедитесь, что на стекле экспонирования или в устройстве АПД отсутствуют документы, а крышка устройства АПД закрыта.
- 4 Включите питание, удерживая нажатым выключатель питания в течение приблизительно секунды.

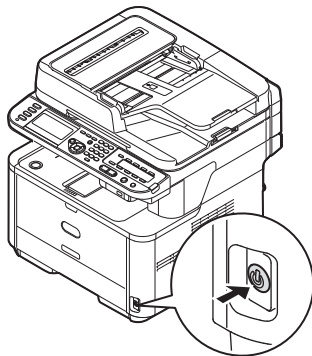

Когда устройство переходит в состояние готовности, отображается экран режима ожидания копирования.

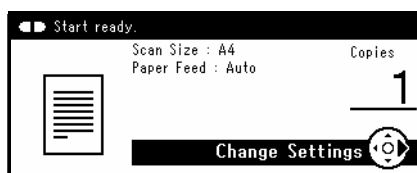

! Примечание

- Выключите питание, а для повторного включения питания подождите несколько секунд, а затем нажмите выключатель питания.

Выключение устройства

Обязательно выполняйте описанную ниже процедуру каждый раз при выключении устройства.

- 1 Удерживайте нажатым выключатель питания в течение приблизительно секунды.



! Примечание

- Нажимайте выключатель питания в течение менее 5 секунд.

На панели оператора появляется сообщение **[Shutdown in progress. Please wait. The machine turns off automatically. (Shutdown in progress. Please wait. The machine turns off automatically.)]**, и индикатор выключателя питания мигает через каждую секунду. Затем устройство автоматически выключается, и индикатор выключателя питания затухает.

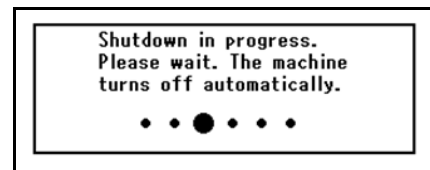

! Примечание

- Выключите питание, а для повторного включения питания подождите несколько секунд, а затем нажмите выключатель питания.

■ Когда устройство не используется в течение длительного времени

Когда устройство не используется в течение длительного времени, например, вследствие выходных, выньте шнур питания из розетки.

Заметка

- В устройстве не происходит функциональный сбой, если штепсель питания извлечен в течение длительного времени (более 4 недель).

Режим энергосбережения и режим сна

Двухэтапный режим сбережения энергии позволяет снизить энергопотребление устройства.

■ Режим энергосбережения

Когда устройство не используется в течение определенного периода времени, оно автоматически переходит в режим энергосбережения с целью сокращения энергопотребления.

Режим энергосбережения можно включить вручную, нажав на кнопку **<POWER SAVE (ЭНЕРГОСБЕРЕЖЕНИЕ)>** на панели оператора.

Кнопка <POWER SAVE

(ЭНЕРГОСБЕРЕЖЕНИЕ)> горит, когда режим активен.

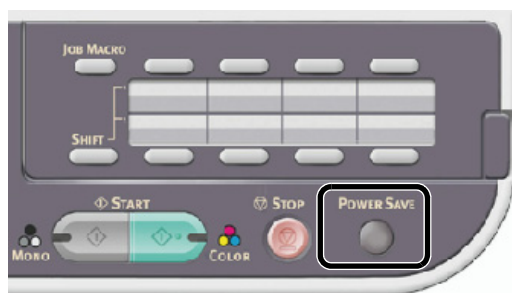
**Заметка**

- Согласно заводской настройке по умолчанию устройство переходит в режим энергосбережения через 1 минуту. Данный временной интервал можно изменить, нажав на кнопку <SETTING (НАСТРОЙКИ)> на панели оператора и выбрав [Установки Админ.] > [Управление] > [Энергосбережение] > [Задержка энергосбережения].

■ Режим сна

Через установленный промежуток времени устройство переходит из режима энергосбережения в режим сна. В режиме сна состояние устройства практически такое же, как и когда устройство выключено.

Кнопка <POWER SAVE

(ЭНЕРГОСБЕРЕЖЕНИЕ)> мигает, когда активирован режим сна.

! Примечание

- Устройство не переходит в режим сна в случае возникновения ошибки.
- Если запланирована передача в установленное время, устройство не перейдет в режим сна.
- Если в процессе передачи факса происходит ожидание повторного набора, устройство не может перейти в режим сна.
- При переключении способа подключения с проводного на беспроводной спящий режим будет отключен. Чтобы активировать спящий режим на устройствах, подключенных с помощью беспроводной ЛВС, включите спящий режим в меню настройки спящего режима. (Только MB451w и MB471w)
- Когда устройство, подключенное к беспроводной ЛВС, переходит в спящий режим, соединение отключается. Чтобы восстановить подключение к беспроводной ЛВС, выберите режим энергосбережения на устройстве для выхода из спящего режима. (Только MB451w и MB471w)
- После выхода устройства, подключенного к беспроводной ЛВС, из спящего режима будет автоматически восстановлено подключение к беспроводной точке доступа с помощью тех же настроек, которые использовались до входа в спящий режим. Однако подключение может занять до 1 минуты. (Только MB451w и MB471w)
- При переключении способа подключения с беспроводной на проводную ЛВС, спящий режим будет включен. (Только MB451w и MB471w)

Заметка

- Согласно заводской настройке по умолчанию устройство переходит в режим сна через 30 минут. Данный временной интервал можно изменить, нажав на кнопку <SETTING (НАСТРОЙКИ)> на панели оператора и затем выбрав

[Установки Админ.] > [Управление] > [Энергосбережение] > [Время "сна"]].

■ Возврат к режиму ожидания

Чтобы вернуть устройство в режим ожидания из режима энергосбережения или режима сна, нажмите кнопку <POWER SAVE (ЭНЕРГОСБЕРЕЖЕНИЕ)> на панели оператора.

Заметка

- Когда на устройство поступает задание печати с компьютера или других устройств, оно автоматически возвращается в режим ожидания.

Auto Power Off

Когда устройство не используется в течение определенного периода времени, оно автоматически выключает питание. После отключения питания устройством для дальнейшей эксплуатации необходимо включить устройство.

В устройстве предусмотрены три варианта настроек, связанных с автоматическим выключением питания.

- ◆ Enable
- ◆ Auto Config
- ◆ Disable

Enable

Когда устройство не используется в течение определенного периода времени, оно автоматически выключает питание.

Auto Config

Устройство не выключит питание автоматически при наличии условий, перечисленных ниже.

- Кабель Ethernet вставлен в разъем сетевого интерфейса
- Телефонный кабель вставлен в LINE-разъем

Disable

Функция автоматического отключения питания отключена. Устройство не будет автоматически выключать питание.

! Примечание

- Функция автоматического отключения питания также отключается в следующих случаях.
 - При возникновении ошибки
 - Когда запланирована передача в установленное время
 - Если в процессе передачи факса происходит ожидание повторного набора
 - Когда функция [Auto Power Off] настроена на [Auto Config.] и при этом вставлен кабель Ethernet
 - Когда функция [Auto Power Off] настроена на [Auto Config.] и при этом вставлен телефонный кабель

Заметка

- Согласно заводской настройке по умолчанию устройство выключает питание через 4 часа. Данный временной интервал можно изменить, нажав на кнопку <SETTING (НАСТРОЙКИ)>

на панели оператора и затем выбрав [**Установки Админ.**] > [**Управление**] > [**Энергосбережение**] > [**Auto Power Off Time**].

- Согласно заводской настройке по умолчанию функция [**Auto Power Off**] настроена на [**Auto Config**]. Данную настройку можно изменить, нажав на кнопку <**SETTING** (НАСТРОЙКИ)> на панели оператора и затем выбрав [**Установки Админ.**] > [**Установки Пользов.**] > [**Энергосбережение**] > [**Auto Power Off**].

● Установка дополнений

В данном разделе объясняется, как устанавливать на устройство дополнения. Доступны следующие дополнения:

- Блок второго лотка (только для MB461, MB471, MB471w, MB491, ES4161 MFP, ES4191 MFP)

! Примечание

- Перед установкой дополнений обязательно включите питание, удерживая нажатым выключатель питания в течение приблизительно секунды, и отключите кабель сети переменного тока и кабель USB или кабель Ethernet. Установка дополнений при включенном устройстве может повредить устройство и дополнения.

📖 Справка

- Для получения дополнительной информации о местоположении каждого компонента устройства см. раздел «[Названия составных частей](#)» стр. 15.

Установка блока второго лотка (только для MB461, MB471, MB471w, MB491, ES4161 MFP, ES4191 MFP)

Установите блок второго лотка (лоток 2), приобретаемый дополнительно, при необходимости увеличить вместимость устройства. После установки необходимо настроить параметры драйвера принтера.

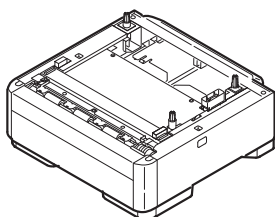

Номер модели: N22204A

📖 Справка

- Для ознакомления с техническими характеристиками блока второго лотка (Лоток 2) см. «[Загрузка бумаги](#)» стр. 33.

Установка

- 1 Включите питание, удерживая нажатым выключатель питания в течение приблизительно секунды, а затем отключите кабель сети переменного тока и кабель Ethernet или USB.

📖 Справка

- «[Выключение устройства](#)» стр. 20

- 2 Поднимите устройство и совместите три штырька блока второго лотка с отверстиями на нижней стороне устройства.

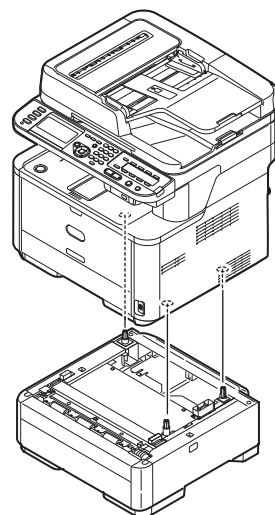

- 3 Аккуратно поместите устройство на блок второго лотка.

- 4 Прикрепите фиксаторы.

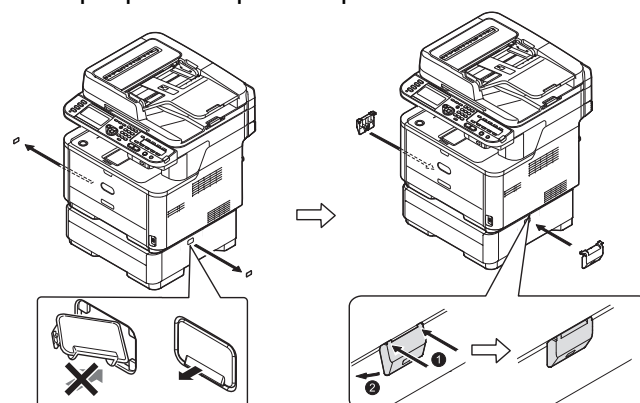

- 5 Вставьте кабель сети переменного тока и кабель Ethernet или USB в устройство, а затем нажмите выключатель питания.

Конфигурация драйвера принтера

! Примечание

- Для завершения данной процедуры необходимо войти в систему под учетной записью администратора.
- При выполнении следующих условий для Mac OS X нет необходимости в конфигурации драйвера принтера, поскольку информация о сконфигурированной опции автоматически берется с устройства.
 - USB-соединение
 - Когда опции были сконфигурированы на устройстве перед установкой драйвера при наличии подключения к сети с помощью EtherTalk
- Драйвер принтера Windows PCL XPS недоступен для ОС Windows Vista, Windows Server 2008, Windows Server 2003 и Windows XP.

📖 Справка

- Перед выполнением данной процедуры драйвер принтера должен быть установлен на компьютер. Для получения дополнительной информации о том, как установить драйвер принтера, см. раздел «Подключение к компьютеру» стр. 48.

■ Для драйвера Windows PCL/PCL XPS

- 1 Щелкните [**Пуск**] > [**Устройства и принтеры**].
- 2 Щелкните правой кнопкой мыши на значок OKI MB491 и выберите [**Свойства принтера**]. (Если установлено несколько драйверов принтера, выберите [**Свойства принтера**] > [**OKI MB491(PCL)**] или [**OKI MB491(PCL XPS)**]).
- 3 Выберите закладку [**Параметры устройства (Device Options)**].
- 4 Для сетевого соединения выберите [**Получить настройки (Get Printer Settings)**].
Для USB-соединения отметьте [**Lower Cassette (Lower Cassette)**].



- 5 Щелкните [**ОК (OK)**].

■ Для драйвера Windows PS

- 1 Щелкните [**Пуск**] > [**Устройства и принтеры**].
- 2 Правой кнопкой мыши щелкните на значок [**OKI MB491(PS)**], а затем выберите [**Свойства принтера**]. (Если установлено несколько драйверов принтера, выберите [**Свойства принтера**] > [**OKI MB491(PS)**].)
- 3 Выберите закладку [**Device Settings (Device Settings)**].
- 4 Для сетевого соединения выберите [**Get installed options automatically (Get installed options automatically)**] в списке [**Installable Options (Installable Options)**], а затем щелкните [**Настройка (Setup)**]. Для USB-соединения выберите [**установлен (Installed)**] для параметра [**Second tray (Second tray)**] в списке [**Installable Options (Installable Options)**].

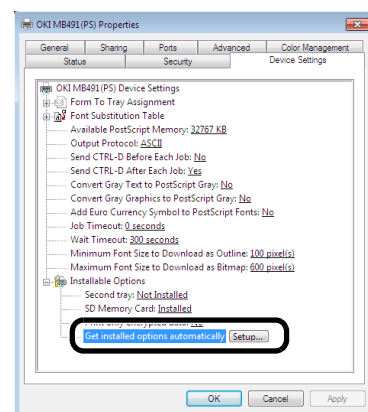

- 5 Щелкните [**ОК (OK)**].

■ Для драйвера Mac OS X PCL/PS (Mac OS X от 10.5 до 10.7)

- 1 Выберите [**Системные настройки**] в меню Apple.
- 2 Щелкните [**Печать и сканирование**] (Для Mac OS X 10.5 и 10.6: [**Печать и Факс**]).
- 3 Выберите название Вашего устройства, а затем щелкните [**Options & Supplies**].
- 4 Выберите вкладку [**Драйвер**].

- 5 Если дополнительный лоток уже установлен, щелкните [**Second Tray**], а затем щелкните [**OK (OK)**].

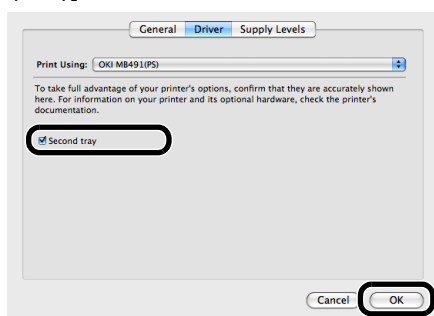

■ Для драйвера Mac OS X PCL/PS (Mac OS X от 10.4.0 до 10.4.11)

Заметка

- В следующей процедуре в качестве примера используется Mac OS X 10.4.11. Описание может отличаться в зависимости от ОС.

- 1 В меню [**Go**] выберите [**Служебные программы**], а затем дважды щелкните на [**Printer Setup Utility**].
- 2 Выберите название Вашего устройства, а затем щелкните [**Show Info**].
- 3 Выберите [**Installable Options**].
- 4 Если дополнительный лоток уже установлен, щелкните [**Second Tray**], а затем щелкните [**Apply Changes (Apply Changes)**].

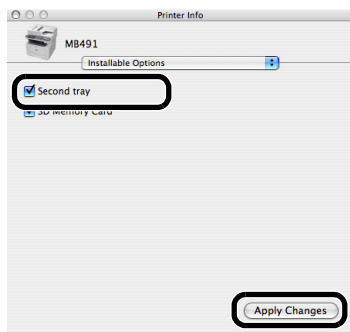

- 5 Закройте [**Printer Info**].

● Панель оператора

В данном разделе объясняются названия и функции компонентов на панели оператора, а также процедура ввода текста.

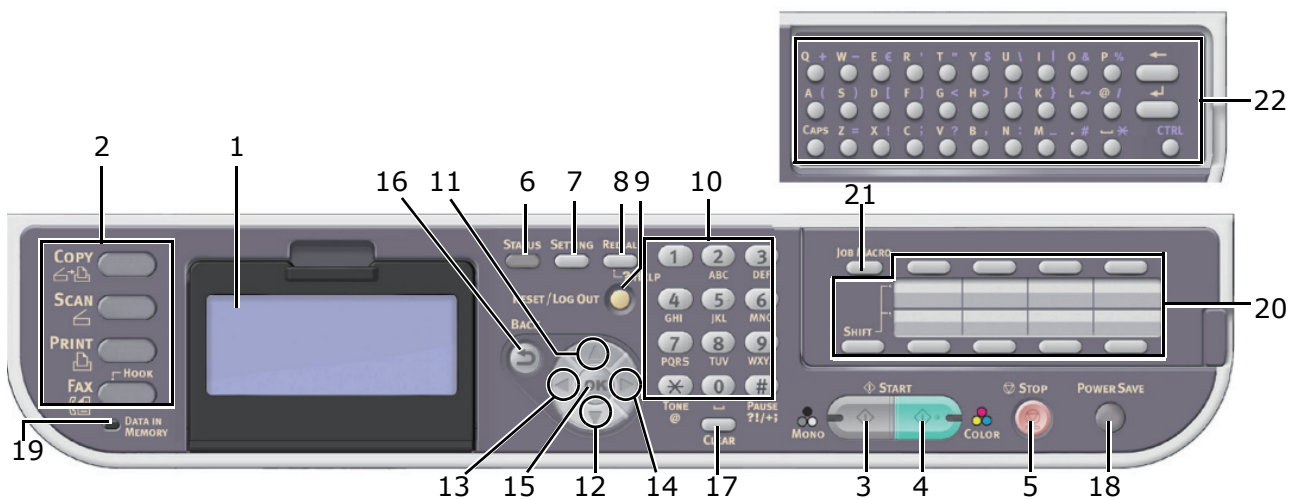

№	Название	Функция
1	Экран дисплея	Отображение рабочих инструкций и состояния устройства.
2	Основные функциональные кнопки	Переключение функций. Выбранная кнопка загорается синим.
	Кнопка <COPY (КОПИРОВАТЬ)>	Переключение на экран запуска копирования.
	Кнопка <SCAN (СКАНИРОВАТЬ)>	Переключение на экран меню сканера.
	Кнопка <PRINT (ПЕЧАТЬ)>	Переключение на экран меню печати.
	Кнопка <FAX/HOOK (ФАКС/УДЕРЖИВАНИЕ)> (для MB451/MB451w/MB471/MB471w/MB491/ES4191 MFP)	Переключение на меню факса/интернет-факса. В меню факса подключение к телефонной линии.
3	Кнопка <START (MONO) (СТАРТ (МОНО))>	Запуск копирования, сканирования, отправки факса или печати с USB-накопителя в черно-белых тонах.
4	Кнопка <START (COLOR) (СТАРТ(ЦВЕТ))>	Запуск сканирования в цвете.
5	Кнопка <STOP (ОСТАНОВКА)>	Немедленная отмена текущего задания.
6	Кнопка <STATUS (СТАТУС)>	Отображение экрана меню статуса. Загорается/включается при необходимости отображения элемента состояния.
7	Кнопка <SETTING (НАСТРОЙКИ)>	Отображение экрана меню настройки оборудования.
8	Кнопка <REDIAL/?HELP (ПЕРЕНАБОР/?ПОМОЩЬ)> (для MB451/MB451w/MB471/MB471w/MB491/ES4191 MFP) Кнопка <?HELP (?ПОМОЩЬ)> (для MB441/MB461/ES4161 MFP)	Отображение экрана справки. Для закрытия экрана нажмите кнопку <REDIAL/?HELP (ПЕРЕНАБОР/?ПОМОЩЬ)>, <Return (Return)> или <RESET/LOG OUT (СБРОС/ВЫХОД)>. На определенных экранах наберите последний набранный телефонный номер.
9	Кнопка <RESET/LOG OUT (СБРОС/ВЫХОД)>	<ul style="list-style-type: none"> ● При отображении верхнего экрана каждой функции осуществляется выход из системы. ● При отображении экрана запуска каждой функции осуществляется возврат к верхнему экрану. *Для функции копирования верхний экран совпадает с экраном запуска. ● На экране настройки выполняется сброс значения настройки и возврат к экрану запуска.
10	Панель десятичной клавиатуры	<ul style="list-style-type: none"> ● Ввод цифр. ● Ввод букв и символов.

№	Название	Функция
11	Кнопка <UP (ВВЕРХ)>	Выделение для выбора элемента, находящегося выше, во время выбора элемента или ввода символов.
12	Кнопка <DOWN (ВНИЗ)>	Выделение для выбора элемента, находящегося ниже, во время выбора элемента или ввода символов.
13	Кнопка <LEFT (ВЛЕВО)>	<ul style="list-style-type: none"> ● Возврат на предыдущий экран. ● Выделение для выбора элемента, находящегося слева, во время выбора элемента или ввода символов.
14	Кнопка <RIGHT (ВПРАВО)>	<ul style="list-style-type: none"> ● Переход на следующий экран. ● Выделение для выбора элемента, находящегося справа, во время выбора элемента или ввода символов.
15	Кнопка <OK (ОК)>	<ul style="list-style-type: none"> ● Подтверждение выделенного элемента. ● Выбор элемента, который нужно отметить.
16	Кнопка <BACK (НАЗАД)>	Возврат на предыдущий экран.
17	Кнопка <CLEAR (ОЧИСТИТЬ)>	Выполнение следующих действий в зависимости от введенных <ul style="list-style-type: none"> ● Изменение значения настройки на минимальное. ● Ввод нуля в качестве значения настройки. ● Удаление введенной информации. ● Отмена выбранного элемента.
18	Кнопка <POWER SAVE (ЭНЕРГОСБЕРЕЖЕНИЕ)>	<ul style="list-style-type: none"> ● Вход в режим энергосбережения или выход из него. ● Выход из режима сна. Светится зеленым, когда режим активирован.
19	Индикатор <DATA IN MEMORY (ДААННЫЕ В ПАМЯТИ)> (для MB451/MB451w/MB471/MB471w/MB491/ES4191 MFP)	Светится, когда в памяти содержатся данные. * Не светится в режиме сна, даже если в памяти содержатся данные.
20	Панель клавиатуры быстрого набора	Обращение к сохраненному адресу электронной почты или номеру факса. 8 клавиш x 2 группы, что в итоге дает 16 записей (Нажмите кнопку <СМЕНА> для переключения между группами)
21	Кнопка <JOB MACRO (РАБОТА МАКРО)> (для MB471/MB471w/MB491/ES4191 MFP)	Переключение на экран макроса задания.
22	Стандартная клавиатура (для MB471/MB471w/MB491/ES4191 MFP)	Ввод текста. Расположена под панелью клавиатуры быстрого набора.

Экран по умолчанию

Включите питание, и когда устройство будет готово к использованию, отобразится экран запуска копирования в качестве режима по умолчанию.

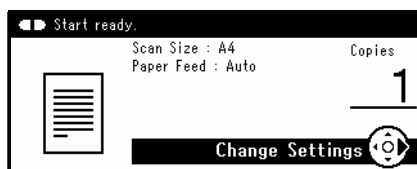

На другие функции можно переключиться с помощью основных функциональных кнопок.



Справка

- Экран по умолчанию можно изменить, нажав кнопку <SETTING (НАСТРОЙКИ)> на панели оператора, а затем выбрав [Установки Админ.] > [Управление] > [Режим по умолчанию].
Для получения дополнительной информации см. Усовершенствованное руководство пользователя.

Ввод текста с помощью панели оператора

Когда во время настройки параметра возникает необходимость ввода текста, появляется экран ввода, изображенный ниже.

С помощью экранной клавиатуры можно вводить заглавные и строчные буквы, цифры и символы.

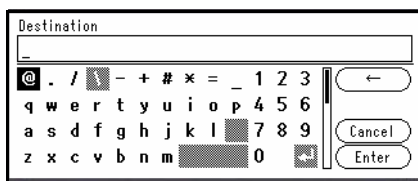

Заметка

- Если необходимо ввести только цифры, экранная клавиатура может не появиться. В таком случае введите цифры помощью панели десятичной клавиатуры.

Ввод текста

- 1 Нажмите ►, ◀, ▼, ▲ для выбора необходимого символа, а затем нажмите **OK**.

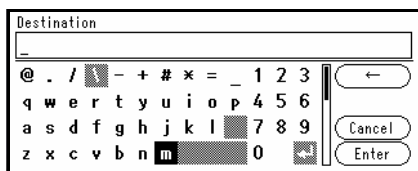

Выбранный символ введен в текстовое поле.

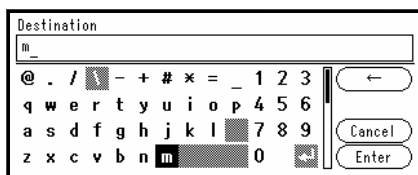

- 2 Повторяйте шаг 1 до тех пор, пока все необходимые символы не будут введены.

- 3 Нажмите ► и ▼ для выбора [Ввод (Enter)] и нажмите **OK** для завершения процесса ввода.

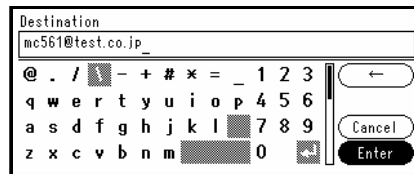

Использование панели десятичной клавиатуры

Для ввода букв, цифр и символов на экране ввода также можно использовать панель десятичной клавиатуры.



Можно вводить цифры, обозначенные на каждой кнопке, а также другие символы, повторно нажимая на кнопки.

- 1 Нажимайте кнопку на панели десятичной клавиатуры до тех пор, пока необходимый символ не появится в текстовом поле.
- 2 Повторяйте шаг 1 до тех пор, пока все необходимые символы не будут введены. Если одна и та же кнопка нажимается непрерывно, то можно нажать кнопку ►, чтобы передвинуть курсор.
- 3 Проверьте, чтобы был выбран [Ввод], и нажмите **OK** для завершения процесса ввода.

Заметка

- Нажимая кнопки на панели десятичной клавиатуры, можно вводить следующие символы.

Клавиша	Символы
1	1
2	abc2ABC
3	def3DEF
4	ghi4GHI
5	jkl5JKL
6	mno6MNO
7	pqrs7PQRS
8	tuv8TUV
9	wxyz9WXYZ

Клавиша	Символы
0	(Пробел) 0
*	@*
#	._-(Пробел)+!"\$%&'(),/ ;<=>?[\] ^ #

■ Использование стандартной клавиатуры (MB471, MB471w, MB491, ES4191 MFP)

Для ввода букв, цифр и символов на экране ввода также можно использовать стандартную клавиатуру.



Клавиатура позволяет переключать режим ввода между стандартным режимом, режимом CAPS и режимом CTRL. Изменени режима отражается на клавиатуре, отображаемой на экране.

- Стандартный режим

Позволяет вводить строчные буквы.

На экране отображается следующая клавиатура.

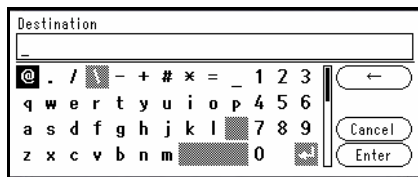

- Режим CAPS

Нажимая на кнопку <CAPS (CAPS)>, можно вводить заглавные буквы.

На экране отображается следующая клавиатура.

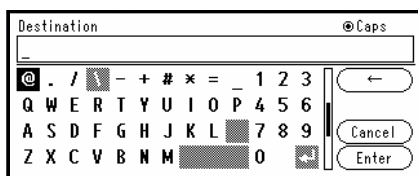

- Режим CTRL

Нажимая на кнопку <CTRL (CTRL)>, можно вводить символы.

На экране отображается следующая клавиатура.

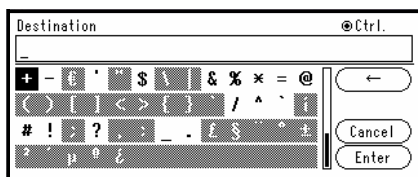

! Примечание

- Когда открыта крышка стандартной клавиатуры, цифровую клавиатуру можно использовать только для ввода цифр.

Удаление введенного текста

Есть несколько способов удалить текст в текстовом поле.

■ Нажимая кнопку <CLEAR (ОЧИСТИТЬ)>

Нажмите кнопку <CLEAR (ОЧИСТИТЬ)>, чтобы удалить последний введенный символ.

Удерживайте кнопку <CLEAR (ОЧИСТИТЬ)> нажатой, чтобы удалить все введенные символы.



■ Выбирая [BS] на экранной клавиатуре

Нажмите ► и ▼, чтобы выделить [BS], а затем нажмите OK для удаления последнего введенного символа.

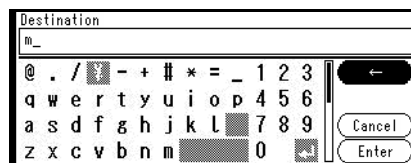

■ Нажимая клавишу возврата на одну позицию на стандартной клавиатуре (для MB471, MB471w, MB491, ES4191 MFP)

Нажмите клавишу возврата на одну позицию для удаления последнего введенного символа.



● Загрузка бумаги и оригиналов

В данном разделе объясняются технические условия для бумаги и оригиналов, а также методы загрузки.

Бумага

Поддерживаемые типы бумаги

Чтобы обеспечить качественную печать и избежать проблем с печатью, используйте бумагу только поддерживаемых типов. Используйте бумагу для печати цифровых фотографий.

Проверьте качество печати и движение бумаги достаточно заблаговременно, чтобы убедиться в отсутствии пролем. Данное устройство поддерживает следующие типы бумаги.

Использование бумаги, отличной от рекомендуемой, может привести к нестабильной работе принтера в зависимости от способа загрузки переднего/заднего края бумаги. В этом случае необходимо в этом убедиться заранее, вставив бумагу обратной стороной и др., и проверив правильность вывода бумаги перед использованием.

Тип бумаги	Размер бумаги мм		Плотность бумаги
Стандартная бумага	A4	210 x 297	60-163 г/м ² (16 -43 фунта) Для двусторонней печати 60-163 г/м ² (16 -43фунта) ! Примечание ● Если формат бумаги установлен на A6, A5 или если ширина бумаги уже, чем 148 мм (ширина бумаги формата A5), то печать будет выполняться медленнее.
	A5	148 x 210	
	A6	105 x 148	
	B5	182 x 257	
	Letter	215,9 x 279,4	
	Legal (13 дюймов)	215,9 x 330,2	
	Legal (13,5 дюймов)	215,9 x 342,9	
	Legal (14 дюймов)	215,9 x 355,6	
	Executive	184,2 x 266,7	
	Statement	139,7 x 215,9	
	16K (184 x 260 мм)	184 x 260	
	16K (195 x 270 мм)	195 x 270	
	16K (197 x 273 мм)	197 x 273	
Произвольный *1*2*3	Ширина: 64~216 Длина: 148~1321	60-163 г/м ² (16- 43 фунта)	

*1 В Лоток 1 может помещаться бумага шириной 100-216 мм и длиной 148-355,6 мм.

*2 В Лоток 2 может помещаться бумага шириной 148-216 мм и длиной 210-355,6 мм.

*3 В МЦ лоток (MB451/MB451w/MB471/MB471w/MB491/ES4191 MFP) или ручной лоток (MB441/MB461/ES4161 MFP) может помещаться бумага шириной 86-216 мм и длиной 140-1320,8 мм.

Тип бумаги	Размер бумаги мм		Плотность бумаги
Конверт	Monarch	98,4 x 190,5	Конверты должны быть выполнены из бумаги плотностью 88 г/м ² (24 фунта), а клапаны конвертов должны быть согнуты
	Com-9	98,4 x 225,4	
	Com-10	104,8 x 241,3	
	DL	110 x 220	
	C5	162 x 229	
Учетная карточка	Учетная карточка	76,2 x 127,0	
Этикетка	A4	210 x 297	0,1~0,2 мм
	Letter	215,9 x 279,4	
Частично печатная бумага	Соответствует стандартной бумаге		64-163 г/м ² (18-43 фунта)
Цветная бумага	Соответствует стандартной бумаге		64-163 г/м ² (18-43 фунта)

Рекомендуемая бумага

Устройство MFP может работать с разнообразными носителями для печати, включая бумагу различной плотности и форматов.

В данном разделе представлены общие рекомендации по выбору носителя и объяснения по использованию каждого типа.

Наилучшая производительность достигается при использовании стандартной бумаги плотностью 75–90 г/м², предназначенной для использования в копировальных аппаратах и принтерах.

Не рекомендуется использовать тисненую или очень грубую текстурированную бумагу.

Можно использовать **бумагу с предварительно напечатанной информацией**, но чернила не должны смещаться от высоких температур, используемых при печати.

■ Конверты

Конверты не должны быть изогнуты, скручены или деформированы другим образом.

Кроме того, клапан должен иметь прямоугольную форму, а клей должен выдерживать высокую температуру валика давления, используемого в этом типа принтера. Конверты с прозрачными окошками использовать нельзя.

■ Наклейки

Наклейки также должны быть типа, рекомендованного для использования в копировальных аппаратах и лазерных принтерах, который подразумевает, что страница основания носителя полностью покрыта наклейками. Другие типы наклейки могут повредить принтер, если наклейки отклеятся в ходе печати.

Хранение бумаги

Чтобы качество бумаги оставалось неизменным, храните бумагу с соблюдением следующих условий:

- В ящике стенового шкафа или другом сухом и темном месте
- На плоской поверхности
- Температура: 20°C
- Влажность: 50% RH (относительная влажность)

Избегайте размещения:

- Непосредственно на полу
- Под прямыми солнечными лучами
- Возле наружной стены
- На неровной поверхности
- В местах, где может генерироваться статическое электричество
- В местах с резкими перепадами температур
- Вблизи принтера, кондиционера, обогревателя или трубопровода

! Примечание

- Не распаковывайте бумагу до тех пор, пока вы не будете готовы использовать её.
- Не оставляйте бумагу распакованной в течении длительного времени. Это может привести к проблемам со средствами подачи бумаги и с качеством печати.

Загрузка бумаги

В устройстве предусмотрено два встроенных лотка (лоток 1 и МЦ лоток) (MB441, MB461 и ES4161 MFP - это ручной лоток) и дополнительный лоток (лоток 2). Дополнительный лоток (лоток 2) доступен только на MB461, MB471, MB471w, MB491, ES4161 MFP и ES4191 MP. См. приведенный ниже список для ознакомления с поддерживаемыми типами бумаги и вместимостью каждого лотка.

! Примечание

- Двусторонняя печать не может быть выполнена на бумаге, отмеченной «*».

Лоток	Поддерживаемый формат бумаги	Вместимость лотка	Плотность бумаги
Лоток 1	<ul style="list-style-type: none"> ● A4 ● A5* ● B5 ● A6* ● Letter ● Legal 13 ● Legal 13,5 ● Legal 14 ● Executive ● Statement* ● 16K (184 x 260 мм) ● 16K (195 x 270 мм) ● 16K (197 x 273 мм) ● Произвольный 	250 листов (при плотности бумаги 80 г/м ²)	<ul style="list-style-type: none"> ● Тонкая 60-63 г/м² (16-17 фунтов) ● Средн.Легк. 64-74 г/м² (18-19 фунтов) ● Средняя 75-87 г/м² (20-23 фунта) ● Среднеплотная 88-104 г/м² (24-27 фунтов) ● Плотная 105-122 г/м² (28-32 фунтов)
Лоток 2 (дополнительный) (только для MB461, MB471, MB471w, MB491, ES4161 MFP, ES4191 MFP)	<ul style="list-style-type: none"> ● A4 ● A5* ● B5 ● Letter ● Legal 13 ● Legal 13,5 ● Legal 14 ● Executive ● 16K (184 x 260 мм) ● 16K (195 x 270 мм) ● 16K (197 x 273 мм) ● Произвольный 	530 листов (при плотности бумаги 80 г/м ²)	<ul style="list-style-type: none"> ● Тонкая 60-63 г/м² (16-17 фунтов) ● Средн.Легк. 64-74 г/м² (18-19 фунтов) ● Средняя 75-87 г/м² (20-23 фунта) ● Среднеплотная 88-104 г/м² (24-27 фунтов) ● Плотная 105-122 г/м² (28-32 фунтов)

Лоток	Поддерживаемый формат бумаги	Вместимость лотка	Плотность бумаги
МЦ лоток (MB451/ MB451w/ MB471/ MB471w/ MB491/ ES4191 MFP)	<ul style="list-style-type: none"> ● A4 ● A5 ● B5 ● A6* ● Letter ● Legal 13 ● Legal 13,5 ● Legal 14 ● Executive ● Statement* 	<ul style="list-style-type: none"> ● 100 листов (при плотности бумаги 80 г/м²) ● 10 конвертов 	<ul style="list-style-type: none"> ● Тонкая 60-63 г/м² (16-17 фунтов) ● Средн.Легк. 64-74 г/м² (18-19 фунтов) ● Средняя 75-87 г/м² (20-23 фунта) ● Среднеплотная 88-104 г/м² (24-27 фунтов) ● Плотная 105-122 г/м² (28-32 фунтов) ● Сверхплотная 123-163 г/м² (33-43 фунта)
Ручной лоток (MB441/ MB461/ ES4161 MFP)	<ul style="list-style-type: none"> ● 16K (184 x 260 мм) ● 16K (195 x 270 мм) ● 16K (197 x 273 мм) ● Произвольный ● Конверт Com-9* ● Конверт Com-10* ● Конверт Monarch* ● Конверт DL* ● Конверт C5* ● Конверт C6* 	<ul style="list-style-type: none"> ● 1 лист ● 1 конверт 	

■ Загрузка бумаги в Лоток 1 и Лоток 2

С помощью следующей процедуры объясняется, как загружать бумагу в лоток 1 или лоток 2 (дополнительный).

Заметка

- В следующей процедуре в качестве примера применяется лоток 1, но то же самое относится и к лотку 2.

1 Выдвиньте лоток для бумаги.

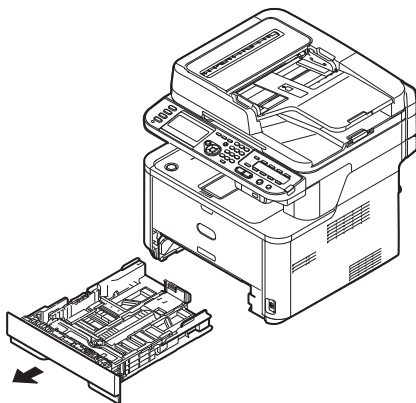

2 Сдвиньте направляющую бумаги (1) до значения ширины загружаемой бумаги.

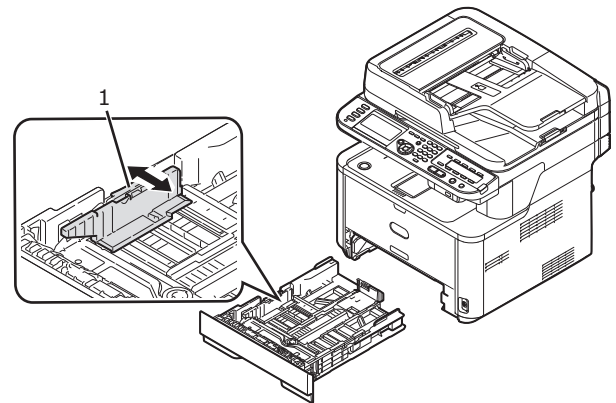

3 Сдвиньте ограничитель бумаги (2) до значения длины загружаемой бумаги.

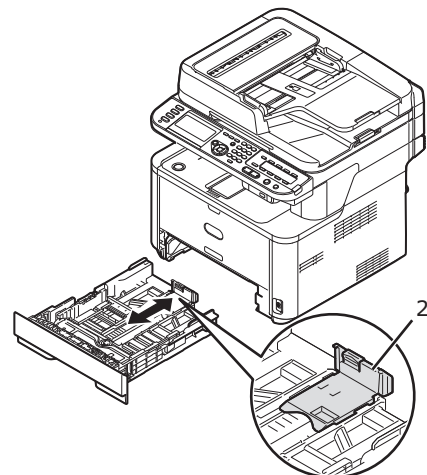

- 4 Слегка изогните бумагу в одну, а затем в другую сторону, затем распушите пачку. Выровняйте края пачки бумаг на плоской поверхности.

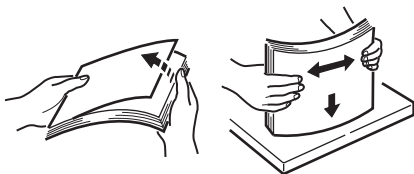

- 5 Загрузите бумагу печатной стороной вниз.

! Примечание

- Не загружайте бумагу выше линии наполнения (3).

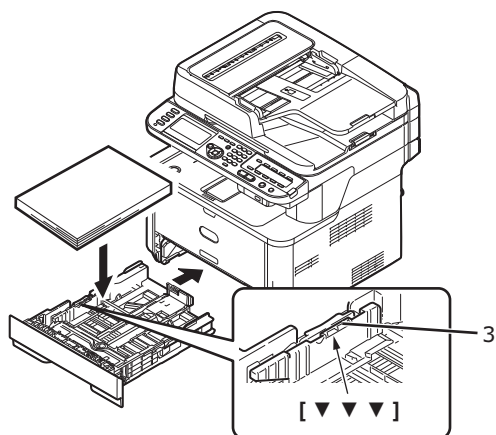

- 6 Вставьте лоток для бумаги до упора. Сохраните загруженную бумагу в устройстве. Перейдите к разделу «[Настройка параметров лотка](#)» стр. 37.

- 4 Отрегулируйте направляющую ручной подачи бумаги в соответствии с шириной загружаемой бумаги.

■ Загрузка бумаги в МЦ лоток (MB451/MB451w/MB471/MB471w/MB491/ES4191 MFP)

С помощью следующей процедуры объясняется, как загружать бумагу в МЦ лоток.

- 1 Откройте МЦ лоток.

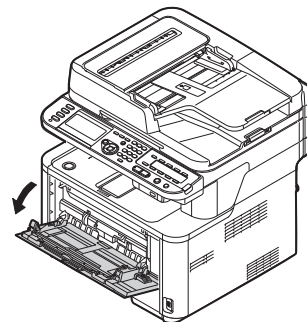

- 2 Выдвиньте подставку для бумаги.

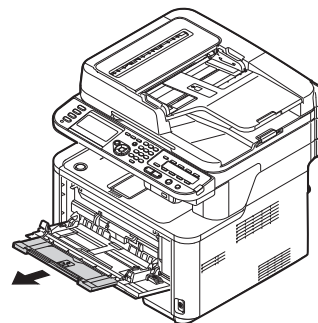

- 3 Выдвиньте удлинитель подставки для бумаги.

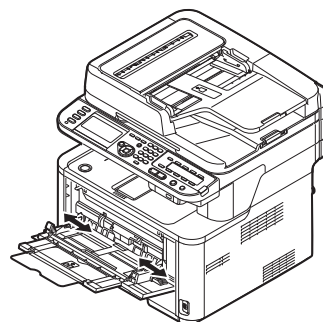
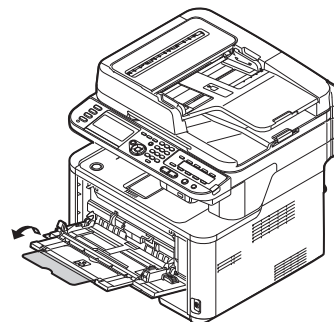

- 5** Вставьте бумагу печатной стороной вверх, так чтобы край пачки касался переднего края лотка подачи.

! Примечание

- Не загружайте бумагу выше линии наполнения (1).

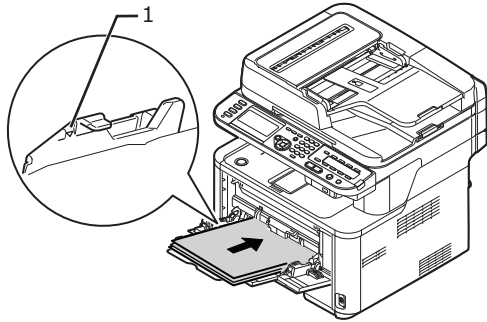

- 6** Нажмите кнопку «Установка» (2).

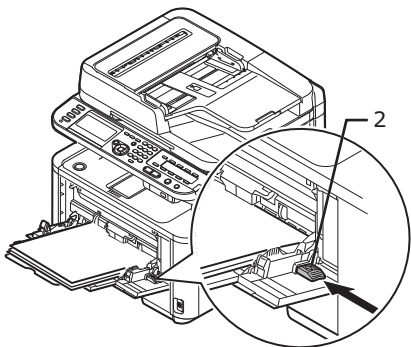

Сохраните загруженную бумагу в устройстве. Перейдите к разделу [«Настройка параметров лотка»](#).

! Примечание

- Не загружайте одновременно бумагу разных форматов, типов или плотности.
- При добавлении бумаги извлеките бумагу из МЦ лотка, подравняйте края обеих пачек бумаги, а затем загрузите общую пачку снова в лоток.
- Не вставляйте ничего, кроме бумаги для печати.

Заметка

- При загрузке конвертов в МЦ лоток загружайте их лицевой стороной вверх в ориентации, указанной ниже.
 - Конверты (Monarch, Com-9, Com-10, DL и C5) загружаются с согнутыми клапанами, и клапан должен быть с правой стороны направления подачи.

■ Загрузка бумаги в ручной лоток (MB441/MB461/ES4161 MFP)

С помощью следующей процедуры объясняется, как загружать бумагу в ручной лоток.

- 1** Откройте ручной лоток.

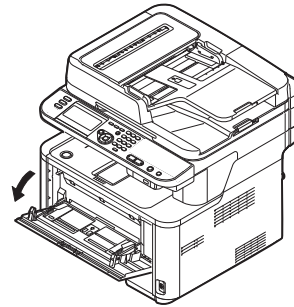

- 2** Отрегулируйте направляющую ручной подачи бумаги в соответствии с шириной загружаемой бумаги.

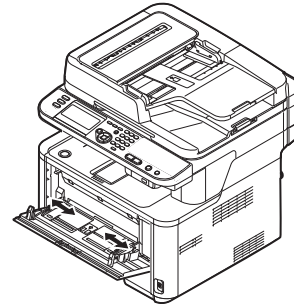

- 3** Загрузите бумагу.

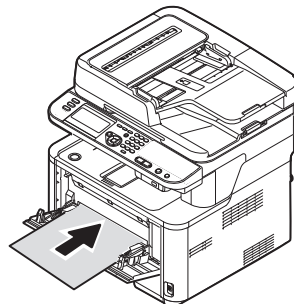

! Примечание

- За один раз в ручной лоток можно установить только один лист.
- Если устройство находится в спящем режиме или режиме энергосбережения, загрузка бумаги выполняться не будет. В этих режимах можно использовать ручной лоток, нажав кнопку **<POWER SAVE (ЭНЕРГОСБЕРЕЖЕНИЕ)>** на панели оператора. Устройство перейдет в режим ожидания. После этого загрузите бумагу.

■ Настройка параметров лотка

После загрузки бумаги в лоток 1, лоток 2 (дополнительный) или МЦ лоток необходимо сохранить загруженную бумагу в устройстве.

1 Нажмите кнопку **<SETTING (НАСТРОЙКИ)>** на панели оператора.

2 Нажмите **▼**, чтобы выбрать **[Установки бумаги (Paper Setup)]**, а затем нажмите **⊙**.

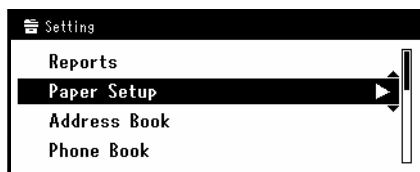

3 Нажмите **▼** для выбора лотка, в который загружена бумага, а затем нажмите **⊙**.

4 Нажмите **▼**, чтобы выбрать **[Размер бумаги]**, а затем нажмите **⊙**.

5 Нажмите **▼** для выбора формата загруженной бумаги, а затем нажмите **⊙**.

Справка

- Если параметр **[ДРУГОЙ]** выбран для **[Размер бумаги]**, то необходимо сохранить произвольный размер. Для получения информации о том, как сохранить произвольный размер, см. раздел **«Сохранение произвольных размеров»** стр. 37.

6 Нажмите **▼**, чтобы выбрать **[Тип носителя]**, а затем нажмите **⊙**.

7 Нажмите **▼** для выбора типа загруженного носителя, а затем нажмите **⊙**.

8 Нажмите **▼**, чтобы выбрать **[Вес носителя]**, а затем нажмите **⊙**.

9 Нажмите **▼** для выбора плотности загруженной бумаги, а затем нажмите **⊙**.

10 Нажимайте **◀** до тех пор, пока не отобразится верхний экран.

■ Сохранение произвольных размеров

Для загрузки бумаги произвольного размера необходимо зарегистрировать ширину и длину бумаги перед печатью. Диапазон размеров, которые можно задать, различается в зависимости от лотка для бумаги.

Лоток	Диапазон доступных размеров
Лоток 1	Ширина: 100-216 мм Длина: 148-355,6 мм
Лоток 2 (Дополнительный) (только для MB461, MB471, MB471w, MB491, ES4161 MFP, ES4191 MFP)	Ширина: 148-216 мм Длина: 210-355,6 мм
МЦ лоток (MB451/ MB451w/ MB471/ MB471w/ MB491/ ES4191 MFP) Ручной лоток (MB441/ MB461/ES4161 MFP)	Ширина: 86-216 мм Длина: 140-1320,8 мм

! Примечание

- Для лотка 1 и лотка 2 настраивать параметр **[ДРУГОЙ]** можно, только если **[Размер бумаги]** настроен на **[ДРУГОЙ]**.
- Доступный диапазон размеров для двусторонней печати идентичен диапазону для лотка 2.

1 Нажмите кнопку **<SETTING (НАСТРОЙКИ)>** на панели оператора.

2 Нажмите **▼**, чтобы выбрать **[Установки бумаги (Paper Setup)]**, а затем нажмите **⊙**.

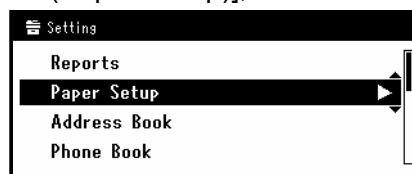

3 Нажмите **▼** для выбора лотка, в который загружена бумага, а затем нажмите **⊙**.

4 Нажмите **▼**, чтобы выбрать **[ДРУГОЙ (Custom)]**, а затем нажмите **⊙**.

5 Введите необходимое значение с помощью панели десятичной клавиатуры, а затем нажмите **⊙**.

Нажмите **◀** или **▶**, чтобы перейти к следующей ячейке.

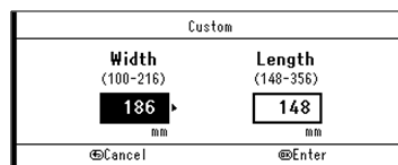

6 Нажимайте **◀** до тех пор, пока не отобразится верхний экран.

Вывод бумаги

Устройство выводит бумагу на укладчик лицевой стороной вниз или укладчик лицевой стороной вверх. На каждый укладчик можно вывести следующие типы бумаги.

Выходной укладчик	Поддерживаемый тип бумаги	Вместимость выходного укладчика
Лицевой стороной вниз	<ul style="list-style-type: none"> ● Стандарт ● Переработанная бумага 	<ul style="list-style-type: none"> ● 150 листов (при плотности бумаги менее 80 г/м²)

При выполнении двусторонней печати бумага выводится на укладчик лицевой стороной вниз.

! Примечание

- Не открывайте и не закрывайте укладчик лицевой стороной вверх при печати, это может привести к замятию.

■ Использование укладчика лицевой стороной вниз

Выдает бумагу печатной стороной вниз.

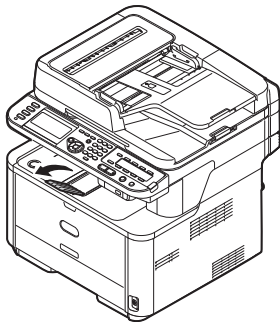

! Примечание

- Проверьте, чтобы укладчик лицевой стороной вверх с обратной стороны устройства был закрыт. Если укладчик лицевой стороной вверх открыт, то бумага всегда выводится на этот укладчик.

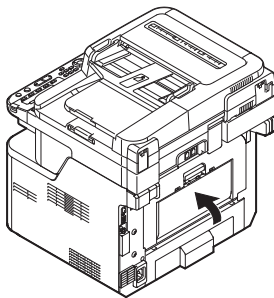

■ Использование укладчика лицевой стороной вверх

Выдает бумагу печатной стороной вверх.

! Примечание

- Укладчик лицевой стороной вверх недоступен при двусторонней печати.

- 1 Потяните за укладчик лицевой стороной вверх с обратной стороны устройства и откройте его на себя.

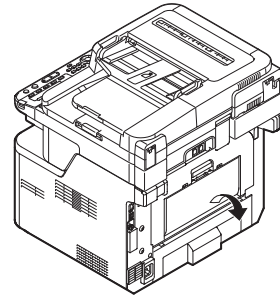

- 2 Раскройте укладчик лицевой стороной вверх.

Документы

С помощью автоматического податчика документов (АПД) или стекла экспонирования можно загружать документы для копирования, сканирования или отправки факсом.

Требования к документам

Следующие документы загружать в АПД нельзя. Используйте для этого стекло экспонирования:

- Разорванная бумага или бумага с отверстиями
- Волнистая или свернутая бумага
- Влажная бумага
- Бумага, заряженная статическим электричеством
- Копировальная бумага
- Волокнистая, металлосодержащая бумага или прозрачная пленка
- Бумага со скобами, скрепками, лентами или тесьмой
- Проклеенная бумага, бумага с клеем
- Глянцевая бумага
- Бумага с особым покрытием

Чтобы избежать повреждения стекла экспонирования, имейте в виду следующее:

- Не удерживайте твердо на стекле документ при копировании документа большого объема.
- Твердые документы кладите осторожно.
- Не загружайте документы с острыми выступами.

Сканируемая область

Текст или изображения на заштрихованном участке, показанном ниже, не сканируются.

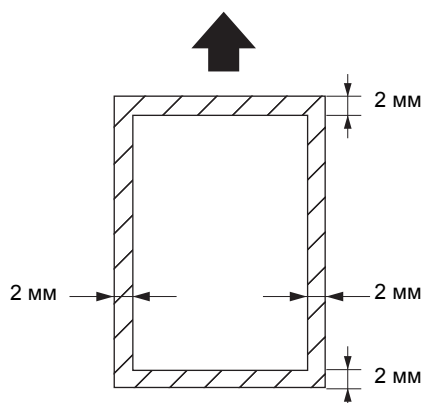

Заметка

- Стрелка на расположенном выше рисунке указывает направление подачи в автоподатчик документов или сторону, с которой начнется сканирование на стекле экспонирования.

Загрузка документов

Тип сканера	Сканируемый формат	Вместимость	Плотность бумаги
АПД	<ul style="list-style-type: none"> ● A4 ● A5 ● B5 ● A6* ● Letter ● Legal 13 ● Legal 13,5 ● Legal 14 ● Executive 	50 листов (80 г/м ²)	60-105 г/м ² (16-28 фунтов)
Стекло экспонирования	<ul style="list-style-type: none"> ● A4 ● A5 ● B5 ● A6 ● Letter ● Executive 	-	20 мм

Примечание

- Документы с клеящими веществами, чернилами или корректурной жидкостью следует устанавливать, только убедившись, что они просохли.
- Двустороннее сканирование не может быть выполнено на бумаге, отмеченной «*».

■ Загрузка документов на АПД

- 1 Загрузите документы лицевой стороной вверх на АПД.

Если документы имеют портретную ориентацию, загружайте их верхней кромкой вперед.

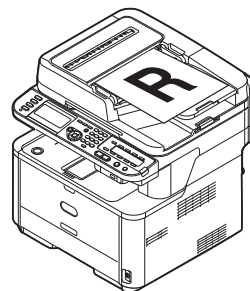

Если документы имеют альбомную ориентацию, загружайте их левой кромкой вперед.

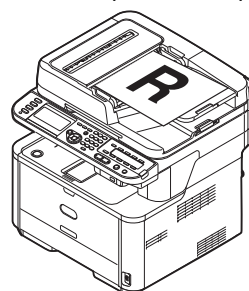

- 2 Отрегулируйте направляющие документа в соответствии с шириной загружаемых документов.

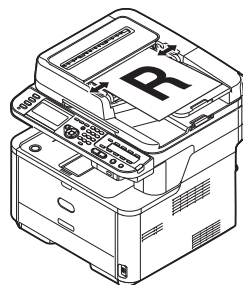

■ Загрузка документов на стекло экспонирования

- 1 Поднимите и откройте крышку стекла экспонирования.

- 2** Поместите документ лицевой стороной вниз на стекло экспонирования.
Если документ имеет портретную ориентацию, совместите его верхнюю кромку с верхним левым углом стекла.

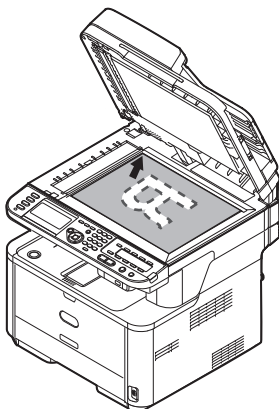

Если документ имеет альбомную ориентацию, совместите его правую кромку с верхним левым углом стекла.

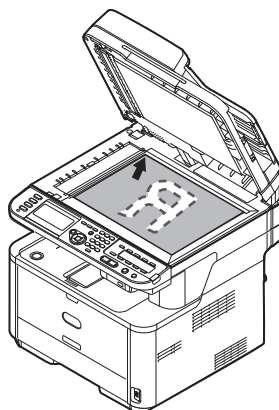

- 3** Аккуратно закройте крышку стекла экспонирования.

Справка

- Настройте параметр **[Document Direction]** в соответствии с ориентацией загружаемого документа для получения необходимого результата. Заводская настройка по умолчанию: **[Portrait]**. См. раздел «Изменение ориентации документа (Направление)» стр. 83.

Примечание

- При копировании с помощью стекла экспонирования избегайте чрезмерной нагрузки на стекло.

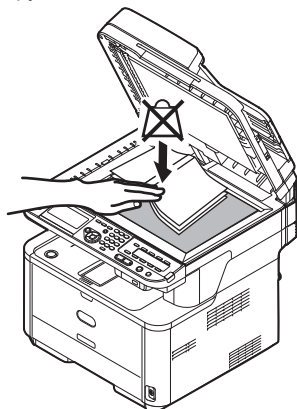

● Основные настройки для работы с факсом (только для MB451, MB451w, MB471, MB471w, MB491, ES4191 MFP)

В данном разделе описываются основные настройки для работы с факсом. Обязательно настройте следующие параметры перед передачей факсов.

Параметры кода страны

! Примечание

- Настройте подходящий код страны.
- Если параметру [Код страны] присвоено неправильное значение, есть вероятность, что прием и передача факса не будет обрабатываться правильно. Даже если соединение питающей линии выполнено правильно, когда происходит сбой в передаче и приеме факса, первую очередь убедитесь в правильности настройки [Код страны].

- 1 Включите питание, удерживая нажатым выключатель питания в течение приблизительно секунды.
- 2 Нажмите кнопку <SETTING (НАСТРОЙКИ)> на панели оператора.



- 3 Нажмите ▼ для выбора [Установки Админ. (Admin Setup)], а затем нажмите (OK).

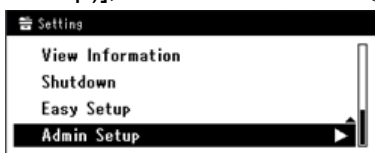

- 4 Введите пароль администратора. Пароль по умолчанию: «aaaaaa».
 - a Нажмите ►, ◀, ▼, ▲ для выбора необходимого символа, а затем нажмите (OK).



- Выбранный символ вводится в виде «*» в текстовом поле.

- Если введено неверное значение, нажмите кнопку <CLEAR (ОЧИСТИТЬ)>, а затем введите верное значение.



- b Повторяйте шаг а до тех пор, пока не будут введены все необходимые символы.
 - c Нажмите ► и ▼ для выбора [Ввод] и нажмите (OK).
- 5 Нажмите ▼ для выбора [Установки Факс], а затем нажмите (OK).
 - 6 Нажмите ▼ для [Параметры Факс], а затем нажмите (OK).
 - 7 Нажмите ▼ для выбора [Код страны], а затем нажмите (OK).
 - 8 Нажмите кнопку ▲ или ▼ для выбора названия страны и нажмите (OK).

Если название Вашей страны не отображается, выберите следующее значение.

- Если необходимо выбрать Чешскую республику или Словакию, выберите [Czech/Slovakia].
- Если необходимо выбрать Канаду, выберите [U.S.A].
- Если необходимо выбрать регион Латинской Америки, выберите [Latin America].
- Если необходимо выбрать регион Европы или Среднего Востока, выберите [International].

Настраиваемые коды стран:

U.S.A.	International	United Kingdom	Ireland	Norway
Sweden	Finland	Denmark	Germany	Hungary
Czech/Slovakia	Poland	Switzerland	Austria	Belgium
Netherlands	France	Portugal	Spain	Italy
Greece	Australia	New Zealand	Singapore	Hong Kong
Latin America	Mexico	China	Russia	Taiwan
Japan	Korea	Thailand	Malaysia	Jordan
Argentina	Brazil	South Africa	Belarus	Moldova
Turkey	Ukraine			

9 Нажмите **OK**, если сообщение подтверждения отобразилось на экране дисплея. Устройство автоматически перезапускается, и несколько минут спустя отображается экран по умолчанию.

10 Выключите питание, удерживая нажатым выключатель питания в течение приблизительно секунды.

Заметка

- Если изменяется код страны, то значения [Линия АТС] и [MF(Тон)/DP(Импульс)] сбрасываются до значений по умолчанию для каждого кода страны.

Подключение телефонной линии

Метод подключения телефонной линии отличается в зависимости от рабочей среды. Основываясь на следующих рисунках, подключите линию, соответствующую рабочей среде.

! Примечание

- При подключении телефонной линии к устройству необходимо выключить устройство.
- К линии ISDN подключить напрямую нельзя. Чтобы осуществить подключение, используйте абонентский адаптер (ТА) выполните подключение к LINE-разъему устройства.
- На данном этапе не следует выполнять подключение с помощью кабеля USB или сетевого кабеля.

Заметка

- В зависимости от рабочей среды устройства при выборе режима приема см. раздел «Указание режима получения» стр. 47.
- При выборе настроек типа набора см. раздел «Настройки для разных типов набора номера» стр. 45.

Подключение к линии связи общего пользования (Подключение только для факса)

1 Вставьте один конец [Телефонного кабеля] в [LINE-разъем] устройства, а другой конец в [Линию связи общего пользования (Аналог)].



! Примечание

- Подключайте телефонный кабель исключительно к [LINE-разъему]. Никогда не подключайте кабель к [TEL-разъему].

Подключение к линии связи общего пользования (Подключение для факса и телефона)

1 Вставьте один конец [Телефонного кабеля] в [LINE-разъем] устройства, а другой конец в [Линию связи общего пользования (Аналог)].

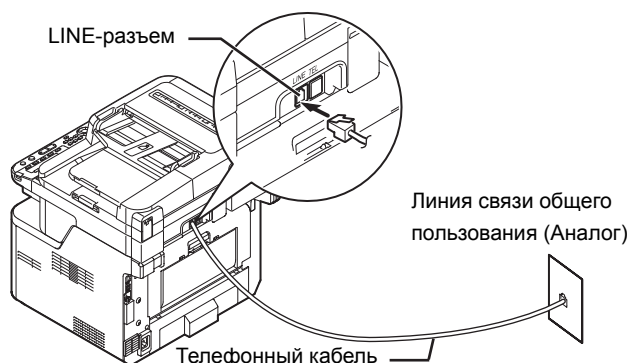

2 Снимите [Заглушку телефонного разъема].

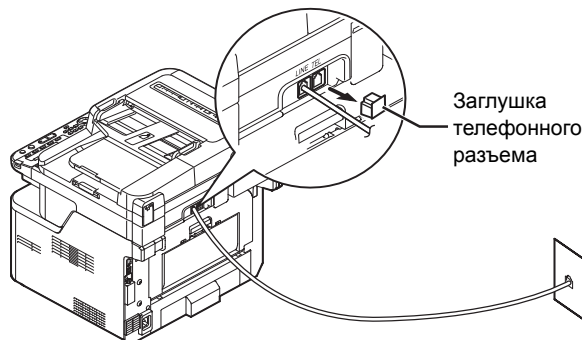

3 Вставьте кабель внешнего телефона в [TEL-разъем] данного устройства.

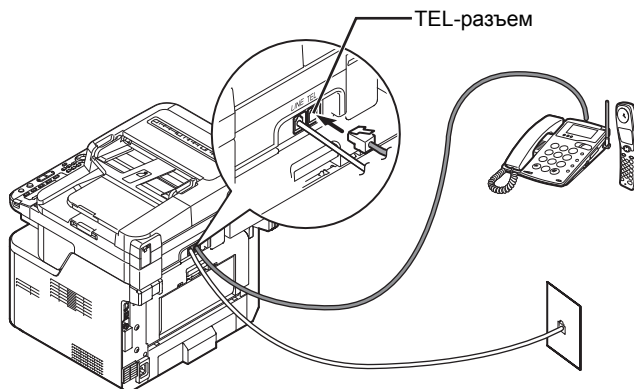

Телефон, подключенный к устройству, называется внешним телефоном.

! Примечание

- К устройству можно подключить только один телефон.
- Не подключайте телефон к устройству параллельно. При параллельном подключении телефона к устройству возникнет следующая проблема и устройство не будет работать корректно.
 - При отправке или получении факса изображение факса может быть разбито или во время снятия трубки может произойти ошибка связи.
 - Функция передачи факса не работает с внешнего телефона.

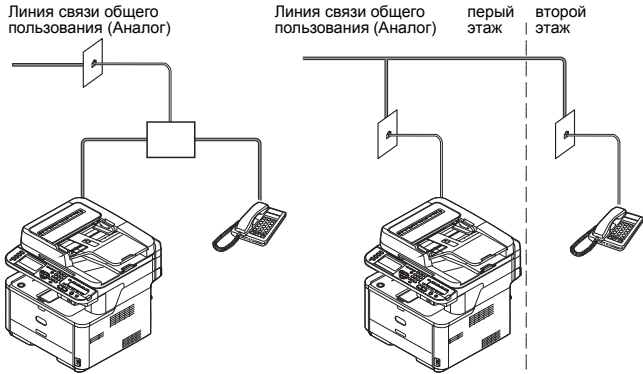

Заметка

- В случае прямого соединения требуется другая конструкция. Свяжитесь с телефонной компанией, услугами которой пользуетесь.

Другие случаи

! Примечание

- При подключении телефонной линии к устройству необходимо выключить устройство.

Подключение к среде ADSL

Вставьте [Телефонный кабель], подключенный к ADSL-модему, в [LINE-разъем] данного устройства. Снимите заглушку телефонного разъема.

Вставьте кабель внешнего телефона в [TEL-разъем] устройства.

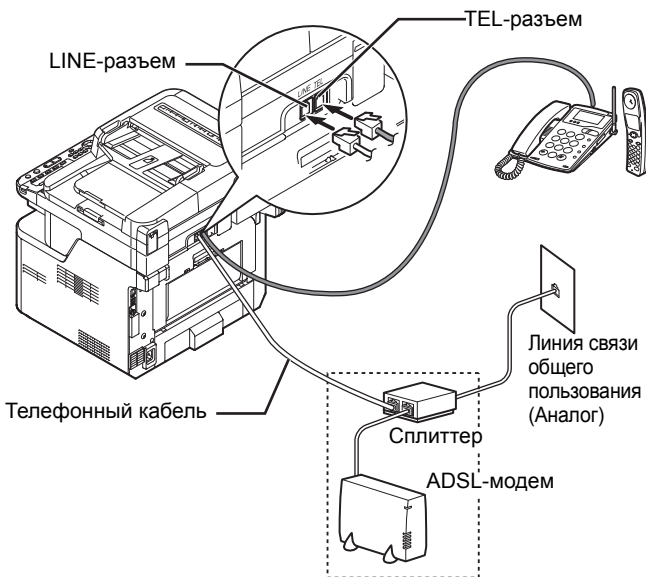

Заметка

- При проверке определения тона набора в случае невозможности набора см. раздел «Установки Админ. - Установки Пользов.» С.107 Усовершенствованное.
- Если не получается принять или отправить факс без проблем, отключите функцию [Super G3]. Для получения дополнительной информации см. раздел «[Параметры для Super G3](#)» стр. 46.

Подключение к IP-телефону

Вставьте [Телефонный кабель], подключенный к IP-телефону, в [LINE-разъем] устройства.

Снимите заглушку телефонного разъема.

Вставьте кабель внешнего телефона в [TEL-разъем] устройства.

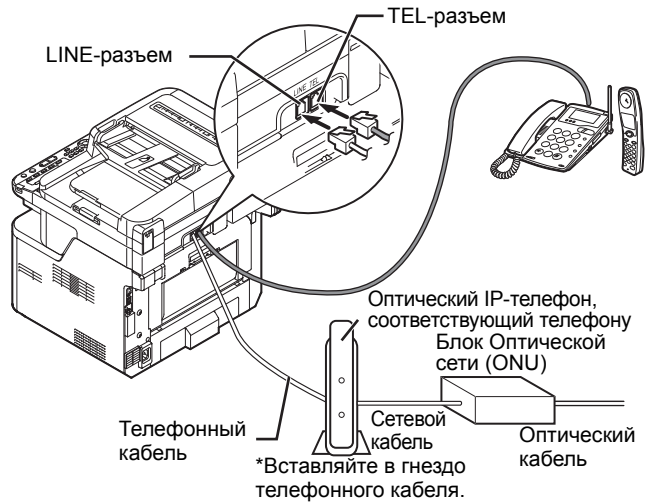

Заметка

- При проверке определения тона набора в случае невозможности набора см. раздел «Установки Админ. - Установки Пользов.» С.107 Усовершенствованное.
- Если не получается принять или отправить факс без проблем, отключите функцию [Super G3]. Для получения дополнительной информации см. раздел «[Параметры для Super G3](#)» стр. 46.

Подключение CS-тюнера или цифрового телевидения

Вставьте [Телефонный кабель], подключенный к [Линии связи общего пользования (Аналогу)] в [LINE-разъему] устройства.

Снимите заглушку телефонного разъема.

Вставьте телефонный кабель, подключенный к CS-тюнеру или ресиверу цифрового телевидения, в [TEL-разъем] данного устройства.

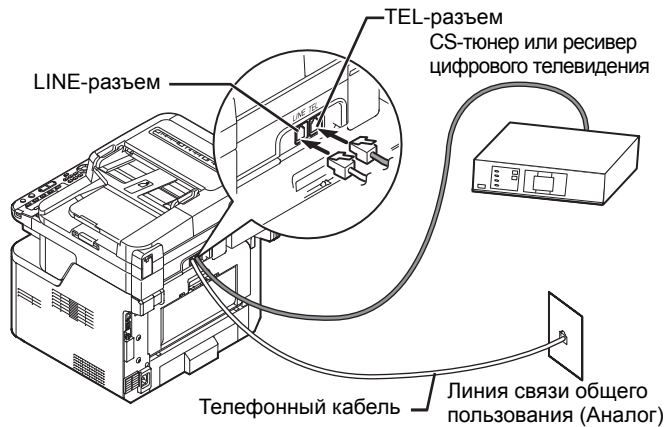

Подключение АТС, домашнего телефона или офисного телефона

Вставьте [Телефонный кабель], подключенный к [Линии связи общего пользования (Аналогу)] в [LINE-разъем] устройства.

Снимите заглушку телефонного разъема.

Вставьте телефонный кабель, подключенный к управляющему устройству, в том числе АТС и т.п., в [TEL-разъем] данного устройства.

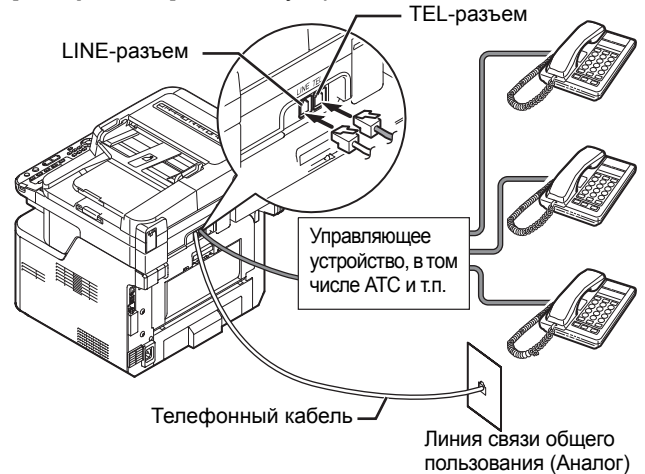

- Домашний телефон -

В целом, многие телефоны соединены с одной или двумя телефонными линиями, могут выполняться внутренние коммуникации и связь по телефону домофона. Это простое переключающее устройство, предназначенное для домашнего пользования.

- Офисный телефон -

Как правило, он может предоставлять более двух телефонных линий, этими телефонными линиями можно делиться с большим количеством телефонов, и могут выполняться внутренние коммуникации. Это простое переключающее устройство.

Подключение в качестве внутреннего телефона

Вставьте [Телефонный кабель], подключенный к управляющему устройству, в том числе АТС и т.п., в [LINE-разъем] данного устройства.

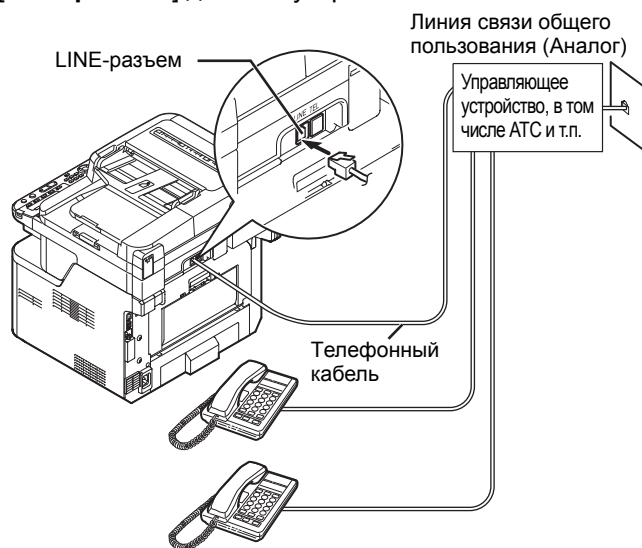

Заметка

- Настройте [Линия АТС] на [ON]. Для получения дополнительной информации см. раздел «Подключение АТС» стр. 46.

Настройки для разных типов набора номера

Согласно заводской настройке по умолчанию [MF(Тон)/DP(Импульс)] установлен на [Тон].

- Для кнопочных телефонов, если раздается звуковой сигнал, оставьте [MF(Тон)/DP(Импульс)] настроенным на [Тон].
- Для кнопочных телефонов, если звуковой сигнал не раздается, или при использовании телефона с дисковым номеронабирателем установите [MF(Тон)/DP(Импульс)] на [Импульсный набор].

■ Как изменять настройки

- 1 Нажмите кнопку <SETTING (НАСТРОЙКИ)> на панели оператора.
- 2 Нажмите ▼, чтобы выбрать [Установки Админ.], и нажмите **OK**.
- 3 Введите пароль администратора. Пароль по умолчанию: «aaaaaa».
- 4 Выберите [Ввод] и нажмите **OK**.
- 5 Нажмите ▼, чтобы выбрать [Установки Пользов.], и нажмите **OK**.
- 6 Нажмите ▼, выберите [MF(Тон)/DP(Импульс)], а затем нажмите **OK**.

- 7 Нажмите ▼, выберите «Тип набора», а затем нажмите **OK**.
- 8 Нажимайте ◀, пока не отобразится верхний экран.

Настройка даты/времени

Настройка даты/времени Вашего региона.

Справка

- Дату и время можно настроить автоматически с помощью Web-страницы. Для получения дополнительной информации см. Усовершенствованное руководство пользователя.

- 1 Нажмите кнопку <SETTING (НАСТРОЙКИ)> на панели оператора.
- 2 Нажмите ▼ для выбора [Простая Установка (Easy Setup)], а затем нажмите **OK**.

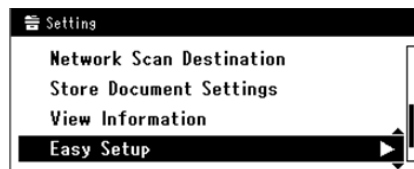

- 3 Введите пароль администратора. Пароль по умолчанию: «aaaaaa».
- 4 Выберите [Ввод] и нажмите **OK**.
- 5 Нажмите ▼ для выбора [Установка Даты/Времени (Date/Time Setting)], а затем нажмите ▶.

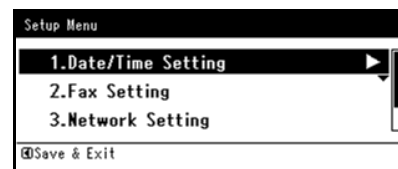

- 6 Нажмите ▼ для выбора соответствующего часового пояса, а затем нажмите **OK**.
- 7 Нажмите ▼ для выбора [ONLINE], а затем нажмите **OK**.
- 8 Нажмите ▲ или ▼ для выбора текущей даты, а затем нажмите **OK**. Чтобы перейти к следующей ячейке, нажмите ▶.

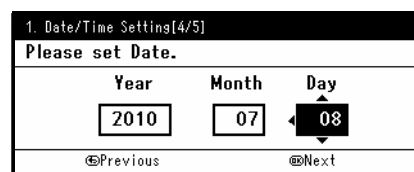

9 Нажмите ▲ или ▼ для выбора текущего времени, а затем нажмите **OK**.

Чтобы перейти к следующей ячейке, нажмите ►.

10 Когда отобразится экран меню установки, нажмите ◀ для завершения настройки.

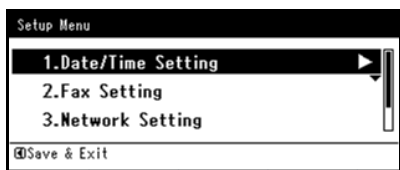

Указание информации об отправителе

Задайте номер факса и имя отправителя для данного устройства.

1 Нажмите кнопку **<SETTING (НАСТРОЙКИ)>** на панели оператора.

2 Нажмите ▼ для выбора **[Простая Установка (Easy Setup)]** и нажмите **OK**.

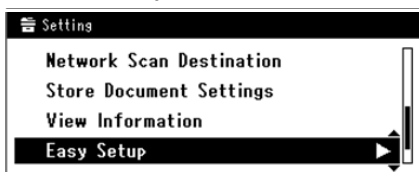

3 Введите пароль администратора. Пароль по умолчанию: «aaaaaa».

4 Выберите **[Ввод]** и нажмите **OK**.

5 Нажмите ▼ для выбора **[Параметры Факс (Fax Setting)]**, а затем нажмите ►.

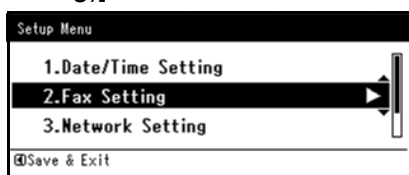

6 Нажмите ► для выбора ячейки ввода **[Номер факс (Fax Number)]**.

7 Введите номер факса данного устройства с помощью цифровой клавишной панели.

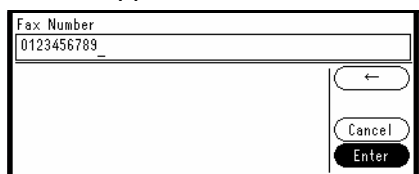

8 Выберите **[Ввод (Enter)]**, а затем нажмите **OK**.

9 Нажмите ► для выбора ячейки ввода **[ID отправителя]**.

10 Введите произвольную информацию об отправителе.

Можно ввести до 22 символов.

Заметка

● Когда приемник распечатывает факсы, информация об отправителе, введенная здесь, печатается в верхней част факсов.

11 Выберите **[Ввод]**, а затем нажмите **OK**.

12 Когда отобразится экран меню установки, нажмите ◀ для завершения настройки.

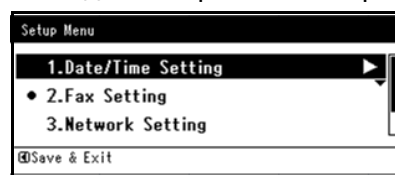

Подключение АТС

При подключении к АТС (внутренняя телефонная станция) настройте **[Линия АТС]** на **[ON]**.

1 Нажмите кнопку **<SETTING (НАСТРОЙКИ)>**.

2 Нажмите ▼ для выбора **[Установки Админ.]**, а затем нажмите **OK**.

3 Введите пароль администратора. Пароль по умолчанию: «aaaaaa».

4 Выберите **[Ввод]**, а затем нажмите **OK**.

5 Нажмите ▼, чтобы выбрать **[Установки Факс]**, а затем нажмите **OK**.

6 Нажмите ▼, чтобы выбрать **[Параметры Факс]**, а затем нажмите **OK**.

7 Нажмите ▼, чтобы выбрать **[Линия АТС]**, а затем нажмите **OK**.

8 Нажмите ▲ для выбора **[ON]**, а затем нажмите **OK**.

9 Нажимайте ◀ до тех пор, пока не появится верхний экран.

Параметры для Super G3

1 Нажмите кнопку **<SETTING (НАСТРОЙКИ)>**.

2 Нажмите ▼, чтобы выбрать **[Установки Админ.]**, а затем нажмите **OK**.

3 Введите пароль администратора. Пароль по умолчанию: «aaaaaa».

4 Выберите **[Ввод]**, а затем нажмите **OK**.

- 5 Нажмите ▼, чтобы выбрать [**Установки Пользов.**], а затем нажмите (OK).
- 6 Нажмите ▼, чтобы выбрать [**Super G3**], а затем нажмите (OK).
- 7 Нажмите ▼, чтобы выбрать [**OFF**], а затем нажмите (OK).
- 8 Нажимайте ◀ до тех пор, пока не появится верхний экран.

Указание режима получения

Оптимальный режим получения отличается в зависимости от рабочей среды устройства. Проверьте по описанию, представленному ниже.

● Факс Готов

Данный режим рекомендован, когда устройство используется в качестве факсимильного аппарата.

● Tel/Fax Ready Mode

Данный режим рекомендован, когда к устройству подключается внешний телефон.

● Ans/Fax Ready Mode

Данный режим рекомендован, когда к устройству подключается автоответчик.

● Tel Ready Mode

Данный режим рекомендован, когда преимущественно используется внешний телефон, подключенный к устройству.

● DRD

Данный режим рекомендован в случае использования функции обнаружения отличительного вызывного сигнала (DRD), предоставляемой телефонной компанией.

- 1 Нажмите кнопку <**SETTING (НАСТРОЙКИ)**> на панели оператора.
- 2 Нажмите ▼, чтобы выбрать [**Установки Админ.**], и нажмите (OK).

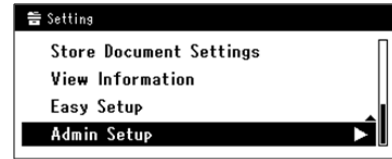

- 3 Введите пароль администратора. Пароль по умолчанию: «aaaaaa».
- 4 Выберите [**Ввод**] и нажмите (OK).
- 5 Нажмите ▼, чтобы выбрать [**Установки Пользов.**], и нажмите (OK).
- 6 Нажмите ▼, чтобы выбрать [**Режим получения**], и нажмите (OK).
- 7 Нажмите ▼ для задания режима получения и нажмите (OK).

Настраиваемые режимы получения:

Факс Готов*	Tel/Fax Ready Mode
Ans/Fax Ready Mode	Tel Ready Mode DRD

*указывает на заводскую настройку по умолчанию.

- 8 Нажимайте ◀ до тех пор, пока не появится экран запуска факса.

● Подключение к компьютеру

В данном разделе объясняется, как подключить устройство к компьютеру и установить драйвер принтера и факс.

■ Метод подключения

Можно выбрать один из следующих методов подключения:

- «Сетевое соединение» стр. 49
- «USB-соединение» стр. 62

■ Требования к продукту

Данное устройство поддерживает следующие операционные системы:

- Windows 7/Windows 7 (64-битная версия)
- Windows Vista/Windows Vista (64-битная версия)
- Windows Server 2008 R2
- Windows Server 2008/Windows Server 2008 (версия x64)
- Windows XP/Windows XP (версия x64)
- Windows Server 2003/Windows Server 2003 (версия x64)
- Mac OS X от 10.4.0 до 10.7

! Примечание

- Для пользователей Mac OS X 10.7: установите программу-оболочку «Rosetta» перед установкой драйвера принтера.

■ Типы драйверов

Можно установить следующие типы драйверов.

- Для Windows

Тип	Описание
PCL	Драйвер принтера PCL подходит для печати деловой документации.
PS	Драйвер принтера PS подходит для печати документов, содержащих шрифты PostScript и данные EPS.
PCL XPS	Драйвер принтера PCL XPS подходит для печати из приложения для XPS. * Не поддерживает Windows Vista/Windows Server 2008/Windows XP/ Windows Server 2003.
FAX	Устанавливается при прямой отправке факсов получателям через устройство с компьютера.

- Для Mac OS X

Тип	Описание
PS	Драйвер принтера PS подходит для печати документов, содержащих шрифты PostScript и данные EPS. Его также можно применять для обычной печати.
PCL	Драйвер принтера PCL подходит для печати деловой документации.

! Примечание

- В зависимости от версии драйвера принтера, предназначенности для Windows или Mac OS X, описание может отличаться.

Сетевое соединение

Выполните следующую процедуру для подключения устройства к компьютеру через сеть.

Подключение с помощью проводной ЛВС

■ Подключение кабеля Ethernet

Обязательно подключите устройство к сети с помощью кабеля Ethernet перед установкой драйвера.

- 1 Подготовьте кабель Ethernet и концентратор.

Подготовьте отдельно кабель Ethernet (прямой кабель на основе витой пары категории 5) и концентратор.

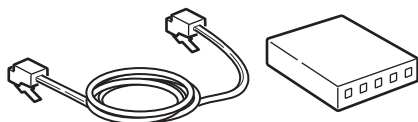

- 2 Включите питание и компьютер, удерживая нажатым выключатель питания в течение приблизительно секунды.

Справка

- «Выключение устройства» стр. 20

- 3 Вставьте один конец кабеля Ethernet в разъем сетевого интерфейса на задней стороне устройства.

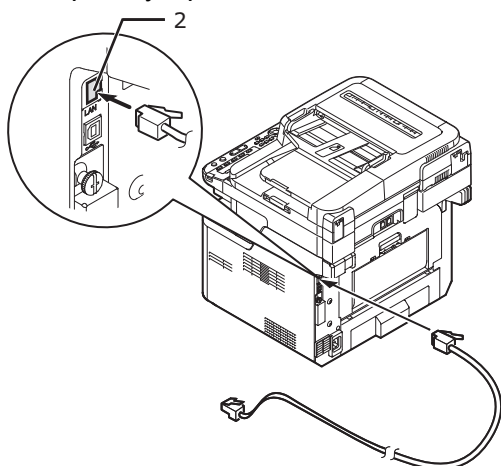

- 4 Вставьте другой конец кабеля Ethernet в концентратор.

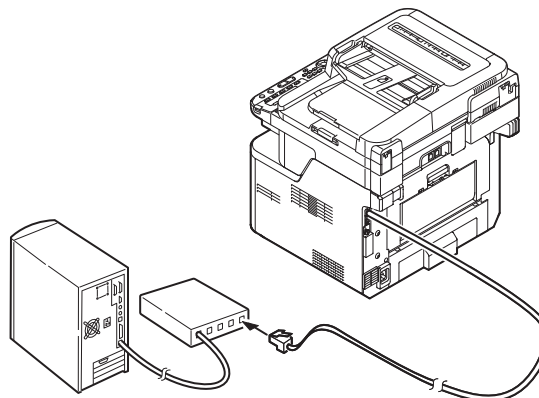

Подключение с помощью беспроводной ЛВС (только MB451w, MB471w)

■ Автоматическая настройка с помощью кнопки

Используйте функцию WPS (кнопка) для настройки беспроводной ЛВС.

- 1 Войдите в систему как администратор.
- 2 Нажмите , чтобы выбрать [Меню Сети (Network Menu)], а затем нажмите кнопку .

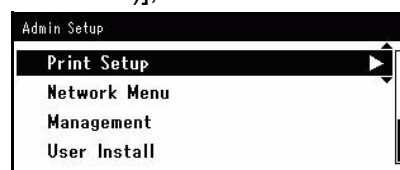

- 3 Нажмите , чтобы выбрать [Установки Сети (Network Setup)], а затем нажмите кнопку .

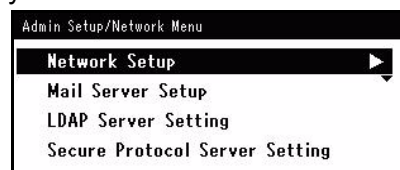

- 4 Нажмите , чтобы выбрать [Параметры беспроводной сети (Wireless Setting)], а затем нажмите кнопку .

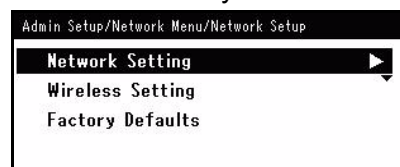

- 5 Нажмите , чтобы выбрать [Автонастройка (WPS) (Set automatically (WPS))], а затем нажмите кнопку .

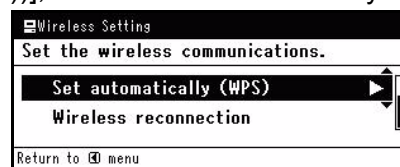

- 6 Нажмите ▼, чтобы выбрать [WPS-PBC], а затем нажмите кнопку **OK**.

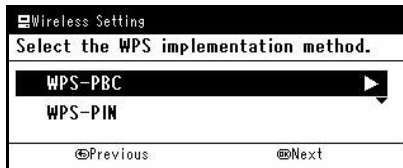

- 7 Нажмите кнопку ◀, чтобы выбрать параметр [Да (Yes)], а затем нажмите кнопку **OK**.

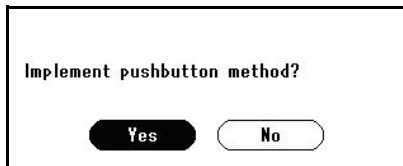

Заметка

- Активируйте кнопку WPS для беспроводной точки доступа, нажав [Да (Yes)] на экране подтверждения. Либо, если кнопка WPS для беспроводной точки доступа уже активирована, нажмите кнопку WPS на данном устройстве.
- Если выбран вариант [Нет (No)], на экране отобразится шаг 6.

- 8 Если в шаге 7 выбрано [Да (Yes)], на экране отобразится [Запуск "нажатие-кнопки"... (Running pushbutton method...)].

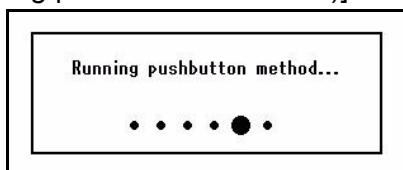

Примечание

- Во время работы WPS невозможны операции с панелью.
- Сообщение [Подкл. выполнено успешно. (Connection successful.)] свидетельствует о подключении устройства к беспроводной ЛВС.

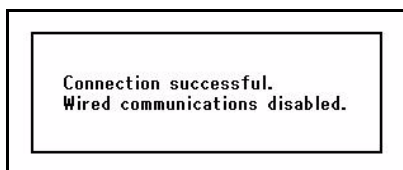

Заметка

- Сообщение [Время ожидания (Timeout)] свидетельствует о том, что беспроводная точка доступа адресата соединения не была найдена в течение заданного времени. Нажмите [Да (Yes)] еще раз в шаге 7 в течение 2 минут после активации кнопки WPS для беспроводной точки доступа.
- Если отображается сообщение [Перекрытие (Overlap)], кнопка WPS была активирована на 2 или более беспроводных точках доступа. Подождите некоторое время и повторите попытку.

■ Автоматическая настройка с помощью PIN-кода

- 1 Войдите в систему как администратор.

- 2 Нажмите ▼, чтобы выбрать [Меню Сети (Network Menu)], а затем нажмите кнопку ▶.

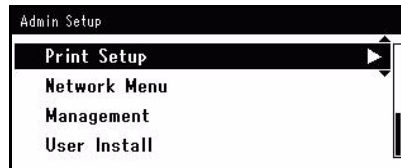

- 3 Нажмите ▼, чтобы выбрать [Установки Сети (Network Setup)], а затем нажмите кнопку ▶.

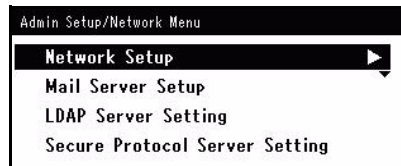

- 4 Нажмите ▼, чтобы выбрать [Параметры беспроводной сети (Wireless Setting)], а затем нажмите кнопку ▶.

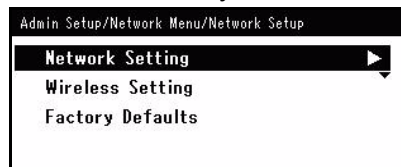

- 5 Нажмите ▼, чтобы выбрать [Автонастройка (WPS) (Set automatically (WPS))], а затем нажмите кнопку ▶.

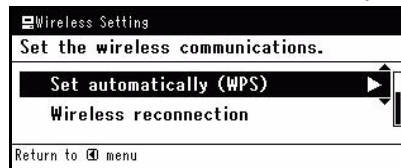

- 6 Нажмите ▼, чтобы выбрать [WPS-PIN], а затем нажмите кнопку **OK**.

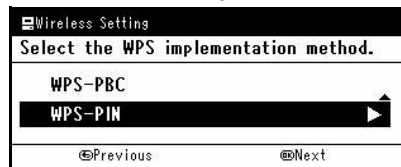

- 7 Нажмите кнопку ◀, чтобы выбрать параметр [Да (Yes)], а затем нажмите кнопку **OK**.

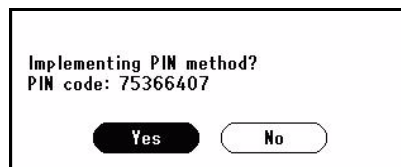

Заметка

- Введите 8-значный PIN-код на беспроводной точке доступа и запустите WPS-PIN для беспроводной точки доступа. Либо, если WPS-PIN для беспроводной точки доступа уже активирован, активируйте WPS-PIN на данном устройстве.
- Если выбран вариант [Предыдущий (Previous)], на экране отобразится шаг 6. При каждом отображении подтверждения будет автоматически генерироваться уникальный PIN-код.

- 8 Если в шаге 7 выбрано [Да (Yes)], на экране отобразится [Использование PIN... (Implementing PIN method...)].

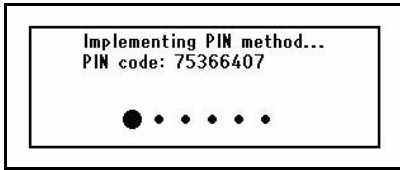

! Примечание

- Во время работы WPS невозможны операции с панелью.
- Сообщение [Подкл. выполнено успешно. (Connection successful.)] свидетельствует о подключении устройства к беспроводной ЛВС.

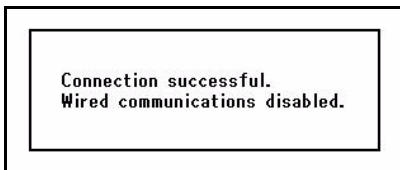

Заметка

- Сообщение [Время ожидания (Timeout)] свидетельствует о том, что беспроводная точка доступа адресата соединения не была найдена в течение заданного времени. После ввода PIN-кода данного устройства на беспроводной точке доступа и запуска WPS-PIN выберите [Да (Yes)] в шаге 7 еще раз в течение 2 минут.

■ Настройка вручную

- 1 Войдите в систему как администратор.
- 2 Нажмите ▼, чтобы выбрать [Меню Сети (Network Menu)], а затем нажмите кнопку ►.



- 3 Нажмите ▼, чтобы выбрать [Установки Сети (Network Setup)], а затем нажмите кнопку ►.

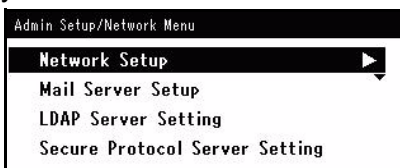

- 4 Нажмите ▼, чтобы выбрать [Параметры беспроводной сети (Wireless Setting)], а затем нажмите кнопку ►.

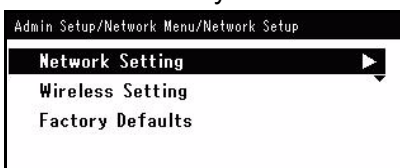

- 5 Нажмите ▼, чтобы выбрать [Установки ручной подачи (Manual Setup)], а затем нажмите кнопку ►.

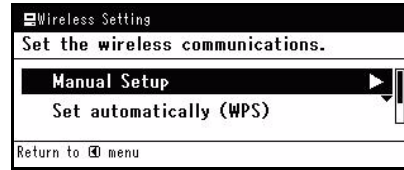

- 6 Нажмите ▼, чтобы выбрать [SSID], а затем нажмите кнопку ►.

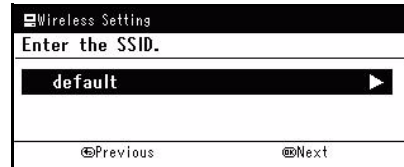

Заметка

- По умолчанию установлено значение default.
- После нажатия кнопки [OK] отобразится окно параметров безопасности из шага 5 без перехода к шагу 6. Если параметр SSID не установлен, отобразится предупреждение.

- 7 Введите имя SSID (от 1 до 32 символов) беспроводной точки доступа, к которой необходимо подключиться. После ввода SSID переместите курсор на поле [Готово (Done)] и нажмите кнопку OK.

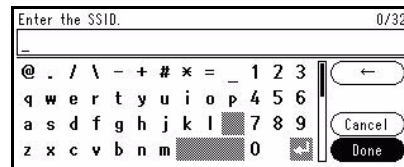

- 8 В окне параметров безопасности выберите те же параметры безопасности, которые установлены на беспроводной точке доступа, к которой необходимо подключиться.

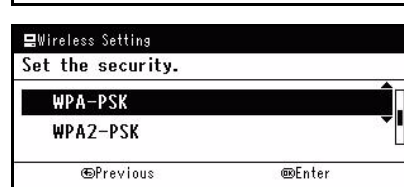
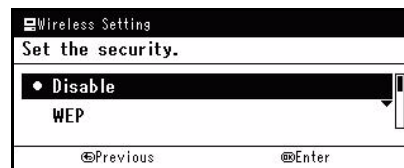

Заметка

- По умолчанию выбран параметр [Запрещено (Disable)].
- В зависимости от модели беспроводной точки доступа может осуществляться поддержка обоих типов WPA-PSK/WPA2-PSK. В этом случае рекомендуется использовать WPA2-PSK.

! Примечание

- Также поддерживаются параметры безопасности (WPA-EAP/WPA2-EAP) с использованием проверки подлинности сервера, однако их можно настроить только с помощью

веб-интерфейса. Дополнительную информацию см. в разделе «Дополнительные настройки» Руководства пользователя.

9 В зависимости от настроек безопасности, выбранных в шаге 8, выполните настройки (1) или (2), приведенные ниже. Если выбран параметр [Запрещено (Disable)], перейдите к шагу 10. (В целях безопасности не рекомендуется использовать параметр [Запрещено (Disable)].)

(1) Если выбран WEP:

a) Нажмите ► на экране ввода КЛЮЧА WEP.

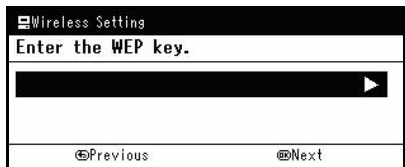

Заметка

- Параметры по умолчанию не установлены. Если КЛЮЧ WEP уже установлен, он будет отображаться в виде символов «*». При нажатии кнопки [ОК] произойдет переключение к шагу 10 без перехода к шагу b). Если нажата правая кнопка для перехода к шагу b) после установки КЛЮЧА WEP, введенный КЛЮЧ будет удален.

! Примечание

- Это не является настройкой индекса КЛЮЧА WEP. Связь индекса КЛЮЧА WEP с беспроводной точкой доступа осуществляется через 1.

b) Введите тот же КЛЮЧ, что и КЛЮЧ WEP, установленный для беспроводной точки доступа, к которой необходимо подключиться. После ввода КЛЮЧА WEP переместите курсор на поле [Готово (Done)] и нажмите кнопку [ОК].

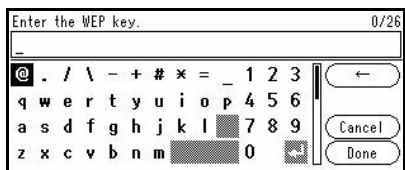

Заметка

- После ввода КЛЮЧА он будет отображаться в виде символов «*» в целях безопасности.

(2) Если выбран WPA-PSK или WPA2-PSK:

a) Нажмите ▼ для выбора типа шифрования, а затем нажмите кнопку [ОК].

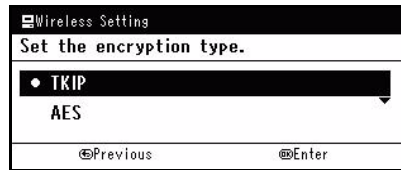

Заметка

- По умолчанию выбран параметр [TKIP].
- В зависимости от модели беспроводной точки доступа может осуществляться поддержка обоих типов TKIP/AES. В этом случае рекомендуется использовать AES.

b) Нажмите ► на экране ввода предварительно выданного КЛЮЧА WEP.

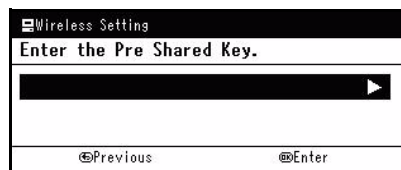

Заметка

- По умолчанию не задано ничего. Если предварительный КЛЮЧ уже задан, отображается «*». При нажатии кнопки [ОК] выводится экран, показанный для шага 10, без переключения на экран, показанный для шага c). Если нажата правая кнопка для перехода к шагу c), когда предварительный КЛЮЧ задан, заданный КЛЮЧ удаляется..

c) Введите тот же КЛЮЧ, что и предварительно выданный КЛЮЧ, установленный для беспроводной точки доступа, к которой необходимо подключиться. После ввода предварительно выданного КЛЮЧА переместите курсор на поле [Готово (Done)] и нажмите кнопку [ОК].

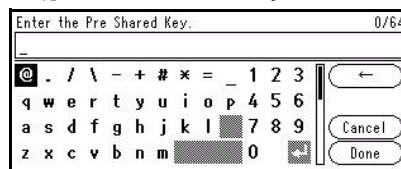

Заметка

- После ввода КЛЮЧА он будет отображаться в виде символов «*» в целях безопасности.

10 На экране подтверждения проверьте введенный SSID и выбранные параметры безопасности.

Если все верно, нажмите ◀, чтобы выбрать пункт [Да (Yes)], а затем нажмите кнопку [ОК].

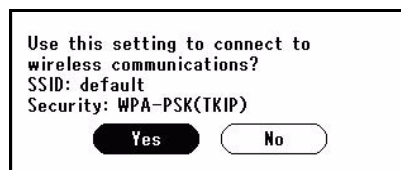

- 11 Если в шаге 10 выбрано **[Да (Yes)]**, на экране отобразится **[Поиск сети... (Searching for connection...)]**.

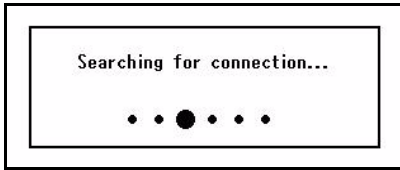

Сообщение **[Подкл. выполнено успешно. (Connection successful.)]** говорит о подключении устройства к беспроводной ЛВС.

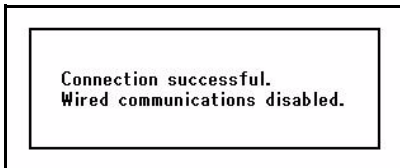

Заметка

- Если отображается **[Время ожидания (Timeout)]**, беспроводная точка доступа не найдена в течение указанного времени. Проверьте параметры безопасности и настройки КЛЮЧА, затем повторите попытку.

Повторное подключение к беспроводной ЛВС

После включения беспроводной ЛВС перезапустите функцию беспроводной ЛВС. Если неисправность связана с подключением к беспроводной точке доступа или ее работой, можно перезапустить функцию беспроводной ЛВС.

(Если включена проводная ЛВС, функция беспроводной ЛВС будет работать с настройками беспроводной ЛВС.)

- 1 Войдите в систему как администратор.
- 2 Нажмите **▼**, чтобы выбрать **[Меню Сети (Network Menu)]**, а затем нажмите кнопку **▶**.



- 3 Нажмите **▼**, чтобы выбрать **[Установки Сети (Network Setup)]**, а затем нажмите кнопку **▶**.

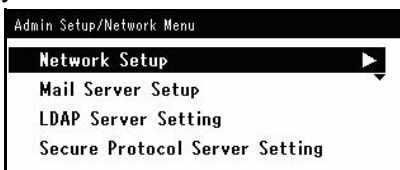

- 4 Нажмите **▼**, чтобы выбрать **[Параметры беспроводной сети (Wireless Setting)]**, а затем нажмите кнопку **▶**.

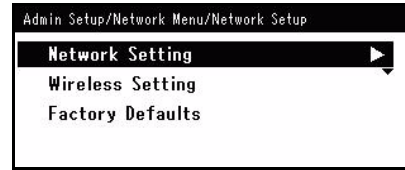

- 5 Нажмите **▼**, чтобы выбрать **[Подключение беспр.сети (Wireless reconnection)]**, а затем нажмите кнопку **OK**.

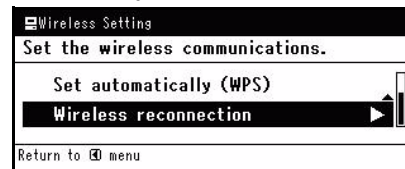

- 6 Нажмите кнопку **◀**, чтобы выбрать параметр **[Да (Yes)]**, а затем нажмите кнопку **OK**.

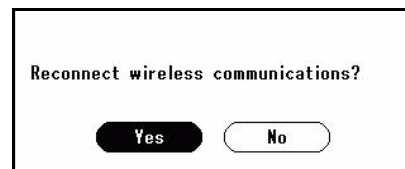

- 7 Если в шаге 6 выбрано **[Да (Yes)]**, на экране отобразится **[Поиск сети... (Searching for connection...)]**.

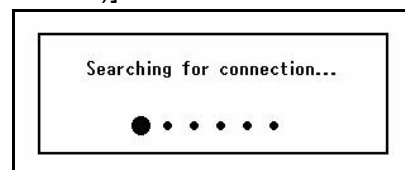

После этого отобразится сообщение **[Подкл. выполнено успешно. (Connection successful.)]** и беспроводная ЛВС будет готова к работе.

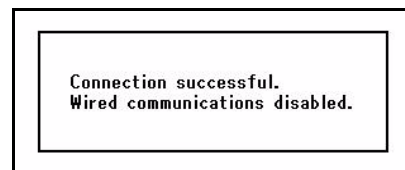

Заметка

- Если отображается **[Тайм-аут. (A timeout occurred.)]**, беспроводная точка доступа адресата не найдена в течение указанного времени. Параметр SSID, параметры безопасности и КЛЮЧ необходимо настроить в соответствии с настройками беспроводной точки доступа. Проверьте все настройки. Дополнительную информацию по каждому параметру см. в разделе «Использование беспроводной ЛВС».

Переключение с беспроводной на проводную ЛВС

Сетевое подключение можно переключить с беспроводной ЛВС на проводную.

- 1 Войдите в систему как администратор.

- 2 Нажмите ▼, чтобы выбрать [Меню Сети (Network Menu)], а затем нажмите кнопку ►.

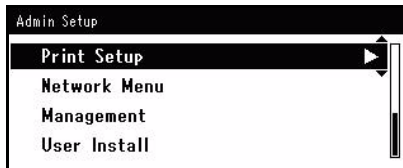

- 3 Нажмите ▼, чтобы выбрать [Установки Сети (Network Setup)], а затем нажмите кнопку ►.

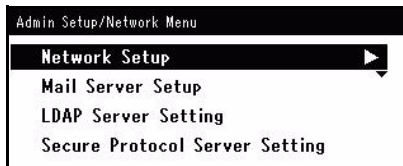

- 4 Нажмите ▼, чтобы выбрать [Включение проводной сети (Enabling Wired Communications)], а затем нажмите кнопку **OK**.

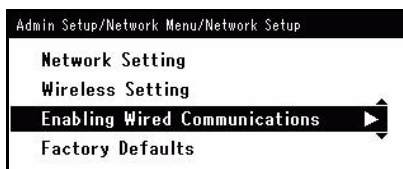

- 5 Нажмите кнопку ◀, чтобы выбрать параметр [Да (Yes)], а затем нажмите кнопку **OK**.

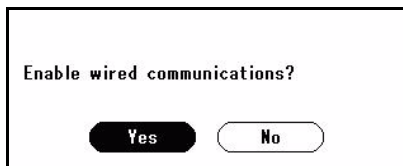

Установка драйвера принтера и факса (для Windows)

Чтобы осуществить сетевое соединение с компьютером с ОС Windows, сначала настройте IP-адреса для устройства, а затем установите на компьютер драйвер принтера и факса.

Если в сети нет сервера DHCP или сервера BOOTP, необходимо вручную настроить IP-адрес на компьютере или устройстве.

Сетевой администратор или провайдер Internet-сервиса задает уникальный IP-адрес компьютеру и данному устройству, настройте IP-адрес вручную.

! Примечание

- Перед данной процедурой необходимо завершить настройку сети компьютера.
- Для выполнения данной процедуры необходимо войти в систему под учетной записью администратора.
- При настройке IP-адреса вручную узнайте у сетевого администратора или провайдера Internet-сервиса, какой IP-адрес использовать. Если IP-адрес настроен неправильно, сеть может выйти из строя или доступ к Интернету может быть отключен.

Заметка

- При настройке небольшой сети, состоящей только из данного устройства и компьютера, настройте IP-адреса, как показано ниже (в соответствии с RFC1918).

Для компьютера

IP-адрес: 192.168.0.1~254
 Маска подсети: 255.255.255.0
 Шлюз по умолчанию: не используется
 DNS-сервер: не используется

Для устройства

Установка IP-адреса: Вручную
 IP-адрес: 192.168.0.1~254 (выберите значение, отличное от значения для компьютера)
 Маска подсети: 255.255.255.0
 Шлюз по умолчанию: 0.0.0.0
 Масштаб сети: Небольшой

- Для настройки [Масштаб сети] нажмите кнопку <SETTING (НАСТРОЙКИ)>, а затем выберите [Установки Админ.] > [Меню Сети] > [Установки Сети] > [Масштаб сети].

- Сначала настройте IP-адрес устройства.

- 1 Включите питание, удерживая нажатой переключатель питания в течение приблизительно секунды.
- 2 Нажмите кнопку <SETTING (НАСТРОЙКИ)> на панели оператора.
- 3 Нажмите ▼ для выбора [Простая Установка (Easy Setup)] и нажмите **OK**.



- 4 Введите пароль администратора. Пароль по умолчанию: «aaaaaa».
- 5 Выберите [Завершить] и нажмите **OK**.
- 6 Нажмите ▼ и [Параметры сети (Network Setting)], а затем нажмите ►.

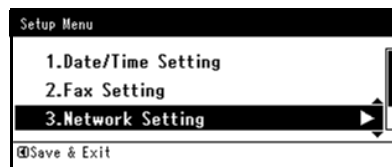

- 7 При настройке IP-адреса вручную проверьте, чтобы был выбран параметр **[ONLINE (Manual)]**, и нажмите **[OK]**.

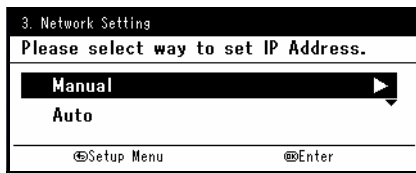

При получении IP-адреса автоматически нажмите **[Next]** и выберите **[Auto (Auto)]**, затем нажмите **[OK]**. Перейдите к шагу 12.

- 8 Введите IP-адрес и нажмите **[OK]**. Чтобы перейти к следующей ячейке, нажмите **[Next]**.

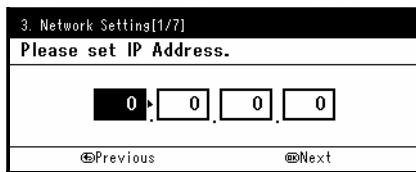

- 9 Введите маску подсети и нажмите **[OK]**. Чтобы перейти к следующей ячейке, нажмите **[Next]**.

- 10 Введите адрес шлюза по умолчанию и нажмите **[OK]**. Чтобы перейти к следующей ячейке, нажмите **[Next]**.

- 11 При необходимости введите DNS-сервер и WINS-сервер. Если нет необходимости подключать DNS-сервер или WINS-сервер к сети, нажимайте **[OK]** до тех пор, пока не отобразится всплывающее сообщение о завершении настройки.

- 12 При отображении экрана меню установки нажмите **[Left Arrow]** для завершения настройки.

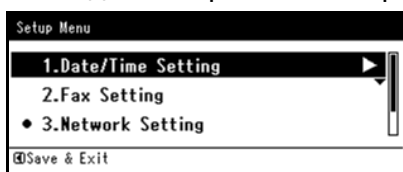

- Далее установите драйвер принтера и факса на компьютер.

! Примечание

- Для выполнения данной процедуры необходимо войти в систему под учетной записью администратора.
- 1 Убедитесь в том, что данное устройство и компьютер включены и подсоединены, затем вставьте в компьютер «DVD-диск с программным обеспечением».
- 2 Щелкните **[Run Setup.exe]**, когда отобразится **[AutoPlay]**. Если появится диалоговое окно **[User Account Control]**, щелкните **[Да]**.

- 3 Выберите язык, а затем щелкните **[Next]**.
- 4 Выберите данное устройство, а затем щелкните **[Next (Next)]**.

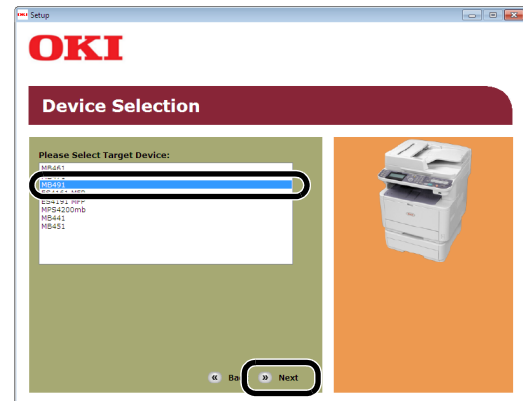

- 5 Прочтите лицензионное соглашение, а затем щелкните **[I Agree]**.
- 6 Прочтите «Советы по окружению для пользователей» и щелкните **[Next]**.

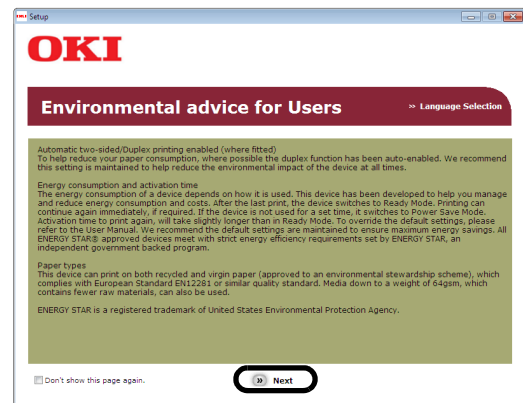

- 7 Поставьте галочку напротив драйвера принтера, драйвера факса или их обоих для установки, и щелкните кнопку «Установить одним пакетом».

Заметка

- Согласно заводской настройке по умолчанию выбраны **[PCL driver]**, **[Scanner driver]** и **[ActKey]**.
- Все драйверы и пакеты программ устанавливаются, если поставит галочку в ячейке совместной установки. Если необходимо установить драйвера и программное обеспечение по отдельности, щелкните кнопку «Установить» справа от них и следуйте инструкциям на экране.



8 Если появится диалоговое окно **[Windows Security]**, щелкните **[Install this driver software anyway]**.

9 Щелкните кнопку **[Сеть]**. Начнется поиск устройств.

- Если устройство обнаруживается, оно автоматически устанавливается. Перейдите к шагу 11.

- Если устройство не обнаруживается, отображается экран **[Review your installation settings]**. (Review your installation settings.). Перейдите к шагу 10.

10 Нажмите **[Restart search (Restart search)]** для повторного запуска поиска устройства.

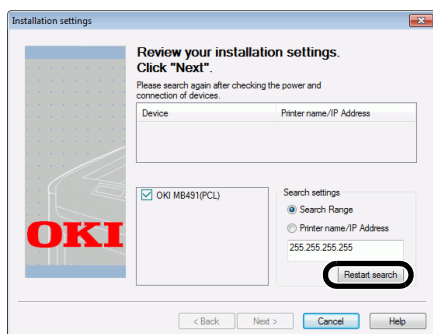

При отображении устройства выберите его и щелкните **[Next (Next)]**.

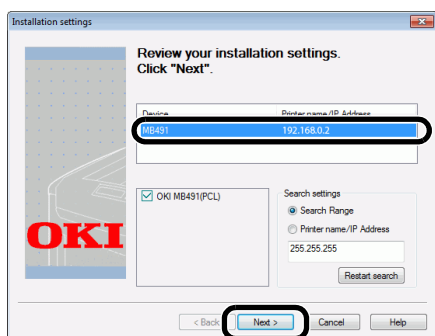

Заметка

- Если устройство не отображается щелчком по кнопке **[Restart search]**, выберите **[Printer name/IP Address]** и введите IP-адрес, присвоенный данному устройству, а затем щелкните **[Next]**.

11 Если появится диалоговое окно **[Windows Security]**, щелкните **[Install this driver software anyway]**.

12 Щелкните кнопку **[Exit]**.



13 Извлеките «DVD-диск с программным обеспечением» из компьютера. Установка завершена.

- ◆ Распечатайте тестовую страницу, чтобы убедиться, что драйвер принтера успешно установлен на компьютер.

1 Щелкните **[Пуск] > [Устройства и принтеры]**.

2 Правой кнопкой мыши щелкните по иконке **OKI MB491** и выберите **[Свойства принтера (Printer properties)]** (> необходимый драйвер принтера, если были установлены несколько драйверов) из выпадающего меню.

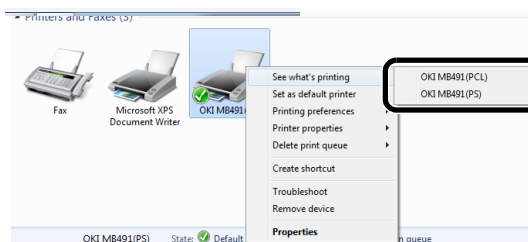

3 На закладке **[General]** щелкните **[Print Test Page]**.

Установка драйвера принтера (Для Mac OS X)

Чтобы завершить сетевое соединение с операционной системой Mac, установите драйвер принтера на компьютер и установите данное устройство в качестве сетевого принтера.

Выберите один из следующих протоколов для сетевого соединения:

- EtherTalk
- Bonjour

Примечание

- EtherTalk не поддерживается в Mac OS X 10.6 или более поздних версиях.
- Прежде чем начинать данную процедуру, отключите антивирусное программное обеспечение.
- EtherTalk не поддерживается в Mac PCL.

■ Использование EtherTalk (Для Mac OS X 10.5)

При подключении к сети с помощью EtherTalk необходимо включить EtherTalk в устройстве. Затем установите драйвер на компьютер.

□ Сначала включите EtherTalk на устройстве.

1 Убедитесь в том, что устройство и компьютер включены и подсоединены.

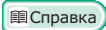
 Справка

• «Подключение с помощью проводной ЛВС» стр. 49

2 Нажмите кнопку **<SETTING (НАСТРОЙКИ)>** на панели оператора.

3 Нажмите **▼**, чтобы выбрать **[Установки Админ.]**, и нажмите **ⓄК**.

4 Введите пароль администратора. Пароль по умолчанию: «aaaaaa».

5 Выберите **[Завершить]** и нажмите **ⓄК**.

6 Нажмите **▼**, чтобы выбрать **[Меню Сети]**, и нажмите **ⓄК**.

7 Нажмите **▼**, чтобы выбрать **[Установки Сети]**, и нажмите **ⓄК**.

8 Нажмите **▼**, чтобы выбрать **[ETHERTALK]**, и нажмите **ⓄК**.

9 Нажмите **▼**, чтобы выбрать **[Enable]**, и нажмите **ⓄК**.

10 Нажимайте **◀** до тех пор, пока не отобразится верхний экран.

□ Затем установите драйвер на компьютер.

1 Вставьте «DVD-диск с программным обеспечением» в компьютер.

2 Дважды щелкните на иконку **[ОК]** на рабочем столе.

3 Дважды щелкните на **[Драйвер] > [Printer] > [Installer for MacOSX]**.

4 Введите пароль администратора, а затем щелкните **[ОК]**. Следуя инструкциям на экране, завершите установку.

5 Из меню Apple выберите **[Системные настройки]**.

6 Щелкните **[Печать и Факс]**.

7 Щелкните **[+]**.

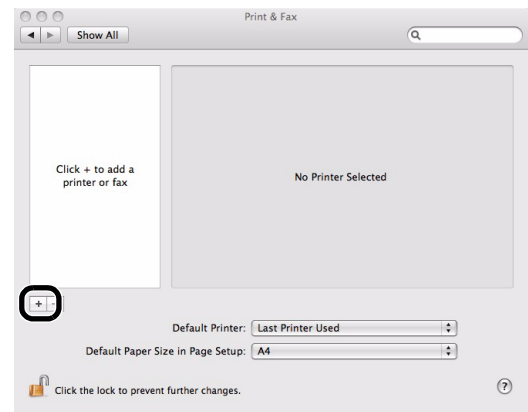

8 Щелкните **[AppleTalk (AppleTalk)]**.

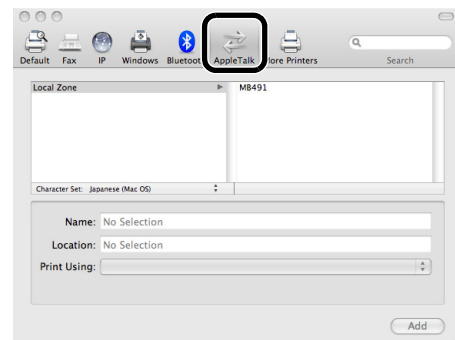

- 9 Выберите название данного устройства, а затем проверьте, чтобы **[OKI MB491(PS) (OKI MB491(PS))]** отображался в **[Print Using (Print Using)]**.

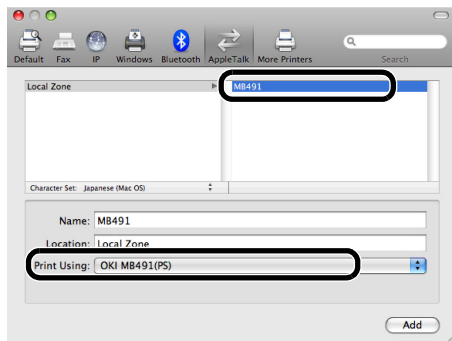

- 10 Щелкните **[Добавить (Add)]**.

- 11 Проверьте, чтобы данное устройство отображалось в **[Принтеры (Printers)]**, а **[OKI MB491(PS) (OKI MB491(PS))]** отображалось в **[Kind (Kind)]**.

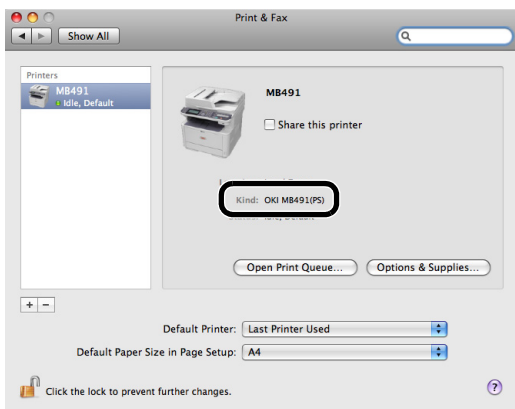

! Примечание

- Если **[OKI MB491(PS)]** не отображается должным образом в **[Вид]**, щелкните [-] для удаления данного устройства из **[Печать и Факс]**, а затем заново выполните шаги 7-10.

- 12 Закройте **[Печать и Факс]**.

- 13 Извлеките «DVD-диск с программным обеспечением» из компьютера. Установка завершена.

■ Использование EtherTalk (Для Mac OS X от 10.4.0 до 10.4.11)

При подключении к сети с помощью EtherTalk необходимо включить EtherTalk в устройстве. Затем установите драйвер на компьютер.

Заметка

- В следующей процедуре в качестве примера используется Mac OS X 10.4.11. Описание может отличаться в зависимости от ОС.

- Сначала включите EtherTalk в устройстве.

- 1 Убедитесь в том, что устройство и компьютер включены и подсоединены.

Справка

- «Подключение с помощью проводной ЛВС» стр. 49

- 2 Нажмите кнопку **<SETTING (НАСТРОЙКИ)>** на панели оператора.

- 3 Нажмите **▼**, чтобы выбрать **[Установки Админ.]**, и нажмите **(OK)**.

- 4 Введите пароль администратора. Пароль по умолчанию: «aaaaaa».

- 5 Выберите **[Завершить]** и нажмите **(OK)**.

- 6 Нажмите **▼**, чтобы выбрать **[Меню Сети]**, и нажмите **(OK)**.

- 7 Нажмите **▼**, чтобы выбрать **[Установки Сети]**, и нажмите **(OK)**.

- 8 Нажмите **▼**, чтобы выбрать **[ETHERTALK]**, и нажмите **(OK)**.

- 9 Нажмите **▼**, чтобы выбрать **[Enable]**, и нажмите **(OK)**.

- 10 Нажимайте **◀** до тех пор, пока не отобразится верхний экран.

- Затем установите драйвер на компьютер.

- 1 Из меню Apple выберите **[Системные настройки]**.

- 2 Выберите **[Network]**.

- 3 Выберите **[Network Port Configurations (Network Port Configurations)]** в **[Show (Show)]**, а затем проверьте, чтобы был выбран параметр **[Built-in Ethernet (Built-in Ethernet)]**.

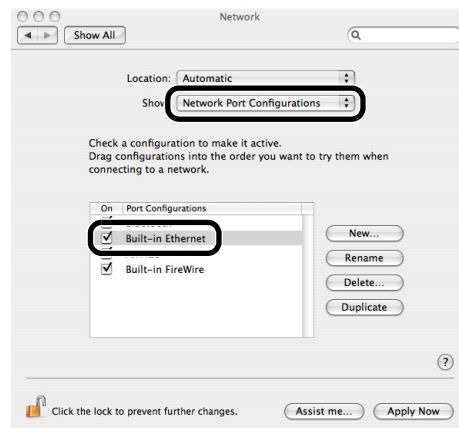

- 4 Выберите **[Built-in Ethernet (Built-in Ethernet)]** в **[Show (Show)]** и выберите вкладку **[AppleTalk (AppleTalk)]**, а затем проверьте, чтобы был выбран параметр **[Make AppleTalk Active (Make AppleTalk Active)]**.

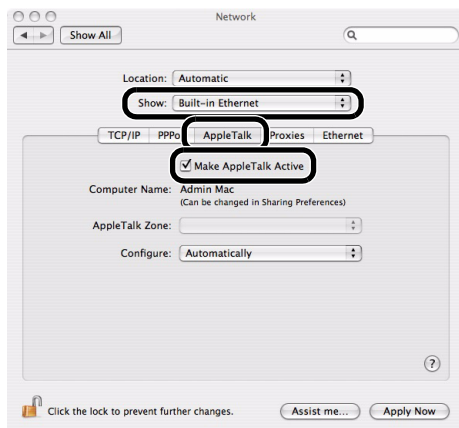

- 5 Закройте **[Network (Network)]**.
- 6 Вставьте «DVD-диск с программным обеспечением» в компьютер.
- 7 Дважды щелкните на иконку **[OKI]** на рабочем столе.
- 8 Дважды щелкните папку **[Драйвер] > [PS]** или папку **[PCL] > [Installer for Mac OSX]**.
- 9 Введите пароль администратора, а затем щелкните **[OK]**. Следуя инструкциям на экране, завершите установку.
- 10 Из меню **[Go]** выберите **[Служебные программы]**, а затем дважды щелкните на **[Printer Setup Utility]**.

! Примечание

- Если программа **[Printer Setup Utility]** уже запущена, закройте ее и снова откройте.

- 11 Щелкните **[Добавить (Add)]**.

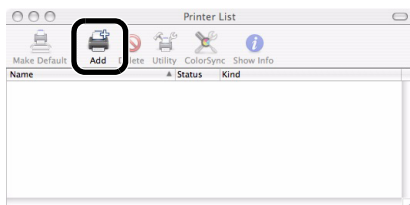

Если появилось диалоговое окно **[You have no printers available (You have no printers available)]**, щелкните **[Добавить (Add)]**.

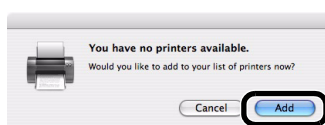

- 12 Выберите название данного устройства, параметр **[Connection]** которого установлен на значение **[AppleTalk (AppleTalk)]**, а затем проверьте, чтобы **[OKI MB491(PS)]** отображалось в **[Print Using]**.

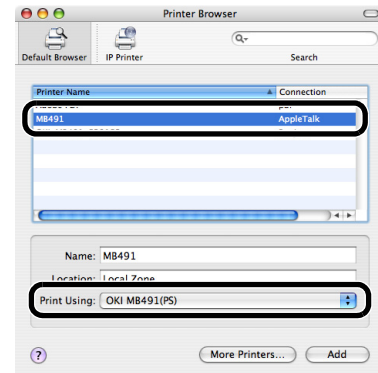

- 13 Щелкните **[Добавить (Add)]**.
- 14 Проверьте, чтобы название данного устройства отображалось в **[Printer List (Printer List)]**, а затем закройте окно.

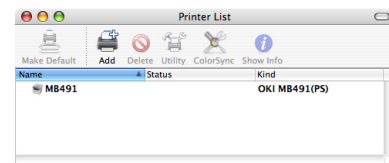

- 15 В меню **[Go]** выберите **[Applications]**, а затем дважды щелкните на **[TextEdit]**.
- 16 Выберите меню **[Файл] > [Параметры страницы]**.
- 17 Выберите название данного устройства в **[Format for]**.
- 18 Проверьте, чтобы **[OKI MB491(PS)]** правильно отображалось в **[Format for]**.

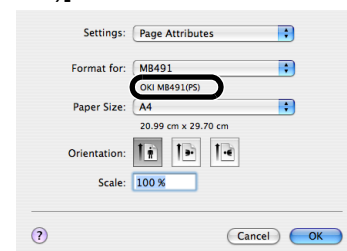

- 19 Щелкните **[OK]**.
- 20 Извлеките «DVD-диск с программным обеспечением» из компьютера. Установка завершена.

■ Использование Bonjour (Для Mac OS X от 10.5 до 10.7)

Затем установить драйвер на компьютер и установить устройство в качестве сетевого принтера.

□ Установите драйвер на компьютер.

1 Убедитесь в том, что устройство и компьютер включены и подсоединены.

Справка

● «Подключение с помощью проводной ЛВС» стр. 49

2 Вставьте «DVD-диск с программным обеспечением» в компьютер.

3 Дважды щелкните на иконку [OKI] на рабочем столе.

4 Дважды щелкните на папку [Драйвер] > [PS] или папку [PCL] > [Installer for MacOSX].

5 Введите пароль администратора, а затем щелкните [OK].
Следуя инструкциям на экране, завершите установку.

6 Из меню Apple выберите [Системные настройки].

7 Щелкните [Печать и сканирование] (Для Mac OS X 10.5 и 10.6: [Печать и Факс (Print & Fax)]).

8 Щелкните [+].

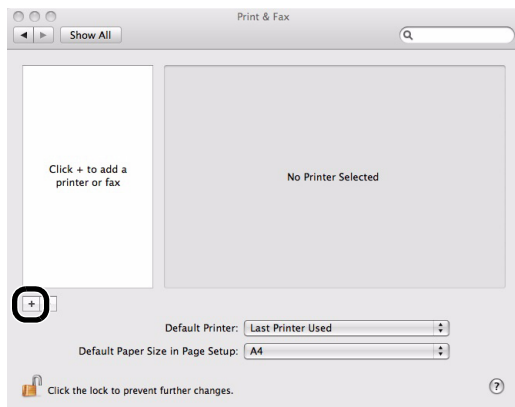

9 Щелкните [Default (Default)].

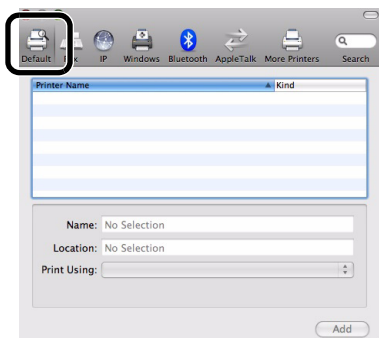

10 Выберите название данного устройства, параметр [Kind (Kind)] которого установлен на значение [Bonjour (Bonjour)], а затем проверьте, чтобы [OKI MB491(PS) (OKI MB491(PS))] или [OKI MB491(PCL) (OKI MB491(PCL))] отображалось в [Print Using (Print Using)].

Название данного устройства отображается в формате «OKI-MB491- (последние шесть цифр адреса MAC)».

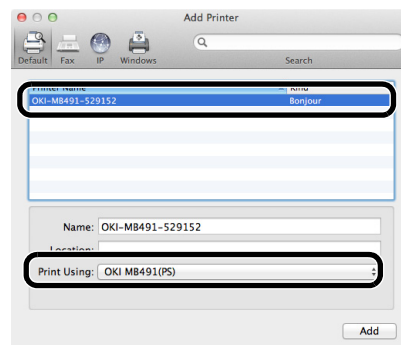

11 Щелкните [Добавить (Add)].

12 Если отображается окно [Installable Options], щелкните [Продолжить]. Если дополнительный второй лоток был установлен перед установкой драйвера, настройте каждый пункт, а затем щелкните [Продолжить].

13 Проверьте, чтобы данное устройство отображалось в [Принтеры], а [OKI MB491(PS)] или [OKI MB491(PCL)] отображалось в [Kind (Kind)].

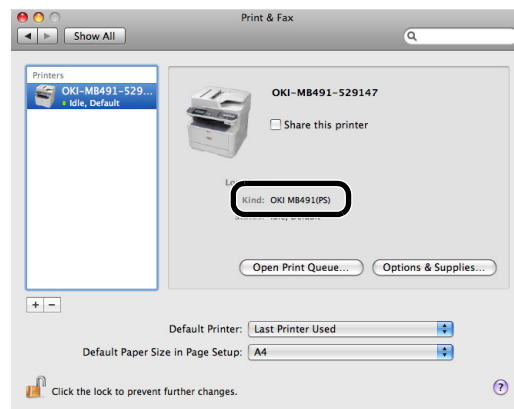

! Примечание

● Если [OKI MB491(PS)] или [OKI MB491(PCL)] не отображается должным образом в [Kind], щелкните [-] для удаления устройства из [Печать и Факс], а затем заново выполните шаги 8-12.

14 Закройте [Печать и сканирование] (Для Mac OS X 10.5 и 10.6: [Печать и Факс]).

15 Извлеките «DVD-диск с программным обеспечением» из компьютера.
Установка завершена.

■ Использование Bonjour (для Mac OS X от 10.4.0 до 10.4.11)

Установить драйвер на компьютер и установить устройство в качестве сетевого принтера.

Заметка

- В следующей процедуре в качестве примера используется Mac OS X 10.4.11. Описание может отличаться в зависимости от ОС.

□ Установите драйвер на компьютер.

- 1 Убедитесь в том, что устройство и компьютер включены и подсоединены.

Справка

- «Подключение с помощью проводной ЛВС» стр. 49

- 2 Из меню Apple выберите [**Системные настройки**].

- 3 Выберите [**Network**].

- 4 Выберите [**Network Port Configurations (Network Port Configurations)**] в [**Show (Show)**], а затем проверьте, чтобы был выбран параметр [**Built-in Ethernet (Built-in Ethernet)**].

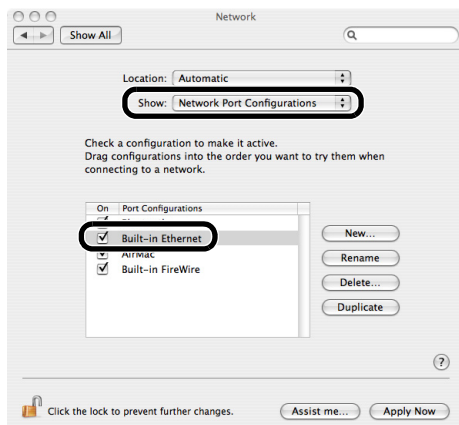

- 5 Закройте [**Network (Network)**].
- 6 Вставьте «DVD-диск с программным обеспечением» в компьютер.
- 7 Дважды щелкните на иконку [**OKI**] на рабочем столе.
- 8 Дважды щелкните на папку [**Драйвер**] > [**PS**] или папку [**PCL**] [**Installer for Mac OSX**].
- 9 Введите пароль администратора, а затем щелкните [**OK**].
Следуя инструкциям на экране, завершите установку.

- 10 Из меню [**Go**] выберите [**Службные программы**], а затем дважды щелкните на [**Printer Setup Utility**].

! Примечание

- Если программа [**Printer Setup Utility**] уже запущена, закройте ее и снова откройте.

- 11 Щелкните [**Добавить (Add)**].

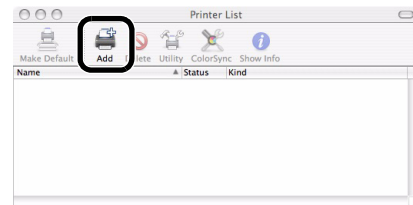

Если появилось диалоговое окно [**You have no printers available (You have no printers available)**], щелкните [**Добавить (Add)**].

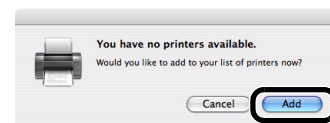

- 12 Выберите название данного устройства, параметр [**Connection**] которого установлен на значение [**Bonjour**], а затем проверьте, чтобы [**OKI MB491 (PS)**] или [**OKI MB491 (PCL)**] отображалось в [**Print Using (Print Using)**].

Название данного устройства отображается в формате «OKI-MB491- (последние шесть цифр адреса MAC)».

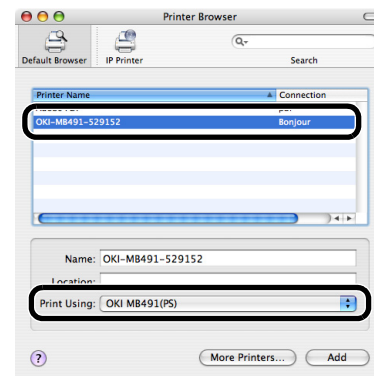

- 13 Щелкните [**Добавить (Add)**].

- 14 Если отображается окно [**Installable Options**], щелкните [**Продолжить**].

Если дополнительный второй лоток был установлен перед установкой драйвера, настройте каждый пункт, а затем щелкните [**Продолжить**].

- 15 Проверьте, чтобы название данного устройства отображалось в [Printer List (Printer List)], а затем закройте окно.

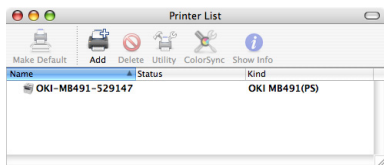

- 16 Из меню [Go] выберите [Applications] > [TextEdit].
- 17 Выберите меню [Файл] > [Page setup].
- 18 Выберите название данного устройства в [Format for].
- 19 Проверьте, чтобы [OKI MB491(PS)] или [OKI MB491(PCL)] правильно отображалось в [Format for (Format for)].

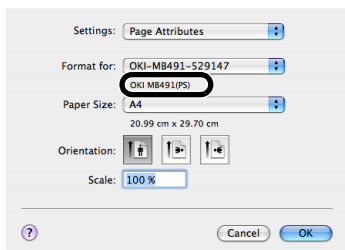

- 20 Щелкните [OK (OK)].
- 21 Извлеките «DVD-диск с программным обеспечением» из компьютера. Установка завершена.

USB-соединение

Выполните следующую процедуру для подключения данного устройства к компьютеру через USB.

Подключение кабеля USB

- 1 Подготовьте USB-кабель.
USB-кабель не поставляется с данным устройством. Подготовьте отдельно кабель USB 2.0.



Заметка

- Используйте кабель USB 2.0 Hi-Speed для соединения USB 2.0 Hi-Speed.

- 2 Включите питание и компьютер, удерживая нажатой выключатель питания в течение приблизительно секунды.

Справка

- «Выключение устройства» стр. 20

- 3 Вставьте один конец USB-кабеля в разъем USB-интерфейса на задней стороне устройства.

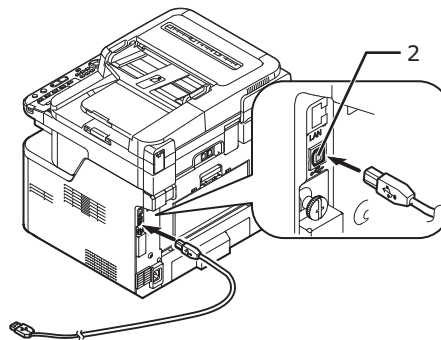

- 4 Вставьте другой конец USB-кабеля в разъем USB-интерфейса компьютера.

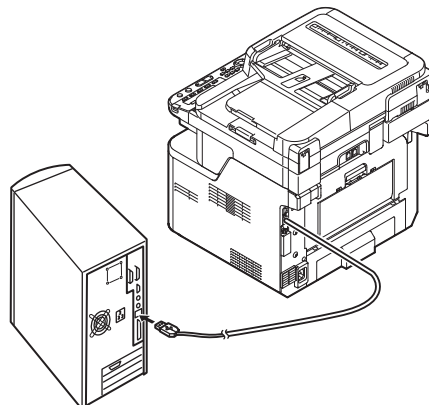

Примечание

- Для ОС Windows: не вставляйте другой конец USB-кабеля в компьютер, пока об этом не появится указание в ходе установки драйвера.

Примечание

- Не вставляйте USB-кабель в разъем сетевого интерфейса. Это может привести к повреждению компьютера.

Установка драйвера принтера и факса (Для Windows)

! Примечание

- Для завершения данной процедуры необходимо войти в систему под учетной записью администратора.

- 1 Убедитесь, что данное устройство выключено и USB-кабель отсоединен от компьютера.
- 2 Включите компьютер.
- 3 Вставьте «DVD-диск с программным обеспечением» в компьютер.
- 4 Щелкните [Run Setup.exe], когда отобразится [Auto Play]. Если появится диалоговое окно [User Account Control], щелкните [Да].
- 5 Выберите язык, а затем щелкните [Next].
- 6 Выберите устройство Вашего аппарата, а затем щелкните [Next (Next)].

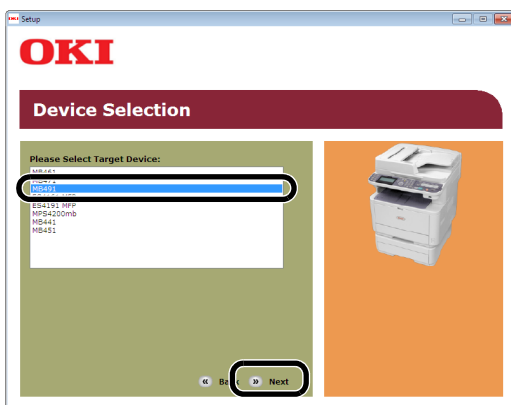

- 7 Прочтите лицензионное соглашение, а затем щелкните [I Agree].
- 8 Прочтите «Советы по окружению для пользователей» и щелкните [Next].

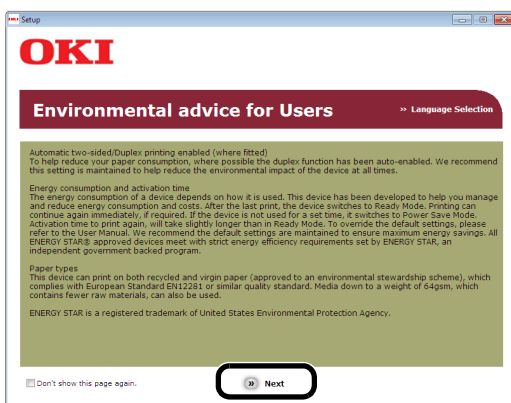

- 9 Поставьте галочку напротив драйвера принтера, драйвера факса или их обоих для установки, и щелкните кнопку «Установить одним пакетом».

Заметка

- Согласно заводской настройке по умолчанию выбраны [PCL driver], [Scanner driver] и [ActKey].
- Все драйверы и пакеты программ устанавливаются, если поставить галочку в ячейке совместной установки. Если необходимо установить драйвера и программное обеспечение по отдельности, щелкните кнопку «Установить» справа от них и следуйте инструкциям на экране.



- 10 Если появится диалоговое окно [Windows Security], щелкните [Install this driver software anyway].
- 11 После появления сообщения, предлагающего подсоединить аппарат к компьютеру и включить его, вставьте другой конец USB-кабеля в USB разъем интерфейса компьютера, а затем включите аппарат.

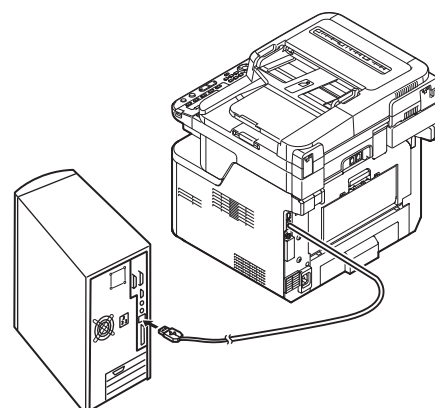
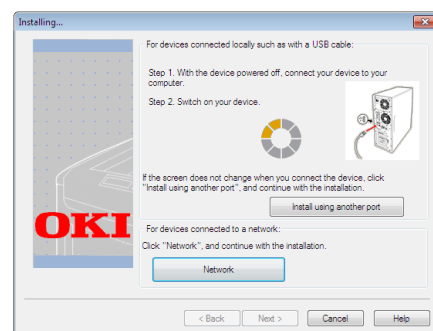

! Примечание

- Не вставляйте USB-кабель в разъем сетевого интерфейса. Это может привести к неисправности.

12 Щелкните кнопку **[Exit]**.

13 Извлеките «DVD-диск с программным обеспечением» из компьютера. Установка завершена.

◆ Распечатайте тестовую страницу, чтобы убедиться, что драйвер принтера успешно установлен на компьютер.

1 Щелкните **[Пуск]** > **[Устройства и принтеры]**.

2 Правой кнопкой мыши щелкните по иконке OKI MB491 и выберите **[Свойства принтера (Printer properties)]** (> необходимый драйвер принтера, если были установлены несколько драйверов) из выпадающего меню.

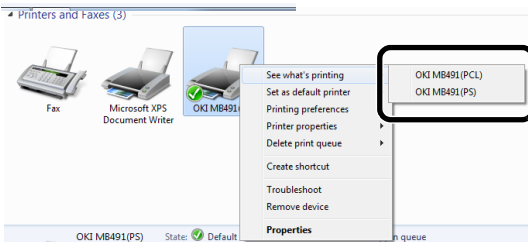

3 На закладке **[General]** щелкните **[Print Test Page]**.

Установка драйвера принтера (Для Mac OS X)

! Примечание

- Прежде чем начинать данную процедуру, отключите антивирусное программное обеспечение.

■ Для Mac OS X от 10.5 до 10.7

1 Убедитесь в том, что устройство и компьютер включены и подсоединены.

Справка

- «Подключение кабеля USB» стр. 62

2 Вставьте «DVD-диск с программным обеспечением» в компьютер.

3 Дважды щелкните на иконку **[OKI]** на рабочем столе.

4 Дважды щелкните по папке **[Драйвер]** > **[PS]** или по папке **[PCL]** **[Installer for MacOSX]**.

5 Введите пароль администратора, а затем щелкните **[ОК]**. Следуя инструкциям на экране, завершите установку.

6 Из меню Apple выберите **[Системные настройки]**.

7 Щелкните **[Печать и сканирование]** (Mac OS X 10.5 и 10.6: **[Печать и Факс]**).

8 Щелкните **[+]**.

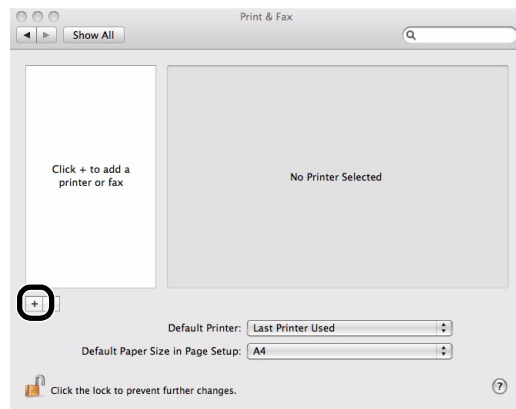

! Примечание

- Если устройство уже показано в **[Принтеры]**, то выберите нужное устройство и щелкните **[-]** для удаления. После этого щелкните **[+]**.

9 Выберите имя Вашего устройство, параметр **[Connection]** которого установлен на значение **[USB]**, а затем убедитесь что **[OKI MB491 (PS)]** или **[OKI MB491 (PCL)]** отображается в **[Print Using (Print Using)]**.

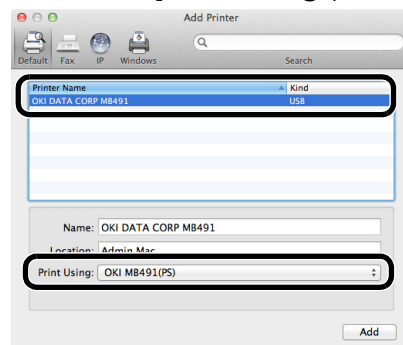

10 Щелкните **[Добавить (Add)]**.

- 11 Убедитесь в том, что имя Вашего устройства отображается в [Принтеры (Printers)] и [OKI MB491(PS)] или отображается [OKI MB491(PCL)].

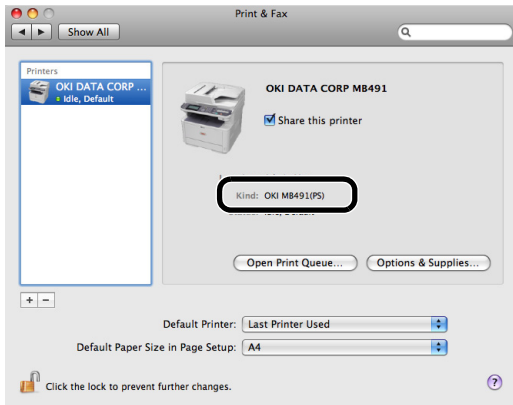

! Примечание

- Если [OKI MB491(PS)] или [OKI MB491(PCL)] не отображается правильно, щелкните [-] для удаления Вашего устройства из [Принтеры], а затем повторите шаги 8-10.

- 12 Закройте [Печать и сканирование](Mac OS X 10.5 и 10.6:[Печать и Факс]).

- 13 Извлеките «DVD-диск с программным обеспечением» из компьютера. Установка завершена.

■ Для Mac OS X от 10.4.0 до 10.4.11

Заметка

- В качестве примера для нижеприведенных действий используется Mac OS X 10.4.11. В зависимости от Вашей ОС, описаны может отличаться.

- 1 Убедитесь в том, что устройство и компьютер включены и подсоединены.

Справка

- «Подключение кабеля USB» стр. 62

- 2 Вставьте «DVD-диск с программным обеспечением».
- 3 Дважды щелкните на иконку [OKI] на рабочем столе.
- 4 Дважды щелкните по папке [Драйвер] > [PS] или по папке [PCL] > [Installer for Mac OSX].
- 5 Введите пароль администратора, а затем щелкните [OK]. Следуя инструкциям на экране, завершите установку.
- 6 Из меню [Go] выберите [Служебные программы], а затем дважды щелкните [Printer Setup Utility].

! Примечание

- Если программа [Printer Setup Utility] уже запущена, закройте ее и снова откройте.

- 7 Щелкните [Добавить (Add)].

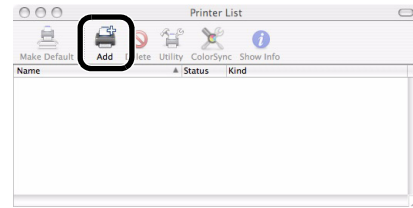

Если появилось диалоговое окно [You have no printers available (You have no printers available)], щелкните [Добавить (Add)].

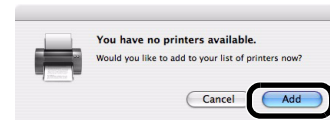

! Примечание

- Если имя Вашего устройства, параметр [connection] которого установлен на [USB], уже отображается, выберите его и щелкните [Удалить], а затем щелкните [Добавить].

- 8 Выберите имя Вашего устройство, параметр [Connection] которого установлен на значение [USB], а затем убедитесь что [OKI MB491(PS)] или [OKI MB491(PCL)] отображается в [Print Using (Print Using)].

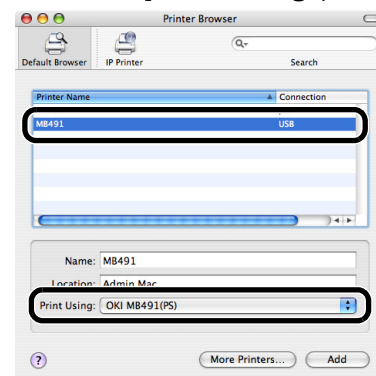

- 9 Щелкните [Добавить (Add)].

- 10 Проверьте, чтобы название данного устройства отображалось в [Printer List (Printer List)], а затем закройте окно.

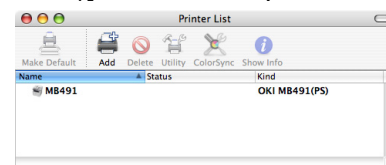

- 11 Извлеките «DVD-диск с программным обеспечением» из компьютера. Установка завершена.

● Конфигурация параметров сети

В данном разделе описывается установка, необходимая для использования функций сканирования на электронную почту, сканирования на сетевой ПК, сканирования на факс-сервер и интернет факс. Вышеперечисленные функции позволяют отправлять сканированные данные на компьютер через сетевое соединение. Чтобы их использовать, необходимо установить устройство и компьютер, на который необходимо отправить сканированные данные.

Сначала проверьте настройки компьютера и заполните информацию в колонке **[User Value]** формы данных установки ниже. Затем, сконфигурируйте устройство и компьютер, используя информацию в **[User Value]**.

 Справка

- Обязательно выполните конфигурацию сетевого соединения прежде, чем выполнять приведенные ниже действия. Для просмотра информации о сетевом соединении см. [«Сетевое соединение» стр. 49](#).

Форма данных установки

№	Элемент	Краткое введение	Пример	Значение пользователя
*Можно просмотреть следующую страницу, а позже записать здесь пометки по поводу проверенных деталей или сконфигурированных настроек.				
Общие данные установки				
A-1	Пароль администратора для устройства	Пароль, используемый для изменения системных настроек устройства	aaaaaa	
A-2	IP-адрес устройства	IP-адрес, присвоенный устройству	192.168.0.2	
A-3	Адрес DNS сервера	Адрес DNS сервера	192.168.0.1	
Данные установки, необходимые для сканирования на электронную почту, сканирования на факс-сервер и интернет факс				
B-1	Электронный адрес для устройства	Электронный адрес используется при отправке электронной почты с устройства	mb491@test.com	(До 80 символов)
B-2	Адрес SMTP сервера	Адрес сервера, используемый при отправке электронной почты	smtp.test.com	
B-3	Адрес POP3 сервера	Адрес сервера, используемый при приеме электронной почты	pop3.test.com	
B-4	Метод идентификации	Передача идентификации почтового сервера	SMTP	
B-5	ID пользователя SMTP	Передача учетного имени почтового сервера	OKIMB491	
B-6	SMTP Пароль	Передача пароля почтового сервера	okimb491	
B-7	ID пользователя POP	Прием учетного имени почтового сервера	пользователь	
B-8	POP Пароль	Прием пароля почтового сервера	okimb491	
B-9	Имя получателя электронной почты	Имя получателя, которому отправляется скан. на эл.почту/интернет факс с устройства	Пользователь	
B-10	Адрес электронной почты получателя электронной почты	Адрес электронной почты получателя, которому отправляется скан. на эл.почту/интернет факс с устройства	user@test.com	
Данные установки, необходимые для сканирования на сетевой ПК				
C-1	Имя компьютера получателя	Имя компьютера, на который направляются сканированные данные	PC1	
C-2	Имя пользователя для входа в систему компьютера получателя	Имя пользователя для входа в систему компьютера, на который передаются сканированные данные	mb491	(До 32 символов)
C-3	Пароль для входа в систему компьютера получателя	Пароль для входа в систему компьютера, на который передаются сканированные данные	mb491	(До 32 символов)
C-4	Имя профиля для сохранения параметров	Имя при сохранении параметров устройства	Продажи	(До 16 символов)
C-5	Имя совместно используемой папки на компьютере получателя	Имя папки компьютера, на который передаются сканированные данные	Отдел Продаж	(До 64 символов)
C-6	Имя файла сканированных данных	Имя папки сканированных данных	Данные скан.	(До 64 символов)

Проверка общих данных установки

Проверьте общие данные установки для сканирования на электронную почту, сканирования на сетевой ПК, сканирование на факс-сервер и интернет факс, и заполните соответствующие колонки формы данных установки.

■ Пароль администратора для устройства

Введите пароль администратора устройства в строке A-1 формы данных установки.

Если Вы не являетесь администратором устройства, спросите пароль у администратора.

Заметка

- В паролях учитывается регистр клавиатуры.
- В качестве заводской настройки по умолчанию пароль администратора установлен на «aaaaaa».

■ Адрес шлюза/DNS сервер

- 1 Нажмите кнопку **<SETTING (НАСТРОЙКИ)>** на панели оператора.
- 2 Проверьте, чтобы был выбран параметр **[Отчеты]** и нажмите **(OK)**.
- 3 Проверьте, чтобы был выбран параметр **[Конфигурация]** и нажмите **(OK)**.
- 4 На экране подтверждения нажмите **◀** или **▶**, выберите **[Да]** и нажмите **(OK)**.
- 5 Введите адрес, написанный в строке адреса шлюза в нижней части справа страницы 3 распечатанной конфигурации, в строку A-2 на листе данных установки.
- 6 Введите адрес, написанный в строке DNS сервера (первичного) в нижней части справа на той же странице, в строку A-3.

Примечание

- Необходимо заранее сконфигурировать адрес шлюза. Также, при использовании поставщика интернет-услуг необходимо сконфигурировать DNS сервер. Если он не был сконфигурирован (0.0.0.0), выполните действия [стр. 57](#) для его конфигурации.

Установка сканирования на электронную почту и интернет факса

Функции сканирования на электронную почту, сканирования на факс-сервер и интернет факс позволяют отправлять сканированные изображения в качестве прикрепленного к электронной почте письма файла на указанный адрес электронной почты по сети. Для использования данных функций установите параметры электронной почты устройства.

При использовании функции автоматической отправки или функции сохранения данных передачи (только для MB491/ES4191 MFP) необходимо выполнить следующую установку.

Проверка параметров электронной почты компьютера

Примечание

- Если сетевой администратор указал значения учетной записи почтового сервера, пароль и адрес электронной почты для устройства, введите их в форму данных установки.

Заметка

- В нижеописанном порядке действий используется Windows Live Mail операционной системы Windows 7. Если используются разные почтовые программы, см. руководство для почтового программного обеспечения.

- 1 Щелкните **[Пуск]** и выберите **[Windows Live Mail]**.
- 2 Выберите меню **[Tools] > [Accounts]**. Если панель меню не отображается, щелкните иконку **[Menus]**, а затем выберите **[Show menu bar]**.

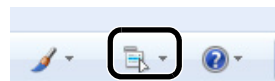

- 3 Выберите учетную запись почты, а затем щелкните **[Свойства (Properties)]**.

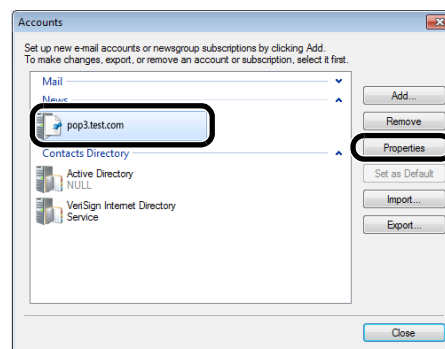

- 4 В закладке [**Общие (General)**] введите содержание [**Имя (Name)**] и [**E-mail address (E-mail address)**] в строках В-9 и В-10 формы данных установки.

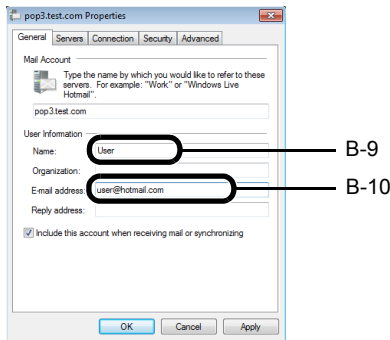

- 5 Щелкните закладку [**Servers (Servers)**], а затем запишите каждый параметр в соответствующих колонках формы данных установки.

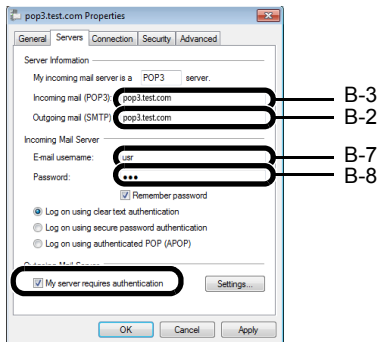

- Если окошко [**My server requires authentication (My server requires authentication)**] отмечено галочкой, введите «SMTP» в строку В-4 и выполните процедуру 6.
- Если в окошке [**My server requires authentication (My server requires authentication)**] нет галочки, введите [**POP or not yet authenticated**] в строке В-4. На этом этапе подтверждение параметров электронной почты завершено.

! Примечание

- При использовании поставщика интернет-услуг введите [**POP**].

- 6 Щелкните [**Параметры**].

- 7 Проверьте информацию входа в систему в окне [**Outgoing Mail Server (Outgoing Mail Server)**].

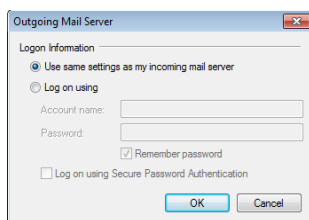

- Если выбран параметр [**Use same settings as my incoming mail server (Use same settings as my incoming mail server)**], введите значение строк В-7 и В-8 в строки В-5 и В-6.
- Если выбран параметр [**Log on using (Log on using)**], запишите содержание [**Accountname (Accountname)**] и [**Password (Password)**] строки В-5 и В-6 соответственно.

Параметры адреса электронной почты устройства

При отправке сканированных данных с устройства по электронной почте, необходим адрес электронной почты для устройства. Согласно следующему порядку действий установите адрес электронной почты устройства и введите этот адрес для использования устройством в строку В-1 формы данных установки.

- Если адрес электронной почты устройства указан сетевым администратором, введите адрес электронной почты в строку В-1.
- При использовании поставщика интернет-услуг запросите адрес электронной почты для устройства от данного поставщика услуг, а затем введите данный адрес электронной почты в строку В-1.
- Если адрес электронной почты устройства не указан и не запрошен, определите адрес электронной почты согласно значению, введенному в строке В-4 (способ идентификации):
 - Если в строке В-4 указано значение «SMTP», определите адрес электронной почты и введите его в строку В-1.
 - Если в строке В-4 указано значение «POP», введите в строку В-1 тот же адрес электронной почты, указанный в строке В-10.

! Примечание

- Если необходимо, чтобы устройство принимало электронную почту, необходимо получить адрес электронной почты для устройства от сетевого администратора или поставщика интернет-услуг.

Конфигурация устройства для сканирования на электронную почту, сканирования на факс-сервер и интернет факс

Настройте устройство для сканирования на электронную почту и интернет факс, используя информацию в форме аннотаций установки.

- 1 Нажмите кнопку **<SETTING (НАСТРОЙКИ)>** на панели оператора.

- 2 Нажмите **▼**, чтобы выбрать [**Простая Установка (Easy Setup)**], а затем нажмите **⊙**.

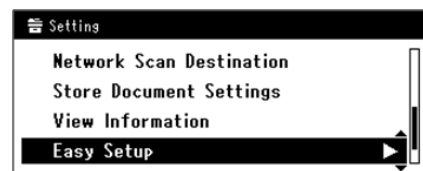

- 3 Введите пароль администратора (А-1).

- 4 Выберите [**Ввод**], а затем нажмите **⊙**.

- 5 Нажмите ▼, чтобы выбрать [Параметры Эл.почты (E-mail Setting)], а затем нажмите ►.

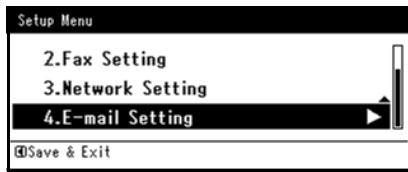

- 6 Нажмите ►, а затем введите информацию в В-2.

- 7 Выберите [Ввод], а затем нажмите (OK).

- 8 Нажмите ►, а затем введите информацию в В-1.

- 9 Выберите [Ввод], а затем нажмите (OK).

- 10 Нажмите ▼ и выберите протокол для получения электронных писем, затем нажмите (OK).

- Чтобы компьютер получал письма с сервера POP3, выберите [POP3]. Перейдите к шагу 11.
- Чтобы компьютер получал письма без использования почтового сервера, выберите [SMTP]. Перейдите к шагу 13.
- Чтобы отключить функцию получения писем, выберите [Disable]. Перейдите к шагу 13.

- 11 Нажмите ►, а затем введите информацию в В-3.

- 12 Выберите [Ввод] и нажмите (OK).

- 13 Нажмите ▼, а затем выберите метод идентификации, основанный на информации в В-4. Затем нажмите (OK).

- Если в В-4 стоит значение «Do not authenticate», выберите [Do not authenticate]. Перейдите к шагу 24.
- Если в В-4 стоит значение «SMTP», выберите [Идентификация SMTP]. Перейдите к шагу 14.
- Если в строке В-4 стоит «POP», выберите [POP перед SMTP]. Перейдите к шагу 18.

- 14 Нажмите ►, а затем введите информацию в В-5.

- 15 Выберите [Ввод], а затем нажмите (OK).

- 16 Нажмите ►, а затем введите информацию в В-6.

- 17 Выберите [Ввод], а затем нажмите (OK).
Перейдите к шагу 24.

- 18 Нажмите ►, а затем введите информацию в В-3.

- 19 Выберите [Ввод], а затем нажмите (OK).

- 20 Нажмите ►, а затем введите информацию в В-7.

- 21 Выберите [Ввод], а затем нажмите (OK).

- 22 Нажмите ►, а затем введите информацию в В-8.

- 23 Выберите [Ввод], а затем нажмите (OK).

- 24 Когда появляется экран установочного меню, нажмите (OK).

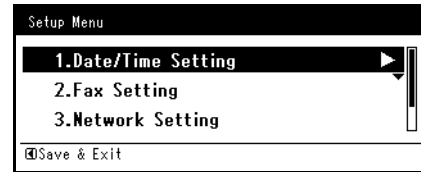

Установка для сканирования на электронную почту, сканирования на факс-сервер и интернет факс завершена.

Справка

- Для просмотра деталей о том, как использовать сканирование на электронную почту, см. «Сканирование на электронную почту» стр. 112.
- Для просмотра деталей о том, как использовать сканирование на факс-сервер см. «Основная процедура для сканирования на факс-сервер» стр. 101.
- Для просмотра деталей о том, как использовать интернет факс см. «Основная процедура для интернет факса» стр. 103.

Наладка сканирования на сетевой ПК

Сканирование на сетевой ПК позволяет отправлять и сохранять сканируемые изображения на «совместно используемую папку» компьютера в сети. Чтобы использовать данную функцию зарегистрируйте устройство на компьютере в качестве пользователя и создайте совместно используемую папку, а затем создайте профиль на устройстве для сохранения настроек для компьютера.

Примечание

- Перед началом установки получите разрешение от сетевого администратора для создания совместно используемой папки на компьютере, выполнив нижеследующую процедуру.

Заметка

- В данной процедуре используется протокол CIFS.

Проверка имени компьютера

Проверьте имя компьютера, выполнив нижеследующую процедуру, и заполните строку С-1 формы данных установки.

■ Для Windows 7, Windows Server 2008 R2, Windows Server 2008 и Vista

- 1 Щелкните [Пуск] и выберите [Панель управления].

- 2 Выберите [**Система и безопасность**]. Для Windows Server 2008 и Windows Vista, выберите [**System and Maintenance**].
- 3 Выберите [**See the name of this computer**] под [**System**].
- 4 Введите имя в [**Computer name (Computer name)**] в строке C-1 формы данных установки.

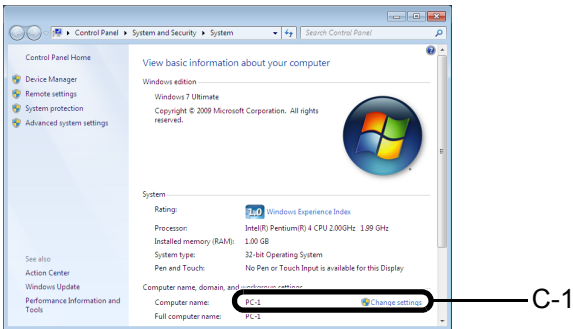

- 5 Закройте окно.
- Для Windows Server 2003 и Windows XP

- 1 щелкните [**start**] > [**Панель управления**] > [**Performance and Maintenance**] > [**System**].
Для Windows Server 2003 щелкните [**Пуск**] > [**Operator panel**] > [**System**].
- 2 Выберите закладку [**Computer Name**], а затем щелкните [**Change**].
- 3 Введите имя в [**Computer Name**] в строке C-1 формы данных установки.
- 4 Щелкните [**Cancel**], чтобы закрыть окно.

- Для Mac OS X
- 1 Из меню Apple выберите [**Системные настройки**].
 - 2 Щелкните [**Sharing**].
 - 3 Введите имя в [**Computer Name (Computer Name)**] в строке C-1 формы данных установки.

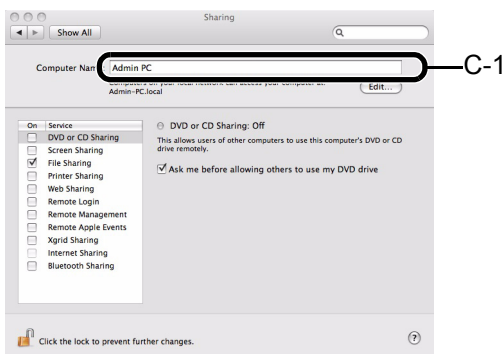

Заметка

- Если имя компьютера превышает 16 символов, то для Mac OS X 10.4.11 введите первые 15 символов в строке C-1. Для Mac OS X 10.5-10.6 выберите из [**System Environment Settings**] > [**Network**] сетевую службу, которую Вы используете, и введите имя поля NetBios в строку C-1 в пределах WINS в подробных настройках.

- 4 Закройте [**Sharing**].

Определение имен элементов, необходимых для сканирования на сетевой ПК

Определите имена следующих элементов и заполните строки с C-2 по C-6 в форме данных установки.

- Имя пользователя для входа в систему компьютера получателя (C-2)

Примечание

- Если имя пользователя управляется на домене, введите «Имя пользователя@Имя домена» в строке C-2. Чтобы проверить имя домена, щелкните на [**Change**] в пределах закладки [**Имя компьютера**] в диалоговом окне [**System Properties**].
- Пароль для входа в систему компьютера получателя (C-3)
- Имя профиля для сохранения настроек на устройстве (C-4)
- Имя совместно используемой папки на компьютере получателя (C-5)
- Имя файла отсканированных данных (C-6)

Конфигурирование компьютера для сканирования на сетевой ПК

С помощью формы данных установки создайте в компьютере учетную запись и совместно используемую папку для устройства.

Заметка

- Если компьютер в домене, то процедура добавления учетной записи пользователя может отличаться от нижеописанной процедуры. См. руководство Microsoft Windows.

■ Для Windows 7, Windows Server 2008 R2, Windows 2008 и Windows Vista

- 1 Щелкните [**Пуск**] > [**Панель управления**].
- 2 Выберите [**Add or remove user accounts**].
- 3 Выберите [**Create a new account**].

4 Введите информацию в строку C-2 в текстовое окно.

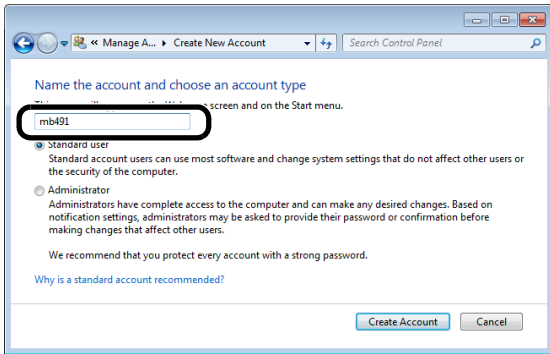

5 Убедитесь что выбран параметр [Standard user], а затем щелкните [Create Account].

6 Щелкните иконку учетной записи пользователя, созданную в шаге 5.

7 Выберите [Create a password].

8 Введите информацию в строке C-3 в [New password (New password)] и [Confirm new password (Confirm new password)], а затем щелкните [Create password (Create password)].

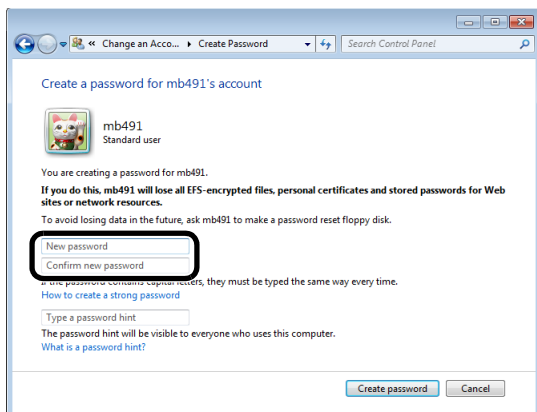

9 Закройте панель оператора.

10 На компьютере создайте новую папку с именем, введенным в строке C-5.

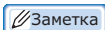

- Рекомендуется создать папку на локальном диске (диск C или диск D), а не на рабочем столе, [My Documents] или сетевом диске.

11 Щелкните правой кнопкой мыши папку, созданную в шаге 10 и выберите [Свойства].

12 Выберите закладку [Sharing (Sharing)], а затем щелкните [Share (Share)].

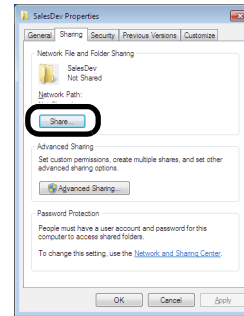

13 Из выпадающего окна выберите учетную запись пользователя, созданную в шаге 5, а затем щелкните [Добавить (Add)].

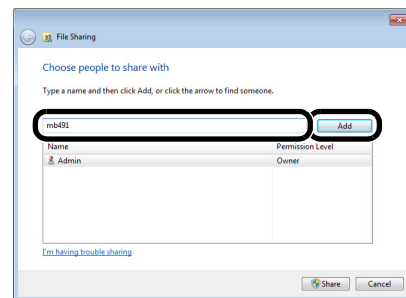

14 Убедитесь, что отображается пользователь, добавленный в шаге 13, а затем щелкните [Share (Share)].

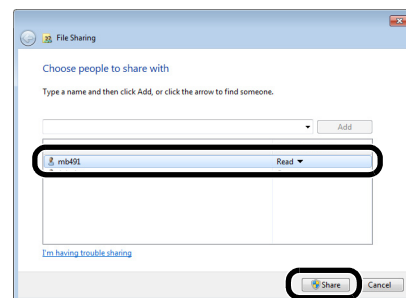

После отображения диалогового окна [Network discovery and file sharing], щелкните [No, make the network that I am connected to a private network].

15 Щелкните [Done].

16 Щелкните [Advanced Sharing] на закладке [Sharing].

17 Щелкните [Permissions (Permissions)].

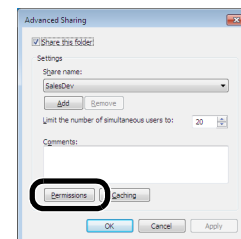

Для Windows Vista/Windows Server 2008 перейдите к шагу 20.

18 Щелкните [**Добавить** (Add)].

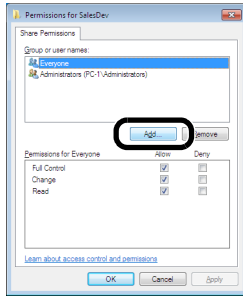

19 В поле ввода введите значение из строки C-2, а затем щелкните [**OK** (OK)].

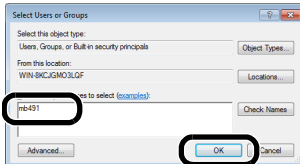

20 Выберите пользователя, добавленного в шаге 13, и поставьте галочку в окошке [**Allow** (Allow)] для [**Full Control** (Full Control)], а затем щелкните [**OK** (OK)].

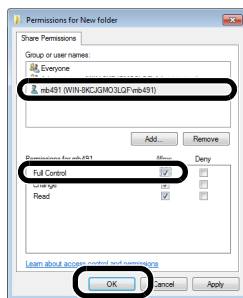

21 щелкните [**OK**].

22 Щелкните [**Заккрыть**].

Перейдите к «Создание профиля для сканирования на сетевой ПК» стр. 78.

■ Для Windows XP

1 Щелкните [**start**] > [**Панель управления**].

2 Дважды щелкните [**User Accounts**].

3 Выберите [**Create a new account**].

4 В текстовое окно введите значение строки C-2 и щелкните [**Далее** (Next)].

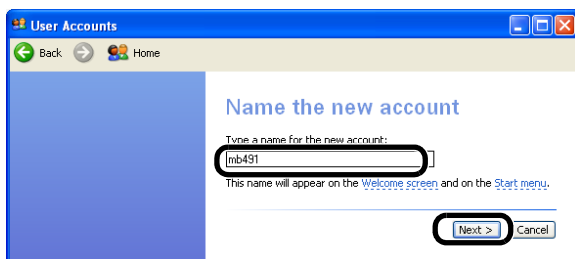

5 Выберите [**Limited** (Limited)] и щелкните [**Create Account** (Create Account)].

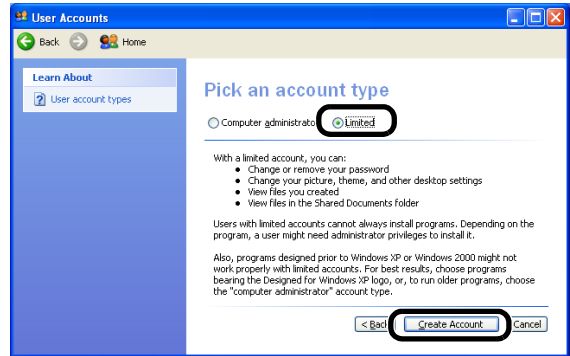

6 Щелкните иконку учетной записи пользователя, созданную в шаге 5.

7 Выберите [**Create a password**].

8 Введите значение строки C-3 в [**Type a new password**] и [**Type the new password again to confirm** (Type the new password again to confirm)], а затем щелкните [**Create Password** (Create Password)].

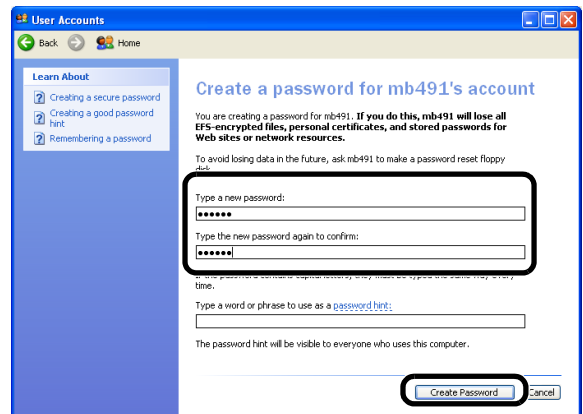

9 Закройте панель оператора.

10 Создайте на компьютере новую папку с именем, введенном в строке C-5.

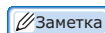

- Рекомендуется создать папку на локальном диске (диск C или диск D), а не на рабочем столе, [**My Documents**] или сетевом диске.

11 Щелкните правой кнопкой мыши папку, созданную в шаге 10, а затем выберите [**Sharing and Security**].

12 Щелкните [**If you understand the security risks but want to share files without running the wizard, click here.** (If you understand the security risks but want to share files without running the wizard, click here.)].

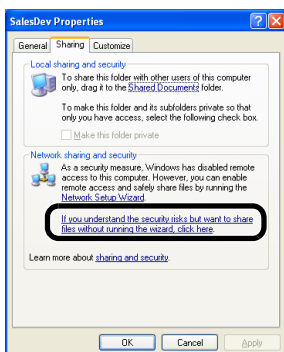

Если появился экран, показанный ниже, выберите [**Share this folder (Share this folder)**] и щелкните [**Permissions (Permissions)**]. Перейдите к шагу 15.

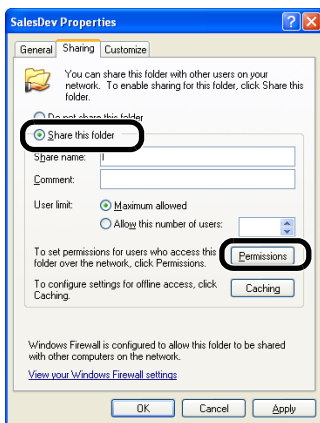

13 Выберите [**Just enable file sharing (Just enable file sharing)**] в брандмауэре Windows, а затем щелкните [**OK (OK)**].

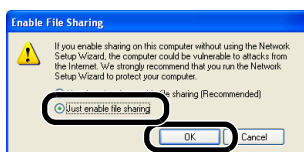

14 Поставьте галочку для [**Share this folder on the network (Share this folder on the network)**] и [**Allow network users to change my files (Allow network users to change my files)**], а затем щелкните [**OK (OK)**].

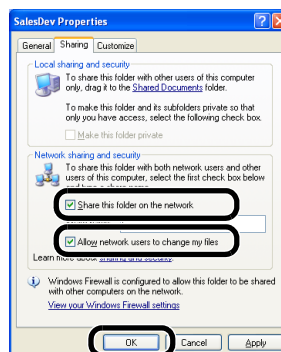

Перейдите к «Создание профиля для сканирования на сетевой ПК» стр. 78

15 Щелкните [**Добавить (Add)**].

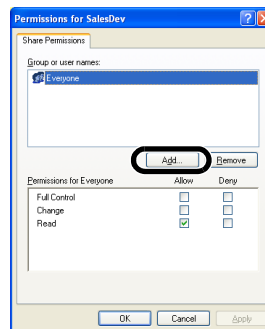

16 Введите значение из строки C-2 в поле ввода и щелкните [**OK (OK)**].

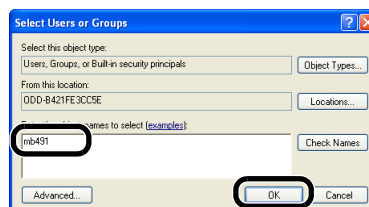

17 Поставьте галочку в окошке [**Allow (Allow)**] для [**Full Control (Full Control)**], а затем щелкните [**OK (OK)**].

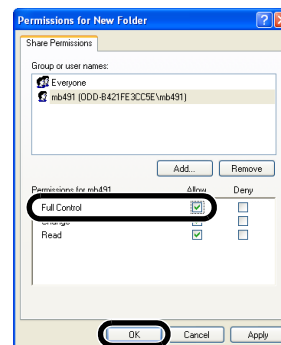

Перейдите к «Создание профиля для сканирования на сетевой ПК» стр. 78

■ Для Windows Server 2003

Заметка

- Элементы могут отличаться в зависимости от издания, которое Вы используете.

- 1 Щелкните [**Пуск**] > [**Администрирование**] > [**Computer Management**].
- 2 В правом окне дважды щелкните [**System Tools (System Tools)**] > [**Local Users and Groups**], а затем правой кнопкой мыши щелкните [**Users**] и выберите [**New User**].

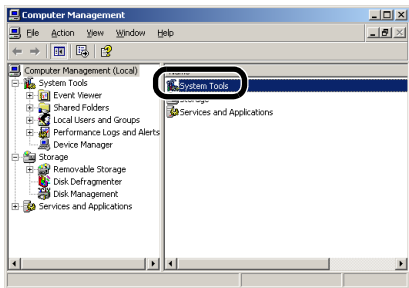

- 3 Введите значение из строки C-2 в [**User name (User name)**], а значение из строки C-3 в [**Password (Password)**] и [**Confirm password (Confirm password)**].

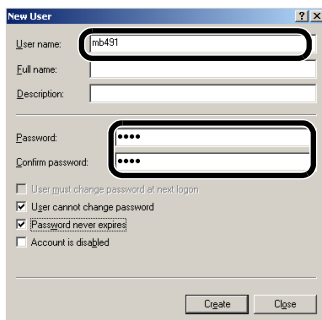

- 4 Выберите [**User can not change password**] и [**Password never expires**], а затем щелкните [**Create**].

Заметка

- Если выбран параметр [**Пользователь должен изменить пароль при следующем входе в систему**], уберите галочку с этого параметра, чтобы можно было выбрать [**Пользователь не может изменить пароль**] и [**Срок пароля не истекает**].
- 5 Щелкните [**Заккрыть**].
 - 6 Дважды щелкните [**User**] и проверьте, чтобы отображался пользователь, созданный в шаге 4.
 - 7 Закройте окно.

- 8 На компьютере создайте новую папку с именем, введенном в строке C-5.

Заметка

- Рекомендуется создать папку на локальном диске (диск C или диск D), а не на рабочем столе, [**My Documents**] или сетевом диске.
- 9 Щелкните правой кнопкой мыши папку, созданную в шаге 8, а затем выберите [**Sharing**].
 - 10 Выберите [**Share this folder (Share this folder)**], а затем щелкните [**Permissions (Permissions)**].

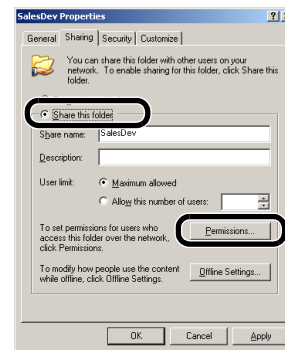

- 11 Щелкните [**Добавить (Add)**].

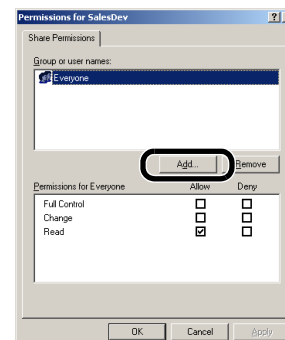

- 12 Введите значение из строки C-2 в поле ввода и щелкните [**OK (OK)**].

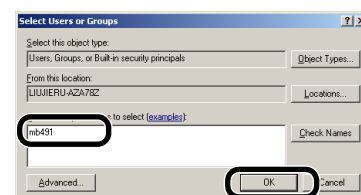

Перейдите к шагу 15.

- 13 Поставьте галочку в окошке **[Allow (Allow)]** для **[Full Control (Full Control)]**, а затем щелкните **[OK (OK)]**.

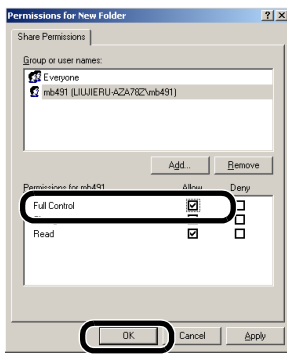

- 14 Убедитесь, что иконка совместно используемой папки, созданной в шаге 8, изменилась на иконку с рукой, а затем закройте окно.
«Создание профиля для сканирования на сетевой ПК» стр. 78

■ Для Mac OS X от 10.5 до 10.7

- 1 Из меню Apple выберите **[Системные настройки]**.
- 2 Нажмите **[Users & Groups]** (для Mac OS X 10.5 и 10.6: **[Accounts]**).
- 3 Нажмите **[Click the lock to make changes.]** в левом нижнем углу экрана и введите пароль администратора. Затем нажмите **[Unlock]** (для Mac OS X 10.5 и 10.6: **[OK]**).
- 4 Щелкните **[+]**.

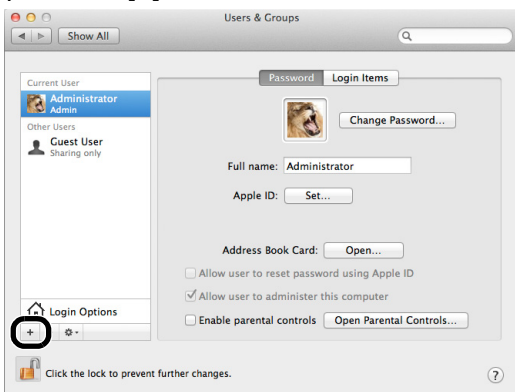

- 5 Выберите **[Standard (Standard)]** из **[New Account (New Account)]**.

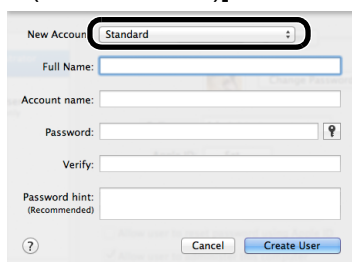

- 6 Введите значение строки C-2 в **[Имя (Name)]**.
Для Mac OS X 10.5, введите значение строки C-2 в **[Имя]**.
- 7 Введите значение в строке C-3 в **[Password]** и **[Verify]**.
- 8 Нажмите **[Create User]** (для Mac OS X 10.5 и 10.6: **[Create Account]**).

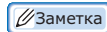

- После диалогового окна для автоматического входа в систему, отключите автоматический вход в систему.

- 9 Проверьте, что учетная запись добавлена в **[Other Users]** (для Mac OS X 10.5 и 10.6: **[Other Accounts]**) с именем C-2 и закройте **[Users & Groups]** (для Mac OS X 10.5 и 10.6: **[Accounts]**).

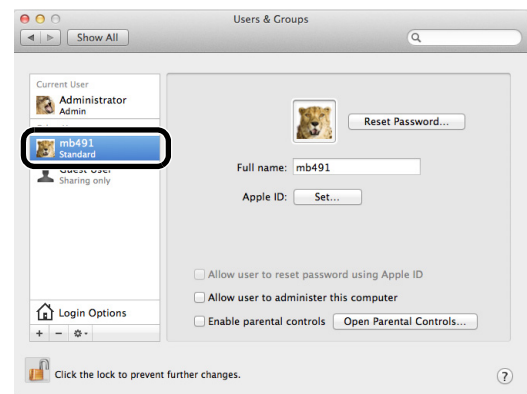

- 10 Создайте на компьютере новую папку с именем, введенным в строке C-5.

- 11 Из меню Apple выберите **[Системные настройки]**.

- 12 Щелкните **[Sharing]**.

- 13 Поставьте галочку в окошке **[File Sharing (File Sharing)]**.

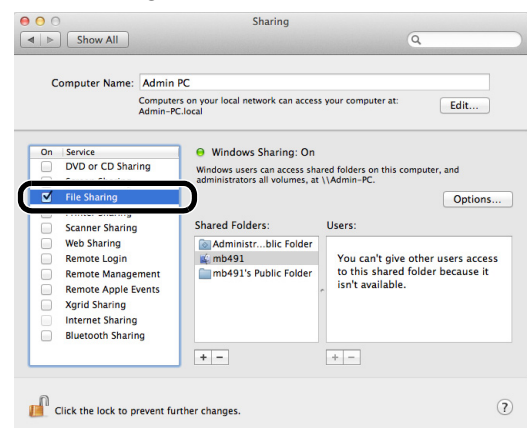

- 14 Щелкните **[+]** под **[Shared Folder]**.

- 15 Выберите папку, созданную в шаге 10 и щелкните **[Добавить]**.

16 Выберите папку, добавленную в шаге 15 и щелкните **[+]** под **[Users]**.

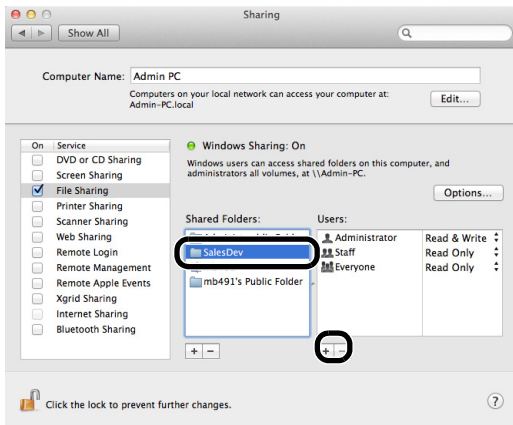

17 Выберите учетную запись, созданную в шаге 8 и щелкните **[Select (Select)]**.

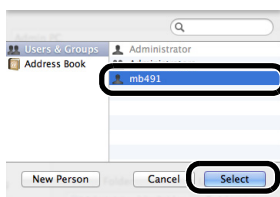

18 Щелкните треугольную кнопку справа от пользователя, добавленного в шаге 17, и выберите **[Read & Write (Read & Write)]**.

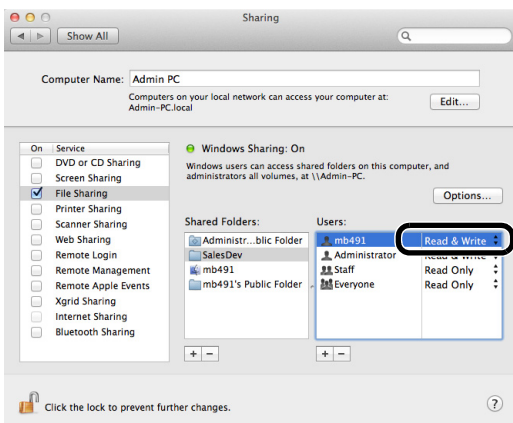

19 Щелкните **[Options (Options)]**.

20 Поставьте галочку в окошке **[Share files and folders using SMB (Windows)]**.

Для Mac OS X 10.5 поставьте галочку в окошке **[Share files and folders using SMB]**.

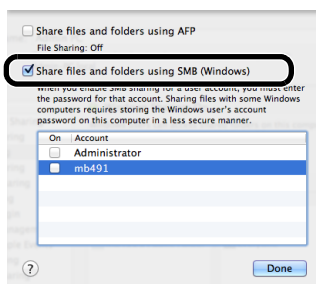

21 Поставьте галочку в окошке учетной записи, добавленной в шаге 16.

22 Введите значение строки C-3 в **[Password (Password)]** и щелкните **[OK (OK)]**.



23 Щелкните **[Done]**.

24 Закройте **[Sharing]**.

Перейдите к «Создание профиля для сканирования на сетевой ПК» стр. 78

■ Для Mac OS X от 10.4.0 до 10.4.11

Заметка

● В следующей процедуре в качестве примера используется Mac OS X 10.4.11. Описание может отличаться в зависимости от ОС.

1 Из меню Apple выберите **[Системные настройки]**.

2 Щелкните **[Accounts]**.

3 Нажмите **[Click the lock to make changes.]** в левом нижнем углу экрана и введите пароль администратора. Затем нажмите **[OK]**.

4 Щелкните **[+]**.

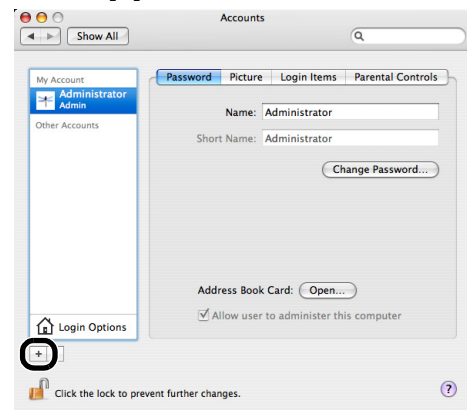

5 Введите значение строки C-2 в **[Имя (Name)]**.

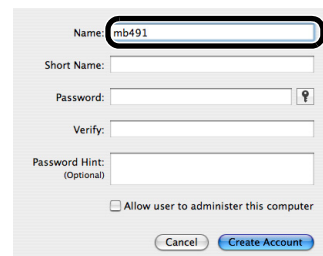

6 Введите значение строки C-3 в **[Password (Password)]** и **[Verify (Verify)]**.

7 Щелкните **[Create Account (Create Account)]**.

Заметка

● После диалогового окна для автоматического вхождения в систему, отключите автоматический вход в систему.

- 8 Убедитесь что учетная запись добавлена к **[Other Accounts]** с именем в строке C-2 и закройте **[Accounts]**.

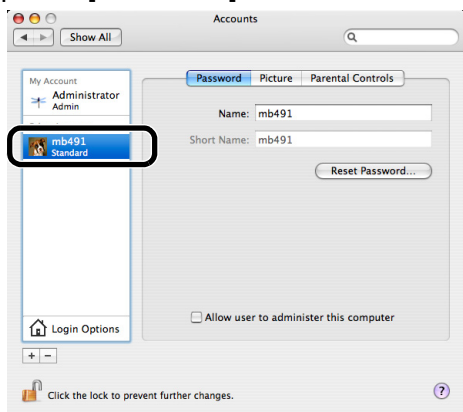

- 9 Создайте на компьютере новую папку с именем, введенным в строке C-5.
- 10 Из меню Apple выберите **[Системные настройки]**.
- 11 Щелкните **[Sharing]**.
- 12 Поставьте галочку в окошке **[Windows Sharing (Windows Sharing)]**.

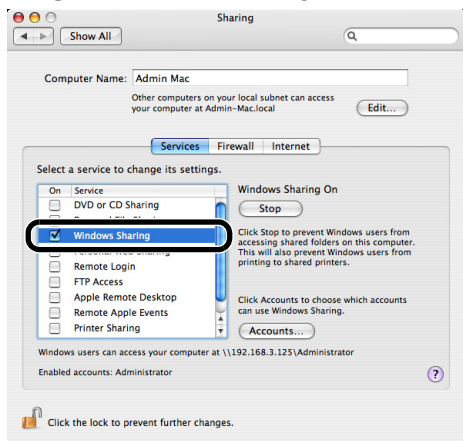

- 13 Щелкните **[Enable Accounts... (Enable Accounts...)]**.
- 14 Поставьте галочку в окошке для учетной записи, созданной в шаге 7.

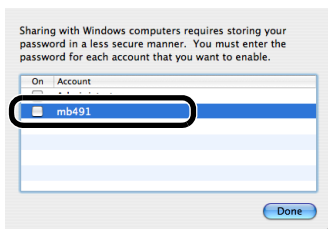

- 15 Введите значение строки C-3 в **[Password (Password)]** и щелкните **[OK (OK)]**.



- 16 Щелкните **[Done]**.

- 17 Закройте **[Sharing]**.

Перейдите к «Создание профиля для сканирования на сетевой ПК».

Создание профиля для сканирования на сетевой ПК

Сохраните информацию формы данных на компьютере в качестве профиля. Необходимо указать профиль для отправки данных при выполнении сканирования на сетевой ПК с компьютером.

- 1 Нажмите ▼ кнопку **<SETTING (НАСТРОЙКИ)>** на панели оператора.
- 2 Нажмите ▼ для выбора **[Профиль (Profile)]**, а затем нажмите **ⓄK**.

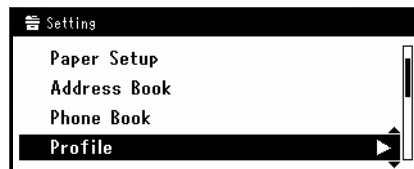

- 3 Нажмите ▼, чтобы выбрать номер профиля, который необходимо сохранить, а затем нажмите **ⓄK**.
- 4 Нажмите ▼, чтобы выбрать **[Сохранить]**, а затем нажмите **ⓄK**.
- 5 Нажмите, чтобы выбрать **[Имя профиля]**, а затем нажмите ►.
- 6 Введите информацию в строку C-4.
- 7 Выберите **[Ввод]**, а затем нажмите **ⓄK**.
- 8 Нажмите ▼, чтобы выбрать **[URL получателя]**, а затем нажмите ►.
- 9 Введите значение строк C-1 и C-5 как «\C- 1\C-5».

Например: \\PC1\Отдел продаж

! Примечание

- Если в сети нет DNS сервера, то указать компьютер с помощью имени компьютера (C-1) нельзя. В этом случае можно сконфигурировать настройки при помощи IP-адреса компьютера.

Например: \\192.168.0.3\Отдел продаж

Заметка

- Чтобы ввести знак «\» при использовании клавиатуры QWERTY, нажмите **<CTRL (CTRL)>** и **<I>**.

- 10 Выберите **[Ввод]**, а затем нажмите **ⓄK**.

11 Нажмите ▼, чтобы выбрать [Имя], а затем нажмите **OK**.

12 Введите информацию в строку C-2.

! Примечание

- Если выполнено управление доменом, введите «C-2@Имя домена».
- При выполнении управлением домена, если даже после ввода «C-2@Имя домена» невозможно выполнить соединение, дайте «@Имя домена». Снова перейдите на веб-сайт устройства и установите NetBIOS в качестве имени домена в [Workgroup name] в пределах [Установки Админ.] > [Меню Сети] > [NBT/NetBEUI].
*Для установки имени домена проверьте его значение с менеджером сети.

13 Выберите [Ввод], а затем нажмите **OK**.

14 Нажмите ▼, чтобы выбрать [Пароль], а затем нажмите **OK**.

15 Введите значение строки C-3.

16 Выберите [Ввод], а затем нажмите **OK**.

17 Нажмите ▼, чтобы выбрать [Имя файла], а затем нажмите **OK**.

- 18 Введите информацию в строку C-6.
- При добавлении символов «#n» в конце имени файла к концу имени отправляемых файлов автоматически добавляется серийный номер.
 - При добавлении символов «#d» в конце имени файла к концу имени отправляемых файлов автоматически добавляется дата.

19 Выберите [Ввод], а затем нажмите **OK**.

20 При необходимости настройте другие элементы.

21 Нажмите **OK** для сохранения настроек.

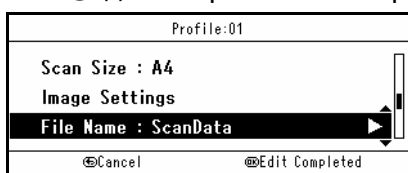

Настройка сканирования на сетевой ПК завершена.

Справка

- Для просмотра дополнительной информации о том, как использовать сканирование на сетевой ПК, см. «Сканирование на сетевой ПК» стр. 114.

Управление профилями

Для выполнения сканирования на сетевой ПК, автоматической доставки или функции сохранения данных передач (Только для MB491/ ES4191 MFP), необходимо создать профиль для каждого получателя. Можно сохранить до 50 профилей.

Справка

- См. «Создание профиля для сканирования на сетевой ПК» стр. 78

Модификация профиля

- 1 Нажмите кнопку <SETTING (НАСТРОЙКИ)> на панели оператора.
- 2 Нажмите ▼, чтобы выбрать [Профиль], а затем нажмите **OK**.
- 3 Нажмите ▼, чтобы выбрать профиль, который необходимо изменить, а затем нажмите **OK**.
- 4 Нажмите ▼, чтобы выбрать [Редактировать], а затем нажмите **OK**.
- 5 Нажмите ▼, чтобы выбрать элемент, который необходимо изменить, а затем нажмите **OK**.
- 6 Измените элемент.
- 7 Выберите [Ввод], а затем нажмите **OK**.
- 8 Если необходимо изменить более одного элемента, повторите шаги 5 и 7.
- 9 Нажмите **OK**, чтобы сохранить настройки.

Удаление профиля

- 1 Нажмите кнопку <SETTING (НАСТРОЙКИ)> на панели оператора.
- 2 Нажмите ▼, чтобы выбрать [Профиль], а затем нажмите **OK**.
- 3 Нажмите ▼, чтобы выбрать профиль для удаления, а затем нажмите **OK**.
- 4 Нажмите ▼, чтобы выбрать [Удалить], а затем нажмите **OK**.
- 5 Нажмите ◀ или ▶, чтобы выбрать [Да] в сообщении подтверждения, а затем нажмите **OK**.

● Печать конфигурации

В данном разделе объясняется о том, как распечатать конфигурацию, с помощью которой можно проверить подробную информацию об устройстве, например, настройки и состояние устройства.

Процедура печати

- 1** Нажмите кнопку **<SETTING (НАСТРОЙКИ)>** на панели оператора.
- 2** Нажмите **▼**, чтобы выбрать **[Отчеты]** и нажмите **⊙**.
- 3** Нажмите **▼**, чтобы выбрать **[Конфигурация]** и нажмите **⊙**.
- 4** На сообщении подтверждения нажмите **◀** или **▶**, чтобы выбрать **[Да]** и нажмите **⊙**.

Справка

- Также для каждой функции можно распечатать отчеты и списки. См. Усовершенствованное руководство пользователя.

2. Копирование

В данной главе объясняются основная операция и настройки для функции копирования устройства.



● Основные операции

В данном разделе объясняется, как начать и отменить задание копирования.

Запуск задания копирования

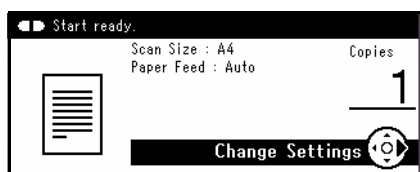
- 1 Нажмите кнопку **<COPY (КОПИРОВАТЬ)>** на панели оператора, чтобы открыть экран режима ожидания копирования.



- 2 Поместите документ текстом вверх в устройство АПД или текстом вниз на стекло экспонирования.
- 3 При необходимости выполните настройку параметров копирования.
- 4 Введите количество копий с помощью панели десятичной клавиатуры.
 - Можно ввести от 1 до 99 комплектов.
 - Если Вы ввели неверное значение, нажмите кнопку **<CLEAR (ОЧИСТИТЬ)>**, а затем введите правильное значение.
- 5 Нажмите  , чтобы начать копирование.

Справка

- Для получения дополнительной информации о том, как сконфигурировать каждую настройку копирования, см. [«Конфигурация настроек копирования» стр. 82.](#)
- Для получения дополнительной информации о том, как загрузить оригиналы в устройство АПД или на стекло экспонирования, см. [«Загрузка документов» стр. 39.](#)

Отмена задания копирования в процессе копирования

Копирование можно отменить до того, как появится сообщение о завершении копирования.

- 1 Нажмите кнопку **<STOP (ОСТАНОВКА)>** на панели оператора.



! Примечание

- При копировании с помощью стекла экспонирования не применяйте чрезмерной нагрузки к стеклу.

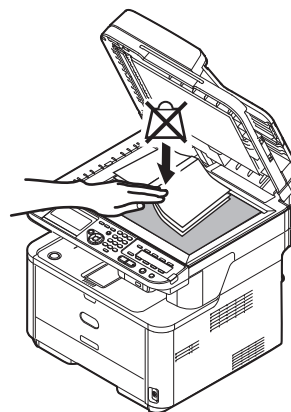

● Конфигурация настроек копирования

Настройки копирования можно изменить, чтобы изменить вывод страниц согласно Вашим нуждам. Каждую настройку можно сконфигурировать из меню **[Изменить параметры (Change Settings)]** на экране режима ожидания копирования.

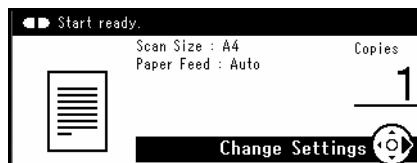

Выполните следующие действия с шага 3 «**Запуск задания копирования**» стр. 81, описанного выше.

Справка

- Изменения, выполненные в меню **[Изменить параметры]** на экране режима ожидания копирования, являются временными. Настройки по умолчанию можно изменить путем конфигурации **[Установки Админ.]** с помощью кнопки **<SETTING (НАСТРОЙКИ)>**. Для получения дополнительной информации см. Усовершенствованное руководство пользователя.

Изменение Размера сканирования (Размер Скан)

Можно выбрать подходящий размер документа для сканирования.

- 1 Нажмите **▶** для входа в меню **[Изменить параметры]**.
- 2 Убедитесь, что выбрано **[РазмерСкан]**, а затем нажмите **⊙**.
- 3 Нажмите **▼**, чтобы выбрать размер сканирования, а затем нажмите **⊙**.

Настраиваемые значения:

A4*	A5	A6	B5	LETTER	Legal 13
Legal 13,5	Legal 14	EXECUTIVE			

*указывает на заводскую установку.

- 4 Нажимайте **◀** пока не появится стартовый экран.

! Примечание

- Если выбрать размер сканирования меньший или равный ширине 177,8 мм и сделать копии с АПД, разрешение сканирования автоматически изменится на Высокое качество.

Изменение лотка для бумаги (Подача бумаги)

Можно выбрать размер документа для копирования.

- 1 Нажмите **▶** для входа в меню **[Изменить параметры]**.
- 2 Нажмите **▼**, чтобы выбрать **[Подача бумаги]**, а затем нажмите **⊙**.

- 3 Нажмите **▼**, чтобы выбрать лоток, а затем нажмите **⊙**.

Настраиваемые значения:

Auto*	Лоток 1	Лоток 2	МЦ Лоток**
-------	---------	---------	------------

*указывает на заводскую установку.

**Не отображается для MB441, MB461 и ES4161 MFP.

- 4 Нажимайте **◀** пока не появится стартовый экран.

Заметка

- **[Лоток 2]** отображается только, если установлен блок дополнительного второго лотка.
- Когда установлено значение **[Auto]**, МЦ лоток не выбирается в заводской установке. Для использования МЦ лотка нажмите кнопку **<SETTING (НАСТРОЙКИ)>** и выберите **[Установки бумаги] > [Выберите лоток] > [Копир.] > [МЦ Лоток]**, а затем выберите **[ON]** или **[ON (Prior)]**.
- При установке значения **[Auto]** лоток для бумаги, содержащий бумагу формата, отличного от А4, В5, А5, А6, letter, legal 13/13,5/14 или executive, не выбирается. Чтобы использовать другой размер бумаги, выберите необходимый лоток для бумаги в настройке **[Лоток подачи]**.

■ Копирование при помощи МЦ лотка

Если был выбран параметр **[МЦ Лоток]**, можно скопировать документы на бумагу, загруженную в МЦ лоток.

- 1 Поместите документ текстом вверх в устройство АПД или текстом вниз на стекло экспонирования.
- 2 Загрузите бумагу в МЦ лоток.
- 3 Нажмите .

- 4 При появлении всплывающего сообщения нажмите ◀ или ▶, чтобы выбрать [**Старт** (Start)], а затем нажмите (OK).

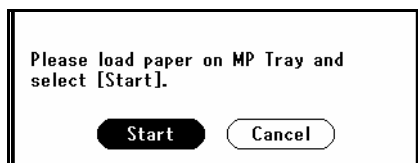

Справка

- Для получения дополнительной информации о том, как загрузить бумагу в МЦ лоток, см. «Загрузка бумаги в МЦ лоток (MB451/MB451w/MB471/MB471w/MB491/ES4191 MFP)» стр. 35.

Изменение ориентации документа (Направление)

Для ориентации документа можно выбрать [**Portrait**] или [**Landscape**]. Укажите подходящую ориентацию для получения необходимого результата.

Справка

- Для получения дополнительной информации о каждой ориентации см. «Загрузка документов» стр. 39.

- 1 Нажмите ▶ для входа в меню [**Изменить параметры**].
- 2 Нажмите ▼, чтобы выбрать [**Направление**], а затем нажмите (OK).
- 3 Нажмите ▼, чтобы выбрать ориентацию документа, а затем нажмите (OK).

Настраиваемые значения:

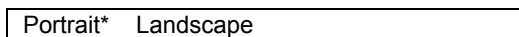

*указывает на заводскую установку.

- 4 Нажимайте ◀ пока не появится стартовый экран.

Создание увеличенных или уменьшенных копий (Масштаб)

Увеличенные или уменьшенные копии можно создавать при помощи настройки [**Масштаб**]. Можно установить коэффициент масштабирования следующими тремя способами:

- Использование [**Auto**]
- Выбор установленного заранее коэффициента масштабирования
- Настройка коэффициента масштабирования с помощью панели десятичной клавиатуры

Использование [Auto]

При выборе [**Auto**] коэффициент масштабирования автоматически определяется в соответствии с выбранным размером бумаги и локом для бумаги.

! Примечание

- [**Auto**] можно использовать только при копировании на бумаге форматов A4, A5, A6, B5 letter, legal 13/13,5/14 и executive.

- 1 Нажмите ▶ для входа в меню [**Изменить параметры**].
- 2 Нажмите ▼, чтобы выбрать [**Масштаб**], а затем нажмите (OK).
- 3 Нажмите ▼, чтобы выбрать [**Auto**], а затем нажмите (OK).
- 4 Нажимайте ◀ пока не появится стартовый экран.

Заметка

- При установке [**Paper Tray**] на значение [**Авто**] параметр [**Enlarge/Reduce**] автоматически установится на значение [100%]. При выборе другого коэффициента масштабирования изначально установите [**Paper Tray**], а затем установите [**Enlarge/Reduce**].

Выбор заранее установленного коэффициента масштабирования

- 1 Нажмите ▶ для входа в меню [**Изменить параметры**].
- 2 Нажмите ▼, чтобы выбрать [**Масштаб**], а затем нажмите (OK).
- 3 Нажмите ▼, чтобы выбрать необходимое значение, а затем нажмите (OK).

Значения:

100%*	A4->A5(70%)
Leg14->Let(78%)	Leg13.5->Let(81%)
Leg13->Let(84%)	A4->B5(86%)
A4->Let(94%)	Let->A4(97%)
Разместить в стр.(98%)	B5->A4(115%)
A5->A4(141%)	

*указывает на заводскую установку.

Заметка

- При выборе [**Разместить в стр.(98%)**], если размеры документа и бумаги одинаковые, то документ будет уменьшен до размеров бумаги.

- 4 Нажимайте ◀ пока не появится стартовый экран.

! Примечание

- Когда [Подача бумаги] установлено на [Auto], некоторые значения выбрать нельзя. Значения, которые можно выбрать, различаются согласно выбранному размеру сканирования.
- При выборе некоторых коэффициентов части изображения документа могут быть пропущены или поля могут выйти за пределы копии.

Заметка

- Когда [Подача бумаги] установлено на значение [Auto], лоток для бумаги автоматически выбирается согласно выбранному коэффициенту масштабирования. Если необходимо использовать определенный лоток для бумаги, измените конфигурацию настройки [Подача бумаги].
- Лоток для бумаги, содержащий бумагу формата, отличного от A4, B5, A5, A6, letter, legal 13/13,5/14 или executive, не выбирается дае если [Подача бумаги] установлен на значение [Auto]. Чтобы выбрать необходимый лоток для бумаги, измените конфигурацию настройки [Подача бумаги].

Настройка коэффициента масштабирования при помощи панели десятичной клавиатуры

- 1 Нажмите ► для входа в меню [Изменить параметры].
- 2 Нажмите ▼, чтобы выбрать [Масштаб], а затем нажмите **OK**.
- 3 Нажмите ▼, чтобы выбрать [Zoom (25~400%)], а затем нажмите **OK**.
- 4 Введите коэффициент масштабирования от 25% до 400% при помощи панели десятичной клавиатуры, а затем нажмите **OK**.
 - Коэффициент можно установить с шагом в 1%.
 - Если Вы ввели неверное значение, нажмите кнопку <CLEAR (ОЧИСТИТЬ)>, а затем введите правильное значение.
- 5 Нажимайте ◀ пока не появится стартовый экран.

Включение режима непрерывного сканирования (Непрерывное Скан.)

При необходимости отсканировать несколько наборов документов одним заданием печати включите режим непрерывного сканирования. Это применимо при использовании функций [Сорт.], [N-в-1] или [Двустороннее Копир.].

Заметка

- Режим непрерывного сканирования также доступен для факсов, интернет факсов, как и для функций сканирования. Факсы можно сконфигурировать из [Applied Settings], а интернет факсы и сканирование из [Reading Settings].

Справка

- Для более подробной информации о функциях [Двустороннее Копир.], см. «Выполнение дуплексных копий (Двустороннее копирование)».
- Для получения дополнительной информации о функциях [Сорт.] и [N-в-1] см. Усовершенствованное руководство пользователя.

- 1 Нажмите ► для входа в меню [Изменить параметры].
- 2 Нажмите ▼, чтобы выбрать [Непр.Скан], а затем нажмите **OK**.
- 3 Нажмите ▼, чтобы выбрать [ON], а затем нажмите **OK**.
- 4 Нажимайте ◀ пока не появится стартовый экран.

■ Копирование в режиме непрерывного сканирования

В режиме непрерывного сканирования можно скопировать документы с АПД или стекла экспонирования, или их обоих.

- 1 Поместите первый документ текстом вверх в устройство АПД или текстом вниз на стекло экспонирования.
- 2 При необходимости выполните настройку копии.

Сделайте необходимые изменения в настройках другой копии.
- 3 Введите количество копий с помощью панели десятичной клавиатуры.
- 4 Нажмите , чтобы начать сканирование первого документа.
- 5 После отображения экрана [Please set next document (Please set next document)], поместите следующий документ на АПД или стекло экспонирования.

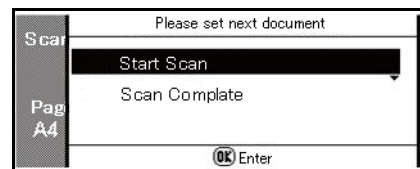

! Примечание

- После изменения места загрузки следующего документа, обязательно уберите документ из места, которое было использовано в первый раз.

- 6 Нажмите ▼, чтобы выбрать [Начало сканирования (Start Scan)], а затем нажмите **OK**.

7 После сканирования всех наборов документов, нажмите **▼**, чтобы выбрать [**Scan Complete**], а затем нажмите **OK**.

Заметка

- При выполнении копий N-в-1 и/или дуплексных копий при помощи стекла экспонирования, после сканирования документов отображается экран [**Please set next document**], даже если [**Непр.Скан**] установлен на значение [**OFF**].
- Для функций факса, интернет факса и сканирования выполните действия 5-7 после начала считывания первой страницы документа.

Выполнение дуплексных копий (Двустороннее копирование)

Можно выполнять копирование 1-сторонних (симплекс) и 2-сторонних (дуплекс) документов на одной стороне (симплекс) или обеих сторонах (дуплекс) одного листа бумаги. Также можно выбрать расположение переплета страниц между продольным и поперечным переплетом.

Заранее укажите подходящую ориентацию документа в [**Направление**], чтобы получить желаемый результат.

Примечание

- Для дуплексных копий используйте обыкновенную бумагу стандартного размера. Использование нестандартной умаги может стать причиной замятия бумаги в дуплексном блоке устройства.
Двустороннюю печать нельзя выполнить, подавая бумагу из лотка ручной подачи MB441, MB461 и ES4161 MFP.

Справка

- Для просмотра информации о бумаге, доступной для Вашего устройства, см. «**Загрузка бумаги**» стр. 33.
- Для получения дополнительной информации о конфигурировании настроек [**Направление**] см. «**Изменение ориентации документа (Направление)**» стр. 83.

■ Продольный переплет

Выполнение копирования документа с переплетом вдоль длинного края бумаги.

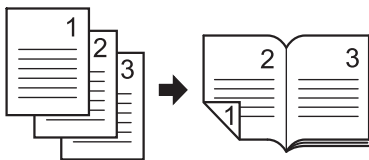

■ Поперечный переплет

Выполнение копирования документа с переплетом вдоль короткого края бумаги.

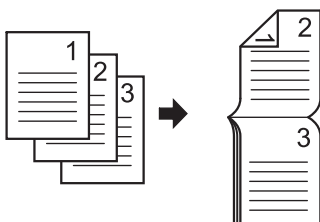

Справка

- Для установки полей для переплета, см. Усовершенствованное руководство пользователя.

Включение дуплексных копий

- 1 Нажмите **▶** для входа в меню [**Изменить параметры**].
- 2 Нажмите **▼**, чтобы выбрать [**Двустороннее Копир.**], а затем нажмите **OK**.
- 3 Нажмите **▼**, чтобы выбрать необходимое значение, а затем нажмите **OK**.

Настраиваемые значения способа печати:

ВЫКЛ. (Односторонний)*
Односторонний документ → Двусторонний LE
Односторонний документ → Двусторонний SE
Двусторонний документ → Двусторонняя печать
Двусторонний LE → Односторонняя печать
Двусторонний SE → Односторонняя печать

*указывает на заводскую установку.

- 4 Нажимайте **◀** пока не появится стартовый экран.

Примечание

- Можно выполнять копирование «двусторонний на двустороннем» или «двусторонний на одностороннем», только когда сканирование документа выполняется с АПД.

Заметка

- При выполнении дуплексных копий со стекла экспонирования, автоматически включается режим непрерывного сканирования. Следуйте инструкциям на экране.

Регулировка плотности копии (Плотность)

Доступны 7 уровней настройки плотности.

- 1 Нажмите **▶** для входа в меню [**Изменить параметры**].
- 2 Нажмите **▼**, чтобы выбрать [**Параметры изображения**], а затем нажмите **OK**.
- 3 Убедитесь, что выбрано [**Плотность**], а затем нажмите **OK**.
- 4 Нажмите **▲** или **▼**, чтобы выбрать необходимую плотность, а затем нажмите **OK**.

Настраиваемые значения плотности:

+3	+2	+1	0*	-1	-2	-3
----	----	----	----	----	----	----

*указывает на заводскую установку.

Заметка

- [0] - стандартное значение. Чтобы сделать изображение документа темнее, выберите [+1], [+2] или [+3] (самый темный). И наоборот, чтобы сделать изображение документа светлее, выберите [-1], [-2] или [-3] (самая маленькая плотность).

5 Нажимайте ◀ пока не появится стартовый экран.

Изменение типа документа (Тип документа)

Можно выбрать тип документа, чтобы сделать копии наиболее подходящего для Вас качества.

- 1 Нажмите ► для входа в меню [Изменить параметры].
- 2 Нажмите ▼, чтобы выбрать [Параметры изображения], а затем нажмите .
- 3 Нажмите ▼, чтобы выбрать [Тип документа], а затем нажмите .
- 4 Нажмите ▼, чтобы выбрать тип документа, а затем нажмите .

Настраиваемые типы:

Text Text&Photo* Photo Photo (Glossy)

*указывает на заводскую установку.

Заметка

- [Text]: Установите при копировании текста документа.
- [Text&Photo]: Установите при копировании документа с текстом и фотографиями. Изображения воспроизводятся с балансом между текстом и фотографиями.
- [Photo]: Установите при копировании фотографий и графических документов. Воспроизводит полутона для изображений, на которых это важно.
- [Photo (Glossy)]: Установите при копировании фотодокументов, распечатанных на глянцевой серебряной галлоидной или глянцевой струной бумаге. Изображения воспроизводятся путем фокусировки на сером уровне, принимая во внимание глянец. Если выбрано Фото или Фото (Глянец), то разрешение сканирования установлено на нормальное.

5 Нажимайте ◀ пока не появится стартовый экран.

Примечание

- При выборе [Text] уровень серого может быть уменьшен на некоторых документах.
- При выборе [Photo], [Photo (Glossy)] тонкий текст или линии могут быть размыты на некоторых документах.
- При выборе [Photo (Glossy)] изображения могут быть яркими.

Настройка удаления фона

Можно выключить стирание фона для документов или выбрать плотность фона из 6 уровней.

- 1 Нажмите ► для входа в меню [Изменить параметры].
- 2 Нажмите ▼, чтобы выбрать [Параметры изображения], а затем нажмите .
- 3 Убедитесь, что выбрано [Удаление фона], а затем нажмите .
- 4 Нажмите ▲ или ▼, чтобы выбрать необходимое значение, а затем нажмите .

Настраиваемые значения:

OFF 1 2 3* 4 5 6

*указывает на заводскую установку.

Заметка

- [3] - стандартное значение. Чтобы сделать фон светлее (основной) для документа, выберите [4], [5] или [6]. И наоборот, чтобы сделать его темнее, выберите [2], [1] или [OFF] (без удаления).

5 Нажимайте ◀ пока не появится стартовый экран.

Примечание

- При освещении настроек удаления фона тонкие линии, текст или светлый цвет могут не быть воспроизведены на некоторых документах.

Изменение разрешения сканирования

Можно изменить разрешение сканирования документа.

- 1 Нажмите ► для входа в меню [Изменить параметры].
- 2 Нажмите ▼, чтобы выбрать [Параметры изображения], а затем нажмите .
- 3 Убедитесь, что выбрано [Разрешение], а затем нажмите .
- 4 Нажмите ▲ или ▼, чтобы выбрать необходимое значение, а затем нажмите .

Настраиваемое разрешение сканирования:

High Speed* Normal High Quality

*указывает на заводскую установку.

Заметка

- **[High Speed]** - обеспечивает быстрое копирование. Если выбрать **[Normal]** или **[High Quality]**, можно улучшить воспроизведение и уровень серого для тонких линий или текста.

! Примечание

- Если выбрать размер сканирования меньший или равный ширине 177,8 мм (7 дюймов) и сделать копии с АПД, разрешение сканирования автоматически изменится на Высокое качество.

5 Нажимайте **◀** пока не появится стартовый экран.

Сброс параметров копирования

Автоматический сброс

Все параметры, настроенные для задания копирования, возвращаются к значениям по умолчанию, если в течение становленного периода времени не выполняется никаких действий. В качестве заводской настройки по умолчанию время сброса установлено на 3 минуты.

Справка

- Время автоматического сброса можно изменить путем конфигурации **[Установки Админ.]** с помощью кнопки **<SETTING (НАСТРОЙКИ)>**. Для получения дополнительной информации см. Усовершенствованное руководство пользователя.

Использование кнопки **<RESET/LOG OUT (СБРОС/ВЫХОД)>**

При нажатии кнопки **<RESET/LOG OUT (СБРОС/ВЫХОД)>** сконфигурированные настройки для задания печати возвращаются на значения по умолчанию.



После выполнения копирования, нажмите кнопку **<RESET/LOG OUT (СБРОС/ВЫХОД)>**, чтобы сбросить настройки по умолчанию для следующего пользователя.

3. Отправка факса (только для MB451, MB451w, MB471, MB471w, MB491, ES4191 MFP)

В данной главе объясняются основные настройки и операции для отправки факса, сканирования на факс-сервер и интернет факса и операций по управлению адресной книгой.

● Основной метод отправки факса

В данном разделе описываются основные операции для передачи факсов. Перед использованием функции факса необходимо сконфигурировать начальные установки.

Заметка

- Можно загружать только документы размера A4, Letter или Legal в устройство АПД и размера A4 или Letter на стекло экспонирования.
- Нельзя загружать документы разных размеров для отправки факса.

Справка

- Для получения дополнительной информации о начальных установках для функции факса см. «[Основные настройки для работы с факсом \(только для MB451, MB451w, MB471, MB471w, MB491, ES4191 MFP\)](#)» стр. 41.

Отправка факса

Заметка

- Устройство отдает приоритет АПД при сканировании документов. Не размещайте документы на АПД при использовании стекла экспонирования.

- 1 Нажмите кнопку **<FAX/HOOK (ФАКС/УДЕРЖИВАНИЕ)>** на панели оператора.
- 2 Поместите документ текстом вверх в устройство АПД или текстом вниз на стекло экспонирования.
- 3 Убедитесь, что выбран параметр **[Факс (Fax)]** и нажмите **(OK)**, чтобы открыть экран запуска факса.

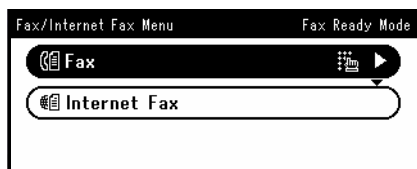

- 4 Проверьте, чтобы на экране запуска был выбран параметр **[Добавить получателя (Add Destination)]**, а затем нажмите **(OK)**.

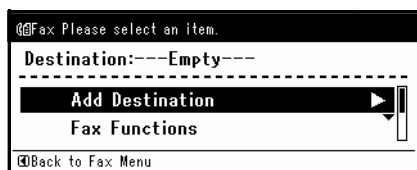

- 5 Укажите получателя.

Получателя можно указать при помощи панели десятичной клавиатуры, списка быстрого набора, списка групп, истории

передач, истории полученных документов или панели клавиатуры быстрого набора.

Справка

- Для получения дополнительной информации о каждой процедуре см. «[Определение получателя](#)» стр. 89.

- 6 При необходимости выполните настройку расширенных функций.

Справка

- «[Конфигурирование параметров факса](#)» стр. 91

- 7 Нажмите **(MONO)**, чтобы начать передачу.

Если необходимо сделать сканирование нескольких документов одним заданием отправки факса при помощи стекла экспонирования, включите режим непрерывного сканирования.

Справка

- Для более подробной информации о режиме непрерывного сканирования см. «[Включение режима непрерывного сканирования \(Непрерывное Сканирование\)](#)» стр. 84.

Примечание

- Кнопку **(COLOR)** использовать нельзя.
- Если нажато **<STATUS (СТАТУС)>** и дважды нажата кнопка **(▶)**, информация отображается на экране дисплея.

Справка

- Для получения дополнительной информации о том, как загрузить оригиналы в устройство АПД или на стекло экспонирования, см. «[Загрузка документов](#)» стр. 39.
- Для указания нескольких получателей, см. Усовершенствованное руководство пользователя.

! Примечание

- При снятии копии со стекла экспонирования не применяйте чрезмерной нагрузки к нему.

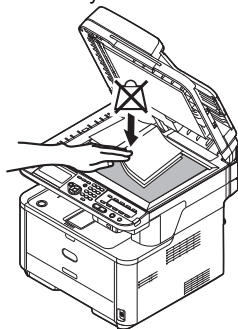

Определение получателя

Можно определить получателя, используя шесть способов:

- Использование панели десятичной клавиатуры
- Использование быстрого набора
- Использование группы
- Использование истории передачи
- Использование истории принятых документов
- Использование панели клавиатуры быстрого набора

Выполните следующие действия в шаге 5 «Отправка факса» стр. 88, описанные выше.

Прямой ввод

Можно ввести номер факса получателя напрямую при помощи панели десятичной клавиатуры. Можно ввести до 40 цифр.

- 1 Нажмите **▼**, чтобы выбрать [**Прямой ввод**], а затем нажмите **OK**.
- 2 Введите номер факса получателя при помощи панели десятичной клавиатуры на панели оператора.
- 3 Выберите [**Ввод (Enter)**], а затем нажмите **OK**.

Fax Number		
0123456789		
-	Prefix:M	←
Flash:F		Cancel
		Enter

Заметка

- Также панель десятичной клавиатуры можно использовать для ввода получателя на экране, который отображается после нажатия кнопки **<FAX/HOOK (ФАКС/УДЕРЖИВАНИЕ)>**. В этом случае запуск факса появляется после ввода получателя.

■ Функции набора номера

Следующие функции можно использовать для ввода номера факса получателя.

Выберите необходимую функцию, а затем нажмите на экране ввода номера факса.

- **- (Дефис)**

Вставляет дефис для введенного номера факса.

- **Префикс**

Вставляет префиксный номер, сохраненный заранее. При вводе вставляется «N».

- **Flash (Флэш)**

Предлагает подключить PBX(Телефонная система для частного пользования) с PSTN(Телефонная коммутируемая сеть бщего пользования). Введите «F».

Введите «Pause» и «#», нажав **<#>** на панели десятичной клавиатуры. При нажатии **<#>** происходит переключение между «P» и «#».

- **Пауза**

Приостанавливает набор номера на несколько секунд. Можно использовать несколько пауз. При вводе вставляется символ «P».

- **# (Решетка)**

Когда установлен тоновый набор, «#» посылает по циклу. Во время ввода номера введите «#».

Введите «Tone» и «*», нажав **<*>** на панели десятичной клавиатуры. При нажатии **<*>**, происходит переключение между «T» и «*».

- **Тон**

Переключает на тоновый набор, если установлен импульсный набор. При вводе вставляется символ «T».

- *** (Звездочка)**

Когда установлен тоновый набор, «*» посылает по циклу. Введите «*».

Справка

- Для получения дополнительной информации о префиксных номерах см. Усовершенствованное руководство пользователя.

Использование Списка быстрого набора и Списка групп

Можно выбрать получателя из сохраненных номеров в списке быстрого набора или из списка групп. Их нужно сохранить заранее.

Справка

- Для получения дополнительной информации о том, как сохранять номера в список быстрого набора и список групп, см. «Адресная книга» стр. 98.

- 1 Нажмите **▼**, чтобы выбрать [**Список Быстр.наб.**] или [**Список групп**], а затем нажмите **OK**.
- 2 Нажмите **▼**, чтобы выбрать получателя или группу, а затем нажмите **OK**.
Установится флажок. Можно выбрать несколько записей.



- 3 Когда выберете всех получателей, нажмите **▶**.
- 4 Убедитесь, что выбрано [**Завершить**], а затем нажмите **OK**.

Использование истории передачи и приема звонков

Можно выбрать получателя из 50 самых последних передач или полученных звонков.

- 1 Нажмите **▼**, чтобы выбрать [**История ПРД**] или [**История ПРМ**], а затем нажмите **OK**.
- 2 Нажмите **▼**, чтобы выбрать запись, а затем нажмите **OK**.
Установится флажок. Можно выбрать несколько записей.

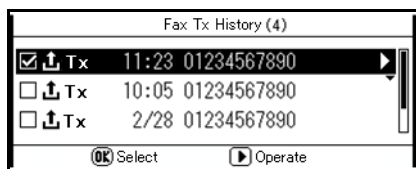

- 3 Когда выберете всех получателей, нажмите **▶**.
- 4 Убедитесь, что выбрано [**Завершить**], а затем нажмите **OK**.

Использование Панели клавиши быстрого набора

Панель клавиши быстрого набора может хранить номера факсов, сохраненные в списке быстрого набора.

Номера быстрого набора № 1-16 сохраняются автоматически на панели клавиши быстрого набора.

- 1 Нажмите необходимую клавишу быстрого набора на стартовом экране.

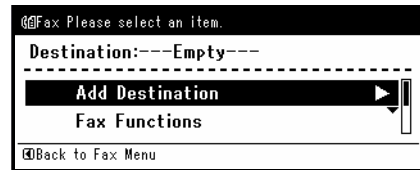

Нажмите кнопку **<SHIFT (SHIFT)>**, чтобы выбрать быстрый набор № 9-16, назначенный панели кнопки быстрого набора.



Заметка

- Панель кнопки быстрого набора можно также использовать на экране, который отображается после нажатия кнопки **<FAX/НООК (ФАКС/УДЕРЖИВАНИЕ)>**. В этом случае, после нажатия кнопки быстрого набора отображается экран ожидания факса, позволяя сконфигурировать другие расширенные настройки для функций факса.

Удаление указанных получателей

- 1 Выберите указанного получателя на экране запуска факса, нажав **▲**, а затем нажав **OK**.

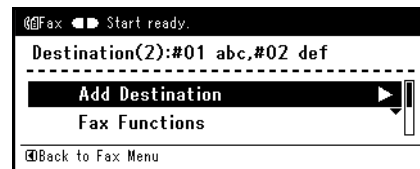

- 2 Нажмите **▼**, чтобы выбрать получателя, которого необходимо удалить, а затем нажмите **OK**.
Установится флажок. Можно выбрать несколько записей.
- 3 Когда выберете всех получателей, которых необходимо удалить, нажмите **▶**.
- 4 Убедитесь, что выбрано [**Удалить адрес**], а затем нажмите **OK**.
 - Если были удалены все получатели, автоматически будет произведен возврат на стартовый экран.
 - Если будут удалены не все получатели, нажмите **◀**, чтобы вернуться на стартовый экран.

● Конфигурирование параметров факса

Можно сконфигурировать параметры факса для изменения вывода согласно Вашим нуждам. Каждый параметр можно сконфигурировать из меню **[Функции Факс (Fax Functions)]** на экране запуска факса.

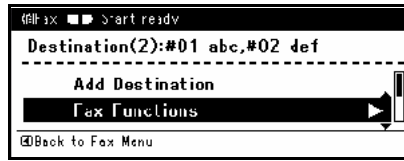

Выполните следующие действия в шаге 6 раздела «Отправка факса» стр. 88, описанного выше.

Изменение Размера сканирования (РазмерСкан)

Можно выбрать соответствующий документу размер сканирования.

- 1 Нажмите **▼**, чтобы выбрать **[Функции Факс]** на экране запуска факса, а затем нажмите **⊙**.
- 2 Убедитесь, что **[РазмерСкан]** выбрано, а затем нажмите **⊙**.
- 3 Нажмите **▼**, чтобы выбрать размер, а затем нажмите **⊙**.

Настраиваемые значения размера:

A4* LETTER Legal 13 Legal 13,5 Legal 14

*указывает на заводскую установку.

- 4 Нажимайте **◀**, пока не появится экран ожидания факса.

Изменение Разрешения сканирования (Разрешение)

Можно выбрать соответствующее разрешение для сканирования документа факса, чтобы получить оптимальное качество изображения.

- 1 Нажмите **▼**, чтобы выбрать **[Функции Факс]** на экране ожидания факса, а затем нажмите **⊙**.
- 2 Нажмите **▼**, чтобы выбрать **[Разрешение]**, а затем нажмите **⊙**.
- 3 Нажмите **▼**, чтобы выбрать разрешение, а затем нажмите **⊙**.

Настраиваемое разрешение сканирования:

Normal* Качеств. Ext-Fine Photo

*указывает на заводскую установку.

Заметка

- Параметр **[Ext-Fine]** может быть недоступен, в зависимости от устройства получателя.
 - В режимах **[Качеств.]**, **[Ext-Fine]** или **[Photo]** сканирование занимает больше времени.
- 4 Нажимайте **◀**, пока не появится экран ожидания факса.

Настройка Плотности (Плотность)

Доступны 7 уровней настройки плотности.

- 1 Нажмите **▼**, чтобы выбрать **[Функции Факс]** на экране ожидания факса, а затем нажмите **⊙**.
- 2 Нажмите **▼**, чтобы выбрать **[Плотность]**, а затем нажмите **⊙**.
- 3 Нажмите **▲** или **▼**, чтобы выбрать плотность, а затем нажмите **⊙**.

Значения:

+3 +2 +1 0* -1 -2 -3

*указывает на заводскую установку.

Заметка

- [0] - стандартное значение. Чтобы сделать изображения темнее, выберите **[+1]**, **[+2]** или **[+3]** (самый плотный). И наоборот, чтобы сделать изображения светлее, выберите **[-1]**, **[-2]** или **[-3]** (менее плотный).
- 4 Нажимайте **◀**, пока не появится экран ожидания факса.

Печать имени отправителя

Можно установить печать имени отправителя на отправляемых факсах. По умолчанию печатается имя, указанное параметре **[ID отправителя]**.

Справка

- Для просмотра дополнительной информации о **[ID отправителя]**, см. «Указание информации об отправителе» стр. 46.

- 1 Нажмите **▼**, чтобы выбрать **[Функции Факс]** на экране ожидания факса, а затем нажмите **⊙**.
- 2 Нажмите **▼**, чтобы выбрать **[ТТИ]**, а затем нажмите **⊙**.
- 3 Нажмите **▼**, чтобы выбрать **[ON]**, а затем нажмите **⊙**.
- 4 Нажимайте **◀**, пока не появится экран запуска факса.

 Справка

- Для просмотра дополнительной информации о том, как сохранить имя отправителя и изменить используемое имя отправителя, см. Усовершенствованное руководство пользователя.

● Проверка и отмена передачи факса

В данном разделе объясняется, как проверить или отменить задания факса.

Отмена передачи факса

Передаваемое задание факса можно отменить, пока не появилось сообщение о завершении данного задания.

- 1 Нажмите кнопку **<STOP (ОСТАНОВКА)>** на панели оператора.

Отмена отложенного задания

Отложенные задания можно отменить.

- 1 Нажмите кнопку **<FAX/НООК (ФАКС/УДЕРЖИВАНИЕ)>** на панели оператора.
- 2 Убедитесь, что выбран параметр **[Факс (Fax)]**, а затем нажмите **(OK)**, чтобы открыть экран запуска факса.

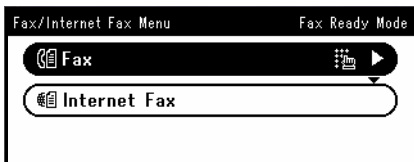

- 3 Нажмите **▼**, чтобы выбрать **[Работы ФАКС просмотр/отмена]**, а затем нажмите **(OK)**.
- 4 Нажмите **▼**, чтобы выбрать задание для отмены, а затем нажмите **(OK)**.
- 5 Проверьте содержание задания, а затем нажмите **▶**.
- 6 Нажмите **▼**, чтобы выбрать **[Удалить отсроченную ПРД]**, а затем нажмите **(OK)**.
- 7 Нажмите **◀** или **▶**, выберите **[Да]**, а затем нажмите **(OK)**.

! Примечание

- При выборе задания рассылки само задание отменяется.

Заметка

- Передаваемое задание отображается вверху списка.

Проверка истории передачи и полученных звонков

Можно проверить историю передачи и полученных звонков и их результаты.

Заметка

- При передаче факса можно проверить передачу на экране **[Работы ФАКС просмотр/отмена]**.

- 1 Нажмите кнопку **<FAX/НООК (ФАКС/УДЕРЖИВАНИЕ)>** на панели оператора.

- 2 Убедитесь, что выбран параметр **[Факс (Fax)]**, а затем нажмите **(OK)** на экране запуска факса.

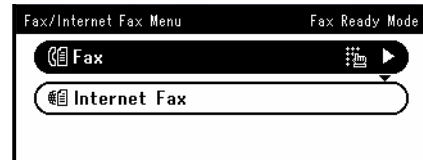

- 3 Нажмите **▼**, чтобы выбрать **[История Факс]**, а затем нажмите **(OK)**.
- 4 Нажмите **▼**, чтобы выбрать **[История ПРД]** или **[История ПРМ]**, а затем нажмите **(OK)**.
- 5 Нажмите **▼**, чтобы выбрать историю для проверки, а затем нажмите **(OK)**.
- 6 Проверьте содержание истории, а затем нажмите **(OK)**.

! Примечание

- Сообщение истории принятых звонков отображается на панели только для сообщений, полученных с помощью опроса F-кода.

● Поведение устройства во время получения факса

В данном разделе описывается поведение устройства во время приема и распечатывания факсов.

Поведение по время приема

Поведение устройства различается в зависимости от указанного режима получения.

Согласно заводским установкам по умолчанию устройство установлено на режим **[Факс Готов]** для приема факсов автоматически. После изменения режима получения факса, см. следующие описания поведения устройства.

Во время приема факсов, горит индикатор **<DATA IN MEMORY (ДААННЫЕ В ПАМЯТИ)>**. Если нажать **<STATUS (СТАТУС)>**, а ► нажать дважды, то на экране дисплея появится информация. Даже после завершения получения, индикатор продолжает гореть, пока данные не будут сохранены в памяти.



Заметка

- Если память переполняется, когда аппарат принимает данные, прием отменяется. В этом случае попросите отправителя повторно передать факсимильное сообщение.

Во время приема звонков и факсов (Тел./Факс готов)

Когда устройство установлено на **[Tel/Fax Ready Mode]**, можно принимать звонки и факсы. Чтобы принимать звонки, необходимо заранее подключить внешний телефон.

Справка

- Для просмотра подробностей о том, как подключить внешний телефон, см. «Подключение телефонной линии» стр. 42.

■ Прием факсов

Устройство автоматически начинает прием факсимильных сообщений.

■ Прием звонков

Телефон начинает издавать сигнал при приеме вызовов.

- 1 Поднимите трубку, когда аппарат издает сигнал звонка.

Можно поговорить с тем, кто Вам звонит.

- 2 Если необходимо принять факс, нажмите



Если не класть трубку, то после приема факсов можно поговорить с отправителем.

Заметка

- Если Вы часто принимаете звонки, рекомендуется активировать **[Приоритетный режим Тел]**. Для получения более подробной информации о **[Приоритетный режим Тел]** см. Усовершенствованное руководство пользователя.
- При подключении телефонного аппарата, который находится далеко, можно принимать факсы путем набора номера удаленного переключения. Введите номер удаленного переключения в течение трех секунд. Для просмотра дополнительной информации о номере удаленного переключения см. Усовершенствованное руководство пользователя.

При подключении Автоответчика устройства (Автоотв./Факс готов)

Если устройство установлено на режим **[Ans/Fax Ready Mode]**, можно использовать автоответчик и принимать факсы автоматически. Обязательно подключите автоответчик заранее.

Заметка

- В зависимости от автоответчика и устройства отправителя, **[Ans/Fax Ready Mode]** может работать не правильно.

Справка

- Для просмотра дополнительной информации о том, как подключить автоответчик, см. «Подключение телефонной линии» стр. 42.

■ Прием факсов

Автоответчик издает сигнал вызова, запускается сообщение с ответом, а затем автоответчик автоматически начинает прием факса.

■ Прием звонков

Автоответчик издает сигнал вызова, запускается сообщение с ответом, затем начинается запись сообщения.

При частом использовании телефона (Тел. готов)

[Tel Ready Mode] - рекомендуется, если часто используется внешний телефон, подключенный к устройству.

■ Прием звонков

Телефон начинает издавать сигнал при приеме вызовов.

■ Прием факсов

Телефон начинает издавать сигнал при приеме сигнала.

1 Поднимите трубку, когда аппарат издает сигнал звонка.

2 Нажмите .

Для возобновления разговора после приема факса, просто поднимите телефонную трубку. После того, как был поучен факс, можно поговорить по телефону.

При использовании двух номеров с разными звонками(DRD)

Данный режим запрограммирован для ответа на факс только для определенного звонка. Можно иметь сигнальную телефонную линию с двумя номерами с разными видами звонков, один для постоянных телефонных звонков, а другой для факса. Если телефонная линия занята, и поступил звонок для приема факса, отправитель услышит сигнал «занято».

Существует несколько типов шаблонов DRD звонков. Длина звонка ВКЛ. и ВЫКЛ. различается.

Это зависит от кода страны.

Установите код страны и тип DRD для подходящего шаблона DRD звонка.

- Код страны: кроме Новой Зеландии, Австралии и Гонконга (Данный шаблон применяется для DRD США).

Тип DRD	Длина звонка ВКЛ. и ВЫКЛ.
Тип1	2 сек. ВКЛ. - 4 сек. ВЫКЛ. повтор
Тип2	0,8 сек. ВКЛ. - 0,4 сек. ВЫКЛ. - 0,8 сек. ВКЛ. - 4 сек. ВЫКЛ. повтор
Тип3	0,4 сек. ВКЛ. - 0,2 сек. ВЫКЛ. - 0,4 сек. ВКЛ. - 0,2 сек. ВЫКЛ. - 0,8 сек. ВКЛ. - 4 сек. ВЫКЛ. повтор
Тип4	0,3 сек. ВКЛ. - 0,2 сек. ВЫКЛ. - 1 сек. ВКЛ. - 0,2 сек. ВЫКЛ. - 0,3 сек. ВКЛ. - 4 сек. ВЫКЛ. повтор

- Код страны: Новая Зеландия (Данный шаблон применяется к DRD Новой Зеландии).

Тип DRD	Длина звонка ВКЛ. и ВЫКЛ.
Тип1	0,4 сек. ВКЛ. - 0,2 сек. ВЫКЛ. - 0,4 сек. ВКЛ. - 2 сек. ВЫКЛ. повтор
Тип2	0,4 сек. ВЫКЛ. - 2,6 сек. ВЫКЛ. повтор
Тип3	0,4 сек. ВКЛ. - 0,2 сек. ВЫКЛ. - 0,4 сек. ВКЛ. - 0,2 сек. ВЫКЛ. - 0,4 сек. ВКЛ. - 1,4 сек. ВЫКЛ. повтор
Тип4	0,4 сек. ВКЛ. - 0,8 сек. ВЫКЛ. - 0,4 сек. ВКЛ. - 1,4 сек. ВЫКЛ. повтор

- Код страны: Австралия (Данный шаблон применяется для DRD Австралии).

Тип DRD	Длина звонка ВКЛ. и ВЫКЛ.
Тип1	0,4 сек. ВКЛ. - 0,2 сек. ВЫКЛ. - 0,4 сек. ВКЛ. - 2 сек. ВЫКЛ. повтор
Тип2	0,2 сек. ВКЛ. - 0,4 сек. ВЫКЛ. - 0,2 сек. ВКЛ. - 0,4 сек. ВЫКЛ. - 0,2 сек. ВКЛ. - 1,6 сек. ВЫКЛ. повтор

- Код страны: Гонконг (Данный шаблон применяется для DRD Гонконга).

Тип DRD	Длина звонка ВКЛ. и ВЫКЛ.
Тип1	1,2 сек. ВКЛ. - 3 сек. ВЫКЛ. повтор
Тип2	0,4 сек. ВКЛ. - 0,2 сек. ВЫКЛ. - 0,4 сек. ВКЛ. - 0,2 сек. ВЫКЛ. - 0,8 сек. ВКЛ. - 0,4 сек. ВЫКЛ. повтор
Тип3	0,5 сек. ВКЛ. - 0,5 сек. ВЫКЛ. - 1 сек. ВКЛ. - 0,5 сек. ВЫКЛ. - 0,5 сек. ВКЛ. - 3 сек. ВЫКЛ. повтор

■ Параметры способа изменения шаблона DRD

- 1 Нажмите кнопку <SETTING (НАСТРОЙКИ)>.
- 2 Нажмите ▼, чтобы выбрать [Установки Админ.], а затем нажмите (OK).
- 3 Введите пароль администратора.
Пароль по умолчанию: «aaaaaa».
- 4 Выберите [Ввод], а затем нажмите (OK).
- 5 Нажмите ▼, чтобы выбрать [Установки Пользов.], а затем нажмите (OK).
- 6 Нажмите ▼, чтобы выбрать [Тип DRD], а затем нажмите (OK).

7 Нажмите ▼, чтобы выбрать тип DRD, а затем нажмите (OK).

8 Нажимайте ◀, пока не появится верхний экран.

Печать принятых факсимильных сообщений

Аппарат автоматически печатает принятые факсимильные сообщения. Можно задать лоток для бумаги, который необходимо использовать.

! Примечание

- Не вытягивайте лотки для бумаги во время печати.

Заметка

- Используйте только стандартную или переработанную бумагу.
- Доступные размеры бумаги: A4, Letter или Legal.

Справка

- Если изображения не помещаются на указанную бумагу, их размер уменьшается, они не печатаются или печатаются на нескольких листах бумаги в зависимости от настроек принтера получателя. Для получения дополнительной информации см. Усовершенствованное руководство пользователя.

Выбор лотка для использования

- 1 Нажмите кнопку **<SETTING (НАСТРОЙКИ)>** на панели оператора.
- 2 Нажмите **▼**, чтобы выбрать **[Установки бумаги (Paper Setup)]**, а затем нажмите **(OK)**.

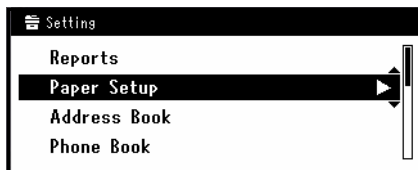

- 3 Нажмите **▼**, чтобы выбрать **[Выберите лоток]**, а затем нажмите **(OK)**.
- 4 Убедитесь, что выбрано **[Факс]**, а затем нажмите **(OK)**.
- 5 Нажмите **▼**, чтобы выбрать лоток для бумаги, а затем нажмите **(OK)**.
- 6 Нажмите **▼**, чтобы выбрать значение, а затем нажмите **(OK)**.

Настраиваемые значения:

ON* OFF ON (Prior)

*указывает на заводскую установку.

- При выборе **[ON (Prior)]** для лотка для бумаги, данный лоток будет являться приоритетным при выборе между другими лотками, содержащими тот же размер бумаги.
 - Заводской настройкой по умолчанию МЦ лоток установлен на значение **[OFF]**.
- 7 Нажимайте **◀**, пока не отобразится верхний экран.

Когда не печатаются полученные факсы

Если аппарат не может напечатать полученные факсимильные сообщения из-за недостатка бумаги или замятий бумаги, данные полученных факсимильных сообщений будут временно сохранены в памяти. После решения проблемы печать начнется автоматически.

Справка

- Для более подробной информации о том, как загрузить бумагу, см. **«Загрузка бумаги» стр. 33**.
- Дополнительную информацию о том, как устранить замятие бумаги, см. **«Замятие бумаги» стр. 138**.
- Чтобы проверить историю полученных звонков, см. **«Проверка истории передачи и полученных звонков» стр. 93**.

● Адресная книга

В данном разделе объясняется, как сохранить номера факсов в адресной книге, и как отредактировать или удалить сохраненные номера. В адресной книге можно установить часто используемые номера для быстрого набора, а также создать группы номеров для рассылки факсов.

Быстрый набор

Для быстрого набора можно сохранить до 100 наиболее предпочтительных получателей.

Сохранение и редактирование

Справка

- Для более подробной информации о том, как вводить текст, см. «Ввод текста с помощью панели оператора» стр. 28.

- Нажмите кнопку **<SETTING (НАСТРОЙКИ)>** на панели оператора.
- Нажмите **▼**, чтобы выбрать **[Адресн.книга (Phone Book)]**, а затем нажмите **⊙**.

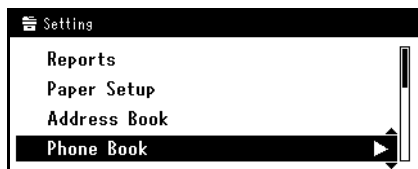

- Убедитесь, что выбрано **[Быстрый набор]**, а затем нажмите **⊙**.
- Нажмите **▼**, чтобы выбрать номер для быстрого набора, а затем нажмите **⊙**.
Нельзя выбрать быстрый набор, указанный в качестве отложенного задания факса или для функции автоматической доставки.

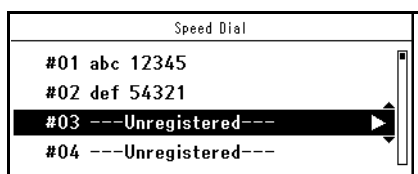

- Убедитесь, что выбрано **[Сохранить]**, а затем нажмите **⊙**.
Во время редактирования сохраненного номера быстрого набора, выберите **[Редактировать]**.
- При необходимости укажите имя записи.
 - Убедитесь, что выбрано **[Имя]**, а затем нажмите **▶**.
 - Введите имя.
Введите имя длиной до 24 символов.
 - Выберите **[Ввод]**, а затем нажмите **⊙**.

- Нажмите **▼**, чтобы выбрать **[Номер факс]**, а затем нажмите **▶**.
- Введите номер телефона.
Введите номер телефона длиной до 40 цифр.
- Выберите **[Ввод]**, а затем нажмите **⊙**.
- При необходимости укажите номер группы.
 - Нажмите **▼**, чтобы выбрать **[Group No]**, а затем нажмите **▶**.
 - Нажмите **▼**, чтобы выбрать номер группы (1-20).
Установится флажок. Можно выбрать несколько записей.
 - Когда выберете все группы, нажмите **▶**.
 - Убедитесь, что выбрано **[Выбор группы завершен]**, а затем нажмите **⊙**.
- Нажмите **⊙**.

Заметка

- Номера, сохраненные в группах функции **[Быстрый набор]**, синхронизируются с номерами, сохраненными в группах с помощью функции **[Group No]**.

Сохранение из истории

Из истории передач и приема факсов можно сохранить телефонные номера в качестве номеров для быстрого набора.

- Нажмите кнопку **<FAX/HOOK (ФАКС/УДЕРЖИВАНИЕ)>** на панели оператора.
- Убедитесь, что выбрано **[Факс (Fax)]**, а затем нажмите **⊙**, чтобы открыть экран запуска факса.

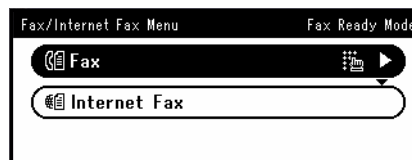

- Нажмите **▼**, чтобы выбрать **[История Факс]**, а затем нажмите **⊙**.
- Нажмите **▼**, чтобы выбрать **[История ПРД]** или **[История ПРМ]**, а затем нажмите **⊙**.
- Нажмите **▼**, чтобы выбрать запись, а затем нажмите **⊙**.
- Проверьте содержание записи, а затем нажмите **▶**.

- Убедитесь, что выбрано **[Сохранить в Быстром наборе]**, а затем нажмите **OK**.
- Повторите шаги 4-11 в «**Сохранение и редактирование**» стр. 98.
Номер факса вводится автоматически. Не требуется вводить его вручную.

Удаление

- Нажмите кнопку **<SETTING (НАСТРОЙКИ)>** на панели оператора.
- Нажмите **▼**, чтобы выбрать **[Адресн.книга (Phone Book)]**, а затем нажмите **OK**.

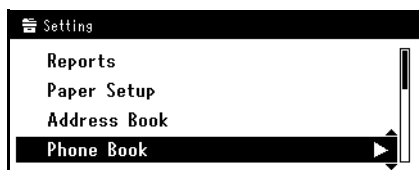

- Убедитесь, что выбрано **[Быстрый набор]**, а затем нажмите **OK**.
- Нажмите **▼**, чтобы выбрать номер записи, а затем нажмите **OK**.
- Нажмите **▼**, чтобы выбрать **[Удалить]**, а затем нажмите **OK**.
- Нажмите **◀** или **▶**, чтобы выбрать **[Да]**, а затем нажмите **OK**.

! Примечание

- Нельзя удалить запись, указанную в качестве отложенного задания факса или для функции автоматической доставки.

Набор группы (Номер группы)

Можно создать до 20 групп и сохранить полную группу в качестве номера быстрого набора.

Сохранение и редактирование

Справка

- Для более подробной информации о том, как вводить текст, см. «**Ввод текста с помощью панели оператора**» стр. 28.

- Нажмите кнопку **<SETTING (НАСТРОЙКИ)>** на панели оператора.
- Нажмите **▼**, чтобы выбрать **[Адресн.книга (Phone Book)]**, а затем нажмите **OK**.

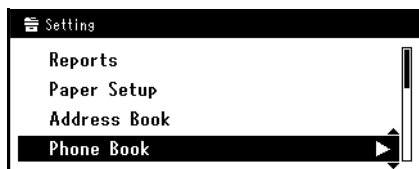

- Нажмите **▼**, чтобы выбрать **[Group No]**, а затем нажмите **OK**.
- Нажмите **▼**, чтобы выбрать номер группы, а затем нажмите **OK**.

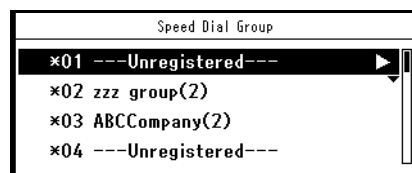

- Убедитесь, что выбрано **[Сохранить]**, а затем нажмите **OK**.
Во время редактирования сохраненных номеров групп, выберите **[Редактировать]**.
- Убедитесь, что выбрано **[Имя]**, а затем нажмите **▶**.
- Введите имя.
Введите имя длиной до 16 символов.
- Выберите **[Ввод]**, а затем нажмите **OK**.
- Нажмите **▼**, чтобы выбрать **[Быстрый набор]**, а затем нажмите **▶**.
- Нажмите **▼**, чтобы выбрать номер быстрого набора (1-100), а затем нажмите **OK**.
Установится флажок. Можно выбрать несколько записей.
- Когда выберете все номера, нажмите **▶**.
- Убедитесь, что выбрано **[Завершить]**, а затем нажмите **OK**.

- Нажмите **OK**.

Заметка



- Номера, сохраненные в группах функции **[Быстрый набор]**, синхронизируются с номерами, сохраненными в группах с помощью функции **[Номер Группы]**.

Удаление

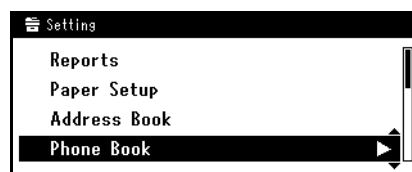
- Нажмите кнопку **<SETTING (НАСТРОЙКИ)>** на панели оператора.
- Нажмите **▼**, чтобы выбрать **[Адресн.книга (Phone Book)]**, а затем нажмите **OK**.



- Нажмите **▼**, чтобы выбрать **[Group No]**, а затем нажмите **OK**.

- 4 Нажмите ▼, чтобы выбрать номер группы, а затем нажмите .
- 5 Нажмите ▼, чтобы выбрать [Удалить], а затем нажмите .
- 6 Нажмите ◀ или ▶, чтобы выбрать [Да], а затем нажмите .

Заметка

- Нельзя удалить запись, указанную в качестве отложенного задания факса или для функции автоматической доставки.

Панель клавиши быстрого набора

Номера быстрого набора № 1-16 сохраняются автоматически на панели клавиши быстрого набора.

Сохраните телефонные номера

С помощью инструмента конфигурации можно сохранить все содержимое адресной книги. Для настройки инструмента конфигурации, см. руководство пользователя (Усовершенствованное), «7. Полезное ПО».

Регистрация устройства

При использовании инструмента конфигурации или вводе нового устройства, зарегистрируйте устройство в инструменте конфигурации.

- 1 Выберите [Пуск], [Все программы]> [Okidata]>[Configuration Tool]> [Configuration Tool].
- 2 Выберите [Register Device] из меню [Tools]. Отобразятся результаты поиска.
- 3 Выберите устройство и щелкните [Сохранить].
- 4 На экране подтверждения щелкните [Да].

■ Импорт адресов из файла.

- 1 Выберите устройство, на которое будет производиться импорт адресов, из [Registered Device Table].
- 2 Выберите закладку [User Setting].
- 3 Щелкните [Speed Dial Manager].
- 4 Введите пароль администратора и щелкните [OK].
- 5 Щелкните .
- 6 Выберите [Open] из [Select CSV File].
- 7 Выберите файл, который необходимо импортировать и щелкните [Open].
- 8 Щелкните [Next].
- 9 Выберите настройки для импорта и щелкните [Import].
- 10 Щелкните .

Заметка

- Файлы CSV, экспортированные Outlook Express (электронная почта Windows и Windows Live), также могут быть восстановлены.

● Основная процедура для сканирования на факс-сервер

В данном разделе описываются основные операции для передачи данных на факс-сервер.

Функция факс-сервера позволяет передавать данные факса в качестве файла, вложенного в электронное письмо. Документ сканируется и преобразовывается в файл TIFF. Данные передаются сразу же после сканирования без сохранения в памяти. Для получателя можно указать только адреса электронной почты.

Функция сканирования на факс-сервер должна быть активирована с помощью установки администратора (см. Усовершенствованное руководство). Как только была активирована функция сканирования на факс-сервер, аналоговый факс для отправки и получения сообщений будет отключен.

Заметка

- Можно загружать только документы размера A4, Letter или Legal в устройство АПД и размера A4 или Letter на стекло экспонирования. Для передачи нельзя загружать документы различных размеров.
- В зависимости от устройства получателя, данные, отправленные функцией факс-сервера, могут распечататься неправильно.
- Детальные настройки функции факс-сервера такие же, как и функции сканирования на электронную почту. Для получения дополнительной информации см. «Усовершенствованное руководство пользователя».

Справка

- Прежде, чем использовать функцию факс-сервера, необходимо настроить сервер. Для настройки сервера см. «Установка сканирования на электронную почту и интернет факса» стр. 68.

Передача данных на факс-сервер

- 1 Нажмите кнопку **<ФАКС/ХОК (ФАКС/УДЕРЖИВАНИЕ)>** на панели оператора.
- 2 Оригинал можно положить в лоток автоматической подачи или на стекло экспонирования.
- 3 Выберите **[Факс (Fax)]**, а затем нажмите **(OK)**.

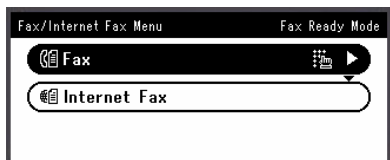

- 4 Задайте необходимые параметры сканирования.

Справка

- «Усовершенствованное руководство пользователя».

- 5 Убедитесь, что выбрано **[Добавить получателя (Add Destination)]**, а затем нажмите **(OK)**.

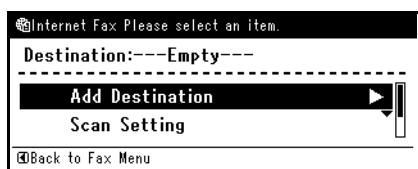

- 6 Укажите номер факса получателя.
Можно указать получателя при помощи списка быстрого набора, или списка групп, или прямого ввода, или истории ПРД.

- 7 Нажмите кнопку **ЗАПУСК**, чтобы начать передачу факса.

Во время сканирования нескольких документов на стекле экспонирования, включите режим непрерывного сканирования.

Справка

- «Включение режима непрерывного сканирования (Непрерывное Скан.)» стр. 84.

Определение получателя

Можно определить получателя, используя четыре способа:

- Использование списка быстрого набора
- Использование списка групп
- Использование прямого ввода
- Использование истории ПРД

Воспользуйтесь любой из следующих операций в процедуре «Передача данных на факс-сервер» стр. 101.

Использование списка быстрого набора или списка групп

Можно быстро выбрать получателей факса из списка быстрого набора или списка групп. Нужно заранее сохранить получателей в списке быстрого набора или в списке групп.

Справка

- Для просмотра информации о вводе номера факса в список быстрого набора или список групп см. «Адресная книга» стр. 98.

- 1 Нажмите **▼**, чтобы выбрать **[Список Быстр.наб.]** или **[Список групп]**, а затем нажмите **(OK)**.

- 2 Нажмите ▼, чтобы выбрать получателя или группу, а затем нажмите **OK**.

Будет установлена галочка. Можно выбрать несколько записей.

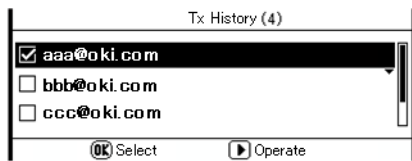

- 3 Когда выберите всех получателей, нажмите ►.
- 4 Убедитесь, что выбрано **[Завершить]**, а затем нажмите **OK**.

Прямой ввод

Так же, как и для функции факса.

Использование истории ПРД

Можно выбрать получателя из 50 последних звонков получателей, перечисленных в истории передачи.

- 1 Нажмите ▼, чтобы выбрать **[Transmission History]**, а затем нажмите **OK**.
- 2 Нажмите ▼, чтобы выбрать запись, а затем нажмите **OK**.
Будет установлена галочка. Можно выбрать несколько записей.

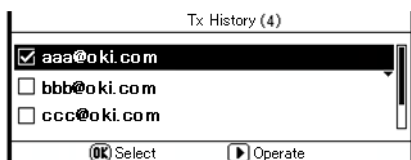

- 3 Когда выберите всех получателей, нажмите ►.
- 4 Убедитесь, что выбрано **[Завершить]**, а затем нажмите **OK**.

Использование клавишей быстрого набора

Так же, как и для функции факса. Введите текст таким же способом.

Удаление указанных получателей

Так же, как и для функции факса. Введите текст таким же способом.

Остановка передачи факса

Так же, как и для функции интернет факса. Введите текст таким же способом.

● Основная процедура для интернет факса

В данном разделе описываются основные операции для передачи интернет факса.

Функция интернет факса позволяет передавать данные факса в качестве файла, вложенного в электронное письмо. Документ сканируется и преобразовывается в файл TIFF. Данные передаются сразу же после сканирования без сохранения в памяти. Для получателя можно указать только адреса электронной почты.

Заметка

- Можно загружать только документы размера A4, Letter или Legal в устройство АПД и размера A4 или Letter на стекло экспонирования. Нельзя загружать документы различных размеров для интернет факса.
- В зависимости от устройства получателя, данные, отправленные функцией интернет факса, могут распечататься неправильно.
- Детальные настройки функции интернет факса такие же, как и функции сканирования на электронную почту. Для получения дополнительной информации см. Усовершенствованное руководство пользователя.

Справка

- Перед использованием функции Интернет факса необходимо настроить параметры сервера. Для получения дополнительной информации см. «Установка сканирования на электронную почту и интернет факса» стр. 68.

Передача факса через Интернет

- 1 Нажмите кнопку **<FAX/НООК (ФАКС/УДЕРЖИВАНИЕ)>** на панели оператора.
- 2 Поместите документ текстом вверх в устройство АПД или текстом вниз на стекло экспонирования.
- 3 Нажмите **▼**, чтобы выбрать **[Интернет факс (Internet Fax)]**, а затем нажмите **OK**.

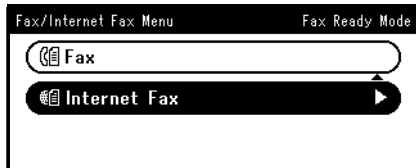

- 4 При необходимости сконфигурируйте параметры интернет факса.

Справка

- Для получения дополнительной информации о параметрах интернет факса, см. Усовершенствованное руководство пользователя.

- 5 Убедитесь, что выбрано **[Добавить получателя (Add Destination)]**, а затем нажмите **OK**.

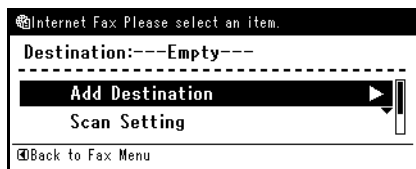

Заметка

- Сюда можно добавить адреса, используя клавиши быстрого набора. Можно добавлять адреса при помощи **[Кому]**. Затем, можно добавить несколько адресов, используя клавиши быстрого набора.

- 6 Убедитесь, что выбрано **[Кому]**, а затем нажмите **OK**.

При необходимости нажмите **▼**, чтобы выбрать **[Копия]** или **[Ск.Коп]**.

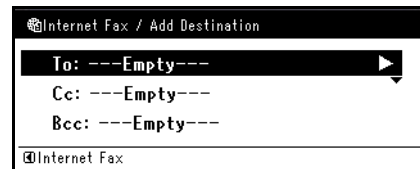

- 7 Укажите получателя.

- Получателя можно установить путем прямого ввода или при помощи адресной книги, списка групп, истории передачи, поиска LDAP или кнопки быстрого набора.

Справка

- См. «Определение получателя» стр. 104.

- 8 Нажмите **MONO**, чтобы начать передачу.

Если необходимо отсканировать несколько документов с помощью стекла экспонирования, включите режим непрерывного сканирования.

Справка

- «Включение режима непрерывного сканирования (Непрерывное Скан.)» стр. 84

Справка

- Для получения дополнительной информации о том, как загрузить оригиналы в устройство АПД или на стекло экспонирования, см. «Загрузка документов» стр. 39.

Определение получателя

Можно определить получателя, используя пять способов:

- Использование адресной книги
- Использование группы
- Использование истории передачи
- Прямой ввод
- Использование поиска LDAP

Выполните любую из следующих процедур в шаге 7 «Передача факса через Интернет» стр. 103, указанную выше.

Использование адресной книги и Списка групп

Можно выбрать получателя из адресной книги или групп. Их необходимо сохранить заранее.

Справка

- Для получения дополнительной информации о добавлении адресов электронной почты в адресную книгу и группы, см. «Сохранение адресной книги» стр. 120.

- 1 Нажмите **▼**, чтобы выбрать [**Адресная книга**] или [**Group list**], а затем нажмите **OK**.
- 2 Нажмите **▼**, чтобы выбрать необходимых получателя или группу, а затем нажмите **OK**.
Установится флажок. Можно выбрать несколько записей.



- 3 Когда выберете всех получателей, нажмите **▶**.
- 4 Убедитесь, что выбрано [**Завершить**], а затем нажмите **OK**.
- 5 Нажмите **◀**, чтобы вернуться к экрану запуска интернет факса.

Использование истории передачи

Можно выбрать получателя из истории передачи.

! Примечание

- История отправки показывает только тех получателей, чьи адреса были введены напрямую.

- 1 Нажмите **▼**, чтобы выбрать [**История ПРД**], а затем нажмите **OK**.
- 2 Нажмите **▼**, чтобы выбрать необходимую запись, а затем нажмите **OK**.
Установится флажок. Можно выбрать несколько записей.



- 3 Когда выберете всех получателей, нажмите **▶**.
- 4 Убедитесь, что выбрано [**Завершить**], а затем нажмите **OK**.
- 5 Нажмите **◀**, чтобы вернуться на экран запуска интернет факса.

Прямой ввод

Получателя можно ввести напрямую.

Справка

- Для более подробной информации о том, как вводить текст, см. «Ввод текста с помощью панели оператора» стр. 28.

- 1 Нажмите **▼**, чтобы выбрать [**Прямой ввод**], а затем нажмите **OK**.
- 2 Введите адрес электронной почты.
Адрес электронной почты может быть длиной до 80 символов.

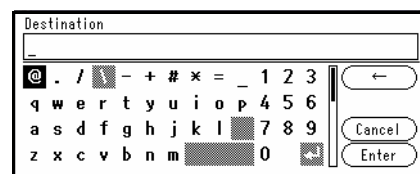

- 3 Выберите [**Ввод (Enter)**], а затем нажмите **OK**.
- 4 Нажмите **◀**, чтобы вернуться на экран запуска интернет факса.

Использование LDAP поиска

Можно производить поиск получателя, находящегося на LDAP сервере.

Можно выбрать либо **[Быстрый поиск]**, либо **[Расширенный поиск]** для способа поиска.

[Быстрый поиск] производит поиск только одного ключевого слова, в качестве имени пользователя. Также, с помощью быстрого поиска можно выполнять поиск только строк символов, включенных в имена пользователей. Нельзя производить поиск строк символов в адресах электронной почты.

При выборе **[Расширенный поиск]** можно выполнить поиск по имени пользователя или адресу электронной почты. Можно также выбрать условия поиска для извлечения только тех результатов, которые содержат все указанные ключевые слова.

Справка

- Для получения дополнительной информации о параметрах LDAP сервера, см. Усовершенствованное руководство пользователя.

■ Для быстрого поиска

- 1 Нажмите **▼**, чтобы выбрать **[LDAP]**, а затем нажмите **OK**.
- 2 Проверьте, что **[Быстрый поиск]** выбрано и нажмите **OK**.
- 3 Введите ключевое слово для поиска имени пользователя на сервере LDAP.
- 4 Выберите **[Ввод (Enter)]**, а затем нажмите **OK** для запуска поиска.

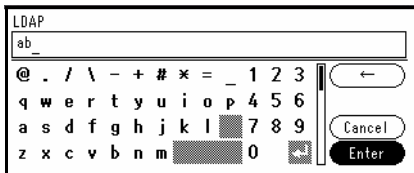

- 5 Когда появятся результаты поиска, нажмите **▼** для выбора нужного получателя, а затем нажмите **OK**.
Установится флажок. Можно выбрать несколько адресов.
- 6 Когда выберете всех получателей, нажмите **▶**.
- 7 Убедитесь, что выбрано **[Завершить]**, а затем нажмите **OK**.
- 8 Нажмите **◀**, чтобы вернуться к экрану запуска интернет факса.

■ Для расширенного поиска

- 1 Нажмите **▼**, чтобы выбрать **[LDAP]**, а затем нажмите **OK**.

- 2 Нажмите **▼**, чтобы выбрать **[Расширенный поиск]**, а затем нажмите **OK**.
- 3 Проверьте, выбрано ли значение **[Способ поиска]** и нажмите **▶**.
- 4 Выберите **[ИЛИ]** либо **[И]** и нажмите **OK**.
- 5 Нажмите **▼**, выберите **[User name]**, а затем нажмите **▶**.
- 6 Введите ключевое слово для поиска.
- 7 Выберите **[Ввод]**, а затем нажмите **OK**.
- 8 Нажмите **▼**, выберите **[Адрес эл.почты]**, а затем нажмите **▶**.
- 9 Введите ключевое слово для поиска.
- 10 Выберите **[Ввод]**, а затем нажмите **OK**.
- 11 Нажмите **OK**, чтобы начать поиск.
- 12 Когда появятся результаты поиска, нажмите **▼** для выбора нужного получателя, а затем нажмите **OK**.
Установится флажок. Можно выбрать несколько адресов.
- 13 Когда выберете всех получателей, нажмите **▶**.
- 14 Убедитесь, что выбрано **[Завершить]**, а затем нажмите **OK**.
- 15 Нажмите **◀**, чтобы вернуться к экрану запуска интернет факса.

Проверка, удаление и изменение получателей

Проверка получателя

- 1 Нажмите **▲** на стартовом экране, чтобы выбрать указанного получателя, а затем нажмите **OK**.



- 2 Нажмите **▼**, чтобы выбрать тип адресата для поиска, а затем нажмите **OK**.
Тип адресата включает «Кому», «Копия» и «Ск.Коп».

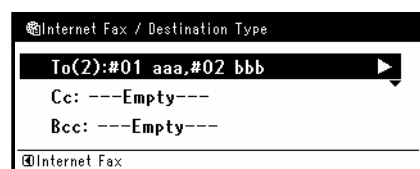

- 3 После проверки получателя, нажмите ►.
- 4 Убедитесь, что выбрано [Close the list], а затем нажмите **OK**.

Удаление получателя

- 1 Нажмите ▲ на стартовом экране, чтобы выбрать указанного получателя, а затем нажмите **OK**.



- 2 Нажмите ▼, чтобы выбрать тип адресата, в который включен получатель, которого необходимо удалить, а затем нажмите **OK**. Тип адресата включает «Кому», «Копия» и «Ск.Коп».

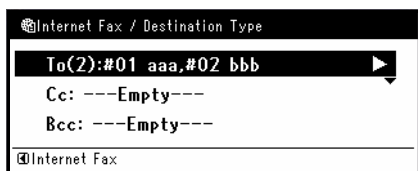

- 3 Нажмите ▼, чтобы выбрать получателя для удаления, а затем нажмите **OK**. Установится флажок. Можно выбрать несколько адресов.
- 4 Когда выберете всех получателей для удаления, нажмите ►.
- 5 Нажмите ▼, чтобы выбрать [Удалить адрес], а затем нажмите **OK**.

Изменение типа адресата

- 1 Нажмите ▲ на стартовом экране, чтобы выбрать указанного получателя, а затем нажмите **OK**.



- 2 Нажмите ▼, чтобы выбрать тип адресата, в который включен получатель, которого необходимо изменить, а затем нажмите **OK**. Тип адресата включает «Кому», «Копия» и «Ск.Коп».

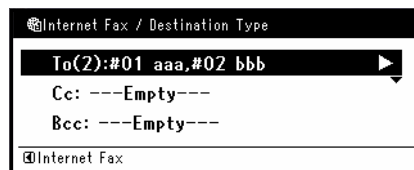

- 3 Нажмите ▼, чтобы выбрать получателя для изменения, а затем нажмите **OK**. Установится флажок. Можно выбрать несколько адресов.
- 4 Когда выберете всех получателей для изменения, нажмите ►.
- 5 Убедитесь, что выбрано [Редактировать тип получателя], а затем нажмите **OK**.
- 6 Нажмите ▼, чтобы выбрать необходимый тип адресата из [Кому], [Копия] или [Ск.Коп], а затем нажмите **OK**.

Отмена передачи

Пока отображается экран «Сканирования», задание можно отменить.

- 1 Нажмите кнопку <STOP (ОСТАНОВКА)> на панели оператора, чтобы отменить передачу.

Получение интернет факсов

Устройство автоматически печатает принятые через Интернет факсимильные сообщения. Если размер документа больше чем А4, устройство автоматически уменьшает размер до размера бумаги, указанного для лотка бумаги.

Справка

- Если необходимо отправить интернет факс, можно использовать функцию автоматической доставки (только для MB491, ES4191 MFP). Для получения дополнительной информации см. Усовершенствованное руководство пользователя.
- Функция автоматической доставки не работает на компьютерах без вставленной карты памяти SD.
- Для того, чтобы получать интернет факсы, необходимо предварительно сконфигурировать параметры получаемой электронной почты. Для просмотра дополнительной информации см. Усовершенствованное руководство пользователя.

4. Сканирование

В данной главе объясняется основная операция и параметры для функции сканирования устройства.

● Установка драйверов сканера (TWAIN/WIA/ICA драйвер)

В данном разделе объясняется процедура установки драйвера сканера. Перед использованием функции сканирования установите драйвер сканера. Одновременно можно установить драйверы TWAIN и WIA (только для Windows). Драйверы TWAIN и ICA (специализирован для Mac OS X) устанавливайте отдельно.

При необходимости использования функции сетевого сканирования, следуйте нижеописанной процедуре установки и сохранения информации компьютера, а затем установите драйвер сканера.

Заметка

- При использовании функции сетевого сканирования в Windows, установите программу ActKey.

Справка

- Перед установкой руководства драйвера сканера, выполните настройки сети. Для подробной информации о выполнении установок сети, см. «Сетевое соединение» стр. 49.

Примечание

- При использовании сканера, подключенного к сети в Windows, если изменен IP-адрес оборудования, измените настройки в разделе Конфигурация сети. Для ОС Mac X измените настройки в инструментах настройки сканера сети. Для получения дополнительной информации см. Усовершенствованное руководство пользователя.

Процедура установки

Заметка

- При использовании функции сканирования сети в Windows, установите Конфигурацию сети. Для ОС Mac X инструменты настройки сканера сети будут установлены автоматически.

Для Windows

- 1 Убедитесь, что устройство и компьютер включены и подсоединены, а затем поместите «DVD-диск с программным обеспечением» в компьютер.
- 2 Щелкните [Run setup.exe], когда отобразится [Auto Play].
Если появится диалоговое окно [User Account Control], щелкните [Да].
- 3 Выберите язык, а затем щелкните [Next].
- 4 Выберите устройство Вашего аппарата, а затем щелкните [Next].
- 5 Прочтите лицензионное соглашение, а затем щелкните [I Agree].

- 6 Выберите соответствующий драйвер под [Software], а затем щелкните на иконку «установить».

Если драйвер сканера был установлен, отобразится программа установки обслуживания драйвера сканера. Поставьте галочку в [Добавить], а затем щелкните [Next], чтобы перейти к шагу 8.

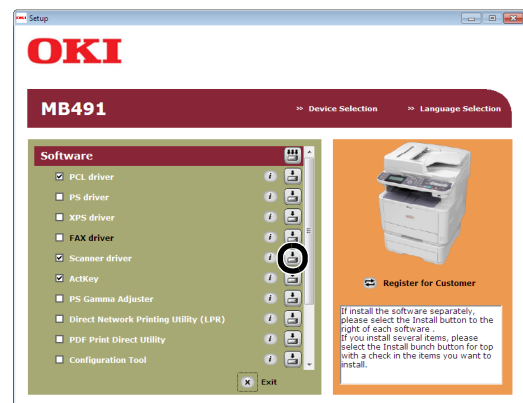

- 7 Щелкните [Next (Next)].

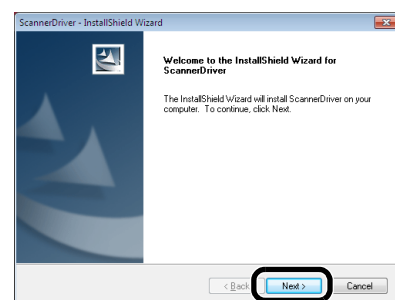

- 8 Поставьте галочку в [**Network scanner** (Network scanner)], а затем щелкните [**Next** (Next)].

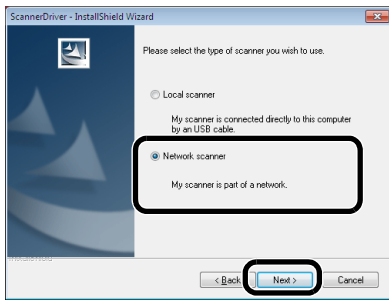

- 9 Поставьте галочку в [**IP Address** (IP Address)] или [**Search MFP** (Search MFP)], чтобы ввести адрес устройства, а затем щелкните [**Next** (Next)].

Если хотите установить [**IP Address** (IP Address)], следуйте процедуре 10.

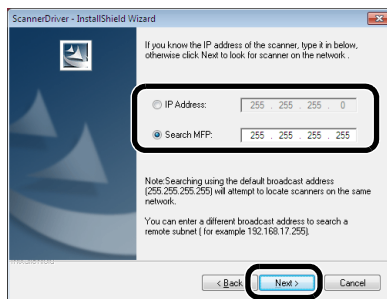

- 10 Если выбрано [**Search MFP** (Search MFP)], выберите устройство и щелкните [**Next** (Next)].

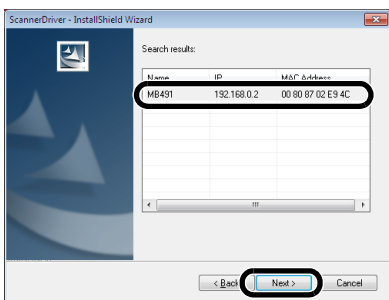

- 11 Установите название драйвера сканера и щелкните [**Next** (Next)].

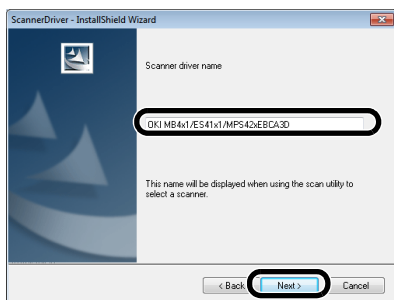

- 12 Введите название главного компьютера, IP-адрес и номер порта, а затем щелкните [**Configure**].

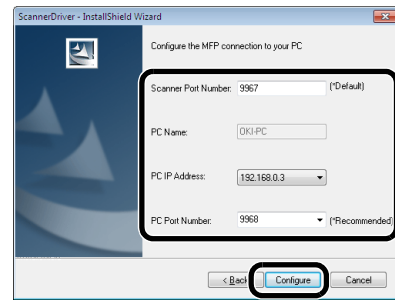

- 13 Щелкните [**Next** (Next)].

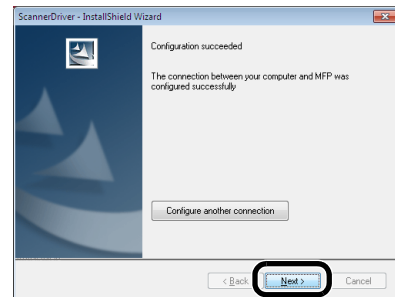

- 14 Щелкните [**Next** (Next)].

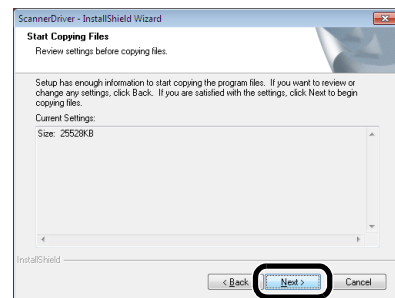

- 15 Щелкните [**Finish** (Finish)].

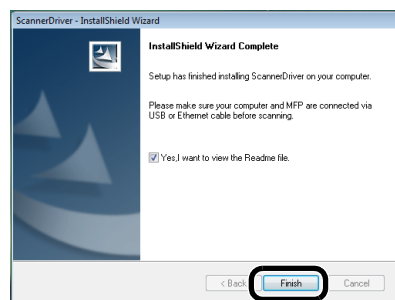

Для ОС Mac X

- 1 Убедитесь, что устройство подключено к компьютеру и кнопка питания устройства нажата. Затем загрузите «DVD-иск с программным обеспечением» на диск компьютера.
- 2 Дважды щелкните на иконку [**OKI**] на рабочем столе.

3 Дважды щелкните на **[Drivers] > [Scanner] > [Installer for Mac OSX]**.

4 Щелкните **[Продолжить (Continue)]**.



5 Щелкните **[Продолжить (Continue)]**.

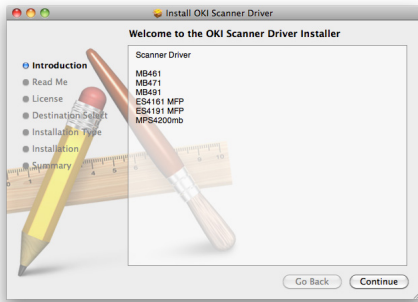

6 Пометьте дисплей и щелкните **[Продолжить (Continue)]**, если соглашаетесь.

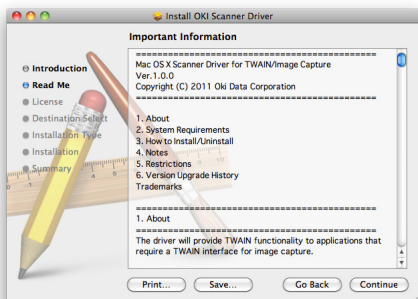

7 Прочтите лицензионное соглашение и щелкните **[Продолжить (Continue)]**.

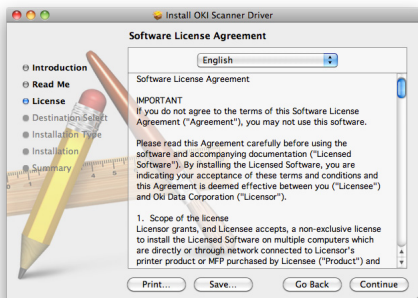

8 Щелкните **[Agree (Agree)]**, если согласны.

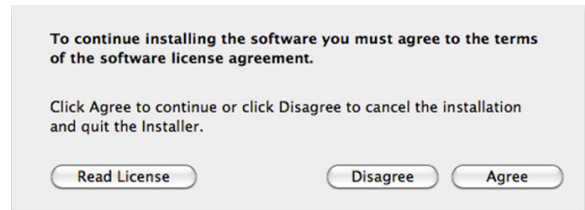

9 Щелкните **[Установить (Install)]**. Чтобы изменить местоположение установки драйвера, щелкните **[Change Install Location (Change Install Location)]**.

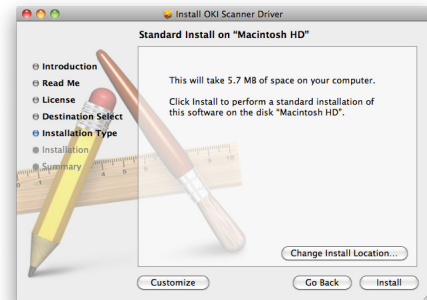

10 Введите имя администратора и пароль, а затем щелкните **[OK]**.

11 Щелкните **[Continue Installation (Continue Installation)]**.

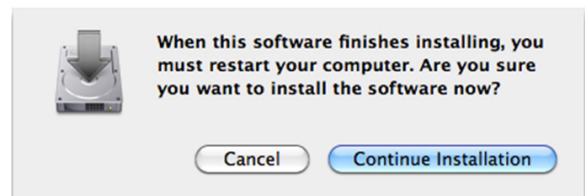

12 Щелкните **[Restart (Restart)]**.

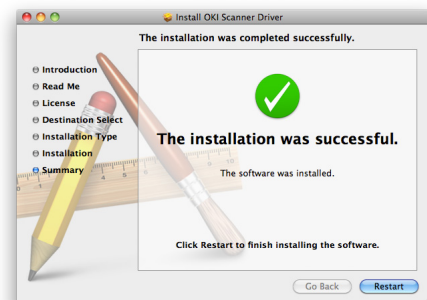

Использование программного обеспечения ActKey

При помощи ActKey можно запустить задание сканирования с заданными настройками одним щелчком кнопки.

Заметка

- ActKey не поддерживает ОС Mac X.
- При использовании WSD сканирование, Actkey не функционирует.
- Когда ActKey установлен, одновременно устанавливается конфигурация сети.

Справка

- Для просмотра дополнительной информации о запуске задания сканирования см. Усовершенствованное руководство пользователя.

Установка программного обеспечения

- 1** Вставьте «DVD-диск с программным обеспечением» в компьютер.
Откроется окно.
- 2** Выберите [**ActKey**] из [**Software**].
- 3** Установите программное обеспечение согласно инструкции.
- 4** Щелкните [**Finish**].

Запуск программного обеспечения

- 1** Щелкните [**Пуск**], чтобы выбрать [**Все программы**] > [**Okidata**] > [**ActKey**] > [**ActKey**].

● Установка для использования WSD сканирования

Далее объясняется, как настроить компьютер для использования функции WSD сканирования. Чтобы использовать функцию WSD сканирования, установите данное устройство на компьютер.

WSD сканирование можно использовать из раздела Сканирование на локальный ПК или Сканирование на удаленный К через сеть.

Чтобы использовать WSD сканирование, устройство должно быть подключено к компьютеру, чья ОС Windows Vista/ Windows7/ Windows Server 2008/ Windows Server 2008R2 была установлена через сеть.

Справка

- Перед началом следующей процедуры проверьте сетевое соединение. Для более подробной информации см. «Сетевое соединение» стр. 49.

Примечание

- Если сканер используется через соединение WSD сканирования и IP-адрес устройства изменен, выберите [Uninstal] в шаге 2 Процедуры установки и удалите сканер, а затем выполните процедуру установки снова.

Процедура установки

Заметка

- Когда Вы следуете ниже описанной процедуре, WIA устанавливается автоматически, как и драйвер сканера.

Примечание

- Перед началом установки, выберите [Network and Sharing Center] из Панели управления и убедитесь, что опция Поиск сети включена.

- 1 Выберите [Network] из меню [Пуск]. Отобразятся устройства, подключенные к сети.

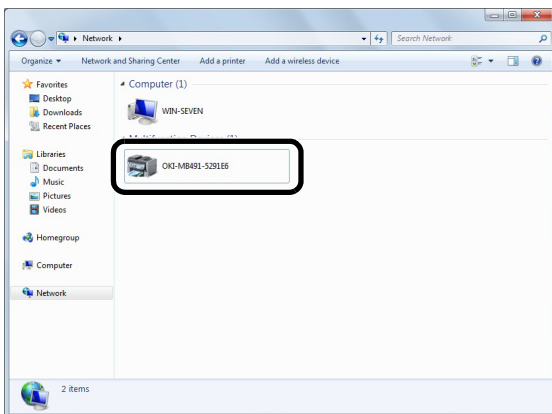

- 2 Нажмите правой кнопкой мыши значок MB491 в меню [Multifunction Devices] и выберите [Установить]. Если отображается окно [User Account Control], нажмите [Да].

- 3 После отображения на панели задач сообщения о завершении установки, нажмите его для просмотра дополнительной информации и выберите [Закреть (Close)].

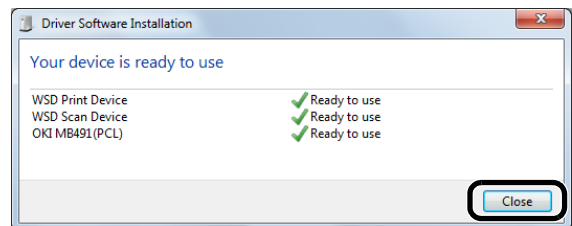
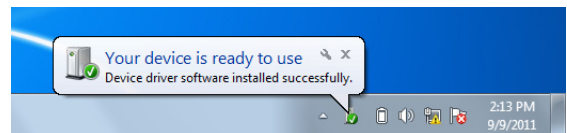

Проверьте установку устройства на устройстве как указано далее.

- 4 Нажмите кнопку <SCAN (СКАНИРОВАТЬ)> на панели оператора.
- 5 Нажмите ▼, чтобы выбрать [Локальный ПК], а затем нажмите [OK].
- 6 Установите флажок [Скан на подключенный ПК] и нажмите [OK].
- 7 Нажмите ▼ для выбора [Выберите подкл.к ПК Веб-службы] и нажмите [OK].
- 8 Убедитесь, что компьютер установки устройства отображается как компьютер-адресат.

Заметка

- Можно зарегистрировать не более 50 ПК.

● Методы сканирования

В данном разделе объясняется основное действие функции сканирования. Вы можете использовать пять функций сканирования в режиме сканирования: сканирование на электронную почту, сканирование в память USB, сканирование на сетевой компьютер, сканирование на локальный компьютер и ПК сканирование. Можно выбрать эти функции, нажав кнопку **<SCAN (СКАНИРОВАТЬ)>**.

Справка

- Функция сканирования поддерживает режим непрерывного сканирования. Для более подробной информации о функциях **[Непр.Скан]**, см. «[Включение режима непрерывного сканирования \(Непрерывное Скан.\)](#)» стр. 84.

Сканирование на электронную почту

Можно отсканировать документ и приложить его к электронному письму.

- 1 Нажмите кнопку **<SCAN (СКАНИРОВАТЬ)>** на панели оператора.
- 2 Поместите документ текстом вверх в устройство АПД или текстом вниз на стекло экспонирования.
- 3 Убедитесь, что **[Эл.почта (E-mail)]** выбрано, а затем нажмите **⊙**.

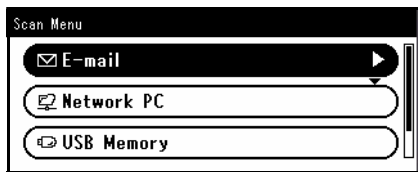

Заметка

- Сюда можно добавить адреса, используя клавиши быстрого набора. Можно добавлять адреса при помощи **[Кому]**. Затем, можно добавить несколько адресов, используя клавиши быстрого набора.
- 4 Убедитесь, что **[Добавить получателя]** выбрано, а затем нажмите **⊙**.
 - 5 Убедитесь, что **[Кому]** выбрано, а затем нажмите **⊙**.
Нажмите **▼**, чтобы выбрать **[Копия]** или **[Ск.Коп]**, а затем нажмите **⊙**.
 - 6 Укажите получателя.
Можно указать получателя путем прямого ввода или из адресной книги, групп, истории электронной почты, LDAP или при помощи клавиши быстрого набора.
 - 7 Нажмите  или .

Определение получателя

Можно определить получателя, используя шесть способов:

- Используя адресную книгу
- Использование списка групп
- Используя историю электронной почты
- Прямой ввод
- Используя поиск LDAP
- Используя клавиатуру быстрого набора

Выполните любую из следующих операций в шаге 6 «[Сканирование на электронную почту](#)», указанного выше.

■ Использование адресной книги или Списка групп

Можно выбрать получателя из адресной книги или списка групп. Убедитесь, что они сохранены заранее.

Справка

- Для получения информации о сохранении получателей в адресной книге или списке групп, см. «[Сохранение адресной книги](#)» стр. 120.

- 1 Нажмите **▼**, чтобы выбрать **[Адресная книга]** или **[Group list]**, а затем нажмите **⊙**.
- 2 Нажмите **▼**, чтобы выбрать нужного получателя или группу, а затем нажмите **⊙**.
Установится флажок. Можно выбрать несколько записей.
- 3 Когда выберете всех получателей, нажмите **▶**.
- 4 Убедитесь, что **[Завершить]** выбрано, а затем нажмите **⊙**.
- 5 Нажмите **◀** для возврата к стартовому экрану.

■ Использование истории электронной почты

Можно выбрать получателя из истории передач.

- 1 Нажмите ▼, чтобы выбрать [**История ПРД**], а затем нажмите .
- 2 Нажмите ▼, чтобы выбрать получателя, а затем нажмите .

Установится флажок. Можно выбрать несколько записей.
- 3 Когда выберете всех получателей, нажмите ►.
- 4 Убедитесь, что [**Завершить**] выбрано, а затем нажмите .
- 5 Нажмите ◀ для возврата к стартовому экрану.

■ Прямой ввод

Можно ввести получателя напрямую, используя экранную клавиатуру.

- 1 Нажмите ▼, чтобы выбрать [**Прямой ввод**], а затем нажмите .
- 2 Введите адрес электронной почты получателя, состоящий максимум из 80 символов.

Справка

- Для информации о вводе текста, см. «Ввод текста с помощью панели оператора» стр. 28.

- 3 Выберите [**Ввод**], а затем нажмите .
- 4 Нажмите ◀ для возврата к стартовому экрану.

■ Использование LDAP поиска

Можно искать получателя в списке на сервере LDAP.

Можно выбрать либо [**Быстрый поиск**], либо [**Расширенный поиск**] для способа поиска.



[**Быстрый поиск**] производит поиск единственного ключевого слова как имя пользователя. Также при помощи быстрого поиска можно искать только строки символов, которые содержатся в именах пользователей. Нельзя производить поиск строк символов в адресах электронной почты.

При выборе [**Расширенный поиск**], можно производить поиск имени пользователя или адреса электронной почты. Можно также выбрать условия поиска для извлечения только тех результатов, которые содержат все указанные ключевые слова.

Справка



- Для параметров сервера LDAP, см. Усовершенствованное руководство пользователя.

Для быстрого поиска

- 1 Нажмите ▼, чтобы выбрать [**LDAP**], а затем нажмите .
- 2 Проверьте, что [**Быстрый поиск**] выбрано и нажмите .
- 3 Введите ключевое слово для поиска имени пользователя на сервере LDAP.
- 4 Выберите [**Ввод**], а затем нажмите  для запуска поиска.
- 5 Когда появятся результаты поиска, нажмите ▼ для выбора нужного получателя, а затем нажмите .

Установится флажок. Можно выбрать несколько записей.
- 6 Когда все получатели выбраны, нажмите ►.
- 7 Убедитесь, что [**Завершить**] выбрано, а затем нажмите .
- 8 Нажмите ◀ для возврата к стартовому экрану.

Для расширенного поиска

- 1 Нажмите ▼ для выбора [**LDAP**], а затем нажмите .
- 2 Нажмите ▼ для выбора [**Расширенный поиск**], а затем нажмите .
- 3 Проверьте, что [**Быстрый поиск**] выбрано и нажмите ►.
- 4 Выберите или [**ИЛИ**], или [**И**] и нажмите .
- 5 Нажмите ▼, выберите [**Имя**], а затем нажмите ►.
- 6 Введите ключевое слово, которое требуется отыскать.
- 7 Выберите [**Ввод**], а затем нажмите .
- 8 Нажмите ▼, выберите [**Адрес эл.почты**], а затем нажмите ►.
- 9 Введите ключевое слово, которое требуется отыскать.
- 10 Выберите [**Ввод**], а затем нажмите .
- 11 Нажмите , чтобы начать поиск.

12 Когда появятся результаты поиска, нажмите ▼ для выбора нужного получателя, а затем нажмите **OK**.

Установится флажок. Можно выбрать несколько адресов.

13 Когда все получатели выбраны, нажмите **OK**.

14 Убедитесь, что [**Завершить**] выбрано, а затем нажмите **OK**.

15 Нажмите ◀ для возврата к стартовому экрану.

Сканирование на сетевой ПК

Можно отослать отсканированный документ на сетевой сервер.

Документ отсканирован и преобразован в файл PDF, JPEG, TIFF или XPS. Заводская настройка по умолчанию - PDF.

! Примечание

- Проверьте, чтобы устройство было подключено к сети.
- Необходимо установить сканирование на сетевой ПК заранее.

Справка

- Для информации об установке сканирования на сетевой ПК, см. «[Настройка сканирования на сетевой ПК](#)» стр. 70.

1 Нажмите кнопку **<SCAN (СКАНИРОВАТЬ)>** на панели оператора.

2 Поместите документ текстом вверх в устройство АПД или текстом вниз на стекло экспонирования.

3 Нажмите ▼ для выбора [**Сетевой ПК (Network PC)**], а затем нажмите **OK**.

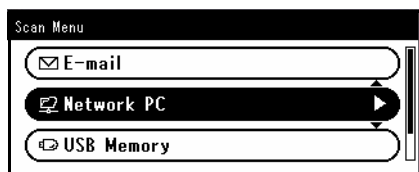

4 Проверьте, что [**Выберите профиль**] выбрано, а затем нажмите **OK**.

5 Нажмите ▼, чтобы выбрать профиль, а затем нажмите **OK**.

6 Нажмите  или .

Сканирование на USB-память

Можно сохранить отсканированный документ в памяти USB.

Справка

- Для информации об особенностях USB-памяти, которыми можно воспользоваться, см. «[Характеристики печати из USB-памяти](#)» стр. 194.

1 Нажмите кнопку **<SCAN (СКАНИРОВАТЬ)>** на панели оператора.

2 Поместите документ текстом вверх в устройство АПД или текстом вниз на стекло экспонирования.

3 Вставьте USB-память в интерфейс USB-памяти устройства.

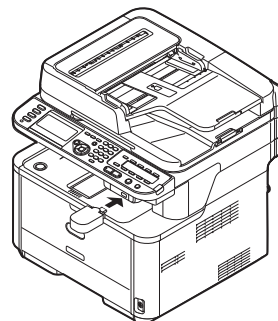

! Примечание

- Вставьте USB-память в порт USB прямо. Если она вставлена не под правильным углом, порт USB может быть поврежден.

4 Нажмите ▼ для выбора [**USB Память (USB Memory)**], а затем нажмите **OK**.

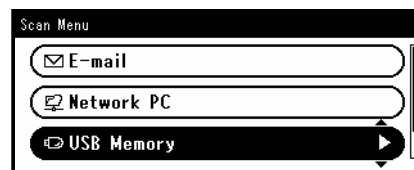



5 Нажмите ▼ для настроек сканирования при необходимости.

6 Нажмите  или .

7 Извлеките память USB из порта после появления сообщения о том, что память USB можно извлекать.

Сканирование на локальный ПК

Отсканированные данные можно сохранить на локальный ПК.

Нажимая  или  начнется запуск задания печати; утилита ActKey и драйвер TWAIN будут запущены автоматически. Можно отправить отсканированный документ в определенное приложение, сохранить его в определенной папке или отправить по факсу.

В соединении WSD сканирования можно установить запуск приложения и местоположение, куда отсылать или где сохранять документ для каждого получателя.

Устройство может быть подключено к интерфейсу USB или сети, однако, одновременно к нему может быть подключен только компьютер.

Если работает ОС Mac X, захват изображения и драйвер ICA запускаются автоматически.

Можно выбрать папку и сохранить отсканированные документы в ней.

! Примечание

- Подключите устройство к компьютеру через USB или сеть.
- Установите ActKey и драйвер сканера перед сканированием на локальный компьютер.
- Если Вы подключаете устройство к сети, следуйте этим инструкциям.
 - Установите настройку [TCP/IP] на [Enable].
 - Приведите IP-версию устройства в соответствие с версией Вашего компьютера.
 - Настройка сервера DNS.
 - Активация настройки сетевого TWAIN.
- Если работает ОС Mac X, можно сканировать только документы фиксированного размера A4 на стекле экспонирования.
- Если работает ОС Mac X 10.7 и если Вы сканируете документы через сетевое соединение, сначала необходимо запустить захват изображения. Затем нужно выбрать устройство из списка, отображенного слева на экране захвата изображения.
- Чтобы использовать МПУ для соединения WSD сканирования, установите следующее.
 - Установите настройку [TCP/IP] МПУ на [Enable].
 - Сравните IP-версию МПУ и ПК.
 - Активируйте WSD сканирование.
 - Установка МПУ на ПК.

📖 Справка

- Для просмотра дополнительной информации об активации сетевой настройки TWAIN, см. Усовершенствованное руководство пользователя.
- Для получения дополнительной информации о том, как установить утилиту ActKey, см. Усовершенствованное руководство пользователя.
- Для получения информации о процедуре включения WSD сканирования, см. «Руководство пользователя, приложения.»
- Для получения информации о процедуре установки МПУ на ПК см. «Установка для использования WSD сканирования» стр. 111.

■ Соединение через USB

- 1 Нажмите кнопку <SCAN (СКАНИРОВАТЬ)> на панели оператора.
- 2 Поместите документ текстом вверх в устройство АПД или текстом вниз на стекло экспонирования.
- 3 Нажмите ▼, чтобы выбрать [Локальный ПК (Local PC)], а затем нажмите . Если настройка сети TWAIN установлена на [Disable], перейдите к шагу 6.

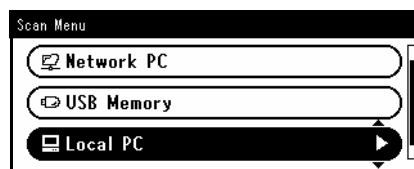

- 4 Проверьте, что [Скан на подключенный ПК] выбрано, а затем нажмите .
- 5 Нажмите ▼, чтобы выбрать [от интерфейса USB], а затем нажмите .
- 6 Нажмите ▼, чтобы выбрать [Выберите приложение], а затем нажмите .
- 7 Нажмите ▼ для выбора куда отсылать отсканированный документ, а затем нажмите .

Значения выбираемого местоположения для отправки:

Приложение Каталог PC-Fax

! Примечание

- Если работает ОС Mac X, можно выбрать только папку.

- 8 Нажмите  или .

📝 Заметка

- Если Вы выбираете [Приложение], будет запущено указанное приложение и отсканированное изображение отобразится в приложении.
- Если Вы выбираете [Каталог], отсканированное изображение будет сохранено в указанной папке.
- Если Вы выбираете [PC-Fax], будет запущено приложение для передачи факса. После отправки отсканированного изображения, отправьте факс с программным обеспечением передачи факса, которое находится на Вашем компьютере.

■ Соединение через сеть





- 1 Нажмите кнопку **<SCAN (СКАНИРОВАТЬ)>** на панели оператора.
- 2 Поместите документ текстом вверх в устройство АПД или текстом вниз на стекло экспонирования.
- 3 Нажмите **▼**, чтобы выбрать [**Локальный ПК**], а затем нажмите **⊙**.
- 4 Проверьте, что [**Скан на подключенный ПК**] выбрано, а затем нажмите **⊙**.
- 5 Проверьте, что [**из Сети**] выбрано, а затем нажмите **⊙**.
- 6 Нажмите **▼** для выбора нужного компьютера, а затем нажмите **⊙**.
- 7 Нажмите **▼**, чтобы выбрать [**Выберите приложение**], а затем нажмите **⊙**.
- 8 Нажмите **▼** для выбора места отправки отсканированного документа, а затем нажмите **⊙**.
- 9 Нажмите   или  .

Заметка

- Если Вы выбираете [**Приложение**], будет запущено указанное приложение и отсканированное изображение отобразится в приложении.
- Если Вы выбираете [**Каталог**], отсканированное изображение будет сохранено в указанной папке.
- При выборе [**PC-Fax**], будет запущено приложение для передачи факса. После отправки отсканированного изображения, отправьте факс с программным обеспечением передачи факса, которое находится на Вашем компьютере.

■ Соединение WSD сканирования

- 1 Нажмите кнопку **<SCAN (СКАНИРОВАТЬ)>** на панели управления.
- 2 Поместите оригинал в устройство автоматической подачи документов или на стекло сканера.
- 3 Нажмите **▼**, чтобы выбрать [**Локальный ПК**], а затем нажмите **⊙**.
- 4 Убедитесь, что [**Скан на подключенный ПК**] выбрано и нажмите **⊙**.
- 5 Нажмите **▼**, чтобы выбрать [**Выберите подкл.к ПК Веб-службы**], а затем нажмите **⊙**.

- 6 Нажмите **▼**, чтобы выбрать ПК получателя, а затем нажмите **⊙**.
- 7 Нажмите **▼**, чтобы выбрать [**Двустороннее Скан.**], а затем нажмите **⊙**.
- 8 Нажмите кнопку **▲** или **▼** для выбора [**ON**] или [**OFF**] и нажмите **⊙**.
- 9 Нажмите   или  .

Заметка

- Для запуска двустороннего сканирования, включите эту настройку и поместите оригинал в устройство автоматической подачи документов. Если двустороннее сканирование включено, а документ помещен на стекло сканера, тсканировать документ с обеих сторон будет невозможно.
- При использовании приложения сканирования на ПК, документ будет отсканирован типом сканера профиля сканера, установленного на ПК, независимо от того, куда документ помещен или от настройки [**Двустороннее Скан.**].

Сканирование на удаленный ПК

Данная функция запускает драйвер сканера из утилиты, установленной на ПК (ActKey, PaperPort, Image, Adobe Photoshop CS3 и т.д.) и сканирование будет запущено.

Подключите устройство к компьютеру через USB или сеть.

Для функции сканирования ПК имеются три режима: простой режим сканирования, безопасный режим сканирования и WSD сканирование. В простом режиме сканирования, сканирование может быть запущено из всех компьютеров через USB и сеть. В безопасном режиме сканирования, сканирование может быть запущено только с уже зарегистрированных компьютеров в устройстве через USB и сеть. В WSD сканировании, сканирование может быть запущено только с уже зарегистрированных компьютеров в устройстве через сеть. Одновременно может быть подключен только компьютер.

Заметка

- Для следующей процедуры будет использоваться ActKey как пример для Windows и Adobe Photoshop CS3 для ОС Mac X. Элементы в данном руководстве могут отличаться в зависимости от приложения, которое Вы используете.

Примечание

- Подключите устройство к компьютеру через USB или сеть.
- Установите приложение (ActKey, PaperPort и т.д.) и драйвер сканера перед запуском задания сканирования. Данная установка НЕ требуется для соединения WSD сканирования.
- Если устройство подключается к сети, следуйте данным инструкциям.
 - Установите настройку [**TCP/IP**] на [**Enable**].
 - Приведите IP-версию устройства в соответствие с версией Вашего компьютера.
 - Настройка сервера DNS.
 - Активация настройки сетевого TWAIN.

- В безопасном режиме сканирования администратору необходимо заранее зарегистрировать информацию компьютера для выполнения безопасного сканирования с панели управления или веб-сайта.
- Для ОС Mac X, при выполнении сканирования сети впервые, необходимо установить цель подключения при использовании драйвера. При использовании драйвера впервые, будет запущен инструмент выбора цели соединения. Нет необходимости устанавливать цель соединения повторно.
- Для управления МПУ в соединении WSD сканирования, установите следующее.
 - Установите настройку [TCP/IP] МПУ на [Enable].
 - Сравните IP-версию МПУ и ПК.
 - Активируйте WSD сканирование.
 - Установка МПУ на ПК.

Справка

- Для подробной информации об установке драйвера сканера, см. «Установка драйверов сканера (TWAIN/WIA/ICA драйвер)» стр. 107.

Простой режим сканирования

■ Для Windows

- 1 Нажмите кнопку <SCAN (СКАНИРОВАТЬ)> на панели оператора.
- 2 Поместите документ текстом вверх в устройство АПД или текстом вниз на стекло экспонирования.
- 3 Нажмите ▼, чтобы выбрать [Удаленный ПК (Remote PC)], а затем нажмите (OK).

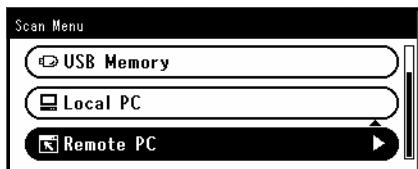

- 4 Убедитесь, что [TWAIN] выбрано и нажмите (OK).
- 5 Запустите на компьютере программу ActKey.
- 6 Щелкните на нужную кнопку сканирования. Начнется выполнение задания сканирования.

Название кнопки сканирования:

Application1, Application2, Каталог, PC-Fax

Заметка

- При выборе [Application1] или [Application2], будет запущено указанное приложение и отображен отсканированный документ в приложении.
- При выборе [Каталог], отсканированный документ будет сохранен в указанной папке.
- При выборе [PC-Fax], будет запущено приложение для передачи факса и отсканированный документ будет отослан в приложение. Отшлите факс при помощи программного обеспечения для передачи факса на Вашем компьютере.

■ Для ОС Mac X

- 1 Нажмите кнопку <SCAN (СКАНИРОВАТЬ)> на панели оператора.
- 2 Поместите документ текстом вверх в устройство АПД или текстом вниз на стекло экспонирования.
- 3 Нажмите ▼, чтобы выбрать [Удаленный ПК], а затем нажмите (OK).
- 4 Убедитесь, что [TWAIN] выбрано и нажмите (OK).
- 5 Откройте Adobe Photoshop CS3 на своем компьютере.
- 6 Выберите [Import] из [Файл] для выбора [OKI MB4x1_ES41x1_MPS42x USB] или [OKI MB4x1_ES41x1_MPS42x Network].
 - При выборе [OKI MB4x1_ES41x1_MPS42x USB], перейдите к шагу 10.
 - При выборе [OKI MB4x1_ES41x1_MPS42x Network] и сетевого сканирования вторым или другим, перейдите к шагу 10.
- 7 Для первого сетевого сканирования, будет запущен инструмент соединения выбора получателя и отображаться диалоговое окно, которое информирует об этом, а затем щелкните [OK].
- 8 Выберите соединение получателя в диалоговом окне [Параметры Сканирования] и зарегистрируйте информацию главного компьютера при необходимости. Затем щелкните [OK].
- 9 Выберите [Import] из [Файл] Adobe Photoshop CS3 для выбора [OKI MB4x1_ES41x1_MPS42x Network]. Появится окно.
- 10 Щелкните на кнопку сканирования. Начнется сканирование.
- 11 Выберите [Quit Photoshop] из [Photoshop].



Безопасный режим сканирования (для сетевого соединения)

■ Для Windows

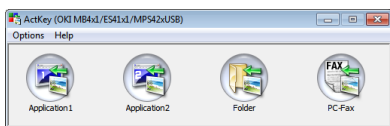
- 1 Нажмите кнопку **<SCAN (СКАНИРОВАТЬ)>** на панели оператора.
- 2 Поместите документ текстом вверх в устройство АПД или текстом вниз на стекло экспонирования.
- 3 Нажмите **▼**, чтобы выбрать **[Удаленный ПК]**, а затем нажмите **OK**.
- 4 Убедитесь, что **[TWAIN]** выбрано и нажмите **OK**.
- 5 Проверьте, что **[Скан на подключенный ПК]** выбрано, а затем нажмите **OK**.
- 6 Проверьте, что **[из Сети]** выбрано, а затем нажмите **OK**.
- 7 Нажмите **▼** для выбора нужного получателя, а затем нажмите **OK**.
- 8 Нажмите  или .
- 9 Запустите программу ActKey на Вашем компьютере.
- 10 Щелкните на кнопку сканирования.



■ Для ОС Mac X

- 1 Нажмите кнопку **<SCAN (СКАНИРОВАТЬ)>** на панели оператора.
- 2 Поместите документ текстом вверх в устройство АПД или текстом вниз на стекло экспонирования.
- 3 Нажмите **▼**, чтобы выбрать **[Удаленный ПК]**, а затем нажмите **OK**.
- 4 Убедитесь, что **[TWAIN]** выбрано и нажмите **OK**.
- 5 Проверьте, что **[Select a Connecting PC]** выбрано, а затем нажмите **OK**.
- 6 Проверьте, что **[из Сети]** выбрано, а затем нажмите **OK**.
- 7 Нажмите **▼** для выбора нужного получателя, а затем нажмите **OK**.
- 8 Нажмите  или .
- 9 Запустите Adobe Photoshop CS3 на своем компьютере.



- 10 Выберите **[Import]** из **[Файл]** для выбора **[OKI MB4x1_ES41x1_MPS42x Network]**.

При выборе **[OKI MB4x1_ES41x1_MPS42x Network]** и сетевое сканирование идет вторым или другим, перейдите к шагу 13.

- 11 Для первого сетевого сканирования, будет запущен инструмент соединения выбора получателя и отображаться диалоговое окно, которое информирует об этом, а затем щелкните **[OK]**.
- 12 Выберите соединение получателя в диалоговом окне **[Параметры Сканирования]** и зарегистрируйте информацию главного компьютера при необходимости. Затем щелкните **[OK]**.
- 13 Выберите **[Import]** из **[Файл]** Adobe Photoshop CS3 для выбора **[OKI MB4x1_ES41x1_MPS42x Network]**.
Появится окно.
- 14 Щелкните на кнопку сканирования.
Начнется сканирование.
- 15 Выберите **[Quit Photoshop]** из **[Photoshop]**.

Безопасный режим сканирования (для USB-соединения)



■ Для Windows

- 1 Нажмите кнопку **<SCAN (СКАНИРОВАТЬ)>** на панели оператора.
- 2 Поместите документ текстом вверх в устройство АПД или текстом вниз на стекло экспонирования.
- 3 Нажмите **▼**, чтобы выбрать **[Удаленный ПК]**, а затем нажмите **OK**.
- 4 Убедитесь, что **[TWAIN]** выбрано и нажмите **OK**.
- 5 Проверьте, что **[Select a Connecting PC]** выбрано, а затем нажмите **OK**.
- 6 Нажмите **▼**, чтобы выбрать **[от интерфейса USB]**, а затем нажмите **OK**.
- 7 Нажмите  или .
- 8 Запустите на компьютере программу ActKey.

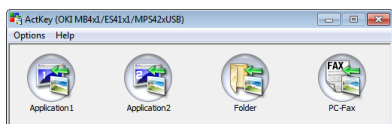
9 Щелкните на кнопку сканирования.



■ Для ОС Mac X

- 1 Нажмите кнопку **<SCAN (СКАНИРОВАТЬ)>** на панели оператора.
- 2 Поместите документ текстом вверх в устройство АПД или текстом вниз на стекло экспонирования.
- 3 Нажмите **▼**, чтобы выбрать **[Удаленный ПК]**, а затем нажмите **ⓄК**.
- 4 Убедитесь, что **[TWAIN]** выбрано и нажмите **ⓄК**.
- 5 Проверьте, что **[Select a Connecting PC]** выбрано, а затем нажмите **ⓄК**.
- 6 Нажмите **▼**, чтобы выбрать **[от интерфейса USB]**, а затем нажмите **ⓄК**.
- 7 Нажмите  или .
- 8 Откройте Adobe Photoshop CS3 на своем компьютере.
- 9 Выберите **[Import]** из **[Файл]** для выбора **[MB4x1_ES41x1_MPS42x USB]**.
- 10 Щелкните на кнопку сканирования.
Начнется сканирование.
- 11 Выберите **[Quit Photoshop]** из **[Photoshop]**.

WSD сканирование (для сетевого соединения)

■ Для Windows

- 1 Нажмите кнопку **<SCAN (СКАНИРОВАТЬ)>** на панели управления.
- 2 Поместите оригинал в устройство автоматической подачи документов или на стекло сканера.
- 3 Нажмите **▼**, чтобы выбрать **[Удаленный ПК]**, а затем нажмите **ⓄК**.
- 4 Нажмите **▼**, чтобы выбрать **[WSD Scan]**, а затем нажмите **ⓄК**.

5 Запустите любую программу сканирования на ПК.

6 Щелкните на кнопку сканирования. Начнется сканирование документа.

Заметка

- В соответствии с форматом, сканирование с помощью устройства подачи документов может прекратиться после второй страницы.
Например, для значений ФАКС и Сканирование Windows, сканирование с помощью устройства подачи документов со следующей комбинацией может прекратиться после второй страницы.
Формат цвета: Цвет/Полутон + Тип файла: BMP/PNG.
Формат цвета: Черно-белый + Тип файла: BMP/PNG/JPG

Отмена текущего задания сканирования

Сканирование будет остановлено, пока будет отображаться сообщение о считывании документа.

1 Нажмите кнопку **<STOP (ОСТАНОВКА)>** на панели оператора.

! Примечание

- Нельзя отменить при сканировании на локальный ПК и сканировании на удаленный ПК.

● Сохранение адресной книги

В данном разделе объясняется, как сохранять и удалять адресную книгу и список групп.

Можно сохранять электронную почту в адресной книге и создавать группы для рассылки сообщений. Можно использовать адресную книгу и список групп для указания получателя при использовании функций сканирования на электронную почту и интернет факса.

Адресная книга

В адресную книгу можно зарегистрировать до 100 адресов электронной почты.

Сохранение и редактирование

Справка

- Для более подробной информации о вводе текста, см. «Ввод текста с помощью панели оператора» стр. 28.

- 1 Нажмите кнопку **<SETTING (НАСТРОЙКИ)>** на панели оператора.
- 2 Нажмите **▼**, чтобы выбрать **[Адресная книга]**, а затем нажмите **⊙**.
- 3 Убедитесь, что **[Адрес эл.почты]** выбрано, а затем нажмите **⊙**.
- 4 Нажмите **▼**, чтобы выбрать номер, а затем нажмите **⊙**.
Нельзя выбирать номер, который указан в функции автоматической доставки.
- 5 Убедитесь, что **[Сохранить]** выбрано, а затем нажмите **⊙**.
Если необходимо редактировать сохраненные адреса, выберите **[Редактировать]**.
- 6 Укажите имя при необходимости.
 - а) Убедитесь, что **[Имя]** выбрано, а затем нажмите **▶**.
 - б) Введите имя длиной до 16 символов.
 - в) Выберите **[Ввод]**, а затем нажмите **⊙**.
- 7 Нажмите **▼**, чтобы выбрать **[Адрес эл.почты]**, а затем нажмите **▶**.
- 8 Введите адрес электронной почты длиной до 80 символов, а затем нажмите **⊙**.
- 9 Нажмите **⊙**.

Сохранение из Истории передач

Можно добавить адреса электронной почты в адресную книгу из истории передачи электронной почты.

! Примечание

- История отправки отображает только адреса получателей, которым была отправлена электронная почта, используя прямой ввод адреса получателя.

- 1 Нажмите кнопку **<SCAN (СКАНИРОВАТЬ)>** на панели оператора.
- 2 Убедитесь, что **[электронная почта]** выбрана, а затем нажмите **⊙**.
- 3 Нажмите **▼**, чтобы выбрать **[E-mail Tx History]**, а затем нажмите **⊙**.
- 4 Нажмите **▼** для выбора нужной записи, а затем нажмите **⊙**.
- 5 Проверьте запись, а затем нажмите **▶**.
- 6 Убедитесь, что **[Сохранить в Адресной книге]** выбрано, а затем нажмите **⊙**.
- 7 Повторите шаги с 4 по 9 в «Сохранение и редактирование».
Адрес электронной почты вводится автоматически. Не требуется вводить его вручную.

Удаление

- 1 Нажмите кнопку **<SETTING (НАСТРОЙКИ)>**.
- 2 Нажмите **▼**, чтобы выбрать **[Адресная книга]**, а затем нажмите **⊙**.
- 3 Убедитесь, что **[Адрес эл.почты]** выбрано, а затем нажмите **⊙**.
- 4 Нажмите **▼**, чтобы выбрать номер записи, а затем нажмите **⊙**.
- 5 Нажмите **▼**, чтобы выбрать **[Удалить]**, а затем нажмите **⊙**.
- 6 Нажмите **◀** или **▶** для выбора **[Да]** на экране подтверждения, а затем нажмите **⊙**.

! Примечание

- Нельзя удалить адрес электронной почты, который указан в функции автоматической доставки.

Список групп

Можно создать до 20 групп адресов электронной почты.

Сохранение и редактирование

Справка

- Для более подробной информации о вводе текста, см. «Ввод текста с помощью панели оператора» стр. 28.

- 1 Нажмите кнопку **<SETTING (НАСТРОЙКИ)>**.
- 2 Нажмите **▼**, чтобы выбрать **[Адресная книга]**, а затем нажмите **⊙**.
- 3 Нажмите **▼**, чтобы выбрать **[Группа Эл.почты]**, а затем нажмите **⊙**.
- 4 Нажмите **▼**, чтобы выбрать номер группы, а затем нажмите **⊙**.
- 5 Убедитесь, что **[Сохранить]** выбрано, а затем нажмите **⊙**.
Для редактирования сохраненных номеров групп выберите **[Редактировать]**.
- 6 Убедитесь, что **[Имя]** выбрано, а затем нажмите **▶**.
- 7 Введите имя длиной до 16 символов.
- 8 Выберите **[Ввод]**, а затем нажмите **⊙**.
- 9 Нажмите **▼**, чтобы выбрать **[Address Number]**, а затем нажмите **▶**.
- 10 Нажмите **▼** для выбора нужного адреса электронной почты из адресной книги, а затем нажмите **⊙**.
Установится флажок. Можно выбрать несколько записей.
- 11 Когда выберете все нужные адреса электронной почты, нажмите **▶**.
- 12 Убедитесь, что **[Завершить]** выбрано, а затем нажмите **⊙**.
- 13 Нажмите **⊙**.

Заметка

- Также можно сохранить группу электронной почты из **[Group No]** в **[Адрес эл.почты]**.

Удаление

- 1 Нажмите кнопку **<SETTING (НАСТРОЙКИ)>**.
- 2 Нажмите **▼**, чтобы выбрать **[Адресная книга]**, а затем нажмите **⊙**.
- 3 Нажмите **▼**, чтобы выбрать **[Группа Эл.почты]**, а затем нажмите **⊙**.
- 4 Нажмите **▼**, чтобы выбрать номер группы, а затем нажмите **⊙**.
- 5 Нажмите **▼**, чтобы выбрать **[Удалить]**, а затем нажмите **⊙**.
- 6 Нажмите **◀** или **▶** для выбора **[Да]** на экране подтверждения, а затем нажмите **⊙**.

Сохраните все адреса электронной почты

Все содержимое адресной книги электронной почты можно сохранить, используя конфигуратор. Для установки конфигуратора, см. Руководство пользователя (Усовершенствованное), «7. Полезное программное обеспечение».

Регистрация устройства

При использовании конфигуратора или внедрении нового устройства, зарегистрируйте устройство в конфигураоре.

- 1 Выберите **[Пуск], [Все программы]> [Okidata]>[Configuration Tool]> [Configuration Tool]**.
- 2 Выберите **[Register Devicee]** из меню **[Tools]**.
Отобразятся результаты поиска.
- 3 Выберите устройство, а затем щелкните на **[Сохранить]**.
- 4 Щелкните на **[Да]** на экране подтверждения.

Импортирование адресов из файла

- 1 Выберите из [**Registered Device Table**] с какого устройства импортировать.
- 2 Выберите вкладку [**User Setting**].
- 3 Щелкните на [**E-mail Address Manager**].
- 4 Введите пароль администратора и щелкните [**OK**].
- 5 Щелкните .
- 6 Выберите [**Open**] из [**Select CSV File**].
- 7 Выберите файл для импортирования и щелкните на [**Open**].
- 8 Щелкните на [**Next**].
- 9 Выберите настройки для импортирования и щелкните [**Import**].
- 10 Щелкните .

Заметка

- Файлы CSV, экспортированные Outlook Express (электронная почта Windows и Windows Live), также могут быть восстановлены.

● Сохранение получателей сетевого сканирования

В данном разделе объяснено, как зарегистрировать ПК, подключенный к сети.

Можно сохранить местоположения в сети, куда можно сканировать документы.

Заметка

- Также можно сохранить ПК, подключенные к сети, при помощи программы ActKey в разделе Конфигурация сети. Также можно сохранять или удалять ПК, подключенные к сети в разделе Конфигурация сети, хотя их нельзя редактировать. Для получения дополнительной информации см. Усовершенствованное руководство пользователя.

Сохранение и редактирование

Справка

- Для более подробной информации о вводе текста, см. «Ввод текста с помощью панели оператора» стр. 28.
- 1 Нажмите кнопку **<SETTING (НАСТРОЙКИ)>** на панели оператора.
 - 2 Нажмите **▼**, чтобы выбрать **[Получатель Скан. по сети]**, а затем нажмите **⊙**.
 - 3 Нажмите **▼** для выбора IP-адреса или названия домена, а затем нажмите **⊙**.
 - 4 Убедитесь, что **[Сохранить]** выбрано, а затем нажмите **⊙**.
Для редактирования сохраненных номеров выберите **[Редактировать]**.
 - 5 Убедитесь, что **[Получатель]** выбрано, а затем нажмите **⊙**.
 - 6 Введите получателя.
Название получателя - до 16 символов.
 - 7 Выберите **[Ввод]**, а затем нажмите **⊙**.
 - 8 Нажмите **▼**, чтобы выбрать **[Адрес получателя]**, а затем нажмите **▶**.
 - 9 Введите IP-адрес или название главного ПК.
IP-адрес или название - до 64 символов.
 - 10 Выберите **[Ввод]**, а затем нажмите **⊙**.
 - 11 Нажмите **▼**, чтобы выбрать **[Порт номер]**, а затем нажмите **▶**.
 - 12 Введите номер порта, а затем нажмите **⊙**.
 - 13 Нажмите **⊙**.
 - 14 Нажимайте **◀**, пока не отобразится верхний экран.

Удаление

- 1 Нажмите кнопку **<SETTING (НАСТРОЙКИ)>** на панели оператора.
- 2 Нажмите **▼**, чтобы выбрать **[Получатель Скан. по сети]**, а затем нажмите **⊙**.
- 3 Нажмите **▼**, чтобы выбрать номер, а затем нажмите **⊙**.
- 4 Нажмите **▼**, чтобы выбрать **[Удалить]**, а затем нажмите **⊙**.
- 5 Нажмите **◀** или **▶** для выбора **[Да]** на экране подтверждения, а затем нажмите **⊙**.
- 6 Нажимайте **◀**, пока не отобразится верхний экран.

5. Использование принтера

В данной главе описано как распечатывать документы с компьютера или USB-памяти.

● Печать с компьютера

В данном разделе объясняется, как распечатывать с компьютера.

Заметка

- В данном разделе приведены примеры Wordpad в Windows и TextEdit в ОС Mac X. Отображение и процедура могут отличаться в зависимости от операционной системы, приложений и версии используемого драйвера принтера.
- Для получения дополнительной информации о настройке пунктов драйвера принтера, см. интерактивную справку драйвера принтера.

Печать

- 1 В приложении откройте файл, который необходимо распечатать.
- 2 Задайте настройки печати на экране драйвера принтера и начните печать.
Далее объясняется, как сконфигурировать размер бумаги, источник бумаги и плотность печатных носителей на каждом используемом драйвере принтера. Для получения информации об установке каждого драйвера принтера, см. следующие инструкции.

Для драйвера принтера Windows PCL/PCL XPS

- 1 Из меню [Файл] приложения выберите [Печать].
- 2 Выберите драйвер принтера для использования.

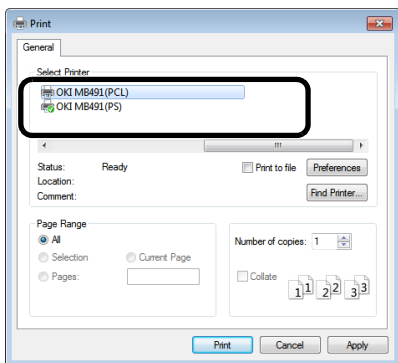

- 3 Щелкните [Настройка].

- 4 На вкладке [Настройка (Setup)] выберите размер бумаги из [Размер (Size)].

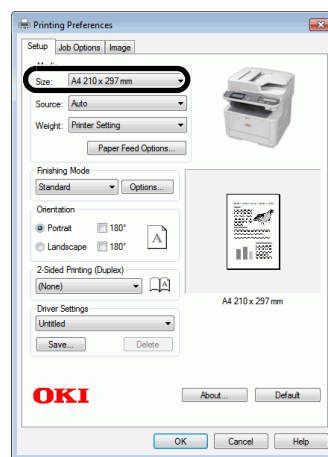

- 5 Выберите лоток из [Источник (Source)].
- 6 Выберите плотность печатных носителей из [Weight (Weight)].
- 7 Щелкните [OK (OK)].
- 8 Щелкните [Печать (Print)].

Для драйвера принтера Windows PS

- 1 Из меню [Файл] выберите [Печать], чтобы открыть диалог печати.
- 2 Выберите драйвер принтера для использования.

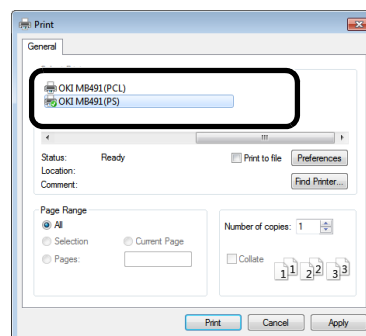

- 3 Щелкните [**Настройка**].
- 4 Выберите вкладку [**Paper/Quality (Paper/Quality)**].
- 5 Выберите лоток из [**Источник бумаги (Paper Source)**].

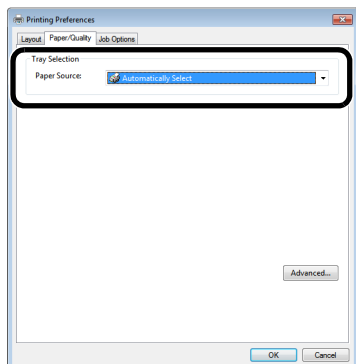

- 6 Щелкните [**Расширенные (Advanced)**].
- 7 Щелкните [**Размер бумаги (Paper Size)**] и выберите размер бумаги из раскрывающегося списка.

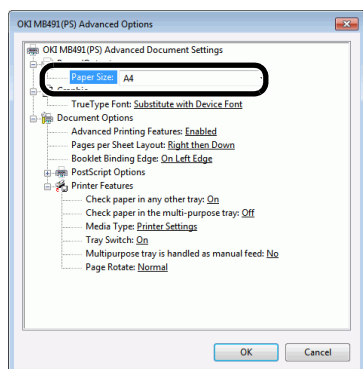

- 8 Щелкните [**Тип носителя (Media Type)**] и выберите тип носителя из раскрывающегося списка.
- 9 Щелкните [**ОК (OK)**].
- 10 Щелкните [**ОК (OK)**].
- 11 Щелкните [**Печать (Print)**].

Для драйвера принтера ОС Mac X PS

- 1 Из меню [**Файл**] выберите [**Параметры страницы**].
- 2 Выберите принтер для использования из [**Format For**].

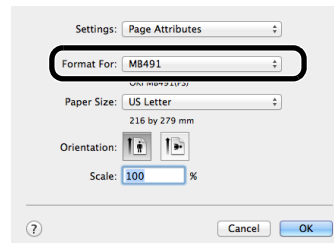

- 3 Выберите размер бумаги из [**Размер бумаги (Paper Size)**], а затем щелкните [**ОК (OK)**].
- 4 Из меню [**Файл**] выберите [**Печать (Print)**].
- 5 Выберите [**Подача бумаги (Paper Feed)**] из меню панели.

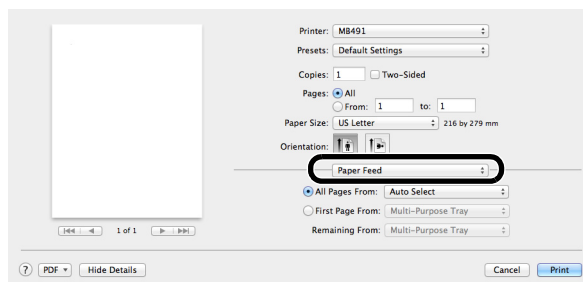

Заметка

- Если диалог печати содержит только два меню и не содержит опций, которые Вы ожидаете от ОС Mac X с 10.5 по 10.7, щелкните на треугольник рядом с меню [**Принтер**].

- 6 Выберите лоток на панели [**Подача бумаги (Paper Feed)**].
- 7 Выберите [**Параметры принтера (Printer Features)**] из меню панели.
- 8 Выберите [**Insert Options (Insert Options)**] из [**Features Sets (Features Sets)**].

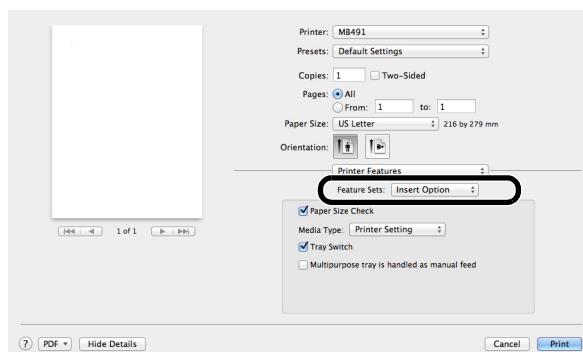

9 Выберите тип носителя из [Тип носителя (Media Type)].

10 Щелкните [Печать (Print)].

Для драйвера принтера ОС Mac X PCL

1 Из меню [Файл] выберите [Параметры страницы].

2 Выберите принтер для использования из [Format For].

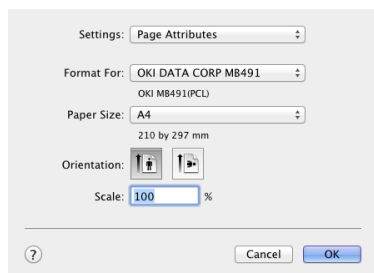

3 Выберите размер бумаги из [Размер бумаги (Paper Size)], а затем щелкните [OK (OK)].

4 Из меню [Файл] выберите [Печать].

5 Выберите [Настройка] из меню панели.

Заметка

- Если диалог печати содержит только два меню и не содержит опций, которые Вы ожидаете от ОС Mac X с 10.5 по 10.6, щелкните на треугольник рядом с меню [Принтер].

6 Выберите лоток из [Источник бумаги (Paper Source)].

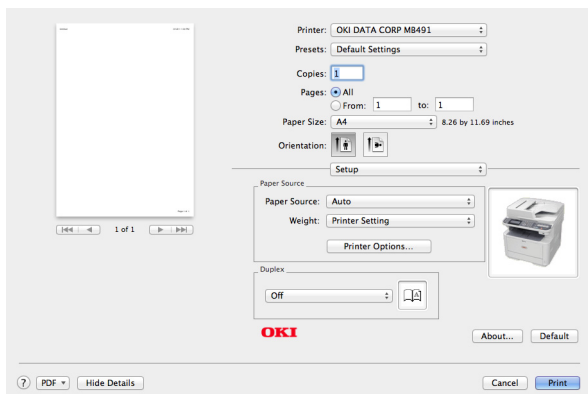

7 Выберите тип носителя из [Вес носителя (Media Weight)].

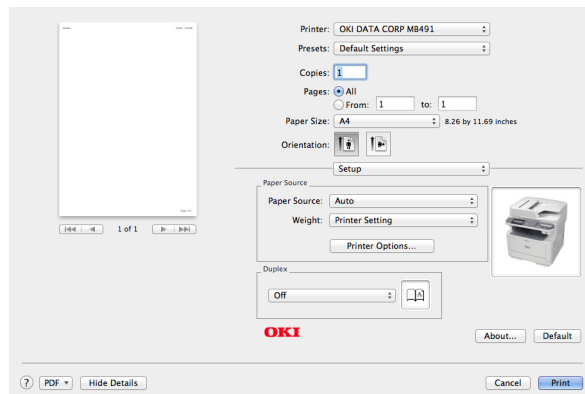

8 Щелкните [Печать (Print)].

Заметка

- Для общего пользования [Printer Setting] достаточно для плотности бумаги. При выборе [Printer Setting] будет применена настройка плотности бумаги, сконфигурированная в меню настройки оборудования на панели оператора устройства.

Справка

- При выборе [Auto] для источника бумаги, автоматически будет выбран лоток с обозначенным типом бумаги. Для просмотра дополнительной информации об автоматическом выборе лотков см. Усовершенствованное руководство пользователя.
- Если Вы выберете МЦ лоток в качестве источника бумаги, бумага должна быть загружена в МЦ лоток. Для подробной информации, как загружать бумагу в МЦ лоток см. «Загрузка бумаги в МЦ лоток (MB451/MB451w/MB471/MB471w/MB491/ES4191 MFP)» стр. 35.

Отмена задания печати

Можно отменить задание печати с компьютера, удалив задание из списка заданий с панели оператора.

1 Нажмите кнопку <Print (Печать)> на панели оператора, чтобы открыть меню печати.

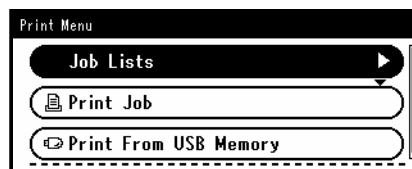

2 Убедитесь, что [Job Lists (Список заданий)] выбрано, а затем нажмите [OK].

3 Нажмите ▼ для выбора задания, которое хотите отменить, а затем нажмите [OK].

4 Убедитесь, что [Cancel] выбрано, а затем нажмите [OK].

5 Нажмите ◀ или ▶ на экране подтверждения для выбора **[Да]**, а затем нажмите **OK**.

! Примечание

- Страницы, готовые к печати на устройстве, печатаются без изменений.
- Если дисплей, показывающий, что идет печать данных с панели оператора, оставлен на долгое время, удалите задание печати с компьютера.

● Печать из USB-памяти

В данном разделе объяснено, как распечатывать из USB памяти. Поместив USB память в устройство, можно распечатать документ, сохраненный на ней, напрямую.

! Примечание

- Не все продукты USB памяти гарантированно работают. (USB память с функциями безопасности не поддерживаются.)
- USB концентратор и внешний жесткий диск USB не поддерживаются.
- Зашифрованный PDF не поддерживается.

Заметка

- Поддерживаются следующие файловые системы: FAT12, FAT16, FAT32.
- Поддерживаются следующие форматы файлов: JPEG, PDF (v1.7), M-TIFF (базовый v6), PRN (PCL, PS).
- Поддерживается объем памяти USB до 32 Гбайт.
- До 100 файлов поддерживаемых форматов, которые хранятся в памяти USB, отображаются в списке файлов.
 - Если в памяти USB хранится большее количество файлов, список хранящихся файлов может отображаться неправильно.
 - USB память со структурой директории 20 или более уровней может читаться неправильно.
 - Пути к файлам, превышающие 240 символов, могут быть прочитаны неправильно.
- За один раз можно выбирать и печатать только один файл из памяти USB.

Запуск задания печати

- 1 Вставьте USB память в USB порт устройства.

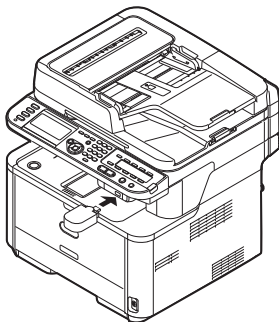

! Примечание

- Вставьте USB память в USB порт прямо. Если USB память вставлена под углом, можно повредить USB порт.

- 2 Нажмите кнопку <Print (Печать)> на панели оператора, чтобы открыть меню печати.

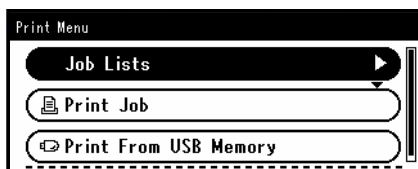

- 3 Нажмите ▼ для выбора [Print From USB Memory (Печать из USB памяти)], а затем нажмите (OK).

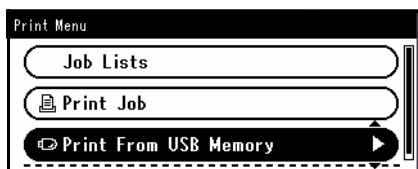

- 4 Проверьте, что [Выберите файл для печати] выбрано, а затем нажмите (OK).

Если файл, который необходимо распечатать, не сохранен в папке, перейдите к шагу 7.

- 5 Нажмите ▼ для выбора папки с файлом для печати, а затем нажмите (OK).

- 6 Нажмите ▼ для выбора [Open folder.], а затем нажмите (OK).

Повторите шаг 5 и 6, пока не отобразится файл печати.

Заметка

- Если выбрано [Свойства каталога], можно проверить информацию о каталоге.

- 7 Нажмите ▼ для печати файла, а затем нажмите (OK).

- 8 Нажмите ▼, чтобы выбрать [Select a file], а затем нажмите (OK).

Заметка

- Если выбрано [Свойства файла], можно проверить информацию о файле.

- 9 Выполните настройки печати при необходимости.

Справка

- «Конфигурация настроек печати» стр. 129

- 10 Нажмите , чтобы запустить печать.

- 11** Извлеките память USB из порта после появления сообщения о том, что память USB можно извлекать.

Конфигурация настроек печати

Можно сконфигурировать настройки для печати из USB памяти в меню **[Установки принтера]**. Выполните следующую процедуру в шаге 9 «**Печать из USB-памяти**» стр. 128 в «**Запуск задания печати**».

Изменение типа бумаги (Подача бумаги)

Можно выбрать источник бумаги.

! Примечание

- При печати PRN файла, настройка лотка бумаги такая же, как и настройки драйвера в момент создания файла.

- 1 Нажмите **▼**, чтобы выбрать **[Установки принтера]**, а затем нажмите **⊙**.
- 2 Проверьте, что **[Подача бумаги]** выбрано, а затем нажмите **⊙**.
- 3 Нажмите **▼** для выбора нужного значения, а затем нажмите **⊙**.

Значения лотка бумаги для выбора:

Лоток 1* Лоток_2 МЦ Лоток

*указывает заводскую настройку по умолчанию.

- 4 Нажмите **◀** для возврата к стартовому экрану.

Заметка

- **[Лоток 2 (Tray 2)]** отобразится только тогда, когда будет установлен блок второго лотка как опция.

Изменение количества копий (копии)

Можно установить количество копий для печати.

- 1 Нажмите **▼**, чтобы выбрать **[Установки принтера]**, а затем нажмите **⊙**.
- 2 Нажмите **▼**, чтобы выбрать **[Копий]**, а затем нажмите **⊙**.
- 3 Введите количество копий, а затем нажмите **⊙**.
Можно вводить от 1 до 999.
- 4 Нажмите **◀** для возврата к стартовому экрану.

Выполнение дуплексной печати (дуплекс)

Можно делать 1-стороннюю (симплекс) или 2-стороннюю (дуплекс) распечатку.

! Примечание

- При печати PRN файла, настройка двусторонней печати такая же, как и настройки драйвера в момент создания файла.

- 1 Нажмите **▼**, чтобы выбрать **[Установки принтера]**, а затем нажмите **⊙**.
- 2 Нажмите **▼**, чтобы выбрать **[Duplex]**, а затем нажмите **⊙**.
- 3 Нажмите **▼** для выбора **[ON]** для дуплексной печати или **[OFF]** для симплексной печати, а затем нажмите **⊙**.
- 4 Нажмите **◀** для возврата к стартовому экрану.

Установка позиции переплета (Переплет)

Можно выбрать позицию переплета дуплексных распечаток.

- 1 Нажмите **▼**, чтобы выбрать **[Установки принтера]**, а затем нажмите **⊙**.
- 2 Нажмите **▼**, чтобы выбрать **[Переплет]**, а затем нажмите **⊙**.
- 3 Нажмите **▼** для выбора **[Брошюровка по дл. краю]**, чтобы скрепить на длинной стороне бумаги или **[Short edge bind]**, чтобы скрепить на короткой стороне бумаги, а затем нажмите **⊙**.
- 4 Нажмите **◀** для возврата к стартовому экрану.

Справка

- Для более подробной информации о скреплении длинной стороны и короткой стороны см. «**Выполнение дуплексных копий (Двустороннее копирование)**» стр. 85.

Размещение страниц (Разместить)

Можно сравнить размер бумаги с размером бумаги при печати.

Если размер страницы в файле для печати больше или меньше эффективной области печати, размер страницы изменится так, чтобы он подходил к размеру бумаги.

! Примечание

- При печати PRN файла данные настройки не работают.

Заметка

- По умолчанию данная функция установлена на [ON].

- 1** Нажмите ▼, чтобы выбрать [**Установки принтера**], а затем нажмите **OK**.
- 2** Нажмите ▼, чтобы выбрать [**Разместить**], а затем нажмите **OK**.
- 3** Нажмите ▼ для выбора [**ON**], чтобы сравнить размер бумаги или [**OFF**] для того, чтобы не изменять размер бумаги, а затем нажмите **OK**.
- 4** Нажмите ◀ для возврата к стартовому экрану.

Отмена задания печати

Можно отменить задание печати из USB памяти, нажав кнопку <**STOP** (ОСТАНОВКА)> на панели оператора.

Печать остановится, пока будет отображаться сообщение, указывающее на то, что печать закончена.

- 1** Нажмите кнопку <**STOP** (ОСТАНОВКА)> на панели оператора.

! Примечание

- Страницы, готовые к печати на устройстве, печатаются без изменений.

6. Идентификация пользователя и Контроль доступа

В данной главе объясняются функции идентификации пользователя и контроля доступом.

● Об идентификации пользователя и контроле доступа

Функции идентификации пользователя и контроля доступа позволяют ограничивать функции, доступные каждому пользователю. Если функция контроля доступа включена, необходима идентификация пользователя перед использованием устройства. Если идентификация прошла успешно, можно использовать только те функции, которые были указаны заранее.

В Вашем устройстве имеются следующие два метода идентификации пользователя:

- PIN-код (персональный идентификационный номер)
- Имя пользователя и пароль

Для контроля доступа к устройству, зарегистрируйте PIN-код (персональный идентификационный номер) или имя пользователя и пароль для каждого пользователя заранее. Можно зарегистрировать до 100 PIN-кодов и 100 комплектов имен пользователей и паролей.

Если включена функция контроля доступа, в соответствии с настройкой, пользователь должен ввести PIN-код или имя пользователя и пароль для входа в систему устройства или для печати с компьютера.

Контроль доступа может быть применен к следующим функциям:

- Копирование
- Отправка факса
- Сканирование в электронную почту
- Сканирование на USB память
- Сканирование на сетевой ПК
- Печать
- Печать из USB-памяти
- Сканирование в интернет факс
- Сканирование на факс-сервер

! Примечание

- Настройки для отправки факсов также применяются для отправки факсов с компьютера.

Необходимы следующие условия для включения функций идентификации пользователя и контроля доступа:

- Конфигуратор в компьютерах, подключенных к сети/USB (PIN-код/Имя пользователя и пароль)
- Веб-сайт (PIN-код)

📖 Справка

- Для получения дополнительной информации о конфигураторе см. Усовершенствованное руководство пользователя.

● Идентификация при помощи PIN-кода

В данном разделе объяснено, как включить функцию контроля доступа, используя идентификацию при помощи PIN-кода и как действовать, когда включена функция контроля доступа.

Регистрация PIN-кода

Перед включением функции идентификации пользователя и контроля доступа, зарегистрируйте PIN-код для каждого пользователя. Необходимо быть администратором, чтобы зарегистрировать PIN-коды.

Чтобы зарегистрировать PIN-код, запустите опцию Управление PIN-кодом из конфигуратора.

Справка

- Для получения дополнительной информации о том, как зарегистрировать PIN-код из конфигуратора, см. Расширенное руководство пользователя.

Заметка

- Также можно зарегистрировать PIN-код из веб-браузера или учета печатных заданий.

Включение функции контроля доступа

Необходимо быть администратором для контроля доступа к устройству.

- 1 Нажмите кнопку **<SETTING (НАСТРОЙКИ)>** на панели оператора.
- 2 Нажмите **▼**, чтобы выбрать **[Установки Админ.]**, а затем нажмите **⊙**.
- 3 Введите пароль администратора.
Пароль по умолчанию: «aaaaaa».
- 4 Выберите **[Ввод]**, а затем нажмите **⊙**.
- 5 Нажмите **▼**, чтобы выбрать **[Управление]**, а затем нажмите **⊙**.
- 6 Нажмите **▼** для выбора **[Установки Системы]**, а затем нажмите **⊙**.
- 7 Убедитесь, что **[Контроль доступа]** выбрано, а затем нажмите **⊙**.
- 8 Нажмите **▼**, чтобы выбрать **[PIN]**, а затем нажмите **⊙**.
- 9 Нажимайте **◀** пока не отобразится сообщение «Access Control has been enabled.».

Действие, когда включена функция идентификации при помощи PIN-кода

Вход в устройство

■ Для общих пользователей

- 1 Введите PIN-код, используя клавиатуру с десятью клавишами на панели оператора.

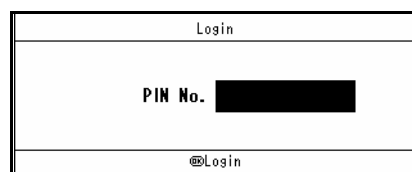

- 2 Нажмите **⊙**.

Если идентификация прошла успешно, появится верхний экран.

■ Для администратора

- 1 Введите «000000», используя клавиатуру с десятью клавишами на панели оператора. PIN-код администратора - «000000». Нельзя изменить значение.

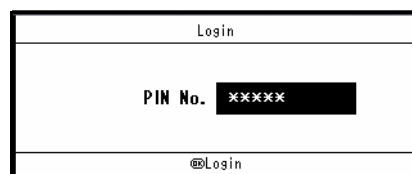

- 2 Нажмите **⊙**.

- 3 Когда появится экран ввода пароля, введите пароль администратора.

Пароль по умолчанию: «aaaaaa».

- 4 Выберите **[Ввод]**, а затем нажмите **⊙**.

Если идентификация прошла успешно, появится верхний экран.

Выход из устройства

После завершения операций нужно обязательно выйти из системы.

- 1 Нажимайте **◀**, пока не появится верхний экран.
- 2 Нажмите кнопку **<RESET/LOG OUT (СБРОС/ВЫХОД)>** на панели оператора.
- 3 Нажмите **◀** или **▶** на экране подтверждения для выбора **[Да]**, а затем нажмите **(OK)**.

Заметка

- Через некоторое время аппарат автоматически выполняет выход пользователей из системы.

Выполнение операций с компьютера

Для управления доступом к операциям с компьютера, необходимо заранее установить функцию задания печати учета клиента на компьютер.

Заметка

- Тип идентификации, указанный на компьютере, отменяет тип, указанный в устройстве.

Справка

- Для получения дополнительной информации об учете заданий печати см. Усовершенствованное руководство пользователя.

■ Печать (для Windows)

Заметка

- В качестве примера для данной процедуры используется NotePad и драйвер PCL. Процедуры и меню могут различаться в зависимости от используемой операционной системы.

- 1 Щелкните **[Пуск] > [Все программы] > [Okidata] > [Print Job Accounting Client] > [Change Job Accounting Mode]**.
Щелкните **[Да]** в окошке **[User Account Control]**.
(Щелкните **[Продолжить]** для Windows Vista.)
- 2 Выберите нужный драйвер принтера в **[Драйвер]**.
- 3 Поставьте флажок в **[Tab]**, а затем щелкните **[Change]**.
- 4 Щелкните **[OK]**.
- 5 Из меню **[Файл]** выберите **[Заккрыть]**.
- 6 Щелкните **[Пуск]** и выберите **[Устройства и принтеры]**.

- 7 Нажмите правой кнопкой мышки на иконку **ОКИ MB491** и выберите **[Свойства принтера] > [ОКИ MB491(*)]**.

* Выберите нужный тип драйвера.

- 8 Выберите вкладку **[Учет заданий]**.

- 9 Введите имя пользователя в **[Имя (UserName)]** и PIN-код в **[Job Account ID (Job Account ID)]**.

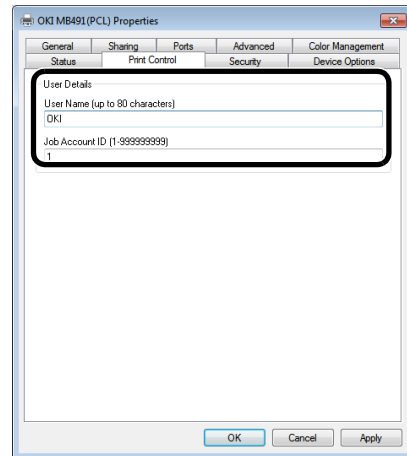

- 10 Щелкните **[OK (OK)]**.

- 11 Откройте файл, который необходимо напечатать.

- 12 Из меню **[Файл]** выберите **[Печать]**.

- 13 Выберите драйвер принтера, который Вы выбрали в шаге 7, а затем щелкните **[Печать]**.

■ Печать (для драйвера ОС Mac X PS)

Заметка

- В качестве примера для данной процедуры используется программа Text Edit. Процедуры и меню могут различаться в зависимости от используемой операционной системы.

- 1 Вставьте «DVD-диск с программным обеспечением» в компьютер.
- 2 Дважды щелкните на иконку **[ОКИ]** на рабочем столе.
- 3 Дважды щелкните на **[Служебные программы]**.
- 4 Скопируйте папку **[Print Job Accounting Client]** путем переноса в папку Приложения.
- 5 Откройте папку **[Print Job Accounting Client]**, которую Вы открыли, и дважды щелкните на **[Print Job Accounting Client]**.
- 6 Щелкните **[New]**.

- Введите имя пользователя в [UserName (UserName)] и введите PIN-код в [JobAccountingID (JobAccountingID)].

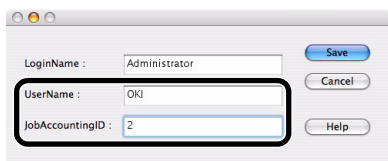

- Щелкните [Сохранить (Save)].
- Щелкните [Сохранить (Save)].
- Если отобразится сообщение, указывающее на необходимость ввести пароль пользователя, введите пароль и щелкните [ОК (OK)].
- Откройте файл для печати.
- Выберите [Печать] из меню [Файл].
- Выберите используемое устройство и щелкните [Печать].

■ Печать (для драйвера ОС Max X PCL)

- Из меню [Файл] приложения выберите [Напечатать].
- Выберите [Job Options] панель.
- Нажмите кнопку [Advanced].
- Введите имя пользователя в [Имя (User Name)] и введите PIN-код в [Job Account ID (Job Account ID)].

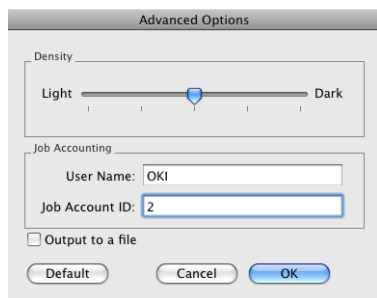

- Щелкните [ОК (OK)].
- Щелкните [Печать].

■ Отправка факсов с Вашего компьютера (только Windows)

Заметка

- В следующей процедуре Notepad используется в качестве примера. Элементы могут отличаться в зависимости от приложения, которое используется.

- Щелкните [Пуск] > [Все программы] > [Okidata] > [Print Job Accounting Client] > [Change Job Accounting Mode].
Щелкните [Да] в окошке [User Account Control].
- Выберите необходимый драйвер принтера в [Драйвер].
- Поставьте флажок в [Tab], а затем щелкните [Change].
- Щелкните [ОК (OK)].
- Из меню [Файл] выберите [Заккрыть].
- Щелкните [Пуск] и выберите [Устройства и принтеры].
- Щелкните правой кнопкой мышки на иконку OKI MB491 и выберите [Свойства принтера] > [OKI MB491(*)].
- Выберите вкладку [Учет заданий].
- Введите имя пользователя в [Имя (User Name)] и PIN-код в [Job Account ID (Job Account ID)].

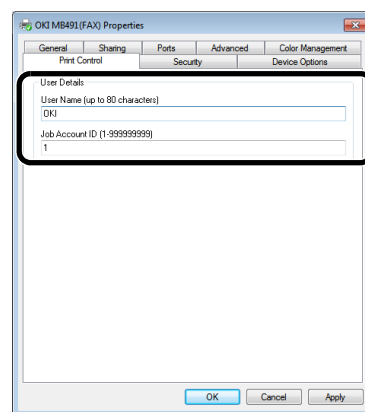

- Щелкните [ОК (OK)].
- Откройте файл, который необходимо отправить по факсу.
- Из меню [Файл] выберите [Печать].
- Выберите драйвер принтера, который Вы выбрали в шаге 7, а затем щелкните [Печать].

Справка

- Для получения дополнительной информации о том, как отправлять факсы с компьютера, см. Усовершенствованное руководство пользователя.

● Идентификация при помощи имени пользователя и пароля

В данном разделе объясняется, как включить функцию контроля доступа, используя идентификацию при помощи имени пользователя и пароля и как действовать, когда включена функция контроля доступа.

Регистрация имени пользователя и пароля

Перед включением функции идентификации пользователя и контроля доступа, зарегистрируйте имя пользователя и пароль для каждого пользователя. Необходимо быть администратором, чтобы зарегистрировать имена пользователей и пароли.

Чтобы зарегистрировать имя пользователя и пароль, запустите функцию управления PIN-кодом из конфигуризатора.

Справка

- Для получения подробной информации о регистрации имени пользователя и пароля из конфигуризатора, см. Усовершенствованное руководство пользователя.

Включение функции контроля доступа

Необходимо быть администратором для контроля доступа к устройству.

- 1 Нажмите кнопку **<SETTING (НАСТРОЙКИ)>** на панели оператора.
- 2 Нажмите **▼**, чтобы выбрать **[Установки Админ.]**, а затем нажмите **⊙**.
- 3 Введите пароль администратора.
Пароль по умолчанию: «aaaaaa».
- 4 Выберите **[Ввод]**, а затем нажмите **⊙**.
- 5 Нажмите **▼**, чтобы выбрать **[Управление]**, а затем нажмите **⊙**.
- 6 Нажмите **▼**, чтобы выбрать **[Установки Системы]**, а затем нажмите **⊙**.
- 7 Убедитесь, что **[Контроль доступа]** выбрано, а затем нажмите **⊙**.
- 8 Нажмите **▼**, чтобы выбрать **[User/ Password]**, а затем нажмите **⊙**.
- 9 Нажмите **▼**, чтобы выбрать **[Метод Идентификации польз.]**, а затем нажмите **⊙**.

- 10 Убедитесь, что **[Локальный]** выбрано, а затем нажмите **⊙**.

Справка

- При выборе **[LDAP]** или **[Secure Protocol]** необходимы настройки сервера. Для получения дополнительной информации см. Усовершенствованное руководство пользователя.

- 11 Нажимайте **◀** пока не отобразится сообщение «Access Control has been enabled.».

Действия, когда включена функция идентификации при помощи имени пользователя и пароля

Вход в устройство

- 1 Убедитесь, что **[Имя (User Name)]** выбрано, а затем нажмите **▶**.

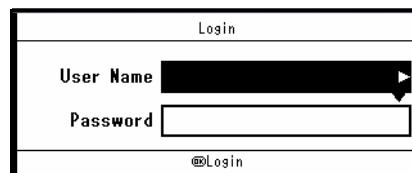

- 2 Введите свое имя.
- 3 Выберите **[Ввод]**, а затем нажмите **⊙**.
- 4 Убедитесь, что **[Пароль (Password)]** выбрано, а затем нажмите **▶**.

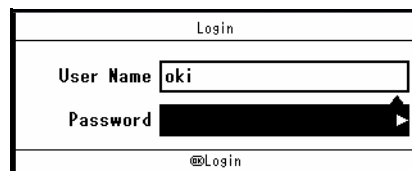

- 5 Введите пароль.
- 6 Выберите **[Ввод]**, а затем нажмите **⊙**.
- 7 Нажмите на **[Вход (Login)]** экран, нажмите **⊙**.
Если идентификация прошла успешно, появится верхний экран.

Справка

- Для более подробной информации о вводе текста, см. «Ввод текста с помощью панели оператора» стр. 28.

Выход из устройства

После завершения операций нужно обязательно выйти из системы.

- 1 Нажимайте ◀ пока не появится верхний экран.
- 2 Нажмите кнопку <RESET/LOG OUT (СБРОС/ВЫХОД)> на панели оператора.
- 3 Нажмите ◀ или ▶ на экране подтверждения для выбора [Да], а затем нажмите (OK).

Заметка

- Через некоторое время аппарат автоматически выполняет выход пользователей из системы.

Выполнение операций с компьютера

Заметка

- Тип идентификации, указанный на компьютере, отменяет тип, указанный в устройстве.

■ Печать (для Windows)

! Примечание

- Нельзя использовать драйвер принтера PCL XPS для данной функции.

Заметка

- В качестве примера для данной процедуры используется NotePad и драйвер PCL. Процедуры и меню могут различаться в зависимости от используемой операционной системы.

- 1 Откройте файл, который необходимо напечатать.
- 2 Из меню [Файл] выберите [Печать].
- 3 Выберите нужный драйвер принтера в [Выберите принтер] и щелкните [Настройка].
- 4 Выберите вкладку [Опции задания (Job Options)].

- 5 Щелкните [User Auth (User Auth)].

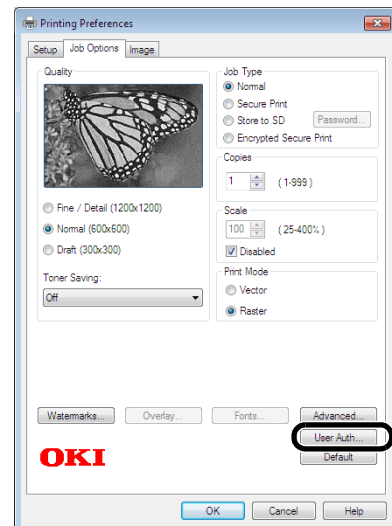

- 6 Поставьте флажок в [Use User Authentication (Use User Authentication)].

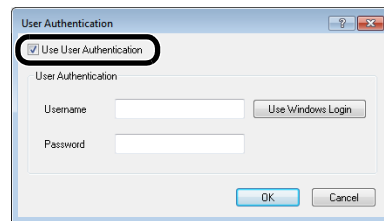

- 7 Введите имя пользователя в [Username (Username)] и пароль в [Пароль (Password)] соответственно. Щелкнув [Use Windows Login (Use Windows Login)], производится автоматический вход в систему Windows.
- 8 Щелкните [OK (OK)].
- 9 Щелкните [OK (OK)], а затем щелкните [Печать].

■ Печать (для ОС Mac X)

Заметка

- В качестве примера для данной процедуры используется программа Text Edit. Процедуры и меню могут различаться в зависимости от используемой операционной системы.

- 1 Откройте файл, который необходимо напечатать.
- 2 Из меню [Файл] выберите [Напечатать].
- 3 Выберите драйвер принтера Вашего устройства.

- 4 Выберите [Use User Authentication (Use User Authentication)] из меню панели.

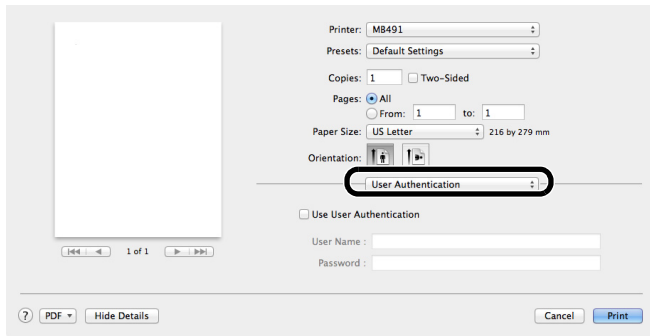

- 5 Поставьте флажок в [Use User Authentication (Use User Authentication)].

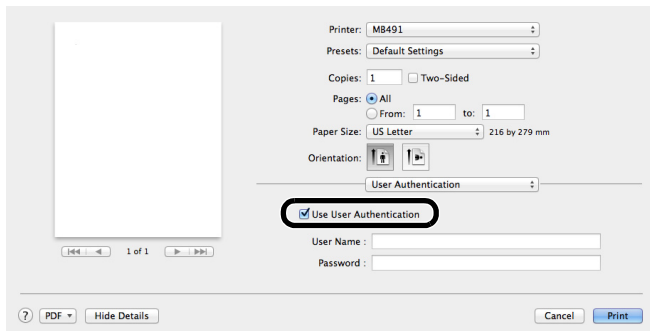

- 6 Введите имя пользователя в [Имя (User Name)] и пароль в [Пароль (Password)] соответственно.

- 7 Щелкните [Печать (Print)].

■ Отправка факса с компьютера (Только для Windows)

Заметка

- В данной процедуре используется NotePad в качестве примера. Процедуры и меню могут различаться в зависимости от используемой операционной системы.

- 1 Откройте файл, который необходимо отправить по факсу.
- 2 Из меню [Файл] выберите [Печать].
- 3 Выберите драйвер факса Вашего устройства в [Выберите принтер] и щелкните [Настройка].
- 4 В закладке [Настройка (Setup)], щелкните [Проверка подл (User Authentication)].

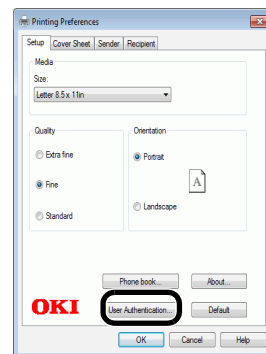

- 5 Поставьте флажок в [Use User Authentication (Use User Authentication)].

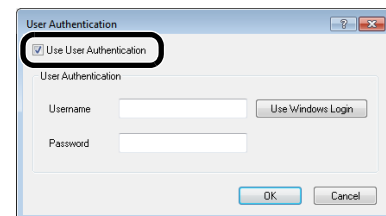

- 6 Введите имя пользователя в [Username (Username)] и пароль в [Пароль (Password)] соответственно.

Щелкнув [Используйте логин Windows], будет произведен автоматический ввод Вашего логина в Windows.

- 7 Щелкните [ОК (OK)].

- 8 Щелкните [ОК (OK)], а затем щелкните [Печать (Print)].

Справка

- Для получения дополнительной информации о том, как отсылать факсы с компьютера, см. Усовершенствованное руководство пользователя.

7. Устранение неисправностей

В данной главе имеются способы решения проблем, которые могут быть обнаружены при работе с устройством.

● Замятие бумаги

В данной главе объяснено, как решить проблему замятия бумаги.

Справка

- Для получения подробной информации о каждом компоненте компьютера, см. «Очистка устройства» стр. 183.
- Для получения подробной информации о местонахождении каждого компонента устройства, см. «Названия составных частей» стр. 15.

Проверка сообщений об ошибках

Когда происходит замятие бумаги, на экране дисплея появится сообщение [**Paper jam**] или [**Document jam**] и замигает кнопка <**STATUS** (СТАТУС)> на панели оператора. Код ошибки и описание отличаются в зависимости от того, где происходит замятие бумаги.



Проверьте код ошибки, который появится из списка снизу, и см. соответствующую процедуру для решения проблемы замятия бумаги.

Код ошибки	Сообщение	Ссылка
370	Paper Jam Occurs: 3##C	стр. 138
371	Please open the scanner unit and the top cover And, please check.	стр. 138
372	Please see Help for details.	стр. 138
380	Please see Help for details.	стр. 140
381		стр. 140
382		стр. 140
389		стр. 140
390		стр. 142
391	Paper Jam Occurs: 3##	стр. 143
392	Please pull out the paper cassette of the indicated tray. And, please check. Please see Help for details.	стр. 143
	Document Jam Occurs. Please open the scanner unit and the ADF cover. And, please check. Please see Help for details.	стр. 143

Решение проблемы замятия бумаги

! Примечание

- Убедитесь, что внутри устройства не осталось бумаги.
- Осторожно извлеките бумагу, чтобы не порвать. Если это произойдет, извлеките все остатки.



ВНИМАНИЕ!

Можно обжечься.



- Так как блок печи справа чрезвычайно горячий, выполняйте операцию осторожно.

! Примечание

- Барабан переноса изображений (зеленый ролик) очень хрупкий. Обращайтесь с ним осторожно.
- Не подвергайте барабан переноса изображений прямому воздействию солнечных лучей или слишком яркому внутреннему свету (примерно более чем 1500 люксов). Даже при нормальном внутреннем освещении не оставляйте его более чем на 5 минут.

Код ошибки 370, 371, 372 (дуплексное замятие бумаги)

- 1 Извлеките документы из лотка подачи документов, если там таковые имеются.
- 2 Откройте сканер.
- 3 Нажмите кнопку открытия верхней крышки (1) и откройте верхнюю крышку.

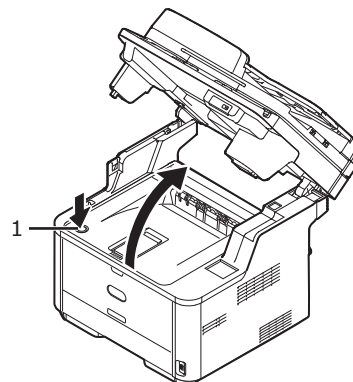

- 4 Осторожно выберите барабан переноса изображений, оснащенный картриджем. Не дотрагивайтесь и не поцарапайте поверхность зеленого барабана.

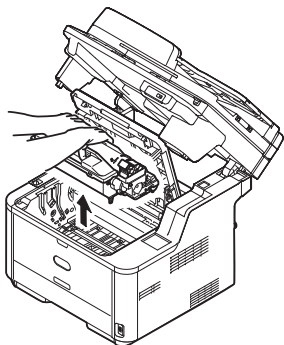

- 5 Извлеките барабан переноса изображений, как описано в шаге 3, затем извлеките блок двусторонней печати (1), подняв его за цветные ручки (2) с каждой стороны, и, удерживая за ручки, аккуратно вытяните его.

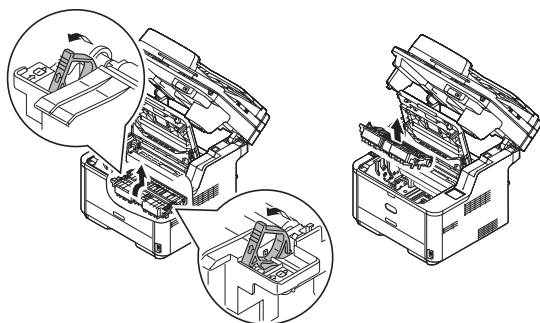

- 6 Извлеките бумагу и замените блок двусторонней печати.

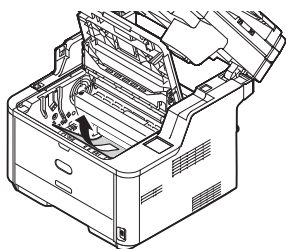

! Примечание

- Убедитесь, что внутри устройства не осталось бумаги.
- Осторожно извлеките бумагу, чтобы не порвать. Если это произойдет, извлеките все остатки.

- 7 Когда блок транскрипции будет помещен обратно в принтер, вставьте оба выступа (A) спереди блока транскрипции в держатели принтера.

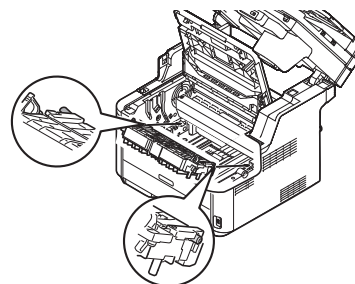

- 8 Вставьте задние выступы (B), помещая их близко к обеим ручкам блока транскрипции, в оба монтажных отверстия принтера.

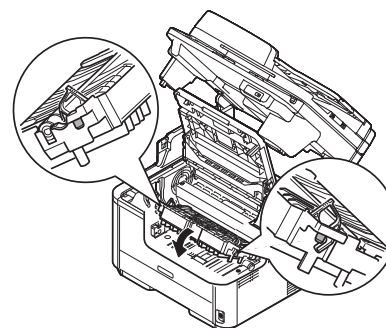

- 9 Закрепите блок транскрипции в принтере, вращая обе ручки блока транскрипции в направлении стрелок (C).

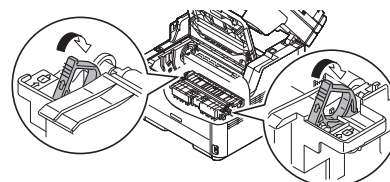

! Примечание

- Не трогайте руками губчатый ролик блока транскрипции.

10 Установите заново барабан переноса изображений, оснащенный картриджем, убедившись, что зажимы (1&2) правильно помещены в слоты с каждой стороны принтера (3).

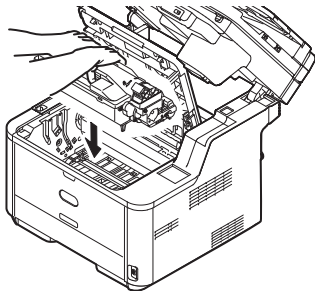

! Примечание

- Убедитесь, что внутри устройства не осталось бумаги.
- Осторожно извлеките бумагу, чтобы не порвать. Если это произойдет, извлеките все остатки.

11 Закройте верхнюю крышку.

12 Закройте сканер.

Код ошибки 380, 381, 382, 389 (замятие подачи бумаги)

1 Извлеките документы из лотка подачи документов, если там таковые имеются.

2 Откройте сканер.

3 Нажмите кнопку открытия верхней крышки (1) и откройте верхнюю крышку.

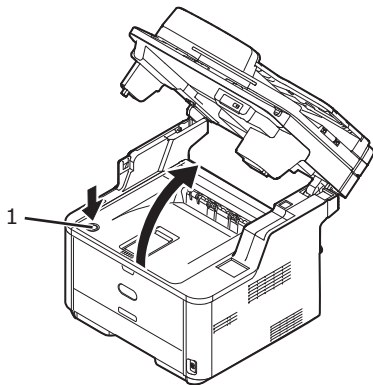

4 Осторожно выберите барабан переноса изображений, оснащенный картриджем. Не дотрагивайтесь и не поцарапайте поверхность зеленого барабана.

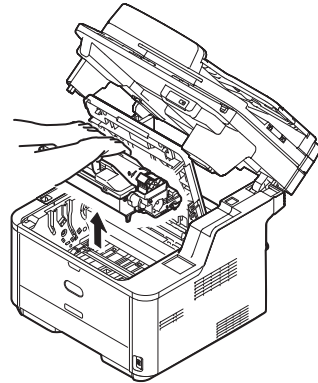

5 Если верхний край бумаги виден с тыльной стороны прозрачных направляющих, поверните их в сторону печки и держите верхний край бумаги и осторожно вытаскивайте бумагу.

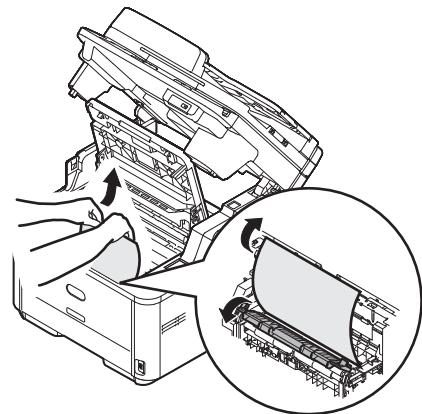

Если не виден ни верхний ни нижний край бумаги, переместите замятую бумагу в сторону стрелки как показано. держивайте верхний край бумаги и осторожно вытаскивайте бумагу.

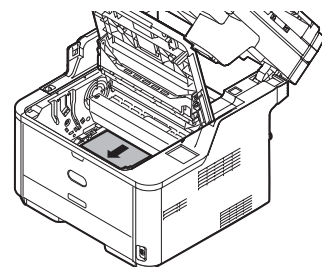

Если нижний край бумаги виден, удерживайте бумагу и осторожно вытаскивайте.

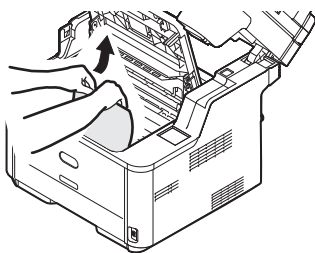

! Примечание

- Убедитесь, что внутри устройства не осталось бумаги.
- Осторожно извлеките бумагу, чтобы не порвать. Если это произойдет, извлеките все остатки.

Блок разгрузки бумаги (Замятие бумаги)

- Если нижний край бумаги в принтере виден, удерживайте и вытаскивайте бумагу осторожно.

! Примечание

- Если видно замятие бумаги в блоке разгрузки бумаги и если бумага видна изнутри верхней крышки, вытащите бумагу по направлению внутрь принтера.

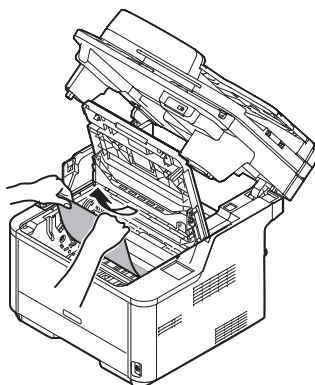

- Если нижний край бумаги не виден, но виден верхний край в блоке разгрузки бумаги, удерживайте верхний край бумаги и осторожно вытаскивайте бумагу. Если невозможно извлечь бумагу, следуя шагам (A)1 и (A)2, вытаскивайте бумагу при помощи следующих шагов (B).

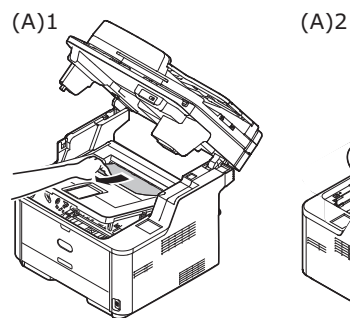

(A)2

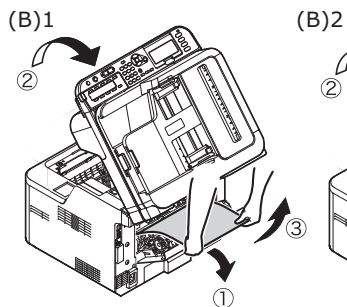
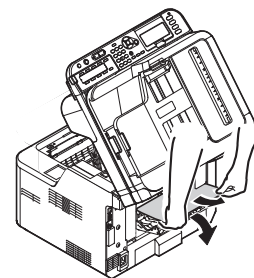

(B)2

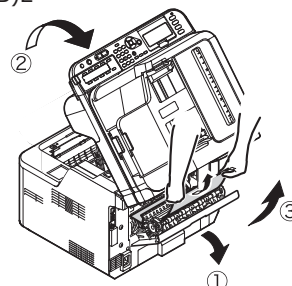

- Если не удалось извлечь замятую бумагу, не прилагайте усилий, чтобы ее извлечь, а следуйте нижеприведенным шагам.

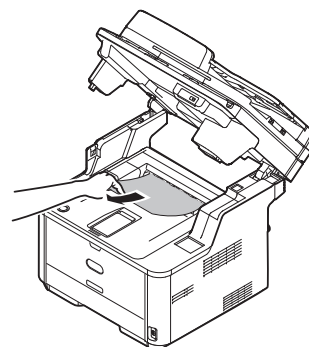

- 1 Поместите картридж барабана переноса изображений обратно в принтер и закройте верхнюю крышку.
- 2 Сначала выключите питание принтера (O), а затем снова включите (I). Когда движок начнет крутиться, удерживайте верхний край бумаги и вытаскивайте бумагу.

! Примечание

- Если замятие бумаги происходит, когда Вы загружаете бумагу, проверьте, чтобы она не оставалась ни в одном боке подачи бумаги. Помните, что можно сбросить сигнальный дисплей только тогда, когда откроете верхнюю крышку, а затем снова ее закроете.

- 6** Установите барабан переноса изображений, оснащенный картриджем, заново, убедившись, что выступы (1&2) находятся в правильном положении в слотах с каждой стороны принтера (3).

! Примечание

- Убедитесь, что внутри устройства не осталось бумаги.
- Осторожно извлеките бумагу, чтобы не порвать. Если это произойдет, извлеките все остатки.

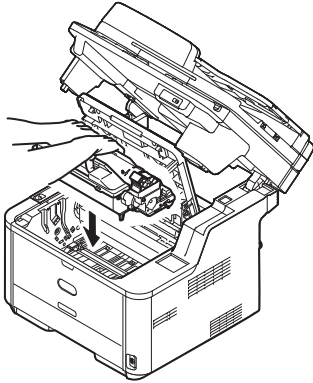

- 7** Закройте верхнюю крышку.

- 8** Закройте сканер.

Код ошибки 390 (Замятие подачи бумаги (Многоцелевой лоток))

- 1** Извлеките документы из лотка подачи документов, если там таковые имеются.
- 2** Откройте сканер.
- 3** Нажмите кнопку открытия верхней крышки (1) и откройте верхнюю крышку.
- 4** Осторожно выберите барабан переноса изображений, оснащенный картриджем. Не дотрагивайтесь и не поцарапайте поверхность зеленого барабана.

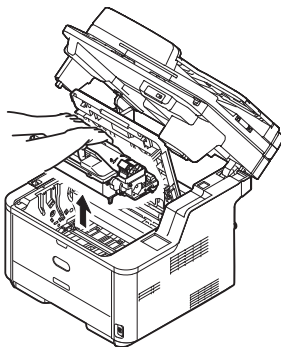

- 5** Если верхний край бумаги виден с тыльной стороны прозрачных направляющих, поверните их в сторону печки и держите верхний край бумаги и осторожно вытаскивайте бумагу.

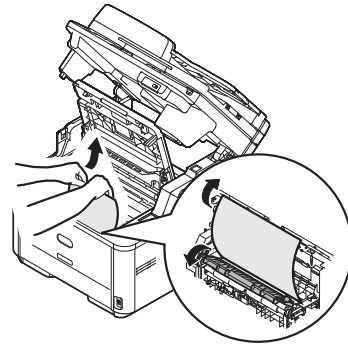

Если не виден ни верхний ни нижний край бумаги, переместите замятую бумагу в сторону стрелки как показано. держивайте верхний край бумаги и осторожно вытаскивайте бумагу.

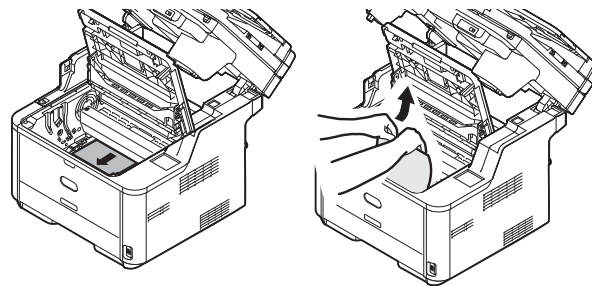

Если нижний край бумаги виден, удерживайте бумагу и осторожно вытаскивайте.

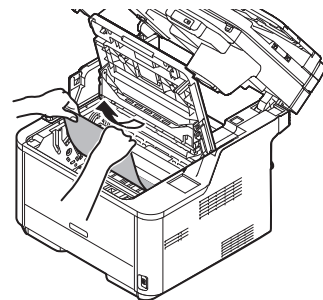

! Примечание

- Убедитесь, что внутри устройства не осталось бумаги.
- Осторожно извлеките бумагу, чтобы не порвать. Если это произойдет, извлеките все остатки.

- 6** Установите барабан переноса изображений, оснащенный картриджем, заново, убедившись, что выступы (1&2) находятся в правильном положении в слотах с каждой стороны принтера (3).

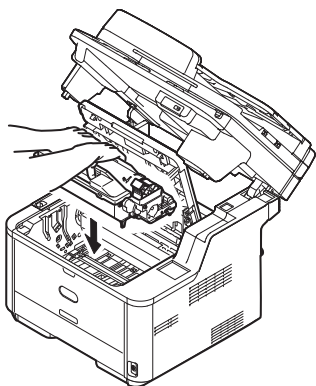

- 7** Закройте верхнюю крышку.
8 Закройте сканер.

Код ошибки 391, 392 (Замятие подачи бумаги)

Код ошибки 391 указывает на ошибку в лотке 1 и код ошибки 392 указывает на замятие бумаги в лотке 2.

Заметка

- Лоток 1 приведен в качестве примера для данной процедуры.

- 1** Вытащите и удалите кассету для бумаги указанного лотка.

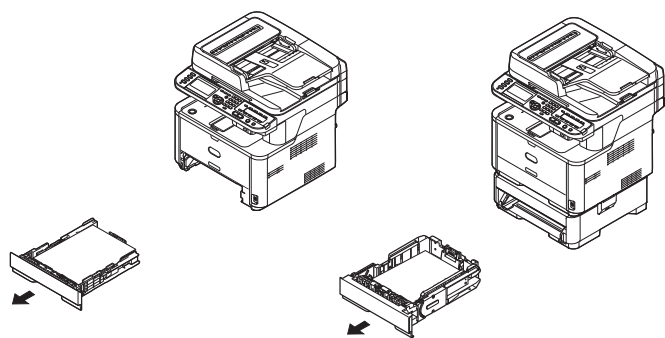

- 2** Извлеките замятую бумагу.

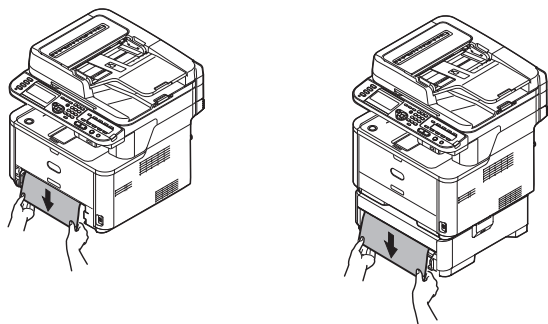

- 3** Поместите лоток обратно в устройство.

- 4** Откройте сканер.
5 Нажмите кнопку открытия верхней крышки (1) и откройте верхнюю крышку.

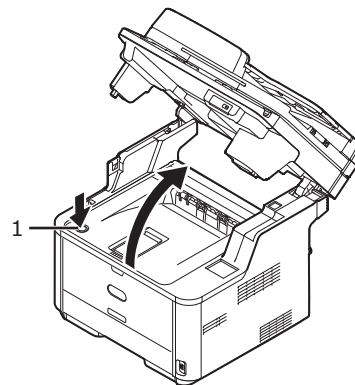

- 6** Закройте верхнюю крышку.
7 Закройте сканер.

Произошло замятие документа

■ Когда можно увидеть документ в дуплексном пути прохождения бумаги

- 1** Откройте крышку АПД и извлеките документ по направлению вверх.

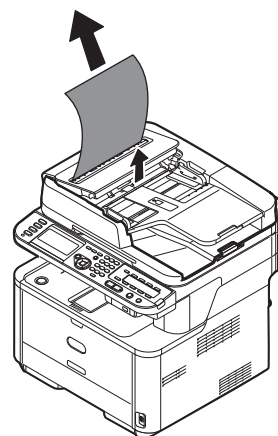

■ Когда можно увидеть документ внутри АПД

- 1 Извлеките документы из лотка подачи документов, если там таковые имеются.
- 2 Откройте крышку АПД.

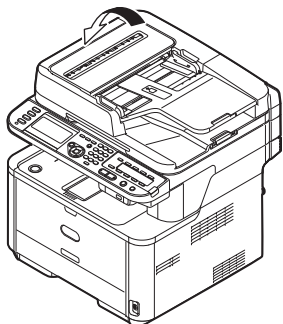

- 3 Удерживайте замятую бумагу за верхний край и осторожно вытащите ее.

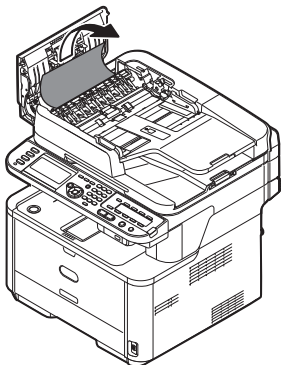

Если верхний край документа виден из под направляющих (1), поднимите их, а затем вытащите документ.

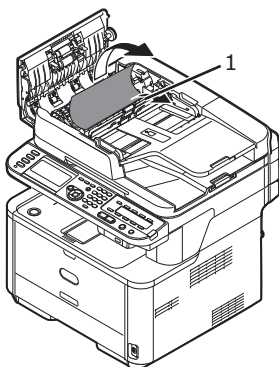

Если сторона документа не видна в АПД, поднимите лоток подачи документов (2), а затем вытащите документ.

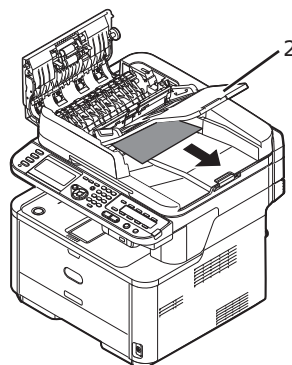

Вытащите лоток подачи документов.

- 4 Закройте крышку АПД.

● Сообщения об ошибке

В данном разделе объяснены причины и способы их удаления для сообщений об ошибках, отображенных на экране отображения и функция кнопки <STATUS(СТАТУС)>.

Сообщения об ошибке, отображенные на экране

Заметка

- В следующих списках:
 - «%COLOR%» указывает на К (черный)
 - «%TRAY%» указывает на лоток 1, лоток 2 или МЦ лоток
 - «%ERRCODE%» указывает на код ошибки
 - «%FS_ERR%», «%CODE%» и «%FATALSTRING1%» указывают на детальную информацию об ошибках
 - «%MEDIA_SIZE%» указывает на размер бумаги
 - «%MEDIA_TYPE%» указывает на тип бумаги
 - «%COVER%» указывает на верхнюю крышку или заднюю крышку.
- Если отображенное сообщение содержит текст «Смотрите раздел Помощи для получения подробной информации», можно проверить контрмеры ошибок, нажав кнопку <?HELP(?ПОМОЩЬ)> на панели оператора.
- Если отображено сообщение «(OK) закрыть» нажмите (OK) на панели управления для удаления ошибки.

Справка

- Для получения подробной информации о функции кнопки <STATUS(СТАТУС)>, см. «Проверка статуса устройства из кнопки <STATUS(СТАТУС)>» стр. 156.

Общие сообщения об ошибках для всех функций

Код ошибки	Сообщение	Кнопка <STATUS(СТАТУС)>	Причина/Способ устранения
	Требуется проверка. PU Flash Error	Мигает	Ошибка прошивки. Обратитесь к дилеру.
	Требуется проверка. PU Communication Error	Мигает	Ошибка прошивки. Обратитесь к дилеру.
	%COLOR% Toner Low. Please see Help for details.	Загорается*	Картридж указанного цвета на исходе. Приготовьте новый картридж. * Если кнопка <SETTING (НАСТРОЙКИ)> > [Установки Админ.] > [Device Management] > [Установки Системы] > [Near life LED] установлена на [Disable], кнопка <STATUS (СТАТУС)> не включается.
	Image Drum Unit Near Life. Please see Help for details.	Загорается*	Срок эксплуатации блока барабана переноса изображений подходит к концу. Подготовьте к замене барабан переноса изображений. * Если кнопка <SETTING (НАСТРОЙКИ)> > [Установки Админ.] > [Device Management] > [Установки Системы] > [Status in Near life] установлена на [Enable] и [Near life LED] установлено на [Disable], кнопка <STATUS (СТАТУС)> не включается. Если [Status in Near life] установлено на [Disable], сообщение не отображается и кнопка <STATUS(СТАТУС)> не включается.
413	%COLOR% Toner Empty %ERRCODE% Please see Help for details.	Мигает	Картридж указанного цвета пуст. Замените его на новый картридж. 413 : К

Код ошибки	Сообщение	Кнопка <STATUS (СТАТУС)>	Причина/Способ устранения
	%COLOR% Toner Empty Please see Help for details.	Загорается	Картридж указанного цвета пуст. Замените его на новый картридж.
613	%COLOR% Toner cartridge not installed. : %ERRCODE% Please see Help for details.	Мигает	Картридж указанного цвета установлен неправильно. Установите его заново. 613 : К
	%COLOR% Toner cartridge not installed. Please see Help for details.	Загорается	Картридж указанного цвета установлен неправильно. Установите его заново.
	%TRAY% Empty. Please see Help for details.	Загорается	Указанный лоток пуст. Загрузите бумагу в лоток.
	File System is full. Please see Help for details.	Загорается	Файловая система заполнена.
	File System is write protected. Please see Help for details.	Загорается	Файловая система, в которую Вы пытались записать, защищена от записи.
	Переполнение памяти. Please see Help for details. Ⓞ, чтобы закрыть	Мигает	Память переполнена. Если выполняются несколько заданий одновременно, завершите их и попробуйте снова. Если не работает, уменьшите разрешение печати.
420	Memory Overflow. : 420 Please see Help for details. Ⓞ, чтобы закрыть	Мигает	Память переполнена. Уменьшите разрешение печати. Если не работает, уменьшите размер печатных данных.
	Access Limitation Error Deleted unauthorized user data. Please see Help for details. Ⓞ, чтобы закрыть	Загорается	Устройство удалило задание неидентифицированного пользователя.
	Accounting Log Buffer is near full. Please see Help for details.	Загорается	Журнал учета заданий почти заполнен.
	Accounting Log Buffer Full (Delete old logs)	Загорается	Старые учетные журналы удалены, так как журнал учета заданий почти заполнен.

Код ошибки	Сообщение	Кнопка <STATUS (СТАТУС)>	Причина/Способ устранения
	Accounting Log Writing Error Please see Help for details. Ⓞ, чтобы закрыть	Загорается	Ошибка записи заданий в журнал учета.
	Disk Use Failed %FS_ERR% Please see Help for details. Ⓞ, чтобы закрыть	Мигает	Ошибка операции диска.
	Please check data. Message Data Write Error : %CODE%.	Загорается	Ошибка записи сообщений для загрузки. Обратитесь к дилеру.
	Please check %COLOR% Toner Cartridge. Please see Help for details.	Загорается	Что-то не в порядке с сенсором картриджа указанного цвета во время печати. Проверьте, что картридж указанного цвета установлен правильно.
543	Please check %COLOR% Toner Cartridge. : %ERRCODE% Please see Help for details.	Мигает	Что-то не в порядке с сенсором картриджа указанного цвета. Проверьте, что картридж указанного цвета установлен правильно. 543 : К
547	Please check %COLOR% Toner Cartridge. : %ERRCODE% Please see Help for details.	Мигает	Картридж указанного цвета не зафиксирован должным образом. Проверьте рычажок фиксации, чтобы он скользил влево. 547 : К
372 380 381 382 389 390	Paper Jam: %ERRCODE% Please open the scanner unit and the top cover. Please see Help for details.	Мигает	Замятие бумаги. Удалите замятую бумагу. Ошибка 372: Застревание из дуплекса Ошибка 380: Подача бумаги Ошибка 381: Транспорт Ошибка 382: Выход Ошибка 389: Потеря печатной страницы Ошибка 390: МЦ Лоток Ошибка 390: Ручной
391 392	Paper Jam: %ERRCODE% Please pull out the paper cassette of the indicated tray. Please see Help for details.	Мигает	Произошло замятие бумаги при подаче бумаги из указанного лотка. Удалите замятую бумагу. 391 : Лоток 1 392 : Лоток 2
310 587	Please check the %COVER%.: %ERRCODE% Please check the %COVER%. Please see Help for details.	Мигает	Открыта верхняя крышка. Закройте верхнюю крышку. 310 : Верхняя крышка 587 : Задняя крышка
	ADF Cover Open Please see Help for details.	Мигает	Крышка АПД открыта. Закройте крышку АПД.

Код ошибки	Сообщение	Кнопка <STATUS (СТАТУС)>	Причина/Способ устранения
	Выключите и включите питание %ERRCODE%: Error	Мигает	Произошла ошибка в устройстве. Выключите устройство, а затем снова включите его. Если ошибка не удалена, обратитесь к дилеру.
	Требуется проверка. %ERRCODE%: Error	Мигает	Произошла ошибка в устройстве. Обратитесь к дилеру.
	Выключите и включите питание %ERRCODE%: Error %FATALSTRING1%	Мигает	Произошла ошибка в устройстве. Выключите устройство, а затем снова включите его. Если появится такая же ошибка, выключите устройство, а затем снова включите его. Если ошибка не удалена или такая же ошибка появляется снова, обратитесь к дилеру.
	Document Jam Please open the scanner unit and the ADF cover. Please see Help for details.	Мигает	Замятие документа. Откройте крышку АПД, а затем извлеките замятую бумагу.
	Lamp Error. Please call service. <%CODE%> Please see Help for details.	Мигает	Указывает на ошибку лампочки. Данное сообщение отображается, так как интенсивность света лампочки слабее. Обратитесь к дилеру.
	%TRAY% missing. Please see Help for details.	Загорается	Кассета бумаги отсутствует в указанном лотке. Вставьте кассету бумаги в указанный лоток. Если кассета уже помещена в устройство, вытащите ее и установите заново в нужном положении.
430 440	Please close %TRAY%.: 430,440 To cancel, select [Cancel]	Мигает	Кассета бумаги отсутствует в указанном лотке. Вставьте кассету бумаги в указанный лоток. Если кассета уже помещена в устройство, вытащите ее и установите заново в нужном положении.
	Требуется проверка. %ERRCODE%: SIP Error	Мигает	Обработка отсканированного изображения не удалась. Выключите устройство, а затем снова включите его. Если ошибка не удалена, обратитесь к дилеру.
	Please call service. Scanner unit failed to detect printer unit.	Мигает	Ошибка между блоками сканера и принтера. Выключите устройство, а затем снова включите его. Если ошибка не удалена, обратитесь к дилеру.
	SIP Firmware Missing	Мигает	Обнаружена неполадка платы. Выключите устройство, а затем снова включите его. Если ошибка не удалена, обратитесь к дилеру.
	Wait a moment. Network initializing ...	Загорается	Измененные настройки сети сохранены.
085	Please change SD Memory Card. Error Code: 085	Загорается	Содержимое SD карты не может быть прочитано нормально. Если та же карта используется далее, может произойти та же ошибка. Замените SD карту.
	Выключите и включите питание Carriage Error <1> Please see Help for details.	Мигает	Указывает на ошибку картриджа. Сообщение отображается, так как картридж сканера работает ненормально. Если ошибка не удалена, обратитесь к дилеру.
	Выключите и включите питание Carriage Error <%CODE%>	Мигает	Указывает, что произошла следующая ошибка картриджа. 2: Ошибка исходного положения (ошибка соединения картриджа) 3: Ошибка определения стартовой позиции сканирования Если ошибка не устраняется, обратитесь к Вашему дилеру.

Код ошибки	Сообщение	Кнопка <STATUS (СТАТУС)>	Причина/Способ устранения
581	Please close faceup stacker. 581:Cannot print with duplex.	Мигает	Не смотря на попытку дуплексной печати, укладчик лицевой стороной вверх открыт и дуплексная печать отключена.
500	Please install paper on Manual Feeder. Please set paper (%MEDIA_SIZE%). To cancel, select [Cancel]	Мигает	Необходима подача бумаги вручную. Вставьте бумагу вручную, показанную %РАЗМЕР НОСИТЕЛЯ%.
400	Paper Size Error Please open the scanner unit and the top cover and check paper size. Please see Help for details.	Мигает	Используется бумага неподходящего размера. Проверьте бумагу в лотке или проверьте на подачу нескольких листов. Откройте и закройте крышку для выполнения восстановления печати, и продолжайте.
347	Please install new Image Drum Unit. Please see Help for details.	Мигает	Срок эксплуатации блока барабана переноса изображений подходит к концу.
	Decode error occurred. Please check image data. Ⓞ, чтобы закрыть	Загорается	Произошла ошибка во время выполнения анализа данных изображений, введенных из МПУ. Для печати из USB памяти или интернет факса/электронной почты/факса (с сохранением данных связи), появится ошибка в анализе данных TIFF или JPEG.
409	Please open the top cover. 409:Faceup Stacker Error	Мигает	Укладчик лицевой стороной вверх был задействован во время печати, печать была остановлена и ошибка была выпущена.

Сообщения об ошибках для копирования

Следующие сообщения отображаются на экране отображения панели оператора, при использовании функции копирования.

Код ошибки	Сообщение	Кнопка <STATUS (СТАТУС)>	Причина/Способ устранения
	Автономный режим	Загорается	Устройство отключено от сети и запуск задания копирования невозможен. Нажмите кнопку <PRINT(ПЕЧАТЬ)> на панели оператора, а затем выберите [Online/Offline] на экране меню печати.
	Вы хотите продолжить	Загорается	Сканирование для задания копирования приостановлено из-за ошибки, но теперь ошибка устранена. Для запуска сканирования оставшихся документов, установите документы в АПД, а затем выберите [Да].

Сообщения об ошибках для отправки факсов

Следующие сообщения отображаются на экране отображения панели оператора, при использовании функции отправки факсов.

Код ошибки	Сообщение	Кнопка <STATUS (STATUS)>	Причина/Способ устранения
	Received invalid data. Please see Help for details. Ⓞ, чтобы закрыть	Загорается	Устройство получило и удалило данные факса неидентифицированного ПК. Во время получения данных факса ПК, соединение с компьютером может быть нестабильным. Проверьте соединение между устройством и компьютером.
	Communication Error Ⓞ, чтобы закрыть	Мигает	Передача факса и прием отменены из-за ошибок.
	Telephone Please see Help for details.	Загорается	Используется телефон. Подождите завершения звонка на телефонных линиях.
	Переполнение памяти. Please see Help for details. Ⓞ, чтобы закрыть	Мигает	Память переполнилась при получении данных факсов ПК. Предоставьте объем памяти любой из следующих операций. ● если установлено время для передачи факса, отмените его. ● Удалите документы, сохраненные в ящике F-кода. Или данное сообщение может отображаться при появлении ошибки в устройстве. Удалите ошибку. Если ошибка не удалена, уменьшите объем передаваемых данных как факс ПК.
	Автономный режим	Загорается	Устройство отключено от сети и печать полученных данных факса невозможна. Нажмите кнопку <PRINT(ПЕЧАТЬ)> на панели оператора, а затем выберите [Online/Offline] на экране меню печати.
	Memory Overflow has occurred during Fax Tx reservation. Ⓞ, чтобы закрыть	Мигает	Память переполнена при передаче факса из памяти.

Сообщения об ошибке для сканирования

Следующие сообщения отображены на экране дисплея при использовании функции сканирования.

Код ошибки	Сообщение	Кнопка <STATUS (СТАТУС)>	Причина/Способ устранения
	Отмена ...	Загорается	Задание сканирования отменено.
	Отмена передачи ...	Загорается	Передача электронной почты или файла отменена.
	Memory Overflow Please see Help for details. Ⓞ, чтобы закрыть	Мигает	Память переполнена при сканировании данных.
	USB Memory Full Please see Help for details. Ⓞ, чтобы закрыть	Мигает	USB память заполнена и в ней нельзя сохранить данные. Удалите ненужные файлы из USB памяти или воспользуйтесь USB памятью с достаточным объемом доступной памяти.
	Writing Failed Please see Help for details. Ⓞ, чтобы закрыть	Мигает	Запись в USB память не удалась. Удалите функцию защиты от записи подключенной USB памяти.
	USB Memory disconnected. Please see Help for details. Ⓞ, чтобы закрыть	Мигает	USB память не подключена к устройству и оно не может сохранить данные. Убедитесь, что USB память подключена к устройству правильно.
	Connect to PC failed. Please see Help for details. Ⓞ, чтобы закрыть	Мигает	Подключение устройства к ПК не удалось. Убедитесь, что устройство подключено к ПК правильно.
	File Transmission Error Please see Help for details. Ⓞ, чтобы закрыть	Мигает	Ошибка передачи файла. Проверьте конфигурацию сети, кабельное соединение и статус, а также статус сервера.
	E-mail Transmission Error Please see Help for details. Ⓞ, чтобы закрыть	Мигает	Ошибка передачи электронной почты. Проверьте конфигурацию сети, кабельное соединение и статус, а также статус сервера.
	Please check SMTP settings. Please see Help for details. Ⓞ, чтобы закрыть	Мигает	Ошибка при подсоединении к серверу SMTP. ● Проверьте конфигурацию сети, кабельное соединение и статус, а также статус сервера. ● Проверьте настройки SMTP.
	Please check POP3 settings. Please see Help for details. Ⓞ, чтобы закрыть	Мигает	Ошибка при подключении к серверу POP3. ● Проверьте конфигурацию сети, кабельное соединение и статус, а также статус сервера. ● Проверьте настройки POP3.
	SMTP Login failed. Please see Help for details. Ⓞ, чтобы закрыть	Мигает	Вход в систему сервера SMTP не удался. Проверьте логин и пароль для сервера.

Код ошибки	Сообщение	Кнопка <STATUS (СТАТУС)>	Причина/Способ устранения
	SMTP Auth. Unsupported Please see Help for details. Ⓞ, чтобы закрыть	Мигает	Сервер SMTP не поддерживает идентификацию.
	POP3 Login failed. Please see Help for details. Ⓞ, чтобы закрыть	Мигает	Вход в систему сервера POP3 не удался. Проверьте логин и пароль для сервера.
	Getting target IP failed. Please check DHCP Settings. Please see Help for details.	Мигает	Не удалось получить IP-адрес с сервера DHCP. Проверьте конфигурацию сети, кабельное соединение и статус, а также статус сервера.
	Please check DNS settings. Please see Help for details. Ⓞ, чтобы закрыть	Мигает	Ошибка при подключении к DNS серверу или не удалось получить IP-адрес устройства. <ul style="list-style-type: none"> ● Проверьте конфигурацию сети, кабельное соединение и статус, а также статус сервера. ● Проверьте настройки DNS. ● Проверьте [URL получателя] в профиле и проверьте правильность установки названия компьютера. ● Если в сети нет сервера DNS, установите IP-адрес, но не название компьютера, в профиле [URL получателя]. ● Если имя пользователя управляется с домена, введите «Имя пользователя @Название домена» в настройках [Username].
	Please check Server setting. Please see Help for details. Ⓞ, чтобы закрыть	Мигает	Произошла ошибка при подключении к файловому серверу. <ul style="list-style-type: none"> ● Проверьте конфигурацию сети, кабельное соединение и статус, а также статус сервера. ● Проверьте настройки сервера. ● Если имя пользователя управляется с домена, введите «Имя пользователя @ Название домена» в настройках [Username].
	Server Login failed. Please see Help for details. Ⓞ, чтобы закрыть	Мигает	Вход в систему файлового сервера не удался. Проверьте ID и пароль для сервера.
	Entering directory failed. Please see Help for details. Ⓞ, чтобы закрыть	Мигает	Доступ устройства к директории сервера FTP не удался.
	Changing data Transfer Type failed. Please see Help for details. Ⓞ, чтобы закрыть	Мигает	Передача файла на сервер FTP не удалась. Измените тип передачи данных для файла.

Код ошибки	Сообщение	Кнопка <STATUS (СТАТУС)>	Причина/Способ устранения
	Not authorized to write file. Please see Help for details. ⊙, чтобы закрыть	Мигает	Запись в файл не удалась. ● Проверьте, чтобы имя пользователя в компьютере и [Username], установленное в профиле, совпадало. ● Если есть возможность сконфигурировать настройки, не разрешайте запись в общие папки. Проверьте параметры совместно используемой папки.
	Storage Space Full Please see Help for details. ⊙, чтобы закрыть	Мигает	Место хранения сервера заполнено. Запись в файл не удалась.
	Please change File Name. Please see Help for details. ⊙, чтобы закрыть	Мигает	Название файла не было идентифицировано сервером. ● Измените название файла. ● При использовании сервера FTP для сохранения данных сканирования в сетевой ПК, есть некоторые устройства, которые не могут быть подключены правильно из-за используемых кодов символов несоответствия. Измените [Host side Japanese Kanji codeH]. При использовании Mac для сервера FTP, измените [Host side Japanese Kanji code] на [UTF-8].
	Device communication protocol not supported. Please see Help for details. ⊙, чтобы закрыть	Мигает	Устройство не поддерживает указанный сервер. Используя NAS для сохранения данных сканирования на сетевой ПК, в некоторых случаях есть устройства, которые нельзя правильно подключить к CIFS. Измените профиль [Набор символов CIFS] на [Shift-JIS] из [UTF-16].
	Please check Network Share Name. Please see Help for details. ⊙, чтобы закрыть	Мигает	Название общей сетевой папки недействительно. ● Не удалось установить подключение CIFS. ● Измените название общей папки.
	Please remove the connected USB device. Unsupported USB device is connected.	Мигает	Указывает, что подключено неподдерживаемое USB устройство. Данное сообщение будет отображаться, пока неподдерживаемое USB устройство не будет отключено.
	Please remove the USB Hub. USB Hub is connected.	Мигает	Подключен USB концентратор. Данное устройство не поддерживает USB концентратор. Отсоедините USB концентратор.
	Access denied to PC. Please check PC. ⊙, чтобы закрыть	Загорается	Запрос PushScan был отклонен ПК.
	Не удалось включить беспроводную сеть. Для получения дополнительных сведений см. Справку.	Мигает	Сбой настройки беспроводной сети. ● Перезапустите устройство. ● Если это не помогло устранить неисправность, обратитесь к дилеру.
	Эта версия микрокода беспроводной сети не поддерживается устройством. Для получения дополнительных сведений см. Справку.	Мигает	Версия микропрограммного обеспечения для беспроводного подключения не поддерживается на данном устройстве. ● Обратитесь к дилеру.

Код ошибки	Сообщение	Кнопка <STATUS (СТАТУС)>	Причина/Способ устранения
	<p>Параметры беспроводной сети заданы не полностью.</p> <p>Для получения дополнительных сведений см. Справку.</p>	Мигает	<p>Беспроводное подключение не работает, т. к. настройки указаны не полностью.</p> <ul style="list-style-type: none"> ● Попробуйте еще раз выполнить настройку вручную или автоматически. ● Если это не помогло устранить неисправность, выполните инициализацию сетевых настроек и повторите настройку вручную или автоматически.
	<p>Отсутствует подключение к беспроводной точке доступа.</p> <p>Для получения дополнительных сведений см. Справку.</p>	Мигает	<p>Нет подключения к беспроводной точке доступа.</p> <ul style="list-style-type: none"> ● Убедитесь, что включено питание беспроводной точки доступа. ● Проверьте настройки беспроводной точки доступа и выполните настройку вручную или автоматически.

Сообщения об ошибках для печати

Код ошибки	Сообщение	Кнопка <STATUS (СТАТУС)>	Причина/Способ устранения
	Автономный режим	Загорается	<p>Устройство отключено от сети, и запустить печать задания невозможно.</p> <p>Нажмите кнопку <PRINT(ПЕЧАТЬ)> на панели оператора, а затем выберите [Online/Offline] на экране меню печати.</p>
	<p>Error Postscript</p> <p>⊙, чтобы закрыть</p>	Загорается	Ошибка Postscript.
	<p>PDF Cache Write Error</p> <p>⊙, чтобы закрыть</p>	Загорается	<p>Запись не удалась при кэшировании PDF, так как нет места на карте SD или в памяти.</p> <ul style="list-style-type: none"> ● Увеличьте объем свободного места на карте памяти SD. (только MB491/ES4191 MFP). ● Увеличьте объем памяти (в отличных от MB491/ES4191 MFP случаях).
	<p>Error PDF</p> <p>⊙, чтобы закрыть</p>	Загорается	<p>В PDF была обнаружена ошибка методологии.</p> <p>Проверьте, чтобы файл PDF был открыт правильно.</p>
	<p>Invalid Password</p> <p>⊙, чтобы закрыть</p>	Загорается	<p>Это файл PDF с включенной функцией шифрования.</p> <p>При печати зашифрованного файла PDF, откройте его на своем компьютере, а затем распечатайте его.</p>
	<p>This document restricts printing to a valid owner password.</p> <p>⊙, чтобы закрыть</p>	Загорается	<p>Это файл PDF с включенной функцией шифрования.</p> <p>При печати зашифрованного файла PDF, откройте его на своем компьютере, а затем распечатайте его.</p>

Код ошибки	Сообщение	Кнопка <STATUS (СТАТУС)>	Причина/Способ устранения
	Удаление данных.	Загорается	Отмена полученных данных.
		Загорается	Если происходит замятие бумаги, когда <SETTING (НАСТРОЙКИ)> [Установки Админ.] > [Установки принтера] > [Print menu] > [Настройка принтера] > [Восстановление после замятияJ] установлено на [Disable], оставшееся задание печати отменено.
		Загорается	Отмена данных, отосланных пользователем, который не идентифицирован в учете заданий печати для печати.
	Deleting encrypted job.	Загорается	Удаление зашифрованного задания.
	Удаление файла ...	Загорается	Удаление секретного файла.
	Erased Data Full Please see Help for details.	Мигает	Секретные файлы для удаления заполнены.
	Expired Secure Job Please see Help for details. ⊙, чтобы закрыть	Загорается	Устройство удалило защищенное задание с истекшим сроком эксплуатации.
	Received invalid data. Please see Help for details. ⊙, чтобы закрыть	Загорается	Устройство удалило защищенное задание с истекшим сроком эксплуатации.
500	Please install paper on MP Tray. Please set paper (%MEDIA_SIZE%) To cancel, select [Cancel]	Мигает	МЦ Лоток пуст. Загрузите бумагу указанного размера.
460 461 462	Tray Media Mismatch: %ERRCODE% Please install paper (%MEDIA_SIZE% %MEDIA_TYPE%) on %TRAY%.	Мигает	Размер бумаги или тип в указанном лотке отличаются от тех, которые указаны для лотка. Загрузите бумагу указанного размера или типа.
490 491 492	Please install paper on %TRAY%.: %ERRCODE% Please set paper (%MEDIA_SIZE%). To cancel, select [Cancel]	Мигает	Указанный лоток пуст. Загрузите бумагу указанного размера.
430 440	Please close %TRAY%.: 430,440 To cancel, select [Cancel]	Мигает	Кассета бумаги указанного лотка отсутствует в устройстве. Установите кассету бумаги.
	Access Limitation Error Data was deleted due to the printing limitation. Please see Help for details. ⊙, чтобы закрыть	Загорается	Задание печати, отосланное пользователем, который не идентифицирован для печати, удалено.
	Прогрев	Загорается	Устройство нагревается или охлаждается. Подождите немного, не выключая устройство. Это не неисправность устройства.
	Preparing.	Загорается	Блок принтера не готов к печати. Подождите, пока сообщение исчезнет.

Код ошибки	Сообщение	Кнопка <STATUS (СТАТУС)>	Причина/Способ устранения
	Access Limitation Error Deleted unauthorized user data. Please see Help for details. Ⓞ, чтобы закрыть	Загорается	Уведомляет пользователей о том, что задания были отменены, так как их нельзя печатать. (Относительно учета аданий). Уведомляет пользователей о том, что задания были отменены, так как их нельзя отсылать ПК-факсом. (Относительно учета заданий).
	USB Memory disconnected. Please see Help for details. Ⓞ, чтобы закрыть	Мигает	Указывает, что USB память извлечена. Когда USB память извлечена из исполнения сканирования в память, файловое сохранение файла изображения приостановлено.
	Cannot read the file. Ⓞ, чтобы закрыть	Загорается	Функция печати из USB памяти не выполнена из-за ошибки получателя или другое.
	Cannot open the file. Ⓞ, чтобы закрыть	Загорается	Функция печати из USB памяти не позволяет открыть указанный файл.

Проверка статуса устройства из кнопки <STATUS(СТАТУС)>

Из кнопки <STATUS(СТАТУС)> на панели оператора можно проверить статус устройства.



Проверка статуса проблемы

Кнопка <STATUS(СТАТУС)> мигает или загорается при появлении ошибки в устройстве. Нажмите ее, чтобы проверить статус проблемы.

- 1 Нажмите <STATUS(СТАТУС)> на панели оператора, чтобы открыть меню статуса.
- 2 Убедитесь, что [Состояние неисправности] выбрано, а затем нажмите Ⓞ.
- 3 Нажмите ▼ для выбора элемента, который нужно проверить, а затем нажмите Ⓞ.

Проверка статуса устройства и задания

Можно проверить статус устройства, такой как остаточный ресурс расходных материалов и списки заданий из кнопки <STATUS(СТАТУС)>.

- 1 Нажмите <STATUS(СТАТУС)> на панели оператора, чтобы открыть меню статуса.
- 2 Нажмите ▼, чтобы выбрать [Информация уст-ва], а затем нажмите Ⓞ.

- 3 Нажмите ▼, чтобы выбрать нужный элемент для проверки, а затем нажмите .

● Другие неисправности

В данном разделе объясняются неисправности, которые могут возникнуть, во время работы устройства, и то, как их решить.

Невозможно выполнить печать с компьютера

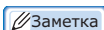

- Если следующая информация не помогает устранить неисправность, обратитесь к дилеру.
- Для решения проблем, вызванных приложением, свяжитесь с производителем приложения.

Основные причины

■ Общие для Windows и Mac OS X

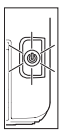
Причина	Способ устранения	Ссылка
Устройство находится в режиме сна.	Нажмите кнопку < POWER SAVE (ЭНЕРГОСБЕРЕЖЕНИЕ) > на панели оператора для входа в режим ожидания. Если режим сна не используется, отключите его из: кнопка < SETTING (НАСТРОЙКИ) > > [Установки Админ.] > [Установки Пользов.] > [Энергосбережение] > [Режим сна].	стр. 20
Устройство выключено.	Включите питание, удерживая нажатой кнопку питания в течение приблизительно секунды.	стр. 20
Отключен USB или Ethernet кабель.	Проверьте, чтобы кабель был должным образом подключен к устройству и компьютеру.	-
Присутствует неисправность кабеля.	Замените кабель новым.	-
Устройство отключено от сети.	Нажмите кнопку < PRINT (ПЕЧАТЬ) > на панели оператора, а затем выберите [On-Line].	-
На экране дисплея панели оператора отображается сообщение об ошибке.	«Сообщения об ошибке, отображенные на экране» стр. 145 или нажмите кнопку < ?HELP (?ПОМОЩЬ) > на панели оператора.	стр. 145
Отключены параметры интерфейса.	Проверьте настройки используемого интерфейса из панели оператора.	Усовершенствованное руководство
Присутствуют проблемы с функцией печати.	Попробуйте выполнить печать конфигурации.	стр. 80
 Светодиодный индикатор выключателя питания быстро мигает каждые 0,3 секунды.	 Возможно, устройство неисправно. Немедленно отключите шнур питания переменного тока. Обратитесь к дилеру.	-

■ Для Windows

Причина	Способ устранения	Ссылка
Устройство не установлено в качестве принтера по умолчанию.	Установите устройство в качестве принтера по умолчанию.	-
Неверный порт выхода для драйвера принтера.	Выберите порт выхода, к которому подключены Ethernet или USB кабели.	-
Выполняется задание печати с другого интерфейса.	Подождите, пока завершится задание печати.	-

Причина	Способ устранения	Ссылка
На экране дисплея отображается [Received invalid data] и печать не может быть выполнена.	Нажмите кнопку <SETTING (НАСТРОЙКИ)> и выберите [Установки Админ.] > [Установки принтера] > [Print menu] > [Настройка принтера] > [Время ожидания], а затем выберите больший промежуток времени. В качестве заводской установки по умолчанию установлено 40 секунд.	-
Задание печати будет отменено автоматически.	При использовании управления заданием печати задание печати распечатываться не должно, или может быть заполнен буфер памяти журнала учетных записей.	Усовершенствованное руководство

Причина	Способ устранения	Ссылка
На устройствах MB491 типы заданий «Защищенная печать», «Сохранить на диске» и «Зашифрованная защищенная печать» выбрать нельзя.	<p>Для драйвера Windows PCL</p> <ol style="list-style-type: none"> Щелкните [Пуск] > [Устройства и принтеры]. Щелкните правой кнопкой мыши по иконке [ОКИ MB491(PCL)] и выберите [Printer properties]. (Если установлено несколько драйверов принтера, выберите [Printer properties] > [ОКИ MB491(PCL)]). Выберите закладку [Параметры устройства]. Для сетевого соединения выберите [Получить настройки]. Для соединения USB добавьте галочку к [SD Карта]. Щелкните [ОК]. <p>Для драйвера Windows PS</p> <ol style="list-style-type: none"> Щелкните [Пуск] > [Устройства и принтеры]. Щелкните правой кнопкой мыши по иконке [ОКИ MB491(PS)], а затем выберите [Printer properties]. (Если установлено несколько драйверов принтера, выберите [Printer properties] > [ОКИ MB491(PS)]). Выберите закладку [Device Settings]. Для сетевого соединения выберите [Get installed options automatically] под [Installable Options], а затем щелкните [Настройка]. Для соединения USB выберите [установлен] для [SD Карта] под [Installable Options]. Щелкните [ОК]. 	Усовершенствованное руководство

Проблемы сетевого соединения

■ Общие для Windows и Mac OS X

Причина	Способ устранения	Ссылка
Использование кабеля с перекрестными проводниками.	Использование кабеля прямого подключения.	-
Устройство было включено до того, как был подключен кабель.	Перед включением устройства подключите кабели.	стр. 49
Концентратор и устройство несовместимы или имеют некоторые проблемы с подключением.	Нажмите кнопку <SETTING (НАСТРОЙКИ)> и выберите [Установки Админ.] > [Меню Сети] > [Установки Сети] > [Параметры Связи], а затем выберите [10Base-T Half].	-
Неверная настройка способа подключения к сети.	Данное устройство запрещено подключать к проводной и беспроводной ЛВС одновременно. Чтобы подключиться к проводной сети, выберите проводной способ подключения. Чтобы подключиться к беспроводной сети, выберите беспроводной способ подключения.	-

Причина	Способ устранения	Ссылка
Нет подключения к беспроводной точке доступа.	<ul style="list-style-type: none"> ● Убедитесь, что включено питание беспроводной точки доступа. ● Проверьте настройки беспроводной точки доступа и выполните настройку вручную или автоматически. ● Перезапустите функцию беспроводной ЛВС. ● Нажмите кнопку <SETTING>, выберите [Admin Setup] > [Network Menu] > [Network Setup] > [Wireless Setting] и выберите [Reconnect Wireless]. 	-

■ Для Windows

Причина	Способ устранения	Ссылка
Неверный IP-адрес.	<ul style="list-style-type: none"> ● Проверьте, чтобы тот же IP-адрес был установлен для устройства и для параметров порта устройства на компьютере. ● При использовании утилиты OKI LPR проверьте параметры IP-адреса в данной утилите. 	стр. 66
Не печатаются все страницы.	Если используется порт WSD, измените его на стандартный порт TCP/IP.	

Проблемы USB соединения

■ Общие для Windows и Mac OS X

Причина	Способ устранения	Ссылка
Используется неподдерживаемый USB кабель.	Используйте кабель USB2.0.	-
Используется USB концентратор.	Подключите устройство к компьютеру напрямую.	стр. 62
Драйвер принтера установлен неверно.	Переустановите драйвер принтера.	стр. 62

■ Для Windows

Причина	Способ устранения	Ссылка
Устройство отключено от сети.	Щелкните правой кнопкой мыши по иконке OKI MB491, а затем выберите [See print jobs] (> [OKI MB491(*)], если установлено несколько драйверов). В диалоговом окне выберите меню [Printer], а затем уберите галочку с окошка [Use Printer Offline]. * Выберите необходимый тип драйвера.	-
Используется переключатель, буфер, кабель-удлинитель или USB концентратор.	Подключите устройство к компьютеру напрямую.	стр. 62
Установлен драйвер принтера, использующий USB соединение.	Удалите из компьютера другой драйвер принтера.	-

Не получается успешно установить драйвер принтера

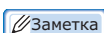

- Если следующая информация не помогает устранить неисправность, обратитесь к дилеру.
- Для решения проблем, вызванных приложением, свяжитесь с производителем приложения.

Проблемы USB соединения

■ Для Windows

Причина	Способ устранения	Ссылка
Иконка устройства не создана в папке [Устройства и принтеры] .	Драйвер принтера установлен неправильно. Правильно переустановите драйвер принтера.	стр. 62
Установился только первый драйвер принтера, даже если для установки были выбраны несколько драйверов принтера.	<p>Выполните следующие действия, чтобы установить второй и последующие драйверы принтера:</p> <ol style="list-style-type: none"> 1. Вставьте в компьютер «DVD-диск с программным обеспечением». 2. Щелкните [Run setup.exe] и следуйте инструкциям на экране. 3. Выберите [Custom Installation (Printer)] из [Driver Installation]. 4. Щелкните [Next]. 5. Щелкните [Local Printer], а затем щелкните [Next]. 6. На экране [Select printer port] выберите [FILE], а затем щелкните [Next]. 7. Завершите установку, следуя инструкциям на экране. 8. На [Устройства и принтеры] правой кнопкой мыши щелкните по иконке второго и последующего драйвера и выберите [Printer properties] ([OKI MB491(*)), если установлено несколько драйверов). <p>*Выберите необходимый тип драйвера.</p> <ol style="list-style-type: none"> 9. В закладке [Ports] из списка выберите [USBxxx]. 10. Щелкните [OK]. 	-
Отобразится сообщение об ошибке [Unable to install printer driver] .	<p>Используйте технологию «включай и работай». Выполните следующие действия:</p> <ol style="list-style-type: none"> 1. Убедитесь в том, что устройство и компьютер выключены. 2. Подсоедините USB-кабель. 3. Включите питание, удерживая нажатой кнопку питания в течение приблизительно секунды. 4. Включите компьютер. 5. После отображения мастера обнаружения нового оборудования, выполните инструкции на экране, чтобы завершить установку. <p>Для получения дополнительной информации см. [README.TXT] на «DVD-диске с программным обеспечением».</p>	-

Ограничения для каждой ОС

Ограничения для Windows 7/Windows Vista/Windows Server 2008 R2/Windows Server 2008

Элемент	Признак	Причина/Способ устранения
Драйверы принтера	[Справка] не отображается.	Функция [Справка] не поддерживается на драйверах принтера PS.
	Появится диалоговое окно [User Account Control].	При запуске программы установки или утилиты может появиться диалоговое окно [User Account Control]. Щелкните [Да] или [Продолжить] для запуска программы установки или утилиты с правами администратора. Если щелкнуть [Нет], то программа установки или утилита не запустятся.
Расширение сети	[Справка] не отображается.	Функция [Справка] не поддерживается.
	Появилось диалоговое окно [User Account Control] .	При запуске программы установки или утилиты может появиться диалоговое окно [User Account Control]. Щелкните [Да] или [Продолжить] для запуска программы установки или утилиты с правами администратора. Если щелкнуть [Нет], то программа установки или утилита не запустятся.
	Появится диалоговое окно [Program Capability Assistant].	Если диалоговое окно [Program Capability Assistant] появилось после установки (включая ситуацию, если Вы остановили установку до ее завершения), обязательно щелкните [This program installed correctly].
Регулятор PS Gamma	Появится диалоговое окно [User Account Control].	При запуске программы установки или утилиты может появиться диалоговое окно [User Account Control]. Щелкните [Да] или [Продолжить] для запуска программы установки или утилиты с правами администратора. Если щелкнуть [Нет], программа установки или утилита не запустятся.
	Появится диалоговое окно [Program Capability Assistant].	Если диалоговое окно [Program Capability Assistant] появилось после установки (включая ситуацию, если Вы остановили установку до ее завершения), обязательно щелкните [This program installed correctly].

Ограничения для Windows Server 2003 Service Pack 1 и Windows XP Service Pack 2

■ Ограничения для брандмауэра Windows

Для Windows Server 2003 Service Pack 1 и Windows XP Service Pack 2 функциональность брандмауэра Windows была улучшена. К драйверам принтера и утилитам могут быть применены следующие ограничения.

Заметка

- Следующий порядок действий объясняется на примере Windows XP Service Pack 2. Процедура и имена меню могут отличаться от Windows Server 2003 Service Pack 1.

Элемент	Признак	Причина/Способ устранения
Драйвер принтера	Нельзя распечатать файл при использовании устройства в качестве совместно используемого принтера в сети.	На сервере щелкните [start], а затем выберите [Operator panel] > [Security Center] > [Windows Firewall]. Выберите закладку [Exceptions] и поставьте галочку для окошка [File and Printer Sharing]. Щелкните [OK].
Утилита OKI LPR	Невозможно найти устройство.	Если для окошка [Don't allow exceptions] поставлена галочка на закладке [Общие] брандмауэра Windows, то нельзя выполнить поиск устройства в сегменте, подсоединенном к другому маршрутизатору. Только устройства внутри одного и того же сегмента, так как устройство является целью поиска. Если невозможно найти устройство, укажите IP-адрес устройства в [Установка принтера] или на экране [Confirm Connections].
Печать Super Vision	Невозможно получить доступ к устройству с помощью удаленного компьютера.	Щелкните [start], а затем выберите [Operator panel] > [Security Center] > [Windows Firewall]. Выберите закладку [Exception] и щелкните [Add Program]. Выберите следующие файлы, а затем щелкните [Open] > [OK] > [OK]. <ul style="list-style-type: none"> «(J2EE расположение)\jdk\bin\java.exe» «(J2EE расположение)\jdk\bin\javaw.exe» «(J2EE расположение)\jdk\jre\bin\java.exe» «(J2EE расположение)\jdk\jre\bin\javaw.exe»
	Всплывающие окна заблокированы.	При использовании Internet Explorer всплывающие окна могут быть заблокированы. В Internet Explorer выберите [Internet Options] из меню [Tools]. Выберите закладку [Privacy] и щелкните [Параметры] в области [Pop-up Blocker]. В окне [Pop-up Blocker Settings] введите URL печати Super Vision в [Address of Web site to allow], а затем щелкните [Добавить]. Щелкните [Закрыть] > [OK].
Программа установки веб-драйвера	Невозможно найти устройство.	Если поставлена галочка в окошке [Don't allow exceptions] на закладке [Общие] брандмауэра Windows, нельзя выполнять поиск устройства в сегменте, который подсоединен к другому маршрутизатору. Только устройства внутри одного и того же сегмента, так как устройство является целью поиска. Введите «*» вместо четвертой цифры диапазона IP-адреса для осуществления поиска.

Элемент	Признак	Причина/Способ устранения
Программа установки веб-драйвера	Невозможно получить доступ к устройству с помощью удаленного компьютера.	Щелкните [start] , а затем выберите [Operator panel] > [Security Center] > [Windows Firewall] . Выберите закладку [Exception] и щелкните [Добавить Порт] . Добавьте номер порта веб-сайта, на котором установлен драйвер программы установки. Щелкните [start] , а затем выберите [Operator panel] > [Performance and Maintenance] > [Администрирование] . Дважды щелкните [Component Services] и измените полномочия доступа компонента для программы установки драйвера. Для получения дополнительной информации о том, как сконфигурировать параметры, см. ознакомительный файл, сохраненный в [start] > [Все программы] > [Okidata] > [Driver Installer] > [Readme] .

Ограничения для Mac OS X 10.6

Элемент	Признак	Причина/Способ устранения
Драйвер TWAIN	Невозможно выполнить сканирование при помощи ввода изображения.	<ul style="list-style-type: none"> ● Сканирование доступно только, если компьютер подсоединен через USB. ● Во время ввода изображения интерфейс пользователя драйвера TWAIN не отображается. Используйте интерфейс пользователя ввода изображения, а затем выполните сканирование данных.

Ограничения для Mac OS X 10.5

Элемент	Признак	Причина/Способ устранения
Драйвер TWAIN	Невозможно выполнить сканирование при помощи ввода изображения.	При вводе изображения, если компьютер подсоединен к сети, перед использованием откройте интерфейс пользователя драйвера TWAIN. Для отображения интерфейса пользователя драйвера TWAIN, после запуска ввода изображения, выберите [Browse Devices] из меню [Devices] ввода изображения, а затем откройте браузер устройства. Выберите драйвер и щелкните использование [Use TWAIN UI] .

Ограничения для Mac OS X 10.4

Элемент	Признак	Причина/Способ устранения
Драйвер TWAIN	Невозможно выполнить сканирование при помощи ввода изображения	При вводе изображения, если компьютер подсоединен к сети, перед использованием откройте интерфейс пользователя драйвера TWAIN. Чтобы отобразить интерфейс пользователя драйвера TWAIN, после запуска ввода изображения, выберите [Browse Devices] из меню [Devices] ввода изображения. Выберите драйвер в [TWAIN devices] , а затем поставьте галочку в окошке [Use TWAIN software] , показанном на нижнем правом экране.

Неисправности копирования

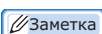

- Если следующая информация не помогла решить проблему, обратитесь к дилеру.

Невозможно выполнить копирование

Признак	Проверьте	Способ устранения	Ссылка
Невозможно выполнить копирование.	Устройство включено?	Включите питание, удерживая нажатой кнопку питания в течение приблизительно секунды.	стр. 20
	Устройство инициализируется?	Дождитесь окончания инициализации.	-
	Документ загружен в устройство должным образом?	Правильно загрузите документ в устройство.	стр. 39
	В лотке есть бумага?	Загрузите бумагу в лоток. Или, проверьте, чтобы на устройство была установлена кассета для бумаги.	стр. 33
	Загружена ли в лоток бумага соответствующего для документа размера?	Загрузите в лоток бумагу соответствующего размера.	стр. 33
	Можно ли выбрать лоток для бумаги, когда [Подача бумаги] установлено на [Auto] ?	Нажмите кнопку <SETTING (НАСТРОЙКИ)> и выберите [Установки бумаги] > [Выберите лоток] > [Копир.] > лоток для бумаги, в который загружена используемая бумага, а затем выберите [ON] или [ON(*)] .	-
	Совместима ли загруженная бумага с дуплексной печатью?	Дуплексное копирование может быть не выполнено в зависимости от размера бумаги, типа документа или веса документа. Загрузите правильную бумагу для дуплексной печати и правильно задайте размер бумаги, тип документа и вес документа.	стр. 33
	Установлен ли тип бумажного носителя лотка для бумаги на значение [ОБЫЧНАЯ] или [ВТОРИЧНАЯ] ?	При установке [Подача бумаги] на [Auto] , установите тип бумажного носителя для лотка для бумаги на значение [ОБЫЧНАЯ] или [ВТОРИЧНАЯ] .	стр. 37

Признак	Проверьте	Способ устранения	Ссылка
Невозможно выполнить копирование.	Произошло замятие бумаги?	Проверьте сообщение об ошибке и устраните замятие бумаги.	стр. 138
	Тонер картридж пуст?	Замените его на новый картридж.	стр. 179
	Заканчивается срок службы барабана переноса изображений?	Замените барабан на новый.	стр. 180
	Открыты крышки устройства?	Закройте все крышки.	стр. 15
	Появляется ошибка?	Устраните ошибку.	стр. 145
	Выполняется другое задание?	Начните копирование после завершения другого задания.	-
	Выполняется задание печати с компьютера или другого устройства?	Дождитесь завершения печати.	-
	Факс передается в реальном времени?	Дождитесь завершения передачи.	-
	Включен ли режим непрерывного сканирования?	На экране дисплея выберите [Scan completed].	стр. 84
	Устройство отключено от сети?	Нажмите кнопку < PRINT (ПЕЧАТЬ)> на панели оператора, а затем выберите [On-Line/Off-Line].	-
	У Вас есть доступ к выполнению копирования?	Введите Ваш авторизованный PIN, или имя пользователя и пароль.	стр. 131
Нельзя выполнять копирование документов различных размеров.	Параметр [Док.различного размера] установлен на [OFF]?	Установите параметр [Док.различного размера] на [ON].	Усовершенствованное руководство
	Размер документа совместим с выполнением копий различного размера?	Используйте документы размеров, поддерживаемых для копирования различных размеров.	Усовершенствованное руководство
	Загружена ли бумага всех размеров оригинала?	Загрузите бумагу необходимых размеров в каждый лоток для бумаги. Лотки для бумаги необходимо установить на [ON] или [ON(*)] с помощью кнопки < SETTING (НАСТРОЙКИ)> > [Установки бумаги] > [Выберите лоток] > [Копир.].	-
Невозможно сортировать копии.	Параметр [Сорт.] установлен на [OFF]?	Установите параметр [Сорт.] на [ON].	Усовершенствованное руководство

Выведенная копия отличается от оригинала документа

Признак	Проверьте	Способ устранения	Ссылка
Выведенная копия отличается от оригинала документа.	Параметр [DuplexCopy] активирован?	Установите параметр [DuplexCopy] на [OFF].	стр. 85
	Параметр [Док.различного размера] установлен на [ON]?	Установите параметр [Док.различного размера] на [OFF].	Усовершенствованное руководство
Размер выведенной копии отличается от размера оригинала документа.	Бумага правильного для документа размера загружена на лоток для документов?	Загрузите бумагу правильного для документа размера.	стр. 33
	Правильно ли установлен коэффициент масштабирования?	Установите правильный коэффициент масштабирования.	стр. 83
	Параметр [Повтор] установлен на [ON]?	Установите параметр [Повтор] на [OFF].	Усовершенствованное руководство

Признак	Проверьте	Способ устранения	Ссылка
Часть изображения оригинала отсутствует на выведенной копии.	Параметр [Стирание границ] установлен на [ON] ?	Установите параметр [Стирание границ] на [OFF] .	Усовершенствованное руководство
	Параметр [Поле] установлен на [ON] ?	Установите параметр [Поле] на [OFF] .	Усовершенствованное руководство
	Параметр [N-в-1] установлен на [ON] ?	Установите параметр [N-в-1] на [OFF] .	Усовершенствованное руководство

Неисправности после начала копирования

Признак	Проверьте	Способ устранения	Ссылка
Устройство медленно начинает копирование.	Параметры [Warming Up] или [Preparing] отображаются на экране дисплея?	Устройство выполняет подготовку. Дождитесь начала копирования.	-
Задание копирования отменено.	Появилась ли ошибка?	Задание копирования отменяется, если происходят определенные ошибки во время копирования. Устраните ошибку и снова запустите задание копирования.	стр. 145
	Загружена ли бумага в МЦ лоток?	При копировании на бумаге из МЦ лотка перед началом копирования проверьте, загружено ли достаточное количество бумаги в МЦ лоток. И, нажмите кнопку <SETTING (НАСТРОЙКИ)> и выберите [Установки бумаги] > [Выберите лоток] > [Копир.] > [MP tray] , а затем проверьте выбран ли параметр [ON] или [Вкл.(Приор.)] .	-

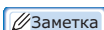

Неисправности во время отправки факса





- Если следующая информация не помогает устранить неисправность, обратитесь к дилеру.

Невозможно отправить факс

Признак	Проверьте	Способ устранения	Ссылка
Невозможно отправить факс.	Был выполнен правильный порядок действий?	Проверьте порядок действий и повторите попытку.	стр. 88
	Указан правильный номер?	При использовании быстрого набора распечатайте список быстрого набора и проверьте правильность записи.	стр. 89 Усовершенствованное руководство
	Указан ли правильный тип линии связи?	Укажите правильный тип линии связи для своего региона.	стр. 45
	Ошибка связана с устройством получателя?	Свяжитесь с получателем и попросите его проверить состояние устройства.	-
Устройство не отправляет документ непрерывно.	Правильно ли загружен документ в АПД?	Держите ведущую переднюю кромку страниц документа ровно.	стр. 39
	В АПД загружен документ размера, отличного от A4, letter или legal 13/13,5/14?	С АПД можно отправлять документы размера A4, letter и legal 13/13,5/ 14.	-

Признак	Проверьте	Способ устранения	Ссылка
Устройство не отправляет факс, даже если Вы набрали номер и нажали  .	Указан ли правильный тип линии связи?	Укажите правильный тип линии связи для своего региона.	стр. 45
	Правильно ли загружен документ?	Правильно загрузите документ.	стр. 39
	Правильно ли набран номер?	Правильно наберите номер.	-
	Линия получателя занята?	Дождитесь освобождения линии и повторите попытку.	-
Невозможно передать факс вручную.	Вы положили трубку прежде, чем нажать  .	Сначала нажмите  , а затем положите трубку.	Усовершенствованное руководство
Устройство не начинает сканирование (во время передачи из памяти).	Правильно ли загружен документ?	Правильно загрузите документ.	стр. 39
	Достаточно ли памяти?	Проверьте имеющуюся свободную память.	Усовершенствованное руководство

Невозможно получить факс

Признак	Проверьте	Способ устранения	Ссылка
Невозможно получить факс.	Правильно ли задан режим получения?	Проверьте режим получения	стр. 94
	В лотке есть бумага?	Загрузите бумагу.	стр. 33
	Произошло замятие бумаги?	Проверьте сообщение об ошибке и устраните замятие бумаги.	стр. 138
	Правильно ли подключен телефонный кабель к устройству?	Правильно подключите телефонный кабель.	стр. 42
	Достаточно ли памяти?	Проверьте имеющуюся свободную память.	Усовершенствованное руководство
Невозможно получить факс вручную.	Вы положили трубку прежде, чем нажать  .	Сначала нажмите  , а затем положите трубку.	стр. 94
Произошла ошибка опроса F-кода и распечаталось сообщение об ошибке.	Отправитель сохранил документ в ящике рассылки?	Свяжитесь с отправителем и попросите его сохранить документ опроса.	-

Невозможно отправить или получить факс

Признак	Проверьте	Способ устранения	Ссылка
Невозможно отправить или получить факс.	Это касается неправильного соединения телефонного кабеля?	Проверьте соединение телефонного кабеля.	стр. 42
	IP-телефон установлен на устройстве в широкополосной среде?	Нажмите кнопку <SETTING (НАСТРОЙКИ)> и выберите [Установки Админ.] > [Установки Пользов.] > [Super G3] > [OFF] .	-
	Изменен ли контракт использования телефонной сети?	Укажите правильный тип линии связи для своего региона.	-
	Правильно ли задан параметр [Код страны] ?	Установите правильный код страны.	стр. 41

Устройство не выбирает соответствующую бумагу для полученного факса

Признак	Проверьте	Способ устранения	Ссылка
Устройство не выбирает соответствующую бумагу для полученного факса.	Указан параметр, отличный от [ОБЫЧНАЯ] или [ВТОРИЧНАЯ] в [Тип носителя] для лотка для бумаги, используемого для приема факса?	Задайте значение [ОБЫЧНАЯ] или [ВТОРИЧНАЯ] в [Тип носителя] для лотка для бумаги, используемого для получения факса.	Усовершенствованное руководство

Неисправности сканирования

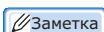

- Если следующая информация не помогает устранить неисправность, обратитесь к дилеру.

Признак	Проверьте	Способ устранения	Ссылка
Невозможно начать задание сканирования.	Устройство включено?	Включите питание, удерживая нажатой кнопку питания в течение приблизительно секунды.	стр. 20
	Подключен ли кабель к устройству?	Проверьте соединения кабелей и подключите их должным образом.	стр. 48
	Поврежден ли кабель?	Замените кабель.	стр. 48
	Правильно ли установлены параметры сети?	Правильно установите параметры сети.	стр. 66
	Появляется ошибка?	Следуйте инструкциям, отображенным на экране дисплея устройства.	стр. 145
Невозможно выполнить передачу и прием электронной почты.	Ethernet кабель был подключен после включения устройства?	Включите питание, удерживая нажатой кнопку питания в течение приблизительно секунды. Подсоедините Ethernet кабель, а затем включите питание, удерживая нажатой кнопку питания в течение приблизительно секунды.	стр. 49
	Неверная настройка способа подключения к сети.	Данное устройство запрещено подключать к проводной и беспроводной ЛВС одновременно. Чтобы подключиться к проводной сети, выберите проводной способ подключения. Чтобы подключиться к беспроводной сети, выберите беспроводной способ подключения.	-
	Нет подключения к беспроводной точке доступа.	<ul style="list-style-type: none"> ● Убедитесь, что включено питание беспроводной точки доступа. ● Проверьте настройки беспроводной точки доступа и выполните настройку вручную или автоматически. ● Перезапустите функцию беспроводной ЛВС. ● Нажмите кнопку <SETTING>, выберите [Admin Setup] > [Network Menu] > [Network Setup] > [Wireless Setting] и выберите [Reconnect Wireless]. 	-
	Установлен ли адрес электронной почты устройства?	Установите электронный адрес устройства.	стр. 68
	Введен неправильный адрес электронной почты?	Введите правильный адрес электронной почты.	стр. 68
	Правильно ли установлен адрес SMTP сервера?	Проверьте параметры SMTP сервера.	стр. 68
	Правильно ли установлен адрес POP3 сервера?	Проверьте параметры POP3 сервера.	стр. 68
	Правильно ли установлен адрес DNS сервера?	Проверьте параметры адреса DNS сервера.	стр. 68
	Выполняется другое задание?	Дождитесь окончания другого задания.	-
	Появляется ошибка?	Следуйте инструкциям, отображенным на экране дисплея устройства.	стр. 145

Признак	Проверьте	Способ устранения	Ссылка
Невозможно сохранить файлы в сетевой папке-регистраторе.	Правильно ли установлены параметры FTP/CIFS?	Проверьте параметры профиля.	стр. 79
	Появляется ошибка?	Следуйте инструкциям, отображенным на экране дисплея устройства.	стр. 145

Неисправности качества изображения



- Если следующая информация не помогла решить проблему, обратитесь к дилеру.

Признак	Проверьте	Способ устранения	Ссылка
Вертикальные белые линии на печати.	Светодиодные головки загрязнены.	Протрите светодиодные головки мягкой тонкой бумагой.	стр. 185
	Заканчивается тонер.	Замените картридж.	стр. 179
	На барабане переноса изображений могут присутствовать посторонние вещества.	Замените барабан переноса изображений.	стр. 180
	Барабан переноса изображений установлен неправильно.	Установите барабан переноса изображений правильно.	стр. 180
	Загрязнено стекло экспонирования АПД.	Очистите стекло экспонирования АПД.	стр. 183
Напечатанные изображения становятся бледнее по вертикали.	Светодиодные головки загрязнены.	Протрите светодиодные головки мягкой тонкой бумагой.	стр. 185
	Заканчивается тонер.	Замените картридж.	стр. 179
	Неподходящая бумага.	Используйте подходящую бумагу.	-
Распечатываемые изображения слишком светлые.	Картридж установлен неправильно.	Правильно установите картридж.	стр. 179
	Заканчивается тонер.	Замените картридж.	стр. 179
	Влажная бумага.	Храните бумагу при надлежащих температуре и влажности.	стр. 32
	Неподходящая бумага.	Используйте подходящую бумагу.	-
	Неподходящая бумага. Заданы неправильные параметры типа и ширины бумажного носителя.	Нажмите кнопку <SETTING (НАСТРОЙКИ)> и выберите [Установки бумаги] >, используемый лоток для бумаги, а затем выберите подходящие значения для [Тип носителя] и [Вес носителя] . Или, выберите более плотные значения для [Вес носителя] .	стр. 37
	Переработанная бумага.	Нажмите кнопку <SETTING (НАСТРОЙКИ)> и выберите [Установки бумаги] >, используемый лоток для бумаги, а затем выберите более плотные значения для [Вес носителя] .	стр. 37
В документе оригинала использован желтый и зеленый цвет.	Если данные оригинала были переданы, попросите отправителя изменить цвет документа оригинала на черно-белый.	-	
Напечатанные изображения частично бледные. Белые пятна и линии.	Бумага слишком влажная или слишком сухая.	Храните бумагу при надлежащих температуре и влажности.	стр. 32
Вертикальные линии на печати.	Барабан переноса изображений поврежден.	Замените барабан переноса изображений.	стр. 180
	Заканчивается тонер.	Замените картридж.	стр. 179
	Стекло экспонирования и подающий бумагу ролик устройства АПД загрязнены.	Очистите стекло экспонирования и ролик подающий бумагу.	стр. 183

Признак	Проверьте	Способ устранения	Ссылка
Периодически на печати появляются горизонтальные линии и пятна.	Если интервал линий и пятен около 94 мм, то барабан переноса изображений (зеленая трубка) поврежден или загрязнен.	Слегка вытрите барабан переноса изображений мягкой тонкой бумагой. Если барабан переноса изображений поврежден, замените его.	стр. 180
	Если интервал линий и пятен около 40 мм, возможно на барабане присутствуют инородные вещества.	Откройте и закройте верхнюю крышку, и снова выполните печать.	-
	Барабан переноса изображений подвергнулся воздействию света.	Установите барабан переноса изображений в устройство и оставьте его на несколько часов. Если проблема не устранена, замените барабан.	стр. 180
	Загрязнено направление подачи бумаги.	Распечатайте несколько пробных копий.	-
Белые области на бумаге содержат неяркие пятна.	Бумага содержит статическое электричество.	Храните бумагу при надлежащих температуре и влажности.	стр. 32
	Бумага слишком толстая.	Используйте более тонкую бумагу.	-
	Заканчивается тонер.	Замените картридж.	стр. 179
Края букв смазаны.	Светодиодные головки загрязнены.	Протрите светодиодные головки мягкой тонкой бумагой.	стр. 185
	Неподходящая бумага.	Используйте рекомендованную бумагу.	-
	Влажная бумага.	Замените бумагу новой.	стр. 33
Область всей бумаги слегка загрязнена при печати на конвертах или мелованной бумаге.	Тонер может прилипнуть ко всей области конверта или мелованной бумаги.	Это не неисправность устройства. Не рекомендуется использовать мелованную бумагу.	-
Тонер сходит с бумаги, если ее потереть.	Заданы неправильные параметры типа и ширины бумажного носителя.	Нажмите кнопку <SETTING (НАСТРОЙКИ)> и выберите [Установки бумаги] , используемый лоток для бумаги, а затем выберите подходящие значения для [Тип носителя] и [Вес носителя] . Или, выберите более плотные значения для [Вес носителя] .	стр. 37
	Переработанная бумага.	Нажмите кнопку <SETTING (НАСТРОЙКИ)> и выберите [Установки бумаги] , используемый лоток для бумаги, а затем выберите более плотные значения для [Вес носителя] .	стр. 37
Неоднородный глянец.	Заданы неправильные параметры типа и ширины бумажного носителя.	Нажмите кнопку <SETTING (НАСТРОЙКИ)> и выберите [Установки бумаги] , используемый лоток для бумаги, а затем выберите подходящие значения для [Тип носителя] и [Вес носителя] . Или, выберите более плотные значения для [Вес носителя] .	стр. 37
Черные или белые точки.	Неподходящая бумага.	Используйте подходящую бумагу.	-
	Если интервал между точками около 94 мм, барабан переноса изображения (зеленая трубка) поврежден ли загрязнен.	Слегка вытрите барабан мягкой тонкой бумагой. Если барабан переноса изображений поврежден, замените его.	стр. 180
	Стекло экспонирования или планшет удержания документа загрязнены.	Очистите стекло экспонирования и планшет удержания документа.	стр. 183

Признак	Проверьте	Способ устранения	Ссылка
Распечатывается грязный лист.	Влажная бумага.	Замените бумагу новой.	стр. 33
	Неподходящая бумага.	Используйте подходящую бумагу.	-
	Стекло экспонирования или планшет удержания документа загрязнены.	Очистите стекло экспонирования и планшет удержания документа.	стр. 183
Вся страница печатается черной.	Возможно, устройство неисправно.	Обратитесь к дилеру.	-
Ничего не печатается.	Одновременно поданы два или более листа бумаги.	Хорошо проветрите бумагу и загрузите ее снова.	стр. 33
	Возможно, устройство неисправно.	Обратитесь к дилеру.	-
	Сканируется обратная сторона документа.	Правильно загрузите бумагу.	стр. 39
Белые участки.	Влажная бумага.	Замените бумагу новой.	стр. 33
	Неподходящая бумага.	Используйте подходящую бумагу.	-
	Загрязнено стекло экспонирования.	Очистите стекло экспонирования.	стр. 183
Вся бумага загрязнена.	Загрязнено стекло экспонирования.	Очистите стекло экспонирования.	стр. 183
	При распечатывании двустороннего документа пропечатывается изображение, напечатанное на обратной стороне.	Когда документ тонкий, может пропечататься изображение, напечатанное на обратной стороне. Уменьшите плотность печати.	-
Края бумаги загрязнены.	Ролик удержания бумаги или планшет удержания документа загрязнены.	Очистите ролик удержания бумаги и планшет удержания бумаги.	стр. 183
	Размер бумаги больше размера документа (если коэффициент масштабирования установлен на 100%).	Используйте бумагу одинакового с документом размера.	-
	Ориентация документа и бумаги отличается.	Установите правильную ориентацию документа.	-
	Неправильно установлен коэффициент масштабирования.	Установите правильный коэффициент масштабирования, согласно размеру бумаги.	-
Печатаемое изображение скошено.	Документ загружен неправильно.	Правильно загрузите бумагу.	стр. 39
	В устройство АПД загружен неподходящий документ.	Загрузите в АПД подходящий документ.	стр. 39
	На стекле экспонирования АПД могут присутствовать посторонние вещества.	Очистите стекло экспонирования АПД.	стр. 183

Неисправность подачи бумаги

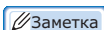

- Если следующая информация не помогает устранить неисправность, обратитесь к дилеру.

Признак	Проверьте	Способ устранения	Ссылка
Документ не извлекается из устройства.	Произошло замятие документа.	Устраните замятый документ и загрузите его снова.	стр. 138
Происходит частое замятие документа.	Документ не подходит для использования в данном устройстве.	Используйте подходящий документ.	стр. 38
	Направляющие документа отрегулированы неправильно.	Отрегулируйте направляющие документа согласно документу.	стр. 39
	Внутри АПД застрял кусочек бумаги.	Откройте крышку стекла экспонирования и удалите застрявшую бумагу.	стр. 138
	Ролики в АПД загрязнены.	Очистите ролики в АПД.	стр. 183

Признак	Проверьте	Способ устранения	Ссылка
<ul style="list-style-type: none"> ● Происходит частое замятие бумаги. ● Подаются сразу несколько листов. ● Бумага подается под углом. 	Устройство наклонено.	Установите устройство на ровной поверхности.	-
	Бумага слишком легкая или слишком тяжелая.	Используйте подходящую для устройства бумагу.	стр. 30
	Бумага влажная или имеет статический заряд.	Храните бумагу при надлежащих температуре и влажности.	стр. 32
	Бумага измята, согнута или закручена.	Используйте подходящую для устройства бумагу. Расправьте согнутую бумагу.	стр. 30
	На обратной стороне бумаги уже что-то напечатано.	Нельзя использовать бумагу, распечатанную на лоток 1 и лоток 2. Загрузите ее в МЦ лоток или ручной лоток для печати.	стр. 35
	Края бумаги не ровные.	Проветрите бумагу и выровняйте края.	стр. 33
	В лотке для бумаги только один лист бумаги.	Загрузите несколько листов.	стр. 33
	В лоток с бумагой была добавлена новая бумага.	Удалите уже загруженную бумагу, уложите ее на новую бумагу, выровняйте края и загрузите бумагу со старой бумагой сверху.	стр. 33
	Бумага загружена под углом.	Для лотка 1 и лотка 2 отрегулируйте ширину направляющих и ограничителя согласно бумаге. Для МЦ лотка и ручного лотка отрегулируйте ширину направляющих согласно бумаге.	стр. 33
	Конверты загружены неправильно.	Правильно загрузите конверты.	стр. 35
	Бумага, конверты или этикетки весом между 123 и 163 г/м ² (33 и 43 фунта) загружаются в лоток 1 и лоток 2.	Загрузите бумагу, конверты или этикетки весом между 123 и 163 г/м ² (33 и 43 фунта) на МЦ лоток (MB451/MB451w/MB471/MB471w/MB491/ES4191 MFP) или ручной лоток (MB441/MB461/ES4161 MFP).	стр. 35 стр. 38
Бумага не подается в устройство.	Неправильно указан параметр [Paper Feeding Source] в драйвере принтера.	Проверьте лоток для бумаги и выберите правильный лоток в [Paper Feeding Source] в драйвере принтера.	-
	В драйвере принтера указана ручная подача бумаги.	Загрузите бумагу в МЦ лоток. Затем, на панели оператора выберите [Restart] . Или, в драйвере принтера удалите галочку в окошке [Использ. универс. лоток для ручной подачи] в [Опции подачи бумаги] .	стр. 35 Усовершенствованное руководство
Устройство не начинает работу даже после устранения замятия бумаги.	-	Откройте и закройте верхнюю крышку.	-
Бумага гнется или мнется.	Бумага влажная или имеет статический заряд.	Храните бумагу при надлежащих температуре и влажности.	стр. 32
	Бумага слишком легкая.	Нажмите кнопку <SETTING (НАСТРОЙКИ)> , а затем выберите [Установки бумаги] > [(tray name)] > [Вес носителя] . Затем, укажите более легкий вес.	стр. 37

Признак	Проверьте	Способ устранения	Ссылка
Бумага закручивается вокруг роликов в блоке печки.	Неправильно установлены параметры веса и ширины бумажного носителя.	Нажмите кнопку <SETTING (НАСТРОЙКИ)>, а затем выберите [Установки бумаги] > [(tray name)] > [Тип носителя]/ [Вес носителя]. Затем, укажите подходящие значения. Или, укажите более тяжелый вес в [Вес носителя].	стр. 37
	Бумага слишком легкая.	Используйте более тяжелую бумагу.	-
	На ведущей передней кромке бумаги напечатано изображение или текст.	Установите поле ведущей передней кромки бумаги. Для дуплексной печати оставьте поле для передней и нижней кромок.	-

Неисправности устройства



- Если следующая информация не помогает устранить неисправность, обратитесь к дилеру.

Признак	Проверьте	Способ устранения	Ссылка
При включении устройства появляется сообщение «не в сети».	Отключен сетевой кабель.	Включите питание, удерживая нажатой кнопку питания в течение приблизительно секунды, а затем надежно подключите сетевой кабель.	-
	Отключено питание.	Проверьте, поступает ли питание к электрической розетке.	-
Устройство не работает.	Сетевой кабель не подключен должным образом.	Плотно вставьте сетевой кабель.	-
	Устройство выключено.	Включите питание, удерживая нажатой кнопку питания в течение приблизительно секунды.	стр. 20
Питание выключилось автоматически из-за функции автоматического выключения питания, и не отвечает.	Питание отключилось автоматически, т.к. пришло время автоматического отключения.	Включите питание.	-
Принтер не отвечает.	Принтер находится в состоянии ошибки.	Выключите питание, нажав и удерживая выключатель питания в течение 5 секунд. А затем снова включите питание.	-

Признак	Проверьте	Способ устранения	Ссылка
Устройство не начинает печать.	На панели отображается ошибка.	Проверьте код ошибки и следуйте инструкциям на экране.	стр. 145
	Отсоединен Ethernet или USB кабель.	Плотно подключите Ethernet или USB кабель.	стр. 49 стр. 62
	Неполадки с Ethernet или USB кабелем.	Используйте другой Ethernet или USB кабель.	-
	Устройство не поддерживает данный Ethernet или USB кабель.	<ul style="list-style-type: none"> ● Используйте совместимый кабель USB 2.0. ● Используйте совместимый кабель Ethernet 10BASE-T/100BASE-TX. 	-
	Возникли неполадки с функцией печати.	Нажмите кнопку <SETTING (НАСТРОЙКИ)> и выберите [Отчеты] > [Конфигурация] , и распечатайте список конфигурации, чтобы проверить выполнение печати.	стр. 80
	Интерфейс отключен.	Нажмите кнопку <SETTING (НАСТРОЙКИ)> и выберите [Установки Админ.] > [Меню Сети] > [Установки Сети] , и включите используемый интерфейс.	-
	Не выбран драйвер принтера устройства.	Установите драйвер принтера устройства в качестве принтера по умолчанию.	-
	Указан неверный порт драйвера принтера.	Укажите порт подключенного Ethernet или USB кабеля.	-
Экран дисплея пустой.	Устройство находится в режиме сна.	Проверьте, загорается ли кнопка <POWER SAVE (ЭНЕРГОСБЕРЕЖЕНИЕ)> , и нажмите кнопку <POWER SAVE (ЭНЕРГОСБЕРЕЖЕНИЕ)> для активации устройства.	стр. 20
Данные печати не переданы на устройство.	Поврежден Ethernet или USB кабель.	Подсоедините новый кабель.	-
	Истек период ожидания, установленный на компьютере.	Установите более длительный период времени.	-
Появился необычный звук.	Устройство наклонено.	Установите устройство на ровной поверхности.	-
	Внутри устройства остался кусочек бумаги или неизвестный объект.	Проверьте внутреннюю часть устройства и извлеките посторонние объекты.	-
	Открыта верхняя крышка.	Закройте верхнюю крышку.	-
Появилось гудение.	Устройство выполняет печать на тяжелой или тонкой бумаге при высокой внутренней температуре.	Это не является неисправностью. Работу можно продолжить.	-
Начало печати занимает некоторое время.	Устройство разогревается после энергосберегающего режима или режима сна.	Нажмите кнопку <SETTING (НАСТРОЙКИ)> и выберите [Установки Админ.] > [Установки Пользов.] > [Энергосбережение разрешено]/ [Режим сна] , и отключите оба режима.	стр. 20
	Возможно, устройство очищает барабан переноса изображения.	Подождите некоторое время.	-
	Устройство регулирует температуру устройства термического закрепления.	Подождите некоторое время.	-
	Устройство обрабатывает данные, полученные от другого интерфейса.	Дождитесь окончания процесса.	-

Признак	Проверьте	Способ устранения	Ссылка
Задание печати остановилось в середине процесса печати.	В результате непрерывного выполнения заданий печати, устройство термического переноса нагревается. Устройство термического переноса остывает.	Подождите некоторое время. После того, как устройство термического переноса охлаждается, печать возобновляется автоматически.	-
	В результате выполнения непрерывных заданий печати в течение длительного времени, внутренняя температура устройства становится слишком высокой. Устройство охлаждается.	Подождите некоторое время. Когда устройство охлаждается, печать возобновляется автоматически.	-
Были стерты указанные параметры, например, параметры времени.	Устройство выключалось на длительное время или каждый день.	Возможно, закончился срок службы батареи. Обратитесь к дилеру.	-
Недостаточно свободной памяти.	Были запущены несколько приложений.	Закройте приложения, которые не используются в данный момент.	-
Завершение печати занимает много времени.	Возможно, быстродействие компьютера замедляет выполнение задания печати.	Используйте компьютер с лучшим быстродействием.	-
	В драйвере принтера был выбран параметр [High Quality (Multiple tones)] на закладке [Print Job Options] .	Выберите [Точная / детальная (600x1200)] или [Обычная (600 x 600)] на закладке [Опции задания] драйвера принтера.	-
	Усложненные данные печати.	Сделайте данные проще.	-
Драйвер принтера не правильно отображается в Mac OS X.	Драйвер принтера может работать неправильно.	Удалите драйвер принтера и установите его снова.	Усовершенствованное руководство
Устройство выключается автоматически.	Если устройство не используется в течение определенного периода времени (заводская настройка - 4 часа), оно выключает питание автоматически. Данная функция называется «Auto Power Off» (Автоматическое выключение питания).	Нажмите кнопку <SETTING (НАСТРОЙКИ)> и выберите [Установки Админ.] > [Установки Пользов.] > [Энергосбережение] > [Auto Power Off] , и отключите данную функцию.	стр. 19

Если отключается питание

Поведение устройства

Если отключается питание, устройство ведет себя следующих образом:

Состояние устройства	Поведение
Во время звонка	Можно продолжить разговор.
Во время передачи факса	Соединение прерывается. После того, как питание восстанавливается, <ul style="list-style-type: none"> ● Устройство автоматически начинает остановленную передачу факса и последующих данных, если это была передача из памяти. ● Устройство не передает данные, если осуществлялась передача в реальном времени. Снова установите документ и укажите получателя, чтобы начать передачу.
Получение факса	Передача останавливается в середине выполнения. После восстановления электропитания, устройство автоматически распечатывает успешно полученные и сохраненные в памяти данные.
Копирование или печать одного листа	Процесс печати останавливается в середине его выполнения. Когда питание восстанавливается, печать запускается снова.
Бездействие	Нельзя начать другое задание копирования, отправки факса, сканирования или печати. Также нельзя получить другой факс.

! Примечание

- Мы не гарантируем работу при использовании системы бесперебойного питания (UPS) или преобразователя.

Сохраненные Данные факса

■ Резервное копирование данных в памяти

Даже если отключится питание или Вы выключите устройство, данные передачи факса и полученных факсов сохраняются в памяти.

■ Удаленный отчет

Устройство автоматически распечатывает удаленный отчет, если данные факса в памяти потеряны. Отчет показывает, какие данные утеряны, путем перечисления следующей информации:

- Документ ящика F-кода
- Документы, полученные альтернативными получателями

Уведомление об удалении информирует о следующем элементе за удаленными данными.

- Тип документа
- Номер ящика F-кода
- Имя ящика F-кода
- Имя получателя
- Конфиденциальная связь F-кода/Связь доски объявлений F-кода
- Запуск обмена сообщениями
- Количество полученных страниц

Заметка





- Тип связи распечатывается, если это был прием вручную, получение F-кода, безопасный прием F-кода или прием доски объявлений F-кода.











8. Обслуживание

В данной главе объяснено, как заменять расходные материалы, очищать устройство, и передвигать или транспортировать устройство.

● Замена элементов расходных материалов

В данном разделе объяснено, как заменять элементы расходных материалов.

 ПРЕДУПРЕЖДЕНИЕ!		
 <p>Не бросайте тонер или картридж в огонь. Невыполнение этого требования может привести к разбрызгиванию тонера, вследствие чего это может привести к ожогам.</p>	 <p>Не храните картридж с тонером вблизи от огня. Он может загореться, что приведет к пожару и ожогам.</p>	 <p>Не пылесосьте пролитый тонер. Несоблюдение данного пункта может послужить причиной воспламенения из-за искр от электрических контактов. Пролитый на пол тонер следует вытереть влажной тканью.</p>

 ВНИМАНИЕ!		
 <p>В устройстве находятся части с высокой температурой. Не дотрагивайтесь до края этикетки «Осторожно. Высокая температура», что может вызвать ожоги.</p>	 <p>Держите картридж с тонером подальше от маленьких детей. Если ребенок проглотил порошок тонера, следуйте указаниям врача незамедлительно.</p>	 <p>Если порошок тонера вдохнули, прополощите горло большим количеством воды и выведите человека в открытое пространство на свежий воздух. При необходимости следуйте указаниям врача.</p>
 <p>Если порошок тонера прилипает к коже, например, рук, смойте его мылом.</p>	 <p>Если тонер попадет в глаза, немедленно промойте их большим количеством воды. При необходимости следуйте указаниям врача.</p>	 <p>Если порошок тонера проглотили, выпейте большое количество воды, чтобы ослабить тонер. При необходимости следуйте указаниям врача.</p>
 <p>Решая проблему замятия бумаги или заменяя картридж с тонером, не испачкайте одежду и руки. Если на Вашей одежде остались пятна порошка тонера, смойте их холодной водой. Если Вы моете в горячей воде, тонер может впитаться в одежду; это осложнит чистку.</p>	 <p>Не разбирайте картридж с тонером. Порошок тонера может попасть в воздух, и Вы можете вдохнуть его или запачкать одежду и руки.</p>	 <p>Держите картридж с тонером в мешочке, чтобы порошок тонера не мог попасть в воздух.</p>

Примечание

- Используйте только оригинальные элементы расходных материалов Oki Data для обеспечения оптимального качества.
- Сервисное обслуживание для устранения проблемы из-за использования элементов расходных материалов отличных от оригинальных расходных материалов OKI будет платным, не смотря на то, что еще не закончился период бесплатной гарантии или период контракта на обслуживание.

Замена картриджей с тонером

Модель	Тип
MB451/ MB461/ MB471/ MB471w/ ES4161 MFP	Стартовый картридж с тонером Картридж с тонером Картридж с тонером (Средний)
MB491/ ES4191 MFP	Стартовый картридж с тонером Картридж с тонером Картридж с тонером (Средний) Картридж с тонером (большой)
MB441/ MB451/ MB451w	Стартовый картридж с тонером Картридж с тонером Картридж с тонером (Небольшой)

Процедура замены

- 1 Откройте верхнюю крышку и извлеките использованный картридж.

ПРЕДУПРЕЖДЕНИЕ!

Не бросайте использованные картриджи в огонь; тонер в картридже распространяется, взрывается и это может привести к ожогам.

Заметка

- Утилизируя использованные картриджи по необходимости, поместите их в полиэтиленовый мешочек и следуйте инструкциям и правилам местного управления.

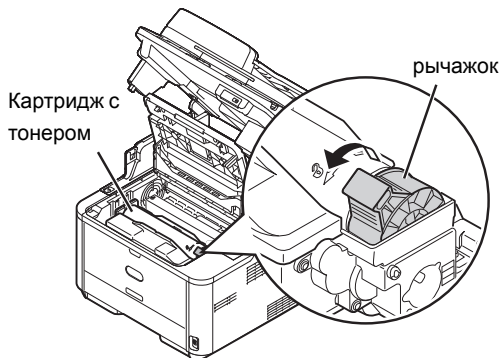

- 1 Поверните синий рычажок картриджа в направлении стрелочки  на картридже, пока он остановится.
- 2 Извлеките картридж.

- 2 Установите новый картридж.

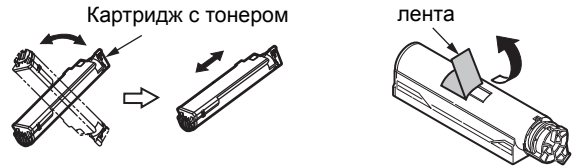

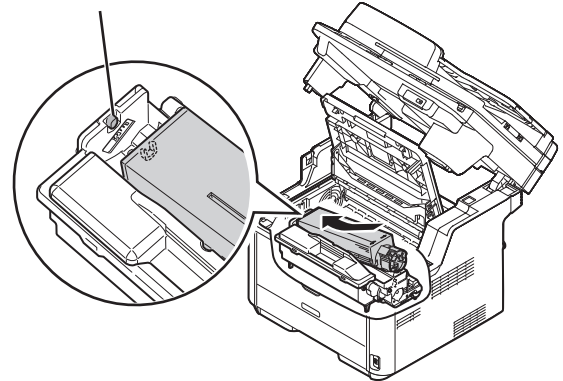

- 1 Распакуйте новый картридж.
- 2 Удерживайте картридж для того, чтобы слегка потрясти его несколько раз.
- 3 Поместите картридж горизонтально и аккуратно удалите ленту с него.
- 4 Удерживайте картридж лентой вниз и синим рычажком справа.

выступ барабана переноса изображений

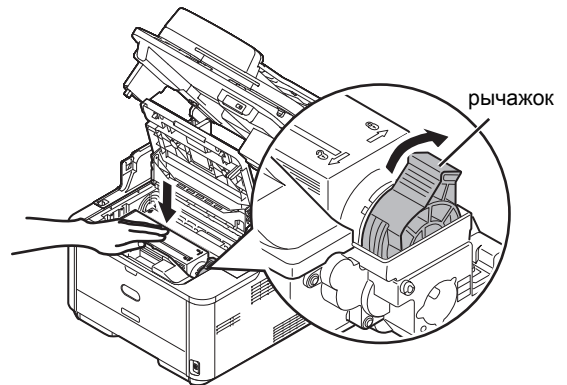

- 5 Вставьте картридж, совмещая его левую сторону с выступом слева от барабана переноса изображений.



- 6 Сильно надавите на канавки с левой стороны картриджа рядом с выступами картриджа с правой стороны барабана переноса изображений.
- 7 При удержании верха картриджа рукой во избежание его поднятия, поверните синий спусковой рычажок с правой стороны по направлению к стрелочкам  на картридже, пока он остановится.

Примечание

- Если картридж полностью не зафиксирован, может произойти снижение качества печати.

- 3 Слегка протрите всю светодиодную головку мягкой тканью или мягким бумажным полотенцем.

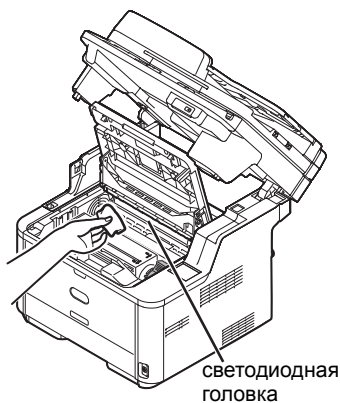

! Примечание

- Не используйте растворители, такие как метиловый спирт или растворители. Они повреждают светодиодную головку.

4 Закройте верхнюю крышку.

5 Закройте блок сканера.

Заметка

- Если Вы утилизируете картридж по необходимости, положите его в полиэтиленовый мешочек или похожее, а затем утилизируйте его в соответствии с распоряжениями или принципами муниципалитета.

Замена барабана переноса изображений (только для MB461, MB471, MB471w, MB491, ES4161 MFP, ES4191 MFP)

Срок эксплуатации барабана переноса изображений

Когда на экране отображения появится сообщение **[Image Drum Near Life]**, подготовьте барабан переноса изображений на замену. Если печать продолжается, отобразится сообщение **[Please Replace the Image Drum]** и печать приостановится.

Принцип замены барабана переноса изображений - каждые 30000 страниц или так же для бумаги формата A4 (односторонняя печать). Хотя данное количество страниц указано для печати с общими условиями (3 страницы за один раз). Печать одной страницы уменьшает срок эксплуатации барабана примерно наполовину.

Актуальное количество напечатанных страниц можно снова сократить наполовину относительно выше упомянутого принципа, в зависимости от условий печати.

! Примечание

- Актуальное количество страниц, которое можно распечатать при помощи одного и того же барабана, зависит от того, как Вы им пользуетесь. Вышеуказанный принцип может быть уменьшен более чем наполовину, в зависимости от условий печати.

! Примечание

- Качество печати может ухудшиться после того, как картридж был распакован год назад. Замените его на новый.

Процедура замены

! Примечание

- Барабан переноса изображений (зеленый ролик) очень нежный. Обращайтесь с ним осторожно.
- Не подвергайте барабан переноса изображений воздействию прямых солнечных лучей или очень яркого внутреннего света в помещении (примерно более чем 1500 люксов). Даже при нормальном освещении в помещении не оставляйте его более чем на 5 минут.
- Чтобы устройство могло работать на полную мощность, используйте оригинальные расходные материалы Oki Data.
- Если Вы используете другие расходные материалы, а не оригинальные от Oki Data, возникнут неполадки, которые можно устранить, заплатив за сервисное обслуживание, не смотря на то, что действует договор о бесплатном гарантийном ремонте. (Это касается не всех неполадок, произошедших с неоригинальными продуктами Oki Data, хотя, учтите это при использовании таковых.)

1 Откройте верхнюю крышку и извлеките использованный барабан переноса изображений.

Извлекайте барабан переноса изображений медленно вверх.

Если барабан переноса изображений извлечен, картридж также извлечен.

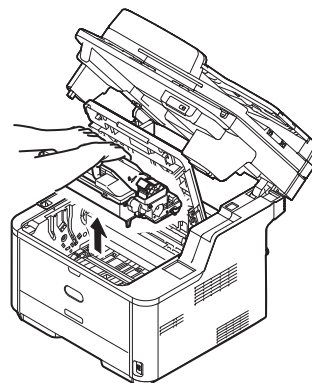

Заметка

- При дуплексном копировании с использованием стекла экспонирования, автоматически включается режим непрерывного сканирования. Следуйте инструкциям на экране.

<p>ПРЕДУПРЕЖДЕНИЕ!</p>	<p>Не бросайте использованный барабан переноса изображений и картриджи в огонь; тонер, содержащийся в картриджах, проникает в воздух, взрывается и это может привести к ожогам.</p>
-------------------------------	---

2 Установите новый барабан переноса изображений.

- ❶ Выберите новый барабан переноса изображений из упаковки. Удалите силикатный гель.

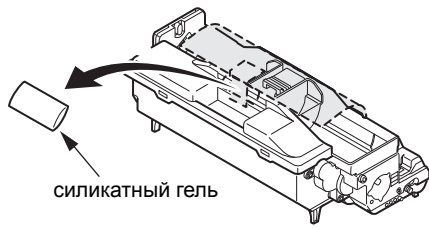

! Примечание

- Всегда используйте новый барабан переноса изображений. Барабан переноса изображений, который прикреплен или используется в другом принтере, не может использоваться.
- ② Совместите оба указательных столбика барабана переноса изображений с канавками на принтере и аккуратно установите барабан переноса изображений в принтер.

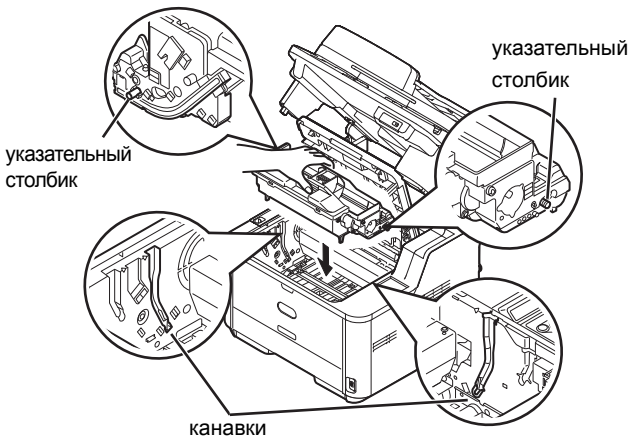

- ③ Удалите крышку тонера (оранжевая) с барабана переноса изображений, установленного в принтер, путем нажатия на выступ по направлению к стрелочке.

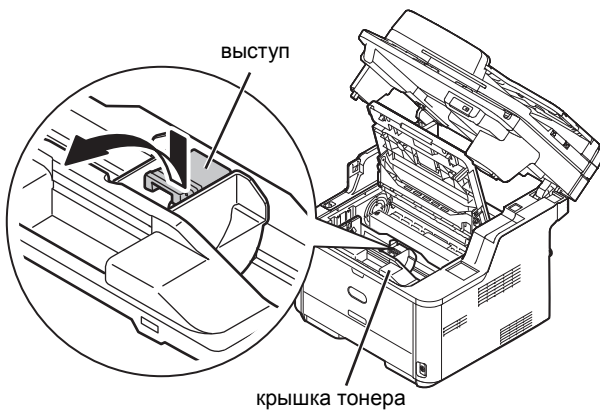

Заметка

- Утилизируйте крышку тонера как негорючего материала.

! Примечание

- Некоторое количество тонера прилипает к обратной стороне крышки тонера. Это может запачкать другие части, если крышка тонера снята.
- Барабан переноса изображений (зеленый ролик) очень хрупкий. Обращайтесь с ним чрезвычайно осторожно.
- Не подвержайте барабан переноса изображений воздействию прямых солнечных лучей или яркому освещению в помещении (приблизительно 1500 люксов или более). Если Вы оставляете

его при нормальном освещении в помещении н 5 минут или более, накройте его черной бумагой.

- Не оставляйте барабан переноса изображений более чем на 1 час, даже если он накрыт черной бумагой.

3 Установите новый картридж.

Для более подробной информации см. «Процедура замены» (стр. 179).

4 Закройте верхнюю крышку.

Замена барабана переноса изображений (только для MB441, MB451, MB451w)

Срок эксплуатации барабана переноса изображений

Когда на экране отображения появится сообщение [Image Drum Near Life], подготовьте барабан переноса изображений на замену. Если печать продолжается, отобразится сообщение [Please Replace the Image Drum] и печать приостановится.

Принцип замены барабана переноса изображений - каждые 25000 страниц или так же для бумаги формата A4 (односторонняя печать). Хотя данное количество страниц указано для печати с общими условиями (3 страницы за один раз). Печать одной страницы уменьшает срок эксплуатации барабана примерно наполовину.

Актуальное количество напечатанных страниц можно снова сократить наполовину относительно выше упомянутого принципа, в зависимости от условий печати.

! Примечание

- Актуальное количество страниц, которое можно распечатать при помощи одного и того же барабана, зависит от того, как Вы им пользуетесь. Вышеуказанный принцип может быть уменьшен более чем наполовину, в зависимости от условий печати.

! Примечание

- Качество печати может ухудшиться после того, как картридж был распакован год назад. Замените его на новый.

Процедура замены

! Примечание

- Барабан переноса изображений (зеленый ролик) очень нежный. Обращайтесь с ним осторожно.
- Не подвержайте барабан переноса изображений воздействию прямых солнечных лучей или очень яркого внутреннего света в помещении (примерно более чем 1500 люксов). Даже при нормальном освещении в помещении не оставляйте его более чем на 5 минут.
- Чтобы устройство могло работать на полную мощность, используйте оригинальные расходные материалы Oki Data.
- Если Вы используете другие расходные материалы, а не оригинальные от Oki Data, возникнут неполадки, которые можно устранить, заплатив за сервисное обслуживание, не смотря на то, что действует договор о бесплатном гарантийном ремонте. (Это касается не всех неполадок, произошедших с

неоригинальными продуктами Oki Data, хотя, учтите это при использовании таковых.)

1 Откройте верхнюю крышку и извлеките использованный барабан переноса изображений.

Извлекайте барабан переноса изображений медленно вверх.

Если барабан переноса изображений извлечен, картридж также извлечен.

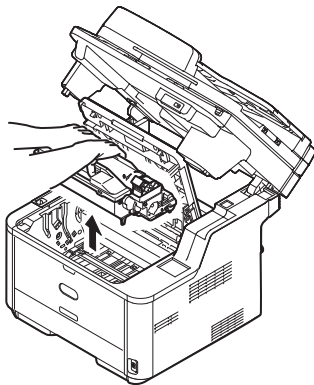

Заметка

- При дуплексном копировании с использованием стекла экспонирования, автоматически включается режим непрерывного сканирования. Следуйте инструкциям на экране.

! ПРЕДУПРЕЖДЕНИЕ!

Не бросайте использованный барабан переноса изображений и картриджи в огонь; тонер, содержащийся в картриджах, проникает в воздух, взрывается и это может привести к ожогам.

2 Установите новый барабан переноса изображений.

- 1 Выберите новый барабан переноса изображений из упаковки. Удалите силикатный гель.

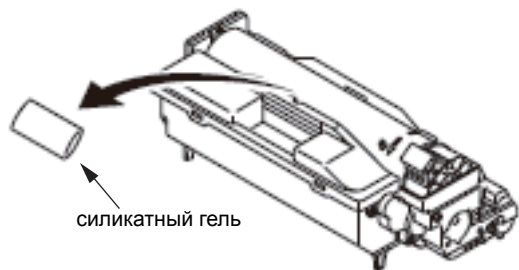

! Примечание

- Всегда используйте новый барабан переноса изображений. Барабан переноса изображений, который прикреплен или используется в другом принтере, не может использоваться.
- 2 Совместите оба указательных столбика барабана переноса изображений с канавками на принтере и аккуратно установите барабан переноса изображений в принтер.

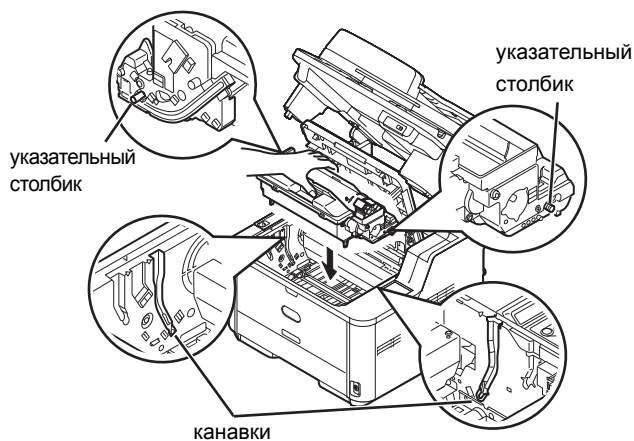

- 3 Поверните рычаг в указанном направлении.

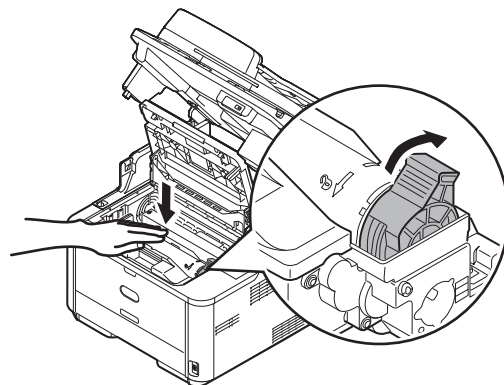

! Примечание

- Барабан переноса изображений (зеленый ролик) очень хрупкий. Обращайтесь с ним чрезвычайно осторожно.
- Не подвергайте барабан переноса изображений воздействию прямых солнечных лучей или яркому освещению в помещении (приблизительно 1500 люксов или более). Если Вы оставляете его при нормальном освещении в помещении н 5 минут или более, накройте его черной бумагой.
- Не оставляйте барабан переноса изображений более чем на 1 час, даже если он накрыт черной бумагой.

3 Закройте верхнюю крышку.

● Очистка устройства

В этом разделе описано, как чистить каждую часть устройства.

Чистка поверхности устройства

! Примечание

- Запрещается использовать в качестве чистящего средства бензин, растворители и спирт. Они могут повредить ластиковые части устройства.
- Не смазывайте устройство маслом.

- 1 Включите питание, удерживая нажатой кнопку питания в течение приблизительно секунды.

📖 Справка

- «Выключение устройства» (стр. 20)

- 2 Вытрите поверхность устройства мягкой тканью, слегка смоченной в воде или нейтральном моющем средстве.
- 3 Высушите поверхность устройства сухой мягкой тканью.

Очистка стекла экспонирования

Рекомендуется чистить стекло экспонирования раз в месяц, чтобы добиться хорошего качества распечаток.

! Примечание

- Запрещается использовать в качестве чистящего средства бензин, растворители и спирт. Они могут повредить ластиковые части устройства.

- 1 Откройте крышку стекла экспонирования.
- 2 Вытрите место удержания документа (1), стекло экспонирования (2) и поверхность стекла для документов АПД (3) мягкой тканью, смоченной в воде.

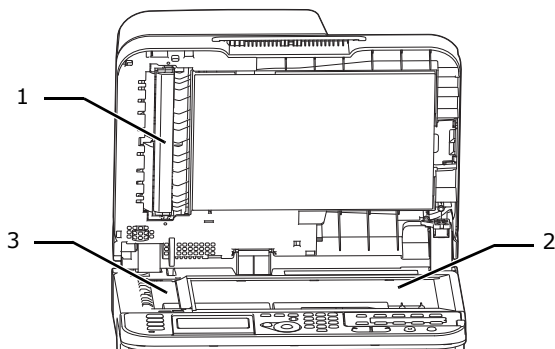

- 3 Закройте крышку стекла экспонирования.

📌 Заметка

- Если поверхность стекол экспонирования и место удержания документов слишком загрязнены, вытрите их мягкой тканью, слегка смоченной нейтральным моющим средством, а затем вытрите их снова мягкой тканью, смоченной водой.

Очистка роликов подачи документов в АПД

Если ролики подачи документов в АПД загрязнены чернилами, частичками тонера или бумажной пылью, документы и выходные данные загрязняются, и может произойти замятие бумаги. Чтобы предотвратить это, рекомендуется чистить ролики раз в месяц.

! Примечание

- Запрещается использовать в качестве чистящего средства бензин, растворители и спирт. Они могут повредить ластиковые части устройства.

- 1 Откройте крышку АПД.

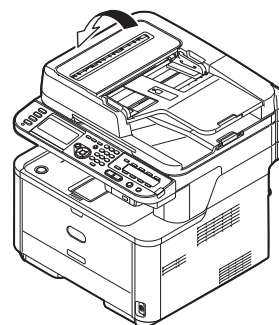

- 2 Вытрите ролики подачи документов (1), поверхность направляющей (2), резиновую прокладку (3) и резиновую пластину (4) мягкой тканью, слегка смоченной водой. Вытрите всю поверхность ролика, поворачивая его руками.

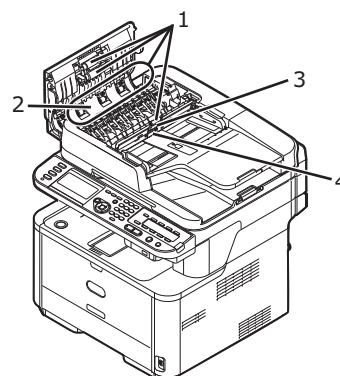

- 3 Закройте крышку АПД.

Заметка

- Если ролики слишком загрязнены, вытрите их мягкой тканью, слегка смоченной нейтральным моющим средством и вытрите их снова мягкой тканью, слегка смоченной водой.

Очистка роликов подачи бумаги

Очистите ролики подачи бумаги, если замятие бумаги происходит часто.

Для лотка 1 и лотка 2

Заметка

- В следующих изображениях лоток 1 используется в качестве примера, но такая же процедура распространяется и на лоток 2.

1 Вытащите лоток.

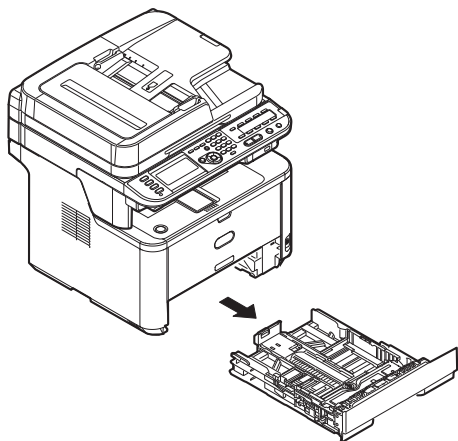

2 Вытрите ролики подачи бумаги (1) изнутри устройства мягкой тканью, слегка смоченной водой.

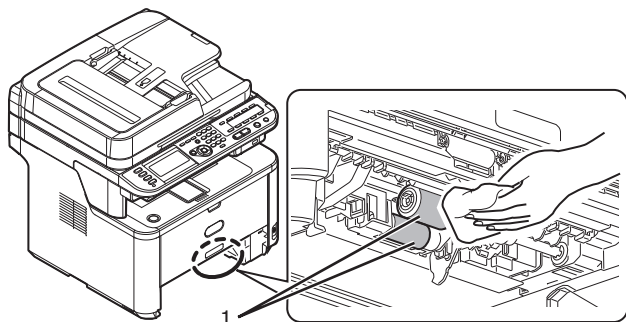

3 Вытрите ролик подачи бумаги в лотке (2).

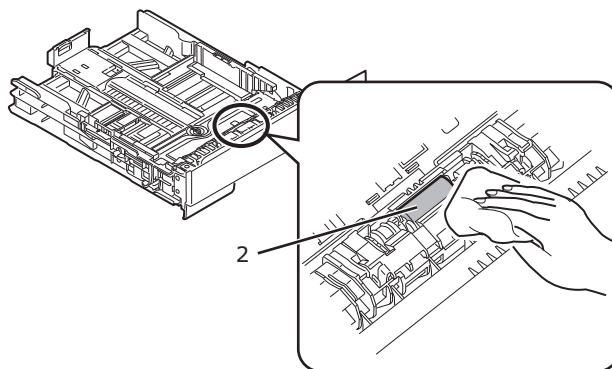

4 Вставьте лоток обратно в устройство.

Для МЦ лотка (только MB451, MB451w, MB471, MB471w, MB491, ES4191 MFP)

1 Откройте МЦ лоток.

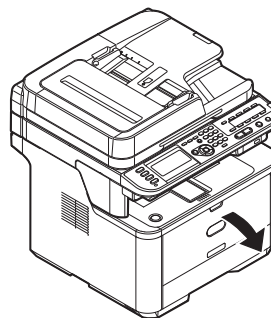

2 Нажав наконечник крышки ролика подачи бумаги (1) вправо, откройте крышку.

3 Вытрите ролик подачи бумаги (2) мягкой тканью, слегка смоченной водой.

4 Закройте крышку ролика подачи бумаги.

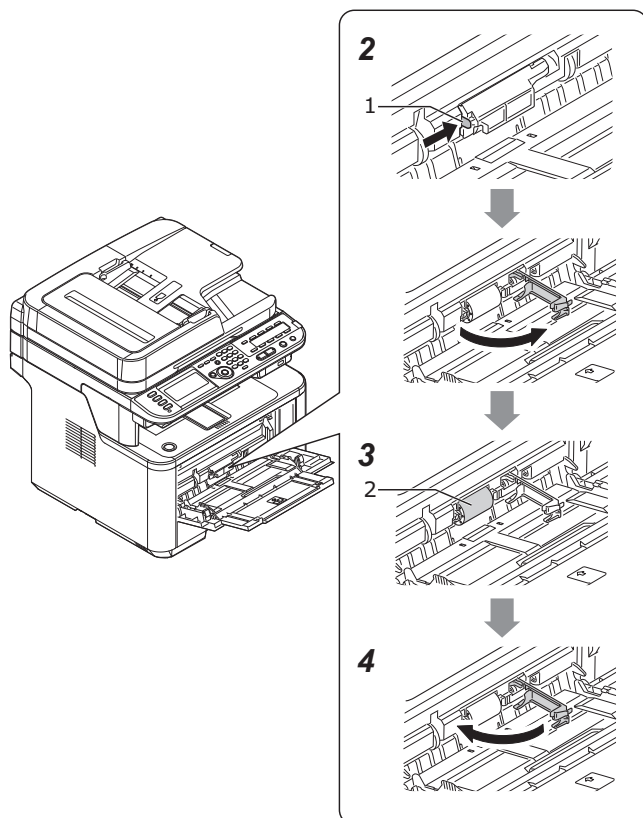

5 Закройте МЦ лоток.

Очистка светодиодных головок

Очистите светодиодные головки, если появятся белые вертикальные линии, изображения блекнут понемногу или край букв нечеткий в распечатках. Загрязнения на светодиодных головках также могут привести к замятию бумаги.

! Примечание

- Не используйте метиловый спирт или растворители в качестве чистящего средства. Они могут повредить светодиодные головки.
- Не подвергайте барабан переноса изображений воздействию прямых солнечных лучей или очень яркому внутреннему освещению в помещении (приблизительно более чем 1500 люксов). Даже при нормальном освещении в помещении не оставляйте его более чем на 5 минут.

1 Включите питание, удерживая нажатой кнопку питания в течение приблизительно секунды.

📖 Справка

- «Выключение устройства» (стр. 20)

2 Откройте блок сканера.

3 Нажмите кнопку открытия верхней крышки (1) и откройте верхнюю крышку.



ВНИМАНИЕ!

Можно обжечься.



- Термоэлемент чрезвычайно горячий. Не дотрагивайтесь до него.

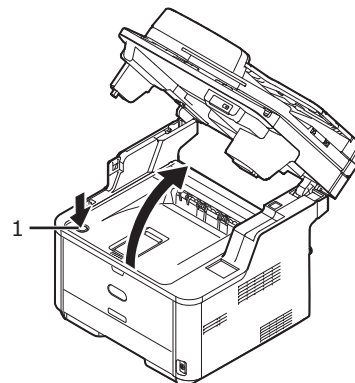

4 Слегка вытрите линзы светодиодных головок (2) мягким бумажным полотенцем.

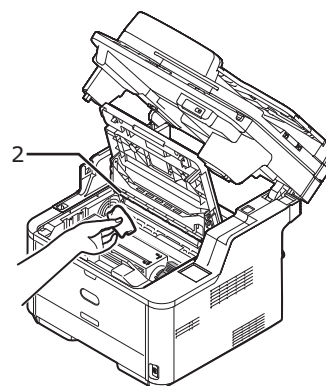

5 Закройте верхнюю крышку.

6 Закройте блок сканера.

● Перемещение устройства

В данном разделе объяснено, как перемещать или транспортировать устройство.

Перемещение устройства

- 1 Включите питание, удерживая нажатой кнопку питания в течение приблизительно секунды.
 -  Справка
 - «Выключение устройства» (стр. 20)
- 2 Отсоедините все кабели.
 - Кабель переменного тока и заземляющий провод
 - Ethernet или USB кабель
 - Телефонный кабель(и)
- 3 Удалите всю бумагу из лотков бумаги.
- 4 поднимите устройство и переместите его на новое место.

Транспортировка устройства

	ВНИМАНИЕ!	Можно обжечься.	
---	------------------	------------------------	---

- Термоэлемент чрезвычайно горячий. Не дотрагивайтесь до него.

! Примечание

- Барабан переноса изображений (зеленый ролик) очень нежный. Обращайтесь с ним осторожно.
- Не подвергайте барабан переноса изображений воздействию прямых солнечных лучей или очень яркому внутреннему освещению в помещении (приблизительно более чем 1500 люксов). Даже при нормальном освещении в помещении не оставляйте его более чем на 5 минут.

- 1 Включите питание, удерживая нажатой кнопку питания в течение приблизительно секунды.

 Справка

- «Выключение устройства» (стр. 20)
- 2 Отсоедините все кабели.
 - Кабель переменного тока и заземляющий провод.
 - Ethernet или USB кабель.
 - Телефонный кабель(и)
 - 3 Удалите всю бумагу из лотков бумаги.
 - 4 Откройте блок сканера.

- 5 Нажмите кнопку открытия верхней крышки (1) и откройте верхнюю крышку.

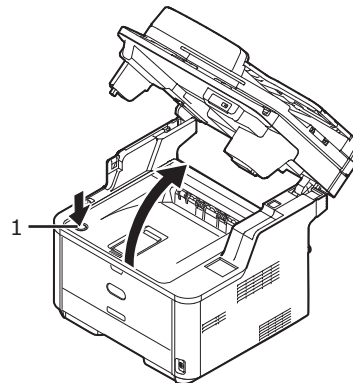

- 6 Закройте верхнюю крышку.
- 7 Закройте блок сканера.
- 8 Удалите дополнительный второй лоток из главного блока, если таковой установлен. Удалите блокировку и поднимите устройство, а затем удалите блок второго лотка.

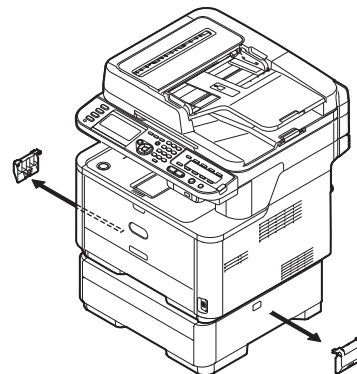
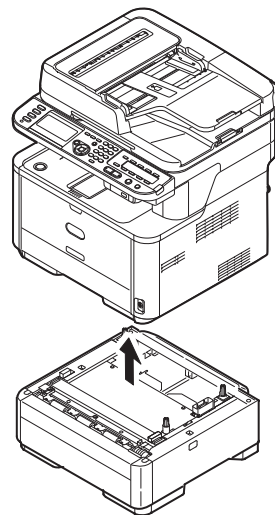

9 Запакуйте устройство в упаковочный материал для защиты.

10 Поднимите устройство и поставьте его в коробку.

! Примечание

- Используйте упаковочные материалы, приложенные к устройству на момент покупки.
- Удалите виниловую ленту для закрепления барабана переноса изображений и картриджей после транспортировки или при установке заново.

9. Приложение

В данной главе объяснены характеристики устройства и есть информация о расходных материалах и дополнительных компонентах.

● Технические характеристики (MB461/MB471/MB471w/MB491/ES4161 MFP/ES4191 MFP)













Модель МПУ	Номер модели
MB461/ES4161 MFP	N22205A, N22205B
MB471	N22206A, N22206B
MB471w	N22207A, N22207B
MB491/ES4191 MFP	N22208A, N22208B

■ Общие характеристики

	MB461/ ES4161 MFP	MB471	MB471w	MB491/ ES4191 MFP
Центральный процессор	<ul style="list-style-type: none"> ● Регулятор принтера Процессор PowerPC 405 с тактовой частотой 330 МГц ● Регулятор сканера Процессор ARM9 с тактовой частотой макс. 266 МГц 			
Память	Резидентная программа	<ul style="list-style-type: none"> ● Регулятор принтера 256 МБ ● Регулятор сканера 128 МБ 		
Флэш-ПЗУ	Регулятор принтера	SPI ROM: 16 МБ x 2		
	Регулятор сканера	NAND: 64 МБ SPI: 2 МБ		
Устройство хранения	-			SD карта ● Резидентная программа 4 ГБ
Вес	20 кг (включая расходные материалы)			
Размеры	427 (Ш) x 425 (Г) x 455 (В)			
Источники питания	N22205A, N22206A, N22207A, N22208A: 120 В переменного тока ±10%, 50/60 Гц ±2% N22205B, N22206B, N22207B, N22208B: 220 В переменного тока ±10%, 50/60 Гц ±2%			

	MB461/ ES4161 MFP	MB471	MB471w	MB491/ ES4191 MFP
Потребляемая мощность	<ul style="list-style-type: none"> ● Типичные операции 540 Вт ● Простаивающий 80 Вт ● Пиковый 950 Вт ● Режим сна Менее чем 3 Вт ● Энергосберегающий режим Менее чем 14 Вт ● Режим выключения Менее чем 0,5 Вт 	<ul style="list-style-type: none"> ● Типичные операции 580 Вт ● Простаивающий 80 Вт ● Пиковый 950 Вт ● Режим сна Менее чем 3 Вт ● Энергосберегающий режим Менее чем 14 Вт ● Режим выключения Менее чем 0,5 Вт 	<ul style="list-style-type: none"> ● Типичные операции 580 Вт ● Простаивающий 80 Вт ● Пиковый 950 Вт ● Режим сна Менее чем 3 Вт ● Энергосберегающий режим 18 Вт ● Режим выключения Менее чем 0,5 Вт 	<ul style="list-style-type: none"> ● Типичные операции 610 Вт ● Простаивающий 80 Вт ● Пиковый 950 Вт ● Режим сна Менее чем 3 Вт ● Энергосберегающий режим Менее чем 14 Вт ● Режим выключения Менее чем 0,5 Вт
Условия функционирования	<ul style="list-style-type: none"> ● Функционирование Температура: 10–32°C, относительная влажность: 20–80% ● Простаивающий Температура: 0–43°C, относительная влажность: 10–90% 			
Интерфейс	USB 2.0 (высокоскоростной), Ethernet 10BASE-T/100BASE-TX		USB 2.0 (высокоскоростной), Ethernet 10BASE-T/100BASE-TX, IEEE802.11 b/g/n беспроводная ЛВС	USB 2.0 (высокоскоростной), Ethernet 10BASE-T/100BASE-TX
Дисплей	Панель отображения графической информации 84,1(Ш) x 33,6(В) мм, 320 x 128 точек			
Поддерживаемая ОС	<ul style="list-style-type: none"> ● Windows 7, Windows Vista, Windows Server 2008 R2, Windows Server 2008, Windows XP, Windows Server 2003 ● ОС Mac X 10.4.0-10.7 См. раздел «Требования к продукту» (стр. 46)			

■ Характеристики копера

	MB461/ ES4161 MFP	MB471	MB471w	MB491/ ES4191 MFP	
Размер документа	АПД	A6  , B5  , A5  , A4  , letter  , legal 13/13,5/14, executive 			
	Стекло экспонирования	A6  , B5  , A5  , A4  , letter  , executive 			
Первое копирование	Моно	Менее чем 11 секунд (АПД, высокая скорость)	Менее чем 11 секунд (АПД, высокая скорость)	Менее чем 11 секунд (АПД, высокая скорость)	Менее чем 10 секунд (АПД, высокая скорость)
Копии	До 99				

■ Характеристики факса

	MB461/ ES4161 MFP	MB471	MB471w	MB491/ ES4191 MFP
Совместимость	-	ITU-T G3/Super G3		
Метод сжатия	-	MH, MR, MMR, JBIG		
Скорость модема	-	До 33,6 Кб/с		
Строки	-	PSTN, линия АТС		
Линейный интерфейс	-	RJ11 x 2 (Строка/ТЕЛ)		

		MB461/ ES4161 MFP	MB471	MB471w	MB491/ ES4191 MFP
Размер документа	АПД	-	A4, letter, legal 13/13,5/14		
	Стекло экспонирования	-	A4, letter		
Скорость передачи		-	Прибл. 3 сек./стр. (ITU-T, MMR, нормальный)		
Размер памяти сохраненного документа		-	4 МБ		
Емкость хранения документов		-	До 200 страниц (ITU-T номер 1, MMR, нормальный)		
Разрешение		-	<ul style="list-style-type: none"> ● Обычное 8 точек x 3,85 линий/мм ● Высокое 8 точек x 7,7 линий/мм ● Фото 8 точек x 7,7 линий/мм ● Очень высокое 8 точек x 15,4 линий/мм 		

■ Характеристики факса ПК

		MB461/ ES4161 MFP	MB471	MB471w	MB491/ ES4191 MFP
Интерфейс		-	USB 2.0 (высокоскоростной), Ethernet 10BASE-T/100BASE-TX	USB 2.0 (высокоскоростной), Ethernet 10BASE-T/100BASE-TX, IEEE802.11 b/g/n беспроводная ЛВС	USB 2.0 (высокоскоростной), Ethernet 10BASE-T/100BASE-TX
Поддерживаемая ОС		-	Windows 7, Windows Vista, Windows Server 2008 R2, Windows Server 2008, Windows XP, Windows Server 2003		

■ Характеристики интернет-факса

		MB461/ ES4161 MFP	MB471	MB471w	MB491/ ES4191 MFP
Протокол связи		-	SMTP, POP3, MIME		
Формат файлов TIFF		-	TIFF		

■ Характеристики сканера

		MB461/ ES4161 MFP	MB471	MB471w	MB491/ ES4191 MFP
Тип сканера		Стекло экспонирования с функцией АПД			
Датчик изображения		Цветной CIS			
Источник света		LED			
Толщина документа	АПД	от 60 до 105 г/м ² (от 16 до 28 фунтов)			
	Стекло экспонирования	20 мм			
Емкость документов АПД		50 листов (80 г/м ²)			

		MB461/ ES4161 MFP	MB471	MB471w	MB491/ ES4191 MFP
Область сканирования	АПД	105 x 148 – 215,9 x 355,6 мм (4,13 x 5,8 - 8,5 x 14 дюймов)			
	Стекло экспонирования	105 x 148 - 215,9 x 296,9 мм (4,13 x 5,8 - 8,5 x 11,69 дюймов)			
Скорость сканирования	Цвет	Прибл. 6 сек./стр. (A4, 300 x 300 dpi, АПД симплекс)			
	Моно	Прибл. 2 сек./стр. (A4, 300 x 300 dpi, АПД симплекс)			

■ Характеристики сканирования в электронную почту

		MB461/ ES4161 MFP	MB471	MB471w	MB491/ ES4191 MFP
Протокол связи		SMTP, POP3, MIME			
Формат файла		PDF (поддерживаемое шифрование), M-TIFF (RAW/G3/G4 сжатый), JPEG (JFIF) (цветной/только полутон), XPS			
Идентификация почтового сервера		SMTP-AUTH, POP3			
Приложение поддерживаемого почтового сервера		Почтовый сервер Lotus Domino 5.0, сервер Microsoft Exchange 2000, сервер Microsoft Exchange 2003, сервер Microsoft Exchange 2007, Red Hat 7.0 Sendmail			
Поддерживаемый сервер LDAP		Windows Server 2008 Active Directory, Windows Server 2003 ActiveDirectory, Windows 2000 Server Active Directory, Lotus Notes/Domino 7.0			
Поддерживаемое почтовое приложение		Microsoft Office Outlook 2000, Microsoft Outlook Express 5.0/6.0, Windows Mail (Windows Vista), Windows Live Mail, Mail (MAC встроенное приложение), Lotus Notes/Domino R5			

■ Характеристики сетевого сканирования

		MB461/ ES4161 MFP	MB471	MB471w	MB491/ ES4191 MFP
Протокол связи		FTP, HTTP, CIFS			
Формат файла		PDF (поддерживаемое шифрование), M-TIFF (RAW/G3/G4 сжатый), JPEG (JFIF) (цветной/только полутон), XPS			

■ Характеристики сканирования в USB-память

		MB461/ ES4161 MFP	MB471	MB471w	MB491/ ES4191 MFP
Интерфейс подключения		USB 2.0 главный IF			
Устройство хранения		USB-память (до 32 ГБ) Не все продукты USB-памяти гарантированно работают.			
Поддерживаемая файловая система		FAT12, FAT (FAT16), FAT32			
Формат файла		PDF (поддерживаемое шифрование), M-TIFF (RAW/G3/G4 сжатый), JPEG (JFIF) (цветной/только полутон), XPS			

■ Характеристики сканирования на локальный ПК

		MB461/ ES4161 MFP	MB471	MB471w	MB491/ ES4191 MFP
Протокол связи	Windows	TWAIN, WIA			
	Mac OS X	TWAIN, ICA			

	MB461/ ES4161 MFP	MB471	MB471w	MB491/ ES4191 MFP
Формат файла	PDF, TIFF, JPEG, BMP, PCX, GIF, TGA, PNG, WMF, EMF			

■ Характеристики печати

	MB461/ ES4161 MFP	MB471	MB471w	MB491/ ES4191 MFP
Метод печати	Сухой электрофотографический метод записи с LED (Светодиодный)			
Эмуляция T	PCL6 (PCLXL), PCL5e		PCL6 (PCLXL), PCL5e, PostScript 3	
Постоянные шрифты	PCL: 91 европейский шрифт		PCL: 91 европейский шрифт PS: 136 европейских шрифтов	
Разрешение	600 x 600 dpi, 600 x 1200 dpi, 600 x 2400 dpi		600 x 600 dpi, 1200 x 1200 dpi	
Цвет	черный			
Скорость печати (A4)	<ul style="list-style-type: none"> ● 600 x 600 dpi, 600 x 1200 dpi Односторонняя: прибл. 33 с/м Двусторонняя: прибл. 17 с/м ● 600 x 2400 dpi Односторонняя: прибл. 17 с/м Двусторонняя: прибл. 9 с/м 		<ul style="list-style-type: none"> ● 1200 x 1200 dpi, 600 x 600 dpi Односторонняя: прибл. 33 с/м Двусторонняя: прибл. 17 с/м 	
Время выполнения первой печати	Ожидание	5 секунд или менее		
	Энергосбережение	30 секунд или менее		

		MB461/ ES4161 MFP	MB471	MB471w	MB491/ ES4191 MFP
Размер бумаги	Лоток 1	Legal 13/13,5/14, letter, executive, Statement, A4, A5, B5, A6, 16K (197 x 273 мм, 195 x 270 мм, 184 x 260 мм), произвольный размер			
	Лоток 2 (Дополнительный)	Legal 13/13,5/14, letter, executive, A4, A5, B5, 16K (197 x 273 мм, 195 x 270 мм, 184 x 260 мм), произвольный размер	Legal 13/13,5/14, letter, executive, A4, A5, B5, 16K (197 x 273 мм, 195 x 270 мм, 184 x 260 мм), произвольный размер	Legal 13/13,5/14, letter, executive, A4, A5, B5, 16K (197 x 273 мм, 195 x 270 мм, 184 x 260 мм), произвольный размер	
	МЦ лоток	-	Legal 13/13,5/14, letter, executive, Statement, A4, A5, B5, A6, C5, C6, DL, Com-9, Com-10, Monarch, 16K (197 x 273 мм, 195 x 270 мм, 184 x 260 мм), произвольный размер		
	Ручной лоток	Legal 13/13,5/14, letter, executive, Statement, A4, A5, B5, A6, C5, C6, DL, Com-9, Com-10, Monarch, 16K (197 x 273 мм, 195 x 270 мм, 184 x 260 мм), произвольный размер	-		
	Дуплексная печать	Legal 13/13,5/14, letter, executive, A4, B5, 16 K (197 x 273 мм, 195 x 270 мм, 184 x 260 мм)			
	Произвольный размер	<ul style="list-style-type: none"> ● Лоток 1 100 x 148-216 x 355,6 мм (3,94 x 5,83-8,5 x 14 дюймов) ● Лоток 2 (дополнительно) 148 x 210-216 x 355,6 мм (5,83 x 8,27-8,5 x 14 дюймов) ● Ручной лоток 86 x 140-216 x 1320,8 мм (3,4 x 5,5-8,5 x 52 дюйма) 	<ul style="list-style-type: none"> ● Лоток 1 100 x 148-216 x 355,6 мм (3,94 x 5,83-8,5 x 14 дюймов) ● Лоток 2 (дополнительно) 148 x 210-216 x 355,6 мм (5,8 x 8,27-8,5 x 14 дюймов) ● МЦ лоток 86 x 140-216 x 1320,8 мм (3,4 x 5,5-8,5 x 52 дюйма) 	<ul style="list-style-type: none"> ● Лоток 1 100 x 148-216 x 355,6 мм (3,94 x 5,83-8,5 x 14 дюймов) ● Лоток 2 (дополнительно) 148 x 210-216 x 355,6 мм (5,8 x 8,27-8,5 x 14 дюймов) ● МЦ лоток 86 x 140-216 x 1320,8 мм (3,4 x 5,5-8,5 x 52 дюйма) 	
Тип носителя	Стандартная бумага (60г/м ² - 163 г/м ²), конверты, этикетка.				
Способ подачи	Автоматическая подача с лотка 1 и лотка 2 (дополнительно), подача вручную из ручного лотка	Автоматическая подача с лотка 1, МЦ лотка и лотка 2 (дополнительно), автоматическая подача с МЦ лотка		Автоматическая подача с лотка 1, МЦ лотка и лотка 2 (дополнительно), автоматическая подача с МЦ лотка	

	MB461/ ES4161 MFP	MB471	MB471w	MB491/ ES4191 MFP
Емкость загрузки бумаги	<ul style="list-style-type: none"> ● Лоток 1 250 листов стандартной бумаги/80 г/м², общая толщина 25 мм или меньше. ● Ручной лоток 1 лист. ● Лоток 2 (дополнительно) 530 листов стандартной бумаги/80 г/м², общая толщина 53 мм или меньше. 	<ul style="list-style-type: none"> ● Лоток 1 250 листов стандартной бумаги/80 г/м², общая толщина 25 мм или меньше. ● МЦ лоток 100 листов стандартной бумаги/80 г/м² и общая толщина 10 мм или меньше, 10 конвертов/вес 85 г/м². ● Лоток 2 (дополнительно) 530 листов стандартной бумаги/80 г/м², общая толщина 53 мм или меньше. 		<ul style="list-style-type: none"> ● Лоток 1 250 листов стандартной бумаги/80 г/м², общая толщина 25 мм или меньше. ● МЦ лоток 100 листов стандартной бумаги/80 г/м² и общая толщина 10 мм или меньше, 10 конвертов/вес 85 г/м². ● Лоток 2 (дополнительно) 530 листов стандартной бумаги/80 г/м², общая толщина 53 мм или меньше.
Метод вывода	Лицевой стороной вниз			
Емкость вывода бумаги	<ul style="list-style-type: none"> ● Лицевой стороной вниз 150 листов (менее чем 80 г/м²) 			
Печать гарантированной области	6,35 мм или более от края бумаги (не применяется к особым носителям, таким как конверты)			
Точность печати	Начало печати: ± 2 мм, перекашивание бумаги: ± 1 мм/100 мм, расширение изображения: ± 1 мм/100 мм (80 г/м ²)			
Время разогрева	<ul style="list-style-type: none"> ● Из питания Менее чем 60 секунд ● Из режима энергосбережения Менее чем 25 секунд 			
Условия среды использования	<ul style="list-style-type: none"> ● Когда в действии 10~32°C/относительная влажность 20~80% (максимальная температура мокрой лампочки 25°C, максимальная температура сухой лампочки 2°C) ● Когда не в действии 0~43°C/относительная влажность 10~90% (максимальная температура мокрой лампочки 26,8°C, максимальная температура сухой лампочки 2°C) 			
Условия, гарантирующие качество печати	Температура 10°C, влажность от 30 до 78%/температура 32°C, влажность от 30 до 54%/влажность 30%, температура от 10 до 32°C/влажность 80%, температура от 18 до 27°C			
Расходные материалы, блок технического обслуживания	Картриджи, барабан переноса изображений			

■ Характеристики печати из USB-памяти

	MB461/ ES4161 MFP	MB471	MB471w	MB491/ ES4191 MFP
Интерфейс	USB 2.0 (высокая скорость) главный IF			
Устройство хранения	USB-память (до 32 Гб) Не все продукты USB-памяти гарантированно работают.			
Поддерживаемая файловая система	FAT12, FAT (FAT16), FAT32			
Формат файла	TIFF (базовый TIFF 6.0), PRN (PCL)		PDF (v1.7, не поддерживает зашифрованный PDF), JPEG, TIFF (базовый TIFF 6.0), PRN (PS/PCL)	

■ Характеристики сети

	MB461/ ES4161 MFP	MB471	MB471w	MB491/ ES4191 MFP
Интерфейс	Ethernet 10BASE-T/100BASE-TX		Ethernet 10BASE-T/ 100BASE-TX, IEEE820.11 b/g/n беспроводная ЛВС	Ethernet 10BASE-T/ 100BASE-TX
Протокол	TCP/IPv4, TCP/IPv6, NetBEUI, NetBIOS over TCP, EtherTalk, NetWare, LPR, Port9100, IPP, FTP, HTTP, TELNET, SMTP, POP3, SNMPv1/v3, DHCP, BOOTP, DNS, DDNS, UPnP, WINS, SLP, Bonjour (Rendezvous), SNTP, LLTD, Web Services Discovery (WSD), SSL/TLS, IPsec, CIFS, SMB (версия 1.0), LDAPv3, Kerberos		TCP/IPv4, TCP/IPv6, NetBEUI, NetBIOS over TCP, EtherTalk, NetWare, LPR, Port9100, IPP, FTP, HTTP, TELNET, SMTP, POP3, SNMPv1/v3, DHCP, BOOTP, DNS, DDNS, UPnP, WINS, SLP, Bonjour (Rendezvous), SNTP, LLTD, Web Services Discovery (WSD), SSL/TLS, IPsec, CIFS, SMB (Version 1.0), LDAPv3, Kerberos, IEEE820.11 b/g/n, Режим инфраструктуры, WEP, WPA(ТКIP/AES), WPS-PCB/WPS-PIN, открытая проверка подлинности системы, проверка подлинности IEEE802.1x	TCP/IPv4, TCP/IPv6, NetBEUI, NetBIOS over TCP, EtherTalk, NetWare, LPR, Port9100, IPP, FTP, HTTP, TELNET, SMTP, POP3, SNMPv1/v3, DHCP, BOOTP, DNS, DDNS, UPnP, WINS, SLP, Bonjour (Rendezvous), SNTP, LLTD, Web Services Discovery (WSD), SSL/TLS, IPsec, CIFS, SMB (версия 1.0), LDAPv3, Kerberos
Поддерживаемые браузеры	Microsoft IE 6.0 или более поздняя версия, Safari 2.0 или более поздняя версия, Firefox 3.0 или более поздняя версия			

■ Характеристики беспроводной ЛВС

	MB461/ ES4161 MFP	MB471	MB471w	MB491/ ES4191 MFP
Адаптер беспроводной ЛВС	-		OkiLAN520w	-
Стандартная беспроводная ЛВС	-		Соответствие IEEE 802.11b/g/n (2,4 ГГц)	-
Скорость передачи	-		Технология 11n: макс. 150 Мбит/с IEEE802.11g: макс. 54 Мбит/с IEEE802.11b: макс. 11 Мбит/с	-
Антенна	-		Встроенная антенна 1T1R	-
Протокол ЛВС	-		TCP/IP (IPv6/IPv4)	-
Безопасность	-		Функции безопасности беспроводной сети WEP(128/64-бит), WPA, WPA2, IEEE 802.1x.	-

● Технические характеристики













Модель МПУ	Номер модели
MB441	N22205B
MB451	N22206B
MB451w	N22207B

■ Общие характеристики

	MB441	MB451	MB451w
Центральный процессор	<ul style="list-style-type: none"> ● Регулятор принтера Процессор PowerPC 405 с тактовой частотой 330 МГц ● Регулятор сканера Процессор ARM9 с тактовой частотой макс. 266 МГц 		
Память Резидентная программа	<ul style="list-style-type: none"> ● Регулятор принтера 256 МБ ● Регулятор сканера 128 МБ 		
Флэш-ПЗУ	Регулятор принтера	SPI ROM: 16 МБ x 2	
	Регулятор сканера	NAND: 64 МБ SPI: 2 МБ	
Устройство хранения	-		
Вес	20 кг (включая расходные материалы)		
Размеры	427 (Ш) x 425 (Г) x 455 (В)		
Источники питания	N22205A, N22206A, N22207A, N22208A: 120 В переменного тока $\pm 10\%$, 50/60 Гц $\pm 2\%$ N22205B, N22206B, N22207B, N22208B: 220 В переменного тока $\pm 10\%$, 50/60 Гц $\pm 2\%$		
Потребляемая мощность	<ul style="list-style-type: none"> ● Типичные операции 540 Вт ● Простаивающий 80 Вт ● Пиковый 950 Вт ● Режим сна Менее чем 3 Вт ● Энергосберегающий режим Менее чем 14 Вт ● Режим выключения Менее чем 0,5 Вт 	<ul style="list-style-type: none"> ● Типичные операции 580 Вт ● Простаивающий 80 Вт ● Пиковый 950 Вт ● Режим сна Менее чем 3 Вт ● Энергосберегающий режим Менее чем 14 Вт ● Режим выключения Менее чем 0,5 Вт 	<ul style="list-style-type: none"> ● Типичные операции 580 Вт ● Простаивающий 80 Вт ● Пиковый 950 Вт ● Режим сна Менее чем 3 Вт ● Энергосберегающий режим 18 Вт ● Режим выключения Менее чем 0,5 Вт
Условия функционирования	<ul style="list-style-type: none"> ● Функционирование Температура: 10–32°C, относительная влажность: 20–80% ● Простаивающий Температура: 0–43°C, относительная влажность: 10–90% 		
Интерфейс	USB 2.0 (высокоскоростной), Ethernet 10BASE-T/100BASE-TX		USB 2.0 (высокоскоростной), Ethernet 10BASE-T/100BASE-TX, IEEE802.11 b/g/n беспроводная ЛВС
Дисплей	Панель отображения графической информации 84,1(Ш) x 33,6(В) мм, 320 x 128 точек		

	MB441	MB451	MB451w
Поддерживаемая ОС	<ul style="list-style-type: none"> ● Windows 7, Windows Vista, Windows Server 2008 R2, Windows Server 2008, Windows XP, Windows Server 2003 ● ОС Mac X 10.4.0-10.7 См. раздел «Требования к продукту» (стр. 46)		

■ Характеристики копира

	MB441	MB451	MB451w
Размер документа	АПД	A6  , B5  , A5  , A4  , letter  , legal 13/13,5/14, executive 	
	Стекло экспонирования	A6  , B5  , A5  , A4  , letter  , executive 	
Первое копирование	Моно	Менее чем 10 секунд (АПД, высокая скорость)	Менее чем 10 секунд (АПД, высокая скорость)
Копии	До 99		

■ Характеристики факса

	MB441	MB451	MB451w
Совместимость	-	ITU-T G3/Super G3	
Метод сжатия	-	MH, MR, MMR, JBIG	
Скорость модема	-	До 33,6 Кб/с	
Строки	-	PSTN, линия АТС	
Линейный интерфейс	-	RJ11 x 2 (Строка/ТЕЛ)	
Размер документа	АПД	-	A4, letter, legal 13/13,5/14
	Стекло экспонирования	-	A4, letter
Скорость передачи	-	Прибл. 3 сек./стр. (ITU-T, MMR, нормальный)	
Размер памяти сохраненного документа	-	4 МБ	
Емкость хранения документов	-	До 200 страниц (ITU-T номер 1, MMR, нормальный)	
Разрешение	-	<ul style="list-style-type: none"> ● Обычное 8 точек x 3,85 линий/мм ● Высокое 8 точек x 7,7 линий/мм ● Фото 8 точек x 7,7 линий/мм ● Очень высокое 8 точек x 15,4 линий/мм 	

■ Характеристики факса ПК

	MB441	MB451	MB451w
Интерфейс	-	USB 2.0 (высокоскоростной), Ethernet 10BASE-T/100BASE-TX	USB 2.0 (высокоскоростной), Ethernet 10BASE-T/100BASE-TX, IEEE820.11 b/g/n беспроводная ЛВС

	MB441	MB451	MB451w
Поддерживаемая ОС	-	Windows 7, Windows Vista, Windows Server 2008 R2, Windows Server 2008, Windows XP, Windows Server 2003	

■ Характеристики интернет-факса

	MB441	MB451	MB451w
Протокол связи	-	SMTP, POP3, MIME	
Формат файлов TIFF	-	TIFF	

■ Характеристики сканера

	MB441	MB451	MB451w
Тип сканера	Стекло экспонирования с функцией АПД		
Датчик изображения	Цветной CIS		
Источник света	LED		
Толщина документа	АПД	от 60 до 105 г/м ² (от 16 до 28 фунтов)	
	Стекло экспонирования	20 мм	
Емкость документов АПД	50 листов (80 г/м ²)		
Область сканирования	АПД	105 x 148 – 215,9 x 355,6 мм (4,13 x 5,8 - 8,5 x 14 дюймов)	
	Стекло экспонирования	105 x 148 - 215,9 x 296,9 мм (4,13 x 5,8 - 8,5 x 11,69 дюймов)	
Скорость сканирования	Цвет	Прибл. 6 сек./стр. (A4, 300 x 300 dpi, АПД симплекс)	
	Моно	Прибл. 2 сек./стр. (A4, 300 x 300 dpi, АПД симплекс)	

■ Характеристики сканирования в электронную почту

	MB441	MB451	MB451w
Протокол связи	SMTP, POP3, MIME		
Формат файла	PDF (поддерживаемое шифрование), M-TIFF (RAW/G3/G4 сжатый), JPEG (JFIF) (цветной/только полутон), XPS		
Идентификация почтового сервера	SMTP-AUTH, POP3		
Приложение поддерживаемого почтового сервера	Почтовый сервер Lotus Domino 5.0, сервер Microsoft Exchange 2000, сервер Microsoft Exchange 2003, сервер Microsoft Exchange 2007, Red Hat 7.0 Sendmail		
Поддерживаемый сервер LDAP	Windows Server 2008 Active Directory, Windows Server 2003 ActiveDirectory, Windows 2000 Server Active Directory, Lotus Notes/Domino 7.0		
Поддерживаемое почтовое приложение	Microsoft Office Outlook 2000, Microsoft Outlook Express 5.0/6.0, Windows Mail (Windows Vista), Windows Live Mail, Mail (MAC встроенное приложение), Lotus Notes/Domino R5		

■ Характеристики сетевого сканирования

	MB441	MB451	MB451w
Протокол связи	FTP, HTTP, CIFS		
Формат файла	PDF (поддерживаемое шифрование), M-TIFF (RAW/G3/G4 сжатый), JPEG (JFIF) (цветной/только полутон), XPS		

■ Характеристики сканирования в USB-память

	MB441	MB451	MB451w
Интерфейс подключения	USB 2.0 главный IF		
Устройство хранения	USB-память (до 32 ГБ) Не все продукты USB-памяти гарантированно работают.		
Поддерживаемая файловая система	FAT12, FAT (FAT16), FAT32		
Формат файла	PDF (поддерживаемое шифрование), M-TIFF (RAW/G3/G4 сжатый), JPEG (JFIF) (цветной/только полутон), XPS		

■ Характеристики сканирования на локальный ПК

	MB441	MB451	MB451w
Протокол связи	Windows	TWAIN, WIA	
	Mac OS X	TWAIN, ICA	
Формат файла	PDF, TIFF, JPEG, BMP, PCX, GIF, TGA, PNG, WMF, EMF		

■ Характеристики печати

	MB441	MB451	MB451w
Метод печати	Сухой электрофотографический метод записи с LED (Светодиодный)		
Эмуляция T	PCL6 (PCLXL), PCL5e	PCL6 (PCLXL), PCL5e, PostScript 3	
Постоянные шрифты	PCL: 91 европейский шрифт	PCL: 91 европейский шрифт PS: 136 европейских шрифтов	
Разрешение	600 x 600 dpi, 600 x 1200 dpi, 600 x 2400 dpi	600 x 600 dpi 600 x 600 dpi, 1200 x 1200 dpi	
Цвет	черный		
Скорость печати (A4)	● 600 x 600 dpi Односторонняя: прибл. 29 с/м Двусторонняя: прибл. 17 с/м	● 600 x 600 dpi Односторонняя: прибл. 29 с/м Двусторонняя: прибл. 17 с/м	
Время выполнения первой печати	Ожидание	5 секунд или менее	
	Энергосбережение	30 секунд или менее	

		MB441	MB451	MB451w
Размер бумаги	Лоток 1	Legal 13/13,5/14, letter, executive, Statement, A4, A5, B5, A6, 16K (197 x 273 мм, 195 x 270 мм, 184 x 260 мм), произвольный размер		
	МЦ лоток	-	Legal 13/13,5/14, letter, executive, Statement, A4, A5, B5, A6, C5, C6, DL, Com-9, Com-10, Monarch, 16K (197 x 273 мм, 195 x 270 мм, 184 x 260 мм), произвольный размер	
	Ручной лоток	Legal 13/13,5/14, letter, executive, Statement, A4, A5, B5, A6, C5, C6, DL, Com-9, Com-10, Monarch, 16K (197 x 273 мм, 195 x 270 мм, 184 x 260 мм), произвольный размер	-	
	Дуплексная печать	Legal 13/13,5/14, letter, executive, A4, B5, 16 K (197 x 273 мм, 195 x 270 мм, 184 x 260 мм)		
Произвольный размер	<ul style="list-style-type: none"> ● Лоток 1 100 x 148-216 x 355,6 мм (3,94 x 5,83-8,5 x 14 дюймов) ● Ручной лоток 86 x 140-216 x 1320,8 мм (3,4 x 5,5-8,5 x 52 дюйма) 	<ul style="list-style-type: none"> ● Лоток 1 100 x 148-216 x 355,6 мм (3,94 x 5,83-8,5 x 14 дюймов) ● МЦ лоток 86 x 140-216 x 1320,8 мм (3,4 x 5,5-8,5 x 52 дюйма) 		
Тип носителя	Стандартная бумага (60г/м ² - 163 г/м ²), конверты, этикетка.			
Способ подачи	Автоматическая подача с лотка 1, подача вручную из ручного лотка	Автоматическая подача с лотка 1, МЦ лотка		
Емкость загрузки бумаги	<ul style="list-style-type: none"> ● Лоток 1 250 листов стандартной бумаги/80 г/м², общая толщина 25 мм или меньше. ● Ручной лоток 1 лист. 	<ul style="list-style-type: none"> ● Лоток 1 250 листов стандартной бумаги/80 г/м², общая толщина 25 мм или меньше. ● МЦ лоток 100 листов стандартной бумаги/80 г/м² и общая толщина 10 мм или меньше, 10 конвертов/вес 85 г/м². 		
Метод вывода	Лицевой стороной вниз			
Емкость вывода бумаги	<ul style="list-style-type: none"> ● Лицевой стороной вниз 150 листов (менее чем 80 г/м²) 			
Печать гарантированной области	6,35 мм или более от края бумаги (не применяется к особым носителям, таким как конверты)			
Точность печати	Начало печати: ± 2 мм, перекашивание бумаги: ± 1 мм/100 мм, расширение изображения: ± 1 мм/100 мм (80 г/м ²)			
Время разогрева	<ul style="list-style-type: none"> ● Из питания Менее чем 60 секунд ● Из режима энергосбережения Менее чем 25 секунд 			
Условия среды использования	<ul style="list-style-type: none"> ● Когда в действии 10~32°C/относительная влажность 20~80% (максимальная температура мокрой лампочки 25°C, максимальная температура сухой лампочки 2°C) ● Когда не в действии 0~43°C/относительная влажность 10~90% (максимальная температура мокрой лампочки 26,8°C, максимальная температура сухой лампочки 2°C) 			
Условия, гарантирующие качество печати	Температура 10°C, влажность от 30 до 78%/температура 32°C, влажность от 30 до 54%/влажность 30%, температура от 10 до 32°C/влажность 80%, температура от 18 до 27°C			

	MB441	MB451	MB451w
Расходные материалы, блок технического обслуживания	Картриджи, барабан переноса изображений		

■ Характеристики печати из USB-памяти

	MB441	MB451	MB451w
Интерфейс	USB 2.0 (высокая скорость) главный IF		
Устройство хранения	USB-память (до 32 ГБ) Не все продукты USB-памяти гарантированно работают.		
Поддерживаемая файловая система	FAT12, FAT (FAT16), FAT32		
Формат файла	TIFF (базовый TIFF 6.0), PRN (PCL)	PDF (v1.7, не поддерживает зашифрованный PDF), JPEG, TIFF (базовый TIFF 6.0), PRN (PS/PCL)	

■ Характеристики сети

	MB441	MB451	MB451w
Интерфейс	Ethernet 10BASE-T/100BASE-TX		Ethernet 10BASE-T/ 100BASE-TX, IEEE802.11 b/ g/n беспроводная ЛВС
Протокол	TCP/IPv4, TCP/IPv6, NetBEUI, NetBIOS over TCP, EtherTalk, NetWare, LPR, Port9100, IPP, FTP, HTTP, TELNET, SMTP, POP3, SNMPv1/v3, DHCP, BOOTP, DNS, DDNS, UPnP, WINS, SLP, Bonjour (Rendezvous), SNMP, LLTD, Web Services Discovery (WSD), SSL/TLS, IPsec, CIFS, SMB (версия 1.0), LDAPv3, Kerberos		TCP/IPv4, TCP/IPv6, NetBEUI, NetBIOS over TCP, EtherTalk, NetWare, LPR, Port9100, IPP, FTP, HTTP, TELNET, SMTP, POP3, SNMPv1/v3, DHCP, BOOTP, DNS, DDNS, UPnP, WINS, SLP, Bonjour (Rendezvous), SNMP, LLTD, Web Services Discovery (WSD), SSL/TLS, IPsec, CIFS, SMB (Version 1.0), LDAPv3, Kerberos, IEEE802.11 b/g/n, Режим инфраструктуры, WEP, WPA(TKIP/AES), WPS-PCB/WPS-PIN, открытая проверка подлинности системы, проверка подлинности IEEE802.1x
Поддерживаемые браузеры	Microsoft IE 6.0 или более поздняя версия, Safari 2.0 или более поздняя версия, Firefox 3.0 или более поздняя версия		

■ Характеристики беспроводной ЛВС

	MB441	MB451	MB451w
Адаптер беспроводной ЛВС	-		OkilAN520w
Стандартная беспроводная ЛВС	-		Соответствие IEEE 802.11b/g/n (2,4 ГГц)
Скорость передачи	-		Технология 11n: макс. 150 Мбит/с IEEE802.11g: макс. 54 Мбит/с IEEE802.11b: макс. 11 Мбит/с
Антенна	-		Встроенная антенна 1T1R
Протокол ЛВС	-		TCP/IP (IPv6/IPv4)

	MB441	MB451	MB451w
Безопасность		-	Функции безопасности беспроводной сети WEP(128/64-бит), WPA, WPA2, IEEE802.1x.

● Основные шаги в Windows

Это шаги для отображения окошка настройки драйвера из папки [Принтер] / [Printer and FAX] для ОС Windows, которая используется в качестве примеров в данном руководстве, отличной от Windows 7.

Заметка

- Шаги для Windows Server 2008 R2 такие же, как и для Windows 7.
- Если установлено несколько драйверов, иконки для каждого драйвера отображаются в папке [Принтер] / [Printer and FAX]. Следуйте ниже описанным действиям, используя драйвера для установки/проверки.

Отображается экран свойств

■ Для Windows Vista/Windows Server 2008

- 1 Щелкните [Пуск] и выберите [Панель управления] > [Принтер].
- 2 Щелкните правой кнопкой мышки на иконку OKI MB491 и выберите [Свойства].

■ Для Windows XP/Windows Server 2003

- 1 Щелкните [Пуск] и выберите [Принтеры и факсы].
- 2 Щелкните правой кнопкой мышки на иконку OKI MB491 и выберите [Свойства].

Отображает экран настройки принтера

■ Для Windows Vista/Windows Server 2008

- 1 Щелкните [Пуск] и выберите [Панель управления] > [Принтер].
- 2 Щелкните правой кнопкой мышки на иконку OKI MB491 и выберите [Printing Preferences].

■ Для Windows XP/Windows Server 2003

- 1 Щелкните [Пуск] и выберите [Принтеры и факсы].
- 2 Щелкните правой кнопкой мышки на иконку OKI MB491 и выберите [Printing Preferences].

Указатель

Symbols	T	
-(Дефис) 89	TKIP 52	Драйвер принтера 124
*(Звездочка) 89	TWAIN 107, 115, 116	Дуплексная печать 129
#(Решетка) 89		Дуплексные копии 85
A	U	Загрузка документов 38
ActKey 110, 115, 116	USB память 128	Замятие бумаги 138
ADSL 43		Замятие документа 143
AES 52	W	Захват изображения 115
C	WIA 107	Идентификация
CS-тюнер 44	Windows 48	пользователя 131
D	WPA2-PSK 52	Имя отправителя 46, 91
DRD 47, 96	WPA-PSK 52	Имя пользователя 135
F	WPS 49	Индикатор ДАННЫЕ В ПАМЯТИ
Flash (Флэш) 89	Z 27, 94
I	Автоматический сброс 87	История передач 120
ICA 107	Автоотв./Факс готов 94	История передачи
IP-адрес 54	Адресная книга 90, 98, 102, 104
IP-телефон 43 104, 112, 120	История полученных
L	АПД 39	звонков 93, 98
LDAP 105, 113	АТС 44	История электронной
M	Барабан переноса	почты 113
Mac OS X 48	изображений 180, 181	Картридж с тонером 179
P	Безопасный режим	Клавиша быстрого набора
PaperPort 116	сканирования 118 27, 90, 100, 102, 112
PIN-код 132	Беспроводная ЛВС 49	Кнопка ЗАПУСК (МОНО)
PIN-код (беспроводная ЛВС)	Блок второго лотка 26, 81, 88, 112, 114,
..... 50	(Лоток 2) 23, 186 115, 116, 118, 119
S	Быстрый набор 89, 98	Кнопка ЗАПУСК (ЦВЕТ)
SSID 51	Быстрый поиск 105, 113 26, 112, 114,
	Ввод текста 28 115, 116, 118, 119
	Вложенный файл	Кнопка
	электронной почты 68	КОПИРОВАНИЕ 26, 81
	Вход в устройство 132	Кнопка МАКРОС
	Выход из устройства 133	ЗАДАНИЯ 27
	Двустороннее	Кнопка НАЗАД 27
	сканирование 39	Кнопка НАСТРОЙКА 26
	Двусторонняя печать	Кнопка ОЧИСТКА
 33, 37 27, 29, 81, 84
	Десятичная клавиатура	Кнопка
 28, 37, 81, 83, 89	ПЕЧАТЬ 26, 126, 128
	Десять клавиш 132	Кнопка ПОВТОРНЫЙ НАБОР/ СПРАВКА (для MB451 / MB451w/ MB471 / MB471w / MB491 / ES4191 MFP) ... 26

Кнопка ПОВТОРНЫЙ НАБОР/ СПРАВКА (для модели MB451/MB451w/ MB471/ MB471w/MB491/ ES4191 MFP)	145	Отчет о конфигурации	80	Сканирование на USB-память	114
Кнопка СБРОС/ВЫХОД ИЗ СИСТЕМЫ	26, 87, 133, 136	Очистка роликов подачи бумаги	184	Сканирование на локальный ПК	115
Кнопка СКАН	26, 112, 114, 116, 117, 118	Очистка роликов подачи документов в АПД	183	Сканирование на сетевой ПК	114
Кнопка СПРАВКА (для MB441/MB461/ES4161 MFP)	26	Очистка стекла экспонирования	183	Сканирование на удаленный ПК	116
Кнопка СПРАВКА (для модели MB441/MB461/ ES4161 MFP)	145	Пароль	135	Сканирование на электронную почту	112
Кнопка СТАТУС	26, 138, 145, 156	Пароль администратора	68	Сканировать на факс-сервер	101
Кнопка СТОП	26, 81, 93, 106, 119, 130	Пауза	89	Сканируемый формат	39
Кнопка ФАКС/ЗВОНОК	26, 88, 103	Передача факса через интернет	103	Сообщения об ошибке	145
Кнопка ЭНЕРГОСБЕРЕЖЕНИЕ	20, 27	Переплет	129	Сохраните все адреса электронной почты.	121
Код ошибки	138, 145	Печать из USB-памяти	128	Список групп	89, 104, 112, 121
Код страны	41	Плотность	85, 91	Стандартная бумага	30
Конверт	31	Плотность бумаги (Бумага для печати)	30, 33	Стандартная клавиатура	27, 29
Контроль доступа	131	Плотность бумаги (Оригинал)	39	Стекло экспонирования	39
Конфигурация сети	107	Подача бумаги	82, 129	Тел. готов	94
Копирование	81	Получатели сетевого сканирования	123	Тел./Факс готов	94
Линия связи общего пользования	42	Префикс	89	Тип документа	86
Лоток для бумаги	33, 37	Прием звонков	94	Тип набора	45
Масштаб	83	Прием факсов	95	Тон	89
МЦ Лоток	82, 97, 129	Произвольный размер	37	Требования к продукту	48
МЦ лоток	34, 35	Простой режим сканирования	117	Требования к установке	14
Набор группы	99	Профиль	78, 79	Удаление фона	86
Направление	83	Размер бумаги	30, 33, 37, 124	Укладчик лицевой стороной вверх	38
Настройка размера бумаги	37	РазмерСкан	39, 82, 91	Укладчик лицевой стороной вниз	38
Настройки копирования	82	Разместить	130	Условия для электропитания	19
Непрерывное сканирование	84, 88, 101, 103, 112	Разрешение (Факс)	91	Условные обозначения	28
Определение получателя ...	89, 104, 112	Разрешение сканирования	86	Установка Драйвер сканера	107
Отключается питание	177	Расширенный поиск	105, 113	драйвера принтера (Mac OS X)	56, 64
		Расширенный поиск	113	драйвера принтера (Windows)	54, 63
		Режим получения	47	драйвера факса	54
		Режим сна	21	Установка сервера	66
		Режим энергосбережения	20	Учетная карт.	31
		Ручной лоток	34, 36	Факс готов	47
		Сканирование	112		

Функции набора номера	89
Функциональные кнопки	27
Цветная бумага	31
Цифровое телевидение	44
Частично печатная бумага	31
Чистка светодиодной головки	185
Экран по умолчанию	27
Этикетка	31

ΚΟΝΤΑΚΤΗΡΙΑ ΔΕΔΟΜΕΝΑ ΟΚΙ

OkicontactName. Oki Systems (UK) Limited

OkicontactAddress.550 Dundee Road
Slough Trading Estate
Slough
Berkshire
SL1 4LE

Tel:+44 (0) 1753 819819
Fax:+44 (0) 1753 819899
<http://www.oki.co.uk>

Oki Systems Ireland Limited

The Square Industrial Complex
Tallaght
Dublin 24

Tel:+353 (0) 1 4049590
Fax:+353 (0)1 4049591
<http://www.oki.ie>

Oki Systems Ireland Limited - Northern Ireland

19 Ferndale Avenue
Glengormley
BT36 5AL
Northern Ireland

Tel:+44 (0) 7767 271447
Fax:+44 (0) 1 404 9520
<http://www.oki.ie>

Technical Support for all Ireland:

Tel:+353 1 4049570
Fax:+353 1 4049555
E-mail: tech.support@oki.ie

Oki Systems (Czech and Slovak), s.r.o.

IBC – Pobřežní 3
186 00 Praha 8
Czech Republic

Tel: +420 224 890158
Fax:+420 22 232 6621
Website: www.oki.cz, www.oki.sk

Oki Systems (Deutschland) GmbH

Hansaallee 187
40549 Düsseldorf

Tel: 01805/6544357**
01805/OKIHELP**
Fax: +49 (0) 211 59 33 45
Website:
www.okiprintingsolutions.de
info@oki.de

**0,14€/Minute aus dem dt. Festnetz
der T-Com (Stand 11.2008)

Διανομέας των συστημάτων OKI

CPI S.A1 Rafailidou str.
177 78 Tavros
Athens
Greece

Tel: +30 210 48 05 800
Fax:+30 210 48 05 801
EMail:sales@cpi.gr

Oki Systems (Iberica), S.A.U

C/Teide, 3
San Sebastian de los Reyes
28703, Madrid

Tel:+34 91 3431620
Fax: +34 91-3431624
Atención al cliente: 902 36 00 36
Website: www.oki.es

Oki Systèmes (France) S.A.

44-50 Av. du Général de Gaulle
94246 L'Hay les Roses
Paris

Tel:+33 01 46 15 80 00
Télécopie:+33 01 46 15 80 60
Website: www.oki.fr

Oki Systems (Magyarország) Kft.

Capital Square
Tower 2
7th Floor
H-1133 Budapest,
Váci út 76
Hungary

Telefon: +36 1 814 8000
Telefax: +36 1 814 8009
Website: www.oki.hu

Oki Systems (Italia) S.p.A.

via Milano, 11,
20084 Lacchiarella (MI)

Tel:+39 (0) 2 900261
Fax:+39 (0) 2 90026344
Website: www.oki.it

Oki Printing Solutions

Platinum Business Park II, 3rd Floor
ul. Domaniewska 42
02-672 Warsaw
Poland

Tel:+48 22 448 65 00
Fax:+48 22 448 65 01
Website: www.oki.com.pl
E-mail: oki@oki.com.pl
Hotline: 0800 120066
E-mail: tech@oki.com.pl

Oki Systems (Ibérica) S.A.

Sucursal Portugal
Edifício Prime -
Av. Quinta Grande 53
7º C Alfragide
2614-521 Amadora
Portugal

Tel:+351 21 470 4200
Fax:+351 21 470 4201
Website:www.oki.pt
E-mail : oki@oki.pt

Oki Service

Serviço de apoio técnico ao Cliente

Tel: 808 200 197
E-mail : okiserv@oki.pt

OKI Europe Ltd. (Russia)

Office 702, Bldg 1
Zagorodnoye shosse
117152, Moscow

Tel: +74 095 258 6065
Fax: +74 095 258 6070
e-mail: info@oki.ru
Website: www.oki.ru

Technical support:

Tel: +7 495 564 8421
e-mail: tech@oki.ru

Oki Systems (Österreich)

Campus 21
Businesszentrum Wien Sued
Liebermannstrasse A02 603
22345 Brun am Gebirge

Tel: +43 223 6677 110
Drucker Support:
+43 (0) 2236 677110-501
Fax Support:
+43 (0) 2236 677110-502
Website: www.oki.at

OKI Europe Ltd. (Ukraine)

Raisy Opkinoy Street,8
Building B, 2nd Floor,
Kiev 02002
Ukraine

Tel: +380 44 537 5288
e-mail: info@oki.ua
Website: www.oki.ua

OKI Sistem ve Yazıcı Çözümleri Tic. Ltd. Şti.

Harman sok Duran Is Merkezi,
No:4, Kat:6,
34394, Levent
İstanbul

Tel: +90 212 279 2393
Faks: +90 212 279 2366
Web: www.oki.com.tr
www.okiprintingsolutions.com.tr

Oki Systems (Belgium)

Medialaan 24
1800 Vilvoorde

Helpdesk: 02-2574620
Fax: 02 2531848
Website: www.oki.be

AlphaLink Bulgaria Ltd.

2 Kukush Str.
Building "Antim Tower", fl. 6
1463 Sofia, Bulgaria

tel: +359 2 821 1160
fax: +359 2 821 1193
Website: <http://bulgaria.oki.com>

OKI Printing Solutions

Herstedøstervej 27
2620 Albertslund
Danmark

Adm.: +45 43 66 65 00
Hotline: +45 43 66 65 40
Salg: +45 43 66 65 30
Fax: +45 43 66 65 90
Website: www.oki.dk

OKI Systems (Finland) Oy

Polaris Capella
Vänrikinkuja 3
02600 Espoo

Tel: +358 (0) 207 900 800
Fax: +358 (0) 207 900 809
Website: www.oki.fi

OKI Systems (Holland) b.v.

Neptunstraat 27-29
2132 JA Hoofddorp

Helpdesk: 0800 5667654
Tel: +31 (0) 23 55 63 740
Fax: +31 (0) 23 55 63 750
Website: www.oki.nl

OKI Systems (Norway) AS

Tevlingveien 23
N-1081 Oslo

Tel: +47 (0) 63 89 36 00
Telefax: +47 (0) 63 89 36 01
Ordrefax: +47 (0) 63 89 36 02
Website: www.oki.no

**General Systems S.R.L.
(Romania)**

Sos. Bucuresti-Ploiesti Nr. 135.
Bucharest 1
Romania

Tel: +40 21 303 3138
Fax: +40 21303 3150
Website: http://romania.oki.com

Var vänlig kontakta din Återförsäljare
i första hand, för konsultation. I
andra hand kontakta

OKI Systems (Sweden) AB

Borgafjordsgatan 7
Box 1191
164 26 Kista

Tel. +46 (0) 8 634 37 00
e-mail:
info@oki.se för allmänna frågor om
OKI produkter

support@oki.se för teknisk support
gällandes OKI produkter

Vardagar: 08.30 - 12.00,
13.00 - 16.00
Website: www.oki.se

OKI Systems (Schweiz)

Baslerstrasse 15
CH-4310 Rheinfelden

Support deutsch +41 61 827 94 81
Support français +41 61 827 94 82
Support italiano +41 061 827 9473
Tel: +41 61 827 9494
Website: www.oki.ch

**OKI Data Americas Inc.(United
States • États-Unis)**

2000 Bishops Gate Blvd.
Mt. Laurel, NJ 08054
USA

Tel: 1-800-654-3282
Fax: 1-856-222-5247
http://WWW.OKIPRINTINGSOLUTIONS.COM
http://my.okidata.com

**OKI Data Americas Inc.(Canada •
Canada)**

2735 Matheson Blvd. East, Unit 1
Mississauga, Ontario
Canada L4W 4M8

Tél: 1-800-654-3282
Télé: 1-905-238-4427
http://WWW.OKIPRINTINGSOLUTIONS.COM

**OKI Data Americas Inc.(América
Latina (OTRO))**

2000 Bishops Gate Blvd.
Mt. Laurel, NJ 08054
USA

Tel (Español): 1-856-222-7496
1-856-222-5276
Fax: 1-856-222-5260
Email: LASatisfaction@okidata.com

OKI Data de Mexico, S.A. de C.V.

Mariano Escobedo #748, Piso 8
Col. Nueva Anzures
C.P. 11590, México, D.F.

Tel: 52-555-263-8780
Fax: 52-555-250-3501
http://WWW.OKIPRINTINGSOLUTIONS.COM

OKI Data do Brasil, Ltda.

Rua Alexandre Dumas, 2220-80
andar Chácara Santo Antonio
04717-004, São Paulo, SP Brasil

Tel: 55-11-3444-6747 (Grande São
Paulo)
0800-11-5577 (Demais
localidades)
Fax: 5511-3444-3501
e-mail: okidata@okidata.com.br
http://WWW.OKIPRINTINGSOLUTIONS.COM

OKI Data (Singapore) Pte. Ltd.

438A Alexandra Road #02-11/12,
Lobby 3, Alexandra Technopark
Singapore(119967)

Tel:(65) 6221 3722
Fax:(65) 6594 0609
http://www.okidata.com.sg

OKI Systems (Thailand) Ltd.

1168/81-82 Lumpini Tower,
27th Floor Rama IV Road
Tungmahamek, Sathorn
Bangkok 10120

Tel:(662) 679 9235
Fax:(662) 679 9243/245
http://www.okisysthai.com

OKI Systems (Hong Kong) Ltd.

Suite 1908, 19/F, Tower 3,
China Hong Kong City
33 Canton Road, TsimShaTsui,
Kowloon, Hong Kong

Tel: (852) 3543 9288
Fax: (852) 3549 6040
http://www.okiprintingsolutions.com.hk

OKI Data(Australia) Pty Ltd.

146 O'Riordan Street Mascot,
NSW 2020, Australia

Tel: +61 (02) 9667 7240
Fax: +61 (02) 9667 7333
http://www.oki.com.au

Comworth Systems Ltd.

8 Antares Place Mairangi Bay,
Auckland, New Zealand

Tel:(64) 9 477 0500
Fax:(64) 9 477 0549
http://www.comworth.co.nz

**OKI Data(S) P Ltd. Malaysia Rep
Office**

Suite 21.03, 21st Floor Menara IGB,
Mid Valley City,
Lingkaran Syed Pura 59200,
Kuala Lumpur, Malaysia

Tel: (60) 3 2287 1177
Fax: (60) 3 2287 1166

Oki Data Corporation
4-11-22 Shibaura, Minato-ku, Tokyo
108-8551, Japan

www.okiprintingsolutions.com

