

Тумба для телевизоров и аудио-видео техники

Инструкция по сборке и установке

ГОСТ16371-93

Модель: **MO 2-600**
MO 2-900
MO 2-1200

ВАЖНО!!! Перед сборкой тумбы - ознакомьтесь с инструкцией, нарушение порядка сборки может привести к поломке изделия. Для комфортной сборки тумбы необходимо два человека.



Комплектация

1	Стойка левая	1 шт.
2	Стойка правая	1 шт.
3	Стенка задняя	1 шт.
4	Крышка	1 шт.
5	Полка	1 шт.
6	Винт М6х10	8 шт.
7	Евровинт	4 шт.
8	Ключ шестигранный	1 шт.
9	Заглушка кабель-канала	2 шт.
10	Заглушка ножки	4 шт.

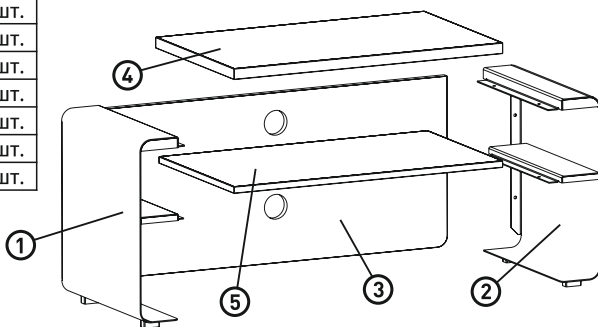
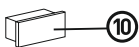
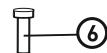

Технические характеристики

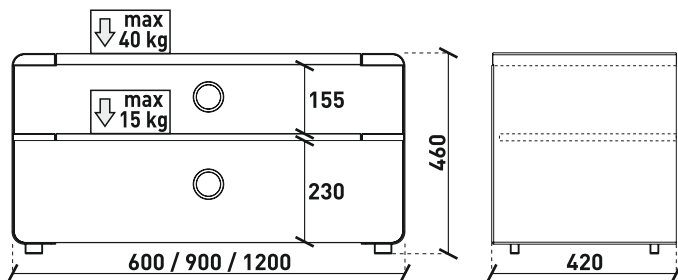

Рекомендации по уходу

- Не рекомендуется ставить на поверхность полок горячие предметы.
- Следует оберегать поверхность деталей от попадания воды, растворителей и щелочей.
- Для удаления пыли и загрязнений с поверхности стола следует воспользоваться сухой мягкой тряпкой или специально предназначенными для этого средствами.

Производитель оставляет за собой право вносить конструктивные изменения, не оказывающие влияния на основные свойства изделия.

Порядок сборки изделия

1

1. Вставить заглушки кабель-канала.
2. Вставить заглушки ножек.

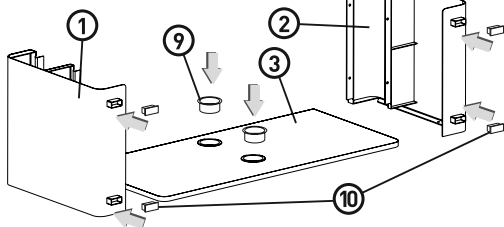

3. Установить заднюю стенку согласно схеме.

НЕ закреплять винтами!

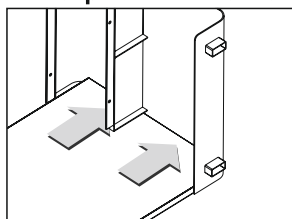

2

1. Установить крышку.

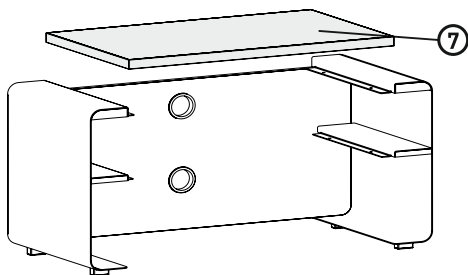

2. Выровнять крышку относительно стоек.
3. Закрепить крышку винтами.

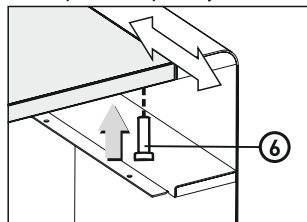

3

1. Установить полку.

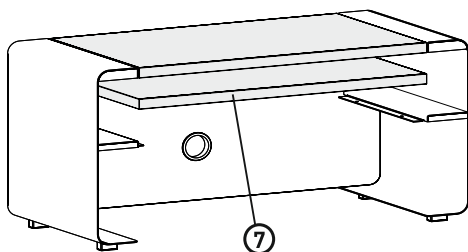

2. Выровнять полку относительно стоек.
3. Закрепить полку винтами.

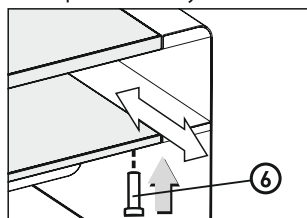

4

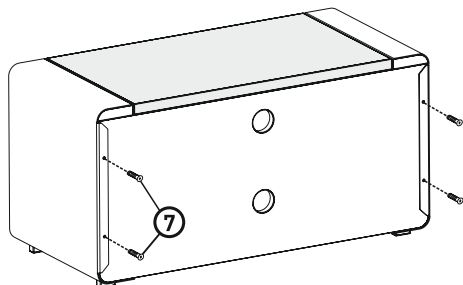

- Закрепить заднюю стенку евровинтами.

