

**Nikon**

**F 80**  
**F 80D**  
**F 80s**

РУКОВОДСТВО ПО ЭКСПЛУАТАЦИИ

**RU**





F 80 F 80D F 80s (RU)

# Введение

Благодарим Вас за то, что Вы остановили свой выбор на фотокамере Nikon F80/F80D/F80S. Мы уверены, что Вы будете получать удовольствие от работы с этой камерой и что благодаря ей фотография займет еще более важное место в Вашей жизни. Пришло время поближе познакомиться с Вашей новой фотокамерой, но прежде чем приступать к ее эксплуатации, обязательно внимательно прочтите настоящее руководство. Мы также рекомендуем Вам всегда держать его под рукой.

## Основные особенности фотокамеры F80/F80D/F80S:

- Зеркальная фотокамера со **встроенной вспышкой** позволяет даже неопытному новичку делать прекрасные снимки и получать при этом огромное удовольствие.
- Система пятizonной **Динамической автофокусировки** (Dynamic AF) обеспечивает точную фокусировку на хаотично движущиеся объекты (стр. 29).
- **Функция Отображения зоны фокусировки с переменной яркостью** (Vari-Brite Focus Area) обеспечивает четкое отображение в видоискателе фокусируемых рамок для выбранной зоны фокусировки (стр. 7).
- Разработанная фирмой Nikon эксклюзивная система **10-сегментного Пространственного матричного замера** (3D Matrix Metering) обеспечивает правильную экспозицию при различных условиях съемки (стр. 31).
- **Пользовательские настройки** (Custom Setting) позволяют выбирать нужные Вам комбинации различных функций и режимов (стр. 39).

В разделах 1-8 (на страницах 10-25) разъясняются следующие съемочные режимы и функции: съемка с автофокусным объективом AF Nikkor типа D, установка светочувствительное™ пленок с -кодом, режим покaдровой протяжки фотопленки () , Покaдровая сервоавтофокусировка (Single Servo AF, (AF-S). Однозонная автофокусировка (Single Area AF ()). центральная зона фокусировки. Пространственный матричный замер (3D Matrix Metering, ), Программный автоматический режим обработки экспозиции (Programmed Auto, (P), режим Синхронизации вспышки по передней шторке (Front-Curtain Sync, ).

## Пробные снимки

Прежде чем фотографировать неповторимые события (например, свадьба или выпускной вечер), рекомендуется сделать несколько пробных снимков.



## Регулярное профилактическое обслуживание

Фирма Nikon рекомендует не реже одного раза в два года отдавать фотокамеру на профилактическое обслуживание в сервис-центр официального дилера.

## Правильная эксплуатация

Фотокамера Nikon F80/F80D/F80S оптимизирована для совместной работы с фирменными принадлежностями Nikon. Принадлежности, выпускаемые другими производителями, могут не отвечать техническим требованиям фирмы Nikon и их применение может привести к выходу из строя компонентов фотокамеры F80/F80D/F80S. Фирма Nikon не гарантирует, что фотокамера F80/F80D/F80S будет надежно работать с принадлежностями, изготовленными другими производителями.

**Примечание:**  

  (числа от 1 до 18 [для F80/F80D] или от 1 до 19 [для F80S]): показывает, что данная функция (режим) изменяется в соответствии с номером меню Пользовательских настроек.

# Органы управления и контроля

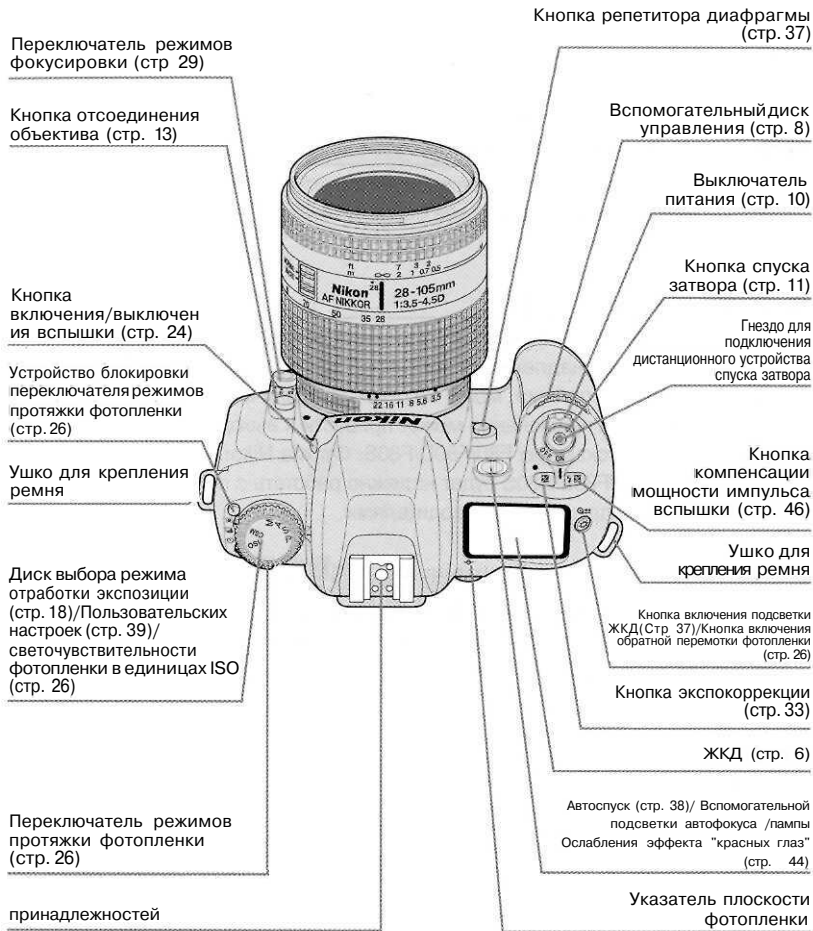

\* На рисунке изображена фотокамера F80D. Задняя крышка фотокамер F80 и F80S отличается от задней крышки фотокамеры F80D. Изображение задней крышки фотокамеры F80S можно найти на стр. 47.

## Принадлежности, поставляемые в комплекте с фотокамерой



Крышка байонета камеры (стр. 13)

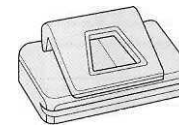

Крышка окуляра видоискателя DK-5 (стр. 38)

# Индикация функций и режимов на ЖКД и в видоискателе

## ■ Отображение информации на ЖКД



\* На рисунке в справочных целях изображены все возможные индикаторы.

### **Об Усовершенствованной системе индикации режима фокусировки Nikon**

Новая Усовершенствованная система индикации режима фокусировки Nikon (Nikon Advanced Focusing Screen Display) фотокамер F80/F80D/F80S использует удобную функцию отображения зоны фокусировки с переменной яркостью (Vari-Brite Focus Area), которая обеспечивает четкое и наглядное отображение в видоискателе фокусирующихся рамок для выбранной зоны фокусировки. Когда изображение в видоискателе яркое, фокусирующие рамки отображаются черным, а когда оно темнеет, фокусирующие рамки моментально подсвечиваются красным. Благодаря этой функции можно легко идентифицировать выбранную зону фокусировки как в условиях высокой освещенности, так и в условиях недостаточной освещенности (стр. 40). Кроме того, новая усовершенствованная система индикации режима фокусировки Nikon позволяет накладывать на изображение Сетку "по требованию" (On-Demand Grid Lines). Это можно сделать с помощью Меню пользовательских настроек № 4 (Custom Setting Menu #4) (стр. 40). Эта сетка поможет Вам скомпоновать кадр при съемке пейзажей или при смещении объективов PC-Nikkor в горизонтальной или вертикальной плоскости.

\* Вследствие характеристик ЖКД, используемого в системе отображения зоны фокусировки с переменной яркостью, в определенных обстоятельствах возможно также отображение тонкой линии вне выбранной зоны фокусировки, либо подсветка всего поля видоискателя красным светом. Это не является признаком неисправности.

### **О ЖКД**

При высоких температурах изображение на ЖКД и в видоискателе темнеет, а при низких температурах увеличивается время отклика. С другой стороны, при высоких температурах изображение на ЖКД Усовершенствованной системы индикации режима фокусировки Nikon, наоборот, становится светлее, а при низких температурах - темнее с увеличением времени отклика. В любом случае при возвращении температуры к нормальной изображение также возвращается в норму.

## ■ Отображение информации в видоискателе

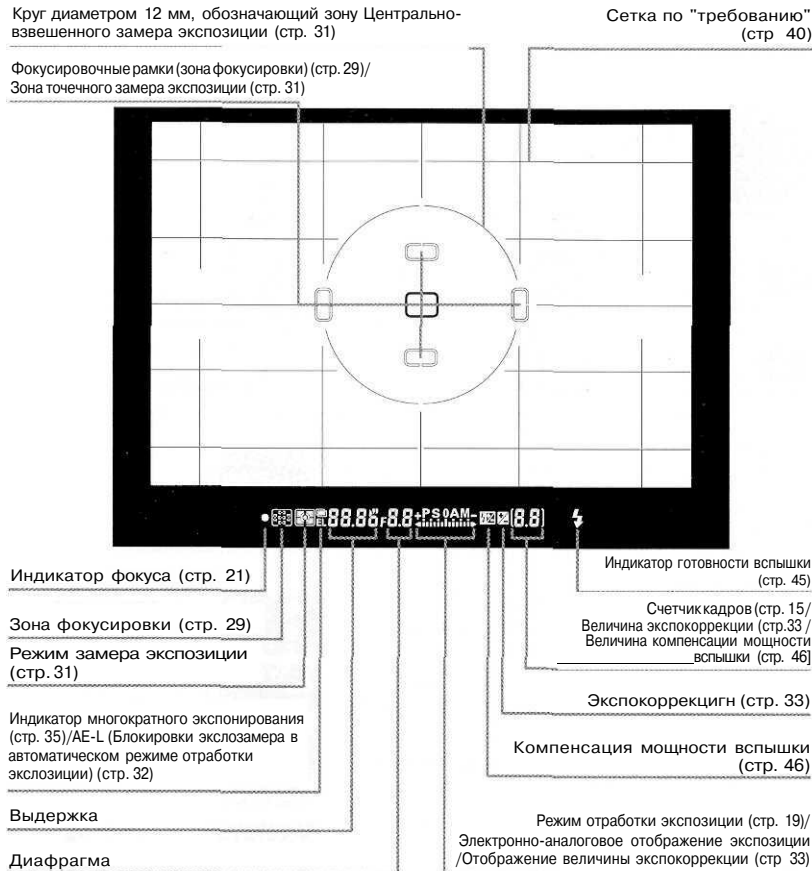

### **ВНИМАНИЕ: предупреждение насчет видоискателя**

При разряде элементов питания видоискатель темнеет, но после установки свежих элементов питания его нормальная яркость восстанавливается. Это не является признаком неисправности.

# Диски управления

- Главный и Вспомогательный диски управления фотокамеры F80/F80D/F80S используются как самостоятельно, так и в комбинации с другими кнопками для выбора (настройки) различных функций и режимов. См. "Начальные указания по эксплуатации", шаги 1-8, если Вы хотите немедленно приступить к съемке с использованием основного режима фотокамеры F80/F80D/F80S.

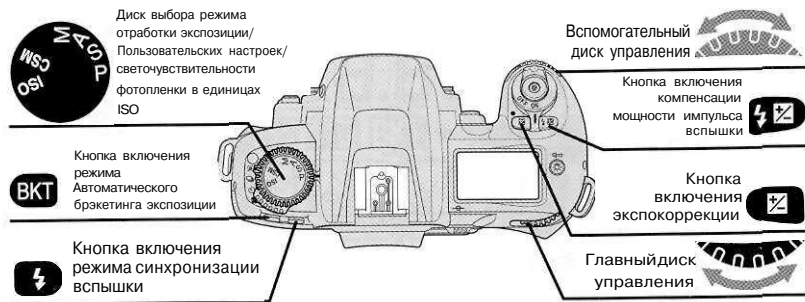

## ■ Фотопленка

- Установка светочувствительности фотопленки



## ■ Экспозиция

- Выполнение Гибкой программы в Программном автоматическом режиме отработки экспозиции
- Установка выдержки в Автоматическом режиме отработки экспозиции с приоритетом выдержки\*
- Установка выдержки в Ручном режиме отработки экспозиции\*
- Установка диафрагмы в Автоматическом режиме отработки экспозиции с приоритетом диафрагмы\*
- Установка диафрагмы в Ручном режиме отработки экспозиции\*
- Выполнение экспокоррекции

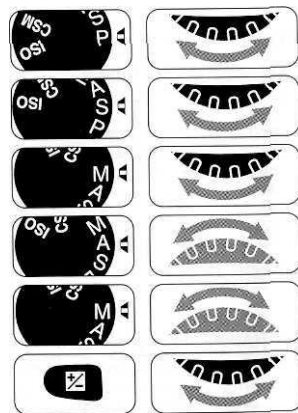

стр. 33

- Включение/отключение Автоматического брэкетинга экспозиции

стр. 33

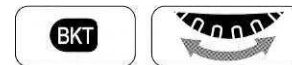

- Установка числа снимков и величины экспокоррекции (EV) при Автоматическом брэкетинге экспозиции

стр. 33



## ■ Пользовательские настройки

- Выбор номера меню Пользовательских настроек

стр. 39

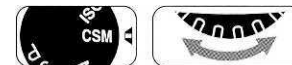

- Выбор и ввод Пользовательских настроек

стр. 39

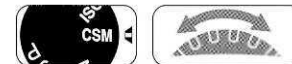

## ■ Вспышка

- Выбор режима синхронизации вспышки

стр. 44

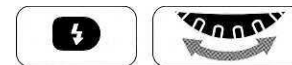

- Установка величины компенсации мощности вспышки

стр. 46



\* CSM : Выдержку можно изменить вращением Вспомогательного диска управления (в Автоматическом режиме отработки экспозиции с приоритетом выдержки или в Ручном режиме отработки экспозиции), а диафрагму - вращением Главного диска управления (в Автоматическом режиме отработки экспозиции с приоритетом диафрагмы или в Ручном режиме отработки экспозиции) (стр. 41).

# Установка элементов питания и проверка уровня их заряда

1

Используйте два литиевых элемента питания напряжением 3 В типа CR123A или DL123A.

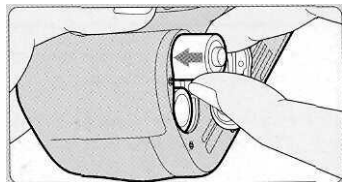

1.1 Выключите питание фотокамеры и откройте крышку батарейного отсека, сдвинув защелку крышки батарейного отсека фотокамеры в направлении, показанном стрелкой.

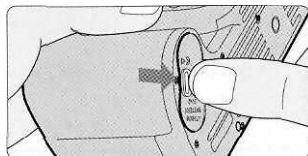

1.2 Вставьте элементы питания таким образом, чтобы их "+" и "-" были ориентированы в соответствии с маркировкой, нанесенной на внутренней стороне крышки батарейного отсека, после чего плотно закройте крышку батарейного отсека.

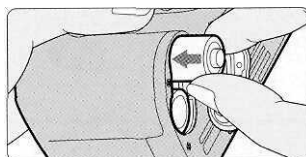

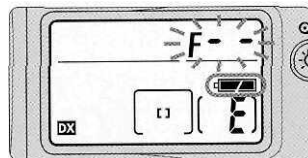
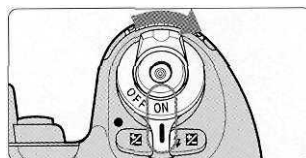

• Нарушение полярности при установке элементов питания может привести к поломке фотокамеры.

1.3 Включите питание фотокамеры и убедитесь в том, что на ЖКД высветился индикатор .





## Запомните:

- Держите элементы питания в недоступном для детей месте. В случае проглатывания элемента питания немедленно обратитесь к врачу. ("Замечания по элементам питания" см. на.)
- При замене элементов питания не забудьте предварительно выключить питание фотокамеры и производите замену обоих элементов питания сразу. Всегда используйте только свежие элементы питания одной марки.
- Мы рекомендуем Вам всегда иметь при себе запасные элементы питания, особенно во время путешествий.
- Информацию о числе кассет с фотопленкой, которые могут быть сняты с использованием одного комплекта свежих элементов питания, см. на.

-  горит: Уровень заряда элементов питания достаточен.
-  горит: Элементы питания скоро разрядятся. Подготовьте свежий комплект. (Если Вы снимите палец с любой кнопки, индикация в видоискателе пропадет.)
-  мигает: Элементы питания полностью разрядились. Замените их. (Затвор заблокирован.)
- Индикация выдержки и диафрагмы на ЖКД автоматически исчезает через 6 с пребывания включенной фотокамеры в состоянии бездействия. (Вся индикация в видоискателе также пропадает.)
- Только для F80D/F80S: батареи внутри фотокамеры также питают кварцевые часы датирующей задней крышки. После первой установки элементов питания установите правильные дату и время (стр. 47).

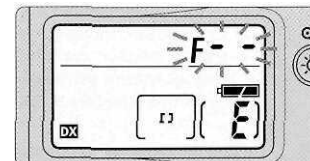
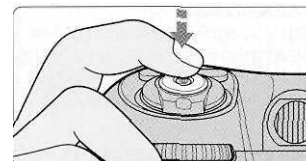
1.4 Слегка нажмите кнопку спуска затвора для включения экспонометра.



- Легкое нажатие кнопки спуска затвора возвращает в активное состояние экспонометр и индикацию на ЖКД и в видоискателе примерно на 6 секунд.
-   Можно изменить интервал бездействия, по истечении которого произойдет автоматическое отключение экспонометра (стр. 42).

### Состояние ЖКД при выключенном питании

Если в фотокамере находятся батареи, то и при выключенном питании на ЖКД будет по-прежнему отображаться счетчик кадров.

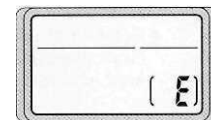

# Установка объектива

## 2

**Выключите питание фотокамеры, установите объектив на фотокамеру и установите минимальную диафрагму объектива (максимальное f-число).**

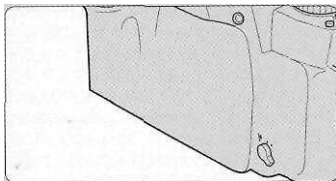

### 2.1 Выключите питание фотокамеры и установите объектив на фотокамеру.

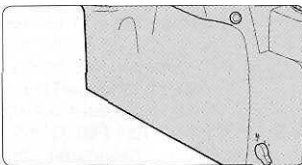
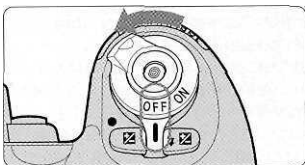

- Установите объектив в байонете фотокамеры таким образом, чтобы установочные метки на объективе и корпусе фотокамеры совместились, после чего поверните объектив в направлении против часовой стрелки до его защелкивания. (Следите за тем, чтобы случайно не нажать кнопку отсоединения блокировки объектива.)
- Если объектив не установлен или если установлен объектив без встроенного микропроцессора и питание фотокамеры включено, на ЖКД и в видоискателе мигает значок F- и спуск затвора невозможен. Информацию об объективе без встроенного микропроцессора см. на.

### 2.2 Установите минимальную диафрагму и заблокируйте ее.

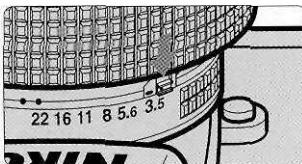
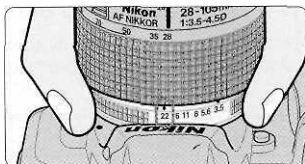

- Если на объективе не установлена минимальная диафрагма (максимальное f-число) и питание фотокамеры включено, на ЖКД и видоискателе мигает значок  $fE$  и затвор заблокирован.

### ☑ Запомните:

- Для максимального использования всех функциональных возможностей Вашей фотокамеры применяйте автофокусные объективы Nikkor серии D. (См. "Совместимость с объективами".)
- Прежде чем устанавливать или снимать объектив, не забудьте выключить питание фотокамеры.
- Устанавливая объектив, следите за тем, чтобы случайно не нажать кнопку отсоединения объектива.
- Устанавливая или снимая объектив, оберегайте его от воздействия прямых солнечных лучей.

### 2.3 Снятие объектива.

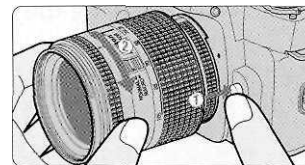

- Нажав и удерживая в нажатом положении кнопку отсоединения объектива, поверните его в направлении по часовой стрелке и снимите с байонета фотокамеры.

### Хранение фотокамеры без объектива

При хранении фотокамеры без объектива не забудьте надеть на нее поставляемую вместе с ней крышку для байонета (стр. 5), либо приобретаемую отдельно крышку для байонета BF-1A. (Крышка BF-1 использоваться не может.)

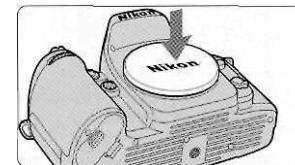

# Зарядка фотопленки

3

Включите питание фотокамеры и зарядите кассету с фотопленкой с DX-кодом. Светочувствительность фотопленки будет установлена автоматически (в диапазоне от 25 до 5000 единиц ISO). При включении питания фотокамеры пленка устанавливается и протягивается на первый кадр.



## Запомните:

- Чтобы изменить светочувствительность фотопленки с DX-кодом или выбрать режим протяжки фотопленки, см. стр. 26.
- Шторки затвора имеют очень малую толщину. Не дотрагивайтесь до них ни пальцами, ни заправочным кончиком фотопленки.
- При смене фотопленки вне помещений избегайте попадания на нее прямого солнечного света.

3.1

Включите фотокамеру, убедитесь в том, что выбор светочувствительности фотопленки установлен на E после чего откройте заднюю крышку фотокамеры, сдвинув ее защелку.

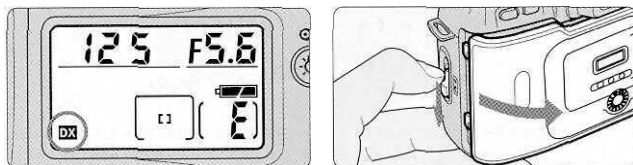

3.2

Вставьте кассету с фотопленкой в направлении сверху вниз, после чего протяните заправочный кончик пленки до красной метки.

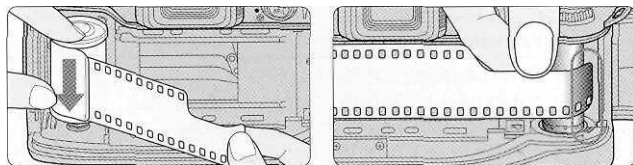

Не протягивайте заправочный кончик дальше красной метки.

### ПРИМЕЧАНИЕ: Зарядка/извлечение фотопленки

Шторки затвора имеют очень малую толщину. Не дотрагивайтесь до них ни пальцами, ни заправочным кончиком фотопленки.

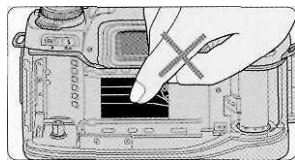

3.3

Придерживая кассету с фотопленкой и следя за тем, чтобы пленка располагалась ровно и не провисала, осторожно закройте заднюю крышку фотокамеры до щелчка. Фотопленка автоматически протянется на первый кадр.

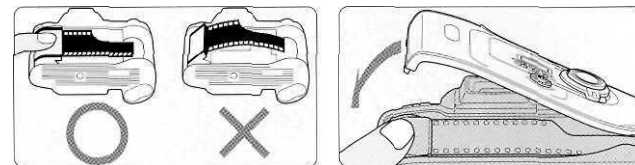

- Появление на ЖКД значка  $\downarrow$  указывает на то, что протяжка фотопленки на первый кадр завершена.
- Появление на ЖКД и в видоискателе мигающих значков  $\text{Err}$  и  $\text{E}$  указывает на то, что фотопленка была установлена неправильно. Снова откройте заднюю крышку фотокамеры и перезарядите пленку.
- Если заряжена фотопленка без DX-кодировки, а светочувствительность фотопленки установлена на DX, мигают значки ISO, DX и  $\text{Err}$ . Установите светочувствительность фотопленки вручную (стр. 26).
- При отключении питания фотокамеры показание счетчика кадров сохраняется.
- Число кадров на установленной фотопленке можно определить, посмотрев ее обозначение в окошке контроля наличия кассеты с фотопленкой.
- (Инфракрасные фотопленки не могут использоваться поскольку для определения положения кадра на фотопленке используется инфракрасный датчик.

**CSM**  $\text{E}$ : Фотокамеру можно настроить на протяжку фотопленки на первый кадр при нажатии кнопки спуска затвора. (стр. 41).

3.4

Установите переключатель режимов протяжки фотопленки в положение  $\text{S}$  (покадровая съемка), одновременно удерживая в нажатом положении блокиратор переключателя режимов протяжки фотопленки.

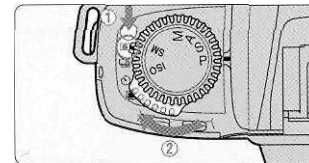

# Установка режима фокусировки, режима автофокусировки и зоны фокусировки

## 4

Установите режим фокусировки S (Покадровая сервоавтофокусировка). Зональный режим автофокусировки [ ] (Однозонная автофокусировка) и центральную зону фокусировки.

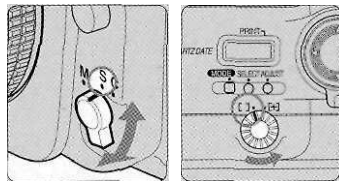

### 4.1 Установите переключатель режимов фокусировки в положение S (покадровая сервоавтофокусировка).

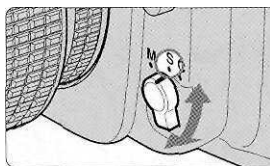

- Убедитесь в том, что при повороте переключателя режимов фокусировки ощущается щелчок, свидетельствующий об установке в требуемое рабочее положение.
- Для фокусировки слегка нажмите кнопку спуска затвора стр. 21).

**CSM** 11: Систему автофокусировки можно настроить на включение нажатием только кнопки AE-L/AF-L (стр. 41).

### 4.2 Установите переключатель режимов автофокусировки в положение [ ] (Однозонная автофокусировка).

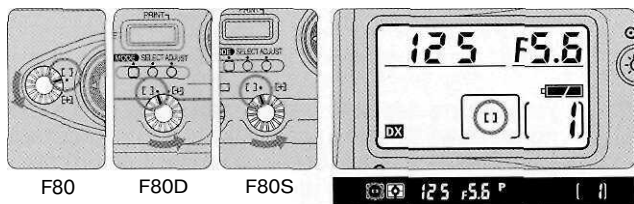

- Положение переключателя режимов автофокусировки должно быть надежно зафиксировано

## Запомните:

- Не пытайтесь вращать фокусирующее кольцо объектива вручную, если установлен режим фокусировки S или C.
- При установленном режиме фокусировки S (Покадровая сервоавтофокусировка) спуск затвора невозможен, если объект не в фокусе.
- Подробнее о режиме фокусировки, зоне фокусировки, режимах автофокусировки см. на стр. 27.
- Ситуации, в которых возможна некорректная работа системы автофокусировки, описаны на.

### 4.3 Поверните блокиратор переключателя зоны фокусировки и с помощью последнего выберите центральную зону фокусировки.

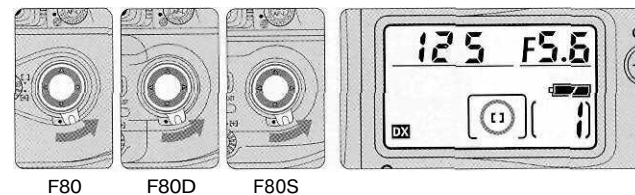

- При нажатии на верхнюю, нижнюю, правую или левую часть переключателя зоны фокусировки зона фокусировки сдвигается в соответствующем направлении. При нажатии на переключатель зоны фокусировки экспонометр должен быть включен (стр. 29.)
- Выбранная зона фокусировки отображается на ЖКД и в видоискателе (стр. 29.)

**CSM** 5: Автоматическую подсветку зоны фокусировки красным, когда объект темный, можно отменить, либо, наоборот, принудительно включить в любой ситуации (стр. 40).

### 4.4 Поверните блокиратор переключателя зоны фокусировки, чтобы заблокировать выбранную зону фокусировки.

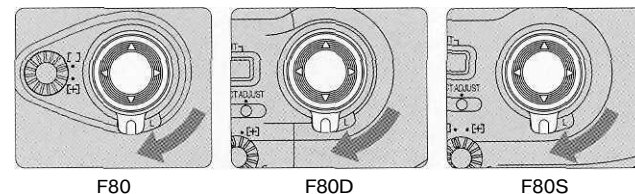



- Если зона фокусировки заблокирована, при нажатии на переключатель зоны фокусировки последняя не изменяется.

# Установка режимов замера и обработки экспозиции

5

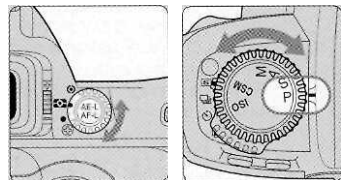
Установите режим замера экспозиции **К** (Матричный замер экспозиции) и режим обработки экспозиции **P** (Программный автоматический).



5.1 Установите переключатель режима замера экспозиции в положение  (Матричный замер экспозиции)

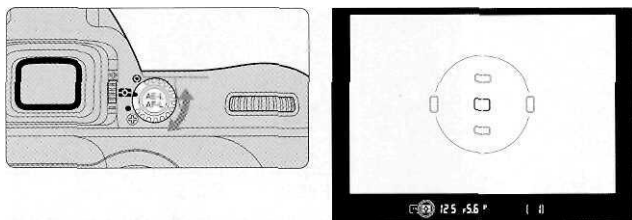

- В видоискателе появляется значок Матричного замера экспозиции .
- При Матричном замере экспозиции поле кадра делится на 10 сегментов, и данные из каждого сегмента используются для определения правильной экспозиции. При использовании автофокусного объектива серии D автоматически включается режим Пространственного матричного замера экспозиции (стр. 31), которая учитывает яркость и контрастность сюжета, а также дистанцию до объекта съемки (информацию о дистанции) для точного определения экспозиции.

5.2 Поверните Диск выбора режима обработки экспозиции в положение **P** (Программный автоматический).

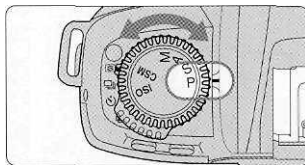

При легком нажатии кнопки спуска затвора на ЖКД и в видоискателе появляются значения выдержки и диафрагмы.

## Запомните:

- Фотокамера F80/F80D/F80S имеет три режима замера экспозиции - Матричный замер экспозиции, Центрально-взвешенный замер экспозиции и Точечный замер экспозиции (стр. 31).
- Фотокамера F80/F80D/F80S имеет четыре режима обработки экспозиции - Программный автоматический, Автоматический с приоритетом выдержки, Автоматический с приоритетом диафрагмы и Ручной. Каждый режим обработки экспозиции обеспечивает выбор средств управления экспозицией для различных съемочных ситуаций. Обобщенное описание каждого режима обработки экспозиции и номер страницы с указаниями по эксплуатации и подробностями приводятся в п. 5.2.

## Съемочные характеристики режимов обработки экспозиции

Символ	Режим обработки экспозиции	Съемочные характеристики
<b>P</b>	Программный автоматический	Фотокамера автоматически управляет в держкой и диафрагмой, позволяя Вам полностью сосредоточиться на съемочном процессе, а именно - на выборе момента спуска затвора, кроме того, можно использовать другие настройки, такие как Гибкая программа (сдвиг значений) или экспокоррекция (стр. 33).
<b>S</b>	Автоматический с приоритетом выдержки	Вы устанавливаете желаемую выдержку (в диапазоне от 30 до 1/4000, а фотокамера выбирает правильную диафрагму. Установив короткую выдержку, Вы можете "заморозить" движущийся объект на снимке, а установив длинную выдержку - "размыть" его.
<b>A</b>	Автоматический с приоритетом диафрагмы	Вы устанавливаете желаемую диафрагму, а фотокамера выбирает правильную выдержку. Данный режим позволяет регулировать глубину резкости находящегося в фокусе участка кадра; при этом Вы можете выбирать, какие объекты следует сделать резкими - близкие или удаленные, и какой план - передний или задний - сделать расплывчатым.
<b>M</b>	Ручной	Выдержка и диафрагма устанавливаются вручную. Данный режим подходит для ситуаций, когда с помощью других режимов обработки экспозиции трудно достичь желаемого результата. Кроме того, Ручной режим следует использовать при съемке с объективом Nikkor без встроенного микропроцессора. (При этом экспонометр фотокамеры не работает.)

## Правильное удержание фотокамеры и фокусировка

6

При легком нажатии кнопки спуска затвора фотокамера автоматически сфокусируется на объект съемки, и когда последний оказывается в фокусе, в видоискателе появляется значок •.



### 6.1 Правильно удерживайте фотокамеру.

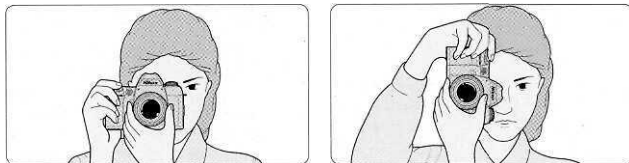

- Для большей устойчивости обоприте локти о туловище.
- Поставьте одну ногу на полшага вперед и держите верхнюю часть туловища прямо.
- Правой рукой обхватите рукоятку фотокамеры, а левой рукой поддерживайте камеру (или объектив) снизу.

#### **“Шевеленка” и выдержка**

При съемке очень важно предотвратить сотрясение фотокамеры. В общем случае следует установить выдержку короче 1/60 с. При съемке на выдержках длиннее 1/60 с рекомендуется использовать штатив или вспышку.

#### **ПРИМЕЧАНИЕ: Компоновка кадра**

Поле зрения видоискателя данной фотокамеры составляет приблизительно 92% от фактического поля снимаемого кадра на пленке. Иными словами, фактические размеры кадра на пленке несколько превосходят размеры изображения в видоискателе. Учтите, что в большинстве фотолaborаторий при печати кадры частично по краям урезаются и границы изображения в видоискателе практически совпадают с границами изображения на отпечатанной фотографии.

#### **Запомните:**

- Чтобы увеличить четкость изображения в видоискателе, можно произвести диоптрийную настройку видоискателя (стр. 37).
- Чтобы сделать снимок объекта, находящегося за пределами зоны фокусировки, выберите другую зону фокусировки переключателем зоны фокусировки (стр. 29) или используйте блокировку фокуса (стр. 30).
- Только для фотокамер F80D/F80S. Вы можете впечатывать на фотографии/негативы (стр. 49) дату и (или) время (стр. 47), либо данные об условиях съемки (только F80S).

### 6.2 Скомпонуйте кадр и произведите фокусировку легким нажатием кнопки спуска затвора.

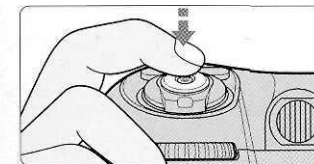

- Расположите объект съемки так, чтобы он оказался в центре фокусировочных рамок, и слегка нажмите кнопку спуска затвора. Фотокамера автоматически произведет фокусировку, и в видоискателе загорится или начнет мигать индикатор фокуса.
    - горит: Объект в фокусе.
    - мигает: Автоматическая фокусировка невозможна.
  - При съемке недостаточно освещенных объектов автоматически включается Вспомогательная подсветка автофокуса.
  - Чтобы сделать снимок объекта, находящегося за пределами зоны фокусировки, сместите зону фокусировки переключателем зоны фокусировки (стр. 29) или используйте блокировку фокуса (стр. 30).
- Ситуации, в которых возможна некорректная работа системы автофокусировки.

## Проверка индикации в видоискателе и спуск затвора

7

Убедитесь в том, что в видоискателе появился значок •, указывающий на то, что объект находится в фокусе, после чего плавно нажмите кнопку спуска затвора. Фотокамера автоматически отслеживает движущийся объект.

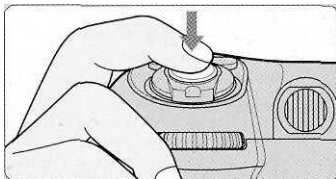

### 7.1 Проверьте индикацию в видоискателе, слегка нажав на кнопку спуска затвора. (Значения выдержки и диафрагмы отображаются с шагом 1/2 ступени)

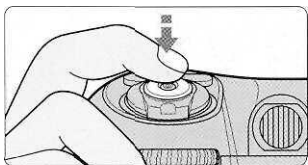

- Если объект недостаточно освещен или установлена выдержка длиннее 1/60 с, во избежание размытости снимка следует использовать встроенную вспышку (стр. 24).
- Если на ЖКД или в видоискателе появилась предупреждающая индикация, см.

### 7.2 Убедитесь в том, что в видоискателе появился немигающий значок •, после чего медленно нажмите кнопку спуска затвора.

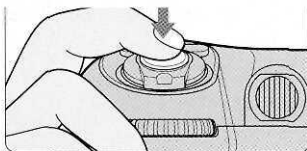

- После спуска затвора фото пленка автоматически протягивается на следующий кадр, после чего можно сделать следующий снимок

## ☑ Запомните:

- Фокусировку, выдержку и диафрагму можно проверить по индикации в видоискателе. Если появилась какая-либо другая (предупреждающая) индикация, см.
- По достижении конца фото пленки в кассете автоматически начинается ее обратная перемотка,
- Сведения об обратной перемотке недоснятой фото пленки см. на стр. 26.
- Работа системы автоспуска описана на стр. 38.

### 7.3 По достижении конца фото пленки в кассете автоматически начинается ее обратная перемотка.

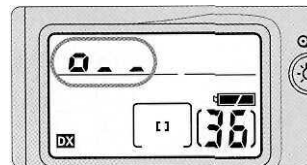

- Во время обратной перемотки на ЖКД последовательно отображаются значки и и наконец, , а счетчик кадров ведет обратный отсчет до тех пор, пока обратная перемотка не завершится.
- Снимки, сделанные на кадрах с номерами, превышающими максимальное число кадров для данной фото пленки, могут быть потеряны во время проявки.

**CSM** : Фотокамеру можно настроить таким образом, чтобы обратная перемотка не начиналась автоматически по окончании фото пленки в кассете, (стр. 40.)

**CSM** : Обратная перемотка обычно ведется на высокой скорости. Однако можно уменьшить эту скорость с тем, чтобы обратная перемотка производилась практически беззвучно (стр. 42)

### 7.4 Убедитесь в том, что процесс обратной перемотки завершен, после чего извлеките кассету с пленкой из фотокамеры.

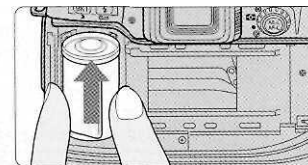
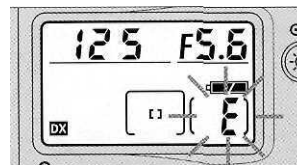

- Процесс обратной перемотки завершен, когда на счетчике кадров на ЖКД и в видоискателе отображается мигающая буква **E**. (Немигающая буква **E** появляется, если экспонометр выключен.) Откройте заднюю крышку фотокамеры, предварительно защитив ее от воздействия прямых солнечных лучей, и извлеките кассету с фото пленкой, наклонив ее с одной из сторон

# Использование встроенной вспышки

8

При недостаточной яркости объекта съемки или установленной выдержке длиннее 1/60 с следует использовать встроенную вспышку во избежание размытости снимка. Вспышку можно также использовать для съемки подсвеченных сзади объектов.

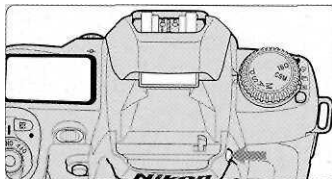

## 8.1 Нажмите кнопку включения/выключения вспышки для поднятия встроенной вспышки.

Вспышка автоматически начнет заряжаться.

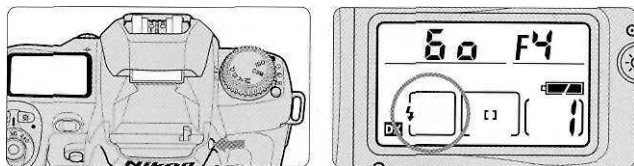

- Если установлен любой другой режим синхронизации вспышки, кроме обычного режима Синхронизации вспышки по передней шторке, см. стр. 44.
- Когда вспышка готова к съемке, в видоискателе появляется немигающий значок  (при включенном экспонометре фотокамеры).
- Чтобы убрать вспышку, плавно нажмите на нее до защелкивания в сложенном положении. (В целях экономии заряда элементов питания держите вспышку в сложенном положении, если она не используется.)

### Ситуации, в которых целесообразно использовать вспышку

- Установлена выдержка длиннее 1/60 с.
- Яркость объекта съемки недостаточна (при съемке ночью или внутри помещений).
- Объект съемки подсвечивается сзади, либо требуется подсветить главный объект съемки (например, лицо человека).

### ПРИМЕЧАНИЕ: Непрерывное использование встроенной вспышки



После непрерывного использования встроенной вспышки возможно ее отключение в целях защиты лампы. В этом случае необходимо выждать некоторое время, прежде чем продолжать снова использовать вспышку.

## ☑ Запомните:

- Встроенная вспышка обеспечивает угол освещения, соответствующий объективу с фокусным расстоянием 28 мм и имеет ведущее число 12 (расстояние в метрах при использовании фотопленки ISO 100).
- При съемке с объективом Nikkor типа D становится возможным использование Пространственной мультисенсорной сбалансированной заполняющей вспышки (3D Multi-Sensor Balanced Fill-Flash).
- Перед началом съемки со встроенной вспышкой не забудьте снять с объектива бленду.
- Некоторые зум-объективы имеют ограничения при использовании вспышки и могут вызвать эффект виньетирования.

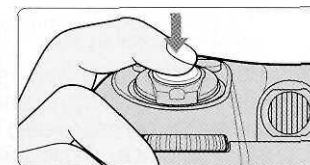
## 8.2 Убедитесь в том, что в видоискателе отображается значок после чего скомпонуйте кадр, произведите фокусировку и сделайте снимок.



- Спуск затвора невозможен, если в видоискателе не появился немигающий значок .
- После срабатывания вспышки на максимальной мощности в видоискателе в течение примерно 3 секунд мигает значок . Это означает, что, возможно, имело место недозэкспонирование. Проверьте дистанцию съемки со вспышкой и сделайте повторный снимок.
- В настоящем разделе Вы познакомитесь с обычным режимом Синхронизации вспышки по передней шторке. Также возможно использование режима вспышки с Ослаблением эффекта "красных глаз" при съемке людей или животных и режима Медленной синхронизации вспышки, который позволяет детально проработать на снимке детали заднего плана. Подробнее см. на стр. 44.
- При съемке темных объектов автоматически включается лампа Вспомогательной подсветки автофокуса.

### Пространственная мультисенсорная сбалансированная заполняющая вспышка

Если на фотокамере установлен объектив Nikkor типа D, она комбинирует данные о расстоянии от объектива с другими данными, используемыми для управления экспозицией, автоматически корректируя уровень мощности вспышки таким образом, чтобы мощность срабатывания вспышки была сбалансирована с уровнем окружающей освещенности.

# Фотопленка

## ■ Установка и проверка светочувствительности фотопленки

Поверните диск выбора режима отработки экспозиции/ светочувствительности фотопленки в единицах ISO в положение ISO и поверните Главный диск управления, чтобы установить величину светочувствительности используемой фотопленки.

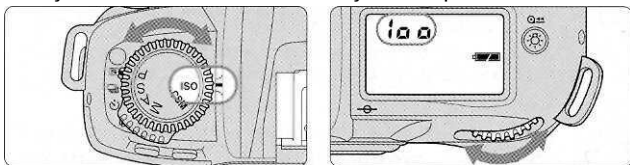

- Вращая Главный диск управления, можно установить светочувствительность фотопленки на **1/3** и вручную в диапазоне от 6 до 6400 единиц ISO с шагом 1/3. При повторной зарядке фотопленки светочувствительность автоматически устанавливается на **1/3**.

## ■ Принудительная обратная перемотка недоснятой фотопленки

Чтобы произвести принудительную обратную перемотку недоснятой фотопленки, одновременно нажмите две кнопки обратной перемотки **Q** и удерживайте их в нажатом положении в течение примерно 1 секунды.

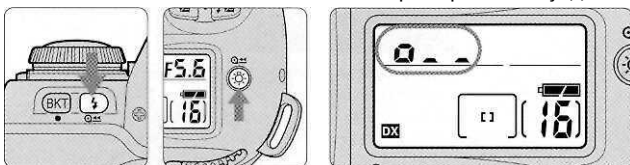

## ■ Режим протяжки фотопленки

Поверните переключатель режимов протяжки фотопленки, одновременно нажимая на его блокиратор, чтобы выбрать режим протяжки фотопленки.

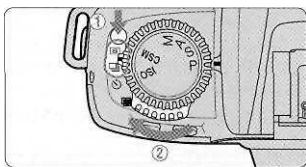

- Возможны следующие режимы протяжки фотопленки:

### **[S]**: Покадровая съемка

При полном нажатии кнопки спуска затвора фотокамера делает один снимок и автоматически протягивает фотопленку вперед на один кадр.

### **[1/2]**: Непрерывная съемка

Снимки делаются непрерывно со скоростью примерно до 2,5 кадров в секунду, пока Вы удерживаете кнопку спуска затвора в нажатом положении.

# Автофокусировка / Зональный режим автофокусировки

## ■ Переключатель режимов фокусировки

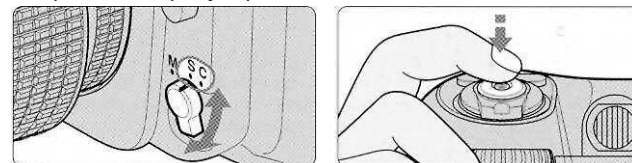

- Установите переключатель режимов фокусировки в положение S (Покадровая сервоавтофокусировка с приоритетом фокуса) или C (Непрерывная сервоавтофокусировка с приоритетом спуска). Фотокамера автоматически фокусируется на объект съемки при легком нажатии кнопки спуска затвора.  
**S: Покадровая сервоавтофокусировка с приоритетом фокуса**  
Спуск затвора возможен только в том случае, если в видоискателе отображается индикатор фокуса • (Приоритет фокуса). Если после завершения фокусировки кнопка спуска затвора остается слегка нажатой, происходит блокировка фокуса.  
**C: Непрерывная сервоавтофокусировка с приоритетом спуска**  
Поскольку спуск затвора имеет приоритет, он может быть произведен независимо от состояния фокусировки (Приоритет спуска). Когда в видоискателе появляется значок •, фокус не блокируется и фотокамера продолжает фокусироваться на объект до тех пор, пока не будет спущен затвор.

- При автоматической фокусировке Вы можете выбрать режим Однозонной автофокусировки, при котором используется только одна выбранная зона фокусировки, либо режим Динамической автофокусировки, в котором дополнительно используются остальные четыре зоны фокусировки.

**Поверните переключатель режимов автофокусировки для выбора желаемого режима автофокусировки.**

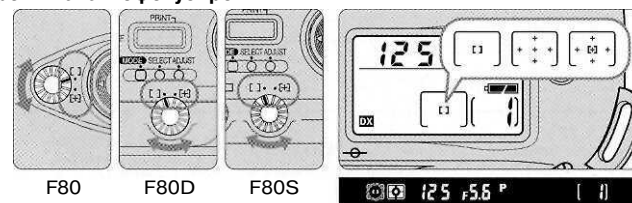

**[F]**: Однозонная автофокусировка **[F]**

В режиме Однозонной автофокусировки для автоматической фокусировки используются только фокусировочные рамки, выбранные среди пяти зон фокусировки. Данный режим полезен для точной наводки на резкость в выбранных фокусировочных рамках при съемке неподвижного объекта.

**[+]**: Динамическая автофокусировка **[+]** (в режиме Динамической автофокусировки с приоритетом ближайшего объекта)

В режиме Динамической автофокусировки Вы указываете главный датчик (который первым будет детектировать объект). Если после этого детектируемый объект начнет двигаться, зона Динамической автофокусировки автоматически сместится к другому датчику, от него - к следующему и т. д. тем самым отслеживая траекторию движения объекта. Это позволяет постоянно удерживать хаотически движущиеся объекты в фокусе. (При смещении зоны фокусировки в режиме Динамической автофокусировки индикация на ЖКД и в видоискателе не изменяется.) Режим Динамической автофокусировки с приоритетом ближайшего объекта может также быть активизирован в режиме Динамической автофокусировки

## ■ Режим Динамической автофокусировки с приоритетом ближайшего объекта

- Динамическая автофокусировка с приоритетом ближайшего объекта возможна в режиме Динамической автофокусировки, когда фотокамера автоматически выбирает зону фокусировки по ближайшему к ней объекту. Фокусировка всегда достигается в любой из пяти зон фокусировки, что позволяет Вам избежать нерезких снимков.
- В режиме Динамической автофокусировки с приоритетом ближайшего объекта зона фокусировки на ЖКД и в видоискателе не отображается, и выбор зоны фокусировки невозможен.

## ■ Режимы автофокусировки

Нижеперечисленные операции фокусировки могут выполняться с различными комбинациями режима фокусировки и Зонального режима автофокусировки.

	Режим фокусировки	Зональный режим автофокусировки	Динамическая автофокусировка с приоритетом ближайшего объекта		Видоискатель	Индикация фокусировки	Зона фокусировки
I	Покадровая сервоавтофокусировка	Однозонная автофокусировка	-----	[ ]	[ ]	Отображается	Выбирается пользователем
II	Покадровая сервоавтофокусировка	Динамическая автофокусировка	Включается при начальной настройке	[ + + ]	[ + + ]	Не отображается	Выбирается автоматически
III	Покадровая сервоавтофокусировка	Динамическая автофокусировка	Может быть отключен при помощи CSM	[ + [ ] + ]	[ + [ ] + ]	Отображается	Выбирается пользователем
IV	Непрерывная сервоавтофокусировка	Однозонная автофокусировка	—	[ ]	[ ]	Отображается	Выбирается пользователем
V	Непрерывная сервоавтофокусировка	Динамическая автофокусировка	Не включается при начальной настройке	[ + [ ] + ]	[ + [ ] + ]	Отображается	Выбирается пользователем
VI	Непрерывная сервоавтофокусировка	Динамическая автофокусировка	Может быть включен при помощи CSM	[ + + ]	[ + + ]	Не отображается	Выбирается автоматически

- Данная фотокамера имеет пять зон фокусировки, охватывающих довольно широкую область кадра, и Вы можете выбрать одну из них в зависимости от положения объекта в кадре или желаемой компоновки кадра. Эти пять зон гарантированно обеспечивают высокую резкость без использования блокировки фокуса (стр. 30).

## 1 Поверните переключатель режимов автофокусировки, чтобы выбрать режим Однозонной автофокусировки ([ ]) или Динамической автофокусировки ([ + ]).

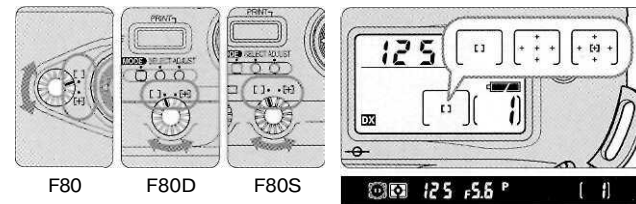

## 2 Поверните блокиратор переключателя выбора зоны фокусировки для его разблокирования, после чего выберите с помощью последнего желаемую зону фокусировки.

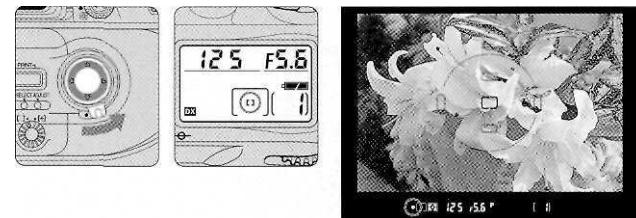

- Слегка нажмите на кнопку спуска затвора и нажмите на верхнюю, нижнюю, правую или левую часть переключателя зоны фокусировки, чтобы сместить зону фокусировки в соответствующем направлении. Выбранная зона фокусировки отображается в видоискателе (красным, если объект недостаточно яркий). Она также отображается на ЖКД.
- Выбранную зону фокусировки можно заблокировать, повернув блокиратор переключателя зоны фокусировки в положение блокировки.

# Блокировка фокуса

■ Блокировку фокуса полезно использовать при автофокусной съемке, когда Вы хотите сфотографировать объект, находящийся за пределами всех пяти зон фокусировки фотокамеры F80/F80D/F80S, а также в ситуациях, когда возможна некорректная работа системы автофокусировки. Блокировка фокуса по-разному работает в режимах Покадровой сервоавтофокусировки и Непрерывной сервоавтофокусировки.

- 1 **Наведите объектив фотокамеры на объект съемки так, чтобы он оказался внутри фокусируемых рамок, и слегка нажмите на кнопку спуска затвора.**



- 2 **Убедитесь в наличии в видоискателе индикатора фокуса ● и заблокируйте фокус.**

**В режиме Покадровой сервоавтофокусировки:**

Фокус остается заблокированным до тех пор, пока кнопка спуска затвора остается слегка нажатой

**В режиме Непрерывной сервоавтофокусировки:**

Убедитесь в наличии в видоискателе индикатора фокуса ●, после чего (продолжая удерживать кнопку спуска затвора в слегка нажатом положении) нажмите кнопку 

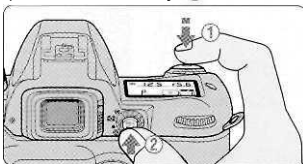

- 3 **Продолжая удерживать фокус в заблокированном состоянии, перекомпонуйте кадр и сделайте снимок.**

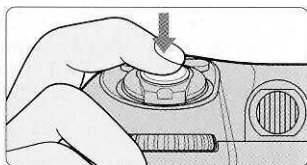

# Режимы замера экспозиции

■ В зависимости от уровня освещенности объекта съемки можно использовать один из трех режимов замера экспозиции.

**Поверните переключатель режима замера экспозиции, одновременно нажимая на блокиратор переключателя режима замера экспозиции, чтобы выбрать желаемый режим замера экспозиции.**

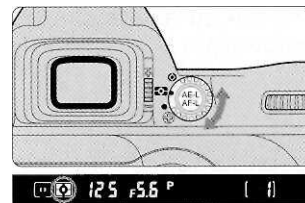

■ Режимы замера экспозиции и характеристики каждого из них:



**Матричный замер экспозиции / Пространственный матричный замер экспозиции**

В режиме Матричного замера экспозиции правильная экспозиция определяется с помощью десяти сегментного матричного датчика. При использовании автофокусных объективов Nikkor серии D автоматически включается режим десяти сегментного Пространственного матричного замера, при котором для повышения точности определения экспозиции дополнительно учитывается информация о яркости и контрастности, а также дистанции до объекта.



**Центрально-взвешенный замер экспозиции**

В режиме Центрально-взвешенного замера экспозиции особое внимание уделяется яркости в пределах кружка диаметром 12 мм в центре видоискателя, поэтому этот режим полезно использовать в тех случаях, когда необходимо определить экспозицию по какому-либо конкретному участку кадра



**Точечный замер экспозиции**

В режиме Точечного замера экспозиции почти 100% светочувствительности экспонометра сконцентрировано в небольшой зоне диаметром 4 мм (площадь которой составляет приблизительно 1% от площади всего кадра) в пределах выбранной зоны фокусировки в видоискателе. Этот режим следует использовать, когда Вы хотите определить экспозицию по небольшому участку кадра, например, при съемке объекта с контровым освещением или сюжетов с низким уровнем контрастности.

## Блокировка экспозиции / Автоматический режим обработки экспозиции

- Если Вы хотите контролировать экспозицию на каком-либо конкретном участке кадра, замерьте экспозицию этого участка в режиме Точечного или Центрально-взвешенного замера экспозиции, нажмите кнопку , чтобы заблокировать экспомер, после чего перекомпонуйте кадр. Установите любой режим обработки экспозиции, кроме Ручного.

- 1 Поверните переключатель режима замера экспозиции, одновременно нажимая на его блокиратор, чтобы выбрать систему Центрально-взвешенного или Точечного замера экспозиции.

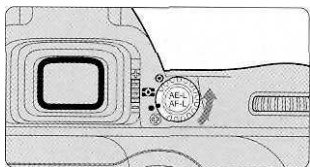

- 2 Наведите объектив фотокамеры на объект съемки так, чтобы он оказался внутри фокусировочных рамок, и слегка нажмите на кнопку спуска затвора, а затем нажмите кнопку . Убедитесь в том, что в видоискателе появился индикатор •.

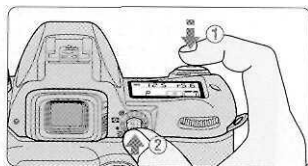

- 3 Продолжая удерживать кнопку  в нажатом положении, перекомпонуйте кадр, произведите фокусировку и сделайте снимок.

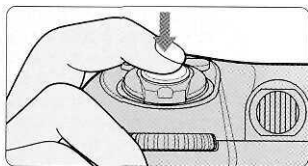

## Экспокоррекция / Автоматический брэкетинг экспозиции

- Если Вы хотите внести изменения в стандартный алгоритм замера экспозиции (соответствующий напрямую стандарту ISO), воспользуйтесь функцией экспокоррекции. Она может оказаться полезной в том случае, когда необходимо специально недоэкспонировать или переэкспонировать кадр. Используйте Центрально-взвешенный или Точечный замер экспозиции. Экспокоррекции можно использовать в любом режиме обработки экспозиции.

- 1 Установите величину экспокоррекции, вращая Главный диск управления и одновременно нажимая кнопку  пока на ЖКД не появится желаемое значение (от -3 EV до +3 EV с шагом 1/2).

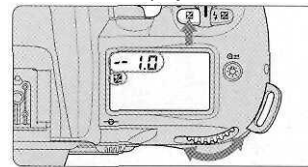

Электронно-аналоговое отображение экспозиции



Величина экспокоррекции = -0,5 EV





Величина экспокоррекции = +2EV

- Как правило, если фон ярче основного объекта съемки, следует установить положительную величину экспокоррекции, а если он темнее основного объекта съемки - отрицательную.

- 2 Скомпонуйте кадр, произведите фокусировку и сделайте снимок.

- Чтобы отключить экспокоррекцию, поверните Главный диск управления, одновременно нажимая кнопку . чтобы обнулить величину экспокоррекции. Либо можно произвести Двухкнопочный сброс (стр. 43) (При выключении питания фотокамеры функция экспокоррекции не отключается.)

(Автоматический брэкетинг экспозиции позволяет Вам сделать заданное число снимков (2-3) при выбранной Вами скорректированной величине экспозиции (не более  $\pm 2$  EV) со смещением относительно автоматически устанавливаемой правильной величины экспозиции (либо установленной в Ручном режиме обработки экспозиции) при каждом спуске затвора. Автоматический брэкетинг экспозиции может осуществляться в любом режиме обработки экспозиции.

- 1 Поверните Главный диск управления, одновременно нажимая кнопку включения Автоматического брэкетинга экспозиции , чтобы на ЖКД появился значок 

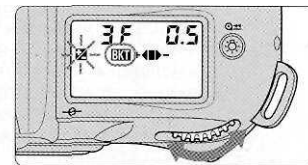
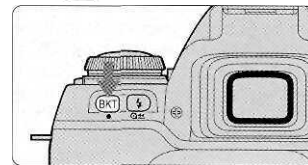

- Значения выдержки и диафрагмы в Программном автоматическом режиме отработки экспозиции, диафрагмы в Автоматическом режиме отработки экспозиции с приоритетом выдержки и выдержки в Автоматическом режиме отработки экспозиции с приоритетом диафрагмы различаются.

## 2 Установите число снимков и величину экспокоррекции, поворачивая Вспомогательный диск управления и одновременно нажимая кнопку включения Автоматического брэкетинга экспозиции **OK**

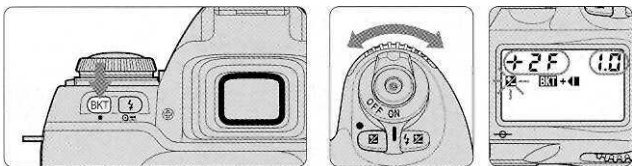

- При вращении Вспомогательного диска управления при одновременном нажатии на кнопку включения Автоматического брэкетинга экспозиции **OK** настройки изменяются следующим образом:

Число снимков и скорректированная величина экспозиции	Электронно-аналоговое отображение экспозиции	Очередность снимков
3F 0.5	+◀▶-	0, -0.5, +0.5
3F 1.0	+◀▶-	0, -1.0, +1.0
3F 1.5	+◀▶-	0, -1.5, +1.5
3F 2.0	+◀▶-	0, -2.0, +2.0
+2F 0.5	+◀▶	0, +0.5
+2F 1.0	+◀▶	0, +1.0
+2F 1.5	+◀▶	0, +1.5
+2F 2.0	+◀▶	0, +2.0
-2F 0.5	▶▶-	0, -0.5
-2F 1.0	▶▶-	0, -1.0
-2F 1.5	▶▶-	0, -1.5
-2F 2.0	▶▶-	0, -2.0

## 3 Скомпонуйте кадр, произведите фокусировку и сделайте снимок.

- Чтобы отключить брэкетинг, поверните Главный диск управления, одновременно нажимая кнопку **OK** включения Автоматического брэкетинга экспозиции, чтобы с ЖКД исчез значок **OK**, либо произведите Двухкнопочный сброс (стр. 43). При этом ранее выбранные число снимков и величина экспокоррекции будут запомнены при отключении брэкетинга с помощью Главного диска управления и автоматически установлены на 3F 0.5 при выполнении Двухкнопочного сброса.

- Множественное экспонирование - это двукратное или более чем двукратное экспонирование одного или нескольких снимков на одном и том же кадре фотопленки. Множественное экспонирование может осуществляться в любом из доступных режимов отработки экспозиции.

## 1 Установите переключатель режимов протяжки фотопленки в положение **■**, одновременно нажимая на его блокиратор.

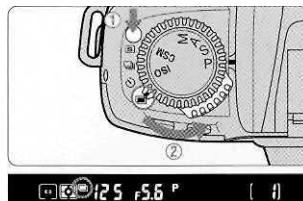

## 2 Поверните главный диск управления, одновременно нажимая на кнопку **OK**, чтобы задать желаемую величину экспокоррекции.

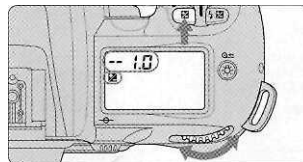

Стандартная величина экспокоррекции при множественном экспонировании

В зависимости от числа экспонирований при множественном экспонировании необходима экспокоррекция, поскольку на одном и том же кадре получается сразу несколько изображений.

Число экспонирований	Величина экспокоррекции
2	-1.0 EV
3	-1.5 EV
4	-2.0 EV
8 или 9	-3.0 EV

## 3 Скомпонуйте кадр, проверьте наличие индикатора фокуса **●** и сделайте снимок.

- Первый снимок делается при полном нажатии кнопки спуска затвора. Фотопленка не протягивается, и множественное экспонирование возможно, начиная со второго спуска затвора.
- Чтобы отключить множественное экспонирование, установите переключатель режимов протяжки фотопленки в любое другое положение, кроме **■**. При этом фотопленка будет протягиваться, а счетчик кадров - вести отсчет

# Длительное экспонирование

- Данную функцию полезно использовать для съемки ночных сюжетов или звезд, когда требуется длительное экспонирование в течение более чем 30 секунд. Затвор будет открыт до тех пор, пока кнопка спуска затвора остается в нажатом положении. (Рекомендуется использовать штатив.)

- 1 **Поверните Главный диск управления, одновременно нажимая на кнопку выбора режима обработки экспозиции, чтобы установить Ручной режим обработки экспозиции M.**

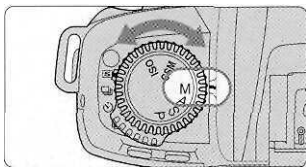

- 2 **Поверните Главный диск управления для выбора режима *bulb* ("выдержка от руки") и поверните Вспомогательный диск управления для установки значения диафрагмы.**

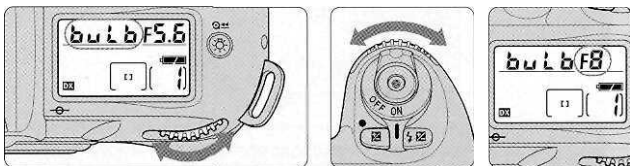

- Если в Ручном режиме обработки экспозиции выбран режим *bulb* и режим обработки экспозиции изменен на Автоматический с приоритетом выдержки без отмены режима *bulb*, надпись *bulb* мигает, а затвор заблокирован.
- Для съемки в Автоматическом режиме обработки экспозиции с приоритетом выдержки выберите любую выдержку, кроме *bulb*, вращая Главный диск управления.

- 3 **Скомпонуйте кадр, произведите фокусировку и сделайте снимок.**

- Затвор будет открыт до тех пор, пока кнопка спуска затвора остается в полностью нажатом положении.

# Диоптрийная настройка видоискателя / подсветка ЖКД / репетир диафрагмы

- Диоптрийная настройка видоискателя позволяет фотографам с близорукостью или дальнозоркостью подстроить окуляр видоискателя в соответствии с особенностями своего зрения.

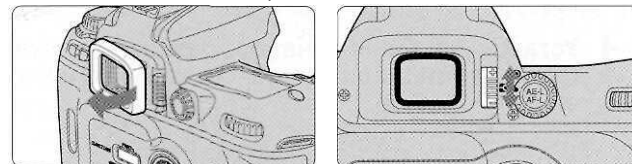

- Снимите резиновый наглазник и смещайте рычажок диоптрийной настройки, глядя в видоискатель, до тех пор, пока изображение фокусировочных рамок или других индикаторов в видоискателе не станет резким. После этого прикрепите резиновый наглазник обратно.
- Диапазон диоптрийной настройки видоискателя составляет от - 1,8 дптр до + 0,8 дптр.

## **ПРИМЕЧАНИЕ: Использование рычажка диоптрийной настройки**

Поскольку рычажок диоптрийной настройки расположен рядом с видоискателем, при смещении его будьте осторожны, чтобы случайно не попасть себе в глаз пальцем или ногтем.

- Для проверки показаний ЖКД в темноте можно использовать подсветку ЖКД.

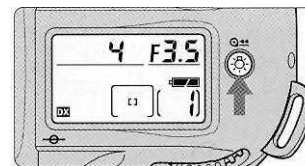

- Нажмите кнопку . Включится экспонометр, и ЖКД будет подсвечиваться.

- Чтобы оценить глубину резкости в видоискателе, нажмите кнопку репетира диафрагмы.

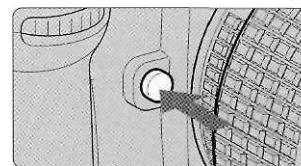

# АВТОСПУСК

- Если Вы хотите сфотографировать самого себя, Вы можете использовать автоспуск. Прежде чем использовать автоспуск, установите фотокамеру на штатив или на какую-либо устойчивую поверхность

## 1 Установите переключатель режимов протяжки фотопленки в положение , одновременно нажимая на его блокиратор.

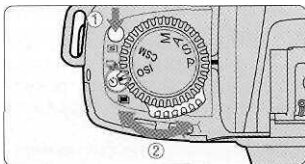

- Для съемки в любом режиме отработки экспозиции, кроме Ручного, закройте окуляр видоискателя поставляемой вместе с фотокамерой крышкой DK-5 (стр. 5) или рукой, прежде чем нажимать на кнопку спуска затвора, чтобы предотвратить воздействие помех от рассеянного света и обеспечить правильную экспозицию.

## 2 Скомпонуйте кадр, произведите фокусировку и нажмите до конца кнопку спуска затвора.

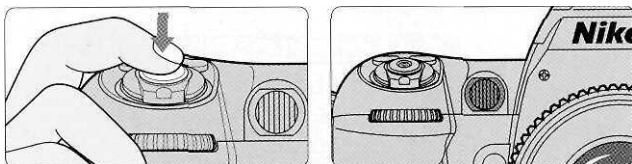

- Спуск затвора производится через 10 секунд после включения автоспуска. Светодиодная лампа автоспуска будет мигать в течение 8 секунд и перестанет мигать за 2 секунды до спуска затвора.
- Чтобы отключить автоспуск, установите переключатель режимов протяжки фотопленки в любое другое положение, кроме .

# Меню / функции Пользовательских настроек

- Создание Пользовательских настроек

## 1 Установите диск выбора режима отработки экспозиции/ Пользовательских настроек в положение CSM и выберите номер меню вращением Главного диска управления.

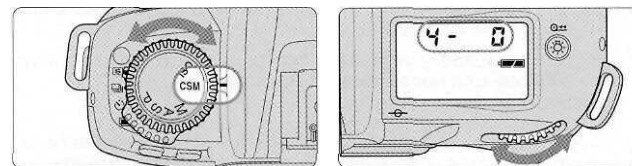

- В фотокамере F80S доступны 19 меню (с номерами от 1 до 19), а в фотокамере F80/F80D - 18 меню (с номерами от 1 до 18).

## 2 Выберите желаемый номер опции вращением Вспомогательного диска управления.

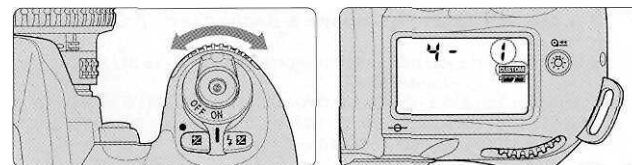

- Когда диск выбора режима отработки экспозиции/Пользовательских настроек установлен в положение **CSM**, спуск затвора невозможен. Перед съемкой необходимо с помощью этого диска установить желаемый режим отработки экспозиции.

- Отмена Пользовательских настроек

## Установите диск выбора режима отработки экспозиции/ Пользовательских настроек в положение CSM и произведите Двухкнопочный сброс (стр. 43).

- Все Пользовательские настройки отменяются, а фотокамера возвращается к исходным заводским настройкам.
- Каждую Пользовательскую настройку можно отменить и установить вместо нее исходную заводскую настройку, выбрав при выполнении вышеописанного шага 2 номер "исходной настройки" (например, С в случае меню Пользовательских настроек с номером 1).

# Меню / функции Пользовательских настроек - продолжение

## ■ Номер меню и опции Пользовательских настроек

### 1. Автоматическая обратная перемотка фотопленки по окончании фотопленки в кассете (стр. 23)

Опции: : Включена (исходная настройка)  
 : Выключена

Фотокамеру можно настроить таким образом, чтобы по окончании фотопленки в кассете обратная перемотка начиналась не автоматически, а при нажатии двух кнопок включения обратной перемотки в течение более 1 с.

### 2. Возврат к режиму установки значения светочувствительности фотопленки по DX-коду для новой фотопленки (стр. 26)

Опции: : Включен (исходная настройка)  
 : Выключен

Фотокамеру можно настроить таким образом, чтобы значение светочувствительности вставленной в нее новой фотопленки определялось не по DX-коду.

### 3. Порядок бракетинга экспозиции (стр. 34)

Опции: : Измеренное значение, недоэкспонирование, переэкспонирование (исходная настройка)  
 : Недоэкспонирование, измеренное значение, переэкспонирование

Порядок бракетинга экспозиции можно изменить таким образом, чтобы оно осуществлялось с переходом от отрицательной величины экспокоррекции (EV) к положительной.

### 4. Наложение на изображение в видоискателе Сетки "по требованию" (стр. 7)

Опции: : Не накладывается (исходная настройка)  
 : Накладывается

Исходная настройка не предусматривает наложения на изображение в видоискателе Сетки "по требованию" (стр. 7) Однако фотокамеру можно перенастроить таким образом, чтобы эта сетка накладывалась.

### 5. Подсветка индикации зоны фокусировки (стр. 6)

Опции: : Автоматическая подсветка включается при недостаточной освещенности (исходная настройка)  
 : Автоматическая подсветка не включается при недостаточной освещенности  
 : Автоматическая подсветка всегда включена

Индикацию зоны фокусировки красным светом, когда объект съемки недостаточно яркий, можно отключить или, наоборот, принудительно включить.

### 6. Выбор зоны фокусировки (стр. 29)

Опции: : Нормальный выбор (исходная настройка)  
 : Последовательное перемещение выбранной зоны фокусировки по кругу  
Зону фокусировки можно переключить в противоположное положение без нажатия на соответствующую часть переключателя выбора зоны фокусировки.

### 7. Блокировка экспозамера в автоматическом режиме обработки экспозиции при легком нажатии кнопки спуска затвора (стр. 32)

Опции: : Выключена (исходная настройка)  
 : Включена

Фотокамеру можно настроить таким образом, чтобы блокировка экспозиции в автоматическом режиме обработки экспозиции осуществлялась при нажатии на кнопку спуска затвора.

### 8. Протяжка фотопленки на первый кадр при закрывании задней крышки фотокамеры (стр. 15)

Опции: : Включена (исходная настройка)  
 : Выключена

Фотокамеру можно настроить таким образом, чтобы протяжка фотопленки на первый кадр начиналась только при нажатии кнопки спуска затвора.

### 9. Режим Динамической автофокусировки с приоритетом ближайшего объекта в режиме Покадровой сервоавтофокусировки (стр. 28)

Опции: : Включен (исходная настройка)  
 : Выключен

Фотокамеру можно настроить таким образом, чтобы в режиме Покадровой сервоавтофокусировки режим Динамической автофокусировки с приоритетом ближайшего объекта был выключен.

### 10. Режим Динамической автофокусировки с приоритетом ближайшего объекта в режиме Непрерывной сервоавтофокусировки (стр. 28)

Опции: : Выключен (исходная настройка)  
 : Включен

Фотокамеру можно настроить таким образом, чтобы в режиме Непрерывной сервоавтофокусировки режим Динамической автофокусировки с приоритетом ближайшего объекта был включен.

### 11. Функции кнопки AE-L/AF-L (стр. 30/32)

Опции: : Одновременно блокируются экспозамер и автофокус (исходная настройка)  
 : Блокируется только экспозамер в автоматическом режиме обработки экспозиции  
 : Блокируется только автофокус  
 : Блокируется экспозамер в автоматическом режиме обработки экспозиции (и остается заблокированным после отпускания кнопки)  
 : Автофокусировка начинается только при нажатии кнопки AE-L/AF-L

При исходной настройке при нажатии кнопки экспозамер и автофокус блокируются одновременно. Однако фотокамеру можно настроить таким образом, чтобы они блокировались по отдельности или оставались заблокированными после отпускания кнопки и сбрасывались при ее повторном нажатии Кроме того, при исходной настройке автофокусировка начинается при легком нажатии кнопки спуска затвора, однако фотокамеру можно настроить таким образом, чтобы она включалась при нажатии кнопки . (В этом случае при легком нажатии кнопки спуска затвора автофокусировка не начинается.)

### 12. Функции дисков управления

Опции: 0: Главный диск управления служит для установки выдержки, а Вспомогательный диск управления - для установки диафрагмы (исходная настройка)

1: Главный диск управления служит для установки диафрагмы, а Вспомогательный диск управления - для установки выдержки

Фотокамеру можно настроить таким образом, что выдержка будет устанавливаться с помощью Вспомогательного диска управления (в Автоматическом режиме обработки экспозиции с приоритетом выдержки или в Ручном режиме обработки экспозиции), а диафрагма - с помощью Главного диска управления (в Автоматическом режиме обработки экспозиции с приоритетом диафрагмы или в Ручном режиме обработки экспозиции).



## Особенности режима синхронизации вспышки

■ Фотокамера F80/F80D/F80S имеет пять различных режимов синхронизации вспышки

**Установите режим синхронизации вспышки, вращая Главный диск управления и одновременно нажимая на кнопку включения синхронизации вспышки** 

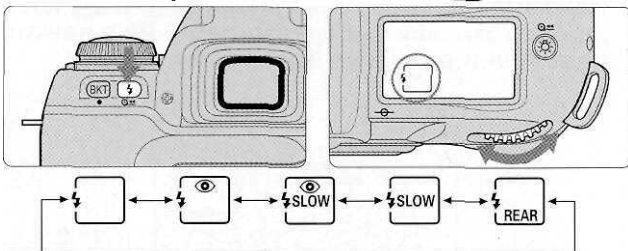

### Синхронизация по передней шторке (обычная)

Синхронизация по передней шторке используется при обычной съемке со вспышкой. При этом в Программном автоматическом режиме обработки экспозиции или в Автоматическом режиме обработки экспозиции с приоритетом диафрагмы значение выдержки фотокамеры автоматически устанавливается в диапазоне от 1/60 до 1/125 с.

### Медленная синхронизация

Однако при съемке ночных сюжетов в режиме Медленной синхронизации устанавливается более длинная выдержка (до 30 с), чтобы более точно передать детали с использованием имеющегося освещения.

### Синхронизация по задней шторке

Вспышка срабатывает в конце экспонирования, превращая для движущегося объекта имеющийся свет в световой поток, следующий за освещаемым вспышкой движущимся объектом съемки

### Ослабление эффекта "красных глаз"

Непосредственно перед срабатыванием вспышки примерно на 1 секунду загорается лампа Ослабления эффекта "красных глаз", чтобы ослабить соответствующий эффект, наблюдающийся при съемке людей или животных.

### Ослабление эффекта "красных глаз" с медленной синхронизацией

Одновременно устанавливаются режимы Ослабления эффекта "красных глаз" и Медленной синхронизации.

### ПРИМЕЧАНИЕ: Режимы синхронизации вспышки

Если выбран режим Ослабления эффекта "красных глаз" или режимы Ослабления эффекта "красных глаз" с Медленной синхронизацией, лампа Ослабления эффекта "красных глаз" загорается примерно на 1 секунду непосредственно перед срабатыванием вспышки. Не допускайте изменения положения фотокамеры или объекта съемки до тех пор, пока не произойдет спуск затвора. (Режим Ослабления эффекта "красных глаз" не рекомендуется использовать в ситуациях, когда моменту спуска затвора придается приоритетное значение.)

## Использование встроенной вспышки

■ Действия, описанные в настоящем разделе, относятся к встроенной вспышке при использовании автофокусного объектива Nikkor серии D.

### 1 Выберите режим замера экспозиции.

- Установите Матричный или Центральнo-взвешенный режим замера экспозиции.

### 2 Нажмите кнопку включения/выключения встроенной вспышки для высвобождения вспышки и установите режим синхронизации вспышки, вращая Главный диск управления и одновременно нажимая кнопку

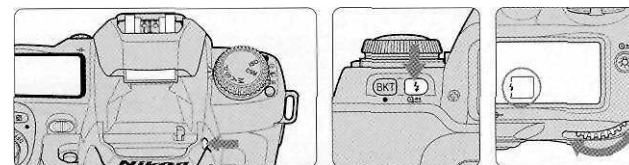

### 3 Установите режим обработки экспозиции и проверьте значения выдержки и диафрагмы.

- Возможные значения выдержки и диафрагмы в каждом из режимов обработки экспозиции:

Режим обработки экспозиции	Возможная выдержка	Возможная диафрагма
Программный, автоматический	Устанавливается автоматически (1/125-1/60 с)	Устанавливается автоматически
Автоматический с приоритетом выдержки	1/125-30 с	
Автоматический с приоритетом диафрагмы	Устанавливается автоматически (1/125-1/60 с)	Устанавливается вручную
Ручной	1/125-30 С, "выдержка от руки"	

### 4 Убедитесь, что в видоискателе отображается значок и что объект съемки находится в рабочем диапазоне дистанций съемки со вспышкой, после чего сделайте снимок.



- Максимальную дистанцию съемки со вспышкой можно рассчитать, разделив ведущее число вспышки на выбранное значение диафрагмы  
Пример: В случае выбора f/2.8 при использовании встроенной вспышки фотокамеры с фотопленкой ISO 100 максимальная дистанция съемки со вспышкой составит:

$$\frac{12}{2.8} = 4.2 \text{ м (приблиз.)}$$

## Компенсация мощности импульса вспышки

- Компенсация мощности импульса вспышки позволяет Вам намеренно изменять правильную экспозицию, рассчитанную вспышкой и фотокамерой. Например, Вы можете осветить главный объект съемки, увеличив мощность импульса вспышки, или предотвратить его чрезмерную яркость, уменьшив мощность импульса вспышки.

### 1 Установите величину компенсации мощности импульса вспышки, вращая Главный диск управления и одновременно нажимая кнопку до тех пор, пока на ЖКД не отобразится желаемая величина (от -3 EV до +1 EV с шагом 1/2).

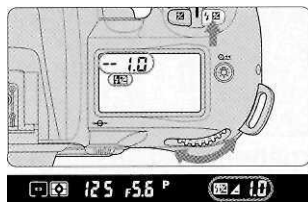

Электронно-аналоговое изображение экспозиции

 Величина компенсации = -0,5 EV

 Величина компенсации = +1 EV

- Как правило, если фон ярче основного объекта съемки, следует установить положительную величину компенсации мощности импульса вспышки, а если он темнее основного объекта съемки - отрицательную.

### 2 Нажмите кнопку включения/выключения встроенной вспышки для поднятия вспышки и установите режимы синхронизации вспышки и обработки экспозиции.

### 3 Скомпонуйте кадр, сфокусируйте фотокамеру и убедитесь, что в видоискателе отображается значок и что объект съемки находится в рабочем диапазоне дистанций съемки со вспышкой, после чего сделайте снимок

- Чтобы отключить компенсацию мощности импульса вспышки, поверните Главный диск управления, одновременно нажимая кнопку , чтобы обнулить величину компенсации мощности импульса вспышки. Либо можно произвести Двухкнопочный сброс (стр. 43). (При выключении питания фотокамеры функция компенсации мощности импульса вспышки не отключается.)

## Настройка даты и времени и впечатывание данных

- Фотокамера F80D/F80S позволяет Вам впечатывать на Ваши фотографии следующие комбинации: год/месяц/день, день/час/минута (24-часовой цикл), месяц/день/год или день/месяц/год (в любом режиме отработки экспозиции).



- Настройка даты и времени (пример: 21 апреля 2000 года, 15:30)

### 1 Нажмите кнопку MODE для выбора одной из возможных комбинаций отображения даты и времени.



- При каждом нажатии кнопки MODE комбинация отображения даты и времени изменится в следующей последовательности:

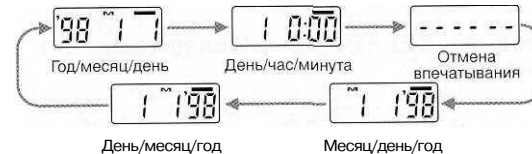

- Для установки даты выберите любую комбинацию, кроме день/час/минута. Если выбрана комбинация день/час/минута, можно установить только время.

### 2 Нажмите кнопку SELECT; на дисплее замигает значение года.



3 Нажмите кнопку **ADJUST** для установки значения года "00".

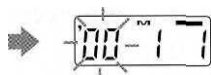

• При каждом нажатии кнопки **ADJUST** значение года изменяется в следующей последовательности (от 1998 до 2049):



• Для быстрого изменения значений года удерживайте кнопку **ADJUST** в нажатом положении в течение более 1 с.

4 Установите месяц и год, следуя указаниям для шагов 2 и 3. После завершения установки нажмите кнопку **SELECT**; установленная дата перестанет мигать.



Нажимайте кнопку **SELECT** и удерживайте ее в нажатом положении до тех пор, пока дата не перестанет мигать. Когда на ЖКД впечатывания данных появится индикатор впечатывания данных —, установку даты можно считать завершенной.

5 Нажмите кнопку **MODE** для выбора комбинации День/час/минута.

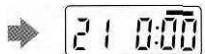

6 Нажмите кнопку **SELECT**; на дисплее замигает значение часа.

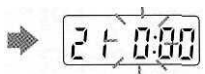

• При каждом нажатии кнопки **SELECT** мигающий сектор будет перемещаться в следующей последовательности: час. минута и : (двоеточие).

7 Нажмите кнопку **ADJUST** для установки значения часа "15".

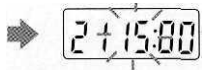

8 Установите минуту, следуя указаниям для шагов 6 и 7. После завершения установки нажмите кнопку **SELECT** два раза; установленное время перестанет мигать.

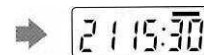

- При однократном нажатии кнопки **SELECT** начинает мигать двоеточие ;, а при повторном нажатии появляется —. После этого установку времени можно считать завершенной.
- Элементы питания в корпусе фотокамеры также питают кварцевый генератор дат. После первой установки элементов питания настройте дату и время. При извлечении элементов питания из фотокамеры дата и время сохраняются в памяти кварцевого генератора дат в течение примерно 15 минут. Если информация о дате и времени потеряна, ее необходимо восстановить.

■ Впечатывание даты/времени

Нажмите кнопку **MODE** для выбора комбинации даты и времени, после чего нажмите до конца кнопку спуска затвора, чтобы сделать снимок с впечатыванием даты и времени.



- Данные, отображаемые на ЖКД впечатывания данных, будут впечатаны в кадр. Чтобы отменить впечатывание данных, выберите -- -- -- (отмена впечатывания). Диапазон соответствующих значений светочувствительности фотопленки для впечатывания данных составляет ISO 32-3200.
- Сразу же после спуска затвора индикатор впечатывания данных — будет мигать в течение примерно 2-3 секунд (если фотопленка заряжена).

■ С фотокамерой F80S Вы можете впечатывать между кадрами на фотопленке значения выдержки, диафрагмы и выбранной экспокоррекции (в любом режиме отработки экспозиции).

Включите режим впечатывания данных об условиях съемки, повернув диск впечатывания данных об условиях съемки в положение

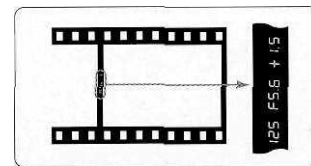
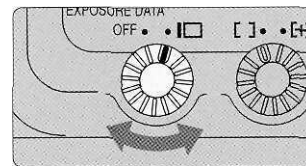

- При съемке между кадрами впечатываются три значения - выдержки, диафрагмы и выбранной экспокоррекции.
- Диапазон соответствующих значений светочувствительности фотопленки для впечатывания данных об условиях съемки составляет ISO 25-3200.