

Nikon

ЦИФРОВАЯ ФОТОКАМЕРА

COOLPIX L110

Руководство пользователя

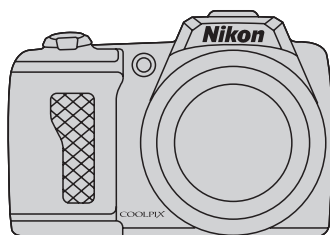

Ru

Сведения о товарных знаках

- Microsoft, Windows и Windows Vista являются охраняемыми товарными знаками или официальными товарными знаками корпорации Майкрософт в США и/или других странах.
- Macintosh, Mac OS и QuickTime являются товарными знаками компании Apple Inc.
- Adobe и Acrobat являются зарегистрированными товарными знаками корпорации Adobe Systems Inc.
- Логотипы SD и SDHC являются товарными знаками SD-3C, LLC.
- PictBridge является товарным знаком.
- HDMI логотип (**HDMI**), и High-Definition Multimedia Interface являются товарными знаками или зарегистрированными товарными знаками HDMI Licensing LLC.
- Все прочие торговые наименования, приводимые в настоящем руководстве и в другой документации, которая поставляется вместе с изделиями компании Nikon, являются товарными знаками или зарегистрированными товарными знаками своих владельцев.

AVC Patent Portfolio License

Данный продукт имеет лицензию AVC Patent Portfolio License для личного и некоммерческого использования клиентом в целях (i) кодирования видео в соответствии со стандартом AVC («видеосодержимое AVC») и/или (ii) декодирования видеосодержимого AVC, закодированного клиентом в рамках личной и некоммерческой деятельности и/или полученного от поставщика видеосодержимого, имеющего лицензию на предоставление видеосодержимого AVC. Эта лицензия не распространяется на любое другое использование, а также не подразумевается для такого использования. Дополнительную информацию можно получить от MPEG LA, L.L.C.

См. веб-сайт <http://www.mpegla.com>.

Введение

Первые шаги

Съемка и просмотр снимков:  простой авто режим

Дополнительные сведения о режиме съемки

Дополнительные сведения о режиме просмотра

Редактирование изображения

Запись и просмотр видеороликов

Подключение к телевизору, компьютеру и принтеру

Основные настройки фотокамеры

Замечания по уходу за фотокамерой и ее использованию

Технические примечания

Меры предосторожности

Перед началом работы с устройством внимательно изучите следующие меры безопасности во избежание получения травм и повреждения изделия Nikon. Всем лицам, использующим данное изделие, следует ознакомиться с инструкциями по безопасности.

Возможные последствия нарушения указанных мер безопасности обозначены следующим символом:



Данным символом отмечены предупреждения и сведения, с которыми необходимо ознакомиться до начала работы с изделием Nikon во избежание травм.

ПРЕДУПРЕЖДЕНИЯ

В случае неисправности выключите фотокамеру

При появлении дыма или необычного запаха, исходящего из фотокамеры или блока питания, отсоедините блок питания от сети и немедленно извлеките батареи, стараясь не допустить ожогов. Продолжение работы с устройством может привести к получению травм. После извлечения батареи или отключения источника питания доставьте изделие для проверки в ближайший авторизованный сервисный центр компании Nikon.

Не разбирайте фотокамеру

Прикосновение к внутренним частям фотокамеры или сетевого блока питания может привести к получению травм. Ремонт должен производиться только квалифицированными специалистами. В случае повреждения корпуса фотокамеры или сетевого блока питания в результате падения или другого происшествия отключите сетевой блок питания и/или извлеките батареи и доставьте изделие для проверки в ближайший авторизованный сервисный центр Nikon.

Не пользуйтесь фотокамерой или сетевым блоком питания при наличии в воздухе легковоспламеняющихся газов

Не работайте с электронным оборудованием и с фотокамерой при наличии в воздухе легковоспламеняющихся газов: это может привести к взрыву или пожару.

Меры предосторожности при обращении с ремнем фотокамеры

Запрещается надевать ремень фотокамеры на шею младенца или ребенка.

Храните в недоступном для детей месте

Примите особые меры предосторожности во избежание попадания батарей и других небольших предметов детям в рот.

⚠ Соблюдайте меры предосторожности при обращении с батареями

Неправильное обращение с батареями может привести к их протеканию или взрыву. При обращении с батареями для данного изделия соблюдайте следующие меры предосторожности.

- Перед заменой батареи выключите изделие. Если используется сетевой блок питания, убедитесь, что он отключен от сети.
- Используйте только батареи, рекомендованные для данного изделия (📖 14). Не используйте старые и новые батареи одновременно, а также батареи разных производителей или типов.
- При зарядке никель-металлогидридных аккумуляторных батарей Nikon EN-MH2 следует использовать только указанное зарядное устройство и заряжать по четыре батареи одновременно. При замене батарей на батареи типа EN-MH2-B2 (приобретаются отдельно) покупайте два комплекта (всего четыре батареи).
- Аккумуляторные батареи EN-MH2 предназначены для использования только в цифровых фотокамерах Nikon и совместимы с фотокамерой COOLPIX L110.
- Соблюдайте полярность установки батарей.
- Не закорачивайте и не разбирайте батареи. Не удаляйте и не вскрывайте изоляцию или корпус батарей.
- Не допускайте воздействия пламени или высоких температур на батареи.
- Не погружайте батареи в воду и не допускайте попадания на них воды.
- Не перевозите и не храните батареи вместе с металлическими предметами, например украшениями или шпильками.
- Из полностью разряженных батарей может вытекать жидкость. Во избежание повреждения изделия извлекайте из него разряженные батареи.

- Немедленно прекратите использовать батарею, если вы заметили в ней какие-либо изменения, например смену окраски или деформацию.
- В случае попадания жидкости, вытекшей из поврежденной батареи, на одежду или кожу немедленно смойте ее большим количеством воды.

⚠ Во время эксплуатации зарядного устройства (поставляется отдельно) соблюдайте следующие меры предосторожности:

- Не допускайте попадания воды на устройство. Несоблюдение этого требования может привести к возгоранию или поражению электрическим током.
- Пыль на металлических частях сетевой вилки или вокруг них необходимо удалять с помощью сухой ткани. Продолжение работы с устройством может привести к возгоранию.
- Не пользуйтесь сетевым шнуром и не находитесь рядом с зарядным устройством во время грозы. Несоблюдение этого требования может привести к поражению электрическим током.
- Берегите шнур питания от повреждений, не вносите в него конструктивные изменения, не перегибайте его и не тяните за него с силой, не ставьте на него тяжелые предметы, не подвергайте его воздействию высоких температур или открытого огня. В случае повреждения изоляции сетевого шнура и оголения проводов отнесите его для проверки в авторизованный сервисный центр Nikon. Несоблюдение этого требования может привести к возгоранию или поражению электрическим током.
- Не прикасайтесь к сетевой вилке или к зарядному устройству мокрыми руками. Несоблюдение этого требования может привести к поражению электрическим током.
- Не используйте с преобразователями напряжения или преобразователями постоянного тока. Несоблюдение этого требования может привести к повреждению изделия, а также к его перегреву или возгоранию.

Используйте только соответствующие кабели

При подключении кабелей к входным и выходным разъемам и гнездам фотокамеры используйте только специальные кабели Nikon, поставляемые вместе с фотокамерой или продаваемые отдельно.

Соблюдайте осторожность при обращении с подвижными частями фотокамеры

Будьте внимательны. Следите за тем, чтобы ваши пальцы и другие предметы не были зажаты крышкой объектива или другими подвижными частями фотокамеры.

Компакт-диски

Запрещается воспроизводить компакт-диски, прилагаемые к изделию, в аудиопроигрывателях компакт-дисков. Воспроизведение компакт-дисков с данными на аудиопроигрывателе может привести к нарушениям слуха или повреждению оборудования.

Соблюдайте осторожность при использовании вспышки

Применение вспышки рядом с глазами снимаемого человека может привести к временному ухудшению зрения. Особую осторожность следует соблюдать при фотографировании детей: вспышка должна находиться на расстоянии не менее 1 м от объекта съемки.

Не используйте вспышку, когда ее излучатель соприкасается с телом человека или каким-либо предметом

Несоблюдение этой меры предосторожности может привести к ожогам или пожару.

Избегайте контакта с жидкокристаллическим веществом

Если монитор разбился, необходимо предпринять срочные меры во избежание травм осколками стекла и предупредить попадание жидкокристаллического вещества на кожу, в глаза и в рот.

Выключайте питание при использовании в самолете или в больнице

Выключайте питание, находясь внутри самолета во время взлета или посадки.

При использовании в больнице выполняйте предписания для этой больницы. Электромагнитные волны, излучаемые этой фотокамерой, могут вызвать нарушения в работе электронных систем в самолете или приборов в больнице.

Уведомления

Символ для раздельной утилизации, применяемый в европейских странах

Данный символ означает, что изделие должно утилизироваться отдельно.

Следующие замечания касаются только пользователей в европейских странах.



- Данное изделие предназначено для раздельной утилизации в соответствующих пунктах утилизации. Не выбрасывайте изделие вместе с бытовым мусором.
- Подробные сведения можно получить у продавца или в местной организации, ответственной за вторичную переработку отходов.

Этот символ на батарее указывает на то, что данная батарея подлежит раздельной утилизации.













Следующие замечания касаются только пользователей в европейских странах:





















- Все батареи, независимо от того, промаркированы ли они этим символом или нет, подлежат раздельной утилизации в соответствующих пунктах сбора. Не выбрасывайте их вместе с бытовыми отходами.
- Подробные сведения можно получить у продавца или в местной организации, ответственной за вторичную переработку отходов.

Оглавление

Меры предосторожности	ii
ПРЕДУПРЕЖДЕНИЯ	ii
Уведомления	v
<hr/>	
Введение	1
Об этом руководстве	1
Информация и меры предосторожности	2
Основные части фотокамеры	4
Корпус фотокамеры	4
Подъем и опускание встроенной вспышки	6
Прикрепление ремня фотокамеры и крышки объектива	7
Монитор	8
Основные операции	10
📷 кнопка (режим съемки)	10
▶ кнопка (просмотр)	10
● кнопка видеосъемки	10
Мульти-selector	11
MENU Кнопка меню	12
Переключение между вкладками	12
Экраны справки	13
Спусковая кнопка затвора	13
<hr/>	
Первые шаги	14
Установка батарей	14
Применимые батареи	14
Включение и выключение фотокамеры	14
Настройка языка отображения, даты и времени	16
Установка карт памяти	18
Извлечение карт памяти	19

Съемка и просмотр снимков:  простой авто режим	20
Шаг 1. Включение фотокамеры и выбор режима  (простой авто режим)	20
Индикаторы, отображаемые в режиме  (простой авто режим)	21
Шаг 2. Компоновка кадра	22
Использование зума	23
Шаг 3. Фокусировка и съемка	24
Шаг 4. Просмотр и удаление изображений	26
Просмотр изображений (режим просмотра)	26
Удаление изображений	26
Простой авто режим	28
Использование вспышки	29
Съемка с автоспуском	32
Регулировка яркости: поправка экспозиции	33
<hr/>	
Дополнительные сведения о режиме съемки	34
Выбор режима съемки	34
Съемка сюжетов (сюжетный режим)	35
Выбор сюжетного режима	35
Функции	36
Снимки для панорамы	42
Автоматическая съемка улыбающихся лиц (режим интеллектуального портрета)	44
Непрерывная высокоскоростная съемка (спортивная непрерывная)	46
Меню спортивной непрерывной съемки	47
Авто режим	48
Режим макросъемки	49
Меню съемки (автоматический режим)	50
Отображение меню съемки	50
◀ Режим изображения (качество изображения/размер изображения)	51
WB Баланс белого (регулировка оттенка)	53
📄 Непрерывный	55
ISO Чувствительность	56
🎨 Параметры цвета	57
Настройки фотокамеры, которые нельзя установить одновременно	58

Дополнительные сведения о режиме просмотра	59
Полнокадровый просмотр	59
Просмотр нескольких изображений: просмотр уменьшенных изображений	60
Отображение календаря.....	61
Просмотр крупным планом: увеличение при просмотре	62
Меню просмотра	63
 Задание печати	64
 Показ слайдов	66
 Удалить	67
Редактирование изображения.....	69
Функция редактирования изображения	69
Редактирование изображений	70
 D-Lighting: повышение яркости и контраста.....	70
 Уменьшенный снимок: изменение размеров изображений.....	71
 Кадрирование: создание кадрированной копии	72
Запись и просмотр видеороликов	73
Запись видеороликов	73
Меню видео	75
 Параметры видео	77
 Режим автофокуса	78
 Подавление шумов от ветра	78
Просмотр видеороликов	79
Удаление видеороликов	79
Подключение к телевизору, компьютеру и принтеру	80
Подключение к телевизору.....	80
Подключение к компьютеру.....	82
Перед подключением фотокамеры.....	82
Передача снимков с фотокамеры на компьютер.....	83
Подключение к принтеру.....	87
Подключение фотокамеры к принтеру.....	88
Поочередная печать изображений	89
Печать нескольких изображений.....	90

Основные настройки фотокамеры	93
Меню настройки.....	93
 Меню	96
 Экран приветствия.....	97
 Дата.....	98
 Настройка монитора	101
 Впечатывание даты	103
 Подавление вибраций.....	104
 Обнаружение движения.....	105
 АФ-помощь	106
 Настройка звука.....	107
 Автовыключение.....	108
 Форматирование памяти/  Форматирование карты памяти	109
 Язык/Language.....	110
 Настройки ТВ	110
 Предупреждение о закрытых глазах.....	111
 Сброс всех значений	112
 Тип батарей	114
 Защита	114
 Повернуть снимок.....	115
 Копирование: копирование снимков с карты памяти во внутреннюю память фотокамеры и наоборот.....	116
Ver Версия прошивки	117

Замечания по уходу за фотокамерой и ее использованию	118
Уход за фотокамерой	118
Чистка	120
Хранение	121

Технические примечания.....	122
Дополнительные принадлежности	122
Рекомендованные карты памяти.....	122
Имена файлов изображений и имена папок	123
Сообщения об ошибках	124
Поиск и устранение неисправностей.....	128
Технические характеристики.....	133
Поддерживаемые стандарты	136
Алфавитный указатель	137

Об этом руководстве

Благодарим вас за приобретение цифровой фотокамеры Nikon COOLPIX L110. Это руководство поможет вам в полной мере воспользоваться всеми ее преимуществами. Перед применением фотокамеры внимательно прочтите данное руководство и держите его в месте, доступном для всех, кто будет использовать фотокамеру.

Символы и обозначения

Для облегчения поиска необходимой информации используются следующие символы и обозначения.



Этим символом обозначены предупреждения, с которыми необходимо ознакомиться во избежание повреждения фотокамеры.



Этим символом обозначены полезные советы по работе с фотокамерой.



Этим символом обозначены примечания, с которыми необходимо ознакомиться перед использованием фотокамеры.



Этот символ указывает на то, что в другом месте данного руководства или в *краткое руководство* содержится дополнительная информация.

Обозначения

- Карточка памяти Secure Digital (SD) далее именуется “карточкой памяти”.
- Настройки на момент покупки далее называются “настройками по умолчанию”.
- Пункты меню, отображаемые на мониторе фотокамеры, названия кнопок и текст сообщений, отображаемых на мониторе компьютера, обозначены полужирным шрифтом.

Примеры изображения на мониторе

На примерах в данном руководстве мониторы иногда показаны без изображений. Это позволяет лучше видеть символы на мониторах.

Рисунки и изображения на экране

Рисунки и текст на экране, приведенные в данном руководстве, могут отличаться от отображаемых фактически.



Карточки памяти

Изображения, сделанные этой фотокамерой, можно сохранять во внутренней памяти фотокамеры или на съемных картах памяти. Если карта памяти вставлена, то все новые изображения сохраняются на карте памяти, а все операции удаления, просмотра и форматирования применяются только к изображениям на карте памяти. Прежде чем форматировать внутреннюю память или использовать ее для сохранения, удаления или просмотра изображений, карту памяти необходимо извлечь из фотокамеры.

Информация и меры предосторожности

Концепция “постоянного совершенствования”

В рамках развиваемой компанией Nikon концепции постоянного совершенствования пользователям предоставляется регулярно обновляемая информация о поддержке выпущенных изделий и учебные материалы на следующих веб-сайтах.

- Для пользователей в США: <http://www.nikonusa.com/>
- Для пользователей в Европе и Африке: <http://www.europe-nikon.com/support/>
- Для пользователей в странах Азии, Океании и Ближнего Востока.
<http://www.nikon-asia.com/>

Посетите один из этих веб-сайтов для получения последних сведений об изделиях, советах, ответов на часто задаваемые вопросы и общих рекомендаций по фотосъемке и обработке цифровых изображений. Дополнительные сведения можно получить у региональных представителей компании Nikon. Контактные сведения см. на веб-сайте:

<http://imaging.nikon.com/>

Используйте только фирменные электронные принадлежности Nikon

Фотокамеры Nikon COOLPIX отвечают самым современным стандартам и имеют сложную электронную схему. Только фирменные электронные принадлежности Nikon (в том числе зарядные устройства, батареи и сетевые блоки питания), одобренные корпорацией Nikon специально для использования с данной моделью цифровой фотокамеры Nikon, полностью соответствуют необходимым эксплуатационным параметрам и требованиям техники безопасности для данной электронной схемы.

ИСПОЛЬЗОВАНИЕ ЭЛЕКТРОННЫХ ПРИНАДЛЕЖНОСТЕЙ ДРУГИХ ПРОИЗВОДИТЕЛЕЙ МОЖЕТ ПРИВЕСТИ К ПОВРЕЖДЕНИЮ ФОТОКАМЕРЫ И АННУЛИРОВАНИЮ ГАРАНТИИ NIKON.

Для получения сведений о фирменных принадлежностях Nikon обратитесь к местному официальному торговому представителю компании Nikon.

Перед съемкой важных событий

Прежде чем делать снимки важных событий (например, свадеб) или брать фотокамеру в путешествие, сделайте пробный снимок и убедитесь, что фотокамера работает нормально. Компания Nikon не несет ответственности за убытки или упущенную выгоду, возникшие в результате неправильной работы изделия.

О руководствах

- Никакая часть руководств, включенных в комплект поставки данного продукта, не может быть воспроизведена, передана, переписана, сохранена в системе резервного копирования или переведена на любой язык в любой форме любыми средствами без предварительного письменного разрешения Nikon.
- Компания Nikon сохраняет за собой право изменять любые характеристики аппаратного и программного обеспечения, описанного в данных руководствах, в любое время и без предварительного уведомления.
- Компания Nikon не несет ответственности за какой бы то ни было ущерб, вызванный применением данного изделия.
- Были приложены все усилия для того, чтобы обеспечить точность и полноту приведенной в руководствах информации. Компания Nikon будет благодарна за любую информацию о замеченных ошибках и упущениях, переданную в ближайшее представительство компании (адрес сообщается отдельно).

Уведомление о запрещении копирования или воспроизведения

Необходимо помнить, что даже простое обладание материалом, скопированным или воспроизведенным цифровым способом с помощью сканера, цифровой фотокамеры или другого устройства, может преследоваться по закону.

• **Материалы, копирование или воспроизведение которых запрещено законом**

Не копируйте и не воспроизводите денежные банкноты, монеты, ценные бумаги, государственные ценные бумаги и ценные бумаги органов местного самоуправления, даже если такие копии и репродукции отмечены штампом "образец". Копирование или воспроизведение денежных знаков, монет или ценных бумаг, имеющих хождение в зарубежных странах, запрещено. Запрещено копирование и воспроизведение негашеных почтовых марок и почтовых открыток, выпущенных государством, без письменного разрешения государственных органов. Запрещено копирование и воспроизведение печатей государственных учреждений и документов, заверенных в соответствии с законодательством.

• **Предостережения относительно копирования и воспроизведения**

Копии и репродукции ценных бумаг, выпущенных частными компаниями (акции, векселя, чеки, подарочные сертификаты и т. д.), сезонных билетов или купонов помечаются предупреждениями согласно требованиям государственных органов, кроме минимального числа копий, необходимых для использования компанией в деловых целях. Не копируйте и не воспроизводите государственные паспорта; лицензии, выпущенные государственными учреждениями и частными компаниями; удостоверения личности и такие документы, как пропуска или талоны на питание.

• **Уведомления о соблюдении авторских прав**

Копирование или воспроизведение книг, музыкальных произведений, произведений живописи, гравюр, географических карт, чертежей, фильмов и фотографий с зарегистрированным авторским правом охраняется государственным и международным законодательством об авторском праве. Не используйте изделие для изготовления незаконных копий, нарушающих законодательство об авторском праве.

Утилизация устройств хранения данных

Обратите внимание, что при удалении изображений или форматировании устройств хранения данных, таких как карточки памяти или внутренняя память фотокамеры, исходные данные изображений уничтожаются не полностью. В некоторых случаях файлы, удаленные с отслуживших свой срок устройств хранения данных, можно восстановить с помощью имеющихся в продаже программных средств. Информацией личного характера могут воспользоваться злоумышленники. Ответственность за обеспечение конфиденциальности любой подобной информации лежит исключительно на пользователе.

Прежде чем избавиться от неиспользуемых устройств хранения данных или передать право собственности на них другому лицу, следует стереть всю информацию с помощью имеющегося в продаже специального программного обеспечения или отформатировать устройство, а затем заполнить его изображениями, не содержащими личной информации (например, видами ясного неба). Не забудьте также заменить изображения, выбранные в качестве заставки приветствия (☐ 97). При физическом уничтожении устройств хранения данных соблюдайте меры предосторожности, чтобы не нанести ущерба здоровью или имуществу.

Основные части фотокамеры

Корпус фотокамеры

Введение

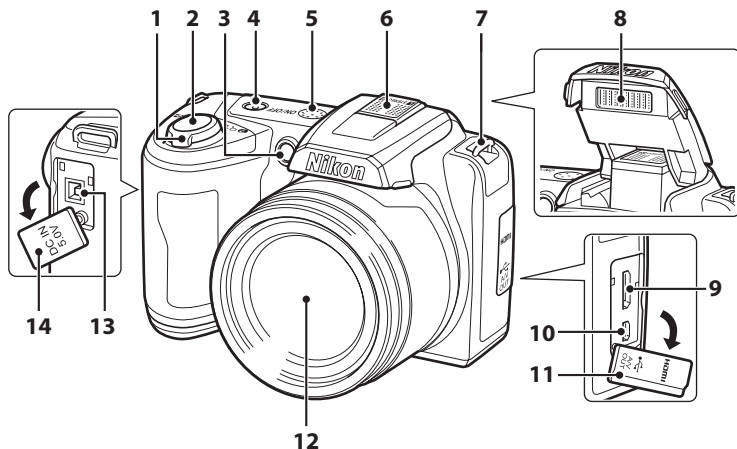

1	Кнопка зуммирования 23 W : уменьшение зума 23 T : увеличение зума 23 : просмотр уменьшенных изображений 60 : увеличение при просмотре 62 : справка 13	6	Встроенный микрофон (стерео) 73
2	Спусковая кнопка затвора 24	7	Проушина для ремня фотокамеры 7
3	Индикатор автоспуска 32 Вспомогательная подсветка АФ 25, 106	8	Встроенная вспышка 6, 29
4	Выключатель питания/индикатор включения питания 20, 108	9	Разъем HDMI mini 80
5	Динамик 79	10	Разъем USB и аудио-/ видеовыход 80, 83, 88
		11	Крышка разъемов 80, 83, 88
		12	Объектив 120, 133
		13	Входной разъем постоянного тока (для сетевого блока питания, приобретаемого дополнительно в компании Nikon) 15, 122
		14	Крышка входного разъема постоянного тока 15

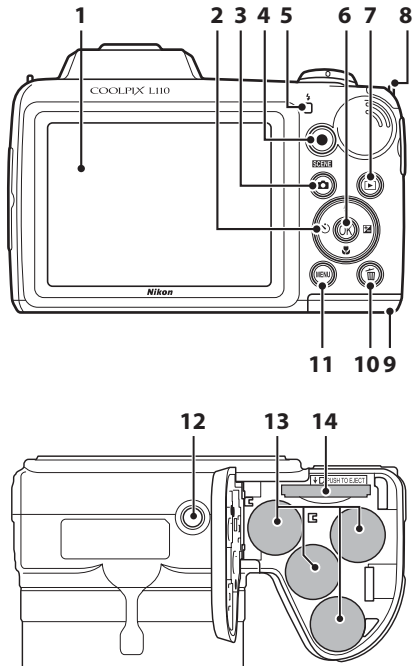

- | | |
|--|---|
| <p>1 Монитор8</p> <p>2 Мульти-selector 11</p> <p>3 кнопка (режим съемки) 10</p> <p>4 кнопка видеосъемки10</p> <p>5 Индикатор вспышки29</p> <p>6 кнопка (сделать выбор) 11</p> <p>7 кнопка (просмотр) 10, 26</p> <p>8 Проушина для ремня фотокамеры.....7</p> | <p>9 Батарейный отсек/
крышка гнезда для карты памяти 14, 18</p> <p>10 кнопка (удалить)26, 79</p> <p>11 Кнопка MENU 12, 50, 63, 75, 94</p> <p>12 Штативное гнездо</p> <p>13 Батарейный отсек 14</p> <p>14 Гнездо для карты памяти18</p> |
|--|---|

Подъем и опускание встроенной вспышки

Подъем встроенной вспышки

Дополнительные сведения о настройках вспышки см. в разделе “Использование вспышки” (📖 29).

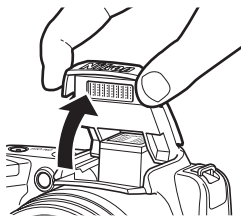

Опускание встроенной вспышки

Если вспышка не используется, осторожно нажмите встроенную вспышку вниз, чтобы убрать ее.



Прикрепление ремня фотокамеры и крышки объектива

Прикрепите крышку объектива к ремню фотокамеры, а затем прикрепите ремень к фотокамере (в двух местах).

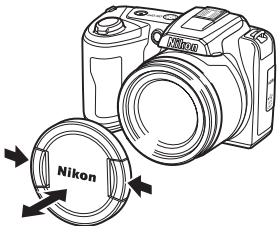
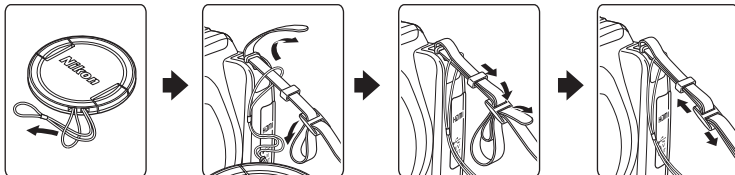
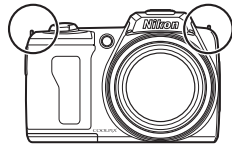

Крышка объектива

- Снимайте крышку объектива перед началом фотосъемки.
- Если вы не ведете фотосъемку (например, при выключенном питании или при переносе камеры), прикрепляйте крышку к объективу для его защиты.

Монитор

В режиме съемки и просмотра на мониторе могут отображаться следующие индикаторы (фактическое изображение на мониторе зависит от текущих настроек фотокамеры). Индикаторы и информация о фото, отображаемые во время съемки и просмотра, отключаются через несколько секунд (📖 101).

Съемка

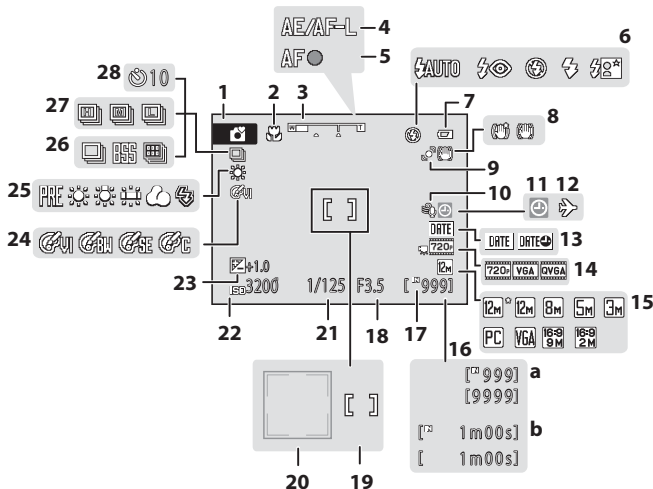

1	Режим съемки *	20, 34, 44, 46, 48, 73
2	Режим макросъемки	49
3	Индикатор зума	23, 49
4	Индикатор AE/AF-L	43
5	Индикатор фокусировки	24
6	Режим вспышки	29
7	Индикатор уровня заряда батареи	20
8	Символ подавления вибраций (фотографии).....	21, 104
9	Символ обнаружения движения	21, 105
10	Подавление шумов от ветра	78
11	Индикатор "Дата не установлена"	124
12	Индикатор пункта назначения	98
13	Впечатывание даты	103
14	Параметры видео	77
15	Режим изображения	51

16	a Число оставшихся кадров (фотографий)	20
16	b Длина видеоролика	73
17	Индикатор внутренней памяти	21
18	Диафрагма	24
19	Зона фокусировки	22, 24
20	Зона фокусировки (система распознавания лиц)	22, 24
21	Выдержка	24
22	Чувствительность	30, 56
23	Величина коррекции экспозиции	33
24	Параметры цвета	57
25	Режим баланса белого	53
26	Режим непрерывной съемки	55
27	Тип спортивного непрерывного режима	47
28	Индикатор автоспуска	32

* Изменяется в зависимости от текущего режима съемки. Более подробные сведения см. в разделе о соответствующем режиме.

Просмотр

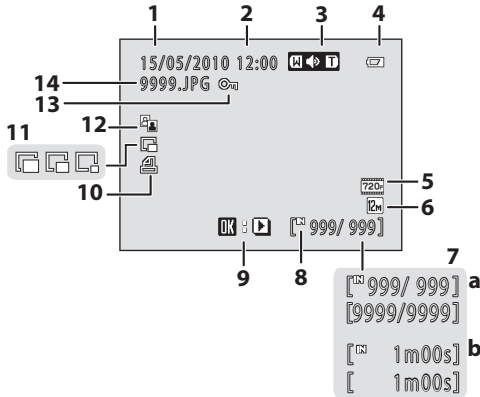

1 Дата записи	16	8 Индикатор внутренней памяти	26
2 Время записи	16	9 Индикатор просмотра видеоролика	79
3 Громкость	79	10 Символ задания печати	64
4 Индикатор уровня заряда батареи	20	11 Уменьшенное изображение	71
5 Параметры видео*	77	12 Символ D-Lighting	70
6 Режим изображения*	51	13 Символ защиты	114
7a Номер текущего кадра/ общее число кадров	26	14 Номер и тип файла	123
7b Длина видеоролика	79		

* Отображаемые символы зависят от настроек режима съемки.

Основные операции

📷 кнопка (режим съемки)

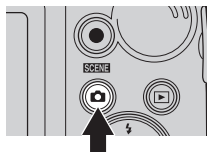

- Нажмите кнопку 📷 в режиме просмотра для входа в режим съемки.
- Нажмите кнопку 📷 в режиме съемки для отображения меню выбора режима съемки и измените режим съемки (📖 34).

▶ кнопка (просмотр)

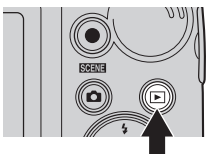

- При нажатии кнопки ▶ в режиме съемки фотокамера переходит в режим просмотра.
- Если фотокамера выключена, нажатие и удерживание нажатой кнопки ▶ приведет к включению фотокамеры в режиме просмотра.

● кнопка видеосъемки

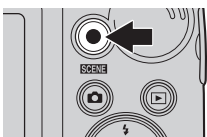

- Чтобы начать запись видеоролика, нажмите кнопку видеосъемки ● в режиме съемки. Чтобы остановить запись, нажмите кнопку видеосъемки ● еще раз.
- Для входа в режим съемки нажмите кнопку видеосъемки ● в режиме просмотра.

Мульти-selector

В этом разделе описаны стандартные способы использования мульти-selector для выбора режимов и пунктов меню и для подтверждения выбора. Мульти-selector приводится в действие нажатием его кнопок "вверх", "вниз", "влево", "вправо" или нажатием кнопки **OK**.

Для съемки

Отображение меню  (режим вспышки) (📖 29)/выбор элемента сверху.

Отображение меню  (автоспуск) (📖 32).



Отображение меню  (поправка экспозиции) (📖 33).

Подтверждение выбранных значений.

Отображение меню  (режим макросъемки) (📖 49)/выбор элемента ниже.

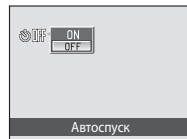

Для просмотра

Отображение предыдущего изображения.

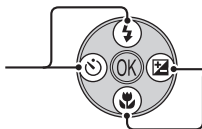

Отображение следующего изображения.

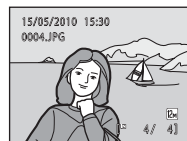

На экране меню

Выбор элемента сверху.

Выбор элемента слева/возврат к предыдущему экрану.

Выбор элемента снизу.

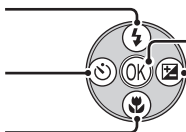

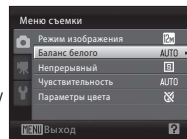

Подтвердить выбор (перейти к следующему экрану).

Выбор элемента справа/переход к следующему экрану (подтверждение выбора).



Мульти-selector.

В этом руководстве символами , ,  и  в некоторых случаях обозначаются функциональные кнопки мульти-selector "вверх", "вниз", "влево" и "вправо".

MENU Кнопка меню

Нажмите кнопку **MENU**, чтобы вывести на монитор меню для выбранного режима.

- Мульти-selectorом подтвердите настройки (11).
- Выберите вкладку в левой части монитора, чтобы отобразить соответствующее меню.
- Для выхода из экрана меню повторно нажмите кнопку **MENU**.

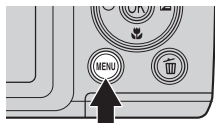

Отображаются меню, доступные в текущем режиме.
Отображение меню видео (во время съемки).
Отображение меню настройки.

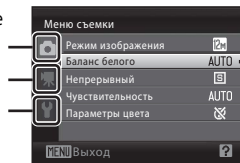

Отображается, если меню содержит несколько страниц.

Отображается, если перед данным пунктом есть другие пункты меню.

Отображается, если за данным пунктом меню следует еще один или несколько пунктов.

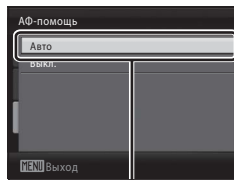
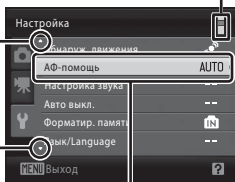

Выберите элемент и нажмите кнопку мульти-selectorа **OK** или **▶**, чтобы перейти к следующей группе параметров.

Нажмите кнопку **OK** или **▶** мульти-selectorа, чтобы подтвердить выбор.

Переключение между вкладками

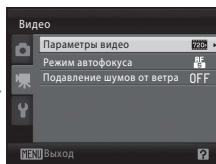
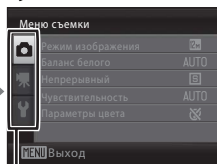
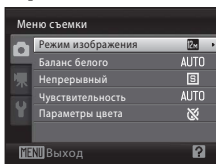

Для выделения вкладки нажмите кнопку мульти-selectorа **◀**.

Нажмите кнопку мульти-selectorа **▲▼**, чтобы выбрать вкладку, и нажмите кнопку **OK** или **▶**.

Отображается выбранное меню.

Для отображения вкладок нажмите кнопку мульти-selectorа **◀** во время отображения меню в следующих режимах.

- Простой авто режим, сюжетный режим и режим интеллектуального портрета

Экраны справки

Чтобы просмотреть описание выбранного пункта меню, поверните кнопку зуммирования в положение **T** (🔍), когда в правом нижнем углу экрана меню отображается [?]/🔍.

Чтобы вернуться в исходное меню, поверните кнопку зуммирования в положение **T** (🔍) еще раз.

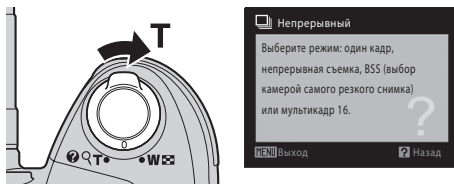

Спусковая кнопка затвора

Фотокамера оснащена двухпозиционной спусковой кнопкой затвора. Для фокусировки и установки экспозиции нажимайте спусковую кнопку затвора наполовину до появления небольшого сопротивления. Фокус и экспозиция блокируются, пока спусковая кнопка затвора удерживается нажатой наполовину. Чтобы сделать снимок, нажмите спусковую кнопку затвора до конца. Не прилагайте усилий при нажатии спусковой кнопки затвора. Это может вызвать дрожание фотокамеры и стать причиной смазывания изображений.



Установка батарей

1 Откройте крышку батарейного отсека/гнезда для карты памяти.

- Перед открытием крышки батарейного отсека/гнезда карты памяти во избежание выпадения батарей разверните фотокамеру верхней частью вниз.

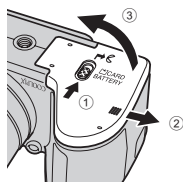

2 Установите батареи

- Убедитесь в правильности ориентации положительного (+) и отрицательного (-) контактов, как это показано на наклейке в верхней части батарейного отсека, и установите батареи.

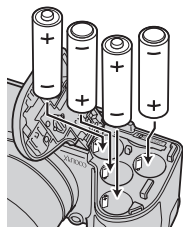

3 Закройте крышку батарейного отсека/гнезда для карты памяти.

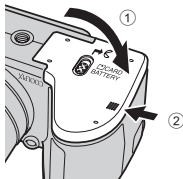



Применимые батареи

- Четыре литиевые батареи FR6/L91 (типоразмер AA) (входят в комплект поставки)
- Четыре щелочные батареи LR6/L40 (типоразмер AA)
- Четыре никель-металлгидридные аккумуляторные батареи EN-MH2

Включение и выключение фотокамеры

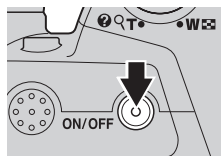
Сняв крышку объектива, нажмите выключатель питания для включения фотокамеры. Индикатор включения питания (зеленый) загорается на короткое время, после чего включается монитор. Для выключения фотокамеры повторно нажмите выключатель питания. При выключении фотокамеры выключается как индикатор включения питания, так и монитор.



Если фотокамера выключена, нажмите и удерживайте кнопку  для включения фотокамеры в режиме просмотра  26.

✓ Извлечение батарей

Перед открытием крышки батарейного отсека/гнезда для карты памяти выключите фотокамеру и убедитесь, что индикатор включения питания и монитор выключены.

✓ Дополнительные меры предосторожности при обращении с батареями

- Изучите предупреждения и меры предосторожности (📖 iii, 119) и следуйте им.
- Перед использованием батареи прочтите и примите к сведению предупреждения о батарее на странице iii и в разделе «Батарея» (📖 119).
- Не используйте старые и новые батареи одновременно, а также батареи разных производителей или типов.
- Нельзя использовать батареи со следующими дефектами:

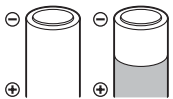

Батареи с отслаивающимися поверхностями



Батареи с изоляцией, не закрывающей область вокруг отрицательного контакта

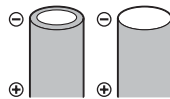

Батареи с плоским отрицательным контактом

✓ Никель-металлгидридные аккумуляторные батареи EN-MH2. Примечание

При использовании в фотокамере COOLPIX L110 батарей EN-MH2 заряжайте батареи с помощью зарядного устройства MH-73 (📖 114, 122) по четыре штуки за раз.

✓ Тип батарей

Чтобы продлить срок службы батарей, в меню режима настройки фотокамеры (📖 93) выберите тип батарей (📖 114), установленных в фотокамере.

Настройкой по умолчанию является тип батарей, входящих в комплект поставки фотокамеры при ее покупке. Если используются батареи другого типа, включите фотокамеру и измените эту настройку.

🔪 Щелочные батареи



Срок службы щелочных батарей может существенно зависеть от изготовителя. Выберите надежную марку.

🔪 Другие источники питания

Для длительного непрерывного питания фотокамеры используйте сетевой блок питания EN-67 (приобретается дополнительно) (📖 122). Ни при каких обстоятельствах не используйте сетевой блок питания другой модели или другого производителя. Нарушение этого требования может привести к перегреву или повреждению фотокамеры.

🔪 Автовыключение (режим ожидания)

Если в указанный промежуток времени не производится никаких действий, монитор выключается, мигает индикатор включения питания, и фотокамера переходит в режим ожидания. Еще через три минуты функция автоматического выключения выключает фотокамеру.

- При съемке или просмотре фотокамера переходит в режим ожидания, если в течение 30 секунд не произойдет никаких действий (настройка по умолчанию).
- В режиме ожидания монитор выключен, а индикатор питания мигает. Монитор можно включить нажатием одной из следующих кнопок: выключатель питания, спусковая кнопка затвора, кнопка , кнопка  или кнопка видеосъемки .
- Время, необходимое для перехода фотокамеры в режим ожидания, определяется настройкой автовыключения (📖 108) в меню настройки (📖 93).

🔪 Ошибка объектива

Если отображается сообщение **Ошибка объектива**, убедитесь в том, что крышка объектива снята, и включите фотокамеру еще раз.

Настройка языка отображения, даты и времени

Экран выбора языка и установки даты для внутренних часов отображается при первом включении фотокамеры.

1 Для включения фотокамеры нажмите выключатель питания.

Индикатор включения питания (зеленый) загорается на короткое время, и включается монитор.

Снимите крышку объектива.

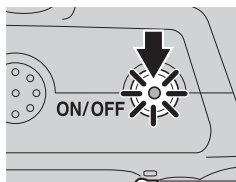

2 Мульти-selectorом выберите необходимый язык и нажмите кнопку **OK**.

Подробные сведения об использовании мульти-selectorа см. в разделе "Мульти-selector" (📖 11).

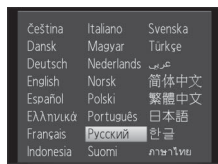

3 Выберите **Да** и нажмите кнопку **OK**.

Если выбрано **Нет**, дата и время не устанавливаются.

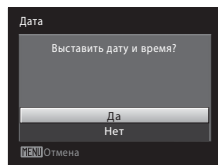

4 Нажмите **◀** или **▶**, чтобы выбрать часовой пояс (название города) (📖 100) и нажмите кнопку **OK**.



Летнее время

Чтобы использовать фотокамеру в зоне действия летнего времени, нажмите **▲** на домашнем часовом поясе на шаге 4, чтобы перейти на летнее время.

При выборе настройки летнего времени в верхней части монитора отображается символ . Для выхода из настройки летнего времени нажмите **▼**.



5 Измените дату и время.

- Нажмите кнопку ▲ или ▼ для изменения выделенного элемента.
- Нажмите кнопку ► для перемещения курсора в следующем порядке. Д -> М -> Г -> Часы -> Минуты -> Д М Г
- Нажмите ◀, чтобы вернуться к предыдущему элементу.

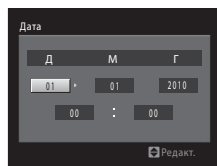

6 Выберите порядок отображения дня, месяца и года и нажмите кнопку OK или ►.

- Настройки подтверждены.

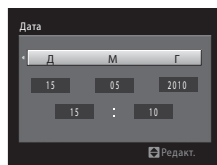

7 Убедитесь, что крышка объектива снята, и нажмите кнопку

- Отображается меню выбора режима съемки.

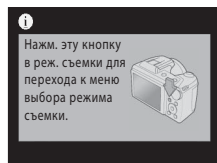

8 После отображения режима Простой авто режим нажмите кнопку OK.

- Фотокамера переходит в режим съемки, после чего можно выполнять съемку в простом авто режиме (📖 20).
- Для переключения в другой режим съемки (📖 34) нажмите кнопки мультиселектора ▲ или ▼, а затем кнопку OK.

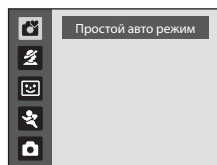

Изменение даты и времени, впечатывание даты

- Чтобы изменить дату и время, выберите **Дата** в поле **Дата** (📖 98) меню настройки (📖 93) и выполните инструкции, начиная с шага 5 выше.
- Чтобы изменить настройки часового пояса и летнего времени, выберите **Часовой пояс** в поле **Дата** меню настройки (📖 98, 99).
- Чтобы при фотосъемке выполнялось впечатывание даты съемки, обязательно установите дату и время, а затем в меню настройки установите **Впечатывание даты** (📖 103).

Установка карт памяти

Изображения сохраняются во внутренней памяти фотокамеры (приблизительно 43 МБ) или на сменных картах памяти SD (приобретаются отдельно) (📖 122).

Если в фотокамере установлена карта памяти, изображения автоматически сохраняются на карте. Изображения можно просматривать, удалять и переносить на компьютер. Чтобы сохранять, воспроизводить, удалять и переносить изображения, пользуясь внутренней памятью, извлеките карту памяти.

Первые шаги

- 1** До открывания крышки батарейного отсека/гнезда для карты памяти убедитесь, что индикатор включения питания не горит, и монитор не включен.

До открывания крышки батарейного отсека/гнезда для карты памяти убедитесь, что фотокамера выключена.

Перед открытием крышки батарейного отсека/гнезда карты памяти во избежание выпадения батарей разверните фотокамеру верхней частью вниз.

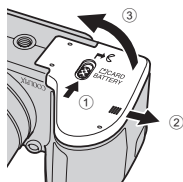

- 2** Вставьте карту памяти.

Вставьте карту памяти правильно и до полной фиксации.

Закройте крышку батарейного отсека/гнезда для карты памяти.

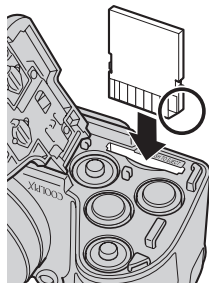

Установка карт памяти

Попытка вставить карту памяти не той стороной может привести к повреждению фотокамеры или карты.

Убедитесь, что карта памяти правильно ориентирована.

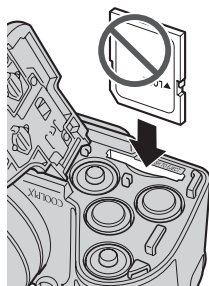

Извлечение карт памяти

Перед открытием крышки батарейного отсека/гнезда для карты памяти **выключите фотокамеру** и убедитесь, что индикатор включения питания и монитор выключены. Откройте крышку батарейного отсека/гнезда для карты памяти и нажмите на карту (1), чтобы частично извлечь ее. Извлеките карту (2), стараясь не согнуть ее.

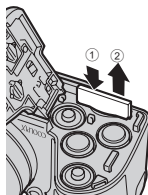

✓ Форматирование карт памяти

При отображении сообщения, приведенного справа, карту памяти необходимо отформатировать перед началом использования (109). **Помните, что при форматировании все изображения удаляются без возможности восстановления, а также удаляется другая информация, находящаяся на карте памяти.** Перед форматированием не забудьте копировать с карты памяти все изображения, которые необходимо сохранить.

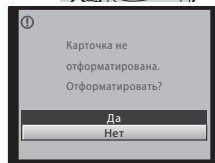

Чтобы отформатировать карту памяти, выберите мультиселектором **Да** и нажмите кнопку **OK**. Чтобы начать форматирование, выберите пункт **Форматирование** и нажмите кнопку **OK**.

- Не выключайте фотокамеру и не открывайте крышку батарейного отсека/гнезда для карты памяти до завершения форматирования.
- При установке в фотокамеру карт памяти, использовавшихся ранее в других устройствах, обязательно отформатируйте их с помощью этой фотокамеры (109).

✓ Переключатель защиты от записи

Карты памяти SD оснащены переключателем защиты от записи. Если переключатель установлен в положение блокировки ("Lock"), то удалить или сохранить изображение, а также отформатировать карту памяти невозможно. Снимите защиту от записи, переведя переключатель в положение записи.

Переключатель защиты от записи

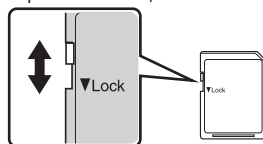

✓ Карты памяти

- Используйте только карты памяти Secure Digital.
- Во время форматирования, записи или удаления данных с карты памяти и передачи данных на компьютер недопустимы следующие действия. Нарушение этого требования может привести к потере данных и повредить фотокамеру и карту памяти:
 - Установка и извлечение карты.
 - Извлечение батарей.
 - Выключение фотокамеры.
 - Отсоединение сетевого блока питания.
- Не форматируйте карту памяти на компьютере.
- Не разбирайте и не пытайтесь модифицировать карту памяти.
- Не роняйте и не сгибайте карты, оберегайте их от воды и сильных ударов.
- Не прикасайтесь к металлическим контактам пальцами и металлическими предметами.
- Не наклеивайте на карту памяти ярлыки и наклейки.
- Не оставляйте карты под прямыми солнечными лучами, в закрытой автомашине и при повышенной температуре.
- Оберегайте карты от высокой влажности, пыли и агрессивных газов.

Шаг 1. Включение фотокамеры и выбор режима 📷 (простой авто режим)

В простом авто режиме 📷 фотокамера автоматически определяет нужный режим съемки во время компоновки кадра, облегчая выбор режима съемки, соответствующего сюжету (📖 28).

1 Снимите крышку объектива и нажмите выключатель питания для включения фотокамеры.

- Индикатор включения питания (зеленый) загорается на короткое время, и включается монитор. В этот момент выдвигается объектив.
- Поднимите встроенную вспышку (📖 6).

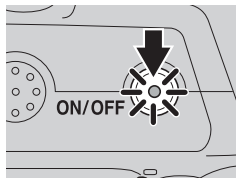

2 Для отображения меню выбора режима съемки нажмите кнопку 📷.

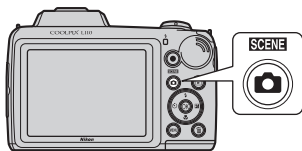

3 Нажмите кнопку мультиселектора ▲▼, выберите 📷 и нажмите кнопку OK.

- Фотокамера переходит в режим 📷 (Простой авто режим).

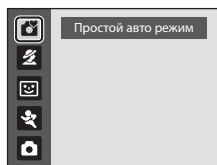

4 Проверьте уровень заряда батареи и число оставшихся кадров.

Индикатор уровня заряда батареи

Монитор	Описание
ИНДИКАТОР ОТСУТСТВУЕТ	Высокий уровень заряда батарей.
	Низкий уровень заряда батареи. Подготовьтесь к замене батарей.
	Невозможно выполнять фотосъемку. Замените батареи на новые.

Индикатор уровня заряда батареи

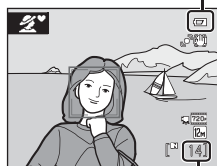







Число оставшихся кадров

Число оставшихся кадров

Число изображений, которое можно сохранить, зависит от емкости внутренней памяти или карты памяти, а также от выбранного размера изображения (📖 52).

Индикаторы, отображаемые в режиме (простой авто режим)

Режим съемки

В простом авто режиме фотокамера автоматически выбирает режимы , , , , ,  или  в соответствии с данным сюжетом и кадром.

Индикатор внутренней памяти
Изображения будут сохранены во внутренней памяти (примерно 43 МБ).

Если карта памяти установлена, символ  не отображается, и изображения сохраняются на карте памяти.



Символ обнаружения движения

Уменьшение эффекта смазывания вследствие смещения объекта или дрожания фотокамеры.

Символ подавления вибрации





Уменьшение эффектов от дрожания фотокамеры.

Параметры видео





Отображаются настройки видео, используемые при записи видеороликов ( 77).
Для записи видеороликов нажмите кнопку видеосъемки  ( 73).

Режим изображения



Отображаются размер и качество снимка (сжатие), установленные в меню размера изображения. По умолчанию используется настройка  4000x3000.

Индикаторы и информация о фото, отображаемые во время съемки и просмотра, отключаются через несколько секунд ( 101). Если монитор выключен, находясь в режиме ожидания, его можно включить нажатием любой из следующих кнопок ( 108): выключатель питания, спусковая кнопка затвора, кнопка  или кнопка видеосъемки .



Функции, доступные в простом авто режиме

- Когда фотокамера направлена на лицо человека, она автоматически распознает это лицо и фокусируется на нем ( 24, 28).
- Доступны режимы автоспуска ( 32) и поправки экспозиции ( 33).
- Кнопка режима макросъемки ( 11, 49) на мультиселекторе недоступна. Меняется на режим макросъемки, когда фотокамера выбирает сюжетный режим макро.
- Режим изображения ( 51) можно изменить, нажав кнопку MENU.

Вспышка. Примечание

При опущенной вспышке настройка вспышки отключена, и в верхней части монитора отображается символ . При необходимости использования вспышки (например, в местах с недостаточной освещенностью или при освещении объекта сзади) поднимите встроенную вспышку рукой ( 6, 29).

Подавление вибраций и обнаружение движения. Примечание

- Дополнительные сведения см. в разделе **Подавление вибраций** ( 104) или **Обнаружение движения** ( 105) в меню настройки ( 93).
- При использовании штатива установите **Подавл. вибраций** в значение **Выкл.**

Шаг 2. Компонировка кадра

1 Подготовьте фотокамеру к съемке.

- Крепко держите фотокамеру двумя руками так, чтобы пальцы или другие предметы не закрывали объектив, вспышку, светодиод вспомогательной подсветки АФ или микрофон.

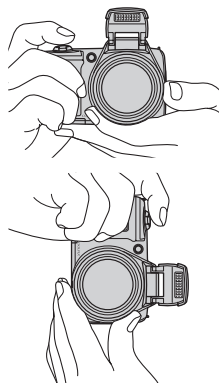

2 Скомпонуйте кадр.

- Символ режима съемки изменяется, когда фотокамера выбирает один из сюжетных режимов (📖 28).
- Если фотокамера распознает лицо, это лицо выделяется двойной желтой рамкой. Камера может распознать не более 12 лиц. Если фотокамера распознает несколько лиц, то двойной рамкой выделяется ближайшее к камере лицо, а остальные выделяются одиночной рамкой.
- При съемке неодушевленных объектов, или если не происходит распознавания лиц, фокусировка будет выполняться по центру монитора. Расположите основной объект съемки ближе к зоне фокусировки.

Символ режима съемки

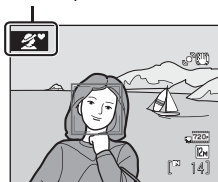

✓ Простой авто режим

- В определенных условиях выбор нужного режима съемки не происходит. В этом случае выберите другой режим съемки.
- При действии цифрового зума действует режим съемки 📷.

Использование зума

Используйте кнопку зуммирования для включения оптического зума.

Чтобы увеличить масштаб изображения поверните кнопку зуммирования в сторону **T**.

Чтобы уменьшить масштаб изображения и увеличить охват кадра, поверните кнопку зуммирования в сторону **W**.

При повороте кнопки зуммирования в верхней части монитора отображается индикатор зума.

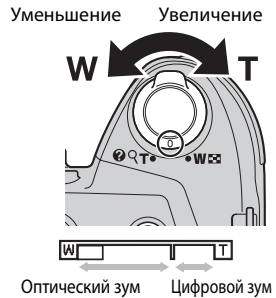

Цифровой зум

Когда масштаб изображения увеличивается до максимального оптического увеличения, поворот и удержание кнопки зуммирования в положении **T** включает цифровой зум. С помощью цифрового зума объект можно увеличить максимально в 4 раза относительно оптического увеличения.

При использовании цифрового зума зона фокусировки не отображается, и фотокамера фокусируется по центру кадра.

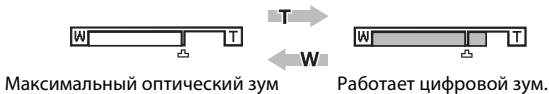

Цифровой зум и интерполяция

В отличие от оптического зума, для увеличения снимков цифровой зум использует цифровую обработку изображений, называемую интерполяцией. Этот процесс обуславливает небольшую потерю качества изображений.

Интерполяция применяется при фотосъемке в положениях зума на шкале за символом .

При перемещении положения зума за символ  включается интерполяция, и индикатор зума становится желтым, что указывает на применение интерполяции.

При уменьшении размера изображения символ  смещается вправо, позволяя определять положения зума, в которых возможна фотосъемка без интерполяции с текущими настройками режима изображения.



Когда размер снимка маленький.

Шаг 3. Фокусировка и съемка

1 Нажмите спусковую кнопку затвора наполовину.

- Нажмите наполовину (📖 13) для фокусировки. Когда объект съемки оказывается в фокусе, зона фокусировки загорается зеленым.



При распознавании лица:



Выдержка Диафрагма

При фотосъемке неодушевленных объектов, или если лица не распознаны:

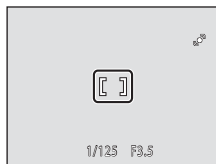

- При использовании цифрового зума зона фокусировки не отображается, и фотокамера фокусируется по центру кадра. Когда объект съемки оказывается в фокусе, индикатор фокусировки загорается зеленым.

Индикатор фокусировки



- Выдержка и диафрагма отображаются при нажатии спусковой кнопки затвора наполовину.
- Фокус и экспозиция остаются заблокированными, пока спусковая кнопка затвора удерживается нажатой наполовину.
- Если фотокамера не может сфокусироваться, зона или индикатор фокусировки мигает красным цветом. Измените компоновку кадра и еще раз нажмите спусковую кнопку затвора наполовину.

2 Плавно нажмите спусковую кнопку затвора до конца.

- Изображение будет сохранено на карте памяти или во внутренней памяти.



Во время сохранения

Во время сохранения изображений мигает число оставшихся снимков. Не открывайте крышку батарейного отсека/гнезда для карты памяти.

Извлечение карты памяти или батареи во время сохранения снимков может привести к потере данных или повреждению сохраненных данных, фотокамеры или карты.

Автофокус

В следующих ситуациях возможна некорректная работа системы автофокуса. В следующих редких случаях, несмотря на то что зона фокусировки и индикатор фокусировки светятся зеленым цветом, объект может оказаться не в фокусе.



- Объект съемки очень темный.
- Объекты в снимаемом сюжете резко контрастируют друг с другом (например, солнце находится позади объекта съемки, и объект оказывается в глубокой тени).
- Объект съемки не контрастирует с фоном (например, при съемке человека в белой рубашке на фоне белой стены).
- На разных расстояниях от фотокамеры расположено несколько объектов (например, прутья клетки перед объектом съемки).
- Объект съемки быстро движется.

В этих ситуациях попробуйте повторно нажать спусковую кнопку затвора наполовину для повтора фокусировки (при необходимости повторите фокусировку несколько раз). Если фокусировка на объекте все-таки не выполняется, выберите авто режим и воспользуйтесь блокировкой фокуса ( 48), чтобы сделать снимок, сначала сфокусировавшись на объекте, находящемся на том же расстоянии от фотокамеры, что и снимаемый объект.



Система распознавания лиц. Примечание

Дополнительные сведения см. в разделе “Система распознавания лиц. Примечание” ( 28).

Экран “Кто-то моргнул?”

Если для параметра  Предуп. о закр. глаз выбрано значение **Вкл.**, экран **Кто-то моргнул?** ( 111) отображается после фотосъемки, если фотокамерой распознано лицо с закрытыми глазами.













Вспомогательная подсветка АФ и вспышка

Если объект плохо освещен, при нажатии спусковой кнопки затвора наполовину может включиться вспомогательная подсветка АФ ( 106), а при нажатии спусковой кнопки затвора до конца может сработать вспышка ( 29).

Шаг 4. Просмотр и удаление изображений

Просмотр изображений (режим просмотра)

Нажмите .

- Последнее изображение отображается в режиме полнокадрового просмотра.
- Нажимая кнопки мультиселектора , ,  или , можно просмотреть другие изображения. Удерживая нажатыми кнопки мультиселектора , ,  или , можно быстро просматривать изображения.
- При считывании с карточки памяти или из внутренней памяти снимки могут кратковременно отображаться с низким разрешением.
- Чтобы переключиться на режим съемки, нажмите  или кнопку видеосъемки . Можно также нажать спусковую кнопку затвора.
- При отображении символа  на монитор выводятся изображения, сохраненные во внутренней памяти. При установке карты памяти символ  не отображается, и отображаются изображения, сохраненные на карте памяти.

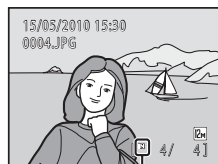

Индикатор внутренней памяти

Удаление изображений

- 1 Для удаления изображения, отображаемого в данный момент на мониторе, нажмите кнопку .

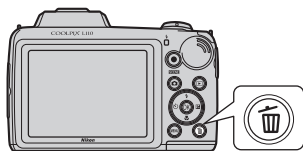

- 2 Мультиселектором выберите **Да** и нажмите кнопку .

- Восстановить удаленные снимки невозможно.
- Для выхода без удаления изображения выберите **Нет** и нажмите кнопку .

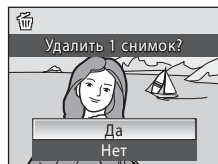

Режим просмотра

Дополнительные сведения см. в разделах "Дополнительные сведения о режиме просмотра" (📖 59) и "Редактирование изображения" (📖 69).

Включение питания кнопкой

При выключенной фотокамере нажатие и удержание нажатой кнопки  приведет к включению фотокамеры в режиме просмотра. Объектив не выдвигается.

Просмотр изображения

- Снимки, сделанные с использованием системы распознавания лиц (📖 24), автоматически разворачиваются при их полнокадровом просмотре.
- Если монитор выключен, находясь в режиме ожидания, его можно включить нажатием выключателя питания, спусковой кнопки затвора или кнопки  (📖 108).

Удаление последнего снимка, сделанного в режиме съемки

Чтобы удалить последний сделанный снимок, нажмите кнопку  в режиме съемки.

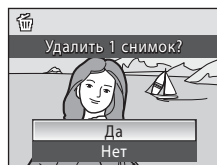







Выбор нескольких снимков для удаления

Выбрав **Удалить** (📖 67) в меню просмотра (📖 63), можно удалить несколько снимков.

Простой авто режим

Автоматический выбор сюжета

При наведении фотокамеры на объект фотокамера автоматически выбирает один из следующих сюжетов.

-  Авто режим (обычное использование)
-  Портрет (📖 36)
-  Пейзаж (📖 36)
-  Ночной портрет (📖 37)
-  Ночной пейзаж (📖 39)
-  Макро (📖 39)
-  Освещение сзади (📖 41)

Система распознавания лиц. Примечание

- Способность фотокамеры распознавать лица зависит от ряда условий, включая направление взгляда объекта. Фотокамера может не распознать лица в следующих случаях.
 - Лица частично скрыты солнцезащитными очками или другими предметами
 - Лица занимают в кадре слишком много или слишком мало места
- Если в кадр попадает несколько лиц, то выбор фотокамерой лица для фокусировки зависит от различных условий съемки (например, смотрит ли объект съемки в фотокамеру).
- В некоторых случаях (включая указанные в разделе “Автофокус” (📖 25)) система автофокуса может работать некорректно, и объект может быть не в фокусе, несмотря на то, что двойная рамка светится зеленым. Если камера не может сфокусироваться, перейдите в другой режим (например, авто режим ) , повторно сфокусируйтесь на другом объекте, расположенном на том же расстоянии от фотокамеры, что и предполагаемый объект портрета, и установите блокировку фокуса (📖 48).

Использование вспышки

В местах с недостаточной освещенностью или при освещении объекта сзади фотосъемку можно вести со вспышкой, подняв встроенную вспышку.

- Диапазон вспышки составляет примерно от 0,5 до 5,5 м при минимальном зуммировании фотокамеры и примерно от 1,5 до 3,5 м при максимальном зуммировании фотокамеры.
- Если при использовании простого авто режима (📖 20) вспышка поднята, фотокамера автоматически устанавливает режим вспышки в соответствии с выбранным сюжетным режимом. При опущенной встроенной вспышке настройка вспышки отключена, и в верхней части монитора отображается символ 🚫.

Выбор режима вспышки

При использовании автоматического режима (📖 48), определенных сюжетных режимов (📖 35) или режима интеллектуального портрета (📖 44) доступны следующие режимы вспышки.

🚫AUTO Авто

При недостаточном освещении вспышка срабатывает автоматически.

👁️ Автоматический режим с удалением эффекта "красных глаз"

Подавление эффекта "красных глаз" при съемке портретов (📖 31).

🚫 Выключено

Вспышка не срабатывает даже при недостаточном освещении.

⚡ Заполняющая вспышка

Вспышка срабатывает при съемке каждого кадра. Используется для "заполнения" (подсветки) теней и объектов, освещенных сзади.

📸 Медленная синхронизация

Режим автоматической вспышки сочетается с длинной выдержкой. Можно использовать, например, в вечернее время или при слабом освещении: вспышка освещает основной объект, а большая выдержка позволяет снять фон.

1 Поднимите встроенную вспышку (📖 6).

- Когда встроенная вспышка опущена, она находится в состоянии 🚫 (выключена).

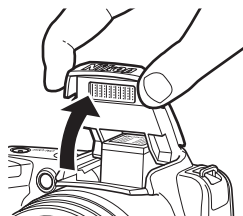



2 Нажмите кнопку (режим вспышки) на мультиселекторе.

- Отображается меню вспышки.



3 Кнопкой мультиселектора или выберите режим и нажмите кнопку .

- В верхней части монитора отображается символ выбранного режима вспышки.
- При использовании режима  (авто) символ  исчезает через несколько секунд независимо от настроек монитора (📖 101).
- Если значение не выбрано в течение нескольких секунд нажатием кнопки , выбранная настройка отменяется.



Опускание встроенной вспышки

Если вспышка не используется, осторожно нажмите встроенную вспышку вниз, чтобы убрать её (📖 6).

Съемка при недостаточном освещении при отключенной вспышке ()

- Для обеспечения устойчивости фотокамеры во время съемки, а также для устранения последствий дрожания фотокамеры рекомендуется использовать штатив. При использовании штатива установите **Подавл. вибраций** (📖 104) в значение **Выкл.**
- Символ **ISO** отображается, когда фотокамера автоматически увеличивает чувствительность, чтобы минимизировать смазывание из-за длинной выдержки. Изображения, снятые при отображенном на мониторе символе **ISO**, могут иметь небольшую зернистость.

Использование вспышки. Примечание

Если используется вспышка, то отражения частиц пыли в воздухе могут появляться на изображениях в виде белых пятен. Для уменьшения отражения установите вспышку в состояние  (выключена).

Индикатор вспышки

Индикатор вспышки показывает состояние вспышки при нажатии спусковой кнопки затвора наполовину.





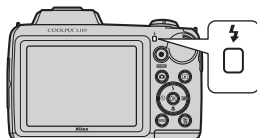



- **Горит:** вспышка сработает в момент съемки.
- **Мигает:** вспышка заряжается. Подождите несколько секунд и попробуйте еще раз.
- **Выключен:** в момент съемки вспышка не сработает.

При низком уровне заряда батареи монитор выключится до окончания зарядки вспышки.





Настройка режима вспышки

Настройка по умолчанию для режима вспышки зависит от режима съемки.

- Режим  (простой авто режим):  авто
- Сюжетный режим: настройка по умолчанию зависит от меню сюжетов ( 35).
- Режим  (интеллектуальный портрет):  авто
- Режим  (спортивный непрерывный):  выключен (заблокирован)
- Режим  (авто):  авто.

С некоторыми функциями использование вспышки невозможно. → Настройки фотокамеры, которые нельзя установить одновременно ( 58)

В режиме съемки  (авто) ( 48) измененная настройка вспышки сохраняется даже после выключения фотокамеры.

Подавление эффекта "красных глаз"

Фотокамера оснащена системой **улучшенного подавления эффекта "красных глаз"**.

Для подавления эффекта "красных глаз" перед срабатыванием основной вспышки производится несколько предварительных вспышек.

Если фотокамера обнаруживает "красные глаза" после съемки, функция исправления эффекта "красных глаз" в фотокамере, разработанная компанией Nikon, обрабатывает изображение перед его сохранением.

При использовании функции подавления эффекта "красных глаз" обратите внимание на следующее.

- Вследствие срабатывания предварительных вспышек съемка выполняется с небольшой задержкой после нажатия спусковой кнопки затвора.
- Это несколько увеличивает время сохранения изображения.
- Подавление эффекта "красных глаз" не всегда позволяет добиться нужного результата.
- В редких случаях эта функция может воздействовать на другие участки изображения. В вышеперечисленных случаях рекомендуется использовать режимы вспышки, отличные от автоматического с подавлением эффекта "красных глаз".

Съемка с автоспуском

При использовании автоспуска съемка выполняется через 10 секунд после нажатия спусковой кнопки затвора. При съемке с автоспуском рекомендуется использовать штатив. При использовании штатива установите **Подавл. вибраций** (📖 104) в меню настройки (📖 93) в значение **Выкл.**

1 Нажмите кнопку (автоспуск) на мультиселекторе.

Отображается меню автоспуска.



2 Кнопкой мультиселектора ▲ или ▼ выберите **ON** (Вкл.) и нажмите кнопку .

Отобразится символ автоспуска (🕒 10).

Если значение не выбрано в течение нескольких секунд нажатием кнопки , выбранная настройка отменяется.

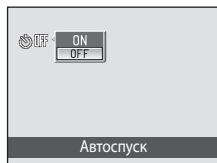

3 Скомпонуйте кадр и нажмите спусковую кнопку затвора наполовину.

Устанавливается фокусировка и экспозиция.



4 Плавно нажмите спусковую кнопку затвора до конца.

Старует автоспуск, и на мониторе отображается количество секунд, оставшееся до срабатывания затвора. Индикатор автоспуска мигает. Индикатор перестает мигать за одну секунду до выполнения съемки и продолжает гореть до срабатывания затвора.

При срабатывании затвора значение автоспуска меняется на **OFF** (Выкл.).

Для остановки таймера до съемки нажмите спусковую кнопку затвора еще раз.

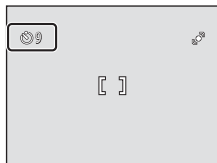

Регулировка яркости: поправка экспозиции



Поправка экспозиции используется для изменения значения экспозиции, предлагаемого фотокамерой, чтобы сделать изображение ярче или темнее.

1 Нажмите кнопку (коррекция экспозиции) на мультиселекторе.

- На мониторе отображается разметка поправки экспозиции.



2 Кнопкой мультиселектора или отрегулируйте экспозицию и нажмите кнопку .

- Чтобы сделать объект ярче, измените коррекцию экспозиции в сторону "+".
- Чтобы сделать объект темнее, измените коррекцию экспозиции в сторону "-".
- Можно установить значение поправки экспозиции в диапазоне от -2,0 до +2,0 EV (экспозиционное световое число).
- Если значение не выбрано в течение нескольких секунд нажатием кнопки , выбранная настройка отменяется.
- При установке значения, отличного от **0.0**, значение отображается на мониторе с символом .

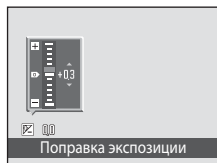



3 Для съемки нажмите спусковую кнопку затвора.

- Для отключения поправки экспозиции повторите, начиная с шага 1, установите значение **0.0**, а затем нажмите кнопку .







Величина коррекции экспозиции

В режиме съемки  (авто) ( 48) настройка поправки экспозиции сохраняется даже после выключения фотокамеры.

Использование поправки экспозиции

- Фотокамера, как правило, уменьшает экспозицию, если в кадре преобладают ярко освещенные объекты, и увеличивает экспозицию, если кадр в основном темный. Поэтому при съемке блеска очень ярких объектов, заполняющих кадр (например, освещенной солнцем водной глади, песка или снега), или фона, который значительно светлее основного объекта, может потребоваться положительная поправка экспозиции.
- Отрицательную поправку экспозиции можно применять, если большие области кадра содержат очень темные объекты (например, полосу темно-зеленых листьев) или если фон значительно темнее основного объекта.

Выбор режима съемки



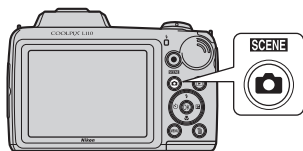

Выбор режима съемки: простой авто режим , сюжетный режим , режим интеллектуального портрета , спортивный непрерывный режим  или автоматический режим .

1 Нажмите кнопку в режиме съемки.

- Отображается меню выбора режима съемки.



2 Кнопкой мультиселектора ▲ или ▼ выберите режим съемки и нажмите кнопку .

- Фотокамера переходит в выбранный режим съемки.
- После выбора сюжетного режима (второй символ сверху) можно изменить тип сюжета до нажатия кнопки . Нажмите кнопку , кнопками мультиселектора ▲, ▼, ◀ или ▶ выберите нужный тип сюжета, а затем нажмите кнопку .
- Чтобы вернуться в текущий режим съемки без переключения режима съемки, нажмите  или спусковую кнопку затвора.

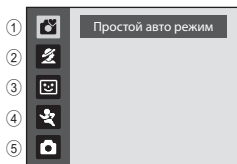

1 Простой авто режим 20

При компоновке снимка фотокамера автоматически выбирает оптимальный сюжетный режим для облегчения съемки.

2 Сюжет 35

Настройки фотокамеры автоматически оптимизируются для выбранного типа сюжета.

3 Интеллектуальный портрет 44

Фотокамера распознает улыбающееся лицо и автоматически выполняет съемку этого лица.

4 Спорт, непрерывная 46

Позволяет проводить скоростную, непрерывную съемку при нажатии спусковой кнопки затвора до конца и ее удержании в нажатом положении.

5 Автоматический режим 48

Можно изменить режим вспышки, выбрать режим макросъемки (макро) и т.д. и вести съемку. Можно также выбрать непрерывную съемку серий снимков.

Съемка сюжетов (сюжетный режим)

Настройки фотокамеры автоматически оптимизируются для выбранного типа сюжета. Для съемки сюжетов предусмотрены следующие режимы.

Портрет	пляж/снег	Макро	Освещение сзади
Пейзаж	Закат	Еда	Съемка панорамы
Ночной портрет	Сумерки/рассвет	Музей	
Праздник/в помещ.	Ночной пейзаж	Копия	

Выбор сюжетного режима

- 1 Нажмите кнопку в режиме съемки для отображения меню выбора режима съемки и кнопками мультиселектора ▲ и ▼ выберите сюжетный режим.

- Отображается символ последнего сюжетного режима. Настройка по умолчанию: (Портрет).

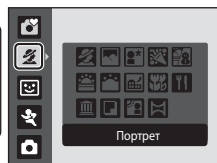

- 2 Нажмите кнопку ►, кнопками мультиселектора ▲, ▼, ◀ или ▶ выберите сюжет и нажмите кнопку **OK**.

- Отображается экран режима съемки для выбранного сюжета.
- Функции → (📖 36)

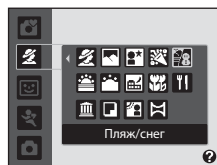

- 3 Скомпонуйте кадр и сделайте снимок.



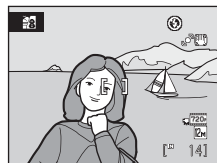





- В сюжетных режимах, требующих вспышки, обязательно поднимайте встроенную вспышку перед съемкой.



Режим изображения

В сюжетном режиме можно установить **Режим изображения** (📖 51), нажав кнопку **MENU**. Если настройка режима изображения изменена, то новый режим изображения также применяется к другим режимам съемки (за исключением спортивной непрерывной съемки).

Функции

Для описания режимов в этом разделе используются следующие символы: , режим вспышки при поднятой встроенной вспышке ( 29); , автоспуск ( 32); , режим макросъемки ( 49); , поправка экспозиции ( 33).

Портрет

Этот режим используется для съемки портретов, когда главный объект съемки четко выделен.



- Фотокамера распознает лицо и фокусируется на этом лице. Дополнительные сведения см. в разделе “Система распознавания лиц” ( 24).
- Если распознается более одного лица, фотокамера фокусируется на лице, расположенном ближе всего к камере.
- Если ни одно лицо не распознано, фокусировка будет выполняться по центру экрана.
- Цифровой зум использовать невозможно.



* Можно выбрать и другие настройки.

Пейзаж

Этот режим используется для съемки ярких пейзажей и городских видов.

- Фотокамера фокусируется на бесконечность. Зона фокусировки или индикатор фокусировки ( 8) всегда светится зеленым цветом при нажатии спусковой кнопки затвора наполовину. Однако объекты на переднем плане могут при этом оказаться не в фокусе.
- Вспомогательная подсветка АФ не включается ( 106).



* Можно выбрать и другие настройки.

Ночной портрет

Этот режим обеспечивает естественное соотношение уровней яркости основного объекта и фона при портретной съемке в вечернее время.

- Съемка выполняется с поднятой встроенной вспышкой.
- Фотокамера распознает лицо и фокусируется на этом лице. Дополнительные сведения см. в разделе "Система распознавания лиц" (📖 24).
- Если распознается более одного лица, фотокамера фокусируется на лице, расположенном ближе всего к камере.
- Если ни одно лицо не распознано, фокусировка будет выполняться по центру экрана.
- Цифровой зум использовать невозможно.

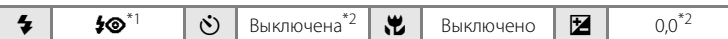

*¹ Режим вспышки устанавливается на заполняющую вспышку с медленной синхронизацией и подавлением эффекта "красных глаз". Изменение режима невозможно.

*² Можно выбрать и другие настройки.

Праздник/в помещ.

Съемка внутри помещения в условиях фонового освещения, например, при свечах.

- Фотокамера фокусируется на объекте в центре кадра.
- Поскольку дрожание фотокамеры может легко влиять на качество снимков, старайтесь держать камеру неподвижно. При съемке в плохо освещенном месте рекомендуется использовать штатив. При использовании штатива установите **Подавл. вибраций** (📖 104) в значение **Выкл.**

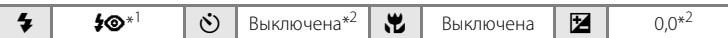

*¹ Вспышка может меняться на медленную синхронизацию с подавлением эффекта "красных глаз". Можно выбрать и другие настройки.

*² Можно выбрать и другие настройки.

: при съемке в сюжетных режимах, обозначенных символом , рекомендуется использовать штатив. При использовании штатива установите **Подавл. вибраций** (📖 104) в значение **Выкл.**

NR: указывает на то, что изображения, снятые в этом сюжетном режиме, автоматически обрабатываются для уменьшения шума, что приведет к увеличению времени сохранения.

Съемка сюжетов (сюжетный режим)

Пляж/снег

Съемка на фоне ярко освещенной снежной или водной поверхности или на пляже.

- Фокускамера фокусируется на объекте в центре кадра.

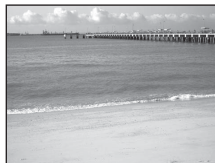

* Можно выбрать и другие настройки.

Закат



Передаёт все богатство оттенков цвета при съемке закатов и рассветов.

- Фокускамера фокусируется на объекте в центре кадра.



* Можно выбрать и другие настройки.

Сумерки/рассвет



Сохраняет цвета, видимые в слабом естественном свете перед рассветом или после заката.

- Фокускамера фокусируется на бесконечность. Зона фокусировки или индикатор фокусировки (8) всегда светится зеленым цветом при нажатии спусковой кнопки затвора наполовину. Однако объекты на переднем плане могут при этом оказаться не в фокусе.
- Вспомогательная подсветка АФ не включается (106).



* Можно выбрать и другие настройки.

: при съемке в сюжетных режимах, обозначенных символом , рекомендуется использовать штатив. При использовании штатива установите **Подавл. вибраций** (104) в значение **Выкл.**

: указывает на то, что изображения, снятые в этом сюжетном режиме, автоматически обрабатываются для уменьшения шума, что приведет к увеличению времени сохранения.

Ночной пейзаж



Съемка с большой выдержкой позволяет создавать великолепные ночные пейзажи.

- Фотокамера фокусируется на бесконечности. Зона фокусировки или индикатор фокусировки (📖 8) всегда светится зеленым цветом при нажатии спусковой кнопки затвора наполовину. Однако объекты на переднем плане могут при этом оказаться не в фокусе.
- Вспомогательная подсветка АФ не включается (📖 106).

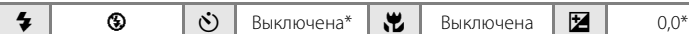

* Можно выбрать и другие настройки.



Макро

Используется для съемки насекомых, цветов и других небольших объектов с близкого расстояния.

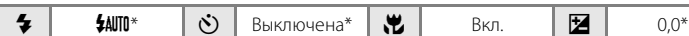
- Режим макросъемки (📖 49) устанавливается на значение **ON** (Вкл.), а зум автоматически перемещается в ближайшее положение съемки.
- Минимальное расстояние, с которого возможна фокусировка, изменяется в зависимости от положения зума. Фотокамера может фокусироваться на расстоянии до 1 см от объектива, когда  и индикатор зума светятся зеленым светом (индикатор зума расположен рядом с ).
- Фотокамера фокусируется на объекте в центре кадра. С помощью блокировки фокуса скомпонуйте кадр с объектом, находящемся не в центре кадра (📖 48).
- Фотокамера непрерывно фокусируется, пока спусковая кнопка затвора не будет нажата наполовину для блокировки фокуса.
- Дрожание фотокамеры может влиять на качество снимков, поэтому включите функцию **Подавл. вибраций** (📖 104) и держите камеру неподвижно.



* Можно выбрать и другие настройки. Обратите внимание, что при расстоянии до объекта менее 50 см вспышка может не осветить объект целиком.

: при съемке в сюжетных режимах, обозначенных символом , рекомендуется использовать штатив. При использовании штатива установите **Подавл. вибраций** (📖 104) в значение **Выкл.**

: указывает на то, что изображения, снятые в этом сюжетном режиме, автоматически обрабатываются для уменьшения шума, что приведет к увеличению времени сохранения.

Съемка сюжетов (сюжетный режим)

🍴 Еда

Этот режим используется для съемки кулинарных блюд.

- Режим макросъемки (📖 49) устанавливается на значение **ON** (Вкл.), а зум автоматически перемещается в ближайшее положение съемки.

Минимальное расстояние, с которого возможна фокусировка, изменяется в зависимости от положения зума. Фотокамера может фокусироваться на расстоянии до 1 см от объектива, когда 📷 и индикатор зума светятся зеленым светом (индикатор зума расположен рядом с △).

- Регулировку оттенка можно выполнять регулятором, отображаемым в левой части монитора. Нажмите кнопку мультиселектора ▲, чтобы увеличить насыщение красным, или кнопку ▼, чтобы увеличить насыщение синим. Настройка оттенка сохраняется даже после выключения фотокамеры.
- Фотокамера фокусируется на объекте в центре кадра. С помощью блокировки фокуса скомпонуйте кадр с объектом, находящемся не в центре кадра (📖 48).
- Фотокамера непрерывно фокусируется, пока спусковая кнопка затвора не будет нажата наполовину для блокировки фокуса.
- Дрожание фотокамеры может влиять на качество снимков, поэтому включите функцию **Подавл. вибраций** (📖 104) и держите камеру неподвижно.

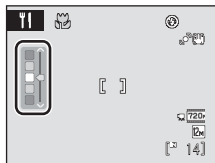

🔋	📷	🕒	Выключена*	🌸	Вкл.	📷	0,0*
---	---	---	------------	---	------	---	------

* Можно выбрать и другие настройки.

🏛 Музей

Съемка в помещениях, где запрещено использовать вспышку (например, в музеях и галереях), а также в случаях, когда применение вспышки нежелательно.

- Фотокамера фокусируется на объекте в центре кадра.
- Функцию BSS (выбор лучшего снимка) можно использовать при съемке (📖 55).
- Дрожание фотокамеры может влиять на качество снимков, поэтому включите функцию **Подавл. вибраций** (📖 104) и держите камеру неподвижно.
- Вспомогательная подсветка АФ не включается (📖 106).



🔋	📷	🕒	Выключена*	🌸	Выключена*	📷	0,0*
---	---	---	------------	---	------------	---	------

* Можно выбрать и другие настройки.

Копия

Позволяет четко фотографировать текст и рисунки на белом фоне или в печатных материалах.

- Фотокамера фокусируется на объекте в центре кадра.
- Для фокусировки на близком расстоянии используйте режим макросъемки (📖 49).
- Цветной текст и рисунки могут выглядеть недостаточно четкими.

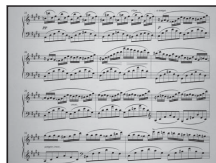

* Можно выбрать и другие настройки.

Освещение сзади

Используется, когда источник света находится позади объекта съемки, детали которого оказываются затененными. Вспышка срабатывает автоматически для "заполнения" (подсветки) теней.

- Съемка выполняется с поднятой встроенной вспышкой.
- Фотокамера фокусируется на объекте в центре кадра.



* Можно выбрать и другие настройки.

Съемка панорамы

Используется для съемки серий снимков, которые затем объединяются в панорамное изображение с помощью прилагаемой программы Panorama Maker. Подробнее см. в разделе Снимки для панорамы (📖 42).



* Можно выбрать и другие настройки.

Снимки для панорамы

Фотокамера фокусируется на объекте в центре кадра. Для получения наилучшего результата используйте штатив. При использовании штатива установите **Подавл. вибраций** (📖 104) в значение **Выкл.**

- 1 Нажмите кнопку  в режиме съемки для отображения меню выбора режима съемки и мультиселектором выберите **Съемка панорамы** (📖 35).

На мониторе отображается символ направления съемки панорамы (▷), показывающий направление, в котором соединяются снимки.

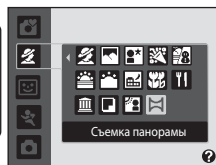

- 2 Мультиселектором выберите направление и нажмите кнопку **OK**.

Выберите способ соединения снимков в панораму: вправо (▷), влево (◁), вверх (△) или вниз (▽).

Желтый символ направления съемки панорамы (▷▷) указывает выбранное направление, и при нажатии кнопки **OK** направление фиксируется. Отображается белый символ зафиксированного направления ▷.

При необходимости на этом шаге можно выбрать режим вспышки (📖 29), автоспуск (📖 32), режим макросъемки (📖 49) и поправку экспозиции (📖 33). Для изменения направления нажмите кнопку **OK**.



- 3 Сделайте первый снимок.

Снимок займет примерно треть экрана.



- 4 Сделайте второй снимок.

Скомпонуйте следующий снимок так, чтобы он перекрывал последнюю треть первого снимка, и нажмите спусковую кнопку затвора.

Повторяйте эту операцию, пока не сделаете все снимки, необходимые для панорамы.



5 После завершения съемки нажмите кнопку **OK**.

- Фотокамера вернется к шагу 2.



✓ Съемка панорамы

- Перед съемкой первого кадра сделайте настройки режима вспышки, автоспуска, режима макросъемки и поправки экспозиции. После съемки первого кадра эти настройки изменить нельзя. После выполнения первого снимка невозможно удалить изображение, изменить зум или настройку режима изображения (📖 51).
- Если во время съемки фотокамера переходит в режим ожидания с функцией автоматического выключения (📖 108), серия снимков, сделанных в режиме съемки панорамы, удаляется. Рекомендуется увеличивать временной интервал, по истечении которого срабатывает функция автоматического выключения.

🔍 AE/AF-L. Примечание

Для всей серии снимков, снятых в режиме панорамы, используются одинаковые настройки экспозиции, баланса белого и фокусировки.

После первого снимка на мониторе отображается символ **AE/AF-L**, означающий, что значения экспозиции, баланса белого и фокусировки заблокированы.



🔍 Приложение Panorama Maker

Установите приложение Panorama Maker с компакт-диска с программным пакетом Software Suite.



Передайте изображения на компьютер (📖 82) и используйте приложение Panorama Maker (📖 86) для их объединения в один панорамный снимок.

🔍 Дополнительные сведения

Дополнительные сведения см. в разделе "Имена файлов изображений и имена папок" (📖 123).

Автоматическая съемка улыбающихся лиц (режим интеллектуального портрета)

Фотокамера распознает улыбающееся лицо и автоматически выполняет съемку этого лица.

- 1** В режиме съемки нажмите кнопку , чтобы отобразить меню выбора режима съемки, кнопками мультиселектора ▲ или ▼ выберите  и нажмите кнопку **OK**.

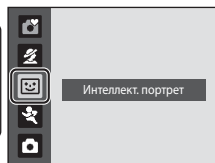

Фотокамера переходит в режим интеллектуального портрета.

- 2** Скомпонуйте кадр.

- Поднимите встроенную вспышку перед ее использованием.
- Направьте фотокамеру на объект.
- Если фотокамера распознает лицо человека, то это лицо выделяется двойной желтой рамкой в зоне фокусировки. Если лицо находится в фокусе, двойная рамка на некоторое время становится зеленой, и фокусировка блокируется.
- Камера может распознать не более трех лиц. Если фотокамерой распознается несколько лиц, то двойной рамкой в зоне фокусировки выделяется лицо, ближайшее к центру экрана, а остальные лица выделяются одинарной рамкой.

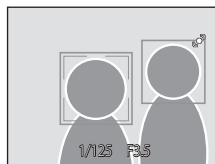

- 3** Затвор срабатывает автоматически.

- Если фотокамера распознает улыбку на лице человека, выделенного двойной рамкой, затвор срабатывает автоматически.
- Индикатор автоспуска ( 4) мигает, когда фотокамера распознает лицо, и вспышка сразу после срабатывания затвора. После каждого срабатывания затвора фотокамера вновь выполняет операции распознавания лица и определения улыбки для непрерывной автоматической съемки.
- Снимки также можно выполнять, нажимая спусковую кнопку затвора. Если фотокамера не распознает никаких лиц, фокусировка выполняется на объекте в центре кадра.

- 4** Для выхода из режима интеллектуального портрета нажмите кнопку .

Перейдите в другой режим съемки.



Функции распознавания лица и улыбающегося лица



- При некоторых условиях съемки функция распознавания лица не работает и распознавание лиц невозможно.
- Система распознавания лиц. Примечание →  28

Автовыключение (режим ожидания) при использовании режима интеллектуального портрета

При использовании режима интеллектуального портрета функция автовыключения ( 108) выключает фотокамеру, если при использовании режима улыбки не выполняется никаких действий. Это происходит в следующих ситуациях.

- Фотокамера не распознает никаких лиц.
- Фотокамера распознает лицо, но не может распознать лицо с улыбкой.

Функции, доступные в режиме интеллектуального портрета

- Цифровой зум использовать невозможно.
- Режим вспышки ( 29) автоматически изменяется на **SAUTO** (авто), но может быть изменен.
- Доступна компенсация экспозиции ( 33).
- Автоспуск и режим макросъемки недоступны.
- Режим изображения ( 51) можно изменить, нажав кнопку **MENU**. Если настройка режима изображения изменена, то новый режим изображения также применяется к другим режимам съемки (за исключением спортивной непрерывной съемки).



Дополнительные сведения

Дополнительные сведения см. в разделе “Автофокус” ( 25).

Непрерывная высокоскоростная съемка (спортивная непрерывная)

Спортивный непрерывный режим позволяет проводить скоростную, непрерывную съемку при нажатии спусковой кнопки затвора и ее удержании в нажатом положении. При непрерывной съемке можно запечатлеть мгновенные перемещения движущихся объектов.

- Если для параметра **Непрерывная В** установлены настройки по умолчанию, фотокамера делает до 20 снимков с частотой примерно до 11,1 кадров в секунду.
- Устанавливается высокая чувствительность.
- Режим изображения можно установить на **3M 2048x1536** или менее.
- Настройки фокусировки, экспозиции и баланса белого фиксируются на значениях, установленных для первого снимка в каждой серии.

- 1** В режиме съемки нажмите кнопку , чтобы отобразить меню выбора режима съемки, кнопками мультиселектора ▲ или ▼ выберите  и нажмите кнопку **OK**.

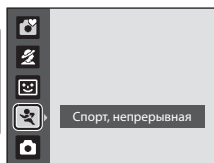

Фотокамера переходит в режим спортивной непрерывной съемки.

- 2** Нажмите кнопку **MENU**, а затем подтвердите или установите настройки в меню спортивной непрерывной съемки.

- меню спортивной непрерывной съемки →  47.
- Выполнив настройки, нажмите кнопку **MENU** для возврата в режим съемки.

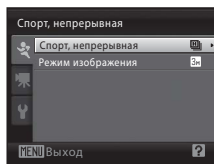

- 3** Скомпонуйте кадр и сделайте снимок.

- Фотокамера фокусируется на объекте в центре кадра. Для фокусировки и установки экспозиции нажмите спусковую кнопку затвора наполовину.
- Непрерывная съемка продолжается, пока спусковая кнопка затвора нажата полностью, и прекращается, когда число кадров достигает максимального допустимого значения ( 47).

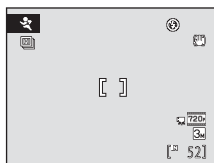

Функции, доступные в спортивном непрерывном режиме

- Доступна компенсация экспозиции ( 33).
- Вспышка выключена.
- Автоспуск и режим макросъемки недоступны.

Спортивная непрерывная съемка. Примечание

- Для сохранения изображений после съемки может потребоваться некоторое время. Время, необходимое для сохранения изображений, зависит от количества сделанных снимков, режима изображения, скорости записи карты памяти и т.д.
- Поскольку чувствительность ISO автоматически устанавливается в значение 640 или более высокое, снимки могут получаться зернистыми. В ясную погоду возможно неправильное экспонирование (изображения могут быть переэкспонированными).
- Светящийся след (📖 121), видимый на мониторе при съемке в спортивном непрерывном режиме, будет виден и на сохраненных данных изображения. Чтобы уменьшить воздействие светящегося следа, не снимайте такие яркие объекты, как солнце, солнечные блики и источники электрического света.
- Если съемка выполняется в условиях освещения лампами с высокой частотой мерцания (например, лампами дневного света или ртутными), экспозиция и баланс белого могут изменяться от изображения к изображению.
- Выдержка автоматически устанавливается в диапазоне от 1/8000 до 1/15 с.
- Скорость непрерывной съемки может замедляться в зависимости от настроек выдержки и скорости записи карты памяти.
- В спортивном непрерывном режиме фотокамера непрерывно фокусируется, пока спусковая кнопка затвора не будет нажата наполовину для блокировки фокусировки. При фокусировке фотокамера подает звуковой сигнал.

Дополнительные сведения



Дополнительные сведения см. в разделе “Автофокус” (📖 25).

Меню спортивной непрерывной съемки

В меню спортивной непрерывной съемки можно установить следующие настройки. В спортивном непрерывном режиме нажмите кнопку **MENU** (📖 12) для отображения меню спортивной непрерывной съемки, после чего измените и подтвердите настройки мультиселектором (📖 11).

Спорт, непрерывная

Выберите тип спортивного непрерывного режима для задания максимальной скорости непрерывной съемки и максимального числа снимаемых кадров.





-  **Непрерывная В** (настройка по умолчанию): примерно 11,1 кадров в секунду (макс. 20 кадров)
-  **Непрерывная С**: примерно 7,3 кадров в секунду (макс. 20 кадров)
-  **Непрерывная Н**: примерно 4,4 кадра в секунду (макс. 20 кадров)



Режим изображения

Режим изображения (📖 51) можно установить.

- В спортивном непрерывном режиме доступны следующие настройки режима изображения: **3M 2048x1536** (настройка по умолчанию), **PC 102x4768**, **VGA 640x480**, **HS 1920x1080**.
- Настройка режима изображения в меню спортивной непрерывной съемки сохраняется отдельно от настройки режима изображения в других режимах съемки и не применяется к другим режимам.

Авто режим

В режиме  (авто) можно применять макросъемку ( 49) и поправку экспозиции ( 33), а также выполнять фотосъемку с использованием режима вспышки ( 29) и автоспуска ( 32).





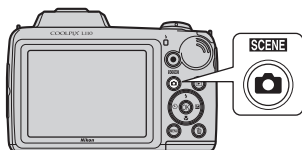

Нажав кнопку **MENU** в режиме  (авто), можно задать настройки для всех элементов меню съемки ( 50) в соответствии с условиями съемки.

1 Для отображения меню выбора режима съемки нажмите кнопку .

- Отображается меню выбора режима съемки.



2 Кнопкой мультиселектора или выберите и нажмите кнопку .

- Фотокамера переходит в режим  (авто).
- Поднимите встроенную вспышку перед ее использованием.
- Установите режим вспышки ( 29), автоспуск ( 32), поправку экспозиции ( 33) и режим макросъемки ( 49) в соответствии с условиями съемки.
- Нажмите кнопку **MENU** для отображения меню съемки и задайте элементы в меню съемки в соответствии с условиями съемки ( 50).

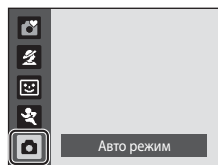

3 Скомпонуйте кадр и сделайте снимок.

- Фотокамера фокусируется на объекте в центре кадра.

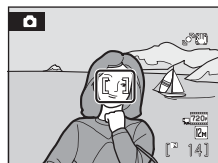

Блокировка фокуса

Если фотокамера фокусируется на объекте в центре кадра, блокировку фокуса можно использовать для фокусировки на объекте вне центральной части кадра.

- При использовании блокировки фокуса расстояние между фотокамерой и объектом не должно меняться.
- Если спусковая кнопка затвора удерживается нажатой наполовину, экспозиция блокируется.



Поместите объект в центр кадра.



Нажмите спусковую кнопку затвора наполовину.



Убедитесь, что зона фокусировки горит зеленым.



Удерживайте спусковую кнопку затвора нажатой наполовину и измените компоновку кадра.



Плавным нажатием спусковой кнопки затвора до конца.

Режим макросъемки

Режим макросъемки предназначен для съемки объектов на расстоянии до 1 см. Обратите внимание, что при расстоянии до объекта менее 50 см вспышка может не осветить объект целиком.

При использовании режима  (авто) выполните следующие действия. Режим макросъемки также может использоваться с некоторыми сюжетными режимами (📖 39, 40, 41).

1 Нажмите кнопку (режим макросъемки) на мультиселекторе.

- Отображается меню макросъемки.





2 Кнопкой мультиселектора или выберите **ON** (Вкл.) и нажмите кнопку .

На мониторе отобразится символ макросъемки (.

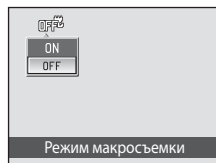
Если значение не выбрано в течение нескольких секунд нажатием кнопки , выбранная настройка отменяется.



3 Кнопкой зуммирования скомпонуйте кадр.







Фотокамера может фокусироваться на расстоянии до 1 см от объектива, когда  и индикатор зума светятся зеленым светом (индикатор зума расположен рядом с .



Автофокус



При фотосъемке в режиме макросъемки фотокамера непрерывно фокусируется, пока спусковая кнопка затвора не будет нажата наполовину для блокировки фокусировки. При фокусировке фотокамера подает звуковой сигнал.

Настройка режима макросъемки



-  простой авто режим: меняется на режим макросъемки, когда фотокамера выбирает .
- Кнопка режима макросъемки на мультиселекторе недоступна.
- Сюжетный режим: настройка по умолчанию зависит от меню сюжетов (📖 35). Режим макросъемки включается, если в сюжетном режиме выбран режим  **Макро** или  **Еда**.
- Режим  (интеллектуальный портрет), режим  (спортивный непрерывный): использование режима макросъемки невозможно.
- В режиме съемки  (авто) настройка режима макросъемки сохраняется даже после выключения фотокамеры.

Меню съемки (автоматический режим)

При съемке в режиме  (авто) (📖 48) в меню съемки содержатся следующие параметры.

	Режим изображения	📖 51
	Выбор размера и качества снимка (сжатие). Также доступен при использовании других режимов съемки.	
WB	Баланс белого	📖 53
	Выбор баланса белого в соответствии с источником света.	
	Непрерывный	📖 55
	Изменение настроек для режимов Непрерывной съемки и BSS (Выбора лучшего снимка).	
ISO	Чувствительность	📖 56
	Управление светочувствительностью фотокамеры.	
	Параметры цвета	📖 57
	Позволяет сделать цвета снимков более яркими или сохранять монохромные изображения.	

Отображение меню съемки

Нажмите кнопку  в режиме съемки для отображения меню выбора режима съемки и установите режим съемки  (авто) (📖 48).

Нажмите кнопку **MENU**, чтобы отобразить меню съемки.

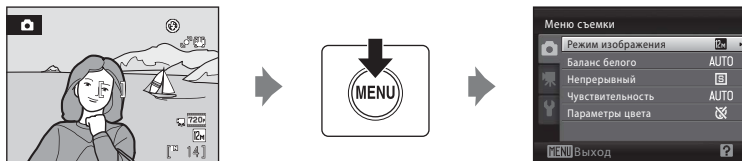

- Мульти-selectorом выберите и подтвердите настройки (📖 11).
- Для выхода из меню съемки нажмите кнопку **MENU**.









Настройки фотокамеры, которые нельзя применить одновременно

Некоторые функции не могут быть заданы одновременно (📖 58).

← Режим изображения (качество изображения/размер изображения)

Устанавливается в режим  (авто) ( 48) → MENU (меню съемки) → ← Режим изображения

Выбор размера и качества изображения (сжатие). Размер файлов, а значит, и количество снимков, которые можно сохранить, зависят от размера и качества изображений (сжатие). Перед съемкой выберите режим изображения в соответствии с дальнейшим применением изображения.







Настройка	Размер (в пикселях)	Описание
 4000×3000★	4000×3000	Самое высокое качество снимков для последующего увеличения или получения высококачественных отпечатков. Коэффициент сжатия составляет примерно 1:4.
 4000×3000 (настройка по умолчанию)	4000×3000	В большинстве случаев это лучший выбор. Коэффициент сжатия составляет примерно 1:8.
 3264×2448	3264×2448	
 2592×1944	2592×1944	
 2048×1536	2048×1536	Малый размер позволяет сохранить больше изображений. Коэффициент сжатия составляет примерно 1:8.
 1024×768	1024×768	Предназначена для просмотра на мониторе компьютера. Коэффициент сжатия составляет примерно 1:8.
 640×480	640×480	Предназначен для рассылки по электронной почте или полноэкранного просмотра на экране телевизора в формате 4:3.
 3968×2232	3968×2232	Можно снимать изображения в формате 16:9. Коэффициент сжатия составляет примерно 1:8.

Символ текущей настройки отображается на мониторе в режимах съемки и просмотра ( 8, 9).

Режим изображения. Примечание

- Если настройка режима изображения изменена, то новый режим изображения также применяется к другим режимам съемки (за исключением спортивной непрерывной съемки).
- С некоторыми функциями использование этой функции невозможно. → “Настройки фотокамеры, которые нельзя установить одновременно” ( 58)

Режим изображения для спортивного непрерывного режима

- В спортивном непрерывном режиме ( 46) доступны следующие настройки размера изображения:  2048×1536,  1024×768,  640×480,  1920×1080 (размер изображения 1920 × 1080, коэффициент сжатия 1/8).
- Настройка режима изображения в меню спортивной непрерывной съемки ( 46) сохраняется отдельно от настройки режима изображения в других режимах съемки и не применяется к другим режимам.

Число оставшихся кадров



В следующей таблице приведено примерное число изображений, которое можно сохранить во внутренней памяти и на карте памяти емкостью 4 Гб. Обратите внимание, что количество изображений, которое может сохранить, зависит от композиции изображения (за счет сжатия JPEG). Кроме того, количество изображений на картах разных производителей может отличаться, даже если объем памяти карт одинаков.

Режим изображения	Внутренняя память (примерно 43 Мб)	Карта памяти *1 (4 Гб)	Размер отпечатка (при печати 300 точек на дюйм; см) *2
 4000×3000★	7	650	34×25
 4000×3000	14	1280	34×25
 3264×2448	21	1910	28×21
 2592×1944	33	2940	22×16
 2048×1536	52	4640	17×13
 1024×768	171	15000	9×7
 640×480	305	24000	5×4
 3968×2232	19	1720	34×19
 1920×1080	76	6700	16×9

*1 Если число оставшихся снимков составляет 10 000 и более штук, на дисплее отображается число **9999**.

*2 Размеры отпечатков рассчитываются путем деления числа пикселей на разрешение принтера (точек на дюйм) и умножением полученного значения на 2,54 см. Однако при одном и том же размере изображения, напечатанные с более высоким разрешением, печатаются в размере меньше указанного, а изображения, напечатанные с более низким разрешением — в размере больше указанного.

WB Баланс белого (регулировка оттенка)

Устанавливается в режим  (авто) ( 48) → MENU (меню съемки) → WB Баланс белого

Цвет света, отраженного от объекта, изменяется в зависимости от цвета источника света. Человеческий мозг адаптируется к изменению цвета в зависимости от источника освещения, поэтому человек воспринимает белый цвет объекта и в тени, и под прямыми солнечными лучами, и при освещении лампой накаливания. Цифровые фотокамеры также способны адаптироваться путем обработки снимков в соответствии с цветом источника света. Эта функция называется "баланс белого". Хотя для большинства видов освещения можно использовать настройку по умолчанию **Авто**, для достижения более точного результата можно также выбрать значение баланса белого, соответствующее определенному источнику света.

AUTO Авто (настройка по умолчанию)

Баланс белого настраивается автоматически с учетом условий освещения. В большинстве случаев это лучший выбор.

PRE Ручная настройка

При нестандартных условиях освещения в качестве эталона для настройки баланса белого используется нейтрально окрашенный объект. Дополнительные сведения см. в разделе "Ручная настройка" ( 54).

Дневной свет

Баланс белого настроен для прямого солнечного света.

Лампа накаливания

Используется при освещении лампами накаливания.

Лампа дневного света

Используется при освещении лампами дневного света большинства типов.

Облачно



Используется при съемке на улице в облачную погоду.

Вспышка

Используется с режимом вспышки.

На мониторе отображается символ текущей настройки ( 8). Тем не менее, при выборе режима **Авто** никакие символы не отображаются.

Баланс белого

- С некоторыми функциями использование этой функции невозможно. → "Настройки фотокамеры, которые нельзя установить одновременно" ( 58)
- При настройке баланса белого, отличной от **Авто** или **Вспышка**, выключите вспышку ( ( 29).

Ручная настройка

Ручная настройка используется при смешанном освещении или для компенсации влияния источников света, дающих сильные цветовые оттенки (например, изображение, освещенное лампой с сильным красным оттенком, будет выглядеть как снимок, полученный при дневном свете).

1 Поместите эталонный белый или серый объект в условиях освещения предполагаемой съемки.

2 Отобразите меню съемки (📖 34), мультиселектором выберите режим **PRE Ручная настройка** в меню **Баланс белого** и нажмите кнопку **OK**.

Фотокамера увеличит изображение.

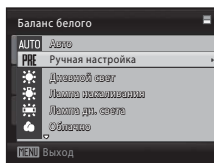

3 Выберите **Измерить**.

Чтобы подтвердить последнее измеренное значение для ручной настройки, выберите **Отмена** и нажмите кнопку **OK**. Последнее измеренное значение подтверждается для баланса белого.

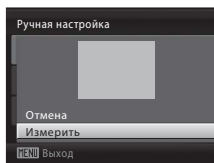

4 Наведите фотокамеру на эталонный объект.

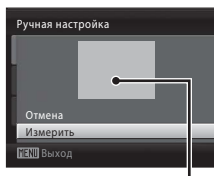

Кадр эталонного объекта

5 Нажмите кнопку **OK**.

Затвор срабатывает (снимки не делаются), и устанавливается новое значение баланса белого.

✓ Ручная настройка. Примечание

Фотокамера не может измерить значение баланса белого при использовании вспышки. При фотосъемке со вспышкой установите параметр **Баланс белого** на значение **Авто** или **Вспышка**.

📺 Непрерывный

Устанавливается в режим 📺 (авто) (📖 48) → MENU (меню съемки) → 📺 Непрерывный

Изменение настроек для режимов Непрерывной съемки и BSS (Выбора лучшего снимка). Вспышка не будет работать в режимах **Непрерывный**, **BSS** или **Мультикадр 16**, а фокус, экспозиция и баланс белого будут зафиксированы в значениях, установленных для первого снимка в каждой серии.

📺 Покадровый (настройка по умолчанию)

При каждом нажатии спусковой кнопки затвора выполняется съемка одного кадра.

📺 Непрерывный

При нажатии и удержании спусковой кнопки затвора выполняется до 4 снимков с частотой примерно 1,0 кадр в секунду, если режим изображения установлен на 📺 **4000x3000**.

BSS (Выбор лучшего снимка)

Режим выбора лучшего снимка рекомендуется для использования с выключенной вспышкой или при зуммировании и в ситуациях, когда случайные движения могут привести к смазыванию изображения.

Если включен режим BSS, то при нажатии и удержании спусковой кнопки затвора до конца фотокамера делает до 10 снимков. Самое резкое изображение в серии выбирается и сохраняется автоматически.

📺 Мультикадр 16

При каждом нажатии спусковой кнопки затвора до конца фотокамера делает 16 снимков со скоростью примерно 7,4 кадра в секунду, а затем размещает их на одном изображении. Съемка изображений выполняется при блокировке режима изображения на 📺 **2560x1920**.

- Невозможно использование цифрового зума.

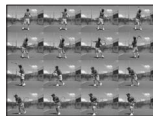

Во время съемки на мониторе отображается символ текущей настройки (📖 8). При установке режима **Покадровый** никакие символы не отображаются.

✔ Непрерывная съемка. Примечание

- Частота кадров при непрерывной фотосъемке может изменяться в зависимости от выбранного режима изображения, используемой карты памяти и от условий съемки.
- С некоторыми функциями использование этой функции невозможно. → "Настройки фотокамеры, которые нельзя установить одновременно" (📖 58)

✔ Выбор лучшего снимка (BSS). Примечание

Режим **BSS** предназначен подходит для съемки неподвижных объектов. При съемке движущихся объектов или при изменении композиции кадра в процессе съемки, возможно, не удастся добиться нужного результата.

✔ Мультикадр 16. Примечание

Светящийся след (📖 121), видимый на мониторе при съемке в режиме Мультикадр 16, будет виден на сохраненных данных изображения. Чтобы уменьшить воздействие светящегося следа, не снимайте такие яркие объекты, как солнце, солнечные блики и источники электрического света.

ISO Чувствительность

Устанавливается в режим  (авто)  48 → MENU (меню съемки) → ISO Чувствительность

Под чувствительностью понимается скорость реакции фотокамеры на свет. Чем выше чувствительность, тем меньше света требуется для экспозиции. Хотя высокая чувствительность позволяет снимать объекты в движении или при слабом освещении, при ее использовании может появиться “шум” - случайно расположенные яркие цветные точки, возникающие, как правило, в темных областях снимка.



Авто (настройка по умолчанию)

При обычных условиях съемки для чувствительности устанавливается значение ISO 80. При недостаточном освещении и выключенной вспышке фотокамера компенсирует недостаток освещенности увеличением чувствительности вплоть до максимального значения ISO 800.

80, 100, 200, 400, 800, 1600, 3200, 6400

Чувствительность будет зафиксирована на одном из указанных значений.





- Когда чувствительность ISO заблокирована, функция **Обнаружение движения**  105 не действует.

На мониторе отображается символ текущей настройки  8. Если выбран режим **Авто**, символ **ISO** не отображается при чувствительности ISO 80, но отображается, когда чувствительность ISO автоматически увеличивается сверх значения 80  30).

Режим чувствительности ISO. Примечания



С некоторыми функциями использование этой функции невозможно. → “Настройки фотокамеры, которые нельзя установить одновременно”  58)

ISO 3200 и ISO 6400

Если параметр **Чувствительность** установлен в значение **3200** или **6400**, доступные настройки параметра **Режим изображения** ограничиваются значениями  **2048x1536**,  **1024x768** и  **640x480**. Режим изображения данного режима съемки отображается красным цветом, и рядом с чувствительностью ISO в левой нижней части монитора отображается .

ISO 3200

Параметры цвета

Устанавливается в режим  (авто) (📖 48) → MENU (меню съемки) →
 Параметры цвета

Позволяет сделать цвета снимков более яркими или сохранять монохромные изображения.

Стандартные цвета (настройка по умолчанию)

Используется для съемки объектов естественных цветов.

Яркие цвета

Используется для создания ярких снимков с эффектом фотоотпечатка.

Черно-белый

Сохранение черно-белых изображений.

Сепия

Сохранение изображений в тонах сепии.

Цианотипия

Сохранение изображений в голубовато-синем монохромном цвете.

Результаты выбора параметра можно просмотреть на мониторе (📖 8). При выборе значений, отличных от **Стандартные цвета**, на мониторе отображается символ текущей настройки.

Параметры цвета. Примечания

С некоторыми функциями использование этой функции невозможно. → "Настройки фотокамеры, которые нельзя установить одновременно" (📖 58)

Настройки фотокамеры, которые нельзя установить одновременно

Некоторые настройки в меню съемки не могут использоваться одновременно с другими функциями.

Ограничение функций	Настройка	Описание
Режим вспышки	Непрерывный (📖 55)	В режимах Непрерывный , BSS или Мультикадр 16 использование вспышки невозможно.
Цифровой зум	Непрерывный (📖 55)	Цифровой зум не действует при съемке в режиме Мультикадр 16 .
Режим изображения	Непрерывный (📖 55)	При использовании режима Мультикадр 16 Режим изображения блокируется на значении 📷 2560×1920 .
	Чувствительность (📖 56)	Если параметр Чувствительность установлен в значение 3200 или 6400 , доступные параметры режима Режим изображения ограничиваются значениями 📷 2048×1536 , 📷 1024×768 и 📷 640×480 . Если параметр Чувствительность установлен в значение 3200 или 6400 , все прочие настройки режима изображения изменяются на 📷 2048×1536 .
Баланс белого	Параметры цвета (📖 57)	При использовании Ч/Б , Сепия или Цианотипия настройка Баланс белого блокируется на значении Авто .
Непрерывный	Автоспуск (📖 32)	При съемке с автоспуском настройка блокируется на значении Покадровый .
Чувствительность	Непрерывный (📖 55)	При использовании режима Мультикадр 16 параметр Чувствительность устанавливается автоматически в зависимости от яркости.
Впечатывание даты	Непрерывный (📖 55)	Дата и время съемки не впечатываются на изображениях, снятых в режимах Непрерывный или BSS .
Обнаружение движения	Непрерывный (📖 55)	Функция Обнаружение движения не действует при съемке в режиме Мультикадр 16 .
	Чувствительность (📖 56)	Функция Обнаружение движения не действует при установке чувствительности ISO на значение, отличное от Авто .

Полнокадровый просмотр

Нажмите кнопку  во время съемки для переключения на режим просмотра и просмотра изображений (📖 26).

При полнокадровом просмотре изображений можно выполнять следующие действия.

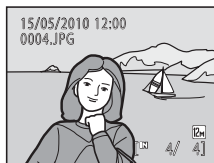

Действие	Элемент управления	Описание	📖
Выбор изображений		Нажмите кнопки     для просмотра предыдущего или следующего изображения. Для быстрого просмотра изображений нажмите и удерживайте кнопки мультиселектора  ,  ,  или  .	26
Просмотр уменьшенных изображений/ календарь	W 	Отображение 4, 9 или 16 уменьшенных изображений. При отображении 16 уменьшенных изображений поверните кнопку зуммирования в сторону W  для просмотра календаря.	60, 61
Увеличение при просмотре	T 	Изображение можно увеличить до 10 раз. Чтобы вернуться в режим полнокадрового просмотра, нажмите кнопку  .	62
Просмотр видеороликов		Воспроизведение выбранного видеоролика.	79
Удаление изображений		Удаление выбранных изображений	26
Отображение меню	MENU	Отображение меню просмотра.	63
Переход в режим съемки		Нажмите  или кнопку видеосъемки  . Чтобы вернуться в режим съемки, можно также нажать спусковую кнопку затвора.	10
			
			

Просмотр изображений

Изображения, отснятые с использованием системы распознавания лиц (📖 24), автоматически разворачиваются при полнокадровом просмотре.

Просмотр нескольких изображений: просмотр уменьшенных изображений

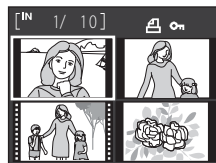

Поверните кнопку зуммирования в сторону **W** (📐) в режиме полнокадрового просмотра (📖 26), чтобы изображения на мониторе отображались в виде контактного отпечатка уменьшенных изображений. При отображении уменьшенных изображений можно выполнять следующие действия.



Действие	Элемент управления	Описание	📖
Выбор изображений		Нажмите кнопку ▲, ▼, ◀ или ▶ мультиселектора.	11
Увеличение числа отображаемых изображений/ отображения календаря	W (📐)	Поверните кнопку зуммирования в сторону W (📐) для увеличения числа отображаемых уменьшенных изображений: 4 → 9 → 16. Поверните кнопку зуммирования в сторону W (📐) в режиме отображения 16-и уменьшенных изображений, чтобы отобразить календарь (📖 61). Изображения можно искать по дате их съемки. Поверните кнопку зуммирования в положение T (📏) для перехода в режим уменьшенных изображений.	-
Уменьшение числа отображаемых кадров	T (📏)	Поверните кнопку зуммирования в сторону T (📏) для уменьшения числа отображаемых кадров: 16 → 9 → 4. По достижении 4 кадров поверните кнопку зуммирования в положение T (📏) для возврата в режим полноэкранный отображения.	-
Переключение в режим полнокадрового просмотра		Нажмите кнопку OK .	26
Переход в режим съемки		Нажмите  или кнопку видеосъемки  . Чтобы вернуться в режим съемки, можно также нажать спусковую кнопку затвора.	10

Отображение в режиме просмотра уменьшенных изображений

При выборе изображений для параметров **Задание печати** (📖 64) и **Защита** (📖 114) одновременно отображаются символы, изображенные справа. Видеоролики отображаются в виде кинокадров.

Символ задания печати — 
Символ защиты — 

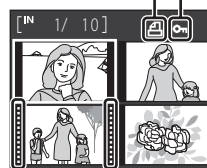

Кинокадры — 

Отображение календаря

При отображении 16 уменьшенных изображений в режиме просмотра (📖 60), включите отображение календаря, повернув кнопку зуммирования в положение **W** (📐).

Можно выбрать изображения для просмотра по дате их съемки. Даты, содержащие изображения, подчеркнуты желтой линией.

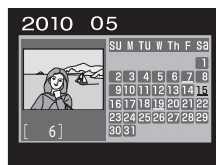

Действие	Элемент управления	Описание	📖
Выбор даты		Нажмите кнопку ▲, ▼, ◀ или ▶ мультиселектора.	11
Переключение в режим полнокадрового просмотра		Первое изображение с данной датой отобразится в режиме полнокадрового просмотра.	26
Переключение на отображение уменьшенных изображений	T (📐)	Поверните кнопку зума в положение T (📐).	—

☑ Отображение календаря

- Изображения, сделанные без установки даты в фотокамере, рассматриваются как изображения, сделанные 1 января, 2010 г.
- При отображении календаря 🗑 и MENU недоступны.

Просмотр крупным планом: увеличение при просмотре

Поворот кнопки зуммирования в сторону **T** (Q) в режиме полнокадрового просмотра (📖 26) увеличивает текущее изображение. При этом на мониторе отображается центральная часть изображения.

- Разметка, отображаемая в правой нижней части монитора, показывает, какая часть изображения отображается в настоящий момент.



При увеличении изображений можно выполнять следующие действия.

Действие	Элемент управления	Описание	📖
Увеличение	T (Q)	Увеличение зума происходит при каждом повороте кнопки зуммирования в положение T (Q), примерно до 10х.	—
Уменьшение	W (📐)	Уменьшение зума происходит при каждом повороте кнопки зуммирования в положение W (📐). Когда коэффициент увеличения достигает 1х, снимок отображается в режиме полнокадрового просмотра.	—
Просмотр других областей изображения		Для просмотра областей изображения, которые не видны на мониторе, прокручивайте изображение кнопками ▲ , ▼ , ◀ или ▶ мультиселектора.	11
Переключение в режим полнокадрового просмотра	OK	Нажмите кнопку OK .	26
Кадрирование изображения	MENU	Для кадрирования текущего изображения до размеров его видимой на мониторе части нажмите кнопку MENU .	72
Переход в режим съемки		Нажмите или кнопку видеосъемки ● . Чтобы вернуться в режим съемки, можно также нажать спусковую кнопку затвора.	10
	●		

Изображения, снятые с использованием системы распознавания лиц

При повороте кнопки зуммирования в сторону **T** (Q) в режиме полнокадрового просмотра для изображений, снятых с использованием системы распознавания лиц (📖 24), изображение увеличивается таким образом, чтобы лицо, обнаруженное при съемке, находилось в центре монитора.

- При распознавании нескольких лиц изображение увеличивается таким образом, чтобы в центре отображалось лицо, на которое был наведен фокус во время съемки. Между лицами можно переключаться кнопками мультиселектора **▲**, **▼**, **◀** или **▶**.
- Поверните кнопку зуммирования в положение **T** (Q) еще раз или в сторону **W** (📐) для обычного увеличения или уменьшения.

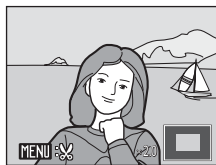

Меню просмотра

В режиме просмотра доступны следующие параметры.

	D-Lighting 📖 70
Повышение яркости и контраста на темных участках изображений.	
	Задание печати 📖 64
Выбор изображений для печати и указание количества печатных копий для каждого из них.	
	Показ слайдов 📖 66
Просмотр изображений, сохраненных во внутренней памяти или на карте памяти, в режиме автоматического показа слайдов.	
	Удалить 📖 67
Удаление выбранных изображений или всех изображений. Одним действием можно удалить несколько изображений.	
	Уменьшенный снимок 📖 71
Создание уменьшенной копии текущего изображения.	

Отображение меню просмотра

Чтобы перейти в режим просмотра, нажмите кнопку .

Чтобы отобразить меню просмотра, нажмите кнопку **MENU**.

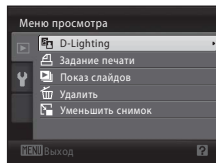
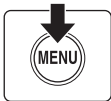
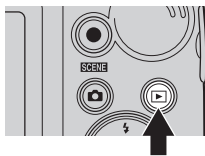

- Мульти-selectorом выберите и подтвердите настройки (📖 11).
- Для выхода из меню просмотра нажмите кнопку **MENU**.

Защита изображений от случайного удаления, поворот изображений

- Изображения можно защитить от случайного удаления, используя функцию **Защита** (📖 114) в меню настройки (📖 93).
- Изображения можно повернуть, используя функцию **Повернуть снимок** (📖 115) в меню настройки (📖 93).

Копирование файлов из внутренней памяти на карту памяти и обратно.

Файлы можно копировать из внутренней памяти на карту памяти и обратно, используя функцию **Копирование** (📖 116) в меню настройки (📖 93).

🖨️ Задание печати

Нажмите кнопку  (режим просмотра) → MENU (меню просмотра) → 🖨️ Задание печати

При печати изображений одним из следующих способов можно выбирать изображения для печати, количество печатаемых копий каждого изображения и сохранять данные об электронном "задании печати" на карте памяти.

- Печать посредством установки карты памяти фотокамеры в гнездо для карт памяти принтера, совместимого с DPOF (📖 136)
- Печать с карты памяти фотокамеры в фото-лаборатории
- Печать посредством подсоединения фотокамеры (📖 87) к принтеру, совместимому с PictBridge (📖 136) (после удаления карты памяти из фотокамеры этим способом можно печатать изображения, сохраненные во внутренней памяти)

1 Нажмите кнопку MENU в режиме просмотра.

На монитор будет выведено меню просмотра.

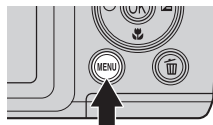

2 Мульти-selectorом выберите параметр **Задание печати** и нажмите кнопку OK.

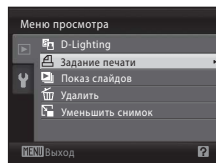

3 Выберите **Выбрать снимки** и нажмите кнопку OK.

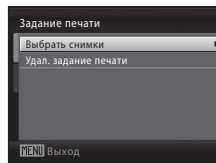

4 Выберите изображения (до 99) и число копий каждого изображения (до девяти).

Кнопкой мульти-selectorа ◀ или ▶ выберите нужные изображения. Нажмите кнопку ▲ или ▼, чтобы задать количество копий каждого снимка. Изображения, выбранные для печати, отмечаются галочкой (✔) и числом, обозначающим число копий, выбранных для печати. Изображения, для которых не было задано ни одной копии, напечатаны не будут. Поверните кнопку зуммирования в положение T (Q) для отображения в режиме полнокадрового просмотра или в положение W (📐), чтобы вернуться в режим 12 уменьшенных изображений.

По завершении настройки нажмите кнопку OK.



5 Выберите, следует ли печатать дату съемки и информацию о снимке.

Выберите **Дата** и нажмите кнопку **OK**, чтобы печатать дату записи на всех изображениях в задании печати.

Выберите **Информация** и нажмите кнопку **OK** для печати информации о снимке (значения выдержки и диафрагмы) на всех изображениях в задании печати.

Выберите **Готово** и нажмите кнопку **OK** для завершения задания печати и выхода.

Изображения, выбранные для печати, отмечаются символом , отображаемым при просмотре.

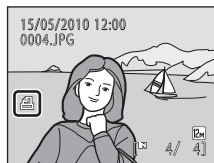
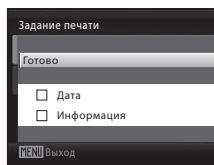

✓ Печать даты съемки и информации о снимке. Примечания

Если в меню задания печати включены параметры **Дата** и **Информация**, то дата съемки и информация об изображении будут напечатаны на изображениях, если используется принтер, совместимый с DPOF ( 136) и поддерживающий данную функцию.



- Информацию о снимке невозможно напечатать, если фотокамера подключена для печати DPOF ( 91) напрямую к принтеру с помощью USB-кабеля из комплекта поставки.
- Параметры **Дата** и **Информация** сбрасываются каждый раз при отображении меню **Задание печати**.
- Если включен параметр **Дата** в меню **Задание печати** и выбран режим печати DPOF, то на снимках печатаются дата и время, сохраненные во время съемки. После сохранения изображений дата и время не изменяются при изменении параметров даты и времени в меню настройки фотокамеры.



Удаление всех заданий печати

Выберите **Удал. задание печати** на шаге 3 процедуры задания печати ( 64) и нажмите кнопку **OK** для удаления заданий печати для всех изображений.

Впечатывание даты



Дату и время съемки можно впечатывать на изображениях во время съемки с помощью функции **Впечатывание даты** ( 103) в меню настройки. Даты могут быть напечатаны на принтерах, не поддерживающих впечатывание даты ( 65). На изображениях будут напечатаны только дата и время, заданные функцией впечатывания даты, даже если для параметра **Задание печати** в меню задания печати установлено значение даты.

Показ слайдов

Нажмите кнопку  (режим просмотра) → MENU (меню просмотра) →  Показ слайдов

Просмотр изображений, сохраненных во внутренней памяти или на карте памяти, в режиме автоматического показа слайдов.

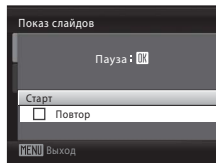

1 Мульти-selectorом выберите пункт **Старт** и нажмите кнопку .

Для автоматического повтора показа слайдов перед выбором **Старт** выберите **Повтор** и нажмите кнопку . Функция повтора при ее включении отмечается флажком (.



2 Начинается показ слайдов.

Во время просмотра слайдов доступны следующие действия.

- Для переключения изображений используйте мульти-selector. Для быстрой прокрутки вперед или назад нажмите и удерживайте нажатой кнопку  или .
- Для временной остановки показа слайдов нажмите кнопку .





3 Выберите параметр **Конец** или **Начать снова**.

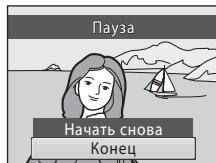

Когда показ слайдов заканчивается или временно останавливается, выберите пункт **Конец** и нажмите кнопку , чтобы вернуться в меню просмотра, или выберите пункт **Начать снова**, чтобы просмотреть слайды еще раз.



Показ слайдов. Примечания

- При показе слайдов отображается только первый кадр видеороликов ( 79), включенных в показ слайдов.
- Обратите внимание, что даже при выборе параметра **Повтор** монитор может непрерывно показывать слайды в течение не более 30 минут ( 108).

Удалить

Нажмите кнопку  (режим просмотра) → MENU (меню просмотра) →  Удалить

Удаление выбранных изображений или всех изображений.



Удалить выбр. снимки

Удаление выбранных изображений. → Выбор нескольких изображений ( 68)

Удалить все снимки

Удаление всех изображений.

Удаление. Примечания

- Восстановить удаленные изображения невозможно. Перед удалением важные снимки следует передать на компьютер.
- Изображения, помеченные символом , защищены и не могут быть удалены ( 114).

Выбор нескольких изображений

Экран, изображенный справа, отображается в меню (см. ниже) при выборе изображений.

Меню просмотра: Задание печати: **Выбрать снимки**
(📖 64)

Удалить: **Удалить выбр. снимки**
(📖 67)

Меню настройки: Экран приветствия: **Выбрать снимок** (📖 97),

Защита (📖 114)

Повернуть снимок (📖 115)

Копирование: **Выбранные снимки** (📖 116)

Чтобы выбрать изображения, выполните действия, приведенные ниже.



- 1 Кнопкой мультиселектора ◀ или ▶ выберите нужное изображение.

Для функций **Повернуть снимок** и **Экран приветствия** можно выбрать только одно изображение. Перейдите к шагу 3.

Поверните кнопку зуммирования в положение **T** (📄) для отображения в режиме полнокадрового просмотра или в положение **W** (📐), чтобы вернуться в режим 12 уменьшенных изображений.

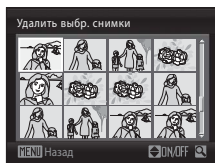

- 2 Нажмите кнопку ▲ или ▼, чтобы выбрать значение **ON** (Вкл.) или **OFF** (Выкл.) (или количество копий).

Если выбрано значение **ON** (Вкл.), в левом верхнем углу текущего изображения отображается галочка (☑). Для выбора дополнительных изображений повторите шаги 1 и 2.

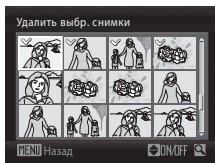

- 3 Чтобы зафиксировать выбор изображений, нажмите **OK**.

Для некоторых экранов (например, **Удалить выбр. снимки**) отображается диалоговое окно подтверждения. В этом случае следуйте инструкциям на экране.

Функция редактирования изображения

С помощью фотокамеры изображения можно редактировать и сохранять их как отдельные файлы. Доступны следующие функции редактирования (📖 123).

Функция редактирования	Описание
D-Lighting (📖 70)	При помощи этой функции можно создать копию текущего изображения с повышенной яркостью и контрастом, увеличив яркость темных участков изображения.
Уменьшенный снимок (📖 71)	При помощи этой функции можно создавать уменьшенные копии изображений для использования на веб-страницах или для отправки по электронной почте.
Кадрирование (📖 72)	При помощи этой функции можно увеличить снимок или улучшить композицию, создав копию только той части снимка, которая отображается на мониторе.

Редактирование изображения. Примечание

- Изображения, при съемке которых для параметра **Режим изображения** (📖 51) было выбрано значение 📐 3968x2232 или 📐 1920x1080, редактировать невозможно.
- С помощью этой камеры можно редактировать только изображения, сделанные фотокамерой COOLPIX L110.
- При редактировании изображений, сделанных другими моделями цифровых фотокамер, изображения могут отображаться неправильно и не передаваться на компьютер.
- Если во внутренней памяти или на карте памяти не хватает места, функции редактирования недоступны.

Ограничения для редактирования изображений

На редактирование изображений, созданных с помощью функции редактирования, налагаются следующие ограничения.

Копии, созданные с использованием:	Можно редактировать с помощью:
D-Lighting	Могут использоваться функции уменьшенного снимка и кадрирования.
Уменьшенный снимок Кадрирование	Дополнительное редактирование невозможно.

- Повторное редактирование изображений с помощью одной и той же функции редактирования невозможно.
- Если функция D-Lighting используется одновременно с функцией уменьшенного снимка или кадрирования, сначала используйте D-Lighting. Функции уменьшенного снимка и кадрирования должны заключать редактирование изображения.



Исходные изображения и отредактированные копии

- Если исходные изображения удалены, то копии, созданные с помощью функций редактирования, удалить невозможно. При удалении копий, созданных с использованием функций редактирования, исходные изображения не удаляются.
- Отредактированные копии снимков сохраняются с той же датой и временем, что и исходные.
- Отредактированные копии не сохраняют настройки оригинала **Задание печати** (📖 64) и **Защита** (📖 114).

Редактирование изображений

D-Lighting: повышение яркости и контраста

При помощи этой функции можно создать копию текущего изображения с повышенной яркостью и контрастом, увеличив яркость темных участков изображения. Улучшенные копии сохраняются как отдельные файлы.

1 В режиме полнокадрового просмотра ( 26) или просмотра уменьшенных изображений ( 60) выберите изображение и нажмите кнопку **MENU**.

- На монитор будет выведено меню просмотра.

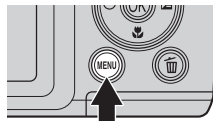

2 Мульти-selectorом выберите настройку  **D-Lighting** и нажмите кнопку **OK**.

- Исходная версия отображается слева, а отредактированная версия – справа.

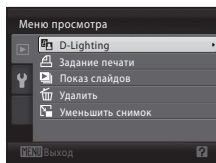

3 Выберите **Да** и нажмите кнопку **OK**.

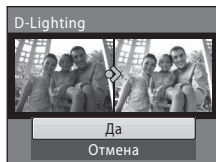

- Создается новое изображение с повышенной яркостью и контрастностью.
- Для отмены выберите **Отмена** и нажмите кнопку **OK**.
- Изображения, созданные с помощью функции D-Lighting, можно определить по символу , отображаемому при просмотре.





Дополнительные сведения

Дополнительные сведения см. в разделе «Имена файлов изображений и имена папок» ( 123).

Уменьшенный снимок: изменение размеров изображений

Создание уменьшенной копии текущего изображения. Предназначен для размещения на веб-сайтах и для отправки по электронной почте. Доступны следующие размеры:  **640×480**,  **320×240** и  **160×120**. Уменьшенные копии сохраняются в виде файлов JPEG с коэффициентом сжатия 1:16.

- 1** В режиме полнокадрового просмотра ( 26) или просмотра уменьшенных изображений ( 60) выберите изображение и нажмите кнопку **MENU**.

- На монитор будет выведено меню просмотра.

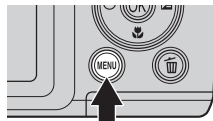

- 2** Мульти-selectorом выберите  **Уменьшить снимок** и нажмите кнопку **OK**.

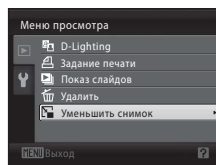

- 3** Выберите размер копии и нажмите кнопку **OK**.

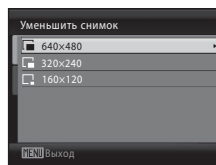

- 4** Выберите **Да** и нажмите кнопку **OK**.

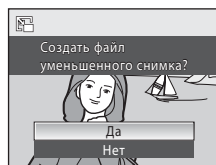

- Будет создана новая уменьшенная копия снимка.
- Для отмены выберите **Нет** и нажмите кнопку **OK**.
- Копия отображается в серой рамке.



Дополнительные сведения

Дополнительные сведения см. в разделе «Имена файлов изображений и имена папок» ( 123).

✂ Кадрирование: создание кадрированной копии



Создается копия только той части, которая видна на мониторе, когда отображен символ **MENU**  в режиме увеличения при просмотре ( 62). Кадрированные копии сохраняются как отдельные файлы.



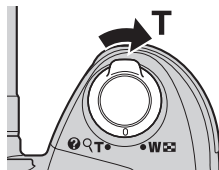

1 Поверните кнопку зуммирования в положение **T** () в режиме полнокадрового просмотра, чтобы увеличить изображение.

- Чтобы кадрировать изображение, отображаемое в "вертикальной" (портретной) ориентации, увеличьте снимок так, чтобы исчезли черные полосы с обеих сторон экрана монитора. Кадрированное изображение отображается в горизонтальной ориентации. Чтобы кадрировать снимок, отображаемый в "вертикальной" (портретной) ориентации, сначала с помощью функции **Повернуть снимок** ( 115) поверните изображение таким образом, чтобы оно отображалось в горизонтальной ориентации. Затем увеличьте изображение для кадрирования, кадрируйте изображение и поверните кадрированное изображение обратно в "вертикальную" (портретную) ориентацию.



2 Коррекция композиции снимков.

Поверните кнопку зуммирования в положение **T** () или **W** () для регулировки увеличения или уменьшения.

Нажимайте кнопки мультиселектора , ,  или  для прокрутки изображения, чтобы на мониторе была видна только копируемая часть изображения.

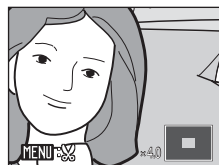

3 Нажмите кнопку **MENU**.

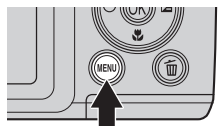



4 Мультиселектором выберите **Да** и нажмите кнопку **OK**.

Создается новое изображение, содержащее только часть, видимую на мониторе.

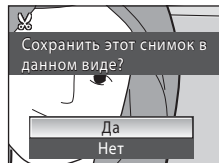
Для выхода без кадрирования изображения выберите **Нет** и нажмите кнопку **OK**.



О размере исходного изображения

Чем меньше кадрированная область изображения, тем меньше размер кадрированного изображения (число пикселей). Если изображение кадрировано, и размер кадрированной копии составляет 320 x 240 или 160 x 120, изображение отображается на экране просмотра с серой рамкой, и в левой части экрана просмотра отображается символ уменьшенного изображения  или .

Дополнительные сведения

Дополнительные сведения см. в разделе "Имена файлов изображений и имена папок" ( 123).

Запись видеороликов

С помощью фотокамеры можно записывать видеоролики высокой четкости со звуком.

Максимальная длина каждого видеоролика составляет 29 минут независимо от емкости карты памяти (📖 77).

1 Включите фотокамеру и отобразите экран режима съемки.

- Видеоролики можно записывать в любом режиме съемки (📖 34).
- Отображаются текущие настройки параметров видео. Настройка по умолчанию: **HD720p (1280×720)** (📖 77).

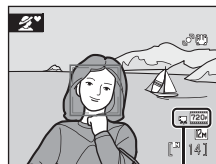

Параметры видео

2 Опустите встроенную вспышку (📖 6).

Запись видеороликов с поднятой встроенной вспышкой может привести к заглушению звука.

3 Нажмите кнопку видеосъемки ●, чтобы начать запись.

- Запись начинается после выключения монитора на короткое время.
- Фотокамера фокусируется на объекте в центре кадра. Во время записи видеороликов зона фокусировки не отображается.
- Если настройка **Параметры видео** установлена на значение **720p HD720p (1280×720)**, то формат экрана составляет 16:9, и видеоролик записывается, как это показано справа.
- Во время записи видеороликов цифровой зум не работает. Если до записи использовался цифровой зум, он будет отменен при начале записи.
- Индикатор, отображаемый в нижней части монитора во время записи, показывает оставшееся время записи. Когда время записи истекает, запись останавливается автоматически.

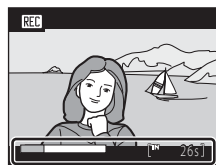
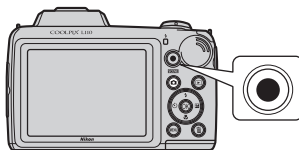

4 Нажмите кнопку видеосъемки ●, чтобы остановить запись.



✓ Запись видеороликов

- При записи видеороликов рекомендуется использовать карту памяти Класса 6 или более скоростную (📖 122). При использовании менее скоростной карты памяти запись может неожиданно останавливаться.
- Угол зрения (поле обзора) при записи видеороликов меньше, чем при съемке фотографий.
- Во время записи видеороликов цифровой зум зум не работает.
- Во время просмотра видеороликов могут быть слышны звуки работы (поворот кнопки зуммирования, движение объектива, автофокусировка и т.д.).
- Светящийся след (📖 121), видимый на мониторе во время записи, будет виден и в сохраненных данных изображения. Чтобы уменьшить воздействие светящегося следа, не снимайте такие яркие объекты, как солнце, солнечные блики и источники электрического света.

✓ Автофокус

- Если параметр **Режим автофокуса** в меню видео установлен в значение **AF Покадровый AF** (настройка по умолчанию), то при нажатии кнопки видеосъемки **●** фокусировка блокируется и начинается запись (📖 78).
- В некоторых ситуациях система автофокуса может работать неправильно (📖 25). В этих случаях попробуйте воспользоваться следующими способами.
 1. Перед записью установите **Режим автофокуса** на **AF Покадровый AF** (настройка по умолчанию) в меню видео.
 2. Наведите фотокамеру на другой объект, находящийся на том же расстоянии от фотокамеры, что и нужный объект, нажмите кнопку видеосъемки **●**, чтобы начать запись, а затем наведите фотокамеру на нужный объект.

✓ Когда фотокамера сохраняет видеоролики







Когда запись видеоролика останавливается, сохранение видеоролика завершается только после появления экрана съемки. Не открывайте крышку батарейного отсека/гнезда для карты памяти, если сохранение видеоролика не завершено. Извлечение карты памяти или батареи во время сохранения видеоролика может привести к потере видеоданных и повреждению фотокамеры или карты памяти.

📎 Функции, доступные в режиме видео

- Если в качестве режима съемки выбран режим **📷 (авто)** (📖 48), то при записи видеороликов используются текущие настройки баланса белого (📖 53) и параметров цвета (📖 57).
- Если в качестве режима съемки выбран любой режим, кроме режима **📷 (авто)**, то при записи видеороликов баланс белого устанавливается на "Авто", а параметры цвета на "Стандартные цвета". Видеоролики записываются в цвете, даже если выбран сюжетный режим "Копия".
- При записи видеороликов используется текущая настройка поправки экспозиции. Если до нажатия кнопки видеосъемки **●** активизирован режим макросъемки, фотокамера сможет записать видеоролики объектов, находящихся рядом с ней.
- Если используется автоспуск, то после нажатия кнопки видеосъемки **●** фотокамера ожидает 10 секунд, а затем фокусируется и начинает запись.
- Вспышка не срабатывает даже при недостаточном освещении.
- При записи видеороликов автоматически применяется электронное подавление вибраций для снижения эффекта дрожания фотокамеры.
- Чтобы изменить настройки **Параметры видео**, **Режим автофокуса** или **Подавление шумов от ветра**, нажмите кнопку **MENU** перед началом записи для отображения вкладки **📷 (видео)** (📖 75).

Меню видео

Меню видео содержит следующие параметры.

	Параметры видео	 77
Меню видео содержит следующие параметры.		
	Режим автофокуса	 78
Выберите способ фокусировки фотокамеры в режиме видео.		
	Подавление шумов от ветра	 78
Понижает воздействие шума ветра при записи видеороликов.		

Отображение меню видео

1 Отобразите экран режима съемки и нажмите кнопку MENU.

- Отображается меню.

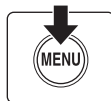

- При использовании простого авторежима, сюжетного режима или режима интеллектуального портрета нажмите кнопку мультиселектора (📖 11) , чтобы отобразить вкладки.

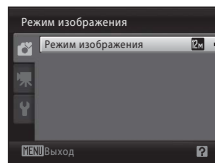

2 Нажмите кнопку мультиселектора .

Теперь можно выбрать вкладку.

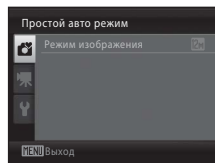

3 Нажмите кнопку или для выбора вкладки .

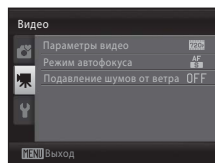

4 Нажмите кнопку ► или OK.

Теперь можно выбрать нужный элемент в меню видео.

Мультиселектором выберите и подтвердите настройки (11).

Для выхода из меню видео нажмите кнопку **MENU** или ◀ и выберите другую вкладку.

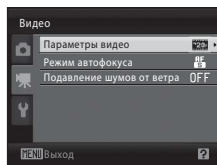



📺 Параметры видео

Отобразите экран режима съемки → нажмите кнопку MENU →



📺 (меню видео) (📖 75) → 📺 Параметры видео

Меню видео содержит следующие параметры. При увеличении разрешения и скорости передачи битов качество изображения и размер файла также увеличиваются.

Параметр	Описание
 HD 720p (1280×720) (настройка по умолчанию)	Видеоролики в формате 16:9 записываются с качеством высокой четкости. Это параметр предназначен для воспроизведения на широкоэкранном телевизоре. <ul style="list-style-type: none"> • Размер изображения: 1280 x 720 пикселей • Скорость передачи битов для видеороликов: 9,0 Мбит/с
 VGA (640×480)	Записываются видеоролики в формате 4:3. <ul style="list-style-type: none"> • Размер изображения: 640 x 480 пикселей • Скорость передачи битов для видеороликов: 3,0 Мбит/с
 QVGA (320×240)	Записываются видеоролики в формате 4:3. <ul style="list-style-type: none"> • Размер изображения: 320 x 240 пикселей • Скорость передачи битов для видеороликов: 640 Кбит/с

- Скорость передачи битов для видеороликов - это объем данных, записанных в течение одной секунды. Поскольку в фотокамере применена система с изменяемой скоростью передачи (VBR), скорость передачи данных изменяется автоматически в соответствии с объектом съемки. Поэтому при записи видеороликов, содержащих часто движущиеся объекты данных записывается больше, что увеличивает размер файлов видеороликов.
- Частота кадров составляет примерно 30 кадров в секунду с любыми параметрами.

📝 Параметры видео и максимальная длина видеоролика

Параметр	Внутренняя память (емкость примерно 43 МБ)	Карта памяти (4 Гб)*
 HD 720p (1280×720) (настройка по умолчанию)	34 сек.	50 мин
 VGA (640×480)	1 мин 34 с	2 часа 30 мин
 QVGA (320×240)	4 мин 26 с	10 часа

Все приведенные значения являются приблизительными. Максимальное время записи зависит от типа используемой карты памяти, скорости передачи битов в записанных видеороликах и т.д.



* Максимальное время записи каждого видеоролика составляет 29 минут. Даже если емкости карты памяти позволяет вести запись сверх 29 минут, отображаемое в фотокамере допустимое время записи не превышает 29 минут.

🔍 Дополнительные сведения

Дополнительные сведения см. в разделе "Имена файлов изображений и имена папок" (📖 123).

Режим автофокуса

Отобразите экран режима съемки → нажмите кнопку MENU →

 (меню видео)  75) →  Режим автофокуса

Выберите способ фокусировки фотокамеры в режиме видео.

Настройка	Описание
 Покадровый АФ (настройка по умолчанию)	При нажатии кнопки ● (видеозапись) для начала записи выполняется блокировка фокусировки. Выберите этот параметр, когда расстояние между камерой и объектом практически не меняется.
 Непрерывный АФ	Фотокамера непрерывно фокусируется. Выберите этот параметр, когда расстояние между камерой и объектом значительно изменяется во время съемки. Рекомендуется использовать Покадровый АФ , чтобы предотвратить звуковые помехи, возникающие при фокусировке фотокамеры.

Подавление шумов от ветра

Отобразите экран режима съемки → нажмите кнопку MENU →

 (меню видео)  75) →  Подавление шумов от ветра

Понижает воздействие шума ветра при записи видеороликов.

Во время съемки на мониторе отображается символ текущей настройки ( 8). При установке в значение **Выкл.** символы не отображаются.

Настройка	Описание
On (Вкл.)	Звук фокусировки фотокамеры может быть слышен в записанных видеороликах. Выберите эту настройку при записи в местах с сильным ветром. Использование этой настройки может привести к плохой слышимости других звуков во время воспроизведения.
Off (Выкл. настройка по умолчанию)	Выключает подавление шумов от ветра.

Просмотр видеороликов

В режиме полнокадрового просмотра (📖 26) видеоролики можно идентифицировать по символу параметров видео (📖 77). Для просмотра видеоролика выберите его в режиме полнокадрового просмотра и нажмите кнопку **OK**.

Кнопкой зуммирования **T** (🔍)/**W** (📐) во время воспроизведения регулируется уровень громкости. В верхней части монитора отображаются кнопки управления просмотром. Кнопкой мультиселектора **◀** или **▶** выберите нужный элемент управления и нажмите кнопку **OK** для выполнения выбранной операции. Доступны следующие действия.

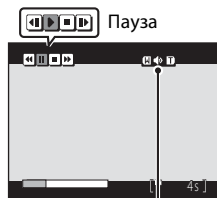
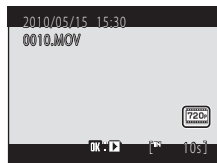

Во время просмотра Индикатор громкости

Действие	Элемент управления	Описание	
Обратная перемотка	⏮	Обратная перемотка видеоролика. Воспроизведение возобновляется при отпускании кнопки OK .	
Перемотка вперед	⏭	Перемотка видеоролика вперед. Воспроизведение возобновляется при отпускании кнопки OK .	
Пауза	⏸	Приостановка просмотра. Если просмотр приостановлен, доступны следующие действия.	
		⏮	Покадровая обратная перемотка видеоролика. Обратная перемотка продолжается, пока нажата кнопка OK .
		⏭	Покадровая перемотка видеоролика вперед. Перемотка вперед продолжается, пока нажата кнопка OK .
	▶	Продолжение просмотра.	
Конец	⏹	Завершение просмотра и возврат в режим полнокадрового просмотра.	

Удаление видеороликов

Нажмите кнопку **🗑** при отображении в режиме полнокадрового просмотра (📖 26) или просмотра уменьшенных изображений (📖 60). Отображается диалоговое окно подтверждения.

Для удаления видеоролика выберите **Да** и нажмите кнопку **OK**. Чтобы вернуться к обычному экрану просмотра без удаления видеоролика, выберите **Нет** и нажмите кнопку **OK**.

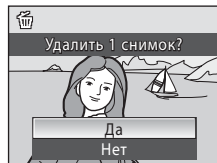

✓ Просмотр видеороликов. Примечание

Просматривать можно только видеоролики, записанные с помощью фотокамеры COOLPIX L110.

Подключение к телевизору

Чтобы просматривать изображения на экране телевизора, подключите фотокамеру к телевизору.

При наличии телевизора, совместимого со стандартом HDMI, можно просматривать изображения с качеством высокой четкости, подключив фотокамеру к телевизору с помощью кабеля HDMI (приобретается отдельно у сторонних поставщиков).

- 1** Выключите фотокамеру.

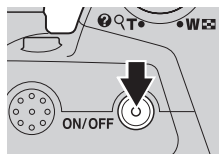

- 2** Подключите фотокамеру к телевизору с помощью аудио-/ видеокабеля из комплекта поставки.

При использовании аудио-/видеокабеля (кабеля AV) из комплекта поставки

Подключите желтый разъем к видеовходу телевизора, а белый разъем – к аудиовходу.



При использовании кабеля HDMI (приобретается отдельно у сторонних поставщиков)

Подсоедините кабель HDMI к входу HDMI на телевизоре.

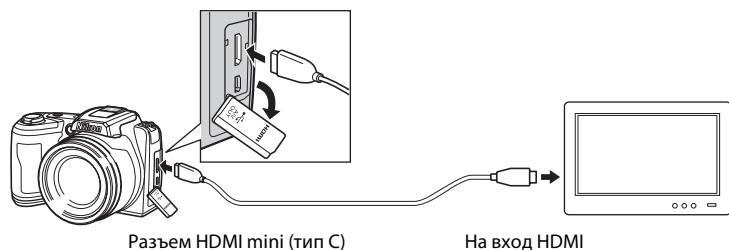

3 Настройте телевизор на работу с видеоканалом.

- Подробные сведения см. в документации, поставляемой в комплекте с телевизором.

4 Нажмите и удерживайте кнопку для включения фотокамеры.

- Фотокамера переключается в режим просмотра, а сделанные снимки отображаются на экране телевизора.
- Если фотокамера подключена к телевизору, монитор фотокамеры не включается.

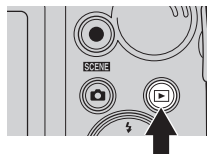

HDMI-подключение. Примечания

- Кабель HDMI не входит в комплект поставки. Приобретите кабель HDMI. На выходе HDMI камеры используется разъем HDMI mini (тип C). Приобретая кабель HDMI, убедитесь, что на одном конце кабеля имеется разъем HDMI mini.
- Чтобы просматривать изображения и видеоролики с качеством высокой четкости на экране телевизора, совместимого со стандартом HDMI, рекомендуется делать фотографии, установив параметр **Режим изображения** (📖 51) в значение  **2048x1536** или выше, и записывать видеоролики, установив параметр **Параметры видео** (📖 77) в значение **HD720p (1280x720)** или выше.

Подключение аудио-/видеокабеля

- При подключении аудио-/видеокабеля убедитесь в правильном положении разъема со стороны фотокамеры. Не применяйте силу при подключении аудио-/видеокабеля к фотокамере. При отсоединении не тяните разъем аудио-/видеокабеля под углом.
- Не подключайте к фотокамере одновременно аудио-/видеокабель и кабель HDMI.
- Не подключайте к фотокамере одновременно USB-кабель и кабель HDMI.

Режим видео

Убедитесь, что настройки режима видео, заданные на фотокамере, соответствуют стандарту телевизора. Настройка режима видео выбирается в меню **Настройка** (📖 93) → **Настройки ТВ** (📖 110).

Подключение к компьютеру

С помощью USB-кабеля, входящего в комплект поставки, подсоедините фотокамеру к компьютеру и скопируйте (перенесите) снимки на компьютер посредством приложения Nikon Transfer, также входящего в комплект поставки.

Перед подключением фотокамеры

Установите программное обеспечение

До подключения фотокамеры к компьютеру необходимо установить программное обеспечение (включая приложения Nikon Transfer, ViewNX для просмотра переданных снимков и Panorama Maker для создания панорамных снимков) с прилагаемого компакт-диска Software Suite. Дополнительные сведения по установке программного обеспечения см. в *Кратком руководстве*.

Совместимые операционные системы

Windows

- Windows 7 (версии Home Basic/Home Premium/Professional/Enterprise/Ultimate)
- Windows Vista с пакетом обновления 2 (версии Home Basic/Home Premium/Business/Enterprise/Ultimate)
- 32-разрядные версии Windows XP с пакетом обновления 3 (Home Edition/Professional)

Macintosh

Mac OS X (версии 10.4.11, 10.5.8, 10.6)

О требованиях к воспроизведению видеороликов в формате высокой четкости и full-HD см. в справке ViewNX (System Requirements (Системные требования) >H.264 High-Definition (HD) movie playback (Воспроизведение видеороликов высокой четкости (HD) H.264)) (📖 86).

Последние сведения о совместимых операционных системах см. на веб-сайте Nikon.

Источник питания. Примечание

Чтобы предотвратить внезапное отключение фотокамеры, при ее подключении к компьютеру используйте полностью заряженные батареи.

Если используется сетевой блок питания EH-67 (📖 122) (приобретается дополнительно), фотокамера COOLPIX L110 может получать питание от сетевой розетки. Не используйте сетевые блоки питания других изготовителей или других моделей, поскольку это может привести к перегреву и сбоям в работе фотокамеры.

Передача снимков с фотокамеры на компьютер

- 1** Запустите компьютер с установленной на нем программой Nikon Transfer.
- 2** Убедитесь, что фотокамера выключена.
- 3** Подключите фотокамеру к компьютеру USB-кабелем (входит в комплект поставки).

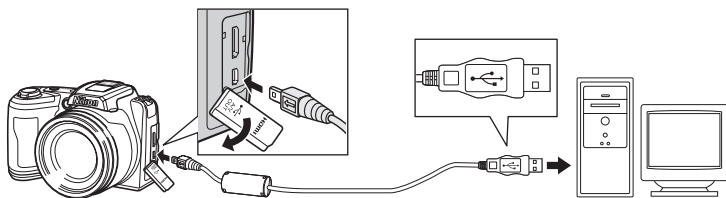

4 Включите фотокамеру.

Загорится индикатор включения питания. Монитор фотокамеры остается выключенным.

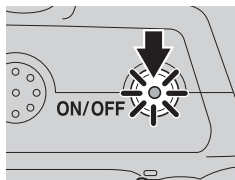

✓ Подключение USB-кабеля

- Убедитесь в правильности ориентации разъемов. При подсоединении или отсоединении разъемов USB кабеля не держите разъемы под углом и не прилагайте усилий.
- Подключение может не определяться, если фотокамера подключена к компьютеру через концентратор USB.

5 Запустите приложение Nikon Transfer, установленное на компьютере.

• Windows 7

При отображении экрана **Devices and Printers** (Устройства и принтеры) ► **L110** щелкните **Change program** (Изменить программу) в **Import pictures and videos** (Импорт снимков и видеоклипов). Выберите **Copy pictures to a folder on my computer** (Копировать снимки в папку на моем компьютере) в диалоговом окне **Change program** (Изменение программы) и нажмите кнопку **OK**.

Дважды щелкните **Copy pictures to a folder on my computer** (Копировать снимки в папку на моем компьютере) на экране **Devices and Printers** (Устройства и принтеры) ► **L110**.

• Windows Vista

Если отображается диалоговое окно **AutoPlay** (Автозапуск), щелкните **Copy pictures to a folder on my computer using Nikon Transfer** (Скопировать снимки в папку на моем компьютере с помощью Nikon Transfer).

• Windows XP

Если отображается диалоговое окно для выбора действия, выберите **Nikon Transfer Copy pictures to a folder on my computer** (Копировать снимки в папку на моем компьютере с помощью Nikon Transfer) и нажмите кнопку **OK**.

• Mac OS X

Приложение Nikon Transfer будет запускаться автоматически при подключении фотокамеры к компьютеру, если при первой установке приложения Nikon Transfer было выбрано **Yes** (Да) в диалоговом окне установки Auto-Launch (Автозапуск).

- Если на карте памяти сохранено много изображений, запуск Nikon Transfer может занять некоторое время.

6 Убедитесь, что исходное устройство отображается на панели **Source** (Источник) в параметрах передачи и нажмите кнопку **Start Transfer** (Начать передачу).

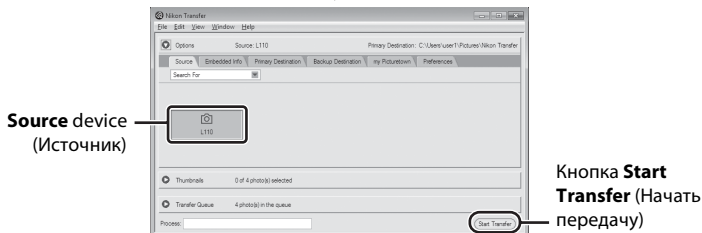

Если в приложении Nikon Transfer выбраны настройки по умолчанию, на компьютер передаются все снимки.

Если настройки приложения Nikon Transfer установлены по умолчанию, то после завершения передачи снимков приложение ViewNX запускается автоматически.

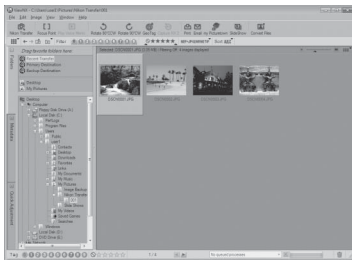

Дополнительные сведения об использовании приложения Nikon Transfer и ViewNX см. в справке приложений Nikon Transfer и ViewNX (📖 86).

Отсоединение фотокамеры от компьютера

Не выключайте фотокамеру и не отсоединяйте ее от компьютера в процессе передачи.

По завершении передачи выключите фотокамеру и отсоедините USB кабель.

🔑 Использование устройства для чтения карт памяти

Снимки, сохраненные на карте памяти, установленной в устройство для чтения карт памяти или в аналогичное устройство, можно передавать на компьютер с помощью Nikon Transfer.

- Если емкость карты памяти составляет 2 Гб или больше, или же карта памяти является совместимой с SDHC, используемое устройство для чтения карт памяти или аналогичное устройство должны поддерживать характеристики этой карты памяти.
- Установите карточку памяти в устройство для чтения карт памяти или аналогичное устройство и выполните шаги 5 и 6 (📖 84) для передачи снимков.
- Для передачи на компьютер снимки, сохраненные во внутренней памяти фотокамеры, сначала необходимо скопировать на карту памяти с помощью фотокамеры (📖 116).

🖱️ Запуск приложений Nikon Transfer и ViewNX вручную

Windows

Выберите меню **Start (Пуск)>All Programs (Все программы)>Nikon Transfer>Nikon Transfer** (или **All Programs (Все программы)>ViewNX>ViewNX**).

Дважды щелкните символ Nikon Transfer или ViewNX на рабочем столе для запуска приложений Nikon Transfer или ViewNX.

Macintosh

Откройте **Applications (Приложения)** и дважды щелкните **Nikon Software>Nikon Transfer>Nikon Transfer** (или **Nikon Software>ViewNX>ViewNX**).

Щелкните символ Nikon Transfer или ViewNX в доке для запуска приложений Nikon Transfer или ViewNX.

Просмотр справки приложений Nikon Transfer и ViewNX

Для получения дополнительной информации об использовании приложений Nikon Transfer и ViewNX запустите Nikon Transfer или ViewNX и в меню **Help** (Справка) выберите **Nikon Transfer Help** (Справка Nikon Transfer) или **ViewNX Help** (Справка ViewNX).

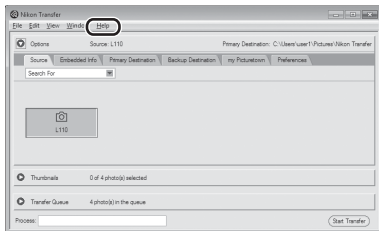

Создание панорамных снимков с помощью приложения Panorama Maker

- Для создания единой фотопанорамы в приложении Panorama Maker используются серии снимков, сделанные с использованием функции **Съемка панорамы** в сюжетном режиме (📖 41).
- Приложение Panorama Maker можно установить на компьютер с компакт-диска Software Suite, входящего в комплект поставки фотокамеры.
- После завершения установки выполните описанные ниже действия для запуска программы Panorama Maker.

Windows

В меню **Start** (Пуск) выберите **All Programs** (Все программы) > **ArcSoft Panorama Maker 5** > **Panorama Maker 5**.

Macintosh

Откройте **Applications** (Приложения) и дважды щелкните символ **Panorama Maker 5**.

- Дополнительные сведения об использовании программы Panorama Maker см. в инструкциях на экране и в справке программы Panorama Maker.

Имена файлов изображений и имена папок

Дополнительные сведения см. в разделе "Имена файлов изображений и имена папок" (📖 123).

Подключение к принтеру

Для печати изображений на принтерах, совместимых с функцией PictBridge (📖 136), фотокамеру можно подключать непосредственно к принтеру, минуя компьютер.

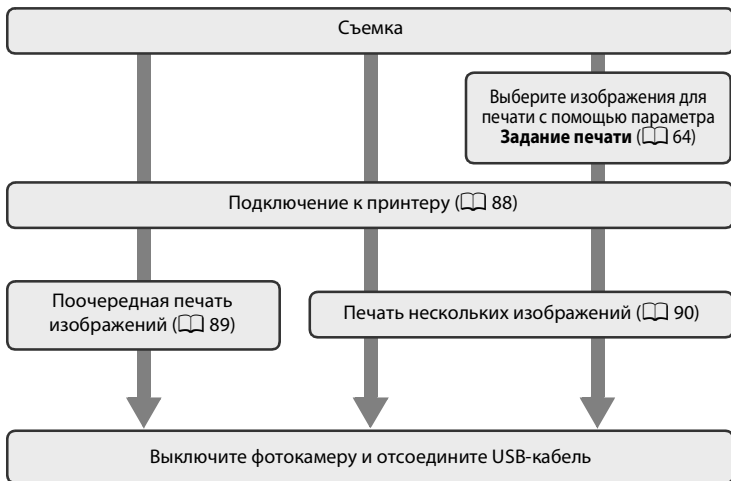

✓ Источник питания. Примечание

- При подключении фотокамеры к принтеру используемая батарея должна быть достаточно заряжена для предотвращения внезапного отключения фотокамеры.
- Для длительного питания фотокамеры используйте сетевой блок питания EH-67 (приобретается дополнительно) (📖 122). Ни при каких обстоятельствах не используйте сетевой блок питания другой модели или другого производителя. Нарушение этого требования может привести к перегреву или повреждению фотокамеры.

🔍 Печать изображений

Изображения можно печатать на принтере, предварительно передав их на компьютер или включив фотокамеру непосредственно к принтеру. Кроме того, возможны следующие способы печати снимков.

- Вставьте карту памяти в гнездо принтера, совместимого с DPOF
- Сдайте карту памяти в цифровую фотолабораторию

При печати этими способами можно указать изображения и число копий каждого снимка, используя параметр **Задание печати** в меню просмотра (📖 64).

Подключение фотокамеры к принтеру

1 Выключите фотокамеру.

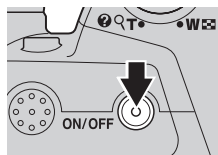

2 Включите принтер.

Проверьте настройки принтера.

3 Подключите фотокамеру к принтеру USB-кабелем из комплекта поставки.

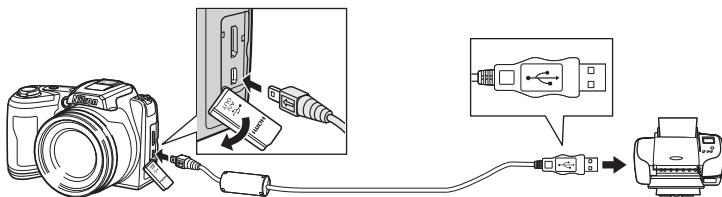

4 Включите фотокамеру.

- При правильном подключении на мониторе фотокамеры отображается начальный экран PictBridge (1). Затем отображается экран **Отпечатать выбор** (2).

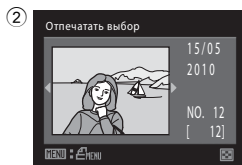
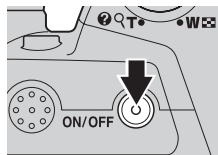

Подключение USB-кабеля

При подключении USB-кабеля убедитесь в правильной ориентации разъемов. Не применяйте силу при подключении USB-кабеля. При отсоединении не вынимайте разъем USB-кабеля под углом.

Поочередная печать изображений

После правильного подключения фотокамеры к принтеру (📖 88) можно печатать изображения, выполнив инструкции ниже.

1 Мульти-selectorом выберите нужное изображение и нажмите кнопку **OK**.

- Поверните кнопку зуммирования в положение **W** (📐) для отображения 12 уменьшенных изображений или в положение **T** (📺), чтобы вернуться в режим полнокадрового просмотра.

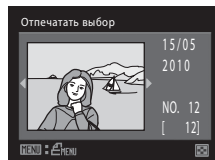

2 Выберите **Кол-во копий** и нажмите кнопку **OK**.

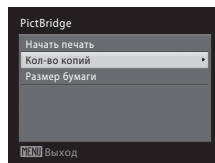

3 Выберите количество копий (не более девяти) и нажмите кнопку **OK**.

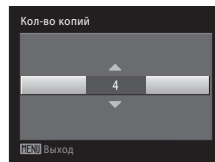

4 Выберите **Размер бумаги** и нажмите кнопку **OK**.

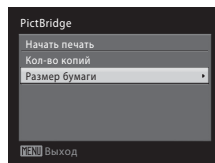

5 Выберите необходимый размер бумаги и нажмите кнопку **OK**.

- Чтобы указать размер бумаги при помощи настроек принтера, выберите в меню размера бумаги значение **По умолчанию**.

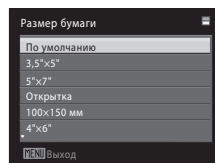

- 6** Выберите **Начать печать** и нажмите кнопку **OK**.

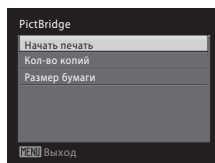

- 7** Начнется печать.

По завершении печати монитор вернется к состоянию, описанному на шаге 1.

Чтобы отменить печать, не дожидаясь печати всех копий, нажмите кнопку **OK**.

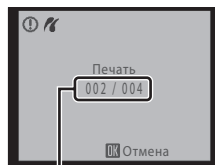

Текущий отпечаток/общее число отпечатков

Печать нескольких изображений

После правильного подключения фотокамеры к принтеру (📖 88) можно печатать изображения, выполнив инструкции ниже.

- 1** При отображении экрана **Отпечатать выбор** нажмите кнопку **MENU**.

На мониторе отображается **Меню печати**.

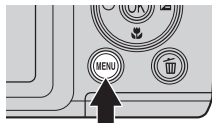

- 2** Мульти-selectorом выберите пункт **Размер бумаги** и нажмите кнопку **OK**.

Нажмите кнопку **MENU** для выхода из меню печати.

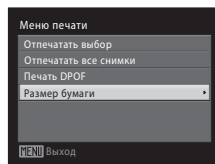

- 3** Выберите необходимый размер бумаги и нажмите кнопку **OK**.

Чтобы указать размер бумаги при помощи настроек принтера, выберите в меню размера бумаги значение **По умолчанию**.

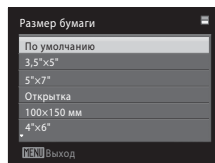

- 4** Выберите пункт **Отпечатать выбор**, **Отпечатать все снимки** или **Печать DPOF** и нажмите кнопку **OK**.

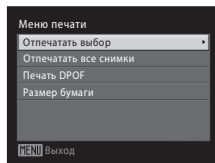

Отпечатать выбор

Выберите изображения (до 99) и число копий каждого изображения (до девяти).

- Нажмите кнопку мультиселектора ◀ или ▶ для выбора изображений и нажмите кнопку ▲ или ▼ для задания числа копий каждого изображения.
- Изображения, выбранные для печати, отмечаются галочкой (✓) и числом, обозначающим количество копий, выбранных для печати. Изображения, для которых не было задано ни одной копии, напечатаны не будут.
- Поверните кнопку зуммирования в положение **T** (Q) для отображения в режиме полнокадрового просмотра или в положение **W** (R), чтобы вернуться в режим 12 уменьшенных изображений.
- По завершении настройки нажмите кнопку **OK**.
- На мониторе отображается меню, показанное справа. Для печати выберите пункт **Начать печать** и нажмите кнопку **OK**. Чтобы вернуться в меню печати, выберите **Отмена** и нажмите кнопку **OK**.

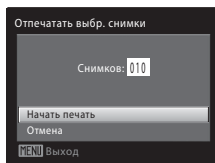

Отпечатать все снимки

Все изображения, содержащиеся во внутренней памяти или на карте памяти, печатаются по очереди.

- На мониторе отображается меню, показанное справа. Для печати выберите пункт **Начать печать** и нажмите кнопку **OK**. Чтобы вернуться в меню печати, выберите **Отмена** и нажмите кнопку **OK**.

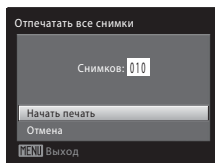

Печать DPOF

Печать изображений, для которых задание печати создано с помощью функции **Задание печати** (рис. 64).

- На мониторе отображается меню, показанное справа. Для печати выберите пункт **Начать печать** и нажмите кнопку **OK**. Выберите **Отмена** и нажмите кнопку **OK**, чтобы вернуться в меню печати.
- Для просмотра текущего задания печати выберите параметр **Подтвердить** и нажмите кнопку **OK**. Для печати изображений нажмите кнопку **OK** еще раз.

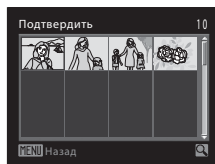
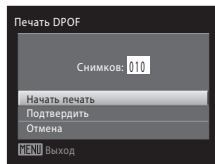

5 Начнется печать.

- По завершении печати монитор возвращается к меню печати (шаг 2).
- Чтобы отменить печать, не дожидаясь печати всех копий, нажмите кнопку **OK**.

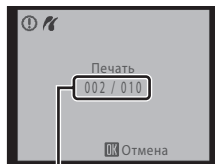

Текущий отпечаток/общее число отпечатков

Размер бумаги



Фотокамера поддерживает следующие размеры бумаги: **По умолчанию** (размер бумаги по умолчанию для текущего принтера), **3,5 × 5 д., 5 × 7 д., 100 × 150 мм, 4 × 6 д., 8 × 10 д., Письмо, А3 и А4**. Отображаются только те размеры бумаги, которые поддерживаются данным принтером. Чтобы указать размер бумаги при помощи настроек принтера, выберите в меню размера бумаги значение **По умолчанию**.

Меню настройки

Меню настройки содержит следующие параметры.

	Меню 📖 96
	Выбор способа отображения меню.
	Экран приветствия 📖 97
	Выбор экрана приветствия, отображаемого при включении фотокамеры.
	Дата 📖 98
	Настройка часов фотокамеры и выбор часовых поясов (домашнего и места назначения).
	Настройка монитора 📖 101
	Установите настройки информации о фото, просмотра снимка и яркости.
	Впечатывание даты 📖 103
	Впечатывание даты на изображениях.
	Подавление вибраций 📖 104
	Установите настройку подавления вибраций для съемки фотографий.
	Обнаружение движения 📖 105
	Укажите, следует ли при фотосъемке использовать обнаружение движения для уменьшения воздействия движения объекта и дрожания фотокамеры.
	АФ-помощь 📖 106
	Включение или выключение вспомогательной подсветки АФ.
	Настройка звука 📖 107
	Настройка звука.
	Авто выкл. 📖 108
	Настройка времени до перехода фотокамеры в режим ожидания в целях сохранения энергии.
	Форматир. памяти/Форматир. карточки 📖 109
	Форматирование внутренней памяти или карты памяти.
	Язык/Language 📖 110
	Выбор языка отображения для монитора фотокамеры.
	Настройки ТВ 📖 110
	Настройка подключения к телевизору.
	Предупреждение о закрытых глазах 📖 111
	Настройка функции распознавания закрытых глаз при съемке с использованием системы распознавания лиц.
	Сброс всех значений 📖 112
	Восстановление настроек фотокамеры по умолчанию.
	Тип батарей 📖 114
	Выберите тип используемых батарей.

Меню настроек

	Защита 📖 114
	Защита выбранных изображений от случайного удаления.
	Повернуть снимок 📖 115
	Изменение ориентации изображения.
	Копирование 📖 116
	Копирование файлов из внутренней памяти на карту памяти и обратно.
Ver	Версия прошивки 📖 117
	Показ версии прошивки камеры.

Отображение меню настроек

1 Нажмите кнопку MENU.

Отображается меню.

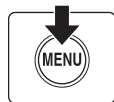

- При использовании простого авторежима, сюжетного режима или режима интеллектуального портрета нажмите кнопку мультиселектора (📖 11) ◀, чтобы отобразить вкладки.

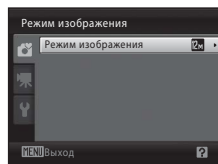

2 Нажмите кнопку мультиселектора ◀.

- Теперь можно выбрать вкладку.

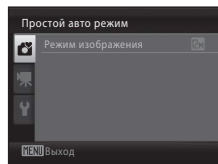

3 Нажмите кнопку ▲ или ▼ для выбора вкладки ⚡.

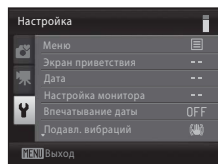

4 Нажмите кнопку ► или OK.

- Теперь можно выбрать нужный элемент в меню настройки.
- Мульти-selector выберите и подтвердите настройки (11).
- Для выхода из меню настройки нажмите кнопку MENU или ◀ и выберите другую вкладку.

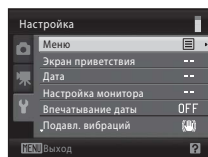

Меню

Нажмите кнопку **MENU** →  (меню настройки) (📖 94) →  Меню

Выбор способа отображения меню.

Текст (настройка по умолчанию)

Меню отображаются в виде списка.

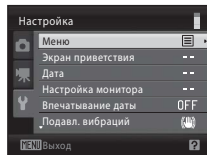

Символы

Все пункты меню помещаются на одной странице.

Названия меню



Экран приветствия

Нажмите кнопку **MENU** → **Y** (меню настройки) (📖 94) →  Экран приветствия

Выбор экрана приветствия, отображаемого при включении фотокамеры.

Нет (настройка по умолчанию)



Экран приветствия не отображается при включении фотокамеры; отображается экран режима съемки или экран режима просмотра.

COOLPIX

Экран приветствия отображается при включении фотокамеры; затем отображается экран режима съемки или экран режима просмотра.

Выбрать снимок

Изображение, отснятое этой фотокамерой, используется в качестве экрана приветствия. При отображении экрана выбора снимка (📖 68), выберите нужное изображение и нажмите кнопку **OK**, чтобы зарегистрировать изображение в качестве экрана приветствия.

- Выбранное изображение сохраняется в фотокамере и появляется на экране приветствия, даже если исходное изображение удалено.
- Изображения, отснятые с параметром **Режим изображения** (📖 51), установленным в значение  **3968x2232** или  **1920x1080**, а также копии изображений, созданные с использованием функций уменьшенных изображений (📖 71) или кадрирования (📖 72), размер которых составляет менее 320x240, выбрать невозможно.

🕒 Дата

Нажмите кнопку **MENU** → **Y** (меню настройки) (📖 94) → 🕒 Дата

Установка часов фотокамеры.

Дата

Установка даты и времени на встроенных часах фотокамеры. Используйте мультиселектор для установки даты и времени.

- Выделите элемент (день, месяц, год, часы, минуты, а также порядок отображения дня, месяца и года): нажмите кнопку ◀ или ▶.
- Изменение выделенного элемента: нажмите кнопку ▲ или ▼.
- Завершение настройки: выбрав порядок отображения дня, месяца и года, нажмите кнопку **OK** (📖 11).

Часовой пояс

Установка домашнего часового пояса (🏠) (зоны) или летнего времени. Если выбран часовой пояс места назначения (➔), разница во времени (📖 100) вычисляется автоматически, а дата и время сохраняются для выбранного региона. Эта функция полезна в путешествиях.

Установка часового пояса места назначения

1 Мультиселектором выберите **Часовой пояс** и нажмите кнопку **OK**.

Отображается меню часового пояса.

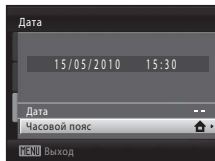

2 Выберите ➔ **Пункт назначения** и нажмите кнопку **OK**.

Дата и время, отображаемые на мониторе, изменяются в соответствии с выбранным регионом.

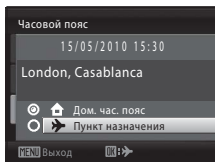

3 Нажмите кнопку ►.

Отображается меню часового пояса нового города.

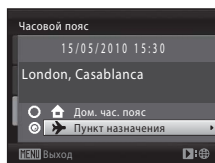

4 Нажмите кнопку ◀ или ▶ для выбора часового пояса пункта назначения (название города).

Для использования фотокамеры в зоне действия летнего времени нажмите кнопку ▲, чтобы отобразить метку ☀, в верхней части монитора, и установите летнее время. Когда начинает действовать летнее время, часы автоматически сдвигаются на час вперед. Для выключения настройки летнего времени нажмите ▼.



Нажмите кнопку OK для ввода пункта назначения.

Если выбран часовой пояс места назначения, в режиме съемки на мониторе фотокамеры отображается символ ➤.

✓ Батарея часов

Часы фотокамеры получают питание от батареи часов, независимой от батарей, питающих фотокамеру. Батарея часов заряжается, когда установлена основная батарея или подключен сетевой блок питания. Подзарядка около 10 часов обеспечивает несколько дней автономной работы.

✍ Дом (домашний часовой пояс)

- Для переключения на домашний часовой пояс выберите Дом на шаге 2 и нажмите кнопку OK.
- Чтобы изменить домашний часовой пояс, выберите Дом на шаге 2 и выполните шаги 3 и 4 для задания домашнего часового пояса.

✍ Летнее время

Когда начинается или заканчивается период действия летнего времени, включите или выключите параметр летнего времени соответственно, используя меню домашнего часового пояса на шаге 4.

🖨 Впечатывание даты на снимках

После установки даты и времени выберите настройки параметра **Впечатывание даты** (📖 103) в меню настройки. После того, как параметр **Впечатывание даты** установлен, дата и время съемки впечатываются на снимках при фотосъемке.



Часовые пояса

Список часовых поясов, поддерживаемых фотокамерой, приводится ниже.

Для часовых поясов, не указанных ниже, установите часы фотокамеры на местное время вручную с помощью параметра **Дата** в меню настройки.

Всемирное время +/-	Часовой пояс	Всемирное время +/-	Часовой пояс
-11	Midway, Samoa	+1	Madrid, Paris, Berlin
-10	Hawaii, Tahiti	+2	Athens, Helsinki, Ankara
-9	Alaska, Anchorage	+3	Moscow, Nairobi, Riyadh, Kuwait, Manama
-8	PST (PDT): Los Angeles, Seattle, Vancouver	+4	Abu Dhabi, Dubai
-7	MST (MDT): Denver, Phoenix, La Paz	+5	Islamabad, Karachi
-6	CST (CDT): Chicago, Houston, Mexico City	+5,5	New Delhi
-5	EST (EDT): New York, Toronto, Lima	+6	Colombo, Dhaka
-4,5	Caracas	+7	Bangkok, Jakarta
-4	Manaus	+8	Beijing, Hong Kong, Singapore
-3	Buenos Aires, Sao Paulo	+9	Tokyo, Seoul
-2	Fernando de Noronha	+10	Sydney, Guam
-1	Azores	+11	New Caledonia
±0	London, Casablanca	+12	Auckland, Fiji

Настройка монитора

Нажмите кнопку **MENU** → **У** (меню настройки) (📖 94) →  Настройка монитора

Доступны следующие настройки.

Информация о фото

Выбор информации, отображаемой на мониторе в режимах съемки и просмотра. (📖 102)

Просмотр снимка

- **Вкл.** (настройка по умолчанию): изображения автоматически отображаются на короткое время сразу после съемки.
- **Выкл.**: изображения не отображаются после съемки.

Яркость

Доступны пять настроек яркости монитора. По умолчанию используется настройка **3**.

Информация о фото

Укажите, следует ли отображать информацию о фото.

Сведения об индикаторах на мониторе см. в разделе “Монитор” (📖 8, 9).

	Режим съемки	Режим просмотра
Показать		
Авто (настройка по умолчанию)	Отображается та же информация, что и в режиме Показать . Если в течение нескольких секунд не производится никаких действий, на дисплее отображается то же, что и при выборе Скрыть . Информация отображается вновь при выполнении любого действия.	
Скрыть		
Сетка кадрир.	<p>В следующих режимах съемки для облегчения компоновки кадра отображается сетка кадрирования (в дополнение к информации, отображаемой в режиме Авто).</p> <ul style="list-style-type: none"> 📷 (простой авто режим) 📷 (режим авто) <p>В других режимах съемки отображается та же информация, что и в режиме Авто.</p>	<p>Отображается та же информация, что и в режиме Авто.</p>

DATE Впечатывание даты

Нажмите кнопку **MENU** → **Y** (меню настройки) (📖 94) → **DATE** Впечатывание даты

Дата и время съемки могут впечатываться в изображения во время съемки. Эта информация может быть напечатана даже на принтерах, не поддерживающих печать даты и времени (📖 65).



Выкл. (настройка по умолчанию)

Дата и время на изображениях не впечатываются.

DATE Дата

Дата съемки впечатывается на изображениях.

DATE Дата и время

Дата и время съемки впечатываются на изображениях.

При любых значениях, кроме **Выкл.**, на мониторе отображается символ текущей настройки (📖 8).

✓ Впечатывание даты

- Впечатанная дата становится частью снимка; ее удаление невозможно.
- Впечатывание даты выключается в следующих ситуациях.
 - При использовании в сюжетных режимах **Музей** или **Съемка панорамы**.
 - Если используется спортивный непрерывный режим.
 - Если режим "Непрерывный" (📖 55) установлен на **Непрерывный** или **BSS**.
 - При записи видеороликов.
- Даты, впечатываемые на изображениях, могут плохо читаться, если для параметра **Режим изображения** (📖 51) выбрано значение **MA 640x480**. При использовании функции впечатывания даты выберите **PC 1024x768** или большее значение.
- При сохранении даты используется формат, заданный параметром **Дата** в меню настройки (📖 16, 98).

📎 Впечатывание даты и задание печати

В случае печати изображений на принтерах, совместимыми с DPOF и поддерживающими печать даты съемки и информации о снимке, можно использовать параметр **Задание печати** (📖 64) и печатать на изображениях дату съемки и информацию о снимках. В этом случае не нужно заранее впечатывать в изображения дату и время с помощью параметра **Впечатывание даты**.

Подавление вибраций

Нажмите кнопку **MENU** → **Y** (меню настройки) (📖 94) →  Подавление вибраций

Установите настройку подавления вибраций для съемки фотографий. Функция подавления вибраций корректирует смазывание, возникающее при съемке с зуммированием или с длинными выдержками. Если используется штатив, то для придания фотокамере устойчивости во время съемки **Выкл.** подавление вибраций.

Вкл. (гибрид)

Подавление вибраций сдвигом матрицы предотвращает воздействие дрожания фотокамеры. Кроме того, для обработки изображений и устранения воздействия дрожания фотокамеры в следующих ситуациях используется электронное подавление вибраций.

- Если не срабатывает вспышка
- Если используется выдержка медленнее 1/60 секунды
- Если **Автоспуск** отключен
- Если режим **Непрерывный** установлен в значение **Покадровый**
- Если чувствительность ISO установлена на 200 или меньше

Вкл. (настройка по умолчанию)

Подавление вибраций сдвигом матрицы предотвращает воздействие дрожания фотокамеры.

Выключено

Подавление вибраций не используется.

Настройку подавления вибраций можно подтвердить на мониторе во время съемки (📖 8, 21) (при установке на **Выкл.** символы не отображаются).

Подавление вибраций. Примечания

- Включение подавления вибраций может занять несколько секунд после включения фотокамеры или перехода фотокамеры из режима просмотра в режим съемки. Прежде чем начинать съемку, дождитесь стабилизации изображения на мониторе.
- Вследствие характеристик функции подавления вибраций снимки, отображаемые на мониторе фотокамеры сразу после съемки, могут выглядеть размытыми.
- В некоторых случаях подавление вибраций может не полностью устранять последствия дрожания фотокамеры.
- При установке на **Вкл. (гибрид)** электронное подавление вибраций может не уменьшать воздействия дрожания фотокамеры, если величина вибраций очень мала или очень велика.
- При установке на **Вкл. (гибрид)** электронное подавление вибраций не действует при быстрой или очень медленной выдержке.
- При установке на **Вкл. (гибрид)** затвор фотокамеры автоматически срабатывает два раза для каждого снимка, после чего фотокамера обрабатывает изображение. Поэтому на сохранение отснятых изображений требуется больше времени. **Звук затвора** (📖 107) будет слышен только один раз. Сохраняется только одно изображение.

Использование подавления вибраций при съемке видеороликов

При записи видеороликов автоматически применяется электронное подавление вибраций для снижения эффекта дрожания фотокамеры.

Обнаружение движения



Нажмите кнопку MENU → Y (меню настройки) (📖 94) →  Обнаружение движения

Укажите, следует ли при съемке фотографий использовать обнаружение движения для уменьшения эффектов движения объекта и дрожания фотокамеры.

Авто (настройка по умолчанию)

Если фотокамера обнаруживает движение объекта или дрожание фотокамеры, чувствительность ISO и выдержка автоматически увеличиваются для уменьшения смазывания.

Обратите внимание, что обнаружение движения не включается в следующих ситуациях.

- Если для вспышки установлен режим  (заполняющая вспышка)
- Если параметр **Чувствительность** (📖 56) зафиксирован на определенном значении в режиме  (авто)
- При использовании режима **Мультикадр 16** (📖 55)
- В следующих сюжетных режимах: **Ночной портрет** (📖 37), **Сумерки/рассвет** (📖 38), **Ночной пейзаж** (📖 39), **Музей** (📖 40), **Освещение сзиди** (📖 41)
- При использовании спортивного непрерывного режима (📖 46)

Выкл.

Функция обнаружения движения не включена.

Настройку функции обнаружения движения можно проверить на мониторе во время съемки (📖 21).

При обнаружении фотокамерой движения и уменьшение длительности выдержки индикатор обнаружения движения светится зеленым цветом. При установке в значение **Выкл.** символы не отображаются.

Обнаружение движения. Примечание

- В зависимости от условий съемки эффект смазывания вследствие дрожания фотокамеры или смещения объекта съемки может не устраняться.
- Обнаружение движения может не действовать при значительной подвижности объекта съемки и в условиях низкой освещенности.
- Отснятые изображения могут оказаться зернистыми.

☰ AF-помощь

Нажмите кнопку **MENU** → **Y** (меню настройки) (📖 94) → ☰ AF-помощь

Укажите, будет ли использоваться вспомогательная подсветка AF при фокусировке, если объект недостаточно освещен.

Авто (настройка по умолчанию)

Вспомогательная подсветка AF будет использоваться для помощи фокусировке при недостаточном освещении объекта. Дальность действия вспомогательной подсветки составляет около 4,0 м в максимальном широкоугольном положении и 3,0 м в максимальном положении телефото. Тем не менее, вспомогательная подсветка AF в некоторых сюжетных режимах не включается, даже если выбран режим **Авто** (📖 36-40).

Выключена

Отключение этой функции. Фотокамера может не сфокусироваться при недостаточном освещении.

🔊 Настройка звука

Нажмите кнопку **MENU** → **Y** (меню настройки) (📖 94) → 🔊 Настройка звука

Настройка звука.

Звук кнопки

Включение и **выключение** звука кнопки затвора. Если выбрано значение **Вкл.** (настройка по умолчанию), при удачном завершении определенной операции подается одиночный звуковой сигнал, при блокировке фокуса — двойной, при обнаружении ошибки — тройной. При включении фотокамеры подается сигнал включения.

Звук затвора

Можно выбрать следующие параметры звука затвора: **Вкл.** (настройка по умолчанию) и **Выкл.**

Обратите внимание, что даже при установке в значение **Вкл.** звук затвора не будет слышен в следующих ситуациях.

- Когда для режима **Непрерывный** установлено значение **Непрерывный, BSS** или **Мультикадр 16**
- Если выбран сюжетный режим **Музей**
- Если используется спортивный непрерывный режим

Автовыключение

Нажмите кнопку **MENU** → **Y** (меню настройки) (📖 94) →  Автовыключение

Если фотокамера включена, и в течение некоторого времени с ней не производится никаких действий, фотокамера переходит в режим ожидания (📖 15) в целях сохранения энергии.

После перехода фотокамеры в режим ожидания индикатор включения питания мигает. При бездействии в течение еще трех минут после этого фотокамера автоматически выключается.

Используйте этот параметр для настройки времени, по истечении которого фотокамера перейдет в режим ожидания.

Автовыключение

Выбор времени, по истечении которого фотокамера при бездействии переходит в режим ожидания: **30 сек.** (настройка по умолчанию), **1 мин., 5 мин. и 30 мин.**

Режим ожидания

При выборе значения **Вкл.** (настройка по умолчанию) фотокамера переходит в режим ожидания, если яркость объекта съемки не изменяется, даже если время, выбранное в меню "Авто выкл.", не истекло. Фотокамера перейдет в режим ожидания через 30 секунд, если параметр **Авто выкл.** установлен на значение **1 мин.** или меньше, или через 1 минуту, если параметр **Авто выкл.** установлен на значение **5 мин.** или больше.



Автоматическое выключение. Примечания

Время, после которого фотокамера переходит в режим ожидания, зафиксировано в следующих случаях.

- Во время отображения меню: 3 минуты
- При выполнении показа слайдов: не более 30 минут

Выход из режима ожидания

Для выхода из режима ожидания нажмите одну из следующих кнопок.

- Выключатель питания
- Спусковая кнопка затвора
-  кнопка
-  кнопка
-  кнопка видеосъемки

📄 Форматирование памяти/📄 Форматирование карты памяти

Нажмите кнопку MENU → 📄 (меню настройки) (📖 94) →

📄 Форматирование памяти/📄 Форматирование карты памяти

Данная функция используется для форматирования внутренней памяти или карты памяти.

Форматирование внутренней памяти

Чтобы отформатировать внутреннюю память, извлеките карту памяти из фотокамеры.

В меню настройки отображается параметр

Форматир. памяти.

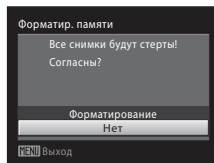

Форматирование карты памяти

Если в фотокамере установлена карта памяти, в меню настройки отображается параметр

Форматир. карточки.

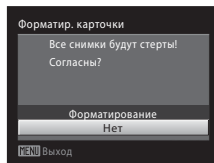

☑ Форматирование внутренней памяти и карт памяти

- Форматирование внутренней памяти или карт памяти приводит к **необратимому удалению всех данных**. До начала форматирования убедитесь, что важные изображения переданы на компьютер.
- Во время форматирования не выключайте фотокамеру и не открывайте крышку батарейного отсека/гнезда карты памяти.
- При установке в фотокамеру карт памяти, использовавшихся ранее в других устройствах, обязательно отформатируйте их в этой фотокамере.

Язык/Language

Нажмите кнопку **MENU** →  (меню настройки) (📖 94) →  Язык/Language

Выберите один из 24 языков для отображения меню и сообщений фотокамеры.

Čeština	Чешский
Dansk	Датский
Deutsch	Немецкий
English	(настройка по умолчанию)
Español	Испанский
Ελληνικά	Греческий
Français	Французский
Indonesia	Индонезийский
Italiano	Итальянский
Magyar	Венгерский
Nederlands	Голландский
Norsk	Норвежский

Polski	Польский
Português	Португальский
Русский	Русский
Suomi	Финский
Svenska	Шведский
Türkçe	Турецкий
عربي	Арабский
简体中文	Китайский (упрощенное письмо)
繁體中文	Китайский (традиционное письмо)
日本語	Японский
한국	Корейский
ภาษาไทย	Тайский

Настройки ТВ

Нажмите кнопку **MENU** →  (меню настройки) (📖 94) →  Настройки ТВ

Настройка подключения к телевизору.

Режим видео

Выберите **NTSC** или **PAL**.

HDMI

Выберите разрешение изображения для выхода HDMI: **Авто** (настройка по умолчанию), **480p**, **720p** или **1080i**. При выборе значения **Авто** разрешение автоматически устанавливается в значения **480p**, **720p** или **1080i** (в соответствии с характеристиками телевизора высокой четкости, к которому подключена фотокамера).

Предупреждение о закрытых глазах

Нажмите кнопку **MENU** → **Y** (меню настройки) (📖 94) →  Предупреждение о закрытых глазах

Выберите, следует ли распознавать закрытые глаза при съемке с использованием системы распознавания лиц (📖 24) в следующих ситуациях.

-  Простой авто режим
- Сюжетные режимы **Портрет** (📖 36) или **Ночной портрет** (📖 37)

Вкл.

Когда фотокамера определяет одного или нескольких человек, закрывших глаза вскоре после распознавания лиц и съемки, на мониторе отображается экран **Кто-то моргнул?** Лицо человека, закрывшего глаза при съемке, обведено желтой рамкой. В таком случае сделанный снимок можно проверить и определить, нужно ли делать повторный снимок. → “Работа с экраном Кто-то моргнул?”

Выкл. (настройка по умолчанию)

Предупреждение о закрытых глазах не отображается.

Работа с экраном Кто-то моргнул?

При отображении экрана **Кто-то моргнул?** возможны следующие действия.

Если в течение нескольких секунд не выполняется никаких действий, автоматически возвращается экран режима съемки.

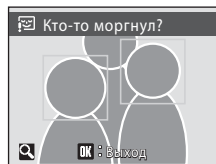

Действие	Элемент управления	Описание
Увеличение и отображение лица моргнувшего человека	T (🔍)	Поверните кнопку зума в положение T (🔍).
Переключение в режим полнокадрового просмотра	W (📷)	Поверните кнопку зума в положение W (📷).
Выбор лица для увеличения		Если фотокамера распознает более одного лица человека с закрытыми глазами, то для переключения между отображаемыми лицами нажимайте кнопки ▲ ▼ ▶ ◀ при отображении увеличенного изображения.
Удаление отснятого изображения		Нажмите кнопку  .
Возврат в режим съемки	OK	Нажмите кнопку OK или спусковую кнопку затвора.
		

Сброс всех значений

Нажмите кнопку **MENU** → **Y** (меню настройки) (📖 94) →  Сброс всех значений

Если выбрано значение **Сброс**, настройки фотокамеры возвращаются к значениям по умолчанию.

Всплывающее меню

Параметр	Значение по умолчанию
Режим вспышки (📖 29)	Авто
Автоспуск (📖 32)	Выключена
Режим макросъемки (📖 49)	Выключена
Поправка экспозиции (📖 33)	0,0

Сюжетный режим

Параметр	Значение по умолчанию
Сюжетный режим (📖 35)	Портрет
Регулировка оттенка в режиме съемки еды (📖 40)	Центр

Меню спортивной непрерывной съемки

Параметр	Значение по умолчанию
Спортивный непрерывный (📖 46)	Непрерывная В
Режим изображения (📖 51)	 2048x1536

Меню съемки

Параметр	Значение по умолчанию
Режим изображения (📖 51)	 4000x3000
Баланс белого (📖 53)	Авто
Непрерывный (📖 55)	Покадровый
Чувствительность (📖 56)	Авто
Параметры цвета (📖 57)	Стандартные цвета

Меню видео

Параметр	Значение по умолчанию
Параметры видео (📖 77)	HD 720p (1280x720)
Режим автофокуса (📖 78)	Покадровый АФ
Подавление шумов от ветра (📖 78)	Выключена

Меню настройки

Параметр	Значение по умолчанию
Меню (📖 96)	Текст
Экран приветствия (📖 97)	Нет
Информация о фото (📖 101)	Авто
Просмотр снимка (📖 101)	Вкл.
Яркость (📖 101)	3
Впечатывание даты (📖 103)	Выкл.
Подавл. вибраций (📖 104)	Вкл.
Обнаружение движения (📖 105)	Авто
АФ-помощь (📖 106)	Авто
Звук кнопки (📖 107)	Вкл.
Звук затвора (📖 107)	Вкл.
Авто выкл. (📖 108)	30 сек.
Режим ожидания (📖 108)	Вкл.
HDMI (📖 110)	Авто
Предупреждение о закрытых глазах (📖 111)	Выкл.

Другие

Параметр	Значение по умолчанию
Размер бумаги (📖 89, 90)	По умолчанию

- При выборе пункта **Сброс всех знач.** из памяти удаляется номер текущего файла (📖 123). Нумерация продолжится, начиная с наименьшего доступного номера. Чтобы сбросить нумерацию файлов в значение "0001", перед выбором функции **Сброс всех знач.** удалите все изображения (📖 67).

- Следующие параметры меню останутся без изменений, даже если выполняется функция **Сброс всех значений.**

Меню съемки:

Ручная настройка в меню **Баланс белого** (📖 54)

Меню настройки:

Настройки изображения, зарегистрированного для параметров

Экран приветствия (📖 97), **Дата** (📖 98), **Язык/Language** (📖 110),

Режим видео (📖 110) и **Тип батарей** (📖 114)

Тип батарей

Нажмите кнопку **MENU** →  (меню настройки) (📖 94) →  Тип батарей

Чтобы фотокамера показывала верный уровень заряда батареи (📖 20), выберите тип, соответствующий используемым в настоящий момент батареям.

Щелочные	Щелочные батареи LR6/L40 (типоразмер AA)
COOLPIX (Ni-MH)	Никель-металлгидридные аккумуляторные батареи Nikon EN-MH2
Литиевые (настройка по умолчанию)	Литиевые батареи FR6/L91 (типоразмер AA)

Защита

Нажмите кнопку **MENU** →  (меню настройки) (📖 94) →  Защита

Защита выбранных изображений от случайного удаления. Используйте экран выбора изображения для включения и отключения защиты выбранных изображений (подробнее см. “Выбор нескольких изображений” (📖 68)).

Обратите внимание, что форматирование внутренней памяти фотокамеры или карты памяти приведет к удалению защищенных файлов без возможности восстановления (📖 109).

Защищенные изображения можно идентифицировать по символу  (📖 9, 60) в режиме просмотра.

Повернуть снимок

Нажмите кнопку MENU →  (меню настройки) (📖 94) →  Повернуть снимок

Задайте направление изображения (вертикальный или горизонтальный кадр), отображаемого на мониторе фотокамеры после того, как снимки сделаны.

Изображения можно поворачивать на 90° по часовой стрелке или против часовой стрелки.

Изображения, сохраненные в портретной (вертикальной) ориентации, можно повернуть максимум на 180° в обоих направлениях.

Выберите изображения на экране выбора снимков (📖 68) для отображения экрана поворота изображения. Нажмите кнопку мультиселектора ◀ или ▶, чтобы повернуть снимок на 90°.

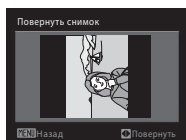

Повернуть на 90°
против часовой
стрелки

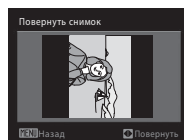
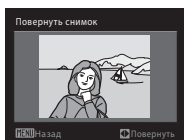

Повернуть на 90°
по часовой
стрелке

После нажатия кнопки  для выбора отображенного направления в изображении сохраняются данные о вертикальном/горизонтальном положении.

☒ Копирование: копирование снимков с карты памяти во внутреннюю память фотокамеры и наоборот

Нажмите кнопку **MENU** → **Y** (меню настройки) (📖 94) → ☒ Копирование

Копирование снимков с карты памяти во внутреннюю память фотокамеры и наоборот.

- 1** Выберите параметр в меню копирования с помощью мультиселектора и нажмите кнопку **OK**.

- IN** → **OUT**: копирование снимков из внутренней памяти на карту памяти.
- OUT** → **IN**: копирование снимков с карты памяти во внутреннюю память.

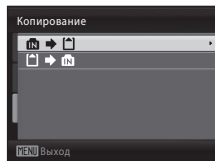

- 2** Выберите вариант копирования и нажмите кнопку **OK**.

- Выбранные снимки:** копирование снимков, выбранных на экране выбора снимков (📖 68).
- Все снимки:** копирование всех изображений.

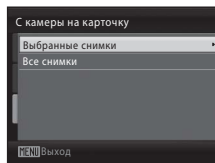

☑ Копирование. Примечание

- Можно копировать файлы в формате JPEG и MOV. Файлы, сохраненные в других форматах, копировать нельзя.
- Копирование изображений, сделанных другой моделью фотокамеры или измененных на компьютере, невозможно.
- При копировании изображений, для которых установлены параметры задания печати (📖 114), настройки задания печати не копируются. Однако при копировании снимков, для которых включена функция защиты (📖 64), настройка защиты копируются.

🔍 Дополнительные сведения

Дополнительные сведения см. в разделе "Имена файлов изображений и имена папок" (📖 123).

Ver. Версия прошивки

Нажмите кнопку **MENU** → **Y** (меню настройки) (📖 94) → **Ver.** Версия прошивки

Просмотр текущей версии прошивки фотокамеры.



Уход за фотокамерой

Чтобы обеспечить длительный срок службы цифровой фотокамеры Nikon, необходимо соблюдать следующие меры предосторожности при ее использовании и хранении.

✓ Храните устройство в сухом месте

При попадании в воду или под воздействием высокой влажности фотокамера выйдет из строя.

✓ Не бросайте фотокамеру

При сильных ударах и тряске фотокамера может выйти из строя.

✓ Осторожно обращайтесь с объективом и подвижными частями фотокамеры

Не прилагайте чрезмерных усилий к объективу, монитору, а также при обращении с гнездом для карты памяти и батарейным отсеком. Эти элементы легко повредить. Приложение усилий к крышке объектива может привести к повреждению объектива или неисправности фотокамеры. Если монитор разбился, срочно примите меры во избежание травм от осколков стекла и попадания жидкокристаллического вещества на кожу, в глаза и в рот.

✓ Не направляйте объектив на источники яркого света в течение длительного времени

Не направляйте объектив на солнце и другие источники яркого света в течение длительного времени при использовании и хранении фотокамеры. Яркий свет может вызвать ухудшение работы матрицы и появление на снимках белых пятен.

✓ Не допускайте попадания изделия в зону действия сильных магнитных полей

Не используйте и не храните фотокамеру вблизи приборов, создающих сильное электромагнитное излучение или магнитные поля. Сильные статические заряды или магнитные поля, создаваемые различным оборудованием (например, радиопередатчиками), могут воздействовать на монитор фотокамеры, повредить данные, сохраненные на карте памяти, или создавать помехи для работы внутренних схем фотокамеры.

✓ Избегайте резких изменений температуры

Резкие изменения температуры, например, при входе в холодную погоду в теплое помещение или выходе из него, могут вызвать образование конденсата внутри фотокамеры. Для защиты от образования конденсата заранее поместите фотокамеру в чехол или закрытый полиэтиленовый пакет.

✓ Прежде чем извлекать батареи или отсоединять источник питания, необходимо выключить устройство

Не извлекайте батарею из включенного устройства, а также в процессе сохранения или удаления изображений. Принудительное отключение питания в этих случаях может привести к потере данных или повреждению внутренней памяти фотокамеры и ее электронных схем.

 **Батарея**

- После приобретения аккумуляторных батарей зарядите их перед использованием. Во время покупки они заряжены не полностью. Ознакомьтесь с инструкциями в разделе “Дополнительные принадлежности” (📖 122), а также в документации, поставляемой с зарядным устройством MH-73 (приобретается отдельно).
- Перед использованием фотокамеры проверьте уровень заряда батарей и при необходимости замените их (📖 20). При съемке важных событий следует, по возможности, иметь при себе запасной комплект батарей.
- При пониженной температуре окружающей среды емкость батарей может уменьшиться. Перед съемкой в холодную погоду убедитесь, что батареи заряжены полностью. Храните запасные батареи в теплом месте и при необходимости заменяйте их. При нагреве холодная батарея может восстановить часть своего заряда.
- Загрязнение контактов батареи может повлиять на работоспособность фотокамеры.
- Использованные батареи являются ценным вторичным сырьем. Сдавайте их в переработку в соответствии с установленными правилами утилизации.

Чистка

Объектив	Не прикасайтесь пальцами к стеклянным деталям объектива. Пылинки и ворсинки следует сдувать (обычно это делается с помощью небольшого устройства с резиновой грушей на одном конце; когда ее сжимают, на другом конце образуется струя воздуха). Отпечатки пальцев и другие загрязнения, которые нельзя удалить воздухом, удаляют с объектива мягкой сухой тканью, по спирали перемещая ее от центра объектива к его краям. Если очистить объектив таким образом не удастся, протрите его тканью, слегка смоченной жидкостью для чистки объектива.
Монитор	Удалите грушей пыль или ворсинки. Для удаления отпечатков пальцев и других загрязнений протрите монитор сухой мягкой тканью, стараясь сильно не нажимать на него.
Корпус	Грушей удалите пыль, грязь и песок и протрите корпус мягкой сухой тканью. После использования фотокамеры на пляже или морском побережье удалите песок и соль при помощи сухой мягкой ткани, слегка смоченной в пресной воде, а затем аккуратно протрите насухо. Помните, что гарантийные обязательства не распространяются на повреждения, вызванные попаданием инородных веществ внутрь фотокамеры.

Не используйте для чистки спирт, растворитель и другие летучие химикаты.

Хранение

Следует выключать фотокамеру, если она не используется. Прежде чем убрать фотокамеру, убедитесь, что индикатор включения не горит. Извлекайте батарею, если не предполагается использование фотокамеры на протяжении длительного времени. Не храните фотокамеру рядом с нафталиновыми или камфарными средствами против моли или в местах, которые:

- находятся рядом с оборудованием, создающим сильные электромагнитные поля, таким как телевизор или радиоприемник;
- при температурах ниже $-10\text{ }^{\circ}\text{C}$ или выше $50\text{ }^{\circ}\text{C}$;
- не проветриваются или имеют уровень влажности более 60%.

Для защиты от влаги и плесени вынимайте фотокамеру из места хранения хотя бы раз в месяц. Включите фотокамеру, несколько раз спустите затвор, после чего снова поместите ее на хранение.

Монитор. Примечание

- Монитор может содержать несколько пикселей, которые постоянно светятся или, напротив, никогда не горят. Это характерная особенность всех тонкопленочных жидкокристаллических экранов, которая не является признаком неисправности. Эта особенность не сказывается на качестве изображений, сделанных фотокамерой.
- Если в кадре находится яркий объект, то на мониторе могут появиться вертикальные полосы типа "хвоста кометы", бледнеющие на концах. Это явление, называемое "светящимся следом", не указывает на неисправность. В режимах съемки, отличных от спортивного непрерывного, Мультикадр 16 и режима видео, "светящийся след" никак не отражается на сохраненных изображениях.
- При ярком освещении изображение на мониторе, возможно, будет трудно рассмотреть.
- Монитор оснащен светодиодной подсветкой. При снижении яркости монитора или появлении мерцания на нем обратитесь в сервисный центр компании Nikon.

Светящийся след. Примечание

При кадрировании ярких объектов на мониторе могут быть видны белые или цветные полосы. Это явление, которое называется «светящийся след», возникает, когда на матрицу попадает очень яркий свет. Это происходит из-за особенностей матрицы и не является неисправностью. Светящийся след может также привести к частичному изменению цветов на дисплее монитора при съемке. Светящийся след не влияет на записанные снимки, кроме тех случаев, когда при съемке для параметра **Непрерывный** задано значение **Мультикадр 16**, а также когда выполняется видеосъемка. При съемке в этих режимах рекомендуется избегать избегать таких ярких объектов, как солнце, отражения солнца и источники электрического света.

Дополнительные принадлежности

Зарядное устройство/аккумуляторные батареи*	<ul style="list-style-type: none"> Зарядное устройство MH-73 (включая четыре никель-металлогидридные аккумуляторные батареи EN-MH2) Аккумуляторные батареи для замены: никель-металлогидридные аккумуляторные батареи EN-MH2-B4 (комплект из четырех батарей EN-MH2)
Сетевой блок питания	Сетевой блок питания EH-67
USB-кабель	USB-кабель UC-E6
Аудио-/видеокабель	Аудио-/видеокабель EG-CP14
Крышка объектива	Крышка объектива LC-CP20

* При использовании с фотокамерой COOLPIX L110 заряжайте одновременно четыре никель-металлогидридные аккумуляторные батареи EN-MH2 с помощью зарядного устройства MH-73. Кроме того, не используйте батареи, оставшийся заряд которых различается (☐ 119). Никель-металлогидридные аккумуляторные батареи EN-MH1 использовать нельзя.

Рекомендованные карты памяти

Следующие карты памяти Secure Digital (SD) прошли тестирование и рекомендованы для использования с фотокамерой.

Для записи видеороликов рекомендуются высокоскоростные карты памяти SD (*¹) класса б или более быстрые. При использовании менее скоростных карт памяти запись может неожиданно прерываться.

SanDisk	2 Гб* ² , 4 Гб* ³ , 8 Гб* ³ , 16 Гб* ³ , 32 Гб* ³
TOSHIBA	2 Гб* ² , 4 Гб* ³ , 8 Гб* ³ , 16 Гб* ³ , 32 Гб* ³
Panasonic	2 Гб* ² , 4 Гб* ³ , 8 Гб* ³ , 12 Гб* ³ , 16 Гб* ³ , 32 Гб* ³
Lexar	2 Гб* ² , 4 Гб* ³ , 8 Гб* ³

*¹ Стандарт для определения скорости чтения/записи карт памяти SD и SDHC.

*² При использовании карты памяти с устройством чтения карт памяти или другим аналогичным устройством убедитесь, что устройство поддерживает карты емкостью 2 Гб.

*³  Совместимые с SDHC. При использовании карты памяти с устройством для чтения карт памяти или аналогичным, убедитесь, что это устройство является совместимым с SDHC.

Для получения дополнительных сведений об указанных выше картах обратитесь к изготовителю.

Имена файлов изображений и имена папок



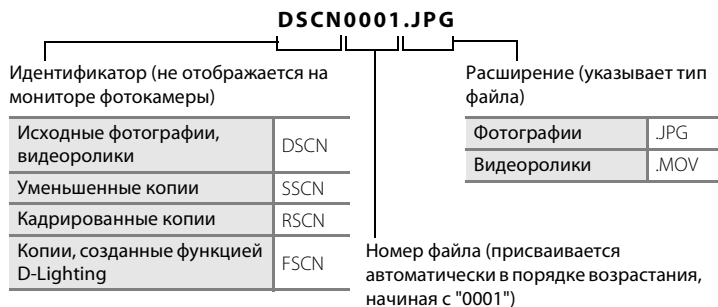



Изображениям и видеороликам имена файлов присваиваются следующим образом.







- Файлы сохраняются в папках, имена которых образуются добавлением к номеру папки идентификатора, состоящего из пяти символов: "P_" плюс трехзначный порядковый номер для изображений, сделанных в режиме съемки панорамы (например, "101P_001"; 📖 42), или добавлением "NIKON" для всех остальных изображений (например, "100NIKON"). Когда номер снимка доходит до 9999, создается новая папка. Номера файлов присваиваются автоматически, начиная с "0001".
- Файлы, скопированные с помощью команды **Копирование > Выбранные снимки**, копируются в текущую папку, где им присваиваются новые номера файлов в порядке возрастания, начиная с самого большого номера файла, сохраненного в памяти. Команды **Копирование > Все снимки** копируют все папки с исходного носителя; имена файлов не изменяются, но папкам присваиваются новые номера в возрастающем порядке, начиная с самого большого номера папки на целевом носителе (📖 116).
- В папке может храниться до 200 изображений. Если в текущей папке находится 200 изображений, то следующее изображение будет помещено в новую папку, которой будет присвоен номер, увеличенный на единицу. Если текущая папка имеет номер 999 и содержит 200 изображений или изображение с номером 9999, дальнейшая съемка невозможна. Следует отформатировать носитель данных (📖 109) или установить новую карту памяти.

Сообщения об ошибках

В таблице ниже приведены сообщения об ошибках и различные предупреждения, отображаемые на мониторе фотокамеры, а также действия, которые следует предпринять в каждом случае.

Монитор	Неисправность	Способ устранения	
 (мигает)	Не настроены часы.	Настройте часы.	98
	Низкий уровень заряда батареи.	Подготовьтесь к замене батареи.	14, 114
 Батарея разряжена.	Батарея разряжена.	Замените батареи.	
 Перегрев батареи	Слишком высокая температура батареи.	Выключите фотокамеру и дайте батарее время на охлаждение перед тем, как снова использовать фотокамеру. Через 5 секунд данное сообщение исчезнет, монитор выключится, а индикаторы включения питания и вспышки будут часто мигать. Через три минуты после того, как начнут мигать индикаторы, фотокамера автоматически выключится. Нажатие выключателя питания также отключает фотокамеру.	14
 (мигает красным)	Фотокамера не может сфокусироваться.	<ul style="list-style-type: none"> • Выполните фокусировку повторно. • Используйте блокировку фокуса. 	24, 25, 48
 Подождите, пока камера закончит запись.	До завершения сохранения фотокамера не может выполнять другие действия.	Подождите, пока сообщение автоматически не исчезнет с экрана по окончании сохранения.	25
 Карточка памяти защищена от записи.	Переключатель защиты от записи находится в положении блокировки ("lock").	Переведите переключатель защиты от записи на карте памяти в положение записи ("write").	19
 Эту карточку использовать нельзя.	Ошибка доступа к карте памяти.	<ul style="list-style-type: none"> • Используйте рекомендованные карты памяти. • Убедитесь, что контакты не загрязнены. 	122
 Карточка не читается.		<ul style="list-style-type: none"> • Проверьте правильность установки карты памяти. 	18

Монитор	Неисправность	Способ устранения	
<p>! Карточка не отформатирована. Отформатировать?</p> <p>Да Нет</p>	Карточка памяти не отформатирована для использования с фотокамерой COOLPIX L110.	Все данные, сохраненные на карте памяти, будут удалены. Если на карте памяти содержатся данные, которые следует сохранить, выберите Нет и перед форматированием карты памяти выполните резервное копирование данных на компьютер. Чтобы отформатировать карту памяти, выберите Да и нажмите кнопку OK .	19
<p>! Закончилась память.</p>	Карточка памяти заполнена.	<ul style="list-style-type: none"> • Выберите меньший режим изображения. • Удалите изображения. • Вставьте новую карту памяти. • Извлеките карту памяти и используйте внутреннюю память. 	51 26, 67, 79 18 19
<p>! Снимок нельзя сохранить.</p>	Ошибка при сохранении изображения.	Отформатируйте внутреннюю память или карту памяти.	109
	Закончились свободные номера файлов.	<ul style="list-style-type: none"> • Вставьте новую карту памяти. • Отформатируйте внутреннюю память или карту памяти. 	18 109
	Изображение нельзя использовать в качестве экрана приветствия.	<p>Следующие изображения нельзя зарегистрировать в качестве экрана приветствия.</p> <ul style="list-style-type: none"> • Изображения, уменьшенные до размера 320 x 240 или менее при редактировании с помощью функции кадрирования или уменьшенного снимка • Изображения, снятые с настройкой режима изображения  3968x2232 или  1920x1080. 	51, 71, 72
	Недостаточно памяти для копирования изображения.	Удалите изображения с носителя данных.	67
<p>! Снимок изменить невозможно.</p>	Вы пытаетесь редактировать изображение, которое редактировать нельзя.	<ul style="list-style-type: none"> • Проверьте, какие функции редактирования можно использовать. • Эти функции нельзя использовать для видеороликов. 	69 —
<p>! Видео записать нельзя.</p>	Ошибка времени ожидания в процессе записи видеоролика.	Используйте карту памяти с более высокой скоростью записи.	18

Монитор	Неисправность	Способ устранения	
1 В памяти нет снимков.	Изображения во внутренней памяти фотокамеры или на карте памяти отсутствуют.	Извлеките карту памяти, чтобы просмотреть изображения из внутренней памяти.	116
1 Файл не является снимком.	Файл создан не фотокамерой COOLPIX L110.	Просмотр файла данной камерой невозможен. Для просмотра файла используйте компьютер или иные устройства, использовавшиеся для создания или редактирования файла.	–
1 Этот файл просмотреть нельзя.			
1 Все снимки скрыты.	Изображение нельзя воспроизвести при показе слайдов.	–	66
1 Этот снимок нельзя стереть.	Изображение защищено.	Отключите защиту.	114
1 Пункт назначения находится в текущем часовом поясе.	Место назначения находится в домашнем часовом поясе.	–	98
1 Активируйте вспышку.	Встроенная вспышка опущена.	<ul style="list-style-type: none"> • Поднимите встроенную вспышку перед сменой режима вспышки. • Поднимите встроенную вспышку при съемке в сюжетных режимах Ночной портрет и Освещение сзади. 	6, 29 37, 41
1 Опустите вспышку.	Вспышка поднята при записи видеоролика.	Может воспрепятствовать записи звука. Осторожно опустите вспышку. Звук опускания вспышки может быть записан.	73
1 Ошибка объектива. (Если крышка объектива не снята, выключите камеру, снимите крышку и снова вкл-те камеру.)	Ошибка объектива.	Снимите крышку объектива (если она еще прикреплена), выключите фотокамеру и снова включите ее. Если ошибка не устранена, обратитесь к продавцу или в сервисный центр компании Nikon.	20
1 Ошибка передачи данных	Отсоединение USB-кабеля во время передачи данных или печати.	Выключите фотокамеру и снова подсоедините USB-кабель.	88

Монитор	Неисправность	Способ устранения	
Ошибка системы 	Ошибка внутренних схем фотокамеры.	Выключите фотокамеру, извлеките и вновь установите батарею. Включите фотокамеру. Если ошибка не устранена, обратитесь к продавцу или в сервисный центр компании Nikon.	14, 20
 Ошибка принтера. Проверьте состояние принтера.	Закончились чернила или ошибка принтера.	Проверьте принтер. Устранив неисправность, выберите пункт Продолжить и нажмите кнопку  для возобновления печати.*	–
 Ошибка печати: проверьте бумагу	В принтер не установлена бумага указанного размера.	Загрузите бумагу указанного размера, выберите пункт Продолжить и нажмите кнопку  для возобновления печати.*	–
 Ошибка печати: застывание бумаги	В принтере застряла бумага.	Удалите застрявшую бумагу, выберите пункт Продолжить и нажмите кнопку  для возобновления печати.*	–
 Ошибка печати: закончилась бумага	В принтере нет бумаги.	Загрузите бумагу указанного размера, выберите пункт Продолжить и нажмите кнопку  для возобновления печати.*	–
 Ошибка печати: проверьте чернила	Отсутствие чернил.	Проверьте уровень чернил, выберите пункт Продолжить и нажмите кнопку  для возобновления печати.*	–
 Ошибка печати: закончились чернила	Картридж для чернил пуст.	Замените чернила, выберите пункт Продолжить и нажмите кнопку  для возобновления печати.*	–
 Ошибка печати: поврежден файл	Произошла ошибка, вызванная файлом изображения.	Выберите пункт Отмена и нажмите кнопку  для отмены печати.	–

* Дополнительные сведения и инструкции см. в документации, поставляемой с принтером.

Поиск и устранение неисправностей

Прежде чем обращаться к продавцу или представителю компании Nikon, просмотрите приведенный ниже перечень распространенных неисправностей. Дополнительные сведения можно найти на страницах, номера которых приведены в столбце справа.

Монитор, настройки и питание фотокамеры



Неисправность	Причина/решение	
На мониторе нет изображения.	<ul style="list-style-type: none">• Фотокамера выключена.• Батарея разряжена.• Режим ожидания для снижения энергопотребления: нажмите спусковую кнопку затвора наполовину.• Если индикатор вспышки мигает красным, дождитесь окончания зарядки вспышки.• Фотокамера подключена к компьютеру с помощью USB-кабеля.• Фотокамера подключена к телевизору через аудио-/видеокабель или кабель HDMI.	20 20 15, 24 30 83 80
Изображение на мониторе трудно рассмотреть.	<ul style="list-style-type: none">• Настройка яркости монитора.• Монитор загрязнен. Очистите монитор.	101 120
Фотокамера выключается без предупреждения.	<ul style="list-style-type: none">• Батарея разряжена.• Фотокамера автоматически отключается при переходе в режим энергосбережения.• Переохлаждение батареи.	20 108 119
Неправильные дата и время записи.	<ul style="list-style-type: none">• Изображения, снятые без установки часов, будут иметь временную метку "00/00/0000 00:00"; для видеороликов устанавливается дата и время "01/01/2010 00:00". Установите правильные дату и время с помощью параметра Дата в меню настройки.• Регулярно сверяйте часы фотокамеры с более точными часами и подстраивайте их при необходимости.	16 98
На мониторе отсутствуют индикаторы.	Для параметра Информация о фото выбрано значение Скрыть . Выберите Показать .	101
Недоступен параметр Впечатывание даты .	Не настроены часы фотокамеры.	16, 98
Дата не отображается на изображениях даже после включения параметра Впечатывание даты .	<ul style="list-style-type: none">• Впечатывание даты нельзя использовать в текущем режиме съемки.• Выбрана функция, которую нельзя использовать, если выбрано впечатывание даты.• Впечатывание даты не действует во время записи видеороликов.	103
Настройки фотокамеры сброшены.	Батарея часов разряжена, все настройки возвращены в значения по умолчанию.	99



Неисправность	Причина/решение	
Монитор выключается, а индикатор включения питания мигает.	Слишком высокая температура батареи. Выключите фотокамеру и дайте батарее остыть перед тем, как снова использовать фотокамеру. Через три минуты после того как начнут мигать индикаторы фотокамера автоматически выключится. Нажатие выключателя питания также отключает фотокамеру.	14







Фотокамеры с электронным управлением

В очень редких случаях на мониторе могут появляться необычные символы, а сама фотокамера перестает работать. В большинстве случаев это явление вызвано сильными внешними статическими разрядами. Выключите фотокамеру, извлеките и вновь установите батарею. Включите фотокамеру. Если неисправность не исчезла, обращайтесь к продавцу или в сервисный центр компании Nikon. Имейте в виду, что отключение источника питания описанным выше способом может привести к потере данных, которые не были сохранены во внутренней памяти или на карту памяти к моменту возникновения неполадки. Уже сохраненные данные затронуты не будут.

Съемка

Неисправность	Причина/решение	
При нажатии спусковой кнопки затвора съемка не выполняется.	• Когда фотокамера находится в режиме просмотра, нажмите кнопку  .	10
	• Если отображаются меню, нажмите кнопку MENU .	12
	• Батарея разряжена.	20
	• Если мигает индикатор вспышки, вспышка заряжается.	30
Невозможно использовать режим съемки.	Отсоедините кабель HDMI или USB-кабель.	80, 83, 88
Фотокамера не может сфокусироваться.	• Фокусировка производится по одному из объектов, с которыми автоматическая фокусировка работает некорректно.	25
	• Установите для параметра АФ-помощь в меню настройки значение Авто .	106
	• Ошибка фокусировки. Выключите фотокамеру и включите ее снова.	20
Изображения смазаны.	• Используйте вспышку.	29
	• Увеличьте чувствительность ISO.	56
	• Используйте подавление вибраций, обнаружение движения.	104, 105
	• Используйте функцию BSS (Выбор лучшего снимка).	55
	• Используйте штатив и автоспуск.	5, 32

Неисправность	Причина/решение	
Вертикальные полосы типа "хвоста кометы", бледнеющие на концах.	Светящийся след может появляться, если фотокамера направлена на яркий объект. При использовании режима "Мультикадр 16", спортивного непрерывного режима или во время записи видеороликов не снимайте такие яркие объекты, как солнце, солнечные блики и источники электрического света.	55, 121
Яркие точки на изображениях, сделанных со вспышкой.	Вспышка отражается от взвешенных в воздухе частиц. Опустите встроенную вспышку или установите режим вспышки на  (Выкл.).	6, 29
Вспышка не срабатывает.	<ul style="list-style-type: none"> • Встроенная вспышка опущена, или режим вспышки установлен на  (Выкл.). • Выбран сюжетный режим, в котором вспышка не включается. • Выбран спортивный непрерывный режим. • Выбрана функция, которую нельзя использовать, если выбрана вспышка. 	6, 29 35 46 58
Невозможно использование цифрового зума.	<p>Использование цифрового зума невозможно в следующих ситуациях.</p> <ul style="list-style-type: none"> • Когда выбран сюжетный режим Портрет или Ночной портрет. • Когда выбран режим интеллектуального портрета. • Когда параметр Мультикадр 16 выбран в режиме Непрерывный. • При записи видеороликов 	36, 37 44 55 73
Недоступен параметр Режим изображения .	<ul style="list-style-type: none"> • Выбрана функция, которую нельзя использовать в выбранном режиме изображения. • Доступные размеры изображения зависят от текущего режима съемки. 	58 51
Спуск затвора не сопровождается звуком.	<ul style="list-style-type: none"> • Параметр Выкл. выбран для пункта Настройка звука > Звук затвора в меню настройки. • Не закрывайте динамик. 	107 4
Не включается вспомогательная подсветка АФ.	<ul style="list-style-type: none"> • Для параметра АФ-помощь в меню режима настройки фотокамеры выбрано значение Выкл. • В некоторых сюжетных режимах вспомогательная подсветка АФ отключается автоматически. 	106 36-41
Изображения выглядят размытыми.	Объектив загрязнен. Очистите объектив.	120
Неестественные оттенки.	Баланс белого не соответствует источнику света.	53

Неисправность	Причина/решение	
На снимках появляются случайно расположенные яркие точки (т.н. "шум").	Объект темный, поэтому установлена слишком длинная выдержка или слишком высокая чувствительность. <ul style="list-style-type: none"> Шум можно уменьшить, если использовать вспышку. Выберите более низкое значение чувствительности ISO. 	29 56
Изображения слишком темные (недозэкспонированные).	<ul style="list-style-type: none"> Встроенная вспышка опущена, или режим вспышки установлен на  (Выкл.). Перекрыто окно вспышки. Объект съемки находится за пределами зоны действия вспышки. Настройте поправку экспозиции. Увеличьте чувствительность ISO. Объект освещен сзади. Выберите сюжетный режим Освещение сзади или установите вспышку в режим  (заполняющая вспышка). 	6, 29 22 29 33 56 29, 41
Изображения слишком светлые (перезэкспонированные).	Настройте поправку экспозиции.	33
Непредсказуемые результаты при выборе режима вспышки  (автоматический с подавлением эффекта "красных глаз").	Если для съемки используется режим  (автоматический режим с удалением эффекта "красных глаз") и заполняющая вспышка с медленной синхронизацией и подавлением эффекта "красных глаз" в сюжетном режиме Ночной портрет (в простом авто режиме или в режиме ночного портрета), то можно применять функцию исправления эффекта "красных глаз" в местах, не подверженных эффекту "красных глаз". Используйте автоматический или любой сюжетный режим, кроме режима Ночной портрет , и измените режим вспышки на любой другой, кроме  (автоматический режим с удалением эффекта "красных глаз"), а затем повторите съемку.	28, 29, 37

Просмотр

Неисправность	Причина/решение	
Невозможно воспроизвести файл.	<ul style="list-style-type: none"> Файл был перезаписан или переименован с помощью компьютера или фотокамеры другого производителя. Просматривать можно только видеоролики, записанные с помощью фотокамеры COOLPIX L110. 	– 79
Не удастся увеличить изображение.	Увеличение при просмотре нельзя использовать для видеороликов, уменьшенных снимков или изображений, кадрированных до размера 320 x 240 или меньше.	–

Неисправность	Причина/решение	
<p>Не удается использовать функции D-Lighting, кадрирования или создания уменьшенных копий.</p>	<ul style="list-style-type: none"> • Эти функции нельзя использовать для видеороликов. • Изображения, отснятые с настройкой параметра Режим изображения  3968x2232 или  1920x1080, редактировать нельзя. • Выберите снимок, поддерживающий функцию D-Lighting, кадрирования или создания уменьшенных снимков. • Этой фотокамерой невозможно редактировать изображения, сделанные другими фотокамерами. 	<p>79 51 69 69</p>
<p>Изображения не отображаются на экране телевизора.</p>	<ul style="list-style-type: none"> • Выберите правильный Режим видео или Настройки ТВ HDMI (меню Настройка > Настройки ТВ). • На карте памяти нет изображений. Вставьте другую карту памяти. Извлеките карту памяти, чтобы просмотреть изображения из внутренней памяти. • Аудио-/видео кабель или USB-кабель подключен к фотокамере, когда кабель HDMI также подключен. 	<p>110 18 81</p>
<p>При подключении фотокамеры к компьютеру не запускается приложение Nikon Transfer.</p>	<ul style="list-style-type: none"> • Фотокамера выключена. • Батарея разряжена. • USB-кабель подключен неправильно. • Фотокамера не распознается компьютером. • Проверьте системные требования. • Компьютер не настроен для автоматического запуска программы Nikon Transfer. Дополнительные сведения об использовании Nikon Transfer см. в справке приложения Nikon Transfer. 	<p>20 20 83 – 82 –</p>
<p>Не отображаются изображения, отобранные для печати.</p>	<p>На карте памяти нет изображений. Вставьте другую карту памяти. Извлеките карту памяти, чтобы распечатать изображения, хранящиеся во внутренней памяти.</p>	<p>18</p>
<p>Не удается выбрать размер бумаги с помощью фотокамеры.</p>	<p>Даже при использовании принтера, совместимого с PictBridge, размер бумаги нельзя выбрать в следующих случаях. Для выбора размера бумаги используйте принтер.</p> <ul style="list-style-type: none"> • Принтер не поддерживает размеры бумаги, используемые фотокамерой. • Принтер автоматически выбирает размер бумаги. 	<p>89, 90</p>

Технические характеристики

Цифровая фотокамера Nikon COOLPIX L110

Тип	Компактная цифровая фотокамера
Эффективное число пикселей	12,1 млн. пикселей
Матрица	ПЗС 1/2,3 дюйма; всего 12,39 млн. пикселей
Объектив	15x оптический зум, объектив NIKKOR
Фокусное расстояние	5.0-75.0мм
число f	Угол зрения эквивалентен объективу 28-420мм для формата 35мм [135]
Оптическая схема	f/3.5-5.4
	12 элементов в 8 группах
Цифровой зум	Не более 4x
	Угол зрения эквивалентен объективу примерно 1680мм для формата 35мм [135]
Подавление вибраций	Сочетание сдвига матрицы и электронного VR (для фотографий) Электронный VR (видеоролики)
Автофокус (АФ)	Автофокусировка с функцией определения контраста
Диапазон расстояний фокусировки (расстояние от объектива)	<ul style="list-style-type: none">• Примерно от 50 см до ∞ (W); примерно от 1,5 м до ∞ (T)• Режим макросъемки: от 1 см (среднее положение зума) до ∞
Зона фокусировки	Центр, система распознавания лиц
Монитор	Жидкокристаллический монитор TFT с диагональю 7,5 см/3,0 дюйма, примерно 460 тыс. точек, с антибликовым покрытием и 5 уровнями регулировки яркости
Покрытие кадра (в режиме съемки)	Примерно 97% по горизонтали и 97% по вертикали (по сравнению с реальным снимком)
Покрытие кадра (в режиме просмотра)	Примерно 100% по горизонтали и 100% по вертикали (по сравнению с реальным снимком)
Хранение	
Носители	Внутренняя память (примерно 43 МБ), карты памяти Secure Digital (SD)
Файловая система	Совместимость с DCF, Exif 2,2 и DPOF
Форматы файлов	Фотоснимки: JPEG Видеоролики: MOV (видео: MPEG-4 AVC/H.264, аудио: AAC, стерео)
Размер изображения (пикселей)	<ul style="list-style-type: none">• 12M (Высокий) [4000x3000 ★]• 12M [4000x3000]• 8M [3264x2448]• 5M [2592x1944]• 3M [2048x1536]• ПК [1024x768]• VGA [640x480]• 16:9 [3968x2232]• 16:9 [1920x1080]
Чувствительность (стандартная чувствительность на выходе)	ISO 80, 100, 200, 400, 800, 1600, 3200, 6400, Auto (ISO 80-800), спортивный непрерывный режим (ISO 640-3200)
Экспозиция	
Замер экспозиции	256-сегментный матричный, центрально-взвешенный (при увеличении цифровым зумом до 2 раз), точечный (при увеличении цифровым зумом в 2 раза или больше)
Управление экспозицией	Программный автоматический режим управления экспозицией с функциями обнаружения движения и поправки экспозиции (от -2,0 до +2,0 EV с шагом по 1/3 EV)
Рабочий диапазон (автоматический режим)	[W]: от 0,7 до 15,9 EV [T]: от 1,9 до 17,1 EV (значения экспозиции получены с автоматической регулировкой чувствительности ISO, преобразованные в значения ISO 100)

Технические характеристики

Затвор	Комбинированный электронно-механический затвор
Выдержка	1/1000 - 2 с, 1/8000 - 1/15 с (спортивный непрерывный режим)
Диафрагма	ND-фильтр (фильтр нейтральной плотности) с электронным управлением (-2 AB)
Рабочий диапазон	2 шага (f/3,5 и f/7 [W])
Автоспуск	Примерно 10 секунд
Встроенная вспышка	
Расстояние (примерно)	[W]: от 0,5 до 5,5 м
(Чувствительность: Авто)	[T]: от 1,5 до 3,5 м
Управление вспышкой	Автосвипшка TTL с предварительными вспышками
Интерфейс	Высокоскоростной USB
Протокол передачи данных	MTP, PTP
Видеовыход	NTSC или PAL
Разъемы ввода/вывода	Аудио-/видеовыход/цифровой вход/выход (USB), разъем HDMI mini, (выход HDMI) входной разъем постоянного тока
Поддерживаемые языки	Английский, арабский, венгерский, голландский, греческий, датский, индонезийский, испанский, итальянский, китайский (упрощенное и традиционное письмо), корейский, немецкий, норвежский, польский, португальский, русский, тайский, турецкий, финский, французский, чешский, шведский, японский
Источники питания	<ul style="list-style-type: none"> • Четыре литиевые батареи FR6/L91 (типоразмер AA) • Четыре щелочные батареи LR6/L40 (типоразмер AA) • Четыре никель-металлгидридные аккумуляторные батареи Nikon EN-MH2 (приобретаются отдельно) • Сетевой блок питания EN-67 (приобретается дополнительно)
Число снятых кадров (ресурс работы батареи)*	Примерно 840 снимков с литиевыми батареями, 270 снимков с щелочными батареями или 500 снимков с батареями EN-MH2
Размеры (Ш × В × Г)	Примерно 108,9 × 74,3 × 78,1 мм (без выступающих частей)
Масса	Примерно 406 г (включая батареи и SD-карту памяти)
Условия эксплуатации	
Рабочая температура	от 0 до 40°C
Влажность	Менее 85 % (без конденсата)

- Если не указано иначе, все цифры относятся к фотокамере с полностью заряженными литиевыми батареями, эксплуатируемыми при температуре окружающей среды 25°C.
- * Основано на стандартах ассоциации CIPA (Camera and Imaging Products Association) для измерения энергоресурса батарей фотокамеры. Значения получены при 23 (±2) °C; регулировка зума при каждом снимке, вспышка для каждого второго снимка, режим изображения:  **4000×3000**. Ресурс работы батареи зависит от интервала съемки и продолжительности отображения меню и просмотра снимков. Поставляемые батареи предназначены только для пробного использования.

Технические характеристики

Компания Nikon не несет ответственности за возможные ошибки в настоящем руководстве. Внешний вид изделия и его технические характеристики могут быть изменены без предварительного уведомления.

Поддерживаемые стандарты

- **Формат DCF:** Design Rule for Camera File System — это стандарт, широко используемый в индустрии цифровых фотокамер для совместимости фотокамер различных производителей.
- **Формат DPOF:** Digital Print Order Format — это широко используемый стандарт, позволяющий печатать изображения из заданий печати, сохраненных на карте памяти.
- **Exif, версия 2.2:** данная фотокамера поддерживает формат Exif (совместимый формат графических файлов для цифровых фотокамер) версии 2.2 — стандарт, который позволяет вместе с изображением сохранить в файле различные данные, используемые для оптимизации цветопередачи при печати фотографий на принтерах, поддерживающих стандарт Exif.
- **PictBridge:** стандарт, разработанный совместно производителями цифровых фотокамер и принтеров, позволяет печатать снимки напрямую без подключения фотокамеры к компьютеру.

Алфавитный указатель

СИМВОЛЫ

AE/AF-L 43

D-Lighting 70

Автоматический режим 48

Автоспуск 32

кнопка (просмотр) 5, 10

кнопка (режим съемки) 5, 10

кнопка (сделать выбор) 5, 11

, кнопка 4, 13

T, кнопка 4, 13, 23, 59, 60, 61, 62

W, кнопка 4, 23, 59, 60, 61, 62

Z, кнопка 4, 23, 59, 60, 61, 62

Q, кнопка 4, 23, 59, 60, 61, 62

, кнопка видеосъемки 5, 10

MENU Кнопка меню 5, 12

Поправка экспозиции 33

Простой авто режим 20, 28

Режим вспышки 30

Режим интеллектуального портрета 44

Режим макросъемки 49

Режим просмотра 26

Спортивный непрерывный режим 46

Сюжетный режим 35

Удалить, кнопка 5, 26, 27, 79

B

BSS 55

D

D-Lighting 69, 70

DPOF 136

DSCN 123

E

EH-67 15, 122

EN-MH2 14, 114, 119, 122

F

FSCN 123

H

HDMI 110

J

JPG 123

M

MOV 123

N

Nikon Transfer 83

P

PictBridge 87, 136

R

RSCN 123

S

SSCN 123

U

USB-кабель 82, 83

V

ViewNX 85

A

Автовыключение 15, 108

Автоматическая вспышка 29

Автоспуск 32

Автофокус 24, 49, 78

Аудио/видеовход 80

B

Баланс белого 53

Батареи 14, 99

Батарейный отсек 5

Блокировка фокуса 25, 48

B

Версия прошивки 117

Вкладки 12

Внутренняя память 18

Впечатывание даты 103

Вспомогательная подсветка АФ 4, 25, 106

Вспышка 29, 30

Встроенная вспышка 4, 29

Встроенный микрофон 4

Вход HDMI 80

Входной разъем постоянного тока 4

Выбор лучшего снимка (BSS) 55

Выдержка 24

Выключатель питания 4, 14, 20

Выключено 29

Г

Гнездо для карты памяти 5, 18
Громкость 79

Д

Дата 16, 98
Диафрагма 24
Динамик 4
Дневной свет 53
Дополнительные принадлежности 122

Е

Емкость памяти 20

З

Задание печати 64
Задание печати (дата) 65
Закат  38
Заполняющая вспышка 29
Защита 114
Звук затвора 107
Звук кнопки 107

И

Идентификатор 123
Имена папок 123
Имена файлов 123
Индикатор автоспуска 4, 32
Индикатор включения питания 4, 14, 20
Индикатор вспышки 5, 30
Индикаторная лампа 5
Интеллектуальный портрет 44
Информация о фото 101

К



Кабель HDMI 80
Кадрирование 72
Карта памяти 18, 122
Кнопка выбора режима съемки 5, 10
Кнопка записи видеороликов 5, 10
Кнопка зуммирования 4, 23, 79
Кнопка просмотра 5, 10
Компьютер 82
Копия  41
Копирование 116
Кoeffициент сжатия 51
Крышка батарейного отсека/гнезда для карты памяти 5, 14, 18

Крышка входного разъема постоянного тока 4



Л

Лампа дневного света 53
Лампа накаливания 53
Летнее время 16, 99
Литиевые батареи 14

М

Макро  39
Медленная синхронизация 29
Меню 96
Меню видео 73, 75
Меню настройки 93
Меню просмотра 63
Монитор 5, 8, 120
Музей  40
Мультикадр 16 55
Мультиселектор 5, 11



Н



Наполовину 13
Настройка звука 107
Настройка монитора 101
Настройки видео 77
Настройки ТВ 110
Непрерывный 55
Непрерывный АФ 78
Никель-металлгидридные батареи 14
Ночной пейзаж  39
Ночной портрет  37

О

Облачно 53
Обнаружение движения 105
Объектив 4, 133
Оптический зум 23
Освещение сзади  41
Отображение календаря 61

П



Параметры цвета 57
Пейзаж  36
Печать 64, 89, 90
Печать DPOF 92
Питание 14, 16, 20
Пляж/снег  38

Повернуть снимок 115
 Подавление вибраций 104
 Подавление шумов от ветра 78
 Подавление эффекта "красных глаз" 29, 31
 Покадровый 55
 Покадровый АФ 78
 Показ слайдов 66
 Поправка экспозиции 33
 Портрет  36
 Прямая печать 87
 Праздник/в помещ.  37
 Предупреждение о закрытых глазах 111
 Принтер 87
 Просмотр 26, 27, 59, 60, 62, 79
 Просмотр видеороликов 79
 Просмотр снимка 101
 Просмотр уменьшенных изображений 60
 Простой авто режим 20, 28
 Проушина для ремня фотокамеры 4

Р

Размер бумаги 89, 90
 Размер изображения 51
 Разъем HDMI mini 4
 Разъем USB и аудио-/видеовыход 4, 80, 82, 88
 Расширение 123
 Режим автофокуса 78
 Режим видео 110
 Режим воспроизведения 26
 Режим изображения 21, 35, 51
 Режим макросъемки 49
 Режим ожидания 108
 Режим полнокадрового просмотра 27
 Ремень 7
 Ручная настройка 54

С

Сброс всех значений 112
 Сепия 57
 Сетевой блок питания 15, 122
 Спортивный непрерывный режим 46
 Справка 13
 Спусковая кнопка затвора 4, 24
 Стандартные цвета 57
 Сумерки/рассвет  38
 Съемка 20, 22, 24
 Съемка еды  40
 Съемка панорамы  41, 42

Сюжетный режим 35, 36

Т

ТВ 80
 Тип батареи 15, 114

У

Увеличение при просмотре 62
 Удалить 26, 27, 67, 79
 Уменьшенный снимок 71
 Уровень заряда батареи 20

Ф

Фокусировка 13, 24, 78
 Форматирование 19, 109
 Форматирование внутренней памяти 109
 Форматирование карты памяти 19, 109

Ц

Цианотипия 57
 Цифровой зум 23

Ч

Часовой пояс 16, 98, 100
 Черно-белый 57
 Число оставшихся кадров 20, 52
 Чувствительность 30, 46, 56

Ш

Штативное гнездо 5

Щ

Щелочные батареи 14, 15

Э

Экран приветствия 97

Я

Язык/Language 110
 Яркие цвета 57
 Яркость 101



A series of horizontal dashed lines for handwriting practice, spanning the width of the page.



A series of horizontal dashed lines spanning the width of the page, intended for handwriting practice.



A series of horizontal dashed lines spanning the width of the page, intended for handwriting practice. There are 15 lines in total, starting from the top right and extending to the bottom left.

Nikon

Воспроизведение данного руководства в любой форме, полностью или частично (кроме краткого цитирования в критических статьях и обзорах) без письменного разрешения корпорации NIKON CORPORATION запрещено.



NIKON CORPORATION

Отпечатано в Европе

© 2010 Nikon Corporation

СТ0D02(1D)
6MM7431D-02