

MIRTA

природний вибір

Професійний фен HD-4550

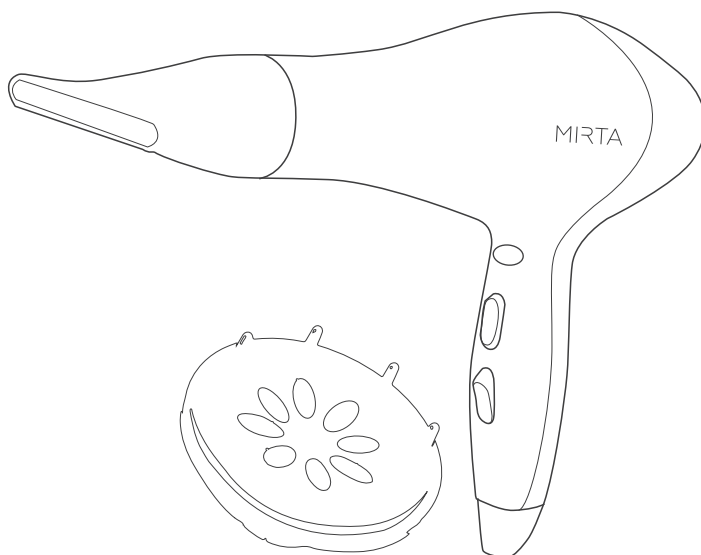

ІНСТРУКЦІЯ З ЕКСПЛУАТАЦІЇ

Дякуємо Вам за придбання даного виробу!
Щоб забезпечити ефективне та тривале використання приладу,
рекомендуємо уважно та повністю прочитати цю інструкцію.

1. Решітка для виходу повітря
2. Решітка для входу повітря
3. Насадка-концентратор
4. Кнопка для подачі холодного повітря
5. Регулятор потужності
6. Регулятор температури
7. Ручка
8. Насадка-дифузор

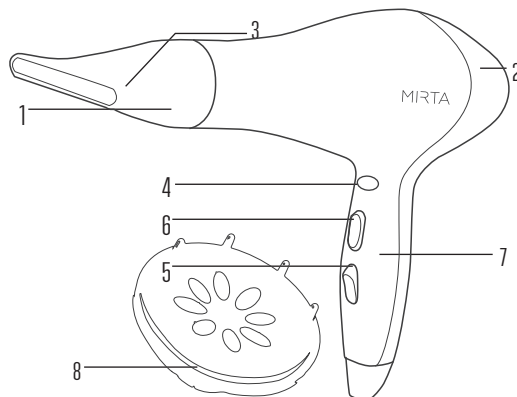

ТЕХНІЧНІ ХАРАКТЕРИСТИКИ

Напруга: 220-240 В/50-60 Гц;

Потужність: 2200 Вт

ЗАХОДИ БЕЗПЕКИ

Під час роботи з електроприладом завжди дотримуйтесь основних заходів безпеки, а саме:

1. Перед першим підключенням приладу до електромережі переконайтесь у тому, що технічні характеристики виробу, зазначені на коробці, відповідають параметрам вашої мережі.
2. Цей прилад не призначений для користування особами (зокрема малолітніми дітьми) з обмеженими фізичними, розумовими або психічними можливостями чи з браком досвіду та знань, за винятком випадків безпосередньої присутності уповноваженого наглядового персоналу, або коли особою, яка є відповідальною за їхню безпеку, надано необхідні інструкції щодо користування приладом.
3. Малолітні діти повинні бути під наглядом уповноваженого персоналу, щоб унеможливити їхню гру з приладом.
4. Не використовуйте прилад поблизу ванни, душової kabіни, раковини або інших емкостей, що можуть містити воду.
5. Завжди відключайте прилад від мережі відразу після використання.
6. Не закривайте вентиляційні отвори у приладі.
7. У разі перегрівання, прилад вимикається автоматично. У цьому випадку відключіть прилад від мережі та дайте йому охолонути протягом декількох хвилин. Перед тим, як увімкнути прилад знову, перевірте, щоб решітки для входу та виходу повітря не були заблоковані.
8. Не спрямовуйте потік повітря в очі або на інші чутливі частини тіла.
9. Не беріть прилад або шнур живлення вологими руками. Щоб уникнути удару електричним струмом, не занурюйте пристрій, шнур або вилку у воду або в іншу рідину.
10. Не торкайтесь та не діставайте прилад руками, якщо він впав у воду. негайно відключіть прилад від електромережі.
11. Використовуйте прилад тільки за його прямим призначенням.
12. При відключенні приладу від мережі тримайтеся рукою за вилку, не тягніть за шнур. Не використовуйте шнур живлення як ручку для приладу, не обмотуйте його навколо гострих поверхонь або кутів. Тримайте шнур подалі від гарячих поверхонь або поверхонь, що нагріваються.
13. Не використовуйте прилад із пошкодженим шнуром живлення або вилкою, а також після впливу рідин, падіння або будь-яких інших ушкоджень. Щоб уникнути удару електричним струмом, не намагайтесь самостійно розбирати або ремонтувати прилад. У разі необхідності зверніться до спеціалізованого сервісного центру.
14. Завжди вимикайте фен перш, ніж його покласти.
15. Очищуйте прилад відразу після його використання, щоб запобігти скупченню жиру, волосся тощо.

1. Підключіть прилад до електромережі. Налаштуйте потужність та температурний режим. Ви можете регулювати температуру та силу потоку повітря, що подається.
2. Під час сушіння волосся можна не використовувати насадку.
3. При моделюванні зачіски використовуйте насадку-концентратор.
4. Функція «Холодне повітря» призначена для закріплення зачіски після сушіння та укладки волосся.
5. Після завершення роботи приладу перемістіть регулятор потужності у позицію «0» та відключіть прилад від електромережі.

Налаштування потужності та температурного режиму повітря

Положення		Сила потоку повітря та температура
Регулятор температури	Регулятор швидкості повітря	
•	I	низька температура та слабкий потік повітря
• •	I	середня температура та слабкий потік повітря
• • •	I	висока температура та слабкий потік повітря
•	II	низька температура та сильний потік повітря
• •	II	середня температура та сильний потік повітря
• • •	II	висока температура та сильний потік повітря

0 = прилад вимкнений

* = холодне повітря

Увага! Перед підключенням приладу до електромережі переконайтеся у тому, що регулятор потужності знаходиться у положенні «0».

НАСАДКИ

Концентратор

Використання цієї насадки дозволяє спрямовувати потік повітря на ту ділянку голови, яку Ви укладаєте. Надіньте концентратор на вузький кінець фену та злегка притисніть, доки не почуєте клацання.

Дифузор

Насадка-дифузор усяяна спеціальними «пальчиками», в кожному з яких є маленький отвір, який, як крізь сито, пропускає потік гарячого повітря, роблячи його більш м'яким, розсіяним та щадним.»Пальчики» підіймають волосся від коренів, надаючи йому об'єм, та масажують шкіру голови.

Увага! Завжди відключайте прилад від електромережі перед його очищенням.

1. Протріть поверхню приладу сухою тканиною.
2. Зніміть насадку з фену перед тим, як її очистити.
3. Вимийте насадку під струменем води або протріть її вологою тканиною.

Увага! Ніколи не мийте прилад водою та не занурюйте його у воду.

4. Перед використанням та зберіганням приладу переконайтесь у тому, що насадка суха.

ЗБЕРІГАННЯ

Увага! Завжди відключайте прилад від електромережі, якщо він не використовується.

- Перед зберіганням приладу дайте йому охолонути.
- Дана модель фену має петлю для підвішування для комфортного зберігання приладу.
- Не обмотуйте шнур живлення навколо приладу.
- У разі пошкодження шнуру або вилки зверніться до спеціалізованого сервісного центру.

УТИЛІЗАЦІЯ ЦЬОГО ПРОДУКТУ



БЕЗПЕЧНА УТИЛІЗАЦІЯ ДЛЯ НАВКОЛИШНЬОГО СЕРЕДОВИЩА
Ви можете допомогти в охороні навколишнього середовища!

Будь ласка, завжди дотримуйтесь правила: передавайте непрацююче електричне обладнання до відповідного пункту збору відходів.

MIRTA

природный выбор

Профессиональный фен HD-4550

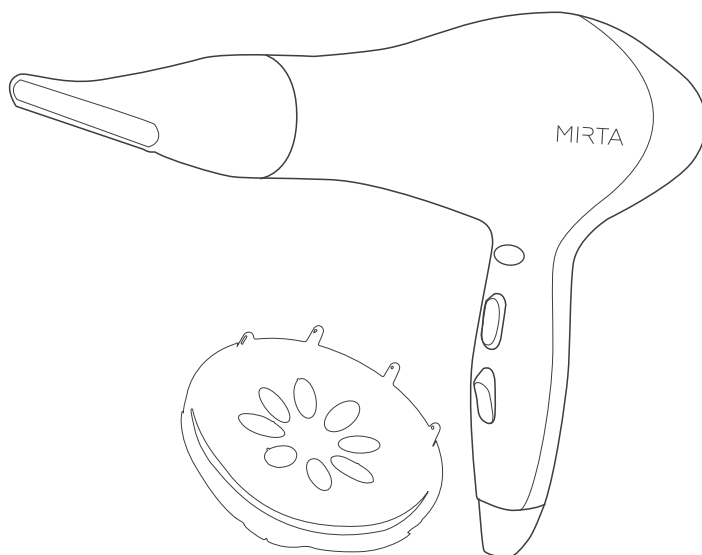

ИНСТРУКЦИЯ ПО ЭКСПЛУАТАЦИИ

Благодарим Вас за покупку данного изделия!
Чтобы обеспечить эффективное и длительное использование прибора, рекомендуем внимательно и полностью прочесть прилагаемую инструкцию.

Реальное изображение товара может отличаться от визуализации в печатных материалах

ОПИСАНИЕ ПРИБОРА

MIRTA

1. Решетка для выхода воздуха
2. Решетка для входа воздуха
3. Насадка-концентратор
4. Кнопка подачи холодного воздуха
5. Регулятор скорости
6. Регулятор температуры
7. Ручка
8. Петля для подвешивания
9. Насадка-диффузор

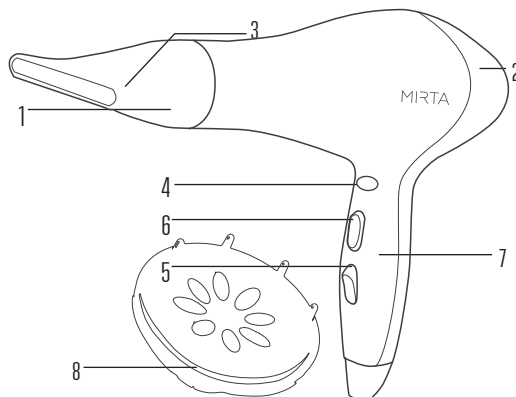

Технические характеристики:

Напряжение: 220-240 В/50-60 Гц;

Мощность: 2200 Вт

МЕРЫ БЕЗОПАСНОСТИ

При работе с электроприбором всегда соблюдайте основные правила безопасности, а именно:

1. Перед первым подключением прибора к электросети убедитесь в том, что технические характеристики изделия, указанные на коробке, соответствуют параметрам вашей сети.
2. Данный прибор не предназначен для использования лицами (в особенности малолетними детьми) с ограниченными физическими, умственными или психическими возможностями или с недостатком опыта и знаний, за исключением случаев непосредственного присутствия уполномоченного надзорного персонала, или когда лицом, ответственным за их безопасность, предоставлены необходимые инструкции по использованию прибора.
3. Малолетние дети должны находиться под наблюдением уполномоченного персонала, чтобы исключить их игру с прибором.
4. Не используйте прибор рядом с ванной, душевой кабиной, раковиной или рядом с другими емкостями, в которых может быть вода.
5. Всегда отключайте прибор от сети сразу после использования.
6. Не закрывайте вентиляционные отверстия в приборе.
7. При перегреве прибор выключается автоматически. В этом случае отключите прибор от сети и дайте ему остыть в течение нескольких минут. Перед тем, как включить прибор снова, проверьте, чтобы решетки для входа и выхода воздуха не были заблокированы.
8. Не направляйте поток воздуха в глаза или на другие чувствительные части тела.
9. Не берите прибор или шнур питания влажными руками. Чтобы избежать удара электрическим током, не погружайте устройство, шнур или вилку в воду или в другую жидкость.
10. Не прикасайтесь и не доставайте прибор руками, если он упал в воду. Немедленно отключите прибор от электросети.
11. Используйте прибор только по его прямому назначению.
12. При отключении прибора от сети держите рукой за вилку, не тяните за шнур. Не используйте шнур питания как ручку для устройства, не обматывайте его вокруг острых поверхностей или углов. Держите шнур подальше от горячих или нагреваемых поверхностей.
13. Не используйте прибор с поврежденным шнуром питания или вилкой, а также после воздействия жидкостей, падения или любых других повреждений. Чтобы избежать удара электрическим током, не пытайтесь самостоятельно разбирать или ремонтировать прибор. При необходимости обратитесь в специализированный сервисный центр.
14. Всегда выключайте фен прежде, чем его положить.
15. Очищайте прибор сразу после его использования, чтобы предотвратить скопление жира, волос и т.д.

1. Подключите прибор к электросети. Настройте мощность и температурный режим. Вы можете регулировать температуру и силу потока подаваемого воздуха.
2. Во время высушивания волос можно не использовать насадку.
3. При моделировании прически используйте насадку-концентратор.
4. Функция «Холодный воздух» предназначена для закрепления прически после высушивания и укладки волос.
5. После завершения работы прибора переместите регулятор мощности в положение «0» и отключите прибор от электросети.

Регулирование мощности и температурного режима воздуха

Положение		Сила потока воздуха и температура
Регулятор температуры	Регулятор скорости воздуха	
•	I	низкая температура и слабый поток воздуха
• •	I	средняя температура и слабый поток воздуха
• • •	I	высокая температура и слабый поток воздуха
•	II	низкая температура и сильный поток воздуха
• •	II	средняя температура и сильный поток воздуха
• • •	II	высокая температура и сильный поток воздуха

0 = прибор выключен

* = холодный воздух

Внимание! Перед подключением прибора к электросети убедитесь в том, что регулятор мощности находится в положении «0».

НАСАДКИ

Концентратор

Использование этой насадки позволяет направлять поток воздуха на тот участок головы, который Вы укладываете. Наденьте концентратор на узкий конец фена и слегка прижмите, пока не услышите щелчок.

Диффузор

Насадка-диффузор усеяна специальными «пальчиками», в каждом из которых есть маленькое отверстие, которое, как через сито, пропускает поток горячего воздуха, делая его более мягким, рассеянным и щадящим. «Пальчики» поднимают волосы от корней, придавая им объем, и массируют кожу головы.

ОЧИЩЕНИЕ И УХОД

MIRTA

Внимание! Всегда отключайте прибор от электросети перед его очисткой.

1. Протрите поверхность прибора сухой тканью.
2. Снимите насадку с фена перед тем, как ее очистить.
3. Вымойте насадку под струей воды или протрите ее влажной тканью.

Внимание! Никогда не мойте прибор водой и не погружайте его в воду.

4. Перед использованием и хранением прибора убедитесь в том, что насадка сухая.

ХРАНЕНИЕ

Внимание! Всегда отключайте прибор от электросети, если он не используется.

- Перед хранением прибора дайте ему остыть.
- Данная модель фена имеет петлю для подвешивания для комфортного хранения прибора.
- Не обматывайте шнур питания вокруг прибора.
- В случае повреждения шнура или вилки обратитесь в специализированный сервисный центр.

УТИЛИЗАЦИЯ ЭТОГО ПРОДУКТА



БЕЗОПАСНАЯ УТИЛИЗАЦИЯ ДЛЯ ОКРУЖАЮЩЕЙ СРЕДЫ

Вы можете помочь в охране окружающей среды!

Пожалуйста, всегда соблюдайте правило: передавайте неработающее электрическое оборудование в соответствующий пункт сбора отходов.