

ОЧИЩЕННЯ ТА ДОГЛЯД

Рекомендується проводити очищення приладу відразу після використання.

1. Відключіть пристрій від електромережі перед чищенням.
2. Ніколи не занурюйте моторний відсік у воду або інші рідини. Протирайте його м'якою тканиною.
3. Розберіть пристрій та помийте усі частини, які контактували з продуктами, окрім моторного відсіку. Ви можете мити їх у теплій воді із миючим засобом або у посудомийній машині.
4. Після очищення висушіть усі деталі та покладіть на зберігання у сухе місце.



Цей прилад не призначений для користування особами (зокрема малолітніми дітьми) з обмеженими фізичними, розумовими або психічними можливостями чи з браком досвіду та знань, за винятком випадків безпосередньої присутності уповноваженого наглядового персоналу, або коли особою, яка є відповідальною за їхню безпеку, надано необхідні інструкції щодо користування приладом. Малолітні діти повинні бути під наглядом уповноваженого персоналу, щоб унеможливити їхню гру з приладом.

Facebook.com/Mirta.ua

Youtube.com/mirtabrand

Instagram.com/mirta_ua

www.mirta.ua



ТЕХНІЧНІ ХАРАКТЕРИСТИКИ

BL-2670: 220-240 В, 50-60 Гц, 700 Вт

MIRTA
природний вибір

Блендер BL-2670



УТИЛІЗАЦІЯ ЦЬОГО ПРОДУКТУ



БЕЗПЕЧНА УТИЛІЗАЦІЯ ДЛЯ НАВКОЛИШНЬОГО СЕРЕДОВИЩА
Ви можете допомогти в охороні навколишнього середовища!

Будь ласка, завжди дотримуйтесь правила: передавайте непрацююче електричне обладнання до відповідного пункту збору відходів.

ІНСТРУКЦІЯ З ЕКСПЛУАТАЦІЇ

ОПИС ПРИЛАДУ

ЗАХОДИ БЕЗПЕКИ

Дякуємо, що обрали блендер Mirta!
Щоб забезпечити його тривале та ефективне використання,
уважно прочитайте цю інструкцію.

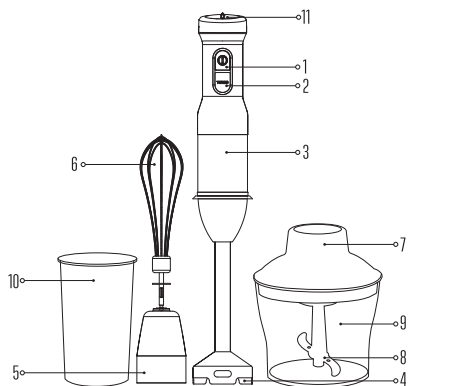

1. Кнопка режиму низької швидкості
2. Кнопка режиму високої швидкості
3. Моторний відсік
4. Ніжка блендера
5. Ніжка віничка
6. Віничок
7. Перехідна частина чаші
8. Ніж для подрібнення
9. Чаша для подрібнення
10. Мірний стакан
11. Регулятор швидкості

- Щоб уникнути виникнення ризику електричного удару, ніколи не занурюйте моторний відсік приладу у воду або іншу рідину.
- Перед чищенням або після використання вимикайте пристрій і витягніть штекер з розетки. Для відключення від електромережі не тягніть за шнур живлення, тримайтеся за штекер. Ніколи не пересувайте пристрій, тримаючись за шнур.
- Не вмикайте пристрій з пошкодженим шнуром живлення або розеткою, або після того, як пристрій проявляє ознаки неправильної роботи, падіння, або був пошкоджений будь-яким чином. Слідкуйте, щоб шнур не звисав з гострих кутів і не торкався гарячих поверхонь. Не кладіть які-небудь частини цього пристрою на або біля газових і електроконфорок.
- Використовуйте прилад тільки за його прямим призначенням і тільки в домашніх умовах.
- Не намагайтеся лагодити або розбирати прилад самостійно. При виникненні проблем з функціонуванням зверніться у сервісний центр.
- Не використовуйте насадки, які не рекомендовані виробником, так як це може призвести до пожежі, ураження електричним струмом або інших пошкоджень.
- Завжди розміщуйте прилад на рівній поверхні. Уникайте таких поверхонь, як раковини, дошки для сушіння, інших нерівних або похилих поверхонь. Не використовуйте абразивні речовини для чищення.
- Не торкайтеся лез, коли прилад включений в розетку. Вони дуже гострі. Вимкніть пристрій і від'єднайте від електромережі перед заміною аксесуарів або контакту з рухомими деталями. Будьте особливо обережними при поводженні з гострими лезами, при спустошенні чаші і під час чищення.
- Не перевантажуйте прилад занадто великою кількістю продуктів і робіть перерву через кожні 30 секунд.

ПРАВИЛА ЕКСПЛУАТАЦІЇ

ПРАВИЛА ЕКСПЛУАТАЦІЇ

ПЕРЕД ВИКОРИСТАННЯМ

- Ретельно промийте усі деталі, що будуть мати безпосередній контакт із харчовими продуктами.
- Дайте гарячим продуктам охолонути перед завантаженням їх у чашу для подрібнення (максимальна температура: 60°C).
- Перед завантаженням до чаші для подрібнення поріжте великі шматки продуктів на маленькі кубики зі сторонами приблизно 2 см.
- Зверіть пристрій перед тим, як підключати його до електромережі.

ВИКОРИСТАННЯ

РУЧНИЙ БЛЕНДЕР

Блендер призначений для:

- збивання рідин, таких як молочні продукти, фруктові соки, супи, коктейлі та шейки.
- вимішування м'яких інгредієнтів.
- приготування пюре, дитячого харчування.

1. Під'єднайте насадку блендера до робочого корпусу.
2. Занурте ніжку блендера у ємність з підготованими продуктами.
3. Натисніть кнопку увімкнення та відрегулюйте швидкість.
4. Поступово пересувайте пристрій вгору та вниз із невеликими обертами.

ЧАША ДЛЯ ПОДРІБНЕННЯ

Чаша призначена для подрібнення таких продуктів як ядра горіхів, м'ясо, цибуля, твердий сир, варені яйця, часник, трави, сухий хліб та ін.

1. Встановіть насадку із лезами у чашу для подрібнення.
2. Завантажте продукти у чашу.
3. Встановіть кришку на чашу з продуктами.
4. Встановіть робочий корпус на кришку.

5. Натисніть кнопку увімкнення та відрегулюйте швидкість.

Якщо інгредієнти прилипають до стінок чаші, додайте води, щоб прочистити її, або використайте шпатель. Завжди давайте пристрою охолонути після подрібнення.

ВІНИЧОК

Віничок призначений для збивання вершків, яєчного білку, десертів і т.і.

1. Під'єднайте віничок до перехідної частини.
2. Під'єднайте перехідну частину з віничком до моторного блоку.
3. Покладіть інгредієнти у миску (використовуйте велику та глибоку миску).
4. Занурте віничок повністю у інгредієнти. Щоб уникнути сплеску, починайте роботу на повільній швидкості.