

LYNX®



РУКОВОДСТВО ПО ЭКСПЛУАТАЦИИ
Xtrim™ Commander 600 HO E-TEC Limited • 2012

РУКОВОДСТВО ПО ЭКСПЛУАТАЦИИ 2012

Xtrim™ Commander 600 E-TEC Limited

НАПОМИНАНИЕ О БЕЗОПАСНОСТИ

Несоблюдение инструкций и рекомендаций по мерам безопасности, которые содержатся в Руководстве по эксплуатации и в табличках на корпусе снегохода, может привести к трагическим последствиям, не исключая травм, увечий и гибели людей!

При перепродаже следует передать Руководство по эксплуатации новому владельцу.



Изделия Lynx выпускаются компанией BRP Finland Oy.

Торговые марки компании Bombardier Recreational Products Inc. или её филиалов:

DESS™

3-D RAVE™

ROTAX™

LYNX®

HPG™

RER™

E-TEC®

TRA™

600 ACE™

4-TEC™

eDrive™



РОСС С-СА.МП10.В00011
с 11.07.2011 по 10.07.2012

ВВЕДЕНИЕ

Поздравляем, Вы стали владельцем снегохода Lynx®. Вне зависимости от выбранной модели, снегоход обеспечивается гарантией Bombardier Recreational Products Inc. (BRP) и поддержкой дилеров Lynx, которые всегда готовы обеспечить Вас запасными частями, обслуживанием и аксессуарами.

Руководство по эксплуатации предназначено для ознакомления владельца/водителя и пассажиров с органами управления, процедурами обслуживания и правилами безопасного вождения снегохода. Берите с собой это Руководство в каждую поездку. Внимательно изучите Руководство по эксплуатации, его содержание должно быть для Вас абсолютно понятным.

Храните это Руководство на борту Вашей машины. В случае перепродажи снегохода передайте Руководство по эксплуатации новому владельцу.

Если у Вас имеются какие-либо вопросы, которые рассматриваются в настоящем Руководстве или не были рассмотрены в нем, пожалуйста, напишите письмо в компанию BRP по следующему адресу:

BRP Finland OY Service Department
P.O. Box 8039
FIN-96101 ROVANIEMI
FINLAND
Tel +358 16 3208 111

В настоящем Руководстве для выделения важной информации используются следующие типы предупреждений.

▲ ПРЕДОСТЕРЕЖЕНИЕ

Информирует о потенциально опасных ситуациях, которые могут стать причиной получения серьёзной травмы или привести к летальному исходу.

▲ ОСТОРОЖНО Информирует об опасных ситуациях, которые могут стать причиной получения травм лёгкой или средней степени тяжести. При использовании без предупреждающего символа, указывает на наличие опасности нанесения только имущественного ущерба.

ПРИМЕЧАНИЕ: Указывает на информацию, дополняющую инструкции.

Ознакомление с этой информацией не ограждает Вас от опасности, но её осознание и выполнение предупреждений обеспечат более безопасную эксплуатацию снегохода.

Дилер заинтересован в удовлетворении Ваших потребностей. Специалисты дилера обучены проведению предпродажной подготовки снегохода и выполнению регулировок в соответствии с Вашими антропометрическими данными и предпочитаемым стилем вождения. Дилер объяснит Вам назначение органов управления снегоходом и необходимость регулировок подвески. Надеемся, что это будет интересно и полезно для Вас.

При продаже снегохода Вас обязательно проинформируют об условиях гарантийного обслуживания и попросят заполнить регистрационную гарантийную карточку.

Информация и описание узлов/систем, приведённые в Руководстве, соответствуют реальному положению дел на момент печати. Компания BRP придерживается политики постоянного обновления своей продукции, но при этом не считает себя обязанной внести соответствующие изменения в ранее выпущенные изделия.

Компания BRP, проводящая политику постоянного совершенствования продукции и внедрения инновационных решений, оставляет за собой право на изменение технических характеристик, конструкции, дизайна и комплектации оборудованием выпускаемых изделий, не принимая при этом на себя каких-либо дополнительных обязательств.

Иллюстрации, приведённые в Руководстве по эксплуатации, показывают типовую конструкцию различных узлов и деталей снегохода и могут иногда не в полной мере отражать все особенности конструкции и формы деталей аналогичного функционального назначения, установленных на Вашем экземпляре изделия.

Настоящий документ может быть переведён на другие языки. Во всех спорных случаях трактовки информации предпочтение отдаётся тексту на английском языке.

Технические характеристики приведены в метрической системе единиц СИ (в скобках могут быть указаны значения тех же величин в единицах измерения, применяемых в США и Великобритании). Для удобства (и там, где возможно) значения физических величин округлены.

Основные узлы и детали снегохода изготовлены по метрическим стандартам. Крепёжные детали также изготовлены в метрической системе и их нельзя заменять деталями иных систем.

В качестве принадлежностей и заменяемых деталей рекомендуем использовать только подлинные изделия компании BRP. Они спроектированы специально для Вашего транспортного средства и изготовлены в соответствии с высокими требованиями фирменных стандартов производства.

Если у Вас появились какие-либо вопросы, касающиеся гарантийного обслуживания, обратитесь к разделу «ГАРАНТИЙНЫЕ ОБЯЗАТЕЛЬСТВА» настоящего Руководства и/или к любому авторизованному дилеру Lynx.

ОГЛАВЛЕНИЕ

ВВЕДЕНИЕ	1
----------------	---

ИНФОРМАЦИЯ ПО БЕЗОПАСНОСТИ

ПРАВИЛА ТЕХНИКИ БЕЗОПАСНОСТИ.....	8
Подготовка	8
Мощность	8
Возраст	8
Вождение.....	8
Эксплуатация.....	9
Техническое обслуживание	10
Топливо.....	10
Основные правила техники безопасности для пассажира	11
ЗАКОНОДАТЕЛЬНЫЕ НОРМЫ	12
УПРАВЛЕНИЕ СНЕГОХОДОМ	13
Принцип действия	13
Вождение.....	13
Движение с пассажиром.....	15
Разновидности трасс и условий движения.....	16
Транспортировка и буксировка снегохода.....	20

ОКРУЖАЮЩАЯ СРЕДА

ОБЩИЕ СВЕДЕНИЯ.....	22
ЧТО ЗНАЧИТ БЕРЕЖНО ОТНОСИТЬСЯ К ПРИРОДЕ?.....	23
ПОЧЕМУ СЛЕДУЕТ БЕРЕЖНО ОТНОСИТЬСЯ К ПРИРОДЕ?	24

ИНФОРМАЦИЯ О ТРАНСПОРТНОМ СРЕДСТВЕ

ИДЕНТИФИКАЦИОННЫЕ НОМЕРА СНЕГОХОДА.....	26
Табличка с данными снегохода	26
Серийный номер.....	26
ОРГАНЫ УПРАВЛЕНИЯ, ПРИБОРЫ, ОБОРУДОВАНИЕ	27
1) Спидометр	29
2) Тахометр (об/мин).....	29
3) Цифровой дисплей	29
4) Многофункциональный цифровой дисплей информационного центра	30
5) Сигнальные лампы информационного центра	40
6) Кнопка MODE (M), расположенная на информационном центре	42
7) Кнопка SET (S), расположенная на информационном центре.....	42
8) Рычаг дроссельной заслонки	42
9) Рычаг тормоза	42
10) Рычаг стояночного тормоза.....	42
11) Многофункциональный переключатель.....	43
12) Руль.....	45
13) Захват на руле	45
14) Выключатель со шнуром безопасности	45
15) Выключатель двигателя.....	47
16) Рукоятка ручного стартера	47
17) Рычаг переключения передач	47
18) Крышка топливного бака	48
19) Капот и боковые панели	48

20) Предохранители.....	51
21) Рукоятка/бампер.....	51
22) Багажное отделение.....	52
23) Возимый комплект инструментов	52
24) Место для хранения запасных свечей зажигания	52
25) Запасной ремень вариатора	52
26) Щитки и кожухи.....	53
27) Гусеница.....	53
28) Пассажирское сиденье.....	54
29) Поручни пассажирского сиденья	55
30) Задняя багажная площадка	55
31) Электрическая розетка (12 В)	55
32) Сцепное устройство.....	55
33) Багажный кофр.....	56
34) Лопата.....	56
СИСТЕМА ПОДАЧИ ТОПЛИВА.....	57
Рекомендуемое топливо	57
ИНЖЕКЦИОННОЕ МАСЛО (600 НО Е-ТЕС)	58
Рекомендуемое инжекционное масло.....	58
ОБКАТКА СНЕГОХОДА	59
Продолжительность периода обкатки	59
Эксплуатация в период обкатки.....	59
УКАЗАНИЯ ПО ЭКСПЛУАТАЦИИ.....	60
Контрольный осмотр перед выездом	60
Пуск двигателя.....	61
Запуск двигателя с использование ручного стартера	62
Прогрев снегохода	62
Функционирование коробки передач	62
Выключение двигателя	63
Заключительные операции после поездки.....	63
ОСОБЫЕ УСЛОВИЯ ЭКСПЛУАТАЦИИ	65
Высокогорье.....	65
Аварийный пуск двигателя.....	65
Буксировка груза	66
Буксировка другого снегохода.....	66
Транспортировка снегохода.....	66
НАСТРОЙКА ПОДВЕСКИ СНЕГОХОДА	67
Регулировка задней подвески.....	67
Регулировка передней подвески	69
УСТРАНЕНИЕ НЕИСПРАВНОСТЕЙ	71
Звуковые коды	71
Общие сведения.....	71
ТЕХНИЧЕСКИЕ ХАРАКТЕРИСТИКИ	73

ТЕХНИЧЕСКОЕ ОБСЛУЖИВАНИЕ

КОНТРОЛЬНЫЙ ОСМОТР СНЕГОХОДА ПОСЛЕ ОБКАТКИ.....	78
РЕГЛАМЕНТ ТЕХНИЧЕСКОГО ОБСЛУЖИВАНИЯ	79
РЕГЛАМЕНТ ТЕХНИЧЕСКОГО ОБСЛУЖИВАНИЯ (ДВУХТАКТНЫЕ ДВИГАТЕЛИ)	80
ПРЕДСЕЗОННАЯ ПОДГОТОВКА	82

ХРАНЕНИЕ	83
ДВИГАТЕЛЬ.....	84
Проверка воздушного фильтра	84
Система охлаждения.....	84
Система выпуска отработавших газов	84
СИСТЕМА ПРИВОДА.....	85
Защитный кожух ремня вариатора	85
Уровень тормозной жидкости	86
Состояние тормозного механизма.....	86
Регулировка тормозного механизма	86
Масло для коробки передач	86
Ремень вариатора.....	87
Ведущий шкив.....	89
Гусеница	90
Натяжение и центровка гусеницы.....	90
ПОДВЕСКА.....	94
Состояние задней подвески	94
Состояние ленточного ограничителя	94
Смазка компонентов задней подвески.....	94
Рулевое управление и передняя подвеска	94
Лыжи.....	94
ЭЛЕКТРООБОРУДОВАНИЕ	95
Рекомендуемые свечи зажигания.....	95
Упор двигателя.....	95
Предохранители	95
КОРПУС/РАМА	97
Чистка и защитная смазка	97
Замена ламп	97
Задний фонарь	98
ХРАНЕНИЕ И ПРЕДСЕЗОННАЯ ПОДГОТОВКА	99
Хранение	99
Предсезонная подготовка.....	100

ГАРАНТИЙНЫЕ ОБЯЗАТЕЛЬСТВА

МЕЖДУНАРОДНАЯ ОГРАНИЧЕННАЯ ГАРАНТИЯ: СНЕГОХОДЫ LYNX® 2012	102
КОНФИДЕНЦИАЛЬНОСТЬ/ОТКАЗ ОТ УСЛУГ	105
ИЗМЕНЕНИЕ АДРЕСА ВЛАДЕЛЬЦА ИЛИ ПЕРЕПРОДАЖА	106

СЕРВИСНАЯ КНИЖКА

ОТМЕТКИ О ПРОХОЖДЕНИИ РЕГЛАМЕНТНЫХ РАБОТ.....	111
--	------------

***ИНФОРМАЦИЯ
ПО БЕЗОПАСНОСТИ***

ПРАВИЛА ТЕХНИКИ БЕЗОПАСНОСТИ

Подготовка

▲ Настоятельно рекомендуем пройти базовый курс обучения вождению снегохода. Внимательно изучите настоящее Руководство по эксплуатации, обратив особое внимание на содержащиеся в нем предупреждения. Вступите в клуб любителей снегоходов, это позволит не только интересно провести время, но и даст возможность овладеть навыками безопасного управления снегоходом. Первичный инструктаж по правилам безопасной эксплуатации снегохода Вы можете получить у дилера, друзей или членов клуба, которые имеют опыт вождения снегоходов. Запишитесь на местные курсы обучения водителей снегоходов.

▲ Объясните новичку-водителю, как запустить и заглушить двигатель. Покажите правильную посадку. Совершите тренировочные заезды на ровной, безлюдной местности. Убедитесь, что Ваш подопечный овладел основами вождения. Если есть возможность, запишите новичка на местные курсы обучения водителей снегоходов.

Мощность

▲ Ваш снегоход по своим динамическим и ходовым качествам превосходит другие аналогичные изделия, с которыми Вы, возможно, имели дело раньше. Не рекомендуем садиться за руль новичкам и малоопытным водителям.

▲ Снегоходы используются во многих регионах с разным состоянием снежного покрова. Не все модели снегохода одинаково приспособлены к различным климатическим условиям. Выбирая снегоход при покупке, проконсультируйтесь с дилером. Он порекомендует Вам именно ту модель, которая в наибольшей степени удовлетворит Вашим требованиям и условиям предполагаемой эксплуатации.

▲ Снегоход может стать причиной травм или гибели водителя, пассажира и находящихся поблизости людей. К трагическим происшествиям приводит использование снегохода не по прямому назначению, а также рискованная манера езды, не соответствующая возможностям водителя или самой машины и провоцирующая возникновение аварийных ситуаций.

Возраст

▲ Компания BRP рекомендует свои снегоходы тем, кому уже исполнилось 16 лет. Соблюдайте требования действующего законодательства.

Скорость

▲ Превышение безопасной скорости может представлять смертельную опасность. При движении на высокой скорости у Вас не остаётся достаточно времени, чтобы адекватно среагировать на изменившуюся ситуацию. Выбирайте такую скорость, которая в конкретных условиях движения обеспечивает максимальную безопасность. Соблюдайте ограничения скорости движения по трассе. Двигайтесь только по правой стороне снегоходной трассы.

Вождение

▲ Во время движения держитесь на безопасном удалении от других снегоходов и людей.

▲ Всегда соблюдайте безопасную дистанцию от других снегоходов и находящихся поблизости людей.

▲ Всегда соблюдайте безопасную дистанцию от других снегоходов и находящихся поблизости людей. Во время движения на снегоходе будьте предусмотрительны.

▲ Не управляйте снегоходом после приёма алкоголя или наркосодержащих препаратов, а также в усталом и болезненном состоянии. При эксплуатации снегохода будьте благоразумны.

▲ Эксплуатация снегохода на дорогах общего пользования и автомагистралях не допускается.

▲ Прогулки на снегоходе ночью могут доставить огромное удовольствие, но при этом следует быть особенно осторожным. Избегайте движения по незнакомой местности. Всегда проверяйте исправность приборов освещения и сигнализации. Имейте при себе запасные лампы и фонарь аварийной сигнализации.

▲ Зимние пейзажи прекрасны, но они не должны отвлекать Вас от управления снегоходом. Если Вы хотите по-настоящему оценить открывающиеся перед Вами виды, сверните с трассы и остановитесь сбоку от неё так, чтобы ваш снегоход не мешал движению других машин.

▲ Заборы представляют большую опасность как для людей, едущих на снегоходе, так и для снегохода. Объезжайте стороной столбы, поддерживающие провода.

▲ Трудноразличимые на расстоянии провода могут стать причиной серьёзного происшествия.

- ▲ Обязательно надевайте защитный шлем сертифицированного бренда, защитные очки и лицевой щиток. Эта рекомендация относится и к пассажиру.
- ▲ Помните, что движение вне трасс связано с повышенным риском, имеющим как естественное (например, лавины), так и искусственное происхождение.
- ▲ Избегайте движения на снегоходе по дорогам общего пользования. Если необходимо проехать какое-то расстояние по дороге, снизьте скорость движения. Помните, что снегоход не предназначен для движения по дорожным покрытиям, и его управляемость на дороге может значительно ухудшиться. Перед тем как пересечь дорогу, остановитесь на обочине и осмотритесь по сторонам. Если дорога свободна от движущихся автомобилей, пересеките её под прямым углом к осевой линии. Остерегайтесь стоящих автомобилей.
- ▲ Не приближайтесь близко к впереди идущему снегоходу, всегда поддерживайте безопасную дистанцию. При неожиданной остановке или замедлении лидирующего снегохода Вы можете травмировать его водителя и пассажира. Дистанция должна быть достаточна для того, чтобы Вы успели среагировать и затормозить свой снегоход. Помните, что остановочный путь снегохода зависит от условий движения — для остановки снегохода может потребоваться большее расстояние, чем Вы думаете. Будьте осторожны и готовы при необходимости свернуть в сторону.
- ▲ Дальние поездки на снегоходе в одиночку небезопасны. Вы можете израсходовать весь запас топлива, попасть в аварию или повредить свой снегоход. Помните, что снегоход за полчаса проходит большее расстояние, чем Вы способны покрыть за целый день, передвигаясь пешком. Дальние поездки лучше совершать в компании с товарищем или с другими членами своего клуба. Но и в этом случае обязательно скажите кому-нибудь, куда Вы направляетесь и когда планируете вернуться назад.
- ▲ Иногда на лугах встречаются низины, где постоянно держится вода. Зимой она замерзает, образуя открытое зеркало льда. При торможении или повороте на таком льду Вы можете потерять контроль над снегоходом. Если Вы оказались на гладком льду, не пытайтесь тормозить, разго-

няться или поворачивать. Плавно снизьте скорость снегохода, осторожно отпустив рычаг управления дросселем.

- ▲ Не совершайте прыжки на снегоходе с естественных трамплинов. Оставьте эти трюки профессиональным каскадерам. Не демонстрируйте своё водительское мастерство. Будьте всегда осмотрительны и ответственны.
- ▲ При групповом движении колонной не следует импульсивно нажимать на рычаг управления дросселем. Интенсивная пробуксовка гусеничного двигателя опасна тем, что куски льда и снега, вылетающие из-под гусеницы Вашего снегохода, могут попасть в машину, идущую следом. Кроме того, гусеничный движитель интенсивно зарывается в снег и портит профиль снежной трассы, по которой едут остальные снегоходы.
- ▲ Выезды на природу большими компаниями очень интересны и доставляют огромное удовольствие участникам. Однако не следует предпринимать внешне эффектные, но рискованные маневры и обгонять движущиеся в колонне снегоходы. Ваши действия могут спровоцировать менее опытных водителей повторить Ваш маневр с опасными для себя последствиями. Двигаясь в группе, задавайте скоростной режим в расчёте на возможности самого малоопытного водителя.

Эксплуатация

- ▲ Контрольный осмотр перед выездом должен быть выполнен ДО ТОГО, как Вы включите зажигание.
- ▲ В экстренном случае работающий двигатель снегохода можно заглушить: нажатием на кнопку экстренного выключения, отсоединением шнура безопасности.
- ▲ Перед пуском двигателя проверьте плавность работы механизма управления дросселем и возвращение рычага дросселя в исходное положение после отпущения.
- ▲ Если Вы не пользуетесь снегоходом, ставьте его на стояночный тормоз.
- ▲ Не пускайте двигатель в закрытом, невентилируемом помещении; не оставляйте работающий двигатель без надзора.

⚠ Запрещается пуск двигателя с открытым капотом, с неустановленным защитным кожухом ремня вариатора или со снятыми боковыми панелями и панелями доступа. Не допускайте работу двигателя при снятом ремне вариатора. Пуск двигателя без нагрузки (например, без установленного ремня вариатора или когда гусеница оторвана от опорной поверхности) может представлять опасность.

⚠ Для моделей с электрическим стартером: не заряжайте аккумуляторную батарею на борту снегохода.

⚠ Начиная движение задним ходом, убедитесь, что позади снегохода нет людей и препятствий.

⚠ Не приподнимайте заднюю часть снегохода при работающем двигателе, так как в стоящего сзади человека могут полететь куски снега и льда. Не приподнимайте заднюю часть снегохода при работающем двигателе. Для того чтобы очистить или осмотреть гусеничный движитель, заглушите двигатель и наклоните снегоход набок. Не позволяйте никому стоять рядом с движущейся гусеничной лентой.

Техническое обслуживание

⚠ Изучите устройство снегохода. Снегоход требует внимательного отношения, ухода и обслуживания (как любое другое транспортное средство). Здравый смысл, правильное обращение и своевременное техническое обслуживание снегохода являются залогом безопасной эксплуатации машины.

⚠ Разрешается самостоятельно выполнять только те операции по техническому обслуживанию, которые подробно описаны в настоящем Руководстве. Все работы по техническому обслуживанию двигателя, включая и смазочные операции, должны выполняться только на неработающем, холодном двигателе.

⚠ Работа двигателя с открытым капотом не допускается. Даже на холостом ходу частота вращения коленчатого вала двигателя снегохода составляет 1800 об/мин. Во всех случаях сначала выключайте зажигание, прежде чем открывать капот.

⚠ Запрещается демонтировать оборудование со снегохода. Все снегоходы оснащены многочисленными предохранительными устройствами, например, защитными щитками и кожухами. Кроме того, на корпусе снегохода закреплены светоотражающие знаки и таблички с предупреждениями.

⚠ Снегоход в неудовлетворительном техническом состоянии представляет потенциальную опасность. Сильно изношенные узлы могут вывести из строя весь снегоход. Поддерживайте снегоход в технически исправном состоянии на протяжении всего срока его службы. Выполняйте осмотр снегохода перед каждой поездкой, а также выполняйте еженедельные, ежемесячные и годовые технические обслуживания и смазочные процедуры в соответствии с указаниями, приведенными в настоящем Руководстве. Проконсультируйтесь с авторизованным дилером Lynx.

⚠ Не устанавливайте на гусеницу шипы, если это не разрешено производителем. Разрыв и сход гусеницы с направляющих катков при движении на высокой скорости может привести к серьезным травмам или гибели.

Топливо

⚠ Во время заправки топливом двигатель должен быть выключен. Топливо является пожаро- и взрывоопасным продуктом. Производите заправку на открытом воздухе или в хорошо вентилируемом помещении. Не курите поблизости и не подносите к снегоходу открытое пламя или искрящие предметы. Медленно отворачивайте крышку топливного бака. Если при отворачивании крышки слышен свист, свидетельствующий о наличии избыточного или недостаточного давления в баке, покажите снегоход дилеру — возможно, требуется небольшой ремонт. Эксплуатация снегохода на это время запрещена. Не переполняйте топливный бак; не заправляйте бак доверху, если собираетесь оставить снегоход в теплом помещении. При увеличении температуры топливо расширяется и может вытечь. Вытирайте все потеки топлива с корпуса снегохода. Регулярно проверяйте состояние топливной системы.

Основные правила техники безопасности для пассажира

- ⚠** Не катайтесь на снегоходе, если он не оборудован местом для пассажира. В течение всей поездки Вы должны находиться на сиденье для пассажира.
- ⚠** Обязательно надевайте защитный шлем установленного образца (сертифицированный Министерством транспорта). Экипировка пассажира должна быть такой же, как и у водителя.
- ⚠** Поза пассажира должна быть удобной и устойчивой: ноги должны прочно стоять на подножках или опорных площадках, руки должны дотягиваться до поручней.
- ⚠** Если во время поездки Вы почувствуете недомогание или заметите какую-то опасность, немедленно скажите об этом водителю и попросите его остановиться.

ЗАКОНОДАТЕЛЬНЫЕ НОРМЫ

▲ Изучите и знайте местное законодательство.

Правила эксплуатации и контроля безопасного состояния снегоходов регулируются законами и постановлениями федеральных, региональных и местных органов власти. Владелец снегохода обязан знать и соблюдать эти законы и постановления. Владелец снегохода обязан знать и соблюдать эти законы и постановления.

Вы должны знать законы, касающиеся возмещения за причинённый имущественный ущерб и страхования ответственности.

УПРАВЛЕНИЕ СНЕГОХОДОМ

Прежде чем выходить на трассы или отправляться на длительные поездки, Вы должны хорошо освоить навыки управления снегоходом. Потренируйтесь на каком-нибудь ровном небольшом участке местности, познакомьтесь с «характером» своей машины. Желаем радостных и безопасных путешествий!

Принцип действия

Двигатель

При нажатии на рычаг дроссельной заслонки двигатель начинает набирать обороты и включает ведущий шкив вариатора. На большинстве моделей снегоходов включение ведущего шкива происходит при частоте вращения коленчатого вала двигателя 2500—4200 об/мин.

Внешний диск ведущего шкива вариатора движется к внутреннему диску, при этом ремнем выталкивается наружу и заставляя диски ведомого шкива раздвигаться.

Ведомый шкив реагирует на нагрузку на гусеничную ленту и ограничивает движение ремня. В результате постоянного корректировки передаточного отношения между двумя шкивами, снегоход быстро набирает скорость и движется вперед.

⚠ ПРЕДОСТЕРЕЖЕНИЕ

Запрещается пуск двигателя с открытым капотом, с неустановленным защитным кожухом ремня вариатора или со снятыми боковыми панелями и панелями доступа.

Крутящий момент передаётся на гусеничную ленту через цепную передачу или коробку передач и ведущую ось.

⚠ ПРЕДОСТЕРЕЖЕНИЕ

Во время проверки гусеничной ленты снегоход должен стоять на механической опоре с широким основанием. Пустите двигатель и слегка нажмите рычаг дроссельной заслонки — гусеничная лента должна двигаться с очень малой скоростью.

Прохождение поворотов

Направление движения снегохода контролируется с помощью руля. Когда Вы поворачиваете руль вправо или влево, в ту же сторону поворачиваются и лыжи, соответственно, поворачивая Вашу машину.

Остановка

Только начиная движение, Вы уже должны знать, как будете останавливаться. Для снижения скорости и полной остановки снегохода отпустите рычаг управления дросселем и плавно нажмите на рычаг тормоза, который расположен на руле слева. В аварийной ситуации Вы можете быстро остановить снегоход, нажав на выключатель двигателя, который расположен на руле около рычага управления дросселем, и одновременно нажав на рычаг тормоза. Помните, что снегоход обладает инерцией и не может остановиться мгновенно. Эффективность торможения во многом зависит от глубины и плотности снега и наличия ледяной корки. При интенсивном торможении, которое сопровождается блокировкой гусеничной ленты, возможна потеря курсовой устойчивости, боковое скольжение и опрокидывание снегохода.

Вождение

Экипировка

При поездках на снегоходе необходимо надевать соответствующую экипировку. Для поездок на снегоходе следует надевать удобную, не тесную одежду. Перед поездкой уточните прогноз погоды. Одевайтесь в расчёте на самую низкую температуру воздуха, которая даётся в прогнозе. Помните о важности правильного выбора нижнего белья, которое непосредственно контактирует с кожей и является первым теплоизолирующим слоем.

Водителю снегохода рекомендуется всегда надевать защитный шлем сертифицированного образца. Защитный шлем предохраняет голову от травм или снижает их тяжесть. Кроме того, шлем предохраняет голову от переохлаждения. Под шлем всегда надевайте подшлемник (балаклаву) и маску для защиты лица. Обязательно надевайте защитные очки или пользуйтесь лицевым щитком, который закрепляется на шлеме.

На руки необходимо надевать защитные перчатки, которые должны быть не только достаточно тёплыми, но и удобными для управления снегоходом.

Наиболее удобной обувью для езды на снегоходе являются ботинки с кожаным или нейлоновым верхом и на резиновой подошве. Ботинки должны иметь вынимаемые войлочные стельки.

Во время поездки на снегоходе старайтесь не промокать. Прийдя в помещение, снимите и тщательно просушите одежду и обувь.

Не надевайте шарфы, куртки с развевающимися полами, шнурками, застёжками и пр., которые могут попасть в движущиеся детали снегохода.

Запасные детали и инструмент

Каждый снегоход должен быть укомплектован минимально необходимым набором инструментов, запасных частей и принадлежностей, которые могут понадобиться в аварийной ситуации Вам или другим владельцам аналогичных снегоходов. Этот обязательный набор включает в себя:

- настоящее руководство по эксплуатации;
- запасные свечи зажигания и свечной ключ;
- липкую ленту;
- запасной ремень вариатора;
- запасной пусковой шнур;
- запасные лампы;
- комплект инструментов (обязательно — плоскогубцы, отвёртка и разводной гаечный ключ);
- нож;
- фонарь с проблесковым огнём.

В зависимости от длительности и дальности, совершаемых Вами автономных поездок на снегоходе укомплектуйте его дополнительными запасными частями и принадлежностями.

Посадка

Посадка водителя, а также продольное и поперечное распределение веса тела водителя заметно влияют на ходовые качества снегохода. При маневрировании на склоне водитель и пассажир должны быть готовы наклоном тела в соответствующую сторону облегчить поворот машины. Водителю и пассажиру запрещается во время движения снегохода снимать ноги с опорных площадок и тормозить или опираться ногами на снег. Тренировки и приобретённый опыт подскажут Вам, насколько сильно нужно наклоняться в поперечном направлении, чтобы уверенно входить в поворот на различных скоростях или чтобы удерживать снегоход в безопасном равновесии при маневрировании на поперечном уклоне.

Как правило, лучшей посадкой для водителя, с точки зрения удобства управления снегоходом и равновесия, является посадка сидя. Тем не менее, в некоторых особых условиях движения используются и другие посадки: полусидя, с опорой на одно колено или стоя.

Начинающий водитель должен освоить приёмы безопасного управления снегоходом, тренируясь на ровной снежной трассе и двигаясь на небольшой скорости.

⚠ ПРЕДОСТЕРЕЖЕНИЕ

Не выполняйте маневры, в успешном завершении которых Вы не уверены. Не предпринимайте ничего, что выходит за пределы Вашего водительского опыта.

Управление снегоходом сидя

Для езды по знакомой ровной снежной трассе оптимальной для водителя является посадка сидя. При этой посадке водитель занимает среднее положение на сиденье, а ступни ног расположены на опорных площадках. Мышцы бёдер и голени помогают смягчать удары от неровностей трассы.



fmo2008-003-001

Управление снегоходом полусидя

При этой посадке туловище водителя приподнято на полусогнутых ногах, ступни ног перенесены назад и опираются на площадки примерно под центром тяжести тела. Используя эту посадку, следует остерегаться резких торможений снегохода.



fmo2008-003-002

Управление снегоходом стоя с опорой на одно колено

Одна нога опирается стопой на подножку снегохода, а другая — согнута в колене и опирается на сиденье. Используя эту посадку, следует остерегаться резких торможений снегохода.



fmo2008-003-003

Управление снегоходом стоя

Поставьте ступни обеих ног на подножки. Ноги в коленных суставах должны быть согнуты, чтобы лучше амортизировать толчки и удары, передаваемые на туловище. Езда стоя улучшает обзор спереди снегохода и позволяет водителю быстро смещать центр тяжести тела в любую сторону в соответствии с условиями движения и предпринимаемым маневром снегохода. Остерегайтесь резкого торможения.



fmo2008-003-004

Движение с пассажиром

Снегоходы могут быть одно-, двух- и даже трехместными. Проверьте по табличке на корпусе снегохода, можно ли брать на борт пассажиров и сколько. Всегда соблюдайте данные указания. Перегрузка снегохода, не предназначенного для перевозки пассажиров, очень опасна.

Если правила не запрещают брать на борт пассажира, убедитесь, что кандидат в пассажиры обладает требуемыми физическими данными.

⚠ ПРЕДОСТЕРЕЖЕНИЕ

Во время движения снегохода пассажир (-ы) должен сидеть на своём месте, опираясь ногами о подножки и держась руками за поручни или ляжки. Соблюдайте это простое правило, и риск падения пассажира будет сведён к минимуму.

Водитель, отвечающий за безопасность пассажиров, должен предварительно разъяснить им основные правила поведения при езде на снегоходе.

⚠ ПРЕДОСТЕРЕЖЕНИЕ

- Пассажиры должны сидеть только на предназначенных для них местах. Запрещается занимать место между рулём и водителем.
- Место пассажира должно быть оборудовано поручнями, ляжками или ремнями.
- Пассажиры и водитель должны иметь защитные шлемы сертифицированного образца и тёплую одежду. Следите, чтобы не было обнажённых участков тела.
- Пассажир, почувствовавший недомогание во время поездки, должен немедленно сообщить об этом водителю и попросить остановиться.

Быть пассажиром на борту снегохода и быть водителем — это далеко не одно и то же. В руках водителя руль, водитель знает, какой маневр он совершит в следующей момент, и заранее готовится к нему. Кроме этого, водитель имеет возможность держаться за руль. А пассажиру остаётся только положиться на осторожность и внимание водителя. Водитель видит путь впереди гораздо лучше, чем пассажир. Поэтому водитель, взявший на борт пассажира, должен плавно начинать движение и плавно тормозить; скорость движения должна быть снижена до безопасного уровня. Вы, как водитель, должны предупреждать пассажира о крене, уклоне, неровностях, ветках деревьев, нависших над трассой, поворотах и т. д. Объясните пассажиру необходимость наклонять-

ся вместе с Вами к центру поворота, чтобы удерживать снегоход от опрокидывания. Двигаясь на снегоходе с пассажиром, будьте особенно осторожны. Уменьшите привычную скорость движения и постоянно держите под контролем поведение Вашего пассажира.

⚠ ПРЕДОСТЕРЕЖЕНИЕ

При перевозке пассажира:

- управляемость снегохода и эффективность торможения снижены. Двигайтесь на пониженной скорости, помните, что для совершения маневров и торможения потребуется большая, чем обычно, дистанция;
- отрегулируйте подвеску с учётом нагрузки, создаваемой пассажиром.

Чтобы получить информацию, касающуюся регулировки подвески, пожалуйста, обратитесь к главе «РЕГУЛИРОВКА ПОДВЕСКИ» раздела «УКАЗАНИЯ ПО ЭКСПЛУАТАЦИИ», а также ознакомьтесь с наклейкой, расположенной на кожухе ремня вариатора.

Если Вы перевозите на снегоходе подростка или ребёнка, то следует двигаться ещё медленнее. Чаше контролируйте посадку ребёнка: он должен крепко держаться за поручень, а ступни его ног должны находиться на опорных площадках.

Разновидности трасс и условий движения

Движение по подготовленным трассам

При езде по подготовленным трассам оптимальной для водителя и пассажира является посадка сидя. Не превышайте установленную допустимую скорость движения. Держитесь правой стороны трассы. Двигаясь по трассе, будьте готовы к возможным неожиданностям. Соблюдайте требования установленных дорожных знаков. Не виляйте по трассе, смещаясь от одного края к другому и обратно.

Движение по неподготовленным трассам

При отсутствии свежесвыпавшего снега неподготовленная трасса может напоминать профиль стиральной доски. Вам также будут встречаться сугробы. Движение по неподготовленным трассам на высокой скорости опасно. Снижьте скорость движения. Крепко держитесь за руль и привстаньте с сиденья (примите положение «полусидя»). Перенесите ступни ног назад, так чтобы точки опоры

ног располагались примерно под центром тяжести тела. Согните ноги в коленях для лучшей амортизации толчков и ударов со стороны неровностей профиля трассы. При длительном движении по протяжённым участкам трассы с короткими поперечными неровностями («стиральная доска») целесообразно принять положение «стоя с опорой на одно колено». Такая посадка несколько повышает удобство езды и одновременно позволяет водителю легко и быстро изменять распределение веса тела в поперечном направлении, управляя креном и курсовым движением снегохода. Остерегайтесь камней и пней, прикрытых свежесвыпавшим снегом.

Движение по глубокому снегу

При движении по глубокому рассыпчатому снегу снегоход может начать увязать. В этом случае следует насколько можно плавнее изменить направление движения и, двигаясь по кривой большого радиуса, постараться найти участок с более прочным снежным покровом. Если Ваш снегоход все же застрял, избегайте интенсивного буксования гусеничного движителя, так как это приводит к дальнейшему погружению машины в снег. Заглушите двигатель и вытяните снегоход на нетронутый участок снежного покрова. Затем протопчите колею перед снегоходом, уплотивив снег ногами. Обычно бывает достаточно подготовить колею длиной полтора—два метра. Сновапустите двигатель. Примите положение «стоя» и, осторожно раскачивая снегоход из стороны в сторону, одновременно плавно и медленно нажимайте на рычаг управления дросселем. В зависимости от того, какая часть снегохода оказалась сильнее погружена в снег (передняя или задняя), переместите ступни ног на противоположный конец опорной площадки (назад или вперёд). Не подкладывайте никаких подручных предметов под гусеничную ленту. Следите, чтобы никто не находился спереди и сзади снегохода, двигатель которого запущен. Держитесь подальше от гусеничной ленты. Касание гусеничной ленты и вращающихся деталей гусеничного движителя может стать причиной получения травм.

Движение по льду

Движение на снегоходе по льду замёрзших озёр и рек может представлять опасность для жизни. Остерегайтесь таких трасс. Находясь на незнакомой местности, узнайте у местных жителей или властей, в каком состоянии ледяной покров, есть ли удобные съезды и выезды на берег, подводные родники, участки с быстрым течением и другие опасные места. Не переправляйтесь через водную преграду по тонкому льду, который может не выдержать вес гружёного снегохода. Переправа по льду может быть очень опасной, если Вы не соблюдаете определённые меры предосторожности. На льду любое транспортное средство, включая снегоход, обладает плохой управляемостью. Необходимая для разгона, поворота или торможения снегохода сила сцепления гусеничной ленты со льдом значительно снижена, поэтому продолжительность преодоления подобных участков трассы многократно возрастает. На льду всегда существует опасность неуправляемого заноса и разворота. Двигаясь по льду, снизьте скорость и будьте внимательны. Оставляйте достаточно свободного места для безопасной остановки снегохода или совершения поворота. В тёмное время суток будьте особенно осторожны.

Движение по плотному снегу

Ни в коем случае нельзя недооценивать опасность движения на снегоходе по уплотнённому снежному покрову. В этих условиях сцепление гусеничной ленты и лыж с опорной поверхностью может оказаться недостаточным. Снижьте скорость движения, избегайте интенсивных разгонов, резких поворотов и экстренного торможения.

Преодоление подъёмов

Встречаются два типа подъёмов: открытые подъёмы с редкой растительностью (и, возможно, локальными выходами скальных пород) и подъёмы с ограниченным выбором маршрута преодоления. Рациональная тактика преодоления открытого подъёма состоит в том, что снегоход въезжает на него под углом и движется по зигзагообразной траектории. Приближайтесь под углом. Примите положение «стоя с опорой на колено». Ваша нога, опирающаяся на подножку снегохода, должна всегда находиться со стороны вершины. Преодолевая подъём, поддерживайте постоянную безопасную скорость. При разворотах снегохода в конце участков зигзагообразной траектории соответствующим

образом изменяйте свою посадку на снегоходе.

Преодоление подъёма второго типа может вызвать затруднения. Примите положение «стоя» и предварительно разгоните снегоход на горизонтальном участке пути. При въезде на подъём уменьшите подачу топлива, чтобы предотвратить интенсивное буксование гусеничного движителя.

В обоих случаях скорость снегохода должна быть максимально возможной по условиям безопасности и тяговым возможностям машины. При достижении вершины снизьте скорость движения. Если вы не можете продолжить движение, не проворачивайте гусеницу. Выключите двигатель и освободите лыжи, вытянув их из снега, затем разверните снегоход носом в сторону подножия. Запустите двигатель и, плавно нажимая на рычаг дросселя, начните движение вниз. Займите такое положение на сиденье, чтобы предотвратить возможное опрокидывание снегохода, и спуститесь к основанию холма.

Преодоление спусков

Безопасное движение под гору требует постоянного контроля над снегоходом. При спуске с крутых склонов займите такое положение, чтобы центр тяжести Вашего тела находился как можно ниже. Держитесь обеими руками за руль снегохода. Слегка нажимая на рычаг дросселя, поддерживайте устойчивую работу двигателя во время спуска с горы. Если снегоход стал разгоняться и скорость увеличилась до опасного значения, осторожно притормозите машину. Тормозить следует лёгкими частыми нажатиями на рычаг тормоза. Не допускайте блокировки гусеничной ленты тормозом.

Движение вдоль склона

При движении снегохода вдоль склона, а также при подъёме или спуске с холма по зигзагообразной траектории следует придерживаться следующих правил. При движении снегохода вдоль склона, а также при подъёме или спуске с холма по зигзагообразной траектории следует придерживаться следующих правил. Предпочтительная посадка — «стоя с опорой на колено». Нога, которая опирается на ступню, должна располагаться со стороны вершины, а нога, опирающаяся коленом на сиденье, со стороны подножия холма. Будьте готовы быстро перенести вес тела в ту или иную сторону. Новичкам и малоопытным водителям не рекомендуется двигаться вдоль склонов и преодолевать крутые подъёмы.

Движение по размокшему снегу

Старайтесь избегать движения по размокшему снегу. Перед переправой по льду через водную преграду разведайте наличие участков с размокшим снегом. Если колея лыж темнеет и на дне выступает вода, немедленно сверните со льда на берег. Куски льда и брызги воды могут попадать на снегоходы, движущиеся вслед за вами. Вывести снегоход из размокшего снега бывает достаточно сложно, а в некоторых случаях невозможно.

Движение в тумане или во время снегопада

Туман и плотный снегопад сильно ухудшают видимость. Если Вы вынуждены двигаться в этих условиях, снизьте скорость и включите наружное освещение. Внимательно следите за трассой, чтобы вовремя заметить неожиданное препятствие. Если вы не уверены в безопасности своего пути, не продолжайте движение. Поддерживайте безопасную дистанцию до впереди идущего снегохода. Это позволит несколько улучшить условия наблюдения и иметь запас по времени для принятия решения в экстренной ситуации.

Движение по незнакомой местности

На незнакомой местности двигайтесь с особой осторожностью. Снижьте скорость, так чтобы иметь возможность своевременно распознать неожиданное препятствие на Вашем пути: забор, ручей, пересекающий трассу, крупные камни, впадину и пр. Любое из названных препятствий может прервать Вашу поездку и стать причиной серьезных травм. Даже двигаясь по наезженной трассе, будьте предельно осторожны и внимательны. Скорость движения должна быть такой, чтобы Вы успевали оценивать обстановку за ближайшим поворотом трассы или внезапным понижением профиля трассы.

Слепящее действие солнца

В солнечный день могут возникнуть различные проблемы, связанные с «ослеплением» и усталостью глаз. Сверкающий на солнце снег иногда настолько затрудняет наблюдение за трассой, что Вы можете не заметить ложину, ров или другое опасное препятствие. При ярком солнце обязательно надевайте солнцезащитные очки с цветными светофильтрами.

Скрытые препятствия

На местности могут попадаться препятствия, скрытые под слоем снега. Свернув с подготовленной трассы или двигаясь по лесной дороге, снизьте скорость снего-

хода и будьте бдительны. Слишком высокая скорость движения может превратиться в очень опасное даже весьма незначительное препятствие. Удар о небольшой камень или пенёк чреват потерей контроля над снегоходом и серьезными травмами водителя и пассажира. Во избежание ненужного риска двигайтесь по наезженным и подготовленным трассам. Следите за безопасностью, снизьте скорость и наслаждайтесь видами.

Провода

Всегда будьте внимательны к лежащим на земле или низко расположенным проводам. Такие провода часто можно встретить на заброшенных территориях, где когда-то велась сельскохозяйственная деятельность. В местах, где имеется вероятность встретить на трассе провода, необходимо снизить скорость.

Преодоление препятствий

Неожиданные прыжки снегохода через сугробы, на гребнях валиков от плуга снегоочистителя или на других незамеченных профильных препятствиях могут представлять опасность. Вы сможете загодя заметить препятствие и своевременно снизить скорость, если будете пользоваться солнцезащитными очками с цветными светофильтрами или защитным щитком для лица.

Выполнение прыжков на снегоходе является опасным упражнением. Если Вы неожиданно попали на естественный трамплин и оказались в воздухе, привстаньте на ногах и отклонитесь назад, чтобы придать снегоходу наклон назад и приподнять лыжи. Удерживайте руль в положении, соответствующем прямолинейному движению. Перед приземлением снегохода нажмите на рычаг дросселя и пригнитесь воспринять удар снегохода об опорную поверхность. Согните ноги в коленях, чтобы лучше амортизировать вертикальный удар.

Прохождение поворотов

В зависимости от состояния снежного покрова или трассы может применяться один из двух способов поворота снегохода. В большинстве случаев для уверенного прохождения криволинейных участков трассы необходимо отклонять тело в сторону центра поворота. Перераспределение веса тела в поперечном направлении и дополнительная нагрузка на внутренний борт снегохода создают нужный крен гусеничной ленты, опирающейся на снег. Чтобы дополнительно нагрузить внутреннюю относительно центра поворота лыжу, нагнитесь и сместите тело максимально вперед.

Иногда развернуть снегоход на глубоком снегу удастся только вручную. Возьмитесь за ручки лыж и постепенно поворачивайте снегоход вокруг задней точки опоры.

Не перенапрягайтесь. Воспользуйтесь посторонней помощью. Помните: поднимать тяжести надо за усилия счёт ног, а не спины.



fmo2008-003-005

Пересечение дорог

В некоторых случаях Вам придётся пересекать дорогу, проложенную по насыпи. Выберите такое место, где Вы сможете подняться по уклону насыпи земляного полотна наиболее безопасно. Привстаньте с сиденья на ноги и разгоните снегоход лишь до такой скорости, которая необходима для успешного преодоления уклона насыпи. Въехав на насыпь, полностью остановите снегоход на обочине и пропустите транспорт, следующий по дороге в обоих направлениях. Оцените спуск, ведущий к дороге. Пересеките дорожное полотно в перпендикулярном направлении. При съезде с дорожной насыпи вниз переместите центр тяжести тела и точки опоры ног максимально назад. Помните, что снегоход не предназначен для движения по жёстким дорожным покрытиям, и управление им значительно усложнится.

Пересечение железнодорожных путей

Не следует двигаться на снегоходе вдоль железнодорожного полотна. Это запрещено. Железнодорожные пути и полосы отчуждения являются частной собственностью. Снегоход не может состязаться с поездом. При пересечении железнодорожных путей остановите снегоход и оглядитесь. В условиях недостаточной видимости прислушайтесь, не приближается ли поезд.

Движение в ночное время

Суточное изменение естественной освещённости влияет на способность водителя визуально оценивать обстановку на трассе и на заметность Вашего снегохода для дру-

гих участников движения. Вождение снегохода в ночное время нежелательно. Вы сможете получить уникальные впечатления, если осознаете, что находитесь в условиях ограниченной видимости. Перед поездкой проверьте исправность и функционирование приборов наружного освещения и сигнализации. Рассеиватели фары и фонарей должны быть чистыми. Скорость движения должна быть такой, чтобы Вы успели вовремя затормозить и остановиться при появлении перед снегоходом опасного предмета или препятствия. Двигайтесь ночью только по подготовленным трассам и никогда не съезжайте с них на незнакомую местность. Избегайте движения по замёрзшим рекам и озёрам. Помните, что проволочные растяжки, изгороди из колючей проволоки, канатное ограждение дорог, ветви деревьев и другие подобные препятствия трудно заметить ночью. Никогда не отправляйтесь в ночную поездку на снегоходе в одиночку. Имейте с собой исправный фонарь аварийной сигнализации. Держитесь дальше от жилых районов, чтобы не нарушать покой людей.

Сафари

Перед тем как отправиться в путь, выберите лидера группы и замыкающего. Все участники поездки должны знать предложенный маршрут движения и конечный пункт назначения. Убедитесь в наличии всех необходимых инструментов, запасных частей и достаточного количества топлива и моторного масла. Никогда не обгоняйте на трассе лидера группы, а также другие снегоходы, идущие впереди. Для визуальной сигнализации об опасности или изменении направления движения используйте установленные сигналы (например, отмахну рукой). При необходимости оказывайте помощь другим водителям снегоходов.

При движении снегоходов в группе важно соблюдать безопасную дистанцию между машинами. Поддерживайте такую дистанцию до впереди идущего снегохода, которая позволит Вам в случае необходимости остановить свой снегоход без неприятных последствий. Соблюдайте дистанцию! Постоянно контролируйте положение передней машины.

Сигналы

Перед остановкой снегохода подайте знак следующим за Вами водителям, подняв вверх над головой правую или левую руку. Поворот влево обозначают вытянутой горизонтально левой рукой. Для предупреж-

дения о правом повороте поднимите согнутую в локте левую руку. При этом плечо руки должно располагаться горизонтально, а предплечье — вертикально. Водитель снегохода должен предупреждать следующих за ним о предстоящих маневрах.

Остановки на трассе

При остановке на трассе сверните в сторону. Это уменьшит опасность столкновения с другими снегоходами.

Знаки на трассе

Для предупреждения об опасных участках и регулирования режима движения снегоходов по трассе используются специальные и дорожные знаки. Изучите знаки, применяемые в Вашем регионе.

Транспортировка и буксировка снегохода

Инструкции по транспортировке и буксировке снегохода приводятся ниже в настоящем Руководстве.

ОКРУЖАЮЩАЯ СРЕДА

ОБЩИЕ СВЕДЕНИЯ

При правильной эксплуатации снегоходы могут принести определённую пользу природе. Например, по укатанным колеям снегоходов дикие животные могут мигрировать в другие зоны обитания. Не злоупотребляйте техническими возможностями снегохода и не устраивайте погоню или травлю диких животных. Переутомление или истощение животных может стать причиной их гибели. Объезжайте стороной заказники, заповедники и кормушки для диких зверей.

Если Вам повезло увидеть дикое животное, остановите снегоход и спокойно наблюдайте за ним.

Наши рекомендации отнюдь не направлены на то, чтобы каким-то образом ограничить Ваши возможности получать удовольствие от катания на снегоходе. Соблюдая необходимые меры безопасности, Вы сохраните своё здоровье и снизите риск травмирования Ваших друзей и знакомых, для которых Вы открываете радость общения с зимней природой и такой замечательный вид досуга, как катание на снегоходе. В следующий раз, когда Вы решите прокатиться на снегоходе, подумайте о том, что прокладывая колею по снегу, Вы одновременно способствуете развитию нашего вида спорта. Давайте совместными усилиями выберем правильный путь. Разрешите от имени BRP выразить Вам благодарность за Ваш вклад в наше общее дело.

Вероятно, не существует другого вида активного отдыха, который может доставить столько удовольствия, как катание на снегоходе. Дальние рейды на снегоходе по диким уголкам нетронутой природы — это увлекательный и азартный зимний спорт и здоровый образ жизни. Вместе с тем, чем больше людей начинают активно отдыхать на природе, тем большая нагрузка ложится на неё и тем больше опасность нарушения экологического равновесия. Безответственное использование земель и прочих природных ресурсов неизбежно ведёт к появлению ограничений и закрытию как частных, так и общественных земельных участков.

В сущности, наибольшая угроза нашему активному отдыху заключается в нас самих, и прежде всего — в несознательном отношении к природе. Которая оставляет нам только один логичный выбор. Эксплуатируя снегоход, необходимо всегда чувствовать ответственность за свои действия.

Большинство людей бережно относится к природе и уважает природоохранные законы. Каждый из нас должен быть в этом

отношении примером для начинающих, независимо от того, молоды они или уже находятся в достаточно зрелом возрасте.

В наших общих интересах культивировать бережное отношение к природе, особенно в зонах отдыха, посещаемых множеством людей. Необходимо ясно понимать, что перспективы зимних видов спорта зависят, прежде всего, от того, насколько успешно мы сможем сохранить в первозданном виде окружающую среду.

Понимая важность вклада, который владельцы снегоходов могут внести в охрану окружающей среды, мы проводим кампанию под лозунгом «Бережное отношение к природе».

Эта компания нацелена не только на то, чтобы снизить ущерб природе от гусениц снегоходов. Цель её гораздо шире и включает в себя мониторинг и охрану целых природных комплексов. Кампания рассчитана на участие всех энтузиастов, кому небезразлично будущее окружающей среды. Мы призываем всех любителей катания на снегоходах помнить, что сохранение природы необходимо не только для развития этого вида спорта и обслуживающей его индустрии, но и в интересах будущих поколений людей.

Бережное отношение к природе вовсе не означает для Вас каких-либо ограничений в наслаждении от катания на снегоходе. Просто всегда поступайте ответственно по отношению к природе!

ЧТО ЗНАЧИТ БЕРЕЖНО ОТНОСИТЬСЯ К ПРИРОДЕ?

Для бережного отношения к природе важно, где и как Вы эксплуатируете ваш снегоход. Всегда выполняйте следующие рекомендации.

Будьте информированы. Запаситесь картами, изучите местное природоохранное законодательство и правила пользования рекреационными зонами. Для этого можно обратиться в местные органы, занимающиеся вопросами природопользования. Соблюдайте требования нормативных документов, в том числе ограничения на максимальную скорость движения по трассе.

Избегайте движения на снегоходе по молодым посадкам деревьев, кустарнику и траве. Не рубите деревья и сучья. На равнинной местности, где катание на снегоходах очень популярно, двигайтесь только в специально разрешённых местах и по подготовленным трассам. Помните о тесной связи, существующей между охраной природы и Вашей собственной безопасностью.

Берегите фауну. Будьте особенно внимательны к тем животным, которые выхаживают молодняк или страдают от недостатка кормовой базы. Сильный стресс, испытываемый животным с истощённым организмом, может окончательно подорвать его жизненные силы. Воздерживайтесь от поездок на снегоходе в зоны, предназначенные только для обитания диких животных. Соблюдайте установленные правила и ограничительные знаки.

Не заезжайте в заповедники и заказники. Они закрыты для въезда любых транспортных средств. Уточните границы заповедника.

Получите разрешение на проезд по частной территории. Уважайте права землевладельцев и общественную собственность. Несмотря на технологические успехи промышленности и существенное уменьшение уровня внешнего шума современных снегоходов, тем не менее, избегайте заезжать на снегоходе и нарушать покой людей в местах их компактного проживания.

ПОЧЕМУ СЛЕДУЕТ БЕРЕЖНО ОТНОСИТЬСЯ К ПРИРОДЕ?

Всем владельцам и любителям катания на снегоходах хорошо известны те многолетние усилия, которые предпринимаются с самого начала развития этого вида зимнего спорта и направлены на расширение регионов, доступных для безопасной и ответственной эксплуатации снегоходов. Эти усилия продолжаются, не ослабевая, и по сей день.

Бережно и ответственно относиться к окружающей среде — единственный способ обеспечить возможность получать удовольствие от катания на снегоходах и в ближайшем будущем. Это главный аргумент, с которым, мы надеемся, Вы не можете не согласиться. Но есть и другие.

Наслаждение от общения с удивительными красотами зимней природы является главным стимулом, который привлекает в ряды энтузиастов катания на снегоходах множество людей. Наше бережное отношение к окружающей среде позволит сохранить эту возможность. Более того, мы сможем приобщить к полезному и здоровому досугу других людей. Бережное и ответственное отношение к природе поможет развивать в перспективе наш замечательный вид зимнего спорта.

Наконец, для любого водителя снегохода хорошим тоном должно быть бережное отношение к окружающей среде. Не нужно уродовать снежный покров или нестись на большой скорости по лесу, чтобы продемонстрировать своё мастерство управления снегоходом. Независимо от того, на каком снегоходе вы едете — на мощном Lynx, спортивном Lynx Xtrim Commander XU или на любом другом, покажите себе и окружающим, что Вы вполне осознаете свою ответственность за охрану окружающей среды. Пусть гусеница Вашего снегохода не наносит вреда природе!

***ИНФОРМАЦИЯ
О ТРАНСПОРТНОМ
СРЕДСТВЕ***

ИДЕНТИФИКАЦИОННЫЕ НОМЕРА СНЕГОХОДА

Табличка с данными снегохода

Табличка с данными снегохода находится на правой стороне туннеля

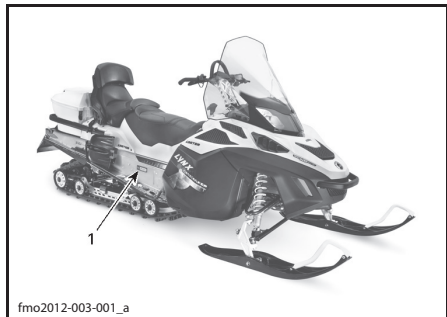

ТИПОВОЙ ВАРИАНТ

1. Табличка с данными снегохода

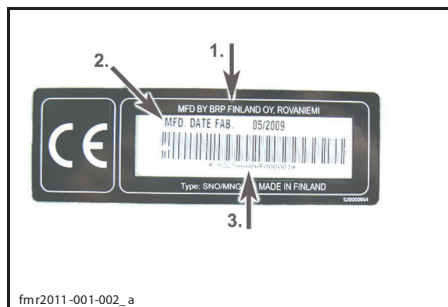

ТАБЛИЧКА С ДАННЫМИ СНЕГОХОДА

1. Производитель
2. Дата выпуска
3. Идентификационный номер (VIN)

Серийный номер

Основные сборочные единицы снегохода (двигатель и шасси) имеют индивидуальные идентификационные номера. Эти номера могут потребоваться, например, при обращении с рекламацией для гарантийного ремонта или при поиске украденного снегохода. Идентификационные номера необходимы дилеру для правильного оформления гарантийной заявки. Гарантийные обязательства компании BRP аннулируются, если заводские номера двигателя и шасси удалены или испорчены любым способом. Мы настоятельно рекомендуем Вам записать все идентификационные номера (VIN) Вашего снегохода и сообщить их в регистрирующую организацию.

Расположение идентификационного номера (VIN)

Идентификационный номер снегохода (VIN) указан в табличке. (см. выше) и выбит на туннеле рядом с табличкой.

Расположение номера модели.

Номер модели является составной частью идентификационного номера снегохода (VIN).

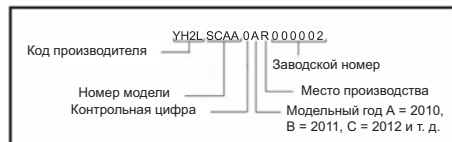

ОПИСАНИЕ VIN

Расположение номера двигателя

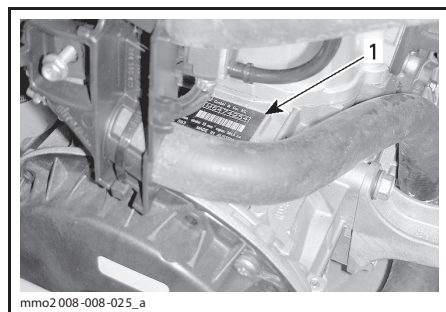

600 E-TEC

1. Номер двигателя

ОРГАНЫ УПРАВЛЕНИЯ, ПРИБОРЫ, ОБОРУДОВАНИЕ

ПРИМЕЧАНИЕ: На некоторых моделях могут отсутствовать те или иные органы управления, приборы или оборудование. В таком случае номера соответствующих позиций на рисунке преднамеренно опущены.

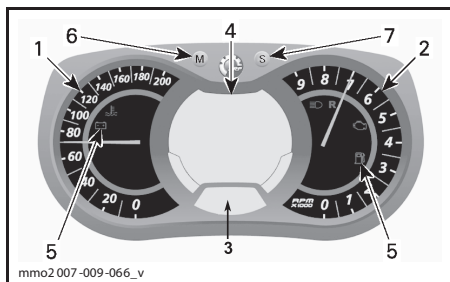

МНОГОФУНКЦИОНАЛЬНЫЙ АНАЛОГО-ЦИФРОВОЙ ИНФОРМАЦИОННЫЙ ЦЕНТР

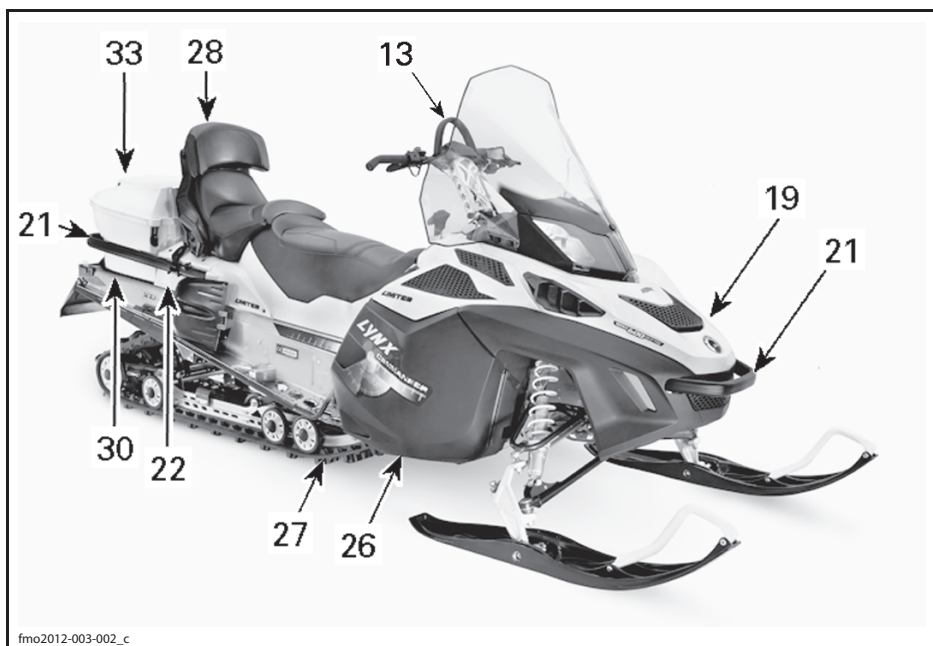

ТИПОВОЙ ВАРИАНТ

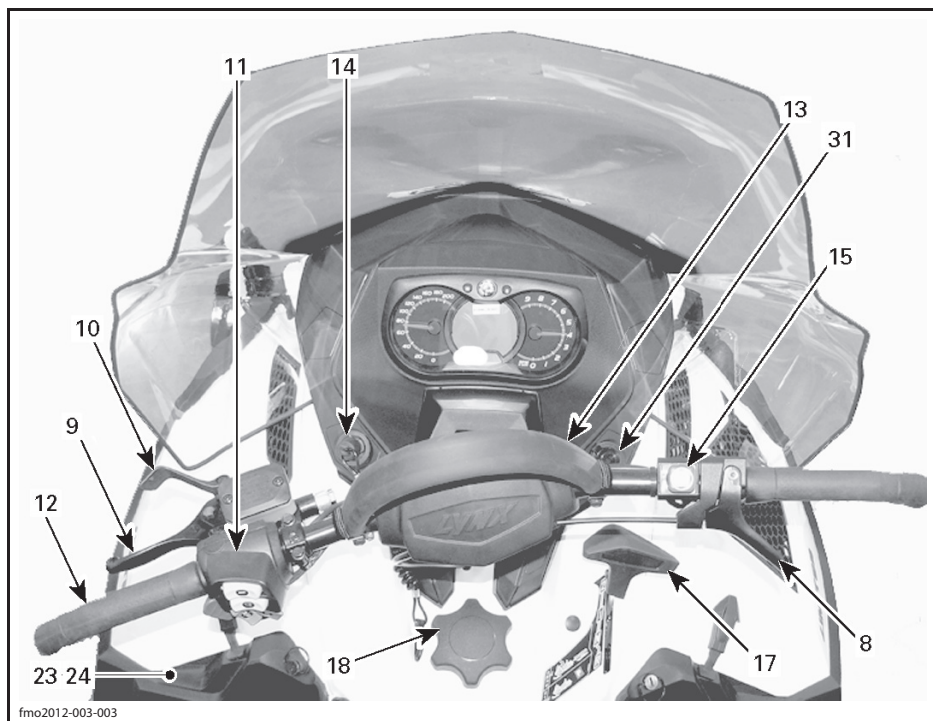

fmo2012-003-003

ТИПОВОЙ ВАРИАНТ

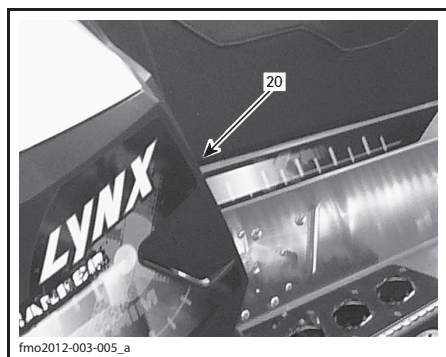

fmo2012-003-005_a

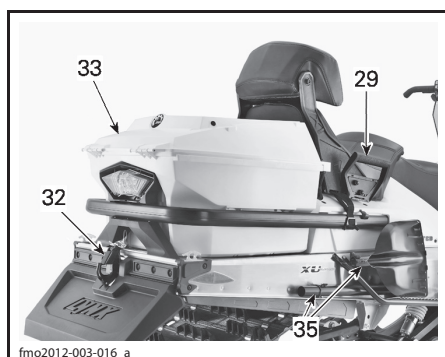

fmo2012-003-016_a

1. Спидометр
2. Тахометр (об/мин)
3. Цифровой дисплей
4. Многофункциональный цифровой дисплей информационного центра
5. Сигнальные лампы информационного центра
6. Кнопка MODE (M) информационного центра
7. Кнопка SET (S) информационного центра
8. Рычаг дроссельной заслонки
9. Рычаг тормоза
10. Рычаг стояночного тормоза
11. Многофункциональный переключатель
12. Руль
13. Захват на руле
14. Выключатель со шнуром безопасности
15. Выключатель двигателя
16. Рукоятка ручного стартера (за правой боковой панелью)
17. Рычаг переключения передач
18. Крышка топливного бака
19. Капот и боковые панели
20. Предохранители
21. Рукоятка/бампер
22. Багажное отделение
23. Возимый комплект инструментов
24. Место для хранения запасной свечи зажигания
25. Запасной ремень вариатора
26. Щитки и кожухи
27. Гусеница
28. Пассажирское сиденье
29. Пассажирские ручки
30. Задний багажник
31. Электрическая розетка (12 В)
32. Сцепное устройство
33. Багажное отделение
34. Лопата

1) Спидометр

Отображает скорость движения снегохода в километрах или милях в час.

На заводе спидометр настроен для показаний в Метрической системе мер, однако его настройку можно изменить для показаний в единицах измерения, принятых в США и Великобритании. Для этого следует обратиться к дилеру Лух.

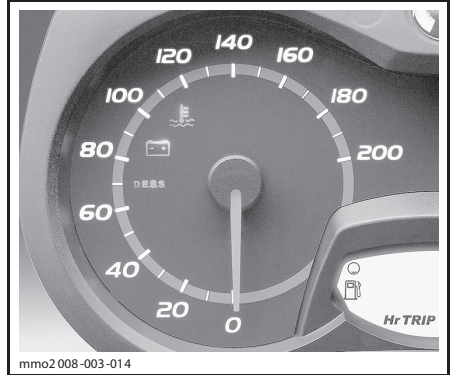

mmo2008-003-014

ЛЕВАЯ ЧАСТЬ ИНФОРМАЦИОННОГО ЦЕНТРА

2) Тахометр (об/мин)

Отображает частоту вращения коленчатого вала двигателя в оборотах в минуту (об/мин). Для получения фактической частоты вращения коленчатого вала необходимо показания прибора умножить на 1000.

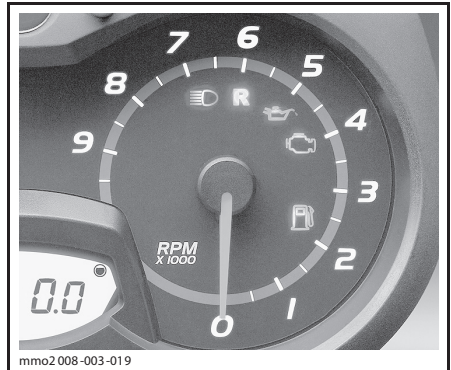

mmo2008-003-019

ПРАВАЯ ЧАСТЬ ИНФОРМАЦИОННОГО ЦЕНТРА

3) Цифровой дисплей

На цифровом дисплее в режиме реального времени отображается полезная для водителя информация.

⚠ ПРЕДОСТЕРЕЖЕНИЕ

Считывание информации с приборов отвлекает внимание водителя от управления снегоходом и особенно от наблюдения за окружающей обстановкой. Это может стать причиной столкновения, что, в свою очередь, может привести к получению серьезных травм и гибели. Перед считыванием показаний с приборов убедитесь, что никакой внешней опасности нет, и уменьшите скорость движения. Если требуется произвести какие-то регулировки или настройки, сойдите с трассы и остановите снегоход в безопасном месте.

На заводе цифровой дисплей настроен для показаний в Метрической системе мер, однако его настройку можно изменить для показаний в единицах измерения, принятых в США и Великобритании. Для этого следует обратиться к дилеру Lynx.

4) Многофункциональный цифровой дисплей информационного центра

На многофункциональном цифровом дисплее в режиме реального времени отображается полезная для водителя информация.

⚠ ПРЕДОСТЕРЕЖЕНИЕ

Считывание информации с приборов отвлекает внимание водителя от управления снегоходом и особенно от наблюдения за окружающей обстановкой. Это может стать причиной столкновения, что, в свою очередь, может привести к получению серьезных травм и гибели. Перед считыванием показаний приборов убедитесь, что никакой внешней опасности нет, и уменьшите скорость движения. Если требуется произвести какие-то регулировки или настройки, сойдите с трассы и остановите снегоход в безопасном месте.

Также, многофункциональный цифровой дисплей на заводе настроен для показаний в Метрической системе мер, однако его настройку можно изменить для показаний в единицах измерения, принятых в США и Великобритании. Для этого следует обратиться к дилеру Lynx.

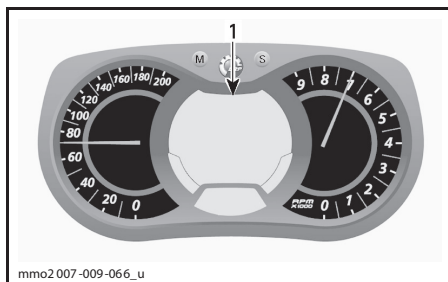

МНОГОФУНКЦИОНАЛЬНЫЙ АНАЛОГО-ЦИФРОВОЙ ИНФОРМАЦИОННЫЙ ЦЕНТР
1. Многофункциональный дисплей

ФУНКЦИИ ДИСПЛЕЯ

ФУНКЦИИ	ОТНОСИТСЯ К РАЗДЕЛУ
Спидометр	A)
Тахометр (об/мин)	B)
Одометр	C)
Счётчик пробега за поездку «А» или «В»	D)
Счётчик моточасов поездки	E)
Уровень топлива	F)
Высота	G)
Максимальная скорость	H)
Средняя скорость	I)
Интенсивность обогрева рукояток	J)
Интенсивность обогрева рычага дроссельной заслонки	K)
Средний расход топлива	L)
Суммарный расход топлива	M)
Дисплей сообщений	N)
Температура охлаждающей жидкости	O)
Режим записи круга (доп.)	P)

A) Спидометр

В дополнение к аналоговому спидометру скорость также может быть показана на многофункциональном дисплее.

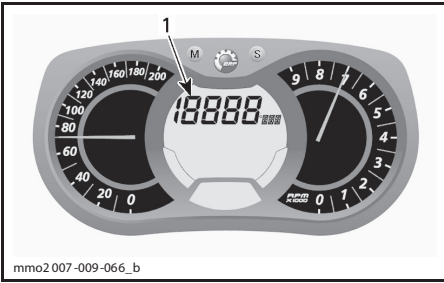

mmo2007-009-066_b

1. Отображение скорости движения снегохода

Для выбора режима отображения скорости снегохода выполните следующее.

Нажимайте кнопку MODE (M), чтобы выбрать дисплей.

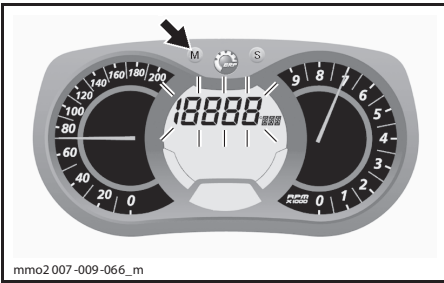

mmo2007-009-066_m

ПРИМЕЧАНИЕ: Дисплей будет мигать приблизительно 5 секунд, а затем вернётся в предыдущий режим, если выбор дисплея не выполнен.

Нажмите кнопку SET (S), чтобы выбрать режим работы спидометра (км/мили/час).

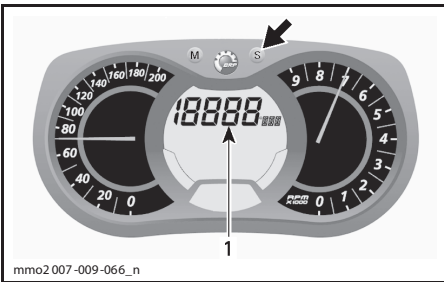

mmo2007-009-066_n

1. Режим работы спидометра (км/мили/час)

Для подтверждения выбора нажмите кнопку MODE (M) или подождите 5 секунд.

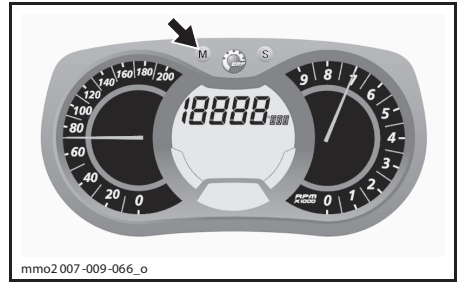

mmo2007-009-066_o

В) Тахометр (об/мин)

В дополнение к аналоговому тахометру частота вращения также может быть показана на многофункциональном дисплее.

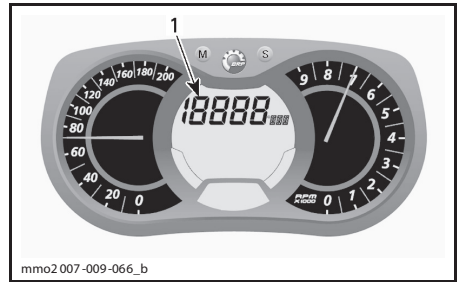

mmo2007-009-066_b

1. Отображение частоты вращения коленчатого вала

Для выбора режима отображения частоты вращения коленчатого вала двигателя снегохода выполните следующее.

Нажимайте кнопку MODE (M), чтобы выбрать дисплей.

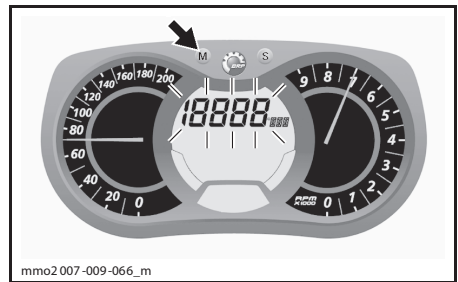

mmo2007-009-066_m

ПРИМЕЧАНИЕ: Дисплей будет мигать приблизительно 5 секунд, а затем вернётся в предыдущий режим, если выбор дисплея не выполнен.

Для выбора режима тахометра нажмите кнопку SET (S).

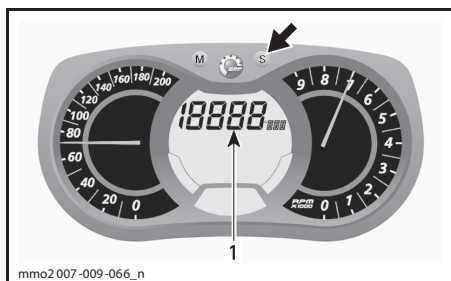

1. Режим тахометра

Для подтверждения выбора нажмите кнопку MODE (M) или подождите 5 секунд.

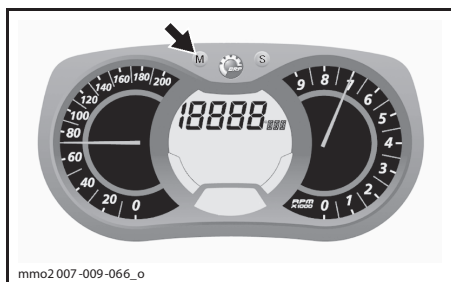

С) Одометр

Измеряет общий пробег снегохода в километрах или милях.

Нажмите кнопку SET (S), чтобы выбрать режим работы одометра (км/мили).

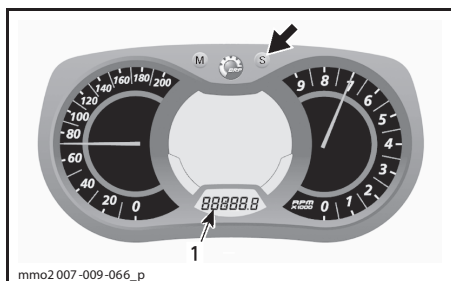

1. Режим работы одометра (км/мили)

D) Счётчик пробега за поездку «А» или «В»

Счётчик пробега за поездку измеряет путь, пройденный снегоходом с момента последнего сброса его показаний.

Нажмите кнопку SET (S), чтобы выбрать режим работы счётчика пробега за поездку (TRIP A/TRIP B).

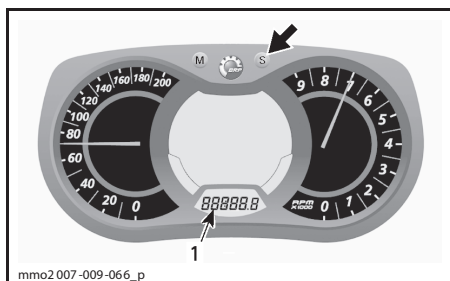

1. Режим счётчика пробега за поездку (TRIP A/ TRIP B)

Нажмите и удерживайте кнопку SET (S), чтобы сбросить показания.

ПРИМЕЧАНИЕ: На моделях с двигателем E-TEC сброс показаний счётчика TRIP B приведёт также к обнулению счётчика СУММАРНОГО РАСХОДА ТОПЛИВА.

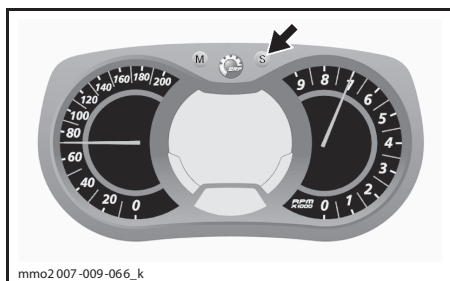

E) Счётчик моточасов

При включённом электрооборудовании этот счётчик регистрирует наработку двигателя с момента последнего сброса показаний.

Нажмите кнопку SET (S), чтобы выбрать режим работы счётчика моточасов (HrTRIP).

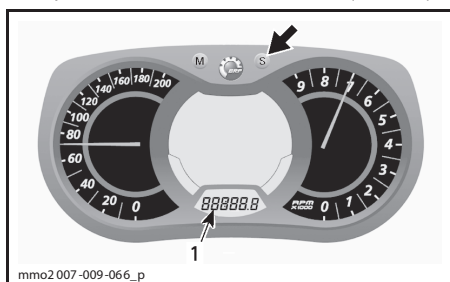

1. Режим счётчика моточасов (HrTRIP)

Нажмите и удерживайте кнопку SET (S), чтобы сбросить показания.

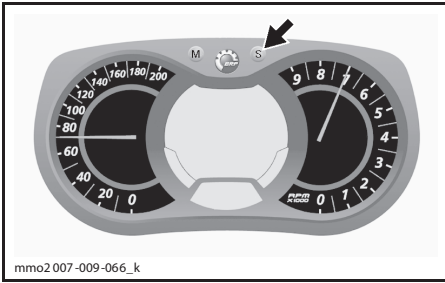

mmo2007-009-066_k

F) Уровень топлива

Сегментный индикатор непрерывно показывает остаток топлива в баке.

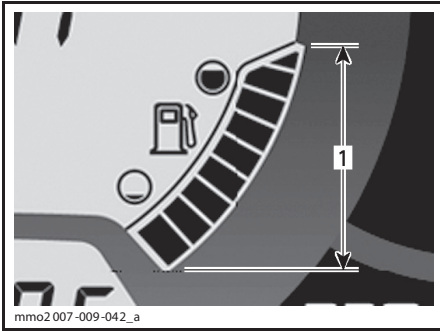

mmo2007-009-042_a

УРОВЕНЬ ТОПЛИВА
1. Рабочий диапазон

G) Высотомер

Отображает высоту над уровнем моря в метрах или футах.

Высота может отображаться как на первом, так и на втором дисплее.

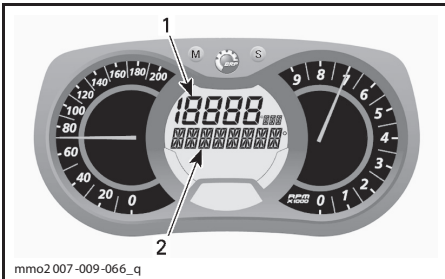

mmo2007-009-066_q

МНОГОФУНКЦИОНАЛЬНЫЙ ДИСПЛЕЙ
1. Дисплей 1
2. Дисплей 2

Дисплей 1

Чтобы отобразить показания высоты через первый дисплей, выполните следующее. Нажимайте кнопку MODE (M), чтобы выбрать дисплей.

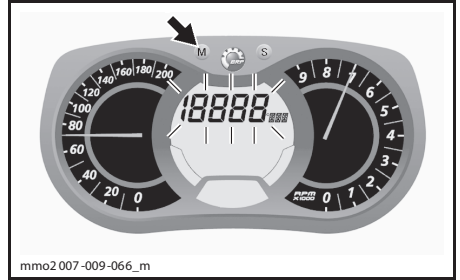

mmo2007-009-066_m

ПРИМЕЧАНИЕ: Дисплей будет мигать приблизительно 5 секунд, а затем вернется в предыдущий режим, если выбор дисплея не выполнен.

Нажмите кнопку SET (S), чтобы выбрать режим отображения высоты (метры/футы).

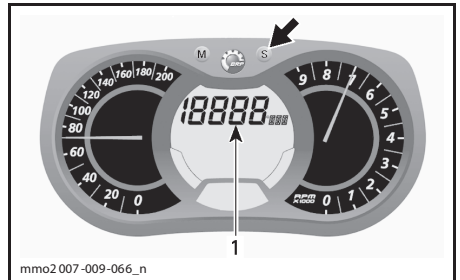

mmo2007-009-066_n

1. Режим отображения высоты (метры/футы)

При включении данного режима должен появиться следующий символ.



РЕЖИМ ВЫСОТОМЕРА

Для подтверждения выбора нажмите кнопку MODE (M) или подождите 5 секунд.

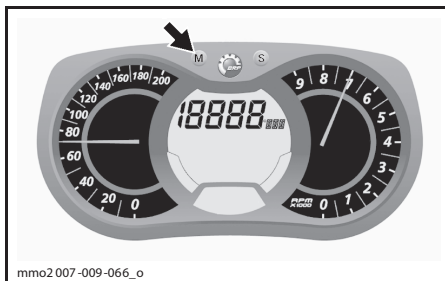

Дисплей 2

Чтобы отобразить показания высоты через дисплей 2, выполните следующее.

Дважды в течение секунды нажмите кнопку MODE (M), чтобы выбрать дисплей.

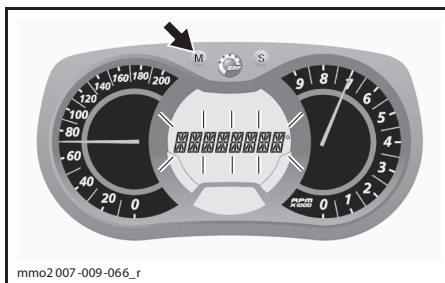

ПРИМЕЧАНИЕ: Дисплей будет мигать приблизительно 5 секунд, а затем вернется в предыдущий режим, если выбор дисплея не выполнен.

Нажмите кнопку SET (S), чтобы выбрать режим отображения высоты (метры/футы).

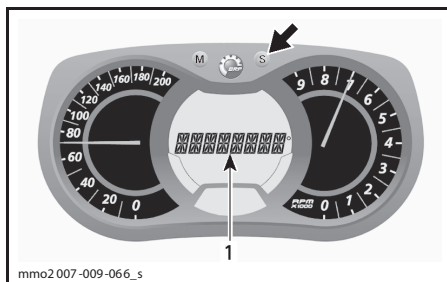

1. Режим отображения высоты (метры/футы)

При включении данного режима должен появиться следующий символ.



РЕЖИМ ВЫСОТОМЕРА

Для подтверждения выбора нажмите кнопку MODE (M) или подождите 5 секунд.

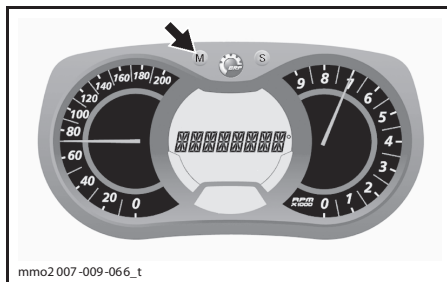

Н) Максимальная скорость

Измеряет максимальную скорость, достигнутую снегоходом с момента последнего сброса показаний.

Для выбора режима максимальной скорости выполните следующее.

Нажимайте кнопку MODE (M), чтобы выбрать дисплей.

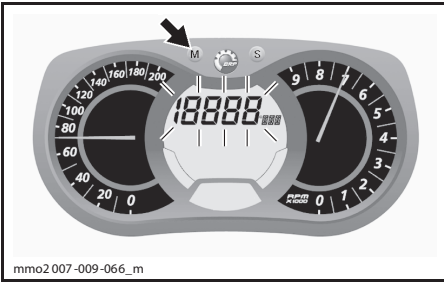

ПРИМЕЧАНИЕ: Дисплей будет мигать приблизительно 5 секунд, а затем вернётся в предыдущий режим, если выбор дисплея не выполнен.

Нажмите кнопку SET (S), чтобы выбрать режим отображения максимальной скорости (TOP_SPD).

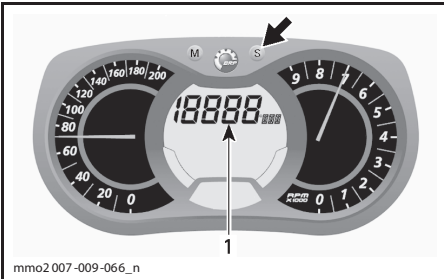

1. Режим максимальной скорости (TOP_SPD)

Для подтверждения выбора нажмите кнопку MODE (M) или подождите 5 секунд.

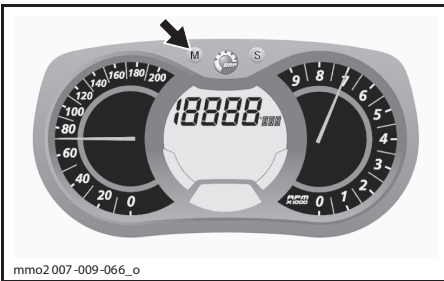

Для сброса показаний нажимайте кнопку MODE (M), чтобы выбрать режим.

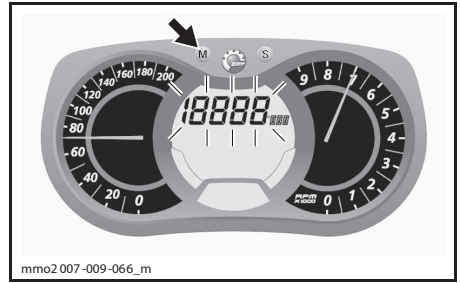

Нажмите и удерживайте кнопку SET (S) в течение 5 секунд, чтобы сбросить показания.

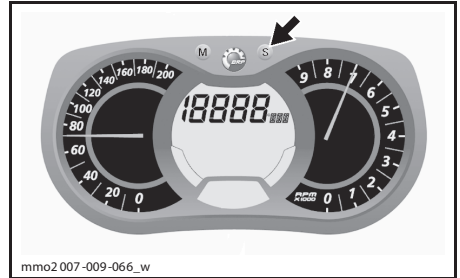

1) Средняя скорость

Определяет среднюю скорость снегохода с момента последнего сброса показаний.

Для выбора режима средней скорости снегохода выполните следующее.

Нажимайте кнопку MODE (M), чтобы выбрать дисплей.

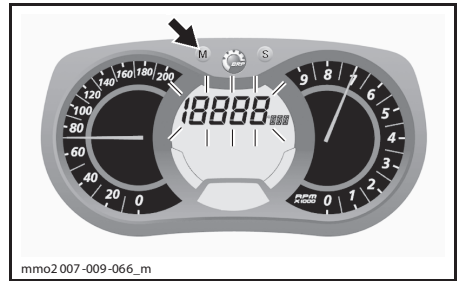

ПРИМЕЧАНИЕ: Дисплей будет мигать приблизительно 5 секунд, а затем вернётся в предыдущий режим, если выбор дисплея не выполнен.

Нажмите кнопку SET (S), чтобы выбрать режим отображения средней скорости (AVR_SPD).

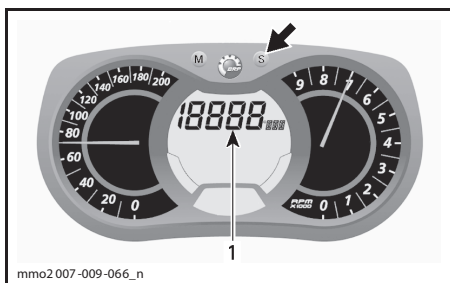

1. Режим средней скорости (AVR_SPD)

Для подтверждения выбора нажмите кнопку MODE (M) или подождите 5 секунд.

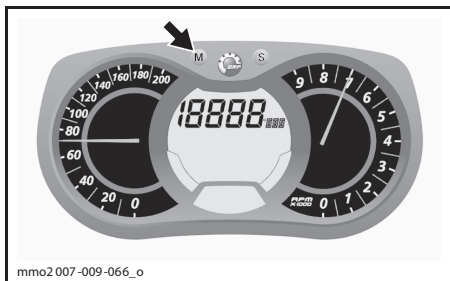

Для сброса показаний нажимайте кнопку MODE (M), чтобы выбрать режим.

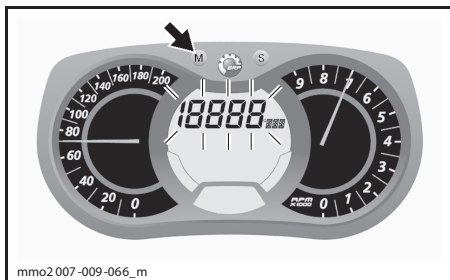

Нажмите и удерживайте кнопку SET (S) в течение 5 секунд, чтобы сбросить показания.

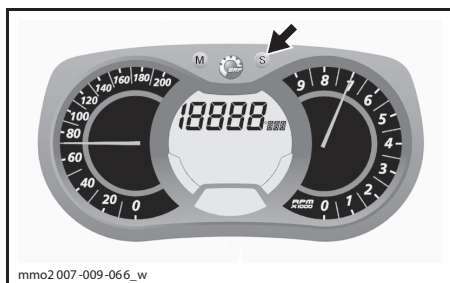

Ж) Интенсивность обогрева рукояток руля

Степень обогрева отображается на сегментном индикаторе.

Для получения более подробной информации см. параграф «ВЫКЛЮЧАТЕЛЬ ОБОГРЕВА РУКОЯТОК РУЛЯ».

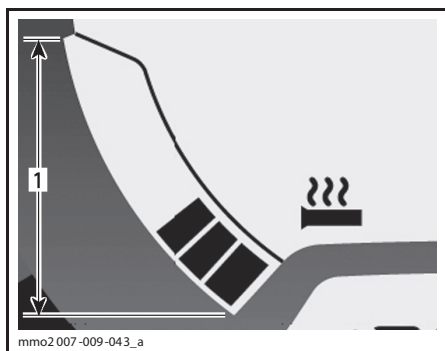

ИНТЕНСИВНОСТЬ ОБОГРЕВА РУКОЯТОК РУЛЯ
1. Рабочий диапазон

К) Интенсивность обогрева рычага дроссельной заслонки

Степень обогрева отображается на сегментном индикаторе.

При включении обогрева рычага дроссельной заслонки дисплей заменяет показания уровня топлива на индикацию интенсивности электрообогрева рычага дроссельной заслонки. После отпущания выключателя электрообогрева рычага дроссельной заслонки, дисплей возвращается к прежним показаниям.

Более подробное описание приведено в параграфе «ВЫКЛЮЧАТЕЛЬ ЭЛЕКТРООБОГРЕВА РЫЧАГА ДРОССЕЛЬНОЙ ЗАСЛОНКИ».

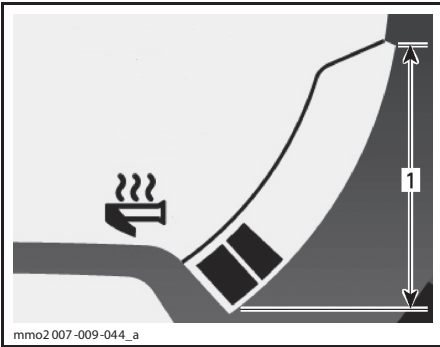

mmo2007-009-044_a

ИНТЕНСИВНОСТЬ ОБОГРЕВА РЫЧАГА ДРОС- СЕЛЬНОЙ ЗАСЛОНКИ

1. Рабочий диапазон

Л) Средний расход топлива

Рассчитывает и показывает осреднённый расход топлива за время поездки.

Для отображения среднего расхода топлива выполните следующее.

Нажимайте кнопку MODE (M), чтобы выбрать дисплей.

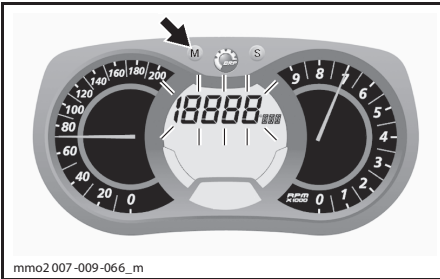

mmo2007-009-066_m

ПРИМЕЧАНИЕ: Дисплей будет мигать приблизительно 5 секунд, а затем вернётся в предыдущий режим, если выбор дисплея не выполнен.

Нажмите кнопку SET (S), чтобы выбрать режим отображения среднего расхода топлива (л/100 км).

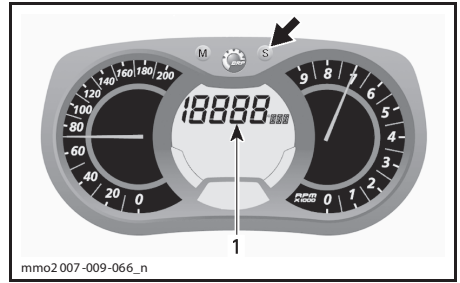

mmo2007-009-066_n

1. Режим отображения среднего расхода топлива (л/100 км)

Для подтверждения выбора нажмите кнопку MODE (M) или подождите 5 секунд.

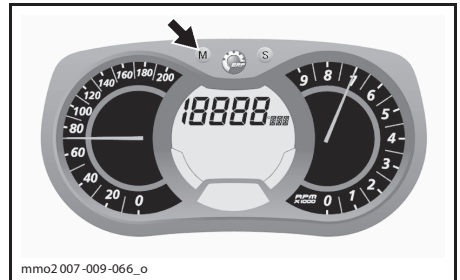

mmo2007-009-066_o

М) Суммарный расход топлива

Измеряет средний расход топлива после последнего сброса показаний.

Для показа суммарного расхода топлива выполните следующее.

Нажимайте кнопку MODE (M), чтобы выбрать дисплей.

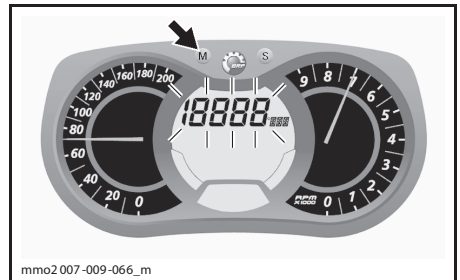

mmo2007-009-066_m

ПРИМЕЧАНИЕ: Дисплей будет мигать приблизительно 5 секунд, а затем вернётся в предыдущий режим, если выбор дисплея не выполнен.

Нажмите кнопку SET (S), чтобы выбрать режим отображения суммарного расхода топлива (TC).

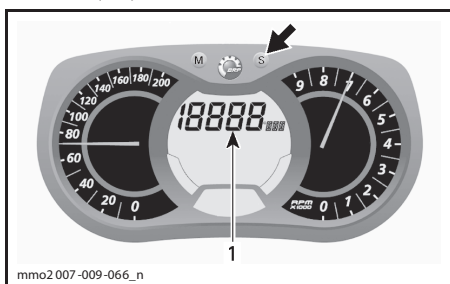

1. Суммарный расход топлива (TC)

При включении данного режима должно появиться условное обозначение TC.

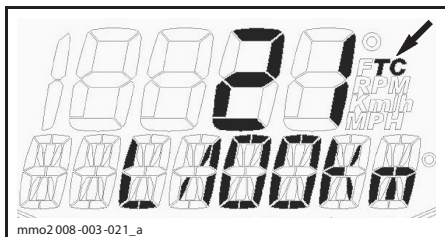

ТИПОВОЙ ВАРИАНТ

Для подтверждения выбора нажмите кнопку MODE (M) или подождите 5 секунд.

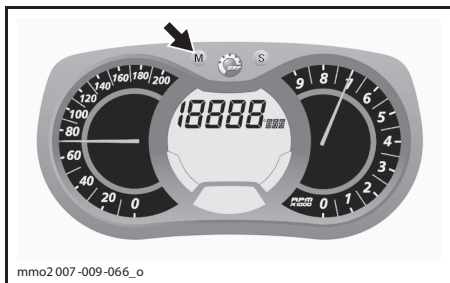

Для сброса показаний установите счётчик пробега за поездку в режим TRIP B, как подробно описано в параграфе «СЧЁТЧИК ПРОБЕГА ЗА ПОЕЗДКУ «А» ИЛИ «В».

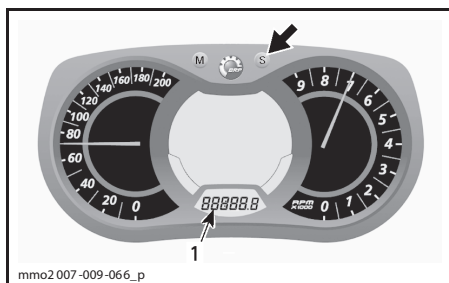

1. Режим счётчика пробега за поездку (TRIP B)

Нажмите и удерживайте кнопку SET (S), чтобы сбросить показания.

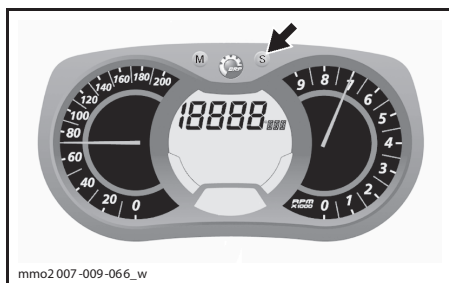

Н) Дисплей сообщений

Данный дисплей используется совместно с сигнальными лампами для привлечения вашего внимания, а также отображения краткого описания неисправности или информирования о текущем состоянии.

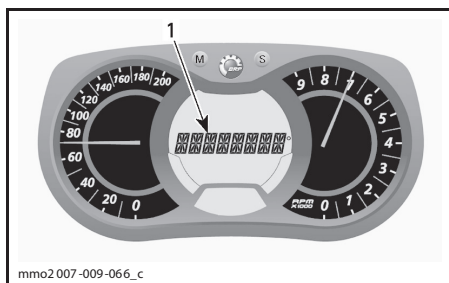

1. Дисплей сообщений

Отображение сообщений будет сопровождаться включением соответствующих сигнальных ламп и звуковыми сигналами.

Более подробная информация о предупреждающих сигналах и порядке действий при включении сигнальных ламп приведена в главе «СИГНАЛЬНЫЕ ЛАМПЫ ИНФОРМАЦИОННОГО ЦЕНТРА».

О) Температура охлаждающей жидкости

Сегментный индикатор, постоянно показывающий температуру охлаждающей жидкости двигателя.

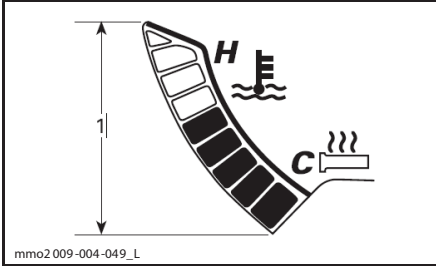

ТЕМПЕРАТУРА ОХЛАЖДАЮЩЕЙ ЖИДКОСТИ
1. Диапазон

Р) Режим записи круга (доп.)

В данном режиме, скорость снегохода, обороты двигателя и заданная функция для дисплея 1 могут быть одновременно записаны за промежуток времени заданный водителем.

Существует возможность записи девяти (9) различных сессий (кругов) общей продолжительностью не более 15 минут.

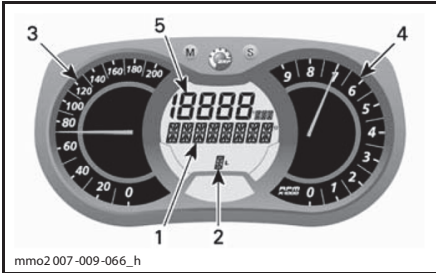

РЕЖИМ ЗАПИСИ КРУГА

1. Дисплей режима записи круга
2. Сессии (круги)
3. Скорость
4. Обороты двигателя (об/мин)
5. Заданная функция

Чтобы активировать режим записи круга:

1. Нажмите кнопку SET (S) для выбора режима одометра на дисплее 3.
2. Нажмите и удерживайте кнопку SET (S) 2 секунды для активации режима, появится надпись REC, свидетельствующая о выборе режима записи.

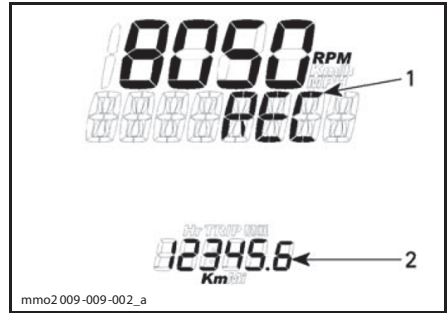

1. Режим записи
2. Одометр

3. Нажмите кнопку SET (S) для переключения между функциями.

Доступны режимы: STOP, REC или PLAY.

Для записи (REC):

1. Выберите функцию REC (запись).

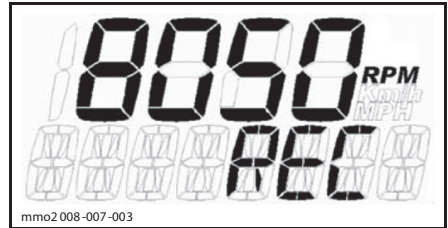

РЕЖИМ ЗАПИСИ

2. Нажмите кнопку MODE (M) для начала записи.
3. Во время записи, нажимайте кнопку MODE снова каждый раз, когда Вы хотите записать время нового круга (от 1 до 9 кругов). Нажмите кнопку SET (S) для остановки записи.

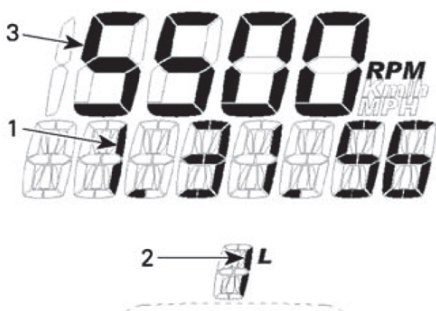
**РЕЖИМ ЗАПИСИ**

1. Время записи
2. Круг/сессия
3. Выбранный режим

Для записи новой сессии, нажимайте кнопку SET (S), пока на дисплее не появится функция REC (запись). Повторите ранее описанную процедуру для записи.

Просмотр записанных данных:

1. Выберите функцию PLAY (воспроизведение).

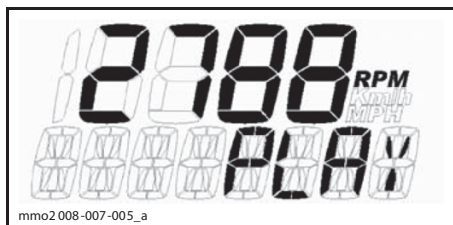
**ФУНКЦИЯ ВОСПРОИЗВЕДЕНИЯ**

2. Нажмите кнопку MODE (M) для воспроизведения записанных данных.

Все записанные данные (скорость, обороты, заданная функция) будут одновременно отображены на дисплее.

3. Нажмите кнопку SET (S) для остановки воспроизведения записанного круга ИЛИ нажмите MODE (M) для переключения на другой записанный круг.

ПРИМЕЧАНИЕ: При нажатии кнопки SET (S) остановиться время воспроизводимого круга, затем отобразиться записанное время круга, и через 5 секунд дисплей автоматически перейдет к следующему записанному кругу.

После воспроизведения всех записанных кругов, на дисплее появиться надпись STOP.

Для повторного просмотра записанных данных, нажмите кнопку SET (S) для возврата к функции воспроизведения. Повторите процедуру, описанную выше.

Для записи оставшихся кругов, нажмите кнопку SET (S) для переключения в режим REC. Повторите ранее описанную процедуру для записи.

Нажмите и удерживайте кнопку SET (S) 5 секунд для выхода из режима записи кругов, появится ранее выбранный режим.

5) Сигнальные лампы информационного центра

Сигнальные лампы сообщают Вам об обнаруженных неполадках или о текущем состоянии.

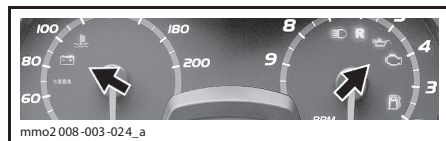



**ТИПОВОЙ ВАРИАНТ — СИГНАЛЬНЫЕ ЛАМПЫ**

Сигнальная лампа может включаться как одна, так и в сочетании с другой лампой.

Чтобы привлечь ваше внимание, появляются информационные сообщения (в зависимости от модели информационного центра) и подаются звуковые сигналы.

Для получения дополнительной информации см. приведённую ниже справочную таблицу.

ПРИМЕЧАНИЕ: Дисплей для отображения сообщений доступен не на всех информационных центрах.

СИГНАЛЬНАЯ ЛАМПА (-Ы)	ЗВУКОВОЙ СИГНАЛ	ОПИСАНИЕ
	Повторяющиеся короткие звуковые сигналы	Перегрев двигателя, глушителя или ЕСМ. Частота вращения коленчатого вала двигателя ограничена до 5500 об/мин. Как можно скорее остановите двигатель и дайте компонентам остыть. Проверьте систему охлаждения.
	Короткие звуковые сигналы, повторяющиеся с высокой частотой	<ul style="list-style-type: none"> – Критически низкий уровень инжекционного масла. Как можно скорее остановите снегоход в безопасном месте, затем, прежде чем вновь запустить двигатель, заполните резервуар инжекционной системы смазки. – Если уровень инжекционного масла в норме, возможна неисправность инжекционной системы смазки — незамедлительно обратитесь к авторизованному дилеру Lynx.
	4 коротких звуковых сигнала	Перегрев двигателя, глушителя или ЕСМ. Снижьте скорость движения снегохода и продолжите движение по рыхлому снегу или остановите двигатель и дайте возможность компонентам остыть. Проверьте систему охлаждения.
	4 коротких звуковых сигнала	Неисправность системы управления двигателем, которая препятствует нормальному функционированию двигателя, как можно скорее обратитесь к авторизованному дилеру Lynx.
	Четыре коротких звуковых сигнала каждые 2 минут	<ul style="list-style-type: none"> – Аварийный режим работы двигателя. – Убедитесь, что используется рекомендованное топливо. – Проверьте качество топлива, замените при необходимости. – Если проблема не устранена, обратитесь к дилеру Lynx.
	Повторяющиеся звуковые сигналы	<ul style="list-style-type: none"> – Принудительная остановка двигателя в результате его перегрева, вызванного длительной работой на оборотах холостого хода. – Неисправность топливного насоса, обратитесь к авторизованному дилеру Lynx.
	Четыре коротких звуковых сигнала каждые 2 минут	Низкий уровень инжекционного масла. Незамедлительно заправьте резервуар инжекционной системы смазки.
	—	Низкий уровень топлива. Дисплей показывает одно деление. Дозаправьте топливо как можно раньше.
	Продолжительные звуковые сигналы, повторяющиеся с низкой частотой	Включён электронный реверс.
	3 коротких звуковых сигнала	После попытки включения электронного реверса направление вращения коленчатого вала не изменяется, повторите попытку.
	—	Включён дальний свет фар.
DESS	См. параграф «КОДЫ СИГНАЛЬНОЙ ЛАМПЫ DESS» главы «ВЫКЛЮЧАТЕЛЬ СО ШНУРОМ БЕЗОПАСНОСТИ».	

Отображение кодов неисправностей

Нажав и удерживая кнопку MODE (M), несколько раз одновременно нажмите переключатель света фар.

Если сгенерировано два или более кодов неисправностей, для их просмотра используйте кнопки SET (S) и MODE (M).

Чтобы выйти из режима отображения кодов неисправностей, нажмите и удерживайте кнопку MODE (M).

Значение кодов неисправностей можно узнать у авторизованного дилера Lynx.

6) Кнопка MODE (M), расположенная на информационном центре

Кнопка используется для просмотра показаний многофункционального дисплея.

ПРИМЕЧАНИЕ: Можно также пользоваться кнопкой MODE (M) на многофункциональном переключателе, которая имеет аналогичное назначение.

7) Кнопка SET (S), расположенная на информационном центре

Кнопка используется для просмотра и настройки параметров, отображаемых на многофункциональном дисплее.

ПРИМЕЧАНИЕ: Можно также пользоваться кнопкой SET (S) на многофункциональном переключателе, которая имеет аналогичное назначение.

8) Рычаг дроссельной заслонки

Управление рычагом осуществляется большим пальцем. Нажатие на рычаг дроссельной заслонки приводит к увеличению оборотов двигателя и включению вариатора трансмиссии. При полном отпускании рычага дроссельной заслонки двигатель автоматически переходит в режим холостого хода.

⚠ ПРЕДОСТЕРЕЖЕНИЕ

Перед пуском двигателя проверьте работу рычага дроссельной заслонки. Рычаг, отпущенный после нажатия, должен самостоятельно возвращаться в исходное положение. Эксплуатация снегохода с неисправным механизмом привода дросселя категорически запрещена.

9) Рычаг тормоза

Нажатие на рычаг включает тормозной механизм. При отпускании рычаг автоматически возвращается в исходное положение. Эффективность торможения зависит от приложенного к рычагу усилия, а также от характера местности и снежного покрова.

10) Рычаг стояночного тормоза

Стояночный тормоз обязательно должен включаться во время стоянки снегохода.

⚠ ПРЕДОСТЕРЕЖЕНИЕ

Перед началом движения убедиться, что стояночный тормоз отключён. При движении снегохода и длительном нажатии на рычаг тормоза возможно повреждение тормозной системы, потеря тормозного эффекта и/или возгорание.

Включение стояночного тормоза

Нажмите на рычаг тормоза и, удерживая его, пальцем вытяните блокировочный рычажок. Когда рычаг тормоза заблокирован в промежуточном положении (примерно на половине полного хода), стояночный тормоз полностью включён.

⚠ ОСТОРОЖНО Положение рычага стояночного тормоза может изменяться в зависимости от степени износа накладок тормозных колодок. Убедитесь, что снегохода надёжно удерживается на месте включённым стояночным тормозом.

ПРИМЕЧАНИЕ: Блокирующий рычаг может находиться в двух положениях.

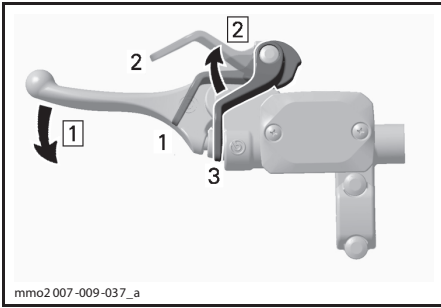

mmo2007-009-037_a

ТИПОВОЙ ВАРИАНТ — ВКЛЮЧЕНИЕ СТОЯНОЧНОГО ТОРМОЗА.

1. Положение 1
2. Положение 2
3. OFF (выкл.)

— Шаг 1: Нажатие и удерживание рычага тормоза.

— Шаг 2: Регулировка блокировочного рычажка.

Выключение стояночного тормоза

Нажмите на рычаг тормоза. Блокировочный рычажок автоматически возвращается в исходное положение. Перед началом движения не забывайте полностью отключать стояночный тормоз.

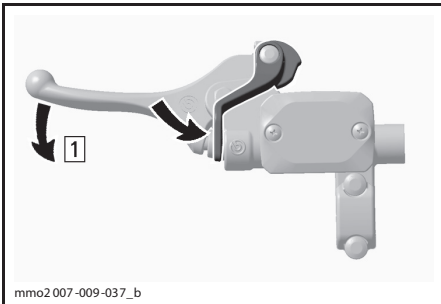

mmo2007-009-037_b

ТИПОВОЙ ВАРИАНТ — ВЫКЛЮЧЕНИЕ СТОЯНОЧНОГО ТОРМОЗА.

Шаг 1: Нажмите рычаг тормоза

11) Многофункциональный переключатель

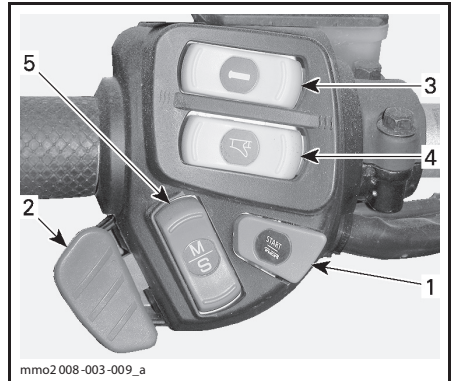

mmo2008-003-009_a

ТИПОВОЙ ВАРИАНТ

1. Кнопка пуска двигателя
2. Переключатель света фар
3. Регулировка подогрева рукояток руля
4. Регулировка подогрева рычага дроссельной заслонки
5. Кнопка Mode/Set (режим/установка)

Кнопка пуска двигателя

При нажатии на кнопку осуществляется запуск двигателя. Более подробная информация приведена в разделе «УКАЗАНИЯ ПО ЭКСПЛУАТАЦИИ».

Переключатель света фар

При нажатии происходит включение ближнего или дальнего света фар. Приборы освещения автоматически включаются при работающем двигателе.

Выключатель электрообогрева рукояток руля

Установите переключатель в такое положение, при котором Вашим рукам будет обеспечена комфортная температура.

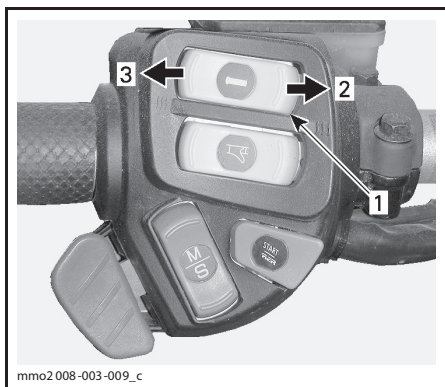

mmo2 008-003-009_c

1. Выключатель электрообогрева рукояток руля
2. Теплее
3. Холоднее

На указанных моделях интенсивность обогрева рукояток руля будет отображаться на многофункциональном дисплее информационного центра. Отсутствие отображающихся на дисплее сегментов указывает на то, что обогрев выключен.

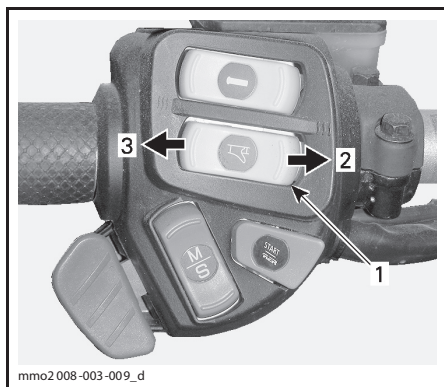

mmo2 008-003-009_d

1. Выключатель электрообогрева рычага дроссельной заслонки
2. Теплее
3. Холоднее

Отсутствие сегментов на индикаторе дисплея означает, что обогрев выключен.

ПРИМЕЧАНИЕ: Сегментный индикатор отображается при нажатии на выключатель обогрева рычага дроссельной заслонки. При отпуске дисплей возвращается в режим отображения уровня топлива в баке.

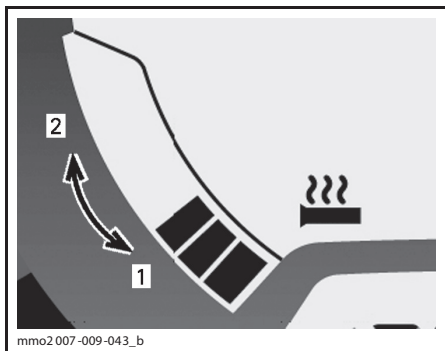

mmo2 007-009-043_b

МНОГОФУНКЦИОНАЛЬНЫЙ ИНФОРМАЦИОННЫЙ ЦЕНТР — ИНТЕНСИВНОСТЬ ОБОГРЕВА

1. Холоднее
2. Теплее

Выключатель электрообогрева рычага дроссельной заслонки

Установите переключатель в такое положение, при котором Вашему большому пальцу будет обеспечена комфортная температура.

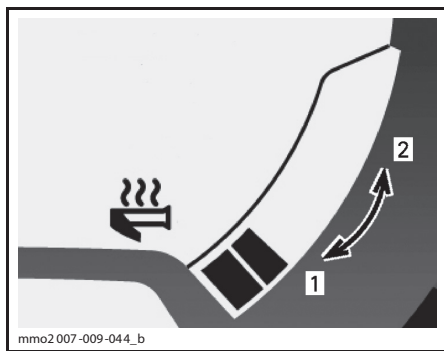

mmo2 007-009-044_b

МНОГОФУНКЦИОНАЛЬНЫЙ ИНФОРМАЦИОННЫЙ ЦЕНТР — ИНТЕНСИВНОСТЬ ОБОГРЕВА

1. Холоднее
2. Теплее

Кнопка Mode/Set (режим/установка)

Этой кнопкой можно пользоваться вместо двух кнопок, расположенных сверху на аналого-цифровом информационном центре, для облегчения его настройки.

- При нажатии вверх она имеет те же функции, что и кнопка MODE (M).
- При нажатии вниз она имеет те же функции, что и кнопка SET (S).

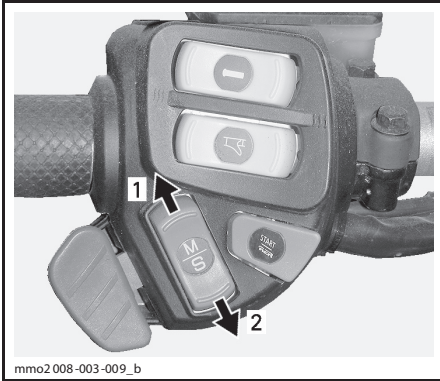

ИНФОРМАЦИОННЫЙ ЦЕНТР

1. Функция MODE (режим)
2. Функция SET (установка)

12) Руль

Руль предназначен для управления курсом снегохода. Когда Вы поворачиваете руль вправо или влево, в ту же сторону поворачиваются и лыжи, соответственно, поворачивая Вашу машину.

⚠ ПРЕДОСТЕРЕЖЕНИЕ

Резкий поворот при движении задним ходом может привести к потере контроля над снегоходом.

13) Захват на руле

Специальный захват на руле предназначен для того, чтобы водитель держался за него во время движения по склону.

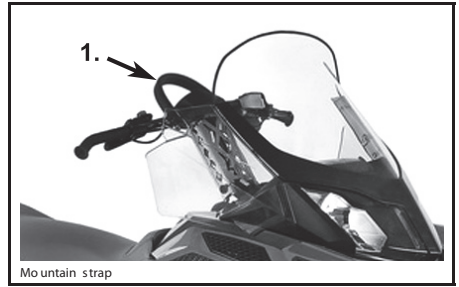

1. Захват на руле

⚠ ПРЕДОСТЕРЕЖЕНИЕ

Не пользуйтесь этим захватом для буксировки или подъема снегохода. Его единственное назначение — служить опорой во время движения по склону. При этом одна рука всегда должна держаться за руль.

14) Выключатель со шнуром безопасности

Общие сведения

Снятие колпачка шнура безопасности (ключа DESS) с выключателя приводит к остановке двигателя — это позволяет предотвратить уход снегохода в случае падения водителя.

⚠ ПРЕДОСТЕРЕЖЕНИЕ

Когда снегоход не используется, всегда снимайте колпачок шнура безопасности (ключ DESS) с контактного устройства — это большое искушение для детей и угонщиков.

Эксплуатация

Перед пуском двигателя прикрепите шнур безопасности к петле на одежде, а колпачок шнура (ключ системы DESS) наденьте на выключатель.

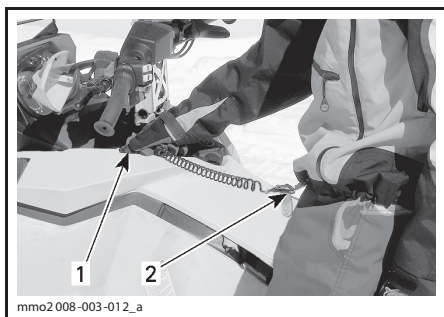

ТИПОВОЙ ВАРИАНТ

1. Наденьте колпачок на выключатель
2. Закрепите на одежде

Для экстренной остановки двигателя сдёрните колпачок шнура безопасности (ключ DESS) с выключателя.

Ключ цифровой кодируемой противоугонной системы (DESS, Digitally Encoded Security System)/выключатель двигателя

Система DESS со шнуром безопасности предназначена для защиты снегохода от угона и является аналогом ключа зажигания. При отсоединении колпачка шнура (например, в случае падения водителя) двигатель выключается.

В колпачок шнура безопасности (ключ DESS), входящего в комплект поставки снегохода, встроена электронная схема с уникальным цифровым кодом. Дилер заносит этот код в память модуля управления двигателем (ECM, Engine Control Module) Вашего снегохода. После считывания и распознавания кода система позволяет двигателю снегохода развивать обороты свыше 3000 об/мин.

При установке колпачка шнура безопасности с другим кодом запуск двигателя возможен, но максимальная частота вращения будет недостаточна для включения вариатора и движения снегохода.

Следите, чтобы в колпачке шнура безопасности не было грязи и снега.

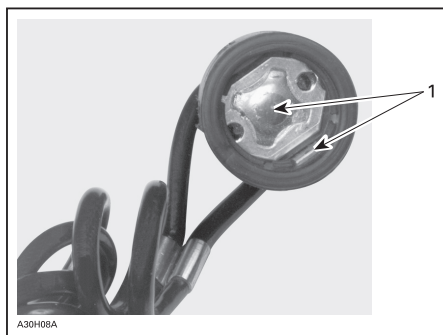

DESS KEY

1. Отсутствие загрязнений и снега

Дополнительные ключи DESS

Дилер Lynx может запрограммировать ECM для работы с 8-ю различными ключами DESS.

Рекомендуем приобрести у авторизованного дилера Lynx дополнительные ключи DESS. Если Вы владеете несколькими снегоходами, оборудованными системой DESS, авторизованный дилер Lynx может запрограммировать их таким образом, чтобы каждый из них мог работать с ключами DESS от других снегоходов.

Коды сигнальной лампы DESS

ПРИМЕЧАНИЕ: Если, несмотря на принятые меры, предупреждающие сигналы не прекращаются, обратитесь к дилеру Lynx.

ПРЕДУПРЕЖДАЮЩИЕ СИГНАЛЫ		ОПИСАНИЕ	
ЗВУКОВОЙ СИГНАЛ	СООБЩЕНИЕ		
2 коротких	WELCOME...	Приветственное сообщение, правильный ключ	
Короткие звуковые сигналы, повторяющиеся с небольшой частотой	CHECK KEY	Невозможно чтение ключа (ненадёжное соединение)	Следите, чтобы в колпачке шнура безопасности не было грязи и снега. Очистить колпачок от грязи и снега. Переустановить колпачок, пустить двигатель. Движение снегохода невозможно.
Короткие звуковые сигналы, повторяющиеся с высокой частотой	BAD KEY	Неверный или незапрограммированный ключ	Использовать правильно запрограммированный или перепрограммированный ключ. Движение снегохода невозможно.

15) Выключатель двигателя

Выключатель имеет нажимно-отжимную конструкцию. Для аварийной остановки двигателя выберите положение кнопки OFF (выкл.) (нажата вниз) и одновременно нажмите тормоз. Для пуска двигателя кнопку следует перевести в положение ON (отжата вверх).

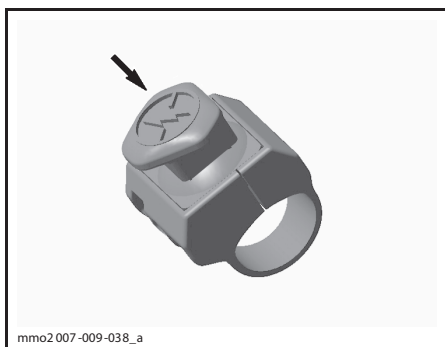

ПОЛОЖЕНИЕ «OFF» (выкл.)

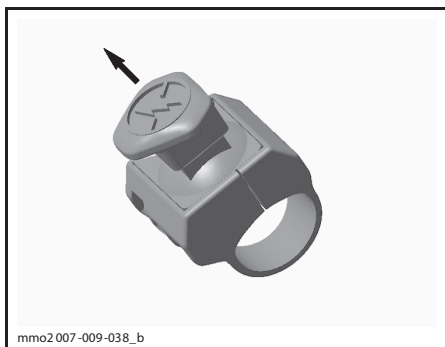

ПОЛОЖЕНИЕ «ON» (вкл.)

Водитель должен уметь уверенно пользоваться кнопкой аварийного выключения двигателя. Рекомендуем потренироваться в запуске и выключении двигателя с помощью этой кнопки. Приобретённые навыки будут очень полезны, если Вы окажетесь в экстремальной ситуации.

⚠ ПРЕДОСТЕРЕЖЕНИЕ

Если поводом для аварийной остановки двигателя послужила какая-то неисправность, то перед запуском двигателя необходимо найти и устранить её причину. Обратитесь к авторизованному дилеру Lynx.

16) Рукоятка ручного стартера

Ручной стартер располагается на правой стороне снегохода, за боковой панелью. Чтобы включить механизм ручного стартера, медленно потяните рукоятку на себя и, когда почувствуете сопротивление, энергично дерните рукоятку. Медленно верните рукоятку в исходное положение.

17) Рычаг переключения передач

С помощью данного рычага осуществляется переключение передач. Коробка передач данного снегохода имеет две передачи для движения вперёд, передачу заднего хода и нейтраль.

См. главу «ФУНКЦИОНИРОВАНИЕ КОРОБКИ ПЕРЕДАЧ» раздела «УКАЗАНИЯ ПО ЭКСПЛУАТАЦИИ».

ПРИМЕЧАНИЕ: Чтобы перевести рычаг переключения из нейтральной в положение заднего хода, необходимо нажать рукоятку рычага переключения передач вниз.

Переключение передач

Эти модели оснащены 4-позиционным рычагом переключения передач. Две передачи переднего хода, задняя передача и нейтраль, между 1-й передачей и передачей заднего хода.

ПРИМЕЧАНИЕ: Переключение передач в движении возможно только между 1-й и 2-й передачами, при этом двигатель должен работать в режиме холостого хода, а скорость движения не должна превышать 20 км/ч.

18) Крышка топливного бака

Для долива топлива отверните пробку, а после заправки плотно заверните её.

⚠ ПРЕДОСТЕРЕЖЕНИЕ

Во время заправки топливом двигатель должен быть выключен. Топливо является пожаро- и взрывоопасным продуктом. Производите заправку на открытом воздухе или в хорошо вентилируемом помещении. Не курите поблизости и не подносите к снегоходу открытое пламя или искрящие предметы. Медленно отворачивайте крышку топливного бака. Если при отворачивании крышки слышен свист, свидетельствующий о наличии избыточного или недостаточного давления в баке, покажите снегоход дилеру — возможно, требуется небольшой ремонт. Эксплуатация снегохода на это время запрещена. Не переполняйте топливный бак; не заправляйте бак сверху, если собираетесь оставить снегоход в теплом помещении. При увеличении температуры топливо расширяется и может вытечь. Вытирайте все потеки топлива с корпуса снегохода. Регулярно проверяйте состояние топливной системы.

ПРИМЕЧАНИЕ: Пока крышка топливного бака не закрыта и не затянута как следует, не садитесь на сиденье и не опирайтесь на него.

19) Капот и боковые панели

Капот

⚠ ПРЕДОСТЕРЕЖЕНИЕ

Не допускайте работу двигателя снегохода со снятым капотом.

Снятие капота

1. Снимите верхние боковые панели как указано ниже.
2. Освободите резиновые фиксаторы с обеих сторон.

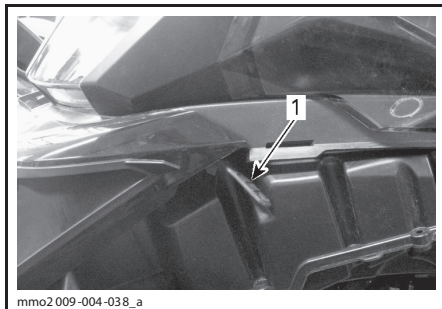

1. Резиновый фиксатор

3. Сдвиньте капот вперёд, чтобы вывести фиксаторы из пазов.

Установка капота

1. Совместите выступы на передней и центральной частях капота с соответствующими пазами в нижнем поддоне.

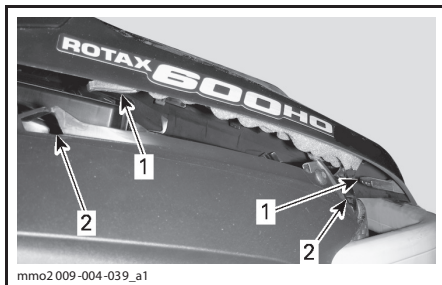

1. Выступы
2. Пазы

2. Сдвиньте капот к фарам до упора.
3. Закрепите резиновые фиксаторы.

Верхние боковые панели**⚠ ПРЕДОСТЕРЕЖЕНИЕ**

Не допускайте работу двигателя снегохода с открытыми или снятыми боковыми панелями.

Снятие верхней боковой панели

1. Освободите резиновый фиксатор.

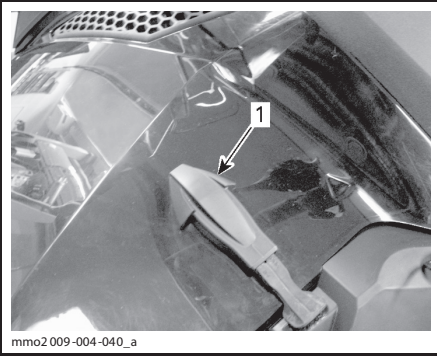

1. Резиновый фиксатор

2. Поднимите заднюю часть панели, чтобы вывести пластиковый фиксатор из консоли.
3. Переместите панель назад.

Установка верхней боковой панели

1. Вставьте передние нижние выступы панели в соответствующие пазы.

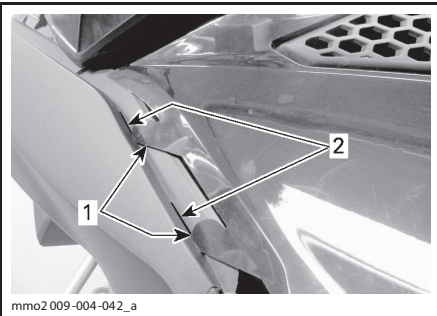

1. Выступы

2. Пазы

2. Закрепите центральный верхний фиксатор панели на консоли.

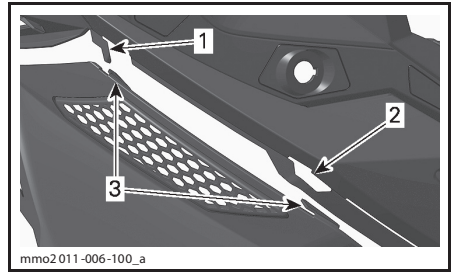

mmo2011-006-100_a

1. Крюк консоли

2. Паз консоли

3. Центральные фиксаторы панели

3. Вставьте задний выступ в паз консоли.

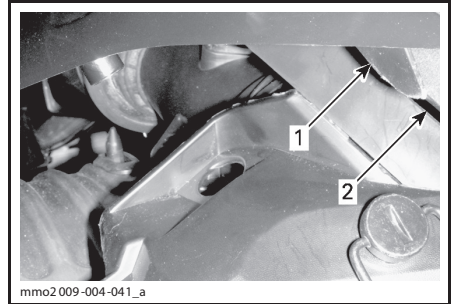

mmo2009-004-041_a

1. Задний выступ

2. Паз консоли

4. Застегните резиновый фиксатор.

Нижние боковые панели**⚠ ПРЕДОСТЕРЕЖЕНИЕ**

Не допускайте работу двигателя снегохода с открытыми или снятыми боковыми панелями.

Открытие нижней боковой панели

1. Снимите верхнюю боковую панель, см. выше.
2. Освободите резиновый фиксатор.

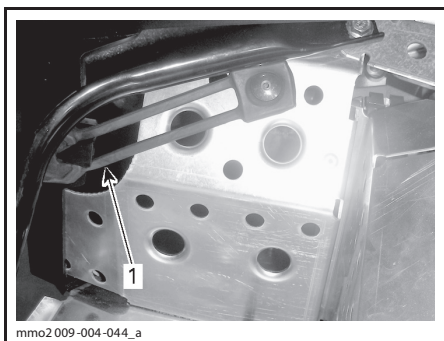

1. Резиновый фиксатор

3. Поверните фиксатор на $\frac{1}{4}$ оборота против часовой стрелки.

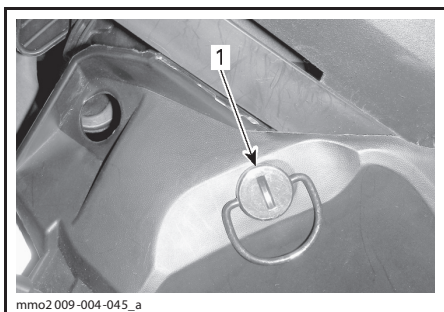

1. Фиксатор

4. Слегка приподнимите заднюю часть панели и откройте.

Закрывание нижней боковой панели

1. Вставьте передний верхний выступ в соответствующий паз.

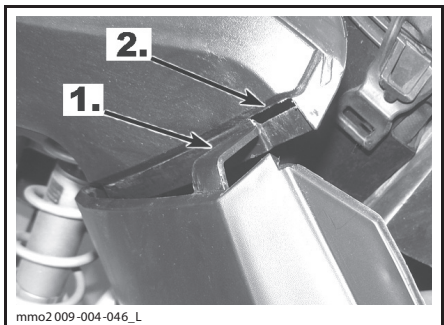

1. Выступ
2. Паз

2. Установите нижнюю часть панели на алюминиевое шасси так, чтобы алюминиевый выступ шасси вошёл в паз панели.

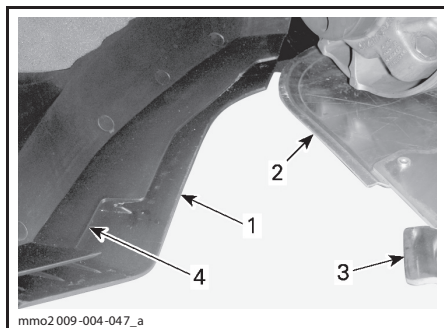

1. Нижняя панель
2. Алюминиевое шасси
3. Алюминиевый выступ
4. Паз панели

3. Вставьте нижний задний выступ панели в паз.

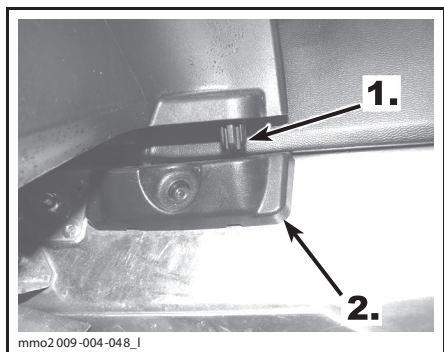

1. Выступ
2. Паз

4. Закрепите резиновый фиксатор.
5. Закройте фиксатор, повернув его на $\frac{1}{4}$ оборота по часовой стрелке.

Снятие/установка нижней боковой панели

– Откройте нижнюю боковую панель как описано выше.

- Поднимите переднюю часть панели и освободите нижнюю часть из паза.
- Освободите верхнюю часть панели, опустив панель.

Процедура установки выполняется в обратном порядке.

20) Предохранители

Электрическая система защищена предохранителями, более подробная информация приведена в разделе «ЭЛЕКТРООБОРУДОВАНИЕ».

Блок предохранителей расположен в левой части снегохода под обивкой сиденья. Для доступа к блоку предохранителей откройте нижнюю боковую панель, затем отведите в сторону нижнюю левую часть обивки сиденья.

⚠ ОСТОРОЖНО Запрещается использовать предохранитель с более высоким номиналом во избежание повреждения электрических компонентов и/или возможного возгорания.

⚠ ПРЕДОСТЕРЕЖЕНИЕ

В случае перегорания предохранителя, прежде чем запускать двигатель, найдите и устраните причину неисправности. Обратитесь к авторизованному дилеру Lynx.



fmo2012-003-005

Аккумуляторная батарея

Батарея расположена в отсеке под пассажирским сиденьем. Чтобы получить доступ к аккумуляторной батарее, снимите крышку, нажав на её выступы, расположенные с обеих сторон.

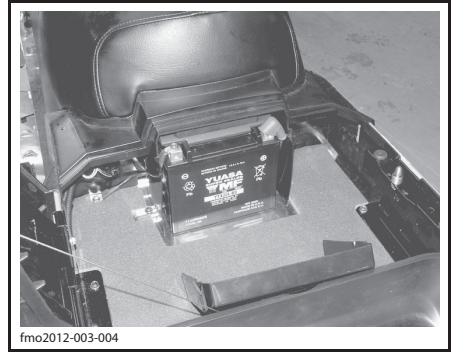

fmo2012-003-004

21) Рукоятка/бампер

Используйте рукоятку/бампер для подъема снегохода вручную.

⚠ ПРЕДОСТЕРЕЖЕНИЕ

Практикуйте правильную технику подъема, преимущественно используйте силу ног. Во избежание травм не пытайтесь поднять тяжёлый снегоход в одиночку. Для подъема снегохода используйте соответствующие технические средства или обратитесь к кому-нибудь за помощью.

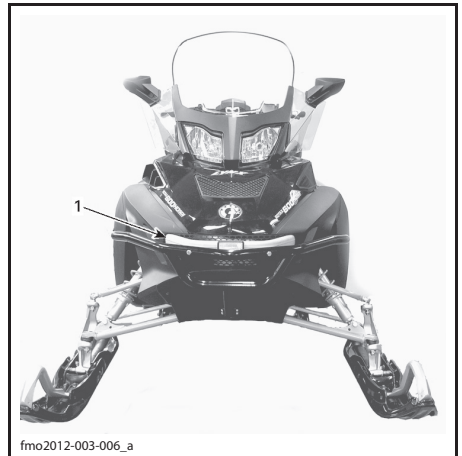

fmo2012-003-006_a

ПЕРЕДНЯЯ ЧАСТЬ
1. Рукоятка/бампер



ЗАДНЯЯ ЧАСТЬ

1. Ручьятка/бампер

▲ ОСТОРОЖНО Не буксируйте и не поднимайте снегоход за лыжи.

22) Багажное отделение

Багажное отделение расположено за водителем сиденьем.

▲ ПРЕДОСТЕРЕЖЕНИЕ

Багажное отделение должно быть надёжно закрыто. Не оставляйте в багажном отделении острые, тяжёлые или хрупкие предметы.

Чтобы открыть крышку, необходимо потянуть и удерживать резиновый фиксатор, затем поднять правую часть крышки или пассажирского сиденья, если установлено.

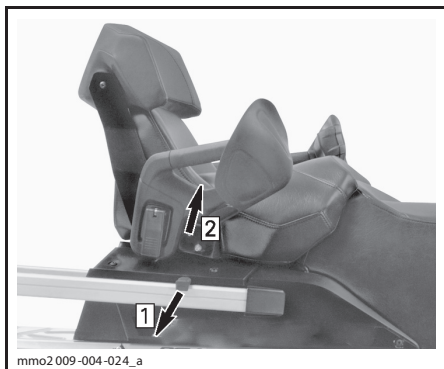

1. Потяните резиновый фиксатор
2. Поднимите правую часть крышки

23) Возимый комплект инструментов

В комплект снегохода входит набор инструментов, необходимый для проведения элементарного технического обслуживания.

Чехол для инструментов находится в моторном отсеке на кожухе вариатора.

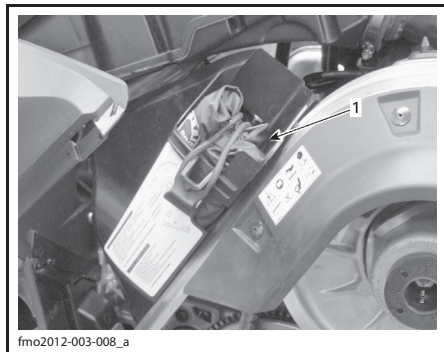

1. Возимый комплект инструментов

24) Место для хранения запасных свечей зажигания

В чехле комплекта возимого инструмента предусмотрено место для хранения запасных свечей зажигания, это позволяет предохранить их от воздействия влаги, а также защитить от грязи и повреждений.

ПРИМЕЧАНИЕ: Запасные свечи зажигания не входят в комплект поставки снегохода.

ПРИМЕЧАНИЕ: Перед установкой свечи зажигания проверьте искровой зазор, см. раздел «ТЕХНИЧЕСКИЕ ХАРАКТЕРИСТИКИ».

ПРИМЕЧАНИЕ: Commander Limited: Commander Limited: Свечи зажигания находятся в комплекте Army.

▲ ОСТОРОЖНО Не пытайтесь регулировать зазор свечи зажигания.

25) Запасной ремень вариатора

Запасной ремень можно хранить в багажном отделении под сиденьем.

ПРИМЕЧАНИЕ: Запасной ремень вариатора поставляется со снегоходом Commander Limited.

⚠ ОСТОРОЖНО Убедитесь, что вещи, которые хранятся в багажном отделении не повредят запасной ремень вариатора.



fmo2012-003-014

26) Щитки и кожухи

⚠ ПРЕДОСТЕРЕЖЕНИЕ

Пуск и работа двигателя с ненадёжно установленным/закреплённым кожухом ремня вариатора, с открытым или снятым кожухом тормозного диска, снятым или открытым капотом, снятыми или открытыми боковыми панелями категорически запрещается.

Некоторые узлы снегохода ограждены щитками и кожухами. Эти защитные устройства нужны для того, чтобы предотвратить захват одежды водителя или пассажира движущимися деталями механизмов и оберечь водителя или пассажира от случайного прикасания к сильно нагретым деталям двигателя. Не регулируйте движущиеся детали механизмов при работающем двигателе.

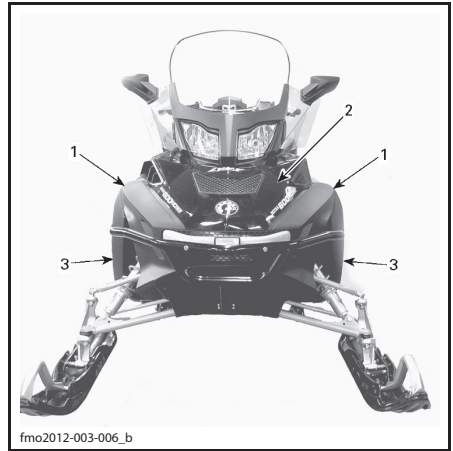

fmo2012-003-006_b

ТИПОВОЙ ВАРИАНТ

1. Верхние боковые панели
2. Капот
3. Боковые панели

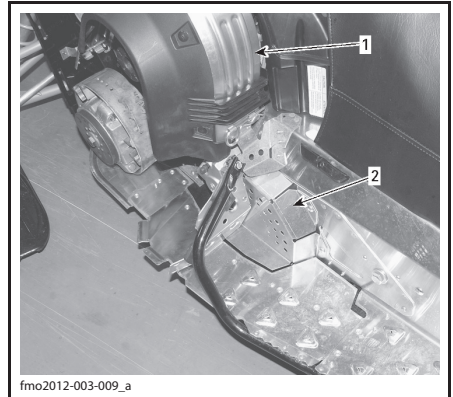

fmo2012-003-009_a

1. Кожух
2. Кожух тормозного диска

27) Гусеница

⚠ ПРЕДОСТЕРЕЖЕНИЕ

Не устанавливайте на гусеницу шипы, если это не разрешено инструкциями BRP. Установка шипов на нерекондованный тип гусеницы увеличивает опасность разрыва и сход гусеницы с направляющих катков, что может привести к получению серьёзных травм и гибели.

Прежде чем приступить к установке шипов на гусеницу, необходимо обратиться к авторизованному дилеру Lulph, чтобы выяснить наличие такой возможности и узнать тип устанавливаемых шипов.

Компания BRP **не рекомендует** продолжительное время и на высокой скорости двигаться на снегоходе, оборудованном гусеницей с высокими грунтозацепами, по трассе покрытой плотным снегом или льдом.

Если приходится двигаться в таких условиях, снизьте скорость и, по возможности, сократите пройденное по таким покрытиям расстояние.

▲ ОСТОРОЖНО Движение по трассе, покрытой плотным снегом или льдом, на высокой скорости ведёт к перегреву грунтозацепов гусеницы. Во избежание повреждения гусеницы, снизьте скорость движения и, по возможности, сократите пройденное в таких условиях движения расстояние.

Инструкции по уходу за гусеницей содержатся в главах «ГУСЕНИЦА» и «НАТЯЖЕНИЕ И ЦЕНТРОВКА ГУСЕНИЦЫ» раздела «СИСТЕМА ПРИВОДА» настоящего Руководства.

28) Пассажирское сиденье

▲ ПРЕДОСТЕРЕЖЕНИЕ

Во время движения снегохода пассажир должен сидеть на своём месте, опираясь ногами о подножки и держась руками за поручни или лямки. Соблюдайте это простое правило, и риск падения пассажира будет сведён к минимуму.

Снятие пассажирского сиденья

Для снятия пассажирского сиденья выполните следующее:

1. Отсоедините разъём аксессуаров, повернув пластмассовый корпус против часовой стрелки.

ПРИМЕЧАНИЕ: Разъём находится на левой стороне багажного отделения.

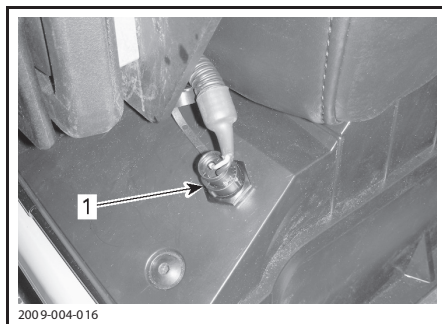

1. Разъём аксессуаров
2. Установите на разъём резиновую заглушку.
3. Нажмите на рычажок замка и поднимите заднюю часть сиденья.

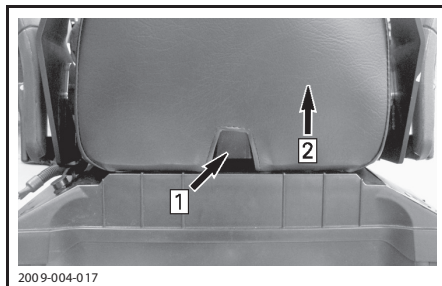

1. Нажмите на рычажок
2. Поднимите заднюю часть сиденья
4. Сдвиньте сиденье назад и снимите его.

Установка пассажирского сиденья

Для установки пассажирского сиденья выполните следующее:

1. Расположите пассажирское сиденье над крышкой багажного отделения.
2. Слегка наклоните пассажирское сиденье вперёд, вставьте крючки в пазы крышки багажного отделения.

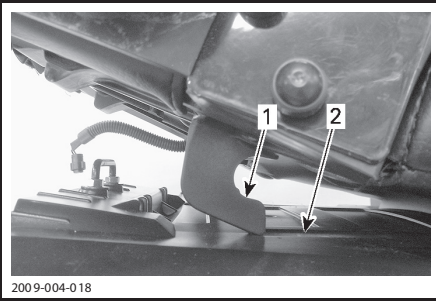

1. Крюк
2. Паз

3. Сдвиньте сиденье вперёд по направлению к водителскому сиденью и нажмите на заднюю часть, чтобы защёлкнуть крепление.

ПРИМЕЧАНИЕ: При правильной установке сиденья Вы должны услышать характерный щелчок. Попробуйте сдвинуть сиденье, чтобы проверить, надёжно ли оно закреплено.

⚠ ПРЕДОСТЕРЕЖЕНИЕ

Перед каждой поездкой проверьте надёжность крепления сиденья.

4. Присоедините разъём аксессуаров.

29) Поручни пассажирского сиденья

Поручни располагаются с обеих сторон пассажирского сиденья.



1. Поручень пассажирского сиденья

30) Задняя багажная площадка

⚠ ПРЕДОСТЕРЕЖЕНИЕ

Предметы на заднем багажнике должны быть надёжно закреплены. Не перевозите хрупкие предметы. Тяжёлый груз на заднем багажнике может ухудшить управляемость снегохода.

⚠ ПРЕДОСТЕРЕЖЕНИЕ

Отрегулируйте подвеску в соответствии с нагрузкой. Грузоподъёмность задней багажной площадки ограничена: **МАКСИМУМ — 30 кг.** При перевозке груза передвигайтесь осторожно. Преодолевайте неровности на малой скорости.

31) Электрическая розетка (12 В)

Электрическая розетка предназначена для подключения электроприборов, напряжение питания которых составляет 12 В. Напряжение подаётся только при работающем двигателе.

32) Сцепное устройство

Сцепное устройство можно использовать для буксировки различных грузов. Используйте буксировочную штангу.

При присоединении какого-либо оборудования, всегда следуйте рекомендациям производителя.

ПРИМЕЧАНИЕ: Допустимый вес буксируемого груза указан в табличке на корпусе снегохода. Не перегружайте снегоход.

⚠ ПРЕДОСТЕРЕЖЕНИЕ

Использование каната для буксировки груза запрещено. Используйте жёсткую буксирную штангу. Груз, буксируемый на канате, может врезаться в снегоход при внезапном торможении или на склоне и опрокинуть его.

Сцепное устройство J-типа ПРИСОЕДИНЕНИЕ К СЦЕПНОМУ УСТРОЙСТВУ

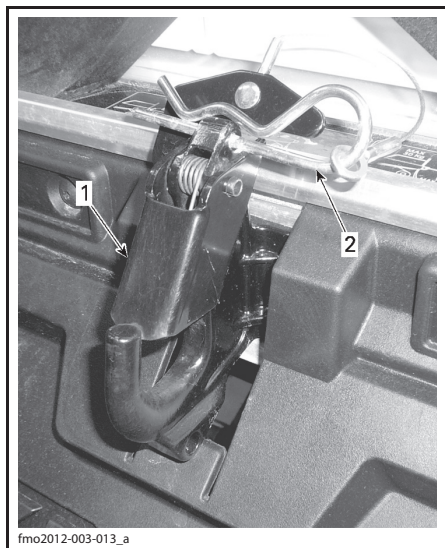

1. Предохранительная защёлка
2. Проволочный фиксатор

1. Извлеките проволочный фиксатор.
2. Расположите проушину дышла буксируемого оборудования над крюком сцепного устройства.
3. Нажмите на дышло, отклонив предохранительную защёлку.
4. Закрепите предохранительную защёлку, установив проволочный фиксатор.

Отсоединение от сцепного устройства

1. Извлеките проволочный фиксатор.
2. Нажмите на предохранительную защёлку вперёд, чтобы снять дышло с крюка.
3. Отсоедините буксируемое оборудование.
4. Установите проволочный фиксатор на место.

33) Багажный кофр

Открытие/закрывание крышки кофра для перевозки грузов

Чтобы открыть крышку, освободите оба резиновых фиксатора и поднимите крышку вверх.

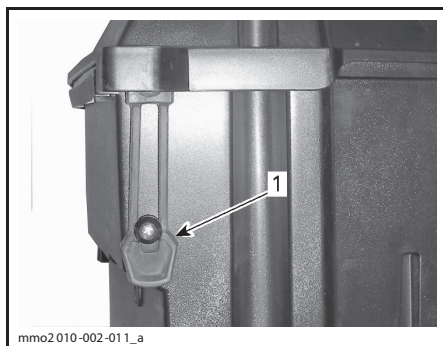

1. Резиновый фиксатор

При закрывании крышки необходимо обеспечить попадание выступов на крышке в резиновые втулки кофра. Закрепите резиновые фиксаторы.

Снятие/установка багажного кофра

Чтобы снять кофр со снегохода откройте крышку и выверните четыре винта его крепления к задней багажной площадке. Храните винты для последующей установки кофра.

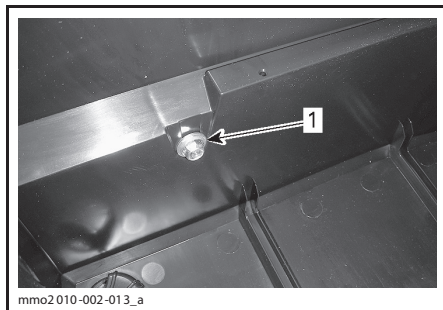

ВНУТРИ БАГАЖНОГО КОФРА

1. Винт крепления

Перед установкой багажного кофра убедитесь, что поверхность туннеля чистая. Установите кофр на направляющие багажника. Заверните четыре винта крепления кофра крутящим моментом $(10 \pm 1) \text{ Н}\cdot\text{м}$.

34) Лопата

Лопата располагается на правой стороне снегохода.

СИСТЕМА ПОДАЧИ ТОПЛИВА

Рекомендуемое топливо

Пользуйтесь неэтилированным бензином, который продаётся на автозаправочных станциях, или топливом с кислородными добавками, содержащим не более 10% этилового или метилового спирта. Октановое число используемого бензина указано в расположенной ниже таблице.

ОКТАНОВОЕ ЧИСЛО		
98 E (RON)		
95 E (RON)	▼	▼
ДВИГАТЕЛЬ	95	98
600 HO E-TEC	X	X ⁽¹⁾

⁽¹⁾ Рекомендуемое

▲ ОСТОРОЖНО Не экспериментируйте с другими сортами топлива (по составу или октановому числу). Эксплуатация снегохода на нерекомендованных сортах топлива может привести к ухудшению технических характеристик изделия и к выходу из строя ответственных деталей топливной системы и двигателя. Не перепутайте крышки топливного бака и масляного резервуара. На крышке масляного резервуара имеется надпись «OIL».

Заправка топливом

Для долива топлива отверните пробку, а после заправки плотно заверните её.

▲ ПРЕДОСТЕРЕЖЕНИЕ

- Прежде чем приступить к заправке, остановите двигатель. Медленно отворачивайте крышку топливного бака.
- Если при этом слышен свист, свидетельствующий о наличии избыточного давления в баке, покажите снегоход дилеру — возможно, требуется небольшой ремонт. Эксплуатация снегохода на это время запрещена.
- Топливо является пожаро- и взрывоопасным продуктом.
- Не пользуйтесь источником открытого огня для проверки уровня топлива.
- Не курите и убедитесь, что поблизости отсутствуют источники открытого огня или искр.
- Производите заправку на открытом воздухе или в хорошо вентилируемом помещении.
- Не переполняйте топливный бак; не заправляйте бак доверху, если собираетесь оставить снегоход в теплом месте. При увеличении температуры топливо расширяется и может вытечь.
- Вытирайте все потеки топлива с корпуса снегохода.

ПРИМЕЧАНИЕ: Пока крышка топливного бака не закрыта и не затянута как следует, не садитесь на сиденье и не опирайтесь на него.

Топливный антифриз

При использовании топлива с кислородными добавками специальный топливный антифриз и водопоглощающие присадки не применяются.

ИНЖЕКЦИОННОЕ МАСЛО (600 НО Е-ТЕС)

Рекомендуемое инжекционное масло

ДВИГАТЕЛЬ	РЕКОМЕНДУЕМОЕ ИНЖЕКЦИОННОЕ МАСЛО
600 НО Е-ТЕС	XPS SYNTHETIC BLEND 2-STROKE OIL ⁽¹⁾

ВНИМАНИЕ ⁽¹⁾ Данные двигатели были специально сконструированы и прошли эксплуатационные испытания с использованием масла XPS Synthetic Blend 2-stroke oil (P/N 619 590 103). Компания BRP настоятельно рекомендует на протяжении всего срока эксплуатации использовать масло XPS Synthetic Blend 2-stroke oil. Повреждения, вызванные использованием масла, которое не рекомендовано для данного двигателя, не будут устраняться в рамках гарантийного обслуживания.

ВНИМАНИЕ Проверяйте и, при необходимости, доводите до нормы уровень инжекционного масла при каждой заправке снегохода топливом.

Проверка уровня инжекционного масла

Резервуар системы смазки располагается за правой боковой панелью.

Следите, чтобы в резервуаре инжекционной системы смазки двигателя было достаточное количество рекомендованного масла.

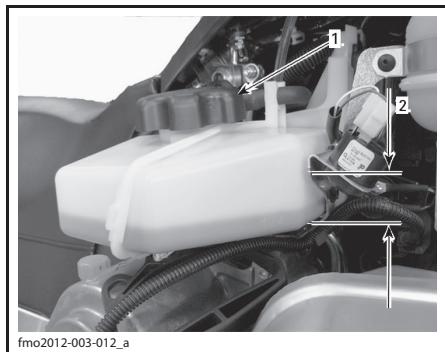

fmo2012-003-012_a

ТИПОВОЙ ВАРИАНТ

1. Резервуар инжекционной системы смазки
2. Метки (1/4, 1/2, 3/4)

ВНИМАНИЕ Проверяйте и, при необходимости, доводите до нормы уровень инжекционного масла при каждой заправке снегохода топливом.

ВНИМАНИЕ Не перепутайте крышки топливного бака и масляного резервуара.

⚠ ПРЕДОСТЕРЕЖЕНИЕ

Не переполняйте масляный бак. Установите и надёжно затяните крышку. Вытирайте насухо все потеки масла. Масло является продуктом, опасным в пожарном отношении.

ОБКАТКА СНЕГОХОДА

Продолжительность периода обкатки

Снегоход требует обкатки в течение 10 моточасов или 500 км пробега.

Продолжительность периода обкатки определяется на основании данных о расходе топлива. Для проведения обкатки требуется израсходовать приблизительно два полных бака топлива.

В этот период:

- Эксплуатационные характеристики и режимы работы двигателя не оптимальны.
- Расход топлива увеличен.

Эксплуатация в период обкатки

Двигатель

В течение периода обкатки:

- избегайте длительного полного открытия дроссельной заслонки;
- избегайте продолжительных ускорений;
- избегайте длительного движения с постоянной скоростью;
- не допускайте перегрева двигателя.

Однако в обкаточный период полезно давать снегоходу кратковременные разгоны и двигаться с различными скоростями.

Ремень вариатора

Новый ремень вариатора требует обкатки на протяжении 50-километрового пробега.

В течение периода обкатки:

- избегайте активных ускорений/торможений;
- не перевозите и не буксируйте грузы;
- не двигайтесь на слишком высокой скорости.

Контрольный осмотр снегохода после обкатки

После обкатки необходимо выполнить контрольный осмотр снегохода у авторизованного дилера Lynx. См. раздел «*ТЕХНИЧЕСКОЕ ОБСЛУЖИВАНИЕ*».

УКАЗАНИЯ ПО ЭКСПЛУАТАЦИИ

Контрольный осмотр перед выездом

⚠ ПРЕДОСТЕРЕЖЕНИЕ

Контрольный осмотр — важная часть процедуры подготовки снегохода к выезду. Проверьте работоспособность основных элементов управления, средств защиты, механических узлов и деталей. Нарушение указанных требований ставит под угрозу Вашу безопасность во время поездки.

- Сметите снег, удалите лёд с корпуса, сиденья, подножек, рычагов и кнопок управления, осветительных и контрольных приборов.
- Осветительные приборы — фара, габаритный фонарь и стоп-сигнал являются стандартной принадлежностью снегохода. Очистите осветительные приборы от грязи и снега, проверьте их работоспособность.
- Убедитесь, что гусеничная лента и направляющие катки не забиты льдом, который может мешать их вращению.

⚠ ПРЕДОСТЕРЕЖЕНИЕ

Во время проверки гусеничной ленты снегоход должен стоять на механической опоре с широким основанием. Пустите двигатель и слегка нажмите рычаг дроссельной заслонки — гусеничная лента должна двигаться с очень малой скоростью.

- Нажмите на рычаг тормоза и убедитесь, что тормозной механизм полностью включается до того, как рычаг коснётся рукоятки руля. После отпускания рычаг тормоза должен автоматически возвращаться в исходное положение.
- Проверьте функционирование стояночного тормоза. Приведите в действие стояночный тормоз, чтобы убедиться, что он функционирует нормально.
- Рычаг дроссельной заслонки должен двигаться плавно и самостоятельно возвращаться в исходное положение после отпускания.

⚠ ПРЕДОСТЕРЕЖЕНИЕ

Рычаг дроссельной заслонки должен перемещаться плавно и без заеданий. После отпускания рычаг должен самостоятельно возвращаться в исходное положение.

- Проверьте исправность и работу шнура безопасности (ключ DESS), выключателя двигателя, переключателя света фары (ближний/дальний), заднего габаритного фонаря, стоп-сигнала и сигнальных ламп.
- Проверьте исправность и функционирование лыж и рулевого управления снегохода. Руль и лыжи должны поворачиваться согласованно.
- Проверьте уровни топлива и моторного масла, а также убедитесь в отсутствии подтеканий указанных эксплуатационных жидкостей. Дозаправьте топливный и масляный баки. При обнаружении протечек обратитесь к дилеру Lynx.
- Проверьте и, при необходимости, очистите от снега предварительный фильтр глушителя шума впуска воздуха.
- Все багажные отделения должны быть заперты и в них не должны располагаться тяжёлые и хрупкие предметы. Капот и боковые панели также должны быть закрыты.

⚠ ПРЕДОСТЕРЕЖЕНИЕ

Все регулируемые узлы и системы должны быть настроены оптимальным образом. Надёжно затяните крепёжные элементы.

- Начиная движение, убедитесь, что перед снегоходом и позади него нет людей и препятствий. Начиная движение, убедитесь, что перед снегоходом и позади него нет людей и препятствий.
- Ваша экипировка должна соответствовать погодным условиям. Рекомендуем приобрести предметы одежды, специально предназначенные для езды на снегоходе.

КОНТРОЛЬНЫЙ ЛИСТ ПРОВЕДЕНИЯ ОСМОТРА ПЕРЕД ВЫЕЗДОМ

УЗЕЛ, СИСТЕМА	ОПЕРАЦИЯ	✓
Корпус, сиденье, подножки, осветительные и контрольные приборы, органы управления	Очистить от снега и льда.	
Гусеница и направляющие катки	Проверить свободу движения.	
Рычаг тормоза	Проверить работоспособность.	
Стояночный тормоз	Проверить работоспособность.	
Рычаг дроссельной заслонки	Проверить работоспособность.	
Переключатели и осветительные приборы	Проверить работоспособность. Шнур безопасности должен быть прикреплён к одежде водителя.	
Лыжи и рулевое управление	Проверить свободу перемещения и работоспособность.	
Топливо и масло	Проверить уровни жидкостей и отсутствие утечек.	
Предварительный фильтр глушителя шума впуска воздуха	Очистить от снега и льда.	
Регулируемые узлы	Проверить оптимальность регулировок и надёжность затяжки крепёжных элементов.	
Багажное отделение	Проверить надёжность запоров крышек, отсутствие тяжёлых и хрупких предметов.	
Расположение снегохода	Проверить отсутствие людей и препятствий перед снегоходом и позади него. Начиная движение, убедитесь, что перед снегоходом и позади него нет людей и препятствий.	
Одежда	Одевайтесь тепло. Используйте специальную одежду, предназначенную для езды на снегоходе.	

Пуск двигателя**Общие сведения****Последовательность действий**

- Убедитесь в нормальном функционировании рычага дроссельной заслонки.
- Проверьте, пристегнут ли шнур безопасности к петле на одежде и надёжно ли крепление колпачка (ключа DESS) на выключателе.
- Убедитесь, что выключатель двигателя установлен в положение ON (вкл.).

ПРИМЕЧАНИЕ: После запуска холодного двигателя не отключайте стояночный тормоз. Выполните процедуру «ПРОГРЕВ СНЕГОХОДА», см. ниже.

Пуск двигателя электрическим стартером

- Нажмите кнопку START/RER для включения электрического стартера и запустите двигатель.
- Как только двигатель начнёт работать, сразу же отпустите кнопку.

⚠ ПРЕДОСТЕРЕЖЕНИЕ

При пуске двигателя не нажимайте рычаг дроссельной заслонки.

▲ ОСТОРОЖНО Не включайте электрический стартер более чем на 10 секунд. Перед повторной попыткой пуска двигателя необходимо сделать паузу, чтобы дать возможность стартеру остыть. Если продолжать удерживать ключ в положении «START» после запуска двигателя, то возможна поломка деталей стартера.

ПРИМЕЧАНИЕ: Если по каким-либо причинам двигатель не запускается, запустите двигатель с помощью ручного стартера.

Запуск двигателя с использованием ручного стартера

- Рукоятка ручного стартера располагается с правой стороны снегохода за боковой панелью. Чтобы получить доступ к рукоятке необходимо снять правую боковую панель.
- Крепко обхватите и медленно тяните рукоятку ручного стартера, пока не почувствуете возросшего сопротивления своему усилию, после чего энергично дерните рукоятку — двигатель должен запуститься.

▲ ПРЕДОСТЕРЕЖЕНИЕ

При запуске двигателя не нажимайте рычаг дроссельной заслонки.

Прогрев снегохода

Перед каждой поездкой необходимо прогреть снегоход в следующем порядке:

Включите стояночный тормоз.

Поднимите заднюю часть снегохода и поставьте её на опору с широким основанием. Гусеница должна быть поднята над опорной поверхностью не менее чем на 100 мм.

Прикрепите конец шнура безопасности к петле на одежде водителя.

Запустите двигатель и дайте ему прогреться, поработав на холостом ходу в течение 2—3 минут.

Снимите снегоход со стояночного тормоза.

▲ ПРЕДОСТЕРЕЖЕНИЕ

Проверьте устойчивость механической опоры. Держитесь дальше от передней части снегохода и гусеницы. Во время прогрева двигателя и проворачивания гусеницы как можно реже пользуйтесь дроссельной заслонкой.

Нажимайте рычаг дроссельной заслонки, пока не включится ведущий шкив. Дайте возможность гусенице сделать несколько оборотов на малой скорости. Чем ниже температура снегохода, тем больше времени потребуется для его прогрева.

Остановите двигатель, уберите опору из-под снегохода.

Лыжи могут примёрзнуть к опорной поверхности. Взявшись обеими руками за рукоятки, по очереди приподнимите их передние части.

В течение 2—3 минут после повторного пуска двигателя двигайтесь на малой скорости. После чего можно выходить на нормальную для данной модели скорость движения.

Функционирование коробки передач

Нейтраль

Если рычаг переключения передач установлен в положение «N» (нейтраль), крутящий момент от двигателя на гусеницу не передаётся.

Включение передачи заднего хода

Чтобы включить передачу заднего хода, выполните следующее:

1. Полностью остановите снегоход.
2. Нажмите и удерживайте рычаг тормоза.
3. Переведите рычаг переключения передач в положение «R» (задний ход), двигатель при переключении должен работать на холостом ходу.
4. Плавно нажмите на рычаг дроссельной заслонки.

ВНИМАНИЕ Прежде чем включить реверс, полностью остановите снегоход. Перед переключением приведите в действие тормоз. Подождите, пока включится предупреждающий сигнал, прежде чем нажимать на рычаг дроссельной заслонки.

⚠ ПРЕДОСТЕРЕЖЕНИЕ

Скорость движения задним ходом не ограничена. Соблюдайте осторожность, движение задним ходом с высокой скоростью может стать причиной потери снегоходом устойчивости. Не вставляйте во время движения назад. Прежде чем начать движение назад убедитесь, что позади снегохода отсутствуют люди или какие-либо препятствия.



fmo2012-003-011

РЫЧАГ ПЕРЕКЛЮЧЕНИЯ ПЕРЕДАЧ

ВНИМАНИЕ Во время стоянки снегохода устанавливайте рычаг переключения передач в положение «N» (нейтраль).

ВНИМАНИЕ При буксировке груза всегда включайте понижающую передачу (1).

Включение передачи переднего хода

У снегохода имеется 2 передачи переднего хода.

Чтобы включить передачу переднего хода, выполните следующее:

1. Полностью остановите снегоход.
2. Нажмите и удерживайте рычаг тормоза.
3. При работающем на холостом ходу двигателе, включите понижающую (1) или повышающую (2) передачу рычагом переключения передач.

ПРИМЕЧАНИЕ: Чтобы перевести рычаг переключения из нейтральной в положение заднего хода, необходимо нажать рукоятку рычага переключения передач вниз.

4. Плавно нажмите на рычаг дроссельной заслонки.

ПРИМЕЧАНИЕ: Переключение с 1-й передачи на 2-ую возможно только при скорости движения снегохода не более 20 км/ч. Перед переключением передачи следует отпустить рычаг дроссельной заслонки.

Регулировка тяги переключения передач

1. Установите исходную длину тяги переключения передач (258 мм).
2. Установите тягу переключения передач на снегоход.
3. Включите заднюю передачу и проверьте, касается ли рычаг края паза консоли.
4. Если касается, укоротите тягу переключения передач, повернув её на ½ оборота, и повторите проверку.
5. Включите вторую передачу и проверьте, касается ли рычаг края паза консоли.
6. Если касается, удлините тягу переключения передач, повернув её на ½ оборота, и повторите проверку.

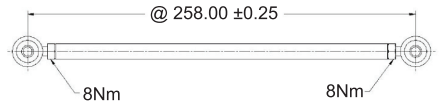
**Выключение двигателя**

Отпустите рычаг дроссельной заслонки, дождитесь, когда двигатель перейдёт на обороты холостого хода.

Остановите двигатель с помощью выключателя двигателя или, сняв колпачок шнура безопасности (ключ DESS) с контактного устройства.

⚠ ПРЕДОСТЕРЕЖЕНИЕ

Когда снегоход не используется, всегда снимайте колпачок шнура безопасности (ключ DESS) с контактного устройства — это большое искушение для детей и угонщиков.

Заключительные операции после поездки

Остановите двигатель. Поднимите заднюю часть снегохода и поставьте её на широкую механическую опору.

Удалите снег и лёд с задней и передней подвесок, гусеницы, рулевого привода и лыж.

Оставляя снегоход на ночь (или на более длительное время), накройте его чехлом. Это защитит снегоход от замерзания и позволит надолго сохранить его привлекательный внешний вид.

ОСОБЫЕ УСЛОВИЯ ЭКСПЛУАТАЦИИ

Высокогорье

▲ ОСТОРОЖНО Пренебрежение перекалибровкой может стать причиной серьёзного повреждения двигателя.

Обратитесь к авторизованному дилеру Lynx.

Аварийный пуск двигателя

В случае необходимости двигатель может быть пущен при помощи аварийного пускового шнура, который входит в состав зимнего комплекта инструментов.

Снимите защитный кожух ремня вариатора.

▲ ПРЕДОСТЕРЕЖЕНИЕ

Не наматывайте пусковой шнур на кисть руки. Держите шнур за рукоятку. Не прибегайте к аварийному пуску двигателя без крайней необходимости. При первой же возможности устраните неисправность снегохода.

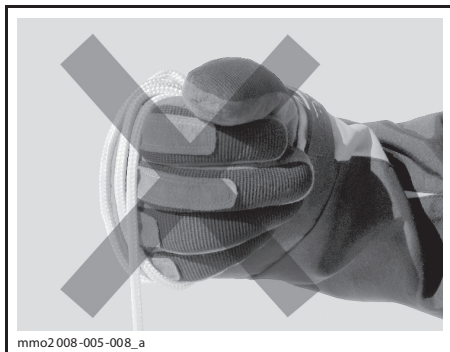

Привяжите один конец пускового шнура к рукоятке.

ПРИМЕЧАНИЕ: В качестве рукоятки можно использовать свечной ключ из зимнего комплекта инструментов.

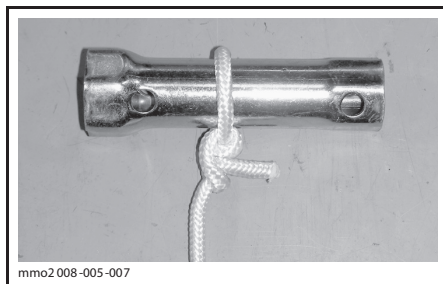

Другой конец шнура привяжите к пусковому зажиму, который входит в комплект инструментов.

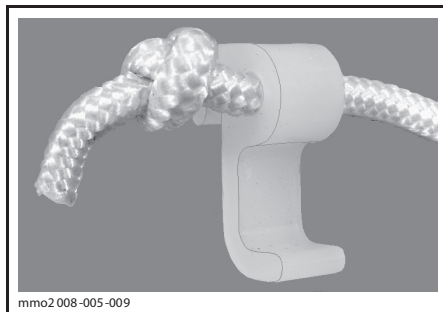

Закрепите зажим на ведущем шкиве.

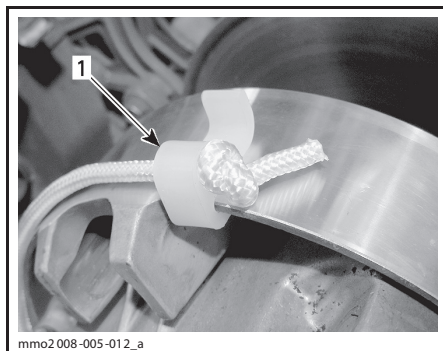

1. Расположение зажима

Пусковой шнур плотно наматывайте на ведущий шкив вариатора. Во время запуска двигателя шкив вариатора должен вращаться против часовой стрелки.

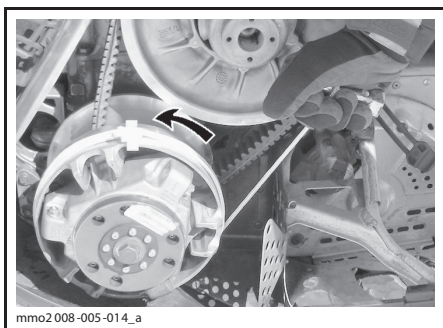

Резко дерните за пусковой шнур так, чтобы он размотался и в конце соскочил с ведущего шкива.

Запустите двигатель, так как будто вы запускаете его с помощью ручного стартера.

⚠ ПРЕДОСТЕРЕЖЕНИЕ

После аварийного пуска не устанавливайте защитный кожух ремня вариатора. Двигаясь на небольшой скорости, вернитесь на базу для устранения неисправности.

Буксировка груза

Для буксировки каких-либо грузов с помощью снегохода используйте жёсткую буксирную тягу. Буксируемый объект должен иметь светоотражатели на обеих боковых сторонах и сзади. Ознакомьтесь с требованиями местного законодательства в части, касающейся применения стоп-сигналов при буксировке.

⚠ ПРЕДОСТЕРЕЖЕНИЕ

Использование каната для буксировки груза запрещено. Используйте жёсткую буксирную штангу. Груз, буксируемый на канате, может врезаться в снегоход при внезапном торможении или на склоне и опрокинуть его.

Буксировка другого снегохода

Неисправный снегоход буксируйте на жёсткой буксирной тяге. Снимите ремень вариатора с неисправного снегохода и буксируйте его на умеренной скорости.

⚠ ОСТОРОЖНО Во избежание повреждения ремня и поломок деталей системы привода обязательно снимайте приводной ремень с буксируемого снегохода.

В исключительных случаях вместо жёсткой сцепки можно использовать буксировочный канат, но при этом необходимо принять самые строгие меры предосторожности и быть особо внимательным во время движения. Следует учитывать, что в некоторых областях такой вид буксировки может оказаться вне закона. Проконсультируйтесь с представителями местных органов власти.

Снимите приводной ремень, закрепите канат на стойках (опорах) лыж. На буксируемом снегоходе должен находиться человек, который будет следить за движением и, при необходимости, затормаживать ход. Буксируйте снегоход на самой малой скорости.

⚠ ОСТОРОЖНО Во избежание поломок рулевой системы не крепите буксировочный канат в проушинах (рукоятках) лыж.

⚠ ПРЕДОСТЕРЕЖЕНИЕ

Во время буксировки неисправного снегохода двигайтесь на самой малой скорости, примите все необходимые меры предосторожности и будьте предельно внимательны. Двигайтесь медленно с особой осторожностью.

Транспортировка снегохода

Проверьте плотность затяжки крышек масляного резервуара и топливного бака.

Трейлер с накладываемой платформой, на котором Вы собираетесь перевозить свою машину, необходимо оборудовать подъёмным механизмом. Не загоняйте снегоход на платформу своим ходом. Это часто заканчивается авариями и несчастными случаями. С помощью строп надёжно закрепите снегоход, спереди и сзади, на платформе транспортного средства. Не пренебрегайте креплением даже при перевозке на близкое расстояние. Проверьте надёжность крепления всех приборов и оборудования. Накройте снегоход чехлом, чтобы дорожная грязь не повредила его механизмы.

Оборудование трейлера должно отвечать требованиям, предъявляемым к перевозочным средствам в Вашем регионе. Убедитесь в надёжности буксирной сцепки и цепей, проверьте функционирование тормозов, сигналов поворота и габаритных огней.

НАСТРОЙКА ПОДВЕСКИ СНЕГОХОДА

⚠ ПРЕДОСТЕРЕЖЕНИЕ

Регулировка подвески может влиять на управляемость снегохода. Уделите время для ознакомления с поведением снегохода после выполнения регулировки подвески.

Управляемость и плавность хода Вашего снегохода зависят от регулировки подвески.

Выбор оптимального сочетания параметров подвески определяется нагрузкой снегохода, массой водителя, особенностями индивидуального стиля вождения и субъективными предпочтениями, скоростным режимом и состоянием трассы.

⚠ ПРЕДОСТЕРЕЖЕНИЕ

Перед проведением регулировки подвески, выполните следующее:

- Остановите снегоход в безопасном месте.
- Снимите колпачок шнура безопасности (ключ DESS) с контактного устройства.
- Перед регулировкой передней или задней подвески, убедитесь в надёжности и устойчивости подъёмного устройства.

⚠ ОСТОРОЖНО Во избежание травм не пытайтесь поднять тяжёлый снегоход в одиночку. Пользуйтесь подъёмными устройствами и приспособлениями или позовите кого-нибудь на помощь.

Ниже приведены основные положения по тонкой настройке подвески.

Рекомендуем начать с заводской установки и затем поочерёдно изменять по одному регулируемому параметру подвески. Например, после регулировки передних пружин, возможно, потребуется заново отрегулировать центральную пружину. Каждый шаг настройки подвески необходимо проверить тестовым пробегом на снегоходе в идентичных условиях: трасса, состояние снежного покрова, скорость движения, положение водителя на сиденье и т. д. должны быть одинаковыми. Последовательно и в полном объёме выполните все регулировки до получения желаемого результата.

ЗАВОДСКИЕ РЕГУЛИРОВКИ ПРЕДВАРИТЕЛЬНОГО НАТЯЖЕНИЯ ПРУЖИН ПЕРЕДНЕЙ И ЗАДНЕЙ ПОДВЕСОК

МОДЕЛЬ	ЛЫЖИ	ПЕРЕДНИЙ РЫЧАГ	ЗАДНИЙ РЫЧАГ
Commander Limited 600 E-TEC	6 мм/полож. регул. № 2	7 мм/полож. регул. № 3	13 мм/полож. регул. № 4

Регулировка задней подвески

ВНИМАНИЕ Всякий раз после регулировки задней подвески проверяйте и, при необходимости, регулируйте натяжение гусеницы.

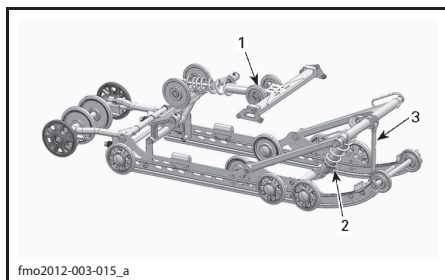

ЗАДНЯЯ ПОДВЕСКА PPS-5900A

1. Задняя пружина — плавность хода, высота подвески
2. Центральная пружина — управляемость
3. Ленточный ограничитель — перераспределение веса

Преднатяг задней пружины (комфорт)

ВАЖНО: Убедитесь, что все перевозимые предметы и груз, уложены в багажное отделение и на заднюю багажную площадку.

– Возьмитесь за задний бампер и поднимайте заднюю часть снегохода, пока ход подвески не будет полностью выбран.

– Считая от этой точки отсчёта, после посадки водителя и пассажира (если применимо) задняя часть снегохода должна опуститься на 50—75 мм. Во избежание травм не пытайтесь поднять тяжёлый снегоход в одиночку.

⚠ ПРЕДОСТЕРЕЖЕНИЕ

Во избежание травм не пытайтесь поднять тяжёлый снегоход в одиночку. Пользуйтесь подъёмными устройствами и приспособлениями, позовите кого-нибудь на помощь.

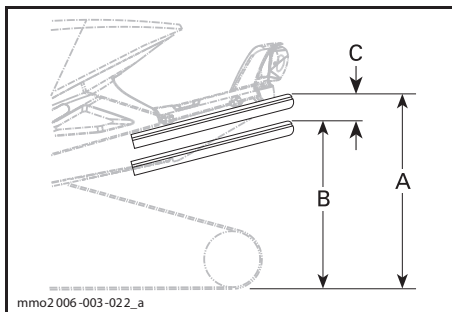

- A. Подвеска растянута на полный ход
 B. Подвеска сжата под тяжестью водителя, пассажира (-ов) и груза
 C. Разница между замерами «А» и «В», не должна превышать 50—75 мм, см. таблицы

СПРАВОЧНАЯ ТАБЛИЦА

С	ПРИЧИНА, РЕШЕНИЕ
50—75 мм	Регулировка не требуется
Более 75 мм	Слишком мягкая регулировка, увеличить предварительный натяг (см. регулировка предварительного натяжения)
Менее 50 мм	Слишком жёсткая регулировка, уменьшить предварительный натяг (см. регулировка предварительного натяжения)

Если при движении на снегоходе по самым неровным участкам трассы наблюдаются лишь лёгкие пробои подвески, значит, регулировка узлов подвески выполнена правильно.

Центральная пружина (управляемость)

Совершите пробный проезд по трассе на средней скорости.

Если рулевое управление чрезмерно затруднено или чрезмерно облегчено, отрегулируйте центральную пружину.

⚠ ПРЕДОСТЕРЕЖЕНИЕ

Перед проведением регулировки подвески, выполните следующее:

- Остановите снегоход в безопасном месте.
- Снимите колпачок шнура безопасности с выключателя двигателя.
- Установите заднюю часть снегохода на опору с широким основанием и специальным отражающим щитком.
- Убедитесь, что подъёмное устройство стоит на прочном основании и надёжно закреплено.

СПРАВОЧНАЯ ТАБЛИЦА

УПРАВЛЯЕМОСТЬ	ПРИЧИНА, РЕШЕНИЕ
Лёгкая в повороте (нейтральная)	Регулировка не требуется
Тяжёлая в повороте (избыточная)	Регулировка слишком мягкая. Увеличить предварительное натяжение
Очень лёгкая (недостаточная)	Слишком жёсткая регулировка, уменьшите предварительный натяг

Для установки предварительного натяжения используйте регулировочный ключ из комплекта возимого инструмента.

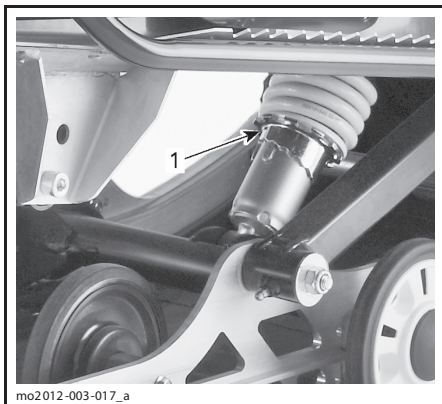

1. Регулировочный кулачок

Ленточный ограничитель (перераспределение веса)

Двигаясь на малой скорости, полностью нажмите рычаг акселератора, дав снегоходу полное ускорение.

Обратите внимание на управляемость снегохода.

При необходимости отрегулируйте ленточный ограничитель.

ВНИМАНИЕ После регулировки длины ленточного ограничителя необходимо отрегулировать натяжение гусеницы.

СПРАВОЧНАЯ ТАБЛИЦА

ПЕРЕРАСПРЕДЕЛЕНИЕ ВЕСА (ДАВЛЕНИЕ ЛЫЖ)	ПРИЧИНА, РЕШЕНИЕ
Комфортная управляемость: хорошее перераспределение веса (небольшое давление)	Регулировка не требуется
Лёгкая управляемость: слишком большое перераспределение веса (отрыв от земли)	Слишком длинный ограничитель. Уменьшить длину ограничителя.
Тяжёлая управляемость: недостаточное перераспределение веса (большое давление)	Слишком короткий ограничитель. Увеличить длину ограничителя.

Для регулировки ленточного ограничителя вставьте болт ленточного ограничителя в другое отверстие.

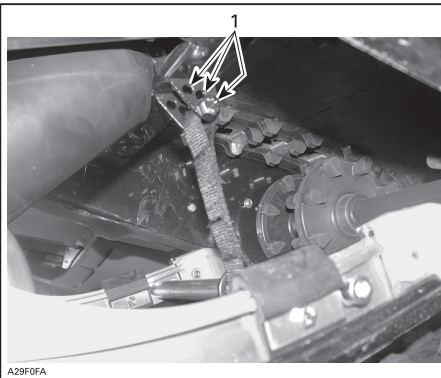

ТИПОВОЙ ВАРИАНТ

1. Регулировочные отверстия (ленточный ограничитель)

ПРИМЕЧАНИЕ: Уменьшение длины ленточного ограничителя может снизить степень комфорта. Если ощущается слишком большое перераспределение веса, сначала попробуйте скомпенсировать его регулировкой соединительных блоков.

Особенности движения по глубокому снегу

При движении по глубокому снегу может возникнуть необходимость в регулировке ленточного ограничителя, а также в перемене позы водителя с целью корректировки угла касания гусеницы с опорной поверхностью. Водитель, имеющий достаточные знания и опыт, всегда сможет подобрать самый оптимальный вариант регулировки с учётом состояния снежного покрова.

Регулировка передней подвески

Преднатяг передних пружин (управляемость)

Двигаясь с умеренной скоростью, обратите внимание на управляемость снегохода.

Отрегулируйте передние пружины.

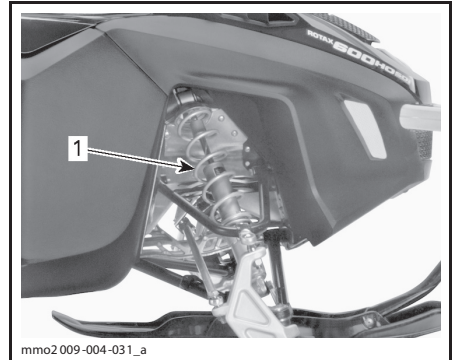

ТИПОВОЙ ВАРИАНТ — ПЕРЕДНЯЯ ПОДВЕСКА
1. Передние пружины — управляемость

⚠ ПРЕДОСТЕРЕЖЕНИЕ

Пружины передней подвески должны иметь одинаковые регулировки.

СПРАВОЧНАЯ ТАБЛИЦА

УПРАВЛЯЕМОСТЬ	ПРИЧИНА, РЕШЕНИЕ
Хорошая: лёгкое управление в повороте	Регулировка не требуется
Плохая: слишком лёгкое управление в повороте	Слишком мягкая регулировка, увеличьте преднатяг пружин
Плохая: слишком тяжёлое управление в повороте	Слишком жёсткая регулировка, уменьшите преднатяг пружин

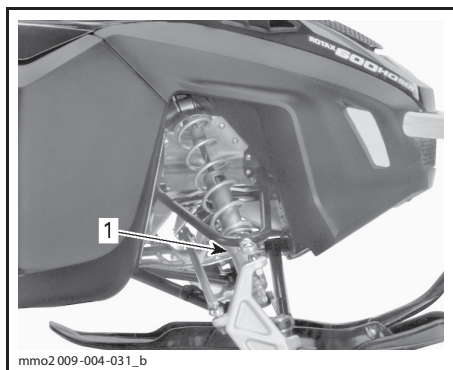

mmo2 009-004-031_b

ТИПОВОЙ ВАРИАНТ — РЕГУЛЯТОР КУЛАЧКОВОГО ТИПА

1. Регулировочный кулачок

УСТРАНЕНИЕ НЕИСПРАВНОСТЕЙ

Звуковые коды

Звуковые коды информируют о работе системы DESS и/или используются в качестве дополнения к сигнальным лампам для привлечения внимания водителя к неисправности или некоторым условиям работы.

Более подробно значения звуковых кодов системы DESS описаны в параграфе «КОДЫ СИГНАЛЬНОЙ ЛАМПЫ DESS» главы «ВЫКЛЮЧАТЕЛЬ СО ШНУРОМ БЕЗОПАСНОСТИ».

Подробное описание индикации сигнальных ламп см. в разделе «СИГНАЛЬНЫЕ ЛАМПЫ ИНФОРМАЦИОННОГО ЦЕНТРА».

Для понимания кодов звуковых сигналов, не описанных в настоящем Руководстве, обратиться к дилеру Lynx.

Общие сведения

ЭЛЕКТРИЧЕСКИЙ СТАРТЕР НЕ РАБОТАЕТ

1. Выключатель двигателя установлен в положение «OFF» (выкл.) или отсоединён шнур безопасности (ключ DESS).
 - Установите выключатель двигателя в положение «ON» (вкл.) и установите колпачок шнура безопасности (ключ DESS) на выключатель.
2. Во время пуска двигателя был нажат рычаг дроссельной заслонки.
 - Не используйте рычаг дроссельной заслонки во время пуска двигателя.

ДВИГАТЕЛЬ НЕ РАЗВИВАЕТ ЧАСТОТУ ВРАЩЕНИЯ, ДОСТАТОЧНУЮ ДЛЯ ВКЛЮЧЕНИЯ ВАРИАТОРА

1. Система DESS не распознает код шнура безопасности (ключа DESS). Сигнальная лампа DESS мигает (короткие звуковые сигналы, повторяющиеся с небольшой частотой).
 - Правильно установите колпачок шнура безопасности (ключ DESS) на контактное устройство.
2. Система DESS получила код, отличный от того который запрограммирован в ней. Сигнальная лампа DESS мигает (быстрые короткие звуковые сигналы).
 - Установить шнур безопасности с кодом, запрограммированным для данного снегохода.

ДВИГАТЕЛЬ ПЕРЕГРЕВАЕТСЯ

1. Недостаточно снега или снегоход движется по плотному снежному покрову.
 - Двигайтесь по рыхлому снегу. Если поблизости не удаётся разыскать рыхлый снег, сверните на обочину, остановите двигатель и дайте ему остыть. Когда температура двигателя снизится, незамедлительно доберитесь до рыхлого снега.
2. Низкий уровень охлаждающей жидкости.
 - Проверьте уровень охлаждающей жидкости, см. раздел «ТЕХНИЧЕСКОЕ ОБСЛУЖИВАНИЕ».
3. Засорены теплообменники.
 - Очистите теплообменники.

ПОТЕРЯ МОЩНОСТИ ДВИГАТЕЛЯ/СНЕГОХОД НЕ РАЗВИВАЕТ МАКСИМАЛЬНОЙ СКОРОСТИ

1. Не завершена процедура прогрева двигателя (E-TEC).
 - В течение нескольких минут двигайтесь с низкой скоростью.
2. Не завершён период обкатки двигателя (E-TEC).
 - Дождитесь завершения периода обкатки.

ПОТЕРЯ МОЩНОСТИ ДВИГАТЕЛЯ/СНЕГОХОД НЕ РАЗВИВАЕТ МАКСИМАЛЬНОЙ СКОРОСТИ (ПРОДОЛЖЕНИЕ)

3. **Неправильная регулировка ведущего шкива вариатора.**
 - *Отрегулируйте ведущий шкив вариатора, см. раздел «ТЕХНИЧЕСКОЕ ОБСЛУЖИВАНИЕ».*
4. **Требуется техобслуживание ведущего и ведомого шкивов вариатора.**
 - *Обратитесь к авторизованному дилеру Lynx.*
5. **Изношен ремень вариатора.**
 - *Уменьшение ширины ремня вариатора всего на 3 мм заметно сказывается на динамических свойствах снегохода.*
 - *Замените ремень.*
6. **Не отрегулирована гусеница.**
 - *Обратитесь к разделу «ТЕХНИЧЕСКОЕ ОБСЛУЖИВАНИЕ» и/или к авторизованному дилеру Lynx для выполнения правильной регулировки гусеницы.*
7. **Неисправность RAVE-клапанов (E-TEC).**
 - *Обратитесь к авторизованному дилеру Lynx.*

РАБОТА ДВИГАТЕЛЯ СОПРОВОЖДАЕТСЯ ХЛОПКАМИ В СИСТЕМЕ ВЫПУСКА

1. **Перегрев двигателя.**
 - *См. пункт «ДВИГАТЕЛЬ ПЕРЕГРЕВАЕТСЯ».*
2. **Нарушен угол опережения зажигания или неисправна система зажигания.**
 - *Обратитесь к авторизованному дилеру Lynx.*
3. **Утечки в системе выпуска отработавших газов.**
 - *Обратитесь к авторизованному дилеру Lynx.*
4. **Слишком низкое давление топлива.**
 - *Обратитесь к авторизованному дилеру Lynx.*

ПРОПУСК ЗАЖИГАНИЯ

1. **Наличие воды в топливе.**
 - *Опорожнить топливную систему. Заправить бак чистым топливом.*
2. **Неисправность клапанов RAVE (E-TEC).**
 - *Обратитесь к дилеру Lynx для проверки системы клапанов RAVE.*

ТЕХНИЧЕСКИЕ ХАРАКТЕРИСТИКИ

ПРИМЕЧАНИЕ: Придерживаясь политики постоянного совершенствования своей продукции и внедрения инновационных технологий, компания BRP оставляет за собой право на изменение технических характеристик, конструкции, дизайна и комплектации оборудованием выпускаемых изделий, при этом компания BRP не берет на себя обязательств произвести аналогичные изменения на ранее выпущенных изделиях.

МОДЕЛЬ	XTRIM COMMANDER LIMITED	
ДВИГАТЕЛЬ		
Тип двигателя	Rotax™ 600 HO, жидкостное охлаждение, w-образный лепестковый клапан, 3D RAVE™	
Количество цилиндров	2	
Рабочий объем, см ³	594,40	
Диаметр цилиндра, мм	72	
Ход поршня, мм	73	
Частота вращения коленчатого вала, при которой развивается максимальная мощность, об/мин	8100	
Тип системы подачи топлива	Прямой впрыск E-TEC	
Система выпуска отработавших газов	Единая настроенная труба, глушитель	
СИСТЕМА ПРИВОДА		
Тип ведущего шкива вариатора	TRA™ III	
Тип ведомого шкива вариатора	QRS	
Включение, об/мин	3000	
Масло в коробке передач	700 мл	
Передаточное отношение	Первая передача	3,23
	Вторая передача	1,98
	Задняя	3,68
Количество зубьев ведущей звёздочки	8	
Тормозная система	Гидравлическая, тип XU	
Номинальная ширина гусеницы, мм	500	
Номинальная длина гусеницы, мм	3923	
Высота профиля гусеницы, мм	38	

МОДЕЛЬ		XTRIM COMMANDER LIMITED
СИСТЕМА ПРИВОДА		
Натяжение гусеницы	Прогиб, мм	40—50
	Усилие ⁽¹⁾ , кг	7,3
Центровка гусеницы	Равное расстояние между полозьями и направляющими гребнями гусеничной ленты с обеих сторон.	
ПОДВЕСКА		
Передняя подвеска	A-LFS	
Передний амортизатор	36 мм HPG™	
Максимальный ход передней подвески, мм	210	
Задняя подвеска	PPS 5900 A	
Задний амортизатор	36 мм HPG	
Максимальный ход задней подвески	340 мм	
ЭЛЕКТРООБОРУДОВАНИЕ		
Мощность	12 В/1200 Вт	
Мощность ламп фар (дальний/ближний свет)	2 × 60/55 Вт (H-4)	
Задний фонарь	Светодиодный	
Свечи зажигания	Тип	NGK PZFR6F ⁽²⁾
	Зазор	Не регулируется, (0,8 +0/-0,1 мм)
Предохранители/реле	F1: Аккумуляторная батарея	30 А
	F2: Кнопка запуска двигателя	5 А
	F3: Звуковой сигнал	10 А
	F4: Вентилятор	15 А
	R1: Пусковое реле	—
	R2: Реле вентилятора системы охлаждения	—
РАЗМЕРЫ		
Общая длина, мм	3230	
Общая ширина, мм	1162	
Общая высота, мм	1330	
«Сухая» масса, кг	304	
Лыжная колея, мм	975, регул. +42	

МОДЕЛЬ		XTRIM COMMANDER LIMITED
ЭКСПЛУАТАЦИОННЫЕ ЖИДКОСТИ		
Рекомендуемое топливо		Неэтилированный бензин
Минимальное октановое число		95E (рекомендуемое 98E)
Рекомендуемое масло (двигатель)		См. раздел «РЕКОМЕНДУЕМОЕ ИНЖЕКЦИОННОЕ МАСЛО»
Тормозная жидкость		SRF (DOT 4) или GTLMA (DOT 4)
Масло для коробки передач		XP-S synthetic chain case oil
Охлаждающая жидкость	Смесь	50% антифриза /50% дистиллированной воды. Используйте охлаждающую жидкость, специально предназначенную для алюминиевых двигателей
	Готовая охлаждающая жидкость	(P/N 219 700 362) 12 x 1 л
ЗАПРАВочНЫЕ ОБЪЕМЫ		
Топливный бак, л		45
Топливный бак, л		2,8
<p>(1) Измеряется между накладкой полоза и внутренней нижней частью гусеницы при приложенном вертикальном усилии.</p> <p>(2) ВНИМАНИЕ: Регулировка межэлектродного зазора данных свечей зажигания не допускается.</p> <p>(3) После установки нового ремня вариатора необходимо проверить его регулировку по высоте. Обратитесь к дилеру Lynx, чтобы проверить правильность выбора ремня для Вашей модели снегохода.</p>		

Вибрации на сиденье (EN 1032, ISO 5008)
не более м/с².

Вибрации на руле (EN 1032, ISO 5008)
не более м/с².

***ТЕХНИЧЕСКОЕ
ОБСЛУЖИВАНИЕ***

КОНТРОЛЬНЫЙ ОСМОТР СНЕГОХОДА ПОСЛЕ ОБКАТКИ

Снегоход нуждается в проведении контрольного осмотра после наработки первых 10 моточасов (или после первых 500 километров пробега — в зависимости от того, что наступит раньше). Проведите осмотр у авторизованного дилера Lynx. Проведение контрольного осмотра очень важно — не следует пренебрегать им.

ПРИМЕЧАНИЕ: Контрольный осмотр снегохода после обкатки проводится за счёт владельца снегохода.

КОНТРОЛЬНЫЙ ОСМОТР СНЕГОХОДА ПОСЛЕ ОБКАТКИ (ДВУХТАКТНЫЕ ДВИГАТЕЛИ)

Проверить состояние опор двигателя

Проверить состояние системы выпуска отработавших газов и убедиться в отсутствии утечек

Затянуть болты крепления выпускного коллектора указанным моментом

Проверить уровень охлаждающей жидкости

Проверить состояние топливopроводов и соединений

Проверить трос привода дроссельной заслонки

Проверить регулировку масляного насоса инжекционной системы смазки (все, кроме E-TEC)

Проверить состояние ремня вариатора

Осмотреть ведущий шкив вариатора

Затянуть болт крепления ведущего шкива указанным моментом

Осмотреть ведомый шкив вариатора

Проверить состояние свечей зажигания (все, кроме E-TEC)

Отрегулировать натяжение и отцентровать гусеницу

Замена масла в картере цепной передачи/коробке передач

Затянуть винты крепления крышки коробки передач, расположенные рядом с электрическим разъёмом датчика скорости, крутящим моментом 10 Н•м (только модели XU)

Отрегулировать натяжение приводной цепи (кроме моделей, оборудованных коробкой передач)

Проверить уровень тормозной жидкости

Проверить состояние тормозного шланга, накладок тормозных колодок и тормозного диска

Проверить состояние рулевого механизма

Проверить состояние лыж и коньков

Затянуть болты крепления конструктивных элементов пирамидальной структуры рамы указанным моментом

Проверить состояние передней подвески

Проверить состояние задней подвески и накладок опорных полозьев

Смазать переднюю и заднюю подвески

РЕГЛАМЕНТ ТЕХНИЧЕСКОГО ОБСЛУЖИВАНИЯ

ПРЕДОСТЕРЕЖЕНИЕ

Техническое обслуживание компонентов и систем, не включённых в настоящий раздел, рекомендуем проводить у авторизованного дилера Lynx. Все операции ТО, если не оговорено особо, проводятся при выключенном, остывшем двигателе. Перед началом операций по регулировке и техническому обслуживанию снегохода снимите колпачок шнура безопасности (если не требуется иное) с контактного устройства. Для выполнения регулировки выберите безопасное место вдали от снеговых трасс.

ПРЕДОСТЕРЕЖЕНИЕ

Обратите внимание на предостережения, которые приведены в настоящем Руководстве и касаются проверяемых узлов и систем снегохода. Неисправные детали замените подлинными деталями компании BRP или рекомендованными деталями с аналогичными характеристиками.

Некоторые операции технического обслуживания (ТО) могут не иметь отношения к вашей модели снегохода. Более подробная информация приведена в разделе «ТЕХНИЧЕСКОЕ ОБСЛУЖИВАНИЕ» Руководства по ремонту и техническому обслуживанию.

РЕГЛАМЕНТ ТЕХНИЧЕСКОГО ОБСЛУЖИВАНИЯ (ДВУХТАКТНЫЕ ДВИГАТЕЛИ)

ПРИМЕЧАНИЕ: Регулярное проведение технического обслуживания в соответствии с регламентом не исключает необходимость проведения контрольного осмотра снегохода перед поездкой.

КАЖДЫЕ 1500 КМ

Замена масла в амортизаторах Т/А (разборных). Первый раз после 1500 км пробега, далее замена масла производится один раз в год или каждые 3000 км пробега.

Модели с цепной передачей: Отрегулировать приводную цепь

Модели с коробкой передач: проверить уровень масла

КАЖДЫЕ 3000 КМ ИЛИ 1 ГОД (В ЗАВИСИМОСТИ ОТ ТОГО, ЧТО НАСТУПИТ РАНЬШЕ)

Проверить состояние опор двигателя

Проверить состояние системы выпуска отработавших газов и убедиться в отсутствии утечек

Проверить состояние крышки, шлангов и хомутов системы охлаждения. Убедиться в отсутствии утечек

Заменить свечи зажигания (за исключением E-TEC)

Очистить RAVE клапана

Проверить состояние электромагнитного клапана RAVE-клапанов

Отрегулировать упор двигателя

Осмотреть и очистить ведущий шкив вариатора

Затянуть болт крепления ведущего шкива указанным моментом

Очистить ведомый шкив вариатора

Отрегулировать натяжение и отцентровать гусеницу

Проверить состояние тормозного шланга, накладок тормозных колодок и тормозного диска

Проверить состояние рулевого механизма

Проверить состояние передней подвески

Проверить состояние задней подвески и ленточного ограничителя. Подвеска PPS: заменить ленточный ограничитель.

Смазать переднюю и заднюю подвески, если снегоход используется в условиях повышенной влажности (мокрый снег, дождь, лужи)

Смазать шлицевую часть первичного вала коробки передач (QRS) (модели XU)

КАЖДЫЕ 6000 КМ ИЛИ 2 ГОДА (В ЗАВИСИМОСТИ ОТ ТОГО, ЧТО НАСТУПИТ РАНЬШЕ)

Заменить масляный фильтр

Заменить топливный фильтр

Заменить свечи зажигания (только модели с двигателем 800 E-TEC)

Заменить тормозную жидкость

Проверить трос привода дроссельной заслонки

КАЖДЫЕ 10 000 КМ ИЛИ 3 ГОДА (В ЗАВИСИМОСТИ ОТ ТОГО, ЧТО НАСТУПИТ РАНЬШЕ)

Заменить свечи зажигания (только модели с двигателем 600 E-TEC)

КАЖДЫЕ 5 ЛЕТ

Заменить охлаждающую жидкость

ПРЕДСЕЗОННАЯ ПОДГОТОВКА

ПРЕДСЕЗОННАЯ ПОДГОТОВКА (ДВУХТАКТНЫЕ ДВИГАТЕЛИ)

Проверить состояние опор двигателя

Проверить состояние системы выпуска отработавших газов и убедиться в отсутствии утечек

Затянуть указанным моментом винты или гайки крепления выпускного патрубка

Заменить свечи зажигания (за исключением E-TEC)

Проверить состояние крышки расширительного бачка, шлангов и хомутов системы охлаждения

Проверить плотность охлаждающей жидкости

Проверить состояние сальника коленчатого вала со стороны РТО

Проверить состояние топливopроводов и соединений

Очистить и проверить состояние дроссельной заслонки

Проверить трос привода дроссельной заслонки

Проверить состояние ремня вариатора (выполнять регулировку по высоте при каждой замене ремня)

Очистить и выполнить осмотр ведущего шкива вариатора

Очистить и осмотреть ведомый шкив вариатора

Проверить состояние, отрегулировать натяжение и проверить центровку гусеницы

Отрегулировать натяжение приводной цепи (кроме моделей, оборудованных коробкой передач)

Замена масла в картере цепной передачи/коробке передач

Проверить уровень тормозной жидкости

Проверить состояние тормозного шланга, накладок тормозных колодок и тормозного диска

Проверить состояние рулевого механизма

Проверить состояние лыж и коньков

Проверить состояние передней подвески

Проверить состояние ленточного ограничителя задней подвески

Заменить аккумуляторную батарею (если она установлена)

Отрегулировать свет фар

ХРАНЕНИЕ

Если снегоход предполагается вывести из эксплуатации более чем на три месяца (например, летом), то необходимо подготовить его к хранению.

ХРАНЕНИЕ

Очистите снегоход.

Добавьте в топливо стабилизатор, следуя указаниям, предоставленными производителем препарата. После добавления препарата в топливо запустите двигатель.

Модели с двухтактными двигателями: Выполните процедуру подготовки двигателя к хранению. См. главу «ПОДГОТОВКА ДВИГАТЕЛЯ К ХРАНЕНИЮ (E-TEC)» в Руководстве по эксплуатации.

Смажьте механизм рычага тормоза.

Проверьте состояние и смажьте заднюю подвеску.

Во время хранения аккумуляторная батарея должна быть полностью заряжена. Заряжайте аккумуляторную батарею не реже одного раза в месяц.

Заткните глушитель ветошью.

Приподнимите заднюю часть снегохода, чтобы гусеница не касалась опорной поверхности. Не ослабляйте натяжение гусеничной ленты.

Смазать переднюю и заднюю подвески

ДВИГАТЕЛЬ

Проверка воздушного фильтра

Убедитесь, что предварительный фильтр глушителя шума впуска воздуха правильно установлен и находится в хорошем состоянии, замените его, если он повреждён.

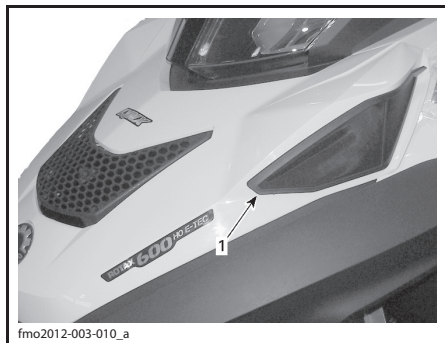

1. Фильтр

Система охлаждения

Уровень охлаждающей жидкости

Расширительный бачок системы охлаждения располагается за правой верхней боковой панелью. Процедура снятия описана в главе «КАПОТ И БОКОВЫЕ ПАНЕЛИ».

Метка, соответствующая уровню охлаждающей жидкости в системе охлаждения холодного двигателя, располагается над хомутом крепления расширительного бачка.

Проверять уровень охлаждающей жидкости следует при комнатной температуре и снятой крышке расширительного бачка. При этом уровень жидкости должен располагаться вровень с меткой нижнего уровня на расширительном бачке (холодный двигатель).

Если требуется долить охлаждающую жидкость, снимите переднее крепление расширительного бачка и, чтобы получить доступ к крышке, слегка отведите бачок в сторону.

ПРИМЕЧАНИЕ: Уровень жидкости при более низкой температуре может быть немного ниже метки.

Если необходимо добавить большое количество охлаждающей жидкости, а также для её замены, обращайтесь к авторизованному дилеру Lynx.

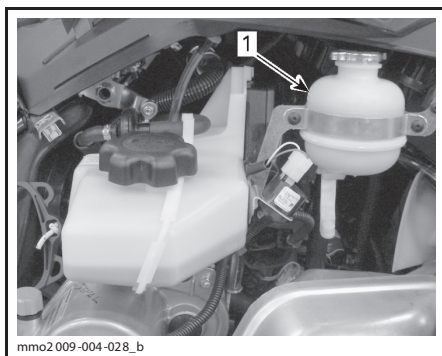

ТИПОВОЙ ВАРИАНТ

1. Расширительный бачок

Система выпуска отработавших газов

Выхлопная труба глушителя должна располагаться по центру отверстия в нижнем поддоне. Труба не должна иметь коррозионных повреждений и неплотностей в соединениях. Убедитесь, что хомуты надёжно затянуты.

Система выпуска предназначена для снижения уровня шума работающего двигателя и улучшения его мощностных характеристик. В некоторых странах внесение изменений в конструкцию выхлопной системы запрещено законом.

▲ ОСТОРОЖНО Отсутствие какого-либо компонента системы выпуска, конструктивные изменения или повреждения деталей могут стать причиной для серьёзных поломок двигателя.

СИСТЕМА ПРИВОДА

Защитный кожух ремня вариатора

Снятие защитного кожуха ремня вариатора

⚠ ПРЕДОСТЕРЕЖЕНИЕ

Не допускается работа двигателя:
– со снятым кожухом ремня вариатора и щитками;
– с открытыми и/или снятыми капотом или боковыми панелями.

ЗАПРЕЩАЕТСЯ выполнять регулировки подвижных частей при работающем двигателе.

ПРИМЕЧАНИЕ: Защитный кожух ремня вариатора специально изготовлен несколько большего размера, чтобы обеспечить натяг в сопряжении с фиксаторами. Это позволяет снизить уровень шума и вибраций. При установке кожуха необходимо сохранить этот натяг.

Отсоедините колпачок шнура безопасности (ключ DESS) от выключателя двигателя.

Откройте левую панель моторного отсека, см. главу «КАПОТ И БОКОВЫЕ ПАНЕЛИ».

Извлеките проволочный фиксатор.

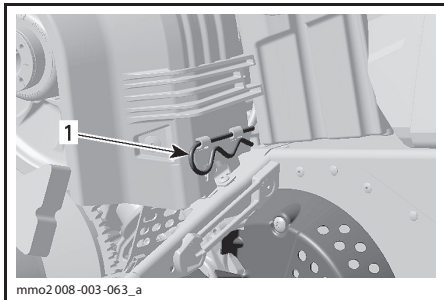

1. Проволочный фиксатор

Поднимите кожух за его заднюю часть и выньте из передних выступов.

Установка защитного кожуха ремня вариатора

При установке защитного кожуха обратите внимание на то, чтобы его вырез был обращён вперёд.

Совместите прорези кожуха с выступами.

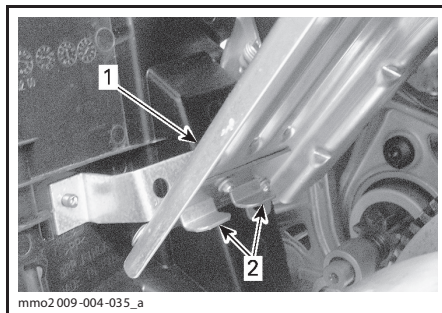

ТИПОВОЙ ВАРИАНТ

1. Кожух
2. Выступы

Установите уплотнитель на фиксирующий палец.

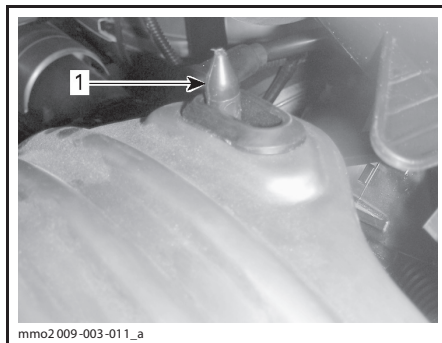

1. Фиксирующий палец

Установите заднюю часть кожуха на фиксатор и закрепите его с помощью шпильки.

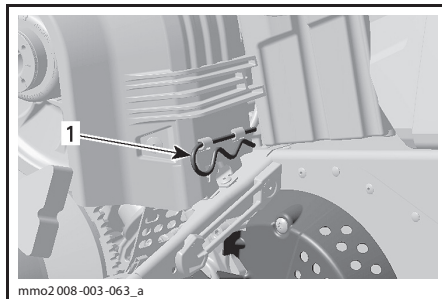

1. Проволочный фиксатор

Уровень тормозной жидкости

▲ ОСТОРОЖНО Во время проверки уровней эксплуатационных жидкостей снегоход должен стоять на ровной горизонтальной площадке.

Проверьте уровень тормозной жидкости (DOT 4) в бачке. При необходимости долейте тормозную жидкость.

▲ ОСТОРОЖНО Пользуйтесь тормозной жидкостью DOT 4 из герметичной упаковки. Применение других типов тормозной жидкости не допускается.

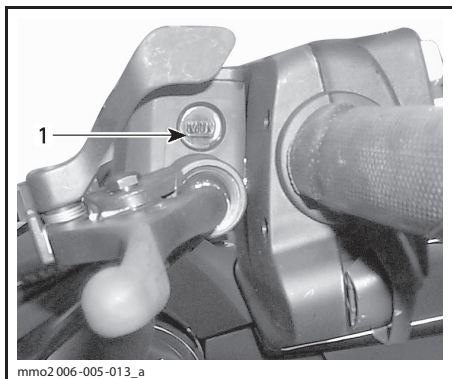

mmo2 006-005-013_a

ТИПОВОЙ ВАРИАНТ — КОМПЕНСАЦИОННЫЙ БАЧОК ТОРМОЗНОЙ СИСТЕМЫ

1. Минимум

Состояние тормозного механизма

▲ ПРЕДОСТЕРЕЖЕНИЕ

От состояния тормозного механизма зависит Ваша безопасность. Тормозной механизм всегда должен быть в исправном состоянии. Запрещается эксплуатировать снегоход при неисправной тормозной системе. Регулярно проверяйте техническое состояние и степень износа деталей тормозного механизма.

Регулировка тормозного механизма

Гидравлический тормозной привод не требует никаких регулировочных операций. При обнаружении каких-либо неисправностей обратитесь к авторизованному дилеру Lynx.

Масло для коробки передач

Рекомендуемое масло для коробки передач

Используйте только синтетическое масло XPS SYNTHETIC CHAINCASE OIL (P/N 413 803 300).

ВНИМАНИЕ Использование нерекондованных сортов масел не допускается. Так же недопустимо смешивать синтетическое масло с другими сортами масел.

Уровень масла в коробке передач

Установите снегоход на горизонтальную поверхность. Для проверки уровня масла отверните контрольную пробку на левой стороне коробки.

Уровень масла должен доходить до нижней части отверстия.

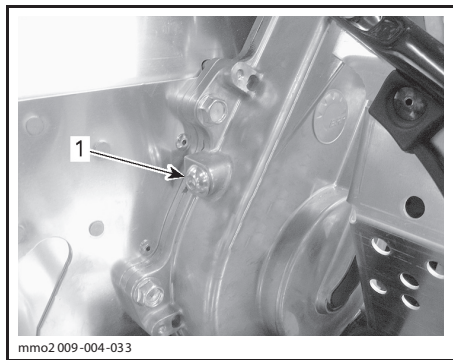

mmo2 009-004-033

1. Пробка контрольного отверстия

Чтобы долить масло:

1. Отверните крышку заливной горловины.

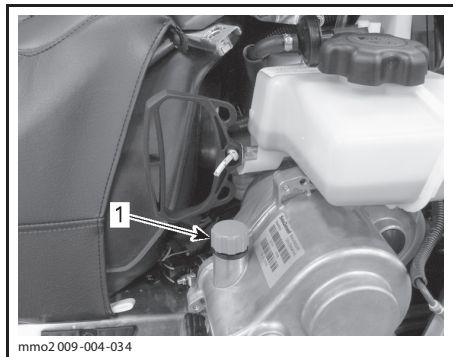

mmo2 009-004-034

ТИПОВОЙ ВАРИАНТ

1. Крышка заливной горловины

2. Доливайте рекомендованное масло через заливную горловину, пока оно не начнёт вытекать через контрольное отверстие.
3. Установите пробку контрольного отверстия на место и затяните моментом 10 Н•м.

Ремень вариатора

Проверка ремня вариатора

Осмотрите ремень вариатора. Ремень не должен иметь трещин, потёртостей, признаков ненормального износа (неравномерный или односторонний износ, отсутствие внутренних зубцов, разрывы нитей армирующего корда и т. д.). Возможные причины ненормального износа: неправильная установка шкивов вариатора, трогание снегохода при излишне высоких оборотах двигателя, когда гусеничная лента приморожена, начало движения до прогрева двигателя, наличие задиrow или загрязнение рабочих поверхностей шкивов, попадание масла на ремень или остаточные деформации запасного ремня. Обратитесь к авторизованному дилеру Lynx.

Замена ремня вариатора

СНЯТИЕ РЕМНЯ ВАРИАТОРА

1. Снимите ключ DESS с контактного устройства.
2. Откройте левую боковую панель, см. главу «КАПОТ И БОКОВЫЕ ПАНЕЛИ».
3. Снимите защитный кожух, как описано в разделе «СНЯТИЕ КОЖУХА РЕМНЯ ВАРИАТОРА».
4. Чтобы развести половинки ведомого шкива, вставьте специальное приспособление, входящее в комплект возимого инструмента, в резьбовое отверстие регулировочной муфты (см. рисунок).

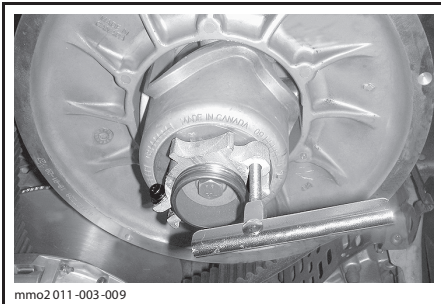

ПРИСПОСОБЛЕНИЕ ДЛЯ РАЗВЕДЕНИЯ ШКИВА В АЛЮМИНИЕВОЙ РЕГУЛИРОВОЧНОЙ МУФТЕ

5. Заворачивая приспособление, разведите половинки ведомого шкива.

6. Перетащив ремень через верхний край, снимите его сначала с ведомого, а затем ведущего шкивов.

Установка ремня вариатора

1. При необходимости разведите половинки ведомого шкива, см. «СНЯТИЕ РЕМНЯ ВАРИАТОРА».
2. Наденьте ремень сначала на ведущий, а затем на ведомый шкивы вариатора.

ВНИМАНИЕ Во избежание разрыва или повреждения корда ремня запрещается применять усилие или какие-либо рычаги для установки ремня на место.

ПРИМЕЧАНИЕ: Максимальный срок службы ремня достигается, если ремень установлен таким образом, что стрелки, нанесённые на нем, совпадают с направлением его рабочего движения.

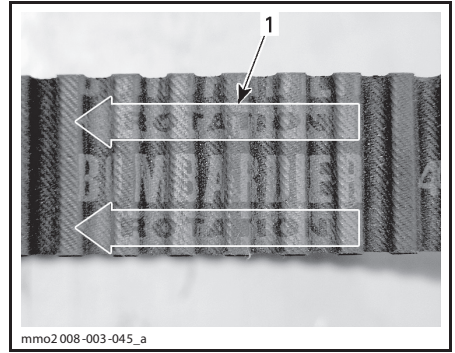

1. Стрелки, указывающие направления рабочего движения ремня
3. Выверните и снимите приспособление для разведения ведомого шкива.
4. Несколько раз проверните ведомый шкив, чтобы ремень занял правильное положение между половинками.
5. Если установлен новый ремень, произведите регулировку ремня по высоте. См. «РЕГУЛИРОВКА РЕМНЯ ПО ВЫСОТЕ».
6. Установите защитный кожух ремня вариатора, см. «УСТАНОВКА ЗАЩИТНОГО КОЖУХА РЕМНЯ ВАРИАТОРА».
7. Закрыйте боковую панель, см. главу «КАПОТ И БОКОВЫЕ ПАНЕЛИ».

Регулировка ремня вариатора по высоте

После установки нового ремня вариатора необходимо проверить его регулировку по высоте.

Регулировка ремня вариатора по высоте осуществляется в следующей последовательности:

1. Снимите колпачок шнура безопасности с контактного устройства выключателя двигателя.
2. Откройте левую боковую панель, см. главу «КАПОТ И БОКОВЫЕ ПАНЕЛИ».
3. Снимите защитный кожух, как описано в разделе «СНЯТИЕ КОЖУХА РЕМНЯ ВАРИАТОРА».
4. Отпустите фиксирующий винт.

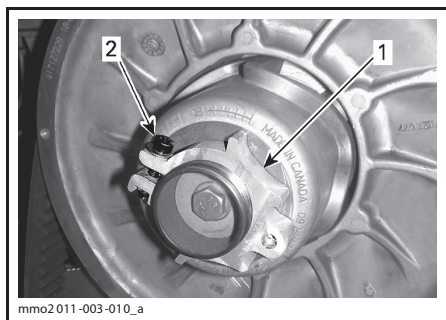

АЛЮМИНИЕВАЯ РЕГУЛИРОВОЧНАЯ МУФТА

1. Регулировочная муфта
2. Фиксирующий винт

5. Используя специальное приспособление для регулировки подвески, входящее в комплект возимого инструмента, поворачивайте регулировочную муфту на четверть оборота за раз, после чего проворачивайте ведомый шкив, чтобы ремень занял правильное положение между половинками шкива.

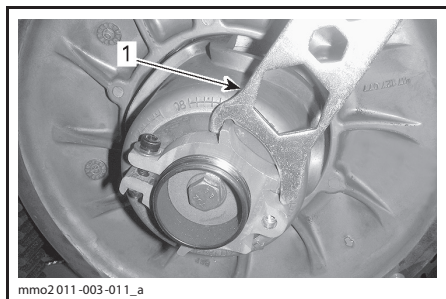

АЛЮМИНИЕВАЯ РЕГУЛИРОВОЧНАЯ МУФТА

1. Приспособление для регулировки

ПРИМЕЧАНИЕ: Регулировочная муфта имеет левую резьбу.

РЕМЁНЬ, НЕ ИМЕЮЩИЙ ВНЕШНЕЙ ЗУБЧАТОЙ ПОВЕРХНОСТИ

Повторяйте шаг 5, пока внешняя поверхность ремня вариатора не окажется вровень с краем ведомого шкива.

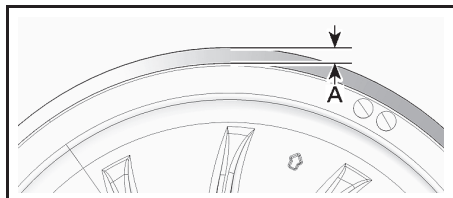

ПРЕДВАРИТЕЛЬНАЯ РЕГУЛИРОВКА

1. 0 мм

РЕМЁНЬ С ЗУБЧАТОЙ ВНЕШНЕЙ ПОВЕРХНОСТЬЮ

Повторяйте шаг 5, пока нижние поверхности канавок внешней зубчатой поверхности ремня вариатора не совпадут с краем ведомого шкива.

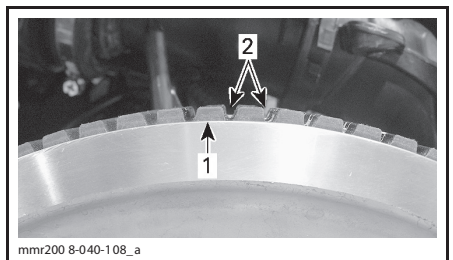

ПРЕДВАРИТЕЛЬНАЯ РЕГУЛИРОВКА

1. Край ведомого шкива
2. Канавки зубчатой поверхности ремня вариатора

РЕМНИ ВАРИАТОРА ВСЕХ ТИПОВ

ПРИМЕЧАНИЕ: Вращение регулировочной муфты против часовой стрелки приводит к опусканию наружной поверхности ремня вариатора относительно края шкива. И наоборот, при вращении муфты по часовой стрелке поверхность ремня поднимается.

6. Надёжно затяните фиксирующий винт. По возможности используйте динамометрический ключ. Момент затяжки $(5,5 \pm 0,5)$ Н•м.
7. Установите защитный кожух ремня вариатора, см. «УСТАНОВКА ЗАЩИТНОГО КОЖУХА РЕМНЯ ВАРИАТОРА».
8. Закройте боковую панель, см. главу «КАПОТ И БОКОВЫЕ ПАНЕЛИ».

ПРИМЕЧАНИЕ: Данные регулировки являются предварительными, но, как правило, подходят для всех моделей и типов ремней. В некоторых случаях, при запуске двигателя, снегоход может «ползти» — это указывает на то, что ремень перетянут.

Если снегоход «ползёт», произведите повторную регулировку ремня вариатора, опустив его внешнюю поверхность относительно края ведомого шкива. При необходимости повторите регулировку, пока движение снегохода не прекратится.

Включение передачи заднего хода

ПРИМЕЧАНИЕ: Если внешняя поверхность ремня находится слишком высоко над краем ведомого шкива, передача заднего хода может не включаться или её включение может быть затруднено. Если включение передачи заднего хода не происходит правильно, убедитесь в правильной регулировке ремня вариатора. При необходимости опустите внешнюю поверхность ремня относительно края ведомого шкива вариатора.

Ведущий шкив

Регулировка ведущего шкива вариатора

На предприятии-изготовителе ведущий шкив вариатора отрегулирован с учётом того, что эксплуатация снегохода будет проходить на высоте близкой к уровню моря.

⚠ ПРЕДОСТЕРЕЖЕНИЕ

Перед началом операций по регулировке и техническому обслуживанию снегохода снимите колпачок шнура безопасности (если не требуется иное) с контактного устройства. Для выполнения регулировки выберите безопасное место вдали от снегоходных трасс.

Заводская регулировка ведущего шкива обеспечивает передачу максимальной мощности двигателя при заданной частоте вращения коленчатого вала. Под действием различных факторов (температура воздуха, атмосферное давление, высота над уровнем моря) обороты двигателя могут измениться, что вызовет изменение динамических и других эксплуатационных свойств снегохода.

Конструкция ведущего шкива позволяет согласовать работу вариатора с характеристиками двигателя, чтобы он мог развивать максимальную мощность в широком диапазоне скоростей.

Регулировочными винтами необходимо добиться того, чтобы фактические максимальные обороты двигателя соответствовали оборотам максимальной мощности двигателя.

ДВИГАТЕЛЬ	ЧАСТОТА ВРАЩЕНИЯ КОЛЕНЧАТОГО ВАЛА, ПРИ КОТОРОЙ РАЗВИВАЕТСЯ МАКСИМАЛЬНАЯ МОЩНОСТЬ, об/мин
600 HO E-TEC	8100 ± 100

ПРИМЕЧАНИЕ: Для измерения частоты вращения коленчатого вала пользуйтесь цифровым тахометром высокого класса точности.

ПРИМЕЧАНИЕ: Описываемая ниже регулировка влияет на работу двигателя только на высокой частоте вращения коленчатого вала.

На торце головки винта имеется риска указатель.

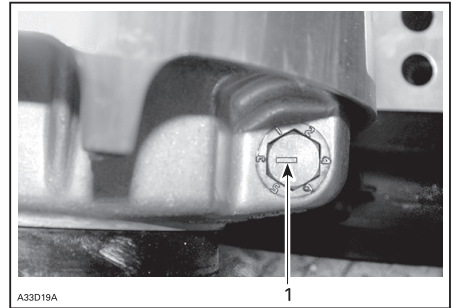

ТИПОВОЙ ВАРИАНТ
1. Метка

На приливах крышки вокруг регулировочного винта нанесены шесть меток, обозначенных цифрами от 1 до 6.

Изменение регулировки в соседнее положение приводит к изменению максимальной частоты вращения примерно на 200 об/мин.

Чем больше номер позиции регулировочного винта, тем более высокие обороты развивает двигатель, и наоборот.

Пример:

Регулировочный винт повернут из положения «4» в положение «6». В результате максимальная частота вращения коленчатого вала двигателя увеличится на 400 об/мин.

Регулировка

Ослабьте контргайку, чтобы частично вытянуть регулировочный винт из крышки и переставить его в требуемое положение. Не отвинчивайте контргайку полностью. После регулировки затяните контргайку крутящим моментом 10 Н•м.

ВНИМАНИЕ Запрещается полностью вынимать калибровочный болт во избежание выпадения внутренних шайб. Все три регулировочных болта ведущего шкива должны быть установлены в одинаковое положение.

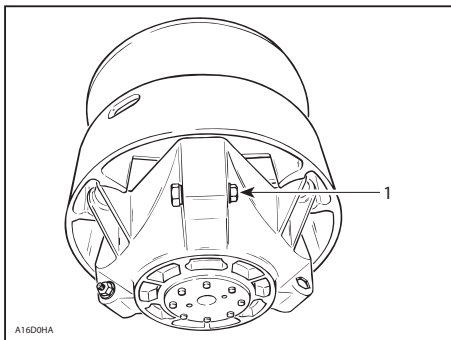

ТИПОВОЙ ВАРИАНТ

1. Ослабьте настолько, чтобы повернуть калибровочный болт

⚠ ПРЕДОСТЕРЕЖЕНИЕ

Разборка и модификация ведущего шкива ЗАПРЕЩЕНЫ.

Неправильно собранный или самостоятельно переделанный шкив может внезапно разрушиться от напряжений, возникающих при передаче большого крутящего момента. Это может привести к трагическим последствиям, не исключая летальный исход. Ремонт и техническое обслуживание ведущего шкива должен выполнять только авторизованный дилер Lynx. Неквалифицированное обслуживание отрицательно сказывается на ходовых свойствах и приводит к снижению ресурса приводного ремня. Соблюдайте регламент технического обслуживания снегохода.

⚠ ПРЕДОСТЕРЕЖЕНИЕ

Не допускается работа двигателя:
– со снятым кожухом ремня вариатора и щитками;

– с открытыми и/или снятыми капотом или боковыми панелями.

ЗАПРЕЩАЕТСЯ выполнять регулировки подвижных частей при работающем двигателе.

Гусеница

Проверка состояния гусеницы

⚠ ПРЕДОСТЕРЕЖЕНИЕ

Перед началом операций по регулировке и техническому обслуживанию снегохода снимите колпачок шнура безопасности (если не требуется иное) с контактного устройства. Для выполнения регулировки выберите безопасное место вдали от снеговых трасс.

Отсоедините колпачок шнура безопасности (ключ DESS) от выключателя двигателя.

Поднимите заднюю часть снегохода и поставьте её на широкую опору с отражательным щитком. Не запуская двигатель, вручную проверните гусеницу и проверьте её состояние. При обнаружении повреждений, порезов, обнажения корда, отсутствия или повреждения направляющих обратитесь к авторизованному дилеру Lynx.

⚠ ПРЕДОСТЕРЕЖЕНИЕ

Эксплуатация снегохода с повреждённой гусеницей может привести к потере контроля, что в свою очередь может стать причиной получения серьёзных травм или гибели.

Натяжение и центровка гусеницы

ПРИМЕЧАНИЕ: Операции регулирования натяжения и выравнивания гусеничной ленты являются взаимосвязанными. Обе регулировки должны производиться одновременно.

⚠ ПРЕДОСТЕРЕЖЕНИЕ

Во избежание серьезных травм и увечий:

- НЕ СТОЙТЕ позади или рядом с вращающейся гусеницей;
- всегда используйте механическую опору с широким основанием и отражающим щитком;
- гусеницу, поднятую над опорной поверхностью, проворачивайте только на малой скорости.

Под действием центробежной силы посторонние предметы, поврежденные или ослабленные шипы, поврежденные участки гусеницы или вся гусеница могут вылететь из рамы со значительной силой, что может стать причиной увечья ноги или других серьезных травм.

Натяжение гусеничной ленты

ПРИМЕЧАНИЕ: Перед регулировкой натяжения гусеничной ленты совершите пробег на снегоходе по снежному покрову в течение 15—20 минут.

Отсоедините колпачок шнура безопасности (ключ DESS) от выключателя двигателя.

Поднимите заднюю часть снегохода и установите на опору с широким основанием.

Проверьте наличие зазора приблизительно посередине между передними и задними направляющими катками. Измерьте зазор между гусеницей и накладкой опорных полозьев посередине длины опорных полозьев. При нормальном натяжении гусеничной ленты величина зазора должна соответствовать номинальному значению, которое приведено в разделе «ТЕХНИЧЕСКИЕ ХАРАКТЕРИСТИКИ». Если натяжение гусеничной ленты недостаточное, движение снегохода будет сопровождаться глухим шумом.

ПРИМЕЧАНИЕ: Для измерения натяжения гусеницы рекомендуем применять специальный инструмент (P/N 414 348 200).

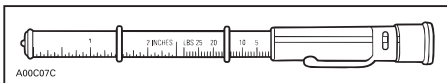

ИНСТРУМЕНТ ДЛЯ ИЗМЕРЕНИЯ НАТЯЖЕНИЯ ГУСЕНИЦЫ

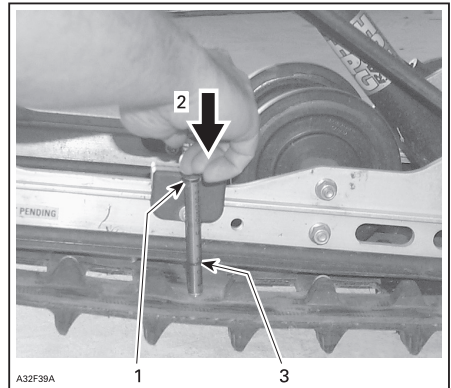
**ТИПОВОЙ ВАРИАНТ**

1. Положение верхнего кольца при усилии 7,3 кг
2. Нажимайте на верхнюю часть инструмента, пока она не войдет в соприкосновение с верхним кольцом
3. Измеренный прогиб гусеницы под действием нагрузки

ВНИМАНИЕ Слишком большое натяжение гусеницы приводит к потере мощности и чрезмерной нагрузке на компоненты подвески.

Для регулировки гусеницы выполните следующее:

- Снимите колпачок шнура безопасности (ключ DESS) с контактного устройства.
- Снимите колпачки задних катков (если имеются).
- Ослабьте болты крепления задних направляющих катков.
- Ослабьте контргайки, затем, вращая регулировочные болты, отрегулируйте натяжение гусеничной ленты.

Если Вам не удастся правильно отрегулировать натяжение гусеницы, обратитесь к дилеру Lynx.

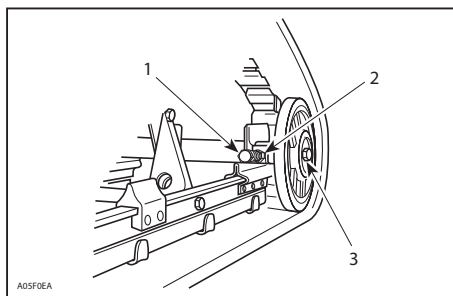

ТИПОВОЙ ВАРИАНТ

1. Регулировочный болт
2. Контргайка
3. Болт крепления направляющего катка

– Затяните контргайки и болты крепления направляющих катков.

– Проверьте центровку гусеницы, как описано ниже.

Центровка гусеничной ленты

⚠ ПРЕДОСТЕРЕЖЕНИЕ

Перед проверкой положения гусеницы убедитесь в отсутствии в ней посторонних предметов, которые могут вылететь при включении двигателя. Следите, чтобы руки, ноги, инструмент или одежда не оказались захвачены вращающимися деталями. Поднимите и поставьте снегоход на опору с широким основанием и отражательным щитком. Убедитесь в отсутствии людей поблизости и позади снегохода. Не проворачивайте гусеницу на высокой скорости.

Под действием центробежной силы посторонние предметы, повреждённые участки гусеницы или вся гусеница могут вылететь из рамы со значительной силой, что может стать причиной увечья ноги или других серьёзных травм.

Пусть двигатель и слегка нажмите на рычаг дроссельной заслонки, чтобы гусеничная лента начала медленно вращаться. Длительность работы гусеницы в таком режиме не должна превышать 5-ти секунд.

Проверьте симметричность положения гусеничной ленты относительно накладок полозьев: расстояние между полозьями и направляющими гребнями гусеничной ленты должно быть одинаковым с обеих сторон.

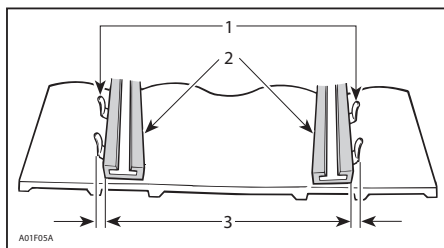

1. Направляющие гребни
2. Накладки полозьев
3. Одинаковое расстояние с обеих сторон

Для регулировки центровки гусеницы выполните следующее:

⚠ ПРЕДОСТЕРЕЖЕНИЕ

Перед началом операций по регулировке и техническому обслуживанию снегохода снимите колпачок шнура безопасности (если не требуется иное) с контактного устройства. Для выполнения регулировки выберите безопасное место вдали от снежных трасс.

– Снимите колпачок шнура безопасности (ключ DESS) с контактного устройства.

– Ослабьте болты крепления задних направляющих катков.

– Подтяните регулировочный болт на той стороне движителя, где расстояние между направляющими гребнями и опорным полозом наибольшее.

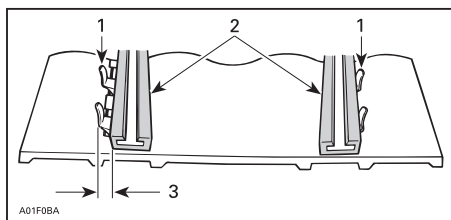

1. Направляющие гребни
2. Накладки полозьев
3. Подтяните регулировочный болт на этой стороне

– Затяните контргайки.

– Затяните болты крепления направляющих катков моментом 48 Н•м.

⚠ ПРЕДОСТЕРЕЖЕНИЕ

Убедитесь, что крепёжные болты направляющих катков надёжно затянуты, чтобы избежать самопроизвольного демонтажа направляющего катка и последующего заклинивания гусеницы.

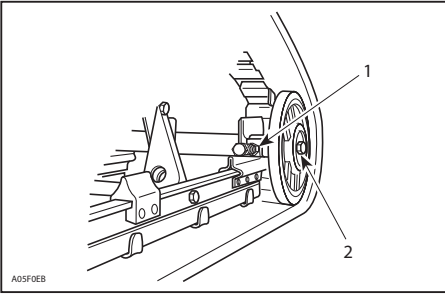
**ТИПОВОЙ ВАРИАНТ**

1. Контргайка
2. Болт крепления направляющего катка

- Пустите двигатель и на малой скорости движения гусеничной ленты проверьте симметричность её положения относительно опорных полозьев.
- Опустите снегоход на опорную поверхность.
- Установите на место колпачки задних катков (если имеются).

ПОДВЕСКА

Состояние задней подвески

Осмотрите все компоненты подвески, включая накладку опорных полозьев, пружины, катки и другие детали.

ПРИМЕЧАНИЕ: При движении машины по снежному покрову снег играет роль смазки и охладителя поверхности скольжения. Продолжительное движение снегохода по обледеневшей поверхности или по зернистому снегу приводит к перегреву и преждевременному износу накладок опорных полозьев гусеницы.

Состояние ленточного ограничителя

Проверьте ленточный ограничитель на наличие трещин и признаков износа. Проверьте затяжку резьбовых крепёжных деталей. Проверьте состояние отверстий в ленточном ограничителе. При необходимости замените его. Момент затяжки гайки крепления 9 Н•м.

Смазка компонентов задней подвески

Смажьте заднюю подвеску в местах расположения пресс-маслёнок синтетической смазкой SUSPENSION GREASE (P/N 293 550 033). Периодичность обслуживания указана в разделе «РЕГЛАМЕНТ ТЕХНИЧЕСКОГО ОБСЛУЖИВАНИЯ».

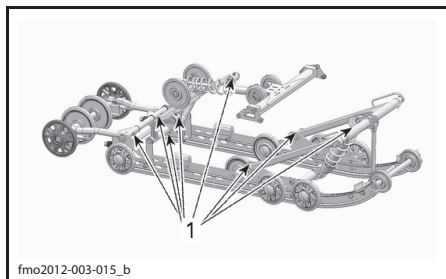

fmo2012-003-015_b

1. Пресс-масленки

Рулевое управление и передняя подвеска

Визуально проверьте затяжку крепёжных элементов рулевого управления и передней подвески (шаровые опоры и шаровые шарниры рычагов и тяг рулевого привода, болты шарнирного крепления, болты крепления лыж и цапф лыж, и т. д.). При необходимости обратитесь к авторизованному дилеру Lynx.

Лыжи

Состояние лыж и коньков

Проверьте состояние лыж и твёрдосплавных коньков. При обнаружении признаков износа обратитесь к дилеру Lynx.

⚠ ПРЕДОСТЕРЕЖЕНИЕ

Сильно изношенные лыжи и/или коньки ухудшают управляемость снегохода.

ЭЛЕКТРОБОРУДОВАНИЕ

Рекомендуемые свечи зажигания

▲ ОСТОРОЖНО Используйте только рекомендованные свечи зажигания, указанные ниже. Замена свечей зажигания должна выполняться авторизованным дилером Lynx.

МОДЕЛЬ/ТИП СВЕЧИ ЗАЖИГАНИЯ	МЕЖЭЛЕКТРОДНЫЙ ЗАЗОР
NGK PZFR6F	0,8 + 0/-0,1 мм Не регулируется

▲ ОСТОРОЖНО Регулировка межэлектродного зазора этих свечей не допускается.

Упор двигателя

Регулировка упора двигателя

Упор двигателя находится на левой передней опоре двигателя, перед ведущим шкивом.

1. Снимите ключ DESS с контактного устройства.
2. Снимите левую нижнюю боковую панель, см. главу «КАПОТ И БОКОВЫЕ ПАНЕЛИ».
3. Снимите защитный кожух ремня вариатора, как описано в разделе «СНЯТИЕ КОЖУХА РЕМНЯ ВАРИАТОРА» данного раздела.
4. Ослабьте три болта крепления упора к опоре двигателя, не снимая их.
5. Пальцами надавите вниз на упор двигателя, затягивая при этом болты до касания их головки с поверхностью упора.
6. Затянуть винты моментом 10 Н•м.

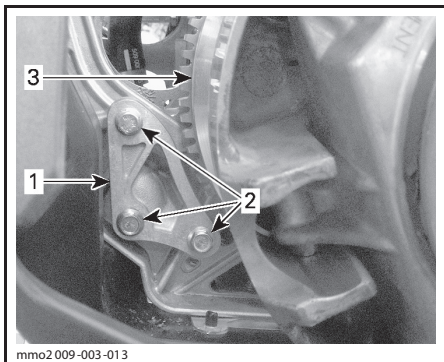

1. Упор двигателя
2. Болты упора двигателя
3. Ведущий шкив

ВНИМАНИЕ Если упор двигателя и болты его крепления установлены неправильно, возможен серьезный повреждение шкива вариатора.

Предохранители

Снятие/проверка предохранителей

Система электрооборудования защищена предохранителями. Держатели предохранителей располагаются в моторном отсеке.

Проверьте и, при необходимости, замените предохранитель.

Извлеките предохранитель из держателя. Проверьте, не оплавилась ли его нить.

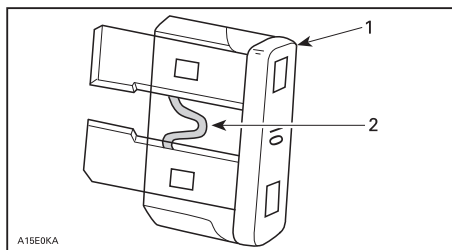

1. Предохранитель
2. Проверьте, не оплавилась ли нить

▲ ОСТОРОЖНО Запрещается использовать предохранитель с более высоким номиналом во избежание повреждения электрических компонентов и/или возможного возгорания.

▲ ПРЕДОСТЕРЕЖЕНИЕ

В случае перегорания предохранителя, прежде чем запускать двигатель, найдите и устраните причину неисправности. Обратитесь к авторизованному дилеру Lynx.

Расположение предохранителей

Блок предохранителей располагается под обивкой левой передней части сиденья.

Для идентификации предохранителей см. табличку на крышке блока и раздел «ТЕХНИЧЕСКИЕ ХАРАКТЕРИСТИКИ».

Для доступа к блоку предохранителей снимите часть обивки, как показано на рисунке.

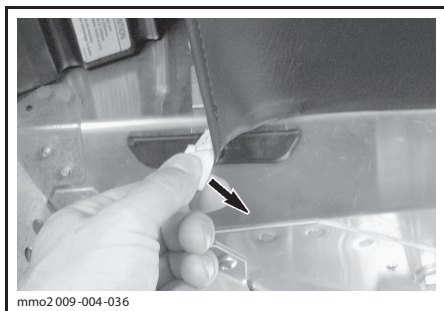

ПОТЯНИТЕ ЛЕНТУ

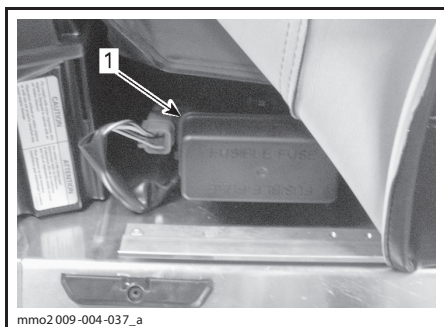

БЛОК ПРЕДОХРАНИТЕЛЕЙ

Установите обивку на место, зацепив за алюминиевый выступ.

КОРПУС/РАМА

Чистка и защитная смазка

Очистите снегоход от грязи и следов ржавчины.

Для чистки снегохода пользуйтесь только фланелевой (или аналогичной) тканью.

▲ ОСТОРОЖНО Мягкая фланелевая ткань не оставляет царапин на обрабатываемых поверхностях. Пользуйтесь фланелью для протирки ветрового стекла и капота.

Для чистки снегохода, включая его нижний поддон и металлические детали, пользуйтесь чистящим средством Heavy duty cleaner (P/N 293 110 001 (аэрозольный баллон 400 г) и 293 110 002 (ёмкость 4 л)).

▲ ОСТОРОЖНО Не применяйте Heavy Duty Cleaner для чистки табличек и виниловых деталей.

Для ухода за виниловыми и пластиковыми деталями предназначено чистящее средство Vinyl & Plastic Cleaner (P/N 413 711 200, 6 бутылей по 1 л).

Для удаления царапин с поверхности ветрового стекла и капота пользуйтесь комплектом Scratch Remover Kit (P/N 861 774 800).

▲ ОСТОРОЖНО Запрещается применять сильнодействующие моющие средства, обезжириватели, краскоразворители, ацетон, вещества, содержащие хлор, и другие агрессивные средства для чистки корпуса снегохода и пластмассовых деталей.

Протрите тарелки обоих шкивов чистящим средством Pulley Flange Cleaner (P/N 413 711 809).

Осмотрите корпус снегохода, устранимые отмеченные дефекты.

Закрасьте мелкие точечные дефекты на металлических деталях. На все металлические детали, включая хромированные стержни амортизаторов, распылите защитную смазку Bombardier Lube (P/N 293 600 016).

Нанесите защитную восковую пасту на корпус снегохода и все окрашенные детали рамы.

ПРИМЕЧАНИЕ: Наносите пасту только на поверхности с блестящей, глянцевой отделкой. Накройте снегоход чехлом, чтобы во время хранения на его корпусе не скапливалась пыль.

▲ ОСТОРОЖНО Снегоход должен храниться в сухом прохладном

месте, накрытый непрозрачным чехлом. Это позволит защитить пластмассовые детали и лакокрасочное покрытие от грязи и воздействия солнечных лучей.

Приподнимите заднюю часть снегохода, чтобы гусеница не касалась опорной поверхности. Установите опору с широким основанием с отражающим щитком.

▲ ПРЕДОСТЕРЕЖЕНИЕ

Во избежание травм не пытайтесь поднять тяжёлый снегоход в одиночку. Пользуйтесь подъёмными устройствами и приспособлениями, позвоните кому-нибудь на помощь.

ПРИМЕЧАНИЕ: Не ослабляйте натяжение гусеничной ленты.

Замена ламп

После замены перегоревшей лампы проверьте работоспособность соответствующего осветительного прибора.

Фары

▲ ОСТОРОЖНО Во избежание сокращения срока службы галогенных ламп не касайтесь пальцами стеклянной колбы лампы. Если Вы дотронулись до стеклянной колбы, очистите её изопропиловым спиртом, который не оставляет плёнку на стекле.

С помощью маленькой отвёртки освободите защёлки информационного центра.

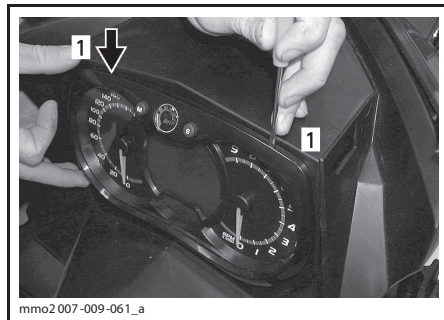

1. Защёлки

Осторожно потяните многофункциональный центр и отведите его в сторону.

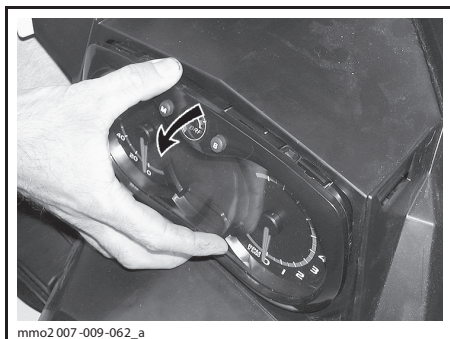

mмо2 007-009-062_a

Разъедините разъём перегоревшей лампы. Снимите резиновый чехол.

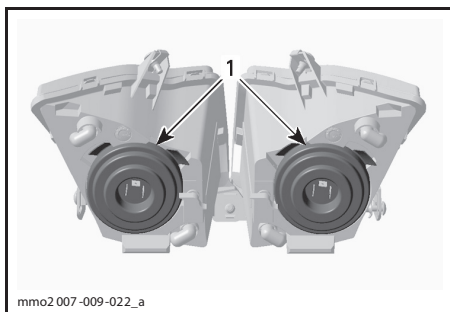

mмо2 007-009-022_a

1. Резиновый чехол

Одновременно сожмите и потяните оба конца фиксатора, чтобы извлечь лампу.

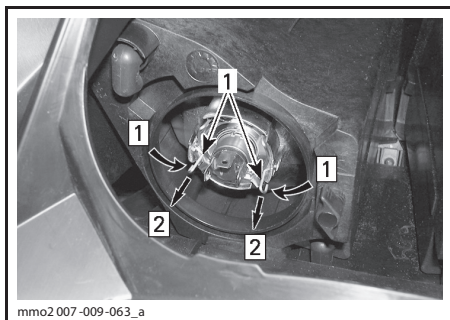

mмо2 007-009-063_a

Шаг 1: Шаг 1: Сжать с обеих сторон
Шаг 2: Шаг 2: Потяните, чтобы освободить
1. Фиксатор

Извлеките и замените лампу. Установка осуществляется в последовательности, обратной снятию.

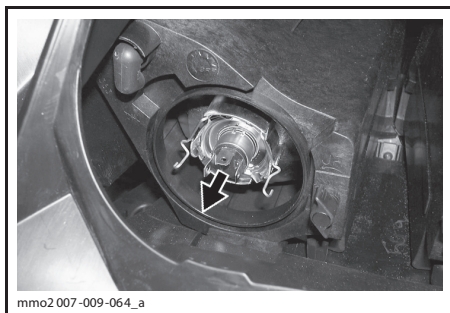

mмо2 007-009-064_a

ВЫНЬТЕ ЛАМПУ И ЗАМЕНИТЕ ЕЁ

Регулировка света фар

Снимите multifunctional center, как описано в разделе «ЗАМЕНА ЛАМПЫ». Для регулировки направления пучка света вращайте рукоятку.

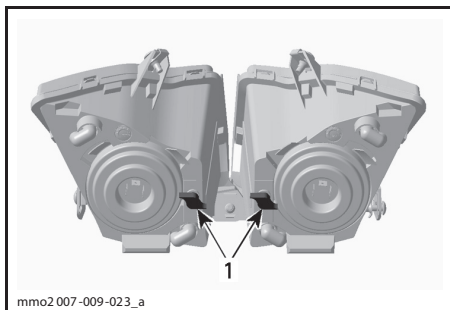

mмо2 007-009-023_a

ТИПОВОЙ ВАРИАНТ

1. Рукоятка

Задний фонарь

1. Выверните винты крепления и снимите задний фонарь в сборе.

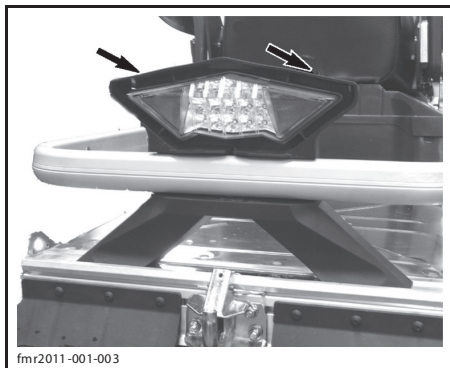

fmr2011-001-003

Замена светодиодов заднего фонаря не предусмотрена. Задний фонарь заменяется в сборе. Закрепите новый задний фонарь с помощью винтов.

ХРАНЕНИЕ И ПРЕДСЕЗОННАЯ ПОДГОТОВКА

⚠ ПРЕДОСТЕРЕЖЕНИЕ

Авторизованный дилер Lynx должен проверить систему смазки и топливную систему снегохода в ходе выполнения регулярного техобслуживания.

Хранение

Если снегоход предполагается вывести из эксплуатации более чем на один месяц (например, летом), то необходимо подготовить его к хранению.

Обращайтесь к авторизованному дилеру Lynx.

Система охлаждения двигателя

В целях предотвращения разложения охлаждающей жидкости её следует заменять каждые 2 года или 6000 км пробега.

Замену антифриза и проверку его плотности должен проводить дилер Lynx.

⚠ ОСТОРОЖНО Неправильно составленный антифриз не способен предотвратить замерзание воды в системе охлаждения во время хранения снегохода при низкой температуре окружающей среды. Это приведёт к серьёзному повреждению двигателя. Если оставить старый антифриз, то он, скорее всего, утратит свои свойства за время хранения снегохода и не сможет эффективно охлаждать двигатель при дальнейшей эксплуатации.

⚠ ОСТОРОЖНО Не запускайте двигатель во время периода хранения снегохода.

Подготовка двигателя к хранению (E-TEC)

Как и другие двухтактные двигатели, двигатель 600 HO E-TEC нуждается в защите внутренних частей, для чего требуется его смазка перед постановкой на хранение. Система E-TEC имеет функцию смазки двигателя, которой может воспользоваться водитель.

Для выполнения процедуры проделайте следующее:

1. Поместите снегоход в хорошо проветриваемое место.

2. Запустите двигатель и оставьте его работать на оборотах холостого хода. Дождитесь, пока двигатель прогреется до рабочей температуры. Следите за температурой охлаждающей жидкости на дисплее.
3. Для выбора режима одометра нажмите кнопку SET (S).

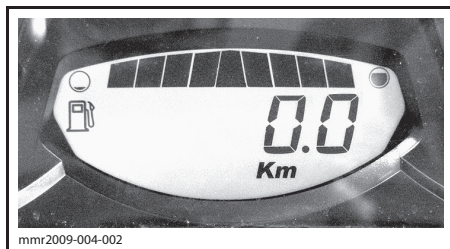

ПРИМЕЧАНИЕ: Режим подготовки двигателя к хранению не включается при выборе других режимов (trip A, trip B и hr trip).

4. Нажав и удерживая кнопку SET (S), несколько раз одновременно нажмите переключатель света фар.
5. Когда на дисплее отобразится сообщение «PUSH S», отпустите выключатель и кнопку.

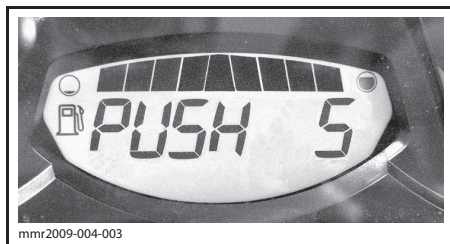

6. Снова нажмите и удерживайте в течение 2—3 секунд кнопку SET (S).
7. Когда на дисплее появится сообщение «OIL», отпустите кнопку и дождитесь окончания операции.

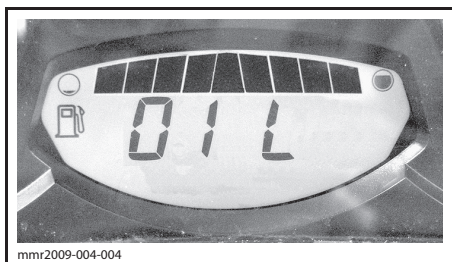

Во время цикла смазки двигателя ничего не трогайте.

Продолжительность операции смазки составляет приблизительно 1 минуту. Во время этого частота вращения коленчатого вала двигателя незначительно увеличится.

В завершении операции блок управления остановит двигатель.

Снимите колпачок шнура безопасности с выключателя двигателя.

ВНИМАНИЕ Запрещается заводить двигатель во время периода хранения.

Предсезонная подготовка

Обратитесь к авторизованному дилеру Lynx.

***ГАРАНТИЙНЫЕ
ОБЯЗАТЕЛЬСТВА***

МЕЖДУНАРОДНАЯ ОГРАНИЧЕННАЯ ГАРАНТИЯ: СНЕГОХОДЫ LYNX® 2012

1) ПРЕДМЕТ ГАРАНТИЙНЫХ ОБЯЗАТЕЛЬСТВ

Компания BRP Finland Oy (далее BRP) гарантирует отсутствие дефектов материалов и производственных дефектов в снегоходах Lynx 2012 в течение срока, указанного ниже.

На все подлинные запасные части и аксессуары компании BRP, установленные авторизованным дистрибьютором/дилером BRP (определён ниже) на момент поставки снегохода Lynx 2012, предоставляется такая же гарантия, как и на сам снегоход.

Использование изделия, в том числе и предыдущим владельцем, для участия в гонках и других соревновательных мероприятиях аннулирует настоящие гарантийные обязательства.

2) СРОК ДЕЙСТВИЯ ГАРАНТИИ

Гарантийный срок исчисляется со дня доставки изделия первому покупателю или с первого дня эксплуатации изделия, в зависимости от того, что наступит раньше, и устанавливается на период:

- A) ДВЕНАДЦАТЬ (12) ПОСЛЕДОВАТЕЛЬНЫХ МЕСЯЦЕВ, если снегоход приобретён для личного использования.
- B) ДВЕНАДЦАТЬ (12) ПОСЛЕДОВАТЕЛЬНЫХ МЕСЯЦЕВ, если снегоход приобретён для коммерческого использования.
- C) ДВАДЦАТЬ ЧЕТЫРЕ (24) ПОСЛЕДОВАТЕЛЬНЫХ МЕСЯЦА, если снегоход приобретён на территории Европейского союза и России для личного использования. Ремонт и замена деталей, а также выполнение гарантийного обслуживания не являются основанием для продления гарантийного срока.

3) УСЛОВИЯ ПРИЗНАНИЯ ГАРАНТИЙНЫХ ОБЯЗАТЕЛЬСТВ

Данная гарантия распространяется только на снегоход Lynx 2012, который приобретён первым владельцем в новом, не эксплуатировавшемся состоянии у дистрибьютора/дилера, уполномоченного распространять изделия Lynx в стране, где совершена покупка (далее дистрибьютор/дилер BRP), и прошёл предпродажную подготовку в соответствии с требованиями BRP, что должно быть подтверждено соответствующими документами. Гарантийные обязательства распространяются только на изделия, зарегистрированные дистрибьютором/дилером BRP. Кроме того, гарантийные обязательства распространяются только на то изделие, которое приобретено в стране проживания покупателя. В случае несоблюдения вышеуказанных условий компания BRP не несёт ответственности по гарантийным обязательствам перед любым пользователем. Указанные ограничения вводятся, чтобы компания BRP имела возможность гарантировать как безопасность использования своей продукции, так и безопасность потребителей и других людей.

Снегоход Lynx 2012 регулярно проходит техническое обслуживание в соответствии с регламентом, приведённым в настоящем Руководстве, что является обязательным условием признания действительности гарантийных обязательств. Компания BRP оставляет за собой право потребовать доказательства надлежащего ухода за изделием.

4) УСЛОВИЯ ПРИЗНАНИЯ ПРАВА НА ГАРАНТИЙНОЕ ОБСЛУЖИВАНИЕ

Владелец должен известить дистрибьютора/дилера BRP о дефекте материала или изготовления в течение двух (2) месяцев с момента обнаружения и предоставить беспрепятственный доступ к изделию с целью ремонта. Владелец также должен представить дилеру BRP доказательство приобретения изделия и подписать ремонтный наряд до начала ремонта. Все детали, заменяемые в процессе гарантийного ремонта, переходят в собственность компании BRP.

5) ДЕЙСТВИЯ КОМПАНИИ BRP

В течение гарантийного срока компания BRP обязуется, по своему усмотрению, бесплатно отремонттировать или заменить через дилера/дистрибьютора BRP любую деталь, в которой обнаружен дефект материала или изготовления, на подлинную деталь BRP при условии нормальной эксплуатации и технического обслуживания снегохода.

Компания BRP оставляет за собой право вносить улучшения или изменения в свою продукцию без обязательства производить аналогичную модификацию ранее выпущенных изделий.

6) ИСКЛЮЧЕНИЯ

Гарантийные обязательства не распространяются на:

- естественный износ узлов и деталей;
- периодическое обслуживание, настройки и регулировки;
- повреждения, связанные с нарушением правил ухода и/или хранения, изложенных в настоящем Руководстве по эксплуатации;
- повреждения, возникшие в результате демонтажа деталей, неправильного ремонта, обслуживания, внесения изменений или использования не рекомендованных или не одобренных к применению деталей, а также выполнения ремонта лицом, не являющимся авторизованным дилером BRP;
- повреждения, возникшие в результате неправильной или небрежной эксплуатации изделия, движения по лишённой снега поверхности и нарушения правил эксплуатации изделия, изложенных в настоящем Руководстве по эксплуатации;
- повреждения, возникшие в результате аварии, затопления, пожара, хищения, актов вандализма и иных неконтролируемых обстоятельств;
- повреждения, возникшие вследствие использования топлива, масла и смазок, не предназначенных для этого изделия;
- повреждения двигателя, возникшие в результате попадания воды или снега;
- случайный или закономерный ущерб, связанный, но не ограниченный, с буксировкой, хранением, телефонными переговорами, арендой, использованием такси, выплатой кредитов и страховых взносов, потерей времени, потерей дохода;
- повреждения, возникшие вследствие оснащения гусеницы шипами, если установка шипов не одобрена инструкциями BRP.

7) ОГРАНИЧЕНИЯ ГАРАНТИЙНЫХ ОБЯЗАТЕЛЬСТВ

ДАННЫЕ ГАРАНТИЙНЫЕ ОБЯЗАТЕЛЬСТВА ЯВЛЯЮТСЯ ИСКЛЮЧИТЕЛЬНЫМИ И НЕ ПРЕДУСМАТРИВАЮТ НИКАКИХ ИНЫХ ГАРАНТИЙНЫХ ОБЯЗАТЕЛЬСТВ, ВЫРАЖЕННЫХ ИЛИ ПОДРАЗУМЕВАЮЩИХСЯ, В ТОМ ЧИСЛЕ ГАРАНТИЙ КОММЕРЧЕСКОЙ ЦЕННОСТИ ИЗДЕЛИЯ ИЛИ ЕГО СООТВЕТСТВИЯ КАКОМУ-ЛИБО ОПРЕДЕЛЁННОМУ ПРЕДНАЗНАЧЕНИЮ. СРОК ДЕЙСТВИЯ ПОДРАЗУМЕВАЮЩИХСЯ ГАРАНТИЙ В ЧАСТИ, НЕ ДОПУСКАЮЩЕЙ ИСКЛЮЧЕНИЯ, ОГРАНИЧЕН СРОКОМ ВЫРАЖЕННЫХ ГАРАНТИЙ. ДАННЫЕ ГАРАНТИЙНЫЕ ОБЯЗАТЕЛЬСТВА НЕ РАСПРОСТРАНЯЮТСЯ НА ЗАКОНОМЕРНЫЙ ИЛИ СЛУЧАЙНЫЙ УЩЕРБ. В ПРЕДЕЛАХ НЕКОТОРЫХ ТЕРРИТОРИАЛЬНЫХ ЕДИНИЦ НЕ ДОЗВОЛЯЕТСЯ ИСКЛЮЧАТЬ ИЛИ ОГРАНИЧИВАТЬ ОТВЕТСТВЕННОСТЬ ПО УКАЗАННЫМ ВЫШЕ ОБСТОЯТЕЛЬСТВАМ, ПОЭТОМУ ПРИВЕДЁННЫЕ ВЫШЕ ИСКЛЮЧЕНИЯ ИЛИ ОГРАНИЧЕНИЯ МОГУТ НЕ ОТНОСИТЬСЯ К ВАМ ЛИЧНО. ЭТИ ГАРАНТИЙНЫЕ ОБЯЗАТЕЛЬСТВА ДАЮТ ВАМ ОПРЕДЕЛЁННЫЕ ПРАВА, ТАКЖЕ ВЫ МОЖЕТЕ ИМЕТЬ ДРУГИЕ ЗАКОННЫЕ ПРАВА, КОТОРЫЕ МОГУТ МЕНЯТЬСЯ В ЗАВИСИМОСТИ ОТ МЕСТА ПРОЖИВАНИЯ.

Ни дистрибьютор, ни дистрибьютор/дилер BRP, ни какое-либо иное лицо не уполномочены совершать действия, делать заявления или давать гарантии, отличные от приведенных в настоящих гарантийных обязательствах, и, будучи сделаны, такие действия, заявления или гарантии не будут иметь исковой силы в отношении компании BRP.

Компания BRP оставляет за собой право на изменения данной гарантии в любое время, при этом подразумевается, что такие изменения не могут быть применены к снегоходам Lynx, проданным на ранее действовавших условиях осуществления гарантийных обязательств.

8) ПЕРЕДАЧА ГАРАНТИЙНЫХ ОБЯЗАТЕЛЬСТВ

В случае перепродажи изделия права на гарантийное обслуживание в течение оставшегося срока действия гарантии переходят к новому владельцу при условии, что компания BRP или авторизованный дистрибьютор/дилер BRP получают доказательство того, что прежний владелец согласен на передачу прав владения изделием другому лицу.

9) ПОДДЕРЖКА ПОТРЕБИТЕЛЕЙ

1. Споры и разногласия, возникшие в связи с применением данных ограниченных гарантийных обязательств, компания BRP предлагает разрешать на уровне дилера. Рекомендуем обсудить проблему с сервис-менеджером или владельцем компании-дилера.
2. Если требуется другой уровень решения проблемы, обратитесь в сервисный отдел дистрибьютора.
3. Если вопрос остается нерешённым, напишите в компанию BRP по приведённом ниже адресу:

АДРЕС:

BRP-FINLAND OY SERVICE DEPARTMENT
P.O. BOX 8040
FIN-96101 ROVANIEMI
FINLAND

КОНФИДЕНЦИАЛЬНОСТЬ/ОТКАЗ ОТ УСЛУГ

Мы хотели бы проинформировать Вас, что Ваши данные будут использоваться исключительно в целях обеспечения безопасности и в гарантийных случаях. Иногда мы также используем данные наших клиентов для ознакомления с нашей продукцией и нашими предложениями. Если Вы не хотите получать информацию о нашей продукции, видах обслуживания и предложениях, пожалуйста, сообщите нам об этом, написав по адресу, приведённому ниже.

Также примите во внимание, что время от времени мы передаём данные наших клиентов специально отобранным и внушающим доверие организаторам рекламных акций качества нашей продукции и обслуживания. Если Вы не хотите, чтобы Ваши данные были переданы кому-либо, пожалуйста, сообщите нам об этом, написав по адресу, приведённому ниже.

ДЛЯ СКАНДИНАВСКИХ И ЕВРОПЕЙСКИХ СТРАН:

BRP FINLAND OY
Service Department
Isoaavantie 7
FIN-96320 Rovaniemi
Finland
Fax +358 16 3420 316

ИЗМЕНЕНИЕ АДРЕСА ВЛАДЕЛЬЦА ИЛИ ПЕРЕПРОДАЖА

В случае изменения адреса или смены владельца снегохода заполните, и отправьте дилеру бланк, приведённый в конце Руководства.

Почтовый адрес:

ДЛЯ СКАНДИНАВСКИХ И ЕВРОПЕЙСКИХ СТРАН:

BRP FINLAND OY

Service Department

Isoaavantie 7

FIN-96320 Rovaniemi

Finland

Fax: +358 16 3420 316

В случае перепродажи снегохода необходимо приложить документ, свидетельствующий о переуступке прав новому владельцу.

Своевременное извещение компании BRP об изменившихся обстоятельствах важно, прежде всего, из соображений Вашей безопасности, независимо от того, истёк срок гарантии или нет. Компания BRP свяжется с Вами, когда возникнет необходимость внесения каких-либо изменений в конструкцию снегохода. Отправьте по почте талон регистрации нового владельца. Только при наличии этого талона Вы сможете пользоваться бесплатным гарантийным обслуживанием в течение оставшегося срока гарантии.

В СЛУЧАЕ ХИЩЕНИЯ: В случае кражи снегохода Вы должны сообщить об этом авторизованному дилеру Lynx и в отдел гарантийного обслуживания компании BRP. Сообщите Вашу фамилию, номер телефона, заводской номер транспортного средства и день, когда произошла кража.

СЕРВИСНАЯ КНИЖКА



Код модели

ГАРАНТИЙНЫЙ ТАЛОН

Код Талона

Наименование

Серийный номер

Дата продажи

число

месяц

год

Использование

личное

коммерческое

демонстрация

Данные о владельце

Фамилия

Имя

Отчество

Название организации
владельца (если владелец
юридическое лицо)

ИНН

Адрес

Регион

Район

Населенный пункт

Страна

Индекс

Телефон

Факс

Адрес
электронной почты

■ Настоящим подтверждаю, что мне предоставлена в полном объеме информация об изделии в соответствии со ст. 10 Закона РФ "О защите прав потребителей", в том числе: об основных потребительских свойствах изделия, о работе всех систем и органов управления изделия; о правилах эффективного и безопасного использования изделия.

■ Я ознакомлен с "Гарантийными обязательствами изготовителя", которые являются неотъемлемой частью договора купли-продажи изделия, с обязанностями владельца в части соблюдения правил эксплуатации изделия, установленного регламента технического обслуживания и инструкций по уходу за изделием; с порядком регистрации и учета технического обслуживания.

■ Я ознакомлен с комплектацией приобретаемого мной изделия и подтверждаю факт покупки изделия в данном исполнении и в данной комплектации. Претензий к качеству и комплектации изделия не имею.

■ Руководство по эксплуатации на русском языке получил.

Подпись владельца

Название
официального дилера BRP

ФИО и подпись
представителя официального дилера BRP

CAN-AM



SEA-DOO



ski-doo



LYNX



EVINRUDE



ОТМЕТКИ О ПРОХОЖДЕНИИ РЕГЛАМЕНТНЫХ РАБОТ

Проведение регулярного и квалифицированного технического обслуживания транспортного средства является очень важным фактором для поддержания его в технически исправном и безопасном для эксплуатации состоянии. Периодически проверяйте техническое состояние транспортного средства и следуйте указаниям, приведённым в разделе «ТЕХНИЧЕСКОЕ ОБСЛУЖИВАНИЕ». Невыполнение регулярного технического обслуживания приведёт к отказу производителя от гарантийных обязательств. Условия гарантийного обслуживания приведены в разделе «ГАРАНТИЙНЫЕ ОБЯЗАТЕЛЬСТВА».

Предпродажная подготовка

Дата:

Пробег: км

Наработка: моточасы

Дилер:

Сервис-менеджер:

Подпись:

Рекомендации:

.....

М.П.

Следующее техническое обслуживание:

Дата: Пробег: км Наработка: моточасы

Контрольный осмотр после окончания обкатки

Дата:

Пробег: км

Наработка: моточасы

Дилер:

Сервис-менеджер:

Подпись:

Рекомендации:

.....

М.П.

Следующее техническое обслуживание:

Дата: Пробег: км Наработка: моточасы

Консервация

Дата:

Пробег: км

Наработка: моточасы

Дилер:

Сервис-менеджер:

Подпись:

Рекомендации:

.....

М.П.

Следующее техническое обслуживание:

Дата: Пробег: км Наработка: моточасы

Техническое обслуживание
Консервация
Предсезонная подготовка

Дата:
Пробег: КМ
Наработка: моточасы
Дилер:
Сервис-менеджер:
Подпись:
Рекомендации:

М.П.

Следующее техническое обслуживание:

Дата:
Пробег: КМ
Наработка: моточасы

(в зависимости от того, что наступит раньше)

Техническое обслуживание
Консервация
Предсезонная подготовка

Дата:
Пробег: КМ
Наработка: моточасы
Дилер:
Сервис-менеджер:
Подпись:
Рекомендации:

М.П.

Следующее техническое обслуживание:

Дата:
Пробег: КМ
Наработка: моточасы

(в зависимости от того, что наступит раньше)

Техническое обслуживание
Консервация
Предсезонная подготовка

Дата:
Пробег: КМ
Наработка: моточасы
Дилер:
Сервис-менеджер:
Подпись:
Рекомендации:

М.П.

Следующее техническое обслуживание:

Дата:
Пробег: КМ
Наработка: моточасы

(в зависимости от того, что наступит раньше)

Техническое обслуживание
Консервация
Предсезонная подготовка

Дата:
Пробег: КМ
Наработка: моточасы
Дилер:
Сервис-менеджер:
Подпись:
Рекомендации:

М.П.

Следующее техническое обслуживание:

Дата:
Пробег: КМ
Наработка: моточасы

(в зависимости от того, что наступит раньше)

Техническое обслуживание	<input type="checkbox"/>
Консервация	<input type="checkbox"/>
Предсезонная подготовка	<input type="checkbox"/>

Дата:

Пробег: КМ

Наработка: моточасы

Дилер:

Сервис-менеджер:

Подпись:

Рекомендации:

.....

М.П.

Следующее техническое обслуживание:

Дата:

Пробег: КМ

Наработка: моточасы

(в зависимости от того, что наступит раньше)

Техническое обслуживание	<input type="checkbox"/>
Консервация	<input type="checkbox"/>
Предсезонная подготовка	<input type="checkbox"/>

Дата:

Пробег: КМ

Наработка: моточасы

Дилер:

Сервис-менеджер:

Подпись:

Рекомендации:

.....

М.П.

Следующее техническое обслуживание:

Дата:

Пробег: КМ

Наработка: моточасы

(в зависимости от того, что наступит раньше)

Техническое обслуживание	<input type="checkbox"/>
Консервация	<input type="checkbox"/>
Предсезонная подготовка	<input type="checkbox"/>

Дата:

Пробег: КМ

Наработка: моточасы

Дилер:

Сервис-менеджер:

Подпись:

Рекомендации:

.....

М.П.

Следующее техническое обслуживание:

Дата:

Пробег: КМ

Наработка: моточасы

(в зависимости от того, что наступит раньше)

Техническое обслуживание	<input type="checkbox"/>
Консервация	<input type="checkbox"/>
Предсезонная подготовка	<input type="checkbox"/>

Дата:

Пробег: КМ

Наработка: моточасы

Дилер:

Сервис-менеджер:

Подпись:

Рекомендации:

.....

М.П.

Следующее техническое обслуживание:

Дата:

Пробег: КМ

Наработка: моточасы

(в зависимости от того, что наступит раньше)

ТРАНСПОРТНОЕ СРЕДСТВО

МОДЕЛЬ № _____

ТРАНСПОРТНОЕ СРЕДСТВО

ИДЕНТИФИКАЦИОННЫЙ НОМЕР (VIN) _____

ДВИГАТЕЛЬ

ИДЕНТИФИКАЦИОННЫЙ НОМЕР (EIN) _____

Владелец: _____

Ф.И.О.

СТРАНА

ПОЧТОВЫЙ ИНДЕКС

ГОРОД

УЛИЦА

№ ДОМА

№ КВАРТИРЫ

Дата продажи: _____

ГОД

МЕСЯЦ

ДЕНЬ

Дата истечения

гарантийного срока: _____

ГОД

МЕСЯЦ

ДЕНЬ

Заполняется дилером при продаже

ШТАМП ДИЛЕРА

Рекомендуем проверить у дилера регистрацию Вашего мотовездехода в BRP.

Напоминаем, что в тексте Руководства важная информация выделена следующим образом:

⚠ ПРЕДОСТЕРЕЖЕНИЕ**Текст в рамке содержит инструкции, нарушение которых может привести к авариям, несчастным случаям, травмам или гибели людей.**



brp.com

LYNX[®]

