

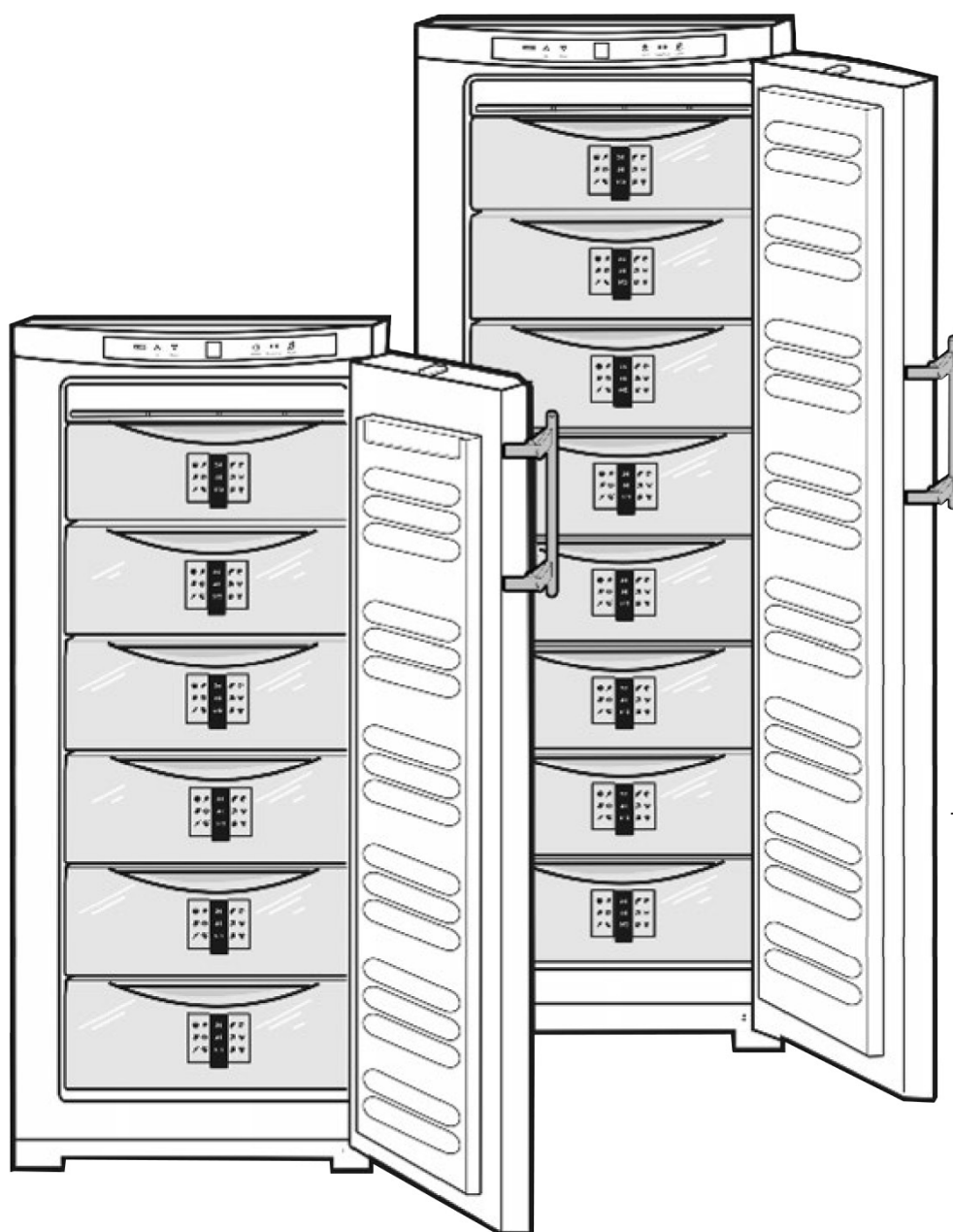

# Инструкция по эксплуатации

## Морозильник



141212 **7085620 - 00**

GNP ... 6

# LIEBHERR

Качество, дизайн и инновации

## Содержание

<b>1</b>	<b>Общие сведения о приборе</b>	<b>2</b>
1.1	Область применения	2
1.2	Соответствие нормативам	2
1.3	Описание прибора и его компонентов	3
1.4	Наружные размеры	3
1.5	Экономия электроэнергии	3
1.6	Изоляционная пластина	3
1.7	HomeDialog	3
1.8	SmartGrid	3
<b>2</b>	<b>Общая информация по технике безопасности</b>	<b>4</b>
<b>3</b>	<b>Элементы управления и индикации</b>	<b>5</b>
3.1	Элементы управления и контроля	5
3.2	Индикатор температуры	5
<b>4</b>	<b>Ввод в эксплуатацию</b>	<b>4</b>
4.1	Транспортировка	5
4.2	Установка	5
4.3	Изменение стороны расположения петель двери	6
4.4	Встраивание в кухонную мебель	7
4.5	Утилизация упаковки	7
4.6	Подключение к электросети	8
4.7	Включение питания	8
<b>5</b>	<b>Эксплуатация</b>	<b>8</b>
5.1	Яркость индикатора температуры	8
5.3	Блокировка от детей	8
5.3	Сигнализация об открытой двери	8
5.4	Сигнализация о повышении температуры	9
5.5	Замораживание продуктов	9
5.6	Оттаивание продуктов	9
5.7	Настройка температуры	9
5.8	Функция SuperFrost	9
5.9	Выдвижные ящики	9
5.10	Полки	10
5.11	Система VarioSpace	10
5.12	Информационная табличка	10
5.13	Аккумуляторы холода	10
<b>6</b>	<b>Уход</b>	<b>10</b>
6.1	Размораживание с помощью системы NoFrost	10
6.2	Чистка	11
6.3	Сервисное обслуживание	11
<b>7</b>	<b>Устранение неисправностей</b>	<b>11</b>
<b>8</b>	<b>Вывод из эксплуатации</b>	<b>12</b>
8.1	Выключение питания	12
8.2	Подготовка к утилизации	12
<b>9</b>	<b>Утилизация</b>	<b>12</b>

Изготовитель постоянно совершенствует все типы и модели выпускаемой продукции. В связи с этим компания Liebherr сохраняет за собой право на изменение формы, внутреннего устройства и технических параметров.

Для ознакомления со всеми преимуществами приобретенного прибора просим внимательно читать указания, содержащиеся в данной инструкции по эксплуатации.

Инструкция распространяется на несколько моделей. Возможны расхождения. Разделы, относящиеся к определенным моделям, помечены звездочкой (\*).

Указания о выполнении действий помечены значком ►, а результаты действий — значком ▷.

## 1. Общие сведения о приборе

### 1.1 Область применения

Прибор предназначен исключительно для охлаждения продуктов питания в домашних условиях или условиях, приближенных к домашним. Сюда относятся, например, использование

- персоналом на кухнях, в пансионатах,
- постояльцами в коттеджах, отелях, мотелях и в других местах проживания,
- при обеспечении готовым питанием и оказании аналогичных услуг в оптовой торговле.

Используйте прибор только в бытовых целях. Все другие способы применения не допускаются. Прибор не предназначен для хранения и охлаждения медикаментов, плазмы крови, лабораторных препаратов или аналогичных веществ и продуктов, на которые распространяется действие Директивы по медицинской продукции 2007/47/ЕС. Неправильное использование прибора может привести к повреждениям хранящихся в нем продуктов или к их порче. Прибор не предназначен для эксплуатации во взрывоопасной среде.

Прибор предназначен для эксплуатации в ограниченном диапазоне температур окружающей среды в зависимости от климатического класса. Климатический класс прибора указан на заводской табличке.

#### Примечание

- Прибор следует эксплуатировать в указанном диапазоне температур окружающего воздуха, иначе снижается его холодопроизводительность.

Климатический класс	Пределы допустимой температуры окружающей среды
SN, N	до +32°C
ST	до +38°C
T	до +43°C

Нормальная работа прибора гарантируется при температурах окружающего воздуха не ниже +5°C.

### 1.2 Соответствие нормативам

Холодильный контур проверен на отсутствие утечек. Прибор отвечает соответствующим требованиям по безопасности и Директивам ЕС 2006/95/ЕС, 2004/108/ЕС, 2009/125/ЕС и 2010/30/EU.

#### Примечание для испытательных учреждений:

Испытания должны проводиться в соответствии с действующими стандартами и нормативами.

Подготовка к испытаниям и сами испытания прибора должны проводиться с учетом указанных производителем допустимых величин закладки продуктов и замечаний, приведенных в руководстве по эксплуатации.

## 1.3 Описание прибора и его компонентов

### Примечание

► При отгрузке прибора с завода-изготовителя выдвижные ящики и корзины расположены так, чтобы обеспечивать оптимальную энергоэффективность.

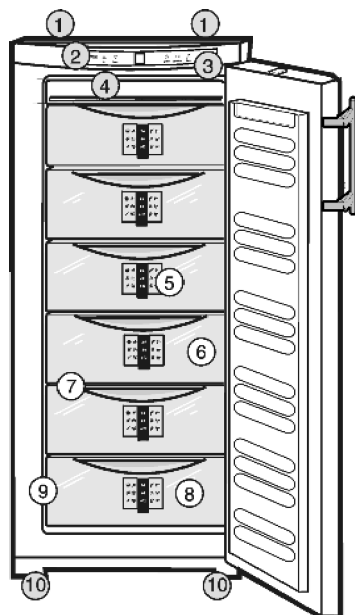

- (1) Транспортировочные ручки сзади
- (2) Элементы управления и контроля
- (3) Освещение
- (4) Система NoFrost
- (5) Информационная табличка
- (6) Выдвижные ящики
- (7) Система VarioSpace
- (8) Аккумулятор холода
- (9) Заводская табличка с паспортными данными
- (10) Регулируемые по высоте ножки, транспортировочные ручки спереди, транспортировочные колесики сзади

Рис. 1

## 1.4 Наружные размеры



Рис. 2

\* У модификаций с распорками, обеспечивающими требуемый зазор до стены, этот размер больше на 35 мм (см. раздел 4.2).

Модель	Высота H (мм)
GNP 26...	1359
GNP 31...	1555
GNP 36...	1751
GNP 41...	1947

## 1.5 Экономия электроэнергии

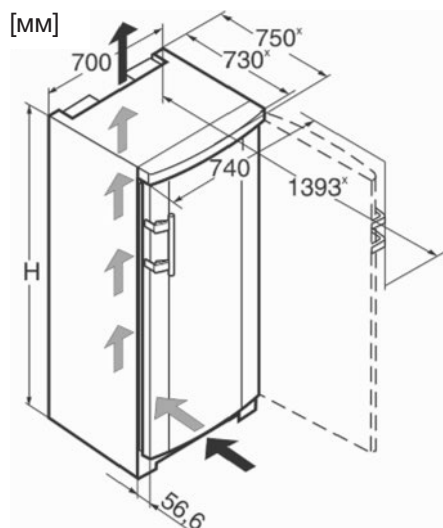
- Следите за тем, чтобы постоянно обеспечивался хороший приток и отток воздуха. Не закрывайте вентиляционные отверстия или решетку.
- Не устанавливайте прибор в зоне воздействия прямых солнечных лучей, рядом с кухонной плитой, обогревателем и другими аналогичными устройствами.
- Потребление электроэнергии зависит от условий в месте установки, например от температуры окружающего воздуха (см. раздел 1.1).
- Открывайте прибор на как можно более короткое время.
- Чем ниже заданная температура, тем выше расход электроэнергии.
- Сортируйте продукты при их укладке в морозильник (см. раздел «Описание прибора»).
- Во избежание образования инея все продукты перед помещением в морозильник следует хорошо упаковывать и закрывать.
- Горячие блюда перед помещением на хранение следует остужать до комнатной температуры.

Скапливающаяся пыль увеличивает энергопотребление:

- Раз в год очищайте морозильник и металлическую решетку теплообменника на задней стенке.

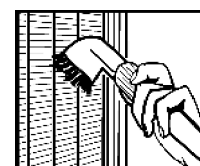

## 1.6 Изоляционная пластина

Изоляционная пластина, предназначенная для работы морозильника с частичной нагрузкой, продается отдельно по месту приобретения морозильника.

Если вы не храните в морозильнике много замороженных продуктов, вы можете использовать изоляционную пластину для снижения энергопотребления морозильника в два раза. Вы можете отключить от охлаждения до 5 выдвижных ящиков (в зависимости от модели). Для работы холодильного агрегата требуются как минимум 3 подключенных выдвижных ящика. Для получения дополнительной информации см. инструкцию по эксплуатации изоляционной пластины.

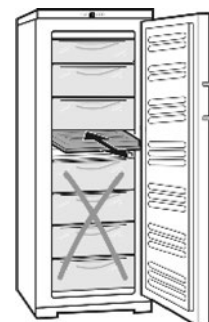

## 1.7 HomeDialog

В зависимости от модели и имеющихся опций систему HomeDialog можно использовать для объединения нескольких устройств Liebherr (находящихся, например, в подвале) в одну сеть с главным устройством (находящимся, например, на кухне), с которого осуществляется управление сетью. Дополнительную информацию о принципе действия системы, ее преимуществах и предъявляемых к ней требованиях вы найдете на сайте [www.liebherr.com](http://www.liebherr.com).



## 1.8 SmartGrid

В зависимости от модели и имеющихся опций приобретенный вами прибор может поддерживать передовую технологию SmartGrid.

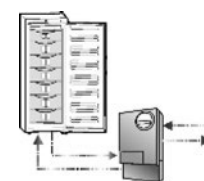

# Общая информация по технике безопасности

SmartGrid — рассчитанная на будущее опция, предназначенная для снижения потребления электроэнергии в быту посредством применения микропроцессорного счетчика, предоставленного энергоснабжающей организацией. В случае генерирования избыточной электроэнергии (например, восстанавливаемыми источниками) на бытовые нужды расходуется дешевое электричество. Вертикальные морозильники с поддержкой SmartGrid готовы к будущему использованию этой технологии. Приобретя соответствующий дополнительный модуль, вы сможете оптимизировать свои затраты на электроэнергию.

Для получения дополнительной информации о принципе действия технологии, ее преимуществах и предъявляемых к ней требованиях посетите главную страницу сайта вашей энергоснабжающей организации и сайт [www.liebherr.com](http://www.liebherr.com).

## 2 Общая информация по технике безопасности

### Опасности для пользователя:

- Этот прибор может использоваться детьми от 8 лет, а также лицами с ограниченными физическими, осязательными или умственными способностями и не имеющими достаточного опыта и знаний в том случае, если они делают это под надзором, или если они получили разъяснения в отношении безопасного использования прибора и осознают опасность, которая может возникнуть при использовании прибора. Дети могут осуществлять чистку и обычный уход за прибором только под присмотром.
- При отключении прибора от сети беритесь за вилку, а не за шнур питания.
- При обнаружении той или иной неисправности отключите прибор от электросети. Для этого выньте вилку шнура питания из сетевой розетки или выверните предохранитель.
- Следите за тем, чтобы не повредить шнур питания. Запрещается эксплуатация прибора с поврежденным шнуром питания.
- Любые ремонтные работы и модификации, включая замену шнура питания, должны выполняться только специалистами сервисного центра или другими специалистами, имеющими соответствующую квалификацию.
- Прибор следует устанавливать, подключать и утилизировать только в соответствии с указаниями, содержащимися в инструкции по эксплуатации.
- Сохраняйте инструкцию по эксплуатации прибора, а при необходимости передайте ее следующему владельцу.
- Специальные лампы (лампы накаливания, светодиоды, люминесцентные лампы) в приборе предназначены для освещения внутреннего пространства прибора и непригодны для освещения помещения.

### Опасность возникновения пожара:

- Хладагент R600a, которым заправлен холодильный контур, является экологичным, но горючим материалом. Вытекающий хладагент может воспламениться.
  - Берегите от повреждений трубки холодильного контура.
  - Внутри прибора нельзя использовать открытый огонь или источники воспламенения.
  - Не используйте внутри прибора никакие электрические устройства (например, пароочистители, обогреватели, мороженицы и т.п.).
  - Если поврежден холодильный контур и вытекает хладагент, не используйте поблизости открытый огонь

или источники воспламенения. Хорошо проветрите помещение и известите о произошедшем службу сервиса.

- Не храните в приборе взрывоопасные материалы или аэрозольные упаковки с горючими газами-вытеснителями, такими как, например, пропан, бутан, пентан и т.д. Такие аэрозольные упаковки можно легко узнать по напечатанной на них информации о содержимом или по символу пламени. Улетучивающиеся газы могут воспламениться от электрических компонентов.
- Не подносите близко к прибору горящие свечи, лампы и другие источники открытого пламени.
- Алкогольные напитки и другие спиртосодержащие жидкости следует хранить в тщательно закрытой таре в вертикальном положении. Вытекающий алкоголь может воспламениться от электрических компонентов.

### Опасность падения и опрокидывания:

- Цоколь, выдвигаемые ящики, двери и т.д. нельзя использовать в качестве подножки или опоры. Особенно это относится к детям.

### Опасность пищевого отравления:

- Не употребляйте в пищу продукты с истекшим сроком хранения.

### Опасность обморожения, онемения и появления болевых ощущений:

- Избегайте продолжительного контакта кожи с холодными поверхностями охлажденных/замороженных продуктов или принимайте меры предосторожности (например, надевайте перчатки). Не употребляйте в пищу мороженое, особенно водный лед или кубики льда сразу же после их извлечения из прибора. Употребление в пищу слишком холодных продуктов может вызвать обморожение.

### Опасность получения травмы и нанесения материального ущерба:

- Горячий пар может стать причиной ожога. Не используйте для размораживания морозильника электронагреватели или пароочистители, открытый огонь или размораживающие аэрозоли.
- Не используйте для удаления льда острые предметы и приспособления.

### Соблюдайте специальные указания, приведенные в следующих разделах:

	ОПАСНО	Обозначает ситуацию, представляющую непосредственную опасность, следствием которой может быть смерть или тяжкие телесные повреждения.
	ПРЕУПРЕЖДЕНИЕ	Обозначает опасную ситуацию, следствием которой может быть смерть или тяжкие телесные повреждения.
	ОСТОРОЖНО	Обозначает опасную ситуацию, следствием которой могут быть телесные повреждения легкой или средней тяжести.
	ВНИМАНИЕ	Обозначает опасную ситуацию, следствием которой может быть материальный ущерб.
	Примечание	Обозначает полезную информацию и рекомендации.

## 3 Элементы управления и индикации

### 3.1 Элементы управления и контроля



Рис. 3

- |   |   |
|---|---|
| (1) Кнопка настройки в сторону увеличения Up [Вверх]  | (8) Кнопка функции SuperFrost   |
| (2) Кнопка настройки в сторону уменьшения Down [Вниз] | (9) Кнопка выключения аварийной сигнализации Alarm [Аварийная сигнализация] |
| (3) Символ меню                                       | (10) Символ перебоя в подаче электроэнергии                                 |
| (4) Символ аварийной сигнализации                     | (11) Символ режима блокировки от детей                                      |
| (5) Символ функции SuperFrost                         | (12) Символ системы Home-Dialog   |
| (6) Индикатор температуры                             |   |
| (7) Кнопка питания On/Off [Вкл./Выкл.]                |   |

### 3.2 Индикатор температуры

При нормальных условиях эксплуатации отображается:

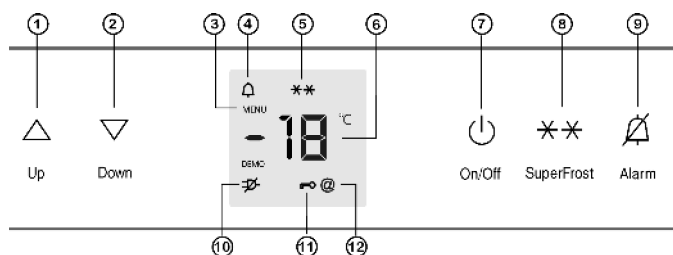
- температура самого теплого из продуктов, помещенных в морозильник

Индикатор температуры мигает:

- при изменении заданной установки температуры
- после включения, когда температура еще недостаточно низкая
- при повышении температуры на несколько градусов

На индикаторе мигают прочерки:

- если температура внутри морозильника выше 0 °C

Нижеперечисленные индикации свидетельствуют о неисправности. Их возможные причины и способы устранения указаны в разделе «Устранение неисправностей».

- от F0 до F9
- символ нарушения энергоснабжения

## 4 Ввод в эксплуатацию

### 4.1 Транспортировка



#### ОСТОРОЖНО

Неправильная транспортировка может привести к травмам и механическим повреждениям!

- ▶ Транспортируемый прибор должен находиться в упаковке.
- ▶ Транспортируемый прибор должен находиться в вертикальном положении.
- ▶ Транспортировка прибора должна осуществляться как минимум двумя людьми.

### 4.2 Установка



#### ПРЕДУПРЕЖДЕНИЕ

При повышенной влажности возможно воспламенение!  
При попадании влаги на находящиеся под напряжением элементы электрической системы или шнур питания возможно короткое замыкание.

- ▶ Прибор предназначен для эксплуатации в закрытом помещении. Запрещается использовать прибор вне помещения, в сырых местах или там, где на него могут попасть брызги воды.



#### ПРЕДУПРЕЖДЕНИЕ

При коротком замыкании возможно воспламенение!  
Если шнур питания/соединитель этого или другого прибора будут касаться задней стенки этого прибора, шнур питания/соединитель могут быть повреждены вибрациями прибора, что может привести к короткому замыканию.

- ▶ Установите прибор так, чтобы он не соприкасался с соединителями шнуров питания.
- ▶ Не подключайте этот или любые другие приборы к сетевым розеткам, расположенных в непосредственной близости от задней стенки.



#### ПРЕДУПРЕЖДЕНИЕ

При утечке хладагента возможно воспламенение!  
Хладагент R600a экологически безвреден, но огнеопасен. Утечка хладагента может привести к его воспламенению.

- ▶ Не допускайте повреждения трубок холодильного контура.



#### ПРЕДУПРЕЖДЕНИЕ

Возможно загорание и повреждение!

- ▶ Не ставьте на морозильник бытовые электроприборы, излучающие тепло (микроволновую печь, тостер и т.п.)!



#### ПРЕДУПРЕЖДЕНИЕ

При блокировании вентиляционных отверстий возможно загорание и повреждение!

- ▶ Не перекрывайте вентиляционные отверстия. Следите за тем, чтобы ничто не препятствовало вентиляции морозильника!

#### ВНИМАНИЕ

Возможно повреждение при образовании конденсата!

- ▶ Не устанавливайте прибор вплотную к другому холодильнику/морозильнику.

- Если после доставки вы обнаружите, что прибор поврежден, немедленно сообщите об этом поставщику, не подключая прибор к электросети.
- Пол в месте установки прибора должен быть плоским и строго горизонтальным.
- Не устанавливайте прибор в зоне действия прямых солнечных лучей, рядом с кухонной плитой, батареей отопления и аналогичными источниками тепла.
- Идеальным местом установки является сухое, хорошо вентилируемое помещение.
- При установке прибора прислоните его к стене, используя специальные прилагаемые распорки (см. ниже).
- Прибор можно перемещать только тогда, когда он пустой.
- Не устанавливайте прибор без посторонней помощи.
- Стандарт EN 378 требует, чтобы помещение, в котором устанавливается прибор, имело 1 м<sup>3</sup> объема на 8 г используемого в приборе хладагента R 600a. Это необходимо для предотвращения, в случае утечки хладагента, образования в помещении, где установлен прибор, способной к воспламенению смеси газа с воздухом. Количество хладагента в приборе указано на расположенной внутри табличке с техническими характеристиками.

# Ввод в эксплуатацию

- ▶ При отсоединении шнура питания от задней стенки устройства снимите и держатель шнура, чтобы предотвратить возникновение вибрационного шума!
- ▶ Удалите все компоненты, защищавшие прибор от повреждений при транспортировке.

Распорки, прилагаемые к некоторым модификациям, необходимо использовать для снижения энергопотребления до заявленного уровня. После их установки глубина прибора увеличивается примерно на 35 мм. Прибор в полной мере функционирует и в том случае, если распорки не установлены, но при этом потребляет немного больше электроэнергии.

- ▶ Если у вас модификация с прилагаемыми распорками, обеспечивающими требуемый зазор до стены, прикрепите распорки к задней части прибора слева и справа сверху.

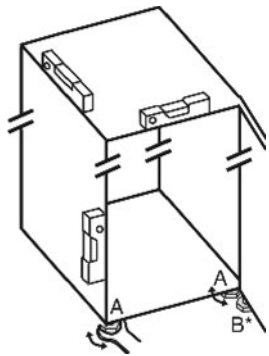
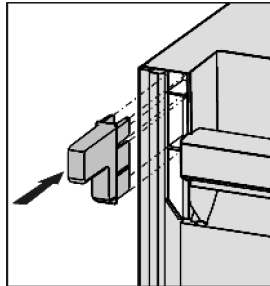

- ▶ Удалите упаковочные материалы (см. раздел 4.5).
- ▶ Установив прибор в нужном месте, отрегулируйте прилагаемым гаечным ключом ножки (А) по высоте таким образом, чтобы прибор стоял ровно и не шатался; используйте также спиртовой уровень.

## Примечание

- ▶ Выполните чистку прибора (см. раздел 6.2).

В случае установки прибора в месте с повышенной влажностью на его наружной поверхности может образовываться конденсат.

- ▶ Следите, чтобы ничто не препятствовало нормальной вентиляции прибора.

## 4.3 Изменение стороны расположения петель двери

При необходимости вы можете перенести петли двери на другую сторону.

Для выполнения этой операции необходимы:

- ключ типа Torx на 25
- ключ типа Torx на 15
- гаечный ключ на 6
- отвертка
- входящий в комплект поставки гаечный ключ с открытым зевом
- помощник (желателен для страховки)

### ОСТОРОЖНО

При опрокидывании двери можно получить травму!

- ▶ Крепко держите дверь.
- ▶ Будьте аккуратны при установке двери.

- ▶ Выкрутите крепежный винт из нижней правой петли.
- ▶ Откройте дверь.
- ▶ Удерживая дверь на стороне ручки и снизу, приподнимите ее.
- ▶ Опорный стержень (рис. 4 (21)) должен выйти из петли (рис. 5 (2)).
- ▶ Если опорный стержень (рис. 4 (21)) не выходит, выдавите его снизу.
- ▶ Отведите дверь вниз наружу и снимите ее.



Рис. 4



Рис. 5

- ▶ Выкрутите петлю (рис. 5 (2)).
- ▶ Выкрутите опорный элемент (рис. 5 (3)), переустановите его в отверстие с противоположной стороны петли и плотно закрутите.
- ▶ Выньте из петли заглушку (рис. 5 (4)) и переустановите ее в приемное отверстие на противоположной стороне петли.
- ▶ Аккуратно приподнимите и снимите крышку (рис. 5 (5)) со стороны ручки.
- ▶ Выкрутите винт (рис. 5 (6)) и переустановите его с противоположной стороны.
- ▶ Установите крышку (рис. 5 (5)) обратно.
- ▶ Плотно вкрутите петлю (рис. 5 (2)) в месте установки на другой стороне двери (**с моментом затяжки 4 Нм**), по возможности используя электроотвертку.

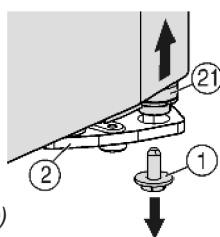

Рис. 6

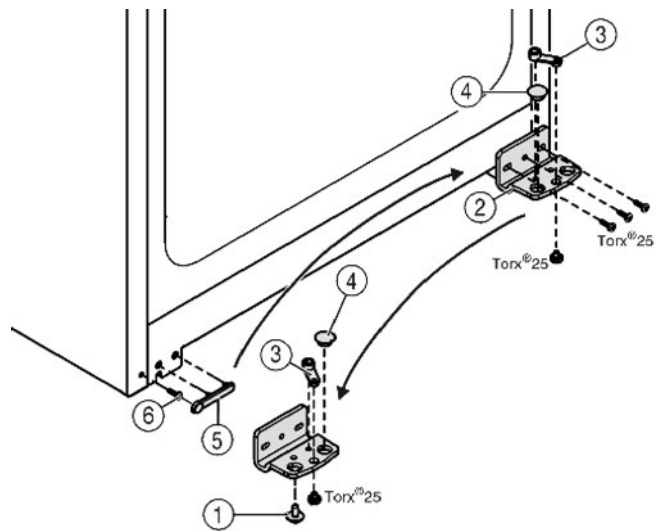
- ▶ Открепите сверху отверткой крышку (рис. 6 (7)) и крышку спереди (рис. 6 (8)) и снимите крышки, потянув наружу и вниз).
- ▶ Выкрутите опорный стержень (рис. 6 (9)) и плотно вкрутите его в месте установки с противоположной стороны (**с моментом затяжки 4 Нм**).
- ▶ Повторно установите крышку (рис. 6 (7)) на стороне опорного стержня: вставьте сзади, защелкните спереди.
- ▶ Установите крышку (рис. 6 (8)) с противоположной стороны: вставьте сзади, защелкните спереди.

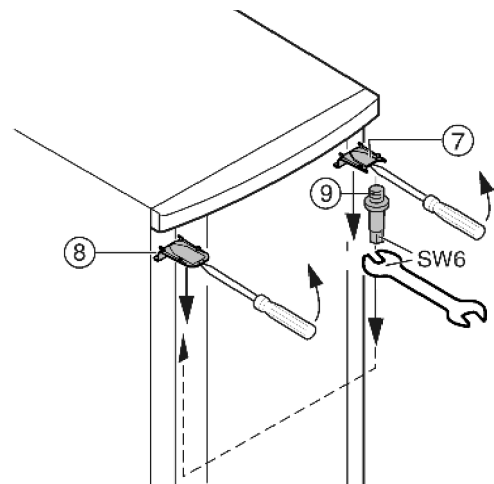

Рис. 7

- ▶ Выньте заглушку (рис. 7 (12)) из втулки подшипника двери и переустановите ее с противоположной стороны.
- ▶ Отсоедините ручку двери, заглушки (рис. 7 (10)) и прижимные пластины (рис. 7 (11)) и переставьте их на противоположную сторону.
- ▶ При монтаже прижимных пластин проследите за тем, чтобы они правильно защелкнулись на месте.
- ▶ Перенесите пружинный зажим (рис. 8 (20)): нажмите на переднюю часть защелки и вытяните зажим вверх нее.
- ▶ Установите пружинный зажим с новой стороны петли до щелчка.
- ▶ Вытяните опорный стержень (рис. 8 (21)) из втулки двери и перенесите его на противоположную сторону вместе с шайбой. Передняя часть защелки должна быть сориентирована на внутреннюю сторону двери, а канавка — на наружную.
- ▶ Навесьте дверь сверху на опорный стержень (рис. 6 (9)).
- ▶ Отведите дверь снизу внутрь и вставьте опорный стержень (рис. 8 (21)) в петлю. При необходимости поворачивайте опорный стержень, пока он со щелчком не встанет на место.
- ▶ Вставьте крепежный винт (рис. 4 (1)) внизу в опорный стержень и закрутите его (с моментом затяжки 4 Нм).
- ▶ Если необходимо, выровняйте дверь заподлицо с корпусом прибора, используя два паза в петле. Для этого выкрутите средний винт.



Рис. 8

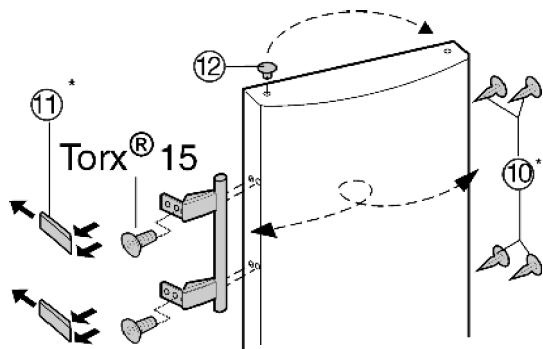

## ПРЕДУПРЕЖДЕНИЕ

Выпадение двери может привести к получению травмы! Если опорные элементы (элементы конструкции подшипников) недостаточно плотно ввинчены, дверь может выпасть. Это может привести к тяжелым травмам. Кроме того, дверь может недостаточно плотно закрываться, в результате чего не обеспечивается требуемый уровень охлаждения продуктов.

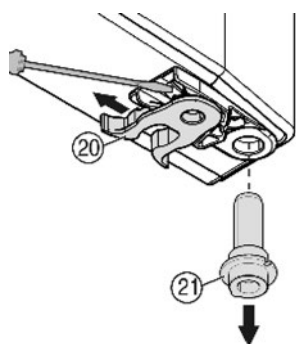
- ▶ Плотно ввинтите опорные кронштейны и стержни (с моментом затяжки 4 Нм).
- ▶ Проверьте все винты и при необходимости подтяните.

## 4.4 Встраивание в кухонную мебель



Рис. 9

- (1) Верхний предмет кухонной мебели
- (2) Морозильник
- (3) Нижний предмет кухонной мебели
- (4) Стена

\* У модификаций с распорками, обеспечивающими требуемый зазор до стены, этот размер больше на 35 мм (см. раздел 4.2).

Прибор можно встраивать в предметы кухонной мебели. Для адаптации прибора (рис. 9 (2)) к окружающей кухонной мебели по высоте над прибором можно установить подходящий по размерам верхний предмет мебели (рис. 9 (1)).

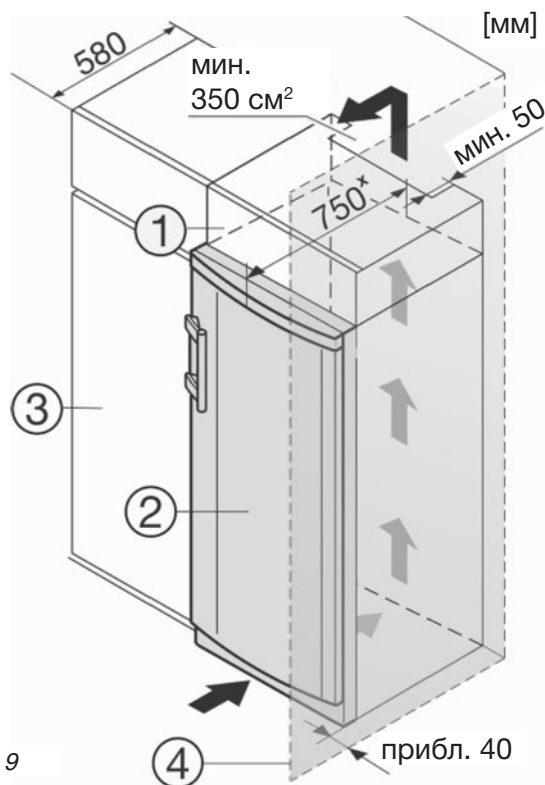
При встраивании прибора в стандартный кухонный гарнитур (макс. глубина 580 мм) прибор можно установить вплотную к предмету кухонной мебели. Дверь прибора будет выступать за переднюю поверхность предмета мебели на 150 мм по бокам и на 170 мм в центре.

Условия обеспечения надлежащей вентиляции:

- По всей ширине прибора между ним и задней стенкой предмета мебели, в который он встраивается, должен оставаться зазор глубиной не менее 50 мм.
- Площадь зоны под верхней панелью предмета мебели, необходимая для вентиляции прибора, должна составлять не менее 350 см<sup>2</sup>.
- Чем больше эта площадь, тем экономичнее будет работать прибор.

В случае установки прибора около стены (рис. 9 (4)) между ним и стеной со стороны расположения петель двери должно оставаться расстояние не менее 40 мм для защиты ручки от повреждения при открывании двери.

## 4.5 Утилизация упаковки



## ПРЕДУПРЕЖДЕНИЕ

При неправильном обращении с упаковочными материалами и полиэтиленовой пленкой существует опасность удушья!

- ▶ Не позволяйте детям играть с упаковочными материалами.

# Эксплуатация

Упаковка прибора изготовлена из материалов, пригодных для вторичной переработки:



- гофрированный картон/картон
- прессованные детали из вспененного полистирола
- полиэтиленовые пакеты и листы
- полипропиленовые ленты

► Сдайте упаковочные материалы в ближайший пункт приема вторичного сырья.

## 4.6 Подключение к электросети

### ВНИМАНИЕ

Возможно повреждение электронной системы управления!

- Не подключайте прибор к автономным инверторам (осуществляющим преобразование постоянного тока в переменный) и не пользуйтесь энергосберегающими штепселями.



### ПРЕДУПРЕЖДЕНИЕ

Возможны перегрев и возгорание!

- Не пользуйтесь удлинителем или штепсельной колодкой.

Параметры сети переменного тока, к которой подключается прибор, должны соответствовать номинальным значениям, указанным на табличке с техническими характеристиками (см. раздел «Общие сведения о приборе»).

Розетка, к которой подключается прибор, должна быть правильно заземлена и защищена плавким предохранителем номиналом от 10 до 16 А или выше. Она должна располагаться на удалении от задней стенки морозильника.

- Проверьте параметры электрической сети.

- Вставьте штепсельную вилку в сетевую розетку.



## 4.7 Включение питания

Продукты можно загружать в морозильник только через 2 часа после его включения.

Не кладите продукты в морозильник, пока значение температуры на индикаторе температуры не станет равным  $-18^{\circ}\text{C}$ .

- Нажмите кнопку On/Off [Вкл./Выкл.] (рис. 3 (7)).

- Индикатор температуры и символ аварийной сигнализации будут мигать, пока температура не понизится до достаточного уровня. При температуре выше  $0^{\circ}\text{C}$  мигают прочерки, а при температуре ниже  $0^{\circ}\text{C}$  — цифры текущей температуры.



- При открывании двери загорается лампа внутреннего освещения.

- Для того чтобы при первом включении морозильника его внутренний объем охладился как можно быстрее, компрессор работает с повышенной скоростью. Поэтому уровень шума **в течение короткого времени** немного выше обычного. После этого прибор продолжает работать тихо в обычном энергосберегающем режиме.

- Если отображается индикация «DEMO», активирован демонстрационный режим. В этом случае обратитесь в наш отдел послепродажного обслуживания.

## 5 Эксплуатация

### 5.1 Яркость индикатора температуры

Вы можете регулировать яркость дисплея индикатора температуры в соответствии с условиями комнатного освещения.

#### 5.1.1 Настройка яркости

Яркость можно регулировать в диапазоне от  $\text{h}0$  (нет свечения) до  $\text{h}5$  (максимальная яркость).

- Для входа в режим настройки нажмите и примерно 6 секунд удерживайте кнопку SuperFrost (рис. 3 (8)).

- ▷ На дисплее появится символ  $\text{€}$ .

- ▷ Загорится символ меню (рис. 3 (3)).

- Кнопкой Up (рис. 3 (1)) или Down (рис. 3 (2)) выберите настройку  $\text{h}$ .

- Для подтверждения выбора кратковременно нажмите кнопку SuperFrost (рис. 3 (8)).

- Для увеличения яркости дисплея нажмите кнопку Up (рис. 3 (1)).

- Для уменьшения яркости дисплея нажмите кнопку Down (рис. 3 (2)).

- Для подтверждения выбора нажмите кнопку SuperFrost (рис. 3 (8)).

- ▷ Устанавливается выбранный уровень яркости.

- Для выхода из режима настройки нажмите кнопку On/Off (рис. 3 (7)).

-или-

- Подождите 5 минут.

- ▷ На дисплее индикатора температуры снова появится значение температуры.



### 5.2 Блокировка от детей

Эта функция позволяет активировать блокировку управления морозильником от его случайного выключения детьми.



#### 5.2.1 Настройка функции блокировки от детей

- Для входа в режим настройки нажмите и примерно 6 секунд удерживайте кнопку SuperFrost (рис. 3 (8)).

- ▷ На дисплее начнет мигать символ  $\text{€}$ .

- ▷ Загорится символ меню (рис. 3 (3)).

- Для подтверждения выбора кратковременно нажмите кнопку SuperFrost (рис. 3 (8)).

- Если на дисплее отображается символ:  $\text{€}!$

- ▷ Для активирования блокировки от детей кратковременно нажмите кнопку SuperFrost (рис. 3 (8)).

- Загорится символ блокировки от детей (рис. 3 (11)), символ  $\text{€}$  будет мигать.

- Если на дисплее отображается символ  $\text{€}!$ :

- Для деактивирования блокировки от детей кратковременно нажмите кнопку SuperFrost (рис. 3 (8)).

- ▷ Символ блокировки от детей (рис. 3 (11)) погаснет, символ  $\text{€}$  будет мигать.

- Для выхода из режима настройки нажмите кнопку On/Off (рис. 3 (7)).

-или-

- Подождите 5 минут.

- ▷ На дисплее индикатора температуры снова появится значение температуры.



### 5.3 Сигнализация об открытой двери

Если дверь открыта дольше 60 секунд, срабатывает предупредительная звуковая сигнализация.

Сигнализация автоматически отключается при закрывании двери.



#### 5.3.1 Отключение сигнализации об открытой двери

Предупреждающий звуковой сигнал можно отключить, не закрывая дверь. Команда отключения звукового сигнала будет оставаться активированной до закрытия двери.

- Нажмите кнопку выключения аварийной сигнализации (рис. 3 (9)).

- ▷ Звуковой сигнал отключится.

## 5.4 Сигнализация о повышении температуры

Звуковая сигнализация о повышении температуры срабатывает всякий раз, когда температура в морозильнике недостаточно низкая. Одновременно мигают индикатор температуры и символ аварийной сигнализации (рис. 3 (4)).



Это может быть вызвано тем, что:

- в морозильник помещены теплые, свежие продукты;
- при сортировке или извлечении/изменении расположения продуктов в морозильник попало слишком много теплого воздуха;
- произошел перебой в питании;
- возникла неисправность в работе морозильника.

Звуковой сигнал автоматически выключится, символ аварийной сигнализации (рис. 3 (4)) погаснет, а индикатор температуры прекратит мигать, когда температура снова понизится до достаточного уровня.

Если аварийная сигнализация продолжит работать, действуйте в соответствии с рекомендациями раздела «Устранение неисправностей».

### Примечание

Если температура недостаточно низкая, продукты могут испортиться.

- ▶ Проверьте качество продуктов. Не употребляйте в пищу испорченные продукты.

### 5.4.1 Отключение сигнализации о повышении температуры

Звуковой сигнал о повышении температуры можно отключить. После снижения температуры до достаточного уровня функция сигнализации будет снова активирована.

- ▶ Нажмите кнопку выключения аварийной сигнализации (рис. 3 (9)).
- ▷ Звуковой сигнал отключится.

## 5.5 Замораживание продуктов

Максимальное количество свежих продуктов в килограммах, которое вы можете заморозить в течение 24 часов (см. раздел «Общие сведения о приборе»), указано на табличке с техническими характеристиками под надписью «Freezing capacity ... kg/24h» [Производительность по замораживанию ... кг/24ч].

Верхний выдвижной ящик рассчитан максимум на 15 кг замороженных продуктов, а остальные ящики — на 25 кг каждый.

Каждая полка рассчитана максимум на 55 кг замороженных продуктов.

Если дверь не открывается сразу после закрывания из-за образовавшегося вакуума, подождите около 2 минут, пока давление не придет в норму.



### ОСТОРОЖНО

Возможно травмирование осколками стекла!

Бутылки и банки с напитками при замораживании могут лопнуть. Особенно это касается емкостей с газированными напитками.

- ▶ Не замораживайте бутылки и банки с напитками!

Для того чтобы продукты быстро полностью проморозились, количество продукта на упаковку не должно превышать:

- фрукты, овощи: до 1 кг;
- мясо: до 2,5 кг.

- ▶ Упаковывайте продукты порциями в пакеты для заморозки либо в многоразовые пластиковые, стальные или алюминиевые контейнеры.

## 5.6 Оттаивание продуктов

Оттаивание можно производить:

- при комнатной температуре;
- в микроволновой печи;
- в обычной или вентиляторной духовке.
- ▶ Оттаявшие продукты можно повторно замораживать только в исключительных случаях.

## 5.7 Настройка температуры

Заводские настройки морозильника соответствуют нормальному режиму функционирования.

Диапазон температур настройки от  $-14^{\circ}\text{C}$  до  $-28^{\circ}\text{C}$ . Рекомендуем установку температуры  $-18^{\circ}\text{C}$ .

- ▶ Чтобы повысить температуру: нажимайте кнопку Up (рис. 3 (1)), пока значение температуры на дисплее индикатора не начнет мигать. Отпустите кнопку.

- ▶ Чтобы понизить температуру: нажимайте кнопку Down (рис. 3 (2)), пока значение температуры на дисплее индикатора не начнет мигать. Отпустите кнопку.

- ▷ При первом нажатии кнопки настройки температуры отображается ее последнее заданное значение.

- ▶ Значения температуры можно изменять кратковременными последовательными нажатиями кнопок с шагом в  $1^{\circ}\text{C}$ .

- или -

- ▶ Если кнопки настройки нажимать не отпуская, значения температуры будут меняться непрерывно.

- ▷ При настройке температуры на индикаторе мигает ее заданное значение.

- ▷ Приблизительно через 5 секунд после отпускания кнопки на дисплей автоматически выводится фактическое значение температуры в морозильнике, медленно приближающееся к заданному уровню.

## 5.8 Функция SuperFrost [Ускоренное замораживание]

С помощью данной функции можно быстро заморозить свежие продукты. В этом случае морозильник работает с максимальной мощностью, поэтому звук работающего холодильного агрегата несколько громче, чем в обычном режиме. ❄ ❄

Максимальное количество свежих продуктов в килограммах, которое можно заморозить в течение 24 часов, указано на табличке с техническими характеристиками под надписью «Freezing capacity ... kg/24h» [Производительность по замораживанию ... кг/24ч]. Это количество варьируется в зависимости от модели морозильника и климатического класса.

Активировать функцию SuperFrost нужно своевременно, в зависимости от количества замораживаемых свежих продуктов: примерно за 6 часов до помещения продуктов в морозильник при небольшом их количестве и примерно за 24 часа в случае их максимального количества.

Заворачивайте продукты и раскладывайте их на как можно большем удалении друг от друга. Не допускайте контакта замораживаемых продуктов с уже замороженными, чтобы предотвратить оттаивание последних.

Функцией SuperFrost не следует пользоваться в следующих случаях:

- при помещении в морозильник уже замороженных продуктов;
- при ежедневном замораживании примерно до 2 кг свежих продуктов.

## 5.8.1 Замораживание с помощью функции SuperFrost

- ▶ Нажимайте кнопку SuperFrost (рис. 3 (8)), пока на дисплее не появится символ \*\*. Отпустите кнопку.
- ▷ Температура в морозильнике быстро понизится, и он начнет работать с максимальной производительностью по замораживанию.  
При небольшом количестве замораживаемых продуктов:
  - ▶ подождите примерно 6 часов до помещения продуктов в морозильник,
  - ▶ положите завернутые продукты в глубокие нижние выдвижные ящики.
 При максимальном количестве замораживаемых продуктов:
  - ▶ подождите примерно 24 часа до помещения продуктов в морозильник,
  - ▶ выньте глубокие нижние выдвижные ящики и поместите продукты непосредственно на нижние полки.
- ▷ Функция SuperFrost отключается автоматически. Время, по истечении которого происходит отключение, зависит от количества продуктов, помещенных в морозильник, и составляет от 30 до 65 часов.
- ▷ По завершении замораживания символ SuperFrost (рис. 3 (5)) погаснет.
- ▶ Поместите продукты в выдвижные ящики и установите последние обратно в морозильник.
- ▷ Морозильник переключится обратно в обычный режим с экономным потреблением электроэнергии.

## 5.9 Выдвижные ящики

### Примечание

При плохой вентиляции увеличивается энергопотребление и ухудшается эффективность охлаждения. Для модификаций без функции NoFrost:

- ▶ Всегда оставляйте нижний выдвижной ящик внутри прибора!
- ▶ Следите, чтобы отверстия вентилятора на задней стенке ничем не перекрывались!



Рис. 10



Рис. 11

- ▶ Чтобы продукты могли храниться непосредственно на полках, приподнимите выдвижной ящик сзади и потяните его на себя.

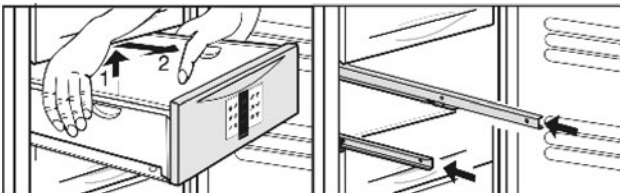
## 5.10 Полки

- ▶ Для извлечения полки приподнимите ее спереди и вытяните наружу.
- ▶ Чтобы вставить полку обратно, просто вдвиньте ее до упора.

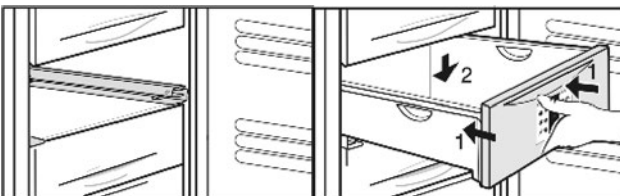
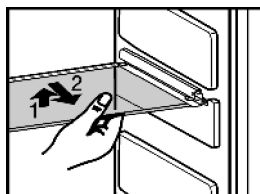

## 5.11 Система VarioSpace

Для помещения в морозильник продуктов больших размеров вы можете увеличить имеющееся свободное пространство по высоте, удаляя не только выдвижные ящики, но и полки. Это позволит вам замораживать такие продукты, как домашняя птица, большие куски мяса, дичь и крупная выпечка, не разрезая их предварительно на куски, чтобы потом их можно было готовить и подавать на стол целиком.

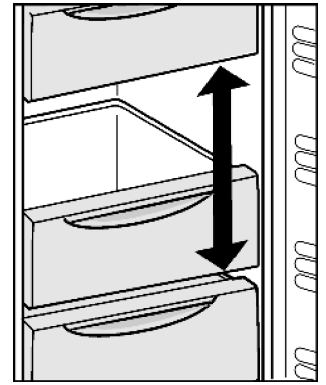

- ▶ Верхний выдвижной ящик рассчитан максимум на 15 кг замороженных продуктов, а остальные ящики — на 25 кг каждый.
- ▶ Каждая полка рассчитана максимум на 55 кг замороженных продуктов.

## 5.12 Информационная табличка

- (1) Готовые блюда, мороженое
- (2) Свинина, рыба
- (3) Фрукты, овощи
- (4) Колбасные изделия, хлеб
- (5) Дичь, грибы
- (6) Домашняя птица, говядина/телятина



Рис. 12

Цифры между символами, обозначающими различные продукты, означают рекомендуемый срок их хранения в месяцах. Рекомендуемые сроки хранения являются приблизительными.

## 5.13 Аккумуляторы холода

В случае перерыва в подаче электроэнергии аккумуляторы холода препятствуют слишком быстрому повышению температуры в морозильнике.

### 5.13.1 Использование аккумуляторов холода

- ▶ Для экономии места поместите аккумуляторы холода в верхнее отделение морозильной камеры.
- ▶ Если вы хотите добиться максимального времени сохранения замороженных продуктов в случае отсутствия питания, положите замороженные аккумуляторы холода прямо на продукты в верхней передней зоне морозильной камеры.

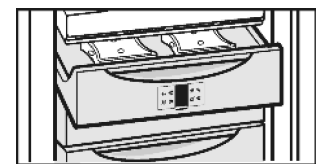

## 6 Уход

### 6.1 Размораживание с помощью системы NoFrost

Прибор автоматически размораживается системой NoFrost. Вся образующаяся влага скапливается на испарителе и замерзает, периодически размораживается и испаряется.

- ▶ Размораживания вручную не требуется.

## 6.2 Чистка



### ОСТОРОЖНО

Возможно получение травмы и повреждение прибора струей пара! Поток горячего пара может повредить поверхность прибора и вызвать ожоги.

▶ Не пользуйтесь пароочистителями!

### ВНИМАНИЕ

При неправильной чистке можно повредить прибор!

- ▶ Не используйте для чистки концентрированные моющие средства.
- ▶ Не используйте для чистки абразивные губки или металлические мочалки.
- ▶ Не используйте для чистки агрессивные и обезжиривающие чистящие средства, а также содержащие песок, хлор, кислоты или другие химические вещества.
- ▶ Не пользуйтесь химическими растворителями.
- ▶ Следите за тем, чтобы не повредить и не демонтировать табличку с техническими характеристиками внутри прибора — она необходима для сервисного обслуживания.
- ▶ Не удаляйте, не изгибайте и не повреждайте электрические провода и другие компоненты.
- ▶ Вода, используемая для чистки прибора, не должна проникать в его дренажный канал, электрические компоненты или вентиляционные решетки.
- ▶ Используйте для чистки мягкую тряпочку и универсальное нейтральное моющее средство.
- ▶ Для чистки внутренней поверхности используйте только чистящие средства, не оказывающие вредного воздействия на продукты питания.

- ▶ Освободите внутренний объем морозильника.
- ▶ Выньте вилку шнура питания из сетевой розетки.



- ▶ Очищайте **пластиковые наружные и внутренние поверхности** теплой водой с добавлением небольшого количества жидкого моющего средства.
- ▶ Очищайте **элементы конструкции** вручную теплой водой с добавлением небольшого количества жидкого моющего средства.
- ▶ Для чистки стеклянных полок удаляйте **выдвижные направляющие**. Для этого нужно отжать вверх передние зажимы (1) и нажимать на направляющие вбок (2) и назад (3).

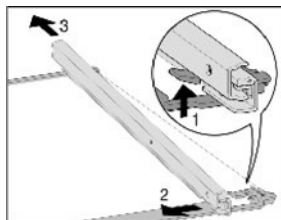

- ▶ Чтобы вставить обратно направляющую: вставьте ее сзади (1) и зафиксируйте ее на месте спереди (2).

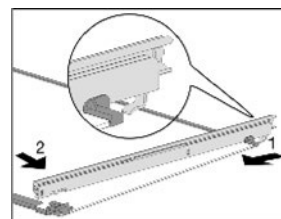

### После чистки:

- ▶ Вытрите насухо поверхности и элементы конструкции морозильника.
- ▶ Подключите морозильник к сети и включите его.
- ▶ Включите функцию SuperFrost (см. раздел 5.8).  
Когда температура опустится достаточно низко:
- ▶ Поместите внутрь продукты для замораживания.

## 6.3 Сервисное обслуживание

Вначале попробуйте самостоятельно устранить возникшую неисправность в соответствии с рекомендациями

раздела «Устранение неисправностей». Если вам не удастся самостоятельно определить причину неисправности, то обратитесь для ее устранения в ближайший сервисный центр (см. прилагаемый список адресов).



### ПРЕДУПРЕЖДЕНИЕ

Во избежание получения травмы пользователем ремонт должен выполняться только квалифицированным персоналом!

- ▶ Любые работы по ремонту или техническому обслуживанию прибора и шнура питания, не входящие в список рекомендованных в разделе «Устранение неисправностей», должны выполняться только специалистами сервисного центра.

- ▶ Читайте и запишите обозначение модели (рис. 13 (1)), служебный номер (рис. 13 (2)) и серийный номер прибора (рис. 9 (3)), указанные на табличке с техническими характеристиками, расположенной на левой стенке внутри прибора.



Рис. 13

- ▶ Это поможет нам быстрее помочь вам в решении проблемы после вашего обращения в сервисный центр.
- ▶ До прихода специалиста сервисного центра оставьте дверь прибора закрытой.
- ▶ Продукты дольше останутся охлажденными.
- ▶ Выньте вилку шнура питания из сетевой розетки (не тяните за шнур) или разомкните контакты предохранителя.

## 7 Устранение неисправностей

Приобретенный вами прибор разработан и изготовлен в расчете на длительный срок службы и надежность в эксплуатации. Если все же во время эксплуатации возникнет какая-либо неисправность, проверьте, не вызвана ли она неправильным использованием, так как в этом случае вам придется оплачивать услуги по ремонту даже в течение действия гарантийного срока. Приведенная ниже информация, возможно, поможет вам самостоятельно определить причину той или иной неисправности и устранить ее:

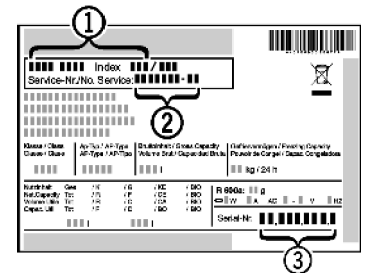
### Прибор не работает.

- Прибор не включен.
- ▶ Включите прибор.
- Штепсельная вилка не полностью вставлена в сетевую розетку.
- ▶ Проверьте надежность контакта вилки.
- Предохранитель сетевой розетки не в порядке.
- ▶ Проверьте состояние предохранителя.

### Компрессор работает продолжительное время.

- Когда требуется снизить уровень охлаждения, компрессор переключается на малую скорость. После этого он работает дольше, но с экономией электроэнергии.
- ▶ Это нормально для моделей, работающих в режиме энергосбережения.
- Включена функция SuperFrost.
- ▶ При включении этой функции для проведения ускоренного замораживания продуктов компрессор должен работать более продолжительное время. Это нормально.

### Через каждые 15 секунд в нижней части задней стенки прибора (у компрессора) мигает светодиод\*.

- Инвертор оснащен диагностическим светодиодным индикатором.
- ▶ Мигание этого индикатора — нормальное явление.

# Вывод из эксплуатации

## Шум громче обычного

- Компрессоры с регулируемой скоростью вращения\* при работе на различных скоростях могут издавать шумы, различающиеся по громкости.
- ▶ Это нормально.

## Шум, напоминающий бульканье

- Такой шум возникает при движении хладагента по холодильному контуру.
- ▶ Это нормально.

## Слабые щелчки

- Такие звуки возникают при автоматическом включении и выключении холодильного агрегата (мотора).
- ▶ Это нормально.

## Кратковременное гудение громче обычного при включении холодильного агрегата (мотора)

- Холодопроизводительность автоматически увеличивается при включении функции SuperFrost, сразу после помещения в морозильник свежих продуктов или когда какое-то время была открыта дверь.
- ▶ Это нормально.
- Температура окружающего воздуха слишком высока.
- ▶ См. раздел 1.1.

## Вибрационный шум

- Прибор установлен неустойчиво. В результате работающий холодильный агрегат вызывает вибрацию прибора и находящихся рядом предметов, включая мебель.
- ▶ Отрегулируйте высоту ножек прибора для обеспечения его равномерного опирания.
- ▶ Расположите бутылки и другие емкости отдельно друг от друга.

## На индикаторе температуры отображаются символы от F0 до F9.

- Это свидетельствует о возникшей неисправности.
- ▶ Обратитесь в сервисный центр (см. раздел «Уход»).

## На дисплее индикатора температуры отображаются символ нарушения питания и максимальная температура, имевшая место при нарушении питания.

- Из-за нарушения или перебоев в питании температура в морозильнике за последние несколько часов или дней выросла слишком сильно. После восстановления питания морозильник будет работать в соответствии с последней установкой температуры.
- ▶ Для удаления с дисплея отображаемой максимальной температуры нажмите кнопку выключения аварийной сигнализации (рис. 3 (9)).
- ▶ Проверьте качество продуктов. Не употребляйте в пищу испорченные продукты и не замораживайте продукты повторно.

## На индикаторе температуры светится индикация DEMO.

- Активирован демонстрационный режим.
- ▶ Обратитесь в сервисный центр (см. раздел «Уход»).

## Наружные поверхности прибора теплые на ощупь.

- Тепло от холодильного контура используется для предотвращения образования конденсата.
- ▶ Это нормально.

## Температура внутри недостаточно низкая.

- Дверь прибора закрыта недостаточно плотно.
- ▶ Закройте дверь полностью.
- Недостаточная вентиляция.
- ▶ Прочистите вентиляционные отверстия.
- Температура окружающего воздуха слишком высокая.
- ▶ См. раздел 1.1.
- Прибор открывался слишком часто или был открыт слишком долго.
- ▶ Подождите до тех пор, пока в морозильнике не установится необходимая температура. Если этого не произошло, обратитесь в сервисный центр (см. раздел «Уход»).

- В морозильник было помещено слишком большое количество свежих продуктов, а функция SuperFrost включена не была.
- ▶ См. раздел 5.8.
- Неправильно настроена температура.
- ▶ Задайте более низкую температуру и проконтролируйте ее достижение через 24 часа.
- Прибор расположен слишком близко от источника тепла (кухонной плиты, обогревателя и т.п.).
- ▶ Измените местоположение прибора или источника тепла.

## Не включается внутреннее освещение.

- Прибор не включен.
- ▶ Включите прибор.
- Дверь была открыта дольше 15 минут.
- ▶ Внутреннее освещение автоматически выключается, если дверь открыта дольше 15 минут.
- Неисправна светодиодная подсветка или повреждена крышка:



### ПРЕДУПРЕЖДЕНИЕ

Опасность поражения электрическим током!

Под крышкой находятся компоненты под напряжением.

- ▶ Для замены или ремонта светодиодной подсветки обращайтесь только в сервисный центр или к специалисту с соответствующей квалификацией.



### ПРЕДУПРЕЖДЕНИЕ

Опасность получения травмы под воздействием светодиодной лампы! Интенсивность света светодиодной подсветки соответствует лазеру класса 1/1M.

Если повреждена крышка:

- ▶ Не смотрите на подсветку, находящуюся в непосредственной близости от лица, через оптическую линзу. Это может повредить зрение.

## 8 Вывод из эксплуатации

### 8.1 Выключение питания

- ▶ Нажмите кнопку On/Off (рис. 3 (7)) и удерживайте ее, пока дисплей не погаснет. Отпустите кнопку.
- ▷ Если прибор не удастся выключить, то это означает, что активирована функция блокировки от детей (см. раздел 5.2).



### 8.2 Подготовка к утилизации

- ▶ Освободите внутренний объем прибора от продуктов.
- ▶ Выньте вилку шнура питания из сетевой розетки.
- ▶ Проведите чистку прибора (см. раздел 6.2).



- ▶ Для предотвращения появления неприятного запаха оставьте дверь открытой.

## 9 Утилизация

Отслуживший свой срок прибор содержит материалы, пригодные для вторичной переработки, поэтому его не следует просто выбрасывать вместе с несортированным бытовым мусором. Ненужный прибор должен быть утилизирован профессионалами в соответствии с действующими местными правовыми нормами.



Перед отправкой отслужившего свой срок прибора на утилизацию убедитесь, что холодильный контур не поврежден. Этим вы предотвратите неконтролируемую утечку хладагента (данные об используемом хладагенте приведены на табличке с техническими данными) в окружающую среду.

- ▶ Приведите прибор в непригодное для использования состояние.
- ▶ Выньте вилку шнура питания из сетевой розетки.
- ▶ Отрежьте шнур питания.

### Информация об изготовителе:

Liebherr-Hausgeraete Ochsenhausen GmbH
D-88411 Оксенхаузен
Меммингер Штрассе 77-79
Германия

### Импортер:

ООО «Либхерр-Русланд»,  
121059, Москва, ул. 1-я Бородинская, д. 5.

# Информация об изготовителе / Гарантийное свидетельство

**ВАЖНО:** Данное Гарантийное Свидетельство действительно только для холодильного и морозильного оборудования, приобретенного и находящегося на территории РФ. При обнаружении недостатков изделия просим Вас обращаться к Продавцу или в указанный Продавцом Сервисный Центр.

## ГАРАНТИЙНОЕ СВИДЕТЕЛЬСТВО

Уважаемый Покупатель!

Благодарим Вас и поздравляем с приобретением высококачественной бытовой холодильной техники компании Liebherr. Компания Liebherr гарантирует Вам надежную работу Вашего холодильного или морозильного оборудования (далее – оборудование, изделие) в течение длительного времени при соблюдении требований инструкции по эксплуатации. Если Вы в течение гарантийного срока в приобретенном оборудовании торговой марки Liebherr обнаружите недостатки, связанные с изготовлением оборудования или использованными материалами, Ваши обоснованные требования будут удовлетворены в соответствии с действующим законодательством РФ при следующих условиях:

### Условия гарантийного обслуживания:

- гарантийный срок составляет 24 (двадцать четыре) месяца с документально подтвержденной даты продажи оборудования Потребителю Продавцом;
- в случае отсутствия у Потребителя документов, подтверждающих дату покупки, гарантийный срок рассчитывается от даты изготовления;
- настоящая гарантия распространяется только на изделия, используемые исключительно в личных, семейных, домашних и иных нужд, не связанных с осуществлением предпринимательской деятельности;
- гарантийный срок на комплектующие и запасные части, установленные в изделии в ходе гарантийного и негарантийного ремонта, составляет 6 месяцев со дня передачи исправного изделия Потребителю;
- устранение недостатков в рамках гарантии осуществляется на безвозмездной основе (включая стоимость работ, материалов и транспортировки) авторизованной сервисной службой (уполномоченной сервисной организацией) на дому у Потребителя или в мастерской по усмотрению сервисной службы;
- настоящая гарантия действительна только для официально импортированных на территорию РФ изделий, а также изделий, приобретенных и находящихся на территории РФ;
- компания Liebherr оставляет за собой право по своему усмотрению расширить свои обязательства перед Потребителем по сравнению с требованиями закона и указанными в настоящем свидетельстве обязательствами;
- гарантийное свидетельство должно быть заполнено надлежащим образом, с указанием даты приобретения, модели и серийного номера изделия; серийный номер изделия совпадает с серийным номером, указанным в гарантийном свидетельстве.

### Гарантия не распространяется:

- на недостатки изделий, возникших после передачи изделия Потребителю, вследствие нарушения последним правил транспортировки и хранения, а также ненадлежащей эксплуатацией;
- на недостатки изделий, возникших вследствие действия обстоятельств непреодолимой силы;
- на недостатки изделий, возникших вследствие действий третьих лиц;
- на недостатки, которые вызваны несоблюдением прилагаемой инструкции по эксплуатации, а также небрежным обращением;
- на недостатки, которые вызваны неправильным подключением и установкой;
- на недостатки изделий, которые возникли дополнительно вследствие эксплуатации изделия с уже имеющимися недостатками;
- на недостатки изделий, вызванные не зависящими от производителя причинами, а именно: несоответствием питающей сети требованиям государственного стандарта, а также техническим параметрам изделия; явлениями природы и стихийными бедствиями, пожарами; домашними и дикими животными, а также насекомыми и грызунами; попаданием внутрь посторонних предметов или веществ, и другими подобными причинами;
- на внешние и внутренние загрязнения, царапины, потертости, сколы, трещины, вмятины и пр., возникшие в процессе транспортировки или эксплуатации, а также другие механические повреждения;
- на изделия, которые подвергались конструктивным изменениям;
- на изделия, которые подвергались ремонту или техническому освидетельствованию неавторизованными сервисными службами;
- на недостатки, возникшие вследствие попыток проведения ремонта Потребителем или неавторизованными сервисными службами;
- на изделия, с которых удален серийный номер или табличка с техническими характеристиками;
- на работы по установке, регулировке, чистке изделия, замене расходных материалов и прочего ухода за изделием;
- на отклонение характеристик оборудования в пределах допусков;
- на лампы накаливания и неоновые лампы, установленные в изделии;
- на изделия, которые были отремонтированы с использованием неоригинальных запасных частей.

Настоящие условия гарантийного обслуживания не ограничивают предусмотренные законом права Потребителей, но дополняют и уточняют права и обязательства, возникающие при заключении договора купли-продажи.

В соответствии с действующим законодательством РФ на холодильное и морозильное оборудование торговой марки Liebherr изготовителем установлен срок службы – 10 лет с момента передачи изделия Потребителю. По истечении установленного срока службы изготовитель не несет ответственности за безопасность изделия. Учитывая высокое качество, надежность и степень безопасности продукции Liebherr, фактический срок эксплуатации может значительно превышать установленный.

Модель:  Дата приобретения:  .  .   
Сервисный номер:  -  Серийный номер:  .  .  .

Наименование и печать продавца	Название Сервисного Центра	Номер наряда	Дата поступления	Дата завершения

С условиями гарантии ознакомлен. Претензий к внешнему виду не имею. Потребитель \_\_\_\_\_ / \_\_\_\_\_  
Товар сертифицирован.

Импортер: ООО «Либхерр-Русланд», 121059, Москва, 1-ая Бородинская ул., д. 5.