



СТИЛЬНАЯ МИКРО DVD-СИСТЕМА ДОМАШНЕГО КИНОТЕАТРА ИНСТРУКЦИЯ ПО ЭКСПЛУАТАЦИИ

МОДЕЛЬ : LX-D5640

**LX-D5640A/D/X, LX-DP5640A,
LXS-D5640V, LXS-D5640C, LXS-D5640T**



Пожалуйста, внимательно прочитайте данную инструкцию перед тем как включать систему.

Держите инструкцию под рукой.

Конструкция и технические характеристики системы могут быть изменены с целью ее усовершенствования без уведомления в инструкции.

Срок службы прибора 7 лет со дня передачи товара потребителю.



Меры предосторожности



ОСТОРОЖНО

ОПАСНОСТЬ ПОРАЖЕНИЯ
ЭЛЕКТРИЧЕСКИМ ТОКОМ.
НЕ ОТКРЫВАТЬ!



ОСТОРОЖНО: ЧТОБЫ ИЗБЕЖАТЬ ПОРАЖЕНИЯ ЭЛЕКТРИЧЕСКИМ ТОКОМ, НЕ СНИМАЙТЕ КРЫШКУ (ИЛИ ЗАДНЮЮ СТЕНКУ). ВНУТРИ ПРИБОРА НЕТ ЭЛЕМЕНТОВ, П-ЕДНАЗНАЧЕННЫХ ДЛЯ РЕГУЛИРОВКИ ПОТРЕБИТЕЛЕМ. ПО ВОПРОСАМ ОБСЛУЖИВАНИЯ ОБРАЩАЙТЕСЬ К ЦИРОВАННОМУ СПЕЦИАЛИСТУ.



Символ молнии со стрелкой в равностороннем треугольнике предназначен для предупреждения пользователя о наличии опасного напряжения внутри корпуса изделия, достаточно большого, чтобы вызвать поражение человека.



Восклицательный знак внутри равностороннего треугольника предназначен для предупреждения пользователя о наличии важных сведений о работе и о техническом обслуживании, содержащихся в прилагаемой к устройству инструкции.

ОСТОРОЖНО: ЧТОБЫ ПРЕДОТВРАТИТЬ ВОЗГОРАНИЕ ИЛИ ПОРАЖЕНИЕ ЭЛЕКТРИЧЕСТВОМ, НЕ ДОПУСКАЙТЕ ПОПАДАНИЯ В ПРИБОР ВОДЫ.

ОСТОРОЖНО: Не устанавливайте прибор в ограниченном со всех сторон пространстве, например, в книжной шкафу.

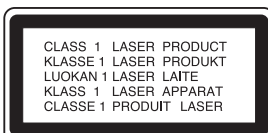

ОСТОРОЖНО:

Это устройство работает как лазерная система.

В данном устройстве используется лазерная система.

Чтобы правильно пользоваться прибором, внимательно и целиком ознакомьтесь с руководством. Сохраните его, чтобы иметь возможность обратиться к нему в будущем. Если плееру потребуется техническое обслуживание, обратитесь к квалифицированному специалисту – см. «порядок действий при техническом обслуживании»

Использование органов управления, выполнение регулировок или действий, не указанных в данной инструкции, может привести к опасному облучению.

ЧТОБЫ НЕ ПОДВЕРГАТЬСЯ ПРЯМОМУ ВОЗДЕЙСТВИЮ ЛУЧА ЛАЗЕРА, НЕ ПЫТАЙТЕСЬ ОТКРЫВАТЬ КОРПУС ПРИБОРА. При вскрытом кожухе – открытое лазерное излучение. **НЕ ДОПУСКАЙТЕ ПОПАДАНИЯ ЛУЧА ЛАЗЕРА В ГЛАЗА.**

ОСТОРОЖНО: Попадание на плеер брызг или капель воды не допускается. Запрещается ставить на плеер вазы и другие сосуды с жидкостями



Замечания об авторских правах:

Закон запрещает копировать, распространять, показывать, передавать по кабельным сетям, проигрывать в общественных местах и сдавать в аренду материалы, защищенные авторским правом, без соответствующего разрешения.

В данном изделии применены функции защиты от перезаписи, разработанные компанией Macrovision. Некоторые диски имеют защиту от записи в виде дополнительного сигнала. При перезаписи таких дисков на видеомагнитофон появляется помехи изображения.

Данный прибор содержит средство защиты авторского права, защищенное как способ патентами США и другими правами на интеллектуальную собственность, которыми обладает фирма Macrovision Corporation и другие законные владельцы. Использование этого средства защиты авторского права допускается только с разрешения фирмы Macrovision Corporation, оно предназначено только для применения в домашних условиях и в других местах ограниченного просмотра, если иное не оговорено фирмой Macrovision Corporation. Инженерный анализ или разборка запрещены.

ЗАВОДСКОЙ НОМЕР: На задней стенке кинотеатра находится заводской номер. Заводской номер не повторяется, он свой на каждом приборе. Занесите сюда всю необходимую информацию и сохраните руководство как свидетельство вашего приобретения кинотеатра.

Номер модели _____

Заводской номер _____



Содержание

ВВЕДЕНИЕ

Меры предосторожности	2
Содержание	3
Перед началом работы	4-5
Диски, которые можно проигрывать	4
Предупреждения	5
Замечания о дисках	5
Символы	5
Передняя панель	6
Задняя стенка	7
Пульт дистанционного управления	8
Дисплей	9

ПОДГОТОВКА

Подключение	10-14
Подсоединение системных соединительных кабелей	10
Подключение к антенна	11
Подключение к телевизору	12
Подключение к дополнительному оборудованию	13
Подсоединение к дополнительному оборудованию	13
Подсоединение акустической системы	14
Перед началом работы	15-24
Размещение акустических систем	15
Регулировка уровня громкости	15
MUTE	15
Регулировка характеристик звука	15
ОБЪЕМНЫЙ ЗВУК	15
XDSS (экстрадинамическая акустическая система)	15
ВКЛЮЧЕНИЕ/ВЫКЛЮЧЕНИЕ ОАО (оптимизация ориентации акустической системы)	15
СВЕТОРЕГУЛЯТОР (DIMMER)	15
Установка часов	16
Автовключение	16
Использование микрофона (НЕ ВО ВСЕХ МОДЕЛЯХ)	16
Таймер	17
Мини-справочник по звуковым режимам	18
Звуковой режим	18
Общее описание	19
Экранное меню	19
Начальные установки	20-24
• Общие указания по использованию меню	20
• ЯЗЫК	20
• ДИСПЛЕЙ	21
• АУДИО	22-23
• ДРУГИЕ	23
• БЛОКИРОВКА	24

РАДИО

Использование РАДИО	25-26
Предварительная настройка станций	25
Использование радио	25
Функция RDS - НЕ ВО ВСЕХ МОДЕЛЯХ	26
• Что такое RDS	26
• Поиск программы (PTY)	26
Использование кассет	27
Воспроизведение с магнитофона	27
Остановка воспроизведения	27
Сброс счетчика расхода ленты	27
Быстрая перемотка ленты назад/вперед	27
Запись с компакт-диска, радиоприемника или с подключенного оборудования	27
Синхронная запись компакт-диска	27

Использование DVD и Video CD

Использование DVD и Video CD	28-30
Воспроизведение DVD и Video CD	28
Основные возможности	28-30
• Переход к другому разделу	28
• Переход к другим CHAPTER (разделу)/ TRACK (дорожке)	28
• Поиск	28
• Показ неподвижного изображения и кадровое воспроизведение	29
• Замедленное воспроизведение	29
• Повтор	29
• Повтор A-B	29
• Поиск по времени воспроизведения	29
• Память последней настройки	29
• Масштаб	30
• Поиск метки	30
Другие функции DVD	30
• Меню раздела	30
• Меню диска	30
• Ракурс камеры	30
• Изменение языка звукового сопровождения	30
• Смена звукового канала	30
• Субтитры	30

Использование аудио CD и дисков MP3/WMA

Использование аудио CD и дисков MP3/WMA	31-32
Воспроизведение аудио CD и MP3 WMA дисков	31
• Пауза	32
• Переход к другой дорожке	32
• Повтор дорожки/всего/выкл.	32
• Поиск	32

Работа с дисками JPEG

Работа с дисками JPEG	33
Просмотр диска JPEG	33
• Показ слайдов	33
• Переход к другому файлу	33
• Показ неподвижного изображения	33

Воспроизведение по программе

Воспроизведение по программе	34
• Повтор запрограммированных дорожек	34
• Удаление дорожки из списка программы	34
• Удаление всего списка программы	34

Работа с диском формата DivX

Работа с диском формата DivX	35
------------------------------	----

СПРАВКА

Устранение возможных неисправностей	36
Список кодов языков	37
Список кодов стран	38
Технические характеристики	39



Используемые в инструкции обозначения

- Обозначает действия, могущие причинить как самой системе, так и другим приборам.
- Обозначает особые функции системы.
- Обозначает подсказки и замечания о том, как легче выполнить то или иное действие.



Перед началом работы

Диски, которые можно проигрывать

	DVD (диск 8 см /12 см)
	Видео компакт-диск (диск 8 см /12 см)
	Аудио компакт-диск (диск 8 см /12 см)

Кроме того, кинотеатр может проигрывать DVD±R, DVD±RW, Kodak PICTURE CD, SVCD а также CD-R или CD-RW-диски, на которых содержатся аудиозапись или файлы MP3, WMA, JPEG или DivX.

Примечания

- В зависимости от записывающего аппарата или от самого диска CD-R/RW(или DVD±R/RW) некоторые диски CD-R/RW(или DVD±R/RW) система воспроизвести не сможет.
- Не приклеивайте какие-либо наклейки или этикетки на диск (как со стороны этикетки, так и с обратной стороны).
- Не пользуйтесь дисками неправильной формы (например, покоробленными в результате нагревания или многоугольными). Это может привести к неисправности.

Замечания о ВИДЕО и DVD-дисках

Некоторые операции воспроизведения дисков DVD и видео компакт-дисков могут быть преднамеренно отключены изготовителями программного обеспечения. Поскольку этот плеер проигрывает диски DVD и видео компакт-диски в соответствии с содержанием, разработанным изготовителем программного обеспечения, некоторые функции плеера при воспроизведении могут оказаться недоступными, или могут появиться дополнительные функции. Также обратите внимание на инструкции, прилагаемые к дискам DVD и видео компакт-дискам. Некоторые диски DVD, изготовленные для деловых целей, проигрывать на этом плеере невозможно.

Региональный код DVD Караоке и дисков DVD

Данный DVD Караоке разработан и изготовлен с целью воспроизведения дисков DVD с программным обеспечением, закодированным для региона «5». Код региона на этикетках некоторых дисков DVD указывает, на плеере какого типа можно проигрывать эти диски. На данном плеере можно проигрывать диски DVD только с этикетками «5» или «ALL ». При попытке проигрывания других дисков на экране телевизора появляется сообщение «Check Regional Code» (проверьте региональный код). На некоторых дисках может отсутствовать этикетка с кодом, хотя их воспроизведение запрещено вследствие местных ограничений.



 **Замечание о компакт-дисках, закодированных DTS**
При воспроизведении дисков с кодировкой DTS на аналоговом стерео оборудовании может уровень аудиосигнала быть чрезмерным. Чтобы избежать возможного повреждения акустической системы, выведите регулятор громкости на минимальный уровень перед тем как проигрывать такие диски, затем постепенно увеличивайте громкость, сохраняя ее на низком уровне. Для воспроизведения дисков DTS Digital Surround внешний канал 5.1 декодера системы должен быть подключен к цифровому выходу кинотеатра.

Термины, относящиеся к диску

Раздел (только DVD)

Содержание основного фильма или содержание особенностей сопровождения, или содержание дополнительных особенностей, или музыкальный альбом. Каждому названию присвоен ссылочный номер, что позволяет легко его отыскать.

Глава (только DVD)

Часть изображения или музыкальной пьесы, меньшая по сравнению с разделом. Раздел содержит одну или несколько глав. Каждой главе присвоен номер, позволяющий легко ее найти. В зависимости от диска главы могут быть не записаны.

Дорожка (только видео и аудио компакт-диски)

Часть изображения или музыкальной пьесы на видео или на аудио компакт-диске. Каждой дорожке присвоен номер, что облегчает поиск.

Сцена

На видео компакт-дисках с функциями PBC (Playback control, управление воспроизведением) подвижные и неподвижные изображения разделены на секции, называемые “Scenes” (сцены). Каждая сцена отображена в экранном меню и ей присвоен номер, облегчающий поиск данной сцены. Сцена содержит один или несколько дорожек.

Типы видео компакт-дисков

Существуют видео компакт-диски двух типов:

Видео компакт-диски с PBC (версия 2.0)

Функции PBC (Playback control, управление воспроизведением) позволяют воздействовать на систему через меню, функциями поиска или другими операциями, свойственными компьютерам. Кроме того, можно воспроизводить стоп-кадры с высоким разрешением, если они содержатся на диске.

Видео компакт-диски без PBC (версия 1.1)

Эти диски проигрываются так же, как и аудио компакт-диски, они позволяют воспроизводить видео изображение и звук, но не снабжены функциями PBC.



Перед началом работы

Предупреждения

Обращение с системой

Подготовка к пересылке

Оригинальная картонная упаковка и упаковочные материалы могут пригодиться. Чтобы максимально защитить прибор, упаковывайте его так, как он был упакован при выпуске с завода-изготовителя.

Подготовка к пересылке

При воспроизведении могут возникнуть помехи на изображении и искажения звука в работающих поблизости телевизоре, видеоплеере или радиоприемнике. В этом случае отнесите прибор подальше от телевизора, видеоплеера или радиоприемника или выключите прибор, вынув диск.

Всегда следите за чистотой поверхности

Не пользуйтесь летучими жидкостями, такими как жидкость от насекомых в аэрозоле, вблизи прибора. Не оставляйте на долгое время на системе резиновые или пластмассовые предметы, от них могут остаться следы.

Чистка прибора

Чтобы вычистить корпус

При чистке пользуйтесь мягкой сухой тканью. Если поверхности сильно загрязнены, пользуйтесь мягкой тканью, слегка смоченной слабым моющим раствором. Не пользуйтесь сильными растворителями, такими как спирт, бензин, или разбавитель, поскольку они могут повредить поверхность прибора.

Как получить четкое изображение

DVD Караоке – высокотехнологичное прецизионное устройство. Если объектив и детали дисководов загрязнены или изношены, качество изображения становится плохим. Рекомендуется регулярно проводить проверку и техобслуживание через каждые 1,000 часов работы. (Периодичность зависит от условий эксплуатации.) За подробностями обратитесь в ближайшему продавцу нашей техники.

Замечания о дисках

Обращение с дисками.

Не прикасайтесь к поверхности диска с записью. Берите диск за края так, чтобы на поверхности диска не оставалось следов пальцев.

Не приклеивайте к поверхности диска бумагу или липкую ленту.

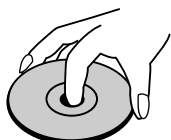

Хранение дисков

После проигрывания храните диск в коробке. Не подвергайте диск прямому воздействию солнечных лучей или тепла, не оставляйте его в припаркованном на солнце автомобиле, внутри которого температура воздуха может существенно повыситься.

Чистка дисков

Отпечатки пальцев и пыль на диске вызывают искажения изображения и звука. Перед воспроизведением протрите диск чистой тканевой салфеткой. Протирайте диск от центра к краям.

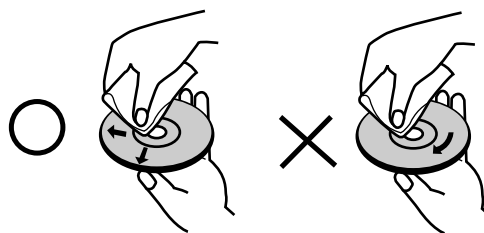

Не пользуйтесь сильными растворителями, такими как спирт, бензин, имеющиеся в продаже чистящие средства или аэрозольное антистатическое средство для старых виниловых пластинок.







СИМВОЛЫ

Символ

На экране телевизора во время работы может появляться значок . Он означает, что функция, указанная в руководстве отсутствует на данном конкретном видеодиске.

Используемые в инструкции обозначения дисков

Раздел инструкции, в названии которой имеется один из следующих символов, касается дисков, обозначенных соответствующим символом.

-  DVD
-  Видео CD
-  Audio CDs
-  MP3 disc
-  WMA disc
-  JPEG disc
-  Диск DivX



Передняя панель

Усилитель

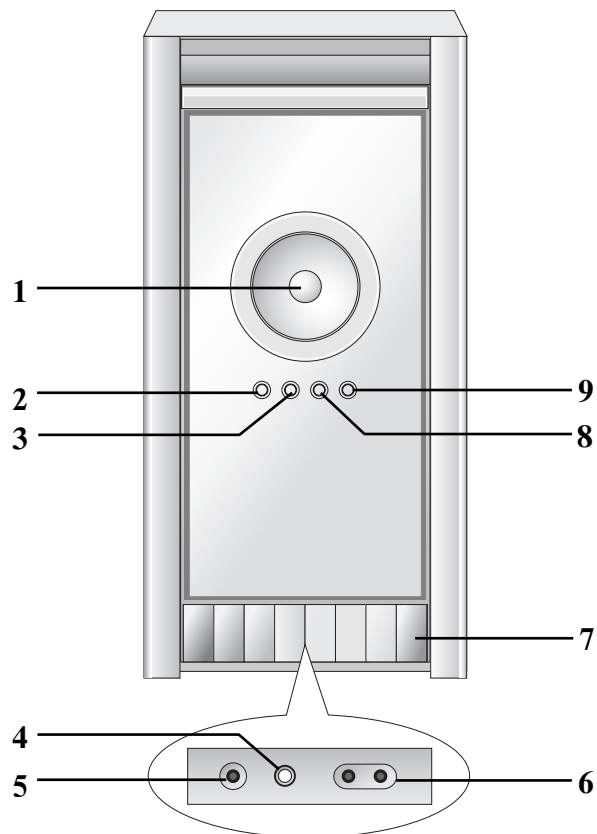

1. Кнопка Сетевой (⏻ STANDBY/ON)
2. Кнопка TUNER/BAND
3. Кнопка DVD
4. Ручка регулирования громкости микрофона (MIC VOL.): не во всех моделях
5. ГНЕЗДО НАУШНИКОВ (🔊 PHONES) - \varnothing 3.5mm
6. Разъемы микрофона (MIC1, MIC2): не во всех моделях
7. МЕСТО НАЖАТИЯ (▲ PUSH EJECT) для открывания деки
8. Кнопка TAPE
9. Кнопка AUX
10. Ручка ГРОМКОСТЬ
11. Кнопка CD ПАУЗА (PAUSE) (||)/STEP
12. Кнопка ОАО
13. • Кнопки перехода на другой трек компакт-диска (⏮/⏭), перемотки назад/ перемотки вперед кассеты (⏮/⏭), настройки [TUNING (-/+)]
• Кнопка обратного воспроизведения кассеты (⏮)
• Кнопка воспроизведения (▶)
• Кнопки предварительной настройки [PRESET (-/+)]
• Кнопка останова [STOP (■)]/сброса(CLEAR)

Радиоприемник/магнитофон/ DVD-/VCD-/CD-плеер

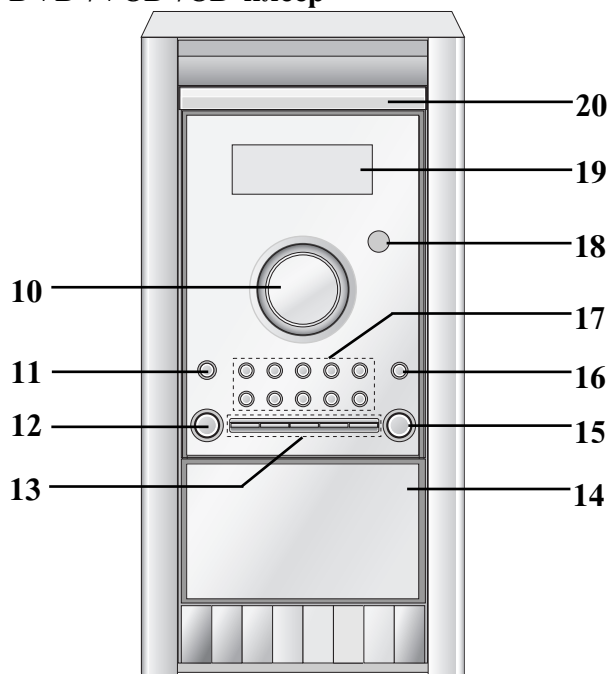

14. МЕСТО НАЖАТИЯ (▲ PUSH EJECT) для открывания деки
15. Кнопка XDSS
16. Кнопка ОТКРЫТЬ/ЗАКРЫТЬ (▲)
17. • Кнопка EQUALIZER (EQ)
• Кнопка PLAY MODE
• Кнопки PROGRAM/MEMORY
• Кнопка CLOCK
• Кнопка TIMER
• Кнопка НАСТРОЙКИ (SET) / СБРОСА СЧЕТЧИКА (COUNT. RESET) / RDS
• Кнопка синхронной записи компакт-дисков (CD SYNC.)
• Кнопка ЗАПИСЬ/ПАУЗА В ЗАПИСИ (●REC/||)
• Кнопка MODE/RIF
• Кнопка ПОВТОРА (REPEAT)
18. Датчик пульта ДУ
19. Окно дисплея
20. Лоток для компакт-дисков



Задняя стенка

Усилитель

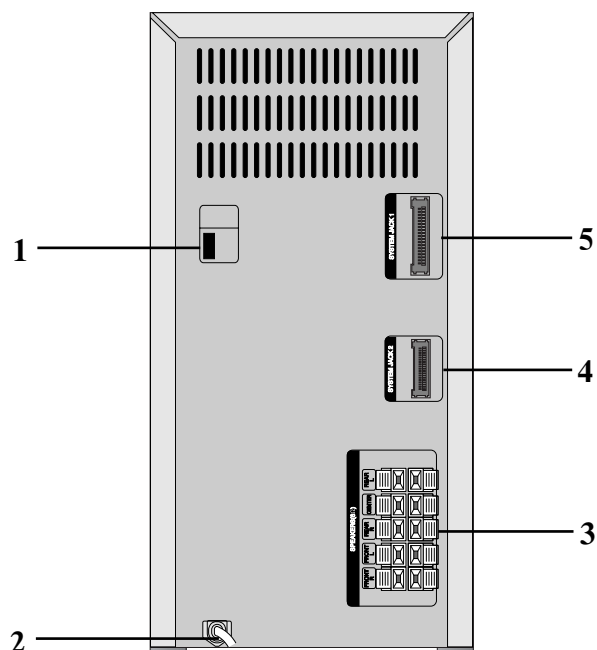

1. Селектор напряжения: не во всех моделях
2. Шнур электропитания
3. Разъем акустической системы
4. Системный разъем (SYSTEM JACK2)
5. Системный разъем (SYSTEM JACK1)
6. Разъем компонентного видеовыхода (Y Pb Pr)
7. Системный разъем (SYSTEM JACK2)
8. Системный разъем (SYSTEM JACK1)

Радиоприемник/магнитофон/DVD- /VCD-/CD-плеер

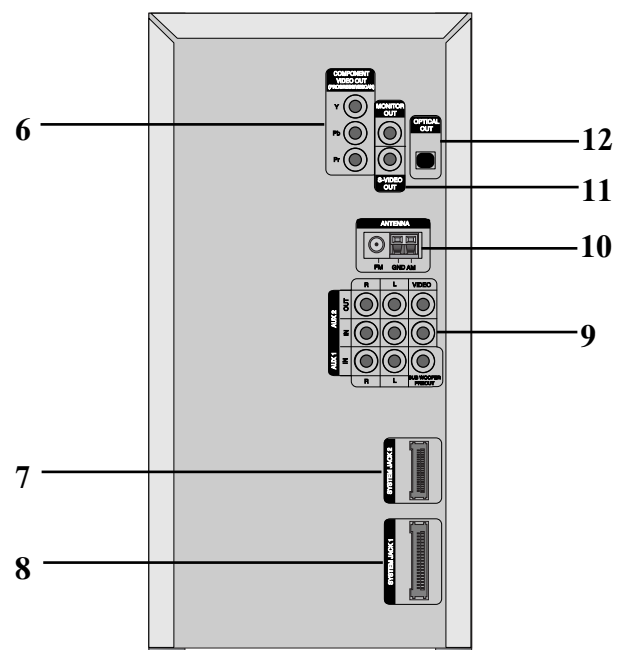

9. • Видеовход/видеовыход
- Вспомогательный вход AUX 1 (левый/правый)
- Вспомогательный вход/выход AUX 2 (левый/правый)
- Выход сабвуфера
10. Разъем антенны с частотной/амплитудной модуляцией (FM/AM)
11. • Разъем выхода монитора
- Разъем выхода S-VIDEO
12. Разъем оптического выхода



Пульт дистанционного управления

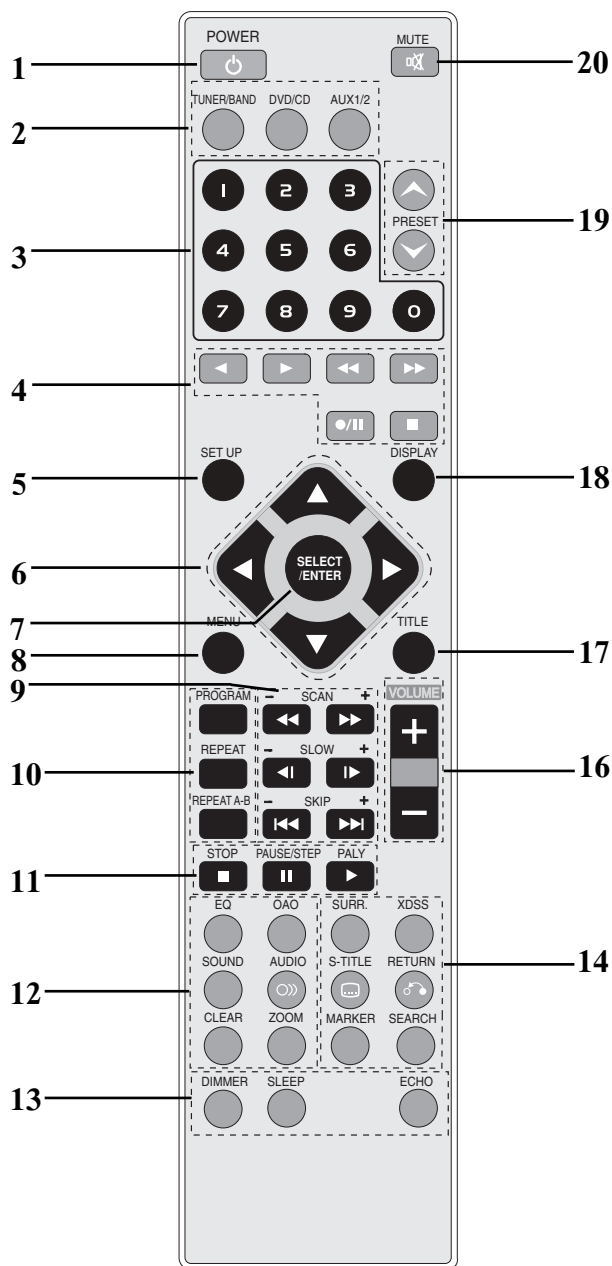

1. Кнопка включения (POWER)
2. Кнопка ВЫБОРА ФУНКЦИИ (TUNER/BAND, DVD/CD, AUX1/2)
3. Кнопки с ЦИФРАМИ (0-9)
4. Кнопки управления лентой
 - Воспроизведение в обратном направлении (◀: НЕ ВО ВСЕХ МОДЕЛЯХ)
 - Воспроизведение (PLAY) (▶)
 - Ускоренная перемотка назад/вперед воспроизведение (◀◀/▶▶)
 - Кнопка запись/пауза в записи (●/||)
 - деки Стоп (■)
5. Кнопка установки (SETUP)
6. Кнопка стрелок (Используются для высвечивания сделанного выбора на экране меню GUI, TITLE и на экране MENU.)
7. Кнопка выбора/ввода (SELECT/ENTER)
8. Кнопка МЕНЮ (MENU) (Кнопка MENU вызывает меню, которое находится на видеодисках DVD)
9. Кнопка SCAN (◀◀/▶▶)/ SLOW (◀||/||▶)/SKIP (◀◀◀/▶▶▶)
10. Кнопка Программа/ ПОВТОР/ ПОВТОР A-B
11. Кнопка СТОП (■), ЗАПИСИ/ШАГ, Воспроизведение (▶)
12. Кнопки ЭКВАЛАЙЗЕР (EQ)/ ОАО/ ЗВУК (SOUND)/ АУДИО(AUDIO)/ CLEAR/ ZOOM
13. Кнопки DIMMER/ SLEEP/ ECHO
14. Кнопки SURROUND (SURR.)/ XDSS/ SUBTITLE (S-TITLE) RETURN / MARKER/ SEARCH
16. Кнопки громкости (VOLUME) -/+
17. • Кнопка НАЗВАНИЕ (TITLE) (Кнопка НАЗВАНИЕ вызывает на экран название, которое находится на видеодисках DVD.)
18. Кнопка ДИСПЛЕЙ (DISPLAY)
19. Кнопки станций (PRESET) (▼ / ▲)
20. Кнопка временного выключения звука (MUTE)

Диапазон работы пульта дистанционного управления

Направьте пульт дистанционного управления на датчик дистанционного управления и нажимайте кнопки.

- **Диапазон:** Примерно 23 фута (7 м) от приемника
- **Угол:** Примерно 30° в любом направлении от передней стенки.

Установка батареек в пульт дистанционного управления

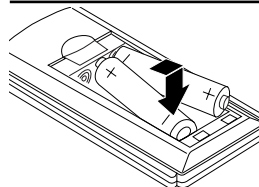

Снимите крышку отсека для батареек на тыльной стороне пульта дистанционного управления ⊕ и ⊖ вставьте две батарейки R03 (тип AAA), соблюдая полярность.

⚠ Осторожно

Не используйте одновременно старую и новую батарейки. Никогда не используйте одновременно батарейки разных типов (обычную, щелочную и т. п.).



Дисплей

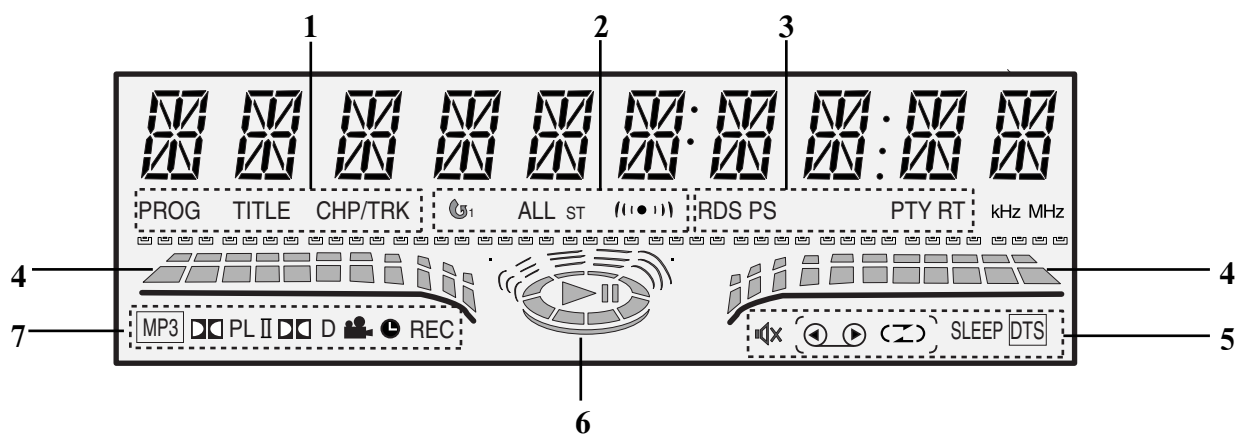

1. • Индикатор PROGRAM (PROG)
 - Индикатор РАЗДЕЛ
 - Индикатор РАЗДЕЛ / ДОРОЖКА (CHP/TRK)
2. • Индикатор ПОВТОРА
 - Индикатор ПРИЕМА FM СТЕРЕО
3. Индикатор RDS : НЕ ВО ВСЕХ МОДЕЛЯХ
4. Индикатор УРОВНЯ
 - Индикатор MUTE
 - Индикатор обратного воспроизведения кассеты : НЕ ВО ВСЕХ МОДЕЛЯХ
 - Индикатор воспроизведения кассеты
 - Индикатор РЕЖИМА ВОСПРОИЗВЕДЕНИЯ : НЕ ВО ВСЕХ МОДЕЛЯХ
 - Индикатор ОТКЛЮЧЕНИЕ
 - Индикатор DTS
6. Индикатор ВОСПРОИЗВЕДЕНИЕ/ПАУЗА
7. • Индикатор MP3
 - Индикатор DOLBY PRO LOGIC II
 - Индикатор DOLBY DIGITAL
 - Индикатор ТАЙМЕР
 - Индикатор Запись
 - Индикатор РАКУРС



Подключение

Подсоединение системных соединительных кабелей

- Ваше устройство состоит из двух отдельных модулей, радиоприемника/магнитофона/DVD-/VCD-/CD-плеера и встроенного усилителя.
- Перед использованием устройства необходимо подсоединить системные соединительные кабели, входящие в комплект.
- Все подсоединения должны выполняться только тогда, когда устройство отключено от сети электропитания.

Усилитель

Радиоприемник/магнитофон/DVD-/VCD-/CD-плеер

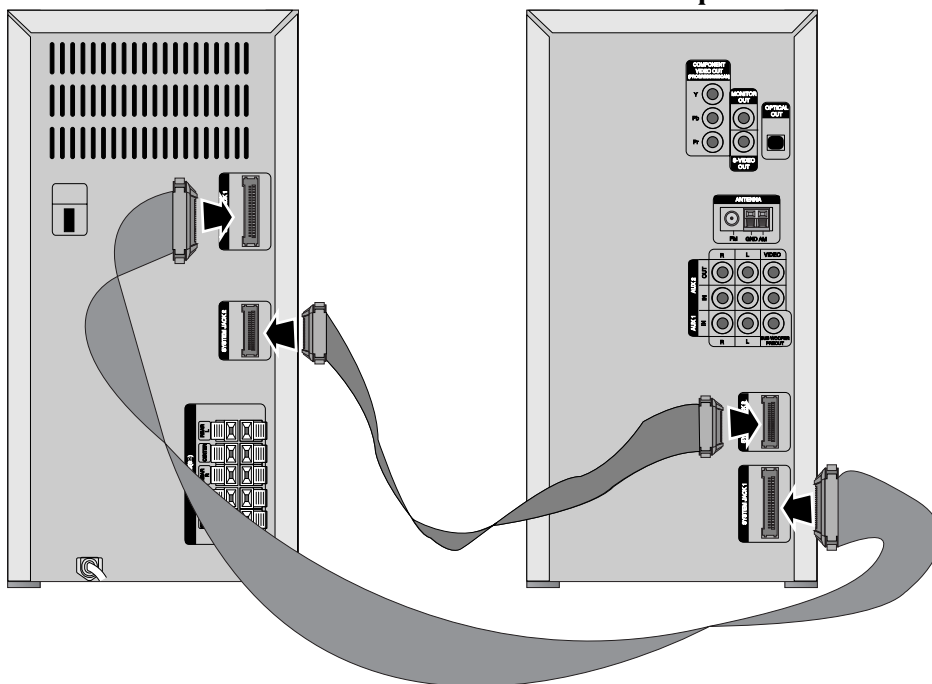

1 Расположите компоненты устройства в указанном выше порядке.

Располагайте устройство таким образом, чтобы была без труда доступна его обратная сторона.

2 Подсоедините разъем SYSTEM JACK1 на радиоприемнике/магнитофоне/DVD-/VCD-/CD-плеере к разъему SYSTEM JACK1 на усилителе.

3 Подсоедините разъем SYSTEM JACK2 на радиоприемнике/магнитофоне/DVD-/VCD-/CD-плеере к разъему SYSTEM JACK2 на усилителе.

Примечания

- Не оказывайте излишнего давления на системные соединительные кабели, процесс подсоединения которых заканчивается их 'защелкиванием' в разъем.
- При необходимости отсоединения системных соединительных кабелей сожмите обе стороны каждого разъема перед тем, как вынуть кабель - это разблокирует разъем и позволит высвободить кабель.

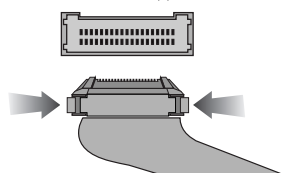

Информация о ферритовом сердечнике

Ферритовый сердечник должен быть подсоединен к системным соединительным кабелям.

Как подсоединить ферритовый сердечник.

1 Нажмите на стопор [a] ферритового сердечника, чтобы открыть его.

2 Закройте ферритовый сердечник до щелчка.

Примечания

Ферритовый сердечник должен быть подсоединен рядом с устройством (см. рис. 2 и комментарий).

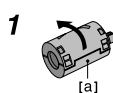

2



Длина этого участка должна быть минимальна.

Усилитель



Подключение

Подключение к антенна

Для прослушивания радио подключите FM/AM антенны (в комплекте).

- Подключите рамочную AM антенну к AM разъему.
- Подключите проволочную FM антенну к FM разъему.

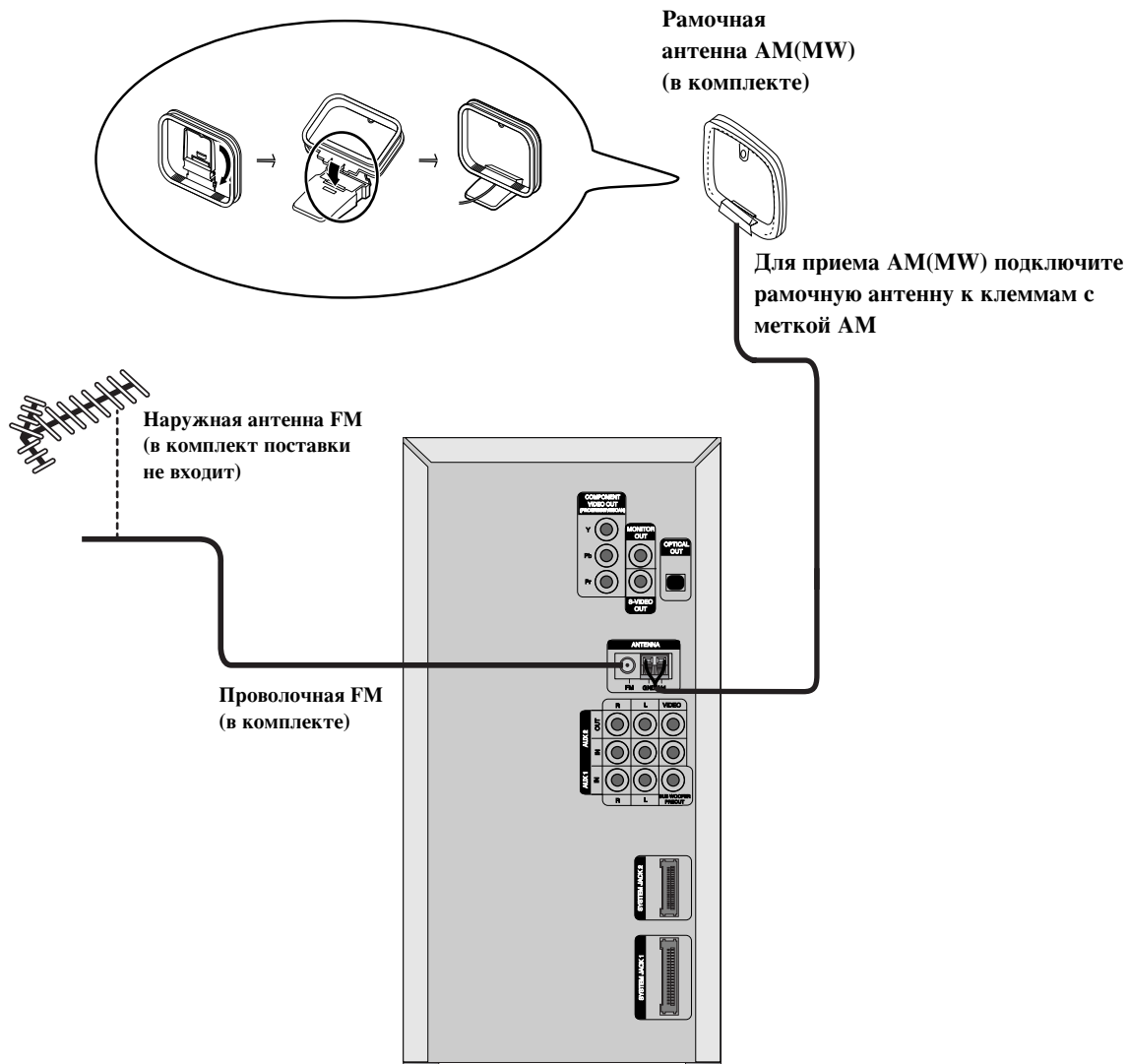

N ПРИМЕЧАНИЯ

- Чтобы избежать помех расположите рамочную AM антенну на некотором расстоянии DVD-кинотеатра и других приборов.
- Удостоверьтесь, что проволочная FM антенна полностью развернута.
- Подключив проволочную FM антенну, по возможности обеспечьте ее горизонтальное положение.



Подключение

Подключение к телевизору

- Сделайте одно из следующих подключений в зависимости от возможностей имеющегося оборудования.



Рекомендации

- В зависимости от телевизора и другого подключенного оборудования существует несколько способов подключения кинотеатра. Воспользуйтесь одним из описанных ниже подключений.
- Для получения наилучшего результата при необходимости обратитесь к инструкциям по эксплуатации телевизора, кассетного видеомagnetofона, акустической стереосистемы или других устройств.



Осторожно

- Убедитесь, что устройство подключено непосредственно к телевизору. Выберите соответствующий аудио/видеовход вашего телевизора.
- Не подключайте ваше устройство к телевизору через видеомagnetofон. Изображение будет искажено системой защиты от копирования.

Подключение к входу Video

Подключите разъем MONITOR OUT (ВЫХОД ВИДЕО) на устройстве к разъему VIDEO IN (ВХОД ВИДЕО) на телевизоре, используя прилагаемый видеокабель (V).

Подключение к входу S-Video

Подключите разъем S-VIDEO OUT (ВЫХОД S-ВИДЕО) на устройстве к разъему S-VIDEO IN (ВХОД S-ВИДЕО) на телевизоре, используя приобретаемый дополнительно кабель S-Video (S).

Подключение компонентного видео (ColorStream®) (наилучший вариант)

Соедините кабелем Y Pb Pr (C) гнезда COMPONENT VIDEO OUT (PROGRESSIVE SCAN) аппарата с соответствующим входными гнездами телевизора.

Подключение прогрессивной развертки (ColorStream® pro)

- Изображение наивысшей разрешающей способности Вы можете получить с выхода прогрессивной развертки DVD-плеера на экране телевизора высокого разрешения, или телевизора, совместимого с цифровым форматом.
- Если Ваш телевизор несовместим с изображением в прогрессивном формате развертки, при попытке применить прогрессивную развертку на DVD-плеере изображение будет выглядеть хаотичным

Соедините дополнительным кабелем Y Pb Pr (C) гнезда COMPONENT VIDEO OUT (PROGRESSIVE SCAN) аппарата с соответствующим входными гнездами телевизора.



Примечания

- Для получения прогрессивной развертки в установочном меню выберите опцию "On" (Вкл.) для команды Progressive 21.

Задняя панель телевизора

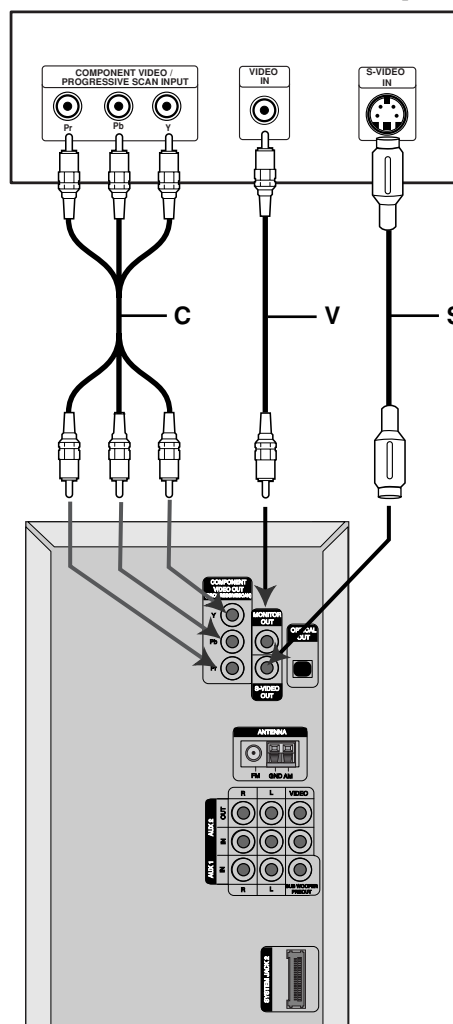

Радиоприемник/магнитофон/DVD-/VCD-/CD-плеер



Подключение

Подключение к дополнительному оборудованию

Вы можете использовать видеомэгнитофон или другое устройство, подключенное к разъему AUX1, AUX2.

- 1** Подключите видеомэгнитофон или дополнительное устройство и т.д. к разъему AUX 1.
- 2** Подключите дополнительный видеомэгнитофон или дополнительное устройство и т.д. к разъему AUX 2.
- 3** Выберите разъем AUX1 или AUX2, нажав кнопку AUX на радиоприемнике/усилителе или кнопку AUX1/2 на пульте дистанционного управления.

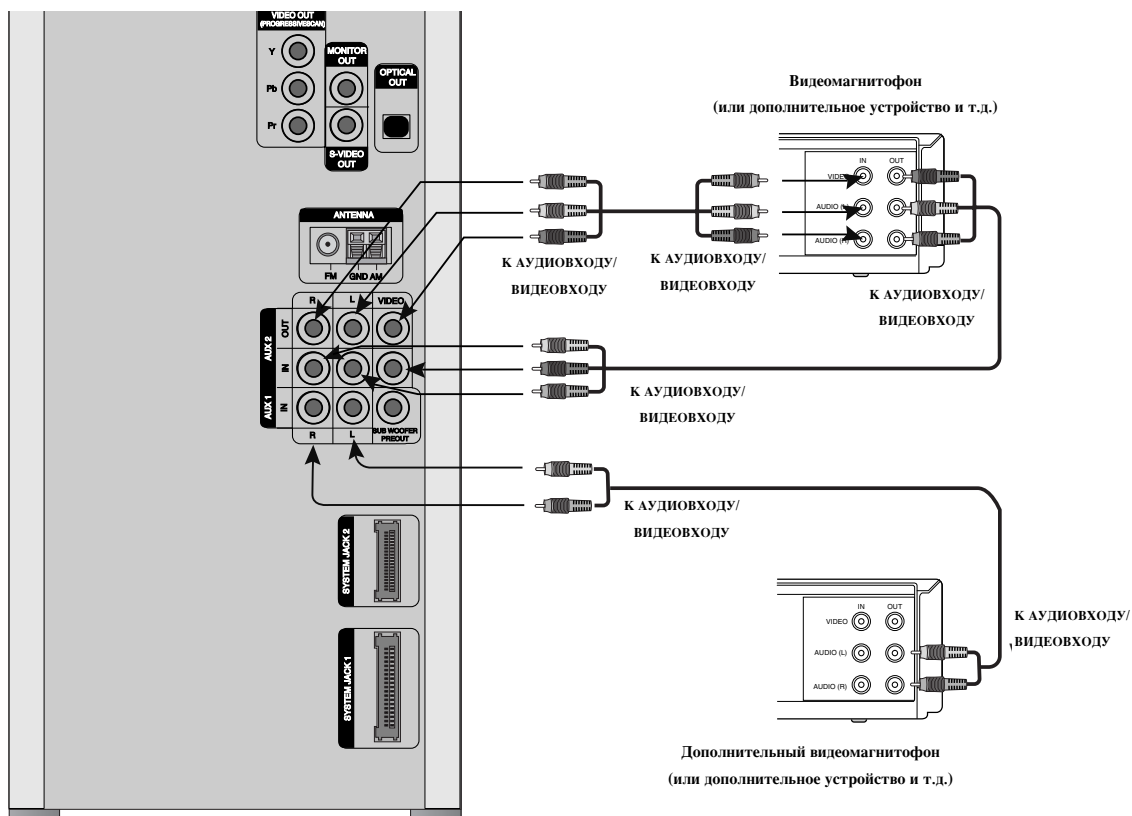

Подсоединение к дополнительному оборудованию

Соедините разъем оптического выхода устройства с соответствующим входным гнездом на Вашем усилителе или приемнике.

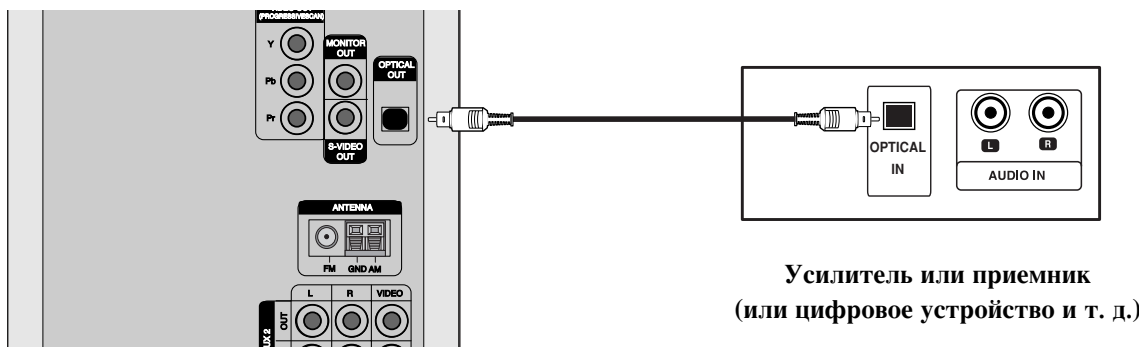

N Примечание

Если аудиоформат цифрового выхода не соответствует возможностям Вашего устройства, приемник будет воспроизводить громкий, искаженный звук или не будет воспроизводить звука.



Подключение

Подсоединение акустической системы

Подключите громкоговорители при помощи шнуров для громкоговорителей (в комплекте), подобрав провода по цвету зажимных клемм. Для получения наилучшего звучания настройте параметры громкоговорителей (расстояние, уровень и т.д.).

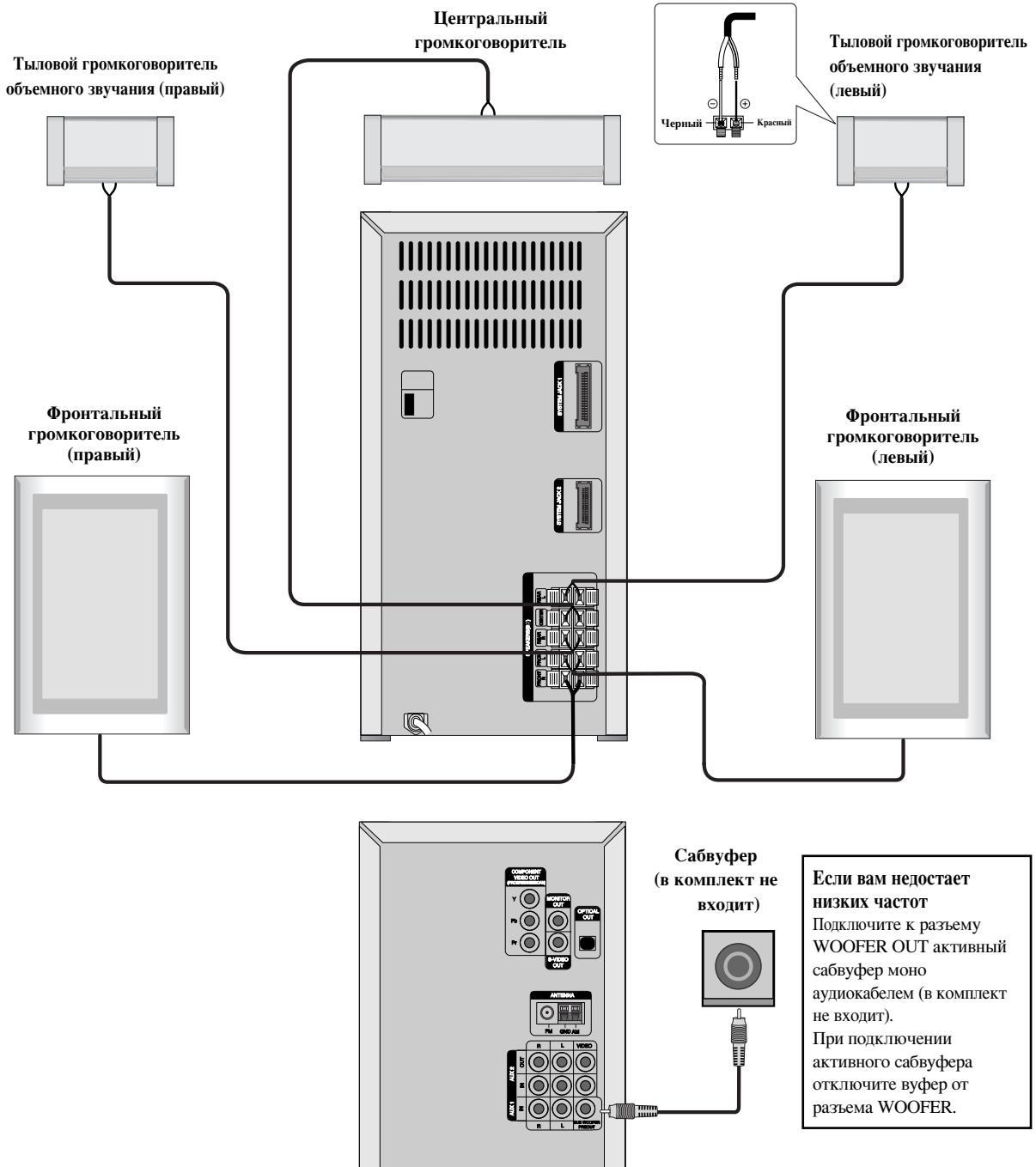

Примечания

- Убедитесь в соответствии знаков полярности + и - на зажимных клеммах прибора и на компонентах звуковой системы. Если перепутать провода, звук будет искажен, а его база неопределённой.
- Если вы используете громкоговорители, на которых не указана максимальная подводимая мощность, прибавляйте громкость осторожно, чтобы не подать на громкоговорители слишком большую мощность.
- Не снимайте переднюю панель громкоговорителя, идущего в комплекте с центром.



Перед началом работы

Размещение акустических систем

В случае обычного размещения используйте 6 акустических систем: 2 фронтальных, центральная, две тыловых и сабвуфер.

Если вы хотите получить идеальное воспроизведение басов, цифровой системы объемного звучания DTS или системы Dolby Digital, вам необходимо подключить низкочастотный громкоговоритель (сабвуфер).

• Фронтальные АС

Установите акустические системы на одинаковом расстоянии от места прослушивания. В месте прослушивания угол между направлениями на них должен составлять 45 градусов.

• Центральная АС

Идеальным будет размещение центрального громкоговорителя на одной высоте с фронтальными. Но обычно ее размещают над или под телевизором.

• Тыловые АС

Разместите левую и правую АС позади зоны прослушивания. Эти акустические системы воссоздают перемещение звука и необходимы для объемного звучания. Чтобы получить наилучшие результаты, не ставьте тыловые АС слишком далеко позади места прослушивания, они должны быть размещены на уровне ушей слушателя или несколько выше. Полезно также направить тыловые АС на стены или на потолок для большего рассеяния звука. Если размер комнаты невелик, а место прослушивания находится вблизи задней стены, установите тыловые АС один против другого, разместив их на 60 - 90 см выше ушей слушателя.

• Сабвуфер

В любом месте спереди.

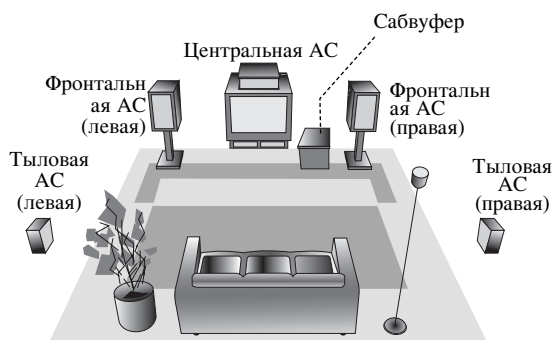

Пример размещения акустических систем

Регулировка уровня громкости

- Чтобы увеличить громкость звука, поверните регулятор VOLUME по часовой стрелке; чтобы уменьшить громкость, поверните его против часовой стрелки.
- Чтобы увеличить громкость звука, нажмите кнопку VOLUME +, чтобы уменьшить громкость, нажмите кнопку VOLUME -.

MUTE

Чтобы временно выключить звук, нажмите эту кнопку. Вы можете выключить звук, например, чтобы ответить на телефонный звонок. При этом на дисплее будет мигать индикатор: "M".

Регулировка характеристик звука

• Включение стереозвучания

Имеется возможность выбора одного из четырех режимов: выберите требуемый характер звука с помощью кнопки EQUALIZER (EQ).

- FLAT : частотная характеристика линейная
- ROCK : усилены басы и высокие частоты
- POP : подавлены басы и высокие частоты
- CLASSIC : воспроизведение оркестровой музыки

• Разъем наушников

Вставьте стереонаушники (Ø6.3mm) в разъем наушников.

При подключении наушников (в комплект не входят) громкоговорители автоматически отключаются.

ОБЪЕМНЫЙ ЗВУК

Включение стереозвучания

Имеется возможность выбора одного из двух режимов: Нажмите кнопку ОБЪЕМНОГО ЗВУЧАНИЯ (SURR.). SURROUND ON ↔ SURROUND OFF

XDSS (экстрадинамическая акустическая система)

Чтобы подчеркнуть басы и верхние частоты нажмите XDSS.

- При этом загорится индикатор «XDSS ON».

Чтобы отменить функцию снова нажмите XDSS.

- При этом загорится индикатор «XDSS OFF».

ВКЛЮЧЕНИЕ/ВЫКЛЮЧЕНИЕ ОАО (оптимизация ориентации акустической системы)

Для усиления низких частот нажмите кнопку ОАО.

На дисплее будет светиться индикатор "OAO ON" (OAO вкл.) или "OAO OFF" (OAO выкл.). Для отмены нажмите ОАО еще раз.

СВЕТОРЕГУЛЯТОР (DIMMER)

Эта функция снижает освещенность окна дисплея в два раза в состоянии подачи электроэнергии.



Нажмите один раз кнопку DIMMER на пульте дистанционного управления, после чего освещенность дисплея снизится; если Вы нажмете эту кнопку еще раз, освещенность снизится еще в два раза.

Для отмены затемнения снова нажмите кнопку.



Перед началом работы

Установка часов

- 1** Нажмите кнопку CLOCK.
(При необходимости установить часы, нажмите и удерживайте кнопку CLOCK не менее 2 секунд).
- Начинают мигать часы.
- 2** Поворотом ручки PRESET (-/+) выберите режим отображения 12 или 24 часа.
 (12ч) или  (24ч)
- 3** Для подтверждения выбора формата отображения времени нажмите кнопку SET.
- 4** Установите значение часов при помощи ручки PRESET (-/+).
- 5** Нажмите кнопку SET.
- 6** Установите значение минут при помощи ручки PRESET (-/+).
- 7** Нажмите кнопку SET - на дисплее отобразится установленное время.
- 8** Теперь в любое время вы можете нажать кнопку CLOCK, и на дисплее в течение 5 секунд отобразится текущее время.

Автовыключение

При помощи таймера SLEEP вы можете задать время, через которое прибор автоматически выключится.

- 1** Чтобы установить время до отключения, нажмите кнопку SLEEP.
В течение 5 секунд на дисплее отобразится SLEEP 180 Это означает, что кинотеатр будет автоматически выключен через 180 минут.
- 2** **Всякий раз при нажатии кнопки SLEEP настройка изменяется в следующем порядке.**
SLEEP 180 → 150 → 120 → 90 → 80 → 70 → 60 → 50 → 40 → 30 → 20 → 10 → ОТКЛ. → SLEEP 180...
- 3** Проверка времени, оставшегося до выключения прибора.
Во время действия функции кратковременно нажмите кнопку SLEEP В течение 5 секунд на дисплее будет отображено время, оставшееся до выключения кинотеатра.

Примечание

Если вы нажмете кнопку SLEEP в тот момент, когда на дисплее отображается время, оставшееся до выключения, вы снова перейдете в режим установки таймера SLEEP.

Отмена режима таймера SLEEP

Если вы хотите прекратить выполнение функции, нажимайте кнопку SLEEP до появления цифры "SLEEP 10", затем снова нажмите один раз кнопку SLEEP, чтобы цифра "SLEEP 10" пропала.

Использование микрофона (НЕ ВО ВСЕХ МОДЕЛЯХ)

Вы можете петь под музыку, подключив микрофон к центру.

- 1** Включите микрофон (в комплект не входит) в разъем MIC.
В окне на экране будет показано "ECHO-OFF".
- 2** Выберите нужную музыку.
- 3** Пойте под аккомпанемент.
Чувствительность микрофона настраивается ручкой MIC VOLUME KNOB.

Справка

Караоке можно не только петь, но и записывать. См. раздел «Запись».

Примечания

- На время, когда вы не используете микрофон, установите ручку MIC в положение минимальной чувствительности или отсоедините микрофон от разъема.
- Если микрофон находится слишком близко от громкоговорителя, может возникнуть воющий звук. В этом случае следует отнести микрофон от громкоговорителя или понизить его чувствительность ручкой MIC.
- Если звук, идущий в микрофон чрезмерно громкий, он может быть искажен. В этом случае поверните ручку MIC в сторону минимальной отметки.

Настройка громкости эха

Вы можете звук в микрофонах наделять эхо-эффектом.

Повторно нажмите кнопку ECHO [ОТКЛ.].

ECHO - ОТКЛ. → ECHO - 1 → ECHO - 2 → ECHO - 3





Перед началом работы

Таймер

С помощью функции **TIMER** вы можете включить или выключить в заданное время радиоприемник, записать радиопередачу, включить воспроизведение с компакт-диска или магнитной ленты.

1 Нажмите кнопку **CLOCK** чтобы проверить показания часов.

На заметку

Если часы не настроены, эта функция работать не будет.

2 Чтобы войти в режим установки таймера нажмите кнопку **TIMER**.

По очереди на дисплее замигает каждый из применимых режимов: **TUNER-CD-TAPE**.

На заметку

Если необходимо изменить ранее заданное время таймера, нажмите и удерживайте кнопку **TIMER** не менее 2 секунд..

- На дисплее появится заданное ранее время и слово "⊙".

3 Когда начнет появится нужный режим, нажмите кнопку **SET**.

4 1. а. При выборе функции **TUNER** в течение 3 секунд на дисплее будут попеременно мигать «**REC**» и «**PLAY**».

PLAY: воспроизведение с тюнера

REC : воспроизведение и запись с тюнера

б. Когда начнет появится нужный режим, нажмите кнопку **SET**.

с. Выберите заранее заданный номер станции при помощи ручки **PRESET (-/+)** а затем нажмите кнопку **SET** на передней панели.

На дисплее на 0,5 секунды отобразится и исчезнет индикатор 'ON TIME'.

2. **When you select CD or TAPE function,**

На дисплее на 0,5 секунды отобразится и исчезнет индикатор 'ON TIME'.

5 Выберите час включения при помощи **PRESET (-/+)**.

6 Для подтверждения выбора часа включения нажмите кнопку **SET**.

7 Выберите минуту включения при помощи **PRESET (-/+)**.

8 Для подтверждения выбора минуты включения нажмите кнопку **SET**.

На дисплее на 0.5 секунды отобразится и исчезнет индикатор 'OFF TIME'.

9 Выберите час выключения при помощи **PRESET (-/+)**.

10 Нажмите кнопку **SET**.

11 Выберите минуту выключения при помощи **PRESET (-/+)**.

12 Нажмите кнопку **SET**.

13 Установите уровень громкости при помощи кнопок **PRESET (-/+)**.

14 Нажмите кнопку **SET**.

Установка таймера будет завершена, и на дисплее останется значок "⊙".

15 Выключите центр.

Выбранная функция будет автоматически включаться и выключать в установленное время.

Отмена или проверка функции таймера

Каждый раз при нажатии кнопки **TIMER** вы можете либо привести таймер в действие, либо отменить его работу. Вы также сможете проверить установки таймера.

Чтобы привести таймер в действие или проверить его установки, нажмите кнопку **TIMER**, чтобы на дисплее появилось слово "⊙".

Чтобы отменить функцию таймера нажмите кнопку **TIMER** так, чтобы слово "⊙" на дисплее погасло..

Примечание

Если в плеер вставлен диск **DVD**, **VCD** или **MP3**, за исключением аудиодиска, функция таймера будет работать с тюнером.



Перед началом работы

Мини-справочник по звуковым режимам

dtS

Позволяет получить 5.1 (или 6) дискретных каналов высококачественного цифрового звуковоспроизведения с источников программ DTS, таких как лазерные диски, DVD и компакт-диски и т. д. Система DTS Digital Surround предоставляет до 6 каналов прозрачного звуковоспроизведения (что означает воспроизведение, идентичное первоисточнику) и создает звуковое поле особой чистоты звучания в любом направлении в пределах 360 градусов. "DTS" и "DTS Digital Surround" являются зарегистрированными торговыми марками компании Digital Theater Systems, Inc.

DIGITAL

Формат Dolby Digital позволяет получить до 5.1 каналов цифрового объемного звучания от источников программ Dolby Digital. Если вы проигрываете лазерный диск с меткой "DOLBY DIGITAL" на системе DVD, вы можете получить даже лучшее качество звучания, большее пространственное разрешение и более широкий динамический диапазон.

Произведено по лицензии компании Dolby Laboratories. "Dolby", "Pro Logic" и символ двойного D являются торговыми марками компании Dolby Laboratories.

PRO LOGIC II

Система Dolby Pro Logic II формирует из двухканального источника пять выходных каналов, причем в каждом канале воспроизводится весь диапазон звуковых частот. Это сделано с помощью усовершенствованного особо чистого матричного декодера естественного звучания, который выделяет пространственные характеристики исходной записи, не добавляя каких-либо новых звуков или тональной окраски.

Режим MOVIE (кино):

Режим кино используется при просмотре телепередач со стереофоническим звуковым сопровождением и всех программ с кодированием Dolby Surround. В этом режиме формируется направленность звукового поля, приближающаяся по качеству к звучанию дискретной системы из 5.1-каналов.

BYPASS

Вывод звука из передних левой и правой акустических систем, а также из низкочастотного выхода.



Звуковой режим DVD VCD CD

Вы можете пользоваться системой объемного звучания, просто выбрав одну из заранее запрограммированных кнопок в соответствии с той программой, которую вы хотите прослушать.



Вы вставили DVD-диск

Нажимая кнопку AUDIO на пульте ДУ во время воспроизведения, вы сможете менять режим цифрового выхода аудио.

Хотя содержание меню цифровых видеодисков и различаются на разных дисках, ниже приведены объяснения основных видов действий, когда предоставляются такие возможности.

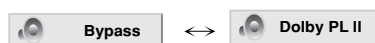
- a) Выбрав 2 канала (например,  или ) нажатием кнопки «AUDIO» (аудио), несколько раз нажмите кнопку «SOUND» (звук).



- b) Выбрав 5.1 каналов, (например,  или ) нажатием кнопки «AUDIO» (аудио), нажмите кнопку «SOUND» (звук).
- На экране " " телевизора появится значок .
- Значок "BYPASS" (обход) будет виден только в окне дисплея.

Когда вставлен диск видео CD

При каждом нажатии кнопки «SOUND» (звук) звуковой режим видео CD изменяется в дисплейном окне в таком порядке:

BYPASS → STUDIO → CLUB → HALL → THEATER 1 → CHURCH → PL 2 MOVIE → NORMAL (BYPASS)...

Примечание



Выбрав в звуковом режиме BYPASS (обход) нажатием кнопки «SOUND» (звук), нажмите кнопку «AUDIO» (аудио). На экране телевизора отобразятся звуковые каналы: левый, правый и стерео.

Когда вставлен диск CD

При каждом нажатии кнопки «SOUND» (звук) звуковой режим аудио CD изменяется в дисплейном окне в таком порядке:

BYPASS → STUDIO → CLUB → HALL → THEATER 1 → CHURCH → PL 2 MOVIE → NORMAL (BYPASS)...

На заметку

- Центр запоминает последний выбранный режим звукового сопровождения для каждой источника.
- Формат кодирования программы можно определить, посмотрев на упаковку.
 - Диски с системой  имеют этикетку со следующим логотипом.
 - Программы, закодированные в системе  имеют этикетку со следующим логотипом.
 - Диски в системе DTS Digital Surround помечены буквами DTS.

Примечание

Если вы проигрываете треки с частотой выборки 96 кГц, выходные сигналы будут приведены к частоте выборки 48 кГц.



Перед началом работы

Осторожно:

Прежде чем пользоваться пультом дистанционного управления, нажмите кнопку DVD/CD и выберите устройство для работы.

Общее описание

В данном руководстве приведены основные инструкции по управлению прибором. Порядок использования некоторых DVD Караоке может несколько отличаться. Кроме того, некоторые диски могут не поддерживать определенные операции. В таком случае на экране телевизора появится символ означающий, что данная функция не поддерживается прибором или диском.

Экранное меню

На экран телевизора можно вывести общую информацию о воспроизведении. Некоторые пункты меню могут отличаться.

Использование экранного меню

- 1 Нажмите кнопку DISPLAY во время воспроизведения.
- 2 Нажимайте / для выбора пункта. Выбранный пункт будет подсвечен.

3 Нажимайте или для изменения значения пункта.

Для изменения цифровых значений (например, номера раздела) можно также использовать цифровые кнопки. Некоторые пункты требуют нажатия SELECT/ENTER для подтверждения изменения.

Значки поля статуса

- Title Повтор заголовка
- A-B Повторите последовательность
- Продолжить воспроизведение с последнего положения
- Действие запрещено или невозможно

Примечания

- При воспроизведении некоторых дисков в экранном меню могут присутствовать не все пункты.
- Если в течение 10 секунд ни одна кнопка не будет нажата, экранное меню пропадает.

Пример: Отображение информации на экране при воспроизведении DVD-видеодиска

Пункт	Функция (Для выбора нажмите /)	Метод выбора
Номер заголовка	1 / 3	/ , или цифровые кнопки, SELECT/ENTER
Номер части	1 / 12	/ , или цифровые кнопки, SELECT/ENTER
Поиск по времени воспроизведения	0:20:09	Цифровые кнопки, SELECT/ENTER
Язык аудио режим цифрового аудиовыхода	1 ENG DCC 5.1 CH	/ или AUDIO
Язык субтитров	1 ENG	/ или S-TITLE
Ракурс	1 / 3	/
Звук	Bypass	/ или SOUND

Пример: Отображение информации на экране при воспроизведении видеодиска

Пункт	Функция (Для выбора нажмите /)	Метод выбора
Номер трека	1 / 3	/ , или цифровые, затем, SELECT/ENTER
Время	0:20:09	-
Аудиоканал	Stereo	/ или AUDIO
Звук	Bypass	/ или SOUND



Начальные установки

С помощью меню настроек вы можете изменить установки различных элементов, например, изображения и звука. Также среди прочего вы можете задать язык субтитров и меню настроек. Все элементы меню настроек подробно рассмотрены на страницах с 20 по 24.

Чтобы вывести на экран меню и убрать меню с экрана:

Чтобы отобразить меню, нажмите кнопку **SETUP**. При повторном нажатии на кнопку **SETUP** будет выполнен возврат на исходный экран.

Для перехода на следующий уровень:

Нажмите на пульте дистанционного управления кнопку **▶**.

Для перехода на предыдущий уровень:

Нажмите на пульте дистанционного управления кнопку **◀**.

Общие указания по использованию меню

- 1** Нажмите **SETUP**.
Появится меню настроек.
- 2** Выберите нужную опцию с помощью кнопок **▲** / **▼**, а затем нажмите **▶** для перехода на второй уровень.
На экране будет отображена текущая установка для выбранного элемента, а также возможные альтернативные установки.
- 3** Используйте кнопки **▲** / **▼** для выбора второй требуемой опции, а затем нажмите **▶** для перехода на третий уровень.
- 4** Используйте кнопки **▲** / **▼** для выбора нужной установки, а затем нажмите **SELECT/ENTER** для подтверждения выбора.
Для некоторых элементов требуется выполнить дополнительные шаги.
- 5** Для выхода из меню настроек нажмите **SETUP** или **PLAY**.

ЯЗЫК



OSD

Выберите язык для меню настроек и отображения информации на экране.

Аудиодиск / Титрынадиске / Меню диска **DVD**

Выберите язык для трека аудио (аудиодиск), субтитров и меню диска.

Оригинальный : Соответствует оригинальному языку, на котором диск был записан.

Другие : Чтобы выбрать другой язык, введите 4-значный код языка при помощи цифровых кнопок. Список кодов языка приведен на странице 37. При случайном выборе неверного языка нажмите **CLEAR** на пульте ДУ.



Перед началом работы

ДИСПЛЕЙ



Режимы ТВ **DVD**

4:3: Выберите, если подключен стандартный телевизор 4:3.

16:9: Выберите, если подключен широкоэкранный телевизор 16:9.

Режимы дисплея **DVD**

Установка режима отображения работает только в том случае, если для установки TV Aspect задано значение "4:3".

Letterbox: Широкоэкранное изображение отображается с полосами в верхней и нижней частях экрана.

Panscan: Широкоэкранное изображение выводится на весь экран, а части, которые не входят на экран, обрезаются.

Прогресс. Скан. (Progressive Scan) **DVD**

Видео с построчной разверткой обеспечивает наивысшее качество изображения с минимальным мерцанием. Если вы используете разъемы композитного видео для подключения к телевизору или монитору, совместимому с сигналом построчной развертки, включите построчную развертку.

Чтобы включить построчную развертку:

Подключите композитный выход DVD к входу вашего монитора / телевизора, настройте ваш телевизор или монитор на композитный вход.

1. Выберите "Прогресс. Скан." в меню Дисплей и нажмите кнопку **▶**.
2. С помощью кнопок **▲** / **▼** выберите установку "Вкл".
3. Чтобы подтвердить выбор, нажмите SELECT/ENTER. Появится меню подтверждения.

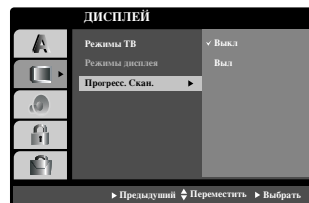

4. При отображении на экране меню подтверждения по умолчанию выделяется элемент Cancel (отмена). Для выделения элемента Enter (ввод) используйте кнопки **◀** / **▶**.
5. При нажатии ENTER плеер перейдет в режим построчной развертки.

⚠ Внимание

Как только вы задали параметры для прогрессивной развертки, изображение появится только на экране телевизора или монитора, совместимых с прогрессивной разверткой видеосигнала. Если вы случайно выбрали опцию "Off" (Вкл.) для команды Progressive Scan (Прогрессивная развертка), необходимо выключить и снова включить устройство.

- 1) Извлеките все диски из устройства и закройте дископриемник. Убедитесь в том, что на дисплее появилась надпись "NO DISC" (диск отсутствует).
- 2) Нажмите кнопку STOP (**■**) и удерживайте ее в течение пяти секунд. После этого вновь будут заданы стандартные параметры выхода видеосигнала, и изображение снова появится на экране обычного аналогового телевизора или монитора.



Перед началом работы

АУДИО

Каждый DVD-диск имеет различные опции вывода аудиосигнала. Задайте опции AUDIO для плеера в соответствии с типом используемой аудиосистемы.



Dolby Digital / DTS / MPEG DVD

Bitstream: Выберите установку “Битовый Поток”, если вы подключаете цифровой выход DIGITAL OUT DVD-плеера к усилителю или другому оборудованию с декодером Dolby Digital, DTS или MPEG.

PCM: Выберите эту установку при подключении к двухканальному цифровому стереоусилителю. DVD, закодированные в Dolby Digital, DTS или MPEG, будут автоматически микшироваться для получения двухканального аудиосигнала PCM.

Тестовая частота. DVD

Если ваш ресивер или усилитель НЕ поддерживает сигналы частотой 96 кГц, выберите установку 48 кГц. При выборе этой установки устройство будет автоматически преобразовывать все сигналы 96 кГц в сигналы 48 кГц, чтобы ваша система могла их декодировать.

Если ваш ресивер или усилитель может работать с сигналами 96 кГц, выберите установку 96 кГц. Если выбрана эта установка, устройство будет пропускать сигналы каждого типа без дополнительной обработки. Чтобы определить возможности вашего усилителя, обратитесь к его документации.

Настрт. Колонок 5.1 DVD

Выберите установки акустической системы, включая баланс громкости или расстояния, или протестируйте установки акустической системы.

Установки акустической системы действительны только при использовании аналогового многоканального выхода.

Настройка акустической системы

Чтобы настроить встроенный 5.1-канальный декодер объемного звучания, выполните следующие действия.

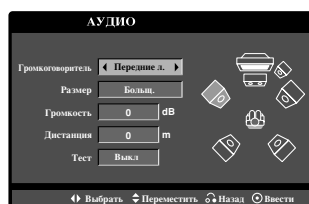

1. Нажмите кнопку SETUP. Появится меню настройки.
2. С помощью кнопок / выберите опцию AUDIO, а затем нажмите для перехода на второй уровень
3. С помощью кнопок / выберите опцию Speaker Setup (настройка акустической системы) и нажмите кнопку для перехода на третий уровень. Будет выделена надпись "Выбрать".
4. Нажмите кнопку SELECT/ENTER, после этого появится меню настройка акустической системы 5.1.
5. С помощью кнопок / выберите требуемый динамик.
6. Отрегулируйте его параметры, используя кнопки / / / .
7. Нажмите SELECT/ENTER для подтверждения выбора. После этого будет выполнен возврат в предыдущее меню.

Спикер

Выберите динамик, параметры которого вы хотите настроить. [Фронтальная АС (Передние л.), Центральная АС, Фронтальная АС (Передние пр.), Центр), Тыловая АС (Задние пр.), Тыловая АС (Задние Л) или Сабвуфер (Woofer)]

Габариты

Чтобы установить режим нажмите кнопку / (Large, Small, None – большой, малый, нет).

- Можно выбрать габариты фронтальной L/R (левой/правой) акустической системы из значений «Large» (большая) или «Small» (малая).
- Габарит сабвуфера можно выбрать из значений «Large» (большой) или «None» (сабвуфера нет).
- Как только выбран габарит центральной и тыловой «L/R» (левой/правой) акустической системы, установки изменить нельзя.
- Если вы подсоединили систему к громкоговорителю с низкой частотой 100Гц и ниже, выберите раздел "Large" в списке Front L/R speaker. Размер Subwoofer автоматически выберет режим "None". Габарит сабвуфера «None» (сабвуфера нет) будет выбран автоматически.
- Если вы подсоединили систему к громкоговорителю без низкой частоты 100Гц и ниже, выберите раздел "Small" в списке Front L/R speaker. В этом случае, размер Subwoofer автоматически выберет режим "Large". Габарит сабвуфера «Large» (большой) будет выбран автоматически. Однако если вы не подсоединены к subwoofer, всегда выбирайте раздел "Large" в списке Front L/R Speaker.



Перед началом работы

Громкость

Для регулировки уровня (от -5 dB до +5 dB) выбранного динамика используйте кнопки / .

Дистанция

После подключения динамиков к вашему DVD-плееру требуется настройка расстояния, которая позволяет установить для динамиков дистанцию, которую проходит звук, прежде чем достичь установленную позицию слушателя. Это обеспечивает одновременное поступление звука к слушателю от каждого динамика. Для регулировки расстояния до выбранного динамика используйте кнопки / .

Тест

Для проверки каждой акустической системы выберите «All» (все).

Отрегулируйте громкость для согласования громкости тестовых сигналов из памяти системы.

(Если размер в списке Front L/R speaker настроен на "Large", это означает что subwoofer не доступен)

Передние л. → Центр → Передние лр. → Задние лр. → Задние л. → Сабвуфер

Контроль динамического диапазона (DRC)

DVD

Благодаря цифровой технологии звука DVD формат позволяет услышать звуковое сопровождение видеозаписи в наиболее близкой к оригиналу форме. Однако иногда может потребоваться ограничить динамический диапазон звукового сопровождения (разницу между наиболее громкими и наиболее тихими участками). Это позволяет прослушивать звуковое сопровождение при низком уровне звука без искажений. Режим DRC включает эту функцию.

Вокал (Vocal)

Включите этот режим при проигрывании многоканального DVD караоке. В этом режиме каналы караоке на диске будут подмешиваться к обычному стереозвуку.

ДРУГИЕ



PBC

Включение и выключение управления воспроизведением (PBC).

Вкл: Видеодиски с PBC воспроизводятся в соответствии с PBC.

Выкл: Видеодиски с PBC воспроизводятся таким же образом, как аудиодиски.

DivX(R) Регистрация

Регистрационный код технологии цифрового управления правами (Digital Right Management, DRM) DivX можно отобразить только для принадлежащего Вам устройства.

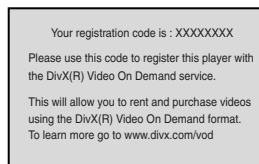

Регистрационный код используется для служебного агента видео по требованию (Video-On-Demand, VOD). Вы можете приобрести или взять напрокат зашифрованный файл с фильмом.

Примечания:

Если берете напрокат файл VOD формата DivX, есть несколько показанных ниже настроек ограничений просмотра.

- Отображается количество изображений, которое Вы можете просмотреть в файле.

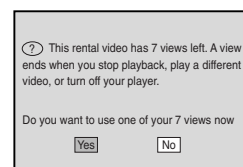

- Истекает срок сдачи напрокат.

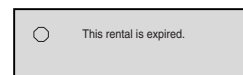

- Отображается ошибка авторизации.

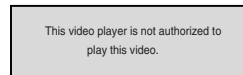



Перед началом работы

БЛОКИРОВКА



Рейтинг **DVD**

Некоторые фильмы содержат сцены, которые не подходят для просмотра детьми. Многие из этих дисков содержат информацию родительского контроля, которая применяется ко всему диску или к определенным сценам на диске. В зависимости от страны фильмы и сцены имеют рейтинг от 1 до 8. Некоторые диски в качестве альтернативы предоставляют более приемлемые сцены.

Функция родительского контроля позволяет блокировать доступ к сценам, рейтинг которых ниже введенного вами значения. Таким образом, можно предотвратить просмотр детьми материала, который вы сочли для них непригодным.

1 Выберите "Рейтинг" в меню БЛОКИРОВКА, а затем нажмите кнопку **▶**.

2 Чтобы получить доступ к рейтингу, паролю и коду страны, вы должны ввести заданный вами защитный код из четырех знаков.

Если вы еще не ввели защитный код, система предложит вам сделать это.

Введите код из четырех знаков и нажмите SELECT/ENTER. Введите его еще раз и нажмите SELECT/ENTER для проверки. Если вы ошиблись до нажатия SELECT/ENTER, нажмите кнопку CLEAR.

3 Выберите рейтинг от 1 до 8 с помощью кнопок **▲** / **▼**.

Рейтинг 1-8: Рейтинг "единица" (1) имеет максимальное количество ограничений, а рейтинг "восемь" (8) является наименее ограничивающим.

Открыть

При выборе разблокировки родительский контроль будет выключен, и диски будут воспроизводиться полностью без ограничений.

N Примечания:

Если вы установили для плеера определенный рейтинг, будут воспроизводиться все сцены дисков с таким же или меньшим рейтингом. Сцены с более высоким рейтингом воспроизводиться не будут, если только на диске нет альтернативной сцены. Альтернативная сцена должна иметь такой же или меньший рейтинг. Если допустимые альтернативные сцены не найдены, воспроизведение останавливается. Чтобы воспроизвести такой диск, вы должны ввести пароль из четырех знаков или изменить уровень рейтинга.

4 Нажмите SELECT/ENTER, чтобы подтвердить ваш выбор рейтинга, а затем нажмите SETUP, чтобы выйти из меню.

Пароль

Вы можете ввести или изменить пароль.

1. Выберите "Пароль" в меню БЛОКИРОВКА и нажмите кнопку **▶**.
2. Выполните шаг 2, как показано слева (Рейтинг). Будет выделен элемент "Изменить" или "Новый".
3. Введите новый код из четырех символов, а затем нажмите SELECT/ENTER. Введите его еще раз для проверки.
4. Нажмите SETUP, чтобы выйти из меню.

Если вы забыли ваш защитный код

Если вы забыли ваш защитный код, вы можете очистить его, выполнив следующую процедуру.

- 1 Введите 6-значное число «210499» в установочном меню и защитный код будет сброшен.
- 2 Введите новый код, как рассмотрено выше.

N Примечание

Если на экране телевизора появится " INPUT PASSWD ■■■■■ " нажмите кнопку STOP (■) и затем кнопку SETUP, чтобы перейти в Главное Меню.

Код страны **DVD**

Введите код страны / области, стандарты которой использовались для оценки DVD-видеодиска. Список кодов приведен в справочном разделе.

1 Выберите "Код страны" в меню БЛОКИРОВКА, а затем нажмите **▶**.

2 Выполните шаг 2, как показано слева (Рейтинг).

3 Выберите первый символ с помощью кнопок **▲** / **▼**.

4 Переместите курсор с помощью кнопки **▶** а затем выберите второй символ с помощью кнопок **▲** / **▼**.

5 Нажмите SELECT/ENTER, чтобы подтвердить ваш выбор кода страны.



Использование РАДИО

Предварительная настройка станций

В память можно занести 50 станций в диапазонах FM или AM. Перед настройкой убедитесь, что вы снизили громкость до минимума.

1 Нажимайте TUNER/BAND, пока на дисплее не появится FM или AM.

При каждом нажатии кнопки на дисплее попеременно будут сменяться «AM» и «FM».

2 Нажмите и удерживайте TUNING (-/+) на передней панели, пока индикатор частоты не начнет меняться.

ℵ **Примечания**

• **Автонастройка**

Нажмите и удерживайте TUNING(-/+) более 0,5 секунды.

- Сканирование остановится, как только будет найдена ближайшая станция.

• **Настройка вручную**

Ручная настройка производится кратковременными нажатиями на кнопку TUNING(-/+).

3 Нажмите кнопку PROGRAM/MEMORY на передней панели.

На дисплее замигает номер, под которой будет записана станция.

4 Нажимая PRESET (-/+) (или PRESET ∇ / \blacktriangle пульте ДУ), установите нужный номер программы.

5 Снова нажмите кнопку PROGRAM/MEMORY. Станция занесена в память.

6 Для занесения других станция повторите шаги с 2 по 5.

Удаление всех занесённых в память станций

Нажмите и удерживайте кнопку PROGRAM/MEMORY на передней панели примерно на две секунды, пока на дисплее не начнет мигать сообщение "CLEAR ALL", после чего снова нажмите CLEAR для сброса всех станций.

Справка

Если все ячейки памяти заняты, на дисплее появится сообщение "MEM FULL", а номер станции замигает. Для изменения номера станции выполните шаги 4-5.

Вызов предварительной установки

ажимая PRESET (-/+) на передней панели (или PRESET ∇ / \blacktriangle на пульте ДУ) установите нужный номер программы.

Использование радио

1 Нажимайте TUNER/BAND, пока на дисплее не появится AM или FM.

Будет включена последняя станция, на которую производилась настройка.

2 Нажимая PRESET (-/+) (или PRESET ∇ / \blacktriangle пульте ДУ), выберите нужную программу.

При каждом нажатии этой кнопки центр переходит от одной предварительно занесённой в память станции к другой.

3 Настройте громкость, вращая ручку VOLUME knob на передней панели или нажимая VOLUME -/+ на пульте ДУ.

Прослушивание станций, не занесённых в память

- Ручная настройка описана в разделе "Настройка вручную".
- Автоматическая настройка описана в разделе "Автонастройка"

Чтобы выключить радио

Для выключения системы нажмите POWER или перейдите в другой режим (TAPE, DVD/CD или AUX).

Справка

- Если станция FM принимается с посторонним шумом
Нажмите MODE/RIF на передней панели чтобы с дисплея исчезло "ST". Стереoeffект исчезнет, но качество приёма улучшится. Чтобы восстановить стереoeffект снова нажмите кнопку.
- Для улучшения приёма
Переориентируйте антенны.

ℵ **Примечания**

- Если стереоприём искажен шумами, переведите радиоприем в режим моно, нажав кнопку "MODE/RIF" (фильтр радиоинтерференции).
- При записи передач радиовещания в диапазонах средних AM могут происходить характерные "приливы" шумов. В этом случае нажмите кнопку "MODE/RIF".



Использование РАДИО

Функция RDS - НЕ ВО ВСЕХ МОДЕЛЯХ

Что такое RDS

Прибор оборудован системой передачи данных по радио RDS, которая позволяет принимать различные сведения по FM радио. Система RDS распространена во многих странах и представляет собой передачу в текстовом виде информации о позывном символе радиостанции или сведения о радиосети, музыкальном стиле станции и сигналах точного времени.

Настройка RDS

Когда приемник настраивается на станцию FM, выдающую сведения по RDS, он автоматически отобразит позывной станции, а в окне дисплея появится индикатор RDS, а также о типе найденной программы (PTY), Радиотексте (RT), Сигналах времени (CT), а также о службах системы RDS, если радиостанция их передает.

Виды отображаемой информации о RDS

Система RDS способна отображать широкий набор сведений в дополнение к позывному станции, которые появляются на дисплее, как только приемник настроен на станцию. Обычно при работе RDS на дисплее появится название станции, трансляционной сети или буквы позывных. Нажимая кнопку RDS приемника, вы можете поочередно выбрать любое из возможных видов сведений:

(PS → FREQUENCY → PTY → RT → CT)

- **PTY (Распознавание типа программы)**- В окне дисплея отображается описание типа радиостанции.
- **RT (Распознавание радиотекста)**- В окне дисплея отображается название радиотекста.
- **CT (Выдаваемые программой сигналы времени)**- Приемник может принимать текущее время и отображать его в окне дисплея.
- **PS (Название сервиса программы)**- В окне дисплея отображается название канала.

N Примечания

- Определенные RDS-станции могут не использовать некоторые из приведенных возможностей. Если нужные сведения станцией не передаются, в окне дисплея появится сообщение **PTY NONE** («отсутств.»), **RT NONE**, **CT NONE**, **PS NONE**.

Поиск программы (PTY)

Главное достоинство RDS в том, что она позволяет присвоить программам тип (PTY), который описывает характер передаваемой информации. Список ниже содержит сокращения каждого из типов программы с его расшифровкой.

NEWS	News
AFFAIRS	Current Affairs
INFO	Information
SPORT	Sports
EDUCATE	Educational
DRAMA	Drama
CULTURE	Culture
SCIENCE	Science
VARIED	Varied Speech Programme
POP M	Popular Music
ROCK M	Rock Music
EASY M	Easy Listening Music
LIGHT M	Classical Music
CLASSICS	Serious Classical Music
OTHER M	Other Music
WEATHER	Weather Information
FINANCE	Financial Programmes
CHILDREN	Children's Programmes
SOCIAL	Social Affairs Programmes
RELIGION	Religious Broadcasts
PHONE IN	Phone-In Programmes
TRAVEL	Travel and Touring
LEISURE	Leisure and Hobby
JAZZ	Jazz Music
COUNTRY	Country Music
NATION M	National Music
OLDIES	Oldies Music
FOLK M	Folk Music
DOCUMENT	Documentary Programmes
TEST	Station Alarm Test Message
ALARM 1	Emergency Broadcast Information

Чтобы произвести поиск программ определенного типа (PTY) следуйте приведенным шагам:

1 Нажмите кнопку радиоприемника / частотного диапазона (TUNER/BAND) для установки режима частотной модуляции.

2 Выберите требуемую станцию с помощью кнопки TUNING (-/+).

При приеме в системе RDS на дисплее после индикатора RDS появляется имя сервисной программы (PS).

3 Нажмите кнопку RDS для выбора PTY.

4 Чтобы выбрать другой тип программ нажмите кнопку PRESET (-/+). В то время как на дисплее будет оставаться текущий тип программы, вы сможете прокрутить список всех доступных типов программ.

5 Выбрав тип программы (PTY), в течение 5 секунд нажмите TUNING (-/+).

Прибор перейдет в режим автоматического поиска и постарается обнаружить следующую станцию аналогичного типа (PTY) с сигналом приемлемого качества.



Использование кассет

Воспроизведение с магнитофона

- 1 Для работы с кассетами нажмите кнопку TAPE. (В окне дисплея может появиться сообщение "NO TAPE")
- 2 Откройте деку нажатием в \blacktriangle PUSH EJECT месте нажатия для открывания деки.
- 3 Вставьте кассету нужной стороной наружу и закройте деку.
- 4 Нажмите \blacktriangleright (или \blacktriangleleft : ДОПОЛНИТЕЛЬНО) на передней панели на пульте дистанционного управления.

ДЕКА С АВТОСТОПОМ

После воспроизведения одной стороны кассеты воспроизведение автоматически прекращается.

ДЕКА С АВТОРЕВЕРСОМ : не во всех моделях

Нажимая PLAY MODE, вы можете выбрать направление воспроизведения кассеты.

Нажмите	Display	Результат
-	\blacktriangleleft	После воспроизведения стороны кассеты происходит остановка.
Один раз	\blacktriangleleft	После воспроизведения стороны кассеты происходит остановка.
Дважды	(\blacktriangleleft)	После шестикратного воспроизведения сторон кассеты происходит остановка.

Остановка воспроизведения

Во время воспроизведения нажмите STOP(■)/CLEAR на музыкальном центре или STOP (■) на пульте ДУ.

Сброс счетчика расхода ленты

Нажмите кнопку COUNTER RESET (COUNT.RESET) во время воспроизведения.

В окне дисплея отобразится время воспроизведения "TAPE 0000".

Быстрая перемотка ленты назад/вперед

Во время воспроизведения или паузы нажмите кнопку \blacktriangleleft / \blacktriangleright на передней панели или кнопку \blacktriangleleft / \blacktriangleright на пульте дистанционного управления, после чего нажмите кнопку \blacktriangleright (или \blacktriangleleft : при желании) в нужном положении на кассете.

Запись с компакт-диска, радиоприемника или с подключенного оборудования

- 1 Нажмите кнопку нужной Вам функции (CD, TUNER/BAND или AUX)
- 2 Откройте и вставьте чистую кассету.

Установка направления записи : не во всех моделях

Нажимая кнопку PLAY MODE, установите направление записи.

- 3 Нажмите кнопку записи \bullet REC/II на передней панели или кнопку \bullet /II на пульте дистанционного управления. Кнопка записи "REC" мигает, кассета удерживается в режиме паузы.

- 4 Нажмите кнопку записи \bullet REC/II на передней панели или кнопку \bullet /II на пульте дистанционного управления.

Пауза при записи

Во время записи нажмите \bullet /II (или \bullet REC/II).

Остановка записи

Нажмите кнопку STOP(■).

Синхронная запись компакт-диска

Эта функция удобна для записи треков с компакт-диска на кассету

- 1 Выберите функцию CD [Компакт-диск] и загрузите записываемый компакт-диск. Также можно запрограммировать набор треков для записи.

- 2 Откройте кассетную деку и вставьте чистую кассету в лоток для кассет.

Установка направления записи

Для выбора направления записи несколько раз нажмите PLAY MODE.

- 3 Нажмите кнопку в режиме остановки CD SYNC. При этом в окне дисплея будет мигает индикатор "REC" и "CD SYNC".

- 4 Примерно через 7 секунд начнется синхронизированная запись.

Примечания

- Если вы хотите определенный трек, перед началом синхрозаписи выберите его кнопкой \blacktriangleleft / \blacktriangleright
- Во время записи выбор функции невозможен.



Использование DVD и Video CD

Воспроизведение DVD и Video CD

T Настройка воспроизведения **DVD** **VCD**

- Включите телевизор и выберите видеовход, соответствующий Центру.
- Акустическая система: Включите аудиосистему и выберите вход, через который она подключена к Центру.

1 Нажмите кнопку OPEN/CLOSE (▲) чтобы открыть отделение для диска.

2 Вставьте диск в отделение тыльной стороной вверх.

3 Нажмите кнопку OPEN/CLOSE (▲) чтобы закрыть отделение для диска.

Автоматически начнется воспроизведение. Если воспроизведение не начинается, нажмите PLAY.

В некоторых случаях на экране появляется меню диска.

T При появлении меню диск

При загрузке DVD или Video CD, содержащего меню, на экране автоматически появляется меню диска.

DVD

Выберите раздел или главу при помощи кнопок ▲ / ▼ / ◀ / ▶ и нажмите SELECT/ENTER для начала воспроизведения. Нажмите TITLE или MENU, чтобы показать меню снова.

VCD

Выберите дорожку при помощи цифровых кнопок. Для возврата в меню нажмите RETURN. Вид меню и процедуры для выбора пунктов меню могут отличаться в зависимости от диска. Следуйте инструкциям для конкретного меню. Можно также выключить функцию PBC (контроля воспроизведения). Подробности приведены на странице 23).

N Примечания

- Если включена функция родительского надзора и диск имеет недопустимый рейтинг, необходимо ввести 4-значный код для авторизации диска (см. раздел «Родительский надзор», на странице 24.)
- DVD-диск может содержать код региона. Проигрыватель не будет воспроизводить диска другого региона. Код региона для данного прибора - 5.

Основные возможности

N Примечание

Если не указано обратное, все описанные операции выполняются при помощи пульта дистанционного управления. Некоторые операции могут быть выполнены при помощи меню настроек.

Переход к другому разделу **DVD**

Если на диске имеется несколько заголовков, вы можете выбрать другие заголовок/группу. В режиме остановки воспроизведения нажмите кнопку DISPLAY (отображение), а затем соответствующую цифру (0-9), либо переместитесь к другим заголовку/группе с помощью кнопок ◀ / ▶. Вы можете начать воспроизведение записи, соответствующей любому заголовку, введя номер заголовка в режиме остановки воспроизведения.

Переход к другим CHAPTER

(разделу)/TRACK (дорожке) **DVD** **VCD**

Если запись на диске включает в себя несколько разделов, либо диск имеет несколько дорожек, вы можете выбрать другие раздел/дорожку, как показано ниже:

- Для выбора следующих раздела/дорожки или для возврата к началу текущих раздела/дорожки в процессе воспроизведения быстро нажмите кнопку ◀◀ или ▶▶.
- Дважды быстро нажмите кнопку ◀◀ для перехода к предыдущим разделу /дорожке.
- Для непосредственного перехода к какому-либо разделу во время воспроизведения DVD нажмите кнопку DISPLAY, а затем с помощью ▲ / ▼ выберите значок раздела/дорожки. После этого введите номер раздела/дорожки, либо используйте ◀ / ▶.

Поиск **DVD** **VCD**

- 1 При воспроизведении нажмите ◀◀ или ▶▶. Плеер перейдет в режим «SEARCH» (поиск).
- 2 Для выбора желаемой скорости последовательно нажимайте ◀◀ или ▶▶: ◀◀X2, ◀◀X4, ◀◀X8, ◀◀X16, ◀◀X100 [(назад) – только DVD] или ▶▶X2, ▶▶X4, ▶▶X8, ▶▶X16, ▶▶X100 (вперед). Допустимые скорости поиска при проигрывании видео CD: ◀◀X2, ◀◀X4, ◀◀X8, ◀◀X16 [(назад) – только DVD] или ▶▶X2, ▶▶X4, ▶▶X8, ▶▶X16 (вперед).
3. Для выхода из режима «SEARCH» (поиск) нажмите кнопку «PLAY» (воспроизведение).



Использование DVD и Video CD

Основные возможности (продолжение)

Показ неподвижного изображения и покадровое воспроизведение

DVD VCD

- 1 В процессе воспроизведения нажмите кнопку PAUSE/STEP на блоке дистанционного управления. Проигрыватель переключится в режим паузы.
- 2 Повторное нажатие кнопки PAUSE/STEP в режиме паузы позволяет просматривать изображение по кадрам.
- 3 Для выхода из режима замедленного воспроизведения нажмите кнопку «PLAY» (воспроизведение).

Замедленное воспроизведение **DVD VCD**

- 1 Press ◀ or ▶ during playback. Плейер перейдет в режим «SLOW» (замедленный).
- 2 Для выбора желаемой скорости пользуйтесь ◀ или ▶ : ◀ 1/2, ◀ 1/4, ◀ 1/8 или ◀ 1/16 [(назад) – только DVD] или ▶ 1/2, ▶ 1/4, ▶ 1/8 или ▶ 1/16 (вперед).
- 3 Для возврата к нормальному воспроизведению нажмите кнопку «PLAY» (воспроизведение).

N Примечание.

Для диска видео CD замедленное воспроизведение в обратном направлении неприменимо.

Повтор **DVD VCD**

Возможны следующие режимы воспроизведения: title (запись по заголовку)/ chapter (раздел) /all (все) /track (дорожка).

Чтобы выбрать желаемый режим повтора нажмите во время воспроизведения кнопку REPEAT (повтор).

DVD-видеодиски - Повтор раздела/записи по заголовку/ откл. повтора

- Глава: повторяется текущий раздел.
- Титр: повторяется запись, соответствующая текущему заголовку.
- Выкл.: отсутствие повторного воспроизведения.

Видеоиски - Повтор дорожки/всего содержимого/откл. повтора

- Track: повторяется текущая дорожка
- All (все): повторяются все дорожки на диске.
- выкл.: отсутствие повторного воспроизведения.

N Примечание

- Чтобы использовать функцию повтора на видеоиске (Video CD) с PBC, вам необходимо отключить PBC (значение Off) в меню настройки (см. “PBC” на стр.23).

Повтор A-B **DVD VCD**

Чтобы воспроизвести повторно произвольную часть раздела:

- 1 Нажмите кнопку REPEAT A-B в начальной точке. На экране телевизора ненадолго появится значок “A -”.
- 2 Нажмите кнопку REPEAT A-B снова в конечной точке. На экране телевизора ненадолго появится значок “A - B”, после чего начнется повторное воспроизведение последовательности.
- 3 Чтобы отменить повторное воспроизведение, нажмите кнопку REPEAT A-B.

Поиск по времени воспроизведения

DVD VCD

Эта функция позволяет начать воспроизведение по определенному времени от начала диска.

- 1 Нажмите кнопку DISPLAY во время воспроизведения. На экране появится экранное меню. В окне Time Search показано время от начала текущего диска.
- 2 В течение 10 секунд выделите значок Time Search экранного меню при помощи кнопок ▲ / ▼ . В окне Time Search будет показано «--:--:--».
- 3 В течение 10 секунд введите начальное время при помощи цифровых кнопок. Введите часы, минуты и секунды. В случае ошибки ввода нажмите кнопку CLEAR, чтобы отменить ввод. После этого введите корректные значения.
- 4 В течение 10 секунд нажмите кнопку SELECT/ENTER чтобы подтвердить введенное время. При вводе некорректного значения плеер продолжит воспроизведение с текущей позиции.

Память последней настройки **DVD**

Центр запоминает установки пользователя для последнего диска, который вы просматривали. Установки сохраняются в памяти даже при снятом диске и при выключенном питании. При загрузке диска, для которого в памяти имеются уже занесенные туда ранее установки, они будут использованы автоматически.

N Примечания

Если вы выключали ресивер до того, как начать воспроизведение эти установки будут потеряны.



Использование DVD и Video CD

Основные возможности (продолжение)

Масштаб **DVD** **VCD**

Функция масштабирования позволяет Вам увеличивать видеоизображение и прокручивать его в увеличенном состоянии.

- 1 Нажмите кнопку ZOOM [МАСШТАБИРОВАНИЕ] во время воспроизведения или паузы воспроизведения для включения функции масштабирования. При повторном и каждом последующем нажатии кнопки ZOOM [МАСШТАБИРОВАНИЕ] изображение увеличивается в четыре этапа.
100% размер (режим отображения во весь экран) → 400% размер → 800% размер → 1600% размер → 100% размер (режим отображения во весь экран)
- 2 Используйте кнопки / / / для прокрутки масштабированного изображения.



Примечание

Функция масштабирования может не работать для некоторых DVD-дисков.

Поиск метки **DVD** **VCD**

Можно установить метку для быстрого начала воспроизведения с нужного места. Возможно использование до девяти меток.

Чтобы запомнить метку выполните следующие шаги.

- 1 Во время воспроизведения нажмите MARKER в месте, которое необходимо запомнить. На экране телевизора ненадолго появится изображение метки.
- 2 Повторите шаг 1, чтобы запомнить до девяти меток на диске.

Переход к отмеченной точке

- 1 Во время воспроизведения нажмите SEARCH. На экране появится меню MARKER SEARCH.
- 2 В течение 10 секунд выберите нужную метку при помощи кнопок / или кнопок с цифрами.
- 3 Нажмите кнопку ENTER/SET. Воспроизведение с заданной точки начнется автоматически.
- 4 Чтобы убрать с экрана меню MARKER SEARCH, нажмите кнопку SEARCH.

Сброс метки

- 1 Во время воспроизведения нажмите SEARCH. The MARKER SEARCH menu will appear on the screen.
- 2 В течение 10 секунд выберите нужную метку при помощи кнопок / .
- 3 Нажмите кнопку CLEAR. Метка будет удалена.
- 4 Для удаления других меток повторите шаги 2 и 3.
- 5 Чтобы убрать с экрана меню MARKER SEARCH нажмите кнопку SEARCH.

Другие функции DVD **DVD**

Проверка содержимого DVD дисков: Меню

DVD диски могут содержать меню для доступа к дополнительным возможностям. Для вывода меню диска на экран нажмите MENU. После этого выберите нужный пункт меню при помощи цифровых кнопок. Можно также выделить нужный пункт при помощи кнопок / / / и нажать SELECT/ENTER.

Меню раздела **DVD**

- 1 Нажмите кнопку TITLE. Если текущий раздел содержит меню, на экране появится меню раздела. В противном случае на экране появится меню диска.
- 2 Меню раздела может содержать список углов камеры, языков звукового сопровождения и субтитров и глав данного раздела.
- 3 Чтобы убрать меню с экрана, нажмите кнопку TITLE еще раз

Меню диска **DVD**

Нажмите кнопку MENU. На экране появится меню диска.

Ракурс камеры **DVD**

Если диск содержит записи с различных камер, на дисплее будет мигать изображение угла. При этом можно выбрать угол камеры для просмотра.

- 1 Нажмите DISPLAY, затем нажмите, / чтобы выбрать угол обзора. Номер текущего угла обзора появится на дисплее.
- 2 Выберите необходимый угол с / помощью кнопок .

Изменение языка звукового сопровождения **DVD**

Для выбора другого языка звукового сопровождения нажимайте кнопку AUDIO во время воспроизведения.

Смена звукового канала **VCD**

Для прослушивания разных звуковых каналов во время воспроизведения повторно нажимайте клавишу AUDIO. (левая, правая или Stereo).

Субтитры **DVD**

Для выбора другого языка субтитров нажимайте кнопку S-TITLE во время воспроизведения.



Примечание

Если на экране появляется значок , данная возможность не поддерживается DVD диском.



Использование аудио CD и дисков MP3/WMA

Воспроизведение аудио CD и MP3/WMA дисков **CD** **MP3** **WMA**

Система поддерживает воспроизведение файлов MP3/WMA, записанных на дисках CD-ROM, CD-R или CD-RW.

Аудиодиски

После установки аудиодиска на телевизионном экране появляется меню. Нажимая кнопки / , выберите требуемую дорожку, а затем нажмите PLAY или SELECT/ENTER, начнется воспроизведение.



MP3 / WMA

1. С помощью кнопок / выберите каталог и нажмите SELECT/ENTER для просмотра его содержимого.
2. Нажимая кнопки / , выберите требуемую дорожку, а затем нажмите PLAY или SELECT/ENTER. Начнется воспроизведение.

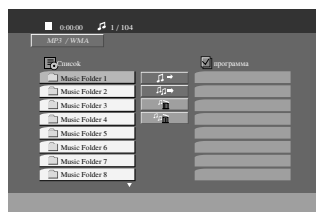

Примечание

- Если вы находитесь в списке файлов меню MP3/WMA и желаете вернуться в список каталогов, с помощью кнопки / выделите и нажмите SELECT/ENTER.
- Нажмите кнопку MENU для перехода к следующей странице.
- На диске, содержащем файлы в форматах MP3/WMA и JPEG, можно переключаться между меню MP3/WMA и JPEG. Нажмите на строчку «TITLE» (заголовок) и на слово MP3/WMA или JPEG в верхней части подсвеченного меню. После чего для выбора MP3/WMA или JPEG воспользуйтесь кнопками / затем нажмите «SELECT/ENTER» (выбор/ввод).

Совместимость дисков MP3 / WMA с данным плеером ограничена и определяется следующим:

- Частота дискретизации: в диапазоне 32 - 48 кГц (MP3), в диапазоне 24 - 48 кГц (WMA)
- Скорость передачи данных в битах: в диапазоне 8 - 320 кбит/сек (MP3), 32 - 192 (WMA)
- Плеер не способен считывать файлы MP3/WMA с расширением, отличающимся от “.mp3” / “.wma”.
- Физическим форматом CD-R должен быть ISO 9660
- Если файлы MP3 / WMA записывались с использованием программного обеспечения, не создающего файловую систему (напр., Direct-CD), файлы MP3 / WMA не смогут быть воспроизведены. Рекомендуется использовать программу Easy-CD Creator, создающую файловую систему ISO 9660.
- Имена файлов должны состоять максимум из 8 символов и должны включать в себя расширение .mp3 или .wma.
- Они не должны содержать специальных символов, таких как / ? * : “ < > | и т.д.
- Общее количество файлов на диске должно быть меньше чем 999.

Для получения оптимального качества воспроизведения на данном DVD-плеере требуется, чтобы диски и записи отвечали определенным техническим стандартам. Записанные DVD автоматически приводятся в соответствие с этими стандартами. Существует множество различных форматов записываемых дисков (включая CD-R, содержащий файлы MP3 или WMA), поэтому для гарантии совместимости при воспроизведении необходимо выполнение определенных предварительных условий (см. выше).

Потребители должны помнить, что для получения (скачивания) файлов и музыки в формате MP3 / WMA через Интернет требуется разрешение. Наша компания не обладает правами на выдачу такого разрешения. Разрешение может быть получено только у владельца авторского права.



Использование аудио CD и дисков MP3/WMA

Пауза **CD** **MP3** **WMA**

- 1 Нажмите кнопку PAUSE/STEP во время воспроизведения.
- 2 Чтобы вернуться к обычному воспроизведению снова нажмите кнопку PLAY или PAUSE/STEP.

Переход к другой дорожке

CD **MP3** **WMA**

- Чтобы перейти к следующей дорожке или вернуться к началу текущей дорожки нажмите и отпустите кнопку **⏮** или **⏭** во время воспроизведения.
- Для перехода к предыдущей дорожке дважды нажмите кнопку **⏮**.
- В случае использования аудио компакт-диска, чтобы перейти прямо на другой номер дорожки, введите во время воспроизведения номер дорожки цифровыми кнопками (0-9).

Повтор дорожки/всего/выкл

CD **MP3** **WMA**

- 1 Для повторения воспроизводимой в данный момент дорожки нажмите REPEAT. На экране с меню появится значок Repeat и надпись «TRACK».
- 2 Для повторения воспроизводимого в данный момент диска нажмите REPEAT во второй раз. На экране с меню появится значок Repeat и надпись «ALL».
- 3 Для выхода из режима повтора нажмите REPEAT в четвертый раз. На экране с меню появится значок Repeat и надпись «OFF».

Поиск **CD** **MP3** **WMA**

- 1 При воспроизведении нажмите **⏮** или **⏭**. Плеер перейдет в режим SEARCH (поиск).
- 2 Для выбора желаемой скорости последовательно нажимайте **⏮** или **⏭** **⏮X2**, **⏮X4**, **⏮X8** [(назад) – только DVD] или **⏭X2**, **⏭X4**, **⏭X8** (вперед).. Скорость и направление поиска указаны в экранном меню.
- 3 Чтобы вернуться к воспроизведению нажмите кнопку PLAY.



Работа с дисками JPEG

Просмотр диска JPEG **JPEG**

Данный Центр поддерживает диски с файлами JPEG и Kodak picture CD. Перед использованием дисков JPEG прочитайте примечания о файлах JPEG справа.

- 1** Вставьте диск и закройте крышку.
Просмотр диска JPEG.

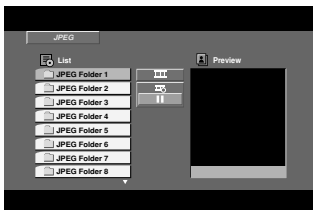

- 2** Выделите папку при помощи / и нажмите SELECT/ENTER.

Появится список файлов в папке.

Совет

Если Вы находитесь в списке файлов и желаете возвратиться в перечень оглавлений, используйте кнопки / на пульте дистанционного управления, чтобы подсветить значок " " и нажмите кнопку «SELECT/ENTER» для возврата к предыдущему экранному меню

- 3** Для просмотра конкретного файла выделите его при помощи / и нажмите SELECT/ENTER или PLAY.

Если для параметра Speed (скорость показа) не выбрано значение Off (выкл.), будет запущен показ слайдов, начиная с выбранного вами файла.

При просмотре файла вы можете нажать кнопку STOP (■) для перехода в предыдущее меню (меню JPEG).

Совет

- Нажмите кнопку MENU для перехода к следующей странице.
- Существуют четыре варианта скорости просмотра слайдов: : > (Slow) (медленная), >> (Normal) (нормальная), >>> (Fast) (быстрая) и II (Off) (отключено).
Скорость подсвечивается клавишами / / / .
Затем клавишами / выбираете желаемый вариант и нажимаете «SELECT/ENTER» (выбор/ввод).
- Когда выбран вариант скорости «Off» (отключено), показ слайдов невозможен.

Показ слайдов

Подсветите пункт «Slide Show» (показ слайдов) клавишами / / / , затем нажмите «SELECT/ENTER» (выбор/ввод).

Переход к другому файлу

Для перехода к следующему или предыдущем файлу во время просмотра изображения однократно нажмите клавишу или .

Показ неподвижного изображения

- 1 В процессе показа слайдов нажмите PAUSE/STEP. После этого плеер перейдет в режим паузы.
- 2 Для возврата в режим показа слайдов нажмите PLAY или снова PAUSE/STEP. PAUSE/STEP again.

Совместимость дисков JPEG с данным плеером ограничена и определяется следующим:

- В зависимости от размеров и числа файлов JPEG DVD-плееру может потребоваться значительное количество времени для считывания содержимого диска. Если на экранном меню ничего не отображается в течение нескольких минут, это может означать, что некоторые файлы очень велики — уменьшите разрешение файлов JPEG до размера менее 5 мегапикселей (2760 x 2048 пикселей) и создайте новый диск.
- Общее число файлов и каталогов на диске должно быть меньше 999.
- Некоторые диски могут оказаться несовместимыми с плеером вследствие другого формата записи или из-за состояния диска.
- При компоновке компакт-диска убедитесь, что все выбранные файлы имеют расширения ".jpg".
- Если файлы имеют расширения ".jpe" или ".jpeg", переименуйте их в файлы ".jpg".
- Данный DVD-плеер не способен считывать файлы с именами без расширения ".jpg", даже если эти файлы отображаются как файлы изображений JPEG в Windows Explorer (проводнике).



Воспроизведение по программе **CD** **MP3** **WMA**

Данная функция позволяет сохранить порядок любимых треков на данном диске в памяти плеера. В программе может быть 300 дорожек (аудио CD/MP3/WMA).

1 Вставьте диск.

Для аудиодисков или дисков MP3/WMA:

Появляется меню аудиодиска или диска MP3/WMA, показанное ниже.



Меню аудиодиск



Меню диска MP3/WMA

2 Выберите дорожку из списка (List).

3 Нажмите кнопку PROGRAM. Либо выберите значок " ➔ " (Add), а затем нажмите SELECT/ENTER для перемещения выбранной дорожки (трека) в список программы. Повторите данные действия для занесения в список других дорожек.

N Примечание

Вы можете добавить в программу все дорожки на диске. Выберите значок " ➔ " (Add All) и нажмите кнопку SELECT/ENTER..

4 Выберите из списка программы дорожку, с которой вы желаете начать воспроизведение. Нажимая и удерживая кнопки ▲/▼, можно переходить на следующую/ предыдущую страницы.

5 Для начала воспроизведения нажмите PLAY или SELECT/ENTER.

Воспроизведение будет выполняться в том порядке, в котором вы запрограммировали дорожки, а в окне дисплея появится сообщение "PROG."

После однократного проигрывания всех дорожек из списка программы воспроизведение прекратится.

Повтор запрограммированных дорожек

Вы можете проигрывать запись на диске по заголовку/разделу/дорожке/все записи на диске.

- 1 Во время воспроизведения диска нажмите REPEAT. Появится значок повтора.
- 2 Нажимая REPEAT, выберите требуемый режим повторения.
 - Track (дорожка): повторяется текущая дорожка
 - All (все): повторяются все дорожки из запрограммированного списка.
 - Off (выкл.) (нет отображены)

Удаление дорожки из списка программы

- 1 С помощью кнопок ▲/▼/◀/▶ выберите дорожку, которую вы хотите удалить из запрограммированного списка.
- 2 Нажмите кнопку CLEAR. Либо выберите значок " 🗑 " (Delete), а затем нажмите SELECT/ENTER для удаления выбранной дорожки из списка. Повторите данные действия для стирания других дорожек из списка.

Удаление всего списка программы

Выберите " 🗑 " (Del all), а затем нажмите SELECT/ENTER. Вся программа воспроизведения для диска будет стерта.

N Примечание

Программы также стираются после удаления диска.

Для окончания нормального воспроизведения из запрограммированного воспроизведения

Выберите дорожку из списка, затем нажмите «SELECT/ENTER» (выбор/ввод).

Из окна дисплея исчезнет надпись «PROG» (программа).



Работа с диском формата DivX

Аппарат воспроизводит файлы с кодированием по алгоритму MPEG4 (.avi, .mpg, .mpeg, .divx и так далее) и файлы субтитров (.srt, .smi, .sub).

- 1** Вставьте диск формата MPEG4 и закройте лоток. На телевизионном экране появится меню DivX.

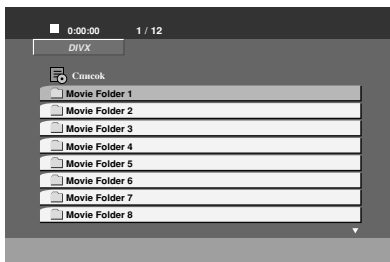

- 2** Выберите заголовок кнопками \blacktriangle / \blacktriangledown и нажмите «SELECT/ENTER» (выбор/ввод) для просмотра содержания.

- 3** Выберите запись кнопками \blacktriangle / \blacktriangledown , затем нажмите клавишу «PLAY» (воспроизведение) или «SELECT/ENTER» (выбор/ввод). Начнется воспроизведение.

Пауза **DivX**

- Во время воспроизведения нажмите кнопку «PAUSE/STEP» (пауза/шаг).
- Для возвращения к воспроизведению нажмите клавишу «PLAY».

«Repeat Track/All/Off» Повтор записи/все/отключить **DivX**

На диске можно воспроизводить титры/главу/все/запись.

- При воспроизведении диска нажмите клавишу «REPEAT» (повтор). Появится значок повтора.
- Нажмите клавишу «REPEAT» для выбора желаемого режима повтора.
 - «Track» (дорожка): повтор текущей записи.
 - «All» (все): повтор всех записей диска.
 - «Off» (отключено) (отображения нет): периодического воспроизведения нет.

Субтитры **DivX**

Нажмите кнопку SUBTITLE (S-TITLE) несколько раз подряд во время воспроизведения, чтобы увидеть список субтитров на разных языках.

Поиск **DivX**

- Во время воспроизведения нажмите клавишу $\blacktriangleleft\blacktriangleleft$ или $\blacktriangleright\blacktriangleright$ Плеер перейдет в режим поиска.
- Нажмите кнопку $\blacktriangleleft\blacktriangleleft$ или $\blacktriangleright\blacktriangleright$ несколько раз подряд, чтобы выбрать нужную скорость.
- Для выхода из режима «SEARCH» (поиск) нажмите кнопку «PLAY» (воспроизведение).

Отображение **DivX**

Нажмите во время воспроизведения DISPLAY (отображение).

На экране телевизора будет отображено общее состояние воспроизведения.

Совместимость диска DivX с данным плеером ограничивается следующими условиями:

- Возможное значение разрешения файла DivX - менее 720x576 (W x H) пикселей.
- Отображаются 20-40 символов имени файла субтитров DivX (зависит от языка).
- Если код не возможно воспроизвести в файле DivX, на дисплее может появиться символ " _ ".
- Если число кадров превышает 30 за 1 секунду, режим работы данного устройства может быть нарушен.
- Если видео- и аудиоданные записанного файла не чередуются, то выводятся либо видео- или аудиоданные.
- Если файл записан с GMC, устройство поддерживает некоторые из 1-точечных уровней записи.
 - * GMC?
 - GMC – это сокращение от Global Motion Compensation (универсальная компенсация движения изображения). Это инструмент кодирования, указанный в стандарте MPEG4. Некоторые кодеры MPEG4, как DivX или Xvid, имеют данную опцию. Существуют разные уровни GMC-кодирования, которые обычно называются одноточечная, двухточечная или трехточечная GMC.

Воспроизводимые файлы DivX с расширениями

- ".srt ", ".smi ", ".sub "

Воспроизводимый файл DivX

- ".avi ", ".mpg ", ".mpeg "

Воспроизводимый формат Codec

- "DIVX3.xx ", "DIVX4.xx ", "DIVX5.xx ", "XVID ", "MP43 ", "3IVX ", "MP42 "

Воспроизводимый аудиоформат

- "AC3 ", "DTS ", "PCM ", "MP3 ", "WMA ".
 - Частота дискретизации: в пределах 32 - 48 кГц (MP3), в пределах 24 - 48 кГц (WMA)
 - Скорость передачи данных: в пределах 8 - 320 кбит/с (MP3), 32 - 192 кбит/с (WMA)



Устранение возможных неисправностей

Проверьте по следующему руководству возможные причины неполадок, прежде чем обращаться в ремонтную мастерскую.

Симптом	Причина	Метод устранения
Нет питания.	<ul style="list-style-type: none">Отключен шнур питания.	<ul style="list-style-type: none">Надежно вставьте шнур в стенную розетку питания.
Питание включено, но DVD Караоке не работает.	<ul style="list-style-type: none">Не вставлен диск.	<ul style="list-style-type: none">Вставьте диск. (Проверьте, светится ли индикатор DVD или аудио CD на дисплее DVD).
Нет изображения.	<ul style="list-style-type: none">Телевизор не настроен на прием сигнала DVD.	<ul style="list-style-type: none">Выберите соответствующий режим видеовхода телевизора так, чтобы на экране появилось изображение с DVD Караоке.
	<ul style="list-style-type: none">Видеокабель подключен ненадежно.	<ul style="list-style-type: none">Тщательно подключите видеокабель к разъемам.
	<ul style="list-style-type: none">Выключен подключенный телевизор.	<ul style="list-style-type: none">Включите телевизор.
Отсутствует звук, или он едва слышен.	<ul style="list-style-type: none">Подключенное через аудиокабель оборудование не настроено на прием сигнала DVD.	<ul style="list-style-type: none">Выберите соответствующий режим устройства, получающего аудиосигнал так, чтобы прослушивать звук с DVD Караоке.
	<ul style="list-style-type: none">Ненадежно подключены аудиокабели.	<ul style="list-style-type: none">Тщательно подключите аудиокабель к разъему.
	<ul style="list-style-type: none">Отключено питание оборудования, подключенное аудио кабелями.	<ul style="list-style-type: none">Включите оборудование, подключенное аудиокабелями.
	<ul style="list-style-type: none">Поврежден аудиокабель.	<ul style="list-style-type: none">Замените его новым кабелем.
Воспроизводимое изображение искажено.	<ul style="list-style-type: none">Загрязнен диск.	<ul style="list-style-type: none">Очистите диск.
Плеер DVD Караоке не начинает воспроизведение.	<ul style="list-style-type: none">Не вставлен диск.	<ul style="list-style-type: none">Вставьте диск. (Проверьте, светится ли индикатор DVD или аудио CD на дисплее DVD).
	<ul style="list-style-type: none">Вставлен диск, воспроизведение с которого невозможно.	<ul style="list-style-type: none">Вставьте пригодный диск. (Проверьте тип диска, систему цветности и региональный код.)
	<ul style="list-style-type: none">Диск перевернут.	<ul style="list-style-type: none">Поставьте диск стороной с записью вниз.
	<ul style="list-style-type: none">Диск положен неаккуратно.	<ul style="list-style-type: none">Положите диск в соответствующие направляющие лотка.
	<ul style="list-style-type: none">Загрязнен диск.	<ul style="list-style-type: none">Очистите диск.
	<ul style="list-style-type: none">На экране телевизора меню.	<ul style="list-style-type: none">Нажмите кнопку SETUP чтобы выключить экран меню.
Слышен резкий шум или гудение.	<ul style="list-style-type: none">становлен уровень рейтинга.	<ul style="list-style-type: none">Отмените функцию рейтинга или измените уровень рейтинга.
	<ul style="list-style-type: none">Загрязнены разъемы.	<ul style="list-style-type: none">Протрите их тканью салфеткой, смоченной спиртом.
	<ul style="list-style-type: none">Загрязнен диск.	<ul style="list-style-type: none">Очистите диск.
	<ul style="list-style-type: none">Акустические системы и компоненты системы ненадежно подсоединены.	<ul style="list-style-type: none">Подсоедините акустические системы и компоненты системы.
Невозможно настроить радиостанции.	<ul style="list-style-type: none">DVD Караоке расположен близко к телевизору.	<ul style="list-style-type: none">Отодвиньте телевизор дальше от компонентов аудиосистемы.
	<ul style="list-style-type: none">Антенны неудачно сориентированы или ненадежно подсоединены.	<ul style="list-style-type: none">Надежно подсоедините антенны.
	<ul style="list-style-type: none">Сигнал радиостанций слишком слаб (при настройке в автоматическом режиме).	<ul style="list-style-type: none">Настройте антенны и при необходимости подсоедините внешнюю антенну.
Пульт дистанционного управления не работает.	<ul style="list-style-type: none">В память не занесено станций, или память очищена (при настройке).	<ul style="list-style-type: none">Настройтесь на станцию вручную.
	<ul style="list-style-type: none">Настройте станции.	
	<ul style="list-style-type: none">Пульт дистанционного управления не направлен на окно датчика на плеере DVD Караоке.	<ul style="list-style-type: none">Направьте пульт дистанционного управления на датчик DVD Караоке.
	<ul style="list-style-type: none">Пульт находится слишком далеко от DVD Караоке.	<ul style="list-style-type: none">Пользуйтесь пультом на расстоянии в пределах 23 футов (7 м).
Не удается изменить режим звука или Pro Logic II.	<ul style="list-style-type: none">Между пультом и DVD Караоке находится препятствие.	<ul style="list-style-type: none">Устраните препятствие.
	<ul style="list-style-type: none">Разрядились батарейки в пульте дистанционного управления.	<ul style="list-style-type: none">Замените батарейки новыми.
	<ul style="list-style-type: none">Система не может изменять эти параметры во время воспроизведения MP3- или WMA-диска.	<ul style="list-style-type: none">Вставьте нужный CD-диск.



Список кодов языков

введите соответствующий цифровой код в начальных установках функций «Audio», «Subtitle» и/или «Menu» (см. стр. 20).

Код	Язык	Код	Язык	Код	Язык	Код	Язык
6565	Афар	7079	Фарси	7678	Лингальский	8375	Словацкий
6566	Абхазский	7082	Французский	7679	Лаосский	8376	Словенский
6570	Африкаанс	7089	Фризский	7684	Литовский	8377	Самоа
6577	Амехарик	7165	Ирландский	7686	Латышский	8378	Шона
6582	Арабский	7168	Шотландский	7771	Малагасийский	8379	Сомалийский
6583	Ассамский	7176	Галицийский	7773	Маори	8381	Албанский
6588	Аймарский	7178	Гуарани	7775	Македонский	8382	Сербский
6590	Азербайджанский	7185	Гуджарати	7776	Малайала	8385	Суданский
6665	Башкирский	7265	Хауса	7778	Монгольский	8386	Шведский
6669	Белорусский	7273	Хинди	7779	Молдавский	8387	Суахили
6671	Болгарский	7282	Хорватский	7782	Марати	8465	Тамильский
6672	Бихари	7285	Венгерский	7783	Малайский	8469	Телугу
6678	Бенгальский; Банга	7289	Армянский	7784	Мальтийский	8471	"аджикский
6679	Тибетский	7365	Интерлингва	7789	Бирманский	8472	Тайский
6682	Бретонский	7378	Индонезийский	7865	Наури	8473	Тигринья
6765	Каталонский	7383	Исландский	7869	Непальский	8475	Туркменский
6779	Корсиканский	7384	Итальянский	7876	Голландский	8476	Тагальский
6783	Чехия	7387	Иврит	7879	Норвежский	8479	Тонго
6789	Уэльский	7465	Японский	7982	Ория	8482	Турецкий
6865	Датский	7473	Идиш	8065	Пенджабский	8484	"атарский
6869	Немецкий	7487	Яванский	8076	Польский	8487	Тви
6890	Бутани	7565	Грузинский	8083	Пушту	8575	Украинский
6976	Греческий	7575	Казахский	8084	Португальский	8582	Урду
6978	Английский	7576	Гренландский	8185	Кечуа	8590	Узбекский
6979	Эсперанто	7577	Камбоджийский	8277	Ретороманский	8673	Вьетнамский
6983	Испанский	7578	Канадский	8279	Румынский	8679	Волапук
6984	Эстонский	7579	Корейский	8285	Русский	8779	Вола
6985	Баскский	7583	Кашмир	8365	Санскрит	8872	Хоса
7065	Персидский	7585	Курдский	8368	Синди	8979	Йоруба
7073	Финский	7589	Киргизский	8372	Сербскохорватский	9072	Китайский
7074	Фиджийский	7665	Латынь	8373	Сингалезский	9085	Зулусский



Список кодов стран

Производя начальные установки плеера, введите нужный код страны (см. стр. 24).

Код	Страна	Код	Страна	Код	Страна	Код	Страна
AD	Андорра	ER	Эритрея	LC	Санта Лючия	SC	Сейшельские острова
AE	ОАЭ	ES	Испания	LI	Лихтенштейн	SD	Судан
AF	Афганистан	ET	Эфиопия	LK	Шри-Ланка	SE	Швеция
AG	Антигуа и Барбуда	FI	Финляндия	LR	Либерия	SG	Сингапур
AI	Ангилла	FJ	Фиджи	LS	Лесото	SH	о.Святой Елены
AL	Албания	FK	Фолклендские острова	LT	Литва	SI	Словения
AM	Армения	FM	Микронезия	LU	Люксембург	SJ	О-ва Свалбард и Ян-Майен
AN	Антильские острова, Нидерланды	FO	Фарерские острова	LV	Латвия	SK	Словацкая республика
AO	Ангола	FR	Франция	LY	Ливия	SL	Сьерра Леоне
AQ	Антарктика	FX	Франция (европейская территория)	MA	Марокко	SM	Сан Марино
AR	Аргентина	GA	Габон	MC	Монако	SN	Сенегал
AS	Американские Самоа	GB	Великобритания	MD	Молдавия	SO	Сомали
AT	Австрия	GD	Гренада	MG	Мадагаскар	SR	Суринам
AU	Австралия	GE	Грузия	MH	Маршалловы острова	ST	Сант Том и Принцип
AW	Аруба	GF	Французская Гайана	MK	Македония	SU	Бывш. СССР
AZ	Азербайджан	GH	Гана	ML	Мали	SV	Сальвадор
BA	Босния-Герцеговина	GI	Гибралтар	MM	Майанмар	SY	Сирия
BB	Барбадос	GL	Гренландия	MN	Монголия	SZ	Свазиленд
BD	Бангладеш	GM	Гамбия	MO	Макао	TC	Турецкие и Кайкоские острова
BE	Бельгия	GN	Гвинея	MP	Северные Марианские острова	TD	Чад
BF	Буркина Фасо	GP	Гваделупа (французский)	MQ	Мартиник (французский)	TF	Южные французские территории
BG	Болгария	GQ	Экваториальная Гвинея	MR	Мавритания	TG	Того
BH	Бахрейн	GR	Греция	MS	Монсерат	TH	Таиланд
BI	Бурунди	GS	О-ва Сент-Джорджес и Сент-Сэдвич	MT	О. Мальта	TJ	Таджикистан
BJ	Бенин	GT	Гватемала	MU	О. Маврикий	TK	О-ва Токелау
BM	Бермуды	GU	Гуам (США)	MV	Мальдивские о-ва	TM	Туркменистан
BN	Бруней	GU	Гуам (США)	MW	Малави	TN	Тунис
BO	Боливия	GW	Гвинея Биссау	MX	Мексика	TO	Тонго
BR	Бразилия	GY	Гайана	MY	Малайзия	TP	Восточный Тимор
BS	Багамы	HK	Гонконг	MZ	Мозамбик	TR	Турция
BT	Бутан	NM	О-ва Херд и МакДоналд	NA	Намибия	TT	Тринидад и Тобаго
BV	Остров Буве	NN	Гондурас	NC	Новая Каледония (Франция)	TV	Тувалу
BW	Ботсвана	HR	Хорватия	NE	Нигер	TW	Тайвань
BY	Белоруссия	HT	Гаити	NF	Норфолкские острова	TZ	Танзания
BZ	Белиз	HU	Венгрия	NG	Нигерия	UA	Украина
CA	Канада	ID	Индонезия	NI	Никарагуа	UG	Уганда
CC	Кокосовые острова	IE	Ирландия	NL	Нидерланды	UK	Великобритания
CF	Центроафриканская Республика	IL	Израиль	NO	Норвегия	UM	Малые прилегающие о-ва США
CG	Конго КАНАЛ Швейцария	IN	Индия	NP	Непал	US	Соединенные Штаты
CI	Кот-д'Эвуар	IO	Британские острова Индийского океана	NR	Наури	UY	Уругвай
CK	Острова Кука	IQ	Ирак	NZ	Новая Зеландия	UZ	Узбекистан
CL	Чили	IR	Иран	OM	Оман	VA	Город-государство Ватикан
CM	Камерун	IS	Исландия	PA	Панама	VC	Сент-Винсент и Гренадины
CN	Китай	IT	Италия	PE	Перу	VE	Венесуэла
CO	Колумбия	JM	Ямайка	PF	Полинезия (Франция)	VG	Виргинские о-ва (Великобритания)
CR	Коста Рика	JO	Джордан	PG	Папуа Новая Гвинея	VI	Виргинские о-ва (США)
CS	Бывш. Чехословакия	JP	Япония	PH	Филиппины	VN	Вьетнам
CU	Куба	KE	Кения	PK	Пакистан	VU	Вануату
CV	Кабо-Верде	KG	Кыргызстан	PL	Польша	WF	О-ва Валлис и Футуна
CX	Остров Рождества	KN	Камбоджия	PM	Сен-Пьер и Микелон остров Питкэрн	WS	Самоа
CY	Кипр	KI	Кирибати	PN	остров Питкэрн	YE	Йемен
CZ	Чешская республика	KM	Коморские Острова	PR	Пуэрто Рико	YT	Майот
DE	Германия	KN	Сент-Китс и Невис	PT	Португалия	YU	Югославия
DJ	Джибути	KP	Северная Корея	PW	О-в Палау	ZA	Южная Африка
DK	Дания	KR	Южная Корея	PY	Парагвай	ZM	Замбия
DM	Доминика	KW	Кувейт	QA	Катар	ZR	Заир
DO	Доминиканская республика	KY	Каймановы острова	RE	Реньюньон (французский)	ZW	Зимбабве
DZ	Алжир	KZ	Казахстан	RO	Румыния		
EC	Эквадор	LA	Лаос	RU	Российская федерация		
EE	Эстония	LB	Ливан	RW	Руанда		
EG	Египет			SA	Саудовская Аравия		
EH	Западная Сахара			SB	Соломоновы острова		



Технические характеристики

Основной раздел

Источник питания	Обратитесь к основной табличке.
Потребляемая мощность	210Вт

Раздел усилителя

FM Диапазон частот	87.5 - 108.0 МГц или 65 -74 МГц, 87.5 -108.0 МГц
Промжуточная частота	10.7 МГц
Отноши сигнал/шум (моно/стерео)	60/55 dB (Mono/Stereo)
AM Диапазон частот	522 - 1611 кГц или 530 - 1610 кГц или 530 - 1720 кГц
Промжуточная частота	450 кГц
Отноши сигнал/шум	35 дБ
Выходная мощность	Фронтальный: 60Вт + 60Вт (6Ω, / 2ch THD 10 %), Центральный: 40Вт (6Ω 1ch THD 10%) Объемный: 40Вт + 40Вт (6Ω 2ch THD 10 %)
T.H.D	0.15%
Диапазон воспроизводимых частот	40 - 20000 Гц
Отноши сигнал/шум	80 дБ
Масса	6.5 кг
Габариты (Ш х В х Г)	170 х 340 х 243 mm

Раздел радиоприемника/магнитофона/DVD-/VCD-/CD-плеера

Масса	4.0 кг
Габариты (Ш х В х Г)	170 х 340 х 243 mm

Радиоприемник/DVD-/VCD-/CD-плеер

FДиапазон воспроизводимых частот (аудио)	200 - 18000 Гц
Отношение сигнал/шум (аудио)	Бол 70 дБ (1 кГц)
Отношение сигнал/шум (Видо)	Бол 60 дБ (1 кГц)
Динамический диапазон (аудио)	Бол 70 дБ
Выход видео	1.0 V (p-p), 75 Ω
Выход S-видео	(Y) 1.0 V (p-p), 75 Ω (C) 0.3 V (p-p), 75 Ω

Магнитофон

Скорость ленты	3 kHz ± 3%
Детонация звука	0.25% (MTT -111, JIS-WTD)
Время прямой/обратной перемотки	120sec (C-60)
Диапазон воспроизводимых частот	125 - 8000Гц
Отноши сигнал/шум	43дБ(Р/В)/43дБ(Р/В)
Разделение каналов	50дБ(Р/В)/45дБ(Р/Р)
Сигнал стирания	55дБ (MTT-5511)

Раздел акустической системы

Название акустической системы	Передний динамик (Л/П)	Центральный динамик	Задний динамик (Л/П)
Тип	2Трехполосный, 3 динамика	1Трехполосный, 2 динамика	1Трехполосный, 1 динамика
Импеданс	6 Ω	6 Ω	6 Ω
Диапазон воспроизводимых частот	70 - 20000 Hz	90 - 15000 Hz	130 - 15000 Hz
Уровень звукового давления	86 дБ/В (1м)	85 дБ/В (1м)	84 дБ/В (1м)
Номинальная подводимая мощность	60 Вт	40 Вт	40 Вт
Максимальная подводимая мощность	120 Вт	80 Вт	80 Вт
Габариты (Ш х В х Г)	170X340X225mm	342X95X110mm	170X95X110mm
Вес нетто	4.8 кг	1.4 кг	0.7 кг



P/NO : 3834RH0035V