

Замечания по технике безопасности



ВНИМАНИЕ
ОПАСНОСТЬ ПОРАЖЕНИЯ
ЭЛЕКТРИЧЕСКИМ ТОКОМ
НЕ ОТКРЫВАТЬ



ВНИМАНИЕ: ЧТОБЫ УМЕНЬШИТЬ ОПАСНОСТЬ ПОРАЖЕНИЯ ЭЛЕКТРИЧЕСКИМ ТОКОМ, НЕ СНИМАЙТЕ КРЫШКУ (ИЛИ ЗАДНЮЮ ПАНЕЛЬ). ВНУТРИ БЛОКА НЕТ ЧАСТЕЙ, ОБСЛУЖИВАЕМЫХ ПОЛЬЗОВАТЕЛЕМ. ДЛЯ ВЫПОЛНЕНИЯ РЕМОНТА И ОБСЛУЖИВАНИЯ ОБРАТИТЕСЬ К КВАЛИФИЦИРОВАННЫМ СПЕЦИАЛИСТАМ.



Стрелка в виде вспышки молнии внутри равностороннего треугольника предупреждает пользователя о присутствии опасного неизолированного напряжения внутри корпуса изделия, которое может иметь амплитуду, представляющую для человека опасность поражения электрическим током.



Восклицательный знак внутри равностороннего треугольника предупреждает пользователя о важных указаниях по эксплуатации и обслуживанию (уходу), содержащихся в руководстве, поставляемом с прибором.



Всегда управляйте автомобилем, соблюдая осторожность.
Во время езды за рулем не отвлекайтесь и всегда будьте готовы к любым дорожным условиям. За рулем нельзя заниматься изменением установок или функций. Перед выполнением таких действий остановите автомобиль.



Нельзя пользоваться магнитолой продолжительное время при слишком высоких или слишком низких температурах (от -10 до +60 °C)



Во избежание удара электрическим током не снимайте крышку или заднюю панель изделия. Внутри нет частей, пригодных для ремонта пользователем. При необходимости ремонта обратитесь в сервисный центр.



Во избежание возникновения пожара или удара электрическим током не допускайте попадания на изделие капель или брызг воды, дождевых капель или жидкостей.



Из-за повышенной температуры поверхности корпуса работающего устройства включайте его только после установки на автомобиль.

ВНИМАНИЕ: Это устройство использует лазерную систему.

Чтобы гарантировать правильное использование данного изделия, тщательно изучите руководство пользователя и сохраните его для обращения в будущем. Если необходимо выполнить техническое обслуживание устройства, обратитесь в официальный сервисный центр (см. процедуру обслуживания).

Использование органов управления, настроек, а также выполнение процедур, отличных от описанных в данном руководстве, может привести к опасному облучению.

Чтобы избежать прямого воздействия лазерного луча, не пытайтесь открывать корпус. При открытом корпусе возможно видимое лазерное излучение. **НЕ ДОПУСКАЙТЕ ПОПАДАНИЯ ЛУЧА ЛАЗЕРА В ГЛАЗА.**

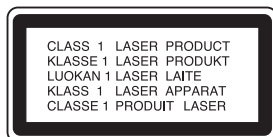



- При воспроизведении дефектного или грязного диска звук может пропадать.
- Берите диск за внутренние и внешние края.
- Не прикасайтесь к поверхности диска, на которой нет маркировки.



Не приклеивайте на поверхность бумагу, ленту и т. д.



Не подвергайте диск воздействию прямого солнечного света или чрезмерному нагреву.



В данном устройстве не могут использоваться диски диаметром 8 см (можно использовать только диски диаметром 12 см)

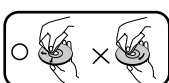

- Очищайте диск перед воспроизведением. Протирайте диск от центра к краям с помощью протирочной ткани.
- Никогда не используйте для очистки диска растворители, такие как бензин или спирт.

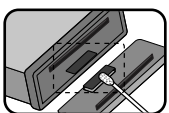

Периодически протирайте контакты, расположенные на обратной стороне панели управления, хлопчатобумажной тканью, смоченной спиртом.

Раздел, в заголовке которого присутствует один из следующих символов, применим только к диску, обозначенному данным символом.

CD Аудио CD **MP3** MP3 файлы **WMA** WMA файлы

Ограничения на диски с файлами MP3/WMA:

1. Частота- 8 - 48 кГц (MP3), 22.05 - 48 кГц (WMA).
2. Битрейт- от 8 до 320 кбит/с (включая режим переменной скорости передачи данных)(MP3), 32 -320 кГц (WMA).
3. Диск CD-R/CD-RW должен иметь файловую систему стандарта ISO 9660.
4. MP3/WMA файлы, записанные при помощи программного обеспечения, которое не создает файловую систему, например, «Digest-CD» и т.п., не будут воспроизводиться данным плеером. Мы рекомендуем использовать для записи программу «Easy-CD Creator», которая создает файловую систему ISO9660.

Следует иметь в виду, что перед загрузкой файлов MP3/WMA и музыки из сети Интернет необходимо получить разрешение правообладателя. Наша компания не имеет права давать такое разрешение. За разрешением следует обращаться к владельцу авторских прав на данное музыкальное произведение.



Утилизация старого оборудования

1. Символ на устройстве, изображающий перечеркнутое мусорное ведро на колесах, означает, что на изделие распространяется Директива 2002/96/ЕС.
2. Электрические и электронные устройства должны утилизироваться не вместе с бытовым мусором, а через специальные места, указанные правительственными или местными органами власти.
3. Правильная утилизация старого оборудования поможет предотвратить потенциально вредное воздействие на окружающую среду и здоровье человека.
4. Для получения более подробных сведений о старом оборудовании обратитесь в администрацию города, службу, занимающуюся утилизацией или в магазин, где был приобретен продукт.



Данный продукт произведен в соответствии с требованиями директивы 2005/83/ЕЕС(ANNEX I , 3.2.9), 72/245/ЕЕС и 2006/95/ЕЕС.

Оглавление

Замечания по технике безопасности	1-2
Оглавление	3
Перед началом использования	3-4
Панель управления	4
Пульт дистанционного управления (дополнительно)	5
Установка	6
Схема подключения	7-8
Основные операции	9-11
Применение AUX	12
Прослушивание радио	12-13
Прослушивание дисков форматов CD/MP3/WMA	13-15
Технические характеристики	15
Устранение возможных неисправностей	16

Перед началом использования

Отсоединение панели управления

Панель управления в данном приборе может извлекаться для предотвращения кражи.

- 1 Нажмите кнопку  (RELEASE), чтобы извлечь панель управления.
- 2 Возьмитесь за правую часть панели управления.
- 3 Извлеките панель управления.
- 4 Поместите панель управления в защитный футляр, который входит в комплектацию.

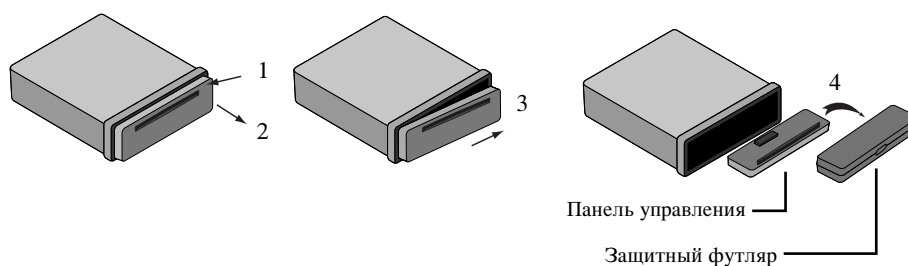

Установка панели управления на место

- 1 Совместите левую сторону панели со стопорным механизмом
- 2 Вставьте правую сторону панели или всю панель в устройство до щелчка.

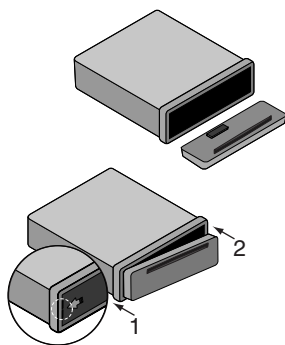

⚠ Осторожно

- Если панель управления не установлена должным образом, кнопки на панели могут не функционировать. В таком случае аккуратно надавите на дисплей.
- Не оставляйте панель управления в местах, подверженных воздействию высокой температуры или прямых солнечных лучей.
- Не роняйте панель управления и не подвергайте ее каким-либо иным сильным ударам.
- Не допускайте контакта с поверхностью панели управления таких летучих веществ, как бензин, растворитель или инсектициды.

Панель управления

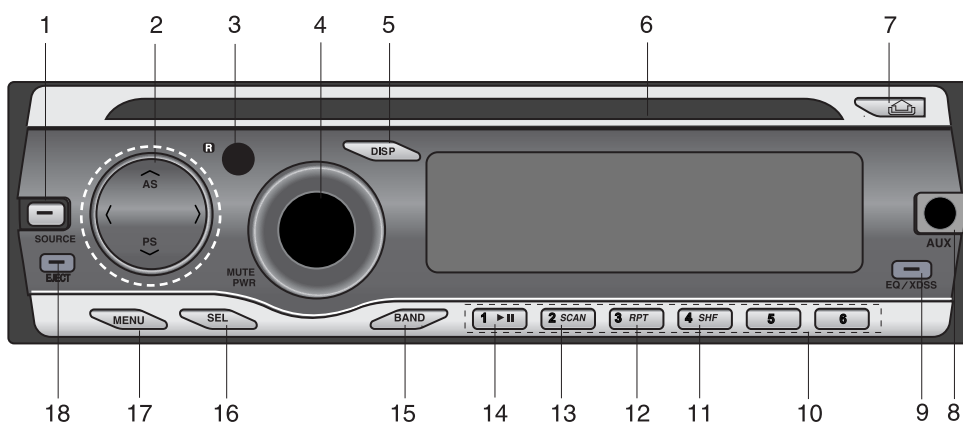

- | | | |
|--|---|--|
| 1 [SOURCE] | 3 ДАТЧИК ДИСТАНЦИОННОГО УПРАВЛЕНИЯ (дополнительно) | 10 Кнопки предварительно установленных станций [1-6] |
| 2 • Пропустить / Поиск </>
• ПОИСК / НАСТРОЙКА РАДИОСТАНЦИИ </>
• АВТОМАТИЧЕСКОЕ СОХРАНЕНИЕ [A/AS]
• ЗАДАННОЕ СКАНИРОВАНИЕ [V/PS]
• НА 10 КОМПОЗИЦИЙ ВПЕРЕД / НАЗАД A/V
MP3 WMA | 4 • ГРОМКОСТЬ
• [MUTE]
• КНОПКА ВКЛЮЧЕНИЯ ПИТАНИЯ [PWR]
[DISP] | 11 ВОСПРОИЗВЕДЕНИЕ В ПРОИЗВОЛЬНОМ ПОРЯДКЕ [SHF] |
| • НА УРОВЕНЬ ВЫШЕ / НИЖЕ A/V MP3 WMA | 5 Щель для диска | 12 ПОВТОР [RPT] |
| | 7 КНОПКА ФИКСАТОРА | 13 ОДНОВРЕМЕННОЕ СКАНИРОВАНИЕ [SCAN] |
| | 8 Вход AUX In [AUX] | 14 ВОСПРОИЗВЕДЕНИЕ / ПАУЗА ►/ |
| | 9 • ЭКВАЛАЙЗЕР [EQ]
• Высокодинамическая аудиосистема [XDSS] | 15 [BAND] |
| | | 16 ВЫБОР [SEL] |
| | | 17 [MENU] |
| | | 18 КНОПКА ИЗВЛЕЧЕНИЯ ДИСКА ▲ |

Пульт дистанционного управления (дополнительно)

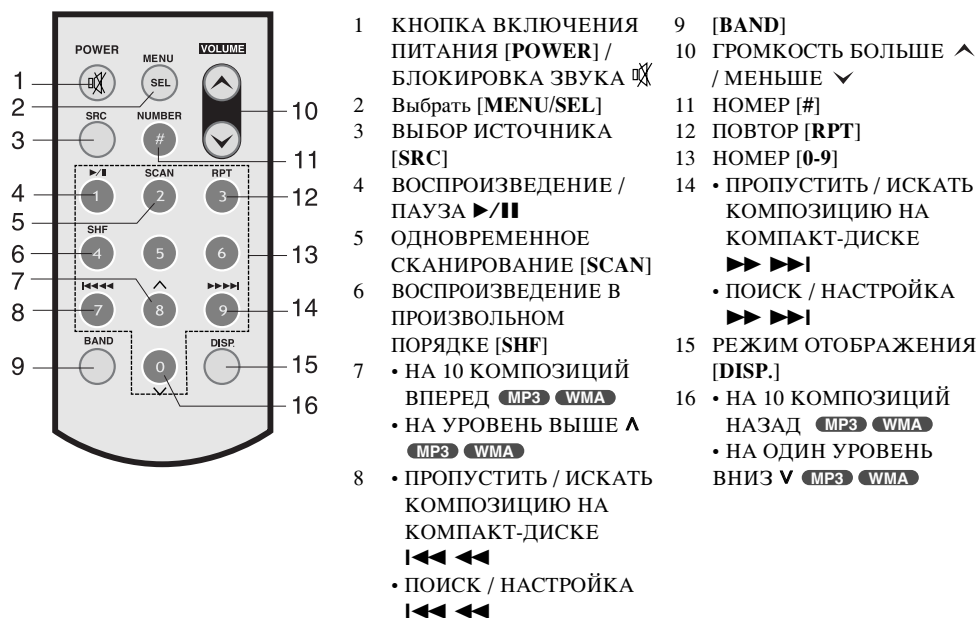

Установка элемента питания

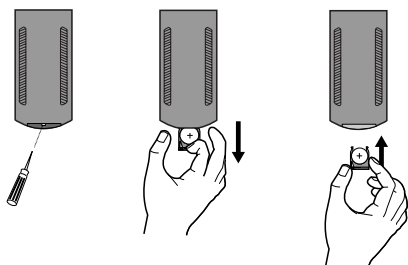

- 1 Откройте крышку отсека для элементов питания при помощи острого предмета, например, шариковой ручки.
- 2 Установите элемент питания в отсек, соблюдая полярность (+ и -)
- 3 Установите держатель элемента питания в исходное положение.

Примечания

- Используйте только литиевый элемент питания CR2025 (3V).
- Если пульт дистанционного управления долгое время не используется, вынимайте элемент питания.
- Не подзаряжайте, не разбирайте, не нагревайте и не сжигайте элемент питания.
- Не обращайтесь с элементом питания с помощью металлических инструментов.
- Не храните элемент питания вместе с металлическими материалами.

Установка

Базовая установка

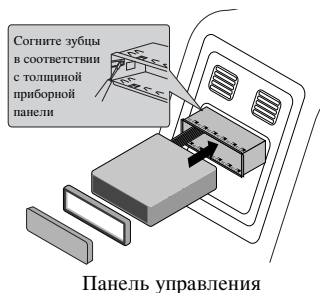

Перед началом установки обязательно переведите ключ зажигания в положение «выключено» и отключите клемму аккумулятора автомобиля, чтобы предотвратить короткое замыкание.

- 1 Извлеките приемник.
- 2 Произведите необходимые подключения.
- 3 Вставьте установочную муфту.
- 4 Установите прибор в установочную муфту.

Демонтаж установленного приемника

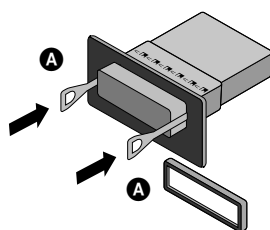

Если в приборной панели уже есть монтажный кожух для приемника, его следует удалить.

- 1 Снимите заднюю опору с прибора.
- 2 Снимите переднюю панель и декоративное кольцо с прибора.
- 3 Вставьте рычаг **A** в отверстие сбоку прибора. Выполните такую же операцию на другой стороне и потяните прибора на себя из установочной муфты.

Установка приемника в шасси ISO-DIN

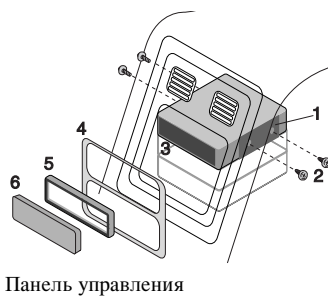

- 1 Задвиньте прибор в раму ISO-DIN.
- 2 Завинтите винты, снятые со старого прибора.
- 3 Вставьте прибор и раму в проем на приборной панели.
- 4 Установите приборную панель или переходную пластину.
- 5 Установите декоративное кольцо на прибор.
- 6 Вставьте панель управления в устройство.

Схема подключения

Перед подключением удостоверьтесь, что переключатель зажигания находится в положении «выключено» и отключите клемму аккумулятора, чтобы предотвратить короткое замыкание.

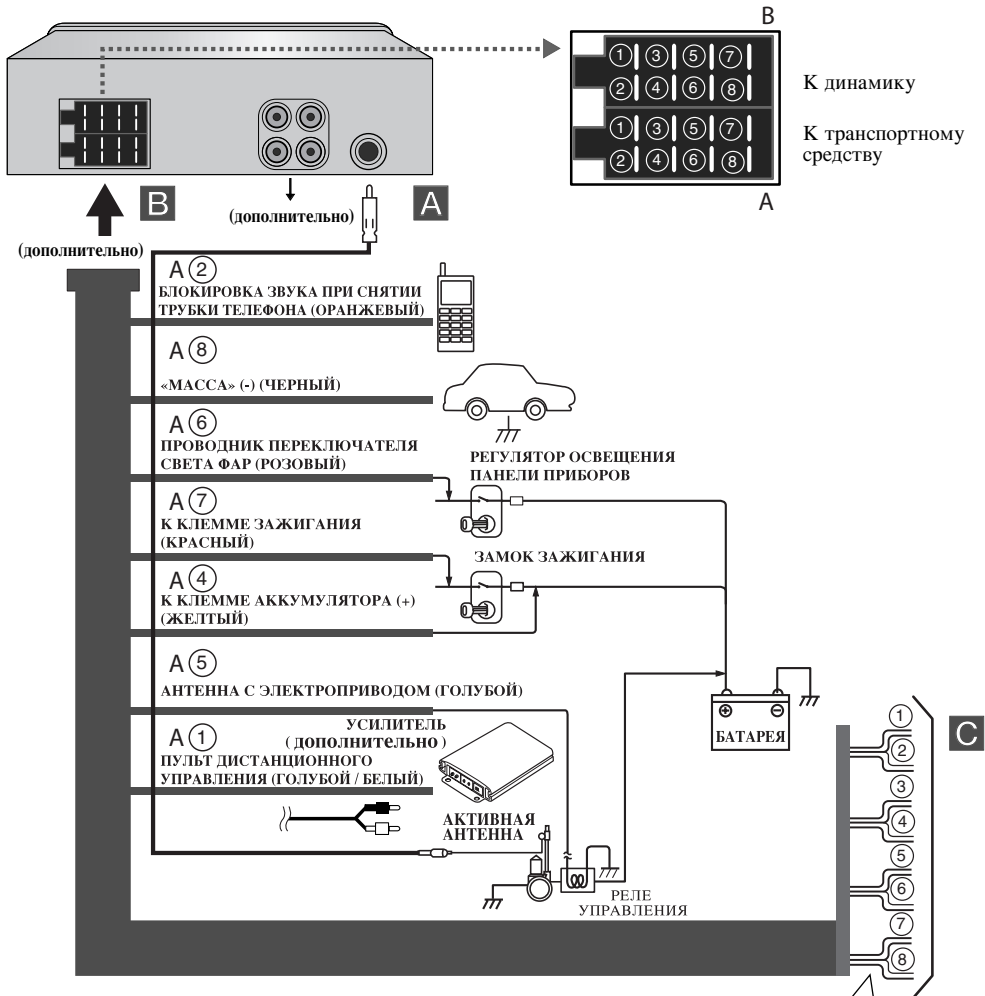

- В ①. Фиолетовый: Правый задний +
- В ②. Фиолетовый в черную полосу: Правый задний -
- В ③. Серый: Правый передний +
- В ④. Серый в черную полосу: Правый передний -
- В ⑤. Белый: Левый передний +
- В ⑥. Белый в черную полосу: Левый передний -
- В ⑦. Зеленый : Задний левый +
- В ⑧. Зеленый в черную полосу: Задний левый -

А Подсоединение к автомобилю

В К электропроводке автомобиля в соответствии с цветами проводов

- **ЧЕРНЫЙ** : Данный кабель предназначен для заземления.
- **ОРАНЖЕВЫЙ** : кабель для подключения к телефонной линии.
- **РОЗОВЫЙ** : Данный провод предназначен для подключения линии регулятора света.
- **КРАСНЫЙ** : Данный провод предназначен для подключения к клемме, с которой подается питание, когда переключатель зажигания установлен в положение «АСС» (электропитание дополнительного оборудования).
- **ЖЕЛТЫЙ** : Данный провод предназначен для подключения дублирующей (резервной) клеммы, на которой питание всегда присутствует.
- **ГОЛУБОЙ** : этот провод предназначен для соединения с активной антенной.
- **ГОЛУБОЙ/БЕЛЫЙ** : Данный кабель подключается к усилителю мощности (дистанционный).

С Соединения акустической системы

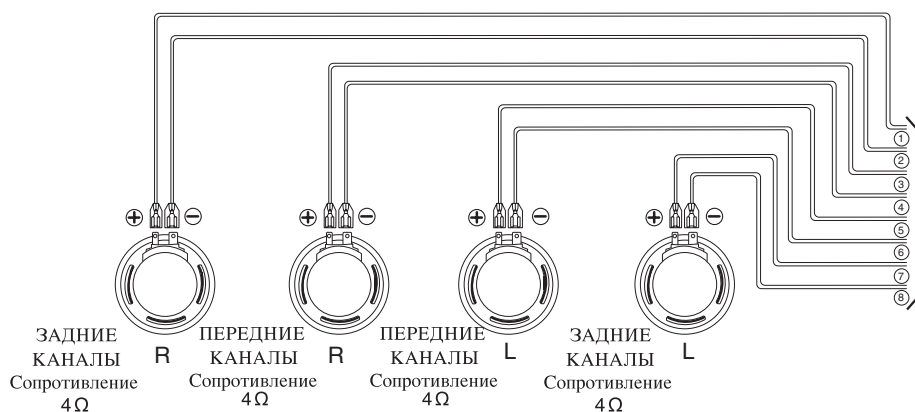

Подключение к внешнему оборудованию (дополнительно)

Подключите разъем **AUDIO OUTPUT** (аудиовыход) данного прибора к разъему **AUDIO INPUT** (аудиовход) усилителя.

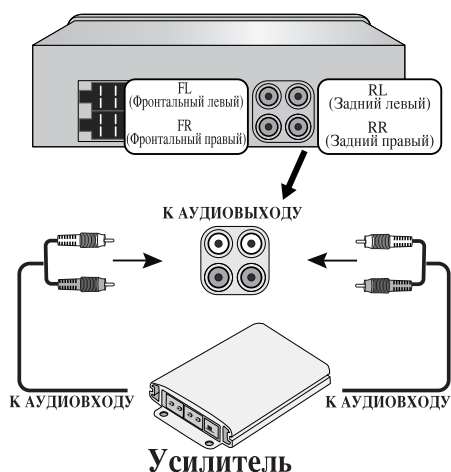

Основные операции

Включение устройства

Нажмите кнопку **MUTE/PWR** (кнопку **POWER**/  на пульте дистанционного управления) или любую другую кнопку кроме кнопки извлечения.

Примечания

Также устройство включается при вставке диска в щель дископриемника.

Выключение устройства

Нажмите и удерживайте клавишу **MUTE/PWR** (**POWER**/  на пульте дистанционного управления).



Проверка времени

Повторно нажимайте кнопку **SOURCE** (**ИСТОЧНИК**) для выбора источника. Индикаторы загораются в следующем порядке. TUNER → CD → AUX → TUNER...

Примечания

Вы не сможете выбрать источник, если не установлен компакт-диск.

Регулировка уровня громкости

Чтобы отрегулировать уровень громкости звука, вращайте кнопку **MUTE/PWR** (нажимайте кнопку **VOLUME**   пульта дистанционного управления).



Примечания

При отключении в память устройства автоматически заносится текущий уровень громкости. Всякий раз при включении устройство будет работать на уровне громкости, занесенным в память.

Отключение звука

- 1 Нажмите кнопку **MUTE/PWR** (**POWER**/  пульта дистанционного управления), чтобы включить блокировку звука.
- 2 Для отмены нажмите эту клавишу еще раз.

Изменение общих установок

- 1 Нажмите и удерживайте клавишу **MENU** (**MENU/SEL** на пульте дистанционного управления), чтобы появился один из пунктов меню.
- 2 Нажмите клавишу **MENU** (**MENU/SEL** на пульте дистанционного управления), чтобы осуществлять перемещение по меню.
AUX ON → AUX 00db → DEMO OFF → BEEP 2ND
- 3 Поверните ручку **MUTE/PWR** по часовой стрелке или против часовой стрелке, чтобы выбрать одну из установок, перечисленных ниже.
(Нажмите клавишу **VOLUME**   на пульте дистанционного управления).
- 4 Чтобы закончить выбор установок, нажмите и удерживайте клавишу **MENU**. (**MENU/SEL** на пульте дистанционного управления).

- **AUX (Вспомогательное устройство) ON / OFF (ВКЛ./ВЫКЛ.)**

С данным устройством можно использовать вспомогательное оборудование. Если к устройству подключено вспомогательное оборудование, включите установку для его использования.

- **AUX ON (AUX ВКЛ.)**

- Если используется вспомогательное оборудование.

- **AUX OFF (AUX ВЫКЛ.)**

- Если вспомогательное оборудование не используется.

- **AUX (Вспомогательное оборудование) 00 дБ / +6 дБ**

Вы можете регулировать уровень громкости каждого источника, что позволяет предотвратить радикальные изменения громкости при переключении между источниками. Вы можете установить значение 0 дБ или +6 дБ.

Если входной уровень подключенного компонента не достаточно высок, увеличьте уровень входного сигнала. Без настройки уровня сигнала линейного входа, вас может удивить громкий звук при смене источника от внешнего компонента на другой источник сигнала.

- **DEMO OFF / ON (ДЕМОНСТРАЦИЯ ВЫКЛ./ВКЛ.)**

При прослушивании источника вы можете изменить исходную информацию, выводимую на дисплей, на наименование сведений (наименование функции, наименование EQ и т.д.).

- **DEMO ON (ДЕМОНСТРАЦИЯ ВКЛ.)**

- На дисплей выводится наименование при прослушивании источника.

- **DEMO OFF (ДЕМОНСТРАЦИЯ ВЫКЛ.)**

- Отменяет эту функцию.

- **BEEP 2ND / ALL**

Установка звука, подаваемого при каждом нажатии кнопки.

- **BEEP 2ND**

- Звук подается только при длительном нажатии кнопку (1 сек).

- **BEEP ALL**

- Звук подается при нажатии любой кнопки.

Использование эквалайзера (EQ)

Повторно нажимайте кнопку EQ/XDSS. Каждое нажатие переключает режим в следующем порядке.

Pop → Classic → Rock → Jazz → Vocal → Salsa → Samba → User1 → User2 → Off

- POP (поп-музыка): Настройка качества воспроизведения музыки в стиле ритм-энд-блюз, соул и кантри.
- CLASSIC (классическая музыка): Настройка качества воспроизведения оркестровой музыки.
- ROCK (рок): Настройка для воспроизведения хард-рока и хеви-метал рока.
- JAZZ (джаз): Приятная чувственная музыка.
- VOCAL (вокальная музыка): Абсолютный реализм с высоким качеством звучания.
- SALSA (сальса): Воспроизведение акустической музыки в стиле сальса.
- SAMBA (самба): Воспроизведение акустической музыки в стиле самба.
- USER1 (пользовательская настройка 1): При помощи пользовательского меню настройте необходимый уровень звука.
- USER2 (пользовательская настройка 2): При помощи пользовательского меню настройте необходимый уровень звука.

Можно регулировать уровень звука по вашему желанию. После выбора режима ПОЛЬЗОВАТЕЛЯ и установки уровня звука, он автоматически запоминается для текущего режима ПОЛЬЗОВАТЕЛЯ. Обратитесь к разделу «Настройка уровня звука» на странице 11.

Регулировка уровня звука

- 1 Выбор нужного параметра для регулировки (звук, эквалайзер, баланс и акустический баланс) производится последовательным нажатием клавиши **SEL** (или клавиши **MENU/SEL** (меню/выбор) на пульте дистанционного управления. Индикаторы настроек отображаются на дисплее в следующем порядке.
VOL → BAS → MID → TRB → BAL → FAD
- 2 Чтобы отрегулировать качество звука, вращайте кнопку **MUTE/PWR**. (нажимайте кнопку **VOLUME** ^ v пульта дистанционного управления).

Индикация	Поворот вправо	Поворот влево
VOL	Увеличить громкость.	Уменьшить громкость.
BAS	Увеличить уровень низких частот.	Уменьшить уровень низких частот.
MID	Повышение уровня средних частот.	Снижение уровня средних частот.
TRB	Увеличить уровень высоких частот.	Уменьшить уровень низких частот.
BAL	Уменьшить громкость левых динамиков.	Уменьшить громкость правых динамиков.
FAD	Уменьшить громкость передних динамиков.	Уменьшить громкость задних динамиков.

Примечания

Если функции EQ или XDSS+ установлены в положение “Off” (Выкл.), вы можете отрегулировать установки уровня громкости (BAS, MID, TRB).

XDSS+ (система улучшения динамики звука)

- 1 Нажмите и удерживайте клавишу **EQ/XDSS**.
XDSS+ : улучшение звучания высоких, низких частот.
- 2 Для отмены снова нажмите и удерживайте кнопку **EQ/XDSS**.

Установка часов

- 1 Нажмите кнопку **DISP**, затем нажмите и удерживайте кнопку **DISP** не менее 1 секунды.
- 2 Нажимайте кнопку **<** для установки часов.
- 3 Нажимайте кнопку **>** для установки минут.

Проверка времени

Нажатием кнопки **DISP** вы можете включить отображение часов (кнопки **DISP**, пульта дистанционного управления).

Применение AUX

Воспроизведение через вспомогательное оборудование

К данному устройству вы можете подключить вспомогательное оборудование. Подключите прибор к разъему внешнего устройства с помощью входного кабеля (в комплект поставки не входит), а другой к входу разъема AUX на панели управления.

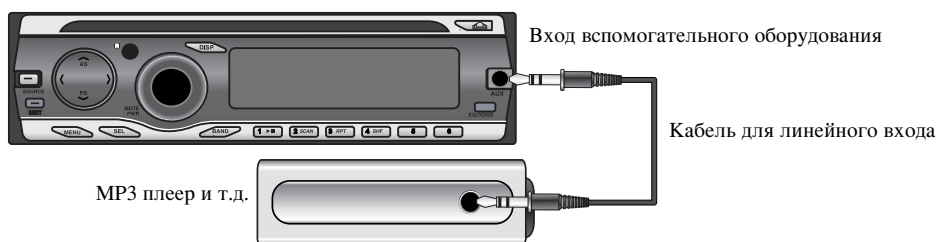

- 1 Нажмите клавишу **SOURCE**, чтобы выбрать AUX в качестве источника. На экране появляется сообщение AUX IN.
- 2 Включите подключенное вспомогательное оборудование и запустите источник звука.
- 3 Отрегулируйте громкость.

Примечание

- Перед использованием вспомогательного оборудования в соответствии с приведенным выше порядком, правильно выберите внешний вход. (Подробности приведены на странице 10).
- Если уровень входного сигнала вспомогательного оборудования, подключенного к входу AUX, недостаточно высок, отрегулируйте уровень входного сигнала должным образом. (Подробности приведены на странице 10).

Прослушивание радио

Прослушивание радиостанций

- 1 Нажмите клавишу **SOURCE** (ИСТОЧНИК), чтобы выбрать приемник.
- 2 Нажмите кнопку **BAND** несколько раз, чтобы выбрать диапазон. Индикатор высветится в следующем порядке: FM1 → FM2 → FM3 → MW(AM)
- 3 **Auto Seek (Автоматический поиск)**: Нажмите клавишу **</>** (1◀◀◀/▶▶▶1 на пульте дистанционного управления). После приема сигнала от радиостанции поиск прекращается.
Manual Seek (Ручной поиск): Нажмите и удерживайте клавишу **</>** (1◀◀◀/▶▶▶1 на пульте дистанционного управления) до тех пор, пока на экране не появится сообщение «РУЧНОЙ» («MANUAL»), а затем нажмите ее еще раз. Частоты будут постепенно возрастать или уменьшаться.

Сохранение и повторный вызов частот радиопередач

Вы можете легко сохранять до 6 радиостанций для последующего выбора нажатием кнопки.

- 1 Нажмите кнопку **BAND** (Диапазон) для выбора нужного диапазона.
- 2 Выберите нужную частоту.
- 3 Нажмите одну из клавиш быстрого набора от 1 до 6 и держите нажатой, пока не раздастся звуковой сигнал. Нажатая цифра начнет мигать, а затем будет гореть постоянно. Частота выбранной радиостанции будет записана в память.
- 4 Повторите шаги 1 до 3, чтобы записать другие станции. В следующий раз, нажмите ту же клавишу выбора и из памяти будет извлечена частота соответствующей радиостанции.

Примечание

- В памяти можно сохранить до 18 FM станции по 6 в каждом FM диапазоне и 6 станций в диапазоне MW(AM).
- При сохранении станции на одном из шести номеров, на котором уже сохранена станция того же диапазона, частота ранее сохраненной радиостанции будет автоматически удалена из памяти.

Автоматический поиск с сохранением в памяти

Эта функция позволяет Вам автоматически сопоставлять шесть наиболее интенсивных по сигналу радиопередач кнопкам.

- 1 Нажмите клавишу **Λ/AS**.
При этом под номерами от 1 до 6 будут сохранены частоты вещания в порядке убывания силы сигнала.
- 2 Чтобы отменить автоматическую настройку, нажмите кнопку **Λ/AS**.

Чтобы найти предварительно сохраненную станцию

Нажмите клавишу **V/PS**. Появятся все сохраненные радиостанции. Для отмены нажмите **V/PS**.

Чтобы настроить предварительно сохраненную станцию

Нажмите клавишу **BAND (ДИАПАЗОН)**, чтобы выбрать желаемый диапазон и нажмите одну из клавиш от 1 до 6 для записи в память.

Будут показаны станции, занесенные в память с номерами от 1 до 6 и будет принят сигнал от станции занесенной в память.

Прослушивание дисков форматов CD/MP3/WMA

Воспроизведение Audio CD и MP3/WMA дисков

Устройство может воспроизводить записи формата MP3/WMA на дисках CD-ROM, CD-R или CD-RW. Перед воспроизведением записей MP3/WMA прочтите примечания по записям MP3/WMA на странице 2.

При переключении источника звука воспроизведение компакт-диска также останавливается (при этом диск не извлекается). При следующем выборе «CD» в качестве источника воспроизведение диска начнется с того места, где оно было ранее прервано.

- Для воспроизведения нужного файла нажмите кнопку **NUMBER (#)** затем введите номер трека с помощью кнопок с цифрами **0-9**.

Пауза

- 1 Во время воспроизведения нажмите кнопку **▶/||**.
- 2 Чтобы вернуться в режим воспроизведения, нажмите кнопку **▶/||** еще раз.

Переход к следующему треку/файлу форматов

Для перехода к следующему треку/файлу нажмите кратко кнопку **>** (кнопку **▶▶▶▶▶** на пульте дистанционного управления).

Переход к предыдущему треку/файлу форматов

Нажмите кратко кнопку **<** (кнопку **◀◀◀◀◀** на пульте дистанционного управления) в течение первых 3 секунд с момента воспроизведения.

Возврат к началу текущего трека/файла форматов

Нажмите кратко кнопку **<** (кнопку **◀◀◀◀◀** на пульте дистанционного управления) после первых 4 секунд с момента воспроизведения.

Поиск на компакт-диске

Во время воспроизведения нажмите и удерживайте кнопку **</>** (**◀◀◀◀/▶▶▶▶▶** кнопку пульта дистанционного управления) в течение 1 секунды, а затем отпустите в нужной точке.

Одновременный поиск

Воспроизводятся первые 10 секунд каждой дорожки/файла (SCAN), записанных на диске, или каждого файла в выбранной папке (■ SCAN).

- 1 Нажмите кнопку **SCAN** (ПОИСК).
 - В окне дисплея появляется символ ■ SCAN **MP3 WMA** (или SCAN **CD**).
 - Во время воспроизведения нажмите и удерживайте в течение 2 секунд кнопку **SCAN**.
 - На экране дисплея отображается сообщение «SCAN». **MP3 WMA**
- 2 Нажмите кнопку **SCAN** еще раз.
 - С окна дисплея исчезают символы **SCAN** или ■ SCAN и отменяется исходное сканирование (intro scan).

Повторное воспроизведение композиций

Последовательно воспроизводятся записанные на диске выбранные дорожки/файлы (1 RPT) или папка (■ RPT).

- 1 Во время воспроизведения нажмите кнопку **RPT**.
 - На экране дисплея отображается сообщение «1 RPT». **CD MP3 WMA**
- 2 Во время воспроизведения нажмите и удерживайте в течение 2 секунд кнопку **RPT**.
 - На экране дисплея отображается сообщение «■ RPT». **MP3 WMA**
- 3 Нажмите кнопку **RPT** еще раз.
 - 1 RPT или ■ RPT исчезает с экрана и режим повтора отменяется.

Перебор

В произвольном порядке воспроизводятся записанные на диске дорожки/файлы (SHF) или выбранная папка (■ SHF).

- 1 Во время воспроизведения нажмите кнопку **SHF**.
 - В окне дисплея появляется символ ■ SHF **MP3 WMA** (или SHF **CD**).
 - Во время воспроизведения нажмите и удерживайте в течение 2 секунд кнопку **SHF**.
 - На экране дисплея отображается сообщение «SHF». **MP3 WMA**
- 2 Еще раз нажмите кнопку **SHF**.
 - Символы **SHF** или ■ SHF исчезают из окна дисплея и воспроизведение в произвольном порядке прекращается.

Примечание

При нажатии кнопки < (I◀◀ ◀◀ кнопки пульта дистанционного воспроизведения) во время воспроизведения в произвольном режиме вы не сможете вернуться к предыдущей композиции.

CD TEXT [КОМПАКТ-ДИСК С ТЕКСТОМ]/ID 3 TAG [ID 3-рег]

CD MP3 WMA

При воспроизведении диска, содержащего информацию, вы можете просмотреть информацию CD TEXT/ID3 TAG.

В CD TEXT записана информация о диске (название диска/ исполнитель и название дорожке).

В ID3 TAG записана информация о файле (название альбома/ название песни/ имя исполнителя).

В WMA Content записана информация о файле (название песни/ имя исполнителя).

При отсутствии сведений на экране появляется сообщение «NO TEXT» (текстовая информация отсутствует).

Последовательно нажимайте **DISP** (кнопки **DISP**. пульта дистанционного управления) при воспроизведении файла MP3/WMA/CD TEXT.

Быстро перейти к конкретной дорожке (шагов +10/-10) **MP3** **WMA**

(Если файлы находятся вне папки или в одной папке).

Нажмите клавишу **Λ/AS** (**Λ** на пульте дистанционного управления), чтобы перейти к следующим 10 дорожкам, и нажмите клавишу **V/PS** (**V** на пульте дистанционного управления), чтобы перейти к предыдущим 10 дорожкам.

Чтобы перейти к следующей или предыдущей папке **MP3** **WMA**

(Если файлы записаны в более чем две папки).

Нажмите клавишу **Λ/AS** (**Λ** на пульте дистанционного управления), чтобы перейти к следующей папке, и нажмите клавишу **V/PS** (**V** на пульте дистанционного управления), чтобы перейти к предыдущей папке.

Примечание

Отображение времени на дисплее во время воспроизведения файла с переменной скоростью передачи данных (VBR) может меняться и отличаться от реального времени воспроизведения (во время воспроизведения файла одновременно отображаются реальное время воспроизведения и время файла с переменной скоростью воспроизведения).

Технические характеристики

ОБЩИЕ

Выходная мощность	.50 Вт x 4 канала (макс.)
Источник питания	.12 В пост. тока
Сопротивление динамиков	.4 Ом
Полярность заземления	отрицательная
Размеры (Ш x В x Г)	.180 x 51 x 171 мм (без передней панели)
Вес нетто (прибл.)	.1.5 кг

РАЗДЕЛ CD

Диапазон воспроизводимых частот	.20 Гц-20 кГц
Отношение «сигнал-шум»	.80 дБ
Искажения	.0.12 %
Разделение каналов (1 кГц)	.55 дБ

РАЗДЕЛ РАДИО

FM

Частотная характеристика	.65-74, 87.5-107.9 или 87.5-108 МГц
Отношение «сигнал-шум»	.53 дБ
Искажения	.0.7 %
Чувствительность	.12 дБмкВ

AM (MW)

Частотная характеристика	.520-1720 или 522-1620 кГц
Отношение «сигнал-шум»	.45 дБ
Искажения	.1.0 %
Чувствительность	.28 дБмкВ

РАЗДЕЛ AUX

Диапазон воспроизводимых частот	.20 Гц-20 кГц
Отношение «сигнал-шум»	.80 дБ
Искажения	.0.1 %
Разделение каналов (1 кГц)	.45 дБ
Максимальный уровень входного сигнала (1 кГц)	.1.1 V (35 Кл)

Устранение возможных неисправностей

Sv : Признак / **Ca** : Причина

Co : Коррекция

Sv **Электропитание не включается.**
/ Устройство не работает.

Ca Выводы и разъем неправильно соединены.

Co Убедитесь в том, что все соединения установлены надлежащим образом.

Ca Предохранитель перегорел.

Co Проверьте, не сгорел ли предохранитель; если да, то замените его. Убедитесь в том, что установлен надлежащий предохранитель нужного типа.

Ca Шумовые и другие факторы приводят к некорректной работе встроенного микропроцессора.

Co Выключите и включите устройство.

Sv **Воспроизведение невозможно.**

Ca Поверхность диска загрязнена.

Co Очистите диск.

Ca Тип загруженного диска не подходит для воспроизведения с помощью устройства.

Co Убедитесь в надлежащем типе диска.

Sv **Не слышно звука. / Уровень громкости не повышается.**

Ca Кабели подсоединены неправильно.

Co Подсоедините кабели должным образом.

Sv **Нет изображения.**

Ca Низкий уровень громкости.

Co Настройте уровень громкости.

Sv **Пропуск аудиофайлов.**

Ca Данное устройство ненадежно закреплено.

Co Надежно закрепите устройство.

Sv **Устройство работает некорректным образом даже при нажатии соответствующих кнопок пульта дистанционного управления.**

Ca Низкий заряд элемента питания.

Co Загрузите новый элемент питания.