

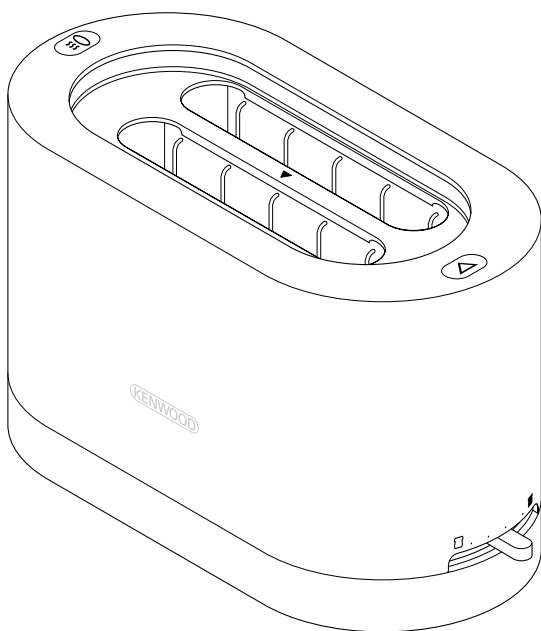

Kenwood Limited, New Lane, Havant, Hampshire PO9 2NH, UK  
[www.kenwood.co.uk](http://www.kenwood.co.uk)

55371/2

# KENWOOD



TT900 series

TT980 series

<b>English</b>	<b>2 - 3</b>
<b>Nederlands</b>	<b>4 - 6</b>
<b>Français</b>	<b>7 - 9</b>
<b>Deutsch</b>	<b>10 - 12</b>
<b>Italiano</b>	<b>13 - 15</b>
<b>Português</b>	<b>16 - 18</b>
<b>Español</b>	<b>19 - 21</b>
<b>Dansk</b>	<b>22 - 24</b>
<b>Svenska</b>	<b>25 - 27</b>
<b>Norsk</b>	<b>28 - 30</b>
<b>Suomi</b>	<b>31 - 33</b>
<b>Türkçe</b>	<b>34 - 36</b>
<b>Čeština</b>	<b>37 - 39</b>
<b>Magyar</b>	<b>40 - 42</b>
<b>Polski</b>	<b>43 - 45</b>
<b>Русский</b>	<b>46 - 48</b>
<b>Ελληνικά</b>	<b>49 - 51</b>
<b>عربي</b>	<b>٢٥ - ٣٥</b>

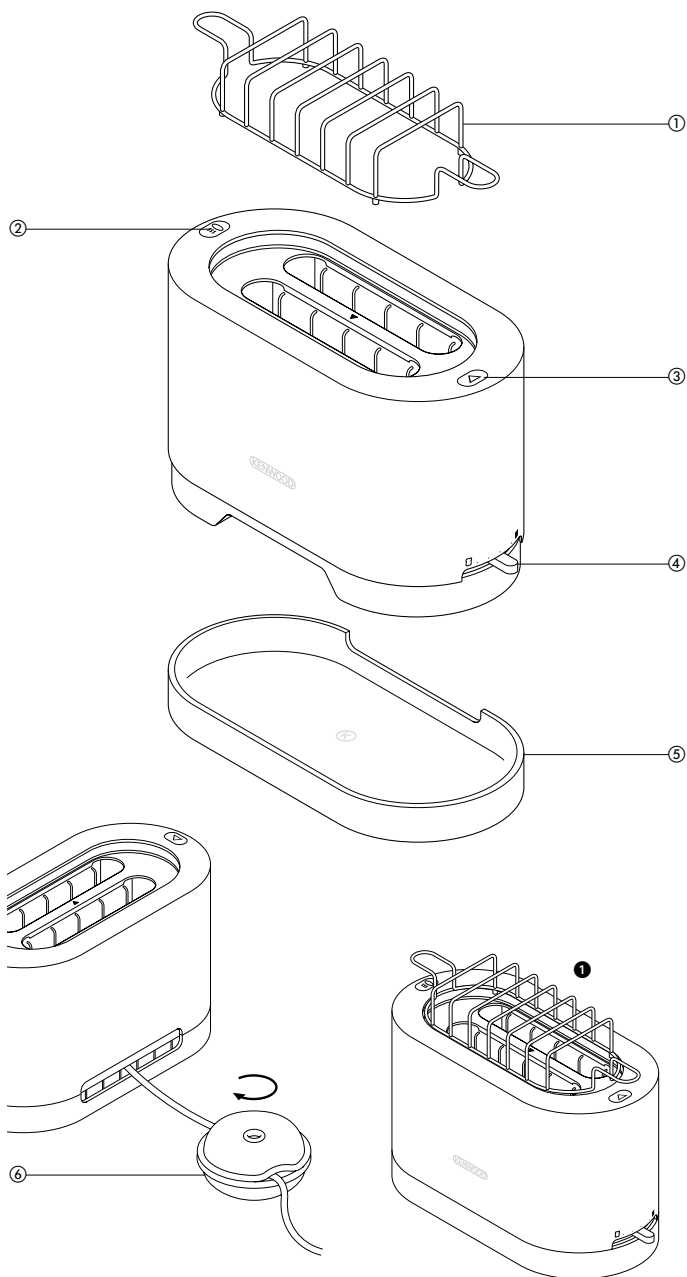

## safety

- Burnt food can catch fire, so:
  - never leave your toaster on unattended;
  - keep your toaster away from anything (eg curtains) that could catch fire;
  - set the browning control lower for thin or dry bread;
  - never warm food with a topping or filling (eg pizza): if it drips into the toaster, it could catch fire.
- To avoid electric shocks, never:
  - let the toaster, cord or plug get wet; or
  - put **your hand** or anything metal, eg a knife or foil, into the toaster.
- Always unplug the toaster when not in use, before cleaning or attempting to clear jammed bread.
- Never cover your toaster with a plate or anything else - it could overheat and catch fire. For the same reason, never completely cover the warming rack.
- When using the warming rack, never wrap the food up. Plastic wrapping will melt and could catch fire. Foil will reflect heat, damaging the toaster.
- Never let the cord hang down where a child could grab it. Excess cord should **only** be stored in the cord storage device.
- Don't let infirm people use the machine without supervision.
- Keep children away from the machine and never let the cord hang down where a child could grab it.
- Never touch hot surfaces especially the metal top area and the warming rack. If you're using the toast slots, remove the warming rack so it can't burn you.
- Never use an unauthorised attachment.
- Never use a damaged toaster. Get it checked or repaired: see 'Service'.
- This toaster is for domestic use only.

- Young children should be supervised to ensure that they do not play with the appliance.

### before plugging in

- Make sure your electricity supply is the same as the one shown on the underside of your toaster.
- This toaster complies with European Economic Community Directive 89/336/EEC.



### before using for the first time

- Remove all packaging and any labels.
- Wind excess cord into the cord storage device.
- Operate the toaster once on a medium setting without bread.
- As with all new heating elements, your toaster may emit a slight burning smell when it is first switched on. This is normal and not a cause for concern.

## key

- ① removable warming rack/toast rack
- ② warming rack button
- ③ 'cancel' button with indicator light
- ④ browning control
- ⑤ crumb tray
- ⑥ cord storage

## to use your toaster

- 1 Move the browning control to the desired setting. Use a low setting  for light toasting and for thin or dry bread. To increase the browning, gradually move the lever to the right towards the darkest setting .
  - 2 Insert the bread, muffins, bagels etc.
- Your toaster is fitted with a sensor which detects when food is placed into the toaster and lowers the bread carriage automatically. Once lowered the cancel button indicator light will come on. At the completion of the toasting operation the toaster will make an audible noise and the carriage will rise automatically.

- To stop toasting at any stage, press the cancel button  $\Delta$ .

**Note**

- When toasting a single slice of bread, always place in the front slot as indicated by the  $\nabla$  symbol. Model TT980 series - make sure you position the slice on the right hand side of the slot to activate the bread carriage.

## hints on using your toaster

- Select a lower setting for light browning, for toasting one slice only or for dry bread.
- When toasting a single slice of bread, you may notice a variation in toast colour from one side to the other - this is normal.
- Dry/stale bread toasts more quickly than fresh bread and thinly sliced bread toasts more quickly than thickly sliced bread. Therefore the browning control should be set at a lower setting than usual.
- For best results ensure that the bread slices are of an even thickness, freshness and size.
- In order to achieve uniform browning we recommend you wait a minimum of 30 seconds between each toasting so that the control can automatically reset. Alternatively select a lower setting when additional toasting is carried out.
- The warming rack can also be used as a toast rack, but take care not to get burnt if it is hot.
- **TT980 series only**
- When toasting two slices of bread, place one in each slot (see illustration below).

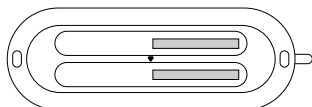

## to use the warming rack

- 1 Place warming rack on top of toaster **1**.
- 2 Put your food on top of the rack (slice thick items in half to stop their outsides burning). Watch to make sure it doesn't burn, and turn it over half way through.
- 3 Press the warming rack button, the carriage will lower and then the cancel button indicator light will come on.
- 4 At the completion of the warming cycle, the toaster will make an audible noise and switch off automatically.
- 5 To remove the warming rack, allow the toaster to cool and unplug. Lift off the warming rack.

## care and cleaning

- 1 Before cleaning, unplug your toaster and let it cool down.
- 2 Lift off the toaster, clean the crumb tray. Do this regularly; crumbs can smoke or even burn. Wipe the outside of the toaster and the crumb tray with a damp cloth, then dry.
- 3 Refit the toaster.

**Important**

Make sure the toaster is refitted correctly to prevent the cord from being trapped.

## service

- If the cord is damaged it must, for safety reasons, be replaced by KENWOOD or an authorised KENWOOD repairer.

If you need help with:

- using your toaster or
- servicing or repairs
- Contact the shop where you bought your toaster.

**Vouw de voorpagina a.u.b. uit voordat u begint te lezen. Op deze manier zijn de afbeeldingen zichtbaar**

## veiligheid

- Verbrand voedsel kan vlam vatten, dus:
  - laat uw broodrooster nooit onbewaakt achter;
  - houd uw broodrooster uit de buurt van alle voorwerpen die vlam kunnen vatten (bijv. gordijnen);
  - stel de instelknop roostertijd lager in voor dun of droog brood;
  - stel de instelknop roostertijd niet hoger in dan  wanneer u gebruik maakt van het opwarmrekje; en
  - verwarm nooit voedsel met een bovenlaagje of een vulling (bijv. pizza): als dit in de broodrooster drupt, kan het vlam vatten.
- Om elektrische schokken te voorkomen, moet u:
  - de broodrooster, het snoer of de stekker niet nat laten worden; en
  - **uw hand** of metalen voorwerpen zoals een mes of folie, nooit in de broodrooster steken.
- Trek altijd de stekker uit het stopcontact als het broodrooster niet in gebruik is, voordat u het broodrooster schoonmaakt en voordat u vastgeklemd brood probeert te verwijderen.
- Bedek uw broodrooster nooit met een bord of een ander voorwerp - de broodrooster zou overhit kunnen raken en vlam kunnen vatten. Daarom moet u ook het opwarmrekje nooit volledig afdekken.
- Als u gebruik maakt van het opwarmrekje, moet u het voedsel nooit ergens in wikkelen. Plastic verpakkingen zullen gaan smelten en kunnen vlam vatten. Folie zal warmte terugkaatsen, waardoor de broodrooster beschadigd kan raken.
- Laat het snoer nooit overhangen, zodat een kind erbij kan. Extra snoer dient **alleen** in het snoeropslaghulpstuk opgeslagen te worden.

- Houd kinderen uit de buurt van het apparaat en laat het snoer nooit los hangen, zodat een kind eraan kan trekken.
- Maak nooit gebruik van een hulpstuk dat niet bij de broodrooster hoort.
- Gebruik de broodrooster niet als hij beschadigd is. Laat hem dan nakijken of repareren, zie "Klantenservice".
- Deze broodrooster is uitsluitend bestemd voor huishoudelijk gebruik.
- Wanneer jonge kinderen het apparaat gebruiken, moeten zij in de gaten worden gehouden om ervoor te zorgen dat ze er niet mee gaan spelen.

### **Voordat u de stekker in het stopcontact steekt**

- Zorg ervoor dat de stroomvoorziening overeenkomt met de gegevens op de onderzijde van uw broodrooster.
- Deze broodrooster voldoet aan EEG-Richtlijn 89/336/EEC.

### **Voordat u de broodrooster de eerste keer gaat gebruiken**

- Verwijder de gehele verpakking en eventuele labels.
- Wikkel al het extra snoer in het opslaghulpstuk.
- Zet de broodrooster de eerste keer op een gemiddelde stand aan, zonder brood.
- Zoals dat voor elk nieuw verwarmingselement geldt, kan het broodrooster een lichte brandlucht verspreiden als het voor het eerst wordt aangezet. Dit is normaal en geen reden om zich zorgen te maken.

- ① verwijderbaar opwarmrooster/rooster voor de broodrooster
- ② knop voor opwarmrooster
- ③ 'wissen'-toets met lichtje
- ④ roosterregeling
- ⑤ kruimellade
- ⑥ snoeropslag

## gebruik van uw broodrooster

- 1 Zet de roosterregeling op de gewenste instelling. Gebruik een lage stand ☐ om het brood licht te roosteren of voor dun of droog brood. Voor een donkerder resultaat duwt u de hendel naar rechts, naar de donkerste stand ■ .
- 2 Doe het brood, de muffins, bagels, enz. in de broodrooster.
  - De broodrooster heeft een sensor die merkt wanneer er etenswaren in de broodrooster worden geplaatst, waardoor de slede automatisch zakt. Eenmaal beneden zal het lichtje van de 'wissen'-toets aan gaan. Na afloop van het roosteren, laat de broodrooster een signaal horen en gaat de slede automatisch weer omhoog.
  - Als u het brood tijdens het roosteren uit de broodrooster wilt halen, drukt u op de annuleren-toets ▲ .

### Opmerking

- Wanneer u één sneetje brood roostert, plaatst u dit altijd in de voorste gleuf, aangeduid met het ▼-symbool.  
Model TT980 serie – zorg dat u het sneetje aan de rechterkant van de opening neerzet om de slede te activeren.

## tips voor het gebruik van het broodrooster

- Zet de regelknop op een lage stand voor licht roosteren, voor het roosteren van slechts één snee brood en in het geval van droog brood.
- Na het roosteren van één snee brood ziet u mogelijk dat het brood niet overal even bruin is geworden – dit is normaal.
- Droog/oud brood wordt sneller bruin dan vers brood en een dunne snee brood wordt sneller bruin dan een dikke snee brood. Daarom moet in dergelijke gevallen de regelknop lager worden ingesteld dan normaal.
- Om optimale resultaten te krijgen moet u sneden van dezelfde dikte, versheid en grootte gebruiken.
- Om gelijkmatige bruining te bereiken raden wij u aan tussen het roosteren door minimaal 30 seconden te wachten, zodat de regelknop vanzelf weer in de nulstand kan komen. Als u nog meer brood wil roosteren, kunt u de regelknop ook in een lagere stand zetten.
- Het opwarmrooster kan ook worden gebruikt om te roosteren. Het rooster wordt erg heet, zorg er dus voor dat u zich er niet aan brandt.

### ● alleen TT980 serie

- Wanneer u twee sneetjes brood roosters, plaats u elk sneetje in een aparte opening (zie de afbeelding hieronder)



## gebruik van het opwarmrekje

- 1 Plaats het opwarmrooster bovenop de broodrooster ❶.
- 2 Leg de etenswaren bovenop het rooster (snijd dikke plakken doormidden, zodat de buitenkant niet verbrandt). Zorg ervoor dat er niets verbrandt en draai de etenswaren halverwege om.
- 3 Druk op de toets van het opwarmrooster en de slede zakt. Daarna gaat het lichtje van de 'wissen'-toets aan.
- 4 Na afloop van de opwarmcyclus, laat de broodrooster een signaal horen en gaat de machine automatisch uit.
- 5 Laat, om het opwarmrek te verwijderen, het broodrooster eerst afkoelen en trek de stekker uit het stopcontact. Licht dan het opwarmrek op.

## onderhoud en reiniging

- 1 Voordat u de broodrooster schoonmaakt, haalt u de stekker uit het stopcontact en laat u alle elementen afkoelen.
- 2 Til de broodrooster op en maak de kruimellade schoon. Doe dit regelmatig, want kruimels kunnen rook veroorzaken of zelfs verbranden. Veeg de buitenkant van de broodrooster en de kruimellade met een vochtige doek schoon. Daarna drogen.
- 3 Zet de broodrooster terug op zijn plaats.

### **Belangrijk**

Zorg ervoor dat de broodrooster goed op zijn plaats zit en dat het snoer niet klem raakt.

## klantenservice

- Als het snoer beschadigd is, moet het om veiligheidsredenen door KENWOOD of een erkende KENWOOD-monteur vervangen worden.

Als u hulp nodig heeft met:

- het gebruik van uw broodrooster of
  - onderhoud en reparaties
- neem dan contact op met de winkel waar u uw broodrooster gekocht heeft.

**Avant de lire, veuillez déplier la première page contenant les illustrations**

## sécurité

- Les aliments brûlés peuvent prendre feu, aussi:
- Ne laissez jamais votre grille-pain sans surveillance;
- Eloignez toujours votre grille-pain des matières inflammables (par exemple, des rideaux);
- Choisissez la position minimum pour griller une tranche fine ou du pain rassis;
- Ne dépassez pas le niveau (美) lorsque vous utilisez la grille chauffante; et
- Ne réchauffez jamais des aliments fourrés ou garnis (comme une pizza): ils pourraient couler et prendre feu.
- Pour éviter une électrocution, il ne faut jamais:
- mouiller le grille-pain, le cordon ou la prise; ou
- introduire **vosre main ou** des objets métalliques dans le grille-pain (comme un couteau).
- Débranchez toujours votre grille-pain quand vous ne l'utilisez pas et avant de le nettoyer ou de tenter de tenter de dégager une tartine coincée.
- Ne couvrez jamais votre grille-pain avec une assiette ou autre chose, il pourrait surchauffer et prendre feu. Pour la même raison, ne recouvrez jamais complètement la grille chauffante.
- Lorsque vous utilisez la grille chauffante, ne couvrez jamais les aliments. Un emballage en plastique peut fondre et prendre feu. Le papier d'aluminium reflète la chaleur et endommagera le grille-pain.
- Ne laissez jamais pendre le cordon à portée d'un enfant qui pourrait s'en emparer. L'excès de cordon doit **uniquement** être rangé dans le dispositif de rangement du cordon.
- Conservez l'appareil hors de portée des enfants et ne laissez jamais le cordon pendre de telle façon qu'un enfant puisse s'en saisir.

- Ne touchez jamais les surfaces chaudes, en particulier la partie métallique supérieure et la grille chauffante. Si vous utilisez les fentes, retirez la grille chauffante afin de ne pas vous brûler.
- N'utilisez jamais d'accessoires non recommandés.
- N'utilisez jamais un grille-pain endommagé. Faites-le vérifier ou réparer: Voir la section "Entretien".
- Ce grille-pain est uniquement destiné à un usage domestique.
- Il est important de surveiller les enfants en bas âge afin qu'ils ne jouent pas avec l'appareil.

### **avant de brancher l'appareil**

- Assurez-vous que le courant électrique que vous utilisez est le même que celui indiqué sous votre grille-pain.
- Cet grille-pain est conforme à la directive 89/336/CEE de la C. E.

### **avant d'utiliser votre appareil pour la première fois**

- Retirez tous les emballages et étiquettes.
- Enroulez l'excès de cordon dans le dispositif de rangement du cordon.
- Faites fonctionner une fois le grille-pain sur une température moyenne et sans pain.
- Comme tout élément chauffant neuf, votre grille-pain est susceptible de dégager une légère odeur de brûlé lorsqu'il est mis en marche pour la première fois. Ce phénomène est normal et ne doit pas vous inquiéter.

## faites connaissance avec votre grille-pain Kenwood

- ① grille chauffante/porte-toasts amovible
- ② bouton de la grille chauffante
- ③ bouton 'annuler' avec témoin lumineux
- ④ bouton de contrôle du grille-pain
- ⑤ plateau ramasse-miettes
- ⑥ rangement du cordon

## utilisation de votre grille-pain

- 1 Sélectionnez la température avec le bouton de contrôle du grille-pain. Utilisez une température basse ☐ pour une cuisson légère ainsi que pour les tranches fines et le pain sec. Pour un degré de cuisson plus important, déplacez graduellement le levier vers la droite, jusqu'au réglage le plus foncé ■ .
- 2 Introduisez le pain de votre choix (pain rond, etc.).
  - Votre grille-pain est doté d'un capteur qui détecte la mise en place d'aliments dans le grille-pain et abaisse automatiquement le chariot d'éjection. Après l'abaissement, le témoin lumineux du bouton 'annuler' s'allume. Une fois le pain grillé, l'appareil émet un signal audible et le chariot s'élève automatiquement.
  - Pour arrêter le grille-pain à tout moment, appuyez sur le bouton d'annulation △ .

### Remarque

- Si vous faites griller une seule tranche de pain, placez-la toujours dans la fente avant indiquée par le symbole ▼ .
- Modèles de la série TT980 – veuillez à positionner la tranche sur la droite de la fente afin d'actionner le chariot.

## conseils d'utilisation de votre grille-pain

- Sélectionnez un niveau de réglage inférieur pour un brunissage léger, pour faire griller une seule tranche ou si le pain est sec.
  - Si vous faites griller une seule tranche de pain, il est possible que vous constatiez une différence de brunissage entre les deux faces ; cette variation est normale.
  - Le pain sec/rassis grille plus rapidement que le pain frais et les tranches fines grillent plus rapidement que les tranches épaisses. Par conséquent, le contrôle du brunissage doit alors être réglé à un niveau inférieur à celui habituellement employé.
  - Pour un résultat optimal, assurez-vous que les tranches de pain sont d'épaisseur, de fraîcheur et de taille égale.
  - Afin d'obtenir un brunissage uniforme, nous vous recommandons d'attendre un minimum de 30 secondes entre chaque utilisation du grille-pain, de sorte que le contrôle puisse se remettre automatiquement à l'état initial. Vous pouvez également régler le contrôle du brunissage à un niveau inférieur, si vous faites davantage griller votre pain.
  - La grille chauffante peut également être utilisée comme porte-toasts, mais prenez garde à ne pas vous brûler lorsqu'elle est chaude.
- **Série TT980 uniquement**
  - Si vous faites griller deux tranches de pain, placez-en une dans chaque fente (voir illustration ci-dessous).

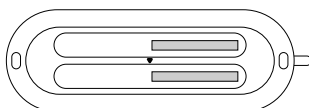

## utilisation de la grille chauffante

- 1 Placez la grille chauffante au-dessus du grille-pain ❶.
- 2 Placez vos aliments sur le dessus de la grille (coupez les aliments épais en deux afin d'empêcher les bords de brûler). Assurez-vous qu'ils ne brûlent pas, et retournez-les à mi-cuisson.
- 3 Appuyez sur le bouton de la grille de réchauffage, le chariot s'abaisse, puis le témoin lumineux du bouton 'annuler' s'allume.
- 4 À la fin du cycle de chauffage, le grille-pain émet un bruit distinct et s'éteint automatiquement.
- 5 Afin de retirer la grille de réchauffage, laissez le grille-pain refroidir et débranchez-le. Retirez la grille de réchauffage en la soulevant.

## entretien et nettoyage

- 1 Éteignez, débranchez et laissez refroidir votre grille-pain avant de le nettoyer.
- 2 Soulevez le grille-pain, nettoyez le plateau ramasse-miettes. Faites-le régulièrement : les miettes peuvent fumer ou brûler. Essuyez l'extérieur du grille-pain et le plateau ramasse-miettes avec un chiffon humide et séchez.
- 3 Remontez le grille-pain.

### **Important**

Assurez-vous que le grille-pain est correctement remonté afin d'éviter que le cordon ne soit coincé.

## service après-vente

- Si le cordon est endommagé, il doit être remplacé pour des raisons de sécurité par Kenwood ou par un réparateur agréé Kenwood.

Si vous avez besoin d'assistance pour:

- utiliser votre appareil ou
  - commander un autre élément / accessoire
- contactez le magasin où vous avez acheté votre grille-pain.

## **Vor dem Lesen bitte die Titelseite mit den Illustrationen auseinanderfalten**

### Sicherheit

- Verbranntes Toastgut kann sich entzünden, darum:
  - den Toaster nie unbeaufsichtigt lassen;
  - den Toaster von brennbaren Gegenständen, z.B. Vorhängen, fernhalten;
  - für dünnes oder trockenes Brot eine geringere Bräunungsstufe wählen;
  - bei Verwendung des Brötchenröstaufsatzes die Bräunung nicht höher stellen als (☺) ; und
  - keine Gerichte mit Belag oder Füllung, wie z.B. Pizza, erwärmen - wenn etwas in den Toaster tropft, kann es sich entzünden.
- Um Stromschläge zu vermeiden:
  - Gerät, Netzkabel oder Netzstecker nicht feucht werden lassen
  - Stecken **Sie nie Ihre Hand** , oder Metallgegenstände wie Gabel oder Alufolie in den Toaster
- Bei Nichtgebrauch, zum Reinigen oder um verkantete Brotscheiben heauszunehmen, immer den Netzstecker des Toasters ziehen.
- Den Toaster nicht mit einem Teller oder ähnlichem abdecken - er könnte sich überhitzen und Feuer fangen. Aus dem gleichen Grunde nie den Brötchenröster ganz abdecken.
- Bei Verwendung des Brötchenröstaufsatzes die Brötchen o.ä. nicht einwickeln. Plastikfolie schmilzt und kann sich entzünden. Alufolie reflektiert die Hitze und führt dadurch zu Beschädigung des Toasters.
- Das Kabel des Toasters niemals herunterhängen lassen, wo ein Kind danach greifen könnte. Überschüssiges Kabel sollte **immer** auf den Kabelaufroller gewickelt werden.
- Kinder vom Gerät fernhalten. Das Kabel niemals herunterhängen lassen und darauf achten, dass kein Kind daran ziehen kann.

- Niemals die heißen Flächen des Toasters berühren, insbesondere nicht die Metallflächen im oberen Toasterbereich und den Wärmaufsatz. Um Verbrennungen zu vermeiden, sollten Sie vor Verwendung der Toastschlitze den Wärmaufsatz abnehmen.
- Keine nicht zugelassenen Zusatzteile verwenden.
- Einen beschädigten Toaster nicht weiter verwenden - lassen Sie ihn reparieren: siehe "Kundendienst".
- Dieser Toaster ist nur für den Gebrauch im Haushalt gedacht.
- Kleine Kinder nicht mit dem Gerät spielen lassen.

### **Vor dem Einschalten**

- Überprüfen, daß die Netzspannung mit der auf dem Typenschild auf der Unterseite des Toasters angegebenen Spannung übereinstimmt.
- Dieser Toaster erfüllt die Direktive 89/336/EC der Europäischen Union.

### **Vor der ersten Verwendung**

- Alles Verpackungsmaterial und alle Etiketten entfernen.
- Überschüssiges Kabel auf den Kabelaufroller aufwickeln.
- Den Toaster einmal auf mittlerer Stufe ohne Brot einschalten.
- Wie bei allen neuen Heizelementen kann der Toaster beim ersten Einschalten etwas nach Verbranntem riechen. Dies ist völlig normal und kein Grund zur Beunruhigung.

### Details Ihres Kenwood-Toasters

- ① Abnehmbarer Brötchen-/Wärmaufsatz
- ② Schalter für Wärmaufsatz
- ③ 'Abbrechen'-Taste mit Anzeigelampe
- ④ Bräunungskontrolle
- ⑤ Krümelschale
- ⑥ Kabelaufroller

## Bedienung des Toasters

- 1 Die Bräunungskontrolle auf die gewünschte Stufe stellen. Bei nur leicht zu bräunendem Brot, dünnen oder trockenen Brotscheiben eine niedrige Stufe □ wählen. Zum Erhöhen des Bräunungsgrades den Hebel allmählich nach rechts bis zum stärksten Bräunungsgrad ■ schieben.
- 2 Brot, Brötchen, Bagels etc. in den Toaster geben.
  - Ihr Toaster ist mit einem Sensor ausgestattet, der das Brotfach automatisch absenkt, wenn eine Scheibe Brot in den Toaster gegeben wird. Nach dem Absenken der Brotscheibe leuchtet automatisch die Anzeigelampe auf der Abbrechen-Taste auf. Nach Beendigung des Toastvorgangs gibt der Toaster ein akustisches Signal von sich und das Brotfach springt automatisch nach oben.
  - Zum vorzeitigen Beenden des Toastvorgangs die Taste "Abbrechen" drücken ▲ .

### Hinweis

- Wenn Sie nur eine Scheibe Brot toasten, geben Sie diese immer in den vorderen Brotschlitz. Der vordere Brotschlitz ist durch das Symbol ▼ gekennzeichnet. Modell TT980: Darauf achten, dass Sie die Brotscheibe in die rechte Seite des Brotschlitzes geben, um somit das Brotfach zu aktivieren.

## Tips zur Verwendung des Toasters

- Für leichte Bräunung, zum Toasten nur einer Scheibe oder für trockenes Brot den Bräunungsregler auf eine niedrige Stufe stellen.
- Beim Toasten nur einer Scheibe Brot können die beiden Seiten der Scheibe unterschiedlich stark gebräunt werden – dies ist normal.

- Trockenes/altbackenes Brot bräunt schneller als frisches, und dünne Scheiben schneller als dicke. In diesen Fällen sollte deshalb der Bräunungsregler niedriger gestellt werden als gewöhnlich.
- Beste Ergebnisse erzielen Sie, wenn die Brotscheiben gleich dick geschnitten, gleich frisch und gleich groß sind.
- Für eine einheitliche Bräunung sollten Sie zwischen aufeinanderfolgenden Toastvorgängen mindestens 30 Sekunden warten, oder für folgende Toastvorgänge den Bräunungsregler niedriger einstellen.
- Der Wärm Aufsatz kann auch zum Toasten verwendet werden. Achten Sie darauf, dass Sie sich nicht an dem heißen Aufsatz verbrennen.
- **Nur TT980**
- Wenn Sie zwei Scheiben Brot toasten, in jeden Brotschlitz eine Scheibe geben (siehe Abbildung unten).

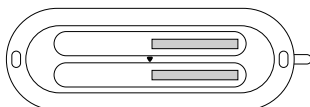

## Verwendung des Brötchenröstaufsatzes

- 1 Den Wärm Aufsatz oben auf den Toaster setzen ❶.
- 2 Wärmgut auf den Wärm Aufsatz geben (dicke Gegenstände der Länge nach halbieren, um ein Verbrennen der Außenseiten zu vermeiden). Darauf achten, dass das Wärmgut nicht verbrennt und nach der Hälfte der Zeit wenden.
- 3 Taste für den Wärm Aufsatz drücken. Das Brotfach wird daraufhin abgesenkt und die Anzeigelampe für die Abbrechen-Lampe leuchtet auf.

- 4 Am Ende des Wärmvorgangs ertönt ein akustisches Signal und der Toaster schaltet sich automatisch ab.
- 5 Zum Abnehmen des Brötchenaufsatzes den Toaster abkühlen lassen und den Netzstecker ziehen, dann den Brötchenaufsatz abnehmen.

## Reinigung und Pflege

- 1 Vor dem Reinigen des Toasters das Netzkabel aus der Steckdose ziehen und den Toaster abkühlen lassen.
- 2 Das Toasteroberteil abheben und die Krümelschale reinigen. Die Krümelschale sollte regelmäßig gereinigt werden. Krümel können verrauchen oder sogar anfangen zu brennen. Die Außenseite des Toasters und die Krümelschale mit einem feuchten Tuch abreiben und anschließend trockenreiben.
- 3 Den Toaster wieder zusammensetzen.

### **Wichtiger Hinweis**

Darauf achten, dass der Toaster korrekt zusammengesetzt und das Kabel nicht eingeklemmt ist.

## Kundendienst

- Ein beschädigtes Netzkabel darf aus Sicherheitsgründen nur von KENWOOD oder einer KENWOOD-Vertragswerkstatt ausgetauscht werden.

Mit Fragen zu

- Bedienung des Toasters, oder
- für Kundendienst oder Reparaturen wenden Sie sich bitte an den Händler, bei dem Sie Ihren Toaster gekauft haben.

**Prima di leggere questo manuale si prega di aprire la prima pagina, al cui interno troverete le illustrazioni**

## sicurezza

- Gli alimenti che bruciano possono prendere fuoco, quindi:
  - non allontanarsi mentre l'apparecchio è in funzione;
  - tenere il tostapane lontano da oggetti infiammabili (per es. tende);
  - per abbrustolire fette di pane sottili o molto asciutte, selezionare un valore basso con il controllo della doratura.
  - quando si usa la griglia, selezionare un valore non superiore a ☺ con il controllo della doratura. Inoltre,
  - non porre sulla griglia alimenti con farciture o ripieni (per es. la pizza) perché se questi ultimi colassero nella fessura del tostapane, potrebbero prendere fuoco.
- Per evitare scosse elettriche:
  - non lasciare mai che il tostapane, il cavo o la spina si bagnino.
  - non inserire mai la mano oppure un oggetto di metallo (per es. un coltello o dei fogli di d'alluminio) nel tostapane.
- Disinserire sempre la spina del tostapane dalla presa elettrica quando non si usa l'apparecchio, prima di pulirlo o prima di cercare di estrarre il pane rimasto all'interno.
- Non coprire mai il tostapane con un piatto o qualsiasi altro oggetto perché potrebbe surriscaldarsi e prendere fuoco. Per lo stesso motivo, non coprire mai completamente la griglia.
- Quando si usa la griglia, non avvolgere mai gli alimenti. La plastica, sciogliendosi, potrebbe prendere fuoco, mentre i fogli di alluminio riflettono il calore e possono danneggiare il tostapane.
- Non lasciar pendere il cavo in un luogo dove potrebbe essere afferrato da un bambino. Il cavo in eccesso deve essere conservato **solo** nell'avvolgicavo.
- Tenere i bambini lontano dall'apparecchio e non lasciare mai penzolare il cavo in modo tale che un bambino possa afferrarlo.
- Non toccare mai le superfici calde del tostapane, soprattutto la parte metallica in alto e la griglia scaldavivande. Se si desidera inserire il pane all'interno dell'apparecchio nel modo consueto, togliere la griglia scaldavivande per non scottarsi.
- Non usare mai un accessorio non autorizzato.
- Non usare mai l'apparecchio se appare danneggiato. Farlo controllare o riparare da personale apposito (per le informazioni sull'Assistenza Tecnica.)
- Questo apparecchio è destinato al solo uso domestico.
- Non lasciare mai senza supervisione i bambini, per evitare che giochino con l'apparecchio.

### **prima di collegare l'apparecchio alla rete elettrica**

- Assicurarsi che la tensione della vostra rete elettrica sia la stessa di quella indicata sulla targhetta sotto l'apparecchio.
- Questo apparecchio è conforme alla Direttiva Comunitaria 89/336/EEC.

### **prima dell'uso**

- Togliere tutto il materiale d'imballaggio e tutte le eventuali etichette.
- Avvolgere il cavo in eccesso nell'avvolgicavo.
- Utilizzare una sola volta il tostapane senza inserire il pane e regolandolo sulla posizione intermedia.
- Come per qualsiasi elemento termico nuovo, quando si accende per la prima volta il tostapane potrà esservi un leggero odore di bruciato. Questo è normale e non occorre preoccuparsi.

## per conoscere il vostro tostapane Kenwood

- ① griglia scaldavivande rimovibile / griglia per toast
- ② pulsante della griglia scaldavivande
- ③ tasto di 'annullamento' con spia indicatrice
- ④ controllo doratura
- ⑤ vassoio di raccolta delle briciole
- ⑥ avvolgicavo

## come usare il vostro tostapane

- 1 Scegliere la regolazione desiderata per il controllo doratura. Usare una regolazione bassa ☐ per tostare leggermente il pane e per fette sottili o pane secco. Per aumentare la doratura spostare gradualmente la leva a destra verso la regolazione più scura ■ .
- 2 Inserire il tipo di pane, focaccina o ciambella desiderato.
  - Il vostro tostapane è dotato di un sensore per il rilevamento del cibo che abbassa automaticamente il vassoio. Non appena il vassoio viene abbassato si accende la spia indicatrice del tasto di annullamento. Al termine della tostatura il tostapane emetterà un segnale acustico e il vassoio si solleverà automaticamente.
  - Per interrompere in qualunque momento il ciclo di tostatura, premere il pulsante di annullamento 'cancel' △ .

### **N.B.**

- Quando si tosta una singola fetta di pane, collocarla sempre nella fessura anteriore, come indicato dal simbolo ▼ .

Serie del modello TT980 – per attivare il vassoio assicurarsi che la fetta si collocata sul lato destro della fessura.

## suggerimenti sull'uso del tostapane

- Per dorare solo leggermente il pane, per tostare una sola fetta oppure per tostare pane secco, scegliere un livello basso di doratura.
- Quando si tosta una singola fetta di pane, esso potrebbe risultare dorato più su un lato che sull'altro, ma questo è normale.
- Il pane secco/raffermo si tosta più rapidamente del pane fresco, e il pane tagliato sottile si tosta prima di quello tagliato spesso. Impostare quindi il controllo della doratura più basso del solito.
- Per i migliori risultati, controllare che le fette di pane da tostare siano di spessore, freschezza e dimensioni uniformi.
- Per ottenere una doratura uniforme, si consiglia di attendere almeno 30 secondi tra ciascun azzeramento automatico dell'apparecchio. Alternativamente, abbassare il livello di doratura quando si tosta ulteriormente il pane.
- La griglia scaldavivande può essere usata anche come griglia per toast. Prestare attenzione quando è calda per evitare di scottarsi.
- **solo serie TT980**
- Quando si tostano due fette di pane, collocarne una in ciascuna fessura (vedere l'illustrazione seguente).



## come usare la griglia

- 1 Appoggiare la griglia scaldavivande sulla parte superiore del tostapane **1**.
- 2 Appoggiare i cibi sulla griglia (tagliare a metà i cibi spessi per evitare che si brucino all'esterno). Controllare che i cibi non brucino e girarli a metà del ciclo.
- 3 Premere il tasto corrispondente alla griglia scaldavivande, il vassoio si abbassa e quindi si accende la spia indicatrice del tasto di annullamento.
- 4 Al termine del ciclo di riscaldamento, il tostapane emetterà un segnale udibile e si spegnerà automaticamente.
- 5 Per togliere la griglia scaldavivande, lasciare prima raffreddare il tostapane e poi togliere la spina dalla presa elettrica. Ora sollevare la griglia scaldavivande e toglierla.

## pulizia e cura dell'apparecchio

- 1 Prima di pulire il tostapane, staccare la spina e lasciarlo raffreddare.
- 2 Sollevare il tostapane e pulire il vassoio di raccolta delle briciole. Eseguire questa operazione regolarmente in quanto le briciole potrebbero provocare fumo e anche prendere fuoco. Pulire la parte esterna del tostapane e del vassoio di raccolta delle briciole con un panno umido e poi asciugare.
- 3 Approntare nuovamente il tostapane per l'uso.

### **Importante**

Controllare di aver approntato correttamente il tostapane per evitare che il cavo rimanga intrappolato.

## manutenzione e assistenza tecnica

- In caso il cavo sia danneggiato, deve essere sostituito solo dal fabbricante oppure da un addetto KENWOOD autorizzato alle riparazioni. Ciò eviterà possibili situazioni di pericolo.

Se si ha bisogno di assistenza riguardo:

- l'utilizzo dell'apparecchio
  - assistenza tecnica o riparazioni
- Contattare il negozio dove si è acquistato l'apparecchio.

**Antes de ler, por favor desdobre a primeira página, que contém as ilustrações**

## precauções

- Alimentos queimados podem incendiar-se, portanto:
  - nunca deixe a torradeira ligada sem supervisão.
  - mantenha a sua torradeira afastada de quaisquer objectos (por ex., cortinas) que possam incendiar-se.
  - ajuste o selector de intensidade de torragem numa regulação mais baixa para pão fino ou seco.
  - ajuste o selector de intensidade de torragem para um máximo de ☹ ao utilizar a grelha de aquecimento.
  - nunca aqueça alimentos com cobertura ou recheio (por ex. pizza); se este escorrer para dentro da torradeira, esta poderá incendiar-se
- Para evitar choques eléctricos:
  - nunca deixe que a torradeira, o cabo ou a ficha se molhem.
  - nunca coloque a mão ou qualquer objecto metálico, como por exemplo uma faca ou papel de alumínio, na torradeira.
- Desligue sempre a ficha da torradeira da tomada de corrente quando não a estiver a utilizar, antes de a limpar ou antes de tentar libertar pão encravado.
- Nunca cubra a torradeira com um prato ou qualquer outro objecto pois poderia sobreaquecer e incendiar-se. Pela mesma razão, nunca cubra completamente a grelha de aquecimento.
- Ao utilizar a grelha de aquecimento, nunca embrulhe os alimentos. Invólucros de plástico derretem e poderão incendiar-se. O papel de alumínio reflecte o calor, danificando a torradeira.
- Nunca deixe o cabo dependurado num local onde uma criança o possa agarrar. O excesso de cabo só deve ser arrumado no dispositivo de enrolamento do cabo.
- Mantenha as crianças afastadas do aparelho e nunca deixe o cabo dependurado num local onde uma criança o possa agarrar
- Nunca toque nas superfícies quentes, especialmente na parte superior metálica e na prateleira de aquecimento. Se estiver a utilizar as ranhuras de torragem, retire a prateleira de aquecimento para que não o queime.
- Nunca utilize qualquer acessório não autorizado.
- Nunca utilize uma torradeira danificada. Mande-a verificar ou reparar: veja a secção “serviços de assistência técnica ao cliente”.
- Esta torradeira destina-se exclusivamente a utilização doméstica.
- Vigie as crianças pequenas para se certificar de que não brincam com o aparelho.

### **antes de ligar o aparelho**

- Certifique-se de que a instalação eléctrica em sua casa corresponde à indicada na base da sua torradeira.
- Esta torradeira cumpre os requisitos da Directiva 89/336/CEE da Comunidade Económica Europeia.

### **antes da primeira utilização**

- Retire todos os materiais de embalagem e todas as etiquetas.
- Arrume o excesso de cabo no dispositivo de enrolamento do cabo.
- Faça funcionar a torradeira uma vez na regulação média sem pão.
- Tal como acontece com todas as resistências novas, a resistência da sua torradeira poderá emitir um ligeiro cheiro a queimado quando esta for ligada pela primeira vez. Isto é normal e não deve causar-lhe preocupação.

## conheça a sua torradeira Kenwood

- ① prateleira de aquecimento/torradas amovível
- ② botão da prateleira de aquecimento
- ③ botão de “cancelamento” com indicador luminoso
- ④ selector de intensidade de torragem
- ⑤ tabuleiro de migalhas
- ⑥ enrolador do cabo

## utilização da torradeira

1 Mude o selector de intensidade de torragem para a regulação desejada. Utilize uma regulação baixa □ para torrar mais levemente e para pão fino ou seco. Para torrar mais, mude gradualmente a patilha para a direita, para a regulação mais escura ■ .

- 2 Introduza o pão, scones, etc.
- A sua torradeira está equipada com um sensor que detecta quando os alimentos são introduzidos na torradeira e baixa o suporte do pão automaticamente. Depois de o suporte do pão baixar, o indicador luminoso de cancelamento acenderá. Quando a torragem estiver concluída, a torradeira emitirá um som audível e o suporte do pão elevar-se-á automaticamente.
  - Para parar a torragem em qualquer altura, pressione o botão de cancelamento △ .

### Nota

- Ao torrar apenas uma fatia de pão, coloque-a sempre na ranhura frontal, tal como indicado pelo símbolo ▼ . Modelo da série TT980 – certifique-se de que coloca a fatia no lado direito da ranhura para activar o suporte do pão.

## sugestões para a utilização da sua torradeira

- Seleccione uma regulação mais baixa para torragem ligeira, para torrar só uma fatia ou para pão seco.
  - Ao torrar apenas uma fatia de pão, poderá notar uma variação entre a cor dos dois lados da torrada – isto é normal.
  - Pão seco/velho torra mais rapidamente que pão fresco e pão de fatias finas torra mais rapidamente que pão de fatias grossas. Portanto, neste caso, ajuste o controlo de torragem numa regulação mais baixa que a habitual.
  - Para obter os melhores resultados, certifique-se de que as fatias de pão são de espessura, frescura e tamanho uniformes.
  - Para conseguir uma torragem uniforme, recomendamos que aguarde um mínimo de 30 segundos até tornar a utilizar a torradeira. Alternativamente, seleccione uma regulação mais baixa do controlo de torragem ao torrar de novo.
  - A prateleira de aquecimento pode também ser utilizada como prateleira de torradas, mas tenha cuidado para não se queimar se a prateleira estiver quente.
- **Série TT980 apenas**
- Ao torrar duas fatias de pão, coloque uma em cada ranhura (veja a ilustração abaixo).

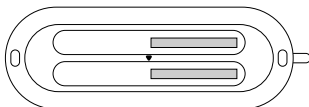

## utilização da grelha de aquecimento

- 1 Coloque a prateleira de aquecimento na parte superior da torradeira ❶.
- 2 Coloque o pão, scones, etc. em cima da prateleira (corte os artigos espessos ao meio para impedir os lados exteriores de queimarem). Esteja atento para que os alimentos não queimem e vire-os a meio.
- 3 Pressione o botão da grelha de aquecimento e o suporte do pão baixará e o indicador luminoso de cancelamento acenderá.
- 4 No final do ciclo de aquecimento, a torradeira emitirá um som audível e desligar-se-á automaticamente.
- 5 Para retirar o suporte de aquecimento, deixe que a torradeira arrefeça primeiro e desligue a ficha da tomada de corrente. Retire o suporte de aquecimento.

## manutenção e limpeza

- 1 Antes de limpar a torradeira, desligue a ficha da tomada e deixe-a arrefecer.
- 2 Levante a torradeira e limpe o tabuleiro de migalhas. Faça isto com regularidade pois as migalhas podem fumegar ou até incendiar-se. Limpe o exterior da torradeira e o tabuleiro de migalhas com um pano humedecido e depois com um pano seco.
- 3 Torne a colocar a torradeira no lugar.

### **Importante**

Certifique-se de que a torradeira ficou correctamente instalada para impedir o cabo de ficar preso.

## serviços de assistência técnica ao cliente

- Se o cabo estiver danificado, por razões de segurança, deverá ser substituído pela KENWOOD ou por um agente de reparações autorizado pela KENWOOD (ver folheto anexo).

Se precisar de ajuda no que se refere a:

- como utilizar a torradeira
  - assistência ou reparações
- Contacte a loja onde comprou a sua torradeira.

## **Antes de leer, por favor despliegue la portada que muestra las ilustraciones**

### seguridad

- La comida quemada puede prender fuego, por lo tanto:
  - nunca deje el tostador encendido si no está utilizándolo;
  - mantenga el tostador lejos de cualquier objeto que pueda prender fuego (por ej. cortinas);
  - ajuste el control de tostado a un nivel bajo para pan seco o rebanadas finas;
  - ajuste el control de tostado a un nivel no superior a (☺) cuando utilice la rejilla de calentamiento; y
  - nunca caliente alimentos que estén cubiertos o rellenos de otros alimentos (por ej. pizza); si gotea dentro del tostador, podría prender fuego.
- Para evitar las descargas eléctricas, nunca:
  - deje que el tostador, el cable o el enchufe se mojen; o
  - ponga la mano ni ningún objeto metálico (por ej. un cuchillo o papel de aluminio) dentro del tostador.
- Desenchufe siempre la tostadora cuando no esté en uso, antes de limpiarla o de sacar tostadas atascadas.
- Nunca cubra el tostador con un plato u otro objeto; podría calentarse demasiado y prender fuego. Por la misma razón, no cubra nunca de forma completa la rejilla de calentamiento.
- Cuando utilice la rejilla de calentamiento, no envuelva nunca los alimentos ya que el plástico se fundiría y podría prender fuego. El papel de aluminio refleja el calor, lo que dañaría el tostador.
- Nunca deje que el cable cuelgue de un lugar donde un niño pueda agarrarlo. Guarde el exceso de cable sólo en el recoge-cables.

- Mantenga a los niños alejados del aparato y no permita nunca que el cable cuelgue de un lugar donde un niño pueda cogerlo.
- Nunca toque las zonas calientes, especialmente la zona superior metálica y la rejilla para calentar. Si está calentando algo en las ranuras del tostador retire la rejilla para calentar, ya que podría quemarse con ella.
- Nunca utilice un accesorio no autorizado por Kenwood.
- Nunca utilice un tostador que esté dañado. Llévelo a revisar o reparar; vea la sección 'servicio y atención al cliente'.
- Este tostador está diseñado sólo para uso doméstico.
- Debe supervisarse a los niños pequeños para asegurarse de que no juegan con el aparato.

### **antes de enchufarla**

- Asegúrese de que la red eléctrica tiene las mismas características que se muestran en la cara inferior de su tostador.
- Este tostador cumple con la Directiva 89/336/EEC de la Comunidad Económica Europea.

### **antes de usarla por primera vez**

- Retire todo el embalaje y las etiquetas.
- Reduzca el exceso de cable guardándolo en el recoge-cables.
- Ponga a funcionar el tostador una vez sin pan y en un nivel intermedio.
- Al igual que todas las resistencias de calor nuevas, su tostadora podrá emanar un ligero olor a quemado cuando la enchufe por primera vez. Esto es normal y no es motivo de preocupación.

## conozca su tostador de Kenwood

- ① rejilla para tostar o calendar extraíble
- ② botón de la rejilla para calentar
- ③ botón de "cancelación" con luz indicadora
- ④ botones de control del tostado
- ⑤ bandeja para migas
- ⑥ recoge-cables

## para usar el tostador

- 1 Sitúe el control de tostado en el nivel de tueste deseado. Utilice un nivel bajo □ para un tueste suave y para rebanadas de pan finas o secas. Para aumentar el nivel de tueste, mueva la palanca poco a poco hacia la derecha, donde se encuentra el nivel de tueste más alto ■ .
- 2 Introduzca el pan, bollitos, rosquillas, etc.
  - Su tostador dispone de un sensor que detecta cuando hay alimentos en el tostador y baja el soporte del pan automáticamente. Una vez bajado, se iluminará la luz indicadora del botón de cancelación. Cuando termine la operación, el tostador hará un ruido y el soporte se elevará automáticamente.
  - Para detener el proceso de tostado, pulse el botón Cancelar △ .

### Nota

- Al tostar una sola rebanada de pan, póngala siempre en la ranura de la parte frontal, como se indica con el símbolo ▼ .  
Modelo serie TT980 – asegúrese de poner la rebanada en la parte derecha de la ranura para activar el soporte del pan.

## consejos sobre el uso de la tostadora

- Elija un ajuste más bajo para un tostado ligero, para tostar una sola rebanada o para pan seco.
  - Al tostar una sola rebanada, podrá apreciar una variación en el color de las tostadas de un lado a otro – esto es normal.
  - El pan seco/duro se tuesta con mayor rapidez que el pan tierno y las rebanadas finas se tuestan con mayor rapidez que las gruesas. Por lo tanto, el control de tostado debe fijarse en un ajuste menor de lo habitual.
  - Para obtener los mejores resultados, asegúrese de que las rebanadas tienen un grosor y tamaño uniformes y no mezcle pan duro con pan tierno.
  - A fin de lograr un tostado uniforme, recomendamos que espere al menos 30 segundos entre cada parada automática. De forma alternativa, fije el control de tostado en un ajuste menor al hacer más tostadas.
  - La rejilla de calentamiento también puede utilizarse para tostar, pero tenga cuidado de no quemarse con ella cuando esté caliente.
- **Serie TT980 sólo**
- Al tostar dos rebanadas de pan, ponga una en cada ranura (véase la siguiente ilustración).

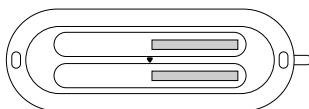

## para usar la rejilla de calentamiento

- 1 Coloque la rejilla de calentamiento sobre el tostador ❶.
- 2 Coloque la comida sobre la rejilla (si son rebanadas finas, pártalas por la mitad para evitar que se quemen por los bordes). Vigile que la comida no se quema, y déle media vuelta.
- 3 Pulse el botón de la resistencia; se bajará el soporte y después se encenderá la luz indicadora del botón de cancelación.
- 4 Al acabar el proceso de calentamiento, la tostadora emitirá un sonido y se apagará automáticamente.
- 5 Para quitar la rejilla para calentar, deje que la tostadora se enfríe y desenchufe. Quite la rejilla para calentar levantándola.

## cuidado y limpieza

- 1 Antes de limpiar el tostador, desenchúfelo y deje que se enfríe.
- 2 Deslice la bandeja de migas hacia afuera y límpiela. Haga esto con frecuencia; las migas pueden crear humo e incluso quemarse. Limpie el exterior del tostador y la bandeja de migas con un trapo húmedo y a continuación, séquelos.
- 3 Vuelva a colocar el tostador en su sitio.

### **Importante**

Asegúrese de que el tostador queda bien colocado para evitar que el cable quede atrapado.

## servicio y atención al cliente

- Si el cable alimentación eléctrica está dañado, por razones de seguridad deberá ser sustituido por KENWOOD o un técnico autorizado por KENWOOD.

Si necesita ayuda sobre:

- el uso de su tostador o
  - el mantenimiento y reparaciones
- Contacte con la tienda donde compró el tostador.

## **Inden brugsanvisningen læses, foldes forsiden med illustrationerne ud**

### sikkerhed

- Brændt brød kan give anledning til brand, derfor:
  - gå aldrig fra brødristeren, når den er i brug
  - sørg for god afstand til let antændelige / brændbare ting, såsom gardiner.
  - sæt bruningsknappen på en lavere indstilling, når det drejer sig om tynde skiver eller tørt brød
  - sæt aldrig bruningsknappen på en højere indstilling end  , når bolleristeren anvendes og
  - opvarm aldrig kager med glasur eller madvarer med fyld (f.eks. pizza).
- For at undgå elektriske stød, må man aldrig:
  - nedsænke apparatet eller dele af det i nogen former for væske.
  - stikke hånden ned i brødristeren eller benytte metalgenstande, f.eks. en kniv eller alufolie i brødristeren
- Fjern altid brødristerens stik fra stikkontakten, når den ikke er i brug, inden rengøring eller forsøg på at fjerne brød, som har sat sig fast.
- Sæt aldrig en tallerken eller noget andet ovenpå brødristeren - den kan overophedes og antændes. Af samme grund må man heller ikke dække bolleristeren helt til.
- Når bolleristeren anvendes, må man aldrig pakke maden ind. Plastfolie vil smelte og kan brænde. Alufolie vil reflektere varme og beskadige brødristeren.
- Lad aldrig ledningen hænge ned, hvor et barn kan gribe fat i den. Overskydende ledning må kun opbevares i ledningsopbevaringen.
- Hold børn væk fra maskinen og lad aldrig ledningen hænge ned, hvor et barn kan gribe fat i den.
- Rør aldrig ved varme overflader, især ikke den øverste metalflade og varmestativet. Når brødåbningerne anvendes, skal varmestativet fjernes, så du ikke kan brænde dig på det.

- Når brødåbningerne anvendes, skal bolleristeren forblive nede, så man ikke brænder sig på den.
- Brug aldrig uautoriseret tilbehør.
- Brug aldrig en beskadiget brødrister. Få den kontrolleret eller repareret: Se "service".
- Denne brødrister er kun beregnet til husholdningsbrug.
- Små børn skal holdes under opsyn for at sikre, at de ikke leger med brødristeren.

### **før stikket sættes i stikkontakten**

- Inden der tændes for brødristeren, skal man sørge for, at den på mærkepladen angivne spænding er den samme som den lokale elforsyning i Deres hjem.
- Dette apparat opfylder kravene i EF-direktiv 89/336/EØF vedr. radiostøjdæmpning.

### **før første anvendelse**

- Fjern alt indpakningsmaterialet og evt. etiketter.
- Overskydende ledning vikles rundt i ledningsopbevaringen.
- Betjen brødristeren en gang på en mellem indstilling uden brød.
- Ligesom det gælder for alle nye varmeelementer, kan brødristeren lugte lidt brændt, når der først tændes for den. Dette er normalt, så man skal ikke bekymre sig om det.

### kend din brødrister

- ① aftageligt varmestativ/brødstativ
- ② varmestativknop
- ③ annulleringsknop med indikatorlampe
- ④ bruningsknop
- ⑤ krummebakke
- ⑥ ledningsopbevaring

## sådan anvender du brødristeren

- 1 Indstil bruningsknappen på den ønskede indstilling. Brug en lav indstilling □ til let ristning og til tynde skiver eller tørt brød. Bruningen øges gradvist ved at føre håndtaget til højre mod den mørkeste indstilling ■ .
  - 2 Anbring brødet, bollen el. lign. i brødristeren.
- Brødristeren er udstyret med en føler, som mærker, når brødet anbringes i brødristeren, og automatisk sænker brødholderen. Når den er sænket, tændes indikatorlampen i annulleringsknappen. Når brødet er ristet færdigt, giver brødristeren et hørbart signal, og holderen løftes automatisk.
  - Ristningen kan standses på et hvilket som helst tidspunkt ved at trykke på Δ annulleringsknappen.

### Bemærk

- Når der ristes et enkelt stykke brød, skal det altid anbringes i den forreste brødåbning som angivet med ▼ . Model TT980 serien – sørg for at anbringe brødet i højre side af åbningen for at aktivere brødholderen.

## tips vedr. anvendelse af brødristeren

- Vælg en lavere indstilling til let ristning, til ristning af én skive brød eller til tørt brød.
- Når en enkelt skive brød ristes, kan der være en forskel mellem farven på de to sider – dette er normalt.
- Tørt/gammelt brød bliver hurtigere ristet end frisk brød og tynde skiver bliver hurtigere ristet end tykke skiver. Derfor skal bruningsknappen sættes på en lavere indstilling end normalt.

- Det bedste resultat opnås ved at sikre, at brødskiverne har samme tykkelse og størrelse og er lige friske.
- For at opnå en ensartet brun farve anbefaler vi, at du venter mindst 30 sekunder mellem hver automatisk nulstilling. Ellers kan man sætte bruningsknappen på en lavere indstilling, når de næste stykker brød ristes.
- Varmestativet kan også anvendes som brødstativ, men pas på, at du ikke brænder dig, hvis det er varmt.

### ● Kun TT980 serien

- Når der skal ristes 2 stykker brød, skal der anbringes 1 stykke i hver åbning (se nedenstående illustration).

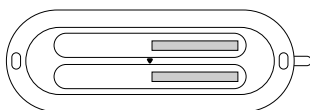

## sådan anvender du bolleristeren

- 1 Anbring varmestativet ovenpå brødristeren ①.
- 2 Anbring brødet, bollen e.lign. ovenpå stativet (skær tykke ting midt over for at undgå, at de bliver brændt på ydersiden). Hold øje med det for at passe på, at det ikke brænder, og vend det, når den halve tid er gået.
- 3 Tryk på varmestativknappen, hvorefter holderen sænkes og indikatorlampen i annulleringsknappen lyser.
- 4 Når varmecyklingen er færdig, giver brødristeren et hørbart signal og slukkes automatisk.
- 5 Inden varmestativet fjernes, skal du lade brødristeren afkøle og tage stikket ud af stikkontakten. Løft varmestativet af.

## pleje og rengøring

- 1 Inden rengøring skal stikket tages ud af stikkontakten og brødristeren skal have lov til at køle af.
- 2 Løft brødristeren af og rengør krummebakken. Gør dette jævnlige - krummer kan ryge eller endda brænde. Tør ydersiden af brødristeren og krummebakken af med en fugtig klud og tør efter med et viskestykke.
- 3 Sæt brødristeren på igen.

### **Vigtigt**

Sørg for at brødristeren sættes rigtigt på igen for at forhindre, at ledningen kommer i klemme.

## service

- Hvis ledningen bliver beskadiget, skal den af sikkerhedsgrunde udskiftes af KENWOOD eller en autoriseret KENWOOD forhandler.

Hvis du har brug for hjælp med:

- brug af brødristeren eller
- service eller reparationer, skal du kontakte forretningen, hvor brødristeren er købt.

## **Ennen ohjeiden lukemista taita etusivu auki, jotta näet kuvitukset**

### säkerheten

- Brända livsmedel kan ta eld, så...
  - lämna aldrig brödrosten obebakad.
  - håll brödrosten på avstånd från allt som kan fatta eld (t.ex. gardiner).
  - ställ in lägre rostningsgrad för tunnt torrt bröd.
  - ställ inte in högre rostningsgrad än (☹) när du använder värmningsgallret och
  - värm aldrig bröd med glasyr eller fyllning (t.ex. pizza). Om det droppar ner i brödrosten kan det fatta eld.
- För att undvika elektrisk stöt:
  - låt aldrig brödrosten, sladden eller kontakten bli våta, och
  - stick aldrig ner handen eller något av metall, t.ex. en kriv eller gaffel i springorna.
- Låt inte kontakten sitta i när brödrosten inte används, när du gör ren den eller när du försöker frigöra bröd som fastnat.
- Lägg aldrig något, t.ex. en tallrik, över brödrosten. Då kan den bli för varm och fatta eld. Av samma anledning får värmningsgallret aldrig täckas helt.
- Slå aldrig in brödet när du använder värmningsgallret. Plastfolie smälter och kan fatta eld, och aluminiumfolie reflekterar värmen tillbaka till brödrosten, som kan ta skada.
- Låt aldrig sladden hänga ner så ett barn kan gripa tag i det. Överflödigt sladd ska **endast** förvaras i sladdförvaringsfacket.
- Håll barn på avstånd från brödrosten och låt aldrig sladden hänga ner så ett barn kan gripa tag i det.
- Vidrör aldrig varma ytor, särskilt överdelen av metall och värmningsgallret. När du använder rostningspringorna ska du inte ha värmningsgallret monterad. Då kan du bränna dig på det.
- Använd aldrig ej godkända tillbehör.

- Använd aldrig en skadad brödrost. Få den inspekterad eller reparerad, se "Service".
- Denna brödrost är avsedd endast för användning i hemmet.
- Barn ska hållas under uppsikt så att de inte leker med apparaten.

### **innan du sätter i kontakten**

- Kontrollera att den elektricitet du har överensstämmer med vad som anges på brödrostens undersida.
- Denna brödrost uppfyller kraven i direktivet 89/336/EEG.

### **innan du använder brödrosten första gången**

- Tag bort allt förpackningsmaterial och eventuella etiketter.
- Linda överflödigt sladd i sladdförvaringsfacket.
- Använd brödrosten en gång på medelinställning utan bröd.
- Som med alla nya värmeelement kan det lukta något bränt från brödrosten när du slår på den för första gången. Detta är normalt och ingenting att oroa sig för.

## lär känna din brödrost från Kenwood

- ① borttagbart värmningsgaller/ställ för färdigrostat bröd
- ② värmningsgallerknapp
- ③ avbrytningsknapp med lampa
- ④ rostningsgradsreglage
- ⑤ smulbricka
- ⑥ sladdförvaring

## användning av brödrosten

- 1 Ställ rostningsgradsreglaget på önskad inställning. Använd låg inställning ☐ för lättrostning och för tunt eller torrt bröd. För att öka rostningsgraden flyttar du reglaget ett litet stycke till höger mot inställningen för hådrostning ■ .

2 Lägg i bröd, muffins, bagels etc.

- På brödrosten sitter en sensor som avkänner när bröd läggs i den, och då sänks brödhållaren automatiskt ner. När den sänks tänds avbrytningsknappen. När rostningen är klar hörs ett pip från brödrosten, och brödhållaren kommer upp automatiskt.

- Om du vill avbryta rostningen under något stadium trycker du på avbrytningsknappen  $\Delta$ .

### **OBS:**

- Om du bara ska rosta en skiva, ska du lägga den i den främre springan markerad  $\blacktriangledown$ .

Modell i TT980-serien - lägg i brödet i springans högra sida så att brödhållaren aktiveras.

## tips för användningen av din brödrost

- Ställ in en lägre rostningsgrad om du bara ska rosta en skiva eller om brödet är torrt.
- När du rostar bara en skiva kan skivan bli rostad olika starkt på de båda sidorna. Detta är normalt.
- Torrt eller gammalt bröd rostas snabbare än färskt, och tunna skivor rostas snabbare än tjocka. Därför bör rostningsgraden ställas in på en lägre ställning för sådant bröd.
- För bäst resultat bör skivorna vara lika tjocka, lika färska och lika stora.
- För att få jämnt rostat bröd rekommenderar vi att du väntar i minst 30 sekunder mellan två automatiska rostningsomgångar. Alternativt kan du vrida ner rostningsgraden till en lägre inställning för de efterföljande rostningsomgångarna.
- Värmingsgallret kan också användas som ställ för färdigrostat bröd, men var försiktig så du inte bränner dig på det om det är varmt.

- **endast TT980-serien:**

- När du ska rosta två skivor lägger du en i vardera springan (se bilden nedan).

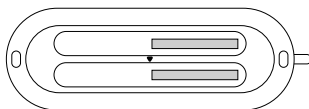

## användning av värmingsgallret

- 1 Sätt värmingsgallret ovanpå brödrosten  $\textcircled{1}$ .
- 2 Lägg brödet på värmingsgallret (klyv tjocka bröd så att de inte blir brända på utsidan). Håll brödet under uppsikt och vänd det efter halva tiden.
- 3 Tryck på värmingsgallerknappen. Då sänks brödhållaren automatiskt, och avbrytningsknappen tänds.
- 4 När uppvärmningen är klar hörs ett pip från brödrosten, och den stänger av sig automatiskt.
- 5 När du ska ta bort värmingsgallret, måste du först låta brödrosten svalna och dra ut kontakten. Lyft sedan bort värmingsgallret.

## skötsel och rengöring

- 1 Dra ut kontakten till brödrosten och låt den kallna innan du gör ren den.
- 2 Lyft av brödrosten och gör ren smulbrickan. Gör detta regelbundet. Smulor kan ryka och till och med brinna. Torka av utsidan av brödrosten och smulbrickan med en fuktig trasa och torka efter med en torr.
- 3 Sätt tillbaka brödrosten.

### **Viktigt**

Se till att brödrosten sätts ihop ordentligt igen, så att sladden inte är klämd.

## service och kundtjänst

- Om sladden skadas måste den av säkerhetskäl bytas av KENWOOD eller en av KENWOOD godkänd reparatör.

Om du behöver hjälp med

- hur du använder brödrosten, eller
- service eller reparationer, ombedes du kontakta butiken där du köpte brödrosten.

## Før du leser dette, Brett ut framsiden som viser illustrasjonene

### sikkerhetshensyn

- Brent brød o.l. kan ta fyr, derfor må du:
  - aldri gå fra brødristeren mens den er i bruk,
  - ikke la brødristeren stå i nærheten av eller under gardiner e.l. som kan ta fyr,
  - stille velger for bruningsgrad lavere for tynne skiver eller tørt brød,
  - ikke stille velger for bruningsgrad høyere enn ☹ når du bruker bolleopsatsen, og
  - ikke varme opp mat med fyll (f.eks. pizza) - hvis det drypper ned i brødristeren, kan den ta fyr.
- For å unngå elektrisk støt må du:
  - aldri la brødristeren, ledningen eller støpselet bli våte, og
  - aldri stikke fingrene/hånden eller noe av metall - en kniv, folie e.l. ned i brødspalten.
- Trekk alltid ut støpselet når brødristeren ikke er i bruk, før rengjøring og før du forsøker å fjerne brød som har satt seg fast.
- Aldri sett en tallerken e.l. oppå brødristeren, den kan bli overopphetet og ta fyr. Av samme grunn bør du heller ikke dekke bolleopsatsen helt til.
- Når du bruker bolleopsatsen, må du ikke pakke inn maten i noe. Plastomslag vil smelte og kan ta fyr. Folie vil reflektere varmen og skade brødristeren.
- Du må aldri la ledningen henge ned der et barn kan få tak i den. Overflødig ledning skal **kun** oppbevares i kabelreservoaret.
- Oppbevar enheten utenfor barns rekkevidde. La aldri ledningen henge ned slik at barn kan få tak i den.
- Du må ikke berøre varme overflater, særlig ikke metalleden oppå og varmeristen. Hvis du bruker brødspaltene skal du fjerne varmeristen, slik at du ikke brenner deg på den.

- Aldri bruk tilbehør som ikke er godkjent.
- Hvis det er tegn til skade på brødristeren, må den ikke brukes. Sørg for å få den undersøkt eller reparert, se 'Service'.
- Denne brødristeren er kun til bruk i hjemmet.
- Hold øye med småbarn - pass på at de ikke leker med brødristeren.

### **Før du setter i støpselet**

- Forsikre deg om at nettspenningen stemmer overens med det som står på undersiden av brødristeren.
- Dette utstyret oppfyller kravene i EØF-direktiv 89/366/EEC

### **Før du bruker brødristeren for første gang**

- Fjern all emballasje og alle etiketter eller merkelapper.
- Vikle overflødig ledning inn i kabelreservoaret.
- Bruk brødristeren én gang på medium innstilling uten brød.
- I likhet med alle nye varmeelementer, kan det være at det lukter litt brent av brødristeren første gang du slår den på. Dette er helt normalt og ikke noe å bekymre seg om.

### bli kjent med Kenwood brødrister

- ① avtakbar varmerist/stativ til ristet brød
- ② knapp til varmeristen
- ③ avbryt-knapp med indikatorlampe
- ④ brunekontroll
- ⑤ smulebrett
- ⑥ kabelreservoar

## bruk av brødristeren

- 1 Flytt brunekontrollen til ønsket innstilling. Bruk en lav innstilling ☐ til lett risting, og til tynt eller tørt brød. Du kan øke bruningen ved gradvis å flytte velgeren til høyre mot den mørkeste innstillingen ■ .
  - 2 Sett i brødskeive, muffin, bagel osv.
- Brødristeren er utstyrt med en sensor som registrerer når det plasseres f.eks. en brødskeive i risteråpningen. Risten senkes deretter automatisk. Når risten er senket, tennes indikatorlampen til avbryt-knappen. Når brødet er ferdigristet, gir brødristeren i fra seg et lydsignal, og risten heves automatisk.
  - Hvis du vil stanse ristingen skal du trykke på avbryt-knappen ▲ .

### Merk

- Hvis du skal riste kun en enkelt brødskeive, skal denne alltid plasseres i den fremste åpningen (markert ▼). Modellene i TT980-serien: Sørg for å plassere brødskeiven til høyre i åpningen, slik at sensoren utløses.

## tips om bruk av brødristeren

- Velg lavere innstilling for lett brunning, til risting av bare én skive, eller til tørt brød.
- Når du rister én enkelt brødskeive kan du merke forskjell i fargen på det ristete brødet fra en side til den andre – dette er normalt.
- Tørt/gammelt brød ristes raskere enn ferskt brød, og tynne brødskeiver ristes raskere enn tykke brødskeiver. Derfor skal velgeren for bruningsgrad stilles lavere enn vanlig.
- For å oppnå best resultater skal du sørge for at brødskeivene er like store, tykke og ferske.
- Varmeristen kan også brukes som stativ til det ferdigristede brødet, men pass på at du ikke brenner deg hvis den er varm.

- For å få jevn bruning anbefaler vi at du venter minst 30 sekunder mellom hver automatisk tilbakestilling. Eller du kan skru velgeren for bruningsgrad på lavere innstilling når du rister brød i flere omganger.

### ● Gjelder kun TT980-serien

- Hvis du skal riste to brødskeiver, må du plassere én i hver åpning (se ill. nedenfor).



## bruke bolleoppsatsen/brødvarmeren

- 1 Sett varmeristen oppå brødristeren ❶.
- 2 Legg maten oppå risten (skjær tykke matvarer i to for å hindre at de blir brente på utsiden). Pass på slik at det ikke svir seg, og snu det ved halvgått tid.
- 3 Når du trykker på knappen for varmeristen, senkes risten, og indikatorlampen til avbryt-knappen tennes.
- 4 Når varmesyklusen er fullført gir brødristeren fra seg en lyd, og slås av automatisk.
- 5 La brødristeren få avkjøle seg og trekk ut støpselet før du tar av varmeristen. Løft varmeristen av.

## stell og rengjøring

- 1 Trekk støpselet ut av veggkontakten og la brødristeren avkjøle seg før du rengjør den.
- 2 Løft brødristeren opp, og rengjør smulebrettet. Gjør dette regelmessig, da smuler kan utvikle røyk eller til og med brenne. Tørk utsiden på brødristeren og smulebrettet med en fuktig klut, og tørk.
- 3 Sett brødristeren tilbake.

### **Viktig**

Pass på at brødristeren settes tilbake riktig, for å hindre at ledningen blir sittende fast.

## service og kundetjeneste

- Hvis ledningen er skadet, må den, av sikkerhetsmessige grunner, erstattes av KENWOOD eller en autorisert KENWOOD-reparatør.

Hvis du trenger hjelp til å

- bruke brødristeren
- utføre vedlikehold eller reparasjon ta kontakt med din forhandler.

## Vik ut framsidan med illustrationerna innan du börjar läsa

### turvallisuus

- Palanut ruoka voi syttyä palamaan. Sen tähden:
  - älä koskaan jätä paahdinta päälle ilman valvontaa;
  - älä käytä paahdinta syttyvien materiaalien (esim. verhojen) läheisyydessä;
  - aseta alhainen paahtoaste ohuelle tai kuivalle leivälle;
  - älä säädä paahtoastetta suuremmalle kuin (☹) käyttäessäsi lämmitysritilää;
  - älä koskaan lämmitä täytteellistä ruokaa (esim. pizzaa), sillä täyte voi paahtimeen tippuessaan syttyä palamaan.
- Sähköiskun välttämiseksi:
  - älä koskaan kastele paahdinta, sen virtajohtoa tai pistoketta;
  - älä koskaan työnnä kättäsi tai mitään metallista, kuten veitsee tai foliota, paahtimeen.
- Irrota pistoke pistorasiasta aina kun leivänpaahdin ei ole käytössä, ennen puhdistusta tai ennen juuttuneen leipäpalan poistamista.
- Älä koskaan peitä paahdinta lautasella tai muulla esineellä – se voi ylikuumentua ja syttyä palamaan. Samasta syystä älä myöskään koskaan peitä lämmitysritilää kokonaan.
- Älä koskaan laita käärittyä ruokaa lämmitysritilälle. Muovikääre sulaa ja saattaa syttyä palamaan. Folio heijastaa lämpöä ja näin vaurioittaa paahtimen.
- Älä koskaan anna johdon roikkua paikassa, jossa lapsi voi tarttua siihen. Ylimääräinen johto on säilytettävä **ainoastaan** johdon säilytyskelalla.
- Älä päästä lapsia laitteen lähelle äläkä koskaan jätä virtajohtoa roikkumaan, jotta lapset eivät pääsisi tarttumaan siihen.

- Älä koskaan kosketa kuumia pintoja, varsinkaan metallista yläosaa ja lämmitysritilää. Jos käytät paahtoaukkoja, irrota lämmitysritilä palovammavaaran välttämiseksi.
- Älä koskaan käytä sellaista lisälaitetta, jota ei ole hankittu valtuutetulta Kenwood- kauppiaalta.
- Älä koskaan käytä vioittunutta paahdinta. Vie se tarkastettavaksi tai korjattavaksi: katso ohjeet kohdasta 'huolto'.
- Tämä leivänpaahdin on ainoastaan kotitalouskäyttöön.
- Älä anna pienten lasten leikkiä laitteella

### **ennen liittämistä verkkovirtaan**

- Varmista, että laitteen pohjassa esitetty jännite vastaa käytettävän verkkovirran jännitettä.
- Leivänpaahdin täyttää Euroopan talousyhteisön direktiivin 89/336/EEC vaatimukset.

### **ennen ensimmäistä käyttökertaa**

- Poista kaikki pakkausmateriaali ja tarrat.
- Kelaä ylimääräinen johto säilytyskelalle.
- Käytä paahdinta kerran keskiasetuksella ilman leipää.
- Muiden uusien lämmitysvastusten tapaan leivänpaahtimesta tulee heikko palaneen haju, kun se kytketään päälle ensimmäisen kerran. Tämä on normaalia eikä siitä tarvitse huolestua.

## tutustu Kenwood leivänpaahtimeen

- ① irrotettava lämmitysritilä/paahtoritilä
- ② lämmitysritilän painike
- ③ Merkkivalollinen paahton keskeytyspainike
- ④ paahtoasteen säätö
- ⑤ leivänmurujen keräysastia
- ⑥ johdon säilytys

## leivänpaahtimen käyttö

- 1 Aseta paahtoasteen säädin halutulle asetukselle. Käytä pientä asetusta □ kevyelle paahdolle ja ohuelle tai kuivalle leivälle. Lisää paahtovoimakkuutta siirtämällä vipua asteittain oikealle kohti tummintaa asetusta ■ .
- 2 Aseta leipä, muffini, rinkeli tai muu vastaava paahtoaukkoon.
  - Paahtimessa on anturi, joka tunnistaa siihen asetetun leipäviipaleet ja laskee viipalekorin automaattisesti. Kun viipalekori on laskeutunut, keskeytyspainikkeen merkkivalo syttyy. Kun leipä on paahtunut, paahtin antaa merkkiäänä ja viipalekori nousee automaattisesti.
  - Voit keskeyttää paahtamisen missä tahansa vaiheessa painamalla peruutuspainiketta ▲ .

### Huomautus

- Jos paahtat vain yhden viipaleen, pane se aina etumaiseen paahtoaukkoon ▼-symbolin mukaisesti. Malli TT980-sarja – muista panna viipale paahtoaukon oikeaan reunaan viipalekorin käynnistämiseksi.

## vihjeitä leivänpaahtimen käyttöön

- Valitse alhainen paahtoaste kevyelle paahdolle, yhdelle leipäviipaleelle tai kuivalle leivälle.
- Jos paahdetaan yksi leipäviipale, paahtetun leivän puolet voivat olla eriväriset – tämä on normaalia.
- Kuiva/vanhahko leipä paahtuu nopeammin kuin tuore leipä ja ohuet leipäpalat paahtuvat nopeammin kuin paksut. Siksi paahtoasteen säädin tulisi asettaa tavallista alemmalle asetukselle.
- Parhaimmat tulokset saadaan, kun leipäviipaleet ovat paksuudeltaan, tuoreudeltaan ja kooltaan yhtäläisiä.
- Jotta leipä paahtuisi tasaisesti, automaattisen uudelleen asetuksen välillä tulisi odottaa vähintään 30 sekuntia. Vaihtoehtoisesti paahtoasteen säädin käännetään alemmalle asetukselle, jos paahdetaan lisää leipää.
- Lämmitysritilää voidaan käyttää myös paahtoritilänä, mutta kuumen ritilän kanssa on oltava varovainen.

### ● Vain TT980-sarja

- Paahtaessasi kahta viipaletta kerrallaan pane yksi viipale kuhunkin paahtoaukkoon (ks. alla olevaa kuvaa).

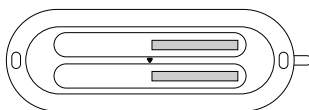

## lämmitysritilän käyttö

- 1 Aseta lämmitysritilä paahtimen päälle ❶.
- 2 Aseta paahtettava ruoka ritilän päälle (halkaise paksut tuotteet kahtia, jotta niiden ulkopinta ei pala). Tarkkaile ruokaa, ettei se pala, ja käännä se paahtamisen puolivälissä.

- 3 Paina lämmitysristikon painiketta, jolloin viipalekori laskeutuu ja keskeytyspainikkeen merkkivalo syttyy.
- 4 Kun lämmitysjakso päättyy, paahdin antaa äänimerkin ja kytkeytyy pois päältä automaattisesti.
- 5 Ennen lämmitysritilän irrottamista anna paahtimen jäähtyä ja irrota pistoke pistorasiasta. Nosta lämmitysritilä irti.

## perushuolto

- 1 Irrota paahtimen johto pistorasiasta ja anna paahtimen jäähtyä ennen sen puhdistamista.
- 2 Nosta paahdin pois ja puhdista murujen keräysastia. Tee tämä säännöllisesti, sillä murut voivat savuta tai jopa palaa. Pyyhi paahtimen ulkopuoli ja murujen keräysastia kostealla kangaspyyhkeellä ja kuivaa.
- 3 Aseta paahdin takaisin paikalleen.

### **Tärkeää**

Varmista, että paahdin tulee asetettua oikein paikalleen, jotta johto ei jää kiinni.

## huolto ja käyttökysymykset

- Mikäli paahtimeen tulee vikaa tai virtajohto on vioittunut, ottakaa yhteyttä valtuutettuun huoltoliikkeeseen. Yhteystiedot ja takuuehdot saa joko KENWOOD-kauppiaalta tai maahantuojalta.
- Käyttöön liittyvissä kysymyksissä tai epäselvissä tapauksissa ottakaa yhteyks maahantuojaan.

Pakkauksen ja laitteen hävittämisestä antavat ohjeita ympäristöviranomaiset. Oikeus niihin laitemuutoksiin, jotka tämän käyttöohjeen laatimisen jälkeen on tehty, pidätetään.

## Okumaya başlamadan önce ön kapağı açınız ve açıklayıcı resimlere bakınız

### güvenlik önlemleri

- Yanık yiyecekler kolayca tutuşabilir. Bu yüzden, aşağıdaki güvenlik önlemlerini dikkatle izleyiniz:
  - Ekmek kızartıcıyı kullanırken başından ayrılmayınız.
  - Ekmek kızartıcı perde ve benzeri yanıcı maddelerin yakınında ya da hemen altında kullanılmamalıdır.
  - İnce ve kuru ekmekler için kızartma kontrol düğmesini düşük ısıda tutunuz.
  - Sıcak tutma telini kullandığınız zaman kızartma kontrol düğmesini (☹) işaretinden daha yüksek ısıda kullanmayınız.
  - Pizza vbg. üzerinde iç malzemesi olan yiyecekleri hiçbir biçimde bu aygıtta ısıtmayınız. Çünkü, aygıtta döküldüğü takdirde tutuşabilir.
- Ceryan çarpmasından korunmak için aşağıdaki güvenlik önlemlerine dikkatle uyunuz:
  - Aygıtın elektrik kordonunu, fişini ya da aygıtı su ve sıvı maddelere deędirmeyiniz.
  - Ekmek kızartma deliklerine elinizi ya da bıçak ve benzeri madeni cisimler ya da yaldızlı kağıt gibi cisimleri sokmayınız.
- Ekmek kızartma makinesini kullanmadığınız zamanlar, temizlemeden ve sıkışmış ekmekleri çıkarmadan önce fişini prizden çekiniz.
- Ekmek kızartıcıyı kullanırken ya da sıcakken üzerini örtmeyiniz. Çünkü, fazla ısınma yapabilir ve tutuşabilir. Aynı biçimde, sıcak tutma telinin üzerini de örtmeyiniz.
- Sıcak tutma telinin üzerinde sarılmış yiyecekleri ısıtmayınız. Plastik maddeyle sarılmış yiyecekler erir ve tutuşabilir. Yaldızlı kağıt ısıyı yansıtır ve aygıtta hasar verir.

- Kabloyu çocukların ulaşabileceği yerlere asmayınız. Kablo ihtiyaç duyduğunuz uzunluktan fazla ise **yalnızca** kablo saklama yerinde saklayınız.
- Aygıtı çocuklardan uzak tutunuz ve kordonun çocukların kavrayabileceği biçimde sarkmasına engel olunuz.
- Üst metal alan ve ısıtma ızgarası gibi sıcak yüzeylere dokunmayınız. Ekmek kızartma yuvasını kullanıyorsanız ısıtma ızgarasını sizi yakmaması için çıkartınız.
- Üretici şirket tarafından satılmayan ya da önerilmeyen parça ya da ek parçaları kullanmayınız.
- Hasarlı aygıtları kullanmayınız. Hasarlı ekmek kızartıcıları onarımcıya götürüp denetimden geçirtiniz. Bu konuda 'bakım' bölümüne bakınız.
- Bu aygıt yalnızca evde kullanılmalıdır.
- Küçük çocukların aygıtta dokunmalarına ve aygıtla oynamalarına dikkat ediniz.

### **elektrik akımına bağlanması**

- Aygıtı kullanmadan önce evinizdeki elektrik akımının aygıtta belirtilen akımla aynı olduğundan emin olunuz.
  - Bu ekmek kızartma makinesi, 89/336/EEC sayılı Avrupa Ekonomik Topluluğu Yönergesi'ne uygun olarak üretilmiştir.
- ### **ilk kullanımdan önce**
- Aygıtı kullanmadan önce tüm ambalajını açınız ve yapışkan etiketlerini sökünüz.
  - İhtiyacınızdan fazla kabloyu kablo saklama yerine sarınız.
  - Kızartma makinesini bir kez içinde ekmek olmadan orta ayarda çalıştırınız.

- Ekmek kızartma makinesinin tüm ısıtma donatıları yeni olduğu için, ilk kez prize takıldığı zaman hafif bir yanık kokusu çıkarabilir. Bu olağan bir durumdur ve önemli değildir.

## Kenwood ekmek kızartma makinesi'nin parçaları

- ① çıkartılabilir ısıtma/ekmek kızartma tablası
- ② ısıtma tablası düğmesi
- ③ göstergeli iptal (cancel) düğmesi
- ④ kızartma ayar kontrolü
- ⑤ kırıntı tepsisi
- ⑥ kablo saklama haznesi

## Kenwood ekmek kızartma makinesi'nin kullanımı

- 1 Kızartma ayar kolunu istediğiniz konuma getirin. Hafif kızartma ve ince ya da kuru ekmek için düşük konumu □ seçin. Kızartmayı artırmak için kızartma ayar kolunu sağdaki koyu konuma ■ doğru yavaşça getirin.
- 2 Ekmeği ya da çörek vb. yerleştirin.
  - Ekmek kızartma makinenizde aygıtı yiyecek konulduğunu anlayan ve buna göre ekmek haznesini kendiliğinden aşağı indiren bir saptayıcı donatı vardır. Aşağı indiğinde iptal (cancel) düğmesi göstergesi yanacaktır. Kızartma işlemi bittiğinde aygıt kolayca duyulur bir ses çıkaracak ve ekmek haznesi kendiliğinden yukarı çıkacaktır.
  - Kızartma işlemi herhangi bir aşamada durdurmak için İptal düğmesine △ basın.

### Not

- Tek bir dilim ekmek kızartırken dilimi ▼ simgesinin olduğu ön hazneye koyunuz.

TT980 dizisi - ekmek haznesini harekete geçirmek için dilimi kızartma deliğinin sağ tarafına yerleştiriniz.

## ekmek kızartma makinesi ile ilgili faydalı bilgiler

- Ekmekleri hafif kızartmak, yalnızca bir dilim kızartmak ya da kuru ekmek kızartmak için düşük ayar seçiniz.
- Tek bir dilim ekmek kızarttığınız zaman ekmeğin iki tarafında kızartma farklı derecede olabilir. Bu durum normaldir.
- Kuru ve bayat ekmekler taze ekmeklerden daha çabuk ve ince dilim ekmekler kalın dilim ekmeklerden daha çabuk kızarır. Bu yüzden kızartma kumandası çok daha düşük dereceye ayarlanmalıdır.
- Ekmekleri iyi bir biçimde kızartabilmek ekmeklerin eşit dilimler halinde kesilmesine, kalınlığına, tazeliğine ve büyüklüğüne bağlıdır.
- Ekmeklerin eşit derecede kızarması için her kızartma arası için 30 saniye bekleyiniz. Böylece, kumanda kendiliğinden yeniden ayar yapacaktır. Kızartma kumandasını düşük ayara getirerek daha fazla kızartma da yapabilirsiniz.
- Isıtma tablası aynı zamanda kızartma tablası olarak da kullanılabilir; ancak tabla sıcaksa dokunmayın.
- **Yalnızca TT980 dizisi için**
- İki dilim ekmek kızartırken her bir dilimi ayrı kızartma deliklerine yerleştiriniz (asagidaki sekile bakınız).

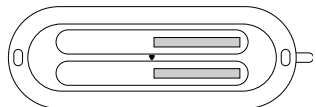

## sıcak tutma telinin kullanımı

- 1 Isıtma tablasını cihazın üstüne yerleştirin.❶
- 2 Ekmeği tablanın üstüne yerleştirin. (Kalın ekmekleri dış taraflarının yanmasını engellemek için dilimleyin). Ekmeğin yanmamasına dikkat edin ve ekmeği çevirin.
- 3 Isıtma tablası düğmesine basınız, hazne aşağı inecek ve iptal (cancel) gösterge düğmesi yanacaktır.
- 4 Isıtma sonunda cihaz sesli uyarı vererek otomatik olarak kapanır.
- 5 Isıtma telini çıkarınız ve ekmeğin kızartma makinesinin soğumasını bekleyiniz ve fişini prizden çekiniz. Isıtma telini kaldırınız.

## bakım ve temizlik

- 1 Temizlemeden önce cihazı prizden çekin ve soğumasını bekleyin.
- 2 Kırıntı tepsisini çıkartın ve kırıntıları temizleyin. Bu işlemi düzenli olarak yapın. Ekmeğin kırıntıları duman çıkarabilir ya da yanabilir. Cihazın dışını ve kırıntı tepsisini nemli bezle silin ve kurulayın.
- 3 Kırıntı tepsisini yerleştirin.  
**Önemli**  
Kırıntı tepsisini kordonu sıkıştırmayacak şekilde doğru bir şekilde yerleştirmeye dikkat edin.

## bakım ve müşteri hizmetleri

- Elektrik kordonu hasar görürse, güvenlik nedeniyle KENWOOD ya da yetkili bir KENWOOD onarımcısı tarafından değiştirilmeli ya da onarılmalıdır.  
Aygıtın kullanımı, ek parça siparişi, bakım ve onarımı için aygıtı satın aldığınız satıcıya başvurunuz.

## Před čtením rozložte přední stránku s ilustrací

### bezpečnost

- Spálené pečivo může snadno začít hořet, a proto:
  - zapnutý opékač nikdy nenechávejte bez dozoru;
  - opékač nesmí stát v blízkosti ničeho, co by mohlo začít hořet (např. záclony);
  - při opékání tence nakrájeného nebo suchého chleba nastavte kratší dobu opékání;
  - při použití ohřívací mřížky nastavte ovládač opékání maximálně na ☺ ; a
  - v opékači nikdy neohřívejte jídla s náplní (např. pizza): kdyby náplň ukápla do opékače, mohla by začít hořet.
- Úrazu elektrickým proudem zabráníte, když:
  - budete dbát na to, aby spotřebič, šňůra ani zástrčka nebyly nikdy vlhké; a
  - do opékače nebudete vsunovat ruce, ani nic kovového, např. nůž či alobal.
- Než začnete opékač topinek čistit, než se pokusíte vytáhnout uvíznutý chleba nebo pokud opékač nepoužíváte, vytáhněte vždy napájecí kabel ze zásuvky.
- Opékač nikdy nezakrývejte talířem nebo jiným předmětem - mohl by se přehřát a začít hořet. Ze stejných důvodů nikdy úplně nezakrývejte ohřívací mřížku.
- Potraviny, které chcete rozpéct na ohřívací mřížce, nikdy nezabalujte. PVC fólie se roz-topí a může začít hořet. Alobal odráží teplo, což by vedlo k poškození opékače.
- Nikdy nenechávejte viset kabel, když by na něj mohly dosáhnout děti. Přebytečný kabel by měl být uložen **pouze** v navíjecím zařízení.
- Uchovávejte přístroj mimo dosah dětí a nikdy nenechávejte přírodní šňůru viset dolů tam, kde by ji děti mohly zachytit.

- Nikdy se nedotýkejte horkých ploch, zejména kovové horní části a ohřívacího roštu. Pokud používáte přihrádky na opékání topinek, sejměte ohřívací rošt, abyste se o něj nespálili.
- Nepoužívejte přídavná zařízení nedoporučená výrobcem.
- Nepoužívejte poškozený spotřebič. Nechte ho opravit. Viz "Servis".
- Tento opékač je určen pouze k použití v domácnosti.
- Dávejte pozor, malé děti musí být pod dohledem, aby si se spotřebičem nehrály.

### **před zapojením do proudu**

- Přesvědčte se, že napětí v zásuvce odpovídá jmenovitému napětí uvedenému na typovém štítku na spodku spotřebiče.
  - Tento spotřebič splňuje normu Evropského hospodářského společenství 89/336/EEC.
- před prvním použitím
- Spotřebič vybalte a sundejte z něj všechny nálepky.
  - Naviňte přebytečný kabel do navíjecího zařízení.
  - Jednou zapněte opékač topinek na střední nastavení bez vloženého chleba.
  - Podobně jako všechny nové topné články, může i opékač topinek při prvním zapnutí vydávat jemný pach spáleniny. Je to normální a nemusíte si s tím dělat žádné starosti.

### popis opékače topinek Kenwood

- ① snímatelný ohřívací rošt / rošt na opékání topinek
- ② tlačítko ohřívacího roštu
- ③ tlačítko "cancel" (zrušit) s podsvícením.
- ④ regulace zhnědnutí
- ⑤ mělká zásuvka na zachytávání chlebových drobků
- ⑥ navíjecí zařízení kabelu

## postup použití opékače topinek

- 1 Nastavte regulaci zhnědnutí do požadované polohy. Nízkého nastavení ☐ používejte na mírné opékání topinek nebo na tenký či suchý chléb. Chcete-li zvýšit zhnědnutí (opečení), posouvejte páčku doprava směrem k nejtmaššímu nastavení ■ .
- 2 Vložte chléb, vdolky, bagety atd.
  - Váš toaster je vybaven čidlem, které zjišřuje, zda je toast vložen do toasteru a pak se chléb spustí dovnitř automaticky. Jakmile se spustí, rozsvítí se podsvícení tlačítka cancel. Po dokončení opékání vydá toaster zvukové znamení a vozík se automaticky zvedne.
  - Chcete-li v kterémkoliv okamžiku opékání přerušit, stiskněte tlačítko Δ STORNO.

### Poznámka

- Při opékání jednoho krajíčku chleba jej vždy umístěte do přední šřerbiny označené ▼ .  
U modelu TT980 – ujistěte se, že chléb vkládáte do šřerbiny na pravé straně. Tím se aktivuje vozík.

## rady pro použití opékače topinek

- Chcete-li chléb opéct pouze mírně, opékáte-li pouze jeden krajíc nebo je-li chléb suchý, nastavte nižší stupeň opékání.
- Opékáte-li pouze jeden krajíc chleba, může být jedna strana tmavší a druhá světlejší. To je normální jev.
- Suchý nebo okoralý chléb se opéká rychleji než čerstvý. Podobně se rychleji opékají tenké krajíce oproti silným. Proto v takovémto případě nastavte úroveň opékání na nižší stupeň než je obvyklé.

- Nejlepších výsledků dosáhnete, budou-li krajíce stejně silné, staré a velké.
- Chcete-li, aby byly všechny krajíce stejně opečené, doporučujeme mezi automatickým vysunutím a zasunutím další porce vyčkat nejméně 30 vteřin. Při opékání dalších porcí je také možné nastavit nižší stupeň.
- Ohřívací rošř je také možné použít jako rošř na opékání topinek, dejte však pozor, abyste se o něj až bude horký nespálili.

### ● Pouze řada TT980

- Při opékání dvou plátků chleba, vložte plátek do každé šřerbiny (viz znázornění níže).

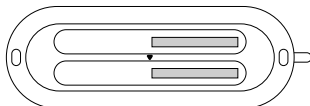

## postup použití ohřívací mřížky

- 1 Nasadřte ohřívací rošř na horní část opékače topinek ❶.
- 2 Položte potraviny na rošř (tlustší kusy přerřzňte napůl, aby se jejich vnější strany nespálily). Sledujte a kontrolujte, zdali se nepálí, a v polovině příslušné doby obrařte.
- 3 Stiskněte tlačítko ohřívací mřížky, vozík sjede dolů a podsvícení tlačítka cancel se rozsvítí.
- 4 Po skončení ohřívání vydá opékač topinek slyšitelný signál a automaticky se vypne.
- 5 Chcete-li rozpékací konstrukci sejmut, nechte opékač vychladnout a vytáhněte jej ze zásuvky Zvedněte rozpékací konstrukci.

## údržba a čištění

- 1 Před čištěním odpojte napájení opékače topinek ze sítě a nechte jej vychladnout.
- 2 Zdvihněte opékač topinek a vyčistěte mělkou zásuvku na zachytávání chlebových drobků. Provádějte to pravidelně, drobků mohou kouřit a někdy mohou dokonce i chytnout. Otřete vnější strany opékače topinek a zásuvky na drobků vlhkým hadrem, potom suchým.

- 3 Nasaďte opékač topinek zpět.

### **Důležité**

Zkontrolujte, zda je opékač topinek nasazen zpět správně, aby nedošlo k zachycení napájecího kabelu.

## servis a služby zákazníkům

- V případě poškození šňůry může její výměnu- z bezpečnostních důvodů - provést pouze firma KENWOOD nebo firmou KENWOOD autorizovaná opravna.

Pokud potřebujete pomoc s:

- použitím spotřebiče, nebo
- servisem a opravami, obraťte se na firmu, u níž jste spotřebič zakoupili.

Az használati utasítás ábrái az első oldalon láthatók - olvasás közben hajtsa ki ezt az oldalt

## első a biztonság

- A felforrósodott ételdarabok meggyulladhatnak, ezért
- a bekapcsolt kenyérpíritót soha ne hagyja magára.
- ne használja a készüléket függöny vagy egyéb gyúlékony anyag közelében.
- vékony és száraz kenyérszeletekhez rövidebb pírítási időt állítson be.
- a melegítő rács használatakor a pírítási idő gombját soha ne állítsa a ☹️ jelen túl.
- a melegítő rácson soha ne melegítsen töltött ételeket (pl. pizzát), mert a megolvadt töltelék a pírítóba csepeghet, és lángra lobbanhat.
- Az áramütés elkerülése érdekében
- a készüléket, a hálózati vezetékét és a dugaszt mindig óvja a nedvességtől, és
- soha ne nyúljon kézzel vagy fémtárgyakkal (késsel, villával stb.) a pírítótérbe.
- A pírító tisztítása előtt, vagy ha beszorult kenyérdarabot próbál kivenni, a hálózati vezetékét mindig húzza ki a konnektorból. Áramtalanítsa a készüléket akkor is, ha már nem használja.
- Működés közben soha ne fedje le a pírítót (pl. tányérral), mert a készülék túlmelegedhet és meggyulladhat. A melegítő rács használatakor is ügyeljen arra, hogy a péksütemények ne fedjék le egészen a pírítótér nyílásait.
- A melegítő rácsra helyezett péksüteményeket soha ne csomagolja be - a műanyag fólia elolvad és meggyulladhat, az alufólia pedig visszaveri a hőt, és ezzel károsíthatja a pírítót.
- Ügyeljen arra, hogy a hálózati vezeték ne lógjon le az asztal széléről, nehogy egy kisgyermek magára ránthassa a készüléket. A felesleges vezetékét **kizárólag** a vezetékcsévélő dobozban szabad tárolni.
- Tartsa távol a gyermekeket a készüléktől, és a hálózati vezetékét úgy vezesse, hogy azt kisgyermek ne érhesse el.
- Soha ne érjen a készülék forró felületeihez. Pírítás közben a készülék fém felső része és a melegítő rács különösen felforrósodhat. Ha a pírítótérben pírít, mindig vegye le a rácsot, nehogy megégesse a kezét.
- A készülékkel kizárólag eredeti, gyári tartozékokat használjon.
- Ha a kenyérpíritó megsérül, ne használja tovább. Az újbóli bekapcsolás előtt szakemberrel ellenőriztesse a készüléket, és ha szükséges, javíttassa meg.
- A kenyérpíritó csak háztartási célokra használható.
- Kisgyermekeket csak felügyelet mellett engedjen a kenyérpíritó közelébe, és ne hagyja, hogy játsszanak a készülékkel.

### csatlakoztatás

- Üzembe helyezés előtt győződjön meg arról, hogy a hálózati feszültség megegyezik a készüléken feltüntetett üzemi feszültséggel.

Figyelem: A készüléket csak földelt aljzatba szabad csatlakoztatni!

- A készülék megfelel az Európai Közösség rádiózavarokra vonatkozó 89/336/EEC számú előírásának.

### az első használat előtt...

- Távolítsa el a készülékről minden csomagolóanyagot és reklámcímkét.
- A felesleges hálózati vezetékét húzza be a vezetékcsévélő dobozba.
- Először közepes erősségre állítva, kenyér nélkül kapcsolja be a készüléket.

- Az első bekapcsolás után a kenyérpíró enyhe égett szagot bocsáthat ki. Ez minden új melegítő készüléknél előfordul, és nem jelenti a pírító hibáját.

## a Kenwood kenyérpíró részei

- ① levehető melegítő rács/pírítós tartó
- ② melegítés gomb
- ③ leállítógomb, jelzőlámpával
- ④ pírítás-erősség szabályozó
- ⑤ morzsatál
- ⑥ vezetékcsévlő doboz

## a kenyérpíró használata

- 1 A pírítás-erősség szabályzót állítsa a kívánt fokozatra. Enyhe pírításhoz, illetve vékony vagy száraz kenyérhez válassza az alacsony □ fokozatot. Ha barnábban szereti a pírítást, a pírítás-erősség szabályzót fokozatosan tolja el a legerősebb állás ■ felé.
- 2 Helyezze a kenyeret, zsemlet, kalácsot stb. a pírítótér nyílásába.
- A kenyérpíró érzékeli, amikor kenyeret stb. helyeznek a készülékbe, és automatikusan leengedi a kenyértartót. A kenyértartó leengedése után kigyullad a leállítógomb jelzőlámpája. A pírítás végén a készülék hangjelzést ad, és a kenyértartó automatikusan kiemelkedik.
- Ha pírítást bármilyen okból le kívánja állítani, nyomja meg a leállítás △ gombot. A gombot a pírítás bármely szakaszában megnyomhatja.

### Megjegyzés

- Ha csak egyetlen szeletet pírít, akkor azt mindig a ▼ jellel jelölt első nyílásba helyezze. A TT980 modellnél a szeletet mindig a nyílás jobb oldalára kell helyezni, hogy a kenyértartó működésbe lépjen.

## a kenyérpíró használata

- Enyhe pírításhoz, illetve ha száraz kenyeret vagy csak egy szelet kenyeret pírít, a pírítás-erősség szabályzót állítsa alacsony fokozatra.
- Ha csak egy szelet kenyeret pírít, a kenyér egyik fele jobban megpirulhat, mint a másik. Ez normális jelenség, és nem jelenti a készülék hibáját.
- A száraz vagy állott kenyér gyorsabban pirul, mint a friss. Hasonlóképp a vékony kenyérszeletek is gyorsabban pirulnak, mint a vastagok, ezért ilyenkor a pírítás-erősség szabályzót a szokásosnál alacsonyabb fokozatra kell állítani.
- Lehetőleg egyforma méretű, vastagságú és egyformán friss kenyérszeleteket pírítson egyszerre.
- Az egyenletes pírítás érdekében a készülék automatikus kikapcsolása után 30 másodpercen belül ne kezdjen újabb pírítási ciklust. Ha az újabb pírítás előtt nincs lehetőség ennyit várni, állítsa alacsonyabb fokozatra a pírítás-erősség szabályzót.
- A melegítő rács pírítós-tartóként is használható, de ügyeljen arra, hogy az átmelegedett rács ne égesse meg a kezét.

- **TT980 modell**
- Két szelet pirítása esetén mindegyik nyílásba helyezzen egy szeletet (az alábbi ábra szerint).

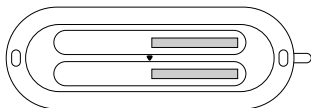

## a melegítő rács használata

- 1 Helyezze a melegítő rácsot a pirító tetejére ❶.
- 2 Tegye a pirítandó zsemlét, kiflit stb. a melegítő rácsra. (A vastag szeleteket vágja félbe, hogy a külsejük ne égjen meg.)
- 3 Nyomja meg a melegítőrács gombját, a kenyértartó leereszkedik, és kigyullad a leállítógomb jelzőlámpája.
- 4 A melegítés végén a készülék automatikusan kikapcsol, amire hangjelzés is figyelmeztet.
- 5 A melegítő rács levétele előtt húzza ki a hálózati vezetékét a konnektorból, és várja meg, amíg a pirító lehűl. Emelje le a melegítő rácsot.

## a készülék tisztítása

- 1 Tisztítás előtt a hálózat vezetékét húzza ki a konnektorból, és hagyja lehűlni a készüléket.
- 2 A morzsatálat rendszeresen meg kell tisztítani, mert a kenyérmorzsa füstölnek, sőt lángra is lobbanhatnak. Emelje le a pirítóst a morzsatálról, öntse ki a morzsát, és nedves majd száraz ruhával törölje ki a tálat. A pirítós burkolatát nedves majd száraz ruhával törölje tisztára.
- 3 Helyezze vissza a pirítót a morzsatálra.

### Fontos megjegyzés

Ügyeljen arra, hogy a hálózati vezeték ne csipődjön be a pirítós és a morzsatál közé.

## javíttatás

Figyelem: A megsérült hálózati vezeték azonnal ki kell cserélni. A javítást - biztonsági okokból - csak a Kenwood vagy az általa megbízott javítóvállalat szakképzett szerelője végezheti el.

Ha a kenyérpíró:

- használatával, vagy
- javíttatásával kapcsolatban további segítségre van szüksége, forduljon ahhoz az üzlethez, ahol a készüléket vásárolta.

**Przed czytaniem prosimy rozłożyć pierwszą stronę, zawierającą ilustracje**

## bezpieczeństwo

- Przypalona żywność może się zapalić, a więc:
  - nigdy nie pozostawiaj włączonego opiekacza bez nadzoru;
  - trzymaj opiekacz z dala od rzeczy, które mogą się zapalić (np. firanek)
  - nastaw regulację przypieczenia niżej dla cienkich kromek lub suchego chleba;
  - nastawiaj regulację przypieczenia nie wyżej, niż ☹ używając rusztu do podgrzewania, oraz
  - nigdy nie podgrzewaj żywności ze smarowaniem lub nadzieniem (np. pizzy); jeśli zacznie ono kapać do środka opiekacza, to może się zapalić.
- Aby ustrzec się przed porażeniem prądem, nigdy:
  - nie dopuszczaj do zamoczenia opiekacza, sznura lub wtyczki;
  - nie wkładaj ręki ani metalowych przedmiotów, np. noża lub folii do opiekacza.
- Wtyczkę przewodu sieciowego tostera należy zawsze wyjąć z gniazdka elektrycznego, jeśli toster nie jest używany, przed przystąpieniem do czyszczenia tostera lub próbą wyjęcia zakleszczonego chleba.
- Nigdy nie przykrywaj opiekacza talerzem lub czymkolwiek innym - może się on przegrzać i zapalić. Z tego samego powodu nigdy całkowicie nie pokrywaj żywnością rusztu do podgrzewania.
- Korzystając z rusztu do podgrzewania, nigdy nie owijaj niczym żywności. Folia plastikowa stopi się i może się zapalić. Folia metalowa odbija promieniowanie cieplne i uszkodzi przez to opiekacz.
- Nigdy nie należy pozostawiać zwisającego przewodu sieciowego z uwagi na niebezpieczeństwo pociągnięcia go przez dziecko.

Nadmiar przewodu należy przechowywać **wyłącznie** w zespole zwijania przewodu.

- Trzymać urządzenie w miejscu niedostępnym dla dzieci. Nigdy nie należy zostawiać zwisającego przewodu z uwagi na ryzyko ściągnięcia urządzenia przez dziecko.
- Nigdy nie dotykać gorących powierzchni, szczególnie górnej metalowej powierzchni i kratki do podgrzewania. Przy korzystaniu ze szczelin do opiekania, wyjąć kratkę do podgrzewania, aby nie oparzyć się.
- Nigdy nie używaj przystawek nie zatwierdzonych przez wytwórcę.
- Nigdy nie używaj uszkodzonego opiekacza. Oddaj go do sprawdzenia lub naprawy: patrz punkt "Serwis".
- Opiekacz jest przeznaczony wyłącznie do użytku domowego.
- Małych dzieci należy pilnować, aby nie bawiły się opiekaczem.

### **przed włożeniem wtyczki do gniazdka**

- Sprawdź, czy napięcie sieci jest takie same, co podane pod spodem opiekacza.
- Opiekacz jest zgodny z Dyrektywą Europejskiej Wspólnoty Gospodarczej 89/336/EEC.

### **przed użyciem po raz pierwszy**

- Usuń wszystkie materiały opakowania i nalepki.
- Zwinać nadmiar przewodu do zespołu zwijania przewodu.
- Uruchomić toster jednorazowo bez chleba przy średnim ustawieniu.
- Podobnie jak w przypadku wszystkich nowych elementów grzejnych, toster może przy pierwszym uruchomieniu wydzielać niewielki zapach spalenizny. Jest to normalne zjawisko, którym nie należy się przejmować.

## poznaj swój opiekacz Kenwooda

- ① wyjmowana kratka do podgrzewania/kratka do opiekania
- ② przycisk kratki od podgrzewania
- ③ przycisk 'anulowania operacji' z kontrolką
- ④ funkcja przyrumienienia
- ⑤ tacka na okruchy
- ⑥ zespół zwijania przewodu

## jak posługiwać się opiekaczem

- 1 Wybrać żądane ustawienie funkcji przyrumienienia. Użyć ustawienia słabego przyrumienienia □, aby lekko zarumienić chleb i uzyskać cienki lub suchy tost. Aby zwiększyć stopień przyrumienienia, należy stopniowo przesuwac dźwignię w prawo w kierunku ustawienia najsilniejszego przyrumienienia ■.
- 2 Włożyć chleb, bułeczkę, bajgiel, itp.
  - Toster wyposażony jest w sensor, który wykrywa obecność produktu do opiekania w tosterze i automatycznie opuszcza koszyk z opiekany chlebem. Po opuszczeniu koszyka zacznie świecić się kontrolka przycisku 'anulowania operacji'. Po zakończeniu operacji opiekania toster wygeneruje sygnał dźwiękowy, a koszyk z tostem automatycznie się uniesie.
  - Aby zatrzymać opiekanie na dowolnym etapie, należy nacisnąć przycisk anulowania △.

### Uwaga

- W przypadku opiekania pojedynczej kromki chleba należy zawsze umieścić ją w przedniej szczelinie oznaczonej symbolem ▼. Model serii TT980 – Aby uaktywnić koszyk na chleb, należy upewnić się, że kromka została umieszczona w prawej szczelinie.

## wskazówki odnośnie użycia tostera

- Do lekkiego przyrumieniania, do opiekania tylko jednej kromki lub dla suchego chleba należy wybierać niższe ustawienia.
- Podczas opiekania pojedynczej kromki chleba, można zauważyć różnice w kolorze tostu po jednej i drugiej stronie kromki L jest to normalne zjawisko.
- Suchy lub czerstwy chleb opieka się szybciej niż świeży chleb, a cienko pokrojone kromki szybciej niż kromki grubo pokrojone. Z tego względu funkcję przyrumieniania należy nastawiać na niższe ustawienia niż zwykle.
- Aby osiągnąć najlepsze rezultaty, należy opiekać kromki chleba o jednakowej grubości, świeżości i wielkości.
- Aby zapewnić równomierne przyrumienienie, zaleca się odczekanie minimum 30 sekund między każdym automatycznym ponownym ustawieniem. Alternatywnie funkcję przyrumieniania można nastawiać na niższe ustawienie, jeśli przygotowywane będą kolejne tosty.
- Kratki do podgrzewania można również użyć w charakterze kratki do opiekania, ale należy zachować wówczas ostrożność, aby się nie oparzyć.
- **Tylko seria TT980**
- W przypadku opiekania dwóch kromek chleba umieścić po jednej kromce w każdej szczelinie (patrz rysunek poniżej).

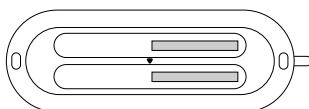

## jak używać rusztu do podgrzewania

- 1 Umieścić kratkę do podgrzewania na tosterze ❶.
- 2 Położyć produkt do opiekania na górze kratki (grube kawałki przekroić na pół, aby nie przypalić ich warstwy zewnętrznej). Obserwować tost, aby nie dopuścić do jego przypalenia, i po upływie połowy czasu przewrócić go na drugą stronę.
- 3 Nacisnąć przycisk rusztu opiekającego. Koszyk się obniży i zacznie się świecić kontrolka przycisku 'anulowania operacji'.
- 4 Po zakończeniu cyklu podgrzewania toster wygeneruje słyszalny dźwięk i automatycznie się wyłączy.
- 5 Przed zdjęciem kratki do podgrzewania, należy poczekać, aż toster ostygnie i wyjąć wtyczkę przewodu sieciowego z gniazdka. Zdjąć kratkę do podgrzewania.

## pielęgnacja i czyszczenie

- 1 Przed przystąpieniem do czyszczenia, wyjąć wtyczkę tostera z gniazdka i odczekać, aż ostygnie.
- 2 Unieść toster i oczyścić tackę na okruchy. Czynność tę należy powtarzać regularnie, gdyż okruchy mogą wytwarzać dym, a nawet się spalić. Wytrzeć zewnętrzną obudowę tostera i tackę na okruchy wilgotną szmatką, a następnie wysuszyć.
- 3 Z powrotem założyć toster.

### **Ważne**

Sprawdzić, czy toster został zamontowany poprawnie, aby nie dopuścić do przytrzaśnięcia przewodu.

## serwis i łączność z klientami

- Jeśli sznur ulegnie uszkodzeniu, to z uwagi na bezpieczeństwo musi go wymienić wyłącznie KENWOOD, względnie autoryzowany punkt naprawczy KENWOOD.

Gdy potrzebujesz pomocy:

- w posługiwaniu się opiekaczem, lub
- w serwisie lub naprawie prosimy się skontaktować z miejscem zakupu swego opiekacza.

См. иллюстрации на передней странице

## Меры безопасности

- Подгоревшая пицца может загореться, поэтому:
  - никогда не оставляйте включенный тостер без присмотра;
  - не устанавливайте тостер рядом с предметами, которые могут загореться (например занавески);
  - для обжаривания тонких ломтиков хлеба и для сухого хлеба устанавливайте регулятор степени обжаривания в более низкое положение;
  - при использовании решетки для разогревания устанавливайте регулятор степени обжаривания не выше метки xxx, и
  - никогда не разогревайте изделия с украшением на поверхности или с начинкой (например, пиццу). Они могут загореться.
  - Во избежание поражения электрическим током, никогда:
  - не допускайте намокания тостера, его сетевого шнура и вилки, и
  - не суйте в тостер руки и не вставляйте в него металлические предметы (ножи, фольгу и т.д.).
  - Если тостер не используется, обязательно отсоедините вилку шнура питания от сетевой розетки. Вилку также следует отсоединять от сетевой розетки при необходимости очистки загрязненного изделия или извлечения застрявшего хлеба.
  - Никогда не накрывайте тостер тарелкой или другими предметами. Это может привести к его перегреву и возгоранию. По тем же соображениям никогда полностью не накрывайте решетку для разогревания.
  - При использовании решетки для разогревания никогда не заворачивайте пищу. Пластиковая обертка расплавится и может загореться. Фольга будет отражать тепло, что приведет к повреждению тостера.
  - Не допускайте свешивания шнура в тех местах, где до него может дотянуться ребенок. Слишком длинный шнур можно укоротить, **только** убрав часть его в отделение для шнура.
  - Не разрешайте детям подходить к электроприбору. Не допускайте свешивания шнура в тех местах, где до него может дотянуться ребенок.
  - Не прикасайтесь к горячим поверхностям, особенно к верхней металлической поверхности и нагревательной решетке. Если тосты помещены в отверстия, во избежание ожогов снимите нагревательную решетку.
  - Запрещается использовать не рекомендованные изготовителем приспособления.
  - Запрещается пользоваться неисправным тостером. Тостер проверяется и ремонтируется в соответствии с разделом "Техническое обслуживание").
  - Тостер предназначен только для бытового применения.
  - Не позволяйте маленьким детям играть с электроприбором.
- перед включением тостера в сеть**
- Убедитесь в том, что напряжение электросети в вашем доме соответствует указанному в табличке на нижней стороне тостера
  - Тостер соответствует Требованиям Европейского Экономического Сообщества 89/336/ЕЭС.



### перед первоначальным использованием тостера

- Удалите упаковку и любые наклейки.
- Слишком длинный шнур необходимо частично убрать в отделение для шнура.
- Один раз включите тостер без хлеба при средней степени нагрева.
- При первом включении тостера может ощущаться слабый запах гари. Это нормальное явление, которое часто наблюдается при первом включении новых электроприборов, не является признаком неисправности.

## Познакомьтесь с тостером Kenwood

- ① съемная решетка нагревания / решетка для тостов
- ② кнопка решетки нагревания
- ③ кнопка 'отмена' со световым индикатором
- ④ регулятор нагрева
- ⑤ лоток для крошек хлеба
- ⑥ отделение для шнура

## Как пользоваться тостером

- 1 Переместите регулятор нагрева в необходимое положение. Малый нагрев  используется для легкого обжаривания, а также для тонких ломтиков и сухого хлеба. Для увеличения нагрева постепенно двигайте рычаг вправо к положению, соответствующему наиболее темному цвету .
- 2 Вставьте хлеб, горячие сдобы, булочки и т.д.
- Ваш тостер снабжен датчиком, который определяет, что в тостер загружен хлеб, и автоматически опускает каретку. После опускания каретки загорается

световой индикатор в кнопке 'отмена'. После завершения операции обжаривания хлеба тостер подает звуковой сигнал, и каретка автоматически поднимается.

- Для того чтобы остановить приготовление на любом этапе, нажмите кнопку отмены .

### Примечание

- При обжаривании одного ломтика хлеба всегда устанавливайте его в переднюю щель, как показано с помощью символа . Модель серии TT980 - проверьте, что вы установили ломтик хлеба на правой стороне щели для того, чтобы привести в действие каретку для опускания хлеба.

## Полезные советы по использованию тостера

- Для слабого обжаривания, обжаривания только одного ломтя хлеба и для обжаривания зачерствевшего хлеба регулятор степени обжаривания следует установить в положение, соответствующее низкой степени обжаривания.
- При обжаривании одного ломтя хлеба цвет одной стороны тоста может отличаться от цвета его другой стороны – это нормальное явление.
- Обжаривание сухого (зачерствевшего) хлеба происходит быстрее, чем обжаривание свежего хлеба, а тонкие ломти хлеба обжариваются значительно быстрее, чем толстые. Поэтому регулятор степени обжаривания должен устанавливаться в положение, соответствующее более низкой степени обжаривания, чем обычно.

- Для лучшего обжаривания рекомендуется использовать ломти хлеба одинаковой толщины, одинакового размера и одинаковой свежести.
- Для обеспечения однородности обжаривания рекомендуется перед каждым автоматическим срабатыванием тостера делать паузы длительностью не менее 30 секунд. Можно также при дополнительном обжаривании устанавливать регулятор степени обжаривания в положение, соответствующее более низкой степени обжаривания.
- Решетка нагревания может использоваться и в качестве решетки для тостов, но постарайтесь не обжечься, если она нагрета.
- **Только серия TT980**
- При обжаривании двух ломтиков хлеба поместите по одному ломтику хлеба в каждую щель (см. представленный ниже рисунок).



## использование решетки для разогревания

- 1 Поместите решетку нагревания наверху тостера ❶.
- 2 Поместите хлеб на решетку сверху (толстые ломтики следует разрезать пополам, чтобы они не обгорали снаружи). Следите, чтобы они не обгорали, и переворачивайте в середине процесса приготовления.
- 3 Нажмите кнопку сетки для разогревания, каретка опустится, а затем загорится световой индикатор в кнопке 'отмена'.

- 4 По завершении цикла нагревания тостер подает соответствующий звуковой сигнал и автоматически выключается.
- 5 Для снятия решетки для разогревания дождитесь остывания тостера и отсоедините вилку шнура питания от сетевой розетки. Снимите решетку для разогревания.

## Уход и очистка

- 1 Перед чисткой выключите тостер и дайте ему остыть.
  - 2 Поднимите тостер и очистите поднос для крошек. Делайте это регулярно; крошки могут дымиться или даже гореть. Протрите внешнюю поверхность тостера и лоток для крошки влажной тряпкой, затем просушите.
  - 3 Снова установите тостер.
- Внимание!**  
Убедитесь в том, что тостер установлен правильно, чтобы предотвратить зажим шнура.

## Ремонт и обслуживание

В целях безопасности поврежденный шнур должен заменяться в мастерской компании Kenwood или в мастерской, имеющей соответствующее разрешение компании Kenwood. Свяжитесь с торговой организацией, в которой вы приобрели утюг.

Πριν από την ανάγνωση, παρακαλώ ξεδιπλώστε την μπροστινή σελίδα όπου παρέχεται η εικονογράφηση

## ασφάλεια

- Το καμένο φαγητό μπορεί να πιάσει φωτιά, γι' αυτό:
- πρέπει πάντα να επιβλέπτετε τη φρυγανιέρα σας κατά τη διάρκεια της λειτουργίας της.
- κρατήστε τη φρυγανιέρα σας μακριά από οτιδήποτε που θα μπορούσε να πιάσει φωτιά (π.χ. κουρτίνες).
- θέστε το διακόπτη ρύθμισης του ψησίματος σε χαμηλότερη θέση για λεπτό ή ξερό ψωμί.
- όταν χρησιμοποιείτε τη σχάρα ζεστάματος, δεν πρέπει να θέσετε το διακόπτη ρύθμισης ψησίματος υψηλότερα από τη θέση (☹), και
- μη χρησιμοποιήσετε ποτέ τη φρυγανιέρα για να ζεστάνετε φαγητό με επικάλυψη ή γέμιση (π.χ. πίτσα): εάν το φαγητό στάξει μέσα στη φρυγανιέρα μπορεί να πιάσει φωτιά.
- Για να αποφύγετε ηλεκτροπληξία, δεν πρέπει ποτέ:
- να αφήνετε τη φρυγανιέρα, το καλώδιο ή το φιν να βραχούν, ή
- να βάζετε το χέρι σας ή οποιοδήποτε μεταλλικό αντικείμενο, π.χ. μαχαίρι ή αλουμινόχαρτο, μέσα στη φρυγανιέρα.
- Αποσυνδέετε πάντα την τρoστήρα από το ρεύμα όταν δεν τη χρησιμοποιείτε, πριν από τον καθαρισμό ή πριν επιχειρήσετε να αφαιρέσετε ψωμί που έχει σφηνώσει.
- Μην καλύπτετε ποτέ τη φρυγανιέρα με πιάτο ή οτιδήποτε άλλο: μπορεί να υπερθερμανθεί και να πιάσει φωτιά. Για τον ίδιο λόγο δεν πρέπει ποτέ να καλύπτετε τη σχάρα ζεστάματος.
- Όταν χρησιμοποιείτε τη σχάρα ζεστάματος μην τυλίγετε ποτέ το φαγητό. Το πλαστικό περιτύλιγμα θα λιώσει και θα πιάσει φωτιά. Το αλουμινόχαρτο αντανakλά τη θερμότητα προκαλώντας βλάβη στη φρυγανιέρα.

- Ποτέ μην αφήνετε το καλώδιο να κρέμεται από σημείο που μπορεί να το αρπάξει κάποιο παιδί. Το καλώδιο που περισσεύει πρέπει να αποθηκεύεται μόνο στον μηχανισμό αποθήκευσης καλωδίου.
- Κρατήστε τα παιδιά μακριά από το μηχάνημα και ποτέ μην αφήνετε το καλώδιο να κρέμεται σε χώρο όπου θα μπορούσε να το αρπάξει κάποιο παιδί.
- Ποτέ μην αγγίζετε τις καυτές επιφάνειες ιδιαίτερα το επάνω μεταλλικό μέρος και τη σχάρα ζεστάματος. Εάν χρησιμοποιείτε τις σχισμές ψησίματος, αφαιρέστε τη σχάρα ζεστάματος ώστε να μη σας κάψει.
- Μην χρησιμοποιήσετε ποτέ εξαρτήματα που δεν είναι εγκεκριμένα από την Λεξμοοδ.
- Μη χρησιμοποιείτε ποτέ φρυγανιέρα που παρουσιάζει βλάβη. Πρώτα ελέγξτε την ή επισκευάστε την: δείτε σχετικά το κεφάλαιο "Σέρβις".
- Η φρυγανιέρα αυτή προορίζεται για οικιακή χρήση μόνο.
- Δεν πρέπει να αφήνετε μικρά παιδιά να χρησιμοποιούν τη συσκευή χωρίς επίβλεψη για να είστε σίγουροι ότι δεν τη χρησιμοποιούν ως παιχνίδι.

### **πριν από τη σύνδεση στο ρεύμα**

- Βεβαιωθείτε ότι η τάση της παροχής ρεύματος είναι η ίδια με αυτή που αναγράφεται στο κάτω μέρος της συσκευής σας.
- Η συσκευή αυτή είναι κατασκευασμένη σύμφωνα με την Οδηγία 89/336/ΕΟΚ της Ευρωπαϊκής Οικονομικής Κοινότητας.

### **πριν από την πρώτη χρήση**

- Αφαιρέστε τη συσκευασία και τις ετικέτες.
- Τυλίξτε το καλώδιο που περισσεύει μέσα στον μηχανισμό αποθήκευσης καλωδίου.
- Θέστε μία φορά σε λειτουργία τη φρυγανιέρα αφού τη ρυθμίσετε σε μέση θερμοκρασία δίχως να έχετε βάλει το ψωμί.

- Όπως συμβαίνει με όλες τις νέες αντιστάσεις, όταν η φρυγανιέρα σας τεθεί σε λειτουργία για πρώτη φορά, θα αρχίσει να αναδύεται μία ελαφρά μυρωδιά καμένου. Αυτό είναι φυσιολογικό και δεν πρέπει να σας ανησυχήσει.

## γνωρίστε τη φρυγανιέρα σας της Kenwood

- ① αποσπώμενη σχάρα ζεστάματος/σχάρα φρυγανίσματος
- ② κουμπί σχάρας ζεστάματος
- ③ κουμπί 'cancel' (ακύρωση) με φωτεινή ένδειξη
- ④ διακόπτης ψησίματος
- ⑤ δίσκος για ψίχουλα
- ⑥ χώρος αποθήκευσης καλωδίου

## για να χρησιμοποιήσετε τη φρυγανιέρα σας

- 1 Μετακινήστε τον διακόπτη ψησίματος στη ρύθμιση που επιθυμείτε. Χρησιμοποιήστε χαμηλή θερμοκρασία  για ελαφρύ ψήσιμο και για λεπτό ή ξερό ψωμί. Για να αυξήσετε τη θερμοκρασία ψησίματος, μετακινήστε σταδιακά τον μοχλό δεξιά προς την πιο σκουρόχρωμη ρύθμιση .
- 2 Εισαγάγετε το ψωμί, τα μάφιν, τα μπέιγκελ κλπ.
  - Η φρυγανιέρα σας διαθέτει έναν ενσωματωμένο αισθητήρα ο οποίος ανιχνεύει τυχόν τρόφιμα τοποθετημένα μέσα στη φρυγανιέρα και χαμηλώνει αυτόματα το θάλαμο ψωμιού. Μόλις χαμηλώσει, η φωτεινή ένδειξη του κουμπιού 'cancel' (ακύρωση) θα ενεργοποιηθεί. Κατά την ολοκλήρωση της διαδικασίας φρυγανίσματος, η φρυγανιέρα θα παράγει έναν χαρακτηριστικό ήχο και ο θάλαμος του ψωμιού θα ανυψωθεί αυτόματα.
  - Για να διακόψετε τη διαδικασία ψησίματος σε οποιοδήποτε στάδιο, πατήστε το κουμπί ακύρωσης .

## Σημείωση

- Για να φρυγανίσετε μία μόνο φέτα ψωμιού, τοποθετείτε την πάντοτε στην μπροστινή υποδοχή, ως ενδείκνυται από το σύμβολο . Για τη σειρά μοντέλων TT980 – εξασφαλίστε ότι τοποθετήσατε την φέτα ψωμιού στη δεξιά πλευρά της υποδοχής, έτσι ώστε να ενεργοποιηθεί ο θάλαμος ψωμιού.

## πρακτικές συμβουλές σχετικά με τη χρήση της τοστιέρα σας

- Επιλέγεται χαμηλότερη ρύθμιση για ελαφρύ ψήσιμο, για να ψήνετε μία μόνο φέτα ψωμί ή για ξερό ψωμί.
- Όταν ψήνετε μία μόνο φέτα ψωμί, μπορεί να παρατηρήσετε ανομοιομορφία ανάμεσα στο χρώμα της μίας και της άλλης πλευράς – είναι φυσικό.
- Το ξερό/μπαγιατικό ψωμί ψήνεται γρηγορότερα από το φρέσκο ψωμί και οι λεπτές φέτες ψωμιού γρηγορότερα από τις χοντρές φέτες ψωμιού. Επομένως πρέπει να ρυθμίζετε τον διακόπτη ψησίματος σε χαμηλότερη θερμοκρασία από ό,τι συνήθως.
- Για καλύτερα αποτελέσματα βεβαιωθείτε ότι οι φέτες του ψωμιού έχουν ομοιόμορφο πάχος, μέγεθος και είναι το ίδιο φρέσκιες.
- Για να επιτύχετε ομοιόμορφο ψήσιμο συνιστούμε να περιμένετε τουλάχιστον 30 δευτερόλεπτα ανάμεσα σε κάθε αυτόματη επαναρρύθμιση. Μπορείτε επίσης να ρυθμίζετε τον διακόπτη ψησίματος σε χαμηλότερη ένδειξη όταν πρόκειται να επαναλάβετε τη διαδικασία ψησίματος.
- Η σχάρα ζεστάματος μπορεί επίσης να χρησιμοποιηθεί ως σχάρα φρυγανίσματος αλλά προσέξτε να μην καείτε εάν καίει.

- **Μόνο για τη σειρά TT980**
- Όταν φρυγανίζετε δύο φέτες ψωμιού, τοποθετείτε την κάθε μία σε ξεχωριστή υποδοχή (βλέπε εικόνα στο πίσω μέρος).

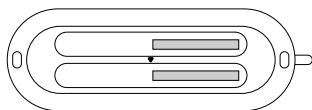

## Για να χρησιμοποιήσετε τη σχάρα ζεστάματος

- 1 Τοποθετήστε τη σχάρα ζεστάματος στο επάνω μέρος της φρυγανιέρας **1**.
- 2 Τοποθετήστε τα τρόφιμα στο επάνω μέρος της σχάρας (τεμαχίστε τα χοντρά τρόφιμα ώστε να μην καούν εξωτερικά). Προσέξτε για να βεβαιωθείτε ότι δεν καίγονται και γυρίστε τα από την άλλη πλευρά στα μισά της διαδικασίας ψησίματος.
- 3 Πατήστε το κουμπί θέρμανσης θαλάμου, ο θάλαμος θα χαμηλώσει και τότε η φωτεινή ένδειξη του κουμπιού 'cancel' (ακύρωση) θα ενεργοποιηθεί.
- 4 Όταν ολοκληρωθεί η διαδικασία ψησίματος, η φρυγανιέρα παράγει χαρακτηριστικό ήχο και τίθεται αυτόματα εκτός λειτουργίας.
- 5 Για να αφαιρέσετε τη σχάρα ζεστάματος αφήστε την τοστιέρα να κρυώσει και αποσυνδέστε τη συσκευή από το ρεύμα. Τραβήξτε προς τα πάνω και αφαιρέστε τη σχάρα ζεστάματος.

## φροντίδα και καθαρισμός

- 1 Πριν από τον καθαρισμό, αποσυνδέστε τη φρυγανιέρα από το ρεύμα και αφήστε τη να κρυώσει.
- 2 Σηκώστε και αφαιρέστε τη φρυγανιέρα, καθαρίστε τον δίσκο για τα ψίχουλα. Επαναλαμβάνετε τακτικά την παραπάνω διαδικασία. Τα ψίχουλα μπορεί να βγάζουν καπνό ή ακόμα και να πιάσουν φωτιά. Περάστε το εξωτερικό της φρυγανιέρας και τον δίσκο για τα ψίχουλα με ένα υγρό πανί, έπειτα στεγνώστε.
- 3 Επαναπροσαρμόστε τη φρυγανιέρα.

### **Σημαντική πληροφορία**

Βεβαιωθείτε ότι η φρυγανιέρα έχει επαναπροσαρμοστεί σωστά ώστε να μη μπλεχτεί ανάμεσα το καλώδιο.

## σέρβις και φροντίδα πελατών

- Εάν το καλώδιο πάθει κάποια βλάβη θα πρέπει για λόγους ασφαλείας να αντικατασταθεί από την Kenwood ή από κάποιο εξουσιοδοτημένο συνεργείο της.

Εάν χρειαστείτε βοήθεια σχετικά με:

- τη χρήση της φρυγανιέρας σας ή
  - τη συντήρηση και επισκευή
- Επικοινωνήστε με το κατάστημα που αγοράσατε τη φρυγανιέρα σας.

- لوقف التخميص في اية مرحلة، اضغط زر الالغاء Δ .

### ملاحظة

- عند تخميص شريحة خبز واحدة، ضعها دائما في الشق الامامي كما هو مبين بالعلامة ▼ .
- طراز السلسلة TT980 تأكد من وضع الشريحة على الجهة اليمنى من الشق لتفعيل حامله الخبز.

### ملاحظات مفيدة تتعلق

### باستعمال محمصة الخبز

- انتق نقطة منخفضة للتخميص الخفيف او لتخميص شريحة خبز واحدة او خبز جاف.
- عند تخميص شريحة خبز واحدة، قد تلاحظ اختلافا بدرجة التخميص بين جانب وآخر- هذا امر اعتيادي.
- ان الخبز الجاف/البائت يتحمص بسرعة اكبر من الخبز الطازج والخبز الرقيق اسرع من الخبز السميك. لذلك يضبط مفتاح التحكم بدرجة التخميص على نقطة اقل انخفاضا من المعتاد.
- للحصول على افضل النتائج، تأكد من ان شرائح الخبزمتجانسة من ناحية السماكة والقياس وطازجة بنفس الدرجة.
- ولاجل الحصول على تخميص متجانس فإننا نوصي بالانتظار ٣٠ ثانية على الاقل بين عملية تخميص واخرى لكي يتاح الوقت لاداة التحكم لتعيد الضبط اوتوماتيكيا. وكبديل، انتق نقطة ضبط منخفضة عند اجراء عملية تخميص اضافية.
- يمكن استعمال رف التسخين ايضا كرف تخميص، لكن توخى الانتباه لتجنب الاكتواء اذا كان ساخنا.

### السلسلة TT980 فقط

- عند تخميص شريحتين من الخبز، ضع واحدة في كل شق (انظر الرسم الايضاحي ادناه).

### لاستعمال رف التسخين

- ١ ركب رف التسخين على قمة المحمصة ① .
- ٢ ضع الطعام على الرف (تقطع المواد السميكة الى نصفين لمنع احتراق السطح الخارجي). راقب التشغيل للتأكد من عدم احتراق الطعام واقلبه في منتصف الفترة.
- ٣ اضغط زر رف التسخين، سوف تنخفض الحاملة ثم يضاء ضوء التأشير لزر الالغاء.
- ٤ عند اكتمال دورة التسخين، تصدر المحمصة صوت تنبيه وتتوقف عن التشغيل تلقائيا.
- ٥ لازالة رف التسخين، دع المحمصة تبرد وافصل من الكهرباء. ارفع رف التسخين مخرحا اياه.

### العناية والتنظيف

- ١ قبل التنظيف، افصل محمصة الخبز من الكهرباء ودعها تبرد.
- ٢ ارفع المحمصة، نظف صينية كسر الخبز. ينفذ هذا على انتظام: كسر الخبز يمكن ان يدخل او حتى يشتعل. يمسح السطح الخارجي للمحمصة بقطعة قماش رطبة، ثم يجفف.
- ٣ أعد تركيب المحمصة.

### ملاحظة هامة

- تأكد من اعادة تركيب المحمصة بشكل صحيح لمنع احتجاز السلك.

### الخدمة

- اذا تضرر سلك الكهرباء فيجب، لاسباب تتعلق بالسلامة، استبداله من قبل كينوود او جهة تصليح مخولة من قبل كينوود.
- اذا احتجتم الى مساعدة تتعلق بـ:
  - استعمال محمصة الخبز او
  - الخدمة او التصليح
  - فالرجاء الاتصال بالمتجر الذي اشتريتم منه الجهاز.

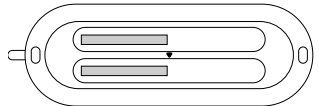

### السلامة

- يجب مراقبة الاطفال الصغار للتأكد من عدم لعبهم بالجهاز.

### قبل التوصيل بالكهرباء

- تأكد من ان مصدر الكهرباء المتوفر لديك هو ذاته المبين على الجهة التحية من الجهاز.
- تتطابق محمصة الخبز هذه مع توجيه المجموعة الاقتصادية الاوروبية رقم EEC/336/89.

### قبل الاستعمال للمرة الاولى

- تزال جميع مواد التغليف واية ملصقات.
- يلف السلك الزائد في اداة تخزين السلك.
- تشغل محمصة الخبز مرة على نقطة متوسطة بدون خبز.
- وكما هو الشأن مع جميع عناصر التسخين الجديدة، قد تنبعث من محمصة الخبز رائحة احتراق خفيفة عند تشغيلها للمرة الاولى.
- هذا امر اعتيادي ولا يدعو الى القلق.

### مفتاح الرموز

- ① رف تسخين قابل للازالة/رف التحميص
- ② زر رف التسخين
- ③ زر "الغاء" مع ضوء تأشير
- ④ مفتاح التحكم بدرجة التحميص
- ⑤ صينية كسر الخبز
- ⑥ مخزن السلك

### لاستعمال محمصة الخبز

- ١ حرك مفتاح التحكم بدرجة التحميص الى النقطة المرغوبة. استعمل نقطة منخفضة  للتحميم الخفيف او للخبز الرقيق او الجاف. لزيادة درجة التحميص، حرك العتلة تدريجيا الى اليمين نحو نقطة الضبط القاتمة اللون ■ .
- ٢ ادخل الخبز، الفطائر، لفافات الكعك الخ. ان محمصة الخبز مزودة بجهاز تحسس يقوم بكشف وجود الطعام في المحمصة وعندها يقوم بانزال حاملة الخبز تلقائيا. وحالما تخفض سوف يضاء ضوء تأشير زر الالغاء. وعند اكتمال عملية التحميص، تصدر المحمصة صوت تنبيه وترتفع الحاملة الى الاعلى تلقائيا.

- ان الطعام المحترق يمكن ان يشتعل، لذلك:
  - ابدأ لا تترك محمصة الخبز مشتغلة بدون اشراف؛
  - ابق المحمصة بعيدة عن اي شيء قابل للاحتراق (مثل الستائر) ؛
  - اضبط مفتاح التحكم بدرجة التحميص على نقطة منخفضة للخبز الرقيق او الجاف؛
  - ابدأ لا تسخن طعاما له طبقة علوية او حشو (مثل البيتزا): اذا تساقطت قطرات السائل من الطعام فقد تشتعل النار.
  - لتجنب الصدمات الكهربائية، ابدأ لا:
    - تدع محمصة الخبز، السلك او القابس يبتل؛ او
    - تضع يدك او اي شيء معدني مثل او سكين او ورق المنيوم في محمصة الخبز.
    - دائما افصل محمصة الخبز من الكهرباء عندما لا تكون قيد التشغيل، قبل التنظيف او محاولة استخراج خبز مستعص.
    - ابدأ لا تغط محمصة الخبز بطبق او اي شيء آخر - فمن الممكن تعرضها الى احماء زائد واشتعال النار فيها. وللسبب ذاته، ابدأ لا تغط رف التسخين تماما.
    - عند استعمال رف التسخين، ابدأ لا تغلف الطعام - سوف يذوب الغلاف البلاستيكي ويمكن ان يشتعل. اما ورق الالمنيوم فسوف يعكس الحرارة، ملحقا الضرر بمحمصة الخبز.
    - ابدأ لا تسمح بتدلي سلك الكهرباء حيث يمكن لطفل الامسك به. يجب تخزين السلك الزائد فقط في اداة تخزين السلك.
    - لا تسمح للاشخاص الواهنين باستعمال هذه المكنة بدون اشراف.
    - ابق الاطفال بعيدا من المكنة وابدأ لا تسمح للسلك بالتدلي حيث يمكن لطفل الامسك به.
    - ابدأ لا تلمس الاسطح الساخنة، خصوصا المنطقة المعدنية العليا ورف التسخين. اذا كنت تستعمل شقوق التحميص، ازل رف التسخين لكي لا تكتوي به.
    - ابدأ لا تستعمل قطع ملحقة غير مخول استعمالها.
    - ابدأ لا تستعمل محمصة خبز متضررة. بل اكشف عليها او اصلحها: انظر "الخدمة".
    - ان محمصة الخبز هذه هي للاستعمال المنزلي فقط.