

BDS 33/190 C
BDS 43/150 C
BDP 43/410 C
BDS 43/Duo C

 **KÄRCHER**[®]

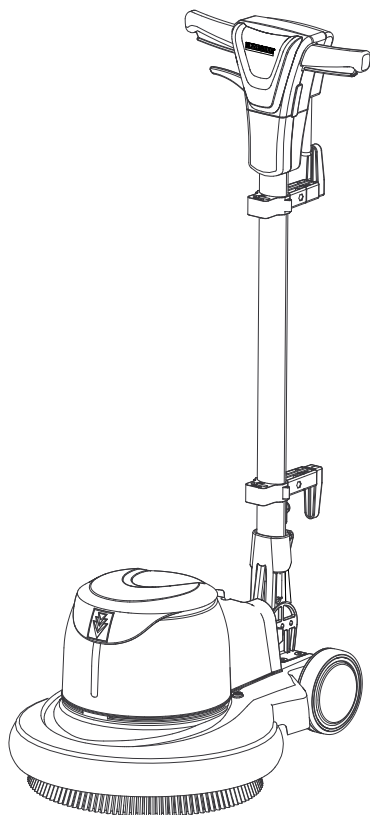

Deutsch	3
English	12
Français	21
Italiano	31
Nederlands	40
Español	49
Português	58
Dansk	67
Norsk	75
Svenska	83
Suomi	91
Ελληνικά	99
Türkçe	109
Русский	117
Magyar	128
Čeština	137
Slovenščina	145
Polski	154
Românește	162
Slovenčina	171
Hrvatski	180
Σρpski	189
Български	198
Eesti	208
Latviešu	217
Lietuviškai	226
Українська	235
中文	246
العربية	262

Register and win!
www.kaercher.com



BDS 33/190 C

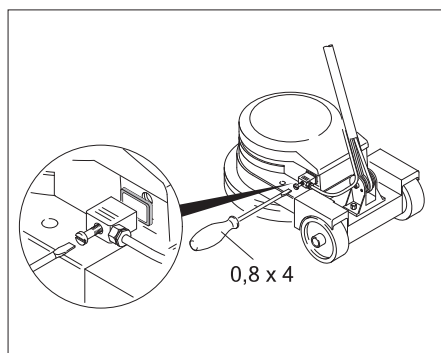
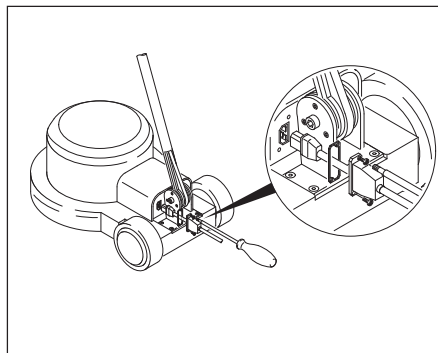
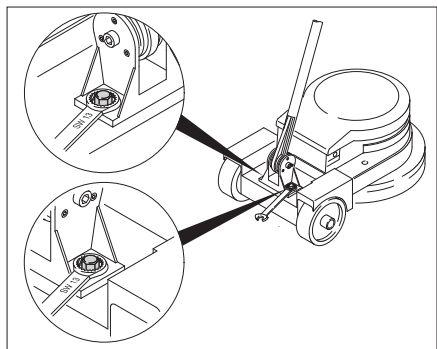

BDS 43/Duo C

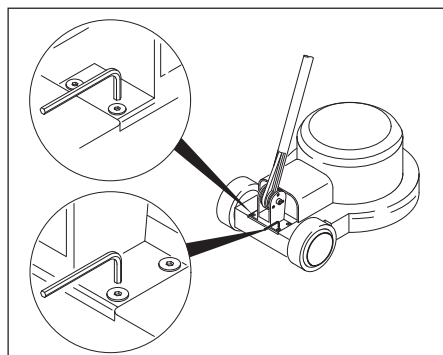

BDS 43/150 C, BDP 43/410 C

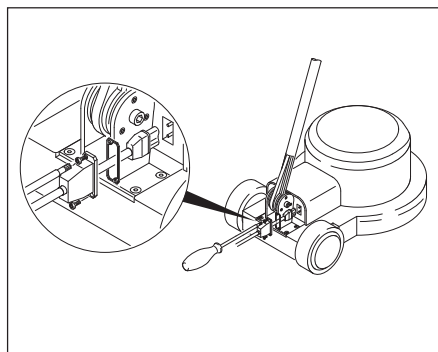
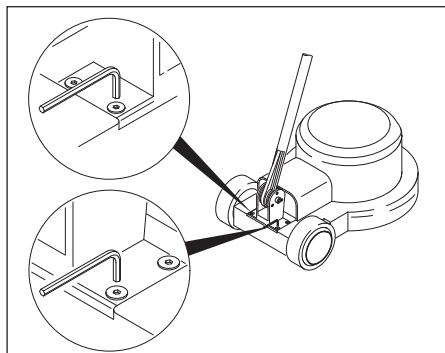



Lesen Sie vor der ersten Benutzung Ihres Gerätes diese Originalbetriebsanleitung, handeln Sie danach und bewahren Sie diese für späteren Gebrauch oder für Nachbesitzer auf.

<http://www.karcher.de/de/unternehmen/umweltschutz/REACH.htm>

Symbole in der Betriebsanleitung

Inhaltsverzeichnis

Inhaltsverzeichnis	DE . . . 1
Umweltschutz	DE . . . 1
Symbole in der Betriebsanleitung	DE . . . 1
Bestimmungsgemäße Verwendung	DE . . . 1
Sicherheitshinweise	DE . . . 1
Schubstange montieren	DE . . . 2
Geräteelemente	DE . . . 2
Inbetriebnahme	DE . . . 3
Bedienung	DE . . . 4
Außerbetriebnahme	DE . . . 5
Transport	DE . . . 5
Lagerung	DE . . . 5
Pflege und Wartung	DE . . . 6
Hilfe bei Störungen	DE . . . 6
Garantie	DE . . . 6
Zubehör und Ersatzteile	DE . . . 6
CE-Erklärung	DE . . . 7
Technische Daten	DE . . . 8

Gefahr

Für eine unmittelbar drohende Gefahr, die zu schweren Körperverletzungen oder zum Tod führt.

Warnung

Für eine möglicherweise gefährliche Situation, die zu schweren Körperverletzungen oder zum Tod führen könnte.

Vorsicht

Für eine möglicherweise gefährliche Situation, die zu leichten Verletzungen oder zu Sachschäden führen kann.

Bestimmungsgemäße Verwendung

Verwenden Sie dieses Gerät ausschließlich gemäß den Angaben in dieser Betriebsanleitung.

- Das Gerät ist zur Reinigung von Hartflächen und Teppichen im Innenbereich geeignet.
- Das Gerät darf nur mit Original-Zubehör und -Ersatzteilen ausgestattet werden.
- Das Gerät ist nicht für den Einsatz in explosionsgefährdeten Umgebungen geeignet.
- Dieses Gerät ist für den gewerblichen und industriellen Gebrauch geeignet, z.B. in Hotels, Schulen, Krankenhäusern, Fabriken, Läden, Büros und Vermietersgeschäften

Umweltschutz



Die Verpackungsmaterialien sind recyclebar. Bitte werfen Sie die Verpackungen nicht in den Hausmüll, sondern führen Sie diese einer Wiederverwertung zu.



Altgeräte enthalten wertvolle recyclingfähige Materialien, die einer Verwertung zugeführt werden sollten. Batterien, Öl und ähnliche Stoffe dürfen nicht in die Umwelt gelangen. Bitte entsorgen Sie Altgeräte deshalb über geeignete Sammelsysteme.

Sicherheitshinweise

Lesen und beachten Sie vor der ersten Benutzung des Gerätes diese Betriebsanleitung und beiliegende Broschüre Sicherheitshinweise für Disc-Einscheibenmaschinen, Nr. 5.956-659 und handeln Sie danach.

Hinweise zu Inhaltsstoffen (REACH)

Aktuelle Informationen zu Inhaltsstoffen finden Sie unter:

Sicherheitseinrichtungen

Sicherheitseinrichtungen dienen dem Schutz des Benutzers und dürfen nicht außer Betrieb gesetzt oder in ihrer Funktion umgangen werden.

Verriegelung

Verhindert das unbeabsichtigte Einschalten des Geräts. Zum Einschalten des Geräts Entriegelungstaste und dann den Schalter EIN / AUS drücken.

Schubstange montieren

Vor Inbetriebnahme muss die Schubstange wie gezeigt montiert und die elektrische Verbindung zum Gerät hergestellt werden. **Abbildungen siehe Umschlagseite**

Geräteelemente

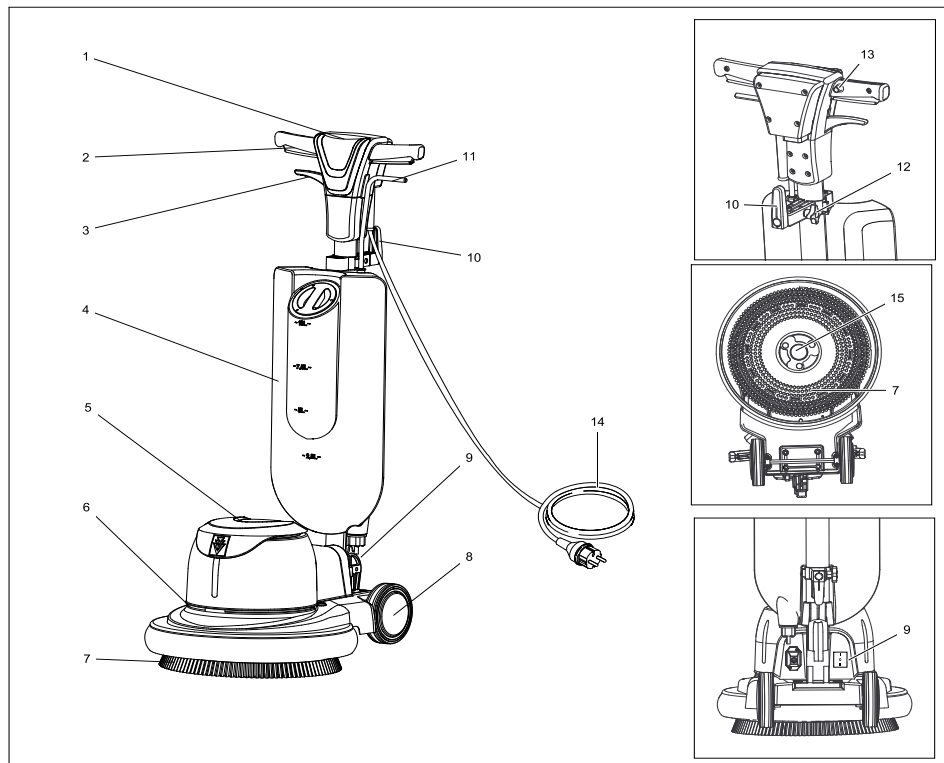

- | | |
|--------------------------------------|--|
| 1 Handgriff | 9 Drehzahlsschalter (nur BDS 43/Duo C) |
| 2 Schalter EIN / AUS | 10 Kabelhaken, drehbar |
| 3 Hebel Neigungsverstellung | 11 Dosierhebel Reinigungsmittellösung |
| 4 Reinigungsmitteltank (Option) | 12 Sterngriffschraube |
| 5 Motorgehäuse | 13 Entriegelungsknopf |
| 6 Auflage für Zusatzgewicht (Option) | 14 Netzkabel |
| 7 Bürste / Pad-Treibteller mit Pad | 15 Mitnehmer, Scheibenbürste / Pad-Treibteller |
| 8 Rad | |

Inbetriebnahme

- Netzkabel regelmäßig auf Beschädigung untersuchen, wie z.B. auf Rissbildung oder Alterung. Falls eine Beschädigung festgestellt wird, muss das Kabel vor weiterem Gebrauch ersetzt werden.
- Gerät auf Beschädigung untersuchen, Schäden durch den Kundendienst beseitigen lassen.

Stromanschluss

- Anschlusswerte siehe Technische Daten und Typenschild.
- Der elektrische Anschluss muss von einem Elektroinstallateur ausgeführt werden und IEC 60364-1 entsprechen.

⚠ Gefahr

Gefahr durch elektrischen Schlag.

- Netzkabel nicht überfahren.

⚠ Gefahr

Verletzungsgefahr.

- Netzkabel nie um den Körper oder den Hals legen.
- Netzkabel nicht mit der rotierenden Bürste/dem rotierenden Pad in Berührung kommen lassen.

Vorsicht

Die maximal zulässige Netzimpedanz am elektrischen Anschlusspunkt (siehe Technische Daten) darf nicht überschritten werden. Bei Unklarheiten bezüglich der an Ihrem Anschlusspunkt vorliegenden Netzimpedanz setzen Sie sich bitte mit Ihrem Energieversorgungsunternehmen in Verbindung.

Bürste/Pad anbringen

- Netzstecker aus der Steckdose ziehen.
- Hebel Neigungsverstellung ziehen und Griff nach vorne in waagrechte Stellung schwenken.
- Gerät nach hinten kippen.

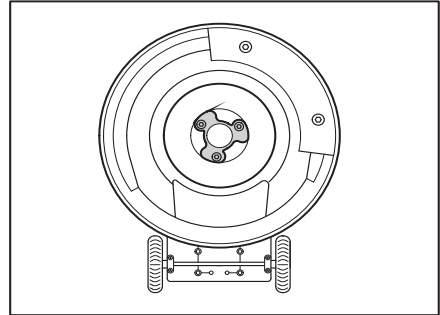

- Scheibenbürste/Treibteller auf den Mitnehmer setzen und gegen den Uhrzeigersinn drehen.

Reinigungsmitteltank (Option) montieren

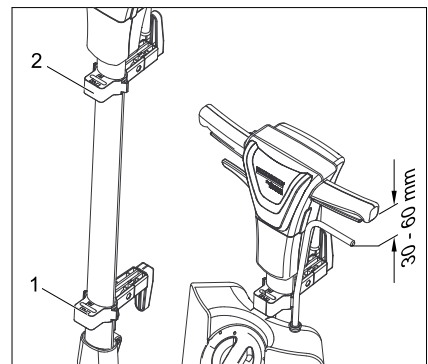

- 1 Halterung oben
 - 2 Halterung unten
- Sterngriffschrauben an den Halterungen oben und unten lösen.
 - Reinigungsmitteltank (Option) in untere Halterung einhängen.
 - Durch Verschieben der beiden Halterungen Reinigungsmitteltank (Option) fixieren.
 - Sterngriffschrauben an den Halterungen festschrauben.

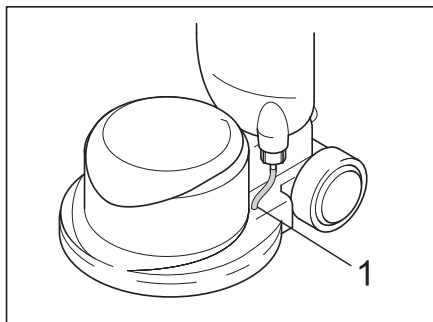

- 1 Schlauch
 → Schlauch vom Reinigungsmitteltank (Option) in die Bohrung am Gehäuse stecken. Auf festen Sitz achten.

Reinigungsmitteltank (Option) befüllen

⚠ **Warnung**

Beschädigungsgefahr. Nur die empfohlenen Reinigungsmittel verwenden. Für andere Reinigungsmittel trägt der Betreiber das erhöhte Risiko hinsichtlich der Betriebssicherheit und Unfallgefahr. Nur Reinigungsmittel verwenden, die frei von Lösungsmitteln, Salz- und Flusssäure sind.

Sicherheitshinweise auf den Reinigungsmitteln beachten.

- Deckel abnehmen.
- Reinigungslösung in den Reinigungsmitteltank füllen.
- Deckel aufsetzen.

Zusatzgewicht (Option) montieren (nicht BDS 33/190 C und BDS 43/ Duo C)

Das Zusatzgewicht (Option) wird bei starker Verschmutzung eingesetzt um einen höheren Anpressdruck zu erzielen.

Hinweis

Der höhere Anpressdruck erzeugt einen höheren Bürstenverschleiß. Zusatzgewicht (Option) nur bei Bedarf montieren.

Vorsicht

Quetschgefahr! Zusatzgewicht (Option) nur an den vorgesehenen Aussparungen anheben.

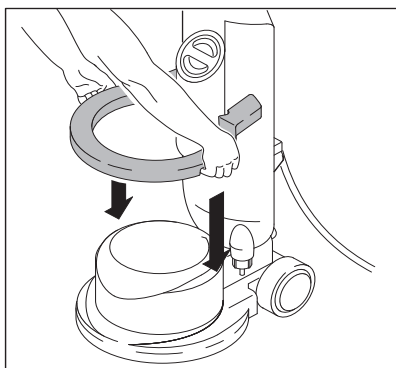

- Zusatzgewicht (Option) an den Aussparungen anheben.
- Zusatzgewicht (Option) auf das Gerät legen.

Bedienung

⚠ **Warnung**

Verletzungsgefahr! Die Bedienung des Gerätes erfordert Übung.

- Sicherstellen, dass sich keine Hindernisse im zu reinigenden Bereich befinden.
- Bodenbeschaffenheit auf Eignung überprüfen.
- Die Handhabung erschwert sich bei unebenen oder rauen Oberflächen.

Griff einstellen

- Hebel Neigungsverstellung ziehen.
- Griff in angenehme Position schwenken (ausgestreckte Arme).
- Hebel Neigungsverstellung loslassen.

Gerät einschalten

Vorsicht

Beschädigungsgefahr für Bodenbelag. Gerät nicht auf der Stelle betreiben.

- Netzstecker in eine Steckdose stecken.
- Griff auf Arbeitshöhe einstellen.
- Griff mit beiden Händen festhalten.
- Entriegelungstaste drücken und festhalten.
- Schalter EIN / AUS betätigen.
- Entriegelungstaste loslassen.
- Zur Unterbrechung des Betriebs Schalter loslassen.

Richtung steuern

- **Links:** Griff nach unten drücken.
- **Rechts:** Griff anheben.

Reinigen

- Reinigungslösung auf den Boden aufbringen oder Dosierhebel Reinigungsmitteltank (Option) betätigen.
- Gerät über die zu reinigende Fläche führen.
- Bei starker Verschmutzung Vorgang wiederholen.
- Schmutzwasser anschließend mit einem Nasssauger oder einem Tuch aufnehmen.

Drehzahl einstellen (BDS 43/Duo C)

Vorsicht

Verletzungsgefahr, Beschädigungsgefahr. Der Drehzahl schalter darf nur bei stillstehendem Gerät betätigt werden.

- Gerät ausschalten.
- Gewünschte Drehzahl mit dem Drehzahlwechsler auswählen:
 - Stellung I = 150 U/min
 - Stellung II = 300 U/min

Außerbetriebnahme

- Netzstecker aus der Steckdose ziehen.
- Hebel Neigungsverstellung ziehen und Griff in senkrechte Position bringen.
- Reinigungsmitteltank (Option) abnehmen und nicht verbrauchte Reinigungsmittellösung entsorgen.
- Oberen Kabelhaken nach unten schwenken.



- Netzkabel wie gezeigt aufwickeln.
- Oberen Kabelhaken nach oben schwenken.
- Reinigungsmitteltank (Option) mit klarem Wasser durchspülen.
- Gerät in Parkstellung bringen.
- Treibteller / Scheibenbürste abnehmen.
- Gehäuse mit einem feuchten Lappen reinigen.

Transport

Vorsicht

Verletzungs- und Beschädigungsgefahr! Gewicht des Gerätes beim Transport beachten.

- Griff senkrecht schwenken und feststellen.
- Gerät nach hinten in Transportstellung kippen und zum Zielort fahren.
- Beim Transport in Fahrzeugen Gerät nach den jeweils gültigen Richtlinien gegen Rutschen und Kippen sichern.

Lagerung

Vorsicht

Verletzungs- und Beschädigungsgefahr! Gewicht des Gerätes bei Lagerung beachten.

- Gerät in Parkstellung bringen.
- Gerät in einem trockenen, frostgeschützten Raum aufbewahren.

Pflege und Wartung

- Verschmutzte Scheibenbürsten mit Wasser abspülen.
- Verschmutzte Pads bei maximal 60 °C waschen.
- Gehäuse mit einem feuchten Lappen reinigen.
- Netzkabel auf Beschädigung prüfen.

Hilfe bei Störungen

⚠ Gefahr

Verletzungsgefahr. Vor allen Arbeiten am Gerät Netzstecker ziehen.

Bei Störungen, die mit Hilfe dieser Tabelle nicht behoben werden können, Kundendienst rufen.

Störung	Behebung
Ungenügendes Reinigungsergebnis	Verschmutztes Pad auswechseln und bei maximal 60 °C waschen.
	Abgenutzte Scheibenbürste/Pad ersetzen.
	Verschmutzte Scheibenbürsten mit Wasser abspülen
	Eignung von Bürste/Pad und Reinigungsmittel für Anwendungsfall prüfen.
Gerät vibriert stark	Korrekten Sitz von Scheibenbürste/Pad überprüfen.
	Pad-Befestigung prüfen.
	Griff tiefer positionieren (ausgestreckte Arme)
Pad dreht sich nicht	Prüfen, ob Fremdkörper das Bürste/Pad blockiert, gegebenenfalls Fremdkörper entfernen.

Garantie

In jedem Land gelten die von unserer zuständigen Vertriebsgesellschaft herausgegebenen Garantiebedingungen. Etwaige Störungen an Ihrem Gerät beseitigen wir innerhalb der Garantiefrist kostenlos, sofern ein Material- oder Herstellungsfehler die Ursache sein sollte. Im Garantiefall wenden Sie sich bitte mit Kaufbeleg an Ihren Händler oder die nächste autorisierte Kundendienststelle.

Zubehör und Ersatzteile

- Es dürfen nur Zubehör und Ersatzteile verwendet werden, die vom Hersteller freigegeben sind. Original-Zubehör und Original-Ersatzteile bieten die Gewähr dafür, dass das Gerät sicher und störungsfrei betrieben werden kann.
- Eine Auswahl der am häufigsten benötigten Ersatzteile finden Sie am Ende der Betriebsanleitung.
- Weitere Informationen über Ersatzteile erhalten Sie unter www.kaercher.com im Bereich Service.

Bezeichnung	Teile-Nr.
Tank 10l	4.071-201.0
Saugeinheit inklusive Saugschläuche	6.812-035.0

BDS 33/190 C

Bezeichnung	Teile-Nr.
Scheibenbürste, mittel, rot 330mm	6.369-890.0
Scheibenbürste, hart, schwarz, 330mm	6.369-893.0
Shampooierbürste, mittelweich, weiß/blau, 330mm	6.369-891.0
Pad-Treibteller low speed, 330mm	6.369-894.0
Pads, mittel, rot, 330mm	6.369-905.0
Pads, mittelhart, grün, 330mm	6.369-906.0
Pads, hart, schwarz, 330mm	6.369-907.0

BDS 43/150 C /DUO

Bezeichnung	Teile-Nr.
Scheibenbürste, mittel, rot 430mm	6.369-895.0
Scheibenbürste, hart, schwarz, 430mm	6.369-898.0
Shampooierbürste, mittelweich, weiß/blau, 430mm	6.369-896.0
Pad-Treibteller low -speed, 430mm für BDS	6.369-899.0
Pad-Treibteller high-speed, 430mm (für BDP und DUO)	6.369-900.0
Pad-Treibteller Duo-speed, 430mm (für alle Varianten)	6.369-901.0
Pads, mittel, rot, 432mm	6.369-470.0
Pads, mittelhart, grün, 432mm	6.369-472.0
Pads, hart, schwarz, 432mm	6.369-473.0
Zusatzgewicht, 10kg	6.369-910.0
Absaugring	6.612-051.0

CE-Erklärung

Hiermit erklären wir, dass die nachfolgend bezeichnete Maschine aufgrund ihrer Konzipierung und Bauart sowie in der von uns in Verkehr gebrachten Ausführung den einschlägigen grundlegenden Sicherheits- und Gesundheitsanforderungen der EG-Richtlinien entspricht. Bei einer nicht mit uns abgestimmten Änderung der Maschine verliert diese Erklärung ihre Gültigkeit.

Produkt: Disc-Geräte

Typ: 1.291-xxx

Einschlägige EG-Richtlinien

2006/42/EG (+2009/127/EG)

2004/108/EG

Angewandte harmonisierte Normen

EN 55014-1: 2006 + A1: 2009

EN 55014-2: 1997 + A2: 2008

EN 60335-1

EN 60335-2-67

EN 61000-3-2: 2006 + A2: 2009

EN 61000-3-3: 2008

Angewandte nationale Normen

-

Die Unterzeichnenden handeln im Auftrag und mit Vollmacht der Geschäftsführung.



H. Jenner

CEO



S. Reiser

Head of Approval

Dokumentationsbevollmächtigter:

S. Reiser

Alfred Kärcher GmbH & Co. KG

Alfred-Kärcher-Str. 28 - 40

71364 Winnenden (Germany)

Tel.: +49 7195 14-0

Fax: +49 7195 14-2212

Winnenden, 2010/12/01

Technische Daten

		BDS 33/ 190 C	BDS 43/ 150 C	BDP 43/ 410 C	BDS 43/ Duo C
Stromanschluss					
Netzspannung	V/Hz	220 - 240/50Hz 220/60Hz			230/50Hz 220/60Hz
Leistungsaufnahme Motor	W	500	1000	1300	1000/1300
Maximal zulässige Netzimpedanz	Ohm	--	(0.351+j2.220)	(0.351+j2.220)	(0.351+j2.220)
Schutzart		IPX4	IPX4	IPX4	IPX4
Bürste/Pad					
Durchmesser	mm	330	430	430	430
Drehzahl	1/min	191 +/- 15	152 +/- 15	408 +/- 15	150/300 +/- 15
Anpressdruck	N/cm ²	37	41	45	42
Maße und Gewichte					
Gewicht (ohne Zubehör)	kg	22	41	46,5	42,5
Abmessungen (l x b x h)	mm	420 x 330 x1100	550 x 430 x1180	550 x 430 x1180	550 x 430 x1180
Unterfahrhöhe	mm	260	330	330	330
Kabellänge	m	12	12	15	15
Ermittelte Werte gemäß EN 60335-2-67					
Schwingungsgesamtwert	m/s ²	<2,5	<2,5	<2,5	<2,5
Unsicherheit K	m/s ²	0,3	0,2	0,3	0,2
Schalldruckpegel L _{pA}	dB(A)	59	61	65	67
Unsicherheit K _{pA}	dB(A)	1	1	1	1
Schalleistungspegel L _{WA} + Unsicherheit K _{WA}	dB(A)	79	78	83	84



Please read and comply with these original instructions prior to the initial operation of your appliance and store them for later use or subsequent owners.

Contents

Contents	EN . . . 1
Environmental protection	EN . . . 1
Symbols in the operating instructions	EN . . . 1
Proper use	EN . . . 1
Safety instructions	EN . . . 1
Install the push rod	EN . . . 2
Device elements	EN . . . 2
Start up	EN . . . 3
Operation	EN . . . 4
Shutting down	EN . . . 5
Transport	EN . . . 5
Storage	EN . . . 5
Maintenance and care	EN . . . 5
Troubleshooting	EN . . . 6
Warranty	EN . . . 6
Accessories and Spare Parts	EN . . . 6
CE Declaration	EN . . . 7
Technical specifications	EN . . . 8

Environmental protection

	The packaging material can be recycled. Please do not throw the packaging material into household waste; please send it for recycling.
	Old appliances contain valuable materials that can be recycled; these should be sent for recycling. Batteries, oil, and similar substances must not enter the environment. Please dispose of your old appliances using appropriate collection systems.

Notes about the ingredients (REACH)

You will find current information about the ingredients at:

<http://www.karcher.de/de/unternehmen/umweltschutz/REACH.htm>

Symbols in the operating instructions

Danger

Immediate danger that can cause severe injury or even death.

Warning

Possible hazardous situation that could lead to severe injury or even death.

Caution

Possible hazardous situation that could lead to mild injury to persons or damage to property.

Proper use

Use this appliance only as directed in these operating instructions.

- The appliance is used for cleaning of hard surfaces and carpets in the interior of buildings.
- The appliance may only be equipped with original accessories and spare parts.
- The appliance is not suited for the use in potentially explosive environments.
- This appliance is suited for the commercial use, e.g. in hotels, schools, hospitals, factories, shops, offices, and rental companies.

Safety instructions

Before using the appliance for the first time, read and observe these operating instructions and the accompanying brochure: Safety information for Disc single-pulley machine machines No. 5.956-659.

Safety Devices

Safety devices serve to protect the user and must not be rendered inoperational or their functions bypassed.

Lock

Prevents the appliance from being switched on accidentally. To start the appliance, first press the unlock button and then the ON/OFF switch.

Install the push rod

Prior to operation, the push rod must be installed as shown and the appliance has to be connected to power.

Illustrations on the inside of the front cover

Device elements

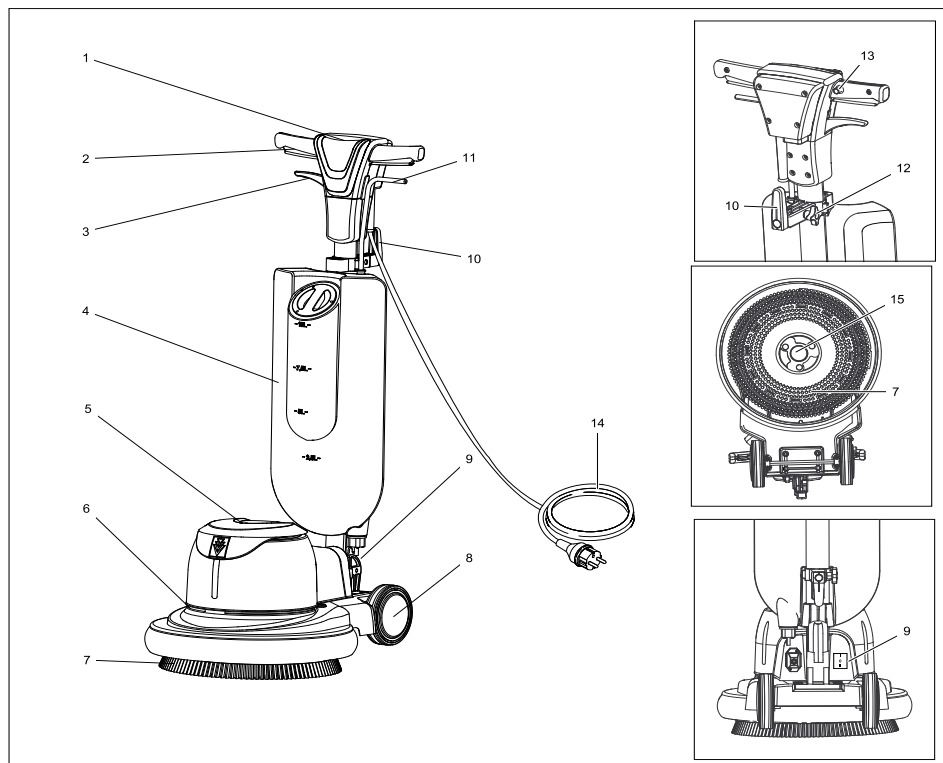

- | | |
|---|--|
| 1 Handle | 9 Speed switch (BDS 43/Duo C only) |
| 2 Switch ON / OFF | 10 Cable hook, rotating |
| 3 Lever for level adjustment | 11 Dosing lever for detergent solution |
| 4 Detergent tank (option) | 12 Star handle screw |
| 5 Motor casing | 13 Unlocking button |
| 6 Support to additional weight (option) | 14 Power cord |
| 7 Brush / pad driver plate with pad | 15 Actuator, disc brush / pad driver plate |
| 8 Wheel | |

Start up

- Check the mains cable regularly for damage such as aging or formation of cracks. If you find a damage, then the cable must be replaced before using it any further.
- Check appliance for damage, have damages repaired by customer service.

Power connection

- For connection values, see technical data and type plate.
- The electrical connections must be done by an electrician according to IEC 60364-1.

⚠ Danger

Risk of electric shock.

- Do not drive over the mains cable.

⚠ Danger

Risk of injury.

- Never wrap the mains cable around your body or your neck.
- Do not let the mains cable come in contact with the rotating brushes or rotating pads.

Caution

The highest allowed net impedance at the electrical connection point (refer to technical data) is not to be exceeded. In case of confusion regarding the power impedance present on your connection, please contact your utilities provider.

Attach the brush/pad

- Disconnect the mains plug from the socket.
- Pull the lever for level adjustment and bring the handle toward the front into a vertical position.
- Tilt the appliance rearward.

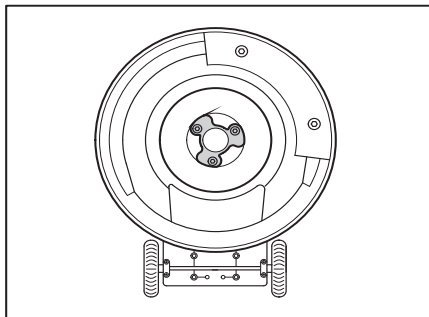

- Place the disc brush/driver plate onto the actuator and turn in anti-clockwise direction.

Install the detergent tank (option)

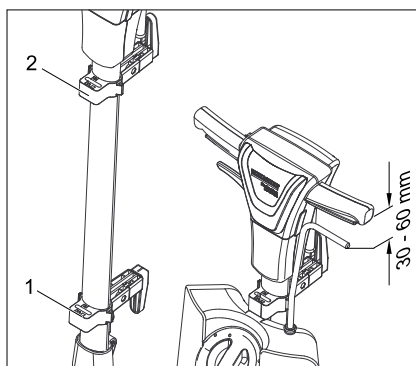

- 1 Upper holder
 - 2 Lower holder
- Undo the star handle screws on the top and bottom supports.
 - Hang the detergent tank (option) into the lower support.
 - Align and affix the detergent tank (option) by sliding the two supports.
 - Screw the star handle screws onto the supports.

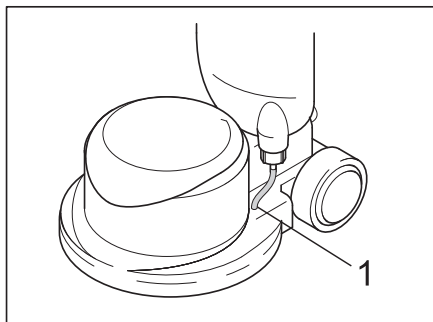

1 Hose

- ➔ Insert the hose from the detergent tank (option) into the bore on the casing. Ensure that it is positioned properly.

Fill the detergent tank (option)

⚠ Warning

Risk of damage. Only use the recommended detergents. With respect to different detergents the operator bears the increased risk regarding the operational safety and danger of accident. Only use detergents that are free from solvents, hydrochloric acid and hydrofluoric acid.

Follow the safety instructions for using detergents.

- ➔ Remove the lid.
- ➔ Fill detergent solution into the detergent tank.
- ➔ Replace the lid.

Install the additional weight (option) (does not apply to BDS 33/190 C and BDS 43/Duo C)

The additional weight (option) is used in cases of severe contamination to achieve an increased contact pressure.

Note

This higher contact pressure leads to a quicker wear and tear on the brushes. Only use the additional weight (option) if necessary.

Caution

Crush hazard. Only lift the additional weight (option) by its intended recesses.

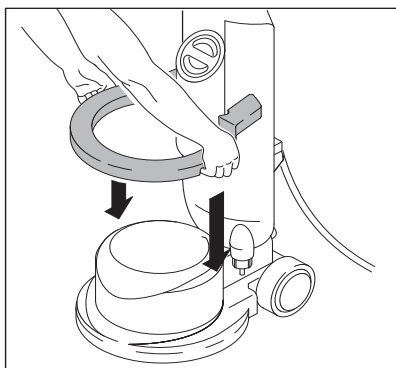

- ➔ Lift the additional weight (option) by its recesses.
- ➔ Place the additional weight (option) onto the appliance.

Operation

⚠ Warning

Risk of injury! The operation of the appliance requires practice.

- Ensure that there are no obstacles in the area to be cleaned.
- Check the floor consistency for its suitability.
- The handling becomes more difficult with uneven or rough surfaces.

Adjust handle

- ➔ Pull the lever for level adjustment.
- ➔ Tilt the handle into a comfortable position (arms outstretched).
- ➔ Release the lever for level adjustment.

Turning on the Appliance

Caution

Risk of damage to the floor covering. Do not operate the appliance on the spot.

- ➔ Insert the mains plug into a socket.
- ➔ Set handle to working height.
- ➔ Hold the handle with both hands.
- ➔ Press and hold the unlocking button.
- ➔ Use the ON/OFF switch.
- ➔ Release the unlocking button.
- ➔ Release the switch to interrupt operation.

Control the direction

- **Left:** Press the handle downward.
- **Right:** Raise the handle.

Cleaning

- Apply the detergent solution to the floor or use the dosing lever of the detergent tank (option).
- Move the appliance over the surface to be cleaned.
- Repeat process for severe contamination.
- Afterwards, pick up the wastewater with a wet vacuum or a cloth.

Adjust the speed (BDS 43/Duo C)

Caution

Risk of injury, risk of damage. The speed switch may only be used while the appliance is idle.

- Turn off the appliance.
- Select the desired speed via the speed switch:
 - Position I = 150 U/min
 - Position II = 300 U/min

Shutting down

- Disconnect the mains plug from the socket.
- Pull the lever for level adjustment and bring the handle in a vertical position.
- Remove the detergent tank (option) and dispose of unused detergent solution.
- Swivel the top cable hook downward.

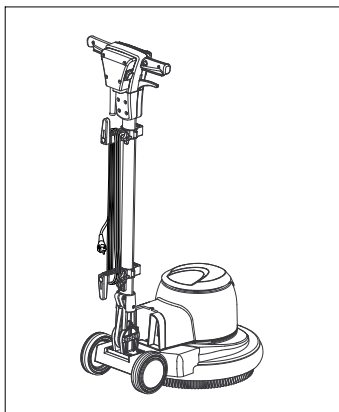

- Coil the mains cable as shown.
- Swivel the top cable hook upward.

- Rinse the detergent tank (option) with clear water.
- Place the appliance into the parking position.
- Remove the driver plate / disc brush.
- Clean the casing with a damp cloth.

Transport

Caution

Risk of injury and damage! Observe the weight of the appliance when you transport it.

- Swivel the handle vertically and lock it.
- Tilt the appliance backwards into the transport position and drive it to its destination location.
- When transporting in vehicles, secure the appliance according to the guidelines from slipping and tipping over.

Storage

Caution

Risk of injury and damage! Note the weight of the appliance in case of storage.

- Place the appliance into the parking position.
- Store the appliance in a dry room, frost-protected room.

Maintenance and care

- Rinse contaminated disc brushes with water.
- Wash contaminated pads at a max. temperature of 60 °C.
- Clean the casing with a damp cloth.
- Check the mains connection cable for damages.

Troubleshooting

⚠ Danger

Risk of injury. Pull the plug from the mains before carrying out any tasks on the appliance.

In case of faults that cannot be remedied using the table below please contact the customer service.

Fault	Remedy
Insufficient cleaning result	Replace contaminated pads and wash them at a max. temperature of 60 °C.
	Replace worn disc brush / pad.
	Rinse contaminated disc brushes with water
	Check the suitability of brush/pad and detergent for the respective use.
Appliance vibrates strongly	Check for correct seating of disc brush/pad.
	Check pad attachment.
	Position the handle lower (arms outstretched).
Pad does not turn	Check if foreign bodies are blocking the brush/pad; remove the foreign bodies if required.

Warranty

The warranty terms published by the relevant sales company are applicable in each country. We will repair potential failures of your appliance within the warranty period free of charge, provided that such failure is caused by faulty material or defects in manufacturing. In the event of a warranty claim please contact your dealer or the nearest authorized Customer Service centre. Please submit the proof of purchase.

Accessories and Spare Parts

- Only use accessories and spare parts which have been approved by the manufacturer. The exclusive use of original accessories and original spare parts ensures that the appliance can be operated safely and trouble free.
- At the end of the operating instructions you will find a selected list of spare parts that are often required.
- For additional information about spare parts, please go to the Service section at www.kaercher.com.

Description	Part no.:
10 litre tank	4.071-201.0
Suction unit including suction hoses	6.812-035.0

Description	Part no.:
Pad driver plate, low speed, 430 mm for BDS	6.369-899.0
Pad driver plate, high speed, 430 mm (for BDP and DUO)	6.369-900.0
Pad driver plate, duo speed, 430 mm (for all models)	6.369-901.0
Pads, medium, red 432mm	6.369-470.0
Pads, medium hard, green, 432mm	6.369-472.0
Pads, hard, black, 432mm	6.369-473.0
Additional weight, 10 kg	6.369-910.0
Suction ring	6.612-051.0

BDS 33/190 C

Description	Part no.:
Disc brush, medium, red 330 mm	6.369-890.0
Disk brush, hard, black, 330 mm	6.369-893.0
Shampooing brush, medium soft, white/blue, 330 mm	6.369-891.0
Pad driver plate, low speed, 330 mm	6.369-894.0
Pads, medium, red 330 mm	6.369-905.0
Pads, medium hard, green, 330 mm	6.369-906.0
Pads, hard, black, 330 mm	6.369-907.0

BDS 43/150 C /DUO

Description	Part no.:
Disc brush, medium, red 430mm	6.369-895.0
Disk brush, hard, black, 430mm	6.369-898.0
Shampooing brush, medium soft, white/blue, 430mm	6.369-896.0

CE Declaration

We hereby declare that the machine described below complies with the relevant basic safety and health requirements of the EU Directives, both in its basic design and construction as well as in the version put into circulation by us. This declaration shall cease to be valid if the machine is modified without our prior approval.

Product: Disc appliances

Type: 1.291-xxx

Relevant EU Directives

2006/42/EC (+2009/127/EC)

2004/108/EC

Applied harmonized standards

EN 55014-1: 2006 + A1: 2009

EN 55014-2: 1997 + A2: 2008

EN 60335-1

EN 60335-2-67

EN 61000-3-2: 2006 + A2: 2009

EN 61000-3-3: 2008

Applied national standards

-

The undersigned act on behalf and under the power of attorney of the company management.

H. Jenner
CEO

S. Reiser
Head of Approbation

Authorised Documentation Representative
S. Reiser

Alfred Kärcher GmbH Co. KG
Alfred-Kärcher-Str. 28 - 40
71364 Winnenden (Germany)
Phone: +49 7195 14-0
Fax: +49 7195 14-2212

Winnenden, 2010/12/01

Technical specifications

		BDS 33/ 190 C	BDS 43/ 150 C	BDP 43/ 410 C	BDS 43/ Duo C
Power connection					
Mains voltage	V/Hz	220 - 240/50Hz 220/60Hz			230 / 50Hz 220/60Hz
Motor output	W	500	1000	1300	1000/1300
Maximum allowed net impedance	Ohm	--	(0.351+j2. 220)	(0.351+j2. 220)	(0.351+j2. 220)
Type of protection		IPX4	IPX4	IPX4	IPX4
Brush/pad					
Diameter	mm	330	430	430	430
Speed	1/min	191 +/- 15	152 +/- 15	408 +/- 15	150/300 +/- - 15
Contact pressure	N/cm ²	37	41	45	42
Dimensions and weights					
Weight (without accessories)	kg	22	41	46,5	42,5
Dimensions (l x b x h)	mm	420 x 330 x1100	550 x 430 x1180	550 x 430 x1180	550 x 430 x1180
Top clearance	mm	260	330	330	330
Cable length	m	12	12	15	15
Values determined as per EN 60335-2-67					
Total oscillation value	m/s ²	<2,5	<2,5	<2,5	<2,5
Uncertainty K	m/s ²	0,3	0,2	0,3	0,2
Sound pressure level L _{pA}	dB(A)	59	61	65	67
Uncertainty K _{pA}	dB(A)	1	1	1	1
Sound power level L _{WA} + Uncertainty K _{WA}	dB(A)	79	78	83	84



Lire ces notice originale avant la première utilisation de votre appareil, se comporter selon ce qu'elles requièrent et les conserver pour une utilisation ultérieure ou pour le propriétaire futur.

Table des matières

Table des matières	FR . . . 1
Protection de l'environnement	FR . . . 1
Symboles utilisés dans le mode d'emploi	FR . . . 1
Utilisation conforme	FR . . . 2
Consignes de sécurité	FR . . . 2
Monter la barre de poussée.	FR . . . 2
Éléments de l'appareil	FR . . . 3
Mise en service	FR . . . 4
Utilisation	FR . . . 5
Mise hors service	FR . . . 6
Transport	FR . . . 6
Entreposage	FR . . . 7
Entretien et maintenance	FR . . . 7
Assistance en cas de panne	FR . . . 7
Garantie	FR . . . 8
Accessoires et pièces de rechange	FR . . . 8
Déclaration CE	FR . . . 9
Caractéristiques techniques	FR . . . 10

Protection de l'environnement



Les matériaux constitutifs de l'emballage sont recyclables. Ne pas jeter les emballages dans les ordures ménagères, mais les remettre à un système de recyclage.



Les appareils usés contiennent des matériaux précieux recyclables lesquels doivent être apportés à un système de recyclage. Il est interdit de jeter les batteries, l'huile et les substances similaires dans l'environnement. Pour cette raison, utiliser des systèmes de collecte adéquats afin d'éliminer les appareils hors d'usage.

Instructions relatives aux ingrédients (REACH)

Les informations actuelles relatives aux ingrédients se trouvent sous :
<http://www.karcher.de/de/unternehmen/umweltschutz/REACH.htm>

Symboles utilisés dans le mode d'emploi

Danger

Pour un danger immédiat qui peut avoir pour conséquence la mort ou des blessures corporelles graves.

Avertissement

Pour une situation potentiellement dangereuse qui peut avoir pour conséquence des blessures corporelles graves ou la mort.

Attention

Pour une situation potentiellement dangereuse qui peut avoir pour conséquence des blessures légères ou des dommages matériels.

Utilisation conforme

L'utilisation de l'appareil doit être faite en conformité avec les consignes figurant dans les instructions de service.

- L'appareil convient au nettoyage de surfaces dures et de tapis à l'intérieur.
- L'appareil doit uniquement être équipé d'accessoires et de pièces de rechange d'origine.
- L'appareil n'est pas approprié pour l'application dans des environnements à risque d'explosion.
- Cet appareil convient à un usage professionnel et industriel, par exemple dans le cadre d'hôtels, d'écoles, d'hôpitaux, d'usines, de magasins, de bureaux et d'agences de location.

Consignes de sécurité

Lire le présent mode d'emploi ainsi que la brochure ci-jointe Consignes de sécurité pour les machines d'un seul disque n° 5.956659 avant d'utiliser l'appareil et respecter les instructions.

Dispositifs de sécurité

Les dispositifs de sécurité ont pour but de protéger l'utilisateur et ils ne doivent donc jamais être désactivés ni évités.

Verrouillage

Évitez la mise en marche involontaire de l'appareil. Pour enclencher l'appareil appuyez sur la touche de déverrouillage puis sur l'interrupteur MARCHE / ARRÊT.

Monter la barre de poussée.

Avant la mise en service, la barre de poussée doit être montée comme illustré et la connexion électrique avec l'appareil doit être établie.

Pour les illustrations, voir la page de garde

Éléments de l'appareil

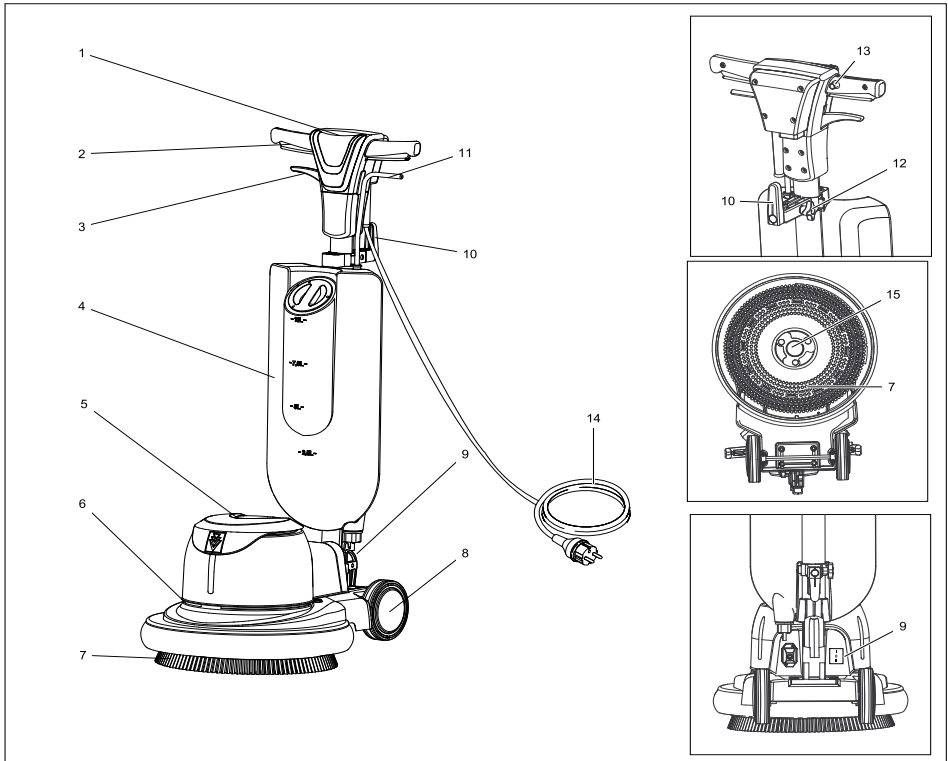

- 1 Poignée
- 2 Interrupteur MARCHÉ/ARRET
- 3 Levier Réglage d'inclinaison
- 4 Réservoir de détergent (option)
- 5 Châssis moteur
- 6 Appui pour poids supplémentaire (option)
- 7 Brosse / plateau d'entraînement avec pad
- 8 Roue
- 9 Interrupteur tachymétrique (seulement BDS 43/Duo C)
- 10 Crochet de câble, rotatif
- 11 Levier de dosage de solution détergente
- 12 Vis de la poignée étoile
- 13 Tête de déverrouillage
- 14 Câble d'alimentation
- 15 Entraîneur, disque-brosse / plateau d'entraînement avec pad

Mise en service

- Contrôler régulièrement que le câble d'alimentation n'est pas endommagé, par exemple pour la formation de fissures ou le vieillissement. S'il est endommagé, remplacer le câble avant toute nouvelle utilisation.
- Examiner l'appareil pour détecter tout endommagement, faire éliminer les dommages par le service après-vente.

Raccordement électrique

- Pour les données de raccordement, se référer à la section Caractéristiques techniques et à la plaque signalétique.
- Le raccordement électrique doit être effectué par un électricien et doit correspondre à la CEI 60364-1.

⚠ Danger

Risque d'électrocution.

- Ne pas rouler sur le câble secteur.

⚠ Danger

Risque de blessure.

- Ne jamais porter le câble secteur autour du corps ou du cou.
- Veiller à ce que le câble secteur n'entre pas en contact avec la brosse/le pad en rotation.

Attention

L'impédance de réseau maximale admissible au niveau du point de raccordement ne doit en aucun cas être dépassée (voir Caractéristiques techniques). En cas de doute concernant l'impédance de réseau présente sur votre point de raccordement, veuillez vous adresser à l'entreprise responsable de votre alimentation énergétique.

Mettre la brosse/le pad en place

- Retirer la fiche secteur de la prise de courant.
- Tirer le levier d'inclinaison et pivoter la poignée vers l'avant en position horizontale.
- Basculer l'appareil vers l'arrière.

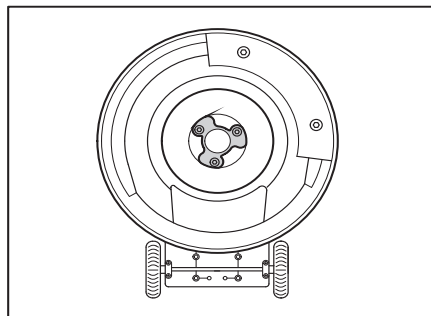

- Placer le disque-brosse/plateau d'entraînement sur l'entraîneur et le tourner dans le sens inverse des aiguilles d'une montre.

Monter le réservoir de détergent (option)

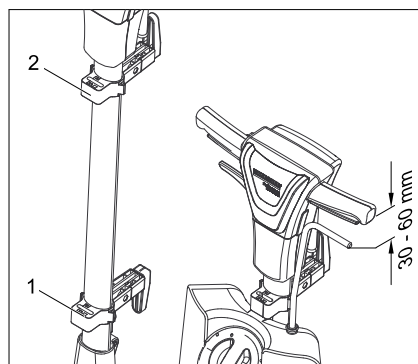

- 1 Fixation en haut
 - 2 Fixation en bas
- Desserrer les poignées en étoile en haut et en bas des supports.
 - Accrocher le réservoir de détergent (option) dans le support inférieur.
 - Fixer le réservoir de détergent (option) en décalant les deux supports.
 - Serrer les vis en étoile sur les supports.

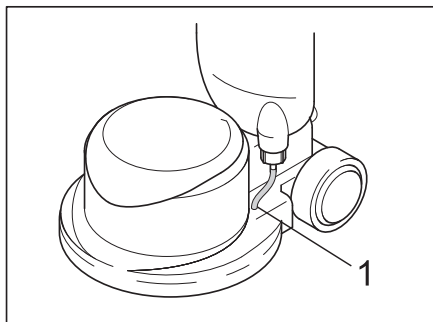

1 Flexible

- ➔ Insérer le flexible du réservoir de détergent (option) dans l'alésage pratiqué dans le boîtier. S'assurer de la bonne fixation.

Remplir le réservoir de détergent (option)

⚠ Avertissement

Risque d'endommagement. Utiliser uniquement les détergents recommandés. Pour tout autre détergent, l'exploitant prend des risques plus élevés quant à la sécurité du travail et au risque d'accident. Utiliser uniquement des détergents exempts de solvants, d'acide chlorhydrique et fluorhydrique.

Respecter les consignes de sécurité figurant sur les détergents.

- ➔ Retirer le couvercle.
- ➔ Remplir la solution détergente dans le réservoir de détergent.
- ➔ Remettre le couvercle en place.

Monter le poids supplémentaire (option) (pas pour BDS 33/190 C et BDS 43/Duo C)

Le poids supplémentaire (option) est utilisé en cas de fort encrassement, afin d'obtenir une pression d'appui plus élevée.

Remarque

La pression d'appui plus élevée génère une usure plus élevée des brosses. Ne monter le poids supplémentaire (option) que si nécessaire.

Attention

Risque d'écrasement ! Ne soulever le poids supplémentaire (option) qu'au niveau des échancrures prévues à cet effet.

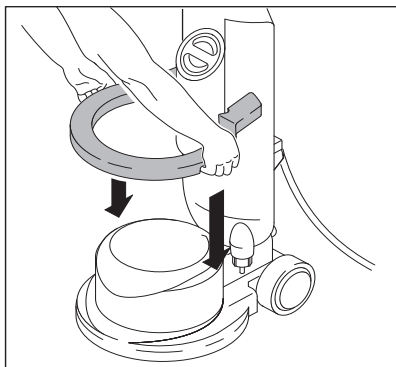

- ➔ Soulever le poids supplémentaire (option) au niveau des échancrures.
- ➔ Poser le poids supplémentaire (option) sur l'appareil.

Utilisation

⚠ Avertissement

Risque de blessure ! La commande de l'appareil réclame une certaine expérience.

- *S'assurer de l'absence d'obstacles dans la zone à nettoyer.*
- *Vérifier si la nature du sol convient au nettoyage.*
- *La manipulation est plus difficile lorsque les surfaces ne sont pas planes ou sont rugueuses.*

Régler la poignée

- ➔ Tirer le levier Réglage d'inclinaison.
- ➔ Pivoter la poignée dans la position confortable (bras tendus).
- ➔ Lâcher le levier Réglage d'inclinaison.

Mise sous tension de l'appareil

Attention

Risque d'endommagement pour le revêtement de sol. Ne pas exploiter l'appareil sur place.

- Brancher la fiche secteur dans une prise de courant.
- Régler la poignée sur la hauteur de travail.
- Maintenir la poignée avec les deux mains.
- Appuyer sur la touche de déverrouillage et la maintenir enfoncée.
- Actionner l'interrupteur MARCHE/ARRÊT.
- Relâcher la touche de déverrouillage.
- Pour interrompre le fonctionnement, relâcher le commutateur.

Amorcer la direction

- À gauche : presser la poignée vers le bas.
- À droite : lever la poignée.

Nettoyage

- Appliquer la solution détergente sur le sol ou actionner le levier de dosage du réservoir de détergent (option).
- Déplacer l'appareil sur la surface à nettoyer.
- Répéter l'opération en cas de fort encrassement.
- Recueillir ensuite l'eau sale avec un aspirateur humide ou un chiffon.

Réglage de la vitesse de rotation (BDS 43/Duo C)

Attention

Risque de blessure, de dommage. L'interrupteur tachymétrique ne doit être actionné que pendant l'immobilisation de l'appareil.

- Mettre l'appareil hors tension.
- Sélectionner la vitesse de rotation voulue à l'aide de l'interrupteur tachymétrique :
 - Position I = 150 tr/min
 - Position II = 300 tr/min

Mise hors service

- Retirer la fiche secteur de la prise de courant.
- Tirer le levier Réglage d'inclinaison et positionner la poignée en position verticale.
- Retirer le réservoir de détergent (option) et éliminer la solution de détergent non consommée.
- Pivoter le crochet de câble supérieur vers le bas.



- Enrouler le câble secteur comme représenté.
- Pivoter le crochet de câble supérieur vers le haut.
- Rincer le réservoir de détergent (option) à fond à l'eau claire.
- Amener l'appareil en position de stationnement.
- Retirer le plateau d'entraînement / disque-brosse.
- Essuyer le corps avec un chiffon.

Transport

Attention

Risque de blessure et d'endommagement !
Respecter le poids de l'appareil lors du transport.

- Pivoter la poignée à la verticale et la bloquer.
- Basculer l'appareil vers l'arrière en position de transport et l'amener au site de mise en œuvre.
- Sécuriser l'appareil contre les glissements ou les basculements selon les directives en vigueur lors du transport dans des véhicules.

Entreposage

Attention

Risque de blessure et d'endommagement !
Prendre en compte le poids de l'appareil à l'entreposage.

- Amener l'appareil en position de stationnement.
- Stocker l'appareil dans un local sec, à l'abri du gel.

Entretien et maintenance

- Rincer les disques-brosses encrassés à l'eau.
- Ne laver les pads encrassés que jusqu'à 60 °C au maximum.
- Essuyer le corps avec un chiffon.
- Vérifier si le câble d'alimentation est endommagé.

Assistance en cas de panne

Danger

Risque de blessure. Avant d'effectuer tout type de travail sur l'appareil, débrancher la fiche secteur.

En cas de pannes ne pouvant pas être résolues grâce aux instructions de ce tableau, appeler le service après-vente.

Panne	Remède
Résultat de nettoyage insuffisant	Remplacer le pad encrassé et ne pas le laver à plus de 60 °C au maximum.
	Remplacer tout disque-brosse/pad usé.
	Rincer les disques-brosses encrassés à l'eau.
	Vérifier si la brosse/le pad ainsi que le détergent conviennent au cas d'application.
L'appareil vibre fortement	Vérifier la bonne assise du disque-brosse/pad.
	Contrôler la fixation du pad.
	Positionner la poignée plus bas (bras tendus)
Le pad ne tourne pas	Vérifier si des corps étrangers bloquent la brosse/le pad et le cas échéant, éliminer les corps étrangers.

Garantie

Dans chaque pays, les conditions de garantie en vigueur sont celles publiées par notre société de distribution responsable. Les éventuelles pannes sur l'appareil sont réparées gratuitement dans le délai de validité de la garantie, dans la mesure où celles-ci relèvent d'un défaut matériel ou d'un vice de fabrication. En cas de recours en garantie, adressez-vous à votre revendeur ou au service après-vente agréé le plus proche munis de votre preuve d'achat.

Accessoires et pièces de rechange

- Utiliser uniquement des accessoires et des pièces de rechange autorisés par le fabricant. Des accessoires et des pièces de rechange d'origine garantissent un fonctionnement sûr et parfait de l'appareil.
- Une sélection des pièces de rechange utilisées le plus se trouve à la fin du mode d'emploi.
- Plus information sur les pièces de rechange vous les trouverez sous www.kaercher.com sous le menu Service.

Désignation	Référence
Réservoir de 10 l	4.071-201.0
Unité d'aspiration, y compris flexibles d'aspiration	6.812-035.0

BDS 33/190 C

Désignation	Référence
Disque-brosse moyen, rouge, de 330 mm	6.369-890.0
Disque-brosse, dur, noir, de 330 mm	6.369-893.0
Brosse shampooing, mi-souple, blanche/bleue, 330 mm	6.369-891.0
Plateau d'entraînement de pad-Treibteller faible vitesse, 330 mm	6.369-894.0

Désignation	Référence
Pad moyen, rouge, de 330 mm	6.369-905.0
Pad semi-souple, vert, de 330 mm	6.369-906.0
Pad, dur, noir, de 330 mm	6.369-907.0

BDS 43/150 C /DUO

Désignation	Référence
Disque-brosse moyen, rouge, de 430 mm	6.369-895.0
Disque-brosse, dur, noir, de 430 mm	6.369-898.0
Brosse shampooing, mi-souple, blanche/bleue, 430 mm	6.369-896.0
Plateau d'entraînement de pad faible vitesse, 430 mm pour BDS	6.369-899.0
Plateau d'entraînement de pad haute vitesse, 430 mm (pour BDP et DUO)	6.369-900.0
Plateau d'entraînement de pad vitesse Duo, 430 mm (pour toutes les versions)	6.369-901.0
Pad moyen, rouge, de 432 mm	6.369-470.0
Pad semi-souple, vert, de 432 mm	6.369-472.0
Pad, dur, noir, de 432 mm	6.369-473.0
Poids supplémentaire de 10 kg	6.369-910.0
Couronne d'aspiration	6.612-051.0

Déclaration CE

Nous certifions par la présente que la machine spécifiée ci-après répond de par sa conception et son type de construction ainsi que de par la version que nous avons mise sur le marché aux prescriptions fondamentales stipulées en matière de sécurité et d'hygiène par les directives européennes en vigueur. Toute modification apportée à la machine sans notre accord rend cette déclaration invalide.

Produit: Appareils avec des disques

Type: 1.291-xxx

Directives européennes en vigueur :

2006/42/CE (+2009/127/CE)

2004/108/CE

Normes harmonisées appliquées :

EN 55014-1: 2006 + A1: 2009

EN 55014-2: 1997 + A2: 2008

EN 60335-1

EN 60335-2-67

EN 61000-3-2: 2006 + A2: 2009

EN 61000-3-3: 2008

Normes nationales appliquées :

-

Les soussignés agissent sur ordre et sur procuration de la Direction commerciale.



H. Jenner
CEO



S. Reiser
Head of Approbation

Responsable de la documentation:

S. Reiser

Alfred Kärcher GmbH Co. KG

Alfred-Kärcher-Str. 28 - 40

71364 Winnenden (Germany)

Téléphone : +49 7195 14-0

Télécopieur : +49 7195 14-2212

Winnenden, 2010/12/01

Caractéristiques techniques

		BDS 33/ 190 C	BDS 43/ 150 C	BDP 43/ 410 C	BDS 43/ Duo C
Alimentation électrique					
Tension du secteur	V/Hz	220 - 240/50Hz 220/60Hz			230/50Hz 220/60Hz
Puissance absorbée Moteur	W	500	1000	1300	1000/1300
Impédance du circuit maximale admissible	Ohm	--	(0.351+j2.220)	(0.351+j2.220)	(0.351+j2.220)
Type de protection		IPX4	IPX4	IPX4	IPX4
Brosse/pad					
Diamètre	mm	330	430	430	430
Vitesse de rotation	t/min	191 +/- 15	152 +/- 15	408 +/- 15	150/300 +/- 15
Pression appliquée par les brosses	N/cm ²	37	41	45	42
Dimensions et poids					
Poids (sans accessoire)	kg	22	41	46,5	42,5
Dimensions (l x l x h)	mm	420 x 330 x1100	550 x 430 x1180	550 x 430 x1180	550 x 430 x1180
Hauteur de soubassement	mm	260	330	330	330
Longueur de câble	m	12	12	15	15
Valeurs définies selon EN 60335-2-67					
Valeur totale de vibrations	m/s ²	<2,5	<2,5	<2,5	<2,5
Incertitude K	m/s ²	0,3	0,2	0,3	0,2
Niveau de pression sonore L _{pA}	dB(A)	59	61	65	67
Incertitude K _{pA}	dB(A)	1	1	1	1
Niveau de pression sonore L _{WA} + incertitude K _{WA}	dB(A)	79	78	83	84



Prima di utilizzare l'apparecchio per la prima volta, leggere le presenti istruzioni originali, seguirle e conservarle per un uso futuro o in caso di rivendita dell'apparecchio.

Indice

Indice	IT . . . 1
Protezione dell'ambiente . .	IT . . . 1
Simboli riportati nel manuale d'uso	IT . . . 1
Uso conforme a destinazione	IT . . . 1
Norme di sicurezza	IT . . . 1
Montare l'asta di comando .	IT . . . 2
Parti dell'apparecchio	IT . . . 2
Messa in funzione	IT . . . 3
Uso	IT . . . 4
Messa fuori servizio	IT . . . 5
Trasporto	IT . . . 5
Supporto	IT . . . 6
Cura e manutenzione	IT . . . 6
Guida alla risoluzione dei guasti	IT . . . 6
Garanzia	IT . . . 7
Accessori e ricambi	IT . . . 7
Dichiarazione CE	IT . . . 8
Dati tecnici	IT . . . 9

Protezione dell'ambiente

	Tutti gli imballaggi sono riciclabili. Gli imballaggi non vanno gettati nei rifiuti domestici, ma consegnati ai relativi centri di raccolta.
	Gli apparecchi dismessi contengono materiali riciclabili preziosi e vanno consegnati ai relativi centri di raccolta. Batterie, olio e sostanze simili non devono essere dispersi nell'ambiente. Si prega quindi di smaltire gli apparecchi dismessi mediante i sistemi di raccolta differenziata.

Avvertenze sui contenuti (REACH)

Informazioni aggiornate sui contenuti sono disponibili all'indirizzo:

<http://www.karcher.de/de/unternehmen/umweltschutz/REACH.htm>

Simboli riportati nel manuale d'uso

Pericolo

Per un rischio imminente che determina lesioni gravi o la morte.

Attenzione

Per una situazione di rischio possibile che potrebbe determinare lesioni gravi o la morte.

Attenzione

Per una situazione di rischio possibile che potrebbe determinare danni leggeri a persone o cose.

Uso conforme a destinazione

Utilizzate questo apparecchio esclusivamente in conformità alle indicazioni fornite da questo manuale d'uso.

- L'apparecchio serve per la pulizia di superfici dure e tappeti in ambienti interni.
- L'apparecchio dev'essere equipaggiato solo da accessori e pezzi di ricambio originali.
- L'apparecchio non si adatta all'impiego in ambienti a rischio d'esplosione.
- Questo apparecchio si adatta all'uso professionale ed industriale, ad esempio in alberghi, scuole, ospedali, fabbriche, negozi e uffici.

Norme di sicurezza

Prima di usare l'apparecchio si prega di leggere attentamente e di osservare sia le presenti istruzioni per l'uso sia l'accluso opuscolo "Norme di sicurezza per macchine monodisco Disc", 5.956-659.

Dispositivi di sicurezza

I dispositivi di sicurezza servono alla protezione dell'utente e non devono essere messi fuori servizio o essere utilizzati al di fuori della loro funzione.

Chiusura

Impedisce l'attivazione accidentale dell'apparecchio. Per attivare l'apparecchio premere il tasto di sblocco e quindi il tasto ON / OFF.

Montare l'asta di comando

Prima della messa in funzione deve essere montata come illustrato l'asta di comando e realizzare il collegamento elettrico con l'apparecchio.

Figure riportate sulla copertina

Parti dell'apparecchio

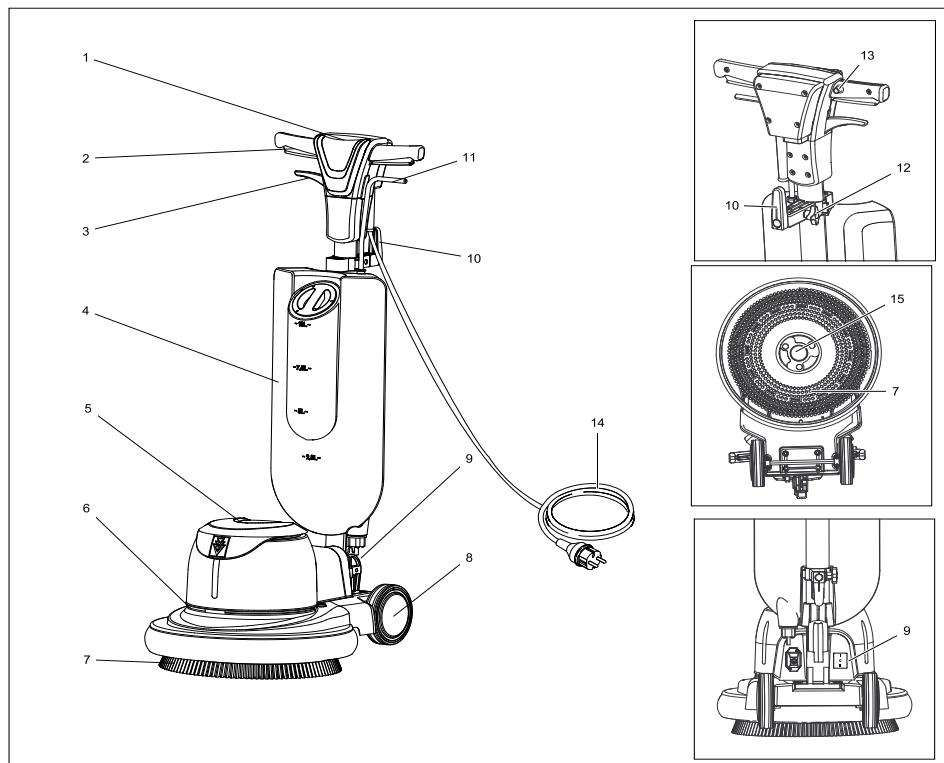

- | | |
|---|---|
| 1 Impugnatura | 10 Gancio per cavo, girevole |
| 2 Interruttore ON/OFF | 11 Leva di dosaggio della soluzione detergente |
| 3 Leva regolazione inclinazione | 12 Vite manopola a crociera |
| 4 Serbatoio per detergente (opzione) | 13 Tasto di sbloccaggio |
| 5 Corpo motore | 14 Cavo di alimentazione |
| 6 Appoggio per peso supplementare (opzione) | 15 Trascinatore, spazzola a disco / piatto di azionamento del pad |
| 7 Spazzola / Piatto di azionamento con pad | |
| 8 Ruota | |
| 9 Interruttore del numero di giri (solo BDS 43/Duo C) | |

Messa in funzione

- Accertarsi regolarmente che il cavo di rete non sia danneggiato ad es. con la formazione di crepe o invecchiamento. Nel caso in cui venga rilevato un danneggiamento è necessario che il cavo venga sostituito prima di riutilizzare l'apparecchio.
- Verificare l'eventuale presenza di danni sull'apparecchio e far riparare i danni dal servizio clienti.

Allacciamento alla rete elettrica

- Valori di collegamento: vedi Dati tecnici e targhetta.
- Il collegamento elettrico va eseguito da un'elettricista qualificato e deve essere conforme alla norma IEC 60364-1.

⚠ Pericolo

Pericolo di scosse elettriche.

- Non calpestare il cavo di alimentazione.

⚠ Pericolo

Rischio di lesioni.

- Non avvolgere il cavo mai attorno al corpo o il collo.
- Non far toccare il cavo di alimentazione con la spazzola rotante/il pad rotante.

Attenzione

Non superare il valore massimo d'impedenza di rete consentito per il punto d'allacciamento elettrico (vedi Dati tecnici). In caso di dubbi sull'impedenza di rete presente sul punto di collegamento si prega di contattare la propria azienda fornitrice di energia elettrica.

Montare la spazzola/pad

- Togliere la spina di alimentazione dalla presa.
- Tirare la leva di regolazione dell'inclinazione e portare l'impugnatura in posizione orizzontale.
- Non ribaltare indietro l'apparecchio.

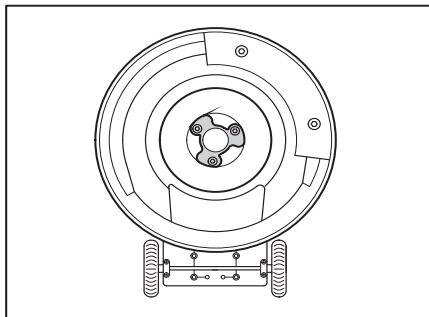

- Posizionare la spazzola a disco/il piatto di azionamento sul trascinatore e ruotarlo in senso antiorario.

Montare il serbatoio per detergente (opzione)

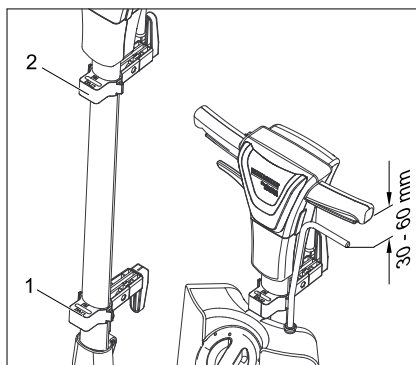

- 1 Sostegno anteriore
 - 2 Sostegno inferiore
- Svitare le viti della manopola a crociera sui sostegni nella parte superiore ed inferiore.
 - Agganciare il serbatoio del detergente (opzione) nel sostegno inferiore.

- ➔ Spostando i due sostegni, fissare il serbatoio del detergente (opzione).
- ➔ Avvitare le viti della manopola a crociera sui sostegni.

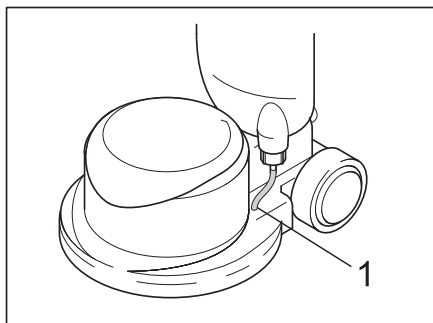

1 Tubo flessibile

- ➔ Inserire il tubo flessibile del serbatoio del detergente (opzione) nel foro sull'allongamento. Attenzione al fissaggio.

Riempire il serbatoio per detergente (opzione)

⚠ **Attenzione**

Rischio di danneggiamento. Utilizzare solo i detersivi consigliati. In caso di utilizzo di altri detersivi l'operatore è responsabile del rischio maggiore in relazione alla sicurezza di funzionamento e al rischio di incidenti. Utilizzare esclusivamente detersivi privi di solventi, di sale e di acido fluoridrico. Osservare le avvertenze di sicurezza riportate sui detersivi.

- ➔ Rimuovere il coperchio.
- ➔ Versare la soluzione detergente nel serbatoio del detergente.
- ➔ Rimettere il coperchio.

Montare il peso supplementare (opzione) (non BDS 33/190 C e BDS 43/Duo C)

Il peso supplementare (opzione) viene impiegato in caso di forte impurità per ottenere una maggiore pressione di contatto.

Avvertenza

La pressione di contatto maggiore genera una maggiore usura della spazzola. Montare il peso supplementare (opzione) solo in caso di necessità.

Attenzione

Pericolo di schiacciamento! Sollevare il peso supplementare (opzione) solo sulle specifiche rientranze.

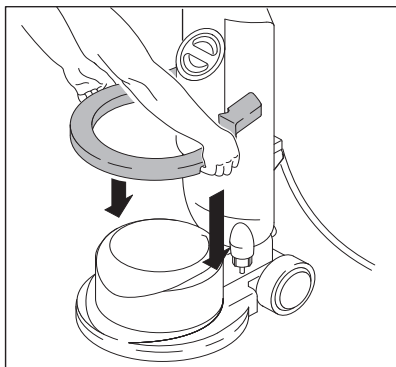

- ➔ Sollevare il peso supplementare (opzione) sulle rientranze.
- ➔ Posizionare il peso supplementare (opzione) sull'apparecchio.

Uso

⚠ **Attenzione**

Rischio di lesioni! L'utilizzo dell'apparecchio richiede molta esercitazione.

- Assicurarsi che non vi siano ostacoli nell'area da pulire.
- Verificare la tenuta della qualità del pavimento.
- L'utilizzo diventa più difficile nel caso di superfici irregolari o ruvide.

Regolare l'impugnatura

- ➔ Tirare la leva di regolazione dell'inclinazione.
- ➔ Portare l'impugnatura in una posizione comoda (braccia distese).
- ➔ Rilasciare la leva di regolazione dell'inclinazione.

Accendere l'apparecchio

Attenzione

Pericolo di danneggiamento della superficie da pulire. Non utilizzare l'apparecchio fermandosi a lungo sullo stesso punto.

- Inserire la spina in una presa elettrica.
- Regolare la maniglia all'altezza di lavoro.
- Mantenere la maniglia con le due mani.
- Premere e mantenere premuto il tasto di sblocco.
- Premere l'interruttore ON/OFF.
- Rilasciare il tasto di sbloccaggio.
- Per interrompere il funzionamento, rilasciare l'interruttore.

Controllare la direzione

- **Sinistra:** Premere la maniglia verso il basso.
- **Destra:** Sollevare la maniglia.

Pulizia

- Applicare la soluzione detergente sul pavimento o azionare la leva di dosaggio del serbatoio del detergente (opzione)
- Condurre l'apparecchio sulla superficie da pulire.
- Ripetere la procedura nel caso di sporco intenso.
- Successivamente raccogliere l'acqua sporca con un aspiratore di liquidi o un panno.

Regolare il numero di giri (BDS 43/Duo C)

Attenzione

Rischio di lesioni, rischio di danneggiamenti. Il tasto del numero di giri può essere azionato solo quando l'apparecchio è fermo.

- Spegnerne l'apparecchio.
- Selezionare il numero di giri desiderato con il tasto del numero di giri:
 - Posizione I = 150 giri/min
 - Posizione II = 300 giri/min

Messa fuori servizio

- Togliere la spina di alimentazione dalla presa.
- Tirare la leva di regolazione dell'inclinazione e portare l'impugnatura in posizione verticale.
- Rimuovere il serbatoio del detergente (opzione) e smaltire la soluzione del detergente usata.
- Orientare il gancio del cavo superiore verso il basso.

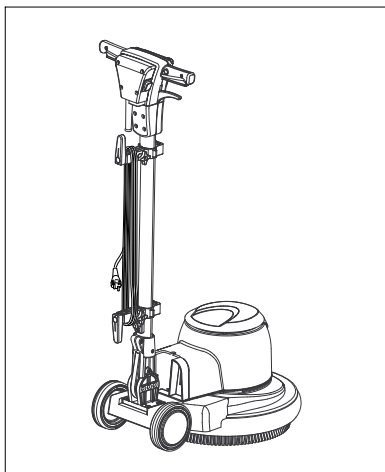

- Avvolgere il cavo di alimentazione come illustrato.
- Orientare il gancio del cavo superiore verso l'alto.
- Sciacquare il serbatoio del detergente (opzione) con acqua pulita.
- Portare l'apparecchio in posizione di parcheggio.
- Rimuovere il piatto di azionamento / spazzola a disco.
- Pulire l'alloggiamento con un panno umido.

Trasporto

Attenzione

Pericolo di lesioni e di danneggiamento! Rispettare il peso dell'apparecchio durante il trasporto.

- Spostare il manico in verticale e fissarlo.
- Ribaltare l'apparecchio indietro in posizione di trasporto e spostarlo verso il luogo di destinazione.
- Per il trasporto in veicoli, assicurare l'apparecchio secondo le direttive in vigore affinché non possa scivolare e ribaltarsi.

Supporto

Attenzione

Pericolo di lesioni e di danneggiamento! Rispettare il peso dell'apparecchio durante la conservazione.

- Portare l'apparecchio in posizione di parcheggio.
- Conservare l'apparecchio in un luogo asciutto e protetto dal gelo.

Cura e manutenzione

- Sciacquare le spazzole a disco sporche con dell'acqua.
- Lavare i pad sporchi a massimo 60 °C.
- Pulire l'alloggiamento con un panno umido.
- Verificare la presenza di eventuali danni sul cavo di rete.

Guida alla risoluzione dei guasti

Pericolo

Rischio di lesioni. Estrarre la spina di alimentazione prima di effettuare interventi sull'apparecchio.

In caso si presentino guasti che non possono essere risolti grazie a questa tabella, chiamare il servizio clienti.

Guasto	Rimedio
Risultato di pulizia insufficiente	Sostituire il pad sporco e lavarlo a massimo 60 °C.
	Sostituire la spazzola a disco/pad usurati.
	Sciacquare le spazzole a disco sporche con dell'acqua
	Verificare l'idoneità del tipo di spazzola/pad e del detergente per la destinazione d'uso.
L'apparecchio vibra fortemente	Accertarsi che la spazzola a disco/pad sia posizionata correttamente.
	Verificare il fissaggio del pad.
	Posizionare l'impugnatura in una posizione più bassa (braccia distese).
Il pad non gira	Controllare se corpi estranei bloccano la spazzola/pad, eventualmente rimuoverli.

Garanzia

Le condizioni di garanzia valgono nel rispettivo paese di pubblicazione da parte della nostra società di vendita competente. Entro il termine di garanzia eliminiamo gratuitamente eventuali guasti all'apparecchio, se causati da difetto di materiale o di produzione. Nei casi previsti dalla garanzia si prega di rivolgersi al proprio rivenditore, oppure al più vicino centro di assistenza autorizzato, esibendo lo scontrino di acquisto.

Accessori e ricambi

- Impiegare esclusivamente accessori e ricambi autorizzati dal produttore. Accessori e ricambi originali garantiscono che l'apparecchio possa essere impiegato in modo sicuro e senza disfunzioni.
- La lista dei pezzi di ricambio più comuni è riportata alla fine del presente manuale d'uso.
- Maggiori informazioni sulle parti di ricambio sono reperibili al sito www.kaercher.com alla voce "Service".

Denominazione	Codice componente
Serbatoio 10l	4.071-201.0
Unità di aspirazione inclusi tubi flessibili	6.812-035.0

BDS 33/190 C

Denominazione	Codice componente
Spazzola a disco, media, rossa 330mm	6.369-890.0
Spazzola a disco, dura, nera, 330mm	6.369-893.0
Spazzola per shampoo, mediamente morbida, bianca/blu, 330mm	6.369-891.0
Piatto di azionamento del pad low speed, 330mm	6.369-894.0
Pad, medio, rosso, 330mm	6.369-905.0
Pad, medio-duro, verde, 330mm	6.369-906.0
Pad, duro, nero, 330mm	6.369-907.0

BDS 43/150 C /DUO

Denominazione	Codice componente
Spazzola a disco, media, rossa 430mm	6.369-895.0
Spazzola a disco, dura, nera, 430mm	6.369-898.0
Spazzola per shampoo, mediamente morbida, bianca/blu, 430mm	6.369-896.0
Piatto di azionamento del pad low-speed, 430mm per BDS	6.369-899.0
Piatto di azionamento del pad high-speed (per BDP e DUO)	6.369-900.0
Piatto di azionamento del pad Duo-speed, 430mm (Per tutte le varianti)	6.369-901.0
Pad, medio, rosso, 432mm	6.369-470.0
Pad, medio-duro, verde, 432mm	6.369-472.0
Pad, duro, nero, 432mm	6.369-473.0
Peso supplementare, 10kg	6.369-910.0
Anello di aspirazione	6.612-051.0

Dichiarazione CE

Con la presente si dichiara che la macchina qui di seguito indicata, in base alla sua concezione, al tipo di costruzione e nella versione da noi introdotta sul mercato, è conforme ai requisiti fondamentali di sicurezza e di sanità delle direttive CE. In caso di modifiche apportate alla macchina senza il nostro consenso, la presente dichiarazione perde ogni validità.

Prodotto: Aparecchi con dischi di levigatura

Modelo: 1.291-xxx

Direttive CE pertinenti

2006/42/CE (+2009/127/CE)

2004/108/CE

Norme armonizzate applicate

EN 55014-1: 2006 + A1: 2009

EN 55014-2: 1997 + A2: 2008

EN 60335-1

EN 60335-2-67

EN 61000-3-2: 2006 + A2: 2009

EN 61000-3-3: 2008

Norme nazionali applicate

-

I firmatari agiscono su incarico e con la procura dell'amministrazione.

H. Jenner
CEO

S. Reiser
Head of Approval

Responsabile della documentazione:
S. Reiser

Alfred Kärcher GmbH & Co. KG

Alfred-Kärcher-Str. 28 - 40

71364 Winnenden (Germany)

Tel.: +49 7195 14-0

Fax: +49 7195 14-2212

Winnenden, 2010/12/01

Dati tecnici

		BDS 33/ 190 C	BDS 43/ 150 C	BDP 43/ 410 C	BDS 43/ Duo C
Collegamento elettrico					
Tensione di rete	V/Hz	220 - 240/50Hz 220/60Hz			230/50Hz 220/60Hz
Potenza assorbita dal motore	W	500	1000	1300	1000/1300
Massima impedenza di rete consentita	Ohm	--	(0.351+j2. 220)	(0.351+j2. 220)	(0.351+j2. 220)
Grado di protezione		IPX4	IPX4	IPX4	IPX4
Spazzola/pad					
Diametro	mm	330	430	430	430
Numero di giri	1/min	191 +/- 15	152 +/- 15	408 +/- 15	150/300 +/- - 15
Pressione di contatto	N/cm ²	37	41	45	42
Dimensioni e pesi					
Peso (senza accessori)	kg	22	41	46,5	42,5
Dimensioni (lunghezza x larghezza x altezza)	mm	420 x 330 x1100	550 x 430 x1180	550 x 430 x1180	550 x 430 x1180
Altezza di passaggio	mm	260	330	330	330
Lunghezza cavo	m	12	12	15	15
Valori rilevati secondo EN 60335-2-67					
Valore complessivo oscillazione	m/s ²	<2,5	<2,5	<2,5	<2,5
Dubbio K	m/s ²	0,3	0,2	0,3	0,2
Pressione acustica L _{pA}	dB(A)	59	61	65	67
Dubbio K _{pA}	dB(A)	1	1	1	1
Pressione acustica L _{WA} + Dubbio K _{WA}	dB(A)	79	78	83	84



Lees vóór het eerste gebruik van uw apparaat deze originele gebruiksaanwijzing, ga navenant te werk en bewaar hem voor later gebruik of voor een latere eigenaar.

Inhoud

Inhoud	NL 1
Zorg voor het milieu	NL 1
Symbolen in de gebruiksaanwijzing	NL 1
Reglementair gebruik	NL 1
Veiligheidsinstructies	NL 1
Duwstang monteren	NL 2
Apparaat-elementen	NL 2
Inbedrijfstelling	NL 3
Bediening	NL 4
Buitenwerkingstelling	NL 5
Transport	NL 6
Opslag	NL 5
Onderhoud	NL 5
Hulp bij storingen	NL 6
Garantie	NL 6
Toebehoren en reserveonderdelen	NL 6
CE-verklaring	NL 7
Technische gegevens	NL 8

Zorg voor het milieu

	Het verpakkingsmateriaal is herbruikbaar. Deponeer het verpakkingsmateriaal niet bij het huishoudelijk afval, maar bied het aan voor hergebruik.
	Onbruikbaar geworden apparaten bevatten waardevolle materialen die geschikt zijn voor hergebruik. Lever de apparaten daarom in bij een inzamelpunt voor herbruikbare materialen. Batterijen, olie en dergelijke stoffen mogen niet in het milieu belanden. Verwijder overbodig geworden apparatuur daarom via geschikte inzamelpunten.

Aanwijzingen betreffende de inhoudsstoffen (REACH)

Huidige informatie over de inhoudsstoffen vindt u onder:

<http://www.karcher.de/de/unternehmen/umweltschutz/REACH.htm>

Symbolen in de gebruiksaanwijzing

Gevaar

Voor een onmiddellijk dreigend gevaar dat leidt tot ernstige en zelfs dodelijke lichamelijke letsels.

Waarschuwing

Voor een mogelijks gevaarlijke situatie die zou kunnen leiden tot ernstige en zelfs dodelijke lichamelijke letsels.

Voorzichtig

Voor een mogelijks gevaarlijke situatie die kan leiden tot lichte lichamelijke letsels of materiële schade.

Reglementair gebruik

Gebruik dit apparaat uitsluitend volgens de gegevens in deze gebruiksaanwijzing.

- Het apparaat is geschikt voor de reiniging van harde oppervlakken en tapijt binnenshuis.
- Het apparaat mag alleen uitgerust worden met originele toebehoren en reserveonderdelen.
- Het apparaat is niet geschikt voor het gebruik in explosiegevaarlijke omgevingen.
- Dit apparaat is geschikt voor bedrijfsmatig en industrieel gebruik, zoals bijvoorbeeld in hotels, scholen, ziekenhuizen, fabrieken, winkels, kantoorgebouwen en verhuurkantoren.

Veiligheidsinstructies

Voordat u het apparaat voor de eerste keer in gebruik neemt, dient u deze gebruiksaanwijzing en de bijgevoegde brochure met veiligheidsaanwijzingen voor Disc-eenschijfsmachines nr. 5.956-659 te lezen en er nota van te nemen.

Veiligheidsinrichtingen

Beveiligingselementen dienen ter bescherming van de gebruiker en mogen niet buiten gebruik gesteld worden of in de functie omgaan worden.

Vergrendeling

Verhindert onbedoeld inschakelen van het apparaat. Om het apparaat in te schakelen de ontgrendelingsknop en daarna de IN/UIT-schakelaar indrukken.

Duwstang monteren

Vóór de inbedrijfstelling moet de duwstang zoals weergegeven gemonteerd en moet de elektrische verbinding met het apparaat tot stand gebracht worden.

Afbeeldingen zie omslagpagina

Apparaat-elementen

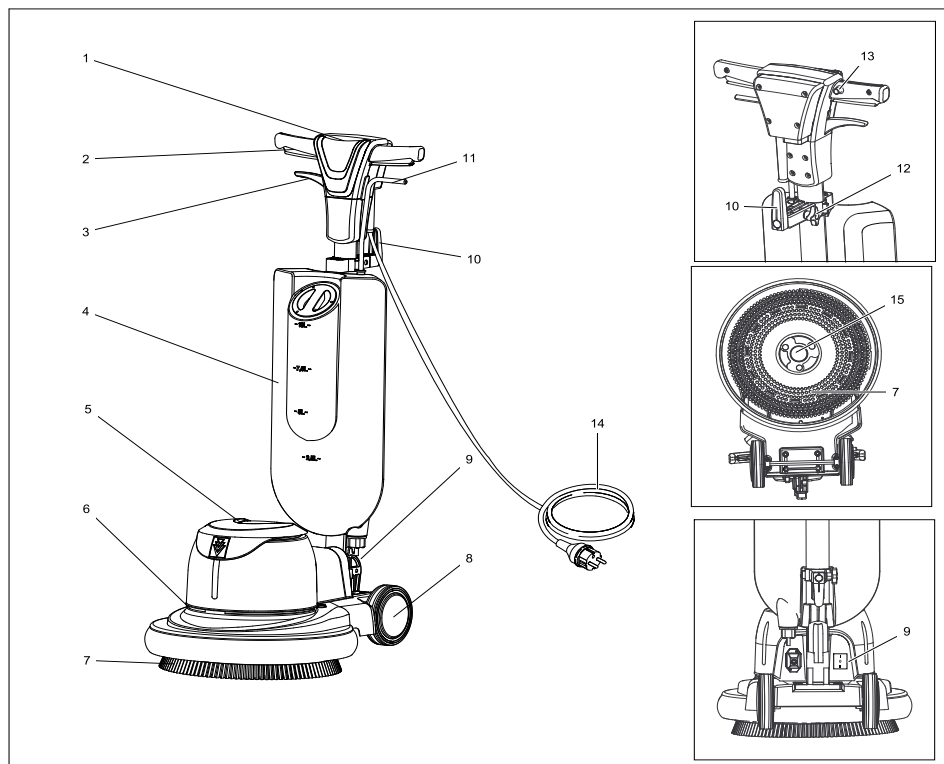

- | | |
|---|---|
| 1 Handgreep | 9 Toerentalschakelaar (enkel BDS 43/Duo C) |
| 2 Schakelaar IN/UIT | 10 Kabelhaak, zwenkbaar |
| 3 Hendel hellingsverstelling | 11 Doseerhendel reinigingsmiddeloplossing |
| 4 Reinigingsmiddeltank (optie) | 12 Stergreepschroef |
| 5 Motorbehuizing | 13 Ontgrendelingsknop |
| 6 Houder voor extra gewicht (optie) | 14 Netkabel |
| 7 Borstel / schotelvormige schijf voor pads met pad | 15 Meenemer, schijvenborstel/ schotelvormige schijf voor pads |
| 8 Wiel | |

Inbedrijfstelling

- Stroomkabel regelmatig controleren op beschadigingen zoals bijvoorbeeld scheuren of ouderdom. Indien een beschadiging wordt vastgesteld, moet de kabel vervangen worden vooraleer verdergewerkt wordt.
- Apparaat controleren op beschadigingen, beschadigingen laten oplossen door de klantendienst.

Stroomaansluiting

- Aansluitwaarden zie Technische gegevens en typeplaatje.
- De elektrische aansluiting moet uitgevoerd worden door een electricien en moet voldoen aan IEC 60364-1.

⚠ Gevaar

Gevaar door elektrische schok.

- *Niet over elektriciteitskabel rijden.*

⚠ Gevaar

Verwondingsgevaar.

- *Electriciteitskabel nooit rond het lichaam of de nek hangen.*
- *Electriciteitskabel niet in aanraking laten komen met de roterende borstel / de roterende pad.*

Voorzichtig

De maximaal toegelaten netimpedantie aan het elektrische aansluitpunt (zie Technische gegevens) mag niet overschreden worden. In geval van onduidelijkheden in verband met de netimpedantie aan uw aansluitpunt neemt u best contact op met uw electriciteitsmaatschappij.

Borstel/pad aanbrengen

- Trek de stekker uit het stopcontact.
- Aan de hendel Hellingenverstelling trekken en de greep naar voren in de horizontale stand zwenken.
- Apparaat naar achteren kantelen.

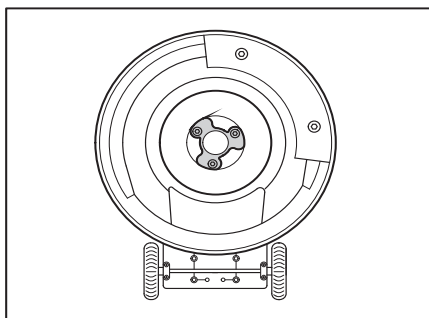

- Schijvenborstel/schotelvormige schijf op de meenemer plaatsen en tegen de wijzers van de klok draaien.

Reinigingsmiddeltank (optie) monteren

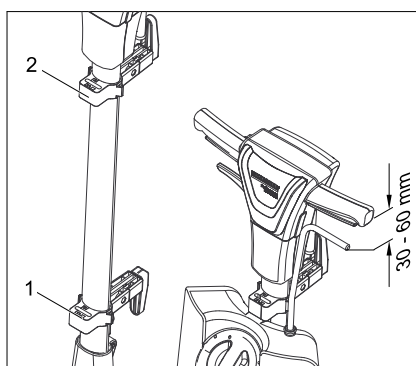

- 1 Houder boven
 - 2 Houder beneden
- Stergreeschroeven op de houders boven en beneden losdraaien.
 - Reinigingsmiddeltank (optie) in onderste houder hangen.
 - De reinigingsmiddeltank (optie) vastzetten door beide houders te verschuiven.
 - Stergreeschroeven aan de houders vastschroeven.

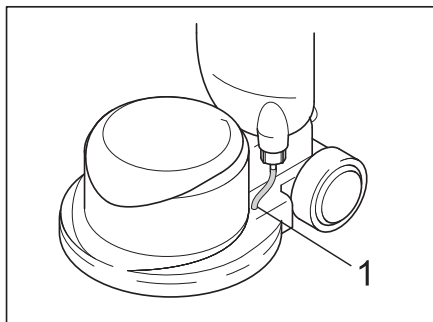

1 Slang

➔ Slang van de reinigingsmiddeltank (optie) in het boorgat van de behuizing steken. Letten op stabiliteit.

Reinigingsmiddeltank (optie) vullen

⚠ Waarschuwing

Beschadigingsgevaar. Alleen de aanbevolen reinigingsmiddelen gebruiken. Voor andere reinigingsmiddelen draagt de exploitant het verhoogde risico betreffende de gebruiksveiligheid en gevaar voor ongevallen. Alleen reinigingsmiddelen gebruiken, die vrij zijn van oplosmiddelen, zoutzuur en bijtende zuren.

Veiligheidsinstructies op de reinigingsmiddelen in acht nemen.

- ➔ Deksel verwijderen.
- ➔ Reinigingsoplossing in de reinigingsmiddeltank vullen.
- ➔ Deksel aanbrengeen.

Extra gewicht (optie) monteren (niet BDS 33/190 C en BDS 43/Duo C)

Het extra gewicht (optie) wordt gebruikt bij sterke verontreiniging om een grotere aandrukkracht te bereiken.

Waarschuwing

De grotere aandrukkracht zorgt voor een hogere slijtage van de borstels. Extra gewicht (optie) enkel monteren in dien dat nodig is.

Voorzichtig

Gevaar voor kneuzing! Extra gewicht (optie) enkel optillen aan de voorziene uitsparingen.

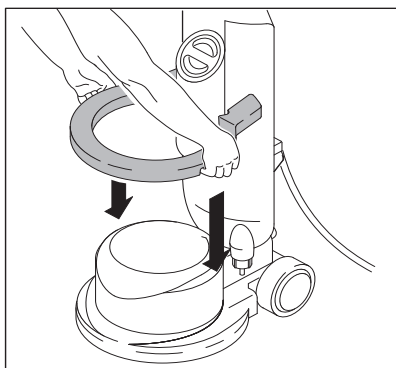

- ➔ Extra gewicht (optie) enkel optillen aan de voorziene uitsparingen.
- ➔ Extra gewicht (optie) op het apparaat leggen.

Bediening

⚠ Waarschuwing

Verwondingsgevaar! De bediening van het apparaat vereist oefening.

- *Garanderen dat er zich geen hindernissen in het te reinigen bereik bevinden.*
- *Bodemgesteldheid controleren op geschiktheid.*
- *De hantering is moeilijker op oneffen of ruwe oppervlakken.*

Greep instellen

- ➔ Hendel hellingsverstelling aantrekken.
- ➔ Greep in een aangename positie zwenken (gestrekte armen).
- ➔ Hendel hellingsverstelling loslaten.

Apparaat inschakelen

Voorzichtig

Beschadigingsgevaar voor bodemdeklaag. Apparaat niet op die plaats gebruiken.

- ➔ Netstekker in een stopcontact steken.
- ➔ Greep instellen op werkhoogte.
- ➔ Greep met beide handen vasthouden.
- ➔ Ontgrendelingsknop indrukken en vasthouden.
- ➔ Schakelaar IN/UIT indrukken.
- ➔ Ontgrendelingsknop loslaten.
- ➔ Om de werking te onderbreken, de schakelaar loslaten.

Richting sturen

- **Links:** greep naar beneden duwen.
- **Rechts:** greep optillen.

Reinigen

- Reinigingsoplossing op de grond aanbrenge(n) of doseerhendel Reinigingsmiddeltank (optie) indrukken.
- Apparaat over de te reinigen oppervlakte bewegen.
- Bij sterke verontreiniging het proces herhalen.
- Vuil water vervolgens met een natzui-ger of een doek opnemen.

Toerental instellen (BDS 43/Duo C)

Voorzichtig

Verwondingsgevaar, beschadigingsgevaar. De toerentalschakelaar mag enkel bediend worden bij een stilstaand apparaat.

- Apparaat uitschakelen.
- Gewenst toerental selecteren met de toerentalschakelaar:
 - Stand I = 150 t/min
 - Stand II = 300 t/min

Buitenwerkingstelling

- Trek de stekker uit het stopcontact.
- Hendel hellingsverstelling aantrekken en greep in de verticale positie brengen.
- Reinigingsmiddeltank (optie) afnemen en niet-verbruikte reinigingsmiddeloplossing verwijderen.
- Bovenste kabelhaak naar beneden zwenken.

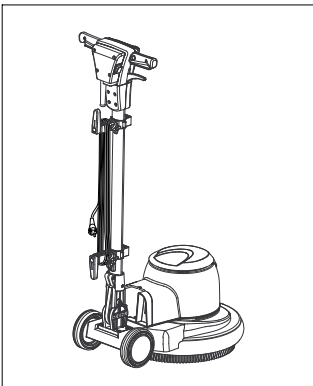

- Elektriciteitskabel zoals weergegeven opwikkelen.
- Bovenste kabelhaak naar boven zwenken.
- Reinigingsmiddeltank (optie) met zuiver water spoelen.
- Apparaat in de parkeerstand brengen
- Schotelvormige schijf / schijvenborstel wegnemen.
- Behuizing met een vochtige doek reinigen.

Transport

Voorzichtig

Gevaar voor letsels en beschadigingen! Houd bij het transport rekening met het gewicht van het apparaat.

- Greep verticaal zwenken en vastzetten.
- Apparaat naar achteren in de transportstand kantelen en naar de bestemming rijden.
- Bij het transport in voertuigen moet het apparaat conform de geldige richtlijnen beveiligd worden tegen verschuiven en kantelen.

Opslag

Voorzichtig

Gevaar voor letsel en beschadiging! Het gewicht van het apparaat bij opbergen in acht nemen.

- Apparaat in de parkeerstand brengen
- Apparaat in een droge, vorstvrije ruimte bewaren.

Onderhoud

- Verontreinigde schijvenborstels met water afspoelen.
- Vervuilde pads wassen op een temperatuur van max. 60 °C.
- Behuizing met een vochtige doek reinigen.
- Electriciteitskabel op beschadigingen controleren.

Hulp bij storingen

⚠ Gevaar

Verwondingsgevaar. Voor alle werkzaamheden aan het apparaat netstekker eruit trekken.

Bij storingen die met behulp van deze tabel niet opgelost kunnen worden de klantendienst raadplegen.

Storing	Oplossing
Onvoldoende reinigingsresultaat	Vervuilde pad vervangen en wassen op een temperatuur van max. 60 °C.
	Versleten schijvenborstel/pad vervangen.
	Verontreinigde schijvenborstels met water afspoelen.
	Controleren of de borstel/pad en het reinigingsmiddel geschikt zijn voor het toepassingsgebied.
Apparaat vibreert sterk	Correcte positionering van schijvenborstel/pad controleren.
	Pad-bevestiging controleren.
	Greep lager positioneren (gestrekte armen)
Pad draait niet	Controleren of vreemde voorwerpen de borstel/pad blokkeren, eventueel vreemde voorwerpen verwijderen.

Garantie

In ieder land zijn de door ons bevoegde verkoopkantoor uitgegeven garantiebepalingen van toepassing. Eventuele storingen aan het apparaat verhelpen wij zonder kosten binnen de garantietermijn, mits een materiaal of fabrieksfout de oorzaak van deze storing is. Neem bij klachten binnen de garantietermijn contact op met uw leverancier of de dichtstbijzijnde klantenservicewerkplaats en neem uw aankoopbewijs mee.

Toebehoren en reserveonderdelen

- Er mogen uitsluitend toebehoren en reserveonderdelen gebruikt worden die door de fabrikant zijn vrijgegeven. Originale toebehoren en reserveonderdelen bieden de garantie van een veilig en storingsvrije werking van het apparaat.
- Een selectie van de meest frequent benodigde reserveonderdelen vindt u achteraan in de gebruiksaanwijzing.
- Verdere informatie over reserveonderdelen vindt u op www.kaercher.com bij Service.

Benaming	Onderdelen-nr.
Tank 10l	4.071-201.0
Zuigeenheid incl. zuigslangen	6.812-035.0

BDS 33/190 C

Benaming	Onderdelen-nr.
Schijvenborstel, middelhard, rood 330mm	6.369-890.0
Schijfborstel, hard, zwart, 330 mm	6.369-893.0
Shamponeerborstel, middelzacht, wit/blauw, 330mm	6.369-891.0
Schotelvormige schijf voor pads low speed, 330mm	6.369-894.0
Pads, middelhard, rood 330mm	6.369-905.0
Pads, middelhard, groen 330mm	6.369-906.0
Pads, hard, zwart, 330 mm	6.369-907.0

BDS 43/150 C /DUO

Benaming	Onderdelen-nr.
Schijvenborstel, middelhard, rood 430mm	6.369-895.0

Benaming	Onderdelen-nr.
Schijfborstel, hard, zwart, 430mm	6.369-898.0
Shamponeerborstel, middelzacht, wit/blauw, 430mm	6.369-896.0
Schotelvormige schijf voor pads low -speed, 430mm voor BDS	6.369-899.0
Schotelvormige schijf voor pads high- speed, 430mm (voor BDP en DUO)	6.369-900.0
Schotelvormige schijf voor pads duo-speed, 430mm (voor alle varianten)	6.369-901.0
Pads, middelhard, rood 432mm	6.369-470.0
Pads, middelhard, groen 432mm	6.369-472.0
Pads, hard, zwart, 432mm	6.369-473.0
Extra gewicht, 10kg	6.369-910.0
Afzuiging	6.612-051.0

CE-verklaring

Hierbij verklaren wij dat de hierna vermelde machine door haar ontwerp en bouwwijze en in de door ons in de handel gebrachte uitvoering voldoet aan de betreffende fundamentele veiligheids- en gezondheidseisen, zoals vermeld in de desbetreffende EG-richtlijnen. Deze verklaring verliest haar geldigheid wanneer zonder overleg met ons veranderingen aan de machine worden aangebracht.

Product: Schijfmachines

Type: 1.291-xxx

Van toepassing zijnde EG-richtlijnen

2006/42/EG (+2009/127/EG)

2004/108//EG

Toegepaste geharmoniseerde normen

EN 55014-1: 2006 + A1: 2009

EN 55014-2: 1997 + A2: 2008

EN 60335-1

EN 60335-2-67

EN 61000-3-2: 2006 + A2: 2009

EN 61000-3-3: 2008

Toegepaste landelijke normen

-

De ondergetekenden handelen in opdracht en met volmacht van de bedrijfsleiding.



H. Jenner
CEO



S. Reiser
Head of Approval

Gevolmachtigde voor de documentatie:
S. Reiser

Alfred Kärcher GmbH & Co. KG

Alfred Kärcher-Str. 28 - 40

71364 Winnenden (Germany)

Tel.: +49 7195 14-0

Fax: +49 7195 14-2212

Winnenden, 2010/12/01

Technische gegevens

		BDS 33/ 190 C	BDS 43/ 150 C	BDP 43/ 410 C	BDS 43/ Duo C
Stroomaansluiting					
Netspanning	V/Hz	220 - 240/50Hz 220/60Hz			230 / 50Hz 220/60Hz
Vermogensopname motor	W	500	1000	1300	1000/1300
Maximum toegelaten netimpedantie	Ohm	--	(0.351+j2.220)	(0.351+j2.220)	(0.351+j2.220)
Beveiligingsklasse		IPX4	IPX4	IPX4	IPX4
Borstel/pad					
Diameter	mm	330	430	430	430
Toerental	1/min	191 +/- 15	152 +/- 15	408 +/- 15	150/300 +/- 15
Aanlegdruk	N/cm ²	37	41	45	42
Maten en gewichten					
Gewicht (excl. accessoires)	kg	22	41	46,5	42,5
Afmetingen (L x B x H)	mm	420 x 330 x1100	550 x 430 x1180	550 x 430 x1180	550 x 430 x1180
Onderrijdhoogte	mm	260	330	330	330
Lengte snoer	m	12	12	15	15
Berekende waarden conform EN 60335-2-67					
Totale bewegingswaarde	m/s ²	<2,5	<2,5	<2,5	<2,5
Onzekerheid K	m/s ²	0,3	0,2	0,3	0,2
Geluidsdrumniveau L _{pA}	dB(A)	59	61	65	67
Onzekerheid K _{pA}	dB(A)	1	1	1	1
Geluidskrachtniveau L _{WA} + onveiligheid K _{WA}	dB(A)	79	78	83	84



Antes del primer uso de su aparato, lea este manual original, actúe de acuerdo a sus indicaciones y guárdelo para un uso posterior o para otro propietario posterior.

Índice de contenidos

Índice de contenidos	ES 1
Protección del medio ambiente	ES 1
Símbolos del manual de instrucciones.	ES 1
Uso previsto	ES 1
Indicaciones de seguridad .	ES 1
Montar la barra de empuje .	ES 2
Elementos del aparato	ES 2
Puesta en marcha	ES 3
Manejo	ES 4
Puesta fuera de servicio. . .	ES 5
Transporte	ES 6
Almacenamiento	ES 6
Cuidados y mantenimiento.	ES 6
Ayuda en caso de avería . .	ES 6
Garantía	ES 7
Accesorios y piezas de repuesto	ES 7
Declaración CE	ES 8
Datos técnicos	ES 9

Protección del medio ambiente

	Los materiales empleados para el embalaje son reciclables y recuperables. No tire el embalaje a la basura doméstica y entréguelo en los puntos oficiales de recogida para su reciclaje o recuperación.
	Los aparatos viejos contienen materiales valiosos reciclables que deberían ser entregados para su aprovechamiento posterior. Evite el contacto de baterías, aceites y materias semejantes con el medio ambiente. Por este motivo, entregue los aparatos usados en los puntos de recogida previstos para su reciclaje.

Indicaciones sobre ingredientes (REACH)

Encontrará información actual sobre los ingredientes en:

<http://www.karcher.de/de/unternehmen/umweltschutz/REACH.htm>

Símbolos del manual de instrucciones

Peligro

Para un peligro inminente que acarrea lesiones de gravedad o la muerte.

Advertencia

Para una situación que puede ser peligrosa, que puede acarrear lesiones de gravedad o la muerte.

Precaución

Para una situación que puede ser peligrosa, que puede acarrear lesiones leves o daños materiales.

Uso previsto

Utilice el aparato únicamente de conformidad con las indicaciones del presente manual de instrucciones.

- El aparato es apto para limpiar superficies duras y moquetas en interiores.
- Sólo está permitido dotar al aparato de accesorios y piezas de repuesto originales.
- El aparato no es apto para el uso en entornos con peligro de explosión.
- Este aparato es apto para el uso en aplicaciones comerciales e industriales, como en hoteles, escuelas, hospitales, fábricas, tiendas, oficinas y negocios de alquiler

Indicaciones de seguridad

Antes de utilizar por primera vez el aparato, lea y tenga en cuenta el presente manual de instrucciones y el folleto adjunto relativo a las indicaciones de seguridad para máquinas monodisco, 5.956-659.

Dispositivos de seguridad

La función de los dispositivos de seguridad es proteger al usuario y está prohibido ponerlos fuera de servicio y modificar o ignorar su funcionamiento.

Dispositivo de bloqueo

Evita que el aparato se encienda accidentalmente. Para conectar el aparato, pulsar la tecla de desbloqueo y después el interruptor de ON/OFF.

Montar la barra de empuje

Antes de la puesta en marcha, la barra de empuje tiene que estar montada como se indica y se tiene que establecer una conexión eléctrica con el aparato.

Ilustraciones véase la contraportada

Elementos del aparato

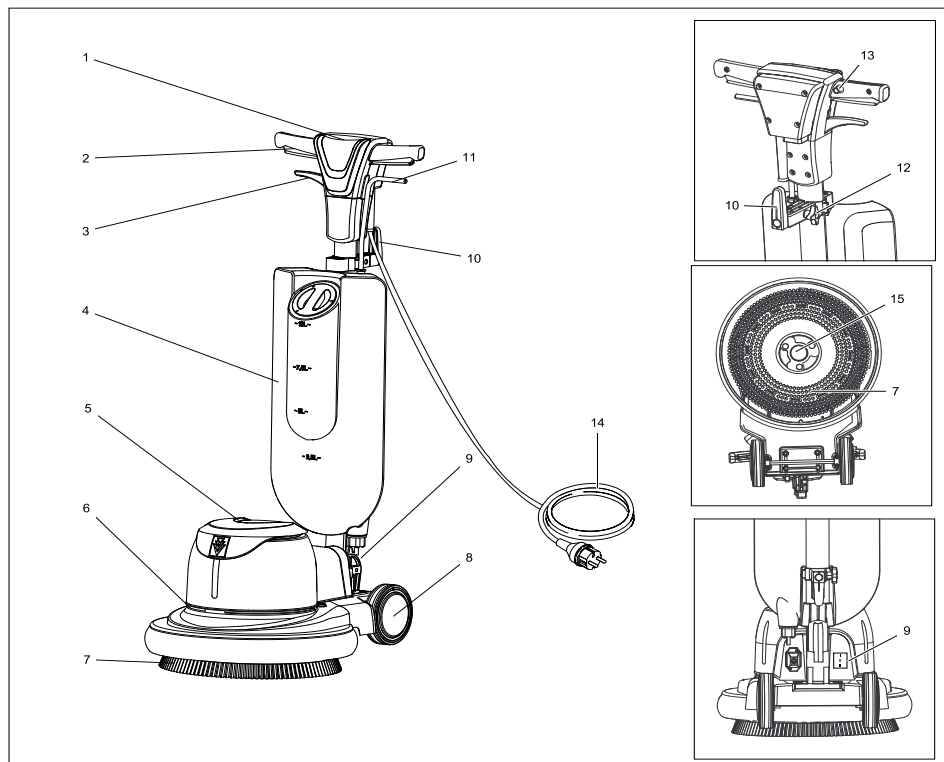

- | | | | |
|---|---------------------------------------|----|---|
| 1 | Mango | 9 | Interruptor de velocidad (solo BDS 43/Duo C) |
| 2 | Botón encendido y apagado | 10 | Gancho de cable, giratorio |
| 3 | Palanca ajuste de inclinación | 11 | Palanca dosificadora de solución detergente |
| 4 | Depósito de detergente (opción) | 12 | tornillo de estrella |
| 5 | Carcasa del motor | 13 | Cabezal de desbloqueo |
| 6 | Apoyo para un peso adicional (opción) | 14 | Cable de conexión a la red |
| 7 | Plato motriz de cepillo/pad con pad | 15 | Arrastrador, plato motriz de escobilla de disco/pad |
| 8 | rueda | | |

Puesta en marcha

- Comprobar regularmente si el cable tiene daños, como fisuras o desgaste. Si se detecta daños, sustituir el cable antes de volver a utilizarlo.
- Examinar si el aparato está dañado, avisar al servicio técnico para que corrija los daños.

Toma de corriente

- Valores de conexión: véase la placa de características y datos técnicos.
- La conexión eléctrica debe ser realizada por un electricista y cumplir la norma CEI 60364-1.

⚠ Peligro

Peligro por descarga eléctrica.

- No pasar por encima del cable de alimentación

⚠ Peligro

Peligro de lesiones.

- No colocar nunca el cable de alimentación alrededor del cuerpo o del cuello.
- No dejar entrar en contacto el cable con los cepillos/pad rotativos.

Precaución

La impedancia de red máxima permitida en el punto de conexión eléctrica (véanse los datos técnicos) no debe ser excedida. En caso de confusión respecto a la impedancia de red existente en su punto de conexión, póngase en contacto con la empresa que le suministra la energía.

Colocar el cepillo/pad

- Saque el enchufe de la toma de corriente.
- Tirar de la palanca de reajuste de inclinación y girar el asa hacia delante en la posición horizontal.
- Inclinarse el aparato hacia atrás.

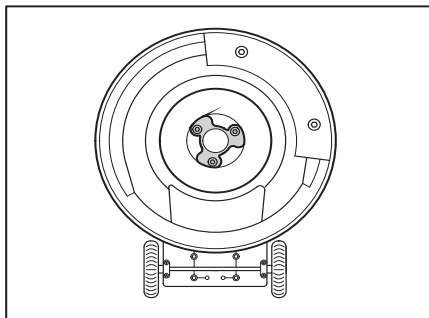

- Colocar la escobilla de disco/plato motorizado sobre el arrastrador y girar en el sentido contrario a las agujas del reloj.

Montar el depósito de detergente (opción)

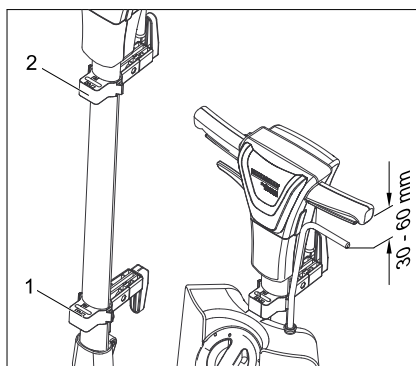

- 1 Soporte arriba
 - 2 Soporte abajo
- Soltar los tornillos de estrella en los soportes arriba y abajo.
 - Colgar el depósito de detergente (opción) en el soporte inferior.
 - Desplazar los dos soportes del depósito de detergente (opción) para fijarlo.
 - Atornillar los tornillos de estrella de los soportes.

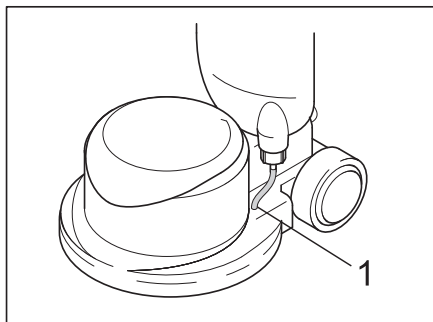

1 14.- Manguera flexible

➔ Insertar el tubo del depósito de detergente (opción) en el orificio de la carcasa. Asegúrese de que está bien colocado.

Llenar el depósito de detergente (opción)

⚠ Advertencia

Peligro de daños en la instalación. Utilice únicamente el detergente recomendado. En caso de usar otros detergentes, el propietario-usuario asume unos mayores riesgos en lo que a la seguridad durante el funcionamiento y al peligro de sufrir accidentes se refiere. Utilice únicamente detergentes que no contengan disolventes, ácidos clorhídricos ni ácidos hidrofúoricos. Tener en cuenta las indicaciones de seguridad de los detergentes.

- ➔ Quitar la tapa.
- ➔ Introducir la solución con detergente en el depósito de detergente.
- ➔ Colocar la tapa.

Montar el peso adicional (opción) (nicht BDS 33/190 C y BDS 43/Duo C)

El peso adicional (opción) se coloca cuando hay mucha suciedad para conseguir una presión de apriete más alta.

Nota

Una presión de apriete más alta genera un mayor desgaste del cepillo. Montar un peso adicional (opción) solo si es necesario.

Precaución

Peligro de aplastamiento Elevar el peso adicional (opción) solo por las ranuras previstas para ello.

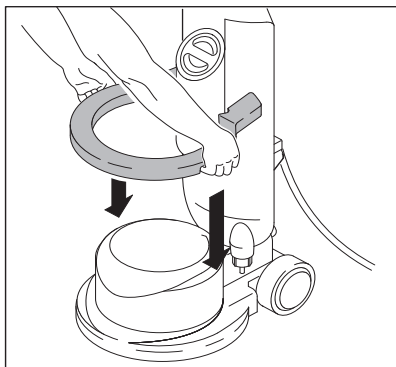

- ➔ Elevar el peso adicional (opción) por las ranuras.
- ➔ Colocar el peso adicional (opción) sobre el aparato.

Manejo

⚠ Advertencia

¡Peligro de lesiones! El manejo del aparato exige práctica.

- Asegúrese de que no hay obstáculos en la zona a limpiar.
- Comprobar si el terreno es adecuado.
- El manejo es más complicado en superficies irregulares o difíciles.

Ajustar el mango

- ➔ Tirar de la palanca de ajuste de inclinación.
- ➔ Girar el mango en una posición cómoda (brazo desplegado).
- ➔ Soltar la palanca de ajuste de inclinación.

Conexión del aparato

Precaución

Peligro de daños para el revestimiento del suelo. No utilice el aparato en esa zona.

- Enchufar la clavija de red a una toma de corriente.
- Ajustar el asa a la altura de trabajo.
- Sujetar el asa con las dos manos.
- Presionar y mantener el botón de desbloqueo.
- Pulsar el botón de ON/OFF.
- Soltar el botón de desbloqueo.
- Para interrumpir el funcionamiento soltar el interruptor.

Contra la dirección

- **Izquierda:** Presionar hacia abajo el asa.
- **Derecha:** Levantar el asa.

Limpieza

- Aplicar la solución de detergente en el suelo o accionar la palanca dosificadora del depósito de detergente (opción).
- Mover el aparato sobre la superficie a limpiar.
- Repetir el proceso cuando haya mucha suciedad.
- Después absorber el agua sucia con una aspiradora de líquidos o un paño.

Ajustar la velocidad (BDS 43/Duo C)

Precaución

Peligro de lesiones, peligro de daños. El botón de velocidad solo se puede accionar cuando el aparato está parado.

- Desconexión del aparato
- Seleccionar la velocidad deseada con el interruptor de velocidad:
 - Posición I = 150 rrpm
 - Posición II = 300 rrpm

Puesta fuera de servicio

- Saque el enchufe de la toma de corriente.
- Tirar de la palanca de ajuste de inclinación y colocar el mango en posición vertical.
- Quitar el depósito de detergente (opción) y eliminar la solución de detergente no usada.
- Girar hacia abajo el gancho para cable superior.

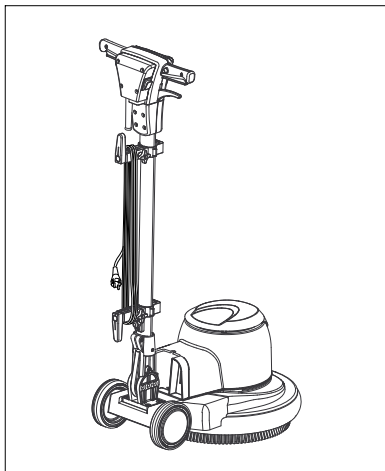

- Enrollar el cable de alimentación como se indica.
- Girar hacia arriba el gancho para cable superior.
- Enjuagar el depósito de detergente (opción) con agua limpia.
- Colocar el aparato en la posición de aparcamiento.
- Quitar el plato motriz/escobillas de disco.
- Limpiar la carcasa con un trapo húmedo.

Transporte

Precaución

¡Peligro de lesiones y daños! Respetar el peso del aparato para el transporte.

- Girar el asa en horizontal y fijar.
- Inclinar el aparato hacia atrás y desplazarse hasta el lugar de destino en la posición de transporte.
- Al transportar en vehículos, asegurar el aparato para evitar que resbale y vuelque conforme a las directrices vigentes.

Almacenamiento

Precaución

¡Peligro de lesiones y daños! Respetar el peso del aparato en el almacenamiento.

- Colocar el aparato en la posición de aparcamiento.
- Guarde el aparato en un lugar seco, a prueba de heladas.

Cuidados y mantenimiento

- Enjuagar las escobillas de disco con agua.
- Lavar los pads sucios a una temperatura máxima de 60°C.
- Limpiar la carcasa con un trapo húmedo.
- Comprobar si el cable de alimentación presenta daños.

Ayuda en caso de avería

Peligro

Peligro de lesiones. Antes de realizar cualquier trabajo en el aparato, desenchúfelo.

Cuando las averías no se puedan solucionar con ayuda de la tabla que aparece a continuación, acuda al servicio técnico.

Avería	Modo de subsanarla
Resultados de limpieza insuficientes	Cambiar el pad sucio y lavar a una temperatura máxima de 60°C.
	Sustituir la escobilla de disco/pad desgastada.
	Enjuagar las escobillas de disco con agua
	Comprobar la adecuación del cepillo/pad y el detergente para una posible aplicación.
El aparato vibra mucho	Comprobar si la escobilla de disco/pad está colocada correctamente.
	Comprobar la fijación de la almohadilla.
	Colocar el asa más abajo (brazos desplegados)
El pad no gira.	Compruebe si hay cuerpos extraños bloqueando el cepillo/pad y, de ser así elimínelos.

Garantía

En todos los países rigen las condiciones de garantía establecidas por nuestra empresa distribuidora. Las averías del aparato serán subsanadas gratuitamente dentro del periodo de garantía, siempre que se deban a defectos de material o de fabricación. En un caso de garantía, le rogamos que se dirija con el comprobante de compra al distribuidor donde adquirió el aparato o al servicio al cliente autorizado más próximo a su domicilio.

Accesorios y piezas de repuesto

- Sólo deben emplearse accesorios y piezas de repuesto originales o autorizados por el fabricante. Los accesorios y piezas de repuesto originales garantizan el funcionamiento seguro y sin averías del aparato.
- Podrá encontrar una selección de las piezas de repuesto usadas con más frecuencia al final de las instrucciones de uso.
- En el área de servicios de www.kaercher.com encontrará más información sobre piezas de repuesto.

denominación	No. de pieza
Depósito 10l	4.071-201.0
Unidad de aspiración incluidos los tubos de aspiración	6.812-035.0

BDS 33/190 C

denominación	No. de pieza
Escobilla de disco, medio, rojo 330mm	6.369-890.0
Cepillo de disco, duro, negro, 330mm	6.369-893.0
Cepillos de enjabonado, suavidad media, blanco/azul, 330mm	6.369-891.0
Plato motriz de pad low speed, 330mm	6.369-894.0

denominación	No. de pieza
Pads, medio, rojo, 330mm	6.369-905.0
Pads, dureza media, verde, 330mm	6.369-906.0
Pads, duro, negro, 330mm	6.369-907.0

BDS 43/150 C /DUO

denominación	No. de pieza
Escobilla de disco, medio, rojo 430mm	6.369-895.0
Cepillo de disco, duro, negro, 430mm	6.369-898.0
Cepillos de enjabonado, suavidad media, blanco/azul, 430mm	6.369-896.0
Plato motriz de pad low speed, 430mm para BDS	6.369-899.0
Plato motriz de pad high speed, 430mm (para BDP y DUO)	6.369-900.0
Plato motriz de pad duo speed, 430mm (para todos los modelos)	6.369-901.0
Pads, medio, rojo, 432mm	6.369-470.0
Pads, dureza media, verde, 432mm	6.369-472.0
Pads, duro, negro, 432mm	6.369-473.0
Peso adicional, 10kg	6.369-910.0
Anillo de aspiración	6.612-051.0

Declaración CE

Por la presente declaramos que la máquina designada a continuación cumple, tanto en lo que respecta a su diseño y tipo constructivo como a la versión puesta a la venta por nosotros, las normas básicas de seguridad y sobre la salud que figuran en las directivas comunitarias correspondientes. La presente declaración perderá su validez en caso de que se realicen modificaciones en la máquina sin nuestro consentimiento explícito.

Producto: Aparatos con disco

Modelo: 1.291-xxx

Directivas comunitarias aplicables

2006/42/CE (+2009/127/CE)

2004/108/CE

Normas armonizadas aplicadas

EN 55014-1: 2006 + A1: 2009

EN 55014-2: 1997 + A2: 2008

EN 60335-1

EN 60335-2-67

EN 61000-3-2: 2006 + A2: 2009

EN 61000-3-3: 2008

Normas nacionales aplicadas

-

Los abajo firmantes actúan con plenos poderes y con la debida autorización de la dirección de la empresa.



H. Jenner
CEO



S. Reiser
Head of Approbation

Persona autorizada para la documentación:

S. Reiser

Alfred Kärcher GmbH & Co. KG

Alfred-Kärcher-Str. 28 - 40

71364 Winnenden (Germany)



Tfno.: +49 7195 14-0

Fax: +49 7195 14-2212

Winnenden, 2010/12/01

Datos técnicos



		BDS 33/ 190 C	BDS 43/ 150 C	BDP 43/ 410 C	BDS 43/ Duo C
Toma de corriente					
Tensión de red	V/Hz	220 - 240/50Hz 220/60Hz			230/50Hz 220/60Hz
Absorción de potencia del motor	W	500	1000	1300	1000/1300
Impedancia de red máxima permitida	Ohm	--	(0.351+j2.220)	(0.351+j2.220)	(0.351+j2.220)
Categoría de protección		IPX4	IPX4	IPX4	IPX4
Cepillo/pad					
Diámetro	mm	330	430	430	430
Número de revoluciones	1/min	191 +/- 15	152 +/- 15	408 +/- 15	150/300 +/- 15
Presión de apriete	N/cm ²	37	41	45	42
Medidas y pesos					
Peso sin accesorios	kg	22	41	46,5	42,5
Dimensiones (l x an x al)	mm	420 x 330 x1100	550 x 430 x1180	550 x 430 x1180	550 x 430 x1180
Altura de desplazamiento por debajo	mm	260	330	330	330
Longitud del cable	m	12	12	15	15
Valores calculados conforme a la norma EN 60335-2-67					
Valor total de oscilación	m/s ²	<2,5	<2,5	<2,5	<2,5
Inseguridad K	m/s ²	0,3	0,2	0,3	0,2
Nivel de presión acústica L _{pA}	dB(A)	59	61	65	67
Inseguridad K _{pA}	dB(A)	1	1	1	1
Nivel de potencia acústica L _{WA} + inseguridad K _{WA}	dB(A)	79	78	83	84

  Leia o manual de manual original antes de utilizar o seu aparelho. Proceda conforme as indicações no manual e guarde o manual para uma consulta posterior ou para terceiros a quem possa vir a vender o aparelho.

Índice

Índice	PT 1
Protecção do meio-ambiente	PT 1
Símbolos no Manual de Instruções	PT 1
Utilização conforme o fim a que se destina a máquina	PT 1
Avisos de segurança	PT 1
Montar o tirante	PT 2
Elementos do aparelho	PT 2
Colocação em funcionamento	PT 3
Manuseamento	PT 4
Colocar fora de serviço	PT 5
Transporte	PT 6
Armazenamento	PT 6
Conservação e manutenção	PT 6
Ajuda em caso de avarias	PT 6
Garantia	PT 7
Acessórios e peças sobressalentes	PT 7
Declaração CE	PT 8
Dados técnicos	PT 9

Protecção do meio-ambiente

	Os materiais da embalagem são recicláveis. Não coloque as embalagens no lixo doméstico, envie-as para uma unidade de reciclagem.
	Os aparelhos velhos contêm materiais preciosos e recicláveis e deverão ser reutilizados. Baterias, óleo e produtos similares não podem ser deitados fora ao meio ambiente. Por isso, elimine os aparelhos velhos através de sistemas de recolha de lixo adequados.

Avisos sobre os ingredientes (REACH)

Informações actuais sobre os ingredientes podem ser encontradas em:

<http://www.karcher.de/de/unternehmen/umweltschutz/REACH.htm>

Símbolos no Manual de Instruções

Perigo

Para um perigo eminente que pode conduzir a graves ferimentos ou à morte.

Advertência

Para uma possível situação perigosa que pode conduzir a graves ferimentos ou à morte.

Atenção

Para uma possível situação perigosa que pode conduzir a ferimentos leves ou danos materiais.

Utilização conforme o fim a que se destina a máquina

Utilize este aparelho exclusivamente em conformidade com as indicações destas Instruções de Serviço.

- O aparelho é adequado para a limpeza de superfícies duras e de tapetes em interiores.
- O aparelho só pode ser equipado com acessórios e peças sobressalentes originais.
- O aparelho não é indicado para a utilização em locais com perigo de explosões.
- Este aparelho destina-se ao uso industrial e comercial, p.ex. em hotéis, escolas, hospitais, fábricas, lojas, escritórios e lojas à exploração

Avisos de segurança

Antes da primeira utilização do aparelho, leia este manual de operação e a brochura anexa "Indicações de segurança para máquinas de um disco Disc", n.º 5.956-659 e proceda conforme as indicações.

Equipamento de segurança

Os dispositivos de segurança destinam-se a proteger o utilizador e não devem, por isso, ser anulados ou evitados o seu funcionamento.

Bloqueio

Impede a activação inadvertida do aparelho. Premir a tecla de desbloqueio e depois o interruptor LIGAR/DESLIGAR para ligar o aparelho.

Montar o tirante

Antes da colocação em funcionamento é necessário montar o tirante conforme ilustrado e estabelecer a ligação eléctrica ao aparelho.

Ver figuras no lado desdobrável

Elementos do aparelho

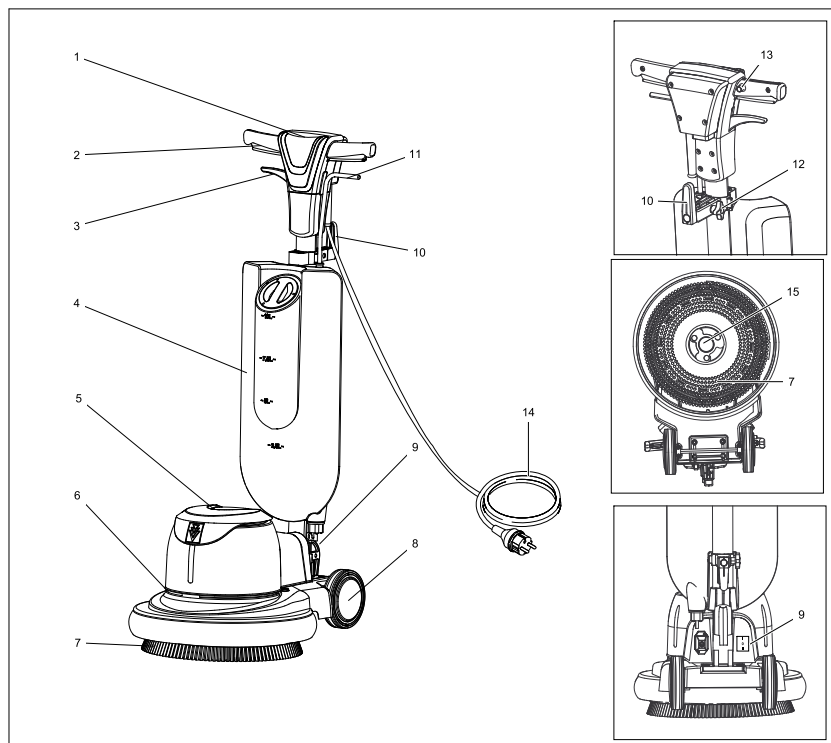

- | | | | |
|---|---|----|---|
| 1 | Punho | 9 | Interruptor da velocidade de rotação (apenas BDS 43/Duo C) |
| 2 | Interruptor LIGAR/DESLIGAR | 10 | Gancho de cabos, rotativo |
| 3 | Alavanca para ajuste da inclinação | 11 | Alavanca de dosagem da solução de detergente |
| 4 | Depósito do detergente (opção) | 12 | Punho estrelado |
| 5 | Caixa do motor | 13 | Botão de desbloqueio |
| 6 | Suporte para peso complementar (opção) | 14 | Cabo de rede |
| 7 | Escova / prato de accionamento de almofada com almofada | 15 | Arrastador, escova de disco / prato de accionamento de almofada |
| 8 | Roda | | |

Colocação em funcionamento

- Controlar o cabo de alimentação regularmente quanto à formação de fissuras ou envelhecimento. No caso de ser detectada uma danificação é necessário substituir o cabo antes de voltar a utilizar o aparelho.
- Controlar o aparelho relativamente a danos e requerer a reparação dos mesmos por parte da assistência técnica.

Conexão de energia eléctrica

- Valores de conexão: vide dados técnicos e placa sinalética.
- A ligação eléctrica tem que ser feita por um electricista credenciado e tem que corresponder a IEC 60364-1.

⚠ Perigo

Perigo devido a choque eléctrico.

- Não passar por cima do cabo de alimentação

⚠ Perigo

Perigo de ferimentos.

- Nunca colocar o cabo de rede em volta do corpo ou do pescoço.
- Evitar o contacto do cabo de alimentação com a escova rotativa/a almofada rotativa.

Atenção

A impedância de rede máx. permitida, no ponto de conexão eléctrica (ver dados técnicos), não pode ser excedida. Em caso de dúvidas sobre a impedância de rede existente no seu ponto de conexão, deve entrar em contacto com a empresa de fornecimento de energia.

Montar a escova/almofada

- Retirar a ficha de rede da tomada.
- Puxar a alavanca do ajuste de inclinação e girar a pega para a frente, para a posição horizontal.
- Inclinarm o aparelho para trás.

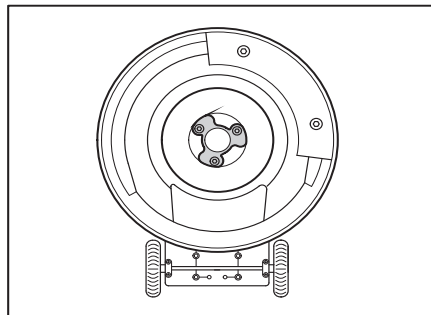

- Posicionar a escova de disco/prato de accionamento no arrastador e rodar no sentido inverso dos ponteiros do relógio.

Montar o depósito do detergente (opção)

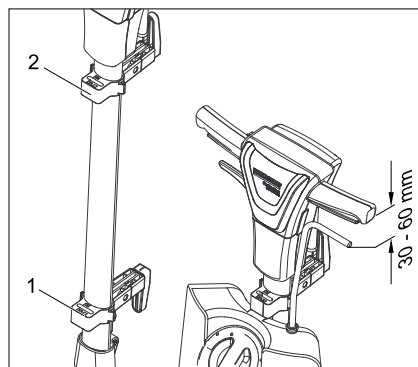

- 1 Suporte superior
 - 2 Suporte inferior
- Desapertar os punhos estrelados nos suportes superiores e inferiores.
 - Posicionar o depósito do detergente (opção) no ponto de apoio inferior.
 - Deslocar ambos os pontos de apoio para fixar a posição do depósito de detergente (opção).
 - Fixar os punhos estrelados nos suportes.

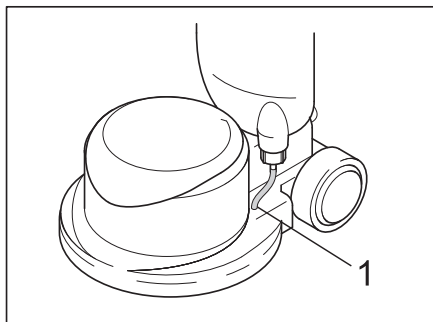

1 Mangueira

- ➔ Inserir a mangueira do depósito do detergente (opção) no furo da carcaça. Ter atenção à fixação correcta.

Encher o depósito do detergente (opção)

⚠ Advertência

Perigo de danos. Utilizar somente os detergentes recomendados. Se o operador utilizar outros detergentes, corre maiores riscos relativamente à segurança no funcionamento e ao perigo de acidentes. Utilizar só detergentes isentos de diluentes, ácido clorídrico e ácido fluorídrico. Ter atenção aos avisos de segurança nos detergentes.

- ➔ Retirar a tampa.
- ➔ Inserir solução de limpeza no depósito do detergente.
- ➔ Colocar a tampa.

Montar o peso (opção) complementar (não BDS 33/190 C e BDS 43/Duo C)

O peso complementar (opção) é utilizado para sujidade forte, de modo a atingir uma maior pressão de encosto.

Aviso

A pressão de encosto mais elevada implica um maior desgaste da escova. Montar o peso complementar (opção) apenas em caso de necessidade.

Atenção

Perigo de esmagamento! Levantar o peso complementar (opção) apenas através dos entalhes previstos.

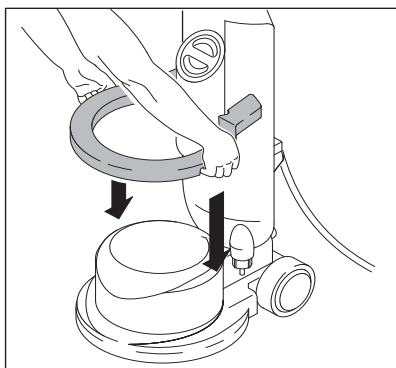

- ➔ Levantar o peso complementar (opção) apenas nos entalhes.
- ➔ Posicionar o peso complementar (opção) em cima do aparelho.

Manuseamento

⚠ Advertência

Perigo de ferimentos! O aparelho só deve ser utilizado se tiver experiência correspondente.

- *Certifique-se que não haja obstáculos na área a limpar.*
- *Verifique a idoneidade do chão à limpeza.*
- *Superfícies irregulares ou ásperas dificultam o manuseamento do aparelho.*

Ajustar o manípulo

- ➔ Puxar a alavanca do ajuste da inclinação.
- ➔ Girar o manípulo para uma posição confortável (braços esticados).
- ➔ Soltar a alavanca do ajuste da inclinação.

Ligar a máquina

Atenção

Perigo de danificação do pavimento. Não operar o aparelho demasiado tempo no mesmo lugar.

- ➔ Ligar a ficha de rede à tomada de rede.
- ➔ Ajustar o manípulo na altura de trabalho.
- ➔ Segurar o manípulo com as duas mãos.
- ➔ Premir continuamente a tecla de desbloqueio.
- ➔ Premir o interruptor LIGAR/DESLIGAR.

- Soltar a tecla de desbloqueio.
- Soltar o interruptor para interromper o funcionamento.

Dirigir na direcção correcta

- **Esquerda:** Premir a pega para baixo.
- **Direita:** Levantar a pega.

Limpar

- Aplicar a solução de limpeza no chão ou premir a alavanca de dosagem do depósito do detergente (opção).
- Deslocar o aparelho sobre a superfície que pretende limpar.
- Repetir o processo em caso de sujidades fortes.
- Captar em seguida a água suja com um aspirador de humidade ou com um pano.

Ajustar a velocidade de rotação (apenas BDS 43/Duo C)

Atenção

Perigo de ferimentos, perigo de danos. O interruptor da velocidade de rotação só pode ser accionado com o aparelho imobilizado.

- Desligar o aparelho.
- Seleccionar a velocidade de rotação pretendida, com o interruptor da velocidade de rotação:
 - Posição I = 150 rpm
 - Posição II = 300 rpm

Colocar fora de serviço

- Retirar a ficha de rede da tomada.
- Puxar a alavanca do ajuste da inclinação e colocar o manípulo na posição vertical.
- Retirar o reservatório de detergente (opção) e esvaziar a solução de detergente não utilizada.
- Girar o gancho superior do cabo para baixo.

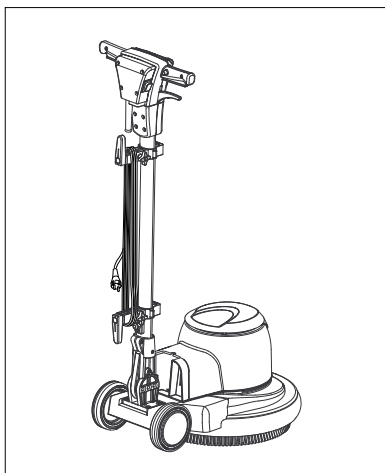

- Enrolar o cabo de rede conforme ilustrado.
- Girar o gancho superior do cabo para cima.
- Lavar o depósito do detergente (opção) com água pura.
- Posicionar o aparelho na posição de estacionamento.
- Retirar o prato de accionamento / escova de disco.
- Limpar a carcaça com um pano húmido.

Transporte

Atenção

Perigo de ferimentos e de danos! Ter atenção ao peso do aparelho durante o transporte.

- Girar a pega para a horizontal e fixar.
- Inclinarm o aparelho para trás, para a posição de transporte, e avançar para o local de trabalho.
- Durante o transporte em veículos, proteger o aparelho contra deslizamentos, de acordo com as directivas em vigor.

Armazenamento

Atenção

Perigo de ferimentos e de danos! Ter atenção ao peso do aparelho durante o armazenamento.

- Posicionar o aparelho na posição de estacionamento.
- Guardar o aparelho num local seco e protegido contra geada.

Conservação e manutenção

- Lavar escovas de disco sujas com água.
- Lavar as almofadas sujas a uma temperatura máxima de 60 °C.
- Limpar a carcaça com um pano húmido.
- Verificar o cabo de rede relativamente a danos.

Ajuda em caso de avarias

Perigo

Perigo de ferimentos. Retirar a ficha da tomada antes de efectuar quaisquer trabalhos no aparelho.

Em caso de avarias, que não possam ser solucionadas com a ajuda desta tabela, deverá recorrer à Assistência Técnica.

Avaria	Eliminação da avaria
Resultados de limpeza insuficientes	Substituir uma almofada suja e lavar a máx. 60 °C.
	Substituir a escova de disco / a almofada desgastadas.
	Lavar escovas de disco sujas com água
	Verificar se a escova/almofada e o detergente são adequados para a situação de aplicação.
Aparelho vibra fortemente	Controlar a fixação correcta da escova de disco/almofada.
	Verificar a fixação da almofada.
	Posicionar a pega mais abaixo (braços esticados)
A almofada não rodopia	Verificar se algum corpo estranho está a bloquear a escova/almofada. Remover os corpos estranhos, se for necessário.

Garantia

Em cada país vigem as respectivas condições de garantia estabelecidas pelas nossas Empresas de Comercialização.

Eventuais avarias no aparelho durante o período de garantia serão reparadas, sem encargos para o cliente, desde que se trate dum defeito de material ou de fabricação. Em caso de garantia, dirija-se, munido do documento de compra, ao seu revendedor ou ao Serviço Técnico mais próximo.

Acessórios e peças sobressalentes

- Só devem ser utilizados acessórios e peças de reposição autorizados pelo fabricante do aparelho. Acessórios e Peças de Reposição Originais - fornecem a garantia para que o aparelho possa ser operado em segurança e isento de falhas.
- No final das Instruções de Serviço encontra uma lista das peças de substituição mais necessárias.
- Para mais informações sobre peças sobressalentes, consulte na página www.kaercher.com o ponto dos serviços.

Denominação	Ref ^a
Depósito de 10l	4.071-201.0
Unidade de aspiração, incluindo tubos de aspiração	6.812-035.0

BDS 33/190 C

Denominação	Ref ^a
Escova de disco, média, vermelha 330mm	6.369-890.0
Escova de disco, dura, preta, 330 mm	6.369-893.0
Escova para aplicação de champô, média suavidade, branca/azul, 330mm	6.369-891.0
Prato de accionamento de almofada low speed, 330mm	6.369-894.0
Almofadas, médias, vermelhas, 330mm	6.369-905.0

Denominação	Ref ^a
Almofadas, média dureza, vermelhas, 330mm	6.369-906.0
Almofadas, duras, pretas, 330 mm	6.369-907.0

BDS 43/150 C /DUO

Denominação	Ref ^a
Escova de disco, média, vermelha 430mm	6.369-895.0
Escova de disco, dura, preta, 430mm	6.369-898.0
Escova para aplicação de champô, média suavidade, branca/azul, 430mm	6.369-896.0
Prato de accionamento de almofada low -speed, 430mm para BDS	6.369-899.0
Prato de accionamento de almofada high- speed, 430mm (para BDP e DUO)	6.369-900.0
Prato de accionamento de almofada Duo-speed, 430mm (para todas as variantes)	6.369-901.0
Almofadas, médias, vermelhas, 432mm	6.369-470.0
Almofadas, média dureza, vermelhas, 432mm	6.369-472.0
Almofadas, duras, pretas, 432mm	6.369-473.0
Peso complementar, 10kg	6.369-910.0
Anel de aspiração	6.612-051.0

Declaração CE

Declaramos que a máquina a seguir designada corresponde às exigências de segurança e de saúde básicas estabelecidas nas Directivas CE por quanto concerne à sua concepção e ao tipo de construção assim como na versão lançada no mercado. Se houver qualquer modificação na máquina sem o nosso consentimento prévio, a presente declaração perderá a validade.

Produto: Aparelhos de disco

Tipo: 1.291-xxx

Respectivas Directrizes da CE

2006/42/CE (+2009/127/CE)

2004/108/CE

Normas harmonizadas aplicadas

EN 55014-1: 2006 + A1: 2009

EN 55014-2: 1997 + A2: 2008

EN 60335-1

EN 60335-2-67

EN 61000-3-2: 2006 + A2: 2009

EN 61000-3-3: 2008

Normas nacionais aplicadas

-

Os abaixo assinados têm procuração para agirem e representarem a gerência.



H. Jenner

CEO



S. Reiser

Head of Approbation

Responsável pela documentação:

S. Reiser

Alfred Kärcher GmbH & Co. KG

Alfred-Kärcher-Str. 28 - 40

71364 Winnenden (Germany)

Tel.: +49 7195 14-0

Fax: +49 7195 14-2212

Winnenden, 2010/12/01

Dados técnicos

		BDS 33/ 190 C	BDS 43/ 150 C	BDP 43/ 410 C	BDS 43/ Duo C
Conexão eléctrica					
Tensão da rede	V/Hz	220 - 240/50Hz 220/60Hz			230/50Hz 220/60Hz
Consumo de potência do motor	W	500	1000	1300	1000/1300
Impedância da rede máx. permitida	Ohm	--	(0.351+j2. 220)	(0.351+j2. 220)	(0.351+j2. 220)
Tipo de protecção		IPX4	IPX4	IPX4	IPX4
Escova/almofada					
Diâmetro	mm	330	430	430	430
Número de rotações	1/min	191 +/- 15	152 +/- 15	408 +/- 15	150/300 +/- - 15
Pressão de encosto	N/cm ²	37	41	45	42
Medidas e pesos					
Peso (sem acessórios)	kg	22	41	46,5	42,5
Dimensões (a x l x p)	mm	420 x 330 x1100	550 x 430 x1180	550 x 430 x1180	550 x 430 x1180
Altura acima do solo	mm	260	330	330	330
Comprimento do cabo	m	12	12	15	15
Valores obtidos segundo EN 60335-2-67					
Valor total de vibração	m/s ²	<2,5	<2,5	<2,5	<2,5
Insegurança K	m/s ²	0,3	0,2	0,3	0,2
Nível de pressão acústica L _{pA}	dB(A)	59	61	65	67
Insegurança K _{pA}	dB(A)	1	1	1	1
Nível de potência acústica L _{WA} + Insegurança K _{WA}	dB(A)	79	78	83	84



Læs original brugsanvisning inden første brug, følg anvisningerne og opbevar vejledningen til senere efterlæsning eller til den næste ejer.

Indholdsfortegnelse

Indholdsfortegnelse	DA . . . 1
Miljøbeskyttelse	DA . . . 1
Symbolerne i driftsvejledningen DA . . . 1	
Bestemmelsesmæssig anvendelse	DA . . . 1
Sikkerhedsanvisninger	DA . . . 1
Monter plejlstangen	DA . . . 2
Maskinelementer	DA . . . 2
Ibrugtagning	DA . . . 3
Betjening	DA . . . 4
Ud-af-drifttagning	DA . . . 5
Transport	DA . . . 5
Opbevaring	DA . . . 5
Pleje og vedligeholdelse	DA . . . 5
Hjælp ved fejl	DA . . . 6
Garanti	DA . . . 6
Tilbehør og reservedele	DA . . . 6
Overensstemmelseserklæring DA . . . 7	
Tekniske data	DA . . . 8

Miljøbeskyttelse

	Emballagen kan genbruges. Smid ikke emballagen ud sammen med det almindelige husholdningsaffald, men aflever den til genbrug.
	Udtjente apparater indeholder værdifulde materialer, der kan og bør afleveres til genbrug. Batterier, olie og lignende stoffer er ødelæggende for miljøet. Aflever derfor udtjente apparater på en genbrugsstation eller lignende.

Henvisninger til indholdsstoffer (REACH)

Aktuelle oplysninger til indholdsstoffer finder du på:

<http://www.karcher.de/de/unternehmen/umweltschutz/REACH.htm>

Symbolerne i driftsvejledningen

Risiko

En umiddelbar truende fare, som kan føre til alvorlige personskader eller død.

Advarsel

En muligvis farlig situation, som kan føre til alvorlige personskader eller til død.

Forsigtig

En muligvis farlig situation, som kan føre til personskader eller til materialeskader.

Bestemmelsesmæssig anvendelse

Brug maskinen kun i overensstemmelse med angivelserne i denne driftsvejledning.

- Maskinen er egnet til rengøring af hårde flader og tæpper indendørs.
- Maskinen må kun udstyres med originalt tilbehør og originale reservedele.
- Maskinen er ikke egnet til brug i eksplosionsudsatte omgivelser.
- Denne maskine er egnet til erhvervs-mæssig brug, f.eks. på hoteller, skoler, sygehuse, fabrikker, butikker, kontorer og udlejningsvirksomheder.

Sikkerhedsanvisninger

Læs og følg denne betjeningsvejledning samt den vedlagte brochure med sikkerhedsanvisninger for disc-enskivemaskiner, nr. 5.956-659, inden maskinen tages i brug første gang.

Sikkerhedsanordninger

Sikkerhedsanordningerne tjener brugerens beskyttelse og må ikke sættes ud af drift og deres funktion må ikke omgås.

Låsemekanisme

Forhindrer den utilsigtede tænding af maskinen. For at tænde maskinen skal der trykkes på åbnetasten og derefter på tænd-/sluk-kontakten

Monter plejstangen

Inden ibrugtagning skal plejstangen monteres som vist, og der oprettes en elektrisk forbindelse.

Figurer, se omslaget

Maskinelementer

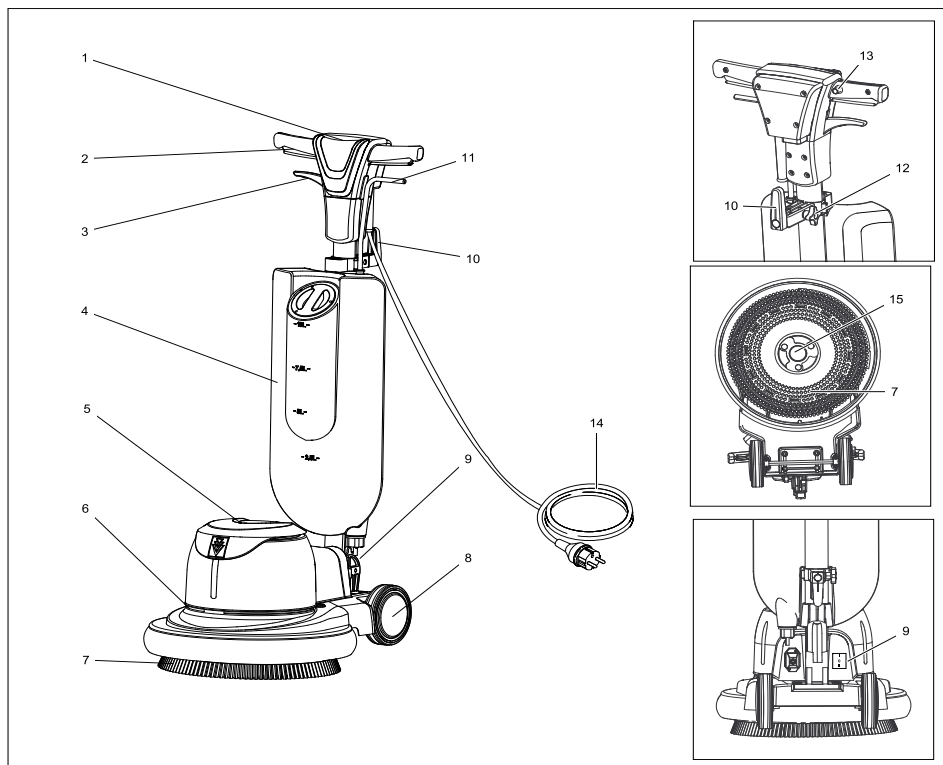

- | | |
|---|--|
| 1 Håndtag | 12 Stjernegrebskrue |
| 2 Tænd/sluk-knap | 13 Frigørelsesknap |
| 3 Håndtag hælningsjustering | 14 Netkabel |
| 4 Rengøringsmiddeltank (option) | 15 Medbringer, skivebørste / pad-drivplade |
| 5 Motorrum | |
| 6 Støtteleje for yderligere vægt (option) | |
| 7 Børste / pad-drivplade med pad | |
| 8 Hjul | |
| 9 Omdrejningskontakt (kun BDS 43/Duo C) | |
| 10 Kabelholder, drejeligt | |
| 11 Doseringshåndtag rensmiddelopløsning | |

Ibrugtagning

- Kontroller netledningen regelmæssigt med hensyn til skader, f.eks. revner eller slitage. Hvis der konstateres en skade, skal kablet erstattes inden arbejdet fortsættes.
- Kontroller maskinen for skader, skader skal fjernes af kundeservice.

Strømtilslutning

- Se typeskilt/tekniske data for tilslutningsværdier
- El-tilslutningen skal gennemføres af en el-installatør og svare til IEC 60364-1.

⚠ Risiko

Fare på grund af elektrisk stød.

- *Kør ikke over netkablet.*

⚠ Risiko

Risiko for tilskadekomst.

- *Vikl aldrig netkablet omkring kroppen eller halsen.*
- *Netkablet må ikke komme i berøring med den roterende børste/pad.*

Forsigtig

Den maksimale tilladelige netimpedans ved el-tilslutningspunktet (se tekniske data) må ikke overskrides. Hvis der er tvivl om netimpedansen af tilslutningspunktet, kontakt venligst energiforsyningsvirksomheden.

Anbring børsten/paden

- Træk netstikket ud af stikkontakten.
- Træk i håndtaget hælningsjustering og sving grebet fremad i vandret stilling.
- Vip maskinen tilbage.

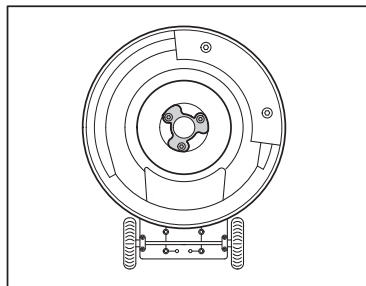

- Sæt skivebørste/drivplade på medbringeren og drej den mod uret.

Monter rengøringsmiddelbæltet (option)

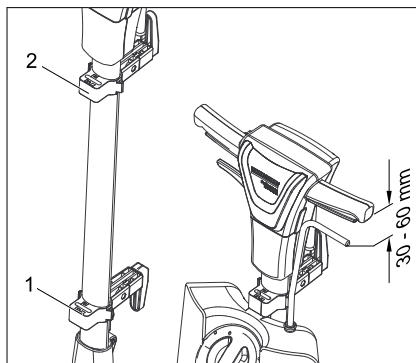

- 1 Holder oppe
 - 2 Holder nede
- Løsn stjernegrebskruerne på holderne foroven og forneden.
 - Hægt rengøringsmiddelbælt (option) i nederste holder.
 - Fikser rengøringsmiddelbæltet (option) ved at rykke de to holdere.
 - Skru stjernegrebskruerne fast på holderne.

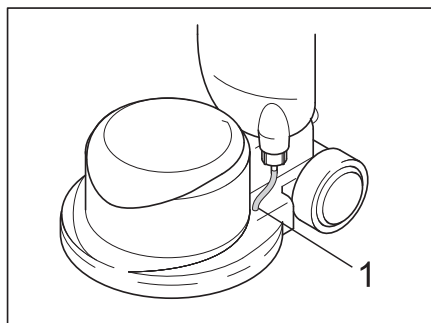

- 1 Slange
- Stik slangen fra rengøringsmiddelbæltet (option) i boringen på kabinettet. Hold øje med at den sidder fast.

Fyld rengøringsmiddeltanken (option)

⚠ Advarsel

Risiko for beskadigelse. Brug kun de anbefalede rengøringsmidler. Ved brug af andre rengøringsmidler bærer brugeren den forøgede risiko med hensyn til driftssikkerhed og ulykkesrisiko. Brug kun rengøringsmidler, der ikke indeholder opløsningsmidler, salt- eller oxidsyre.

Tag højde for sikkerhedsanvisningerne på rengøringsmiddel.

- Fjern dækslet.
- Påfyld renseopløsningen i rengøringsmiddeltanken.
- Sæt dækslet på

Monter den ekstra vægt (option) (ikke BDS 33/190 C og BDS 43/ Duo C)

Den ekstra vægt (option) tages i brug ved ekstra stærk snavs for at opnå et højere modpresningstryk.

OBS

Det højere modpresningstryk udøver en større børsteslitage. Monter kun den ekstra vægt (option) ved behov.

Forsigtig

Risiko for kvæstelser! Løft kun den ekstra vægt (option) på de dertil indrettede udsparringer.

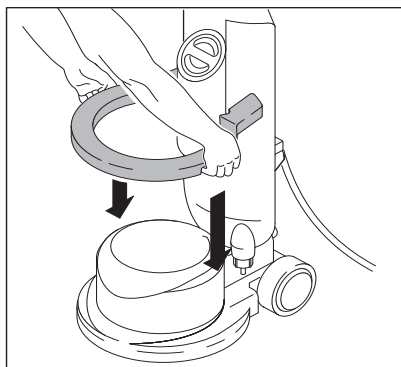

- Løft kun den ekstra vægt (option) på udsparringerne.
- Læg den ekstra vægt (option) på apparatet.

Betjening

⚠ Advarsel

Risiko for tilskadekomst! Betjeningen af apparatet kræver øvelse.

- Sørg for, at der ikke befinder sig nogle forhindringer i området, der skal renses.
- Kontroller om jordens beskaffenhed er egnet.
- Betjeningen er vanskeligere på ujævne eller ru overflader.

Justere håndtaget

- Træk håndtaget "Hældningsjustering".
- Sving håndtaget til en bekvem position (udstrakte arme).
- Giv slip for håndtaget "Hældningsjustering".

Tænd for maskinen

Forsigtig

Risiko for at beskadige gulvbelægningen. Brug maskinen ikke på stedet.

- Sæt netstikket i en stikdåse.
- Juster håndtaget til arbejds højde.
- Hold håndtaget fast med begge hænder.
- Tryk og hold åbnetasten.
- Tryk på tænd/sluk-knappen.
- Giv slip for åbnetasten.
- Giv slip for kontakten for at afbryde driften.

Styr retningen

- **Til venstre:** Tryk grebet ned.
- **Til højre:** Løft grebet.

Rensning

- Smør rensmiddelopløsning på gulvet eller tryk på doseringsgreb på rengøringsmiddeltank (option).
- Skub maskinen over den flade, som skal renses.
- Gentag proceduren ved stærke tilsmudsninger.
- Fjern derefter snavs vandet med en vådsuger eller en klud.

Indstil omdrejningstallet (BDS 43/Duo C)

Forsigtig

Fare for personskader, fare for beskadigelse. Omdrejningskontakten må kun betjenes på stillestående apparat.

- Sluk for renseren
- Vælg det ønskede omdrejningstal med omdrejningskontakten:
 - Stilling I = 150 o/min
 - Stilling II = 300 o/min

Ud-af-drifftagning

- Træk netstikket ud af stikkontakten.
- Træk håndtaget "Hældningsjustering" og drej håndtaget til en lodret position.
- Rengøringsmiddeltanken (option) tages af og ubrugt rengøringsmiddelopløsning bortskaffes.
- Øverste kabelkrog svinges nedad.

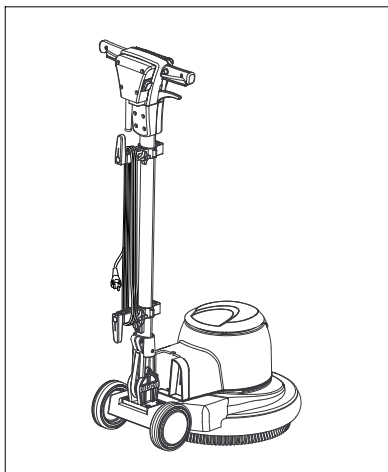

- Netkablet vikles op som vist.
- Øverste kabelkrog svinges opad.
- Rengøringsmiddeltanken (option) skylles igennem med klart vand.
- Placer maskinen i parkeringsposition.
- Drivplade / skivebørste tages af.
- Rens maskinens hus med en fugtig klud.

Transport

Forsigtig

Fare for person- og materialeskader! Hold øje med maskinens vægt ved transporten.

- Sving grebet lodret og fastgør det.
- Tip maskinen tilbage i transportstilling og kør den til destinationen.
- Ved transport i biler skal renseren fastspændes i.h.t. gældende love.

Opbevaring

Forsigtig

Fare for person- og materialeskader! Hold øje med maskinens vægt ved opbevaring.

- Placer maskinen i parkeringsposition.
- Opbevar maskinen i et tørt, frostbeskyttet rum.

Pleje og vedligeholdelse

- Skyl snavsede skivebørster af med vand.
- Vask snavsede pads på maksimalt 60 °C.
- Rens maskinens hus med en fugtig klud.
- Kontroller netkablet for beskadigelse.

Hjælp ved fejl

⚠ Risiko

Fare for personskader. Træk netstikket inden der arbejdes på maskinen.

Kontakt kundeservice ved fejl, som ikke kan afhjælpes ved hjælp af denne tabel.

Fejl	Afhjælpning
Utilstrækkeligt rengøringsresultat	Udskift den snavsede pad og vask den på maksimalt 60 °C.
	Udskift den slidte skivebørste/pad.
	Skyl snavsede skivebørster af med vand.
	Kontroller om anvendelsen af børste/pad og rengøringsmiddel er egnet.
Maskinen vibrerer stærkt	Kontroller at skivebørste/pad sidder korrekt.
	Kontroller pad-fastgørelsen.
	Anbring håndtaget dybere (udstrakte arme)
Pad roterer ikke	Kontroller, om fremmedlegemer blokerer børste/pad, fjern i givet fald fremmedlegemerne.

Garanti

I de enkelte lande gælder de af vore forhandlere fastlagte garantibetingelser. Eventuelle fejl på apparatet afhjælpes gratis inden for garantien, såfremt fejlen kan tilskrives en materiale- eller produktionsfejl. Hvis De ønsker at gøre garantien gældende, bedes De henvende Dem til Deres forhandler eller nærmeste kundeservice medbringende kvittering for købet.

Tilbehør og reservedele

- Der må kun anvendes tilbehør og reservedele, der er godkendt af producenten. Originaltilbehør og -reservedele er en garanti for, at maskinen kan fungere sikkert og uden fejl.
- Et udvalg over de reservedele som bruges meget ofte finder De i slutningen af betjeningsvejledningen
- Yderligere informationen om reservedele finder De under www.kaercher.com i afsni "Service".

Navn	Partnr.
Tank 10 l	4.071-201.0
Sugeenhed inkl. sugeslan-ger	6.812-035.0

BDS 33/190 C

Navn	Partnr.
Skivebørste, medium, rød 330mm	6.369-890.0
Skivebørste, hård, sort, 330mm	6.369-893.0
Indsæbningsbørste, medi-um-blød, hvid/blå, 330mm	6.369-891.0
Pad-drivplade low speed, 330mm	6.369-894.0
Pads, medium, rød, 330mm	6.369-905.0
Pads, medium-hård, grøn, 330mm	6.369-906.0
Pads, hård, sort, 330mm	6.369-907.0

BDS 43/150 C /DUO

Navn	Partnr.
Skivebørste, medium, rød 430mm	6.369-895.0
Skivebørste, hård, sort, 430mm	6.369-898.0
Indsæbningsbørste, medi-um-blød, hvid/blå, 430mm	6.369-896.0
Pad-drivplade low-speed, 430mm for BDS	6.369-899.0
Pad-drivplade high-speed, 430mm (for BDP og DUO)	6.369-900.0
Pad-drivplade duo-speed, 430mm (for alle varianter)	6.369-901.0
Pads, medium, rød, 432mm	6.369-470.0
Pads, medium-hård, grøn, 432mm	6.369-472.0
Pads, hård, sort, 432mm	6.369-473.0
Ekstra vægt, 10kg	6.369-910.0
Udsugningsring	6.612-051.0

Overensstemmelseserklæring

Hermed erklærer vi, at den nedenfor nævnte maskine i design og konstruktion og i den af os i handlen bragte udgave overholder de gældende grundlæggende sikkerheds- og sundhedskrav i EF-direktiverne. Ved ændringer af maskinen, der foretages uden forudgående aftale med os, mister denne erklæring sin gyldighed.

Produkt: Disk-maskiner

Type: 1,291-xxx

Gældende EF-direktiver

2006/42/EF (+2009/127/EF)

2004/108/EF

Anvendte harmoniserede standarder

EN 55014-1: 2006 + A1: 2009

EN 55014-2: 1997 + A2: 2008

EN 60335-1

EN 60335-2-67

EN 61000-3-2: 2006 + A2: 2009

EN 61000-3-3: 2008

Anvendte tyske standarder

-

Undertegnede agerer på vegne af og med fuldmagt fra ledelsen.

H. Jenner
CEO

S. Reiser
Head of Approval

Dokumentationsbefuldmægtiget:
S. Reiser

Alfred Kärcher GmbH & Co. KG
Alfred-Kärcher-Str. 28 - 40
71364 Winnenden (Germany)
Tlf.: +49 7195 14-0
Fax: +49 7195 14-2212

Winnenden, 2010/12/01

Tekniske data

		BDS 33/ 190 C	BDS 43/ 150 C	BDP 43/ 410 C	BDS 43/ Duo C
Strømtilslutning					
Netspænding	V/Hz	220 - 240/50Hz 220/60Hz			230/50Hz 220/60Hz
Optaget effekt motor	W	500	1000	1300	1000/1300
Maksimalt tilladelig netimpedans	Ohm	--	(0.351+j2.220)	(0.351+j2.220)	(0.351+j2.220)
Kapslingsklasse		IPX4	IPX4	IPX4	IPX4
Børste/pad					
Diameter	mm	330	430	430	430
Omdrejningstal	1/min	191 +/- 15	152 +/- 15	408 +/- 15	150/300 +/- 15
Modpresningstryk	N/cm ²	37	41	45	42
Mål og vægt					
Vægt (uden tilbehør)	kg	22	41	46,5	42,5
Dimensioner (lxbxh)	mm	420 x 330 x1100	550 x 430 x1180	550 x 430 x1180	550 x 430 x1180
Underkørselshøjde	mm	260	330	330	330
Kabellængde	m	12	12	15	15
Oplyste værdier ifølge EN 60335-2-67					
Samlet svingningsværdi	m/s ²	<2,5	<2,5	<2,5	<2,5
Usikkerhed K	m/s ²	0,3	0,2	0,3	0,2
Lydtryksniveau L _{pA}	dB(A)	59	61	65	67
Usikkerhed K _{pA}	dB(A)	1	1	1	1
Lydeffektniveau L _{WA} + usikkerhed K _{WA}	dB(A)	79	78	83	84



Før første gangs bruk av apparatet, les denne originale bruksanvisningen, følg den og oppbevar den for senere bruk eller for overlevering til neste eier.

Innholdsfortegnelse

Innholdsfortegnelse	NO . . . 1
Miljøvern	NO . . . 1
Symboler i bruksanvisningen	NO . . . 1
Forskriftsmessig bruk	NO . . . 1
Sikkerhetsanvisninger	NO . . . 1
Montere skyvestang	NO . . . 2
Maskinorganer	NO . . . 2
Ta i bruk	NO . . . 3
Betjening	NO . . . 4
Stans av driften	NO . . . 5
Transport	NO . . . 5
Lagring	NO . . . 5
Pleie og vedlikehold	NO . . . 5
Feilretting	NO . . . 6
Garanti	NO . . . 6
Tilbehør og reservedeler	NO . . . 6
CE-erklæring	NO . . . 7
Tekniske data	NO . . . 8

Miljøvern



Materialet i emballasjen kan resirkuleres. Ikke kast emballasjen i husholdningsavfallet, men lever den inn til resirkulering.



Gamle apparater inneholder verdifulle materialer som kan resirkuleres. Disse bør leveres inn til gjenvinning. Batterier, olje og lignende stoffer må ikke komme ut i miljøet. Gamle maskiner skal derfor avhendes i egne innsamlingsystemer.

Anvisninger om innhold (REACH)

Aktuell informasjon om stoffene i innholdet finner du under:

<http://www.karcher.de/de/unternehmen/umweltschutz/REACH.htm>

Symboler i bruksanvisningen

⚠ Fare

For en umiddelbar truende fare som kan føre til store personskader eller til død.

⚠ Advarsel

For en mulig farlig situasjon som kan føre til store personskader eller til død.

Forsiktig!

For en mulig farlig situasjon som kan føre til mindre personskader eller til materielle skader.

Forskriftsmessig bruk

Bruk av denne maskinen må utelukkende være iht. det som er angitt i denne bruksanvisning.

- Maskinen er ment for rengjøring av harde gulv og tepper innendørs.
- Til maskinen må det kun brukes originalt tilbehør og originale reservedeler.
- Maskinen egner seg ikke for bruk i eksplosjonsfarlige omgivelser.
- Dette apparatet er egnet for kommersiell og industriell bruk, f.eks. i hoteller, skoler, fabrikker, butikker, kontorer og leiegårder.

Sikkerhetsanvisninger

Før maskinen tas i bruk for første gang, må bruker lese nøye gjennom denne bruksanvisningen og følge vedlagte sikkerhetsanvisninger for singeldiskmaskiner nr. 5.956-659 og følg de.

Sikkerhetsinnretninger

Sikkerhetsinnretninger er beregnet for å beskytte brukeren og må ikke settes ut av drift eller omgås.

Låsing

Forhindrer utilsiktet start av maskinen. For å slå på maskinen, trykk på låsetasten og deretter PÅ/AV bryteren.

Montere skyvestang

Før maskinen tas i bruk må skyvestangen monteres som vist, og maskinen må kobles til strømmen.

Figurer se omslagsside

Maskinorganer

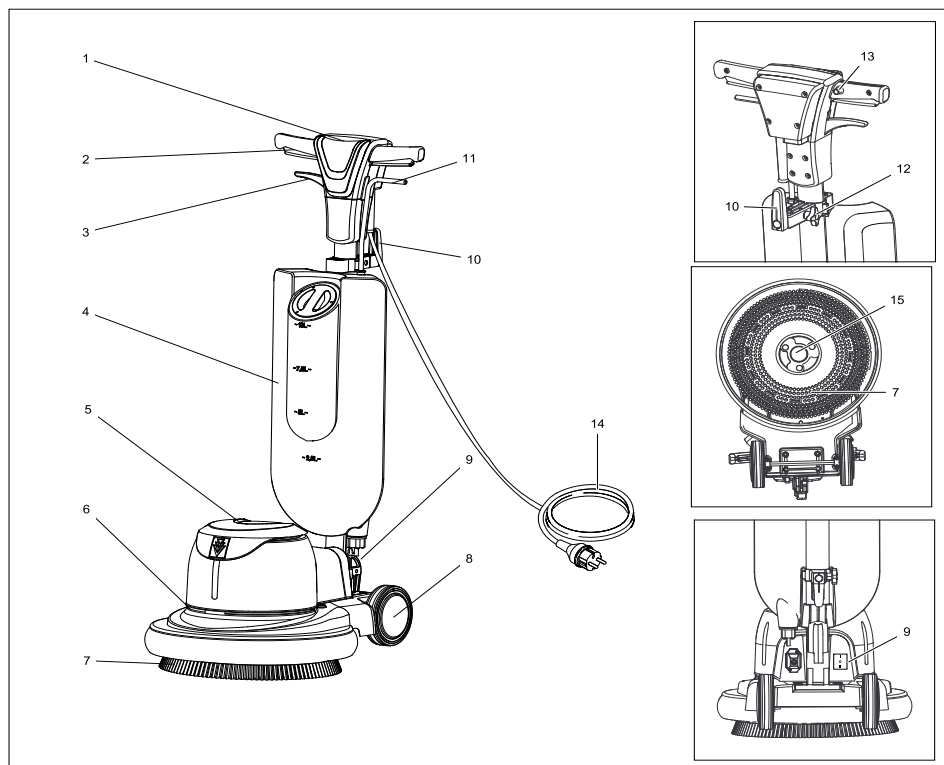

- | | |
|--|--|
| 1 Håndtak | 12 Stjernehåndtaksskrue |
| 2 PÅ/AV-bryter | 13 Låseknapp |
| 3 Hendel skråstillingsregulering | 14 Nettledning |
| 4 Rengjøringsmiddeltank (tilleggsutstyr) | 15 Medbringer, skivebørste / pad-drivskive |
| 5 Motorhus | |
| 6 Holder for ekstravekt (tilleggsutstyr) | |
| 7 Børste / pad-drivskive med pad | |
| 8 Hjul | |
| 9 Turtallsbryter (kun BDS 43/Duo C) | |
| 10 Kabelkroker, dreibare | |
| 11 Doseringshendel rengjøringsmiddel | |

Ta i bruk

- Kontroller strømledningen regelmessig for skader, som f.eks. sprekker eller aldring. Dersom du ser skader, må du skifte ledningen før videre bruk.
- Kontroller apparatet for skader, la skader repareres av kundeservice.

Strømtilkobling

- Se typeskilt og tekniske data for tilkoblingsverdier.
- Den elektriske tilkoblingen må foretas av en servicemontør eller en autorisert elektriker og må være iht. IEC 60364-1.

⚠ Fare

Fare for skade fra elektrisk støt.

- Ikke kjør over strømkabelen.

⚠ Fare

Fare for personskader.

- Legg aldri strømkabelen rundt kroppen eller halsen.
- Ikke la strømkabelen komme i berøring med roterende børste eller pad.

Forsiktig!

Maksimal tillatt nettimpedans på det elektriske tilkoblingspunktet (se tekniske data) skal ikke overskrides. Dersom det er uklarheter om nettimpedansen på tilkoblingspunktet ditt, vennligst kontakt strømleverandøren for informasjon.

Plassere børste/pad

- Trekk ut støpselet fra veggkontakten.
- Trekk i hendele for sråregulering, og sving håndtaket til vannrett stilling.
- Tipp apparatet bakover.

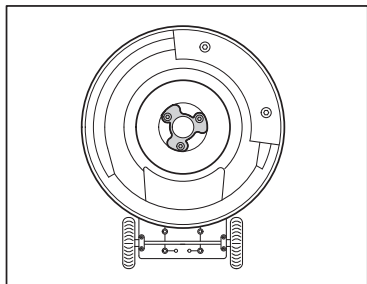

- Skivebørste/drivskive settes på medbringeren og dreies mot klokka.

Monter rengjøringsmiddeltank (tilleggsutstyr)

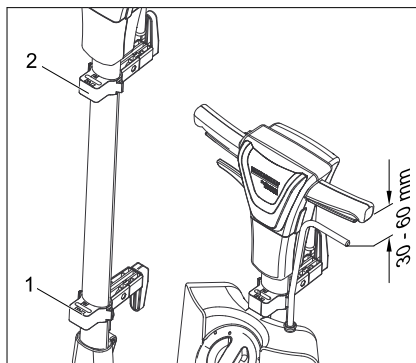

- 1 Holder oppe
 - 2 Holder nedre
- Løsen stjernehåndtaksruene på holder oppe og nede.
 - Sett rengjøringsmiddeltanken (tilleggsutstyr) i nedre holder.
 - Ved å skyve de to holderne, fest rengjøringsmiddeltanken (tilleggsutstyr).
 - Skru fast stjernehåndtaksruene på holderne.

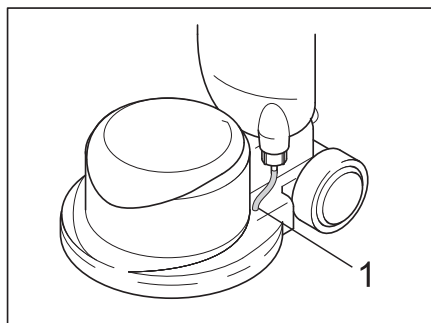

- 1 Slange
- Sett slangen fra rengjøringsmiddeltanken (tilleggsutstyr) i hullet på huset. Pass på at den sitter som den skal.

Fylle rengjøringsmiddeltank (tilleggsutstyr)

⚠ Advarsel

Fare for skade. Det må kun brukes anbefalt rengjøringsmiddel. Brukeren bærer selv risiko for driftssikkerhet og ulykkesfare ved bruk av andre rengjøringsmidler. Det må kun brukes rengjøringsmidler som er fri for løsemidler, saltsyre og andre syrer. Følg sikkerhetsanvisninger på rengjøringsmiddelet.

- Ta av deksel.
- Tiltsett rengjøringsvæske i rengjøringsmiddeltanken.
- Sett på deksel.

Monter ekstravekt (tilleggsutstyr) (ikke BDS 33/190 C og BDS 43/Duo C)

Ekstravekten (tilleggsutstyr) settes på ved kraftig tilsmussing for å få høyere trykk.

Bemerk

Det høyere trykket fører til større slitasje på børstene. Ekstravekt (tilleggsutstyr) monteres kun ved behov.

Forsiktig!

Klemfare! Løft ekstravekten (tilleggsutstyr) kun i de angitte utsparingene.

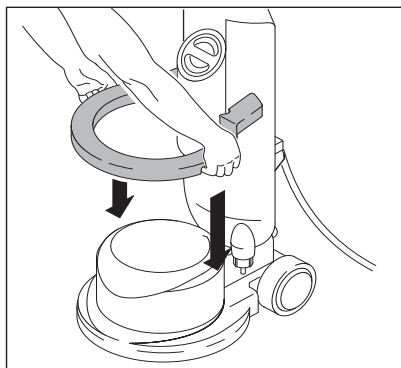

- Løft ekstravekten (tilleggsutstyr) kun i de angitte utsparingene.
- Legg ekstravekten (tilleggsutstyr) på maskinen.

Betjening

⚠ Advarsel

Fare for skader! Bruk av maskinen krever øvelse.

- Forsikre deg om at det ikke er noen hindringer i området som skal rengjøres.
- Kontroller at underlaget er egnet.
- Håndteringen blir vanskelig ved ujevnt eller ru overflater.

Stille inn håndtak

- Trekk i hendel for regulering av skråstilling.
- Sving håndtaket til behagelig posisjon (utstrekte armer).
- Slipp opp hendelen for regulering av skråstilling.

Slå apparatet på

Forsiktig!

Fare for skade på gulvbelegget. La ikke maskinen gå på samme sted.

- Sett støpselet i en veggkontakt.
- Still inn håndtak til arbeidshøyde.
- Hold håndtaket fast med begge hender.
- Trykk inn låsetasten og hold den inntrykket.
- Trykk PÅ/AV-bryter.
- Slipp låsetasten.
- For å avbryte driften slipp bryteren.

Styr i riktig retning

- **Venstre:** Trykk ned håndtaket.
- **Høyre:** Løft håndtaket.

Rengjøring

- Påfør rengjøringsmiddel på gulvet, eller bruk doseringshendel for rengjøringsmiddel (tilleggsutstyr).
- Beveg apparatet over flaten som skal rengjøres.
- Ved sterk tilsmussing, gjenta behandlingen.
- Fjern til slutt skitent vann med en våtsuger eller en klut.

Still turtall (kun BDS 43/Duo C)

Forsiktig!

Fare for personskade, fare for materiell skade. Turtallsbryteren skal kun benyttes når maskinen står stille.

- Slå av maskinen.
- Velg ønsket turtall med turtallsbryteren:
 - Stilling I = 150 o/min
 - Stilling II = 300 o/min

Stans av driften

- Trekk ut støpselet fra veggkontakten.
- Trekk i hendel for skråstillingsregulering og sett håndtaket til vertikal stilling.
- Rengjøringsmiddeltank (tilleggsutstyr) tas av og ikke anvendt rengjøringsmiddel kastes.
- Sving øvre kabelkroker ned.

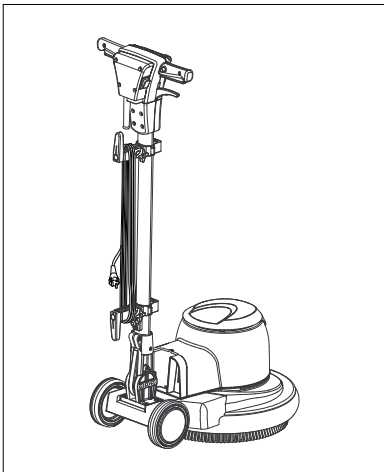

- Kveil opp strømkabelen som vist.
- Sving øvre kabelkroker opp.
- Spyl rengjøringsmiddeltank (tilleggsutstyr) med rent vann.
- Sett apparatet i parkeringsstilling.
- Ta av drivskive/skivebørste.
- Rengjør huset med en fuktig klut.

Transport

Forsiktig!

Fare for personskader og materielle skader! Pass på vekten av apparatet ved transport.

- Sving håndtaket loddrett og fest det.
- Vipp maskinen bakover til transportstilling og kjør det til bruksstedet.
- Ved transport i kjøretøyer skal apparatet sikres mot å skli eller velte etter de til enhver tid gjeldende regler.

Lagring

Forsiktig!

Fare for personskader og materielle skader! Pass på vekten av apparatet ved lagring.

- Sett apparatet i parkeringsstilling.
- Oppbevar maskinen i et tørt, frostsikkert rom.

Pleie og vedlikehold

- Spyl tilsmussede skivebørster med vann.
- Vask tilsmussede pads ved maks 60 °C.
- Rengjør huset med en fuktig klut.
- Kontroller strømkabelen for skader.

Feilretting

⚠ Fare

Fare for personskader. Før alt arbeide på apparatet skal støpselet trekkes ut.

Dersom det oppstår feil som ikke kan utbedres ved hjelp av denne tabellen, vennligst ring Kärchers serviceavdeling.

Feil	Retting
Utilstrekkelig rengjøringsseffekt	Vask tilsmussede pads ved maks 60 °C.
	Erstatt utslitte skivebørster/pads.
	Spyl tilsmussede skivebørster med vann
	Kontroller at børste/pad og rengjøringsmiddel er egnet for bruken.
Apparatet vibrerer kraftig	Kontroller at skivebørste/pad sitter korrekt.
	Kontroller pad-festing.
	Posisjoner håndtaket dypere (utstrekte armer)
Puten (pad) dreier seg ikke	Kontroller om børste/pad blokkeres av fremmedlegemer, fjern fremmedlegemer hvis nødvendig.

Garanti

Vår ansvarlige salgsorganisasjon for det enkelte land har utgitt garantibetingelsene som gjelder i det aktuelle landet. Eventuelle feil på maskinen blir reparert gratis i garantitiden dersom disse kan føres tilbake til material- eller produksjonsfeil. Ved behov for garantireparasjoner, vennligst henvend deg med kjøpskvitteringen til din forhandler eller nærmeste autoriserte kundeservice.

Tilbehør og reservedeler

- Det er kun tillatt å anvende tilbehør og reservedeler som er godkjent av produsenten. Originalt tilbehør og originale reservedeler garanterer for sikker og problemfri drift av apparatet.
- Et utvalg av de vanligste reservedelene finner du bak i denne bruksanvisningen.
- Mer informasjon om reservedeler finner du under www.kaercher.com i området Service.

Betegnelsen	Best.nr.
Tank 10l	4.071-201.0
Sugeenhet inklusivt sugeslange	6.812-035.0

BDS 33/190 C

Betegnelsen	Best.nr.
Skivebørste, middels, rød 330mm	6.369-890.0
Skivebørste, hard, svart 330mm	6.369-893.0
Shampobørste, middels myk, hvit/blå, 330mm	6.369-891.0
Pad-drivskive low speed, 330mm	6.369-894.0
Pads, middels, rød 330mm	6.369-905.0
Pads, middels, grønn, 330mm	6.369-906.0
Pads, hard, svart, 330mm	6.369-907.0

BDS 43/150 C /DUO

Betegnelsen	Best.nr.
Skivebørste, middels, rød 430mm	6.369-895.0
Skivebørste, hard, svart 430mm	6.369-898.0
Shampobørste, middels myk, hvit/blå, 430mm	6.369-896.0
Pad-drivskive low -speed, 430mm for BDS	6.369-899.0
Pad-drivskive high -speed, 430mm (for BDS og DUO)	6.369-900.0
Pad-drivskive duo -speed, 430mm (for alle varianter)	6.369-901.0
Pads, middels, rød 432mm	6.369-470.0
Pads, middels, grønn, 432mm	6.369-472.0
Pads, hard, svart, 432mm	6.369-473.0
Ekstravekt, 10kg	6.369-910.0
Sugering	6.612-051.0

CE-erklæring

Vi erklærer hermed at maskinen angitt nedenfor oppfyller de grunnleggende sikkerhets- og helsekravene i de relevante EF-direktivene, med hensyn til både design, konstruksjon og type markedsført av oss. Ved endringer på maskinen som er utført uten vårt samtykke, mister denne erklæringen sin gyldighet.

Produkt: Diskmaskiner

Type: 1 291-xxx

Relevante EU-direktiver

2006/42/EF (+2009/127/EF)
2004/108/EF

Anvendte overensstemmende normer

EN 55014-1: 2006 + A1: 2009

EN 55014-2: 1997 + A2: 2008

EN 60335-1

EN 60335-2-67

EN 61000-3-2: 2006 + A2: 2009

EN 61000-3-3: 2008

Anvendte nasjonale normer

-

De undertegnede handler på oppdrag fra, og med fullmakt fra selskapsledelsen.

H. Jenner
CEO

S. Reiser
Head of Approval

Dokumentasjonsansvarlig:

S. Reiser

Alfred Kärcher GmbH & Co. KG

Alfred-Kärcher-Str. 28 - 40

71364 Winnenden (Germany)

Tlf: +49 7195 14-0

Faks: +49 7195 14-2212

Winnenden, 2010/12/01

Tekniske data

		BDS 33/ 190 C	BDS 43/ 150 C	BDS 43/ 410 C	BDS 43/ Duo C
Strømtilkobling					
Nettspenning	V/Hz	220 - 240/50Hz 220/60Hz			230 /50Hz 220/60Hz
Leistungsaufnahme Motor	W	500	1000	1300	1000/1300
Maks. tillatt nettempedanse	Ohm	--	(0.351+j2. 220)	(0.351+j2. 220)	(0.351+j2. 220)
Beskyttelsestype		IPX4	IPX4	IPX4	IPX4
Børste/pad					
Durchmesser	mm	330	430	430	430
Drehzahl	o/min.	191 +/- 15	152 +/- 15	408 +/- 15	150/300 +/- - 15
Anpressdruck	N/cm ²	37	41	45	42
Mål og vekt					
Vekt (uten tilbehør)	kg	22	41	46,5	42,5
Mål (l x b x h)	mm	420 x 330 x1100	550 x 430 x1100	550 x 430 x1100	550 x 430 x1100
Underkjøringshøyde	mm	260	330	330	330
Kabellengde	m	12	12	15	15
Registrerte verdier etter EN 60335-2-67					
Svingningsverdi	m/s ²	<2,5	<2,5	<2,5	<2,5
Usikkerhet K	m/s ²	0,3	0,2	0,3	0,2
Støytrykksnivå L _{pA}	dB(A)	59	61	65	67
Usikkerhet K _{pA}	dB(A)	1	1	1	1
Støyeffektnivå L _{WA} + usikkerhet K _{WA}	dB(A)	79	78	83	84



Läs bruksanvisning i original innan aggregatet används första gången, följ anvisningarna och spara drifts-anvisningen för framtida behov, eller för nästa ägare.

Innehållsförteckning

Innehållsförteckning	SV . . . 1
Miljöskydd	SV . . . 1
Symboler i bruksanvisningen	SV . . . 1
Ändamålsenlig användning	SV . . . 1
Säkerhetsanvisningar.	SV . . . 1
Montera skjutstång	SV . . . 2
Aggregatelement	SV . . . 2
Idrifttagning	SV . . . 3
Handhavande	SV . . . 4
Ta ur drift	SV . . . 5
Transport	SV . . . 5
Förvaring	SV . . . 5
Skötsel och underhåll.	SV . . . 5
Åtgärder vid störningar.	SV . . . 6
Garanti	SV . . . 6
Tillbehör och reservdelar	SV . . . 6
CE-försäkran	SV . . . 7
Tekniska data.	SV . . . 8

Miljöskydd



Emballagematerialen kan återvinnas. Kasta inte emballaget i hushållssoporna utan lämna det till återvinning.



Kasserade apparater innehåller återvinningsbart material som bör gå till återvinning. Batterier, olja och liknande ämnen får inte komma ut i miljön. Överlämna skrotade aggregat till ett lämpligt återvinningssystem.

Upplysningar om ingredienser (REACH)
Aktuell information om ingredienser finns på:
<http://www.karcher.de/de/unternehmen/umweltschutz/REACH.htm>

Symboler i bruksanvisningen

Fara

För en omedelbart överhängande fara som kan leda till svåra skador eller döden.

Varning

För en möjlig farlig situation som kan leda till svåra skador eller döden.

Varning

För en möjlig farlig situation som kan leda till lätta skador eller materiella skador.

Ändamålsenlig användning

Använd maskinen enbart för de ändamål som beskrivs i denna bruksanvisning.

- Maskinen är lämplig för rengöring av hårda ytor och mattor inomhus.
- Maskinen får endast utrustas med tillbehör och reservdelar i originalutförande.
- Maskinen är inte lämplig för användning inom områden med explosionsrisk.
- Denna maskin är lämplig för yrkesmässig och industriell användning, t.ex. på hotell, i skolor, på sjukhus, på fabriker, i butiker, på kontor och hos uthyrningsfirmor.

Säkerhetsanvisningar

Läs noga denna bruksanvisning och bifogade broschyr, Säkerhetsanvisningar för våt/torr sug nr. 5.956-659, innan maskinen tas i bruk första gången.

Säkerhetsanordningar

Säkerhetsanordningarna ger skydd åt användaren och får varken sättas ur drift eller förbikopplas.

Låsning

Förhindrar oavsiktlig start av maskinen. För att starta maskinen måste man först trycka in spärknappen och sedan trycka in knappen PÅ/AV.

Montera skjutstång

Innan maskinen tas i drift måste skjutstången monteras på det sätt som visas och den elektriska anslutningen till maskinen göras.

Bilder finns på omslagssidan

Aggregatelement

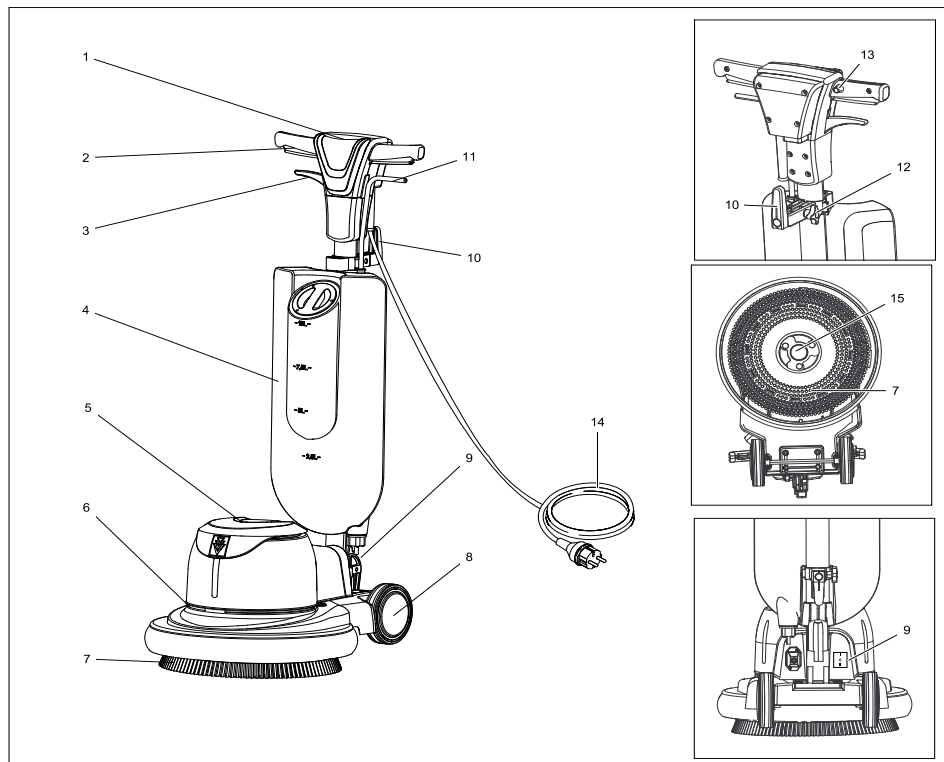

- | | |
|--|--|
| 1 Handtag | 13 Upplåsningknapp |
| 2 Strömbrytare PÅ/AV | 14 Nätkabel |
| 3 Spak för inställning av vinkel | 15 Gripare, skivborste/pad-drivtallrik |
| 4 Rengöringsmedelstank (tillval) | |
| 5 Motorkåpa | |
| 6 Yta för extravikt (tillval) | |
| 7 Borste/Pad-drivtallrik med pad | |
| 8 Hjul | |
| 9 Varvtalsbrytare (endast BDS 43/Duo C) | |
| 10 Sladdlindningshake, vridbar | |
| 11 Doseringsspak rengöringsmedelslösning | |
| 12 Skruv med stjärngrepp | |

Idrifttagning

- Kontrollera regelbundet om nätkabeln är skadad, t.ex. sprickor eller åldersrelaterade skador. Om skada upptäcks måste kabeln bytas ut före fortsatt användning.
- Kontrollera att maskinen ej uppvisar skador, låt kundtjänst åtgärda ev. skador.

Elanslutning

- Anslutningsvärde, se Tekniska data och typskylten.
- Den elektriska anslutningen måste utföras av en elektriker och motsvara IEC 60364-1.

⚠ Fara

Risk för elektrisk stöt.

- Kör inte över nätkabeln.

⚠ Fara

Risk för personskada.

- Lägg aldrig nätkabeln runt kroppen eller runt halsen.
- Låt inte nätkabeln komma i kontakt med den roterade borsten/paden.

Varning

Maximalt tillåten nätimpedans på den elektriska anslutningspunkten (se Tekniska data) får inte överskridas. Vid oklarheter gällande den aktuella nätimpedansen som gäller för din anslutningspunkt, ta kontakt med ditt energiförsörjningsföretag.

Montera borste/pad

- Dra ut nätkontakten ur vägguttaget.
- Dra i spaken för lutningsinställningen och fäll fram handtaget till vågrätt läge.
- Tippa maskinen bakåt.

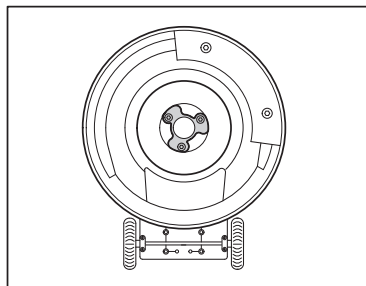

- Sätt skivborsten/drivtallriken på griparen och rotera moturs.

Montera rengöringsmedelstank (tillval)

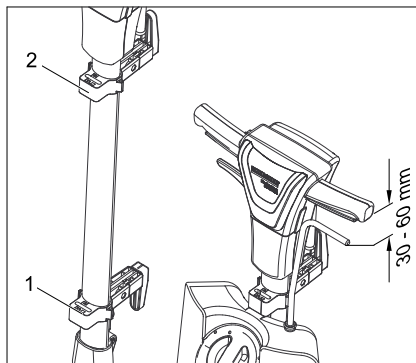

- 1 Fäste upptill
 - 2 Fäste nertill
- Lossa skruvarna med stjärngrepp uppe och nere.
 - Häng in rengöringsmedelstanken (tillval) i den nedre hållaren.
 - Fixera rengöringsmedelstanken (tillval) genom att förskjuta de båda hållarna.
 - Skruva fast stjärngreppsskruvarna på hållarna.

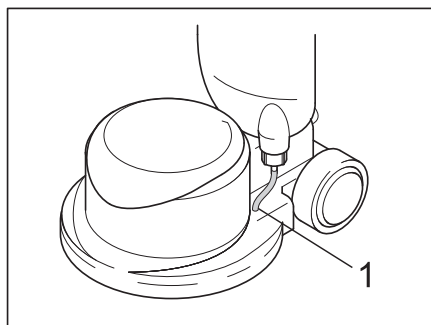

- 1 Slang
- Trä i slangens från rengöringsmedelstanken (tillval) i öppningarna i huset. Ge akt på att den sitter fast ordentligt.

Fylla på rengöringsmedelstank (tillval)

⚠ Varning

Skaderisk. Använd endast rekommenderade rengöringsmedel. Med andra rengöringsmedel ansvarar användaren för ökad risk avseende driftssäkerhet och olycksrisk. Använd endast rengöringsmedel som inte innehåller lösningsmedel, salt och oxider.

Beakta säkerhetsanvisningarna på rengöringsmedlen.

- Tag av lock.
- Fyll på rengöringslösning i rengöringsmedelstanken.
- Sätt på locket.

Montera extravikt (tillval) (inte BDS 33/190 C och BDS 43/Duo C)

Extravikten (tillval) används vid kraftig nedsmutsning för att skapa ett högre anliggningsstryck mot ytan.

Observera

Det högre anliggningsstrycket gör att borsarna slits mer. Montera extravikten (tillval) bara när den behövs.

Varning

Klämningsrisk! Extravikten (tillval) får endast lyftas i de därför avsedda öppningarna.

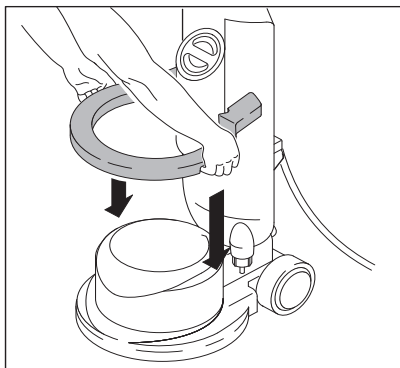

- Lyft extravikten (tillval) med hjälp av öppningarna.
- Lägg extravikten (tillval) på maskinen.

Handhavande

⚠ Varning

Risk för skada! Det krävs övning för att kunna sköta maskinen.

- Se till att det inte finns några hinder inom det område som ska rengöras.
- Kontrollera om golvet är lämpligt för rengöring med maskinen.
- Det är svårare att hantera maskinen på ojämna eller grova ytor..

Ställa in handtag

- Drag i spak för lutningsinställning.
- Sväng handtaget till en bekväm position (utsträckta armar).
- Släpp spak för lutningsinställning.

Slå på apparaten

Varning

Risk för skada på golvbeläggning. Låt inte maskinen arbeta stillastående.

- Anslut nätkontakten till ett vägguttag.
- Ställ in handtaget i arbetshöjd.
- Håll i handtaget med båda händerna.
- Tryck in och håll låsningsknappen intryckt.
- Tryck på strömbrytaren PÅ/AV.
- Släpp låsningsknappen.
- Släpp reglaget för att stänga av av maskinen.

Styr riktningen

- **Vänster:** Tryck handtaget nedåt.
- **Höger:** Lyft handtaget.

Rengöring

- Applicera rengöringsmedelslösning på golvet eller använd doseringsspaken till rengöringsmedelstanken (tillval).
- För maskinen över den yta som skall rengöras.
- Upprepa proceduren om ytan är väldigt smutsig.
- Fånga upp smutsvatten med en våtsug eller med en trasa.

Ställa in varvtal (endast BDS 43/Duo C)

Varning

Risk för personskador, risk för materialskador. Varvtalsomkopplaren får endast användas när maskinen står still.

- Stäng av aggregatet.
- Välj önskat varvtal med varvtalsomkopplaren:
 - Läge I = 150 U/min
 - Läge II = 300 U/min

Ta ur drift

- Dra ut nätkontakten ur vägguttaget.
- Drag i spaken för lutningsinställningen och placera handtaget i lodrätt läge.
- Ta loss rengöringsmedelstanken (tillval) och avfallshantera ej förbrukad rengöringsmedelslösning.
- Fäll ner den övre kabelkroken.

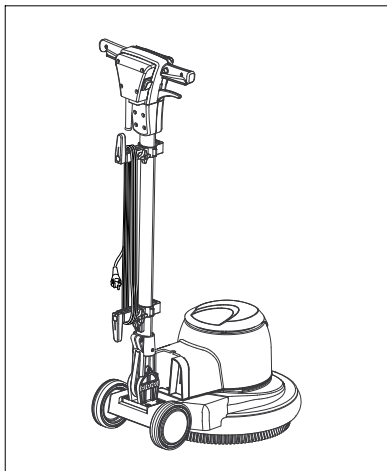

- Rulla upp kabeln på det sätt som visas.
- Fäll upp den övre kabelkroken.
- Spola igenom rengöringsmedelstanken (tillval) med klart vatten.
- Placera maskinen i parkeringsläge.
- Ta loss drivtallrik/skivborste.
- Rengör kåpan med en fuktig trasa.

Transport

Varning

Risk för person och egendomsskada! Observera vid transport maskinens vikt.

- Placera handtaget lodrätt och spärra det.
- Tippa maskinen bakåt till transportposition och kör den till målet.
- Vid transport i fordon ska maskinen säkras enligt respektive gällande bestämmelser så den inte kan tippa eller glida.

Förvaring

Varning

Risk för person och egendomsskada! Observera maskinens vikt vid lagring.

- Placera maskinen i parkeringsläge.
- Förvara maskinen i ett torrt och forstfritt utrymme.

Skötsel och underhåll

- Spola av smutsiga skivborstar med vatten.
- Tvätta smutsiga pads vid maximalt 60 °C.
- Rengör kåpan med en fuktig trasa.
- Kontrollera om nätkabeln är skadad.

Åtgärder vid störningar

Fara

Risk för skador. Drag ur nätkontakten före alla arbeten på maskinen.

Kontakta kundtjänst om fel uppstår som inte kan åtgärdas med denna tabell.

Störning	Åtgärd
Otillräckligt rengöringsresultat	Byt smutsiga pads och tvätta vid maximalt 60 °C.
	Byt ut utnötta skivborstar/pads.
	Spola av smutsiga skivborstar med vatten.
	Kontrollera att borste/pad och rengöringsmedel är lämpliga för den aktuella användningen.
Maskinen vibrerar kraftigt	Kontrollera att skivborste/pad är korrekt monterad.
	Kontrollera att pads sitter fast ordentligt.
	Placera handtaget lägre (utsträckta armar)
Pad roterar inte	Kontrollera om främmande material blockerar borsten/padsen, tag vid behov bort främmande material.

Garanti

I respektive land gäller de garantivillkor som publicerats av våra auktoriserade distributörer. Eventuella fel på aggregatet repareras utan kostnad under förutsättning att det orsakats av ett material- eller tillverkningsfel. I frågor som gäller garantin ska du vända dig med kvitto till inköpsstället eller närmaste auktoriserade serviceverkstad.

Tillbehör och reservdelar

- Endast av tillverkaren godkända tillbehör och reservdelar får användas. Original-tillbehör och original-reservdelar garanterar att apparaten kan användas säkert och utan störning.
- I slutet av bruksanvisningen finns ett urval av de reservdelar som oftast behövs.
- Ytterligare information om reservdelar hittas under service på www.kaercher.com.

Beteckning	Artikelnr.
Tank 10l	4.071-201.0
Sugenhet inklusive sugslang	6.812-035.0

BDS 33/190 C

Beteckning	Artikelnr.
Skivborste, medel, röd 330mm	6.369-890.0
Skivborste, hård, svart 330mm	6.369-893.0
Schamponeringsborste, medelmjuk, vit/blå, 330mm	6.369-891.0
Pad-drivtallrik low speed, 330mm	6.369-894.0
Pads, medel, röd 330mm	6.369-905.0
Pads, medelhård, grön, 330mm	6.369-906.0
Pads, hård, svart 330mm	6.369-907.0

BDS 43/150 C /DUO

Beteckning	Artikelnr.
Skivborste, medel, röd 430mm	6.369-895.0
Skivborste, hård, svart 430mm	6.369-898.0
Schamponeringsborste, medelmjuk, vit/blå, 430mm	6.369-896.0
Pad-drivtallrik low-speed, 430mm för BDS	6.369-899.0
Pad-drivtallrik high-speed, 430mm (för BDP och DUO)	6.369-900.0
Pad-drivtallrik Duo-speed, 430mm (för alla varianter)	6.369-901.0
Pads, medel, röd 432mm	6.369-470.0
Pads, medelhård, grön, 432mm	6.369-472.0
Pads, hård, svart 432mm	6.369-473.0
Extravikt, 10kg	6.369-910.0
Uppsugningsring	6.612-051.0

CE-försäkran

Härmed försäkras vi att nedanstående betecknade maskin i ändamål och konstruktion samt i den av oss levererade versionen motsvarar EU-direktivens tillämpliga grundläggande säkerhets- och hälsokrav. Vid ändringar på maskinen som inte har godkänts av oss blir denna överensstämmelseförklaring ogiltig.

Produkt: Poleringsmaskiner

Typ: 1 291-xxx

Tillämpliga EU-direktiv

2006/42/EG (+2009/127/EG)

2004/108/EG

Tillämpade harmoniserade normer

EN 55014-1: 2006 + A1: 2009

EN 55014-2: 1997 + A2: 2008

EN 60335-1

EN 60335-2-67

EN 61000-3-2: 2006 + A2: 2009

EN 61000-3-3: 2008

Tillämpade nationella normer

-

Undertecknade agerar på order av och med fullmakt från företagsledningen.

H. Jenner
CEO

S. Reiser
Head of Approval

Dokumentationsbefullmäktigad:
S. Reiser

Alfred Kärcher GmbH & Co. KG
Alfred-Kärcher-Str. 28 - 40
71364 Winnenden (Germany)
Tel.: +49 7195 14-0
Fax: +49 7195 14-2212

Winnenden, 2010/12/01

Tekniska data

		BDS 33/ 190 C	BDS 43/ 150 C	BDP 43/ 410 C	BDS 43/ Duo C
Elanslutning					
Nätspänning	V Hz	220 - 240/50Hz 220/60Hz			230/50Hz 220/60Hz
Effektförbrukning motor	W	500	1000	1300	1000/1300
Maximalt tillåten nätimpedans	Ohm	--	(0.351+j2. 220)	(0.351+j2. 220)	(0.351+j2. 220)
Skyddsklass		IPX4	IPX4	IPX4	IPX4
Borste/Pad					
Diameter	mm	330	430	430	430
Varvtal	1/min	191 +/- 15	152 +/- 15	408 +/- 15	150/300 +/- - 15
Anläggningstryck	N/cm ²	37	41	45	42
Mått och vikt					
Vikt (utan tillbehör)	kg	22	41	46,5	42,5
Mått (l x b x h)	mm	420 x 330 x1100	550 x 430 x1100	550 x 430 x1100	550 x 430 x1100
Underkörningshöjd	mm	260	330	330	330
Kabellängd	m	12	12	15	15
Beräknade värden enligt EN 60335-2-67					
Totalvärde svängning	m/s ²	<2,5	<2,5	<2,5	<2,5
Osäkerhet K	m/s ²	0,3	0,2	0,3	0,2
Ljudtrycksnivå L _{pA}	dB(A)	59	61	65	67
Osäkerhet K _{pA}	dB(A)	1	1	1	1
Ljudteffektsnivå L _{WA} + Osäkerhet K _{WA}	dB(A)	79	78	83	84



Lue tämä alkuperäisiä ohjeita ennen laitteesi käyttämistä, säilytä käyttöohje myöhempää käyttöä tai mahdollista myöhempää omistajaa varten.

Sisällysluettelo

Sisällysluettelo	FI 1
Ympäristönsuojelu	FI 1
Käyttöohjeessa esiintyvät symbolit	FI 1
Käyttötarkoitus	FI 1
Turvaohjeet	FI 1
Työntötangon asentaminen	FI 2
Laitteen osat	FI 2
Käyttöönotto	FI 3
Käyttö	FI 4
Käytön lopettaminen	FI 5
Kuljetus	FI 5
Säilytys	FI 5
Hoito ja huolto	FI 6
Häiriöapu	FI 6
Takuu	FI 6
Varusteet ja varaosat	FI 6
CE-todistus	FI 7
Tekniset tiedot	FI 8

Ympäristönsuojelu



Pakkausmateriaalit ovat kierrätettäviä. Älä käsittele pakkauksia kotitalousjätteenä, vaan toimita ne jätteiden kierrätykseen.



Käytetyt laitteet sisältävät arvokkaita kierrätettäviä materiaaleja, jotka tulisi toimittaa kierrätykseen. Paristoja, öljyjä ja samankaltaisia aineita ei saa päästää ympäristöön. Tästä syystä toimita kuluneet laitteet asianmukaisesti keräyspisteisiin.

Huomautuksia materiaaleista (REACH)

Ajantasaisia tietoja ainesosista löytyy osoitteesta:

<http://www.karcher.de/de/unternehmen/umweltschutz/REACH.htm>

Käyttöohjeessa esiintyvät symbolit

⚠ Vaara

Välittömästi uhkaava vaara, joka aiheuttaa vakavan ruumiinvamman tai johtaa kuolemaan.

⚠ Varoitus

Mahdollisesti vaarallinen tilanne, joka voi aiheuttaa vakavan ruumiinvamman tai voi johtaa kuolemaan.

⚠ Varo

Mahdollisesti vaarallinen tilanne, joka voi aiheuttaa lievän ruumiinvamman tai aineellisia vahinkoja.

Käyttötarkoitus

Käytä laitetta ainoastaan tämän käyttöohjeen tietojen mukaisesti.

- Laitte soveltuu kovien lattiapintojen ja kokolattiamattojen puhdistamiseen sisätiloissa.
- Laitteen varustaminen on sallittu vain alkuperäisillä lisävarusteilla ja varaosilla.
- Laitte ei sovellu käyttöön räjähdysalttiissa ympäristössä.
- Tämä laite soveltuu ammattimaiseen ja teolliseen käyttöön, esim. hotelleissa, kouluissa, sairaaloissa, tehtaissa, kaupoissa, toimistoissa ja vuokrausliikkeissä.

Turvaohjeet

Lue ja huomioi ennen laitteen ensimmäistä käyttöä tämä käyttöohje ja mukana oleva esite Turvaohjeet laikkakilloituskonetta nro 5.956-659 varten.

Turvalaitteet

Turvalaitteet on tarkoitettu käyttäjän suojaamiseksi loukkaantumiselta, eikä niitä saa poistaa käytöstä, eikä niiden toimintoa saa ohittaa.

Lukitus

Estää laitteen tahattoman käynnistämisen. Laitteen käynnistämiseksi, paina lukituksen vapautuspainiketta ja sitten PÄÄLLE/POIS-kytkintä.

Työntötangon asentaminen

Asenna ennen käyttöönottoa työntötanko paikalleen ja muodosta siitä sähköinen yhteys laitteeseen.

Kuvat ovat kansilehdellä

Laitteen osat

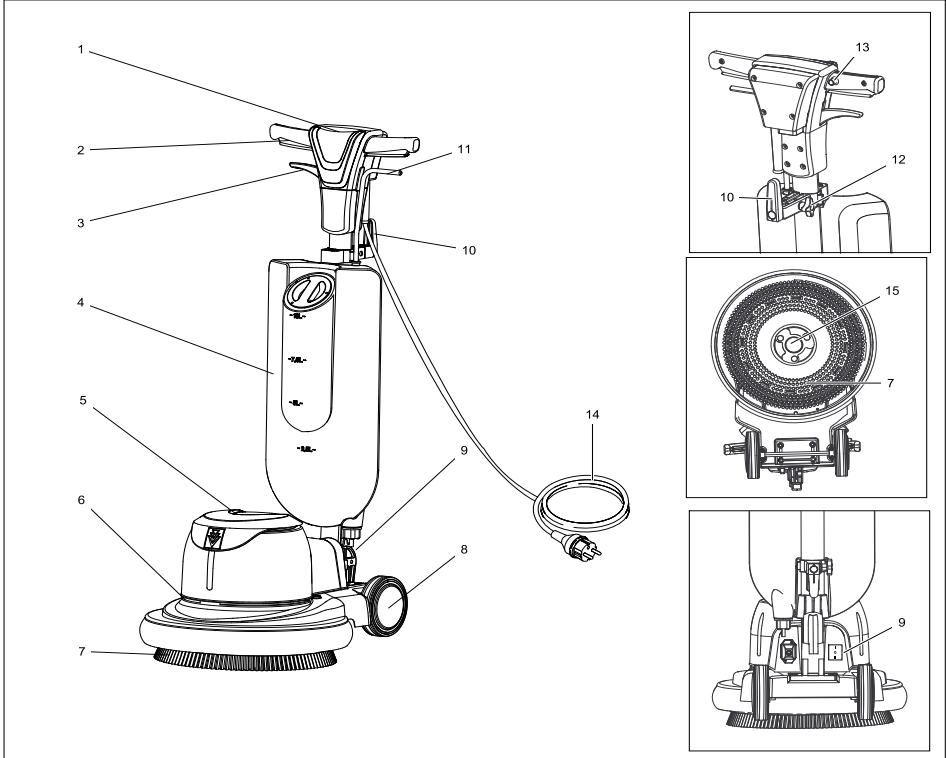

- | | |
|--|--|
| 1 Käsikahva | 13 Lukituksen vapautusnappi |
| 2 PÄÄLLE/POIS-kytkin | 14 Verkkoakaapeli |
| 3 Kaltevuudensäätövipu | 15 Mukaanotin, laikkaharja / laikan vetoalusta |
| 4 Puhdistusainesäiliö (lisävaruste) | |
| 5 Moottorikotelo | |
| 6 Alusta lisäpainolle (lisävaruste) | |
| 7 Harja /laikan vetoalusta laikan kanssa | |
| 8 Pyörä | |
| 9 Kierroslukukytin (vain BDS 43/Duo C) | |
| 10 Kaapelikoukku, kiertyvä | |
| 11 Puhdistusaineliuksen annosteluvipu | |
| 12 Tähtikahvaruuvi | |

Käyttöönotto

- Tarkasta sähkökaapeli säännöllisesti vahingoittumisen varalta, kuten esim. halkeama tai vanheneminen. Jos havaitaan vahingoittuminen, kaapeli on korvattava uudella ennen jatkokäyttöä.
- Tarkasta, onko laitteessa vahingoittumia, anna asiakaspalvelun korjata vahingoittumat.

Sähköliitäntä

- Katso liitäntäarvot teknisistä tiedoista ja tyyppikilvestä.
- Sähköliitännät on suoritettava sähköasentajan toimesta ja niiden on oltava IEC 60364-1:n mukaisia.

⚠ Vaara

Sähköiskun aiheuttama vaara.

- Älä aja verkkokaapelin ylitse.

⚠ Vaara

Loukkaantumisvaara.

- Älä milloinkaan kiedo verkkokaapelia kehon tai kaulan ympärille.
- Älä koskaan päästä verkkokaapelia koskettamaan pyörivää harjaa tai pyörivää laikkaa.

Varo

Sähköliitännän suurinta sallittua verkko-
vastusta ei saa ylittää (katso tekniset tie-
dot). Jos ilmenee epäselvyyksiä koskien
verkkoliitännäsi käytettävissä olevaa verk-
kovastusta, ota yhteys energiansyöttöyhti-
öösi.

Harjan/laikan kiinnitys

- Vedä virtapistoke irti pistorasiasta.
- Vedä kallistuksen säätövivusta ja käännä kahva eteen pystysuoraan asentoon.
- Kippaa laite taaksepäin.

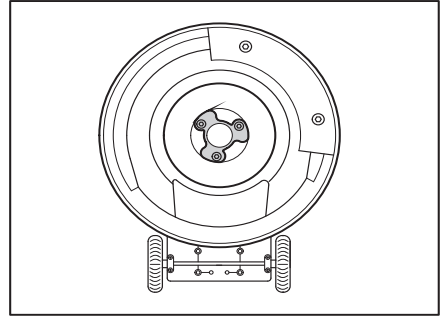

- Aseta laikkaharja/vetoalusta mukaanottimeen ja kierrä vastapäivään.

Puhdistusainesäiliön (lisävaruste) kiinnitys

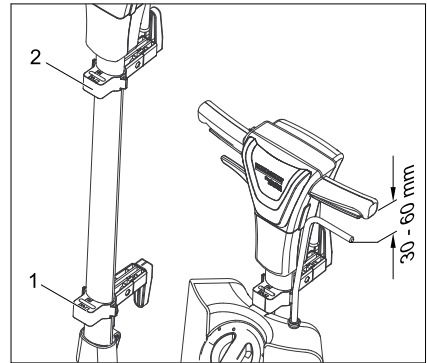

- 1 Yläpidike
 - 2 Alapidike
- Irrota tähtikahvaruuvit ylä- ja alapidikkeistä.
 - Aseta puhdistusainesäiliö (lisävaruste) alapidikkeeseen.
 - Kiinnitä puhdistusainesäiliö (lisävaruste) paikalleen molempia pidikkeitä siirtämällä.
 - Ruuvaa tähtikahvaruuvit takaisin pidikkeisiin.

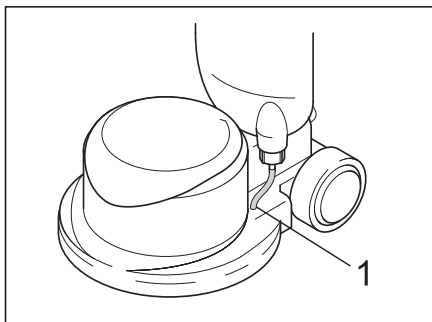

1 Letku

- Pistä puhdistusainesäiliöstä (lisävaruste) tulevan letkun pää kotelossa olevaan aukkoon. Varmista, että se on tiukasti paikoillaan.

Puhdistusainesäiliön (lisävaruste) täyttö

⚠ Varoitus

Vaurioitumisvaara. Käytä vain suositeltuja puhdistusaineita. Käytettäessä muita puhdistusaineita käyttäjä on vastuussa käyttöturvallisuudesta ja tapaturmavaarasta. Käytä vain puhdistusaineita, joissa ei ole liuottimia, suola- eikä fluorivetyhappoja. Noudata pesuaineiden turvallisuusohjeita.

- Poista kansi.
- Kaada puhdistusaineliuos puhdistusainesäiliöön.
- Aseta kansi takaisin paikalleen.

Lisäpainon (lisävaruste) asennus (ei BDS 33/190 C ja BDS 43/Duo C)

Lisäpainoa (lisävaruste) käytetään pahoin liikaantuneissa kohteissa suuremman puristuspaineen saavuttamiseksi.

Ohje

Suurempi puristusaine aiheuttaa harjan kulumisen lisääntymistä. Aseta lisäpaino (lisävaruste) vain tarvittaessa paikalleen.

Varo

Sormien puristumisvaara! Nosta lisäpainoa (lisävaruste) vain tarkoitukseen varatuista syvennyksistä.

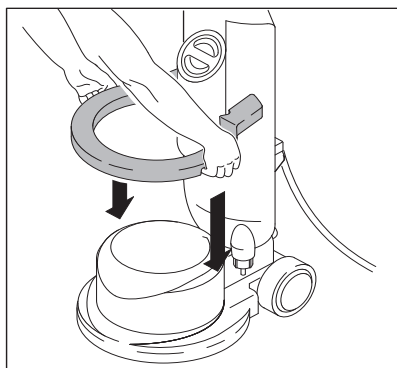

- Nosta lisäpainoa (lisävaruste) syvennyksistä.
- Aseta lisäpaino (lisävaruste) laitteeseen.

Käyttö

⚠ Varoitus

Loukkaantumisvaara! Laitteen käyttö vaatii harjoittelua.

- Varmista, että puhdistettavalla alueella ei ole esteitä.
- Varmista, että lattia soveltuu puhdistettavaksi.
- Käsitteily vaiheutuu epätasaisilla ja karheilla pinnoilla.

Ohjaustangon säätäminen

- Vedä kallistuksensäätövipusta.
- Käännä kahva sopivaan asentoon (ojennetut kädet).
- Päästä kallistuksensäätövipu irti.

Laitteen käynnistys

Varo

Lattiapäälylysteen vaurioitumisvaara. Älä käytä laitetta, kun se on yhdessä kohtaa liikkumatta.

- Liitä virtapistoke pistorasiaan.
- Säädä kahva työkorkeuteen.
- Pidä molemmilla käsillä kiinni kahvasta.
- Paina lukituksen vapautuspainiketta ja pidä painettuna.
- Kytke laite päälle PÄÄLLE/POIS-kytkimellä.
- Päästä lukituksen vapautuspainikke vapaaksi.
- Päästä kytkin irti käytön lopettamiseksi.

Suunnan ohjaaminen

- **Vasemmalle:** Laske kahvaa tai paina sitä kevyesti alas.
- **Oikealle:** Nosta kahvaa.

Puhdistus

- Levitä puhdistusaineliuosta puhdistettavalle pinnalle tai annostele sitä puhdistusainesäiliön (lisävaruste) annosteluvivulla.
- Liikuta laitetta puhdistettavalla pinnalla.
- Toista tarvittaessa tiemenpide erittäin liikkaisilla pinnoilla.
- Kuivaa likavesi lopuksi märkäimurilla tai imukykyisellä rievulla.

Kierrosluvun säätö (BDS 43/Duo C)

Varo

Loukkaantumisvaara, vaurioitumisvaara. Kierroslukukytkintä saa käyttää vain laitteen ollessa pysähdyksissä paikallaan.

- Kytke laite pois päältä.
- Valitse kierroslukukytkimellä haluttu kierrosluku:
 - Asento I = 150 kierrosta/min
 - Asento II = 300 kierrosta/min

Käytön lopettaminen

- Vedä virtapistoke irti pistorasiasta.
- Vedä kallistuksensäätövivusta ja käännä ohjaustanko pystysuoraan asentoon
- Irrota puhdistusainesäiliö (lisävaruste) ja hävitä käyttämättä jäänyt puhdistusaineliuos.
- Käännä ylempi kaapelikoukku alas.

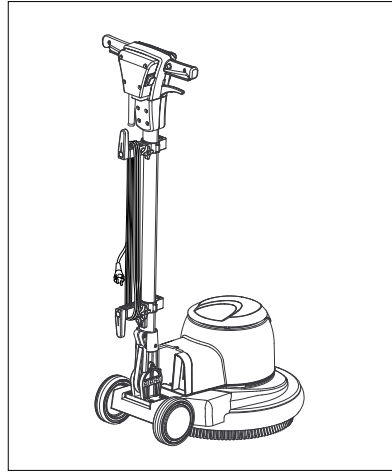

- Kelaä verkkokaapeli kuten kuvassa on esitetty.
- Käännä ylempi kaapelikoukku ylös.
- Huuhtelee puhdistusainesäiliö (lisävaruste) puhtaalla vedellä.
- Aseta laite säilytysasentoon.
- Irrota laikkaharja/vetoalusta
- Puhdista laite kostealla puhdistuslapulla.

Kuljetus

Varo

Loukkaantumis- ja vahingoittumisvaaravaara! Huomioi kuljetettaessa laitteen paino.

- Käännä kahva pystysuoraan ja lukitse.
- Kippaa laite taaksepäin kuljetusasentoon ja aja kohdepaikalle.
- Kun kuljetat laitetta ajoneuvoissa, varmista laite liukumisen ja kaatumisen varalta kulloinkin voimassa olevien ohjesääntöjen mukaisesti.

Säilytys

Varo

Loukkaantumis- ja vahingoittumisvaaravaara! Huomioi säilytettäessä laitteen paino.

- Aseta laite säilytysasentoon.
- Säilytä laitetta kuivassa, pakkaselta suojatussa tilassa.

Hoito ja huolto

- Huuhte likaantuneet laikkaharjat vedellä.
- Pese likaiset laikat enint. 60 °C:ssa.
- Puhdista laite kostealla puhdistuslapulla.
- Tarkasta, onko verkkokaapeli vaurioitunut.

Häiriöapu

⚠ Vaara

Loukkaantumiswaara. Vedä virtapistoke irti pistorasiasta ennen kaikkia laitteeseen kohdistuvia huoltotoita.

Häiriöiden sattuessa, joita ei voida poistaa tämän taulukon avulla, on kutsuttava asiakaspalvelu paikalle.

Häiriö	Apu
Riittämätön puhdistustulos	Vaihda likaantunut laikka ja pese enint. 60 °C:ssa.
	Vaihda kulunut laikkaharja/laikka.
	Huuhte likaantuneet laikkaharjat vedellä.
	Tarkista laikkaharjan tai laikan ja puhdistusaineen soveltuvuus käyttötarkoitukseen.
Laite tärisee voimakkaasti	Tarkista, että laikkaharja/vetoalusta on kunnolla paikallaan.
	Tarkasta laikan kiinnitys
	Säädä kahvaa alemmaksi (ojennetut kädet)
Kiillotuskangas ei pyöri	Tarkasta, estääkö vieras esine harjan/laikan pyörimistä, tarvittaessa poista esine.

Takuu

Kussakin maassa ovat voimassa valtuuttamamme myyntiorganisaation julkaisemat takuehdot. Materiaali- ja valmistusvirheistä aiheutuvat virheet laitteessa korjaamme takuuaikana maksutta. Takuutapauksessa ota yhteys ostotositteen kanssa jälleenmyyjään tai lähimpään valtuutettuun huoltoon.

Varusteet ja varaosat

- Vain sellaisten lisävarusteiden ja varaosien käyttö on sallittua, jotka valmistaja on hyväksynyt. Alkuperäiset lisävarusteet ja varaosat takaavat, että laitetta voidaan käyttää turvallisesti ja häiriöttömästi.
- Tärkeimpien osien varaosaluettelo löytyy tämän käyttöohjeen lopusta.
- Saat lisätietoja varaosista osoitteesta www.karcher.fi, osiosta Huolto.

Nimike	Osa-nro
Säiliö 10l	4.071-201.0
Imuyskikkö imuletkuineen	6.812-035.0

BDS 33/190 C

Nimike	Osa-nro
Laikkaharja, normaali, punainen, 330mm	6.369-890.0
Laikkaharja, kova, musta, 330mm	6.369-893.0
Vaahdotusharja, keskipehmeä, valkosininen, 330mm	6.369-891.0
Vetoalusta, low speed, 330mm	6.369-894.0
Laikat, normaali, punainen, 330mm	6.369-905.0
Laikat, keskikova, vihreä, 330mm	6.369-906.0
Laikat, kova, musta, 330mm	6.369-907.0

Nimike	Osa-nro
Laikkaharja, normaali, punainen, 430mm	6.369-895.0
Laikkaharja, kova, musta, 430mm	6.369-898.0
Vaahdotusharja, keskipehmeä, valkoinen, 430mm	6.369-896.0
Vetoalusta low -speed, 430mm BDS-laitteelle	6.369-899.0
Vetoalusta high-speed, 430mm (laitteille BDP ja DUO)	6.369-900.0
Veroalusta Duo-speed, 430mm (kaikille malleille)	6.369-901.0
Laikat, normaali, punainen, 432mm	6.369-470.0
Laikat, keskikova, vihreä, 432mm	6.369-472.0
Laikat, kova, musta, 432mm	6.369-473.0
Lisäpaino, 10kg	6.369-910.0
Imurengas	6.612-051.0

CE-todistus

Vakuutamme, että alla mainitut tuotteet vastaavat suunnittelultaan ja rakenteeltaan sekä valmistustavaltaan EU-direktiivien asianomaisia turvallisuus- ja terveysvaatimuksia. Jos tuotteeseen/tuotteisiin tehdään muutoksia, joista ei ole sovittu kanssamme, tämä vakuutus ei ole enää voimassa.

Tuote: Laikkakoneet
Tyyppi: 1.291-xxx
Yksiselitteiset EU-direktiivit
 2006/42/EY (+2009/127/EY)
 2004/108/EY

Sovelletut harmonisoidut standardit

EN 55014-1: 2006 + A1: 2009
 EN 55014-2: 1997 + A2: 2008
 EN 60335-1
 EN 60335-2-67
 EN 61000-3-2: 2006 + A2: 2009
 EN 61000-3-3: 2008

Sovelletut kansalliset standardit

-

Allekirjoittaneet toimivat yrityksen johton puolesta ja sen valtuuttamina.

 H. Jenner
 CEO

 S. Reiser
 Head of Approbation



Dokumentointivaltuutettu:
 S. Reiser

Alfred Kärcher GmbH & Co. KG
 Alfred-Kärcher-Str. 28 - 40
 71364 Winnenden (Germany)
 Puh.: +49 7195 14-0
 Faksi: +49 7195 14-2212

Winnenden, 2010/12/01

Tekniset tiedot



		BDS 33/ 190 C	BDS 43/ 150 C	BDP 43/ 410 C	BDS 43/ Duo C
Sähköliitäntä					
Verkkojännite	V Hz	220 - 240/50Hz 220/60Hz			230/50Hz 220/60Hz
Moottorin tehonotto	W	500	1000	1300	1000/1300
Suurin sallittu verkkovastus	Ohm	--	(0.351+j2. 220)	(0.351+j2. 220)	(0.351+j2. 220)
Suojatyyppi		IPX4	IPX4	IPX4	IPX4
Harja/laikka					
Läpimitta	mm	330	430	430	430
Kierrosnopeus	1/min	191 +/- 15	152 +/- 15	408 +/- 15	150/300 +/- - 15
Pintapaine	N/cm ²	37	41	45	42
Mitat ja painot					
Paino (ilman varusteita)	kg	22	41	46,5	42,5
Mitat (pit. x lev. x kork.)	mm	420 x 330 x1100	550 x 430 x1180	550 x 430 x1180	550 x 430 x1180
Alituskorkeus	mm	260	330	330	330
Johdon pituus	m	12	12	15	15
Mitatut arvot EN 60335-2-67 mukaisesti					
Tärinän kokonaisarvo	m/s ²	<2,5	<2,5	<2,5	<2,5
Epävarmuus K	m/s ²	0,3	0,2	0,3	0,2
Äänenpainetaso L _{pA}	dB(A)	59	61	65	67
Epävarmuus K _{pA}	dB(A)	1	1	1	1
Äänitehotaso L _{WA} + epävarmuus K _{WA}	dB(A)	79	78	83	84

  Πριν χρησιμοποιήσετε τη συσκευή σας για πρώτη φορά, διαβάστε αυτές τις πρωτότυπες οδηγίες χρήσης, ενεργήστε σύμφωνα με αυτές και κρατήστε τις για μελλοντική χρήση ή για τον επόμενο ιδιοκτήτη.

Πίνακας περιεχομένων

Πίνακας περιεχομένων	EL 1
Προστασία περιβάλλοντος	EL 1
Σύμβολα στο εγχειρίδιο οδηγιών	EL 1
Χρήση σύμφωνα με τους κανονισμούς	EL 2
Υποδείξεις ασφαλείας	EL 2
Συναρμολόγηση της λαβής ώθησης	EL 2
Στοιχεία συσκευής	EL 3
Έναρξη λειτουργίας	EL 4
Χειρισμός	EL 5
Απενεργοποίηση	EL 6
Μεταφορά	EL 6
Αποθήκευση	EL 7
Φροντίδα και συντήρηση	EL 7
Αντιμετώπιση βλαβών	EL 7
Εγγύηση	EL 8
Εξαρτήματα και ανταλλακτικά	EL 8
Δήλωση συμμόρφωσης CE	EL 9
Τεχνικά χαρακτηριστικά	EL 10

Προστασία περιβάλλοντος

	Τα υλικά συσκευασίας είναι ανακυκλώσιμα. Μην πετάτε τις συσκευασίες στα οικιακά απορρίμματα, αλλά σε ειδικό σύστημα επαναχρησιμοποίησης.
	Οι παλιές συσκευές περιέχουν ανακυκλώσιμα υλικά, τα οποία θα πρέπει να μεταφέρονται σε σύστημα επαναχρησιμοποίησης. Οι μπαταρίες, τα λάδια και παρόμοια υλικά δεν επιτρέπεται να καταλήγουν στο περιβάλλον. Για το λόγο αυτόν η διάθεση παλιών συσκευών πρέπει να γίνει σε κατάλληλα συστήματα συλλογής.

Υποδείξεις για τα συστατικά (REACH)

Ενημερωμένες πληροφορίες για τα συστατικά μπορείτε να βρείτε στη διεύθυνση:

<http://www.karcher.de/de/unternehmen/umweltschutz/REACH.htm>

Σύμβολα στο εγχειρίδιο οδηγιών

Κίνδυνος

Για άμεσα επαπειλούμενο κίνδυνο, ο οποίος μπορεί να οδηγήσει σε σοβαρό τραυματισμό ή θάνατο.

Προειδοποίηση

Για ενδεχόμενη επικίνδυνη κατάσταση, η οποία μπορεί να οδηγήσει σε σοβαρό τραυματισμό ή θάνατο.

Προσοχή

Για ενδεχόμενη επικίνδυνη κατάσταση, η οποία μπορεί να οδηγήσει σε ελαφρό τραυματισμό ή υλικές βλάβες.

Χρήση σύμφωνα με τους κανονισμούς

Χρησιμοποιείτε αυτή τη συσκευή αποκλειστικά και μόνο σύμφωνα με τα στοιχεία σ' αυτές τις οδηγίες χειρισμού.

- Η συσκευή δεν ενδείκνυται για τον καθαρισμό σκληρών επιφανειών και χαλιών σε εσωτερικούς χώρους.
- Η συσκευή επιτρέπεται να εξοπλίζεται μόνον με γνήσια εξαρτήματα και ανταλλακτικά.
- Η συσκευή δεν είναι κατάλληλη για χρήση σε χώρους, όπου υφίσταται κίνδυνος έκρηξης.
- Η συσκευή αυτή προορίζεται για επαγγελματική και βιομηχανική χρήση, π.χ. σε ξενοδοχεία, σχολεία, νοσοκομεία, εργοστάσια, καταστήματα, γραφεία και εταιρείες ενοικιάσεως.

Υποδείξεις ασφαλείας

Πριν την πρώτη χρήση της συσκευής, διαβάστε και λάβετε υπόψη τις παρούσες Οδηγίες Χρήσης, καθώς και το συνοδευτικό έντυπο υποδείξεων ασφαλείας για συσκευές καθαρισμού με δίσκο, Nr. 5.956-659 και ενεργήστε ανάλογα.

Μηχανισμοί ασφάλειας

Τα συστήματα ασφαλείας χρησιμεύουν για την προστασία του χρήστη και δεν επιτρέπεται να τεθούν εκτός λειτουργίας ή να αγνοηθεί η λειτουργία τους.

Διάταξη ασφάλισης

Αποτρέπει την ακούσια ενεργοποίηση της συσκευής. Για την ενεργοποίηση της συσκευής πατήστε το πλήκτρο απασφάλισης κι έπειτα το διακόπτη ON/OFF.

Συναρμολόγηση της λαβής ώθησης

Πριν την ενεργοποίηση πρέπει να τοποθετηθεί η λαβή ώθησης, όπως φαίνεται στην εικόνα, και να αποκατασταθεί η ηλεκτρική σύνδεση με τη συσκευή.

Εικόνες, βλ. αναδιπλούμενη σελίδα

Στοιχεία συσκευής

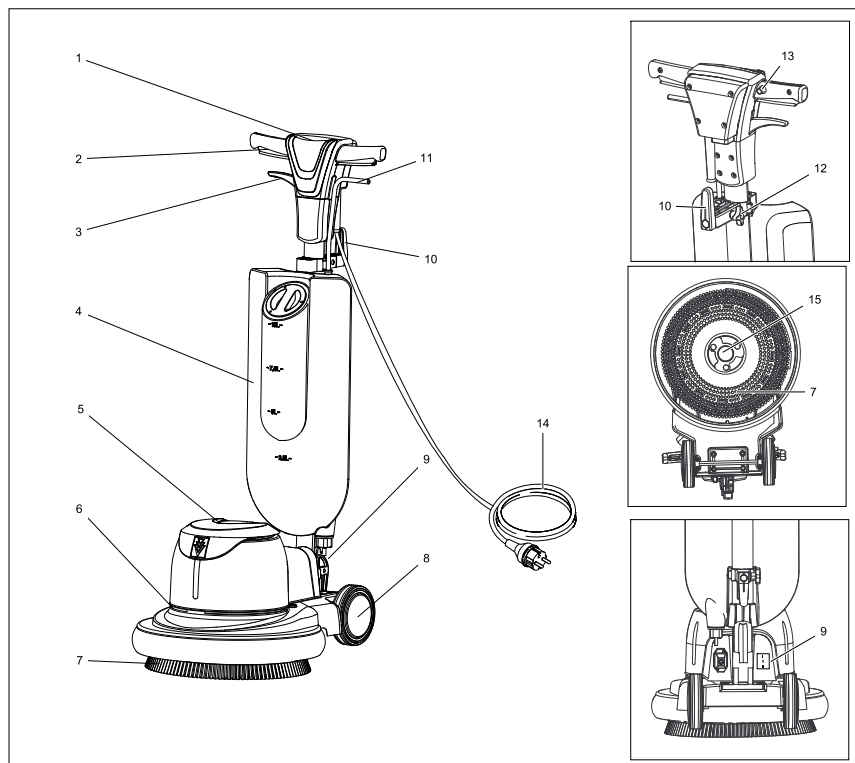

- | | |
|--|---|
| <ul style="list-style-type: none"> 1 Χειρολαβή 2 Διακόπτης ON/OFF 3 Μοχλός ρύθμισης κλίσης 4 Δεξαμενή απορρυπαντικού (προαιρετικό) 5 Περίβλημα κινητήρα 6 Υποδοχή πρόσθετου βάρους (προαιρετικό) 7 Δίσκος υποδοχής βούρτσας/κετσέ με κετσέ 8 Τροχός 9 Διακόπτης αριθμού στροφών (μόνο BDS 43/Duo C) 10 Άγκιστρο καλωδίου, περιστρεφόμενο 11 Μοχλός δοσομέτρησης διαλύματος απορρυπαντικού 12 Αστεροειδής κοχλίας 13 Διακόπτης απασφάλισης 14 Καλώδιο τροφοδοσίας | <ul style="list-style-type: none"> 15 Υποδοχάς, δίσκος υποδοχής δισκοειδούς βούρτσας/κετσέ |
|--|---|

Έναρξη λειτουργίας

- ➔ Εξετάζετε τακτικά το καλώδιο τροφοδοσίας για βλάβες, π.χ. ρωγμές ή ίχνη φθοράς λόγω παλαιότητας. Εάν διαπιστώσετε κάποια βλάβη, αντικαταστήστε το καλώδιο πριν χρησιμοποιήσετε ξανά το μηχάνημα.
- ➔ Εξετάστε τη συσκευή για βλάβες και αναθέστε την αντιμετώπισή τους στην υπηρεσία εξυπηρέτησης πελατών.

Ηλεκτρολογικές συνδέσεις

- Σχετικά με τις τιμές σύνδεσης βλέπε Τεχνικά χαρακτηριστικά και Πινακίδα τύπου.
- Η ηλεκτρική σύνδεση πρέπει να γίνει από ηλεκτρολόγο και να ανταποκρίνεται στο IEC 60364-1.

⚠ Κίνδυνος

Κίνδυνος ηλεκτροπληξίας.

- Μην περνάτε με τη συσκευή πάνω από το καλώδιο ρεύματος.

⚠ Κίνδυνος

Κίνδυνος τραυματισμού.

- Μην τυλίγετε ποτέ το καλώδιο ρεύματος γύρω από το σώμα ή το λαιμό σας.
- Μην αφήνετε το καλώδιο ρεύματος να έρθει σε επαφή με την περιστρεφόμενη βούρτσα/τον περιστρεφόμενο κετσέ.

Προσοχή

Δεν επιτρέπεται η υπέρβαση της μέγιστης επιτρεπόμενης αντίστασης δικτύου στο σημείο ηλεκτρικής σύνδεσης (βλ. τεχνικά χαρακτηριστικά). Εάν δεν είστε βέβαιοι για την αντίσταση δικτύου στο σημείο σύνδεσης, επικοινωνήστε με την εταιρεία ηλεκτροδότησης.

Τοποθέτηση βούρτσας/κετσέ

- ➔ Αποσυνδέστε το ρευματολήπτη από την πρίζα.
- ➔ Τραβήξτε το μοχλό ρύθμισης κλίσης και μετακινήστε τη λαβή προς τα εμπρός σε όρθια θέση.
- ➔ Γείρετε τη συσκευή προς τα πίσω.

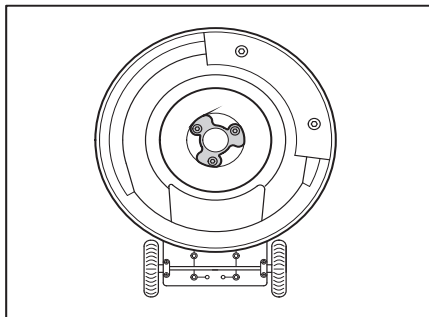

- ➔ Τοποθετήστε τη δισκοειδή βούρτσα/το δίσκο υποδοχής στον υποδοχέα και περιστρέψτε τα προς τα αριστερά.

Τοποθέτηση δεξαμενής απορρυπαντικού (προαιρετικό)

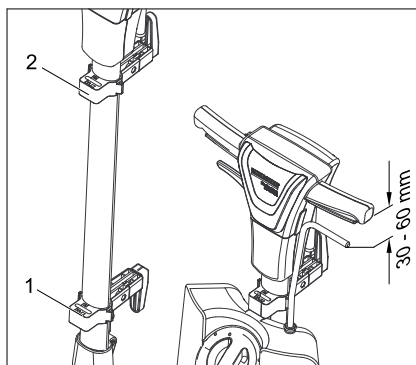

- 1 Στήριγμα επάνω
 - 2 Στήριγμα κάτω
- ➔ Χαλαρώστε τους αστεροειδείς κοχλίες των στηριγμάτων επάνω και κάτω.
 - ➔ Αναρτήστε τη δεξαμενή απορρυπαντικού (προαιρετικό) στο κάτω στήριγμα.

- ➔ Μετακινώντας τα δύο στηρίγματα, στερεώστε τη δεξαμενή απορρυπαντικού (προαιρετικό).
- ➔ Σφίξτε τους αστεροειδείς κοχλίες των στηριγμάτων.

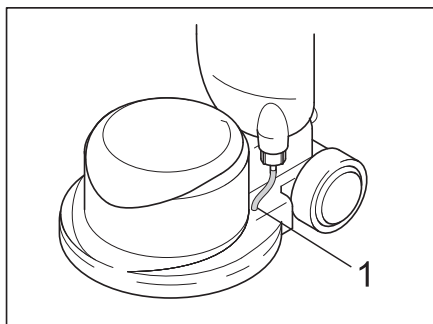

1 Ελαστικός σωλήνας

- ➔ Τοποθετήστε τον ελαστικό σωλήνα της δεξαμενής απορρυπαντικού (προαιρετικό) στην οπή του περιβλήματος. Φροντίστε να εδράζεται καλά.

Πλήρωση δεξαμενής απορρυπαντικού (προαιρετικό)

⚠ Προειδοποίηση

Κίνδυνος βλάβης. Χρησιμοποιείτε *μόνον* τα συνιστώμενα απορρυπαντικά. Εάν χρησιμοποιηθούν άλλα απορρυπαντικά, την ευθύνη για τον αυξημένο κίνδυνο μη ασφαλούς λειτουργίας και ατυχημάτων φέρει ο χρήστης. Χρησιμοποιείτε *μόνον* απορρυπαντικά χωρίς διαλυτικά, υδροχλωρικό και υδροφθορικό οξύ.

Λάβετε υπόψη τις υποδείξεις ασφαλείας στο απορρυπαντικό.

- ➔ Αφαιρέστε το καπάκι.
- ➔ Γεμίστε τη δεξαμενή απορρυπαντικού με διάλυμα απορρυπαντικού.
- ➔ Τοποθετήστε το καπάκι στη θέση του.

Τοποθέτηση πρόσθετου βάρους (προαιρετικό) (όχι για BDS 33/190 C και BDS 43/Duo C)

Το πρόσθετο βάρος (προαιρετικό) χρησιμοποιείται όταν υπάρχει έντονη ρύπανση, προκειμένου να αυξηθεί η πίεση επαφής.

Υπόδειξη

Η αυξημένη πίεση επαφής προκαλεί μεγαλύτερη φθορά στις βούρτσες. Χρησιμοποιείτε το πρόσθετο βάρος (προαιρετικό) *μόνο* όταν υπάρχει ανάγκη.

Προσοχή

Κίνδυνος σύνθλιψης! Σηκώστε το πρόσθετο βάρος (προαιρετικό) *μόνο* από τις προβλεπόμενες εσοχές.

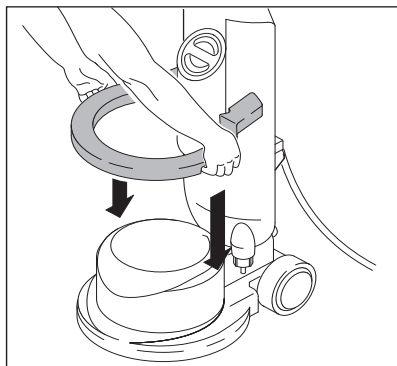

- ➔ Σηκώστε το πρόσθετο βάρος (προαιρετικό) από τις εσοχές.
- ➔ Τοποθετήστε το πρόσθετο βάρος (προαιρετικό) πάνω στη συσκευή.

Χειρισμός

⚠ Προειδοποίηση

Κίνδυνος τραυματισμού! Ο χειρισμός της συσκευής απαιτεί εξάσκηση!

- Βεβαιωθείτε ότι δεν υπάρχουν εμπόδια στην περιοχή που θέλετε να καθαρίσετε.
- Ελέγξτε την καταλληλότητα του δαπέδου.
- Ο χειρισμός είναι πιο δύσκολος σε μη επίπεδες ή τραχιές επιφάνειες.

Ρύθμιση της λαβής

- Τραβήξτε το μοχλό ρύθμισης κλίσης.
- Μετακινήστε τη λαβή σε μια βολική θέση (τεντωμένα χέρια).
- Αφήστε το μοχλό ρύθμισης κλίσης.

Ενεργοποίηση της συσκευής

Προσοχή

Κίνδυνος βλάβης στο δάπεδο. Μην χρησιμοποιείτε τη συσκευή επί τόπου.

- Συνδέστε το ρευματολήπτη στην πρίζα.
- Ρυθμίστε τη λαβή στο ύψος εργασίας.
- Κρατήστε σταθερή τη λαβή και με τα δύο χέρια.
- Κρατήστε πιεσμένο το πλήκτρο απασφάλισης.
- Πατήστε το διακόπτη ON/OFF.
- Αφήστε το πλήκτρο απασφάλισης.
- Για να διακόψετε τη λειτουργία αφήστε το διακόπτη.

Οδήγηση προς όλες τις κατευθύνσεις

- **Αριστερά:** Πιέστε τη λαβή προς τα κάτω.
- **Δεξιά:** Σηκώστε τη λαβή.

Καθαρισμός

- Απλώστε το διάλυμα απορρυπαντικού στο δάπεδο ή πιέστε το μοχλό δοσομέτρησης της δεξαμενής απορρυπαντικού (προαιρετικό).
- Κινήστε τη συσκευή πάνω στην υπό καθαρισμό επιφάνεια.
- Σε περίπτωση έντονης ρύπανσης επαναλαμβάνετε τη διαδικασία καθαρισμού.
- Έπειτα συλλέξτε το βρώμικο νερό με συσκευή υγρής αναρρόφησης ή με απορροφητικό πανί.

Ρύθμιση αριθμού στροφών (BDS 43/Duo C)

Προσοχή

Κίνδυνος τραυματισμού, κίνδυνος βλάβης. Χρησιμοποιείτε το διακόπτη αριθμού στροφών μόνο όταν η συσκευή είναι ακίνητη.

- Απενεργοποιήστε τη συσκευή.
- Επιλέξτε τον επιθυμητό αριθμό στροφών με το διακόπτη:
- Θέση I = 150 U/min
- Θέση II = 300 U/min

Απενεργοποίηση

- Αποσυνδέστε το ρευματολήπτη από την πρίζα.
- Τραβήξτε το μοχλό ρύθμισης κλίσης και φέρτε τη λαβή σε όρθια θέση.
- Αφαιρέστε τη δεξαμενή απορρυπαντικού (προαιρετικό) και πετάξτε το διάλυμα απορρυπαντικού που δεν καταναλώθηκε.
- Μετακινήστε προς τα κάτω το επάνω άγκιστρο καλωδίου.

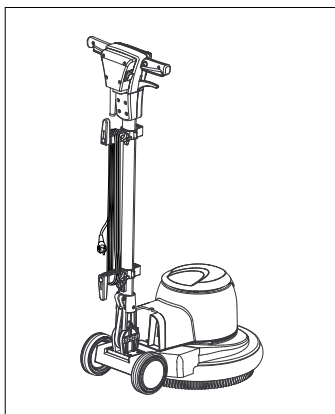

- Τυλίξτε το καλώδιο ρεύματος, όπως φαίνεται στην εικόνα.
- Μετακινήστε προς τα πάνω το επάνω άγκιστρο καλωδίου.
- Ξεπλύνετε τη δεξαμενή απορρυπαντικού (προαιρετικό) με καθαρό νερό.
- Τοποθετήστε τη συσκευή σε θέση στάθμευσης.
- Αφαιρέστε το δίσκο υποδοχής / τη δισκοειδή βούρτσα.
- Καθαρίστε το περίβλημα με υγρό πανί

Μεταφορά

Προσοχή

Κίνδυνος τραυματισμού και βλάβης! Κατά τη μεταφορά λάβετε υπόψη το βάρος της συσκευής.

- Μετακινήστε και στερεώστε τη λαβή σε κάθετη θέση.
- Γείρετε τη συσκευή προς τα πίσω στη θέση μεταφοράς και οδηγήστε την στον τόπο εφαρμογής.
- Κατά τη μεταφορά με οχήματα, ασφαλίστε τη συσκευή έναντι ενδεχόμενης ολίσθησης και ανατροπής, σύμφωνα με τις εκάστοτε ισχύουσες κατευθυντήριες οδηγίες.

Αποθήκευση

Προσοχή

Κίνδυνος τραυματισμού και βλάβης! Κατά την αποθήκευση λάβετε υπόψη το βάρος της συσκευής.

- Τοποθετήστε τη συσκευή σε θέση στάθμευσης.
- Αποθηκεύστε τη συσκευή σε στεγνό χώρο που προστατεύεται από τον παγετό.

Φροντίδα και συντήρηση

- Ξεπλύνετε τις βρώμικες δισκοειδείς βούρτσες με νερό.
- Πλύνετε τους βρώμικους κετσέδες στους 60 °C το πολύ.
- Καθαρίστε το περίβλημα με υγρό πανί
- Ελέγξτε το καλώδιο ρεύματος για βλάβες.

Αντιμετώπιση βλαβών

⚠ Κίνδυνος

Κίνδυνος τραυματισμού. Πριν από κάθε εργασία στη συσκευή βγάξτε πάντα το φως από την πρίζα.

Σε περίπτωση βλαβών, οι οποίες δεν μπορούν να αντιμετωπιστούν με τη βοήθεια αυτού του πίνακα, καλέστε την υπηρεσία τεχνικής εξυπηρέτησης πελατών.

Βλάβη	Αντιμετώπιση
Μη ικανοποιητικό αποτέλεσμα καθαρισμού	Αντικαταστήστε τους βρώμικους κετσέδες και πλύντε τους στους 60 °C το πολύ.
	Αντικαταστήστε τη φθαρμένη δισκοειδή βούρτσα/κετσέ.
	Πλύσιμο βρώμικων δισκοειδών βουρτσών με νερό
	Ελέγξτε την καταλληλότητα της βούρτσας/του κετσέ και του απορροπαντικού για τη συγκεκριμένη χρήση.
Έντονοι κραδασμοί στη συσκευή	Ελέγξτε τη σωστή έδραση της δισκοειδούς βούρτσας/του κετσέ.
	Ελέγξτε τη στερέωση του κετσέ.
	Μετακινήστε πιο κάτω τη λαβή (τεντωμένα χέρια).
Η επένδυση δεν περιστρέφεται	Ελέγξτε, εάν κάποιο ξένο σώμα μπλοκάρει τη βούρτσα/τον κετσέ και απομακρύνετε το.

Εγγύηση

Σε κάθε χώρα ισχύουν οι όροι εγγύησης που εκδόθηκαν από την αρμόδια εταιρία μας προώθησης πωλήσεων. Αναλαμβάνουμε τη δωρεάν αποκατάσταση οποιασδήποτε βλάβης στη συσκευή σας, εφόσον οφείλεται σε αστοχία υλικού ή κατασκευαστικό σφάλμα, εντός της προθεσμίας που ορίζεται στην εγγύηση. Σε περίπτωση που επιθυμείτε να κάνετε χρήση της εγγύησης, παρακαλούμε απευθυνθείτε με την απόδειξη αγοράς στο κατάστημα από το οποίο προμηθευτήκατε τη συσκευή ή στην πλησιέστερη εξουσιοδοτημένη υπηρεσία τεχνικής εξυπηρέτησης πελατών μας.

Εξαρτήματα και ανταλλακτικά

- Επιτρέπεται να χρησιμοποιούνται μόνο εξαρτήματα και ανταλλακτικά, τα οποία έχουν την έγκριση του κατασκευαστή. Τα γνήσια αξεσουάρ και ανταλλακτικά παρέχουν την εγγύηση της ασφαλούς και άψογης λειτουργίας της μηχανής.
- Μία επιλογή των ανταλλακτικών που χρειάζονται συχνότερα θα βρείτε στο τέλος των οδηγιών χρήσης.
- Περισσότερες πληροφορίες σχετικά με τα ανταλλακτικά μπορείτε να λάβετε στη διεύθυνση www.kaercher.com, τομέας Εξυπηρέτησης.

Περιγραφή	Αριθ. ανταλλ.
Δεξαμενή 10l	4.071-201.0
Μονάδα αναρρόφησης με ελαστικούς σωλήνες αναρρόφησης	6.812-035.0

BDS 33/190 C

Περιγραφή	Αριθ. ανταλλ.
Δισκοειδής βούρτσα, μέτρια, κόκκινη 330mm	6.369-890.0
Δισκοειδής βούρτσα, σκληρή, μαύρη, 330mm	6.369-893.0
Βούρτσα για σαμπουάν, μέτριας σκληρότητας, λευκή/μπλε, 330mm	6.369-891.0

Περιγραφή	Αριθ. ανταλλ.
Δίσκος υποδοχής κετσέ χαμηλής ταχύτητας, 330mm	6.369-894.0
Κετσέδες, μέτριοι, κόκκινοι, 330mm	6.369-905.0
Κετσέδες, μέτριας σκληρότητας, πράσινοι, 330mm	6.369-906.0
Κετσέδες, σκληροί, μαύροι, 330mm	6.369-907.0

BDS 43/150 C /DUO

Περιγραφή	Αριθ. ανταλλ.
Δισκοειδής βούρτσα, μέτρια, κόκκινη 430mm	6.369-895.0
Δισκοειδής βούρτσα, σκληρή, μαύρη, 430mm	6.369-898.0
Βούρτσα για σαμπουάν, μέτριας σκληρότητας, λευκή/μπλε, 430mm	6.369-896.0
Δίσκος υποδοχής κετσέ χαμηλής ταχύτητας, 430mm για BDS	6.369-899.0
Δίσκος υποδοχής κετσέ υψηλής ταχύτητας, 430mm (για BDP και DUO)	6.369-900.0
Δίσκος υποδοχής κετσέ διπλής ταχύτητας, 430mm (για όλες τις παραλλαγές)	6.369-901.0
Κετσέδες, μέτριοι, κόκκινοι, 432mm	6.369-470.0
Κετσέδες, μέτριας σκληρότητας, πράσινοι, 432mm	6.369-472.0
Κετσέδες, σκληροί, μαύροι, 432mm	6.369-473.0
Πρόσθετο βάρος, 10kg	6.369-910.0
Δακτύλιος αναρρόφησης	6.612-051.0

Δήλωση συμμόρφωσης CE

Δια της παρούσης δηλώνουμε ότι το μηχάνημα που χαρακτηρίζεται παρακάτω, με βάση τη σχεδίαση και την κατασκευή του, υπό τη μορφή που διατίθεται στην αγορά, πληροί στις σχετικές βασικές απαιτήσεις ασφαλείας και υγιεινής των οδηγίων της ΕΚ. Η παρούσα δήλωση παύει να ισχύει σε περίπτωση τροποποιήσεων του μηχανήματος χωρίς προηγούμενη συνεννόηση μαζί μας.

Προϊόν: Συσκευές με τροχούς λείανσης

Τύπος: 1.291-xxx

Σχετικές οδηγίες των Ε.Κ.

2006/42/ΕΚ (+2009/127/ΕΚ)

2004/108/ΕΚ

Εφαρμοσθέντα εναρμονισμένα πρότυπα

EN 55014-1: 2006 + A1: 2009

EN 55014-2: 1997 + A2: 2008

EN 60335-1

EN 60335-2-67

EN 61000-3-2: 2006 + A2: 2009

EN 61000-3-3: 2008

Εφαρμοσθέντα εθνικά πρότυπα

-

Οι υπογράφωντες ενεργούν κατ' εντολή του και με εξουσιοδότηση της διεύθυνσης της επιχείρησης.



H. Jenner
CEO



S. Reiser
Head of Approbation

Υπεύθυνος τεκμηρίωσης:

S. Reiser

Alfred Karcher GmbH & Co. KG

Alfred-Karcher-Str. 28 - 40

71364 Winnenden (Germany)

Τηλ.: +49 7195 14-0

Φαξ: +49 7195 14-2212

Winnenden, 2010/12/01

Τεχνικά χαρακτηριστικά

		BDS 33/ 190 C	BDS 43/ 150 C	BDP 43/ 410 C	BDS 43/ Duo C
Σύνδεση ηλεκτρικού ρεύματος					
Τάση ηλεκτρικού δικτύου	V/Hz	220 - 240/50Hz 220/60Hz			230/50Hz 220/60Hz
Κατανάλωση ισχύος κινητήρα	W	500	1000	1300	1000/1300
Μέγιστη επιτρεπόμενη αντίσταση δικτύου	Ohm	--	(0.351+j2.220)	(0.351+j2.220)	(0.351+j2.220)
Είδος προστασίας		IPX4	IPX4	IPX4	IPX4
Βούρτσα/κεσές					
Διάμετρος	mm	330	430	430	430
Αριθμός στροφών	1/min	191 +/- 15	152 +/- 15	408 +/- 15	150/300 +/- 15
Πίεση επαφής	N/cm ²	37	41	45	42
Διαστάσεις και βάρη					
Βάρος (χωρίς παρελκόμενα)	kg	22	41	46,5	42,5
Διαστάσεις (Μ x Π x Υ)	mm	420 x 330 x1100	550 x 430 x1180	550 x 430 x1180	550 x 430 x1180
Ύψος	mm	260	330	330	330
Μήκος καλωδίου	m	12	12	15	15
Μετρούμενες τιμές κατά EN 60335-2-67					
Συνολική τιμή κραδασμών	m/s ²	<2,5	<2,5	<2,5	<2,5
Αβεβαιότητα K	m/s ²	0,3	0,2	0,3	0,2
Επιτρεπόμενη στάθμη ηχητικής ισχύος L _{pA}	dB(A)	59	61	65	67
Αβεβαιότητα K _{pA}	dB(A)	1	1	1	1
Επιτρεπόμενη στάθμη ηχητικής ισχύος L _{WA} + Αβεβαιότητα K _{WA}	dB(A)	79	78	83	84



Cihazın ilk kullanımından önce bu orijinal kullanma kılavuzunu okuyun, bu kılavuza göre davranın ve daha sonra kullanım veya cihazın sonraki sahip-lerine vermek için bu kılavuzu saklayın.

İçindekiler

İçindekiler	TR 1
Çevre koruma	TR 1
Kullanım kılavuzundaki semboller	TR 1
Kurallara uygun kullanım	TR 1
Güvenlik uyarıları	TR 1
İtme kolunun takılması	TR 2
Cihaz elemanları	TR 2
İşletime alma	TR 3
Kullanımı	TR 4
Kullanım dışında	TR 5
Taşıma	TR 5
Depolama	TR 5
Koruma ve Bakım	TR 5
Arızalarda yardım	TR 6
Garanti	TR 6
Aksesuarlar ve yedek parçalar	TR 6
CE Beyanı	TR 7
Teknik Bilgiler	TR 8

Çevre koruma

	Ambalaj malzemeleri geri dönüştürülebilir. Ambalaj malzemelerini evinizin çöpüne atmak yerine lütfen tekrar kullanılabilirler yerlere gönderin.
	Eski cihazlarda, yeniden değerlendirme işlemine tabi tutulması gereken değerli geri dönüşüm malzemeleri bulunmaktadır. Aküler, yağ ve benzeri maddeler doğaya ulaşmamalıdır. Bu nedenle eski cihazları lütfen öngörülen toplama sistemleri aracılığıyla imha edin.

İçindekiler hakkında uyarılar (REACH)

İçindekiler hakkında ayrıntılı bilgileri bulabileceğiniz adres:

<http://www.karcher.de/de/unternehmen/umweltschutz/REACH.htm>

Kullanım kılavuzundaki semboller

⚠ Tehlike

Ağır bedensel yaralanmalar ya da ölüme neden olan direkt bir tehlike için.

⚠ Uyarı

Ağır bedensel yaralanmalar ya da ölüme neden olabilecek olası tehlikeli bir durum için.

Dikkat

Hafif bedensel yaralanmalar ya da maddi hasarlara neden olabilecek olası tehlikeli bir durum için.

Kurallara uygun kullanım

Bu cihazı sadece bu kullanım kılavuzundaki bilgilere uygun olarak kullanın.

- Cihaz, iç bölümlerdeki sert yüzeyler ve halıların temizlenmesi için uygundur.
- Cihaz, sadece orijinal aksesuarı ve yedek parçalarıyla donatılabilir.
- Cihaz, patlama tehlikesi bulunan ortamlarda kullanım için uygun değildir.
- Bu cihaz, Örn; oteller, okullar, hastaneler, fabrikalar, mağazalar, bürolar ve kiralık mağazalarda mesleki ve endüstriyel kullanım için uygundur.

Güvenlik uyarıları

Cihazı kullanmaya başlamadan önce, bu kullanım kılavuzu ve ekteki 5.956-659 numaralı Tek diskli makinelerin güvenlik uyarıları broşürünü okuyun ve buna uygun şekilde davranın.

Güvenlik tertibatları

Güvenlik düzenekleri kullanıcının korunmasını sağladığından, devre dışı bırakılmamalıdır ve düzgün çalıştırdıklarından emin olunmalıdır.

Kilit

Cihazın farkında olmadan çalıştırılmasını önler. Cihazı açmak için, kilit açma tuşuna ve daha sonra AÇMA / KAPAMA düğmesine basın.

İtme kolunun takılması

İşletime almadan önce, itme kolu gösterildiği gibi takılmalı ve cihazla elektrik bağlantısı kurulmalıdır.

Şekiller için bkz. Zarftaki sayfa

Cihaz elemanları

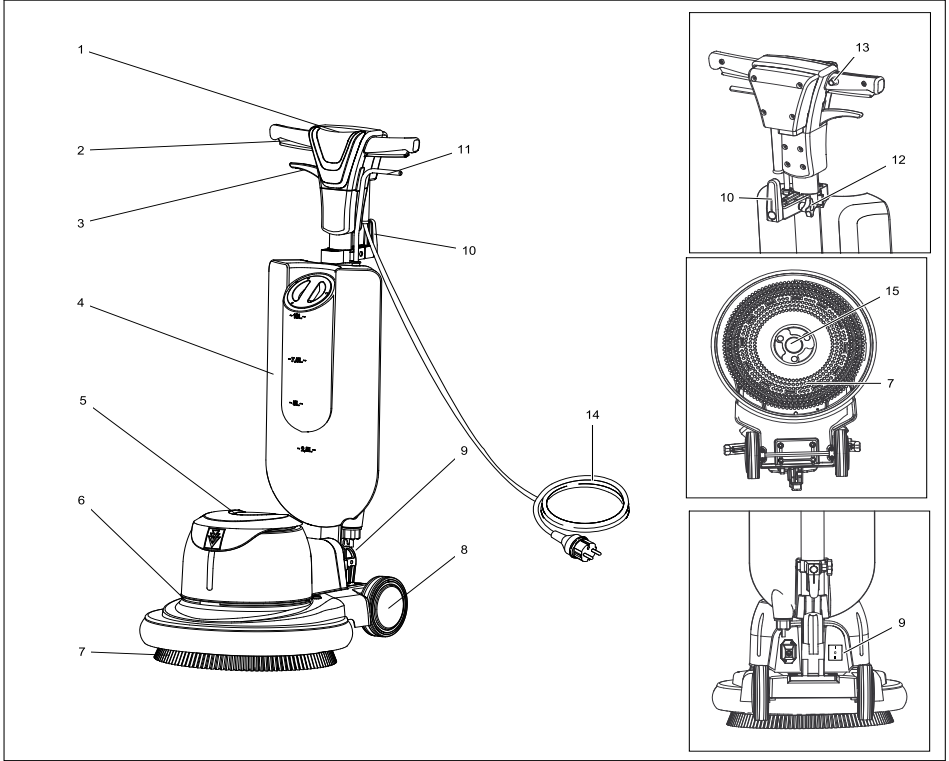

- | | |
|--|---|
| 1 Tutamak | 11 Temizlik maddesi çözeltisi dozaj kolu |
| 2 AÇMA/KAPAMA düğmesi | 12 Yıldız tutamak civatası |
| 3 Eğim ayar kolu | 13 Kilit açma düğmesi |
| 4 Temizlik maddesi tankı (opsiyon) | 14 Elektrik kablosu |
| 5 Motor muhafazası | 15 Taşıyıcı, disk fırça / ped sürgü tablası |
| 6 Ek ağırlık için altlık (opsiyon) | |
| 7 Pedle birlikte fırça / ped sürgü tablası | |
| 8 Tekerlek | |
| 9 Devir düğmesi (sadece BDS 43/Duo C) | |
| 10 Kablo kancası, döner | |

İşletime alma

- Elektrik kablosuna Örn; yırtılma ya da eskime gibi düzenli olarak hasar kontrolü yapın. Bir hasar belirlenmesi durumunda, cihazı kullanmaya devam etmeden önce kablo değiştirilmelidir.
- Cihaza hasar kontrolü yapın, hasarları müşteri hizmetlerine onartın.

Akım bağlantısı

- Bağlantı değerleri için Bkz. Teknik Özellikler ve Tip Plakası.
- Elektrik bağlantısı bir elektrik tesisatçısı tarafından yapılmalı ve IEC 60364-1'e uygun olmalıdır.

⚠ Tehlike

Elektrik çarpma tehlikesi.

- Elektrik kablosunun üzerinden geçmeyin.

⚠ Tehlike

Yaralanma tehlikesi.

- Elektrik kablosunu vücudunuza ya da boynunuza kesinlikle sarmayın.
- Elektrik kablosunu dönen fırça/pedle temas ettirmeyin.

Dikkat

Elektrik bağlantı noktasında izin verilen maksimum nominal empedans (Bkz. Teknik Bilgiler) aşılmamalıdır. Bağlantı noktasındaki mevcut şebeke empedansıyla ilgili belirsizlikler olması durumunda lütfen enerji tedarik kurumunuzla bağlantı kurun.

Fırçanın/pedin yerleştirilmesi

- Cihazın fişini prizden çekin.
- Eğim ayarı kolunu çekin ve tutamağı öne doğru yatay konuma çevirin.
- Cihazı geriye yatırın.

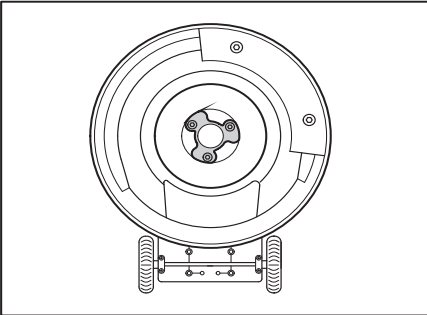

- Disk fırçayı/sürücü tablasını taşıyıcıya oturtun ve saat yönünün tersine doğru döndürün.

Temizlik maddesi tankının (opsiyon) takılması

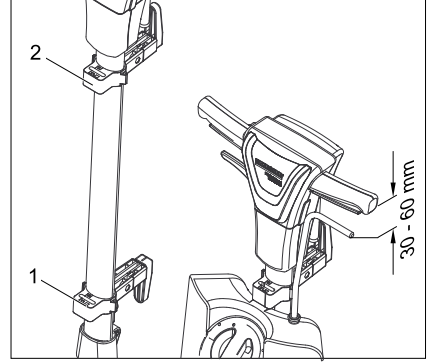

1 Üst tutucu

2 Alt tutucu

- Yıldız tutamak cıvatalarını üst ve alt tutucudan gevşetin.
- Temizlik maddesi tankını (opsiyon) alt tutucuya asın.
- Her iki tutucuyu kaydırarak temizlik maddesi tankını (opsiyon) sabitleyin.
- Yıldız tutamak cıvataları tutuculara vidalayın.

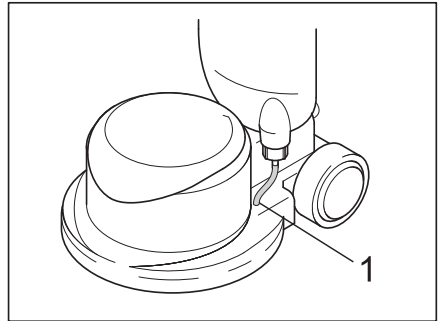

1 Hortum

- Temizlik maddesi tankının (opsiyon) hortumunu gövdedeki deliğe takın. Sıkı oturmasına dikkat edin.

Temizlik maddesi tankının (opsiyon) doldurulması

⚠ Uyarı

Hasar görme tehlikesi. Sadece tavsiye edilen temizlik maddelerini kullanın. Diğer temizlik maddeleri için, artan çalışma güvenliği ve kaza tehlikesi riskini işletmecisi kendisi üstlenir. Sadece çözelti maddeler, tuz ve hidrofliorik asit çözeltisi içermeyen temizlik maddeleri kullanın.

Temizlik maddelerinin üzerindeki güvenlik uyarılarına dikkat edin.

- Kapağı çıkartın.
- Temizlik çözeltisini temizlik maddesi tankına doldurun.
- Kapağı oturtun.

Ek ağırlığın (opsiyon) takılması (BDS 33/190 C ve BDS 43/Duo C hariç)

Ek ağırlık (opsiyon), daha yüksek bir baskı basıncı elde etmek için zor kirlerde kullanılır.

Not

Daha yüksek baskı basıncı fırçada daha yüksek bir aşınmaya neden olur. Ek ağırlığı (opsiyon) sadece ihtiyaç anında takın.

Dikkat

Ezilme tehlikesi! Ek ağırlığı (opsiyon) sadece ön görülen girintilerden kaldırın.

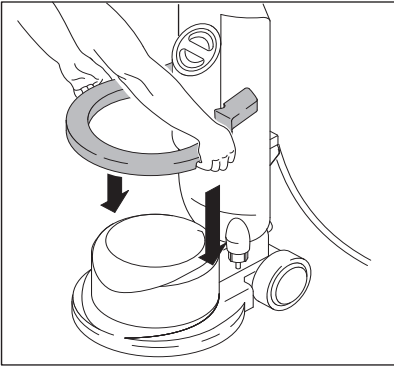

- Ek ağırlığı (opsiyon) girintilerden kaldırın.
- Ek ağırlığı (opsiyon) cihaza yerleştirin.

Kullanımı

⚠ Uyarı

Yaralanma tehlikesi! Cihaz, alıştırma ile kullanılır.

- Temizlenecek yüzey üzerinde hiç engel bulunmadığından emin olun.
- Zemin özelliklerinin uygun olup olmadığını kontrol edin.
- Düz olmayan veya pürüzlü yüzeylerde kullanım zorlaşır.

Tutamağın ayarlanması

- Eğim ayar kolunu çekin.
- Tutamağı elverişli bir pozisyona çevirin (gerilmiş kollar).
- Eğim ayar kolunu bırakın.

Cihazı açın

Dikkat

Zemin kaplamasını için zarar görme tehlikesi. Cihazı noktada çalıştırmayın.

- Elektrik fişini prize takın.
- Tutamağı çalışma yüksekliğine ayarlayın.
- Tutamağı iki elinizle sabit tutun.
- Kilit açma tuşuna basın ve tuşu sabit tutun.
- AÇMA/KAPAMA düğmesine basın.
- Kilit açma düğmesini bırakın.
- Çalışmayı durdurmak için şalteri bırakın.

Yöne kumanda edilmesi

- Sol: Tutamağı aşağı bastırın.
- Sağ: Tutamağı kaldırın.

Temizleme

- Temizlik çözeltisini zemine uygulayın veya temizlik maddesi tankı (opsiyon) dozaj koluna basın.
- Cihazı temizlenecek yüzeyde hareket ettirin.
- Zor kirlerde işlemi tekrarlayın.
- Daha sonra, pis suyu bir sulu süpürge veya bezle emdirin.

Devrin ayarlanması (BDS 43/Duo C)

Dikkat

Yaralanma tehlikesi, hasar tehlikesi. Devir düğmesine, sadece cihaz hareketsizken basılmalıdır.

- Cihazı kapatın.
- Devir düğmesiyle istediğiniz devri seçin:
 - Konum I = 150 d/dak
 - Konum II = 300 d/dak

Kullanım dışında

- Cihazın fişini prizden çekin.
- Eğim ayar kolunu çekin ve tutamağı dikey pozisyona getirin.
- Temizlik maddesi tankını (opsiyon) çıkartın ve kullanılmamış temizlik maddesi çözeltisini tasfiye edin.
- Üst kablo kancasını aşağı doğru çevirin.

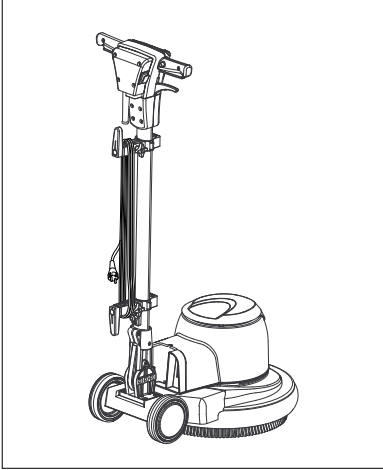

- Elektrik kablosunu gösterildiği gibi sarın.
- Üst kablo kancasını yukarı doğru çevirin.
- Temizlik maddesi, tankını (opsiyon) haftada bir kez temiz suyla yıkayın.
- Cihazı park konumuna getirin.
- Sürgü tablası / disk fırçayı çıkartın.
- Gövdeyi nemli bir bezle temizleyin.

Taşıma

Dikkat

Yaralanma ve hasar tehlikesi! Taşıma sırasında cihazın ağırlığına dikkat edin.

- Tutamağı dikey konuma çevirin ve sabitleyin.
- Cihazı geriye doğru taşıma konumuna yatırın ve hedef yere hareket ettirin.
- Araçlarda taşıma sırasında, cihazı geçerli yönetmeliklere göre kaymaya ve devrilmeye karşı emniyete alın.

Depolama

Dikkat

Yaralanma ve hasar tehlikesi! Depolama sırasında cihazın ağırlığına dikkat edin.

- Cihazı park konumuna getirin.
- Cihazı kuru, donmaya karşı korunmuş bir mekanda muhafaza edin.

Koruma ve Bakım

- Kirlenmiş disk fırçaları suyla yıkayın.
- Kirlenmiş pedleri maksimum 60 °C'de yıkayın.
- Gövdeyi nemli bir bezle temizleyin.
- Elektrik kablosuna hasar kontrolü yapın.

Arızalarda yardım

⚠ Tehlike

Yaralanma tehlikesi. Tüm çalışmalardan önce cihazı elektrik fişinden çekin.

Bu tablo yardımıyla giderilemeyen arızalarda müşteri hizmetlerini arayın.

Arıza	Arızanın giderilmesi
Yetersiz temizleme sonucu	Kirlenmiş pedi değiştirin ve maksimum 60 °'de yıkayın.
	Aşınmış disk fırça/pedi değiştirin.
	Kirlenmiş disk fırçaları suyla yıkayın.
	Fırça/ped eğimi ve temizlik maddesini uygulama durumu açısından kontrol edin.
Cihazda güçlü titreşim var	Disk fırça/pedin doğru oturup oturmadığını kontrol edin.
	Ped sabitlemesini kontrol edin.
	Kolu daha aşağı konumlayın (gerilmiş kollar)
Pad dönmüyor	Yabancı maddelerin fırçayı/pedi bloke edip etmediğini kontrol edin, gerekirse yabancı maddeleri çıkartın

Garanti

Her ülkede yetkili distribütörümüz tarafından verilmiş garanti şartları geçerlidir. Garanti süresi içinde cihazınızda oluşan muhtemel hasarları, arızanın kaynağı üretim veya malzeme hatası olduğu sürece ücretsiz olarak karşılıyoruz. Garanti hakkınızdan yararlanmanızı gerektiren bir durum olduğu zaman, ilgili faturanız ile birlikte satıcınıza veya size en yakın yetkili servisimize başvurunuz.

Aksesuarlar ve yedek parçalar

- Sadece üretici tarafından onaylanmış aksesuar ve yedek parçalar kullanılmaktadır. Orijinal aksesuar ve orijinal yedek parçalar, cihazın güvenli ve arızasız bir biçimde çalışmasının güvencesidir.
- En sık kullanılan yedek parça çeşitlerini kullanım kılavuzunun sonunda bulabilirsiniz.
- Yedek parçalar hakkında diğer bilgileri, www.kaercher.com adresindeki Servis bölümünden alabilirsiniz.

Tanımlama	Parça No.
Tank 10 lt	4.071-201.0
Süpürme hortumları dahil süpürme ünitesi	6.812-035.0

BDS 33/190 C

Tanımlama	Parça No.
Disk fırça, orta, kırmızı 330 mm	6.369-890.0
Disk fırça, sert, siyah, 330 mm	6.369-893.0
Şampuanlama fırçası, orta sert, beyaz/mavi, 330 mm	6.369-891.0
Ped sürgü tablası, düşük hız, 330 mm	6.369-894.0
Pedler, orta, kırmızı, 330 mm	6.369-905.0
Pedler, orta sert, yeşil, 330 mm	6.369-906.0
Pedler, sert, siyah, 330 mm	6.369-907.0

BDS 43/150 C /DUO

Tanımlama	Parça No.
Disk fırça, orta, kırmızı 430mm	6.369-895.0
Disk fırça, sert, siyah, 430mm	6.369-898.0
Şampuanlama fırçası, orta sert, beyaz/mavi, 430mm	6.369-896.0
Ped sürgü tablası, düşük hız, BDS için 430mm	6.369-899.0
Ped sürgü tablası, yüksek hız, 430mm (BDS ve DUO için)	6.369-900.0
Ped sürgü tablası, çift hız, 430mm (tüm varyantlar için)	6.369-901.0
Pedler, orta, kırmızı, 432mm	6.369-470.0
Pedler, orta sert, yeşil, 432mm	6.369-472.0
Pedler, sert, siyah, 432mm	6.369-473.0
Ek ağırlık, 10 kg	6.369-910.0
Emme halkası	6.612-051.0

CE Beyanı

İşbu belge ile aşağıda tanımlanan makine-
nin konsepti ve tasarımı ve tarafımızdan pi-
yasaya sürülen modeliyle AB
yönetmeliklerinin temel teşkil eden ilgili gü-
venlik ve sağlık yükümlülüklerine uygun ol-
duğunu bildiririz. Onayımız olmadan
cihazda herhangi bir değişiklik yapılması
durumunda bu beyan geçerliliğini yitirir.

Ürün: Diskli parlatma cihazları

Tip: 1.291-xxx

İlgili AB yönetmelikleri

2006/42/EG (+2009/127/EG)

2004/108/EG

Kullanılmış olan uyumlu standartlar

EN 55014-1: 2006 + A1: 2009

EN 55014-2: 1997 + A2: 2008

EN 60335-1

EN 60335-2-67

EN 61000-3-2: 2006 + A2: 2009

EN 61000-3-3: 2008

Kullanılmış ulusal standartlar

-

İmzası bulunanlar, işletme yönetimi adına
ve işletme yönetimi tarafından verilen veka-
lete dayanarak işlem yapar.

H. Jenner
CEO

S. Reiser
Head of Approbation

Dokümantasyon yetkilisi:

S. Reiser

Alfred Kärcher GmbH & Co. KG

Alfred-Kärcher-Str. 28 - 40

71364 Winnenden (Germany)

Tel.: +49 7195 14-0

Faks: +49 7195 14-2212

Winnenden, 2010/12/01

Teknik Bilgiler

		BDS 33/ 190 C	BDS 43/ 150 C	BDP 43/ 410 C	BDS 43/ Duo C
Akım bağlantısı					
Şebeke gerilimi	V/Hz	220 - 240/50Hz 220/60Hz			230/50Hz 220/60Hz
Motorun güç çekişi	W	500	1000	1300	1000/1300
İzin verilen maksimum şebeke empedansı	Ohm	--	(0.351+j2. 220)	(0.351+j2. 220)	(0.351+j2. 220)
Koruma şekli		IPX4	IPX4	IPX4	IPX4
Fırça/ped					
Çap	mm	330	430	430	430
Devir	d/dk	191 +/- 15	152 +/- 15	408 +/- 15	150/300 +/- - 15
Baskı basıncı	N/cm ²	37	41	45	42
Ölçüler ve ağırlıklar					
Ağırlık (aksesuar hariç)	kg	22	41	46,5	42,5
Ölçüler (u x g x y)	mm	420 x 330 x1100	550 x 430 x1180	550 x 430 x1180	550 x 430 x1180
Zeminden yükseklik	mm	260	330	330	330
Kablo uzunluğu	m	12	12	15	15
60335-2-67'a göre belirlenen değerler					
Toplam titreşim değeri	m/s ²	<2,5	<2,5	<2,5	<2,5
Güvensizlik K	m/s ²	0,3	0,2	0,3	0,2
Ses basıncı seviyesi L _{pA}	dB(A)	59	61	65	67
Güvensizlik K _{pA}	dB(A)	1	1	1	1
Ses basıncı seviyesi L _{WA} + Güvensizlik K _{WA}	dB(A)	79	78	83	84



Перед первым применением вашего прибора прочитайте эту оригинальную инструкцию по эксплуатации, после этого действуйте соответственно и сохраните ее для дальнейшего пользования или для следующего владельца.

Оглавление

Оглавление	RU . . . 1
Защита окружающей среды	RU . . . 1
Символы в руководстве по эксплуатации	RU . . . 1
Использование по назначению	RU . . . 1
Указания по технике безопасности	RU . . . 2
Установка выдвигной штанги	RU . . . 2
Элементы прибора	RU . . . 2
Начало работы	RU . . . 4
Управление	RU . . . 5
Вывод из эксплуатации	RU . . . 6
Транспортировка	RU . . . 6
Хранение	RU . . . 7
Уход и техническое обслуживание	RU . . . 7
Помощь в случае неполадок	RU . . . 7
Гарантия	RU . . . 7
Принадлежности и запасные детали	RU . . . 8
Заявление о соответствии требованиям CE	RU . . . 9
Технические данные	RU . . . 10

Защита окружающей среды

	Упаковочные материалы пригодны для вторичной переработки. Пожалуйста, не выбрасывайте упаковку вместе с бытовыми отходами, а сдайте ее в один из пунктов приема вторичного сырья.
	Старые приборы содержат ценные перерабатываемые материалы, подлежащие передаче в пункты приемки вторичного сырья. Аккумуляторы, масло и иные подобные материалы не должны попадать в окружающую среду. Поэтому утилизируйте старые приборы через соответствующие системы приемки отходов.

Инструкции по применению компонентов (REACH)

Актуальные сведения о компонентах приведены на веб-узле по следующему адресу:

<http://www.karcher.de/de/unternehmen/umweltschutz/REACH.htm>

Символы в руководстве по эксплуатации

Опасность

Для непосредственно грозящей опасности, которая приводит к тяжелым увечьям или к смерти.

Предупреждение

Для возможной потенциально опасной ситуации, которая может привести к тяжелым увечьям или к смерти.

Внимание!

Для возможной потенциально опасной ситуации, которая может привести к легким травмам или повлечь материальный ущерб.

Использование по назначению

Используйте данный прибор исключительно в соответствии с указаниями данного руководства по эксплуатации.

- Устройство предназначено для чистки твердых поверхностей и ковров внутри помещений.
- Прибор разрешается оснащать только оригинальными принадлежностями и запасными частями.
- Прибор не пригоден для использования во взрывоопасной среде.
- Данный прибор предназначен для промышленного использования, например, в гостиницах, школах, больницах, заводах, магазинах, офисах, прокатных организациях.

Указания по технике безопасности

Перед первым использованием прибора прочитайте и соблюдайте данное Руководство по эксплуатации и прилагаемую брошюру по технике безопасности при работе с дисковыми моющими приборами № 5.956-659 и действуйте соответственно.

Защитные устройства

Защитные приспособления предназначены для защиты оператора. Их отключение, а также работа в обход их функций не допускаются.

Блокировка

Предотвращает случайное включение устройства. Чтобы включить устройство нажмите кнопку деблокировки, а затем - выключатель ВКЛ / ВЫКЛ.

Установка выдвигной штанги

Перед вводом в эксплуатацию следует смонтировать выдвигную штангу в соответствии с иллюстрациями и установить электрическое соединение с устройством.

Иллюстрации см. на обороте

Элементы прибора

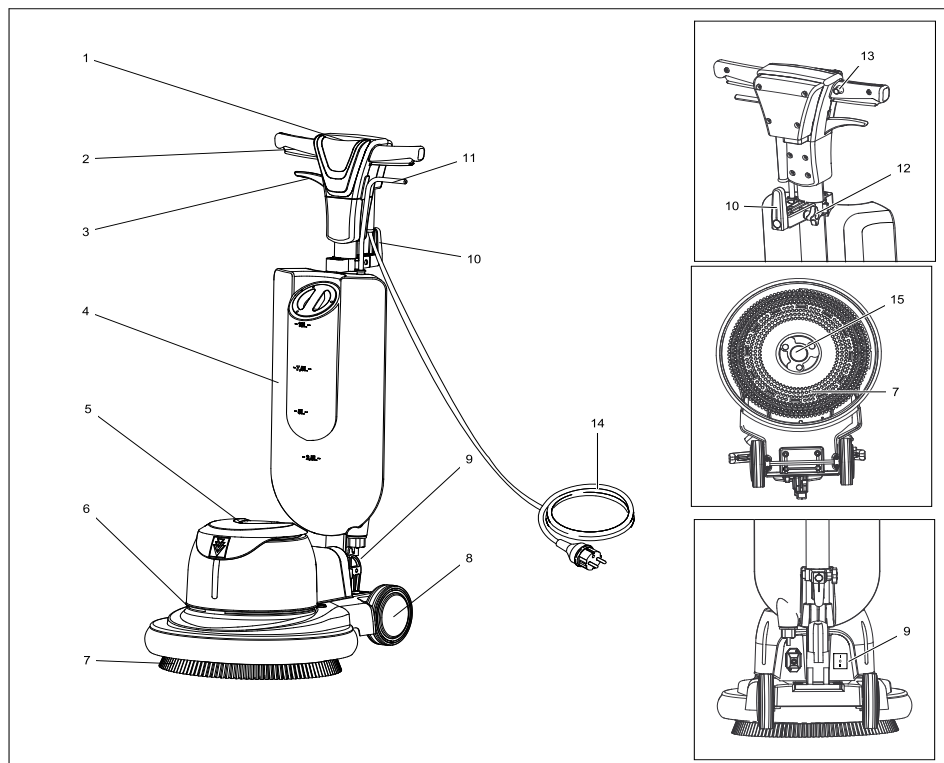

- 1 рукоятка
- 2 Выключатель ВКЛ/ВЫКЛ
- 3 Рычаг регулировки наклона
- 4 Бак для моющего средства (опция)
- 5 Кожух мотора
- 6 Опоры для добавочного веса (опция)
- 7 Щетка / приводная тарелка для накладок с накладкой
- 8 Колесо
- 9 Реле скорости вращения (только для BDS 43/Duo C)
- 10 Крючки для кабеля, вращающиеся
- 11 Рычаг дозирования раствора моющего средства
- 12 Винт с головкой в виде звездочки
- 13 Кнопка разблокировки
- 14 Сетевой шнур
- 15 Захват, дисковая щетка / приводная тарелка для накладок

Начало работы

- Регулярно проверяйте сетевой шнур на наличие повреждений, таких, например, как разрывы или старение. При обнаружении повреждений, перед следующим применением шнур следует заменить.
- Провести проверку прибора на наличие повреждений, повреждения устраняет сервисная служба.

Подключение к источнику тока

- Параметры подключения указаны на заводской табличке и в разделе "Технические данные".
- Электрическое подключение должно проводиться электриком и соответствовать нормам IEC 60364-1.

⚠ Опасность

Опасность поражения током.

- *Запрещается переезжать через сетевой кабель.*

⚠ Опасность

Опасность получения травм.

- *Запрещается обвивать сетевой кабель вокруг тела или шеи.*
- *Сетевой кабель не должен соприкасаться с вращающейся щеткой/вращающейся накладкой.*

Внимание!

Превышение максимально допустимого полного сопротивления сети в точке электрического подключения (см. раздел "Технические данные") не допускается. В том случае, если вам не известна величина полного сопротивления сети в точке электрического подключения, обратитесь в энергоснабжающую организацию.

Установка щетки/накладки

- Вытащите штепсельную вилку из розетки.
- Потянуть за рычаг регулировки наклона и повернуть ручку вперед, переведя ее тем самым в горизонтальное положение.
- Опрокинуть устройство назад.

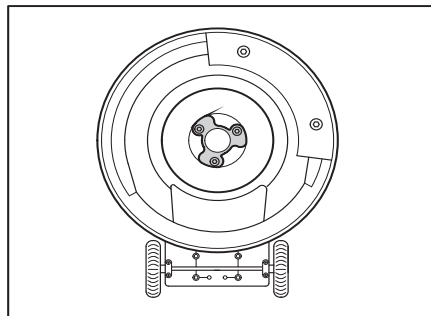

- Установить дисковую щетку/приводную тарелку на захват и повернуть по направлению против часовой стрелки.

Установка бака для мощного средства (опция)

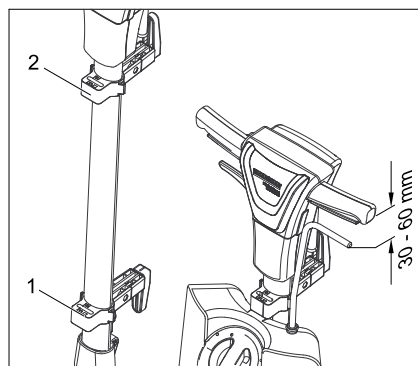

- 1 Верхний держатель
 - 2 Нижний держатель
- Ослабить винты с головками в виде звездочек на верхнем и нижнем держателе.
 - Повесить бак для мощного средства (опция) на нижний держатель.

- Зафиксировать бак, сместив оба держателя бака для моющего средства (опция).
- Привинтить винты с головками в виде звездочек к держателям.

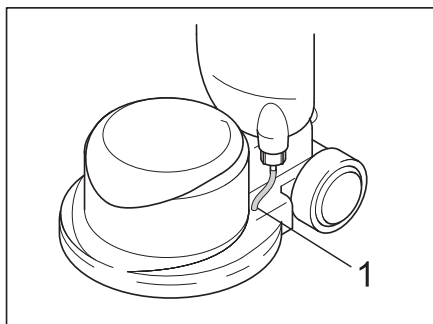

1 Шланг

- Вставить шланг из бака для моющего средства (опция) в отверстие на корпусе. Проверить прочность крепления.

Заполнение бака для моющего средства (опция)

⚠ Предупреждение

Опасность повреждения. Применять только рекомендованные моющие средства. В случае использования других моющих средств эксплуатирующее лицо берет на себя повышенный риск с точки зрения безопасности работы и опасности получения травм. Использовать только моющие средства, не содержащие растворителей, соляную и плавиковую (фтористоводородную) кислоту.

Принять во внимание указания по технике безопасности, приведенные на упаковках чистящих средств.

- Снять крышку.
- Залить раствор для очистки в бак для моющего средства.
- Установить крышку.

Установить добавочный вес (опция) (не для BDS 33/190 C и BDS 43/Duo C)

Добавочный вес (опция) применяется при наличии сильного загрязнения для достижения более высокого давления прижима.

Указание

Более высокое давление прижима приводит к повышению износа щеток. Добавочный вес (опция) следует устанавливать только при необходимости.

Внимание!

Опасность сдавливания! Для подъема добавочного веса (опция) предусмотрены специальные углубления.

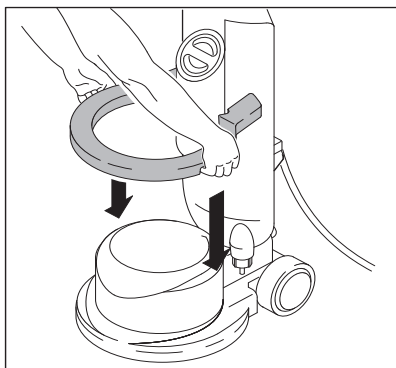

- Поднять добавочный вес (опция) используя углубления.
- Установить добавочный вес (опция) на устройство.

Управление

⚠ Предупреждение

Опасность получения травм! Проведение обслуживания устройства требует практики.

- Обеспечить отсутствие препятствий в очищаемой области.
- Проверить качество структуры полов.
- Обработка неровных или шероховатых поверхностей будет затруднена.

Установить ручку

- Потянуть рычаг регулировки наклона.
- Повернуть ручку в удобное положение (на расстояние вытянутой руки).
- Отпустить рычаг регулировки наклона.

Включение прибора

Внимание!

Опасность повреждения покрытия пола. Запрещается работа прибора, стоящего на месте.

- Вставьте штепсельную вилку электропитания в электророзетку.
- Установить ручку на рабочую высоту.
- Держать ручку двумя руками.
- Нажать и удерживать кнопку деблокировки.
- Нажать выключатель ВКЛ/ВЫКЛ.
- Отпустить кнопку деблокировки.
- Для прерывания работы отпустить выключатель.

Регулировка направления

- **Влево:** Нажать ручку вниз.
- **Вправо:** Приподнять ручку.

Мойка

- Нанести на пол раствор для очистки или нажать рычаг дозировки на баке для моющего средства (опция).
- Перемещать устройство по очищаемой поверхности.
- При наличии сильного загрязнения повторить процесс очистки.
- Затем удалить грязную воду с помощью пылесоса для влажной уборки или накладки.

Регулировка числа оборотов (BDS 43/Duo C)

Внимание!

Опасность для здоровья, опасность повреждения. Реле скорости вращения разрешается активировать только после полной остановки устройства.

- Выключите прибор.
- Выберите желаемое число оборотов с помощью реле скорости вращения:
 - Положение I = 150 об/мин.
 - Положение II = 300 об/мин.

Вывод из эксплуатации

- Вытащите штепсельную вилку из розетки.
- Потянуть рычаг регулировки наклона и установить ручку в вертикальное положение.
- Снять бак для моющего средства (опция) и утилизировать неизрасходованный раствор моющего средства.
- Откинуть вниз верхние крючки для кабеля.

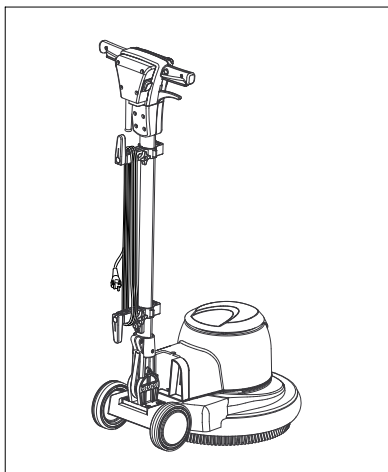

- Намотать сетевой кабель как показано на иллюстрации.
- Откинуть вверх верхние крючки для кабеля.
- Промыть бак для моющего средства (опция) чистой водой.
- Перевести устройство в парковочное положение.
- Снять приводную тарелку / дисковую щетку.
- Протереть корпус аппарата влажной тряпкой.

Транспортировка

Внимание!

Опасность получения травм и повреждений! При транспортировке следует обратить внимание на вес устройства.

- Установить ручку вертикально и закрепить.
- Наклонить устройство назад в положение для транспортировки и переехать к месту назначения.
- При перевозке аппарата в транспортных средствах следует учитывать действующие местные государственные нормы, направленные на защиту от скольжения и опрокидывания.

Хранение

Внимание!

Опасность получения травм и повреждений! При хранении следует обратить внимание на вес устройства.

- Перевести устройство в парковочное положение.
- Хранить устройство в сухом, защищенном от морозов помещении.

Уход и техническое обслуживание

- Промыть водой загрязненные дисковые щетки.
- Простирать загрязненные накладки при температуре, не превышающей 60 °С.
- Протереть корпус аппарата влажной тряпкой.
- Проверить кабель питания на повреждения.

Помощь в случае неполадок

⚠ Опасность

Опасность травмирования. Перед проведением любых работ по уходу и техническому обслуживанию прибора шнур питания необходимо вынимать из розетки.

При неисправностях, которые невозможно устранить с помощью данной таблицы, следует обратиться в службу сервисного обслуживания.

Неполадка	Способ устранения
Неудовлетворительный результат мойки	Заменить загрязненные накладки и простирать при температуре, не превышающей 60 °С.
	Заменить изношенную дисковую щетку/накладку.
	Промыть водой загрязненные дисковые щетки
Прибор сильно вибрирует	Проверить правильность расположения дисковой щетки/накладки.
	Проверить крепление накладки.
	Установить ручку глубже (на расстояние вытянутой руки)
Накладка не вращается	Проверить, не заблокирована ли щетка/накладка посторонними предметами, при необходимости удалить инородные предметы.

Гарантия

В каждой стране действуют соответствующие гарантийные условия, изданные уполномоченной организацией сбыта нашей продукции в данной стране. Возможные неисправности прибора в течение гарантийного срока мы устраняем бесплатно, если причина заключается в дефектах материалов или ошибках при изготовлении. В случае возникновения претензий в течение гарантийного срока просьба обращаться, имея при себе чек о покупке, в торговую организацию, продавшую вам прибор или в ближайшую уполномоченную службу сервисного обслуживания.

Принадлежности и запасные детали

- Разрешается использовать только те принадлежности и запасные части, использование которых было одобрено изготовителем. Использование оригинальных принадлежностей и запчастей гарантирует Вам надежную и бесперебойную работу прибора.
- Выбор наиболее часто необходимых запчастей вы найдете в конце инструкции по эксплуатации.
- Дальнейшую информацию о запчастях вы найдете на сайте www.kaercher.com в разделе Service.

Обозначение	№ детали
Бак, 10 л	4.071-201.0
Всасывающее устройство, включая всасывающий шланг	6.812-035.0

BDS 33/190 C

Обозначение	№ детали
Дисковая щетка, средняя, красная, 330 мм	6.369-890.0
Дисковая щетка, жесткая, черная, 330 мм	6.369-893.0
Щетка для чистки с шампунем, полужесткая, белая/синяя, 330 мм	6.369-891.0
Приводная тарелка для накладок, low speed, 330 мм	6.369-894.0
Накладки, средние, красные, 330 мм	6.369-905.0
Накладки, средней жесткости, зеленые, 330 мм	6.369-906.0
Накладки, жесткие, черные, 330 мм	6.369-907.0

BDS 43/150 C /DUO

Обозначение	№ детали
Дисковая щетка, средняя, красная, 430 мм	6.369-895.0
Дисковая щетка, жесткая, черная, 430 мм	6.369-898.0
Щетка для чистки с шампунем, полужесткая, белая/синяя, 430 мм	6.369-896.0
Приводная тарелка для накладок, low-speed, 430 мм, для BDS	6.369-899.0
Приводная тарелка для накладок, high-speed, 430 мм (для BDP и DUO)	6.369-900.0
Приводная тарелка для накладок, Duo-speed, 430 мм (для всех вариантов)	6.369-901.0
Накладки, средние, красные, 432 мм	6.369-470.0
Накладки, полужесткие, зеленые, 432 мм	6.369-472.0
Накладки, жесткие, черные, 432 мм	6.369-473.0
Добавочный вес, 10 кг	6.369-910.0
Кольцо для пылесоса	6.612-051.0

Заявление о соответствии требованиям СЕ

Настоящим мы заявляем, что нижеуказанный прибор по своей концепции и конструкции, а также в осуществленном и допущенном нами к продаже исполнении отвечает соответствующим основным требованиям по безопасности и здоровью согласно директивам ЕС. При внесении изменений, не согласованных с нами, данное заявление теряет свою силу.

Продукт Дискосые полировочные
устройства

Тип: 1.291-xxx

Основные директивы ЕС

2006/42/ЕС (+2009/127/ЕС)

2004/108/АН

**Примененные гармонизированные
нормы**

EN 55014–1: 2006 + A1: 2009

EN 55014–2: 1997 + A2: 2008

EN 60335–1

EN 60335–2–67

EN 61000–3–2: 2006 + A2: 2009

EN 61000–3–3: 2008

**Примененные внутригосударственные
нормы**

-

Нижеподписавшиеся лица действуют по поручению и по доверенности руководства предприятия.



H. Jenner
CEO



S. Reiser
Head of Approbation

уполномоченный по документации:
S. Reiser

Alfred Kaercher GmbH & Co. KG

Alfred-Kaercher-Str. 28 - 40

71364 Winnenden (Germany)

Тел.: +49 7195 14-0

Факс: +49 7195 14-2212

Winnenden, 2010/12/01

Технические данные

		BDS 33/ 190 C	BDS 43/ 150 C	BDP 43/ 410 C	BDS 43/ Duo C
Подключение к источнику тока					
Напряжение сети	В/Гц	220 - 240/50 Гц 220/60Hz			230/50 Гц 220/60Hz
Потребляемая мощность мотора	Вт	500	1000	1300	1000/1300
Максимально допустимое сопротивление сети	Ohm	--	(0.351+j2.220)	(0.351+j2.220)	(0.351+j2.220)
Тип защиты		IPX4	IPX4	IPX4	IPX4
Щетка/накладка					
Диаметр	мм	330	430	430	430
Число оборотов	1/мин	191 +/- 15	152 +/- 15	408 +/- 15	150/300 +/- 15
Прижимное давление	Н/см ²	37	41	45	42
Размеры и массы					
Вес без (принадлежностей)	кг	22	41	46,5	42,5
Размеры (Д x Ш x В)	мм	420 x 330 x1100	550 x 430 x1180	550 x 430 x1180	550 x 430 x1180
Габаритная высота	мм	260	330	330	330
Длина шнура	м	12	12	15	15
Значение установлено согласно стандарту EN 60335-2-67					
Общее значение колебаний	м/с ²	<2,5	<2,5	<2,5	<2,5
Опасность К	м/с ²	0,3	0,2	0,3	0,2
Уровень шума дБ _а	дБ(А)	59	61	65	67
Опасность К _{рА}	дБ(А)	1	1	1	1
Уровень мощности шума L _{WA} + опасность К _{WA}	дБ(А)	79	78	83	84



A készülék első használata előtt olvassa el ezt az eredeti használati utasítást, ez alapján járjon el és tartsa meg a későbbi használatra vagy a következő tulajdonos számára.

Tartalomjegyzék

Tartalomjegyzék	HU . . . 1
Környezetvédelem	HU . . . 1
Szimbólumok az üzemeltetési útmutatóban	HU . . . 1
Rendeltetésszerű használat	HU . . . 1
Biztonsági tanácsok	HU . . . 1
Tolórúd felszerelése	HU . . . 2
Készülék elemek	HU . . . 2
Üzembevétel	HU . . . 3
Használat	HU . . . 4
Üzemen kívül helyezés	HU . . . 5
Szállítás	HU . . . 5
Tárolás	HU . . . 6
Ápolás és karbantartás	HU . . . 6
Segítség üzemzavar esetén	HU . . . 6
Garancia	HU . . . 6
Tartozékok és alkatrészek	HU . . . 6
CE-Nyilatkozat	HU . . . 8
Műszaki adatok	HU . . . 9

Környezetvédelem

	A csomagolási anyagok újrahasznosíthatók. Kérjük, ne dobja a csomagolást a házi szemétkbe, hanem vigye el egy újrahasznosító helyre.
	A használt készülékek értékes újrahasznosítható anyagokat tartalmaznak, amelyeket újrahasznosító helyen kell elhelyezni. Az elemeknek, olajnak és hasonló anyagoknak nem szabad a környezetbe kerülni. Ezért kérjük, a használt készülékeket megfelelő gyűjtőrendszeren keresztül távolítsa el.

Megjegyzések a tartalmazott anyagokkal kapcsolatban (REACH)

Aktuális információkat a tartalmazott anyagokkal kapcsolatosan a következő címen talál:

<http://www.karcher.de/de/unternehmen/umweltschutz/REACH.htm>

Szimbólumok az üzemeltetési útmutatóban

Balesetveszély

Azonnal fenyegető veszély, amely súlyos testi sérüléshez vagy halálhoz vezet.

Figyelem!

Esetlegesen veszélyes helyzet, amely súlyos testi sérüléshez vagy halálhoz vezethet.

Vigyázat

Esetlegesen veszélyes helyzet, amely könnyű sérüléshez vagy kárhoz vezethet.

Rendeltetésszerű használat

Ezt a készüléket kizárólag a jelen kezelési útmutatóban megadottaknak megfelelően használja.

- A készülék kemény beltéri felületek és szőnyegek tisztítására alkalmas.
- A készüléket csak eredeti alkatrészekkel és eredeti tartozékokkal szabad ellátni.
- A készülék nem alkalmas robbanásveszélyes környezetben való üzemeltetésre.
- Ez a készülék professzionális és ipari használatra alkalmas, pl szállodákban, iskolákban, kórházakban, üzemekben, üzlethelyiségekben, irodákban és kölcsönző üzletekben

Biztonsági tanácsok

A készülék első használata előtt olvassa el ezt a használati utasítást és a mellékelt brosúrát a biztonsági utasításokkal a 5.956-659 sz. disc-egytárcsás gépekhez és ezek alapján járjon el.

Biztonsági berendezések

A biztonsági berendezések a felhasználó védelmét szolgálják, ezért ezeket nem szabad üzemen kívül helyezni vagy a működésükbe beavatkozni.

Zár

Megakadályozza a készülék véletlen bekapcsolását. A készülék bekapcsolásához nyomja meg először a kioldógombot és azután a BE / KI kapcsolót.

Tolórúd felszerelése

Üzembevétel előtt a tolórudat az ábrán látható módon kell felszerelni, és létre kell hozni az elektromos összeköttetést a készülékhez.

Az ábrákat lásd a borító oldalon

Készülék elemek

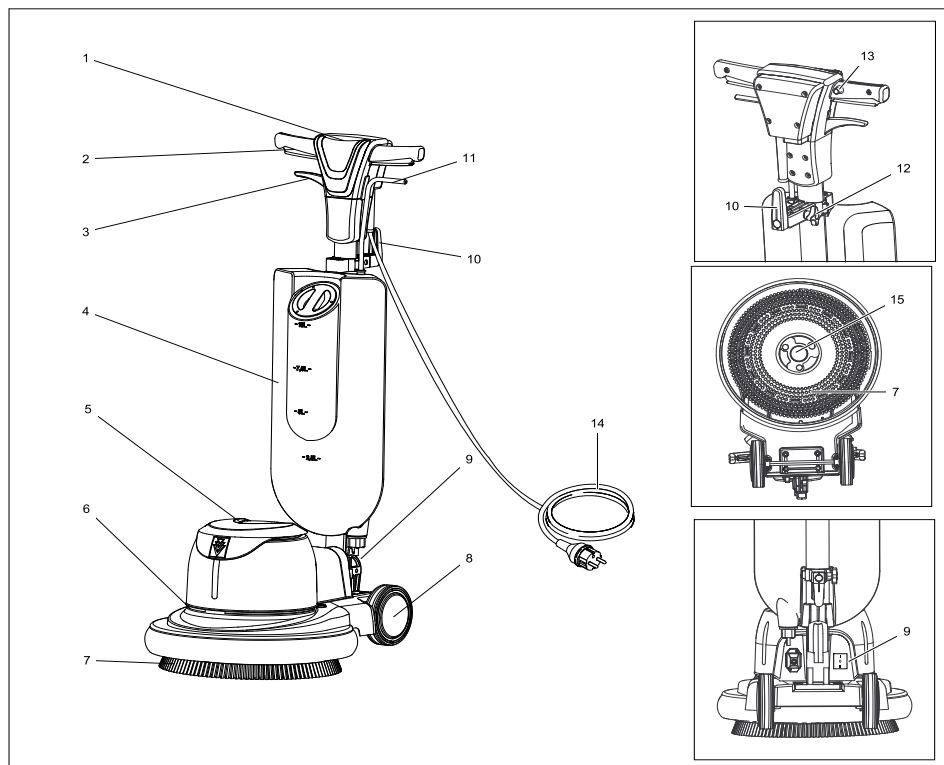

- | | |
|--|--|
| 1 Markolat | 11 Adagoló kar tisztítószer oldat |
| 2 BE / KI kapcsoló | 12 Csillagmarkolat alakú csavar |
| 3 Kar dőlésszög elállítás | 13 Kioldási gomb |
| 4 Tisztítószer tartály (opcionális) | 14 Hálózati kábel |
| 5 Készülékház | 15 Menezető, tárcsakfeje / párna hajtótányér |
| 6 Alátámasztás a kiegészítő súlyhoz (opcionális) | |
| 7 Kefe / párna-hajtótányér párnával | |
| 8 Kerék | |
| 9 Fordulatszám kapcsoló (csak BDS 43/ Duo C) | |
| 10 Kábel kampó, forgatható | |

Üzembevétel

- Vizsgálja meg a hálózati kábelt, hogy nem rongálódott-e meg, pl. nem repedezett-e vagy nem öregedett-e el. Amennyiben rongálódást állapít meg, a kábelt további használat előtt ki kell cserélni.
- Vizsgálja meg a készüléket sérülésekre, a károkat a szerviz szolgálattal hártassa el.

Áram csatlakozás

- A csatlakozási értékeket lásd a Műszaki adatoknál és a Típus táblán.
- Az elektromos csatlakozást villanszerelőnek kell elvégezni és meg kell felelnie az IEC 60364-1-nek.

⚠ Balesetveszély

Sérülésveszély áramütés által.

- A hálózati kábelen nem szabad áthajtani.

⚠ Balesetveszély

Sérülésveszély.

- Soha ne csavarja a hálózati kábelt a teste vagy a nyaka köré.
- Ne hagyja, hogy a hálózati kábel forgó kefével/a forgó párnával érintkezzen.

Vigyázat

A megengedett maximális hálózati impedanciát az elektromos csatlakozási pontnál (lásd Műszaki adatok) nem szabad túllépni. Amennyiben valami nem világos a csatlakozási pontnál lévő hálózati impedanciával kapcsolatban, akkor kérem, lépjen kapcsolatba az energiaellátó vállalattal.

Kefe/párna felhelyezése

- Húzza ki a hálózati csatlakozót az aljzatból.
- A dőlésszög beállítás karját húzza és a markolatot fordítsa előre vízszintes helyzetben.
- Döntse hátra a készüléket.

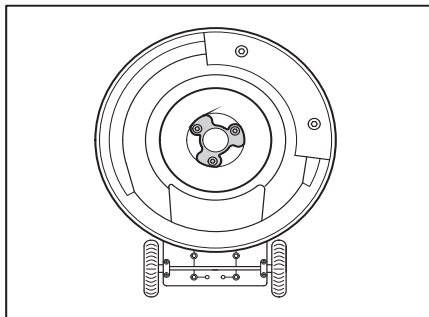

- A tárcsakéfé/tajtótányért a menesztőre helyezni és az óra járásával ellentétesen elfordítani.

Tisztítószer tartály (opcionális) felszerelése

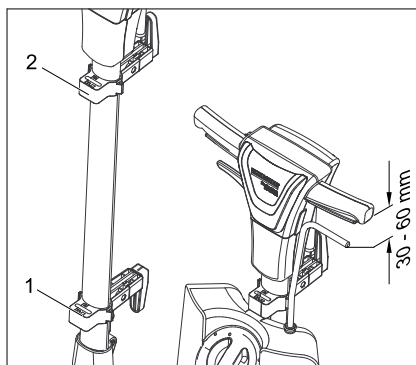

- 1 Tartó fent
 - 2 Tartó lent
- A csillagmarkolat alakú csavart a tartónál fent és lent kioldani.
 - Akassza be a tisztítószer tartályt (opcionális) az alsó tartóba.
 - Rögzítse a tisztítószer tartályt (opcionális) mindkét tartó eltolásával.

- A csillagmarkolat alakú csavart a tartóba becsavarni.

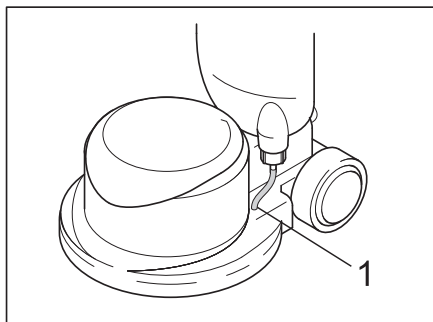

1 Tömlő

- A tömlőt a tisztítószer tartályból (opcionális) a házon lévő furatba helyezni. Ügyeljen a szoros illeszkedésre.

A tisztítószer tartály (opcionális) feltöltése

⚠ Figyelmeztetés

Rongálódásvesztély. Csak az ajánlott tisztítószereket alkalmazza. Más tisztítószerek magasabb kockázatot jelentenek az üzembiztonságot és a balesetvesztélyt illetően. Csak olyan tisztítószert alkalmazzon, amely oldószer-, sósav- és fluorsavmentes.

Vegye figyelembe a tisztítószerekre vonatkozó biztonsági előírásokat.

- Vegye le a fedelet.
- Töltse be a tisztítóoldatot a tisztítószer tartályba.
- Helyezze fel a fedelet.

Kiegészítő súly (opcionális) felszerelése (nem BDS 33/190 C és BDS 43/Duo C)

A kiegészítő súlyt (opcionális) erős szennyeződés esetén kell használni, hogy nagyobb rányomási erőt érjenek el.

Tudnivaló

A nagyobb rányomási erősség a kefe gyorsabb kopását idézi elő. A kiegészítő súlyt (opcionális) csak szükség esetén szerelje fel.

Vigyázat

Összenyomásvesztély! A kiegészítő súlyt (opcionális) csak az erre a célra létrehozott mélyedésnél fogva emelje meg.

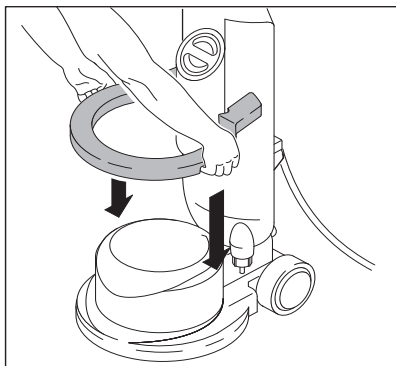

- A kiegészítő súlyt (opcionális) az erre a célra létrehozott mélyedésnél fogva emelje meg.
- A kiegészítő súlyt (opcionális) a készülékre helyezni.

Használat

⚠ Figyelem!

Sérülésvesztély! A készülék kezelése gyakorlatot igényel!

- Biztosítsa, hogy ne legyenek akadályok a tisztítandó területen.
- Ellenőrizze, a padló milyenségét alkalmas-e.
- A kezelés nehezebb egyenetlen vagy durva felület esetében.

Markolat beállítása

- Húzza meg a dőlésszög elállítás karját.
- Fordítsa a markolatot kényelmes helyzetbe (kinyújtott kar).
- Engedje el a dőlésszög elállítás karját.

A készülék bekapcsolása

Vigyázat

Padlózat rongálódásveszélye. A készüléket ne üzemeltesse egy helyben.

- Csatlakoztassa a hálózati csatlakozót egy aljzatba.
- A markolatot munkamagasságba beállítani.
- A markolatot tartsa erősen két kézzel.
- A kioldógombot nyomni és tartani.
- BE / KI kapcsolót megnyomni.
- A kioldógombot elengedni.
- Az üzem megszakításához engedje el a kapcsolót.

Irányítás

- **Balra:** Nyomja a markolatot lefelé.
- **Jobbra:** Markolatot megemelni.

Tisztítás

- A tisztítószer oldatot a padlóra felvinni vagy a tisztítószer tartály (opcionális) adagoló karját működtetni.
- A készüléket a tisztítandó felületre vezetni.
- Ha a felület nagyon elszennyeződött, ismételje meg a műveletet.
- Ezután szívja fel a piszkos vizet nedves üzemű porszívóval vagy törölje fel egy ronggyal.

Fordulatszám beállítása (BDS 43/Duo C)

Vigyázat

Sérülésveszély, rongálódásveszély. A fordulatszám kapcsolót csak álló készülék esetén szabad megnyomni.

- A készüléket ki kell kapcsolni.
- A kívánt fordulatszámot a fordulatszám kapcsolóval kiválasztani:
 - I állás = 150 U/min
 - II állás = 300 U/min

Üzemen kívül helyezés

- Húzza ki a hálózati csatlakozót az aljzatból.
- Húzza meg a dőlésszög elállítás karját és a markolatot vigye függőleges állásba.
- Vegye le a tisztítószer tartályt (opcionális) és ártalmatlanítsa az el nem használt tisztítószer oldatot.
- A felső kábeltartót fordítsa lefelé.

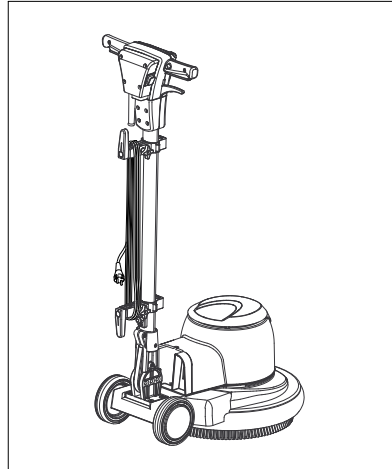

- A hálózati kábelt az ábrán látható módon tekerje fel.
- A felső kábeltartót fordítsa felfelé.
- A tisztítószer tartályt (opcionális) tiszta vízzel öblítse át.
- Készüléket tárolási pozícióba állítani.
- A hajtótányért / tárcsakéfért levenni.
- Burkolatot nedves ronggyal tisztítani.

Szállítás

Vigyázat

Sérülés- és rongálódásveszély! Szállítás esetén vegye figyelembe a készülék súlyát.

- A markolatot vízszintesre fordítani és meghúzni.
- A készüléket hátra billenteni a szállítási pozícióba, és a használati helyhez hajtani.
- Járművel történő szállítás esetén a készüléket az adott irányelveknek megfelelően kell csúsztatás és borulás ellen biztosítani.

Tárolás

Vigyázat

Sérülés- és rongálódásveszély! Tárolás esetén vegye figyelembe a készülék súlyát.

- Készüléket tárolási pozícióba állítani.
- A készüléket száraz, fagymentes helyiségben kell tárolni.

Ápolás és karbantartás

- Az elszennyeződött kefekorongot vízzel öblítse le.
- Az elpiszkolódott párnákat max. 60 °C hőmérsékleten mossa ki.
- Burkolatot nedves ronggyal tisztítani.
- Vizsgálja meg a hálózati kábelt esetleges sérülésekre.

Segítség üzemzavar esetén

⚠ Balesetveszély

Sérülésveszély. A készüléken történő bármiféle munka előtt húzza ki a hálózati csatlakozót.

Olyan üzemzavar esetén, amelyet ennek a táblázatnak a segítségével nem tud elhárítani, hívja a szervizt.

Üzemzavar	Elhárítás
Nem megfelelő tisztítási eredmény	Cserélje ki az elpiszkolódott párnát és max. 60 °C hőmérsékleten mossa ki.
	Cserélje ki az elhasználódott tárcsakefét/párnát.
	Az elszennyeződött kefekorongot vízzel öblítse le
	Ellenőrizze, hogy a kefe/párna és a tisztítószer a kívánt alkalmazáshoz megfelel-e.
A készülék erősen vibrál	Ellenőrizze a tárcsakefe/párna helyes helyzetét.
	A párna rögzítést ellenőrizni.
	A markolat mélyebbre helyezése (kinyújtott kar)
A pad nem forog	Ellenőrizze, hogy idegen test nem gátolja-e a kefét/párnát, adott esetben távolítsa el az idegen testet.

Garancia

Minden országban az illetékes forgalmazónk által kiadott garancia feltételek érvényesek. Az esetleges üzemzavarokat az Ön készülékén a garancia lejártáig költségmentesen elhárítjuk, amennyiben anyag- vagy gyártási hiba az oka. Garanciális esetben kérjük, forduljon a vásárlást igazoló bizonylattal kereskedőjéhez vagy a legközelebbi hivatalos szakszervizhez.

Tartozékok és alkatrészek

- Csak olyan tartozékokat és alkatrészeket szabad használni, amelyeket a gyártó jóváhagyott. Az eredeti tartozékok és az eredeti alkatrészek, biztosítják azt, hogy a készüléket biztonságosan és zavartalanul lehessen üzemeltetni.
- Az üzemeltetési útmutató végén talál egy válogatást a legtöbbször szükséges alkatrészekről.
- További információkat az alkatrészekről a www.kaercher.com címen talál a 'Service' oldalakon.

Megnevezés	Alkatrész szám
Tartály 10l	4.071-201.0
Szívóegység szívótömlőkkel együtt	6.812-035.0

BDS 33/190 C

Megnevezés	Alkatrész szám
Tárcsakéfe, közepes, piros 330mm	6.369-890.0
Tárcsakéfe, kemény, fekete, 330mm	6.369-893.0
Samponozó kefe, közepesen puha, fehér/kék, 330mm	6.369-891.0
Párna hajtótányér low speed, 330mm	6.369-894.0
Párnák, közepes, piros, 330mm	6.369-905.0
Párnák, közepesen kemény, zöld, 330mm	6.369-906.0
Párnák, kemény, fekete, 330mm	6.369-907.0

BDS 43/150 C /DUO

Megnevezés	Alkatrész szám
Tárcsakéfe, közepes, piros 430mm	6.369-895.0
Tárcsakéfe, kemény, fekete, 430mm	6.369-898.0
Samponozó kefe, közepesen puha, fehér/kék, 430mm	6.369-896.0
Párna hajtótányér low-speed, 430mm BDS-hez	6.369-899.0
Párna hajtótányér high speed, 430mm (BPD és DUO készülékekhez)	6.369-900.0
Párna hajtótányér Duo speed, 430mm (minden változathoz)	6.369-901.0
Párnák, közepes, piros, 432mm	6.369-470.0
Párnák, közepesen kemény, zöld, 432mm	6.369-472.0
Párnák, kemény, fekete, 432mm	6.369-473.0
Kiegészítő súly, 10 kg	6.369-910.0
Elszívógyűrű	6.612-051.0

CE-Nyilatkozat

Ezennel tanúsítjuk, hogy az alábbiakban megnevezett gép tervezése és építési módja alapján az általunk forgalomba hozott kivitelben megfelel az EK irányelvek vonatkozó, alapvető biztonsági és egészségügyi követelményeinek. A gép jóváhagyásunk nélkül történő módosítása esetén ez a nyilatkozat elveszti érvényességét.

Termék: Tárcskefés készülékek

Típus: 1.291-xxx

Vonatkozó európai közösségi irányelvek:

2006/42/EK (+2009/127/EK)

2004/108/EK

Alkalmazott harmonizált szabványok:

EN 55014-1: 2006 + A1: 2009

EN 55014-2: 1997 + A2: 2008

EN 60335-1

EN 60335-2-67

EN 61000-3-2: 2006 + A2: 2009

EN 61000-3-3: 2008

Alkalmazott összehangolt normák:

-

Alulírottak az ügyvezetés megbízásából és felhatalmazásával lépnek fel.



H. Jenner

CEO



S. Reiser

Head of Approbation

A dokumentációért felelős személy:

S. Reiser

Alfred Kärcher GmbH & Co. KG

Alfred-Kärcher-Str. 28 - 40

71364 Winnenden (Germany)

Tel.: +49 7195 14-0

Fax: +49 7195 14-2212

Winnenden, 2010/12/01

Műszaki adatok

		BDS 33/ 190 C	BDS 43/ 150 C	BDS 43/ 410 C	BDS 43/ Duo C
Aramcsatlakozás					
Hálózati feszültség	V/Hz	220 - 240/50Hz 220/60Hz			230/50Hz 220/60Hz
Motor teljesítményfelvétele	W	500	1000	1300	1000/1300
Maximális megengedett hálózati impedancia	Ohm	--	(0.351+j2.220)	(0.351+j2.220)	(0.351+j2.220)
Védelmi fokozat		IPX4	IPX4	IPX4	IPX4
Kefe/párna					
Átmérő	mm	330	430	430	430
Fordulatszám	1/min	191 +/- 15	152 +/- 15	408 +/- 15	150/300 +/- 15
Nyomásérősség	N/cm ²	37	41	45	42
Méreték és súly					
Tartozékok nélküli súly	kg	22	41	46,5	42,5
Méreték (h x sz x m)	mm	420 x 330 x1100	550 x 430 x1180	550 x 430 x1180	550 x 430 x1180
Aláhajtási magasság	mm	260	330	330	330
Kábelhosszúság	m	12	12	15	15
Az EN 60335-2-67 szerint megállapított értékek					
Teljes rezgési érték	m/s ²	<2,5	<2,5	<2,5	<2,5
Bizonytalanság K	m/s ²	0,3	0,2	0,3	0,2
Hangnyomás szint L _{pA}	dB(A)	59	61	65	67
Bizonytalanság K _{pA}	dB(A)	1	1	1	1
Hangnyomás szint L _{WA} + bizonytalanság K _{WA}	dB(A)	79	78	83	84



Před prvním použitím svého zařízení si přečtěte tento původní návod k používání, řiďte se jím a uložte jej pro pozdější použití nebo pro dalšího majitele.

Obsah

Obsah	CS . . . 1
Ochrana životního prostředí	CS . . . 1
Symbole použité v návodu k obsluze	CS . . . 1
Používání v souladu s určením	CS . . . 1
Bezpečnostní pokyny	CS . . . 1
Montáž ojnice	CS . . . 2
Prvky přístroje	CS . . . 2
Uvedení do provozu	CS . . . 3
Obsluha	CS . . . 4
Zastavení provozu	CS . . . 5
Přeprava	CS . . . 5
Ukládání	CS . . . 6
Ošetřování a údržba	CS . . . 6
Pomoc při poruchách	CS . . . 6
Záruka	CS . . . 6
Příslušenství a náhradní díly	CS . . . 6
ES prohlášení o shodě	CS . . . 7
Technické údaje	CS . . . 8

Ochrana životního prostředí

	Obalové materiály jsou recyklovatelné. Obal nezhazujte do domovního odpadu, ale odevzdejte jej k opětovnému využití.
	Přístroj je vyroben z hodnotných recyklovatelných materiálů, které je třeba znovu využít. Baterie, olej a podobné látky se nesmějí dostat do okolního prostředí. Použitá zařízení proto odevzdejte na příslušných sběrných místech.

Informace o obsažených látkách (REACH)

Aktuální informace o obsažených látkách naleznete na adrese:

<http://www.karcher.de/de/unternehmen/umweltschutz/REACH.htm>

Symbole použité v návodu k obsluze

Pozor!

Pro bezprostředně hrozící nebezpečí, které vede k těžkým fyzickým zraněním nebo k smrti.

Upozornění

Pro potencionálně nebezpečnou situaci, která by mohla vést k těžkým fyzickým zraněním nebo k smrti.

Pozor

Pro potencionálně nebezpečnou situaci, která může vést k lehkým fyzickým zraněním nebo k věcným škodám.

Používání v souladu s určením

Přístroj používejte pouze v souladu s údaji v tomto návodu k obsluze.

- Přístroj je vhodný na čištění tvrdých povrchů a kobereců ve vnitřních prostorách.
- Pro přístroj se smí používat pouze originální příslušenství a originální náhradní díly.
- Přístroj není vhodný pro prostředí s nebezpečím exploze.
- Zařízení je vhodné ke komerčnímu a průmyslovému použití, např. v hotelech, školách, nemocnicích, továrnách, obchodech, úřadech a půjčovnách.

Bezpečnostní pokyny

Před prvním použitím přístroje si pečlivě přečtěte tento návod k obsluze a přiloženou brožuru Bezpečnostní pokyny pro diskové jednotoučové stroje č. 5.956-659 a řiďte se jimi.

Bezpečnostní prvky

Bezpečnostní prvky slouží k ochraně uživatele a nesmí být uvedeny mimo provoz nebo obcházena jejich funkce.

Zajištění

Zabraňuje neúmyslnému zapnutí přístroje. Zapínání přístroje se provádí stisknutím uvolňovacího tlačítka a následným stisknutím spínače ZAP / VYP.

Montáž ojnice

Před uvedením přístroje do provozu je nutné provést montáž ojnice podle názorného návodu a zajistit elektrické připojení přístroje. **Vyobrazení viz výklopné záložky**

Prvky přístroje

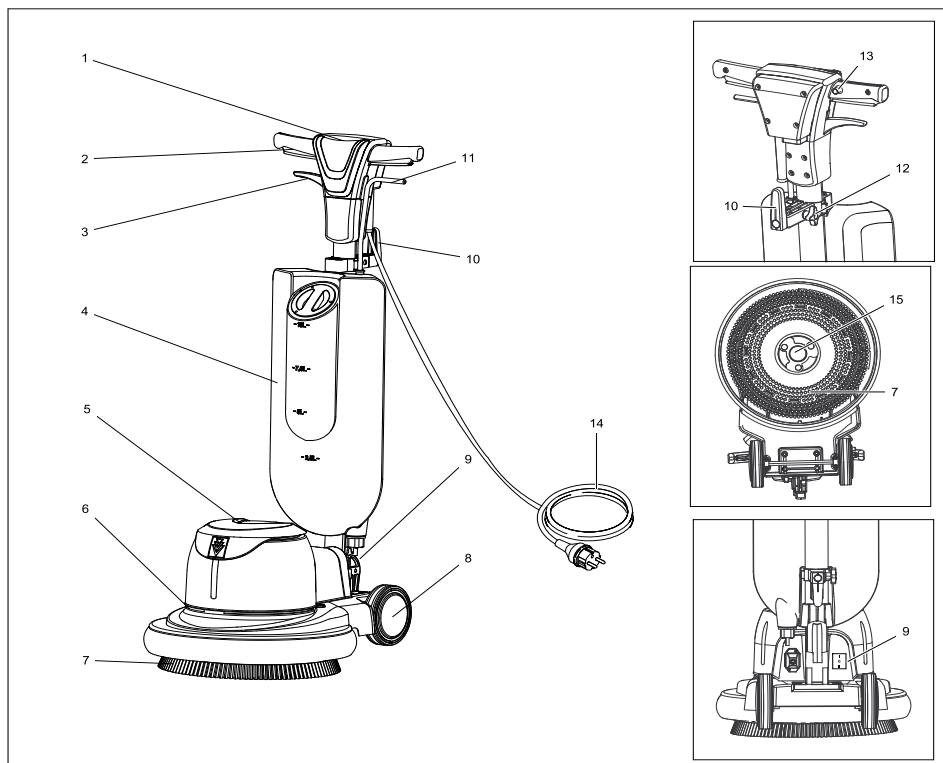

- | | |
|---|--|
| 1 Rukojeť | 11 Dávkovací páka pro roztok čisticího prostředku |
| 2 Spínač ZAP (Ein) / VYP (Aus) | 12 Hvězdicový šroub |
| 3 Páka nastavení sklonu | 13 Uvolňovací tlačítko |
| 4 Nádrž na čisticí prostředek (volitelné) | 14 Síťový kabel |
| 5 Blok motoru | 15 Unašeč, kotoučový kartáč / hnací talíř na plstěné kotouče |
| 6 Podpěra pro přídavné závaží (volitelné) | |
| 7 Kartáč / hnací talíř pro plstěné kotouče včetně kotouče | |
| 8 Kolo | |
| 9 Přepínač otáček (pouze u BDS 43/Duo C) | |
| 10 Kabelový hák, otočný | |

Uvedení do provozu

- Pravidelně kontrolujte, zda není síťový kabel poškozen, např. zda nejsou patrné praskliny či jiné příznaky stárnutí. Bude-li zjištěno poškození, je třeba kabel vyměnit dříve, než dojde k jeho dalšímu použití.
- Prohlédněte zařízení, zda není poškozeno, odstranění poškození zadejte zákaznickému servisu.

Přívod el proudu

- Údaje pro připojení viz technické údaje a identifikační štítek.
- Elektrické připojení musí provést elektroinstalatér a musí odpovídat IEC 60364-1.

⚠ **Pozor!**

Nebezpečí zasažení elektrickým proudem.

- *Nepřejíždějte síťový kabel.*

⚠ **Pozor!**

Nebezpečí úrazu.

- *Nikdy neovíjete síťový kabel kolem těla nebo krku.*
- *Zabraňte styku síťového kabelu s rotujícím kartáčem/ plstěným kotoučem.*

Pozor

Maximální přípustná impedance sítě v bodě připojení elektriny (viz Technická data) nesmí být překročena. Nebudete-li jisti impedancí sítě ve Vašem bodě připojení, kontaktujte prosím Vašeho dodavatele elektriny.

Nasazení kartáče/plstěného kotouče

- Vytáhněte zástrčku ze sítě.
- Zatáhněte za páku pro nastavení sklonu a vyklopte rukojeť do vodorovné polohy směrem dopředu.
- Zařízení nakloňte dozadu.

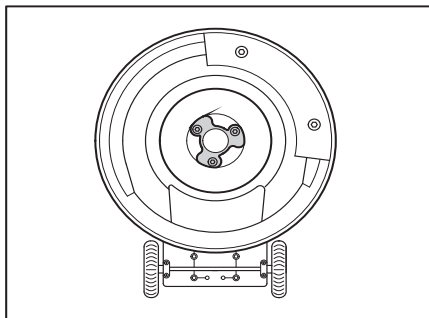

- Nasadte kotoučový kartáč/hnací talíř na unašeč a otáčejte proti směru hodinových ručiček.

Montáž nádrže na čisticí prostředek (volitelné)

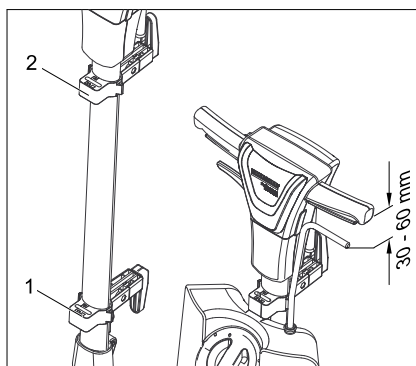

- 1 Držák nahoře
 - 2 Držák dole
- Povolte hvězdicové šrouby dole a na hoře na držácích.
 - Zavěste nádrž na čisticí prostředek (volitelné) na spodní držák.
 - Upevněte nádrž na čisticí prostředek (volitelné) posouváním obou držáků.
 - Utáhněte hvězdicové šrouby na držácích.

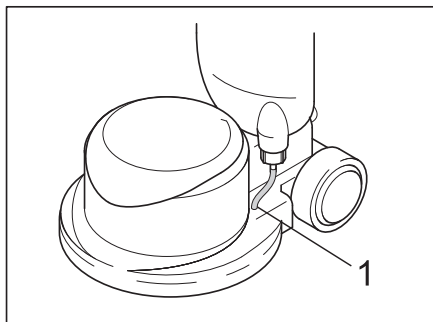

1 Hadice

➔ Zasuňte hadici nádrže na čisticí prostředek (volitelné) do otvoru na krytu přístroje. Dbejte na řádné usazení.

Naplňte nádrž na čisticí prostředek (volitelné)

⚠ Varování

Nebezpečí poškození. Používejte pouze doporučené čisticí prostředky. U ostatních čisticích prostředků nese zvýšené riziko v oblasti provozní bezpečnosti a úrazovosti provozovatel. Používejte pouze čisticí prostředky, které neobsahují rozpouštědla a kyseliny solnou a fluorovodíkovou. Dodržujte bezpečnostní pokyny uvedené na čisticích prostředcích.

- ➔ Sejměte víko.
- ➔ Nalijte čisticí roztok do nádrže na čisticí prostředek.
- ➔ Nasadte víko.

Montáž přídatného závaží (volitelné) (neplatí pro BDS 33/190 C a BDS 43/Duo C)

Přídatné závaží (volitelné) se používá při silných nečistotách z důvodu zvýšení přítlačného tlaku.

Informace

Zvýšený přítlačný tlak způsobuje větší opotřebení kartáče. Přídatné závaží (volitelné) instalujte pouze v případě potřeby.

Pozor

Nebezpečí pohmoždění! Zvedněte přídatné závaží (volitelné) pouze za k tomu určené výřezy.

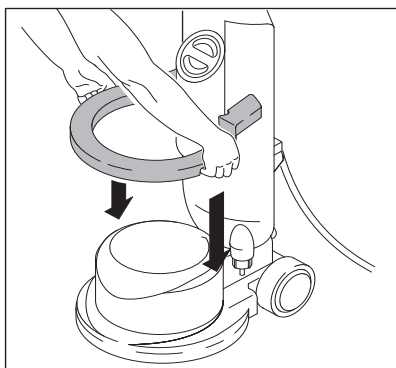

- ➔ Zvedněte přídatné závaží (volitelné) za k tomu určené výřezy.
- ➔ Přídatné závaží (volitelné) položte na přístroj.

Obsluha

⚠ Upozornění

Nebezpečí úrazu! Obsluha přístroje vyžaduje praxi.

- Zajistěte, aby se v prostoru, kde se provádí čištění, nenacházely žádné překážky.
- Zkontrolujte, zda je čištění pro daný druh podlahy vhodné.
- Manipulace je obtížnější na nerovných nebo hrubých površích.

Nastavení držadla

- Zatahněte za páku nastavení sklonu.
- Sklopte držadlo do příjemné polohy (natažené paže).
- Uvolněte páku nastavení sklonu.

Zapnutí přístroje

Pozor

Nebezpečí poškození podlahové krytiny. Zařízení neprovozujte na místě.

- Zapojte síťovou zástrčku do zásuvky.
- Nastavte pracovní výšku držadla.
- Držadlo držte pevně oběma rukama.
- Stiskněte uvolňovací tlačítko a držte je stisknuté.
- Stiskněte spínač ZAP (Ein) / VYP (Aus).
- Povolte uvolňovací tlačítko.
- K přerušení pohybu spínač uvolněte.

Určování směru

- **Vlevo:** Rukojeť stiskněte směrem dolů.
- **Vpravo:** Rukojeť nadzvedněte.

Čištění přístroje

- Naneste čisticí směs na podlahu nebo stiskněte dávkovací páku nádrže na čisticí prostředek (volitelné).
- Přístroj posunujte po ploše určené k vyčištění.
- Při silném znečištění postup opakujte.
- Znečištěnou vodu následně odstraňte pomocí mokrého vysavače nebo hadru.

Nastavení otáček (pouze u BDS 43/Duo C)

Pozor

Nebezpečí poranění, nebezpečí poškození. Přepínač otáček smí být používán pouze, pokud je přístroj v klidu.

- Vypněte přístroj.
- Pomocí přepínače otáček nastavte požadovanou hodnotu otáček:
 - Poloha I = 150 ot/min
 - Poloha II = 300 ot/min

Zastavení provozu

- Vytáhněte zástrčku ze sítě.
- Zatahněte za páku nastavení sklonu a uveďte držadlo do svislé polohy.
- Sejměte nádrž na čisticí prostředek (volitelné) a zlikvidujte nepoužitý roztok čisticího prostředku.
- Horní kabelový hák vyklepte směrem dolů.

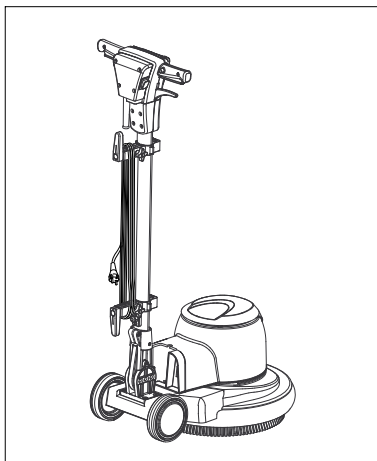

- Naviňte síťový kabel podle názorného návodu.
- Horní kabelový hák sklopte směrem nahoru.
- Vypláchněte nádrž na čisticí prostředek (volitelné) čistou vodou.
- Uveďte přístroj do parkovací polohy.
- Sejměte hnací talíř / kotoučový kartáč.
- Těleso čistěte vlhkým hadříkem.

Přeprava

Pozor

Nebezpečí úrazu a nebezpečí poškození! Dbejte na hmotnost přístroje při přepravě.

- Sklopte rukojeť do svislé polohy a zajištěte.
- Zařízení nakloňte směrem dozadu do přepravní polohy a dopravte na místo použití.
- Při přepravě v dopravních prostředcích zajistěte zařízení proti skluzu a překlopení podle platných předpisů.

Ukládání

Pozor

Nebezpečí úrazu a nebezpečí poškození!
Dbejte na hmotnost přístroje při jeho uskladnění.

- Uvedte přístroj do parkovací polohy.
- Zařízení uchovávejte v suché místnosti, chráněné před mrazem.

Ošetřování a údržba

- Znečištěný kotoučový kartáč opláchněte vodou.
- Znečištěné plstěné kotouče vyperte při teplotě max. 60 °C.
- Těleso čistěte vlhkým hadříkem.
- Zkontrolujte, zda není poškozen síťový kabel.

Pomoc při poruchách

⚠ Pozor!

Nebezpečí úrazu. Před veškerými pracemi na zařízení vždy vytáhněte síťovou zástrčku.

Při poruchách, které nelze odstranit podle této tabulky, se obraťte na oddělení služeb zákazníkům.

Porucha	Odstranění
Nedostatečný účinek čištění	Vyměňte znečištěný plstěný kotouč a vyperte jej při teplotě max. 60 °C.
	Opotřebovaný kotoučový kartáč/plstěný kotouč vyměňte.
	Znečištěný kotoučový kartáč opláchněte vodou
	Zkontrolujte vhodnost použití kartáčů/plstěných kotoučů a čisticího prostředku pro daný druh použití.
Zařízení silně vibruje	Zkontrolujte správné usazení kotoučového kartáče/plstěného kotouče.
	Zkontrolujte upevnění plstěného kotouče.
	Nastavte rukojeť do nižší polohy (natažené paže)
Výplň se neotáčí	Zkontrolujte, zda není kartáč/plstěný kotouč blokováán cizími tělesy, případně je odstraňte.

Záruka

V každé zemi platí záruční podmínky vydané příslušnou distribuční společností. Případné poruchy zařízení odstraníme během záruční lhůty bezplatně, pokud byl jejich příčinou vadný materiál nebo výrobní závady. V případě uplatňování nároku na záruku se s dokladem o zakoupení obraťte na prodejce nebo na nejbližší oddělení služeb zákazníkům.

Příslušenství a náhradní díly

- Smí se používat pouze příslušenství a náhradní díly schválené výrobcem. Originální příslušenství a originální náhradní díly skýtají záruku bezpečného a bezporuchového provozu přístroje.
- Výběr nejčastěji vyžadovaných náhradních díků najdete na konci návodu k obsluze.
- Další informace o náhradních dílech najdete na www.kaercher.com v části Service.

Označení	Č. dílu
Nádrž 10l	4.071-201.0
Sací jednotka včetně sacích hadic	6.812-035.0

BDS 33/190 C

Označení	Č. dílu
Kotoučový kartáč, středně tvrdý, červený 330mm	6.369-890.0
Kotoučový kartáč, tvrdý, černý, 330mm	6.369-893.0
Saponátový kartáč, středně měkký, bílý/modrý, 330mm	6.369-891.0
Hnací talíř na plstěné kotouče low speed, 330mm	6.369-894.0
Plstěné kotouče, střední, červené 330mm	6.369-905.0
Plstěné kotouče, středně tvrdé, zelené, 330mm	6.369-906.0
Plstěné kotouče, tvrdé, černé, 330mm	6.369-907.0

BDS 43/150 C /DUO

Označení	Č. dílu
Kotoučový kartáč, středně tvrdý, červený 430mm	6.369-895.0
Kotoučový kartáč, tvrdý, černý, 430mm	6.369-898.0
Saponátový kartáč, středně měkký, bílý/modrý, 430mm	6.369-896.0
Hnací talíř na plstěné kotouče low-speed, 430mm pro BDS	6.369-899.0
Hnací talíř na plstěné kotouče high-speed, 430mm (pro BDS a DUO)	6.369-900.0
Hnací talíř na plstěné kotouče Duo-speed, 430mm (pro všechny varianty)	6.369-901.0
Plstěné kotouče, střední, červené 432mm	6.369-470.0
Plstěné kotouče, středně tvrdé, zelené, 432mm	6.369-472.0
Plstěné kotouče, tvrdé, černé, 432mm	6.369-473.0
Přídavné závaží, 10kg	6.369-910.0
Odsávací prstenec	6.612-051.0

ES prohlášení o shodě

Tímto prohlašujeme, že níže označené stroje odpovídají jejich základní koncepcí a konstrukčním provedením, stejně jako námi do provozu uvedenými konkrétními provedeními, příslušným zásadním požadavkům o bezpečnosti a ochraně zdraví směrnic ES. Při jakýchkoli na stroji provedených změnách, které nebyly námi odsouhlaseny, pozbývá toto prohlášení svou platnost.

Výrobek: Kotoučové přístroje

Typ: 1.291-xxx

Příslušné směrnice ES:

2006/42/ES (+2009/127/ES)

2004/108/ES

Použité harmonizační normy

EN 55014–1: 2006 + A1: 2009

EN 55014–2: 1997 + A2: 2008

EN 60335–1

EN 60335–2–67

EN 61000–3–2: 2006 + A2: 2009

EN 61000–3–3: 2008

Použité národní normy

-

Podepsaní jednají v pověření a s plnou mocí jednateleství

H. Jenner
CEO

S. Reiser
Head of Approval

Osoba zplnomocněná sestavením dokumentace:

S. Reiser

Alfred Kärcher GmbH & Co. KG

Alfred-Kärcher-Str. 28 - 40

71364 Winnenden (Germany)

Tel.: +49 7195 14-0

Fax: +49 7195 14-2212

Winnenden, 2010/12/01

Technické údaje

		BDS 33/ 190 C	BDS 43/ 150 C	BDP 43/ 410 C	BDS 43/ Duo C
Přívod el. proudu					
Napětí sítě	V/Hz	220 - 240/50Hz 220/60Hz			230/50Hz 220/60Hz
Příkon motoru	W	500	1000	1300	1000/1300
Maximálně přípustná impedance sítě	Ohm	--	(0.351+j2.220)	(0.351+j2.220)	(0.351+j2.220)
Ochrana		IPX4	IPX4	IPX4	IPX4
Kartáč/plstěný kotouč					
Průměr	mm	330	430	430	430
Otáčky	1/min.	191 +/- 15	152 +/- 15	408 +/- 15	150/300 +/- 15
Přítlačný tlak	N/cm ²	37	41	45	42
Rozměry a hmotnost					
Hmotnost (bez příslušenství)	kg	22	41	46,5	42,5
Rozměry (d x š x v)	mm	420 x 330 x1100	550 x 430 x1180	550 x 430 x1180	550 x 430 x1180
Výška obrysu	mm	260	330	330	330
Délka kabelu	m	12	12	15	15
Zjištěné hodnoty dle EN 60335-2-67					
Celková hodnota kmitání	m/s ²	<2,5	<2,5	<2,5	<2,5
Kolísavost K	m/s ²	0,3	0,2	0,3	0,2
Hladina akustického tlaku L _{pA}	dB(A)	59	61	65	67
Kolísavost K _{pA}	dB(A)	1	1	1	1
Hladina akustického výkonu L _{WA} + Kolísavost K _{WA}	dB(A)	79	78	83	84



Pred prvo uporabo Vaše naprave preberite to originalno navodilo za uporabo, ravnajte se po njem in shranite ga za morebitno kasnejšo uporabo ali za naslednjega lastnika.

Vsebinsko kazalo

Vsebinsko kazalo	SL . . . 1
Varstvo okolja	SL . . . 1
Simboli v navodilu za uporabo	SL . . . 1
Namenska uporaba	SL . . . 1
Varnostna navodila	SL . . . 1
Montaža pomikalnika	SL . . . 1
Elementi naprave	SL . . . 2
Zagon	SL . . . 3
Uporaba	SL . . . 4
Ustavitav obratovanja	SL . . . 5
Transport	SL . . . 5
Skladiščenje	SL . . . 6
Nega in vzdrževanje	SL . . . 6
Pomoč pri motnjah	SL . . . 6
Garancija	SL . . . 6
Pribor in nadomestni deli	SL . . . 6
CE izjava	SL . . . 7
Tehnični podatki	SL . . . 8

Varstvo okolja



Embalaža je primerna za recikliranje. Prosimo, da embalaže ne odvržete med gospodinjske odpadke, temveč jo odložite v zbirnik za ponovno obdelavo.



Stare naprave vsebujejo dragocene reciklirne materiale, ki jih je treba odvajati za ponovno uporabo. Baterije, olje in podobne snovi ne smejo priti v okolje. Zato stare naprave zavržite v ustrezne zbirne sisteme.

Opozorila k sestavinam (REACH)

Aktualne informacije o sestavinah najdete na: <http://www.karcher.de/de/unternehmen/umweltschutz/REACH.htm>

Simboli v navodilu za uporabo

Nevarnost

Za neposredno grozečo nevarnost, ki vodi do težkih telesnih poškodb ali smrti.

Opozorilo

Za možno nevarno situacijo, ki bi lahko vodila do težkih telesnih poškodb ali smrti.

Pozor

Za možno nevarno situacijo, ki lahko vodi do lahkih poškodb ali materialne škode.

Namenska uporaba

Ta stroj uporabljajte izključno v skladu s podatki v Navodilu za obratovanje.

- Naprava je primerna za čiščenje trdih površin in preprog v notranjih prostorih.
- Stroj se sme opremiti le z originalnim priborom in originalnimi nadomestnimi deli.
- Stroj ni primeren za uporabo v eksplozivno ogroženem okolju.
- Ta naprava je primerna za obrtno in industrijsko uporabo, npr. v hotelih, šolah, bolnišnicah, tovarnah, trgovinah, pisarnah in izposojevalnicah

Varnostna navodila

Pred prvo uporabo stroja preberite in upoštevajte to Navodilo za obratovanje in priloženo brošuro Varnostna navodila za kolutne stroje za poliranje, št. 5.956-659, ter se po njih ravnajte.

Varnostne naprave

Varnostne naprave ščitijo uporabnika, zato se jih ne sme izključiti ali ovirati njihovega delovanja.

Zapah

Preprečuje nehoten vklop naprave. Za vklop naprave pritisnite tipko za deblokado in nato stikalo VKLOP / IZKOP.

Montaža pomikalnika

Pred zagonom je treba montirati pomikalnik kot prikazano in vzpostaviti električno povezavo z napravo.

Za slike glejte stran ovitka

Elementi naprave

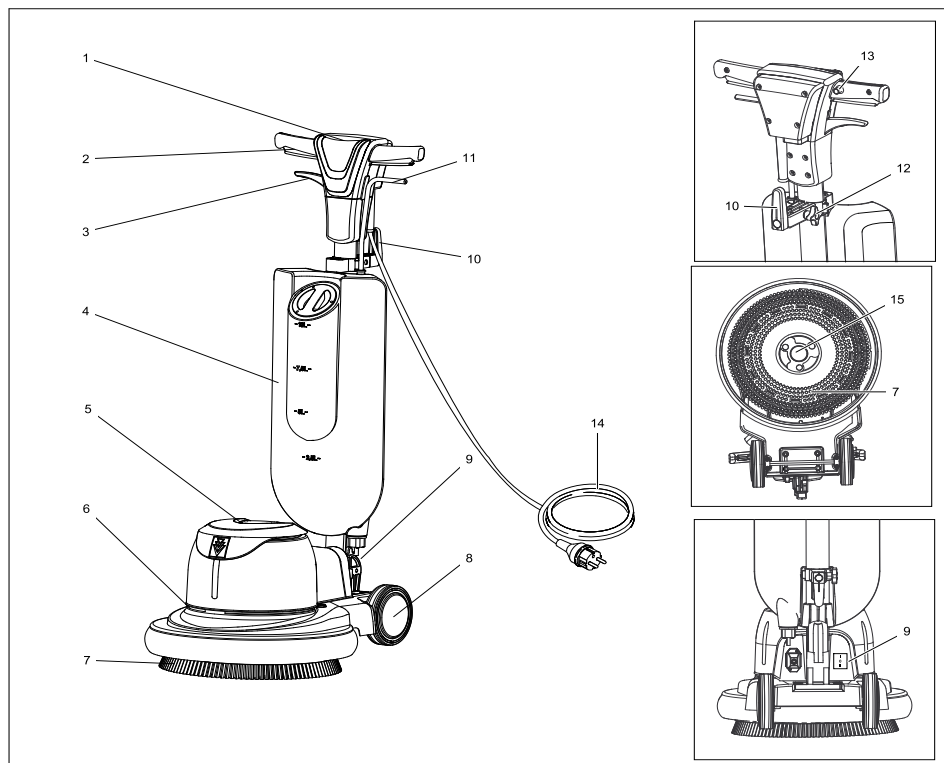

- 1 Ročaj
- 2 Stikalo VKLOP / IZKLOP
- 3 Ročica za nastavitev naklona
- 4 Rezervoar za čistilno sredstvo (Opcija)
- 5 Ohišje motorja
- 6 Opornik za dodatno utež (opcija)
- 7 Krtača / pogonska plošča blazinice z blazinico
- 8 Kolo
- 9 Stikalo za število vrtljajev (le BDS 43/ Duo C)
- 10 Nosilec kabla, vrtljiv
- 11 Dozirna ročica za čistilno raztopino
- 12 Vijak z zvezdastim ročajem
- 13 Deblokirni gumb
- 14 Omrežni kabel
- 15 Sojemalnik, kolutna krtača / pogonska plošča blazinice

Zagon

- Omrežni kabel redno pregledujte glede poškodb, kot npr. nastajanje razpok ali staranje. Če se ugotovi poškodba, je potrebno kabel pred nadaljnjo uporabo zamenjati.
- Napravo pregledjte glede poškodb, škode naj odstrani uporabniški servis.

Električni priključek

- Priključne vrednosti glejte v Tehničnih podatkih in na tipski tablici.
- Električni priključek mora izvesti elektroinstalater in mora ustrezati IEC 60364-1.

⚠ Nevarnost

Nevarnost zaradi električnega udara.

- Ne prevozite omrežnega kabla.

⚠ Nevarnost

Nevarnost poškodb.

- Omrežnega kabla nikoli ne polagajte okoli telesa ali vratu.
- Omrežni kabel ne sme priti v stik z vrtečimi se krtačami/vrtečimi se blazinicami.

Pozor

Maksimalno dopustna omrežna impedanca na električnem priključku (glejte tehnične podatke) ne sme biti presežena. V primeru nejasnosti glede omrežne impedance, ki obstaja na Vašem priključku, stopite v stik z Vašim elektro podjetjem.

Nameščanje krtače/blazinice

- Izvlecite omrežni vtič iz vtičnice.
- Potegnite ročico za nastavitev naklona in zasukajte ročaj naprej v vodoravni položaj.
- Stroj nagnite nazaj.

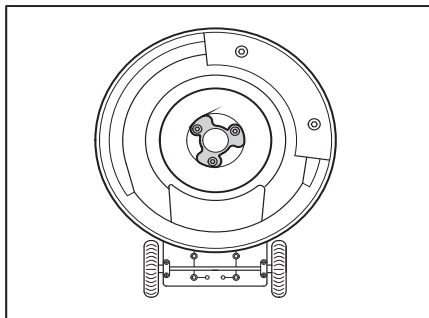

- Kolutno krtačo /pogonsko ploščo namestite na sojemalnik in zavrtite v nasprotni smeri urinih kazalcev.

Montaža rezervoarja za čistilno sredstvo (Opcija)

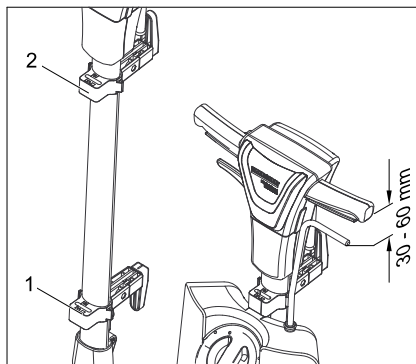

- 1 Držalo zgoraj
 - 2 Držalo spodaj
- Odvijte vijake z zvezdastim ročajem na držalu zgoraj in spodaj.
 - Rezervoar za čistilno sredstvo (opcija) obesite v spodnje držalo.
 - S premikanjem obeh držal fiksirajte rezervoar za čistilno sredstvo (opcija).
 - Privijte vijake z zvezdastim ročajem na držalih.

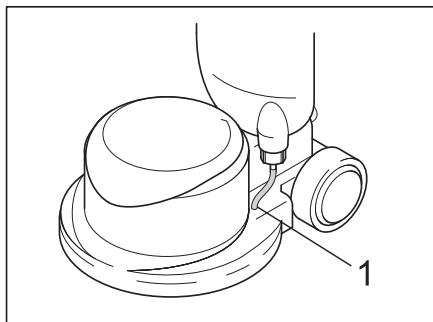

1 Gibka cev

- ➔ Gibko cev z rezervoarja za čistilno sredstvo (opcija) vtaknite v odprtino na ohišju. Pazite na fiksni nased.

Polnjenje rezervoarja za čistilno sredstvo (Opcija)

⚠ Opozorilo

Nevarnost poškodb. Uporabljajte le priporočena čistilna sredstva. Za ostala čistilna sredstva odgovarja uporabnik glede delovne varnosti in nevarnosti nesreč. Uporabljajte le čistilna sredstva, ki ne vsebujejo topli, solne ali fluorovodikove kisline.

Upoštevajte varnostna opozorila na čistilih.

- ➔ Snemite pokrov.
- ➔ Čistilno raztopino napolnite v rezervoar za čistilno sredstvo.
- ➔ Nataknite pokrov.

Montaža dodatnih uteži (opcija) (ne BDS 33/190 C in BDS 43/Duo C)

Dodatna utež (opcija) se vstavi pri močnejši umazaniji, da se doseže večji pritiski tlak.

Napotek

Večji pritiski tlak povzročata večjo obrabo ročaja. Dodatno utež (opcija) montirajte le po potrebi.

Pozor

Nevarnost zmečkanja! Dodatno utež (opcija) dvigujte le za predvideni odprtini.

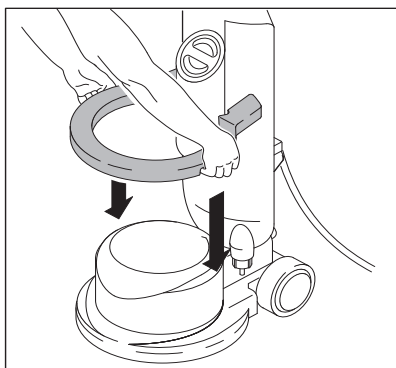

- ➔ Dodatno utež (opcija) dvigujte za odprtini.
- ➔ Dodatno utež (opcija) položite na napravo.

Uporaba

⚠ Opozorilo

Nevarnost poškodb! Upravljanje naprave potrebuje vajo.

- Zagotovite, da se v področju čiščenja ne nahajajo ovire.
- Preverite primernost lastnosti tal.
- Upravljanje je pri neravnih ali grobih površinah oteženo.

Nastavljanje ročaja

- ➔ Potegnite ročico za nastavev naklona.
- ➔ Ročaj obrnite v primeren položaj (iztegnjene roke).
- ➔ Spustite ročico za nastavev naklona.

Vklop naprave

Pozor

Nevernanost poškodb za talno oblogo. Stroja na poganjajte na enem mestu.

- ➔ Vtaknite omrežni vtič v vtičnico.
- ➔ Nastavite delovno višino ročaja.
- ➔ Ročaj trdno držite z obema rokama.
- ➔ Pritisnite tipko za deblokado in držite.
- ➔ Aktivirajte stikalo VKLOP / IZKLOP.
- ➔ Spustite tipko za deblokado.
- ➔ Za prekinitev obratovanja spustite stikalo.

Uravnavanje smeri

- **Levo:** Ročaj pritisnite navzdol.
- **Desno:** Ročaj dvignite.

Čiščenje

- Čistilno raztopino nanesite na tla ali aktivirajte dozirno ročico rezervoarja za čistilno sredstvo (opcija).
- Stroj vodite preko površine, ki jo je treba očistiti.
- Pri močni umazaniji ponovite postopek.
- Nato umazano vodo poberite z mokrim sesalnikom ali krpo.

Nastavljanje števila vrtljajev (BDS 43/Duo C)

Pozor

Nevarnost poškodb, nevarnost poškodovanja. Stikalo za število vrtljajev se sme aktivirati le pri zaustavljeni napravi.

- Izklopite napravo.
- S stikalom za število vrtljajev izberite zeleno število vrtljajev:
 - Položaj I = 150 vrt./min
 - Položaj II = 300 vrt./min

Ustavitev obratovanja

- Izvlecite omrežni vtič iz vtičnice.
- Potegnite ročico za nastavitev naklona in namestite ročaj v navpični položaj.
- Snemite rezervoar za čistilno sredstvo (opcija) in odstranite neporabljeno čistilno raztopino.
- Zgornjo kljuko za kabel obrnite navzdol.

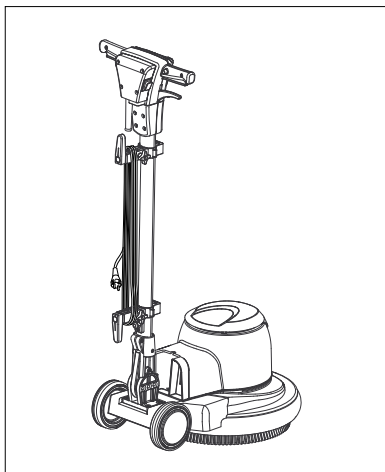

- Omrežni kabel navijte kot prikazano.
- Zgornjo kljuko za kabel obrnite navzgor.
- Rezervoar za čistilno sredstvo (opcija) sperite s čisto vodo.
- Napravo namestite v parkirni položaj.
- Snemite pogonsko ploščo / kolutno krtačo.
- Ohišje očistite z vlažno krpo.

Transport

Pozor

Nevarnost poškodbe in škode! Pri transportu upoštevajte težo naprave.

- Ročaj obrnite navpično in ga fiksirajte.
- Napravo nagnite nazaj v transportni položaj in jo peljite do ciljnega mesta.
- Pri transportu v vozilih napravo zavarujte proti drsu in prevrnitvi v skladu z vsakokratnimi veljavnimi smernicami.

Skladiščenje

Pozor

Nevarnost poškodbe in škode! Pri shranjevanju upoštevajte težo naprave.

- Napravo namestite v parkirni položaj.
- Napravo hranite v suhem prostoru, zaščitenem pred zmrzaljo.

Nega in vzdrževanje

- Umazane kolutne krtače sperite z vodo.
- Umazane blazinice operite pri največ 60 °C.
- Ohišje očistite z vlažno krpo.
- Preverite omrežni kabel glede poškodb.

Pomoč pri motnjah

⚠ **Nevarnost**

Nevarnost poškodbe. Pred vsemi deli na napravi izvlecite omrežni vtič.

V primeru motenj, ki jih ne morete odpraviti s pomočjo te tabele, se obrnite na uporabniški servis.

Motnja	Odprava
Nezadosten rezultat čiščenja	Umazano blazinico zamenjajte in operite pri največ 60 °C.
	Zamenjajte obrabljeno kolutno krtačo/blazinico.
	Spiranje umazanih kolutnih krtač z vodo
	Preverite primernost krtače/blazinice in čistilnega sredstva za primer uporabe.
Naprava močno vibrira	Preverite pravilno naleganje kolutne krtače/blazinice.
	Preverite pritrditev blazinice.
	Ročaj pozicionirajte nižje (iztegnjene roke).
Blazinica se ne vrti	Preverite, ali krtačo/blazinico blokira tujek, po potrebi tujek odstranite.

Garancija

V vsaki državi veljajo garancijski pogoji, ki jih določa naše prodajno predstavništvo. Morebitne motnje na napravi, ki so posledica materialnih ali proizvodnih napak, v času garancije brezplačno odpravljamo. V primeru uveljavljanja garancije, se z originalnim računom obrnite na prodajalca oziroma najbližji uporabniški servis.

Pribor in nadomestni deli

- Uporabljati se smejo le pribor in nadomestni deli, ki jih dopušča proizvajalec. Originalni pribor in originalni nadomestni deli zagotavljajo varno in nemoteno obratovanje naprave.
- Izbor najpogosteje potrebnih nadomestnih delov najdete na koncu navodila za obratovanje.
- Dodatne informacije o nadomestnih delih najdete na strani www.kaercher.com v območju "Service".

Poimenovanje	Št. dela
Rezervoar 10l	4.071-201.0
Sesalna enota vključno z gibkimi sesalnimi cevmi	6.812-035.0

BDS 33/190 C

Poimenovanje	Št. dela
Kolutna krtača, srednja, rdeča 330mm	6.369-890.0
Kolutna krtača, trda, črna, 330mm	6.369-893.0
Krtača za šamponiranje, srednje mehka, bela/modra, 330mm	6.369-891.0
Pogonska plošča blazinice nizka hitrost, 330mm	6.369-894.0
Blazinice, srednje, rdeče, 330mm	6.369-905.0
Blazinice, srednje trde, zelene, 330mm	6.369-906.0
Blazinice, trde, črne, 330mm	6.369-907.0

BDS 43/150 C /DUO

Poimenovanje	Št. dela
Kolutna krtača, srednja, rdeča 430mm	6.369-895.0
Kolutna krtača, trda, črna, 430mm	6.369-898.0
Krtača za šamponiranje, srednje mehka, bela/modra, 430mm	6.369-896.0
Pogonska plošča blazinice nizka hitrost, 430mm za BDS	6.369-899.0
Pogonska plošča blazinice visoka hitrost, 430mm (za BDS in DUO)	6.369-900.0
Pogonska plošča blazinice Duo-speed, 430mm (za vse variante)	6.369-901.0
Blazinice, srednje, rdeče, 432mm	6.369-470.0
Blazinice, srednje trde, zelene, 432mm	6.369-472.0
Blazinice, trde, črne, 432mm	6.369-473.0
Dodatna utež, 10kg	6.369-910.0
Sesalni obroček	6.612-051.0

CE izjava

S to izjavo potrjujemo, da spodaj omenjeni stroj zaradi svoje zasnove in načina izdelave ustreza temeljnim varnostnim in zdravstvenim zahtevam EU-standardov. Ta izjava izgubi svojo veljavnost, če kdo naravno spremeni brez našega soglasja.

Proizvod: Kolutne (disk) naprave

Tip: 1.291-xxx

Zadevne ES-direktive:

2006/42/ES (+2009/127/ES)

2004/108/ES

Uporabljene usklajene norme:

EN 55014-1: 2006 + A1: 2009

EN 55014-2: 1997 + A2: 2008

EN 60335-1

EN 60335-2-67

EN 61000-3-2: 2006 + A2: 2009

EN 61000-3-3: 2008

Uporabni nacionalni standardi:

-

Podpisniki ravnajo po navodilih in s pooblastilom vodstva podjetja.



H. Jenner
CEO



S. Reiser
Head of Approbation

Pooblaščenec za dokumentacijo:

S. Reiser

Alfred Kärcher GmbH & Co. KG

Alfred-Kärcher-Str. 28 - 40

71364 Winnenden (Germany)

Tel.: +49 7195 14-0

Faks: +49 7195 14-2212

Winnenden, 2010/12/01

Tehnični podatki

		BDS 33/ 190 C	BDS 43/ 150 C	BDP 43/ 410 C	BDS 43/ Duo C
Električni priključek					
Omrežna napetost	V/Hz	220 - 240/50Hz 220/60Hz			230/50Hz 220/60Hz
Poraba moči motorja	W	500	1000	1300	1000/1300
Maksimalno dopustna omrežna impedanca	Ohm	--	(0.351+j2. 220)	(0.351+j2. 220)	(0.351+j2. 220)
Vrsta zaščite		IPX4	IPX4	IPX4	IPX4
Krtača/blazinica					
Premer	mm	330	430	430	430
Št. vrtljajev	1/min	191 +/- 15	152 +/- 15	408 +/- 15	150/300 +/- - 15
Pritisni tlak	N/cm ²	37	41	45	42
Mere in teža					
Teža (brez pribora)	kg	22	41	46,5	42,5
Dimenzije (D x Š x V)	mm	420 x 330 x1100	550 x 430 x1180	550 x 430 x1180	550 x 430 x1180
Višina podvozja	mm	260	330	330	330
Dolžina kabla	m	12	12	15	15
Ugotovljene vrednosti v skladu z EN 60335-2-67					
Skupna nihalna vrednost	m/s ²	<2,5	<2,5	<2,5	<2,5
Negotovost K	m/s ²	0,3	0,2	0,3	0,2
Nivo hrupa L _{pA}	dB(A)	59	61	65	67
Negotovost K _{pA}	dB(A)	1	1	1	1
Nivo hrupa ob obremenitvi L _{WA} + negotovost K _{WA}	dB(A)	79	78	83	84



Przed pierwszym użyciu urządzenia należy przeczytać oryginalną instrukcję obsługi, postępować według jej wskazań i zachować ją do późniejszego wykorzystania lub dla następnego użytkownika.

Spis treści

Spis treści	PL . . . 1
Ochrona środowiska	PL . . . 1
Symbole w instrukcji obsługi	PL . . . 1
Użytkowanie zgodne z przeznaczeniem	PL . . . 1
Wskazówki bezpieczeństwa	PL . . . 2
Montaż łącznika przesuwanego	PL . . . 2
Elementy urządzenia	PL . . . 2
Uruchamianie	PL . . . 4
Obsługa	PL . . . 5
Wyłączenie z ruchu	PL . . . 6
Transport	PL . . . 6
Przechowywanie	PL . . . 6
Czyszczenie i konserwacja	PL . . . 7
Usuwanie usterek	PL . . . 7
Gwarancja	PL . . . 7
Wyposażenie dodatkowe i części zamienne	PL . . . 7
Deklaracja UE	PL . . . 8
Dane techniczne	PL . . . 10

Ochrona środowiska

	Materiał, z którego wykonano opakowanie nadaje się do powtórnego przetworzenia. Prosimy nie wyrzucać opakowania do śmieci z gospodarstw domowych, lecz oddać do recyklingu.
	Zużyte urządzenia zawierają cenne surowce wtórne, które powinny być oddawane do utylizacji. Akumulatory, olej i tym podobne substancje nie powinny przedostać się do środowiska naturalnego. Prosimy o utylizację starych urządzeń w odpowiednich placówkach zbierających surowce wtórne.

Wskazówki dotyczące składników (REACH)

Aktualne informacje dotyczące składników znajdują się pod:

<http://www.karcher.de/de/unternehmen/umweltschutz/REACH.htm>

Symbole w instrukcji obsługi

Niebezpieczeństwo

Przy bezpośrednim niebezpieczeństwie, prowadzącym do ciężkich obrażeń ciała lub do śmierci.

Ostrzeżenie

Na możliwie niebezpieczną sytuację, mogącą prowadzić do ciężkich obrażeń ciała lub śmierci.

Uwaga

Na możliwie niebezpieczną sytuację, mogącą prowadzić do lekkich obrażeń ciała lub szkód materialnych.

Użytkowanie zgodne z przeznaczeniem

Urządzenie należy stosować wyłącznie zgodnie z niniejszą instrukcją obsługi.

- Urządzenie nadaje się do czyszczenia twardych nawierzchni i dywanów we wnętrzach.
- Urządzenie można stosować wyłącznie z oryginalnym wyposażeniem i częściami zamiennymi.
- Urządzenie nie nadaje się do użytku w otoczeniu zagrożonym wybuchem.
- Niniejsze urządzenie przeznaczone jest do zastosowania profesjonalnego i przemysłowego, np. w hotelach, szkołach, szpitalach, fabrykach, sklepach, biurach i pomieszczeniach do wynajęcia.

Wskazówki bezpieczeństwa

Lesen und beachten Sie vor der ersten Benutzung des Gerätes diese Betriebsanleitung und beiliegende Broschüre Sicherheitshinweise für Disc-Einscheibenmaschinen, Nr. 5.956-659 und handeln Sie danach.

Zabezpieczenia

Zabezpieczenia chronią użytkownika i dlatego nie wolno ich usuwać, wyłączać ani obchodzić ich działania.

Blokada

Zapobiega niezamierzonemu włączeniu urządzenia. W celu włączenia urządzenia

należy nacisnąć przycisk odblokowujący i włącznik / wyłącznik.

Montaż łącznika przesuwnego

Przed uruchomieniem należy zamontować łącznik przesuwny we wskazany sposób i ustanowić połączenie elektryczne z urządzeniem.

Ilustracje, patrz Strona okładki

Elementy urządzenia

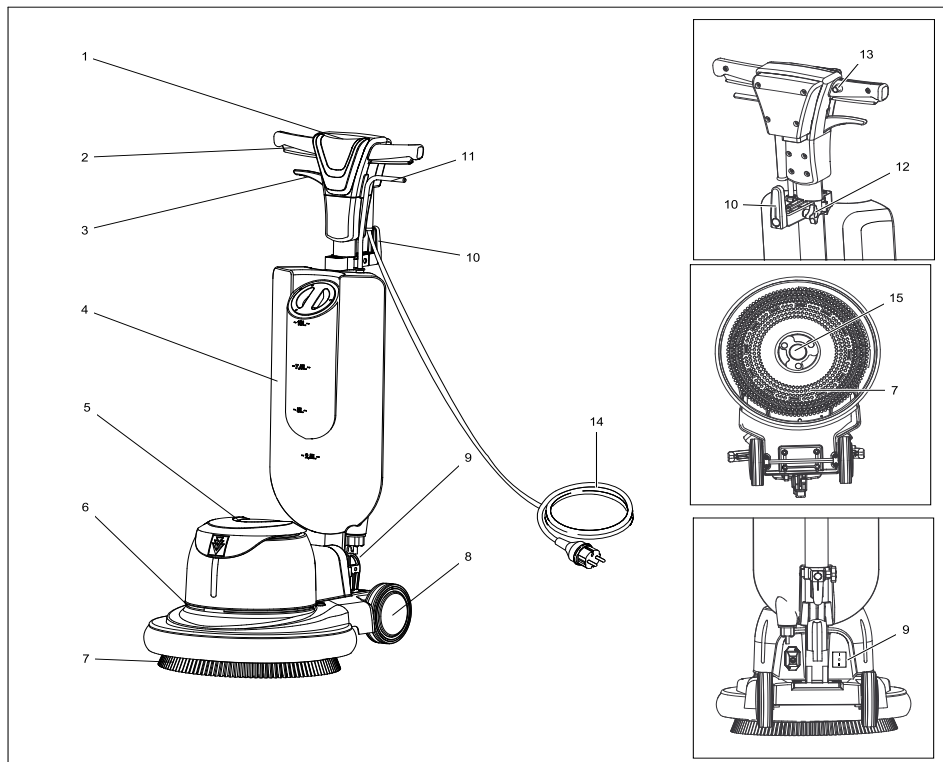

- | | |
|--|---|
| 1 Uchwyt | 10 Hak kabla, obrotowy |
| 2 Włącznik / wyłącznik | 11 Dźwignia dozująca roztworu środka czyszczącego |
| 3 Dźwignia regulacji przechyłu | 12 Śruba z chwytem gwiazdowym |
| 4 Zbiornik środka czyszczącego (opcja) | 13 Przycisk odblokowujący |
| 5 Głowica odkurzacza silnika | 14 kabel sieciowy |
| 6 Podpora na dodatkowe obciążenie (opcja) | 15 Zabierak, szczotka tarczowa / talerz napędowy |
| 7 Szczotka / talerz napędowy z podkładką | |
| 8 Koło | |
| 9 Przełącznik prędkości obrotowej (tylko BDS 43/Duo C) | |

Uruchamianie

- Regularnie sprawdzać kabel sieciowy pod względem uszkodzeń, np. czy nie ma rysów wzgl. nie jest zużyty. Jeżeli stwierdzono uszkodzenie, przed dalszym użyciem urządzenie należy wymienić kabel.
- Skontrolować urządzenie, czy nie jest uszkodzone, zlecić serwisowi naprawę usterek.

Zasilanie elektryczne

- Parametry przyłącza patrz tabliczka znamionowa i Dane techniczne.
- Przyłącze elektryczne musi być wykonane przez wykwalifikowanego elektryka i odpowiadać normie IEC 60364-1.

⚠ Niebezpieczeństwo

Niebezpieczeństwo porażenia prądem elektrycznym.

- Nie najeżdżać na kabel sieciowy.

⚠ Niebezpieczeństwo

Niebezpieczeństwo zranienia.

- Nigdy nie zawieszaj kabla sieciowego wokół ciała lub szyi.
- Nie pozwól na kontakt kabla sieciowego z obracającą się szczotką/podkładką.

Uwaga

Nie można przekroczyć maksymalnej dopuszczalnej impedancji sieci na przyłączy elektrycznym (patrz Dane techniczne). W przypadku niejasności dotyczących impedancji sieci na przyłączy elektrycznym należy się skontaktować z dostawcą energii elektrycznej.

Zakładanie szczotki/podkładki

- Wyciągnąć wtyczkę z gniazdka.
- Pociągnąć dźwignię regulacji przechyłu do przodu i odchylić do pozycji poziomej.
- Przechylić urządzenie do tyłu.

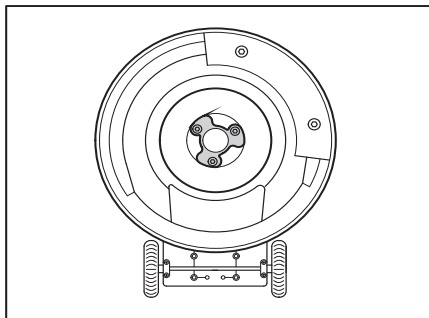

- Nałożyć szczotkę tarczową/talerz napędowy na zabierak i przekręcić w lewo.

Montaż zbiornika środka czyszczącego (opcja)

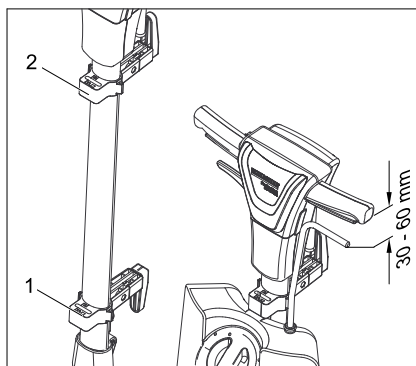

- 1 Uchwyt górny
 - 2 Uchwyt dolny
- Poluzować śruby z chwytem gwiazdowym przy górnym i dolnym uchwycie.
 - Zawiesić zbiornik środka czyszczącego (opcja) na dolnym uchwycie.
 - Zamocować zbiornik środka czyszczącego (opcja) przez przesunięcie obydwu uchwytów.
 - Dokręcić śruby z chwytem gwiazdowym przy uchwytach.

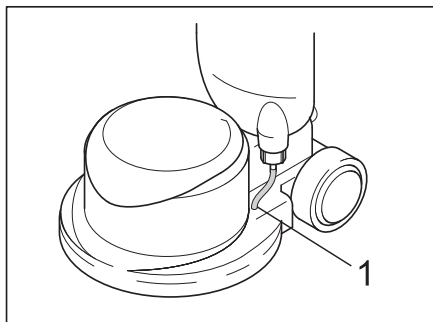

1 Wąż

- ➔ Włożyć wąż zbiornika środka czyszczącego (opcja) do otworu obudowy. Zwrócić uwagę na mocne osadzenie.

Napełnianie zbiornika środka czyszczącego (opcja)

⚠ Ostrzeżenie

Niebezpieczeństwo uszkodzenia. Stosować tylko zalecane środki czyszczące. W przypadku innych środków czyszczących użytkownik ponosi zwiększone ryzyko bezpieczeństwa eksploatacji oraz ryzyko wypadku. Stosować tylko środki czyszczące niezawierające rozpuszczalników, kwasu solnego i fluorowodorowego.

Przestrzegać wskazówek bezpieczeństwa podanych na środkach czyszczących.

- ➔ Zdjąć pokrywę.
- ➔ Wlać roztwór czyszczący do zbiornika.
- ➔ Założyć pokrywę.

Montaż dodatkowego obciążnika (opcja) (tylko BDS 33/190 C i BDS 43/Duo C)

Dodatkowy obciążnik (opcja) używany jest przy mocnym zanieczyszczeniu, żeby osiągnąć dodatkową siłę docisku.

Wskazówka

Większa siła docisku powoduje większe zużycie szczotek. Dodatkowy obciążnik (opcja) zamontować tylko na wypadek potrzeby.

Uwaga

Niebezpieczeństwo zgniecenia! Dodatkowy obciążnik (opcja) podnosić tylko przy przewidzianych na to wycięciach.

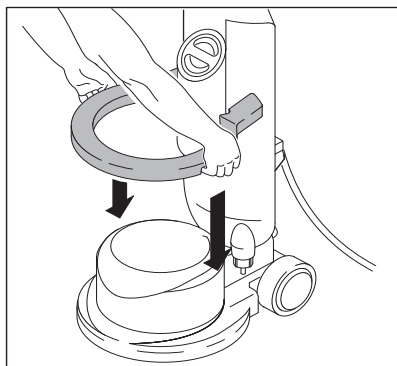

- ➔ Podnieść dodatkowy obciążnik (opcja) przy wycięciach.
- ➔ Położyć dodatkowy obciążnik (opcja) na urządzenie.

Obsługa

⚠ Ostrzeżenie

Niebezpieczeństwo zranienia! Obsługa urządzenia wymaga wprawy.

- Upewnić się, że na czyszczonym obszarze brak przeszkód.
- Sprawdzić strukturę podłoża, czy się nadaje.
- Obsługa jest utrudniona na nierównych i chropowatych powierzchniach.

Ustawianie uchwytu

- ➔ Pociągnąć dźwignię regulacji przechyłu.
- ➔ Przechylić uchwyt do wygodnej pozycji (otwarte ramiona).
- ➔ Puścić dźwignię regulacji przechyłu.

Włączenie urządzenia

Uwaga

*Niebezpieczeństwo uszkodzenia podłoża.
Nie używać urządzenia w tym miejscu.*

- Wtyczkę sieciową włożyć do gniazdka.
- Ustawić uchwyt na wysokości roboczej.
- Przytrzymać uchwyt obiema rękoma.
- Nacisnąć i przytrzymać przycisk odblokowujący.
- Nacisnąć włącznik / wyłącznik.
- Zwolnić przycisk odblokowujący.
- W celu przerwania pracy zwolnić wyłącznik.

Sterowanie

- **W lewo:** Uchwyt docisnąć ku dołowi.
- **W prawo:** Uchwyt podnieść.

Czyszczenie

- Nanieść środek czyszczący na podłogę wzgl. użyć dźwigni dozującej zbiornika środka czyszczącego (opcja).
- Prowadzić urządzenie na powierzchni, która ma być oczyszczona.
- Przy mocnym zanieczyszczeniu proces powtórzyć.
- Następnie usunąć brudną wodę przy użyciu odkurzacza na mokro lub szmatki.

Ustawianie prędkości obrotowej (BDS 43/Duo C)

Uwaga

Niebezpieczeństwo zranienia, niebezpieczeństwo uszkodzenia. Przełącznika prędkości obrotowej można użyć tylko przy urządzeniu w stanie spoczynku.

- Wyłączyć urządzenie.
- Wybrać żądaną ilość obrotów przy użyciu przełącznika prędkości obrotowej:
 - Pozycja I = 150 obr./min
 - Pozycja II = 300 obr./min

Wyłączenie z ruchu

- Wyciągnąć wtyczkę z gniazdka.
- Pociągnąć dźwignię regulacji przechyłu i ustawić uchwyt w pozycji pionowej.
- Zdjąć zbiornik środka czyszczącego (opcja), a nie zużyta ilość środka czyszczącego poddać utylizacji.
- Odchylić górny hak kablowy na dół.

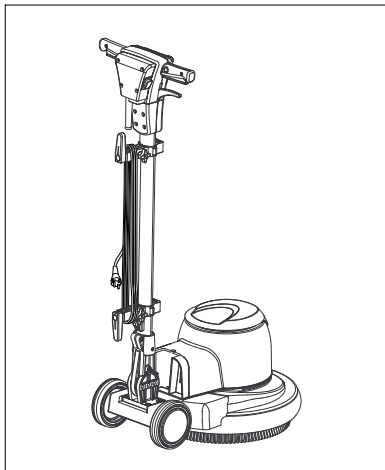

- Nawinąć kabel sieciowy we wskazany sposób.
- Odchylić górny hak kablowy do góry.
- Przepłukać zbiornik środka czyszczącego (opcja) czystą wodą.
- Ustawić urządzenie w pozycji postojowej.
- Zdjąć talerz napędowy / szczotkę tarczową.
- Oczyszczyć obudowę wilgotną szmatką.

Transport

Uwaga

Niebezpieczeństwo zranienia i uszkodzenia! Zwrócić uwagę na ciężar urządzenia w czasie transportu.

- Odchylić uchwyt pionowo i zamocować.
- Przechylić urządzenie do tyłu w położenie transportowe i podjechać do miejsca docelowego.
- W trakcie transportu w pojazdach należy urządzenie zabezpieczyć przed poślizgiem i przechyleniem zgodnie z obowiązującymi przepisami.

Przechowywanie

Uwaga

Niebezpieczeństwo zranienia i uszkodzenia! Zwrócić uwagę na ciężar urządzenia przy jego przechowywaniu.

- Ustawić urządzenie w pozycji postojowej.
- Urządzenie przechowywać w suchym i chronionym przed mrozem miejscu.

Czyszczenie i konserwacja

- Splukać zanieczyszczone szczotki tarczowe wodą.
- Zanieczyszczone podkładki myć w maks. temp. 60°C.
- Oczyścić obudowę wilgotną szmatką.
- Skontrolować przewód zasilający pod kątem uszkodzeń.

Usuwanie usterek

⚠ Niebezpieczeństwo

Niebezpieczeństwo zranienia. Przed przystąpieniem wszelkich prac w obrębie urządzenia należy odłączyć przewód sieciowy od zasilania.

Przy usterkach, których nie można usunąć przy pomocy bieżącej tabeli, należy wezwać autoryzowany serwis.

Usterka	Usuwanie usterek
Niezadowalający wynik czyszczenia	Zanieczyszczoną podkładkę wymienić i wymyć w maks. temp. 60°C.
	Wymienić zużytą szczotkę tarczową / podkładkę.
	Splukać zanieczyszczone szczotki tarczowe wodą
	Sprawdzić, czy szczotka/podkładka i środek czyszczący nadają się do użycia w danym konkretnym przypadku.
Urządzenie zbyt mocno wibruje	Sprawdzić właściwe osadzenie szczotki tarczowej/podkładki.
	Sprawdzić zamocowanie podkładki.
	Głębiej ustawić uchwyt (otwarte ramiona)
Podkładka się nie obraca	Sprawdzić, czy obce ciała nie blokują szczotki/podkładki, a w razie konieczności usunąć obce ciała.

Gwarancja

W każdym kraju obowiązują warunki gwarancji określone przez odpowiedniego lokalnego dystrybutora. Ewentualne usterki urządzenia usuwane są w okresie gwarancji bezpłatnie, o ile spowodowane są błędem materiałowym lub produkcyjnym. W sprawach napraw gwarancyjnych prosimy kierować się z dowodem zakupu do dystrybutora lub do autoryzowanego punktu serwisowego.

Wyposażenie dodatkowe i części zamienne

- Stosować wyłącznie wyposażenie dodatkowe i części zamienne dopuszczone przez producenta. Oryginalne wyposażenie i oryginalne części zamienne gwarantują bezpieczną i bezusterkową pracę urządzenia.
- Wybór najczęściej potrzebnych części zamiennych znajduje się na końcu instrukcji obsługi.
- Dalsze informacje o częściach zamiennych dostępne na stronie internetowej www.kaercher.com w dziale Serwis.

Nazwa	Nr części
Zbiornik 10 l	4.071-201.0
Jednostka ssąca z wężykami do zasysania	6.812-035.0

BDS 33/190 C

Nazwa	Nr części
Szczotka tarczowa, średnia, czerwona 330 mm	6.369-890.0
Szczotka tarczowa, twarda, czarna 330 mm	6.369-893.0
Szczotka do szamponu, średniomiękkie, biało-niebieska, 330 mm	6.369-891.0
Talerz napędowy, low speed, 330 mm	6.369-894.0
Podkładki, średnie, czerwone 330 mm	6.369-905.0
Podkładki, średniotwarde, zielone 330 mm	6.369-906.0
Podkładki, twarde, czarne 330 mm	6.369-907.0

BDS 43/150 C /DUO

Nazwa	Nr części
Szczotka tarczowa, średnia, czerwona 430 mm	6.369-895.0
Szczotka tarczowa, twarda, czarna 430 mm	6.369-898.0
Szczotka do szamponu, średniomiękkie, biało-niebieska, 430 mm	6.369-896.0
Talerz napędowy low speed, 430 mm do BDS	6.369-899.0
Talerz napędowy, high speed, 430 mm (do BDP i DUO)	6.369-900.0
Talerz napędowy, Duo speed, 430 mm (do wszystkich wariantów)	6.369-901.0
Podkładki, średnie, czerwone 432 mm	6.369-470.0
Podkładki, średniotwarde, zielone 432 mm	6.369-472.0
Podkładki, twarde, czarne 432 mm	6.369-473.0
Dodatkowy obciążnik, 10kg	6.369-910.0
Pierścień odsysający	6.612-051.0

Deklaracja UE

Niniejszym oświadczamy, że określone poniżej urządzenie odpowiada pod względem koncepcji, konstrukcji oraz wprowadzonej przez nas do handlu wersji obowiązującym wymogom dyrektyw UE dotyczącym wymagań w zakresie bezpieczeństwa i zdrowia. Wszelkie nie uzgodnione z nami modyfikacje urządzenia powodują utratę ważności tego oświadczenia.

Produkt: Urządzenia dyskowe

Typ: 1.291-xxx

Obowiązujące dyrektywy WE

2006/42/WE (+2009/127/WE)

2004/108/WE

Zastosowane normy zharmonizowane

EN 55014-1: 2006 + A1: 2009

EN 55014-2: 1997 + A2: 2008

EN 60335-1

EN 60335-2-67

EN 61000-3-2: 2006 + A2: 2009

EN 61000-3-3: 2008

Zastosowane normy krajowe

-

Z upoważnienia zarządu przedsiębiorstwa.

H. Jenner
CEO

S. Reiser
Head of Approval

Pełnomocnik dokumentacji:

S. Reiser

Alfred Kärcher GmbH & Co. KG

Alfred-Kärcher-Str. 28 - 40

71364 Winnenden (Germany)

tel.: +49 7195 14-0

faks: +49 7195 14-2212

Winnenden, 2010/12/01

Dane techniczne

		BDS 33/ 190 C	BDS 43/ 150 C	BDP 43/ 410 C	BDS 43/ Duo C
Zasilanie elektryczne					
Napięcie zasilające	V/Hz	220 - 240/50 Hz 220/60Hz			230/50 Hz 220/60Hz
Pobór mocy, silnik	W	500	1000	1300	1000/1300
Maksymalna dopuszczalna impedancja sieci	Ohm	--	(0.351+j2.220)	(0.351+j2.220)	(0.351+j2.220)
Stopień ochrony		IPX4	IPX4	IPX4	IPX4
Szczotka/podkładka					
Średnica	mm	330	430	430	430
Ilość obrotów	1/min	191 +/- 15	152 +/- 15	408 +/- 15	150/300 +/- 15
Siła docisku	N/cm ²	37	41	45	42
Wymiary i ciężar					
Ciężar (bez akcesoriów)	kg	22	41	46,5	42,5
Wymiary (D x Sz x W)	mm	420 x 330 x 1100	550 x 430 x 1180	550 x 430 x 1180	550 x 430 x 1180
Wysokość pojazdu	mm	260	330	330	330
Długość kabla	m	12	12	15	15
Wartości określone zgodnie z EN 60335-2-67					
Łączna wartość wibracji	m/s ²	<2,5	<2,5	<2,5	<2,5
Niepewność pomiaru K	m/s ²	0,3	0,2	0,3	0,2
Poziom ciśnienie akustycznego L _{pA}	dB(A)	59	61	65	67
Niepewność pomiaru K _{pA}	dB(A)	1	1	1	1
Poziom mocy akustycznej L _{WA} + Niepewność pomiaru K _{WA}	dB(A)	79	78	83	84



Înainte de prima utilizare a aparatului dvs. citiți acest instrucțiunile originale, respectați instrucțiunile cuprinse în acesta și păstrați-l pentru întrebuințarea ulterioară sau pentru următorii posesori.

Cuprins

Cuprins	RO . . . 1
Protecția mediului înconjurător	RO . . . 1
Simboluri din manualul de utilizare	RO . . . 1
Utilizarea corectă	RO . . . 1
Măsurile de siguranță	RO . . . 2
Montarea barei de deplasare	RO . . . 2
Elementele aparatului	RO . . . 2
Punerea în funcțiune	RO . . . 4
Utilizarea	RO . . . 5
Scoaterea din funcțiune	RO . . . 6
Transportul	RO . . . 6
Depozitarea	RO . . . 6
Îngrijirea și întreținerea	RO . . . 7
Remedierea defecțiunilor	RO . . . 7
Garanție	RO . . . 7
Accesorii și piese de schimb	RO . . . 7
Declarația CE	RO . . . 8
Date tehnice	RO . . . 10

Protecția mediului înconjurător



Materialele de ambalare sunt reciclabile. Ambalajele nu trebuie aruncate în gunoierul menajer, ci trebuie duse la un centru de colectare și revalorificare a deșeurilor.



Aparatele vechi conțin materiale reciclabile valoroase, care pot fi supuse unui proces de revalorificare. Bateriile, uleiul și substanțele asemănătoare nu trebuie să ajungă în mediul înconjurător. Din acest motiv, vă rugăm să apelați la centrele de colectare abilitate pentru eliminarea aparatelor vechi.

Observații referitoare la materialele conținute (REACH)

Informații actuale referitoare la materialele conținute puteți găsi la adresa:

<http://www.karcher.de/de/unternehmen/umweltschutz/REACH.htm>

Simboluri din manualul de utilizare

Pericol

Pericol iminent, care duce la vătămări corporale grave sau moarte.

Avertisment

Posibilă situație periculoasă, care ar putea duce la vătămări corporale grave sau moarte.

Atenție

Posibilă situație periculoasă, care ar putea duce la vătămări corporale ușoare sau pagube materiale.

Utilizarea corectă

Utilizați acest aparat exclusiv în conformitate cu datele din aceste instrucțiuni de utilizare.

- Aparatul este destinat curățării suprafețelor dure și a covoarelor din spații interioare.
- Aparatul poate fi dotat numai cu accesorii și piese de schimb originale.
- Aparatul nu este prevăzut pentru utilizarea în mediile cu pericol de explozii.
- Acest aparat poate fi folosit în domeniul comercial și industrial, de exemplu în hoteluri, școli, spitale, fabrici, magazine, birouri și magazine de închiriat aparatură.

Măsurile de siguranță

Înainte de prima utilizare a aparatului citiți și respectați indicațiile acestui manual de utilizare, precum și broșura anexată, Indicațiile de siguranță pentru mașină monodisc, nr. 5.956-659 și respectați-le pe acestea.

Dispozitive de siguranță

Dispozitivele de securitate au rolul de a proteja utilizatorul și nu trebuie scoase din funcțiune sau evitate din punct de vedere al funcționării lor.

Blocaj

Acesta împiedică pornirea nedorită a aparatului. Pentru pornirea aparatului apăsați tasta de deblocare și apoi întrerupătorul pentru PORNIRE/OPRIRE.

Montarea barei de deplasare

Înainte de punerea în funcțiune trebuie să montați bara de deplasare conform ilustrației și să asigurați alimentarea cu curent electric a aparatului.

Pentru ilustrații vezi coperta

Elementele aparatului

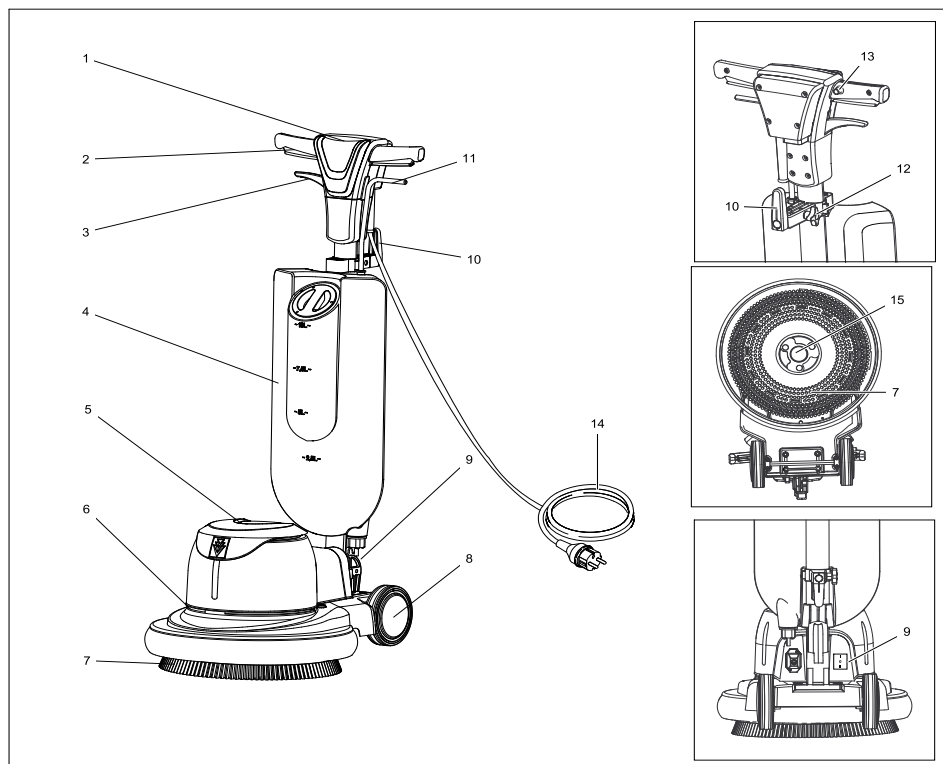

- | | |
|--|--|
| 1 Mâner | 11 Manetă pentru dozarea soluției de curățat |
| 2 Întrerupător PORNIRE/OPRIRE | 12 Șurub stea |
| 3 Manetă de reglare a înclinării | 13 Buton de deblocare |
| 4 Rezervor de soluție de curățat (opțional) | 14 Cablu de rețea |
| 5 Carcasa motorului | 15 Piesă de antrenare, perie disc/disc de curățare |
| 6 Suport pentru greutate suplimentară (opțional) | |
| 7 Disc de acționare perie/disc de curățat | |
| 8 Roată | |
| 9 Selector turație (numai BDS 43/Duo C) | |
| 10 Suport pentru cablu, rotativ | |

Punerea în funcțiune

- Examinați regulat cablul în privința deteriorărilor, de ex. formare de fisuri sau uzură. Dacă se constată o defecțiune, cablul trebuie înlocuit înainte de a continua utilizarea.
- Verificați aparatul să nu fie deteriorat, solicitați repararea deteriorărilor de către serviciul clienți.

Alimentarea cu curent

- Valorile de racordare sunt specificate în datele tehnice și pe plăcuța de tip.
- Racordul electric va fi efectuat de un electrician, conform CEI 60364-1.

⚠ Pericol

Pericol de electrocutare.

- Nu treceți peste cablul de rețea.

⚠ Pericol

Pericol de accidentare.

- Nu înfășurați cablul de rețea în jurul corpului sau al gâtului.
- Nu lăsați cablul de alimentare să intre în contact cu peria/discul rotativ.

Atenție

Nu este permisă depășirea impedanței maxime admise a rețelei la punctul de conexiune electrică (a se vedea datele tehnice). Dacă există nelămuriri referitor la impedanța rețelei la punctul de conexiune electrică, vă rugăm să contactați compania locală de furnizare a energiei.

Aplicarea periei/discului

- Trageți fișa din priză.
- Trageți maneta pentru reglarea înclinării și rabatați mânerul în față, în poziție orizontală.
- Înclinați aparatul în spate.

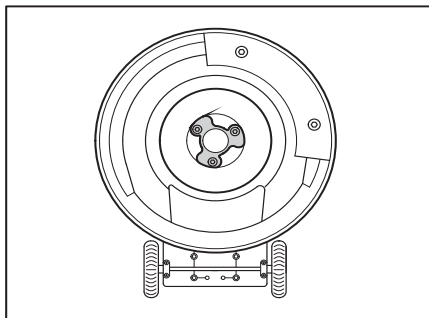

- Așezați peria disc/discul de curățare pe piesa de antrenare și rotiți-le în sensul invers acelor de ceas.

Montarea rezervorului de soluție de curățat (opțional)

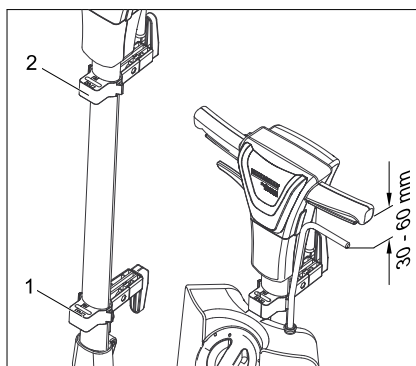

- 1 Suport superior
 - 2 Suport inferior
- Desfaceți șuruburile stea de la suportul superior și cel inferior.
 - Agățați rezervorul de soluție de curățat (opțional) în suportul inferior.
 - Prin deplasarea ambelor suporturi puteți fixa rezervorul de soluție de curățat (opțional).
 - Strângeți șuruburile stea de pe suporturi.

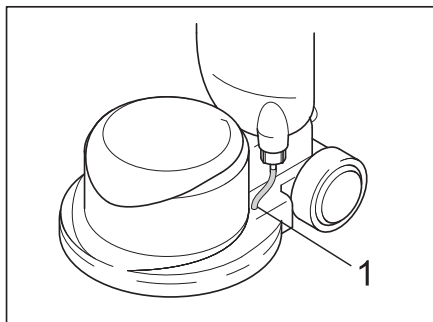

1 Furtun

➔ Introduceți furtunul de la rezervorul soluției de curățat (opțional) în orificiul de pe carcasă. Aveți grijă de poziția fixă a acestuia.

Umplerea rezervorului de soluție de curățat (opțional)

⚠ Avertisment

Pericol de deteriorare. Utilizați numai agenții de curățare recomandați. Pentru alți agenți de curățare utilizatorul își asumă întregul risc din punct de vedere al siguranței în utilizare și al pericolului de accidente. Utilizați numai agenți de curățare fără dizolvanți, acid clorhidric și sare.

Țineți cont de instrucțiunile de siguranță de pe soluțiile de curățat.

➔ Scoateți capacul.

➔ Turnați soluția de curățat în rezervorul de soluție de curățat.

➔ Puneți capacul la loc.

Montarea greutății suplimentare (opțional) (nu și la BDS 33/190 C și BDS 43/Duo C)

Greutatea suplimentară (opțional) se folosește în cazul murdăririlor intense pentru a obține o presiune de apăsare mai ridicată.

Observație

Presiunea de apăsare ridicată are un efect de uzare mai intensă a periei. De aceea montați greutatea suplimentară (opțional) doar dacă este nevoie.

Atenție

Pericol de strivire! Ridicați greutatea suplimentară (opțional) doar de la orificiile care sunt prevăzute pentru aceasta.

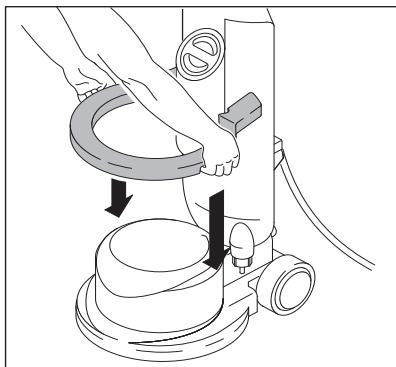

➔ Ridicați greutatea suplimentară (opțional) de la orificii.

➔ Așezați greutatea suplimentară (opțional) pe aparat.

Utilizarea

⚠ Avertisment

Pericol de accidentare! Utilizarea aparatului necesită exercițiu.

- Asigurați-vă, că în zona pe care urmează să o curățați nu există obstacole.
- Verificați starea podelei să fie potrivită pentru curățare.
- Manevrarea aparatului va fi mai grea în cazul suprafețelor neuniforme și care nu sunt plane.

Reglarea mânerului

- ➔ Trageți maneta de reglare a înclinației.
- ➔ Împingeți mânerul într-o poziție comodă (brațele trebuie să fie întinse).
- ➔ Eliberați maneta de reglare a înclinației.

Porniți aparatul

Atenție

*Pericol de deteriorare a suprafeței podelei.
Nu utilizați aparatul pe loc.*

- Se introduce ștecherul în priză.
- Reglați mânerul la înălțimea de lucru.
- Țineți mânerul cu ambele mâini.
- Apăsăți butonul de deblocare și țineți-l apăsat.
- Acționarea întrerupătorului pentru PORNIRE/OPRIRE
- Eliberați butonul de deblocare.
- Pentru oprirea funcționării aparatului eliberați comutatorul.

Controlarea direcției

- **La stânga:** Apăsăți mânerul în jos.
- **La dreapta:** Ridicați mânerul.

Curățarea

- Aplicați soluția de curățat pe podea sau acționați maneta de dozare a rezervorului de soluție de curățat (opțional).
- Împingeți aparatul peste suprafața care trebuie curățată.
- În cazul murdăririi intense repetați procesul.
- Îndepărtați poi apa murdară cu un aspirator umed sau o cârpă.

Reglarea turației (numai BDS 43/Duo C)

Atenție

*Pericol de accidentare și de deteriorare.
Selectorul pentru reglarea turației poate fi acționat doar cu aparatul oprit.*

- Opriți aparatul.
- Selectați turația dorită cu ajutorul selectorului de turație:
 - Poziția I = 150 U/min
 - Poziția II = 300 U/min

Scoaterea din funcțiune

- Trageți fișa din priză.
- Trageți maneta de reglare a înclinării și aduceți mânerul în poziție verticală.
- Scoateți rezervorul de soluție de curățat (opțional) și eliminați soluția de curățat rămasă.
- Rabatați cârligul de cablu superior în jos.

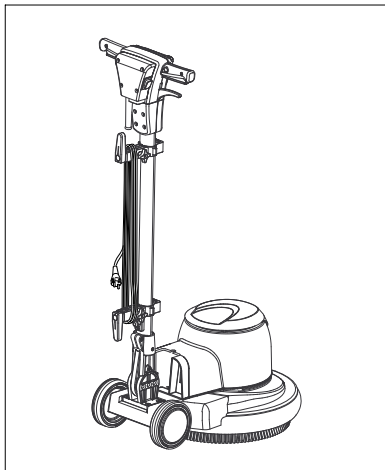

- Înfășurați cablul de rețea conform ilustrației.
- Rabatați cârligul de cablu superior în sus.
- Spălați rezervorul de soluție de curățat (opțional) cu apă curată.
- Aducerea aparatului în poziție de parcare.
- Scoateți discul de curățare/peria disc.
- Curățați carcasa cu o cârpă umedă.

Transportul

Atenție

*Pericol de rănire și deteriorare a aparatului!
La transport țineți cont de greutatea aparatului.*

- Rabatați mânerul în poziție verticală și fixați-l.
- Înclinați aparatul pe spate în poziție de transportare și deplasați-l la locul de lucru.
- În cazul transportării în vehicule asigurați aparatul contra derapării și răsturnării conform normelor în vigoare.

Depozitarea

Atenție

Pericol de rănire și deteriorare a aparatului!
La depozitare țineți cont de greutatea aparatului.

- Aducerea aparatului în poziție de parcare.
- Depozitați aparatul într-un spațiu uscat, ferit de îngheț.

Îngrijirea și întreținerea

- Spălați periile disc murdare cu apă.
- Spălați discurile cu apă de o temperatură de max. 60 °C.
- Curățați carcasa cu o cârpă umedă.
- Verificați cablul de alimentare, pentru a vedea dacă este deteriorat.

Remediarea defecțiunilor

⚠ Pericol

Pericol de rănire. Înainte de a efectua lucrări la aparat scoateți ștecherul din priză.

În cazul defecțiunilor care nu pot fi îndepărtate cu ajutorul acestui tabel, anunțați serviciul pentru clienți.

Defecțiunea	Remedierea
Rezultat nesatisfăcător după curățare	Înlocuiți discul murdar sau spălați-l cu apă de max. 60 °C.
	Înlocuiți periile disc/discurile de curățare uzate.
	Spălați periile disc murdare cu apă.
	Verificați dacă peria/discul de curățare și soluția de curățat sunt potrivite pentru operația de curățare.
Aparatul trepidează puternic.	Verificați poziția corectă a periei disc/discului de curățare.
	Verificați fixarea discului.
	Reglarea mânerului în poziție mai joasă (brațe întinse)
Discul nu se rotește	Verificați existența corpurilor străine care blochează peria/discul, în caz că este necesar îndepărtați corpurile străine.

Garanție

În fiecare țară sunt valabile condițiile de garanție publicate de distribuitorul nostru din țara respectivă. Eventuale defecțiuni ale acestui aparat, care survin în perioada de garanție și care sunt rezultatul unor defecte de fabricație sau de material, vor fi remediate gratuit. Pentru a putea beneficia de garanție, prezentați-vă cu chitanța de cumpărare la magazin sau la cea mai apropiată unitate de service autorizată.

Accesorii și piese de schimb

- Vor fi utilizate numai accesoriile și piesele de schimb agreate de către producător. Accesoriile originale și piesele de schimb originale constituie o garanție a faptului că utilajul va putea fi exploatat în condiții de siguranță și fără defecțiuni.
- O selecție a pieselor de schimb utilizate cel mai des se găsește la sfârșitul instrucțiunilor de utilizare.
- Informații suplimentare despre piesele de schimb găsiți la www.kaercher.com, în secțiunea Service.

Denumire	Nr. piesă
Rezervor 10 l	4.071-201.0
Unitate de aspirație, incl. furtunuri de aspirație	6.812-035.0

BDS 33/190 C

Denumire	Nr. piesă
Perie disc, mediu, roșu, 330 mm	6.369-890.0
Perie disc, dur, negru, 330 mm	6.369-893.0
Perie de șamponare, moli-ciune medie, alb/albastru, 330 mm	6.369-891.0
Disc acționare pentru disc de curățare, low speed, 330 mm	6.369-894.0
Disc de curățare, mediu, roșu, 330 mm	6.369-905.0
Disc de curățare, duritate medie, verde, 330 mm	6.369-906.0
Disc de curățare, dur, negru, 330 mm	6.369-907.0

BDS 43/150 C /DUO

Denumire	Nr. piesă
Perie disc, mediu, roșu, 430 mm	6.369-895.0
Perie disc, dur, negru, 430 mm	6.369-898.0
Perie de șamponare, moli-ciune medie, alb/albastru, 430 mm	6.369-896.0
Disc de acționare pentru disc de curățare, low speed, 430 mm pentru BDS	6.369-899.0
Disc de acționare pentru disc de curățare, high speed, 430 mm (pentru BDP și DUO)	6.369-900.0
Disc de acționare pentru disc de curățare, high speed, 430 mm (pentru toate variantele)	6.369-901.0
Disc de curățare, mediu, roșu, 432 mm	6.369-470.0
Disc de curățare, duritate medie, verde, 432 mm	6.369-472.0
Disc de curățare, dur, negru, 432 mm	6.369-473.0
Greutate suplimentară, 10kg	6.369-910.0
Inel de aspirare	6.612-051.0

Declarația CE

Prin prezenta declarăm că aparatul desemnat mai jos corespunde cerințelor fundamentale privind siguranța în exploatare și sănătatea incluse în directivele CE aplicabile, datorită conceptului și a modului de construcție pe care se bazează, în varianta comercializată de noi. În cazul efectuării unei modificări a aparatului care nu a fost convenită cu noi, această declarație își pierde valabilitatea.

Produs: Aparate cu disc

Tip: 1.291-xxx

Directive EG respectate:

2006/42/CE (+2009/127/CE)

2004/108/CE

Norme armonizate utilizate:

EN 55014-1: 2006 + A1: 2009

EN 55014-2: 1997 + A2: 2008

EN 60335-1

EN 60335-2-67

EN 61000-3-2: 2006 + A2: 2009

EN 61000-3-3: 2008

Norme de aplicare naționale:

-

Semnatarii acționează în numele și prin împuternicirea conducerii societății.



H. Jenner
CEO



S. Reiser
Head of Approbation

Însărcinat cu elaborarea documentației:

S. Reiser

Alfred Kärcher GmbH & Co. KG

Alfred-Kärcher-Str. 28 - 40

71364 Winnenden (Germany)

Tel.: +49 7195 14-0

Fax: +49 7195 14-2212

Winnenden, 2010/12/01

Date tehnice

		BDS 33/ 190 C	BDS 43/ 150 C	BDP 43/ 410 C	BDS 43/ Duo C
Alimentarea cu curent					
Tensiunea de alimentare	V/Hz	220 - 240/50 Hz 220/60Hz			230/50 Hz 220/60Hz
Consum de putere motor	W	500	1000	1300	1000/1300
Impedanța maximă admisă a rețelei	Ohm	--	(0.351+j2.220)	(0.351+j2.220)	(0.351+j2.220)
Clasa de protecție		IPX4	IPX4	IPX4	IPX4
Perie/disc					
Diametru	mm	330	430	430	430
Turația	1/min	191 +/- 15	152 +/- 15	408 +/- 15	150/300 +/- 15
Presiune de apăsare	N/cm ²	37	41	45	42
Dimensiuni și masa					
Masa (fără accesorii)	kg	22	41	46,5	42,5
Dimensiuni (lungime x lățime x înălțime)	mm	420 x 330 x1100	550 x 430 x1180	550 x 430 x1180	550 x 430 x1180
Înălțime de trecere	mm	260	330	330	330
Lungimea cablului	m	12	12	15	15
Valori determinate conform EN 60335-2-67					
Valoare totală oscilații	m/s ²	<2,5	<2,5	<2,5	<2,5
Nesiguranță K	m/s ²	0,3	0,2	0,3	0,2
Nivel de zgomot L _{pA}	dB(A)	59	61	65	67
Nesiguranță K _{pA}	dB(A)	1	1	1	1
Nivelul puterii energiei L _{WA} + nesiguranță K _{WA}	dB(A)	79	78	83	84



Pred prvým použitím vášho zariadenia si prečítajte tento pôvodný návod na použitie, konajte podľa neho a uschovajte ho pre neskoršie použitie alebo pre ďalšieho majiteľa zariadenia.

Obsah

Obsah	SK . . . 1
Ochrana životného prostredia	SK . . . 1
Symbole v návode na obsluhu	SK . . . 1
Používanie výrobku v súlade s jeho určením	SK . . . 1
Bezpečnostné pokyny	SK . . . 1
Montáž posuvnej tyče	SK . . . 2
Prvky prístroja	SK . . . 2
Uvedenie do prevádzky	SK . . . 3
Obsluha	SK . . . 4
Vyradenie z prevádzky	SK . . . 5
Preprava	SK . . . 5
Uskladnenie	SK . . . 5
Starostlivosť a údržba	SK . . . 6
Pomoc pri poruchách	SK . . . 6
Záruka	SK . . . 6
Príslušenstvo a náhradné diely	SK . . . 6
Vyhlasenie CE	SK . . . 7
Technické údaje	SK . . . 9

Ochrana životného prostredia

	Obalové materiály sú recyklovateľné. Obalové materiály láskavo nevyhadzujte do komunálneho odpadu, ale odovzdajte ich do zberne druhotných surovín.
	Vyradené prístroje obsahujú hodnotné recyklovateľné látky, ktoré by sa mali opäť zužitkovať. Do životného prostredia sa nesmú dostať batérie, olej a iné podobné látky. Staré zariadenia preto láskavo odovzdajte do vhodnej zberne odpadových surovín.

Pokyny k zloženiu (REACH)

Aktuálne informácie o zložení nájdete na: <http://www.karcher.de/de/unternehmen/umweltschutz/REACH.htm>

Symbole v návode na obsluhu

Nebezpečenstvo

Pri bezprostredne hroziacom nebezpečenstve, ktoré spôsobí vážne zranenia alebo smrť.

Pozor

V prípade nebezpečnej situácie by mohla viesť k vážnemu zraneniu alebo smrti.

Pozor

V prípade novej nebezpečnej situácie by mohla viesť k ľahkým zraneniam alebo vecným škodám.

Používanie výrobku v súlade s jeho určením

Používajte tento stroj výhradne podľa údajov v tomto návode na obsluhu.

- Prístroj je určený na čistenie tvrdých povrchov a kobercov v interiéri.
- Stroj sa smie vybaviť len originálnym príslušenstvom a originálnymi náhradnými dielmi.
- Stroj nie je určený na nasadenie v prostredí ohrozenom výbuchom.
- Toto zariadenie je vhodné na podnikateľské a priemyselné použitie, napr. v hoteloch, školách, nemocniciach, továrňach, obchodoch, kanceláriách a v požičovníach.

Bezpečnostné pokyny

Pred prvým použitím zariadenia si prečítajte a dodržujte tento návod na obsluhu a priloženú brožúru Bezpečnostné pokyny pre jednodotúčové zariadenia č. 5.956-659 a podľa toho aj jednajte.

Bezpečnostné prvky

Bezpečnostné zariadenia slúžia na ochranu používateľa. Nesmú sa vyradovať z prevádzky a ich funkciu nemožno obísť.

Zablokovanie

Zabraňuje neúmyselnému zapnutiu prístroja. Na zapnutie prístroja stlačte tlačidlo na odblokovanie a potom vypínač ZAP / VYP.

Montáž posuvnej tyče

Pred uvedením do prevádzky sa musí posuvná tyč namontovať tak, ako je to znázornené na obrázku, a musí sa vytvoriť elektrické pripojenie k prístroju.

Obrázky pozri na nasledujúcej strane

Prvky prístroja

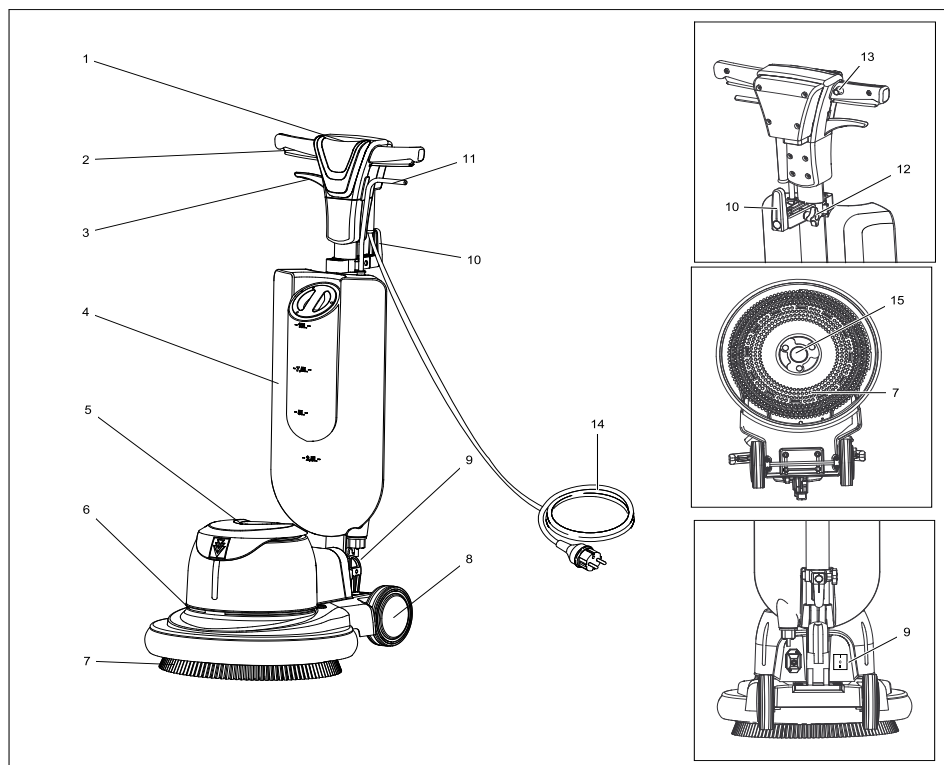

- | | |
|---|--|
| 1 Rukoväť | 10 Hák na kábel, otočný |
| 2 Vypínač ZAP / VYP | 11 Dávkovacia páka na roztok čistiaceho prostriedku |
| 3 Páka na nastavenie sklonu | 12 Hviezdicová skrutka |
| 4 Nádrž na čistiaci prostriedok (vol'ba) | 13 Tlačidlo na odblokovanie |
| 5 Skriňa motora | 14 Sieťový kábel |
| 6 Zariadenie na prídavné závažie (vol'ba) | 15 Unášač, kotúčová kefka / Rotačný tanier s vložkou |
| 7 Kefka / Rotačný tanier s vložkou | |
| 8 Koleso | |
| 9 Spínač počtu otáčok (len BDS 43/Duo C) | |

Uvedenie do prevádzky

- Sieťový kábel pravidelne kontrolujte, či nie je poškodený, ako napr. roztrhnutie alebo stárnutie. V prípade, že zistíte poškodenie, kábel sa musí pred ďalším použitím vymeniť.
- Zariadenie skontrolujte, či nie je poškodené. Škody nechajte odstrániť zákazníckym servisom.

Sieťové napájanie

- Hodnoty pripojenia nájdete v technických údajoch a na výrobnom štítku.
- Elektrické pripojenie musí vykonať elektroinštalatér a musí zodpovedať IEC 60364-1.

⚠ Nebezpečenstvo

Nebezpečenstvo úrazu elektrickým prúdom.

- Neprechádzajte po sieťovej šnúre.

⚠ Nebezpečenstvo

Nebezpečenstvo zranenia.

- Sieťovú šnúru nikdy nenamotajte okolo tela alebo krku.
- Sieťová šnúra sa nesmie dostať do kontaktu s rotujúcou kefkou/rotujúcou vložkou.

Pozor

Maximálna prípustná sieťová impedancia v elektrickom bode pripojenia (pozri technické údaje) sa nesmie prekročiť. Pri nejasnostiach s ohľadom na sieťovú impedanciu prichádzajúcu do vášho spojovacieho bodu kontaktujte vášho dodávateľa elektrickej energie.

Upevnenie kefy/vložky

- Vytiahnite zástrčku zo zásuvky.
- Vytiahnite páčku na prestavenie sklonu a vyklopte ju smerom dopredu do vodorovnej polohy.
- Zariadenie sklopte smerom dozadu.

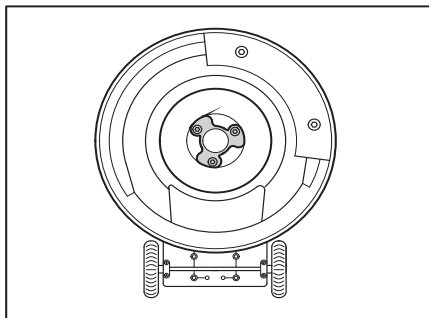

- Kotúčovú kefu/rotačný tanier položte na unášač a otáčajte v protismere hodinových ručičiek.

Montáž nádrže na čistiaci prostriedok (voľba)

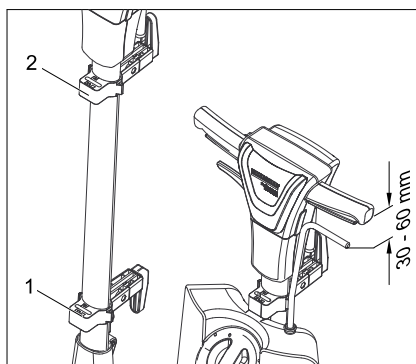

- 1 Držiak hore
 - 2 Držiak dole
- Uvoľnite hviezdicové skrutky na hornom a dolnom držiaku.
 - Nádrž na čistiaci prostriedok (voľba) vložte do dolného držiaka.
 - Nádrž na čistiaci prostriedok (voľba) upevnite posunutím oboch držiakov.
 - Uťahnite hviezdicové skrutky na držiakoch.

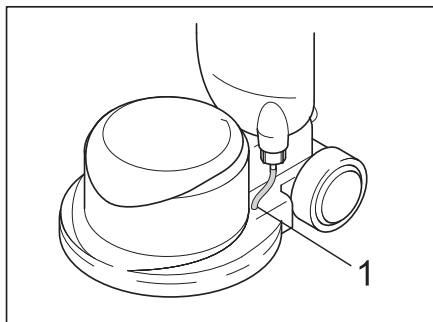

1 Hadica

➔ Zasuňte hadicu nádrže na čistiaci prostriedok (voľba) do otvoru telesa. Dbajte na riadne upevnenie.

Naplníte nádrž na čistiace prostriedky (voľba)

⚠ Pozor

Nebezpečenstvo poškodenia. Používajte len odporúčané čistiace prostriedky. Za iné čistiace prostriedky nesie prevádzkovateľ zvýšené riziko pokiaľ ide o prevádzkovú bezpečnosť a nebezpečenstvo poranenia. Používajte len čistiace prostriedky, ktoré neobsahujú rozpúšťadlá, kyselinu soľnú a kyselinu fluórovodíkovú.

Dodržujte bezpečnostné pokyny uvedené na čistiacich prostriedkoch.

- ➔ Odoberte veko.
- ➔ Čistiaci roztok naplníte do nádrže na čistiace prostriedky.
- ➔ Nasadíte veko.

Namontujte prídavné závažie (voľba) (nie pri BDS 33/190 C a BDS 43/Duo C)

Prídavné závažie (voľba) sa používa pro silnejšom znečistení, aby sa dosiahol vyšší prítlačný tlak.

Upozornenie

Vyšší prítlačný tlak má vplyv na rýchlejšie opotrebenie kefky. Prídavné závažie (voľba) sa montuje iba v prípade potreby.

Pozor

Nebezpečie vzniku pomliaždenín! Prídavné závažie (voľba) sa smie zdvíhať len uchopením na určených výrezoch.

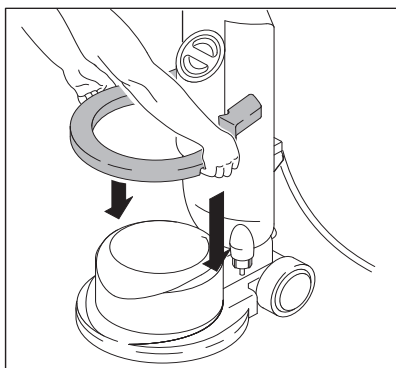

- ➔ Prídavné závažie (voľba) sa smie zdvíhať len za výrezy.
- ➔ Položte prídavné závažie (voľba) na prístroj.

Obsluha

⚠ Pozor

Nebezpečenstvo poranenia!

Obsluha prístroja vyžaduje určitý cvik.

- Zabezpečte, aby sa v oblasti čistenia nenachádzali žiadne prekážky.
- Skontrolujte, či je podlaha vhodná na čistenie.
- Nerovné a drsné povrchy sťažujú manipuláciu s prístrojom.

Nastavenie držiaka

- ➔ Potiahnite páku na nastavenie sklonu.
- ➔ Držiak sklopte do pohodlnej polohy (roztiahnuté ramená).
- ➔ Uvoľnite páku na nastavenie sklonu.

Zapnutie prístroja

Pozor

Nebezpečenstvo poškodenia povrchu podlahy. Zariadenie neprevádzkujte na mieste.

- Siet'ovú zástrčku zasuňte do zásuvky.
- Držiak nastavte do pracovnej výšky.
- Držiak držte oboma rukami.
- Stlačte a podržte stlačené tlačidlo na odblokovanie.
- Stlačte vypínač ZAP / VYP.
- Uvoľnite tlačidlo na odblokovanie.
- Na prerušenie prevádzky uvoľnite vypínač.

Riadenie smeru

- **Vľavo:** Stlačte rukoväť smerom dolu.
- **Vpravo:** Zdvihnite rukoväť.

Čistenie

- Naneste čistiaci roztok na podlahu alebo stlačte dávkovaciu páčku nádrže na čistiaci prostriedok (voľba).
- Pohybujte prístrojom po čistenej ploche.
- Ak je plocha silne znečistená, postup zopakujte.
- Špinavú vodu potom vysajte vysávacom na mokré hmoty alebo poutierajte handrou.

Nastavenie počtu otáčok (BDS 43/Duo C)

Pozor

Nebezpečenstvo zranenia, poškodenia. Spínač počtu otáčok môžete stlačiť iba pri zastavenom prístroji.

- Prístroj vypnite.
- Zvoľte požadovaný počet otáčok pomocou spínača počtu otáčok:
 - Poloha I = 150 ot/min
 - Poloha II = 300 ot/min

Vyradenie z prevádzky

- Vytiahnite zástrčku zo zásuvky.
- Potiahnite páku na nastavenie sklonu a držiak dajte do zvislej polohy.
- Odstráňte nádrž na čistiaci prostriedok (voľba) a nepoužitý čistiaci roztok zlikvidujte.
- Horný hák kábla vyklopte smerom dole.

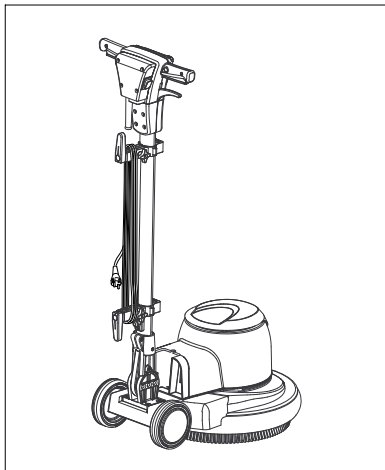

- Navite sieťovú šnúru tak, ako je to znázornené na obrázku.
- Horný hák kábla vyklopte smerom hore.
- Vypláchnite nádrž na čistiaci prostriedok (voľba) čistou vodou.
- Uloženie prístroja do odkladacej polohy.
- Odstráňte rotačný tanier / kotúčovú kefku.
- Skriňu vyčistite vlhkou handrou.

Preprava

Pozor

Nebezpečenstvo zranenia a poškodenia! Pri prepravovaní zariadenia zohľadnite jeho hmotnosť.

- Vyklopte rukoväť do zvislej polohy a zaablokujte ju.
- Prístroj sklopte smerom dozadu do prepravnej polohy a prejdite na cieľové miesto.
- Pri preprave vo vozidlách zariadenie zaistite proti zošmyknutiu a prevráteniu podľa platných smerníc.

Uskladnenie

Pozor

*Nebezpečenstvo zranenia a poškodenia!
Pri uskladnení zariadenia zohľadnite jeho hmotnosť.*

- Uloženie prístroja do odkladacej polohy.
- Prístroj skladujte len v suchej miestnosti chránenej pred mrazom.

Starostlivosť a údržba

- Vypláchnite znečistené kotúčové kefy vodou.
- Znečistené vložky sa môžu prať pri maximálne 60 °C.
- Skriňu vyčistite vlhkou handrou.
- Skontrolujte, či kábel elektrickej siete nie je poškodený.

Pomoc pri poruchách

⚠ **Nebezpečenstvo**

Nebezpečenstvo zranenia. Pred začatím prác na prístroji vytriahnite zástrčku elektrickej siete.

Pri poruchách, ktoré nie je možné odstrániť pomocou tejto tabuľky, zavolajte servisnú službu.

Porucha	Odstránenie
Nedostatočný výsledok čistenia	Vymeňte znečistenú vložku a vyperte ju pri maximálne 60 °C.
	Vymeňte opotrebovanú kotúčovú kefu / vložku.
	Vypláchnite znečistené kotúčové kefy vodou
	Skontrolujte vhodnosť kefy/vložky a čistiaceho prostriedku pre prípad použitia.
Zariadenie silno vibruje	Skontrolujte riadne upevnenie kotúčovej kefy/vložky.
	Kontrola upevnenia vložky.
	Umiestnite nižšie rukoväť (rozťahnuté ramená)
Leštiaca vložka sa neotáča	Skontrolujte, či cudzie telesá neblokujú kefu/vložku, prípadne odstráňte cudzie telesá.

Záruka

V každej krajine platia záručné podmienky našej distribučnej organizácie. Prípadné poruchy spotrebiča odstránime počas záručnej lehoty bezplatne, ak sú ich príčinou chyby materiálu alebo výrobné chyby. Pri uplatňovaní záruky sa spolu s dokladom o kúpe zariadenia láskavo obráťte na predajcu alebo na najbližší autorizovaný zákaznícky servis.

Príslušenstvo a náhradné diely

- Používať možno iba príslušenstvo a náhradné diely schválené výrobcom. Originálne príslušenstvo a originálne náhradné diely zaručujú bezpečnú a bezporuchovú prevádzku stroja.
- Výber najčastejšie potrebných náhradných dielov nájdete na konci prevádzkového návodu.
- Ďalšie informácie o náhradných dieloch získate na stránke www.kaercher.com v oblasti Servis.

Označenie	Čís. dielu
Nádrž 10l	4.071-201.0
Nasávací jednotka vrátane nasávacích hadíc	6.812-035.0

BDS 33/190 C

Označenie	Čís. dielu
Kotúčová kefka, stred, červená 330mm	6.369-890.0
Kotúčová kefka, tvrdá, čierna, 330mm	6.369-893.0
Šampónovacia kefka, stredne mäkká, biela/modrá, 330mm	6.369-891.0
Rotačný tanier s vložkou nízka rýchlosť, 330mm	6.369-894.0
Vložky, stredné, červené 330mm	6.369-905.0
Vložky, stredne tvrdé, zelené 330mm	6.369-906.0
Vložky, tvrdé, čierne, 330mm	6.369-907.0

BDS 43/150 C /DUO

Označenie	Čís. dielu
Kotúčová kefka, stred, červená 430mm	6.369-895.0
Kotúčová kefka, tvrdá, čierna, 430mm	6.369-898.0
Šampónovacia kefka, stredne mäkká, biela/modrá, 430mm	6.369-896.0
Rotačný tanier s vložkou nízka rýchlosť, 430mm pre BDS	6.369-899.0
Rotačný tanier s vložkou vysoká rýchlosť, 430mm (pre BDP a DUO)	6.369-900.0
Rotačný tanier s vložkou dvojitá rýchlosť, 430mm (pre všetky modely)	6.369-901.0
Vložky, stredné, červené 432mm	6.369-470.0
Vložky, stredne tvrdé, zelené 432mm	6.369-472.0
Vložky, tvrdé, čierne, 432mm	6.369-473.0
Prídavné závažie, 10kg	6.369-910.0
Odsávací krúžok	6.612-051.0

Vyhlasenie CE

Týmto vyhlasujeme, že ďalej označený stroj zodpovedá na základe jeho koncepcie a konštrukcie a takisto vyhotovenia, ktoré sme dodali, príslušným základným požiadavkám na bezpečnosť a ochranu zdravia uvedeným v smerniciach EÚ. Pri zmene stroja, ktorá nebola nami odsúhlasená, stráca toto prehlásenie svoju platnosť.

Výrobok: Kotúčové prístroje

Typ: 1 291-xxx

Príslušné Smernice EÚ:

2006/42/ES (+2009/127/ES)

2004/108/ES

Uplatňované harmonizované normy:

EN 55014-1: 2006 + A1: 2009

EN 55014-2: 1997 + A2: 2008

EN 60335-1

EN 60335-2-67

EN 61000-3-2: 2006 + A2: 2009

EN 61000-3-3: 2008

Uplatňované národné normy:

-

Podpísaný jednájú v poverení a s plnou mocou jednatelstva.



H. Jenner

CEO



S. Reiser

Head of Approbation

Osoba zodpovedná za dokumentáciu:

S. Reiser

Alfred Kärcher GmbH & Co. KG

Alfred-Kärcher-Str. 28 - 40

71364 Winnenden (Germany)

Tel: +49 7195 14-0

Fax: +49 7195 14-2212

Winnenden, 2010/12/01

Technické údaje

		BDS 33/ 190 C	BDS 43/ 150 C	BDP 43/ 410 C	BDS 43/ Duo C
Siet'ové napájanie					
Siet'ové napätie	V/Hz	220 - 240/50Hz 220/60Hz			230/50Hz 220/60Hz
Príkion motora	W	500	1000	1300	1000/1300
Maximálne prípustná siet'ová impedancia	Ohm	--	(0.351+j2. 220)	(0.351+j2. 220)	(0.351+j2. 220)
Druh krytia		IPX4	IPX4	IPX4	IPX4
Kefka/vložka					
Priemer	mm	330	430	430	430
Otáčky	1/min	191 +/- 15	152 +/- 15	408 +/- 15	150/300 +/- - 15
Prítlak	N/cm ²	37	41	45	42
Rozmery a hmotnosť					
Hmotnosť (bez príslušenstva)	kg	22	41	46,5	42,5
Rozmery (d x š x v)	mm	420 x 330 x1100	550 x 430 x1180	550 x 430 x1180	550 x 430 x1180
Výška podjazdu	mm	260	330	330	330
Dĺžka kábla	m	12	12	15	15
Zistené hodnoty podľa EN 60335-2-67					
Celková hodnota vibrácií	m/s ²	<2,5	<2,5	<2,5	<2,5
Nebezpečnosť K	m/s ²	0,3	0,2	0,3	0,2
Hlučnosť L _{pA}	dB(A)	59	61	65	67
Nebezpečnosť K _{pA}	dB(A)	1	1	1	1
Hlučnosť L _{WA} + nebezpečnosť K _{WA}	dB(A)	79	78	83	84



Prije prve uporabe Vašeg uređaja pročitajte ove originalne radne upute, postupajte prema njima i sačuvajte ih za kasniju uporabu ili za sljedećeg vlasnika.

Pregled sadržaja

Pregled sadržaja	HR . . . 1
Zaštita okoliša	HR . . . 1
Simboli u uputama za rad	HR . . . 1
Namjensko korištenje	HR . . . 1
Sigurnosni napuci	HR . . . 1
Montaža potisne šipke	HR . . . 2
Sastavni dijelovi uređaja	HR . . . 2
Stavljanje u pogon	HR . . . 3
Rukovanje	HR . . . 4
Stavljanje izvan pogona	HR . . . 5
Transport	HR . . . 5
Skladištenje	HR . . . 5
Njega i održavanje	HR . . . 6
Otklanjanje smetnji	HR . . . 6
Jamstvo	HR . . . 6
Pribor i pričuvni dijelovi	HR . . . 6
CE izjava	HR . . . 7
Tehnički podaci	HR . . . 8

Zaštita okoliša



Materijali ambalaže se mogu reciklirati. Molimo Vas da ambalažu ne odlažete u kućne otpatke, već ih predajte kao sekundarne sirovine.



Stari uređaji sadrže vrijedne materijale koji se mogu reciklirati te bi ih stoga trebalo predati kao sekundarne sirovine. Baterije, ulje i slični materijali ne smiju dospjeti u okoliš. Stoga Vas molimo da stare uređaje zbrinete preko odgovarajućih sabirnih sustava.

Napomene o sastojcima (REACH)

Aktualne informacije o sastojcima možete pronaći na stranici:

<http://www.karcher.de/de/unternehmen/umweltschutz/REACH.htm>

Simboli u uputama za rad

⚠ Opasnost

Za neposredno prijeteću opasnost koja za posljedicu ima teške tjelesne ozljede ili smrt.

⚠ Upozorenje

Za eventualno opasnu situaciju koja može prouzročiti teške tjelesne ozljede ili smrt.

⚠ Oprez

Za eventualno opasnu situaciju koja može prouzročiti lake tjelesne ozljede ili materijalnu štetu.

Namjensko korištenje

Ovaj uređaj koristite isključivo u skladu s navodima ovih radnih uputa.

- Uređaj je prikladan za čišćenje tvrdih površina i sagova u zatvorenim prostorijama.
- Uređaj se smije opremiti isključivo originalnim priborom i pričuvnim dijelovima.
- Uređaj nije prikladan za primjenu u područjima gdje postoji opasnost od eksplozija.
- Ovaj uređaj je prikladan za profesionalnu i industrijsku primjenu, npr. u hotelima, školama, bolnicama, tvornicama, prodavaonicama, uredima i ostalim poslovnim prostorima.

Sigurnosni napuci

Prije prvog korištenja uređaja pročitajte i uzmite u obzir ove upute za rad te priloženu brošuru sa sigurnosnim napucima za diskasti stroj za podove br. 5.956-659 i postupajte u skladu s njima.

Sigurnosni uređaji

Sigurnosni uređaji služe za zaštitu korisnika te se stoga ne smiju se mijenjati ili njihova funkcija zaobilaziti.

Zapor

Sprječava nehotično uključivanje uređaja. Da biste uključili uređaj pritisnite tipku za deblokadu, a zatim i uključno/isključnu sklopku.

Montaža potisne šipke

Prije puštanja uređaja u rad potisnu šipku treba montirati kao što je prikazano i priključiti uređaj na električno napajanje.

Za slike vidi ovoj

Sastavni dijelovi uređaja

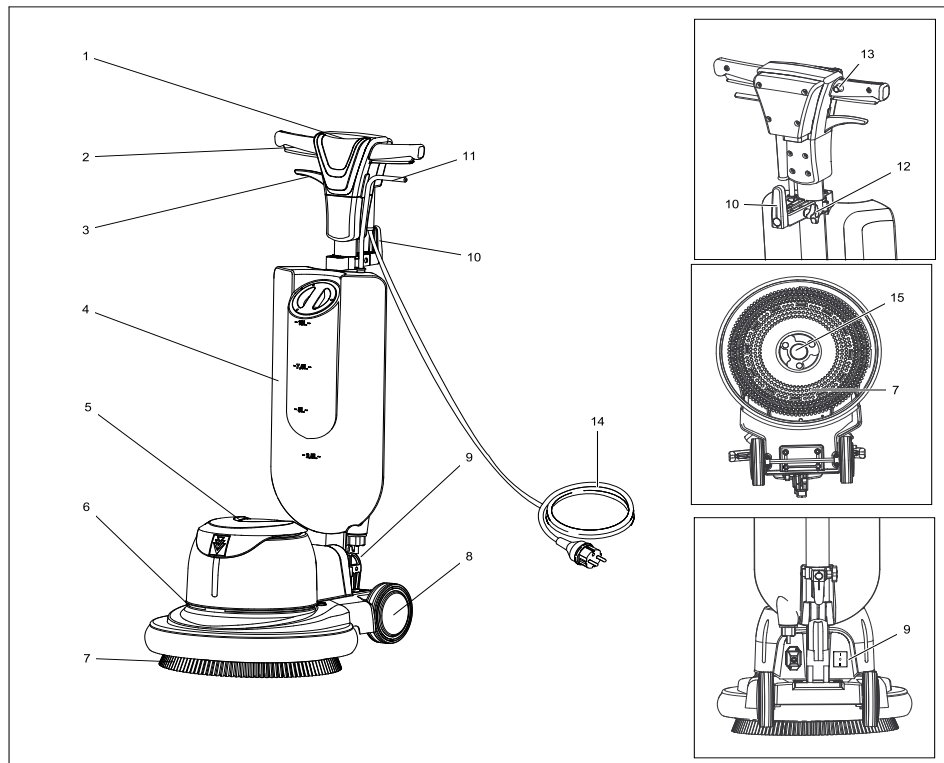

- | | |
|--|--|
| 1 rukohvat | 11 Poluga za doziranje otopine sredstva za pranje |
| 2 Ukjučno/isključna sklopka | 12 Vijak sa zvjezdastom glavom |
| 3 Poluga za namještanje nagiba | 13 Gumb za deblokiranje |
| 4 Spremnik sredstva za pranje (opcija) | 14 Strujni kabel |
| 5 Kućište motora | 15 Zahvatnik, pločasta četka/noseći kotur sa spužvastim diskom |
| 6 Podloga za dodatni balast (opcija) | |
| 7 Četka/noseći kotur sa spužvastim diskom | |
| 8 Kotač | |
| 9 Prekidač broja okretaja (samo BDS 43/ Duo C) | |
| 10 Okretna kukica za kvačenje kabela | |

Stavljanje u pogon

- Redovito provjeravajte je li strujni kabel oštećen npr. napukao ili pohaban. Utvrde li se nedostaci, kabel se prije ponovne uporabe uređaja mora zamijeniti.
- Provjerite je li uređaj oštećen, a otklanjanje mogućih oštećenja prepustite servisnoj službi.

Strujni priključak

- Za priključne vrijednosti pogledajte tehničke podatke i označnu pločicu.
- Priključivanje na električnu mrežu mora obaviti elektroinstalater u skladu s IEC 60364-1.

⚠ Opasnost

Opasnost od strujnog udara.

- Nemojte prelaziti vozilima preko strujnog kabela.

⚠ Opasnost

Opasnost od ozljeda.

- Strujni kabel nikada ne omatajte oko tijela ili vrata.
- Ne dopustite da strujni kabel dođe u kontakt s rotirajućom četkom odnosno rotirajućim spužvastim diskom.

Oprez

Ne smije se prekoračiti maksimalno dopuštena impedancija mreže na mjestu električnog priključka (vidi tehničke podatke). U slučaju nejasnoća po pitanju impedancije mreže na mjestu priključka obratite se lokalnom elektrodistribucijskom poduzeću.

Postavljanje četke/spužvastog diska

- Strujni utikač izvucite iz utičnice.
- Povucite polugu za namještanje nagiba i zakrenite rukohvat prema naprijed u vodoravni položaj.
- Uređaj nagnite prema natrag.

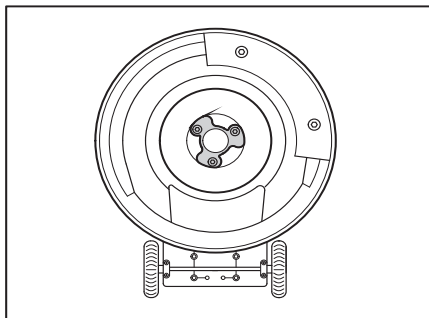

- Pločastu četku/noseći kotur postavite na zahvatnik i okrenite ulijevo.

Montaža spremnika sredstva za pranje (opcija)

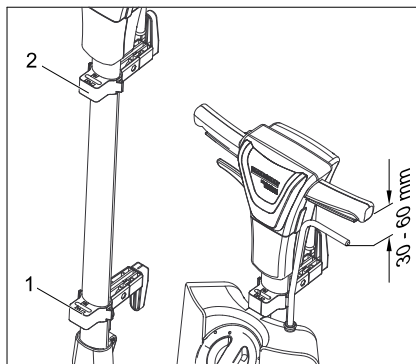

- 1 Gornji držač
 - 2 Donji držač
- Otpustite vijak sa zvjezdastom glavom na gornjem i donjem držaču.
 - Objesite spremnik sredstva za pranje (opcija) o donji držač.
 - Pomicanjem oba držača fiksirajte spremnik (opcija).
 - Zategnite vijke sa zvjezdastom glavom na držačima.

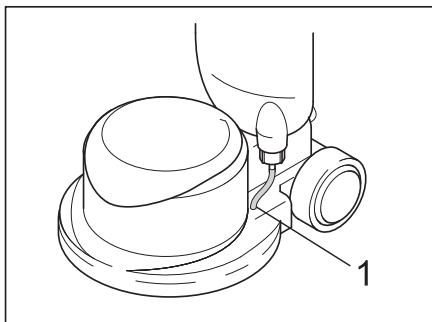

1 Crijevo

- ➔ Utaknite crijevo iz spremnika sredstva za pranje (opcija) u otvor na kućištu. Pazite na dobru pričvršćenost.

Punjenje spremnika sredstva za pranje (opcija)

⚠ Upozorenje

Opasnost od oštećenja. Koristite samo preporučena sredstva za pranje. Za druga sredstva za pranje korisnik na sebe preuzima povećani rizik od nesreća i remećenja sigurnosti pri radu. Koristite samo sredstva za pranje koja ne sadrže otapala, solnu i fluorovodičnu kiselinu. Obratite pažnju na sigurnosne napomene na sredstvima za pranje.

- ➔ Skinite poklopac.
- ➔ Otopinu sredstva za pranje ulijte u spremnik sredstva za pranje.
- ➔ Postavite poklopac.

Montaža dodatnog balasta (opcija) (ne odnosi se na BDS 33/190 C i BDS 43/Duo C)

Dodatni balast (opcija) koristi se kod jačih zaprljanja kako bi se postigao viši tlak naličavanja.

Napomena

Viši tlak naličavanja uzrokuje jače trošenje četki. Montirajte dodatni balast (opcija) samo ako je neophodno.

Oprez

Opasnost od prignječenja! Dodatni balast (opcija) podižite samo na predviđenim udubljenjima.

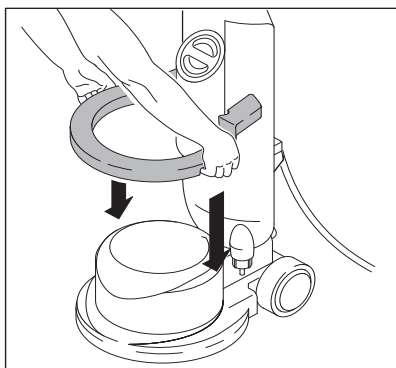

- ➔ Dodatni balast (opcija) podižite držeći ga za udubljenja.
- ➔ Postavite dodatni balast (opcija) na uređaj.

Rukovanje

⚠ Upozorenje

Opasnost od ozljeda! Za rukovanje uređajem potrebna je vježba.

- Uvjerite se da u području predviđenom za čišćenje nema prepreka.
- Provjerite je li sastav poda odgovarajući.
- Rukovanje je teže kada su površine neravne ili hrapave.

Namještanje rukohvata

- ➔ Povucite polugu za namještanje nagiba.
- ➔ Zakrenite rukohvat u položaj koji vam je ugodan (tako da su vam ruke ispružene).
- ➔ Otpustite polugu za namještanje nagiba.

Uključivanje uređaja

Oprez

Opasnost od oštećenja podne obloge. Ne dopustite da uređaj radi u mjestu.

- Strujni utikač utaknite u utičnicu.
- Postavite rukohvat na radnu visinu.
- Rukohvat čvrsto držite objema rukama.
- Pritisnite tipku za deblokiranje i držite je pritisnutom.
- Pritisnite uključno/isključnu sklopku.
- Otpustite tipku za deblokiranje.
- Za prekid rada otpustite prekidač.

Upravljanje pravcem kretanja

- **Lijevo:** Pritisnite rukohvat prema dolje.
- **Desno:** Podignite rukohvat.

Čišćenje

- Nanesite otopinu sredstva za pranje na pod ili pritisnite polugu za doziranje otopine sredstva (opcija).
- Uređaj pomičite po površini koju treba očistiti.
- Kod jakih zaprljanja ponovite postupak.
- Prijavu vodu potom pokupite usisavačem za mokro usisavanje ili krpom.

Namještanje broja okretaja (BDS 43/Duo C)

Oprez

Opasnost od ozljeda i oštećenja. Prekidač broja okretaja smije se aktivirati samo dok je uređaj zaustavljen.

- Isključite uređaj.
- Prekidačem odaberite željeni broj okretaja:
 - Položaj I = 150 okr./min
 - Položaj II = 300 okr./min

Stavljanje izvan pogona

- Strujni utikač izvucite iz utičnice.
- Povucite polugu za namještanje nagiba i dovedite rukohvat u okomit položaj.
- Skinite spremnik sredstva za pranje (opcija), a nepotrošeni ostatak otopine sredstva zbrinite u otpad.
- Gornju kuku za kabel zakrenite prema dolje.

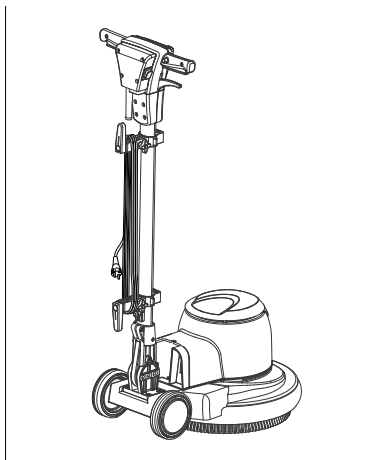

- Strujni kabel namotajte kao što je prikazano.
- Gornju kuku za kabel zakrenite prema gore.
- Isperite spremnik sredstva za pranje (opcija) čistom vodom.
- Postavite uređaj u parkirni položaj.
- Skinite noseći kotur/pločastu četku.
- Kućište prebrišite vlažnom krpom.

Transport

Oprez

Opasnost od ozljeda i oštećenja! Prilikom transporta pazite na težinu uređaja.

- Rukohvat zakrenite u uspravni položaj i fiksirajte.
- Nagnite uređaj prema natrag u transportni položaj i odvezite ga na odredište.
- Prilikom transporta vozilima osigurajte uređaj od klizanja i naginjanja sukladno odgovarajućim mjerodavnim propisima.

Skladištenje

Oprez

Opasnost od ozljeda i oštećenja! Pri skladištenju imajte u vidu težinu uređaja.

- Postavite uređaj u parkirni položaj.
- Uređaj čuvajte na suhom mjestu zaštićenom od mraza.

Njega i održavanje

- Prijave pločaste četke isperite vodom.
- Prijave spužvaste diskove ne perite na temperaturi višoj od 60°C.
- Kućište prebrišite vlažnom krpom.
- Provjerite je li strujni kabel oštećen.

Otklanjanje smetnji

⚠ Opasnost

Opasnost od ozljeda. Prije svih radova na uređaju izvucite strujni utikač iz utičnice.

U slučaju smetnji koje se ne mogu otkloniti uz pomoć ove tablice, pozovite servisnu službu.

Smetnja	Otklanjanje
Nezadovoljavajući rezultat čišćenja	Zamijenite prijavi spužvasti disk i operite ga na temperaturi od najviše 60°C.
	Zamijenite istrošenu pločastu četku/spužvasti disk.
	Prijave pločaste četke isperite vodom
	Provjerite jesu li četka/disk i sredstvo za pranje prikladni za konkretnu vrstu i način čišćenja.
Uređaj snažno vibrira	Provjerite ispravnost položaja pločaste četke/spužvastog diska.
	Provjerite je li spužvasti disk dobro pričvršćen.
	Postavite rukohvat niže (tako da su vam ruke ispružene).
Spužvasti se disk ne vrti	Provjerite blokira li neko strano tijelo četku/disk te ga po potrebi otklonite.

Jamstvo

U svakoj zemlji važe jamstveni uvjeti koje je izdala naša nadležna organizacija za distribuciju. Eventualne smetnje na stroju za vrijeme trajanja jamstva uklanjamo besplatno ukoliko je uzrok greška u materijalu ili proizvodnji. U slučaju koji podliježe garanciji obratite se, uz prilaganje potvrde o kupnji, Vašem prodavaču ili najbližoj ovlaštenoj servisnoj službi.

Pribor i pričuvni dijelovi

- Smije se koristiti samo onaj pribor i oni pričuvni dijelovi koje dozvoljava proizvođač. Originalan pribor i originalni pričuvni dijelovi jamče za to da stroj može raditi sigurno i bez smetnji.
- Pregled najčešće potrebnih pričuvnih dijelova naći ćete na kraju ovih radnih uputa.
- Dodatne informacije o pričuvnim dijelovima dobiti ćete pod www.kaercher.com u dijelu Servis (Service).

Oznaka	Br. dijela
Spremnik 10 l	4.071-201.0
Usisna jedinica s usisnim crijevima	6.812-035.0

BDS 33/190 C

Oznaka	Br. dijela
Crvena pločasta četka srednje tvrdoće, 330mm	6.369-890.0
Crna, tvrda pločasta četka, 330mm	6.369-893.0
Bijelo-plava četka za šamponiranje srednje tvrdoće, 330mm	6.369-891.0
Noseći kotur sa spužvastim diskom male brzine, 330 mm	6.369-894.0
Crveni spužvasti disk srednje tvrdoće, 330mm	6.369-905.0
Zeleni spužvasti disk srednje tvrdoće, 330mm	6.369-906.0
Crni, tvrdi spužvasti disk, 330mm	6.369-907.0

BDS 43/150 C /DUO

Oznaka	Br. dijela
Crvena pločasta četka srednje tvrdoće, 430mm	6.369-895.0
Crna, tvrda pločasta četka, 430mm	6.369-898.0
Bijelo-plava četka za šamponiranje srednje tvrdoće, 430mm	6.369-896.0
Noseći kotur sa spužvastim diskom male brzine, 430 mm za BDS	6.369-899.0
Noseći kotur sa spužvastim diskom velike brzine, 430 mm (za BDP i DUO)	6.369-900.0
Noseći kotur sa spužvastim diskom, dvojake brzine, 430 mm (za sve izvedbe)	6.369-901.0
Crveni spužvasti disk srednje tvrdoće, 432mm	6.369-470.0
Zeleni spužvasti disk srednje tvrdoće, 432mm	6.369-472.0
Crni, tvrdi spužvasti disk, 432mm	6.369-473.0
Dodatni balast, 10 kg	6.369-910.0
Usisni prsten	6.612-051.0

CE izjava

Izjavljujemo da navedeni uređaj u svojoj zamisli i konstrukciji te kod nas korištenoj izvedbi odgovara osnovnim sigurnosnim i zdravstvenim zahtjevima u skladu s niže navedenim direktivama Europske Zajednice. Ova izjava gubi valjanost u slučaju izmjene stroja koja nisu ugovorene s nama.

Proizvod: Disk-uređaji

Tip: 1.291-xxx

Odgovarajuće smjernice EZ:

2006/42/EZ (+2009/127/EZ)

2004/108/EZ

Primijenjene usklađene norme:

EN 55014-1: 2006 + A1: 2009

EN 55014-2: 1997 + A2: 2008

EN 60335-1

EN 60335-2-67

EN 61000-3-2: 2006 + A2: 2009

EN 61000-3-3: 2008

Primijenjeni nacionalni standardi:

-

Potpisnici rade po nalogu i s ovlaštenjem posloводства.



H. Jenner
CEO



S. Reiser
Head of Approbation

Opunomoćeni za izradu dokumentacije:

S. Reiser

Alfred Kärcher GmbH & Co. KG

Alfred-Kärcher-Str. 28 - 40

71364 Winnenden (Germany)

Tel.: +49 7195 14-0

Faks:+49 7195 14-2212

Winnenden, 2010/12/01

Tehnički podaci

		BDS 33/ 190 C	BDS 43/ 150 C	BDP 43/ 410 C	BDS 43/ Duo C
Strujni priključak					
Napon el. mreže	V/Hz	220 - 240/50 Hz 220/60Hz			230/50 Hz 220/60Hz
Potrošnja energije motora	W	500	1000	1300	1000/1300
Maksimalno dozvoljena impedancija	Ohm	--	(0.351+j2.220)	(0.351+j2.220)	(0.351+j2.220)
Stupanj zaštite		IPX4	IPX4	IPX4	IPX4
Četka/spužvasti disk					
Promjer	mm	330	430	430	430
Broj okretaja	1/min	191 +/- 15	152 +/- 15	408 +/- 15	150/300 +/- 15
Tlak nalijeganja	N/cm ²	37	41	45	42
Dimenzije i težine					
Težina (bez pribora)	kg	22	41	46,5	42,5
Dimenzije (d x š x v)	mm	420 x 330 x 1100	550 x 430 x 1180	550 x 430 x 1180	550 x 430 x 1180
Visina klirensa	mm	260	330	330	330
Duljina kabela	m	12	12	15	15
Utvrđene vrijednosti prema EN 60335-2-67					
Ukupna vrijednost oscilacija	m/s ²	<2,5	<2,5	<2,5	<2,5
Nepouzdanost K	m/s ²	0,3	0,2	0,3	0,2
Razina zvučnog tlaka L _{pA}	dB(A)	59	61	65	67
Nepouzdanost K _{pA}	dB(A)	1	1	1	1
Razina zvučne snage L _{WA} + nepouzdanost K _{WA}	dB(A)	79	78	83	84



Pre prve upotrebe Vašeg uređaja pročitajte ove originalno uputstvo za rad, postupajte prema njemu i sačuvajte ga za kasniju upotrebu ili za sledećeg vlasnika.

Pregled sadržaja

Pregled sadržaja	SR . . . 1
Zaštita životne sredine	SR . . . 1
Simboli u uputstvu za rad	SR . . . 1
Namensko korišćenje	SR . . . 1
Sigurnosne napomene	SR . . . 1
Montaža potisne šipke	SR . . . 2
Sastavni delovi uređaja	SR . . . 2
Stavljanje u pogon	SR . . . 3
Rukovanje	SR . . . 4
Nakon upotrebe	SR . . . 5
Transport	SR . . . 5
Skladištenje	SR . . . 5
Nega i održavanje	SR . . . 6
Otklanjanje smetnji	SR . . . 6
Garancija	SR . . . 6
Pribor i rezervni delovi	SR . . . 6
CE izjava	SR . . . 7
Tehnički podaci	SR . . . 9

Zaštita životne sredine

	Ambalaža se može ponovo preraditi. Molimo Vas da ambalažu ne bacate u kućne otpatke nego da je dostavite na odgovarajuća mesta za ponovnu preradu.
	Stari uređaji sadrže vredne materijale sa sposobnošću recikliranja i treba ih dostaviti za ponovnu preradu. Baterije, ulje i slične materije ne smeju dospeti u životnu sredinu. Stoga Vas molimo da stare uređaje odstranjete preko primerenih sabirnih sistema.

Napomene o sastojcima (REACH)
Aktuelne informacije o sastojcima možete pronaći na stranici:

<http://www.karcher.de/de/unternehmen/umweltschutz/REACH.htm>

Simboli u uputstvu za rad

Opasnost

Ukazuje na neposredno preteću opasnost koja dovodi do teških telesnih povreda ili smrti.

Upozorenje

Ukazuje na eventualno opasnu situaciju koja može dovesti do teških telesnih povreda ili smrti.

Oprez

Ukazuje na eventualno opasnu situaciju koja može dovesti do lakših telesnih povreda ili izazvati materijalnu štetu.

Namensko korišćenje

Ovaj uređaj koristite isključivo u skladu sa navodima ovog radnog uputstva.

- Uređaj je podesan za čišćenje tvrdih površina i tepiha u zatvorenim prostorijama.
- Uređaj se sme opremiti isključivo originalnim priborom i rezervnim delovima.
- Uređaj nije prikladan za primenu u područjima gde postoji opasnost od eksplozija.
- Ovaj uređaj je prikladan za profesionalnu i industrijsku primenu, npr. u hotelima, školama, bolnicama, fabrikama, prodavnicama, kancelarijama i ostalim poslovnim prostorima.

Sigurnosne napomene

Pre prvog korišćenja uređaja pročitajte i uzmite u obzir ovo uputstvo za rad kao i priloženu brošuru sa sigurnosnim napomenama za diskastu mašinu za podove br. 5.956-659 i postupajte u skladu sa njima.

Sigurnosni elementi

Bezbednosni uređaji služe za zaštitu korisnika i zato ne smeju da se menjaju ili da se njihova funkcija zaobilazi.

Bravica

Sprečava nehotično uključivanje uređaja.

Da biste uključili uređaj pritisnite taster za deblokadu, a potom i prekidač za uključivanje i isključivanje.

Montaža potisne šipke

Pre puštanja uređaja u rad potisnu šipku treba montirati kao što je prikazano i priključiti uređaj na električno napajanje. Slike se nalaze na omotu

Sastavni delovi uređaja

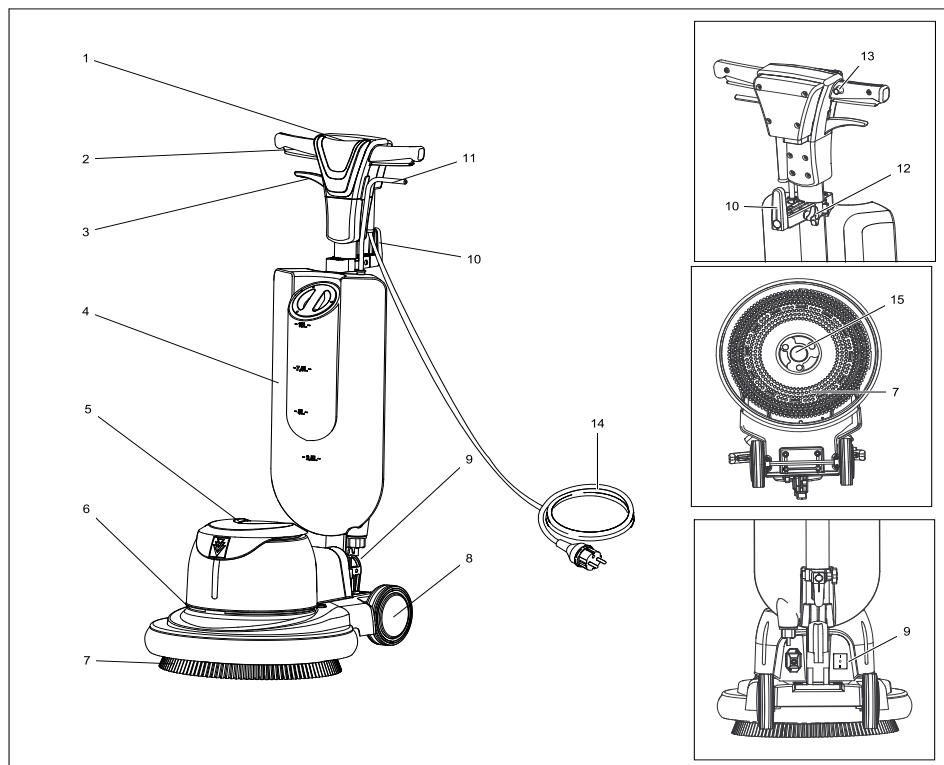

- | | | | |
|---|--|----|--|
| 1 | Drška | 9 | Prekidač broja obrtaja (samo BDS 43/Duo C) |
| 2 | Prekidač za uključivanje i isključivanje | 10 | Obrtne kukice za kačenje kabl |
| 3 | Poluga za podešavanje nagiba | 11 | Poluga za doziranje rastvora deterdženta |
| 4 | Rezervoar za deterdžent (opcija) | 12 | Zavrtnanj sa zvezdastom glavom |
| 5 | Kućište motora | 13 | Dugme za deblokadu |
| 6 | Podloga za dodatni balast (opcija) | 14 | Strujni kabal |
| 7 | Četka / noseći kotur sa sunderastim diskom | 15 | Zahvatnik, pločasta četka / noseći kotur sa sunderastim diskom |
| 8 | Točak | | |

Stavljanje u pogon

- Redovno proveravajte da li je strujni kabl oštećen npr. napukao ili pohaban. Ukoliko se utvrde nedostaci, kabl se pre ponovne upotrebe uređaja mora zameniti.
- Proverite da li je uređaj oštećen, a otklanjanje mogućih oštećenja prepustite servisnoj službi.

Priključak za struju

- Za priključne vrednosti pogledajte tehničke podatke i tipsku pločicu.
- Priključivanje na električnu mrežu mora obaviti elektroinstalater u skladu sa IEC 60364-1.

⚠ Opasnost

Opasnost od strujnog udara.

- Nemojte prelaziti vozilima preko strujnog kabla.

⚠ Opasnost

Opasnost od povreda.

- Strujni kabl nikada ne obmotavajte oko tela ili vrata.
- Ne dozvolite da strujni kabl dođe u kontakt sa rotirajućom četkom odnosno rotirajućim sunđerastim diskom.

Oprez

Ne sme se prekoračiti maksimalno dozvoljena impedancija mreže na mestu električnog priključka (vidi tehničke podatke). U slučaju nejasnoća po pitanju impedancije mreže na mestu priključka obratite se lokalnoj elektrodistribuciji.

Postavljanje četke odnosno sunđerastog diska

- Strujni utikač izvucite iz utičnice.
- Povucite polugu za podešavanje nagiba i zakrenite ručku prema napred u vodoravni položaj.
- Uređaj nagnite unazad.

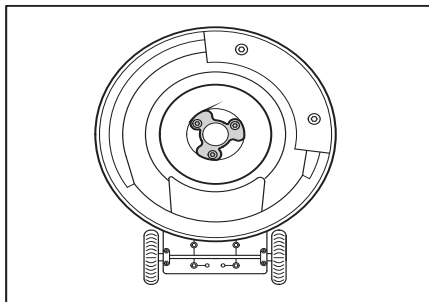

- Pločastu četku odnosno noseći kotur postavite na prihvatnik i okrenite ulevo.

Montaža rezervoara za deterđent (opcija)

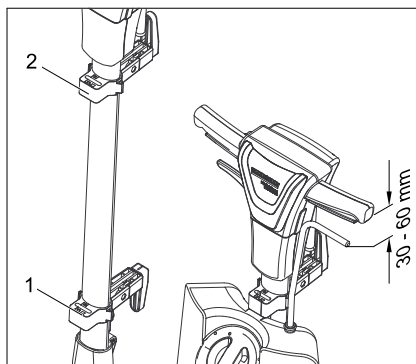

- 1 Gornji držač
 - 2 Donji držač
- Otpustite zavrtnje sa zvezdastom glavom na gornjem i donjem držaču.
 - Okačite rezervoar za deterđent (opcija) o donji držač.
 - Pomeranjem oba držača fiksirajte rezervoar (opcija).
 - Zategnite zavrtnje sa zvezdastom glavom na držačima.

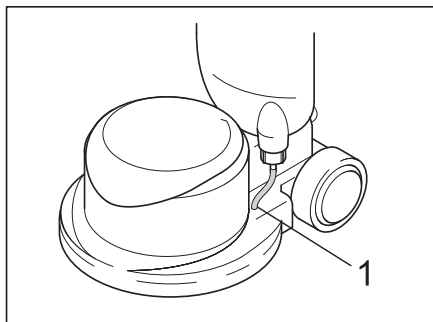

1 Crevo

- ➔ Utaknite crevo iz rezervoara za deterdžent (opcija) u otvor na kućištu. Pazite na dobru pričvršćenost.

Punjenje rezervoara za deterdžent (opcija)

⚠ Upozorenje

Opasnost od oštećenja. Upotrebljavajte samo preporučene deterdžente. Za druge deterdžente korisnik na sebe preuzima povećan rizik od nesreća i remećenja sigurnosti pri radu. Upotrebljavajte samo deterdžente koji ne sadrže rastvarače, sonu i fluorovodoničnu kiselinu.

Obratite pažnju na sigurnosne napomene na pakovanjima deterdženata.

- ➔ Skinite poklopac.
- ➔ Rastvor deterdženta ulijte u rezervoar za deterdžent.
- ➔ Postavite poklopac.

Montaža dodatnog balasta (opcija) (ne važi za BDS 33/190 C i BDS 43/ Duo C)

Dodatni balast (opcija) se koristi kod jačih zaprljanja kako bi se postigao viši pritisak naleganja.

Napomena

Viši pritisak naleganja uzrokuje jače habanje četki. Montirajte dodatni balast (opcija) samo ako je to potrebno.

Oprez

Opasnost od prignječenja! Dodatni balast (opcija) podižite samo na predviđenim udubljenjima.

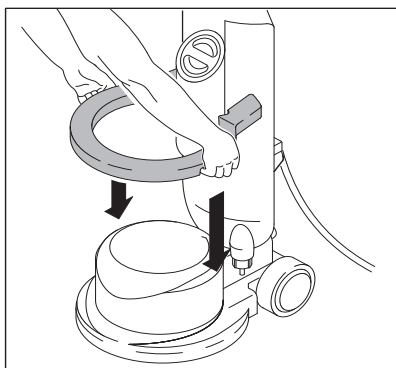

- ➔ Dodatni balast (opcija) podižite držeći ga za udubljenja.
- ➔ Postavite dodatni balast (opcija) na uređaj.

Rukovanje

⚠ Upozorenje

Opasnost od povreda! Za rukovanje uređajem potrebna je vežba.

- Uverite se da se u oblasti koju treba čistiti ne nalaze prepreke.
- Proverite da li je sastav poda odgovarajući.
- Rukovanje je teže kada su površine neravne ili hrapave.

Podešavanje ručke

- ➔ Povucite polugu za podešavanje nagiba.
- ➔ Zakrenite ručku u položaj koji vam odgovara (tako da Vam ruke nisu zgrčene).
- ➔ Otpustite polugu za podešavanje nagiba.

Uključivanje uređaja

Oprez

Opasnost od oštećenja podne obloge. Ne dopustite da uređaj radi u mestu.

- Strujni utikač utaknite u utičnicu.
- Postavite ručku na radnu visinu.
- Ručku čvrsto držite s obe ruke.
- Pritisnite taster za deblokadu i držite ga pritisnutim.
- Pritisnite prekidač za uključivanje i isključivanje.
- Otpustite taster za deblokadu.
- Za prekid rada otpustite prekidač.

Upravljanje pravcem kretanja

- Levo: Pritisnite ručku na dole.
- Desno: Podignite ručku.

Čišćenje

- Nanesite rastvor deterdženta na pod ili pritisnite polugu za doziranje rastvora deterdženta (opcija).
- Uređaj pomerajte po površini koju treba očistiti.
- Kod jakih zaprljanja ponovite postupak.
- Prljavu vodu potom pokupite usisivačem za mokro usisavanje ili krpom.

Podešavanje broja obrtaja (BDS 43/Duo C)

Oprez

Opasnost od povreda i oštećenja. Prekidač za broj obrtaja sme se aktivirati samo dok je uređaj zaustavljen.

- Isključite uređaj.
- Prekidačem odaberite željeni broj obrtaja:
 - Položaj I = 150 o./min
 - Položaj II = 300 o./min

Nakon upotrebe

- Strujni utikač izvucite iz utičnice.
- Povucite polugu za podešavanje nagiba i dovedite ručku u uspravan položaj.
- Skinite rezervoar za deterdžent (opcija), a nepotrošeni ostatak rastvora deterdženta odložite u otpad.
- Gornju kuku za kabl preklonite na dole.

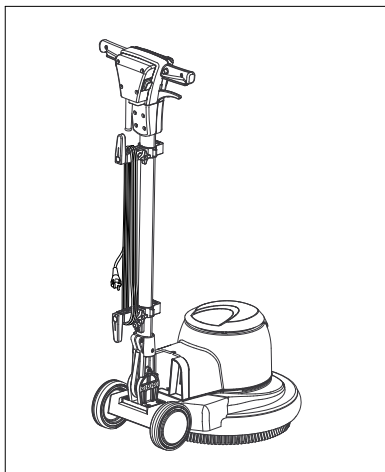

- Strujni kabl namotajte kao što je prikazano.
- Gornju kuku za kabl preklonite na gore.
- Isperite rezervoar za deterdžent (opcija) čistom vodom.
- Postavite uređaj u parkirni položaj.
- Skinite noseći kotur odnosno pločastu četku.
- Kućište prebrišite vlažnom krpom.

Transport

Oprez

Opasnost od povreda i oštećenja! Prilikom transporta pazite na težinu uređaja.

- Ručicu zakrenite u uspravni položaj i fiksirajte.
- Nagnite uređaj unazad u transportni položaj i odvezite ga na odredište.
- Prilikom transporta vozilima osigurajte uređaj od klizanja i nakretanja u skladu sa odgovarajućim važećim propisima.

Skladištenje

Oprez

Opasnost od povreda i oštećenja! Pri skladištenju imajte u vidu težinu uređaja.

- Postavite uređaj u parkirni položaj.
- Uređaj čuvajte na suvom mestu zaštićenom od mraza.

Nega i održavanje

- Isperite vodom zaprljane pločaste četke.
- Zaprljane sunđeraste diskove ne perite na temperaturi višoj od 60 °C.
- Kućište prebrišite vlažnom krpom.
- Proverite da li je strujni kabl oštećen.

Otklanjanje smetnji

⚠ Opasnost

Opasnost od povreda. Pre svih radova na uređaju izvucite strujni utikač iz utičnice.

U slučaju smetnji koje se ne mogu otkloniti uz pomoć ove tabele, pozovite servisnu službu.

Smetnja	Otklanjanje
Nezadovoljavajući rezultat čišćenja	Zamenite zaprljani sunđerasti disk i operite ga na temperaturi ne višoj od 60 °C.
	Zamenite istrošenu pločastu četku odnosno sunđerasti disk.
	Isperite vodom zaprljane pločaste četke.
	Proverite da li su četka odnosno disk i deterđent prikladni za konkretnu vrstu i način čišćenja.
Uređaj snažno vibrira	Proverite ispravnost položaja pločaste četke odnosno sunđerastog diska.
	Proverite da li je sunđerasti disk dobro pričvršćen.
	Postavite ručicu niže (tako da Vam ruke nisu zgrčene).
Sunđerasti disk se ne vrti	Proverite da li neko strano telo blokira četku odnosno disk pa ga po potrebi otklonite.

Garancija

U svakoj zemlji važe garantni uslovi koje je izdala naša nadležna distributivna organizacija. Eventualne smetnje na uređaju za vreme trajanja garancije uklanjamo besplatno, ukoliko je uzrok greška u materijalu ili proizvodnji. U slučaju koji podleže garanciji obratite se sa potvrdom o kupovini Vašem prodavcu ili najbližoj ovlašćenoj servisnoj službi.

Pribor i rezervni delovi

- Sme se koristiti samo onaj pribor i oni rezervni delovi koje dozvoljava proizvođač. Originalan pribor i originalni rezervni delovi garantuju za to da uređaj može raditi sigurno i bez smetnji.
- Pregled najčešće potrebnih rezervnih delova naći ćete na kraju ovog radnog uputstva.
- Dodatne informacije o rezervnim delovima dobićete pod www.kaercher.com u delu Servis (Service).

Oznaka	Br. dela
Rezervoar 10l	4.071-201.0
Usisna jedinica sa usisnim crevima	6.812-035.0

BDS 33/190 C

Oznaka	Br. dela
Crvena pločasta četka srednje tvrdoće, 330mm	6.369-890.0
Crna, tvrda pločasta četka, 330mm	6.369-893.0
Belo-plava četka za šamponiranje srednje tvrdoće, 330mm	6.369-891.0
Noseći kotur sa sunđerastim diskom male brzine, 330mm	6.369-894.0
Crveni sunđerasti disk srednje tvrdoće, 330mm	6.369-905.0
Zeleni sunđerasti disk srednje tvrdoće, 330mm	6.369-906.0
Crni, tvrdi sunđerasti disk, 330mm	6.369-907.0

BDS 43/150 C /DUO

Oznaka	Br. dela
Crvena pločasta četka srednje tvrdoće, 430mm	6.369-895.0
Crna, tvrda pločasta četka, 430mm	6.369-898.0
Belo-plava četka za šamponiranje srednje tvrdoće, 430mm	6.369-896.0
Noseći kotur sa sunđerastim diskom male brzine, 430mm za BDS	6.369-899.0
Noseći kotur sa sunđerastim diskom velike brzine, 430mm (za BDP i DUO)	6.369-900.0
Noseći kotur sa sunđerastim diskom, dualne brzine, 430mm (za sve varijante)	6.369-901.0
Crveni sunđerasti disk srednje tvrdoće, 432mm	6.369-470.0
Zeleni sunđerasti disk srednje tvrdoće, 432mm	6.369-472.0
Crni, tvrdi sunđerasti disk, 432mm	6.369-473.0
Dodatni balast, 10kg	6.369-910.0
Usisni prsten	6.612-051.0

CE izjava

Ovim izjavljujemo da ovde opisana mašina po svojoj koncepciji i načinu izrade, sa svim njenim modelima koje smo izneli na tržište, odgovara osnovnim zahtevima dole navedenih propisa Evropske Zajednice o sigurnosti i zdravstvenoj zaštiti. Ova izjava prestaje da važi ako se bez naše saglasnosti na mašini izvedu bilo kakve promene.

Proizvod: Disk-uređaji

Tip: 1.291-xxx

Odgovarajuće EZ-direktive:
2006/42/EZ (+2009/127/EZ)
2004/108/EZ

Primenjene usklađene norme:

EN 55014-1: 2006 + A1: 2009

EN 55014-2: 1997 + A2: 2008

EN 60335-1

EN 60335-2-67

EN 61000-3-2: 2006 + A2: 2009

EN 61000-3-3: 2008

Primenjeni nacionalni standardi:

-

Potpisnici rade po nalogu i sa ovlašćenjem posloводства.



H. Jenner

CEO



S. Reiser

Head of Approbation

Opunomoćeni za izradu dokumentacije:

S. Reiser

Alfred Kärcher GmbH & Co. KG

Alfred-Kärcher-Str. 28 - 40

71364 Winnenden (Germany)

Tel.: +49 7195 14-0

Faks: +49 7195 14-2212

Winnenden, 2010/12/01

Tehnički podaci

		BDS 33/ 190 C	BDS 43/ 150 C	BDP 43/ 410 C	BDS 43/ Duo C
Strujni priključak					
Napon el. mreže	V/Hz	220 - 240/50Hz 220/60Hz			230/50Hz 220/60Hz
Potrošnja energije motora	W	500	1000	1300	1000/1300
Maksimalno dozvoljena impedancija	Ohm	--	(0.351+j2.220)	(0.351+j2.220)	(0.351+j2.220)
Stepen zaštite		IPX4	IPX4	IPX4	IPX4
Četka / sunđerasti disk					
Prečnik	mm	330	430	430	430
Broj obrtaja	1/min	191 +/- 15	152 +/- 15	408 +/- 15	150/300 +/- 15
Pritisak naleganja	N/cm ²	37	41	45	42
Dimenzije i težine					
Težina (bez pribora)	kg	22	41	46,5	42,5
Dimenzije (d x š x v)	mm	420 x 330 x 1100	550 x 430 x 1180	550 x 430 x 1180	550 x 430 x 1180
Visina klirensa	mm	260	330	330	330
Dužina kabla	m	12	12	15	15
Izračunate vrednosti prema EN 60335-2-67					
Ukupna vrednost oscilacija	m/s ²	<2,5	<2,5	<2,5	<2,5
Nepouzdanost K	m/s ²	0,3	0,2	0,3	0,2
Nivo zvučnog pritiska L _{pA}	dB(A)	59	61	65	67
Nepouzdanost K _{pA}	dB(A)	1	1	1	1
Nivo zvučne snage L _{WA} + nepouzdanost K _{WA}	dB(A)	79	78	83	84



Преди първото използване на Вашия уред прочетете това оригинално инструкция за работа, действайте според него и го запазете за по-късно използване или за следващия притежател.

Съдържание

Съдържание	BG . . . 1
Опазване на околната среда	BG . . . 1
Символи в Упътването за работа	BG . . . 1
Употреба по предназначение	BG . . . 1
Указания за безопасност	BG . . . 2
Монтаж на тласкащата щанга	BG . . . 2
Елементи на уреда	BG . . . 2
Пускане в експлоатация	BG . . . 4
Обслужване	BG . . . 5
Спиране на експлоатация	BG . . . 6
Транспорт	BG . . . 6
Съхранение	BG . . . 7
Грижи и поддръжка	BG . . . 7
Помощ при неизправности	BG . . . 7
Гаранция	BG . . . 7
Принадлежности и резервни части	BG . . . 7
СЕ – декларация	BG . . . 8
Технически данни	BG . . . 10

Опазване на околната среда



Опаковъчните материали могат да се рециклират. Моля не хвърляйте опаковките при домашните отпадъци, а ги предайте на вторични суровини с цел повторна употреба.



Старите уреди съдържат ценни материали, подлежащи на рециклиране, които могат да бъдат употребени повторно. Батерии, масла и подобни на тях не бива да попадат в околната среда. Поради това моля отстранявайте старите уреди, използвайки подходящи за целта системи за събиране.

Указания за съставките (REACH)

Актуална информация за съставките ще намерите на:

<http://www.karcher.de/de/unternehmen/umweltschutz/REACH.htm>

Символи в Упътването за работа

Опасност

За непосредствено грозяща опасност, която води до тежки телесни повреди или до смърт.

Предупреждение

За възможна опасна ситуация, която би могла да доведе до тежки телесни повреди или смърт.

Внимание

За възможна опасна ситуация, която би могла да доведе до леки телесни повреди или материални щети.

Употреба по предназначение

Използвайте този уред само в съответствие със задачите в настоящото Упътване за експлоатация.

- Уредът е подходящ за почистване на твърди повърхности и килими на закрито.
- Уредът може да се оборудва само с оригинални принадлежности и резервни части.
- Уредът не е подходящ за приложение в застрашени от експлозии обкръжения.
- Този уред е подходящ за промишлена и индустриална употреба, напр. в хотели, училища, болници, фабрики, офиси и помещения под наем

Указания за безопасност

Преди да използвате уреда за първи път, прочетете и съблюдавайте настоящото Упътване за експлоатация и приложената брошура Указания за безопасност за дискови машини с една шайба № 5.956-659 и ги спазвайте.

Предпазни приспособления

Предпазните приспособления служат за защита на потребителя не трябва да се изключват или да се променят функциите им.

Блокиране

Предотвратява непреднамереното включване на уреда. За включване на уреда натиснете деблокиращия бутон и след това прекъсвач ВКЛ / ИЗКЛ.

Монтаж на тласкащата щанга

Преди пускане в експлоатация тласкащата щанга трябва да бъде монтирана както е показано и да се установи електрическа връзка с уреда.

Вижте изображенията на корицата

Елементи на уреда

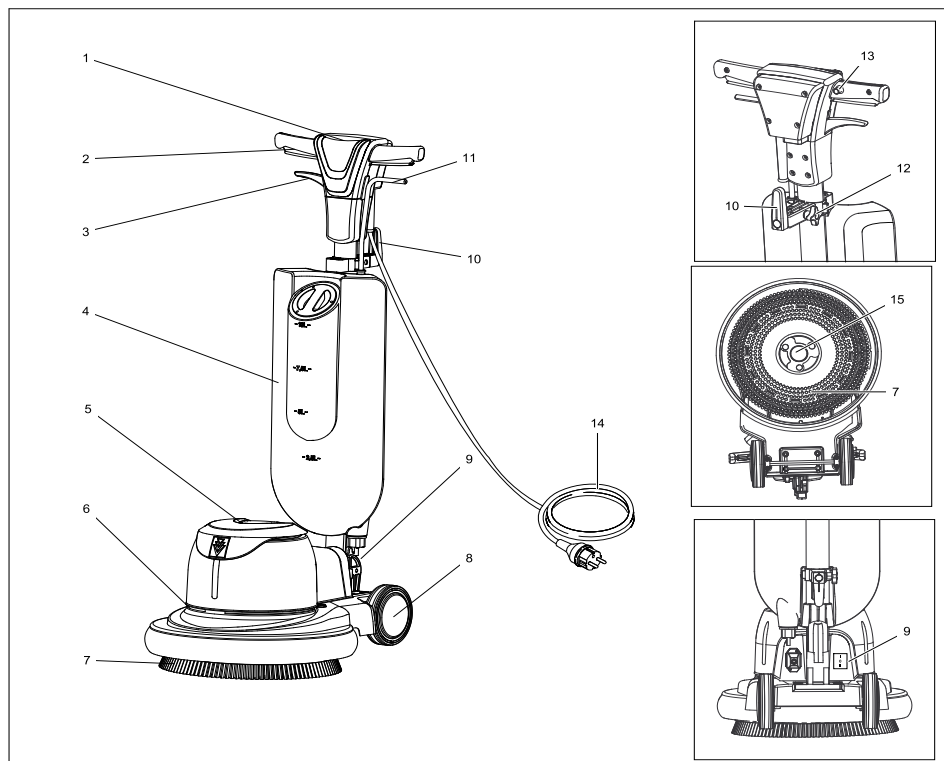

- 1 Ръкохватка
- 2 Бутон ВКЛ / ИЗКЛ
- 3 Лост за настройка на регулирането
- 4 Резервоар за почистващ препарат (опция)
- 5 Корпус на двигателя
- 6 Опора за допълнителна тежест (опция)
- 7 Четка / Възбуждащ диск с подложка
- 8 Колело
- 9 Прекъсвач обороти (само BDS 43/ Duo C)
- 10 Кука за кабела, въртяща се:
- 11 Лост за дозиране на разтвора от почистващ препарат
- 12 Болт със звездообразна дръжка
- 13 Копче за деблокиране
- 14 Захранващ кабел
- 15 Място за захващане, дискова четка / възбуждащ диск с подложка

Пускане в експлоатация

- Редовно проверявайте щепсела за увреждания, като напр. образуване на пукнатини или стареени. В случай, че установите увреждане, кабелът трябва да се смени преди по-нататъшна употреба.
- Проверете уреда за увреждания, възложете на сервиза отстраняването на повредите.

Електрозахранване

- За параметрите за свързване виж Технически данни и типовата табелка.
- Електрическият извод трябва да се изпълни от електротехник и да съответства на IEC 60364-1.

⚠ Опасност

Опасност от електрически уред.

- Не преминавайте върху мрежовия кабел.

⚠ Опасност

Опасност от нараняване.

- Никога не поставяйте мрежовия кабел около тялото или врата.
- Не допускате мрежовият кабел да докосва въртящата се четка/въртящата се подложка.

Внимание

Не бива да се надвишава максимално допустимото пълно напрежение на мрежата на електрическата точка за присъединяване (вижте Технически данни). При неясноти по отношение на наличното на Вашата точка за присъединяване пълно напрежение на мрежата моля да се свържете с Вашето предприятие по електрозахранване.

Поставяне на четката/подложката

- Извадете щепсела от контакта.
- Издърпайте лоста за регулиране на наклона и наклонете дръжката напред в хоризонтално положение.
- Наклонете уреда назад.

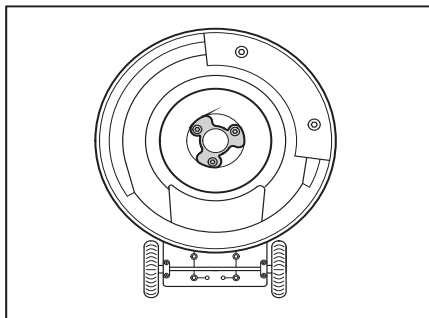

- Поставете дисковата четка/възбуждащия диск върху мястото за захващане и го завъртете в посока обратна на часовниковата стрелка.

Монтаж на резервоара за почистващ препарат (опция)

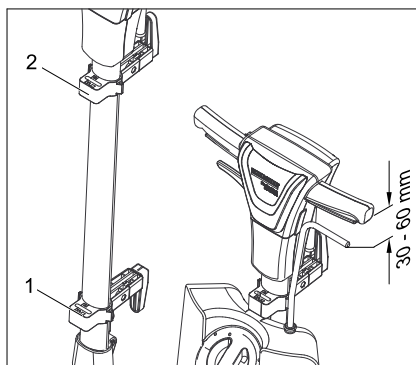

- 1 Носач горе
 - 2 Носач долу
- Освободете болтовете със звездобразна дръжка горе и долу.
 - Закачете резервоара за почистващ препарат (опция) в долния носач.

- ➔ Фиксирайте резервоара за почистващ препарат посредством избутване на двата носача (опция).
- ➔ Затегнете болтовете със звездобразни дръжки на носачите.

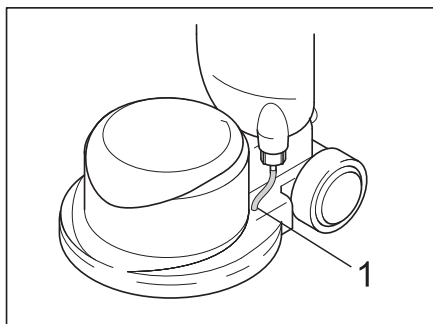

1 Маркуч

- ➔ Поставете маркуча на резервоара за почистващ препарат в отвора на корпуса. Обърнете внимание на здравето закрепване.

Пълнене на резервоара за почистващ препарат (опция)

⚠ Предупреждение

Опасност от повреда. Използвайте единствено предписаните почистващи препарати. За останалите почистващи препарати има повишена опасност за потребителя от злополуки и относно сигурността на експлоатация. Да се използват само почистващи средства, които не съдържат разтворители, солна и флуорородородна киселина.

Спазвайте указанията за безопасност за почистващите средства.

- ➔ Да се свали капака.
- ➔ Напълнете почистващия разтвор в резервоара за почистващ препарат.
- ➔ Поставете капака.

Монтирайте допълнителната тежест (опция) (не BDS 33/190 C и BDS 43/Duo C)

Допълнителната тежест (опция) се използва при силно замърсяване, за да се получи по-силно притискане.

Указание

По-високото притискане предизвиква и по-високо износване на четките. Монтирайте допълнителната тежест (опция) само при нужда.

Внимание

Опасност от прищипване! Повдигайте допълнителната тежест (опция) само за предвидените отвори.

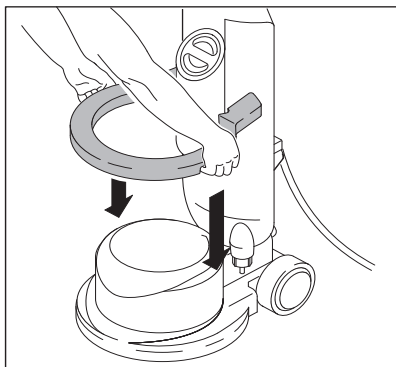

- ➔ Повдигайте допълнителната тежест (опция) само за отворите.
- ➔ Поставете на уреда допълнителната тежест (опция).

Обслужване

⚠ Предупреждение

Опасност от нараняване! Обслужването на уреда изисква упражнения.

- Уверете се, че на зоната за почистване няма препятствия.
- Проверете, дали структурата на пода е подходяща.
- Боравенето е затруднено върху неравни или грапави повърхности.

Настройка на дръжката

- Извадете лоста за регулиране на наклона.
- Наклонете дръжката в приятна за Вас позиция (изпънати ръце).
- Пуснете лоста за регулиране на наклона.

Да се включи уреда

Внимание

Опасност от увреждане за подовата настилка. Не оставяйте уреда да работи на място.

- Включете щепсела в контакта.
- Настройте дръжката на работната височина.
- Задръжте дръжката с двете си ръце.
- Натиснете деблокиращия бутон и го задръжте.
- Задействайте бутон ВКЛ / ИЗКЛ.
- Освободете деблокиращия бутон.
- За прекъсване на работа натиснете прекъсвача.

Управляване на посоката

- **Наляво:** Натиснете дръжката надолу.
- **Надясно:** Повдигнете дръжката.

Почистване

- Нанесете почистващ разтвор на пода или задействайте лоста за дозиране на резервоара за почистващ препарат (опция).
- Придвигнете уреда над повърхността за почистване.
- При силно замърсяване повторете процеса.
- Накрая поемете мръсната вода с прахосмучачка за мокро изсмукване или с кърпа.

Настройка на оборотите (BDS 43/Duo C)

Внимание

Опасност от нараняване, опасност от повреда. Прекъсвач обороти трябва да се задейства само при спрял уред.

- Изключете уреда.
- Изберете желаните обороти с прекъсвач обороти:
 - Положение I = 150 об/мин
 - Положение II = 300 об/мин

Спиране на експлоатация

- Извадете щепсела от контакта.
- Издърпайте лоста за регулиране на наклона и поставете дръжката в отвесно положение.
- Свалете резервоара за почистващ препарат (опция) и отстранете не изразходвания разтвор от почистващ препарат като отпадък.
- Наклонете горната кука на кабела надолу.

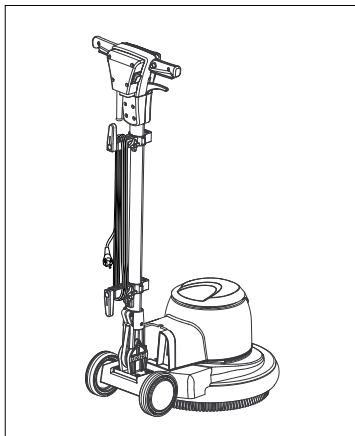

- Навийте мрежовия кабел както е показано.
- Наклонете горната кука на кабела нагоре.
- Изплакнете резервоара за почистващ препарат (опция) с чиста вода.
- Поставете уреда в положение при паркиране.
- Свалете възбуждащия диск / дисквата четка.
- Почистете корпуса с влажен парцал.

Транспорт

Внимание

Опасност от нараняване и повреда!
При транспорт имайте пред вид телото на уреда.

- Завъртете дръжката отвесно и я фиксирайте.
- Наклонете уреда назад в транспортно положение и го докарайте до мястото, което желаете.
- При транспорт в автомобили осигурявайте уреда съгласно валидните директиви против плъзгане и преобръщане.

Съхранение

Внимание

Опасност от нараняване и повреда!
При съхранение имайте пред вид телото на уреда.

- Поставете уреда в положение при паркиране.
- Съхранявайте уреда в сухо, защитено от замръзване помещение.

Грижи и поддръжка

- Изплакнете с вода замърсените дискови четки.
- Изпирайте замърсените подложки при максимум 60 °C.
- Почистете корпуса с влажен парцал.
- Проверете мрежовия кабел за увреждания.

Помощ при неизправности

⚠ Опасност

Опасност от нараняване. Преди каквото и да е работи по уреда изключете мрежовия кабел.

При повреди, които не могат да бъдат отстранени с помощта на настоящата таблица, повикайте сервиза.

Неизправност	Отстраняване
Недостатъчен резултат от почистването	Сменете замърсената подложка и я изперете при максимум 60 °C.
	Сменете износената дискова четка/подложка.
	Изплакнете с вода замърсените дискови четки
	Проверете, дали четката/подложката и почистващият препарат са подходящи за случая на приложение.
Уредът вибрира силно	Проверете правилното положение на дисковата четка/подложката.
	Проверете закрепването на подложката.
	Позиционирайте дръжката по-ниско (изпънати ръце)
Подложката не се върти	Проверете, дали чужди тела не са блокирали четката/подложката, при необходимост ги отстранете.

Гаранция

Във всяка страна важат гаранционните условия, публикувани от оторизираната от нас дистрибуторска фирма. Евентуални повреди на Вашия уред ще отстраним в рамките на гаранционния срок безплатно, ако се касае за дефект в материалите или при производство. В гаранционен случай се обърнете към дистрибутора или най-близкия оторизиран сервиз, като представите касовата бележка.

Принадлежности и резервни части

- Могат да се използват само принадлежности и резервни части, които са позволени от производителя. Оригиналните принадлежности и оригинални резервни части дават гаранция за това, уредът да може да се използва сигурно и без повреди.
- Списък на най-често необходимите резервни части ще намерите в края на упътването за експлоатация.
- Други информации относно резервните части можете да получите на www.kaercher.com в област Сервиз.

Обозначение	Части №
Резервоар 10 л	4.071-201.0
Всмукателен блок включително всмукателни маркучи	6.812-035.0

BDS 33/190 C

Обозначение	Части №
Дискова четка, средна, червена 330 мм	6.369-890.0
Дискова четка, твърда, черна 330 мм	6.369-893.0
Четка за напояване с шампоан, средно мека, бяла/синя, 330 мм	6.369-891.0

Обозначение	Части №
Възбуждащ диск с подложка low speed, 330 мм	6.369-894.0
Подложки, средни, червени, 330 мм	6.369-905.0
Подложки, средно твърди, зелени, 330 мм	6.369-906.0
Подложки, твърди, черни 330 мм	6.369-907.0

BDS 43/150 C /DUO

Обозначение	Части №
Дискова четка, средна, червена 430 мм	6.369-895.0
Дискова четка, твърда, черна 430 мм	6.369-898.0
Четка за напояване с шампоан, средно мека, бяла/синя, 430 мм	6.369-896.0
Възбуждащ диск с подложка low -speed, 430 мм за BDS	6.369-899.0
Възбуждащ диск с подложка high- speed, 430 мм (за BDP и DUO)	6.369-900.0
Възбуждащ диск с подложка Duo-speed, 430 мм (за всички варианти)	6.369-901.0
Подложки, средни, червени, 432 мм	6.369-470.0
Подложки, средно твърди, зелени, 432 мм	6.369-472.0
Подложки, твърди, черни 432 мм	6.369-473.0
Допълнителна тежест, 10 кг	6.369-910.0
Смукателен пръстен	6.612-051.0

СЕ – декларация

С настоящото декларираме, че цитираната по-долу машина съответства по концепция и конструкция, както и по начин на производство, прилаган от нас, на съответните основни изисквания за техническа безопасност и безвредност на Директивите на ЕО. При промени на машината, които не са съгласувани с нас, настоящата декларация губи валидност.

Продукт: Уреди с диск

Тип: 1.291-xxx

Намиращи приложение Директиви на ЕО:

2006/42/ЕО (+2009/127/ЕО)

2004/108/АĀ

Намерили приложение хармонизирани стандарти:

EN 55014–1: 2006 + A1: 2009

EN 55014–2: 1997 + A2: 2008

EN 60335–1

EN 60335–2–67

EN 61000–3–2: 2006 + A2: 2009

EN 61000–3–3: 2008

Приложими национални стандарти

-

Подписалите действат по възложение и като пълномощници на управителното тяло.

H. Jenner
CEO

S. Reiser
Head of Approval

пълномощник по документацията:
S. Reiser

Alfred Kaercher GmbH & Co. KG

Alfred-Kaercher-Str. 28 - 40

71364 Winnenden (Germany)

Тел.: +49 7195 14-0

Факс: +49 7195 14-2212

Winnenden, 2010/12/01

Технически данни

		BDS 33/ 190 C	BDS 43/ 150 C	BDP 43/ 410 C	BDS 43/ Duo C
Електрозахранване					
Напрежение от мрежата	V/Hz	220 - 240/50Hz 220/60Hz			230/50Hz 220/60Hz
Консумирана мощност на двигателя	W	500	1000	1300	1000/1300
Максимално допустимо пълно напрежение на мрежата	Ohm	--	(0.351+j2.220)	(0.351+j2.220)	(0.351+j2.220)
Вид защита		IPX4	IPX4	IPX4	IPX4
Четка/подложка					
Диаметър	мм	330	430	430	430
Обороти	1/мин	191 +/- 15	152 +/- 15	408 +/- 15	150/300 +/- 15
Налягане на притискане	N/cm ²	37	41	45	42
Мерки и тегла					
Тегло (без принадлежности)	кг	22	41	46,5	42,5
Размери (д x ш x в)	мм	420 x 330 x1100	550 x 430 x1180	550 x 430 x1180	550 x 430 x1180
Височина, под която се преминава	мм	260	330	330	330
Дължина на кабела	м	12	12	15	15
Установени стойности съгласно EN 60335-2-67					
Обща стойност вибрации	м/сек ²	<2,5	<2,5	<2,5	<2,5
Несигурност К	м/сек ²	0,3	0,2	0,3	0,2
Ниво на звука L _{рА}	dB(A)	59	61	65	67
Неустойчивост K _{рА}	dB(A)	1	1	1	1
Ниво на звукова мощност L _{WA} + неустойчивост K _{WA}	dB(A)	79	78	83	84



Enne seadme esmakordset kasutuselevõttu lugege läbi algupärane kasutusjuhend, toimige sellele vastavalt ja hoidke see hilisema kasutamise või uue omaniku tarbeks alles.

Sisukord

Sisukord	ET . . . 1
Keskkonnakaitse	ET . . . 1
Kasutusjuhendis olevad süm- bolid	ET . . . 1
Sihipärane kasutamine	ET . . . 1
Ohutusalsed märkused	ET . . . 1
Tõukesanga paigaldamine	ET . . . 2
Seadme elemendid	ET . . . 2
Kasutuselevõtt	ET . . . 3
Käsitsemine	ET . . . 4
Kasutuselt võtmine	ET . . . 5
Transport	ET . . . 5
Hoiulepanek	ET . . . 5
Korrashoid ja tehnohooldus	ET . . . 5
Abi häirete korral	ET . . . 6
Garantii	ET . . . 6
Lisavarustus ja varuosad	ET . . . 6
CE-vastavusdeklaratsioon	ET . . . 7
Tehnilised andmed	ET . . . 8

Keskkonnakaitse

	Pakendmaterjalid on taaskasutatavad. Palun ärge visake pakendeid majapidamisprahi hulka, vaid suunake need taaskasutusse.
	Vanad seadmed sisaldavad taaskasutatavaid materjale, mis tuleks suunata taaskasutusse. Patareid, õli ja muud sarnased ained ei tohi jõuda keskkonda. Seetõttu palume vanad seadmed likvideerida vastavate kogumissüsteemide kaudu.

Märkusi koostisainete kohta (REACH)

Aktuaalse info koostisainete kohta leiate aadressilt:

<http://www.karcher.de/de/unternehmen/umweltschutz/REACH.htm>

Kasutusjuhendis olevad sümboolid

⚠ Oht

Vahetult ähvardava ohu puhul, mis toob kaasa raskeid kehavigastusi või surma.

⚠ Hoiatus

Võimaliku ohtliku olukorra puhul, mis võib põhjustada raskeid kehavigastusi või surma.

Ettevaatust

Võimaliku ohtliku olukorra puhul, mis võib põhjustada kergeid vigastusi või materiaalselt kahju.

Sihipärane kasutamine

Kasutage antud seadet ainult vastavalt kasutusjuhendi andmetele.

- Seade sobib kõvade pindade ja vaipkatete puhastamiseks siseruumides.
- Seadet tohib varustada ainult originaal-
tarvikute ja -varuosadega.
- Seade ei sobi kasutamiseks plahvatus-
ohtlikus keskkonnas.
- Käesolev seade sobib professionaal-
seks ja tööstuslikuks kasutuseks, nt ho-
tellides, koolides, haiglates, vabrikutes,
poodides, büroodes ja rendifirmades.

Ohutusalsed märkused

Lugege enne seadme esmakasutust kasutusjuhendit ja kaasasolevat brošüüri "Ühekettalise põrandatöötlusmasin nr. 5 956-659 ohutusnõuded" ning järgige neid.

Ohutusseadised

Ohutusmeetmed seadmel kaitsevad kasutajat ja neid ei tohi välja lülitada ega nende funktsioone takistada.

Lukustus

Takistab seadme kogemata sisselülitamist. Seadme sisselülitamiseks vajutage vabastusklahvile ja seejärel SISSE / VÄLJA lülitile.

Tõukesanga paigaldamine

Enne kasutuselevõtmist tuleb paigaldada tõukesang nagu joonisel kujutatud ja ühendada seade elektrivõrku.

Jooniseid vt kaane pöördel

Seadme elemendid

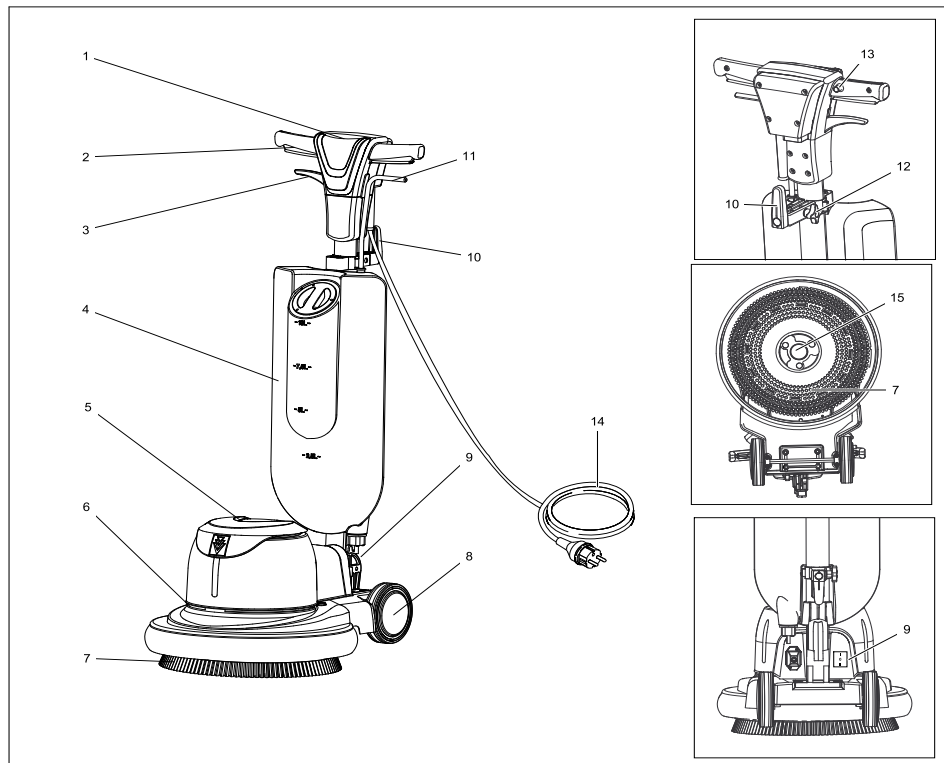

- | | |
|---|-----------------------------------|
| 1 Käepide | 12 Tähtkruvi |
| 2 SISSE / VÄLJA lüliti | 13 Lukustusnupp |
| 3 Kaldenurga reguleerimise hoob | 14 Võrgukaabel |
| 4 Puhastusvahendi paak (lisavarustus) | 15 Nukk, ketashari / padjandialus |
| 5 Mootori korpus | |
| 6 Lisaraskuse koht (lisavarustus) | |
| 7 Hari / padjandialus padjandiga | |
| 8 Ratas | |
| 9 Pöörete lüliti (ainult BDS 43/Duo C) | |
| 10 Pööratav kaablikonks | |
| 11 Puhastusvahendi lahuse doseerimis-
hoob | |

Kasutuselevõtt

- Kontrollige toitekaablit regulaarsete ajavahemike tagant vigastuste osas, nt rebenenud kohad või vananemine. Kui teete kindlaks kahjustuste olemasolu, tuleb kaabel välja vahetada, enne kui jätkate masina kasutamist.
- Kontrollige seadet vigastuste osas, laske klienditeenindusel kahjustused kõrvaldada.

Elektriühendus

- Ühendamiseks vajalikke andmeid Tehnilistest andmetest ja tüübisildilt.
- Elektriühenduse peab teostama elektrimontöör ja see peab vastama normile IEC 60364-1.

⚠ Oht

Elektrilöögist lähtuv oht.

- Ärge sõitke üle toitekaabli.

⚠ Oht

Vigastusohu.

- Ärge kunagi pange toitekaablit ümber keha või kaela.
- Vältige toitekaabli kontakti pöörleva harjaga/pöörleva padjandiga.

Ettevaatust

Maksimaalselt lubatud võrguimpedantsi elektrilises ühenduspunktis (vt tehnilistest andmetest) ei tohi ületada. Kahtluse korral ühenduspunkti võrguimpedantsi osas pöörduge palun oma energiaettevõtte poole.

Harja/padjandi paigaldamine

- Tõmmake võrgupistik seinakontaktist välja.
- Tõmmake kaldenurga reguleerimise hooba ja lükake käepide ette horisontaalsesse asendisse.
- Kallutage masin taha.

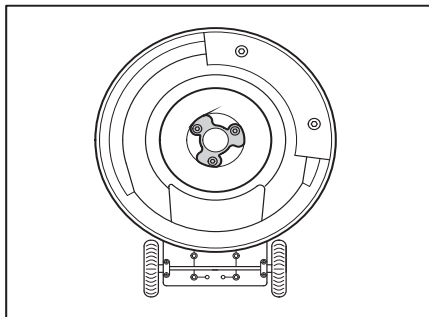

- Pange ketashari/padjandialus nukile ja keerake vastupäeva.

Puhastusvahendi paak (lisavarustus) paigaldamine

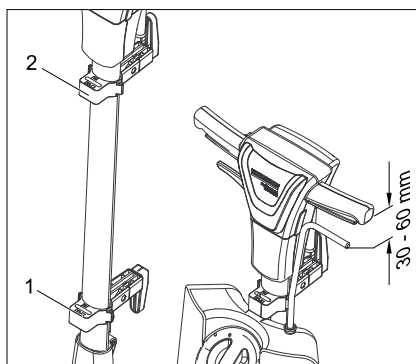

- 1 Hoidik üleval
 - 2 Hoidik all
- Vabastage hoidikute ülemised ja alumised tähtkruvid.
 - Kinnitage puhastusvahendi paak (lisavarustus) alumisse hoidikusse.
 - Fikseerige puhastusvahendi paak (lisavarustus) mõlemat hoidikut nihutades.
 - Kerake hoidikutel olevad tähtkruvid kinni.

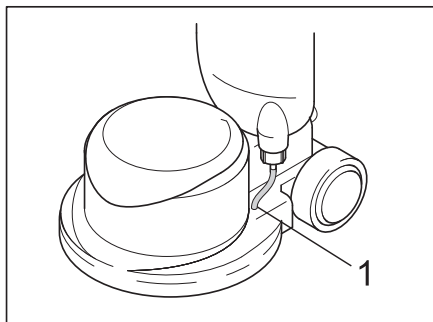

1 Voolik

- ➔ Torgake puhastusvahendi paagi (lisavarustus) voolik korpuses olevasse avasse. Jälgige, et voolik oleks tugevasti kohal.

Puhastusvahendi paagi (lisavarustus) täitmine

⚠ Hoiatus

Vigastusoht. Kasutage ainult soovitatud puhastusaineid. Muude puhastusainete eest on käitajal kõrgendatud risk tööohutuse ja õnnetusohu suhtes. Kasutage ainult puhastusaineid, mis on vabad lahustitest, soolast ja jõehappest.

Järgige puhastusvahenditel olevaid ohutussõudeid.

- ➔ Võtke kaas ära.
- ➔ Valage puhastuslahus puhastusvahendi paaki.
- ➔ Pange kaas peale.

Paigaldage lisaraskus (lisavarustus) (puudub mudelil BDS 33/190 C ja BDS 43/Duo C)

Lisaraskust (lisavarustus) kasutatakse tugeva määrumise korral, et saavutada tugevam kontaktsurve.

Märkus

Suurem kontaktsurve põhjustab harja kiiremat kulumist. Paigaldage lisaraskus (lisavarustus) ainult vajadusel.

Ettevaatust

Muljumisoht! Tõstke lisaraskust (lisavarustus) vaid selleks ettenähtud õnarustest.

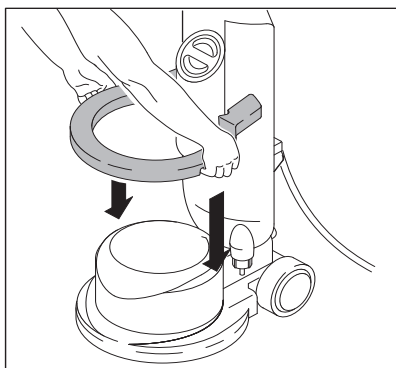

- ➔ Tõstke lisaraskust (lisavarustus) õnarustest.
- ➔ Asetage lisaraskus (lisavarustus) seadmele.

Käsitsemine

⚠ Hoiatus

Vigastusoht! Seadme käsitsemine nõuab harjumist.

- Veenduge, et puhastatavas alas ei ole takistusi.
- Kontrollige, kas põrand on soiv.
- Ebatasasel või karedal pinnal on käsitsemine raskem.

Käepideme reguleerimine

- ➔ Tõmmake kaldenurga reguleerimise hoo- ba.
- ➔ Keerake käepide meeldivasse asendisse (väljasirutatud käed).
- ➔ Vabastage kaldenurga reguleerimise hoo- b.

Seadme sisselülitamine

Ettevaatust

Põrandakatte vigastamise oht. Ärge käitage seadet ühel kohal.

- ➔ Torgake võrgupistik seinakontakti.
- ➔ Seadke käepide töökõrgusele.
- ➔ Hoidke käepidemest kahe käega kinni.
- ➔ Suruge vabastusklahvile ja hoidke.
- ➔ Vajutage SISSE / VÄLJA lülitile.
- ➔ Laske vabastusklahv lahti.
- ➔ Töö katkestamiseks vabastage lülitit.

Suuna valimine

- **Vasakule:** Suruge käepide alla.
- **Paremale:** Tõstke käepide üles.

Puhastamine

- VALage puhastuslahust põrandale või vajutage puhastusvahendi paagi (lisavarustus) doseerimishoovale.
- Lükake seadet üle puhastatava pinna.
- Tugeva määrumise korral korrake protseduuri.
- Seejärel koristge must vesi märgimuri või lapiga ära.

Pöörete reguleerimine (ainult BDS 43/Duo C)

Ettevaatust

Vigastusoht, kahjustamisoht. Pöörete lülitile tohib vajutada ainult siis, kui seade seisab.

- Lülitage seade välja.
- Valige pöörete lülitiga soovitud pöörete arv:
 - I asend = 150 p/min
 - II asend = 300 p/min

Kasutuselt võtmine

- Tõmmake võrgupistik seinakontaktist välja.
- Tõmmake kaldenurga reguleerimise hooba ja seadke käepide vertikaalsesse asendisse.
- Võtke puhastusvahendi paak (lisavarustus) ära ja kõrvaldage ülejäänud puhastusvahendi lahus.
- Keerake ülemine kaablikonks alla.

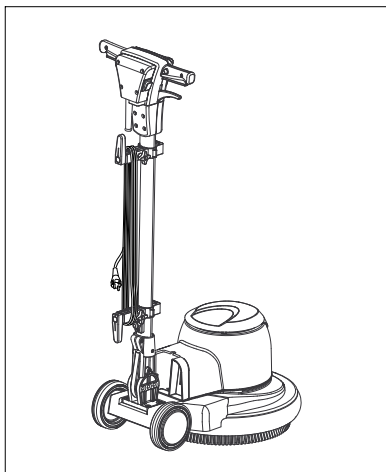

- Kerige toitekaabel joonisel kujutatud viisil peale.
- Keerake ülemine kaablikonks üles.
- Peske puhastusvahendi paaki (lisavarustus) puhta veega.
- Viige seade parkimisasendisse.
- Eemaldage padjandialus / ketashari.
- Puhastage korpust niiske lapiga.

Transport

Ettevaatust

Vigastusoht! Transportimisel jälgige seadme kaalu.

- Keerake käepide vertikaalseks ja fikseerige.
- Kallutage seade taha transpordiasendisse ja viige kasutuskohta.
- Sõidukites transportimisel fikseerige seade vastavalt kehtivatele määrustele libisemise ja ümbermineku vastu.

Hoiulepanek

Ettevaatust

Vigastusoh! Ladustamisel jälgige seadme kaalu.

- Viige seade parkimisasendisse.
- Säilitage seadet kuivas ruumis, mille temperatuur ei lange allapoole 0 °C.

Korrashoid ja tehnohooldus

- Peske musti ketasharju veega.
- Peske määratud padjandeid maks. 60 °C juures.
- Puhastage korpust niiske lapiga.
- Kontrollige toitekaablit vigastuste osas.

Abi häirete korral

⚠ Oht

Vigastusoh. Enne mistahes töid seadme juures tuleb toitepistik seinakontaktist välja tõmmata.

Kui riket ei ole võimalik selle tabeli abil kõrvaldada, pöörduge klienditeeninduse poole.

Rike	Kõrvaldamine
Mitterahuldav puhastamise tulemus	Vahetage määratud padjand välja ja peske maks. 60 °C juures.
	Vahetage kulunud ketashari/padjand välja.
	Peske musti ketasharju veega.
	Kontrollige harja/padjandi ja puhastusvahendi sobivust antud otstarbeks.
Seade vibreerib tugevalt	Kontrollige, kas ketashari/padjand on korralikult kohal.
	Kontrollige padjandi kinnitust.
	Käepideme seadmine madalamale (väljasirutatud käed)
Padjand ei pöörle	Kontrollige, kas harja/padjandit blokeerib võõrkeha, vajadusel eemaldage see.

Garantii

Igas riigis kehtivad meie volitatud müügiesindaja antud garantiitingimused. Seadmel esinevad rikked kõrvaldame garantiiajal tasuta, kui põhjuseks on materjali- või valmistusviga. Garantiijuhtumi korral palume pöörduda müüja või lähima volitatud klienditeenistuse poole, esitades ostu tõendava dokumendi.

Lisavarustus ja varuosad

- Kasutada tohib ainult tarvikuid ja varuosi, mida tootja aktsepteerib. Originaal-tarvikud ja -varuosad annavad teile garantii, et seadmega on võimalik töötada turvaliselt ja tõrgeteta.
- Valiku kõige sagedamini vajaminevatest varuosadest leiate te kasutusjuhendi lõpust.
- Täiendavat infot varuosade kohta leiate aadressilt www.kaercher.com lõigust Service.

Nimetus	Detaili nr.:
Paak 10l	4.071-201.0
Imimoodul imivoolikutega	6.812-035.0

BDS 33/190 C

Nimetus	Detaili nr.:
Ketashari, keskmine, punane 330 mm	6.369-890.0
Ketashari, kõva, must, 330 mm	6.369-893.0
Šampoonihari, keskmiselt pehme, valge/sinine, 330 mm	6.369-891.0
Padjandialus, madala kiirusega, 330 mm	6.369-894.0
Padjandid, keskmised, punased 330 mm	6.369-905.0
Padjandid, keskmise tugevusega, rohelised 330 mm	6.369-906.0
Padjandid, kõvad, mustad, 330 mm	6.369-907.0

BDS 43/150 C /DUO

Nimetus	Detaili nr.:
Ketashari, keskmine, punane 430mm	6.369-895.0
Ketashari, kõva, must, 430mm	6.369-898.0
Šampoonihari, keskmiselt pehme, valge/sinine, 430mm	6.369-896.0
Padjandialus, madala kiirusega, 430 mm BDS jaoks	6.369-899.0
Padjandialus, suure kiirusega, 430 mm (BDP ja DUO)	6.369-900.0
Padjandialus, kahe kiirusega, 430 mm (kõigi variantide jaoks)	6.369-901.0
Padjandid, keskmised, punased 432mm	6.369-470.0
Padjandid, keskmise tugevusega, rohelised 432mm	6.369-472.0
Padjandid, kõvad, mustad, 432mm	6.369-473.0
Lisaraskus, 10 kg	6.369-910.0
Imirõngas	6.612-051.0

CE-vastavusdeklaratsioon

Käesolevaga kinnitame, et allpool kirjeldatud seade vastab meie poolt turule toodud mudelina oma kontseptsioonilt ja konstruktsioonilt EÜ direktiivide asjakohastele põhilistele ohutus- ja tervisekaitseõetele.

Meiega kooskõlastamata muudatuste tegemise korral seadme juures kaotab käesolev deklaratsioon kehtivuse.

Toode: Disc-seadmed

Tüüp: 1 291-xxx

Asjakohased EÜ direktiivid:

2006/42/EU (+2009/127/EU)

2004/108/EÜ

Kohaldatud ühtlustatud standardid:

EN 55014-1: 2006 + A1: 2009

EN 55014-2: 1997 + A2: 2008

EN 60335-1

EN 60335-2-67

EN 61000-3-2: 2006 + A2: 2009

EN 61000-3-3: 2008

Kohaldatud riiklikud standardid

-

Allakirjutanud toimivad juhatuse korraldusel ja volitusel.



H. Jenner

CEO



S. Reiser

Head of Approbation

dokumentatsiooni eest vastutav isik:

S. Reiser

Alfred Kärcher GmbH & Co. KG

Alfred-Kärcher-Str. 28 - 40

71364 Winnenden (Germany)

Tel: +49 7195 14-0

Faks: +49 7195 14-2212

Winnenden, 2010/12/01

Tehnilised andmed

		BDS 33/ 190 C	BDS 43/ 150 C	BDP 43/ 410 C	BDS 43/ Duo C
Elektriühendus					
Võrgupinge	V Hz	220 - 240/50Hz 220/60Hz			230/50Hz 220/60Hz
Mootori voolutarve	W	500	1000	1300	1000/1300
Maksimaalselt lubatav võr- guimpedants	Ohm	--	(0.351+j2. 220)	(0.351+j2. 220)	(0.351+j2. 220)
Kaitse liik		IPX4	IPX4	IPX4	IPX4
Hari/padjand					
Läbimõõt	mm	330	430	430	430
Pöörete arv	1/min	191 +/- 15	152 +/- 15	408 +/- 15	150/300 +/- - 15
Surumisrõhk	N/cm ²	37	41	45	42
Mõõtmed ja kaalud					
Kaal (ilma tarvikuteta)	kg	22	41	46,5	42,5
Mõõtmed (p x l x k)	mm	420 x 330 x1100	550 x 430 x1180	550 x 430 x1180	550 x 430 x1180
Alumine läbimiskõrgus	mm	260	330	330	330
Kaabli pikkus	m	12	12	15	15
Tuvastatud väärtused vastavalt standardile EN 60335-2-67					
Võnkumise koguväärtus	m/s ²	<2,5	<2,5	<2,5	<2,5
Ebakindlus K	m/s ²	0,3	0,2	0,3	0,2
Helirõhu tase L _{pA}	dB(A)	59	61	65	67
Ebakindlus K _{pA}	dB(A)	1	1	1	1
Müratase L _{WA} + ebakindlus K _{WA}	dB(A)	79	78	83	84



Pirms ierīces pirmās lietošanas izlasiet instrukcijas oriģinālvalodā, rīkojieties saskaņā ar norādījumiem tajā un uzglabājiet to vēlākai izmantošanai vai turpmākiem lietotājiem.

Satura rādītājs

Satura rādītājs	LV . . . 1
Vides aizsardzība	LV . . . 1
Lietošanas instrukcijā izmantotie simboli	LV . . . 1
Noteikumiem atbilstoša lietošana	LV . . . 1
Drošības norādījumi	LV . . . 2
Bīdstiņa montāža	LV . . . 2
Aparāta elementi	LV . . . 2
Ekspluatācijas uzsākšana	LV . . . 3
Apkalpošana	LV . . . 4
Ekspluatācijas pārtraukšana	LV . . . 5
Aparāta pārvietošana	LV . . . 5
Glabāšana	LV . . . 5
Kopšana un tehniskā apkope	LV . . . 6
Palīdzība darbības traucējumu gadījumā	LV . . . 6
Garantija	LV . . . 6
Piederumi un rezerves daļas	LV . . . 6
CE deklarācija	LV . . . 7
Tehniskie dati	LV . . . 9

Vides aizsardzība



Iepakojuma materiāli ir atkārtoti pārstrādājami. Lūdzu, neizmetiet iepakojumu kopā ar majsaimniecības atkritumiem, bet nogādājiet to vietā, kur tiek veikta atkritumu otrreizējā pārstrāde.



Nolietotās ierīces satur noderīgus materiālus, kurus iespējams pārstrādāt un izmantot atkārtoti. Baterijas, eļļa un tam līdzīgas vielas nedrīkst nokļūt apkārtējā vidē. Tādēļ lūdzam izmantot vecās ierīces ar atbilstošu atkritumu savākšanas sistēmu starpniecību.

Informācija par sastāvdaļām (REACH)

Aktuālo informāciju par sastāvdaļām atradīsiet:

<http://www.karcher.de/de/unternehmen/umweltschutz/REACH.htm>

Lietošanas instrukcijā izmantotie simboli

Bīstami

Norāda uz tiešām draudošām briesmām, kuras rada smagus ķermeņa ievainojumus vai izraisa nāvi.

Bīdinājums

Norāda uz iespējami bīstamu situāciju, kura var radīt smagus ķermeņa ievainojumus vai izraisīt nāvi.

Uzmanību

Norāda uz iespējami bīstamu situāciju, kura var radīt vieglus ievainojumus vai materiālos zaudējumus.

Noteikumiem atbilstoša lietošana

Izmantojiet šo aparātu tikai atbilstoši šajā instrukcijā ietvertajiem norādījumiem.

- Aparāts ir paredzēts cietu virsmu un paklāju tīrīšanai iekštelpās.
- Aparātu drīkst aprīkot tikai ar oriģināliem piederumiem un oriģinālām rezerves daļām.
- Aparāts nav paredzēts izmantošanai sprādzienbīstamās vidēs.
- Šis aparāts ir piemērots komerciālai un industriālai lietošanai, piemēram, viesnīcās, skolās, slimnīcās, fabrikās, veikalos, birojos un nomas uzņēmumos.

Drošības norādījumi

Pirms aparāta pirmās lietošanas reizes izlasiet un ievērojiet šo lietošanas instrukciju un pievienoto brošūru drošības norādījumi viendiska mašīnām, Nr. 5.956-659.

Drošības ierīces

Drošības ierīces kalpo lietotāja aizsardzībai un tās nedrīkst izslēgt vai apiet to darbību.

Fiksators

Pasargā no aparāta nejaušas ieslēgšanas. Lai aparātu ieslēgtu, vispirms nospiediet atbloķēšanas taustiņu un pēc tam ieslēgšanas/izslēgšanas slēdzi.

Bīdstieņa montāža

Pirms ekspluatācijas sākšanas atbilstoši attēlam ir jāpiemontē bīdstienis un jāizveido elektrosavienojums ar aparātu. **Attēlus skatīt vāka lapā**

Aparāta elementi

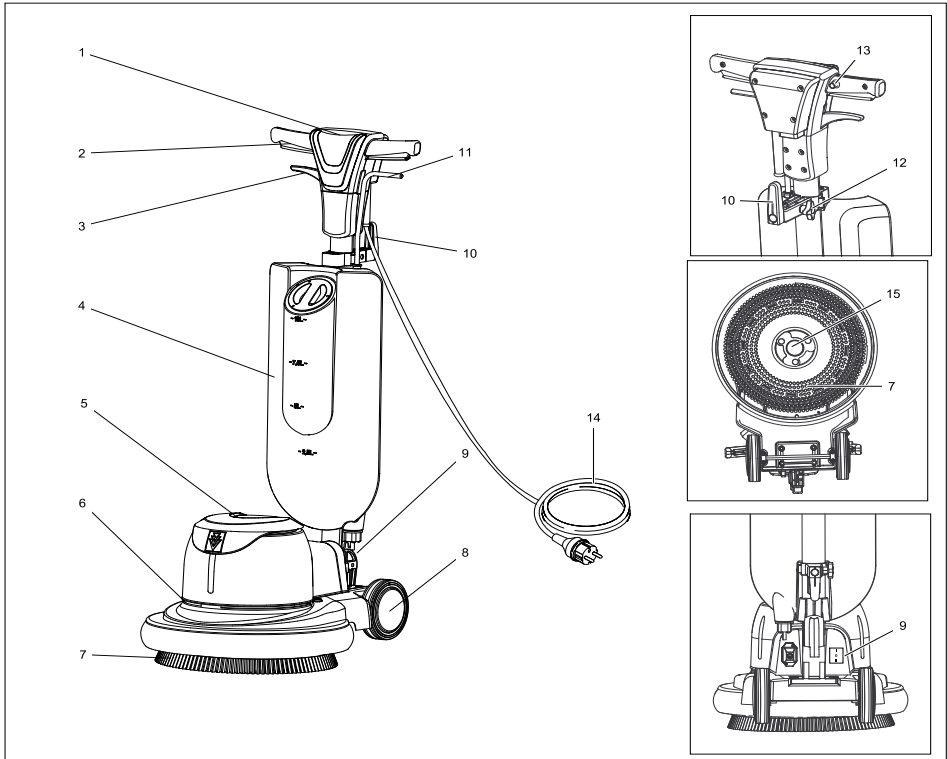

- | | |
|---|---|
| 1 Rokturis | 12 Zvaigznes tipa skrūve |
| 2 Ieslēgšanas/izslēgšanas slēdzis | 13 Atbloķēšanas poga |
| 3 Nolieces regulācijas svira | 14 Tīkla kabelis |
| 4 Tīrīšanas līdzekļa tvertne (opcija) | 15 Turētājs, diskevida suka / uzliku šķīvīš |
| 5 Motora nodalījums | |
| 6 Novietne papildsvariem (opcija) | |
| 7 Suka / uzliku šķīvīš ar uzliku | |
| 8 Ritenis | |
| 9 Apgriezienu skaita regulēšanas slēdzis (tikai BDS 43/Duo C) | |
| 10 Kabeļa āķis, grozāms | |
| 11 Tīrīšanas līdzekļa dozēšanas svira | |

Ekspluatācijas uzsākšana

- ➔ Regulāri pārbaudiet, vai tīkla vadam nav bojājumu, piem., plaisu veidošanās vai nolietojuma pazīmes. Ja konstatē bojājumus, vads pirms tālākas lietošanas jānomaina.
- ➔ Pārbaudiet, vai aparātam nav bojājumu, bojājumus novērsiet klientu dienestā.

Strāvas pieslēgums

- Pieslēgumu lielumus skatīt tehniskajos datos un ražotājfirmas datu plāksnītē.
- Elektriskā pieslēgšana jāveic elektriķim un jāatbilst IEC 60364-1.

⚠ Bīstami

Elektriskās strāvas trieciena risks.

- *Nepārbrauciet pāri elektrības vadam.*

⚠ Bīstami

Savainošanās risks.

- *Nekad neaplieciet elektrības vadu ap ķermeni vai kaklu.*
- *Neļaujiet elektrības vadam nonākt saskarē ar rotējošo suku/uzliku.*

Uzmanību

Nedrīkst pārsniegt maksimāli pieļaujamo tīkla pretestību strāvas pieslēguma vietā (skatīt tehniskos datus). Ja ir neskaidrības par Jūsu pieslēguma vietā pastāvošo tīkla pretestību, lūdzu, sazinieties ar Jūsu enerģoapgādes uzņēmumu.

Sukas/uzlikas uzlikšana

- ➔ Atvienojiet kontaktspraudni no kontaktlīdzdas.
- ➔ Pavelciet slīpuma regulēšanas sviru un pārvietojiet rokturi uz priekšu horizontālā pozīcijā.
- ➔ Sagāziet aparātu atpakaļ.

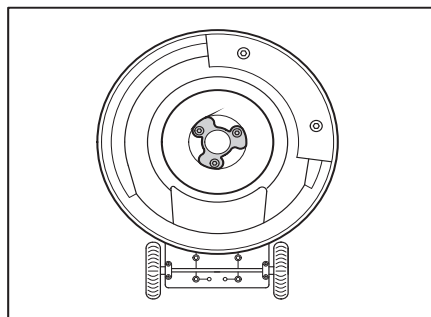

- ➔ Uzlieciet diskeveida suku/šķīvi uz turētāja un pagrieziet pretēji pulksteņrādītāja virzienam.

Tīrīšanas līdzekļa tvertnes (opcija) montāža

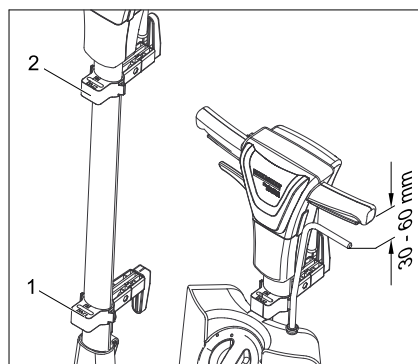

- 1 Augšējais stiprinājums
 - 2 Apakšējais stiprinājums
- ➔ Atskrūvējiet augšējā un apakšējā stiprinājuma zvaigznes tipa skrūves.
 - ➔ Iekabiniet tīrīšanas līdzekļa tvertni (opcija) apakšējā stiprinājumā.
 - ➔ Pārbīdot abus stiprinājumus, tīrīšanas līdzekļa tvertni (opcija) nofiksējiet.

- ➔ Ieskrūvējiet zvaigznes tipa skrūves stiprinājumos.

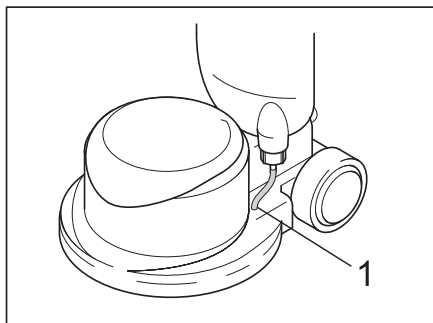

1 Šļūtene

- ➔ Tīrīšanas līdzekļa tvertnes (opcija) šļūteni iespraudiet korpusa atvērumā. Sekojiet tās ciešai fiksācijai.

Tīrīšanas līdzekļa tvertnes (opcija) uzpildīšana

⚠ Brīdinājums

Bojājuma risks. Izmantojiet tikai ieteiktos tīrīšanas līdzekļus. Izmantojot citus tīrīšanas līdzekļus, lietotājs uzņemas atbildību par paaugstinātu risku attiecībā uz ekspluatācijas drošību un nelaimes gadījumu briesmām. Izmantojiet tikai tos tīrīšanas līdzekļus, kuri nesatur šķīdinātājus, sālskābi un fluorūdeņraža skābi.

Ievērojiet uz tīrīšanas līdzekļiem dotos drošības norādījumus.

- ➔ Noņemiet vāciņu.
- ➔ Iepildiet tīrīšanas šķīdumu tīrīšanas līdzekļa tvertnē.
- ➔ Uzlieciet vāciņu.

Papildsvaru (opcija) montāža (nav BDS 33/190 C un BDS 43/Duo C)

Papildsvarus (opcija) izmanto lielas netīrības gadījumā, lai panāktu lielāku piespiešanas spēku.

Piezīme

Lielāks piespiešanas spēks izraisa lielāku suku nodilumu. Papildsvarus (opcija) uzmontējiet tikai vajadzības gadījumā.

Uzmanību

Saspiešanas risks! Papildsvarus (opcija) paceliet tikai aiz tam paredzētajiem padziļinājumiem.

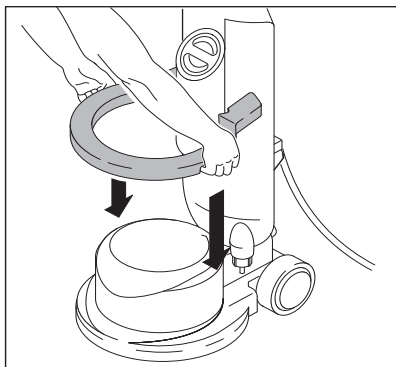

- ➔ Paceliet papildsvarus (opcija) aiz padziļinājumiem.
- ➔ Uzlieciet papildsvarus (opcija) uz aparāta.

Apkalpošana

⚠ Brīdinājums

Savainošanās risks! Aparāta lietošanai nepieciešamas iemaņas.

- Pārliecinieties, ka tīrāmajā zonā neatrodas šķēršļi.
- Pārbaudiet grīdas piemērotību tīrīšanai.
- Nelīdzenu vai raupju virsmu gadījumā lietošana ir apgrūtināta.

Uzstādīt rokturi

- ➔ Pavilkat nolieces regulēšanas sviru.
- ➔ Pārvietojiet rokturi ērtā pozīcijā (izstieptas rokas).
- ➔ Atlaist nolieces regulēšanas sviru.

Ierīces ieslēgšana

Uzmanību

Grīdas virsmas bojāšanas briesmas. Uzreiz nedarbiniet aparātu.

- Iespraudiet kontaktdakšu kontakligzdā.
- Iestāīt rokturi darba augstumā.
- Rokturi turēt ar abām rokām.
- Nospiediet atbloķēšanas taustiņu un turiet to nospiestu.
- Nospiediet ieslēgšanas/izslēgšanas slēdzi.
- Atlaidiet atbloķēšanas taustiņu.
- Lai pārtrauktu darbību, atlaist slēdzi.

Virziena kontrole

- **Pa kreisi:** nospiediet rokturi uz leju.
- **Pa labi:** pavelciet rokturi uz augšu.

Tīrīšana

- Uzklājiet uz grīdas tīrīšanas šķīdumu vai aktivizējiet tīrīšanas līdzekļa tvertnes dozēšanas sviru (opcija).
- Pārvietojiet aparātu pa tīrāmo virsmu.
- Ja ir liela netīrība, šo procesu atkārtojiet.
- Pēc tam netīro ūdeni uzsūciet ar putekļusūcēju mitrai tīrīšanai vai uzslaukiet ar drānu.

Apgriezienu skaita regulēšana (BDS 43/Duo C)

Uzmanību

Savainošanās risks, bojājumu risks. Apgriezienu skaita regulēšanas slēdzi drīkst pārslēgt tikai tad, kad aparāts nedarbojas.

- Izslēdziet ierīci.
- Izvēlieties vajadzīgo apgriezienu skaitu ar apgriezienu skaita regulēšanas slēdzi:
 - Pozīcija I = 150 apgr./min
 - Pozīcija II = 300 apgr./min

Ekspluatācijas pārtraukšana

- Atvienojiet kontaktspraudni no kontakligzdas.
- Pavielk nolieces regulēšanas sviru un novietot rokturi vertikālā pozīcijā.
- Noņemiet tīrīšanas līdzekļa tvertni (opcija) un izlejiet neizlietoto tīrīšanas līdzekļa šķīdumu.
- Pāvīziet augšējo kabeļa āķi uz leju.

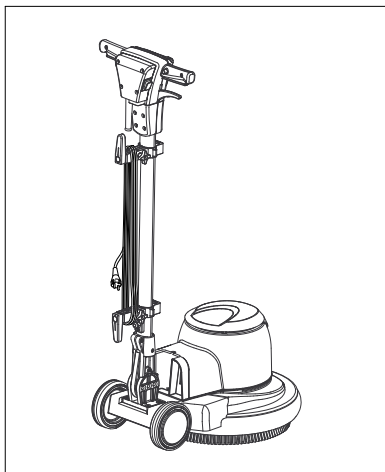

- Uztiņiet elektrības vadu, kā parādīts attēlā.
- Pāvīziet augšējo kabeļa āķi uz augšu.
- Izskalojiet tīrīšanas līdzekļa tvertni (opcija) ar tīru ūdeni.
- Novietojiet aparātu stāvēšanas pozīcijā.
- Noņemiet šķīvi / diskveida suku.
- Notīrīt korpusu ar mitru lupatu.

Aparāta pārvietošana

Uzmanību

Savainošanās un bojājumu risks! Transportējot ņemiet vērā aparāta svaru.

- Pārvietojiet rokturi vertikāli un nofiksējiet.
- Atgāziet aparātu atpakaļ pārvietošanas stāvoklī un pārvietojiet līdz vajadzīgajam mērķim.
- Transportējot automašīnā, saskaņā ar spēkā esošajām direktīvām nodrošiniet aparātu pret izslīdēšanu un apgāšanos.

Glabāšana

Uzmanību

Savainošanās un bojājumu risks! Uzglabājot ņemiet vērā aparāta svaru.

- Novietojiet aparātu stāvēšanas pozīcijā.
- Uzglabājiet aparātu sausā, no sala pasargātā telpā.

Kopšana un tehniskā apkope

- Netīru diskveida suku noskalojiet ar ūdeni.
- Netīras uzlikas mazgājiet maksimāli 60 °C.
- Notīrīt korpusu ar mitru lupatu.
- Pārbaudiet, vai nav bojāts elektrības vads.

Palīdzība darbības traucējumu gadījumā

⚠ Bīstami

Savainošanās risks: Pirms veikt jebkurus darbus pie aparāta, atvienojiet tīkla kontaktakšus.

Ja rodas traucējumi, kurus nav iespējams novērst ar šīs tabulas palīdzību, izsauciet klientu apkalpošanas dienestu.

Darbības traucējums	Traucējuma novēršana
Nepietiekošs tīrīšanas rezultāts	Netīru uzliku nomainiet un mazgājiet maksimāli 60 °C.
	Nolietotu diskveida suku/uzliku nomainiet.
	Netīru diskveida suku noskalojiet ar ūdeni.
	Pārbaudiet, vai suka/uzlika un tīrīšanas līdzeklis ir piemēroti izmantošanas gadījumam.
Ierīce spēcīgi vibrē	Pārbaudiet diskveida suku/uzlikas pareizu novietojumu.
	Pārbaudiet uzlikas stiprinājumu.
	Novietojiet rokturi zemāk (izstieptas rokas)
Uzlika negriežas	Pārbaudiet, vai svešķermeņi nebloķē suku/uzliku, vajadzības gadījumā svešķermeņus izņemiet.

Garantija

Katrā valstī ir spēkā mūsu uzņēmuma atbildīgās sabiedrības izdotie garantijas nosacījumi. Garantijas termiņa ietvaros iespējamus Jūsu iekārtas darbības traucējumus mēs novērsīsim bez maksas, ja to cēlonis ir materiāla vai ražošanas defekts. Garantijas remonta nepieciešamības gadījumā ar pirkumu apliecināšanu dokumentu griezieties pie tirgotāja vai tuvākajā pilnvarotajā klientu apkalpošanas dienestā.

Piederumi un rezerves daļas

- Drīkst izmantot tikai ražotājfirmas atļautos piederumus un rezerves daļas. Oriģinālie piederumu un oriģinālās rezerves daļas garantē to, ka aparātu var ekspluatēt droši un bez traucējumiem.
- Visbiežāk pieprasīto rezerves daļu klāstu Jūs atradīsiet lietošanas rokasgrāmatas galā.
- Turpmāko informāciju par rezerves daļām Jūs saņemsiet saitā www.kaercher.com, sadaļā Service.

Apzīmējums	Daļas Nr.
10l tvertne	4.071-201.0
Sūkšanas elements ar sūkšanas šļūtenēm	6.812-035.0

BDS 33/190 C

Apzīmējums	Daļas Nr.
Diskveida suka, vidēja, sarkana, 330mm	6.369-890.0
Diskveida suka, cieta, melna, 330mm	6.369-893.0
Suka izmantošanai ar šampūnu, vidēji mīksta, balta/zila, 330mm	6.369-891.0
Uzliku šķīvis, low speed (lēns), 330mm	6.369-894.0
Uzlikas, vidējas, sarkanas, 330mm	6.369-905.0
Uzlikas, vidēji cietas, zaļas, 330mm	6.369-906.0
Uzlikas, cietas, melnas, 330mm	6.369-907.0

BDS 43/150 C /DUO

Apzīmējums	Daļas Nr.
Diskveida suka, vidēja, sarkana, 430mm	6.369-895.0
Diskveida suka, cieta, melna, 430mm	6.369-898.0
Suka izmantošanai ar šampūnu, vidēji mīksta, balta/zila, 430mm	6.369-896.0
Uzliku šķīvis, low speed (lēns), 430mm, paredzēts BDS	6.369-899.0
Uzliku šķīvis, high speed (ātrs), 430mm (paredzēts BDP un DUO)	6.369-900.0
Uzliku šķīvis, Duo speed (divi ātrumi), 430mm (visiem variantiem)	6.369-901.0
Uzlikas, vidējas, sarkanas, 432mm	6.369-470.0
Uzlikas, vidēji cietas, zaļas, 432mm	6.369-472.0
Uzlikas, cietas, melnas, 432mm	6.369-473.0
Papildsvars, 10 kg	6.369-910.0
Nosūkšanas gredzens	6.612-051.0

CE deklarācija

Ar šo mēs paziņojam, ka turpmāk minētā iekārta, pamatojoties uz tās konstrukciju un izgatavošanas veidu, kā arī mūsu apgrozībā laistajā izpildījumā atbilst ES direktīvu attiecīgajām galvenajām drošības un veselības aizsardzības prasībām. Iekārtā izdarot ar mums nesaskaņotas izmaiņas, šis paziņojums zaudē savu spēku.

Produkts: Diskierīces

Tips: 1.291-xxx

Attiecīgās ES direktīvas:

2006/42/EK (+2009/127/EK)

2004/108/EK

Piemērotās harmonizētās normas:

EN 55014-1: 2006 + A1: 2009

EN 55014-2: 1997 + A2: 2008

EN 60335-1

EN 60335-2-67

EN 61000-3-2: 2006 + A2: 2009

EN 61000-3-3: 2008

Izmantotie valsts standarti:

-

Apakšā parakstījušās personas rīkojas uzņēmuma vadības uzdevumā un pēc tās pilnvarojuma.

H. Jenner
CEO

S. Reiser
Head of Approbation

Par dokumentāciju sastādīšanu atbildīgā persona:
S. Reiser

Alfred Kärcher GmbH & Co. KG

Alfred-Kärcher-Str. 28 - 40

71364 Winnenden (Germany)

Tāl.: +49 7195 14-0

Fakss: +49 7195 14-2212

Winnenden, 2010/12/01

Tehniskie dati

		BDS 33/ 190 C	BDS 43/ 150 C	BDP 43/ 410 C	BDS 43/ Duo C
Strāvas pieslēgums					
Barošanas tīkla spriegums	V/Hz	220 - 240/50Hz 220/60Hz			230/50Hz 220/60Hz
Motora patērējamā jauda	W	500	1000	1300	1000/1300
Maksimāli pieļaujamā tīkla pretestība	Ohm	--	(0.351+j2.220)	(0.351+j2.220)	(0.351+j2.220)
Aizsardzības klase		IPX4	IPX4	IPX4	IPX4
Suka/uzlika					
Diametrs	mm	330	430	430	430
Apgriezienu skaits	1/min	191 +/- 15	152 +/- 15	408 +/- 15	150/300 +/- 15
Piespiešanas spiediens	N/cm ²	37	41	45	42
Izmēri un svars					
Svars (bez pierīcēm)	kg	22	41	46,5	42,5
Izmēri (g x p x a)	mm	420 x 330 x1100	550 x 430 x1180	550 x 430 x1180	550 x 430 x1180
Klīrenss	mm	260	330	330	330
Kabeļa garums	m	12	12	15	15
Saskaņā ar EN 60335-2-67 aprēķinātās vērtības.					
Kopējā svārstību vērtība	m/s ²	<2,5	<2,5	<2,5	<2,5
Nenoteiktība K	m/s ²	0,3	0,2	0,3	0,2
Skaņas spiediena līmenis L _{pA}	dB(A)	59	61	65	67
Nenoteiktība K _{pA}	dB(A)	1	1	1	1
Skaņas jaudas līmenis L _{WA} + nenoteiktība K _{WA}	dB(A)	79	78	83	84



Prieš pirmą kartą pradėdant naudoti prietaisą, būtina atidžiai perskaityti originalią instrukciją, ja vadovautis ir saugoti, kad ja galima būtų naudotis vėliau arba perduoti naujam savininkui.

Turinys

Turinys	LT . . . 1
Aplinkos apsauga	LT . . . 1
Naudojimo instrukcijoje naudojami simboliai	LT . . . 1
Naudojimas pagal paskirtį	LT . . . 1
Saugos reikalavimai	LT . . . 1
Stumiamojo strypo montavimas	LT . . . 2
Prietaiso dalys	LT . . . 2
Naudojimo pradžia	LT . . . 4
Valdymas	LT . . . 5
Naudojimo nutraukimas	LT . . . 6
Transportavimas	LT . . . 6
Laikymas	LT . . . 6
Priežiūra ir aptarnavimas	LT . . . 7
Pagalba gedimų atveju	LT . . . 7
Garantija	LT . . . 7
Priedai ir atsarginės dalys	LT . . . 7
EB deklaracija	LT . . . 8
Techniniai duomenys	LT . . . 10

Aplinkos apsauga

	Pakuotės medžiagos gali būti perdirbamos. Neišmeskite pakuočių kartu su buitinėmis atliekomis, bet atiduokite jas perdirbti.
	Naudotų prietaisų sudėtyje yra vertingų, antriniam žaliavų perdirbimui tinkamų medžiagų, todėl jie turėtų būti atiduoti perdirbimo įmonėms. Akumulatoriai, alyvos ir panašios medžiagos neturėtų patekti į aplinką. Todėl naudotus prietaisus šalinkite pagal atitinkamą antrinių žaliavų surinkimo sistemą.

Nurodymai apie sudedamąsias medžiagas (REACH)

Aktualią informaciją apie sudedamąsias dalis rasite adresu:

<http://www.karcher.de/de/unternehmen/umweltschutz/REACH.htm>

Naudojimo instrukcijoje naudojami simboliai

Pavojus

Žymi gresiantį tiesioginį pavojų, galintį sukelti sunkius sužalojimus arba mirtį.

Įspėjimas

Žymi galimą pavojų, galintį sukelti sunkius sužalojimus arba mirtį.

Atsargiai

Žymi galimą pavojų, galintį sukelti lengvus sužalojimus arba materialinius nuostolius.

Naudojimas pagal paskirtį

Šį prietaisą naudokite tik šioje instrukcijoje nurodytiems tikslams.

- Įrenginys skirtas valyti kietus paviršius ir kilimus patalpose.
- Prietaisą naudokite tik su originaliais priedais ir atsarginėmis dalimis.
- Prietaiso negalima naudoti patalpose, kuriose yra sprogimų pavojus.
- Šis prietaisas tinka pramoniniam naudojimui, pvz., viešbučiuose, mokyklose, ligoninėse, fabrikuose, parduotuvėse, biuruose ir nuomos punktuose.

Saugos reikalavimai

Prieš pradėdami naudoti prietaisą, įdėmiai perskaitykite šią naudojimo instrukciją ir pridėtą informacinį bukletą „Nurodymus dėl diskinių siurblių saugos“ (Nr. 5.956-659) ir laikykitės jo reikalavimų.

Saugos įranga

Saugos įranga apsaugo naudotoją, todėl jos negalima keisti arba nenaudoti.

Fiksatorius

Apsaugo nuo atsitiktinio įrenginio įjungimo Norėdami įjungti įrenginį, paspauskite atblokovimo mygtuką, o po to pagrindinį jungiklį.

Stumiamojo strypo montavimas

Prieš pradėdami naudoti įrenginį, kaip parodyta, sumontuokite stumiamąjį strypą ir įjunkite įrenginį į maitinimo tinklą.

Paveikslai pateikti viršelio puslapyje

Prietaiso dalys

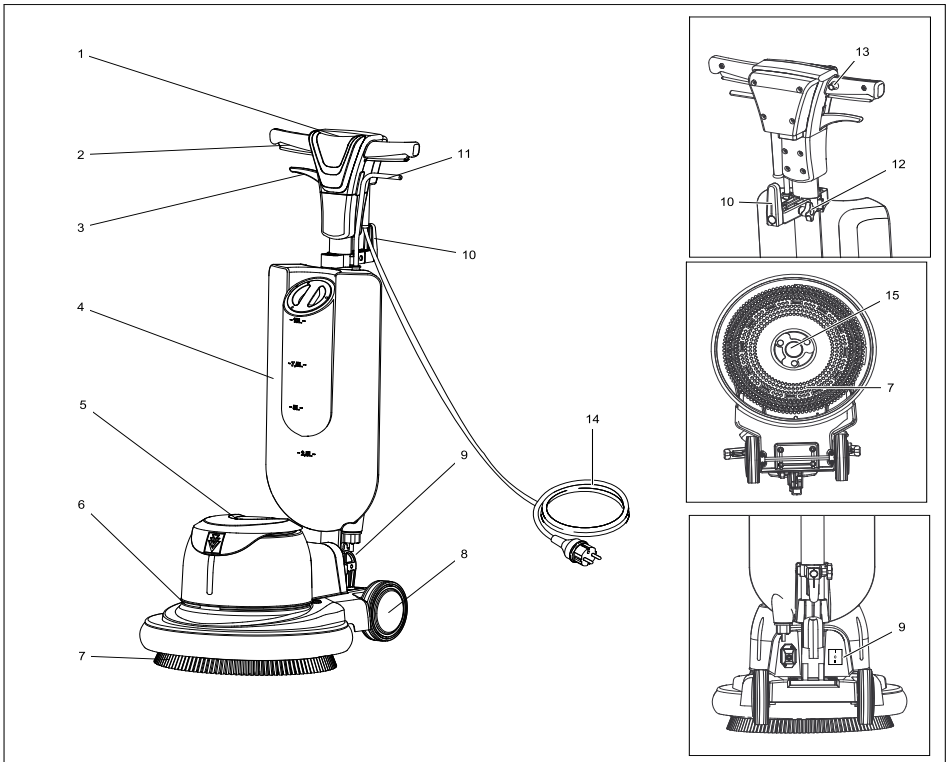

- | | |
|--|---|
| 1 Rankena | 8 Ratas |
| 2 Pagrindinis jungiklis | 9 Apsukų jungiklis (tik BDS 43/Duo C) |
| 3 Polinkio regulatorius | 10 Sukamas kabelio kablys |
| 4 Valymo priemonių bakas (pasirenkamas priedas) | 11 Valomojo tirpalo dozavimo svirtis |
| 5 Variklio korpusas | 12 Varžtas su žvaigždės formos galvute |
| 6 Papildomo svarmens atrama (pasirenkamas priedas) | 13 Atblokavimo mygtukas |
| 7 Šepetys / valymo pado diskas | 14 Elektros laidas |
| | 15 Laikiklis, diskinis šepetys / valymo pado diskas |

Naudojimo pradžia

- ➔ Reguliariai tikrinkite, ar nepažeistas maitinimo laidas, pavyzdžiui, ar neatsirado trūkių arba senėjimo požymių. Radę pažeidimų, prieš naudodami prietaisą, būtinai pakeiskite maitinimo laidą.
- ➔ Sugedus prietaisui, kad patikrinimo ir remonto darbus atliktų klientų aptarnavimo tarnyba.

Elektrosrovė

- Elektros įrangos charakteristikos pateiktos techninėje specifikacijoje ir duomenų lentelėje.
- Elektros instaliaciją turi atlikti elektrikas vadovaudamasis IEC 60364-1 reikalavimais.

⚠ Pavojus

Srovės smūgio pavojus.

- *Nepervažiukite per maitinimo kabelį.*

⚠ Pavojus

Sužalojimų rizika.

- *Jokiu būdu nedėkite maitinimo kabelio apie kūną ar kaklą.*
- *Užtikrinkite, kad maitinimo kabelis neprisiliestų prie besisukančio šepetio ar valymo pado.*

Atsargiai

Neviršykite didžiausios leistinos elektros tinklo jungties varžos (žr. „Techniniai duomenys“). Jei kyla neaiškumų dėl elektros tinklo jungties varžos, kreipkitės į elektros energijos tiekimo įmonę.

Šepetio / valymo pado montavimas

- ➔ Ištraukite prietaiso kištuką iš kištukinio lizdo.
- ➔ Patraukite polinkio reguliavimo svirtį ir paverskite rankeną pirmyn į horizontalią padėtį.
- ➔ Palenkite prietaisą atgal.

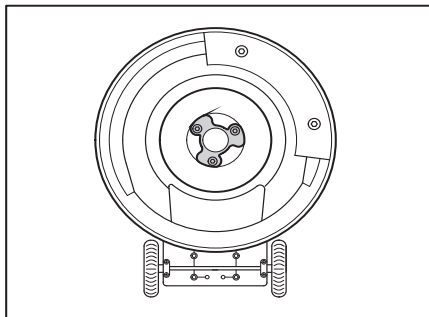

- ➔ Diskinį šepetį / valymo pado diską uždėkite ant laikiklio ir pasukite prieš laikrodžio rodyklę.

Valymo priemonių bako (pasirenkamas priedas) montavimas

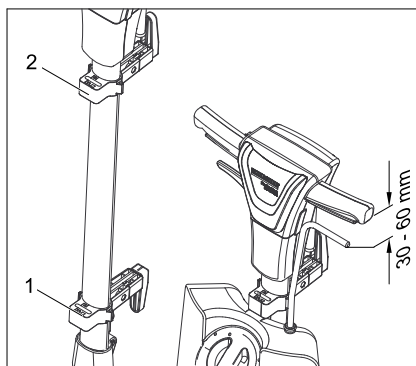

- 1 Viršutinis laikiklis
 - 2 Apatinis laikiklis
- ➔ Atsukite viršutinio ir apatinio laikiklių varžtus su žvaigždės formos galvutėmis.
 - ➔ Įkabinkite valymo priemonių baką (pasirenkamas priedas) į apatinį laikiklį.
 - ➔ Pastumkite abu laikiklius ir šitaip užfiksuokite valymo priemonių baką (pasirenkamas priedas).

- Tvirtai užveržkite laikiklių varžtus su žvaigždės formos galvutėmis.

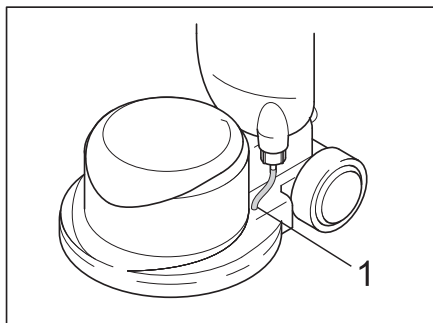

1 Žarna

- Valymo priemonių bako (pasirenkamas priedas) žarną įkiškite į angą korpuse. Užtikrinkite, kad ji tvirtai laikytųsi.

Valymo priemonių bako (pasirenkamas priedas) papildymas

⚠ **Ispėjimas**

Pažeidimo pavojus. Naudokite tik nurodytas valymo priemones. Jei naudojamos kitos valymo priemonės, iškyla pavojus naudojimo saugumui ir padidėja nelaimingų atsitikimų rizika. Naudokite tik tas valymo priemones, kuriose nėra tirpiklių, druskos rūgšties ir kitų skystų rūgščių. Laikykitės ant valymo priemonių pakuočių pateiktų saugos reikalavimų.

- Nuimkite dangtelį.
- Valymo priemonių baką pripilkite valomojo tirpalo.
- Uždėkite dangtį.

Sumontuokite papildomą svarmenį (pasirenkamas priedas) (netaikoma BDS 33/190 C ir BDS 43/Duo C)

Papildomas svarmuo (pasirenkamas priedas) naudojamas esant stipresniam užterštumui siekiant didesnės prispaudžiamosios jėgos.

Pastaba

Dėl didesnės prispaudžiamosios jėgos stipriau dėvsi šepetėliai. Papildomą svarmenį (pasirenkamas priedas) naudokite tik, kai to reikia.

Atsargiai

Suspaidimo pavojus! Papildomą svarmenį (pasirenkamas priedas) kelkite tik paėmę už tam skirtų griovelėlių.

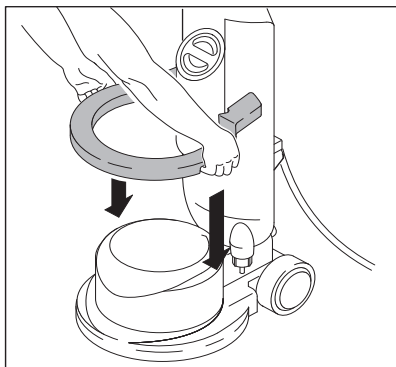

- Papildomą svarmenį (pasirenkamas priedas) pakelkite paėmę už tam skirtų griovelėlių.
- Uždėkite papildomą svarmenį (pasirenkamas priedas) ant įrenginio.

Valdymas

⚠ **Ispėjimas**

Susižalojimo pavojus! Norint sėkmingai valdyti įrenginį, reikia įgyti praktikos.

- Įsitikinkite, kad valomoje vietoje nėra jokių kliūčių.
- Patikrinkite grindų dangos tinkamumą.
- Ant nelygaus ar grubaus paviršiaus įrenginį naudoti sudėtingiau.

Rankenos nustatymas

- Patraukite polinkio reguliatorių.
- Palenkite rankeną į patogią padėtį (ištiestomis rankomis).
- Atleiskite polinkio reguliatorių.

Prietaiso įjungimas

Atsargiai

Pavojus pažeisti grindų paviršių. Su prietaisu negalima dirbti vienoje vietoje.

- Įkiškite prietaiso kištuką į kištukinį lizdą.
- Nustatykite darbinį rankenos aukštį.
- Rankeną tvirtai laikykite abiejomis rankomis.
- Paspauskite ir laikykite nuspaudę atblokavimo mygtuką.
- Paspauskite pagrindinį jungiklį.
- Atleiskite atblokavimo mygtuką.
- Norėdami nutraukti eksploataciją, atleiskite jungiklius.

Krypties nustatymas

- Į **kairę**: paspauskite rankeną žemyn.
- Į **dešinę**: pakelkite rankeną.

Valymas

- Užtepkite valomojo tirpalo ant grindų arba paspauskite valymo priemonių bako (pasirenkamas priedas) dozavimo svirtį.
- Stumkite įrenginį valomu paviršiumi.
- Jei paviršius užterštas stipriai, pakartokite šią procedūrą.
- Po to surinkite nešvarų vandenį drėgno valymo siurbliu arba šluoste.

Apsukų nustatymas (BDS 43/Duo C)

Atsargiai

Susižalojimo pavojus, pažeidimų pavojus. Apsukų jungiklį spauskite tik išjungę įrenginį.

- Išjunkite prietaisą.
- Apsukų jungiklių pasirinkite norimas apsakas:
 - padėtis I = 150 U/min.
 - padėtis II = 300 U/min.

Naudojimo nutraukimas

- Ištraukite prietaiso kištuką iš kištukinio lizdo.
- Patraukite polinkio reguliatorių ir nustatykite rankeną į vertikalią padėtį.
- Nuimkite valymo priemonių baką (pasirenkamas priedas) ir sutvarkykite nesunaudoto valomojo tirpalo likučius.
- Viršutinį kabelio kablį paverskite žemyn.

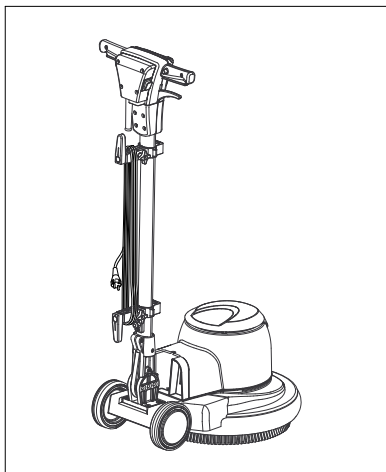

- Kaip parodyta, apskukite maitinimo kabelį.
- Viršutinį kabelio kablį paverskite aukštyn.
- Valymo priemonių baką (pasirenkamas priedas) išskalaukite švariu vandeniu.
- Pastatykite įrenginį į laikymo padėtį.
- Nuimkite valymo pado diską / diskinį šepetį.
- Nuvalykite paviršių drėgna šluoste.

Transportavimas

Atsargiai

Sužalojimų ir pažeidimų pavojus! Transportuojant prietaisą, reikia atsižvelgti į jo svorį.

- Paverskite rankeną įstrižai ir užfiksuokite.
- Palenkite prietaisą atgal į transportavimo padėtį ir nustumkite į naudojimo vietą.
- Transportuojant įrenginį transporto priemonėse, jį reikia užfiksuoti pagal galiojančius reglamentus, kad neslystų ir neapvirstų.

Laikymas

Atsargiai

Sužalojimų ir pažeidimų pavojus! Pastatant laikyti prietaisą, reikia atsižvelgti į prietaiso svorį.

- Pastatykite įrenginį į laikymo padėtį.
- Prietaisą laikykite sausoje, nuo šalčio apsaugotoje patalpoje.

Priežiūra ir aptarnavimas

- Užterštus diskinius šepetčius išskalaukite švari vandeniu.
- Užterštus valymo padus plaukite ne karštesniu nei 60 °C vandeniu.
- Nuvalykite paviršių drėgna šluoste.
- Patikrinkite, ar nepažeistas maitinimo kabelis.

Pagalba gedimų atveju

⚠ Pavojus

Sužalojimų pavojus. Prieš bet kokius darbus su prietaisu, būtinai ištraukite tinklo kištuką.

Jei yra gedimas, kurio negalite pataisyti naudodamiesi šia lentele, kreipkitės į klientų aptarnavimo skyrių.

Gedimas	Šalinimas
Nepatenkinamas valymo rezultatas	Užterštą valymo padą pakeiskite ir išplaukite ne karštesniu nei 60 °C vandeniu.
	Pakeiskite nusidėvėjusį diskinių šepetį / valymo padą.
	Užterštus diskinius šepetčius išskalaukite švari vandeniu.
	Patikrinkite, ar tinka šepetys / valymo padas ir valymo priemonių konkrečiu atveju.
Prietaisas stipriai vibruoja	Patikrinkite, ar gerai laikosi diskinis šepetys / valymo padas.
	Patikrinkite, ar pritvirtintas valymo padas.
	Nuleiskite žemiau rankeną (ištiestomis rankomis)
Padas nesisuka	Patikrinkite, ar šepetčio / valymo pado neblokuoja pašaliniai daiktai, jei reikia, pašalinkite šiuos pašalinius daiktus.

Garantija

Kiekvienoje šalyje galioja mūsų įgaliotų pardavėjų nustatytos garantijos sąlygos. Galimus prietaiso gedimus garantijos galiojimo laikotarpiu pašalinsime nemokamai, jei tokių gedimų priežastis buvo netinkamos medžiagos ar gamybos defektai. Dėl garantinių gedimų šalinimo kreipkitės į savo pardavėją arba artimiausią klientų aptarnavimo tarnybą pateikdami pirkimą patvirtinantį kasos kvitą.

Priedai ir atsarginės dalys

- Leidžiama naudoti tik gamintojo patvirtintus priedus ir atsargines dalis. Originalių priedų ir atsarginių dalių naudojimas užtikrina saugų, be gedimų prietaiso funkcionavimą.
- Dažniausia naudojamų atsarginių dalių sąrašas pateiktas naudojimo instrukcijos pabaigoje.
- Informacijos apie atsargines dalis galite rasti interneto svetainės www.kaercher.com dalyje „Service“.

Pavadinimas	Dalies Nr.:
Bakas 10l	4.071-201.0
Siurbimo įrenginys su žarna	6.812-035.0

BDS 33/190 C

Pavadinimas	Dalies Nr.:
Diskinis šepetys, vidutinis, raudonas, 330 mm	6.369-890.0
Diskinis šepetys, kietas, juodas, 330 mm	6.369-893.0
Šepetys plovimui šampūnu, vidutinio minkštumo, baltai mėlynas, 330 mm	6.369-891.0
Valymo pado diskas, mažo greičio, 330 mm	6.369-894.0
Valymo padas, vidutinis, raudonas, 330 mm	6.369-905.0
Valymo padas, vidutinio kietumo, žalias, 330 mm	6.369-906.0
Valymo padas, kietas, juodas, 330 mm	6.369-907.0

BDS 43/150 C /DUO

Pavadinimas	Dalies Nr.:
Diskinis šepetys, vidutinis, raudonas, 430mm	6.369-895.0
Diskinis šepetys, kietas, juodas, 430mm	6.369-898.0
Šepetys plovimui šampūnu, vidutinio minkštumo, baltai mėlynas, 430mm	6.369-896.0
Valymo pado diskas, mažo greičio, 430 mm, skirtas BDS	6.369-899.0
Valymo pado diskas, didelio greičio, 430 mm (skirtas BDP ir DUO)	6.369-900.0
Valymo pado diskas, dviejų greičių, 430 mm (visiems modeliams)	6.369-901.0
Valymo padas, vidutinis, raudonas, 432mm	6.369-470.0
Valymo padas, vidutinio kietumo, žalias, 432mm	6.369-472.0
Valymo padas, kietas, juodas, 432mm	6.369-473.0
Papildomas svarmuo, 10 kg	6.369-910.0
Nusiurbimo žiedas	6.612-051.0

EB deklaracija

Šiuo pareiškime, kad toliau aprašyto aparato brėžiniai ir konstrukcija bei mūsų į rinką išleistas modelis atitinka pagrindinius EB direktyvų saugumo ir sveikatos apsaugos reikalavimus. Jei mašinos modelis keičiamas su mumis nepasitarus, ši deklaracija nebegalioja.

Gaminys: Diskiniai prietaisai

Tipas: 1.291-xxx

Specialios EB direktyvos:

2006/42/EB (+2009/127/EB)

2004/108/EB

Taikomi darnieji standartai:

EN 55014-1: 2006 + A1: 2009

EN 55014-2: 1997 + A2: 2008

EN 60335-1

EN 60335-2-67

EN 61000-3-2: 2006 + A2: 2009

EN 61000-3-3: 2008

Taikomi nacionaliniai standartai:

-

Pasirašantys asmenys yra įgalioti parduotuvės vadovybės.



H. Jenner
CEO



S. Reiser
Head of Approbation

Dokumentaciją tvarkyti įgaliotas asmuo:

S. Reiser

Alfred Kärcher GmbH & Co. KG

Alfred-Kärcher-Str. 28 - 40

71364 Winnenden (Germany)



Tel.: +49 7195 14-0

Faksas: +49 7195 14-2212

Winnenden, 2010/12/01

Techniniai duomenys

		BDS 33/ 190 C	BDS 43/ 150 C	BDP 43/ 410 C	BDS 43/ Duo C
Elektros srovė					
Tinklo įtampa	V/Hz	220 - 240/50Hz 220/60Hz			230/50Hz 220/60Hz
Variklio galios suvartojimas	W	500	1000	1300	1000/1300
Didžiausia leistina tinklo varža	Ohm	--	(0.351+j2. 220)	(0.351+j2. 220)	(0.351+j2. 220)
Saugiklio rūšis		IPX4	IPX4	IPX4	IPX4
Šepetys / valymo padas					
Skersmuo	mm	330	430	430	430
Apsukų kiekis	1/min	191 +/- 15	152 +/- 15	408 +/- 15	150/300 +/- - 15
Prispaudimo slėgis	N/cm ²	37	41	45	42
Matmenys ir masė					
Svoris (be priedų)	kg	22	41	46,5	42,5
Matmenys (l x b x h)	mm	420 x 330 x1100	550 x 430 x1180	550 x 430 x1180	550 x 430 x1180
Klirensas	mm	260	330	330	330
Kabelio ilgis	m	12	12	15	15
Nustatytos vertės pagal EN 60335-2-67					
Bendroji virpesių vertė	m/s ²	<2,5	<2,5	<2,5	<2,5
Nesaugumas K	m/s ²	0,3	0,2	0,3	0,2
Garso slėgio lygis L _{pA}	dB(A)	59	61	65	67
Neapibrėžtis K _{pA}	dB(A)	1	1	1	1
Garantuotas triukšmo lygis L _{WA} + neapibrėžtis K _{WA}	dB(A)	79	78	83	84

  Перед першим застосуванням вашого пристрою прочитайте цю оригінальну інструкцію з експлуатації, після цього дійте відповідно неї та збережіть її для подальшого користування або для наступного власника.

Зміст

Зміст	UK . . . 1
Захист навколишнього середовища	UK . . . 1
Знаки у посібнику	UK . . . 1
Правильне застосування	UK . . . 1
Правила безпеки	UK . . . 2
Встановлення висувної штанги	UK . . . 2
Елементи приладу	UK . . . 2
Введення в експлуатацію	UK . . . 4
Експлуатація	UK . . . 5
Зняття з експлуатації	UK . . . 6
Транспортування	UK . . . 6
Зберігання	UK . . . 7
Догляд та технічне обслуговування	UK . . . 7
Допомога у випадку неполадок	UK . . . 7
Гарантія	UK . . . 7
Приладдя й запасні деталі	UK . . . 8
Заява про відповідність вимогам CE	UK . . . 8
Технічні характеристики	UK . . . 10

Захист навколишнього середовища



Матеріали упаковки піддаються переробці для повторного використання. Будь ласка, не викидайте пакувальні матеріали разом із домашнім сміттям, віддайте їх для на переробку.



Старі пристрої містять цінні матеріали, що можуть використовуватися повторно. Батареї, мастило та схожі матеріали не повинні потрапити у навколишнє середовище. Тому, будь ласка, утилізуйте старі пристрої за допомогою спеціальних систем збору сміття.

Інструкції із застосування компонентів (REACH)

Актуальні відомості про компоненти наведені на веб-вузлі за адресою: <http://www.karcher.de/de/unternehmen/umweltschutz/REACH.htm>

Знаки у посібнику

Обережно!

Для небезпеки, яка безпосередньо загрожує та призводить до тяжких травм чи смерті.

Попередження

Для потенційно можливої небезпечної ситуації, що може призвести до тяжких травм чи смерті.

Увага!

Для потенційно можливої небезпечної ситуації, що може призвести до легких травм чи спричинити матеріальні збитки.

Правильне застосування

Використовувати даний прилад винятково у відповідності до вказівок даної інструкції з експлуатації.

- Пристрій призначений для чищення твердих поверхонь і килимів усередині приміщень.
- У пристрої дозволяється використовувати лише оригінальне обладнання та оригінальні запасні частини.
- Прилад не призначений для використання у вибухонебезпечному середовищі.
- Цей пристрій придатний для промислового застосування, наприклад, в готелях, школах, лікарнях, на фабриках, у магазинах, офісах та орендних підприємствах.

Правила безпеки

Перед першим використанням пристрою прочитайте та дотримуйтесь даного Керівництва з експлуатації та брошури з техніки безпеки при роботі з дисковими миючими пристроями № 5.956-659 (додається) та дійте відповідно.

Захисні засоби

Устаткування техніки безпеки призначене для захисту користувачів, воно не повинно використовуватись за межами виробництва та не за призначенням.

Блокування

Запобігає випадковому вмиканню пристрою. Щоб увімкнути пристрій натисніть кнопку деблокування, а потім - вимикач ВМИК / ВИМК

Встановлення висувної штанги

Перед введенням в експлуатацію слід змонтувати висувну штангу відповідно до ілюстрацій і встановити електричне з'єднання з пристроєм.

Ілюстрації див. на звороті

Елементи приладу

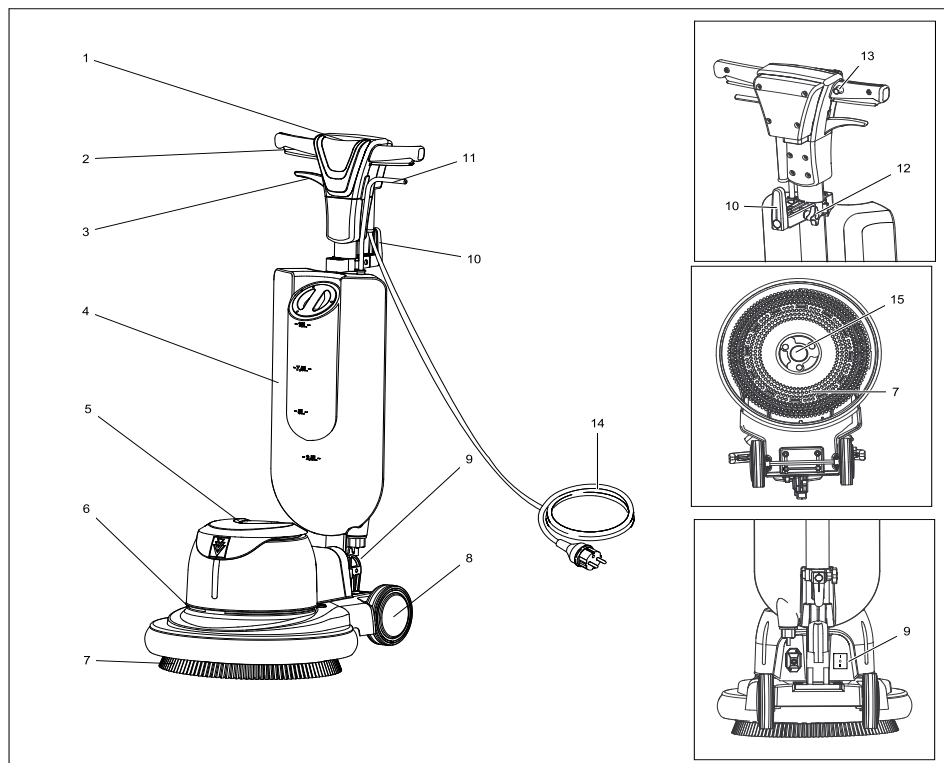

- 1 Ручка
- 2 Вимикач ВМИК / ВИМК
- 3 Важіль регулювання нахилу
- 4 Бак для мийного засобу (опція)
- 5 Кожух двигуна
- 6 Опори для додаткової ваги (опція)
- 7 Щітка / привідна тарілка для накладок з накладкою
- 8 Колесо
- 9 Реле швидкості обертання (тільки для BDS 43/Duo C)
- 10 Гачки для кабелю, що обертаються
- 11 Важіль дозування розчину мийного засобу
- 12 Гвинт з голівкою у формі зірки
- 13 Кнопка розблокування
- 14 Мережевий кабель
- 15 Захват, дискова щітка / привідна тарілка для накладок

Введення в експлуатацію

- Регулярно перевіряйте мережевий шнур на наявність пошкоджень, таких, наприклад, як розриви або старіння. Якщо було знайдено пошкодження, то перед подальшим використанням шнур слід замінити.
- Провести перевірку пристрою на наявність ушкоджень, ушкодження усуває сервісна служба.

Підключення до джерела току

- Значення щодо підключення див. Технічні дані та заводську табличку.
- Електричні з'єднання повинні бути виконані електромонтажником та відповідати IEC 60364-1.

⚠ Обережно!

Небезпека ураження електричним струмом.

- Забороняється переїжджати через мережний кабель.

⚠ Обережно!

Небезпека поранення.

- Забороняється обвивати мережний кабель довкола тіла або шиї.
- Мережний кабель не повинен стикатися з щіткою/накладкою, що обертається.

Увага!

Забороняється перевищувати максимально допустимий повний опір в точці під'єднання до мережі (див. Технічні дані). В тому випадку, якщо вам не відома величина повного опору мережі в точці електричного підключення, зверніться в енергозабезпечуючу організацію.

Встановлення щітки/накладки

- Витягнути мережний штекер зі штепсельної розетки.
- Потягнути за важіль регулювання нахилу і обернути ручку вперед, перевівши її тим самим в горизонтальне положення.
- Перекинути пристрій назад.

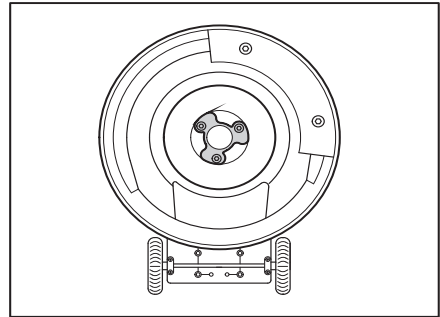

- Встановити дискову щітку/привідну тарілку на захват і обернути проти годинникової стрілки.

Встановлення бака для мийного засобу (опція)

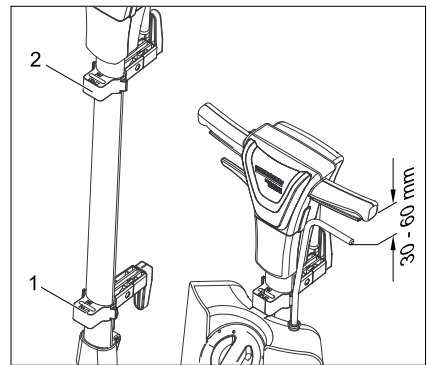

- 1 Верхній тримач
 - 2 Нижній тримач
- Ослабити гвинти з голівками у формі зірочок на верхньому і нижньому тримачі.
 - Повісити бак для мийного засобу (опція) на нижній тримач.

- ➔ Зафіксувати бак, змістивши обидва тримачі бака для мийного засобу (опція).
- ➔ Пригвинтити гвинти з голівками у формі зірочок до тримачів.

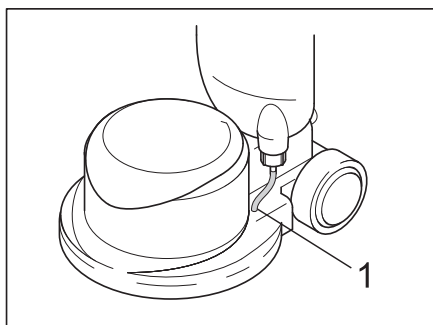

1 Шланг

- ➔ Вставити шланг з бака для мийного засобу (опція) в отвір на корпусі. Перевірити міцність кріплення.

Заповнення бака для мийного засобу (опція)

⚠ Попередження

Небезпека ушкодження.

Застосовувати тільки рекомендовані мийні засоби. У випадку використання інших мийних засобів експлуатуюча особа бере на себе підвищений ризик з погляду безпеки роботи й безпеки одержання травм. Використовувати тільки мийні засоби, не утримуючих заміни розчинників, соляну й плавикову (фтористоводородну) кислоту.

Дотримуватися вказівок по техніці безпеки, наведених на упаковці засобів для чищення.

- ➔ Зняти кришку.
- ➔ Залити розчин для очищення в бак для мийного засобу.
- ➔ Встановити кришку.

Встановити додаткову вагу (опція) (не для BDS 33/190 C і BDS 43/Duo C)

Додаткова вага (опція) застосовується за наявності сильного забруднення для досягнення більш високого тиску притискання.

Вказівка

Вищий тиск притискання приводить до підвищення зносу щіток. Додаткову вагу (опція) слід встановлювати тільки при необхідності.

Увага!

Небезпека здавлювання! Для підйому додаткової ваги (опція) передбачені спеціальні поглиблення.

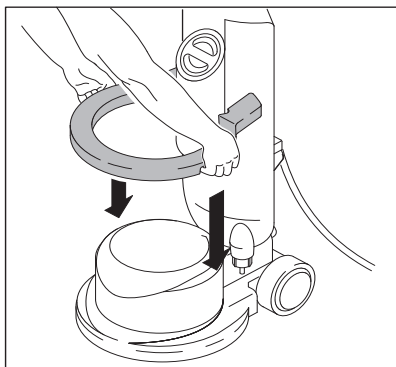

- ➔ Підняти додаткову вагу (опція) використовуючи поглиблення.
- ➔ Встановити додаткову вагу (опція) на пристрій.

Експлуатація

⚠ Попередження

Небезпека травмування! Проведення обслуговування пристрою вимагає практики.

- Забезпечити відсутність перешкод області, що очищається.
- Перевірити якість структури підлоги.
- Обробка нерівних або шорстких поверхонь буде утруднена.

Установити ручку

- Потягнути важіль регулювання нахилу.
- Повернути ручку в зручне положення (на відстань витягнутої руки).
- Відпустити важіль регулювання нахилу.

Увімкнення приладу

Увага!

Небезпека ушкодження покриття підлоги. Забороняється робота пристрою, що стоїть на місці.

- Вставте мережний штекер у штепсельну розетку приладу.
- Установити ручку на робочу висоту.
- Тримати ручку двома руками.
- Натиснути та утримувати кнопку деблокування.
- Натиснути вимикач ВМИК / ВИМК.
- Відпустити кнопку деблокування.
- Для переривання роботи відпустити вимикач.

Регулювання напрямку

- **Вліво:** Притиснути ручку вниз.
- **Вправо:** Підвести ручку.

Миття

- Нанести на підлогу розчин для очищення або натиснути важіль дозування на баку для мийного засобу (опція).
- Переміщати пристрій по поверхні, що очищається.
- За наявності сильного забруднення повторити процес очищення.
- Потім видалити забруднену воду за допомогою пилососа для вологого прибирання або накладки.

Регулювання кількості обертів (BDS 43/Duo C)

Увага!

Небезпека для здоров'я, небезпека ушкодження. Реле швидкості обертання дозволяється активувати тільки після повної зупинки пристрою.

- Виключить пристрій.
- Виберіть бажану кількість обертів за допомогою реле швидкості обертання.
 - Положення I = 150 об/мін
 - Положення II = 300 об/мін

Зняття з експлуатації

- Витягніть мережний штекер зі штепсельної розетки.
- Потягнути важіль регулювання нахилу та встановити ручку у вертикальний стан.
- Зняти бак для мийного засобу (опція) і утилізувати невитрачений розчин мийного засобу.
- Відкинути вниз верхні гачки для кабелю.

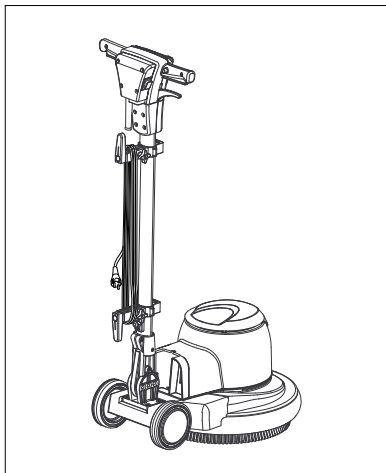

- Намотати мережний кабель як показано на ілюстрації.
- Відкинути наверх верхні гачки для кабелю.

- Промити бак для мийного засобу (опція) чистою водою.
- Перевести пристрій в паркувальне положення.
- Зняти привідну тарілку / дискову щітку.
- Протерти корпус апарата вологою ганчіркою.

Транспортування

Увага!

Небезпека отримання травм та ушкоджень! При транспортуванні слід звернути увагу на вагу пристрою.

- Встановити ручку вертикально і закріпити.
- Нахилити пристрій назад в положення для транспортування та переїхати до місця застосування.
- При перевезенні апарату в транспортних засобах слід враховувати місцеві діючі державні норми, направлені на захист від ковзання та перекидання.

Зберігання

Увага!

Небезпека отримання травм та ушкоджень! При зберіганні звернути увагу на вагу пристрою.

- Перевести пристрій в паркувальне положення.
- Зберігати пристрій в сухому, захищеному від морозів приміщенні.

Догляд та технічне обслуговування

- Промити водою забруднені дискові щітки.
- Випрати забруднені накладки при температурі, що не перевищує 60 °С.
- Протерти корпус апарата вологою ганчіркою.
- Перевірити мережний кабель на ушкодження.

Допомога у випадку неполадок

⚠ Обережно!

Небезпека травмування. Перед проведенням будь-яких робіт з приладом шнур живлення необхідно виймати з розетки.

В разі виникнення пошкоджень, які не можна усунути за допомогою цієї таблиці, телефонуйте до сервісного центру.

Несправність	Усунення
Недостатній результат очищення	Замінити забруднені накладки і випрати при температурі, що не перевищує 60 °С.
	Замінити зношену дискову щітку/накладку.
	Промити водою забруднені дискові щітки.
	Перевірити щітку/накладку і мийний засіб на придатність до використання.
Пристрій сильно вібрує	Перевірити правильність розташування дискової щітки/накладки.
	Перевірити кріплення накладки.
	Встановить ручку глибше (на відстань витягнутої руки).
Накладка не обертається	Перевірити, чи не заблокована щітка/накладка сторонніми предметами, при необхідності видалити сторонні предмети.

Гарантія

У кожній країні діють умови гарантії, наданої відповідною фірмою-продавцем. Неполадки в роботі пристрою ми усуваємо безплатно протягом терміну дії гарантії, якщо вони викликані браком матеріалу чи помилками виготовлення. У випадку чинності гарантії звертяться до продавця чи в найближчий авторизований сервісний центр з документальним підтвердженням покупки.

Приладдя й запасні деталі

- При цьому будуть використовуватись лише ті комплектуючі та запасні частини, що надаються виробником. Оригінальні комплектуючі та запасні частини замовляються по гарантії, щоб можна було безпечно та без перешкод використовувати пристрій.
- Асортимент запасних частин, що часто необхідні, можна знайти в кінці інструкції по експлуатації.
- Подальша інформація по запасним частинам є на сайті www.kaercher.com в розділі Сервіс.

Назва	№ деталі
Бак 10 л	4.071-201.0
Всмоктувальний пристрій, включаючи всмоктувальний шланг	6.812-035.0

BDS 33/190 C

Назва	№ деталі
Дискова щітка, середня, червона, 330 мм	6.369-890.0
Дискова щітка, жорстка, чорна, 330 мм	6.369-893.0
Щітка для чищення з шампунем, напівжорстка, біла/блакитна, 330 мм	6.369-891.0
Привідна тарілка для накладок, low speed, 330 мм	6.369-894.0
Накладки, середні, червоні, 330 мм	6.369-905.0
Накладки, середній жорсткості, зелені, 330 мм	6.369-906.0
Накладки, жорсткі, чорні, 330 мм	6.369-907.0

BDS 43/150 C /DUO

Назва	№ деталі
Дискова щітка, середня, червона, 430 мм	6.369-895.0
Дискова щітка, жорстка, чорна, 430 мм	6.369-898.0
Щітка для чищення з шампунем, напівжорстка, біла/блакитна, 430 мм	6.369-896.0
Привідна тарілка для накладок, low-speed, 430 мм, для BDS	6.369-899.0
Привідна тарілка для накладок, high-speed, 430 мм (для BDP і DUO)	6.369-900.0
Привідна тарілка для накладок, Duo-speed, 430 мм (для усіх варіантів)	6.369-901.0
Накладки, середні, червоні, 432 мм	6.369-470.0
Накладки, напівжорсткі, зелені, 432 мм	6.369-472.0
Накладки, жорсткі, чорні, 432 мм	6.369-473.0
Додаткова вага, 10 кг	6.369-910.0
Кільце для пилососа	6.612-051.0

Заява про відповідність вимогам СЕ

Цим ми повідомляємо, що нижче зазначена машина на основі своєї конструкції та конструктивного виконання, а також у випущеній у продаж моделі, відповідає спеціальним основним вимогам щодо безпеки та захисту здоров'я представлених нижче директив ЄС. У випадку неузгодженої з нами зміни машини ця заява втрачає свою силу.

Продукт: Дискові поліровочні пристрої

Тип: 1.291-xxx

Відповідна директива ЄС

2006/42/ЄС (+2009/127/ЄС)

2004/108/ЄС

Прикладні гармонізуючі норми

EN 55014-1: 2006 + A1: 2009

EN 55014-2: 1997 + A2: 2008

EN 60335-1

EN 60335-2-67

EN 61000-3-2: 2006 + A2: 2009

EN 61000-3-3: 2008

Запропоновані національні норми

Ті, хто підписалися діють за запитом та дорученням керівництва.



H. Jenner
CEO



S. Reiser
Head of Approbation

уповноважений по документації:
S. Reiser

Alfred Kaercher GmbH & Co. KG

Alfred-Kaercher-Str. 28 - 40

71364 Winnenden (Germany)

Тел.: +49 7195 14-0

Факс: +49 7195 14-2212

Winnenden, 2010/12/01

Технічні характеристики

		BDS 33/ 190 C	BDS 43/ 150 C	BDP 43/ 410 C	BDS 43/ Duo C
Подача струму					
Номинальна напруга	В/Гц	220 - 240/50 Гц 220/60Hz			230/50 Гц 220/60Hz
Споживана потужність мотора	Вт	500	1000	1300	1000/1300
Максимальний допустимий опір мережі	Ohm	--	(0.351+j2.220)	(0.351+j2.220)	(0.351+j2.220)
Ступінь захисту		IPX4	IPX4	IPX4	IPX4
Щітка/накладка					
Діаметр	мм	330	430	430	430
Число обертів	1/хв.	191 +/- 15	152 +/- 15	408 +/- 15	150/300 +/- 15
Притискний тиск	Н/см ²	37	41	45	42
Розміри та вага					
вага (без обладнання)	кг	22	41	46,5	42,5
Габарити (д х ш х в)	мм	420 x 330 x1100	550 x 430 x1180	550 x 430 x1180	550 x 430 x1180
Габаритна висота	мм	260	330	330	330
Довжина кабелю	м	12	12	15	15
Значення встановлено згідно стандарту EN 60335-2-67					
Загальне значення коливань	м/с ²	<2,5	<2,5	<2,5	<2,5
Небезпека К	м/с ²	0,3	0,2	0,3	0,2
Рівень шуму L _{рА}	дБ(А)	59	61	65	67
Небезпека K _{рА}	дБ(А)	1	1	1	1
Рівень потужності шуму L _{WA} + небезпека K _{WA}	дБ(А)	79	78	83	84



在您第一次使用您的设备前，请先阅读并遵守本操作说明书原件，为日后使用或其他所有者使用方便请妥善保管本说明书。

目录

目录	ZH . . . 1
环境保护	ZH . . . 1
说明书中的符号	ZH . . . 1
合乎规定的使用	ZH . . . 1
安全操作说明	ZH . . . 1
安装推杆	ZH . . . 1
设备元件	ZH . . . 2
调试设备	ZH . . . 3
运行	ZH . . . 4
停止调试	ZH . . . 5
运输	ZH . . . 5
保管	ZH . . . 5
维修与维护	ZH . . . 5
故障帮助	ZH . . . 5
质量保证	ZH . . . 6
附件和备件	ZH . . . 6
CE 认证声明	ZH . . . 7
产品规格 / 参数	ZH . . . 8

环境保护



包装材料可以回收利用。请不要把包装材料与普通垃圾放在一起处理，而应妥善安排回收。

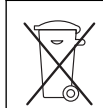

旧的设备中含有宝贵的可再利用的材料，应加以回收利用。电池、油以及类似物质不可以进入自然环境。请通过适当的收集系统处理您的旧设备。

内部材料提示 (REACH)
最新的内部材料信息请您在如下链接中查找：

<http://www.karcher.de/de/unternehmen/umweltschutz/REACH.htm>

说明书中的符号

⚠ 危险

即刻引发威胁的危险，致使身体严重伤害或死亡。

⚠ 警告

潜藏的危险情况，可能致使身体严重伤害或死亡。

注意

潜藏的危险情况，可能致使身体轻微伤害或损伤。

合乎规定的使用

请只根据本操作说明书中的说明使用本设备。

- 本设备适合用于清洗室内硬面和地毯。
- 本设备只允许配置原配附件和备件。
- 本设备不适合用在有爆炸危险的环境中。
- 本设备适合于商业和工业使用，如饭店、学校、医院、工厂、商店、办公室和出租业务。

安全操作说明

请您在首次使用本设备前阅读并注意本操作说明书和所附 Disc 单盘机 (编号：5.956-659) 安全提示手册，然后按其操作。

安全装置

安全装置用于保护使用者，不得停止运行或不让其发挥功能。

锁定装置

防止无意中启动设备。为了启动设备，按下解锁按钮，然后按下开 / 关。

安装推杆

调试前必须如图所示安装推杆并将设备插电。
插图参见封面

设备元件

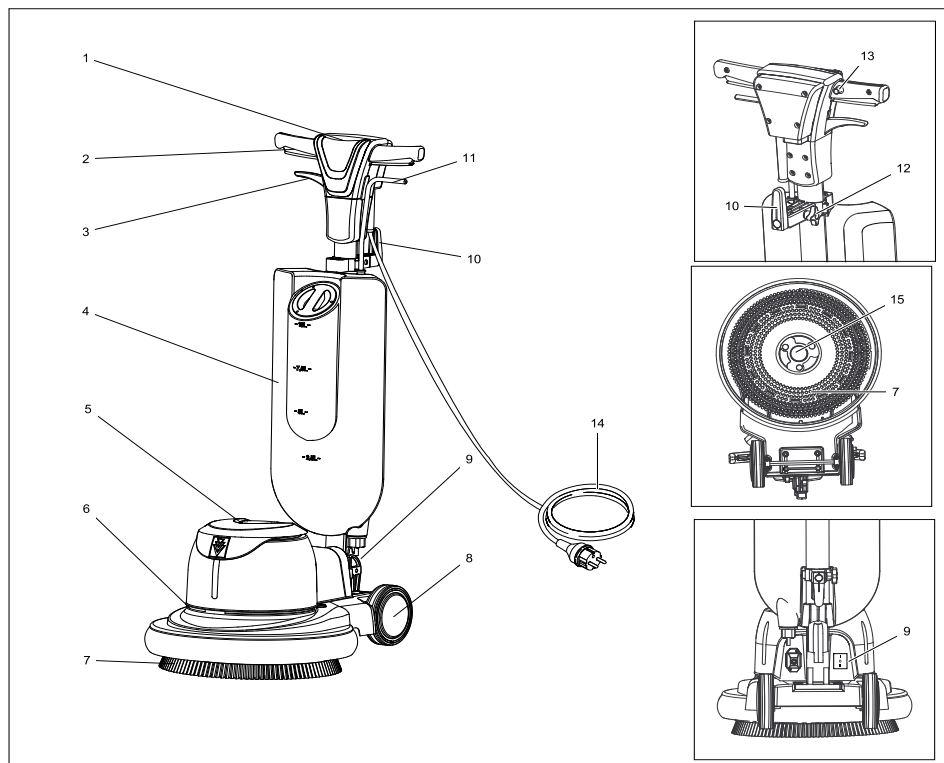

- 1 手柄
- 2 开 / 关
- 3 倾斜调整杆
- 4 洗涤剂箱（选择性配置）
- 5 电机外壳
- 6 附加重物支座（选择性配置）
- 7 刷子 / 带软垫的驱动圆盘
- 8 轮子
- 9 转速开关（只有 BDS 43/Duo C）
- 10 可转动的电源线挂钩
- 11 洗涤剂计量杆
- 12 星形手柄螺栓
- 13 解锁按钮
- 14 电源线
- 15 抓手、盘刷 / 软垫驱动圆盘

调试设备

- ➔ 定期检查电源连接导线是否损坏
- ➔ 一旦确定有损坏
- ➔ 检查设备是否损坏，让客户服务人员排除损坏。

通电

- 各项电气连接数据参见技术参数和铭牌。
- 必须由一名电气安装人员实施电气连接并符合 IEC 60634 - 1 规定的要求。

⚠ 危险

电击危险。

- 不要碾过电源线。

⚠ 危险

受伤危险。

- 从不要将电源线绕到身体或颈部。
- 不要让电源线接触到转动的刷子 / 转动的软垫。

安置刷子 / 软垫

- ➔ 电源插头从插座上拔出。
- ➔ 拉出倾斜调整杆并将手柄向前翻转到水平位置中。
- ➔ 设备向后倾斜。

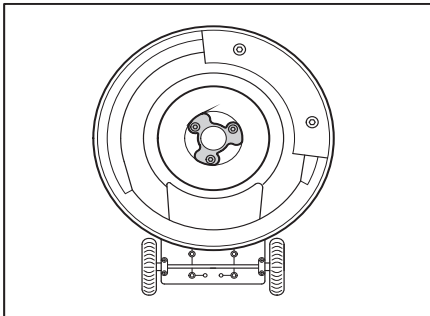

- ➔ 盘刷 / 驱动圆盘放到抓手上并沿着逆时针转动。

安装洗涤剂箱（选择性配置）

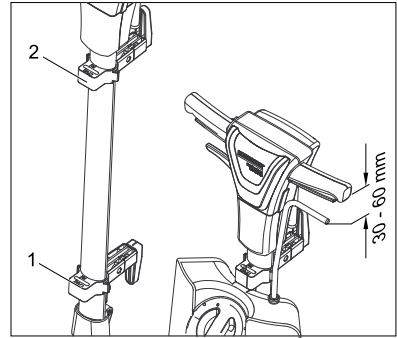

1 上方支架

2 下方支架

- ➔ 松开上方支架和下方支架上的星形手柄螺栓。
- ➔ 将洗涤剂箱（选择性配置）挂到下方支架上。
- ➔ 通过推移两个支架而将洗涤剂箱（选择性配置）固定。
- ➔ 拧紧两个支架上的星形螺栓。

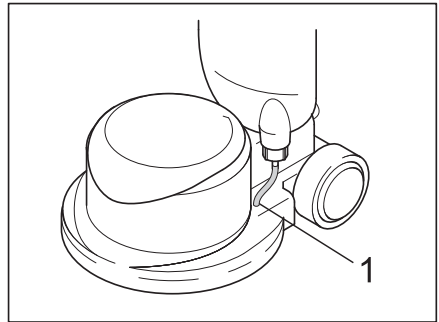

1 软管

- ➔ 将洗涤剂箱（选择性配置）的软管插到外壳的孔中。注意固定定位。

给洗涤剂箱（选择性配置）加液

⚠ 警告

设备损坏危险。只使用推荐的清洁剂。如使用其它清洁剂，设备所有人在工作安全和事故危险方面将承担更高的风险。只使用不含溶剂、盐酸和氢氟酸的清洁剂。注意关于洗涤剂的安全提示。

- ➔ 取下盖子。
- ➔ 洗涤剂箱加入洗涤剂。
- ➔ 放上盖子。

安装附加重物（选择性配置）（非 BDS 33/190 C 和 BDS 43/Duo C）

当污染严重时放入附加重物（选择性配置），以便达到更高的挤压压力。

注意：

挤压压力越高，刷子磨损就越大。只有在需要时方才安装附加重物（选择性配置）。

注意

挤压危险！只在所设置的缺口上提起附加重物（选择性配置）。

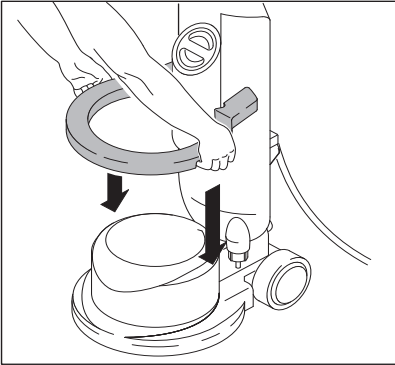

- 在缺口上提起附加重物（选择性配置）。
- 将附加重物（选择性配置）放到设备上。

运行

⚠ 警告

受伤危险！需要练习操作设备。

- 确保需要清洁的区域内没有障碍物。
- 检查地面特征是否适宜使用设备进行清洁。
- 一旦表面不平整或粗糙，则难以进行操作。

调整手柄

- 拉动倾斜调整杆。
- 将手柄翻转到舒适位置上（伸直手臂）。
- 松开倾斜调整杆。

打开蒸汽清洗机

注意

有损坏地面铺层的危险。不在此地点使用本设备。

- 将电源插头插入到插座里。
- 将手柄调整到工作高度上。
- 两手紧握手柄。
- 按下并按住解锁按钮。
- 操作开/关。
- 松开解锁按钮。
- 中断工作时松开开关。

控制方向

- 向左：向下按手柄。
- 向右：提起手柄。

清洁

- 将洗涤液涂在地面上或者操作洗涤剂箱（选择性配置）计量杆。
- 在需要清洁的面上行驶设备。
- 污染严重时重复这一过程。
- 接着用湿式清洗机或毛巾吸收污水。

调整转速（BDS 43/Duo C）

注意

受伤危险、损坏危险。只有当设备停机时方才允许操作转速开关。

- 关闭设备。
- 通过转速开关选择所希望的转速：
 - 位置 I = 150 转 / 分钟
 - 位置 II = 300 转 / 分钟

停止调试

- 电源插头从插座上拔出。
- 拉动倾斜调整杆并将手柄设到垂直位置中。
- 取下洗涤剂箱（选择性配置）并清理未消耗的洗涤剂。
- 将上方的电源线挂钩向下翻转。

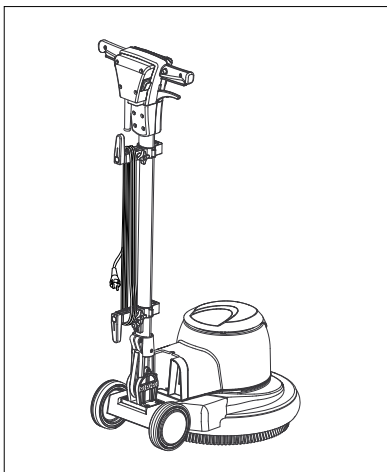

- 如图所示绕上电源线。
- 将上方的电源线挂钩向上翻转。
- 用清水冲洗洗涤剂箱（选择性配置）。
- 将设备放到停放位置上。
- 取下驱动圆盘 / 盘刷。
- 用湿抹布清洁外壳。

运输

注意

受伤和损坏危险！运输时要注意设备的重量。

- 垂直翻转手柄并将其定位。
- 将设备向后翻转到运输位置并将其行走到目标地点。
- 用车辆进行运输时，根据各适用准则确保设备不会滑倒和倾覆。

保管

注意

受伤和损坏危险！存放时要注意设备的重量。

- 将设备放到停放位置上。
- 将设备保管在一个干燥防冻的房间内。

维修与维护

- 用水冲洗脏盘刷。
- 在最高 60° C 的温度下清洗脏软垫。
- 用湿抹布清洁外壳。
- 检查电源线是否受损。

故障帮助

⚠ 危险

受伤危险。在设备上所有工作前拔下电源插头。

一旦发生通过本表不能排除的故障，即电告客户服务处。

故障	排除故障
清洁效果不够	更换脏软垫并在最高 60° C 的温度下清洗。
	更换磨损的盘刷 / 软垫。
	用水冲洗脏盘刷
	检查刷子 / 软垫和洗涤剂是否适宜于应用情况。
设备振动严重	检查盘刷 / 软垫是否正确定位。
	检查软垫是否固定。
	手柄定位较低（伸直手臂）
软垫不转动	检查刷子 / 软垫是否被异物卡住，必要时去除异物。

质量保证

我们在各国的经销商已经公布了各国相应的质量保证条款。在质量保证期内，如果您的产品发生了任何故障，我们都将为您提供免费维修，但是这种故障应当是由于机身材料或制造上的缺陷造成的。请您向经销商或者与您距离最近的经过授权的客户服务处联系，提出保修请求，并提供相应的产品购买证明文件。

附件和备件

- 只允许使用生产商提供的配件和备件。原始配件和原始备件可以确保设备安全无故障地运行。
- 在说明书的结尾部分您可以找到精选的最频繁需要的备件。
- 您可以登录 www.kaercher.com 的 Service 板块里获取更多关于备件的信息。

名称	零件号
10 升洗涤剂箱	4.071-201.0
抽吸单元包括抽吸软管	6.812-035.0

BDS 33/190 C

名称	零件号
红色中软盘刷, 330mm	6.369-890.0
黑色硬质盘刷, 330mm	6.369-893.0
白色 / 蓝色中软发泡刷, 330mm	6.369-891.0
低速软垫驱动圆盘, 330mm	6.369-894.0
红色中软软垫, 330mm	6.369-905.0
绿色中硬软垫, 330mm	6.369-906.0
黑色硬质软垫, 330mm	6.369-907.0

BDS 43/150 C /DU0

名称	零件号
红色中软盘刷, 430mm	6.369-895.0
黑色硬质盘刷, 430mm	6.369-898.0
白色 / 蓝色中软发泡刷, 430mm	6.369-896.0
低速软垫驱动圆盘, 430mm, 用于 BDS	6.369-899.0
高速软垫驱动圆盘, 430mm (用于 BDP 和 DU0)	6.369-900.0
双速软垫驱动圆盘, 430mm (用于所有型号)	6.369-901.0
红色中软软垫, 432mm	6.369-470.0
绿色中硬软垫, 432mm	6.369-472.0
黑色硬质软垫, 432mm	6.369-473.0
附加重物, 10kg	6.369-910.0
抽吸圈	6.612-051.0

产品规格 / 参数

		BDS 33/190 C	BDS 43/150 C	BDP 43/410 C	BDS 43/Duo C
通电					
电源电压	V/Hz	220 - 240/50Hz 220/60Hz			230/50Hz 220/60Hz
电机消耗功率	瓦	500	1000	1300	1000/1300
防护等级		IPX4	IPX4	IPX4	IPX4
刷子 / 软垫					
直径	mm	330	430	430	430
转速	1/ 分钟	191 +/- 15	152 +/- 15	408 +/- 15	150/300 +/- 15
挤压压力	N/cm ²	37	41	45	42
尺寸和重量					
重量 (不含附件)	千克	22	41	46,5	42,5
尺寸规格 (l x b x h)	mm	420 x 330 x1100	550 x 430 x1180	550 x 430 x1180	550 x 430 x1180
行走高度	mm	260	330	330	330
电线长度	m	12	12	15	15
所得出的数值符合 EN 60335-2-67					
总振动值	m/s ²	<2,5	<2,5	<2,5	<2,5
不安全性 K	m/s ²	0,3	0,2	0,3	0,2
声压等级 L _{pA}	A 级分贝	59	61	65	67
不安全性 K _{pA}	A 级分贝	1	1	1	1
声功率电平 L _{WA} + 不安全性 K _{WA}	A 级分贝	79	78	83	84

البيانات الفنية

BDS Duo C/43	BDP C 410/43	BDS C 150/43	BDS C 190/33		
					الوصلة الكهربائية
50/230 هيرتز	50/240 - 220 هيرتز			فولت/هيرتز	الجهد الكهربائي
1300/1000	1300	1000	500	واط	استهلاك الكهرباء بالمحرك
j+0.351) (2.220	j+0.351) (2.220	j+0.351) (2.220	--	Ohm	الحد الأقصى المسموح به لمقاومة الشبكة الكهربائية
4IPX	4IPX	4IPX	4IPX		نوع الحماية
					فرشاة/وسادة
430	430	430	330	مم	قطر
300/150 15 -/+	15 -/+ 408	15 -/+ 152	15 -/+ 191	1 / دقيقة	عدد اللغات
42	45	41	37	نيوتن/اسم 2	ضغط
					المقاييس والأوزان
42,5	46,5	41	22	كجم	الوزن (بدون الملحقات)
×430×550 1180	×430×550 1180	×430×550 1180	×330×420 1100	مم	الأبعاد (الطول × العرض × الارتفاع)
330	330	330	260	مم	ارتفاع الخلوص
15	15	12	12	م	طول الكابل
					القيم محتسبة طبقاً للمواصفة 67-2-60335EN
2,5>	2,5>	2,5>	2,5>	م/ث ²	القيمة الكلية للاهتزاز
0,2	0,3	0,2	0,3	م/ث ²	الشك K
67	65	61	59	ديسيبل (أ)	مستوى ضغط الصوت pAL
1	1	1	1	ديسيبل (أ)	الشك pAK
84	83	78	79	ديسيبل (أ)	مستوى قدرة الصوت wAL + الشك wAK

رقم الجزء	الملصق
6.369896.0	فرشاة الغسل بالشامبو، متوسطة الليونة، بيضاء/زرقاء، 430 مم
6.369899.0	قرص دفع بوسادة، منخفض السرعة، 430 مم للنوع BDS
6.369900.0	قرص دفع بوسادة عالي السرعة، 430 مم (للنوعين BDP و DUO)
6.369901.0	قرص دفع بوسادة مزودج السرعة، 430 مم (لجميع الأنواع)
6.369470.0	وسائد، متوسطة، حمراء، 432 مم
6.369472.0	وسائد، متوسطة الصلابة، خضراء، 432 مم
6.369473.0	وسائد، صلبة، سوداء، 432 مم
6.369910.0	ثقل إضافي، 10 كجم
6.612051.0	حلقة شفط

رقم الجزء	الملصق
4.071201.0	خزان 10 لتر
6.812035.0	وحدة شفط شاملة خراطيم الشفط

C 190/33BDS

رقم الجزء	الملصق
6.369890.0	فرشاة قرصية، متوسطة، حمراء، 330 مم
6.369893.0	فرشاة قرصية، صلبة، سوداء، 330 مم
6.369891.0	فرشاة الغسل بالشامبو، متوسطة الليونة، بيضاء/زرقاء، 330 مم
6.369894.0	قرص دفع بوسادة منخفض السرعة، 330 مم
6.369905.0	وسائد، متوسطة، حمراء، 330 مم
6.369906.0	وسائد، متوسطة الصلابة، خضراء، 330 مم
6.369907.0	وسائد، صلبة، سوداء، 330 مم

DUO/C 150/43BDS

رقم الجزء	الملصق
6.369895.0	فرشاة قرصية، متوسطة، حمراء، 430 مم
6.369898.0	فرشاة قرصية، صلبة، سوداء، 430 مم

المساعدة عند حدوث أعطال



خطر الإصابة. اسحب قابس الكهرباء قبل إجراء أية أعمال على الجهاز. في حالة حدوث أية أعطال لا يمكن إصلاحها من خلال هذا الجدول، يجب الاتصال بخدمة العملاء.

العطل	التغلب على العطل
نتيجة التنظيف غير كافية	قم بتغيير الوسادة المتسخة واغسلها عند درجة حرارة لا تتعدى 60 درجة مئوية. استبدل الفرشاة القرصية/ الوسادة التالفة. اغسل الفرش القرصية المتسخة بالمياه. تأكد من ملائمة الفرشاة/ الوسادة ومادة التنظيف للاستخدام.
الجهاز يهتز بشدة	تأكد من الوضع الصحيح للفرشاة القرصية/ الوسادة. تأكد من تثبيت الوسادة. ضع المقبض في وضع أكثر عمقاً (أذرع ممتدة)
الوسادة لا تدور	تأكد من أن الفرشاة/ الوسادة لا تسدها أجسام غريبة، وتخلص من هذه الأجسام الغريبة إذا لزم الأمر.

الملحقات وقطع الغيار

- يسمح فقط باستخدام الملحقات وقطع الغيار التي تصدرها الشركة المنتجة. الملحقات الأصلية وقطع الغيار الأصلية تضمن إمكانية تشغيل الجهاز بأمان وبدون أية مشاكل أو أعطال.
- ستجد في نهاية دليل التشغيل نماذج لقطع الغيار الأكثر استخداماً.
- يمكنكم الحصول على المزيد من المعلومات عن قطع الغيار من الموقع الإلكتروني www.com.kaercher.com في قسم الخدمات.

الضمان

في كل دولة تسري شروط الضمان التي تضعها شركة التسويق المختصة التابعة لنا. نحن نتولى علاج الأعطال التي قد تطرأ على جهازك بدون مقابل خلال فترة الضمان طالما أن السبب في هذه الأعطال ناجم عن وجود عيب في المواد أو في الصنع. في حال استحقاق الضمان، يرجى التوجه بقسيمة الشراء إلى أقرب موزع أو مركز خدمة عملاء معتمد.

النقل



احترس

خطر الإصابة والتعرض للضرر! يراعى وزن الجهاز عند القيام بنقله.

- حرك المقيض وثبته رأسياً.
- اقلب الجهاز إلى الخلف في وضع النقل
- واسحبه للمكان المطلوب.
- عند نقل الجهاز في سيارة، احرص على تأمين الجهاز ضد الانزلاق والانقلاب طبقاً للتعليمات السارية ذات الصلة.

التخزين



احترس

خطر الإصابة والتعرض للضرر! يراعى وزن الجهاز عند القيام بتخزينه.

- ضع الجهاز في موضع الانتظار.
- احرص على تخزين الجهاز في مكان جاف محمي من الصقيع.

العناية والصيانة

- اغسل الفرشاة القرصية المتسخة بالمياه.
- اغسل الوسائد عند درجة حرارة لا تزيد على 60 درجة مئوية.
- نظف العلبه بقطعة قماش رطبة.
- افحص سلك التوصيل الرئيسي من حيث وجود أية تلفيات.

إيقاف التشغيل

- اسحب قابس الشبكة من مقبس التوصيل.
- اسحب ذراع ضبط الميل وقم بوضع المقيض في الوضع الرأسي.
- انزع خزان مادة التنظيف (اختياري) وتخلص من سائل التنظيف غير المستعمل.
- حرك خطافات الكابل العلوية إلى أسفل.

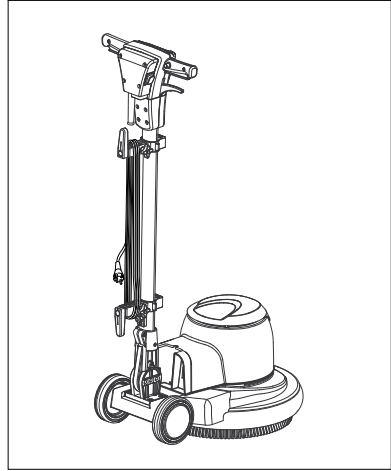

- قم بلف سلك التوصيل الرئيسي كما هو موضح.
- حرك خطافات الكابل العلوية إلى أعلى.
- اغسل خزان مادة التنظيف (اختياري) بالماء النقي.
- ضع الجهاز في موضع الانتظار.
- انزع قرص الدفع/ الفرشاة القرصية.
- نظف العلبه بقطعة قماش رطبة.

- قم بوضع سائل التنظيف على الأرض أو قم بتشغيل ذراع معايرة خزان مادة التنظيف (اختياري).
- قم بتحريك الجهاز فوق السطح المراد تنظيفه.
- إذا كانت الاتساخات شديدة قم بتكرار العملية.
- قم بسحب مياه التنظيف بعد ذلك بجهاز شفط رطب أو بقطعة قماش.

- افحص طبيعة الأرضية من حيث ملائمتها/افحص طبيعة الأرضية من حيث ملائمتها.
- تزداد صعوبة الاستخدام عند التشغيل على أسطح غير مستوية أو خشنة. تزداد صعوبة الاستخدام عند التشغيل على أسطح غير مستوية أو خشنة

ضبط المقبض

- اسحب ذراع ضبط الميل.
- حرك المقبض إلى الوضع المناسب (أذرع ممتدة).
- اترك ذراع ضبط الميل.

ضبط سرعة الدوران (Duo C/43BDS)

⚠️ احترس

خطر الإصابة، خطر التعرض للضرر. لا يجوز تشغيل مفتاح سرعة الدوران إلا إذا كان الجهاز في وضع إيقاف التشغيل.

- قم بإيقاف الجهاز.
- اختر سرعة الدوران المطلوبة باستخدام مفتاح سرعة الدوران:
- الوضع I = 150 لفة/ الدقيقة
- الوضع II = 300 لفة/ الدقيقة

تشغيل الجهاز

⚠️ احترس

- خطر الإضرار بفرش الأرضية. لا تقم بتشغيل الجهاز على الفور.
- قم بتوصيل قابس الشبكة في مقبس التوصيل.
- اضبط المقبض على مستوى ارتفاع العمل.
- قم بتثبيت المقبض بيدك بإحكام.
- اضغط على زر التحرير مع الاستمرار في الضغط عليه.
- قم بتشغيل مفتاح التشغيل/إيقاف التشغيل.
- اترك زر التحرير.
- لإيقاف التشغيل اترك المفتاح.
- التحكم في الاتجاه
- اليسار: اضغط على المقبض لأسفل. اليسار:
- اليمين: قم برفع المقبض. اليمين:

التنظيف

تركيب الثقل الإضافي (اختياري) غير مناسب للنوعين C 190/33BDS و Duo C/43BDS

في حالة وجود اتساخات شديدة يتم تركيب الثقل الإضافي (اختياري) للحصول على قوة ضغط أكبر.

⚠️ ملاحظة

إلا أن الضغط الزائد يتسبب في زيادة تآكل الفرشاة. وبالتالي لا يجب تركيب الثقل الإضافي (اختياري) إلا عند الضرورة.

⚠️ احترس

خطر الانحشار! لا تقم برفع الثقل الإضافي (اختياري) إلا بالشقوق المحددة.

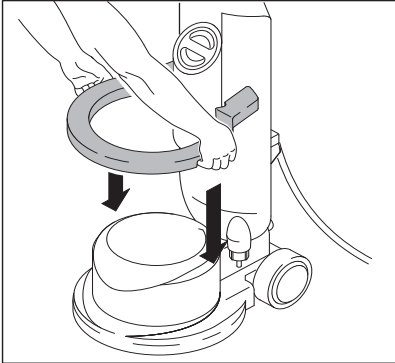

- رفع الثقل الإضافي (اختياري) بالشقوق.
- وضع الثقل الإضافي (اختياري) على الجهاز.

الاستخدام

⚠️ تحذير

خطر الإصابة! يتطلب تشغيل الجهاز التدريب على ذلك.

- تأكد من عدم وجود أية عوائق في المنطقة المراد تنظيفها. تأكد من عدم وجود أية عوائق في المنطقة المراد تنظيفها.

- قم بتعليق خزان مادة التنظيف (اختياري) في الحامل السفلي.
- وقم بتثبيت خزان مادة التنظيف (اختياري) من خلال تحريك الحاملين.
- قم بإحكام ربط المسامير ذات المقابض النجمية بالحاملين.

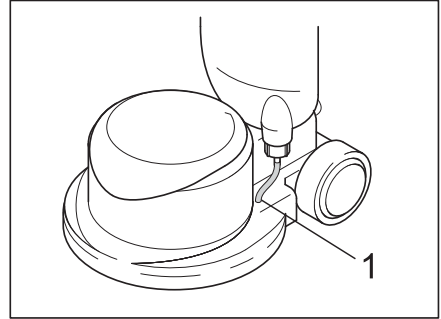

1. خرطوم

- ضع خرطوم خزان مادة التنظيف (اختياري) في الفتحة الموجودة بالعلبة. احرص على ثبات الأدوات.

ملء خزان مادة التنظيف (اختياري)

⚠️ تحذير

خطر التعرض للضرر. لا تستخدم إلا مواد التنظيف الموصى بها. يتحمل المشغل مسؤولية المخاطر المتزايدة بالنسبة لسلامة التشغيل وخطورة وقوع حوادث في حالة استخدام مواد تنظيف أخرى. لا تستخدم إلا مواد التنظيف الخالية من المذيبات وحمض الهيدروفلوريك وحمض الهيدروكلوريك. تراعى إرشادات السلامة الخاصة بمواد التنظيف.

- انزع الغطاء.
- املاً خزان مادة التنظيف بسائل التنظيف.
- قم بتركيب الغطاء.

توصيل الفرشاة/ الوسادة

- اسحب قابس الشبكة من مقبس التوصيل.
- اسحب ذراع ضبط الميل وحرك المقبض إلى الأمام في وضع أفقي.
- اقلب الجهاز إلى الخلف.

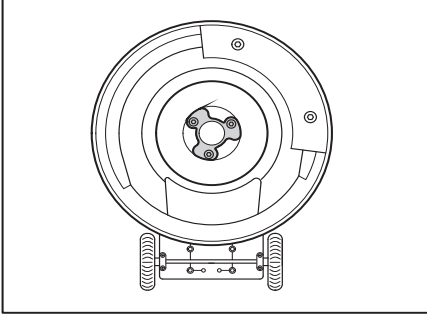

- ضع الفرشاة القرصية/ قرص الدفع على وسيلة الإدارة وأدرها عكس عقارب الساعة.

تركيب خزان مادة التنظيف (اختياري)

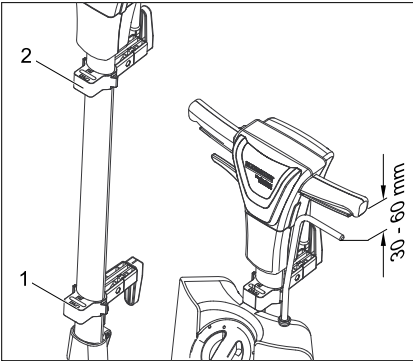

1. تحريك الحامل إلى أعلى
 2. تحريك الحامل إلى أسفل
- قم بفك المسامير ذات المقابض النجمية الموجودة على الحاملين بأعلى وأسفل.

التشغيل

- افحص كابل الشبكة بصورة منتظمة من حيث وجود أية أضرار به مثل الشقوق أو التلف. في حالة التأكد من وجود أي ضرر، يجب تغيير الكابل قبل الاستخدام.
- قم بفحص الجهاز من حيث وجود أية تلفيات وتخلص من هذه التلفيات عن طريق خدمة العملاء.

التوصيل بالتيار الكهربائي

- للاطلاع على قيم التوصيل انظر البيانات الفنية ولوحة الصنع.
- لا يجوز القيام بعملية التوصيل الكهربائي إلا عن طريق كهربائي متخصص وطبقاً لمواصفة اللجنة الكهربائية التقنية الدولية 1-60364IEC.



خطورة حدوث صدمة كهربائية.

- لا تمر فوق سلك التوصيل الرئيسي. لا تمر فوق سلك التوصيل الرئيسي.



خطر الإصابة.

- لا تضع سلك التوصيل الرئيسي حول الجسم أو الرقبة. لا تضع سلك التوصيل الرئيسي حول الجسم أو الرقبة.
- لا تترك سلك التوصيل الرئيسي يلامس الفرشاة الدوارة أو الوسادة الدوارة. لا تترك سلك التوصيل الرئيسي يلامس الفرشاة الدوارة أو الوسادة الدوارة.



يجب عدم تجاوز الحد الأقصى المسموح به للمقاومة بالشبكة بنقطة التوصيل الكهربائي (انظر البيانات الفنية). في حالة وجود أية أشياء غير واضحة بالنسبة للمقاومة بالشبكة بنقطة التوصيل الكهربائي لديك يرجى الاتصال بشركة الكهرباء.

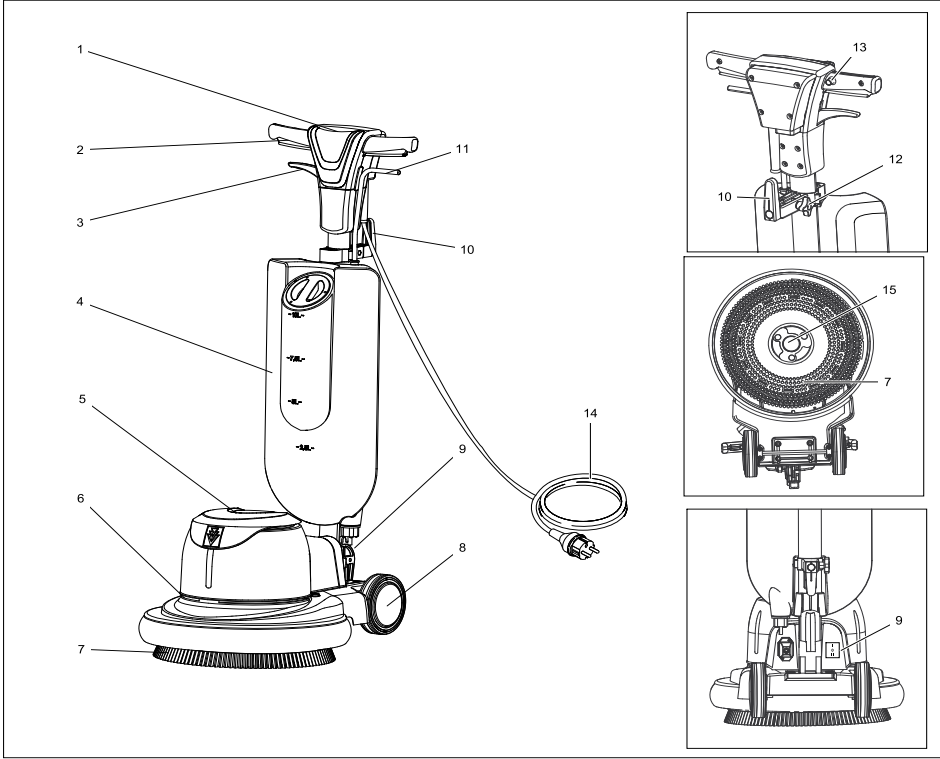

- | | |
|-------------------------------------|--|
| 13 . زر التحريك | 1 . مقبض |
| 14 . سلك كهربائي | 2 . مفتاح التشغيل/إيقاف التشغيل |
| 15 . وحدة الإدارة، فرشاة قرصية/ قرص | 3 . ذراع ضبط الميل |
| دفع بوسادة | 4 . خزان مادة التنظيف (اختياري) |
| | 5 . صندوق المحرك |
| | 6 . دعامة للتقل الإضافي (اختيارية) |
| | 7 . فرشاة/ قرص دفع بوسادة |
| | 8 . عجلة |
| | 9 . مفتاح سرعة الدوران (فقط للنوع Duo C/43BDS) |
| | 10 . خطاف الأسلاك، قابل للإدارة |
| | 11 . ذراع معايرة سائل مادة التنظيف |
| | 12 . مسمار بمقبض نجمي |

الاستخدام المطابق للتعليمات

- لا يجب استخدام هذا الجهاز إلا وفقاً للبيانات الواردة في دليل التشغيل هذا.
- هذا الجهاز صالح لتنظيف الأسطح الصلبة والسجاجيد الموجودة بالمنطقة الداخلية.
- لا يجوز تزويد الجهاز إلا بالمحقات الأصلية أو بقطع الغيار الأصلية فقط.
- هذا الجهاز غير ملائم للاستخدام في الأوساط المعرضة لخطر الانفجار.
- هذا الجهاز مخصص للاستخدام التجاري والصناعي فقط، على سبيل المثال في الفنادق والمدارس والمستشفيات والمصانع والمتاجر والمكاتب ومحلات التأجير.

إرشادات السلامة

يرجى قراءة دليل التشغيل هذا والدليل المرفق الخاص بإرشادات السلامة بالنسبة للمكينات أحادية القرص رقم 659-5.956 والالتزام بهما ثم التعامل مع الجهاز وفقاً لهذه الإرشادات، وذلك قبل أول استخدام للجهاز.

إرشادات السلامة

تستخدم تجهيزات الحماية في حماية المستخدم ولا يسمح بفتحها أو التعامل معها أثناء تشغيلها.

صمام الغلق

يمنع تشغيل الجهاز دون قصد. لتشغيل الجهاز اضغط على زر التحرير ثم اضغط على المفتاح تشغيل/إيقاف التشغيل.

تركيب عمود الدفع

قبل بدء التشغيل يجب تركيب عمود الدفع كما هو موضح وتوصيل الكهراء بالجهاز. للاطلاع على الصور انظر الغلاف.

 يرجى قراءة دليل التشغيل الأصلي هذا قبل أول استخدام لجهازكم، ثم التعامل مع الجهاز وفقاً لتعليمات هذا الدليل والاحتفاظ بالدليل من أجل أي استخدام لاحق أو لأي مستخدم لاحق.

حماية البيئة

المواد المستخدمة في التغليف قابلة لإعادة الاستخدام. يرجى عدم إلقاء الغلاف في القمامة المنزلية، بل قم بإعادة تدويره والانتفاع به مرة أخرى.



تحتوي الأجهزة القديمة على مواد قيمة قابلة لإعادة التدوير والاستخدام ينبغي الاستفادة منها.. غير مسموح بوصول البطاريات والزيوت وما شابه من المواد إلى البيئة. لذا يرجى التخلص من الأجهزة القديمة عن طريق أنظمة تجميع ملائمة.



الرموز الواردة في دليل التشغيل



خطر
للمخاطر التي تهدد الحياة بصورة مباشرة وتؤدي إلى إصابات جسدية بالغة أو تسبب في الوفاة.



تحذير
لمواقف قد تحفها المخاطر وقد تؤدي إلى إصابات جسدية بالغة أو تسبب في الوفاة.



احترس
لمواقف قد تحفها المخاطر وقد تؤدي إلى إصابات بسيطة أو تسبب في أضرار مادية.

BDP 33/190 C

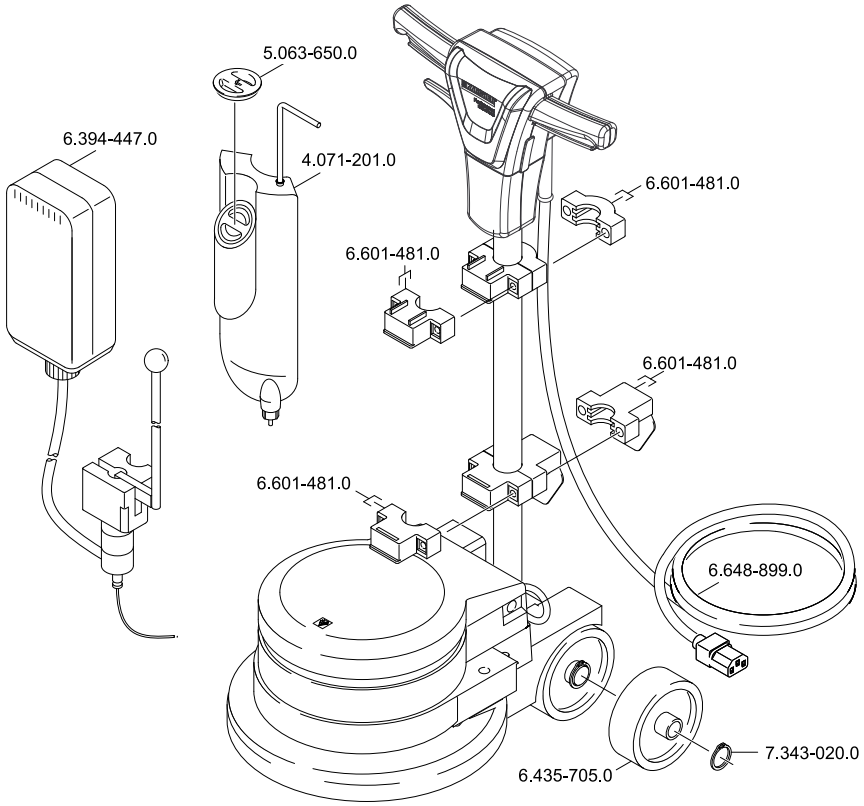

- 6.369-890.0 (rot/ red/ rouge)
- 6.369-891.0 (shampoo/ shampoo/ shampoo)
- 6.369-892.0 (polieren, polishing, polir)
- 6.369-893.0 (schwarz/ black/ noir)
- 6.369-903.0 (weiss, white, blanc)
- 6.369-904.0 (beige, beige, beige)
- 6.369-905.0 (rot, red, rouge)
- 6.369-906.0 (gruen, green, vert)
- 6.369-907.0 (schwarz, black, noir)
- 6.369-908.0 (mikrofaser, microfibre, microfibre)
- 6.369-909.0 (silber, silver, argentine)

BDS 43/150 C

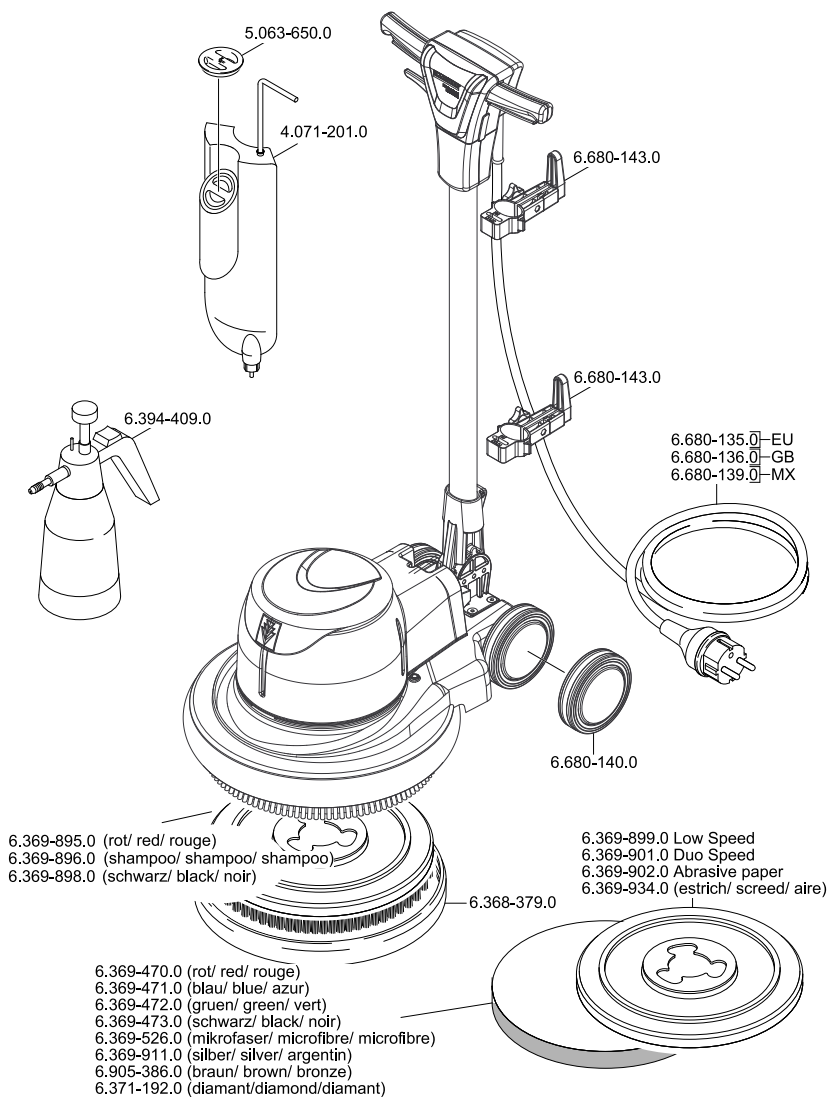

BDP 43/410 C

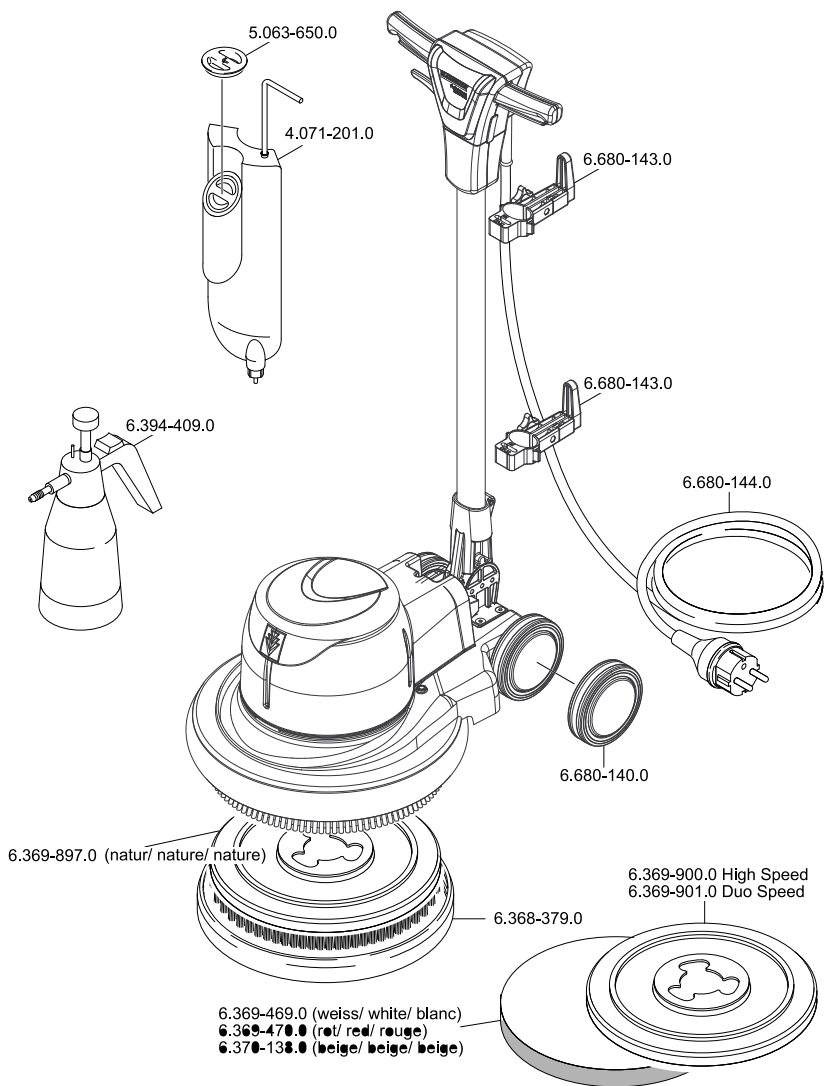

BDP 43/DUO C

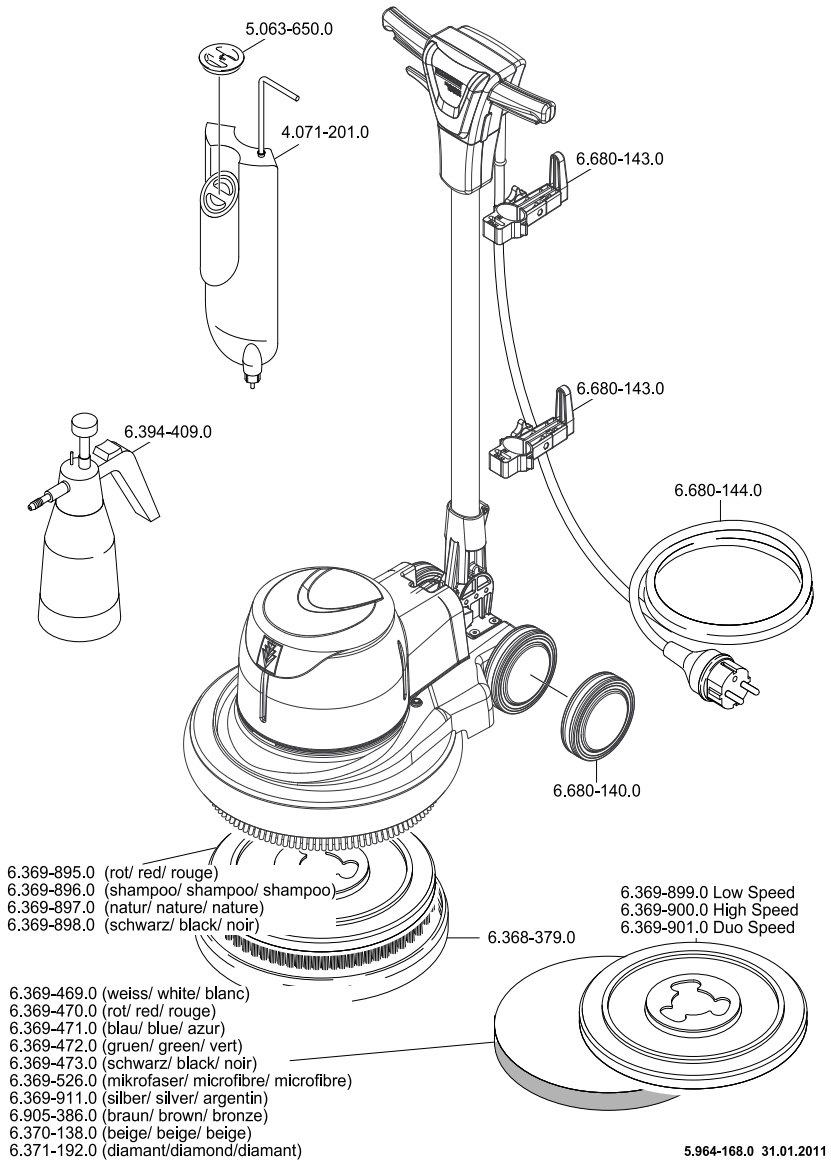

AE Kärcher FZE, P.O. Box 17416, Jebel Ali Free Zone (South), Dubai, United Arab Emirates,
☎+971 4 886-1177, www.kaercher.com

AR Kärcher S.A., Uruguay 2887 (1646) San Fernando, Pcia. de Buenos Aires
☎+54-11 4506 3343, www.karcher.com.ar

AT Alfred Kärcher Ges.m.b.H., Lichtblaustraße 7, 1220 Wien,
☎+43-1-25060-0, www.kaercher.at

AU Kärcher Pty. Ltd., 40 Koomang Road, Scoresby VIC 3179, Victoria,
☎+61-3-9765-2300, www.karcher.com.au

BE Kärcher N.V., Industrieweg 12, 2320 Hoogstraten,
☎+32-3-340 07 11, www.karcher.be

BR Kärcher Indústria e Comércio Ltda., Av. Professor Benedito Montenegro no 419, Betel, Paulínia - Estado de Sao Paulo, CEP 13.140-000
☎+55-19-3884-9100, www.karcher.com.br

CA Kärcher Canada Inc., 6535 Millcreek Road, Unit 67, Mississauga, ON, L5N 2M2,
☎+1-905-672-8233, www.karcher.ca

CH Kärcher AG, Industriestrasse, 8108 Dällikon, Kärcher SA, Croix du Péage, 1029 Villars-Ste-Croix,
☎0844 850 864, www.kaercher.ch

CN Kärcher (Shanghai) Cleaning Systems, Co., Ltd., Part F, 2nd Floor, Building 17, No. 33, XI YA Road, Waigaogiao Free Trade, Pudong, Shanghai, 200131
☎+86-21 5076 8018, www.karcher.cn

CZ Kärcher spol. s r.o., Modletice c.p. 141, CZ-251 01 Ricany,
☎+420/323/606 014, www.kaercher.cz

DE Alfred Kärcher Vertriebs-GmbH, Friedrich-List-Straße 4, 71364 Winnenden,
☎+49-7195/903-0, www.kaercher.de

DK Kärcher Rengøringsystemer A/S, Helge Nielsens Allé 7 A, 8723 Løsning,
☎+45-70206667, www.karcher.dk

ES Kärcher, S.A., Pol. Industrial Font del Radium, Calle Josep Trueta, 6-7, 08403 Granollers (Barcelona),
☎+34-902 17 00 68, www.karcher.es

F Kärcher S.A.S., 5, avenue des Coquelicots, Z.A. des Petits Carreaux, 94865 Bonneuil-sur-Marne,
☎+33-1-4399-6770, www.karcher.fr

FI Kärcher OY, Yrittäjätie 17, 01800 Klaukkala,
☎+358-207 413 600, www.karcher.fi

GB Kärcher (U.K.) Ltd., Kärcher House, Beaumont Road, Banbury, Oxon OX16 1TB,
☎+44-1295-752-000, www.karcher.co.uk

GR Kärcher Cleaning Systems A.E., 31-33, Nikitara str. & Konstantinoupoleos str., 136 71 Aharnes,
☎+30-210-2316-153, www.karcher.gr

HK Kärcher Limited, Unit 10, 17/F., Apec Plaza, 49 Hoi Yuen Road, Kwun Tong, Kowloon,
☎++(852)-2357-5863, www.karcher.com.hk

HU Kärcher Hungaria KFT, Tormásréut 2., (Vendelpark), 2051 Biatorbagy,
☎+36-23-530-64-0, www.kaercher.hu

I Kärcher S.p.A., Via A. Vespucci 19, 21013 Gallarate (VA),
☎+39-848-998877, www.karcher.it

IE Kärcher Limited (Ireland), 12 Willow Business Park, Nangor Road, Dublin 12,
☎(01) 409 7777, www.kaercher.ie

JP Kärcher (Japan) Co., Ltd., Irene Kärcher Building, No. 2, Matsusaka-Daira 3-chome, Taiwa-cho, Kurokawa-gun, Miyagi 981-3408,
☎+81-22-344-3140, www.karcher.co.jp

KR Kärcher Co. Ltd. (South Korea), 2nd Floor, Youngjae Building, 50-1, 51-1, Sansoo-dong, Mapo-ku, Seoul 121-060,
☎+82-2-322 6598, www.karcher.co.kr

MX Kärcher México, SA de CV, Av. Gustavo Baz Sur No. 29-C, Col. Naucalpan Centro, Naucalpan, Edo. de México, C.P. 53000 México,
☎+52-55-5357-04-28, www.karcher.com.mx

MY Kärcher Cleaning Systems Sdn. Bhd., 71 & 73 Jalan TPK 2/8, Taman Perindustrian Kinrara, Seksyen 2, 47100 Puchong, Selangor Darul Ehsan, Malaysia,
☎+603 8073 3000, www.karcher.com.my

NL Kärcher B.V., Postbus 474, 4870 AL Etten-Leur,
☎0900-33 666 33, www.karcher.nl

NO Kärcher AS, Stanseveien 31, 0976 Oslo, Norway,
☎+47 815 20 600, www.karcher.no

NZ Kärcher Limited, 12 Ron Driver Place, East Tamaki, Auckland, New Zealand,
☎+64 (9) 274-4603, www.karcher.co.nz

PL Kärcher Sp. z o.o., Ul. Stawowa 140, 31-346 Kraków,
☎+48-12-6397-222, www.karcher.pl

RO Kärcher Romania srl, Sos. Odaii 439, Sector 1, RO-013606 BUKAREST,
☎+40 37 2709001, www.kaercher.ro

RU Kärcher Ltd. Service Center, Leningradsky avenue, 68, Building 2, Moscow, 125315
☎+7-495 789 90 76, www.karcher.ru

SE Kärcher AB, Tagenevägen 31, 42502 Hisings-Kärra,
☎+46 (0)31-577 300, www.karcher.se

SGP Kärcher South East Asia Pte. Ltd., 5 Toh Guan Road East, #01-00 Freight Links Express Distripark, Singapore 608831,
☎+65-6897-1811, www.karcher.com.sg

SK Kärcher Slovakia, s.r.o., Beniaková 2, SK-94901 NITRA,
☎+421 37 6555 798, www.kaercher.sk

TR Kärcher Servis Ticaret A.S., 9 Eylül Mahallesi, 307 Sokak No. 6, Gazimir / Izmir,
☎+90-232-252-0708, +90-232-251-3578, www.karcher.com.tr

TW Kärcher Limited, 7/F, No. 66, Zhongjijheng Rd., Sinhuang City, Taipei County 24243, Taiwan,
☎+886-2-2991-5533, +886-800-666-825, www.karcher.com.tw

UA Kärcher TOV, Kilzeva doroga, 9, 03191 Kiev,
☎+380 44 594 7576, www.karcher.com.ua

USA To locate your local dealer please visit our web site at <http://www.karchercommercial.com> or call us at 888.805.9852

ZA Kärcher (Pty) Ltd., 144 Kuschke Street, Meadowdale, Edenvale, 1614,
☎+27-11-574-5360, www.karcher.co.za