

BR/BD 530 Ep  
BR/BD 530 XL Ep



Deutsch	3
English	16
Français	29
Italiano	42
Nederlands	55
Español	68
Português	81
Dansk	94
Norsk	107
Svenska	120
Suomi	133
Ελληνικά	146
Türkçe	160
Русский	173
Magyar	186
Čeština	199
Slovenščina	212
Polski	225
Românește	238
Slovenčina	251
Hrvatski	264
Srpski	277
Български	290

Register and win!  
[www.karcher.com](http://www.karcher.com)



59635130 03/11





Lesen Sie vor der ersten Benutzung Ihres Gerätes diese Originalbetriebsanleitung, handeln Sie danach und bewahren Sie diese für späteren Gebrauch oder für Nachbesitzer auf.

## Inhaltsverzeichnis

Sicherheitshinweise . . . . .	DE . . . 1
Funktion . . . . .	DE . . . 1
Bestimmungsgemäße Verwendung . . . . .	DE . . . 2
Umweltschutz . . . . .	DE . . . 2
Bedienelemente . . . . .	DE . . . 3
Vor Inbetriebnahme . . . . .	DE . . . 4
Betrieb . . . . .	DE . . . 4
Pflege und Wartung . . . . .	DE . . . 7
Transport . . . . .	DE . . . 9
Lagerung . . . . .	DE . . . 9
Störungen . . . . .	DE . . . 9
Zubehör . . . . .	DE . . . 10
Technische Daten . . . . .	DE . . . 12
CE-Erklärung . . . . .	DE . . . 13
Garantie . . . . .	DE . . . 13
Ersatzteile . . . . .	DE . . . 13

## Sicherheitshinweise

Lesen und beachten Sie vor der ersten Benutzung des Gerätes diese Bedienungsanleitung und beiliegende Broschüre Sicherheitshinweise für Bürstenreinigungsgeräte und Sprühextraktionsgeräte, 5.956-251.

### **⚠** *Warnung*

*Das Gerät ist für den Betrieb auf Flächen mit einer Steigung von bis zu 2% zugelassen. Gerät nicht auf stärker geneigten Flächen benutzen.*

*Anschlussleitung nicht mit den sich drehenden Bürsten in Berührung kommen lassen.*

**Das Gerät darf nur betrieben werden, wenn der Behälter und alle Deckel geschlossen sind.**

## Symbole in der Betriebsanleitung

### **⚠** *Gefahr*

*Für eine unmittelbar drohende Gefahr, die zu schweren Körperverletzungen oder zum Tod führt.*

### **⚠** *Warnung*

*Für eine möglicherweise gefährliche Situation, die zu schweren Körperverletzungen oder zum Tod führen könnte.*

### **Vorsicht**

*Für eine möglicherweise gefährliche Situation, die zu leichten Verletzungen oder zu Sachschäden führen kann.*

## Funktion

Diese Scheuersaugmaschine wird zur Nassreinigung von ebenen Böden eingesetzt.

Rotierende Walzen- oder Scheibenbürsten reinigen den Boden unter Zuführung von Reinigungsflüssigkeit. Die verschmutzte Reinigungsflüssigkeit wird in den Schmutzwassertank abgesaugt.

Das Gerät kann durch Einstellen der Wassermenge und der Schmutzwasserabsaugung leicht an die jeweilige Reinigungsaufgabe angepasst werden.

Eine Arbeitsbreite von 460 mm bzw. 530 mm (XL-Variante) und ein Fassungsvermögen der Frisch- und Schmutzwassertanks von jeweils 55 l ermöglichen eine effektive Reinigung bei hoher Einsatzdauer.

Netzbetrieb ermöglicht ein hohes Leistungsvermögen ohne Arbeitszeitbegrenzung.

## Bestimmungsgemäße Verwendung

Verwenden Sie dieses Gerät ausschließlich gemäß den Angaben in dieser Betriebsanleitung.

- Das Gerät darf nur zum Reinigen von nicht feuchtigkeitsempfindlichen glatten Böden benutzt werden.
- Das Gerät ist nicht geeignet zur Reinigung gefrorener Böden (z. B. in Kühlhäusern).
- Das Gerät darf nur mit Original-Zubehör und -Ersatzteilen ausgestattet werden.

## Umweltschutz



Die Verpackungsmaterialien sind recyclebar. Bitte werfen Sie die Verpackungen nicht in den Hausmüll, sondern führen Sie diese einer Wiederverwertung zu.



Altgeräte enthalten wertvolle recyclingfähige Materialien, die einer Verwertung zugeführt werden sollten.

Batterien und Akkus enthalten Stoffe, die nicht in die Umwelt gelangen dürfen. Bitte entsorgen Sie Altgeräte, Batterien und Akkus deshalb über geeignete Sammelsysteme.

### **Hinweise zu Inhaltsstoffen (REACH)**

Aktuelle Informationen zu Inhaltsstoffen finden Sie unter:

***<http://www.karcher.de/de/unternehmen/umweltschutz/REACH.htm>***

## Bedienelemente

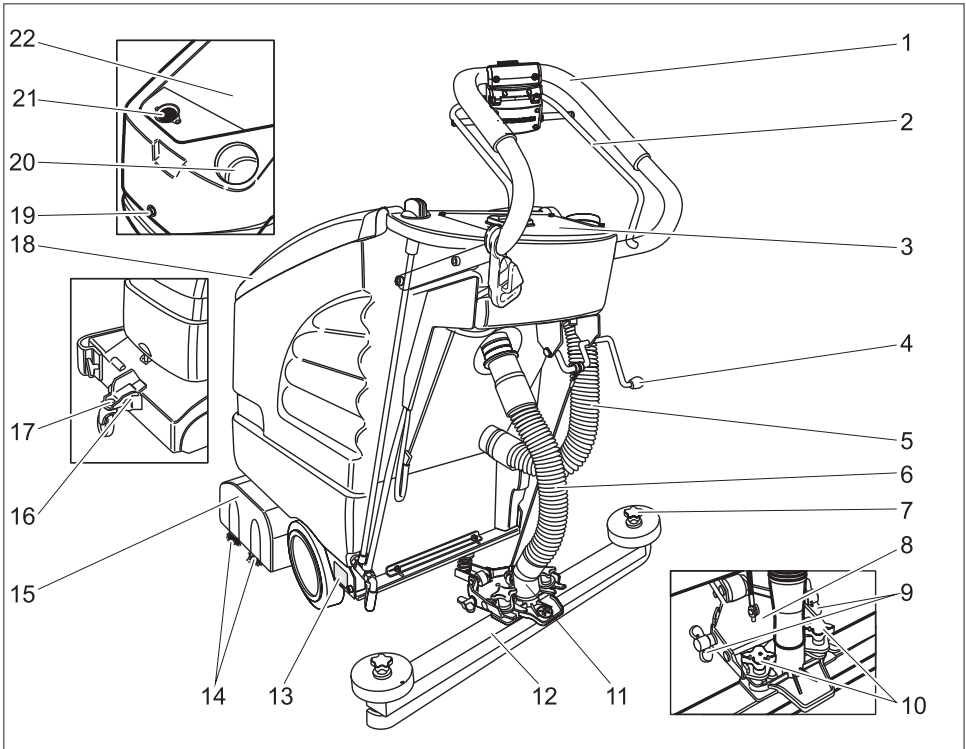

- |   |   |
|---|---|
| <ul style="list-style-type: none"> <li>1 Schubbügel</li> <li>2 Schaltbügel</li> <li>3 Bedienpult</li> <li>4 Hebel Saugbalkenabsenkung</li> <li>5 Ablassschlauch Schmutzwasser</li> <li>6 Saugschlauch</li> <li>7 Sterngriffe zum Auswechseln der Sauglippen</li> <li>8 Saugbalkenaufhängung</li> <li>9 Flügelmuttern zum Neigen des Saugbalkens</li> <li>10 Kreuzgriffe zum Befestigen und Schrägstellen des Saugbalkens.</li> <li>11 Anschluss Saugschlauch-Saugturbine</li> <li>12 Saugbalken (nicht im Lieferumfang)</li> <li>13 Typenschild</li> <li>14 Bürstenwalzen (BR-Variante)<br/>Scheibenbürste (BD-Variante) *</li> </ul> | <ul style="list-style-type: none"> <li>15 Reinigungskopf</li> <li>16 Fahrwerk</li> <li>17 Verriegelung</li> <li>18 Deckel Schmutzwassertank</li> <li>19 Schraube zur Verriegelung des Behälters</li> </ul> <p><b>Unter dem Deckel Schmutzwassertank:</b></p> <ul style="list-style-type: none"> <li>20 Einfüllöffnung Frischwassertank</li> <li>21 Flusensieb (Absaugung)</li> <li>22 Schmutzwassertank</li> </ul> <p>* nicht im Lieferumfang</p> |
|---|---|

## Bedienpult

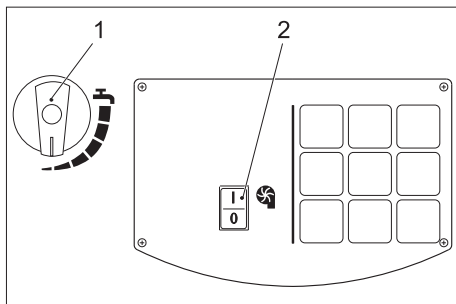

- 1 Reglerknopf Wassermenge
- 2 Schalter Saugturbine

## Vor Inbetriebnahme

### Abladen

- Schubbügel mit den vier mitgelieferten Schrauben befestigen und Schutzkappen aufstecken.
- Kabel des Schalters mit dem Clip am Schubbügel befestigen.

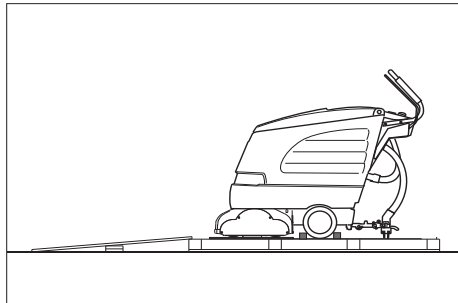

- Lange seitliche Bretter der Verpackung als Rampe an die Palette legen.
- Rampe mit Nägeln an der Palette befestigen.
- Kurze Bretter zur Abstützung unter die Rampe legen.
- Holzleisten vor den Rädern entfernen.
- Reinigungskopf anheben und Kartonaage entfernen.
- Gerät von der Palette über die Rampe herschieben.

## Saugbalken montieren

- Saugbalken so in Saugbalkenaufhängung einsetzen, dass das Formblech über der Aufhängung liegt.
- Kreuzgriffe festziehen.

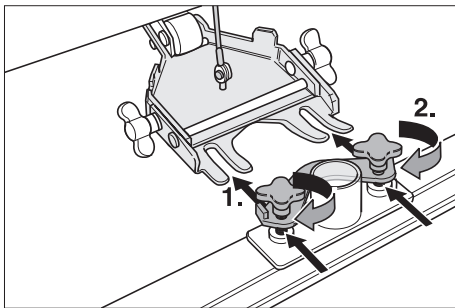

- Saugschlauch aufstecken.

## Bürsten montieren

### BD 530 bzw. BD 530 XL

Vor Inbetriebnahme müssen die Scheibenbürsten montiert werden (siehe „Wartungsarbeiten“).

## Betrieb

### Vorsicht

*Beschädigungsgefahr. Saugbalken vor dem Rückwärtsfahren anheben.*

### Hinweis

*Das Gerät ist so aufgebaut, dass der Bürstenkopf rechts übersteht. Dies ermöglicht ein übersichtliches, randnahes Arbeiten.*

## Betriebsstoffe einfüllen

### Vorsicht

*Beschädigungsgefahr. Nur die empfohlenen Reinigungsmittel verwenden. Für andere Reinigungsmittel trägt der Betreiber das erhöhte Risiko hinsichtlich der Betriebssicherheit und Unfallgefahr.*

*Nur Reinigungsmittel verwenden, die frei von Lösungsmitteln, Salz- und Flusssäure sind. Sicherheitshinweise auf den Reinigungsmitteln beachten.*

## Hinweis

Keine stark schäumenden Reinigungsmittel verwenden. Dosierhinweise beachten.

- Deckel des Schmutzwassertanks öffnen.
- Frischwasser (maximal 60 °C) einfüllen.
- Reinigungsmittel begeben. Hinweise zur Dosierung beachten.

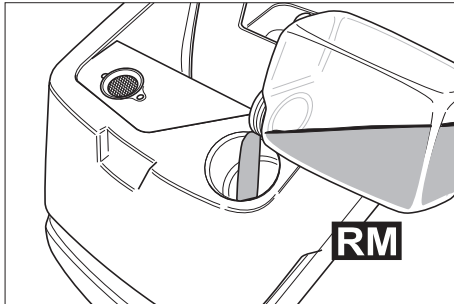

Empfohlene Reinigungsmittel:

Anwendung	Reinigungsmittel
Unterhaltsreinigung (auch bei alkaliempfindlichen Böden)	RM 745 RM 746
Reinigung von Fettverschmutzungen	RM 69 ES ASF RM 69 ASF
Grundreinigung (Strippen) von alkalibeständigen Hartbelägen	RM 752
Grundreinigung (Strippen) von Linoleum	RM 754
Sanitärreiniger	RM 25 ASF
Desinfektionsreiniger	RM 732

Reinigungsmittel sind im Fachhandel erhältlich.

- Deckel des Schmutzwassertanks schließen.

## Fahren

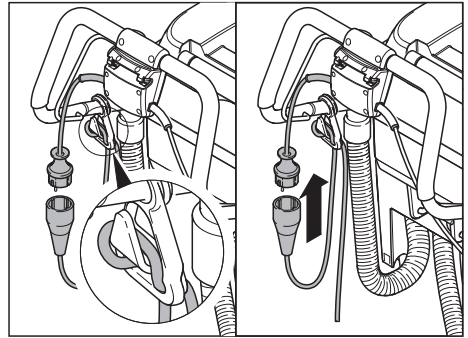

- Ende des Verlängerungskabels als Schlaufe in Zugentlastungshaken einhängen.
- Netzstecker einstecken.
- Schaltbügel betätigen.

## Hinweis

Wenn der Bürstenmotor beim Einschalten nicht anläuft, Bürstenmotor durch Zurückziehen des Gerätes entlasten.

## Fahrwerk

unten	Transport
oben	Reinigen

- Gerät am Handgriff leicht anheben.
- Verriegelung herausziehen.
- Fahrwerk in gewünschte Position schwenken.
- Verriegelung einrasten.

## Zum Einsatzort fahren

- Fahrwerk nach unten schwenken und verriegeln.
- Gerät zum Einsatzort schieben.

## Reinigen

- Fahrwerk nach oben schwenken und verriegeln.
- Reinigung durchführen.

## Vortriebsgeschwindigkeit einstellen (nur BD 530 bzw. BD 530 XL)

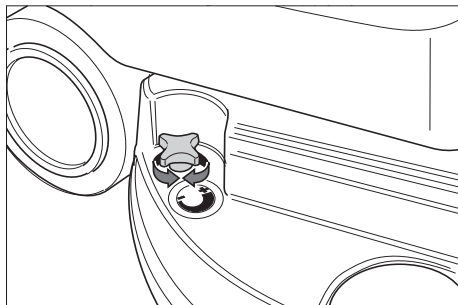

- Geschwindigkeit drosseln:  
Knopf in Richtung „-“ drehen.
- Geschwindigkeit erhöhen:  
Knopf in Richtung „+“ drehen.

## Wassermenge einstellen

- Wassermenge entsprechend der Verschmutzung und Art des Bodenbelages am Regulierknopf einstellen.

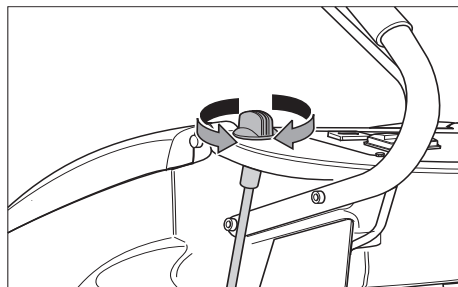

## Hinweis

Erste Reinigungsversuche mit geringer Wassermenge durchführen. Wassermenge Schritt für Schritt erhöhen, bis das gewünschte Reinigungsergebnis erreicht ist.

## Saugbalken einstellen

### Schräglage

Zur Verbesserung des Absaugergebnisses auf gefliesten Belägen kann der Saugbalken um bis zu 5° Schräglage verdreht werden.

- Kreuzgriffe lösen.
- Saugbalken drehen.

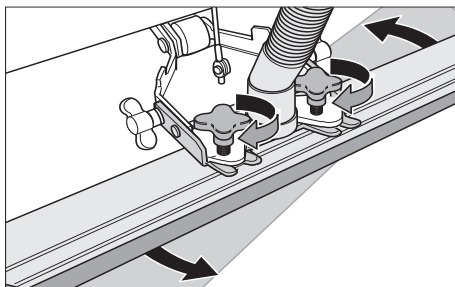

- Kreuzgriffe festziehen.

### Neigung

Bei ungenügendem Absaugergebnis kann die Neigung des geraden Saugbalkens geändert werden.

- Flügelmuttern lösen.
- Saugbalken neigen.

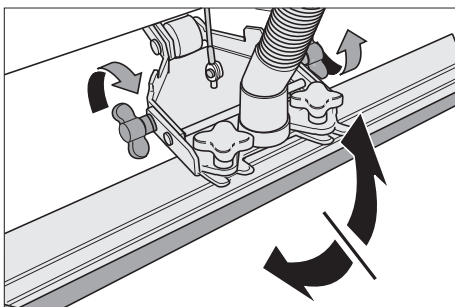

- Flügelmuttern festziehen.

## Saugbalken absenken

- Hebel nach unten drücken; der Saugbalken wird abgesenkt.

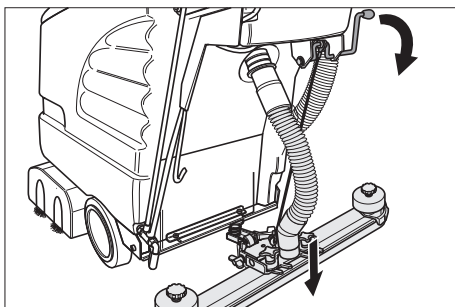

- Saugturbine am Schalter einschalten.

## Reinigungskopf einschalten

### Vorsicht

Beschädigungsgefahr für Bodenbelag. Gerät nicht auf der Stelle betreiben.

- Schaltbügel betätigen, der Bürstenmotor läuft an.

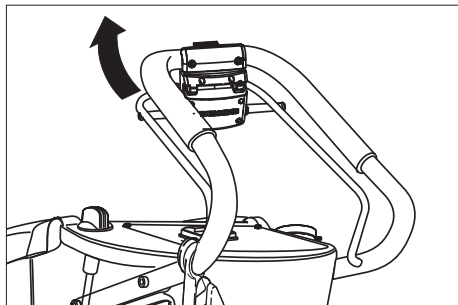

## Anhalten und abstellen

- Regulierknopf Wassermenge schließen.
- Gerät noch 1-2 m vorwärts fahren, um Restwasser abzusaugen.
- Schalter Saugturbine ausschalten.
- Saugbalken anheben.
- Fahrwerk nach unten schwenken und verriegeln.

### Vorsicht

Gefahr der Deformierung der Bürste/n. Beim Abstellen des Gerätes Bürste/n durch absenken des Fahrwerks entlasten

## Schmutzwassertank entleeren

### ⚠ Warnung

Örtliche Vorschriften zur Abwasserbehandlung beachten.

- Ablassschlauch Schmutzwasser aus Halterung nehmen und über einer geeigneten Sammeleinrichtung absenken.

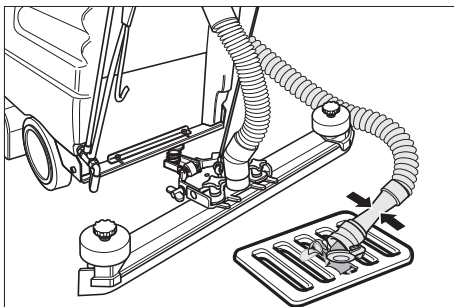

- Wasser durch Öffnen der Dosiereinrichtung am Ablassschlauch ablassen.
- Anschließend Schmutzwasserbehälter mit klarem Wasser ausspülen.

## Frischwassertank entleeren

- Verschluss des Frischwassertanks mit geeignetem Werkzeug öffnen.

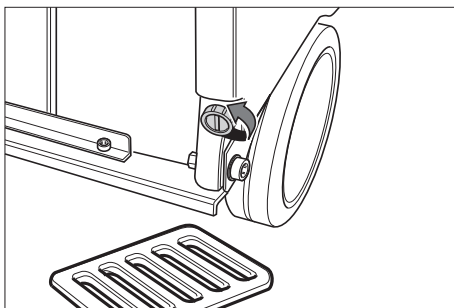

## Pflege und Wartung

### ⚠ Gefahr

Verletzungsgefahr. Vor allen Arbeiten am Gerät Netzstecker ziehen.

### Warnung

Beschädigungsgefahr für das Gerät durch auslaufendes Wasser. Schmutzwasser und restliches Frischwasser vor Arbeiten am Gerät ablassen.

## Wartungsplan

### Nach der Arbeit

#### Warnung

*Beschädigungsgefahr. Gerät nicht mit Wasser abspritzen und keine aggressiven Reinigungsmittel verwenden.*

- Schmutzwasser ablassen.
- Schmutzwasserbehälter mit klarem Wasser ausspülen.
- Gerät außen mit feuchtem, in milder Waschlauge getränktem Lappen reinigen.
- Flusensieb prüfen, bei Bedarf reinigen.
- Sauglippen und Abstreiflippen säubern, auf Verschleiß prüfen und bei Bedarf austauschen.
- Bürsten auf Verschleiß prüfen, bei Bedarf austauschen.

#### Monatlich

- Dichtungen zwischen Schmutzwassertank und Deckel auf Zustand prüfen, bei Bedarf austauschen.

#### Jährlich

- Vorgeschriebene Inspektion durch Kundendienst durchführen lassen.

## Wartungsarbeiten

### Sauglippen wenden oder austauschen

- Saugbalken abnehmen.
- Sterngriffe herausschrauben.

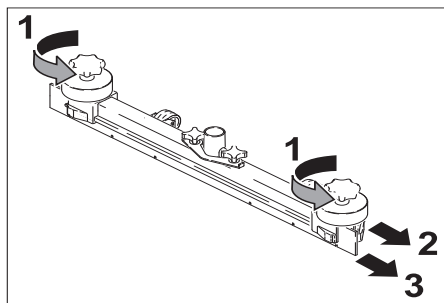

- Kunststoffteile abziehen.
- Sauglippen abziehen.
- Sauglippen wenden oder neue Sauglippen einschieben.
- Kunststoffteile aufschieben.
- Sterngriffe einschrauben und festziehen.

### Bürstenwalzen austauschen

- Flügelmuttern lösen.
- Lagerdeckel abnehmen.

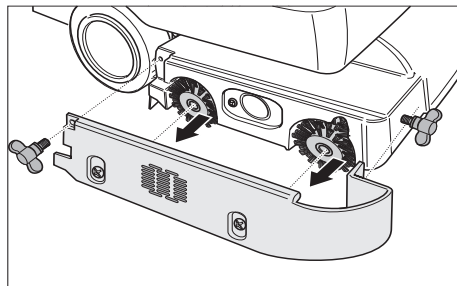

- Beide Bürstenwalzen herausnehmen, neue einsetzen (Sechskant-Aufnahmen beachten).

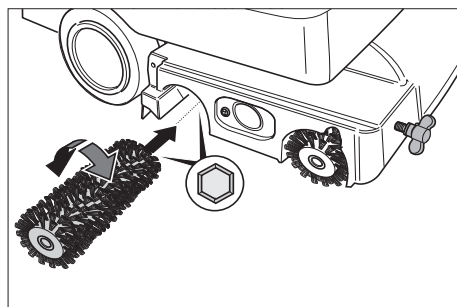

- Lagerdeckel aufsetzen.
- Flügelmutter festziehen.

### Scheibenbürste austauschen

- Knopf zur Einstellung der Vortriebsgeschwindigkeit in Richtung „-“ drehen.
- Scheibenbürste anheben.
- Scheibenbürste um ca. 45° gegen den Uhrzeigersinn drehen.
- Scheibenbürste nach unten abnehmen.
- Neue Scheibenbürste in umgekehrter Reihenfolge einfügen.
- Vortriebsgeschwindigkeit einstellen.

### Wartungsvertrag

Für einen zuverlässigen Betrieb des Gerätes können mit dem zuständigen Kärcher-Verkaufsbüro Wartungsverträge abgeschlossen werden.

## Frostschutz

Bei Frostgefahr:

- Frisch- und Schmutzwassertank entleeren.
- Gerät in einem frostgeschützten Raum abstellen.

## Transport

- Bürsten herausnehmen, um Beschädigung der Bürsten zu vermeiden.
- Beim Transport in Fahrzeugen Gerät nach den jeweils gültigen Richtlinien gegen Rutschen und Kippen sichern.

## Lagerung

### Vorsicht

*Verletzungs- und Beschädigungsgefahr! Gewicht des Gerätes bei Lagerung beachten.*

Dieses Gerät darf nur in Innenräumen gelagert werden.

Störung	Behebung
Gerät lässt sich nicht starten	Prüfen, ob Netzstecker eingesteckt ist.
Ungenügende Wassermenge	Frischwasserstand prüfen, bei Bedarf Tank auffüllen.
	Schläuche auf Verstopfung prüfen, bei Bedarf reinigen.
Ungenügende Saugleistung	Dichtungen zwischen Schmutzwassertank und Deckel reinigen und auf Dichtigkeit prüfen, bei Bedarf austauschen.
	Flusensieb reinigen.
	Sauglippen am Saugbalken reinigen, bei Bedarf wenden oder austauschen.
	Saugschlauch und Saugbalken auf Verstopfung prüfen, ggf. Verstopfung beseitigen
	Saugschlauch auf Dichtigkeit prüfen, bei Bedarf austauschen.
	Überprüfen, ob der Deckel am Schmutzwasser-Ablassschlauch geschlossen ist.
	Einstellung des Saugbalkens überprüfen.
Ungenügendes Reinigungsergebnis	Bürsten auf Verschleiß prüfen, bei Bedarf austauschen.
Bürsten drehen sich nicht	Prüfen, ob Fremdkörper die Bürsten blockiert, gegebenenfalls Fremdkörper entfernen.

## Störungen

### ⚠ Gefahr

*Verletzungsgefahr. Vor allen Arbeiten am Gerät Netzstecker ziehen.*

### Warnung

*Beschädigungsgefahr für das Gerät durch auslaufendes Wasser. Schmutzwasser und restliches Frischwasser vor Arbeiten am Gerät ablassen.*

Bei Störungen, die mit Hilfe dieser Tabelle nicht behoben werden können, Kundendienst rufen.

## Zubehör

Entsprechend der jeweiligen Reinigungsaufgabe kann das Gerät mit verschiedenem Zubehör ausgestattet werden.

Fragen Sie nach unserem Katalog oder besuchen Sie uns im Internet unter [www.kaercher.com](http://www.kaercher.com).

Bezeichnung	Teile-Nr. BR 530	Teile-Nr. BR 530 XL	Beschreibung	Stück	Gerät benötigt Stück
Bürstenwalze, rot (mittel, Standard)	5.762-169.0	5.762-208.0	Zur Unterhaltsreinigung auch stärker verschmutzter Böden.	1	2
Bürstenwalze, weiß (weich)	5.762-172.0	5.762-211.0	Zum Polieren und zur Unterhaltsreinigung empfindlicher Böden.	1	2
Bürstenwalze, orange (hoch/tief)	5.762-170.0	5.762-209.0	Zum Schrubben von Strukturböden (Sicherheitsfliesen usw.).	1	2
Bürstenwalze, grün (hart)	5.762-171.0	5.762-210.0	Zur Grundreinigung stark verschmutzter Böden und zur Entschichtung (z. B. Wachse, Acrylate).	1	2
Padwalzenwelle	4.762-184.0	4.762-214.0	Zur Aufnahme von Walzenpads.	1	2
Walzenpad, weiß (sehr weich)	6.369-388.0		Zum Feinpolieren von Böden.	20	60 (XL: 80)
Walzenpad, rot (mittel)	6.369-453		Zur Reinigung von leicht verschmutzten Böden.	20	60 (XL: 80)
Walzenpad, grün (hart)	6.369-452.0		Zur Reinigung von normal bis stark verschmutzten Böden.	20	60 (XL: 80)
Walzenpad, gelb (weich)	6.369-451.0		Zum Polieren von Böden.	20	60 (XL: 80)

<b>Bezeichnung</b>	<b>Teile-Nr. BD 530</b>	<b>Teile-Nr. BD 530 XL</b>	<b>Beschreibung</b>	<b>Stück</b>	<b>Gerät benötigt Stück</b>
Scheibenbürste, natur (weich)	6.906-056.0	6.905-866.0	Zum Polieren von Böden.	1	1
Scheibenbürste, rot (mittel, Standard)	6.906-054.0	6.905-864.0	Zur Reinigung gering verschmutzter oder empfindlicher Böden.	1	1
Scheibenbürste, schwarz (hart)	6.906-055.0	6.905-865.0	Zur Reinigung stark verschmutzter Böden.	1	1
Treibteller	6.906-332.0	6.906-331.0	Zur Aufnahme von Pads.	1	1
Disc-Pad, rot (mittel)	6.369-024.0	6.369-017.0	Zur Reinigung leicht verschmutzter Böden.	5	1
Disc-Pad, grün (hart)	6.369-023.0	6.369-016.0	Zur Reinigung normal verschmutzter Böden.	5	1
Disc-Pad, schwarz (sehr hart)	6.369-022.0	6.369-015.0	Zur Reinigung stark verschmutzter Böden.	5	1

<b>Bezeichnung</b>	<b>Teile-Nr. BR/BD 530</b>	<b>Teile-Nr. BR/BD 530 XL</b>	<b>Beschreibung</b>	<b>Stück</b>	<b>Gerät benötigt Stück</b>
Saugbalken, gerade	4.777-047.0		Standard	1	1
Saugbalken, gebogen	4.777-054.0		Standard	1	1
Gummilippe, blau	6.273-204.0		Standard	1	1
Gummilippe, braun	6.273-207.0		ölfest	1	1
Verlängerungskabel 30 m	6.647-022.0		20 m	1	1

## Technische Daten

		<b>BR 530</b> (BR 530 XL)	<b>BD 530</b> (BD 530 XL)
<b>Leistung</b>			
Nennspannung	V/Hz	220...230/1~/50, 60	
Mittlere Leistungsaufnahme	W	1600 (1900)	
Saugmotorleistung	W	900	
Bürstmotorleistung	W	800	
<b>Saugen</b>			
Saugleistung, Luftmenge	l/s	30	
Saugleistung, Unterdruck	kPa	14,5	
<b>Reinigungsbürsten</b>			
Arbeitsbreite	mm	460 (530)	
Bürstendurchmesser	mm	96	460 (530)
Bürstendrehzahl	1/min	1500	140
<b>Maße und Gewichte</b>			
Theoretische Flächenleistung	m <sup>2</sup> /h	1840 (2120)	
Volumen Frisch-/Schmutzwassertank	l	55/55	
Zulässiges Gesamtgewicht	kg	100 (110)	
Transportgewicht	kg	45 (55)	
<b>Ermittelte Werte gemäß EN 60335-2-79</b>			
Hand-Arm Vibrationswert	m/s <sup>2</sup>	<2,5	
Unsicherheit K	m/s <sup>2</sup>	0,2	
Schalldruckpegel L <sub>pA</sub>	dB(A)	74	
Unsicherheit K <sub>pA</sub>	dB(A)	1	
Schalleistungspegel L <sub>WA</sub>	dB(A)	87	
Unsicherheit K <sub>WA</sub>	dB(A)	1	

## CE-Erklärung

Hiermit erklären wir, dass die nachfolgend bezeichnete Maschine aufgrund ihrer Konzipierung und Bauart sowie in der von uns in Verkehr gebrachten Ausführung den einschlägigen grundlegenden Sicherheits- und Gesundheitsanforderungen der EG-Richtlinien entspricht. Bei einer nicht mit uns abgestimmten Änderung der Maschine verliert diese Erklärung ihre Gültigkeit.

**Produkt:** Bodenreiniger  
**Typ:** 1.127-xxx

### Einschlägige EG-Richtlinien

2006/42/EG (+2009/127/EG)

2006/42/EG (+2009/127/EG)

2004/108/EG

### Angewandte harmonisierte Normen

EN 55014-1: 2006 + A1: 2009

EN 55014-2: 1997 + A2: 2008

EN 60335-1

EN 60335-2-72

EN 61000-3-2: 2006 + A2: 2009

EN 61000-3-3: 2008

EN 62233: 2008

### Angewandte nationale Normen

-

Die Unterzeichnenden handeln im Auftrag und mit Vollmacht der Geschäftsführung.

  
H. Jenner

CEO

  
S. Reiser

Head of Approval

Dokumentationsbevollmächtigter:

S. Reiser

Alfred Kärcher GmbH & Co. KG

Alfred-Kärcher-Str. 28 - 40

71364 Winnenden (Germany)

Tel.: +49 7195 14-0

Fax: +49 7195 14-2212

Winnenden 2011/01/20

## Garantie

In jedem Land gelten die von unserer zuständigen Vertriebsgesellschaft herausgegebenen Garantiebedingungen. Etwaige Störungen an Ihrem Zubehör beseitigen wir innerhalb der Garantiefrist kostenlos, sofern ein Material- oder Herstellungsfehler die Ursache sein sollte. Im Garantiefall wenden Sie sich bitte mit Kaufbeleg an Ihren Händler oder die nächste autorisierte Kundendienststelle.

## Ersatzteile

- Es dürfen nur Zubehör und Ersatzteile verwendet werden, die vom Hersteller freigegeben sind. Original-Zubehör und Original-Ersatzteile bieten die Gewähr dafür, dass das Gerät sicher und störungsfrei betrieben werden kann.
- Eine Auswahl der am häufigsten benötigten Ersatzteile finden Sie am Ende der Betriebsanleitung.
- Weitere Informationen über Ersatzteile erhalten Sie unter [www.kaercher.com](http://www.kaercher.com) im Bereich Service.



Please read and comply with these original instructions prior to the initial operation of your appliance and store them for later use or subsequent owners.

## Contents

Safety instructions . . . . .	EN . . . 1
Function . . . . .	EN . . . 1
Proper use . . . . .	EN . . . 2
Environmental protection . . . . .	EN . . . 2
Control elements . . . . .	EN . . . 3
Before Startup . . . . .	EN . . . 4
Operation . . . . .	EN . . . 4
Maintenance and care . . . . .	EN . . . 7
Transport . . . . .	EN . . . 9
Storage. . . . .	EN . . . 9
Faults . . . . .	EN . . . 9
Accessories . . . . .	EN . . 11
Technical specifications . . . . .	EN . . 13
CE declaration . . . . .	EN . . 14
Warranty. . . . .	EN . . 14
Spare parts. . . . .	EN . . 14

## Safety instructions

Before using the appliance for the first time, read and observe these operating instructions and the accompanying brochure:

Safety information for brush cleaning units and spray-extraction units, 5.956-251.

### **Warning**

*The machine has been approved for use on surfaces with gradients of up to 2%. Do not use the machine for steeper gradients.*

*Do not let the mains cable come in contact with the rotating brushes.*

**The appliance may only be operated when the container and all lids are closed.**

## Symbols in the operating instructions

### **Danger**

*Immediate danger that can cause severe injury or even death.*

### **Warning**

*Possible hazardous situation that could lead to severe injury or even death.*

### **Caution**

*Possible hazardous situation that could lead to mild injury to persons or damage to property.*

## Function

The scrubbing vacuum cleaner is used for the wet cleaning of level floors.

Rotating roller or disc brushes clean the floor while adding detergent. The contaminated cleaning liquid is suctioned into the wastewater reservoir.

The machine can be easily adjusted to the cleaning task by setting the water quantity and the dirt water suction.

A working width of 460 or 530 mm (XL model) and a capacity of 55 l each of the fresh and dirt water reservoirs enable an effective cleaning for an extended period.

Power supply operation allows a high capacity without a restriction of the working time.

## Proper use

Use this appliance only as directed in these operating instructions.

- The appliance should only be used for cleaning level floors that are not affected by moisture.
- The appliance is not suited for the cleaning of frozen grounds (e.g. in cold stores).
- The appliance may only be equipped with original accessories and spare parts.

## Environmental protection



The packaging material can be recycled. Please do not place the packaging into the ordinary refuse for disposal, but arrange for the proper recycling.



Old appliances contain valuable materials that can be recycled. Please arrange for the proper recycling of old appliances. Batteries and accumulators contain substances that must not enter the environment. Please dispose of your old appliances, batteries and accumulators using appropriate collection systems.

### Notes about the ingredients (REACH)

You will find current information about the ingredients at:

**<http://www.karcher.de/de/unternehmen/umweltschutz/REACH.htm>**

## Control elements

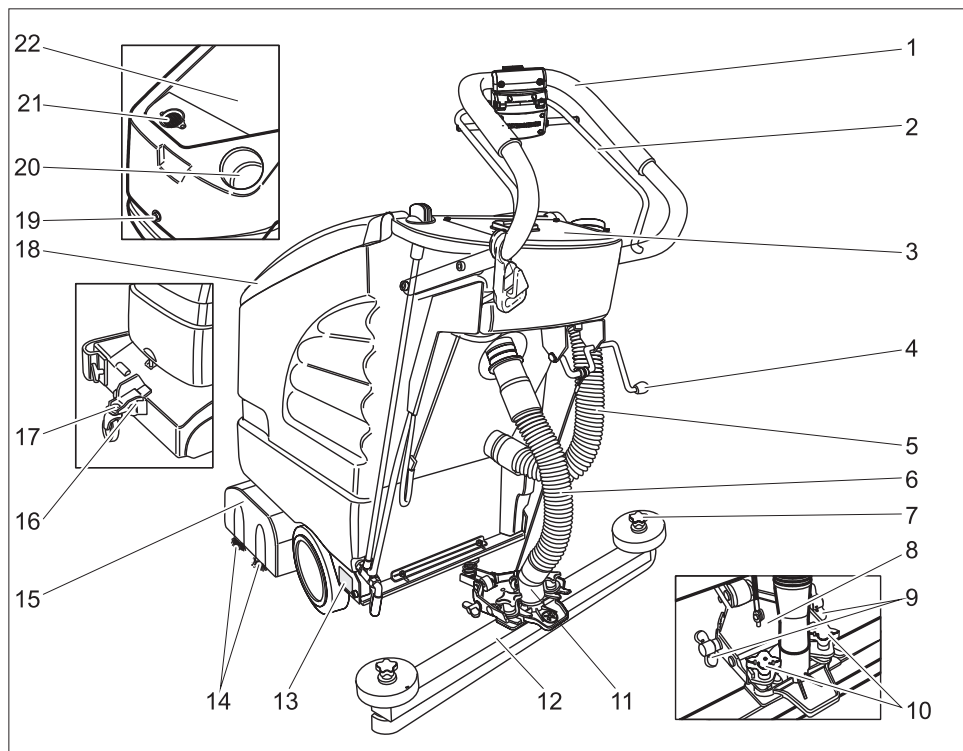

- |  |  |
|--|--|
| 1 Push handle  | 16 Chassis                                   |
| 2 Control handle   | 17 Locking                                   |
| 3 Operator console   | 18 Cover dirt water reservoir                |
| 4 Vacuum bar lowering lever                                | 19 Screw to lock container                   |
| 5 Dirt water discharge hose                                | <b>Under the lid of the dirt water tank:</b> |
| 6 Suction hose   | 20 Fresh water reservoir filler neck         |
| 7 Star grips to exchange the vacuum lips                   | 21 Lint sieve (suction)                      |
| 8 Vacuum bar suspension                                    | 22 Dirt water reservoir                      |
| 9 Wing nuts for tilting the vacuum bar                     | * not included in the delivery               |
| 10 Cross handles for fastening and slanting the vacuum bar |  |
| 11 Connecting the suction hose to the suction turbine      |  |
| 12 Vacuum bar (not included in the delivery)               |  |
| 13 Nameplate   |  |
| 14 Brush rollers (BR model)<br>Disk brushes (BD model) *   |  |
| 15 Cleaning head   |  |

## Operator console

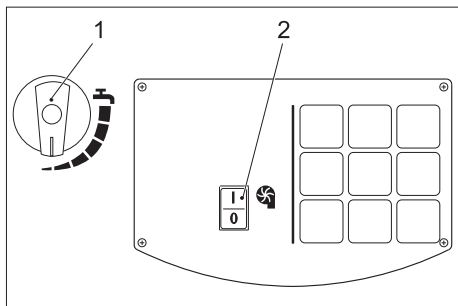

- 1 Water quantity regulator
- 2 Switch of suction turbine

## Before Startup

### Unloading

- Fasten the pushing handle using the four screws that have been delivered and fit the protective caps.
- Fasten the cable of the switch to the slider using clips.

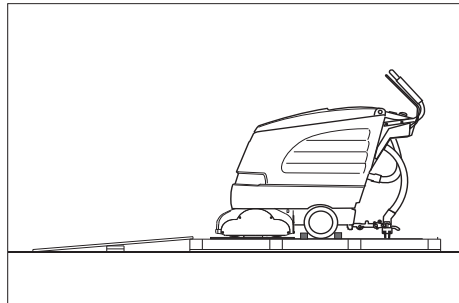

- Place long lateral boards of the packaging as a ramp next to the pallet.
- Fix the ramp on the pallet with nails.
- Place short boards as a support underneath the ramp.
- Remove the wooden bars in front of the wheels.
- Raise the cleaning head and remove the cartouge.
- Push down the appliance through the ramp from the pallet.

## Installing the Vacuum Bar

- Insert the vacuum bar into the vacuum bar suspension in such a manner that the profiled sheet is positioned above the suspension.
- Tighten the cross-handles.

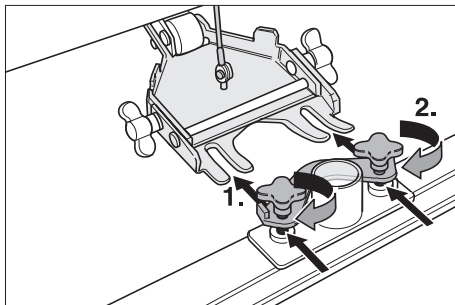

- Insert the suction hose.

## Installing the Brushes

### BD 530 or BD 530 XL

The sweep brushes must be installed before the initial operation (see "Maintenance work").

## Operation

### Caution

*Risk of damage. Raise the vacuum bar before reversing.*

### Note

*The appliance is designed and built in such a way that the brush head is projecting towards the right. This enables working in a comfortable way close to the edges.*

## Filling in detergents

### Caution

*Risk of damage. Only use the recommended detergents. With respect to different detergents the operator bears the increased risk regarding the operational safety and danger of accident.*

*Only use detergents that are free from solvents, hydrochloric acid and hydrofluoric acid. Follow the safety instructions for using detergents.*

## Note

Do not use highly foaming detergents. Observe the dosing notes.

- Open the cover of the fresh water reservoir.
- Fill in fresh water (maximum 60 °C).
- Add detergent. Follow dosing instructions for detergent.

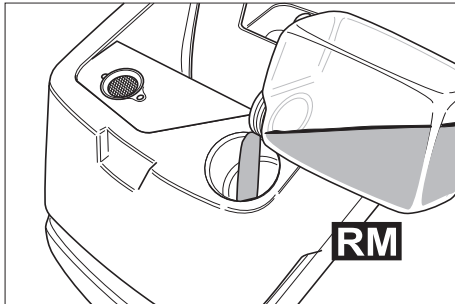

Recommended detergents:

Application	Detergent
Regular cleaning (even for floors sensitive to alkalis)	RM 745 RM 746
Cleaning dirt from grease	RM 69 ES ASF RM 69 ASF
Basic cleaning (stripping) of alkali-resistant hard coatings	RM 752
Basic cleaning (stripping) linoleum	RM 754
Sanitary cleaning	RM 25 ASF
Disinfection cleaning	RM 732

Detergents are available in specialised stores.

- Close the cover of the dirt water reservoir.

## Driving

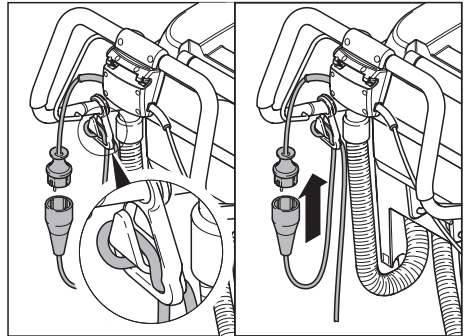

- Insert the looped end of the extension cable in the strain relief hook.
- Plug in the mains plug.
- Press control switch.

## Note

If the brush motor does not run when switched on, then brush motor is to be released by pulling the machine backward.

## Chassis

Down	Transport
Up	Cleaning

- Raise the device slightly at the handle.
- Pull out the lock.
- Tilt the chassis to the desired position.
- Put the lock.

## Driving to the Place of Use

- Tilt the chassis downward and lock it.
- Push the machine to the place where it is to be used.

## Cleaning

- Tilt the chassis upward and lock it.
- Perform the cleaning operation.

## Set advance speed (only BD 530 or BD 530 XL)

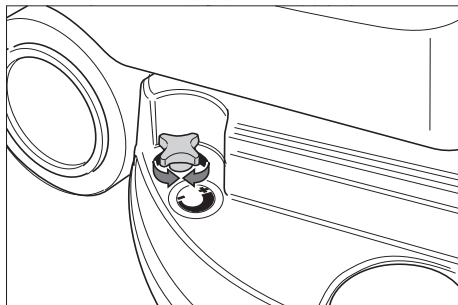

- Reducing the speed: Turn the button in "-" direction.
- Increasing the speed: Turn the button in "+" direction.

## Setting the water quantity

- Set the water quantity at the regulation knob according to the dirt level and the type of flooring.

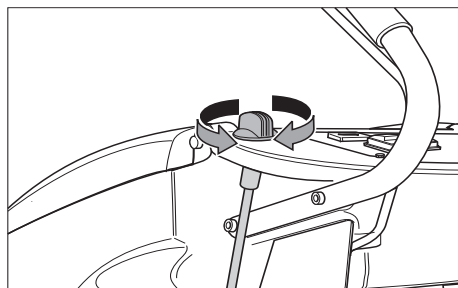

### Note

Carry out initial cleaning attempts with low quantity of water. Slowly increase the water quantity till the desired cleaning result is achieved.

## Setting the Vacuum Bar

### Oblique position

To improve the vacuuming result on tiled floors the vacuum bar can be turned to an oblique position of up to 5°.

- Loosen cross-handles.
- Turn the vacuum bar.

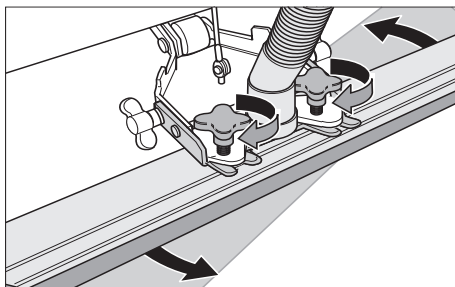

- Tighten the cross-handles.

### Inclination

If the vacuum result is unsatisfactory the inclination of the straight vacuum bar can be modified.

- Release the wing nuts.
- Tilt the vacuum bar.

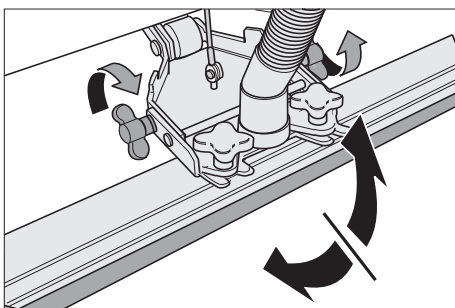

- Tighten the wing nuts.

## Lower the vacuum bar

- Turn the lever downwards; the vacuum bar is lowered.

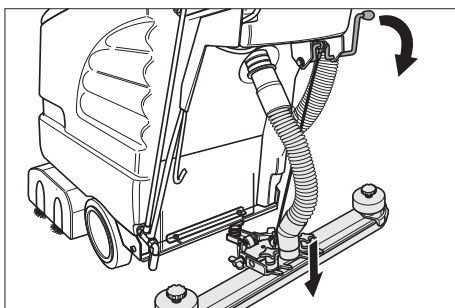

- Switch on the suction turbine using the switch.

## Switching on the cleaning head

### Caution

*Risk of damage to the floor covering. Do not operate the appliance on the spot.*

- Activate the control handle; the brush motor starts up.

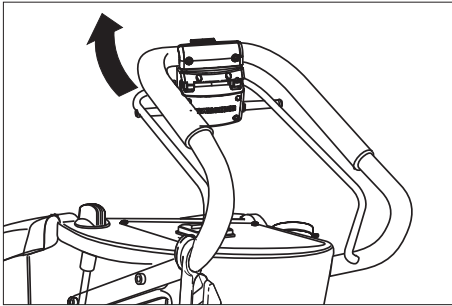

## Shutting Down the Appliance

- Close the water quantity regulator.
- Drive the appliance forward for another 1-2 m to draw off residual water.
- Switch off suction turbine switch.
- Raise the vacuum bar.
- Tilt the chassis downward and lock it.

### Caution

*Danger of deformation of the brush(es). When shutting down the appliance relieve the brush(es) by lowering the running gear.*

## Emptying the Dirt Water Reservoir

### ⚠ Warning

*Please observe the local provisions regarding the wastewater treatment.*

- Take the dirt water discharge hose from the support and lower above a suited collection device.

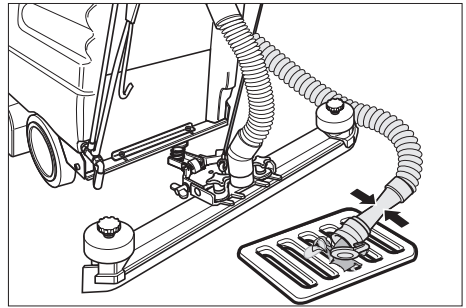

- Let off water by opening the dosage device at the discharge hose.
- Rinse the dirt water reservoir with clear water.

## Emptying the Fresh Water Tank

- Open the cover of the fresh water reservoir using an appropriate tool.

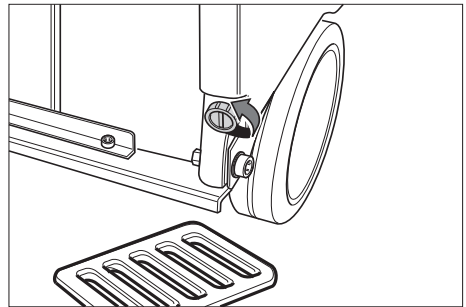

## Maintenance and care

### ⚠ Danger

*Risk of injury. Pull the plug from the mains before carrying out any tasks on the appliance.*

### Warning

*Risk of damage to the appliance on account of water leakage. Drain out dirt water and the remaining free water before working at the machine.*

## Maintenance schedule

### After the work

#### Warning

*Risk of damage. Do not wash down the appliance with water and do not use aggressive detergents.*

- Drain off dirt water.
- Rinse the dirt water reservoir with clear water.
- Clean the outside of the appliance with a damp cloth which has been soaked in mild detergent.
- Check the fluff filter, clean if required
- Clean the vacuum lips and the wiping lips, check for wear and replace if required.
- Check the brushes for wear, replace if required.

### Monthly

- Check the condition of the seals between dirt water reservoir and cover, replace if required.

### Yearly

- Have the prescribed inspection carried out by the customer service.

## Maintenance Works

### Turn or replace vacuum lips

- Remove the vacuum bar.
- Unscrew the star grips.

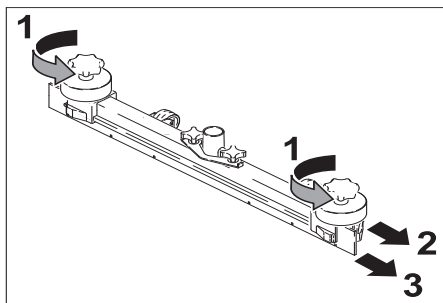

- Remove the plastic parts.
- Remove the vacuum lips.
- Turn the vacuum lips or insert new ones.
- Insert the plastic parts.
- Screw in and tighten the star grips.

### Replacing the brush rollers

- Release the wing nuts.
- Remove bearing lid.

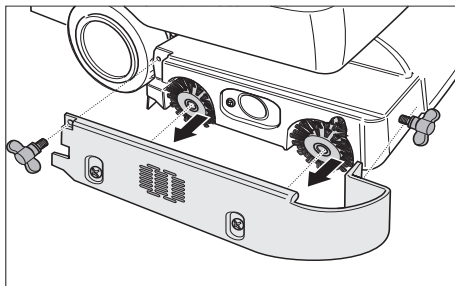

- Take out both the brush rollers, insert new ones (follow the six-edge positions).

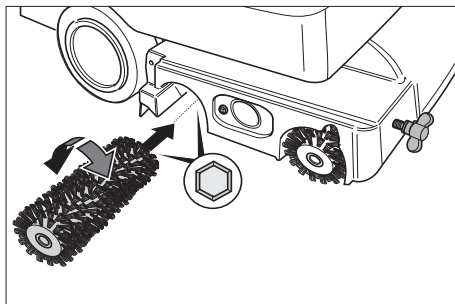

- Place bearing lid.
- Tighten the wing nuts.

### Replacing the disk brushes

- Turn the button for the setting of the advance speed in "–" direction.
- Raise the disk brush.
- Turn the disk brush by approx. 45° in anti-clock-wise direction.
- Remove the disk brush at the bottom.
- Insert new disk brush in reverse sequence.
- Set the advance speed.

### Maintenance contract

To ensure a reliable operation of the appliance maintenance contracts can be concluded with the competent Kärcher sales office.

## Frost protection

In case of danger of frost:

- Empty the fresh and dirt water reservoirs.
- Store the appliance in a frost-protected room.

## Transport

- Remove brushes to avoid damage to the brushes.
- When transporting in vehicles, secure the appliance according to the guidelines from slipping and tipping over.

## Storage

### Caution

*Risk of injury and damage! Note the weight of the appliance in case of storage.*

This appliance must only be stored in interior rooms.

## Faults

### **Danger**

*Risk of injury. Pull the plug from the mains before carrying out any tasks on the appliance.*

### **Warning**

*Risk of damage to the appliance on account of water leakage. Drain out dirt water and the remaining free water before working at the machine.*

In case of faults that cannot be remedied using the table below please contact the customer service.

Fault	Remedy
Appliance cannot be started	Check if the mains plug is connected.
Insufficient water quantity	Check fresh water level, refill tank if necessary.
	Check hoses for blockages; clean if required.
Insufficient vacuum performance	Clean the seals between dirt water reservoir and cover and check for tightness, replace if required.
	Clean the fluff filter.
	Clean the vacuum lips on the vacuum bar, turn or replace if required
	Check if the suction hose and vacuum bar are checked, clean if required
	Check the suction hose for tightness; replace if required.
	Check if the cover on the dirt water discharge hose is closed
	Check the setting of the vacuum bar.
Insufficient cleaning result	Check the brushes for wear, replace if required.
Brushes do not turn	Check if foreign matters block the brushes; remove foreign matter if required.

## Accessories

The appliance can be equipped with various accessories depending on the cleaning

task. Please request our catalogue or visit us on the Internet at [www.kaercher.com](http://www.kaercher.com).

Description	Part no.: BR 530	Part no.: BR 530 XL	Description	Piece	Machine requires piece
Brush roller, red (medium, standard)	5.762-169.0	5.762-208.0	Also for regular cleaning of heavily dirtied floors.	1	2
Brush roller, white (soft)	5.762-172.0	5.762-211.0	For polishing and cleaning sensitive floors.	1	2
Brush roller, orange (high/ low)	5.762-170.0	5.762-209.0	For scrubbing structured floors (safety tiles, etc.).	1	2
Brush roller, green (hard)	5.762-171.0	5.762-210.0	For thoroughly cleaning heavily dirtied floors and for removing the coating (for e.g. of wax, acrylate).	1	2
Pad roller shaft	4.762-184.0	4.762-214.0	For intake of roller pads.	1	2
Roller pad, white (very soft)	6.369-388.0		For fine-polishing floors.	20	60 (XL: 80)
Roller pad, red (medium)	6.369-453		For cleaning slightly dirtied floors.	20	60 (XL: 80)
Roller pad, green (hard)	6.369-452.0		For cleaning normal to heavily dirtied floors.	20	60 (XL: 80)
Roller pad, yellow (soft)	6.369-451.0		For polishing floors.	20	60 (XL: 80)

<b>Description</b>	<b>Part no.: BD 530</b>	<b>Part no.: BD 530 XL</b>	<b>Description</b>	<b>Piece</b>	<b>Machine requires piece</b>
Disk brush, natural (white)	6.906-056.0	6.905-866.0	For polishing floors.	1	1
Disk brush, red (medium, standard)	6.906-054.0	6.905-864.0	For cleaning slightly dirtied or sensitive floors.	1	1
Disk brush, black (hard)	6.906-055.0	6.905-865.0	For cleaning heavily dirtied floors.	1	1
Driver plate	6.906-332.0	6.906-331.0	For intake of pads.	1	1
Disc pad, red (medium)	6.369-024.0	6.369-017.0	For cleaning slightly dirtied floors.	5	1
Disc pad, green (hard)	6.369-023.0	6.369-016.0	For cleaning normal dirtied floors.	5	1
Disc pad, black (very hard)	6.369-022.0	6.369-015.0	For cleaning heavily dirtied floors.	5	1

<b>Description</b>	<b>Part no.: BR/BD 530</b>	<b>Part no.: BR/BD 530 XL</b>	<b>Description</b>	<b>Piece</b>	<b>Machine requires piece</b>
Vacuum bar, straight	4.777-047.0		Standard	1	1
Vacuum bar, bent	4.777-054.0		Standard	1	1
Rubber lip, blue	6.273-204.0		Standard	1	1
Rubber lip, brown	6.273-207.0		oil-resistant	1	1
Extension cord 30 m	6.647-022.0		20 m	1	1

## Technical specifications

		<b>BR 530 (BR 530 XL)</b>	<b>BD 530 (BD 530 XL)</b>
<b>Power</b>			
Nominal voltage	V/Hz	220...230/1~/50, 60	
Average power consumption	W	1600 (1900)	
Suction engine output	W	900	
Brush engine output	W	800	
<b>Vacuuming</b>			
Cleaning power, air quantity	l/s	30	
Cleaning power, negative pressure	kPa	14,5	
<b>Cleaning brushes</b>			
Working width	mm	460 (530)	
Brush diameter	mm	96	460 (530)
Brush speed	1/min	1500	140
<b>Dimensions and weights</b>			
Theoretical surface cleaning performance	m <sup>2</sup> /h	1840 (2120)	
Fresh/dirt water reservoir volume	l	55/55	
Permissible overall weight	kg	100 (110)	
Transport weight	kg	45 (55)	
<b>Values determined as per EN 60355-2-79</b>			
Hand-arm vibration value	m/s <sup>2</sup>	<2,5	
Uncertainty K	m/s <sup>2</sup>	0,2	
Sound pressure level L <sub>pA</sub>	dB(A)	74	
Uncertainty K <sub>pA</sub>	dB(A)	1	
Sound pressure level L <sub>WA</sub>	dB(A)	87	
Uncertainty K <sub>WA</sub>	dB(A)	1	

## CE declaration

We hereby declare that the machine described below complies with the relevant basic safety and health requirements of the EU Directives, both in its basic design and construction as well as in the version put into circulation by us. This declaration shall cease to be valid if the machine is modified without our prior approval.

**Product:** Floor cleaner  
**Type:** 1.127-xxx

### Relevant EU Directives

2006/42/EC (+2009/127/EC)

2006/42/EC (+2009/127/EC)

2004/108/EC

### Applied harmonized standards

EN 55014-1: 2006 + A1: 2009

EN 55014-2: 1997 + A2: 2008

EN 60335-1

EN 60335-2-72

EN 61000-3-2: 2006 + A2: 2009

EN 61000-3-3: 2008

EN 62233: 2008

### Applied national standards

-

The undersigned act on behalf and under the power of attorney of the company management.



H. Jenner  
CEO



S. Reiser  
Head of Approbation

Authorised Documentation Representative  
S. Reiser

Alfred Kärcher GmbH Co. KG  
Alfred-Kärcher-Str. 28 - 40  
71364 Winnenden (Germany)  
Phone: +49 7195 14-0  
Fax: +49 7195 14-2212

Winnenden 2011/01/20

## Warranty

The warranty terms published by our competent sales company are applicable in each country. We will repair potential failures of your accessory within the warranty period free of charge, provided that such failure is caused by faulty material or defects in fabrication. In the event of a warranty claim please contact your dealer or the nearest authorized Customer Service center. Please submit the proof of purchase.

## Spare parts

- Only use accessories and spare parts which have been approved by the manufacturer. The exclusive use of original accessories and original spare parts ensures that the appliance can be operated safely and trouble free.
- At the end of the operating instructions you will find a selected list of spare parts that are often required.
- For additional information about spare parts, please go to the Service section at [www.kaercher.com](http://www.kaercher.com).



Lire ces notice originale avant la première utilisation de votre appareil, se comporter selon ce qu'elles requièrent et les conserver pour une utilisation ultérieure ou pour le propriétaire futur.

## Table des matières

Consignes de sécurité . . . . .	FR . . . 1
Fonction . . . . .	FR . . . 1
Utilisation conforme . . . . .	FR . . . 2
Protection de l'environnement	FR . . . 2
Éléments de commande . . . . .	FR . . . 3
Avant la mise en service . . . . .	FR . . . 4
Fonctionnement . . . . .	FR . . . 4
Entretien et maintenance . . . . .	FR . . . 7
Transport . . . . .	FR . . . 9
Stockage . . . . .	FR . . . 9
Pannes . . . . .	FR . . . 9
Accessoires . . . . .	FR . . 11
Caractéristiques techniques	FR . . 14
Déclaration CE . . . . .	FR . . 15
Garantie . . . . .	FR . . 15
Pièces de rechange . . . . .	FR . . 15

## Consignes de sécurité

Lire la présente notice d'instructions ainsi que la brochure ci-jointe Consignes de sécurité pour les nettoyeurs à brosses n° 5.956-251 avant d'utiliser l'appareil et respecter les instructions.

### **⚠ Avertissement**

*Cette balayeuse doit être utilisée uniquement sur des surfaces qui présentent une pente maximale de 2%. Ne pas utiliser l'appareil sur des surfaces fortement inclinées. Ne pas laisser la conduite de raccordement entrer en contact avec des brosses en rotation.*

**L'appareil peut être seulement exploité, lorsque le réservoir et tous les couvercles sont fermés.**

## Symboles utilisés dans le mode d'emploi

### **⚠ Danger**

*Pour un danger immédiat qui peut avoir pour conséquence la mort ou des blessures corporelles graves.*

### **⚠ Avertissement**

*Pour une situation potentiellement dangereuse qui peut avoir pour conséquence des blessures corporelles graves ou la mort.*

### **Attention**

*Pour une situation potentiellement dangereuse qui peut avoir pour conséquence des blessures légères ou des dommages matériels.*

## Fonction

Cette aspirateur à friction est mis en œuvre pour nettoyer des sols plans par voie humide. Des brosses rotatives ou des disques-brosses nettoient le sol avec ajout de liquide détergent. Le liquide détergent encrassé est aspiré dans le réservoir d'eau sale.

L'appareil peut être aisément adapté à l'application respective en ajustant la quantité d'eau et l'aspiration pour évacuer l'eau sale. Une largeur de travail de 460 mm ou 530 mm (version XL) et une capacité respective de 55 l pour le réservoir d'eau propre et le réservoir d'eau sale sont les garants pour un nettoyage efficace.

Un fonctionnement par courant permet d'obtenir une capacité élevée sans limitation de la durée de travail.

## Utilisation conforme

L'utilisation de l'appareil doit être faite en conformité avec les consignes figurant dans les instructions de service.

- L'appareil peut être utilisé que pour le polissage des sols plats qui ne sont pas sensibles à l'humidité.
- L'appareil n'est pas approprié pour nettoyer des sols gelés (par exemple dans des entrepôts frigorifiques)
- L'appareil doit uniquement être équipé d'accessoires et de pièces de rechange d'origine.

## Protection de l'environnement



Les matériaux constitutifs de l'emballage sont recyclables. Ne pas jeter les emballages dans les ordures ménagères, mais les remettre à un système de recyclage.



Les appareils usés contiennent des matériaux précieux recyclables lesquels doivent être apportés à un système de recyclage. Les batteries et les accumulateurs contiennent des substances ne devant pas être tout simplement jetées. Pour cette raison, utiliser des systèmes de collecte adéquats afin d'éliminer les batteries et les accumulateurs.

### Instructions relatives aux ingrédients (REACH)

Les informations actuelles relatives aux ingrédients se trouvent sous :

<http://www.karcher.de/de/unternehmen/umweltschutz/REACH.htm>

## Éléments de commande

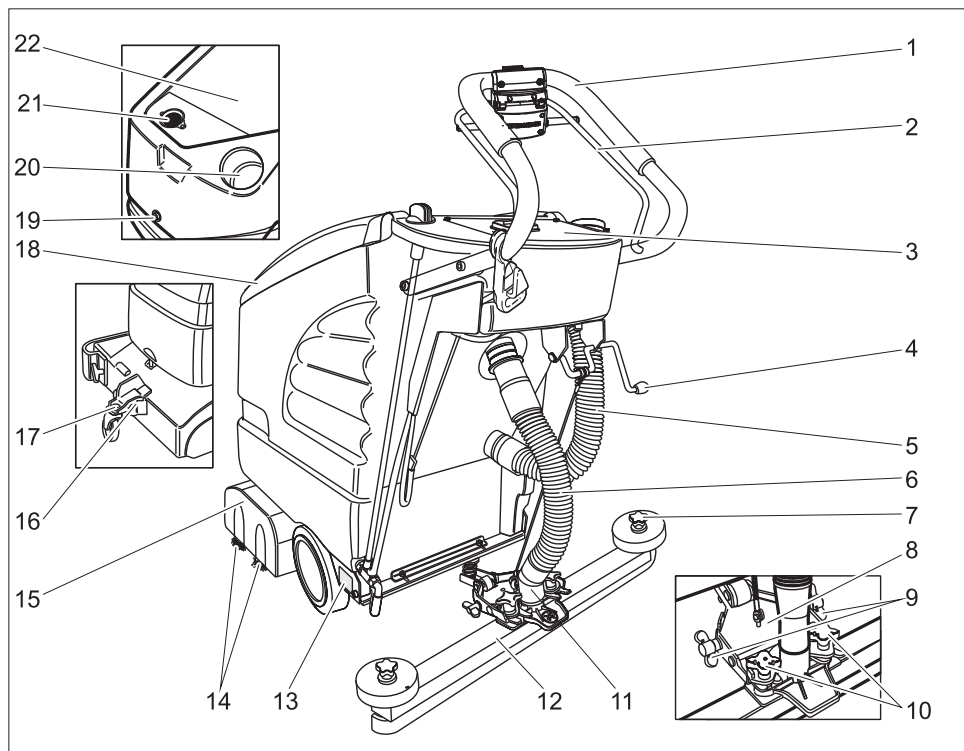

- |    |  |  |  |
|----|--|--|--|
| 1  | Guidon de poussée  | 15   | Tête de nettoyage                                  |
| 2  | Etrier de commande   | 16   | Train de roulement                                 |
| 3  | Pupitre de commande  | 17   | Verrouillage                                       |
| 4  | Levier pour abaisser la barre d'aspiration                                   | 18   | Couvercle du réservoir d'eau sale                  |
| 5  | Flexible de vidange pour eau sale  | 19   | Vis pour le verrouillage du réservoir              |
| 6  | Flexible d'aspiration  | <b>Sous le couvercle du réservoir d'eau sale :</b> |  |
| 7  | Bouton cannelé pour le remplacement des lèvres d'aspiration                  | 20   | Orifice de remplissage pour réservoir d'eau propre |
| 8  | Suspension de la barre d'aspiration  | 21   | Filtere pour des bouloches de déchets (aspiration) |
| 9  | Ecrous-papillon pour incliner la barre d'aspiration                          | 22   | Réservoir d'eau sale                               |
| 10 | Écrous à croisillon pour fixer et points diagonaux de la barre d'aspiration. | * pas comprise dans l'étendue de livraison         |  |
| 11 | Raccordement flexible d'aspiration - turbine                                 |  |  |
| 12 | Barre d'aspiration (non fournie)   |  |  |
| 13 | Plaque signalétique  |  |  |
| 14 | Rouleaux-brosses (variante BR)<br>Disques-brosses (variante BD) *            |  |  |

## Pupitre de commande

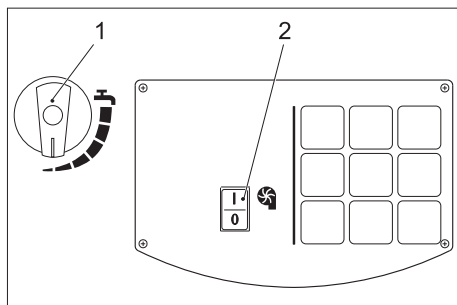

- 1 Bouton de régulation pour la quantité d'eau
- 2 Sélecteur turbine

## Avant la mise en service

### Déchargement de la machine

- Fixer le guidon de poussée avec les quatre vis fournies et enficher les bouchons de protection.
- Fixer le câble du commutateur avec le clip du guidon de poussée.

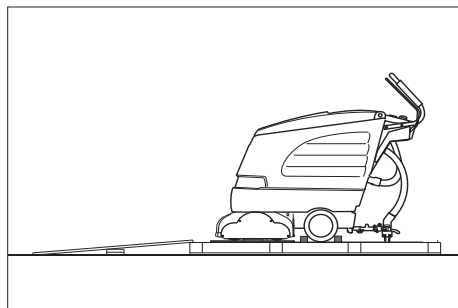

- Poser les longues planches latérales d'emballage sur la palette pour qu'elles servent de rampe de descente.
- Clouer la rampe sur la palette.
- Poser les planches courtes sous la rampe pour qu'elles servent d'appui.
- Retirer les listeaux en bois figurant devant les roues.
- Soulever la tête de nettoyage et retirer les cartons.
- Descendre l'appareil de la palette en le poussant sur la rampe.

## Montage de la barre d'aspiration

- Poser les barres d'aspiration dans la suspension de la barre d'aspiration que la tôle profilée se trouve au-dessous de la suspension.
- Visser les écrous à croisillon.

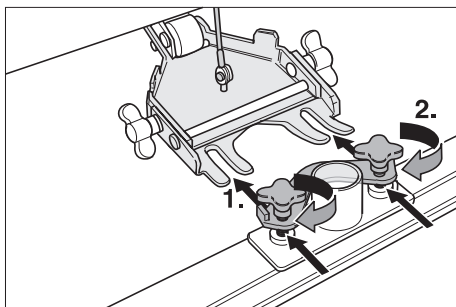

- Emmancher le flexible d'aspiration.

## Montage des brosses

### BD 530 ou BD 530 XL

Les disques-brosses doivent être montées avant la mise en service (voir 'Travaux de maintenance').

## Fonctionnement

### Attention

*Risque d'endommagement. Toujours soulever la barre d'aspiration avant de rouler en marche arrière.*

### Remarque

*Lorsque la tête de brosse dépasse à la côté droite, l'appareil est bien installé. Ce-ci permet un travail clair et prêt de la bord.*

## Remplissage de carburant

### Attention

*Risque d'endommagement. Utiliser uniquement les détergents recommandés. Pour les autres détergents, l'exploitant supporte le risque augmenté en ce qui concerne la sécurité de service et le risque d'accident.*

*Utiliser uniquement des détergents qui ne contiennent pas de solvants, de sel ou d'acide fluorhydrique.*

*Respecter les consignes de sécurité figurant sur les détergents.*

## Remarque

Ne jamais utiliser de détergents extrêmement moussants. Tenir compte des consignes de dosage.

- Ouvrir le couvercle du réservoir d'eau sale.
- Remplir d'eau fraîche (maximum 60° C)
- Ajouter de détergent. Observer les consignes pour le dosage.

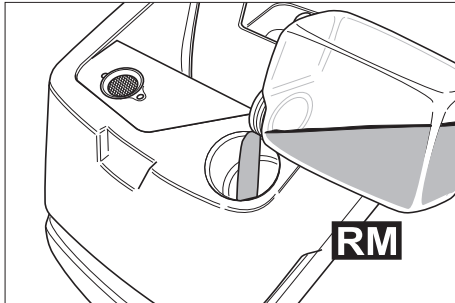

Détergents recommandés :

Application	Produit détergent
Nettoyage d'entretien (y compris pour les sols sensibles aux alcalins)	RM 745 RM 746
Nettoyages des salissures graisseuses	RM 69 ES ASF RM 69 ASF
Nettoyage minutieux (stripage) des revêtements durs résistants aux alcalins	RM 752
Nettoyage de base (stripage) du linoléum	RM 754
Détergent sanitaire	RM 25 ASF
Détergent désinfectant	RM 732

Les détergents sont disponibles dans le commerce spécialisé.

- Fermer le couvercle du réservoir d'eau sale.

## Déplacement

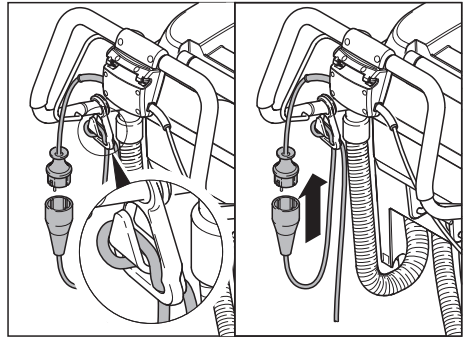

- Accrocher l'extrémité de la rallonge comme boucle dans le crochet de soulagement de traction.
- Brancher la fiche secteur.
- Actionner le guidon à poussée.

## Remarque

Lorsque le moteur de brosses ne démarre pas à la mise en service, soulager la contrainte du moteur de brosses en tirant l'appareil en arrière.

## Train de roulement

en bas	Transport
en haut	Nettoyage

- Soulever légèrement l'appareil au niveau de la poignée.
- Retirer le verrouillage.
- Pivoter le train de roulement dans la position désirée.
- Enclencher le verrouillage.

## Déplacement vers le lieu d'utilisation

- Le faire ensuite pivoter vers le bas et le retirer.
- Pousser l'appareil jusqu'au site de mise en oeuvre.

## Nettoyage

- Faire pivoter le train de roulement vers le haut et le verrouiller.
- Procéder au nettoyage.

## Régler la vitesse de traction avant (uniquement BD 530 ou BD 530 XL)

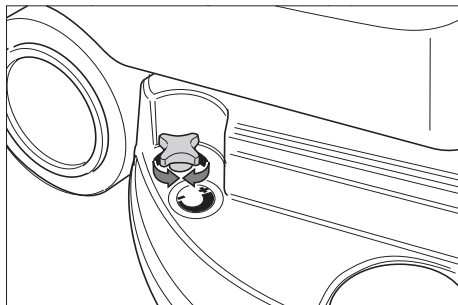

- Pour réduire la vitesse : tourner le bouton dans le sens "-".
- Pour augmenter la vitesse : tourner le bouton dans le sens "+".

## Réglage de la quantité d'eau

- Régler la quantité d'eau correspondant à la salissure et l'espèce du sol au bouton de réglage.

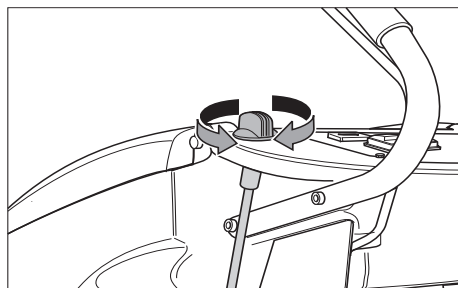

## Remarque

Effectuer des premières essais de nettoyage avec une faible quantité d'eau. Augmenter peu à peu la quantité d'eau jusqu'à atteindre le résultat souhaité du nettoyage.

## Réglage de la barre d'aspiration

### Position inclinée

Pour améliorer le résultat de l'aspiration sur des revêtements carrelés, il est possible de tourner la barre d'aspiration jusqu'à une position inclinée de 5°.

- Deserrer les écrous à croisillon.
- Tourner la barre d'aspiration.

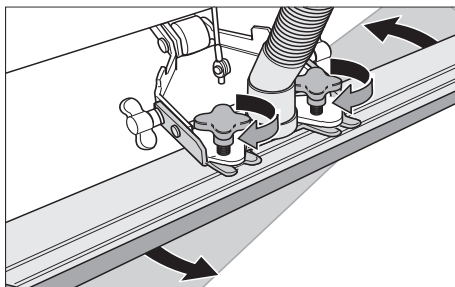

- Visser les écrous à croisillon.

### Inclinaison

Si le résultat de l'aspiration n'est pas suffisant, il est possible de modifier le degré d'inclinaison de la barre d'aspiration.

- Desserrer les écrous-papillons.
- Incliner la barre d'aspiration.

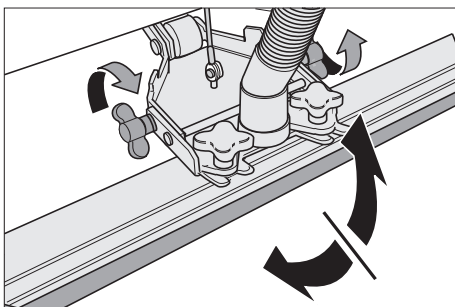

- Serrer à fond les écrous-papillons.

### Abaisser la barre d'aspiration

- Pousser le levier vers le bas, la barre d'aspiration est abaissée.

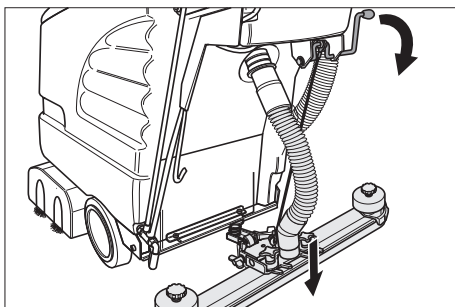

- Mettre la turbine en service avec le sélecteur.

## Mettre en marche la tête de nettoyage

### Attention

Risque d'endommagement pour le revêtement de sol. Ne pas exploiter l'appareil sur place.

- Actionner l'étrier de commande, le moteur de brosse démarre.

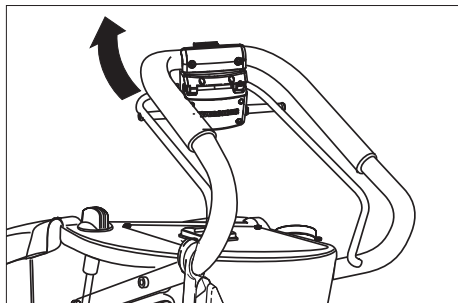

## Arrêt et mise hors marche de l'appareil

- Fermer le bouton de régulation pour la quantité d'eau.
- Encore avancer l'appareil de 1 à 2 m pour aspirer toute l'eau restante.
- Mettre le commutateur turbine d'aspiration hors service.
- Soulever la barre d'aspiration.
- Le faire ensuite pivoter vers le bas et le retirer.

### Attention

Risque de déformer la/les brosse/s. Lors de la mise hors marche/stationnement de l'appareil, soulager la/les brosse/s en abaissant le train de roulement vers l'avant

## Vidange du réservoir d'eau sale

### ⚠ Avertissement

Tenir compte des prescriptions locales pour le traitement des eaux usées.

- Sortir le flexible de vidange pour l'eau sale du dispositif de maintien et l'abaisser au-dessus d'un collecteur approprié.

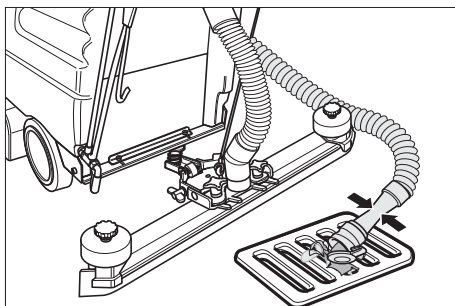

- Vider l'eau en ouvrant le dispositif de dosage sur le flexible de vidange.
- Puis rincer le réservoir d'eau sale à l'eau propre.

## Vidange du réservoir d'eau propre

- Ouvrir le bouchon du réservoir d'eau fraîche avec un outil approprié.

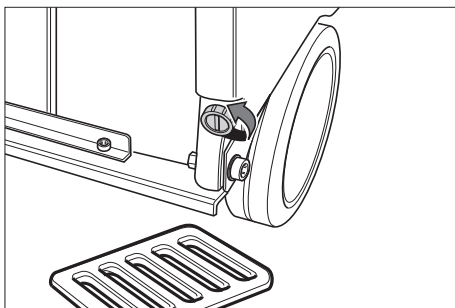

## Entretien et maintenance

### ⚠ Danger

Risque de blessure. Avant d'effectuer tout type de travail sur l'appareil, débrancher la fiche secteur.

### Avertissement

Risque de dommage pour l'appareil par eau que fuit. Vider l'eau sale et l'eau propre résiduaire avant commencer les travaux à l'appareil.

## Plan de maintenance

### Après le travail

#### Avertissement

*Risque d'endommagement. Ne pas laver l'appareil au jet d'eau et ne jamais utiliser de détergents agressifs.*

- Vider l'eau sale.
- Rincer le réservoir d'eau sale à l'eau propre.
- Nettoyer l'extérieur de l'appareil avec un chiffon humide et imbibé de détergent doux.
- Contrôler le tamis à peluches et le cas échéant, le nettoyer.
- Nettoyer les lèvres d'aspiration et les lèvres d'enlèvement, puis contrôler leur degré d'usure et le cas échéant, les nettoyer.
- Contrôler le degré d'usure des brosses et le cas échéant, les remplacer.

#### Mensuellement

- Contrôler les joints entre le réservoir d'eau sale et le couvercle ; le cas échéant, les remplacer.

#### Tous les ans

- L'inspection prescrite doit être effectuée par le service après-vente.

## Travaux de maintenance

### Changer ou tourner les lèvres d'aspiration

- Retirer la brosse d'aspiration.
- Dévisser le bouton cannelé.

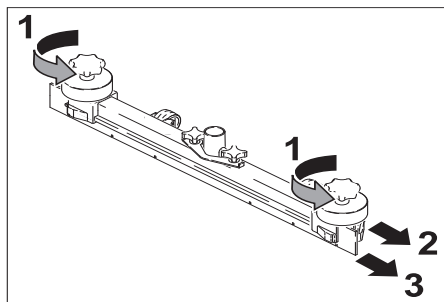

- Retirer les pièces plastiques.
- Retirer les lèvres d'aspiration.

- Tourner les lèvres d'aspiration ou mettre des nouvelles lèvres d'aspiration.
- Mettre en place des pièces plastiques.
- Visser et serrer les boutons cannelés.

### Remplacement des rouleaux-brosses

- Desserrer les écrous-papillons.
- Retirer le couvercle de stockage.

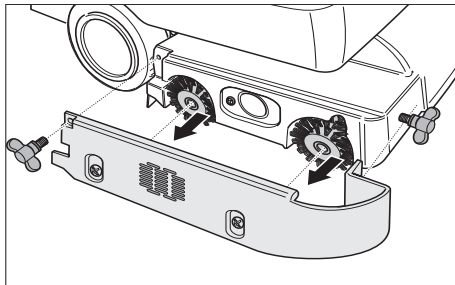

- Retirer les deux brosses, en placer de nouvelles (faire attention à l'entrée hexagonale).

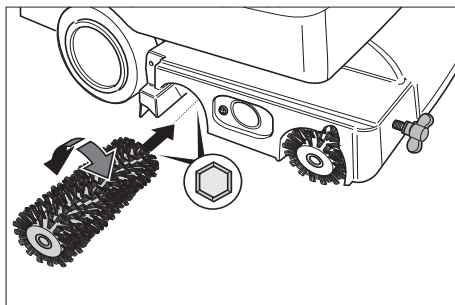

- Poser le couvercle de stockage.
- Serrer à fond les écrous-papillons.

### Échanger les disques-brosses

- Tourner le bouton de régulation de la vitesse de traction avant dans le sens "–".
- Soulever le disque-brosse.
- Tourner le disque-brosse d'environ 45° dans le sens anti-horaire.
- Retirer le disque-brosse par le bas.
- Mettre en place le nouveau disque-brosse dans l'ordre inverse.
- Régler la vitesse de traction avant.

## Contrat de maintenance

Afin de pouvoir garantir un fonctionnement fiable de l'appareil, il est possible de conclure des contrats de maintenance avec le bureau de ventes Kärcher responsable.

## Protection antigel

En cas de risque de gel :

- Vider le réservoir d'eau propre et le réservoir d'eau sale.
- Déposer l'appareil dans une pièce à l'abri du gel.

## Transport

- Retirer les brosses pour éviter qu'elles ne soient endommagées.
- Sécuriser l'appareil contre les glissements ou les basculements selon les directives en vigueur lors du transport dans des véhicules.

## Stockage

### Attention

*Risque de blessure et d'endommagement ! Prendre en compte le poids de l'appareil à l'entreposage.*

Cet appareil doit uniquement être entreposé en intérieur.

## Pannes

### ⚠ Danger

*Risque de blessure. Avant d'effectuer tout type de travail sur l'appareil, débrancher la fiche secteur.*

### Avertissement

*Risque de dommage pour l'appareil par eau que fuit. Vider l'eau sale et l'eau propre résiduaire avant commencer les travaux à l'appareil.*

En cas de pannes ne pouvant pas être résolues grâce aux instructions de ce tableau, appeler le service après-vente.

Panne	Remède
Il est impossible de mettre l'appareil en marche	Vérifier si la fiche secteur est branchée.
Quantité d'eau insuffisante	Contrôler le niveau d'eau propre et en cas de besoin, remplir le réservoir
	Contrôler si les flexibles sont bouchés, en cas de besoin nettoyer.
Puissance d'aspiration insuffisante	Nettoyer les joints entre le réservoir d'eau sale et le couvercle et vérifier s'ils sont étanches, en cas de besoin remplacer.
	Nettoyer le tamis à peluches.
	Nettoyer les lèvres d'aspiration sur la barre d'aspiration et en cas de besoin tourner ou remplacer.
	Vérifier si le flexible d'aspiration et la barre d'aspiration sont colmatés et le cas échéant, éliminer le colmatage
	Contrôler si les flexibles d'aspiration sont étanches et en cas de besoin remplacer.
	Vérifier si le couvercle sur le flexible de vidange d'eau sale est fermé.
	Vérifier le réglage de la barre d'aspiration.
Résultat de nettoyage insuffisant	Contrôler le degré d'usure des brosses et le cas échéant, les remplacer.
Les brosses ne se tournent pas	Vérifier si des corps étrangers bloquent les brosses et le cas échéant, éliminer les corps étrangers.

## Accessoires

L'appareil peut être équipé de différents accessoires en fonction de l'application respective. De plus amples détails figurent

dans notre catalogue ou sur notre site Internet [www.kaercher.com](http://www.kaercher.com).

Désignation	Référence BR 530	Référence BR 530 XL	Description	Pièce	L'appareil besoin la pièce
Brosse d'aération, rouge (moyenne, standard)	5.762-169.0	5.762-208.0	Aussi pour un nettoyage des sol plus sales.	1	2
Brosse d'aération, blanche (douce)	5.762-172.0	5.762-211.0	Pour le polissage et nettoyage des sols sensibles.	1	2
Brosse d'aération, orange (haut/bas)	5.762-170.0	5.762-209.0	Pour frotter des sols structurés (carrelage de protection etc.).	1	2
Brosse d'aération, verte (dure)	5.762-171.0	5.762-210.0	Pour un nettoyage profond des sols très sales et pour décaper (p.ex. cire, acryliques).	1	2
Rouleau de pad	4.762-184.0	4.762-214.0	Pour la réception de pads de rouleau.	1	2
Pad de rouleau, blanc (très doux)	6.369-388.0		Pour le polissage fin des sols.	20	60 (XL : 80)
Pad de rouleau, rouge (moyen)	6.369-453		Pour le nettoyage de sols pas trop sales.	20	60 (XL : 80)
Pad de rouleau, vert (dur)	6.369-452.0		Pour le nettoyage des sols normaux à très sales.	20	60 (XL : 80)
pad de rouleau, jaune (doux)	6.369-451.0		Pour le polissage des sols.	20	60 (XL : 80)

Désignation	Référence BD 530	Référence BD 530 XL	Description	Pièce	L'appareil besoin la pièce
Disque-brosse, nature (douce)	6.906-056.0	6.905-866.0	Pour le polissage des sols.	1	1
Disque-brosse, rouge (moyenne, standard)	6.906-054.0	6.905-864.0	Pour le nettoyage des sols pas trop sales ou sensibles.	1	1
Disque-brosse, noire (dure)	6.906-055.0	6.905-865.0	Pour le nettoyage des sols très sales.	1	1
Plateau de propulsion	6.906-332.0	6.906-331.0	Pour la réception de pads.	1	1
Disc-Pad, rouge (moyen)	6.369-024.0	6.369-017.0	Pour le nettoyage des sols pas trop sales.	5	1
Disc-Pad, vert (dur)	6.369-023.0	6.369-016.0	Pour le nettoyage des sols normalement sales.	5	1
Disc-Pad, noir (très dur)	6.369-022.0	6.369-015.0	Pour le nettoyage des sols très sales.	5	1

Désignation	Référence BR/BD 530	Référence BR/BD 530 XL	Description	Pièce	L'appareil besoin la pièce
Barre d'aspiration, droit	4.777-047.0		Standard	1	1
Barre d'aspiration, courbée	4.777-054.0		Standard	1	1
Lèvre en caoutchouc, bleu	6.273-204.0		Standard	1	1
Lèvre en caoutchouc, marron	6.273-207.0		résistante à l'huile	1	1
Rallonge 30 m	6.647-022.0		20 m	1	1

## Caractéristiques techniques

		<b>BR 530</b> (BR 530 XL)	<b>BD 530</b> (BD 530 XL)
<b>Performances</b>			
Tension nominale	V/Hz	220...230/1~/50, 60	
Puissance absorbée moyenne	W	1600 (1900)	
Puissance du moteur d'aspiration	W	900	
Puissance de moteur de brosses	W	800	
<b>Aspiration</b>			
Puissance d'aspiration, débit d'air	l/s	30	
Puissance d'aspiration, dépression	kPa	14,5	
<b>Brosses de nettoyage</b>			
Largeur de travail	mm	460 (530)	
Diamètre des brosses	mm	96	460 (530)
Vitesse des brosses	t/min	1500	140
<b>Dimensions et poids</b>			
Surface théoriquement nettoyable	m <sup>2</sup> /h	1840 (2120)	
Volume du réservoir d'eau propre/réservoir d'eau sale	l	55/55	
Poids total admissible	kg	100 (110)	
Poids de transport	kg	45 (55)	
<b>Valeurs déterminées selon EN 60355-2-79</b>			
Valeur de vibrations bras-main	m/s <sup>2</sup>	<2,5	
Incertitude K	m/s <sup>2</sup>	0,2	
Niveau de pression sonore L <sub>pA</sub>	dB(A)	74	
Incertitude K <sub>pA</sub>	dB(A)	1	
Niveau de puissance sonore L <sub>WA</sub>	dB(A)	87	
Incertitude K <sub>WA</sub>	dB(A)	1	

## Déclaration CE

Nous certifions par la présente que la machine spécifiée ci-après répond de par sa conception et son type de construction ainsi que de par la version que nous avons mise sur le marché aux prescriptions fondamentales stipulées en matière de sécurité et d'hygiène par les directives européennes en vigueur. Toute modification apportée à la machine sans notre accord rend cette déclaration invalide.

**Produit:** Nettoyeur de plancher  
**Type:** 1.127-xxx

### Directives européennes en vigueur :

2006/42/CE (+2009/127/CE)

2006/42/CE (+2009/127/CE)

2004/108/CE

### Normes harmonisées appliquées :

EN 55014-1: 2006 + A1: 2009

EN 55014-2: 1997 + A2: 2008

EN 60335-1

EN 60335-2-72

EN 61000-3-2: 2006 + A2: 2009

EN 61000-3-3: 2008

EN 62233: 2008

### Normes nationales appliquées :

-

Les soussignés agissent sur ordre et sur procuration de la Direction commerciale.

  
H. Jenner  
CEO

  
S. Reiser  
Head of Approbation

Responsable de la documentation:

S. Reiser

Alfred Kärcher GmbH Co. KG  
Alfred-Kärcher-Str. 28 - 40  
71364 Winnenden (Germany)  
Téléphone : +49 7195 14-0  
Télécopieur : +49 7195 14-2212

Winnenden 2011/01/20

## Garantie

Dans chaque pays, les conditions de garantie en vigueur sont celles publiées par notre société de distribution responsable. Les éventuelles pannes sur les accessoires sont réparées gratuitement dans le délai de validité de la garantie, dans la mesure où celles-ci relèvent d'un défaut matériel ou d'un vice de fabrication. En cas de recours en garantie, adressez-vous à votre revendeur ou au service après-vente agréé le plus proche munis de votre preuve d'achat.

## Pièces de rechange

- Utiliser uniquement des accessoires et des pièces de rechange autorisés par le fabricant. Des accessoires et des pièces de rechange d'origine garantissent un fonctionnement sûr et parfait de l'appareil.
- Une sélection des pièces de rechange utilisées le plus se trouve à la fin du mode d'emploi.
- Plus information sur les pièces de rechange vous les trouverez sous [www.kaercher.com](http://www.kaercher.com) sous le menu Service.



Prima di utilizzare l'apparecchio per la prima volta, leggere le presenti istruzioni originali, seguirle e conservarle per un uso futuro o in caso di rivendita dell'apparecchio.

## Indice

Norme di sicurezza . . . . .	IT	. . . 1
Funzione . . . . .	IT	. . . 1
Uso conforme a destinazione	IT	. . . 2
Protezione dell'ambiente . .	IT	. . . 2
Dispositivi di comando . . . .	IT	. . . 3
Prima della messa in funzione	IT	. . . 4
Funzionamento . . . . .	IT	. . . 4
Cura e manutenzione . . . . .	IT	. . . 7
Trasporto . . . . .	IT	. . . 9
Conservazione . . . . .	IT	. . . 9
Guasti . . . . .	IT	. . . 9
Accessori . . . . .	IT	. . 10
Dati tecnici . . . . .	IT	. . 12
Dichiarazione CE . . . . .	IT	. . 13
Garanzia . . . . .	IT	. . 13
Ricambi . . . . .	IT	. . 13

## Norme di sicurezza

Prima di usare l'apparecchio per la prima volta si prega di leggere attentamente e di osservare le presenti istruzioni per l'uso e l'accluso opuscolo "Norme di sicurezza per dispositivi di pulizia spazzole e apparecchi a spruzzo-estrazione" 5.956-251.

### **⚠ Attenzione**

*L'apparecchio è omologato per l'uso su superfici con pendenze fino a 2%. Non usare l'apparecchio su superfici fortemente inclinate.*

*Non far toccare il cavo di collegamento con le spazzole rotanti.*

**Prima di mettere in funzione l'apparecchio, assicurarsi che il serbatoio e tutti i coperchi siano ben chiusi.**

## Simboli riportati nel manuale d'uso

### **⚠ Pericolo**

*Per un rischio imminente che determina lesioni gravi o la morte.*

### **⚠ Attenzione**

*Per una situazione di rischio possibile che potrebbe determinare lesioni gravi o la morte.*

### **Attenzione**

*Per una situazione di rischio possibile che potrebbe determinare danni leggeri a persone o cose.*

## Funzione

La lavasciugapavimenti è impiegata per la pulizia ad umido di superfici piane.

Delle spazzole a rulli o spazzole a disco puliscono il pavimento con l'ausilio del liquido detergente alimentato. Il liquido detergente sporco viene aspirato nel serbatoio di acqua sporca.

Mediante l'impostazione della quantità d'acqua e dell'aspirazione di acqua sporca l'apparecchio può essere reso idoneo a soddisfare le diverse esigenze di pulizia.

Una larghezza di 460 mm o 530 mm (variante XL) e una capienza di acqua pulita e sporca di rispettivamente 55 l permettono una pulizia effettiva in caso di lunghi tempi di utilizzo.

L'alimentazione a corrente permette di ottenere un alto rendimento senza alcuna limitazione dei tempi di lavoro.

## Uso conforme a destinazione

Utilizzate questo apparecchio esclusivamente in conformità alle indicazioni fornite da questo manuale d'uso.

- L'apparecchio dev'essere utilizzato esclusivamente per la pulizia di pavimenti lisci resistenti all'umidità.
- L'apparecchio non si adatta alla pulizia di pavimenti gelati (per es. in magazzini frigoriferi).
- L'apparecchio dev'essere equipaggiato solo da accessori e pezzi di ricambio originali.

## Protezione dell'ambiente



Tutti gli imballaggi sono riciclabili. Gli imballaggi non vanno gettati nei rifiuti domestici, ma consegnati ai relativi centri di raccolta.



Gli apparecchi dismessi contengono materiali riciclabili preziosi e vanno consegnati ai relativi centri di raccolta. Sia le batterie che gli accumulatori contengono sostanze che non devono essere disperse nell'ambiente. Si prega quindi di smaltire gli apparecchi dismessi, le batterie e gli accumulatori mediante i sistemi di raccolta differenziata.

### **Avvertenze sui contenuti (REACH)**

Informazioni aggiornate sui contenuti sono disponibili all'indirizzo:

**<http://www.karcher.de/de/unternehmen/umweltschutz/REACH.htm>**

## Dispositivi di comando

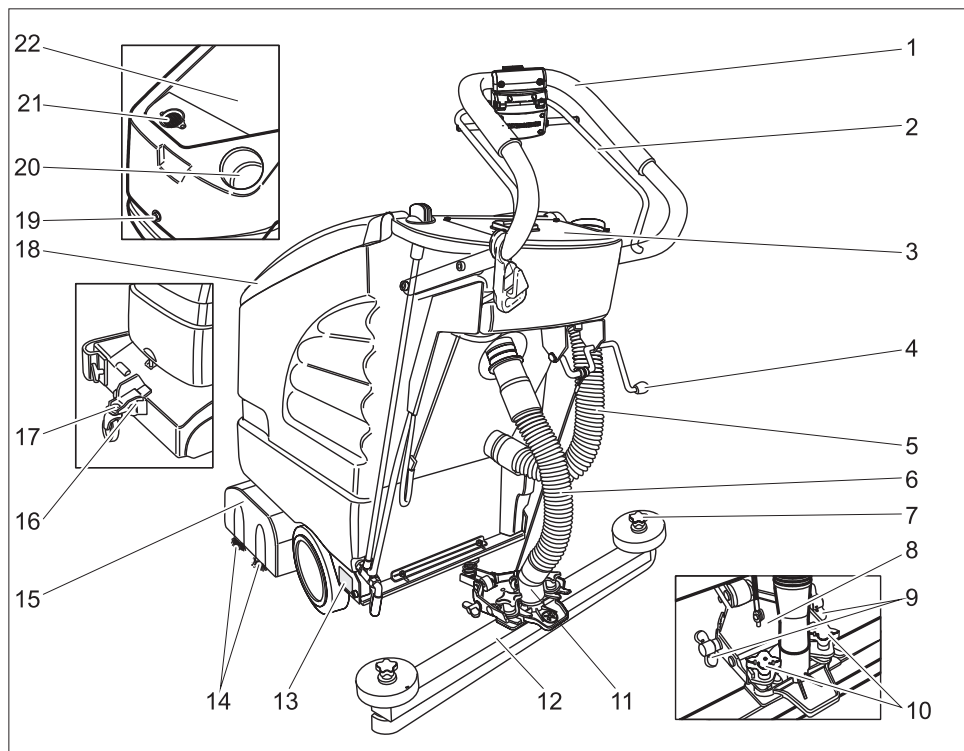

- |   |  |
|---|--|
| 1 Archetto di spinta  | 15 Testa di pulizia  |
| 2 Staffa di azionamento   | 16 telaio  |
| 3 Quadro di comando   | 17 Chiusura  |
| 4 Leva abbassamento barra di aspirazione                                      | 18 Coperchio serbatoio acqua sporca                        |
| 5 Tubo di scarico dell'acqua sporca   | 19 Vite per la chiusura del contenitore                    |
| 6 Tubo flessibile di aspirazione  | <b>Sotto il coperchio del serbatoio dell'acqua sporca:</b> |
| 7 Manopole a crociera per sostituzione labbra di aspirazione                  | 20 Foro di rabbocco serbatoio acqua pulita                 |
| 8 Aggancio per la barra di aspirazione  | 21 Filtro pelucchi (aspirazione)                           |
| 9 Dadi ad alette per l'inclinazione della barra di aspirazione                | 22 Serbatoio acqua sporca                                  |
| 10 Dadi ad alette per il fissaggio e inclinazione della barra di aspirazione. | * non in dotazione   |
| 11 Collegamento tubo flessibile di aspirazione-turbina di aspirazione         |  |
| 12 Barra di aspirazione (non in dotazione)                                    |  |
| 13 Targhetta  |  |
| 14 Rulli delle spazzole (variante BR)   |  |
| Spazzola a disco (variante BD) *  |  |

## Quadro di comando

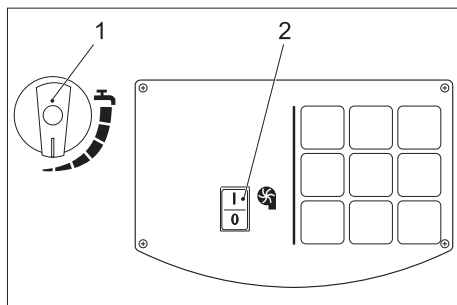

- 1 Pulsante di regolazione della quantità d'acqua
- 2 Interruttore turbina di aspirazione

## Prima della messa in funzione

### Operazione di scarico

- Fissare l'archetto di spinta con le quattro viti compresi nella fornitura ed introdurre i cappucci di protezione.
- Fissare il cavo dell'interruttore sull'archetto di spinta con le clip.

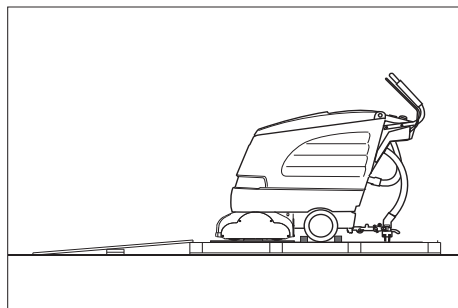

- Appoggiare le assi lunghe laterali dell'imballaggio al pallet formando una rampa.
- Fissare le assi con delle viti.
- Sistemare sotto la rampa le assicelle corte come sostegno.
- Rimuovere i listelli di legno che bloccano le ruote.
- Sollevare la testa di pulizia e rimuovere l'imballaggio in cartone.
- Rimuovere l'apparecchio dal bancale facendolo scorrere lungo la rampa.

## Montare la barra di aspirazione

- Inserire la barra di aspirazione nell'aggancio per la barra di aspirazione in modo tale che la lamiera sagomata si trovi sopra l'aggancio.
- Svitare i dadi ad alette

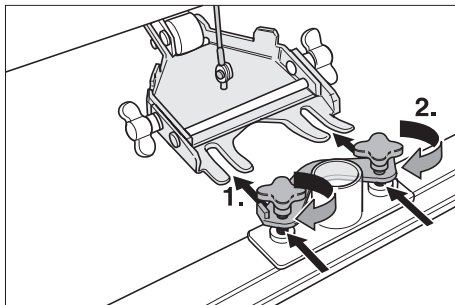

- Inserire il tubo flessibile di aspirazione.

## Montare le spazzole

### BD 530 o BD 530 XL

Prima della messa in funzione è necessario montare le spazzole a disco (vedi „lavori di manutenzione“).

## Funzionamento

### Attenzione

*Rischio di danneggiamento. Prima di effettuare spostamenti all'indietro sollevare la barra di aspirazione.*

### Avvertenza

*L'apparecchio è costruito in modo da lasciar sporgere la testa della spazzola verso destra. Questo permette un'ampia visibilità e un accostamento ottimale ai bordi durante il lavoro.*

## Aggiungere carburante e sostanze aggiuntive

### Attenzione

*Rischio di danneggiamento. Utilizzare solo i detergenti consigliati. In caso di utilizzo di altri detergenti l'operatore è responsabile del rischio maggiore in relazione alla sicurezza di funzionamento e al rischio di incidenti.*

*Utilizzare esclusivamente detergenti privi di solventi, di sale e di acido fluoridrico.*

*Osservare le avvertenze di sicurezza riportate sui detergenti.*

### Avvertenza

*Non utilizzare detergenti fortemente schiumogeni. Attenersi alle raccomandazioni per il dosaggio.*

- Aprire il coperchio del serbatoio di acqua sporca.
- Aggiungere acqua pulita (massimo 60 °C).
- Aggiungere del detergente. Osservare le indicazioni relative al detergente.

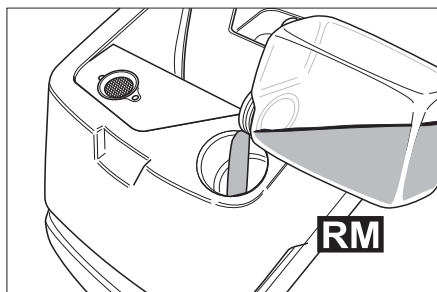

Detergenti consigliati:

Impiego	Detergente
Pulizia di manutenzione (anche per pavimenti sensibili a sostanze alcaline)	RM 745 RM 746
Pulizia di sporco da grasso	RM 69 ES ASF RM 69 ASF
Pulizia accurata (corde) di rivestimenti duri resistenti a sostanze alcaline	RM 752
Pulizia accurata (corde) di linoleum	RM 754
Detergente per sanitari	RM 25 ASF
Detergente disinfettante	RM 732

I detergenti possono essere acquistati nei negozi specializzati.

- Chiudere il coperchio del serbatoio di acqua sporca.

## Guidare

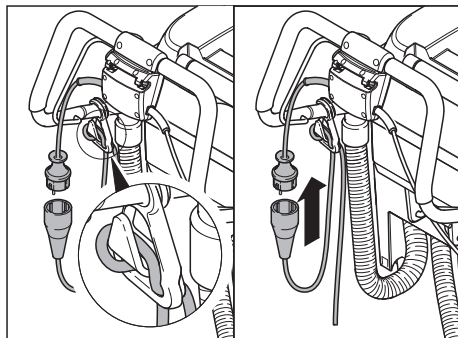

- Fissare l'estremità del cavo di prolunga appendendolo ad anello al gancio fermacavo.
- Inserire la spina.
- Azionare la staffa di azionamento.

### Avvertenza

*Nel caso in cui il motore delle spazzole non si attivi, rilasciare il motore delle spazzole arretrando l'apparecchio.*

### telaio

sotto	Trasporto
sopra	Pulizia

- Sollevare leggermente l'apparecchio dalla maniglia.
- Estrarre il dispositivo di bloccaggio.
- Spostare il carrello nella posizione desiderata.
- Agganciare il dispositivo di bloccaggio.

### Raggiungere il luogo d'impiego

- Spostare il carrello verso il basso e bloccarlo.
- Spingere l'apparecchio verso il luogo d'impiego.

### Pulizia

- Spostare il carrello verso l'alto e bloccarlo.
- Eseguire la pulizia.

## Impostare la velocità di avanzamento (solo BD 530 o BD 530 XL)

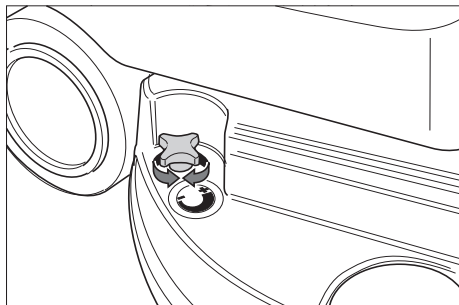

- Ridurre la velocità: ruotare il selettore in direzione "-".
- Aumentare la velocità: ruotare il selettore in direzione "+".

## Regolare la quantità di acqua

- Impostare la quantità d'acqua adeguata allo sporco ed alla superficie da pulire tramite il pulsante di regolazione.

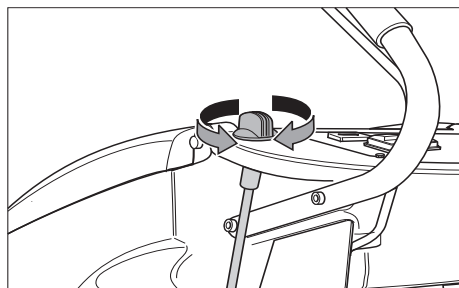

## Avvertenza

*Eseguire le prime prove di lavaggio con una piccola quantità d'acqua. Aumentare gradatamente la quantità d'acqua fino ad ottenere il risultato di lavaggio desiderato.*

## Regolare la barra di aspirazione

### Posizione obliqua

Per migliorare il risultato di aspirazione su pavimenti piastrellati la barra di aspirazione può essere messa in posizione obliqua (5° max.).

- Allentare i dadi ad alette.
- Ruotare la barra di aspirazione.

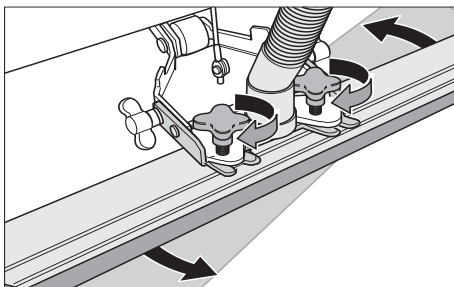

- Svitare i dadi ad alette

### Inclinazione

In caso di aspirazione insufficiente l'inclinazione della barra di aspirazione orizzontale può essere modificata.

- Allentare i dadi a farfalla.
- Inclinare la barra di aspirazione.

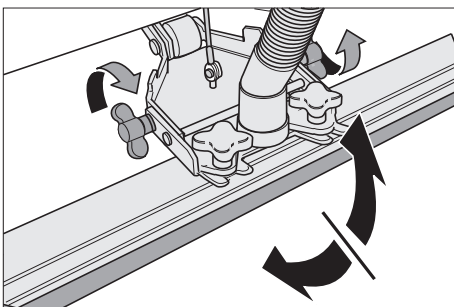

- Stringere i dadi a farfalla.

## Abbassare la barra di aspirazione.

- Premere la leva verso il basso; la barra di aspirazione viene abbassata.

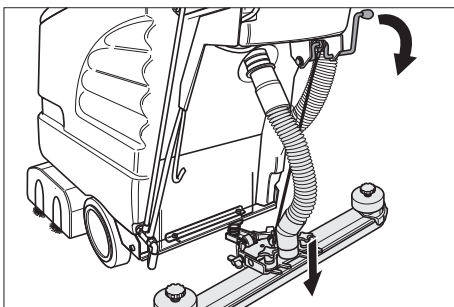

- Attivare dall'interruttore la turbina di aspirazione.

## Accendere la testa di pulizia

### Attenzione

*Pericolo di danneggiamento della superficie da pulire. Non utilizzare l'apparecchio fermandosi a lungo sullo stesso punto.*

- ➔ Premere la staffa di azionamento ed il motore delle spazzole si avvia.

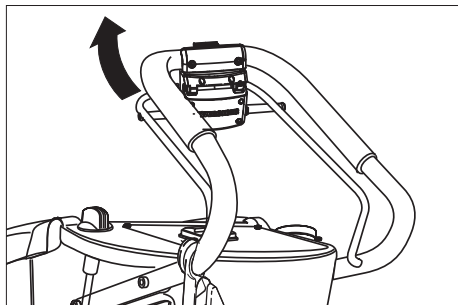

## Arresto e spegnimento

- ➔ Ruotare il regolatore della quantità d'acqua fino a che risulti posizionato su "MIN".
- ➔ Spingere l'apparecchio in avanti per altri 1-2 m, così da aspirare l'acqua residua.
- ➔ Disattivare l'interruttore della turbina di aspirazione.
- ➔ Sollevare la barra di aspirazione.
- ➔ Spostare il carrello verso il basso e bloccarlo.

### Attenzione

*Pericolo di deformazione della/e spazzola/e. Nello spegnere l'apparecchio abbassare il carrello, così da scaricare il peso gravante sulla/e spazzola/e.*

## Svuotare il serbatoio dell'acqua sporca

### ⚠ Attenzione

*Rispettare le norme vigenti locali sul trattamento delle acque di scarico.*

- ➔ Rimuovere dal supporto il tubo di scarico dell'acqua sporca e abbassare su di un dispositivo di raccolta adeguato.

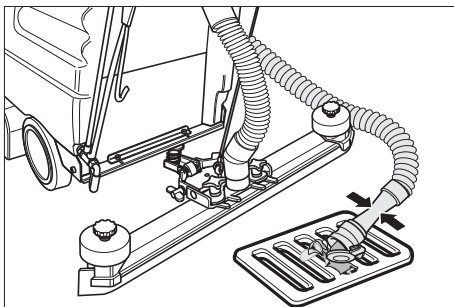

- ➔ Scaricare l'acqua aprendo il dispositivo di dosaggio del tubo di scarico.
- ➔ Sciacquare infine il contenitore dell'acqua sporca con acqua pulita.

## Svuotare il serbatoio dell'acqua pulita

- ➔ Aprire il dispositivo di bloccaggio del serbatoio dell'acqua pulita con uno strumento adatto.

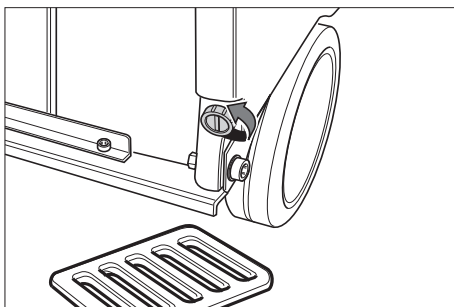

## Cura e manutenzione

### ⚠ Pericolo

*Rischio di lesioni. Estrarre la spina di alimentazione prima di effettuare interventi sull'apparecchio.*

### Attenzione

*Pericolo di danneggiamento per l'apparecchio a causa della fuoriuscita di acqua. Scaricare l'acqua sporca e l'acqua pulita residua prima di iniziare a lavorare con l'apparecchio.*

## Schema di manutenzione

### Dopo il lavoro

#### Attenzione

*Rischio di danneggiamento. Non rivolgere il getto d'acqua sull'apparecchio e non utilizzare detersivi aggressivi.*

- Svuotare l'acqua sporca.
- Sciacquare il contenitore dell'acqua sporca con acqua pulita.
- Pulire l'apparecchio esternamente con un panno umido imbevuto di liscivia.
- Controllare il filtro pelucchi, eventualmente pulirlo.
- Pulire i labbri di aspirazione e di trascinamento, verificarne l'usura ed eventualmente sostituirle.
- Verificare l'usura delle spazzole, eventualmente sostituirle.

#### Una volta al mese

- Controllare lo stato delle guarnizioni tra il serbatoio dell'acqua sporca e il coperchio, sostituirle se necessario.

#### Una volta all'anno

- Far effettuare l'ispezione prevista dal servizio clienti.

## Interventi di manutenzione

### Sostituire o girare i labbri di aspirazione

- Togliere la barra di aspirazione.
- Svitare le manopole a crociera.

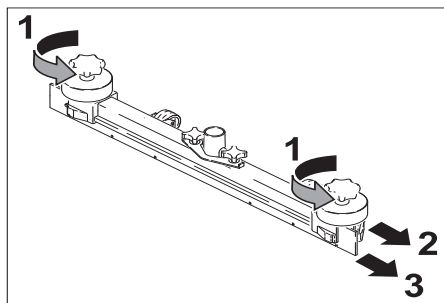

- Togliere le parti sintetiche.
- Togliere i labbri di aspirazione.
- Girare i labbri di aspirazione o inserirne dei nuovi.
- Inserire le parti sintetiche.
- Avvitare e stringere le manopole a crociera.

### Sostituire i rulli delle spazzole

- Allentare i dadi a farfalla.
- Togliere il coperchio del supporto.

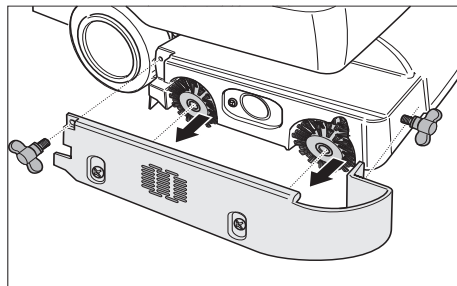

- Rimuovere i due rulli delle spazzole ed inserire quelle nuove (rispettare le sedi esagonali).

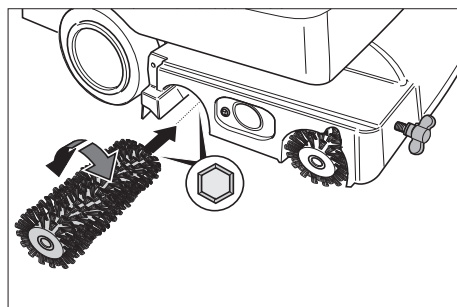

- Rimontare il coperchio del supporto.
- Stringere i dadi a farfalla.

### Sostituire la spazzola a disco

- Ruotare il regolatore della velocità di avanzamento in direzione "-".
- Sollevare la spazzola a disco.
- Ruotare la spazzola a disco di ca. 45° in senso antiorario.
- Togliere la spazzola a disco verso il basso.
- Introdurre una nuova spazzola a disco nella sequenza inversa.
- Impostare la velocità di avanzamento.

### Contratto di manutenzione

Per garantire un utilizzo affidabile dell'apparecchio è possibile stipulare dei contratti di manutenzione con l'ufficio vendite Kärcher competente.

## Antigelo

In caso di pericolo di gelo:

- Svuotare il serbatoio dell'acqua pulita e dell'acqua sporca.
- Collocare l'apparecchio in un locale protetto dal gelo.

## Trasporto

- Estrarre le spazzole per prevenire eventuali danni alle spazzole.
- Per il trasporto in veicoli, assicurare l'apparecchio secondo le direttive in vigore affinché non possa scivolare e ribaltarsi.

## Conservazione

### Attenzione

*Pericolo di lesioni e di danneggiamento! Rispettare il peso dell'apparecchio durante la conservazione.*

Questo apparecchio può essere conservato solo in ambienti interni.

## Guasti

### Pericolo

*Rischio di lesioni. Estrarre la spina di alimentazione prima di effettuare interventi sull'apparecchio.*

### Attenzione

*Pericolo di danneggiamento per l'apparecchio a causa della fuoriuscita di acqua. Scaricare l'acqua sporca e l'acqua pulita residua prima di iniziare a lavorare con l'apparecchio.*

In caso si presentino guasti che non possono essere risolti grazie a questa tabella, chiamare il servizio clienti.

Guasto	Rimedio
L'apparecchio non si accende	Verificare se la spina è inserita.
Quantità di acqua insufficiente.	Controllare il livello di acqua pulita, riempire eventualmente il serbatoio
	Controllare che i tubi flessibili non siano otturati, eventualmente pulirli.
Potenza di aspirazione insufficiente	Pulire le guarnizioni tra il serbatoio dell'acqua sporca e il coperchio e controllarne l'impermeabilità, eventualmente sostituire.
	Pulire il filtro pelucchi
	Pulire i labbri di aspirazione sulla barra di aspirazione, eventualmente girarli o sostituirli
	Controllare eventuali otturazioni del tubo flessibile e della barra di aspirazione, eliminare le eventuali otturazioni
	Verificare la tenuta stagna del tubo flessibile, eventualmente sostituirlo.
	Verificare che il coperchio del tubo di scarico di acqua sporca sia chiuso.
	Verificare le regolazioni della barra di aspirazione.
Risultato di pulizia insufficiente	Verificare l'usura delle spazzole, eventualmente sostituirle.
Le spazzole non ruotano	Controllare se corpi estranei bloccano le spazzole, eventualmente rimuoverli.

## Accessori

L'apparecchio può essere equipaggiato da diversi accessori in relazione ai diversi lavori di pulizia. Richiedete il nostro catalogo

o visitate il nostro sito Internet alla pagina [www.kaercher.com](http://www.kaercher.com).

Denominazione	Codice componente BR 530	Codice componente BR 530 XL	Descrizione	Quantità	Quantità necessaria
Rullo della spazzola, rosso (modello medio, standard)	5.762-169.0	5.762-208.0	Per la pulizia di manutenzione anche di pavimenti molto sporchi.	1	2
Rullo della spazzola, bianco (morbido)	5.762-172.0	5.762-211.0	Per la lucidatura e la pulizia di manutenzione di pavimenti delicati.	1	2
Rullo della spazzola, arancione (alto/basso)	5.762-170.0	5.762-209.0	Per strofinare pavimenti strutturati (pavimenti di sicurezza etc.).	1	2
Rullo della spazzola, verde (versione dura)	5.762-171.0	5.762-210.0	Per la pulizia di fondo di pavimenti molto sporchi e destratificazioni (per es. cere, acrilati).	1	2
Albero del rullo tampone	4.762-184.0	4.762-214.0	Serve da supporto per i tamponi del rullo.	1	2
Tampone per rullo, bianco (molto morbido)	6.369-388.0		Per la lucidatura accurata di pavimenti.	20	60 (XL: 80)
Tampone per rullo, rosso, (medio)	6.369-453		Per la pulizia di pavimenti poco sporchi.	20	60 (XL: 80)
Tampone per rullo, verde (duro)	6.369-452.0		Per la pulizia di pavimenti sporchi o molto sporchi.	20	60 (XL: 80)
Tampone per rullo, giallo (morbido)	6.369-451.0		Per la lucidatura di pavimenti.	20	60 (XL: 80)

<b>Denominazione</b>	<b>Codice componente BD 530</b>	<b>Codice componente BD 530 XL</b>	<b>Descrizione</b>	<b>Quantità</b>	<b>Quantità necessaria</b>
Spazzola a disco, naturale (versione morbida)	6.906-056.0	6.905-866.0	Per la lucidatura di pavimenti.	1	1
Spazzola a disco, rosso (versione media, standard)	6.906-054.0	6.905-864.0	Per la pulizia di pavimenti poco sporchi o delicati.	1	1
Spazzola a disco, nera (versione dura)	6.906-055.0	6.905-865.0	Per la pulizia di pavimenti molto sporchi.	1	1
Piatto di azionamento	6.906-332.0	6.906-331.0	Serve da supporto per i tamponi.	1	1
Disc-Pad, rosso (medio)	6.369-024.0	6.369-017.0	Per la pulizia di pavimenti poco sporchi.	5	1
Disc-Pad, verde (duro)	6.369-023.0	6.369-016.0	Per la pulizia di pavimenti normalmente sporchi.	5	1
Disc-Pad, nero (molto duro)	6.369-022.0	6.369-015.0	Per la pulizia di pavimenti molto sporchi.	5	1

<b>Denominazione</b>	<b>Codice componente BR/BD 530</b>	<b>Codice componente BR/BD 530 XL</b>	<b>Descrizione</b>	<b>Quantità</b>	<b>Quantità necessaria</b>
Barra di aspirazione, orizzontale	4.777-047.0		Standard	1	1
Barra di aspirazione ad arco	4.777-054.0		Standard	1	1
Labbro di gomma, blu	6.273-204.0		Standard	1	1
Labbro di gomma, marrone	6.273-207.0		Resistente all'olio	1	1
Prolunga 30 m	6.647-022.0		20 m	1	1

## Dati tecnici

		<b>BR 530</b> <b>(BR 530 XL)</b>	<b>BD 530</b> <b>(BD 530 XL)</b>
<b>Potenza</b>			
Tensione nominale	V/Hz	220...230/1~/50, 60	
Medio assorbimento di potenza	W	1600 (1900)	
Potenza del motore di aspirazione	W	900	
Potenza del motore delle spazzole	W	800	
<b>Aspirazione</b>			
Potenza di aspirazione, quantità d'aria	l/s	30	
Potenza di aspirazione, pressione negativa	kPa	14,5	
<b>Spazzole pulenti</b>			
Larghezza della superficie di lavoro	mm	460 (530)	
Diametro spazzole	mm	96	460 (530)
Numero giri spazzole	1/min	1500	140
<b>Dimensioni e pesi</b>			
Potenza di superficie teorica	m <sup>2</sup> /h	1840 (2120)	
Volume del serbatoio di acqua pulita/sporca	l	55/55	
Peso totale consentito	kg	100 (110)	
Peso di trasporto	kg	45 (55)	
<b>Valori rilevati secondo EN 60355-2-79</b>			
Valore di vibrazione mano-braccio	m/s <sup>2</sup>	<2,5	
Dubbio K	m/s <sup>2</sup>	0,2	
Pressione acustica L <sub>pA</sub>	dB(A)	74	
Dubbio K <sub>pA</sub>	dB(A)	1	
Livello di potenza sonora L <sub>WA</sub>	dB(A)	87	
Dubbio K <sub>WA</sub>	dB(A)	1	

## Dichiarazione CE

Con la presente si dichiara che la macchina qui di seguito indicata, in base alla sua concezione, al tipo di costruzione e nella versione da noi introdotta sul mercato, è conforme ai requisiti fondamentali di sicurezza e di sanità delle direttive CE. In caso di modifiche apportate alla macchina senza il nostro consenso, la presente dichiarazione perde ogni validità.

**Prodotto:** detergente per pavimenti  
**Modelo:** 1.127-xxx

### Direttive CE pertinenti

2006/42/CE (+2009/127/CE)

2006/42/CE (+2009/127/CE)

2004/108/CE

### Norme armonizzate applicate

EN 55014-1: 2006 + A1: 2009

EN 55014-2: 1997 + A2: 2008

EN 60335-1

EN 60335-2-72

EN 61000-3-2: 2006 + A2: 2009

EN 61000-3-3: 2008

EN 62233: 2008

### Norme nazionali applicate

-

I firmatari agiscono su incarico e con la procura dell'amministrazione.

  
H. Jenner  
CEO

  
S. Reiser  
Head of Approbation

Responsabile della documentazione:  
S. Reiser

Alfred Kärcher GmbH & Co. KG  
Alfred-Kärcher-Str. 28 - 40  
71364 Winnenden (Germany)  
Tel.: +49 7195 14-0  
Fax: +49 7195 14-2212

Winnenden 2011/01/20

## Garanzia

Le condizioni di garanzia valgono nel rispettivo paese di pubblicazione da parte della nostra società di vendita competente. Entro il termine di garanzia eliminiamo gratuitamente eventuali guasti agli accessori, se causati da difetto di materiale o di produzione. Nei casi previsti dalla garanzia si prega di rivolgersi al proprio rivenditore, oppure al più vicino centro di assistenza autorizzato, esibendo lo scontrino di acquisto.

## Ricambi

- Impiegare esclusivamente accessori e ricambi autorizzati dal produttore. Accessori e ricambi originali garantiscono che l'apparecchio possa essere impiegato in modo sicuro e senza disfunzioni.
- La lista dei pezzi di ricambio più comuni è riportata alla fine del presente manuale d'uso.
- Maggiori informazioni sulle parti di ricambio sono reperibili al sito [www.kaercher.com](http://www.kaercher.com) alla voce "Service".



Lees vóór het eerste gebruik van uw apparaat deze originele gebruiksaanwijzing, ga navenant te werk en bewaar hem voor later gebruik of voor een latere eigenaar.

## Inhoudsopgave

Veiligheidsinstructies . . . . .	NL . . . 1
Functie . . . . .	NL . . . 1
Reglementair gebruik . . . . .	NL . . . 2
Milieubescherming . . . . .	NL . . . 2
Bedieningselementen . . . . .	NL . . . 3
Voor de inbedrijfstelling . . . . .	NL . . . 4
Werking . . . . .	NL . . . 4
Onderhoud . . . . .	NL . . . 8
Transport . . . . .	NL . . . 9
Opslag . . . . .	NL . . . 9
Storingen . . . . .	NL . . . 9
Toebehoren . . . . .	NL . . 11
Technische gegevens . . . . .	NL . . 13
CE-verklaring . . . . .	NL . . 14
Garantie . . . . .	NL . . 14
Reserveonderdelen . . . . .	NL . . 14

## Veiligheidsinstructies

Lees en neem voor het eerste gebruik van het apparaat deze bedieningshandleiding in acht en de bijgeleverde brochure Veiligheidsaanwijzingen voor borstelreinigingsapparaten en sproeiextractieapparaten, 5.956-251.

### **⚠ Waarschuwing**

*Het apparaat is toegelaten voor het gebruik op oppervlakken met een helling tot 2%. Apparaat niet op steilere hellingen gebruiken. Aansluitkabel niet in contact laten komen met de draaiende borstels.*

**Het apparaat mag uitsluitend gebruikt worden als de tank en alle deksels gesloten zijn.**

## Symbolen in de gebruiksaanwijzing

### **⚠ Gevaar**

*Voor een onmiddellijk dreigend gevaar dat leidt tot ernstige en zelfs dodelijke lichamelijke letsels.*

### **⚠ Waarschuwing**

*Voor een mogelijks gevaarlijke situatie die zou kunnen leiden tot ernstige en zelfs dodelijke lichamelijke letsels.*

### **Voorzichtig**

*Voor een mogelijks gevaarlijke situatie die kan leiden tot lichte lichamelijke letsels of materiële schade.*

## Functie

Deze schuurzuigmachine wordt gebruikt voor de natte reiniging van vlakke vloeren. Roterende wals- of schijfborstels reinigen de vloer door toevoeging van een reinigingsvloeistof. De verontreinigde reinigingsvloeistof wordt in het vuilwaterreservoir gezogen.

Door het instellen van de waterhoeveelheid en de afzuiging van vuil water kan het apparaat eenvoudig aan de betreffende reinigungsopdracht aangepast worden.

Een werkbreedte van 460 mm resp. 530 mm (XL-variant) en een schoon- en vuilwater tank met elk een capaciteit van 55 l maken een effectieve reiniging bij hoge inzetduur mogelijk.

De werking op electriciteit maakt een hoog vermogen mogelijk zonder werkbegrenzing.

## Reglementair gebruik

Gebruik dit apparaat uitsluitend volgens de gegevens in deze gebruiksaanwijzing.

- Het apparaat mag alleen voor het reinigen van niet-vochtgevoelige gladde vloeren gebruikt worden.
- Het apparaat is niet geschikt voor de reiniging van bevroren vloeren (bijv. in koelhuizen).
- Het apparaat mag alleen uitgerust worden met originele toebehoren en reserveonderdelen.

## Milieubescherming



Het verpakkingsmateriaal is herbruikbaar. Deponeer het verpakkingsmateriaal niet bij het huishoudelijk afval, maar bied het aan voor hergebruik.



Oude apparaten bevatten waardevolle recycleerbare materialen die voor recycling ingediend moeten worden. Batterijen en accu's bevatten stoffen die niet in het milieu mogen terechtkomen. Gelieve oude apparaten, batterijen en accu's in te leveren op de geschikte inzamelpunten.

### **Aanwijzingen betreffende de inhoudsstoffen (REACH)**

Huidige informatie over de inhoudsstoffen vindt u onder:

***<http://www.karcher.de/de/unternehmen/umweltschutz/REACH.htm>***

## Bedieningselementen

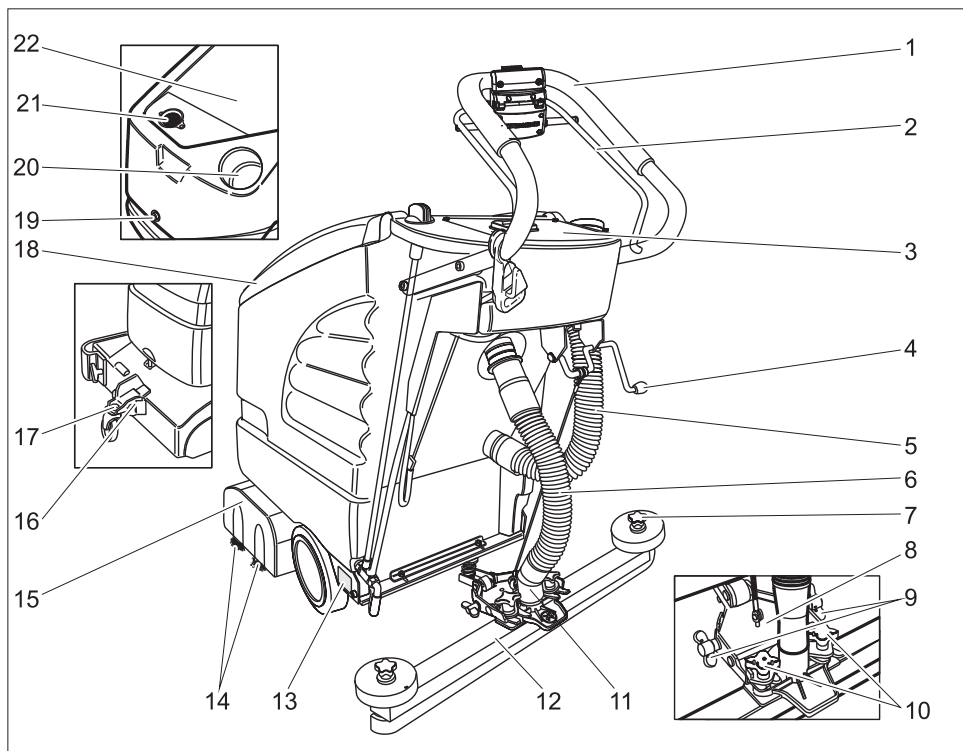

- |  |   |
|--|---|
| 1 Duwbeugel  | 15 Reinigingskop                                  |
| 2 Schakelbeugel  | 16 Onderstel                                      |
| 3 Bedieningspaneel   | 17 Vergrendeling                                  |
| 4 Hendel omlaag zetten zuigbalk                                  | 18 Deksel reservoir vuil water                    |
| 5 Aftapslang vuil water  | 19 Schroef voor de vergrendeling van de container |
| 6 Zuigslang  | <b>Onder het deksel vuilwatertank:</b>            |
| 7 Stergreep voor het vervangen van de zuiglippen                 | 20 Vulopening verswaterreservoir                  |
| 8 Zuigbalkophanging  | 21 Pluizenzeef (afzuiging)                        |
| 9 Vleugelmoeren voor het verstellen van de zuigbalk              | 22 Vuilwaterreservoir                             |
| 10 Kruisknoppen voor het bevestigen en kantelen van de zuigbalk. | * niet in leveringspakket                         |
| 11 Aansluiting zuigslang-zuigturbine                             |   |
| 12 Zuigbalk (niet in leveringspakket)                            |   |
| 13 Typeplaatje   |   |
| 14 Borstelrollen (BR-variant)<br>Schijfborstel (BD-variant) *    |   |

## Bedieningspaneel

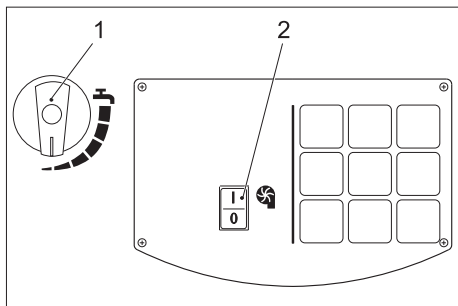

- 1 Regelknop waterhoeveelheid
- 2 schakelaar zuigturbine

## Voor de inbedrijfstelling

### Afladen

- Duwbeugel met de vier meegeleverde schroeven bevestigen en afschermkappen aanbrengen.
- Kabel van de schakelaar met de clip bevestigen op de duwbeugel.

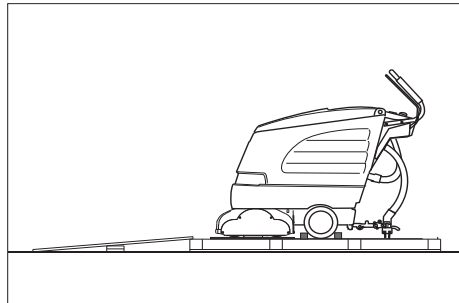

- Lange zijplanken van de verpakking tegen het pallet leggen en zo een losplank maken.
- Losplank met nagels aan het pallet bevestigen.
- Korte planken ter ondersteuning onder de losplank leggen.
- Houten latten voor de wielen verwijderen.
- Reinigingskop optillen en karton verwijderen.
- Schuif het apparaat van de pallet over de helling naar beneden.

## Zuigbalk monteren

- Zuigbalk zodanig in de ophanging plaatsen dat de vormplaat boven de ophanging ligt.
- Kruisknoppen vastdraaien

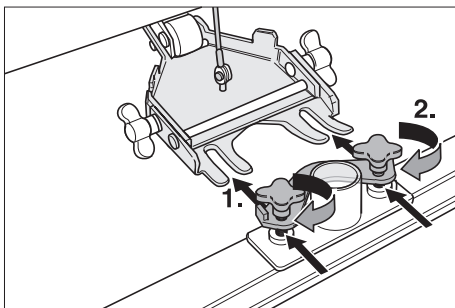

- Zuigslang plaatsen.

## Borstels monteren

### BD 530 resp. BD 530 XL

Voor de inbedrijfstelling moeten de schijfborstels gemonteerd worden (zie „Onderhoudswerkzaamheden“).

## Werking

### Voorzichtig

*Beschadigingsgevaar. Zuigbalk voor het achteruitrijden optillen.*

### Waarschuwing

*Het apparaat is zodanig opgebouwd dat de borstelkop rechts uitsteekt. Dit maakt een overzichtelijk, tot op korte afstand werken mogelijk.*

## Bedrijfsstoffen vullen

### Voorzichtig

*Beschadigingsgevaar. Alleen de aanbevolen reinigingsmiddelen gebruiken. Voor andere reinigingsmiddelen draagt de exploitant het verhoogde risico betreffende de bedrijfszekerheid en het ongevalgevaar. Uitsluitend reinigingsmiddelen gebruiken die vrij zijn van oplosmiddelen, zoutzuur en bijtende zuren. Veiligheidsinstructies op de reinigingsmiddelen in acht nemen.*

## Instructie

Geen sterk schuimende reinigingsmiddelen gebruiken. Doseeraanwijzingen in acht nemen.

- Deksel van het vuilwaterreservoir openen.
- Schoon water (max. 60 °C) vullen.
- Reinigingsmiddel toevoegen. Instructies betreffende de dosering in acht nemen.

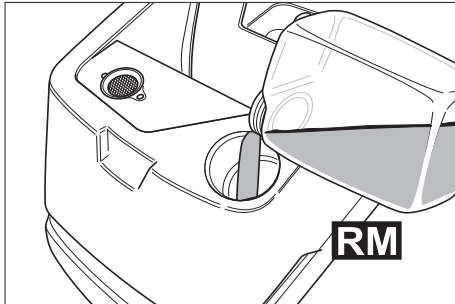

Aanbevolen reinigingsmiddelen:

Gebruik	Reinigingsmiddel
Onderhoudsreiniging (ook bij alkaligevoelige vloeren)	RM 745 RM 746
Reiniging van vet	RM 69 ES ASF RM 69 ASF
Basisreiniging (strippen) van alkalibestendige, harde vloerbedekkingen	RM 752
Basisreiniging (strippen) van linoleum	RM 754
Reinigingsmiddel voor sanitair	RM 25 ASF
Ontsmettend reinigingsmiddel	RM 732

Reinigingsmiddelen zijn verkrijgbaar in de vakhandel.

- Deksel van het vuilwaterreservoir sluiten.

## Rijden

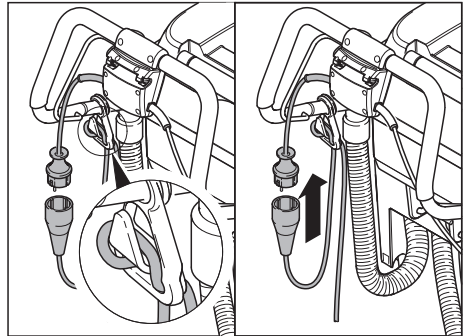

- Het einde van de verlengkabel als een lus in de trekontlastingshaak hangen.
- Steek de netstekker in de wandcontactdoos.
- Schakelbeugel bedienen.

## Waarschuwing

Indien de borstelmotor bij het inschakelen niet start, de borstelmotor ontlasten door het apparaat terug te trekken.

## Onderstel

beneden	Vervoer
boven	Reinigen

- Apparaat lichtjes optillen met de handgreep.
- Vergrendeling uittrekken.
- Rijgedeelte in de gewenste positie zwenken.
- Vergrendeling laten vastklikken.

## Naar de plaats van inzet rijden

- Rijgedeelte naar beneden draaien en vergrendelen.
- Apparaat naar de gebruiksplaats schuiven.

## Reinigen

- Rijgedeelte naar boven zwenken en vergrendelen.
- Reiniging uitvoeren.

## Aandrijfsnelheid instellen (alleen BD 530 resp. BD 530 XL)

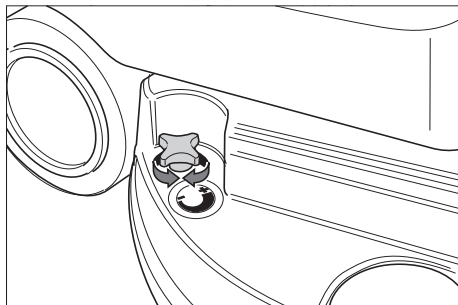

- Snelheid verlagen: Knop in de richting "-" draaien.
- Snelheid verhogen: Knop in de richting "+" draaien.

## Waterhoeveelheid instellen

- Waterhoeveelheid in functie van de vervuiling en de soort van de bodemdeklaag aan de regelknop instellen.

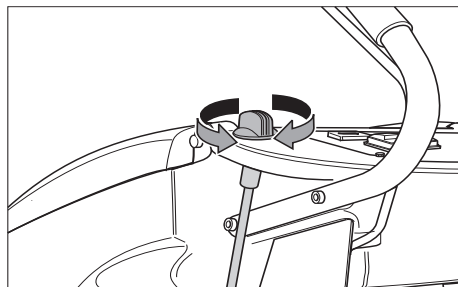

## Waarschuwing

Eerste reinigingspogingen met lage waterhoeveelheid uitvoeren. Waterhoeveelheid stapsgewijs verhogen tot het gewenste reinigingsresultaat bereikt is.

## Zuigbalk instellen

### Schuine stand

Voor de verbetering van het zuigresultaat op stenen ondergronden kan de zuigbalk tot 5° schuine stand verdraaid worden.

- Kruisknoppen lossen.
- Zuigbalk draaien.

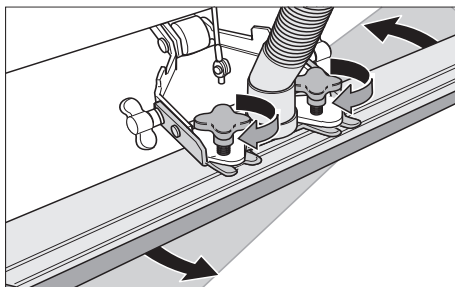

- Kruisknoppen vastdraaien

### Helling

Bij onvoldoende afzuigresultaat kan de helling van de rechte zuigbalk veranderd worden.

- Vleugelmoeren lossen.
- Zuigbalk schuin zetten.

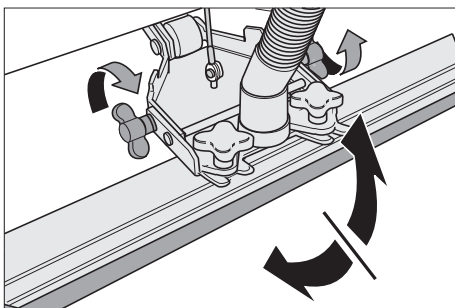

- Vleugelmoeren aanspannen.

## Zuigbalk neerlaten

- Hendel naar beneden duwen; de zuigbalk wordt neergelaten.

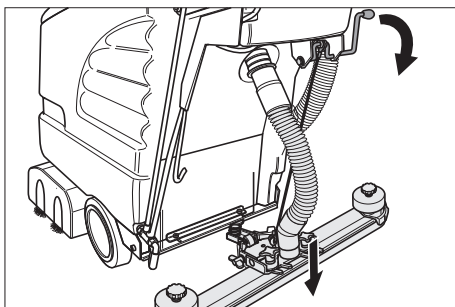

- Zuigturbine aan de schakelaar inschakelen.

## Reinigingskop inschakelen

### Voorzichtig

Beschadigingsgevaar voor bodemdeklaag.  
Apparaat niet op die plaats gebruiken.

- Schakelbeugel bedienen, de borstel-motor start.

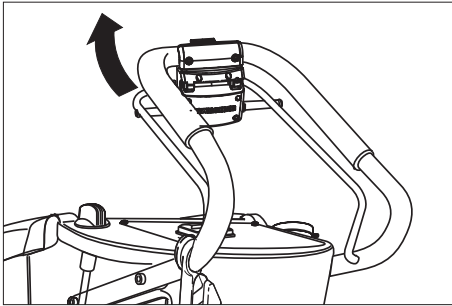

## Stoppen en stilleggen

- Regelknop waterhoeveelheid sluiten.
- Apparaat nog 1-2 m vooruit rijden, om het restwater af te zuigen.
- Schakelaar zuigturbine uitschakelen.
- Zuigbalk omhoog zetten.
- Rijgedeelte naar beneden draaien en vergrendelen.

### Voorzichtig

Gevaar voor vervorming van de borstel(s).  
Bij het uitzetten van het apparaat de borstel(s) door het laten zakken van het rijgedeelte ontlasten.

## Vuilwatertank legen

### ⚠ Waarschuwing

Lokale voorschriften inzake de behandeling van afvalwater in acht nemen.

- Neem de aftapslang vuilwater uit de houder en plaats deze in een geschikte verzamelinrichting.

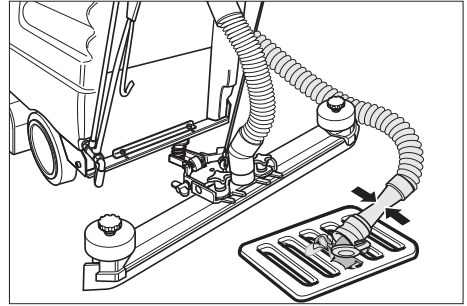

- Water door het openen van de doseerinrichting op de aftapslang aftappen.
- Vervolgens de vuilwatertank met schoon water uitspoelen.

## Schoonwatertank legen

- Sluiting van het schoonwaterreservoir met geschikt werktuig openen.

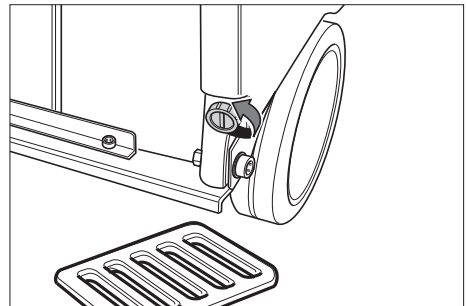

## Onderhoud

### ⚠ Gevaar

Verwondingsgevaar. Voor alle werkzaamheden aan het apparaat netstekker eruit trekken.

### Waarschuwing

Beschadigingsgevaar voor het apparaat door uitlopend water. Vuil water en resterend schoon water voor de werkzaamheden aan het apparaat afdalen.

## Onderhoudsschema

### Na het werk

#### Waarschuwing

*Beschadigingsgevaar. Apparaat niet met water afsprengen en geen agressieve reinigingsmiddelen gebruiken.*

- Vuil water afdrukken.
- Vuilwatertank met schoon water uitspoelen.
- Apparaat aan de buitenkant met een vochtige, in mild zeepsop gedrenkte doek reinigen.
- Pluizenzeef controleren, indien nodig reinigen.
- Zuiglippen en schraaplippen reinigen, op slijtage controleren en indien nodig vervangen.
- Borstels op slijtage controleren, indien nodig vervangen.

#### Maandelijks

- Afdichtingen tussen vuilwatertank en deksel op conditie controleren, zonodig vervangen.

#### Jaarlijks

- Voorgeschreven inspectie door klantendienst laten uitvoeren.

## Onderhoudswerkzaamheden

### Zuiglippen vervangen of draaien

- Zuigbalk wegnemen.
- Stergrepen er uit schroeven.

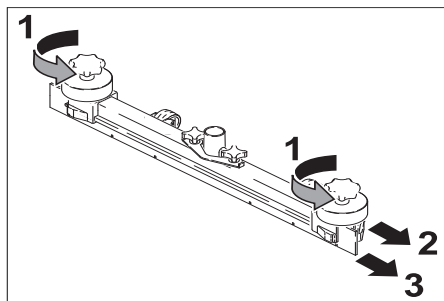

- Kunststofonderdelen verwijderen.
- Zuiglippen verwijderen.
- Zuiglippen draaien of nieuwe zuiglippen inschuiven.

- Kunststofonderdelen opschuiven.
- Stergrepen inschroeven en vastdraaien.

### Borstelwalsen vervangen

- Vleugelmoeren lossen.
- Lagerdeksel wegnemen.

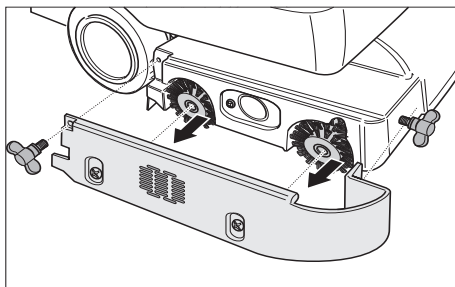

- Beide borstelwalsen uitnemen, nieuwe plaatsen (zeskantopnamen in acht nemen).

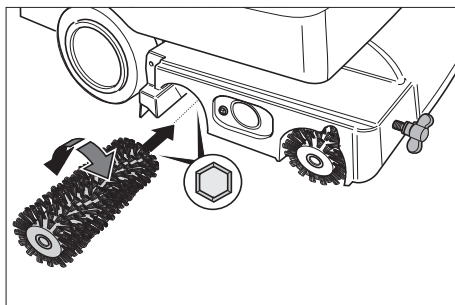

- Lagerdeksel plaatsen.
- Vleugelmoeren aanspannen.

### Schijfborstel vervangen

- Knop voor de instelling van de aandrijfsnelheid in de richting "-" draaien.
- Schijfborstel optillen.
- Schijfborstel ongeveer 45° tegen de richting van de wijzers van de klok draaien.
- Schijfborstel naar omlaag wegnemen.
- Nieuwe schijfborstel in de omgekeerde volgorde aanbrengen.
- Aandrijfsnelheid instellen.

### Onderhoudscontract

Voor een betrouwbare werking van het apparaat kunnen met het verantwoordelijke Kärcher-verkoopkantoor onderhoudscontracten worden afgesloten.

## Vorstbeveiliging

Bij vorstgevaar:

- Schoon- en vuilwatertank legen.
- Apparaat in een vorstvrije ruimte opslaan.

## Transport

- Borstels uitnemen om beschadiging van de borstels te vermijden.
- Bij het transport in voertuigen moet het apparaat conform de geldige richtlijnen beveiligd worden tegen verschuiven en kantelen.

## Opslag

### Voorzichtig

*Gevaar voor letsel en beschadiging! Het gewicht van het apparaat bij opbergen in acht nemen.*

Het apparaat mag alleen binnen worden opgeborgen.

Storing	Oplossing
Apparaat wil niet starten.	Controleren of de netstekker ingestoken is.
Onvoldoende waterhoeveelheid	Peil van het schone water controleren, indien nodig reservoir bijvullen.
	Slangen op verstopping controleren, indien nodig reinigen.
Onvoldoende zuigcapaciteit	Afdichting tussen vuilwaterreservoir en deksel reinigen en op dichtheid controleren, indien nodig vervangen.
	Pluizenzeef reinigen.
	Zuiglippen aan de zuigbalk reinigen, indien nodig om-draaien of vervangen.
	Zuigslang en zuigbalk op verstopping controleren, indien nodig verstopping verhelpen
	Zuigslang op dichtheid controleren, indien nodig vervangen.
	Controleren of het deksel aan de aftapslang voor het vuile water gesloten is.
	Instelling van de zuigbalk controleren.
Onvoldoende reinigingsresultaat	Borstels op slijtage controleren, indien nodig vervangen.
Borstels draaien niet	Controleren of vreemde voorwerpen de borstels blokke-ren, indien nodig vreemde voorwerpen verwijderen.

## Storingen

### ⚠ Gevaar

*Verwondingsgevaar. Voor alle werkzaamheden aan het apparaat netstekker eruit trekken.*

### Waarschuwing

*Beschadigingsgevaar voor het apparaat door uitlopend water. Vuil water en restere-nd schoon water voor de werkzaamhe-den aan het apparaat afdelen.*

Bij storingen die met behulp van deze tabel niet opgelost kunnen worden de klantendienst raadplegen.

## Toebehoren

In functie van de verschillende reinigingsopdrachten kan het apparaat uitgerust worden met verschillende accessoires. Vraag

onze catalogus aan of bezoek onze webpagina op [www.kaercher.com](http://www.kaercher.com).

Benaming	Onderdelen-nr. BR 530	Onderdelen-nr. BR 530 XL	Beschrijving	Stuks	Aantal stuks nodig
Borstelwals, rood (gemiddeld, standaard)	5.762-169.0	5.762-208.0	Voor de onderhoudsreiniging ook van sterk vervuilde vloeren.	1	2
Borstelwals, wit (zacht)	5.762-172.0	5.762-211.0	Voor het polijsten en de onderhoudsreiniging van gevoelige vloeren.	1	2
Borstelwals, oranje (hoog/laag)	5.762-170.0	5.762-209.0	Voor het schrobben van structuurvloeren (veiligheidstegels, enz.).	1	2
Borstelwals, groen (hart)	5.762-171.0	5.762-210.0	Voor de basisreiniging van sterk vervuilde vloeren en voor het verwijderen van lagen (bijv. was, acrylaat).	1	2
Walspadas	4.762-184.0	4.762-214.0	Voor de opname van walspads.	1	2
Walspad, wit (heel zacht)	6.369-388.0		Voor het polijsten van vloeren.	20	60 (XL: 80)
Walspad, rood (gemiddeld)	6.369-453		Voor de reiniging van licht vervuilde vloeren.	20	60 (XL: 80)
Walspad, groen (hard)	6.369-452.0		Voor de reiniging van normaal tot sterk vervuilde vloeren.	20	60 (XL: 80)
Walspad, geel (zacht)	6.369-451.0		Voor het polijsten van vloeren.	20	60 (XL: 80)

<b>Benaming</b>	<b>Onderdelen-nr. BD 530</b>	<b>Onderdelen-nr. BD 530 XL</b>	<b>Beschrijving</b>	<b>Stuks</b>	<b>Aantal stuks nodig</b>
Schijfborstel, natuur (zacht)	6.906-056.0	6.905-866.0	Voor het polijsten van vloeren.	1	1
Schijfborstel, rood (gemiddeld, standaard)	6.906-054.0	6.905-864.0	Voor de reiniging van licht vervuilde of gevoelige vloeren.	1	1
Schijfborstel, zwart (hard)	6.906-055.0	6.905-865.0	Voor de reiniging van sterk vervuilde vloeren.	1	1
Drijfschijf	6.906-332.0	6.906-331.0	Voor de opname van pads.	1	1
Disc-pad, rood (gemiddeld)	6.369-024.0	6.369-017.0	Voor de reiniging van licht vervuilde vloeren.	5	1
Disc-pad, groen (hard)	6.369-023.0	6.369-016.0	Voor de reiniging van normaal vervuilde vloeren.	5	1
Disc-Pad, zwart (heel hard)	6.369-022.0	6.369-015.0	Voor de reiniging van sterk vervuilde vloeren.	5	1

<b>Benaming</b>	<b>Onderdelen-nr. BR/BD 530</b>	<b>Onderdelen-nr. BR/BD 530 XL</b>	<b>Beschrijving</b>	<b>Stuks</b>	<b>Aantal stuks nodig</b>
Zuigbalk, recht	4.777-047.0		Standaard	1	1
Zuigbalk, gebogen	4.777-054.0		Standaard	1	1
Rubberlip, blauw	6.273-204.0		Standaard	1	1
Rubberlip, bruin	6.273-207.0		Olievast	1	1
Verlengingskabel 30 m	6.647-022.0		20 m	1	1

## Technische gegevens

		<b>BR 530</b> (BR 530 XL)	<b>BD 530</b> (BD 530 XL)
<b>Vermogen</b>			
Nominale spanning	V/Hz	220...230/1~/50, 60	
Gemiddeld opgenomen vermogen	W	1600 (1900)	
Vermogen zuigmotor	W	900	
Vermogen borstelmotor	W	800	
<b>Zuigen</b>			
Zuigvermogen, luchthoeveelheid	l/s	30	
Zuigvermogen, onderdruk	kPa	14,5	
<b>Reinigingsborstels</b>			
Werkbreedte	mm	460 (530)	
Borsteldiameter	mm	96	460 (530)
Borsteltoerental	1/min	1500	140
<b>Maten en gewichten</b>			
Theoretische oppervlaktecapaciteit	m <sup>2</sup> /u	1840 (2120)	
Volume reservoirs schoon/vuil water	l	55/55	
Toelaatbaar totaalgewicht	kg	100 (110)	
Transportgewicht	kg	45 (55)	
<b>Bepaalde waarden conform EN 60355-2-79</b>			
Hand-arm vibratiewaarde	m/s <sup>2</sup>	<2,5	
Onzekerheid K	m/s <sup>2</sup>	0,2	
Geluidsdrukniveau L <sub>pA</sub>	dB(A)	74	
Onzekerheid K <sub>pA</sub>	dB(A)	1	
Geluidsvermogensniveau L <sub>WA</sub>	dB(A)	87	
Onzekerheid K <sub>WA</sub>	dB(A)	1	

## CE-verklaring

Hierbij verklaren wij dat de hierna vermelde machine door haar ontwerp en bouwwijze en in de door ons in de handel gebrachte uitvoering voldoet aan de betreffende fundamentele veiligheids- en gezondheidseisen, zoals vermeld in de desbetreffende EG-richtlijnen. Deze verklaring verliest haar geldigheid wanneer zonder overleg met ons veranderingen aan de machine worden aangebracht.

**Product:** Vloerreiniger  
**Type:** 1.127-xxx

### **Van toepassing zijnde EG-richtlijnen**

2006/42/EG (+2009/127/EG)

2006/42/EG (+2009/127/EG)

2004/108/EG

### **Toegepaste geharmoniseerde normen**

EN 55014-1: 2006 + A1: 2009

EN 55014-2: 1997 + A2: 2008

EN 60335-1

EN 60335-2-72

EN 61000-3-2: 2006 + A2: 2009

EN 61000-3-3: 2008

EN 62233: 2008

### **Toegepaste landelijke normen**

-

De ondergetekenden handelen in opdracht en met volmacht van de bedrijfsleiding.



H. Jenner

CEO



S. Reiser

Head of Approval

Gevolmachtigde voor de documentatie:

S. Reiser

Alfred Kärcher GmbH & Co. KG

Alfred Kärcher-Str. 28 - 40

71364 Winnenden (Germany)

Tel.: +49 7195 14-0

Fax: +49 7195 14-2212

Winnenden 2011/01/20

## Garantie

In elk land gelden de door onze bevoegde verkoopmaatschappij uitgegeven garantievoorwaarden. Eventuele storingen aan de accessoires herstellen wij binnen de garantieperiode kostenloos voor zover een materiaal- of productiefout de oorzaak is. Voor garantieaanspraken wendt u zich met uw aankoopbewijs tot uw handelaar of de dichtstbijzijnde, bevoegde klantendienst.

## Reserveonderdelen

- Er mogen uitsluitend toebehoren en reserveonderdelen gebruikt worden die door de fabrikant zijn vrijgegeven. Originale toebehoren en reserveonderdelen bieden de garantie van een veilig en storingsvrije werking van het apparaat.
- Een selectie van de meest frequent benodigde reserveonderdelen vindt u achteraan in de gebruiksaanwijzing.
- Verdere informatie over reserveonderdelen vindt u op [www.kaercher.com](http://www.kaercher.com) bij Service.



Antes del primer uso de su aparato, lea este manual original, actúe de acuerdo a sus indicaciones y guárdelo para un uso posterior o para otro propietario posterior.

## Índice de contenidos

Indicaciones de seguridad . . . . .	ES . . . 1
Función . . . . .	ES . . . 1
Uso previsto . . . . .	ES . . . 2
Protección medioambiental . . . . .	ES . . . 2
Elementos de mando . . . . .	ES . . . 3
Antes de la puesta en marcha . . . . .	ES . . . 4
Funcionamiento . . . . .	ES . . . 4
Cuidados y mantenimiento . . . . .	ES . . . 7
Transporte . . . . .	ES . . . 9
Cojinete . . . . .	ES . . . 9
Averías . . . . .	ES . . . 9
Accesorios . . . . .	ES . . . 11
Datos técnicos . . . . .	ES . . . 14
Declaración CE . . . . .	ES . . . 15
Garantía . . . . .	ES . . . 15
Piezas de repuesto . . . . .	ES . . . 15

## Indicaciones de seguridad

Antes de utilizar por primera vez el aparato, lea y tenga en cuenta el presente manual de instrucciones y el folleto adjunto relativo a las indicaciones de seguridad para aparatos de limpieza con cepillos y aparatos pulverizadores, 5.956-251.

### **⚠ Advertencia**

*El equipo está diseñado para funcionar en superficies con una pendiente de hasta 2%. No utilizar el aparato en cuestas más inclinadas.*

*No dejar que entre en contacto el conducto de conexión con los cepillos giratorios.*

**El aparato sólo se puede poner en funcionamiento cuando el depósito y todas las tapas estén cerradas.**

## Símbolos del manual de instrucciones

### **⚠ Peligro**

*Para un peligro inminente que acarrea lesiones de gravedad o la muerte.*

### **⚠ Advertencia**

*Para una situación que puede ser peligrosa, que puede acarrear lesiones de gravedad o la muerte.*

### **Precaución**

*Para una situación que puede ser peligrosa, que puede acarrear lesiones leves o daños materiales.*

## Función

La fregadora/aspiradora sirve para efectuar la limpieza en húmedo de pisos llanos. Los cepillos rotativos o las escobillas de disco limpian el suelo con detergente. El detergente sucio se absorbe en el depósito de agua sucia.

El aparato se puede adaptar fácilmente a la tarea de limpieza que corresponda ajustando el caudal de agua y la aspiración de agua sucia.

Una anchura de trabajo de 460 mm o 530 mm (Variante XL) y unos depósitos de agua limpia y de agua sucia con una capacidad de 55 l respectivamente permiten llevar a cabo una limpieza efectiva en aplicaciones largas.

El funcionamiento vía red eléctrica permite obtener una elevada capacidad de rendimiento sin limitar de modo alguno el trabajo.

## Uso previsto

Utilice el aparato únicamente de conformidad con las indicaciones del presente manual de instrucciones.

- El aparato sólo se puede utilizar para limpiar suelos lisos resistentes a la humedad.
- El aparato no es apto para la limpieza de pisos congelados (p. ej., en almacenes frigoríficos).
- Sólo está permitido dotar al aparato de accesorios y piezas de repuesto originales.

## Protección medioambiental



Los materiales de embalaje son reciclables. Por favor, no tire el embalaje a la basura doméstica; en vez de ello, entréguelo en los puntos oficiales de recogida para su reciclaje o recuperación.



Los aparatos viejos contienen materiales valiosos reciclables que deberían ser entregados para su aprovechamiento posterior. Las baterías y los acumuladores contienen sustancias que no deben entrar en contacto con el medio ambiente. Por este motivo, entregue los aparatos usados, las baterías y acumuladores en los puntos de recogida previstos para su reciclaje.

### **Indicaciones sobre ingredientes (REACH)**

Encontrará información actual sobre los ingredientes en:

***<http://www.karcher.de/de/unternehmen/umweltschutz/REACH.htm>***

## Elementos de mando

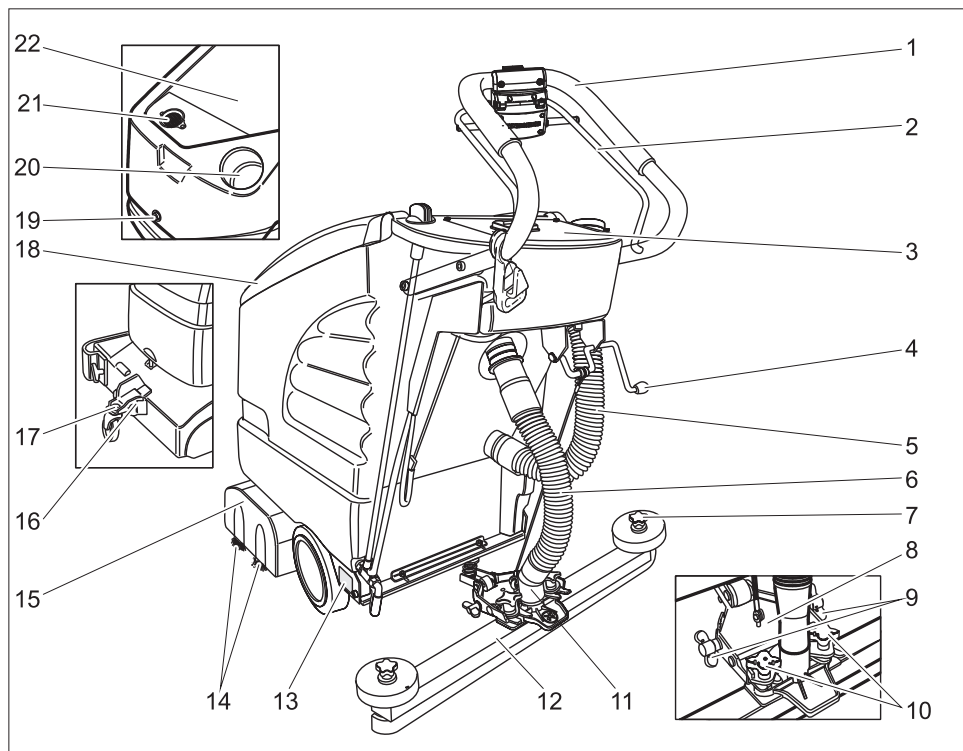

- |   |  |
|---|--|
| 1 estribo de empuje   | 14 Cepillos cilíndricos (sólo la variante BR)        |
| 2 Estribo de conexión   | Cepillo de disco (variante limpiasuelos) *           |
| 3 Pupitre de mando  | 15 Cabezal limpiador                                 |
| 4 Palanca de bajada de la barra de aspiración                         | 16 Tren de desplazamiento                            |
| 5 Manguera de salida de agua sucia                                    | 17 dispositivo de bloqueo                            |
| 6 manguera de aspiración  | 18 Tapa del depósito de agua sucia                   |
| 7 Mangos en estrella para cambiar los labios de aspiración            | 19 Tornillo para bloquear el depósito                |
| 8 Soporte para barra de aspiración                                    | <b>Debajo de la tapa del depósito de agua sucia:</b> |
| 9 Tuercas de mariposa para inclinar la barra de aspiración            | 20 Orificio de llenado del depósito de agua limpia   |
| 10 Mango en cruz para fijar e inclinar la barra de aspiración.        | 21 Filtro de pelusas (aspiración)                    |
| 11 Conexión de la turbina de aspiración con la manguera de aspiración | 22 depósito de agua sucia                            |
| 12 Barra de aspiración (no incluida en el suministro)                 |  |
| 13 placa de características   |  |

\* no incluido en el volumen de suministro

## Pupitre de mando

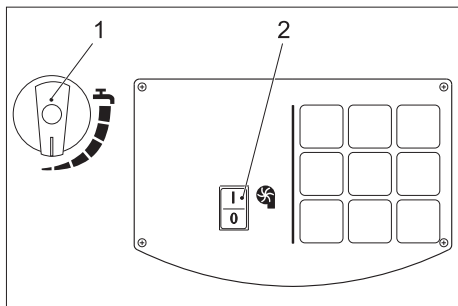

- 1 Botón regulador del caudal de agua
- 2 Interruptor turbina de aspiración

## Antes de la puesta en marcha

### Descarga

- Fijar el estribo con los cuatro tornillos suministrados e insertar la tapa protectora.
- Fijar el cable del interruptor con el clip al estribo de empuje.

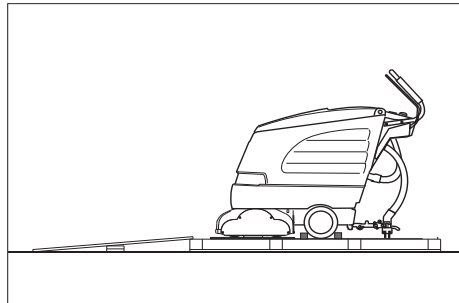

- Coloque las tablas largas laterales del embalaje como rampa en el palet.
- Fije la rampa al palet con clavos.
- Coloque las tablas cortas debajo de la rampa a modo de soporte.
- Retire los listones de madera de delante de las ruedas.
- Levantar el cabezal de limpieza y retirar el cartón.
- Baje el aparato del palet por la rampa.

## Montaje de la barra de aspiración

- Coloque la barra de aspiración en su soporte de modo que la chapa perfilada quede por encima del soporte.
- Ajustar bien los mangos en cruz.

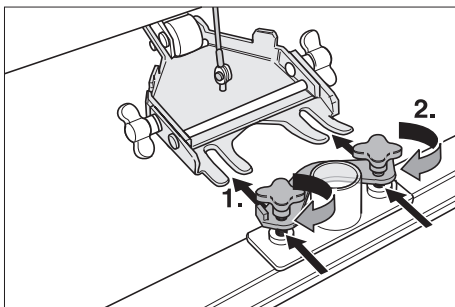

- Coloque la manguera de aspiración.

## Montaje de los cepillos

### BD 530 o BD 530 XL

Antes de la puesta en servicio, se tienen que montar las escobillas de disco (véase "Trabajos de mantenimiento").

## Funcionamiento

### Precaución

*Peligro de daños en la instalación. Antes de la circulación marcha atrás, levante la barra de aspiración.*

### Nota

*El aparato se debe montar de forma que el cabezal del cepillo sobresalga por la derecha. Esto permite trabajar de forma clara y junto al borde.*

## Adición de combustibles

### Precaución

*Peligro de daños en la instalación. Utilice únicamente el detergente recomendado. Para otros detergentes, el operador asume un mayor riesgo en la seguridad del funcionamiento y el peligro de accidentes. Utilizar sólo detergentes que no contengan disolventes, ácidos clorhídricos ni ácidos hidrofúricos. Tener en cuenta las indicaciones de seguridad de los detergentes.*

## Nota

No utilice detergentes altamente espumosos. Respete las indicaciones de dosificación.

- Abra la tapa del depósito de agua sucia.
- Rellenar con agua fresca (máximo 60 °C).
- Añadir detergente. Observar las indicaciones de dosificación.

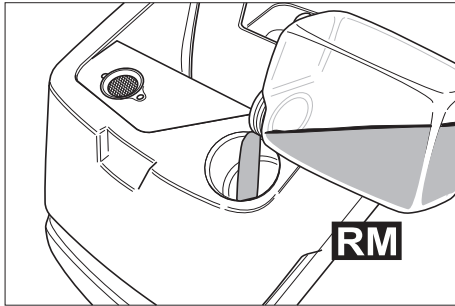

Detergente recomendado:

Empleo	Detergente
Limpeza de mantenimiento (también en suelos sensibles al álcali)	RM 745 RM 746
Limpeza de manchas de grasa	RM 69 ES ASF RM 69 ASF
Limpeza básica (marca) de pavimentos duros resistentes al álcali	RM 752
Limpeza básica (marca) de linóleo	RM 754
Limpiador de sanitarios	RM 25 ASF
Desinfectante	RM 732

Detergente disponible en comercios especializados.

- Cierre la tapa del depósito de agua sucia.

## Conducción

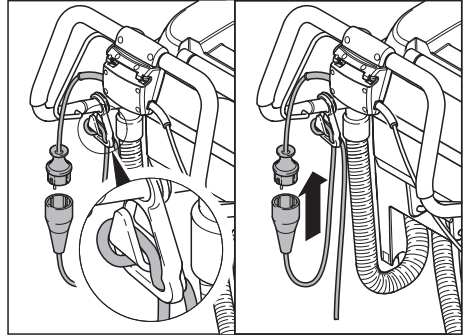

- Enganche el extremo del cable de prolongación a modo de lazo en el gancho de relajación de esfuerzos mecánicos.
- Enchufe la clavija de red.
- Pulsar el estribo de conexión.

## Nota

Si el motor de cepillos no arranca al conectar, descargar el motor tirando hacia atrás del aparato.

## Tren de desplazamiento

abajo	Transporte
arriba	Limpeza

- Elevar ligeramente el aparato por el asa.
- Extraer el bloqueo.
- Girar el chasis en la posición deseada.
- Encajar el bloqueo.

## Conducción hasta el lugar de empleo

- Girar hacia abajo y bloquear el chasis.
- Desplazar el aparato hacia el lugar de uso.

## Limpeza

- Girar hacia arriba y bloquear el chasis.
- Llevar a cabo la limpeza.

## Ajustar la velocidad de avance (sólo BD 530 o BD 530 XL)

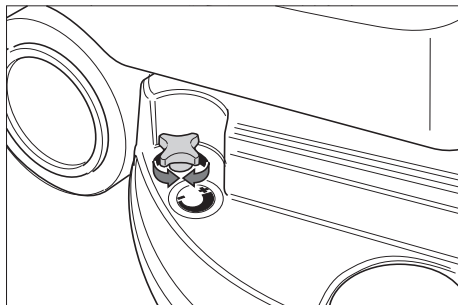

- Para reducir la velocidad: gire el botón hacia -.
- Para aumentar la velocidad: gire el botón hacia "+".

## Ajuste del caudal de agua

- Ajustar el caudal de agua con el botón regulador de acuerdo con la suciedad y el tipo del pavimento del suelo.

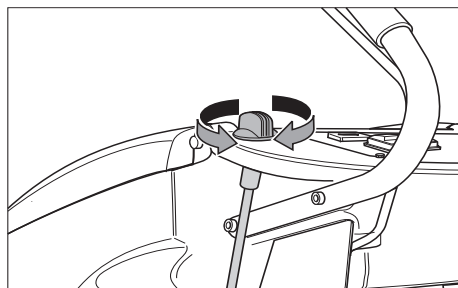

## Nota

Llevar a cabo los primeros intentos con menos caudal de agua. Aumentar el caudal de agua poco a poco, hasta alcanzar el resultado de limpieza deseado.

## Ajuste de la barra de aspiración

### Posición en diagonal

Para mejorar el resultado de la aspiración en pavimentos alicatados, se puede girar la barra de aspiración hasta una posición en diagonal de 5°.

- Soltar los mangos en cruz.
- Gire la barra de aspiración.

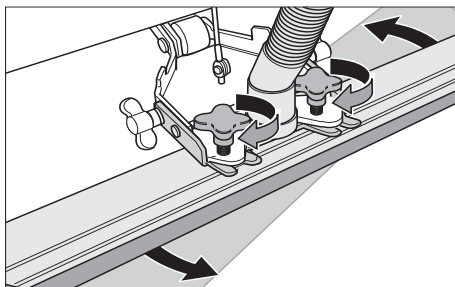

- Ajustar bien los mangos en cruz.

### Inclinación

Si el resultado de la aspiración no resulta satisfactorio, se puede modificar la inclinación de la barra de aspiración recta.

- Suelte las tuercas de mariposa.
- Incline la barra de aspiración.

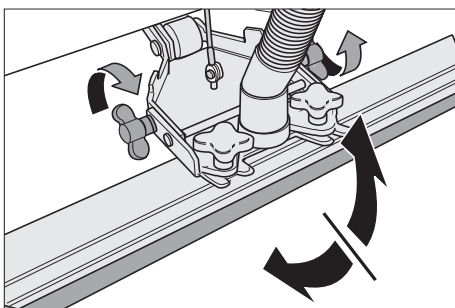

- Apriete las tuercas de mariposa.

## Baje la barra de aspiración

- Pulsar la palanca hacia abajo, la barra de aspiración se baja.

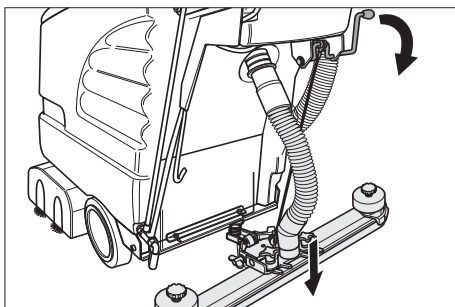

- Conectar la turbina de aspiración con el interruptor.

## Encender el cabezal limpiador

### Precaución

*Peligro de daños para el revestimiento del suelo. No utilice el aparato en esa zona.*

- Accionar el estribo, el motor de cepillos arranca.

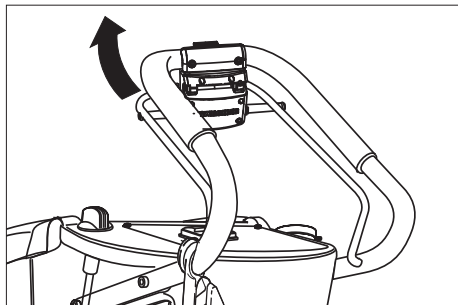

## Detención y apagado

- Cierre el botón regulador del caudal de agua.
- Conduzca el aparato entre 1-2 m hacia delante para aspirar el agua restante.
- Desconectar el interruptor de la turbina de aspiración.
- Levante la barra de aspiración.
- Girar hacia abajo y bloquear el chasis.

### Precaución

*Peligro de deformación del/de los cepillo/s. Al apagar el aparato, descargue los cepillos haciendo avanzar el tren de desplazamiento*

## Vaciado del depósito de agua sucia

### ⚠ Advertencia

*Respete la normativa local vigente en materia de tratamiento de aguas residuales.*

- Retire del soporte la manguera de salida de agua sucia y bájela mediante un mecanismo recogedor adecuado.

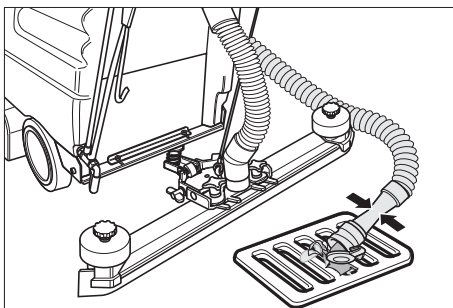

- Purgue el agua a través del orificio del dosificador situado en la manguera de salida.
- A continuación, aclare el depósito de agua sucia con agua limpia.

## Vaciado del depósito de agua limpia

- Abrir el cierre del depósito de agua limpia con una herramienta adecuada.

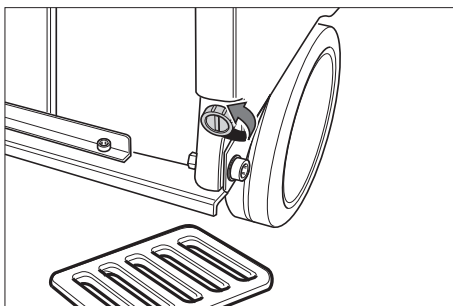

## Cuidados y mantenimiento

### ⚠ Peligro

*Peligro de lesiones. Antes de realizar cualquier trabajo en el aparato, desenchúfelo.*

### Advertencia

*Si se sale agua se puede dañar el aparato. Purgar el agua sucia y el resto de agua limpia antes de trabajar en el aparato.*

## Plan de mantenimiento

### Después del trabajo

#### Advertencia

*Peligro de daños en la instalación. No salpique al aparato con agua ni utilice detergentes agresivos.*

- Purgue el agua sucia.
- Aclare el depósito de agua sucia con agua limpia.
- Limpie el aparato por fuera con un trapo húmedo ligeramente empapado en una solución jabonosa suave.
- Compruebe el filtro de pelusas; en caso necesario, límpielo.
- Limpie los labios de aspiración y los labios de secado; compruebe si presentan desgaste y, en caso necesario, cámbielos.
- Compruebe si los cepillos presentan desgaste y, en caso necesario, cámbielos.

#### Mensualmente

- Compruebe el estado de las juntas situadas entre el depósito de agua sucia y la tapa y, en caso necesario, cámbielas.

#### Anualmente

- Encargue al servicio técnico la revisión anual obligatoria.

## Trabajos de mantenimiento

### Cambiar o girar los labios de aspiración

- Retire la barra de aspiración.
- Desatornille los mangos en estrella.

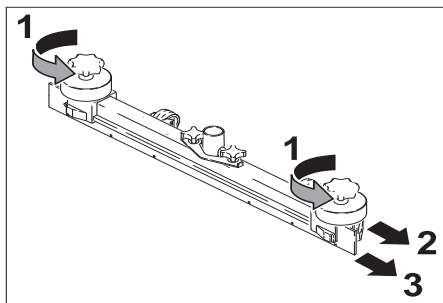

- Retire las piezas de plástico.
- Retire los labios de aspiración.
- Gire los labios de aspiración o introduzca unos nuevos.

- Coloque las piezas de plástico.
- Atornille y apriete los mangos en estrella.

### Recambio del cepillo cilíndrico

- Suelte las tuercas de mariposa.
- Quitar la tapa del cojinete.

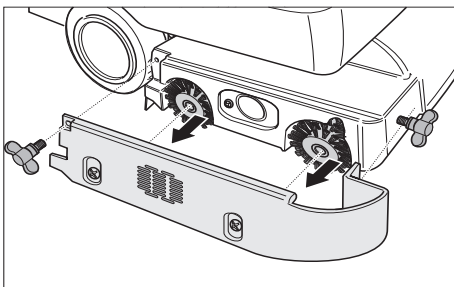

- Extraer ambos cepillos rotativos, colocar uno nuevo (tener en cuenta los alojamientos hexagonales).

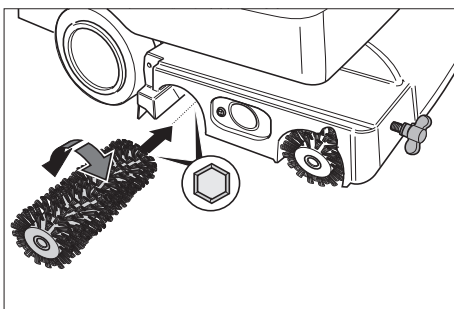

- Colocar la tapa del cojinete.
- Apriete las tuercas de mariposa.

### Cambiar el cepillo de disco

- Gire el botón de ajuste de la velocidad de avance hacia –.
- Elevar el cepillo de disco.
- Girar el cepillo de disco aprox. 45° en el sentido contrario a las agujas del reloj.
- Retire la escobilla de disco por debajo.
- Insertar un nuevo cepillo de disco siguiendo los mismos pasos en el orden inverso.
- Ajuste la velocidad de avance.

### Contrato de mantenimiento

Para garantizar el funcionamiento seguro del aparato, es posible firmar contratos de mantenimiento con el departamento comercial correspondiente de Kärcher.

## Protección antiheladas

En caso de peligro de heladas:

- Vacíe el depósito de agua limpia y el depósito de agua sucia.
- Guarde el aparato en un lugar protegido de las heladas.

## Transporte

- Extraer cepillos para evitar que se dañen.
- Al transportar en vehículos, asegurar el aparato para evitar que resbale y vuelva que conforme a las directrices vigentes.

## Cojinete

### Precaución

*¡Peligro de lesiones y daños! Respetar el peso del aparato en el almacenamiento.*

Este aparato sólo se puede almacenar en interiores.

Avería	Modo de subsanarla
No se puede poner en marcha el aparato	Compruebe si está enchufada la clavija de red
Caudal de agua insuficiente	Compruebe el nivel de agua limpia y, de ser necesario, llene el depósito.
	Compruebe si los tubos están atascados, si es necesario limpiar.
Potencia de aspiración insuficiente	Limpié las juntas situadas entre el depósito de agua sucia y la tapa; compruebe su estanqueidad y, en caso necesario, cámbielas
	Limpiar el filtro de pelusas.
	Limpié los labios de aspiración de la barra de aspiración y, en caso necesario, girar o cambiar
	Compruebe si la manguera y la barra de aspiración está obstruida y, de ser necesario, desatásquela
	Compruebe si el tubo de aspiración está hermético y, en caso necesario, cámbielo.
	Compruebe si está cerrada la tapa de la manguera de salida de agua sucia.
Resultados de limpieza insuficientes	Compruebe el ajuste de la barra de aspiración.
	Compruebe si los cepillos presentan desgaste y, en caso necesario, cámbielos.
Los cepillos no giran	Compruebe si hay cuerpos extraños bloqueando los cepillos y, de ser así, elimínelos.

## Averías

### Peligro

*Peligro de lesiones. Antes de realizar cualquier trabajo en el aparato, desenchúfelo.*

### Advertencia

*Si se sale agua se puede dañar el aparato. Purgar el agua sucia y el resto de agua limpia antes de trabajar en el aparato.*

Cuando las averías no se puedan solucionar con ayuda de la tabla que aparece a continuación, acuda al servicio técnico.

## Accesorios

En función de la tarea de limpieza de que se desee realizar, es posible dotar al aparato de distintos accesorios. Solicite nues-

tro catálogo o visítenos en la página de internet [www.kaercher.com](http://www.kaercher.com).

denominación	No. de pieza BR 530	No. de pieza BR 530 XL	Descripción	Unidad	Aparato necesita pieza
Cepillo rotativo, rojo (medio, estándar)	5.762-169.0	5.762-208.0	También para limpieza de mantenimiento de suelos muy sucios.	1	2
Cepillo rotativo, blanco (suave)	5.762-172.0	5.762-211.0	Para pulido y limpieza de mantenimiento de pavimentos delicados.	1	2
Cepillo rotativo, naranja (alto/profundo)	5.762-170.0	5.762-209.0	Para frotar pavimentos con estructura (alicatado de seguridad etc.)	1	2
Cepillo rotativo, verde (duro)	5.762-171.0	5.762-210.0	Para limpiezas a fondo de pavimentos muy sucios y para decapar (como ceras, acrilatos).	1	2
Eje de cilindro pad	4.762-184.0	4.762-214.0	Para alojamiento del pad del cilindro.	1	2
Pad del cilindro, blanco (muy suave)	6.369-388.0		Para pulir pavimentos.	20	60 (XL: 80)
Pad del cilindro, rojo (medio)	6.369-453		Para limpiar pavimentos ligeramente sucios.	20	60 (XL: 80)
Pad del cilindro, verde (duro)	6.369-452.0		Para limpiar pavimentos de suciedad normal hasta grande.	20	60 (XL: 80)
Pad del cilindro, amarillo (suave)	6.369-451.0		Para pulir pavimentos.	20	60 (XL: 80)

denominación	No. de pieza BD 530	No. de pieza BD 530 XL	Descripción	Unidad	Aparato necesita pieza
Escobilla de disco, natural (suave)	6.906-056.0	6.905-866.0	Para pulir pavimentos.	1	1
Escobilla de disco, rojo (medio, estándar)	6.906-054.0	6.905-864.0	Para limpiar pavimentos de poca suciedad o delicados.	1	1
Cepillo de disco, negro (duro)	6.906-055.0	6.905-865.0	Para limpiar pavimentos muy sucios.	1	1
platillo motriz	6.906-332.0	6.906-331.0	Para alojamiento del pad.	1	1
Pad del disco, rojo (medio)	6.369-024.0	6.369-017.0	Para limpiar pavimentos ligeramente sucios.	5	1
Pad del disco, verde (duro)	6.369-023.0	6.369-016.0	Para limpiar pavimentos de suciedad normal.	5	1
Pad del disco, negro (muy duro)	6.369-022.0	6.369-015.0	Para limpiar pavimentos muy sucios.	5	1

denominación	No. de pieza BR/BD 530	No. de pieza BR/BD 530 XL	Descripción	Unidad	Aparato necesita pieza
Barra de aspiración, recta	4.777-047.0		Estándar	1	1
Barra de aspiración, doblado	4.777-054.0		Estándar	1	1
Borde de goma, azul	6.273-204.0		Estándar	1	1
Borde de goma, marrón	6.273-207.0		resistente al aceite	1	1
Alargador 30 m	6.647-022.0		20 m	1	1

## Datos técnicos

		<b>BR 530</b> <b>(BR 530 XL)</b>	<b>BD 530</b> <b>(BD 530 XL)</b>
<b>Potencia</b>			
Tensión nominal	V/Hz	220...230/1~/50, 60	
Consumo medio de potencia	W	1600 (1900)	
Potencia del motor de aspiración	W	900	
Potencia del motor de barrido	W	800	
<b>Aspirar</b>			
Potencia de aspiración, caudal de aire	l/s	30	
Potencia de aspiración, depresión	kPa	14,5	
<b>Cepillos de limpieza</b>			
Anchura de trabajo	mm	460 (530)	
Diámetro cepillos	mm	96	460 (530)
Nº de rotaciones de los cepillos	1/min	1500	140
<b>Medidas y pesos</b>			
Potencia teórica por metro cuadrado	m <sup>2</sup> /h	1840 (2120)	
Volumen de los depósitos de agua limpia y agua sucia	l	55/55	
Peso total admisible	kg	100 (110)	
Peso de transporte	kg	45 (55)	
<b>Valores calculados conforme a la norma EN 60355-2-79</b>			
Valor de vibración mano-brazo	m/s <sup>2</sup>	<2,5	
Inseguridad K	m/s <sup>2</sup>	0,2	
Nivel de presión acústica L <sub>pA</sub>	dB(A)	74	
Inseguridad K <sub>pA</sub>	dB(A)	1	
Nivel de potencia acústica L <sub>WA</sub>	dB(A)	87	
Inseguridad K <sub>WA</sub>	dB(A)	1	

## Declaración CE

Por la presente declaramos que la máquina designada a continuación cumple, tanto en lo que respecta a su diseño y tipo constructivo como a la versión puesta a la venta por nosotros, las normas básicas de seguridad y sobre la salud que figuran en las directivas comunitarias correspondientes. La presente declaración perderá su validez en caso de que se realicen modificaciones en la máquina sin nuestro consentimiento expreso.

**Producto:** Limpiasuelos  
**Modelo:** 1.127-xxx

### Directivas comunitarias aplicables

2006/42/CE (+2009/127/CE)

2006/42/CE (+2009/127/CE)

2004/108/CE

### Normas armonizadas aplicadas

EN 55014-1: 2006 + A1: 2009

EN 55014-2: 1997 + A2: 2008

EN 60335-1

EN 60335-2-72

EN 61000-3-2: 2006 + A2: 2009

EN 61000-3-3: 2008

EN 62233: 2008

### Normas nacionales aplicadas

-

Los abajo firmantes actúan con plenos poderes y con la debida autorización de la dirección de la empresa.

  
H. Jenner  
CEO

  
S. Reiser  
Head of Approbation

Persona autorizada para la documentación:  
S. Reiser

Alfred Kärcher GmbH & Co. KG  
Alfred-Kärcher-Str. 28 - 40  
71364 Winnenden (Germany)  
Tfno.: +49 7195 14-0  
Fax: +49 7195 14-2212

Winnenden 2011/01/20

## Garantía

En todos los países rigen las condiciones de garantía establecidas por nuestra empresa distribuidora. Las averías del accesorio serán subsanadas gratuitamente dentro del periodo de garantía, siempre que se deban a defectos de material o de fabricación. En un caso de garantía, le rogamos que se dirija con el comprobante de compra al distribuidor donde adquirió el aparato o al servicio al cliente autorizado más próximo a su domicilio.

## Piezas de repuesto

- Sólo deben emplearse accesorios y piezas de repuesto originales o autorizados por el fabricante. Los accesorios y piezas de repuesto originales garantizan el funcionamiento seguro y sin averías del aparato.
- Podrá encontrar una selección de las piezas de repuesto usadas con más frecuencia al final de las instrucciones de uso.
- En el área de servicios de [www.kaercher.com](http://www.kaercher.com) encontrará más información sobre piezas de repuesto.

 Leia o manual de manual original antes de utilizar o seu aparelho. Proceda conforme as indicações no manual e guarde o manual para uma consulta posterior ou para terceiros a quem possa vir a vender o aparelho.

## Índice

Avisos de segurança . . . . .	PT . . . 1
Funcionamento . . . . .	PT . . . 1
Utilização conforme o fim a que se destina a máquina . . . . .	PT . . . 2
Protecção do meio ambiente . . . . .	PT . . . 2
Elementos de manuseamento . . . . .	PT . . . 3
Antes de colocar em funcionamento . . . . .	PT . . . 4
Funcionamento . . . . .	PT . . . 5
Conservação e manutenção . . . . .	PT . . . 8
Transporte . . . . .	PT . . . 9
Lagerung . . . . .	PT . . . 9
Avarias . . . . .	PT . . . 9
Acessórios . . . . .	PT . . . 11
Dados técnicos . . . . .	PT . . . 14
Declaração CE . . . . .	PT . . . 15
Garantia . . . . .	PT . . . 15
Peças sobressalentes . . . . .	PT . . . 15

## Avisos de segurança

Antes da primeira utilização do aparelho, leia estas Instruções de Serviço e a brochura anexa "Indicações de segurança para aparelhos de limpeza com escovas e aparelhos de extracção por pulverização", 5.956-251.

### **Advertência**

*O aparelho está homologado para funcionar em superfícies com uma inclinação de até 2%. Não utilizar o aparelho em superfícies com inclinações superiores.*

*Não permitir o contacto do cabo de alimentação com as escovas rotativas.*

**O aparelho só pode funcionar se o recipiente e todas as tampas estiverem fechadas.**

## Símbolos no Manual de Instruções

### **Perigo**

*Para um perigo eminente que pode conduzir a graves ferimentos ou à morte.*

### **Advertência**

*Para uma possível situação perigosa que pode conduzir a graves ferimentos ou à morte.*

### **Atenção**

*Para uma possível situação perigosa que pode conduzir a ferimentos leves ou danos materiais.*

## Funcionamento

Esta máquina de esfrega e aspiração só pode ser utilizada para a limpeza húmida de soalhos planos.

Escovas de disco ou de cilindro em rotação limpam o chão com a alimentação de líquido de limpeza. O líquido de limpeza sujo é aspirado para o depósito da água suja.

O aparelho pode ser facilmente adaptado à respectiva tarefa de limpeza, através da regulação do caudal da água e da aspiração da água suja.

Uma largura útil de trabalho de 460mm ou 530mm (Variante XL) e uma capacidade dos reservatórios de água limpa e água suja de 55 l permitem uma limpeza efectiva com uma duração de utilização prolongada.

A alimentação pela rede permite um alto rendimento sem limitar o tempo operacional.

## Utilização conforme o fim a que se destina a máquina

Utilize este aparelho exclusivamente em conformidade com as indicações destas Instruções de Serviço.

- O aparelho só pode ser utilizado para a limpeza de pisos lisos não sensíveis a humidade.
- O aparelho não é apropriado para a limpeza de solos congelados (p. ex. em armazéns frigoríficos).
- O aparelho só pode ser equipado com acessórios e peças sobressalentes originais.

## Protecção do meio ambiente



Os materiais de embalagem são recicláveis. Não coloque as embalagens no lixo doméstico, envie-as para uma unidade de reciclagem.



Os aparelhos velhos contêm materiais preciosos e recicláveis e deverão ser reutilizados. Pilhas e baterias acumuladoras contêm materiais que não devem entrar em contacto com o meio-ambiente. Por isso, elimine os aparelhos velhos, as pilhas e baterias acumuladoras (recarregáveis) através de sistemas de recolha de lixo adequados.

### **Avisos sobre os ingredientes (REACH)**

Informações actuais sobre os ingredientes podem ser encontradas em:

***<http://www.karcher.de/de/unternehmen/umweltschutz/REACH.htm>***

## Elementos de manuseamento

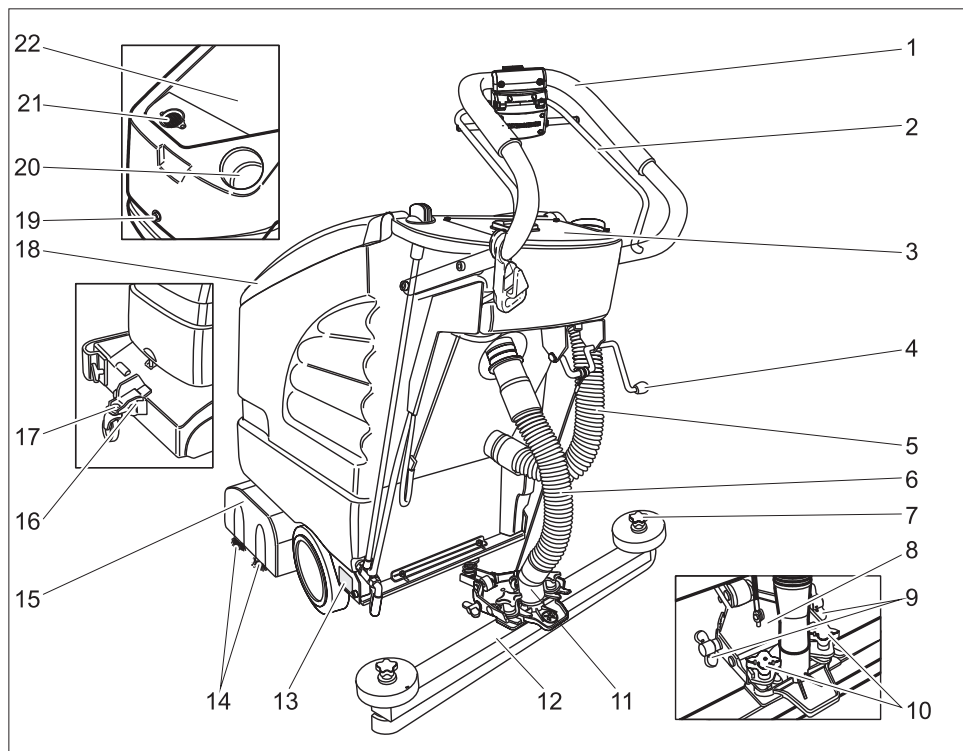

- |    |   |   |  |
|----|---|---|--|
| 1  | Alavanca de avanço  | 13  | Placa de tipo  |
| 2  | Alavanca de manobra   | 14  | Escova rotativa (variante BR)<br>Escova de disco (variante BD) * |
| 3  | Painel de comando   | 15  | Cabeça de limpeza  |
| 4  | Alavanca de abaixamento da barra de aspiração                               | 16  | mecanismo de translação  |
| 5  | Mangueira de escoamento de água suja  | 17  | Bloqueio   |
| 6  | Tubo flexível de aspiração  | 18  | Tampa do depósito de água suja                                   |
| 7  | Punhos estrelados para substituição dos lábios de aspiração                 | 19  | Parafuso para o bloqueio do recipiente                           |
| 8  | Suspensão da barra de aspiração   | <b>Por baixo da tampa do depósito de água suja:</b> |  |
| 9  | Porcas de orelhas para inclinar a barra de aspiração                        | 20  | Abertura de enchimento do depósito de água limpa                 |
| 10 | Manípulos em cruz para fixação e colocação inclinada da barra de aspiração. | 21  | Filtro de algodão (aspiração)                                    |
| 11 | Ligação da mangueira de aspiração da turbina de aspiração                   | 22  | depósito de água suja  |
| 12 | Barra de aspiração (não incluída no volume de fornecimento)                 | * não faz parte do equipamento original             |  |

## Painel de comando

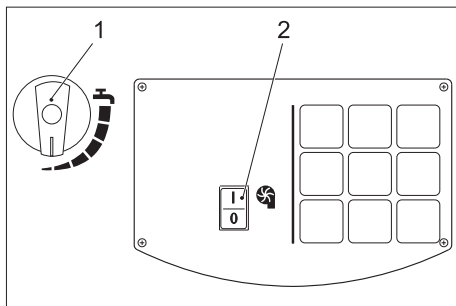

- 1 Botão de regulação da quantidade de água
- 2 Interruptor da turbina de aspiração

## Antes de colocar em funcionamento

### Descarregar

- Fixar o arco de impulsão com os quatro parafusos fornecidos conjuntamente e encaixar as capas de protecção.
- Fixar o cabo do interruptor com o clipe à alavanca de avanço.

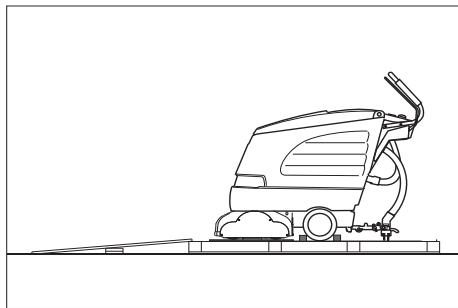

- Construir uma rampa com as tábuas laterais compridas, encostando as mesmas ao canto da paleta.
- Pregar a rampa com pregos à paleta.
- Colocar por baixo da rampa as tábuas curtas para apoiá-la.
- Retirar as ripas de madeira frente às rodas.
- Levantar a cabeça de limpeza e afastar os cartões.
- Deslocar o aparelho, por meio da rampa, para fora da paleta.

## Montar a barra de aspiração

- Aplicar as barras de aspiração na suspensão de forma que a chapa perfurada se localize por cima da suspensão.
- Apertar bem o manípulo em cruz.

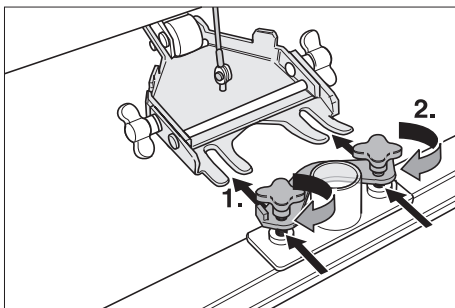

- Encaixar a mangueira de aspiração.

## Montar as escovas

### BD 530 ou BD 530 XL

Antes da colocação em serviço deverão ser montadas as escovas de disco (veja "Trabalhos de manutenção").

## Funcionamento

### Atenção

*Perigo de danos. Elevar a barra de aspiração antes de efectuar movimentos de marcha atrás.*

### Aviso

*O aparelho foi construído de tal modo que a cabeça da escova sobressai no lado direito. Isto permite trabalhar junto dos bordos com uma boa visibilidade.*

## Encher produtos de consumo

### Atenção

*Perigo de danos. Utilizar somente os detergentes recomendados. Se forem utilizados outros produtos de limpeza, a entidade operadora suporta todos os riscos elevados relativos à segurança operacional e perigo de acidente.*

*Utilizar apenas produtos de limpeza que não contenham solventes, ácido clorídrico e ácido fluorídrico.*

*Ter atenção aos avisos de segurança nos detergentes.*

## Aviso

Não utilizar detergentes que desenvolvam muita espuma. Observar os avisos de dosagem.

- Abrir a tampa do depósito de água suja.
- Adicionar água limpa (máximo 60 °C).
- Adicionar produto de limpeza. Observar as instruções de dosagem.

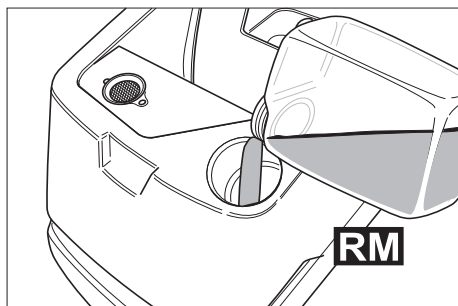

Detergentes recomendados:

Aplicação	Detergente
Limpeza de manutenção (também para soalhos sensíveis ao álcalis)	RM 745 RM 746
Limpeza de gorduras	RM 69 ES ASF RM 69 ASF
Limpeza profunda (remoção) de pavimentos rijos resistentes aos álcalis	RM 752
Limpeza a fundo (lavagem) de linóleo	RM 754
Produto de limpeza para sanitários	RM 25 ASF
Produto desinfectante	RM 732

Os detergentes podem ser adquiridos no comércio especializado.

- Fechar a tampa do depósito de água suja.

## Condução

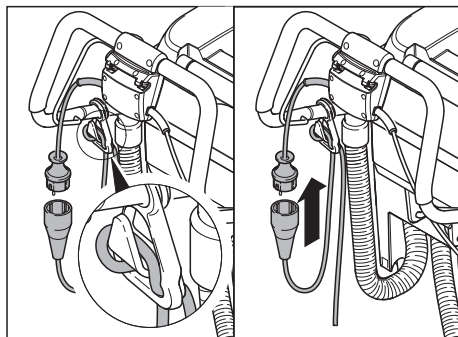

- Pendurar o fim do cabo de extensão como laço no gancho de alívio de tensão.
- Ligar a ficha de rede.
- Accionar a alavanca de manobra.

### Aviso

Se, ao ligar o motor das escovas, este não arrancar deve aliviá-lo, puxando o aparelho para trás.

### mecanismo de translação

em baixo	Transporte
em cima	Limpar

- Elevar ligeiramente o aparelho pelo punho manual.
- Puxar o dispositivo de bloqueio para fora.
- Inclinar o chassis para a posição desejada.
- Voltar a engatar o dispositivo de bloqueio.

### Deslocar até ao local de utilização

- Deslocar o chassis para baixo e bloqueá-lo.
- Deslocar o aparelho para o local de utilização.

### Limpar

- Inclinar o chassis para cima e bloqueá-lo.
- Efectuar a limpeza.

## Ajustar a velocidade de propulsão (só para os modelos BD 530 ou BD 530 XL)

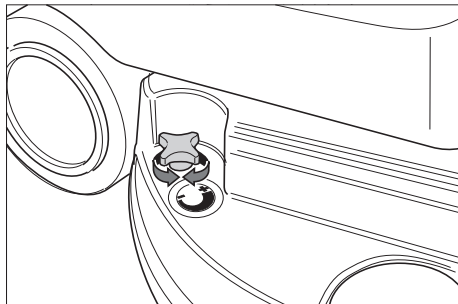

- Reduzir a velocidade: Rodar o botão no sentido de "-".
- Aumentar a velocidade: Rodar o botão no sentido de "+".

## Regular a quantidade de água

- No botão de regulação, regular o caudal da água, de acordo com a sujidade e o tipo de pavimento.

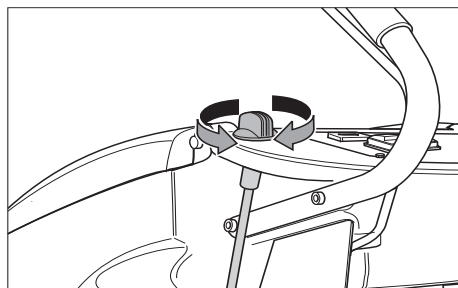

## Aviso

Fazer um primeiro ensaio de limpeza com pouca quantidade de água. Aumentar pouco a pouco a quantidade de água até obter o resultado de limpeza desejado.

## Ajustar a barra de aspiração

### Posição oblíqua

Para melhorar o resultado da aspiração em pavimentos ladrilhados, a barra de aspiração pode ser torcida até 5°.

- Desapertar o manipulô em cruz.
- Virar a barra de aspiração.

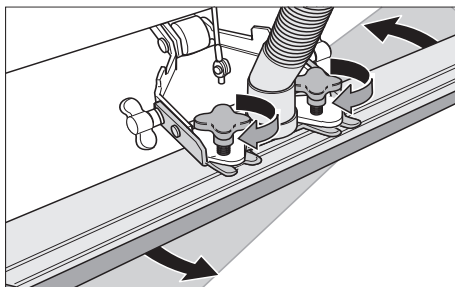

- Apertar bem o manipulô em cruz.

### Inclinação

Se o resultado de aspiração for insuficiente, a inclinação da barra de aspiração pode ser alterada.

- Desapertar as porcas de orelhas.
- Incliná-la a barra de aspiração.

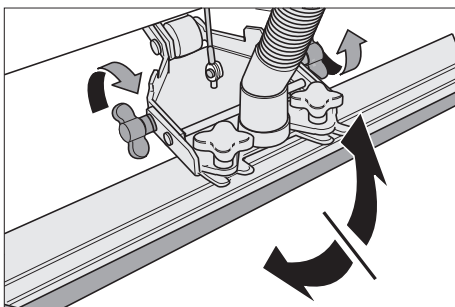

- Apertar as porcas de orelhas.

## Baixar as barras de aspiração

- Pressionar a alavanca para baixo; a barra de aspiração é baixada.

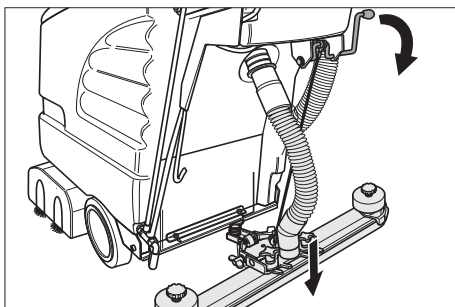

- Ligar a turbina de aspiração no interruptor respectivo.

## Ligar a cabeça de limpeza

### Atenção

*Perigo de danificação do pavimento. Não operar o aparelho demasiado tempo no mesmo lugar.*

- Accionar a alavanca de marcha e o motor da escova arranca.

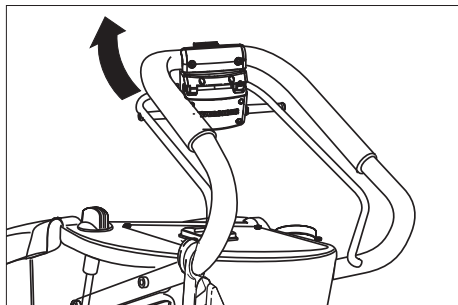

## Parar e desligar

- Fechar o botão de regulação da quantidade de água.
- Deslocar o aparelho ainda 1-2 m para a frente, a fim de aspirar alguns resíduos de água.
- Desligar o interruptor da turbina de aspiração.
- Levantar a barra de aspiração.
- Deslocar o chassis para baixo e bloqueá-lo.

### Atenção

*Perigo de deformação da(s) escova(s). Aliviar a carga da(s) escova(s) ao estacionar o aparelho, baixando o mecanismo de translação.*

## Esvaziar o depósito de água suja

### ⚠ Advertência

*Respeitar as normas locais sobre tratamento de esgotos.*

- Retirar a mangueira de descarga da água suja do suporte e baixá-la por cima dum dispositivo colector adequado.

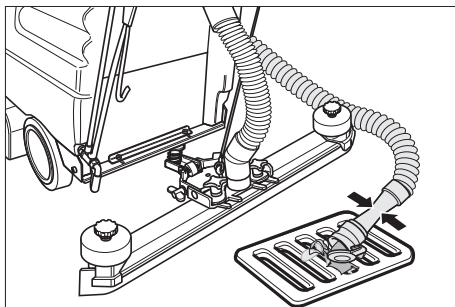

- Despejar a água suja, abrindo o dispositivo de dosagem na mangueira de descarga.
- Depois, lavar o reservatório da água suja com água limpa.

## Esvaziar o depósito de água limpa

- Abrir o fecho do reservatório de água limpa com uma ferramenta adequada.

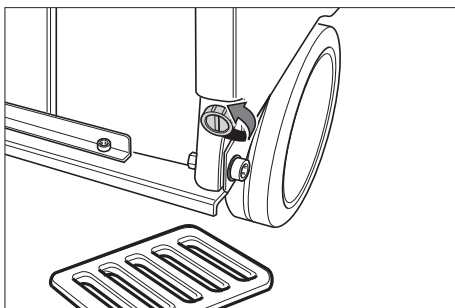

## Conservação e manutenção

### ⚠ Perigo

*Perigo de ferimentos. Retirar a ficha da tomada antes de efectuar quaisquer trabalhos no aparelho.*

### Advertência

*Perigo de danos para o aparelho devido à saída de água. Retirar a água suja e a água limpa residual antes de iniciar os trabalhos no aparelho.*

## Plano de manutenção

### Após o trabalho

#### Advertência

*Perigo de danos. Não borrifar o aparelho com água e não usar nenhum detergente agressivo.*

- Esvaziar a água suja.
- Lavar o depósito de água suja com água limpa.
- Limpar a parte exterior do aparelho com um pano embebido em barreira.
- Verificar o filtro de fiocos e, em caso de necessidade, limpá-lo.
- Limpar os lábios de aspiração e os lábios de recolha, verificar o seu nível de desgaste e, em caso de necessidade, substituí-los.
- Verificar se há desgaste nas escovas e substituí-las, se necessário.

#### Mensalmente

- Verificar o estado das juntas entre o depósito de água suja e a tampa e, se necessário, substituí-las.

#### Anualmente

- Solicite aos Serviços Técnicos para procederem à inspeção recomendada.

## Trabalhos de manutenção

### Substituir ou virar os lábios de aspiração

- Desmontar a barra de aspiração.
- Desaparafusar os punhos estrelados.

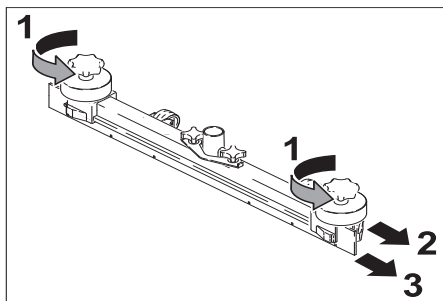

- Afastar as peças em plástico.
- Tirar os lábios de aspiração.
- Virar os lábios de aspiração ou substituí-los.

- Montar as peças de plástico.
- Aparafusar e apertar bem os punhos em cruz.

### Substituir as escovas rotativas

- Desapertar as porcas de orelhas.
- Tirar a tampa do suporte.

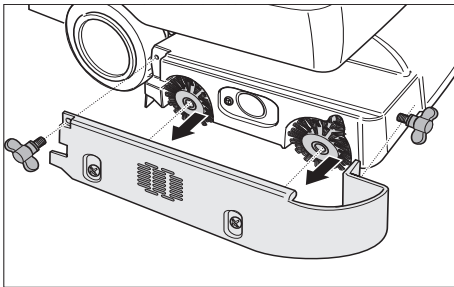

- Retirar as duas escovas rotativas, colocar as novas (observar os alojamentos hexagonais).

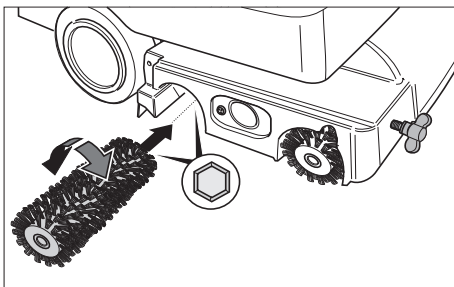

- Colocar a tampa do suporte.
- Apertar as porcas de orelhas.

### Substituir escova de disco

- Rodar o botão de ajuste da velocidade de propulsão para o sentido "-".
- Levantar a escova de disco.
- Rodar a escova de disco cerca de 45° no sentido inverso ao dos ponteiros do relógio.
- Retirar a escova de disco para baixo.
- Inserir nova escova de disco na ordem inversa.
- Regular a velocidade de propulsão.

### Contrato de manutenção

Para um serviço seguro do aparelho podem ser concluídos contratos de manutenção com os escritórios de venda da Kärcher correspondentes.

## Protecção anticongelante

No caso de perigo de geadas:

- Esvaziar os depósitos de água limpa e suja.
- Guardar o aparelho num local protegido contra geadas.

## Transporte

- Retirar as escovas para evitar que as mesmas venham a ser danificadas.
- Durante o transporte em veículos, proteger o aparelho contra deslizes e tombamentos, de acordo com as directivas em vigor.

## Lagerung

### Atenção

*Perigo de ferimentos e de danos! Ter atenção ao peso do aparelho durante o armazenamento.*

Este aparelho só pode ser armazenado em espaços fechados e cobertos.

## Avarias

### Perigo

*Perigo de ferimentos. Retirar a ficha da tomada antes de efectuar quaisquer trabalhos no aparelho.*

### Advertência

*Perigo de danos para o aparelho devido à saída de água. Retirar a água suja e a água limpa residual antes de iniciar os trabalhos no aparelho.*

Em caso de avarias, que não possam ser solucionadas com a ajuda desta tabela, deverá recorrer à Assistência Técnica.

Avaria	Eliminação da avaria
O aparelho não entra em funcionamento	Verificar se a ficha de rede está introduzida.
Quantidade de água insuficiente	Controlar o nível da água limpa e, se necessário, encher o depósito
	Controlar as mangueiras quanto a entupimento e limpá-las sempre que necessário.
Potência de aspiração insuficiente	Limpar as juntas entre o depósito de água suja e a tampa e verificar a estanquicidade, se necessário substituí-las.
	Limpar o crivo de lanugem.
	Limpar os lábios de aspiração na barra de aspiração e, se necessário, substituí-los ou virá-los.
	Controlar se a mangueira de aspiração e a barra de aspiração está entupida e, se necessário, eliminar o entupimento
	Verificar a estanquicidade da mangueira de aspiração, se necessário substituir.
	Verificar se a tampa na mangueira de aspiração da água suja está fechada.
	Controlar a afinação da barra de aspiração.
Resultados de limpeza insuficientes	Verificar se há desgaste nas escovas e substituí-las, se necessário.
As escovas não rodam	Verificar se algum corpo estranho está a bloquear as escovas. Remover os corpos estranhos, se for necessário.

## Acessórios

O aparelho pode ser equipado com vários acessórios conforme as respectivas tarefas de limpeza. Consulte o nosso catálogo

ou visite-nos na Internet sob [www.karcher.com](http://www.karcher.com).

Denominação	Refª BR 530	Refª BR 530 XL	Descrição	Unidades	Peça necessária para o aparelho
Escova rotativa, vermelha (média, padrão)	5.762-169.0	5.762-208.0	Para a limpeza de manutenção de pavimentos com forte sujidade.	1	2
Escova rotativa, branca (macia)	5.762-172.0	5.762-211.0	Para polir e para a limpeza de conservação de soalhos sensíveis.	1	2
Escova rotativa, laranja (alta/baixa)	5.762-170.0	5.762-209.0	Para esfregar pavimentos sobre estruturas (mosaicos de segurança, etc.).	1	2
Escova rotativa, verde (rija)	5.762-171.0	5.762-210.0	Para a limpeza básica de soalhos com muita sujidade e para remover camadas agarradas (p. ex., cera, acríolato).	1	2
Eixo do cilindro de pad	4.762-184.0	4.762-214.0	Para admissão do feltro rotativo	1	2
Feltro rotativo, branco (muito macio)	6.369-388.0		Para o polimento fino de pavimentos.	20	60 (XL: 80)
Feltro rotativo, vermelho (médio)	6.369-453		Para a limpeza de soalhos pouco sujos.	20	60 (XL: 80)
Feltro rotativo, verde (duro)	6.369-452.0		Para a limpeza de soalhos com sujidade normal até muito sujos.	20	60 (XL: 80)
Feltro rotativo, amarelo (suave)	6.369-451.0		Para o polimento de soalhos.	20	60 (XL: 80)

<b>Denominação</b>	<b>Refª BD 530</b>	<b>Refª BD 530 XL</b>	<b>Descrição</b>	<b>Unidades</b>	<b>Peça necessária para o aparelho</b>
Escova para vidros, natural (macia)	6.906-056.0	6.905-866.0	Para o polimento de soalhos.	1	1
Escova para vidros, vermelha (média, padrão)	6.906-054.0	6.905-864.0	Para a limpeza de soalhos pouco sujos ou soalhos sensíveis.	1	1
Escova de disco, preta (rija)	6.906-055.0	6.905-865.0	Para a limpeza de soalhos muito sujos.	1	1
Disco de accionamento	6.906-332.0	6.906-331.0	Para o alojamento de feltros.	1	1
Feltro de disco, vermelho (médio)	6.369-024.0	6.369-017.0	Para a limpeza do soalhos pouco sujos.	5	1
Feltro de disco, verde (duro)	6.369-023.0	6.369-016.0	Para a limpeza de pavimentos com sujidade normal.	5	1
Feltro de disco, preto (muito duro)	6.369-022.0	6.369-015.0	Para a limpeza de soalhos muito sujos.	5	1

<b>Denominação</b>	<b>Refª BR/BD 530</b>	<b>Refª BR/BD 530 XL</b>	<b>Descrição</b>	<b>Unidades</b>	<b>Peça necessária para o aparelho</b>
Barra de aspiração, recta	4.777-047.0		padrão	1	1
Barra de aspiração, curvada	4.777-054.0		padrão	1	1
Lábios de borracha, azul	6.273-204.0		padrão	1	1
Lábios de borracha, cinzento	6.273-207.0		resistente ao óleo	1	1
Cabo de extensão 30 m	6.647-022.0		20 m	1	1

## Dados técnicos

		<b>BR 530 (BR 530 XL)</b>	<b>BD 530 (BD 530 XL)</b>
<b>Potência</b>			
Tensão nominal	V/Hz	220...230/1~/50, 60	
Consumo de potência médio	W	1600 (1900)	
Potência do motor de aspiração	W	900	
Potência do motor das escovas	W	800	
<b>Aspirar</b>			
Potência de aspiração, quantidade de ar	l/s	30	
Potência de aspiração, depressão	kPa	14,5	
<b>Escovas de limpeza</b>			
Largura de trabalho	mm	460 (530)	
Diâmetro da escova	mm	96	460 (530)
Velocidade da escova	1/min	1500	140
<b>Medidas e pesos</b>			
Desempenho teórico por superfície	m <sup>2</sup> /h	1840 (2120)	
Volume do depósito de água limpa/água suja	l	55/55	
Peso total admissível	kg	100 (110)	
Peso de transporte	kg	45 (55)	
<b>Valores obtidos segundo EN 60355-2-79</b>			
Valor de vibração mão/braço	m/s <sup>2</sup>	<2,5	
Insegurança K	m/s <sup>2</sup>	0,2	
Nível de pressão acústica L <sub>pA</sub>	dB(A)	74	
Insegurança K <sub>pA</sub>	dB(A)	1	
Nível de potência acústica L <sub>WA</sub>	dB(A)	87	
Insegurança K <sub>WA</sub>	dB(A)	1	

## Declaração CE

Declaramos que a máquina a seguir designada corresponde às exigências de segurança e de saúde básicas estabelecidas nas Directivas CE por quanto concerne à sua concepção e ao tipo de construção assim como na versão lançada no mercado. Se houver qualquer modificação na máquina sem o nosso consentimento prévio, a presente declaração perderá a validade.

**Produto:** detergente para o solo  
**Tipo:** 1.127-xxx

### Respectivas Directrizes da CE

2006/42/CE (+2009/127/CE)

2006/42/CE (+2009/127/CE)

2004/108/CE

### Normas harmonizadas aplicadas

EN 55014-1: 2006 + A1: 2009

EN 55014-2: 1997 + A2: 2008

EN 60335-1

EN 60335-2-72

EN 61000-3-2: 2006 + A2: 2009

EN 61000-3-3: 2008

EN 62233: 2008

### Normas nacionais aplicadas

-

Os abaixo assinados têm procuração para agirem e representarem a gerência.

  
H. Jenner  
CEO

  
S. Reiser  
Head of Approbation

Responsável pela documentação:

S. Reiser

Alfred Kärcher GmbH & Co. KG

Alfred-Kärcher-Str. 28 - 40

71364 Winnenden (Germany)

Tel.: +49 7195 14-0

Fax: +49 7195 14-2212

Winnenden 2011/01/20

## Garantia

Em cada país são válidas as respectivas condições de garantia estabelecidas pelas nossas Empresas de Comercialização. Eventuais avarias no seu acessório durante o período de garantia serão reparadas, sem encargos para o cliente, desde que se trate de um defeito de material ou de fabrico. Em caso de garantia, dirija-se, munido do comprovativo de compra, ao seu revendedor ou ao Serviço Técnico mais próximo.

## Peças sobressalentes

- Só devem ser utilizados acessórios e peças de reposição autorizados pelo fabricante do aparelho. Acessórios e Peças de Reposição Originais - fornecem a garantia para que o aparelho possa ser operado em segurança e isento de falhas.
- No final das Instruções de Serviço encontra uma lista das peças de substituição mais necessárias.
- Para mais informações sobre peças sobressalentes, consulte na página [www.kaercher.com](http://www.kaercher.com) o ponto dos serviços.



Læs original brugsanvisning inden første brug, følg anvisningerne og opbevar vejledningen til senere efterlæsning eller til den næste ejer.

## Indholdsfortegnelse

Sikkerhedsanvisninger . . . .	DA . . . 1
Funktion . . . . .	DA . . . 1
Bestemmelsesmæssig anvendelse . . . . .	DA . . . 2
Miljøbeskyttelse . . . . .	DA . . . 2
Betjeningselementer . . . . .	DA . . . 3
Inden ibrugtagning . . . . .	DA . . . 4
Drift . . . . .	DA . . . 4
Pleje og vedligeholdelse . . . . .	DA . . . 7
Transport . . . . .	DA . . . 9
Lagering . . . . .	DA . . . 9
Fejl . . . . .	DA . . . 9
Tilbehør . . . . .	DA . . 11
Tekniske data . . . . .	DA . . 14
Overensstemmelseserklæring	DA . . 15
Garanti . . . . .	DA . . 15
Reservedele . . . . .	DA . . 15

## Sikkerhedsanvisninger

Læs og følg denne betjeningsvejledning samt den vedlagte brochure med sikkerhedsanvisninger for børsterengøringsmaskiner og tæpperensere, 5.956-251, inden maskinen tages i brug første gang.

### **⚠ Advarsel**

*Maskinen er godkendt til brug på arealer med en stigning på maks. 2%. Maskinen må ikke bruges på arealer med en større hældning.*

*Tilslutningsledningen må ikke komme i kontakt med roterende børster.*

**Maskinen må kun sættes i drift, hvis hættten og alle dæksler er lukket.**

## Symbolerne i driftsvejledningen

### **⚠ Risiko**

*En umiddelbar truende fare, som kan føre til alvorlige personskader eller død.*

### **⚠ Advarsel**

*En muligvis farlig situation, som kan føre til alvorlige personskader eller til død.*

### **Forsigtig**

*En muligvis farlig situation, som kan føre til personskader eller til materialeskader.*

## Funktion

Maskinen anvendes til vådrensning af planegulve.

Roterende valser- eller skivebørster renser gulvet under tilsætning af rensedidlevæske. Den snavse rensedidlevæske suges ind i snavsevandstanken.

Gennem indstilling af vandmængden og opugning af snavsevand kan maskinen nemt tilpasses til den enkelte rengøringsopgave.

En arbejdsbredde på 460 mm, hhv. 530 mm (XL-variant), og en kapacitet for frisk- og snavsevandsbeholderne på 55 l hver muliggør en effektiv rengøring ved lang brugstid.

Driften via strømnnet giver mulighed for stor effektivitet uden begrænsning af arbejdstiden.

## Bestemmelsesmæssig anvendelse

Brug maskinen kun i overensstemmelse med angivelserne i denne driftsvejledning.

- Maskinen må kun bruges til rengøring af plane gulvflader som ikke er følsom overfor fugtighed.
- Maskinen er ikke egnet til rengøring af frosne gulve (f.eks. i kølehuse).
- Maskinen må kun udstyres med originalt tilbehør og originale reservedele.

## Miljøbeskyttelse



Emballagen kan genbruges. Smid ikke emballagen ud sammen med det almindelige husholdningsaffald, men aflever den til genbrug.



Udtjente apparater indeholder værdifulde materialer, der kan og bør afleveres til genbrug. Akku'er og batterier indeholder stoffer, der ikke må komme ud i naturen. Aflever derfor udtjente apparater, batterier og akkuer på en genbrugsstation eller lignende.

### Henvisninger til indholdsstoffer (REACH)

Aktuelle oplysninger til indholdsstoffer finder du på:

***<http://www.karcher.de/de/unternehmen/umweltschutz/REACH.htm>***

## Betjeningselementer

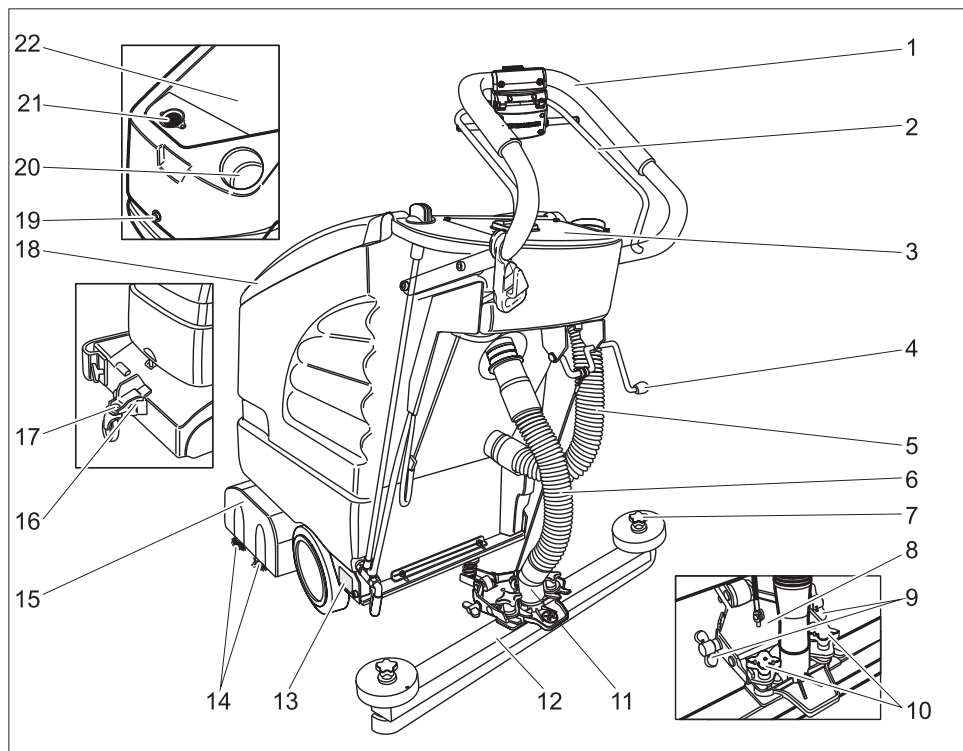

- |  |  |
|--|--|
| 1 Bøjle  | 15 Rengøringshoved                       |
| 2 Skiftebøjle  | 16 Kørestel                              |
| 3 Betjeningspanel  | 17 Låseanordning                         |
| 4 Håndtag sugerbjælkesænkning                                | 18 Dæksel til snavsevandsbeholder        |
| 5 Afledningsslange for snavsevand                            | 19 Skrue til låsning af beholderen       |
| 6 Sugelange  | <b>Under snavsevandsbeholderens låg:</b> |
| 7 Stjernegreb til udskiftning af sugelæberne                 | 20 Påfyldningsåbning ferskvandstank      |
| 8 Sugerbjælkeholder  | 21 Trævlsi (udsugning)                   |
| 9 Vingemøtrikker til hældning af sugerbjælken                | 22 Snavsevandsbeholder                   |
| 10 Krydshåndtag til fastgørelse og hældning af sugerbjælken. | * Ikke inkluderet i leveringen           |
| 11 Tilslutning sugelange-sugeturbine                         |  |
| 12 Sugerbjælke (ikke inkluderet i leveringen)                |  |
| 13 Typeskilt   |  |
| 14 Børstevalse (BR-variant)<br>Skivebørste (BD-variant)*     |  |

## Betjeningspanel

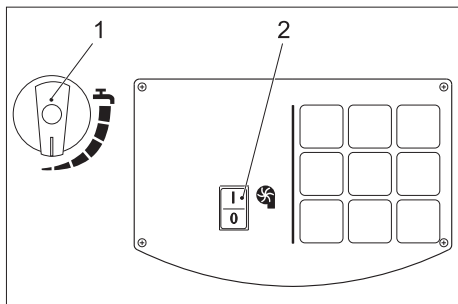

- 1 Reguleringsknap vandmængde
- 2 Afbryder sugeturbine

## Inden ibrugtagning

### Aflæsning

- Fastgør skubbebøjlen med fire medleverede skruer og sæt beskyttelseshætterne på.
- Fastgør kontaktens kabel med clipset på skubbebøjlen.

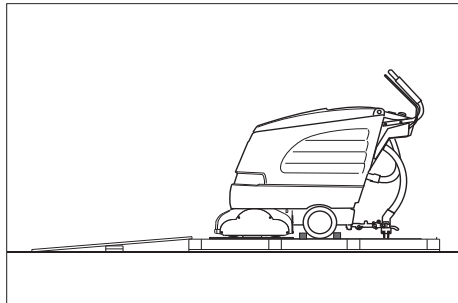

- Læg emballagens lange sidebræt mod pallen som rampe.
- Fastgør rampen på paletten med søm.
- Læg de korte bræt under rampen som støtte.
- Fjern trælisterne foran hjulene.
- Løft rengøringshovedet og fjern kartonen.
- Skub maskinen fra paletten nedad over rampen.

## Montering af sugebjælke

- Sæt sugebjælken ind i sugebjælkeophænget således, at formpladen ligger over ophænget.
- Skru vingemøtrikkerne fast.

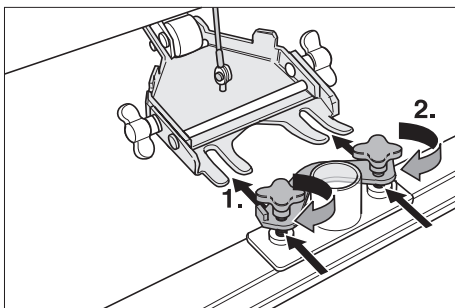

- Sæt sugeslangen på.

## Montering af børster

### BD 530 hhv. BD 530 XL

Før idrifttagningen skal skivebørsterne monteres (se "Vedligeholdelsesarbejde").

## Drift

### Forsigtig

*Risiko for beskadigelse. Løft sugebjælken, inden der køres baglæns.*

### OBS

*Maskinen er konstrueret således, at børstehovedet rager højre fremad. Det sørger for et overskueligt arbejde tæt ved randen.*

## Påfyldning af driftsstoffer

### Forsigtig

*Risiko for beskadigelse. Brug kun de anbefalede rengøringsmidler. Til brug af andre rensmidler er brugeren/ejeren ansvarligt for risikoen med hensyn til driftssikkerhed og ulykkesfare.*

*Brug kun rensmidler som er fri for opløsningsmidler, salt- og flussyre.*

*Tag højde for sikkerhedsanvisningerne på rengøringsmiddel.*

### OBS

*Brug ikke stærkt skummende rengøringsmidler. Overhold doseringsanvisningerne.*

- Åbn dækslet til snavsbeholderen.
- Påfyld ferskvand (maksimalt 60 °C).

- Tilsæt rengøringsmiddel. Tag hensyn til doseringsanvisningerne.

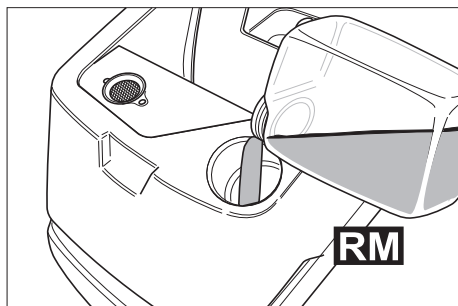

Anbefalede rengøringsmidler:

Anvendelse	Rensemiddel
Vedligeholdelsesrengøring (også ved alkalisensitive gulve)	RM 745 RM 746
Rengøring af fedttilsmudsninger	RM 69 ES ASF RM 69 ASF
Grundrengøring (strippe) af alkalibestandige hårde overflader	RM 752
Grundrengøring (strippe) af linoleum	RM 754
Sanitærrengøringsmiddel	RM 25 ASF
Desinfektionsrengøringsmiddel	RM 732

Rengøringsmiddel kan købes i specialforretninger.

- Lås dækslet af snavsvandsbeholderen.

## Kørsel

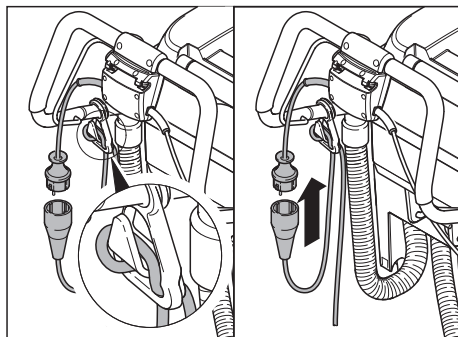

- Læg enden af forlængerledningen som sløjfe i trækaflastningskrogen.
- Sæt netstikket i.
- Aktiver skiftebøjlen.

### OBS

Hvis børstemotoren ikke kører ved tændingen, skal børstemotoren aflastes ved at trække maskinen tilbage.

### Kørestel

nede	Transport
oppe	Rensning

- Løft maskinen let ved håndtaget.
- Træk låseanordningen ud.
- Sving kørestellet til den ønskede position.
- Lad låseanordningen gå i hak.

### Kørsel til arbejdsstedet

- Sving kørestellet derefter nedad og lås det.
- Skub maskinen til arbejdsstedet.

### Rensning

- Sving kørestellet opad og lås det.
- Gennemfør rengøringen.

## Indstille hastighed (kun BD 530 hhv. BD 530 XL)

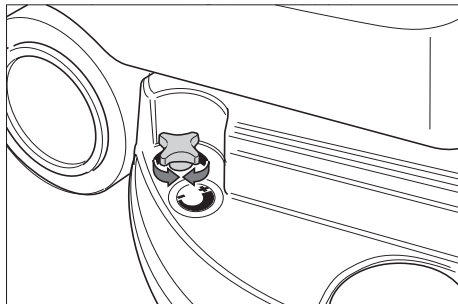

- Reducering af hastigheden: Drej knappen i retning "-".
- Øgning af hastigheden: Drej knappen i retning "+".

## Indstille vandmængden

- Indstil vandmængden på reguleringsknappen svarende til gulvbelægningsens tilsmudsningsgrad.

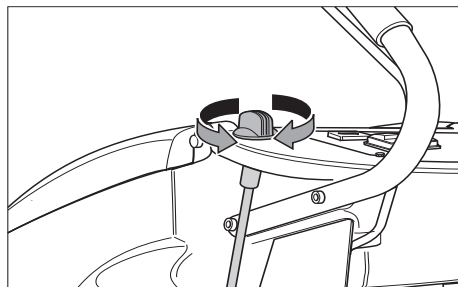

## OBS

Gennemfør de første rengøringsforsøg med ringe vandmængde. Forøg vandmængden trinvis indtil det ønskede rengøringsresultat opnås.

## Indstilling af sugebjælke

### Skråstilling

For at forbedre afsugningsresultatet på flisebelægninger kan sugebjælken drejes til en skråstilling på op til 5°:

- Løsne vingemøtrikkerne.
- Drej sugebjælken.

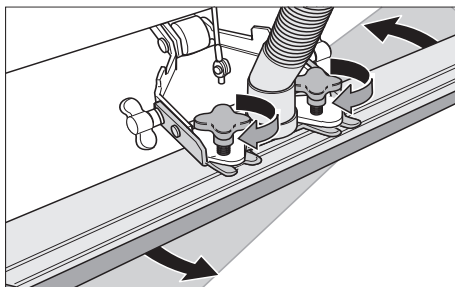

- Skru vingemøtrikkerne fast.

### Hældning

Hvis afsugningsresultatet er utilfredsstillende, kan den lige sugebjælkes hældning ændres.

- Løsn vingemøtrikkerne.
- Hæld sugebjælken.

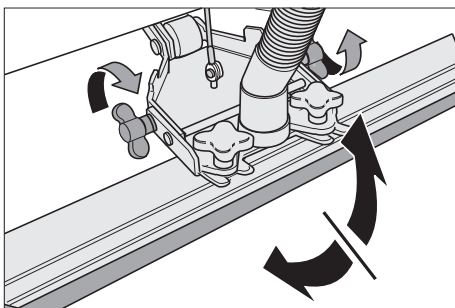

- Spænd vingemøtrikkerne fast.

## Sænke sugebjælken.

- Tryk håndtaget nedad; sugebjælken sænkes.

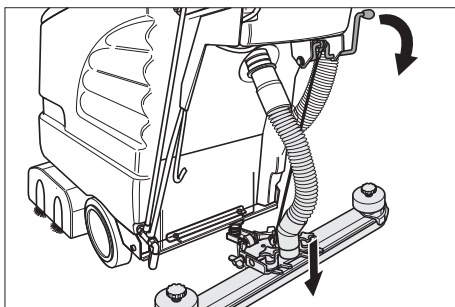

- Tænd sugeturbinen med afbryderen.

## Tænde rens hovedet

### Forsigtig

Risiko for at beskadige gulvbelægningen.  
Brug maskinen ikke på stedet.

→ Betjen bøjlen, børstemotoren starter.

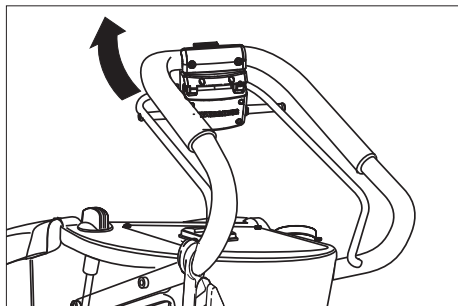

### Standse og stille til siden

- Luk reguleringsknappen for vandmængden.
- Kør maskinen 1-2 m frem for at opsuge restvand.
- Sluk kontakt "Sugeturbine".
- Løft sugebjælken.
- Sving kørestellet derefter nedad og lås det.

### Forsigtig

Risiko for deformation af børsten/børsterne. Når der slukkes for maskinen, skal børsten/børsterne aflastes ved at dreje chassis'et frem.

### Tømning af snavsevandstanken

#### ⚠ Advarsel

Følg de lokale bestemmelser vedrørende behandling af spildevand.

- Tag aftapningsslangen for det snavsede vand ud af holderen og sænk den ned over en egnet opsamlingsanordning.

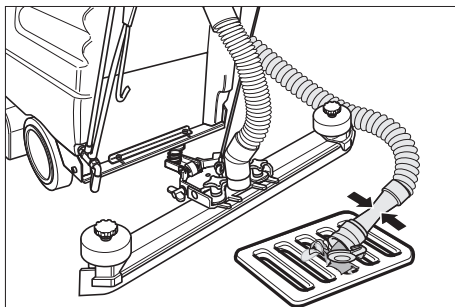

- Aftap vandet ud ved at åbne doseringsanordningen på aftapningsslangen.
- Skyl derefter snavsevandsbeholderen med klart vand.

### Tømning af friskvandstanken

- Åbn ferskvandstankens låg med et velegnet værktøj.

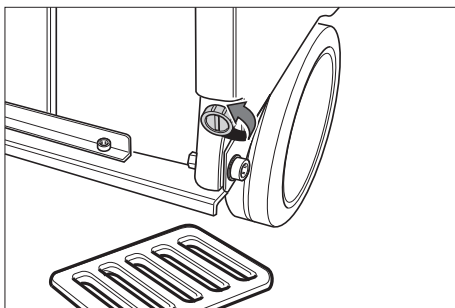

### Pleje og vedligeholdelse

#### ⚠ Risiko

Fare for personskader. Træk netstikket inden der arbejdes på maskinen.

#### Advarsel

Risiko for beskadigelse af maskinen på grund af udløbende vand. Snavsvand og resterende ferskvand skal tømmes inden der arbejdes på maskinen.

## Vedligeholdelsesskema

### Efter arbejdet

#### Advarsel

*Risiko for beskadigelse. Spul ikke maskinen med vand, og brug ikke aggressive rengøringsmidler.*

- Luk snavsevandet ud.
- Skyl snavsevandsbeholderen med klart vand.
- Rengør maskinen udvendigt med en fugtig klud vædet i mild vaskelud.
- Kontroller fnugfilteret, rengør det ved behov.
- Rengør sugelæber og aftørningslæber, kontroller dem for slid og udskift dem ved behov.
- Kontroller børsterne for slid, udskift dem ved behov.

### En gang om måneden

- Kontroller pakningerne mellem snavsevandsbeholderen og dækslet med hensyn til deres tilstand, udskift dem ved behov.

### En gang om året

- Få kundeservice til at udføre den foreskrevne inspektion.

## Vedligeholdelsesarbejder

### Udskift sugelæberne eller vend dem

- Tag sugerbjælken af.
- Skru stjernegrebene ud.

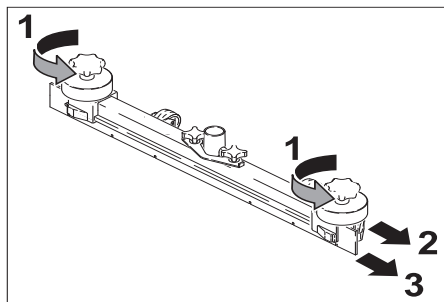

- Tag kunststofdelene af.
- Tag sugelæberne af.
- Vend sugelæberne eller skub nye sugelæber i.

- Sæt kunststofdelene på.
- Skru stjernegrebene i og spænd dem fast.

### Udskiftning af børstevalser

- Løsn vingemøtrikkerne.
- Tag lejedækslet af.

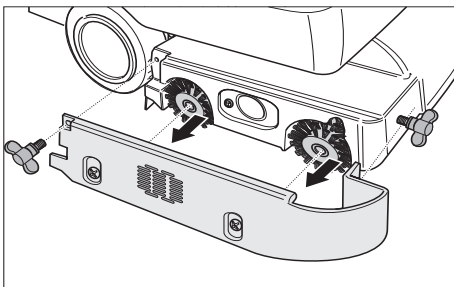

- Tag børstevalsen ud, sæt en ny i (se børstevalsernes sekskantholdere).

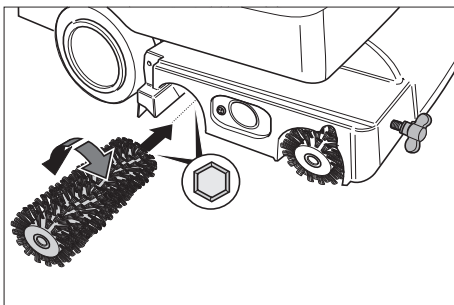

- Sæt lejedækslet på.
- Spænd vingemøtrikkerne fast.

### Udskiftning af skivebørster

- Drej knappen til indstilling af fremdriftshastigheden i retning "-".
- Løft skivebørsterne op.
- Drej den venstre skivebørste ca. 45° imod uret.
- Tag skivebørsterne af nedad.
- Sæt nye skivebørster ind i omvendt rækkefølge.
- Indstil fremdriftshastigheden.

### Serviceaftale

For at sikre en pålidelig drift af maskinen kan der indgås serviceaftaler med det nærmeste Kärcher-salgskontor.

## Frostbeskyttelse

Ved frostrisiko:

- Tøm frisk- og snavsevandstanken.
- Stil maskinen i et frostsikkert rum.

## Transport

- Fjern børsterne for at undgå skader på børsterne.
- Ved transport i biler skal renseren fastspændes i.h.t. gældende love.

## Lagerung

### Forsigtig

*Fare for person- og materialeskader! Hold øje med maskinens vægt ved opbevaring.*  
Denne maskine må kun opbevares inden-dørs.

## Fejl

### ⚠ Risiko

*Fare for personskader. Træk netstikket inden der arbejdes på maskinen.*

### Advarsel

*Risiko for beskadigelse af maskinen på grund af udløbende vand. Snavsvand og resterende ferskvand skal tømmes inden der arbejdes på maskinen.*

Kontakt kundeservice ved fejl, som ikke kan afhjælpes ved hjælp af denne tabel.

Fejl	Afhjælpning
Maskinen kan ikke startes	Kontroller, om netstikket er sat i
Utilstrækkelig vandmængde	Kontroller ferskvandsstanden, fyld beholderen op ved behov Kontroller om slangerne er tilstoppet, rens ved behov.
Utilstrækkelig sugeeffekt	Rengør tætningerne mellem snavsevandsbeholderen og dækslet og kontroller deres tæthed, udskift dem ved behov Rens fnugfilteret. Rengør sugelæberne på sugebjælken, udskift dem ved behov Kontroller sugeslangen og sugebjælken for tilstopning, fjern evt. tilstopning Kontroller om sugeslangerne er tæt, udskift ved behov. Kontroller, om låget på snavsevand-afledningsslangen er lukket Kontroller sugebjælkens indstilling.
Utilstrækkeligt rengøringsresultat	Kontroller børsterne for slid, udskift dem ved behov.
Børsterne drejer ikke	Kontroller, om fremmedlegemer blokerer børsterne, fjern i givet fald fremmedlegemerne

## Tilbehør

Svarende til den enkelte rengøringsopgave kan maskinen udstyres med forskelligt tilbehør. Spørg efter vores katalog eller be-

søg os på Internettet på [www.kaercher.com](http://www.kaercher.com).

Navn	Partnr. BR 530	Partnr. BR 530 XL	Beskrivelse	Styk.	Maskinen har brug for styk
Børstevalse, rødt (medium, standard)	5.762-169.0	5.762-208.0	Til vedligeholdelsesrengøring også ved stærk tilsmudsede gulve.	1	2
Børstevalse, hvid (blødt)	5.762-172.0	5.762-211.0	Til polering og til vedligeholdelsesrengøring af følsomme gulve.	1	2
Børstevalse, orange (høj/lav)	5.762-170.0	5.762-209.0	Til skuring af strukturgulve (sikkerhedsfliser osv.).	1	2
Børstevalse, grøn (hårdt)	5.762-171.0	5.762-210.0	Til grundrengøring af stærkt tilsmudsede gulve og til at fjerne lag (f.eks. voks, akryl).	1	2
Pad-valseaksel	4.762-184.0	4.762-214.0	Til holdning af valsepads.	1	2
Valsepad, hvis (meget blødt)	6.369-388.0		Til finpolering af gulve.	20	60 (XL: 80)
Valsepad, rød (medium)	6.369-453		Til rengøring af let tilsmudsede gulve.	20	60 (XL: 80)
Valsepad, grøn (hårdt)	6.369-452.0		Til rengøring af normalt til stærkt tilsmudsede gulve.	20	60 (XL: 80)
Valsepad, gul (blødt)	6.369-451.0		Til polering af gulve.	20	60 (XL: 80)

<b>Navn</b>	<b>Partnr. BD 530</b>	<b>Partnr. BD 530 XL</b>	<b>Beskrivelse</b>	<b>Styk.</b>	<b>Maskinen har brug for styk</b>
Skivebørste, natur (blød)	6.906-056.0	6.905-866.0	Til polering af gulve.	1	1
Skivebørste, rødt (medium, standard)	6.906-054.0	6.905-864.0	Til rengøring af let tilsmudsede eller følsomme gulve.	1	1
Skivebørste, sort (hårdt)	6.906-055.0	6.905-865.0	Til rengøring af stærk tilsmudsede gulve.	1	1
Drivplade	6.906-332.0	6.906-331.0	Til holdning af pads.	1	1
Disc-pad, rød (medium)	6.369-024.0	6.369-017.0	Til rengøring af let tilsmudsede gulve.	5	1
Disc-pad, grøn (hårdt)	6.369-023.0	6.369-016.0	Til rengøring af stærk tilsmudsede gulve.	5	1
Disc-pad, sort (meget hårdt)	6.369-022.0	6.369-015.0	Til rengøring af stærk tilsmudsede gulve.	5	1

<b>Navn</b>	<b>Partnr. BR/BD 530</b>	<b>Partnr. BR/BD 530 XL</b>	<b>Beskrivelse</b>	<b>Styk.</b>	<b>Maskinen har brug for styk</b>
Sugebjælke, lige	4.777-047.0		Standard	1	1
Sugebjælke, bøjet	4.777-054.0		Standard	1	1
Gummilæbe, blå	6.273-204.0		Standard	1	1
Gummilæbe, brun	6.273-207.0		oliefast	1	1
Forlænger-kabel 30 m	6.647-022.0		20 m	1	1

## Tekniske data

		<b>BR 530</b> (BR 530 XL)	<b>BD 530</b> (BD 530 XL)
<b>Effekt</b>			
Mærkespænding	V/Hz	220...230/1~/50, 60	
Mellemste optagne effekt	W	1600 (1900)	
Sugemotorydelse	W	900	
Børstemotorydelse	W	800	
<b>Sugning</b>			
Sugeeffekt, luftmængde	l/s	30	
Sugeeffekt, undertryk	kPa	14,5	
<b>Rengøringsbørster</b>			
Arbejdsbredde	mm	460 (530)	
Børstediameter	mm	96	460 (530)
Børsteomdrejningstal	1/min	1500	140
<b>Mål og vægt</b>			
Teoretisk fladeydelse	m <sup>2</sup> /h	1840 (2120)	
Volumen frisk-/snavevandsbeholder	l	55/55	
Tilladt totalvægt	kg	100 (110)	
Transportvægt	kg	45 (55)	
<b>Oplyste værdier ifølge EN 60355-2-79</b>			
Hånd-arm vibrationsværdi	m/s <sup>2</sup>	<2,5	
Usikkerhed K	m/s <sup>2</sup>	0,2	
Lydtryksniveau L <sub>pA</sub>	dB(A)	74	
Usikkerhed K <sub>pA</sub>	dB(A)	1	
Lydeffektniveau L <sub>WA</sub>	dB(A)	87	
Usikkerhed K <sub>WA</sub>	dB(A)	1	

## Overensstemmelseserklæring

Hermed erklærer vi, at den nedenfor nævnte maskine i design og konstruktion og i den af os i handlen bragte udgave overholder de gældende grundlæggende sikkerheds- og sundhedskrav i EF-direktiverne. Ved ændringer af maskinen, der foretages uden forudgående aftale med os, mister denne erklæring sin gyldighed.

**Produkt:** Gulvrensere

**Type:** 1.127-xxx

### Gældende EF-direktiver

2006/42/EF (+2009/127/EF)

2006/42/EF (+2009/127/EF)

2004/108/EF

### Anvendte harmoniserede standarder

EN 55014-1: 2006 + A1: 2009

EN 55014-2: 1997 + A2: 2008

EN 60335-1

EN 60335-2-72

EN 61000-3-2: 2006 + A2: 2009

EN 61000-3-3: 2008

EN 62233: 2008

### Anvendte tyske standarder

-

Undertegnede agerer på vegne af og med fuldmagt fra ledelsen.



H. Jenner

CEO



S. Reiser

Head of Approbation

Dokumentationsbefuldmægtiget:

S. Reiser

Alfred Kärcher GmbH & Co. KG

Alfred-Kärcher-Str. 28 - 40

71364 Winnenden (Germany)

Tlf.: +49 7195 14-0

Fax: +49 7195 14-2212

Winnenden 2011/01/20

## Garanti

I de enkelte lande gælder de af vore forhandlere fastlagte garantibetingelser. Eventuelle fejl på dit tilbehør afhjælpes gratis inden for garantien, såfremt fejlen kan tilskrives en materiale- eller produktionsfejl. Hvis De ønsker at gøre garantien gældende, bedes De henvende Dem til Deres forhandler eller nærmeste kundeservice medbringende kvittering for købet.

## Reserve dele

- Der må kun anvendes tilbehør og reservedele, der er godkendt af producenten. Originaltilbehør og -reservedele er en garanti for, at maskinen kan fungere sikkert og uden fejl.
- Et udvalg over de reservedele som bruges meget ofte finder De i slutningen af betjeningsvejledningen
- Yderligere informationen om reservedele finder De under [www.kaercher.com](http://www.kaercher.com) i afsni "Service".



Før første gangs bruk av apparatet, les denne originale bruksanvisningen, følg den og oppbevar den for senere bruk eller for overlevering til neste eier.

## Innholdsfortegnelse

Sikkerhetsanvisninger . . . . .	NO . . . 1
Funksjon . . . . .	NO . . . 1
Forskriftsmessig bruk . . . . .	NO . . . 2
Miljøvern . . . . .	NO . . . 2
Betjeningselementer . . . . .	NO . . . 3
Før den tas i bruk . . . . .	NO . . . 4
Drift . . . . .	NO . . . 4
Pleie og vedlikehold . . . . .	NO . . . 7
Transport . . . . .	NO . . . 9
Lagering . . . . .	NO . . . 9
Feil . . . . .	NO . . . 9
Tilbehør . . . . .	NO . . 11
Tekniske data . . . . .	NO . . 13
CE-erklæring . . . . .	NO . . 14
Garanti . . . . .	NO . . 14
Reservedeler . . . . .	NO . . 14

## Sikkerhetsanvisninger

Før maskinen tas i bruk for første gang, må bruker lese nøye gjennom denne bruksanvisningen og følge vedlagte sikkerhetsanvisninger for gulvskuremaskiner og tepperensere, 5.956-251.

### **⚠ Advarsel**

*Maskinen må kun brukes på flater med en stigning på inntil 2%. Ikke bruk maskinen på brattere stigninger.*

*Ikke la tilkoblingskabelen komme i berøring med de roterende børstene.*

**Maskinen må først tas i bruk etter at beholderen og alle deksler er satt på plass.**

## Symboler i bruksanvisningen

### **⚠ Fare**

*For en umiddelbar truende fare som kan føre til store personskader eller til død.*

### **⚠ Advarsel**

*For en mulig farlig situasjon som kan føre til store personskader eller til død.*

### **Forsiktig!**

*For en mulig farlig situasjon som kan føre til mindre personskader eller til materielle skader.*

## Funksjon

Slipesugemaskinen er beregnet for våtrengjøring av jevne gulv.

Roterende valse- eller slipebørster rengjør gulvet ved tilførsel av rengjøringsmiddel. den skitne rengjøringsvæsken suges opp i bruktvannstanken.

Maskinen kan ved innstilling av vannmengde og vannoppsuging enkelt tilpasses en hver rengjøringsoppgave.

En arbeidsbredde på inntil 460mm hhv. 530mm (XL-varianter) og en kapasitet på rent- og spillvannstank på 40 liter muliggjør effektiv rengjøring med lange arbeidsøkter. Bruk av nettstrøm muliggjør høy yteevne uten arbeidstidsbegrensning.

## Forskriftsmessig bruk

Bruk av denne maskinen må utelukkende være iht. det som er angitt i denne bruksanvisning.

- Maskinen må kun brukes til rengjøring av ikke fuktighetsømfintlige, plane gulv.
- Maskinen er ikke egnet til rengjøring av frosne gulv (f.eks. i kjølerom).
- Til maskinen må det kun brukes originalt tilbehør og originale reservedeler.

## Miljøvern



Materialet i emballasjen kan resirkuleres. Ikke kast emballasjen i husholdningsavfallet, men lever den inn til resirkulering.



Gamle apparater inneholder verdifulle materialer som kan resirkuleres.

Disse bør leveres inn til gjenvinning.

Akkumulatorene inneholder stoffer som ikke må komme ut i miljøet. Gamle apparater, batterier og akkumulatører skal derfor avhendes i egnede innsamlingssystemer.

### Anvisninger om innhold (REACH)

Aktuell informasjon om stoffene i innholdet finner du under:

<http://www.karcher.de/de/unternehmen/umweltschutz/REACH.htm>

## Betjeningslementer

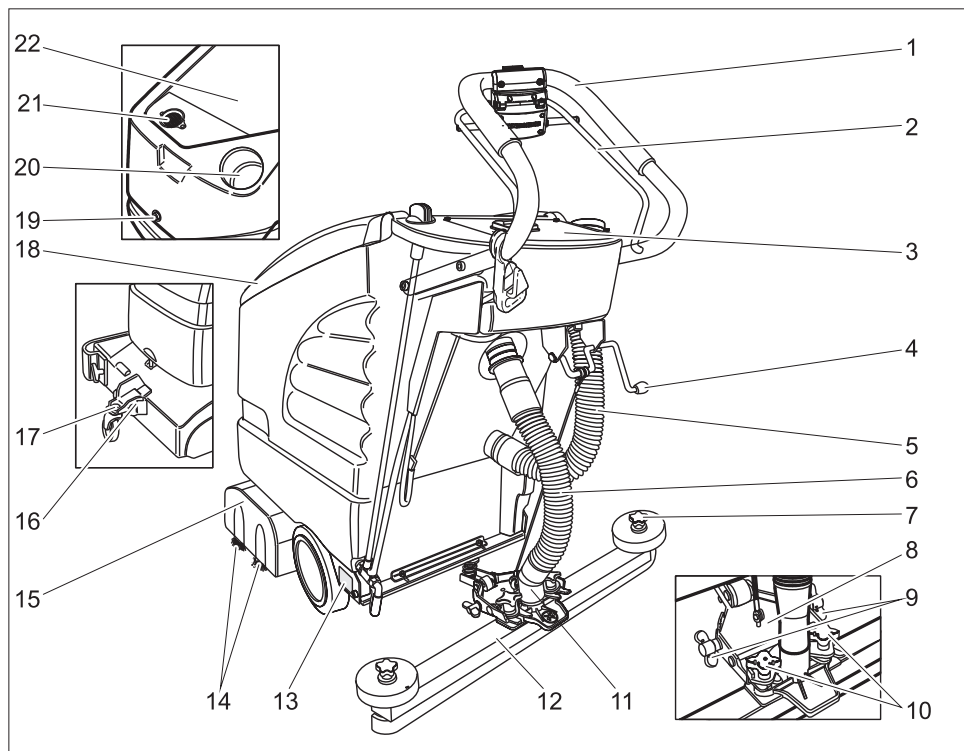

- 1 Skyvebøyle
- 2 Koblingsbøyle
- 3 Betjeningspanel
- 4 Hendel for senking av sugebommen
- 5 Avløpsslange spillvann
- 6 Sugeslange
- 7 Stjernegrepskruer for bytte av sugelepper
- 8 Sugeløp
- 9 Vingemuttere for justering av vinkel (helling) på sugebom
- 10 Kryssgrepskrue for festing og skråstilling av sugebommen.
- 11 Tilkobling sugeslange – sugeturbin
- 12 Sugebom (ikke i standard leveringsomfang)
- 13 Merkeplate
- 14 Børstevalser (BR-varianter)  
Skivebørste (BD-varianter) \*

- 15 Rengjøringshode
- 16 Drivverk
- 17 Låsing
- 18 Deksel spillvannstank
- 19 Skruer for låsing av beholderen
- Under dekkelet på spillvannstank:**
- 20 Påfyllingsåpning rentvannstank
- 21 Lofilter (utsuging)
- 22 Spillvannstank
- \* Leveres ikke som standard

## Betjeningspanel

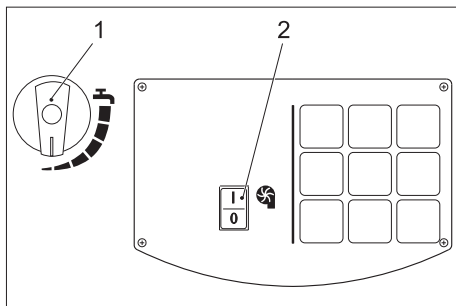

- 1 Reguleringsknapp for vannmengden
- 2 Bryter sugeturbin

## Før den tas i bruk

### Lossing

- Fest skyvebøylen med de fire vedlagte skruene og sett på beskyttelseshettene.
- Kabel med bryter festes til skyvebøylen med klipset.

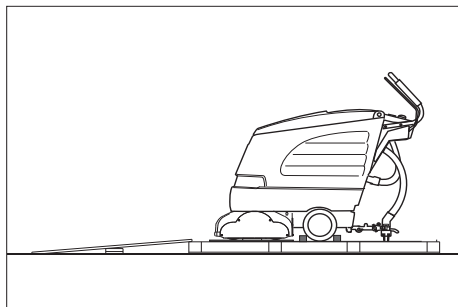

- Legg den lange sidebretten på forpakningen som rampe fra pellen.
- Feest rampen på pallen med spiker.
- Legg den korte bretten som støtte under rampen.
- Fjern trelistene fra hjulene.
- Hev rengjøringshodet og ta vekk kartongen.
- Skyv maskinen fra pallen og over rampen.

## Montering av sugebom

- Sett sugebommen slik i sugebomopp-henget at formplaten ligger over opp-henget.
- Trekk til kryssgrepskruen.

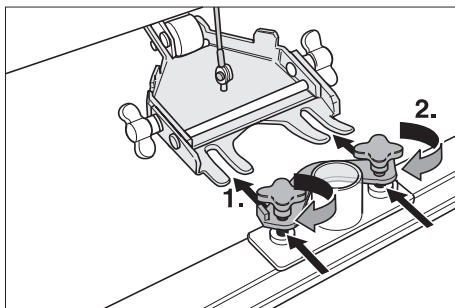

- Monter slangen.

## Montering av børste

### BD 530 eller BD 530 XL

Skivebørstene må monteres før igangsetting (se "Vedlikeholdsarbeid").

## Drift

### Forsiktig!

*Fare for skade. Løft sugebommen før kjøring bakover.*

### Bemerk

*Maskinen er slik konstruert at børstehodet står lengst til høyre. Dette muliggjør oversiktlig arbeid inntil kanten på høyre side.*

## Påfylling av driftsmidler

### Forsiktig!

*Fare for skade. Det må kun brukes anbefalt rengjøringsmiddel. For andre regnjøringsmidler tar brukeren den økte risikoen for driftssikkerhet og fare for ulykke. Bruk kun rengjøringsmidler som er frie for løsemidler, saltsyre og flusssyre. Følg sikkerhetsanvisninger på rengjøringsmiddelet.*

### Anvisning

*Det må ikke brukes sterkt skummende rengjøringsmidler. Følg doseringsanvisningene.*

- Åpne lokket på spillvannstanken.

- Fyll på rent vann (maksimalt 60°C).
- Fyll også på rengjøringsmiddel. Ta hensyn til doseringsanvisningen.

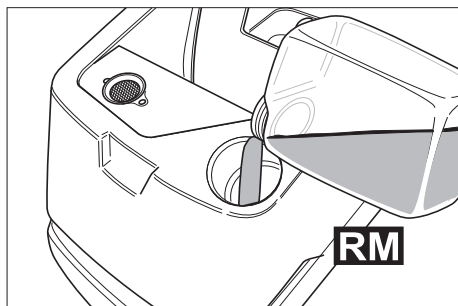

Anbefalte rengjøringsmidler:

Anvendelse	Rengjøringsmiddel
Vedlikeholdsrengjøring (også ved alkalisk ømfintlige gulv)	RM 745 RM 746
Rengjøring av fettholdig smuss	RM 69 ES ASF RM 69 ASF
Hovedrengjøring (striping) av alkalisk bestandige gulvbelegg	RM 752
Hovedrengjøring (striping) av linoleum	RM 754
Sanitærrengjøringsmiddel	RM 25 ASF
Desinfiseringsmiddel	RM 732

Rengjøringsmiddel kjøpes hos en faghandel.

- Lukk lokket på spillvannstanken.

## Kjøring

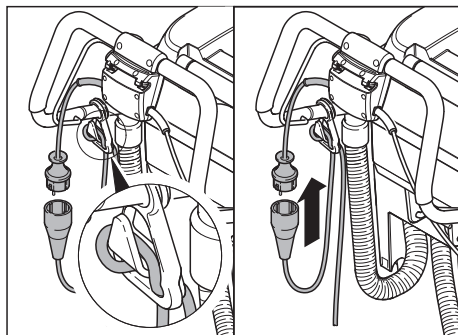

- Heng enden på skjøteledningen som en sløyfe i trekkeavlastningskroken.
- Sett i støpset.
- Bruk koblingsbøyle.

### Bemerk

*Dersom børstemotoren ikke går etter at den er innkoblet, prøv å avlaste børstemotoren ved å trekke maskinen bakover.*

### Drivverk

nede	Transport
oppe	Rengjøring

- Løft maskinen litt opp ved hjelp av håndtaket.
- Trekk ut låsemekanismen.
- Sett drivverket i ønsket posisjon.
- Pass på at låsemekanismen går i inn-grep.

### Kjøring til bruksstedet

- Sett drivverket i nedre posisjon og aktiver låsemekanismen.
- Skyv maskinen til bruksstedet.

### Rengjøring

- Sett drivverket i øvre posisjon og aktiver låsemekanismen.
- Gjennomføre rengjøring.

## Still inn fremdriftshastighet (kun BD 530 hhv. BD 530 XL)

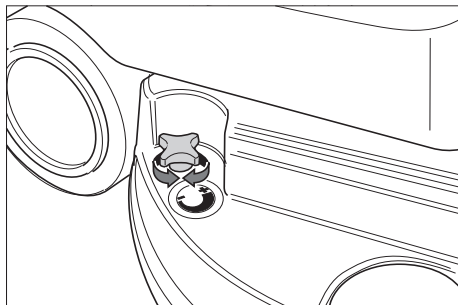

- Senking av hastighet: Vri bryteren i retning "-".
- Øking av hastighet: Vri bryteren i retning "+".

## Innstilling av vannmengde

- Innstill vannmengden i forhold til gulvbeleggets tilsmussing ved hjelp av reguleringsknappen.

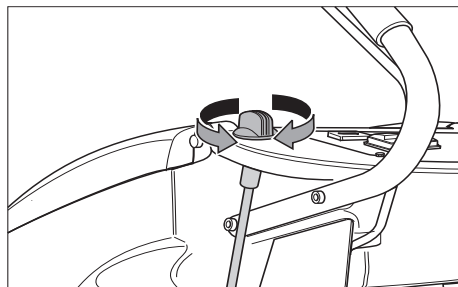

## Bemerk

Utfør første rengjøringsforsøk med sparsom vannmengde. Øk vannmengden trinn for trinn, til ønsket rengjøringsresultat er oppnådd.

## Innstilling av sugebom

### Skråstilling

For å forbedre oppsugingsresultatet på fliser, kan sugebommen settes i en skråstilling på inntil 5°.

- Løsne kryssgrepskruen.
- Drei sugebommen.

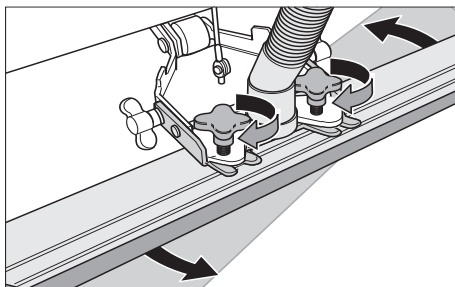

- Trekk til kryssgrepskruen.

### Helling

Ved utilstrekkelig oppsugningsresultat kan den rette sugebommens helling endres.

- Løsne vingemutrene.
- Juster sugebommens helling.

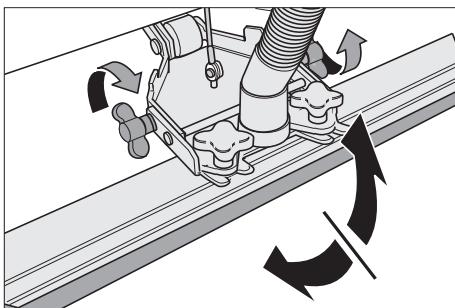

- Stram vingemutrene.

## Senking sugebommen

- Trykk ned hendelen; sugebommen senkes.

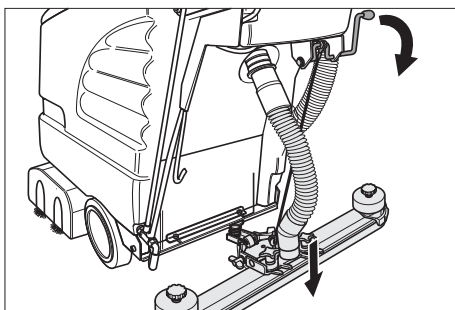

- Koble inn sugeturbinen med bryteren.

## Koble inn rengjøringshode

### **Forsiktig!**

*Fare for skade på gulvbelegget. La ikke maskinen gå på samme sted.*

- Betjen den koblingshendelen, og børstemotoren starter.

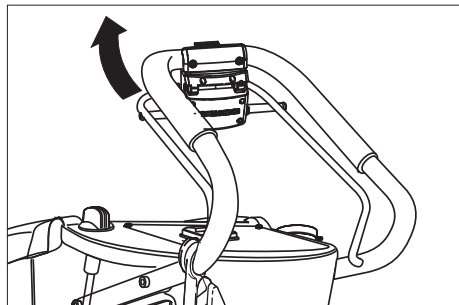

## Stansing og parkering

- Steng reguleringsknappen for vannmengde.
- Kjør maskinen enda 1 – 2 meter forover, for å suge opp vannrester.
- Slå av bryteren for sugevifte.
- Hev sugebommen.
- Sett drivverket i nedre posisjon og aktiver låsemekanismen.

### **Forsiktig!**

*Fare for deformering av bøsten(e). Senk drivverket for å avlaste bøstene når maskinen slås av.*

## Tømming av spillvannsbeholderen

### **⚠ Advarsel**

*Ta hensyn til de lokale utslippsforskrifter.*

- Ta avløpsslangen ut av holderen og legg den ned i et egnet sluk.

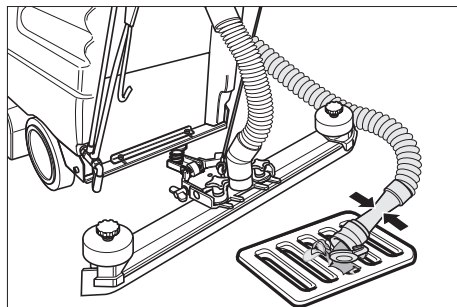

- Tapp ut vannet ved å åpne doseringsinnretningen på tappeslangen.
- Til slutt skylles bruktvannstanken med rent vann.

## Tømming av ferskvannstanken

- Åpne lokket på rentvannstanken med egnet verktøy.

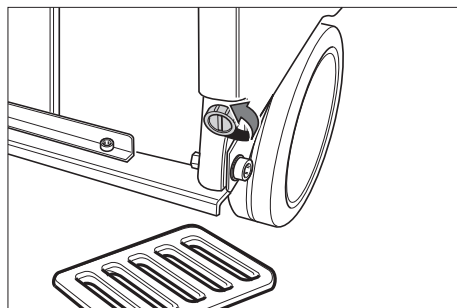

## Pleie og vedlikehold

### **⚠ Fare**

*Fare for personskader. Før alt arbeide på apparatet skal støpselet trekkes ut.*

### **Advarsel**

*Fare for skader på apparatet ved vann som renner ut. Tapp av brukt vannog resten av rent vann før det utføres arbeider på maskinen.*

## Vedlikeholdsplan

### Når jobben er gjort

#### Advarsel

*Fare for skade. Maskinen må ikke rengjøres med vannstråle og det må ikke brukes aggressive rengjøringsmidler.*

- Tapp brukt vann.
- Skyll bruktvannstanken med rent vann.
- Rengjør maskinen utvendig med en fuktig klut og mild rengjøringsblanding.
- Kontroller losilen og rengjør ved behov.
- Rengjør sugeleppe og avstrykerleppe, kontroller for slitasje og skift ved behov.
- Kontroller børster for ev. slitasje og skift ved behov.

#### Månedlig

- Kontroller pakninger mellom bruktvannstank og lokk og skift ved behov.

#### Årlig

- La en servicemontør fra Kärcher utføre den foreskrevne inspeksjonen.

## Vedlikeholdsarbeider

### Skift eller snu sugeleppe

- Ta av sugeboommen.
- Skru ut stjernegrepskrueene.

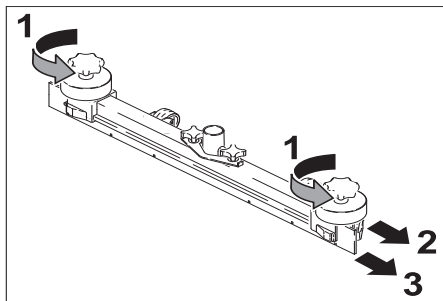

- Ta av kunststoffdelene.
- Trekk av sugeleppen.
- Snu sugeleppe eller sett inn nye sugelepper.
- Sett på plass kunststoffdelene.
- Sett på plass kryssgrepskruen og skru den godt til.

### Skifting av børstevalse

- Løsne vingemutrene.
- Ta av lagerdekselet.

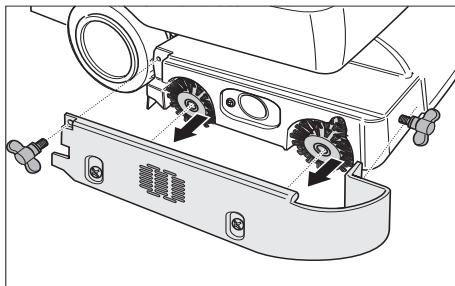

- Trekk ut begge børstevalsene, sett inn nye (ta hensyn til sekskantinnfestningen).

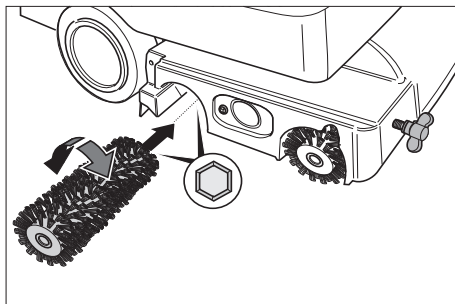

- Sett på lagerdekselet.
- Stram vingemutrene.

### Skifting av skivebørste

- Drei knappen for innstilling av fremdriftshastighet i retning "–".
- Hev skivebørstene.
- Drei skivebørstene ca. 45° moturs.
- Trekk ned og ta av skivebørstene.
- Sett inn nye skivebørster i omvendt rekkefølge.
- innstill fremdriftshastigheten.

### Vedlikeholdskontrakt

For å sikre en pålitelig drift av maskinen, kan du tegne en vedlikeholdskontrakt med din Kärcherforhandler.

## Frostbeskyttelse

Ved fare for frost:

- Tøm rentvanns- og bruktvannstanken.
- Oppbevar maskinen på et frostoffritt sted.

## Transport

- Demonter børster for å forhindre at børstene skades.
- Ved transport i kjøretøyer skal apparatet sikres mot å skli eller velte etter de til enhver tid gjeldende regler.

## Lagerung

### **Forsiktig!**

*Fare for personskader og materielle skader! Pass på vekten av apparatet ved lagring.*

Dette apparatet skal kun lagres innendørs.

## Feil

### **⚠ Fare**

*Fare for personskader. Før alt arbeide på apparatet skal støpselet trekkes ut.*

### **Advarsel**

*Fare for skader på apparatet ved vann som renner ut. Tapp av brukt vannog resten av rent vann før det utføres arbeider på maskinen.*

Dersom det oppstår feil som ikke kan utbedres ved hjelp av denne tabellen, vennligst ring Kärchers serviceavdeling.

Feil	Retting
Maskinen lar seg ikke starte	Kontroller om støpselet står i stikkkontakten.
Utilstrekkelig vannmengde	Kontroller friskvannsnivået, fyll opp tank hvis nødvendig. Kontroller slangene for tilstopping, rengjør ved behov.
Utilstrekkelig sugeeffekt	Kontroller og rengjør pakninger mellom spillevanntank og deksel, og skift ut hvis nødvendig. Rengjør losil. Rengjør, dved behov snu eller skift sugelepper på sugerbom. Kontroller sugeslange og sugerbom for tilstopping, fjern tilstopping om nødvendig. Kontroller sugeslange for tetthet ev. skift ved behov. Kontroller om lokket på tappeslangen for bruktvannstanken er lukket. Kontroller sugerbommens innstilling.
Utilstrekkelig rengjøringsseffekt	Kontroller børster for ev. slitasje og skift ved behov.
Børstene roterer ikke	Kontroller om børstene blokkeres av fremmedlegemer, fjern fremmedlegemer hvis nødvendig

## Tilbehør

Maskinen kan utstyres med forskjellig tilbehør, avhengig av den enkelte rengjørings-

oppgave. Spør etter vår katalog eller besøk oss på Internett på [www.kaercher.com](http://www.kaercher.com).

Betegnelse	Best.nr. BR 530	Best.nr. BR 530 XL	Beskrivelse	Ant.	Maskinen trenger
Børstevalse, rød (middels, standard)	5.762-169.0	5.762-208.0	For vedlikeholdsrengjøring også av svært skitne gulv.	1	2
Børstevalse, hvit (myk)	5.762-172.0	5.762-211.0	Til polering og vedlikeholdsrengjøring av ømfintlige gulv	1	2
Børstevalse, oransje (høy/lav)	5.762-170.0	5.762-209.0	Til skrubbing av struktur-gulv (sikkerhetsfliser osv.)	1	2
Børstevalse, grønn (hard)	5.762-171.0	5.762-210.0	Til hovedrengjøring av meget skite gulv og til stripping (f.eks. fjerning av voks, akrylat)	1	2
Padvalseaksel	4.762-184.0	4.762-214.0	For festing av valsepads	1	2
Valsepad, hvit (svært myk)	6.369-388.0		For finpolering av gulv.	20	60 (XL: 80)
Valsepad, rød (middels)	6.369-453		til rengjøring av lite skitne gulv.	20	60 (XL: 80)
Valsepad, grønn (hard)	6.369-452.0		til rengjøring av normalt til meget skitne gulv.	20	60 (XL: 80)
Valsepad, gul (myk)	6.369-451.0		Til polering av gulv	20	60 (XL: 80)

Betegnelse	Best.nr. BD 530	Best.nr. BD 530 XL	Beskrivelse	Ant.	Maskinen trenger
Skivebørste, natur (myk)	6.906-056.0	6.905-866.0	Til polering av gulv	1	1
Skivebørste, rød (middels, standard)	6.906-054.0	6.905-864.0	Til rengjøring av lite skitne eller ømfintlige gulv	1	1
Skivebørste, sort (hard)	6.906-055.0	6.905-865.0	Til rengjøring av meget skitne gulv	1	1
Drivtallerken	6.906-332.0	6.906-331.0	For montering av pads	1	1
Disc-pad, rød (middels)	6.369-024.0	6.369-017.0	Til rengjøring av lite skitne gulv	5	1
Disc-pad, grønn (hard)	6.369-023.0	6.369-016.0	for rengjøring av normalt skitne gulv.	5	1
Disc-pad, svart (svært hard)	6.369-022.0	6.369-015.0	Til rengjøring av meget skitne gulv	5	1

Betegnelse	Best.nr. BR/BD 530	Best.nr. BR/BD 530 XL	Beskrivelse	Ant.	Maskinen trenger
Sugebom, rett	4.777-047.0		Standard	1	1
Sugebom, bøyd	4.777-054.0		Standard	1	1
Gummileppe, blå	6.273-204.0		Standard	1	1
Gummileppe, brun	6.273-207.0		Oljebestandig	1	1
Skjøteledning 30 m	6.647-022.0		20 m	1	1

## Tekniske data

		<b>BR 530</b> <b>(BR 530 XL)</b>	<b>BD 530</b> <b>(BD 530 XL)</b>
<b>Effekt</b>			
Nettspenning	V/Hz	220...230/1~/50, 60	
Gjennomsnittlig effektbehov	W	1600 (1900)	
Sugemotoreffekt	W	900	
Børstemotoreffekt	W	800	
<b>Støvsuging</b>			
Sugeeffekt, luftmengde	l/sek.	30	
Sugeeffekt, vakuum	kPa	14,5	
<b>Rengjøringsbørster</b>			
Arbeidsbredde	mm	460 (530)	
Børstediameter	mm	96	460 (530)
Børsteturtall	o/min.	1500	140
<b>Mål og vekt</b>			
Teoretisk flateeffekt	m <sup>2</sup> /t	1840 (2120)	
Volum rent-/brukt vannstank	l	55/55	
Tillatt totalvekt	kg	100 (110)	
Transportvekt	kg	45 (55)	
<b>Registrerte verdier etter EN 60355-2-79</b>			
Hånd-arm vibrasjonsverdi	m/s <sup>2</sup>	<2,5	
Usikkerhet K	m/s <sup>2</sup>	0,2	
Støytrykksnivå L <sub>pA</sub>	dB(A)	74	
Usikkerhet K <sub>pA</sub>	dB(A)	1	
Støyeffektnivå L <sub>WA</sub>	dB(A)	87	
Usikkerhet K <sub>WA</sub>	dB(A)	1	

## CE-erklæring

Vi erklærer hermed at maskinen angitt nedenfor oppfyller de grunnleggende sikkerhets- og helsekravene i de relevante EF-direktivene, med hensyn til både design, konstruksjon og type markedsført av oss. Ved endringer på maskinen som er utført uten vårt samtykke, mister denne erklæringen sin gyldighet.

**Produkt:** Rengjøringsmaskin til gulv  
**Type:** 1.127-xxx

### Relevante EU-direktiver

2006/42/EF (+2009/127/EF)

2006/42/EF (+2009/127/EF)

2004/108/EF

### Anvendte overensstemmende normer

EN 55014-1: 2006 + A1: 2009

EN 55014-2: 1997 + A2: 2008

EN 60335-1

EN 60335-2-72

EN 61000-3-2: 2006 + A2: 2009

EN 61000-3-3: 2008

EN 62233: 2008

### Anvendte nasjonale normer

-

De undertegnede handler på oppdrag fra, og med fullmakt fra selskapsledelsen.

  
H. Jenner  
CEO

  
S. Reiser  
Head of Approbation

Dokumentasjonsansvarlig:  
S. Reiser

Alfred Kärcher GmbH & Co. KG  
Alfred-Kärcher-Str. 28 - 40  
71364 Winnenden (Germany)  
Tlf: +49 7195 14-0  
Faks: +49 7195 14-2212

Winnenden 2011/01/20

## Garanti

Vår ansvarlige salgsorganisasjon for det enkelte land har utgitt garantibetingelsene som gjelder i det aktuelle landet. Eventuelle feil på tilbehøret blir reparert gratis i garantitiden dersom disse kan føres tilbake til material- eller produksjonsfeil. Ved behov for garantireparasjoner, vennligst henvend deg med kjøpskvitningen til din forhandler eller nærmeste autoriserte kundeservice.

## Reservedeler

- Det er kun tillatt å anvende tilbehør og reservedeler som er godkjent av produsenten. Originalt tilbehør og originale reservedeler garanterer for sikker og problemfri drift av apparatet.
- Et utvalg av de vanligste reservedelene finner du bak i denne bruksanvisningen.
- Mer informasjon om reservedeler finner du under [www.kaercher.com](http://www.kaercher.com) i området Service.



Läs bruksanvisning i original innan aggregatet används första gången, följ anvisningarna och spara drifts-anvisningen för framtida behov, eller för nästa ägare.

## Innehållsförteckning

Säkerhetsanvisningar. . . . .	SV . . . 1
Funktion . . . . .	SV . . . 1
Ändamålsenlig användning . . . . .	SV . . . 2
Miljöskydd . . . . .	SV . . . 2
Reglage . . . . .	SV . . . 3
Före ibruktagande . . . . .	SV . . . 4
Drift. . . . .	SV . . . 4
Skötsel och underhåll. . . . .	SV . . . 7
Transport . . . . .	SV . . . 9
Lagering . . . . .	SV . . . 9
Störningar. . . . .	SV . . . 9
Tillbehör . . . . .	SV . . 10
Tekniska data. . . . .	SV . . 13
CE-försäkran . . . . .	SV . . 14
Garanti . . . . .	SV . . 14
Reservdelar . . . . .	SV . . 14

## Säkerhetsanvisningar

Läs och beakta säkerhetsanvisningarna i denna bruksanvisning och medföljande broschyr, Säkerhetsanvisningar för sopmaskiner och sopsugmaskiner 5.956-251, före första användningen.

### **Varning**

*Maskinen är godkänd för användning på ytor med en stigning på max. 2%. Använd aldrig maskinen på ytor med kraftigare lutning.*

*Låt inte anslutningskabeln komma i kontakt med de roterande borstarna.*

**Aggregatet får endast tas i bruk när behållaren och alla skydd är stängda.**

## Symboler i bruksanvisningen

### **Fara**

*För en omedelbart överhängande fara som kan leda till svåra skador eller döden.*

### **Varning**

*För en möjlig farlig situation som kan leda till svåra skador eller döden.*

### **Varning**

*För en möjlig farlig situation som kan leda till lätta skador eller materiella skador.*

## Funktion

Den här skurkmaskinen är avsedd att användas för våtrengöring på jämna golv. Roterande valsar - eller skivborstar rengör golvet under tillförsel av rengöringsvätska. Den nedsmutsade rengöringsvätskan sugas upp i smutsvattentanken.

Maskinen kan genom inställning av vattentäthet och uppsugningen av smutsvatten kan maskinen lätt anpassas till olika rengöringsuppgifter.

En arbetsbredd på 460 mm eller 530 mm (XL-variant) och en uppsamlingsmängd på vardera 55 l i färsk- och smutsvattentankarna ger effektiv rengöring vid långvarig användning.

Nät drift ger hög effekt utan begränsning i användningstid.

## Ändamålsenlig användning

Använd maskinen enbart för de ändamål som beskrivs i denna bruksanvisning.

- Aggregatet får endast användas till rengöring av blanka golv som ej är fukt-känsliga.
- Maskinen lämpar sig inte för rengöring av frusna golv (ex. i kylrum).
- Maskinen får endast utrustas med tillbehör och reservdelar i originalutförande.

## Miljöskydd



Emballagematerialen kan återvinnas.

Kasta inte emballaget i hushållsso-porna utan för dem till återvinning.



Kasserade apparater innehåller åter-vinningsbart material som bör gå till återvinning. Batterier, engångs och uppladdningsbara, innehåller ämnen, som inte får komma ut i miljön. Överlämna där-för kasserade apparater och batterier till lämpligt återvinningssystem.

### Upplysningar om ingredienser (REACH)

Aktuell information om ingredienser finns på:

**<http://www.karcher.de/de/unternehmen/umweltschutz/REACH.htm>**

## Reglage

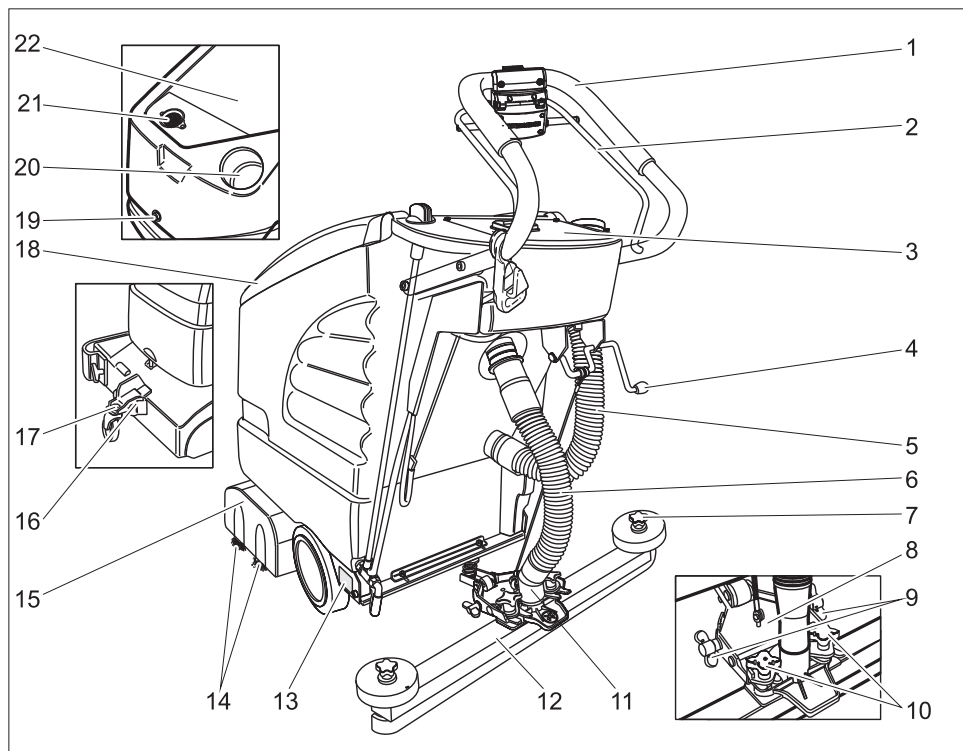

- |   |  |
|---|--|
| 1 Skjuthandtag  | 17 Spärr                                   |
| 2 Kopplingshandtag  | 18 Skydd smutsvattentank                   |
| 3 Manöverpult   | 19 Skruv som låser behållaren              |
| 4 Spak sugskenenedsänkning                                    | <b>Under skyddet på smutsvattentanken:</b> |
| 5 Tömningsslang smutsvatten                                   | 20 Påfyllningsöppning färskvattentank      |
| 6 Sugslang  | 21 Luddsil (uppsugning)                    |
| 7 Stjärnrattar för byte av sugläppar                          | 22 Smutsvattentank                         |
| 8 Upphängning av sugskena                                     | * ingår ej i leveransen                    |
| 9 Vingmutter för svängning av sugskenan                       |  |
| 10 Korsgrepp för fastsättning och snedställning av sugskenan. |  |
| 11 Anslutning sugslang-sugturbin                              |  |
| 12 Sugskena (ingår ej i leveransen)                           |  |
| 13 Typskylt   |  |
| 14 Borstvalsar (BR-variant)<br>Skivborste (BD-variant)*       |  |
| 15 Rengöringshuvud  |  |
| 16 Ställ  |  |

## Manöverpult

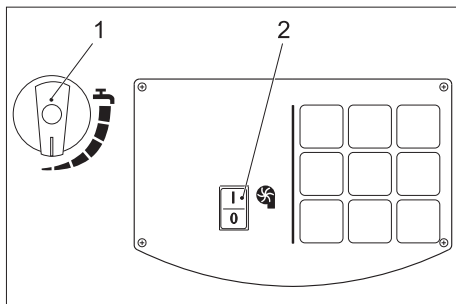

- 1 Justeringsknapp vattenmängd
- 2 Reglage sugturbin

## Före ibruktagande

### Lasta av

- Fäst skjutbygeln med de fyra medföljande skruvarna och sätt skyddshättor på plats.
- Fäst brytarsladden med klämman på skjutbygeln.

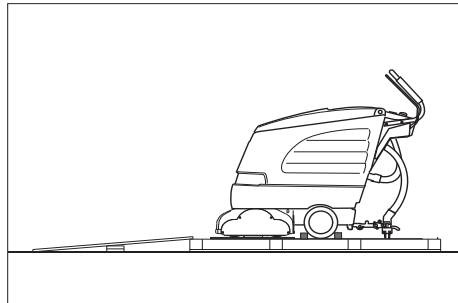

- Lagg långa sidobräder från förpackningen som ramp mot pallan.
- Spika fast rampen på pallan.
- Lagg korta bräder som stöd under rampen.
- Tag bort trälister framför hjulen.
- Hög rengöringshuvud och tag bort förpackningsmaterial.
- Skjut ner maskinen från pallan via rampen.

## Montera sugskena.

- Sätt i sugskenor i sugskeneupphängningen på sådant sätt att formplåten ligger över upphängningen.
- Drag fast korsgrepp.

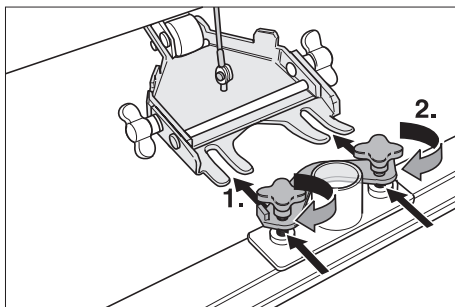

- Sätt fast sugslang.

## Montera borstar

### BD 530 bzw. BD 530 XL

Före uppstart måste skivbromsarna monteras (se "Servicearbeten").

## Drift

### Varning

Skaderisk. Lyft upp sugskenan innan du kör baklänges.

### Observera

Aggregatet är så konstruerat att borsthuvudet skjuter ut på höger sida. Detta möjliggör översiktligt arbete, nära kanten.

## Fylla på bränsle

### Varning

Skaderisk. Använd endast rekommenderade rengöringsmedel. För andra rengöringsmedel är användaren ansvarig för den ökade risken gällande driftsäkerhet och risk för olyckor.

Används bara rengöringsmedel som är fria från lösningsmedel, salt- och oxider. Beakta säkerhetsanvisningarna på rengöringsmedlen.

## Anvisning

Använd inte starkt skummande rengöringsmedel. Beakta doseringsanvisningar.

- Öppna locket på smutsvattentanken.
- Fyll på färskvatten (maximalt 60 °C).
- Blanda i rengöringsmedel. Beakta doseringsanvisningar.

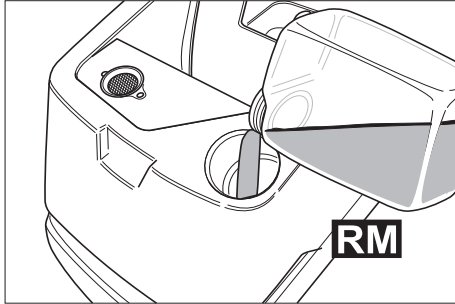

Rekommenderade rengöringsmedel:

Användning	Rengöringsmedel
Underhållsrengöring (även vid alkaliekänsliga golv)	RM 745 RM 746
Borttagning av fett	RM 69 ES ASF RM 69 ASF
Grundrengöring (strippning) av alkalibeständig, hård beläggning	RM 752
Grundrengöring (strippning) av linoleum	RM 754
Sanitetsrengöring	RM 25 ASF
Desinficeringsmedel	RM 732

Rengöringsmedel kan inhandlas i fackhandeln.

- Stäng locket på smutsvattentanken.

## Körning

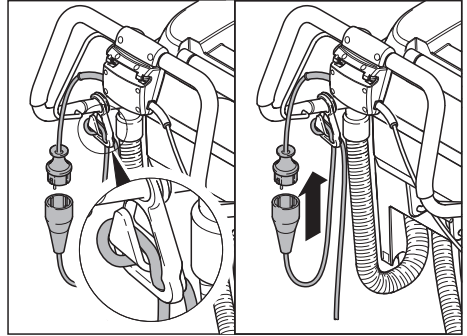

- Häng i förlängningskabelns ände som en ögla i dragavlastningshakarna.
- Stick i nätkontakten.
- Aktivera kopplingshandtaget.

### Observera

Börjar inte borstmotorn arbeta vid start dras aggregatet bakåt så att motorn avlastas.

### Ställ

nerre	Transport
uppe	Rengöra

- Håll i handtaget och lyft aggregatet lätt.
- Drag ut spärren.
- Sväng drivenhet till önskad position.
- Haka fast spärren.

### Kör till användningsplatsen

- Sväng drivenhet nedåt och spärra.
- Skjut aggregatet till användningsplatsen.

### Rengöring

- Sväng drivenhet uppåt och spärra.
- Genomför rengöringsarbetet.

## Ställa in arbetshastighet (endast BD 530 samt BD 530 XL)

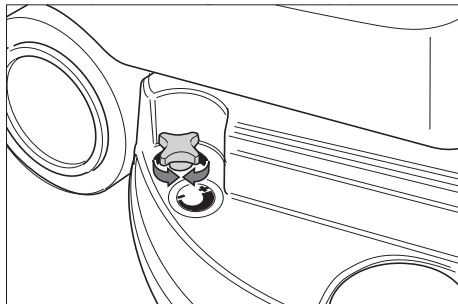

- Sänka hastigheten: Vrid knapp mot „-“.
- Öka hastigheten: Vrid knapp mot „+“.

## Ställa in vattenmängd

- Ställ in vattenmängd i förhållande till nedsmutsning, och typ av golvbeläggning, med hjälp av regleringsknappen.

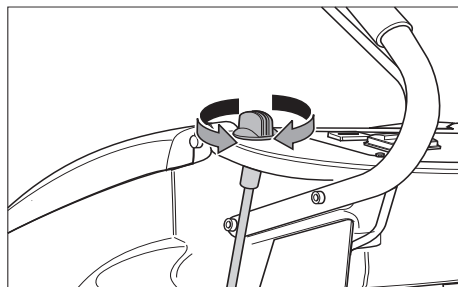

## Observera

Genomför första rengöringsförsök med liten vattenmängd. Öka vattenmängden stegvis, tills önskat rengöringsresultat uppnått.

## Ställa in sugskena

### Snedläge

För att förbättra uppsugningsresultatet på klinkerbeläggning kan sugskenan justeras med upp till 5° i snedläge.

- Lossa korsgrepp.
- Vrid sugskena.

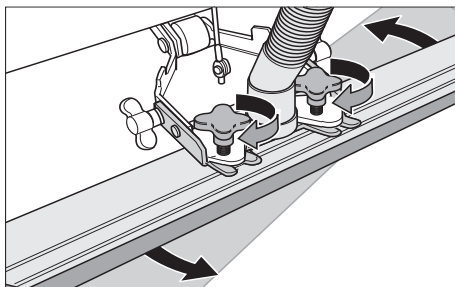

- Drag fast korsgrepp.

### Lutning

Vid otillräckligt uppsugningsresultat kan lutningen på den raka sugskenan förändras.

- Lossa vingmuttrar.
- Luta sugskenan.

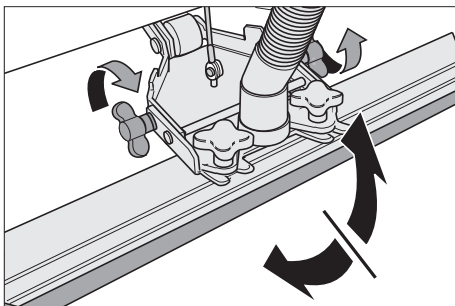

- Drag fast vingmuttrar.

## Sänka sugskena

- Tryck spaken neråt; sugskenan sänks.

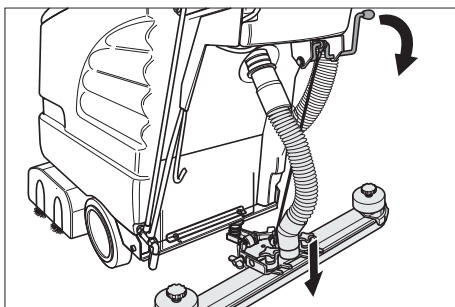

- Starta sugturbin med reglaget.

## Starta rengöringshuvud

### Varning

Risk för skada på golvbeläggning. Låt inte maskinen arbeta stillastående.

- Greppa kopplingsbygeln, borstmotorn startar.

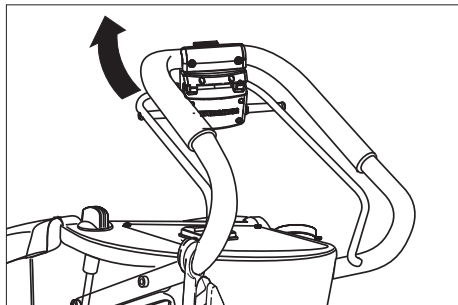

## Stoppa och parkera

- Stäng regleringsknapp för vattenmängd.
- Kör maskinen 1-2 m framåt för att suga upp restvatten.
- Stäng av reglage till sugturbin.
- Lyft sugskena.
- Sväng drivenheten nedåt och spärra.

### Varning

Risk för deformation av borste/borstar. Avlasta borste/borstar genom att sänka chassit när maskinen parkeras.

## Tömma smutsvattentanken

### ⚠ Varning

Beakta lokala föreskrifter för smutsvattenshantering.

- Tag tömnings slang för smutsvatten ur hållare och placera den över lämpligt uppsamlingskärl.

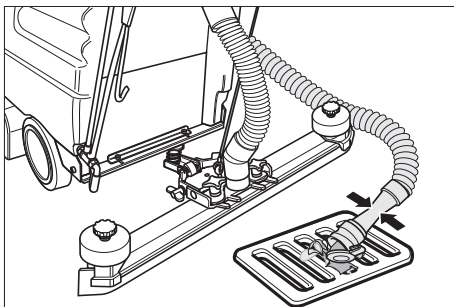

- Släpp ut smutsvatten genom att öppna doseringsanordningen på tömningsslangen.
- Spola sedan ur smutsvattentanken med rent vatten.

## Tömma färskvattentanken

- Öppna förslutningen på färskvattentanken med lämpligt verktyg.

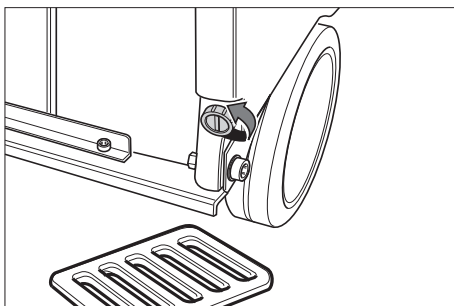

## Skötsel och underhåll

### ⚠ Fara

Risk för skador. Drag ur nätkontakten före alla arbeten på maskinen.

### Varning

Risk för skador på maskinen genom vattenläckage. Släpp ut smutsvatten och färskvattenrester innan arbeten utförs på maskinen.

## Underhållsschema

### Efter arbetet

#### Varning

Skaderisk. Spola inte av maskinen med vatten och använd inte aggressiva rengöringsmedel.

- Töm ut smutsvatten
- Spola ur smutsvattenbehållaren med klart vatten.
- Rengör maskinen utvändigt med en fuktig trasa, doppad i tvättlut.
- Kontrollera filtersil, rengör vid behov.
- Rengör suglappar och avstrykningslappar, kontrollera om de uppvisar slitage och byt ut vid behov.
- Kontrollera om borstarna uppvisar slitage, byt ut vid behov.

#### Varje månad

- Kontrollera status på tätningar mellan smutsvattentank och lock, byt ut vid behov.

#### Årligen

- Låt kundservice genomföra föreskrivna inspektioner.

## Underhållsarbeten

### Vänd eller byt ut suglappar

- Tag bort sugskenor.
- Skruva ur stjärnrattar.

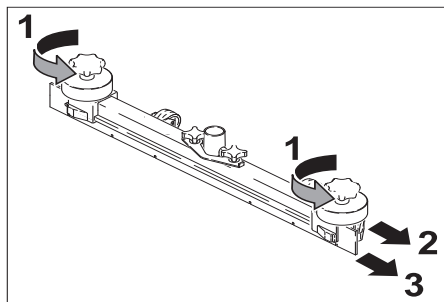

- Drag bort syntetdelar.
- Drag bort suglappar.
- Vänd, eller sätt i nya, suglappar.
- Skjut på syntetdelar.
- Skruva i stjärnrattar och drag fast.

### Byta borstvalsar

- Lossa vingmuttrar.
- Tag bort lagerskydd.

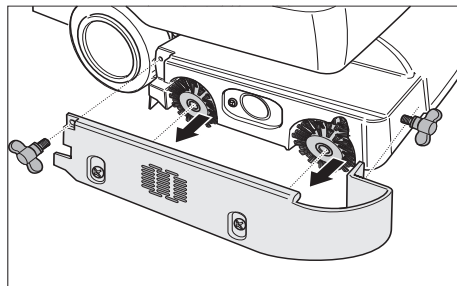

- Tag ut båda borstvalsarna, sätt in nya (beakta sexkantsfästen).

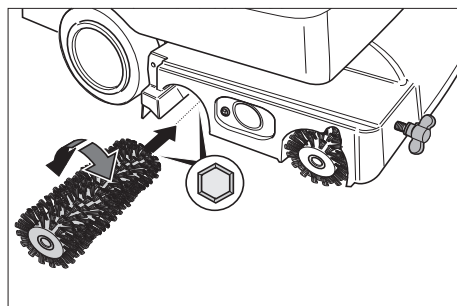

- Sätt på lagerskydd.
- Drag fast vingmuttrar.

### Byt ut skivborste

- Vrid knappen för inställning av matningshastighet mot "–".
- Hög skivborste.
- Vrid skivborste ca. 45° motsols.
- Lyft bort skivborste neråt.
- Ny skivborste monteras i omvänd ordningsföljd.
- Ställa in matningshastighet.

### Underhållskontrakt

För en tillförlitlig och säker drift av aggregatet kan ett underhållskontrakt med vederbörlig Kärcher försäljare undertecknas.

## Frostskydd

Vid frostrisk:

- Töm färsk och smutsvattentanken.
- Ställ aggregatet i ett frostfritt utrymme.

## Transport

- Tag ur borstarna så att de inte skadas.
- Vid transport i fordon ska maskinen säkras enligt respektive gällande bestämmelser så den inte kan tippa eller glida.

## Lagering

### Varning

*Risk för person och egendomsskada! Observera maskinens vikt vid lagring.*

Denna maskin får endast lagras inomhus.

## Störningar

### ⚠ Fara

*Risk för skador. Drag ur nätkontakten före alla arbeten på maskinen.*

### Varning

*Risk för skador på maskinen genom vattenläckage. Släpp ut smutsvatten och färskvattenrester innan arbeten utförs på maskinen.*

Kontakta kundtjänst om fel uppstår som inte kan åtgärdas med denna tabell.

Störning	Åtgärd
Maskinen startar inte	Kontrollera om nätkontakten är isatt.
Otillräcklig vattenmängd	Kontrollera färskvattennivå, fyll på tanken vid behov. Kontrollera om slangarna är tilltäppta, rengör vid behov.
Otillräcklig sugeffekt	Rengör tätningar mellan smutsvattentank och lock och kontrollera täthet, byt ut vid behov. Rengör luddsil. Rengör sugläppar på sugskena, vänd eller byt ut vid behov. Kontrollera att inte sugslang och sugskena är tilltäppta, rengör i så fall. Kontrollera om sugslang är tät, byt ut vid behov. Kontrollera om skyddet på tömningsslangen för smutsvatten är stängt. Kontrollera sugskenas inställning.
Otillräckligt rengöringsresultat	Kontrollera om borstarna uppvisar slitage, byt ut vid behov.
Borstar roterar inte	Kontrollera om främmande material blockerar borstarna, tag vid behov bort främmande material.

## Tillbehör

Maskinen kan förse med olika tillbehör som passar aktuell rengöringsuppgift. Frå-

ga efter vår katalog eller besök oss på nätet under [www.kaercher.com](http://www.kaercher.com).

Beteckning	Artikelnr. BR 530	Artikelnr. BR 530 XL	Beskrivning	Styck	Maskinen behöver styck
Borstvals, röd (mellan, standard)	5.762-169.0	5.762-208.0	För underhållsrengöring och vid kraftigt smutsiga golv.	1	2
Borstvals, vit (mjuk)	5.762-172.0	5.762-211.0	För polering och för underhållsrengöring av känsliga golv.	1	2
Borstvals, orange (hög/djup)	5.762-170.0	5.762-209.0	För skrubbnig av struktur-golv (säkerhetsklinker etc.).	1	2
Borstvals, grön (hård)	5.762-171.0	5.762-210.0	För grundrengöring av kraftigt nedsmutsade golv och för avskiktnig (ex. vax, ackrylater).	1	2
Polervalsaxel	4.762-184.0	4.762-214.0	För upphängning av valspolering.	1	2
Valsdyna, vit (mycket lätt)	6.369-388.0		För finpolering av golv	20	60 (XL: 80)
Valsdyna, röd (medel)	6.369-453		För rengöring av lätt nedsmutsade golv.	20	60 (XL: 80)
Valsdyna, grön (hård).	6.369-452.0		För rengöring av normalt till kraftigt nedsmutsade golv.	20	60 (XL: 80)
Valsdyna, gul (mjuk)	6.369-451.0		För polering av golv.	20	60 (XL: 80)

<b>Beteckning</b>	<b>Artikelnr. BD 530</b>	<b>Artikelnr. BD 530 XL</b>	<b>Beskrivning</b>	<b>Styck</b>	<b>Maskinen behöver styck</b>
Skivborste,natur (mjuk)	6.906-056.0	6.905-866.0	För polering av golv.	1	1
Skivborste, röd (mellan, standard)	6.906-054.0	6.905-864.0	För rengöring av minimalt nedsmutsade eller känsliga golv.	1	1
Skivborste, svart (hård)	6.906-055.0	6.905-865.0	För rengöring av kraftigt nedsmutsade golv.	1	1
Drivplatta	6.906-332.0	6.906-331.0	För upphängning av valsdynor.	1	1
Disc-dyna, röd (medel)	6.369-024.0	6.369-017.0	För rengöring av lätt nedsmutsade golv.	5	1
Disc-dyna, grön (hård)	6.369-023.0	6.369-016.0	För rengöring av normalt nedsmutsade golv.	5	1
Disc-dyna, svart (mycket hård)	6.369-022.0	6.369-015.0	För rengöring av kraftigt nedsmutsade golv.	5	1

<b>Beteckning</b>	<b>Artikelnr. BR/BD 530</b>	<b>Artikelnr. BR/BD 530 XL</b>	<b>Beskrivning</b>	<b>Styck</b>	<b>Maskinen behöver styck</b>
Sugskena, rak	4.777-047.0		Standard	1	1
Sugskena, böjd	4.777-054.0		Standard	1	1
Gummiläpp, blå	6.273-204.0		Standard	1	1
Gummiläpp, brun	6.273-207.0		oljafast	1	1
Förlängningssladd 30 m	6.647-022.0		20 m	1	1

## Tekniska data

		<b>BR 530</b> <b>(BR 530 XL)</b>	<b>BD 530</b> <b>(BD 530 XL)</b>
<b>Effekt</b>			
Märkspänning	V Hz	220...230/1~/50, 60	
Mellersta effektupptagning	W	1600 (1900)	
Sugmotoreffekt	W	900	
Borstmotoreffekt	W	800	
<b>Suga</b>			
Sugeffekt, luftmängd	l/s	30	
Sugeffekt, undertryck	kPa	14,5	
<b>Rengöringsborstar</b>			
Arbetsbredd	mm	460 (530)	
Borstdiameter	mm	96	460 (530)
Borstvarvtal	1/min	1500	140
<b>Mått och vikt</b>			
Teoretisk yteffekt	m <sup>2</sup> /t	1840 (2120)	
Volym färsk-/smutvattentank	l	55/55	
Tillåten totalvikt	kg	100 (110)	
Transportvikt	kg	45 (55)	
<b>Beräknade värden enligt EN 60355-2-79</b>			
Hand-Arm Vibrationsvärde	m/s <sup>2</sup>	<2,5	
Osäkerhet K	m/s <sup>2</sup>	0,2	
Ljudtrycksnivå L <sub>pA</sub>	dB(A)	74	
Osäkerhet K <sub>pA</sub>	dB(A)	1	
Ljudeffektsnivå W <sub>WA</sub>	dB(A)	87	
Osäkerhet K <sub>WA</sub>	dB(A)	1	

## CE-försäkran

Härmed försäkras vi att nedanstående be-  
tecknade maskin i ändamål och konstruk-  
tion samt i den av oss levererade versionen  
motsvarar EU-direktivens tillämpliga grund-  
läggande säkerhets- och hälsokrav. Vid  
ändringar på maskinen som inte har god-  
känts av oss blir denna överensstämmelse-  
förklaring ogiltig.

**Produkt:** Golvrengöringsaggregat

**Typ:** 1.127-xxx

### Tillämpliga EU-direktiv

2006/42/EG (+2009/127/EG)

2006/42/EG (+2009/127/EG)

2004/108/EG

### Tillämpade harmoniserade normer

EN 55014-1: 2006 + A1: 2009

EN 55014-2: 1997 + A2: 2008

EN 60335-1

EN 60335-2-72

EN 61000-3-2: 2006 + A2: 2009

EN 61000-3-3: 2008

EN 62233: 2008

### Tillämpade nationella normer

-

Undertecknade agerar på order av och  
med fullmakt från företagsledningen.



H. Jenner

CEO



S. Reiser

Head of Approbation

Dokumentationsbefullmäktigad:

S. Reiser

Alfred Kärcher GmbH & Co. KG

Alfred-Kärcher-Str. 28 - 40

71364 Winnenden (Germany)

Tel.: +49 7195 14-0

Fax: +49 7195 14-2212

Winnenden 2011/01/20

## Garanti

I respektive land gäller de garantivillkor  
som publicerats av våra auktoriserade dist-  
ributörer. Eventuella fel på tillbehöret repa-  
reras kostnadsfritt inom garantiperioden,  
under förutsättning att defekten orsakats av  
ett material- eller tillverkningsfel. I frågor  
som gäller garantin ska du vända dig med  
vititto till inköpsstället eller närmaste, auk-  
toriserad kundtjänst.

## Reservdelar

- Endast av tillverkaren godkända tillbe-  
hör och reservdelar får användas. Ori-  
ginal-tillbehör och original-reservdelar  
garanterar att apparaten kan användas  
säkert och utan störning.
- I slutet av bruksanvisningen finns ett ur-  
val av de reservdelar som oftast be-  
hövs.
- Ytterligare information om reservdelar  
hittas under service på [www.kaer-  
cher.com](http://www.kaer-<br/>cher.com).



Lue tämä alkuperäisiä ohjeita ennen laitteesi käyttämistä, säilytä käyttöohje myöhempiä käyttöä tai mahdollista myöhempiä omistajaa varten.

## Sisällysluettelo

Turvaohjeet . . . . .	FI . . . 1
Toiminta . . . . .	FI . . . 1
Käyttötarkoitus . . . . .	FI . . . 2
Ympäristönsuojelu . . . . .	FI . . . 2
Hallintalaitteet. . . . .	FI . . . 3
Ennen käyttöönottoa . . . . .	FI . . . 4
Käyttö . . . . .	FI . . . 4
Hoito ja huolto . . . . .	FI . . . 7
Kuljetus . . . . .	FI . . . 9
Lagerung . . . . .	FI . . . 9
Häiriöt . . . . .	FI . . . 9
Tarvikkeet. . . . .	FI . . 11
Tekniset tiedot . . . . .	FI . . 13
CE-todistus. . . . .	FI . . 14
Takuu . . . . .	FI . . 14
Varaosat. . . . .	FI . . 14

## Turvaohjeet

Lue ja huomioi ennen laitteen ensimmäistä käyttöä tämä käyttöohje ja mukana oleva esite Turvaohjeet harjapuhdistus- ja suihkutusliuotinlaitteita nro 5..956-251 varten.

### ⚠ Varoitus

*Laitte on hyväksytty käytettäväksi pinnoilla, joiden nousu on enintään. 2%. Älä käytä laitetta tätä kaltevimmilla pinnoilla.*

*Älä anna liitäntäjohdon päästä koskettamaan pyöriä harjoja.*

**Laitetta saa käyttää ainoastaan, kun säiliö ja kaikki kannet ovat suljettuna.**

## Käyttöohjeessa esiintyvät symbolit

### ⚠ Vaara

*Välittömästi uhkaava vaara, joka aiheuttaa vakavan ruumiinvamman tai johtaa kuolemaan.*

### ⚠ Varoitus

*Mahdollisesti vaarallinen tilanne, joka voi aiheuttaa vakavan ruumiinvamman tai voi johtaa kuolemaan.*

### Varo

*Mahdollisesti vaarallinen tilanne, joka voi aiheuttaa lievän ruumiinvamman tai aineellisia vahinkoja.*

## Toiminta

Tätä yhdistelmäkonetta käytetään tasaisen lattioiden märkäpuhdistukseen. Pyörivät harjatelat tai -kiekot puhdistavat lattian samalla kun lattialle levitetään puhdistusainenestettä. Likaantunut puhdistusaineneste imuroidaan likavesisäiliöön. Laitteen voi helposti sovittaa kulloiseenkin puhdistustehtävään säätämällä vesimäärää ja likaveden poisimurointia.

460 mm:n työleveys tai 530 mm (XL-versiossa) ja 55 l:n raikas- ja likavesisäiliöiden tilavuus säiliötä kohti mahdollistavat tehokkaan puhdistuksen ja pitkän käyttöajan.

Sähköverkkokäyttö mahdollistaa suuren suorituskyvyn ilman työskentelyajan rajoitusta.

## Käyttötarkoitus

Käytä laitetta ainoastaan tämän käyttöohjeen tietojen mukaisesti.

- Laitetta saa käyttää vain kosteutta kestävien sileiden lattioiden puhdistamiseen.
- Laite ei sovellu jäähtyneiden lattioiden puhdistamiseen (esim. jäähdyttämössä).
- Laitteen varustaminen on sallittu vain alkuperäisillä lisävarusteilla ja varaosilla.

## Ympäristönsuojelu



Pakkausmateriaalit ovat kierrätettäviä. Älä käsittele pakkauksia kotitalousjätteenä, vaan toimita ne jätteiden kierrätykseen.



Käytetyt laitteet sisältävät arvokkaita kierrätettäviä materiaaleja, jotka tulisi toimittaa kierrätykseen. Paristot ja akut sisältävät aineita, joita ei saa päästää ympäristöön. Toimita tästä syystä vanhat laitteet, paristot ja akut vastaaviin keräilylaitoksiin.

### **Huomautuksia materiaaleista (REACH)**

Ajantasaisia tietoja ainesosista löytyy osoitteesta:

***<http://www.karcher.de/de/unternehmen/umweltschutz/REACH.htm>***

## Hallintalaitteet

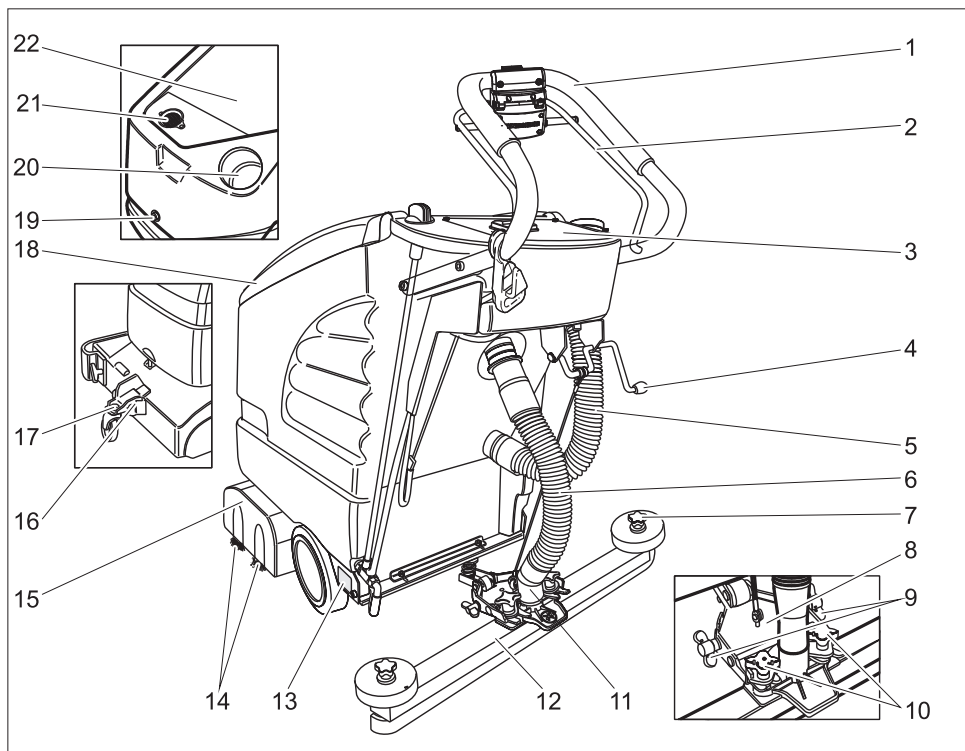

- |   |                                     |
|---|-------------------------------------|
| 1 Työntökahva   | 16 Ajokoneisto                      |
| 2 Kytentäkahva  | 17 Lukitus                          |
| 3 Ohjauspulpetti  | 18 Likavesisäiliön kansi            |
| 4 Imupalkin laskemisvipu  | 19 Säiliön lukitusruuvi             |
| 5 Likaveden laskuletku  | <b>Likavesisäiliön kannen alla:</b> |
| 6 Imuletku  | 20 Raikasvesisäiliön täyttöaukko    |
| 7 Tähtikahvat imuhuulien vaihtamista varten                           | 21 Nukkasiivilä (imurointi)         |
| 8 Imupalkin ripustus  | 22 Likavesisäiliö                   |
| 9 Siipimutterit imupalkin kallistamista varten                        | * ei kuulu toimitukseen             |
| 10 Ristikahvat imupalkin kiinnittämistä ja vinoon asettamista varten. |                                     |
| 11 Liitäntä imuletku-imuturbiini                                      |                                     |
| 12 Imupalkki (ei kuulu toimitukseen)                                  |                                     |
| 13 Tyypikilpi   |                                     |
| 14 Harjatela ( BR -malli)   |                                     |
| Kiekkoharja (BD-versio) *   |                                     |
| 15 Puhdistuspää   |                                     |

## Ohjauspulpetti

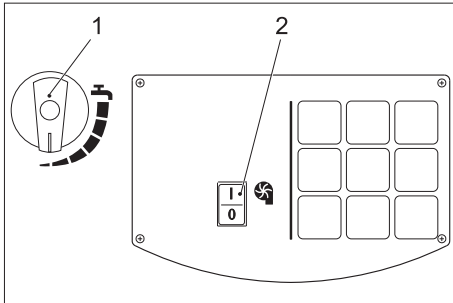

- 1 Vesimäärän säätönappi
- 2 Imuturbiinin kytkinpainike

## Ennen käyttöönottoa

### Purkaminen lavalta

- Kiinnitä työntökahva neljällä mukana olevalla ruuvilla ja pistä niihin suojatulpat.
- Kiinnitä kytkimen kaapeli klipsillä työntöaisaan.

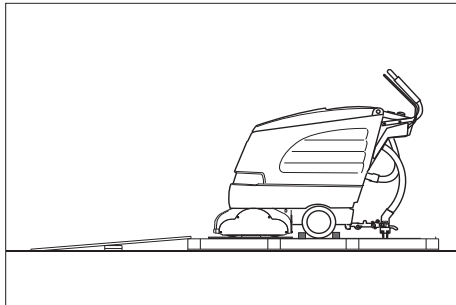

- Aseta pakkauksen pitkät sivulaudat ramppina lavaa vasten.
- Kiinnitä ramppi lavaan nautoilla.
- Aseta lyhyet laudat tukena rampin alle.
- Poista pyörien edessä sijaitsevat puulistat.
- Nosta puhdistuspäätä ja poista pahvipakkaus.
- Työnnä laite alas lavalta käyttäen ramppia.

## Imupalkin asennus

- Aseta imupalkki imupalkkiripustukseen siten, että muotolevy on ripustuksen yläpuolella.
- Kiristä ristikahvat.

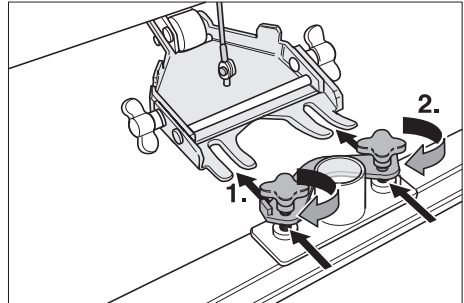

- Liitä imuletku.

## Harjojen asennus

### BD 530 tai BD 530 XL

Ennen käyttöönottoa on asennettava levyharjat (katso "Huoltotyöt").

## Käyttö

### Varo

*Vaurioitusvaara. Nosta imupalkki ennen taaksepäin ajamista.*

### Ohje

*Laite on rakennettu siten, että harjapää on ulkona koneen oikealta puolelta. Tämä mahdollistaa selväpiirteisen työskentelyn reunojen läheisyydessä.*

## Käyttöaineiden täyttäminen

### Varo

*Vaurioitusvaara. Käytä vain suositeltuja puhdistusaineita. Jos käytetään muita puhdistusaineita, käyttäjä on vastuussa käyttöturvallisuuteen ja onnettomuusvaaraan kohdistuvasta suuremmasta riskistä.*

*Käytä vain puhdistusaineita, joissa ei ole liuotinaaineita eikä suola- ja fluorivetyhappoa.*

*Noudata pesuaineiden turvallisuusohjeita.*

## Ohje

Älä käytä voimakkaasti vaahtoavia puhdistusaineita. Noudata annostusohjeita.

- Avaa likavesisäiliön kansi.
- Täytä raikasvedellä (maks. 60 °C).
- Lisää puhdistusaine. Noudata annoste-  
luohjeita.

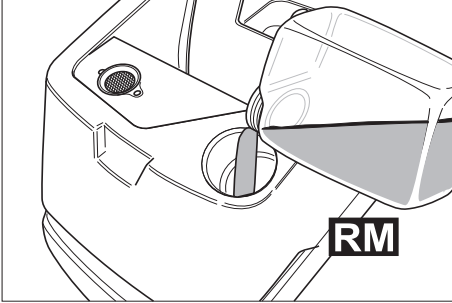

Suosittelavat puhdistusaineet:

Käyttö	Puhdistusaine
Ylläpitopuhdistus (myös emäsaroille lattiolle)	RM 745 RM 746
Rasvaliikaantumien puhdistus	RM 69 ES ASF RM 69 ASF
Emäksiä kestävien kovapäälysteiden peruspuhdistus (kuorinta)	RM 752
Linoleumin peruspuhdistus (kuorinta)	RM 754
Sanitääripuhdistusaine	RM 25 ASF
Desinfiointipuhdistusaine	RM 732

Puhdistusaineet ovat saatavilla alan ammattiliikkeissä.

- Sulje likavesisäiliön kansi.

## Ajaminen

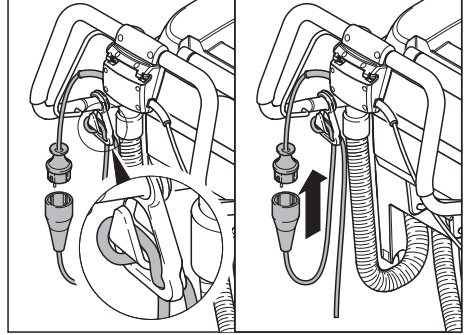

- Ripusta jatkoakaapelin pää silmukkana vedonkevennyshakaan.
- Liitä virtapistoke.
- Paina kytkentäkahvaa.

## Ohje

Jos harjamoottori ei käynnisty päälle kytkettäessä, kevennä harjamoottorin kuormitusta vetämällä laitetta taaksepäin.

## Ajokoneisto

alhaalla	Kuljetus
ylhäällä	Puhdistus

- Nosta laitetta kevyesti käsikahvasta.
- Vedä lukitus ulos.
- Käännä ajokoneisto haluttuun asentoon.
- Laita lukitus päälle.

## Ajaminen käyttöpaikkaan

- Käännä ajokoneisto alas ja lukitse se.
- Työnnä laite käyttöpaikalleen.

## Puhdistus

- Käännä ajokoneisto ylös ja lukitse se.
- Suorita puhdistus.

## Kulkunopeuden säätö (vain BD 530 tai BD 530 XL)

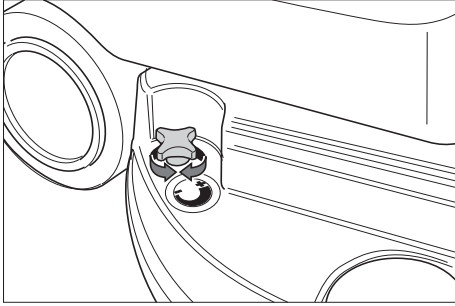

- Nopeuden vähentäminen: Kierrä nuppia miinuksen suuntaan (-).
- Nopeuden lisääminen: Kierrä nuppia plussan suuntaan (+).

### Vesimäärän säätö

- Säädä vesimäärä säätönupilla likaisuusasteen ja lattian pinnoitteen mukaisesti.

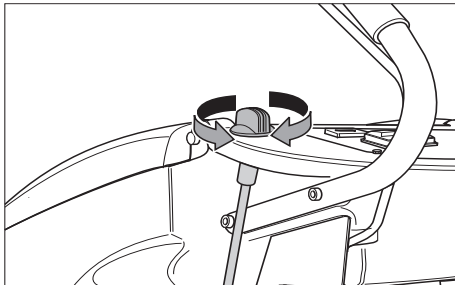

### Ohje

Suorita ensimmäinen puhdistus vähällä vedellä. Lisää veden määrää vaihe vaiheelta, kunnes toivottu puhdistustulos on saavutettu.

### Imupalkin säätö

#### Vinoasento

Imutulosten parantamiseksi laattapinnoiteissa voidaan imupalkki kääntää enintään 5° vinoasentoon.

- Löysää ristikahvat.
- Käännä imupalkki.

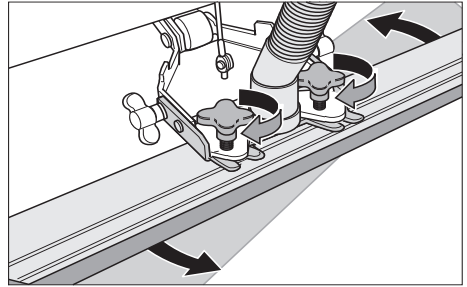

- Kiristä ristikahvat.

#### Kallistus

Jos imutulos on riittämätön voidaan muuttaa suoran imupalkin kallistusta.

- Irrota siipimutterit.
- Kallista imupalkki.

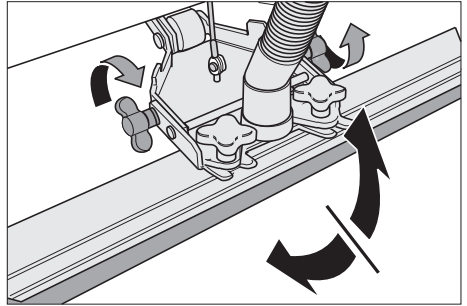

- Kiristä siipimutterit.

### Imupalkin laskeminen alas

- Paina vipu alas; imupalkki laskeutuu alas.

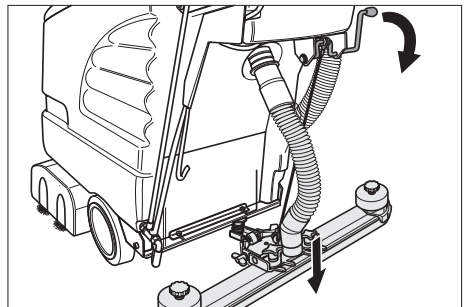

- Käynnistä imuturbiini painikkeella.

## Puhdistuspää kytkeminen päälle

### Varo

Lattiapäällysteen vaurioitumisvaara. Älä käytä laitetta, kun se on yhdessä kohtaa liikkumatta.

→ Paina kytkentäkahvaa, harjamoottori käynnistyy.

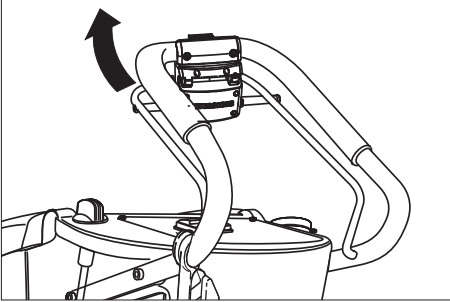

## Pysähdys ja pysäköinti

- Sulje vesimäärän säätönappi.
- Aja laitetta vielä 1-2 m eteenpäin loppuveden imemiseksi.
- Imuturbiinin pysäytyskytkin.
- Nosta imupalkki.
- Käännä ajokoneisto alas ja lukitse se.

### Varo

Vaara, että harjan/-ojen muoto muuttuu. Kun laitetta ei käytetä, kevenna harjan/-ojen kuormitusta laskemalla kuljetuspyörät alas

## Likavesisäiliön tyhjennys

### ⚠ Varoitus

Noudata paikallisia jätevedenkäsittelyä koskevia määräyksiä.

→ Ota likaveden poistoletku pitimestään ja aseta letkun pää soveltuvaan keruupaikkaan.

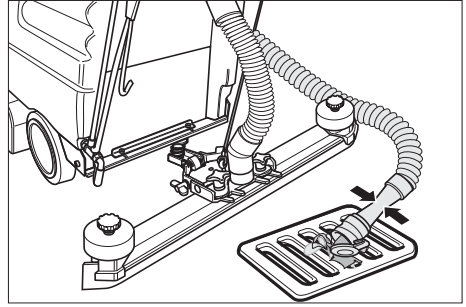

- Päästä vesi valumaan pois avaamalla poistoletkun tulppa.
- Huuhtele sitten likavesisäiliö puhtaalla vedellä.

## Raikavesisäiliön tyhjennys

- Avaa tuorevesisäiliön sulkutulppa sopivalla työkalulla.

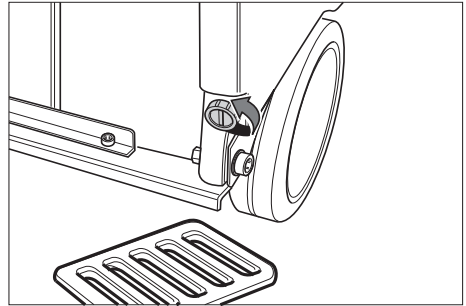

## Hoito ja huolto

### ⚠ Vaara

Loukkaantumisvaara. Vedä virtapistoke irti pistorasiasta ennen kaikkia laitteeseen kohdistuvia huoltotöitä.

### Varoitus

Ulosvaluva vesi voi vahingoittaa laitetta. Päästä likavesi ja jäljellä oleva raikasvesi valumaan pois, ennen laitteeseen kohdistuvia töitä.

## Huoltokaavio

### Työn jälkeen

#### Varoitus

*Vaurioitumisvaara. Älä ruiskuta laitetta puhtaaksi vedellä äläkä käytä aggressiivisiä puhdistusaineita.*

- Laske likavesi ulos.
- Huuhtelee likavesisäiliö kirkkaalla vedellä.
- Puhdista laite ulkoa kostealla, miedolla pesulipeällä kostutetulla liinalla.
- Tarkasta nukkasiihi, puhdista tarvittaessa.
- Puhdista imuhuulet ja pyyhkäisyhuulet, tarkasta niiden kuuluneisuus ja vaihda ne tarvittaessa uusiin.
- Tarkasta harjojen kuluneisuus, vaihda ne tarvittaessa uusiin.

#### Kuukausittain

- Tarkasta likavesisäiliön ja kannen välisen tiivisteiden kunto, tarvittaessa vaihda uusiin.

#### Vuosittain

- Anna asiakaspalvelun suorittaa määrätty tarkastukset.

## Huoltotoimenpiteet

### Imuhuulien kääntö tai vaihto

- Poista imupalkki.
- Kierrä tähtikahvat irti.

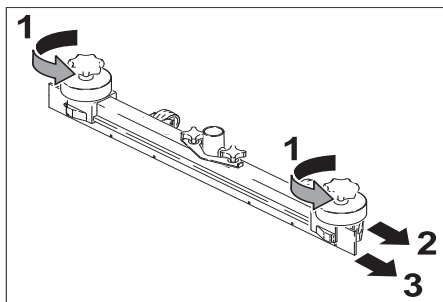

- Vedä muoviosat ulos.
- Vedä imuhuulet irti.
- Käännä imuhuulet tai työnnä uudet imuhuulet sisään.
- Työnnä muoviosat takaisin paikalleen.
- Kierrä tähtikahvat paikalleen ja kiristä ne.

### Harjatelojen vaihto

- Irrota siipimutterit.
- Poista laakerin kansi.

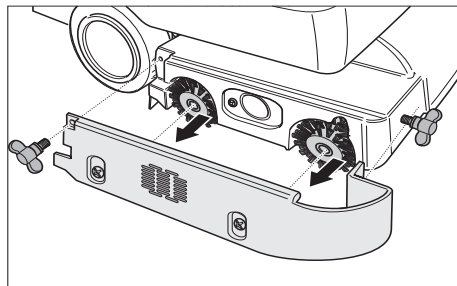

- Poista molemmat harjatelat, aseta uudet harjatelat paikalleen (huomioi harjatelojen kuusikulma-kiinnitykset).

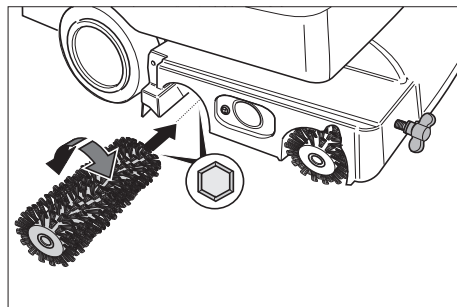

- Aseta laakerin kansi päälle.
- Kiristä siipimutterit.

### Kiekkoharjan vaihto

- Kierrä nappia vetovoimanopeuden säätämiseksi miinuksien suuntaan (-).
- Nosta kiekkoharjaa.
- Käännä vasenta kiekkoharjaa noin 45° vastapäivään.
- Poista kiekkoharja alaspäin.
- Aseta uusi kiekkoharja paikalleen vastakkaisessa järjestyksessä.
- Säädä vetovoimanopeus.

### Huoltosopimus

Laitteen luotettavaa käyttöä varten voidaan solmia huoltosopimuksia asianmukaisen Kärcher-myyntitoimiston kanssa.

## Suojaaminen pakkaselta

Jäätymisvaarassa:

- Tyhjennä raikas- ja likavesisäiliö.
- Säilytä laite pakkaselta suojatussa tilassa.

## Kuljetus

- Poista harjat niiden vahingoittumisen estämiseksi.
- Kun kuljetat laitetta ajoneuvoissa, varmista laite liukumisen ja kaatumisen varalta kulloinkin voimassa olevien ohjesääntöjen mukaisesti.

## Lagerung

### Varo

*Loukkaantumis- ja vahingoittumisvaaravaara! Huomioi säilytettäessä laitteen paino.*

Tätä laitetta saa säilyttää vain sisätiloissa.

## Häiriöt

### ⚠ Vaara

*Loukkaantumisvaara. Vedä virtapistoke irti pistorasiasta ennen kaikkia laitteeseen kohdistuvia huoltotöitä.*

### Varoitus

*Ulosvaluva vesi voi vahingoittaa laitetta. Päästä likavesi ja jäljellä oleva raikasvesi valumaan pois, ennen laitteeseen kohdistuvia töitä.*

Häiriöiden sattuessa, joita ei voida poistaa tämän taulukon avulla, on kutsuttava asiakaspalvelu paikalle.

Häiriö	Korjaus
Laitetta ei voida käynnistää	Tarkasta, onko virtapistoke liitetty verkkoon.
Riittämätön vesimäärä	Tarkasta raikasvesitaso, tarvittaessa täydennä säiliö Tarkasta, että letkut eivät ole tukkeutuneet, puhdista tarvittaessa.
Riittämätön imuteho	Puhdista likavesisäiliön ja kannen väliset tiivisteet ja tarkasta niiden tiiviys, tarvittaessa vaihda tiivisteet uusiin. Puhdista nukkasihdi. Puhdista imupalkin imuhuulet, tarvittaessa käännä ne tai vaihda uusiin. Tarkasta, onko imuletku ja imupalkki tukossa, tarvittaessa poista tukos Tarkasta imuletkun tiiviys, vaihda tarvittaessa. Tarkasta, onko likaveden laskuletkun kansi kiinni. Tarkasta imupalkin säätö.
Riittämätön puhdistustulos	Tarkasta harjojen kuluneisuus, vaihda ne tarvittaessa uusiin.
Harjat eivät pyöri	Tarkasta, estääkö vieras esine harjojen pyörimistä, tarvittaessa poista esine.

## Tarvikkeet

Laite voidaan varustaa erilaisilla lisävarusteilla kulloisenkin puhdistustehtävän mu-

kaan. Pyydä luettelomme tai katso nettiosoitteestamme [www.kaercher.com](http://www.kaercher.com).

Nimike	Osa-nro BR 530	Osa-nro BR 530 XL	Kuvaus	Kappale	Kpl/laite
Harjatela, punainen (keskikova, vakio)	5.762-169.0	5.762-208.0	Myös erittäin likaisten lattioiden ylläpitopuhdistukseen.	1	2
Harjatela, valkoinen (pehmeä)	5.762-172.0	5.762-211.0	Herkkien lattioiden kiillottamiseen ja ylläpitopuhdistukseen.	1	2
Harjatela, oranssi (korkea/matala)	5.762-170.0	5.762-209.0	Rakennepohjien (varmuuslaattojen yms.) harjaukseen.	1	2
Harjatela, vihreä (kova)	5.762-171.0	5.762-210.0	Erittäin likaisten lattioiden peruspuhdistukseen ja kerrostumien poistoon (esim. vaha, akryyli).	1	2
Telakankaan kiinnitysakseli	4.762-184.0	4.762-214.0	Telakankaan kiinnittämiseen.	1	2
Telakangas, valkoinen (erittäin pehmeä)	6.369-388.0		Lattioiden hienokiillottamiseen.	20	60 (XL: 80)
Telakangas, punainen (keskikova)	6.369-453		Hieman likaantuneiden lattioiden puhdistamiseen.	20	60 (XL: 80)
Telakangas, vihreä (kova)	6.369-452.0		Normaalien tai erittäin likaisten lattioiden puhdistamiseen.	20	60 (XL: 80)
Telakangas, keltainen (pehmeä)	6.369-451.0		Lattioiden kiillottamiseen.	20	60 (XL: 80)

Nimike	Osa-nro BD 530	Osa-nro BD 530 XL	Kuvaus	Kappale	Kpl/laite
Levyharja, luonnonväri (pehmeä)	6.906-056.0	6.905-866.0	Lattioiden kiillottamiseen.	1	1
Levyharja, punainen (keskikova, vakio)	6.906-054.0	6.905-864.0	Herkkien tai vain vähän likaisten lattioiden puhdistamiseen.	1	1
Levyharja, musta (kova)	6.906-055.0	6.905-865.0	Erittäin likaantuneiden lattioiden puhdistamiseen.	1	1
Käyttölevy	6.906-332.0	6.906-331.0	Kankaan kiinnittämiseen.	1	1
Levykangas, punainen (keskikova)	6.369-024.0	6.369-017.0	Hieman likaantuneiden lattioiden puhdistamiseen.	5	1
Levykangas, vihreä (kova)	6.369-023.0	6.369-016.0	Normaalisti likaantuneiden lattioiden puhdistamiseen.	5	1
Levykangas, musta (erittäin kova)	6.369-022.0	6.369-015.0	Erittäin likaantuneiden lattioiden puhdistamiseen.	5	1

Nimike	Osa-nro BR/BD 530	Osa-nro BR/BD 530 XL	Kuvaus	Kappale	Kpl/laite
Imupalkki, suora	4.777-047.0		Vakio	1	1
Imupalkki, kaareva	4.777-054.0		Vakio	1	1
Kumihuulet, siniset	6.273-204.0		Vakio	1	1
Kumihuulet, ruskeat	6.273-207.0		öljynkestävä	1	1
Jatkokaapeli 30 m	6.647-022.0		20 m	1	1

## Tekniset tiedot

		<b>BR 530</b> (BR 530 XL)	<b>BD 530</b> (BD 530 XL)
<b>Teho</b>			
Nimellisjännite	V Hz	220...230/1~/50, 60	
Keskimääräinen tehonotto	W	1600 (1900)	
Imumootorin teho	W	900	
Harjamootorin teho	W	800	
<b>Imurointi</b>			
Imuteho, ilmamäärä	l/s	30	
Imuteho, alipaine	kPa	14,5	
<b>Puhdistusharjat</b>			
Työleveys	mm	460 (530)	
Harjan halkaisija	mm	96	460 (530)
Harjan kierrosluku	1/min	1500	140
<b>Mitat ja painot</b>			
Teoreettinen pintateho	m <sup>2</sup> /h	1840 (2120)	
Raikas-/likavesisäiliön tilavuus	l	55/55	
Sallittu kokonaispaino	kg	100 (110)	
Kuljetuspaino	kg	45 (55)	
<b>Mitatut arvot EN 60355-2-79 mukaisesti</b>			
Käsi-käsivarsi värinäarvo	m/s <sup>2</sup>	<2,5	
Epävarmuus K	m/s <sup>2</sup>	0,2	
Äänenpainetaso L <sub>pA</sub>	dB(A)	74	
Epävarmuus K <sub>pA</sub>	dB(A)	1	
Äänitehon taso L <sub>WA</sub>	dB(A)	87	
Epävarmuus K <sub>WA</sub>	dB(A)	1	

## CE-todistus

Vakuutamme, että alla mainitut tuotteet vastaavat suunnittelultaan ja rakenteeltaan sekä valmistustavaltaan EU-direktiivien asianomaisia turvallisuus- ja terveysvaatimuksia. Jos tuotteeseen/tuotteisiin tehdään muutoksia, joista ei ole sovittu kanssamme, tämä vakuutus ei ole enää voimassa.

**Tuote:** Lattiapuhdistin  
**Tyyppi:** 1.127-xxx

### Yksiselitteiset EU-direktiivit

2006/42/EY (+2009/127/EY)

2006/42/EY (+2009/127/EY)

2004/108/EY

### Sovelletut harmonisoidut standardit

EN 55014-1: 2006 + A1: 2009

EN 55014-2: 1997 + A2: 2008

EN 60335-1

EN 60335-2-72

EN 61000-3-2: 2006 + A2: 2009

EN 61000-3-3: 2008

EN 62233: 2008

### Sovelletut kansalliset standardit

-

Allekirjoittaneet toimivat yrityksen johton puolesta ja sen valtuuttamina.



H. Jenner  
CEO



S. Reiser  
Head of Approbation

Dokumentointivaltuutettu:

S. Reiser

Alfred Kärcher GmbH & Co. KG

Alfred-Kärcher-Str. 28 - 40

71364 Winnenden (Germany)

Puh.: +49 7195 14-0

Faksi: +49 7195 14-2212

Winnenden 2011/01/20

## Takuu

Kussakin maassa ovat voimassa valtuuttamamme myyntiorganisaation julkaisemat takuehdot. Korjaamme takuuajana maksettua lisävarusteissa mahdollisesti ilmenneet häiriöt, mikäli ne ovat aiheutuneet materiaali- ja valmistusvirheistä. Takuuta-pauksessa pyydämme ottamaan yhteyden ostotositteen kanssa jälleenmyyjään tai lähimpään valtuutettuun asiakaspalveluun.

## Varaosat

- Vain sellaisten lisävarusteiden ja varaosien käyttö on sallittua, jotka valmistaja on hyväksynyt. Alkuperäiset lisävarusteet ja varaosat takaavat, että laitetta voidaan käyttää turvallisesti ja häiriöttömästi.
- Tärkeimpien osien varaosaluettelo löytyy tämän käyttöohjeen lopusta.
- Saat lisätietoja varaosista osoitteesta [www.karcher.fi](http://www.karcher.fi), osiosta Huolto.

 Πριν χρησιμοποιήσετε τη συσκευή σας για πρώτη φορά, διαβάστε αυτές τις πρωτότυπες οδηγίες χρήσης, ενεργήστε σύμφωνα με αυτές και κρατήστε τις για μελλοντική χρήση ή για τον επόμενο ιδιοκτήτη.

## Περιεχόμενα

Υποδείξεις ασφαλείας . . . .	EL . . . 1
Λειτουργία . . . . .	EL . . . 1
Χρήση σύμφωνα με τους κανονισμούς . . . . .	EL . . . 2
Προστασία του περιβάλλοντος	EL . . . 2
Στοιχεία χειρισμού . . . . .	EL . . . 3
Πριν τη θέση σε λειτουργία.	EL . . . 4
Λειτουργία . . . . .	EL . . . 4
Φροντίδα και συντήρηση . .	EL . . . 7
Μεταφορά . . . . .	EL . . . 9
Αποθήκευση . . . . .	EL . . . 9
Βλάβες . . . . .	EL . . . 9
Εξαρτήματα . . . . .	EL . . . 11
Τεχνικά χαρακτηριστικά . . .	EL . . . 14
Δήλωση συμμόρφωσης CE	EL . . . 15
Εγγύηση . . . . .	EL . . . 15
Ανταλλακτικά . . . . .	EL . . . 15

## Υποδείξεις ασφαλείας

Πριν από την πρώτη χρήση του μηχανήματος διαβάστε και τηρήστε τις παρούσες οδηγίες λειτουργίας καθώς και το συνημμένο έντυπο υποδείξεων ασφαλείας για μηχανικές σκούπες και μηχανήματα ψεκασμού, 5.956-251.

### Προειδοποίηση

*Η συσκευή έχει εγκριθεί για τη λειτουργία σε επιφάνειες με ανωφέρεια μέχρι 2%. Μην χρησιμοποιείτε τη συσκευή σε επιφάνειες με έντονη κλίση.*

*Μην επιτρέπετε στο καλώδιο σύνδεσης να έρθει σε επαφή με τις περιστρεφόμενες βούρτσες.*

**Η συσκευή επιτρέπεται να λειτουργεί, μόνο εφόσον είναι κλειστό το δοχείο και όλα τα καπάκια.**

## Σύμβολα στο εγχειρίδιο οδηγιών

### Κίνδυνος

*Για άμεσα επαπειλούμενο κίνδυνο, ο οποίος μπορεί να οδηγήσει σε σοβαρό τραυματισμό ή θάνατο.*

### Προειδοποίηση

*Για ενδεχόμενη επικίνδυνη κατάσταση, η οποία μπορεί να οδηγήσει σε σοβαρό τραυματισμό ή θάνατο.*

### Προσοχή

*Για ενδεχόμενη επικίνδυνη κατάσταση, η οποία μπορεί να οδηγήσει σε ελαφρό τραυματισμό ή υλικές βλάβες.*

## Λειτουργία

Αυτό το λειαντικό μηχανήμα χρησιμοποιείται για τον υγρό καθαρισμό επιπέδων δαπέδων.

Οι περιστρεφόμενοι κύλινδροι ή οι δισκοειδείς βούρτσες καθαρίζουν το δάπεδο με προσθήκη υγρού απορρυπαντικού. Το βρώμικο υγρό απορρυπαντικό αναρροφάται στη δεξαμενή βρώμικου νερού.

Με τη ρύθμιση της ποσότητας νερού και της αναρρόφησης βρώμικου νερού, η συσκευή μπορεί να προσαρμοστεί εύκολα στην εκάστοτε εργασία καθαρισμού.

Το πλάτος εργασίας που φθάνει μέχρι και τα 460mm ή αντίστοιχα τα 530mm (παραλλαγή XL) και η χωρητικότητα των δοχείων καθαρού και ακάθартου νερού των 55 l καθιστούν δυνατό τον αποτελεσματικό καθαρισμό με μεγάλη διάρκεια χρήσης.

Η σύνδεση με το δίκτυο παροχής ρεύματος επιτρέπει μια υψηλή απόδοση χωρίς περιορισμό στη διάρκεια χρήσης.

## Χρήση σύμφωνα με τους κανονισμούς

Χρησιμοποιείτε αυτή τη συσκευή αποκλειστικά και μόνο σύμφωνα με τα στοιχεία σ' αυτές τις οδηγίες χειρισμού.

- Το μηχάνημα επιτρέπεται να χρησιμοποιείται μόνον για τον καθαρισμό μη ευαίσθητων στην υγρασία, λείων δαπέδων.
- Η συσκευή δεν είναι κατάλληλη για τον καθαρισμό παγωμένων δαπέδων (π.χ. ψυγείων).
- Η συσκευή επιτρέπεται να εξοπλίζεται μόνον με γνήσια εξαρτήματα και ανταλλακτικά.

## Προστασία του περιβάλλοντος



Τα υλικά συσκευασίας είναι ανακυκλώσιμα. Μην πετάτε τη συσκευασία στα οικιακά απορρίμματα, αλλά παραδώστε την προς ανακύκλωση.



Οι παλιές συσκευές περιέχουν ανακυκλώσιμα υλικά, τα οποία θα πρέπει να μεταφέρονται σε σύστημα επαναχρησιμοποίησης. Οι μπαταρίες και οι συσσωρευτές περιέχουν υλικά, τα οποία δεν επιτρέπεται να καταλήξουν στο περιβάλλον. Για τον λόγο αυτόν, διαθέστε τις άχρηστες συσκευές, τις μπαταρίες και τους συσσωρευτές μέσω του κατάλληλου συστήματος διαχείρισης απορριμμάτων.

### Υποδείξεις για τα συστατικά (REACH)

Ενημερωμένες πληροφορίες για τα συστατικά μπορείτε να βρείτε στη διεύθυνση:

**<http://www.karcher.de/de/unternehmen/umweltschutz/REACH.htm>**

## Στοιχεία χειρισμού

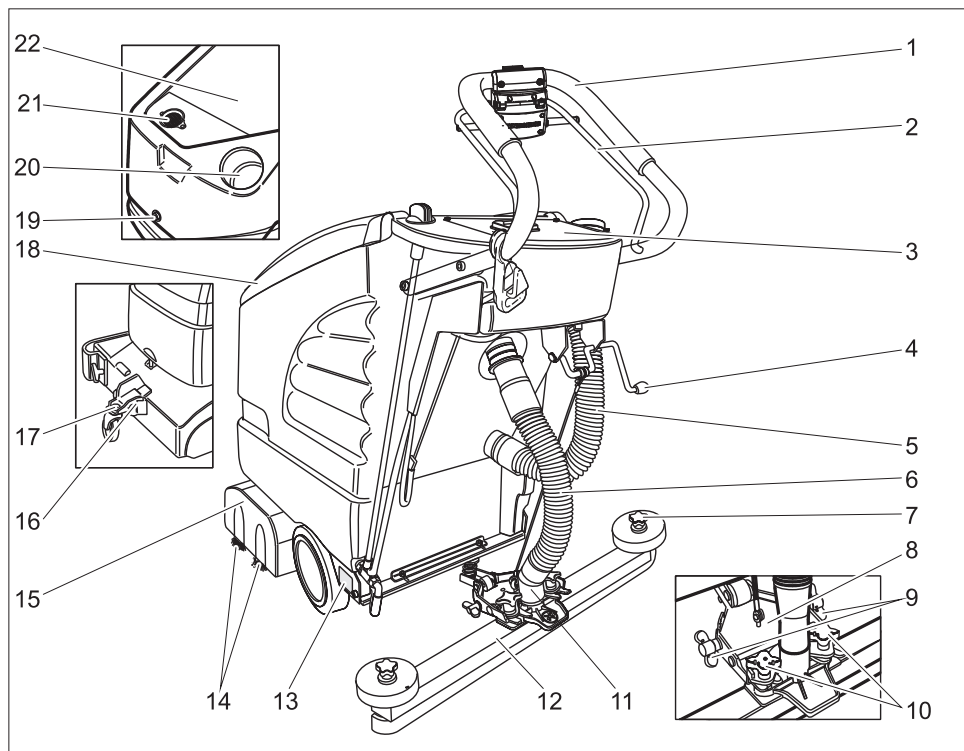

- |    |   |    |   |
|----|---|----|---|
| 1  | Λαβή μεταφοράς  | 13 | Πινάκιδα τύπου  |
| 2  | Μοχλός διακοπής   | 14 | Κύλινδροι βουρτσών (παραλλαγή BR)<br>Δισκοειδής βούρτσα (παραλλαγή BD) *                            |
| 3  | Κονσόλα χειρισμού   | 15 | Κεφαλή καθαρισμού   |
| 4  | Μοχλός κατεβάσματος της ράβδου<br>αναρρόφησης                             | 16 | Σασί  |
| 5  | Ελαστικός σωλήνας απορροής βρώμι-<br>κου νερού                            | 17 | Ασφάλιση  |
| 6  | Εύκαμπτος σωλήνας αναρρόφησης   | 18 | Κάλυμμα δοχείου βρώμικου νερού  |
| 7  | Σταυροειδείς λαβές για την αλλαγή των<br>χειλών αναρρόφησης               | 19 | Κοχλίας για την ασφάλιση του δοχείου<br><b>Κάτω από το καπάκι του δοχείου βρώ-<br/>μικου νερού:</b> |
| 8  | Άγκιστρο ράβδου αναρρόφησης   | 20 | Άνοιγμα πλήρωσης του δοχείου καθα-<br>ρού νερού   |
| 9  | Παξιμάδι για την κλίση της ράβδου<br>αναρρόφησης                          | 21 | Φίλτρο χνουδιών (αναρρόφηση)  |
| 10 | Σταυροειδείς λαβές για τη στερέωση των<br>κλίσεων της ράβδου αναρρόφησης. | 22 | Δοχείο βρώμικου νερού   |
| 11 | Σύνδεση ελαστικού σωλήνα αναρρόφη-<br>σης-στροβίλου αναρρόφησης           |    |   |
| 12 | Ράβδος αναρρόφησης (δεν περιλαμβά-<br>νεται στη συσκευασία)               |    |   |

\* δεν παραδίδεται μαζί με το μηχάνημα

## Κονσόλα χειρισμού

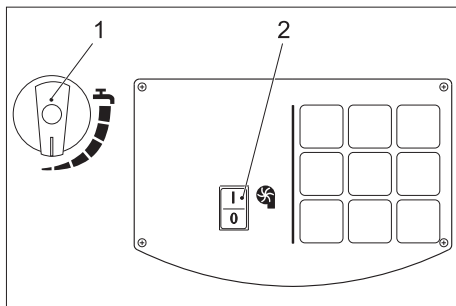

- 1 Πλήκτρο ρύθμισης ποσότητας νερού
- 2 Διακόπτης στροβίλου αναρρόφησης

## Πριν τη θέση σε λειτουργία

### Εκφόρτωση

- Στερεώστε το τόξο ώθησης με τις τέσσερις βίδες που παραδίδονται μαζί και τοποθετήστε τα προστατευτικά καπελάκια.
- Στερεώστε το καλώδιο του διακόπτη στη λαβή ώθησης με το κλιπ.

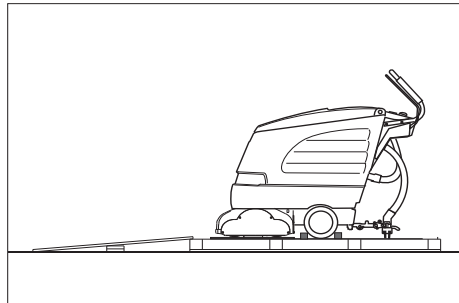

- Τοποθετήστε τις μακριές πλευρικές σανίδες της συσκευασίας στην παλέτα ως ράμπα.
- Στερεώστε τη ράμπα στην παλέτα με καρφιά.
- Τοποθετήστε μικρές σανίδες στήριξης κάτω από τη ράμπα.
- Αφαιρέστε τους ξύλινους πήχεις από τους τροχούς.
- Ανασηκώστε την κεφαλή καθαρισμού και βγάλτε το χαρτόνι.
- Βγάλτε το μηχάνημα σπρώχνοντας το πάνω στη ράμπα.

## Συναρμολόγηση ράβδου αναρρόφησης

- Τοποθετήστε τη ράβδο αναρρόφησης στην ανάρτηση της ράβδου αναρρόφησης, έτσι ώστε η λαμαρίνα μόρφωσης να βρίσκεται πάνω από την ανάρτηση.
- Σφίξτε τις σταυροειδείς λαβές.

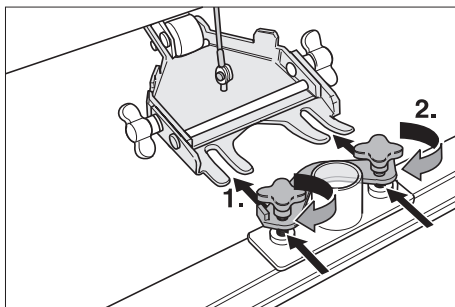

- Περάστε τον εύκαμπτο σωλήνα αναρρόφησης.

## Συναρμολόγηση των βουρτσών

### BD 530 και/ή BD 530 XL

Πριν την πρώτη ενεργοποίηση να συναρμολογηθούν οι δισκοειδείς βούρτσες (βλ. "Εργασίες συντήρησης").

## Λειτουργία

### Προσοχή

*Κίνδυνος βλάβης. Αναψύστε τη ράβδο αναρρόφησης πριν κινηθείτε προς τα πίσω.*

### Υπόδειξη

*Το μηχάνημα έχει κατασκευαστεί έτσι, ώστε η κεφαλή βουρτσών να εξέρχεται προς τα δεξιά. Αυτό καθιστά δυνατή την επίβλεψη της εργασίας κοντά στις άκρες.*

## Πλήρωση με υλικά λειτουργίας

### Προσοχή

*Κίνδυνος βλάβης. Χρησιμοποιείτε μόνον τα συνιστώμενα απορρυπαντικά. Για άλλα απορρυπαντικά, ο χρήστης φέρει την ευθύνη για τον αυξημένο κίνδυνο λειτουργικής ασφάλειας και ατυχήματος. Χρησιμοποιείτε μόνον απορρυπαντικά ελεύθερα από διαλύτες, υδροχλωρικό και υδροφορικό οξύ.*

Λάβετε υπόψη τις υποδείξεις ασφαλείας στο απορρυπαντικό.

### Υπόδειξη

Μην χρησιμοποιείτε απορρυπαντικά που αφρίζουν πολύ. Λάβετε υπόψη τις υποδείξεις δοσολογίας.

- ➔ Ανοίξτε το κάλυμμα του δοχείου βρώμικου νερού.
- ➔ Γεμίστε με καθαρό νερό (το πολύ 60°C).
- ➔ Προσθέστε το απορρυπαντικό. Προσέξτε τις υποδείξεις για τη δοσολογία.

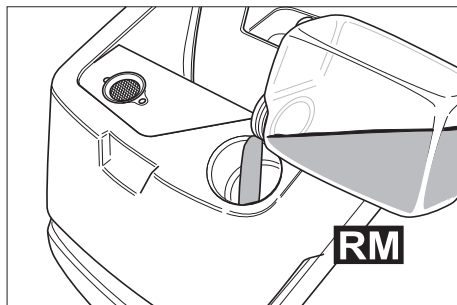

Προτεινόμενα απορρυπαντικά:

Χρήση	Απορρυπαντικό
Καθαρισμός συντήρησης (επίσης για δάπεδα ευαίσθητα σε αλκάλια)	RM 745 RM 746
Καθάρισμα λιπαρών ακαθαρσιών	RM 69 ES ASF RM 69 ASF
Ριζικό καθαρίσμα (ξύσιμο) σκληρών, ανθεκτικών στα αλκάλια αποθέσεων	RM 752
Βασικό καθαρίσμα (ξύσιμο) δαπέδων λινόλαιου	RM 754
Καθαριστικό ειδών υγιεινής	RM 25 ASF
Καθαριστής απολύμανσης	RM 732

Τα απορρυπαντικά διατίθενται στα ειδικά καταστήματα.

- ➔ Κλείστε το κάλυμμα του δοχείου βρώμικου νερού.

## Οδήγηση

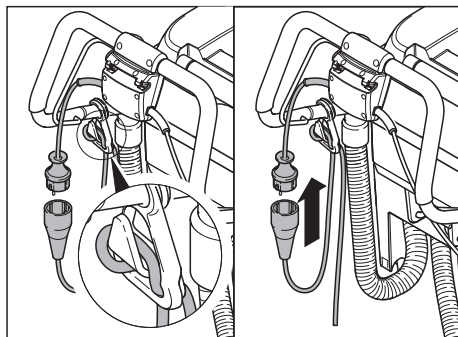

- ➔ Κρεμάστε το άκρο της μπαλαντέζας στο άγκιστρο ανακούφισης έλξης.
- ➔ Βάλτε το ρευματολήπτη στην πρίζα.
- ➔ Ενεργοποιήστε το μοχλό διακοπής.

### Υπόδειξη

Εάν ο κινητήρας βουρτσών δεν εκκινηθεί κατά την ενεργοποίηση, ανακουφίστε τον κινητήρα των βουρτσών από το βάρος τραβώντας προς τα πίσω το μηχάνημα.

### Σασί

κάτω	Μεταφορά
επάνω	Καθαρισμός

- ➔ Ανασηκώστε ελαφρά το μηχάνημα από τη χειρολαβή.
- ➔ Βγάλτε την ασφάλιση.
- ➔ Στρέψτε το σασί στην επιθυμητή θέση.
- ➔ Κουμπώστε την ασφάλεια.

### Οδήγηση στον τόπο εργασίας

- ➔ Στρέψτε το σασί προς τα κάτω και ασφαλίστε το.
- ➔ Στρώξτε το μηχάνημα προς τον τόπο εργασίας.

### Καθαρισμός

- ➔ Στρέψτε το σασί προς τα πάνω και ασφαλίστε το.
- ➔ Εκτελέστε τον καθαρισμό.

## Ρύθμιση της ταχύτητας πρόωσης (μό- νον BD 530 και/ή BD 530 XL)

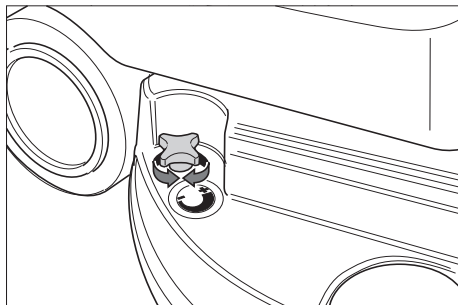

- Μείωση ταχύτητας: Γυρίστε το κουμπί στην κατεύθυνση "-".
- Αύξηση ταχύτητας: Γυρίστε το κουμπί στην κατεύθυνση "+".

### Ρύθμιση ποσότητας νερού

- Ρυθμίστε την ποσότητα νερού ανάλογα με τους ρύπους και τον τύπο επίστρωσης του δαπέδου στην κεφαλή ρύθμισης.

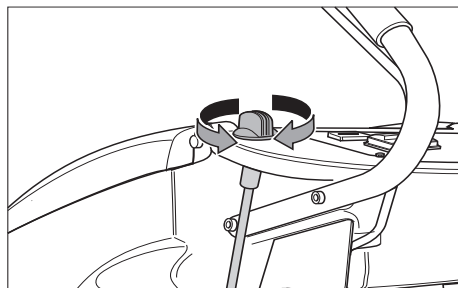

### Υπόδειξη

Κάντε τις πρώτες προσπάθειες καθαρισμού με ελάχιστη ποσότητα νερού. Αυξάνετε την ποσότητα νερού σταδιακά, μέχρι να επιτευχθεί το επιθυμητό αποτέλεσμα καθαρισμού.

### Ρύθμιση της ράβδου αναρρόφησης

#### Κεκλιμένη θέση

Για τη βελτίωση του αποτελέσματος αναρρόφησης σε κεραμικές επιστρώσεις μπορεί να στραφεί η ράβδος αναρρόφησης μέχρι και 5°.

- Λύστε τις σταυροειδείς λαβές.
- Στρέψτε τη ράβδο αναρρόφησης.

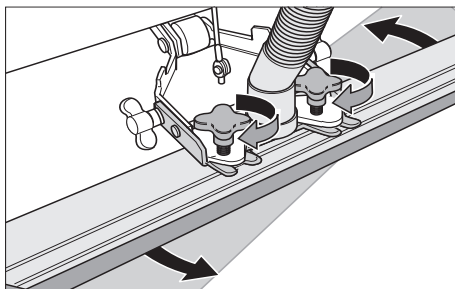

- Σφίξτε τις σταυροειδείς λαβές.

### Κλίση

Σε περίπτωση ανεπαρκούς αναρρόφησης μπορεί να αλλάξει η κλίση της ευθείας ράβδου αναρρόφησης.

- Χαλαρώστε τα παξιμάδια.
- Γείρετε τη ράβδο αναρρόφησης.

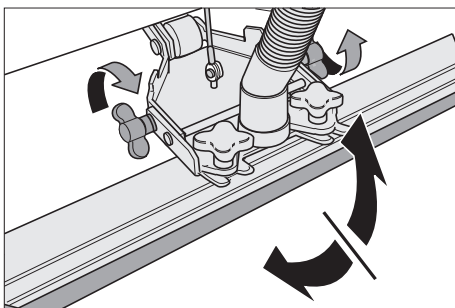

- Σφίξτε τα παξιμάδια.

### Κατέβασμα της ράβδου αναρρόφησης

- Πιέστε τον μοχλό προς τα κάτω, η ράβδος αναρρόφησης κατεβαίνει.

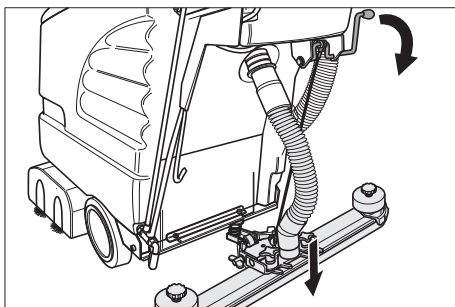

- Θέτετε τον στρόβιλο αναρρόφησης με τον διακόπτη σε λειτουργία.

## Ενεργοποίηση κεφαλής καθαρισμού

### Προσοχή

Κίνδυνος βλάβης στην επίστρωση δαπέδου. Μην χρησιμοποιείτε τη συσκευή επί τόπου.

→ Πιέστε το μοχλό ενεργοποίησης. Ο κινητήρας των βουρτσών ενεργοποιείται.

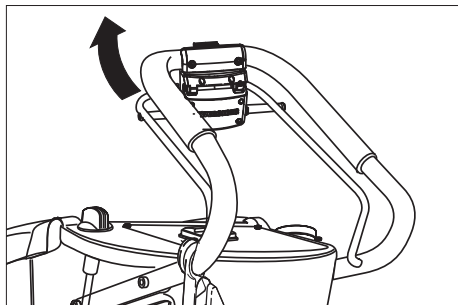

### Στάση και θέση εκτός λειτουργίας

- Κλείστε το κουμπί ρύθμισης ποσότητας νερού.
- Οδηγήστε το μηχάνημα ακόμα 1-2 m προς τα εμπρός, για να αναρροφηθούν τα κατάλοιπα νερού.
- Κλείστε τον διακόπτη του στροβίλου αναρρόφησης.
- Ανεβάστε τη ράβδο αναρρόφησης.
- Στρέψτε το σασί προς τα κάτω και ασφαλίστε το.

### Προσοχή

Κίνδυνος παραμόρφωσης των βουρτσών. Κατά την απενεργοποίηση της συσκευής, ανακουφίστε την πίεση στις βούρτσες χαμηλώνοντας το σασί

### Κένωση του δοχείου βρόμικου νερού

#### ⚠ Προειδοποίηση

Προσέξτε τις τοπικές προδιαγραφές για την επεξεργασία των απονερων.

- Πάρτε τον ελαστικό σωλήνα εκροής βρόμικου νερού από το άγκιστρο και κατεβάστε τον πάνω από κατάλληλη διάταξη συλλογής.

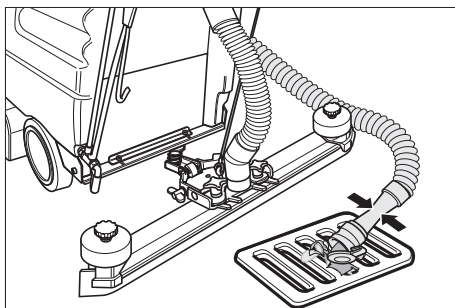

- Αδειάστε το βρώμικο νερό, ανοίγοντας τη διάταξη ρύθμισης δόσης στον ελαστικό σωλήνα εκροής.
- Στη συνέχεια ξεπλύνετε το δοχείο βρόμικου νερού με καθαρό νερό.

### Εκκένωση του δοχείου καθαρού νερού

- Ανοίξτε το κλειθρο του δοχείου καθαρού νερού με ένα κατάλληλο εργαλείο.

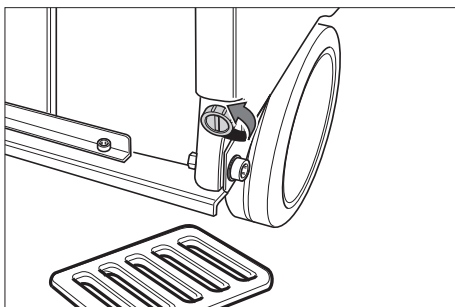

### Φροντίδα και συντήρηση

#### ⚠ Κίνδυνος

Κίνδυνος τραυματισμού. Πριν από κάθε εργασία στη συσκευή βγάξτε πάντα το φως από την πρίζα.

#### Προειδοποίηση

Κίνδυνος βλάβης στη συσκευή λόγω του εξερχόμενου νερού. Εκκενώστε το βρώμικο νερό και το υπόλοιπο καθαρό νερό πριν τις εργασίες στη συσκευή.

## Πρόγραμμα συντήρησης

### Μετά την εργασία

#### Προειδοποίηση

*Κίνδυνος βλάβης. Μην ψεκάζετε τη συσκευή με νερό και μην χρησιμοποιείτε ισχυρά απορρυπαντικά.*

- Αδειάζετε το βρώμικο νερό.
- Ξεπλύνετε το δοχείο βρώμικου νερού με καθαρό νερό.
- Καθαρίζετε εξωτερικά το μηχάνημα με πανί βρεγμένο σε διάλυμα ήπιου απορρυπαντικού.
- Ελέγχετε το φίλτρο χνουδιών και αν χρειάζεται το καθαρίζετε.
- Καθαρίζετε τα χείλη αναρρόφησης και τα χείλη ξυσίματος, τα ελέγχετε για φθορά και αν χρειάζεται τα αλλάζετε.
- Ελέγξτε τον εύκαμπτο σωλήνα αναρρόφησης για τυχόν διαρροές, αντικαταστήστε τον εάν είναι απαραίτητο.

#### Μηνιαίως

- Ελέγχετε την κατάσταση των μονώσεων μεταξύ του δοχείου βρώμικου νερού και του καπακιού και αντικαταστήστε τις εάν είναι απαραίτητο.

#### Ετησίως

- Απευθύνεστε στην υπηρεσία τεχνικής εξυπηρέτησης πελατών για τον προδιαγραφμένο έλεγχο.

## Εργασίες συντήρησης

### Γύρισμα ή αντικατάσταση των χειλών αναρρόφησης

- Αφαιρέστε την ράβδο αναρρόφησης.
- Ξεβιδώστε τις αστεροειδείς λαβές.

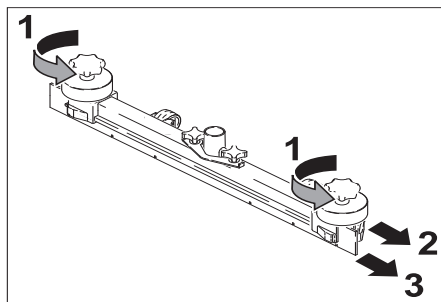

- Βγάλτε τα πλαστικά μέρη.
- Βγάξτε τα χείλη αναρρόφησης.
- Γυρίστε τα χείλη αναρρόφησης ή εισάγετε νέα χείλη αναρρόφησης.
- Βάλτε τα πλαστικά μέρη.
- Βιδώστε και σφίξτε τις σταυροειδείς λαβές.

### Αντικατάσταση των κυλινδρικών βούρτσων

- Χαλαρώστε τα παξιμάδια.
- Αφαιρείτε το καπάκι του εδράνου.

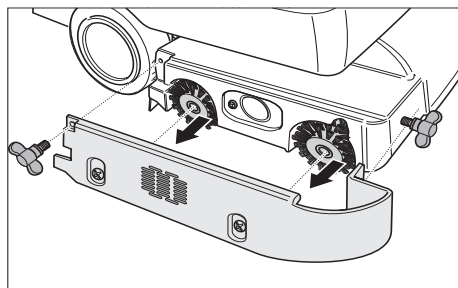

- Βγάξτε και τις δύο κυλινδρικές βούρτσες και τοποθετείτε καινούργιες (προσέξτε τις εξαγωγικές υποδοχές).

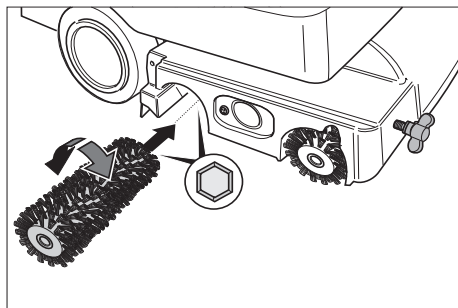

- Τοποθετείτε το καπάκι του εδράνου.
- Σφίξτε τα παξιμάδια.

### Αντικατάσταση δισκοειδούς βούρτσας

- Γυρίστε το κουμπί ρύθμισης της ταχύτητας προς τα εμπρός στην κατεύθυνση "-".
- Ανυψώστε την δισκοειδή βούρτσα.
- Στρέψτε τις δισκοειδείς βούρτσες κατά περ. 45° αντίθετα προς τη φορά των δεικτών του ρολογιού.
- Αφαιρείτε τις δισκοειδείς βούρτσες με τράβηγμα προς τα κάτω.
- Τοποθετήστε τη νέα δισκοειδή βούρτσα με την αντίστροφη σειρά ενεργειών.
- Ρύθμιση ταχύτητας κίνησης προς τα εμπρός

### Σύμβαση συντήρησης

Για την αξιόπιστη λειτουργία του μηχανήματος μπορείτε να συνάψετε με το αρμόδιο κατάστημα πωλήσεων Kärcher συμβάσεις συντήρησης.

### Αντιπαγετική προστασία

Σε περίπτωση κινδύνου από παγετό:

- Αδειάστε το δοχείο καθαρού και το δοχείο ακάθαρτου νερού.
- Σταθμεύστε το μηχάνημα σε χώρο προστατευμένο από τον παγετό.

### Μεταφορά

- Αφαιρέστε τις βούρτσες, για να αποφύγετε ζημιές στις βούρτσες.
- Κατά τη μεταφορά με οχήματα, ασφαλίστε τη συσκευή έναντι ενδεχόμενης ολίσθησης και ανατροπής, σύμφωνα με τις εκάστοτε ισχύουσες κατευθυντήριες οδηγίες.

## Αποθήκευση

### Προσοχή

*Κίνδυνος τραυματισμού και βλάβης! Κατά την αποθήκευση λάβετε υπόψη το βάρος της συσκευής.*

Η συσκευή αυτή μπορεί να αποθηκεύεται μόνο σε εσωτερικούς χώρους.

## Βλάβες

### ⚠ Κίνδυνος

*Κίνδυνος τραυματισμού. Πριν από κάθε εργασία στη συσκευή βγάξτε πάντα το φως από την πρίζα.*

### Προειδοποίηση

*Κίνδυνος βλάβης στη συσκευή λόγω του εξερχόμενου νερού. Εκκενώστε το βρώμικο νερό και το υπόλοιπο καθαρό νερό πριν τις εργασίες στη συσκευή.*

Σε περίπτωση βλαβών, οι οποίες δεν μπορούν να αντιμετωπιστούν με τη βοήθεια αυτού του πίνακα, καλέστε την υπηρεσία τεχνικής εξυπηρέτησης πελατών.

<b>Βλάβη</b>	<b>Αντιμετώπιση</b>
Η συσκευή δεν ξεκινά	Ελέγξτε εάν βρίσκεται το φιν στην πρίζα.
Ανεπαρκής ποσότητα νερού	Ελέγξτε τη στάθμη του καθαρού νερού, συμπληρώστε εάν είναι απαραίτητο. Ελέγξτε τους εύκαμπτους σωλήνες για τυχόν εμπλοκές, καθαρίστε τους εάν είναι απαραίτητο.
Ανεπαρκής αναρροφητική ισχύς	Ελέγξτε τις τσιμούχες μεταξύ του δοχείου βρόμικου νερού και του καπακιού σχετικά με στεγανότητα, και, αν χρειάζεται, τις αλλάζετε. Καθαρίστε το φίλτρο χνουδιών. Καθαρίστε τα χείλη αναρρόφησης στη ράβδο αναρρόφησης, γυρίστε τα ή αντικαταστήστε τα εάν είναι απαραίτητο. Ελέγξτε εάν είναι βουλωμένος ο ελαστικός σωλήνας αναρρόφησης και η ράβδος αναρρόφησης και ξεβουλώστε τα, εάν απαιτείται. Ελέγξτε τον εύκαμπτο σωλήνα αναρρόφησης για τυχόν διαρροές, αντικαταστήστε τον εάν είναι απαραίτητο. Ελέγξτε, εάν είναι κλειστό το καπάκι στον εύκαμπτο σωλήνα κένωσης βρόμικου νερού. Ελέγξτε τη ρύθμιση της ράβδου αναρρόφησης.
Μη ικανοποιητικό αποτέλεσμα καθαρισμού	Ελέγξτε τον εύκαμπτο σωλήνα αναρρόφησης για τυχόν διαρροές, αντικαταστήστε τον εάν είναι απαραίτητο.
Οι βούρτσες δεν περιστρέφονται	Ελέγξτε, εάν κάποιο ξένο σώμα μπλοκάρει τις βούρτσες, απομακρύνετε το εάν υπάρχει.

## Εξαρτήματα

Ανάλογα με την εκάστοτε εργασία καθαρισμού το μηχάνημα μπορεί να εξοπλιστεί με διάφορα εξαρτήματα. Ζητήστε τον κατάλο-

γό μας ή επισκεφτείτε μας στο διαδίκτυο στη διεύθυνση [www.karcher.com](http://www.karcher.com).

Περιγραφή	Αριθ. ανταλλ. BR 530	Αριθ. ανταλλ. BR 530 XL	Περιγραφή	Τεμάχιο	Απαιτούμενο τεμάχιο για τη συσκευή
Κύλινδρος βουρτσών, κόκκινος (μέσος, στάνταρ)	5.762-169.0	5.762-208.0	Για τον καθαρισμό συντήρησης ακόμα και των πολύ λερωμένων δαπέδων.	1	2
Κύλινδρος βουρτσών, λευκός (μαλακός)	5.762-172.0	5.762-211.0	Για τη στίλβωση και τον καθαρισμό συντήρησης ευαισθητών δαπέδων.	1	2
Κύλινδρος βουρτσών, πορτοκαλί (υψηλός/χαμηλός)	5.762-170.0	5.762-209.0	Για το τρίψιμο δαπέδων με υφή (πλακάκια ασφαλείας κτλ.).	1	2
Κύλινδρος βούρτσας, πράσινο (σκληρό)	5.762-171.0	5.762-210.0	Για τον ριζικό καθαρισμό πολύ λερωμένων δαπέδων και για την απομάκρυνση επιστρώσεων (π.χ. κηρών, ακρυλικών εστέρων)	1	2
Αξονας περιαυχενίου κυλίνδρων	4.762-184.0	4.762-214.0	Για την υποδοχή μαξιλαριών κυλίνδρου	1	2
Μαξιλάρι κυλίνδρου, λευκό (πολύ μαλακό)	6.369-388.0		Για τη στίλβωση δαπέδων.	20	60 (XL: 80)
Μαξιλάρι κυλίνδρου, κόκκινο (μέτριο)	6.369-453		Για τον καθαρισμό ελαφρά λερωμένων δαπέδων	20	60 (XL: 80)
Μαξινάρι κυλίνδρου, πράσινο (σκληρό)	6.369-452.0		Για τον καθαρισμό κανονικά έως πολύ λερωμένων δαπέδων	20	60 (XL: 80)
Μαξιλάρι κυλίνδρου, κίτρινο (μαλακό)	6.369-451.0		Για τη στίλβωση δαπέδων.	20	60 (XL: 80)

Περιγραφή	Αριθ. ανταλλ. BD 530	Αριθ. ανταλλ. BD 530 XL	Περιγραφή	Τεμάχιο	Απαιτούμενο τεμάχιο για τη συσκευή
Δισκοειδής βούρτσα, σε φυσικό χρώμα (μαλακό)	6.906-056.0	6.905-866.0	Για τη στίλβωση δαπέδων.	1	1
Δισκοειδής βούρτσα, κόκκινο (μέτριο, στάνταρ)	6.906-054.0	6.905-864.0	Για τον καθαρισμό ελαφρά λερωμένων δαπέδων ή ευαίσθητων δαπέδων.	1	1
Δισκοειδής βούρτσα, μαύρο (σκληρό)	6.906-055.0	6.905-865.0	Για τον καθαρισμό πολύ λερωμένων δαπέδων.	1	1
Δίσκος	6.906-332.0	6.906-331.0	Για την υποδοχή μαξιλαριών.	1	1
Disc-Pad, κόκκινο (μέτριο)	6.369-024.0	6.369-017.0	Για τον καθαρισμό ελαφρά λερωμένων δαπέδων.	5	1
Disc-Pad, πράσινο (σκληρό)	6.369-023.0	6.369-016.0	Για τον καθαρισμό κανονικά λερωμένων δαπέδων.	5	1
Disc-Pad, μαύρο (πολύ σκληρό)	6.369-022.0	6.369-015.0	Για τον καθαρισμό πολύ λερωμένων δαπέδων.	5	1

Περιγραφή	Αριθ. ανταλλ. BR/BD 530	Αριθ. ανταλλ. BR/BD 530 XL	Περιγραφή	Τεμάχιο	Απαιτούμενο τεμάχιο για τη συσκευή
Ράβδος αναρρόφησης, ευθεία	4.777-047.0		Στάνταρ	1	1
Ράβδος αναρρόφησης, καμπύλη	4.777-054.0		Στάνταρ	1	1
Λαστιχένιο χείλος, μπλε	6.273-204.0		Στάνταρ	1	1
Λαστιχένιο χείλος, καφέ	6.273-207.0		Ανθεκτικό στο λάδι	1	1
Καλώδιο προέκτασης 30 m	6.647-022.0		20 m	1	1

## Τεχνικά χαρακτηριστικά

		<b>BR 530 (BR 530 XL)</b>	<b>BD 530 (BD 530 XL)</b>
<b>Ισχύς</b>			
Ονομαστική τάση	V/Hz	220...230/1~/50, 60	
Μέση ισχύς εισόδου	W	1600 (1900)	
Ισχύς κινητήρα αναρρόφησης	W	900	
Ισχύς κινητήρα βουρτσών	W	800	
<b>Αναρρόφηση</b>			
Απόδοση αναρρόφησης, ποσότητα αέρα	l/s	30	
Απόδοση αναρρόφησης, υποπίεση	kPa	14,5	
<b>Βούρτσες καθαρισμού</b>			
Εύρος εργασίας	mm	460 (530)	
Διάμετρος βουρτσών	mm	96	460 (530)
Ταχύτητα περιστροφής βουρτσών	1/min	1500	140
<b>Διαστάσεις και βάρη</b>			
Θεωρητική επιφανειακή απόδοση	m <sup>2</sup> /h	1840 (2120)	
Όγκος δοχείου καθαρού/βρώμικου νερού	l	55/55	
Επιτρεπόμενο συνολικό βάρος	kg	100 (110)	
Βάρος μεταφοράς	kg	45 (55)	
<b>Μετρούμενες τιμές κατά EN 60355-2-79</b>			
Κραδασμοί στο χέρι/στο βραχίονα	m/s <sup>2</sup>	<2,5	
Αβεβαιότητα K	m/s <sup>2</sup>	0,2	
Επιτρεπόμενη στάθμη ηχητικής ισχύος L <sub>pA</sub>	dB (A)	74	
Αβεβαιότητα K <sub>pA</sub>	dB (A)	1	
Επιτρεπόμενη στάθμη ηχητικής ισχύος L <sub>WA</sub>	dB (A)	87	
Αβεβαιότητα K <sub>WA</sub>	dB (A)	1	

## Δήλωση συμμόρφωσης CE

Δια της παρούσης δηλώνουμε ότι το μηχάνημα που χαρακτηρίζεται παρακάτω, με βάση τη σχεδίαση και την κατασκευή του, υπό τη μορφή που διατίθεται στην αγορά, πληροί στις σχετικές βασικές απαιτήσεις ασφαλείας και υγιεινής των οδηγίων της ΕΚ. Η παρούσα δήλωση παύει να ισχύει σε περίπτωση τροποποιήσεων του μηχανήματος χωρίς προηγούμενη συνεννόηση μαζί μας.

**Προϊόν:** Συσσκευή καθαρισμού δαπέδων  
**Τύπος:** 1.127-xxx

### Σχετικές οδηγίες των Ε.Κ.

2006/42/ΕΚ (+2009/127/ΕΚ)

2006/42/ΕΚ (+2009/127/ΕΚ)

2004/108/ΕΚ

### Εφαρμοσθέντα εναρμονισμένα πρότυπα

EN 55014-1: 2006 + A1: 2009

EN 55014-2: 1997 + A2: 2008

EN 60335-1

EN 60335-2-72

EN 61000-3-2: 2006 + A2: 2009

EN 61000-3-3: 2008

EN 62233: 2008

### Εφαρμοσθέντα εθνικά πρότυπα

-

Οι υπογράφωντες ενεργούν κατ' εντολή του και με εξουσιοδότηση της διεύθυνσης της επιχείρησης.



H. Jenner  
CEO



S. Reiser  
Head of Approbation

Υπεύθυνος τεκμηρίωσης:  
S. Reiser

Alfred Karcher GmbH & Co. KG  
Alfred-Karcher-Str. 28 - 40  
71364 Winnenden (Germany)  
Τηλ.: +49 7195 14-0  
Φαξ: +49 7195 14-2212

Winnenden 2011/01/20

## Εγγύηση

Σε κάθε χώρα ισχύουν οι όροι εγγύησης που εκδόθηκαν από την αρμόδια αντιπροσωπεία μας. Αναλαμβάνουμε τη δωρεάν αποκατάσταση οποιασδήποτε βλάβης στη συσκευή σας, εφόσον οφείλεται σε αστοχία υλικού ή κατασκευής, εντός της προθεσμίας που ορίζεται στην εγγύηση. Σε περίπτωση που επιθυμείτε να κάνετε χρήση της εγγύησης, παρακαλούμε απευθυνθείτε με την απόδειξη αγοράς στο κατάστημα από το οποίο προμηθευτήκατε τη συσκευή ή στην πλησιέστερη εξουσιοδοτημένη υπηρεσία τεχνικής εξυπηρέτησης πελατών μας.

## Ανταλλακτικά

- Επιτρέπεται να χρησιμοποιούνται μόνο εξαρτήματα και ανταλλακτικά, τα οποία έχουν την έγκριση του κατασκευαστή. Τα γνήσια αξεσουάρ και ανταλλακτικά παρέχουν την εγγύηση της ασφαλούς και άψογης λειτουργίας της μηχανής.
- Μία επιλογή των ανταλλακτικών που χρειάζονται συχνότερα θα βρείτε στο τέλος των οδηγιών χρήσης.
- Περισσότερες πληροφορίες σχετικά με τα ανταλλακτικά μπορείτε να λάβετε στη διεύθυνση [www.kaercher.com](http://www.kaercher.com), τομέας Εξυπηρέτησης.



Cihazın ilk kullanımından önce bu orijinal kullanma kılavuzunu okuyun, bu kılavuza göre davranın ve daha sonra kullanım veya cihazın sonraki sahiplerine vermek için bu kılavuzu saklayın.

## İçindekiler

Güvenlik uyarıları . . . . .	TR . . . 1
Fonksiyon . . . . .	TR . . . 1
Kurallara uygun kullanım . . . . .	TR . . . 2
Çevre koruma . . . . .	TR . . . 2
Kumanda elemanları . . . . .	TR . . . 3
Cihazı çalıştırmaya başlamadan önce . . . . .	TR . . . 4
Çalıştırma . . . . .	TR . . . 4
Koruma ve Bakım . . . . .	TR . . . 7
Taşıma . . . . .	TR . . . 9
Depolama . . . . .	TR . . . 9
Arızalar . . . . .	TR . . . 9
Aksesuar . . . . .	TR . . . 11
Teknik Bilgiler . . . . .	TR . . . 14
CE Beyanı . . . . .	TR . . . 15
Garanti . . . . .	TR . . . 15
Yedek parçalar . . . . .	TR . . . 15

## Güvenlik uyarıları

Cihazı kullanmaya başlamadan önce, bu kullanım kılavuzu ve ekteki 5.956.251 numaralı fırçalı temizlik ve püskürtmeli çıkartma cihazlarının güvenlik uyarıları broşürünü okuyun.

### **⚠ Uyarı**

*Cihazın maksimum % 25 eğimli yüzeylerde çalışmasına izin verilmiştir. Cihazı fazla eğimli yüzeylerde kullanmayın.*

*Bağlantı hattını dönen fırçalarla temas ettirmeyin.*

**Cihaz, sadece hazne ve kapağı kapalıyken kullanılmalıdır.**

## Kullanım kılavuzundaki semboller

### **⚠ Tehlike**

*Ağır bedensel yaralanmalar ya da ölüme neden olan direkt bir tehlike için.*

### **⚠ Uyarı**

*Ağır bedensel yaralanmalar ya da ölüme neden olabilecek olası tehlikeli bir durum için.*

### **Dikkat**

*Hafif bedensel yaralanmalar ya da maddi hasarlara neden olabilecek olası tehlikeli bir durum için.*

## Fonksiyon

Bu aşındırıcı süpürge makinesi, düz zeminlerin sulu temizliği için kullanılır.

Dönen silindirler veya disk fırçalar, temizlik sıvısı ekleyerek zemini temizler. Kirlenen temizlik sıvısı, pis su tankının içine emilir. Su miktarı ve pis su emme ayarlanarak, ilgili temizlik görevine kolayca adapte edilebilir.

460 mm ya da 530 mm (XL varyantı) çalışma genişliği ve 55'er litre hacimli temiz ve kirlı su depoları uzun kullanım süresinde etkin bir temizlik yapılmasına olanak sağlar. Elektrikle çalışma modu, çalışma süresi kısıtlaması olmadan yüksek bir performans özelliği sağlar.

## Kurallara uygun kullanım

Bu cihazı sadece bu kullanım kılavuzundaki bilgilere uygun olarak kullanın.

- Cihaz, sadece neme duyarlı olmayan kaygan zeminlerin parlatılması için kullanılmalıdır.
- Cihaz, donmuş zeminlerin (Örn; soğuk hava depoları) temizlenmesi için uygun değildir.
- Cihaz, sadece orijinal aksesuarı ve yedek parçalarıyla donatılabilir.

## Çevre koruma



Ambalaj malzemeleri geri dönüş-türülebilir. Ambalaj malzemelerini evinizin çöpüne atmak yerine lütfen tekrar kullanılabilecekleri yerlere gönderin.



Eski cihazlarda, yeniden değerlendirme işlemine tabi tutulması gereken değerli geri dönüşüm malzemeleri bulunmaktadır. Piller ve aküler çevreye yayılmaması gereken, zararlı maddeler içerir. Bu nedenle eski cihazlar, piller ve aküleri lütfen uygun toplama sistemleri aracılığıyla imha edin.

### İçindekiler hakkında uyarılar (REACH)

İçindekiler hakkında ayrıntılı bilgileri bulabileceğiniz adres:

<http://www.karcher.de/de/unternehmen/umweltschutz/REACH.htm>

## Kumanda elemanları

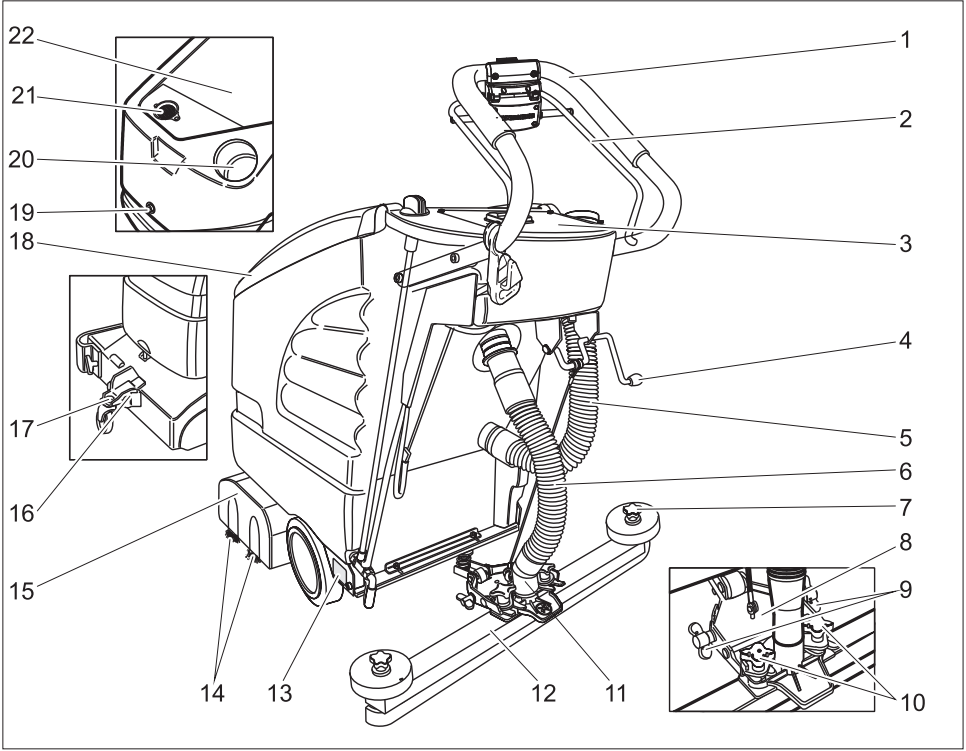

- 1 İtme yayı
- 2 Kumanda kolu
- 3 Kumanda paneli
- 4 Emme kolunu indirme kolu
- 5 Pis su tahliye hortumu
- 6 Emme hortumu
- 7 Emme dudaklarını değiştirmek için yıldız kollar
- 8 Emme kolu askısı
- 9 Emme kolunu eğmek için kanatlı somunlar
- 10 Vakum kolunu sabitlemek ve eğik konuma getirmek için yıldız başlı kollar.
- 11 Vakum hortumu-vakum türbini bağlantısı
- 12 Vakum kolu (teslimat kapsamında bulunmamaktadır)
- 13 Tip levhası
- 14 Fırça merdanesi (BR varyantı) / Disk fırça (BD varyantı) \*

15 Temizleme kafası

16 Yürüyen aksam

17 Kilit

18 Pis su deposunun kapağı

19 Depoyu kilitleme civatası

**Pis su tankının kapağının altında:**

20 Temiz su deposunun dolum ağızı

21 Toz süzgeci (emme)

22 Pis su deposu

\* Teslimat kapsamında bulunmamaktadır

## Kumanda paneli

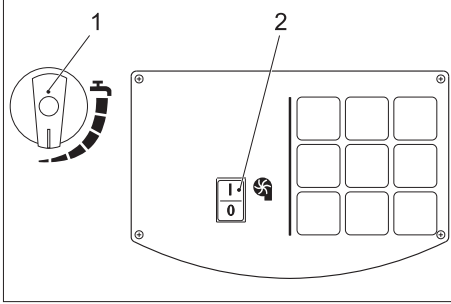

- 1 Su miktarı ayar kafası
- 2 Vakum türbini düğmesi

## Cihazı çalıştırmaya başlamadan önce

### İndirme

- Sürgü demirini birlikte teslim edilen civatalarla sabitleyin ve koruyucu kapakları takın.
- Şalterin kablosunu itme kolundaki klipsle sabitleyin.

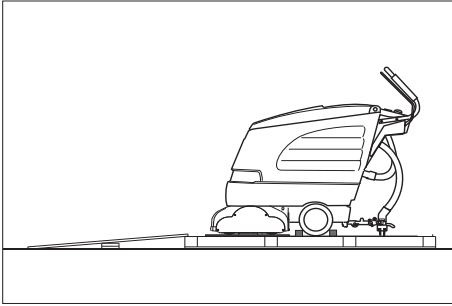

- Ambalajın uzun yan tablalarını palete doğru rampa olarak yerleştirin.
- Rampayı çivilerle palete sabitleyin.
- Kısa tablaları, destekleme amacıyla rampanın altına yerleştirin.
- Ahşap çitaları tekerleklerde çıkartın.
- Temizleme kafasını kaldırın ve karton ambalajı çıkartın.
- Cihazı, rampa yardımıyla paletten aşağı doğru itin.

## Emme kolunun takılması

- Emme kolunu, kalıp sac süspansiyonun üzerinde duracak şekilde emme kolu süspansiyonuna yerleştirin.
- Yıldız başlı kollar

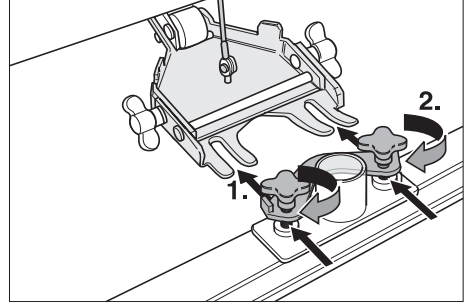

- Emme hortumunu takın.

## Fırçaların takılması

### BD 530 ya da BD 530 XL

Cihaz devreye sokulmadan önce disk fırçalar takılmalıdır (Bkz. "Bakım çalışmaları").

## Çalıştırma

### Dikkat

Hasar görme tehlikesi. Geri hareketten önce emme kolunu kaldırın.

### Not

Cihaz, fırça kafası sağdan dışarı taşacak şekilde üretilmiştir. Bu, genel görüş sağlayan, kenarlara yakın bir çalışmaya olanak sağlar.

## İşletme malzemelerinin doldurulması

### Dikkat

Hasar görme tehlikesi. Sadece tavsiye edilen temizlik maddelerini kullanın. Diğer temizlik maddeleri için, işletmeci, işletme güvenliği ve kaza tehlikesi açısından artan riski üstlenir.

Sadece çözücü maddeler, tuz asidi ve hid-roflüorik asit içermeyen temizlik maddeleri kullanın.

Temizlik maddelerinin üzerindeki güvenlik uyarılarına dikkat edin.

## Not

Aşırı köpüklenen temizlik maddeleri kullanmayın. Dozaj uyarılarına dikkat edind.

- Pis su deposunun kapağını açın.
- Temiz su (maksimum 60 °C) doldurun.
- Temizlik maddesini ekleyin. Dozaj uyarılarına dikkat edin.

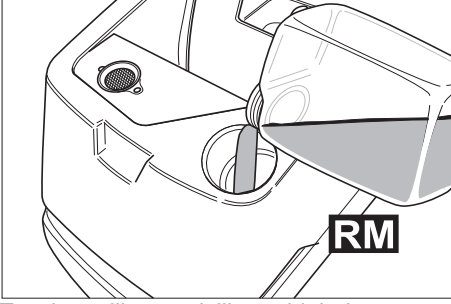

Tavsiye edilen temizlik maddeleri:

Kullanım	Temizlik maddesi
Koruma temizliği (alkalilere karşı zeminlerde de)	RM 745 RM 746
Yağlı kirlerin temizlenmesi	RM 69 ES ASF RM 69 ASF
Alkalilere karşı dayanıklı sert zeminlerin genel temizliği (Strip)	RM 752
Linolyumun genel temizliği (Strip)	RM 754
Sıhhi temizlik	RM 25 ASF
Dezenfeksiyon temizleyicisi	RM 732

Temizlik maddeleri teknik mağazalardan temin edilebilir.

- Pis su deposunun kapağını kapatın.

## Sürüş

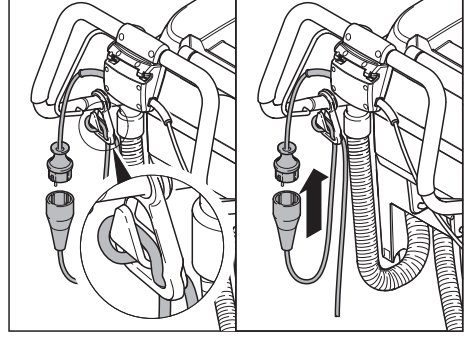

- Uzatma kablosunun ucunu ilmiik olarak çekme yükünü boşa alma askısına asın.
- Elektrik fişini takın.
- Kumanda koluna basın.

## Not

Açma sırasında fırça motoru çalışmaya başlamazsa, cihazı geri çekerek fırça motorundaki yükü boşaltın.

## Yürüyen aksam

alt	Taşıma
üst	Temizleme

- Cihazı tutamaktan hafifçe kaldırın.
- Kilidi dışarı çekin.
- Yürüyen aksamı istediğiniz pozisyona çevirin.
- Kilidi yerine yerleştirin.

## Kullanım yerine sürüş

- Yürüyen aksamı aşağı doğru çevirin ve kilitleyin.
- Cihazı kullanım yerine kadar itin.

## Temizleme

- Yürüyen aksamı yukarı doğru çevirin ve kilitleyin.
- Temizliği yapın.

## Ön tahrik hızının ayarlanması (sadece BD 530 ya da BD 530 XL)

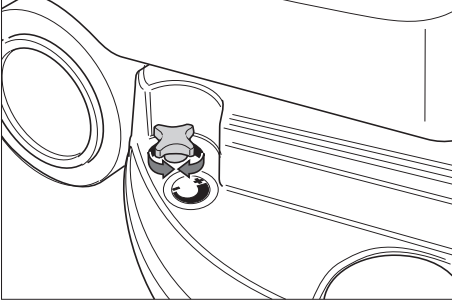

- Hızın azaltılması: Düğmeyi "-" yönünde döndürün.
- Hızın artırılması: Düğmeyi "+" yönünde döndürün.

## Su miktarının ayarlanması

- Su miktarını, zemin kaplamasının kirlilik derecesi ve türüne uygun olarak ayar kafasından ayarlayın.

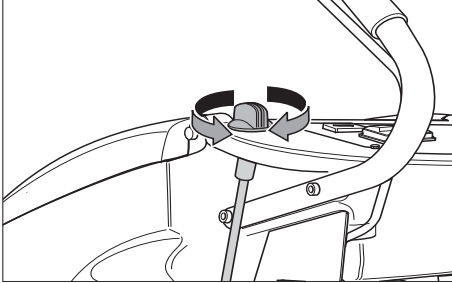

## Not

İlk temizlik denemelerini az miktarda suyla yapın. Su miktarını, istenen temizleme sonucu elde edilene kadar kademe kademe artırın.

## Emme kolunun ayarlanması

### Eğik konum

Fayanslı kaplamalarda emici sonuçlarının iyileştirilmesi için, emme kolu maksimum 5° eğik konuma getirilebilir.

- Yıldız başlı kolları gevşetin.
- Emme kolunu döndürün.

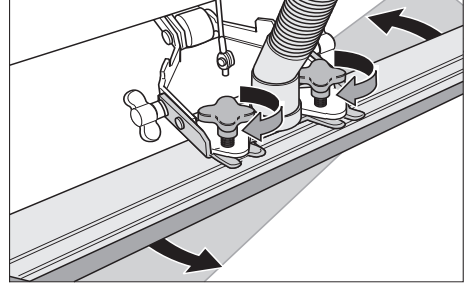

- Yıldız başlı kollar

### Eğim

Emici sonucunun yetersiz olması durumunda, düz emme kolunun eğimi değiştirilebilir.

- Kanatlı somunları gevşetin.
- Emme kolunu eğin.

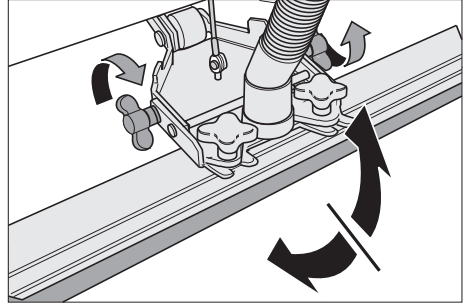

- Kanatlı somunları sıkın.

## Emme kolunun indirilmesi

- Kolu aşağı doğru bastırın; emme kolu indirilir.

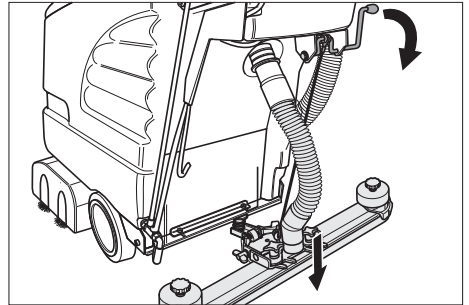

- Vakum türbinini düğmeden açın.

## Temizlik kafasının çalıştırılması

### Dikkat

Zemin kaplamasını için zarar görme tehlikesi. Cihazı noktada çalıştırmayın.

- Kumanda koluna basın, fırça motoru çalışmaya başlar.

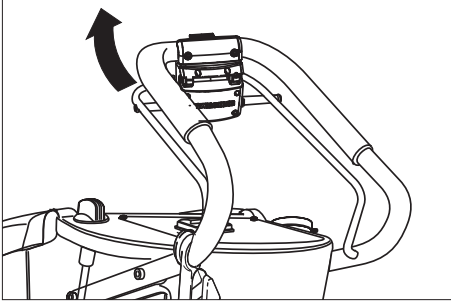

## Durma ve durdurma

- Su miktarı ayar düğmesini kapatın.
- Artık suyu emmek için cihazı 1-2 metre daha öne doğru sürün.
- Vakum türbini şalterini değiştirin.
- Emme kolunu kaldırın.
- Yürüyen aksamı aşağı doğru çevirin ve kilitleyin.

### Dikkat

Fırça/fırçaların deforme olma tehlikesi. Cihazı durdururken, yürüye aksamı indirerek fırça/fırçalardaki yükü alın.

## Pis su deposunun boşaltılması

### ⚠ Uyarı

Yerel atık su işleme talimatlarına uyun.

- Pis su tahliye hortumunu tutucudan alın ve uygun bir toplama tertibatı kullanarak indirin.

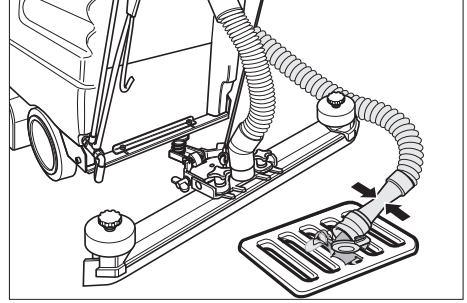

- Tahliye hortumundaki dozaj tertibatını açarak suyu boşaltın.
- Daha sonra, pis su deposunu temiz suyla yıkayın.

## Temiz su deposunun boşaltılması

- Temiz su tankının kilidini uygun bir aletle açın.

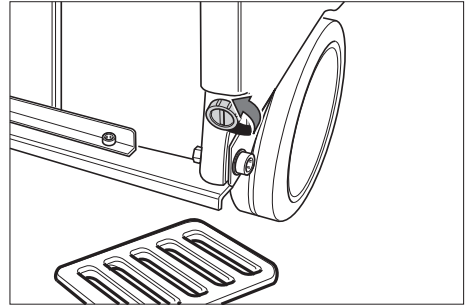

## Koruma ve Bakım

### ⚠ Tehlike

Yaralanma tehlikesi. Tüm çalışmalardan önce cihazı elektrik fişinden çekin.

### Uyarı

Dışarı çıkan su nedeniyle cihazı zarar görme tehlikesi. Cihazda çalışmadan önce, pis su ve kalan temiz suyu boşaltın.

## Bakım planı

### Çalışmadan sonra

#### Uyarı

*Hasar görme tehlikesi. Cihaza su püskürtmeyin ve agresif temizlik maddeleri kullanmayın.*

- Pis suyu boşaltın.
- Pis su deposunu temiz suyla yıkayın.
- Cihazın dışını, hafif yıkama çözeltisine batırılmış nemli bir bezle temizleyin.
- Toz süzgecini kontrol edin, ihtiyaç anında temizleyin.
- Emme dudakları ve sıyrıcı dudaklarını temizleyin, aşınma kontrolü yapın ve ihtiyaç anında değiştirin.
- Fırçalara aşınma kontrolü yapın, ihtiyaç anında fırçaları değiştirin

#### Her ay

- Pis su deposu ve kapak arasındaki contaların durumunu kontrol edin, ihtiyaç anında contaları değiştirin.

#### Her yıl

- Müşteri hizmetlerinin öngörülen kontrol çalışmalarını yapmasını sağlayın.

## Bakım çalışmaları

### Emme dudaklarının çevrilmesi ya da değiştirilmesi

- Emme kolunu çıkartın.
- Yıldız tutamakları sökün.

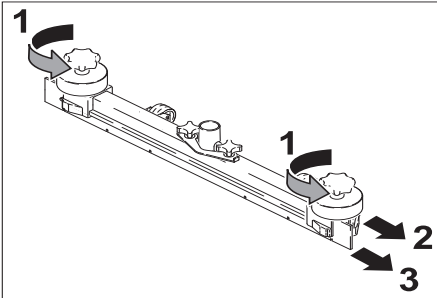

- Plastik parçaları çekerek çıkartın.
- Emme dudaklarını çekerek çıkartın.
- Emme dudaklarını döndürün ve yeni emme dudaklarını içeri itin.

- Plastik parçaları yerlerine takın.
- Yıldız tutamakları vidalayın ve sıkın.

### Fırça merdanelerinin değiştirilmesi

- Kanatlı somunları gevşetin.
- Yatak kapağını çıkartın.

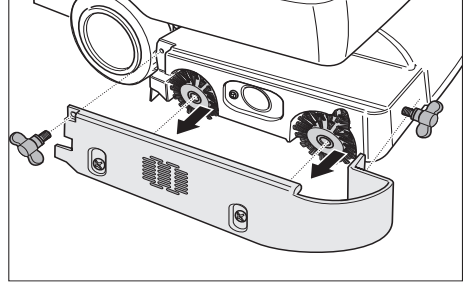

- Her iki fırça merdanesini dışarı alın, yeni merdaneyi yerleştirin (altıgen yuvalara dikkat edin).

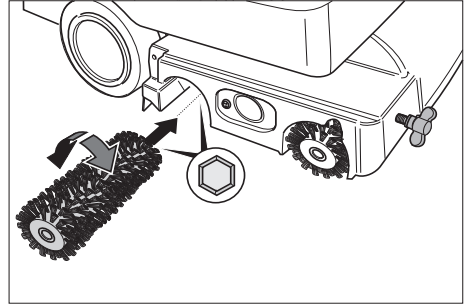

- Yatak kapağını oturtun.
- Kanatlı somunları sıkın.

### Disk fırçanın değiştirilmesi

- Ön tahrik hızını ayarlama düğmesini "-" yönünde döndürün.
- Disk fırçayı kaldırın.
- Disk fırçayı yaklaşık 45° saat yönünün tersine doğru döndürün.
- Disk fırçayı aşağı doğru çıkartın.
- Yeni disk fırçayı ters sırada takın.
- Ön tahrik hızını ayarlayın.

### Bakım sözleşmesi

Cihazın güvenli bir şekilde çalışması için, yetkili Kärcher satış bürosu ile bakım sözleşmeleri yapılabilir.

## Antifriz koruma

Donma tehlikesinde:

- Temiz ve pis su deposunu boşaltın.
- Cihazı donmaya karşı korunmuş bir bölümde durdurun.

## Taşıma

- Fırçaların zarar görmesini önlemek için, fırçaları dışarı alın.
- Araçlarda taşıma sırasında, cihazı geçerli yönetmeliklere göre kaymaya ve devrilmeye karşı emniyete alın.

## Depolama

### Dikkat

*Yaralanma ve hasar tehlikesi! Depolama sırasında cihazın ağırlığına dikkat edin.*  
Bu cihaz sadece iç mekanlarda depolanmalıdır.

## Arızalar

### ⚠ Tehlike

*Yaralanma tehlikesi. Tüm çalışmalardan önce cihazı elektrik fişinden çekin.*

### Uyarı

*Dışarı çıkan su nedeniyle cihazı zarar görme tehlikesi. Cihazda çalışmadan önce, pis su ve kalan temiz suyu boşaltın.*  
Bu tablo yardımıyla giderilemeyen arızalarda müşteri hizmetlerini arayın.

Arıza	Arızanın giderilmesi
Cihaz çalıştırmıyolar	Elektrik fişinin takılı olup olmadığını kontrol edin.
Yetersiz su miktarı	Temiz su seviyesini kontrol edin, gerekirse depoyu doldurun Hortumlara tıkanma kontrolü yapın, gerekirse hortumları temizleyin.
Yetersiz emme kapasitesi	Pis su deposu ve kapak arasındaki contaları temizleyin ve contalara sızdırmazlık kontrolü yapın, gerekirse contaları değiştirin. Toz süzgecini temizleyin. Emme kolundaki emme dudağını temizleyin, gerekirse çevirin ya da değiştirin. Emme hortumu ve emme kolonuna tıkanma kontrolü yapın, gerekirse tıkanmayı giderin Emme hortumuna sızdırmazlık kontrolü yapın, gerekirse hortumu değiştirin. Pis su tahliye hortumundaki kapağın kapalı olup olmadığını kontrol edin. Emme kolunun ayarını kontrol edin.
Yetersiz temizleme sonucu	Fırçalara aşınma kontrolü yapın, ihtiyaç anında fırçaları değiştirin
Fırçalar dönmüyor	Yabancı maddelerin fırçaları bloke edip etmediğini kontrol edin, gerekirse yabancı maddeleri çıkartın

## Aksesuar

Temizlik görevine uygun olarak cihaz çeşitli aksesuarlarla donatılabilir. Katalogumuza

başvurun ya da İnternet'te [www.kaercher.com](http://www.kaercher.com) adresi altında bizi ziyaret edin.

Tanımlama	Parça No. BR 530	Parça No. BR 530 XL	Tanımlama	Adet	Cihazın kullandığı adet
Fırça merdanesi, kırmızı (orta, standart)	5.762-169.0	5.762-208.0	Daha güçlü kirlenmiş zeminler için de alt zemin temizliği.	1	2
Fırça merdanesi, beyaz (yumuşak)	5.762-172.0	5.762-211.0	Hassas zeminlerin parlatılması ve alt zemin temizliği için.	1	2
Fırça merdanesi, turuncu (yüksek/derin)	5.762-170.0	5.762-209.0	Şekilli zeminlerin (emniyet fayansları, vb) ovalanması için.	1	2
Fırça merdanesi, yeşil (sert)	5.762-171.0	5.762-210.0	Çok kirlenmiş zeminlerin ana temizliği ve katman ayırma için (Örn; mumlar, akrilat).	1	2
Ped merdane mili	4.762-184.0	4.762-214.0	Merdane pedlerinin sabitlenmesi için.	1	2
Merdane pedi, beyaz (çok yumuşak)	6.369-388.0		Zeminlerin hassas şekilde parlatılması için.	20	60 (XL: 80)
Merdane pedi, kırmızı (orta)	6.369-453		Hafif kirliliğin temizlenmesi için.	20	60 (XL: 80)
Merdane pedi, yeşil (sert)	6.369-452.0		Normal ile çok kirlenmiş zeminlerin temizlenmesi için.	20	60 (XL: 80)
Merdane pedi, sarı (yumuşak)	6.369-451.0		Zeminlerin parlatılması için.	20	60 (XL: 80)

Tanımlama	Parça No. BD 530	Parça No. BD 530 XL	Tanımlama	Adet	Cihazın kullandığı adet
Disk fırça, doğal (yumuşak)	6.906-056.0	6.905-866.0	Zeminlerin parlatılması için.	1	1
Disk fırça, kırmızı (orta, standart)	6.906-054.0	6.905-864.0	Az kirlenmiş ya da hassa zeminlerin temizlenmesi için.	1	1
Disk fırça, siyah (sert)	6.906-055.0	6.905-865.0	Çok kirli zeminlerin temizlenmesi için.	1	1
Sürgü tablası	6.906-332.0	6.906-331.0	Pedlerin sabitlenmesi için.	1	1
Disk ped, kırmızı (orta)	6.369-024.0	6.369-017.0	Hafif kirli zeminlerin temizlenmesi için	5	1
Disk ped, yeşil (sert)	6.369-023.0	6.369-016.0	Normal kirli zeminlerin temizlenmesi için	5	1
Disk ped, siyah (çok sert)	6.369-022.0	6.369-015.0	Çok kirli zeminlerin temizlenmesi için.	5	1

Tanımlama	Parça No. BR/BD 530	Parça No. BR/BD 530 XL	Tanımlama	Adet	Cihazın kullandığı adet
Emme kolu, düz	4.777-047.0		Standart	1	1
Emme kolu, kavisli	4.777-054.0		Standart	1	1
Kauçuk dudak, mavi	6.273-204.0		Standart	1	1
Kauçuk dudak, kahverengi	6.273-207.0		yağa dayanıklı	1	1
Uzatma kablosu 30 m	6.647-022.0		20 m	1	1

## Teknik Bilgiler

		<b>BR 530</b> <b>(BR 530 XL)</b>	<b>BD 530</b> <b>(BD 530 XL)</b>
<b>Güç</b>			
Nominal gerilim	V/Hz	220...230/1~/50, 60	
Ortalama güç alımı	W	1600 (1900)	
Emme motorunun gücü	W	900	
Fırça motorunun gücü	W	800	
<b>Emme</b>			
Emme kapasitesi, hava miktarı	l/s	30	
Emme kapasitesi, vakum	kPa	14,5	
<b>Temizleme fırçaları</b>			
Çalışma genişliği	mm	460 (530)	
Fırça çapı	mm	96	460 (530)
Fırça devri	d/dk	1500	140
<b>Ölçüler ve ağırlıklar</b>			
Teorik yüzey gücü	m <sup>2</sup> /s	1840 (2120)	
Temiz/pis su deposunun hacmi	l	55/55	
Müsaade edilen toplam ağırlık	kg	100 (110)	
Taşıma ağırlığı	kg	45 (55)	
<b>60355-2-79'a göre belirlenen değerler</b>			
El-kol titreşim değeri	m/s <sup>2</sup>	<2,5	
Güvensizlik K	m/s <sup>2</sup>	0,2	
Ses basıncı seviyesi L <sub>pA</sub>	dB(A)	74	
Güvensizlik K <sub>pA</sub>	dB(A)	1	
Ses gücü seviyesi L <sub>WA</sub>	dB(A)	87	
Güvensizlik K <sub>WA</sub>	dB(A)	1	

## CE Beyanı

İşbu belge ile aşağıda tanımlanan makinenin konsepti ve tasarımı ve tarafımızdan piyasaya sürülen modeliyle AB yönetmeliklerinin temel teşkil eden ilgili güvenlik ve sağlık yükümlülüklerine uygun olduğunu bildiririz. Onayımız olmadan cihazda herhangi bir değişiklik yapılması durumunda bu beyan geçerliliğini yitirir.

**Ürün:** Zemin temizleyici  
**Tip:** 1.127-xxx

### İlgili AB yönetmelikleri

2006/42/EG (+2009/127/EG)  
2006/42/EG (+2009/127/EG)  
2004/108/EG

### Kullanılmış olan uyumlu standartlar

EN 55014-1: 2006 + A1: 2009  
EN 55014-2: 1997 + A2: 2008  
EN 60335-1  
EN 60335-2-72  
EN 61000-3-2: 2006 + A2: 2009  
EN 61000-3-3: 2008  
EN 62233: 2008

### Kullanılmış ulusal standartlar

İmzası bulunanlar, işletme yönetimi adına ve işletme yönetimi tarafından verilen vekaletle dayanarak işlem yapar.

  
H. Jenner  
CEO

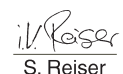
  
S. Reiser  
Head of Approbation

Dokümantasyon yetkilisi:  
S. Reiser

Alfred Kärcher GmbH & Co. KG  
Alfred-Kärcher-Str. 28 - 40  
71364 Winnenden (Germany)  
Tel.: +49 7195 14-0  
Faks: +49 7195 14-2212

Winnenden 2011/01/20

## Garanti

Her ülkede yetkili distribütörümüz tarafından verilmiş garanti şartları geçerlidir. Garanti süresi içinde aksesuarınızda oluşan muhtemel hasarları, arızanın kaynağı üretim veya malzeme hatası olduğu sürece ücretsiz olarak karşılıyoruz. Garanti durumunda satış fişi ile satıcıya veya yetkili servise başvurun.

## Yedek parçalar

- Sadece üretici tarafından onaylanmış aksesuar ve yedek parçalar kullanılmalıdır. Orijinal aksesuar ve orijinal yedek parçalar, cihazın güvenli ve arızasız bir biçimde çalışmasının güvencesidir.
- En sık kullanılan yedek parça çeşitlerini kullanım kılavuzunun sonunda bulabilirsiniz.
- Yedek parçalar hakkında diğer bilgileri, [www.kaercher.com](http://www.kaercher.com) adresindeki Servis bölümünden alabilirsiniz.



Перед первым применением ва-  
шего прибора прочитайте эту  
оригинальную инструкцию по эксплуатации,  
после этого действуйте соответственно и  
сохраните ее для дальнейшего пользова-  
ния или для следующего владельца.

## Оглавление

Указания по технике безопас- ности . . . . .	RU . . . 1
Назначение . . . . .	RU . . . 2
Использование по назначе- нию. . . . .	RU . . . 2
Защита окружающей среды	RU . . . 2
Элементы управления . . .	RU . . . 3
Перед началом работы . .	RU . . . 4
Эксплуатация . . . . .	RU . . . 5
Уход и техническое обслужи- вание . . . . .	RU . . . 8
Транспортировка . . . . .	RU . . 10
Хранение . . . . .	RU . . 10
Неполадки . . . . .	RU . . 10
Принадлежности. . . . .	RU . . 12
Технические данные . . . .	RU . . 15
Заявление о соответствии требованиям СЕ . . . . .	RU . . 16
Гарантия . . . . .	RU . . 17
Запасные части . . . . .	RU . . 17

## Указания по технике безопасности

Перед первым использованием прибора  
следует ознакомиться с данным Руко-  
водством по эксплуатации и прилагае-  
мой брошюрой по технике безопасности  
при работе с щеточными моющими при-  
борами и моющими приборами-распы-  
лителями № 5.956-251.

### **⚠ Предупреждение**

*Применение прибора допускается на по-  
верхностях с уклоном не более 2%. Не при-  
менять прибор на поверхностях с  
большим уклоном.*

*Соединительный провод не должен сопри-  
касаться с вращающимися щетками.*

**Аппарат разрешено использовать  
только когда резервуар и все крышки  
закрыты.**

## Символы в руководстве по эксплуатации

### **⚠ Опасность**

*Для непосредственно грозящей опас-  
ности, которая приводит к тяжелым  
увечьям или к смерти.*

### **⚠ Предупреждение**

*Для возможной потенциально опасной  
ситуации, которая может привести к  
тяжелым увечьям или к смерти.*

### **Внимание!**

*Для возможной потенциально опасной  
ситуации, которая может привести к  
легким травмам или повлечь матери-  
альный ущерб.*

## Назначение

Машина для ухода за полами предназна-  
чена для влажной уборки ровных полов.

Вращающиеся цилиндрические или  
шайбовые щетки очищают полы пос-  
редством подачи чистящей жидкости.

Загрязненная чистящая жидкость вса-  
сывается в бак для грязной воды.

За счет выбора параметров количества  
воды и всасывания грязной воды можно  
легко провести настройку прибора для  
выполнения соответствующей работы.

Ширина рабочей поверхности в 460 мм  
или 530 мм (Вариант XL) и вместимость  
резервуаров для чистой и грязной воды  
по 55 л каждый обеспечивают эффек-  
тивную мойку при длительном использо-  
вании прибора.

Питание от сети обеспечивает высокую  
производительность без ограничения  
времени работы.

## Использование по назначению

Используйте данный прибор исключительно в соответствии указаниями данного руководства по эксплуатации.

- Прибор может применяться только для полировки нечувствительных к влаге гладких полов.
- Прибор не пригоден для мойки замерзших полов (например, в холодильных установках).
- Прибор разрешается оснащать только оригинальными принадлежностями и запасными частями.

## Защита окружающей среды



Упаковочные материалы пригодны для вторичной обработки. Поэтому не выбрасывайте упаковку вместе с домашними отходами, а сдайте ее в один из пунктов приема вторичного сырья.



Старые приборы содержат ценные перерабатываемые материалы, подлежащие передаче в пункты приемки вторичного сырья. Батареи и аккумуляторы содержат вещества, которые не должны попасть в окружающую среду. Пожалуйста, утилизируйте старые приборы и аккумуляторы через соответствующие системы приемки отходов.

### Инструкции по применению компонентов (REACH)

Актуальные сведения о компонентах приведены на веб-узле по следующему адресу:

<http://www.karcher.de/de/unternehmen/umweltschutz/REACH.htm>

## Элементы управления

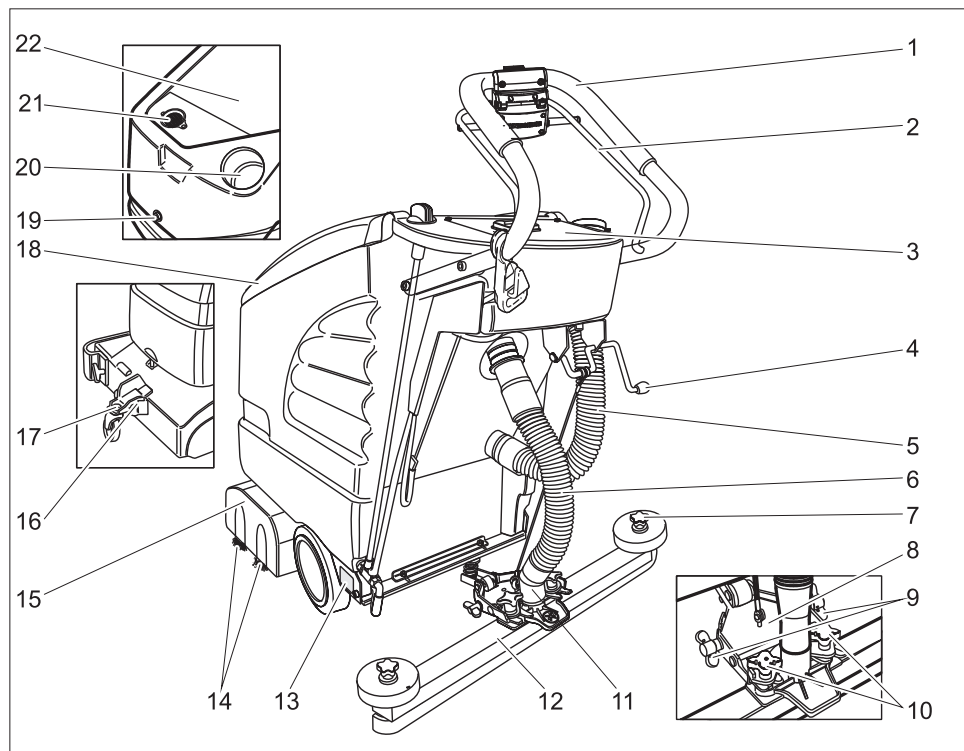

- |    |   |  |   |
|----|---|--|---|
| 1  | ведущая дуга  | 14   | Валки щеток (только для варианта BR)<br>Дисковые щетки (Вариант BD) * |
| 2  | переключающая скоба   | 15   | Моющий узел   |
| 3  | Пульт управления  | 16   | Устройство передвижения   |
| 4  | Рычаг опускания всасывающей планки  | 17   | Блокировка  |
| 5  | Шланг слива грязной воды  | 18   | Крышка резервуара грязной воды  |
| 6  | Всасывающий шланг   | 19   | Блокировочный винт резервуара   |
| 7  | грибковые рукоятки для замены всасывающих кромок                            | <b>Под крышкой резервуар для грязной воды:</b> |   |
| 8  | Подвеска всасывающей планки   | 20   | отверстие для залива чистой воды                                      |
| 9  | Барашковые гайки для наклона всасывающей планки                             | 21   | Сетчатый фильтр (отсос)   |
| 10 | Крестообразные ручки для крепления и установки всасывающей балки под углом. | 22   | Резервуар грязной воды  |
| 11 | Подключение: всасывающий шланг - всасывающая турбина                        | * не входит в объем поставки                   |   |
| 12 | Всасывающая балка (не входит в объем поставки)                              |  |   |
| 13 | Заводская табличка  |  |   |

## Пульт управления

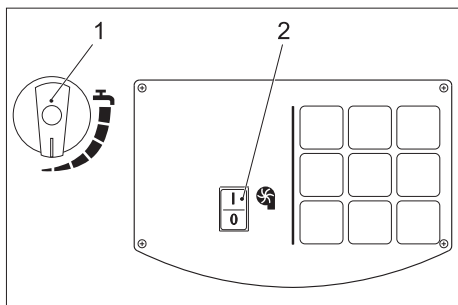

- 1 Регулятор подачи воды
- 2 Переключатель «Всасывающая турбина»

## Перед началом работы

### Выгрузка аппарата

- Закрепить раздвижной бугель четырьмя шурупами из комплекта поставки и установить защитные колпачки.
- Закрепить кабель выключателя при помощи зажима на буксирной скобе.

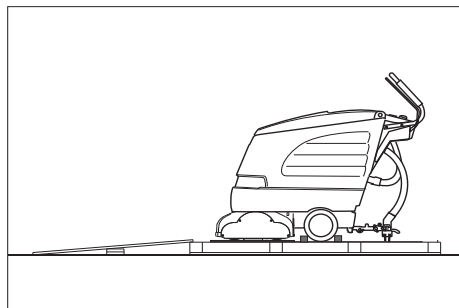

- В качестве рампы положить на поддон длинные боковые доски от упаковки.
- Рампу прибить гвоздями к поддону.
- В качестве опоры для рампы подложить под нее короткие доски.
- Снять деревянные планки перед колесами.
- Поднять очистную головку и удалить картон.
- переместить прибор по рампе с поддона вниз.

## Установка всасывающей планки

- Установить всасывающую планку в подвеске так, чтобы профильная пластина находилась над подвеской.
- Затянуть крестообразные ручки.

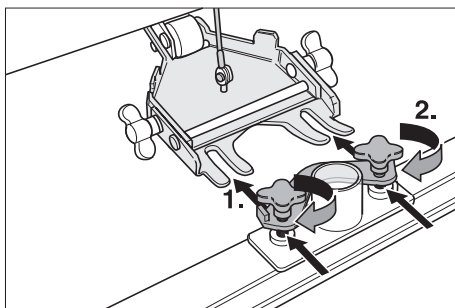

- Надеть всасывающий шланг.

### Установка щеток

#### BD 530 или BD 530 XL

Перед включением прибора необходимо установить дисковые щетки (см. "Работы по техническому обслуживанию").

## Эксплуатация

### Внимание!

*Опасность повреждения. Перед включением заднего хода всасывающую планку следует поднять.*

### Указание

*Аппарат устроен таким образом, что щеточная головка выступает справа. Это дает возможность работать с обзорностью в местах рядом с краями.*

### Заполнение рабочих жидкостей

### Внимание!

*Опасность повреждения. Применять только рекомендованные моющие средства. В случае использования других моющих средств эксплуатирующее лицо берет на себя повышенный риск с точки зрения безопасности работы и опасности получения травм. Использовать только моющие средства, не содержащие растворителей,*

соляную и плавиковую (фтористоводородную) кислоту.

Принять во внимание указания по технике безопасности, приведенные на упаковках чистящих средств.

#### Указание

Не использовать сильно пенящиеся моющие средства. Соблюдать указания по дозировке.

- Открыть крышку бака грязной воды.
- Заполнить свежую воду (максимум 60°C).
- Добавить моющее средство. Соблюдать указания по дозировке.

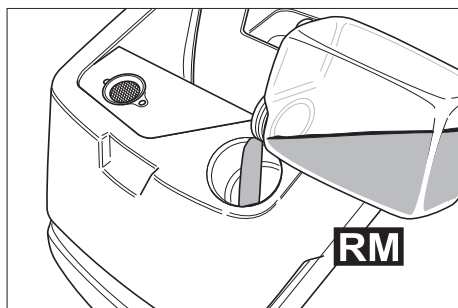

Рекомендуемые моющие средства:

Использование	Моющее средство
Чистка (также в случае с чувствительными к щелочи полами)	RM 745 RM 746
Чистка жирных загрязнений	RM 69 ES ASF RM 69 ASF
Основная чистка (стрипперование) содержащих щелочь твердых покрытий	RM 752
Основная чистка (стрипперование) линолеума	RM 754
Средство санитарной очистки	RM 25 ASF
Средство дезинфекционной очистки	RM 732

Средства очистки можно приобрести в торговой сети.

- Закрыть крышку резервуара грязной воды.

## Движение

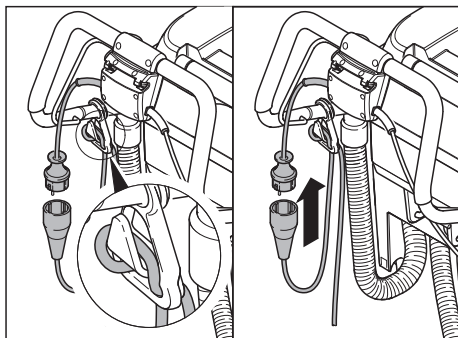

- конец удлинительного шнура уложить петлей в крюк для кабеля,
- вставить штепсельную вилку.
- Нажать вилку переключения.

#### Указание

Если при включении двигатель щеток не запускается, снять нагрузку с двигателя щеток путем оттягивания прибора назад.

#### Устройство передвижения

снизу	Транспортировка
сверху	Мойка

- Чуть поднять прибор за ручку.
- Вытянуть блокировку.
- Повернуть ходовой механизм в необходимую позицию.
- Установить блокировку.

#### Передвижение к месту работы

- Повернуть ходовой механизм вниз и заблокировать.
- Передвинуть прибор в место использования

#### Мойка

- Повернуть ходовой механизм вверх и заблокировать.
- Произвести очистку.

## Регулировка скорости движения (только BD 530 или BD 530 XL)

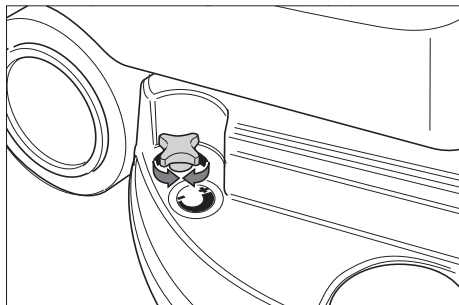

- Уменьшение скорости: повернуть регулятор в направлении „-“.
- увеличение скорости: повернуть регулятор в направлении „+“.

### Настройка количества воды

- Установите в соответствии с загрязнением и типом покрытия пола количество подаваемой на головку воды.

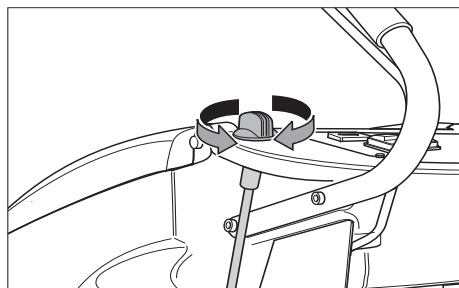

### Указание

Первые пробные попытки чистки проводить при низком объеме подачи воды. Повышать подачу воды постепенно, пока не будет достигнут желаемый результат чистки.

### Настройка всасывающей планки

#### Косое расположение всасывающей планки

Для улучшения результатов мойки полов, покрытых плиткой, всасывающая планка может быть повернута до 5°.

- Отдать крестообразные ручки.
- Повернуть всасывающую планку.

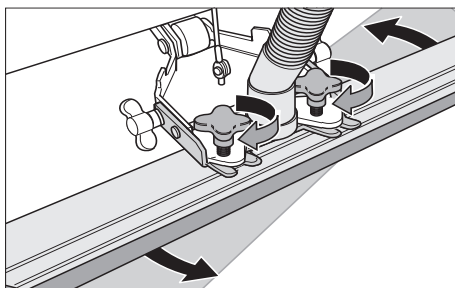

- Затянуть крестообразные ручки.

#### Наклон всасывающей планки

При недостаточной мощности всасывания можно изменить наклон стоящей вертикально всасывающей планки.

- Ослабить барашковые гайки.
- Наклонить всасывающую планку.

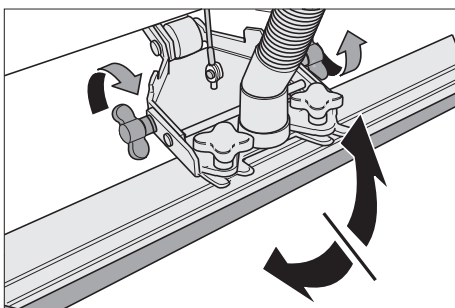

- Затянуть барашковые гайки.

### Опускание всасывающей планки

- Нажать рычаг вниз; всасывающая балка опускается.

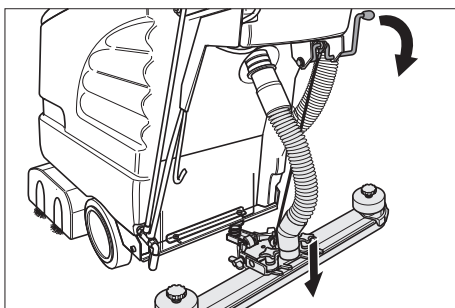

- Включить переключателем всасывающую турбину.

## Включить чистящую головку

### Внимание!

Опасность повреждения покрытия пола. Запрещается работа прибора, стоящего на месте.

- ➔ Нажать на коммутационный бугель, двигатель щеток запускается.

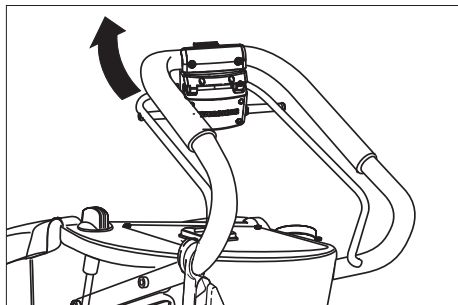

## Остановка и парковка

- ➔ Закрыть регулятор подачи воды,
- ➔ для выкачивания оставшейся воды переместить прибор еще на 1-2 м вперед,
- ➔ Выключить всасывающую турбину выключателем.
- ➔ Поднять всасывающую планку.
- ➔ Повернуть ходовой механизм вниз и заблокировать.

### Внимание!

Опасность деформации щетки/щеток. При парковке прибора щетки необходимо освободить от нагрузки, опустив ходовую часть

## Удаление содержимого из резервуара для грязной воды

### ⚠ Внимание

Соблюдайте местные предписания по обращению со сточными водами.

- ➔ Выньте из держателя сливной шланг для грязной воды и поместите его в предназначенный для этого сборник воды.



- ➔ Открыв дозирующее устройство, слейте воду через сливной шланг.
- ➔ После этого промойте резервуар для грязной воды чистой водой.

## Удаление содержимого из резервуара для чистой воды

- ➔ Открыть крышку резервуара для чистой воды при помощи соответствующего инструмента.

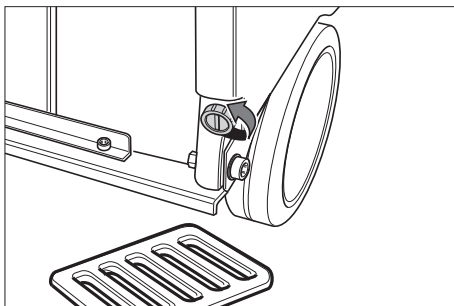

## Уход и техническое обслуживание

### ⚠ Опасность

Опасность травмирования. Перед проведением любых работ по уходу и техническому обслуживанию прибора шнур питания необходимо вынимать из розетки.

### Предупреждение

Опасность повреждения прибора вытекающей водой. Перед работой слить с прибора грязную воду и оставшуюся чистую воду.

## План технического обслуживания

### После работы

#### Предупреждение

*Опасность повреждения. Не опрыскивайте прибор водой и не используйте агрессивные моющие средства.*

- Слить грязную воду.
- Промыть резервуар грязной воды чистой водой.
- Очистить прибор снаружи, используя для этого влажную тряпку, пропитанную мягким щелочным раствором.
- проверить сетчатый фильтр, при необходимости - произвести чистку,
- Очистить всасывающие и чистящие кромки, проверить их на износ, при необходимости заменить.
- Проверить износ щеток, при необходимости заменить.

#### Ежемесячно

- Проверьте состояние уплотнений между резервуаром грязной воды и крышкой, при необходимости замените.

#### Ежегодно

- Обеспечить проведение предписанного осмотра сервисной службой.

## Работы по техническому обслуживанию

### Замените или переверните всасывающие кромки.

- Снимите всасывающую планку.
- Выверните грибовидные рукоятки.

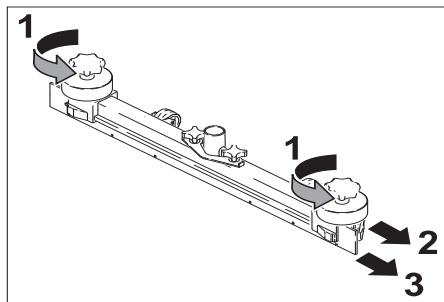

- Снимите пластмассовые детали.
- Снимите всасывающие кромки.
- Переверните или вставьте новые всасывающие кромки.
- Установите пластмассовые детали.
- Вставьте и затяните грибовидные рукоятки.

### Замена щеточных валиков

- Ослабить барашковые гайки.
- Снять крышку подшипника.

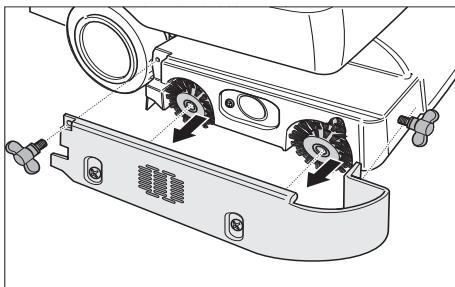

- Вынуть оба щеточных валика, вставить новые (обратить внимание на шестигранные крепления щеточных валиков).

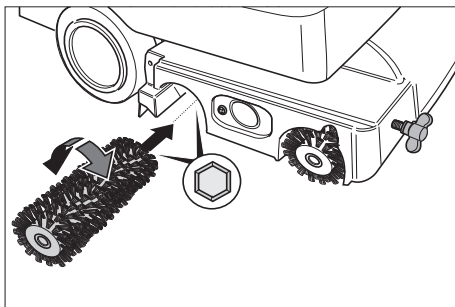

- Надеть крышку подшипника.
- Затянуть барашковые гайки.

### Замена дисковых щеток

- Повернуть регулятор для настройки скорости движения в направлении „-“.
- Приподнять дисковую щетку.
- Повернуть дисковую щетку приблизительно на 45° против часовой стрелки.
- Вынуть дисковые щетки движением вниз.

- Установить новую дисковую щетку в противоположной последовательности.
- установить скорость движения.

### Договор о техническом обслуживании

Для надежной работы прибора с соответствующим торговым отделением фирмы Kdгсег можно заключить договор о техническом обслуживании.

### Система защиты от замерзания

При опасности заморозков:

- слить воду из резервуаров для чистой и грязной воды,
- поставить прибор на хранение в не замерзающем помещении.

### Транспортировка

- Вытянуть щетки, чтобы не допустить повреждения щеток.
- При перевозке аппарата в транспортных средствах следует учитывать действующие местные государственные нормы, направленные на защиту от скольжения и опрокидывания.

## Хранение

### Внимание!

*Опасность получения травм и повреждений! При хранении следует обратить внимание на вес устройства. Это устройство разрешается хранить только во внутренних помещениях.*

## Неполадки

### ⚠ Опасность

*Опасность травмирования. Перед проведением любых работ по уходу и техническому обслуживанию прибора шнур питания необходимо вынимать из розетки.*

### Предупреждение

*Опасность повреждения прибора вытекающей водой. Перед работой слить с прибора грязную воду и оставшуюся чистую воду.*

При неисправностях, которые невозможно устранить с помощью данной таблицы, следует обратиться в службу сервисного обслуживания.

Неполадка	Способ устранения
Прибор не запускается	Проверить, вставлена ли штепсельная вилка в розетку.
Недостаточное количество воды	Проверить уровень чистой воды, при необходимости долить.
	Проверить засор шлангов, при необходимости произвести чистку.
Недостаточная мощность всасывания	Проверить на герметичность уплотнения между баком грязной воды и крышкой, при необходимости заменить.
	Прочистить сетчатый фильтр.
	Прочистите всасывающие кромки на всасывающей планке, при необходимости переверните или замените.
	Проверить всасывающий шланг и планку на наличие засоров, при необходимости устранить засор
	Проверить герметичность всасывающего шланга, при необходимости заменить.
	Проверить, закрыта ли крышка на сливном шланге для грязной воды.
	Проверить установку всасывающей планки
Неудовлетворительный результат мойки	Проверить износ щеток, при необходимости заменить.
Щетки не вращаются	Проверить, не заблокированы ли щетки посторонними предметами, при необходимости удалить посторонние предметы.

## Принадлежности

В соответствии с задачей работы по очистке прибор можно оборудовать различными принадлежностями. Закажите

наш каталог или посетите нашу страницу в Интернете [www.kaercher.com](http://www.kaercher.com).

Обозначение	№ детали BR 530	№ детали BR 530 XL	Описание	Шт.	Прибору требуется
Вал щетки, красный (средний, стандарт)	5.762-169.0	5.762-208.0	Для чистки также более загрязненных полов.	1	2
Вал щетки, белый (мягкий)	5.762-172.0	5.762-211.0	Для полировки и чистки чувствительных полов.	1	2
Вал щетки, оранжевый (высокий, глубокий)	5.762-170.0	5.762-209.0	Для мойки структурных полов (противоскользящий кафель и т. п.).	1	2
Вал щетки, зеленый (жесткий)	5.762-171.0	5.762-210.0	Для основной мойки сильно загрязненных полов и удаления наслоений (например, воск, акрилат).	1	2
Вал для вальцовых накладок	4.762-184.0	4.762-214.0	Для крепления вальцовых накладок.	1	2
Валковая накладка, белая (очень мягкая)	6.369-388.0		Для отделочной полировки полов.	20	60 (XL: 80)
Валковая накладка, красная (средняя)	6.369-453		Для чистки чуть загрязненных полов.	20	60 (XL: 80)
Валковая накладка, зеленая (грубая)	6.369-452.0		Для чистки полов с нормальной и сильной степенью загрязнения.	20	60 (XL: 80)
Валковая накладка, желтая (мягкая)	6.369-451.0		Для полировки полов.	20	60 (XL: 80)

Обозначение	№ детали BD 530	№ детали BD 530 XL	Описание	Шт.	Прибору требуется
Дисковая щетка, натуральная (мягкая)	6.906-056.0	6.905-866.0	Для полировки полов.	1	1
Дисковая щетка, красная (средний, стандарт)	6.906-054.0	6.905-864.0	Для чистки слабо загрязненных или чувствительных полов.	1	1
Дисковая щетка, черная (жесткая)	6.906-055.0	6.905-865.0	Для чистки сильно загрязненных полов.	1	1
Приводная тарелка	6.906-332.0	6.906-331.0	Для крепления вальцовых накладок.	1	1
Дисковая накладка, красная (средняя)	6.369-024.0	6.369-017.0	Для чистки легко загрязненных полов.	5	1
Дисковая накладка, зеленая (жесткая)	6.369-023.0	6.369-016.0	Для чистки полов с нормальной степенью загрязнения.	5	1
Дисковая накладка, черная (очень жесткая)	6.369-022.0	6.369-015.0	Для чистки сильно загрязненных полов.	5	1

Обозначение	№ детали BR/BD 530	№ детали BR/BD 530 XL	Описание	Шт.	Прибору требуется
Всасывающая планка, прямая	4.777-047.0		Стандарт	1	1
Всасывающая планка, согнутая	4.777-054.0		Стандарт	1	1
Резиновые кромки, синии	6.273-204.0		Стандарт	1	1
Резиновые кромки, коричневые	6.273-207.0		маслостойкие	1	1
Удлинитель 30 м	6.647-022.0		20 м	1	1

## Технические данные

		<b>BR 530</b> <b>(BR 530 XL)</b>	<b>BD 530</b> <b>(BD 530 XL)</b>
<b>Параметры</b>			
Номинальное напряжение	В/Гц	220...230/1~/50, 60	
Средняя потребляемая мощность	Вт	1600 (1900)	
Мощность всасывающего двигателя	Вт	900	
Мощность двигателя щеток	Вт	800	
<b>Уборка</b>			
Всасывающая мощность, объем воздуха	л/с	30	
Всасывающая мощность, нижнее давление	кПа	14,5	
<b>Чистящие щетки</b>			
Рабочая ширина	мм	460 (530)	
Диаметр щетки	мм	96	460 (530)
Число оборотов щетки	1/мин	1500	140
<b>Размеры и массы</b>			
Теоретическая производительность	м <sup>2</sup> /ч	1840 (2120)	
Объем резервуара чистой/грязной воды	л	55/55	
Допустимый общий вес	кг	100 (110)	
Транспортный вес	кг	45 (55)	
<b>Значение установлено согласно EN 60355-2-79</b>			
Значение вибрации рука-плечо	м/с <sup>2</sup>	<2,5	
Опасность К	м/с <sup>2</sup>	0,2	
Уровень шума дБ <sub>а</sub>	дБ(А)	74	
Опасность К <sub>рА</sub>	дБ(А)	1	
Уровень шума L <sub>WA</sub>	дБ(А)	87	
Опасность К <sub>WA</sub>	дБ(А)	1	

## Заявление о соответствии требованиям СЕ

Настоящим мы заявляем, что нижеуказанный прибор по своей концепции и конструкции, а также в осуществленном и допущенном нами к продаже исполнении отвечает соответствующим основным требованиям по безопасности и здоровью согласно директивам ЕС. При внесении изменений, не согласованных с нами, данное заявление теряет свою силу.

**Продукт**      очиститель пола  
**Тип:**            1.127-xxx

**Основные директивы ЕС**  
2006/42/ЕС (+2009/127/ЕС)  
2006/42/ЕС (+2009/127/ЕС)  
2004/108/АÑ

**Примененные гармонизированные нормы**

EN 55014–1: 2006 + A1: 2009  
EN 55014–2: 1997 + A2: 2008  
EN 60335–1  
EN 60335–2–72  
EN 61000–3–2: 2006 + A2: 2009  
EN 61000–3–3: 2008  
EN 62233: 2008

**Примененные внутригосударственные нормы**

Нижеподписавшиеся лица действуют по поручению и по доверенности руководства предприятия.

  
H. Jenner  
CEO

  
S. Reiser  
Head of Approval

уполномоченный по документации:  
S. Reiser

Alfred Kaercher GmbH & Co. KG  
Alfred-Kaercher-Str. 28 - 40  
71364 Winnenden (Germany)  
Тел.: +49 7195 14-0  
Факс: +49 7195 14-2212

Winnenden 2011/01/20

## Гарантия

В каждой стране действуют соответственно гарантийные условия, изданные уполномоченной организацией сбыта нашей продукции в данной стране. Возможные неисправности прибора в течение гарантийного срока мы устраняем бесплатно, если причина заключается в дефектах материалов или ошибках при изготовлении. В случае возникновения претензий в течение гарантийного срока просьба обращаться, имея при себе чек о покупке, в торговую организацию, продавшую вам прибор или в ближайшую уполномоченную службу сервисного обслуживания.

## Запасные части

- Разрешается использовать только те принадлежности и запасные части, использование которых было одобрено изготовителем. Использование оригинальных принадлежностей и запчастей гарантирует Вам надежную и бесперебойную работу прибора.
- Выбор наиболее часто необходимых запчастей вы найдете в конце инструкции по эксплуатации.
- Дальнейшую информацию о запчастях вы найдете на сайте [www.kaercher.com](http://www.kaercher.com) в разделе Service.



A készülék első használata előtt olvassa el ezt az eredeti használati utasítást, ez alapján járjon el és tartsa meg a későbbi használatra vagy a következő tulajdonos számára.

## Tartalomjegyzék

Biztonsági tanácsok . . . . .	HU . . . 1
Funkció . . . . .	HU . . . 1
Rendeltetésszerű használat . . . . .	HU . . . 2
Környezetvédelem . . . . .	HU . . . 2
Kezelési elemek . . . . .	HU . . . 3
Üzembevétel előtt . . . . .	HU . . . 4
Üzem . . . . .	HU . . . 4
Ápolás és karbantartás . . . . .	HU . . . 7
Szállítás . . . . .	HU . . . 9
Lagerung . . . . .	HU . . . 9
Üzemzavarok . . . . .	HU . . . 9
Tartozékok . . . . .	HU . . 11
Műszaki adatok . . . . .	HU . . 14
CE-Nyilatkozat . . . . .	HU . . 15
Garancia . . . . .	HU . . 15
Alkatrészek . . . . .	HU . . 15

## Biztonsági tanácsok

Kérjük, hogy a készülék első üzembe helyezése előtt olvassa el a jelen kezelési útmutatót valamint a mellékelt, Biztonsági útmutatót az 5.956-251 cikkszámú keféstisztítóberendezéshez és porlasztó extraháló készülékekhez című brossúrát!

### **⚠ Figyelem!**

*A készüléket 2%-os emelkedési fokú felületen szabad használni. A készüléket nem szabad erősebb lejtésű felületeken használni.*

*Ne hagyja, hogy a csatlakozóvezeték a forgó kefékkel érintkezzen.*

**A készüléket csak akkor lehet üzemeltetni, ha a tartály és minden fedél le van zárva.**

## Szimbólumok az üzemeltetési útmutatóban

### **⚠ Balesetveszély**

*Azonnal fenyegető veszély, amely súlyos testi sérüléshez vagy halálhoz vezet.*

### **⚠ Figyelem!**

*Esetlegesen veszélyes helyzet, amely súlyos testi sérüléshez vagy halálhoz vezethet.*

### **Vigyázat**

*Esetlegesen veszélyes helyzet, amely könnyű sérüléshez vagy kárhoz vezethet.*

## Funkció

Ez a súroló-szívó gép sík padlók nedves tisztítására használható.

A forgó henger- vagy tárcsakefék tisztítószert hozzáadása mellett tisztítják a padlót. Az elhasznált tisztítószert a szennyvíztartályba szívja le.

A készüléket a vízmennyiség és a szennyvíz-elszívásnak beállításával könnyen az adott tisztítási feladathoz lehet igazítani. A maximum 460 mm-es, ill. 530mm-es (XL-változat) munkaszélesség és a tisztá- és szennyvíz-tartály 55 literes űrtartalma hatékony tisztítást tesz lehetővé hosszú alkalmazási időtartam mellett.

A hálózati üzemmód magas teljesítőképességet biztosít a munkaidő korlátozása nélkül.

## Rendeltetésszerű használat

Ezt a készüléket kizárólag a jelen kezelési útmutatóban megadottaknak megfelelően használja.

- A készüléket csak nedvességre nem érzékeny, sima padlók tisztítására szabad használni.
- A készülék fagyott padlózat tisztítására nem alkalmas (pl. hűtőházakban).
- A készüléket csak eredeti alkatrészekkel és eredeti tartozékokkal szabad el látni.

## Környezetvédelem



A csomagolóanyagok újrahasznosíthatók. Ne dobja a csomagolóanyagokat a háztartási szemétkébe, hanem gondoskodjék azok újrahasznosításáról.



A használt készülékek értékes újrahasznosítható anyagokat tartalmaznak, amelyeket újrahasznosító helyen kell elhelyezni. Az elemek és az akkuk olyan anyagokat tartalmaznak, amelyeknek nem szabad a környezetbe kerülni. Ezért kérjük, a használt készülékeket, elemeket és akkukat megfelelő gyűjtőrendszeren keresztül távolítsa el.

### Megjegyzések a tartalmazott anyagokkal kapcsolatban (REACH)

Aktuális információkat a tartalmazott anyagokkal kapcsolatban a következő címen talál:

**<http://www.karcher.de/de/unternehmen/umweltschutz/REACH.htm>**

## Kezelési elemek

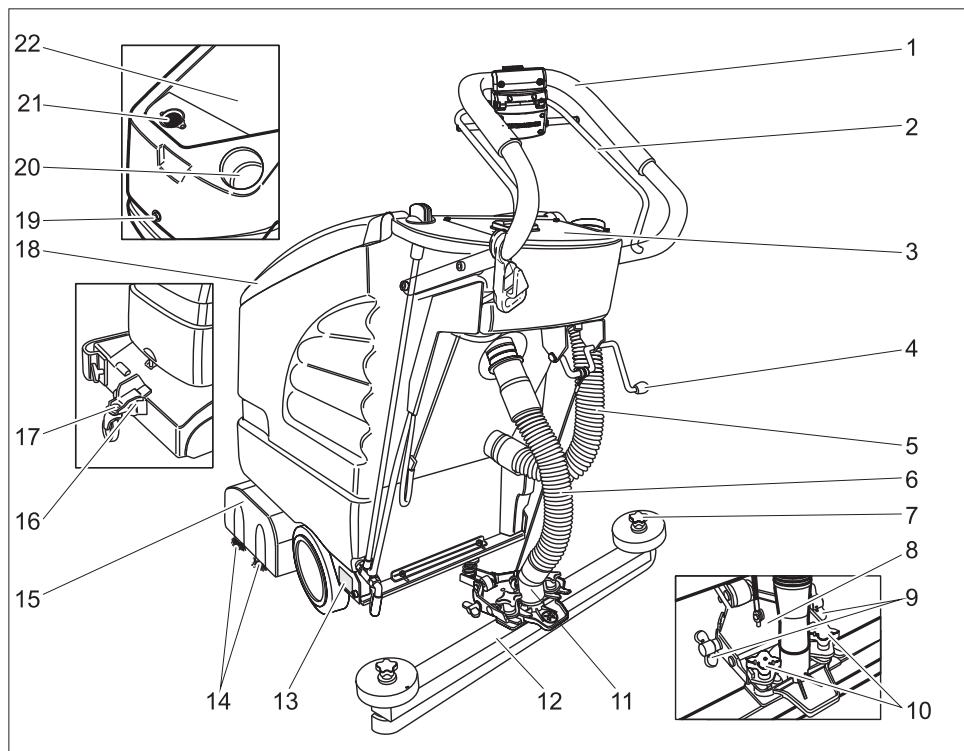

- |  |   |
|--|---|
| 1 Tolókengyel  | 15 Tisztítófej                          |
| 2 Kapcsolókar  | 16 Futómű                               |
| 3 Kezelőpult   | 17 Zár                                  |
| 4 Kar a szívófej leeresztéséhez                                | 18 Szennyvíztartály fedele              |
| 5 Szennyvíz leeresztő tömlő                                    | 19 A tartály zárócsavarja               |
| 6 Szívócső   | <b>A szennyvíztartály fedele alatt:</b> |
| 7 Csillagfogantyúk a szívóajkak cseréjéhez                     | 20 Tisztavíz tartály betöltő nyílása    |
| 8 Szívófej felfüggesztés                                       | 21 Szálszűrő (leszívás)                 |
| 9 Szárnyas anya a szívófej megdöntéséhez                       | 22 Szennyvíz tartály                    |
| 10 Csillagfogantyú a szívópofák rögzítéséhez és megdöntéséhez. | * nem része a szállítási tételnek       |
| 11 Szívóturbina-szívótömlő csatlakozás                         |   |
| 12 Szívópofák (nem része a szállítási tételnek)                |   |
| 13 Típus tábla   |   |
| 14 Kefehengerek (BR-változat)<br>Tárcsakéfe (BD-változat) *    |   |

## Kezelőpult

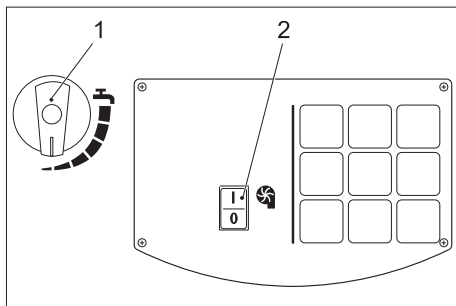

- 1 Vízmennyiség szabályozó gomb
- 2 Szívóturbina kapcsolója

## Üzembevétele előtt

### Lerakás

- Rögzítse a tolófogantyút a vele szállított négy csavarral, és tegye fel a porvédő sapkákat.
- Rögzítse a kapcsoló kábelét a klippel a tolókegelyhez.

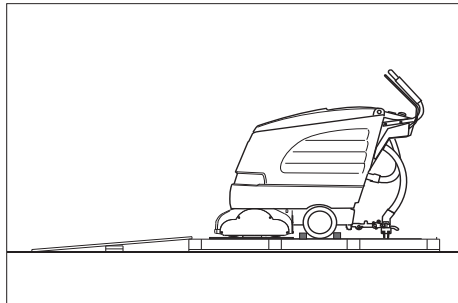

- A csomagolás hosszú oldalsó deszkáit rámpaként fektesse a raklapra.
- A rámpákat szögekkel erősítse a raklapra.
- Fektessen rövid deszkákat alátámasztásként a rámpa alá.
- Távolítsa el a faléceket a kerekekről.
- Emelje meg a tisztítófejet, és távolítsa el a kartonpapír csomagolást.
- A készüléket a palettáról a rámpán keresztül tolja le.

## Szívófej felszerelése

- A szívófejet úgy helyezze be a szívófej felüggesztésbe, hogy a formalemez a felüggesztés fölött legyen.
- Húzza meg a marokcsavarokat.

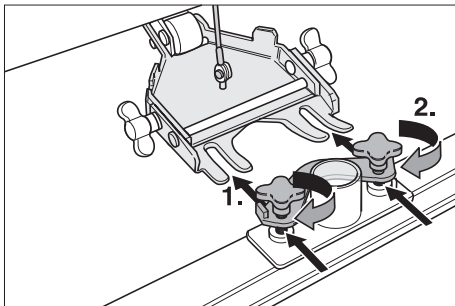

- A szívócső felhelyezése.

### Kefék felszerelése

#### BD 530 ill. BD 530 XL

Üzembevétele előtt a kefekorongokat fel kell szerelni (lásd „Karbantartási munkák“).

## Üzem

### Vigyázat

*Rongálódásveszély. Hátrafelé haladás előtt emelje fel a szívópofát.*

### Tudnivaló

*A készülék úgy van felépítve, hogy a kefefej jobb oldalra kiáll. Ez átlátható, szegélyközeli munkát tesz lehetővé.*

### Üzemanyagok betöltése

### Vigyázat

*Rongálódásveszély. Csak az ajánlott tisztítószereket alkalmazza. Más tisztítószerek használata esetén az üzemeltető viseli a magasabb kockázatot az üzembiztonság és a balesetveszély tekintetében. Csak olyan tisztítószert használjon, amely oldószerből, só- és fluorsavtól mentes. Vegye figyelembe a tisztítószerekre vonatkozó biztonsági előírásokat.*

### Megjegyzés

*Ne használjon erősen habosodó tisztítószert. Az adagolási utasítást be kell tartani.*  
→ Nyissa ki a szennyvíz tartály fedelét.

- Töltse fel tiszta vízzel (maximum 60 °C-os).
- Adja hozzá a tisztítószeret. Vegye figyelembe az adagolási javaslatokat.

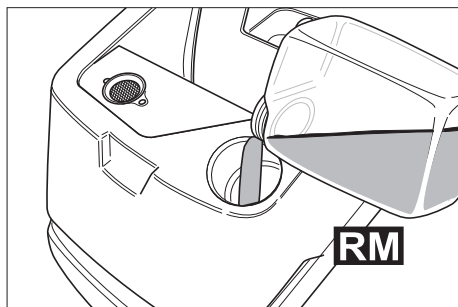

Javasolt tisztítószer:

Alkalmazás	Tisztítószer
Karbantartó tisztítás (lúgra érzékeny padlóknál is)	RM 745
	RM 746
A zsírszennyeződések eltávolítása	RM 69 ES ASF
	RM 69 ASF
Alaptisztítás (lekparás) lúgálló kemény burkolatoknál	RM 752
Alaptisztítás (lekparás) linóleumnál	RM 754
Fertőtlenítő tisztító	RM 25 ASF
Fertőtlenítő tisztító	RM 732

A tisztítószer a szakkereskedőnél szerezheti be.

- Zárja be a szennyvíztartály fedelét.

## Vezetés

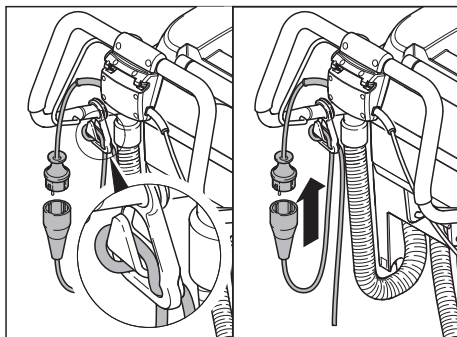

- A hosszabbító kábel végéből hurkot kell formálni és a feszültségmentesítő kamppóra kell akasztani.
- A hálózati csatlakozót be kell dugni.
- Kapcsolókart működtetni.

### Tudnivaló

*Ha a kefemotor bekapcsoláskor nem indul el, akkor tehermentesítse a kefemotort a készülék visszahúzásával.*

### Futómű

lent	Szállítás
fent	Tisztítás

- A készüléket a kézi fogantyúnál fogva enyhén emelje meg.
- Húzza ki a reteszelt.
- A szállító szerkezetet fordítsa a kívánt pozícióba.
- Akassza be a reteszelt.

### Az alkalmazási hely elérése

- A szállító szerkezetet fordítsa lefelé és reteszelve be.
- A készüléket tolja az alkalmazás helyére.

### Tisztítás

- A szállító szerkezetet fordítsa felfelé és reteszelve be.
- Tisztítás elvégzése.

## Állítsa be a hajtássebességet (csak BD 530 ill. BD 530 XL)

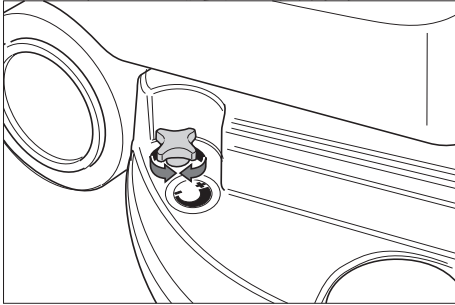

- A sebesség csökkentése: Forgassa a gombot a „-“ irányba.
- A sebesség növelése: Forgassa a gombot a „+“ irányba.

### Vízmenyiség beállítása

- A vízmenyiséget a szennyeződésnek és a padlózat fajtájának megfelelően kell beállítani a szabályozó gombbal.

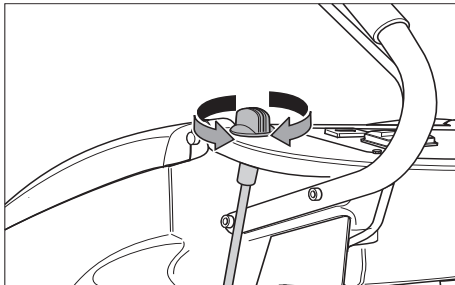

### Tudnivaló

Az első tisztítási kísérleteket kevés vízmennyiséggel végezze. A vízmennyiséget fokozatosan emelje, amíg a kívánt tisztítási eredményt eléri.

### Szívófej beállítása

#### Ferde fekvés

A felszívási eredmény javításához csempezett padlózatot a szívófejet 5°-os dőlés-szögben el lehet fordítani.

- Oldja ki a marokcsavarokat.
- Fordítsa el a szívófejet.

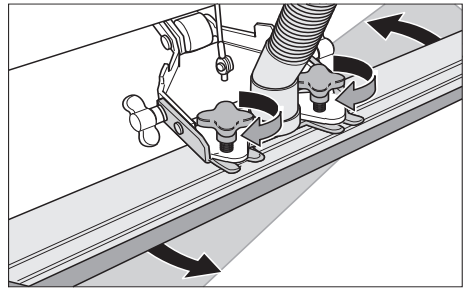

- Húzza meg a marokcsavarokat.

#### Dőlésszög

Elégtelen felszívási eredménynél az egyenes szívófej dőlésszögét meg lehet változtatni.

- Oldja ki a szárnyas anyát.
- Döntse meg a szívófejet.

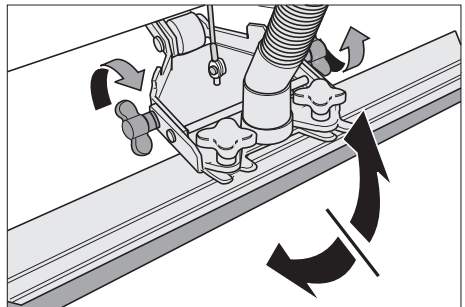

- Húzza meg a szárnyas anyát.

### Szívófej leengedése

- Nyomja le a kapcsolókart; a szívópófa lesüllyed.

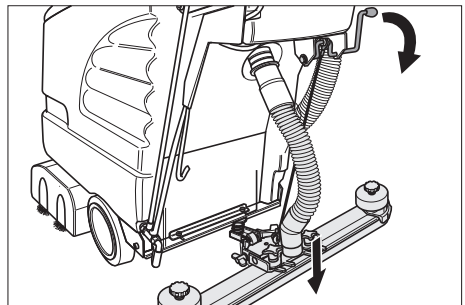

- Kapcsolja be a szivóturbinát a kapcsolóval.

## Tisztítófej bekapcsolása

### Vigyázat

*Padlózat rongálódásveszélye. A készüléket ne üzemeltesse egy helyben.*

- Működtesse a kapcsolókart, és a kefe-motor elindul.

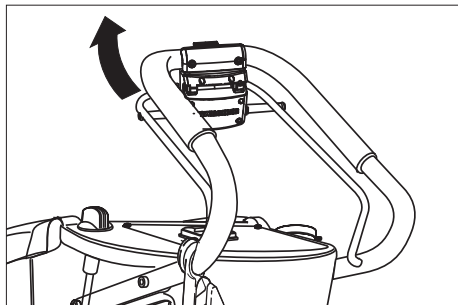

### Megállás és leállítás

- Zárja el a vízmennyiség szabályozó-gombját.
- Tolja még 1-2 m-re előre a készüléket, hogy ezzel felszívja a maradék vizet.
- Kapcsolja ki a szivóturbina kapcsolóját.
- Emelje fel a szívófejet.
- A szállító szerkezetet fordítsa lefelé és reteszelve be.

### Vigyázat

*A kefe(ék) deformálódásának veszélye. A készülék leállításakor a kefé(ke)t a futómű leengedésével tehermentesítse.*

## A szennyvíz tartály ürítése

### ⚠ Figyelmeztetés

*Vegye figyelembe a szennyvíz kezelésével kapcsolatos helyi előírásokat.*

- Vegye ki a szennyvíz leeresztő tömlőt a tartóból, és helyezze egy megfelelő gyűjtőtartályba.

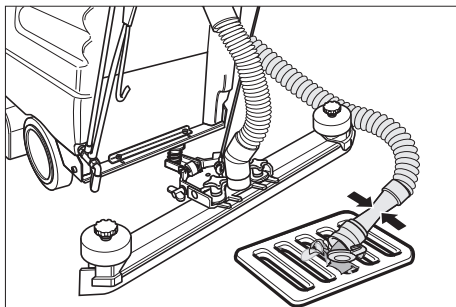

- A leeresztő tömlőn található adagoló megnyitásával eressze le a vizet.
- Majd öblítse ki a szennyvíz tartályt tiszta vízzel.

## A tisztavíz tartály ürítése

- Megfelelő szerszámmal nyissa ki a tisztavíz tartály zárját.

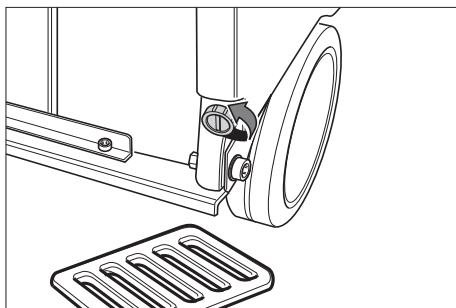

## Ápolás és karbantartás

### ⚠ Balesetveszély

*Sérülésveszély. A készüléken történő bármiféle munka előtt húzza ki a hálózati csatlakozót.*

### Figyelem!

*Rongálódásveszély a készülék számára kifolyó víz által. A szennyvizet és a maradék friss vizet a készüléken történő munka előtt leengedni.*

## Karbantartási terv

### A munka után

#### Figyelem!

*Rongálódásveszély. A készüléket ne permetezze le vízzel és ne használjon erős tisztítószereket.*

- Szennyvíz leeresztése.
- Öblítse ki a szennyvíztartályt tiszta vízzel.
- A készüléket kívülről nedves, enyhe mosólúgba áztatott ronggyal tisztítsa.
- Ellenőrizze a szálszűrőt, szükség esetén tisztítsa.
- Tisztítsa meg a gumiéleket és a lehúzó-gumikat, ellenőrizze kopásukat és szükség esetén cserélje ki őket.
- Ellenőrizze a kefék kopását, szükség esetén cserélje ki őket.

### Havonta

- Ellenőrizze a szennyvíz tartály és a fedél közötti tömítések állapotát, szükség esetén cserélje ki őket.

### Évente

- A szervizzel végeztesse el az előírt inspekciót.

## Karbantartási munkák

### Gumiéleket megfordítani vagy kicserélni

- Vegye le a szívófejet.
- Csavarja ki a csillagfogantyúkat.

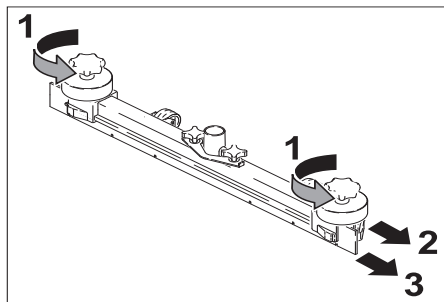

- Húzza le a műanyag alkatrészeket.
- Húzza le a gumiéleket.
- A meglévő gumiéleket megfordítani vagy az új gumiéleket betolni.
- Tolja fel a műanyag alkatrészeket.
- Csavarja be, majd húzza meg a csillagfogantyúkat.

### Kefehengerek cseréje

- Oldja ki a szárnyas anyát.
- Vegye le a csapágyfedelelet.

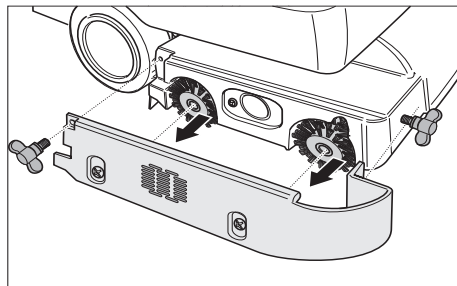

- Vegye ki mindkét kefehengert, helyezzen be újat (ügyeljen a hatszögű felfogásra).

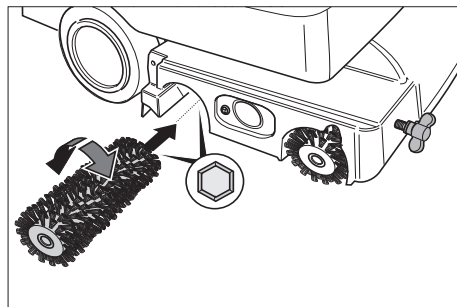

- Helyezze vissza a csapágyfedelelet.
- Húzza meg a szárnyas anyát.

### Kefetárcsa cseréje

- A hajtássebesség beállításához forgasza a gombot „-“ irányba.
- Tárcsakefét felemelni.
- Fordítsa el a tárcsakefét kb. 45°-kal az óramutató járásának irányában.
- Lefelé vegye le a tárcsakefét.
- Az új tárcsakefe behelyezése fordított sorrendben történik.
- Állítsa be a hajtássebességet.

### Karbantartási szerződés

A készülék megbízható használatához a felhasználó az illetékes Kärcher értékesítő irodával karbantartási szerződést köthetnek.

## Fagyvédelem

Fagyveszély esetén:

- A tiszta víz tartályt és a szennyvíz tartályt ürítse ki.
- A készüléket állítsa le fagyvédett helyen.

## Szállítás

- Vegye ki a keféket, hogy elkerülje a kefék sérülését.
- Járművel történő szállítás esetén a készüléket az adott irányelveknek megfelelően kell csúsztatás és borulás ellen biztosítani.

## Lagerung

### Vigyázat

*Sérülés- és rongálódásveszély! Tárolás esetén vegye figyelembe a készülék súlyát.*

Ezt a készüléket csak beltéri helyiségben szabad tárolni.

## Üzemzavarok

### ⚠ Balesetveszély

*Sérülésveszély. A készüléken történő bármiféle munka előtt húzza ki a hálózati csatlakozót.*

### Figyelem!

*Rongálódásveszély a készülék számára kifolyó víz által. A szennyvizet és a maradék friss vizet a készüléken történő munka előtt leengedni.*

Olyan üzemzavar esetén, amelyet ennek a táblázatnak a segítségével nem tud elhárítani, hívja a szervizt.

Üzemzavar	Elhárítás
A készüléket nem lehet beindítani	Vizsgálja meg, hogy a hálózati csatlakozó be van-e dugva.
Nem elegendő vízmennyiség	Ellenőrizze a friss víz állást, szükség esetén töltsze utána a tartályt.
	Ellenőrizze, hogy a csövek nincsenek-e eldugulva, szükség esetén tisztítsa.
Nem elegendő szívóteljesítmény	Tisztítsa meg a tömítéseket a szennyvíz tartály és a fedél között és ellenőrizze vízzáróságukat, szükség esetén cserélje ki őket.
	Tisztítsa ki a szálszűrőt.
	Tisztítsa meg a gumiéleket a szívófejen, szükség esetén fordítsa meg vagy cserélje ki.
	Ellenőrizze a szívótömlőt és a szívópofát, hogy nincs-e eltömődve, szükség esetén szüntesse meg az eltömődést.
	Ellenőrizze a szívócső vízzáróságát, szükség esetén cserélje ki.
	Ellenőrizze, hogy a fedél a szennyvíz leeresztő csövön be legyen zárva.
	Ellenőrizze a szívófej beállítását.
Nem megfelelő tisztítási eredmény	Ellenőrizze a kefék kopását, szükség esetén cserélje ki őket.
A kefék nem forognak	Ellenőrizze, hogy idegen test nem gátolja a keféket, adott esetben távolítsa el az idegen testet.

## Tartozékok

A mindenkori tisztítási feladatnak megfelelően a készüléket különböző tartozékokkal lehet felszerelni. Kérje katalógusunkat

vagy keressen meg bennünket az interneten a [www.kaercher.com](http://www.kaercher.com) címen.

Megnevezés	Alkatrész szám BR 530	Alkatrész szám BR 530 XL	Leírás	Darab	Készülékben szükséges darabszám
Kefehenger, piros (közepes, standard)	5.762-169.0	5.762-208.0	Erősebben szennyezett padlózatok karbantartó tisztítására is.	1	2
Kefehenger, fehér (puha)	5.762-172.0	5.762-211.0	Érzékeny padlózatok polírozására és karbantartó tisztítására.	1	2
Kefehenger, narancs (magas/alaacsony)	5.762-170.0	5.762-209.0	Strukturált padlózati súrolására (biztonsági csempe stb.).	1	2
Kefehenger, zöld (kemény)	5.762-171.0	5.762-210.0	Erősen szennyezett padlózati alap és felületi tisztítására (pl.viasz, akrilát).	1	2
Pad-hengertengely	4.762-184.0	4.762-214.0	Henger pad-ek helye.	1	2
Henger pad, fehér (nagyon puha)	6.369-388.0		Padlók finompolírozásához.	20	60 (XL: 80)
Henger pad, piros (közepes)	6.369-453		Enyhén szennyezett padlók tisztításához.	20	60 (XL: 80)
Henger pad, zöld (kemény)	6.369-452.0		Átlagosan és erősen szennyezett padlók tisztításához.	20	60 (XL: 80)
Henger pad, sárga (puha)	6.369-451.0		Padlózatok polírozására.	20	60 (XL: 80)

Megnevezés	Alkatrész szám BD 530	Alkatrész szám BD 530 XL	Leírás	Darab	Készülékben szükséges darabszám
Kefekorong, natúr (puha)	6.906-056.0	6.905-866.0	Padlózatok polírozására.	1	1
Kefehenger, piros (közepes, standard)	6.906-054.0	6.905-864.0	Enyhén szennyezett vagy érzékeny padlózatok tisztítására.	1	1
Kefekorong, fekete (kemény)	6.906-055.0	6.905-865.0	Erősen szennyezett padlózatok tisztítására.	1	1
Hajtótányér	6.906-332.0	6.906-331.0	Henger pad-ek helye.	1	1
Disc-pad, piros (közepes)	6.369-024.0	6.369-017.0	Enyhén szennyezett padlózatok tisztítására.	5	1
Disc-pad, zöld (kemény)	6.369-023.0	6.369-016.0	Átlagosan szennyezett padlók tisztításához.	5	1
Disc-pad, fekete (nagyon kemény)	6.369-022.0	6.369-015.0	Erősen szennyezett padlózatok tisztítására.	5	1

Megnevezés	Alkatrész szám BR/BD 530	Alkatrész szám BR/BD 530 XL	Leírás	Darab	Készülékben szükséges darabszám
Szivófej, egyenes	4.777-047.0		standard	1	1
Szivófej, hajlított	4.777-054.0		standard	1	1
Gumiél, kék	6.273-204.0		standard	1	1
Gumiél, barna	6.273-207.0		olajálló	1	1
Hosszabbító kábel 30 m	6.647-022.0		20 m	1	1

## Műszaki adatok

		<b>BR 530</b> <b>(BR 530 XL)</b>	<b>BD 530</b> <b>(BD 530 XL)</b>
<b>Teljesítmény</b>			
Névleges feszültség	V/Hz	220...230/1~/50, 60	
Közepes teljesítmény felvétel	W	1600 (1900)	
Szívómotor teljesítmény	W	900	
Kefemotor teljesítmény	W	800	
<b>Szívás</b>			
Szívás teljesítmény, levegő mennyiség	l/s	30	
Szívás teljesítmény, nyomáshiány	kPa	14,5	
<b>Tisztító kefék</b>			
Munkaszélesség	mm	460 (530)	
Kefe átmérő	mm	96	460 (530)
Kefe fordulatszáma	1/min	1500	140
<b>Méretek és súly</b>			
Elméleti területi teljesítmény	m <sup>2</sup> /h	1840 (2120)	
Friss-/szennyvíz tartály térfogata	l	55/55	
Megengedett összsúly	kg	100 (110)	
Szállítási súly	kg	45 (55)	
<b>Az EN 60355-2-79 szerint megállapított értékek</b>			
Kéz-kar vibrációs kibocsátási érték	m/s <sup>2</sup>	<2,5	
Bizonytalanság K	m/s <sup>2</sup>	0,2	
Hangnyomás szint L <sub>pA</sub>	dB(A)	74	
Bizonytalanság K <sub>pA</sub>	dB(A)	1	
Hangnyomás szint L <sub>WA</sub>	dB(A)	87	
Bizonytalanság K <sub>WA</sub>	dB(A)	1	

## CE-Nyilatkozat

Ezennel tanúsítjuk, hogy az alábbiakban megnevezett gép tervezése és építési módja alapján az általunk forgalomba hozott kivitelben megfelel az EK irányelvek vonatkozó, alapvető biztonsági és egészségügyi követelményeinek. A gép jóváhagyásunk nélkül történő módosítása esetén ez a nyilatkozat elveszti érvényességét.

**Termék:** Padlótisztító-gép  
**Típus:** 1.127-xxx

### Vonatkozó európai közösségi irányelvek:

2006/42/EK (+2009/127/EK)

2006/42/EK (+2009/127/EK)

2004/108/EK

### Alkalmazott harmonizált szabványok:

EN 55014-1: 2006 + A1: 2009

EN 55014-2: 1997 + A2: 2008

EN 60335-1

EN 60335-2-72

EN 61000-3-2: 2006 + A2: 2009

EN 61000-3-3: 2008

EN 62233: 2008

### Alkalmazott összehangolt normák:

-

Alulírottak az ügyvezetés megbízásából és felhatalmazásával lépnek fel.

  
H. Jenner  
CEO

  
S. Reiser  
Head of Approbation

A dokumentációért felelős személy:  
S. Reiser

Alfred Kärcher GmbH & Co. KG  
Alfred-Kärcher-Str. 28 - 40  
71364 Winnenden (Germany)  
Tel.: +49 7195 14-0  
Fax: +49 7195 14-2212

Winnenden 2011/01/20

## Garancia

Minden országban az illetékes forgalmazónk által kiadott garancia feltételek érvényesek. Az esetleges üzemzavarokat a tartozékokon a garancia lejártáig költségmentesen elhárítjuk, amennyiben anyag- vagy gyártási hiba az oka. Garanciális esetben kérjük, forduljon a vásárlást igazoló bizonylattal kereskedőjéhez vagy a legközelebbi hivatalos szakszervizhez.

## Alkatrészek

- Csak olyan tartozékokat és alkatrészeket szabad használni, amelyeket a gyártó jóváhagyott. Az eredeti tartozékok és az eredeti alkatrészek, biztosítják azt, hogy a készüléket biztonságosan és zavartalanul lehessen üzemeltetni.
- Az üzemeltetési útmutató végén talál egy válogatást a legtöbbször szükséges alkatrészekről.
- További információkat az alkatrészekről a [www.kaercher.com](http://www.kaercher.com) címen talál a 'Service' oldalon.



Před prvním použitím svého zařízení si přečtěte tento původní návod k používání, řiďte se jím a uložte jej pro pozdější použití nebo pro dalšího majitele.

## Obsah

Bezpečnostní pokyny . . . . .	CS . . . 1
Funkce . . . . .	CS . . . 1
Používání v souladu s určením . . . . .	CS . . . 2
Ochrana životního prostředí . . . . .	CS . . . 2
Ovládací prvky . . . . .	CS . . . 3
Před uvedením do provozu . . . . .	CS . . . 4
Provoz . . . . .	CS . . . 4
Ošetřování a údržba . . . . .	CS . . . 7
Přeprava . . . . .	CS . . . 9
Lagerung . . . . .	CS . . . 9
Poruchy . . . . .	CS . . . 9
Příslušenství . . . . .	CS . . 11
Technické údaje . . . . .	CS . . 14
ES prohlášení o shodě . . . . .	CS . . 15
Záruka . . . . .	CS . . 15
Náhradní díly . . . . .	CS . . 15

## Bezpečnostní pokyny

Před prvním použitím přístroje si laskavě pečlivě přečtěte tento návod na jeho použití a přiloženou brožuru Bezpečnostní upozornění pro kartáčové čisticí a postřikovací přístroje, 5.956-251 a řiďte se pokyny zde uvedenými.

### **⚠ Upozornění**

*Zařízení je schváleno pro provoz na plochách se stoupáním až do 2%. Nepoužívejte přístroj na plochách s větším sklonem. Vedení do sítě nikdy nesmí přijít do styku s rotujícími kartáči.*

**Přístroj se smí provozovat, jen pokud je zavřená nádrž a všechna víka.**

## Symbody použité v návodu k obsluze

### **⚠ Pozor!**

*Pro bezprostředně hrozící nebezpečí, které vede k těžkým fyzickým zraněním nebo k smrti.*

### **⚠ Upozornění**

*Pro potenciálně nebezpečnou situaci, která by mohla vést k těžkým fyzickým zraněním nebo k smrti.*

### **Pozor**

*Pro potenciálně nebezpečnou situaci, která může vést k lehkým fyzickým zraněním nebo k věcným škodám.*

## Funkce

Podlahový mycí stroj s odsáváním se používá na mokré čištění rovných podlah. Rotující kartáčové válce nebo kotoučové kartáče čistí podlahu za pomoci čisticí tekutiny, která je přiváděna strojem. Znečištěná čisticí kapalina se odčerpává do nádrže na znečištěnou vodu.

Nastavením množství vody a odsávání znečištěné vody lze přístroj snadno přizpůsobit na jakékoliv čištění.

Pracovní šířka 460 mm případně 530 mm (varianta XL) a objem 55 l jak nádrže na čistou tak nádrže na odpadní vodu umožňují efektivní čištění při dlouhodobém používání.

Napájení ze sítě umožňuje vysoký výkon bez omezení pracovní doby.

## Používání v souladu s určením

Přístroj používejte pouze v souladu s údaji v tomto návodu k obsluze.

- Přístroj lze používat pouze k čištění hladkých podlah, které nejsou citlivé na vlhkost.
- Přístroj není vhodný k čištění zmrzlých podlah (např. v chladírnách).
- Pro přístroj se smí používat pouze originální příslušenství a originální náhradní díly.

## Ochrana životního prostředí



Obalové materiály jsou recyklovatelné. Obal nezhazujte do domácího odpadu, nýbrž jej odevzdejte k opětovnému zužitkování.



Přístroj je vyroben z hodnotných recyklovatelných materiálů, které se dají dobře znovu využít. Baterie a akumulátory obsahují látky, které se nesmí dostat do životního prostředí. Likvidujte proto staré přístroje, baterie a akumulátory ve sběrnách k tomuto účelu určených.

### Informace o obsažených látkách (REACH)

Aktuální informace o obsažených látkách naleznete na adrese:

**<http://www.karcher.de/de/unternehmen/umweltschutz/REACH.htm>**

## Ovládací prvky

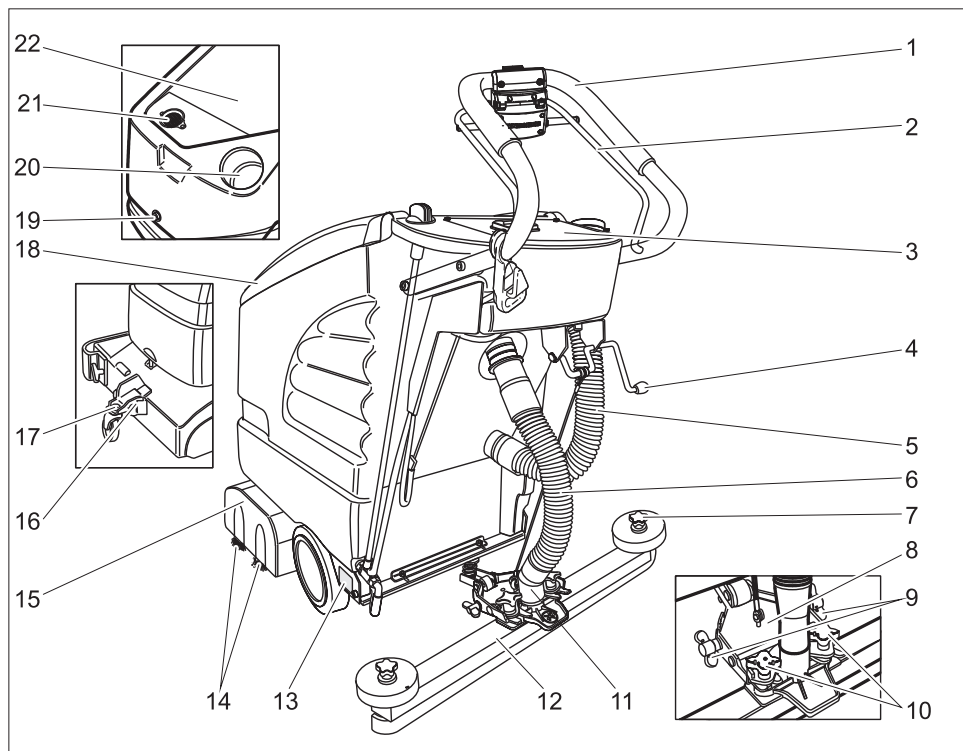

- 1 Posuvné rameno
- 2 Ovládací páčka
- 3 Ovládací panel
- 4 Páka ke spuštění sací lišty
- 5 Vypouštěcí hadice na špinavou vodu
- 6 Sací hadice
- 7 Hvězdicové rukojeti k výměně sacích chlopní
- 8 Zavěšení sací lišty
- 9 Křídlové matice k naklonění sací lišty
- 10 Křížové rukojeti k upevnění a zkosení sací lišty.
- 11 Přípoj sací hadice – sací turbíny
- 12 Sací lišta (není v rozsahu dodávky)
- 13 Identifikační štítek
- 14 Válcový kartáč (varianta BR)  
Kotoučový kartáč (varianta BD) \*
- 15 Čisticí hlava

- 16 Podvozek
  - 17 Uzávěr
  - 18 Víko nádrže na špinavou vodu
  - 19 Šroub na uzavření nádrže
- Pod víkem tanku znečištěné vody:**
- 20 Plnicí otvor nádrže na čistou vodu
  - 21 Sítko na vlákna (odsávání)
  - 22 Nádrž na špinavou vodu
- \* Není součástí dodávky

## Ovládací panel

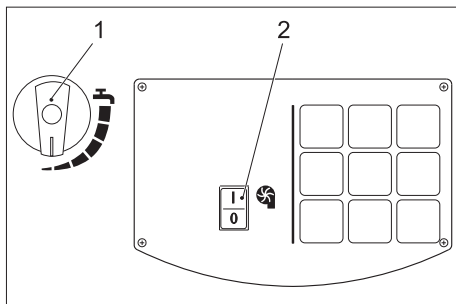

- 1 Tlačítko regulace množství vody
- 2 Vypínač provozu sací turbíny

## Před uvedením do provozu

### Vykládka

- Posuvný třmen připevnit pomocí čtyř dodaných šroubů a nasadit ochranné kloboučky.
- Kabel spínače upevněte přichytkou na posuvné rameno.

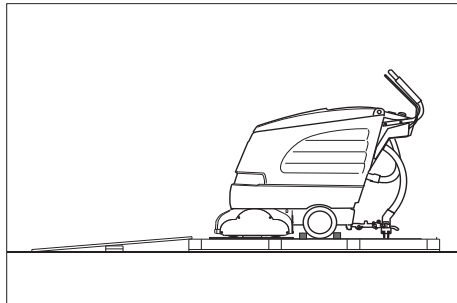

- Dlouhá postranní prkna z balení položte jako rampu k paletě.
- Rampu připevněte k paletě hřebíky.
- Krátkými prkny rampu podložte.
- Z kol odstraňte dřevěné lišty.
- Nadzvednout čisticí hlavu a odstranit kartonáž.
- Přístroj sundejte z palety přes rampu.

## Montáž sací lišty

- Nasadte sací lištu na její závěs tak, aby byl tvarovaný plech nad závěsem.
- Utáhněte křížové matice.

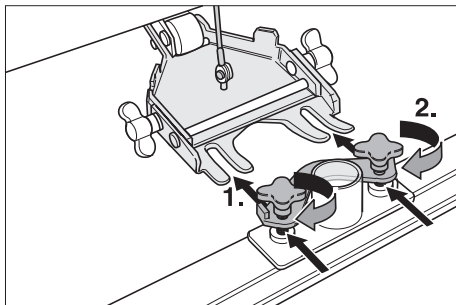

- Nasadte sací hadici.

## Montáž kartáčů

### BD 530 případně BD 530 XL

Před uvedením do provozu je třeba namontovat kotoučové kartáče (viz část „Údržba“).

## Provoz

### Pozor

*Nebezpečí poškození. Sací hranol je nutné před jízdou nazad nadzdvihnout.*

### Informace

*Přístroj je konstruován tak, že kartáčová hlavice přečnická doprava. Toto umožňuje přehlednou práci až blízko k okrajům.*

## Plnění provozními materiály

### Pozor

*Nebezpečí poškození. Používejte pouze doporučené čisticí prostředky. U ostatních čisticích prostředků nese provozovatel zvýšené riziko z hlediska provozní bezpečnosti a úrazovosti.*

*Používejte pouze čisticí prostředky, které neobsahují rozpouštědla a kyseliny solnou a fluorovodíkovou.*

*Dodržujte bezpečnostní pokyny uvedené na čisticích prostředcích.*

## Upozornění

Nepoužívejte silně pěnící čisticí prostředky.  
Říďte se pokyny pro dávkování.

- Otevřete víko nádrže na špinavou vodu
- Naplnit čerstvou vodu (maximálně 60 °C).
- Přidejte čisticí. Dbejte pokynů k dávkování.

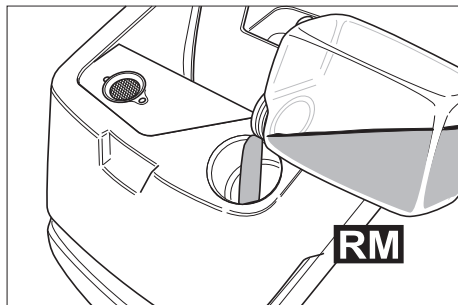

Doporučené čisticí prostředky:

Použití	Čisticí prostředky
Udržovací čištění (i u podlah choulolistvých na alkálie)	RM 745 RM 746
Čištění znečištění mastnotou	RM 69 ES ASF RM 69 ASF
Základní čištění (stripování) tvrdých obkladů odolávajících alkáliím	RM 752
Základní čištění (stripování) linolea	RM 754
Sanitární čištění	RM 25 ASF
Dezinfekční čištění	RM 732

Čisticí prostředky lze obdržet v odborných obchodech.

- Zavřete víko nádrže na špinavou vodu.

## Pojíždění

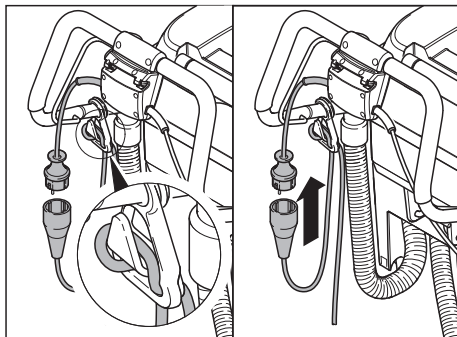

- Konec prodlužovacího kabelu zavěste jako smyčku na hák na snížení tahu kabelu.
- Zasuňte síťovou zástrčku do zásuvky.
- Aktivujte ovládací páčku.

### Informace

Jestliže se motor kartáčů po zapnutí nerozběhne, uvolnit motor kartáčů potáhnutím přístroje dozadu.

### Podvozek

dole	Přeprava
nahore	Čištění

- Přístroj mírně nadzvednout držením za rukojeť.
- Vytáhnout uzávěr.
- Podvozek natočit do požadované polohy.
- Uzávěr zacvaknout.

### Přeprava k místu použití

- Podvozek sklopit směrem dolů a zajistit.
- Přístroj posunout na místo použití.

### Čištění přístroje

- Podvozek překloupit směrem nahoru a zajistit.
- Provést čištění.

Nastavte rychlost tahu (jen BD 530 pří-  
padně BD 530 XL)

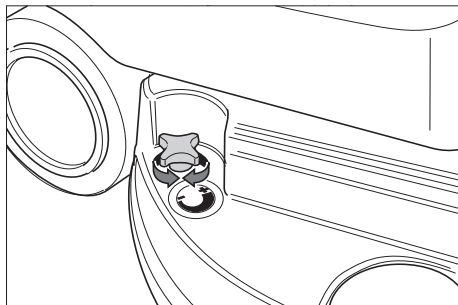

- Omezení rychlosti: Knoflíkem otáčejte ve směru "-".
- Zvýšení rychlosti: Knoflíkem otáčejte ve směru "+".

### Nastavení množství vody

- Množství vody nastavte regulačním tlačítkem podle znečištění a typu podlahové krytiny.

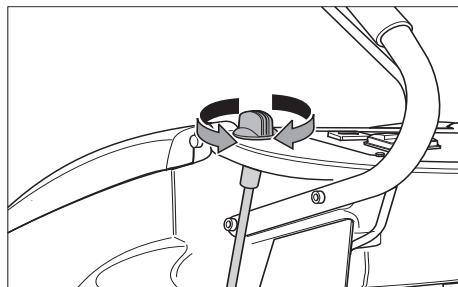

### Informace

První zkušební čištění provádět s malým množstvím vody. Množství vody postupně zvyšujte, dokud nedosáhnete požadovaného čistícího účinku.

### Nastavení sací lišty

#### Šikmá poloha

Ke zvýšení účinku odsávání na dlažďeném povrchu lze sací lištu nastavit do šikmé polohy v úhlu až 5°.

- Povolte křížové matice.
- Otočte sací lištu.

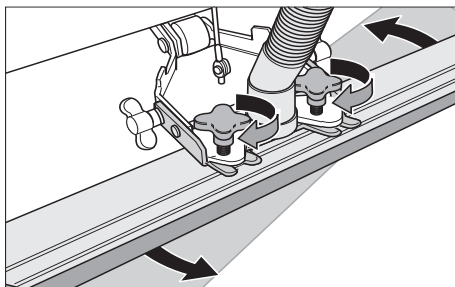

- Utáhněte křížové matice.

#### Sklon

Při nedostatečném účinku odsávání lze změnit sklon rovné sací lišty.

- Povolte křídlové matice.
- Skloňte sací lištu.

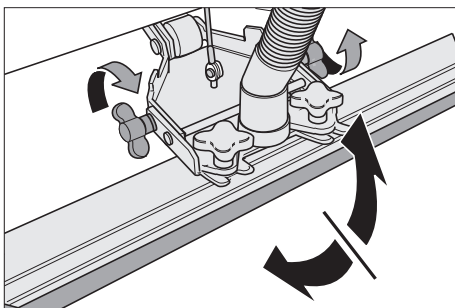

- Křídlové matice utáhněte.

### Spuštění sací lišty

- Páku stlačit dolů; sací lišta poklesne.

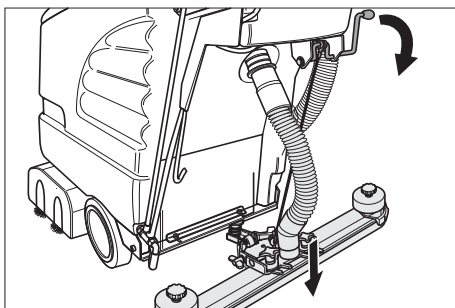

- Zapnout vypínač sací turbíny.

## Zapnutí čisticí hlavičky

### Pozor

Nebezpečí poškození podlahové krytiny. Zařízení neprovozujte na místě.

- Použít spínací třmen, motor kartáčů se rozběhne.

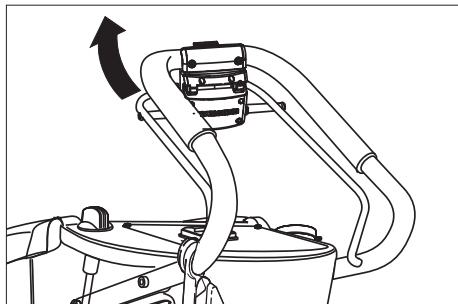

## Zastavení a vypnutí přístroje

- Zavřete regulační tlačítko množství vody.
- Se zařízením jeďte vpřed ještě 1-2 m, aby byl vysát zbytek vody.
- Vypněte spínač sací turbíny.
- Zvedněte sací lištu.
- Podvozek sklopit směrem dolů a zajistit.

### Pozor

Nebezpečí deformace kartáče/ů. Při vypnutí zařízení odlehčete kartáč/e tím, že spustíte podvozek níže.

## Vyprázdnění nádrže na špinavou vodu

### ⚠ Varování

Dodržujte místní předpisy o zacházení s odpadní vodou.

- Odpouštěcí hadici na špinavou vodu vyjměte z držáku a spusťte ji do odpadu prostřednictvím vhodného sběrného zařízení.

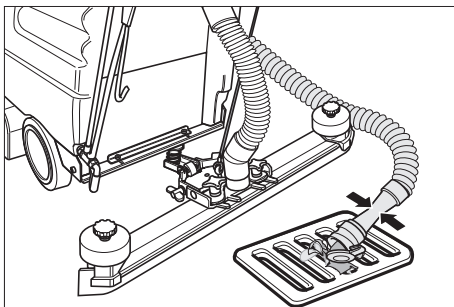

- Vodu vypustte tak, že otevřete dávkovací zařízení u odpouštěcí hadice.
- Potom nádrž na špinavou vodu vypláchněte čistou vodou.

## Vyprázdnění nádrže s čistou vodou

- Vhodným nástrojem otevřete uzávěr nádrže na čistou vodu.

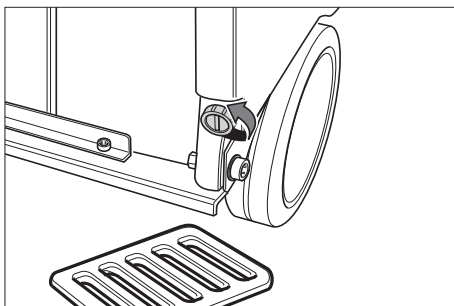

## Ošetřování a údržba

### ⚠ Pozor!

Nebezpečí úrazu. Před veškerými pracemi na zařízení vždy vytáhněte síťovou zástrčku.

### Upozornění

Nebezpečí poškození zařízení vytékající vodou. Před pracemi na zařízení vypustte špinavou vodu a zbytek čisté vody.

## Plán údržby

### Po skončení práce

#### Upozornění

Nebezpečí poškození. Zařízení neostříkujte vodou a nepoužívejte agresivní čisticí prostředky.

- Vypusťte špinavou vodu.
- Nádrž na špinavou vodu vypláchněte čistou vodou.
- Přístroj zvenku otřete vlhkým hadříkem namočeným v mírném čisticím roztoku.
- Zkontrolujte sítka na vlákna, v případě potřeby je vyčistěte.
- Sací a stírací chlopně vyčistěte, zkontrolujte stupeň jejich opotřebení a v případě potřeby je vyměňte.
- Zkontrolujte stupeň opotřebení kartáčů a v případě potřeby je vyměňte.

#### Měsíční

- Zkontrolujte stav těsnění mezi nádrží na špinavou vodu a víkem a v případě nutnosti těsnění vyměňte.

#### Roční

- U oddělení služeb zákazníkům zajistěte předepsanou inspekci.

## Údržba

### Obrácení nebo výměna sacích chlopní

- Sundejte sací lištu.
- Vyšroubujte hvězdicové rukojeti.

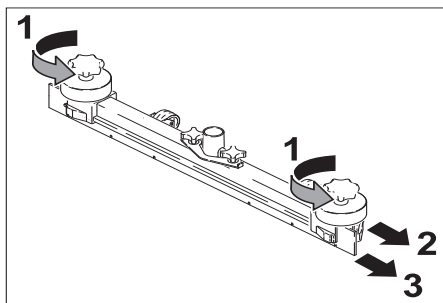

- Sundejte plastové díly.
- Sundejte sací chlopně.
- Obratě sací chlopně nebo zasuňte nové sací chlopně.
- Nasadte plastové díly.
- Hvězdicové rukojeti našroubujte a přitáhněte.

### Výměna kartáčových válců

- Povolte křídlové matice.
- Sundejte kryt ložiska.

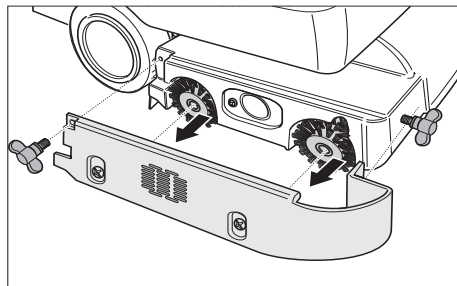

- Vyndejte oba kartáčové válce a nasadte nové (dávat pozor na šestihranné úchyty).

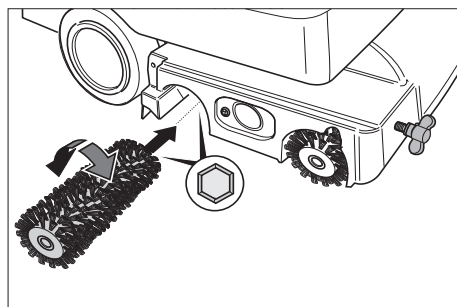

- Nasadte kryt ložiska.
- Křídlové matice utáhněte.

### Výměna kotoučového kartáče

- Knoflíkem nastavení hnací rychlosti otáčejte ve směru "-".
- Kotoučový kartáč nadzvedněte.
- Kotoučový kartáč otočte asi o 45° proti směru hodinových ručiček.
- Kotoučový kartáč vyndejte směrem dolů.
- Nový kotoučový kartáč vložte v obráceném sledu úkonů.
- Nastavte hnací rychlost.

### Smlouva o údržbě

Za účelem spolehlivého provozu přístroje je možné uzavřít s příslušným prodejním oddělením firmy Kärcher smlouvu o údržbě.

## Ochrana proti zamrznutí

Při nebezpečí mrazu:

- ➔ Vyprázdněte nádrž na čistou i na špinavou vodu.
- ➔ Přístroj umístěte v prostoru, který je chráněn proti mrazu.

## Přeprava

- ➔ Vymout kartáče, aby se předešlo jejich poškození.
- ➔ Při přepravě v dopravních prostředcích zajistěte zařízení proti skluzu a překlopení podle platných předpisů.

## Lagerung

### **Pozor**

*Nebezpečí úrazu a nebezpečí poškození!  
Dbejte na hmotnost přístroje při jeho uskladnění.*

Toto zařízení smí být uskladněno pouze v uzavřených prostorách.

## Poruchy

### **⚠ Pozor!**

*Nebezpečí úrazu. Před veškerými pracemi na zařízení vždy vytáhněte síťovou zástrčku.*

### **Upozornění**

*Nebezpečí poškození zařízení vytékající vodou. Před pracemi na zařízení vypustte špinavou vodu a zbytek čisté vody.*

Při poruchách, které nelze odstranit podle této tabulky, se obraťte na oddělení služeb zákazníkům.

Porucha	Odstranění
Přístroj nelze nastartovat	Zkontrolujte, zda je zástrčka v zásuvce.
Nedostatečné množství vody	Zkontrolujte množství čisté vody, v případě potřeby nádrž doplňte. Zkontrolujte, zda nejsou ucpané hadice, v případě potřeby je vyčistěte.
Nedostatečný sací výkon	Očistěte těsnění mezi nádrží na špinavou vodu a víkem, zkontrolujte těsnost, v případě potřeby je vyměňte. Vyčistěte sítko na vlákna. Vyčistěte sací chlopně na sací lišty, v případě potřeby je otočte nebo vyměňte. Zkontrolujte, zda není ucpaná sací hadice a sací lišta, případné ucpání odstraňte Zkontrolujte těsnost sací hadice, v případě potřeby ji vyměňte. Zkontrolujte, zda je zavřené víčko vypouštěcí hadice na špinavou vodu. Zkontrolujte nastavení sací lišty.
Nedostatečný účinek čištění	Zkontrolujte stupeň opotřebení kartáčů a v případě potřeby je vyměňte.
Kartáče se netočí	Zkontrolujte, zda nejsou kartáče blokovány cizími tělesy, v případě potřeby je odstraňte.

## Příslušenství

Pro různé aktuálně požadované čisticí funkce může být přístroj vybaven různým příslušenstvím. Informujte se v našem

katalogu nebo nás navštivte na internetu na adrese [www.kaercher.com](http://www.kaercher.com).

Označení	Č. dílu BR 530	Č. dílu BR 530 XL	Popis	ks	Ks potřebné pro přístroj
válcový kartáč, červený (střední, standard)	5.762-169.0	5.762-208.0	K udržovacímu čištění i silněji znečištěných podlah.	1	2
válcový kartáč, bílý (měkký)	5.762-172.0	5.762-211.0	K leštění a udržovacímu čištění choulostivých podlah.	1	2
válcový kartáč, oranžový (vysoký/nízký)	5.762-170.0	5.762-209.0	K drhnutí strukturovaných podlah (bezpečnostních dlažeb atd.).	1	2
Válec kartáče, zelený (tvrdý)	5.762-171.0	5.762-210.0	K důkladnému čištění silně znečištěných podlah a k odstraňování vrstev (např. vosků, akrylátů).	1	2
Hřídél na válcové tampony	4.762-184.0	4.762-214.0	K upevnění válcových tamponů.	1	2
Válcový tampon, bílý (velmi měkký)	6.369-388.0		K jemnému leštění podlah.	20	60 (XL: 80)
Válcový tampon, červený (střední)	6.369-453		K čištění mírně znečištěných podlah.	20	60 (XL: 80)
Válcový tampon, zelený (tvrdý)	6.369-452.0		K čištění normálně až silně znečištěných podlah.	20	60 (XL: 80)
Válcový tampon, žlutý (měkký)	6.369-451.0		K leštění podlah.	20	60 (XL: 80)

Označení	Č. dílu BD 530	Č. dílu BD 530 XL	Popis	ks	Ks potřebné pro přístroj
Kotoučový kartáč, přírodní (měkký)	6.906-056.0	6.905-866.0	K leštění podlah.	1	1
Kotoučový kartáč, červený (střední, standard)	6.906-054.0	6.905-864.0	K čištění málo znečištěných nebo choulostivých podlah.	1	1
Kotoučový kartáč, černý (tvrdý)	6.906-055.0	6.905-865.0	K čištění silně znečištěných podlah.	1	1
Hnací kotouč	6.906-332.0	6.906-331.0	K upevnění tamponů.	1	1
Kotoučový tampon, červený (střední)	6.369-024.0	6.369-017.0	K čištění mírně znečištěných podlah.	5	1
Kotoučový tampon, zelený (tvrdý)	6.369-023.0	6.369-016.0	K čištění normálně znečištěných podlah.	5	1
Kotoučový tampon, černý (velmi tvrdý)	6.369-022.0	6.369-015.0	K čištění silně znečištěných podlah.	5	1

Označení	Č. dílu BR/BD 530	Č. dílu BR/BD 530 XL	Popis	ks	Ks potřebné pro přístroj
Sací lišta, rovná	4.777-047.0		standard	1	1
Sací lišta, zahnutá	4.777-054.0		standard	1	1
Gumová chlopeč, modrá	6.273-204.0		standard	1	1
Gumový chlopeč, hnědá	6.273-207.0		odolná vůči olejům	1	1
Prodlužovací kabel 30 m	6.647-022.0		20 m	1	1

## Technické údaje

		<b>BR 530</b> (BR 530 XL)	<b>BD 530</b> (BD 530 XL)
<b>výkon</b>			
Jmenovité napětí	V/Hz	220...230/1~/50, 60	
Průměrný příkon	W	1600 (1900)	
Výkon sacího motoru	W	900	
Výkon motoru kartáčů	W	800	
<b>Vysávání</b>			
Sací výkon, množství vzduchu	l/s	30	
Sací výkon, podtlak	kPa	14,5	
<b>Čistící kartáče</b>			
Pracovní šířka	mm	460 (530)	
Průměr kartáčů	mm	96	460 (530)
Počet otáček kartáčů	1/min.	1500	140
<b>Rozměry a hmotnost</b>			
Teoretický plošný výkon	m <sup>2</sup> /h	1840 (2120)	
Objem nádrže na čistou/špinavou vodu	l	55/55	
Povolená celková hmotnost	kg	100 (110)	
Přepravní hmotnost	kg	45 (55)	
<b>Zjištěné hodnoty dle EN 60355-2-79</b>			
Hodnota vibrace ruka-paže	m/s <sup>2</sup>	<2,5	
Kolísavost K	m/s <sup>2</sup>	0,2	
Hladina akustického tlaku L <sub>pA</sub>	dB(A)	74	
Kolísavost K <sub>pA</sub>	dB(A)	1	
Hladina akustického výkonu L <sub>WA</sub>	dB(A)	87	
Kolísavost K <sub>WA</sub>	dB(A)	1	

## ES prohlášení o shodě

Tímto prohlašujeme, že níže označené stroje odpovídají jejich základní koncepcí a konstrukčním provedením, stejně jako námi do provozu uvedenými konkrétními provedeními, příslušným zásadním požadavkům o bezpečnosti a ochraně zdraví směrnic ES. Při jakýchkoli na stroji provedených změnách, které nebyly námi odsouhlaseny, pozbývá toto prohlášení svou platnost.

**Výrobek:** Podlahový čistič  
**Typ:** 1.127-xxx

### Příslušné směrnice ES:

2006/42/ES (+2009/127/ES)

2006/42/ES (+2009/127/ES)

2004/108/ES

### Použité harmonizační normy

EN 55014-1: 2006 + A1: 2009

EN 55014-2: 1997 + A2: 2008

EN 60335-1

EN 60335-2-72

EN 61000-3-2: 2006 + A2: 2009

EN 61000-3-3: 2008

EN 62233: 2008

### Použité národní normy

-

Podepsaní jednají v pověření a s plnou mocí jednatelství

  
H. Jenner  
CEO

  
S. Reiser  
Head of Approbation

Osoba zplnomocněná sestavením dokumentace:  
S. Reiser

Alfred Kärcher GmbH & Co. KG  
Alfred-Kärcher-Str. 28 - 40  
71364 Winnenden (Germany)  
Tel.: +49 7195 14-0  
Fax: +49 7195 14-2212

Winnenden 2011/01/20

## Záruka

V každé zemi platí záruční podmínky vydané příslušnou naší distribuční společností. Případné poruchy na příslušenství odstraníme během záruční lhůty bezplatně, pokud byl jejich příčinou vadný materiál nebo výrobní vada. V případě uplatňování nároku na záruku se s dokladem o zakoupení obraťte na prodejce nebo na nejbližší autorizované středisko služeb zákazníkům.

## Náhradní díly

- Smí se používat pouze příslušenství a náhradní díly schválené výrobcem. Originální příslušenství a originální náhradní díly skýtají záruku bezpečného a bezporuchového provozu přístroje.
- Výběr nejčastěji vyžadovaných náhradních díků najdete na konci návodu k obsluze.
- Další informace o náhradních dílech najdete na [www.kaercher.com](http://www.kaercher.com) v části Service.



Pred prvo uporabo Vaše naprave preberite to originalno navodilo za uporabo, ravnajte se po njem in shranite ga za morebitno kasnejšo uporabo ali za naslednjega lastnika.

## Kazalo vsebine

Varnostna navodila . . . . .	SL . . . 1
Delovanje . . . . .	SL . . . 1
Namenska uporaba . . . . .	SL . . . 2
Varstvo okolja . . . . .	SL . . . 2
Upravljalni elementi . . . . .	SL . . . 3
Pred zagonom . . . . .	SL . . . 4
Obratovanje . . . . .	SL . . . 4
Nega in vzdrževanje . . . . .	SL . . . 7
Transport . . . . .	SL . . . 9
Lagerung . . . . .	SL . . . 9
Motnje . . . . .	SL . . . 9
Pribor . . . . .	SL . . 11
Tehnični podatki . . . . .	SL . . 13
CE izjava . . . . .	SL . . 14
Garancija . . . . .	SL . . 14
Nadomestni deli . . . . .	SL . . 14

## Varnostna navodila

Pred prvo uporabo naprave preberite in upoštevajte to navodilo za uporabo in priloženo brošuro Varnostni napotki za stroje za čiščenje s krtačami in stroje za razprševanje ekstrakcije, 5.956-251.

### **⚠ Opozorilo**

*Dovoljeno je obratovanje naprave na površinah z vzponom do 2%. Naprave ne uporabljajte na površinah z večjim naklonom. Priključni kabel ne sme priti v stik z vrtečemi se krtačami.*

**Stroj sme obratovati le, če so posoda in vsi pokrovi zaprti.**

## Simboli v navodilu za obratovanje

### **⚠ Nevarnost**

*Za neposredno grozečo nevarnost, ki vodi do težkih telesnih poškodb ali smrti.*

### **⚠ Opozorilo**

*Za možno nevarno situacijo, ki bi lahko vodila do težkih telesnih poškodb ali smrti.*

### **Pozor**

*Za možno nevarno situacijo, ki lahko vodi do lahkih poškodb ali materialne škode.*

## Delovanje

Ta sesalni stroj za ribanje se uporablja za mokro čiščenje ravnih tal.

Vrteče se valjčne in kolutne krtače čistijo tla ob dovajanju čistilne tekočine. Umazana čistilna tekočina se posesa v rezervoar za umazano vodo.

Z nastavljanjem količine vode in sesanjem umazane vode se napravo lahko enostavno prilagodi posamezni čistilni nalogi.

Delovna širina 460 mm oz. 530 mm (XL varianta) in kapaciteta rezervoarjev za svežo in za umazano vodo po 55 l omogočajo učinkovito čiščenje pri daljšem trajanju uporabe.

Omrežni pogon omogoča visoko zmogljivost brez omejevanja delovnega časa.

## Namenska uporaba

Ta stroj uporabljajte izključno v skladu s podatki v Navodilu za obratovanje.

- Stroj se sme uporabljati le za čiščenje gladkih površin, ki niso občutljive na vlago.
- Stroj ni primeren za čiščenje zmrznjenih tal (npr. v hladilnicah).
- Stroj se sme opremiti le z originalnim priborom in originalnimi nadomestnimi deli.

## Varstvo okolja



Embalažo je mogoče reciklirati. Prosimo, da embalaže ne odlagate med gospodinjski odpad, pač pa jo oddajte v ponovno predelavo.



Stare naprave vsebujejo dragocene reciklirne materiale, ki jih je treba odvajati za ponovno uporabo. Baterije in akumulatorske baterije vsebujejo snovi, ki ne smejo priti v okolje. Zato stare naprave, baterije in akumulatorske baterije zavržite v ustrezne zbiralne sisteme.

### Opozorila k sestavinam (REACH)

Aktualne informacije o sestavinah najdete na:

**<http://www.karcher.de/de/unternehmen/umweltschutz/REACH.htm>**

## Upravljalni elementi

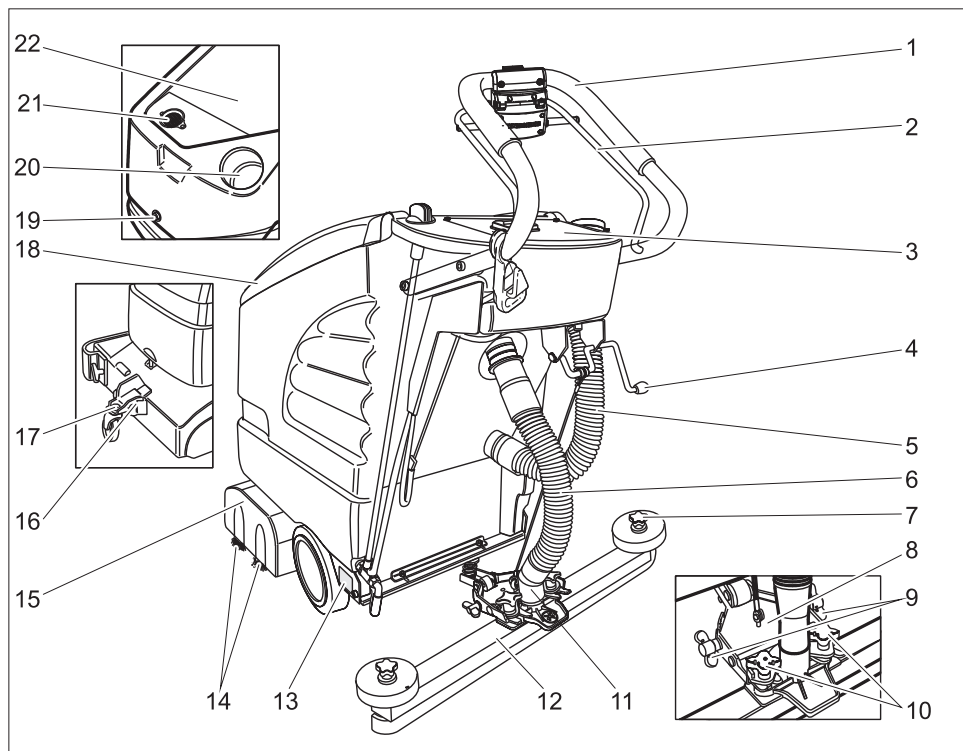

- |    |  |  |   |
|----|--|--|---|
| 1  | Potisno streme   | 15   | Čistilna glava                                  |
| 2  | Stikalno streme  | 16   | Podvozje  |
| 3  | Upravljalni pult   | 17   | Zapah   |
| 4  | Vzvod za znižanje sesalnega nosilca                                  | 18   | Pokrov rezervoarja za umazano vodo              |
| 5  | Gibka izpustna cev za umazano vodo                                   | 19   | Vijak za zapah posode                           |
| 6  | Gibka sesalna cev  | <b>Pod pokrovom rezervoarja za umazano vodo:</b> |   |
| 7  | Zvezdasti ročaji za zamenjavo sesalnih nastavkov                     | 20   | Odprtina za polnjenje rezervoarja za svežo vodo |
| 8  | Obešenje sesalnega nosilca   | 21   | Sito za puhek (odsosavanje)                     |
| 9  | Krilate matice za nagib sesalnega nosilca                            | 22   | Rezervoar za umazano vodo                       |
| 10 | Križna držala za pritrnitev in poševno postavitve sesalnega nosilca. | * ni del dobavnega obsega                        |   |
| 11 | Prikluček gibke sesalne cevi - sesalne turbine                       |  |   |
| 12 | Sesalni nosilec (ni del dobavnega obsega)                            |  |   |
| 13 | Tipška tablica   |  |   |
| 14 | Krtačni valji (BR varianta)  |  |   |
|    | Kolutna krtača (BD varianta) *                                       |  |   |

## Upravljalni pult

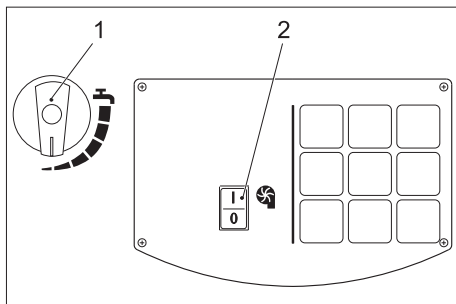

- 1 Gumb za reguliranje količine vode
- 2 Stikalo sesalne turbine

## Pred zagonom

### Razkladanje

- Potisno streme pritrдите s štirimi priloženimi vijaki in natakните zaščitne kape.
- Kabel stikala s sponko pritrдите na potisno streme.

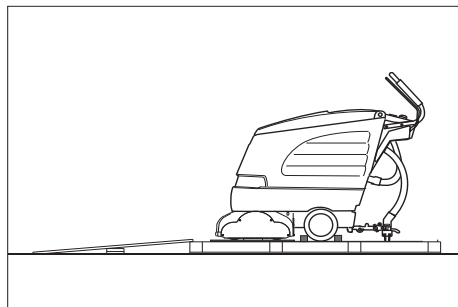

- Dolge stranske deske iz embalaže položite na paleto kot rampo.
- Z žebli pritrđite rampo na paleto.
- Kratke deske položite kot podporo pod rampo.
- Odstranite lesene letvice pred kolesi.
- Privzdignite čistilno glavo in odstranite kartonsko embalažo.
- Stroj po rampi porinite s palete.

## Montiranje sesalnega nosilca

- Sesalni nosilec vstavite v njegovo obešenje tako, da oblikovna pločevina leži nad obešenjem.
- Pritegnite križna držala.

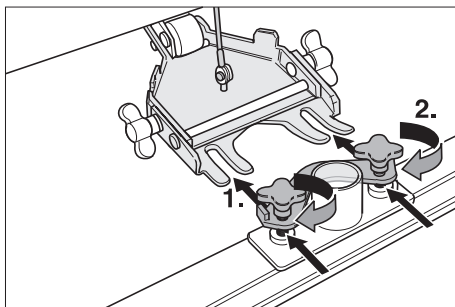

- Natakните gibko sesalno cev.

## Montiranje krtač

### BD 530 oz. BD 530 XL

Pred zagonom se morajo montirati kolutne krtače (glejte "Vzdrževanje").

## Obratovanje

### Pozor

*Nevarnost poškodb. Pred vzvratno vožnjo dvignite sesalni nosilec.*

### Napotek

*Stroj je zgrajen tako, da krtačna glava na desni strani štrli ven. To omogoča pregledno delo blizu robov.*

## Polnjenje obratovalnih snovi

### Pozor

*Nevarnost poškodb. Uporabljajte le priporočena čistilna sredstva. Za druga čistilna sredstva uporabnik nosi povečano tveganje glede varnosti obratovanja in nevarnosti nesreče.*

*Uporabljajte le čistilna sredstva, ki ne vsebujejo topil, solne in fluorovodikove kisline. Upoštevajte varnostna opozorila na čistilih.*

### Opozorilo

*Ne uporabljajte močno penečih se čistilnih sredstev. Upoštevajte napotke o doziranju.*

- Odprite pokrov rezervoarja za umazano vodo.
- Napolnite svežo vodo (maksimalno 60 °C).
- Dodajte čistilno sredstvo. Upoštevajte navodila za doziranje.

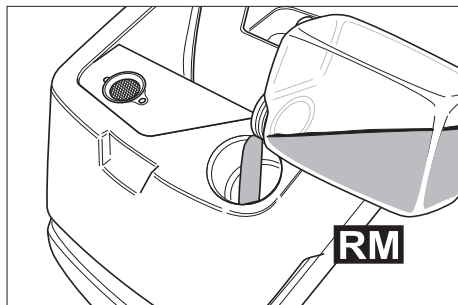

Priporočljiva čistilna sredstva:

Uporaba	Čistila
Vzdrževalno čiščenje (tudi pri alkalno občutljivih tleh)	RM 745 RM 746
Čiščenje maščobnih umazanij	RM 69 ES ASF RM 69 ASF
Osnovno čiščenje (luščenje) alkalno odpornih trdih oblog	RM 752
Osnovno čiščenje (luščenje) linoleja	RM 754
Sanitarno čistilo	RM 25 ASF
Dezinfekcijsko čistilo	RM 732

Čistila so na voljo v strokovnih trgovinah.

- Zaprite pokrov rezervoarja za umazano vodo.

## Vožnja

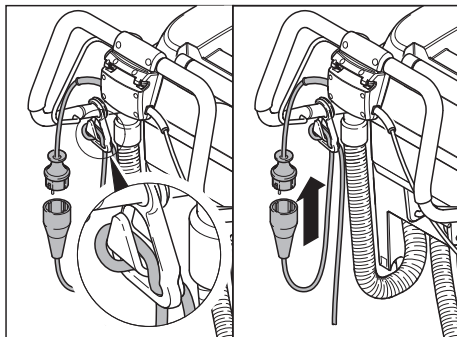

- Konec podaljševalnega kabla obesite kot zanko na kljuko za vlečno razbremenitev.
- Vtaknite omrežni vtič.
- Sprožite stikalno streme.

### Napotek

Če se krtačni motor ob vklopu ne zažene, razbremenite krtačni motor s potegom naprave nazaj.

### Podvozje

spodaj	Transport
zgoraj	Čiščenje

- Narahlo dvignite stroj za ročaj.
- Izvlecite zapah.
- Podvozje obrnite v zeleni položaj.
- Zaskočite zapah.

### Transport do mesta uporabe

- Podvozje obrnite navzdol in zapahnite.
- Stroj potisnite do mesta uporabe.

### Čiščenje

- Podvozje obrnite navzgor in zapahnite.
- Opravite čiščenje.

## Nastavite potisno hitrost (le BD 530 oz. BD 530 XL)

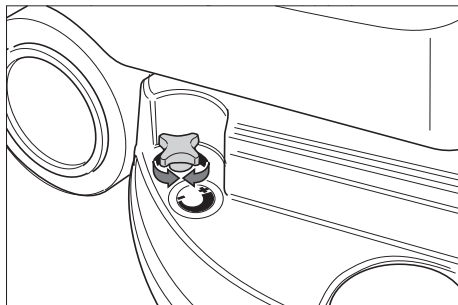

- Zmanjševanje hitrosti: Gumb obrnite v smeri „-“.
- Povečevanje hitrosti: Gumb obrnite v smeri „+“.

## Nastavljanje količine vode

- Na gumbu za reguliranje nastavite količino vode glede na umazanijo in vrsto talne obloge.

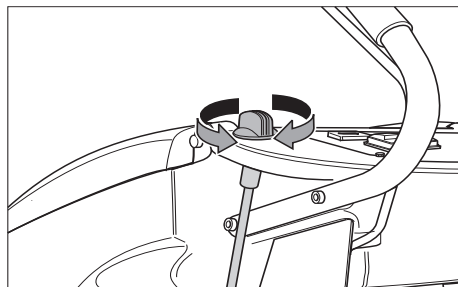

## Napotek

Prve poizkuse čiščenja opravite z majhno količino vode. Količino vode postopoma povečujte, dokler ni dosežen želeni rezultat čiščenja.

## Nastavitev sesalnega nosilca

### Poševna lega

Za izboljšanje izida sesanja na ploščicah se lahko sesalni nosilec obrne v poševno lego do 5°.

- Sprostite križna držala.
- Obrnite sesalni nosilec.

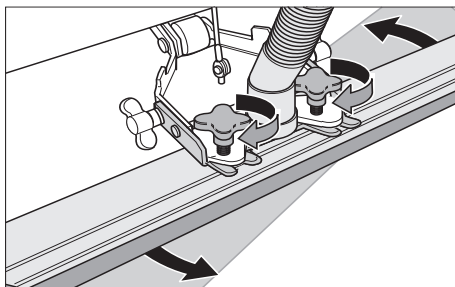

- Pritegnite križna držala.

### Nagib

Pri nezadovoljivem izidu sesanja se lahko spremeni nagib ravnega sesalnega nosilca.

- Sprostite krilate matice.
- Nagnite sesalni nosilec.

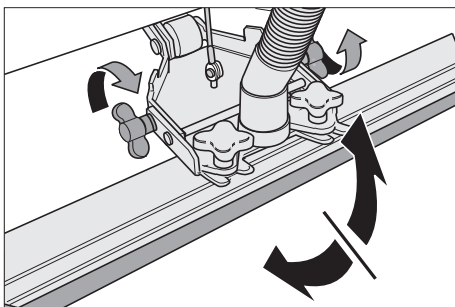

- Pritegnite krilate matice.

## Spuščanje sesalnega nosilca

- Ročico pritisnite navzdol; sesalni nosilec se spusti.

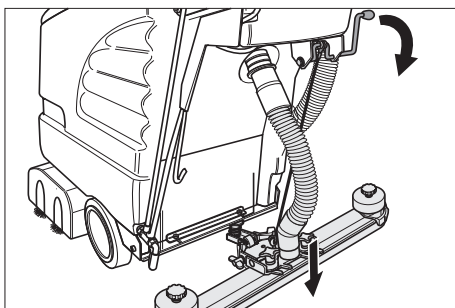

- Vključite sesalno turbino na stikalu.

## Vklop čistilne glave

### Pozor

Nevernost poškodb za talno oblogo. Naprave ne poganjajte na mestu.

- Aktivirajte stikalno streme, krtačni motor se zažene.

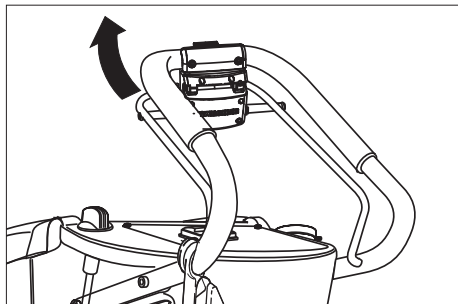

## Zaustavljanje in odlaganje

- Zaprite gumb za regulacijo količine vode.
- Stroj premikajte še 1-2 m naprej, da posesate ostanek vode.
- Izklopite stikalo sesalne turbine.
- Dvignite sesalni stolp.
- Podvozje obrnite navzdol in zapahnite.

### Pozor

Nevarnost deformacij krtač(e). Pri odlaganju naprave krtačo/e razbremenite tako, da podvozje spustite.

## Praznjenje rezervoarja za umazano vodo

### ⚠ Opozorilo

Upoštevajte lokalne predpise za ravnanje z odpadno vodo.

- Cev za izpuščanje umazane vode snemite z držala in jo spustite nad ustrezni zbiralnik.

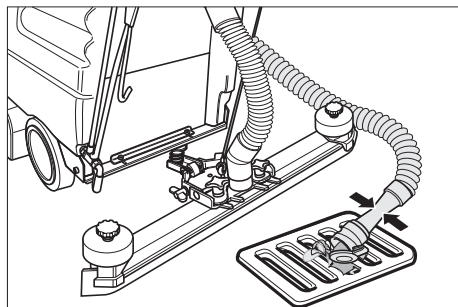

- Vodo izpustite iz izpustne cevi tako, da odprete dozirno napravo.
- Potem posodo za umazano vodo splaknite s čisto vodo.

## Praznjenje rezervoarja za svežo vodo

- Zapiralo rezervoarja za svežo vodo odprite z ustreznim orodjem.

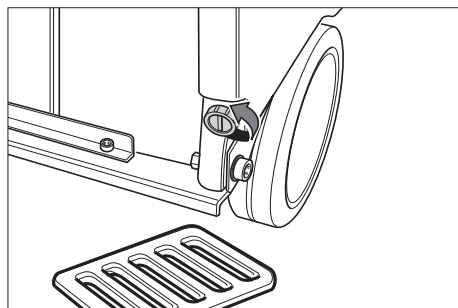

## Nega in vzdrževanje

### ⚠ Nevarnost

Nevarnost poškodbe. Pred vsemi deli na napravi izvlcite omrežni vtič.

### Opozorilo

Nevarnost poškodovanja stroja zaradi iztekače vode. Pred deli na stroju izpustite umazano vodo in preostalo čisto vodo.

## Vzdrževalni načrt

### Po delu

#### Opozorilo

Nevarnost poškodb. Stroja ne obrizgavajte z vodo in ne uporabljajte agresivnih čistilnih sredstev.

- Izpustite umazano vodo.
- Posodo za umazano vodo izperite s čisto vodo.
- Zunanost stroja očistite z vlažno krpo, namočeno v blago milnico.
- Preverite sito za puh, po potrebi ga očistite.
- Očistite sesalne in strgalne brisalce, preverite obrabo in jih po potrebi zamenjajte.
- Preverite obrabo krtač, po potrebi jih zamenjajte.

#### Mesečno

- Preverite stanje tesnil med rezervoarjem za umazano vodo in pokrovom, po potrebi jih zamenjajte.

#### Letno

- Uporabniški servis opravi predpisano inšpekcijo.

## Vzdrževanje

### Obrnitev ali zamenjava sesalnih nastavkov

- Snemite sesalni nosilec.
- Odvijte zvezdaste ročaje.

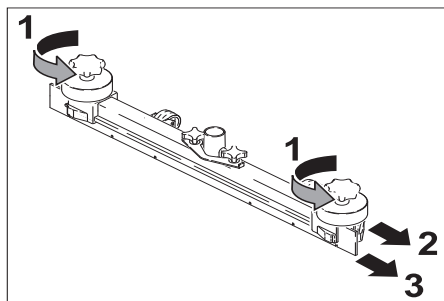

- Snemite plastične dele.
- Izvlecite sesalne brisalce.
- Sesalne nastavke obrnite ali vložite nove sesalne nastavke.

- Natakните plastične dele.
- Privijte zvezdaste ročaje in jih zategnite.

### Zamenjava krtačnih valjcev

- Sprostite krilate matice.
- Snemite ležajni pokrov.

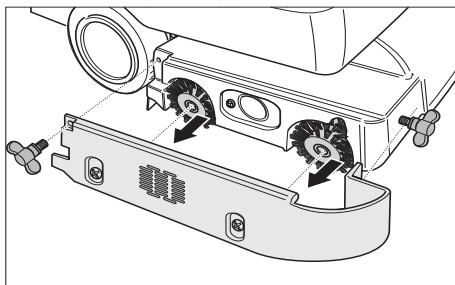

- Izvlecite oba krtačna valja, vstavite nove (upoštevajte šesterokotne nasede).

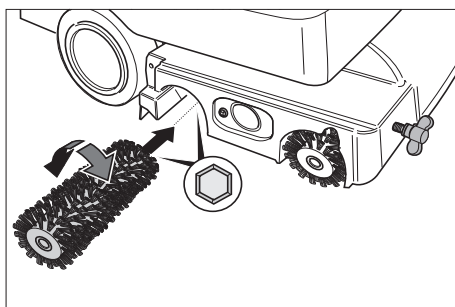

- Natakните ležajni pokrov.
- Pritegnite krilate matice.

### Zamenjava kolutne krtače

- Gumb za nastavitev potisne hitrosti obrnite v smeri „-“.
- Privzdignite kolutno krtačo.
- Kolutno krtačo obrnite za ca. 45° v nasprotno smer urnega kazalca.
- Kolutno krtačo snemite v smeri navzdol.
- Vstavite novo kolutno krtačo v obratnem vrstnem redu.
- Nastavite potisno hitrost.

### Vzdrževalna pogodba

Za zanesljivo obratovanje stroja lahko pristojnim Kärcherjevim prodajnim uradom sklenete vzdrževalne pogodbe.

## Zaščita pred zmrzali

V primeru nevarnosti zmrzali:

- Izpraznite rezervoar za svežo in umazano vodo.
- Stroj shranite v prostoru zaščitenem pred zmrzali.

## Transport

- Izvlecite krtače, da preprečite poškodovanje krtač.
- Pri transportu v vozilih napravo zavarujte proti zdrsu in prevrnitvi v skladu z vsakokratnimi veljavnimi smernicami.

## Lagerung

### Pozor

*Nevarnost poškodbe in škode! Pri shranjevanju upoštevajte teže naprave.*

Ta naprava se sme shraniti le v notranjih prostorih.

Motnja	Odprava
Stroj ni možno zagnati	Preverite, ali je omrežni vtič vtaknjen v vtičnico.
Nezadostna količina vode	Preverite nivo sveže vode, po potrebi dopolnite rezervoar. Gibke cevi preverite glede zamašitev, po potrebi jih očistite.
Nezadostna sesalna moč	Očistite tesnila med rezervoarjem za umazano vodo in pokrovom ter preverite glede tesnosti, po potrebi jih zamenjajte. Očistite sito za puhek. Očistite sesalne brisalce na sesalnem nosilcu, po potrebi jih obrnite ali zamenjajte. Preverite zamašenost sesalne cevi in sesalnega nosilca, po potrebi odstranite zamašitev. Preverite tesnost gibke sesalne cevi, po potrebi jo zamenjajte. Preverite, ali je pokrov na gibki izpustni cevi za umazano vodo zaprt. Preverite nastavev sesalnega nosilca.
Nezadosten rezultat čiščenja	Preverite obrabo krtač, po potrebi jih zamenjajte.
Krtače se ne vrtijo	Preverite, ali krtače blokira tujek, po potrebi ga odstranite.

## Motnje

### ⚠ Nevarnost

*Nevarnost poškodbe. Pred vsemi deli na napravi izvlecite omrežni vtič.*

### Opozorilo

*Nevarnost poškodovanja stroja zaradi izteka vode. Pred deli na stroju izpustite umazano vodo in preostalo čisto vodo.*

V primeru motenj, ki jih ne morete odpraviti s pomočjo te tabele, se obrnite na uporabniški servis.

## Pribor

V skladu s posamezno čistilno nalogo se stroj lahko opremi z različnim priborom. Za-

prosite za naš katalog ali pa nas obiščite na Internetu pod [www.kaercher.com](http://www.kaercher.com).

Poimenovanje	Št. dela BR 530	Št. dela BR 530 XL	Opis	Kos	Stroj potrebuje kos
Krtačni valj, rdeč (srednje trd, standard)	5.762-169.0	5.762-208.0	Za vzdrževalno čiščenje tudi močnejše umazanih tal.	1	2
Krtačni valj, bel (mehk)	5.762-172.0	5.762-211.0	Za poliranje in za vzdrževalno čiščenje občutljivih tal.	1	2
Krtačni valj, oranžen (visok/globok)	5.762-170.0	5.762-209.0	Za drgnjenje strukturmih tal (zaščitne ploščice itd.).	1	2
Krtačni valj, zelen (trd)	5.762-171.0	5.762-210.0	Za osnovno čiščenje močno umazanih tal in za razslojevanje (npr. vosek, akril).	1	2
Oblazinjena valjna gred	4.762-184.0	4.762-214.0	Za nased valjne blazinice.	1	2
Valjna blazinica, bela (zelo mehka)	6.369-388.0		Za fino poliranje tal.	20	60 (XL: 80)
Valjna blazinica, rdeča (srednje trda)	6.369-453		Za čiščenje rahlo umazanih tal.	20	60 (XL: 80)
Valjna blazinica, zelena (trda)	6.369-452.0		Za čiščenje normalno do močno umazanih tal.	20	60 (XL: 80)
Valjna blazinica, rumena (mehka)	6.369-451.0		Za poliranje tal.	20	60 (XL: 80)

Poimenovanje	Št. dela BD 530	Št. dela BD 530 XL	Opis	Kos	Stroj potrebuje kos
Kolutna krtača, naravna (mehka)	6.906-056.0	6.905-866.0	Za poliranje tal.	1	1
Kolutna krtača, rdeča (srednje trda, standard)	6.906-054.0	6.905-864.0	Za čiščenje manj umazanih ali občutljivih tal.	1	1
Kolutna krtača, črna (trda)	6.906-055.0	6.905-865.0	Za čiščenje močno umazanih tal.	1	1
Pogonska plošča	6.906-332.0	6.906-331.0	Za nased blazinic.	1	1
Kolutna blazinica, rdeča (srednje trda)	6.369-024.0	6.369-017.0	Za čiščenje rahlo umazanih tal.	5	1
Kolutna blazinica, zelena (trda)	6.369-023.0	6.369-016.0	Za čiščenje normalno umazanih tal.	5	1
Kolutna blazinica, črna (zelo trda)	6.369-022.0	6.369-015.0	Za čiščenje močno umazanih tal.	5	1

Poimenovanje	Št. dela BR/BD 530	Št. dela BR/BD 530 XL	Opis	Kos	Stroj potrebuje kos
Sesalni nosilec, raven	4.777-047.0		Standard	1	1
Sesalni nosilec, zakrivljen	4.777-054.0		Standard	1	1
Gumijast brisalec, moder	6.273-204.0		Standard	1	1
Gumijast brisalec, rjav	6.273-207.0		odporno na olje	1	1
Podaljševalni kabel 30 m	6.647-022.0		20 m	1	1

## Tehnični podatki

		<b>BR 530</b> <b>(BR 530 XL)</b>	<b>BD 530</b> <b>(BD 530 XL)</b>
<b>Zmogljivost</b>			
Nazivna napetost	V/Hz	220...230/1~/50, 60	
Srednji odvzem moči	W	1600 (1900)	
Kapaciteta sesalnega motorja	W	900	
Kapaciteta krtačnega motorja	W	800	
<b>Sesanje</b>			
Sesalna moč, količina zraka	l/s	30	
Sesalna moč, podtlak	kPa	14,5	
<b>Čistilne krtače</b>			
Delovna širina	mm	460 (530)	
Premer krtač	mm	96	460 (530)
Število obratov krtač	1/min	1500	140
<b>Mere in teža</b>			
Teoretična površinska moč	m <sup>2</sup> /h	1840 (2120)	
Prostornina rezervoarja za svežo/umazano vodo	l	55/55	
Dopustna skupna teža	kg	100 (110)	
Transportna teža	kg	45 (55)	
<b>Ugotovljene vrednosti v skladu z EN 60355-2-79</b>			
Vrednost vibracij dlan-roka	m/s <sup>2</sup>	<2,5	
Negotovost K	m/s <sup>2</sup>	0,2	
Nivo hrupa L <sub>pA</sub>	dB(A)	74	
Negotovost K <sub>pA</sub>	dB(A)	1	
Nivo hrupa ob obremenitve L <sub>WA</sub>	dB(A)	87	
Negotovost K <sub>WA</sub>	dB(A)	1	

## CE izjava

S to izjavo potrjujemo, da spodaj omenjeni stroj zaradi svoje zasnove in načina izdelave ustreza temeljnim varnostnim in zdravstvenim zahtevam EU-standardov. Ta izjava izgubi svojo veljavnost, če kdo naravno spremeni brez našega soglasja.

**Proizvod:** Talni čistilnik  
**Tip:** 1.127-xxx

### Zadevne ES-direktive:

2006/42/ES (+2009/127/ES)  
2006/42/ES (+2009/127/ES)  
2004/108/ES

### Uporabljene usklajene norme:

EN 55014-1: 2006 + A1: 2009  
EN 55014-2: 1997 + A2: 2008  
EN 60335-1  
EN 60335-2-72  
EN 61000-3-2: 2006 + A2: 2009  
EN 61000-3-3: 2008  
EN 62233: 2008

### Uporabni nacionalni standardi:

-

Podpisniki ravnajo po navodilih in s pooblastilom vodstva podjetja.

  
H. Jenner  
CEO

  
S. Reiser  
Head of Approbation

Pooblaščenec za dokumentacijo:  
S. Reiser

Alfred Kärcher GmbH & Co. KG  
Alfred-Kärcher-Str. 28 - 40  
71364 Winnenden (Germany)  
Tel.: +49 7195 14-0  
Faks: +49 7195 14-2212

Winnenden 2011/01/20

## Garancija

V vsaki državi veljajo garancijski pogoji, ki jih določa naše prodajno predstavništvo. Morebitne motnje na Vašem priboru, ki so posledica materialnih ali proizvodnih napak, v času garancije brezplačno odpravljamo. V primeru uveljavljanja garancije, se z originalnim računom obrnite na prodajalca oziroma najbližji uporabniški servis.

## Nadomestni deli

- Uporabljati se smejo le pribor in nadomestni deli, ki jih dopušča proizvajalec. Originalni pribor in originalni nadomestni deli zagotavljajo varno in nemoteno obratovanje naprave.
- Izbor najpogosteje potrebnih nadomestnih delov najdete na koncu navodila za obratovanje.
- Dodatne informacije o nadomestnih delih najdete na strani [www.kaercher.com](http://www.kaercher.com) v območju "Service".



Przed pierwszym użyciu urządzenia należy przeczytać oryginalną instrukcję obsługi, postępować według jej wskazań i zachować ją do późniejszego wykorzystania lub dla następnego użytkownika.

## Spis treści

Wskazówki bezpieczeństwa	PL	... 1
Funkcja	PL	... 1
Użytkowanie zgodne z przeznaczeniem	PL	... 2
Ochrona środowiska	PL	... 2
Elementy obsługi	PL	... 3
Przed pierwszym uruchomieniem	PL	... 4
Działanie	PL	... 4
Czyszczenie i konserwacja	PL	... 8
Transport	PL	... 9
Przechowywanie	PL	... 9
Usterki	PL	... 9
Akcesoria	PL	... 11
Dane techniczne	PL	... 14
Deklaracja UE	PL	... 15
Gwarancja	PL	... 15
Części zamienne	PL	... 15

## Wskazówki bezpieczeństwa

Przed pierwszym uruchomieniem należy zapoznać się z niniejszą instrukcją obsługi i załączoną broszurą pt. Zasady bezpieczeństwa dotyczące szczotkowych urządzeń czyszczących i odkurzaczy piorących nr 5.956-251.

### **⚠ Ostrzeżenie**

*Urządzenie dopuszczone jest do użytku na powierzchniach ze wzniesieniami do 2%.*

*Nie używać urządzenia na powierzchniach o mocnym nachyleniu.*

*Nie powodować kontaktu obracających się szczotek z przewodem sieciowym.*

**Urządzenie może być używane tylko wtedy, gdy zbiornik i wszystkie pokrywy są zamknięte.**

## Symbole w instrukcji obsługi

### **⚠ Niebezpieczeństwo**

*Przy bezpośrednim niebezpieczeństwie, prowadzącym do ciężkich obrażeń ciała lub do śmierci.*

### **⚠ Ostrzeżenie**

*Na możliwie niebezpieczną sytuację, mogącą prowadzić do ciężkich obrażeń ciała lub śmierci.*

### **Uwaga**

*Na możliwie niebezpieczną sytuację, mogącą prowadzić do lekkich obrażeń ciała lub szkód materialnych.*

## Funkcja

Niniejsza maszyna ssąco-szorująca używana jest do czyszczenia na mokro równych powierzchni.

Obracające się szczotki walcowe i tarczowe czyszczą podłoże przy użyciu płynu czyszczącego. Zanieczyszczony płyn czyszczący zasysany jest do zbiornika brudnej wody.

Poprzez ustawienie ilości wody i funkcji zasysania brudnej wody urządzenia można łatwo dostosować do danego procesu czyszczenia.

Szerokość robocza 460 mm wzgl. 530 mm (wariant XL) oraz pojemność zbiornika na wodę czystą i brudną 55 l umożliwiają wydajne czyszczenie przez długi okres eksploatacji.

Tryb sieciowy umożliwia wysoką wydajność bez ograniczeń czasu pracy.

## Użytkowanie zgodne z przeznaczeniem

Urządzenie należy stosować wyłącznie zgodnie z niniejszą instrukcją obsługi.

- Urządzenie powinno być stosowane tylko do czyszczenia gładkich powierzchni odpornych na wilgoć.
- Urządzenie nie nadaje się do czyszczenia zamrożonego podłoża (np. w chłodniach).
- Urządzenie można stosować wyłącznie z oryginalnym wyposażeniem i częściami zamiennymi.

## Ochrona środowiska



Materiały użyte do opakowania nadają się do recyklingu. Opakowania nie należy wrzucać do zwykłych pojemników na śmieci, lecz do pojemników na surowce wtórne.



Zużyte urządzenia zawierają cenne surowce wtórne, które powinny być oddawane do utylizacji. Baterie i akumulatory zawierają substancje, które nie powinny przedostać się do środowiska naturalnego. Z tego powodu należy usuwać zużyte urządzenia, baterie i akumulatory za pośrednictwem odpowiednich systemów utylizacji.

### Wskazówki dotyczące składników (REACH)

Aktualne informacje dotyczące składników znajdują się pod:

**<http://www.karcher.de/de/unternehmen/umweltschutz/REACH.htm>**

## Elementy obsługi

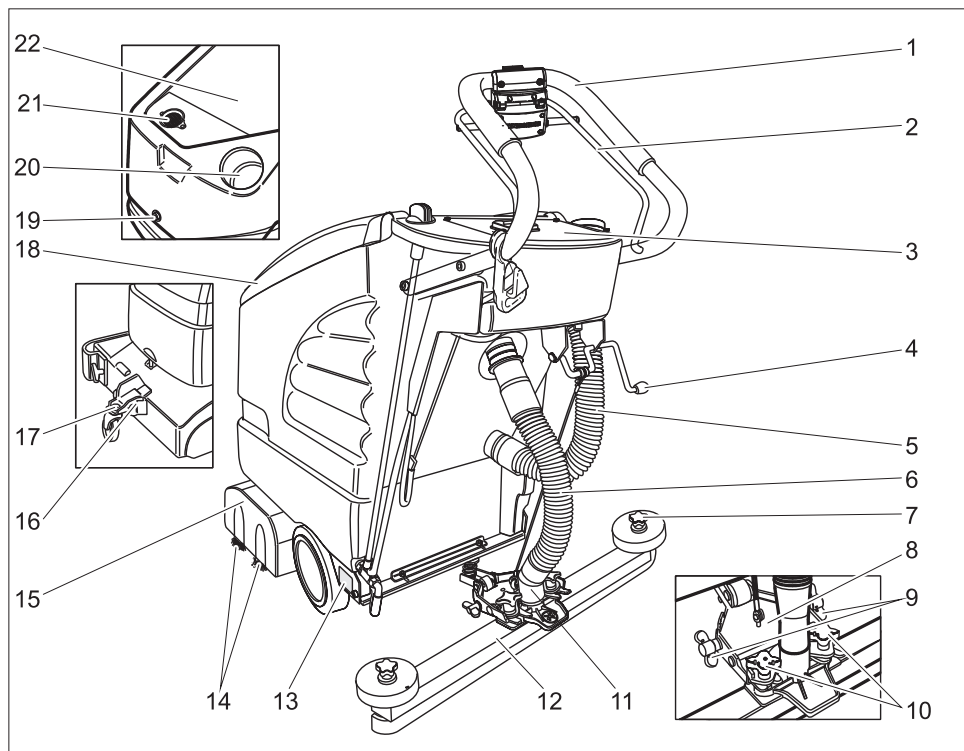

- |    |   |  |                                      |
|----|---|--|--------------------------------------|
| 1  | Uchwyt do prowadzenia   | Szczotka tarczowa (wariant BD) *           |                                      |
| 2  | Uchwyt do włączania   | 15   | Głowica czyszcząca                   |
| 3  | pulpit sterowniczy  | 16   | Mechanizm jezdny                     |
| 4  | Dźwignia opuszczania belki ssącej                                 | 17   | Blokada                              |
| 5  | Wąż spustowy do brudnej wody                                      | 18   | Pokrywa zbiornika brudnej wody       |
| 6  | Wąż ssący   | 19   | Śruba do blokowania zbiornika        |
| 7  | Chwyty gwiazdowe do wymiany listew gumowych                       | <b>Pod pokrywą zbiornika brudnej wody:</b> |                                      |
| 8  | Uchwyt belki ssącej   | 20   | Otwór wlewu w zbiorniku czystej wody |
| 9  | Nakrętki motylkowe do pochylenia belki ssącej                     | 21   | Sito (odsysanie)                     |
| 10 | Chwyty krzyżowe do mocowania i ustawiania pod kątem belki ssącej. | 22   | Zbiornik brudnej wody                |
| 11 | Przyłącze węża ssącego do turbiny ssącej                          | * Elementy nieobjęte zakresem dostawy      |                                      |
| 12 | Belka ssąca (nie wchodzi w zakres dostawy)                        |  |                                      |
| 13 | Tabliczka identyfikacyjna   |  |                                      |
| 14 | Szczotki (wariant BR)   |  |                                      |

## pulpit sterowniczy

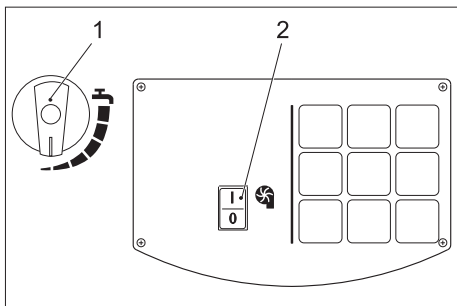

- 1 Przycisk regulujący ilość wody
- 2 Włącznik turbiny ssącej

## Przed pierwszym uruchomieniem

### Rozładunek

- ➔ Zamocować przesuwny uchwyt za pomocą czterech dołączonych śrub i założyć osłonę.
- ➔ Zamocować kabel do pałąka przesuwnego za pomocą zatrzasku.

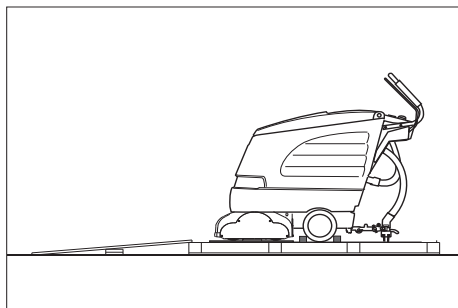

- ➔ Długie boczne deski opakowania położyć jako rampę na paletę.
- ➔ Przymocować rampę gwoździami do palety.
- ➔ Krótkie deski położyć pod rampę jako podpory.
- ➔ Usunąć listwy drewniane sprzed kół.
- ➔ Podnieść głowicę czyszczącą i usunąć opakowanie.
- ➔ Przesunąć urządzenie z palety w dół przez rampę.

## Zamontować belkę ssącą

- ➔ Belkę ssącą umieścić w uchwycie w taki sposób, aby blacha profilowana znajdowała się ponad uchwytem.
- ➔ Dokręcić chwytory krzyżowe.

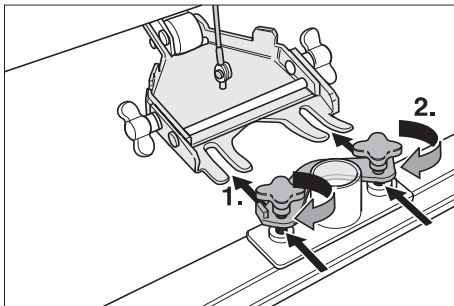

- ➔ Nałożyć wąż ssący.

## Montaż szczotek

### BD 530 wzgl. BD 530 XL

Przed uruchomieniem należy zamontować szczotki tarczowe (patrz „Prace konserwacyjne“).

## Działanie

### Uwaga

*Niebezpieczeństwo uszkodzenia. Podnieść belkę ssącą przed jazdą wsteczną.*

### Wskazówka

*Urządzenie jest tak skonstruowane, że głowica szczotki wystaje z prawej strony. Umożliwia to dokładne czyszczenia powierzchni przy krawędziach.*

## Uzupełnianie materiałów eksploatacyjnych

### Uwaga

*Niebezpieczeństwo uszkodzenia. Stosować tylko zalecane środki czyszczące. W przypadku innych środków czyszczących użytkownik ponosi zwiększone ryzyko bezpieczeństwa eksploatacji oraz ryzyko wypadku.*

*Stosować tylko środki czyszczące nie zawierające rozpuszczalników, kwasu solnego i fluorowodorowego.*

*Przestrzegać wskazówek bezpieczeństwa podanych na środkach czyszczących.*

## Wskazówka

Nie stosować silnie pieniących się środków czyszczących. Przestrzegać wskazówki dotyczące dozowania.

- Otworzyć pokrywę zbiornika brudnej wody.
- Napełnić czystą wodą (maks. 60 °C).
- Dodać środek czyszczący. Przestrzegać wskazówek dotyczących dozowania.

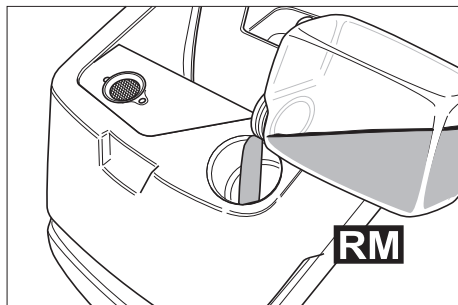

Zalecana metoda czyszczenia:

Zastosowanie	Środek czyszczący
Czyszczenie rutynowe (również w przypadku podłoży wrażliwych na alkalia)	RM 745 RM 746
Czyszczenie tłustych zabrudzeń	RM 69 ES ASF RM 69 ASF
Czyszczenie zasadnicze (usuwanie) twardych powierzchni odpornych na działanie alkaliów	RM 752
Czyszczenie zasadnicze (usuwanie) linoleum	RM 754
Czyszczenie sanitarne	RM 25 ASF
Czyszczenie dezynfekcyjne	RM 732

Środki czyszczące są dostępne w handlu branżowym.

- Zamknąć pokrywę zbiornika brudnej wody.

## Jazda

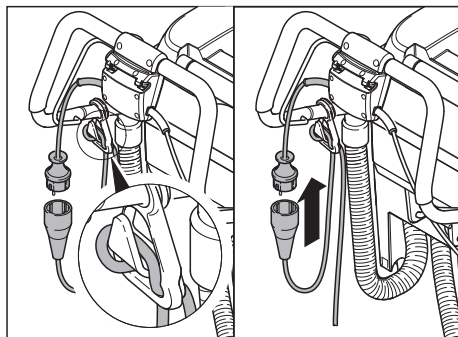

- Zawiesić kabel przedłużający ułożony w pętlę na haku odciążającym.
- Podłączyć wtyczkę sieciową.
- Uruchomić uchwyt do włączania.

## Wskazówka

Gdy silnik szczotki nie uruchamia się przy włączeniu, należy odciążyć go przez odłączenie urządzenia.

## Mechanizm jezdny

na dole	Transport
u góry	Czyszczenie

- Lekko unieść urządzenie trzymając je za uchwyt.
- Zdjąć blokadę.
- Przesunąć mechanizm jezdny do wybranej pozycji.
- Zatrzasnąć blokadę.

## Dojechać do miejsca przeznaczenia

- Przesunąć mechanizm jezdny w dół i zablokować.
- Przesunąć urządzenie w miejsce stosowania.

## Czyszczenie

- Przesunąć mechanizm jezdny w górę i zablokować.
- Rozpocząć czyszczenie.

## Ustawianie prędkości napędowej (tylko BD 530 wzgl. BD 530 XL)

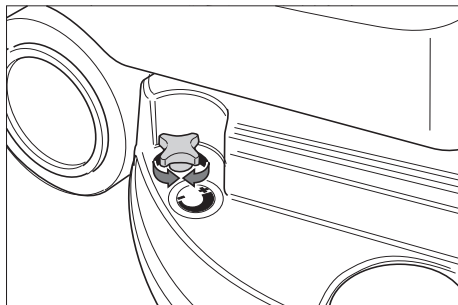

- Redukcja prędkości: obrócić przycisk w kierunku „-“.
- Zwiększenie prędkości: obrócić przycisk w kierunku „+“.

## Ustawianie ilości wody

- Przyciskiem regulującym ustawić ilość wody odpowiednio do zabrudzenia i rodzaju podłoża.

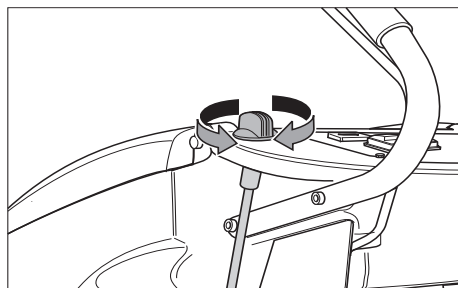

## Wskazówka

Pierwsze czyszczenie należy przeprowadzić stosując niewielką ilość wody. Stopniowo zwiększać ilość wody, aż do osiągnięciażądanego efektu czyszczenia.

## Ustawianie belki ssącej

### Położenie ukośne

Aby poprawić wynik ssania na powierzchni płytek belkę ssącą można obrócić w położenie ukośne do 5°.

- Luzowanie chwytów krzyżowych.
- Obrócić belkę ssącą.

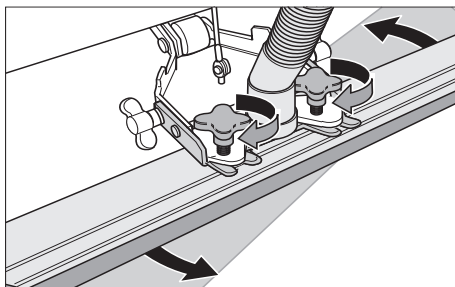

- Dokręcić chwytów krzyżowe.

### Przechyl

W przypadku niewystarczającego efektu ssania przechył prostej belki ssącej można zmienić.

- Poluzować nakrętki motylkowe.
- Przechylić belkę ssącą.

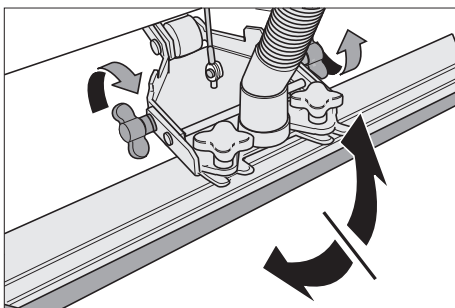

- Przykręcić nakrętki motylkowe.

## Opuszczanie belki ssącej

- Wcisnąć dźwignię; belka ssąca zostanie opuszczona.

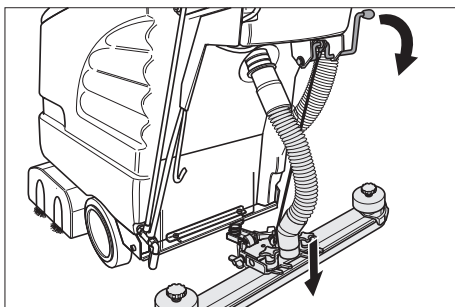

- Uruchomić turbinę ssącą włącznikiem.

## Ustawianie głowicy czyszczącej

### Uwaga

Niebezpieczeństwo uszkodzenia podłoża.  
Nie używać urządzenia w tym miejscu.

- Uruchomić uchwyt do włączania, silnik szczotki włącza się.

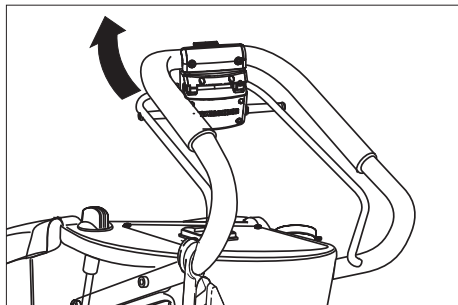

## Zatrzymanie i odstawianie

- Zamknąć przycisk regulujący ilość wody.
- Przejechać urządzeniem jeszcze 1-2 m do przodu, aby odessać resztę wody.
- Wyłączyć przełącznik turbiny ssącej.
- Podnieść belkę ssącą.
- Przesunąć mechanizm jezdny w dół i zablokować.

### Uwaga

Niebezpieczeństwo deformacji szczotki/szczotek. Podczas odstawiania urządzenia należy zwolnić szczotkę/szczotki opuszczając mechanizm jezdny.

## Opróżnianie zbiornika brudnej wody

### ⚠ Ostrzeżenie

Przestrzegać miejscowych przepisów dotyczących postępowania z brudną wodą.

- Wyjąć wąż spustowy brudnej wody z uchwytu i opuścić nad właściwą instalacją zbiorczą.

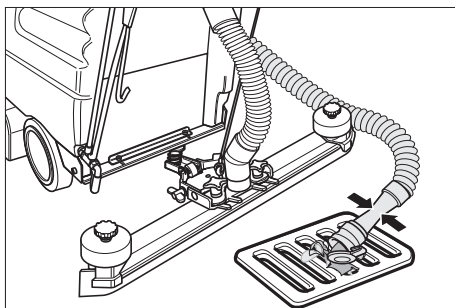

- Spuścić wodę otwierając urządzenie dozujące na wężyk spustowym.
- Następnie przepłukać zbiornik brudnej wody czystą wodą.

## Opróżnianie zbiornika czystej wody

- Otworzyć pokrywę zbiornika czystej wody za pomocą odpowiedniego narzędzia.

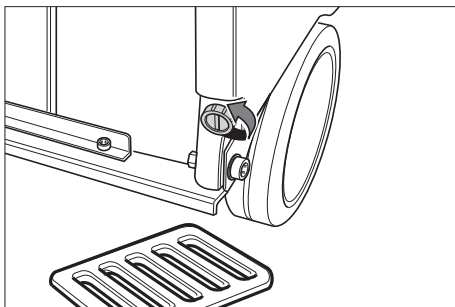

## Czyszczenie i konserwacja

### ⚠ Niebezpieczeństwo

Niebezpieczeństwo zranienia. Przed przystąpieniem wszelkich prac w obrębie urządzenia należy odłączyć przewód sieciowy od zasilania.

### Ostrzeżenie

Niebezpieczeństwo uszkodzenia urządzenia przy wyciekającą wodę. Przed przystąpieniem do prac w obrębie urządzenia spuścić z urządzenia brudną wodę i pozostałość czystej wody.

## Plan konserwacji

### Po pracy

#### Ostrzeżenie

*Niebezpieczeństwo uszkodzenia. Nie spryskiwać urządzenia wodą oraz nie stosować żadnych agresywnych środków czyszczących.*

- Spuścić brudną wodę.
- Przepłukać zbiornik brudnej wody czystą wodą.
- Wyrzeć urządzenie z zewnątrz szmatką nasyoną łagodnym roztworem czyszczącym.
- Sprawdzić sito, wymienić, jeśli jest to konieczne.
- oczyścić listwy gumowe i zgarniające, sprawdzić, czy nie są zapchane i w razie konieczności wymienić.
- Sprawdzić, czy szczotki nie są zużyte, w razie konieczności wymienić.

#### Raz na miesiąc

- Sprawdzić stan uszczelki między zbiornikiem brudnej wody a pokrywą, w razie konieczności wymienić.

#### Raz w roku

- Zlecić serwisowi przepisaną kontrolę urządzenia.

## Prace konserwacyjne

### Wymienić lub obrócić listwy gumowe

- Ściągnąć belkę ssącą.
- Wykręcić chwyt gwiazdowe.

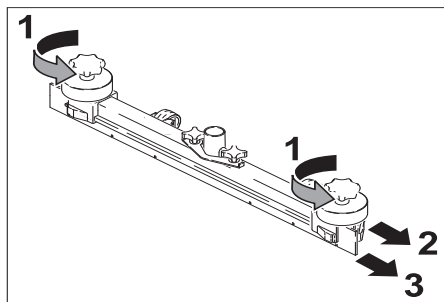

- Zdjąć elementy z tworzywa sztucznego.
- Zdjąć listwy gumowe.

- Obrócić listwy gumowe lub założyć nowe.
- Nasunąć nowe elementy z tworzywa sztucznego.
- Wkręcić chwyt gwiazdowe i dociągnąć.

### Wymiana szczotek

- Poluzować nakrętki motylkowe.
- Zdjąć pokrywę łożyska.

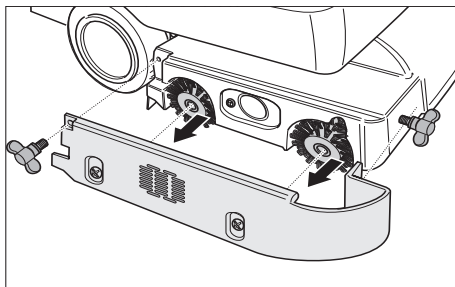

- Wyjąć oba wały szczotki i założyć nowe (przestrzegać sześciokątnego mocowania).

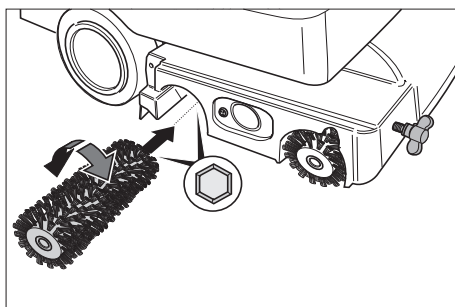

- Nałożyć pokrywę łożyska.
- Przykręcić nakrętki motylkowe.

### Wymiana szczotek tarczowych

- Obrócić przycisk do ustawiania prędkości napędowej w kierunku „-“.
- Podnieść szczotkę tarczową.
- Obrócić szczotkę tarczową o około 45° w kierunku przeciwnym do ruchu wskazówek zegara.
- Zdjąć w dół szczotkę tarczową.
- Założyć nową szczotkę tarczową postępując w odwrotnej kolejności.
- Ustawianie prędkości napędowej.

## Umowa na przeprowadzenie konserwacji

Dla zapewnienia niezawodnej pracy urządzenia można zawrzeć umowy na przeprowadzenie konserwacji z odpowiednim biurem handlowym firmy Kärcher.

### Ochrona przed mrozem

Przy niebezpieczeństwie wystąpienia mrozu:

- Opróżnić zbiorniki czystej i brudnej wody.
- Wstawić urządzenie do pomieszczenia zabezpieczonego przed mrozem.

### Transport

- Wyjąć szczotki aby uniknąć ich uszkodzenia.
- W trakcie transportu w pojazdach należy urządzenie zabezpieczyć przed poślizgiem i przechyleniem zgodnie z obowiązującymi przepisami.

### Przechowywanie

#### Uwaga

*Niebezpieczeństwo zranienia i uszkodzenia! Zwrócić uwagę na ciężar urządzenia przy jego przechowywaniu.*

Urządzenie może być przechowywane jedynie w pomieszczeniach wewnętrznych.

## Usterki

### ⚠ Niebezpieczeństwo

*Niebezpieczeństwo zranienia. Przed przystąpieniem wszelkich prac w obrębie urządzenia należy odłączyć przewód sieciowy od zasilania.*

### Ostrzeżenie

*Niebezpieczeństwo uszkodzenia urządzenia przy wyciekającą wodę. Przed przystąpieniem do prac w obrębie urządzenia spuścić z urządzenia brudną wodę i pozostałość czystej wody.*

Przy usterkach, których nie można usunąć przy pomocy bieżącej tabeli, należy wezwać autoryzowany serwis.

Usterka	Usuwanie usterek
Nie można włączyć urządzenia	Sprawdzić, czy przewód zasilający jest podłączony do sieci.
Niewystarczająca ilość wody	Sprawdzić poziom czystej wody, w razie konieczności uzupełnić zbiornik Sprawdzić, czy nie są zapchane węże, w razie potrzeby oczyścić.
Nie wystarczająca moc ssania	Oczyścić uszczelki między zbiornikiem brudnej wody i pokrywą i sprawdzić ich szczelność, w razie konieczności wymienić. Oczyścić sito. Oczyścić listwy gumowe na belce ssącej, w razie konieczności obrócić lub wymienić. Sprawdzić wąż ssący i belkę ssącą, czy nie są zapchane, w razie konieczności usunąć zapchanie Sprawdzić szczelność węża ssącego, w razie potrzeby wymienić. Sprawdzić, czy pokrywa przy wężu spustowym brudnej wody jest zamknięta. Sprawdzić ustawienia belki ssącej.
Niezadowolający wynik czyszczenia	Sprawdzić, czy szczotki nie są zużyte, w razie konieczności wymienić.
Szczotki nie obracają się	Sprawdzić, czy ciała obce nie blokują szczotek, w razie konieczności usunąć ciała obce.

## Akcesoria

W zależności od wybranego rodzaju czyszczenia, urządzenie można wyposażyć w różne akcesoria. Dalsze informacje

znajdują się w naszym katalogu lub w Internecie pod adresem [www.kaercher.com](http://www.kaercher.com).

Nazwa	Nr części BR 530	Nr części BR 530 XL	Opis	Szt.	Urządzenie wymaga szt.
Szczotka, czerwona (średnia, standard)	5.762-169.0	5.762-208.0	Do czyszczenia rutynowego także silnie zabrudzonych podłoży.	1	2
Szczotka, biała (miękka)	5.762-172.0	5.762-211.0	Do polerowania oraz czyszczenia rutynowego delikatnych podłoży.	1	2
Szczotka, pomarańczowa (górnodół)	5.762-170.0	5.762-209.0	Do szorowania podłoży strukturalnych (płytki z zabezpieczeniem itp.).	1	2
Szczotka, zielona (twarda)	5.762-171.0	5.762-210.0	Do czyszczenia podstawowego silnie zabrudzonych podłoży oraz do odwarstwiania (np. wosków, akrylatów).	1	2
Wał z podkładkami	4.762-184.0	4.762-214.0	Do mocowania podkładek walcowych.	1	2
Podkładka walcowa, biała (bardzo miękka)	6.369-388.0		Do delikatnego polerowania podłoża.	20	60 (XL: 80)
Podkładka walcowa, czerwona (średnia)	6.369-453		Do czyszczenia lekko zabrudzonego podłoża.	20	60 (XL: 80)
Podkładka walcowa, zielona (twarda)	6.369-452.0		Do czyszczenia normalnie i silnie zabrudzonego podłoża.	20	60 (XL: 80)
Podkładka walcowa, żółta (miękka)	6.369-451.0		Do polerowania podłoży.	20	60 (XL: 80)

<b>Nazwa</b>	<b>Nr części BD 530</b>	<b>Nr części BD 530 XL</b>	<b>Opis</b>	<b>Szt.</b>	<b>Urządzenie wymaga szt.</b>
Szczotka tarczowa, naturalna (miękkka)	6.906-056.0	6.905-866.0	Do polerowania podłóży.	1	1
Szczotka tarczowa, czerwona (średnia, standard)	6.906-054.0	6.905-864.0	Do czyszczenia słabo zabrudzonych i delikatnych podłóży.	1	1
Szczotka tarczowa, czarna (twarda)	6.906-055.0	6.905-865.0	Do czyszczenia silnie zabrudzonych podłóży.	1	1
Talerz napędowy	6.906-332.0	6.906-331.0	Do mocowania podkładek.	1	1
Podkałdka krążkowa, czerwona (średnia)	6.369-024.0	6.369-017.0	Do czyszczenia zabrudzonych podłóży.	5	1
Podkałdka krążkowa, zielona (twarda)	6.369-023.0	6.369-016.0	Do czyszczenia normalnie zabrudzonego podłóża.	5	1
Podkałdka krążkowa, czarna (bardzo twarda)	6.369-022.0	6.369-015.0	Do czyszczenia silnie zabrudzonych podłóży.	5	1

<b>Nazwa</b>	<b>Nr części BR/BD 530</b>	<b>Nr części BR/BD 530 XL</b>	<b>Opis</b>	<b>Szt.</b>	<b>Urządzenie wymaga szt.</b>
Belka ssąca, prosta	4.777-047.0		Standard	1	1
Belka ssąca, wygięta	4.777-054.0		Standard	1	1
Uszczelka gumowa, niebieska	6.273-204.0		Standard	1	1
Uszczelka gumowa, brązowa	6.273-207.0		odporna na smar	1	1
Przedłużacz 30 m	6.647-022.0		20 m	1	1

## Dane techniczne

		<b>BR 530 (BR 530 XL)</b>	<b>BD 530 (BD 530 XL)</b>
<b>Moc</b>			
Napięcie znamionowe	V/Hz	220...230/1~/50, 60	
Średni pobór mocy	W	1600 (1900)	
Moc silnika ssącego	W	900	
Moc silnika szczotek	W	800	
<b>Odkurzanie</b>			
Moc ssania, ilość powietrza	l/s	30	
Moc ssania, podciśnienie	kPa	14,5	
<b>Szczotki czyszczące</b>			
Szerokość robocza	mm	460 (530)	
Średnica szczotki	mm	96	460 (530)
Liczba obrotów szczotki	1/min	1500	140
<b>Wymiary i ciężar</b>			
Teoretyczna wydajność powierzchniowa	m <sup>2</sup> /h	1840 (2120)	
Pojemność zbiornika czystej/brudnej wody	l	55/55	
Dopuszczalny ciężar całkowity	kg	100 (110)	
Ciężar w czasie transportu	kg	45 (55)	
<b>Wartości określone zgodnie z EN 60355-2-79</b>			
Drgania przenoszone przez kończyny górne	m/s <sup>2</sup>	<2,5	
Niepewność pomiaru K	m/s <sup>2</sup>	0,2	
Poziom ciśnienie akustycznego L <sub>pA</sub>	dB(A)	74	
Niepewność pomiaru K <sub>pA</sub>	dB(A)	1	
Poziom mocy akustycznej L <sub>WA</sub>	dB(A)	87	
Niepewność pomiaru K <sub>WA</sub>	dB(A)	1	

## Deklaracja UE

Niniejszym oświadczamy, że określone poniżej urządzenie odpowiada pod względem koncepcji, konstrukcji oraz wprowadzonej przez nas do handlu wersji obowiązującym wymogom dyrektyw UE dotyczącym wymagań w zakresie bezpieczeństwa i zdrowia. Wszelkie nie uzgodnione z nami modyfikacje urządzenia powodują utratę ważności tego oświadczenia.

**Produkt:** Urządzenie do czyszczenia podłóg  
**Typ:** 1.127-xxx

### Obowiązujące dyrektywy WE

2006/42/WE (+2009/127/WE)

2006/42/WE (+2009/127/WE)

2004/108/WE

### Zastosowane normy zharmonizowane

EN 55014-1: 2006 + A1: 2009

EN 55014-2: 1997 + A2: 2008

EN 60335-1

EN 60335-2-72

EN 61000-3-2: 2006 + A2: 2009

EN 61000-3-3: 2008

EN 62233: 2008

### Zastosowane normy krajowe

-

Z upoważnienia zarządu przedsiębiorstwa.

  
H. Jenner  
CEO

  
S. Reiser  
Head of Approval

Pełnomocnik dokumentacji:

S. Reiser

Alfred Kärcher GmbH & Co. KG

Alfred-Kärcher-Str. 28 - 40

71364 Winnenden (Germany)

tel.: +49 7195 14-0

faks: +49 7195 14-2212

Winnenden 2011/01/20

## Gwarancja

W każdym kraju obowiązują warunki gwarancji określone przez dystrybutora urządzeń Kärcher. Jakikolwiek usterki akcesoriów usuwamy w okresie gwarancji bezpłatnie, o ile spowodowane są one błędem materiałowym lub produkcyjnym. W sprawach napraw gwarancyjnych prosimy kierować się z dowodem zakupu do dystrybutora lub do autoryzowanego punktu serwisowego.

## Części zamienne

- Stosować wyłącznie wyposażenie dodatkowe i części zamienne dopuszczone przez producenta. Oryginalne wyposażenie i oryginalne części zamienne gwarantują bezpieczną i bezusterkową pracę urządzenia.
- Wybór najczęściej potrzebnych części zamiennych znajduje się na końcu instrukcji obsługi.
- Dalsze informacje o częściach zamiennych dostępne na stronie internetowej [www.kaercher.com](http://www.kaercher.com) w dziale Serwis.



Înainte de prima utilizare a aparatului dvs. citiți acest instrucțiunile original, respectați instrucțiunile cuprinse în acesta și păstrați-l pentru întreținerea ulterioară sau pentru următorii posesori.

## Cuprins

Măsuri de siguranță . . . . .	RO . . . 1
Funcționarea . . . . .	RO . . . 1
Utilizarea corectă . . . . .	RO . . . 2
Protecția mediului. . . . .	RO . . . 2
Elemente de operare . . . . .	RO . . . 3
Înainte de punerea în funcțiune	RO . . . 4
Funcționarea . . . . .	RO . . . 4
Îngrijirea și întreținerea. . . . .	RO . . . 7
Transportul . . . . .	RO . . . 9
Lagerung . . . . .	RO . . . 9
Defecțiuni . . . . .	RO . . . 9
Accesorii. . . . .	RO . . 11
Date tehnice . . . . .	RO . . 14
Declarația CE . . . . .	RO . . 15
Garanție . . . . .	RO . . 15
Piese de schimb . . . . .	RO . . 15

## Măsuri de siguranță

Înainte de prima utilizare a aparatului citiți și respectați indicațiile acestui manual de utilizare, precum și broșura anexată, Indicații de siguranță pentru aspiratoarele umede/uscate nr. 5.956-251.

### **⚠ Avertisment**

*Aparatul este omologat pentru funcționarea pe suprafețe cu panta de maxim 2%. Nu utilizați aparatul pe suprafețe foarte înclinate.*

*Nu lăsați ca cablul de conexiune să atingă perile aflate în mișcare.*

**Aparatul trebuie folosit numai când recipientul și toate capacele sunt închise.**

## Simboluri din manualul de utilizare

### **⚠ Pericol**

*Pericol iminent, care duce la vătămări corporale grave sau moarte.*

### **⚠ Avertisment**

*Posibilă situație periculoasă, care ar putea duce la vătămări corporale grave sau moarte.*

### **Atenție**

*Posibilă situație periculoasă, care ar putea duce la vătămări corporale ușoare sau pagube materiale.*

## Funcționarea

Mașina de aspirat și lustruit este utilizată pentru curățarea umedă a podelelor plane. Periile disc și periile cilindrice curăță podeaua prin adăugarea soluției de curățat. Soluția de curățat murdară este aspirată în rezervorul pentru apă uzată. Aparatul poate fi adaptată la operațiunea de curățare efectuată prin reglarea cantității de apă și a aspirării apei uzate. Lățimea de lucru de 460 mm, resp. 530 mm (varianta XL) și capacitatea rezervoarelor pentru apă curată și pentru apă murdară, fiecare de câte 55 l, asigură o curățare eficientă pe o durată lungă de utilizare. Alimentarea de la rețea asigură o capacitate înaltă de realizare fără limitarea timpului de lucru.

## Utilizarea corectă

Utilizați acest aparat exclusiv în conformitate cu datele din aceste instrucțiuni de utilizare.

- Aparatul poate fi utilizat numai pentru curățarea podelelor netede rezistente la umezeală.
- Aparatul nu este potrivit pentru curățarea podelelor înghețate (de ex. în încăperi frigorifice).
- Aparatul poate fi dotat numai cu accesorii și piese de schimb originale.

## Protecția mediului



Materialele de ambalare sunt reciclabile. Ambalajele nu trebuie aruncate în gunoiul menajer, ci trebuie duse la un centru de colectare și revalorificare a deșeurilor.



Aparatele vechi conțin materiale reciclabile valoroase, care pot fi supuse unui proces de revalorificare. Bateriile și acumulatorii conțin substanțe care nu au voie să ajungă în mediul înconjurător. Din acest motiv, vă rugăm să apelați la centrele de colectare abilitate pentru eliminarea aparatelor vechi, a bateriilor și a acumulatorilor.

### **Observații referitoare la materialele conținute (REACH)**

Informații actuale referitoare la materialele conținute puteți găsi la adresa:

***<http://www.karcher.de/de/unternehmen/umweltschutz/REACH.htm>***

## Elemente de operare

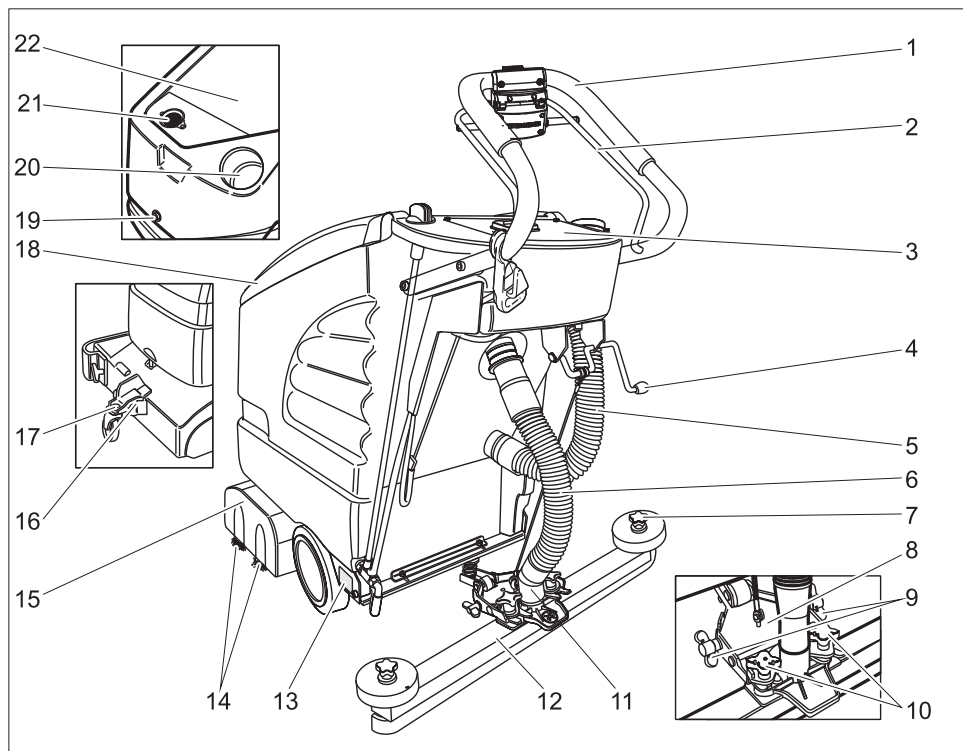

- |    |  |   |  |
|----|--|---|--|
| 1  | Bară de manevrare  | 14  | Perii cilindrice (varianta BR)<br>Perie disc (varianta BD) * |
| 2  | Mâner de comutare  | 15  | Cap de curățare  |
| 3  | Panou de comandă   | 16  | Mecanismul de deplasare                                      |
| 4  | Manetă pentru coborârea tije de aspirație  | 17  | Închizător   |
| 5  | Furtun de evacuare pentru apa uzată  | 18  | Capac pentru rezervorul de apă uzată                         |
| 6  | Furtun de aspirare   | 19  | Șurub pentru zăvorârea rezervorului                          |
| 7  | Mânere stea pentru înlocuirea orificiilor de aspirație                                 | <b>Sub capacul rezervorului de apă uzată:</b> |  |
| 8  | Suport pentru tija de aspirare   | 20  | Orificiu de umplere pentru rezervorul de apă curată          |
| 9  | Piulițe fluturo pentru înclinarea tije de aspirație                                    | 21  | Filtru scame (aspirare)                                      |
| 10 | Mânere în formă de cruce pentru fixarea și poziționarea obișnuită a tije de aspirație. | 22  | Rezervor pentru apă uzată                                    |
| 11 | Racord furtun de aspirare – turbină de aspirare  | * nu sunt incluse în livrare                  |  |
| 12 | Tija de aspirare (nu este inclusă în livrare)  |   |  |
| 13 | Plăcuța de tip   |   |  |

## Panou de comandă

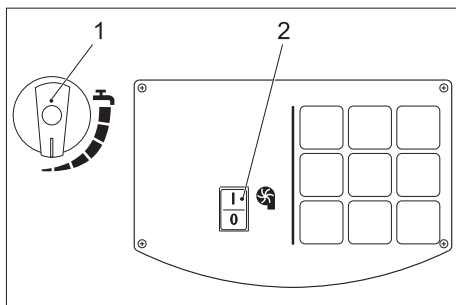

- 1 Buton de reglare a cantității de apă
- 2 Comutator turbina de aspirare

## Înainte de punerea în funcțiune

### Descărcarea

- Fixați mânerul de împingere cu cele patru șuruburi livrate și acoperiți-le cu capacele de protecție.
- Fixați cablul întrerupătorului la mânerul de deplasare cu ajutorul clemei.

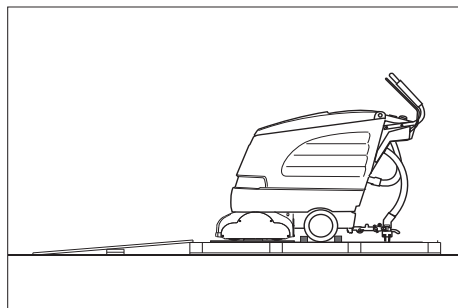

- Așezați scândurile laterale lungi ale ambalajului ca rampă pe palet.
- Fixați rampa cu cuie de palet.
- Așezați scândurile scurte ca suport sub rampă.
- Îndepărtați calapoadele din lemn de pe roți.
- Ridicați capul de curățare și îndepărtați cartonajul.
- Împingeți aparatul de pe palet peste rampă.

## Montarea tijei de aspirație

- Poziționați tija de aspirație în suportul special în așa fel încât tabla profilată să acopere suportul special.
- Strângeți mânerul în stea.

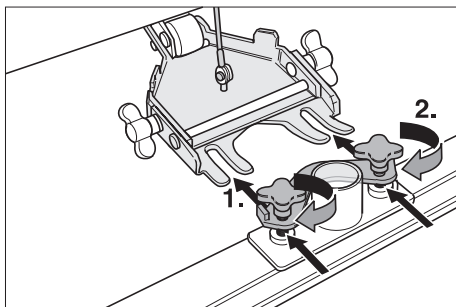

- Montați furtunul de aspirație.

## Montarea periiilor

### BD 530, resp. BD 530 XL

Înainte de punerea în funcțiune trebuie montate periiile disc (vezi „lucrări de întreținere“).

## Funcționarea

### Atenție

*Pericol de deteriorare. Ridicați tija de aspirație înainte de deplasare înapoi.*

### Observație

*Aparatul este construit în așa fel, încât capul periei să iasă în afară în dreapta. Acest lucru permite o vizibilitate mare, precum și lucrul în apropierea marginilor.*

## Umplerea substanțelor tehnologice

### Atenție

*Pericol de deteriorare. Utilizați numai agenții de curățare recomandați. În cazul utilizării altor soluții de curățat utilizatorul își asumă responsabilitatea pentru riscul mărit referitor la siguranța în funcționare și pericol de accident.*

*Utilizați soluții de curățat care nu conțin solvenți, acid clorhidric sau acid fluorhidric. Țineți cont de instrucțiunile de siguranță de pe soluțiile de curățat.*

## Observație

Nu utilizați agenți de curățare cu spumare abundentă. Atenție la dozare!

- Deschideți capacul rezervorului pentru apă murdară.
- Umpleți apa curată (maxim 60 °C).
- Adăugați soluția de curățat. Respectați indicațiile de dozare.

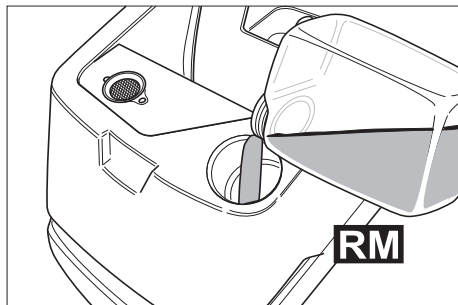

Agent de curățare recomandat:

Domenii de utilizare	Detergent
Curățare de întreținere (și la pardoselile sensibile la substanțe alcaline)	RM 745
	RM 746
Curățarea murdăriei făcute de grăsimi	RM 69 ES ASF RM 69 ASF
Curățare de bază (Stripaj) a suprafețelor rigide rezistente la substanțe alcaline.	RM 752
Curățare de bază (Stripaj) a linoleumului	RM 754
Agent de curățare pentru obiecte sanitare	RM 25 ASF
Agent de curățare dezinfectant.	RM 732

Agentii de curățare pot fi procurați din comerțul specializat.

- Închideți capacul rezervorului pentru apă murdară.

## Deplasarea

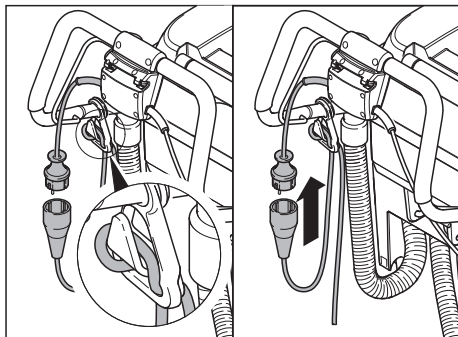

- Agățați capătul cablului prelungitor în formă de inel pe cârligul pentru eliberarea tensiunii.
- Introduceți ștecherul în priză.
- Acționați mânerul de comutare.

## Observație

Dacă motorul perilor nu pornește în momentul conectării, descărcați motorul trăgând aparatul înapoi.

## Mecanismul de deplasare

jos	Transportul
sus	Curățarea

- Ridicați ușor aparatul ținându-l de mâner.
- Trageți închizătorul în afară.
- Basculați mecanismul de deplasare în poziția dorită.
- Blocați închizătorul.

## Deplasați până în punctul de lucru

- Basculați în jos mecanismul de deplasare și blocați-l.
- Împingeți aparatul la locul de acțiune.

## Curățarea

- Basculați în sus mecanismul de deplasare și blocați-l.
- Efectuați curățarea.

## Reglați viteza de avansare (numai BD 530, resp. BD 530 XL)

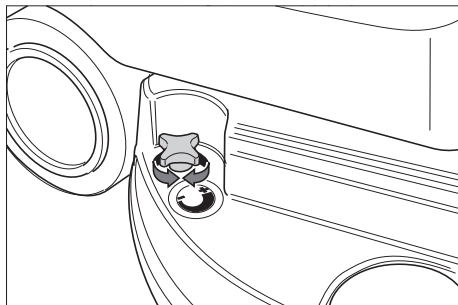

- Reducerea vitezei: Rotiți butonul în direcția „-”.
- Mărirea vitezei: Rotiți butonul în direcția „+”.

## Reglarea cantității de apă

- Reglați cantitatea de apă de la butonul de reglare, în funcție de gradul de murdărie al podelei.

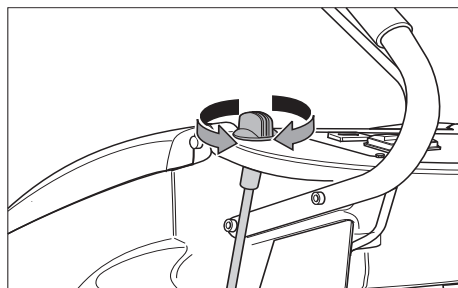

## Observație

Efectuați câteva încercări de curățare cu o cantitate mică de apă. Creșteți treptat cantitatea de apă, până când obțineți rezultatul dorit.

## Reglarea tije de aspirație

### Poziția înclinată

Pentru îmbunătățirea rezultatului aspirării de pe suprafețele podelelor, poziția tije de aspirație poate fi modificată cu până la 5°.

- Eliberați mânerul în stea.
- Rotiți tija de aspirație.

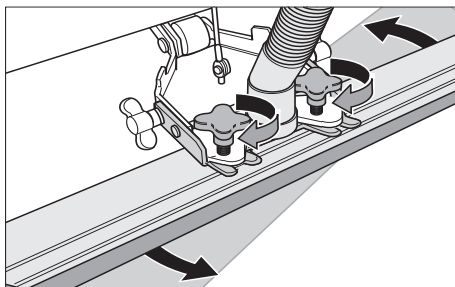

- Strângeți mânerul în stea.

### Înclinație

În cazul unui rezultat nesatisfăcător al aspirării, înclinația tije drepte de aspirație poate fi modificată.

- Eliberați piulițele fluture.
- Înclinați tija de aspirație.

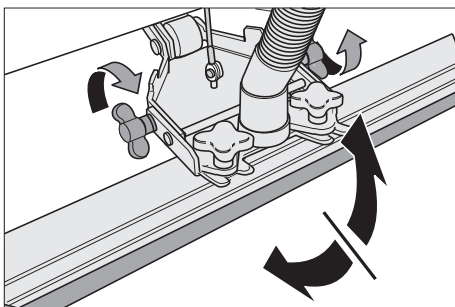

- Strângeți piulițele fluture.

## Coborârea tije de aspirație

- Apăsați în jos maneta; este coborâtă tija de aspirare.

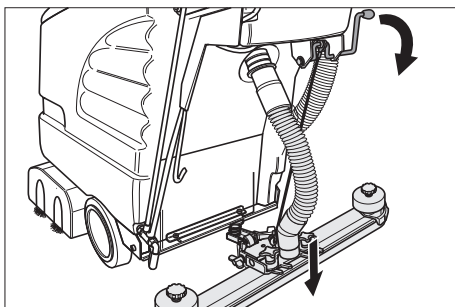

- Conectați turbina de aspirare de la comutator.

## Pornirea capului de curățare

### Atenție

*Pericol de deteriorare a suprafeței podelei. Nu utilizați aparatul pe loc.*

- Acționați mânerul de comutare, motorul periiilor pornește.

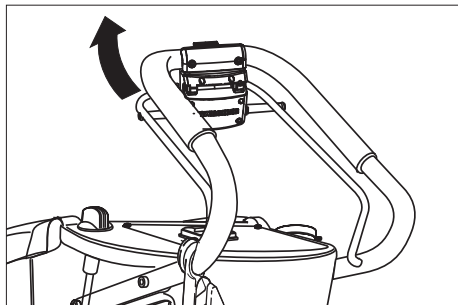

## Oprirea și depozitarea

- Închideți butonul de reglare a cantității de apă.
- Deplasați aparatul încă 1-2 m în față, pentru ca restul de apă să fie aspirat.
- Deconectați întrerupătorul turbinei aspiratoare.
- Ridicați tija de aspirație.
- Basculați în jos mecanismul de deplasare și blocați-l.

### Atenție

*Pericol de deformare a periiilor. La depozitarea aparatului eliberați periiile prin coborârea mecanismului de deplasare.*

## Golirea rezervorului pentru apă uzată

### ⚠ Atenție

*Acordați atenție reglementărilor locale privind apele uzate.*

- Scoateți din suport furtunul de evacuare a apei uzate și goliți într-un recipient de colectare corespunzător.

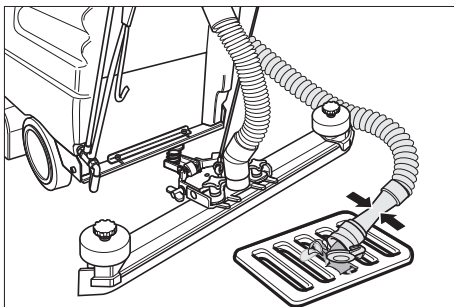

- Goliți apa prin deschiderea dispozitivului de dozare al furtunului de evacuare.
- După aceasta spălați rezervorul pentru apă uzată cu apă curată.

## Goliți rezervorul pentru apă curată

- Deschideți închizătoarea rezervorului pentru apă curată cu ajutorul unei scule corespunzătoare.

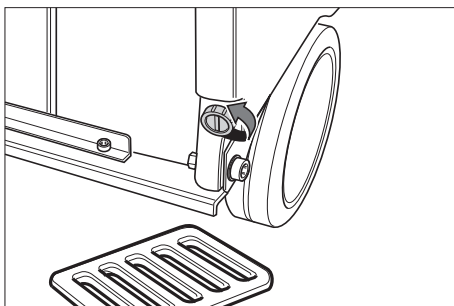

## Îngrijirea și întreținerea

### ⚠ Pericol

*Pericol de rănire. Înainte de a efectua lucrări la aparat scoateți ștecherul din priză.*

### Avertisment

*Pericol de deteriorare a aparatului din cauza apei scurse. Înainte de a efectua lucrări la aparat, goliți apa uzată și restul de apă curată.*

## Planul de întreținere

### După lucrul cu aspiratorul

#### Avertisment

*Pericol de deteriorare. Nu stropiți aparatul cu apă și nu utilizați agenți de curățare agresivi.*

- Goliți apa uzată.
- Spălați rezervorul pentru apă uzată cu apă curată.
- Curățați aparatul la exterior cu o cârpă umedă îmbibată cu soluție de curățare ușoară.
- Verificați filtrul de trecere, în caz că este necesar curățați-l.
- Curățați lamele de aspirare și lamele de ștergere, verificați uzura și în caz că este necesar înlocuiți-le.
- Verificați uzura periiilor, în caz că este necesar înlocuiți-le.

#### Lunar

- Verificați starea garniturilor între rezervorul de apă uzată și capac, în caz că este necesar înlocuiți-le.

#### Anual

- Realizați inspecția recomandată prin intermediul service-ului autorizat.

## Lucrări de întreținere

### Înlocuirea sau întoarcerea lamelor de aspirare

- Îndepărtați tija de aspirație.
- Deșurubarea mânerelor stea.

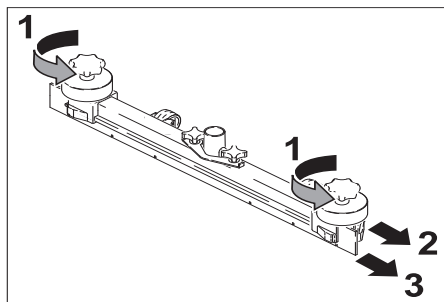

- Îndepărtați piesele din material plastic.
- Îndepărtați lamele de aspirație.

- Întoarceți lamelele de aspirare sau introduceți altele noi.
- Montați piesele din material plastic.
- Însurubați mânerele stea și strângeți-le.

### Înlocuirea periiilor cilindrice

- Eliberați piulițele fluture.
- Îndepărtați capacul lagărului.

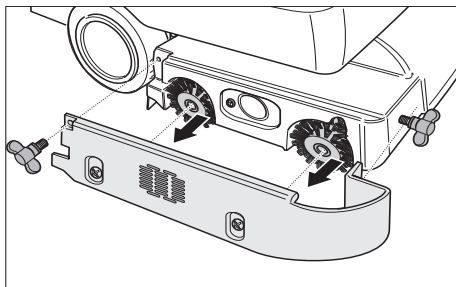

- Scoateți ambele perii cilindrice, introduceți altele noi (atenție la suporturile hexagonale).

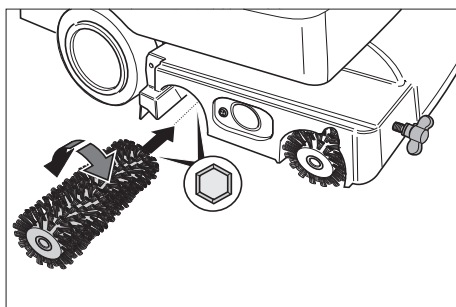

- Așezați capacul lagărului la loc.
- Strângeți piulițele fluture.

### Înlocuirea periei disc

- Rotiți butonul pentru reglarea vitezei de deplasare în direcția „-”.
- Ridicați periiile disc.
- Rotiți peria disc cu cca. 45° în sens invers acelor de ceasornic.
- Detașați periiile disc spre partea inferioară.
- Introduceți noile perii disc procedând în ordine inversă.
- Reglați viteza de deplasare.

## Contractul de întreținere

Pentru asigurarea disponibilității în serviciu a aparatului pot fi încheiate cu birourile locale de vânzare a produselor Kärcher contracte de întreținere.

### Protecția împotriva înghețului

În caz de pericol de îngheț:

- Goliți rezervoarele pentru apă uzată și curată.
- Depozitați aparatul în spații ferite de îngheț.

## Transportul

- Scoateți periile, pentru a evita deteriorarea lor.
- În cazul transportării în vehicule asigurați aparatul contra derapării și răsturnării conform normelor în vigoare.

## Lagerung

### Atenție

*Pericol de rănire și deteriorare a aparatului!  
La depozitare țineți cont de greutatea aparatului.*

Aparatul poate fi depozitat doar în spațiile interioare.

Defecțiunea	Remedierea
Aparatul nu pomește	Verificați dacă ștecherul este introdus în priză.
Cantitate de apă insuficientă	Verificați nivelul apei curate, în caz că este necesar umpleți rezervorul. Verificați dacă furtunurile sunt înfundate, dacă este nevoie curățați-le.
Putere de aspirație insuficientă	Curățați și verificați etanșeitatea garniturilor între rezervorul de apă uzată și capac, în caz că este necesar înlocuiți-le. Curățați filtrul de reținere. Curățați lamele de aspirație de pe tija de aspirație, în caz că este necesar, întoarceți-le sau înlocuiți-le. Verificați dacă furtunul de aspirație sau tija de aspirație sunt înfundate, în caz că este necesar, desfundați-le. Verificați dacă furtunul de aspirare este etanș, în caz că este necesar înlocuiți-l. Verificați dacă este închis capacul furtunului de evacuare a apei uzate. Verificați reglajul tije de aspirație.
Rezultat nesatisfăcător după curățare	Verificați uzura periilor, în caz că este necesar înlocuiți-le.
Periile nu se rotesc	Verificați existența corpurilor străine care blochează periile, în caz că este necesar îndepărtați corpurile străine.

## Defecțiuni

### ⚠ Pericol

*Pericol de rănire. Înainte de a efectua lucrări la aparat scoateți ștecherul din priză.*

### Avertisment

*Pericol de deteriorare a aparatului din cauza apei scurse. Înainte de a efectua lucrări la aparat, goliți apa uzată și restul de apă curată.*

În cazul defecțiunilor care nu pot fi îndepărtate cu ajutorul acestui tabel, anunțați serviciul pentru clienți.

## Accesorii

În funcție de lucrarea de efectuat aparatul poate fi dotat cu diferite accesorii. Solicitați

catalogul nostru sau vizitați site-ul nostru pe internet la [www.kaercher.com](http://www.kaercher.com).

Denumire	Nr. piesă BR 530	Nr. piesă BR 530 XL	Descriere	Bucăți	Nr. bucăți necesare pt. aparat
Perie cilindrică, roșie (medie, standard)	5.762-169.0	5.762-208.0	Pentru curățarea de întreținere chiar și a podelelor cu un grad mai înalt de murdărire.	1	2
Perie cilindrică, albă (moale)	5.762-172.0	5.762-211.0	Pentru lustruire și pentru curățarea de întreținere a podelelor sensibile.	1	2
Perie cilindrică, portocaliu (înalt/scăzut)	5.762-170.0	5.762-209.0	Pentru frecarea podelelor structurate (gresie etc.).	1	2
Perie cilindrică, verde (dură)	5.762-171.0	5.762-210.0	Pentru curățarea profundă a podelelor puternic murdare și pentru exfoliere (ex. ceară, acrițați).	1	2
Arbore pentru tambur de curățat	4.762-184.0	4.762-214.0	Ca suport pentru tamburul de curățat	1	2
Tambur de curățat, alb (foarte moale)	6.369-388.0		Pentru lustruirea fină a podelelor.	20	60 (XL: 80)
Tambur de curățat, roșu (mediu)	6.369-453		Pentru curățarea podelelor cu un grad de murdărire scăzut.	20	60 (XL: 80)
Tambur de curățat, verde (dur)	6.369-452.0		Pentru curățarea podelelor cu un grad de murdărire normal sau ridicat.	20	60 (XL: 80)
Tambur de curățat, galben (moale)	6.369-451.0		Pentru lustruirea podelelor.	20	60 (XL: 80)

<b>Denumire</b>	<b>Nr. piesă BD 530</b>	<b>Nr. piesă BD 530 XL</b>	<b>Descriere</b>	<b>Bucăți</b>	<b>Nr. bucăți necesare pt. aparat</b>
Perie disc, natur (moale)	6.906-056.0	6.905-866.0	Pentru lustruirea podelelor.	1	1
Perie disc, roșie (medie, standard)	6.906-054.0	6.905-864.0	Pentru curățarea podelelor sensibile sau ușor murdare.	1	1
Perie disc, neagră (dură)	6.906-055.0	6.905-865.0	Pentru curățarea podelelor cu un grad de murdărire ridicat.	1	1
Disc de acționare	6.906-332.0	6.906-331.0	Ca suport pentru piesa de curățat	1	1
Disc de curățat, roșu (mediu)	6.369-024.0	6.369-017.0	Pentru curățarea podelelor cu un grad de murdărire scăzut.	5	1
Disc de curățat, verde (dur)	6.369-023.0	6.369-016.0	Pentru curățarea podelelor cu un grad de murdărire normal.	5	1
Disc de curățat, negru (foarte dur)	6.369-022.0	6.369-015.0	Pentru curățarea podelelor cu un grad de murdărire ridicat.	5	1

<b>Denumire</b>	<b>Nr. piesă BR/BD 530</b>	<b>Nr. piesă BR/BD 530 XL</b>	<b>Descriere</b>	<b>Bucăți</b>	<b>Nr. bucăți necesare pt. aparat</b>
Tijă de aspirare, dreaptă	4.777-047.0		Standard	1	1
Tijă de aspirare, curbată	4.777-054.0		Standard	1	1
Lame de cauciuc, albastre	6.273-204.0		Standard	1	1
Lame de cauciuc, maro	6.273-207.0		rezistente la ulei	1	1
Prelungitor 30 m	6.647-022.0		20 m	1	1

## Date tehnice

		<b>BR 530 (BR 530 XL)</b>	<b>BD 530 (BD 530 XL)</b>
<b>Putere</b>			
Tensiunea nominală	V/Hz	220...230/1~/50, 60	
Putere absorbită medie	W	1600 (1900)	
Puterea motorului de aspirație	W	900	
Puterea motorului periiilor	W	800	
<b>Aspirare</b>			
Puterea de aspirație, cantitatea de aer	l/s	30	
Puterea de aspirație, depresiune	kPa	14,5	
<b>Perii de curățat</b>			
Lățimea de lucru	mm	460 (530)	
Diametru perie	mm	96	460 (530)
Turația periei	1/min	1500	140
<b>Dimensiuni și masa</b>			
Capacitatea teoretică de suprafață	m <sup>2</sup> /h	1840 (2120)	
Volumul rezervoarelor de apă curată / apă uzată	l	55/55	
Masa totală maximă autorizată	kg	100 (110)	
Greutate de transport	kg	45 (55)	
<b>Valori stabilite conform EN 60355-2-79</b>			
Valoarea vibrației mână-braț	m/s <sup>2</sup>	<2,5	
Nesiguranță K	m/s <sup>2</sup>	0,2	
Nivel de zgomot L <sub>pA</sub>	dB(A)	74	
Nesiguranță K <sub>pA</sub>	dB(A)	1	
Nivelul puterii acustice L <sub>WA</sub>	dB(A)	87	
Coeficient de nesiguranță K <sub>WA</sub>	dB(A)	1	

## Declarația CE

Prin prezenta declarăm că aparatul desemnat mai jos corespunde cerințelor fundamentale privind siguranța în exploatare și sănătatea incluse în directivele CE aplicabile, datorită conceptului și a modului de construcție pe care se bazează, în varianta comercializată de noi. În cazul efectuării unei modificări a aparatului care nu a fost convenită cu noi, această declarație își pierde valabilitatea.

**Produs:** Aparat pentru curățat podele  
**Tip:** 1.127-xxx

### Directive EG respectate:

2006/42/CE (+2009/127/CE)

2006/42/CE (+2009/127/CE)

2004/108/CE

### Norme armonizate utilizate:

EN 55014-1: 2006 + A1: 2009

EN 55014-2: 1997 + A2: 2008

EN 60335-1

EN 60335-2-72

EN 61000-3-2: 2006 + A2: 2009

EN 61000-3-3: 2008

EN 62233: 2008

### Norme de aplicare naționale:

-

Semnatarii acționează în numele și prin împuternicirea conducerii societății.

  
H. Jenner  
CEO

  
S. Reiser  
Head of Approbation

Însărcinat cu elaborarea documentației:

S. Reiser

Alfred Kärcher GmbH & Co. KG

Alfred-Kärcher-Str. 28 - 40

71364 Winnenden (Germany)

Tel.: +49 7195 14-0

Fax: +49 7195 14-2212

Winnenden 2011/01/20

## Garanție

În fiecare țară sunt valabile condițiile de garanție publicate de distribuitorul nostru din țara respectivă. Eventuale defecțiuni ale accesoriilor, care survin în perioada de garanție și care sunt rezultatul unor defecte de fabricație sau de material, vor fi remediate gratuit. Pentru a putea beneficia de garanție, prezentați-vă cu chitanța de cumpărare la magazin sau la cea mai apropiată unitate de service autorizată.

## Piese de schimb

- Vor fi utilizate numai accesorii și piese de schimb agreate de către producător. Accesorii originale și piesele de schimb originale constituie o garanție a faptului că utilajul va putea fi exploatat în condiții de siguranță și fără defecțiuni.
- O selecție a pieselor de schimb utilizate cel mai des se găsește la sfârșitul instrucțiunilor de utilizare.
- Informații suplimentare despre piesele de schimb găsiți la [www.kaercher.com](http://www.kaercher.com), în secțiunea Service.



Pred prvým použitím vášho zariadenia si prečítajte tento pôvodný návod na použitie, konajte podľa neho a uschovajte ho pre neskoršie použitie alebo pre ďalšieho majiteľa zariadenia.

## Obsah

Bezpečnostné pokyny . . . . .	SK . . . 1
Funkcia . . . . .	SK . . . 1
Používanie výrobku v súlade s jeho určením . . . . .	SK . . . 2
Ochrana životného prostredia . . . . .	SK . . . 2
Ovládacie prvky . . . . .	SK . . . 3
Pred uvedením do prevádzky . . . . .	SK . . . 4
Prevádzka . . . . .	SK . . . 4
Starostlivosť a údržba . . . . .	SK . . . 7
Preprava . . . . .	SK . . . 9
Lagerung . . . . .	SK . . . 9
Poruchy . . . . .	SK . . . 9
Príslušenstvo . . . . .	SK . . . 11
Technické údaje . . . . .	SK . . . 13
Vyhlásenie CE . . . . .	SK . . . 14
Záruka . . . . .	SK . . . 14
Náhradné diely . . . . .	SK . . . 14

## Bezpečnostné pokyny

Pred prvým použitím zariadenia si prečítajte tento návod na obsluhu a rešpektujte priloženú brožúru Bezpečnostné pokyny pre umývacie stroje s kefami a striekacie extrakčné zariadenia 5.956-251.

### **⚠ Pozor**

*Toto zariadenie je schválené pre prevádzku na plochách so stúpaním až 2%. Zariadenie nepoužívajte na veľmi sklonených plochách.*

*Prípojovacie vedenie sa nesmie dostať do styku s rotujúcimi kefami.*

**Prístroj sa smie uviesť do prevádzky len vtedy, keď sú nádrž a všetky veká uzatvorené.**

## Použité symboly

### **⚠ Nebezpečenstvo**

*Pri bezprostredne hroziacom nebezpečenstve, ktoré spôsobí vážne zranenia alebo smrť.*

### **⚠ Pozor**

*V prípade nebezpečnej situácie by mohla viesť k vážnemu zraneniu alebo smrti.*

### **Pozor**

*V prípade novej nebezpečnej situácie by mohla viesť k ľahkým zraneniam alebo vecným škodám.*

## Funkcia

Tento zametací a vysávací stroj sa používa na čistenie rovných podláh za mokra.

Otáčajúce sa valcové alebo kotúčové kefy spolu s príivodom čistiackej kvapaliny čistia podlahu. Znečistená čistiaca kvapalina sa odsáva do nádrže na znečistenú vodu.

Nastavením množstva vody a odsávania znečistenej vody je možné zariadenie ľahko prispôbiť príslušným čistiacim úlohám.

Pracovná šírka 460mm, popr. 530mm (XL-variant) a kapacita nádob na čistú a znečistenú vodu 55 l umožňujú efektívne čistenie pri dlhej dobe použitia.

Sieťová prevádzka umožňuje vysoký výkon bez obmedzenia pracovného času.

## Používanie výrobku v súlade s jeho určením

Používajte tento stroj výhradne podľa údajov v tomto návode na obsluhu.

- Stroj sa smie používať len na čistenie hladkých podláh, ktoré nie sú chústovité na vlhkosť.
- Stroj nie je vhodný na čistenie zmrznutých podláh (napr. v chladiarňach).
- Stroj sa smie vybaviť len originálnym príslušenstvom a originálnymi náhradnými dielmi.

## Ochrana životného prostredia



Obalové materiály sú recyklovateľné.

Obalové materiály láskavo nevyhadzujte do komunálneho odpadu, ale odovzdajte ich do zberne druhotných surovín.



Vyradené prístroje obsahujú hodnotné recyklovateľné látky, ktoré by sa mali opäť zužitkovať. Batérie a akumulátory obsahujú látky, ktoré sa nesmú dostať do životného prostredia. Staré zariadenia, batérie a akumulátory preto láskavo odovzdajte do vhodnej zberne odpadových surovín.

### Pokyny k zloženiu (REACH)

Aktuálne informácie o zložení nájdete na:

**<http://www.karcher.de/de/unternehmen/umweltschutz/REACH.htm>**

## Ovládacie prvky

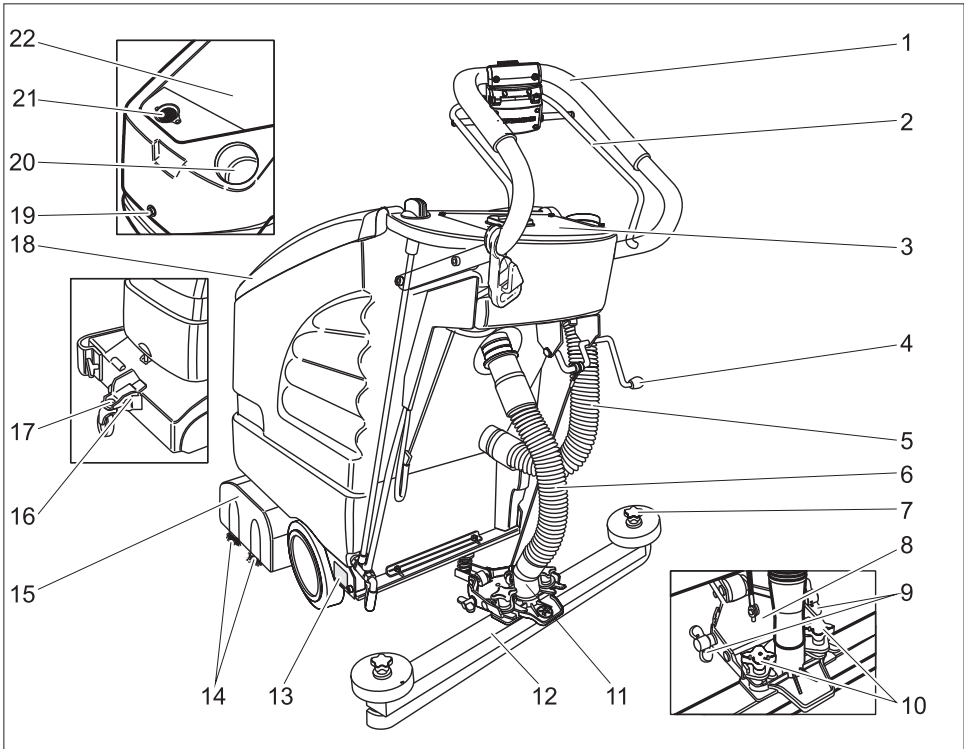

- |  |   |
|--|---|
| 1 Posuvná rukoväť  | Kotúčová kefa (varianta BD) *               |
| 2 Zapínacie rameno   | 15 Čistiaca hlava                           |
| 3 Ovládací panel   | 16 Pojazdové ústrojenstvo                   |
| 4 Páka spustenia sacej nadstavby   | 17 Zablokovanie                             |
| 5 Vypúšťacia hadica znečistenej vody                                     | 18 Kryt nádrže znečistenej vody             |
| 6 Vysávací hadica  | 19 Skrutka na zablokovanie nádoby           |
| 7 Hviezdicové držiaky na výmenu sacích hubíc                             | <b>Pod vekom nádrže na znečistenú vodu:</b> |
| 8 Zavesenie nasávacieho nadstavca  | 20 Pliaci otvor nádrže na čistú vodu        |
| 9 Krídlové matice na naklonenie sacieho nadstavca                        | 21 Filtračné sito (odsávanie)               |
| 10 Krížové držadlá na upevnenie a šikmé nastavenie nasávacieho nadstavca | 22 Nádrž znečistenej vody                   |
| 11 Prípojenie nasávacej hadice – nasávacej turbíny                       | * nie je v rozsahu dodávky                  |
| 12 Nasávací nadstavec (nie je v rozsahu dodávky)                         |   |
| 13 Výrobný štítok  |   |
| 14 Valcové kefy (variant BR)   |   |

## Ovládací panel

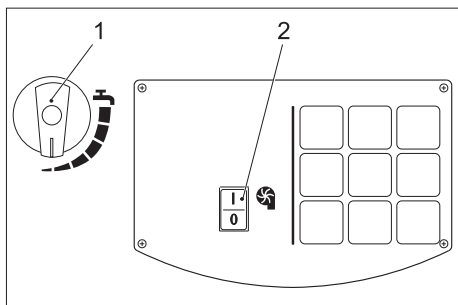

- 1 Regulačná hlava množstva vody
- 2 Spínač nasávacej turbíny

## Pred uvedením do prevádzky

### Vyloženie

- Posuvnú rukoväť upevnite pomocou 4 skrutiek, ktoré sú súčasťou dodávky a nasadíte ochranné klobúčiky.
- Kábel vypínača upevnite na posuvné rameno pomocou spŕn.

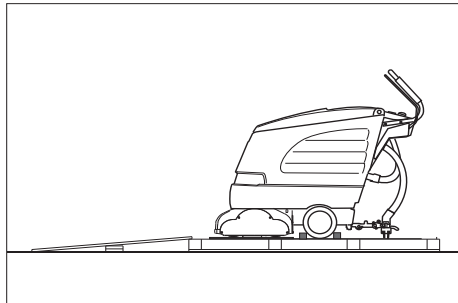

- Dlhé bočné dosky obalu uložte ako rampu na paletu.
- Rampu upevnite na paletu pomocou klincov.
- Krátke dosky uložte na podopretie pod rampu.
- Odstráňte drevené lišty pred kolesami.
- Zdvihnite čistiacu hlavu a odstráňte obal.
- Zariadenie rolujte z palety cez rampu.

## Namontovanie sacieho nadstavca

- Sací nadstavec nasadíte do zavesenia nadstavca tak, aby profilový plech ležal nad zavesením.
- Križové rukoväte pevne utiahnite.

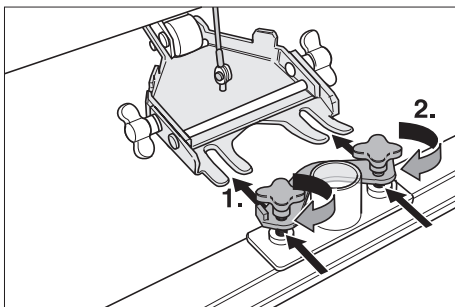

- Nasadíte saciu hadicu.

## Namontovanie kief

### BD 530 príp. BD 530 XL

Pred uvedením do prevádzky sa musia namontovať kotúčové kiefy (pozri "Údržbárske práce").

## Prevádzka

### Pozor

*Nebezpečenstvo poškodenia. Vysávací rám pred jazdou smerom späť nadvihnite.*

### Upozornenie

*Stroj je konštruovaný tak, aby hlava kief vpravo presahovala. To umožňuje prehľadnejší spôsob práce v blízkosti okraja.*

## Doplnenie prevádzkových látok

### Pozor

*Nebezpečenstvo poškodenia. Používajte len odporúčané čistiace prostriedky. Za iné čistiace prostriedky nesie prevádzkovateľ zvýšené riziko, pokiaľ ide o prevádzkovú bezpečnosť a nebezpečenstvo poranenia. Používajte len čistiace prostriedky, ktoré neobsahujú rozpúšťadlá, kyselinu solnú a kyselinu fluorovodíkovú. Dodržujte bezpečnostné pokyny uvedené na čistiacich prostriedkoch.*

## Upozornenie

Nepoužívajte žiadne silne peniace čistiace prostriedky. Dodržujte pokyny pre dávkovanie.

- Otvorte veko nádrže na znečistenú vodu.
- Naplňte čistou vodou (maximálne 60°C).
- Pridajte čistiaci prostriedok. Dodržiavajte pokyny dávkovania.

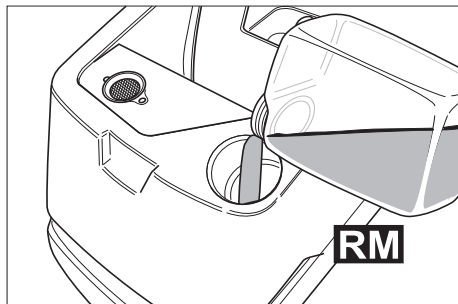

Odporúčané čistiace prostriedky:

Použitie	Čistiaci prostriedok
Udržiavacie čistenie (aj u podláh citlivých na zásadité látky)	RM 745 RM 746
Čistenie mastných nečistôt	RM 69 ES ASF RM 69 ASF
Základné čistenie (stieranie) tvrdých podláh odolných voči zásadám	RM 752
Základné čistenie (stieranie) linolea	RM 754
Sanitárny čistič	RM 25 ASF
Dezinfekčný čistič	RM 732

Čistiace prostriedky je možné obdržať v špecializovaných obchodoch.

- Uzavrite veko nádrže na znečistenú vodu.

## Jazda

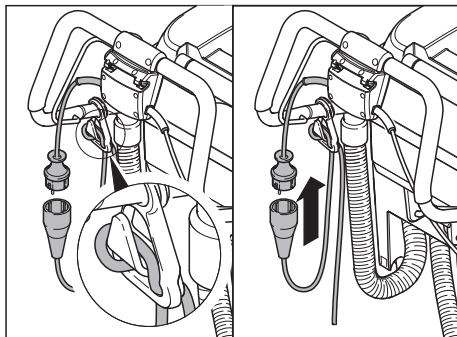

- Koniec predĺžovacieho kábla zaveste ako slučku na odľahčovací hák.
- Zasuňte sieťovú vidlicu.
- Stlačte vypínacie rameno.

## Upozornenie

Ak sa motor kief pri zapnutí nerozbehne, odľahčite ho potiahnutím prístroja naspäť.

## Pojazdové ústrojenstvo

dole	Preprava
hore	Čistenie

- Stroj za rukoväť ľahko nadvihnite.
- Vytiahnite blokovanie.
- Sklopte pojazďové ústrojenstvo do požadovanej polohy.
- Zaisťte blokovanie zaskočením.

## Príchod na miesto použitia

- Sklopte pojazďové ústrojenstvo smerom nadol a zablokujte ho.
- Posuňte prístroj na miesto čistenia.

## Čistenie

- Sklopte pojazďové ústrojenstvo smerom nahor a zablokujte ho.
- Preved'te čistenie.

## Nastavenie rýchlosti posuvu (len u BD 530 príp. BD 530 XL)

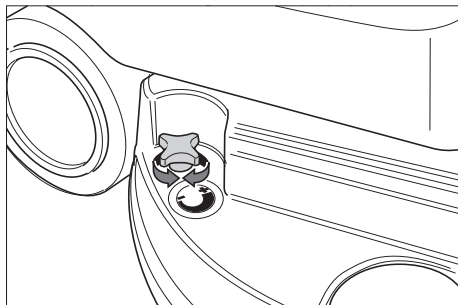

- Zníženie rýchlosti: Otáčajte gombíkom v smere "-".
- Zvýšenie rýchlosti: Otáčajte gombíkom v smere "+".

## Nastavenie množstva vody

- Množstvo vody nastavte pomocou regulátora podľa znečistenia a druhu podlahy.

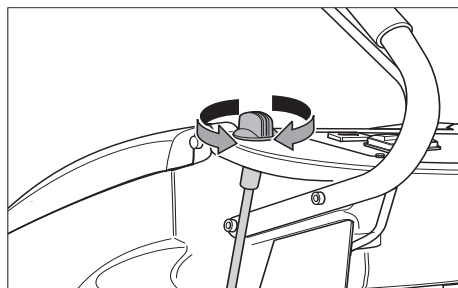

## Upozornenie

Prvé čistiace pokusy vykonávajte s malým množstvom vody. Množstvo vody postupne zväčšujte, až dosiahnete požadovaný čistiaci výsledok.

## Nastavenie sacieho nadstavca

### Šikmá poloha

Pre zlepšenie výsledku vysávania na keramických povrchoch je možné sací nadstavec pootočiť o 5° šikmej polohy.

- Povoľte krížovú rukoväť.
- Pootočte sací nadstavec.

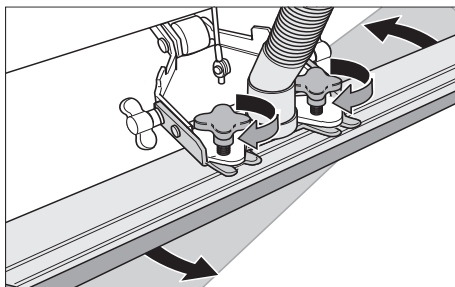

- Krížové rukoväte pevne utiahnite.

### Sklon

Pri nedostatočnom výsledku vysávania je možné zmeniť sklon priameho sacieho nadstavca.

- Povoľte krídlové matice.
- Nakloňte sací nadstavec.

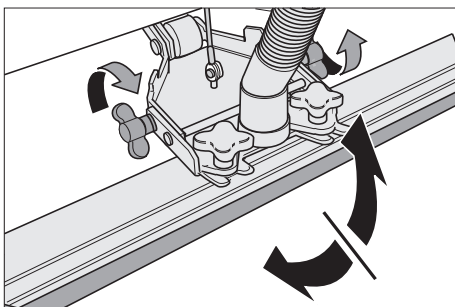

- Dotiahnite krídlové matice.

## Spustenie sacieho nadstavca

- Stlačte páku smerom nadol; sací nadstavec sa spustí.

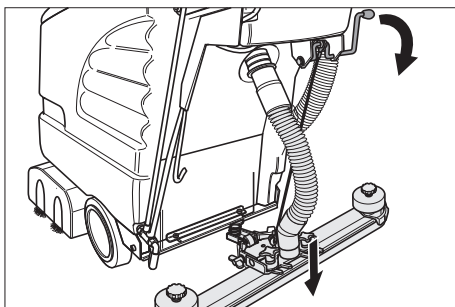

- Vypínačom zapnite saciu turbínu.

## Zapnite čistiacu hlavu

### Pozor

Nebezpečenstvo poškodenia povrchu podlahy. Zariadenie neprevádzkujte na mieste.

→ Stlačte páku, motor kief sa rozbehne.

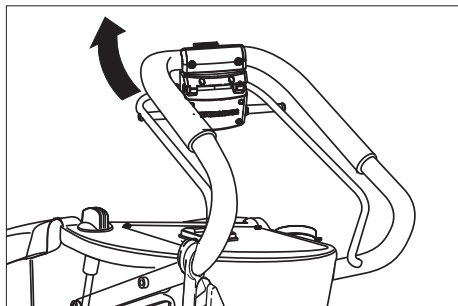

## Zastavenie a odstavenie

- Uzatvorte regulačný gombík množstva vody.
- Posuňte stroj ešte 1-2 m smerom dopredu, aby sa odsala zvyšková voda.
- Vypnite vypínač sacej turbíny.
- Zdvihnite saciu nadstavbu.
- Sklopte pojazdné ústrojenstvo smerom nadol a zablokujte ho.

### Pozor

Nebezpečie deformácie kefy alebo kief. Pri odstavení prístroja kefy uvoľnite spustením pojazdu.

## Vyprázdenie nádoby na znečistenú vodu

### ⚠ Varovanie

Dodržiavajte miestne predpisy na úpravu odpadových vôd.

→ Vyberte vypúšťaciu hadicu z držiaka a spustite ju nad vhodné zberné zariadenie.

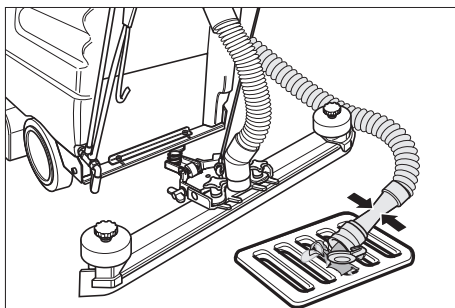

- Vypustite vodu po otvorení dávkovacieho zariadenia na vypúšťacej hadici.
- Nakoniec nádobu na znečistenú vodu vypláchnite čistou vodou.

## Vyprázdnite nádrž na čistú vodu

- Pomocou vhodného nástroja otvorte uzáver nádrže na čistú vodu.

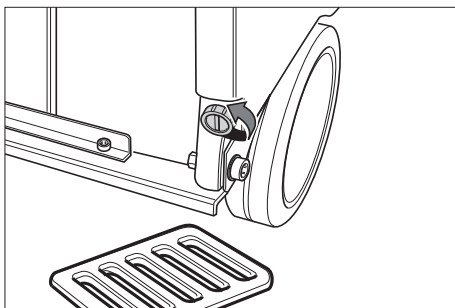

## Starostlivosť a údržba

### ⚠ Nebezpečenstvo

Nebezpečenstvo zranenia. Pred začatím prác na prístroji vytiahnite zástrčku elektrickej siete.

### Pozor

Nebezpečenstvo poškodenia zariadenia vypúšťanou vodou. Pred začatím prác na zariadení vypustite znečistenú vodu a zvyšnú čistú vodu.

## Plán údržby

### Po práci

#### Pozor

*Nebezpečenstvo poškodenia. Zariadenie neostrekujte vodou a nepoužívajte žiadne agresívne čistiace prostriedky.*

- Vypustíte znečistenú vodu.
- Nádobu na znečistenú vodu vypláchnite čistou vodou.
- Stroj zvonka očistíte pomocou vlhkej handry namočenej do mierného umývacieho roztoku.
- Skontrolujte sitko na chlpy, v prípade potreby ho vyčistíte.
- Vyčistíte sacie stierky a stierky na stieranie, skontrolujete ich z hľadiska opotrebovania a v prípade potreby ich vymeníte.
- Skontrolujete opotrebovanie kefí, v prípade potreby ich vymeníte.

#### Mesačne

- Skontrolujete tesnenia medzi nádržou odpadovej vody a krytom na stav, v prípade potreby vymeníte.

#### Ročne

- Nechajte vykonať servisnú službu predpísanú inšpekciu.

## Údržbárske práce

### Otočenie alebo výmena sacích stierok

- Zložte sací nadstavec.
- Vyskrutkujte hviezdicový držiak.

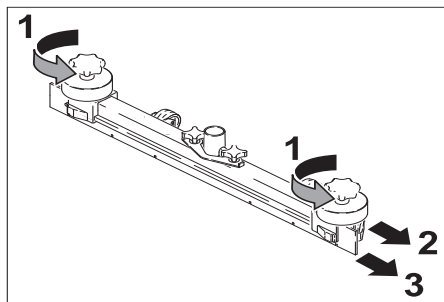

- Stiahnite umelohmotné diely.
- Stiahnite sacie stierky.
- Otočte sacie stierky alebo zasuňte nové sacie stierky.

- Nasuňte umelohmotné diely.
- Zaskrutkujte a pevne dotiahnite krížové rukoväte.

### Výmena valcových kefí

- Povoľte krídlové matice.
- Zložte ložiskové veko.

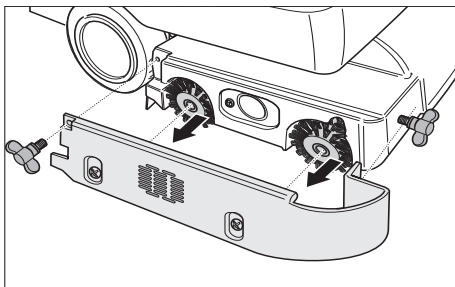

- Vyberte obe valcové kefky, nasuňte nové (dbajte na šesťhranné uloženie valcových kefí).

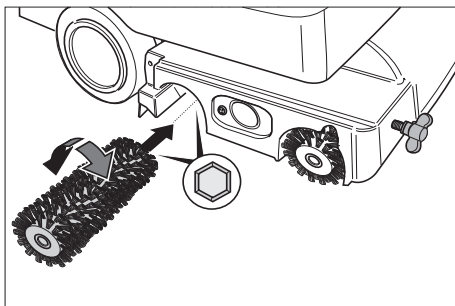

- Nasuňte ložiskové veko.
- Dotiahnite krídlové matice.

### Výmena kotúčovej kefy

- Otočte gombík na nastavenie rýchlosti posuvu v smere "-".
- Nadvihnite kotúčové kefy.
- Pootočte kotúčové kefy o cca. 45° proti smeru otáčania hodinových ručičiek.
- Kotúčové kefy vyberte smerom nadol.
- Zložte nové kotúčové kefy v opačnom poradí.
- Nastavte rýchlosť posuvu.

### Servisná zmluva

Na zabezpečenie spoľahlivej prevádzky zariadenia možno uzavrieť zmluvu o údržbe s príslušnou predajnou kanceláriou spoločnosti Kärcher.

## Ochrana proti zamrznutiu

Pri nebezpečnosti zamrznutia:

- Vyprázdnite nádrž na čistú a na znečistenú vodu.
- Zariadenie odstavte v miestnosti, kde nehrozí nebezpečenstvo zamrznutia.

## Preprava

- Aby ste zabránili poškodeniu kief, vyberte ich.
- Pri preprave vo vozidlách zariadenie zaistíte proti zošmyknutiu a prevráteniu podľa platných smerníc.

## Lagerung

### Pozor

*Nebezpečenstvo zranenia a poškodenia!  
Pri uskladnení zariadenia zohľadnite jeho hmotnosť.*

Toto zariadenie sa smie uschovávať len vo vnútri.

## Poruchy

### ⚠ Nebezpečenstvo

*Nebezpečenstvo zranenia. Pred začatím prác na prístroji vyťahnite zástrčku elektrickej siete.*

### Pozor

*Nebezpečenstvo poškodenia zariadenia vypúšťanou vodou. Pred začatím prác na zariadení vypustíte znečistenú vodu a zvyšnú čistú vodu.*

Pri poruchách, ktoré nie je možné odstrániť pomocou tejto tabuľky, zavolajte servisnú službu.

Porucha	Odstránenie
Stroj sa nedá naštartovať	Prekontrolujte, či je zasunutá sieťová zástrčka.
Nedostatočné množstvo vody	Skontrolujte stav čistej vody, v prípade potreby doplňte nádrž.
	Hadice skontrolujte, či nie sú upchaté. V prípade potreby vyčistite.
Nedostatočný sací výkon	Vyčistite a skontrolujte tesnenie medzi nádržou na znečistenú vodu a vekom, či tesní a popr. ho vymeňte.
	Vyčistite filtračné sitko.
	Vyčistite nasávacie pery na nasávacom nosníku, v prípade potreby obrátiť alebo vymeniť.
	Skontrolujte, či nie je upchatá sacia hadica a násada. V prípade potreby upchatie odstráňte.
	Skontrolujte saciu hadicu, či je utesnená. V prípade potreby ju vymeňte.
	Skontrolujte, či je zavreté veko na vypúšťacej hadici z nádrže na špinavú vodu.
	Skontrolujte nastavenie sacej lišty.
Nedostatočný výsledok čistenia	Skontrolujte opotrebovanie kief, v prípade potreby ich vymeňte.
Kefy sa neotáčajú	Skontrolujte, či cudzie telesá neblokujú kefy, popr. cudzie telesá odstráňte.

## Príslušenstvo

Podľa daných druhov čistenia je možné prístroj vybaviť rôznym príslušenstvom. Spý-

ajte sa na náš katalóg alebo nás navštívte na internete na [www.karcher.com](http://www.karcher.com).

Označenie	Čís. dielu BR 530	Čís. dielu BR 530 XL	Popis	Ks	Prístroj potrebuje ks
Valcová kefa, červená (stredná, štandard)	5.762-169.0	5.762-208.0	Na udržiavacie čistenie aj veľmi znečistených podláh.	1	2
Valcová kefa, biela (mäkká)	5.762-172.0	5.762-211.0	Na leštenie a udržiavacie čistenie chúlolistivých podláh.	1	2
Valcová kefa, oranžová (vysoká/hlboká)	5.762-170.0	5.762-209.0	Na kefovanie štruktúrovaných podláh (bezpečnostných dlaždíc atď.)	1	2
Valcová kefa, zelená (tvrdá)	5.762-171.0	5.762-210.0	Na základné čistenie veľmi znečistených podláh a odstraňovanie vrstiev (napr. voskov, akrylátov).	1	2
Hriadeľ valcových vložiek	4.762-184.0	4.762-214.0	Na uloženie valcových vložiek.	1	2
Valcová vložka, biela (veľmi mäkká)	6.369-388.0		Pre doleštenie podláh.	20	60 (XL: 80)
Valcová vložka, červená (stredná)	6.369-453		Pre čistenie ľahko znečistených podláh	20	60 (XL: 80)
Valcová kefa, zelená (tvrdá)	6.369-452.0		Pre čistenie normálne až silne znečistených podláh	20	60 (XL: 80)
Valcová vložka, žltá (mäkká)	6.369-451.0		Na leštenie podláh.	20	60 (XL: 80)

Označenie	Čís. dielu BD 530	Čís. dielu BD 530 XL	Popis	Ks	Pristroj potrebuje ks
Kotúčová kefa, prírodná (mäkká)	6.906-056.0	6.905-866.0	Na leštenie podláh.	1	1
Kotúčová kefa, červená (stredná, štandard)	6.906-054.0	6.905-864.0	Na čistenie málo znečistených alebo chůlostivých podláh.	1	1
Kotúčová kefa, čierna (tvrdá)	6.906-055.0	6.905-865.0	Na čistenie veľmi znečistených podláh.	1	1
Hnací tanier	6.906-332.0	6.906-331.0	Na uloženie vložiek.	1	1
Kotúčová vložka, červená (stredná)	6.369-024.0	6.369-017.0	Na čistenie ľahko znečistených podláh.	5	1
Kotúčová vložka, zelená (tvrdá)	6.369-023.0	6.369-016.0	Pre čistenie normálne znečistených podláh	5	1
Kotúčová vložka, čierna (veľmi tvrdá)	6.369-022.0	6.369-015.0	Na čistenie veľmi znečistených podláh.	5	1

Označenie	Čís. dielu BR/BD 530	Čís. dielu BR/BD 530 XL	Popis	Ks	Pristroj potrebuje ks
Sací nadstavec, priamy	4.777-047.0		Štandard	1	1
Sací nadstavec, zahnutý	4.777-054.0		Štandard	1	1
Gumenná stierka, modrá	6.273-204.0		Štandard	1	1
Gumenná stierka, hnedá	6.273-207.0		odolná voči oleju	1	1
Predlžovací kábel 30 m	6.647-022.0		20 m	1	1

## Technické údaje

		<b>BR 530</b> (BR 530 XL)	<b>BD 530</b> (BD 530 XL)
<b>Výkon</b>			
Menovité napätie	V/Hz	220...230/1~/50, 60	
Stredný príkon	W	1600 (1900)	
Výkon sacieho motora	W	900	
Výkon motorov kief	W	800	
<b>Sanie</b>			
Sací výkon, množstvo vzduchu	l/s	30	
Sací výkon, podtlak	kPa	14,5	
<b>Čistiace kefy</b>			
Pracovná šírka	mm	460 (530)	
Priemer kefy	mm	96	460 (530)
Počet otáčok kefy	1/min	1500	140
<b>Rozmery a hmotnosť</b>			
Teoretický plošný výkon	m <sup>2</sup> /h	1840 (2120)	
Objem nádrže čistej/znečistenej vody	l	55/55	
Prípustná celková hmotnosť	kg	100 (110)	
Prepravná hmotnosť	kg	45 (55)	
<b>Zistené hodnoty podľa EN 60355-2-79</b>			
Hodnota vibrácií v ruke/ramene	m/s <sup>2</sup>	<2,5	
Nebezpečnosť K	m/s <sup>2</sup>	0,2	
Hlučnosť L <sub>pA</sub>	dB(A)	74	
Nebezpečnosť K <sub>pA</sub>	dB(A)	1	
Hlučnosť L <sub>WA</sub>	dB(A)	87	
Nebezpečnosť K <sub>WA</sub>	dB(A)	1	

## Vyhlásenie CE

Týmto vyhlasujeme, že ďalej označený stroj zodpovedá na základe jeho koncepcie a konštrukcie a takisto vyhotovenia, ktoré sme dodali, príslušným základným požiadavkám na bezpečnosť a ochranu zdravia uvedeným v smerniciach EÚ. Pri zmene stroja, ktorá nebola nami odsúhlasená, stráca toto prehlásenie svoju platnosť.

**Výrobok:** Čistič podláh  
**Typ:** 1.127-xxx

### Príslušné Smernice EÚ:

2006/42/ES (+2009/127/ES)  
2006/42/ES (+2009/127/ES)  
2004/108/ES

### Uplatňované harmonizované normy:

EN 55014-1: 2006 + A1: 2009  
EN 55014-2: 1997 + A2: 2008  
EN 60335-1  
EN 60335-2-72  
EN 61000-3-2: 2006 + A2: 2009  
EN 61000-3-3: 2008  
EN 62233: 2008

### Uplatňované národné normy:

-

Podpísaný jedná v poverení a s plnou mocou jednatelstva.

  
H. Jenner  
CEO

  
S. Reiser  
Head of Approbation

Osoba zodpovedná za dokumentáciu:  
S. Reiser

Alfred Kärcher GmbH & Co. KG  
Alfred-Kärcher-Str. 28 - 40  
71364 Winnenden (Germany)  
Tel: +49 7195 14-0  
Fax: +49 7195 14-2212

Winnenden 2011/01/20

## Záruka

V každej krajine platia záručné podmienky našej distribučnej organizácie. Prípadné poruchy vo vašom príslušenstve odstránime počas záručnej lehoty bezplatne, ak sú ich príčinou chyby materiálu alebo výrobné chyby. Pri uplatňovaní záruky sa spolu s dokladom o kúpe zariadenia láskavo obráťte na predajcu alebo na najbližší autorizovaný zákaznický servis.

## Náhradné diely

- Používať možno iba príslušenstvo a náhradné diely schválené výrobcom. Originálne príslušenstvo a originálne náhradné diely zaručujú bezpečnú a bezporuchovú prevádzku stroja.
- Výber najčastejšie potrebných náhradných dielov nájdete na konci prevádzkového návodu.
- Ďalšie informácie o náhradných dieloch získate na stránke [www.kaercher.com](http://www.kaercher.com) v oblasti Servis.



Prije prve uporabe Vašeg uređaja pročitajte ove originalne radne upute, postupajte prema njima i sačuvajte ih za kasniju uporabu ili za sljedećeg vlasnika.

## Pregled sadržaja

Sigurnosni napuci . . . . .	HR . . . 1
Funkcija . . . . .	HR . . . 1
Namjensko korištenje . . . . .	HR . . . 2
Zaštita okoliša . . . . .	HR . . . 2
Komandni elementi . . . . .	HR . . . 3
Prije prve uporabe . . . . .	HR . . . 4
U radu . . . . .	HR . . . 4
Njega i održavanje . . . . .	HR . . . 7
Transport . . . . .	HR . . . 9
Lagerung . . . . .	HR . . . 9
Smetnje . . . . .	HR . . . 9
Pribor . . . . .	HR . . 11
Tehnički podaci . . . . .	HR . . 14
CE-izjava . . . . .	HR . . 15
Jamstvo . . . . .	HR . . 15
Pričuvni dijelovi . . . . .	HR . . 15

## Sigurnosni napuci

Prije prvog korištenja stroja pročitajte i uzmite u obzir ove upute za rukovanje te priloženu brošuru sa sigurnosnim napucima za uređaje za čišćenje četkanjem i ekstraktore, 5.956-251.

### **⚠ Upozorenje**

*Rad s uređajem dopušten je na površinama s nagibom do najviše 2%. Ne rabite uređaj na površinama pod većim nagibom. Ne dopustite da priključni vod dođe u dodir s rotirajućim četkama.*

**Stroj smije raditi samo ako su spremnik i svi poklopci zatvoreni.**

## Simboli u uputama za rad

### **⚠ Opasnost**

*Za neposredno prijeteću opasnost koja za posljedicu ima teške tjelesne ozljede ili smrt.*

### **⚠ Upozorenje**

*Za eventualno opasnu situaciju koja može prouzročiti teške tjelesne ozljede ili smrt.*

### **Oprez**

*Za eventualno opasnu situaciju koja može prouzročiti lake tjelesne ozljede ili materijalnu štetu.*

## Funkcija

Usisavač s funkcijom ribanja namijenjen je za mokro čišćenje ravnih podova.

Tijekom čišćenja poda na rotirajuće se valjkaste ili pločaste četke dovodi tekućina za pranje. Zaprljana tekućina za pranje usisava se u spremnik prljave vode.

Podešavanjem količine vode i usisavanja prljave vode uređaj se lako može prilagoditi različitim zahtjevima čišćenja.

Radna širina od 460 mm odnosno 530 mm (XL izvedba) i prihvatna zapremnina spremnika svježe i prljave vode od po 55 lit. omogućavaju efikasno čišćenje uz dugotrajnu primjenu.

Mrežni pogon omogućava visok učinak bez ograničavanja radnog vremena.

## Namjensko korištenje

Ovaj uređaj koristite isključivo u skladu s navodima ovih radnih uputa.

- Stroj se smije koristiti isključivo za čišćenje glatkih podova koji nisu osjetljivi na vlagu.
- Uređaj nije prikladan za čišćenje smrznutih podova (npr. u rashladnim komorama).
- Uređaj se smije opreмати isključivo originalnim priborom i pričuvnim dijelovima.

## Zaštita okoliša



Materijali ambalaže se mogu reciklirati. Molimo Vas da ambalažu ne odlažete u kućne otpatke, već ih predajte kao sekundarne sirovine.



Stari uređaji sadrže vrijedne tvari koje se mogu reciklirati i zato ih treba sabirati i dostaviti za ponovnu preradu.

Primarne i punjive baterije sadrže tvari koje ne smiju dospijeti u čovjekov okoliš. Stoga Vas molimo stare uređaje, primarne i punjive baterije odstranjujete putem odgovarajućih sabirnih sustava.

### **Napomene o sastojcima (REACH)**

Aktualne informacije o sastojcima možete pronaći na stranici:

***<http://www.karcher.de/de/unternehmen/umweltschutz/REACH.htm>***

## Komandni elementi

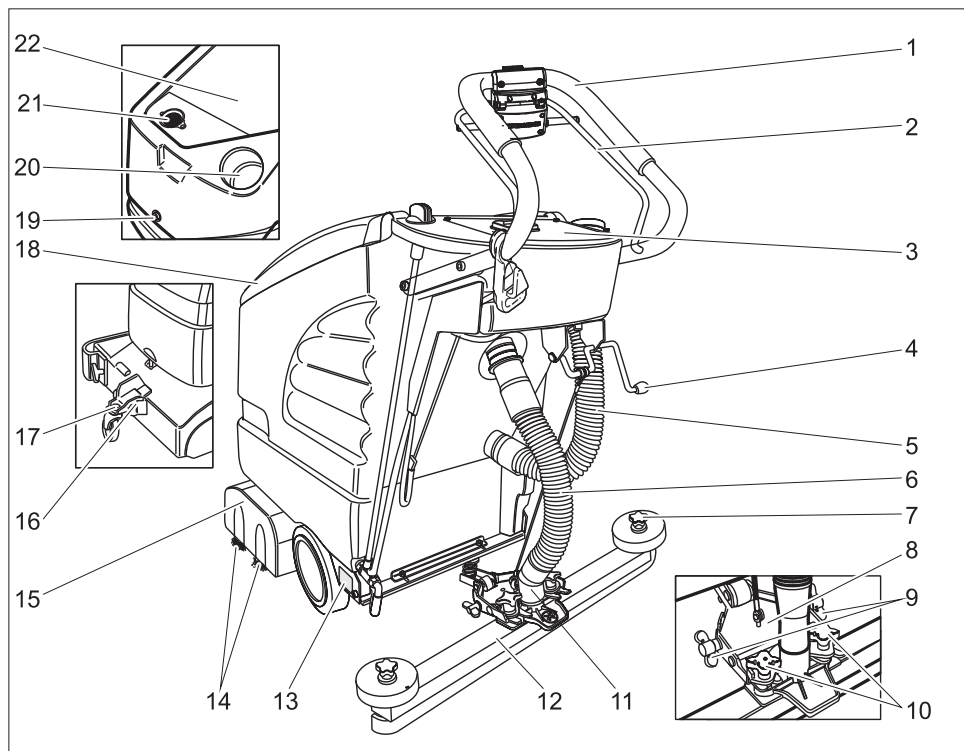

- |   |   |
|---|---|
| 1 Potisna ručica  | 15 Blok čistača                               |
| 2 Pokretačka ručica   | 16 Vozni mehanizam                            |
| 3 Komandni pult   | 17 Zapor                                      |
| 4 Poluga za spuštanje usisne konzole                            | 18 Poklopac spremnika prljave vode            |
| 5 Ispusno crijevo prljave vode                                  | 19 Vijak za zavrbljivanje spremnika           |
| 6 Usisno crijevo  | <b>Ispod poklopca spremnika prljave vode:</b> |
| 7 Zvezdasti pričvrsnici za zamjenu usisnih gumica               | 20 Otvor za punjenje spremnika svježe vode    |
| 8 Ovjes usisne konzole  | 21 Mrežica za skupljanje vlakana (usisavanje) |
| 9 Leptir matice za nagnjanje usisne konzole                     | 22 Spremnik prljave vode                      |
| 10 Križni držači za pričvršćenje i nagnjanje usisne konzole     | * nije u opsegu isporuke                      |
| 11 Priključak usisnog crijeva usisne turbine                    |   |
| 12 Usisna konzola (nije u opsegu isporuke)                      |   |
| 13 Označna pločica  |   |
| 14 Valjkasta četka (BR izvedba)<br>Pločasta četka (BD izvedba)* |   |

## Komandni pult

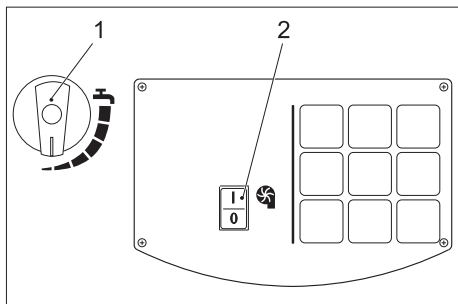

- 1 Gumb za regulaciju količine vode
- 2 Prekidač usisne turbine

## Prije prve uporabe

### Istovar

- Potisnu ručku pričvrstite uz pomoć četiri priložena vijka i natakните zaštitne kapice.
- Uskočnim zatvaračem pričvrstite kabel prekidača na potisnu ručicu.

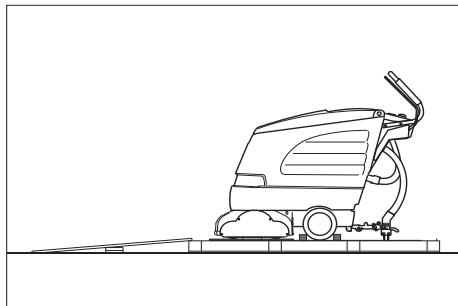

- Dugačke bočne daske paketa postavite na paletu kao podlogu za kretanje (nagibnu rampu).
- Rampu pričvrstite na paletu čavlima.
- Kratke daske postavite ispod rampe kao potporu.
- Uklonite drvene letvice ispred kotača.
- Podignite blok čistača i uklonite kartone.
- Uređaj spustite s palete preko nagibne rampe.

## Montiranje usisne konzole

- Usisnu konzolu postavite u njen ovjes tako da se limeni profil nalazi iznad ovjesa.
- Pritegnite križne držače.

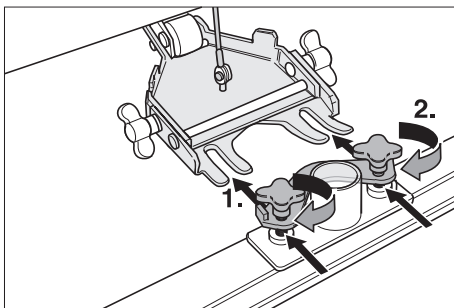

- Natakните usisno crijevo.

## Montiranje četki

### BD 530 odnosno BD 530 XL

Prije stavljanja u pogon moraju se montirati pločaste četke (vidi pod "Radovi na održavanju").

## U radu

### Oprez

*Opasnost od oštećenja. Prije vožnje unatrag podignite usisnu konzolu.*

### Napomena

*Stroj je tako konstruiran da blok četki izviruje s desne strane. To omogućava pregledan rad i čišćenje uz rubove.*

## Punjenje radnih medija

### Oprez

*Opasnost od oštećenja. Koristite samo preporučena sredstva za pranje. Za druga sredstva za pranje korisnik na sebe preuzima povećani rizik od nesreća i remećenja sigurnosti pri radu.*

*Koristite samo sredstva za pranje koja ne sadrže otapala, solnu i fluorovodičnu kiselinu.*

*Obratite pažnju na sigurnosne napomene na sredstvima za pranje.*

## Napomena

Ne primjenjujte sredstva za pranje koja jako pjene. Obratite pozornost na naputke za doziranje.

- Otvorite poklopac spremnika svježe i prljave vode.
- Ulijte svježnu vodu (najviše 60 °C).
- Dodajte sredstvo za pranje. Obratite pozornost na upute za doziranje.

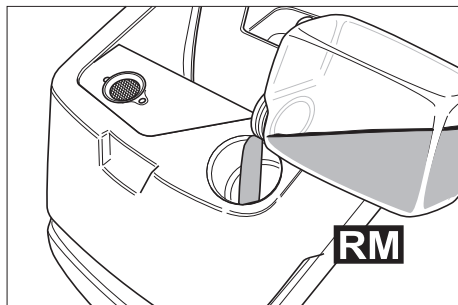

Preporučena sredstva za pranje:

Primjena	Sredstvo za pranje
Redovito čišćenje (i kod podova osjetljivih na alkalije)	RM 745 RM 746
Čišćenje zaprljanja od masti	RM 69 ES ASF RM 69 ASF
Temeljito čišćenje (istiskivanjem prljavštine) tvrdih površina otpornih na alkalije	RM 752
Temeljito čišćenje (istiskivanjem prljavštine) linoleuma	RM 754
Sredstvo za čišćenje sanitarija	RM 25 ASF
Sredstvo za čišćenje i dezinfekciju	RM 732

Sredstva za čišćenje se mogu nabaviti u specijaliziranim prodavaonicama.

- Zatvorite poklopac spremnika svježe i prljave vode.

## Vožnja

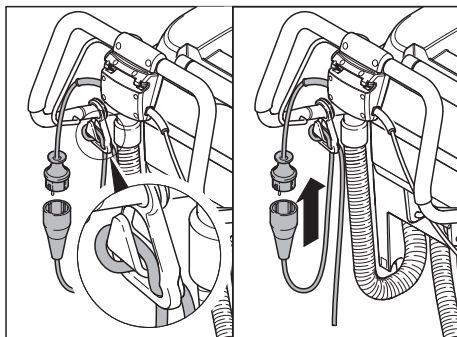

- Kraj produžnog kabela objesite kao petlju na kuku za vlačno rasterećenje.
- Utaknite mrežni utikač.
- Pritisnite pokretačku ručicu.

### Napomena

Ako se pri uključivanju motor za četke ne pokrene, treba ga rasteretiti povlačenjem stroja unatrag.

### Vozni mehanizam

dolje	Transport
gore	Čišćenje

- Stroj lako odignite držeći ga za rukohvat.
- Izvucite zapor.
- Zakrenite vozni mehanizam u željeni položaj.
- Uglavite zapor.

### Vožnja do mjesta čišćenja

- Vozni mehanizam zakrenite prema dolje i zabravite.
- Odgurajte stroj do mjesta čišćenja.

### Čišćenje

- Vozni mehanizam zakrenite prema gore i zabravite.
- Obavite čišćenje.

## Podešavanje brzine potiska (samo BD 530 odnosno BD 530 XL)

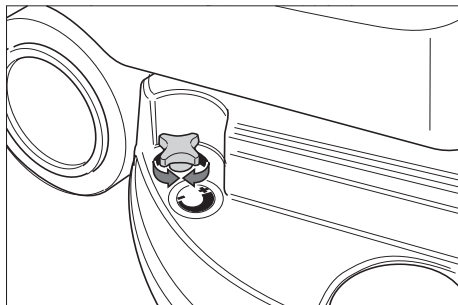

- Usporavanje: okrenite gumb u smjeru "-".
- Ubrzavanje: okrenite gumb u smjeru "+".

## Podešavanje količine vode

- Odgovarajućim gumbom podesite količinu vode ovisno o zaprljanju i vrsti podne obloge.

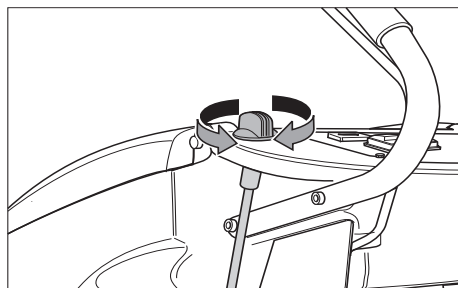

## Napomena

Prve pokušaje čišćenja izvedite s malom količinom vode. Postupno povećavajte količinu vode sve dok se ne dostigne željeni rezultat čišćenja.

## Podešavanje usisne konzole

### Nakrivljenost

Za poboljšanje rezultata usisavanja na popločanim podnim površinama usisna se konzola može zakrenuti do najviše 5°.

- Otpustite križne držače.
- Okrenite usisnu konzolu.

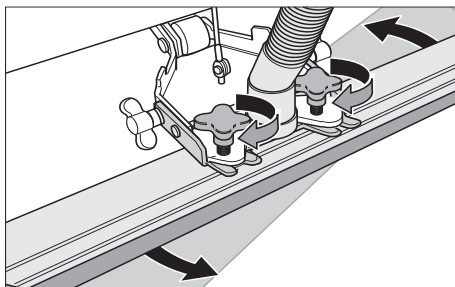

- Pritegnite križne držače.

### Nagib

Ako je rezultat usisavanja nezadovoljavajući, moguće je promijeniti nagib ravne usisne konzole.

- Otpustite leptir matice.
- Nagnite usisnu konzolu.

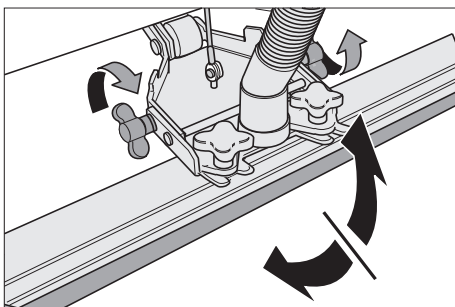

- Zategnite leptir matice.

## Spuštanje usisne konzole

- Pritisnite polugu prema dolje, usisna konzola se spušta.

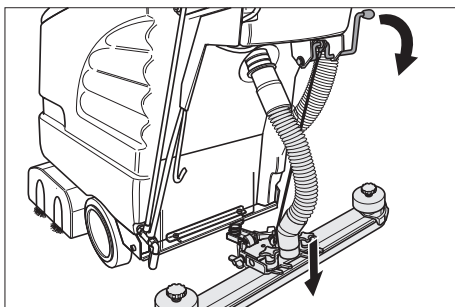

- Prekidačem uključite usisnu turbinu.

## Uključivanje bloka čistača

### Oprez

Opasnost od oštećenja podne obloge. Ne dopustite da uređaj radi u mjestu.

- Pritisnite pokretačku ručicu, motor za četke se pokreće.

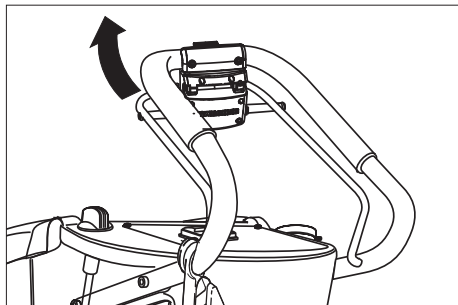

## Zaustavljanje i odlaganje

- Zatvorite gumb za regulaciju količine vode.
- Pomaknite stroj još 1-2 m prema naprijed kako biste usisali ostatak vode.
- Isključite prekidač usisne turbine.
- Nadignite usisnu konzolu.
- Vozni mehanizam zakrenite prema dolje i završite.

### Oprez

Opasnost od deformacija četke/-i. Pri odlaganju stroja rasteretite četku/-e spuštanjem transportnog mehanizma.

## Pražnjenje spremnika prljave vode

### ⚠ Upozorenje

Pridržavajte se lokalnih propisa za zbrinjavanje otpadne vode.

- Izvadite crijevo za ispuštanje prljave vode iz držača te ga spustite nad prikladni sabirnik.

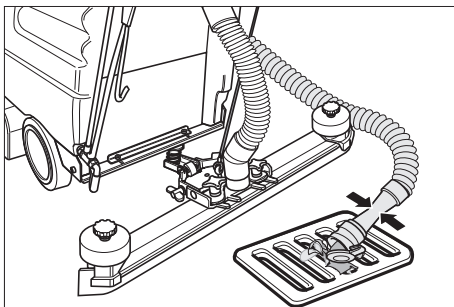

- Otvorite dozator te ispusite vodu kroz ispusno crijevo.
- Nakon toga spremnik prljave vode isperite čistom vodom.

## Pražnjenje spremnika svježe vode

- Odgovarajućim alatom otvorite zatvarač spremnika svježe vode.

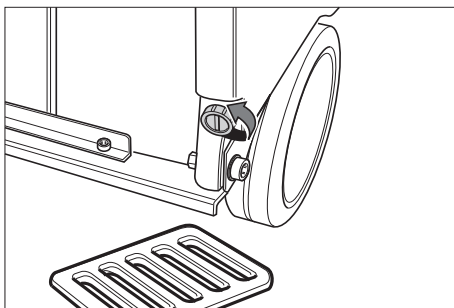

## Njega i održavanje

### ⚠ Opasnost

Opasnost od ozljeda. Prije svih radova na uređaju izvucite strujni utikač iz utičnice.

### Upozorenje

Opasnost od oštećenja stroja uslijed ispuštanja vode. Prije obavljanja radova na stroju ispusite prljavu i preostalu svježju vodu.

## Plan održavanja

### Nakon rada

#### Upozorenje

*Opasnost od oštećenja. Uređaj ne prskajte vodom i ne primjenjujte nagrizajuća sredstva za pranje.*

- Ispustite prljavu vodu.
- Spremnik prljave vode isperite čistom vodom.
- Uređaj prebrišite izvana vlažnom krpom natopljenom u otopinu blagog sredstva za pranje.
- Provjerite mrežicu za skupljanje vlakana te je po potrebi očistite.
- Očistite gumice za prikupljanje i usisavanje prljavštine, provjerite im pohabnost te ih po potrebi zamijenite.
- Provjerite istrošenost četki, po potrebi ih zamijenite.

#### Mjesečno

- Provjerite brtvila između spremnika prljave vode i poklopca, prema potrebi ih zamijenite.

#### Godišnje

- Uređaj predajte servisnoj službi radi provođenja propisanog tehničkog pregleda.

## Radovi na održavanju

### Prevrtanje ili zamjena gumica za usisavanje prljavštine

- Skinite usisnu konzolu.
- Odvijte zvjezdaste pričvrsnike.

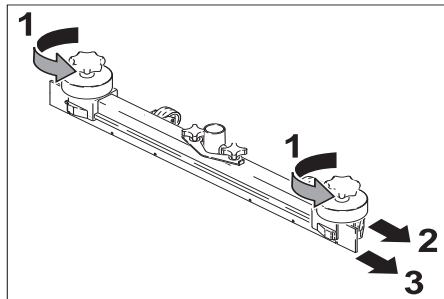

- Skinite plastične dijelove.

- Skinite gumice za usisavanje prljavštine.
- Gumice prevrните naopako ili umetnite nove.
- Natakните plastične dijelove.
- Umetnite i zategnite zvjezdaste pričvrsnike.

### Zamjena valjkaste četke

- Otpustite leptir matice.
- Skinite poklopac ležaja.

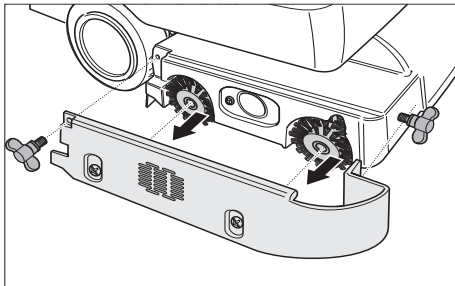

- Izvadite obje valjkaste četke i postavite nove (obratite pozornost na šesterokutne prihvatnike).

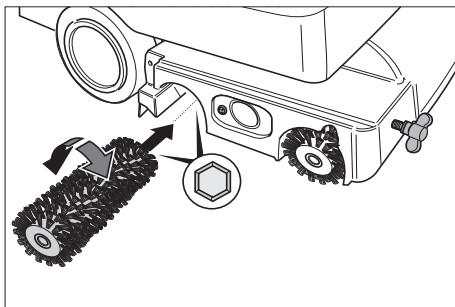

- Vratite poklopac ležaja.
- Zategnite leptir matice.

### Zamjena pločaste četke

- Gumb za podešavanje brzine potiska okrenite u smjeru "-".
- Podignite pločastu četku.
- Zakrenite je za oko 45° suprotno smjeru kazaljke sata.
- Skinite pločastu četku prema dolje.
- Novu pločastu četku umetnite obrnutim redoslijedom.
- Podesite brzinu potiska.

## Ugovor o održavanju

Za pouzdani rad uređaja mogu se s nadležnim Kärcherovim uredom za prodaju zaključiti ugovori o održavanju.

### Zaštita od mraza

Pri opasnosti od mraza:

- Ispraznite spremnik za svježu i prljavu vodu.
- Uređaj spremite u prostoriju zaštićenu od smrzavanja.

### Transport

- Izvadite četke kako biste spriječili njihovo oštećenje.
- Prilikom transporta vozilima osigurajte uređaj od klizanja i naginjanja sukladno odgovarajućim mjerodavnim propisima.

### Lagerung

#### Opresz

*Opasnost od ozljeda i oštećenja! Pri skladištenju imajte u vidu težinu uređaja.*

Ovaj se uređaj smije skladištiti samo u zatvorenim prostorijama.

Smetnja	Otklanjanje
Uređaj se ne može pokrenuti	Provjerite je li strujni utikač utaknut u utičnicu.
Nedovoljna količina vode	Provjerite razinu svježe vode i po potrebi dopunite spremnik.
	Provjerite da crijeva nisu začepljena te ih po potrebi očistite.
Nedovoljan učinak usisavanja	Očistite brtvila između spremnika prljave vode i poklopca, provjerite zabrtvljenost i po potrebi zamijenite.
	Očistite mrežicu za skupljanje vlakana.
	Očistite gumice za usisavanje prljavštine na usisnoj konzoli, prema potrebi ih okrenite naopako ili zamijenite.
	Provjerite začepljenost usisnog crijeva i usisne konzole, po potrebi uklonite začepljenje.
	Provjerite zabrtvljenost usisnog crijeva te ga po potrebi zamijenite.
	Provjerite je li poklopac crijeva za ispuštanje prljave vode zatvoren.
	Provjerite podešenost usisne konzole.
Nezadovoljavajući rezultat čišćenja	Provjerite istrošenost četki, po potrebi ih zamijenite.
Četke se ne vrte	Provjerite da neko strano tijelo ne blokira četke te ga otklonite.

## Smetnje

### ⚠ Opasnost

*Opasnost od ozljeda. Prije svih radova na uređaju izvucite strujni utikač iz utičnice.*

### Upozorenje

*Opasnost od oštećenja stroja uslijed ispuštanja vode. Prije obavljanja radova na stroju ispuštite prljavu i preostalu svježu vodu.*

U slučaju smetnji koje se ne mogu otkloniti uz pomoć ove tablice, pozovite servisnu službu.

## Pribor

Ovisno o zahtjevima stroj se može opremiti različitim priborom. Zatražite naš katalog ili

posjetite našu Internet stranicu pod [www.kaercher.com](http://www.kaercher.com).

Oznaka	Br. dijela BR 530	Br. dijela BR 530 XL	Opis	kom.	Stroju je potrebno kom.
crvena (srednje mekana, standardna) valjkasta četka	5.762-169.0	5.762-208.0	Za redovito čišćenje također i jače zaprljanih podova.	1	2
bijela (mekana) valjkasta četka	5.762-172.0	5.762-211.0	Za poliranje i redovito čišćenje osjetljivih podova.	1	2
narančasta (visoka/duboka) valjkasta četka	5.762-170.0	5.762-209.0	Za struganje hrapavih podova (sigurnosne pločice itd.).	1	2
zeleno (tvrda) valjkasta četka	5.762-171.0	5.762-210.0	Za temeljno čišćenje jako zaprljanih podova i za skidanje slojeva podnih obloga (npr. vosak, akrilati).	1	2
osovina za spužvasti valjak	4.762-184.0	4.762-214.0	Za postavljanje spužvastog valjka.	1	2
bijeli (vrlo mekani) spužvasti valjak	6.369-388.0		Za fino poliranje podova.	20	60 (XL: 80)
crveni (srednje mekani) spužvasti valjak	6.369-453		Za čišćenje lako zaprljanih podova.	20	60 (XL: 80)
zeleni (tvrđi) spužvasti valjak	6.369-452.0		Za čišćenje normalno do jako zaprljanih podova.	20	60 (XL: 80)
žuti (mekani) spužvasti valjak	6.369-451.0		Za poliranje podova.	20	60 (XL: 80)

Oznaka	Br. dijela BD 530	Br. dijela BD 530 XL	Opis	kom.	Stroju je potrebno kom.
prirodna (meka) pločasta četka	6.906-056.0	6.905-866.0	Za poliranje podova.	1	1
crvena (srednje mekana, standardna) pločasta četka	6.906-054.0	6.905-864.0	Za čišćenje lako zaprljanih ili osjetljivih podova.	1	1
crna (tvrda) pločasta četka	6.906-055.0	6.905-865.0	Za čišćenje jako zaprljanih podova.	1	1
noseći kotur	6.906-332.0	6.906-331.0	Za postavljanje spužvastog diska.	1	1
crveni (srednje mekani) spužvasti disk	6.369-024.0	6.369-017.0	Za čišćenje lako zaprljanih podova.	5	1
zeleni (tvrđi) spužvasti disk	6.369-023.0	6.369-016.0	Za čišćenje normalno zaprljanih podova.	5	1
crni (jako tvrđi) spužvasti disk	6.369-022.0	6.369-015.0	Za čišćenje jako zaprljanih podova.	5	1

Oznaka	Br. dijela BR/BD 530	Br. dijela BR/BD 530 XL	Opis	kom.	Stroju je potrebno kom.
ravna usisna konzola	4.777-047.0		Standard	1	1
zakrivljena usisna konzola	4.777-054.0		Standard	1	1
plavi gumeni nastavak	6.273-204.0		Standard	1	1
smeđi gumeni nastavak	6.273-207.0		otporan na ulje	1	1
Produžni kabel 30 m	6.647-022.0		20 m	1	1

## Tehnički podaci

		<b>BR 530</b> <b>(BR 530 XL)</b>	<b>BD 530</b> <b>(BD 530 XL)</b>
<b>Snaga</b>			
Nazivni napon	V/Hz	220...230/1~/50, 60	
Prosječna potrošnja energije	W	1600 (1900)	
Snaga usisnog motora	W	900	
Snaga motora za četke	W	800	
<b>Usisivanje</b>			
Snaga usisavanja, protok zraka	l/s	30	
Snaga usisavanja, podtlak	kPa	14,5	
<b>Četke za čišćenje</b>			
Radna širina	mm	460 (530)	
Promjer četki	mm	96	460 (530)
Broj okretaja četki	1/min	1500	140
<b>Dimenzije i težine</b>			
Teoretski površinski učinak	m <sup>2</sup> /h	1840 (2120)	
Zapremnina spremnika svježe/prljave vode	l	55/55	
Dopuštena ukupna težina	kg	100 (110)	
Transportna težina	kg	45 (55)	
<b>Utvrđene vrijednosti prema EN 60355-2-79</b>			
Vrijednost vibracije na ruci	m/s <sup>2</sup>	<2,5	
Nepouzdanost K	m/s <sup>2</sup>	0,2	
Razina zvučnog tlaka L <sub>pA</sub>	dB(A)	74	
Nepouzdanost K <sub>pA</sub>	dB(A)	1	
Razina zvučne snage L <sub>WA</sub>	dB(A)	87	
Nepouzdanost K <sub>WA</sub>	dB(A)	1	

## CE-izjava

Izjavljujemo da navedeni uređaj u svojoj zamisli i konstrukciji te kod nas korištenoj izvedbi odgovara osnovnim sigurnosnim i zdravstvenim zahtjevima u skladu s niže navedenim direktivama Europske Zajednice. Ova izjava gubi valjanost u slučaju izmjene stroja koja nisu ugovorene s nama.

**Proizvod:** čistač podova  
**Tip:** 1.127-xxx

### Odgovarajuće smjernice EZ:

2006/42/EZ (+2009/127/EZ)  
2006/42/EZ (+2009/127/EZ)  
2004/108/EZ

### Primijenjene usklađene norme:

EN 55014-1: 2006 + A1: 2009  
EN 55014-2: 1997 + A2: 2008  
EN 60335-1  
EN 60335-2-72  
EN 61000-3-2: 2006 + A2: 2009  
EN 61000-3-3: 2008  
EN 62233: 2008

### Primijenjeni nacionalni standardi:

-

Potpisnici rade po nalogu i s ovlaštenjem posloводства.

  
H. Jenner  
CEO

  
S. Reiser  
Head of Approbation

Opunomoćeni za izradu dokumentacije:  
S. Reiser

Alfred Kärcher GmbH & Co. KG  
Alfred-Kärcher-Str. 28 - 40  
71364 Winnenden (Germany)  
Tel.: +49 7195 14-0  
Faks: +49 7195 14-2212

Winnenden 2011/01/20

## Jamstvo

U svakoj zemlji važe jamstveni uvjeti koje je izdala naša nadležna organizacija za distribuciju. Eventualne smetnje na priboru za vrijeme trajanja jamstva uklanjamo besplatno ukoliko je uzrok greška u materijalu ili proizvodnji. U slučaju koji podliježe garanciji obratite se, uz prilaganje potvrde o kupnji, Vašem prodavaču ili najbližoj ovlaštenoj servisnoj službi.

## Pričuvni dijelovi

- Smije se koristiti samo onaj pribor i oni pričuvni dijelovi koje dozvoljava proizvođač. Originalan pribor i originalni pričuvni dijelovi jamče za to da stroj može raditi sigurno i bez smetnji.
- Pregled najčešće potrebnih pričuvnih dijelova naći ćete na kraju ovih radnih uputa.
- Dodatne informacije o pričuvnim dijelovima dobiti ćete pod [www.kaercher.com](http://www.kaercher.com) u dijelu Servis (Service).



Pre prve upotrebe Vašeg uređaja pročitajte ove originalno uputstvo za rad, postupajte prema njemu i sačuvajte ga za kasniju upotrebu ili za sledećeg vlasnika.

## Pregled sadržaja

Sigurnosne napomene . . . . .	SR . . . 1
Funkcija . . . . .	SR . . . 1
Namensko korišćenje . . . . .	SR . . . 2
Zaštita životne sredine . . . . .	SR . . . 2
Komandni elementi . . . . .	SR . . . 3
Pre upotrebe . . . . .	SR . . . 4
Rad . . . . .	SR . . . 4
Nega i održavanje . . . . .	SR . . . 7
Transport . . . . .	SR . . . 9
Lagerung . . . . .	SR . . . 9
Smetnje . . . . .	SR . . . 9
Pribor . . . . .	SR . . 11
Tehnički podaci . . . . .	SR . . 14
CE-izjava . . . . .	SR . . 15
Garancija . . . . .	SR . . 15
Rezervni delovi . . . . .	SR . . 15

## Sigurnosne napomene

Pre prvog korišćenja uređaja pročitajte i uzmite u obzir ovo uputstvo za rukovanje kao i priloženu brošuru sa sigurnosnim napomenama za uređaje za čišćenje četkanjem i ekstraktore, 5.956-251.

### **⚠ Upozorenje**

*Rad sa uređajem je dozvoljen na površinama sa nagibom do najviše 2%. Nemojte upotrebljavati uređaj na terenima pod većim nagibom. Ne dopustite da priključni vod dođe u dodir s rotirajućim četkama.*

**Uređaj sme raditi samo ako su rezervoar i svi poklopci zatvoreni.**

## Simboli u uputstvu za rad

### **⚠ Opasnost**

*Ukazuje na neposredno preteću opasnost koja dovodi do teških telesnih povreda ili smrti.*

### **⚠ Upozorenje**

*Ukazuje na eventualno opasnu situaciju koja može dovesti do teških telesnih povreda ili smrti.*

### **Oprez**

*Ukazuje na eventualno opasnu situaciju koja može dovesti do lakših telesnih povreda ili izazvati materijalnu štetu.*

## Funkcija

Mašina za ribanje i usisavanje je namenjena za mokro čišćenje ravnih podova.

Tokom čišćenja poda na rotirajuće valjkaste ili pločaste četke dovodi se tečnost za pranje. Zaprišana tečnost za pranje usisava se u rezervoar za prljavu vodu.

Podešavanjem količine vode i usisavanja prljave vode uređaj lako može da se prilagodi tako da udovoljava različitim zahtevima čišćenja.

Radna širina od 460 mm odnosno 530 mm (varijanta XL) i zapremina rezervoara za svežu i prljavu vodu od po 55 lit. omogućavaju efikasno čišćenje uz dugotrajnu primenu.

Mrežni pogon omogućava visoku snagu bez ograničavanja radnog vremena.

## Namensko korišćenje

Ovaj uređaj koristite isključivo u skladu sa navodima ovog radnog uputstva.

- Uređaj sme da se koristi isključivo za čišćenje glatkih podova koji nisu osetljivi na vlagu.
- Uređaj nije prikladan za čišćenje smrznutih podova (npr. u rashladnim komorama).
- Uređaj se sme opreмати isključivo originalnim priborom i rezervnim delovima.

## Zaštita životne sredine



Ambalaža se može ponovo preraditi.

Molimo Vas da ambalažu ne bacate u kućne otpatke nego da je dostavite na odgovarajuća mesta za ponovnu preradu.



Stari uređaji sadrže vredne materijale koji se mogu reciklirati i treba ih

dostaviti za ponovnu preradu.

Primarne i punjive baterije sadrže materije koje ne smeju dospeti u čovekovu okolinu. Stoga Vas molimo da stare uređaje, primarne i punjive baterije odstranjujete putem odgovarajućih sabirnih sistema.

### **Napomene o sastojcima (REACH)**

Aktuelne informacije o sastojcima možete pronaći na stranici:

**<http://www.karcher.de/de/unternehmen/umweltschutz/REACH.htm>**

## Komandni elementi

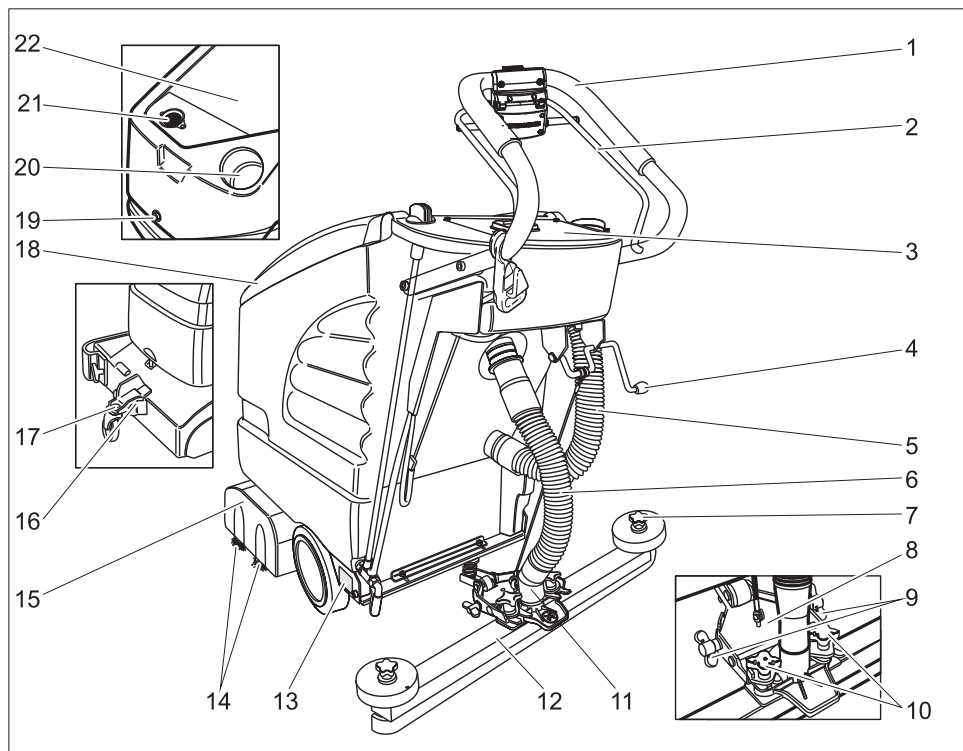

- |   |   |
|---|---|
| 1 Potisna ručica  | 15 Blok čistača                                   |
| 2 Poluga za uključivanje  | 16 Transportni mehanizam                          |
| 3 Komandni pult   | 17 Bravica  |
| 4 Poluga za spuštavanje usisne konzole                              | 18 Poklopac rezervoara za prljavu vodu            |
| 5 Ispusno crevo prljave vode  | 19 Zavrtanj za zatvaranje rezervoara              |
| 6 Usisno crevo  | <b>Ispod poklopca rezervoara za prljavu vodu:</b> |
| 7 Zvezdasti pričvršnici za zamenu usisnih gumica                    | 20 Otvor za punjenje rezervoara za svežu vodu     |
| 8 Nosač usisne konzole  | 21 Mrežica za skupljanje vlakana (usisavanje)     |
| 9 Leptir matice za naginjanje usisne konzole                        | 22 Rezervoar prljave vode                         |
| 10 Krstasti držači za pričvršćenje i naginjanje usisne konzole      | * nije u obimu isporuke                           |
| 11 Priključak usisnog creva usisne turbine                          |   |
| 12 Usisna konzola (nije u obimu isporuke)                           |   |
| 13 Natpisna pločica   |   |
| 14 Valjkasta četka (BR varijanta)<br>Pločasta četka (varijanta BD)* |   |

## Komandni pult

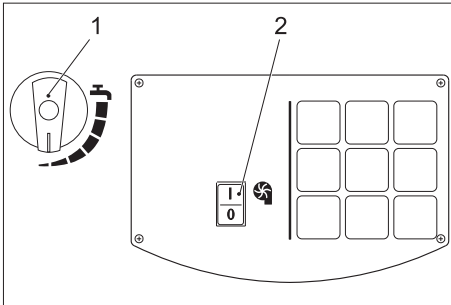

- 1 Dugme za regulisanje količine vode
- 2 Prekidač usisne turbine

## Pre upotrebe

### Istovar

- Potisnu ručku pričvrstite uz pomoć četiri priložena zavrtnja i natakните zaštitne kapice.
- Uskočnim zatvaračem pričvrstite kabl prekidača na potisnu ručku.

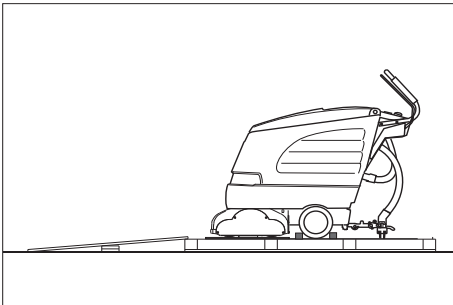

- Dugačke bočne daske paketa postavite na paletu kao podlogu za kretanje (nagibnu rampu).
- Rampu pričvrstite na paletu ekserima.
- Kratke daske postavite ispod rampe kao potporu.
- Uklonite drvene letvice ispred točkova.
- Podignite blok čistača i sklonite kartone.
- Uređaj spustite sa palete preko nagibne rampe.

## Montiranje usisne konzole

- Usisnu konzolu postavite u njen nosač tako da se limeni profil nalazi iznad nosača.
- Pritegnite krstaste držače.

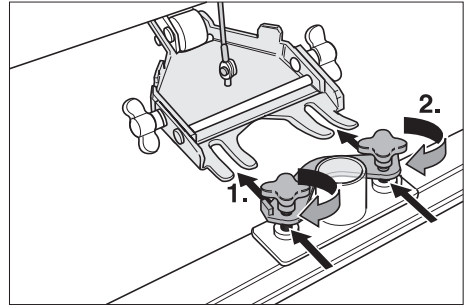

- Natakните usisno crevo.

## Montiranje četki

### BD 530 odnosno BD 530 XL

Pre puštanja u rad moraju se montirati pločaste četke (vidi pod "Radovi na održavanju").

## Rad

### Oprez

*Opasnost od oštećenja. Pre vožnje unazad odignite usisnu konzolu.*

### Napomena

*Uređaj je tako konstruisan da blok četki izviruje sa desne strane. To omogućava pregledan rad i čišćenje uz ivice.*

## Punjenje radnih medija

### Oprez

*Opasnost od oštećenja. Upotrebljavajte samo preporučene deterđente. Za druge deterđente korisnik na sebe preuzima povećan rizik od nesreća i remećenja sigurnosti pri radu.*

*Upotrebljavajte samo deterđente koji ne sadrže rastvarače, sonu i fluorovodoničnu kiselinu.*

*Obratite pažnju na sigurnosne napomene na pakovanjima deterđzenata.*

## Napomena

Ne upotrebljavajte deterdžente koji jako pene. Vodite računa o uputstvima za doziranje.

- Otvorite poklopac rezervoara za svežu i prljavu vodu.
- Ulijte svežu vodu (najviše 60 °C).
- Dodajte deterdžent. Obratite pažnju na instrukcije za doziranje.

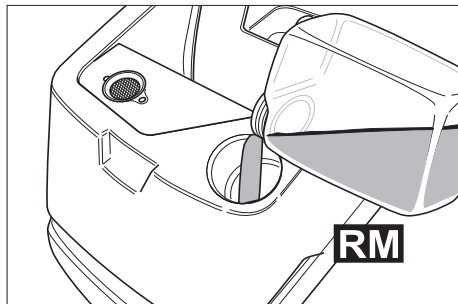

Preporučeni deterdženti:

Primena	Deterdžent
Redovno čišćenje (i kod podova osetljivih na alkalije)	RM 745 RM 746
Čišćenje zaprljanja od masti	RM 69 ES ASF RM 69 ASF
Temeljno čišćenje (istiskivanjem prljavštine) tvrdih površina otpornih na alkalije	RM 752
Temeljno čišćenje (istiskivanjem prljavštine) linoleuma	RM 754
Sredstvo za čišćenje sanitarija	RM 25 ASF
Sredstvo za čišćenje i dezinfekciju	RM 732

Deterdženti mogu da se nabave u specijalizovanim prodavnicama.

- Zatvorite poklopac rezervoara za svežu i prljavu vodu.

## Vožnja

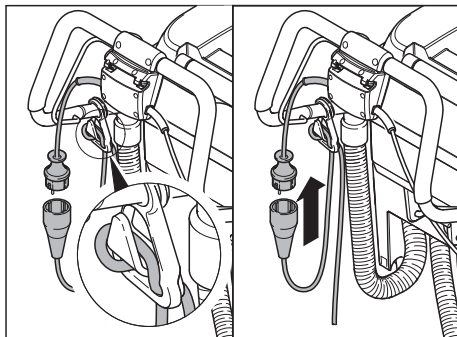

- Kraj produžnog kabla kao petlju obesite na kuku za vučno rasterećenje.
- Utaknite mrežni utikač.
- Pritisnite polugu za uključivanje.

### Napomena

Ako se pri uključivanju motor za četke ne pokrene, treba ga rasteretiti povlačenjem uređaja unazad.

### Transportni mehanizam

dole	Transport
gore	Čišćenje

- Uređaj lako odignite držeći ga za ručku.
- Izvucite bravicu.
- Okrenite transportni mehanizam u željeni položaj.
- Uglavite bravicu.

### Transport na mesto upotrebe

- Transportni mehanizam preklopite na dole i zabravite.
- Odgurajte uređaj do mesta upotrebe.

### Čišćenje

- Transportni mehanizam preklopite uvis i zabravite.
- Obavite čišćenje.

## Podešavanje brzine potiska (samo BD 530 odnosno BD 530 XL)

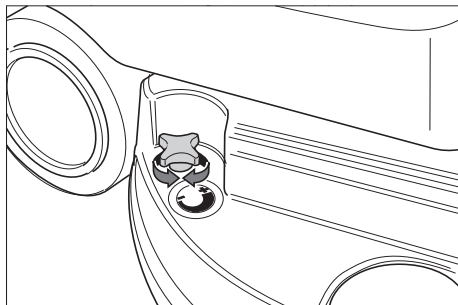

- Usporavanje: okrenite dugme u smeru "-".
- Ubrzavanje: okrenite dugme u smeru "+".

## Podešavanje količine vode

- Odgovarajućim dugmetom podesite količinu vode u zavisnosti od zaprljanja i vrste podne obloge.

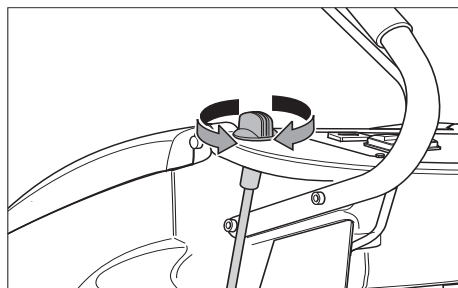

## Napomena

Prve pokušaje čišćenja izvedite sa malom količinom vode. Postepeno povećavajte količinu vode sve dok se ne dostigne željeni rezultat čišćenja.

## Podešavanje usisne konzole

### Nakrivljenost

Za poboljšanje rezultata usisavanja na popločanim podnim površinama usisna konzola može da se nakrivi do najviše 5°.

- Otpustite krstaste držače.
- Okrenite usisnu konzolu.

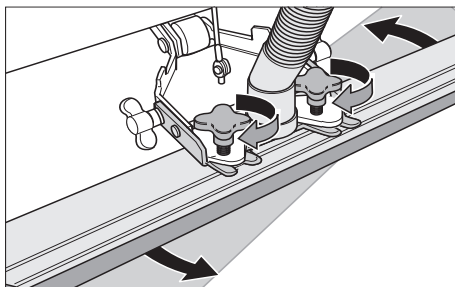

- Pritegnite krstaste držače.

### Nagib

Ako je rezultat usisavanja nezadovoljavajući, moguće je promeniti nagib ravne usisne konzole.

- Otpustite leptir matice.
- Nagnite usisnu konzolu.

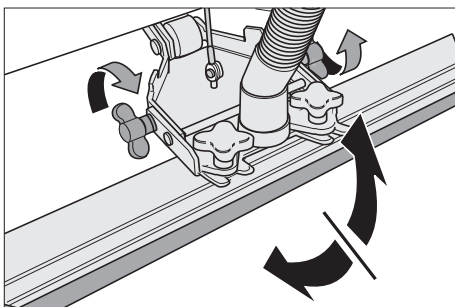

- Zategnite leptir matice.

## Spuštanje usisne konzole

- Pritisnite polugu na dole, usisna konzola se spušta.

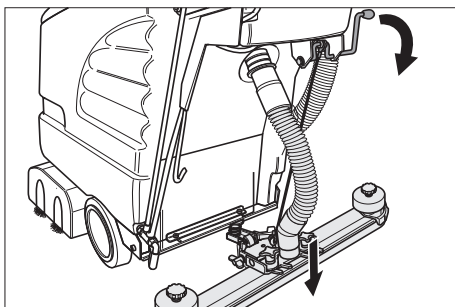

- Prekidačem uključite usisnu turbinu.

## Uključivanje bloka čistača

### Oprez

Opasnost od oštećenja podne obloge. Ne dopustite da uređaj radi u mestu.

- Pritisnite polugu za uključivanje, motor za četke se pokreće.

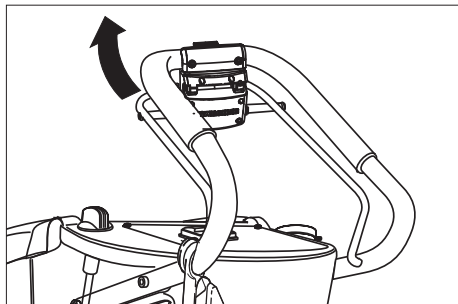

## Zaustavljanje i odlaganje

- Zatvorite dugme za regulisanje količine vode.
- Uređaj pomerite još 1-2 m prema napred kako biste usisali ostatak vode.
- Isključite prekidač usisne turbine.
- Odignite usisnu konzolu.
- Transportni mehanizam preklopite na dole i završite.

### Oprez

Opasnost od deformisanja četke/-i. Pri odlaganju uređaja rasteretite četku/-e spuštanjem transportnog mehanizma.

## Pražnjenje rezervoara prijave vode

### ⚠ Upozorenje

Pridržavajte se lokalnih propisa za otklanjanje otpadne vode.

- Crevo za ispuštanje prijave vode skinite sa držača i spustite nad prikladan sabirni sud.

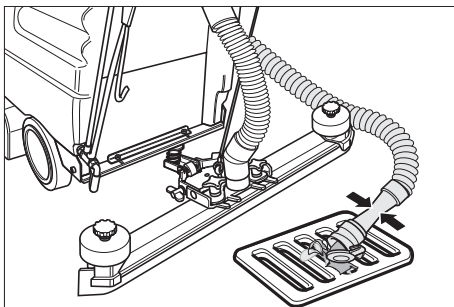

- Otvorite dozator na ispusnom crevu i ispusite vodu.
- Zatim rezervoar za prijavu vodu isperite čistom vodom.

## Pražnjenje rezervoara za svežu vodu

- Prikladnim alatom otvorite zatvarač rezervoara za svežu vodu.

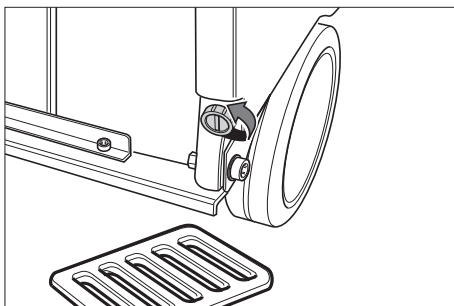

## Nega i održavanje

### ⚠ Opasnost

Opasnost od povreda. Pre svih radova na uređaju izvucite strujni utikač iz utičnice.

### Upozorenje

Opasnost od oštećenja uređaja usled ispuštanja vode. Pre obavljanja radova na uređaju ispusite prijavu i preostalu svežu vodu.

## Plan održavanja

### Nakon rada

#### Upozorenje

Opasnost od oštećenja. Uređaj ne prskajte vodom i ne upotrebljavajte agresivna sredstva za čišćenje.

- Ispustite prljavu vodu.
- Rezervoar za prljavu vodu isperite čistom vodom.
- Uređaj prebrišite spolja vlažnom krpom natopljenom u rastvor blagog sredstva za pranje.
- Proverite mrežicu za skupljanje vlakana i po potrebi je očistite.
- Očistite gumice za prikupljanje i usisavanje prljavštine, proverite im pohabanoost i po potrebi ih zamenite.
- Proverite istrošenost četke, po potrebi ih zamenite.

### Mesečno

- Proverite zaptivke između rezervoara za prljavu vodu i poklopca, po potrebi ih zamenite.

### Godišnje

- Uređaj predajte servisnoj službi radi sprovođenja propisanog tehničkog pregleda.

## Radovi na održavanju

### Prevrtanje ili zamena gumica za usisavanje prljavštine

- Skinite usisnu konzolu.
- Odrvnite zvezdaste pričvrsnike.

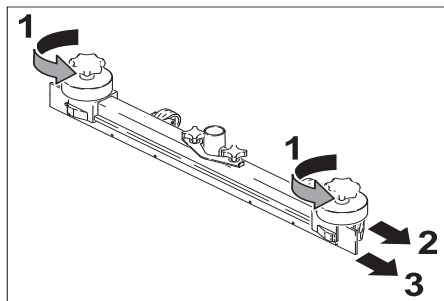

- Skinite plastične delove.

- Skinite gumice za usisavanje.
- Gumice prevrtnite naopako ili umetnite nove.
- Natakните plastične delove.
- Zavijte i zategnite zvezdaste pričvrsnike.

### Zamena valjkaste četke

- Otpustite leptir matice.
- Skinite poklopac ležaja.

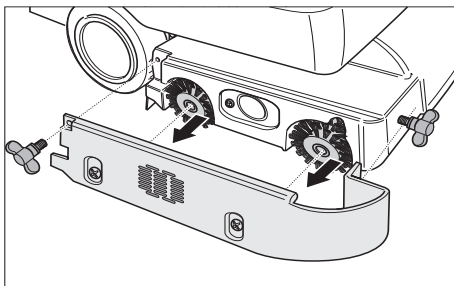

- Izvadite obe valjkaste četke i postavite nove (obratite pažnju na šestougaone prihvatnike).

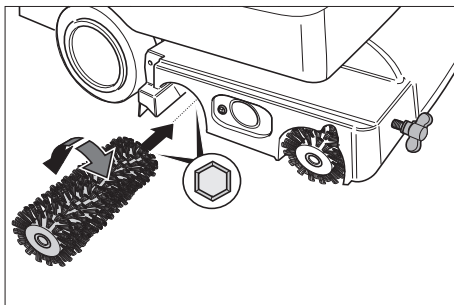

- Vratite poklopac ležaja.
- Zategnite leptir matice.

### Zamena pločaste četke

- Dugme za podešavanje brzine potiska okrenite u smeru "-".
- Podignite pločastu četku.
- Zaokrenite je za oko 45° suprotno smeru kazaljke sata.
- Skinite pločastu četku prema dole.
- Novu pločastu četku umetnite obrnutim redosledom.
- Podesite brzinu potiska.

## Ugovor o održavanju

Za pouzdan rad uređaja mogu se sa ovlašćenim Kärcherovim biroom za prodaju sklopiti ugovori o održavanju.

### Zaštita od mraza

U slučaju opasnosti od mraza:

- Ispraznite rezervoar za svežu i prijavu vodu.
- Uređaj čuvajte u prostoriji zaštićenoj od smrzavanja.

### Transport

- Izvadite četke kako biste sprečili njihovo oštećenje.
- Prilikom transporta vozilima osigurajte uređaj od klizanja i nakretanja u skladu sa odgovarajućim važećim propisima.

### Lagerung

#### Opresz

*Opasnost od povreda i oštećenja! Pri skladištenju imajte u vidu težinu uređaja.*

Ovaj uređaj se sme skladištiti samo u zatvorenim prostorijama.

## Smetnje

### ⚠ Opasnost

*Opasnost od povreda. Pre svih radova na uređaju izvucite strujni utikač iz utičnice.*

### Upozorenje

*Opasnost od oštećenja uređaja usled ispuštanja vode. Pre obavljanja radova na uređaju ispuštite prijavu i preostalu svežu vodu.*

U slučaju smetnji koje se ne mogu otkloniti uz pomoć ove tabele, pozovite servisnu službu.

Smetnja	Otklanjanje
Uređaj se ne može pokrenuti	Proverite da li je strujni utikač utaknut u utičnicu.
Nedovoljna količina vode	Proverite nivo sveže vode i po potrebi dopunite rezervoar. Proverite da creva nisu začepljena i po potrebi ih očistite.
Nedovoljan učinak usisavanja	Očistite zaptivke između rezervoara prijave vode i poklopca, proverite zaptivenost i po potrebi zamenite.
	Očistite mrežicu za skupljanje vlakana.
	Očistite gumice za usisavanje prijavštine na usisnoj konzoli, po potrebi ih okrenite naopako ili zamenite.
	Proverite začepljenost usisnog creva i usisne konzole, po potrebi uklonite začepljenje.
	Proverite zaptivenost usisnog creva i po potrebi ga zamenite.
	Proverite da li je poklopac creva za ispuštanje prijave vode zatvoren.
	Proverite podešenost usisne konzole.
Nezadovoljavajući rezultat čišćenja	Proverite istrošenost četki, po potrebi ih zamenite.
Četke se ne vrte	Proverite da neko strano telo ne blokira četke pa ga otklonite.

## Pribor

Zavisno od zahteva čišćenja uređaj može da se opremi različitim priborom. Zatražite

naš katalog ili posetite našu Internet stranicu pod [www.kaercher.com](http://www.kaercher.com).

Oznaka	Br. dela BR 530	Br. dela BR 530 XL	Opis	kom.	Uređaju je potrebno kom.
crvena (srednje mekana, standardna) valjkasta četka	5.762-169.0	5.762-208.0	Za redovno čišćenje takođe i jače zaprljanih podova.	1	2
bela (mekana) valjkasta četka	5.762-172.0	5.762-211.0	Za poliranje i redovno čišćenje osetljivih podova.	1	2
narandžasta (visoka/duboka) valjkasta četka	5.762-170.0	5.762-209.0	Za struganje hrapavih podova (sigurnosne pločice itd.).	1	2
zeleni (tvrda) valjkasta četka	5.762-171.0	5.762-210.0	Za temeljno čišćenje jako zaprljanih podova i za skidanje slojeva podnih obloga (npr. vosak, akrilati).	1	2
osovina za sunđerasti valjak	4.762-184.0	4.762-214.0	Za postavljanje sunđerastog valjka.	1	2
beli (vrlo mekani) sunđerasti valjak	6.369-388.0		Za fino poliranje podova.	20	60 (XL: 80)
crveni (srednje mekani) sunđerasti valjak	6.369-453		Za čišćenje lako zaprljanih podova.	20	60 (XL: 80)
zeleni (tvrđi) sunđerasti valjak	6.369-452.0		Za čišćenje normalno do jako zaprljanih podova.	20	60 (XL: 80)
žuti (mekani) sunđerasti valjak	6.369-451.0		Za poliranje podova.	20	60 (XL: 80)

Oznaka	Br. dela BD 530	Br. dela BD 530 XL	Opis	kom.	Uređaju je potrebno kom.
prirodna (meka) pločasta četka	6.906-056.0	6.905-866.0	Za poliranje podova.	1	1
crvena (srednje mekana, standardna) pločasta četka	6.906-054.0	6.905-864.0	Za čišćenje lako zaprljanih ili osetljivih podova.	1	1
crna (tvrda) pločasta četka	6.906-055.0	6.905-865.0	Za čišćenje jako zaprljanih podova.	1	1
noseći kotur	6.906-332.0	6.906-331.0	Za postavljanje sunderastog diska.	1	1
crveni (srednje mekani) sunderasti disk	6.369-024.0	6.369-017.0	Za čišćenje lako zaprljanih podova.	5	1
zeleni (tvrđi) sunderasti disk	6.369-023.0	6.369-016.0	Za čišćenje normalno zaprljanih podova.	5	1
crni (jako tvrđi) sunderasti disk	6.369-022.0	6.369-015.0	Za čišćenje jako zaprljanih podova.	5	1

Oznaka	Br. dela BR/BD 530	Br. dela BR/BD 530 XL	Opis	kom.	Uređaju je potrebno kom.
ravna usisna konzola	4.777-047.0		Standard	1	1
zakrivljena usisna konzola	4.777-054.0		Standard	1	1
plavi gumeni nastavak	6.273-204.0		Standard	1	1
smeđi gumeni nastavak	6.273-207.0		otporan na ulje	1	1
Produžni kabl 30 m	6.647-022.0		20 m	1	1

## Tehnički podaci

		<b>BR 530 (BR 530 XL)</b>	<b>BD 530 (BD 530 XL)</b>
<b>Snaga</b>			
Nominalni napon	V/Hz	220...230/1~/50, 60	
Prosečna potrošnja energije	W	1600 (1900)	
Snaga usisnog motora	W	900	
Snaga motora za četke	W	800	
<b>Usisivanje</b>			
Snaga usisavanja, protok vazduha	l/s	30	
Snaga usisavanja, podpritisak	kPa	14,5	
<b>Četke za čišćenje</b>			
Radna širina	mm	460 (530)	
Prečnik četki	mm	96	460 (530)
Broj obrtaja četki	1/min	1500	140
<b>Dimenzije i težine</b>			
Teoretski površinski učinak	m <sup>2</sup> /h	1840 (2120)	
Zapremina rezervoara sveže/prljave vode	l	55/55	
Dozvoljena ukupna težina	kg	100 (110)	
Transportna težina	kg	45 (55)	
<b>Izračunate vrednosti prema EN 60355-2-79</b>			
Vrednost vibracije na ruci	m/s <sup>2</sup>	<2,5	
Nepouzdanost K	m/s <sup>2</sup>	0,2	
Nivo zvučnog pritiska L <sub>pA</sub>	dB(A)	74	
Nepouzdanost K <sub>pA</sub>	dB(A)	1	
Nivo zvučne snage L <sub>WA</sub>	dB(A)	87	
Nepouzdanost K <sub>WA</sub>	dB(A)	1	

## CE-izjava

Ovim izjavljujemo da ovde opisana mašina po svojoj koncepciji i načinu izrade, sa svim njenim modelima koje smo izneli na tržište, odgovara osnovnim zahtevima dole navedenih propisa Evropske Zajednice o sigurnosti i zdravstvenoj zaštiti. Ova izjava prestaje da važi ako se bez naše saglasnosti na mašini izvedu bilo kakve promene.

**Proizvod:** mašina za pranje podova  
**Tip:** 1.127-xxx

### Odgovarajuće EZ-direktive:

2006/42/EZ (+2009/127/EZ)

2006/42/EZ (+2009/127/EZ)

2004/108/EZ

### Primenjene usklađene norme:

EN 55014-1: 2006 + A1: 2009

EN 55014-2: 1997 + A2: 2008

EN 60335-1

EN 60335-2-72

EN 61000-3-2: 2006 + A2: 2009

EN 61000-3-3: 2008

EN 62233: 2008

### Primenjeni nacionalni standardi:

-

Potpisnici rade po nalogu i sa ovlašćenjem posloводства.

  
H. Jenner  
CEO

  
S. Reiser  
Head of Approbation

Opunomoćeni za izradu dokumentacije:  
S. Reiser

Alfred Kärcher GmbH & Co. KG  
Alfred-Kärcher-Str. 28 - 40  
71364 Winnenden (Germany)  
Tel.: +49 7195 14-0  
Faks: +49 7195 14-2212

Winnenden 2011/01/20

## Garancija

U svakoj zemlji važe garantni uslovi koje je izdala naša nadležna distributivna organizacija. Eventualne smetnje na priboru za vreme trajanja garancije otklanjamo besplatno, ukoliko je uzrok greška u materijalu ili proizvodnji. U slučaju koji podleže garanciji obratite se sa potvrdom o kupovini Vašem prodavcu ili najbližoj ovlašćenoj servisnoj službi.

## Rezervni delovi

- Sme se koristiti samo onaj pribor i oni rezervni delovi koje dozvoljava proizvođač. Originalan pribor i originalni rezervni delovi garantuju za to da uređaj može raditi sigurno i bez smetnji.
- Pregled najčešće potrebnih rezervnih delova naći ćete na kraju ovog radnog uputstva.
- Dodatne informacije o rezervnim delovima dobićete pod [www.kaercher.com](http://www.kaercher.com) u delu Servis (Service).



Преди първото използване на Вашия уред прочетете това оригинално инструкция за работа, действайте според него и го запазете за по-късно използване или за следващия притежател.

## Съдържание

Указания за безопасност . . . . .	BG . . . 1
Функция . . . . .	BG . . . 1
Употреба по предназначение	BG . . . 2
Опазване на околната среда	BG . . . 2
Обслужващи елементи . . . . .	BG . . . 3
Преди пускане в експлоатация . . . . .	BG . . . 4
Експлоатация . . . . .	BG . . . 5
Грижи и поддръжка . . . . .	BG . . . 9
Транспорт . . . . .	BG . . 11
Lagerung . . . . .	BG . . 11
Повреди. . . . .	BG . . 11
Принадлежности. . . . .	BG . . 13
Технически данни. . . . .	BG . . 16
CE – декларация . . . . .	BG . . 17
Гаранция . . . . .	BG . . 17
Резервни части . . . . .	BG . . 17

## Указания за безопасност

Преди да експлоатирате уреда за първи път, прочетете и съблюдавайте настоящите инструкции за употреба и приложената брошура „Указания за безопасност за прахосмукачки за сухо и мокро почистване № 5.956-251.

### **⚠ Предупреждение**

*Уредът е разрешен за работа по повърхности с наклон до 2%. Не използвайте уреда по повърхности с по-голям наклон.*

*Не допускате допир на присъединителния кабел с въртящите се четки.*

**С апарата може да се работи само тогава, когато съдът и всички капаци са затворени.**

## Символи на Упътването за употреба

### **⚠ Опасност**

*За непосредствено грозяща опасност, която води до тежки телесни повреди или до смърт.*

### **⚠ Предупреждение**

*За възможна опасна ситуация, която би могла да доведе до тежки телесни повреди или смърт.*

### **Внимание**

*За възможна опасна ситуация, която би могла да доведе до леки телесни повреди или материални щети.*

## Функция

Търкащата изсмукаваща машина се използва за мокро почистване на равни подове.

Въртящите се четки с валик или дискови четки почистват пода посредством подаване на почистваща течност. Замърсената почистваща течност се изсмукува в резервоара за мръсна вода.

Посредством настройка на количеството на водата и на изсмукуването на мръсна вода уредът може да бъде лесно адаптиран към съответната задача за почистване.

Работната ширина от 460 мм респ. 530 мм (XL-вариант) и вместимостта на резервоара за чиста и мръсна вода от съответно 55 л позволяват ефективно почистване при голяма продължителност на работа.

Задействането в мрежата дава възможност за висока производителност без ограничение на работното време.

## Употреба по предназначение

Използвайте този уред само в съответствие със задачите в настоящото Упътване за експлоатация.

- Уредът може да бъде използван само за почистване на не чувствителни на влага и не чувствителни на полиране гладки повърхности.
- Уредът не е подходящ за почистване на замръзнали подове (напр. в хладилни помещения).
- Уредът може да се оборудва само с оригинални принадлежности и резервни части.

## Опазване на околната среда



Опаковъчните материали могат да се рециклират. Моля не хвърляйте опаковките при домашните отпадъци, а ги предайте на вторични суровини с цел повторна употреба.



Старите уреди съдържат ценни материали, подлежащи на рециклиране, които могат да бъдат употребени повторно. Батериите и акумулаторите съдържат вещества, които не бива да попадат в околната среда. Поради това моля отстранявайте старите уреди, батериите и акумулаторите посредством подходящи за целта системи за събиране.

### Указания за съставките (REACH)

Актуална информация за съставките ще намерите на:

<http://www.karcher.de/de/unternehmen/umweltschutz/REACH.htm>

## Обслужващи елементи

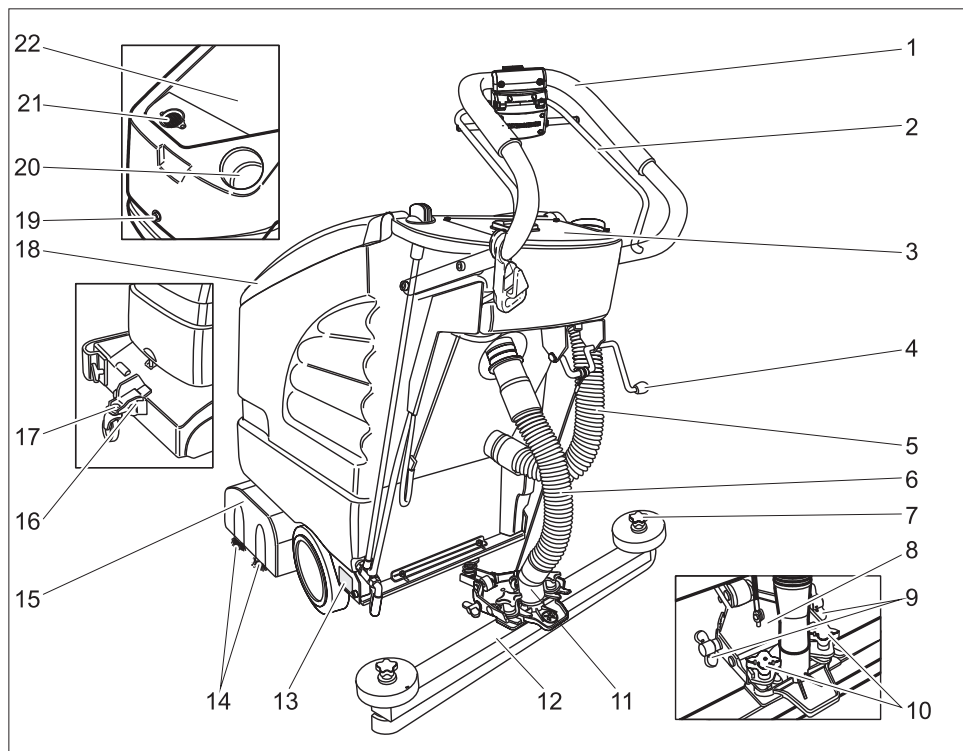

- |    |   |  |  |
|----|---|--|--|
| 1  | Плъзгаща скоба  | 14   | Валове на четките (вариант BR)<br>Четка с шайби (вариант BD) * |
| 2  | Включваща скоба   | 15   | Почистваща глава   |
| 3  | Обслужващ пулт  | 16   | Ходов механизъм  |
| 4  | Лост смъкване лента засмукване  | 17   | Фиксиране  |
| 5  | Изпускателен маркуч мръсна вода   | 18   | Капак резервоар мръсна вода                                    |
| 6  | Всмукателен маркуч  | 19   | Винт за блокиране на резервоара                                |
| 7  | Звездообразни дръжки за смяна на засмукващите езичета                           | <b>Под капака на танка за мръсна вода:</b> |  |
| 8  | Окачване на смукателната греда  | 20   | Отвор за пълнене резервоар чиста вода                          |
| 9  | Крилчати гайки за накланяне на лентата засмукване                               | 21   | Цедка за власинки (изсмукване)                                 |
| 10 | Кръстата ръчка за закрепяне и поставяне в косо положение на смукателната греда. | 22   | Резервоар мръсна вода  |
| 11 | Свързване на смукателния шлаух и смукателната турбина                           | * не е в обема на доставка                 |  |
| 12 | Смукателна турбина (не влиза в обема на доставка)                               |  |  |
| 13 | Типова табелка  |  |  |

## Обслужващ пулт

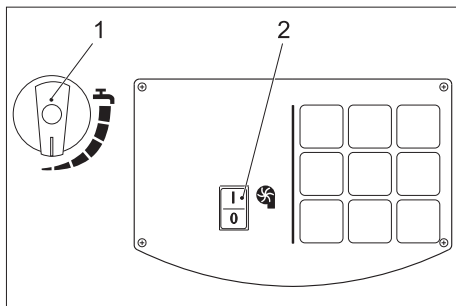

- 1 Регулиращо копче количество на водата
- 2 Шалтер смукателна турбина

## Преди пускане в експлоатация

### Разреждане

- Закрепете плъзгащото рамо с четирите винта и поставете предпазната капачка.
- Кабела на прекъсвача закрепете с клипса към плъзгащата скоба.

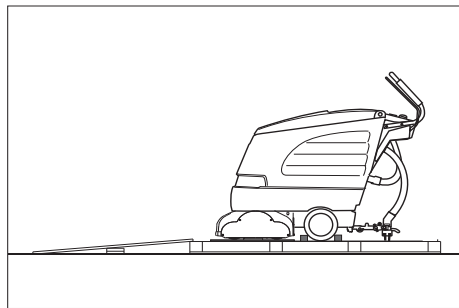

- Дългите странични дъски на опаковката положете като рампа до палета.
- Закрепете рампата с гвоздеи за палета.
- Поставете късите летви за укрепване под рампата.
- Отстранете дървените летви пред колелата.
- Повдигнете почистващата глава и отстранете опаковката.
- Избугтайте уреда от палета над рампата.

## Монтирайте лента засмукване

- Поставете лента засмукване така в окачването на ленти на засмукване, че фасонираната стомана да застане над окачването.
- Стегнете кръстатите ръчки.

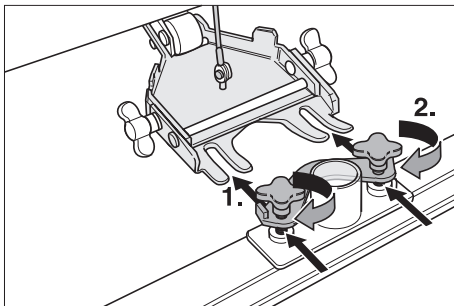

- Поставете маркуча за всмукване.

## Монтирайте четките

### BD 530 респ. BD 530 XL

Преди пускане в експлоатация трябва да се монтират четките с шайби (вижте „Дейности по поддръжката“).

## Експлоатация

### Внимание

*Опасност от увреждане. Преди придвижване назад повдигнете лента засмукване.*

### Указание

*Уредът е изграден така, че главата на четката да стърчи отдясно. Това дава възможност за прегледна работа в близост до колелата.*

## Напълнете горивни материали

### Внимание

*Опасност от увреждане. Използвайте единствено предписаните почистващи препарати. За други почистващи средства потребителят сам носи повишения риск във връзка с експлоатационната сигурност и опасността от злополуки.*

*Да се използват само почистващи*

средства, които не съдържат разтворители, солна и флуороводородна киселина.

Спазвайте указанията за безопасност за почистващите средства.

### Указание

Да не се използват силно пенливи почистващи средства. Да се спазват указанията за дозиране.

- Отворете капака на резервоара за мръсна вода.
- Напълнете с чиста вода (максимално 60°C)
- Добавете почистващо средство. Спазвайте указанията за дозиране.

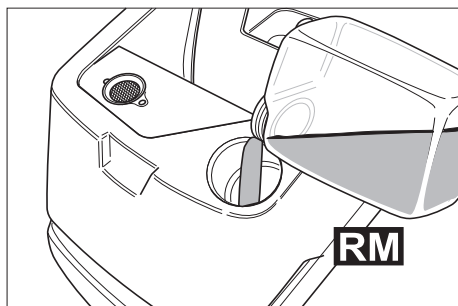

Препоръчително средство за почистване:

Употреба	Почистващ препарат
Поддържащо почистване (и при чувствителни към алкали подове)	RM 745 RM 746
Почистване на мазни замърсявания	RM 69 ASF RM 69 ASF
Основно почистване (търкане) на устойчиви на алкали твърди покрития	RM 752
Основно почистване (търкане) на линолеум	RM 754
Санитарно почистващо средство	RM 25 ASF
Дезинфекционно почистващо средство	RM 732

Почистващите препарати могат да се закупят в магазините.

- Затворете капака на резервоара за мръсна вода.

## Пътуване

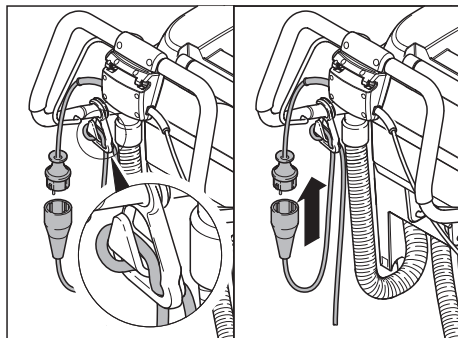

- Закачете края на удължителния кабел на куката както е показано на фигурата.
- Включете щепсела.
- Да се задейства включващата скоба.

### Указание

Ако при включване моторът на четките не тръгне, отблокирайте го чрез дърпане назад на уреда.

### Ходов механизъм

долу	Транспорт
горе	Почистване

- Леко повдигнете уреда за ръкохватката.
- Издърпайте навън фиксатора.
- Наклонете ходовия механизъм в желаното положение
- Освободете фиксатора.

### Придвижване до работното място

- Наклонете ходовия механизъм надолу и фиксирайте.
- Избутайте уреда към мястото, на което ще работите.

### Почистване

- Повдигнете ходовия механизъм нагоре и фиксирайте.
- Извършете почистването.

## Настройване на скоростта на придвижване (само BD 530 респ. BD 530 XL)

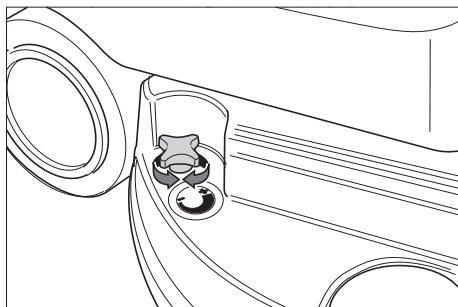

- Намаляване на скоростта: Завъртане на копчето в посока „-“.
- Повишаване на скоростта: Завъртане на копчето в посока „+“.

## Настройка на количеството вода

- Да се настрои количество вода в съответствие със замърсяването и вида на пода от копчето за регулиране.

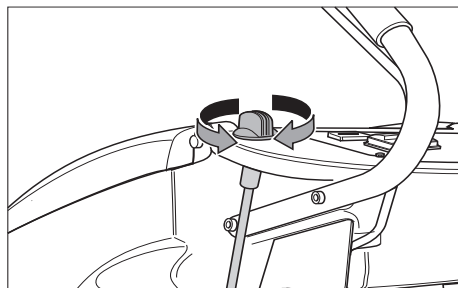

## Указание

Първите опити при почистването извършете с малки количества вода. Увеличавайте количеството на водата малко по малко, докато постигнете желания резултат.

## Настройка лента засмукване

### Наклонено положение

За подобрене на резултата от изсмукването на влакнести повърхности лентата на засмукване може да се завърти със до 5° наклон.

- Освобождаване на кръстатите ръчки.
- Завъртане на лента засмукване.

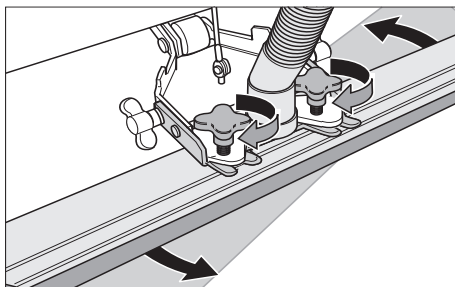

- Стегнете кръстатите ръчки.

### Наклон

При недостатъчен резултат от изсмукването наклона на правата лента засмукване може да се промени.

- Освободете крилчатите гайки.
- Наклонете лента изсмукване.

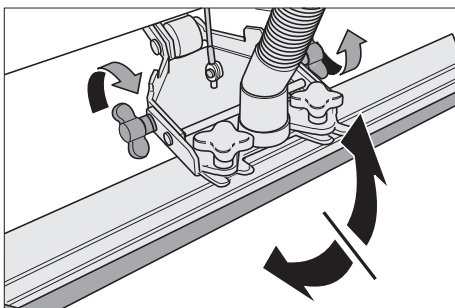

- Затегнете крилчатите гайки.

## Сваляне на смукателната греда

- Натиснете лоста надолу, смукателната греда се навежда.

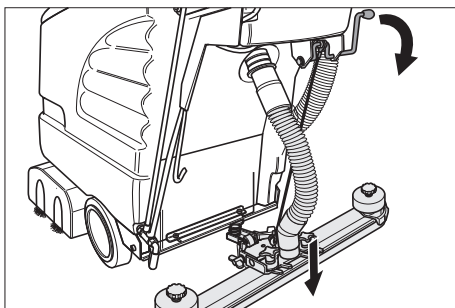

- Включете смукателната турбина с шалтера.

## Включете почистващата глава

### Внимание

Опасност от увреждане за подовата настилка. Не оставяйте уреда да работи на място.

- ➔ Задействайте включващото рамо, моторът на четките тръгва.

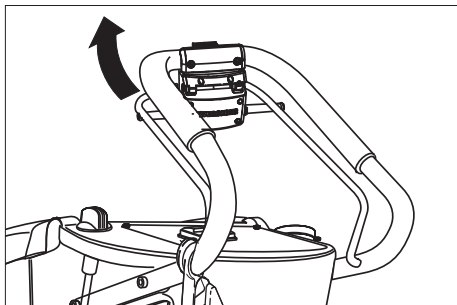

## Спиране и изключване

- ➔ да се затвори регулиращото копче за количеството на водата.
- ➔ Уреда да се предвиги 1-2 м напред, за да се изсмучи остатъчната вода.
- ➔ Изключете прекъсвач всмукателна турбина.
- ➔ Повдигане на смукателната греда.
- ➔ Наклонете ходовия механизъм надолу и фиксирайте.

### Внимание

Опасност от деформиране на четката/ите, при изключване на уреда четката/ите да се освободят посредством сваляне на колесника

## Изпразване на резервоара за мръсна вода

### ⚠ Предупреждение

Да се спазват местните разпоредби за работа с отпадни води.

- ➔ Изпускателният маркуч за мръсна вода да се свали от държача и да се спусне над подходящо приспособление за събиране.

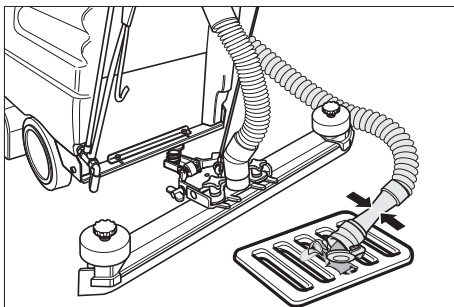

- ➔ Излейте водата чрез отваряне на дозиращото приспособление на изпускателния маркуч.
- ➔ Накрая резервоарът за мръсна вода да се изплакне с чиста вода.

## Изпразнете танка за чиста вода

- ➔ Отворете заключването на резервоара за чиста вода с подходящ инструмент.

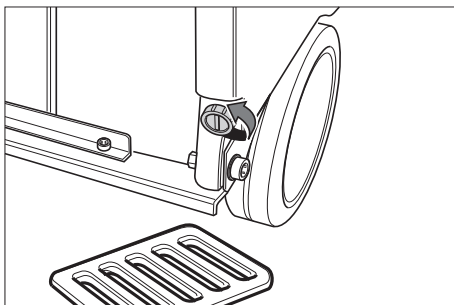

## Грижи и поддръжка

### ⚠ Опасност

Опасност от нараняване. Преди каквото и да е работи по уреда изключете мрежовия кабел.

### Предупреждение

Опасност от увреждане за уреда поради изтичаща вода. Мръсната вода и останалата чиста вода да се източат преди работа по уреда.

## План по поддръжка

### След работа

#### Предупреждение

Опасност от увреждане. Не пръскайте уреда с вода и не използвайте агресивни почистващи препарати.

- Изпуснете мръсната вода.
- Резервоарът за мръсна вода да се изплакне с чиста вода.
- Уредът да се почисти отвън с влажен, натопен в мека почистваща луга парцал.
- Проверете цедката за власинки, при необходимост я почистете.
- Засмукващите езичета и свалящите се езичета да се почистят, да се проверят за износване и при необходимост да се сменят.
- Четките да се проверят за износване, при необходимост да се сменят.

#### Ежемесечно

- Да се провери състоянието на уплътненията между резервоара за мръсна вода и капака, при необходимост да се сменят.

#### Ежегодно

- Препоръчаната инспекция да се проведе от сервиза.

## Дейности по поддръжката

### Обръщане или смяна на смукателните накрайници

- Да се свали засмукващата лента.
- Да се развият звездообразните дръжки.

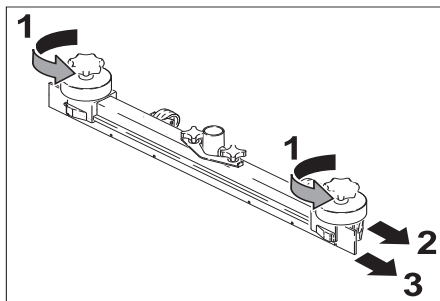

- Да се извадят пластмасовите части.
- Да се извадят засмукващите езичета.
- Смукателните накрайници да се обърнат или да се поставят нови смукателни накрайници.
- Да се вкарат нови пластмасови части.
- Звездообразните дръжки да се завият и да се затегнат.

### Да се сменят валове на четките

- Освободете крилчатите гайки.
- Да се свали капака на лагера.

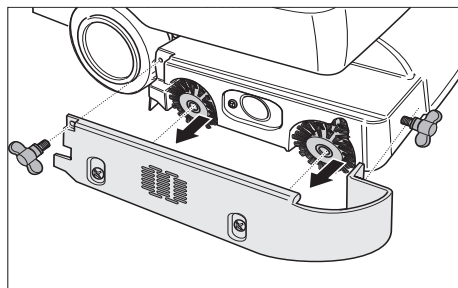

- Да се свали вала на четките, да се постави нов (да се спазят шестостенните отвори на валове на четките).

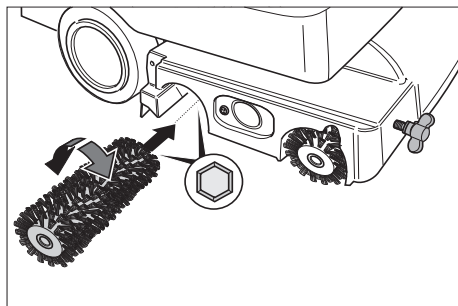

- Да се постави капака на лагера.
- Затегнете крилчатите гайки.

#### Да се смени четката с шайби

- Копчето за настройка на скоростта на придвижване да се завърти в посока „-“.
- Да се повдигнат дисковите четки.
- Завъртете дисковата четка на около 45° в посока обратна на часовниковата стрелка.
- Дисковите четки да се свалят надолу.
- Поставете нова дискова четка в обратната последователност.
- Да се настрои скоростта на придвижване.

#### Договор за поддръжка

За осигуряване на надеждна експлоатация на уреда може да сключите договор за поддръжка със съответния търговец на Kärcher.

#### Предпазване от замръзване

При опасност от замръзване:

- Излейте резервоарите за чистата и за мръсната вода.
- Поставете уреда в защитено от замръзване помещение.

#### Транспорт

- Сваляте четките, за да избегнете нараняването им.
- При транспорт в автомобили осигурявайте уреда съгласно валидните директиви против плъзгане и преобръщане.

## Lagerung

### Внимание

*Опасност от нараняване и повреда!  
При съхранение имайте пред вид телото на уреда.*

Съхранението на този уред е позволено само във вътрешни помещения.

## Повреди

### ⚠ Опасност

*Опасност от нараняване. Преди каквито и да е работи по уреда изключете мрежовия кабел.*

### Предупреждение

*Опасност от увреждане за уреда поради изтичаща вода. Мръсната вода и останалата чиста вода да се източат преди работа по уреда.*

При повреди, които не могат да бъдат отстранени с помощта на настоящата таблица, повикайте сервиза.

<b>Неизправност</b>	<b>Отстраняване</b>
Уредът не може да се стартира	Проверете дали е включен щепсела.
Недостатъчно количество на водата	Да се провери нивото на чистата вода, при необходимост да се допълни резервоара.
	Маркучите да се проверят за запушване, при необходимост да се почистят.
Недостатъчна мощност на изсмукване	Да се почистят уплътненията между резервоара за мръсна вода и капака, да се проверят за херметичност, при необходимост да се сменят.
	Почистете цедката.
	Да се почистят засмукващите езичета на лента засмукване, при необходимост да се обърнат или сменят.
	Проверете смукателния шлаух и смукателната греда за запушване и евентуално отстранете запушването
	Смукателния маркуч да се провери за херметичност, при необходимост да се сменят.
	Проверете, дали капакът на изпускателния маркуч за мръсна вода е затворен.
	Проверете настройката на лента засмукване.
Недостатъчен резултат от почистването	Четките да се проверят за износване, при необходимост да се сменят.
Четките не се въртят	Проверете, дали чужди тела не са блокирали четките, при необходимост ги отстранете.

## Принадлежности

В съответствие със съответната задача за почистване уредът може да се оборудва с различни принадлежности. По-

питайте за нашия каталог или ни посетете в Интернет на адрес [www.kaercher.com](http://www.kaercher.com).

Обозначение	Части № BR 530	Части № BR 530 XL	Описание	Броя	Уредът се нуждае от част
Валяк на четката, червен (среден, Standard)	5.762-169.0	5.762-208.0	За поддържащо почистване също и на по-силно замърсени подове.	1	2
Валяк на четката, бял (мек)	5.762-172.0	5.762-211.0	За полиране и поддържащо почистване на чувствителни подове.	1	2
Валяк на четката, оранжев (висок/дълбок)	5.762-170.0	5.762-209.0	За стъргане на структурни подове (предпазен фаянс и т.н.).	1	2
Валяк на четката, зелен (твърд)	5.762-171.0	5.762-210.0	За основно почистване на силно замърсени подове и за премахване на покривен слой (напр. восък, акрилати).	1	2
Вал на подложката на валяка	4.762-184.0	4.762-214.0	За поемане на подложката на валяка.	1	2
Подложка на валяка, бяла (много мека)	6.369-388.0		За полиране на подове.	20	60 (XL: 80)
Подложка на валяка, червена (средна)	6.369-453		За почистване на леко замърсени подове.	20	60 (XL: 80)
Подложка на валяка, зелена (твърда)	6.369-452.0		За почистване на нормално до силно замърсени подове.	20	60 (XL: 80)
Подложка на валяка, жълта (мека)	6.369-451.0		За полиране на подове.	20	60 (XL: 80)

Обозначение	Части № BD 530	Части № BD 530 XL	Описание	Броя	Уредът се нуждае от част
Четка с шайби, натур (мека)	6.906-056.0	6.905-866.0	За полиране на подове.	1	1
Четка с шайба, червена (средна, Standard)	6.906-054.0	6.905-864.0	За почистване на леко замърсени или чувствителни подове.	1	1
Четка с шайба, черна (твърда)	6.906-055.0	6.905-865.0	За почистване на силно замърсени подове.	1	1
Възбуждащ диск	6.906-332.0	6.906-331.0	За поемане на подложки.	1	1
Дискова подложка, червена (средна)	6.369-024.0	6.369-017.0	За почистване на леко замърсени подове.	5	1
Дискова подложка, зелена (твърда)	6.369-023.0	6.369-016.0	За почистване на силно замърсени подове.	5	1
Дискова подложка, черна (много твърда)	6.369-022.0	6.369-015.0	За почистване на силно замърсени подове.	5	1

Обозначение	Части № BR/BD 530	Части № BR/BD 530 XL	Описание	Броя	Уредът се нуждае от част
Лента засмукване, права	4.777-047.0		стандартен	1	1
Лента засмукване, огъната	4.777-054.0		стандартен	1	1
Гумен маншон, син	6.273-204.0		стандартен	1	1
Гумен маншон, кафяв	6.273-207.0		маслоустойчива	1	1
Удължителен кабел 30 м	6.647-022.0		20 m	1	1

## Технически данни

		<b>BR 530</b> (BR 530 XL)	<b>BD 530</b> (BD 530 XL)
<b>Мощност</b>			
Номинално напрежение	V/Hz	220...230/1~/50, 60	
Средна консумирана мощност	W	1600 (1900)	
Мощност на смукателния мотор	W	900	
Мощност на мотора на четките	W	800	
<b>Изсмукване</b>			
Смукателна мощност, количество на въздуха	л/сек	30	
Смукателна мощност, вакуум	kPa	14,5	
<b>Почистващи четки</b>			
Работна ширина	мм	460 (530)	
Диаметър на четките	мм	96	460 (530)
Обороти на четките	1/мин	1500	140
<b>Мерки и тегла</b>			
Теоретична повърхностна мощност	м <sup>2</sup> /ч	1840 (2120)	
Обем резервоар чиста/ мръсна вода	л	55/55	
Допустимо общо тегло	кг	100 (110)	
Тегло при транспорт	кг	45 (55)	
<b>Установени стойности съгласно EN 60355-2-79</b>			
Стойност на вибрациите в областта на дланта – ръката	м/сек <sup>2</sup>	<2,5	
Несигурност К	м/сек <sup>2</sup>	0,2	
Ниво на звука L <sub>pA</sub>	dB(A)	74	
Неустойчивост K <sub>pA</sub>	dB(A)	1	
Ниво на звукова мощност L <sub>WA</sub>	dB(A)	87	
Неустойчивост K <sub>WA</sub>	dB(A)	1	

## СЕ – декларация

С настоящото декларираме, че цитираната по-долу машина съответства по концепция и конструкция, както и по начин на производство, прилаган от нас, на съответните основни изисквания за техническа безопасност и безвредност на Директивите на ЕО. При промени на машината, които не са съгласувани с нас, настоящата декларация губи валидност.

**Продукт:** Уред за почистване на под  
**Тип:** 1.127-xxx

### Намиращи приложение Директиви на ЕО:

2006/42/ЕО (+2009/127/ЕО)

2006/42/ЕО (+2009/127/ЕО)

2004/108/А

### Намерили приложение хармонизирани стандарти:

EN 55014-1: 2006 + A1: 2009

EN 55014-2: 1997 + A2: 2008

EN 60335-1

EN 60335-2-72

EN 61000-3-2: 2006 + A2: 2009

EN 61000-3-3: 2008

EN 62233: 2008

### Приложими национални стандарти

-

Подписалите действат по възложение и като пълномощници на управителното тяло.



H. Jenner  
CEO



S. Reiser  
Head of Approbation

пълномощник по документацията:  
S. Reiser

Alfred Kaercher GmbH & Co. KG  
Alfred-Kaercher-Str. 28 - 40  
71364 Winnenden (Germany)  
Тел.: +49 7195 14-0  
Факс: +49 7195 14-2212

Winnenden 2011/01/20

## Гаранция

Във всяка страна са валидни издадените от оторизирания ни дистрибутор гаранционни условия. Евентуални повреди на Вашите принадлежности ще отстраним в рамките на гаранционния срок безплатно, ако се касае за дефект в материалите или при производство. В случай, че трябва да предявите правото си на използване на гаранция се обърнете към специализираната търговска мрежа или към най-близкия Ви оторизиран сервиз, като представите и документите за покупката.

## Резервни части

- Могат да се използват само принадлежности и резервни части, които са позволени от производителя. Оригиналните принадлежности и оригинални резервни части дават гаранция за това, уредът да може да се използва сигурно и без повреди.
- Списък на най-често необходимите резервни части ще намерите в края на упътването за експлоатация.
- Други информации относно резервните части можете да получите на [www.kaercher.com](http://www.kaercher.com) в област Сервиз.

# BR 530 Ep

1.127-322.0

# BR 530 XL Ep

1.127-422.0

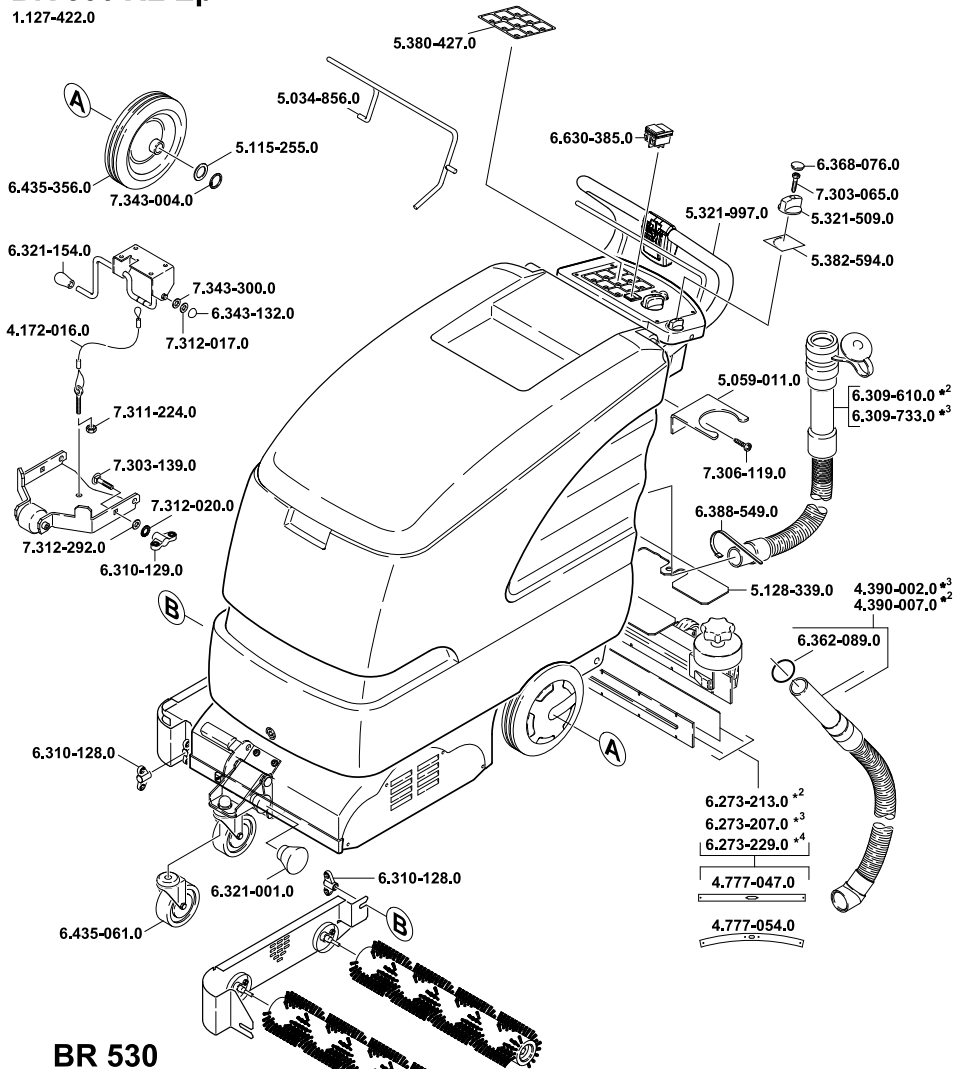

## BR 530

- 5.762-169.0 (rot/ red/ rouge)
- 5.762-170.0 (orange/ orange/ orange)
- 5.762-171.0 (grün/ green/ vert)
- 5.762-172.0 (weiss/ white/ blanc)
- 5.762-264.0 (schwarz/ black/ noir)

## BR 530 XL

- 5.762-208.0 (rot/ red/ rouge)
- 5.762-209.0 (orange/ orange/ orange)
- 5.762-210.0 (grün/ green/ vert)
- 5.762-211.0 (weiss/ white/ blanc)
- 5.762-263.0 (schwarz/ black/ noir)

\*2 (standard/ standard/ standard)

\*3 (oelfest/ oil resistant/ résistant à l'huile)

\*4 (antistreifen/ anti-strip/ antibande)

# BD 530 Ep

1.127-342.0

# BD 530 XL Ep

1.127-442.0

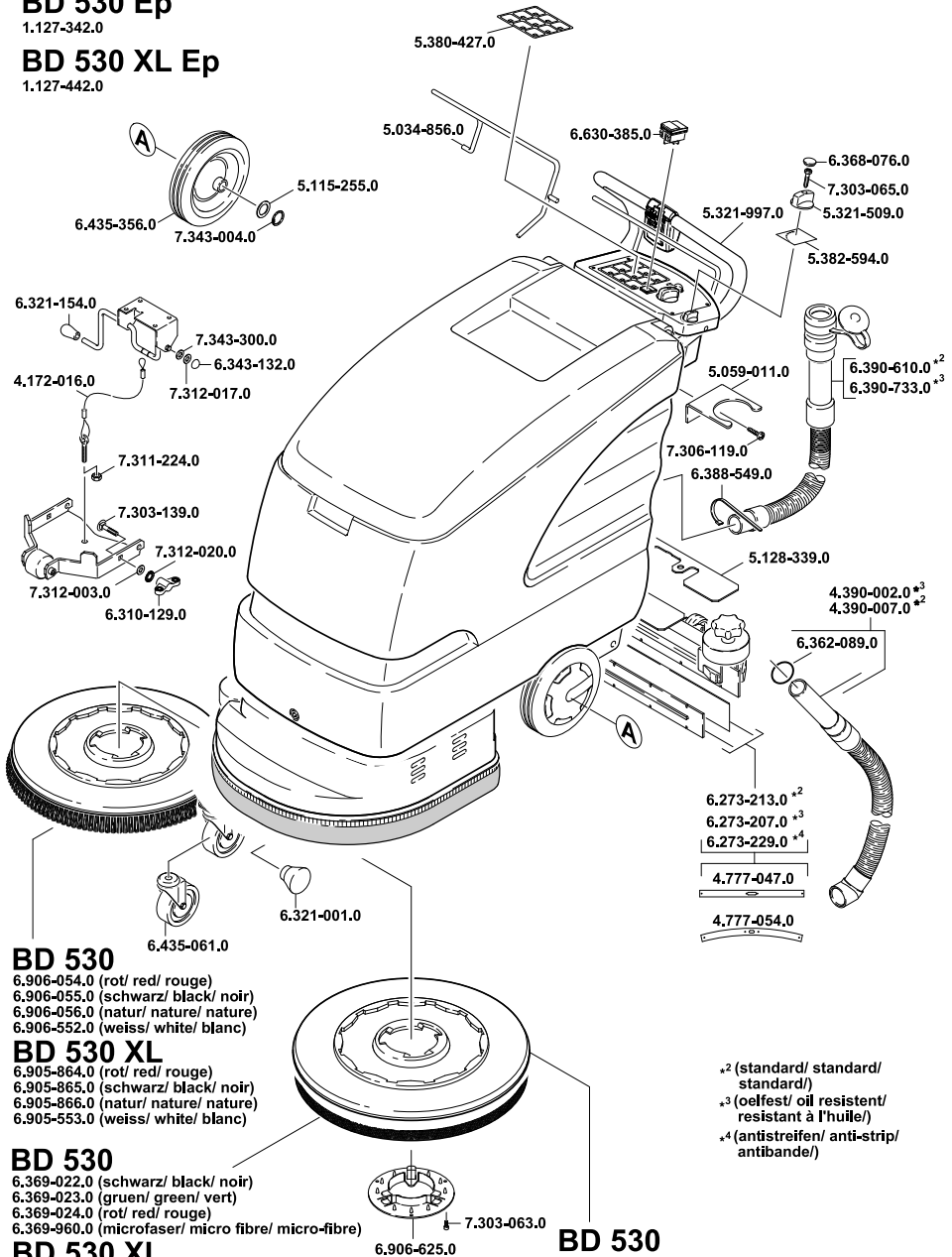

## BD 530

- 6.906-054.0 (rot/ red/ rouge)
- 6.906-055.0 (schwarz/ black/ noir)
- 6.906-056.0 (natur/ nature/ nature)
- 6.906-552.0 (weiss/ white/ blanc)

## BD 530 XL

- 6.905-864.0 (rot/ red/ rouge)
- 6.905-865.0 (schwarz/ black/ noir)
- 6.905-866.0 (natur/ nature/ nature)
- 6.905-553.0 (weiss/ white/ blanc)

## BD 530

- 6.369-022.0 (schwarz/ black/ noir)
- 6.369-023.0 (gruen/ green/ vert)
- 6.369-024.0 (rot/ red/ rouge)
- 6.369-960.0 (microfaser/ micro fibre/ micro-fibre)

## BD 530 XL

- 6.369-015.0 (schwarz/ black/ noir)
- 6.369-016.0 (gruen/ green/ vert)
- 6.369-017.0 (rot/ red/ rouge)
- 6.369-961.0 (microfaser/ micro fibre/ micro-fibre)

## BD 530

6.906-332.0

## BD 530 XL

6.906-331.0

\*2 (standard/ standard/  
standard/)

\*3 (oelfest/ oil resistant/  
resistant à l'huile/)

\*4 (antistreifen/ anti-strip/  
antibande/)

**AE** Kärcher FZE, P.O. Box 17416, Jebel Ali Free Zone (South), Dubai, United Arab Emirates,  
☎+971 4 886-1177, www.kaercher.com

**AR** Kärcher S.A., Uruguay 2887 (1646) San Fernando, Pcia. de Buenos Aires  
☎+54-11 4506 3343, www.karcher.com.ar

**AT** Alfred Kärcher Ges.m.b.H., Lichtblaustraße 7, 1220 Wien,  
☎+43-1-25060-0, www.kaercher.at

**AU** Kärcher Pty. Ltd., 40 Koomang Road, Scoresby VIC 3179, Victoria,  
☎+61-3-9765-2300, www.karcher.com.au

**BE** Kärcher N.V., Industrieweg 12, 2320 Hoogstraten,  
☎+32-3-340 07 11, www.karcher.be

**BR** Kärcher Indústria e Comércio Ltda., Av. Professor Benedito Montenegro no 419, Betel, Paulínia - Estado de Sao Paulo, CEP 13.140-000  
☎+55-19-3884-9100, www.karcher.com.br

**CA** Kärcher Canada Inc., 6535 Millcreek Road, Unit 67, Mississauga, ON, L5N 2M2,  
☎+1-905-672-8233, www.karcher.ca

**CH** Kärcher AG, Industriestrasse, 8108 Dällikon, Kärcher SA, Croix du Péage, 1029 Villars-Ste-Croix,  
☎0844 850 864, www.kaercher.ch

**CN** Kärcher (Shanghai) Cleaning Systems, Co., Ltd., Part F, 2nd Floor, Building 17, No. 33, XI YA Road, Waigaogiao Free Trade, Pudong, Shanghai, 200131  
☎+86-21 5076 8018, www.karcher.cn

**CZ** Kärcher spol. s r.o., Modletice c.p. 141, CZ-251 01 Ricany,  
☎+420/323/606 014, www.kaercher.cz

**DE** Alfred Kärcher Vertriebs-GmbH, Friedrich-List-Straße 4, 71364 Winnenden,  
☎+49-7195/903-0, www.kaercher.de

**DK** Kärcher Rengøringsystemer A/S, Helge Nielsens Allé 7 A, 8723 Løsning,  
☎+45-70206667, www.karcher.dk

**ES** Kärcher, S.A., Pol. Industrial Font del Radium, Calle Josep Trueta, 6-7, 08403 Granollers (Barcelona),  
☎+34-902 17 00 68, www.karcher.es

**F** Kärcher S.A.S., 5, avenue des Coquelicots, Z.A. des Petits Carreaux, 94865 Bonneuil-sur-Marne,  
☎+33-1-4399-6770, www.karcher.fr

**FI** Kärcher OY, Yrittäjätie 17, 01800 Klaukkala,  
☎+358-207 413 600, www.karcher.fi

**GB** Kärcher (U.K.) Ltd., Kärcher House, Beaumont Road, Banbury, Oxon OX16 1TB,  
☎+44-1295-752-000, www.karcher.co.uk

**GR** Kärcher Cleaning Systems A.E., 31-33, Nikitara str. & Konstantinoupoleos str., 136 71 Aharnes,  
☎+30-210-2316-153, www.karcher.gr

**HK** Kärcher Limited, Unit 10, 17/F., Apec Plaza, 49 Hoi Yuen Road, Kwun Tong, Kowloon,  
☎++(852)-2357-5863, www.karcher.com.hk

**HU** Kärcher Hungaria KFT, Tormásréut 2., (Vendelpark), 2051 Biatorbagy,  
☎+36-23-530-64-0, www.kaercher.hu

**I** Kärcher S.p.A., Via A. Vespucci 19, 21013 Gallarate (VA),  
☎+39-848-998877, www.karcher.it

**IE** Kärcher Limited (Ireland), 12 Willow Business Park, Nangor Road, Dublin 12,  
☎(01) 409 7777, www.kaercher.ie

**JP** Kärcher (Japan) Co., Ltd., Irene Kärcher Building, No. 2, Matsusaka-Daira 3-chome, Taiwa-cho, Kurokawa-gun, Miyagi 981-3408,  
☎+81-22-344-3140, www.karcher.co.jp

**KR** Kärcher Co. Ltd. (South Korea), 2nd Floor, Youngjae Building, 50-1, 51-1, Sansoo-dong, Mapo-ku, Seoul 121-060,  
☎+82-2-322 6598, www.karcher.co.kr

**MX** Kärcher México, SA de CV, Av. Gustavo Baz Sur No. 29-C, Col. Naucalpan Centro, Naucalpan, Edo. de México, C.P. 53000 México,  
☎+52-55-5357-04-28, www.karcher.com.mx

**MY** Kärcher Cleaning Systems Sdn. Bhd., 71 & 73 Jalan TPK 2/ 8, Taman Perindustrian Kinrara, Seksyen 2, 47100 Puchong, Selangor Darul Ehsan, Malaysia,  
☎+603 8073 3000, www.karcher.com.my

**NL** Kärcher B.V., Postbus 474, 4870 AL Etten-Leur,  
☎0900-33 666 33, www.karcher.nl

**NO** Kärcher AS, Stanseveien 31, 0976 Oslo, Norway,  
☎+47 815 20 600, www.karcher.no

**NZ** Kärcher Limited, 12 Ron Driver Place, East Tamaki, Auckland, New Zealand,  
☎+64 (9) 274-4603, www.karcher.co.nz

**PL** Kärcher Sp. z o.o., Ul. Stawowa 140, 31-346 Kraków,  
☎+48-12-6397-222, www.karcher.pl

**RO** Kärcher Romania srl, Sos. Odaii 439, Sector 1, RO-013606 BUKAREST,  
☎+40 37 2709001, www.kaercher.ro

**RU** Kärcher Ltd. Service Center, Leningradsky avenue, 68, Building 2, Moscow, 125315  
☎+7-495 789 90 76, www.karcher.ru

**SE** Kärcher AB, Tagenevägen 31, 42502 Hisings-Kärra,  
☎+46 (0)31-577 300, www.karcher.se

**SGP** Kärcher South East Asia Pte. Ltd., 5 Toh Guan Road East, #01-00 Freight Links Express Distripark, Singapore 608831,  
☎+65-6897-1811, www.karcher.com.sg

**SK** Kärcher Slovakia, s.r.o., Beniaková 2, SK-94901 NITRA,  
☎+421 37 6555 798, www.kaercher.sk

**TR** Kärcher Servis Ticaret A.S., 9 Eylül Mahallesi, 307 Sokak No. 6, Gazimir / Izmir,  
☎+90-232-252-0708, +90-232-251-3578, www.karcher.com.tr

**TW** Kärcher Limited, 7/F, No. 66, Zhongjijheng Rd., Sinhuang City, Taipei County 24243, Taiwan,  
☎+886-2-2991-5533, +886-800-666-825, www.karcher.com.tw

**UA** Kärcher TOV, Kilzeva doroga, 9, 03191 Kiev,  
☎+380 44 594 7576, www.karcher.com.ua

**USA** To locate your local dealer please visit our web site at <http://www.karchercommercial.com> or call us at 888.805.9852

**ZA** Kärcher (Pty) Ltd., 144 Kuschke Street, Meadowdale, Edenvale, 1614,  
☎+27-11-574-5360, www.karcher.co.za