



CC - 16D/600
CC - 20E/800



СТАНОК СВЕРЛИЛЬНЫЙ

Уважаемый покупатель!

При покупке электрического сверлильного станка:

(СС - 16D/600; РР - 20Е/800) убедитесь, что в талоне на гарантийный ремонт поставлены: штамп магазина, дата продажи и подпись продавца, а также указана модель и серийный сверлильного станка.

Перед включением сверлильного станка внимательно изучите настоящее руководство по эксплуатации. В процессе эксплуатации соблюдайте требования настоящего руководства по эксплуатации, чтобы обеспечить оптимальное функционирование сверлильного станка и продлить срок его службы.

Комплексное полное техническое обслуживание и ремонт в объёме, превышающем перечисленные данным руководством операции, должны производиться квалифицированным персоналом на специализированных предприятиях. Установка, и необходимое техническое обслуживание производится пользователем и допускается только после изучения данного руководства по эксплуатации.

Приобретённый Вами сверлильный станок может иметь некоторые отличия от настоящего руководства по эксплуатации, связанные с изменением конструкции, не влияющие на условия его монтажа и эксплуатации.

1. Основные сведения об изделии

1.1 Сверлильный станок (далее по тексту - станок) предназначен для выполнения сверлильных работ по дереву, пластмассе и металлу.

В данных моделях предусмотрено: возможность регулировки скорости вращения шпинделя; изменение угла наклона рабочего стола; установка необходимой глубины сверления, что позволяет выполнять работы с высокой точностью и производительностью.

Изготовитель/поставщик не отвечает за повреждения, вызванные ненадлежащим использованием станка. Риск несёт исключительно пользователь. Использование по назначению предполагает соблюдение инструкций по эксплуатации, а также требований по проверке и техническому обслуживанию.

1.2 Данные модели предназначена для работы в условиях умеренного климата с диапазоном рабочих температур от 0 до +40 °С и относительной влажности воздуха не более 80%.

Питание от сети переменного тока напряжением 220 В, частотой 50 Гц. Допускаемые отклонения напряжения +/- 10%, частоты +/-5%.

Дополнительная информация:

1. Расшифровка серийного номера

S/N XX XXXXXXXX/ XXXX

буквенно-цифровое обозначение год и месяц изготовления

2. Сертификат соответствия требованиям Технического Регламента № Р-РN.ЛТ46.В.00316. Выдан органом по сертификации:
ОБЩЕСТВОМ С ОГРАНИЧЕННОЙ ОТВЕТСТВЕННОСТЬЮ
«КС СЕРТИФИКАТ»

Аттестат рег. № РОСС.RU.0001.11ЛТ46 выдан 13.07.2009

Срок действия сертификата соответствия с 24.08.2012 по 23.01.2017

3. Производитель:

«NANJING XIANBAO INTERNATIONAL TRADE P.O., LTD.»
Rm-148-1101, Bingjiang Rd, Nanjing, Китай

4. Импортёр:

ООО «Инструменты и техника «Калибр»
109147, Москва, ул. Таганская, д.36, корп.2, ком.5



Заполняет ремонтное предприятие
(наименование и адрес предприятия)

Исполнитель _____ (подпись) (фамилия, имя, отчество)

Владелец _____
(подпись владельца) (фамилия, имя, отчество)

Дата ремонта _____ Место печати _____

Утверждаю _____ (должность, подпись, ф.и.о. руководителя ремонтного предприятия)

Заполняет ремонтное предприятие
(наименование и адрес предприятия)

Исполнитель _____ (подпись) (фамилия, имя, отчество)

Владелец _____
(подпись владельца) (фамилия, имя, отчество)

Дата ремонта _____ Место печати _____

Утверждаю _____ (должность, подпись, ф.и.о. руководителя ремонтного предприятия)

1.3 Транспортировка станка производится в закрытых транспортных средствах в соответствии с правилами перевозки грузов, действующих на транспорте данного вида.

1.4 Габаритные размеры и вес представлены в таблице ниже:

	СС - 16D/600	СС - 20E/800
Габаритные размеры в упаковке, мм:		
- длина	600	825
- ширина	420	515
- высота	295	275
Вес (брутто/нетто)	38,9/37,2	67,8/65,2

2. Технические характеристики

Основные технические характеристики представлены в таблице:

	СС - 16D/600	СС - 20E/800
1. Напряжение, В	220	220
2. Частота тока, Гц	50	50
3. Потребляемая мощность, Вт	600	800
4. Число скоростей шпинделя, мм	12	12
5. Частота оборотов на холостом ходу об/мин	440 - 2650	200 - 2600
6. Макс. диаметр сверла, мм	16	20
7. Максимальный ход шпинделя, мм	65	85
8. Электродвигатель	асинхронный конденсаторный	
9. Максимальный угол наклона рабочего стола, °	45	45
10. Размеры рабочего стола, мм	200	d 300

3. Комплектация

В торговую сеть станок поставляется в следующей комплектации*:

1. Корпус станка с двигателем	1
2. Основание	1
3. Рабочий стол	1
4. Монтажные болты	1
5. Тиски для рабочего стола	1
6. Патрон сверлильный	1
7. Стойка	1
8. Защитное стекло для патрона	1
9. Монтажный комплект (болты, гайки)	1
10. Руководство по эксплуатации	1
11. Упаковка	1

* в зависимости от поставки комплектация может меняться

4. Общий вид

Общий вид станка схематично представлен на рис. 1



рис. 1

- 1 - выключатель (на рис. 1 не представлен)
- 2 - сверлильный патрон
- 3 - рабочий стол
- 4 - основание
- 5 - защитный кожух ремня
- 6 - регулировка натяжения ремней
- 7 - двигатель
- 8 - колонна
- 9 - рейка рабочего стола
- 10 - крепёжные винты
- 11 - защитное стекло
- 12 - измерительная шкала

5. Инструкция по технике безопасности

5.1 Станок должен применяться только в соответствии с назначением и требованиями, указанными в данном руководстве по эксплуатации.

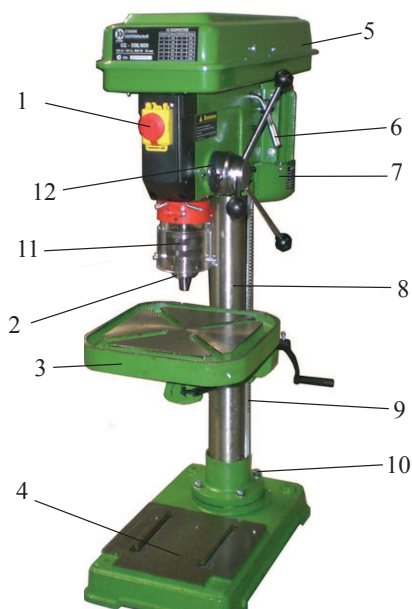
5.2 При работе на станке должны соблюдаться следующие правила:

- место проведения работ на станке должно быть ограждено. Содержите рабочее место в чистоте. Не захламляйте рабочее пространство не нужными вещами. Не допускайте использование станка в помещениях со скользким полом, например засыпанным опилками или натёртым воском.
- работать только с защитными очками и убранными волосами;
- не использовать во время сверления защитные перчатки;
- не держать обрабатываемые предметы руками, а закреплять их с помощью Т-образных струбцин или тисков, чтобы они не двигались во время сверления;
- не чистить станок до его отключения от питания;
- ремень должен быть всегда прикрыт крышкой во избежании попадания

Внимание! При продаже инструмента должны заполняться все поля гарантийного талона. Неполное или неправильное заполнение гарантийного талона может привести к отказу от выполнения гарантийных обязательств. С условиями гарантийного обслуживания ознакомлен(а). При покупке изделие было проверено. Претензий к упаковке, комплектации и внешнему виду не имею.

Подпись покупателя

Корешок талона № 3

на гарантийный ремонт станка

(модель: _____) (Изыят" " _____ 201_г.
(Исполнитель _____) (фамилия, имя, отчество)

ДЕЙСТВИТЕЛЕН ПРИ ЗАПОЛНЕНИИ

ТАЛОН № 3

на гарантийный ремонт станка

(модель: _____)

Серийный номер _____

Представитель ОТК _____
(подпись, штамп)

Заполняет торговая организация:

Продан _____
(наименование и адрес предприятия)

Дата продажи _____ Место печати _____

Продавец _____
(подпись)

(_____)
(фамилия, имя, отчество)

ДЕЙСТВИТЕЛЕН ПРИ ЗАПОЛНЕНИИ

ТАЛОН № 4

на гарантийный ремонт станка

(модель: _____)

Серийный номер _____

Представитель ОТК _____
(подпись, штамп)

Заполняет торговая организация:

Продан _____
(наименование и адрес предприятия)

Дата продажи _____ Место печати _____

Продавец _____
(подпись)

(_____)
(фамилия, имя, отчество)



Заполняет ремонтное предприятие	
<small>(наименование и адрес предприятия)</small>	

Исполнитель _____	(<small>_____</small>)
<small>(подпись)</small>	<small>(фамилия, имя, отчество)</small>
Владелец _____	

_____	(<small>_____</small>)
<small>(подпись владельца)</small>	<small>(фамилия, имя, отчество)</small>
Дата ремонта _____	Место печати _____
Утверждаю _____	
<small>(должность, подпись, ф.и.о. руководителя ремонтного предприятия)</small>	

Заполняет ремонтное предприятие	
<small>(наименование и адрес предприятия)</small>	

Исполнитель _____	(<small>_____</small>)
<small>(подпись)</small>	<small>(фамилия, имя, отчество)</small>
Владелец _____	

_____	(<small>_____</small>)
<small>(подпись владельца)</small>	<small>(фамилия, имя, отчество)</small>
Дата ремонта _____	Место печати _____
Утверждаю _____	
<small>(должность, подпись, ф.и.о. руководителя ремонтного предприятия)</small>	

ния туда рук, а также посторонних предметов;

- для уборки стружки использовать маленькую щётку, пинцет, щипцы или подобные приспособления;
 - дети, животные а также посторонние лица должны находиться на безопасном расстоянии во время работы;
 - не допускать натягивания, перекручивания и попадания под различные грузы шнура питания, соприкосновения его с горячими и масляными поверхностями (шнур питания следует подвешивать);
 - не удалять механические и электрические защитные механизмы;;
 - не оставлять без надзора станок, включённый в сеть;
 - отключать станок от сети штепсельной вилкой: при переносе с одного рабочего места на другое, во время перерыва, по окончании работы;
 - не перегружайте станок;
 - отключать станок выключателем при внезапной остановке (вследствие исчезновения напряжения в сети, заклинивания движущихся деталей, при перегреве и перегрузке электродвигателя);
 - следить, чтобы патрон был хорошо закреплён;
 - удалять патрон только с помощью ключа;
 - не использовать неисправные сверла и аксессуары;
- 5.3 Эксплуатация станка ЗАПРЕЩАЕТСЯ :**
- в помещениях со взрывоопасной, а также химически активной средой, разрушающей металлы и изоляцию;
 - в условиях воздействия капель и брызг, на открытых площадках во время снегопада или дождя;
 - в случае повреждения штепсельной вилки или изоляции шнура питания;
 - при неисправном выключателе или нечёткой его работе.

6. Сборка

Сборку станка производите согласно схеме 1

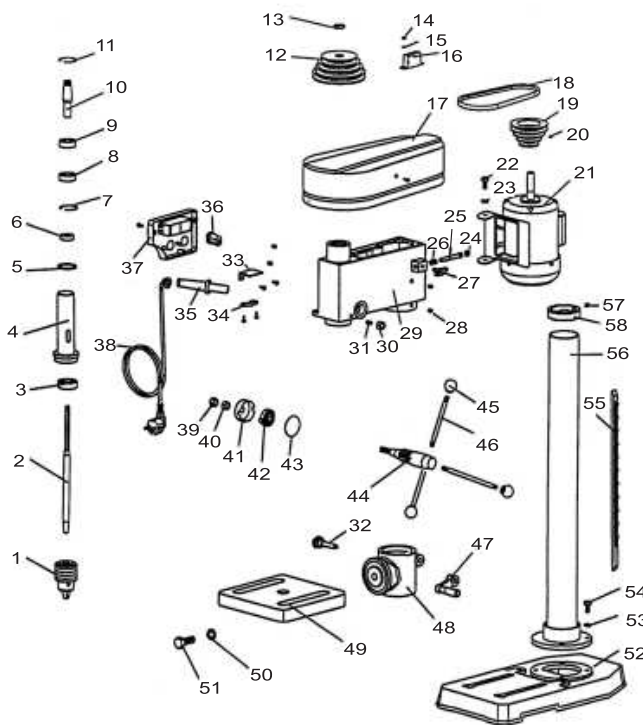

1. Патрон	23. Шайба	42. Пружинное кольцо
2. Шпиндель	24. Резиновый упор	43. Корпус пружины
3,6. Подшипник	25. Толкатель	44. Рычаг глубины сверления
4. Втулка	26. Пружина	45. Защитный наконечник
5. Резиновая шайба	27. Зажимной винт	46. Рукоятка
7,11. Защитное кольцо вала	28. Гайка	47. Затяжной болт
8,9. Подшипник	29. Корпус	48. Крепление рабочего стола
10. Штифт	30. Гайка	49. Рабочий стол
12. Шкив	31. Втулка	50,53. Пружинная гайка
13,14. Гайка	32. Ползун	51. Болт
15. Пружинная шайба	33,34,36. Крепление ш.п.	52. Основание
16. Микровыключатель	35. Резиновый бандаж ш.п.	54. Соединительный болт
17. Корпус шкива	36. Резиновый бандаж ш.п.	55. Зубчатая рейка
18. Ремень	37. Выключатель	56. Колонка
19. Двигатель шкива	38. Шнур питания с вилкой	57. Стопорный болт
20. Гайка	39. Стопорная гайка	58. Прижимное кольцо
21. Двигатель	40. Установочная гайка	
22. Болт	41. Пружинный держатель	

Внимание! При продаже инструмента должны заполняться все поля гарантийного талона. Неполное или неправильное заполнение гарантийного талона может привести к отказу от выполнения гарантийных обязательств.
С условиями гарантийного обслуживания ознакомлен(а). При покупке изделие было проверено. Претензий к упаковке, комплектации и внешнему виду не имею.

Подпись покупателя

Корешок талона № 1

на гарантийный ремонт станка

(модель: _____)
 (Изыят" _____ 201_г.
 (Исполнитель _____)
 (подпись) (фамилия, имя, отчество)

Корешок талона № 2

на гарантийный ремонт станка

(модель: _____)
 (Изыят" _____ 201_г.
 (Исполнитель _____)
 (подпись) (фамилия, имя, отчество)

ДЕЙСТВИТЕЛЕН ПРИ ЗАПОЛНЕНИИ

ТАЛОН № 1

на гарантийный ремонт станка

(модель: _____)

Серийный номер _____

Представитель ОТК _____
 (подпись, штамп)

Заполняет торговая организация:

Продан _____
 (наименование и адрес предприятия)

Дата продажи _____ Место печати _____

Продавец _____
 (подпись)

(_____
 (фамилия, имя, отчество)

ДЕЙСТВИТЕЛЕН ПРИ ЗАПОЛНЕНИИ

ТАЛОН № 2

на гарантийный ремонт станка

(модель: _____)

Серийный номер _____

Представитель ОТК _____
 (подпись, штамп)

Заполняет торговая организация:

Продан _____
 (наименование и адрес предприятия)

Дата продажи _____ Место печати _____

Продавец _____
 (подпись)

(_____
 (фамилия, имя, отчество)

ем неправильной установки, несанкционированной модификации, неправильного применения, небрежности, неправильного обслуживания, ремонта или хранения, что неблагоприятно влияет на его характеристики и надёжность.

8.8 На неисправности, возникшие в результате перегрузки станка, повлёкшие выход из строя электродвигателя или других узлов и деталей.

К безусловным признакам перегрузки станка относятся, помимо прочих: появление цветов побежалости, деформация или оплавления деталей и узлов станка, потемнение или обугливание изоляции проводов электродвигателя под действием высокой температуры.

7. Инструкция по подготовке к работе

7.1 Продолжительность службы станка и его безотказная работа во многом зависит от правильного обслуживания, своевременного устранения неисправностей, тщательной подготовке к работе, соблюдения правил хранения.

7.2 После транспортировки станка в зимних условиях, в случае его включения в помещении, необходимо выдержать при комнатной температуре не менее 2-х часов до полного высыхания влаги на инструменте.

7.3 Перед пуском, при отключённом от сети станке необходимо проверить:

- соответствие напряжения и частоты тока в сети данным в руководстве по эксплуатации машины;

- надёжность крепления корпусных деталей и затяжку всех резьбовых соединений и исправность редуктора ;

- ход подвижных частей;

- исправность шнура питания и штепсельной вилки, целостность корпуса.

7.4 Проверяется общее техническое состояние, в том числе отсутствие повышенных шумов, стуков и вибраций, дыма или запаха горячей изоляции при работе без нагрузки.

8. Инструкция по использованию

Внимание! *Перед установкой патрона и конической оси хорошо очистите их от смазочных материалов (масел).*

8.1 Порядок сборки деталей (см. схему в п. 5):

8.1.1 Закрепить стойку (56) на основании (52), при помощи болтов (54). После чего установите зубчатую рейку (55), с помощью которой фиксируется и регулируется крепление рабочего стола (48), сверху зубчатая рейка крепится с помощью прижимного кольца (58).

8.1.2 Закрепите рабочий стол (49), на креплении (48).

8.1.3 Оденьте основной блок с двигателем на стойку и зафиксируйте его.

8.1.4 Закрепите защитные наконечники на три рукоятки (46) и закрепите их на рычаге глубины сверления (44).

8.1.5 Закрепите патрон (1), на шпинделе (2).

Внимание! *Непрерывная работа на станке не должна превышать 15 мин с остановкой на 5 мин.*

8.2 Во избежании выхода из строя сверла и для обеспечения более эффективной работы используйте следующие рабочие параметры:

d сверла Обороты	Сталь	Чугун	Алюминий	Пластмасса	Дерево
3	2620	2620	2620	2620	2620
4	2620	2620	2620	2620	2620
5	1880	2620	2620	2620	2620
6	1880	2620	2620	2620	2620
7	1370	1880	2620	2620	2620
8	1370	1880	2620	2620	2620
9	900	1370	2620	2620	2620
10	900	1370	1880	2620	2620
11	520	900	1880	1880	2620
12	520	900	1370	1880	1880
13	520	520	1370	1370	1880

9. Срок службы и хранение

9.1 Срок службы станка 3 года.

9.2 Станки должны храниться до начала эксплуатации законсервированными в упаковке изготовителя в складских помещениях при температуре среды от - 20 °С до +40 °С.

9.3 Указанный срок службы действителен при соблюдении потребителем требований настоящего руководства по эксплуатации.

10. Гарантия изготовителя (поставщика)

10.1 Гарантийный срок эксплуатации станка - 12 календарных месяцев со дня продажи.

10.2 В случае выхода станка из строя в течение гарантийного срока эксплуатации по вине изготовителя, владелец имеет право на бесплатный гарантийный ремонт, при соблюдении следующих условий:

- отсутствие механических повреждений;
- отсутствие признаков нарушения требований руководства по эксплуатации;
- наличие в руководстве по эксплуатации отметки о продаже и наличие подписи покупателя;
- соответствие серийного номера станка номеру гарантийного талона;
- отсутствие следов некавалифицированного ремонта.

Удовлетворение претензий потребителя с недостатками по вине изготовителя производится в соответствии с законом РФ «О защите прав потре-

бителей».

Адреса гарантийных мастерских:

1) 127282, г. Москва, ул. Полярная, д. 31а

т. (495) 796-94-93

2) 141074, г. Королёв, МО, ул. Пионерская, д.16

т. (495) 513-44-09

3) 140091, г. Дзержинский, МО, ул. Энергетиков, д. 22, кор. 2

т. (495) 221-66-53

10.3 Безвозмездный ремонт или замена станка в течение гарантийного срока эксплуатации производится при условии соблюдения потребителем правил эксплуатации и технического обслуживания, хранения и транспортировки.

10.4 При обнаружении Покупателем каких-либо неисправностей в течение срока, указанного в п. 10.1 он должен проинформировать об этом Продавца и предоставить станок Продавцу для проверки. Максимальный срок проверки - в соответствии с законом РФ. «О защите прав потребителей».

В случае обоснованности претензий Продавец обязуется за свой счёт осуществить ремонт станка или его замену. Транспортировка для экспертизы, гарантийного ремонта или замены производится за счёт Покупателя.

10.5 В том случае, если неисправность станка вызвана нарушением условий его эксплуатации или Покупателем нарушены условия, предусмотренные в п. 10.2 Продавец, с согласия покупателя, вправе осуществить ремонт станка за отдельную плату.

8.6 На продавца не могут быть возложены иные, не предусмотренные настоящим руководством, обязательства.

8.7 Гарантия не распространяется на:

- любые поломки связанные с погодными условиями (дождь, мороз, снег);
- при появлении неисправностей, вызванных действием непреодолимой силы (несчастный случай, пожар, наводнение, удар молнии и т.п.);
- нормальный износ: станок, так же, как и все электрические устройства, нуждается в должном техническом обслуживании. Гарантией не покрывается ремонт, потребность в котором возникает вследствие нормального износа, сокращающего срок службы частей и оборудования;
- на износ таких частей, как присоединительные контакты, провода и т.п.;
- естественный износ (полная выработка ресурса, сильное внутреннее или внешнее загрязнение);
- на оборудование и его части выход из строя которых стал следстви-