



ЭКРП - 350/2,6 м

Серия «Мастер»



**КРАСКОПУЛЬТ
ЭЛЕКТРИЧЕСКИЙ**

Уважаемый покупатель!

При покупке краскопульта электрического: (модели ЭКРП - 350/2,6 м) требуйте проверки его работоспособности пробным запуском. Убедитесь, что в талоне на гарантийный ремонт проставлены: штамп магазина, дата продажи и подпись продавца, а также указана модель и серийный номер краскопульта электрического.

Перед включением внимательно изучите настоящее руководство. В процессе эксплуатации соблюдайте требования настоящего руководства, чтобы обеспечить оптимальное функционирование краскопульта электрического и продлить срок его службы.

Комплексное полное техническое обслуживание и ремонт в объёме, превышающем перечисленные данным руководством операции, должны производиться квалифицированным персоналом на специализированных предприятиях. Установка, и необходимое техническое обслуживание производится пользователем и допускается только после изучения данного руководства по эксплуатации.

Приобретённый Вами краскопульт электрический может иметь некоторые отличия от настоящего руководства, связанные с изменением конструкции, не влияющие на условия его монтажа и эксплуатации.

1. Основные сведения об изделии

1.1 Краскопульт электрический (далее по тексту - краскопульт) предназначен для распыления красок и лаков а так же других жидкостей.

1.2 Данная модель предназначена для работы в условиях умеренного климата с диапазоном рабочих температур от +1 до +40 °С и относительной влажности воздуха не более 80%. Питание от сети переменного тока напряжением 220 В, частотой 50 Гц. Допускаемые отклонения напряжения +/- 10%, частоты +/-5%.

1.3 Транспортировка краскопульта производится в закрытых транспортных средствах в соответствии с правилами перевозки грузов, действующих на транспорте данного вида.

1.4 Габаритные размеры и вес представлены в таблице ниже:

	ЭКРП - 350/2,6 м
1. Габаритные размеры:	
- длина, мм	295
- ширина, мм	135
- высота, мм	270
2. Вес (брутто/нетто), кг	2,0/ 1,8

2. Технические данные

Основные технические данные представлены в таблице ниже:

Дополнительная информация:

1. Расшифровка серийного номера

S/N XX XXXXXXXX/ XXXX

буквенно-цифровое обозначение год и месяц изготовления

2. Сертификат соответствия требованиям Технического Регламента № С-CN.ЛТ46.В.00364. Выдан органом по сертификации:
**ОБЩЕСТВОМ С ОГРАНИЧЕННОЙ ОТВЕТСТВЕННОСТЬЮ
«КС СЕРТИФИКАТ»**

Аттестат рег. № РОСС.RU.0001.11ЛТ46 выдан 13.07.2009

Срок действия сертификата соответствия с 01.10.2012 по 30.09.2017

3. Производитель:

«NANJING XIANBAO INTERNATIONAL TRADE CO., LTD.»

Rm-148-1101, Bingjiang Rd, Nanjing, Китай

4. Импортёр:

ООО «Инструменты и техника «Калибр»

109147, Москва, ул. Таганская, д.36, корп.2, ком.5

Заполняет ремонтное предприятие
(наименование и адрес предприятия)

Исполнитель _____ (_____)
(подпись) (фамилия, имя, отчество)

Владелец _____

(подпись владельца) (фамилия, имя, отчество)

Дата ремонта _____ Место печати _____

Утверждаю _____
(должность, подпись, ф.и.о. руководителя ремонтного предприятия)

Заполняет ремонтное предприятие
(наименование и адрес предприятия)

Исполнитель _____ (_____)
(подпись) (фамилия, имя, отчество)

Владелец _____

(подпись владельца) (фамилия, имя, отчество)

Дата ремонта _____ Место печати _____

Утверждаю _____
(должность, подпись, ф.и.о. руководителя ремонтного предприятия)

	ЭКРП - 350/2,6 м
1. Напряжение, В/Гц	220/50
2. Потребляемая мощность, Вт	350
3. Максимальная производительность, мл/мин	280
4. Объём бачка, л	0,8
5. Максимальная вязкость распыляемого вещества, DIN/сек	40
6. Расположение бачка	нижнее
7. Звуковой уровень мощности, дБА, не более	93,8
8. Звуковой уровень давления, дБА, не более	80,8
9. Диаметр дюзы, мм	2,6

3. Комплектация

В торговую сеть краскопульт поставляется в следующей комплектации*:

1. Краскопульт электрический	1
2. Чашка для определения густоты краски	1
3. Бачок для краски	1
4. Упаковка	1
5. Руководство по эксплуатации	1

* в зависимости от поставки комплектация может меняться

4. Общий вид

Общий вид представлен на рис. 1:



рис. 1

1. Корпус краскопульты; 2. Дюза; 3. Гайка дюзы; 4. Лепестки регулировки факела распыляемого материала; 5. Регулятор расхода распыляемого материала 6. Выключатель; 7. Бачок.

5. Инструкция по технике безопасности

Перед использованием краскопульта внимательно ознакомьтесь с руководством по эксплуатации. Данное руководство храните в надёжном месте, доступном при первой необходимости. Краскопульт предназначен для использования только специалистами. Вследствие ненадлежащего использования краскопульта, либо в следствие любого изменения его конструкции или комбинирования с неподходящими деталями, может быть нанесён серьёзный ущерб собственному здоровью, здоровью других лиц или животных. Необходимо учитывать и соблюдать применимые правила техники безопасности, нормы для рабочих мест и положения по охране труда.

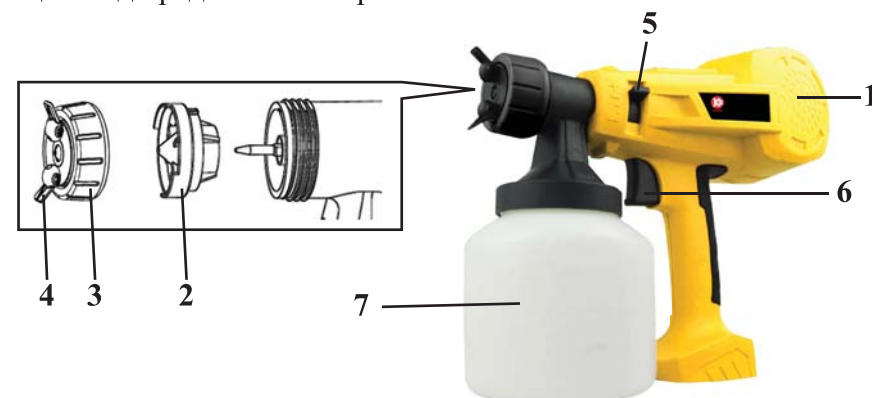
Внимание! Никогда не направляйте краскопульт на себя, других лиц и животных. Растворители и разбавители могут привести к химическим ожогам.

В рабочей зоне устройства должно находиться только необходимое для продолжения работы количество растворителя и краски (по завершению работы уберите растворитель и краску в надлежащие складские помещения). Перед любыми работами по техническому обслуживанию, краскопульт должен быть отсоединён от питающей сети. Перед каждым запуском, особенно после каждой очистки следует проверить шнур питания на наличие повреждений. Для получения наилучших результатов покраски и для обеспечения высокой безопасности использовать только оригинальные запчасти. При покраске в рабочей зоне не должно присутствовать источников воспламенения (открытого огня, зажжённых сигарет, включённых в сеть ламп накаливания и др.), поскольку при покраске образуются легковоспламеняющиеся смеси. При покраске необходимо использовать соответствующие правилам рабочие средства защиты (защита органов зрения, дыхания и др.)

6. Использование краскопульта

6.1 Потренируйтесь перед тем, как начинать окрашивание, заполнив бачок водой, на картоне или некондиционных досках, чтобы понять принцип распыления краскопульта в действии, не тратя краску.

6.2 Перед использованием краскопульта, проверьте прочно ли входит всасывающая трубка с фильтром в переднюю часть насоса. Проверьте, на месте ли распылительный клапан и прочно ли привинчено сопло.

6.3 Факел можно настроить с помощью поворота лепестков регулировки факела (рис. 2) и регулятора расхода распыляемого материала 5 (рис. 1). Перед началом покраски установите регулятор примерно посередине, затем поворачивайте его в одну или в другую сторону для достижения желаемого результата.

6.4 Подготовка краски.

Большинство латексных красителей перед распылением необходимо

Внимание! При продаже инструмента должны заполняться все поля гарантийного талона. Неполное или неправильное заполнение гарантийного талона может привести к отказу от выполнения гарантийных обязательств. С условиями гарантийного обслуживания ознакомлен(а). При покупке изделия было проверено. Претензий к упаковке, комплектации и внешнему виду не имею.

Подпись покупателя _____

Корешок талона № 3

на гарантийный ремонт краскопульта

(модель: _____)
(Изыят " _____ 201_г.)

(Исполнитель _____)
(подпись) (фамилия, имя, отчество)

ДЕЙСТВИТЕЛЕН ПРИ ЗАПОЛНЕНИИ

ТАЛОН № 3

на гарантийный ремонт краскопульта

(модель: _____)

Серийный номер _____

Представитель ОТК _____
(подпись, штамп)

Заполняет торговая организация:

Продан _____
(наименование и адрес предприятия)

Дата продажи _____ Место печати _____

Продавец _____
(подпись)

(_____)
(фамилия, имя, отчество)

ДЕЙСТВИТЕЛЕН ПРИ ЗАПОЛНЕНИИ

ТАЛОН № 4

на гарантийный ремонт краскопульта

(модель: _____)

Серийный номер _____

Представитель ОТК _____
(подпись, штамп)

Заполняет торговая организация:

Продан _____
(наименование и адрес предприятия)

Дата продажи _____ Место печати _____

Продавец _____
(подпись)

(_____)
(фамилия, имя, отчество)

Заполняет ремонтное предприятие
(наименование и адрес предприятия)

Исполнитель _____ (подпись) _____ (фамилия, имя, отчество)

Владелец _____
_____ (подпись владельца) _____ (фамилия, имя, отчество)

Дата ремонта _____ Место печати _____

Утверждаю _____ (должность, подпись, ф.и.о. руководителя ремонтного предприятия)

Заполняет ремонтное предприятие
(наименование и адрес предприятия)

Исполнитель _____ (подпись) _____ (фамилия, имя, отчество)

Владелец _____
_____ (подпись владельца) _____ (фамилия, имя, отчество)

Дата ремонта _____ Место печати _____

Утверждаю _____ (должность, подпись, ф.и.о. руководителя ремонтного предприятия)



Рис. 2

разбавлять водой. Чашка для определения густоты краски, входящая в комплект поставки- всё что вам необходимо, чтобы определить необходимую консистенцию при разбавлении.

Наполните чашку, окунув её в краску, затем засекайте время, которое потребуется для того, чтобы вся краска вытекла через отверстие в нижней части чашки. Чем больше времени потребуется для этого, тем гуще краска. В среднем латексные краски следует разбавлять до тех пор, пока на опорожнение чаши не будет уходить 35-40 сек. Для других красок может быть достаточно, если показатель вязкости составит 20-40 сек. Ниже приводится перечень вязкости для различных красок.

1. Краски для пластика и латексные краски 24-28 сек.
2. Краски на водной основе 20-25 сек.
3. Грунтовка 24-28 сек.
4. Лаки 20-25 сек.
5. Краски на масляной основе 18-22 сек.
6. Эмалевые краски 18-22 сек.
7. Алюминиевые краски 22-25 сек.
8. Автомобильные краски 25-35 сек.
9. Герметики для дерева 28-35 сек.

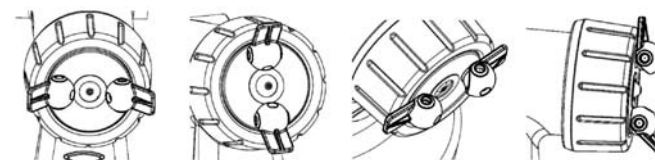
7. Работа с краскопультом

7.1 Держите краскопульт прямо и распыляйте материал параллельно окрашиваемой поверхности.

7.2 Для того чтобы обеспечить равномерное распыление, движение руки должно быть плавным, при распылении не сгибайте кисть руки.

7.3 Для обеспечения равномерного покрытия не следует перемещать краскопульт слишком быстро или слишком медленно. При быстром перемещении слой покрытия получится очень тонким, а при медленном перемещении слишком толстым.

7.4 Перемещайте краскопульт, как бы штрихуя поверхность, слева направо и обратно, вверх вниз и обратно.

7.5 Чтобы избежать подтёков на вертикальных поверхностях, попробуйте распылять краску тонким слоем с большого расстояния и не наносить слишком толстый слой за один раз. Когда заканчиваете покраску, можно работать на чуть более близком расстоянии.

7.6 При работе на горизонтальных поверхностях направляйте распыляемую струю под углом 45° от себя (для этого используйте гибкую трубку).

7.7 Если краска сухая, при нанесении второго слоя можно работать на более близком расстоянии.

7.8. Гибкая трубка с насадкой для окрашивания пола/ потолка предназначена для окрашивания горизонтальных поверхностей - например, трудно доступных мест, таких, как внутренняя часть опалубки и ограждений.

7.9 Если вы на какое-то время прервали процесс покраски, не забудьте снова проверить краскопульт, используя для этого кусок ненужной бумаги.



Рис. 3

8. Техническое обслуживание и ремонт

Внимание! Перед проведением работ по техническому обслуживанию краскопульт, отключите шнур от сети питания электрическим током.

Внимание! Чистку краскопульт необходимо производить после каждого использования краскопульт.

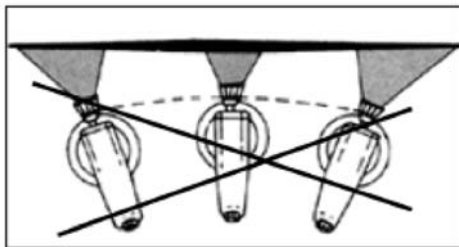
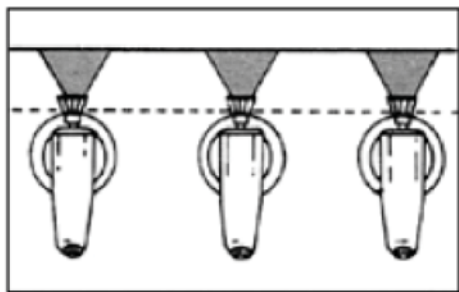
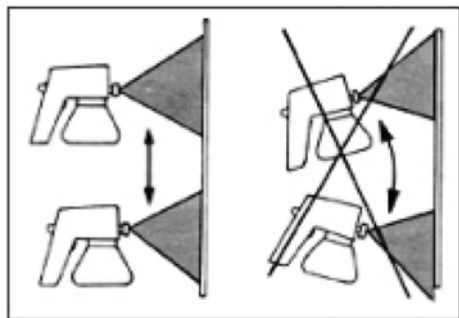
8.1 При чистке краскопульт не используйте легко воспламеняющиеся жидкости. Производите чистку краскопульт в хорошо проветриваемом помещении. Соблюдайте общие правила электрической безопасности.

Чистка краскопульт производится следующим образом:

- Отключите краскопульт от питающей сети;
- Снимите бачок с оставшейся краской;
- Слейте остатки краски;
- Залейте небольшое количество растворителя, подходящего по типу краски (т.е. тёплую мыльную воду для латексных красок или раствори-

Внимание! При продаже инструмента должны заполняться все поля гарантийного талона. Неполное или неправильное заполнение гарантийного талона может привести к отказу от выполнения гарантийных обязательств. С условиями гарантийного обслуживания ознакомлен(а). При покупке изделие было проверено. Претензий к упаковке, комплектации и внешнему виду не имею.

Подпись покупателя _____

Корешок талона № 1

на гарантийный ремонт краскопульт

(модель: _____) (Изыят " _____" 201_г.)

(Исполнитель _____) (подпись) (фамилия, имя, отчество)

Корешок талона № 2

на гарантийный ремонт краскопульт

(модель: _____) (Изыят " _____" 201_г.)

(Исполнитель _____) (подпись) (фамилия, имя, отчество)

ДЕЙСТВИТЕЛЕН ПРИ ЗАПОЛНЕНИИ

ТАЛОН № 1

на гарантийный ремонт краскопульт

(модель: _____)

Серийный номер _____

Представитель ОТК _____ (подпись, штамп)

Заполняет торговая организация:

Продан _____ (наименование и адрес предприятия)

Дата продажи _____ Место печати _____

Продавец _____ (подпись)

(_____) (фамилия, имя, отчество)

ДЕЙСТВИТЕЛЕН ПРИ ЗАПОЛНЕНИИ

ТАЛОН № 2

на гарантийный ремонт краскопульт

(модель: _____)

Серийный номер _____

Представитель ОТК _____ (подпись, штамп)

Заполняет торговая организация:

Продан _____ (наименование и адрес предприятия)

Дата продажи _____ Место печати _____

Продавец _____ (подпись)

(_____) (фамилия, имя, отчество)

11.3 Безвозмездный ремонт или замена краскопульта в течение гарантийного срока эксплуатации производится при условии соблюдения потребителем правил эксплуатации и технического обслуживания, хранения и транспортировки.

11.4 При обнаружении Покупателем каких-либо неисправностей краскопульта, в течение срока, указанного в п. 11.1 он должен проинформировать об этом Продавца и предоставить краскопульт Продавцу для проверки. Максимальный срок проверки - в соответствии с законом Р.Ф. «О защите прав потребителей». В случае обоснованности претензий Продавец обязуется за свой счёт осуществить ремонт краскопульта или его замену. Транспортировка краскопульта для экспертизы, гарантийного ремонта или замены производится за счёт Покупателя.

11.5 В том случае, если неисправность краскопульта вызвана нарушением условий его эксплуатации или Покупателем нарушены условия, предусмотренные п. 11.3 Продавец с согласия покупателя вправе осуществить ремонт краскопульта за отдельную плату.

11.6 На продавца не могут быть возложены иные, не предусмотренные настоящим руководством, обязательства.

11.7 Гарантия не распространяется на:

- любые поломки связанные с погодными условиями (дождь, мороз, снег);

- при появлении неисправностей, вызванных действием непреодолимой силы (несчастный случай, пожар, наводнение, удар молнии и т.п.);

- нормальный износ: краскопульт, так же, как и все электрические устройства, нуждается в должном техническом обслуживании. Гарантией не покрывается ремонт, потребность в котором возникает вследствие нормального износа, сокращающего срок службы частей и оборудования;

- на износ таких частей, как соединительные контакты, провода и т.п.;

- естественный износ (полная выработка ресурса, сильное внутреннее или внешнее загрязнение);

- на оборудование и его части выход из строя которых стал следствием неправильной установки, несанкционированной модификации, неправильного применения, небрежности, неправильного обслуживания, ремонта или хранения, что неблагоприятно влияет на его характеристики и надёжность.

11.8 На неисправности, возникшие в результате перегрузки краскопульта, повлёкшие выход из строя электродвигателя или других узлов и деталей.

К безусловным признакам перегрузки краскопульта относятся, помимо прочих: появление цветов побежалости, деформация или оплавления деталей и узлов краскопульта, потемнение или обугливание изоляции проводов электродвигателя под действием высокой температуры.

тель для красок на масляной основе и т.п.);

- Закрутите бачок к краскопульту и не сильно взболтайте в течение нескольких минут.

- После того, как снимите бачок с краской и всасывающую трубку сделайте 1-3 пробных пусков чтобы удалить остатки раствора. Не включайте краскопульт без распыляемых материалов более чем на 10 сек., так как при этом детали насоса подвергаются значительному изнашиванию;

- Отверните дюзу;

- Извлеките распылитель;

- Выньте поршень с пружиной.

Поместите все части насоса в растворитель, очистите и слегка смажьте маслом. Никогда не используйте для очистки твёрдые предметы!

- Соберите краскопульт в обратном порядке.

8.2 Ремонт краскопульта производите только в специализированной мастерской.

Для обеспечения бесперебойной работы вашего краскопульта, запомните следующие правила:

- Старую краску необходимо процедить перед использованием (для определения вязкости).

- Проверьте, плотно ли входит всасывающая трубка во входное отверстие.

- Разбавьте краску до требуемой густоты

- Используйте правильную дюзу, размер которой часто определяется густотой краски.

- Проверьте на износ дюзу и клапан распылителя, при необходимости - замените.

- При использовании гибкой трубки с насадкой, разбавьте краску немного больше чем обычно.

- Для латексных красок с содержанием акрила свыше 20% используйте смазывающую добавку.

- Всегда прочищайте и тщательно смазывайте распылитель после использования.

- Небрежная и недостаточная очистка может заклинить поршень. Если слышится гудение низких тонов, немедленно прекратите распыление, т.к. электродвигатель может сгореть.

Помните, что для обеспечения долгой эксплуатации краскопульта нужно обеспечить правильный уход за ним. После использования необходимо очистить его, иначе в следующий раз он может не работать, гарантия не включает починку распылителя, который не был своевременно очищен от краски.

Внимание! Вода может вызвать ржавчину цилиндра и поршня. Поэтому необходимо вовремя смазывать узлы краскопульта.

Никогда не погружайте электрические части краскопульта в воду или

какую-либо другую жидкость, это может нанести серьёзный вред краскопульту и, возможно, вызвать короткое замыкание.

9. Советы по покраске

9.1 Окрашивание поверхностей:

- Вымойте окрашиваемую поверхность для устранения грязи, паутины и т.п., если поверхность была ранее окрашена.

- Слегка отшлифуйте поверхность абразивным материалом, чтобы она была более гладкой перед покраской.

- Загрунтуйте вмятины, царапины и трещины специальным материалом для грунтовочных работ.

- Когда все проблемные места будут заполнены целиком, приступайте к покраске.

- Для того, чтобы краска не стекала, не морщилась и т.п., следите за тем, чтобы между нанесёнными слоями краски проходило достаточно времени для высыхания.

9.2 Выбор краски:

Дерево.

Уличные деревянные сооружения, скамейки и игрушки: предпочтительно использование эмалевых красок. Не используйте меловые краски для внешнего сайдинга, чтобы избежать облупления. Изделия из дерева, используемые в помещениях: предпочтительно использование глянцевой щелочной краски. Пол и опалубка: предпочтительно использование специальной эмали для пола и опалубки. Детская мебель и игрушки: желательно использовать цветные нетоксичные краски.

ДСП.

Используйте чистый шеллак для грунтовки внутренних панелей. Затем используйте щелочные или латексные краски для окончательной обработки, полировку или лак - для доводки.

Твёрдый картон и доска.

Щелочные или латексные краски держатся дольше (до окраски поверхности следует помыть и высушить).

Фанера.

Для того чтобы избежать трещин, используйте фенол - смоляную грунтовку; для окончательной доводки щелочную или латексную краску.

Металл.

Отдельные ржавые места и облупившуюся краску можно устранить с помощью наждачной бумаги, электродрели и наждачного круга. Затем необходимо покрыть антикоррозийным покрытием хотя бы в 2 слоя. После чего используйте щелочные или латексные краски.

10. Техническое обслуживание и хранение.

10.1 Срок службы краскопульты - 3 года;

10.2 Проверяйте части, подверженные износу - такие как дюза и клапан распылителя, поршень, пружина поршня и т.п. после распыления 20-40 литров краски. Особое внимание следует обратить, если распылялось большое количество латексной краски, поскольку её абразивные свойства способствуют износу деталей в несколько раз больше, чем обычные краски.

Части, подверженные износу, следует заменить:

Дюза: если вы заметите, что краска распределяется не ровным факелом, после 20-40 литров или более.

Поршень и пружина поршня: периодически проверяйте их и заменяйте в случае необходимости.

Осуществлять разбор краскопульты, замену поршня и пружины поршня а так же дюзы можно самостоятельно. Остальные работы должны проводиться в сервисном центре.

10.3 Хранить краскопульт необходимо в сухом отапливаемом, вентилируемом помещении, защищённом от проникновения паров кислот, щелочей и пылеобразных веществ, при температуре не ниже +5 до +40 °С и относительной влажности не более 70%.

10.4 Указанный срок службы действителен при соблюдении потребителем требований настоящего руководства.

11. Гарантия изготовителя (поставщика).

11.1 Гарантийный срок эксплуатации краскопульты - 12 календарных месяцев со дня продажи.

11.2 В случае выхода краскопульты из строя в течение гарантийного срока эксплуатации по вине изготовителя, владелец имеет право на бесплатный гарантийный ремонт, при соблюдении следующих условий:

- отсутствие механических повреждений;
- отсутствие признаков нарушения требований руководства по эксплуатации;
- наличие в руководстве по эксплуатации отметки о продаже и наличие подписи покупателя;
- соответствие серийного номера краскопульты, номеру указанному в гарантийном талоне;
- отсутствие следов некачественного ремонта.

Удовлетворение претензий потребителя с недостатками по вине изготовителя производится в соответствии с законом РФ «О защите прав потребителей».

Адреса гарантийных мастерских:

- | | |
|---|--------------------|
| 1) 127282, г. Москва, ул. Полярная, д. 31а | т. (495) 796-94-93 |
| 2) 141074, г. Королёв, МО, ул. Пионерская, д. 16 | т. (495) 513-44-09 |
| 3) 140091, г. Дзержинский, МО, ул. Энергетиков, д. 22, кор. 2 | т. (495) 221-66-53 |