

JVC



ENGLISH

РУССКИЙ

CD RECEIVER РЕСИВЕР С ПРОИГРЫВАТЕЛЕМ КОМПАКТ-ДИСКОВ

KD-SX947R

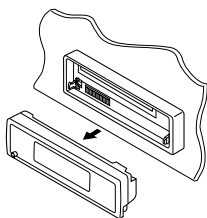
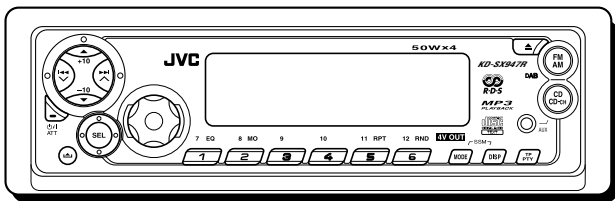

**MP3
PLAYBACK**

For installation and connections, refer to the separate manual.

Указания по установке и выполнению соединений приводятся в отдельной инструкции.

В соответствии с Законом Российской Федерации "О защите прав потребителей" срок службы (годности) данного товара "по истечении которого он может представлять опасность для жизни, здоровья потребителя, причинять вред его имуществу или окружающей среде" составляет семь (7) лет со дня производства. Этот срок является временем, в течение которого потребитель данного товара может безопасно им пользоваться при условии соблюдения инструкции по эксплуатации данного товара, проводя необходимое обслуживание, включающее замену расходных материалов и/или соответствующее ремонтное обеспечение в специализированном сервисном центре.

Дополнительные косметические материалы к данному товару, поставляемые вместе с ним, могут храниться в течение двух (2) лет со дня его производства.

Срок службы (годности), кроме срока хранения дополнительных косметических материалов, упомянутых в предыдущих двух пунктах, не затрагивает никаких других прав потребителя, в частности, гарантийного свидетельства JVC, которое он может получить в соответствии с законом о правах потребителя или других законов, связанных с ним.

INSTRUCTIONS ИНСТРУКЦИИ ПО ЭКСПЛУАТАЦИИ



GET0126-001A

[EE]

Position And Reproduction Of Labels

Bottom panel of the main unit

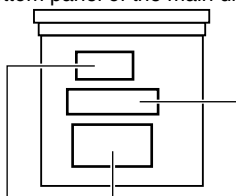

Name/Rating plate

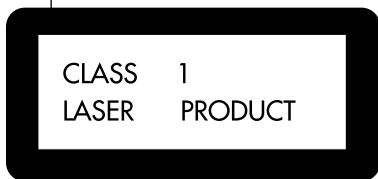

CAUTION: Invisible laser radiation when open and interlock failed or defeated. AVOID DIRECT EXPOSURE TO BEAM. (e)

ADVARSEL: U synlig laserstråling ved åbning, når sikkerhedsafbrydere er ude af funktion. Undgåudsætelse for stråling. (d)

WARNING: Osynlig laserstråling när denna del är öppnad och spårren är urkopplad. Betrakta ej strålen. (s)

VARO: Avattaessa ja suojalukitus ohitettaessa olet alttiina näkymättömälle lasersäteilylle. Älä katso säteeseen. (f)

IMPORTANT FOR LASER PRODUCTS

Precautions:

1. **CLASS 1 LASER PRODUCT**
2. **CAUTION:** Invisible laser radiation when open and interlock failed or defeated. Avoid direct exposure to beam.
3. **CAUTION:** Do not open the top cover. There are no user-serviceable parts inside. Leave all servicing to qualified service personnel.
4. **CAUTION:** This CD player uses invisible laser radiation and is equipped with safety switches to prevent radiation emission when unloading CDs. It is dangerous to defeat the safety switches.
5. **CAUTION:** Use of controls, adjustments or performance of procedures other than those specified herein may result in hazardous radiation exposure.

Caution:

This product contains a laser component of higher laser class than Class 1.

How to reset your unit

After detaching the control panel, press the reset button on the panel holder using a ball-point pen or a similar tool.

This will reset the built-in microcomputer.

Note:

Your preset adjustments—such as preset channels or sound adjustments—will also be erased.

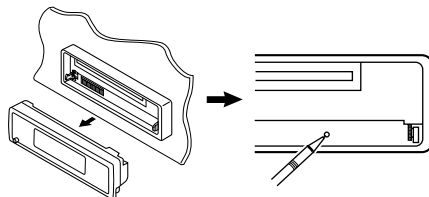

How to use the MODE button

If you press MODE, the unit goes into functions mode (“MODE” flashes on the upper part of the display). While in functions mode, the number buttons and ▲/▼ buttons work as different function buttons.

Ex.: When number button 2 works as MO (monaural) button.

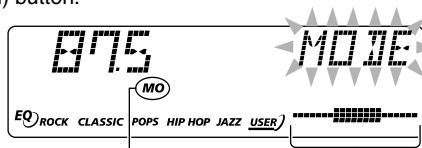
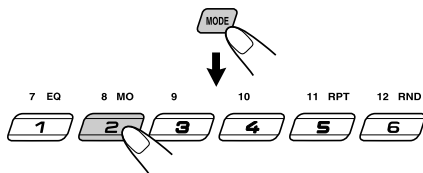

MO (monaural) indicator lights up.

Time countdown indicator

To use these buttons for original functions again after pressing MODE, wait for 5 seconds without pressing any of these buttons until the functions mode is cleared (“MODE” disappears from the display).

- Pressing MODE again also clears the functions mode.

Thank you for purchasing a JVC product. Please read all instructions carefully before operation, to ensure your complete understanding and to obtain the best possible performance from the unit.

CONTENTS

How to reset your unit	2	MP3 OPERATIONS	26
How to use the MODE button	2	Playing an MP3 disc	26
LOCATION OF THE BUTTONS	4	Locating a file or a particular portion on an MP3 disc	27
Control panel	4	Selecting MP3 playback modes	29
Remote controller	5	SOUND ADJUSTMENTS	30
Preparing the remote controller	6	Selecting preset sound modes (C-EQ: custom equalizer)	30
BASIC OPERATIONS	7	Adjusting the sound	31
Turning on the power	7	OTHER MAIN FUNCTIONS	32
Setting the clock	8	Changing the general settings (PSM)	32
RADIO OPERATIONS	9	Assigning names to the sources	35
Listening to the radio	9	Detaching the control panel	36
Storing stations in memory	11	CD CHANGER OPERATIONS	37
Tuning in to a preset station	12	Playing discs	37
RDS OPERATIONS	13	Selecting the playback modes	40
What you can do with RDS	13	EXTERNAL COMPONENT OPERATIONS ...	42
Other convenient RDS functions and adjustments	17	Playing an external component	42
CD OPERATIONS	20	DAB TUNER OPERATIONS	43
Playing a CD	20	Tuning in to an ensemble and one of the services	43
Locating a track or a particular portion on a CD	21	Storing DAB services in memory	44
Selecting CD playback modes	22	Tuning in to a preset DAB service	45
Playing a CD Text	23	What you can do more with DAB	46
Prohibiting disc ejection	23	TROUBLESHOOTING	47
MP3 INTRODUCTION	24	MAINTENANCE	50
What is MP3?	24	Handling discs	50
How are MP3 files recorded and played back?	24	SPECIFICATIONS	51

BEFORE USE

*For safety....

- Do not raise the volume level too much, as this will block outside sounds, making driving dangerous.
- Stop the car before performing any complicated operations.

*Temperature inside the car....

If you have parked the car for a long time in hot or cold weather, wait until the temperature in the car becomes normal before operating the unit.



LOCATION OF THE BUTTONS

ENGLISH

Control panel

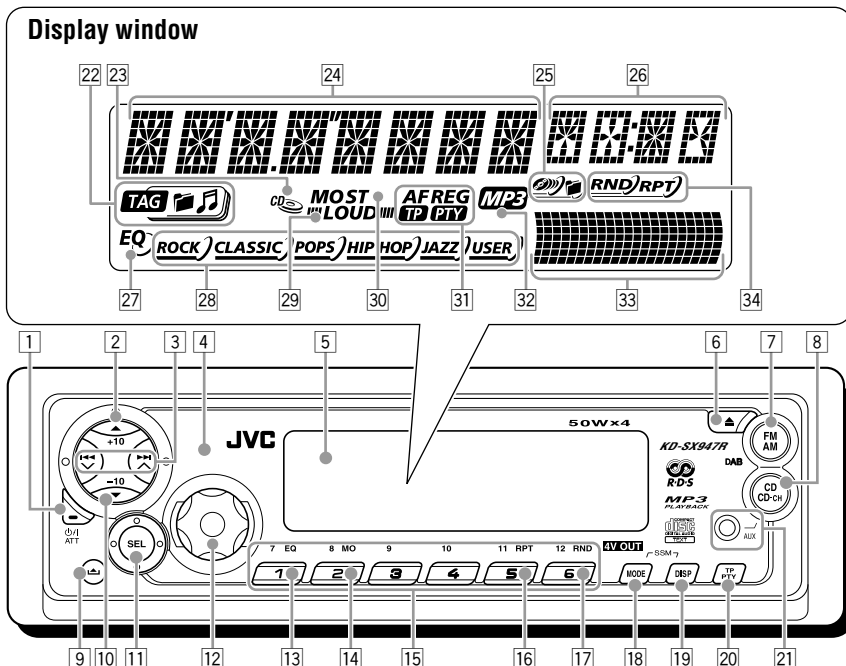

- | | |
|--|---|
| <p>1 ϕ/I/ATT (standby/on/attenuator) button</p> <p>2 \blacktriangle (up) button
+10 button</p> <p>3 \lll \ggg buttons</p> <p>4 Remote sensor</p> <p>5 Display window</p> <p>6 \blacktriangle (eject) button</p> <p>7 FM/AM (DAB) button</p> <p>8 CD CD-CH (CD changer) (AUX: auxiliary) button</p> <p>9 \blacktriangledown (control panel release) button</p> <p>10 \blacktriangledown (down) button
-10 button</p> <p>11 SEL (select) button</p> <p>12 Control dial</p> <p>13 EQ (equalizer) button</p> <p>14 MO (monaural) button</p> <p>15 Number buttons</p> <p>16 RPT (repeat) button</p> <p>17 RND (random) button</p> <p>18 MODE button</p> <ul style="list-style-type: none"> • Also functions as SSM buttons when pressed together with DISP (display) button. <p>19 DISP (display) button</p> <ul style="list-style-type: none"> • Also functions as SSM buttons when pressed together with MODE button. | <p>20 TP/PTY (traffic programme/programme type) button</p> <p>21 AUX (auxiliary) input jack</p> |
|--|---|
-
- Display window**
- | |
|--|
| <p>22 Disc information indicators
TAG (ID3 Tag), \square (folder), ♪ (track/file)</p> <p>23 CD-in indicator</p> <p>24 Main display</p> <p>25 Playback item indicators
CD (disc), FD (folder)</p> <p>26 Source/clock display</p> <p>27 EQ (equalizer) indicator</p> <p>28 Sound mode (C-EQ: custom equalizer) indicators
ROCK, CLASSIC, POPS, HIP HOP, JAZZ, USER</p> <p>29 LOUD (loudness) indicator</p> <p>30 Tuner reception indicators
MO (monaural), ST (stereo)</p> <p>31 RDS indicators
AF, REG, TP, PTY</p> <p>32 MP3 indicator</p> <p>33 Volume (or audio) level indicator
Equalization pattern indicator</p> <p>34 Playback mode indicators
RND (random), RPT (repeat)</p> |
|--|



Remote controller

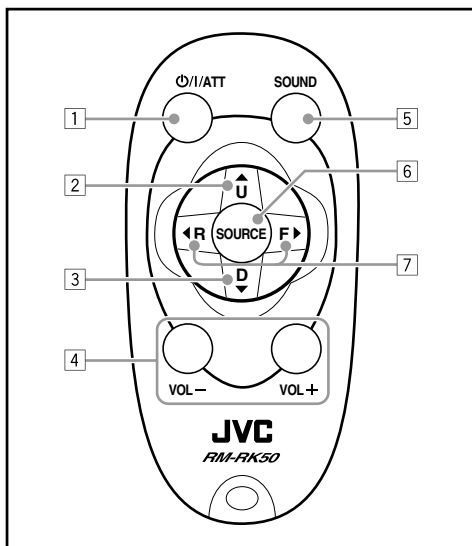

- 1 • Turns on the unit if pressed when the unit is turned off.
• Turns off the unit if pressed and held until “SEE YOU” appears on the display.
• Drops the volume level in a moment if pressed briefly.
Press again to resume the volume.
- 2 • Selects the band while listening to the radio (or the DAB tuner).
Each time you press the button, the band changes.
• Skips to the first file of the next folder while listening to an MP3 disc.
Each time you press the button, you can move to the next folder and start playing the first file.
• While playing an MP3 disc on an MP3-compatible CD changer;
– Skips to the next disc if pressed briefly.
– Skips to the next folder if pressed and held.
Note: While playing a CD on a CD changer, this always skips to the next disc.

- 3 • Selects the preset stations while listening to the radio (or the DAB tuner).
Each time you press the button, the preset station (or service) number increases, and the selected station (or service) is tuned in.
• Skips to the first file of the previous folder while listening to an MP3 disc.
Each time you press the button, you can move to the previous folder and start playing the first file.
• While playing an MP3 disc on an MP3-compatible CD changer;
– Skips to the previous disc if pressed briefly.
– Skips to the previous folder if pressed and held.
Note: While playing a CD on a CD changer, this always skips to the previous disc.
- 4 Functions the same as the control dial on the main unit.
Note: These buttons do not function for the preferred setting mode adjustment.
- 5 Selects the sound mode (C-EQ: custom equalizer).
Each time you press the button, the sound mode (C-EQ) changes.
- 6 Selects the source.
Each time you press the button, the source changes.
- 7 • Searches for stations while listening to the radio.
• Selects services while listening to the DAB tuner if pressed briefly.
• Searches for ensembles while listening to the DAB tuner if pressed for more than one second.
• Fast-forwards or reverses the track/file if pressed and held while listening to a disc.
• Skips to the beginning of the next track/file or goes back to the beginning of the current (or previous) tracks/files if pressed briefly while listening to a disc.

Preparing the remote controller

Before using the remote controller:

- Aim the remote controller directly at the remote sensor on the main unit. Make sure there is no obstacle in between.

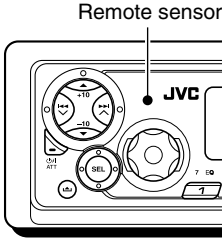

- Do not expose the remote sensor to strong light (direct sunlight or artificial lighting).

Installing the battery

When the controllable range or effectiveness of the remote controller decreases, replace the battery.

1. Remove the battery holder.

- 1) Push out the battery holder in the direction indicated by the arrow using a ball-point pen or a similar tool.
- 2) Remove the battery holder.

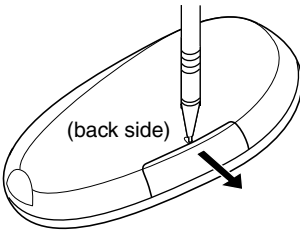

2. Place the battery.

Slide the battery into the holder with the + side facing upwards so that the battery is fixed in the holder.

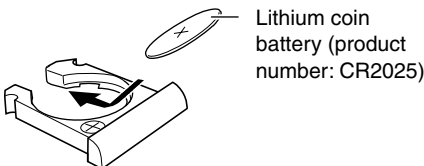

3. Return the battery holder.

Insert again the battery holder by pushing it until you hear a clicking sound.

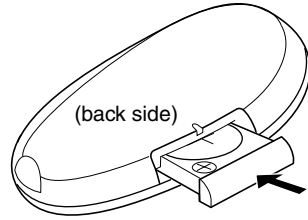

WARNING:

- Store the battery in a place where children cannot reach.
If a child accidentally swallows the battery, consult a doctor immediately.
- Do not recharge, short, disassemble, or heat the battery or dispose of it in a fire.
Doing any of these things may cause the battery to give off heat, crack, or start a fire.
- Do not leave the battery with other metallic materials.
Doing this may cause the battery to give off heat, crack, or start a fire.
- When throwing away or saving the battery, wrap it in tape and insulate; otherwise, the battery may start to give off heat, crack, or start a fire.
- Do not poke the battery with tweezers or similar tools.
Doing this may cause the battery to give off heat, crack, or start a fire.

CAUTION:

DO NOT leave the remote controller in a place (such as dashboards) exposed to direct sunlight for a long time. Otherwise, it may be damaged.

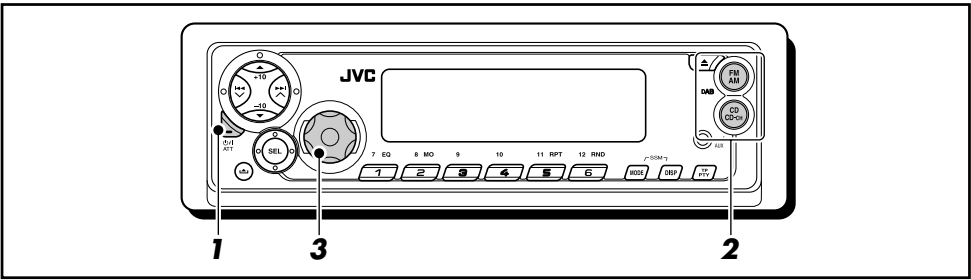

Turning on the power

1 Turn on the power.



Note on One-Touch Operation:

When you select a source in step 2 below, the power automatically comes on. You do not have to press this button to turn on the power.

2 Select the source.

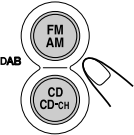

- To operate the tuner (FM or AM), see pages 9 – 19.
- To play a CD, see pages 20 – 23.
- To play an MP3 disc, see pages 24 – 29.
- To operate the CD changer, see pages 37 – 41.
- To operate the external component (LINE IN or AUX IN), see page 42.
- To operate the DAB tuner, see pages 43 – 46.

3 Adjust the volume.

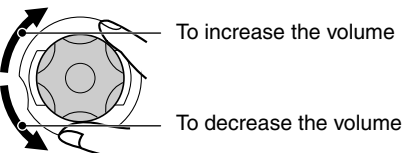

Volume level appears.

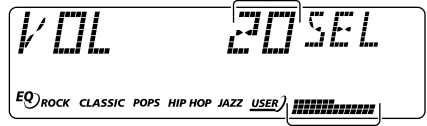

Volume (or audio) level indicator (see page 33)

4 Adjust the sound as you want. (See pages 30 and 31.)

To drop the volume in a moment

Press ϕ /ATT briefly while listening to any source. "ATT" starts flashing on the display, and the volume level will drop in a moment. To resume the previous volume level, press the button briefly again.

- If you turn the control dial, you can also restore the sound.

To turn off the power

Press and hold ϕ /ATT for more than one second.

"SEE YOU" appears, then the unit turns off.

- **If you turn off the power while listening to a disc**, disc play will start from where playback has been stopped previously, next time you turn on the power.

CAUTION on Volume Setting:

Discs produce very little noise compared with other sources. If the volume level is adjusted for the tuner, for example, the speakers may be damaged by the sudden increase in the output level. Therefore, lower the volume before playing a disc and adjust it as required during playback.

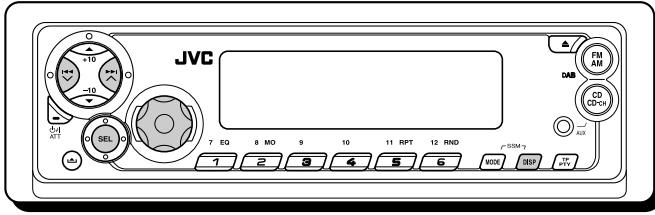

Setting the clock

You can also set the clock system to either 24 hours or 12 hours.

- 1 Press and hold SEL (select) for more than 2 seconds so that one of the PSM item appears on the display. (PSM: see pages 32 and 33.)**



- 2 Set the hour.**

- 1 Select "CLOCK H" (hour) if not shown on the display.
- 2 Adjust the hour.

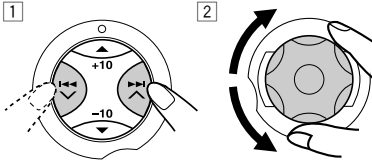

- 3 Set the minute.**

- 1 Select "CLOCK M" (minute).
- 2 Adjust the minute.

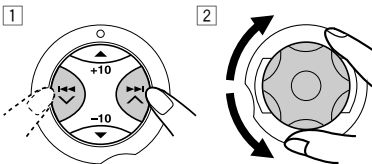

- 4 Set the clock system.**

- 1 Select "24H/12H."
- 2 Select "24H" or "12H."

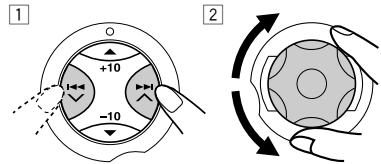

- 5 Finish the setting.**



Note:

To show the clock time on the display, see page 33.

To check other information during play, press DISP (display).



Each time you press the button, the other information will be shown on the upper part of the display. (See page 33 for details.)

- Pressing DISP (display) with the unit turned off will show the clock time for about 5 seconds.

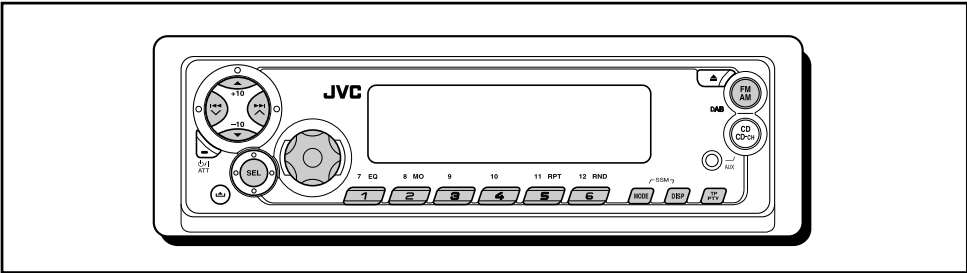

Listening to the radio

You can use either automatic searching or manual searching to tune in to a particular station.

Searching a station automatically:

Auto search

1 Select the band (FM1 – 3, AM).



Each time you press the button, the band changes as follows:

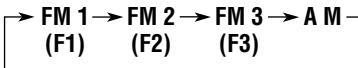

Selected band appears*.

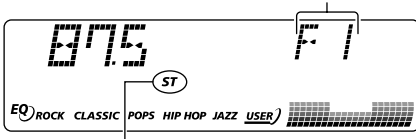

Lights up when receiving an FM stereo broadcast with sufficient signal strength.

* When "CLOCK" is set to "ON" (see page 33), the current indication will soon change to the clock time.

Note:

This receiver has three FM bands (FM1, FM2, FM3). You can use any one of them to listen to an FM broadcast.

2 Start searching a station.

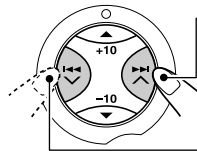

To search stations of higher frequencies

To search stations of lower frequencies

When a station is received, searching stops.

To stop searching before a station is received, press the same button you have pressed for searching.

Note:

FM1 and FM2: 87.5 MHz – 108.0 MHz

FM3: 65.00 MHz – 74.00 MHz



Searching a station manually: Manual search

1 Select the band (FM1 – 3, AM).



Each time you press the button, the band changes as follows:

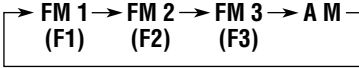

Note:

This receiver has three FM bands (FM1, FM2, FM3). You can use any one of them to listen to an FM broadcast.

2 Press and hold ►►► ▲ or ◀◀◀ ▼ until “MANU” (manual) starts flashing on the display.

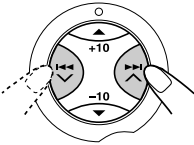

3 Tune in to a station you want while “MANU” (manual) is flashing.

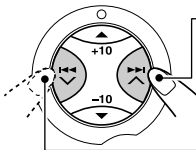

To tune in to stations of higher frequencies

To tune in to stations of lower frequencies

- If you release your finger from the button, the manual mode will automatically turn off after 5 seconds.
- If you hold down the button, the frequency keeps changing—in 50 kHz intervals (87.5 MHz — 108.0 MHz for FM 1 and FM 2), in 30 kHz intervals (65.00 MHz — 74.00 MHz for FM 3) and 9 kHz for AM—MW/LW until you release the button.

When an FM stereo broadcast is hard to receive:



1 Press MODE to enter the functions mode while listening to an FM stereo broadcast. “MODE” flashes on the upper part of the display.



2 Press MO (monaural), while “MODE” is still flashing on the display, so that the MO indicator lights up on the display. Each time you press the button, the MO indicator lights up and goes off alternately.



MO (monaural) indicator

When the MO indicator is lit on the display, the sound you hear becomes monaural but the reception will be improved.

Storing stations in memory

You can use one of the following two methods to store broadcasting stations in memory.

- Automatic preset of FM stations: SSM (Strong-station Sequential Memory)
- Manual preset of both FM and AM stations

FM station automatic preset: SSM

You can preset 6 local FM stations in each FM band (FM1, FM2, and FM3).

1 Select the FM band (FM1 – 3) you want to store FM stations into.



Each time you press the button, the band changes as follows:

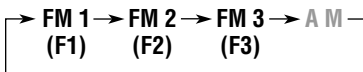

2 Press and hold both buttons for more than 2 seconds.

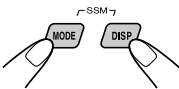

“- SSM -” appears, then disappears when automatic preset is over.

Local FM stations with the strongest signals are searched and stored automatically in the band number you have selected (FM1, FM2, or FM3). These stations are preset in the number buttons —No.1 (lowest frequency) to No.6 (highest frequency).

When automatic preset is over, the station stored in number button 1 will be automatically tuned in.

Manual preset

You can preset up to 6 stations in each band (FM1, FM2, FM3, and AM) manually.

Ex.: Storing FM station of 88.3 MHz into the preset number 1 of the FM1 band.

1 Select the band (FM1 – 3, AM) you want to store stations into (in this example, FM1).



Each time you press the button, the band changes as follows:

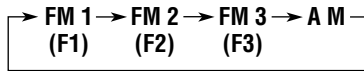

2 Tune in to a station (in this example, of 88.3 MHz).

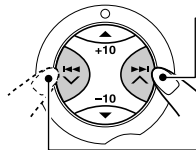

To tune in to stations of higher frequencies

To tune in to stations of lower frequencies





3 Press and hold the number button (in this example, 1) for more than 2 seconds.

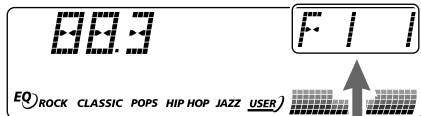
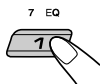

Selected band/preset number and "MEMO" (memory) appear alternately for a while.

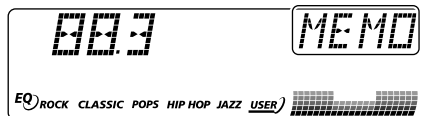

4 Repeat the above procedure to store other stations into other preset numbers.

Notes:

- A previously preset station is erased when a new station is stored in the same preset number.
- Preset stations are erased when the power supply to the memory circuit is interrupted (for example, during battery replacement). If this occurs, preset the stations again.

Tuning in to a preset station

You can easily tune in to a preset station. Remember that you must store stations first. If you have not stored them yet, see "Storing stations in memory" on pages 11 and 12.

1 Select the band (FM1 – 3, AM).



Each time you press the button, the band changes as follows:

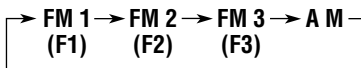

2 Select the number (1 – 6) for the preset station you want.

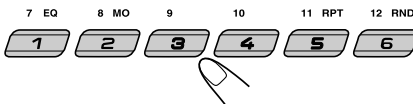



What you can do with RDS

RDS (Radio Data System) allows FM stations to send an additional signal along with their regular programme signals. For example, the stations send their station names, as well as information about what type of programme they broadcast, such as sports or music, etc.

Another advantage of RDS function is called "Enhanced Other Networks." By using the Enhanced Other Networks data sent from a station, you can tune in to a different station of a different network broadcasting your favorite programme or traffic announcement while listening to another programme or to another source such as CD.

By receiving the RDS data, this unit can do the following:

- Tracing the same programme automatically (Network-Tracking Reception)
- Standby Reception of TA (Traffic Announcement) or your favorite programme
- PTY (Programme Type) search
- Programme search
- And some other functions

Tracing the same programme automatically (Network-Tracking Reception)

When driving in an area where FM reception is not good, the tuner built in this unit automatically tunes in to another RDS station, broadcasting the same programme with stronger signals. So, you can continue to listen to the same programme in its finest reception, no matter where you drive. (See the illustration on page 19.)

Two types of the RDS data are used to make Network-Tracking Reception work correctly—PI (Programme Identification) and AF (Alternative Frequency).

Without receiving these data correctly from the RDS station you are listening to, Network-Tracking Reception will not operate.

To use Network-Tracking Reception

You can select the different modes of network-tracking reception to continue listening to the same programme in its finest reception. When shipped from the factory, "AF" is selected.

- **AF:** Network-Tracking Reception is activated with Regionalization set to "off." With this setting, the unit switches to another station within the same network when the receiving signals from the current station become weak. (In this mode, the programme may differ from the one currently received.) The AF indicator lights up but the REG indicator does not.
- **AF REG:** Network-Tracking Reception is activated with Regionalization set to "on." With this setting, the unit switches to another station, within the same network, broadcasting the same programme when the receiving signals from the current station become weak. Both the AF indicator and the REG indicator light up.
- **OFF:** Network-Tracking Reception is deactivated. Neither the AF indicator nor the REG indicator lights up.

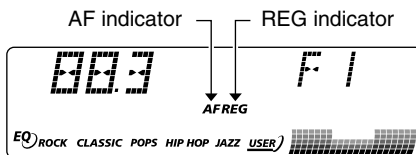

Note:

If a DAB tuner is connected and Alternative Reception (for DAB services) is activated, Network-Tracking Reception ("AF") is also activated automatically. On the other hand, Network-Tracking Reception cannot be deactivated without deactivating Alternative Reception. (See page 46.)



1 Press and hold SEL (select) for more than 2 seconds so that one of the PSM items appears on the display. (PSM: see pages 32 and 33.)



2 Select “AF-REG” (alternative frequency/regionalization reception) if not shown on the display.

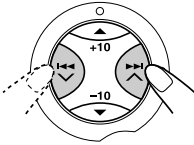

3 Select the desired mode—“AF,” “AF REG,” or “OFF.”

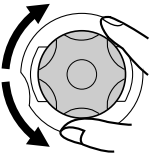

4 Finish the setting.



Using TA Standby Reception

TA Standby Reception allows the unit to switch temporarily to Traffic Announcement (TA) from the current source (another FM station, CD, or other connected components).

- *TA Standby Reception will not work if you are listening to an AM station.*

Press TP/PTY to activate TA Standby Reception.



■ **When the current source is FM**, the TP indicator either lights up or flashes.

- **If the TP indicator lights up**, TA Standby Reception is activated.

If a station starts broadcasting a traffic announcement, “TRAFFIC” appears on the display, and this unit automatically tunes in to the station. The volume changes to the preset TA volume level (see page 18) and the traffic announcement can be heard.

- **If the TP indicator flashes**, TA Standby Reception is not yet activated since the station being received does not provide the signals used for TA Standby Reception. To activate TA Standby Reception, you need to tune in to another station providing these signals.

Press ►►| ^ or ◀◀| v to search for such a station.

When a station providing these signals is tuned in, the TP indicator stops flashing and remains lit. Now TA Standby Reception is activated.

■ **When the current source is other than FM**, the TP indicator lights up.

If a station starts broadcasting a traffic announcement, “TRAFFIC” appears on the display, and this unit automatically changes the source and tunes in to the station.

To deactivate the TA Standby Reception, press TP/PTY again. The TP indicator disappears.



Using PTY Standby Reception

PTY Standby Reception allows the unit to switch temporarily to your favorite programme (PTY: Programme Type) from the current source (another FM station, CD, or other connected components).

- *PTY Standby Reception will not work if you are listening to an AM station.*

You can select your favorite programme type for PTY Standby Reception.

When shipped from the factory, PTY Standby Reception is turned off. ("OFF" is selected for PTY Standby Reception.)

- 1 Press and hold SEL (select) for more than 2 seconds so that one of the PSM items appears on the display. (PSM: see pages 32 and 33.)**



- 2 Select "PTY STBY" (standby) if not shown on the display.**

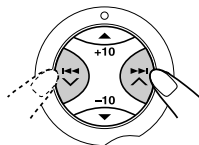

- 3 Select one of the twenty-nine PTY codes. (See page 19.)**

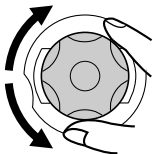

Selected code name appears on the display and is stored into memory.

- 4 Finish the setting.**



- **When the current source is FM**, the PTY indicator either lights up or flashes.

- **If the PTY indicator lights up**, PTY Standby Reception is activated.

If a station starts broadcasting the selected PTY programme, this unit automatically tunes in to the station.

- **If the PTY indicator flashes**, PTY Standby Reception is not yet activated since the station being received does not provide the signals used for PTY Standby Reception.

To activate PTY Standby Reception, you need to tune in to another station providing these signals.

Press ►►| ^ or ◀◀◀| v to search for such a station.

When a station providing these signals is tuned in, the PTY indicator stops flashing and remains lit. Now PTY Standby Reception is activated.

- **When the current source is other than FM**, the PTY indicator lights up.

If a station starts broadcasting the selected PTY programme, this unit automatically changes the source and tunes in to the station.

To deactivate the PTY Standby Reception, select "OFF" in step 3 on the left column. The PTY indicator disappears.



Searching your favorite programme

You can search any one of the PTY codes. In addition, you can store your 6 favorite programme types in the number buttons. When shipped from the factory, the following 6 programme types have been stored in the number buttons (1 to 6).

To store your favorite programme types, see below.

To search your favorite programme type, see page 17.

1	2	3
POP M	ROCK M	EASY M
4	5	6
CLASSICS	AFFAIRS	VARIED

To store your favorite programme types

- 1 Press and hold TP/PTY for more than 2 seconds while listening to an FM station.

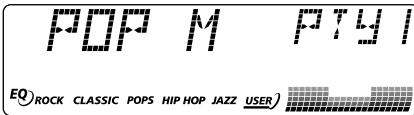

The last selected PTY code appears.

- 2 Select one of the twenty-nine PTY codes. (See page 19.)

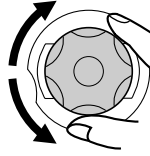

Selected code name appears on the display.

- 3 Press and hold the number button for more than 2 seconds to store the PTY code selected into the preset number you want.

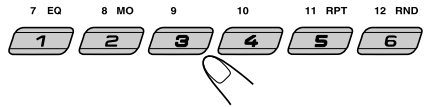

Selected preset number and "MEMO" (memory) appear alternately.

- 4 Press and hold TP/PTY for more than 2 seconds to exit from this mode.





To search your favorite programme type

- 1 Press and hold TP/PTY for more than 2 seconds while listening to an FM station.



The last selected PTY code appears.

- 2 To select one of your favorite programme type

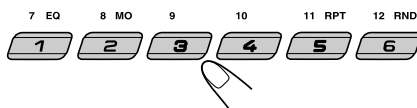

or

To select any one of the twenty-nine PTY-codes

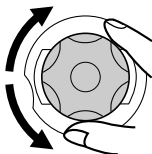

Preset number appears only if you select a PTY code using the number buttons.



Ex.: When "ROCK M" is selected

- 3 Press $\blacktriangleright\blacktriangleright$ \blacktriangle or $\blacktriangleleft\blacktriangleleft$ \blacktriangledown to start PTY search for your favorite programme.

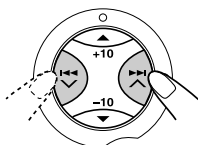

- If there is a station broadcasting a programme of the same PTY code as you selected, that station is tuned in.
- If there is no station broadcasting a programme of the same PTY code as you selected, the station will not change.

Note:

In some areas, the PTY search will not work correctly.

Other convenient RDS functions and adjustments

Automatic selection of the station when using the number buttons

Usually when you press the number button, the preset station is tuned in. However, when the preset station is an RDS station, something different will happen. If the signals from that preset station are not sufficient for good reception, this unit, using the AF data, tunes in to another frequency broadcasting the same programme as the original preset station is broadcasting. (Programme search)

- The unit takes some time to tune in to another station using programme search.

To activate programme search, follow the procedure below.

- See also "Changing the general settings (PSM)" on page 32.
- 1 Press and hold SEL (select) for more than 2 seconds so that one of the PSM items appears on the display.
 - 2 Press $\blacktriangleright\blacktriangleright$ \blacktriangle or $\blacktriangleleft\blacktriangleleft$ \blacktriangledown to select "P(Programme)-SEARCH."
 - 3 Turn the control dial clockwise to select "ON." Now programme search is activated.
 - 4 Press SEL (select) to finish the setting.

To cancel programme search, repeat the same procedure and select "OFF" in step 3 by turning the control dial counterclockwise.



Changing the display mode while listening to an FM station

You can change the initial indication on the display to station name (PS NAME) or station frequency (FREQ) while listening to an FM RDS station.

- See also “Changing the general settings (PSM)” on page 32.
- 1 Press and hold SEL (select) for more than 2 seconds so that one of the PSM items appears on the display.
 - 2 Press ►►| ^ or ◀◀| v to select “TU DISP” (tuner display).
 - 3 Turn the control dial to set to the desired indication (“PS NAME” or “FREQ”).
 - 4 Press SEL (select) to finish the setting.

Note:

By pressing DISP (display), you can change the display while listening to an FM RDS station. Each time you press the button, the following information appears on the display:

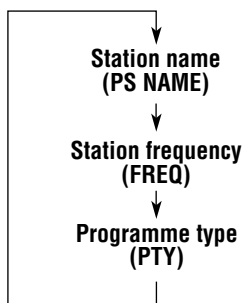

- Then, the display goes back to the original indication in several seconds.

Setting the TA volume level

You can preset the volume level for TA Standby Reception. When a traffic programme is received, the volume level automatically changes to the preset level.

- See also “Changing the general settings (PSM)” on page 32.
- 1 Press and hold SEL (select) for more than 2 seconds so that one of the PSM items appears on the display.
 - 2 Press ►►| ^ or ◀◀| v to select “TA VOL” (volume).
 - 3 Turn the control dial to set to the desired volume.
You can set it from “VOL 00” to “VOL 50.”
 - 4 Press SEL (select) to finish the setting.

Automatic clock adjustment

When shipped from the factory, the clock built in this unit is set to be readjusted automatically using the CT (Clock Time) data in the RDS signal. If you do not want to use automatic clock adjustment, follow the procedure below.

- See also “Changing the general settings (PSM)” on page 32.
- 1 Press and hold SEL (select) for more than 2 seconds so that one of the PSM items appears on the display.
 - 2 Press ►►| ^ or ◀◀| v to select “AUTO ADJ” (adjustment).
 - 3 Turn the control dial counterclockwise to select “OFF.”
Now automatic clock adjustment is canceled.
 - 4 Press SEL (select) to finish the setting.

To reactivate clock adjustment, repeat the same procedure and select “ON” in step 3 by turning the control dial clockwise.

Note:

You must stay tuned to the same station for more than 2 minutes after setting “AUTO ADJ” to “ON.” Otherwise, the clock time will not be adjusted. (This is because the unit takes up to 2 minutes to capture the CT data in the RDS signal.)



PTY codes

NEWS:	News	CHILDREN:	Entertainment programmes for children
AFFAIRS:	Topical programmes expanding on current news or affairs	SOCIAL:	Programmes on social activities
INFO:	Programmes which impart advice on a wide variety of topics	RELIGION:	Programmes dealing with any aspect of belief or faith, or the nature of existence or ethics
SPORT:	Sport events	PHONE IN:	Programmes where people can express their views either by phone or in a public forum
EDUCATE:	Educational programmes	TRAVEL:	Programmes about travel destinations, package tours, and travel ideas and opportunities
DRAMA:	Radio plays	LEISURE:	Programmes concerned with recreational activities such as gardening, cooking, fishing, etc.
CULTURE:	Programmes on national or regional culture	JAZZ:	Jazz music
SCIENCE:	Programmes on natural science and technology	COUNTRY:	Country music
VARIED:	Other programmes like comedies or ceremonies	NATION M:	Current popular music from another nation or region, in that country's language
POP M:	Pop music	OLDIES:	Classic pop music
ROCK M:	Rock music	FOLK M:	Folk music
EASY M:	Easy-listening music	DOCUMENT:	Programmes dealing with factual matters, presented in an investigative style
LIGHT M:	Light music		
CLASSICS:	Classical music		
OTHER M:	Other music		
WEATHER:	Weather information		
FINANCE:	Reports on commerce, trading, the Stock Market, etc.		

The same programme can be received on different frequencies.

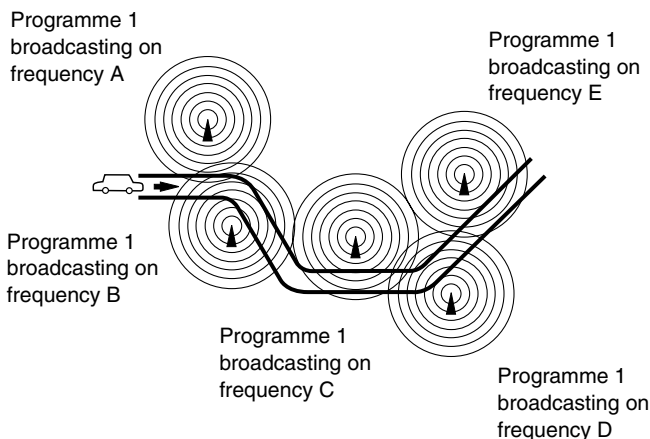



CD OPERATIONS

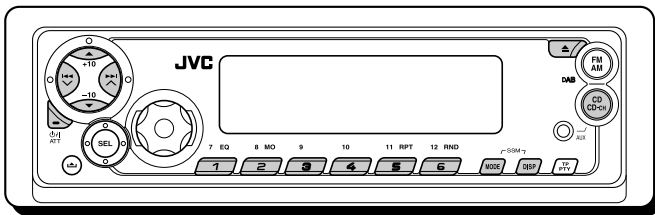

Refer to “MP3 OPERATIONS” on pages 26 to 29 for operating MP3 discs.

The display changes to show the following:

Playing a CD

1 Open the control panel.

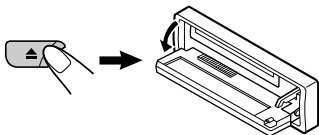

Notes:

- When an external component is connected to the AUX input jack on the control panel, be careful of handling a CD.
- When a CD is already in the loading slot, pressing CD CD-CH (AUX) turns on the unit and starts playback automatically.

2 Insert a CD into the loading slot.

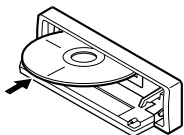

The unit turns on, draws the CD and starts playback automatically.

3 Close the control panel by hand.

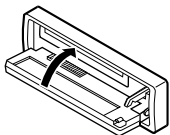

All tracks will be played repeatedly until you stop playback.

CD-in indicator Current source indication*

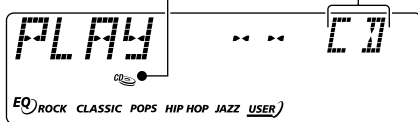

Total playing time Total track number
of the inserted disc of the inserted disc

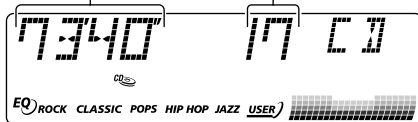

Elapsed playing time Current track

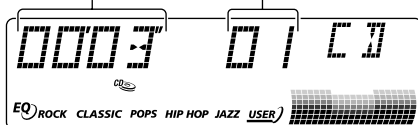

* When “CLOCK” is set to “ON” (see page 33), the current indication will soon change to the clock time.

Notes:

- When a CD is inserted upside down, the CD automatically ejects (if the control panel is open). If the control panel is closed, the source changes to the previously selected source, “PLEASE” and “EJECT” appear alternately on the display.
- When you open the control panel by pressing ▲, the CD automatically ejects.
- If there is no CD in the loading slot, you cannot select CD as the source. “NO DISC” appears on the display.
- If a disc is a CD Text, disc title/performer and then track title will automatically appear.



To stop play and eject the CD

Press ▲.

CD play stops and the control panel flips down. The CD automatically ejects from the loading slot. The source changes to the previously selected source.

- If you change the source, CD play also stops (without ejecting the CD).

Next time you select “CD” as the source, CD play starts from where playback has been stopped previously.

Notes:

- If the ejected disc is not removed for about 15 seconds, the disc is automatically inserted again into the loading slot to protect it from dust. (Disc play will not start this time.)
- You can eject the disc even when the unit is turned off.

Locating a track or a particular portion on a CD

To fast-forward or reverse the track

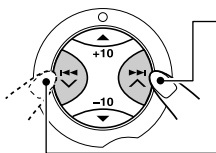

Press and hold ►►► ▲, while playing a CD, to fast-forward the track.

Press and hold ◀◀◀ ▼, while playing a CD, to reverse the track.

To go to the next or previous tracks

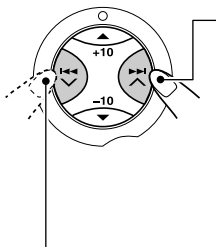

Press ►►► ▲ briefly, while playing a CD, to go ahead to the beginning of the next track.

Each time you press the button consecutively, the beginning of the next tracks is located and played back.

Press ◀◀◀ ▼ briefly, while playing a CD, to go back to the beginning of the current track.

Each time you press the button consecutively, the beginning of the previous tracks is located and played back.

To go to a particular track directly

Press the number button corresponding to the track number to start its playback.

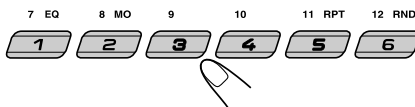

- To select a track number from 1 – 6:
Press 1 (7) – 6 (12) briefly.
- To select a track number from 7 – 12:
Press and hold 1 (7) – 6 (12) for more than one second.

To go to a track quickly (+10 and -10 buttons)

- 1 Press MODE to enter the functions mode while playing a CD.



“MODE” flashes on the upper part of the display.

- 2 Press +10 or -10.

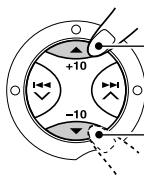

To skip 10 tracks* forwards to the last track

To skip 10 tracks* backwards to the first track

* The first time you press +10 or -10 button, the track skips to the nearest higher or lower track with a track number of multiple ten (ex. 10th, 20th, 30th).

Then each time you press the button, you can skip 10 tracks (see “How to use the +10 and -10 buttons” on page 22).

- After the last track, the first track will be selected, and vice versa.



How to use the +10 and -10 buttons

- Ex. 1: To select track number 32 while playing track number 6

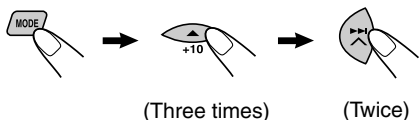

Track 6 → 10 → 20 → 30 → 31 → 32

- Ex. 2: To select track number 8 while playing track number 36

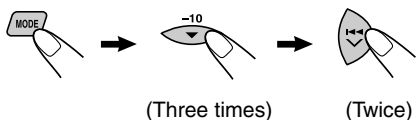

Track 36 → 30 → 20 → 10 → 9 → 8

Selecting CD playback modes

To play back tracks at random (Disc Random Play)

You can play back all tracks on the CD at random.



- 1 Press MODE to enter the functions mode while playing a CD. "MODE" flashes on the upper part of the display.



- 2 Press RND (random), while "MODE" is still flashing on the display, so that "DISC RND" appears on the display. Each time you press the button, disc random play mode turns on and off alternately.



(disc) and RND indicators

When disc random play is turned on, the and RND indicators light up on the display. A track randomly selected starts playing.

To play back tracks repeatedly (Track Repeat Play)

You can play back the current track repeatedly.



- 1 Press MODE to enter the functions mode while playing a CD. "MODE" flashes on the upper part of the display.



- 2 Press RPT (repeat), while "MODE" is still flashing on the display, so that "TRK RPT" appears on the display. Each time you press the button, track repeat play mode turns on and off alternately.



RPT indicator

When track repeat play is turned on, the RPT indicator lights up on the display. The current track starts playing repeatedly.



Playing a CD Text

In a CD Text, some information about the disc (its disc title, performer, and track title) is recorded. This CD Text information will be shown automatically when you play a CD Text.

To change the CD Text information manually, select text display mode while playing a CD Text.



Each time you press the button, the display changes as follows:

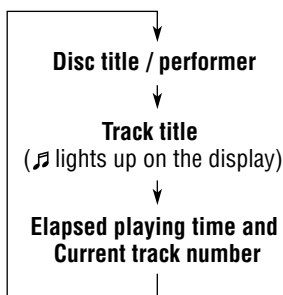

Notes:

- The display shows up to 8 characters at a time and scrolls if there are more than 8 characters. See also “To select the scroll mode—SCROLL” on page 34.
Some characters or symbols will not be shown (and will be blanked) on the display.
(Ex. “ABC&d#” ⇔ “ABCA D ”)
- When you press DISP (display) while playing a conventional CD, “NO NAME” appears for the disc title/performer and the track title.

Prohibiting disc ejection

You can prohibit disc ejection and can lock a disc in the loading slot.

While pressing CD CD-CH (AUX), press and hold ϕ /I/ATT for more than 2 seconds.

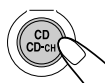

“NO EJECT” flashes on the display for about 5 seconds, and the disc is locked and cannot be ejected.



To cancel the prohibition and unlock the disc

While pressing CD CD-CH (AUX), press and hold ϕ /I/ATT again for more than 2 seconds.

“EJECT OK” flashes on the display for about 5 seconds, and the disc is unlocked.





MP3 INTRODUCTION

What is MP3?

MP3 is an abbreviation of Motion Picture Experts Group (or MPEG) Audio Layer 3. MP3 is simply a file format with a data compression ratio of 1:10 (128 Kbps*). That means, by using MP3 format, one CD-R or CD-RW can contain 10 times as much data volume as a regular CD can.

* Bit rate is the average number of bits that one second of audio data will consume. The unit used is Kbps (1024 bits/second). To get a better audio quality, choose a higher bit rate. The most popular bit rate for encoding is 128 Kbps.

This unit is incorporated with an MP3 decoder. You can play back MP3 files (tracks) recorded on CD-Rs, CD-RWs, and CD-ROMs.

Compatible with ID3v1 (Version 1)

Extra information data such as album title, performer name, song title, recording year, music genre and a brief comment can be stored within an MP3 file.

This unit can show ID3v1 (Version 1) tags (album name, performer name, and song title) on the display. (See page 27.)

- Some characters cannot be shown correctly.
- This unit is not compatible with ID3v2 (Version 2).

Other main features in this unit:

- Maximum number of folders/files: 289 (Total)
- Available characters for folder/file names: A–Z, 0–9, _ (underscore)
- Maximum number of characters for file name (ISO 9660 Level 1): 12 (inclusive of separation mark—“.” and extension code —“mp3”)
- (ISO 9660 Level 2): 31 (inclusive of separation mark—“.” and extension code —“mp3”)
- (Joliet): 64 (inclusive of separation mark —“.” and extension code —“mp3”)
- Maximum number of characters for folder name: 64

Precautions when recording MP3 files on a CD-R or CD-RW

This unit can only read MP3 files that are recorded in the format that is compliant with ISO 9660 Level 1, Level 2, or Joliet.

How are MP3 files recorded and played back?

MP3 “files (tracks)” can be recorded in “folders”—in PC terminology.

During recording, the files and folders can be arranged in a way similar to arranging files and folders of computer data.

“Root” is similar to the root of a tree. Every file and folder can be linked to and be accessed from the root.

Playback order, file search order, and folder search order of the MP3 files recorded on a disc are determined by the writing (or encoding) application; therefore, playback order may be different from the one you have intended while recording the folders and the files.

The illustration on the next page shows an example of how MP3 files are recorded on a CD-R or CD-RW, how they are played back, and how they are searched for on this unit.

Notes:

- The unit can read a CD-ROM containing MP3 files. However, if non-MP3 files are recorded together with MP3 files, this unit will take a longer time to scan the disc. It may also cause the unit to malfunction.
- The unit cannot read or play an MP3 file without the extension code—mp3.
- This player is not compatible with the data encoded with Layer 1 and Layer 2 formats.
- The unit is not compatible with Playlist**.

** A playlist is a simple text file, used on a PC, which enables users to make their own playback order without physically rearranging the files.



MP3 folder/file configuration

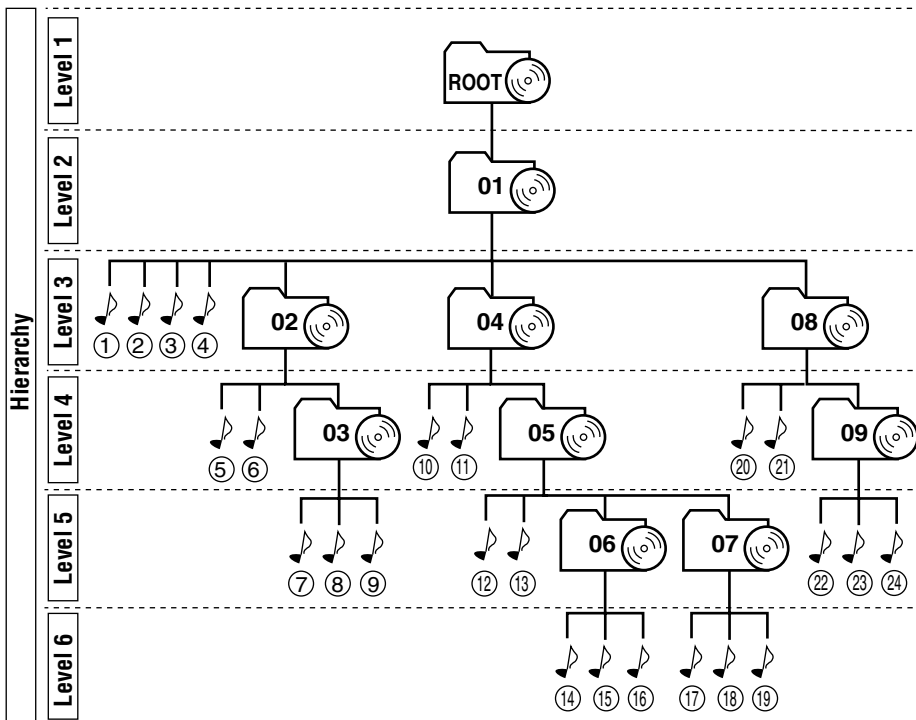

	: Root
	: Folders
	: MP3 files

Note:

There is no limit on the number of the hierarchy levels (nested folders). However, up to 8 hierarchy levels is recommended for stable operations.

MP3 playback/search order

- The numbers in circles below the MP3 files () indicate the playback order and search order of the MP3 files. Normally, this unit plays back MP3 files in the recorded order.
- The numbers inside the folders indicate the playback order and search order of the folders on an MP3 disc. Normally, this unit plays back MP3 files in the folders in the recorded order.

MP3 OPERATIONS

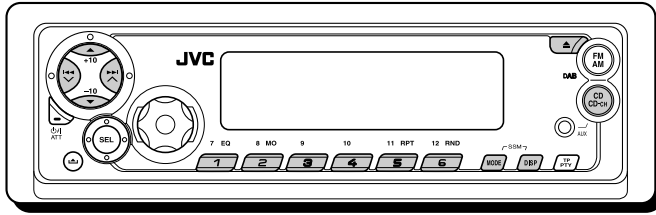

Refer also to “CD OPERATIONS” on pages 20 to 23.

The display changes to show the following:

Playing an MP3 disc

1 Open the control panel.

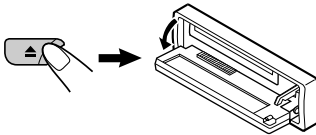

Notes:

- When an external component is connected to the AUX input jack on the control panel, be careful of handling a disc.
- When a CD is already in the loading slot, pressing CD CD-CH (AUX) turns on the unit and starts playback automatically.

2 Insert an MP3 disc into the loading slot.

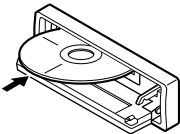

The unit turns on, draws the disc and starts playback automatically.

3 Close the control panel by hand.

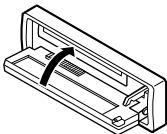

All files will be played repeatedly until you stop playback.

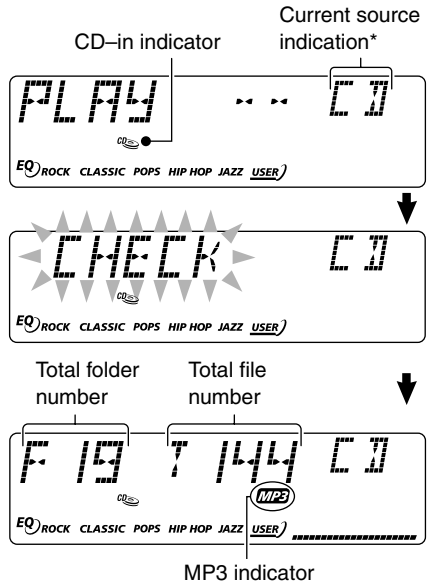

Ex.: When the disc contains 19 folders and 144 MP3 files

* When “CLOCK” is set to “ON” (see page 33), the current indication will soon change to the clock time.

Notes:

- MP3 discs require a longer readout time. (It differs due to the complexity of the folder/file configuration.)
- When playback starts, folder and file names (or ID3 tags) will automatically appear. (See also page 27.)
- If you change the source or turn the power off, disc playback stops (without ejecting the disc). Next time you select the CD player as the source or turn the power on, disc play starts from where playback has been stopped previously.



To stop play and eject the disc

Press ▲.

Playback stops and the control panel flips down. The disc automatically ejects from the loading slot.

To change the display information

While playing back an MP3 file, you can change the MP3 disc information shown on the display.



Each time you press DISP (display), the display changes to show the following:

- When “TAG DISP” is set to “TAG ON” (initial setting: see pages 34 and 35)

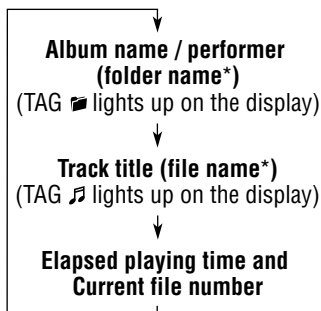

* If an MP3 file does not have ID3 tags, folder name and file name appear. In this case, the TAG indicator will not light up on the display.

- When “TAG DISP” is set to “TAG OFF”

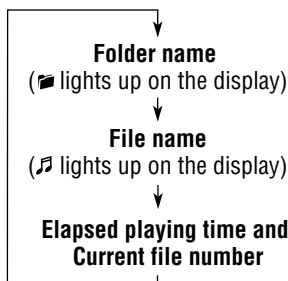

Note:

The display shows up to 8 characters at a time and scrolls if there are more than 8 characters. See also “To select the scroll mode—SCROLL” on page 34.

Locating a file or a particular portion on an MP3 disc

For “MP3 playback/search order” see page 25.

To fast-forward or reverse the file

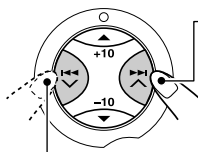

Press and hold ►►▲ while playing an MP3 disc, to fast-forward the file.

Press and hold ◀◀▼ while playing an MP3 disc, to reverse the file.

Note:

During this operation, you can only hear intermittent sounds. (The elapsed playing time also changes intermittently on the display.)

To skip to the next or previous files

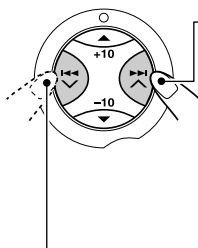

Press ►►▲ briefly while playing, to skip ahead to the beginning of the next file. Each time you press the button consecutively, the beginning of the next files is located and played back.

Press ◀◀▼ briefly while playing, to skip back to the beginning of the current file. Each time you press the button consecutively, the beginning of the previous files is located and played back.

To go to a particular file quickly within the current folder (+10 and -10 buttons)

- 1 Press MODE to enter the functions mode while playing an MP3 disc.



"MODE" flashes on the upper part of the display.

- 2 Press +10 or -10.

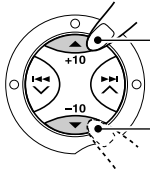

To skip 10 files* forwards to the last file

To skip 10 files* backwards to the first file

* The first time you press +10 or -10 button, the file skips to the nearest higher or lower file with a file number of multiple ten (ex. 10th, 20th, 30th).

Then each time you press the button, you can skip 10 files (see "How to use the +10 and -10 buttons" below).

- After the last file, the first file will be selected, and vice versa.

How to use the +10 and -10 buttons

- Ex. 1: To select file number 32 while playing file number 6

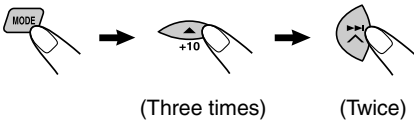

File 6 → 10 → 20 → 30 → 31 → 32

- Ex. 2: To select file number 8 while playing file number 36

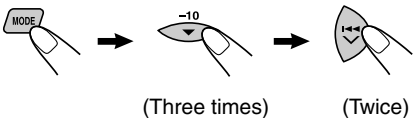

File 36 → 30 → 20 → 10 → 9 → 8

To go to a particular folder directly

IMPORTANT:

To directly select the folders using the number button(s), it is required that folders are assigned 2 digit numbers at the beginning of their folder names. (This can only be done during the recording of CD-Rs or CD-RWs.)

Ex.: If folder name is "01 ABC"

→ Press 1 to go to Folder 01 ABC.

If folder name is "1 ABC," pressing 1 does not work.

If folder name is "12 ABC"

→ Press and hold 6 (12) to go to Folder 12 ABC.

Press the number button corresponding to the folder number to start playing the first file in the selected folder.

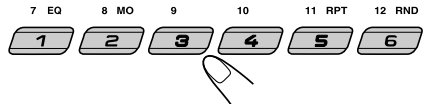

- To select a folder number from 01 – 06: Press 1 (7) – 6 (12) briefly.
- To select a folder number from 07 – 12: Press and hold 1 (7) – 6 (12) for more than one second.

Notes:

- If "MP3" flashes on the display after you have selected a folder, it means that the folder does not contain any MP3 files.
- You cannot directly select a folder with a number greater than 12.

To select a particular file in a folder, press

▶▶| ▲ or |◀◀ ▼ after selecting the folder.



To skip to the next or previous folder

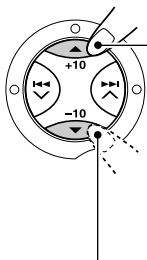

Press ▲ (up) while playing an MP3 disc to skip to the next folder.

Each time you press the button consecutively, the next folder is located (and the first file in the folder starts playing, if recorded).

Press ▼ (down) while playing an MP3 disc to skip back to the previous folder.

Each time you press the button consecutively, the previous folder is located (and the first file in the folder starts playing, if recorded).

Note:

If the folder does not contain any MP3 files, it is skipped.

Selecting MP3 playback modes

To play back files at random (Folder Random/Disc Random Play)

You can play back all files of the current folder or all files on the MP3 disc at random.



1 Press MODE to enter the functions mode while playing an MP3 disc. "MODE" flashes on the upper part of the display.



2 Press RND (random), while "MODE" is still flashing on the display, so that "FLDR RND" or "DISC RND" appears on the display. Each time you press the button, the random play mode changes as follows:



(folder) and RND indicators

Ex.: When you select "FLDR RND"

Mode	Active indicator	Plays at random
FLDR RND	and RND indicators light up.	All files of the current folder, then files of the next folder and so on.
DISC RND	and RND indicators light up.	All files on the disc.

To play back files repeatedly (Track Repeat/Folder Repeat Play)

You can play back the current file or all the files in the current folder repeatedly.



1 Press MODE to enter the functions mode while playing an MP3 disc. "MODE" flashes on the upper part of the display.



2 Press RPT (repeat), while "MODE" is still flashing on the display, so that "TRK RPT" or "FLDR RPT" appears on the display. Each time you press the button, the repeat play mode changes as follows:



RPT indicator

Ex.: When you select "TRK RPT"

Mode	Active indicator	Plays repeatedly
TRK RPT	RPT indicator lights up.	The current (or specified) file.
FLDR RPT	and RPT indicators light up.	All files of the current (or specified) folder.



SOUND ADJUSTMENTS

Selecting preset sound modes (C-EQ: custom equalizer)

You can select a preset sound mode (C-EQ: custom equalizer) suitable to the music genre.

- There is a time limit in doing the following procedure. If the setting is canceled before you finish, start from step 1 again.

1 Press MODE to enter the functions mode.



“MODE” flashes on the upper part of the display.

2 Press EQ (equalizer) while “MODE” is still flashing on the display.



The last selected sound mode is recalled and applied to the current source.

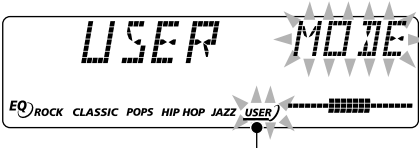

Sound mode indicator flashes.

Ex.: If you have selected “USER” previously

3 Select the sound mode you want.



Each time you press the button, the sound modes change as follows:



Sound mode indicator flashes.

Ex.: When you select “ROCK”

Indication	For:	Preset values		
		BAS	TRE	LOUD
USER	(Flat sound)	00	00	OFF
ROCK	Rock or disco music	+03	+01	ON
CLASSIC	Classical music	+01	-02	OFF
POPS	Light music	+04	+01	OFF
HIP HOP	Funk or rap music	+02	00	ON
JAZZ	Jazz music	+02	+03	OFF

Note:

You can adjust each sound mode to your preference. Once you make an adjustment, it is automatically stored for the currently selected sound mode. See “Adjusting the sound” on page 31.



Adjusting the sound

You can adjust the sound characteristics to your preference.

1 Select the item you want to adjust.



Each time you press the button, the adjustable items change as follows:

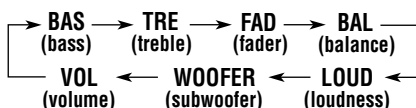

Indication	To do:	Range
BAS* ¹	Adjust the bass.	-06 (min.) +06 (max.)
TRE* ¹	Adjust the treble.	-06 (min.) +06 (max.)
FAD* ²	Adjust the front and rear speaker balance.	R06 (Rear only) F06 (Front only)
BAL	Adjust the left and right speaker balance.	L06 (Left only) R06 (Right only)
LOUD* ¹	Boost low and high frequencies to produce a well-balanced sound at low volume level.	LOUD ON LOUD OFF
WOOFER	Adjust the subwoofer output level.	0 (min.) 8 (max.)
VOL* ³	Adjust the volume.	00 (min.) 50 (max.)

*¹ When you adjust the bass, treble, or loudness, the adjustment you have made is stored for the currently selected sound mode (C-EQ) including "USER."

*² If you are using a two-speaker system, set the fader level to "00."

*³ Normally the control dial works as the volume control. So you do not have to select "VOL" to adjust the volume level.

2 Adjust the setting.

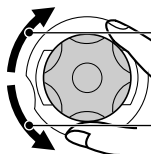

To increase the level or turn on the loudness

To decrease the level or turn off the loudness

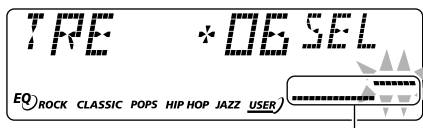

Equalization pattern changes as you adjust the bass or treble.

Ex. 1: When you adjust "TRE" (treble)



Ex. 2: When you turn on the loudness

3 Repeat steps 1 and 2 to adjust the other items.

To reset each sound mode to the factory settings, repeat the same procedure and reassign the preset values listed in the table on page 30.



OTHER MAIN FUNCTIONS

Changing the general settings (PSM)

You can change the items listed in the table below and on page 33 by using the PSM (Preferred Setting Mode) control.

Basic Procedure

1 Press and hold SEL (select) for more than 2 seconds so that one of the PSM items appears on the display.



2 Select the PSM item you want to adjust. (See the table below.)

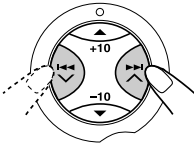

3 Adjust the PSM item selected.

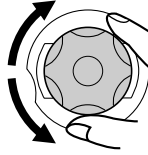

4 Repeat steps 2 and 3 to adjust the other PSM items if necessary.

5 Finish the setting.



Preferred Setting Mode (PSM) items

• For detailed operations of each PSM items, refer to the pages listed in the table.

Indications		Selectable values/items		Factory-preset settings	See page
CLOCK H	Hour adjustment	Back	Advance	0:00	8
CLOCK M	Minute adjustment	Back	Advance		
24H/12H	24/12-hour time display	12H	24H	24H	8
AUTO ADJ	Automatic clock setting	OFF	ON	ON	18
CLOCK	Clock display	OFF	ON	ON	33
TU DISP	Tuner display	FREQ	PS NAME	PS NAME	18
AF-REG	Alternative frequency/ Regionalization reception	AF ↔ AF REG ↕ OFF*1 ↕		AF	13, 14
PTY STBY	PTY standby	OFF → ²⁹ programme types (see page 19)		OFF	15
TA VOL	Traffic announcement volume	VOL 00 — VOL 50		VOL 20	18
P-SEARCH	Programme search	OFF	ON	OFF	17

*1 Displayed only when "DAB AF" is set to "AF OFF."



Indications		Selectable values/items		Factory-preset settings	See page
DAB AF *2	Alternative frequency search	AF OFF	AF ON	AF ON	46
DAB VOL *2	DAB volume adjustment	VOL-12 — VOL+12		VOL 00	46
LEVEL	Level display	AUDIO 1 ↔ AUDIO 2 ↕ OFF ↕		AUDIO 2	33
DIMMER	Dimmer mode	AUTO ↔ OFF ↕ ON ↕		AUTO	34
TEL	Telephone muting	MUTING 1 ↔ MUTING 2 ↕ OFF ↕		OFF	34
BEEP	Key-touch tone	OFF	ON	ON	34
SCROLL	Scroll mode	ONCE ↔ AUTO ↕ OFF ↕		ONCE	34
EXT IN *3	External component	CHANGER	LINE IN	CHANGER	34
AUX ADJ	Auxiliary adjustment	A.ADJ 00 — A.ADJ 05		A.ADJ 00	34
TAG DISP	Tag display	TAG OFF	TAG ON	TAG ON	34, 35

*2 Displayed only when DAB tuner is connected.

*3 Displayed only when one of the following sources is selected—FM, AM, and CD.

To set the clock display—CLOCK

You can set the clock to be shown on the display when the unit is turned on. When shipped from the factory, the clock is set to be shown on the display.

- ON: Clock display is turned on.
- OFF: Clock display is turned off. When “OFF” is selected, the other information (see table below) appears instead of the clock display (except when “LINE IN” is selected as the source).

When CLOCK is set to ON:

Source	Current indication	Pressing DISP (display)
Tuner	Clock	Band appears for about 5 seconds.
CD and CD-CH	Clock	“CD” or disc number and track/file number appear alternately each time you press the button.

When CLOCK is set to OFF:

Source	Current indication	Pressing DISP (display)
Tuner	Band	Clock appears for about 5 seconds.
CD and CD-CH	“CD” or disc number	

To select the level meter—LEVEL

You can select the level display according to your preference. When shipped from the factory, “AUDIO 2” is selected.

- AUDIO 1: Shows the audio level indicator.
- AUDIO 2: Alternates “AUDIO 1” setting and illumination display.
- OFF: Erases the audio level indicator.



To select the dimmer mode—DIMMER

When you turn on the car headlights, the display automatically dims (Auto Dimmer).
When shipped from the factory, Auto Dimmer mode is activated.

- AUTO: Activates Auto Dimmer.
- OFF: Cancels Auto Dimmer.
- ON: Always dims the display.

Note:

Auto Dimmer equipped with this unit may not work correctly on some vehicles, particularly on those having a control dial for dimming.

In this case, set the dimmer mode to “ON” or “OFF.”

To select the telephone muting—TEL

This mode is used when a cellular phone system is connected. Depending on the phone system used, select either “MUTING 1” or “MUTING 2,” whichever mutes the sounds from this unit.
When shipped from the factory, this mode is deactivated.

- MUTING 1: Select this if this setting can mute the sounds.
- MUTING 2: Select this if this setting can mute the sounds.
- OFF: Cancels the telephone muting.

To turn on/off the key-touch tone—BEEP

You can deactivate the key-touch tone if you do not want it to beep each time you press a button.
When shipped from the factory, the key-touch tone is activated.

- ON: Activates the key-touch tone.
- OFF: Deactivates the key-touch tone.

To select the scroll mode—SCROLL

You can select the scroll mode for the disc information (when the entire text cannot be shown all at once).

When shipped from the factory, scroll mode is set to “ONCE.”

- ONCE: Scrolls only once.
- AUTO: Repeats the scroll (5-second intervals in between).
- OFF: Cancels scroll mode.

Note:

Even if the scroll mode is set to “OFF,” you can scroll the display by pressing DISP (display) for more than one second.

To select the external component to use—EXT IN

You can connect the external component to the CD changer jack on the rear using the Line Input Adapter KS-U57 (not supplied).

To use the external component as the playback source through this unit, you need to select which component—CD changer or external component—to use.

When shipped from the factory, CD changer is selected as the external component.

- CHANGER: To use the CD changer.
- LINE IN: To use the external component other than CD changer.

Note:

For connecting the Line Input Adapter KS-U57 and the external component, refer to the Installation/Connection Manual (separate volume).

To adjust the auxiliary input level—AUX ADJ

Adjust the auxiliary input level properly when an external component is connected to the AUX input jack.

When shipped from the factory, the AUX input level is set at level “00.”

If the level of the connected component is not high enough, increase the input level properly.
Without adjusting the line input level, you may be surprised at a loud sound when you change the source from an external component to another source.

To turn the tag display on or off—TAG DISP

An MP3 file can contain file information called “ID3 Tag” where its album name, performer, track title, etc. are recorded.

There are two versions—ID3v1 (ID3 Tag version 1) and ID3v2 (ID3 Tag version 2). This unit is compatible only with ID3v1.

When shipped from the factory, “TAG ON” is selected.

- TAG ON: Turns on the ID3 tag display while playing MP3 files.
 - If an MP3 file does not have ID3 tags, folder name, and file name appear.



Note:

If you change the setting from "TAG OFF" to "TAG ON" while playing an MP3 file, the tag display will be activated when the next file starts playing.

- TAG OFF: Turns off the ID3 tag display while playing MP3 files. (Only the folder name and file name can be shown.)

Assigning names to the sources

You can assign names to CDs (both in this unit and in the CD changer).

After assigning a name, it will appear on the display when you select the source.

Sources	Maximum number of characters
CDs*	Up to 32 characters (up to 40 CDs)

* You cannot assign a name to CD Text or an MP3 disc.

- 1 Select a source you want to assign a name to.**



When you select a source, the power automatically comes on.

- 2 While pressing DISP (display), press and hold SEL (select) for more than 2 seconds.**

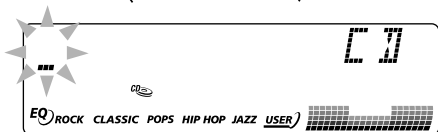
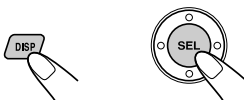

Ex.: When you select CD as the source

- 3 Select a character.**

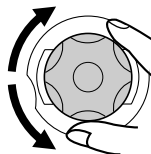

- See the table below for available characters.

- 4 Move the cursor to the next (or previous) character position.**

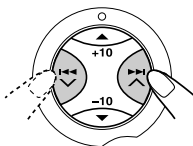

- 5 Repeat steps 3 and 4 until you finish entering the name.**

- 6 Finish the procedure while the last selected character is flashing.**



To erase the entered characters

Insert spaces using the same procedure described above.

Available characters

A	B	C	D	E	F	G	H	I	J
K	L	M	N	O	P	Q	R	S	T
U	V	W	X	Y	Z	0	1	2	3
4	5	6	7	8	9	-	/	<	>
space									

Notes:

- When you try to assign a name to the 41st disc, "NAME FULL" appears on the display. (In this case, delete unwanted names before assignment.)
- When the CD changer is connected, you can assign names to CDs in the CD changer. These names can also be shown on the display if you insert the CDs in this unit.



Detaching the control panel

You can detach the control panel when leaving the car.

When detaching or attaching the control panel, be careful not to damage the connectors on the back of the control panel and on the panel holder.

Detaching the control panel

Before detaching the control panel, be sure to turn off the power.

- 1 **Unlock the control panel.**

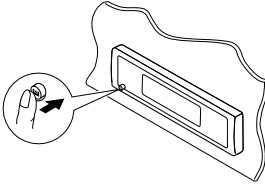

- 2 **Pull the control panel out of the unit.**

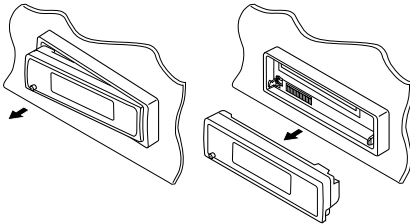

- 3 **Put the detached control panel into the provided case.**

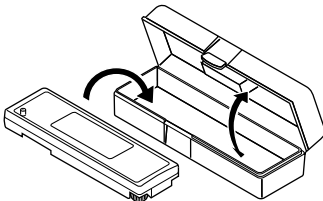

Attaching the control panel

- 1 **Insert the right side of the control panel into the groove on the panel holder.**

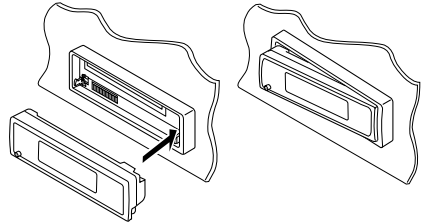

- 2 **Press the left side of the control panel to fix it to the panel holder.**

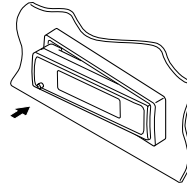

Note on cleaning the connectors:

If you frequently detach the control panel, the connectors will deteriorate.

To minimize this possibility, periodically wipe the connectors with a cotton swab or cloth moistened with alcohol, being careful not to damage the connectors.

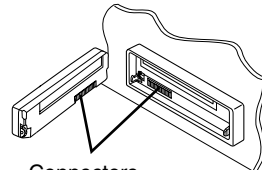

Connectors

CD CHANGER OPERATIONS

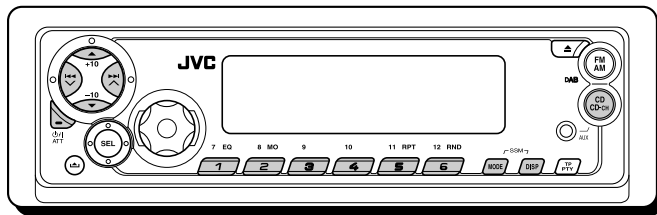
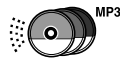

We recommend that you use the JVC MP3-compatible CD changer with your unit.

By using this CD changer, you can play back your original CD-Rs (Recordable) and CD-RWs (Rewritable) recorded either in audio CD format or in MP3 format.

- You can also connect other CH-X series CD changers (except CH-X99 and CH-X100). However, they are not compatible with MP3 discs, so you cannot play back MP3 discs.
- You cannot use the KD-MK series CD changers with this unit.

Before operating your CD changer:

- Refer also to the Instructions supplied with your CD changer.
- If no discs are in the magazine of the CD changer or the discs are inserted upside down, "NO DISC" will appear on the display. If this happens, remove the magazine and set the discs correctly.
- If no magazine is loaded in the CD changer, "NO MAG" appears on the display. If this happens, insert the magazine in the CD changer.
- If "RESET 1" – "RESET 8" appears on the display, something is wrong with the connection between this unit and the CD changer. If this happens, check the connection and make sure the cords are connected firmly. Then, press the reset button of the CD changer.

- When the current disc is an MP3 disc:** Playback starts from the first folder of the current disc once file check is completed.

Selected disc number**

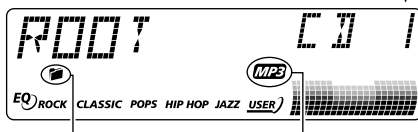

▣ (folder) indicator MP3 indicator

** When "CLOCK" is set to "ON" (see page 33), the current indication will soon change to the clock time.

Note:

Folder name appears on the display instead of "ROOT," if an MP3 disc contains a folder.

Playing discs

Select the CD changer (CD-CH).



* If you have changed "EXT IN" setting to "LINE IN" (see page 34), you cannot select the CD changer.

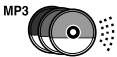

- **When the current disc is a CD:**
Playback starts from the first track of the current disc.

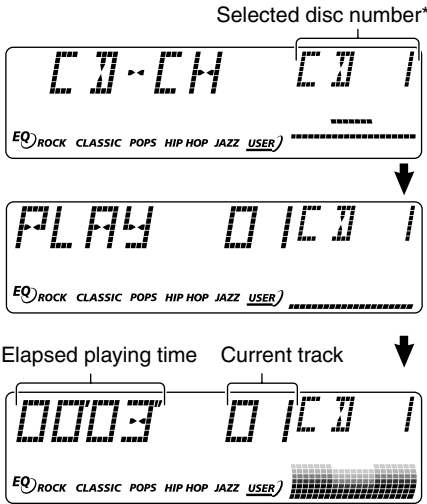

* When "CLOCK" is set to "ON" (see page 33), the current indication will soon change to the clock time.

Notes:

- When you press CD CD-CH (AUX), the power automatically comes on. You do not have to press $\text{O}/\text{I}/\text{ATT}$ to turn on the power.
- If you change the source, CD changer play also stops. Next time you select the CD changer as the source, CD changer play starts from where playback has been stopped previously.
- When you start playing back a CD Text or MP3 disc, disc information will automatically appear on the display. (See pages 23 and 27.)

To go to a particular disc directly

Press the number button corresponding to the disc number to start its playback (while the CD changer is playing).

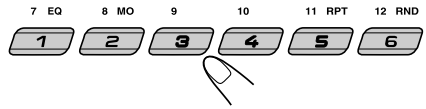

- To select a disc number from 1 – 6:
Press 1 (7) – 6 (12) briefly.
- To select a disc number from 7 – 12:
Press and hold 1 (7) – 6 (12) for more than one second.

To fast-forward or reverse the track/file

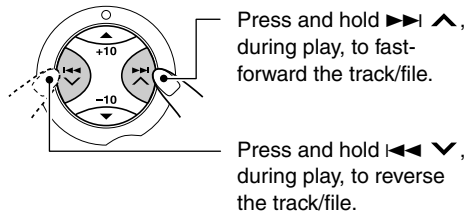

To go to the next or previous tracks/files

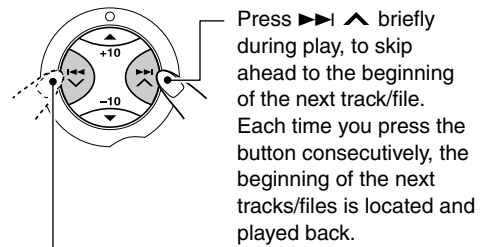

Press $\text{RR} \blacktriangledown$ briefly during play, to skip back to the beginning of the current track/file. Each time you press the button consecutively, the beginning of the previous tracks/files is located and played back.

This operation is only possible when using JVC MP3-compatible CD changer (CH-X1500).

To skip to the next or previous folder (only for MP3 discs)

To go to a track/file quickly (+10 and -10 buttons)

- 1 Press MODE to enter the functions mode while playing a disc.



"MODE" flashes on the upper part of the display.

- 2 Press +10 or -10.

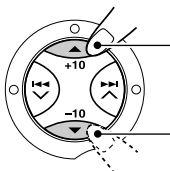

To skip 10 tracks/files* forwards to the last track/file

To skip 10 tracks/files* backwards to the first track/file

* The first time you press +10 or -10 button, the track/file skips to the nearest higher or lower track/file with a track/file number of multiple ten (ex. 10th, 20th, 30th).

Then, each time you press the button, you can skip 10 tracks/files (see "How to use the +10 and -10 buttons" below).

- After the last track/file, the first track/file will be selected, and vice versa.

Note:

If the current playing disc is an MP3 disc, files are skipped within the same folder.

How to use the +10 and -10 buttons

- Ex. 1: To select track/file number 32 while playing track/file number 6

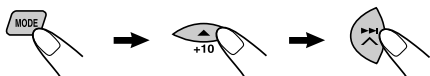

(Three times) (Twice)

Track/file 6 → 10 → 20 → 30 → 31 → 32

- Ex. 2: To select track/file number 8 while playing track/file number 36

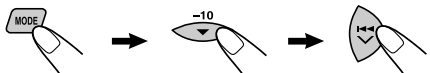

(Three times) (Twice)

Track/file 36 → 30 → 20 → 10 → 9 → 8

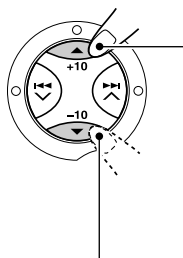

Press ▲ (up) while playing an MP3 disc, to go to the next folder.

Each time you press the button consecutively, the next folder is located, and the first file in the folder starts playback.

Press ▼ (down) while playing an MP3 disc, to go to the previous folder.

Each time you press the button consecutively, the previous folder is located, and the first file in the folder starts playback.

To show the disc information for CD Text and MP3 discs

This is possible only when connecting a JVC CD changer equipped with CD Text and/or MP3 disc information reading capability.

Select text display mode while playing a CD Text or an MP3 disc.



- For details, see page 23 about CD Text disc information and page 27 about MP3 disc information.

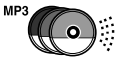

Selecting the playback modes

To play back tracks/files at random (Folder Random/Disc Random/Magazine Random Play)



1 Press MODE to enter the functions mode during play. "MODE" flashes on the upper part of the display.

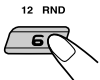

2 Press RND (random), while "MODE" is still flashing on the display. Each time you press the button, the random play mode changes as follows:

For MP3 discs:

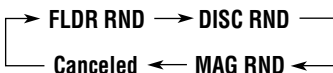

For CDs:

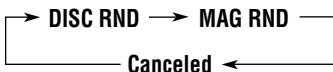

RND indicator

Ex.: When you select "MAG RND"

Note:

MP3 indicator also lights up if the current playing disc is an MP3 disc.

Mode	Active indicator	Plays at random
FLDR RND*	and RND indicators light up.	All files of the current folder, then files of the next folder and so on.
DISC RND	and RND indicators light up.	All tracks/files of the current (or specified) disc.
MAG RND	RND indicator lights up.	All tracks/files of the inserted discs.

* "FLDR RND" is only applicable for MP3 discs.



To play back tracks/files repeatedly (Track Repeat/Folder Repeat/Disc Repeat Play)



1 Press MODE to enter the functions mode during play.
“MODE” flashes on the upper part of the display.



2 Press RPT (repeat), while “MODE” is still flashing on the display. Each time you press the button, the repeat play mode changes as follows:

Mode	Active indicator	Plays repeatedly
TRK RPT	RPT indicator lights up.	The current (or specified) track/file.
FLDR RPT*	 and RPT indicators light up.	All files of the current (or specified) folder of the current disc.
DISC RPT	 and RPT indicators light up.	All tracks/files of the current (or specified) disc.

* “FLDR RPT” is only applicable for MP3 discs.

For MP3 discs:

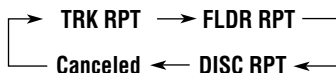

For CDs:



 (disc) and RPT indicators

Ex.: When you select “DISC RPT”

Note:

MP3 indicator also lights up if the current playing disc is an MP3 disc.



EXTERNAL COMPONENT OPERATIONS

* Not compatible with digital signals.

Portable MD player, etc.

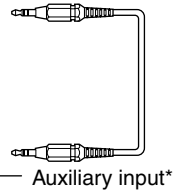
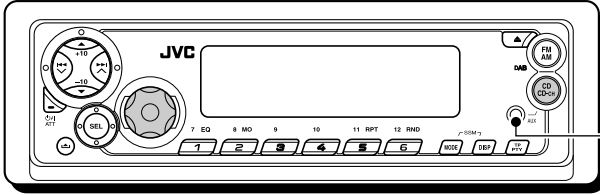

Playing an external component

You can connect two external components to this unit.

Connect one to the CD changer jack on the rear using the Line Input Adapter KS-U57 (not supplied), and the other to the AUX input jack on the control panel.

Preparations:

- For connecting the Line Input Adapter KS-U57 and the external component, refer to the Installation/Connection Manual (separate volume).
- Before operating the external component using the following procedure, select the external input correctly. (See “To select the external component to use—EXT IN” on page 34.)
- If the input level of the external component connected to the AUX input jack is not high enough, increase the input level properly. (See “To adjust the auxiliary input level—AUX ADJ” on page 34.)

1 Select the external component (LINE IN or AUX IN).

To select “LINE IN” (component connected to the CD changer jack on the rear), press CD CD-CH (AUX) repeatedly.



- If “LINE IN”* does not appear on the display, see page 34 and select the external input (“LINE IN”).

* Displayed only when one of the following sources is selected—FM, AM, and CD.

To select “AUX IN” (component connected to the AUX input jack on the control panel), press and hold CD CD-CH (AUX).

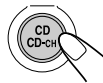

Note on One-Touch Operation:

When you press CD CD-CH (AUX), the power automatically comes on. You do not have to press P/I ATT to turn on the power.

2 Turn on the connected component and start playing the source.

3 Adjust the volume.

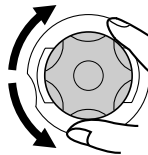

4 Adjust the sound characteristics you want. (See pages 30 and 31.)

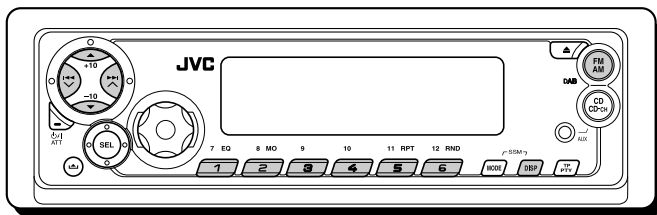

We recommend that you use DAB (Digital Audio Broadcasting) tuner KT-DB1500 or KT-DB1000 with your unit.

If you have another DAB tuner, consult your JVC IN-CAR ENTERTAINMENT dealer.

- Refer also to the Instructions supplied with your DAB tuner.

What is DAB system?

DAB is one of the digital radio broadcasting systems available today. It can deliver CD quality sound without any annoying interference and signal distortion.

Furthermore, it can carry text, pictures, and data.

In contrast to FM broadcast, where each programme is transmitted on its own frequency, DAB combines several programmes (called “services”) to form one “ensemble.”

In addition, each “service”—called “primary service”—can also be divided into its components (called “secondary service”).

With the DAB tuner connected with this unit, you can enjoy these DAB services.

Note:

When reception switches between DAB and FM, the listening volume level may increase or decrease inconveniently. This change in the volume level results from unequal audio injection levels at broadcaster site, but not from the malfunction of this unit.

To prevent this inconvenience, you can adjust the DAB input level. (See “To adjust the DAB volume level” on page 46.)

Tuning in to an ensemble and one of the services

A typical ensemble has 6 or more programmes (services) broadcast at the same time. After tuning in to an ensemble, you can select a service you want to listen to.

Before you start...

Press FM/AM (DAB) briefly if CD, CD changer, or external component is the current source.

1 Select the DAB tuner.



Each time you press and hold the button, the DAB tuner and the FM/AM tuner are alternately selected.

DAB ↔ FM/AM

2 Select the DAB band (DAB1, DAB2, or DAB3).



Each time you press the button, the DAB band changes as follows:

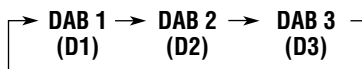

Note:

This receiver has three DAB bands (DAB1, DAB2, DAB3). You can use any of them to tune in to an ensemble.

3 Start searching for an ensemble.

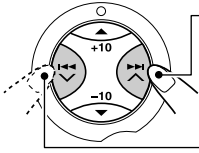

Press **▶▶|▲** to search for ensembles of higher frequency.

Press **|◀◀▼** to search for ensembles of lower frequency.

When an ensemble is received, searching stops.

To stop searching before an ensemble is received, press the same button you have pressed for searching.

4 Select a service (either primary or secondary) you want to listen to.

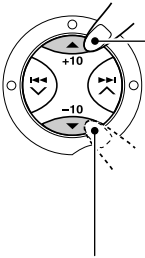

Press **▲** (up) to select the next service. (If a primary service has some secondary services, they are selected before the next primary service is selected.)

Press **▼** (down) to select the previous service (either primary or secondary).

To change the display information while tuning in to an ensemble

Normally service name is shown on the display. If you want to check the ensemble name or its frequency, press DISP (display).



Each time you press the button, the following information appears for a while on the display.

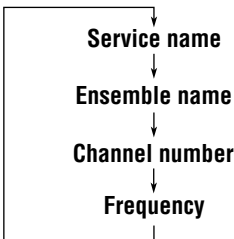

To tune in to a particular ensemble without searching

Before you start...

Press FM/AM (DAB) briefly if CD, CD changer, or external component is the current source.

- 1 Press and hold FM/AM (DAB) to select DAB tuner as the source.
- 2 Press FM/AM (DAB) repeatedly to select the DAB band (DAB1, DAB2, or DAB3).
- 3 Press and hold **▶▶|▲** or **|◀◀▼** for more than one second.
- 4 Press **▶▶|▲** or **|◀◀▼** repeatedly until the ensemble you want is reached.
 - If you hold down the button, the frequency keeps changing until you release the button.
- 5 Press **▲** (up) or **▼** (down) to select a service (either primary or secondary) you want to listen to.

To restore the FM/AM tuner

Press and hold FM/AM (DAB) again.

Storing DAB services in memory

You can preset up to 6 DAB services in each DAB band (DAB1, DAB2, and DAB3) manually.

Before you start...

Press FM/AM (DAB) briefly if CD, CD changer, or external component is the current source.

1 Select the DAB tuner.



Each time you press and hold the button, the DAB tuner and the FM/AM tuner are alternately selected.

DAB ↔ FM/AM

2 Select the DAB band (DAB1, DAB2, or DAB3) you want.



Each time you press the button, the DAB band changes as follows:

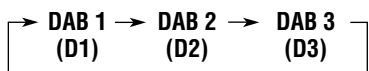

3 Tune in to an ensemble you want.

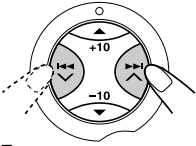

4 Select a service of the ensemble you want to listen to.

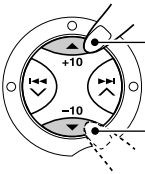

Press ▲ (up) to select the next service.

Press ▼ (down) to select the previous service.

5 Press and hold the number button (in this example, 1) you want to store the selected service into for more than 2 seconds.



Selected band/preset number and “MEMO” (memory) appear alternately for a while.

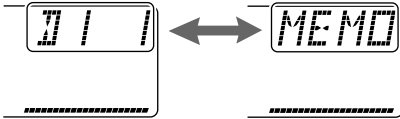

6 Repeat the above procedure to store other DAB services into other preset numbers.

Notes:

- You can only preset primary DAB services. If you store a secondary service, its primary service will be stored instead.
- A previously preset DAB service is erased when a new DAB service is stored in the same preset number.
- Preset DAB services are erased when the power supply to the memory circuit is interrupted (for example, during battery replacement). If this occurs, preset the DAB services again.

Tuning in to a preset DAB service

You can easily tune in to a preset DAB service. Remember that you must store services first. If you have not stored them yet, “Storing DAB services in memory” on pages 44 and 45.

Before you start...

Press FM/AM (DAB) briefly if CD, CD changer, or external component is the current source.

1 Select the DAB tuner.



Each time you press and hold the button, the DAB tuner and the FM/AM tuner are alternately selected.

DAB ↔ FM/AM

2 Select the DAB band (DAB1, DAB2, or DAB3) you want.



Each time you press the button, the DAB band changes as follows:

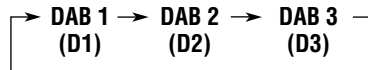

3 Select the number (1 – 6) for the preset DAB service (primary) you want.

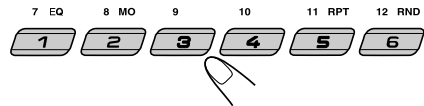

Note:

If the selected primary service has some secondary services, pressing the same number button repeatedly will tune in to the secondary services.

What you can do more with DAB

Tracing the same program automatically (Alternative Reception)

You can keep listening to the same program.

- **While receiving a DAB service:**
When driving in an area where a service cannot be received, this unit automatically tunes in to another ensemble or FM RDS station, broadcasting the same program.
- **While receiving an FM RDS station:**
When driving in an area where a DAB service is broadcasting the same program as the FM RDS station is broadcasting, this unit automatically tunes in to the DAB service.

To use Alternative Reception

When shipped from the factory, Alternative Reception is activated.

- See also “Changing the general settings (PSM)” on page 32.
- 1 Press and hold SEL (select) for more than 2 seconds so that one of the PSM items appears on the display.
 - 2 Press ►►| ^ or |◄◄ v to select “DAB AF” (alternative frequency).
 - 3 Turn the control dial to select the desired mode.
 - AF ON: Traces the program among DAB services and FM RDS stations —Alternative Reception. The AF indicator lights up on the display (see page 13).
 - AF OFF: Alternative Reception is deactivated.
 - 4 Press SEL (select) to finish the setting.

Note:

When Alternative Reception (for DAB services) is activated, Network-Tracking Reception (for RDS stations: see page 13) is also activated automatically. On the other hand, Network-Tracking Reception cannot be deactivated without deactivating Alternative Reception.

To adjust the DAB volume level

You can adjust the volume level of DAB tuner and store it in memory. By adjusting the volume level properly to match it to the FM sound level, you will not need to adjust the volume level each time you change the source.

When shipped from the factory, DAB volume level is set at “00.”

- See also “Changing the general settings (PSM)” on page 32.
- 1 Press and hold SEL (select) for more than 2 seconds so that one of the PSM items appears on the display.
 - 2 Press ►►| ^ or |◄◄ v to select “DAB VOL” (volume).
 - 3 Turn the control dial to set to the desired volume.
You can set it from “VOL-12” to “VOL+12.”
 - 4 Press SEL (select) to finish the setting.

TROUBLESHOOTING

What appears to be trouble is not always serious. Check the following points before calling a service center.

	Symptoms	Causes	Remedies
General	<ul style="list-style-type: none"> Sound cannot be heard from the speakers. 	The volume level is set to the minimum level.	Adjust it to the optimum level.
		Connections are incorrect.	Check the cords and connections.
	<ul style="list-style-type: none"> This unit does not work at all. 	The built-in microcomputer may have functioned incorrectly due to noise, etc.	Press the reset button on the panel holder after detaching the control panel. (The clock setting and preset stations stored in memory are erased.) (See page 2.)
FM/AM	<ul style="list-style-type: none"> SSM (Strong-station Sequential Memory) automatic preset does not work. 	Signals are too weak.	Store stations manually.
	<ul style="list-style-type: none"> Static noise while listening to the radio. 	The aerial is not connected firmly.	Connect the aerial firmly.
Disc Playback	<ul style="list-style-type: none"> Disc cannot be played back. 	Disc is inserted upside down.	Insert the disc correctly.
	<ul style="list-style-type: none"> CD-R/CD-RW cannot be played back. Tracks on the CD-R/CD-RW cannot be skipped. 	CD-R/CD-RW is not finalized.	<ul style="list-style-type: none"> Insert a finalized CD-R/CD-RW. Finalize the CD-R/CD-RW with the component which you used for recording.
		Disc cannot be ejected.	Disc is locked.
	<ul style="list-style-type: none"> Disc sound is sometimes interrupted. 	You are driving on rough roads.	Stop playback while driving on rough roads.
		Disc is scratched.	Change the disc.
		Connections are incorrect.	Check the cords and connections.
<ul style="list-style-type: none"> "NO DISC" appears on the display. 	No disc in the loading slot.	Insert a disc into the loading slot.	
	Disc is inserted incorrectly.	Insert the disc correctly.	



	Symptoms	Causes	Remedies
MP3 Playback	<ul style="list-style-type: none"> Disc cannot be played back. 	No MP3 files are recorded on the disc.	Change the disc.
		MP3 files do not have the extension code—mp3 in their file names.	Add the extension code—mp3 to their file names.
		MP3 files are not recorded in the format compliant with ISO 9660 Level 1, Level 2, or Joliet.	Change the disc. (Record MP3 files using a compliant application.)
	<ul style="list-style-type: none"> Noise is generated. 	The file played back is not an MP3 file (although it has the extension code—mp3).	Skip to another file or change the disc. (Do not add the extension code—mp3 to non-MP3 files.)
	<ul style="list-style-type: none"> A longer readout time is required (“CHECK” keeps flashing on the display). 	Readout time varies due to the complexity of the folder/file configuration.	Do not use too many hierarchies and folders. Also, do not record any other types of audio tracks together with MP3 files.
	<ul style="list-style-type: none"> Files cannot be played back as you have intended them to play. 	Playback order is determined when the files are recorded.	_____
	<ul style="list-style-type: none"> Elapsed playing time is not correct. 	This sometimes occurs during play. This is caused by how the files are recorded on the disc.	_____
	<ul style="list-style-type: none"> “MP3” flashes on the display. 	The current folder does not contain any MP3 file.	Select another folder.
	<ul style="list-style-type: none"> “NO FILES” appears on the display. 	The current disc does not contain any MP3 file.	Insert a disc that contains MP3 files.
<ul style="list-style-type: none"> Correct characters are not displayed (e.g. album name). 	This unit can only display alphabets (capital: A–Z), numbers, and a limited number of symbols.	_____	



Symptoms	Causes	Remedies
<ul style="list-style-type: none"> • “NO DISC” appears on the display. 	No disc is in the magazine.	Insert discs into the magazine.
	Discs are inserted upside down.	Insert discs correctly.
<ul style="list-style-type: none"> • “NO MAG” appears on the display. 	No magazine is loaded in the CD changer.	Insert the magazine.
<ul style="list-style-type: none"> • “RESET 8” appears on the display. 	This unit is not connected to the CD changer correctly.	Connect this unit and the CD changer correctly and press the reset button of the CD changer.
<ul style="list-style-type: none"> • “RESET 1” – “RESET 7” appears on the display. 	_____	Press the reset button of the CD changer.
<ul style="list-style-type: none"> • The CD changer does not work at all. 	The built-in microcomputer may function incorrectly due to noise, etc.	Press the reset button on the panel holder after detaching the control panel. (The clock setting and preset stations stored in memory are erased.) (See page 2.)

CD Changer**About mistracking:**

Mistracking may result from driving on extremely rough roads. This does not damage the unit and the disc, but will be annoying.

We recommend that you stop disc play while driving on such rough roads.



MAINTENANCE

Handling discs

This unit has been designed to reproduce CDs, CD-Rs (Recordable), CD-RWs (Rewritable), and CD Texts.

- This unit is also compatible with MP3 discs.

How to handle discs

When removing a disc from its case, press down the center holder of the case and lift the disc out, holding it by the edges.

Center holder



- Always hold the disc by the edges. Do not touch its recording surface.

When storing a disc into its case, gently insert the disc around the center holder (with the printed surface facing up).

- Make sure to store discs into the cases after use.

To keep discs clean

A dirty disc may not play correctly. If a disc does become dirty, wipe it with a soft cloth in a straight line from center to edge.



To play new discs

New discs may have some rough spots around the inner and outer edges. If such a disc is used, this unit may reject the disc.



To remove these rough spots, rub the edges with a pencil or ball-point pen, etc.

Moisture condensation

Moisture may condense on the lens inside the disc player in the following cases:

- After starting the heater in the car.
- If it becomes very humid inside the car.

Should this occur, the disc player may malfunction. In this case, eject the disc and leave the unit turned on for a few hours until the moisture evaporates.

When playing a CD-R or CD-RW

Before playing back CD-Rs or CD-RWs, read their instructions or cautions carefully.

- Use only “finalized” CD-Rs or CD-RWs.
- Some CD-Rs or CD-RWs may not play back on this unit because of their disc characteristics, and for the following reasons:
 - Discs are dirty or scratched.
 - Moisture condensation on the lens inside the unit.
 - The pickup lens inside the unit is dirty.
- CD-RWs may require a longer readout time since the reflectance of CD-RWs is lower than that of regular CDs.
- CD-Rs or CD-RWs are susceptible to high temperatures or high humidity, so do not leave them inside your car.
- Do not use following CD-Rs or CD-RWs:
 - Discs with stickers, labels, or protective seal stuck to the surface.
 - Discs on which labels can be directly printed by an ink jet printer.

Using these discs under high temperatures or high humidity may cause malfunctions or damage to discs. For example,

- Stickers or labels may shrink and warp a disc.
- Stickers or labels may peel off so discs cannot be ejected.
- Print on discs may get sticky.

Read instructions or cautions about labels and printable discs carefully.

CAUTIONS:

- Do not insert 8 cm discs (single CDs) into the loading slot. (Such discs cannot be ejected.)
- Do not insert any disc of unusual shape—like a heart or flower; otherwise, it will cause a malfunction.
- Do not expose discs to direct sunlight or any heat source or place them in a place subject to high temperature and humidity. Do not leave them in a car.
- Do not use any solvent (for example, conventional record cleaner, spray, thinner, benzine, etc.) to clean discs.

Warped disc



Sticker



Sticker residue

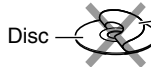

Disc
Stick-on label

AUDIO AMPLIFIER SECTION

Maximum Power Output:

Front: 50 W per channel

Rear: 50 W per channel

Continuous Power Output (RMS):

Front: 19 W per channel into 4 Ω , 40 Hz to 20 000 Hz at no more than 0.8% total harmonic distortion.

Rear: 19 W per channel into 4 Ω , 40 Hz to 20 000 Hz at no more than 0.8% total harmonic distortion.

Load Impedance: 4 Ω (4 Ω to 8 Ω allowance)

Tone Control Range

Bass: ± 10 dB at 100 Hz

Treble: ± 10 dB at 10 kHz

Frequency Response: 40 Hz to 20 000 Hz

Signal-to-Noise Ratio: 70 dB

Auxiliary Input Jack:

(3.5 mm dia. stereo mini jack) (analog)

Line-Out Level/Impedance:

4.0 V/20 k Ω load (full scale)

Output Impedance: 1 k Ω

Subwoofer-Out Level/Impedance:

2.0 V/20 k Ω load (full scale)

Cutoff frequency: 120 Hz (fixed)

TUNER SECTION

Frequency Range

FM1/FM2: 87.5 MHz to 108.0 MHz

FM3: 65.00 MHz to 74.00 MHz

AM: (MW) 522 kHz to 1 620 kHz

(LW) 144 kHz to 279 kHz

[FM Tuner]

Usable Sensitivity: 11.3 dBf (1.0 μ V/75 Ω)

50 dB Quieting Sensitivity:

16.3 dBf (1.8 μ V/75 Ω)

Alternate Channel Selectivity (400 kHz):

65 dB

Frequency Response: 40 Hz to 15 000 Hz

Stereo Separation: 30 dB

Capture Ratio: 1.5 dB

[MW Tuner]

Sensitivity: 20 μ V

Selectivity: 35 dB

[LW Tuner]

Sensitivity: 50 μ V

CD PLAYER SECTION

Type: Compact disc player

Signal Detection System: Non-contact optical pickup (semiconductor laser)

Number of channels: 2 channels (stereo)

Frequency Response: 5 Hz to 20 000 Hz

Dynamic Range: 96 dB

Signal-to-Noise Ratio: 98 dB

Wow and Flutter: Less than measurable limit

MP3 Decoding Format:

MPEG1/2 Audio Layer 3

Max. Bit Rate: 320 Kbps

GENERAL

Power Requirement

Operating Voltage:

DC 14.4 V (11 V to 16 V allowance)

Grounding System: Negative ground

Allowable Operating Temperature:

0°C to +40°C

Dimensions (W \times H \times D):

Installation Size (approx.):

182 mm \times 52 mm \times 150 mm

Panel Size (approx.):

188 mm \times 58 mm \times 12 mm

Mass (approx.):

1.4 kg (excluding accessories)

Design and specifications are subject to change without notice.

Расположение и воспроизведение этикеток

Нижняя панель главного устройства

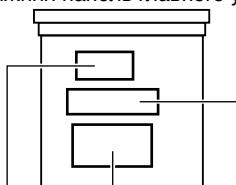

Название/табличка технических данных

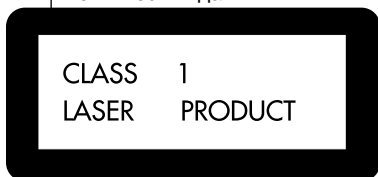

CAUTION: Invisible laser radiation when open and interlock failed or defeated. AVOID DIRECT EXPOSURE TO BEAM. (e)

ADVARSEL: Usynlig laserstråling ved åbning, når sikkerhedsafbrydere er ude af funktion. Undgåudsætelse for stråling. (d)

WARNING: Osynlig laserstråling når denna del är öppnad och spårren är urkopplad. Beträkta ej strålen. (s)

VARO: Avattaessa ja suojalukitus ohitettaessa olet alttiina näkymättömälle lasersäteilylle. Älä katso säteeseen. (f)

ВАЖНО ДЛЯ ЛАЗЕРНОЙ АППАРАТУРЫ

Меры предосторожности:

1. ЛАЗЕРНАЯ АППАРАТУРА КЛАССА 1
2. **ПРЕДУПРЕЖДЕНИЕ:** Невидимое лазерное излучение, когда устройство открыто, а блокировка отказала или нарушена. Избегайте прямого воздействия излучения.
3. **ПРЕДУПРЕЖДЕНИЕ:** Не открывайте верхнюю крышку. Внутри устройства нет никаких частей, которые может отремонтировать пользователь. Оставьте весь ремонт квалифицированному обслуживающему персоналу.
4. **ПРЕДУПРЕЖДЕНИЕ:** В данном проигрывателе компакт-дисков применяется невидимое лазерное излучение, и он снабжен предохранительными выключателями для предупреждения излучения радиации во время вытаскивания компакт-дисков. Опасно нарушать работу предохранительных выключателей.
5. **ПРЕДУПРЕЖДЕНИЕ:** Использование ручек управления, настроек или выполнение не перечисленных в данном документе процедур может привести к опасному облучению радиацией.

Как перенастроить Ваше устройство

После отсоединения панели управления нажмите кнопку возврата в исходное положение в контейнере панели, используя шариковую ручку или аналогичный инструмент. При этом встроенный микрокомпьютер будет перенастроен.

Примечание:

Ваши запрограммированные настройки—такие как запрограммированные каналы или настройки звука—также сотрутся.

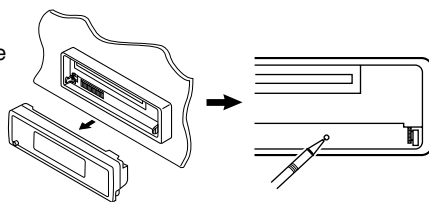

Как пользоваться кнопка MODE (режим)

Если Вы нажмете кнопку переключения режима MODE, устройство перейдет в режим настройки функций (в верхней части дисплея будет мигать надпись "MODE" (режим)). В режиме настройки функций нумерованные кнопки и кнопки ▲/▼ выполняют другие функции.

Пример.: Нумерованная кнопка 2 работает как кнопка MO (монофонический).

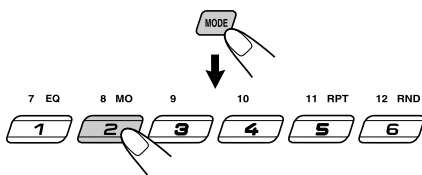

Светится индикатор MO (монофонический). Индикатор обратного отсчета времени

Чтобы снова вернуть первоначальные функции этих кнопок после нажатия кнопки переключения режима MODE, подождите 5 секунд, не нажимая кнопку, пока режим функций не будет сброшен (надпись "MODE" исчезает с дисплея).

- Если нажать на MODE (режим) еще раз, также выключается режим функций.

Благодарим Вас за приобретение изделия JVC. Перед тем, как приступить к эксплуатации, пожалуйста, внимательно прочитайте все инструкции с тем, чтобы полностью изучить и обеспечить оптимальную работу этого устройства.

СОДЕРЖАНИЕ

Как перенастроить Ваше устройство ...	2	ОПЕРАЦИИ MP3	26
Как пользоваться Кнопка MODE (режим)	2	Воспроизведение диска MP3	26
РАСПОЛОЖЕНИЕ КНОПОК	4	Поиск определенного файла или места на диске MP3	27
Панель управления	4	Выбор режимов воспроизведения MP3 ...	29
Устройство дистанционного управления	5	НАСТРОЙКА ЗВУКА	30
Подготовка устройства дистанционного управления	6	Выбор запрограммированных режимов звучания (С-EQ: специализированный эквалайзер)	30
ОСНОВНЫЕ ОПЕРАЦИИ	7	Настройка звука	31
Включение	7	ДРУГИЕ ГЛАВНЫЕ ФУНКЦИИ	32
Установка часов	8	Изменение общих параметров настройки (PSM)	32
ОПЕРАЦИИ С РАДИОПРИЕМНИКОМ	9	Присвоение названий источникам звука	35
Прослушивание радио	9	Отсоединение панели управления	36
Сохранение радиостанций в памяти	11	ОПЕРАЦИИ С ПРОИГРЫВАТЕЛЕМ -АВТОМАТОМ КОМПАКТ-ДИСКОВ ...	37
Настройка на запрограммированную радиостанцию	12	Воспроизведение компакт-дисков	37
ОПЕРАЦИИ С RDS	13	Выбор режимов воспроизведения	40
Что Вы можете делать с помощью RDS ...	13	ОПЕРАЦИИ С ВНЕШНИМ КОМПОНЕНТОМ	42
Другие полезные функции и настройка RDS	17	Воспроизведение внешнего компонента ...	42
ОПЕРАЦИИ С КОМПАКТ-ДИСКАМИ	20	ОПЕРАЦИИ С ТЮНЕРОМ DAB	43
Воспроизведение компакт-диска	20	Настройка на группу и одну из служб ...	43
Отыскание трека или конкретной части на компакт-диске	21	Сохранение служб DAB в памяти	44
Выбор режимов воспроизведения компакт-дисков	22	Настройка на запрограммированную службу DAB	45
Воспроизведение текста на компакт-диске	23	Что Вы можете еще делать с помощью DAB	46
Запрещение извлечения диска	23	ВЫЯВЛЕНИЕ НЕИСПРАВНОСТЕЙ	47
ПРЕДИСЛОВИЕ К MP3	24	ТЕХНИЧЕСКОЕ ОБСЛУЖИВАНИЕ	50
Что такое MP3?	24	Обращение с дисками	50
Как записываются и воспроизводятся файлы MP3?	24	ТЕХНИЧЕСКИЕ ХАРАКТЕРИСТИКИ ...	51

РУССКИЙ

ПЕРЕД ТЕМ, КАК ПРИСТУПАТЬ К ЭКСПЛУАТАЦИИ

*Для Вашей безопасности....

- Не повышайте слишком сильно громкость, поскольку в результате этого заглушаются внешние звуки, что делает опасным управление автомобилем.
- Остановите автомобиль перед тем, как выполнять любые сложные операции.

*Температура внутри автомобиля....

Если Вы припарковали Ваш автомобиль на длительное время в жаркую или холодную погоду, перед тем, как включать это устройство, подождите до тех пор, пока температура в автомобиле не придет в норму.



РАСПОЛОЖЕНИЕ КНОПОК

Панель управления

РУССКИЙ

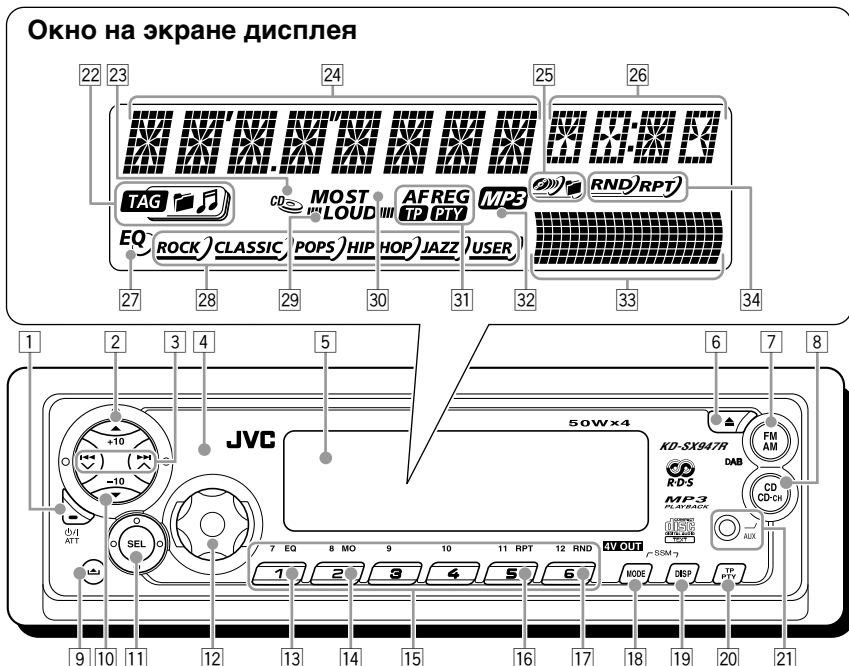

- 1 Кнопка Φ /I/ATT (резервный/включено/аттенуатор)
- 2 Кнопка \blacktriangle (вверх)
Кнопка +10
- 3 Кнопки $\leftarrow \ll \gg \rightarrow$
- 4 Дистанционный датчик
- 5 Окно на экране дисплея
- 6 Кнопка \blacktriangle (вытапливание)
- 7 Кнопка FM/AM (DAB)
- 8 Кнопка CD CD-CH (устройство автоматической смены компакт-дисков (AUX: дополнительный))
- 9 Кнопка \blacktriangle (освобождение панели управления)
- 10 Кнопка \blacktriangledown (вниз)
Кнопка -10
- 11 Кнопка SEL (выбор)
- 12 Диск управления
- 13 Кнопка EQ (эквалайзер)
- 14 Кнопка MO (монофонический)
- 15 Нумерованные кнопки
- 16 Кнопка RPT (повторное)
- 17 Кнопка RND (произвольное)
- 18 Кнопка MODE
 - Также функционирует в качестве кнопок SSM при нажатии вместе с кнопкой DISP (дисплей).
- 19 Кнопка DISP (дисплей)
 - Также функционирует в качестве кнопок SSM при нажатии вместе с кнопкой MODE (режим).

- 20 Кнопка TP/PTY (программа движения транспорта/тип программы)
- 21 Дополнительный входной разъем AUX (дополнительный)

Окно на экране дисплея

- 22 Индикаторы информации диска
TAG (метка ID3), \square (папка), ♪ (дорожка/файл)
- 23 Индикатор CD-in (компакт-диск вставлен)
- 24 Главный дисплей
- 25 Индикаторы элементов воспроизведения
 CD (диск), MP3 (папка)
- 26 Дисплей источника звука/часов
- 27 Индикатор EQ (эквалайзер)
- 28 Индикаторы режимов звучания (C-EQ: специализированный эквалайзер)
ROCK, CLASSIC, POPS, HIP HOP, JAZZ, USER
- 29 Индикатор LOUD (компенсация)
- 30 Индикаторы приема тонера
MO (монофонический), ST (стерео)
- 31 Индикаторы RDS
AF, REG, TP, PTY
- 32 Индикатор MP3
- 33 Индикатор уровня громкости (или звукового сопровождения)
Индикатор шаблона выравнивания
- 34 Индикаторы режимов воспроизведения
RND (произвольное), RPT (повторное)



Устройство дистанционного управления

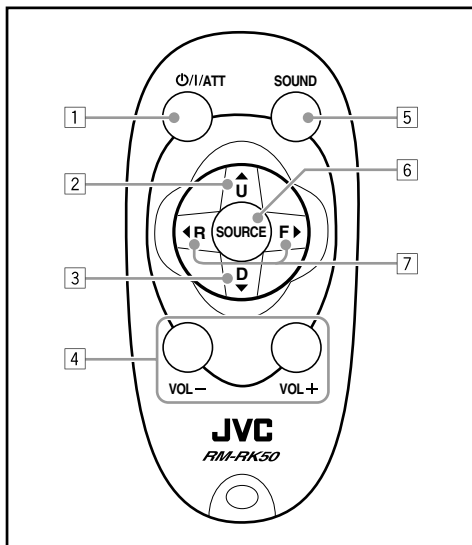

- 1 • Включает данное устройство, если нажать, когда данное устройство выключено.
• Выключает данное устройство, если нажать и держать до тех пор, пока на экране дисплея не появится надпись "SEE YOU" (до свидания).
• Мгновенно понижает уровень громкости, если ее нажать и тут же отпустить. Нажимать еще раз, чтобы восстановить громкость.
- 2 • Выбирает полосу частот во время прослушивания радио (или тюнера DAB). При каждом нажатии этой кнопки полоса частот меняется.
• Осуществляет переход к первому файлу следующей папки во время прослушивания диска MP3.
При каждом нажатии кнопки осуществляется выбор следующей папки и начинается воспроизведение первого файла.
• При воспроизведении диска MP3 на проигрывателе компакт-дисков, поддерживающем формат MP3;
– Переход к следующему диску при кратковременном нажатии.
– Переход к следующей папке при нажатии и удерживании нажатой.

Примечание: При воспроизведении компакт-диска на проигрывателе компакт-дисков используется для перехода к следующему диску.

- 3 • Выбирает запрограммированные радиостанции во время прослушивания радио (или тюнера DAB).
При каждом нажатии этой кнопки номер запрограммированной радиостанции возрастает, и приемник настраивается на запрограммированную радиостанцию (или службу).
• Переход к первому файлу предыдущей папки во время прослушивания диска MP3.
При каждом нажатии кнопки осуществляется переход к предыдущей папке и начинается воспроизведение первого файла.
• При воспроизведении диска MP3 на проигрывателе компакт-дисков, поддерживающем формат MP3;
– Переход к предыдущему диску при кратковременном нажатии.
– Переход к предыдущей папке при нажатии и удерживании нажатой.

Примечание: При воспроизведении компакт-диска на проигрывателе компакт-дисков используется для перехода к предыдущему диску.

- 4 • Функционирует так же, как диск управления на главном устройстве.
Примечание: Данная кнопка не функционирует для настройки режима рекомендуемой регулировки.
- 5 • Выбирает режим звучания (C-EQ: специализированный эквалайзер).
При каждом нажатии этой кнопки режим звучания (C-EQ) меняется.
- 6 • Выбирает источник звука.
При каждом нажатии этой кнопки источник звука меняется.
- 7 • Ведет поиск станций во время прослушивания радио.
• Выбирает службы во время прослушивания тюнера DAB, если нажать и тут же отпустить.
• Ведет поиск групп во время прослушивания тюнера DAB, если нажимать в течение более 1 секунды.
• Быстро переходит вперед или возвращается назад к треку/файлу, если нажать и держать, пока прослушивается компакт-диск.
• Переходит к началу следующего трека/файла или возвращается назад к началу текущего (или предыдущего) трека/файла, если нажать и тут же отпустить во время прослушивания компакт-диска.



Подготовка устройства дистанционного управления

РУССКИЙ

Перед тем, как пользоваться устройством дистанционного управления:

- Направьте устройство дистанционного управления прямо на дистанционный датчик, расположенный на главном устройстве. Убедитесь, что между ними нет никакого препятствия.

Дистанционный датчик

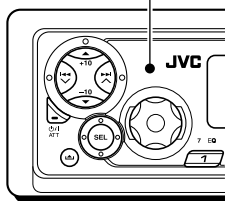

- Не подвергайте дистанционный датчик воздействию сильного света (прямого солнечного света или искусственного освещения).

Установка батареек

Когда расстояние, с которого можно управлять, уменьшается или снижается эффективность работы устройства дистанционного управления, замените батарейку.

1. Снимите держатель батареек.

- 1) Выталкивайте держатель батареек в направлении, указанном стрелкой, с помощью шариковой авторучки или аналогичного инструмента.
- 2) Снимите держатель батареек.

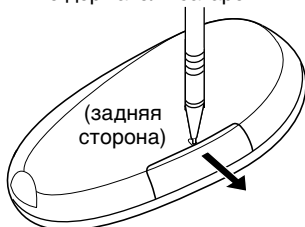

2. Поставьте батарейку.

Вставьте батарейку в держатель со стороны +, направленной вверх, таким образом, чтобы батарейка закрепилась в держателе.

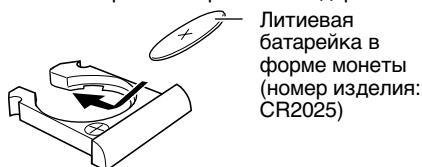

Литиевая батарейка в форме монеты (номер изделия: CR2025)

3. Поставьте держатель батареек на место. Всовывайте обратно держатель батареек до тех пор, пока не услышите щелчок.

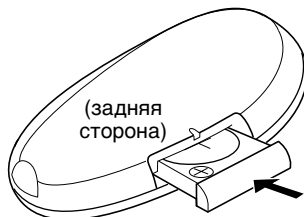

ПРЕДОСТЕРЕЖЕНИЕ:

- Храните батарейку в месте, не доступном для детей.
Если ребенок случайно проглотит батарейку, немедленно обратитесь за консультацией к врачу.
- Не перезаряжайте, не укорачивайте, не разбирайте, не нагревайте батарейку и не бросайте ее в огонь.
Все это может привести к тому, что батарейка начнет выделять тепло, треснет или начнется пожар.
- Не оставляйте батарейку вместе с другими металлическими материалами.
Это может привести к тому, что батарейка начнет выделять тепло, треснет или начнется пожар.
- При выбрасывании или сохранении батарейки заверните ее в пленку и изолируйте; иначе батарейка может начать выделять тепло, треснет, или начнется пожар.
- Не протыкайте батарейку пинцетом или аналогичными инструментами.
Это может привести к тому, что батарейка начнет выделять тепло, треснет или начнется пожар.

ПРЕДУПРЕЖДЕНИЕ:

НЕ оставляйте устройство дистанционного управления в месте (таком как приборные доски), подвергающемся воздействию прямого солнечного света в течение длительного времени. Иначе его можно повредить.

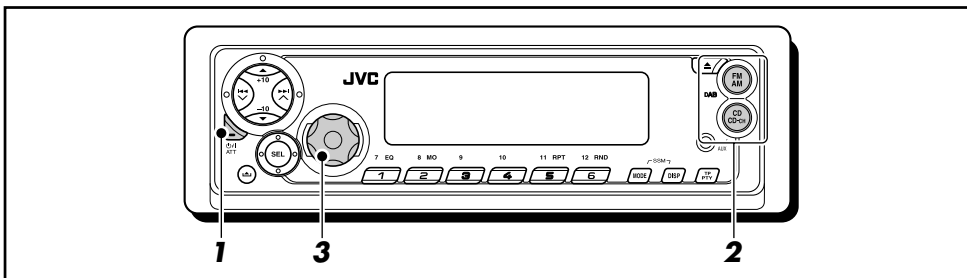

Включение

1 Включите устройство.



Примечание в отношении управления в одно касание:

Когда Вы выбираете источник сигнала в пункте **2** ниже, устройство автоматически включается. Вам не нужно нажимать эту кнопку для того, чтобы включить устройство.

2 Выберите источник сигнала.

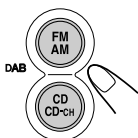

- О том, как пользоваться тюнером (FM или AM), смотрите на страницах 9 – 19.
- Порядок воспроизведения компакт-диска смотрите на страницах 20 – 23.
- Порядок воспроизведения диска MP3 смотрите на страницах 24 – 29.
- Порядок управления проигрывателем-автоматом компакт-дисков смотрите на страницах 37 – 41.
- Порядок управления внешним компонентом (LINE IN или AUX IN) смотрите на странице 42.
- Порядок управления тюнером DAB смотрите на страницах 43 – 46.

3 Настройте громкость.

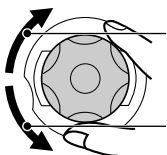

Чтобы повысить громкость

Чтобы понизить громкость

Появляется уровень громкости.

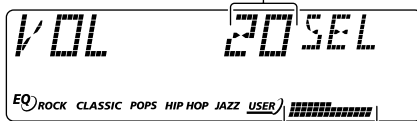

Индикатор уровня громкости (или звукового сопровождения) (смотрите на странице 33)

4 Отрегулируйте звук так, как Вам хочется. (Смотрите на страницах 30 и 31).

Чтобы моментально понизить громкость

Кратко нажмите Φ /ATT во время прослушивания любого источника сигнала. На экране дисплея начнет мигать надпись "ATT", и уровень громкости моментально понизится. Для того, чтобы восстановить предыдущий уровень громкости, еще раз кратко нажмите на эту кнопку.

- При повороте диска управления Вы также можете восстановить звук.

Чтобы выключить устройство

Нажмите и держите Φ /ATT в течение более 1 секунды.

Появляется надпись "SEE YOU" (до свидания), затем данное устройство выключается.

- Если Вы выключаете питание во время прослушивания компакт-диска, Вы можете начать воспроизводить компакт-диск с того места, на котором остановились, в следующий раз, когда включите питание.

ПРЕДОСТЕРЕЖЕНИЕ в отношении установки громкости:

Компакт-диски издают очень мало шума по сравнению с другими источниками звука. Если уровень громкости установлен, например, для тюнера, громкоговорители можно повредить резким повышением уровня выходного сигнала. Поэтому уменьшите громкость перед тем, как приступить к воспроизведению диска, и отрегулируйте его так, как требуется во время воспроизведения.

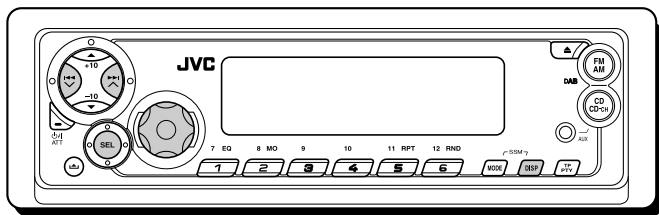

Установка часов

Вы можете также установить систему часов либо на 24 часа, либо на 12 часов.

- 1** Нажмите и держите кнопку SEL (выбор) в течение более 2 секунд с тем, чтобы на экране дисплея появился один из параметров PSM. (PSM: смотрите страницы 32 и 33).



2 Установите час.

- 1 Выберите "CLOCK H" (час на часах), если это не показано на экране дисплея.
- 2 Поставьте час.

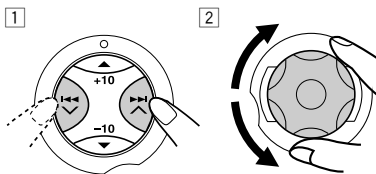

3 Установите минуту.

- 1 Выберите "CLOCK M" (минута на часах).
- 2 Поставьте минуту.

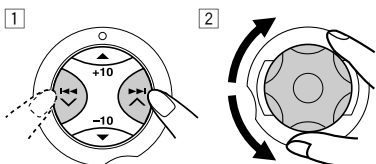

4 Установите систему часов.

- 1 Выберите "24H/12H" (24ч/12ч).
- 2 Выберите "24H" (24 часа) или "12H" (12 часов).

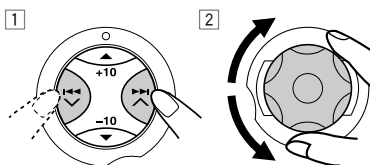

5 Закончите настройку.



Примечание:

Для отображения времени на дисплее см. стр. 33.

Для просмотра во время воспроизведения другой информации, нажмите DISP (дисплей).



При каждом нажатии кнопки в верхней части дисплея будет отображаться другая информация. (Подробнее см. стр. 33).

- При нажатии кнопки DISP (дисплей) на отключенном устройстве будет отображаться время в течение 5 секунд.

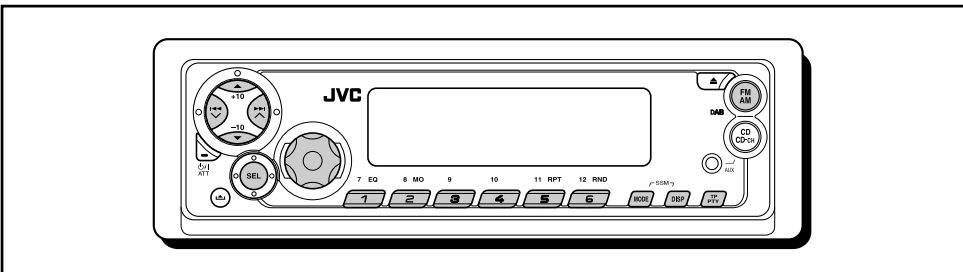

Прслушивание радио

Вы можете использовать автоматический или ручной поиск при настройке на конкретную радиостанцию.

Автоматический поиск радиостанции: Автоматический поиск

1 Выберите диапазон (FM1 – 3, AM).



При каждом нажатии этой кнопки полоса частот меняется следующим образом:

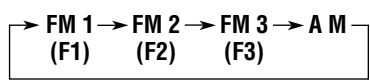

Появляется выбранный диапазон*.

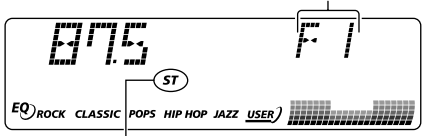

Данный индикатор отображается при приеме стереосигнала FM-передачи достаточной силы.

* Если для функции "CLOCK" (часы) задано значение "ON" (вкл.) (см. стр. 33), вместо текущего отображения вскоре будет показано время.

Примечание:

Этот приемник работает на трех диапазонах FM (FM1, FM2, FM3). Вы можете пользоваться любым из них для того, чтобы слушать радиовещание на частотах FM.

2 Начините поиск радиостанции.

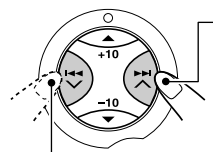

Для поиска радиостанций, работающих на более высоких частотах

Для поиска радиостанций, работающих на более низких частотах

После того, как радиостанция найдена, поиск прекращается.

Чтобы прекратить поиск до того, как найдена радиостанция, нажмите на ту же кнопку, на которую Вы нажимали для того, чтобы начать поиск.

Примечание:

FM1 и FM2: От 87,5 МГц до 108,0 МГц
FM3: От 65,00 МГц до 74,00 МГц



Поиск радиостанции вручную: Ручной поиск

1 Выберите диапазон (FM1 – 3, AM).



При каждом нажатии этой кнопки полоса частот меняется следующим образом:

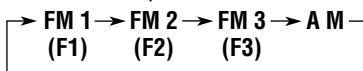

Примечание:

Этот приемник работает на трех диапазонах FM (FM1, FM2, FM3). Вы можете пользоваться любым из них для того, чтобы слушать радиовещание на частотах FM.

2 Нажмите и держите кнопку ►► ▲ или ◀◀ ▼ до тех пор, пока на экране дисплея не начнет мигать надпись “MANU” (ручной).

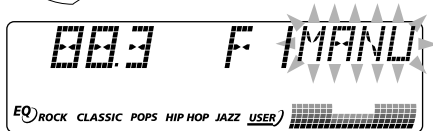
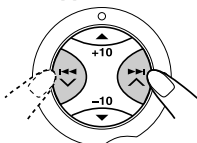

3 Настройтесь на радиостанцию, которую Вы хотите слушать, пока мигает буква “MANU” (ручной).

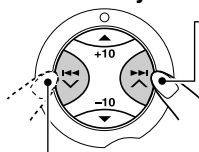

Чтобы настроиться на радиостанции с более высокими частотами

Чтобы настроиться на радиостанции с более низкими частотами

- Если Вы снимите палец с кнопки, ручной режим автоматически выключится через 5 секунд.
- Если Вы будете удерживать эту кнопку нажатой, частота будет продолжать меняться: с интервалами в 50 кГц (87,5 МГц—108,0 МГц на частотах FM 1 и FM 2), с интервалами в 30 кГц (65,00 МГц—74,00 МГц на частоте FM 3) и с интервалами в 9 кГц на частотах AM—MW/LW, пока Вы не отпустите эту кнопку.

Когда затруднен прием стереофонического радиовещания на частотах FM:



1 Нажмите на MODE (режим), чтобы войти в режим функций во время прослушивания стереовещания FM. В верхней части дисплея будет мигать надпись “MODE” (режим).

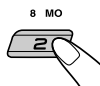

2 Когда на дисплее мигает надпись “MODE”, нажмите MO (монофонический), чтобы на дисплее загорелся индикатор MO. При каждом нажатии этой кнопки индикатор MO поочередно то загорается, то гаснет.

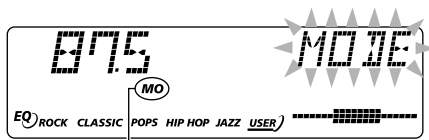

Индикатор MO (монофонический)

Когда на экране дисплея загорается индикатор MO, звук, который Вы слышите, становится монофоническим, но качество приема улучшается.

Сохранение радиостанций в памяти

Вы можете воспользоваться одним из следующих двух методов сохранения радиовещательных станций в памяти:

- Автоматическое программирование радиостанций FM: SSM (последовательная память радиостанции с сильным сигналом)
- Ручное программирование радиостанций, работающих как на частотах FM, так и на частотах AM

Автоматическое программирование радиостанций FM: SSM

Вы можете запрограммировать 6 местных радиостанций FM в каждом диапазоне FM (FM1, FM2 и FM3).

- 1 Выберите тот диапазон FM (FM1 – 3), в котором Вы хотите сохранить в памяти радиостанции FM.**



При каждом нажатии этой кнопки полоса частот меняется следующим образом:

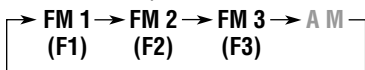

- 2 Нажмите и держите обе кнопки в течение более 2 секунд.**

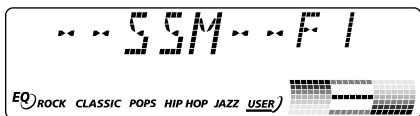
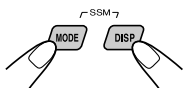

Появляется надпись " - SSM - "; затем она исчезает, когда заканчивается автоматическое программирование.

Местные радиостанции FM с самым сильным сигналом находятся и запоминаются автоматически в том диапазоне, который Вы выберете (FM1, FM2 или FM3). Эти станции программируются на нумерованных кнопках — от № 1 (самая низкая частота) до № 6 (самая высокая частота).

По завершении автоматического программирования радиоприемник автоматически настраивается на радиостанцию, сохраненную в памяти на нумерованной кнопке 1.

Ручное программирование

Вы можете запрограммировать до 6 радиостанций в каждом диапазоне (FM1, FM2, FM3 и AM) вручную.

Пример.: Для того, чтобы запомнить радиостанцию FM с частотой 88,3 МГц на кнопке программирования под номером 1 диапазона FM1.

- 1 Выберите тот диапазон (FM1 – 3, AM), в котором Вы хотите сохранить в памяти радиостанции (в данном примере — FM1).**



При каждом нажатии этой кнопки полоса частот меняется следующим образом:

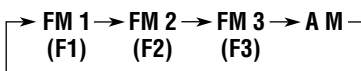

- 2 Настройтесь на радиостанцию (в данном примере — на частоте 88,3 МГц).**

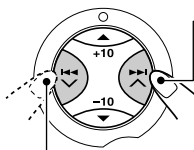

Чтобы настроиться на радиостанции с более высокими частотами

Чтобы настроиться на радиостанции с более низкими частотами



ПРОДОЛЖЕНИЕ НА СЛЕДУЮЩЕЙ СТРАНИЦЕ

РУССКИЙ



3 Нажмите и держите нумерованную кнопку (в данном примере—1) в течение более 2 секунд.

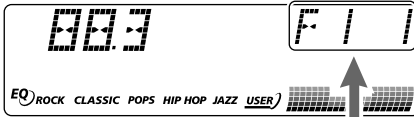

Неа время поочередно появляются выбранный номер диапазона частот и надпись “МЕМО” (память).

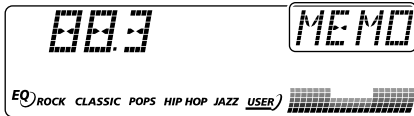

4 Повторите приведенную выше процедуру для того, чтобы сохранить в памяти другие радиостанции под другими запрограммированными номерами.

Примечания:

- Ранее запрограммированная радиостанция стирается, когда под тем же запрограммированным номером запоминается новая радиостанция.
- Запрограммированные радиостанции стираются, когда прерывается питание запоминающей схемы (например, во время замены батарейки). Если это произойдет, снова запрограммируйте эти станции.

Настройка на запрограммированную радиостанцию

Вы можете легко настроиться на запрограммированную радиостанцию. Помните, что Вы должны сначала сохранить станции в памяти. Если Вы еще не сохранили их в памяти, смотрите “Сохранение радиостанций в памяти” на страницах 11 и 12.

1 Выберите диапазон (FM1 – 3, AM).



При каждом нажатии этой кнопки полоса частот меняется следующим образом:

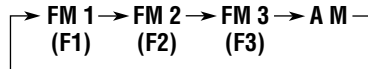

2 Выберите номер (1 – 6) для той запрограммированной радиостанции, которую Вы хотите запомнить.

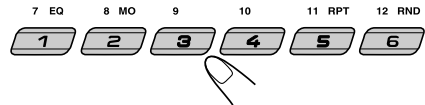



Что Вы можете делать с помощью RDS

RDS (система радиоданных) дает возможность радиостанциям FM посылать дополнительный сигнал наряду с сигналами их регулярной программы. Например, радиостанции посылают свои названия, а также информацию о том, какой тип программ они вещают, например, спорт или музыка и т.д. Другим преимуществом RDS является функция, называемая “Enhanced Other Networks” (“Усиленные другие сети”). С помощью данных Усиленных других сетей, посылаемых радиостанцией, Вы можете настроиться на другую станцию другой сети, передающей в эфир Вашу любимую программу или сообщение о движении транспорта, в то время, когда Вы слушаете другую программу или другой источник сигнала, такой как компакт-диск.

Благодаря получению данных RDS это устройство может делать следующее:

- Отслеживать ту же самую программу автоматически (сеть-отслеживающий прием)
- Резервный прием TA (сообщение о движении транспорта) или Вашей любимой программы
- ПоискPTY (тип программы)
- Поиск программы
- И ряд других функций

Отслеживание той же самой программы автоматически (сеть-отслеживающий прием)

Когда Вы ведете автомобиль в районе с плохим приемом частот FM, имеющийся в этом устройстве тюнер автоматически настраивается на другую станцию RDS, передающую в эфир ту же самую программу с более сильным сигналом. Поэтому Вы можете продолжать слушать ту же самую программу с самым высоким качеством приема, независимо от того, где Вы едите. (Смотрите иллюстрацию на следующей странице 19).

Для обеспечения правильной работы функции Сеть-отслеживающий прием используются два типа данных RDS—PI (идентификация программы) и AF (альтернативная частота). Без правильного получения этих данных от той радиостанции RDS, которую Вы слушаете, функция Сеть-отслеживающий прием работать не будет.

Для того, чтобы использовать Сеть-отслеживающий прием

Вы можете выбрать различные режимы приема сеть-отслеживание для того, чтобы продолжать слушать ту же самую программу с самым лучшим качеством приема. При отгрузке с завода выбирается “AF”.

- AF: Сеть-отслеживающий прием включается, когда Регионализация стоит на “off” (выключено). При такой настройке устройство переключается на другую станцию в той же самой сети, когда принимаемые сигналы, поступающие с текущей станции, становятся слабыми. (В этом режиме программа может отличаться от той, которая принимается в данный конкретный момент). Индикатор AF загорается, а индикатор REG – нет.
- AF REG: Сеть-отслеживающий прием включается при Регионализации, установленной на “on” (включено). При такой настройке устройство переключается на другую станцию в той же самой сети, передающую ту же самую программу, когда принимаемые сигналы, поступающие с текущей станции, становятся слабыми. Загораются как индикатор AF, так и индикатор REG.
- OFF: Сеть-отслеживающий прием отключен. Не включаются ни индикатор AF, ни индикатор REG.

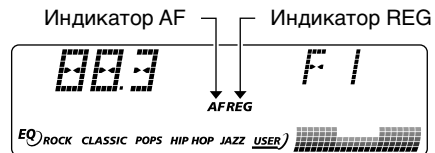

Примечание:

Если подключается тюнер DAB и включается Альтернативный прием (для служб DAB), Сеть-отслеживающий прием также автоматически включается AF. С другой стороны, Сеть-отслеживающий прием нельзя выключить, не выключив Альтернативный прием. (Смотрите страницу 46).



- 1** Нажмите и держите кнопку SEL (выбор) в течение более 2 секунд с тем, чтобы на экране дисплея появился один из параметров PSM. (PSM: смотрите страницы 32 и 33).



- 2** Выберите “AF-REG” (прием альтернативная частота/регионализация) если это не показано на экране дисплея.

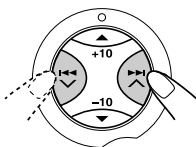

- 3** Выберите требуемый режим — “AF”, “AF REG” или “OFF”:

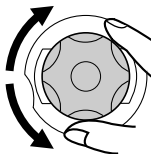

- 4** Закончите настройку.



Использование резервного прием ТА

Резервный прием ТА дает возможность данному устройству временно переключиться на Сообщение о движении транспорта (ТА) с текущего источника сигнала (другая радиостанция FM, компакт-диск или других подключенных компонентов).

- Резервный прием ТА не будет работать, если Вы слушаете радиостанцию, работающую на частотах AM.

Нажмите TP/PTY чтобы включить Резервный прием ТА.



- Когда текущим источником звука является FM, индикатор TP загорается или мигает.

- Если индикатор TP загорается, Резервный прием ТА включен.

Если какая-либо радиостанция начинает передавать сообщение о движении транспорта, на экране дисплея появляется надпись “TRAFFIC” (движение транспорта), и данное устройство автоматически настраивается на такую станцию. Громкость меняется на запрограммированный уровень громкости ТА (смотрите страницу 18), и можно прослушать сообщение о движении транспорта.

- Если индикатор TP мигает, Резервный прием ТА еще не включен, поскольку принимаемая радиостанция не обеспечивает связь, используемую для Резервного приема ТА. Чтобы включить Резервный прием ТА, Вам нужно настроиться на другую радиостанцию, обеспечивающую такую связь. Нажмите на кнопку ►► ▲ или ◀◀ ▼, чтобы найти такую радиостанцию. После настройки на радиостанцию, обеспечивающую такую связь, индикатор TP перестает мигать и продолжает светиться. Теперь Резервный прием ТА включен.

- Когда текущим источником звука является не FM, индикатор TP загорается.

Если какая-либо радиостанция начинает передавать сообщение о движении транспорта, на экране дисплея появляется надпись “TRAFFIC” (движение транспорта), и данное устройство автоматически меняет источник звука и настраивается на такую станцию.

Чтобы выключить Резервный прием ТА, снова нажмите TP/PTY. Индикатор TP исчезает.



Использование резервного прием РТУ

Резервный прием РТУ дает возможность данному устройству временно переключиться на Вашу любимую программу (РТУ: тип программы) с текущего источника сигнала (другая радиостанция FM или компакт-диск и других подключенных компонентов).

- Резервный прием РТУ не будет работать, если Вы слушаете радиостанцию, работающую на частотах АМ.

Вы можете выбрать Ваш любимый тип программы для резервного приема РТУ. При отгрузке с завода резервный прием РТУ выключен. (Для резервного приема РТУ выбрано ("OFF" выключено)).

- 1** Нажмите и держите кнопку SEL (выбор) в течение более 2 секунд с тем, чтобы на экране дисплея появился один из параметров PSM. (PSM: смотрите страницы 32 и 33).



- 2** Выберите "РТУ STBY" (резервный), если это не показано на экране дисплея.

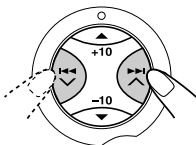

- 3** Выберите один из двадцати девяти кодов РТУ. (Смотрите страницу 19).

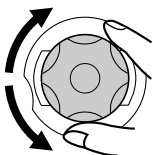

Выбранное название кода появляется на экране дисплея и сохраняется в памяти.

- 4** Закончите настройку.



- Когда текущим источником звука является FM, индикатор РТУ загорается или мигает.

- Если индикатор РТУ загорается. Резервный прием РТУ включен. Если какая-либо радиостанция начинает передавать выбранную программу РТУ, данное устройство автоматически настраивается на такую станцию.
- Если индикатор РТУ мигает. Резервный прием РТУ еще не включен, поскольку принимаемая радиостанция не обеспечивает связь, используемую для Резервного приема РТУ.

Чтобы включить Резервный прием РТУ, Вам нужно настроиться на другую радиостанцию, обеспечивающую такую связь.

Нажмите на кнопку ►► ▲ или ◀◀ ▼, чтобы найти такую радиостанцию. После настройки на радиостанцию, обеспечивающую такую связь, индикатор РТУ перестает мигать и продолжает светиться. Теперь Резервный прием РТУ включен.

- Когда текущим источником звука является не FM, индикатор РТУ загорается.

Если какая-либо радиостанция начинает передавать выбранную программу РТУ, данное устройство автоматически меняет источник звука и настраивается на такую станцию.

Чтобы выключить Резервный прием РТУ, выберите "OFF" (выключено) в пункте 3 в левой колонке. Индикатор РТУ исчезает.



Поиск Вашей любимой программы

Вы можете искать любой из кодов РТУ. В дополнение к этому Вы можете сохранить в памяти 6 Ваших любимых типов программ на нумерованных кнопках.

При отгрузке с завода следующие 6 типов программ сохранены в памяти на нумерованных кнопках (1 – 6).

Чтобы запомнить Ваши любимые типы программ, смотрите ниже.

Чтобы найти Ваш любимый тип программ, смотрите страницу 17.

1	2	3
POP M	ROCK M	EASY M
4	5	6
CLASSICS	AFFAIRS	VARIED

Чтобы запомнить Ваши любимые типы программ

- 1 Нажмите и держите кнопку TP/PTY в течение более 2 секунд с тем, когда слушаете радиостанцию FM.

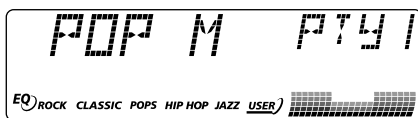

Появляется выбранный последним код РТУ.

- 2 Выберите один из двадцати девяти кодов РТУ. (Смотрите страницу 19).

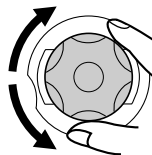

Выбранное название кода появляется на экране дисплея.

- 3 Нажмите и держите нумерованную кнопку в течение более 2 секунд с тем, чтобы запомнить выбранный код РТУ на том запрограммированном номере, который Вы выбрали.

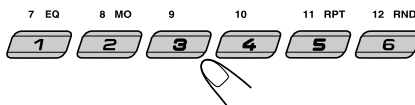

Поочередно появляются запрограммированный номер и надпись "МЕМО" (память).

- 4 Для выхода из этого режима нажмите кнопку TP/PTY и удерживайте ее нажатой более 2 секунд.





Чтобы найти Ваш любимый тип программ

- 1 Нажмите и держите кнопку TR/PTY в течение более 2 секунд с тем, когда слушаете радиостанцию FM.



Появляется выбранный последним код PTY.

- 2 Для выбора одной из любимых программ

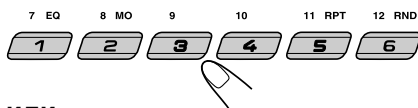

или

Для выбора какого-либо из двадцати девяти кодов PTY

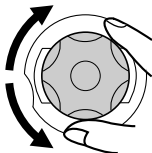

Установленный номер появляется только в том случае, если Вы выбрали код PTY с помощью нумерованных кнопок.

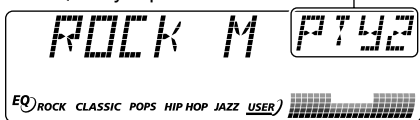

Пример.: Когда выбран "ROCK M"

- 3 Нажмите ►► | ▲ или ◀◀ | ▼, чтобы начать поиск PTY Вашей любимой программы.

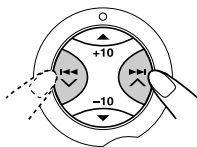

- Если есть радиостанция, передающая в эфир программу того же кода PTY, который Вы выбрали, радиоприемник настраивается на такую станцию.
- Если нет радиостанции, передающей в эфир программу того же кода PTY, который Вы выбрали, радиостанция не меняется.

Примечание:

В некоторых районах поиск PTY нормально не работает.

Другие полезные функции и настройка RDS

Автоматический выбор станции с помощью нумерованных кнопок

Обычно когда Вы нажимаете на нумерованную кнопку, радиоприемник настраивается на запрограммированную станцию.

Однако, когда запрограммированная станция является станцией RDS, происходит нечто иное. Если поступающие от такой запрограммированной станции сигналы недостаточно сильные для хорошего качества приема, это устройство с помощью данных AF настраивается на вещание на другой частоте той же самой программы, что и первоначальная запрограммированная станция. (Поиск программы)

- Устройству требуется определенное время, чтобы настроиться на другую радиостанцию с помощью Поиска программы.

Для того, чтобы включить поиск программы, выполните приводимую ниже процедуру.

- Смотрите также "Изменение общих параметров настройки (PSM)" на страницу 32.

- 1 Нажмите и держите кнопку SEL (выбор) в течение более 2 секунд с тем, чтобы на экране дисплея появился один из параметров PSM.
- 2 Нажмите на кнопку ►► | ▲ или ◀◀ | ▼ чтобы выбрать "P(Программа)-SEARCH".
- 3 Поверните диск управления по часовой стрелке, чтобы выбрать "ON" (включено). Теперь поиск программы включен.
- 4 Нажмите на кнопку SEL (выбор), чтобы завершить установку.

Чтобы отменить поиск программы, повторите ту же самую процедуру и выберите "OFF" (выключено) в пункте 3 повернув диск управления против часовой стрелки.



Изменение режима работы дисплея во время прослушивания радиостанции FM

Вы можете изменить первоначальную индикацию на экране дисплея на название радиостанции (PS NAME) или частоту радиостанции (FREQ) в то время, когда слушаете какую-либо радиостанцию FM RDS.

- Смотрите также “Изменение общих параметров настройки (PSM)” на страницу 32.

- 1 Нажмите и держите кнопку SEL (выбор) в течение более 2 секунд с тем, чтобы на экране дисплея появился один из параметров PSM.
- 2 Нажмите на кнопку ►►| ^ или |◀◀ v для того, чтобы выбрать “TU DISP” (дисплей тюнера).
- 3 Поверните диск управления, чтобы установить на требуемую индикацию (“PS NAME” (название радиостанции) или “FREQ” (частота)).
- 4 Нажмите на кнопку SEL (выбор), чтобы завершить установку.

Примечание:

Нажимая на кнопку DISP (дисплей), Вы можете изменить дисплей в то время, когда слушаете только радиостанцию FM RDS.

При каждом нажатии этой кнопки на экране дисплея появляется следующая информация:



- Затем через несколько секунд дисплей возвращается к первоначальной индикации.

Установка уровня громкости ТА

Вы можете запрограммировать уровень громкости для резервного приема ТА. Когда приемник принимает программу движения транспорта, уровень громкости автоматически меняется на запрограммированный уровень.

- Смотрите также “Изменение общих параметров настройки (PSM)” на страницу 32.

- 1 Нажмите и держите кнопку SEL (выбор) в течение более 2 секунд с тем, чтобы на экране дисплея появился один из параметров PSM.
- 2 Нажмите на кнопку ►►| ^ или |◀◀ v для того, чтобы выбрать “TA VOL” (громкость ТА).
- 3 Поверните диск управления, чтобы выбрать желаемую громкость. Вы можете установить ее от “VOL 00” до “VOL 50”.
- 4 Нажмите на кнопку SEL (выбор), чтобы завершить установку.

Автоматическая регулировка часов

При отгрузке с завода встроенные в данное устройство часы устанавливаются таким образом, чтобы они автоматически настроились с помощью данных СТ (время часов) в сигнале RDS. Если Вы не хотите использовать автоматическую регулировку часов, выполните приведенную ниже процедуру.

- Смотрите также “Изменение общих параметров настройки (PSM)” на страницу 32.

- 1 Нажмите и держите кнопку SEL (выбор) в течение более 2 секунд с тем, чтобы на экране дисплея появился один из параметров PSM.
- 2 Нажмите на кнопку ►►| ^ или |◀◀ v для того, чтобы выбрать “AUTO ADJ” (автоматическая настройка).
- 3 Поверните диск управления против часовой стрелки, чтобы выбрать “OFF” (выключено). Теперь автоматическая регулировка часов отменена.
- 4 Нажмите на кнопку SEL (выбор), чтобы завершить установку.

Чтобы вновь включить регулировку часов, повторите ту же самую процедуру и выберите “ON” (включено) в пункте 3, повернув диск управления по часовой стрелке.

Примечание:

Вы должны оставаться настроенными на ту же самую радиостанцию в течение более 2 минут после того, как поставите “AUTO ADJ” (автоматическая настройка) на “ON” (включено). Иначе время на часах не будет установлено. (Это происходит потому, что данному устройству требуется до 2 минут на то, чтобы поймать данные СТ в сигнале RDS).



Коды РТУ

NEWS:	Новости	RELIGION:	Программы, касающиеся любых аспектов веры, или природы существования, или этики
AFFAIRS:	Тематические программы, подробно излагающие текущие новости или события	PHONE IN:	Программы, в которых люди могут высказать свое мнение либо по телефону, либо во время публичного обсуждения
INFO:	Программы, в которых даются советы по широкому кругу тем	TRAVEL:	Программы о маршрутах путешествий, турпоездках с полным обслуживанием, а также новых идеях и возможностях путешествий
SPORT:	Спортивные события	LEISURE:	Программы, касающиеся таких видов отдыха и развлечений, как садоводство, приготовление пищи, рыбная ловля и т.д.
EDUCATE:	Познавательные программы	JAZZ:	Джазовая музыка
DRAMA:	Радиопостановки	COUNTRY:	Деревенская музыка
CULTURE:	Программы по национальной или региональной культуре	NATION M:	Современная популярная музыка из другой страны или региона на языке той страны
SCIENCE:	Программы по естественным наукам и технологии	OLDIES:	Классическая поп-музыка
VARIED:	Другие программы, такие как комедии или церемонии	FOLK M:	Народная музыка
POP M:	Поп-музыка	DOCUMENT:	Программы, касающиеся реальных событий, представленные в виде расследований
ROCK M:	Рок-музыка		
EASY M:	Развлекательная музыка		
LIGHT M:	Легкая музыка		
CLASSICS:	Классическая музыка		
OTHER M:	Другая музыка		
WEATHER:	Информация о погоде		
FINANCE:	Репортажи по коммерции, торговле, фондовому рынку и т.д.		
CHILDREN:	Развлекательные программы для детей		
SOCIAL:	Программы по культурно-просветительным мероприятиям		

Одну и ту же программу можно принимать на разных частотах.

Программа 1,
передаваемая в
эфир на частоте А

Программа 1,
передаваемая в
эфир на частоте Е

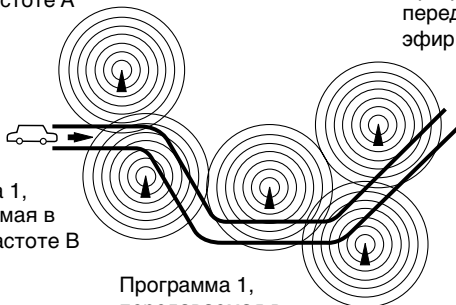

Программа 1,
передаваемая в
эфир на частоте В

Программа 1,
передаваемая в
эфир на частоте С

Программа 1,
передаваемая в
эфир на частоте D



ОПЕРАЦИИ С КОМПАКТ-ДИСКАМИ

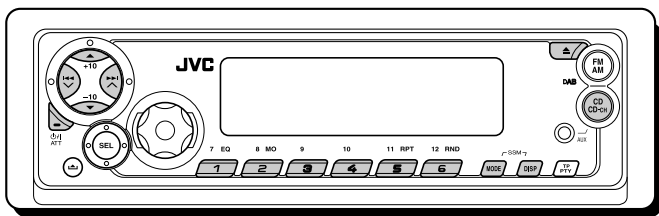

Сведения о работе с дисками MP3 см. в разделе "ОПЕРАЦИИ MP3" на стр. 26 – 29.

Воспроизведение компакт-диска

1 Откройте панель управления.

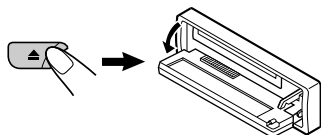

Примечания:

- Если к входному разьему AUX на панели управления подключено внешнее устройство, будьте аккуратны при работе с компакт-диском.
- Когда компакт-диск уже вставлен в отверстие для дисков, при нажатии CD CD-CH (AUX) устройство включается, и автоматически начинается воспроизведение компакт-диска.

2 Вставьте диск в отверстие для дисков.

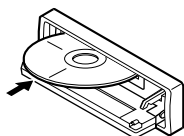

Устройство включается, втягивает компакт-диск и начинает воспроизводить его автоматически.

3 Закройте панель управления вручную.

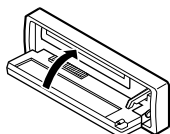

Все треки будут воспроизводиться повторно до тех пор, пока Вы не остановите воспроизведение.

На дисплее отображаются следующие элементы:

Индикатор CD-in (компакт-диск вставлен) Индикация текущего источника звука*

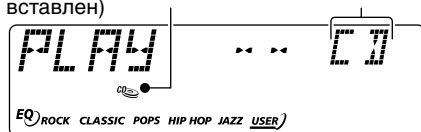

Общее время воспроизведения Общее число треков на вставленном диске

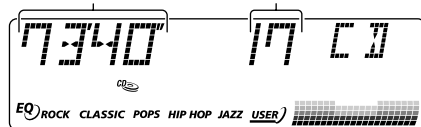

Истекшее время воспроизведения Текущий трек

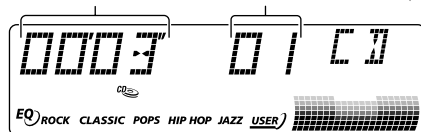

* Если для функции "CLOCK" (часы) задано значение "ON" (вкл.) (см. стр. 33), вместо текущего отображения вскоре будет показано время.

Примечания:

- Когда компакт-диск вставляется неправильной стороной, он автоматически выскакивает (если панель управления открыта). Если панель управления закрыта, в качестве источника звука указывается предыдущий используемый источник, а на дисплее поочередно появляются надписи "PLEASE" и "EJECT".
- Когда Вы открываете панель управления нажатием кнопки ▲, компакт-диск автоматически выскакивает.
- Если в отверстии для дисков нет компакт-диска, нельзя выбрать компакт-диск в качестве источника звука. На дисплее появляется надпись "NO DISC".
- Если диск имеет формат CD-текст, автоматически появится название диска или исполнителя, а затем название дорожки.



Чтобы остановить воспроизведение и вытащить компакт-диск

Нажмите на ▲.

Воспроизведение компакт-диска останавливается и панель управления открывается. Компакт-диск автоматически выталкивается из отверстия для дисков. Источник сигнала меняется на ранее выбранный источник сигнала.

- Если Вы меняете источник сигнала, воспроизведение компакт-диска прекращается (извлечения компакт-диска не происходит). Когда Вы в следующий раз выбираете "CD" (компакт-диск) в качестве источника звука, воспроизведение компакт-диска начинается с того места, где Вы остановились.

Примечания:

- Если выскочивший диск не вытаскивать в течение примерно 15 секунд, диск автоматически снова вставляется в отверстие для дисков для того, чтобы защитить его от пыли. (Воспроизведение диска пока не начинается).
- Вы можете вставить диск даже тогда, когда устройство отключено.

Отыскание трека или конкретной части на компакт-диске

Для ускоренного перехода вперед или перехода назад к треку

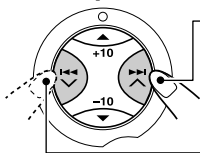

Нажмите и держите кнопку ►►► ▲ во время воспроизведения компакт-диска для того, чтобы ускоренно перейти вперед к треку.

Нажмите и держите кнопку ◀◀◀ ▼ во время воспроизведения компакт-диска для того, чтобы перейти назад к треку.

Для того, чтобы перейти на следующие треки или предшествующие треки

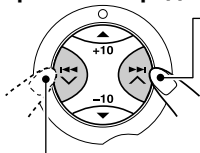

Нажмите и тут же отпустите кнопку ►►► ▲ во время воспроизведения компакт-диска, чтобы перейти вперед к началу следующего трека. При каждом последовательном нажатии этой кнопки находится начало и воспроизводятся следующие треки.

Нажмите и тут же отпустите кнопку ◀◀◀ ▼ во время воспроизведения компакт-диска, чтобы вернуться к началу текущего трека. При каждом последовательном нажатии этой кнопки находится начало и воспроизводятся предшествующие треки.

Чтобы перейти непосредственно на определенный трек

Нажмите на нумерованную кнопку, соответствующую номеру такого трека, чтобы начать его воспроизведение.

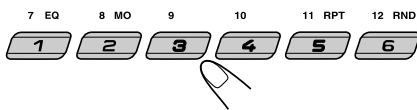

- Чтобы выбрать номер трека от 1 – 6: Нажмите и тут же отпустите кнопки 1 (7) – 6 (12).
- Чтобы выбрать номер трека от 7 – 12: Нажмите и держите в течение более 1 секунды кнопки 1 (7) – 6 (12).

Для быстрого перехода на дорожку (кнопки +10 и -10)

- 1 Нажмите на MODE, чтобы войти в режим функций во время воспроизведения компакт-диска.



В верхней части дисплея будет мигать надпись "MODE" (режим).

- 2 Нажмите +10 или -10.

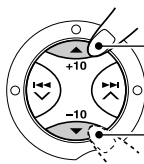

Переход на 10 дорожек* вперед к последней дорожке

Переход на 10 дорожек* назад к первой дорожке

- * При однократном нажатии кнопки +10 или -10 осуществляется переход с текущей дорожки на ближайшую дорожку с большим или меньшим номером, кратным 10, (например, 10, 20 или 30).

Каждый раз при нажатии кнопки осуществляется переход на 10 дорожек (см. "Использование кнопок +10 и -10" на стр. 22).

- После последней дорожки будет выбрана первая и наоборот.

**Использование кнопок +10 и -10**

- Пример. 1: выбор дорожки 32 при воспроизведении дорожки 6

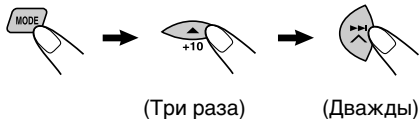

Дорожка 6 → 10 → 20 → 30 → 31 → 32

- Пример. 2: выбор дорожки 8 при воспроизведении дорожки 36

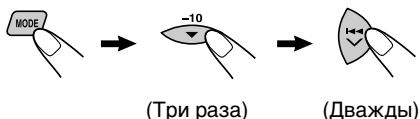

Дорожка 36 → 30 → 20 → 10 → 9 → 8

Выбор режимов воспроизведения компакт-дисков

Произвольное воспроизведение треков (Произвольное воспроизведение дисков)

Вы можете воспроизводить все треки на диске в произвольном порядке.



- 1 Нажмите на MODE, чтобы войти в режим функций во время воспроизведения компакт-диска. В верхней части дисплея будет мигать надпись "MODE" (режим).



- 2 Когда на дисплее мигает надпись "MODE", нажмите RND (произвольное), чтобы появилась надпись "DISC RND". Каждый раз при нажатии кнопки режим произвольного воспроизведения поочередно включается и выключается.

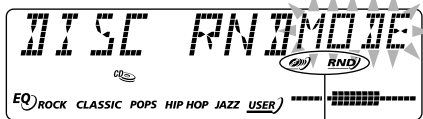

Индикаторы (диск) и RND

Когда режим произвольного воспроизведения дисков включен, на дисплее загорятся индикаторы и RND. Воспроизведение начинается с произвольно выбранной дорожки.

Повторное воспроизведение треков (Повторное воспроизведение дорожек)

Вы можете несколько раз повторять воспроизведение текущего трека.



- 1 Нажмите на MODE, чтобы войти в режим функций во время воспроизведения компакт-диска. В верхней части дисплея будет мигать надпись "MODE" (режим).



- 2 Когда на дисплее мигает надпись "MODE", нажмите RPT (повторное), чтобы появилась надпись "TRK RPT". Каждый раз при нажатии кнопки режим повторного воспроизведения поочередно включается и выключается.



Индикатор RPT

Когда режим повторного воспроизведения включен, на дисплее загорается индикатор RPT. Воспроизведение начинается с текущей дорожки.



Воспроизведение текста на компакт-диске

В тексте на компакт-диске записана некоторая информация о диске (название диска, исполнитель и название трека). Эта информация CD-текста будет отображаться автоматически при воспроизведении CD-текста.

Чтобы изменить информацию CD-текста вручную, выберите режим отображения текста во время воспроизведения CD-текста.



При каждом нажатии этой кнопки экран дисплея меняется следующим образом:



Примечания:

- Дисплей показывает на экране до 8 знаков одновременно и прокручивает экран, если имеется более 8 знаков. Смотрите также “Чтобы выбрать режим прокрутки экрана — SCROLL” на странице 34. Некоторые символы не будут отображаться (будет показано пустое место) на дисплее. (Пример. “ABCă!d#” ⇒ “ABCA D ”)
- Когда Вы нажимаете на кнопку DISP (дисплей) во время воспроизведения обычного компакт-диска, появляется надпись “NO NAME” (названия нет) в отношении названия диска/исполнителя и названия трека.

Запрещение извлечения диска

Для запрещения извлечения диска можно его заблокировать в загрузочном отсеке.

Нажимая кнопку CD CD-CH (AUX), нажмите и удерживайте нажатой клавишу $\Phi/1/ATT$ более 2 секунд.

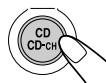

На экране дисплея в течение 5 секунд будет мигать индикатор “NO EJECT” (извлечение запрещено), диск блокируется и не может быть извлечен.



Чтобы отменить предотвращение выскакивания и разблокировать компакт-диск

Нажимая кнопку CD CD-CH (AUX), нажмите снова кнопку $\Phi/1/ATT$ и удерживайте в течение более 2 секунд.

На экране дисплея в течение примерно 5 секунд мигает надпись “EJECT OK” (выброс включен), и компакт-диск разблокирован.





ПРЕДИСЛОВИЕ К MP3

Что такое MP3?

MP3 – это сокращение от Звукового слоя 3 экспертной группы по кинематографии (или MPEG). MP3 – это просто формат файла со степенью сжатия данных 1:10 (128 Кбит/с*). Это означает, что благодаря применению формата MP3 на одном компакт-диске однократной записи или перезаписываемом компакт-диске может поместиться в 10 раз больше информации, чем на обычном компакт-диске.

* Скорость передачи данных в битах – это среднее количество битов, которое может захватить одна секунда звуковых данных. Используемой единицей измерения является Кбит/с (1024 бит/секунду). Чтобы получить лучшее качество звучания, выберите более высокую скорость передачи данных в битах. Наиболее популярной скоростью передачи данных в битах для кодирования является 128 Кбит/с.

Данное устройство включает в себя декодер MP3. Вы можете воспроизводить файлы (треки) MP3, записанные на компакт-дисках однократной записи, перезаписываемых компакт-дисках и компакт-дисках постоянной памяти.

Совместимость с ID3v1 (Версия 1)

Дополнительные информационные данные, такие как название альбома, имя исполнителя, название песни, год записи, музыкальный жанр и краткий комментарий, можно хранить в файле MP3.

Данное устройство может показывать теги ID3v1 (Версия 1) (название альбома, имя исполнителя и название песни) на экране дисплея. (Смотрите страницу 27).

- Некоторые знаки не могут быть показаны правильно.
- Данное устройство не совместимо с ID3v2 (Версия 2).

Другие основные характеристики данного устройства:

- Максимальное число каталогов/файлов: 289 (всего)
- Имеющиеся знаки для названий каталогов/файлов: A-Z, 0-9, _ (черта снизу)
- Максимальное число знаков для названия файла (Уровень 1, ISO 9660): 12 (включая разграничительный знак – “.” и дополнительный код – “mp3”)
- (Уровень 2, ISO 9660): 31 (включая разграничительный знак – “.” и дополнительный код – “mp3”)
- (Joliet): 64 (включая разграничительный знак – “.” и дополнительный код – “mp3”)
- Максимальное число знаков для названия каталога: 64

Меры предосторожности при записывании файлов MP3 на компакт-диске однократной записи или перезаписываемом компакт-диске

Данное устройство может считывать только файлы MP3, записанные в формате, который отвечает требованиям Уровня 1 ISO 9660, Уровня 2 ISO 9660 или Joliet.

Как записываются и воспроизводятся файлы MP3?

“Файлы (треки)” MP3 можно записывать в “каталогах” – по терминологии персональных компьютеров.

Во время записи файлы и каталоги можно расположить путем, аналогичным тому, с помощью которого располагаются файлы и каталоги/папки компьютерных данных.

“Корень” похож на корень дерева. Каждый файл и каталог можно связать с и иметь к ним доступ от корня.

Порядок воспроизведения, порядок поиска файлов и порядок поиска каталогов файлов MP3, записанных на диске, определяются с помощью записанной (или закодированной) прикладной программы; поэтому порядок воспроизведения может отличаться от того, который Вы планировали во время записи каталогов и файлов.

На иллюстрации на следующей странице показан пример того, как файлы MP3 записываются на компакт-диске однократной записи или перезаписываемом компакт-диске, как они воспроизводятся, а также как производится их поиск на данном устройстве.

Примечания:

- Данное устройство может считывать компакт-диск постоянной памяти, содержащий файлы MP3. Однако, если файлы не MP3 записаны вместе с файлами MP3, данному устройству потребуются больше времени для просмотра такого диска. Это также может привести к неисправности данного устройства.
- Данное устройство не может считывать или воспроизводить файл MP3 без дополнительного кода – mp3.
- Данный проигрыватель не совместим с данными, закодированными в форматах слоя 1 и 2.
- Данное устройство не совместимо с Playlist (список воспроизведения)**.

** Список воспроизведения – это простой текстовый файл, используемый в персональном компьютере, который дает возможность пользователям составлять свой собственный порядок воспроизведения без необходимости физически изменять порядок размещения файлов.

Конфигурация каталогов/файлов MP3

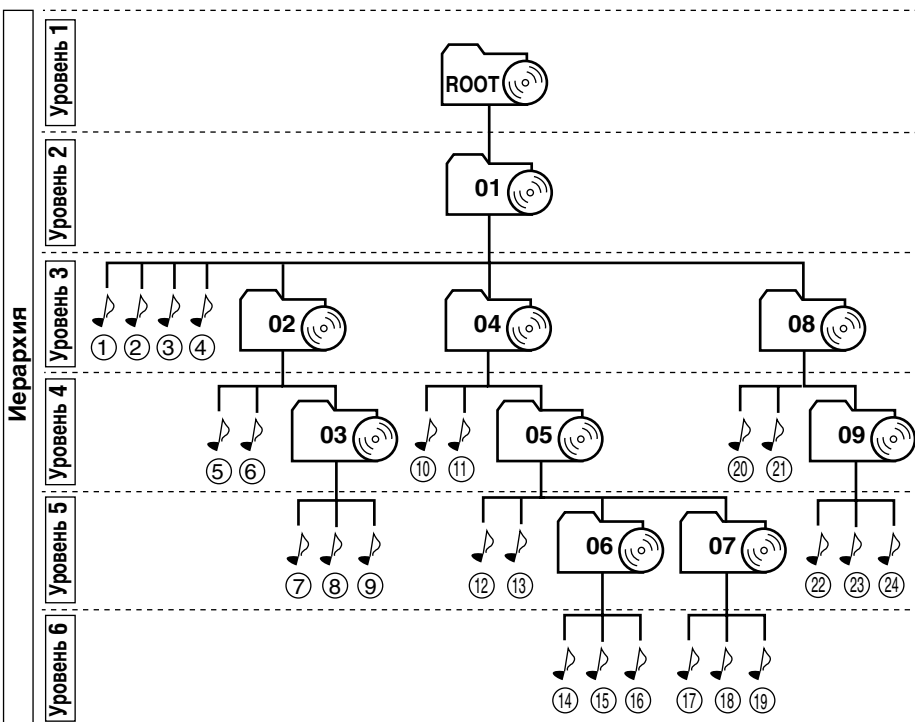

	: Корень
	: Каталоги
	: Файлы MP3

Примечание:

Не существует ограничений по количеству уровней иерархии (вложенных каталогов). Однако для стабильной работы рекомендуется использовать до 8 уровней иерархии.

Порядок воспроизведения/поиска MP3

- Номера в кружочках под файлами MP3 () показывают порядок воспроизведения и порядок поиска файлов MP3. Обычно данное устройство воспроизводит файлы MP3 в порядке записи.
- Номера внутри каталогов показывают порядок воспроизведения и порядок поиска каталогов на диске MP3. Обычно данное устройство воспроизводит файлы MP3 в каталогах в порядке записи.

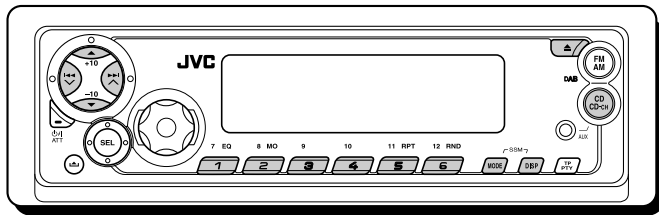

См. также “ОПЕРАЦИИ С КОМПАКТ-ДИСКАМИ” на стр. 20 – 23.

Воспроизведение диска MP3

1 Откройте панель управления.

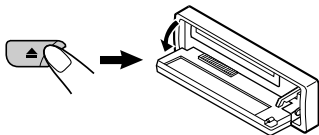

Примечания:

- Если к входному разъему AUX на панели управления подключено внешнее устройство, будьте аккуратны при работе с диском.
- Когда компакт-диск уже вставлен в отверстие для дисков, при нажатии CD CD-CH (AUX) устройство включается, и автоматически начинает воспроизводиться компакт-диск.

2 Поместите диск MP3 в загрузочный отсек.

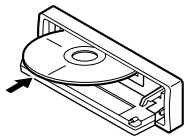

Устройство включается, втягивает диск и автоматически начинает воспроизведение.

3 Закройте панель управления вручную.

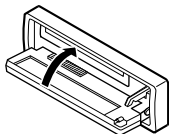

Воспроизведение файлов будет повторяться до тех пор, пока не будет остановлено.

На дисплее отображаются следующие элементы:

Индикатор CD-in (компакт-диск вставлен) Индикация текущего источника звука*

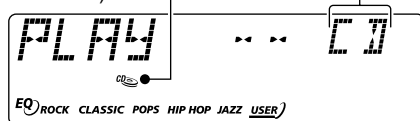

Общее количество папок Общее количество файлов

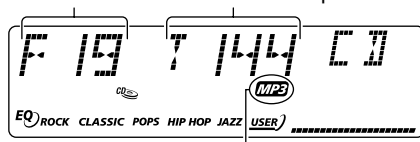

Индикатор MP3

Пример.: Вид экрана дисплея, если диск содержит 19 папок и 144 файлов MP3

* Если для функции “CLOCK” (часы) задано значение “ON” (вкл.) (см. стр. 33), вместо текущего отображения вскоре будет показано время.

Примечания:

- Для считывания диска MP3 требуется больше времени. (Оно определяется степенью сложности конфигурации папки или файла).
- При запуске воспроизведения имена папок и файлов (или метки ID3) появятся автоматически. (См. также стр. 27).
- При смене источника воспроизведения или отключении питания происходит останова воспроизведения (диск не извлекается). Когда Вы снова выбираете проигрыватель компакт-дисков в качестве источника звука или включаете питание, воспроизведение диска начинается с того места, где ранее было остановлено.

Останов воспроизведения и извлечение диска

Нажмите на ▲.
Воспроизведение останавливается и панель управления открывается. Диск автоматически извлекается из отверстия для дисков.

Изменение отображаемой информации

При воспроизведении файла MP3 можно изменять отображаемую на дисплее информацию о диске MP3.



При каждом нажатии кнопки DISP (дисплей) информация на экране дисплея меняется следующим образом:

- Если для параметра “TAG DISP” (отображение тегов) установлено значение “TAG ON” (отображать) (исходную настройку смотрите на страницах 34 и 35)

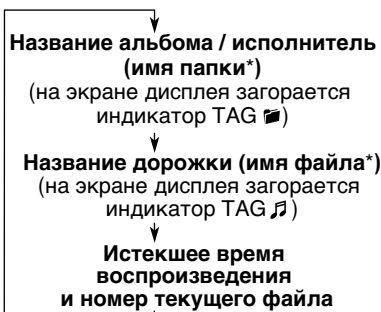

* Если в файле MP3 нет тегов ID3, появляется имя папки и имя файла. В этом случае индикатор TAG не будет отображаться на экране дисплея.

- Если для параметра “TAG DISP” (отображение тегов) установлено значение “TAG OFF” (не отображать)

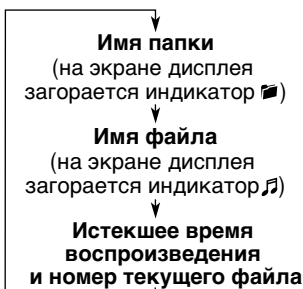

Примечание:

На дисплее может быть отображено одновременно не более 8 символов, поэтому для отображения большего количества символов используется режим прокрутки.

См. также “Чтобы выбрать режим прокрутки экрана—SCROLL” на стр.34.

Поиск определенного файла или места на диске MP3

Информацию о “Порядок воспроизведения/ поиска MP3” см. на стр. 25.

Быстрая перемотка файла вперед или назад

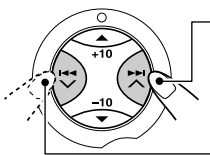

Нажмите и держите кнопку ►►► ▲ во время воспроизведения диска MP3, чтобы ускоренно перейти файл вперед.

Нажмите и держите кнопку ◀◀◀ ▼ во время воспроизведения диска MP3, чтобы перейти файл вперед.

Примечание:

Во время этой операции Вы можете слышать только прерывистые звуки. (Истекшее время воспроизведения также прерывисто меняется на экране дисплея.)

Переход к следующим или предыдущим файлам

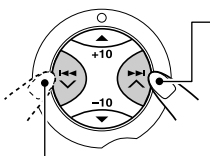

Для перехода к началу следующего файла нажмите кнопку ►►► ▲ во время воспроизведения.

При каждом последующем нажатии этой кнопки выполняется переход к началу следующего файла, и начинается его воспроизведение.

Для перехода к началу текущего файла кратко нажмите кнопку ◀◀◀ ▼ во время воспроизведения.

При каждом последующем нажатии этой кнопки выполняется переход к началу предыдущего файла, и начинается его воспроизведение.

Быстрый переход к определенному файлу в текущей папке (кнопки +10 и -10)

- 1 Нажмите кнопку MODE во время воспроизведения диска MP3, чтобы войти в режим настройки функций.



В верхней части дисплея будет мигать надпись "MODE" (режим).

- 2 Нажмите +10 или -10.

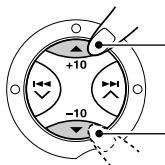

Переход на 10 файла* вперед к последней файла

Переход на 10 файла* назад к первой файла

- * При однократном нажатии кнопки +10 или -10 осуществляется переход с текущего файла на ближайший файл с большим или меньшим номером, кратным 10 (например, 10, 20 или 30). Каждый раз при нажатии кнопки осуществляется переход на 10 файлов (см. раздел "Использование кнопок +10 и -10" ниже).

- После последнего файла будет выбран первый и наоборот.

Использование кнопок +10 и -10

- Пример. 1: выбор файла 32 при воспроизведении файла 6



(Три раза)

(Дважды)

Файл 6 → 10 → 20 → 30 → 31 → 32

- Пример. 2: выбор файла 8 при воспроизведении файла 36



(Три раза)

(Дважды)

Файл 36 → 30 → 20 → 10 → 9 → 8

Переход к определенной папке

ВАЖНО:

Чтобы осуществлять непосредственный выбор папок с помощью нумерованных кнопок, в начале имени каждой папки необходимо указать две цифры. (Это можно сделать только во время записи дисков однократной и многократной записи).

Пример. Если папка имеет имя "01 ABC"

→ Нажмите кнопку 1 для перехода к папке "01 ABC"

Если папка имеет имя "1 ABC", нажатие кнопки не даст результата.

Если папка имеет имя "12 ABC"

→ Нажмите и удерживайте нажатой кнопку 6 (12) для перехода к папке "12 ABC".

Нажмите нумерованную кнопку, соответствующую номеру папки, чтобы начать воспроизведение первого файла в выбранной папке.

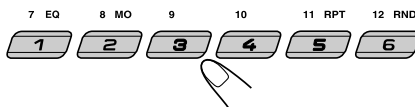

- Для выбора папки с номером 01 – 06: Нажмите и тут же отпустите кнопки 1 (7) – 6 (12).
- Для выбора папки с номером 07 – 12: Нажмите и держите в течение более 1 секунды кнопки 1 (7) – 6 (12).

Примечания:

- Если после выбора папки на экране дисплея мигает индикатор "MP3", это означает, что в папке нет файлов MP3.
- Нельзя непосредственно выбрать папку с номером больше 12.

Чтобы выбрать определенный файл в папке, нажмите кнопку ►►| ^ или |◀◀ v после выбора папки.

Переход к следующей или предыдущей папке

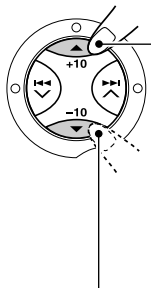

Нажмите кнопку ▲ (вверх) впри воспроизведении диска MP3, чтобы перейти к следующей папке. При каждом последующем нажатии кнопки осуществляется переход к следующей папке (при наличии в ней файлов начинается воспроизведение первого файла).

Нажмите кнопку ▼ (вниз) при воспроизведении диска MP3, чтобы перейти к предыдущей папке. При каждом последующем нажатии кнопки осуществляется переход к предыдущей папке (при наличии в ней файлов начинается воспроизведение первого файла).

Примечание:

Если в папке нет файлов MP3, она пропускается.

Выбор режимов воспроизведения MP3

Произвольное воспроизведение файлов (Произвольное воспроизведение папок/дисков)

Все файлы в текущей папке или все файлы на диске MP3 можно воспроизводить в произвольном порядке.



1 Нажмите кнопку MODE во время воспроизведения диска MP3, чтобы войти в режим настройки функций. В верхней части дисплея будет мигать надпись “MODE” (режим).



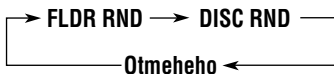

2 Когда на дисплее мигает надпись “MODE”, нажмите RND (произвольное), чтобы появилась надпись “FLDR RND” или “DISC RND”. При каждом нажатии кнопки режим произвольного воспроизведения меняется следующим образом:



Индикаторы  (папка) и RND

Пример.: Экран дисплея при выборе “FLDR RND”

Режим	Активный индикатор	Воспроизводится в произвольном режиме
FLDR RND	Светятся индикаторы  и RND.	Все файлы текущей папки, затем файлы следующей папки и т.д.
DISC RND	Светятся индикаторы  и RND.	Все файлы на диске.

Повторное воспроизведение файлов (Повторное воспроизведение дорожек/папок)

Файл или все файлы в текущей папке можно воспроизводить несколько раз.



1 Нажмите кнопку MODE во время воспроизведения диска MP3, чтобы войти в режим настройки функций. В верхней части дисплея будет мигать надпись “MODE” (режим).



2 Когда на дисплее мигает надпись “MODE”, нажмите RPT (повторное), чтобы появилась надпись “TRK RPT” или “FLDR RPT”. При каждом нажатии кнопки режим повторного воспроизведения меняется следующим образом:

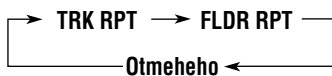

Индикатор RPT

Пример.: Экран дисплея при выборе “TRK RPT”

Режим	Активный индикатор	Воспроизводится несколько раз
TRK RPT	Светится индикатор RPT.	Текущий файл (или выбранный).
FLDR RPT	Светятся индикаторы  и RPT.	Все файлы текущей папки (или выбранной).



НАСТРОЙКА ЗВУКА

Выбор запрограммированных режимов звучания (C-EQ: специализированный эквалайзер)

РУССКИЙ

Вы можете выбрать запрограммированный режим звучания (C-EQ: специализированный эквалайзер), подходящий для конкретного музыкального жанра.

- Установлен временной предел выполнения нижеследующей процедуры. Если настройка отменяется до того, как Вы ее закончите, снова начинайте с пункта 1.

1 Нажмите MODE в режиме воспроизведения, чтобы вызвать режим настройки функций.



В верхней части дисплея будет мигать надпись "MODE" (режим).

2 Нажмите EQ (эквалайзер), когда на дисплее мигает надпись "MODE".



Для текущего источника устанавливается и применяется последний выбранный режим звучания.



Индикатор режима звучания мигает.

Пример.: Если Вы ранее выбрали "USER" (пользователь)

3 Выберите тот режим звучания, который Вы хотите.



При каждом нажатии кнопки режим звучания меняется следующим образом:



Индикатор режима звучания мигает.

Пример.: Когда Вы выбрали "ROCK" (рок)

Индикация	Для:	Запрограммированные значения		
		BAS	TRE	LOUD
USER	(Бемольный звук)	00	00	OFF (выкл)
ROCK	Рок- или диско-музыка	+03	+01	ON (включено)
CLASSIC	Классическая музыка	+01	-02	OFF (выкл)
POPS	Легкая музыка	+04	+01	OFF (выкл)
HIP HOP	Фанк- или рэп-музыка	+02	00	ON (включено)
JAZZ	Джазовая музыка	+02	+03	OFF (выкл)

Примечание:

Каждый режим звучания можно настроить по своему желанию. Как только настройка выполнена, она автоматически сохраняется для текущего выбранного режима звучания. См. раздел "Настройка звука" на стр. 31.

Настройка звука

Вы можете настроить характеристики звука по Вашему вкусу.

1 Выберите тот параметр, который Вы хотите настроить.



При каждом нажатии кнопки регулируемые параметры меняются следующим образом:



- *1 При настройке верхних и нижних частот или громкости выполненная настройка сохраняется для текущего выбранного режима звучания (C-EQ), включая режим "USER" (пользовательский).
- *2 Если Вы используете систему с двумя громкоговорителями, установите уровень регулятора уровня сигнала на "00".
- *3 Обычно диск управления выполняет функции регулятора громкости. Поэтому нет необходимости выбирать "VOL" (громкость) для настройки уровня громкости.

2 Настройте уровень.

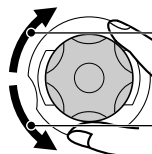

Повышение уровня или включение звука

Понижение уровня или выключение звука



Режим коррекции меняется, когда Вы настраиваете низкие или высокие частоты.

Пример. 1: Когда Вы настраиваете "TRE" (высокие частоты)



Пример. 2: Включение звука

3 Повторите пункты 1 и 2 чтобы настроить другие параметры.

Чтобы вернуться к заводской установке, повторите ту же самую процедуру и переназначьте запрограммированные значения, перечисленные в таблице на странице 30.

Индикация	Для того, чтобы:	Диапазон
BAS* ¹ (низкие частоты)	Настроить низкие частоты.	-06 (мин.) +06 (макс.)
TRE* ¹ (высокие частоты)	Настроить высокие частоты.	-06 (мин.) +06 (макс.)
FAD* ² (регулятор уровня сигнала)	Настроить баланс передних и задних громкоговорителей.	R06 (Только задние) F06 (Только передние)
BAL (баланс)	Настроить баланс левых и правых громкоговорителей.	L06 (Только левые) R06 (Только правые)
LOUD* ¹ (компенсация)	Усиьте низкие и высокочастоты, чтобы обеспечить хорошо сбалансированное звучание при низком уровне громкости.	LOUD ON LOUD OFF
WOOFER	Настроить уровень выходного сигнала низкочастотного динамика.	0 (мин.) 8 (макс.)
VOL* ³ (громкость)	Настроить громкость.	00 (мин.) 50 (макс.)



ДРУГИЕ ГЛАВНЫЕ ФУНКЦИИ

Изменение общих параметров настройки (PSM)

Вы можете изменить элементы, перечисленные в приведенной ниже таблице и на стр. 33, с помощью параметров управления PSM (предпочитаемый режим настройки).

Основная процедура

- 1 Нажмите и держите кнопку SEL (выбор) в течение более 2 секунд с тем, чтобы на экране дисплея появился один из параметров PSM.



- 2 Выберите тот параметр PSM, который Вы хотите настроить. (См. таблицу ниже).

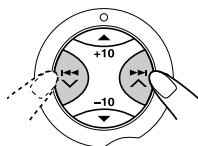

- 3 Настройте выбранный параметр PSM.

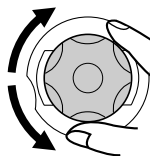

- 4 Если требуется, повторите пункты 2 и 3, чтобы настроить другие параметры PSM.

- 5 Закончите настройку.



Параметры предпочтительного режима установки (PSM)

- Для получения подробной информации по каждому из элементов PSM см. страницы, перечисленные в таблице.

Индикация		Выбираемые значения/элементы		Запрограммированная заводская настройка	Смотрите страницу
CLOCK H	Настройка часа	Назад	Вперед	0:00	8
CLOCK M	Настройка минуты	Назад	Вперед		
24H/12H	24/12-часовое время на экране дисплея	12H	24H	24H	8
AUTO ADJ	Автоматическая установка часов	OFF	ON	ON	18
CLOCK	Отображение часов	OFF	ON	ON	33
TU DISP	Дисплей тюнера	FREQ	PS NAME	PS NAME	18
AF-REG	Прием альтернативная частота/регионализация	AF ↔ AF REG ↙ OFF*1 ↘		AF	13, 14
PTY STBY	Резервный PTY	OFF → 29 типов программ (смотрите страницу 19)		OFF	15
TA VOL	Громкость передачи сообщений о движении транспорта	VOL 00 – VOL 50		VOL 20	18
P-SEARCH	Поиск программы	OFF	ON	OFF	17



Индикация		Выбираемые значения/элементы		Запрограммированная заводская настройка	Смотрите страницу
DAB AF ^{*2}	Поиск альтернативной частоты	AF OFF	AF ON	AF ON	46
DAB VOL ^{*2}	Настройка уровня громкости DAB	VOL-12 — VOL+12		VOL 00	46
LEVEL	Показ уровня на экране дисплея	AUDIO 1 ↔ AUDIO 2 ↙ OFF ↘		AUDIO 2	33
DIMMER	Режим затемнения	AUTO ↔ OFF ↙ ON ↘		AUTO	34
TEL	Приглушение звука телефона	MUTING 1 ↔ MUTING 2 ↙ OFF ↘		OFF	34
BEEP	Звук нажатия кнопки	OFF	ON	ON	34
SCROLL	Режим прокрутки	ONCE ↔ AUTO ↙ OFF ↘		ONCE	34
EXT IN ^{*3}	Внешний компонент	CHANGER	LINE IN	CHANGER	34
AUX ADJ	Дополнительная настройка	A.ADJ 00 — A.ADJ 05		A.ADJ 00	34
TAG DISP	Отображение метки	TAG OFF	TAG ON	TAG ON	34, 35

^{*2} Появляется на экране дисплея, только когда подключен тюнер DAB (цифровое радиовещание).

^{*3} Появляется на экране дисплея, только когда выбран один из следующих источников звука—FM, AM и компакт-диск.

Настройка отображения часов —CLOCK

Вы можете настроить часы, чтобы они отображались на дисплее при включении устройства.

При поступлении от изготовителя часы настроены на отображение.

- ON (вкл.): Отображение часов включено.
- OFF (выключено):

Отображение часов отключено. Когда выбрано значение “OFF” (выключено), вместо часов на дисплее появляется другая информация (см. таблицу ниже) (за исключением случая, когда в качестве источника указан внешний компонент “LINE IN”).

Когда для функции CLOCK установлено значение OFF:

Источник	Текущая индикация	При нажатии DISP (дисплей)
Тюнер	Диапазон частот	Часы появляются на 5 секунд.
CD и CD-CH	“CD” или номер диска	

Когда для функции CLOCK установлено значение ON:

Источник	Текущая индикация	При нажатии DISP (дисплей)
Тюнер	Часы	Диапазон частот появляется на 5 секунд.
CD и CD-CH	Часы	“CD” или диска номер дорожки/ появляются поочередно при каждом нажатии кнопки.

Выбор изображения уровня на экране дисплея —LEVEL

Вы можете выбрать изображение уровня на экране дисплея по Вашему вкусу.

При отгрузке с завода выбирается “AUDIO 2”.

- AUDIO 1: Отображение индикатора уровня звука.
- AUDIO 2: Чередуются настройка “AUDIO 1” и освещение дисплея.
- OFF: Очистка индикатора уровня звука.



Чтобы выбрать режим регулятора подсветки — DIMMER

Когда Вы включаете передние фары автомобиля, экран дисплея автоматически тускнеет (Автоматический регулятор подсветки).

При отправке с завода режим Auto Dimmer (Автоматический регулятор подсветки) включен.

- AUTO (автоматический): Включает Автоматический регулятор подсветки.
- OFF (выключено): Отменяет Автоматический регулятор подсветки.
- ON (включено): Всегда затемняет экран дисплея.

Примечание:

Автоматический регулятор подсветки, установленный на этом устройстве, может не работать правильно на некоторых автомобилях, особенно на тех, на которых установлен диск управления для уменьшения силы света. В таком случае установите режим регулятора подсветки на "ON" (включено) или "OFF" (выключено).

Для выбора приглушения звука при телефонном звонке — TEL

Этот режим используется, когда подсоединена система сотового телефона. В зависимости от используемой телефонной системы выберите "MUTING 1" или "MUTING 2" в зависимости от того, какой из них подавляет звук этого устройства.

При отгрузке с завода этот режим отключен.

- MUTING 1: Выберите его, если при такой установке приглушаются звуки.
- MUTING 2: Выберите его, если при такой установке приглушаются звуки.
- OFF(выключено): Отменяет приглушение звука при телефонном звонке.

Чтобы включить/выключить звук сенсорной кнопки — BEEP

Вы можете выключить звук сенсорной кнопки, если не хотите, чтобы он раздавался каждый раз, когда Вы нажимаете какую-либо кнопку.

При отправке с завода звук сенсорной кнопки включен.

- ON (включено): Включает звук сенсорной кнопки.
- OFF (выключено): Выключает звук сенсорной кнопки.

Чтобы выбрать режим прокрутки экрана — SCROLL

Вы можете выбрать режим прокрутки для информации диска (когда весь текст не помещается на экране сразу). При отправке с завода режим прокрутки экрана установлен на "ONCE" (один раз).

- ONCE (один раз): Прокручивает экран только один раз.
- AUTO (автоматически): Повторяет прокрутку экрана (с интервалом в 5 секунд).
- OFF(выключено): Отменяет режим прокрутки экрана.

Примечание:

Даже если режим прокрутки экрана установлен на "OFF" (выключено), Вы можете прокрутить экран дисплея, нажимая кнопку DISP (дисплей) в течение более 1 секунды.

Чтобы выбрать внешний компонент для использования — EXT IN

Вы можете подключить внешний компонент к контактному гнезду проигрывателя-автомата компакт-дисков на задней панели с помощью Адаптера входной линии KS-U57 (не включен в комплект поставки).

Для того, чтобы использовать внешний компонент в качестве источника воспроизведения через Ваше устройство, Вам нужно выбрать, какой компонент — проигрыватель-автомат компакт-дисков или внешний компонент — использовать.

При отгрузке с завода проигрыватель-автомат компакт-дисков выбирается в качестве внешнего компонента.

- CHANGER (проигрыватель-автомат):
Чтобы использовать проигрыватель-автомат компакт-дисков.
- LINE IN (входная линия):
Чтобы использовать внешний компонент помимо проигрывателя-автомата компакт-дисков.

Примечание:

Порядок соединения Адаптера входной линии KS-U57 и внешнего компонента смотрите в Руководстве по установке/подключению (отдельный том).

Настройка уровня сигнала дополнительного входа — AUX ADJ

Выполните соответствующую настройку уровня сигнала дополнительного входа, если внешний компонент подключен к входному разъему AUX. Заводская настройка уровня сигнала дополнительного входа — "00".

Если уровень входного сигнала подключенного компонента недостаточно высок, увеличьте уровень входного сигнала. Если настройка уровня входного сигнала не выполнена, Вы, возможно, будете удивлены громким звуком при смене источника с внешнего компонента на другой.

Чтобы включить или выключить изображение тега на экране дисплея — TAG DISP

В файле MP3 может содержаться информация о файле, которая называется "ID3 Tag", в котором записаны название альбома, исполнитель, название трека и т.д. Существуют две версии-ID3v1 (версия 1, тег ID3) и ID3v2 (версия 2, тег ID3). Данное устройство совместимо только с ID3v1.

При отгрузке с завода выбирается "TAG ON".

- TAG ON: Включает изображение тега ID3 на экране дисплея во время воспроизведения файлов MP3.
 - Если файл MP3 не содержит никаких тегов ID3, появляются название каталога и название файла.



Примечание:

Если Вы меняете настройку с "TAG OFF" на "TAG ON" во время воспроизведения файла MP3, включается изображение тега на экране дисплея, когда начинает воспроизводиться следующий файл.

- TAG OFF: Выключает изображение тега ID3 на экране дисплея во время воспроизведения файлов MP3. (Могут быть показаны только название каталога и название файла).

Присвоение названий источникам звука

Вы можете присвоить названия компакт-дискам (как в данном устройстве, так и в проигрывателе-автомате компакт-дисков).

После того, как название присвоено, оно появляется на экране дисплея при выборе такого источника звука.

Источники звука	Максимальное количество знаков
Компакт-диски*	До 32 знаков (до 40 дисков)

* Назначить имя для CD-текста и компакт-дисков MP3 невозможно.

- 1 Выберите источник звука, которому Вы хотите присвоить название.**



При выборе источника звука автоматически включается питание.

- 2 Нажав кнопку DISP (дисплей), нажмите и удерживайте нажатой кнопку SEL (выбор) не менее 2 секунд.**

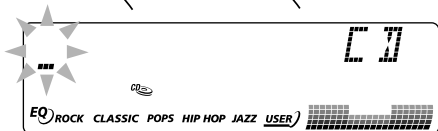
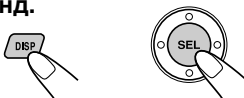

Пример.: Когда Вы выбираете компакт-диск в качестве источника звука.

- 3 Выберите знак.**

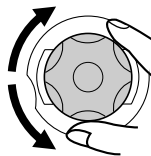

- Допустимые символы см. в таблице ниже.

- 4 Переместите курсор на место следующего (или предшествующего) знака.**

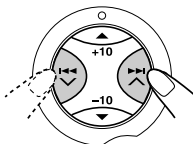

- 5 Повторяйте действия 3 и 4 до тех пор, пока не завершите ввод названия.**

- 6 Завершите процедуру, когда будет мигать последний выбранный символ.**



Чтобы стереть внесенные знаки

Вставьте промежутки с помощью той же самой процедуры, которая описана выше.

Допустимые символы

A	B	C	D	E	F	G	H	I	J
K	L	M	N	O	P	Q	R	S	T
U	V	W	X	Y	Z	0	1	2	3
4	5	6	7	8	9	-	/	<	>
пробел									

Примечания:

- Когда Вы пытаетесь присвоить название 41-му диску, на экране дисплея появляется надпись "NAME FULL" (названия полностью заполнены). (В этом случае сотрите ненужные названия перед присвоением).
- Когда подключен проигрыватель-автомат компакт-дисков, Вы можете присвоить названия компакт-дискам в проигрывателе-автомате компакт-дисков. Эти названия могут также быть показаны на экране дисплея, если Вы вставите компакт-диски в данное устройство.



Отсоединение панели управления

Вы можете отсоединить панель управления, когда выходите из машины.

При отсоединении или установке панели управления соблюдайте осторожность, чтобы не повредить разъемы на задней стороне панели управления и на держателе панели.

Как отсоединить панель управления

Перед отсоединением панели управления не забудьте выключить питание.

1 Освободите панель управления.

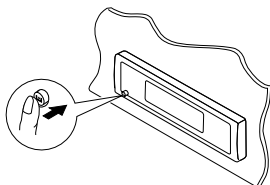

2 Вытащите панель управления из устройства.

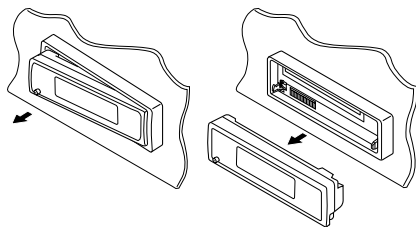

3 Положите отсоединенную панель управления в предусмотренный для нее футляр.

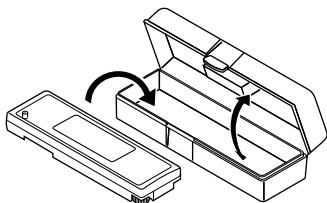

Как присоединить панель управления

1 Вставьте правую сторону панели управления в паз на держателе панели.

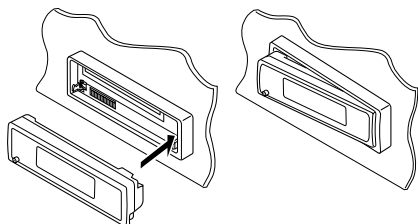

2 Нажмите на левую сторону панели управления для того, чтобы закрепить ее на держателе панели.

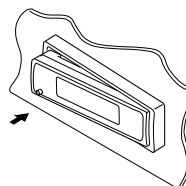

Примечание в отношении чистки разъемов:

При частом снятии панели управления разъемы могут испортиться. Для того, чтобы свести до минимума такую возможность, периодически протирайте разъемы ватным тампоном или тканью, смоченными в спирте, стараясь не повредить разъемы.

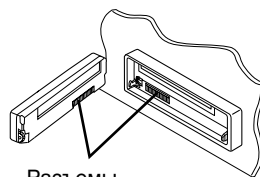

Разъемы

ОПЕРАЦИИ С ПРОИГРЫВАТЕЛЕМ -АВТОМАТОМ КОМПАКТ-ДИСКОВ

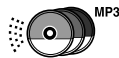

РУССКИЙ

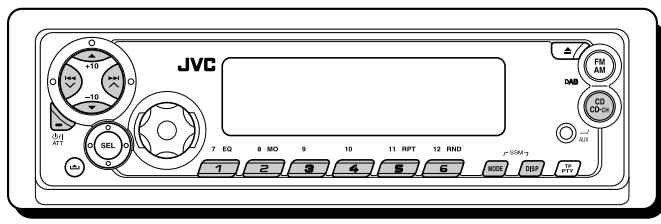

Рекомендуется использовать с Вашим устройством совместимое с MP3 устройство автоматической смены компакт-дисков компании JVC.

Это устройство позволяет воспроизводить компакт-диски однократной и многократной записи, записанные в аудиоформате или MP3-формате.

- Кроме того, можно подключить одно из устройств автоматической смены компакт-дисков серии CH-X (кроме CH-X99 и CH-X100). Однако эти устройства несовместимы с дисками MP3, поэтому невозможно воспроизводить диски MP3.
- С данным устройством нельзя использовать устройства автоматической смены компакт-дисков серии KD-MK.



* Если Вы изменили настройку "EXT IN" на "LINE IN" (см. стр. 34), Вы не можете выбрать проигрыватель-автомат для компакт-дисков.

- Если текущий диск имеет формат MP3: воспроизведение начнется с первой папки на текущем диске после завершения проверки файлов.

Номер выбранного диска**

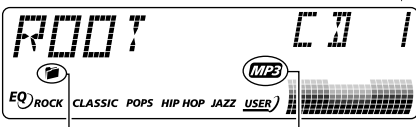

Индикатор (папка) Индикатор MP3

Перед тем, как приступить к эксплуатации Вашего проигрывателя-автомата компакт-дисков:

- Прочитайте также Инструкции, которые прилагаются к Вашему проигрывателю-автомату компакт-дисков.
- Если в накопителе проигрывателя-автомата компакт-дисков нет дисков или диски вставлены не той стороной, на экране дисплея появляется надпись "NO DISC" (нет диска). Если такое произойдет, вытащите накопитель и вставьте диски правильно.
- Если в проигрыватель-автомат компакт-дисков не вставлен накопитель, на экране дисплея появляется надпись "NO MAG" (нет накопителя). Если это произойдет, вставьте накопитель в проигрыватель-автомат компакт-дисков.
- Если на экране дисплея появляется надпись "RESET 1" – "RESET 8" ("возврат в исходное положение 1" – "возврат в исходное положение 8"), это означает, что что-то не так в соединении между этим устройством и проигрывателем-автоматом компакт-дисков. Если такое случается, проверьте соединение и убедитесь, что провода плотно подсоединены. Затем нажмите на кнопку возврата в исходное положение проигрывателя-автомата компакт-дисков.

Воспроизведение компакт-дисков

Выберите проигрыватель-автомат компакт-дисков (CD-CH).

** Если для функции "CLOCK" (часы) задано значение "ON" (вкл.) (см. стр. 33), вместо текущего отображения вскоре будет показано время.

Примечание:

Если диск MP3 содержит папку, на дисплее вместо "ROOT" появляется имя папки.

- Если текущий диск является компакт-диском: воспроизведение начнется с первой дорожки текущего диска.

Номер выбранного диска*



Истекшее время воспроизведения

Текущий дорожек

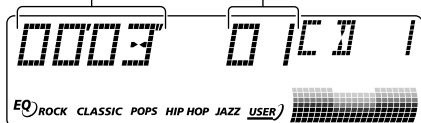

* Если для функции "CLOCK" (часы) задано значение "ON" (вкл.) (см. стр. 33), вместо текущего отображения вскоре будет показано время.

Примечания:

- Когда Вы нажимаете на кнопку CD CD-CH (AUX), питание автоматически включается. Вам не нужно нажимать Φ /I/ATT кнопку, чтобы включить питание.
- Если Вы меняете источник звука или выключаете данное устройство, воспроизведение компакт-диска также прекращается. Когда Вы снова выберете проигрыватель-автомат для компакт дисков в качестве источника звука, воспроизведение начнется с того места, где оно было остановлено.
- Когда начинается воспроизведение CD-текста или диска MP3, информация о содержимом диска автоматически появляется на дисплее. (См. стр. 23 и 27).

Переход к определенному диску

Нажмите на нумерованную кнопку, соответствующую номеру такого диска, чтобы начать его воспроизведение (во время работы проигрывателя-автомата компакт-дисков).

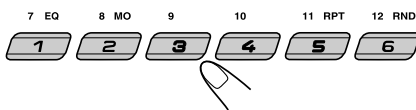

- Для выбора диска с номером 1 – 6: Нажмите и тут же отпустите кнопки 1 (7) – 6 (12).
- Для выбора диска с номером 7 – 12: Нажмите и держите в течение более 1 секунды кнопки 1 (7) – 6 (12).

Для ускоренного перехода вперед или перехода назад к дорожек/ файлов

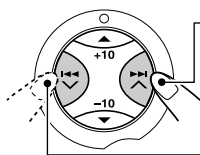

Нажмите и удерживайте кнопку $\gg \uparrow$ в режиме воспроизведения для перемотки вперед дорожек или файлов.

Нажмите и удерживайте кнопку $\ll \downarrow$ в режиме воспроизведения для перемотки назад дорожек или файлов.

Для того, чтобы перейти на следующие или предшествующие треки/файлов

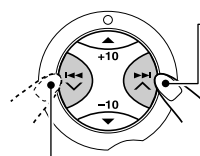

Краткое нажатие кнопки $\gg \uparrow$ в режиме воспроизведения осуществляет переход вперед к началу следующей дорожки или файла.

При каждом последовательном нажатии кнопки выполняется поиск начала следующих дорожек или файлов и их воспроизведение.

Краткое нажатие кнопки $\ll \downarrow$ во время воспроизведения осуществляет переход назад к началу текущей дорожки или файла. При каждом последовательном нажатии кнопки выполняется поиск начала предыдущих дорожек или файлов и их воспроизведение.

Данная операция возможна только при использовании проигрывателя-автомата компакт-дисков компании JVC, совместимого с MP3 (CH-X1500).

Переход к следующей или предыдущей папке (только для дисков MP3)

Для быстрого перехода к дорожке или файлу (кнопки +10 и -10)

- 1 Нажмите на MODE (режим), чтобы войти в режим функций во время воспроизведения диска.



В верхней части дисплея будет мигать надпись "MODE" (режим).

- 2 Нажмите +10 или -10.

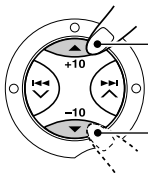

Переход на 10 дорожек или файлов* вперед к последней дорожке/файла

Переход на 10 дорожек или файлов* назад к первой дорожке/файла

* При однократном нажатии кнопки +10 или -10 осуществляется переход с текущей дорожки или файла на ближайшую дорожку или файл с большим или меньшим номером, кратным 10 (например, 10, 20 или 30).

Каждый раз при нажатии кнопки осуществляется переход на 10 дорожек или файлов (см. раздел "Использование кнопок +10 и -10" ниже).

- После последней дорожки или файла будет выбрана первая дорожка или файл и наоборот.

Примечание:

Если текущим проигрываемым диском является диск в формате MP3, пропускаются файлы, находящиеся в одной папке.

Использование кнопок +10 и -10

- Пример. 1: выбор дорожки 32 или файла 32 при воспроизведении дорожки 6 или файла 6



(Три раза)

(Дважды)

Дорожка/файла 6 → 10 → 20 → 30 → 31 → 32

- Пример. 2: выбор дорожки 8 или файла 8 при воспроизведении дорожки 36 или файла 36



(Три раза)

(Дважды)

Дорожка/файла 36 → 30 → 20 → 10 → 9 → 8

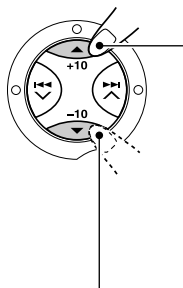

При воспроизведении диска MP3 нажмите кнопку ▲ (вверх) чтобы перейти к следующей папке. При каждом последующем нажатии кнопки выполняется поиск следующей папки, и начинается воспроизведение первого файла этой папки.

При воспроизведении диска MP3 нажмите кнопку ▼ (вниз) чтобы перейти к предыдущей папке.

При каждом последующем нажатии кнопки выполняется поиск предыдущей папки, и начинается воспроизведение первого файла этой папки.

Отображение информации о диске для CD-текста и дисков MP3

Это возможно только при подключении устройства автоматической смены компакт-дисков JVC, поддерживающего функцию чтения CD-текста и/или дисков в формате MP3.

При воспроизведении CD-текста или диска MP3 выберите режим отображения текста.



- Подробные сведения о CD-тексте см. на стр. 23, а о текстовой информации диска MP3 – на стр. 27.

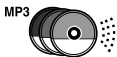

Выбор режимов воспроизведения

Произвольное воспроизведение треков/файлов (Произвольное воспроизведение папок/диска/нескольких дисков)

РУССКИЙ



1 Нажмите MODE в режиме воспроизведения, чтобы вызвать режим настройки функций.
В верхней части дисплея будет мигать надпись “MODE” (режим).

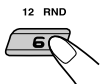

2 Нажмите RND (произвольное), когда на дисплее мигает надпись “MODE”.
При каждом нажатии кнопки режим произвольного воспроизведения меняется следующим образом:

Для дисков MP3:

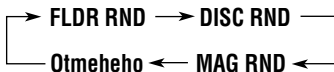

Для компакт-дисков:

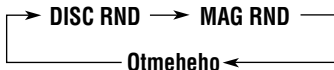

Индикатор RND

Пример.: Экран дисплея при выборе “MAG RND”

Примечание:

Индикатор также загорается, если текущий воспроизводимый диск имеет формат MP3.

Режим	Активный индикатор	Воспроизводятся в произвольном режиме
FLDR RND*	Светятся индикаторы и RND.	Все файлы текущей папки, затем файлы следующей папки и т.д.
DISC RND	Светятся индикаторы и RND.	Все дорожки или файлы текущего (или выбранного) диска.
MAG RND	Светится индикатор RND.	Все дорожки или файлы вставленных дисков.

* Режим “FLDR RND” применим только для дисков MP3.

Повторное воспроизведение треков/файлов (Повторное воспроизведение дорожек/папок/дисков)



1 Нажмите MODE в режиме воспроизведения, чтобы вызвать режим настройки функций. В верхней части дисплея будет мигать надпись “MODE” (режим).



2 Нажмите RPT (повторное), когда на дисплее мигает надпись “MODE”. При каждом нажатии данной кнопки режим повторного воспроизведения меняется следующим образом:

Для дисков MP3:

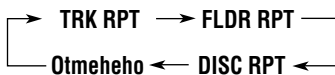

Для компакт-дисков:

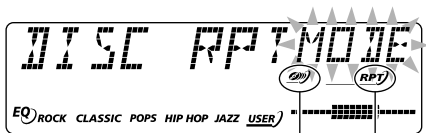
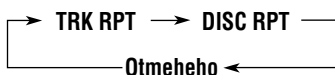

Индикаторы (диск) и RPT

Пример.: Экран дисплея при выборе “DISC RPT”

Примечание:

Индикатор также загорается, если текущий воспроизводимый диск имеет формат MP3.

Режим	Активный индикатор	Воспроизводится несколько раз
TRK RPT	Светится индикатор RPT.	Текущая дорожка или файл (или выбранного).
FLDR RPT*	Светятся индикаторы и RPT.	Все файлы текущей (или выбранного) папки текущего диска.
DISC RPT	Светятся индикаторы и RPT.	Все дорожки или файлы текущего (или выбранного) вставленного диска.

* Режим “FLDR RPT” применим только для дисков MP3.



ОПЕРАЦИИ С ВНЕШНИМ КОМПОНЕНТОМ

* Несовместимо с цифровыми сигналами.

Портативный MD-проигрыватель и т.п.

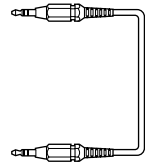
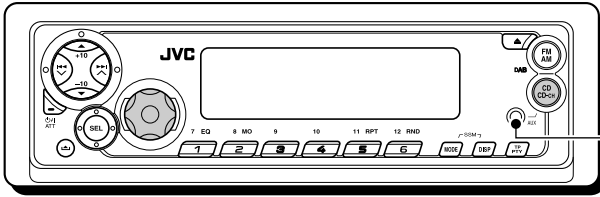

Дополнительный входной разъем*

Воспроизведение внешнего компонента

К данному устройству можно подключить два внешних компонента.

Подключайте один компонент к расположенному сзади разъему устройства автоматической смены компакт-дисков, используя адаптер входной линии KS-U57 (не поставляется), а другой — к входному разъему AUX на панели управления.

Подготовка:

- Порядок соединения Адаптера входной линии KS-U57 и внешнего компонента смотрите в Руководство по установке/подключению (отдельный том).
- Перед тем, как приступить к эксплуатации внешнего компонента с помощью нижеследующей процедуры, выберите правильный внешний вход. (Смотрите “Чтобы выбрать внешний компонент для использования—EXT IN” на странице 34).
- Если уровень входного сигнала внешнего компонента, подключенного к входному разъему AUX, недостаточно высок, увеличьте соответственно уровень входного сигнала. (См раздел “Настройка уровня сигнала дополнительного входа—AUX ADJ” на стр. 34).

- Если на экране дисплея не появляется надпись “LINE IN”*, просмотрите страницу 34 и выберите внешний вход (“LINE IN”).
- * Появляется на экране дисплея, только когда выбран один из следующих источников звука —FM, AM и компакт-диск.

Чтобы выбрать “AUX IN” (компонент, подключенный к входному разъему AUX на панели управления), нажмите и удерживайте нажатой кнопку CD CD-CH (AUX).

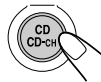

Примечание в отношении управления в одно касание:
Когда Вы нажимаете на кнопку CD CD-CH (AUX), питание автоматическим образом включается. Вам не нужно нажимать /ATT кнопку, чтобы включить питание.

1 Выберите внешний компонент (LINE IN или AUX IN).

Чтобы выбрать “LINE IN” (компонент, подключенный к расположенному сзади разъему устройства автоматической смены компакт-дисков), нажмите несколько раз кнопку CD CD-CH (AUX).



2 Включите подсоединенный компонент и начинайте воспроизводить источник звука.

3 Настройте громкость.

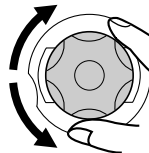

4 Настройте звуковые характеристики так, как Вам хочется. (Смотрите страницы 30 и 31).

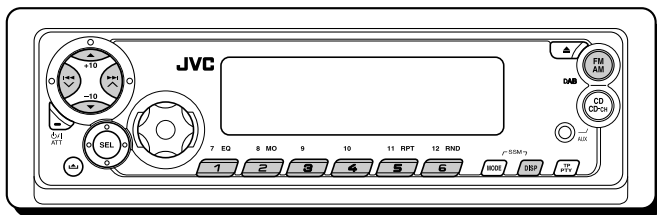

Мы рекомендуем Вам использовать с Вашим устройством тюнер DAB (цифровое радиовещание) KT-DB1500 или KT-DB1000.

Если у Вас другой тюнер DAB, проконсультируйтесь у Вашего дилера аппаратуры JVC для прослушивания развлекательных передач в автомобиле.

- Смотрите также Инструкции, прилагаемые к Вашему тюнеру DAB.

Что представляет собой система DAB?

DAB является одной из имеющихся в настоящее время систем цифрового радиовещания. Она может обеспечить высококачественное звучание компакт-дисков без раздражающих помех и искажения сигнала. Более того, она может переносить текст, изображения и данные. В отличие от радиовещания FM, при котором каждая программа передается на своей собственной частоте, DAB позволяет объединить несколько программ (называемых “службами”) с целью создания одной “группы”. Кроме того, каждая программа, т.е. “трансляция”, именуемая также “Первичной трансляцией”, может быть разделена на отдельные компоненты, именуемые “вторичными трансляциями”.

С подключенным к Вашему устройству тюнером DAB Вы можете получать удовольствие от прослушивания этих служб DAB.

Примечание:

Когда прием переключается между DAB и FM, уровень громкости прослушивания может неприятно повышаться или понижаться. Такое изменение уровня громкости происходит в результате неравных уровней нагнетания звука на радиовещательной станции, а не в результате неправильной работы данного устройства. Для того, чтобы предотвратить это неудобство, Вы можете настроить уровень входного сигнала DAB. (См раздел “Чтобы настроить уровень громкости DAB” на стр. 46).

Настройка на группу и одну из служб

Типичная группа состоит из 6 или более программ (служб), передаваемых одновременно. После настройки на группу Вы можете выбрать ту службу, которую Вы хотите слушать.

Перед тем, как начать....

Нажмите и сразу отпустите кнопку FM/AM (DAB), если текущим источником звука является компакт-диск, проигрыватель-автомат компакт-дисков или внешний компонент.

1 Выберите тюнер DAB.

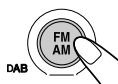

Каждый раз, когда Вы нажимаете и удерживаете эту кнопку, поочередно выбираются тюнер DAB и тюнер FM/AM.

DAB ↔ FM/AM

2 Выберите полосу частот DAB (DAB1, DAB2 или DAB3).

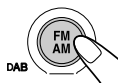

При каждом нажатии этой кнопки полоса частот DAB меняется следующим образом:

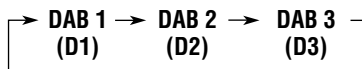

Примечание:

На этом приемнике имеется три полосы частот DAB (DAB1, DAB2, DAB3). Вы можете использовать любую из них для настройки на любую группу.

ПРОДОЛЖЕНИЕ НА СЛЕДУЮЩЕЙ СТРАНИЦЕ

3 Начинайте поиск группы.

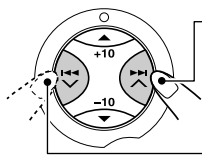

Нажмите ►► ▲
чтобы начать поиск
групп с более
высокими частотами.

Нажмите ◄◄ ▼
чтобы начать поиск
групп с более низкими
частотами.

После того, как группа найдена, поиск прекращается.

Чтобы прекратить поиск до того как найдена группа, нажмите на ту же кнопку на которую Вы нажимали для того чтобы начать поиск.

4 Выберите трансляцию (первичную или вторичную), которую Вы хотите слушать.

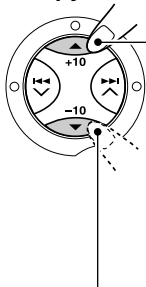

Нажмите на кнопку ▲ (вверх) чтобы выбрать следующую службу. (Если первичная трансляция имеет в своем составе несколько вторичных трансляций, вначале будут выбраны они, и лишь потом следующая первичная трансляция).

Нажмите на кнопку ▼ (вниз) чтобы выбрать предыдущую службу (первичную или вторичную).

Чтобы изменить информацию на экране дисплея во время настройки на какую-либо группу

Обычно название службы показано на экране дисплея. Если Вы хотите проверить название группы или ее частоту, нажмите на кнопку DISP (дисплей).



При каждом нажатии этой кнопки на некоторое время на экране дисплея появляется следующая информация.



Чтобы настроиться на определенную группу без поиска

Перед тем, как начать....

Нажмите и сразу отпустите кнопку FM/AM (DAB), если текущим источником звука является компакт-диск, проигрыватель-автомат компакт-дисков или внешний компонент.

- 1 Нажмите и держите кнопку FM/AM (DAB), чтобы выбрать тюнер DAB в качестве источника сигнала.
- 2 Несколько раз нажмите на кнопку FM/AM (DAB), чтобы выбрать полосу частот DAB (DAB1, DAB2 или DAB3).
- 3 Нажмите и держите кнопку ►► ▲ или ◄◄ ▼ в течение более 1 секунды.
- 4 Несколько раз нажмите на кнопку ►► ▲ или ◄◄ ▼ до тех пор, пока не доберетесь до той группы, которую Вы хотите.
 - Если Вы нажимаете и удерживаете эту кнопку, частота продолжает меняться до тех пор, пока Вы не отпустите эту кнопку.
- 5 Нажмите кнопку ▲ (вверх) или ▼ (вниз) для выбора той трансляции (первичной или вторичной), которую Вы хотите слушать.

Чтобы восстановить тюнер FM/AM

Нажмите и держите кнопку FM/AM (DAB).

Сохранение служб DAB в памяти

Вы можете запрограммировать до 6 служб DAB в каждой полосе частот DAB (DAB1, DAB2 и DAB3) вручную.

Перед тем, как начать....

Нажмите и сразу отпустите кнопку FM/AM (DAB), если текущим источником звука является компакт-диск, проигрыватель-автомат компакт-дисков или внешний компонент.

1 Выберите тюнер DAB.

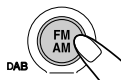

Каждый раз, когда Вы нажимаете и удерживаете эту кнопку, поочередно выбираются тюнер DAB и тюнер FM/AM.

DAB ↔ FM/AM

2 Выберите полосу частот DAB (DAB1, DAB2 или DAB3).



При каждом нажатии этой кнопки полоса частот DAB меняется следующим образом:

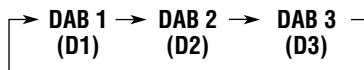

3 Настройтесь на ту группу, которую Вы хотите.

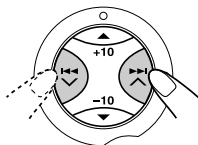

4 Выберите ту службу группы, которую Вы хотите слушать.

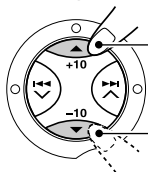

Нажмите на кнопку ▲ (вверх), чтобы выбрать следующую службу.

Нажмите на кнопку ▼ (вниз), чтобы выбрать предыдущую службу.

5 Нажмите и держите нумерованную кнопку (в данном примере — 1), на которой Вы хотите запомнить выбранную службу, в течение более 2 секунд.

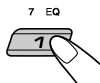

На время поочередно появляются выбранный номер диапазона частот и надпись “MEMO” (память).

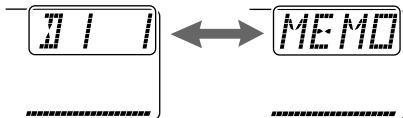

6 Повторите приведенную выше процедуру, чтобы запомнить другие службы DAB под другими запрограммированными номерами.

Примечания:

- Вы можете записать в качестве заранее заданных лишь первичные трансляции стандарта DAB. Если Вы попытаетесь записать в память какую-либо вторичную трансляцию, вместо нее запишется соответствующая ей первичная трансляция.
- Ранее запрограммированная служба DAB стирается, когда под тем же запрограммированным номером запоминается новая служба DAB.
- Запрограммированные службы DAB стираются, когда прерывается подача питания к запоминающей схеме (например, во время замены батарейки). Если такое случается, снова запрограммируйте службы DAB.

Настройка на запрограммированную службу DAB

Вы можете легко настроиться на запрограммированную службу DAB. Помните, что Вы должны сначала запомнить службы. Если Вы их еще не сохранили, см. раздел “Сохранение служб DAB в памяти” на страницах 44 и 45.

Перед тем, как начать....

Нажмите и сразу отпустите кнопку FM/AM (DAB), если текущим источником звука является компакт-диск, проигрыватель-автомат компакт-дисков или внешний компонент.

1 Выберите тюнер DAB.



Каждый раз, когда Вы нажимаете и удерживаете эту кнопку, поочередно выбираются тюнер DAB и тюнер FM/AM.

DAB ↔ FM/AM

2 Выберите полосу частот DAB (DAB1, DAB2 или DAB3).



При каждом нажатии этой кнопки полоса частот DAB меняется следующим образом:

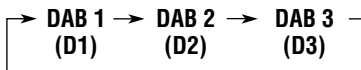

3 Выберите номер (1 – 6) для той запрограммированной службы DAB (первичная) которую Вы хотите.

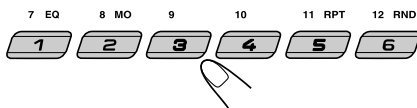

Примечание:

Если выбранная Вами первичная трансляция содержит несколько вторичных трансляций, Вы сможете настроиться на нужную Вам вторичную трансляцию, нажав несколько раз на кнопку с тем же самым номером, что и номер первичной трансляции.

Что Вы можете еще делать с помощью DAB

Отыскивать ту же самую программу автоматически (Альтернативный прием)

Вы можете продолжать слушать ту же самую программу.

- **Пока принимаете службу DAB:**

Когда Вы едите на автомобиле в районе, где не принимается какая-либо служба, данное устройство автоматически настраивается на другую группу или станцию FM RDS, передающую ту же самую программу.

- **Пока принимаете станцию FM RDS:**

Когда Вы едите на автомобиле в районе, где служба DAB передает ту же самую программу, что и станция FM RDS, данное устройство автоматически настраивается на службу DAB.

Чтобы пользоваться Альтернативным приемом

При отправке с завода Альтернативный прием включен.

- Смотрите также “Изменение общих параметров настройки (PSM)” на страницу 32.

- 1 Нажмите и держите кнопку SEL (выбор) в течение более 2 секунд с тем, чтобы на экране дисплея появился один из параметров PSM.
- 2 Нажмите на кнопку ►► ▲ или ◀◀ ▼ для того, чтобы выбрать “DAB AF” (альтернативная частота).
- 3 Поверните диск управления, чтобы выбрать требуемый режим.
 - AF ON (альтерн. частота включена): Отыскивает программу среди служб DAB и станций FM RDS — Альтернативный прием. Индикатор AF загорается на экране дисплея (смотрите страницу 13).
 - AF OFF (альтерн. частота выключена): Выключает Альтернативный прием.
- 4 Нажмите на кнопку SEL (выбор), чтобы завершить установку.

Примечание:

Когда Альтернативный прием (для служб DAB) включен, Сеть-отслеживающий прием (для станций RDS: смотрите страницу 13) также автоматически включается. С другой стороны, Сеть-отслеживающий прием нельзя выключить, не выключив Альтернативный прием.

Чтобы настроить уровень громкости DAB

Вы можете настроить входной уровень тюнера DAB и сохранить его в памяти. Благодаря правильной настройке входного уровня до уровня звука FM Вам не нужно настраивать уровень громкости каждый раз, когда Вы меняете источник звука.

При отправке с завода уровень громкости DAB установлен на “00”.

- Смотрите также “Изменение общих параметров настройки (PSM)” на страницу 32.

- 1 Нажмите и держите кнопку SEL (выбор) в течение более 2 секунд с тем, чтобы на экране дисплея появился один из параметров PSM.
- 2 Нажмите на кнопку ►► ▲ или ◀◀ ▼ для того, чтобы выбрать “DAB VOL” (громкость).
- 3 Поверните диск управления, чтобы выбрать желаемую громкость. Вы можете установить ее от “VOL-12” до “VOL+12”.
- 4 Нажмите на кнопку SEL (выбор), чтобы завершить установку.

ВЫЯВЛЕНИЕ НЕИСПРАВНОСТЕЙ



То, что может вначале показаться неисправностью, не всегда представляет собой серьезную проблему. Перед тем, как обращаться в центр технического обслуживания, проверьте следующие пункты.

	Симптомы	Причины	Способ устранения
Общее	<ul style="list-style-type: none"> Громкоговорители не издают звуков. 	Громкость поставлена на минимальный уровень.	Отрегулируйте ее до оптимального уровня.
		Соединения неправильные.	Проверьте провода и соединения.
	<ul style="list-style-type: none"> Это устройство совсем не работает. 	Возможно, произошел сбой встроенного микрокомпьютера, вызванный шумами, помехами и иными подобными причинами.	Нажмите кнопку сброса в контейнере панели после отсоединения панели управления. (Установка часов и запрограммированные радиостанции, сохраненные в памяти, стираются). (Смотрите страницу 2).
FM/AM	<ul style="list-style-type: none"> Автоматическое программирование SSM (последовательная память радиостанции с сильным сигналом) не работает. 	Сигналы слишком слабые.	Сохраните радиостанции в памяти вручную.
	<ul style="list-style-type: none"> Статические помехи при прослушивании радио. 	Неадежно подсоединена антенна.	Надежно подсоедините антенну.
Воспроизведение компакт-дисков	<ul style="list-style-type: none"> Диск невозможно воспроизвести. 	Компакт-диск вставлен неправильной стороной.	Вставьте компакт-диск правильно.
	<ul style="list-style-type: none"> Компакт-диск однократной записи/ перезаписываемый компакт-диск не может воспроизводиться. Треки на компакт-диске однократной записи/ перезаписываемом компакт-диске нельзя пропускать. 	Компакт-диск однократной записи/ перезаписываемый компакт-диск не закончен.	<ul style="list-style-type: none"> Вставьте законченный компакт-диск однократной записи/ перезаписываемый компакт-диск. Закончите компакт-диск однократной записи/ перезаписываемый компакт-диск с помощью компонента, который Вы используете для записи.
	<ul style="list-style-type: none"> Невозможно извлечь диск. 	Диск заперт.	Освободите диск. (Смотрите страницу 23).
	<ul style="list-style-type: none"> Звук компакт-диска иногда прерывается. 	Вы едете по неровным дорогам.	Прекратите воспроизведение, когда едите по неровным дорогам.
			Диск поцарапан.
			Соединения неправильные.
<ul style="list-style-type: none"> На экране дисплея появляется надпись "NO DISC" (нет диска). 	В загрузочное отверстие не вставлен диск.	Вставьте диск в загрузочное отверстие.	
		Диск вставлен неправильно.	Вставьте диск правильно.



	Симптомы	Причины	Способ устранения
<p style="writing-mode: vertical-rl; transform: rotate(180deg);">Воспроизведение MP3</p> <ul style="list-style-type: none"> Диск невозможно воспроизвести. 	<p>На данном диске нет файлов MP3.</p>	<p>Поменяйте диск.</p>	
	<p>Файлы MP3 не имеют дополнительного кода—mp3 в названиях их файлов.</p>	<p>Прибавьте дополнительный код—mp3 к названиям их файлов.</p>	
	<p>Файлы MP3 не записаны в формате, совместимом с уровнем 1, 2 ISO 9660 или Joliet.</p>	<p>Поменяйте диск. (Запишите файлы MP3 с помощью совместимой прикладной программы).</p>	
<ul style="list-style-type: none"> Диск невозможно воспроизвести. 	<p>Воспроизводимый файл не является файлом MP3 (хотя он и имеет дополнительный код—mp3).</p>	<p>Перейдите на другой файл или поменяйте диск. (Не добавляйте дополнительный код—mp3 к файлам, не являющимся файлами MP3).</p>	
<ul style="list-style-type: none"> Требуется более длительное время на считывание (на экране дисплея продолжает мигать надпись “CHECK”). 	<p>Время считывания отличается благодаря сложности конфигурации каталога/файла.</p>	<p>Не используйте слишком много иерархий и каталогов. Также не записывайте какие-либо другие типы звуковых треков вместе с файлами MP3.</p>	
<ul style="list-style-type: none"> Файлы невозможно воспроизвести так, как Вы намеревались их воспроизводить. 	<p>Порядок воспроизведения устанавливается при записи файлов.</p>	<p>_____</p>	
<ul style="list-style-type: none"> Истекшее время воспроизведения неправильное. 	<p>Какое иногда случается во время воспроизведения. Причиной этого является то, каким образом файлы записываются на данный диск.</p>	<p>_____</p>	
<ul style="list-style-type: none"> На экране дисплея мигает надпись “MP3”. 	<p>В текущем каталоге нет файлов MP3.</p>	<p>Выберите другой каталог.</p>	
<ul style="list-style-type: none"> На экране дисплея появляется надпись “NO FILES”. 	<p>На данном диске нет файлов MP3.</p>	<p>Вставьте диск, на котором есть файлы MP3.</p>	
<ul style="list-style-type: none"> На экране дисплея не показаны правильные знаки. (например, название альбома). 	<p>Данное устройство может показывать на экране дисплея только алфавит (заглавные буквы: A–Z), цифры и ограниченное количество символов.</p>	<p>_____</p>	



Симптомы	Причины	Способ устранения
<ul style="list-style-type: none"> • На экране дисплея появляется надпись "NO DISC" (нет диска). 	В накопителе нет диска.	Диски вставлены неправильной стороной.
	Вставьте диски в загрузочное отверстие.	Вставьте диски правильно.
<ul style="list-style-type: none"> • На экране дисплея появляется надпись "NO MAG" (нет накопителя). 	В проигрыватель-автомат компакт-дисков не вставлен накопитель.	Вставьте накопитель.
<ul style="list-style-type: none"> • На экране дисплея появляется надпись "RESET 8" ("возврат в исходное положение 8"). 	Это устройство неправильно подсоединено к проигрывателю-автомату компакт-дисков.	Соедините это устройство и проигрыватель-автомат компакт-дисков правильно и нажмите кнопку возврата в исходное положение проигрывателя-автомата компакт-дисков.
<ul style="list-style-type: none"> • На экране дисплея появляется надпись "RESET 1" – "RESET 7" ("возврат в исходное положение 1" – "возврат в исходное положение 7"). 		Нажмите кнопку возврата в исходное положение проигрывателя-автомата компакт-дисков.
<ul style="list-style-type: none"> • Это устройство совсем не работает. 	Возможно, произошел сбой встроенного микрокомпьютера, вызванный шумами, помехами и иными подобными причинами.	Нажмите кнопку сброса в контейнере панели после отсоединения панели управления. (Установка часов и запрограммированные радиостанции, сохраненные в памяти, стираются). (Смотрите страницу 2).

Относительно схождения с дорожки:

Схождение с дорожки может произойти в результате движения автомобиля по чрезвычайно неровной дороге. Это не повредит устройство и компакт-диск, однако, это раздражает. Мы рекомендуем Вам прекратить воспроизведение компакт-диска во время движения по таким неровным дорогам.



Обращение с дисками

Данное устройство предназначено для воспроизведения компакт-дисков (перезаписываемых и однократной записи), а также CD-текста.

- Устройство также поддерживает воспроизведение дисков MP3.

Как обращаться с дисками

При вытаскивании

диска из его коробки нажмите на центральный фиксатор коробки и вытащите диск, держа его за края.

- Держите диск только за края. Не касайтесь его поверхности с записью.

Центральный фиксатор



При закладке диска в его коробку

осторожно наденьте диск на центральный фиксатор (поверхность с текстом должна смотреть вверх).

- После использования обязательно храните диски в коробках.

Чтобы держать диски чистыми

Грязный диск может воспроизводиться неправильно. Если диск загрязнился, протрите его мягкой тряпкой, двигаясь по прямой линии от центра к краю.



Для воспроизведения новых дисков

Новые диски могут иметь некоторые неровные места вокруг внутреннего и внешнего края. Если используется такой диск, данное устройство может вытолкнуть этот диск. Чтобы удалить такие неровные места, потрите края с помощью карандаша или шариковой авторучки и т.п.



Конденсация влаги

Влага может конденсироваться на линзе внутри проигрывателя дисков в следующих случаях:

- После включения обогревателя в автомобиле.
- Если в салоне автомобиля становится очень влажно.

Если такое случится, проигрыватель дисков может начать плохо работать. В этом случае вытаскивайте диск и оставьте устройство включенным на несколько часов до тех пор, пока не испарится влага.

Воспроизведение компакт-дисков однократной или многократной записи

Перед воспроизведением компакт-дисков однократной или многократной записи внимательно прочитайте данные инструкции и предостережения.

- Используйте только "завершенные" компакт-диски однократной или многократной записи.
- Некоторые компакт-диски однократной или многократной записи не воспроизводятся на данном устройстве в связи с их особенностями, а также по следующим причинам:
 - диски загрязнены или поцарапаны;
 - на линзе внутри устройства присутствует конденсат влаги;
 - линза звукоснимателя загрязнена.
- Для считывания дисков многократной записи может потребоваться больше времени, так как они имеют меньшую отражательную способность по сравнению с обычными компакт-дисками.
- Компакт-диски однократной или многократной записи чувствительны к высоким температурам и влажности, поэтому не оставляйте их в машине.
- Не используйте следующие компакт-диски однократной или многократной записи:
 - диски с наклейками, этикетками или защитными пленками на поверхности;
 - диски, на которых можно печатать этикетки с помощью струйного принтера.

Использование этих дисков при высоких температурах или высокой влажности может привести к их неисправностям или повреждению. Например:

- наклейки и этикетки могут сжечь и деформировать диск;
 - наклейки и этикетки могут отслоиться от диска, и его нельзя будет извлечь;
 - печать на дисках может сделать их клейкими.
- Внимательно прочитайте инструкции и предостережения об использовании этикеток и дисков, на которых можно выполнять печать.

ПРЕДУПРЕЖДЕНИЯ:

- Не вставляйте 8-сантиметровые диски (одиночные диски) в отверстие для дисков. (Такие диски не выходят при выбросе).
- Не вставляйте диски необычной формы, такие как в форме сердечка или цветка; иначе это приведет к появлению неисправности.
- Не подвергайте диски воздействию прямого солнечного света или любого источника тепла, а также не кладите их в место, которое подвергается воздействию высокой температуры и влажности. Не оставляйте их в автомобиле.
- Не пользуйтесь никакими растворителями (например, обычное чистящее средство для пластинок, аэрозоль, разбавитель, бензин и т.п.) для чистки дисков.

Деформированный диск



Наклейка



Остаток клея

Диск



Наклеиваемая этикетка

ТЕХНИЧЕСКИЕ ХАРАКТЕРИСТИКИ

СЕКЦИЯ УСИЛИТЕЛЯ ЗВУКОВОЙ ЧАСТОТЫ

Максимальная выходная мощность:
Передние: 50 W Вт на канал
Задние: 50 W Вт на канал
Непрерывная выходная мощность (RMS):
Передние: 19 W Вт на канал в 4 Ω , до 40 Гц до 20 000 Гц при не более 0,8% суммарного.
Задние: 19 W Вт на канал в 4 Ω , до 40 Гц до 20 000 Гц при не более 0,8% суммарного.
Полное сопротивление нагрузки:
4 Ω (допуск: от 4 Ω до 8 Ω)
Диапазон регулирования тональности:
Низкие частоты: ± 10 дБ при 100 Гц
Высокие частоты: ± 10 дБ при 10 кГц
Частотная характеристика:
от 40 Гц до 20 000 Гц
Отношение сигнал-шум: 70 дБ
Дополнительный входной разъем:
(стерео миниразъем диаметром 3,5 мм)
(аналоговый)
Уровень выхода/полное сопротивление:
Нагрузка 4,0 В/20 к Ω (полная шкала)
Выходное сопротивление: 1 к Ω
Уровень выхода низкочастотного динамика/
полное сопротивление:
Нагрузка 2,0 В/20 к Ω (полная шкала)
Предельная частота: 120 Гц (постоянная)

СЕКЦИЯ ТЮНЕРА

Частотный диапазон:
FM1/FM2: От 87,5 МГц до 108,0 МГц
FM3: От 65,00 МГц до 74,00 МГц
AM: (MW) От 522 кГц до 1 620 кГц
(LW) От 144 кГц до 279 кГц

[Тюнер FM]

Используемая чувствительность:
11,3 дБф (1,0 μ V/75 Ω)
50 дБ пороговая чувствительность:
16,3 дБф (1,8 μ V/75 Ω)
Избирательность обходного канала (400 кГц):
65 дБ
Частотная характеристика:
От 40 Гц до 15 000 Гц
Стерео разделение: 30 дБ
Коэффициент захвата: 1,5 дБ

[Тюнер MW]

Чувствительность: 20 μ V
Избирательность: 35 дБ

[Тюнер LW]

Чувствительность: 50 μ V

СЕКЦИЯ ПРОИГРЫВАТЕЛЯ КОМПАКТ-ДИСКОВ

Тип: Проигрыватель компакт-дисков
Система обнаружения сигнала:
Бесконтактный оптический звукопринимающий (полупроводниковый лазер)
Количество каналов: 2 канала (стерео)
Частотная характеристика:
от 5 Гц до 20 000 Гц
Динамический диапазон: 96 дБ
Отношение сигнал-шум: 98 дБ
Коэффициент детонации:
Ниже измеряемого предела
Формат записи MP3:
Звуковой слой 3 MPEG1/2
Макс. скорость передачи в битах: 320 Кбит/с

ОБЩИЕ ХАРАКТЕРИСТИКИ

Потребность в электроэнергии:
Рабочее напряжение: 14,4 В пост. напр.
(допуск: от 11 В до 16 В)
Система заземления: Минус на массу
Допустимая рабочая температура:
От 0°C до +40°C
Размеры (Ш \times В \times Г):
Размеры установки (приблизит.):
182 мм \times 52 мм \times 150 мм
Размер панели (приблизит.):
188 мм \times 58 мм \times 12 мм
Масса (приблизит.):
1,4 кг (исключая принадлежности)

Дизайн и технические характеристики могут меняться без уведомления.

В соответствии с Законом Российской Федерации "О защите прав потребителей" срок службы (годности) данного товара "по истечении которого он может представлять опасность для жизни, здоровья потребителя, причинять вред его имуществу или окружающей среде" составляет семь (7) лет со дня производства. Этот срок является временем, в течение которого потребитель данного товара может безопасно им пользоваться при условии соблюдения инструкции по эксплуатации данного товара, проводя необходимое обслуживание, включающее замену расходных материалов и/или соответствующее ремонтное обеспечение в специализированном сервисном центре.

Дополнительные косметические материалы к данному товару, поставляемые вместе с ним, могут храниться в течение двух (2) лет со дня его производства.

Срок службы (годности), кроме срока хранения дополнительных косметических материалов, упомянутых в предыдущих двух пунктах, не затрагивает никаких других прав потребителя, в частности, гарантийного свидетельства JVC, которое он может получить в соответствии с законом о правах потребителя или других законов, связанных с ним.



**Having TROUBLE with operation?
Please reset your unit**

Refer to page of How to reset your unit

**Затруднения при эксплуатации?
Пожалуйста, перезагрузите Ваше
устройство**

Для получения информации о перезагрузке Вашего устройства обратитесь на соответствующую страницу

JVC

VICTOR COMPANY OF JAPAN, LIMITED



EN, RU

© 2003 VICTOR COMPANY OF JAPAN, LIMITED



0103KKSMdTJEIN