

JVC

РУССКИЙ

ЦИФРОВАЯ

GR-D200

Посетите, пожалуйста, нашу домашнюю страницу во всемирной информационной сети относительно информации о цифровой видеокамере:

<http://www.jvc-victor.co.jp/english/cyber/>

Относительно принадлежностей:

<http://www.jvc-victor.co.jp/english/accessory/>

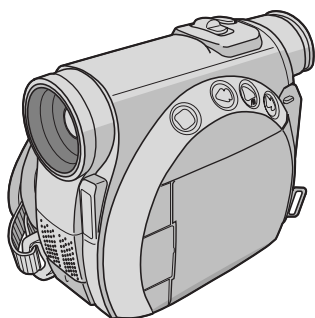

Mini DV PAL

DSC
DIGITAL
STILL CAMERA

ИНСТРУКЦИЯ ПО ЭКСПЛУАТАЦИИ

**АВТОМАТИЧЕСКАЯ
ДЕМОНСТРАЦИЯ** 9

**ПОДГОТОВКА К
ЭКСПЛУАТАЦИИ** 10

**ВИДЕОЗАПИСЬ И
ВОСПРОИЗВЕДЕНИЕ** 17

**ЗАПИСЬ И
ВОСПРОИЗВЕДЕНИЕ НА
ЦИФРОВОМ
ФОТОАППАРАТЕ (D.S.C.)** 23

**УСОВЕРШЕНСТВОВАННЫЕ
ФУНКЦИИ** 31

СПРАВОЧНЫЙ РАЗДЕЛ 68

ТЕРМИНЫ 86



LYT1176-011A

RU

Уважаемый покупатель,

Благодарим Вас за покупку этой цифровой видеокамеры. Перед использованием прочитайте, пожалуйста, на следующих страницах информацию о безопасности и мерах предосторожности, чтобы обеспечить безопасное использование этого продукта.

Использование этой инструкции

- Все главные разделы перечислены в Содержании на обложке.
- После большинства разделов даны примечания. Обязательно прочитайте их.
- Для более удобного нахождения ссылок основные и дополнительные функции/операции разделены.

Рекомендуется, чтобы Вы...

- ... перед использованием обратились к разделу Указатель (☞ стр. 80 – 85) и ознакомились с расположением кнопок и т.д.
- ... внимательно прочитали меры предосторожности и инструкции по мерам безопасности, приведенные далее. Они содержат чрезвычайно важную информацию относительно безопасного использования этого продукта.

Перед использованием Вам рекомендуется внимательно прочитать предостережения на стр. с 74 по 76.

МЕРЫ ПРЕДОСТОРОЖНОСТИ

ВНИМАНИЕ:
ДЛЯ ПРЕДОТРАЩЕНИЯ
ОПАСНОСТИ
ВОСПЛАМЕНЕНИЯ ИЛИ
ЭЛЕКТРИЧЕСКОГО УДАРА НЕ
ПОДВЕРГАЙТЕ ДАННЫЙ
АППАРАТ ВОЗДЕЙСТВИЮ
ДОЖДЯ ИЛИ ВЛАГИ.

ПРЕДОСТЕРЕЖЕНИЯ:

- Для предотвращения электрического удара не открывайте корпус. Внутри нет деталей для обслуживания пользователем. Обращайтесь за обслуживанием только к квалифицированному персоналу.
- Если Вы не будете пользоваться сетевым адаптером в течение длительного времени, рекомендуется отсоединить шнур из розетки.

ПРИМЕЧАНИЯ:

- Табличка с техническими данными (серийный номер) и меры предосторожности расположены на нижней или задней стороне основного аппарата.
- Табличка с техническими данными (табличка с серийным номером) сетевого адаптера расположена на его нижней стороне.

ВНИМАНИЕ:

Чтобы избежать электрического удара и повреждения системы, сначала плотно установите маленький конец шнура в сетевой адаптер, так, чтобы он был неподвижен, после чего подключите больший конец шнура к розетке.

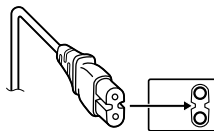

ПРЕДОСТЕРЕЖЕНИЯ:

- Эта видеокамера предназначена для работы с сигналами цветного телевидения системы PAL. Она не может быть использована для воспроизведения с телевизором другого стандарта. Однако запись изображения и воспроизведение через ЖК-монитор/видеоискатель возможны в любом случае.
- Используйте батарейные блоки JVC BN-V408UH/V416UH/V428U, и для их подзарядки и для питания видеокамеры через штепсельную розетку, используйте входящий в комплект поставки, рассчитанный на различное напряжение, сетевой адаптер. (При использовании в разных странах Вам могут потребоваться специальные переходники для розетки электросети.)

При установке прибора на стеллаже или полке, убедитесь, что со всех сторон создано достаточное пространство для вентилирования (по десять сантиметров с обеих сторон, сверху и сзади).

Не блокируйте вентиляционные отверстия.

(Если вентиляционные отверстия заблокированы газетой, одеждой и т. п., тепло не может отводиться.)

Нельзя ставить на аппаратуру источники открытого пламени, такие как горящие свечи.

При выбрасывании использованных батарей необходимо строго соблюдать местные правила и законы, регулирующие утилизацию этих батарей.

Аппаратуру необходимо защищать от капель и попадания брызг.

Не используйте прибор в ванной или в тех местах, где много воды.

Не устанавливайте также на аппаратуре любые сосуды, наполненные водой или любой другой жидкостью (такие, как косметические средства или медикаменты, вазы для цветов, комнатные растения, чашки и т. п.).

(Если внутрь прибора попадет вода или другая жидкость, это может стать причиной возгорания или поражения электрическим током.)

В соответствии с Законом Российской Федерации "О защите прав потребителей" срок службы (годности) данного товара "по истечении которого он может представлять опасность для жизни, здоровья потребителя, причинять вред его имуществу или окружающей среде" составляет 7 (семь) лет со дня производства. Этот срок является временем в течение которого потребитель данного товара может безопасно им пользоваться при условии соблюдения руководства по эксплуатации данного товара, проводя необходимое обслуживание, включающее замену расходных материалов и/или соответствующее ремонтное обеспечение в специализированном сервисном центре JVC. Дополнительные косметические материалы к данному товару, поставляемые вместе с ним, могут храниться в течение 2 (двух) лет со дня его производства. Срок службы (годности), кроме срока хранения дополнительных косметических материалов, упомянутых в предыдущих двух пунктах, не затрагивает никаких других прав потребителя, в частности гарантийного свидетельства JVC, которое он может получить в соответствии с законом о правах потребителя или других законов, связанных с ним.

МЕРЫ ПРЕДОСТОРОЖНОСТИ

Не направляйте объектив прямо на солнце. Это может вызвать как повреждение глаз, так и выход из строя внутренних схем. Существует также опасность воспламенения или электрического удара.

ВНИМАНИЕ!

Следующие примечания касаются возможного физического повреждения видеокамеры и пользователя.

При переносе следует всегда надежно присоединять и использовать входящий в комплект поставки ремень. Переноска или удерживание видеокамеры за видеоискатель и/или ЖК-монитор может привести к падению устройства или к неисправности.

Будьте внимательны, чтобы Ваши пальцы не были захвачены крышкой держателя кассеты. Не позволяйте детям эксплуатировать видеокамеру, так как они особенно восприимчивы к такому типу травм.

Не используйте треногу на неустойчивой или неровной поверхности. Она может опрокинуться, что вызовет серьезное повреждение видеокамеры.

ВНИМАНИЕ!

Не рекомендуется оставлять видеокамеру с подсоединенными к ней кабелями (Audio/Video, S-Video и т. п.) сверху на телевизоре, так как при задевании за кабель видеокамера может упасть, что приведет к ее повреждению.

Mini **DV** PAL



MultiMediaCard

- Данная видеокамера предназначена исключительно для цифровой видеокассеты, карты памяти SD и карты памяти MultiMediaCard. В этой видеокамере могут использоваться только кассеты с меткой “Mini DV” и карты памяти с меткой “SD” или “MultiMediaCard”.

Перед записью важной сцены...

- ... проверьте, что Вы используете только кассеты с маркировкой Mini DV формата ^{Mini}DV.
- ... обязательно используйте только карты памяти с меткой **SD** или **MultiMediaCard**.
- ... помните о том, что эта видеокамера несовместима с другими цифровыми видеоформатами.
- ... помните о том, что эта видеокамера может использоваться только в личных целях. Любое коммерческое использование видеокамеры без соответствующего разрешения запрещено. (Даже если Вы записываете такие события, как представление, спектакль или выставку для личного удовольствия, мы настоятельно рекомендуем, чтобы Вы заранее получили разрешение.)

Прилагаемые принадлежности

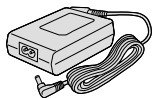

- Сетевой адаптер AP-V13E или AP-V11E

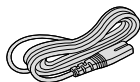

- Сетевой шнур

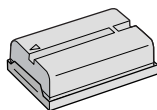

- Батарейный блок BN-V408UH

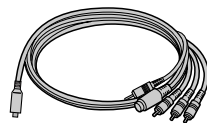

- Кабель S-Video/ аудио/видео/ монтажный (кабель S/AV/монтажный)



- Кабель USB

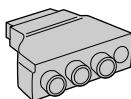

- Переходник кабеля

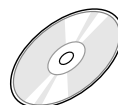

- CD-ROM

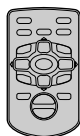

- Пульт ДУ (дистанционного управления)RM-V718U*

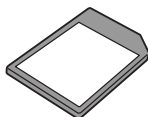

- Карта памяти 8 Мбайт (Уже вставлена в видеокамеру)

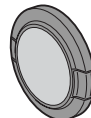

- Крышка объектива (☞ стр. 7 для присоединения)



- Литиевая батарейка CR2025* (для пульта дистанционного управления)

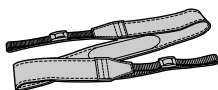

- Плечевой ремень (☞ стр. 7 для присоединения)



- Фильтр с сердечником (для прилагаемого кабеля USB ☞ стр. 6 для прикрепления)



- Фильтр с сердечником x 2 (для прилагаемого кабеля S-Video/аудио/видео/ монтажного кабеля и шнура сетевого адаптера ☞ стр. 6 для прикрепления)

* Литиевая батарейка входит в поставку уже вставленной в пульт дистанционного управления (с изоляционной прослойкой). Для применения пульта дистанционного управления снимите изоляционную прослойку.

ПРИМЕЧАНИЯ:

- Для того, чтобы обеспечить оптимальное функционирование видеокамеры, прилагаемые кабели могут быть снабжены одним или несколькими фильтрами с сердечником. Если кабель имеет только один фильтр с сердечником, то конец, более близкий к фильтру, должен быть подсоединен к видеокамере.
- Обязательно используйте прилагаемые кабели для подсоединений. Не используйте никакие другие кабели.

Как присоединить фильтр с сердечником

Фильтр(ы) с сердечником присоединяют к входящим в комплект шнуру сетевого адаптера, кабелю S-Video/аудио/видео/монтажному кабелю и кабелю USB. Фильтр с сердечником уменьшает помехи.

- 1 Высвободите стопоры на обоих концах фильтра с сердечником.

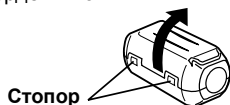

- 2 Проденьте кабель сквозь фильтр с сердечником, оставив приблиз. 3 см кабеля между штекером кабеля и фильтром с сердечником. При использовании шнура сетевого адаптера или кабеля USB обязательно намотайте один виток кабеля вокруг внешней стороны фильтра с сердечником, как показано на иллюстрации.
 - Намотайте кабель так, чтобы он не провисал.

- 3 Закройте фильтр с сердечником до тех пор, пока он не закроется с щелчком.

ПРИМЕЧАНИЯ:

- Будьте внимательны, чтобы не повредить кабель.
- При подсоединении кабелей присоедините конец с фильтром с сердечником к видеокамере.

Для шнура сетевого адаптера или кабеля USB

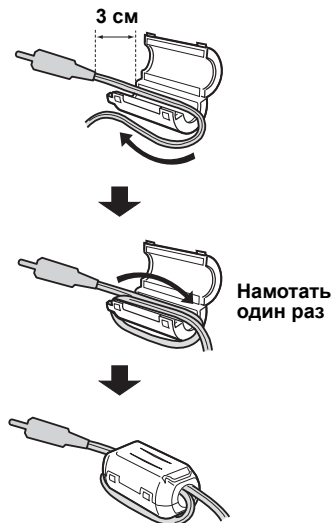

Для кабеля S-Video/аудио/видео/монтажного

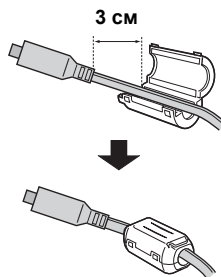

Как прикрепить крышку объектива

Чтобы защитить объектив, прикрепите прилагаемую крышку объектива к видеокамере, как показано на рисунке.

MEГJEGYZЙS:

Чтобы подтвердить, что крышка объектива прикреплена правильно, убедитесь, что крышка расположена вровень с видеокамерой.

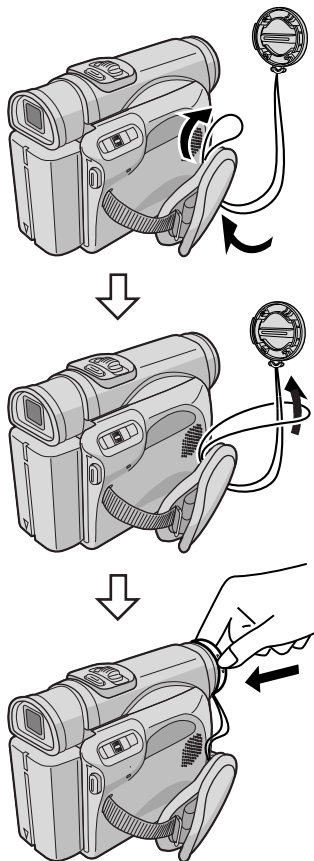

- Во время записи

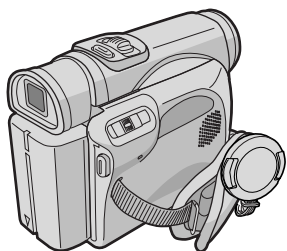

Как прикрепить ремень

- 1 Следуя иллюстрации, проденьте ремень сквозь ушко ①.
- 2 Вновь сложите его и проденьте сквозь скобку ②.
- 3 Повторите процедуру, чтобы прикрепить другой конец ремня к другому ушку ③, расположенному под захватом для ремня.
- 4 Убедитесь в том, что ремень не закручен.

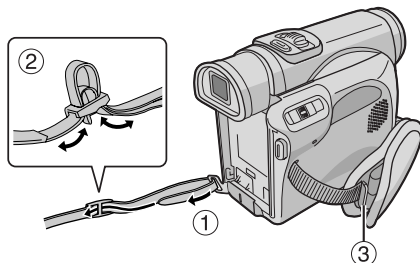

АВТОМАТИЧЕСКАЯ ДЕМОНСТРАЦИЯ 9

ПОДГОТОВКА К ЭКСПЛУАТАЦИИ 10

Электропитание	10
Регулировка ручного захвата	12
Регулировка видеоискателя	12
Установка на штативе	12
Регулировка яркости дисплея	13
ЖК-монитор и видеоискатель	13
Режим работы	13
Выполнение установок даты и времени	14
Загрузка кассеты	
/Выгрузка кассеты	15
Загрузка карты памяти/Выгрузка карты памяти	16

ВИДЕОЗАПИСЬ И ВОСПРОИЗВЕДЕНИЕ 17

ВИДЕОЗАПИСЬ 17

Основной режим записи	17
Оставшееся время записи на ленте	17
Транскокация	18
Журналистская съемка	18
Интерфейсная съемка	18
Временной код	19
Запись с середины ленты	19

ВИДЕОВОСПРОИЗВЕДЕНИЕ 20

Нормальное воспроизведение	20
Пауза воспроизведения	20
Поиск с просмотром	21
Поиск пустого промежутка	21
Подсоединение к ТВ или к ВКМ	22

ЗАПИСЬ И ВОСПРОИЗВЕДЕНИЕ НА ЦИФРОВОМ ФОТОАППАРАТЕ (D.S.C.) 23

ЗАПИСЬ D.S.C. 23

Основной режим съемки (Моментальный снимок D.S.C.)	23
---	----

ВОСПРОИЗВЕДЕНИЕ D.S.C. 24

Нормальное воспроизведение изображений	24
Воспроизведение видеоклипов	25
Автоматическое воспроизведение изображений	25
Просмотр информации о файле	26
Контрольное воспроизведение файлов	26
Удаление экранного дисплея	26
Защита файлов	27
Удаление файлов	28
Установка информации о печати (Установка DPOF)	29
Сброс имени файла	29
Форматирование карты памяти	30

УСОВЕРШЕНСТВОВАННЫЕ ФУНКЦИИ 31

МЕНЮ ЗАПИСИ 32

Эффекты вытеснения или микширования	32
Программа AE со спецэффектами	33
Регулировка баланса белого	34

МЕНЮ ВОСПРОИЗВЕДЕНИЯ 40

ФУНКЦИИ ДЛЯ ЗАПИСИ 42

Ночная съемка	42
Моментальный снимок (Для видеозаписи)	42
Вспышка моментального снимка	43
Таймер автоматического пуска	44
Регулировка яркости вспышки	44
Ручная фокусировка	45
Автофокусировка	45
Регулировка экспозиции	46
Фиксация ирисовой диафрагмы	46
Компенсация задней подсветки	47
Регулировка баланса белого	47
Ручная регулировка баланса белого	47
Функция NAVIGATION	48
Запись клипа для электронной почты	50

ПЕРЕЗАПИСЬ 52

Перезапись на или с ВКМ	52
Перезапись на видео аппарат, оборудованный гнездом DV IN (Цифровая перезапись)	53
Перезапись с видео аппарата, оборудованного гнездом DV OUT (Цифровая перезапись)	54
Перезапись стоп-кадров, записанных на ленте, на карту памяти	55

ИСПОЛЬЗОВАНИЕ ПУЛЬТА ДУ 56

Озвучивание	59
Редактирование вставкой	60
Монтаж в произвольной последовательности [R.A.Edit]	60

СОЕДИНЕНИЯ СИСТЕМЫ 66

Подсоединение к персональному компьютеру	66
Использование видеокамеры в качестве Web- камеры	67

СПРАВОЧНЫЙ РАЗДЕЛ 68

ПОИСК И УСТРАНЕНИЕ ПОДРОБНОСТИ 68

НЕИСПРАВНОСТЕЙ 69

ПРЕДОСТЕРЕЖЕНИЯ 74

ОБСЛУЖИВАНИЕ ПОЛЬЗОВАТЕЛЕМ 77

ТЕХНИЧЕСКИЕ ХАРАКТЕРИСТИКИ 80

УКАЗАТЕЛЬ 78

ТЕРМИНЫ 86

Автоматическая демонстрация

Автоматическая демонстрация выполняется, когда пункт "DEMO MODE" установлен в положение "ON" (заводская предварительная установка).

- Автоматическая демонстрация запускается, когда не происходит никаких операций в течение приблизительно 3 минут после того, как переключатель питания установлен в положение "A" или "M" и в видеокамере нет кассеты.
- Выполнение любой операции во время демонстрации временно приостанавливает демонстрацию. Если после этого в течение более 3 минут не производится никаких операций, демонстрация возобновляется.
- Пункт "DEMO MODE" остается в положении "ON", даже если питание видеокамеры выключается.

Чтобы отменить автоматическую демонстрацию

- 1 Установите переключатель питания в положение "M", одновременно нажимая кнопку фиксатора, расположенную на переключателе.
- 2 Полностью откройте ЖК-монитор или полностью вытяните видеоискатель.
- 3 Нажмите кнопку **MENU**. Появляется экран меню.
- 4 Нажмите + или -, чтобы выбрать "M", затем нажмите **SELECT/SET**. Появляется меню SYSTEM.
- 5 Нажмите + или -, чтобы выбрать "DEMO MODE", затем нажмите **SELECT/SET**. Появляется вспомогательное меню.
- 6 Нажмите + или -, чтобы выбрать "OFF", затем нажмите **SELECT/SET**.
- 7 Нажмите + или -, чтобы выбрать "RETURN", затем дважды нажмите **SELECT/SET**. Появляется нормальный экран.

MEGJEGYZÉS:

Отделите крышку объектива, чтобы увидеть действительные изменения автоматической демонстрации, активизированные на ЖК-мониторе или в видеоискателе.

Кнопка фиксатора



Переключатель питания

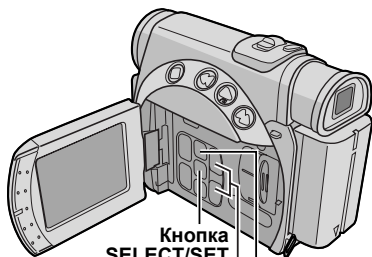

Кнопка SELECT/SET

Кнопка +/-

Кнопка MENU

Вспомогательное меню

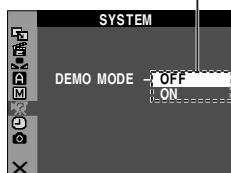

Электроснабжение

Два способа снабжения электроснабжением этой видеокамеры позволяют Вам выбрать наиболее подходящий источник электроснабжения. Не используйте прилагаемые аппараты снабжения электроснабжением с другим оборудованием.

Зарядка батарейного блока

Кнопка фиксатора Переключатель питания

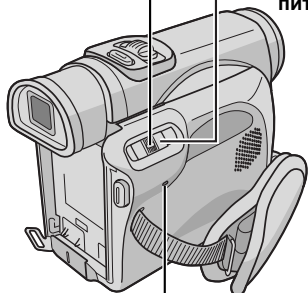

Лампа POWER/CHARGE

Кнопка BATT.RELEASE

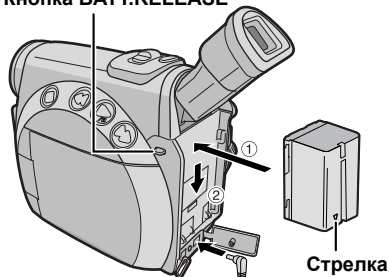

Сетевой адаптер

④

К гнезду DC

③

К розетке переменного тока

⑤

- 1 Установите переключатель питания в положение "OFF", одновременно нажимая кнопку фиксатора, расположенную на переключателе.
- 2 Полностью вытяните видеоискатель и поверните его вверх до конца.
- 3 Со стрелкой на батарейном блоке, направленной вниз, слегка нажмите батарейный блок против держателя батарейного блока ①.

- 4 Сдвиньте батарейный блок вниз, пока он не зафиксируется на месте ②.
- 5 Подсоедините сетевой адаптер к видеокамере ③, а затем подсоедините сетевой шнур к сетевому адаптеру ④.
- 6 Вставьте шнур сетевого адаптера в розетку переменного тока ⑤.
- 7 Лампа POWER/CHARGE на видеокамере мигает, чтобы показать, что началась зарядка.
- 8 Когда лампа POWER/CHARGE погаснет, то зарядка завершена.
- 9 Отключите сетевой адаптер от розетки переменного тока.
- 10 Отсоедините сетевой адаптер от видеокамеры.

Чтобы отделить батарейный блок...

Чтобы отсоединить батарейный блок, слегка сдвиньте его, нажимая **BATT. RELEASE**.

Батарейный блок	Время зарядки
BN-V408UH	Приблиз. 1 ч. 30 мин.
BN-V416UH (дополнительный)	Приблиз. 3 ч.
BN-V428U (дополнительный)	Приблиз. 5 ч.

ПРИМЕЧАНИЯ:

- Если к батарейному блоку прикреплена защитная крышка, то сначала удалите ее.
- Во время зарядки нельзя управлять видеокамерой.
- Зарядка невозможна, если используется неправильный тип батареи.
- При зарядке батарейного блока в первый раз или после долгого периода хранения лампа POWER/CHARGE может не гореть. В этом случае отделите батарейный блок от сетевого адаптера, затем снова попытайтесь зарядить.
- Если время эксплуатации батарей остается чрезвычайно малым, даже после полной зарядки, срок службы батареи подошел к концу, и ее необходимо заменить. Приобретите, пожалуйста, новую.
- Используя дополнительный сетевой адаптер/зарядное устройство AA-V40, Вы можете зарядить BN-V408UH/V416UH/V428U батарейный блок без видеокамеры. Однако он не может использоваться в качестве сетевого адаптера.
- Относительно других примечаний, см. стр. 68.

Использование батарейного блока

Выполните действия пунктов 3 - 5 раздела "Зарядка батарейного блока", приведенных в левой колонке.

Максимальное время непрерывной съемки

Батарейный блок	ЖК-монитор включен	Видеоискатель включен
BN-V408UH*	1 ч. 5 мин.	1 ч. 20 мин.
BN-V416UH	2 ч. 10 мин.	2 ч. 40 мин.
BN-V428U	3 ч. 55 мин.	4 ч. 50 мин.
BN-V840U	5 ч. 25 мин.	6 ч. 40 мин.
BN-V856U	7 ч. 50 мин.	9 ч. 30 мин.

* Прилагается

ПРИМЕЧАНИЯ:

- *Время записи существенно уменьшается при следующих условиях:*
 - Трансфокатор или режим ожидания записи часто активизируются.
 - ЖК-монитор часто используется.
 - Режим воспроизведения часто активизируется.
- *Перед продолжительным использованием Вам рекомендуется подготовить достаточно батарейных блоков, чтобы обеспечить 3-х кратное превышение времени запланированной съемки.*

ВНИМАНИЕ:

Перед тем, как отделить источник электропитания убедитесь в том, что питание видеокамеры отключено. В противном случае это может вызвать неисправность видеокамеры.

ИНФОРМАЦИЯ:

Дополнительный набор батарейного блока для продолжительного использования является комплектом, состоящим из батарейного блока и сетевого адаптера/зарядного устройства:

НАБОР VU-V840 : Батарейный блок BN-V840U и сетевой адаптер/зарядное устройство AA-V15EG или AA-V15EK

НАБОР VU-V856 : Батарейный блок BN-V856U и сетевой адаптер/зарядное устройство AA-V80EG или AA-V80EK

Перед использованием прочитайте инструкцию по эксплуатации набора.

К тому же, используя дополнительный шнур постоянного тока JVC VC-VBN856U, возможно подключение батарейного блока BN-V840U или BN-V856U к видеокамере и непосредственное снабжение видеокамеры электропитанием.

Использование электропитания переменного тока

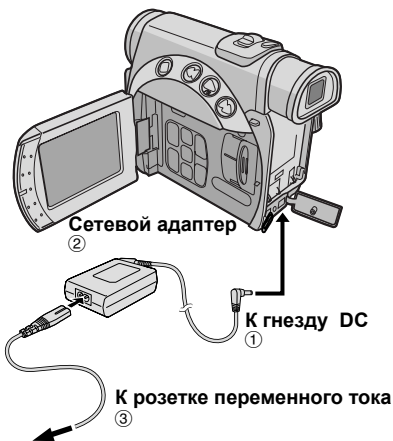

- 1 Подсоедините сетевой адаптер к видеокамере ①, а затем подсоедините сетевой шнур к сетевому адаптеру ②.
- 2 Вставьте шнур сетевого адаптера в розетку переменного тока ③.

ПРИМЕЧАНИЕ:

- *Прилагаемый сетевой адаптер имеет автоматический выбор напряжения в диапазоне переменного тока от 110 В до 240 В.*
- *Относительно других примечаний, см. стр. 68.*

О батареях

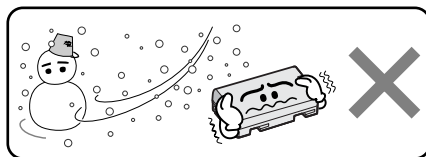

Ионно-литиевая батарея чувствительна к низким температурам.

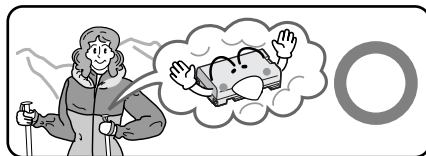

ОПАСНО! Не пытайтесь разбирать батареи или подвергать их воздействию огня или чрезмерного нагрева, т.к. это может вызвать пожар или взрыв.

ВНИМАНИЕ! Не позволяйте батарее или ее контактам соприкасаться с металлами, т.к. это может вызвать короткое замыкание и возможное начало пожара.

Преимущества ионно-литиевых батарей

Ионно-литиевый батарейный блок обладает высокой энергетической емкостью при маленьких размерах. Однако во время эксплуатации при низких температурах (ниже 10°C) время его использования становится короче, и это может вызвать прекращение функционирования. Если это случится, поместите батарейный блок в Ваш карман или другое теплое защищенное место на короткий промежуток времени, затем вновь прикрепите его к видеокамере. До тех пор, пока сам батарейный блок не является холодным, он не должен влиять на функционирование. (Если Вы используете электрогрелку, то не допускайте прямого контакта ее и батарейного блока.)

Относительно других примечаний, см. стр. 68.

Регулировка ручного захвата

- 1 Подрегулируйте ручной захват.
- 2 Проденьте Вашу правую руку сквозь петлю и обхватите ручной захват.
- 3 Подрегулируйте положение Вашего большого пальца и остальных пальцев в ручном захвате, чтобы легко управлять кнопкой записи пуск/стоп, переключателем питания и рычагом регулятора трансфокации. Обязательно подтяните ручной захват в соответствии с Вашими предпочтениями.

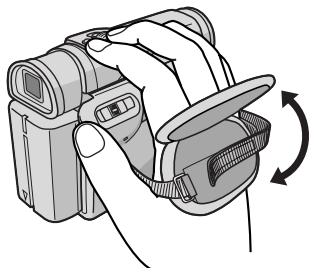

Регулировка видоискателя

- 1 Установите переключатель питания в положение "A" или "M", одновременно нажимая кнопку фиксатора, расположенную на переключателе.

- 2 Закройте ЖК-монитор, затем полностью вытяните видоискатель и подрегулируйте его вручную для лучшего обзора.
- 3 Поверните регулятор диоптра до тех пор, пока индикация в видоискателе не будет четко сфокусированной.

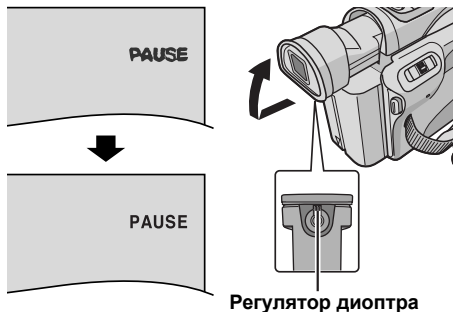

Регулятор диоптра

ПРЕДУПРЕЖДЕНИЕ:

Когда вытягивается видоискатель, будьте внимательны, чтобы не прищемить Ваши пальцы.

Установка на штативе

Чтобы прикрепить видеокамеру к штативу, совместите направление шпильки и винта с гнездом крепления штатива и углублением для шпильки на видеокамере. Затем завинтите винт по часовой стрелке.

- Некоторые штативы не оборудованы шпильками.

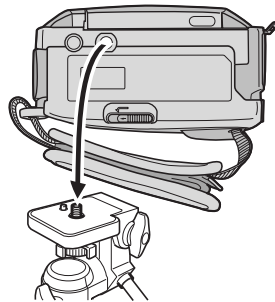

ПРЕДУПРЕЖДЕНИЕ:

Во время прикрепления видеокамеры к штативу удлините его ножки, чтобы придать видеокамере устойчивость. Не рекомендуется использовать штативы маленького размера. Это может привести к повреждению аппарата при падении.

ЖК-монитор и видоискатель

Во время использования ЖК-монитора:

Потяните за задний край **А** ЖК-монитора и полностью откройте ЖК-монитор. Он может поворачиваться на 270° (90° вниз, 180° вверх).

Во время использования видоискателя:

Убедитесь, что ЖК-монитор закрыт и зафиксирован. Полностью вытяните видоискатель.

- Обязательно полностью вытяните видоискатель до тех пор, пока Вы не услышите щелчок, иначе он может быть задвинут во время использования.

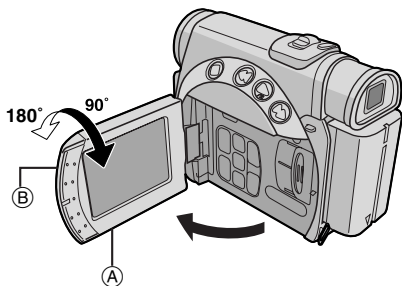

ПРИМЕЧАНИЯ:

- Подвиньте **В** в направлении видеокамеры, чтобы закрыть ЖК-монитор.
- Изображение не будет появляться одновременно на ЖК-мониторе и в видоискателе за исключением интерфейсной съемки (стр. 18). Когда видоискатель вытянут в то время, как ЖК-монитор открыт, Вы можете выбрать, что из них будет использоваться. Установите пункт "PRIORITY" на нужный режим в меню SYSTEM. (стр. 31, 38)
- Цветные яркие пятна могут появляться повсюду на ЖК-мониторе или в видоискателе. Однако, это не является неисправностью. (стр. 73)

Регулировка яркости дисплея

- 1 Установите переключатель питания в положение "A", "M" или "PLAY", одновременно нажимая кнопку фиксатора, расположенную на переключателе.
- 2 Полностью откройте ЖК-монитор.

- 3 Нажимайте **MONITOR BRIGHT +** или - до тех пор, пока индикатор уровня яркости на дисплее не переместится и не установится нужная яркость.

- Также можно подрегулировать яркость видоискателя. Полностью выдвиньте видоискатель, установите "PRIORITY" в меню SYSTEM в положение "FINDER" (стр. 31, 32) и выполните действие 3.

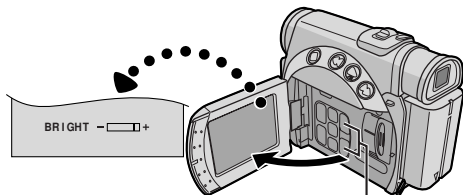

Кнопка +/- MONITOR BRIGHT

Режим работы

Чтобы включить видеокамеру, установите переключатель питания в любой режим работы за исключением "OFF", одновременно нажимая кнопку фиксатора, расположенную на переключателе.

Кнопка фиксатора



Лампа POWER/CHARGE

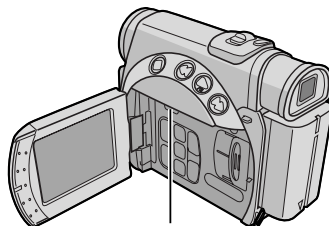

Переключатель VIDEO/MEMORY

Выберите подходящий режим работы в соответствии с Вашими предпочтениями, используя переключатель питания и переключатель VIDEO/MEMORY.

Положение переключателя питания

A (Полностью автоматическая запись):

Позволяет Вам записывать, НЕ используя специальных эффектов или ручных регуляторов. Подходит для обычной записи. На дисплее появляется индикатор "A".

M (Ручная запись):

Позволяет Вам устанавливать разнообразные функции записи, используя меню. (☞ стр. 31) Если Вы хотите использовать больше творческих возможностей, чем полностью автоматическая запись, попробуйте этот режим. На дисплее нет индикации.

OFF:

Позволяет Вам выключить видеокамеру.

PLAY:

- Позволяет Вам воспроизводить запись на ленте.
- Позволяет Вам воспроизводить видеоклип на карте памяти.
- Позволяет Вам высвечивать стоп-кадр, сохраненный на карте памяти, или передать в ПК стоп-кадр, сохраненный на карте-памяти.
- Позволяет Вам устанавливать разнообразные функции воспроизведения, используя меню. (☞ стр. 31, 41)

Положение переключателя VIDEO/MEMORY

VIDEO:

Позволяет Вам записывать на ленту или воспроизводить ленту. Если пункт "REC SELECT" установлен в положение "☞" / "M" (☞ стр. 39), то стоп-кадры записываются как на ленту, так и на карту памяти.

MEMORY:

- Позволяет Вам записывать на карту памяти или иметь доступ к данным, хранящимся на карте памяти.
- Когда переключатель питания установлен в положение "A" или "M", то появляется выбранный в настоящее время размер изображения.

Операция подсоединения питания

Когда переключатель питания установлен в положение "A" или "M", Вы можете также включить/выключить видеокамеру путем открытия/закрытия ЖК-монитора или вытягивания/заталкивания видеоискателя.

Выполнение установок даты и времени

Дата и время постоянно записываются на ленту, но их высвечивание может быть включено или выключено во время воспроизведения. (☞ стр. 31, 41)

Кнопка фиксатора

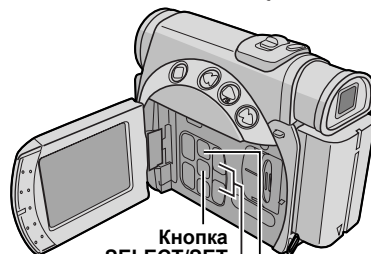

Кнопка MENU

- 1 Установите переключатель питания в положение "M", одновременно нажимая кнопку фиксатора, расположенную на переключателе.
- 2 Полностью откройте ЖК-монитор или полностью вытяните видеоискатель.
- 3 Нажмите кнопку MENU. Появляется экран меню.

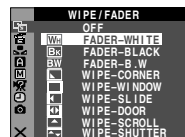

- 4 Нажмите + или -, чтобы выбрать "☐", затем нажмите SELECT/SET. Появляется меню CAMERA DISPLAY.

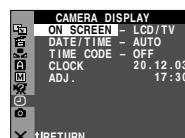

- 5 Нажмите + или -, чтобы выбрать "CLOCK ADJ.", затем нажмите SELECT/SET. Параметр "День" подсвечен.

- 6 Нажмите + или -, чтобы задать день, затем нажмите на нем. Повторите действие, чтобы ввести месяц, год, часы и минуты.

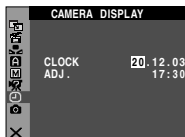

- 7 Нажмите + или -, чтобы выбрать "URETURN", затем дважды нажмите SELECT/SET. Экран меню закрывается.

Встроенная подзаряжаемая литиевая батарейка для часов

Чтобы сохранять в памяти дату и время, в видеокамеру встроена подзаряжаемая литиевая батарейка для часов. Во время, когда видеокамера подсоединена к розетке переменного тока, используя сетевой адаптер, или когда батарейный блок, прикрепленный к видеокамере, продолжает снабжение электропитанием, встроенная литиевая батарейка для часов всегда заряжается. Тем не менее, если видеокамера не будет использоваться в течение приближ. 3 месяцев, литиевая батарейка для часов разрядится, и дата и время, хранящиеся в памяти, будут утеряны. Если это случится, сначала подсоедините видеокамеру к розетке переменного тока, используя сетевой адаптер, более чем на 24 часа, чтобы зарядить литиевую подзаряжаемую батарейку для часов. Затем произведите установку даты и времени перед тем, как использовать видеокамеру. Заметьте, что видеокамера может использоваться без выполнения установок даты и времени.

MEGJEGYZÉS:

Даже если Вы выбрали пункт "CLOCK ADJ.", внутренние часы видеокамеры продолжают функционировать, если параметр не подсвечен. Часы остановятся, как только Вы переместите подсвечивающий прямоугольник на первый параметр даты и времени (день). Когда Вы закончите установку минут и нажмете MENU, дата и время начнут функционировать с даты и времени, которые Вы только что установили.

Загрузка кассеты / Выгрузка кассеты

Видеокамере необходимо электропитание, чтобы загрузить или вытолкнуть кассету.

- 1 Сдвиньте в направлении стрелки и удерживайте фиксатор **OPEN/EJECT**, затем потяните крышку держателя кассеты, пока она не откроется с щелчком. Крышка держателя кассеты открывается автоматически.
 - Не трогайте внутренние компоненты.
- 2 Вставьте или удалите ленту и нажмите "PUSH HERE", чтобы закрыть держатель кассеты.
 - Нажимайте обязательно только на часть, помеченную "PUSH HERE", чтобы закрыть держатель кассеты; прикосновение к другим частям может привести к тому, что Ваш палец попадет в держатель кассеты, вызвав травму или повреждение продукта.
 - Как только держатель кассеты закрывается, он задвигается автоматически. Подождите, пока он задвинется полностью, перед тем, как закрывать крышку держателя кассеты.
 - Когда батарейный блок заряжен слабо, возможно, Вы не сможете закрыть крышку держателя кассеты. Не прикладывайте силу. Перед тем, как продолжить, замените батарейный блок полностью заряженным или используйте электропитание переменного тока.
- 3 Плотно закройте крышку держателя кассеты, пока она не защелкнется на месте.

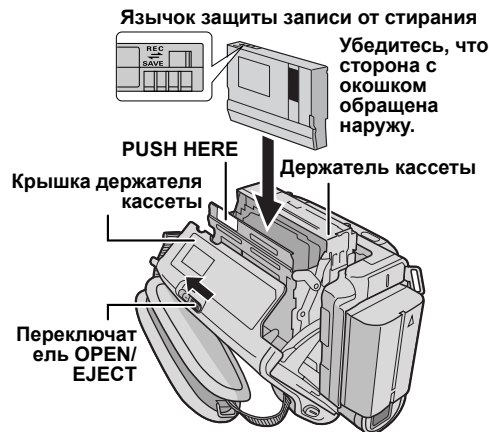

Чтобы защитить ценные записи...

Сдвиньте язычок защиты записи от стирания сзади кассеты в направлении "SAVE". Это предохраняет ленту от перезаписывания. Чтобы записать на эту ленту, перед тем, как загрузить ее, сдвиньте лепесток обратно в направлении "REC".

ПОДГОТОВКА К ЭКСПЛУАТАЦИИ

Приблизительное время записи

Лента	Режим записи	
	SP	LP
30 мин.	30 мин.	45 мин.
60 мин.	60 мин.	90 мин.
80 мин.	80 мин.	120 мин.

Чтобы переключить режим записи, обращайтесь к стр. 31 и 34.

ПРИМЕЧАНИЯ:

- Чтобы открыть, держателю кассеты требуется несколько секунд. Не прикладывайте силу.
- Если Вы подождали несколько секунд, а держатель кассеты не открывается, закройте крышку держателя кассеты и попробуйте вновь. Если держатель кассеты все еще не открывается, выключите видеокамеру, а затем вновь включите.
- Если лента не загружается правильно, полностью откройте крышку держателя кассеты и удалите кассету. Через несколько минут снова ее вставьте.
- Когда видеокамера внезапно перемещается из холодного места в теплое окружение, подождите немного перед тем, как открыть крышку держателя кассеты.
- Закрывание крышки держателя кассеты до того, как задеинется крышка держателя кассеты, может вызвать повреждение видеокамеры.
- Даже когда видеокамера выключена, кассета может быть загружена и выгружена. Однако после того, как держатель кассеты закрывается при выключенной видеокамере, он может не задвинуться. Рекомендуется включить электропитание перед тем, как загружать и выгружать.
- При возобновлении записи, как только Вы открыли крышку держателя кассеты, пустой участок будет записан на ленту или предварительно записанная сцена будет стерта (перезаписана), вне зависимости от того, выходил ли держатель кассеты или нет. См. раздел "Запись с середины ленты" (☞ стр. 19).

Крышка отсека для карты (MEMORY CARD)

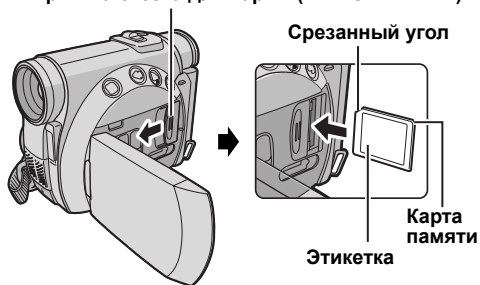

- 1 Убедитесь, что электропитание видеокамеры выключено.
- 2 Откройте крышку отсека для карты (MEMORY CARD).
- 3 Чтобы загрузить карту памяти, надежно вставьте ее со срезанным углом, обращенным вперед.
Чтобы выгрузить карту памяти, нажмите на нее один раз. После того, как карта памяти выйдет из видеокамеры, вытяните ее.
 - Не прикасайтесь к разъему на стороне, противоположной этикетке.
- 4 Закройте крышку отсека для карты.

Чтобы защитить ценные файлы (доступно только для карты памяти SD)...

Язычок защиты от записи/стирания

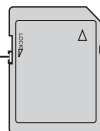

Сдвиньте язычок защиты от записи/стирания на стороне карты памяти в направлении "LOCK". Это предохраняет карту памяти от перезаписывания. Чтобы записать на эту карту памяти, перед тем, как загрузить ее, сдвиньте лепесток обратно в направлении, противоположном "LOCK".

ПРИМЕЧАНИЯ:

- Обязательно используйте только карты памяти SD, маркированные "SD", или карты MultiMediaCards, маркированные "MultiMediaCard".
- Некоторые марки карт не совместимы с этой видеокамерой. Перед покупкой карты памяти, проконсультируйтесь с ее производителем или дилером.
- Перед использованием новой карты памяти, карту необходимо отформатировать – операция FORMAT. (☞ стр. 30)

ВНИМАНИЕ:

Не вставляйте и не удаляйте карты памяти, когда видеокамера включена, т.к. это может вызвать повреждение карты памяти или привести к тому, что видеокамера перестанет определять, установлена или нет карта.

Загрузка карты памяти/ Выгрузка карты памяти

Прилагаемая карта памяти уже вставлена в видеокамеру в момент покупки.

Основной режим записи

MEGJEGYZÉS:

Перед тем, как продолжить, выполните процедуры, перечисленные ниже:

- Электропитание (☞ стр. 10)
- Загрузка кассеты (☞ стр. 15)

Рычажок регулятора трансфокации (VOL.)

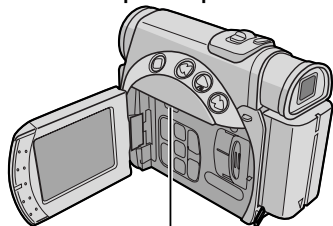

Переключатель VIDEO/MEMORY

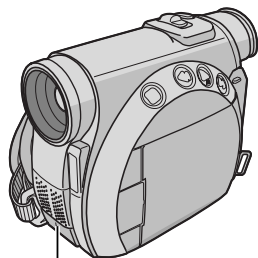

Сигнальная лампа записи
(Горит во время записи.)

- 1 Удалите крышку объектива.
- 2 Полностью откройте ЖК-монитор или полностью вытяните видискатель.
- 3 Установите переключатель VIDEO/MEMORY в положение "VIDEO".

- 4 Установите переключатель питания в положение "A" или "M", одновременно нажимая кнопку фиксатора, расположенную на переключателе.
 - Загорается лампа POWER/CHARGE, и видеокамера входит в режим ожидания записи. Высвечивается индикация "PAUSE".
- 5 Чтобы начать запись, нажмите кнопку записи пуск/стоп. Загорается сигнальная лампа записи, и на дисплее появляется индикация "REC", когда идет запись.
- 6 Чтобы остановить запись, снова нажмите кнопку записи пуск/стоп. Видеокамера снова входит в режим ожидания записи.

ПРИМЕЧАНИЯ:

- Изображение не будет появляться одновременно на ЖК-мониторе и в видеискателе за исключением интерфейсной съемки (☞ стр. 18).
- Если режим ожидания записи продолжается в течение 5 минут, электропитание видеокамеры автоматически отключается. Чтобы снова включить видеокамеру, закройте и снова вытяните видискатель или закройте и вновь откройте ЖК-монитор.
- Индикации ЖК-монитора/видеискателя:
 - Когда источником электропитания является батарея: высвечивается индикатор батареи "█" (☞ стр. 84)
 - Когда источником электропитания является переменный ток: индикатор батареи "█" не показывается.
- Когда пустой участок остается между записанными сценами, временной код прерывается, и могут произойти ошибки при монтаже ленты. Чтобы избежать этого, обращайтесь к разделу "Запись с середины ленты" (☞ стр. 19).
- Чтобы отключить сигнальную лампу записи или звуковой сигнал, ☞ стр. 31, 37.
- Чтобы записывать в режиме LP (Длительное воспроизведение), ☞ стр. 31, 34.
- Относительно других примечаний, ☞ стр. 68.

Оставшееся время записи на ленте

Приблизительное оставшееся время записи на ленте появляется на дисплее. Индикация "— h — m" означает, что видеокамера вычисляет оставшееся время. Когда оставшееся время достигает 2 минут, индикация начинает мигать.

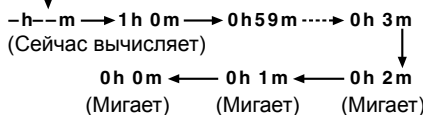

Трансфокация

Производит эффект увеличения/уменьшения изображения или мгновенно изменяет увеличение изображения.

Увеличение изображения

Сдвиньте рычажок регулятора трансфокации в направлении "Т".

Уменьшение изображения

Сдвиньте рычажок регулятора трансфокации в направлении "W".

- Чем дальше Вы сдвинете рычажок регулятора трансфокации, тем быстрее действует трансфокатор.

Увеличение изображения (Т: Telephoto)

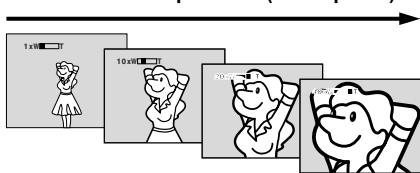

Уменьшение изображения (W: Wide angle)

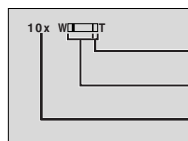

Диапазон цифровой трансфокации
10X диапазон (оптической) трансфокации
Приблизительная кратность трансфокации

ПРИМЕЧАНИЯ:

- Фокусировка может стать нестабильной во время трансфокации. В этом случае установите трансфокацию в режиме ожидания записи, зафиксируйте фокус, используя ручную фокусировку (☞ стр. 45), а затем выполните операцию увеличения/уменьшения изображения в режиме записи.
- Трансфокация возможна максимально до 200X, или она может быть переключена на 10-кратное увеличение, используя оптическую трансфокацию. (☞ стр. 35)
- Увеличение трансфокации свыше 10X осуществляется посредством обработки данных цифрового изображения, и поэтому называется цифровой трансфокацией.
- Во время цифровой трансфокации качество изображения может ухудшиться.
- Цифровая трансфокация не может быть использована, когда переключатель VIDEO/MEMORY установлен в положение "MEMORY".

- Макро съемка (приблиз. до 5 см от объекта) возможна, когда рычажок регулятора трансфокации установлен до упора в положение "W". См. также "TELE MACRO" в меню MANUAL на стр. 36.
- Относительно других примечаний, ☞ стр. 68.

Журналистская съемка

В некоторых ситуациях съемка под различными углами может привести к более впечатляющим результатам. Удерживайте видеокамеру в нужном положении и наклоните ЖК-монитор в наиболее удобное направление. Он может поворачиваться на 270° (90° вниз, 180° вверх).



Интерфейсная съемка

Человек, которого Вы снимаете, может видеть сам на себя на ЖК-мониторе, более того, Вы даже можете снимать самого себя и одновременно видеть свое изображение на ЖК-мониторе.

Запись самого себя

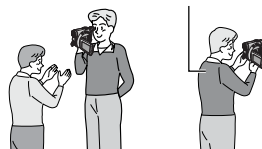

- 1) Откройте ЖК-монитор и поверните его вверх на 180°, чтобы он был обращен вперед.
 - Если видоискатель в это время выдвинут, он тоже включается.
- 2) Направьте объектив на объект (на себя, если Вы снимаете себя самого) и начните запись.
 - Во время интерфейсной съемки изображение на мониторе показывается в перевернутом виде, как в зеркале. Но фактически записанное изображение не будет перевернутым.

Временной код

Во время съемки на пленку записывается временной код. Этот код предназначен для подтверждения во время воспроизведения положения записанной сцены на ленте. Если запись начинается с пустого участка, временной код начинает отсчитываться с "00:00:00" (минута:секунда:кадр). Если запись начинается с конца предварительно записанной сцены, временной код продолжается с последнего номера временного кода. Временной код необходим, чтобы выполнить монтаж в произвольной последовательности (стр. 61 – 65). Если во время записи где-то на ленте остается пустой участок, то временной код прерывается. Когда запись возобновляется, временной код снова начинает считаться с "00:00:00". Это означает, что видеокамера может записать те же самые временные коды, что и существующие в предварительно записанных сценах. Чтобы избежать этого, выполните действия раздела "Запись с середины ленты" (стр. 19) в следующих случаях;

- Когда снова осуществляется съемка после воспроизведения записанной ленты.
- Когда во время съемки отключается электропитание.
- Когда во время съемки лента удаляется и снова вставляется.
- Когда съемка осуществляется, используя частично записанную ленту.
- Когда съемка осуществляется на пустой участок, расположенный где-то на ленте.
- Когда съемка осуществляется снова после съемки сцены и последующего открытия/закрытия крышки держателя кассеты.

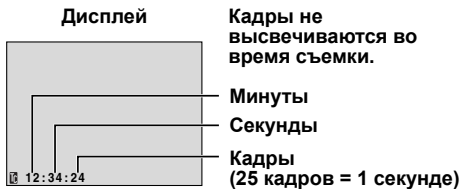

Запись с середины ленты

- 1) Воспроизведите ленту или используйте поиск пустого промежутка (стр. 21), чтобы найти участок, на который Вы хотите начать запись, затем инициализируйте режим паузы воспроизведения. (стр. 20)
- 2) Установите переключатель питания в положение "A" или "B", одновременно нажимая кнопку фиксатора, расположенную на переключателе, затем начните запись.

ПРИМЕЧАНИЯ:

- Временной код не может быть сброшен.
- Во время ускоренного поиска в прямом и обратном направлении временной код движется не плавно.
- Временной код высвечивается только тогда, когда пункт "TIME CODE" установлен в положение "ON". (стр. 38)

Когда пустой участок записан на ленте



Правильная запись



Нормальное воспроизведение

Рычажок регулятора трансфокации (VOL.)



Кнопка Стоп (STOP (■))

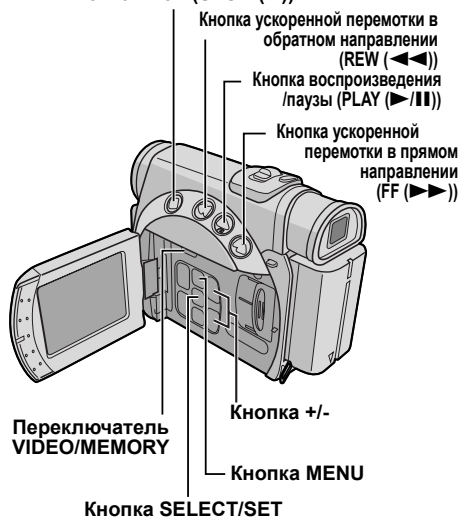

- В режиме остановки нажмите кнопку REW (◀◀), чтобы осуществить ускоренную перемотку в обратном направлении, или кнопку FF (▶▶), чтобы осуществить ускоренную перемотку в прямом направлении.

ПРИМЕЧАНИЯ:

- Очистите видеоголовки с помощью дополнительной чистящей кассеты сухого типа, когда:
 - Нет картинки во время воспроизведения.
 - Участки с помехами появляются во время воспроизведения.
 Относительно подробностей ⇨ стр. 76.
- Если режим остановки продолжается в течение 5 минут, когда батарея является источником электропитания, видеокамера автоматически отключается. Чтобы снова ее включить, установите переключатель питания в положение "OFF", затем в положение "PLAY".
- Воспроизводимое изображение может просматриваться на ЖК-мониторе, в видеоискателе или на подсоединенном телевизоре. (⇨ стр. 22)
- Вы можете также просматривать воспроизводимое изображение на ЖК-мониторе, который перевернут и нажат в корпус видеокамеры.
- Индикации ЖК-монитора/видеоискателя:
 - Когда источником электропитания является батарея: высвечивается индикатор батареи "□". (⇨ стр. 84)
 - Когда источником электропитания является переменный ток: индикатор батареи "□" не показывается.
- Когда к гнезду S/AV подсоединен кабель, звук из динамика не слышен.

Чтобы регулировать громкость динамика...

Передвиньте рычажок регулятора трансфокации (VOL.) в направлении "+", чтобы увеличить громкость, или в направлении "-", чтобы уменьшить громкость.

Пауза воспроизведения

Выполняет паузу во время видеовоспроизведения.

- 1) Во время воспроизведения нажмите кнопку PLAY (▶/||).
- 2) Чтобы продолжить нормальное воспроизведение, снова нажмите кнопку PLAY (▶/||).
 - Если пауза воспроизведения продолжается более чем приблизительно 3 минуты, автоматически инициируется режим остановки видеокамеры.

- 1 Загрузите кассету. (⇨ стр. 15)
- 2 Установите переключатель VIDEO/MEMORY в положение "VIDEO".
- 3 Установите переключатель питания в положение "PLAY", одновременно нажимая кнопку фиксатора, расположенную на переключателе.
- 4 Чтобы начать воспроизведение, нажмите кнопку PLAY (▶/||).
- 5 Чтобы остановить воспроизведение, нажмите кнопку STOP (■).

- Когда нажата кнопка **PLAY (▶/II)**, изображение может перейти в режим паузы не мгновенно, в то время, как видеокамера стабилизирует стоп-кадр.

Поиск с просмотром

Позволяет выполнять во время видеовоспроизведения поиск на высокой скорости в любом направлении.

- 1) Во время воспроизведения нажмите кнопку **FF (▶▶)** для поиска в прямом направлении или кнопку **REW (◀◀)** для поиска в обратном направлении.
- 2) Чтобы продолжить нормальное воспроизведение, нажмите кнопку **PLAY (▶/II)**.
 - Во время воспроизведения нажмите и удерживайте кнопку **FF (▶▶)** или **REW (◀◀)**. Поиск продолжается, пока Вы удерживаете кнопку. Как только Вы отпустите кнопку, продолжится нормальное воспроизведение.
 - Небольшие помехи в виде мозаики появляются на дисплее во время поиска с просмотром. Это не является неисправностью.

ВНИМАНИЕ:

Во время поиска с просмотром части изображения могут быть видны нечетко, особенно на левой стороне экрана.



Поиск пустого промежутка

Помогает Вам найти, где Вы должны начать запись в середине ленты, чтобы избежать прерывания временного кода. (☞ стр. 19)

- 1 Загрузите кассету. (☞ стр. 15)
- 2 Установите переключатель **VIDEO/MEMORY** в положение "VIDEO".
- 3 Установите переключатель питания в положение "PLAY", одновременно нажимая кнопку фиксатора, расположенную на переключателе.
- 4 Нажмите кнопку **MENU**. Появляется экран меню.
- 5 Нажмите + или -, чтобы выбрать "VIDEO", затем нажмите **SELECT/SET**.
- 6 Нажмите + или -, чтобы выбрать "BLANK SRCH", затем нажмите **SELECT/SET**. Появляется вспомогательное меню.

- 7 Нажмите + или -, чтобы выбрать "EXECUTE", затем нажмите **SELECT/SET**.

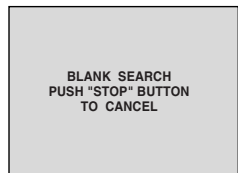

- Появляется индикация "BLANK SEARCH", и видеокамера автоматически начинает поиск в прямом направлении или обратном направлении, а затем останавливается в точке, которая расположена приблизительно на 3 секунды раньше, чем обнаруженный пустой участок.
- Чтобы отменить поиск пустого промежутка на полпути, нажмите кнопку **STOP (■)**.

ПРИМЕЧАНИЯ:

- *Перед началом поиска пустого промежутка, если текущим положением является пустой участок, то видеокамера выполняет поиск в обратном направлении. Если текущим положением является записанный участок, то видеокамера выполняет поиск в прямом направлении.*
- *Поиск пустого промежутка не работает, если с лентой появляется индикация "HEAD CLEANING REQUIRED. USE CLEANING CASSETTE".*
- *Если во время поиска пустого промежутка достигается начало или конец ленты, видеокамера автоматически останавливается.*
- *Пустой участок, который короче, чем 5 секунд ленты, не может быть обнаружен.*
- *Обнаруженный пустой участок может быть расположен между записанными сценами. Перед тем, как Вы начнете запись, убедитесь, что после пустого участка нет записанных сцен.*

Замедленное воспроизведение Покадровое воспроизведение Воспроизведение с трансфокацией Спецэффекты воспроизведения

Доступно только с пультом ДУ (прилагается). (☞ стр. 58)

Подсоединение к ТВ или к ВКМ

Это лишь некоторые основные виды соединений. При подключении ознакомьтесь с инструкциями по эксплуатации к Вашему видеомагнитофону и телевизору.

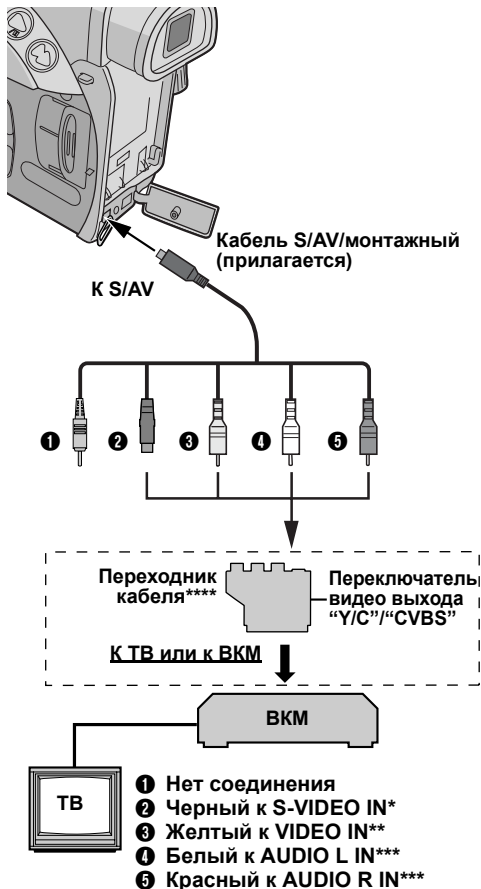

* Подсоедините, когда Ваш ТВ/ВКМ имеет входные гнезда S-VIDEO IN и A/V. В этом случае нет необходимости подсоединять желтый видео кабель.

** Подсоедините, когда Ваш ТВ/ВКМ имеет только входные гнезда A/V.

*** Не требуется для просмотра только стоп-кадров.

**** Если Ваш ВКМ имеет гнездо SCART, используйте прилагаемый переходник кабеля.

MEGJEGYZÉS:

Установите переключатель выбора видео выхода на переходнике кабеля в нужное положение:

Y/C: Когда подсоединяете к ТВ или к ВКМ, который может принимать сигналы Y/C и использует кабель S-Video.

CVBS: Когда подсоединяете к ТВ или к ВКМ, который не может принимать сигналы Y/C и использует кабель аудио/видео.

- 1 Убедитесь, что все аппараты выключены.
- 2 Подсоедините видеокамеру к ТВ или к ВКМ, как показано на рисунке.

Если используется ВКМ, перейдите к пункту 3. Если нет, перейдите к пункту 4.

- 3 Подсоедините выход ВКМ к входу ТВ, обращаясь к инструкции по эксплуатации Вашего ВКМ.
- 4 Включите видеокамеру, ВКМ и ТВ.
- 5 Установите ВКМ в режим входа AUX и установите ТВ в режим VIDEO.

Чтобы выбрать, показывать или нет следующие дисплеи на подсоединенном ТВ...

- Дата и время
Установите пункт "DATE/TIME" в положение "AUTO", "ON" или "OFF". (☞ стр. 31, 41)
Или нажмите кнопку **DISPLAY** на пульте ДУ, чтобы включить/выключить индикацию даты.
- Временной код
Установите пункт "TIME CODE" в положение "ON" или "OFF". (☞ стр. 31, 41)
- Индикации, отличающиеся от даты/времени и временного кода
Установите пункт "ON SCREEN" в положение "OFF", "LCD" или "LCD/TV". (☞ стр. 31, 41)

ПРИМЕЧАНИЯ:

- Рекомендуется в качестве источника электроэнергии использовать сетевой адаптер вместо батарейного блока. (☞ стр. 11)
- Чтобы контролировать изображение и звук из видеокамеры, не вставляя ленту или карту памяти, установите переключатель питания в положение "A" или "M", затем установите Ваш ТВ в подходящий входной режим.
- Убедитесь, что Вы подрегулировали уровень звука ТВ до его минимального уровня, чтобы избежать внезапного усиления звука, когда включается видеокамера.
- Если Вы имеете ТВ или динамики, которые не защищены специальным образом, не помещайте динамики рядом с ТВ, т.к. на воспроизводимом видеокамерой изображении будут помехи.
- Когда кабель подсоединен к гнезду S/AV, звук из динамика не будет слышен.

Основной режим съемки (Моментальный снимок D.S.C.)

Вы можете использовать Вашу видеокамеру в качестве цифрового фотоаппарата для того, чтобы делать моментальные снимки. Стоп-кадры хранятся на карте памяти.

MEGJEGYZIS:

Перед тем, как продолжить, выполните процедуры, перечисленные ниже:

- Электропитание (☞ стр. 10)
- Загрузка карты памяти (☞ стр. 16)



- Для изменения размера изображения/ качества изображения, ☞ стр. 31, 39.



Режим моментального снимка без кадров

Слышен звук закрывающегося затвора.

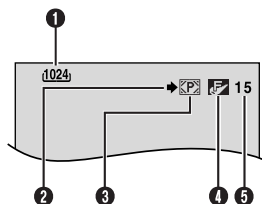

- 1 Размер изображения (☞ стр. 39, 82)
- 2 Пиктограмма съемки (☞ стр. 82)
- 3 Пиктограмма карты (☞ стр. 82)
- 4 Качество изображения (☞ стр. 39, 82)
- 5 Оставшееся количество снимков (☞ стр. 82)

ПРИМЕЧАНИЯ:

- Даже если пункт "DIS" установлен в положение "ON" (☞ стр. 36), стабилизатор изображения не работает.
- Если активизирована программа AE со спецэффектами (☞ стр. 33), определенные режимы программы автоматической экспозиции со специальными эффектами не работают во время записи моментального снимка. В этом случае пиктограмма мигает.
- Если моментальный снимок не выполняется в течение приблизительно 5 минут, когда переключатель питания установлен в положение "A" или "M" и батарейный блок является источником электропитания, то видеокамера автоматически выключается для экономии электроэнергии. Чтобы вновь выполнить моментальный снимок, закройте и снова вытяните видеоискатель или закройте и вновь откройте ЖК монитор.
- Режим серии моментальных снимков (☞ стр. 43) не функционирует, когда переключатель VIDEO/MEMORY установлен в положение "MEMORY".
- Когда к гнезду S/AV подсоединен кабель, звук затвора из динамика не слышен.
- Снятые стоп-кадры удовлетворяют стандарту DCF (Design rule for Camera File system). Они не совместимы с устройствами, не поддерживающими стандарт DCF.

- 1 Удалите крышку объектива.
- 2 Полностью откройте ЖК-монитор или полностью вытяните видеоискатель.
- 3 Установите переключатель VIDEO/MEMORY в положение "MEMORY".
- 4 Установите переключатель питания в положение "A" или "M", одновременно нажимая кнопку фиксатора, расположенную на переключателе.
- 5 Нажмите кнопку SNAPSHOT. Появляется индикация "PHOTO" во время, когда делается моментальный снимок.
 - В режиме моментального снимка неподвижные изображения записываются без кадров.
 - Чтобы удалить ненужные стоп-кадры, обращайтесь к разделу "Удаление файлов" (☞ стр. 28).
 - Если Вы не хотите слышать звук затвора, установите пункт "BEEP" в положение "OFF". (☞ стр. 31, 37)

Нормальное воспроизведение изображений

Изображения, снятые с помощью видеокамеры, автоматически нумеруются, затем хранятся в цифровой последовательности на карте памяти. Вы можете просмотреть хранящиеся изображения по одному, как будто перелистывая фотоальбом.

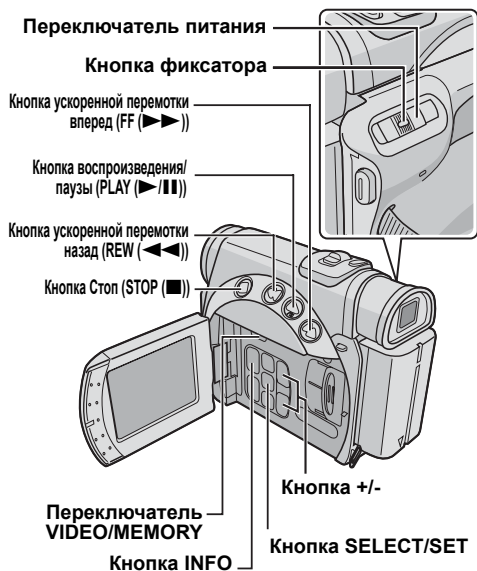

- 1 Загрузите карту памяти. (☞ стр. 16)
- 2 Установите переключатель **VIDEO/MEMORY** в положение "MEMORY".
- 3 Установите переключатель питания в положение "PLAY", одновременно нажимая кнопку фиксатора, расположенную на переключателе.
- 4 Полностью откройте ЖК-монитор или полностью вытяните видеоискатель.
 - Высвечивается тип файла (IMAGE или E-MAIL CLIP), который воспроизводился в последний раз.
- 5 Если появляется экран воспроизведения видеоклипа (E-MAIL CLIP, ☞ стр. 25), нажмите кнопку **SELECT/SET**. Появится экран MEMORY SELECT.
- 6 Нажмите + или -, чтобы выбрать "IMAGE", затем нажмите **SELECT/SET**. Появится экран воспроизведения изображения (IMAGE).

- 7 Нажмите кнопку **REW** (◀◀), чтобы высветить предыдущий файл. Нажмите кнопку **FF** (▶▶), чтобы высветить следующий файл.
 - Нажатие кнопки **INFO** дает Вам подробности о высвечиваемом файле. (☞ стр. 26)
 - Вы можете также искать нужный файл, используя индексный экран. (☞ стр. 26)
 - Вы можете выключить экранный дисплей воспроизведения. (☞ стр. 26)

ПРИМЕЧАНИЯ:

- Даже если Вы снимете новое изображение после воспроизведения изображения с небольшим номером, существующее изображение не будет затерто, потому, что новые изображения автоматически сохраняются после последнего записанного.
- Моментальные снимки изображений с размером файла, отличающимся от "640 x 480", "1024 x 768", "1280 x 960" и "1600 x 1200", выполненные на других устройствах, будут высвечены как уменьшенные изображения. Эти уменьшенные изображения не могут быть переданы в ПК.
- Моментальные снимки изображений, выполненные на других устройствах (например JVC GR-DVM70), которые не совместимы со стандартом DCF, не могут быть просмотрены с помощью этой видеокамеры; будет высвечена индикация "UNSUPPORTED FILE!".

Воспроизведение с трансфокацией

Доступно только с пультом ДУ (прилагается). (☞ стр. 58)

Автоматическое воспроизведение изображений

Вы можете автоматически пройти через все изображения, хранящиеся на карте памяти.

- 1 Выполните действия пунктов 1 – 6 в разделе “Нормальное воспроизведение изображений”.
- 2 Нажмите кнопку **PLAY (▶/II)**, чтобы запустить автоматическое воспроизведение.
 - Если Вы нажмете кнопку **REW (◀◀)** во время автоматического воспроизведения, файлы будут высвечиваться в убывающем порядке.
 - Если Вы нажмете кнопку **FF (▶▶)** во время автоматического воспроизведения, файлы будут высвечиваться в возрастающем порядке.
- 3 Чтобы завершить автоматическое воспроизведение, нажмите кнопку **STOP (■)**.

[Для нормального воспроизведения]
Чтобы высветить следующее изображение

[Для автоматического воспроизведения]

Экран воспроизводимого изображения (IMAGE)

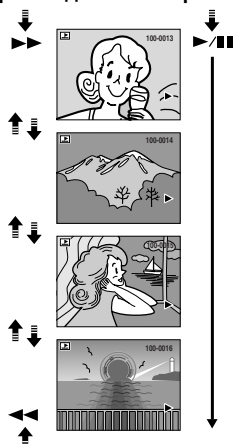

Чтобы высветить предыдущее изображение

Воспроизведение видеоклипов

Вы можете просматривать видеоклипы (☞ стр. 50), хранящиеся на карте памяти.

- 1 Загрузите карту памяти. (☞ стр. 16)
- 2 Установите переключатель **VIDEO/MEMORY** в положение “MEMORY”.
- 3 Установите переключатель питания в положение “PLAY”, одновременно нажимая кнопку фиксатора, расположенную на переключателе.
- 4 Полностью откройте ЖК-монитор или полностью вытяните видеоискатель.
 - Высвечивается тип файла (IMAGE или E-MAIL CLIP), который воспроизводился в последний раз.
- 5 Если появляется экран воспроизведения изображения (IMAGE), нажмите кнопку **SELECT/SET**. Появится экран MEMORY SELECT.
- 6 Нажмите + или -, чтобы выбрать “E-MAIL CLIP”, затем нажмите **SELECT/SET**. Появится экран воспроизведения видеоклипа (E-MAIL CLIP).
 
- 7 Нажмите кнопку **REW (◀◀)**, чтобы выбрать предыдущий файл. Нажмите кнопку **FF (▶▶)**, чтобы выбрать следующий файл.
 - Нажатие кнопки **INFO** дает Вам подробности о высвечиваемом файле. (☞ стр. 26)
 - Вы можете также искать нужный файл, используя индексный экран. (☞ стр. 26)
- 8 Чтобы начать воспроизведение, нажмите кнопку **PLAY (▶/II)**.
- 9 Чтобы остановить воспроизведение, нажмите кнопку **STOP (■)**.

Контрольное воспроизведение файлов

Вы можете одновременно просматривать несколько файлов, хранящихся на карте памяти. Эта возможность быстрого просмотра облегчает нахождение определенного файла, который Вам нужен.

1 Для контрольного воспроизведения файлов изображения, выполните действия пунктов 1 – 6 раздела “Нормальное воспроизведение изображений” (☞ стр. 24).

Для контрольного воспроизведения файлов видеоклипов, выполните действия пунктов 1 – 6 раздела “Воспроизведение видеоклипов” (☞ стр. 25).

2 Нажмите кнопку **УКАЗАТЕЛЬ**. Появляется индексный экран выбранного типа файлов.



3 Чтобы выбрать нужный файл, нажмите + или -.

- Нажмите кнопку **REW** (◀◀), чтобы высветить предыдущую страницу. Нажмите кнопку **FF** (▶▶), чтобы высветить следующую страницу.

4 Нажмите кнопку **SELECT/SET**. Будет показан выбранный файл.

- Нажатие кнопки **INFO** дает Вам подробности о высвечиваемом файле. (См. ниже.)

Просмотр информации о файле

Вы можете получить существенную информацию о файле с помощью нажатия кнопки **INFO** во время нормального воспроизведения или контрольного воспроизведения.

- FOLDER** : Имя папки (☞ стр. 29)
FILE : Имя файла (☞ стр. 29)
DATE : Дата создания файла
SIZE : Размер изображения
QUALITY : Качество изображения (только IMAGE)
TIME : Время изображения (только E-MAIL CLIP)
PROTECT : Когда установлено в положение “ON”, файл защищен от случайного стирания. (☞ стр. 27)



Информационный экран

- Снова нажмите кнопку **INFO**, чтобы закрыть информационный экран.

MEGJEGYZÉS:

Для изображений, снятых с помощью других устройств или обработанных на ПК, высветится индикация “QUALITY: ---”.

Удаление экранного дисплея

1 Выполните действия пунктов 1 – 6 в разделе “Нормальное воспроизведение изображений” (☞ стр. 24).

2 Нажмите кнопку **MENU**. Появляется экран меню.

3 Нажмите + или - , чтобы выбрать “DISPLAY”, затем нажмите **SELECT/SET**. Появляется вспомогательное меню.

4 Нажмите + или - , чтобы выбрать “OFF”, затем нажмите **SELECT/SET**. Индикатор режима работы, номер папки/файла и индикатор батареи () исчезают.

- Чтобы снова высветить индикатор, выберите пункт “ON”.

Индикатор режима работы

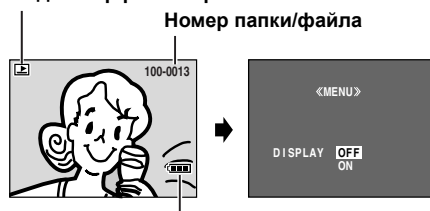

Индикатор батареи

Защита файлов

Режим защиты помогает предотвратить случайное стирание файла.

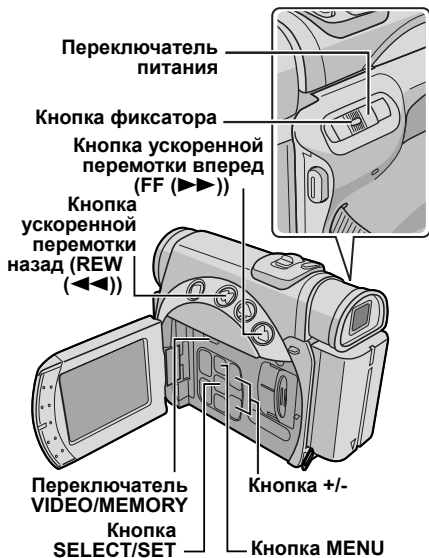

- 1 Загрузите карту памяти. (☞ стр. 16)
- 2 Установите переключатель VIDEO/MEMORY в положение "MEMORY".
- 3 Установите переключатель питания в положение "PLAY", одновременно нажимая кнопку фиксатора, расположенную на переключателе.
- 4 Полностью откройте ЖК-монитор или полностью вытяните видеоискатель.
 - Высвечивается тип файла (IMAGE или E-MAIL CLIP), который воспроизводился в последний раз.

Если Вы хотите выбрать другой тип файла, перейдите к пункту 5.

Если не хотите, перейдите к пункту 7.

- 5 Нажмите кнопку SELECT/SET. Появится экран MEMORY SELECT.
- 6 Чтобы выбрать нужный тип файла, нажмите + или - и потом - SELECT/SET.
- 7 Нажмите кнопку MENU. Появляется экран меню.
- 8 Нажмите + или -, чтобы выбрать "PROTECT", затем нажмите SELECT/SET. Появляется вспомогательное меню.



Чтобы защитить высвечиваемый в настоящее время файл

- 9 Нажмите + или -, чтобы выбрать "CURRENT", затем нажмите SELECT/SET. Появится экран PROTECT.



- 10 Нажмите кнопку REW (◀◀) или FF (▶▶), чтобы выбрать нужный файл.

- 11 Нажмите + или -, чтобы выбрать "EXECUTE", затем нажмите SELECT/SET.



- Чтобы отменить защиту, выберите пункт "RETURN".
- Повторите действия пунктов 10 и 11 для всех файлов, которые Вы хотите защитить.

Чтобы защитить все файлы, хранящиеся на карте памяти

- 9 Нажмите + или -, чтобы выбрать "PROT.ALL", затем нажмите SELECT/SET. Появится экран PROTECT.
- 10 Нажмите + или -, чтобы выбрать "EXECUTE", затем нажмите SELECT/SET.
 - Чтобы отменить защиту, выберите пункт "RETURN".

ПРИМЕЧАНИЯ:

- Если появляется значок "⊙", то высвечиваемый в настоящее время файл защищен.
- Когда карта памяти форматируется или повреждается, даже защищенные файлы удаляются. Если Вы не хотите потерять важные файлы, перенесите их в ПК и сохраните их.

Чтобы снять защиту

Перед тем, как выполнять следующее, выполните действия пунктов 1 – 8 раздела "Защита файлов", приведенных в левой колонке.

Чтобы снять защиту с высвечиваемого в настоящее время файла

- 9 Нажмите + или -, чтобы выбрать "CURRENT", затем нажмите SELECT/SET. Появится экран PROTECT.
- 10 Нажмите кнопку REW (◀◀) или FF (▶▶), чтобы выбрать нужный файл.
- 11 Нажмите + или -, чтобы выбрать "EXECUTE", затем нажмите SELECT/SET.
 - Чтобы отменить выбор, выберите пункт "RETURN".
 - Повторите действия пунктов 10 и 11 для всех файлов, с которых Вы хотите снять защиту.

ПРОДОЛЖЕНИЕ НА СЛЕДУЮЩЕЙ СТР.

Чтобы снять защиту со всех файлов, хранящихся на карте памяти

- 9 Нажмите + или -, чтобы выбрать "CANC.ALL", затем нажмите **SELECT/SET**. Появится экран PROTECT.
- 10 Нажмите + или -, чтобы выбрать "EXECUTE", затем нажмите **SELECT/SET**.
 - Чтобы отменить выбор, выберите пункт "RETURN".

Удаление файлов

Предварительно сохраненные файлы могут быть удалены либо по одному, либо все одновременно.

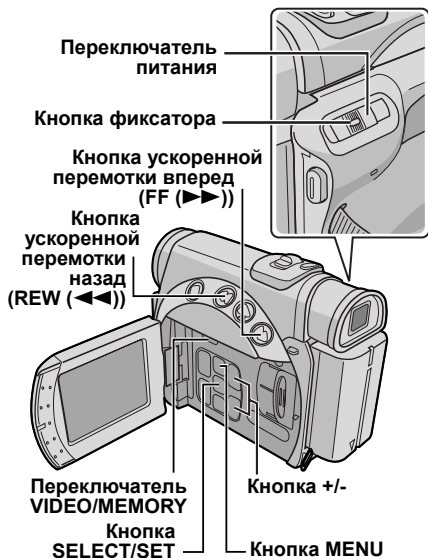

- 1 Загрузите карту памяти. (☞ стр. 16)
- 2 Установите переключатель **VIDEO/MEMORY** в положение "MEMORY".
- 3 Установите переключатель питания в положение "PLAY", одновременно нажимая кнопку фиксатора, расположенную на переключателе.
- 4 Полностью откройте ЖК-монитор или полностью вытяните видеодискатель.
 - Высвечивается тип файла (IMAGE или E-MAIL CLIP), который воспроизводился в последний раз.



Если Вы хотите выбрать другой тип файла, перейдите к пункту 5.

Если не хотите, перейдите к пункту 7.

- 5 Нажмите кнопку **SELECT/SET**. Появится экран MEMORY SELECT.

- 6 Чтобы выбрать нужный тип файла, нажмите + или -, а потом **SELECT/SET**.
- 7 Нажмите кнопку **MENU**. Появляется экран меню.
- 8 Нажмите + или -, чтобы выбрать "DELETE", затем нажмите **SELECT/SET**. Появляется вспомогательное меню.

Чтобы удалить высвечиваемый в настоящее время файл

- 9 Нажмите + или -, чтобы выбрать "CURRENT", затем нажмите **SELECT/SET**. Появится экран DELETE.
 
- 10 Нажмите кнопку **REW** (◀◀) или **FF** (▶▶), чтобы выбрать нужный файл.
- 11 Нажмите + или -, чтобы выбрать -, чтобы выбрать "EXECUTE", затем нажмите **SELECT/SET**.
 - Чтобы отменить удаление, выберите пункт "RETURN".
 - Повторите действия пунктов 10 и 11 для всех файлов, которые Вы хотите удалить.

MEGJEGYZÉS:

Если появляется значок "🔒", то выбранный файл защищен и не может быть удален.

Чтобы удалить все файлы, хранящиеся на карте памяти

- 9 Нажмите + или -, чтобы выбрать "ALL", затем нажмите **SELECT/SET**. Появится экран DELETE.
- 10 Нажмите + или -, чтобы выбрать "EXECUTE", затем нажмите **SELECT/SET**.
 - Чтобы отменить удаление, выберите пункт "RETURN".

ПРИМЕЧАНИЯ:

- Защищенные файлы (☞ стр. 27) не могут быть удалены. Чтобы удалить их, сначала снимите защиту.
- Как только файлы удалены, они не могут быть восстановлены. Проверьте файлы перед удалением.

ПРЕДУПРЕЖДЕНИЕ:

Во время удаления не извлекайте карту памяти или не производите никаких других операций (таких, как выключение видеокамеры). Также обязательно используйте прилагаемый сетевой адаптер, т.к. карта памяти может быть повреждена, если батарея разрядится во время удаления. Если карта памяти будет повреждена, отформатируйте ее. (☞ стр. 30)

Сброс имени файла

С помощью сброса имени файла будет создана новая папка. Новые файлы, которые Вы собираетесь создать, будут сохранены в новой папке. Удобно отделить новые файлы от предварительно созданных файлов. (Доступно только для файлов изображения и видеоклипа.)

- 1 Загрузите карту памяти. (☞ стр. 16)
- 2 Установите переключатель **VIDEO/MEMORY** в положение "MEMORY".
- 3 Установите переключатель питания в положение "PLAY", одновременно нажимая кнопку фиксатора, расположенную на переключателе.
- 4 Полностью откройте ЖК-монитор или полностью вытяните видеоискатель.
 - Высвечивается тип файла (IMAGE или E-MAIL CLIP), который воспроизводился в последний раз.
- 5 Нажмите кнопку **SELECT/SET**. Появится экран MEMORY SELECT.
- 6 Чтобы выбрать нужный тип файла (IMAGE или E-MAIL CLIP), нажмите + или -, а потом **SELECT/SET**. Появится экран воспроизведения изображения или видеоклипа (IMAGE или E-MAIL CLIP).
- 7 Нажмите кнопку **MENU**. Появляется экран меню.
- 8 Нажмите + или -, чтобы выбрать "NO. RESET", затем нажмите **SELECT/SET**. Появится экран NO. RESET.
- 9 Нажмите + или -, чтобы выбрать "EXECUTE", затем нажмите **SELECT/SET**. Будет создана новая папка (как, например, "101JVCGR") и файл, создаваемый с новым снимком, начинается с DVC00001.

Имена папок и файлов

Каждый раз во время выполнения снимка, имя файла создается, используя номер, который на единицу больше, чем самый большой номер в используемых именах файлов. Даже если Вы удалите файл изображения или видеоклипа с номером посередине ряда, этот номер не будет использован для нового снимка; в числовой последовательности останется промежуток. Если имя файла достигнет DVC09999, будет создана новая папка (например, "101JVCGR"), и имя файла снова начнется с DVC00001.

Установка информации о печати (Установка DPOF)

Эта видеокамера совместима со стандартом DPOF (Формат последовательности цифровой печати), чтобы поддерживать следующие системы

такие, как автоматическая печать. Вы можете выбрать одну из двух установок информации о печати для изображений, хранящихся на карте памяти: "Чтобы напечатать все стоп-кадры (одна копия для каждого)" или "Чтобы напечатать с помощью выбора стоп-кадров и количества копий".

ПРИМЕЧАНИЯ:

- Если Вы загрузите в принтер, совместимый с DPOF, карту памяти, уже установленную, как показано ниже, он будет автоматически печатать выбранные стоп-кадры.
- Чтобы напечатать изображения, записанные на ленту, сначала перепишите их на карту памяти. (☞ стр. 55)

Чтобы напечатать все стоп-кадры (одна копия для каждого)

- 1 Загрузите карту памяти. (☞ стр. 16)
- 2 Установите переключатель **VIDEO/MEMORY** в положение "MEMORY".
- 3 Установите переключатель питания в положение "PLAY", одновременно нажимая кнопку фиксатора, расположенную на переключателе.
- 4 Полностью откройте ЖК-монитор или полностью вытяните видеоискатель.
 - Высвечивается тип файла (IMAGE или E-MAIL CLIP), который воспроизводился в последний раз.
- 5 Если появляется экран воспроизведения видеоклипа (E-MAIL CLIP, ☞ стр. 25), нажмите кнопку **SELECT/SET**. Появится экран MEMORY SELECT.
- 6 Нажмите + или -, чтобы выбрать "IMAGE", затем нажмите **SELECT/SET**. Появится экран воспроизведения изображения (IMAGE).
- 7 Нажмите кнопку **MENU**. Появляется экран меню.
- 8 Нажмите + или -, чтобы выбрать "DPOF", затем нажмите **SELECT/SET**. Появляется вспомогательное меню.
- 9 Нажмите + или -, чтобы выбрать "ALL 1", затем нажмите **SELECT/SET**. Появится экран DPOF.



- 10 Нажмите + или -, чтобы выбрать "EXECUTE", затем нажмите **SELECT/SET**. Появляется экран нормального воспроизведения.



- Чтобы отменить выбор, выберите пункт "RETURN".

Чтобы напечатать с помощью выбора стоп-кадров и количества копий

1 Выполните действия пунктов 1 – 8 в разделе “Чтобы напечатать все стоп-кадры (одна копия для каждого)” (☞ стр. 29).

2 Нажмите + или -, чтобы выбрать “CURRENT”, затем нажмите **SELECT/SET**. Появится экран DPOF.

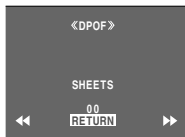

3 Нажмите кнопку **REW** (◀) или **FF** (▶), чтобы выбрать нужный файл.

4 Чтобы выбрать индикацию количества (00), нажмите + или -, затем нажмите **SELECT/SET**.

5 Выберите количество копий нажатием +, чтобы увеличить количество, или нажатием -, чтобы уменьшить количество, а затем нажмите **SELECT/SET**.



- Повторите действия пунктов с 3 по 5 для всего нужного количества копий.
- Количество копий может быть установлено до 15.
- Чтобы исправить количество копий, снова выберите изображение и измените номер.

6 Нажмите + или -, чтобы выбрать “RETURN”, затем нажмите **SELECT/SET**. Появится индикация “SAVE?”.

- Если Вы не изменили никакие установки в пунктах с 3 по 5, то вновь появляется экран меню.



7 Нажмите + или -, чтобы выбрать пункт “EXECUTE” для сохранения установок, которые Вы выполнили только что, а затем нажмите **SELECT/SET**.

- Чтобы отменить выбор, выберите пункт “CANCEL”.

Чтобы сбросить количество копий

1 Выполните действия пунктов 1 – 8 в разделе “Чтобы напечатать все стоп-кадры (одна копия для каждого)” (☞ стр. 29).

2 Нажмите + или -, чтобы выбрать “RESET”, затем нажмите **SELECT/SET**. Появится экран DPOF.

3 Нажмите + или -, чтобы выбрать “EXECUTE”, затем нажмите **SELECT/SET**. Появляется экран нормального воспроизведения.

- Чтобы отменить выбор, выберите пункт “RETURN”.
- Количество копий сбрасывается на 0 для всех стоп-кадров.

ПРЕДУПРЕЖДЕНИЕ:

Во время выполнения описанных выше действий никогда не отключайте электропитание, т.к. это может привести к повреждению карты памяти.

Форматирование карты памяти

Вы можете в любой момент отформатировать карту памяти.

После форматирования все файлы и данные, хранящиеся на карте памяти, включая те, которые были защищены, стираются.

- 1 Установите переключатель **VIDEO/MEMORY** в положение “MEMORY”.
- 2 Установите переключатель питания в положение “PLAY”, одновременно нажимая кнопку фиксатора, расположенную на переключателе.
- 3 Полностью откройте ЖК-монитор или полностью вытяните видеоскатель.
- 4 Нажмите кнопку **MENU**. Появляется экран меню.



5 Нажмите + или -, чтобы выбрать “FORMAT”, затем нажмите **SELECT/SET**. Появится экран FORMAT.



- 6 Нажмите + или -, чтобы выбрать “EXECUTE”, затем нажмите **SELECT/SET**. Карта памяти форматируется.
 - Когда форматирование закончено, появляется индикация “NO IMAGES STORED” или “NO E-MAIL CLIP STORED”.
 - Чтобы отменить выбор, выберите пункт “RETURN”.

ПРЕДУПРЕЖДЕНИЕ:

Не производите никаких других операций (таких, как выключение видеосъемки) во время форматирования. Также обязательно используйте прилагаемый сетевой адаптер, т.к. карта памяти может быть повреждена, если батарея разрядится во время форматирования. Если карта памяти будет повреждена, отформатируйте ее.

Изменение установок меню

Видеокамера оснащена удобной в управлении системой экранного меню, которая упрощает многие более точные установки видеокамеры. (☞ стр. 32 – 41)

Кнопка фиксатора
Переключатель питания

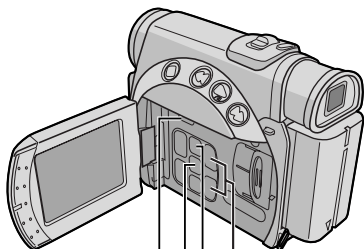
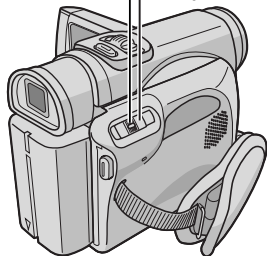

Переключатель VIDEO/MEMORY
Кнопка +/
Кнопка SELECT/SET
Кнопка MENU

1 Для меню видеозаписи и меню записи D.S.C.:

- Установите переключатель **VIDEO/MEMORY** в положение "VIDEO" или "MEMORY".
- Установите переключатель питания в положение "M", одновременно нажимая кнопку фиксатора, расположенную на переключателе.

Для меню видеовоспроизведения:

- Установите переключатель **VIDEO/MEMORY** в положение "VIDEO".
- Установите переключатель питания в положение "PLAY", одновременно нажимая кнопку фиксатора, расположенную на переключателе.
- Для меню записи D.S.C. обращайтесь к разделу "ВОСПРОИЗВЕДЕНИЕ D.S.C." (☞ стр. 24).

2 Полностью откройте ЖК-монитор или полностью вытяните видеодискатель.

3 Нажмите кнопку MENU. Появляется экран меню.

Экран меню для меню видеозаписи и меню записи D.S.C.

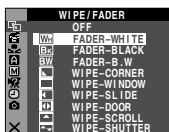

Экран меню для меню видеовоспроизведения

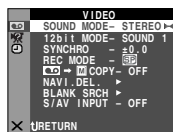

4 Чтобы выбрать необходимую функцию, нажмите + или -, затем нажмите SELECT/SET. Появляется меню выбранной функции.

5 Дальнейшая процедура установки зависит от выбранной функции.

Меню без вспомогательных меню

— **WIPE/FADER**, **PROGRAM AE**, **W. BALANCE**

1) Нажмите + или -, чтобы выбрать нужный параметр.

Пример: Меню **PROGRAM AE**

Мигает пиктограмма выбранного меню.



Выбранный параметр

2) Нажмите кнопку SELECT/SET. Выбор сделан. Возвращается экран меню.

- Повторите процедуру, если Вы хотите установить меню других функций.

3) Снова нажмите кнопку SELECT/SET. Экран меню закрывается.

Меню со вспомогательными меню

— **CAMERA**, **MANUAL**, **SYSTEM**, **CAMERA DISPLAY**, **DSC**, **VIDEO**, **VIDEO DISPLAY**

1) Чтобы выбрать необходимую функцию, нажмите + или -, затем нажмите SELECT/SET. Появляется вспомогательное меню.

Пример: Меню **CAMERA**

Выбранная функция

Мигает пиктограмма выбранного меню.

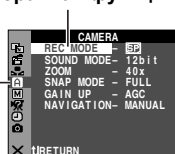

УСОВЕРШЕНСТВОВАННЫЕ ФУНКЦИИ

- 2) Нажмите + или -, чтобы выбрать нужный параметр.

Вспомогательное меню

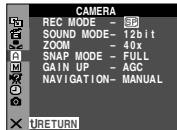

- 3) Нажмите кнопку **SELECT/SET**. Выбор сделан.

- Повторите процедуру, если Вы хотите установить меню других функций.

- 4) Нажмите кнопку **SELECT/SET**. Возвращается экран меню.

- Повторите процедуру, если Вы хотите установить меню других функций.

- 5) Снова нажмите кнопку **SELECT/SET**. Экран меню закрывается.

ПРИМЕЧАНИЯ:

- Установки **[CAMERA]** являются эффективными тогда, когда переключатель питания установлен как в положение **[CAMERA]**, так и в положение **[M]**. Однако установки меню могут быть изменены только тогда, когда переключатель питания установлен в положение **[M]**.
- Установки **[MANUAL]** являются эффективными только тогда, когда переключатель питания установлен в положение **[M]**.
- Функции **[SYSTEM]**, которые устанавливаются, когда переключатель питания установлен в положение **[M]**, также применимы, когда переключатель питания установлен в положение **[PLAY]**.
- Установки **[CAMERA DISPLAY]** являются эффективными даже тогда, когда переключатель питания установлен в положение **[CAMERA]**. Однако установки меню могут быть изменены только тогда, когда переключатель питания установлен в положение **[M]**.
- Установки **[CAMERA DISPLAY]** эффективны только для съемки.
- Установки **[VIDEO DISPLAY]** эффективны только для видео воспроизведения.
- Индикация даты может быть также включена/выключена с помощью нажатия кнопки **DISPLAY** на пульте ДУ (прилагается). (стр. 22, 52, 62)

Эффекты вытеснения или микширования

ВАЖНО:

Некоторые эффекты вытеснения/микширования не могут быть использованы с определенными режимами программы AE со спецэффектами. (стр. 33) Если будет выбран неподходящий эффект вытеснения/микширования, его индикатор мигает голубым цветом или гаснет.

Эти эффекты позволяют Вам осуществлять переход сцен в профессиональном стиле. Используйте их, чтобы оживить переход от одной сцены к следующей.

Вытеснение или микширование работает, когда видеозапись начинается или останавливается.

- 1 Установите переключатель **VIDEO/MEMORY** в положение **"VIDEO"**.
- 2 Установите переключатель питания в положение **[M]**, одновременно нажимая кнопку фиксатора, расположенную на переключателе.
- 3 Полностью откройте ЖК-монитор или полностью вытяните видеослайд.
- 4 Установите пункт **[WIPE/FADER]** в нужный режим. (стр. 31)
 - Появляется индикатор выбранного эффекта.
- 5 Нажмите кнопку записи пуск/стоп, чтобы активизировать эффект постепенного проявления/исчезновения или появления/вытеснения изображения.

Чтобы деактивировать выбранный эффект... Выберите **"OFF"** в пункте 4.

ПРИМЕЧАНИЯ:

- Вы также можете выбрать другие эффекты **"WIPE/FADER"** во время записи.
- Вы можете увеличить продолжительность вытеснения или микширования с помощью нажатия и удерживания кнопки записи пуск/стоп.

[WIPE/FADER]

(Заводская предварительная установка: **OFF**)

OFF: Отключает эффекты.

[WH] FADER-WHITE: Изображение постепенно проявляется или исчезает на белом экране.

[BK] FADER-BLACK: Изображение постепенно проявляется или исчезает на черном экране.

BW FADER-B.W: Изображение постепенно проявляется на цветной экран с черно-белого экрана, или постепенно исчезает с цветного экрана на черно-белый экран.

WIPE – CORNER: Изображение появляется на черный экран с верхнего правого в нижний левый угол, или вытесняется с нижнего левого в верхний правый угол, оставляя черный экран.

WIPE – WINDOW: Сцена начинается в центре черного экрана и появляется в направлении углов, или сжимается из углов, постепенно вытесняясь в центр.

WIPE – SLIDE: Изображение появляется справа налево или вытесняется слева направо.

WIPE – DOOR: Изображение появляется так, как будто две половинки черного экрана открываются налево и направо, открывая сцену, или вытесняются, и черный экран вновь появляется слева и справа, чтобы закрыть сцену.

WIPE – SCROLL: Сцена появляется на черный экран снизу вверх или вытесняется сверху вниз, оставляя черный экран.

WIPE – SHUTTER: Изображение появляется на черный экран из центра по направлению к верху и низу или вытесняется сверху и снизу по направлению к центру, оставляя черный экран.

Программа AE со спецэффектами

ВАЖНО:

Некоторые режимы программы AE со спецэффектами не могут быть использованы с определенными эффектами вытеснения/микширования. (☞ стр. 32) Если будет выбран неподходящий режим, индикатор эффектов вытеснения/микширования мигает или гаснет.

- 1 Установите переключатель питания в положение "☐", одновременно нажимая кнопку фиксатора, расположенную на переключателе.
- 2 Полностью откройте ЖК-монитор или полностью вытяните видеоискатель.
- 3 Установите пункт "☐" в нужный режим. (☞ стр. 31)
 - Появляется индикатор выбранного эффекта.

Чтобы деактивировать выбранный эффект...
Выберите "OFF" в пункте 3.

ПРИМЕЧАНИЯ:

- Программа AE со спецэффектами может быть изменена во время записи или во время ожидания записи.
- Некоторые режимы программы AE со спецэффектами не могут быть использованы во время режима ночной съемки.

PROGRAM AE

(Заводская предварительная установка: **OFF**)

OFF: Отключает эффекты.

1/50 SHUTTER 1/50: Скорость затвора фиксирована на уровне 1/50 секунды. Черные полосы, которые появляются обычно при съемке ТВ экрана, становятся меньше.

1/120 SHUTTER 1/120: Скорость затвора фиксирована на уровне 1/120 секунды. Уменьшается мерцание, которое происходит при съемке в свете флуоресцентных или ртутных ламп.

SPORTS
(Переменная скорость затвора: 1/250 – 1/4000)

Эта установка позволяет снимать быстродвижущиеся объекты по одному кадру за один раз, для ясного стабильного замедленного воспроизведения. Чем выше скорость затвора, тем темнее становится изображение. Используйте функцию затвора в условиях хорошей освещенности.

SNOW: Осуществляется компенсирование для объектов, которые во время съемки с чрезмерно ярким окружением таким, как снег, могут в противном случае выглядеть слишком темными.

SPOTLIGHT: Осуществляется компенсирование для объектов, которые во время съемки с чрезмерно сильным освещением таким, как свет прожектора, могут в противном случае выглядеть слишком яркими.

MEGJEGYZÍS:

"SPOTLIGHT" имеет такой же эффект, как –3 с регулировкой экспозиции. (☞ стр. 46)

TWILIGHT: Делает вечерние сцены более естественными. Баланс белого (☞ стр. 34, 47) автоматически устанавливается на "☉", но может быть изменен на нужную Вам установку. Когда выбран режим сумерки, видеокамера автоматически регулирует фокус от 10 м до бесконечности. Для расстояния меньше 10 м подрегулируйте фокус вручную. В этом режиме вспышка не работает.

 **SEPIA:** Записанные сцены имеют коричневатый оттенок подобно старым фотографиям. Используйте это совместно с режимом кино для вида классического фильма.

B/W MONOTONE: Подобно классическим черно-белым фильмам, Ваш отснятый материал будет ч/б. Используйте совместно с режимом кино, это усиливает эффект "классического фильма".

 **CLASSIC FILM*:** Придает снятым эффектам стробирующий эффект.

 **STROBE*:** Ваша запись выглядит, как серия последовательных моментальных снимков.

 **MIRROR*:** Создает зеркальное изображение на правой стороне экрана, рядом с нормальным изображением на другой половине.

* Доступно только тогда, когда переключатель **VIDEO/MEMORY** установлен в положение "VIDEO".

Регулировка баланса белого

W. BALANCE

(Заводская предварительная установка: **AUTO**)

Относительно подробностей обращайтесь к разделу "Регулировка баланса белого" ( стр. 47).

AUTO: Баланс белого регулируется автоматически.

 **MWB:** Подрегулируйте баланс белого вручную при съемке с разнообразными типами освещения.

 **FINE:** На открытом воздухе в солнечный день.

 **CLOUD:** На открытом воздухе в облачный день.

 **HALOGEN:** Используется видеоподсветка или подобный тип освещения.

Меню камеры

CAMERA

Режим записи

Позволяет Вам установить режим записи (SP или LP) в зависимости от Ваших предпочтений.



REC MODE

(Заводская предварительная установка: **SP**)

SP: Стандартное воспроизведение

LP: Длительное воспроизведение — более экономное, обеспечивающее в 1,5 раза большее время записи.

ПРИМЕЧАНИЯ:

- Озвучивание ( стр. 59) и редактирование вставкой ( стр. 60) возможны на лентах, записанных в режиме SP.
- Если режим записи переключается во время воспроизведения, воспроизводимое изображение будет расплывчатым в точке переключения.
- Рекомендуется, чтобы ленты, записанные в режиме LP на этой видеокамере, воспроизводились на этой видеокамере.
- Во время воспроизведения ленты, записанной на другой видеокамере, могут появиться участки с помехами, или могут быть кратковременные паузы в звуке.

Режим звука

SOUND MODE

(Заводская предварительная установка: **12 bit**)

12 bit: Позволяет осуществлять видео запись стерео звука на четыре отдельных канала и рекомендуется для использования при проведении озвучивания. (Равнозначно режиму 32 кГц предыдущей модели)

16 bit: Позволяет осуществлять видео запись стерео звука на два отдельных канала. (Равнозначно режиму 48 кГц предыдущей модели)

Трансфокация

ZOOM

(Заводская предварительная установка: **40X**)

10X: Когда установлено на "10X" во время использования цифровой трансфокации, увеличение трансфокации будет сброшено на 10X, так как цифровая трансфокация будет деактивирована.

40X*: Позволяет Вам использовать цифровую трансфокацию. Посредством цифровой обработки и увеличения изображения, трансфокация возможна с 10X (предел оптической трансфокации) до максимальной цифровой трансфокации 40X.

200X*: Позволяет Вам использовать цифровую трансфокацию. Посредством цифровой обработки и увеличения изображения, трансфокация возможна с 10X (предел оптической трансфокации) до максимальной цифровой трансфокации 200X.

* Доступно только тогда, когда переключатель **VIDEO/MEMORY** установлен в положение "VIDEO".

Режим моментального снимка для видеозаписи

Относительно подробностей этой процедуры обращайтесь к разделу "Моментальный снимок (Для видеозаписи)" (стр. 42). Слышен звук эффекта закрывающегося затвора.

SNAP MODE

(Заводская предварительная установка: **FULL**)

FULL: Режим моментального снимка без рамки

NEGA: Режим негатива

PIN-UP: Режим картинки

FRAME: Режим моментального снимка с рамкой



FULL



NEGA



PIN-UP



FRAME



Усиление

GAIN UP

(Заводская предварительная установка: **AGC**)

OFF: Позволяет Вам снимать темные сцены без регулирования яркости изображения.

AGC: Общий вид может быть зернистым, но изображение является ярким.

AUTO  **A**: Скорость затвора регулируется автоматически. Съемка объекта при малом или плохом освещении с медленной скоростью затвора обеспечивает более яркое изображение, чем в режиме AGC, но движение объекта не является плавным и естественным. Общий вид может быть зернистым. Когда скорость затвора регулируется автоматически, высвечивается индикация  **A**.

Время навигации

NAVIGATION

(Заводская предварительная установка: **MANUAL**)

5SEC / 15SEC / 30SEC / 60SEC:

Введенное изображение сохраняется на карте памяти как уменьшенное изображение, когда время записи превосходит время навигации.

Например, установка "5SEC" удобна для записи коротких сцен с уменьшенными изображениями. (стр. 48) Однако, хранимые уменьшенные изображения могут требовать много памяти. В этом случае рекомендуется использование карты памяти с большей емкостью.

MANUAL: Позволяет создавать уменьшенные изображения вручную. (стр. 48)

Ручное меню

MANUAL

Стабилизация цифрового изображения

Чтобы компенсировать нестабильность изображения, вызванную дрожанием камеры, особенно при большом увеличении.

DIS (Заводская предварительная установка: **ON**)
OFF / ON (👤)

ПРИМЕЧАНИЯ:

- *Правильная стабилизация может быть невозможна, если дрожание рук является чрезмерным, или при следующих условиях:*
 - Когда осуществляется съемка объекта с вертикальными или горизонтальными полосами.
 - Когда осуществляется съемка темного или слабо освещенного объекта.
 - Когда осуществляется съемка объекта с чрезмерной подсветкой.
 - Когда осуществляется съемка сцен с движением в разнообразных направлениях.
 - Когда осуществляется съемка сцен с низким контрастным фоном.
- Отключите этот режим, когда снимаете видеокамерой на штативе.
- Индикатор (👤) мигает или гаснет, если режим стабилизации не может быть использован.

Таймер автоматического пуска

Относительно подробностей обращайтесь к разделу «Таймер автоматического пуска» (📖 стр. 44).

SELF-TIMER

(Заводская предварительная установка: **OFF**)
OFF / ON (🕒)

5-секундная запись

Запишите отпуск или важное событие в виде 5-секундных клипов, чтобы сохранить развитие действия. Эта функция доступна только для видеозаписи.

- 1 Установите пункт «5S» в положение «5S».
(📖 стр. 31)
 - Появляется индикация «5S».
- 2 Чтобы начать запись, нажмите кнопку записи пуск/стоп, и после 5 секунд видеокамера автоматически входит в режим ожидания записи.

- Даже если Вы снова нажмете кнопку записи пуск/стоп в пределах 5 секунд после начала записи, режим ожидания записи не инициируется.

- 3 Чтобы выйти из режима 5S, выберите пункт «OFF» во время выполнения пункта 1.

Чтобы выполнить моментальный снимок в режиме 5-секундной записи...

Вместо нажатия кнопки записи пуск/стоп в пункте 2, выберите нужный режим моментального снимка в меню CAMERA (📖 стр. 35), затем нажмите кнопку **SNAPSHOT**. Видеокамера записывает 5-секундный стоп-кадр. Когда пункт «5S» установлен в положение «Anim.», эта функция недоступна.

5S (Заводская предварительная установка: **OFF**)
OFF: Отменяет 5-секундную запись.

5S: Позволяет выполнять 5-секундную запись.

Anim.: Позволяет Вам записывать только несколько кадров. Используя неодушевленный объект и изменяя его позицию, Вы можете записать объект, как будто он движется.

MEGJEGYZŰS:

Когда режим «5S» установлен на пункт «Anim.», режим 5-секундной записи недоступен. Вместо этого выполняется анимационная запись только нескольких кадров.

Установка режима максимального телефото

Обычно расстояние до объекта, где объектив сфокусирован, зависит от увеличения трансфокатора. За исключением случаев, когда дистанция до объекта более 1 м, объектив будет не сфокусирован в максимальном телефото режиме.

TELE MACRO

(Заводская предварительная установка: **OFF**)
OFF: Отключает функцию.

ON: Когда установлено в положение «ON», Вы можете снимать объект с максимальным увеличением с расстояния приближ. 60 см.

MEGJEGYZŰS:



В зависимости от позиции трансфокатора, объектив может быть не сфокусирован.



Режим изменения формата экрана



WIDE MODE

(Заводская предварительная установка: **OFF**)

OFF: Записывает без изменения формата экрана. Для воспроизведения на ТВ с нормальным форматом экрана.

CINEMA* : Вставляет черные полосы сверху и снизу экрана. Появляется индикатор . Во время воспроизведения на широкоэкранном ТВ черные полосы сверху и снизу экрана обрезаются, и формат экрана становится 16:9. При использовании этого режима обращайтесь к инструкции по эксплуатации Вашего широкоэкранного ТВ. Во время воспроизведения/записи формата 4:3 на ТВ/ЖК-мониторе/видеоискателе вставляются черные полосы сверху и снизу экрана, и изображение выглядит, как фильм формата 16:9 в стиле почтового ящика.

SQUEEZE* : Для воспроизведения на ТВ с форматом экрана 16:9. Естественно расширяет изображение, чтобы без искажения заполнить экран. Появляется индикатор . При использовании этого режима, обращайтесь к инструкции по эксплуатации Вашего широкоэкранного ТВ. Во время воспроизведения/записи формата 4:3 на ТВ/ЖК-мониторе/видеоискателе изображение вертикально удлинится.

D.WIDE* : Появляется индикатор . Диапазон трансфокатора расширяется за пределы диапазона максимального широкоформатного экрана, доступного при оптической трансфокации. Установка широкоформатного экрана этого режима равнозначна использованию широкоугольного объектива 0,7X. Возможна трансфокация от 0,7X до 10X. Этот режим удобен для съемки в маленькой комнате.



* Доступно только тогда, когда переключатель **VIDEO/MEMORY** установлен в положение "VIDEO".

Уменьшение шума ветра

WIND CUT

(Заводская предварительная установка: **OFF**)

OFF: Отключает функцию.

ON : Помогает уменьшить шум создаваемый ветром. Появляется индикатор . Качество звука изменится. Это нормально.



Вспышка моментального снимка

FLASH

(Заводская предварительная установка: **AUTO**)

OFF: Нет вспышки.

AUTO: Автоматическая вспышка, когда темно (появляется ).

AUTO : Автоматическая вспышка, когда темно (появляется ), а также ослабление эффекта красных глаз у объекта снимка.

ON: Вспышка всегда.

Относительно подробностей обращайтесь к разделу "Вспышка моментального снимка" ( стр. 43).

Регулировка яркости вспышки

FLASH ADJ.

(Заводская предварительная установка: **±0**)

Относительно подробностей обращайтесь к разделу "Регулировка яркости вспышки" ( стр. 44).

Системное меню

SYSTEM

Сигнал, мелодия и звук затвора

BEEP

(Заводская предварительная установка: **MELODY**)

OFF: Звук затвора записывается на ленту, хотя он не слышен во время съемки.

BEEP: Сигнал звучит, когда включается или выключается электропитание, и в начале и в конце записи. Это также активизирует эффект звука затвора. ( стр. 23, 42)

MELODY: Вместо сигнала звучит мелодия, когда выполняются операции. Это также активизирует эффект звука затвора. ( стр. 23, 42)

Установка сигнальной лампы записи

TALLY

(Заводская предварительная установка: **ON**)

OFF: Сигнальная лампа записи остается выключенной все время.

ON: Сигнальная лампа записи загорается, чтобы сигнализировать о начале записи.

Настройка пульта ДУ

Относительно подробностей, обращайтесь к разделу "ИСПОЛЬЗОВАНИЕ ПУЛЬТА ДУ" ( стр. 56).

REMOTE

(Заводская предварительная установка: **ON**)

OFF: Отключает функционирование пульта ДУ.

ON: Включает функционирование пульта ДУ.

ПРОДОЛЖЕНИЕ НА СЛЕДУЮЩЕЙ СТР.

Режим автоматической демонстрации

Демонстрирует определенные функции такие, как программа AE со спецэффектами, и может быть использована, чтобы подтвердить, как функционируют эти функции. (☞ стр. 9)

DEMO MODE

(Заводская предварительная установка: **ON**)

OFF: Автоматическая демонстрация не будет показываться.

ON: Демонстрирует определенные функции такие, как программа AE со спецэффектами, и может быть использована, чтобы подтвердить, как функционируют эти функции. Демонстрация начинается в следующих случаях:

- Когда закрывается экран меню после того, как пункт "DEMO MODE" установлен в положение "ON".
- Когда пункт "DEMO MODE" установлен в положение "ON", если нет операций в течение приблизительно 3 минут после того, как переключатель питания установлен в положение "A" или "M".

Выполнение любой операции во время демонстрации временно приостанавливает демонстрацию. Если после этого в течение более 3 минут не производится никаких операций, демонстрация возобновляется.

ПРИМЕЧАНИЯ:

- Если в видеокамере находится кассета, демонстрация не может быть включена.
- Пункт "DEMO MODE" остается в положении "ON", даже если питание видеокамеры выключается.
- Если пункт "DEMO MODE" остается в положении "ON", некоторые функции будут недоступны. После просмотра демонстрации установите в положение "OFF".

Установка приоритета

Когда видеоискатель вытянут в то время, как ЖК-монитор открыт, Вы можете выбрать, что из них будет использоваться.

PRIORITY

(Заводская предварительная установка: **LCD**)

LCD: Позволяет Вам использовать ЖК-монитор.

FINDER: Позволяет Вам использовать видеоискатель.

Сброс установок меню

SAM RESET

EXECUTE: Сбрасывает все установки на заводские предварительно установленные установки.

RETURN: Не сбрасывает все установки на заводские предварительно установленные установки.

Меню дисплея

CAMERA DISPLAY

Установка дисплея

ON SCREEN

(Заводская предварительная установка: **LCD/TV**)

LCD: Препятствует появлению на экране подсоединенного ТВ дисплея видеокамеры (за исключением даты, времени и временного кода).

LCD/TV: Способствует появлению дисплея видеокамеры на экране, когда видеокамера подсоединена к ТВ.

Установка дисплея даты и времени

DATE/TIME

(Заводская предварительная установка: **AUTO**)

OFF: Дата и время не появляются.

AUTO: Дата и время высвечиваются в течение приблиз. 5 секунд, если переключатель питания из положения "OFF" устанавливается в положения "A" или "M".

ON: Дата и время всегда высвечиваются.

Установка временного кода

TIME CODE

(Заводская предварительная установка: **OFF**)

OFF: Временной код не высвечивается.

ON: Временной код высвечивается на видеокамере и подсоединенном ТВ. Номера кадров не высвечиваются во время записи.

Регулировка часов



CLOCK ADJ.

Позволяет Вам установить текущую дату и время. (☞ стр. 14)

Меню DSC

DSC

Качество изображения

Режим качества изображения может быть выбран для лучшего соответствия Вашим потребностям. Доступны два режима качества изображения: FINE () и STANDARD () (по порядку качества).

QUALITY

(Заводская предварительная установка: **FINE**)
FINE / STANDARD

MEGJEGYZÍS:

Количество изображений, которые могут быть сохранены, зависит от выбранного качества изображения, а также от сочетания объектов в изображениях и типа используемой карты памяти.

Размер изображения

Режим размера изображения может быть выбран для лучшего соответствия Вашим потребностям.

IMAGE SIZE (Заводская предварительная установка: **1280 x 960**)

640 x 480 / 1024 x 768 / 1280 x 960 / 1600 x 1200

MEGJEGYZÍS:

Установки могут быть изменены только тогда, когда переключатель VIDEO/MEMORY установлен в положение "MEMORY".

Приблизительное количество изображений, которые могут быть сохранены

Размер изображения/ Качество изображения	Карта памяти SD			
	8 МВ**	16 МВ*	32 МВ*	64 МВ*
640 x 480/ FINE	47	95	205	425
640 x 480/ STANDARD	160	295	625	1285
1024 x 768/ FINE	21	47	95	200
1024 x 768/ STANDARD	65	145	310	640
1280 x 960/ FINE	13	29	60	125
1280 x 960/ STANDARD	45	95	205	425
1600 x 1200/ FINE	8	19	41	80
1600 x 1200/ STANDARD	28	60	130	275

Размер изображения/ Качество изображения	Карта MultiMediaCard		
	8 МВ*	16 МВ*	32 МВ*
640 x 480/ FINE	55	105	215
640 x 480/ STANDARD	190	320	645
1024 x 768/ FINE	25	50	100
1024 x 768/ STANDARD	75	160	320
1280 x 960/ FINE	16	32	60
1280 x 960/ STANDARD	50	105	215
1600 x 1200/ FINE	10	21	42
1600 x 1200/ STANDARD	34	65	135



* Дополнительный
 ** Прилагается

Выбор носителя для записи

REC SELECT

(Заводская предварительная установка: )

 : Когда запись моментальных снимков выполняется с переключателем VIDEO/MEMORY, установленным в положение "VIDEO", стоп-кадры записываются только на ленту.

➔ / : Когда запись моментальных снимков выполняется с переключателем VIDEO/MEMORY, установленным в положение "VIDEO", стоп-кадры записываются не только на ленту, а также еще и на карту памяти (640 x 480 пикселей). В этом режиме выбор положения пункта "SNAP MODE" в меню CAMERA действителен также для записи на карту.

Видео меню

VIDEO

Воспроизведение звука

Во время воспроизведения ленты видеокамера определяет, в каком звуковом режиме была сделана надпись, и воспроизводит звук. Выберите тип звука для сопровождения Вашего воспроизводимого изображения. В соответствии с объяснением меню доступа на стр. 31 выберите пункт "SOUND MODE" или "12bit MODE" из экрана меню и установите нужные параметры.

SOUND MODE

(Заводская предварительная установка: **STEREO** )

STEREO : Звук испускается из обоих каналов "L" (левый) и "R" (правый) в стерео режиме.

SOUND L : Звук испускается из канала "L" ..

SOUND R : Звук испускается из канала "R".

12bit MODE (Заводская предварительная установка: **SOUND 1**)

MIX: Оригинальный звук и звук озвучивания комбинируются и испускаются из обоих каналов "L" и "R" в стерео режиме.

SOUND 1: Оригинальный звук испускается из обоих каналов "L" и "R" в стерео режиме.

SOUND 2: Звук озвучивания испускается из обоих каналов "L" и "R" в стерео режиме.

ПРИМЕЧАНИЯ:

- Для изменения выходного звука можно также воспользоваться кнопкой **AUDIO** на прилагаемом пульте ДУ (*стр. 57*) (не вызывая меню воспроизведения).
- Установка "SOUND MODE" доступна, как для 12-битового, так и для 16-битового звука. (В функциях предыдущих моделей, "12-битовый звук" называется "32 кГц" и "16-битовый звук" называется "48 кГц".)
- Во время ускоренного поиска в прямом или обратном направлении видеокамера не может определить, в каком звуковом режиме была сделана запись. Во время воспроизведения звуковой режим высвечивается в верхнем левом углу.

Регулировка синхронизации

Относительно подробностей обращайтесь к разделу "Для более аккуратного монтажа" (*стр. 65*).

SYNCHRO

(Заводская предварительная установка: **±0.0**)

Режим записи

Позволяет Вам установить режим записи (SP или LP) в зависимости от Ваших предпочтений. Рекомендуется, чтобы Вы использовали режим "REC MODE" в меню VIDEO, когда видеокамера используется как записывающее устройство во время перезаписи. (*стр. 52, 54*)

REC MODE

(Заводская предварительная установка: **SP**)

SP / LP

MEGJEGYZÍS:

Пункт "REC MODE" может быть установлен тогда, когда переключатель питания установлен в положение "PLAY" или "M".

Перезапись с ленты на карты памяти

COPY

(Заводская предварительная установка: **OFF**)

OFF: Когда во время воспроизведения ленты нажата кнопка **SNAPSHOT**, воспроизводимое изображение ставится на паузу, а примерно через 6 секунд возобновится обычное воспроизведение. (Стоп-кадр не записывается.)

ON: Позволяет осуществлять перезапись изображений, записанных на ленте, на карту памяти. (*стр. 55*)

Удаление уменьшенных изображений

Относительно подробностей, обращайтесь к разделу "Чтобы удалить уменьшенные изображения" (*стр. 49*).

NAVI.DEL.

IMAGE SEL. / TAPE SEL. / ALL / RETURN

Поиск пустого промежутка

Помогает найти пустой участок ленты, когда Вам нужно начать запись с середины ленты. Относительно подробностей, обращайтесь к разделу "Поиск пустого промежутка" (*стр. 21*).

BLANK SRCH

EXECUTE / RETURN

Вход S-Video/AV

S/AV INPUT

(Заводская предварительная установка: **OFF**)

OFF: Позволяет выводить сигнал аудио/видео на ТВ, BKM и т.д. через гнезда S/AV. (☞ стр. 22, 53)

A/V. IN: Позволяет вводить аудио/видео сигнал из гнезда S/AV. (☞ стр. 53)

S. IN: Позволяет вводить сигнал S-video/аудио из гнезда S/AV. (☞ стр. 53)

Системное меню

SYSTEM

Каждая установка связана с пунктом "SYSTEM", который появляется, когда переключатель питания установлен в положение "ON". (☞ стр. 31) Параметры соответствуют описанию, приведенному на стр. 37.

BEEP

(Заводская предварительная установка: **MELODY**)
OFF / BEEP / MELODY

TALLY

(Заводская предварительная установка: **ON**)
OFF / ON

REMOTE

(Заводская предварительная установка: **ON**)
OFF / ON

DEMO MODE

(Заводская предварительная установка: **ON**)
OFF / ON

PRIORITY

(Заводская предварительная установка: **LCD**)
LCD / FINDER

CAM RESET

EXECUTE / RETURN

Меню дисплея

VIDEO DISPLAY

Параметры (за исключением "OFF" в установках ON SCREEN) являются такими же, как в описании на стр. 38.

ON SCREEN

(Заводская предварительная установка: **LCD**)
OFF / LCD / LCD/TV

Когда установлено в положение "OFF", дисплей видеокамеры исчезает.

DATE/TIME

(Заводская предварительная установка: **OFF**)

OFF / AUTO / ON

Когда установлено в положение "AUTO", индикация даты/времени высвечивается в следующих случаях:

- Когда начинается воспроизведение. Видеокамера высвечивает дату и время, когда записываются сцены.
- Когда дата изменяется во время воспроизведения.

TIME CODE

(Заводская предварительная установка: **OFF**)

OFF / ON

MEGJEGYZÉS:

*Индикация даты может быть также включена/выключена с помощью нажатия кнопки **DISPLAY** на пульте ДУ (прилагается).* (☞ стр. 22, 52, 62)

Дисплей

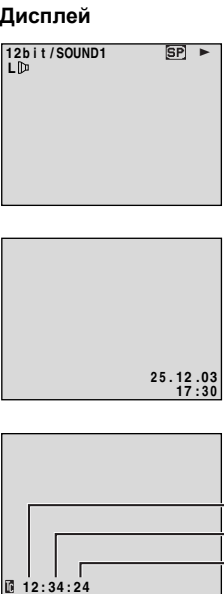

Установка ON SCREEN:
Для воспроизводимого звука, скорости ленты и передвижения ленты во время видеовоспроизведения.

Установка DATE/TIME:
Для даты и времени.

Установка TIME CODE:
Для временного кода.

Минуты
Секунды
Кадры*

* 25 кадров = 1 секунда

Ночная съемка



Делает темные объекты или области даже ярче, чем они были бы при хорошем естественном освещении. Хотя записываемое изображение не является зернистым, оно может выглядеть стробированным из-за маленькой скорости затвора.

- 1 Установите переключатель питания в положение "M", одновременно нажимая кнопку фиксатора, расположенную на переключателе.
- 2 Полностью откройте ЖК-монитор или полностью вытяните видеоискатель.
- 3 Нажмите кнопку **NIGHT** так, чтобы появился индикатор ночной съемки "☾".
 - Скорость затвора автоматически регулируется, чтобы чувствительность стала до 30 раз больше.
 - "A" появляется рядом с индикатором "☾", когда скорость затвора регулируется автоматически.

Чтобы деактивировать режим ночной съемки...
Снова нажмите кнопку **NIGHT** так, чтобы индикатор ночной съемки исчез.

ПРИМЕЧАНИЯ:

- Во время ночной съемки следующие функции и установки не могут быть активизированы, и их индикаторы мигают или гаснут:
 - Некоторые режимы "Программа AE со спецэффектами" (☞ стр. 33).
 - "Вспышка моментального снимка" (☞ стр. 43)

- Режим "GAIN UP" в меню CAMERA. (☞ стр. 35)
- Режим "DIS" в меню MANUAL. (☞ стр. 36)
- Во время ночной съемки может быть трудно сфокусировать видеокамеру. Чтобы избежать этого, рекомендуется использовать штатив.

Моментальный снимок (Для видеозаписи)

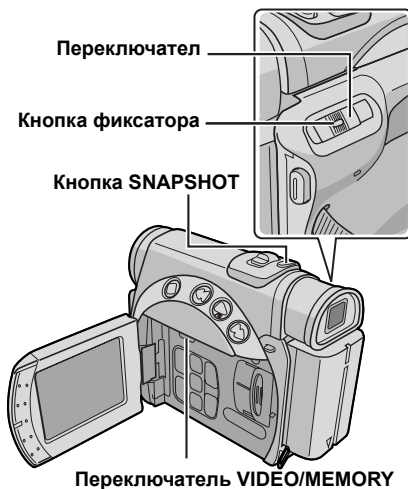

Эта функция позволяет Вам записывать стоп-кадры, которые выглядят, как фотографии на ленте.

- 1 Установите переключатель **VIDEO/MEMORY** в положение "VIDEO".
- 2 Установите переключатель питания в положение "M", одновременно нажимая кнопку фиксатора, расположенную на переключателе.
- 3 Полностью откройте ЖК-монитор или полностью вытяните видеоискатель.
- 4 Установите пункт "SNAP MODE" в нужный режим. (☞ стр. 31, 35)
- 5 Нажмите кнопку **SNAPSHOT**.
 - Появляется индикатор "PHOTO" и стоп-кадр будет записываться в течение приблизительно 6 секунд, затем видеокамера снова войдет в режим ожидания записи.

- Вы также можете выполнить моментальный снимок во время записи. Стоп-кадр будет записываться в течение приблизительно 6 секунд, затем возобновится нормальная запись.
- Вне зависимости от положения переключателя питания ("А" или "М"), запись моментального снимка осуществляется используя выбранный режим моментального снимка.

ПРИМЕЧАНИЯ:

- Чтобы удалить звук затвора, обращайтесь к пункту "BEEP" на стр. 37.
- Когда параметру "WIDE MODE" задано значение "SQUEEZE" [M] (стр. 37), мигает синим цветом индикация "PHOTO", и запись снимка становится невозможной.
- Если активизирована программа AE со спецэффектами (стр. 33), определенные режимы программы автоматической экспозиции со специальными эффектами не работают во время записи моментального снимка. В этом случае пиктограмма мигает.
- Если кнопка **SNAPSHOT** нажимается, когда пункт "DIS" установлен в положение "ON" (стр. 36), стабилизатор не будет функционировать.
- Также во время воспроизведения доступны все режимы моментального снимка, когда пункт [M] COPY установлен в положение "OFF" в меню VIDEO. (стр. 40) Звук затвора, однако, не слышен.
- Во время записи моментального снимка изображение, высвечиваемое в видеодискателе, может быть частично утеряно. Это, однако, не оказывает влияния на записываемое изображение.
- Когда кабель подсоединен к гнезду S/AV, звук затвора не слышен из динамика, хотя он записывается на ленту.

Режим серии моментальных снимков

Удерживание нажатой кнопки **SNAPSHOT** в пункте 5 обеспечивает эффект подобный последовательной фотографии. (Интервал между стоп-кадрами: приближ. 1 секунда)

- Режим серии моментальных снимков не функционирует, когда пункт "REC SELECT" установлен в положение "► [M] / ► [M]". (стр. 39)

Вспышка моментального снимка

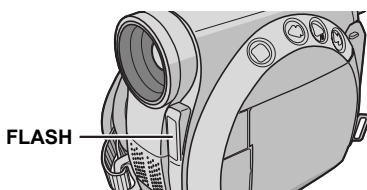

Можно использовать вспышку, когда снимок делается в режиме ожидания записи. (стр. 23, 42)

- Когда переключатель питания установлен в положение "А", то, когда темно, автоматически применяется вспышка (появляется $\frac{1}{2}$).
- Когда переключатель питания установлен в положение "М", можно выбрать параметр настройки вспышки. (стр. 31, 37)

Если выбран параметр "AUTO" [O]...
Загорается индикатор ослабления эффекта красных глаз [O]. Нажмите кнопку **SNAPSHOT**. Вспышка делается дважды. Первая вспышка служит для ослабления красного отражения человеческих глаз, а вторая служит собственно для записи.

ПРИМЕЧАНИЯ:

- Не используйте вспышку близко от человека.
- Вспышка не делается, если ей задан параметр "OFF" или если включен режим ночной съемки (стр. 42), а также если заряд батареи на исходе.
- Вспышка не делается, даже когда ей задан параметр "ON", если программе AE со спецэффектами задан параметр "SPORTS" или "SNOW".
- Хотя изображения, снятые со вспышкой, обычно кажутся белее, чем они есть на самом деле, но чтобы компенсировать этот недостаток видеокамера автоматически затемняет изображение при использовании вспышки. При съемке объекта на расстоянии, недоступном для вспышки, (примерно более 2 м), переключите вспышку в положение "OFF", чтобы снимок не был слишком затемнен или слишком затуманен.
- Тон цвета меняется в зависимости от фонового освещения, например, под флуоресцентными или галогенными лампами.
- При зарядке вспышки мигает $\frac{1}{2}$ и вспышка не работает. Хотя возможно появление шума, это не является неисправностью, и шум не записывается. Для зарядки вспышки может потребоваться до 10 секунд.

Регулировка яркости вспышки

При фотографировании в темноте (стр. 23, 42) видеокамера дает вспышку и автоматически подстраивает яркость. Яркость вспышки можно настраивать и вручную. Если Вы находите сделанные снимки слишком яркими или слишком темными, сделайте настройку вручную.

- 1 Выберите режим "FLASH ADJ." в меню **MANUAL** и нажмите **SELECT/SET**.
 - Появится параметр.
- 2 Чтобы усилить вспышку, нажмите +. Чтобы ослабить вспышку, нажмите -.
 - Диапазон настройки: от -3 до +3.
- 3 Нажмите кнопку **SELECT/SET**. Нажмите + или -, чтобы выбрать "URETURN", затем дважды нажмите **SELECT/SET**, чтобы закрыть экран меню.

ПРИМЕЧАНИЯ:

- При смене снимаемого объекта или места съемки верните параметр на ± 0 , как описано в пункте 2, и сделайте снимок для проверки яркости вспышки. После этого настройте нужную яркость.

Таймер автоматического пуска

Как только видеокамера установлена, оператор видеокамеры может естественным образом принять участие в сцене, добавляя заключительный штрих в памятную картину.

- 1 Установите переключатель питания в положение "M", одновременно нажимая кнопку фиксатора, расположенную на переключателе.
- 2 Полностью откройте ЖК-монитор или полностью вытяните видеоискатель.
 - Вы можете повернуть ЖК-монитор вверх на 180° так, чтобы он был обращен вперед и видеть себя, во время записи самого себя с задвинутым видеоискателем.
- 3 Установите пункт "SELF-TIMER" в положение "ON" (☺). (☞ стр. 31, 36)
- 4 Чтобы инициировать таймер автоматического пуска для видеозаписи, нажмите кнопку записи пуск/стоп.
 - По истечении 15 секунд слышится звуковой сигнал и начинается видеозапись.

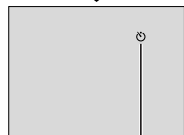
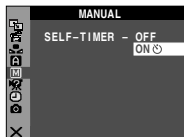

Индикация таймера автоматического пуска

- 5 Чтобы остановить запись по таймеру автоматического пуска, снова нажмите кнопку записи пуск/стоп.
 - Видеокамера вновь входит в режим ожидания записи.

или

- 5 Нажмите кнопку **SNAPSHOT**.
 - По истечении 15 секунд слышится звуковой сигнал и начинается запись моментального снимка. После этого видеокамера вновь входит в режим ожидания записи.
- 6 Чтобы завершить запись по таймеру автоматического пуска, выберите положение "OFF" в пункте 3.

MEGJEGYZÉS:

Если пункт "BEEP" и "TALLY" установлены в положение "OFF" (☞ стр. 37), то звуковой сигнал не слышится и сигнальная лампа записи не горит.

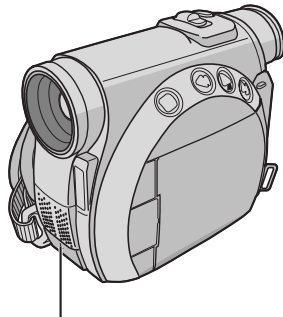

Когда нажимается кнопка записи пуск/стоп или кнопка **SNAPSHOT**, сигнальная лампа записи изменяется как показано:



Автофокусировка

Система автоматической фокусировки во всем диапазоне видеокамеры позволяет осуществлять съемку в непрерывном диапазоне от крупного плана (на расстоянии приблиз. 5 см. до объекта) до бесконечности.

Область определения фокуса

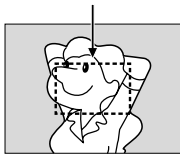

Однако, правильная фокусировка не может быть достигнута в ситуациях, перечисленных ниже (в этих случаях выполните действия раздела "Ручная фокусировка"):

- Когда два объекта перекрываются в одной и той же сцене.
- Когда освещение слабое.*
- Когда объект не имеет контраста (разницы между яркими и темными оттенками), например, плоская одноцветная стена или ясное голубое небо и т.д.*
- Когда темный объект едва виден на ЖК-мониторе или в видоискателе.*
- Когда сцена содержит мелкий рисунок или одинаковый рисунок, которые регулярно повторяются.
- Когда сцена подвергается воздействию солнечных лучей или света, отраженного от поверхности тела или воды.
- Когда осуществляется съемка сцены с высококонтрастным фоном.

* Появляются следующие низкоконтрастные мигающие сигналы: ▲, ◀, ▶ и 👤

ПРИМЕЧАНИЯ:

- Если объектив загрязненный или нерезкий, аккуратная фокусировка невозможна. Сохраняйте объектив чистым. (☞ стр. 77)
- Если сконденсировалась влага, протрите мягкой тканью или подождите, пока она не испарится естественным образом.
- Когда осуществляется съемка близкорасположенного к объективу объекта, сначала уменьшите изображение. (☞ стр. 18) Если изображение увеличено в режиме автофокусировки, видеокамера может автоматически уменьшить изображение в зависимости от дистанции между видеокамерой и объектом. Этого не произойдет, если пункт "TELE MACRO" установлен в положение "ON". (☞ стр. 36)

Ручная фокусировка

MEGJEGYZÉS:

Если Вы используете видоискатель, Вы должны уже выполнить действия раздела "Регулировка видоискателя" (☞ стр. 12).

- 1 Установите переключатель питания в положение "M", одновременно нажимая кнопку фиксатора, расположенную на переключателе.
- 2 Нажмите кнопку **FOCUS**. Появляется индикатор ручной фокусировки.
- 3 Для фокусировки на более отдаленном объекте нажмите +. Появляется и мигает индикатор "▶".

Во время фокусировки на отдаленный объект

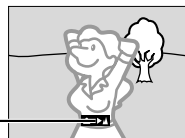

Индикатор ручной фокусировки

Для фокусировки на более близком объекте нажмите -. Появляется и мигает индикатор "◀".

Во время фокусировки на близлежащий объект



Индикатор ручной фокусировки

- 4 Нажмите кнопку **SELECT/SET**. Фокус настроен.

Чтобы осуществить сброс к автофокусировке...

Дважды нажмите кнопку **FOCUS** или установите переключатель питания в положение "A".

ПРИМЕЧАНИЯ:

- Обязательно сфокусируйте объектив в позиции максимального телефото режима, когда используете ручную фокусировку. Если Вы выполняете фокусировку на объект в широкоугольной позиции, резко сфокусированное изображение не может быть получено при увеличении изображения, потому что глубина резкости уменьшается при увеличении фокусного расстояния.
- Когда уровень фокусировки не может быть больше подрегулирован дальше или ближе, будет мигать индикация "▲" или "👤".

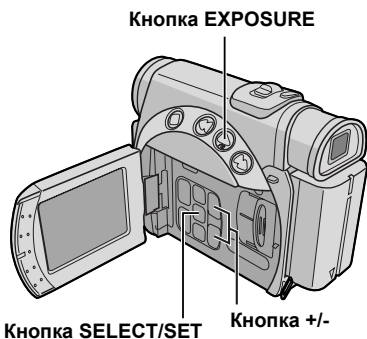

- Если регулировка не вызывает никаких видимых изменений в яркости, установите пункт "GAIN UP" в положение "AUTO". (☞ стр. 31, 35)

Фиксация ирисовой диафрагмы

Подобно зрачку человеческого глаза, ирисовая диафрагма сжимается в условиях хорошей освещенности, чтобы не допустить попадания излишнего света, и расширяется в условиях плохой освещенности, чтобы впустить больше света.

Используйте эту функцию в следующих ситуациях:

- Когда осуществляется съемка движущегося объекта.
- Когда дистанция до объекта изменяется (так, что изменяется его размер на ЖК-мониторе или в видеоскателе), например, когда объект удаляется.
- Когда осуществляется съемка на отражающем естественном фоне, например, на пляже или во время катания на лыжах.
- Когда осуществляется съемка объекта в свете прожектора.
- При использовании трансфокатора.

Когда объект расположен близко, зафиксируйте ирисовую диафрагму. Даже когда объект движется прочь от Вас, изображение не будет излишне темным или светлым.

- 1 Установите переключатель питания в положение "☐", одновременно нажимая кнопку фиксатора, расположенную на переключателе.
- 2 Полностью откройте ЖК-монитор или полностью вытяните видеоскатель.
- 3 Нажмите кнопку **EXPOSURE**.
 - Появляется индикатор регулировки экспозиции.
- 4 Подрегулируйте увеличение трансфокатора так, чтобы объект заполнял ЖК-монитор или видеоскатель, затем нажмите и удерживайте **SELECT/SET** в течение более 2 секунд. Появляются индикатор регулировки экспозиции и индикация "☐".
- 5 Нажмите кнопку **SELECT/SET**. Индикация "☐" изменяется на "☐", и ирисовая диафрагма фиксируется.



Индикатор фиксации ирисовой диафрагмы

Чтобы вернуться к автоматическому контролю ирисовой диафрагмы...

Дважды нажмите кнопку **EXPOSURE**. Или установите переключатель питания в положение "A".

Регулировка экспозиции

Ручная регулировка экспозиции рекомендуется в следующих ситуациях:

- Когда осуществляется съемка с использованием обратного освещения или когда фон слишком яркий.
- Когда осуществляется съемка на отражающем естественном фоне, например, на пляже или во время катания на лыжах.
- Когда фон излишне темный или объект яркий.

- 1 Установите переключатель питания в положение "☐", одновременно нажимая кнопку фиксатора, расположенную на переключателе.
- 2 Полностью откройте ЖК-монитор или полностью вытяните видеоскатель.
- 3 Нажмите кнопку **EXPOSURE**.
 - Появляется индикатор регулировки экспозиции.
- 4 Чтобы сделать изображение ярче, нажмите +. Чтобы сделать изображение темнее, нажмите -. (максимум ±6)
 - Экспозиция +3 оказывает такой же эффект, как компенсация задней подсветки. (☞ стр. 47)
 - Экспозиция -3 оказывает такой же эффект, как режим, когда пункт "☐" установлен в положение "SPOTLIGHT". (☞ стр. 33)
- 5 Нажмите кнопку **SELECT/SET**. Экспозиция настроена.

Чтобы возвратиться к автоматическому регулировке экспозиции ...

Дважды нажмите кнопку **EXPOSURE**. Или установите переключатель питания в положение "A".

ПРИМЕЧАНИЯ:

- Вы не можете использовать ручную регулировку экспозиции в то время, когда пункт "☐" установлен в положение "SPOTLIGHT" или "SNOW" (☞ стр. 33), или вместе с компенсацией задней подсветки. (☞ стр. 47)

- Индикатор регулировки экспозиции и индикация "☒" исчезают.

Чтобы зафиксировать регулировку экспозиции и ирисовую диафрагму...

После выполнения действий пункта 3 раздела "Регулировка экспозиции" подрегулируйте экспозицию нажатием + или -. Затем зафиксируйте ирисовую диафрагму в пунктах 4 и 5 раздела "Фиксация ирисовой диафрагмы". Для автоматической фиксации дважды нажмите кнопку **EXPOSURE**. Регулировка экспозиции и ирисовая диафрагма становятся автоматическими.

Компенсация задней подсветки

Компенсация задней подсветки быстро делает объект более ярким.

Нажмите кнопку **BACK LIGHT**. Высветивается индикатор ☒, и объект становится более ярким. Если нажать кнопку снова, индикатор ☒ исчезает, и яркость возвращается к предыдущему уровню.

Кнопка **BACK LIGHT**

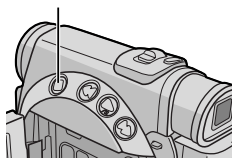

- Использование кнопки **BACK LIGHT** может привести к тому, что освещение вокруг объекта станет слишком ярким, а объект станет белым.
- Компенсация задней подсветки также доступна, когда переключатель питания установлен в положение "☒".

Регулировка баланса белого

Баланс белого имеет отношение к правильности воспроизведения цвета при различном освещении. Если баланс белого является правильным, все другие цвета будут воспроизведены точно.

Баланс белого обычно регулируется автоматически. Однако более опытные операторы видеокамер контролируют эту функцию вручную, чтобы получить более профессиональное воспроизведение цвета и оттенков.

(Заводская предварительная установка: AUTO)
AUTO: Баланс белого регулируется автоматически.

☒ **MWB:** Подрегулируйте баланс белого вручную при съемке с разнообразными типами освещения. (☞ "Ручная регулировка баланса белого")

☀ **FINE:** На открытом воздухе в солнечный день.

☁ **CLOUD:** На открытом воздухе в облачный день.

☀ **HALOGEN:** Используется видеоподсветка или подобный тип освещения.

- Относительно выполнения установок обращайтесь к разделу "Изменение установок меню" (☞ стр. 31).
- Появляется индикатор выбранного режима за исключением режима индикатора "AUTO".

Чтобы вернуться к автоматическому балансу белого...

Установите пункт "☒ W.BALANCE" в положение "AUTO". (☞ стр. 31, 34) Или установите переключатель питания в положение "☒".

MEGJEGYZÉS:

Баланс белого не может быть использован, когда пункт "☒" установлен в положение "SEPIA" или "MONOTONE". (☞ стр. 34)

Ручная регулировка баланса белого

Подрегулируйте баланс белого вручную при съемке с разнообразными типами освещения.



1 Установите переключатель питания в положение "☒", одновременно нажимая кнопку фиксатора, расположенную на переключателе.

2 Полностью откройте ЖК-монитор или полностью вытяните видеоискатель.

3 Установите пункт "☒ W.BALANCE" в положение "MWB". (☞ стр. 31, 34)
 ● Индикация ☒ медленно мигает.

4 Удерживайте лист плоской белой бумаги перед объектом. Подрегулируйте увеличение трансфокатора или Вашу собственную позицию так, чтобы белая бумага заполняла экран.

5 Нажмите **SELECT/SET**, пока индикация ☒ не начнет быстро мигать. Когда установка завершена, индикация ☒ возвращается к нормальному миганию.

- 6 Дважды нажмите кнопку **SELECT/SET**. Экран меню закрывается и высвечивается индикатор ручной регулировки баланса белого .

ПРИМЕЧАНИЯ:

- В пункте 4 может быть трудно сфокусироваться на белую бумагу. В таком случае подрегулируйте фокус вручную. (☞ стр. 45)
- Съемка объекта может выполняться при различных типах условий освещенности помещения (естественное освещение, флуоресцентное, свет свечей и т.д.). Т.к. цветовая температура отличается в зависимости от источника света, оттенок объекта будет отличаться в зависимости от установок баланса белого. Используйте эту функцию для получения более естественного результата.
- Как только Вы вручную подрегулируете баланс белого, установка останется в памяти, даже если отключится электропитание или будет удалена батарея.

Функция NAVIGATION

Функция навигации помогает Вам проверять содержание ленты с помощью создания уменьшенных изображений на карте памяти.

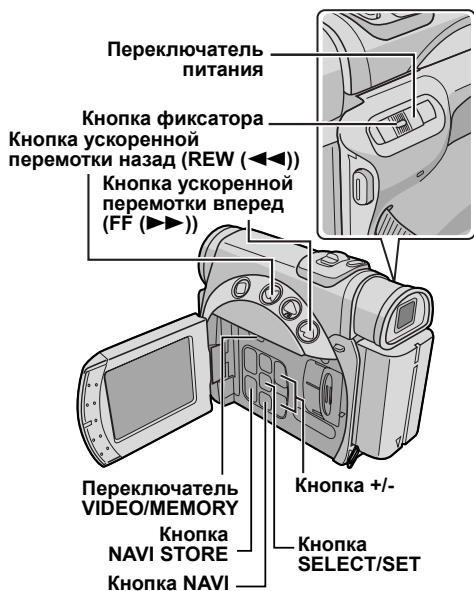

Чтобы создать уменьшенные изображения во время видеозаписи автоматически

- 1 Загрузите кассету. (☞ стр. 15)
- 2 Загрузите карту памяти. (☞ стр. 16)
- 3 Установите переключатель **VIDEO/MEMORY** в положение "VIDEO".
- 4 Установите переключатель питания в положение "A" или "M", одновременно нажимая кнопку фиксатора, расположенную на переключателе.
- 5 Установите пункт "NAVIGATION" на нужное значение времени навигации. (☞ стр. 31, 35)
 - Если на экране появляется мигающий индикатор "■■■■", подождите, пока он не перестанет мигать. Если через некоторое время он не прекратит мигать, проверьте, загружена ли карта памяти.
- 6 Нажмите кнопку записи пуск/стоп, чтобы начать запись.



Высвечивается во время, когда вводимое изображение сохраняется на карте памяти.

- Если время записи больше, чем время навигации, установленное в пункте 5, кратковременно появляется индикация "■■■■", затем изображение в точке, где началось воспроизведение, вводится и сохраняется на карте памяти как уменьшенное изображение.
 - Если кнопка записи пуск/стоп нажимается до того, как индикация "■■■■" перестанет мигать, вводится изображение момента, в который распознается загруженная карта памяти.
- 7 Нажмите кнопку записи пуск/стоп, чтобы закончить запись.

Чтобы создать уменьшенные изображения после видеозаписи вручную...

- 1) Выполните действия приведенных выше пунктов с 1 до 4.
- 2) Установите пункт "NAVIGATION" в положение "MANUAL". (☞ стр. 31, 35)
- 3) После записи нажмите кнопку **NAVI STORE**.
 - В течение небольшого промежутка времени появляется индикатор "■■■■", и введенное изображение сохраняется на карте памяти в виде уменьшенного изображения.

ПРИМЕЧАНИЯ:

- Оставшееся количество уменьшенных изображений, которое может быть сохранено, также появляется на экране, когда оно достигает 10 или менее. Если пункт "REC SELECT" установлен в положение "► [RE] / ► [M]" в меню DSC, число показывает сколько изображений с разрешением 640 x 480 может быть сохранено.
- Если пункт "5S" установлен в положение "5S" или "Anim." в меню MANUAL, функция NAVIGATION не будет работать правильно.

Чтобы найти сцены на ленте, используя уменьшенные изображения (Поиск NAVIGATION)

- 1 Загрузите кассету. (☞ стр. 15)
- 2 Загрузите карту памяти. (☞ стр. 16)
- 3 Установите переключатель VIDEO/MEMORY в положение "VIDEO".
- 4 Установите переключатель питания в положение "PLAY", одновременно нажимая кнопку фиксатора, расположенную на переключателе.
- 5 Нажмите кнопку NAVI во время видеовоспроизведения или в режиме остановки.

- Появляется экран NAVIGATION уменьшенных изображений загруженной кассеты.
- Нажмите кнопку REW (◀◀), чтобы

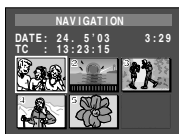

высветить предыдущую страницу. Нажмите кнопку FF (▶▶), чтобы осветить следующую страницу.

- 6 Чтобы выбрать необходимое изображение, нажмите + или -, затем нажмите SELECT/SET.
 - Индикация "NAVIGATION SEARCH" мигает и видеокамера начинает поиск на ленте точки, соответствующей выбранному уменьшенному изображению.

Чтобы отменить поиск NAVIGATION на полпути...

Нажмите кнопку PLAY (▶/II), REW (◀◀), FF (▶▶) или STOP (■).

Чтобы добавить уменьшенные изображения во время видеовоспроизведения

- 1 Выполните действия пунктов с 1 по 4 раздела "Чтобы найти сцены на ленте, используя уменьшенные изображения (Поиск NAVIGATION)".

- 2 Нажмите кнопку PLAY (▶/II), чтобы начать видеовоспроизведение.
- 3 Нажмите кнопку NAVI STORE в нужной точке.
 - В течение небольшого промежутка времени появляется индикатор "[M]", и изображение в точке, где нажата кнопка NAVI STORE, сохраняется на карте памяти в виде уменьшенного изображения.

Чтобы удалить уменьшенные изображения

- 1 Загрузите карту памяти. (☞ стр. 16)
- 2 Установите переключатель VIDEO/MEMORY в положение "VIDEO".
- 3 Установите переключатель питания в положение "PLAY", одновременно нажимая кнопку фиксатора, расположенную на переключателе.
- 4 Нажмите кнопку MENU. Появляется экран меню.
- 5 Нажмите + или -, чтобы выбрать "IM", затем нажмите SELECT/SET. Появляется меню VIDEO.
- 6 Нажмите + или -, чтобы выбрать "NAVI.DEL.", затем нажмите SELECT/SET. Появляется вспомогательное меню.
- 7 Нажимая + или - ...

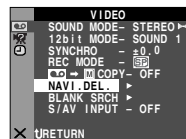

Выберите пункт "IMAGE SEL.", чтобы удалить высвечиваемое в настоящее время уменьшенное изображение.

Выберите пункт "TAPE SEL.", чтобы удалить все уменьшенные изображения для ленты, которая содержит высвечиваемое в настоящее время изображение.

Выберите пункт "ALL", чтобы удалить за один раз все уменьшенные изображения, хранимые на карте памяти.

- 8 Нажмите кнопку SELECT/SET. Появится экран NAVIGATION.
- 9 Нажмите + или -, чтобы выбрать "EXECUTE", затем нажмите SELECT/SET.
 - Нажмите кнопку REW (◀◀), чтобы вывести предыдущее изображение. Нажмите кнопку FF (▶▶), чтобы вывести предыдущее изображение.
 - Чтобы отменить удаление, выберите пункт "RETURN".
 - Уменьшенные изображения не могут быть удалены во время видеовоспроизведения.



ПРЕДУПРЕЖДЕНИЕ:

Во время удаления не извлекайте карту памяти и не производите никаких других операций (таких, как выключение видеокамеры). Также обязательно используйте прилагаемый сетевой адаптер, т.к. карта памяти может быть повреждена, если батарея разрядится во время удаления. Если карта памяти будет повреждена, отформатируйте ее.

MEGJEGYZÉS:

Как только изображения удалены, они не могут быть восстановлены. Проверьте изображения перед удалением.

ВАЖНО:

- Обязательно всегда используйте ту же ленту и карту памяти, какие были использованы во время записи. В противном случае видеокamera не сможет распознать идентификационные номера ленты и карты памяти, что необходимо для правильного использования функции NAVIGATION.
- Когда появится следующее сообщение, проверьте загружены ли подходящие лента и карта памяти: "NO ID ON TAPE OR CARD", "UNABLE TO USE NAVIGATION", "THIS MEMORY CARD IS NOT COMPATIBLE".
- Если Вы замените карту памяти во время выполнения съемки на ленту, две карты памяти будут разделять уменьшенные изображения ленты. Мы рекомендуем, чтобы Вы использовали одну карту памяти для одной ленты.
- Функция поиска NAVIGATION не работает, если текущим положением является пустой участок на ленте. Не оставляйте также во время съемки пустой участок где-то на ленте, в противном случае функция NAVIGATION работает неправильно.
- Перед осуществлением новой съемки на записанную ленту, обязательно удалите все уменьшенные изображения предыдущей записи с соответствующей карты памяти.
- Если Вы копируете уменьшенные изображения с одной карты памяти на другую через ПК, функция поиска NAVIGATION не работает с копированной картой памяти.



Оставшееся время



Съемка начинается, когда нажимается кнопка записи пуск/стоп.



Съемка заканчивается, когда снова нажимается кнопка записи пуск/стоп.

Запись завершена.

Запись клипа для электронной почты

Вы можете создавать видеоклипы размером 160 x 120 пикселей из изображения видеокamеры в реальном времени или из отснятого видео материала и сохранять их на карте памяти как файлы, которые можно просто послать по электронной почте.

Чтобы записать видеоклип из изображения видеокamеры в реальном времени

- 1 Загрузите карту памяти. (☞ стр. 16)
- 2 Установите переключатель VIDEO/MEMORY в положение "MEMORY".
- 3 Установите переключатель питания в положение "A" или "M", одновременно нажимая кнопку фиксатора, расположенную на переключателе.

4 Нажмите кнопку **E-MAIL**, чтобы инициализировать режим ожидания записи клипа для электронной почты.

- Появляется индикация “E-CLIP”.

5 Нажмите кнопку записи пуск/стоп, чтобы начать запись.

6 Нажмите кнопку записи пуск/стоп, чтобы закончить запись.

- Высвечивается индикация “COMPLETED”, а затем видеочасть вновь входит в режим ожидания записи клипа для электронной почты.

7 Нажмите кнопку **E-MAIL**, чтобы завершить запись клипа для электронной почты. Вновь появляется нормальный экран.

Чтобы просмотреть видеоклипы, хранящиеся на карте памяти...

Обращайтесь к разделу “Воспроизведение видеоклипов” (☞ стр. 25).

Чтобы удалить ненужные видеоклипы, хранящиеся на карте памяти...

Обращайтесь к разделу “Удаление файлов” (☞ стр. 28).

Приблизительное время записи

Карта памяти SD	
8 МВ**	7 мин.
16 МВ*	15 мин.

* Дополнительно

** Прилагается

Чтобы записать видеоклип из отснятого видео материала

1 Загрузите кассету. (☞ стр. 15)

2 Загрузите карту памяти. (☞ стр. 16)

3 Установите переключатель **VIDEO/MEMORY** в положение “VIDEO”.

4 Установите переключатель питания в положение “PLAY”, одновременно нажимая кнопку фиксатора, расположенную на переключателе.

5 Нажмите кнопку **PLAY (▶/III)**, чтобы начать видеовоспроизведение.

6 Нажмите кнопку **E-MAIL**, чтобы инициализировать режим ожидания записи клипа для электронной почты.

- Появляется индикация “E-CLIP”.
- Чтобы отменить запись клипа для электронной почты, снова нажмите кнопку **E-MAIL** или нажмите кнопку **STOP (■)**, чтобы закончить видеовоспроизведение.

7 В точке, где Вы хотите начать перезапись, нажмите кнопку записи пуск/стоп, чтобы начать запись клипа для электронной почты.

8 Нажмите кнопку записи пуск/стоп, чтобы закончить запись клипа для электронной почты.

- Высвечивается индикация “COMPLETED”, а затем видеочасть вновь входит в режим ожидания записи клипа для электронной почты.

9 Нажмите кнопку **E-MAIL**, чтобы завершить запись клипа для электронной почты. Вновь появляется нормальный экран.

Чтобы просмотреть видеоклипы, хранящиеся на карте памяти...

Обращайтесь к разделу “Воспроизведение видеоклипов” (☞ стр. 25).

Чтобы удалить ненужные видеоклипы, хранящиеся на карте памяти...

Обращайтесь к разделу “Удаление файлов” (☞ стр. 28).

ПРИМЕЧАНИЯ:

- *Приблизительное максимальное время записи одного видеоклипа 3 минуты.*
- *Операция воспроизведения не может быть выполнена во время записи клипа для электронной почты.*
- *Если во время записи клипа для электронной почты достигается конец ленты, то эта часть будет автоматически сохранена на карте памяти.*
- *Если конец ленты достигается в пункте 6, режим ожидания записи клипа для электронной почты будет автоматически отменен.*
- *Файлы видеоклипов, сохраненные с помощью этой видеочасти, совместимы с форматом MPEG4. Некоторые файлы MPEG4, сохраненные с помощью других устройств, не могут воспроизводиться этой видеочастью.*
- *С помощью этой видеочасти невозможно воспроизводить файлы видеоклипов размером 240 x 176, выполненные на других устройствах, или видеоклипы, длительность которых превышает 3 минуты. Высвечивается индикация “UNSUPPORTED FILE!”.*
- *Видео помехи могут появиться во время просмотра видеоклипов на ЖК-мониторе или в видеодисплее, однако, эти помехи не присутствуют в реальном видеоклипе, сохраненном на карте памяти.*
- *Вы можете просматривать видеоклипы на Вашем ПК, используя Windows® Media Player версия 6.4 или более поздняя. Обращайтесь к инструкции ПК и программного обеспечения.*

Перезапись на или с ВКМ

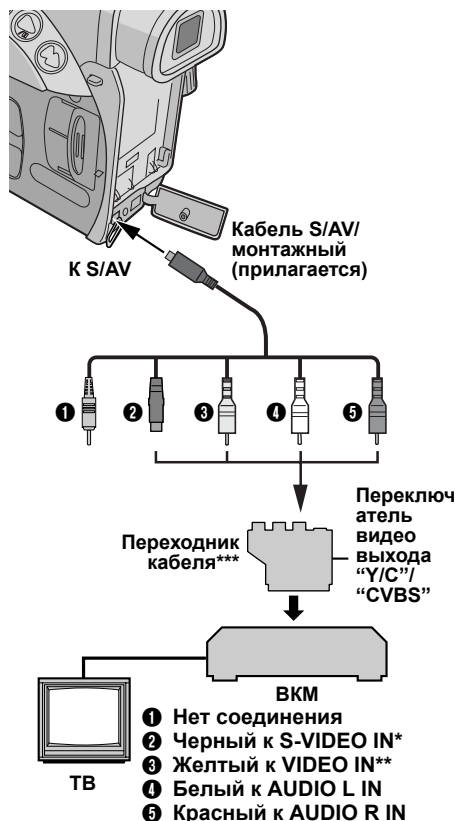

* Подсоедините, когда Ваш ТВ/ВКМ имеет входные гнезда S-VIDEO IN и A/V. В этом случае нет необходимости подсоединять желтый видео кабель.

** Подсоедините, когда Ваш ТВ/ВКМ имеет только входные гнезда A/V.

*** Если у Вашего ВКМ есть разъем SCART... Чтобы использовать эту видеокамеру в качестве проигрывателя,

→ воспользуйтесь прилагаемым переходником кабеля.

Чтобы использовать эту видеокамеру в качестве записывающего устройства,

→ воспользуйтесь имеющимся в продаже переходником выводного кабеля.

MEGJEGYŹIS:

Установите переключатель выбора видео выхода на переходнике кабеля в нужное положение:

Y/C: Когда подсоединяете к ТВ или к ВКМ, который может принимать сигналы Y/C и использует кабель S-Video.

CVBS: Когда подсоединяете к ТВ или к ВКМ, который не может принимать сигналы Y/C и использует кабель аудио/видео.

Чтобы использовать эту видеокамеру в качестве проигрывателя...

- 1 Следуя рисункам, подсоедините видеокамеру и ВКМ. Обращайтесь также к стр. 22.
- 2 Установите переключатель видеокамеры **VIDEO/MEMORY** в положение "VIDEO".
- 3 Установите переключатель питания видеокамеры в положение "PLAY", одновременно нажимая кнопку фиксатора, расположенную на переключателе.
- 4 Включите электропитание ВКМ.
- 5 Вставьте кассету источника в видеокамеру.
- 6 Вставьте записываемую кассету в ВКМ.
- 7 Иницируйте режимы AUX и паузы записи ВКМ.
 - Обращайтесь к инструкции ВКМ.
- 8 Нажмите кнопку **PLAY** (▶/II) на видеокамере, чтобы начать воспроизведение ленты источника.
- 9 В точке, где Вы хотите начать перезапись, иницируйте режим записи ВКМ.
- 10 Чтобы приостановить перезапись, иницируйте режим паузы записи ВКМ и нажмите кнопку **PLAY** (▶/III) на видеокамере.
- 11 Повторите действия пунктов 8 – 10 для дополнительного редактирования. Обновите ВКМ и видеокамеру.

ПРИМЕЧАНИЯ:

- **Рекомендуется в качестве источника электроэнергии использовать сетевой адаптер вместо батарейного блока.** (→ стр. 11)
- Как только видеокамера начнет воспроизводить Ваш материал, он появится на Вашем ТВ. Это подтвердит соединения и канал AUX с целью переписывания.
- Перед тем, как Вы начнете перезапись, убедитесь, что индикации не появляются на подсоединенном ТВ. Если они появляются, то они записываются на новую ленту. **Чтобы выбрать, показывать или нет следующие дисплеи на подсоединенном ТВ...**
- **Дата и время**
Установите пункт "DATE/TIME" в положение "AUTO", "ON" или "OFF". (→ стр. 31, 41) Или нажмите кнопку **DISPLAY** на пульте ДУ, чтобы включить/выключить индикацию даты.

- *Временной код*
Установите пункт "TIME CODE" в положение "OFF" или "ON". (☞ стр. 31, 41)
- *Индикации, отличающиеся от даты/времени и временного кода*
Установите пункт "ON SCREEN" в положение "OFF", "LCD" или "LCD/TV". (☞ стр. 31, 41)

Чтобы использовать эту видеокамеру в качестве записывающего устройства...

- 1) Выполните действия пунктов с 1 до 3, приведенных в левой колонке.
- 2) Установите пункт "S/AV INPUT" в положение "A/V. IN" или "S. IN". (☞ стр. 31, 41)
- 3) Установите пункт "REC MODE" в положение "SP" или "LP". (☞ стр. 31, 34)
- 4) Вставьте записываемую кассету в эту видеокамеру.
- 5) Нажмите кнопку записи пуск/стоп, чтобы активизировать режим паузы записи. На экране появляется индикация "A/V. IN" или "S. IN".
- 6) Нажмите кнопку записи пуск/стоп, чтобы начать запись. Вращается индикация ⦿.
- 7) Снова нажмите кнопку записи пуск/стоп, чтобы остановить запись. Индикация ⦿ заканчивает вращаться.

ПРИМЕЧАНИЯ:

- После выполнения перезаписи установите пункт "S/AV INPUT" обратно в положение "OFF".
- С помощью этой процедуры аналоговые сигналы могут быть преобразованы в цифровые сигналы.
- Также возможно осуществлять перезапись с другой видеокамеры.

Перезапись на видео аппарат, оборудованный гнездом DV (Цифровая перезапись)

Также можно копировать записанные сцены с видеокамеры на другой видео аппарат, оборудованный гнездом DV. Так как передается цифровой сигнал, то происходит небольшое искажение изображения или звука, если оно вообще имеется.

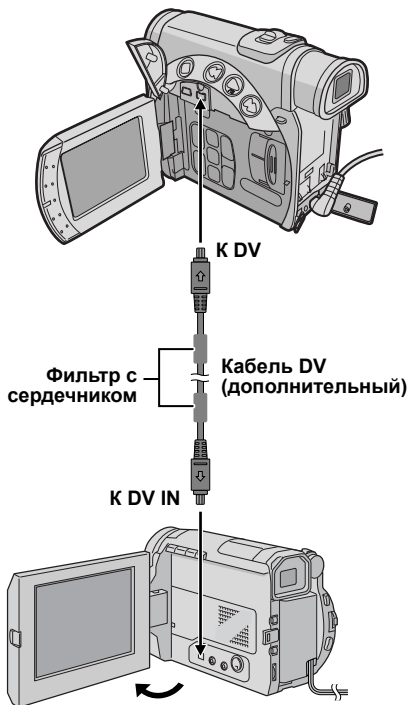

Видео аппарат, оборудованный гнездом DV

- 1) Убедитесь, что все аппараты выключены.
- 2) Подсоедините этот аппарат к видео аппарату, оборудованному входным гнездом DV, используя кабель DV, как показано на рисунке.
- 3) Установите переключатель видеокамеры **VIDEO/MEMORY** в положение "VIDEO".
- 4) Установите переключатель питания видеокамеры в положение "PLAY", одновременно нажимая кнопку фиксатора, расположенную на переключателе.
- 5) Включите электропитание видео аппарата.
- 6) Вставьте кассету источника в эту видеокамеру.
- 7) Вставьте записываемую кассету в видео аппарат.

- 8 Нажмите кнопку **PLAY** (▶/III) на этой видеокамере, чтобы начать воспроизведение ленты источника.
- 9 В точке, где Вы хотите начать перезапись, инициируйте режим записи видео аппарата.
- 10 Чтобы приостановить перезапись, инициируйте режим паузы записи видео аппарата и нажмите кнопку **PLAY** (▶/III) на этой видеокамере.
- 11 Повторите действия пунктов 8 – 10 для дополнительного редактирования. Остановите видео аппарат и видеокамеру.

ПРИМЕЧАНИЯ:

- **Рекомендуется в качестве источника электроэнергии использовать сетевой адаптер вместо батарейного блока.** (☞ стр. 11)
- Если используется пульт ДУ, в то время как и проигрыватель и записывающее устройство являются видео аппаратами JVC, то оба аппарата будут производить одинаковые операции. Чтобы избежать этого явления, нажимайте на обоих аппаратах кнопки.
- Если во время перезаписи пустой участок или искаженное изображение воспроизводится на проигрывателе, перезапись может остановиться так, чтобы необычное изображение не перезаписывалось.
- Даже если кабель DV подсоединен правильно, иногда изображение может не появляться в пункте 9. Если это случится, выключите электропитание и снова выполните соединения.
- Если во время воспроизведения попытаться включить "Воспроизведение с трансфокацией" (☞ стр. 58) или "Спецэффекты воспроизведения" (☞ стр. 59) или нажать **SNAPSHOT**, из разъема DV выводится только первоначальное изображение воспроизведения, записанное на ленте.
- При использовании кабеля DV, обязательно используйте дополнительный кабель DV JVC VC-DVDV204U.

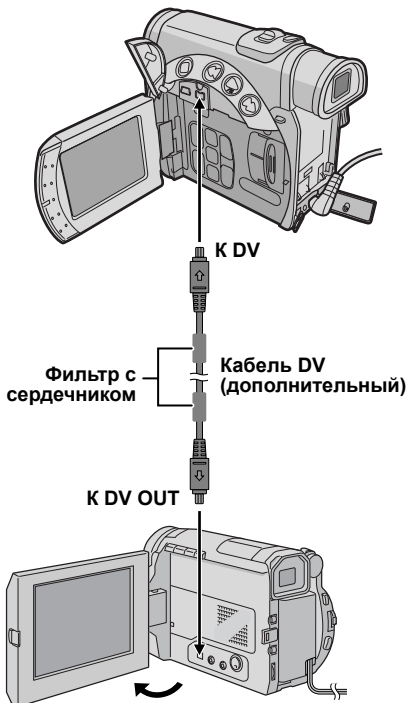

Перезапись с видео аппарата, оборудованного гнездом DV OUT (Цифровая перезапись)

Также можно копировать записанные сцены с другого видео аппарата, оборудованного гнездом DV, на видеокамеру. Так как передается цифровой сигнал, то происходит небольшое искажение изображения или звука, если оно вообще имеется.



Видео аппарат, оборудованный гнездом DV

- 1 Убедитесь, что все аппараты выключены.
- 2 Подсоедините эту видеокамеру к видео аппарату, оборудованному выходным гнездом DV, используя кабель DV, как показано на рисунке.
- 3 Установите переключатель видеокамеры **VIDEO/MEMORY** в положение "VIDEO".
- 4 Установите переключатель питания видеокамеры в положение "PLAY", одновременно нажимая кнопку фиксатора, расположенную на переключателе.

- 5 Установите пункт "REC MODE" в положение "SP" или "LP". (☞ стр. 31, 34)
- 6 Включите электропитание видео аппарата.
- 7 Вставьте кассету источника в видео аппарат.
- 8 Вставьте записываемую кассету в эту видеокамеру.
- 9 Нажмите кнопку записи пуск/стоп, чтобы активизировать режим паузы записи.
 - На экране появляется индикация "DV. IN".
- 10 Нажмите кнопку записи пуск/стоп, чтобы начать запись.
 - Вращается индикация .
- 11 Снова нажмите кнопку записи пуск/стоп, чтобы активизировать режим паузы записи.
 - Индикация  заканчивает вращаться.
- 12 Повторите действия пунктов 10 – 11 для дополнительного редактирования. Остановите видео аппарат и видеокамеру.

ПРИМЕЧАНИЯ:

- *Рекомендуется в качестве источника электроэнергии использовать сетевой адаптер вместо батарейного блока.* (☞ стр. 11)
- *Если никакое изображение не высвечивается на ЖК-мониторе, установите пункт "S/AV INPUT" в положение "OFF".* (☞ стр. 31, 41)
- *Если используется пульт ДУ, в то время как проигрыватель и записывающее устройство являются видео аппаратами JVC, то оба аппарата будут производить одинаковые операции. Чтобы избежать этого явления, нажимайте на обоих аппаратах кнопки.*
- *Если во время перезаписи пустой участок или искаженное изображение воспроизводится на проигрывателе, перезапись может остановиться так, чтобы необычное изображение не перезаписывалось.*
- *Даже если кабель DV подсоединен правильно, иногда изображение может не появляться в пункте 9. Если это случится, выключите электропитание и снова выполните соединения.*
- *Цифровая перезапись выполняется в звуковом режиме, записанном на оригинальную ленту, вне зависимости от текущего значения установки "SOUND MODE".* (☞ стр. 34)
- *При использовании кабеля DV, обязательно используйте дополнительный кабель DV JVC VCDV204U.*

Перезапись стоп-кадров, записанных на ленте, на карту памяти

Стоп-кадры могут быть перезаписаны с ленты на карту памяти.

Кнопка Воспроизведения/
Паузы (PLAY ►/II)

Кнопка SNAPSHOT

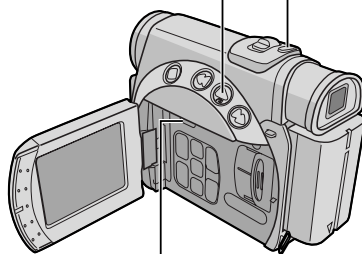

Переключатель VIDEO/MEMORY

- 1 Загрузите кассету. (☞ стр. 15)
- 2 Загрузите карту памяти. (☞ стр. 16)
- 3 Установите переключатель VIDEO/MEMORY в положение "VIDEO".
- 4 Установите переключатель питания в положение "PLAY", одновременно нажимая кнопку фиксатора, расположенную на переключателе.
- 5 Установите пункт "COPY" в положение "ON". (☞ стр. 31, 40)
- 6 Нажмите кнопку PLAY (►/II), чтобы начать воспроизведение.
- 7 В точке, которую Вы хотите перезаписать, снова нажмите кнопку PLAY (►/II), чтобы инициировать паузу воспроизведения.
- 8 Чтобы перезаписать изображение, нажмите кнопку SNAPSHOT.
 - Во время перезаписи появляется индикация "► [E]".
 - Выбранное изображение сохраняется на карту памяти.

ПРИМЕЧАНИЯ:

- *Если в пункте 8 кнопка SNAPSHOT нажимается, когда карта памяти не загружена, высвечивается сообщение "COPYING FAILED".*
- *Если на карту памяти перезаписывается изображение, записанное на ленту, используя режим "WIDE MODE" (☞ стр. 37), идентификационный сигнал режима WIDE не записывается вместе с ним.*

- Чтобы использовать спецэффекты воспроизведения вместе с видео изображением, которое Вы хотите перезаписать, выполните действия пунктов до 8, используя пульт ДУ (прилагается). (☞ стр. 59)
- Изображения перезаписываются с разрешением 640 x 480 пикселей.

Многофункциональный пульт ДУ может управлять этой видеокамерой на расстоянии, а также управлять основными операциями (воспроизведение, остановка, пауза, быстрая перемотка в прямом и обратном направлении) Вашего ВКМ. Он также делает возможными дополнительные функции воспроизведения. (☞ стр. 58)

Для выполнения монтажа в произвольной последовательности (☞ стр. 61 – 65) воспользуйтесь дополнительным RM-V717KITU комплектом ДУ. Этот комплект состоит из пульта ДУ RM-V717U, монтажного кабеля* и монтажного удлинительного кабеля.

* Монтажный кабель для этой видеокамеры не требуется.

Установка батареи RM-V718U (прилагается)

В пульте ДУ используется одна литиевая батарейка (CR2025).

- 1 Вытяните держатель батареи, вставив в гнездо заостренный предмет.
- 2 Вставьте батарейку в держатель, следя за тем, чтобы знак "+" был виден.
- 3 Задвиньте держатель назад до щелчка.

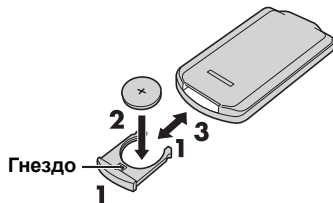

Установка батареек RM-V717U (дополнительно)

Пульт ДУ работает от двух батареек размером "AAA (R03)".

- 1 Удалите крышку батарейного отсека, нажимая вверх язычок, как показано на рисунке.
- 2 Вставьте две батарейки размера "AAA (R03)" в правильном направлении.
- 3 Снова прикрепите крышку батарейного отсека.



Вставьте сначала отрицательный (-) конец.

Область действия радиолуча (использование в помещении)

При использовании пульта ДУ, обязательно направляйте его на сенсор сигнала ДУ. Дальность действия испускаемого радиолуча внутри помещения составляет приблизительно 5 м.

MEGJEGYZIS:

Передаваемый радиолуч может быть не эффективным или может вызывать неправильное функционирование, когда сенсор сигнала ДУ подвергается воздействию прямого солнечного света или мощного освещения.

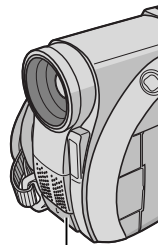

Сенсор сигнала ДУ

Кнопки и функции

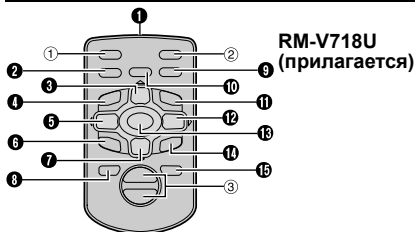

RM-V718U
(прилагается)

1 Передающее окно инфракрасного радиолуча

Следующие кнопки доступны только тогда, когда переключатель питания видеокамеры установлен в положение "PLAY".

- 2 AUDIO Кнопка(стр. 40)
- 3 PAUSE Кнопка*(стр. 58)
Кнопка вверх(стр. 58)
- 4 SLOW Кнопка ускоренной перемотки назад(стр. 58)
- 5 REW Кнопка*(стр. 21, 24)
Кнопка Влево(стр. 58)
- 6 INSERT Кнопка(стр. 60)
- 7 STOP Кнопка*(стр. 20, 25)
Кнопка Вниз(стр. 58)
- 8 SHIFT Кнопка(стр. 58, 61)
- 9 EFFECT ON/OFF Кнопка(стр. 59)
- 10 EFFECT Кнопка(стр. 59)
- 11 SLOW Кнопка перемотки вперед.....(стр. 58)
- 12 Кнопка FF*(стр. 21, 24)
Кнопка Влево(стр. 58)
- 13 PLAY Кнопка*(стр. 20, 25)
- 14 A. DUB Кнопка(стр. 59)
- 15 DISPLAY Кнопка(стр. 22, 52, 62)

Следующие кнопки доступны тогда, когда переключатель питания видеокамеры установлен в положение "A" или "M".

- 1 Кнопка S.SHOT (моментальный снимок)*
- 2 Кнопка START/STOP*
- 3 Кнопки трансфокатора (Т/М)** (стр. 18, 58)

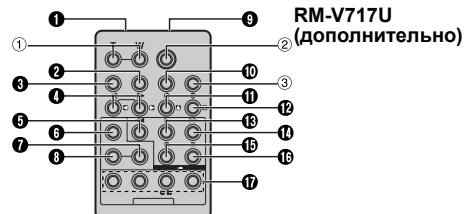

RM-V717U
(дополнительно)

1 Передающее окно инфракрасного радиолуча

Следующие кнопки доступны только тогда, когда переключатель питания видеокамеры установлен в положение "PLAY".

- 2 DISPLAY Кнопка(стр. 22, 52, 62)
- 3 SHIFT Кнопка(стр. 58, 61)

- 4 SLOW Кнопки перемотки назад/вперед
Кнопки налево/направо(стр. 58)
- 5 Кнопка REW*(стр. 21, 24)
- 6 FADE/WIPE Кнопка(стр. 63)
- 7 EFFECT ON/OFF Кнопка(стр. 59)
- 8 EFFECT Кнопка(стр. 59)
- 9 Гнездо PAUSE IN(стр. 62)
- 10 MBR SET Кнопка(стр. 61)
- 11 Кнопка вверх(стр. 58)
- 12 INSERT Кнопка(стр. 60)
- 13 Кнопка Вниз(стр. 58)
A. DUB Кнопка(стр. 59)
- 14 Кнопка PLAY*(стр. 20, 25)
- 15 Кнопка FF*(стр. 21, 24)
- 16 Кнопка STOP*(стр. 20, 25)
- 17 Кнопка PAUSE*(стр. 58)
- 18 R.A.EDIT Кнопки(стр. 61 – 65)

Следующие кнопки доступны тогда, когда переключатель питания видеокамеры установлен в положение "A" или "M".

- 1 Кнопки трансфокатора (Т/М)**(стр. 18, 58)
- 2 Кнопка START/STOP*
- 3 Кнопка SNAPSHOT*

* Функционирует так же, как каждая соответствующая кнопка на видеокамере. (стр. 81)

** Функционирует также тогда, когда переключатель питания установлен в положение "PLAY".

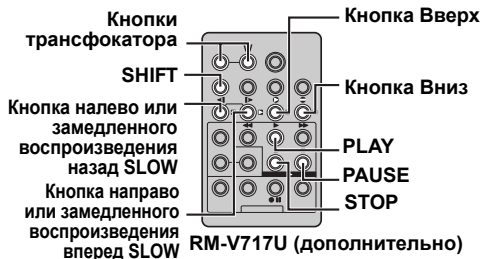
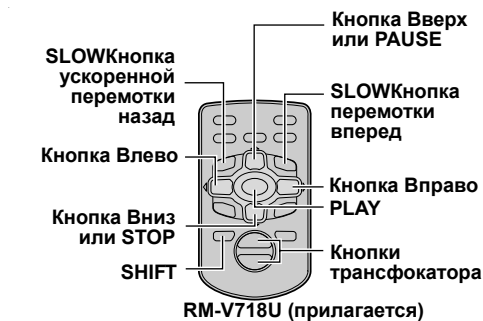

секунд голубым экраном. Это не является неисправностью.

- Может быть небольшая разница между точкой начала замедленного воспроизведения, которую Вы выбрали, и действительной точкой начала для замедленного воспроизведения.
- Во время замедленного воспроизведения будет наблюдаться возмущение в видео изображении и изображение может быть неустойчивым, особенно в случае неподвижных изображений. Это не является неисправностью.

Покадровое воспроизведение

Позволяет осуществлять покадровый поиск во время видеовоспроизведения.

Во время нормального воспроизведения или паузы воспроизведения нажимайте повторно кнопку **SLOW** (▶) для продвижения вперед или нажимайте повторно кнопку **SLOW** (◀) для продвижения назад. Каждый раз, когда нажимается кнопка **SLOW** (◀ или ▶), воспроизводится кадр.

Замедленное воспроизведение

Позволяет осуществлять поиск на низкой скорости в любом направлении во время видеовоспроизведения.

Во время нормального воспроизведения нажмите кнопку **SLOW** (◀ или ▶) в течение более чем 2 секунды.

- Нормальное воспроизведение восстанавливается после 1 минуты (приблиз. 20 секунд с 80-минутной кассетой) замедленного воспроизведения назад или 5 минут замедленного воспроизведения вперед.
- Чтобы выполнить паузу замедленного воспроизведения, нажмите кнопку **PAUSE** (||).
- Чтобы остановить замедленное воспроизведение, нажмите кнопку **PLAY** (▶).

ПРИМЕЧАНИЯ:

- Вы можете также инициализировать замедленное воспроизведение с помощью нажатия кнопки **SLOW** (◀ или ▶) в течение более, чем 2 секунды.
- Во время замедленного воспроизведения из-за обработки данных цифрового изображения изображение может иметь помехи в виде мозаики.
- После того, как кнопка **SLOW** (◀ или ▶) нажимается и удерживается, стоп-кадр может высветиться на несколько секунд, сопровождаемый в течение нескольких

Воспроизведение с трансфокацией

Увеличивает записанное изображение до 20X в любой момент во время видеовоспроизведения и воспроизведения D.S.C.

- 1) Нажмите кнопку **PLAY** (▶), чтобы начать видеовоспроизведение. Или выполните нормальное воспроизведение.
- 2) В точке, где Вы хотите увеличить изображение, нажмите кнопку трансфокации (T).
 - Чтобы уменьшить изображение, нажмите кнопку трансфокации (W).
- 3) Вы можете передвигать изображение по экрану, чтобы найти определенную часть изображения. Удерживая **SHIFT**, нажимайте кнопки Влево ◀, Вправо ▶, Вверх ▲ и Вниз ▼.
 - Чтобы завершить использование трансфокации, нажмите и удерживайте кнопку **W**, пока увеличение не вернется к нормальному. Или нажмите кнопку **STOP** (■), а затем нажмите кнопку **PLAY** (▶), во время видеовоспроизведения.



ПРИМЕЧАНИЯ:

- Трансфокация также может быть использована во время замедленного воспроизведения и паузы воспроизведения.
- Из-за обработки данных цифрового изображения качество изображения может ухудшиться.
- Когда параметру "ZOOM" задано "10X" или "40X" (☞ стр. 35), изображение для воспроизведения D.S.C. можно увеличивать до 4-кратного размера.

Спецэффекты воспроизведения

Позволяет Вам добавлять творческие эффекты в изображение видеовоспроизведения. Эффектами, которые могут использоваться во время воспроизведения, являются CLASSIC FILM, MONOTONE, SEPIA и STROBE. Эффекты при воспроизведении действуют таким же образом, как они действовали при записи. (☞ стр. 33)

CLASSIC FILM: Придает снятым эффектам стробирующий эффект.

B/W MONOTONE: Подобно классическим черно-белым фильмам, Ваш отснятый материал будет ч/б. Используемый совместно с режимом кино, это усиливает эффект "классического фильма".

SEPIA: Записанные сцены имеют коричневатый оттенок подобно старым фотографиям. Используйте это совместно с режимом кино для вида классического фильма.

STROBE: Ваша запись выглядит, как серия последовательных моментальных снимков.

- 1) Чтобы начать воспроизведение, нажмите кнопку **PLAY** (▶).
- 2) Нажмите кнопку **EFFECT**. Появляется меню выбора **PLAYBACK EFFECT**.
- 3) Нажимайте повторно кнопку **EFFECT**, чтобы переместить подсвечивающий прямоугольник на нужный эффект.
 - Выбранная функция активизируется и после 2 секунд меню исчезает.
 - Чтобы деактивировать выбранный эффект, нажмите кнопку **EFFECT ON/OFF**. Чтобы вновь активизировать выбранный эффект, снова нажмите кнопку **EFFECT ON/OFF**.
 - Чтобы изменить выбранный эффект, повторите с пункта 2, приведенного выше.

Озвучивание

Аудио дорожка может быть изменена пользователем только тогда, когда она записана в режимах 12-бит и SP. (☞ стр. 34)

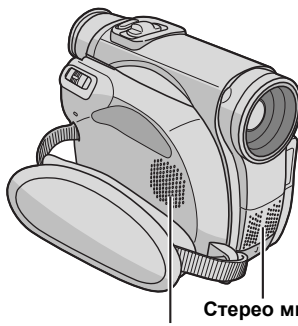

Стереомикрофон
Динамик

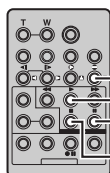

RM-V717U
(дополнительно)

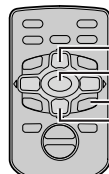

RM-V718U
(прилагается)

- 1) Воспроизведите ленту, чтобы определить точку, где начнется редактирование, затем нажмите кнопку **PAUSE (II)**.
- 2) Удерживая нажатой кнопку **A. DUB** (⊖) на пульте ДУ, нажмите кнопку **PAUSE (II)**. Появляются индикаторы "II⊖" и "MIC".
- 3) Нажмите кнопку **PLAY** (▶), а затем начинайте комментировать. Говорите в микрофон.
 - Чтобы приостановить озвучивание, нажмите кнопку **PAUSE (II)**.
- 4) Чтобы завершить озвучивание, нажмите кнопку **PAUSE (II)**, затем нажмите кнопку **STOP** (■).

Чтобы слышать озвучиваемый звук во время воспроизведения...

Установите пункт "12bit MODE" в положение "SOUND 2" или "MIX". (☞ стр. 31, 40)

ПРИМЕЧАНИЯ:

- Из динамика не слышно звука при озвучивании.
- При редактировании на ленту, которая была записана в режиме 12-бит, старая и новая звуковые дорожки записываются отдельно.

- Если Вы выполняете озвучивание на пустой промежуток ленты, звук может быть искажен. Обязательно редактируйте только записанные участки.
- Если во время воспроизведения по ТВ будет наблюдаться эффект обратной связи или слышны "подвывания", передвиньте микрофон видеокамеры подальше от ТВ или выключите громкость ТВ.
- Если Вы измените звук с 12-битового на 16-битовый в процессе записи, а затем будете использовать ленту для озвучивания, оно не будет не осуществляться с точки, в которой начинается запись с 16-битовым звуком.
- Во время озвучивания, когда лента подходит к сценам, записанным в режиме LP, сценам, записанным с 16-битовым звуком, или к пустым участкам, озвучивание заканчивается.
- Чтобы выполнить озвучивание, одновременно смотря телевизор, выполните соединения. (☞ стр. 22)
- Чтобы выполнить озвучивание с видео аппаратом, подсоединенным к гнезду AV видеокамеры, сначала установите пункт "S/AV INPUT" в положение "AV. IN" или "S. IN" в меню VIDEO. (☞ стр. 31, 41)
Вместо индикации "AUX" появляется индикация "MIC".

- Редактирование вставкой невозможно на ленте, записанной в режиме LP или на пустом участке ленты.
- Чтобы выполнить редактирование вставкой, одновременно смотря телевизор, выполните соединения. (☞ стр. 22)

- 1 Воспроизведите ленту, определите выходную монтажную точку и нажмите кнопку **PAUSE (II)**. Подтвердите в этой точке временной код. (☞ стр. 41)
- 2 Нажимайте кнопку **REW (◀)** до тех пор, пока не определите входную монтажную точку, затем нажмите кнопку **PAUSE (II)**.
- 3 Нажмите и удерживайте кнопку **INSERT (D)** на пульте ДУ, затем нажмите кнопку **PAUSE (II)**. Появляются индикатор "II" и временной код (мин.:сек.) и видеокамера переходит в режим паузы вставки.
- 4 Нажмите кнопку **START/STOP**, чтобы начать редактирование.
 - Подтвердите вставку в точке временного кода, которую Вы проверили в пункте 1.
 - Чтобы приостановить редактирование, нажмите кнопку **START/STOP**. Снова нажмите кнопку, чтобы продолжить редактирование.
- 5 Чтобы завершить редактирование, нажмите кнопку **START/STOP**, затем кнопку **STOP (■)**.

Редактирование вставкой

Вы можете записывать новую сцену на предварительно записанную ленту, заменяя участок оригинальной записи с минимальными искажениями изображения в начальной и конечной точках. Оригинальный звук не изменяется.

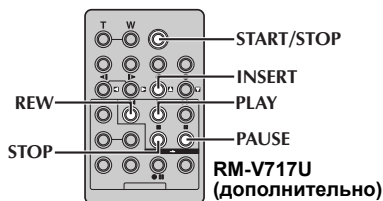
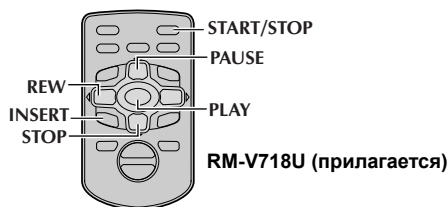

ПРИМЕЧАНИЯ:

- Программа AE со спецэффектами (☞ стр. 33) может быть использована, чтобы оживить сцены, редактируемые во время редактирования вставкой.
- Во время редактирования вставкой изменяется информация о дате и времени.
- Если Вы выполняете редактирование вставкой на пустом промежутке ленты, звук и видео могут быть искажены. Обязательно редактируйте только записанные участки.
- Во время редактирования вставкой, когда лента подходит к сценам, записанным в режиме LP или к пустым участкам, то редактирование вставкой заканчивается. (☞ стр. 84)
- Если загружена карта памяти и пункт "NAVIGATION" установлен в положение, отличное от "MANUAL", уменьшенное изображение NAVIGATION сохраняется на карте памяти. (☞ стр. 48)

ПРИМЕЧАНИЯ:

- Перед выполнением следующих пунктов убедитесь, что пункт "TIME CODE" установлен в положение "ON". (☞ стр. 31, 41)

Монтаж в произвольной последовательности [R.A.Edit]

Легко создайте смонтированное видео, используя Вашу видеокамеру в качестве проигрывателя источника. Вы можете выбрать до 8 фрагментов для автоматического монтажа, в любом порядке, как Вам нравится. Монтаж R.A. осуществляется более легко, когда MBR (универсальный пульт ДУ) настроен, чтобы управлять Вашей моделью ВКМ (см. "СПИСОК КОДОВ ВКМ"), хотя монтаж может быть также осуществлен с помощью управления ВКМ вручную.

Для выполнения монтажа в произвольной последовательности воспользуйтесь дополнительным комплектом ДУ RM-V717KITU. Перед началом управления убедитесь, что батарейки вставлены в пульт ДУ. (☞ стр. 56)

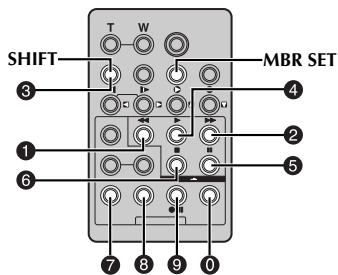

RM-V717U (дополнительно)

Настройка пульта ДУ/Код ВКМ

1 Выключите электропитание ВКМ и направьте пульт ДУ в направлении инфракрасного сенсора ВКМ. Затем, обращаясь к СПИСКУ КОДОВ ВКМ, нажмите и удерживайте кнопку **MBR SET**, и введите код модели.

Код автоматически устанавливается, как только Вы высвободите кнопку **MBR SET**, и электропитание ВКМ включается.

2 Убедитесь, что электропитание ВКМ включено. Затем, удерживая нажатой кнопку **SHIFT**, нажмите кнопку на пульте ДУ для нужной функции.

Функциями, которые может контролировать пульт ДУ, являются **PLAY, STOP, PAUSE, FF, REW** и **VCR REC STBY** (Вам не надо нажимать кнопку **SHIFT** для этой функции).

Теперь Вы готовы попробовать выполнить монтаж в произвольной последовательности.

ВАЖНО:

Хотя MBR совместим с ВКМ JVC и с многими моделями других производителей, он может не работать с Вашей моделью или может выполнять не все функции.

ПРИМЕЧАНИЯ:

- Если электропитание ВКМ не включается в пункте 1, попробуйте другой код из СПИСКА КОДОВ ВКМ.
- Некоторые модели ВКМ не включаются автоматически. В этом случае, включите электропитание вручную и попытайтесь выполнить действия пункта 2.
- Если пульт ДУ не в состоянии управлять ВКМ, используйте органы управления на ВКМ.
- Когда батарейки пульта ДУ разрядятся, установленная Вами модель ВКМ будет стерта. В этом случае, замените старые батарейки новыми, чтобы переустановить модель ВКМ.

СПИСОК КОДОВ ВКМ

Название модели ВКМ	Код	Название модели ВКМ	Код
AKAI	6 2 6 4 7 7	PHILIPS	1 9 1 5 1 1 9 2 9 1 9 6 1 2 9 2 7 2
BLAUPUNKT	1 3	SAMSUNG	9 4
DAEWOO	1 8	SANYO	3 6 3 5
FERGUSON	9 7 9 8 3 2	SELECO, REX	9 1 9 6
GRUNDIG	1 4 3 4	SHARP	1 5 1 0
HITACHI	6 6 6 3	SONY	6 5 6 0 3 9 3 1
JVC A B C	9 1 9 6 9 3	THOMSON, TELEFUNKEN, SABA, NORDMENDE	9 1 9 6 9 7 3 2
LG/ GOLDSTAR	1 1	TOSHIBA	6 9 6 1
MITSUBISHI	6 7 6 8		
NEC	3 7 3 8		
PANASONIC	1 3 1 7 1 1 9 4 1 8		

Выполните соединения

Обращайтесь также к стр. 22.

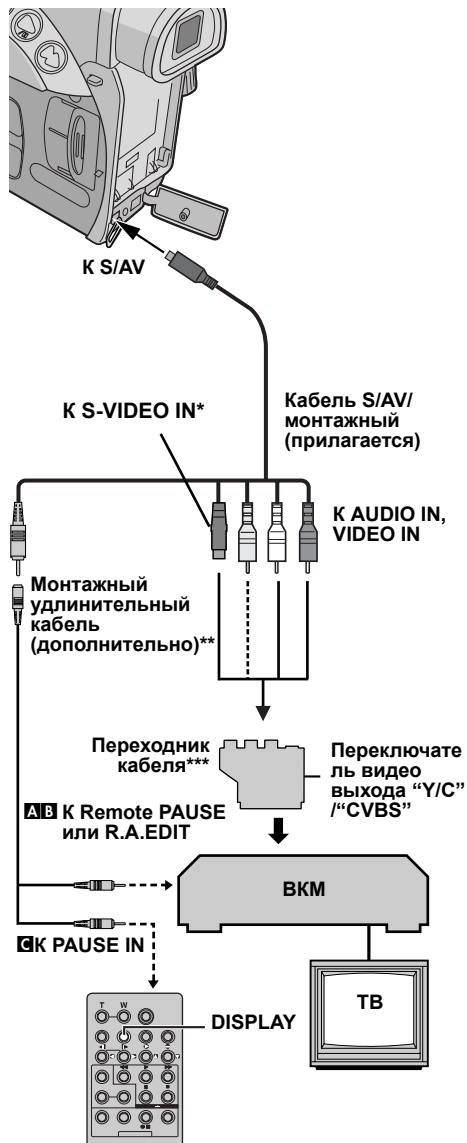

RM-V717U (дополнительно)

- * Подсоедините, если Ваш ТВ/ВКМ имеет разъем S-VIDEO IN. В этом случае нет необходимости подсоединять желтый видео кабель.
- ** Используйте этот кабель для соединений по мере необходимости.
- *** Если Ваш ВКМ имеет гнездо SCART, используйте прилагаемый переходник кабеля.

- 1 **A** ВКМ JVC, оборудованный гнездом Remote PAUSE...
...Подсоедините монтажный кабель к гнезду Remote PAUSE.
- 2 **B** ВКМ JVC, не оборудованный гнездом Remote PAUSE, но оборудованный гнездом R.A.EDIT...
...Подсоедините монтажный кабель к гнезду R.A.EDIT.
- 3 **C** ВКМ, отличающийся от вышеупомянутых...
...Подсоедините монтажный кабель к гнезду PAUSE IN пульта ДУ.
- 2 Вставьте записанную ленту в видеокамеру.
- 3 Установите переключатель VIDEO/MEMORY в положение "VIDEO".
- 4 Установите переключатель питания в положение "PLAY", одновременно нажимая кнопку фиксатора, расположенную на переключателе.
- 5 Включите электропитание ВКМ, вставьте записываемую ленту и иницилируйте режим AUX.
 - Обращайтесь к инструкции ВКМ.

ПРИМЕЧАНИЯ:

- *Перед началом монтажа в произвольной последовательности, убедитесь, что индикации не появляются на экране ТВ. Если они появляются, то они записываются на новую ленту.*
Чтобы выбрать, показывать или нет следующие дисплеи на подсоединенном ТВ...
 - **Дата и время**
Установите пункт "DATE/TIME" в положение "AUTO", "ON" или "OFF". (☞ стр. 31, 41) Или нажмите кнопку **DISPLAY** на пульте ДУ, чтобы включить/выключить индикацию даты.
 - **Временной код**
Установите пункт "TIME CODE" в положение "OFF" или "ON". (☞ стр. 31, 41)
 - **Индикации, отличающиеся от даты/времени и временного кода**
Установите пункт "ON SCREEN" в положение "OFF", "LCD" или "LCD/TV". (☞ стр. 31, 41)
- *Когда выполняется монтаж на ВКМ, оборудованный входным гнездом DV, дополнительный кабель DV может быть подсоединен вместо кабеля S-Video и кабеля аудио/видео.*

Выберите сцены

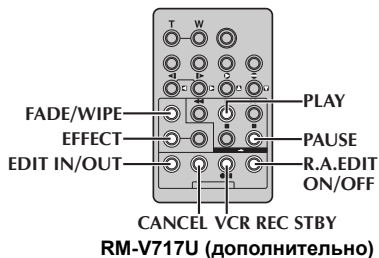

6 Нажмите кнопку **PLAY** (▶), затем нажмите кнопку **R.A.EDIT ON/OFF** на пульте ДУ. Появляется меню монтажа в произвольной последовательности.

7 Если в начале сцены используется вытеснение/микширование, нажмите кнопку **FADE/WIPE** на пульте ДУ.

- Переберите эффекты, повторно нажимая кнопку, и остановитесь, когда Вы выветситесь тот, который Вам нужен.
- Вы не можете использовать эффекты вытеснения/замещения изображения в начале программы 1.

8 В начале сцены, нажмите кнопку **EDIT IN/OUT** на пульте ДУ. Входная позиция монтажа появится в меню монтажа в произвольной последовательности.

9 В конце сцены, нажмите кнопку **EDIT IN/OUT**. Выходная позиция монтажа появится в меню монтажа в произвольной последовательности.

10 Если в конце сцены используется вытеснение/микширование, нажмите кнопку **FADE/WIPE**.

- Переберите эффекты, повторно нажимая кнопку, и остановитесь, когда Вы выветситесь тот, который Вам нужен.
- Если Вы выбрали эффект вытеснения/микширования для выходной монтажной точки, эффект автоматически применяется для следующей входной монтажной точки.
- Вы не можете использовать эффекты вытеснения/замещения изображения в конце последней сцены.
- Когда Вы используете эффекты микширования/вытеснения, то это время включается в полное время (это не относится к эффектам вытеснения/замещения изображения).

Выбранный параметр

	IN	OUT	MODE
1	-	-	-
2	-	-	-
3	-	-	-
4	-	-	-
5	-	-	-
6	-	-	-
7	-	-	-
8	-	-	-
TIME CODE			
TOTAL		00:00	

11 Если используются спецэффекты воспроизведения, нажмите кнопку **EFFECT**. (☞ стр. 59)

12 Повторите действия пунктов с 8 по 11, чтобы зарегистрировать дополнительные сцены.

- Чтобы изменить предварительно зарегистрированные точки, нажмите кнопку **CANCEL** на пульте ДУ. Зарегистрированные точки исчезают по одной, начиная с последней зарегистрированной точки.
- Если Вы не используете вытеснение/микширование или программу AE со спецэффектами, повторите только действия пунктов 8 и 9.

ПРИМЕЧАНИЯ:

- При выборе сцены установите входную и выходную монтажные точки так, чтобы была относительно большая разница между ними.
- Если время поиска для начальной точки превышает 5 минут, режим ожидания записи записывающей деки будет отменен и монтаж не будет выполнен.
- Если существуют пустые участки перед или после входной и выходной монтажных точек, то в смонтированную версию может быть включен голубой экран.
- Так как временные коды регистрируют время с точностью до секунды, общее время соответствовать точно общему времени программы.
- Выключение электропитания камеры стирает все зарегистрированные входные и выходные монтажные точки.
- Если Вы выберете режим сепия или монотонный режим из программы AE со спецэффектами, Вы не сможете использовать режим замещения или черно-белое микширование. В этом случае индикатор замещения или черно-белый индикатор начинает мигать. Как только регистрируется следующая входная монтажная точка, эффект отключается. Чтобы комбинировать эти эффекты, используйте режим сепия или монотонный режим во время записи, затем во время монтажа в произвольной последовательности используйте режим замещения или черно-белое микширование.
- Невозможно использовать вытеснение/микширование и программу AE со спецэффектами во время монтажа в произвольной последовательности, используя кабель DV.

Меню вытеснения и исчезновения изображения

(доступно только для монтажа в произвольной последовательности)

Вы можете использовать не только эффекты вытеснения/микширования, описанные на стр. 32, но также эффекты вытеснения/замещения изображения, описанные ниже.

☐P DISSOLVE: Новая сцена постепенно появляется в то время, как старая сцена постепенно исчезает.

☐P WIPE – CORNER: Новая сцена появляется поверх предыдущей с верхнего правого угла в нижний левый угол.

☐P WIPE – WINDOW: Новая сцена постепенно появляется из центра экрана по направлению к краям, закрывая предыдущую сцену.

☐P WIPE – SLIDE: Новая сцена постепенно появляется поверх предыдущей справа налево.

☐P WIPE – DOOR: Предыдущая сцена вытесняется из центра вправо и влево, подобно открывающейся двери, чтобы открыть следующую сцену.

☐P WIPE – SCROLL: Новая сцена появляется поверх предыдущей с низа экрана вверх.

☐P WIPE – SHUTTER: Новая сцена появляется поверх предыдущей из центра экрана по направлению к низу и верху экрана.

Автоматический монтаж на ВКМ

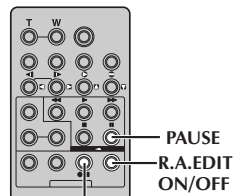

VCR REC STBY

RM-V717U (дополнительно)

- 13 Перемотайте ленту в видеокамере на начало сцены, которую Вы хотите монтировать, и нажмите кнопку **PAUSE (II)**.
- 14 Нажмите кнопку **VCR REC STBY (●II)**, или активизируйте режим паузы записи ВКМ вручную.
- 15 Нажмите кнопку записи пуск/стоп на видеокамере. Процесс монтажа происходит так, как запрограммировано, как раз до конца последней зарегистрированной сцены.
 - Когда перезапись завершена, видеокамера входит в режим паузы, а ВКМ входит в режим паузы записи.
 - Если Вы не регистрируете выходную монтажную точку, лента будет автоматически перезаписываться до конца.
 - Если Вы будете управлять видеокамерой во время автоматического монтажа, ВКМ войдет в режим паузы записи, и автоматический монтаж остановится.
- 16 Иницируйте режим остановки для видеокамеры и для ВКМ. Чтобы исчез дисплей счетчика монтажа R.A., нажмите кнопку **R.A.EDIT ON/OFF** на пульте ДУ.

ПРИМЕЧАНИЯ:

- Нажатие кнопки **R.A.EDIT ON/OFF** на пульте ДУ очищает все установки, зарегистрированные во время монтажа в произвольной последовательности.
- Когда во время перезаписи монтажный кабель соединен с гнездом **PAUSE IN** пульта ДУ, убедитесь, что пульт ДУ направлен на сенсор ВКМ и на пути между ними нет препятствий.
- Монтаж в произвольной последовательности может функционировать неправильно, когда используется лента, содержащая несколько повторяющихся временных кодов. (☞ стр. 19)

Для более аккуратного монтажа

Некоторые ВКМ осуществляют переход от паузы записи в режим записи быстрее, чем остальные. Даже если Вы начнете монтаж для видеокамеры и ВКМ в точно такое же время, Вы можете потерять нужные Вам сцены, или обнаружить, что Вы записали не нужные Вам сцены. Для аккуратного монтажа ленты, подтвердите и отрегулируйте согласованность видеокамеры и Вашего ВКМ.

Диагностирование согласованности ВКМ/Видеокамеры

- 1 Воспроизведите ленту в видеокамере, затем направьте пульт ДУ на сенсор сигнала ДУ видеокамеры и нажмите кнопку **R.A.EDIT ON/OFF**. Появляется меню монтажа в произвольной последовательности.

Программа 1

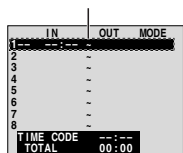

Меню монтажа в произвольной последовательности

- 2 Выполните монтаж в произвольной последовательности только в программе 1. Для того, чтобы проверить согласованность ВКМ и видеокамеры, выберите начало смены сцены в качестве входной монтажной точки.
- 3 Воспроизведите перезаписанную сцену.
 - Если были записаны какие-либо изображения до смены сцены, которую Вы выбрали для Вашей входной монтажной точки, то это значит, что Ваш ВКМ переходит слишком быстро от паузы записи в режим записи.
 - Если сцена, которую Вы старались перезаписать, начинается не сначала, то Ваш ВКМ медленно начинает запись.

Регулировка согласованности ВКМ/Видеокамеры

- 4 Нажмите **R.A.EDIT ON/OFF**, чтобы убрать экран монтажа в произвольной последовательности, затем нажмите **MENU**. Появляется экран меню.
- 5 Нажмите + или -, чтобы выбрать **VIDEO**, затем нажмите **SELECT/SET**. Появляется меню VIDEO.
- 6 Нажмите + или -, чтобы выбрать **SYNCHRO**, затем нажмите **SELECT/SET**. Параметр **SYNCHRO** подсвечен.
- 7 Основываясь на выполненном диагностировании, Вы можете теперь ускорить согласованность записи ВКМ нажатием +. Вы можете также замедлить согласованность записи ВКМ нажатием -. Диапазон регулировки составляет от -1,3 до +1,3 секунды, с приращением 0,1 секунды. Нажмите **SELECT/SET**, чтобы завершить установку.
- 8 Нажмите + или -, чтобы выбрать **RETURN**, затем дважды нажмите **SELECT/SET**. Теперь выполните монтаж в произвольной последовательности, начиная с пункта 6 на стр. 63.

ПРИМЕЧАНИЯ:

- Перед выполнением действительного монтажа в произвольной последовательности, сделайте несколько пробных попыток монтажа в произвольной последовательности, чтобы проверить, является ли подходящей величина, которую Вы ввели, или нет, и осуществить соответствующую регулировку.
- В зависимости от записывающего устройства, возможны ситуации, в которых разница в согласованности не может быть полностью подкорректирована.

Подсоединение к персональному компьютеру

[A] Используя кабель USB

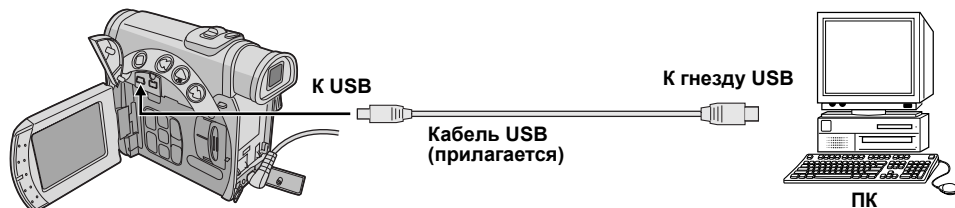

ИЛИ

[B] Используя кабель DV



[A] Используя кабель USB

Можно выполнять следующие действия:

- Передавать стоп-кадры, сохраненные на карте памяти, в ПК.
- Передавать стоп-кадры/движущиеся изображения, записанные на ленте, в ПК.
- Вводить стоп-кадры/движущиеся изображения в режиме реального времени.
- Использовать эту видеокамеру в качестве Web-камеры. (☞ стр. 67)

[B] Используя кабель DV

Также можно передавать стоп-кадры/движущиеся изображения в ПК с гнездом DV, используя прилагаемое программное обеспечение, программное обеспечение, прилагаемое к ПК, или программное обеспечение, имеющееся в продаже.

ПРИМЕЧАНИЯ:

- Обратитесь к инструкции “РУКОВОДСТВО ПО УСТАНОВКЕ ПРОГРАММНОГО ОБЕСПЕЧЕНИЯ И СОЕДИНЕНИЮ USB” относительно установки стандартного программного обеспечения и драйверов.
- Руководство по эксплуатации программного обеспечения поставляется в виде файла формата PDF на CD-ROM.
- Рекомендуется в качестве источника электроэнергии использовать сетевой адаптер вместо батарейного блока. (☞ стр. 11)

- **Никогда не подсоединяйте к видеокамере одновременно кабели USB и DV. Подсоединяйте к видеокамере только кабель, который Вы хотите использовать.**
- **При использовании кабеля DV обязательно используйте дополнительный кабель DV JVC VC-VDV206U или VC-VDV204U, в зависимости от типа гнезда DV (4 или 6 штырьков) на ПК.**
- Если к ПК, подсоединенному к видеокамере через кабель USB, не подводится электропитание, то видеокамера не входит в режим USB.
- Информация о дате и времени не может быть введена в ПК.
- Обратитесь к инструкциям ПК и программного обеспечения.
- Стоп-кадры могут также быть переданы в ПК с помощью карты захвата, оборудованной гнездом DV.
- Система может работать неправильно в зависимости от ПК или карты захвата, которую Вы используете.

Когда ПК осуществляет доступ к данным в видеокамере или видеокамера пересылает файл в ПК, на ЖК-мониторе появляется индикация “USB MODE” и/или “ACCESSING FILES”.

НИКОГДА не отсоединяйте кабель USB, когда на ЖК-мониторе высвечивается индикация “ACCESSING FILES”, т. к. это может привести к повреждению продукта.

Использование видеокамеры в качестве Web-камеры

Эта видеокамера через соединение USB может быть использована как Web-камера.

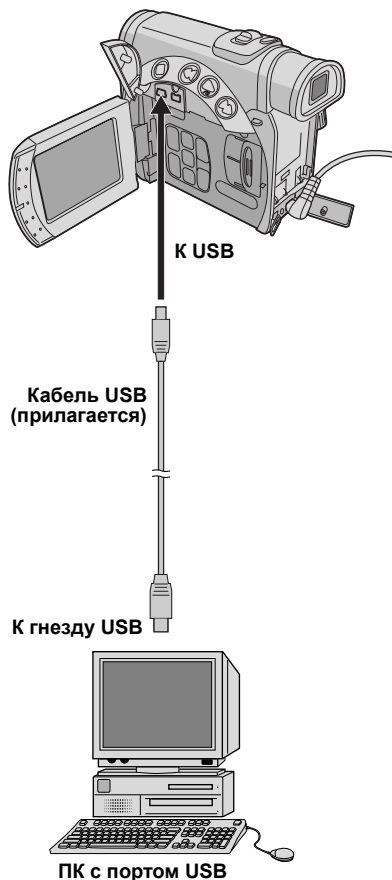

- 1 Убедитесь, что все необходимое программное обеспечение (прилагается) установлено на Вашем ПК и все аппараты выключены.
- 2 Подсоедините видеокамеру к Вашему ПК, используя кабель USB.
- 3 Установите переключатель **VIDEO/MEMORY** в положение "MEMORY".
- 4 Установите переключатель питания в положение "A" или "M", одновременно нажимая кнопку фиксатора, расположенную на переключателе.
- 5 Включите ПК.
 - На экране появляется индикация "PC".
 - Если к ПК не подводится электропитание, то видеокамера не входит в режим Web-камеры.
- 6 При завершении сначала выключите ПК, затем видеокамеру. Отсоедините кабель USB от видеокамеры и ПК.

ПРИМЕЧАНИЯ:

- *Рекомендуется в качестве источника электроэнергии использовать сетевой адаптер вместо батарейного блока. (→ стр. 11)*
- *Используйте прилагаемое программное обеспечение PIXELA ImageMixer, чтобы ввести видео данные в режиме реального времени.*
- *Вы можете также использовать видеокамеру для проведения Web-конференций, используя приложение Microsoft Windows® Netmeeting® и подписавшись на MSN Hotmail.*
- *В режиме Web-камеры следующие кнопки не могут быть использованы: E-MAIL, SNAPSHOT, УКАЗАТЕЛЬ, NAVI, NAVI STORE, кнопка записи пуск/стоп.*

Обращайтесь к инструкциям ПК и поставляемого программного обеспечения.

ПУНКТЫ	ПРИМЕЧАНИЯ
<p>⇨ Электропитание (☞ стр. 10)</p>	<ul style="list-style-type: none"> ● Проводите зарядку в месте, где температура составляет от 10°C до 35°C. Диапазон температур от 20°C до 25°C является идеальным для зарядки. Если окружение является слишком холодным, зарядка может быть неполной. ● Времена зарядки приведены для полностью разряженного батарейного блока. ● Времена зарядки различаются в зависимости от температуры окружающей среды и состояния батарейного блока. ● Чтобы избежать помех при приеме, не используйте сетевой адаптер вблизи радио. ● Так как внутри сетевого адаптера преобразуется электричество, он нагревается во время использования. Обязательно используйте его только в хорошо вентилируемых местах. ● Следующие операции останавливают зарядку: <ul style="list-style-type: none"> • Установка переключателя питания видеокамеры в положение "PLAY", "A" или "M". • Отсоедините сетевой адаптер от видеокамеры. • Отключите сетевой адаптер от розетки переменного тока. • Извлеките батарею из видеокамеры.
<p>⇨ ВИДЕОЗАПИСЬ (☞ стр. 17)</p>	<ul style="list-style-type: none"> ● Когда Вы используете ЖК-монитор на открытом воздухе под прямым солнечным светом, может быть трудно видеть ЖК-монитор. Если это случится, используйте вместо него видеоискатель. ● Крышка держателя кассеты не может быть открыта, если только не прикреплен источник электропитания. ● Может быть задержка после того, как Вы откроете крышку держателя кассеты, до момента, когда откроется держатель кассеты. Не прилагайте силу. ● Как только держатель кассеты закрывается, он задвигается автоматически. Подождите, пока он задвинется полностью, перед тем, как закрывать крышку держателя кассеты. ● Когда нажимается кнопка записи пуск/стоп, может потребоваться несколько секунд перед тем, как действительно начнется запись. Индикатор "⏻" начинает вращаться, когда видеокамера действительно начнет запись. ● Время, необходимое, чтобы рассчитать и высветить оставшуюся длину ленты, и точность расчета могут отличаться в зависимости от используемого типа ленты. ● Индикация "TAPE END" появляется, когда лента достигает своего конца, и электропитание автоматически отключается, если это состояние продолжается в течение 5 минут. Индикация "TAPE END" также появляется, когда загружается кассета с закончившейся лентой.

Если после выполнения предписаний, изложенных в нижеприведенной таблице, проблема все еще существует, проконсультируйтесь, пожалуйста, у Вашего ближайшего дилера JVC.

Видеокамера является управляемым микрокомпьютерами устройством. Внешние помехи и воздействие (от ТВ, радио и т.д.) могут препятствовать нормальному функционированию камеры. В таких случаях, сначала отсоедините источник электропитания (батареиный блок, сетевой адаптер и т.д.) и подождите несколько минут, а затем вновь подсоедините его и продолжайте, как обычно, с начала.

Электропитание

Симптом	Возможные причины	Корректирующее воздействие
1. Электропитание не подается.	1. <ul style="list-style-type: none"> • Электропитание подсоединено неправильно. • Батарея разрядилась. • ЖК-монитор открыт не полностью или видеоискатель не вытянут во время записи. 	1. <ul style="list-style-type: none"> • Надежно подсоедините сетевой адаптер. (☞ стр. 11) • Замените разрядившуюся батарею полностью заряженной. (☞ стр. 10, 11) • Откройте полностью ЖК-монитор или вытяните видеоискатель.

Видеозапись и запись D.S.C.

Симптом	Возможные причины	Корректирующее воздействие
2. Запись не может быть выполнена.	2. <ul style="list-style-type: none"> • Переключатель питания установлен в положение "PLAY" или "OFF". — Для видеозаписи — • Язычок защиты записи от стирания установлен в положение "SAVE". • Переключатель VIDEO/MEMORY установлен в положение "MEMORY". • Появляется индикация "TAPE END". • Крышка держателя кассеты открыта. — Для записи D.S.C. — • Переключатель VIDEO/MEMORY установлен в положение "VIDEO". 	2. <ul style="list-style-type: none"> • Установите переключатель питания в положение "A" или "M". (☞ стр. 17, 23) — Для видеозаписи — • Установите язычок защиты записи от стирания в положение "REC". (☞ стр. 15) • Установите переключатель VIDEO/MEMORY в положение "VIDEO". • Замените кассету новой. (☞ стр. 15) • Закройте крышку держателя кассеты. — Для записи D.S.C. — • Установите переключатель VIDEO/MEMORY в положение "MEMORY".
3. Когда осуществляется съемка объекта, освещенного ярким светом, появляются вертикальные линии.	3. <ul style="list-style-type: none"> • Это результат чрезмерно высокой контрастности, а не неисправность. 	3. —
4. Когда экран находится под прямыми солнечными лучами во время съемки, экран на мгновение становится красным или черным.	4. <ul style="list-style-type: none"> • Это не является неисправностью. 	4. —

5. Во время записи дата и время не появляются.	5. • Пункт "DATE/TIME" установлен в положение "OFF".	5. • Установите пункт "DATE/TIME" в положение "ON". (☞ стр. 31, 38)
6. Во время записи звук не может быть слышен.	6. • Это нормально.	6. —
7. Индикации ЖК-монитора или видеоискателя мигают.	7. • Определенные эффекты вытеснения/микширования, определенные режимы программы AE со спецэффектами, режим "DIS" и другие функции, которые не могут использоваться вместе, были выбраны одновременно.	7. • Перечитайте разделы, описывающие эффекты вытеснения/микширования, программы AE со спецэффектами и режим "DIS". (☞ стр. 31 – 34, 36)
8. Цифровая трансфокация не работает.	8. • Выбрана оптическая трансфокация 10X. • Переключатель VIDEO/MEMORY установлен в положение "MEMORY".	8. • Установите пункт "ZOOM" в положение "40X" или "200X". (☞ стр. 35) • Установите переключатель VIDEO/MEMORY в положение "VIDEO".

Видеовоспроизведение и воспроизведение D.S.C.

Симптом	Возможные причины	Корректирующее воздействие
9. Функции воспроизведения, быстрой перемотки в прямом или обратном направлении не работают.	9. • Переключатель питания установлен в положение "A" или "M". • Переключатель VIDEO/MEMORY установлен в положение "MEMORY".	9. • Установите переключатель питания в положение "PLAY". (☞ стр. 20) • Установите переключатель VIDEO/MEMORY в положение "VIDEO".
10. Лента движется, но изображения нет.	10. • Ваш ТВ имеет входные гнезда AV, но он сам не установлен в режим VIDEO. • Крышка держателя кассеты открыта.	10. • Установите ТВ в режим или на канал, подходящий для видеовоспроизведения. (☞ стр. 22) • Закройте крышку держателя кассеты. (☞ стр. 15)
11. Участки с помехами появляются во время воспроизведения, или нет воспроизводимого изображения, и экран становится синим.	11. —	11. • Очистите видеоголовки дополнительной чистящей кассетой. (☞ стр. 75)
12. Карта памяти не может воспроизводиться.	12. • Переключатель питания установлен в положение "A" или "M". • Переключатель VIDEO/MEMORY установлен в положение "VIDEO".	12. • Установите переключатель питания в положение "PLAY". (☞ стр. 24) • Установите переключатель VIDEO/MEMORY в положение "MEMORY".

Дополнительные функции

Симптом	Возможные причины	Корректирующее воздействие
13. Фокус не регулируется автоматически.	13. • Фокус установлен в ручной режим. • Запись была сделана в темном месте, или контраст был низким. • Объектив грязный или покрыт конденсатом.	13. • Установите фокус в автоматический режим. (☞ стр. 45) • Очистите объектив и снова проверьте фокус. (☞ стр. 77)
14. В режиме 5-секундной записи запись заканчивается до того, как истекут 5 секунд.	14. • Режим 5-секундной записи установлен в положение "Anim." в меню MANUAL.	14. • Установите пункт "5S" в положение "5S" в меню MANUAL. (☞ стр. 31, 36)
15. Режим моментального снимка не может быть использован.	15. • Выбран режим сжатия (SQUEEZE).	15. • Деактивируйте режим сжатия (SQUEEZE). (☞ стр. 31, 37)
16. Цвета моментального снимка выглядят странно.	16. • Источник света или объект не содержат белый цвет. Или существуют различные другие источники света позади объекта. • Активизированы режимы сепия (SEPIA) или монотонный (MONOTONE).	16. • Найдите белый объект и скомпонуйте Вашу съемку таким образом, чтобы он также появлялся в кадре. (☞ стр. 23, 42) • Деактивируйте режимы сепия (SEPIA) и монотонный (MONOTONE). (☞ стр. 31, 34)
17. Изображение, снятое, используя моментальный снимок, является слишком темным.	17. • Съемка была выполнена в условиях задней подсветки.	17. • Нажмите кнопку BACK LIGHT . (☞ стр. 47)
18. Изображение, снятое, используя моментальный снимок, является слишком светлым.	18. • Объект слишком светлый.	18. • Установите пункт "SPOTLIGHT" в положение "SPOTLIGHT". (☞ стр. 33)
19. Баланс белого не может быть активизирован.	19. • Активизированы режимы сепия (SEPIA) или монотонный (MONOTONE).	19. • Перед тем, как устанавливать баланс белого, деактивируйте режимы сепия (SEPIA) и монотонный (MONOTONE). (☞ стр. 34)
20. Эффекты вытеснения/микширования не работают.	20. • Переключатель питания установлен в положение "A".	20. • Установите переключатель питания в положение "M". (☞ стр. 13)
21. Черно-белое микширование не работает.	21. • Активизированы режимы сепия (SEPIA) или монотонный (MONOTONE).	21. • Деактивируйте режимы сепия (SEPIA) и монотонный (MONOTONE). (☞ стр. 31, 34)
22. Программа AE со спецэффектами не работает.	22. • Переключатель питания установлен в положение "A".	22. • Установите переключатель питания в положение "M". (☞ стр. 13)
23. Изображение выглядит так, как будто скорость затвора является слишком медленной.	23. • Когда съемка осуществляется в темноте, аппарат становится очень чувствительным к свету, когда пункт "GAIN UP" установлен в положение "AUTO".	23. • Если Вы хотите, чтобы освещение выглядело более естественно, установите пункт "GAIN UP" в положение "AGC" или "OFF". (☞ стр. 31, 35)

Другие проблемы

Симптом	Возможные причины	Корректирующее воздействие
24. Лампа питания/зарядки на видеокамере не горит, когда выполняется попытка осуществить зарядку.	24. • Температура батареи чрезмерно высокая/низкая. • Зарядку трудно осуществить в местах с чрезмерно высокой/низкой температурой.	24. • Чтобы защитить батарею, рекомендуется заряжать ее в местах с температурой от 10°C до 35°C. (☞ стр. 74)
25. Появляется индикация "SET DATE/TIME!".	25. • Разрядилась встроенная подзаряжаемая литиевая батарейка для часов. • Предыдущие установки даты и времени стерты.	25. • Подсоедините видеокамеру к розетке переменного тока, используя сетевой адаптер, на срок более 24 часов, чтобы зарядить литиевую батарейку для часов. (☞ стр. 15)
26. Нет изображения.	26. • Видеокамера не получает электропитания или существует какая-либо другая неисправность.	26. • Выключите электропитание видеокамеры и снова включите. (☞ стр. 13)
27. Некоторые функции не доступны при использовании кнопки MENU.	27. • Переключатель питания установлен в положение "A".	27. • Установите переключатель питания в положение "M". (☞ стр. 13)
28. Файлы, хранящиеся на карте памяти, не могут быть стерты.	28. • Файлы, хранящиеся на карте памяти, защищены.	28. • Снимите защиту с файлов, хранящихся на карте памяти, и удалите их. (☞ стр. 27–28)
29. Когда изображение печатается на принтере, снизу экрана появляются черные полосы.	29. • Это не является неисправностью.	29. • Этого можно избежать, записывая с активированным режимом "DIS" (☞ стр. 31, 36).
30. Когда видеокамера подсоединена через кабель DV, видеокамера не функционирует.	30. • Кабель DV был вставлен/отсоединен при включенном электропитании.	30. • Выключите электропитание видеокамеры и снова включите, затем управляйте ею.
31. Задняя сторона ЖК-монитора горячая.	31. • Свет, используемый для высвечивания ЖК-монитора, вызывает его нагрев.	31. • Закройте ЖК-монитор, чтобы выключить его, или установите переключатель питания в положение "OFF", чтобы позволить аппарату остыть.
32. Изображения на ЖК-мониторе выглядят темными или беловатыми.	32. • В местах с низкой температурой изображения становятся темными из-за характеристик ЖК-монитора. Когда это случается, высвечиваемые цвета отличаются от тех, которые действительно записываются. Это не является дефектом видеокамеры. • Когда срок службы флуоресцентной подсветки ЖК-монитора подходит к концу, изображения на ЖК-мониторе становятся темными. Проконсультируйтесь у Вашего ближайшего дилера JVC.	32. • Подрегулируйте яркость и угол ЖК-монитора. (☞ стр. 13)

<p>33. Цветные яркие пятна появляются повсюду на ЖК-мониторе или в видеоискателе.</p>	<p>33. • ЖК-монитор и видеоискатель изготовлен по высокоточной технологии. Однако, черные пятна или яркие пятна света (красного, зеленого или голубого) могут появляться все время на ЖК-мониторе или в видеоискателе. Эти пятна не записываются на ленту. Это происходит не из-за какого-либо дефекта видеокамеры. (Эффективных точек: больше, чем 99,99 %)</p>	<p>33. —</p>
<p>34. Индикаторы и цвет изображения на ЖК-мониторе являются нечеткими.</p>	<p>34. • Это может случиться, когда поверхность или край ЖК-монитора подвергается давлению.</p>	<p>34. —</p>
<p>35. Кассета не загрузится правильно.</p>	<p>35. • Заряд батареи маленький.</p>	<p>35. • Установите полностью заряженную батарею. (☞ стр. 10, 11)</p>
<p>36. Карта памяти не может быть удалена из видеокамеры.</p>	<p>36. —</p>	<p>36. • Нажмите карту памяти еще несколько раз. (☞ стр. 16)</p>
<p>37. Изображение не появляется на ЖК-мониторе.</p>	<p>37. • Видеоискатель вытянут, и пункт "PRIORITY" установлен в положение "FINDER". • Установка яркости ЖК-монитора является слишком темной.</p>	<p>37. • Снова задвиньте видеоискатель или установите пункт "PRIORITY" в положение "LCD". (☞ стр. 13, 31, 38) • Подрегулируйте яркость ЖК-монитора. (☞ стр. 13) • Если монитор наклонен вверх на 180 градусов, полностью откройте монитор. (☞ стр. 13)</p>
<p>38. Изображения на ЖК-мониторе дрожат.</p>	<p>38. • Громкость динамика слишком высокая.</p>	<p>38. • Уменьшите громкость динамика. (☞ стр. 20)</p>
<p>39. ЖК-монитор, видеоискатель и объектив стали грязными (например, из-за отпечатков пальцев).</p>	<p>39. —</p>	<p>39. • Протрите их осторожно мягкой тканью. Сильное протирание может вызвать повреждение. (☞ стр. 77) Чтобы очистить видеоискатель, проконсультируйтесь у Вашего ближайшего дилера JVC.</p>
<p>40. Временной код не появляется.</p>	<p>40. • Пункт "TIME CODE" установлен в положение "OFF".</p>	<p>40. • Установите пункт "TIME CODE" в положение "ON". (☞ стр. 31, 38, 41)</p>
<p>41. Появляется индикация ошибки (E01, E02 или E06).</p>	<p>41. • Произошла какая-либо неисправность. В этом случае функции видеокамеры становятся непригодными.</p>	<p>41. • ☞ стр. 85.</p>
<p>42. Появляется индикация ошибки (E03 или E04).</p>	<p>42. • Произошла какая-либо неисправность. В этом случае функции видеокамеры становятся непригодными.</p>	<p>42. • ☞ стр. 85.</p>
<p>43. Пульт ДУ не работает.</p>	<p>43. • Пункт "REMOTE" установлен в положение "OFF". • Пульт ДУ не направлен на сенсор дистанционного управления. • Батарейки пульта ДУ разрядились.</p>	<p>43. • Установите пункт "REMOTE" в положение "ON". (☞ стр. 31, 37) • Направьте на сенсор дистанционного управления. (☞ pg. 56) • Замените батарейки новыми. (☞ pg. 56)</p>

Предостережение относительно сменной литиевой батарейки

При неправильном обращении использованная в этом устройстве батарейка может привести к пожару или химическому ожогу.

Не перезаряжайте, не разбирайте и не нагревайте ее сильнее 100°C и не сжигайте. Разрядившуюся батарейку следует заменить на батарейку Panasonic (Matsushita Electric), Sanyo, Sony или Maxell CR2025.

Неправильная замена батарейки может привести к опасности взрыва или пожара.

- Утилизируйте использованную батарейку должным образом.
- Берегите от детей.
- Не разбирайте и не выбрасывайте в огонь.

Батарейные блоки

Поставляемый батарейный блок является ионно-литиевой батареей. Перед использованием поставляемого батарейного блока или дополнительного батарейного блока, обязательно прочитайте следующие предостережения:

Клеммы

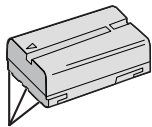

1. Чтобы избежать опасность...

- ... не сжигайте.
- ... не закорачивайте клеммы. При транспортировке убедитесь, что прилагаемая батарейная крышка прикреплена к батарее. Если батарейная крышка потерялась, носите батарею в пластиковом пакете.
- ... не модифицируйте и не разбирайте.
- ... не подвергайте батарею воздействию температуры, превышающей 60°C, т.к. это может привести к тому, что батарея перегреется, взорвется или загорится.
- ... используйте только указанные зарядные устройства.

2. Чтобы избежать повреждения и продлить срок службы...

- ... не подвергайте ненужным ударам.
- ... заряжайте в среде, где температура находится в пределах, показанных в нижеприведенной таблице. Этот тип батареи использует химическую реакцию — более холодная температура затрудняет химическую реакцию, в то время, как более теплая температура может препятствовать полной зарядке.
- ... храните в сухом прохладном месте. Продолжительное воздействие высоких температур будет усиливать естественную разрядку и сократит срок службы.

... полностью заряжайте и полностью разряджайте батарею каждые 6 месяцев, когда батарейный блок хранится в течение долгого времени.

... удаляйте из зарядного устройства или питаемого аппарата, т.к. некоторые устройства потребляют ток, даже когда они отключены.

ПРИМЕЧАНИЯ:

- Это нормально, если батарейный блок теплый после зарядки или после использования.
- Требования к диапазону температур
Зарядка от 10°C до 35°C
Функционирование от 0°C до 40°C
Хранение от -20°C до 50°C
- Время перезарядки основано на комнатной температуре 20°C.
- Чем меньше температура, тем дольше длится перезарядка.

Кассеты

Чтобы правильно использовать и хранить кассеты, обязательно прочитайте следующие предостережения:

1. Во время использования...

- ... убедитесь, что кассета содержит значок Mini DV.
- ... осознайте, что запись на предварительно записанную ленту автоматически стирает записанные ранее видео и аудио сигналы.
- ... убедитесь, что кассета ориентирована правильно при вставлении.
- ... не загружайте и не выгружайте повторно кассету, не позволяя ленте немного передвинуться. Это ослабляет ленту и может привести к повреждению.
- ... не открывайте переднюю крышку кассеты. Это повреждает ленту воздействием отпечатков пальцев и пыли.

2. Храните кассеты...

- ... вдали от обогревателей и других источников тепла.
- ... вне прямого солнечного света.
- ... в месте, где они не будут подвергаться ненужным ударам или вибрации.
- ... в месте, где они не будут подвергаться воздействию сильных магнитных полей (таких, как генерируемых моторами, трансформаторами или магнитами).
- ... вертикально, в их оригинальных футлярах.

Карты памяти

Чтобы правильно использовать и хранить карты памяти, обязательно прочитайте следующие предостережения:

1. Во время использования...

- ... убедитесь, что карта памяти содержит значок SD или MultiMediaCard.
- ... убедитесь, что карта памяти ориентирована правильно при вставлении.

2. Когда осуществляется доступ к карте памяти (во время записи, воспроизведения, удаления, форматирования и т.д.)...

- ... никогда не выгружайте карту памяти и никогда не выключайте видеоканеру.

3. Храните карты памяти...

- ... вдали от обогревателей и других источников тепла.
- ... вне прямого солнечного света.
- ... в месте, где они не будут подвергаться ненужным ударам или вибрации.
- ... в месте, где они не будут подвергаться воздействию сильных магнитных полей (таких, как генерируемых моторами, трансформаторами или магнитами).

ЖК-монитор

1. Чтобы избежать повреждения ЖК-монитора, НЕ...

- ... нажимайте на него сильно и не ударяйте.
- ... помещайте видеоканеру с ЖК-монитором снизу.

2. Чтобы продлить срок службы...

- ... избегайте протирания грубой тканью.

3. Осознайте следующие явления при использовании ЖК-монитора.

Это не является неисправностями:

- Во время использования видеоканеры, поверхность вокруг ЖК-монитора и/или обратная сторона ЖК-монитора могут нагреваться.
- Если Вы оставляете электропитание включенным в течение длительного времени, поверхность вокруг ЖК-монитора становится горячеей.

Основной аппарат

1. Для безопасности, НЕ...

- ... открывайте корпус видеоканеры.
- ... разбирайте и не модифицируйте аппарат.
- ... закорачивайте клеммы батарейного блока. Держите его вдали от металлических объектов, когда он не используется.

... позволяйте горючим веществам, воде или металлическим предметам попадать в аппарат.

... удаляйте батарейный блок и не отсоединяйте источник электропитания, когда включено электропитание.

... Оставляйте батарейный блок присоединенным, когда видеоканера не используется.

2. Избегайте использовать аппарат...

... в местах, подверженных воздействию чрезмерной влажности или пыли.

... в местах, подверженных воздействию копоти или пара, например, вблизи кухонной плиты.

... в местах, подверженных воздействию чрезмерных ударов или вибрации.

... вблизи телевизора.

... вблизи бытовой техники, генерирующей сильные магнитные или электрические поля (динамики, антенны телеаудиовещания и т.д.).

... в местах, подверженных воздействию чрезмерно высокой (свыше 40°C) или чрезмерно низкой (ниже 0°C) температуры.

3. НЕ оставляйте аппарат...

... в местах с температурой свыше 50°C.

... в местах, где влажность чрезмерно низкая (менее 35%) или чрезмерно высокая (более 80%).

... под прямым солнечным светом.

... летом в закрытых автомобилях.

... вблизи обогревателей.

4. Чтобы защитить аппарат, НЕ...

... позволяйте ему становиться влажным.

... роняйте аппарат и не ударяйте его о твердые предметы.

... подвергайте его ударам или чрезмерной вибрации при транспортировке.

... держите объектив, направленным на очень яркие объекты в течение длительного времени.

... подвергайте объектив видеоканеры и объектив видеоискателя воздействию прямого солнечного света.

... переносите его, удерживая за ЖК-монитор или видеоискатель.

... размахивайте им чрезмерно, когда используете ручной ремень или захват.

... размахивайте чрезмерно мягким чехлом для камеры, когда внутри него находится видеоканера.

5. Загрязненные видеоголовки могут привести к следующим проблемам:



- Нет картинки во время воспроизведения.
- Участки с помехами появляются во время воспроизведения.
- Во время записи появляется предупреждающий индикатор загрязнения видеоголовок “X”.
- Запись не может быть выполнена правильно.

В таких случаях используйте дополнительную чистящую кассету. Вставьте ее и воспроизведите. Если кассета используется более одного раза подряд, то это может вызвать повреждение видеоголовок. После того, как видеокамера воспроизводит в течение приблизительно 20 секунд, она останавливается автоматически. Обращайтесь также к инструкции чистящей кассеты.

Если после использования чистящей кассеты проблемы все еще существуют, проконсультируйтесь у Вашего ближайшего дилера JVC.

Механические движущиеся части, используемые для движения видеоголовок и видеоленты, имеют тенденцию со временем загрязняться и изнашиваться. Для того, чтобы все время получать четкое изображение, рекомендуется после использования аппарата в течение приблизительно 1 000 часов проводить периодическую проверку. Относительно периодической проверки, пожалуйста, проконсультируйтесь у Вашего ближайшего дилера JVC.

Как обращаться с CD-ROM

- Позаботьтесь о том, чтобы не испачкать или поцарапать зеркальную поверхность (противоположную напечатанной поверхности). Ничего не пишите и не прикрепляйте наклейки как на переднюю, так и на заднюю поверхности. Если CD-ROM загрязнится, протрите его осторожно мягкой тканью от центра к краям круговыми движениями.
- Не используйте обычные очистители дисков или чистящие аэрозоли.
- Не сгибайте CD-ROM и не трогайте его зеркальную поверхность.
- Не храните Ваш CD-ROM в пыльном, горячем или влажном окружении. Держите его вдали от прямого солнечного света.

О конденсации влаги...

- Вы наблюдали, что наливание в стакан холодной жидкости вызывает образование капелек воды на внешней поверхности стакана. Такое же явление происходит на цилиндрах видеоголовок видеокамеры, когда она приносится из холодного места в теплое место, после нагревания холодной комнаты, в условиях чрезмерной влажности или в месте прямого воздействия холодного воздуха из кондиционера.
- Влага на цилиндрах видеоголовок может вызвать серьезное повреждение видеоленты и может привести к внутреннему повреждению самой видеокамеры.

Серьезная неисправность

Если случится неисправность, немедленно прекратите использование аппарата и проконсультируйтесь у Вашего ближайшего дилера JVC.

Видеокамера является управляемым микрокомпьютерами устройством. Внешнее помехи и воздействие (от ТВ, радио и т.д.) могут препятствовать нормальному функционированию камеры. В таких случаях сначала отсоедините источник электропитания (батарейный блок, сетевой адаптер и т.д.) и подождите несколько минут, а затем вновь подсоедините его и продолжайте, как обычно, с начала.

После использования

- 1 Выключите видеокамеру.
- 2 Сдвиньте в направлении стрелки и удерживайте фиксатор **OPEN/EJECT**, затем потяните крышку держателя кассеты, пока она не откроется с щелчком. Крышка держателя кассеты открывается автоматически. Удалите кассету.
- 3 Нажмите "PUSH HERE", чтобы закрыть держатель кассеты.
 - Как только держатель кассеты закрывается, он задвигается автоматически. Подождите, пока он задвинется полностью, перед тем, как закрывать крышку держателя кассеты.
- 4 Нажмите **BATT.RELEASE** ① и удалите батарейный блок ② ③.

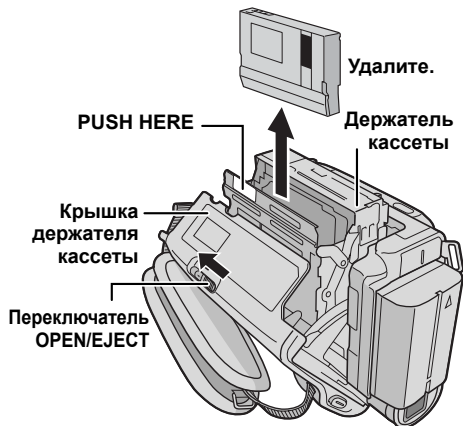

Кнопка BATT.RELEASE

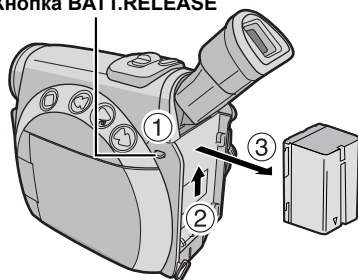

Чистка видеокамеры

- 1 Чтобы очистить внешнюю поверхность, протрите осторожно мягкой тканью. Положите ткань в разбавленный мыльный раствор и хорошо выжмите ее, чтобы протереть сильные загрязнения. Затем протрите сухой тканью.
- 2 Откройте ЖК-монитор. Протрите осторожно мягкой тканью. Будьте внимательны, чтобы не повредить монитор. Закройте ЖК-монитор.
- 3 Чтобы очистить объектив, обдуйте его с помощью воздуходувки, затем протрите осторожно салфеткой для чистки объектива.

ПРИМЕЧАНИЯ:

- Избегайте использования сильных чистящих средств, таких, как бензин или спирт.
- Чистка должна быть выполнена только после того, как был удален батарейный блок или были отсоединены другие источники электропитания.
- Если объектив оставить грязным, то может образоваться плесень.
- При использовании очистителя или химически обработанной ткани см. предостережения для каждого продукта.
- Чтобы очистить видеискатель, проконсультируйтесь у Вашего ближайшего дилера JVC.

Видеокамера

Общие сведения

Источник электропитания	: Переменный ток 11 В (Используя сетевой адаптер) Постоянный ток 7,2 В (Используя батарейный блок)
Потребление электроэнергии	
ЖК-монитор выключен, видеоискатель включен	: Приблиз. 4,0 Вт
ЖК-монитор включен, видеоискатель выключен	: Приблиз. 4,9 Вт
Размеры (Ш x В x Г)	: 62 мм x 94 мм x 122 мм (с закрытым ЖК-монитором и задвинутым видеоискателем)
Вес	: Приблиз. 470 г (без кассеты и батареи) Приблиз. 560 г (включая кассету и батарею)
Рабочая температура	: От 0°C до 40°C
Рабочая влажность	: От 35% до 80%
Температура хранения	: От -20°C до 50°C
Чувствительный элемент	: 1/4" ПЗС
Объектив	: F 1,8, f = от 3,8 мм до 38 мм, мощность трансфокации объектива 10:1
Диаметр фильтра	: Ø27 мм
ЖК-монитор	: 2,5" измеренный по диагонали, ЖК-панель/система активной матрицы TFT
Видеоискатель	: 0,24" электронный цветной ЖК-видеоискатель
Динамик	: Монофонический

Для цифровой видеокамеры

Формат	: Формат DV (режим SD)
Формат сигнала	: Стандарт PAL
Формат записи/ воспроизведения	: Видео: Запись цифровым компонентом Аудио: Цифровая запись ИКМ, 32 кГц 4-канала (12-бит), 48 кГц 2-канала (16-бит)
Кассета	: Кассета Mini DV
Скорость ленты	: SP: 18,8 мм/с LP: 12,5 мм/с
Максимальное время записи (используя 80 мин. кассету)	: SP: 80 мин. LP: 120 мин.

Для цифрового фотоаппарата

Носитель информации	: Карта памяти SD/карта MultiMediaCard
Система сжатия	: Стоп-кадр : JPEG (совместимый) Движущееся изображение: MPEG4 (совместимый)
Размер файла	
Стоп-кадр	: 4 режима (1600 x 1200 пикселей/1280 x 960 пикселей / 1024 x 768 пикселей/640 x 480 пикселей)
Движущееся изображение	: 1 режим (160 x 120 пикселей)
Качество изображения	: 2 режима (FINE/STANDARD)
Приблизительное количество сохраняемых изображений	:  стр. 39

Для гнезд

S/AV

Вход S-Video	: Y: 0,8 В до 1,2 В (p-p), 75 Ω, аналоговый C: 0,2 В до 0,4 В (p-p), 75 Ω, аналоговый
Выход S-Video	: Y: 1,0 В (p-p), 75 Ω, аналоговый C: 0,29 В (p-p), 75 Ω, аналоговый
Видео входа	: от 0,8 В до 1,2 В (p-p), 75 Ω, аналоговый
Видео выход	: 1,0 В (p-p), 75 Ω, аналоговый
Аудио вход	: 300 мВ (rms), 50 кΩ, аналоговый, стерео
Аудио выход	: 300 мВ (rms), 1 кΩ, аналоговый, стерео
Edit	: ø3,5 мм, 2-полярный

DV

Вход/выход : 4-штырьковый, совместимый с IEEE 1394

USB : 5-штырьковый

Сетевой адаптер

Общие сведения

Требования к электропитанию : Переменный ток от 110 В до 240 В~, 50 Гц/60 Гц

Выход : Постоянный ток 11 В $\underline{\quad}$, 1 А

Показанные технические характеристики приведены для режима SP, если не указано обратное. E & O.E. Дизайн и технические характеристики могут быть изменены без уведомления.

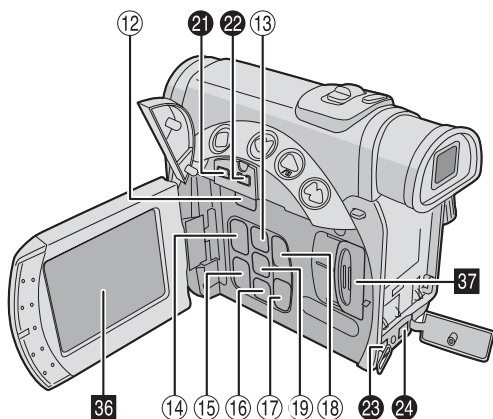
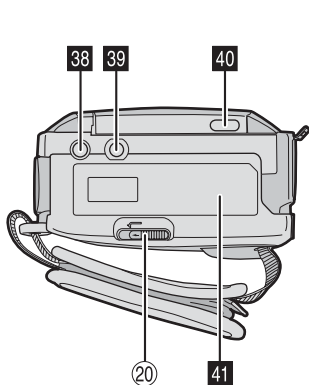
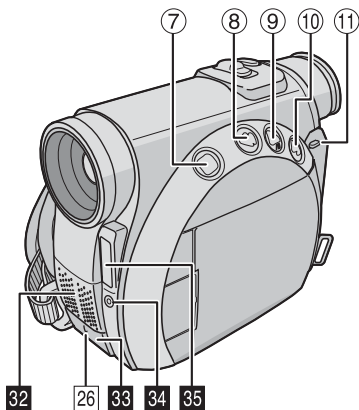
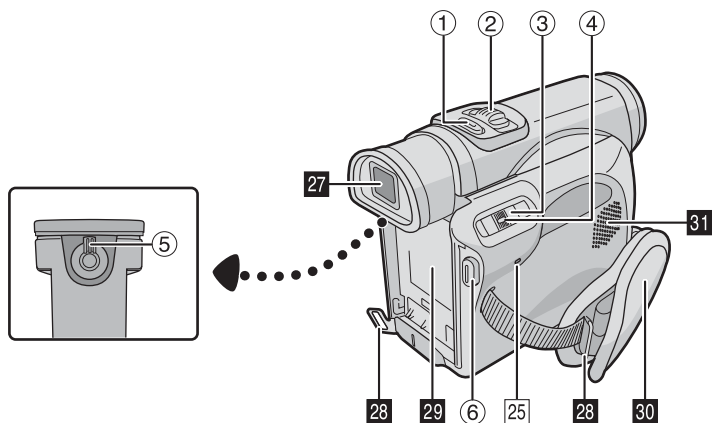

Органы управления

- ① Кнопка моментального снимка [SNAPSHOT] ⚡ стр. 23, 42
- ② •Рычажок регулятора трансфокации [T/W] ⚡ стр. 18
- Регулятор громкости динамика [VOL. +, -] ⚡ стр. 20
- ③ Переключатель питания [A, M, PLAY, OFF] ⚡ стр. 13
- ④ Кнопка фиксатора ⚡ стр. 13
- ⑤ Регулятор диоптра ⚡ стр. 12
- ⑥ Кнопка записи пуск/стоп ⚡ стр. 17
- ⑦ •Кнопка остановки [■] ⚡ стр. 20
- Кнопка компенсации задней подсветки [BACK LIGHT] ⚡ стр. 47
- ⑧ •Кнопка быстрой перемотки назад [◀◀] ⚡ стр. 20
- Кнопка регулировки фокуса [FOCUS] ⚡ стр. 45
- ⑨ •Кнопка воспроизведения/паузы [▶/||] ⚡ стр. 20
- Кнопка экспозиции [EXPOSURE] ⚡ стр. 46
- ⑩ •Кнопка быстрой перемотки вперед [▶▶] ⚡ стр. 20
- Кнопка ночной съемки [NIGHT] ⚡ стр. 42
- ⑪ Кнопка высвобождения батареи [BATT.RELEASE] ⚡ стр. 11
- ⑫ Переключатель VIDEO/MEMORY [VIDEO/MEMORY] ⚡ стр. 13
- ⑬ Кнопка меню [MENU] ⚡ стр. 31
- ⑭ •Кнопка записи клипа для электронной почты [E-MAIL] ⚡ стр. 50
- Кнопка информации [INFO] ⚡ стр. 26
- ⑮ Кнопка сохранения уменьшенных изображений [NAVI STORE] ⚡ стр. 49
- ⑯ •Кнопка индекса [УКАЗАТЕЛЬ] ⚡ стр. 26
- Кнопка навигации [NAVI] ⚡ стр. 49
- ⑰ — Кнопка ⚡ стр. 31
- Регулятор яркости ЖК-монитора [MONITOR BRIGHT -] ⚡ стр. 13
- ⑱ + Кнопка ⚡ стр. 31
- Регулятор яркости ЖК-монитора [MONITOR BRIGHT +] ⚡ стр. 13
- Кнопка выбора воспроизведения D.S.C. [SELECT] ⚡ стр. 24 – 29
- Кнопка Стоп [SET] ⚡ стр. 31
- ⑳ Переключатель кассеты открыть /вытолкнуть [OPEN/EJECT] ⚡ стр. 15

Гнезда

Гнезда расположены под крышкой.

- ① Гнездо USB (Universal Serial Bus) ⚡ стр. 66
- ② Гнездо ввода/вывода цифрового видео [DV] (i.Link*) ⚡ стр. 53, 54, 66

* i.Link относится к промышленному стандарту IEEE1394-1995 и его расширениям. Логотип используется для

продуктов, совместимых со стандартом i.Link.

- ③ Гнездо S-Video/аудио/видео ввода/вывода и Edit [S/AV] ⚡ стр. 22, 52, 62
- ④ Входное гнездо постоянного тока [DC] ⚡ стр. 10, 11

Индикаторы

- ⑮ Лампа питания/зарядки [POWER/CHARGE] ⚡ стр. 10, 13, 17
- ⑯ Сигнальная лампа записи ⚡ стр. 17, 37, 44

Другие части

- ⑳ Видеоискатель ⚡ стр. 12
- ㉑ Ушко плечевого ремня ⚡ стр. 8
- ㉒ Держатель батарейного блока ⚡ стр. 11
- ㉓ Захват для ремня ⚡ стр. 12
- ㉔ Динамик ⚡ стр. 20
- ㉕ Стерео микрофон ⚡ стр. 59
- ㉖ •Сенсор сигнала ДУ ⚡ стр. 56

•Сенсор камеры

Будьте внимательны, чтобы не закрыть эту область, т.к. здесь находится сенсор, необходимый для съемки.

㉗ Сенсор вспышки

Следите за тем, чтобы эта область оставалась незакрытой, поскольку здесь находится сенсор, необходимый для вспышки.

㉘ Вспышка ⚡ стр. 44

㉙ ЖК-монитор ⚡ стр. 13, 18

㉚ Крышка отсека для карты [MEMORY CARD] ⚡ стр. 16

㉛ Углубление для шпильки

㉜ Гнездо крепления штатива ⚡ стр. 12

㉝ Затвор монитора ⚡ стр. 13

㉞ Крышка держателя кассеты ⚡ стр. 15

Индикации

Индикации на ЖК-мониторе

/видеоискателе только во время видеозаписи

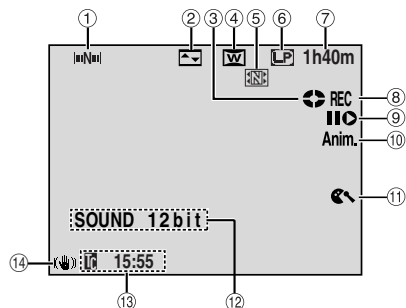

- ① Индикатор навигации (Появляется, когда пункт "NAVIGATION" установлен в положение, отличное от "MANUAL".) (☞ стр. 48)
- ② Индикатор выбранного эффекта вытеснения/микширования (☞ стр. 32)
- ③ Индикатор передвижения ленты (Вращается, когда лента перемещается.) (☞ стр. 17)
- ④ Индикатор выбранного эффекта изменения формата экрана (☞ стр. 37)
- ⑤ Индикатор сохранения уменьшенных изображений (Появляется во время, когда вводимое изображение сохраняется как уменьшенное изображение на карте памяти.) (☞ стр. 48)
- ⑥ Режим скорости записи (SP/LP) (☞ стр. 34)
- ⑦ Оставшееся время на ленте (☞ стр. 17)
- ⑧ •REC: (Появляется во время записи.) (☞ стр. 17)
- ⑧ •PAUSE: (Появляется во время режима ожидания записи.) (☞ стр. 17)
- ⑨ Режим редактирования вставкой/паузы редактирования вставкой (☞ стр. 60)
- ⑩ 5S/Anim.: Высвечивает режим 5-секундной записи или режим анимационный запись. (☞ стр. 36)
- ⑪ Индикатор уменьшения шума ветра (☞ стр. 37)
- ⑫ Индикатор звукового режима (Появляется в течение приблиз. 5 секунд после включения видеокамеры.) (☞ стр. 34)
- ⑬ Временной код (☞ стр. 38, 41)
- ⑭ Стабилизатор цифрового изображения ("DIS") (☞ стр. 36)

Индикации на ЖК-мониторе/видеоискателе только во время записи D.S.C.

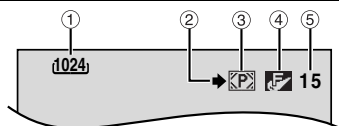

- ① Размер изображения: 1600 (1600 x 1200), 1280 (1280 x 960), 1024 (1024 x 768) или 640 (640 x 480) (☞ стр. 39)
- ② Пиктограмма съемки (Появляется и мигает во время съемки.) (☞ стр. 23)

- ③ Пиктограмма карты (☞ стр. 23)

☞: Появляется во время съемки.

☞: Мигает белым светом, когда карта памяти не загружена.

☞: Мигает желтым светом, когда видеокамера считывает данные с карты памяти, например, уменьшенные изображения NAVIGATION, видеоклипы, стоп-кадры, и т.д.

- ④ Качество изображения: ☞ (FINE) и ☞ (STANDARD) (по порядку качества) (☞ стр. 39)

- ⑤ Оставшееся количество снимков (☞ стр. 23)

(Высвечивает приблизительное оставшееся количество снимков, которые могут быть сохранены во время записи в режиме цифрового фотоаппарата, или оставшееся количество уменьшенных изображений, которые могут быть сохранены, когда оно достигает 10 или менее во время видео записи. Количество возрастает или уменьшается в зависимости от качества изображения/размера изображения и т. д.)

Индикации ЖК-монитора/видеоискателя во время записи клипа для электронной почты

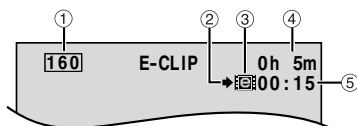

- ① Размер изображения: 160 (160 x 120) (☞ pg. 50)
- ② Пиктограмма съемки (Появляется и мигает во время съемки.) (☞ стр. 50)
- ③ Индикатор записи клипа для электронной почты (☞ стр. 50)
- ④ Оставшееся на карте памяти время записи клипа для электронной почты (☞ стр. 50)
- ⑤ Время записи клипа для электронной почты (☞ стр. 50)

Индикации на ЖК-мониторе/видеоискателе как во время видеозаписи, так и во время записи D.S.C.

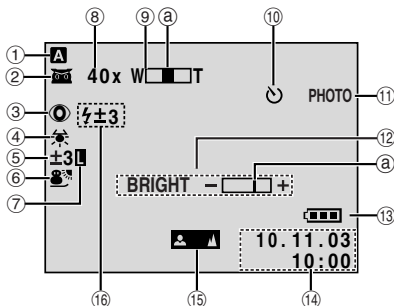

- ① Режим работы (☞ стр. 13)
- ② •☞: Индикатор ночной съемки (Появляется, когда инициирована ночная съемка.) (☞ стр. 42)

- **→A: Режим усиления** (☞ стр. 35)
(Появляется, когда пункт "GAIN UP" установлен в положение "AUTO" и скорость затвора регулируется автоматически.)
- ③ **Индикатор ослабления эффекта красных глаз** (☞ стр. 37, 44)
(Появляется, когда пункт "FLASH" установлен в положение "AUTO".)
- ④ **Индикатор баланса белого** (☞ стр. 47)
- ⑤ **Индикатор компенсации задней подсветки** (☞ стр. 47)
- **±: Индикатор регулировки экспозиции** (☞ стр. 46)
- ⑥ **Индикатор выбранной программы AE со спецэффектами** (☞ стр. 33)
- ⑦ **Индикатор фиксации ирисовой диафрагмы** (☞ стр. 46)
- ⑧ **Приблизительная кратность трансфокации** (☞ стр. 18)
(Появляется во время выполнения трансфокации.)
- ⑨ **Индикатор трансфокации** (☞ стр. 18)
(Появляется во время выполнения трансфокации.)
- (Индикатор уровня ⑩ передвигается.)
- ⑩ **Индикатор записи по таймеру автоматического пуска** (☞ стр. 44)
- ⑪ **PHOTO:** (Появляется, когда выполняется моментальный снимок.) (☞ стр. 23, 42)
- ⑫ **BRIGHT:** Индикатор регулирования яркости (ЖК-монитора/видеоискателя) (☞ стр. 13)
(Индикатор уровня ⑩ передвигается.)
- ⑬ **Индикатор батареи** (☞ стр. 84)
- ⑭ **Дата и время** (☞ стр. 14)
- ⑮ **Индикатор ручной регулировки фокуса** (☞ стр. 45)
- ⑯ **Индикатор вспышки** (☞ стр. 44)
(Появляется, когда вспышка готова. После регулировки яркости вспышки рядом с индикатором появляется число.)

Индикации на ЖК-мониторе /видеоискателе во время видеовоспроизведения

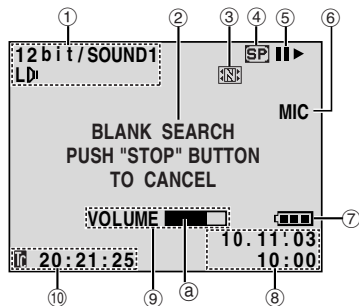

- ① **Индикатор звукового режима** (☞ стр. 40)
- ② **Индикатор поиска пустого промежутка** (☞ стр. 21)





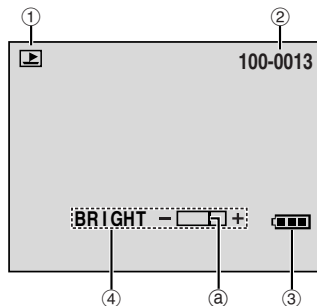



- ③ **Индикатор сохранения уменьшенных изображений** (☞ стр. 49)
(Появляется во время, когда вводимое изображение сохраняется как уменьшенное изображение на карте памяти.)
- ④ **Скорость ленты** (☞ стр. 34)
- ⑤ **Воспроизведение**
 - : Быстрая перемотка/поиск с просмотром в прямом направлении
 - ◄◄ : Быстрая перемотка/поиск с просмотром в обратном направлении
 - || : Пауза
 - || ► : Покадровое воспроизведение в прямом направлении/замедленное воспроизведение
 - ◄ || : Покадровое воспроизведение в обратном направлении/замедленное воспроизведение
 - : Озвучивание
 - || : Пауза озвучивания
(Появляется, когда лента перемещается.)
- ⑥ **Звуковой вход для озвучивания** (☞ стр. 59)
- ⑦ **Индикатор батареи** (☞ стр. 84)
- ⑧ **Дата и время** (☞ стр. 38, 41)
- ⑨ **VOLUME :** Индикатор уровня громкости (динамика) (☞ стр. 20)
(Индикатор уровня ⑩ передвигается.)
- **BRIGHT :** Индикатор регулирования яркости (ЖК-монитора/видеоискателя) (☞ стр. 13)
(Индикатор уровня ⑩ передвигается.)
- ⑩ **Временной код** (☞ стр. 38, 41)

Индикации на ЖК-мониторе/ видеоискателе во время воспроизведения D.S.C.





- ① **Индикатор режима работы** (☞ стр. 26)
- ② **Номер папки/файла** (☞ стр. 26)
- ③ **Индикатор батареи** (☞ стр. 84)
- ④ **Индикатор регулирования яркости (ЖК-монитора/видеоискателя)** (☞ стр. 13)
(Индикатор уровня ⑩ передвигается.)

Предупреждающие индикации

Индикации	Функция
	Высвечивает оставшуюся электроэнергию батареи. Оставшийся уровень электроэнергии: высокий  →  →  →  Оставшийся уровень электроэнергии: батарея разрядилась  →  Когда электроэнергия батареи подойдет почти к нулевому уровню, индикатор батареи будет мигать. Когда батарея разрядится, электропитание выключится автоматически.
	Появляется, когда лента не загружена. (стр. 15)
CHECK TAPE'S ERASE PROTECTION TAB	Появляется, когда язычок защиты записи от стирания установлен в положение "SAVE" в то время, как переключатель питания установлен в положение "A" или "M" и переключатель VIDEO/MEMORY установлен в положение "VIDEO". (стр. 15)
 HEAD CLEANING REQUIRED USE CLEANING CASSETTE	Появляется, если во время записи обнаружена грязь на видеоголовках. Используйте дополнительную чистящую кассету. (pg. 75)
 CONDENSATION OPERATION PAUSED PLEASE WAIT	Появляется, если произошла конденсация влаги. Когда высвечивается эта индикация, подождите более, чем 1 час пока конденсат не исчезнет.
TAPE!	Появляется, если лента не загружена, когда нажимается кнопка записи пуск/стоп или кнопка SNAPSHOT , в то время, как переключатель питания установлен в положение "A" или "M" и переключатель VIDEO/MEMORY установлен в положение "VIDEO".
TAPE END	Появляется, когда во время записи или воспроизведения заканчивается лента. (стр. 68)
SET DATE/TIME!	<ul style="list-style-type: none"> ● Появляется, когда не установлены дата и время. (стр. 14) ● Появляется, когда встроенная (литиевая) батарейка для часов разрядилась и стерлись предварительно установленные время и дата. (стр. 14)
LENS CAP	Появляется в течение 5 секунд после того, как включается электропитание, если прикреплена крышка объектива.
A. DUB ERROR!	Появляется, если выполняется попытка выполнить озвучивание на пустой промежуток ленты. (стр. 59)
A. DUB ERROR! <CANNOT DUB ON A LP RECORDED TAPE> <CANNOT DUB ON A 16bit RECORDING> <CHECK TAPE'S ERASE PROTECTION TAB>	<ul style="list-style-type: none"> ● Появляется, если выполняется попытка выполнить озвучивание на ленте, записанной в режиме LP. (стр. 59) ● Появляется, если выполняется попытка выполнить озвучивание на ленте, записанной в режиме 16-битового звука. (стр. 59) ● Появляется, если нажимается кнопка A. DUB (⊕) на пульте ДУ, когда язычок защиты записи от стирания установлен в положение "SAVE". (стр. 59)
INSERT ERROR!	Появляется, если выполняется попытка выполнить редактирование вставкой на пустой промежуток ленты. (стр. 60)

Индикации	Функция
INSERT ERROR! <CANNOT EDIT ON A LP RECORDED TAPE> <CHECK TAPE'S ERASE PROTECTION TAB>	<ul style="list-style-type: none"> ● Появляется, если выполняется попытка выполнить редактирование вставкой на ленте, записанной в режиме LP. (☞ стр. 60) ● Появляется, если нажимается кнопка INSERT (C) на пульте ДУ, когда язычок защиты записи от стирания установлен в положение "SAVE". (☞ стр. 60)
MEMORY IS FULL	Появляется, когда память карты памяти заполнена и съемка невозможна.
COPYING FAILED	<ul style="list-style-type: none"> ● Появляется, если выполняется попытка выполнить перезапись сигнала, защищенного законом об авторском праве, когда видеокамера используется в качестве записывающего устройства. ● Появляется в следующих случаях, когда выполняется перезапись с ленты на карту памяти (такие, как цифровые стоп-кадры или видеоклипы): <ul style="list-style-type: none"> – когда не загружена карта памяти. – когда карта памяти заполнена. – когда карта памяти не отформатирована. – когда загружена карта памяти SD, защищенная от копирования. (☞ стр. 51, 55)
MEMORY CARD!	Появляется, если карта памяти не загружена в то время, когда Вы пытаетесь записать на карту памяти или осуществить доступ на карту памяти.
PLEASE FORMAT	Появляется, когда существует проблема с картой памяти, и ее память испорчена, или она не отформатирована. Отформатируйте карту памяти. (☞ стр. 30)
NO IMAGES STORED	Появляется, если на карте памяти нет файлов изображений, когда Вы пытаетесь выполнить воспроизведение звуковой карты.
NO E-MAIL CLIP STORED	Появляется, если на карте памяти нет файлов видеоклипов, когда Вы пытаетесь выполнить воспроизведение звуковой карты.
CARD ERROR!	Появляется, когда видеокамера не распознает загруженную карту памяти. Удалите карту памяти и снова вставьте ее. Повторите эту процедуру до тех пор, пока не исчезнет индикация. Если индикация все еще появляется, то карта памяти испорчена.
UNSUPPORTED FILE!	Появляется при воспроизведении файла, не совместимого со стандартом DCF или файла с размером, который не совместим с этой видеокамерой.
CHECK CARD'S WRITE PROTECTION SWITCH	<ul style="list-style-type: none"> ● Появляется, когда Вы пытаетесь выполнить съемку цифрового стоп-кадра на карту памяти SD, у которой язычок защиты от записи установлен в положение "LOCK". ● Появляется, когда Вы пытаетесь выполнить операцию меню MEMORY SELECT с загруженной картой памяти SD, защищенной от записи.
E01, E02 или E06 UNIT IN SAFEGUARD MODE REMOVE AND REATTACH BATTERY	Индикации ошибок (E01, E02 или E06) показывают, какой тип неисправности случился. Когда появляется индикация ошибки, видеокамера выключается автоматически. Отделите источник электропитания (батареиный блок и т. д.) и подождите несколько минут, чтобы индикация очистилась. Когда это произойдет, Вы сможете продолжить использование видеокамеры. Если индикация остается, проконсультируйтесь у Вашего ближайшего дилера JVC.
E03 или E04 UNIT IN SAFEGUARD MODE EJECT AND REINSERT TAPE	Индикации ошибок (E03 или E04) показывают, какой тип неисправности случился. Когда появляется индикация ошибки, видеокамера выключается автоматически. Вытолкните кассету и вновь вставьте ее, затем проверьте, не очистилась ли индикация. Когда это произойдет, Вы сможете продолжить использование видеокамеры. Если индикация остается, проконсультируйтесь у Вашего ближайшего дилера JVC.

А	
Автоматическое воспроизведение изображений	25
Автоматическое выключение	17, 23
Автофокусировка	45
Анимация	36
Б	
Баланс белого (W.BALANCE)	34, 47
Батарейный блок	10, 11, 74
В	
Воспроизведение звука (SOUND MODE, 12bit MODE)	40
Воспроизведение с трансфокацией	58
Временной код (TIME CODE)	19, 38, 41
Время записи	
Карта памяти	51
Лента	16
Вспышка (FLASH)	37, 44
Встроенная подзаряжаемая литиевая батарейка для часов	15
Вход S-Video/AV (S/AV INPUT)	41, 53
Выбор носителя для записи (REC SELECT) ..	39
Выгрузка карты памяти	16
Выгрузка кассеты	15
Г	
Громкость динамика	20
Д	
Дата и время	
Выполнение установок	14
Дисплей (DATE/TIME)	38, 41
Ж	
Журналистская съемка	18
З	
Загрузка карты памяти	16
Загрузка кассеты	15
Замедленное воспроизведение	58
Запись клипа для электронной почты (E-CLIP REC)	50, 51
Зарядка батарейного блока	10
Защита записи от стирания	15, 16
Защита файлов (PROTECT)	27
И	
Изменение установок меню	31
Индикаторы	32 – 41
Индикации на ЖК-мониторе/видеоискателе ..	82, 83
Интерфейсная съемка	18
Ирисовая диафрагма	46
К	
Каналы (Левый/Правый)	40
Карта памяти	16, 75
Карта памяти SD	16, 75
Карта MultiMediaCard	16, 75
Качество изображения (QUALITY)	39
Компенсация задней подсветки	47
Контрольное воспроизведение файлов	26
М	
Моментальный снимок	23, 42
Монтаж в произвольной последовательности	60 – 65
Н	
Навигация (NAVIGATION)	35, 48, 49
Настройка пульта ДУ (REMOTE)	37
Настройка пульта ДУ/Код ВКМ	61
Ночная съемка	42
О	
Озвучивание	59
Оставшийся уровень электроэнергии	84
П	
Пауза воспроизведения	20
Перезапись	52 – 55
Перезапись с ленты на карты памяти (  COPY)	40, 55
Поиск пустого промежутка	21
Поиск с просмотром	21
Покадровое воспроизведение	58
Положение переключателя питания	13
Положение переключателя VIDEO/MEMORY ..	14
Постепенное проявление/исчезновение	32
Появление/вытеснение	32
Предупреждающие индикации	85
Прилагаемые принадлежности	5
Программа AE со спецэффектами (PROGRAM AE)	
Зеркало (MIRROR)	34
Классический фильм (CLASSIC FILM)	34
Монотонный (MONOTONE)	34
Прожектор (SPOTLIGHT)	33
Сепия (SEPIA)	34
Скорость затвора (SHUTTER)	33
Снег (SNOW)	33
Спорт (SPORTS)	33
Строблирующий эффект (STROBE)	34
Сумерки (TWILIGHT)	33
Пульт ДУ	56

Р	Ускоренная перемотка ленты в прямом направлении	20
Размер изображения (IMAGE SIZE)	Установка дисплея (ON SCREEN)	38
Регулировка видеосигнала	Установка на штативе	12
Регулировка ручного захвата	Установка приоритета (PRIORITY)	38
Регулировка синхронизации (SYNCHRO)	Установка телефото режима (TELE MACRO)	36
Регулировка часов (CLOCK ADJ.)	Установка DPOF (Формат последовательности цифровой печати)	29, 30
Регулировка экспозиции (EXPOSURE)		
Регулировка яркости вспышки (FLASH ADJ.)		
	Ф	
Регулировка яркости дисплея (BRIGHT)	Фиксация ирисовой диафрагмы	46
Редактирование вставкой	Форматирование карты памяти (FORMAT)	30
Режим демонстрации (DEMO MODE)		
Режим записи (REC MODE)	Ч	
Режим звука (SOUND MODE)	Чистка видеокамеры	77
Режим изменения формата экрана (WIDE MODE)		
Изменение формата экрана (D.WIDE)	Э	
Кино (CINEMA)	Экран меню	
Сжатие (SQUEEZE)	Воспроизведение D.S.C.	26 – 30
Режим моментального снимка (SNAP MODE)	CAMERA	34, 35
Режим ожидания записи	CAMERA DISPLAY	38
Режим серии моментальных снимков	DSC	39
Ручная фокусировка	MANUAL	36, 37
	SYSTEM	37, 41
	VIDEO	40
	VIDEO DISPLAY	41
С	A-Z	
Сброс имени файла	DCF (Design rule for Camera File system)	23, 24
Сброс установок меню (CAM RESET)	Web-камера	67
Сетевой адаптер		
Сигнал (BEEP)	Numerics	
Сигнальная лампа записи (TALLY)	5-секундная запись (5S)	36
Соединения		
Зарядка		
К ПК		
К ТВ или к BKM		
Монтаж в произвольной последовательности		
Перезапись		
Web-камера		
Спецэффекты воспроизведения		
Стабилизация цифрового изображения (DIS)		
Т		
Таймер автоматического пуска (SELF-TIMER)		
Технические характеристики		
Трансфокация (ZOOM)		
У		
Удаление уменьшенных изображений (NAVI.DEL.)		
Удаление файлов (DELETE)		
Уменьшение шума ветра (WIND CUT)		
Усиление (GAIN UP)		
Ускоренная перемотка ленты в обратном направлении		

RU

GR-D200

JVC

VICTOR COMPANY OF JAPAN, LIMITED

