

ИНТЕРСКОЛ



**ПИЛА ДИСКОВАЯ
НАСТОЛЬНАЯ**

**ДПН-250/1500
ДПН-250/1500П**



**РУКОВОДСТВО ПО ЭКСПЛУАТАЦИИ
И ИНСТРУКЦИЯ ПО БЕЗОПАСНОСТИ**

МАКЕТНЫЙ ЭКЗЕМПЛЯР			
	ФИО	Подпись	Дата
Составил:			
Проверил:			
Проверил:			
Утвердил:			
Годен с:	_____. __.201_		
до:	_____. __.201_		
Продлён до:	_____. __.201_		

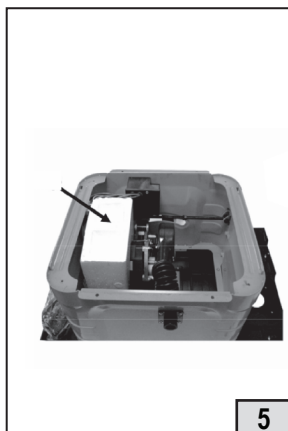
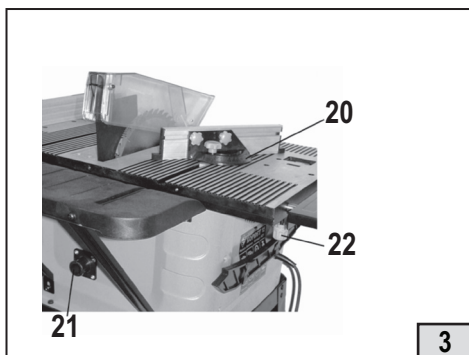
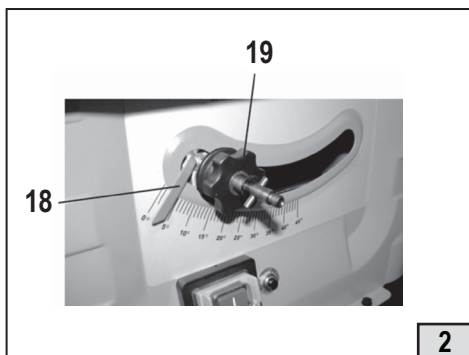
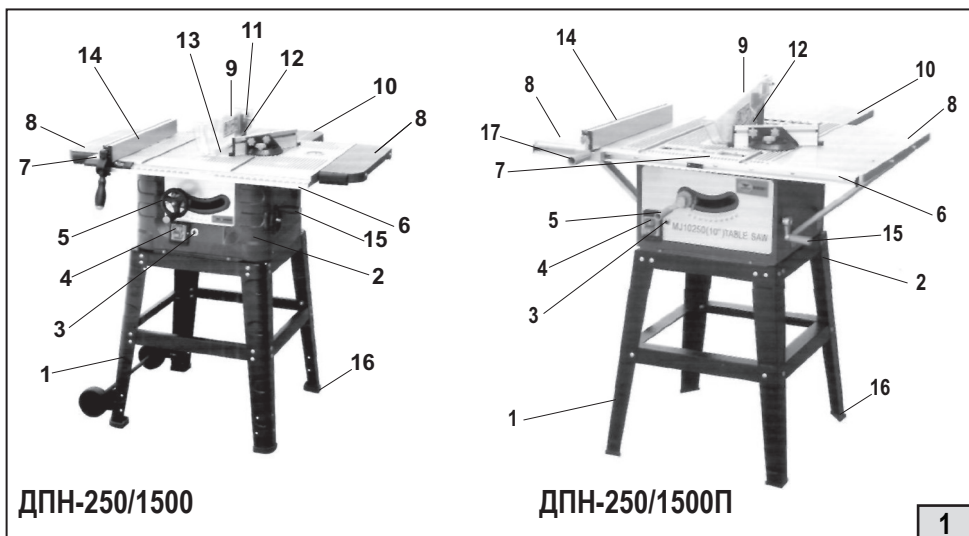

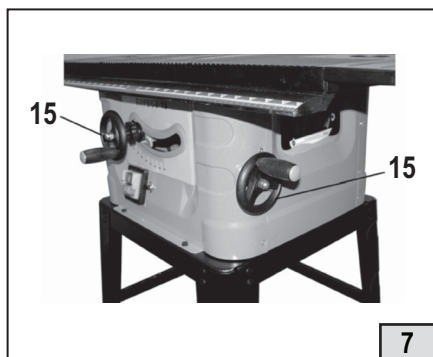

7

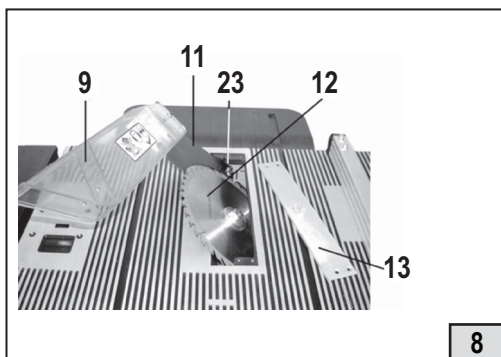

8

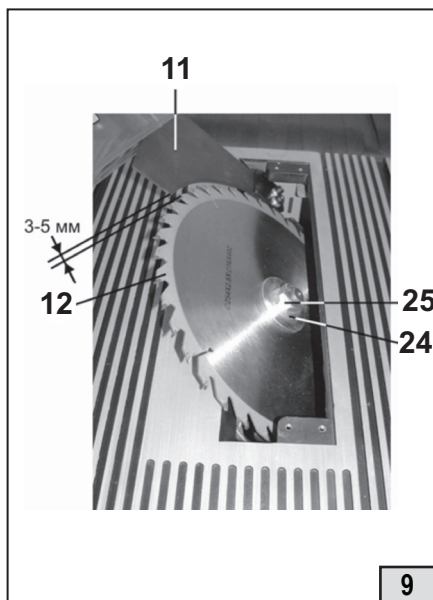

9



10

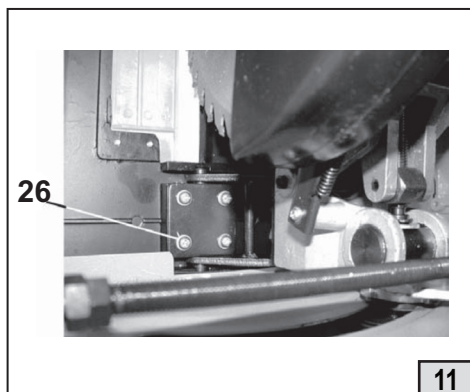

11

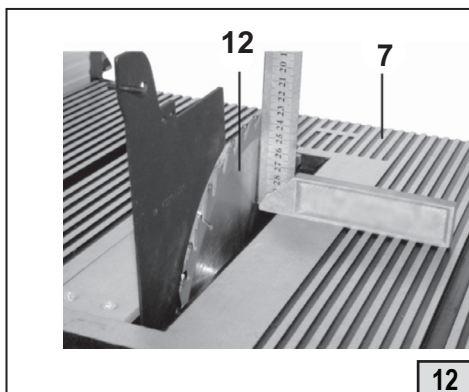

12

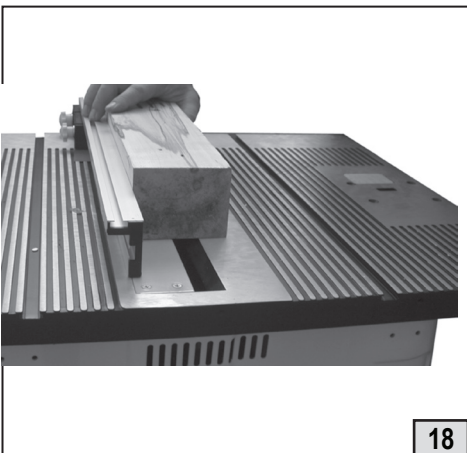
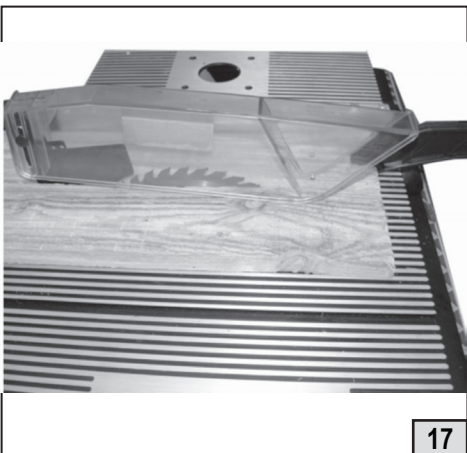
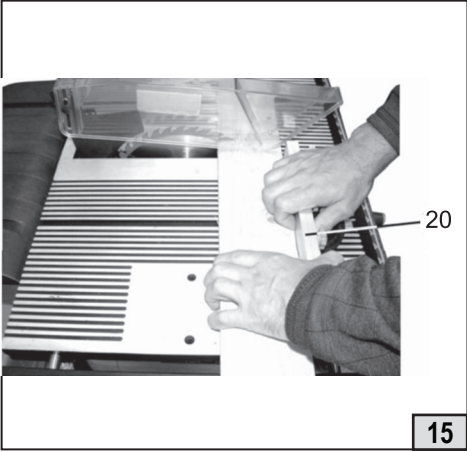
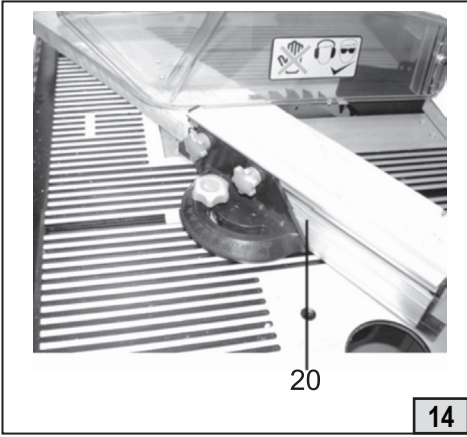
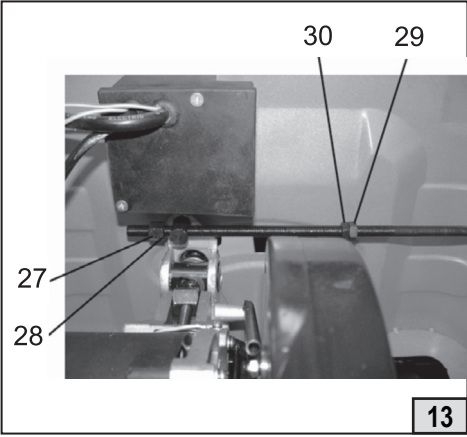

Уважаемый потребитель!

При покупке машины электрической (электроинструмента):

- требуйте проверки её исправности путем пробного включения, а также комплектности согласно сведениям соответствующего раздела настоящего руководства по эксплуатации;
- убедитесь, что гарантийный талон оформлен должным образом, содержит дату продажи, штамп магазина и подпись продавца.



Перед началом работы на станке изучите Инструкцию по безопасности и Руководство по эксплуатации. Неукоснительно соблюдайте содержащиеся в них правила техники безопасности при работе. Бережно относитесь к Руководству и Инструкции и храните их в доступном месте в течение всего срока службы машины.



Помните: электроинструмент является источником повышенной опасности!

ГАРАНТИЙНЫЕ ОБЯЗАТЕЛЬСТВА ПРОИЗВОДИТЕЛЯ

Производитель гарантирует работоспособность машины в соответствии с требованиями технических условий изготовителя.

Гарантийный срок эксплуатации машины составляет 2 года со дня продажи её потребителю. В случае выхода машины из строя в течение гарантийного срока по вине изготовителя владелец имеет право на её бесплатный ремонт при предъявлении оформленного соответствующим образом гарантийного талона.

Условия и правила гарантийного ремонта изложены в гарантийном талоне на машину.

Ремонт осуществляется в уполномоченных ремонтных мастерских, список которых приведён в гарантийном талоне.

ИНСТРУКЦИЯ ПО БЕЗОПАСНОСТИ

1

ОБЩИЕ УКАЗАНИЯ МЕР БЕЗОПАСНОСТИ ЭЛЕКТРИЧЕСКИХ МАШИН



ВНИМАНИЕ! Прочтите все предупреждения и указания мер безопасности и все инструкции. Невыполнение предупреждений и инструкций может привести к поражению электрическим током, пожару и (или) серьезным повреждениям.

Сохраните все предупреждения и инструкции для того, чтобы можно было обращаться к ним в дальнейшем.

Термин “электрическая машина” используется для обозначения Вашей машины с электрическим приводом, работающим от сети (снабженного шнуром) или машины с электрическим приводом, работающим от аккумуляторных батарей.

1) Безопасность рабочего места

a) Содержите рабочее место в чистоте и обеспечьте его хорошее освещение.

Если рабочее место загромождено или плохо освещено, это может привести к несчастным случаям.

b) Не следует эксплуатировать электрические машины в взрывоопасной среде (например, в присутствии воспламеняющихся жидкостей, газов или пыли). Машины с электрическим приводом являются источником искр, которые могут привести к возгоранию пыли или паров.

c) Не подпускайте детей и посторонних лиц к электрической машине в процессе её работы. Отвлечение внимания может привести Вас к потере контроля.

2) Электрическая безопасность

a) Штепсельные вилки электрических машин должны подходить под розетки. Никогда не изменяйте штепсельную вилку каким-либо образом. Не используйте каких-либо переходников для машин с заземляющим проводом. Использование неизменных вилок и соответствующих розеток уменьшит риск поражения электрическим током

b) Не допускайте контакта тела с заземленными поверхностями, такими, как трубы, радиаторы, плиты и холодильники. Существует повышенный риск поражения электрическим током, если Ваше тело заземлено.

c) Не подвергайте электрическую машину воздействию дождя и не держите их во влажных условиях. Вода, попадая в электрическую машину, увеличивает риск поражения электрическим током.

d) Обращайтесь аккуратно со шнуром. Никогда не используйте шнур для переноса, перетаскивания электрической машины и вытаскивания вилки из розетки. Исключите воздействие на машину тепла, масла, острых кромок или движущихся частей. Поврежденные или скрученные шнуры увеличивают риск поражения электрическим током.

e) При эксплуатации электрической машины на открытом воздухе пользуйтесь удлинителем, пригодным для использования на открытом воздухе. Применение шнура, предназначенного для использования на открытом воздухе, уменьшает риск поражения электрическим током.

f) Если нельзя избежать эксплуатации электрической машины во влажных условиях, используйте источник питания, снабженный устройством защитного отключения (УЗО). Использование УЗО уменьшает риск поражения электрическим током.

3) Личная безопасность

а) Будьте бдительны, следите за своими действиями и руководствуйтесь здравым смыслом при эксплуатации электрических машин. Не пользуйтесь электрическими машинами, если Вы устали, находитесь под действием наркотических средств, алкоголя или лекарственных препаратов. Кратковременная потеря концентрации внимания при эксплуатации электрических машин может привести к серьезным повреждениям.

б) Пользуйтесь индивидуальными защитными средствами. Всегда надевайте средства для защиты глаз. Защитные средства – такие, как маски, предохраняющие от пыли, обувь, предохраняющая от скольжения, каска или средства защиты ушей, используемые в соответствующих условиях – уменьшат опасность получения повреждений.

в) Не допускайте случайного включения машин. Обеспечьте, чтобы выключатель находился в положении “Отключено” перед подсоединением к сети и (или) к аккумуляторной батарее при подъеме и переноске машин. Если при переноске машины палец находится на выключателе или происходит подключение к сети машины, у которой выключатель находится в положении “Включено”, это может привести к несчастному случаю.

д) Перед включением машины удалите все регулировочные или гаечные ключи. Ключ, оставленный во вращающейся части машины, может привести к травмированию оператора.

е) При работе не пытайтесь дотянуться до чего-либо, всегда сохраняйте устойчивое положение. Это позволит обеспечить лучший контроль над машиной в неожиданных ситуациях.

ф) Одевайтесь надлежащим образом. Не носите свободной одежды или ювелирных изделий. Не приближайте свои волосы, одежду и перчатки к движущимся частям машины. Свободная одежда, ювелирные изделия и длинные волосы могут попасть в движущиеся части.

г) Если предусмотрены средства для подсоединения к оборудованию для отсоса и сбора пыли, обеспечьте их надлежащее присоединение и эксплуатацию. Сбор пыли может уменьшить опасности, связанные с пылью.

4) Эксплуатация и уход за электрической машиной.

а) Не перегружайте электрическую машину. Используйте электрическую машину соответствующего назначения для выполнения необходимой Вам работы. Лучше и безопаснее выполнять электрической машиной ту работу, на которую она рассчитана.

б) Не используйте электрическую машину, если её выключатель неисправен (не включает или не выключает). Любая электрическая машина, которая не может управляться с помощью выключателя, представляет опасность и подлежит ремонту.

в) Отсоединить вилку от источника питания и (или) аккумуляторную батарею от электрической машины перед выполнением каких-либо регулировок, технического обслуживания, замены принадлежностей или помещении её на хранение. Подобные превентивные меры безопасности уменьшают риск случайного включения машин.

д) Храните неработающую машину в месте, недоступном для детей, и не разре-

шайте лицам, не знакомым с машиной или данной инструкцией, пользоваться машиной. Электрические машины представляют опасность в руках неквалифицированных пользователей.

е) Обеспечьте техническое обслуживание электрических машин. Проверьте машину на предмет правильности соединения и закрепления движущихся частей, поломки деталей и иных несоответствий, которые могут повлиять на работу машины. В случае неисправности отремонтируйте машину перед использованием. Часто несчастные случаи происходят из-за плохого обслуживания машины.

ф) Храните режущие инструменты в заточенном и чистом состоянии. Режущие инструменты с острыми кромками, обслуживаемые надлежащим образом, режут заклинивают, и ими легче управлять.

г) Используйте электрические машины, приспособления, инструменты и пр. в соответствии с данной инструкцией с учетом условий и характера выполняемой работы. Использование машины для выполнения операций, на которые она не рассчитана, может создать опасную ситуацию.

5) Обслуживание

а) Ваша машина должна обслуживаться квалифицированным персоналом, использующим только оригинальные запасные части. Это обеспечит безопасность машины.

2

УКАЗАНИЯ ПО ТЕХНИКЕ БЕЗОПАСНОСТИ ДЛЯ НАСТОЛЬНЫХ ДИСКОВЫХ ПИЛ



ОСТОРОЖНО: Для вашей собственной безопасности начинайте работу с пилой только после того, как полностью соберёте её в соответствии с указаниями данного руководства по эксплуатации. Изучите и всегда выполняйте требования по обеспечению безопасности:

2.1. Перед первым применением пилы обратите внимание на:

- правильность сборки и надежность установки пилы;
- исправность и подвижность защитного кожуха, расклинивателя;
- исправность механизмов наклонной установки и подъема пильного диска.



ВНИМАНИЕ! Прочтите надписи с предупреждающими указаниями на расположенных на пиле наклейках.

Держите руки вне области пиления пильного диска. Никогда не пилите заготовку, удерживая её руками навесу. Никогда не касайтесь руками вращающегося пильного диска.

2.2. Перед работой проверьте пильный диск на наличие на нем трещин или повреждений. Пильный диск, с трещинами или другими повреждениями следует немедленно заменить.

2.3. Используйте фланцы для крепления пильного диска, предназначенные только для этой пилы.

2.4. Будьте осторожны: не повредите шпиндель, фланцы (прежде всего их монтажные поверхности), болты.

Повреждение этих деталей может привести к разрушению пильного диска.

2.5. Убедитесь в том, что подвижная подвеска двигателя правильно заблокирована и не перемещается во время работы и что пильный диск надежно зафиксирован под необходимым углом наклона.

2.6. Перед началом работы уберите с поверхности рабочего стола опилки, лишние заготовки, обрезки и т.д.

2.7. Перед началом работы проверьте и убедитесь в отсутствии гвоздей и других инородных тел в заготовке.

2.8. Обрабатываемую заготовку постоянно прижимайте к поверхности рабочего стола толкателем, чтобы она не могла качаться или вращаться. Под заготовкой не должны скапливаться опилки.

2.9. Будьте особенно внимательны при пилении больших, очень маленьких или неудобных заготовок. Используйте дополнительные опорные поверхности (удлинители стола или дополнительные опоры) при пилении длинных заготовок, которые могут опрокинуться с рабочего стола по завершению пиления. Не пилите на этой пиле заготовки, которые настолько малы, что вы не можете их надёжно удержать.

При пилении профилированных заготовок сделайте так, чтобы заготовка не могла сползти и заклинить пильный диск.

Профилированная заготовка должна укладываться на рабочий стол своей плоской поверхностью или удерживаться специальным приспособлением, которое исключает возможность качания, опрокидывания или соскальзывания заготовки во время обработки.

2.10. Не прикасайтесь руками к пильному диску пилы во время работы.

2.11. Перед включением убедитесь, что пильный диск не касается поверхности заготовки.

2.12. Перед пилением заготовки запустите пилу на холостом ходу и проверьте пильный диск на возможное биение.

Причиной биения может быть неправильный монтаж или плохая балансировка пильного диска.

2.13. Перед началом пиления заготовки дождитесь, пока пильный диск достигнет максимальной скорости вращения.

2.14. Перед работой по обслуживанию или перед настройкой отключите пилу и дождитесь полной остановки пильного диска, после чего отсоедините вилку шнура питания пилы из розетки электропитания.

2.15. Никогда не устанавливайте абразивные круги или иные съёмные рабочие инструменты, не соответствующие назначению пилы: это может стать причиной тяжёлой травмы.

2.16. Не используйте пилу для пиления других материалов, кроме древесины и его производных.

2.17. При пилении подсоедините к пиле пылесборник или подключите пылесос.

ПРЕДУПРЕЖДЕНИЕ: Пыль, образующаяся от некоторых материалов, может быть опасной для здоровья.

Всегда работайте в хорошо вентилируемом помещении с использованием соответствующих средств удаления пыли. Используйте пылесборник или пылесос.

2.28. Прежде чем произвести первое пиление, дайте пиле поработать не менее минуты без нагрузки. Если в это время вы услышите посторонний шум или заметите сильную вибрацию, выключите пилу, отключите вилку шнура питания от розетки электрической сети и установите причину этого явления.

2.18. При продольном пилении торец заготовки, к которой применяется толкатель, должен быть перпендикулярен параллельному упору, чтобы усилие подачи, прилагаемое к заготовке, не стало причиной выпадения заготовки или отдачи.

2.19. При продольном пилении узких заготовок (расстояние между пильным диском и параллельным упором менее 120 мм), заготовка должна быть прижата к рабочему столу и к параллельному упору толкателем.

Избегайте неудобных положений рук, так как при внезапном соскальзывании одна или обе руки могут оказаться рядом с пильным диском.

2.20. Отдача происходит во время работы с параллельным упором, когда часть или вся заготовка резко отбрасывается назад в сторону оператора. Отдачу и возможные травмы можно предотвратить, если:

- Сохранять положение параллельного упора параллельно плоскости пильного

диска;

- Всегда работать острым пильным диском;
- Не снимать параллельный упор, расклинивающий нож и содержать их в рабочем состоянии. Расклинивающий нож должен быть совмещен с плоскостью пильного диска;

- Не отпускать заготовку, пока пильный диск вращается;
- Не использовать гнутые или коробленные заготовки, не имеющие ровной кромки, которая могла бы перемещаться по параллельному упору. пластмассовые и композитные материалы (такие как древесноволокнистая плита). Однако, поскольку они достаточно твердые и скользкие, будьте внимательны и соблюдайте инструкции по настройке и процедуре продольного пиления. Не стойте сами и не позволяйте никому стоять на линии потенциальной отдачи.

2.21. Никогда не выполняйте какие-либо работы по позиционированию и направлению заготовки руками без использования параллельного упора или упора для косо-го и поперечного пиления.

2.22. Никогда не используйте параллельный упор при поперечном пиении или упор для косо-го и поперечного пиления при продольном пиении. Никогда не используйте параллельный упор как стопор длины. Никогда не держите руками отпиливаемую часть заготовки, когда питание включено, и пильный диск вращается.

2.23. Если пильный диск заклинил в заготовке, выключите пилу, дождитесь полной остановки вращения пильного диска и освободите пильный диск. Проверьте правильность установки расклинивающего ножа относительно плоскости пильного диска. Перед началом выполнения продольного пиления убедитесь, что параллельный упор установлен параллельно плоскости пильного диска. Отрегулируйте по мере необходимости.

Соблюдайте особую осторожность при работе с искривленной деревянной заготовкой – она может подскочить на столе и зажать пильный диск.

ДЕКЛАРАЦИЯ О СООТВЕТСТВИИ

Руководство ЗАО «ИНТЕРСКОЛ»

(Россия, 141400 Московская область, г. Химки, ул. Ленинградская, 29, ИНН 5047073660) настоящим заявляет, что пилы дисковые настольные, выпускаемые ЗАО «ИНТЕРСКОЛ», соответствуют техническим регламентам "О безопасности машин и оборудования" и "О безопасности низковольтного оборудования".

От лица изготовителя:
Технический директор
ЗАО «ИНТЕРСКОЛ»
Муталов Ф.М.



- 2.24. Никогда не пилите круглые (цилиндрические) заготовки.
 2.25. Никогда не пилите несколько заготовок одновременно.
 2.26. Перевозите машину в фирменной упаковке. Перед упаковкой снимите рабочий инструмент, сверните и зафиксируйте шнур.

РУКОВОДСТВО ПО ЭКСПЛУАТАЦИИ

1

ОБЩИЕ СВЕДЕНИЯ

1.1 Пила дисковая настольная (далее по тексту «пила») предназначена для распиловки деловой древесины и ее производных в производственных и бытовых условиях.

1.2 Пила предназначена для эксплуатации при температуре окружающей среды от -10°C до $+40^{\circ}\text{C}$, относительной влажностью воздуха не более 80% и отсутствием прямого воздействия атмосферных осадков.

1.3 Пила соответствует техническим условиям изготовителя ТУ 383111-001-13386627-10.

1.4 Настоящее руководство содержит сведения и требования, необходимые и достаточные для надёжной, эффективной и безопасной эксплуатации пилы.

В связи с постоянной деятельностью по совершенствованию изделия изготовитель оставляет за собой право вносить в его конструкцию незначительные изменения, не отражённые в настоящем руководстве и не влияющие на эффективную и безопасную работу пилы.

1.5. Дата изготовления машины указана на информационной табличке, в формате месяц и год.

2

ТЕХНИЧЕСКИЕ ХАРАКТЕРИСТИКИ

НАИМЕНОВАНИЕ ПАРАМЕТРА	ДПН-250/1500	ДПН-250/1500П
Напряжение, В~	220	
Частота, Гц	50	
Номинальная мощность, Вт	1500	
Частота вращения, об/мин	4500	
Тип двигателя	Однофазный, коллекторный	
Размеры пильного диска, мм	250x30x2,8-40Т	
Размеры стола, мм		
- без дополнительных опор	720x520	640x430
- с дополнительными опорами	1160x705	940x950
Макс. высота пропила, мм		
- угол 0°	80	
- угол 45°	55	
Угол наклона стола, град	$0^{\circ}-45^{\circ}$	
Ш патрубка для пылесборника, мм	30	57
Масса согласно процедуре ЕРТА 01/2003, кг	36,5	37
Установленный срок службы, лет	2	

В комплект поставки входит:

1. Пила 1 шт.
2. Стол опорный 1 шт.
3. Кронштейн опорного стола 2 шт.
4. Параллельный упор 1 шт.
5. Ключи для смены пильного диска 2 шт.
6. Нож расклинивающий 1 шт.
7. Шестигранный ключ 3; 5 мм 2 шт.
8. Упор для косо́го и поперечного пиления 1 шт.
9. Крепёж пилы 1 уп.
10. Фиксирующий винт удлинителя стола 4 шт.
11. Удлинитель стола 1 шт.
12. Скоба 2 шт.
13. Маховик 2 шт.
14. Толкатель 1 шт.
15. Защитный кожух пильного диска 1 шт.
16. Удлинитель стола 1 шт.
17. Короткая верхняя планка 2 шт.
18. Длинная верхняя планка 2 шт.
19. Стойка основания 4 шт.
20. Крепёж основания 1 уп.
21. Резиновая подушка 4 шт.
22. Нижняя планка 4 шт.
23. Руководство по эксплуатации 1 экз.
24. Упаковка 1 шт.

Комплектация модели может меняться изготовителем.

4.1 КОНСТРУКЦИЯ (Рис. 1)

1. Основание
2. Корпус пилы
3. Кнопка сброса автомата защиты от перегрузки
4. Выключатель
5. Маховик установки глубины пиления
6. Шкала параллельного упора
7. Рабочий стол
8. Удлинитель стола
9. Кожух защитный пильного диска
10. Опорный стол
11. Нож расклинивающий
12. Пильный диск
13. Вкладыш стола
14. Параллельный упор
15. Маховик установки угла наклона шпинделя
16. Резиновая подушка

17. Рычаг фиксации параллельного упора
18. Указатель угла наклона шпинделя
19. Гайка, фиксирующая установку пильного диска
20. Упор для косоугольного и поперечного пиления
21. Патрубок пылесоса
22. Фиксатор удлинителя стола

4.2. СБОРКА

4.2.1. Замена батареи лазерного указателя.

Внимание! Выключите машину и выньте вилку питания от сети перед проведением любых работ по регулировке, замене пильного диска или техническому обслуживанию.

1. Установите максимальную высоту пильного диска.
2. Удалите защитный кожух.
3. Открутите винт и снимите крышку лазерного указателя, выньте две батареи.
4. Замените обе батареи.
5. Поставьте крышку лазерного указателя.
6. Проверьте и при необходимости скорректируйте лазерный луч.

4.2.2. Крепление колес к станине

1. Переверните станину, так чтобы верхняя подпорка оказалась перед вами. С помощью винтов М16 мм, прокладок и гаек прикрепите скобы колес с каждой стороны длинной подпорки.
2. Установите колеса на ось и установите ось между скобами колес.
3. Установите колпачки с каждой стороны оси для крепления колес.

4.2.3. Сборка основания пилы (Рис. 4)

1. Для закрепления нижних планок (22) используйте четыре гайки и четыре винта с квадратными подголовниками между двумя стойками основания (19).
2. Соберите вторую нижнюю планку (22) со второй парой стоек основания (19).
3. Используйте восемь болтов с квадратным подголовником и гайками для закрепления двух оставшихся нижних планок (22).
4. Используйте четыре болта с квадратным подголовником для крепления каждой длинной верхней планки (18) к стойкам основания (19).
5. Используйте четыре болта с квадратным подголовником для крепления каждой короткой верхней планки (17) к стойкам основания (19).
6. Закрепите все гайки и установите на стойки основания (19) резиновые подушки (21).

4.2.4. Крепление пилы к основанию (Рис. 5,6)

1. Переверните пилу рабочим столом вниз, аккуратно положите на чистый лист картона, чтобы не повредить поверхность рабочего стола, Рис.5.
2. Вывинтите четыре винта, закрепляющих нижнюю панель, снимите нижнюю панель, Рис.5.
3. Удалите пенопласт, уложенный для защиты двигателя и пильного диска во время транспортировки, Рис.5.
4. Установите и закрепите нижнюю панель на место, Рис.5.
5. Установите корпус пилы (2) на основание (1), так чтобы отверстия для крепления совпали, Рис.6.
6. Используя четыре болта с шайбами и гайками, установите корпус пилы (2) на

основание (1).

4.3. ПОДГОТОВКА К РАБОТЕ



ВНИМАНИЕ: При косом и поперечном пилении, пилении под наклоном и комбинированном пилении используется упор для косоугольного пиления.

Нельзя работать с пилой без использования специальных приспособлений, таких как упор для косоугольного пиления, параллельный упор и толкатель. Во время работы упор для косоугольного пиления должен быть зафиксирован.

4.3.1. Поперечное пиление (Рис. 15)

Поперечное пиление представляет собой процесс пиления древесины поперек волокон под углом 90°. При выполнении этой операции упор для косоугольного пиления устанавливается на 0°. Этот упор может использоваться в любом из двух пазов стола – слева или справа от пильного диска.

4.3.2. Косое пиление (Рис. 14)

Косое пиление представляет собой процесс пиления древесины поперек волокон под любым углом, кроме 90°. Угол пиления устанавливается по шкале упора для косоугольного пиления (20).

4.3.3. Наклонное пиление (Рис. 16)

Наклонное пиление представляет собой процесс пиления древесины как вдоль, так и поперек волокон под углом наклона пильного диска до 45° влево.

4.3.4. Комбинированное пиление

Комбинированное пиление представляет собой процесс пиления древесины с использованием упора (10), установленного с необходимым косым углом и наклоненного до 45° влево пильного диска.

4.3.5. Продольное пиление (Рис. 17)

Продольное пиление представляет собой процесс пиления древесины вдоль волокон. Эта операция выполняется с использованием параллельного упора, который устанавливается на необходимый размер пиления заготовки. Перед началом работы убедитесь, что:

- параллельный упор установлен и закреплен параллельно пильному диску;
- нож раскливающий установлен правильно относительно пильного диска.

Выполняйте подачу заготовки с использованием толкателя, прилагая стабильное равномерное давление.

4.3.6. Установка маховиков (Рис. 7)

1. Совместив пазы маховика установки глубины пиления (5) и маховика установки угла наклона шпинделя (15) со штифтами осей, установите их на оси.

2. При помощи колпачковой гайки и зубчатой шайбы закрепите маховики (5 и 15).

4.3.7. Установка защитного кожуха с раскливающим ножом (Рис. 8)

Выкрутите четыре установочных винта, снимите вкладыш стола (13).

С помощью рукояток (5 и 15), Рис.7, приведите пильный диск (12) в положение, как показано на Рис.8. Ослабьте два винта (23) с внутренней шестигранной головкой с помощью шестигранного ключа и установите раскливающий нож (11) так, чтобы винты (23) вошли в пазы раскливающего ножа (11). Раскливающий нож (11) установите таким образом, чтобы зазор между зубьями пильного диска (12) и дугой внутреннего радиуса раскливающего ножа (11) составлял от 3мм. до 5мм, Рис.9. Затяните два установочных винта (23) раскливающего ножа (11). Закрепите защитный кожух (9) на раскливающем ноже (11).

4.3.8. Замена пильного диска (Рис. 9)



ВНИМАНИЕ: Перед снятием или установкой пильного диска, прежде всего, убедитесь в том, что пила выключена и вилка отсоединена от розетки.

1. Снятие пильного диска (Рис. 9)

Для снятия пильного диска (12) используйте два рожковых ключа, входящих в комплект пилы. Одним ключом удерживайте наружный фланец (24), другим открутите гайку (25). Снимите гайку (25), наружный фланец (24), пильный диск (12).

2. Установка пильного диска (Рис. 9)

При необходимости установите переходное кольцо в соответствии с внутренним отверстием устанавливаемого пильного диска (внутренний фланец со шпинделя не снимается), установите пильный диск (12), наружный фланец (24) и гайку (25). Удерживая одним ключом наружный фланец (24) от вращения, вторым ключом затяните гайку (25)



ВНИМАНИЕ: Перед установкой пильного диска следите, чтобы зубья пильного диска были направлены вниз в передней части пилы (Рис.).

5

ОРГАНЫ УПРАВЛЕНИЯ

5.1. Включение пилы

Пила оснащена магнитным пускателем, который предотвращает пиле повторно включиться при внезапном отключении и включении электропитания, а также кнопкой сброса автомата защиты от перегрузки (3).

1.1. Для пуска пилы нажмите зелёную кнопку магнитного пускателя (4), Рис.1. Для повторного пуска пилы после внезапного отключения электропитания вновь нажмите зелёную кнопку магнитного пускателя (4).

1.2. Для остановки пилы нажмите красную кнопку магнитного пускателя (4), Рис.1.

1.3. После остановки пилы вследствие перегрузки через 10 – 20 мин. нажмите кнопку сброса автомата защиты от перегрузки (3), Рис.1. Включите пилу.

5.2. Маховик установки глубины пиления

Маховик установки глубины пиления (5) используется для подъема и опускания пильного диска. Поверните маховик по часовой стрелке для опускания пильного диска и против часовой стрелки – для подъема, Рис.1.

5.3. Маховик установки угла наклона шпинделя

Маховик установки угла наклона шпинделя (15) используется для наклона пильного диска при пилении под углом 0°-45° влево. Поверните маховик по часовой стрелке для наклона пильного диска влево до 45° и против часовой стрелки – для возврата пильного диска в вертикальное положение 0°, Рис. 2.

5.4. Гайка, фиксирующая установку пильного диска (Рис. 2)

Гайка, фиксирующая установку пильного диска (19), блокирует положение пильного диска. Для ослабления маховика поверните ее против часовой стрелки. При установке угла наклона и высоты подъема пильного диска гайку, фиксирующую установку пильного диска (19), нужно полностью ослабить. При включении пилы убедитесь, что гайка, фиксирующая установку пильного диска (19), надежно затянута таким образом, чтобы

пильный диск не смещался во время работы пилы.

5.5. Расклинивающий нож (Рис. 1)

Расклинивающий нож (11) входит в пропил заготовки и предотвращает возможное заклинивание пильного диска при смещениях распиливаемого материала.

5.6. Параллельный упор (Рис. 1)

Параллельный упор (14) используется для всех операций продольного пиления. Никогда не направляйте заготовку на вращающийся пильный диск без правильно и надежно закрепленного параллельного упора (14) на рабочем столе (7).

5.7. Упор для косого и поперечного пиления (Рис. 3)

Упор для косого и поперечного пиления (20) используется как направляющая для поперечного и косого пиления.

6

РЕГУЛИРОВКИ

6.1. Регулировка пильного диска.

6.1.1. Пила, поставляемая с завода-изготовителя, отрегулирована так, что пазы упора для косого и поперечного пиления рабочего стола параллельны пильному диску пилы. Однако, для того, чтобы достичь оптимальной эффективности пилы, рекомендуется

проверить регулировку еще раз перед работой. Простой метод проверки регулировки следующий (Рис. 10):

Установите параллельный упор (14) строго параллельно пазу упора для косого и поперечного пиления. Выберите зуб пильного диска (12) на передней части пильного диска (12) и замерьте расстояние до него от параллельного упора (14). Переместите этот зуб пильного диска (12) на 180° назад и проверьте в данном положении расстояние до зуба пильного диска (12).

Если при измерении расстояния между зубом пильного диска (12) и параллельным упором (14) равное, пильный диск параллелен пазам упора для косого и поперечного пиления, Рис. 1, 10.

6.1.2. В случае, если точность установки нарушена, пильный диск необходимо отрегулировать следующим образом, Рис.11:

- определите величину смещения пильного диска;
- опустите пильный диск ниже уровня стола вращением рукоятки (15), Рис. 1;
- переверните стол нижней крышкой вверх и снимите нижнюю крышку, открутив четыре винта;
- ослабьте четыре винта (26) крепления блока электродвигателя и сместите блок так, чтобы пильный диск стал в требуемую позицию;
- затяните винты (26).

6.1.3. При нарушенной установке:

- опустите пильный диск ниже уровня стола вращением рукоятки (15), Рис. 1;
- открутите четыре болта, снимите пилу с основания;
- переверните пилу нижней крышкой вверх и снимите нижнюю крышку, открутив четыре винта;
- ослабьте контргайку (27) и, вращая гайку (28), Рис.13, отрегулируйте пильный диск в положении, соответствующем 90° к плоскости стола, Рис.12;
- затяните контргайку (27), Рис. 13.

6.2. Регулировка наклона 45° (Рис. 13)

Проверьте точность установки наклона пильного диска 45° с помощью угломера. При нарушенной установке:

- ослабьте контргайку (29) и, вращая гайку (30), отрегулируйте положение пильного

диска, соответствующее углу наклона в 45° относительно плоскости стола;

- затяните контргайку (29).

6.3. Регулировка указателя шкалы (Рис. 2)

Возможно, что при точной установке 90° и 45° указатель (18) наклона пильного диска показывает неточное значение. В этом случае необходимо отрегулировать положение указателя (18) в крайних точках 90° и 45°:

- ослабьте винт крепления указателя (18);
- отрегулируйте указатель (18);
- затяните винт крепления указателя (18).

7

ТЕХНИЧЕСКОЕ ОБСЛУЖИВАНИЕ

ВНИМАНИЕ: Перед началом любых ремонтных и сервисных работ убедитесь, что пила отключена от сети.

7.1. Замена угольных щеток.

Заменяйте угольные щетки, Рис., когда они изношены до 4,8 мм их длины. Щетки необходимо менять парами. Замену щеток для безопасной и надежной работы пилы необходимо проводить специалисту. Помните, что ремонт пилы должен проводиться в условиях сервисных центров с использованием только оригинальных запасных частей и расходных материалов.

7.2. Смазка

Перед смазкой снимите нижнюю крышку пилы. Смазывайте резьбовую штангу наклона пильного диска и обе пары стопорных и регулировочных гаек, а также резьбовую штангу подъема пильного диска один раз в месяц.

8

ВОЗМОЖНЫЕ НЕИСПРАВНОСТИ И МЕТОДЫ ИХ УСТРАНЕНИЯ

Главным в получении оптимальных результатов при использовании машины является правильная регулировка и балансировка. Если вам кажется, что пила пилит неточно, необходимо проверить все регулировки и установки. Обратите внимание также на то, что если вы меняете одну регулировку, она часто оказывает влияние на другие регулировки. Лучше всего проверить все регулировки во время устранения неисправности.

В случае любого повреждения шнура питания немедленно выключите машину, аккуратно, не касаясь мест повреждения, отключите ее из электросети. Замена шнура производится только персоналом уполномоченных мастерских.

НЕИСПРАВНОСТЬ	ПРИЧИНА	СПОСОБ УСТРАНЕНИЯ
Не работает двигатель	Не исправен двигатель	Обратиться в сервисный центр
	Обрыв шнура питания или монтажных проводов	Обратиться в сервисный центр
	Сгорел предохранитель	Проверьте предохранитель, при необходимости замените

Двигатель не достигает максимальных оборотов	Низкое напряжение питания	Проверьте напряжение питания
	Поврежден двигатель	Проверьте двигатель и замените его в сервисном центре
Неровный пропилен, рез с заусенцами	Пильный диск затуплен	Заточить или заменить пильный диск
Некачественное качество распила	Неправильно подобраный диск	Установить соответствующий диск
	Пильный диск затуплен	Заточить или заменить пильный диск
	Неправильно выбран режим резания	Установите соответствующий режим резания
Дисковая настольная пила: распил не соответствует углам	Неправильная настройка поворотного стола	Произвести регулировку поворотного стола
Непараллельная обрезка кромок заготовки	Неправильная настройка параллельного упора	Произвести настройку параллельного упора
Защитные кожухи и подвижные части перемещаются с трудом	Загрязнены подвижные части	Тщательно очистить от опилок все механизмы сжатым воздухом
Повышенная вибрация, люфт пильного диска	Пильный диск разбалансирован (часть напаяк сколоты)	Снять пильный диск и заменить на другой
	Пильный диск изношен	Снять пильный диск и заменить на другой
	Пильный диск плохо закреплён	Затянуть болт крепления после установки пильного диска
	Прочие причины	Проверить пилу в специализированной мастерской
Пильный диск заклинивает в пропилене, подгорели стенки пропила	Неправильная эксплуатация	Внимательно изучить руководство по эксплуатации
	Пильный диск затуплен	Заточить или заменить пильный диск
	Пильный диск не соответствует выполняемой работе	Использовать пильный диск, соответствующий выполняемой работе (форма и число зубьев и т.д.)



Все виды ремонта и технического обслуживания машины должны производиться квалифицированным персоналом уполномоченных ремонтных мастерских.



Внимание! При ремонте машины должны использоваться только оригинальные запасные части!

9

УТИЛИЗАЦИЯ

Машина, отслужившая свой срок и не подлежащая восстановлению, должна утилизироваться согласно нормам, действующим в стране эксплуатации.

В других обстоятельствах:

- не выбрасывайте машину вместе бытовым мусором;
- рекомендуется обращаться в специализированные пункты вторичной переработки сырья.

ЗАО "ИНТЕРСКОЛ"

Россия, 141400, Московская обл.

г. Химки, ул. Ленинградская, д. 29

тел. (495) 665-76-31

Тел. горячей линии

8-800-333-03-30

www.interskol.ru