

CS

Česky, 1

RU

Русский, 15

SK

Slovensky, 29

KZ

Қазақша, 43

DISP 53771

Obsah

Informační list výrobku, 2

Opatření a rady, 3

Základní bezpečnostní pokyny

Likvidace

Jak ušetřit a brát ohled na životní prostředí

Instalace - Servisní služba, 4-5

Ustavení a vyrovnání do vodorovné polohy

Připojení k elektrické síti a k rozvodu vody

Upozornění pro první mytí

Technické údaje

Ecodesign Regulation

Popis zařízení, 6

Celkový pohled

Ovládací panel

Plnění košů, 7

Spodní koš

Košík na příbory

Horní koš

Spuštění a použití, 8

Uvedení myčky do činnosti

Dávkování mycího prostředku

Programy, 9

Tabulka programů

Volitelné funkce, 10

Leštidlo a regenerační sůl, 11

Dávkování leštidla

Dávkování regenerační soli

Údržba a péče, 12

Uzavření přívodu vody a vypnutí elektrického napájení

Čištění myčky nádobí

Zabránění vzniku nepříjemných zápachů

Čištění ostřikovacích ramen

Čištění filtru přívodu vody

Čištění filtrů

Opatření v případě dlouhodobé nečinnosti

Poruchy a způsob jejich odstranění, 13

Informační list výrobku

Značka	INDESIT
Model	DISP 53771
Kapacita počtu standardních sad nádobí (1)	10
Třída energetické účinnosti na stupnici A+++ (nejnižší spotřeba) až D (vysoká spotřeba)	A+
Roční spotřeba energie v kWh (2)	237.0
Spotřeba energie standardního mycího cyklu v kWh	0.81
Spotřeba energie ve vypnutém stavu ve W	1.3
Spotřeba energie v režimu ponechání v zapnutém stavu ve W	3.0
Roční spotřeba vody v litrech za rok (3)	2800.0
Třída účinnosti sušení na stupnici od G (minimální účinnost) až po A (maximální účinnost)	A
Délka programu při standardním mycím cyklu v minutách	180
Délka režimu ponechání v zapnutém stavu v minutách	10
Emise hluku v dB(A) re 1 pW	49
Vestavný spotřebič	Ø [

1) Informace uvedené na štítku a v informačním listu se vztahují na standardní mycí cyklus. Tento program je vhodný pro mytí běžně znečištěného nádobí. Jedná se o nejučinnější program z hlediska kombinované spotřeby energie a vody. Standardní mycí cyklus koresponduje s cyklem Eco.

2) Na základě 280 standardních mycích cyklů při použití studené vody a spotřeby v režimu nízké spotřeby energie. Skutečná spotřeba energie závisí na tom, jak je spotřebič používán.

3) Na základě 280 standardních mycích cyklů. Skutečná spotřeba vody závisí na tom, jak je spotřebič používán.

⚠ Zařízení bylo navrženo a vyrobeno v souladu s platnými mezinárodními bezpečnostními předpisy. Tato upozornění jsou uváděna z bezpečnostních důvodů a je třeba si je pozorně přečíst.

Základní bezpečnostní pokyny

- Tento elektrický spotřebič nemůže být používán osobami (včetně dětí) se sníženými fyzickými, sensorickými nebo duševními schopnostmi s výjimkou případů, kdy je jim poskytnut dozor nebo pokyny týkající se použití osobou odpovědnou za jejich bezpečnost.
- V každém případě je potřebný dozor dospělé osoby, aby se zabránilo použití daného elektrospotřebiče k dětským hrám.
- Toto zařízení bylo navrženo výhradně pro neprofesionální použití v domácnosti.
- Zařízení mohou používat pouze dospělé osoby na mytí nádobí v domácnosti podle pokynů uvedených v tomto návodu.
- Zařízení nesmí být nainstalováno venku, a to ani v případě, že by se jednalo o místo chráněné před nepřízní počasí, protože je velmi nebezpečné vystavit jej působení deště a bouří.
- Nedotýkejte se myčky nádobí bosýma nohama.
- Nevytahujte zástrčku ze zásuvky elektrického rozvodu tahem za kabel, ale uchopením za zástrčku.
- Před provedením operací čištění a údržby je třeba zavřít kohoutek přívodu vody a odpojit zástrčku ze zásuvky elektrického rozvodu.
- Při výskytu poruchy se v žádném případě nepokoušejte o opravu vnitřních částí zařízení.
- Nikdy se nedotýkejte rezistoru.
- Neopírejte se o otevřená dvířka a nesedejte si na ně. Mohlo by dojít k převrácení zařízení.
- Dvířka nesmí zůstat v otevřené poloze, protože by mohla představovat nebezpečí zakopnutí.
- Udržujte mycí prostředek a leštidlo mimo dosah dětí.
- Obaly nejsou hračky pro děti!

Likvidace

- Likvidace obalových materiálů: Při jejich odstraňování postupujte v souladu s místními předpisy a dbejte na možnou recyklaci.
- Evropská směrnice 2012/19/EU o odpadu tvořeném elektrickými a elektronickými zařízeními (RAEE) předpokládá, že elektrospotřebiče nesmí být likvidovány v rámci běžného pevného městského odpadu. Vyřazená zařízení musí být sesbírána zvlášť za účelem zvýšení počtu recyklovaných a znovu použitých materiálů, ze kterých jsou složena, a za účelem zabránění možným ublížením na zdraví a škodám na životním prostředí. Symbolem je přeškrtnutý koš, který je uveden na všech výrobcích s cílem připomenout povinnosti spojené se separovaným sběrem.

Podrobnější informace týkající se správného způsobu vyřazení elektrospotřebičů z provozu mohou jejich držitelé získat tak, že se obrátí na navrženou veřejnou instituci nebo na prodejce.

Jak ušetřit a brát ohled na životní prostředí

Šetření vodou a energií

- Uvádějte myčku nádobí do chodu pouze tehdy, když je naplněna. Během čekání na naplnění zařízení zabraňte vzniku nepříjemného zápachu použitím cyklu Namáčení (viz Programy).
- Zvolte program vhodný pro druh nádobí a stupeň znečištění; konzultujte Tabulku programů:
 - Pro běžně znečištěné nádobí použijte program Eco (Eko), který zaručuje nízkou spotřebu energie a vody.
 - při menším množství nádobí použijte volitelnou funkci Poloviční náplň* (viz Spuštění a použití).
- V případě, že vaše smlouva na dodávku elektrické energie předpokládá používání časových pásem pro šetření elektrickou energií, provádějte mytí v časových pásmech se sníženou sazbou. Volitelná funkce Odložený start* (viz Spuštění a použití) může napomoci organizaci mycích cyklů uvedeným způsobem.

Mycí prostředky bez fosfátů, bez chloru a obsahující enzymy

- Doporučuje se používat mycí prostředky bez fosfátů a bez chloru, které berou ohled na životní prostředí.
- Enzymy jsou mimořádně účinné při teplotách kolem 50°C, proto při použití mycích prostředků s enzymy je možné nastavit mytí při nižších teplotách a dosáhnout stejných výsledků jako při 65°C.
- Správné dávkování mycího prostředku na základě pokynů výrobce s ohledem na tvrdost vody, stupeň znečištění a množství mytého nádobí zabraňuje plýtvání. I když se jedná o biodegradabilní látky, mycí prostředky narušují přirozenou rovnováhu v přírodě.

* Pouze u některých modelů.

Instalace - Servisní služba

CS

⚠ Při stěhování udržujte zařízení dle možností ve svislé poloze; dle potřeby je můžete naklonit na zadní stranu.

Ustavení a vyrovnaní do vodorovné polohy

1. Po rozbalení zařízení zkontroluje, zda během přepravy nedošlo k jeho poškození.

V případě, že je poškozeno, je nezapojte a obraťte se na prodejce.

2. Umístěte myčku tak, aby se bočními stěnami nebo zadní stěnou dotýkala přilehlého nábytku nebo stěny. Tento model myčky lze rovněž vestavět pod dlouhou pracovní plochu* (viz montážní pokyny).

3. Umístěte myčku na rovnou a pevnou podlahu. Vykompenzujte nerovnosti odšroubováním nebo zašroubováním předních nožiček až do dosažení vodorovné polohy zařízení. Dokonalé vyrovnaní do vodorovné polohy zabezpečí stabilitu zařízení a zamezí vzniku vibrací, hluku a posunů během činnosti.

4*. Seřízení výšky zadní nožičky se provádí prostřednictvím hexagonálního pouzdra červené barvy, nacházejícího se ve spodní, čelní, centrální části myčky, klíčem na hexagonální šrouby o velikosti 8 mm; otáčením ve směru hodinových ručiček dosáhneme zvětšení výšky a otáčením proti směru hodinových ručiček jejího snížení. (viz montážní pokyny pro vestavění, přiložené k dokumentaci).

Připojení k elektrické síti a k rozvodu vody

⚠ Přizpůsobení elektrického rozvodu a rozvodu vody pro instalaci musí být provedeno kvalifikovaným personálem.

⚠ Myčka nádobí nesmí být opřena o potrubí ani o kabel elektrického napájení.

⚠ Zařízení musí být připojeno k rozvodu vody s použitím nových hadic.

Nepoužívejte staré hadice.

Přívodní hadice a vypouštěcí hadice vody a kabel elektrického napájení musí být nasměrovány směrem doprava nebo doleva s cílem umožnit co nejlepší instalaci.

Připojení hadice pro přívod vody

• K rozvodu studené vody: Řádně zašroubujte přívodní hadici ke kohoutku s hrdlem se závitem 3/4 plyn; před zašroubováním nechte vodu odtékat, dokud nebude průzračná, aby případné nečistoty neucpaly zařízení.

• K rozvodu teplé vody: V případě centrálního topení může být myčka připojena k rozvodu teplé vody za předpokladu, že teplota vody nepřesahuje 60°C.

Zašroubujte hadici ke kohoutku způsobem popsáním pro přívod studené vody.

⚠ V případě, že délka přívodní hadice nebude dostatečná, se obraťte na specializovanou prodejnu nebo na autorizovaný technický personál (viz Servisní služba).

⚠ Tlak v rozvodu vody se musí pohybovat v rozmezí hodnot uvedených v tabulce Technických údajů (viz vedle).

⚠ Dbejte na to, aby hadice nebyla příliš ohnutá ani stlačená.

Připojení hadice vypouštění vody

Připojte vypouštěcí hadici do odpadového potrubí s minimálním průměrem 4 cm, aniž byste ji ohýbali.

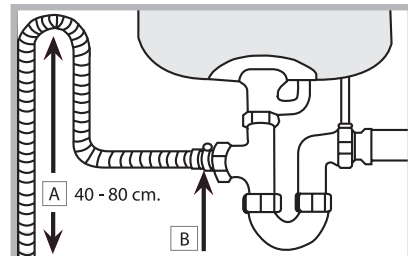

Vypouštěcí hadice se musí nacházet ve výšce od 40 do 80 cm od podlahy nebo od plochy, na které je uložena myčka (A).

Před připojením vypouštěcí hadice k sifonu umývadla odstraňte plastový uzávěr (B).

Bezpečnostní opatření proti vytopení

Aby bylo zaručeno, že nedojde k vytopení, je myčka:

- Vybavena systémem, který přeruší přívod vody v případě poruch nebo jejího úniku dovnitř myčky.

Některé modely jsou vybaveny přídatným bezpečnostním zařízením New Acqua Stop*, které zaručuje ochranu proti vytopení i v případě přetržení přívodní hadice.



UPOZORNĚNÍ: NEBEZPEČNÉ NAPĚTÍ!

Přívodní hadice vody nesmí být v žádném případě přeřezána, protože obsahuje součásti pod napětím.

Připojení k elektrickému rozvodu

Před zasunutím zástrčky do zásuvky elektrického rozvodu se ujistěte, že:

- Je zásuvka uzemněna a že vyhovuje normám;
- je zásuvka schopna snést maximální zátěž odpovídající jmenovitému příkonu zařízení, uvedenému na štítku s jmenovitými údaji, umístěném na vnitřní straně dvířek (viz kapitola Popis myčky);
- napájecí napětí odpovídá hodnotám uvedeným na štítku s jmenovitými údaji, umístěném na vnitřní straně dvířek;
- zásuvka je kompatibilní se zástrčkou zařízení. V opačném případě požádejte o výměnu zástrčky autorizovaného technika (viz Servisní služba); nepoužívejte prodlužovací šňůry ani rozvodky.

⚠ Po instalaci zařízení musí kabel elektrického napájení a zásuvka elektrického rozvodu zůstat snadno přístupné.

⚠ Kabel nesmí být ohnutý ani stlačený.

⚠ V případě poškození musí být napájecí kabel vyměněn výrobcem nebo jeho střediskem Servisní služby, aby se předešlo jakémukoli riziku. (Viz Servisní služba)

⚠ Firma neponese žádnou odpovědnost za následky nerespektování uvedených pokynů.



Pás proti tvorbě kondenzátu*

Po vestavění myčky otevřete dvířka a přilepte pod dřevěnou polici průsvitný samolepicí pás, který bude polici chránit před případným kondenzátem.

Upozornění pro první mytí

Po instalaci odstraňte tampony umístěné na bubnech a přidržovací gumy na horním bubnu (jsou-li součástí). Bezprostředně před prvním mytím zcela naplňte vodou nádržku na sůl a přidejte přibližně 1 kg soli (viz kapitola Leštidlo a regenerační sůl): Je zcela běžným jevem, že voda přeteče. Zvolte stupeň tvrdosti vody (viz Leštidlo a regenerační sůl). - Je zcela běžné, že po nadávkování soli bude kontrolka CHYBĚJÍCÍ SŮL* i nadále blikat po dobu několika cyklů.

 Nenaplnění zásobníku soli může způsobit poškození dekalifikátoru vody a topného článku.

Technické údaje	
Rozměry	Šířka 44,5 cm Výška 82 cm Hloubka 57 cm
Kapacita	10 standardních souprav nádobí
Tlak vody v přívodním potrubí	0,05 ÷ 1 MPa (0,5 ÷ 10 bar) 7,25 – 145 psi
Napájecí napětí	Viz štítek s jmenovitými údaji
Celkový příkon	Viz štítek s jmenovitými údaji
Pojistka	Viz štítek s jmenovitými údaji
 	Toto zařízení je ve shodě s následujícími směrnicemi Evropské unie: -2006/95/EC (Nízké napětí) - 2004/108/EC (Elektromagnetická kompatibilita) - 2009/125/EC (Comm. Reg. 1016/2010) (Ecodesign) - 97/17/EC (Energetické štítkování myček nádobí) -2012/19/EC (WEEE)

Zařízení je vybaveno akustickými signály/tóny (v závislosti na modelu myčky), které avizují realizovaný ovládací příkaz: zapnutí, konec cyklu apod.

Symbole/kontrolky/LED přítomné na ovládacím panelu displeji se mohou měnit z hlediska barvy a mohou buď blikat, nebo svítit stálým světlem (v závislosti na modelu myčky).

Na displeji* jsou zobrazovány užitečné informace, které se týkají druhu nastaveného cyklu, fáze mytí/sušení, zbývající doby, teploty apod.

Servisní služba

Před přivoláním servisní služby:

- Zkontrolujte, zda nejste schopni poruchu odstranit sami (viz Poruchy a způsob jejich odstranění).
- Znovu uveďte do chodu mycí program s cílem ověřit, zda byla porucha odstraněna.
- V případě negativního výsledku se obraťte na Autorizovanou servisní službu.

 Nikdy se neobracejte s žádostí o pomoc na neautorizované techniky.

Při hlášení poruchy uveďte:

- druh poruchy;
- model zařízení (Mod.);
- výrobní číslo (S/N).

Tyto informace jsou uvedeny na štítku s jmenovitými údaji, umístěném na zařízení. (viz Popis zařízení).

ECODESIGN REGULATION

Mycí cyklus ECO je standardní program, na který se vztahují údaje uvedené na energetickém štítku; tento cyklus je vhodný pro mytí běžně znečištěného nádobí a jedná se o nejúčinnější program z hlediska energetické úspory a úspory vody pro tento druh nádobí. Pro menší spotřebu používejte myčku na nádobí s plnou náplní.

Spotřeba v pohotovostním režimu: Spotřeba v režimu left-on: 3 W - spotřeba v režimu vypnutí: 1,3 W

Tabulka se spotřebou pro hlavní cykly

	Standardní podmínky*			Uživatelské podmínky**		
	Spotřeba energie (kWh/cyklus)	Spotřeba vody (l/cyklus)	Doba trvání (min/cyklus)	Spotřeba energie (kWh/cyklus)	Spotřeba vody (l/cyklus)	Doba trvání (min/cyklus)
INTENZIVNÍ CYKLUS	1,30	14	150	1,15	14	140
BĚŽNÝ CYKLUS	1,05	14	115	0,95	13	110

* Údaje programu představují hodnoty naměřené v laboratoři, získané v souladu s evropskou normou EN 50242.

** Údaje jsou získané provedením měření v uživatelských podmínkách použití a naložení nádobí.

Popis zařízení

CS

Celkový pohled

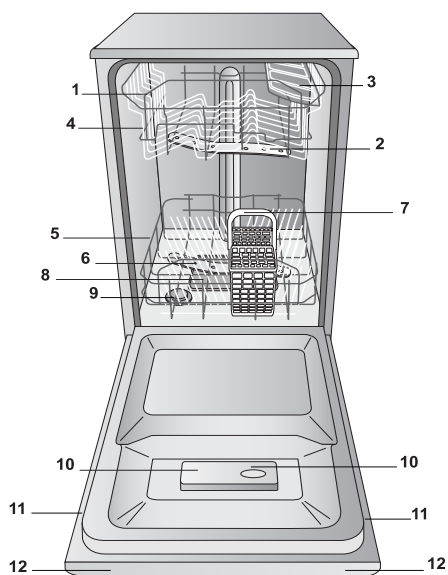

1. Horní koš
2. Horní ostřikovací rameno
3. Sklopné držáky
4. Mechanismus nastavení výšky koše
5. Spodní koš
6. Spodní ostřikovací rameno
7. Košík na příbory
8. Mycí filtr
9. Nádržka na sůl
10. Příhrádky na mycí prostředek a nádržka na leštidlo
11. Štítek s jmenovitými údaji
12. Ovládací panel***

Ovládací panel

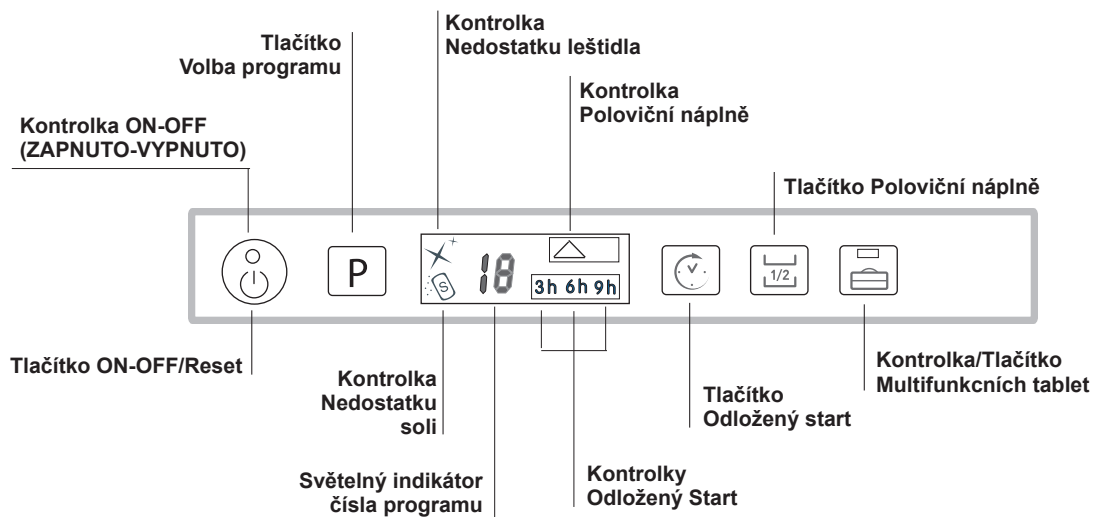

*** Pouze u modelů určených pro úplné vestavění.

* Pouze u některých modelů.

Počet a druh programů a volitelných funkcí se mění v závislosti na modelu myčky.

⚠ Před plněním odstraňte z nádobí zbytky jídla, namočte zaschlé hrnce a pánve, vylijte ze sklenic a pohárů tekutiny, které v nich zůstaly.

Nádobí uložte tak, aby se nacházelo ve stabilní poloze a nepřevrátilo se.

Po naplnění zkontrolujte, zda se ostříkovací ramena mohou volně otáčet.

Spodní koš

Spodní koš může obsahovat hrnce, pokličky, talíře, salátové mísy, příbory atd., podle *příkladů naplnění*.

Široké talíře a velké poklice je vhodnější umístit na okraje koše, avšak tak, aby nebránily otáčení horního ostříkovacího ramena.

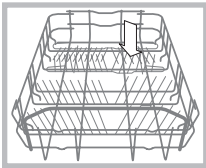

Některé modely myček nádobí disponují sklopnými částmi*, které lze použít ve svislé poloze na uložení talířů nebo ve vodorovné poloze na uložení hrnců a salátových mís.

Košík na příbory

Košík na příbory může být odlišného typu, podle modelu myčky: rozkladatelný, nerozkladatelný, posuvný. Košík na příbory musí být umístěn čelně na spodní košík, a to tak, že jej zasunete mezi pevné vložky, nebo na horní košík, což se doporučuje při provádění mytí s poloviční náplní (u modelů vybavených touto volitelnou funkcí).

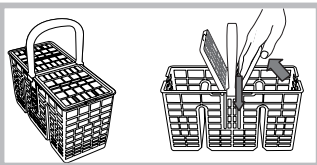

- Je vybaven posuvnými držáky, které umožňují lepší uložení příborů.

⚠ Nože a nástroje s ostrými hroty musí být uloženy do košíku na příbory hroty obrácenými směrem dolů nebo musí být uloženy do vodorovné polohy na sklopné držáky horního koše.

Příklady uložení košíku na příbory

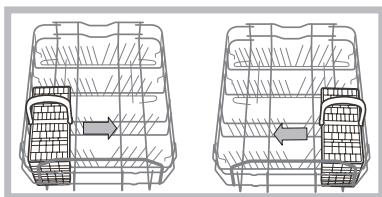

Horní koš

Do horního koše ukládejte choulostivé a lehké nádoby: sklenice, šálky na čaj a na kávu, talířky, nízké salátové mísy, pánve, nízké rendlíky a hrnce, které nejsou příliš znečištěné, v souladu s *Příklady plnění*.

• Šálky a šálčky, Dlouhé a zahrocené nože, servírovací příbory: umístěte je na sklopné držáky**.

Sklopné držáky s proměnlivým sklonem*

- Sklon umožňuje získat větší prostor v horním koši, umístí sklenice se stopkami odlišné délky a zlepšit výsledky sušení.

* Pouze u některých modelů. ** Mění se v závislosti na počtu a poloze.

Sklon A

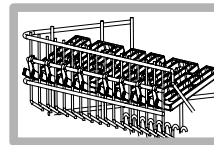

Sklon B

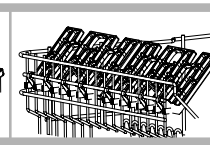

Sklon C

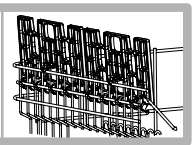

- Nadzvedněte sklopný držák, mírně jej posuňte a umístěte do požadovaného sklonu.

Nastavení výšky horního koše

Horní koš může být nastaven do spodní nebo do horní polohy s cílem usnadnit ukládání nádobí:

⚠ Je vhodnější nastavovat výšku horního koše s **PRÁZDNÝM KOŠEM**.

Nikdy nezvedejte nebo nespouštějte košík pouze z jedné strany.

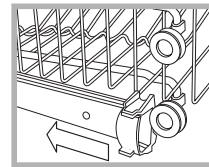

Otevřete pojistky vodicích drážek koše na pravé i na levé straně a vytáhněte koš; umístěte jej do horní nebo spodní polohy a zasunujte jej podél vodicích drážek, dokud se do drážky nedostanou i přední kolečka, a poté zajistěte pojistky (viz obrázek).

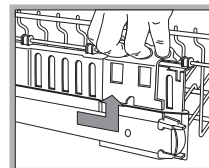

Když je koš vybaven rukojetmi **Dual Space*** (viz obrázek), vytáhněte horní koš až na doraz, uchopte za rukojeti nacházející se po stranách a posuňte jej směrem nahoru nebo dolů; poté jej nechte spustit dolů a provázejte jej přitom.

Příklady naplnění horního/spodního koše

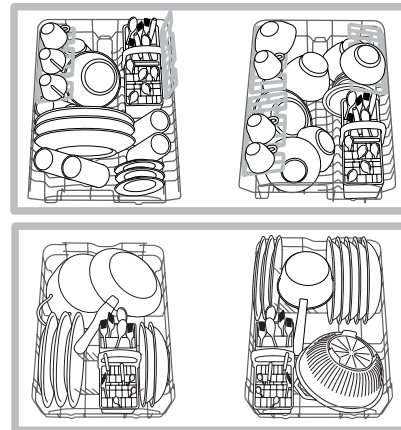

Nádobí nevhodné na mytí v myčce nádobí

- Dřevěné předměty, předměty s dřevěnou rukojetí nebo s rukojetí z rohoviny nebo předměty s lepenými součástmi.
- Předměty z hliníku, mědi, mosazi, plsti nebo cinu.
- Plastové nebo tepelně neodolné nádoby.
- Starožitný nebo ručně malovaný porcelán.
- Starožitné stříbro. Stříbro, které není starožitné, se může mýt s použitím jemného programu, přičemž je třeba se ujistit, že nepřichází do styku s jinými kovy.

⚠ Doporučuje se zakoupení nádobí vhodného pro mytí v myčce nádobí.

Spuštění a použití

CS

Uvedení myčky do činnosti

1. Otevřete kohoutek přívodu vody.
2. Otevřete dvířka a stiskněte tlačítko ON-OFF (ZAPNOUT-VYPNOUT): Uslyšíte krátké pípnutí, rozsvítí se kontrolka ON/OFF (ZAPNUTO/VYPNUTO), displej a kontrolky volitelných funkcí.
3. Nadávkujte mycí prostředek (viz níže).
4. Naplňte koše (viz *Plnění košů*).
5. Zvolte program podle druhu nádobí a stupně jeho znečištění (viz *tabulka programů*) stisknutím tlačítka P.
6. Zvolte volitelné funkce mytí (viz vedle).
7. Uvedte do činnosti zavřením dvířek: Po uplynutí několika sekund delší pípnutí upozorní na zahájení programu.
8. Na závěr dvě krátká a jedno dlouhé pípnutí upozorní na ukončení programu a na displeji bude blikat číslo příslušného programu. Otevřete dvířka, vypněte zařízení stisknutím tlačítka ON-OFF, zavřete kohoutek přívodu vody a odpojte zástrčku ze zásuvky elektrického rozvodu.
9. Před vyjmutím nádobí vyčkejte několik minut, abyste se vyhnuli popálení. Vyložte koše počínaje spodním košem..

⚠ - Pro snížení spotřeby elektrické energie se zařízení v některých podmínkách NEPOUŽÍVÁNÍ automaticky vypne.

Změna probíhajícího programu

Když byl zvolen nesprávný program, je možné jej bezprostředně po startu změnit: Otevřete dvířka a dbejte přitom, aby nedošlo k úniku páry. Stiskněte tlačítko ON/OFF na delší dobu a dojde k vypnutí stroje, které bude provázeno dlouhým pípnutím. Znovu zapněte zařízení tlačítkem ON/OFF a zvolte nový program tlačítkem a případné volitelné funkce; spusťte zavřením dvířek.

Přidání nádobí

Bez vypnutí zařízení otevřete dvířka a dávejte přitom pozor na unikající páru. Poté vložte nádobí. Zavřete dvířka: Dojde k obnovení cyklu.

Náhodné přerušení

Když se během mytí otevřou dvířka nebo když dojde k přerušení dodávky elektrické energie, program bude přerušeno. Při zavření dvířek nebo po obnovení dodávky elektrické energie bude mytí pokračovat z bodu, ve kterém bylo přerušeno.

Dávkování mycího prostředku

Dobry výsledek mytí závisí také na správném dávkování mycího prostředku, přičemž platí, že při překročení doporučeného množství nedojde ke zvýšení účinnosti mytí, ale pouze k vyššímu znečištění životního prostředí.

⚠ Používejte výhradně mycí prostředky pro myčky nádobí.

⚠ NEPOUŽÍVEJTE mycí prostředky pro mytí v ruce.

⚠ Nadměrné použití mycích prostředků může způsobit přítomnost pěny na konci cyklu.

⚠ Použití tablet se doporučuje pouze u modelů, které mají k dispozici volitelnou funkci MULTIFUNKČNÍ TABLETY.

⚠ Nejúčinnějšího mytí a sušení je možné dosáhnout s použitím mycího prášku, tekutého leštidla a soli.

nádobka A: Mycí prostředek pro mytí

nádobka B: Mycí prostředek pro předmytí

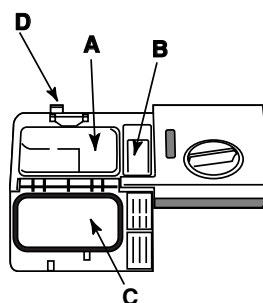

1. Stisknutím tlačítka D otevřete kryt C.

2. Nadávkujte mycí prostředek; konzultujte *Tabulku programů*:

- práškový: nádoby A a B.
- ve formě tablet: Když program vyžaduje použití 1 tablety, vložte ji do nádoby A a zavřete kryt; když vyžaduje použití 2 tablet, položte druhou na dno mycího prostoru.







3. Odstraňte zbytky mycího

prostředku z okrajů nádoby a zavřete kryt až po zacvaknutí.

* Pouze u některých modelů.

 Když je nádobí málo ušpiněné nebo když se předem oplachovalo pod vodou, snižte výrazně množství mycího prášku.

Počet a druh programů a volitelných funkcí se mění v závislosti na modelu myčky.

Indikace k volbě programu	Program	Mycí prostředek (A) = nádobka A (B) = nádobka B			Programy, jejichž součástí je sušení	Volitelné funkce	Doba trvání programu (tolerance ±10%) hod min
		práškový	tekutý	Tabs			
Ekologické mytí při nízké energetické spotřebě, vhodný pro nádobí a hrnce.	 1. Eko *	21 g (A) 4 g (B)	21 ml (A) 4 ml (B)	1 (A)	Ano	Odložený start - Poloviční náplň - Tabs	3:00'
Běžně znečištěné nádobí a hrnce. Standardní denní program.	 2. Běžně mytí	21 g (A) 4 g (B)	21 ml (A) 4 ml (B)	1 (A)	Ano	Odložený start - Poloviční náplň - Tabs	1:50'
Každodenní nečistota v omezeném množství (4 soupravy + 1 hrnec + 1 pánev)	 3. každodenní mytí	25 g (A)	25 ml (A)	1 (A)	Ne	Odložený start - Poloviční náplň - Tabs	1:00'
Předběžné mytí, kdy se očekává doplnění náplně po dalším jídle.	 4. Namáčení	Ne	Ne	Ne	Ne	Odložený start - Poloviční náplň	0:08'
Silně znečištěné nádobí a hrnce (nevhodný pro chloustivé nádobí)	 5. intenzivní mytí	25 g (A)	25 ml (A)	1 (A)	Ano	Odložený start - Poloviční náplň - Tabs	2:25'
Úsporný a rychlý mycí cyklus, používaný u mírně znečištěného nádobí ihned po použití. (2 talíře + 2 sklenice + 4 příbory + 1 hrnec + 1 malá pánev)	 6. Rychlé mytí	21 g (A)	21 ml (A)	1 (A)	Ne	Odložený start - Tabs	0:25'
Rychlý a úsporný cyklus pro chloustivé nádobí, citlivé na vysoké teploty, který se používá bezprostředně po použití tohoto nádobí. (pohárů Horní koš + chloustivé talíře Spodní koš)	 7. Mytí skla	25 g (A)	25 ml (A)	1 (A)	Ano	Odložený start - Poloviční náplň - Tabs	1:35'

Poznámka: K usnadnění dávkování mycího prostředku je třeba vědět, že:

1 kuchyňská lžice = 15 gramů prášku = přibližně 15 ml tekutiny - 1 kuchyňská lžička = 5 gramů prášku = přibližně 5 ml tekutiny

Nejúčinnějšího mytí a sušení s programy „Každodenní mytí/Rychlé mytí“ je možné dosáhnout, když bude dle možností dodržena počet uvedených souprav.

* Program **Eco** (Eko) pracuje za dodržení normy EN-50242, vyznačuje se delší dobou trvání z hlediska ostatních programů, představuje však nejnižší spotřebu energie a nejvyšší ohled na životní prostředí.

Poznámka pro Zkušební laboratoře: O podrobnějších informacích o podmínkách srovnávací zkoušky EN je možné požádat na adrese: ASSISTENZA_EN_LVS@indesitcompany.com

Volitelné funkce mytí

CS

Volitelné funkce mytí

Když některá volitelná funkce není kompatibilní se zvoleným programem, (viz *tabulka programů*) příslušná LED třikrát rychle zabliká a bude slyšet 2 krátká pípnutí.



Odložený start

Zahájení programu může být odloženo o **3, 6, 9** hodin:

1. Stiskněte tlačítko ODLOŽENÝ START: Při každém stisknutí uslyšíte akustický signál a bude zobrazena zvolená doba odložení startu;
2. Zvolte program a zavřete dvířka: Po pípnutí se zahájí odpočítávání zbývajících doby;
3. Po uplynutí uvedené doby zhasne kontrolka a spustí se program.

Za účelem změny odložení a volby kratší doby stiskněte tlačítko ODLOŽENÝ START. Je možné jej zrušit opakovaným stisknutím tlačítka, dokud nezhasne kontrolka zvoleného odložení. Program bude spuštěn po zavření dvířek.

 **Není možné nastavit Odložený start během již probíhajícího cyklu.**



Poloviční náplň

Při mytí malého množství nádobí je možné provést mytí poloviční náplně a ušetřit tak vodu, energii, mycí prostředek. Zvolte program a stiskněte tlačítko POLOVIČNÍ NÁPLŇ: Dojde k rozsvícení kontrolky. Další stisknutí tlačítka POLOVIČNÍ NÁPLŇ způsobí zrušení dané volitelné funkce.

 **Pamatujte na to, abyste použili pouze poloviční dávku mycího prostředku.**

 **Je lepší použít práškový mycí prostředek.**



Multifunkční tablety (Tabs)

Při použití této volitelné funkce bude optimalizován výsledek mytí i sušení.

Při použití multifunkčních tablet stiskněte tlačítko MULTIFUNKČNÍ TABLETY. Dojde k rozsvícení příslušné kontrolky.

Použití volitelné funkce „Multifunkční tablety“ bude mít za následek prodloužení trvání programu.

 **Volitelná funkce MULTIFUNKČNÍ TABLETY zůstane nastavena při následujících zapnutích zařízení, a to až do jejího vypnutí.**

 **Použití tablet se doporučuje pouze u modelů, které mají k dispozici volitelnou funkci MULTIFUNKČNÍ TABLETY.**

 **Použití této volitelné funkce se nedoporučuje u programu, u kterých se nepředpokládá použití multifunkčních tablet.**

* Pouze u některých modelů.

⚠ Používejte pouze specifické mycí prostředky pro myčky nádobí.

Nepoužívejte kuchyňskou ani průmyslovou sůl ani mycí prostředky pro mytí v rukou.

Dodržujte pokyny uvedené na obalu.

⚠ Používáte-li multifunkční produkt, není třeba přidávat leštidlo, avšak doporučuje se přidat sůl, zejména v případě, že je voda tvrdá nebo velmi tvrdá. Dodržujte pokyny uvedené na obalu.

⚠ Když se nepřidá sůl ani leštidlo, je zcela zřejmé, že kontrolky CHYBĚJÍCÍ SŮL* a CHYBĚJÍCÍ LEŠTIDLO* zůstanou rozsvícené.

Dávkování leštidla

Leštidlo usnadňuje sušení nádobí tím, že voda klouže z povrchu, a proto na nádobí nezůstávají zbytky ani skvrny.

Nádobka na leštidlo se plní:

- když se na ovládacím panelu rozsvítí kontrolka CHYBĚJÍCÍ LEŠTIDLO*;

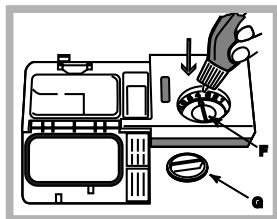

1. Otevřete nádobku otáčením uzávěru (G) proti směru hodinových ručiček.

2. Nalijte leštidlo tak, aby nepřeteklo. Dojde-li k tomu, očistěte jej suchým hadrem.

3. Zašroubujte zpět uzávěr;

NIKDY neaplikujte leštidlo přímo dovnitř mycího prostoru.

Nastavte dávku leštidla

Nejste-li spokojeni s výsledkem mytí nebo sušení, je možné provést regulaci množství leštidla. Prostřednictvím šroubováku otáčejte regulátorem (F) a zvolte jednu ze 6 poloh (regulátor je z výrobního závodu přednastaven do polohy 4):

- Jsou-li na nádobí bílé zbytky, pootočte regulátor směrem k nižším hodnotám (1-3).
- Jsou-li na nádobí kapky vody nebo skvrny vodního kamene, pootočte regulátor směrem k vyšším hodnotám (4-6).

Nastavení tvrdosti vody

Každá myčka je vybavena zařízením na změkčení vody, které s použitím regenerační soli, specifické pro myčky, dodává vodu pro mytí nádobí, která je zbavena vodního kamene.

Tato myčka umožňuje regulaci, která snižuje znečišťování a optimalizuje výkon mytí v závislosti na tvrdosti vody. Údaj lze zjistit u organizace zabývající se dodávkou pitné vody.

- Otevřete dvířka a zapněte zařízení stisknutím tlačítka ON/OFF.
- Stiskněte tlačítko **P** přibližně na dobu 5 sekund; uslyšíte dvě krátká pípnutí a uvidíte na displeji pomalu blikat nastavené číslo tvrdosti vody (Dekalcifikátor je nastaven na č. 3).

- Víckrát po sobě stiskněte tlačítko **P**, dokud nebude nastavena požadovaná tvrdost vody (1-2-3-4-5* Viz tabulka tvrdosti vody).

- Pro ukončení dané funkce vyčkejte několik sekund, stiskněte některé z tlačítek volitelných funkcí* nebo vypněte zařízení tlačítkem ZAPNOUT/VYPNOUT (ON/OFF).

Při použití multifunkčních tablet v každém případě naplňte nádobku na sůl.

Tabulka tvrdosti vody				Průměrná autonomie** nádobky na sůl
úroveň	°dH	°fH	mmol/l	měsíce
1	0 - 6	0 - 10	0 - 1	7 měsíců
2	6 - 11	11 - 20	1,1 - 2	5 měsíců
3	12 - 17	21 - 30	2,1 - 3	3 měsíce
4	17 - 34	31 - 60	3,1 - 6	2 měsíce
5*	34 - 50	61 - 90	6,1 - 9	2/3 týdny

Od 0°f do 10°f se doporučuje nepoužívat sůl.
* při nastavení 5 může dojít k prodloužení doby.
** při 1 mycím cyklu denně.

(°dH = tvrdost v německých stupních - °fH = tvrdost ve francouzských stupních - mmol/l = milimol/litr)

Dávkování regenerační soli

K dosažení dobrých výsledků mytí je nezbytné kontrolovat stav soli v nádobce tak, aby nádobka nikdy nezůstala prázdná. Regenerační sůl odstraňuje vodní kámen z vody a tím zabraňuje vytváření nánosů na nádobí.

Zásobník soli se nachází ve spodní části myčky nádobí (viz Popis) a je třeba jej naplnit:

- Když při kontrole uzávěru nádobky na sůl není vidět zelený plovák*;
- když se na ovládacím panelu rozsvítí kontrolka CHYBĚJÍCÍ SŮL*;

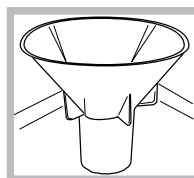

1. Vytáhněte spodní koš a odšroubujte uzávěr nádobky jeho otáčením proti směru hodinových ručiček.

2. Pouze při prvním použití: Naplňte nádobku vodou až po okraj.

3. Umístěte trychtýř* (viz obrázek) a naplňte nádobku na sůl až po okraj

(přibližně 1 kg); vytečení malého množství vody je zcela běžným jevem.

4. Odložte trychtýř*, odstraňte zbytky soli z hrdla; před zašroubováním uzávěru jej opláchněte pod tekoucí vodou, umístěte jej přitom hlavou dolů a nechte odtéci vodu ze čtyř zářezů umístěných do hvězdy, nacházejících se ve spodní části uzávěru.

Doporučuje se provést tento úkon při každém doplňování soli.

Dobře dotáhněte uzávěr, aby se do nádobky na sůl během mytí nedostal mycí prostředek (mohlo by tak dojít k trvalému poškození dekalifikátoru).

⚠ V případě potřeby naplňte sůl ještě před mycím cyklem, aby došlo k odstranění solného roztoku, který vytekl z nádobky na sůl.

* Pouze u některých modelů.

Údržba a péče

CS

Uzavření přívodu vody a vypnutí elektrického napájení

- Po každém mytí uzavřete kohoutek přívodu vody, abyste se vyhnuli nebezpečí úniků.
- Při čištění zařízení a během operací údržby odpojte zástrčku napájecího kabelu ze zásuvky elektrického rozvodu.

Čištění myčky nádobí

- Vnější povrch a ovládací panel se může čistit neabrazivním hadrem navlhčeným ve vodě. Nepoužívejte rozpouštědla ani abrazivní prostředky.
- Stěny vnitřního mycího prostoru se dají vyčistit od případných skvrn hadrem navlhčeným ve vodě s malým množstvím octa.

Zabránění vzniku nepříjemných zápachů

- Dvířka nechte pokaždé pootevřená, aby se zabránilo hromadění vlhkosti.
- Pravidelně čistěte obvodová těsnění dvířek a nádobek na mycí prostředek s použitím mokré houby. Zabrání se tak hromadění zbytků jídla, které jsou hlavními původci nepříjemného zápachu.

Čištění ostřikovacích ramen

Může se stát, že se na ostřikovacích ramenech zachytí zbytky jídla a ucpou otvory, kterými vytéká voda: Čas od času je třeba je zkontrolovat a vyčistit nekovovým kartáčkem.

Obě ostřikovací ramena jsou demontovatelná.

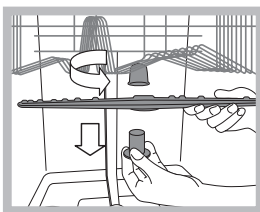

Demontáž horního ostřikovacího ramena vyžaduje odšroubování plastové kruhové matice proti směru hodinových ručiček. Horní ostřikovací rameno je třeba namontovat tak, aby bylo obráceno otvory směrem nahoru.

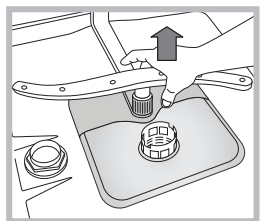

Spodní ostřikovací rameno se vytahuje tak, že se potáhne směrem nahoru.

Čištění filtru přívodu vody*

Jestliže jsou hadice přívodu vody nové nebo pokud zůstaly delší dobu v nečinnosti, před připojením je třeba nechat odtéci vodu, dokud nebude průhledná a zbavená nečistot. Bez uvedeného opatření může dojít k ucpání přívodu vody a poškození myčky.

 Pravidelně čistěte vstupní filtr rozvodu vody, umístěný na výstupu z vodovodního kohoutu.

- Zavřete kohout přívodu vody.

- Odšroubujte koncovou část přívodní hadice vody, sejměte filtr a opatrně jej vyčistěte pod proudem tekoucí vody.

- Vložte filtr zpět na původní místo a zašroubujte hadici.

Čištění filtrů

Filtrační jednotka je tvořena dvěma filtry, které čistí vodu použitou k mytí od zbytků jídla a opětovně ji uvádějí do oběhu: K zabezpečení trvale dobrých výsledků mytí je třeba filtry čistit.

 Pravidelně čistěte filtry.

 Myčka nádobí se nesmí používat bez filtrů nebo s odpojeným filtrem.

• Po několika mytích zkontrolujte filtrační jednotku a dle potřeby ji důkladně umyjte pod tekoucí vodou. Pomozte si přitom nekovovým kartáčkem a postupujte dle níže uvedených pokynů:

1. Otáčejte válcovým filtrem C proti směru hodinových ručiček a vytáhněte jej (obr. 1).

2. Vytáhněte nádobku filtru B mírným zatlačením na boční jazýčky (obr. 2);

3. Vyveďte nerezový talíř filtru A (obr. 3).

4. Zkontrolujte výstupní otvor a odstraňte případné zbytky jídla.

NIKDY NEODSTRAŇUJTE ochranný kryt mycího čerpadla (součást černé barvy) (obr. 4).

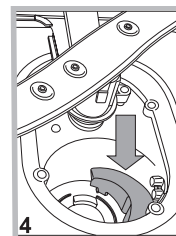
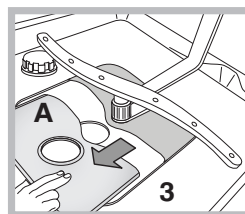
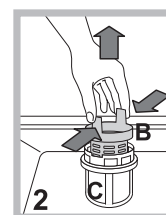
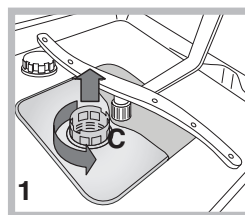

Po vyčištění filtrů proveďte zpětnou montáž filtrační jednotky a její správné umístění do jejího uložení; představuje nezbytný předpoklad správné činnosti myčky.

Opatření v případě dlouhodobé nečinnosti

• Odpojte napájecí kabel zařízení ze zásuvky elektrického rozvodu a zavřete kohoutek přívodu vody.

• Nechte pootevřená dvířka.

• Po vašem návratu proveďte jeden mycí cyklus naprázdno.

* Pouze u některých modelů.

Poruchy a způsob jejich odstranění

Když se na zařízení vyskytnou poruchy v činnosti, zkontrolujte dříve, než se obrátíte na Servisní službu, následující body.

Poruchy:	Možné příčiny / Řešení:
Nedochází k uvedení myčky do chodu, nebo myčka nereaguje na ovládací povely	<ul style="list-style-type: none">• Vypněte zařízení tlačítkem ZAP./VYP. (ON/OFF), zapněte jej znovu po uplynutí přibližně jedné minuty a znovu nastavte požadovaný program.• Zástrčka není řádně zastrčena v zásuvce elektrického rozvodu.• Dvířka myčky nejsou řádně zavřena.
Není možné zavřít dvířka	<ul style="list-style-type: none">• Došlo k zamknutí zámku; energicky zavřete dvířka dokud neuslyšíte cvaknutí.
Myčka nevypouští vodu.	<ul style="list-style-type: none">• Program ještě neskončil.• Vypouštěcí hadice je ohnutá (viz Instalace).• Odpadové potrubí umyvadla je ucpané.• Filtr je ucpán zbytky jídla.
Myčka je hlučná.	<ul style="list-style-type: none">• Nádobí naráží vzájemně na sebe, nebo na ostříkovací ramena.• Nadměrná přítomnost pěny: Mycí prostředek není vhodně dávkován, nebo není vhodný pro mytí v myčkách. (viz Uvedení do činnosti a použití).
Na nádobí a na sklenicích jsou viditelné nánosy vodního kamene nebo bílý povlak.	<ul style="list-style-type: none">• Chybí regenerační sůl, nebo její nastavení neodpovídá tvrdosti používané vody (viz Lešt idlo a sůl).• Uzávěr nádobky na sůl není dobře uzavřen.• Leštidlo bylo spotřebováno, nebo jeho dávkování není dostatečné.
Na nádobí a na sklenicích jsou patrné bílé zbytky nebo modrý povlak.	<ul style="list-style-type: none">• Dávkování leštidla je nadbytečné.
Nádobí je málo suché.	<ul style="list-style-type: none">• Byl zvolen program bez sušení.• Leštidlo bylo spotřebováno, nebo jeho dávkování není dostatečné (viz Leštidlo a sůl).• Regulace leštidla neodpovídá potřebě.• Nádobí je z antiadhezivního materiálu, nebo z plastu.
Nádobí není dostatečně čisté.	<ul style="list-style-type: none">• Koše jsou příliš naplněné (viz Plnění košů).• Nádobí není dobře rozmístěno.• Ostříkovací ramena se nemohou pohybovat volně.• Mycí program je příliš mírný (viz Programy).• Nadměrná přítomnost pěny: Mycí prostředek není vhodně dávkován, nebo není vhodný pro mytí v myčkách. (viz Uvedení do činnosti a použití).• Uzávěr leštidla nebyl správně uzavřen.• Filtr je znečištěný nebo ucpaný (viz Údržba a péče).• Chybí regenerační sůl (viz Leštidlo a sůl).
Myčka nenapouští vodu – Alarm zavřeného kohoutu. (je slyšet krátká pípnutí, bliká kontrolka ZAP./VYP. (ON/OFF) a na displeji je zobrazeno číslo 6).	<ul style="list-style-type: none">• Chybí voda v rozvodu vody.• Přívodní hadice na vodu je ohnutá (viz Instalace).• Otevřete kohoutek a zařízení bude uvedeno do chodu v průběhu několika málo minut.• Došlo k zablokování zařízení následkem chybějícího zásahu po pípnutích. <p>Vypněte zařízení tlačítkem ZAP./VYP. (ON/OFF), otevřete kohoutek přívodu vody a po 20 sekundách znovu zapněte stisknutím stejného tlačítka. Opět nastavte mycí program a spusťte zařízení.</p>
Alarm přívodní hadice vody/ucpání vstupního filtru. (bliká kontrolka ZAP./VYP. (ON/OFF) a na displeji je zobrazeno č. 7).	<ul style="list-style-type: none">• Vypněte zařízení stisknutím tlačítka ZAP./VYP. (ON/OFF). Zavřete kohout přívodu vody, abyste zabránili vytopení, a vytáhněte zástrčku ze zásuvky elektrického rozvodu. Zkontrolujte, zda není vstupní filtr rozvodu vody ucpaný nečistotami. (viz kapitola „Údržba a péče“).

RU

Русский, 15

DISP 53771

RU

Содержание

Предосторожности и рекомендации, 16

Общие требования к безопасности
Утилизация
Энергосбережение и охрана окружающей среды

Установка, 17-18-19

Расположение и нивелировка
Водопроводное и электрическое подсоединения
Предупреждения по первому использованию машины
Первое включение
Ecodesign Regulation
Технические данные

Описание изделия, 20

Общий вид
Панель управления

Загрузка корзин, 21

Нижняя корзина
Верхняя корзина
Регуляция высоты верхней корзины

Включение и эксплуатация, 22

Запуск посудомоечной машины
Загрузка моющего средства

Программы, 23

Таблица программ

Дополнительные функции, 24

Ополаскиватель и регенерирующая соль, 25

Заливка ополаскивателя
Загрузка регенерирующей соли

Техническое обслуживание и уход, 26

Отключение воды и электрического тока
Чистка посудомоечной машины
Средства против неприятных запахов
Чистка оросителей
Чистка фильтра подачи воды
Чистка фильтров
Длительный простой машины

Неисправности и методы их устранения, 27

Сервисное обслуживание, 28

Предосторожности и рекомендации

RU

 Изделие спроектировано и изготовлено в соответствии с международными нормативами по безопасности. Настоящие инструкции составлены в целях вашей безопасности и должны быть внимательно прочитаны.

Важно сохранить данное руководство для его последующих консультации. В случае продажи, передачи или переезда проверьте, чтобы данное техническое руководство сопровождало изделие.

Необходимо внимательно прочитать настоящие инструкции: в них содержатся важные сведения об установке изделия, его эксплуатации и безопасности.

Данное изделие предназначено для бытового или другого аналогичного использования, например:

- в помещениях, предназначенных для приготовления пищи для персонала магазинов, офисов и прочих учреждений;
- в агротуристических усадьбах;
- для использования проживающими в гостинице, мотеле и в других временных местах проживания;
- в гостиницах типа «номер с завтраком».

Общие требования к безопасности

- Данный электроприбор не может быть использован лицами (включая детей) с ограниченными физическими, сенсорными или умственными способностями, неопытными или незнакомыми с инструкциями обращения с электроприбором, в отсутствие контроля лиц, ответственных за их безопасность.
- Взрослые должны следить, чтобы дети не играли с электроприбором.
- Данное изделие предназначается для непрофессионального использования в домашних условиях.
- Изделие предназначено для мытья посуды в домашних условиях, может быть использовано только взрослыми людьми в соответствии с инструкциями, приведенными в данном техническом руководстве.
- Запрещается устанавливать изделие на улице, даже под навесом, так как воздействие на него дождя и грозы является чрезвычайно опасным.
- Не прикасайтесь к посудомоечной машине босыми ногами.
- Не тяните за сетевой кабель для отсоединения вилки изделия из сетевой розетки, возьмитесь за штепсельную вилку рукой.
- Необходимо перекрыть водопроводный кран и вынуть штепсельную вилку из сетевой розетки перед началом чистки и технического обслуживания машины.
- В случае неисправности категорически запрещается открывать внутренние механизмы изделия с целью их самостоятельного ремонта.
- Не опирайтесь и не садитесь на открытую дверцу машины: машина может опрокинуться.
- Не держите дверцу открытой, так как об нее можно случайно споткнуться.
- Храните моющие средства и ополаскиватель вдали от детей.
- Не разрешайте детям играть с упаковочными материалами.

Утилизация

- Утилизация упаковочных материалов: соблюдайте местные нормативы по утилизации упаковочных материалов.
- Согласно Европейской Директиве 2012/19/EU касательно утилизации электронных и электрических электроприборов (WEEE) электроприборы не должны выбрасываться вместе с обычным городским мусором. Выведенные из строя приборы должны собираться отдельно для оптимизации их утилизации и рекуперации составляющих их материалов, а также для безопасности окружающей среды и здоровья. Символ зачеркнутая мусорная корзинка, имеющийся на всех приборах, служит напоминанием об их отдельной утилизации. За более подробной информацией о правильной утилизации бытовых электроприборов пользователи могут обратиться в специальную государственную организацию или в магазин.

Энергосбережение и охрана окружающей среды

Экономия воды и электроэнергии

- Используйте посудомоечную машину только с полной загрузкой. В ожидание полного заполнения машины во избежание образования неприятных запахов включите цикл Ополаскивание (*см. Программы*).
- Выбирайте программу мойки, подходящую для данного типа посуды и степени загрязнения в соответствии с Таблицей программ:
 - для нормально грязной посуды используйте программу Eco, обеспечивающую низкий расход электроэнергии и воды.
 - если машина загружена не полностью, включите дополнительную функцию Половина загрузки * (*см. Запуск и эксплуатация*).
- Если ваш контракт с поставщиком электроэнергии предусматривает разные часовые тарифы для экономии электроэнергии, пользуйтесь машиной во время с льготным тарифом. Дополнительная функция Запуск с задержкой* (*см. Запуск и эксплуатация*) может помочь спланировать мойку с энергосбережением.

Моющие средства, не содержащие фосфатов, хлора и содержащие ферменты

- Настоятельно рекомендуем использовать моющие средства, не содержащие фосфатов и хлора, что помогает сохранить окружающую среду.
- Ферменты оказывают особо эффективное воздействие при температуре около 50°C, поэтому при использовании моющих веществ с ферментами можно выбрать программы мойки с низкими температурами, получая те же результаты, что и при мойке при 65°C.
- Аккуратно дозируйте моющее средство в соответствии с указаниями производителя, с степенью жесткости воды, со степенью загрязнения и с количеством посуды во избежание нерационального расхода. Хотя моющие средства и являются биоразлагаемыми, они содержат вещества, отрицательно влияющие на природу.

⚠ В случае переезда перевозите машину в вертикальном положении. В случае крайней необходимости машина может быть положена задней стороной вниз.

Расположение и нивелировка

1. Снимите упаковку с изделия и проверьте, чтобы на нем не было повреждений, нанесенных при транспортировке. При обнаружении повреждений не подсоединяйте машину, а обратитесь к продавцу.

2. Установите посудомоечную машину в нишу кухонного гарнитура, так чтобы сбоку или сзади она прилегала к стене или к кухонным элементам. Изделие также может быть встроено под сплошной столешницей кухонного гарнитура* (см. схему Монтажа).

3. Установите посудомоечную машину на ровный и твердый пол. Выровняйте машину, отвинчивая или завинчивая передние опорные ножки до идеально горизонтального положения машины. Точная нивелировка гарантирует стабильность и помогает избежать вибраций, шумов и смещений машины.

4*. Отрегулируйте высоту задней опоры, повернув шестигранную красную втулку, расположенную спереди, в центральной нижней части посудомоечной машины, шестигранным разводным ключом с раскрытием 8 мм по часовой стрелке для увеличения высоты и против часовой стрелки для ее уменьшения. (смотрите инструкции по встроенному монтажу, прилагающиеся к документации)

Водопроводное и электрическое подсоединения

⚠ Электрическое и водопроводное подсоединения машины должны выполняться только квалифицированным техником.

⚠ Посудомоечная машина не должна давить на трубы или на провод электропитания.

⚠ Изделие должно быть подсоединено к водопроводу при помощи новых труб. Не используйте б/у трубы.

Трубы подачи воды и слива и провод электропитания могут быть направлены вправо или влево для оптимальной установки машины.

Подсоединение шланга подачи воды

- Крану холодной воды: прочно привинтите трубу подачи воды к крану с резьбовым отверстием 3/4 газ. Перед закруткой дайте стечь воде до тех пор, пока она не станет прозрачной во избежание засорения машины нечистотами.
- Крану горячей воды: если в вашем доме централизованная система отопления, посудомоечная машина может быть запитана горячей водой из водопровода, если температура воды не превышает 60°C.

⚠ Привинтите трубу к крану, как описано выше для подсоединения холодной воды.

⚠ Если длина водопроводного шланга будет недостаточной, следует обратиться в специализированный магазин или к уполномоченному сантехнику (см. Техническое обслуживание).

⚠ Давление воды должно быть в пределах значений, указанных в таблице Технические данные (см. сбоку).

Проверьте, чтобы водопроводный шланг не был заломлен или сжат.

Подсоединение сливного шланга

Подсоедините сливной шланг, не сгибая его, к сливному трубопроводу с минимальным диаметром 4 см.

Сливной шланг должен быть расположен на высоте от 40 до 80 см от пола или от платформы посудомоечной машины (А).

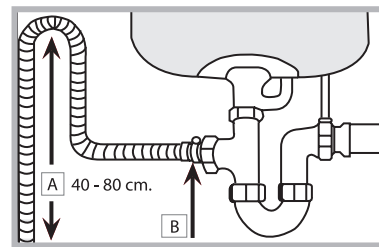

Перед подсоединением сливного шланга к сифону мойки снимите пластиковую пробку (В).

Защита против затопления

Во избежание затопления посудомоечная машина:

- оснащена системой, перекрывающей подачу воды в случае аномалии или внутренних утечек.

Некоторые модели оснащены дополнительным защитным устройством New Acqua Stop*, предохраняющим от затопления даже в случае разрыва водопроводного шланга.



ВНИМАНИЕ: ОПАСНОЕ НАПРЯЖЕНИЕ!

Категорически запрещается обрезать шланг подачи воды, так как вдоль него проходят элементы под напряжением.

Электрическое подсоединение

Перед подсоединением вилки машины к электрической розетке необходимо проверить следующее:

- сетевая розетка должна быть соединена с заземлением и соответствовать нормативам;
- электрическая розетка должна быть рассчитана на максимальную потребляемую мощность изделия, указанную на заводской табличке, расположенной с внутренней стороны дверцы. (см. Описание посудомоечной машины);
- напряжение сети электропитания должно соответствовать данным на паспортной табличке, расположенной с внутренней стороны дверцы машины;
- сетевая розетка должна быть совместима со штепсельной вилкой изделия. В противном случае поручите замену вилки уполномоченному технику (см. Техническое обслуживание), не используйте удлинители и тройники.

⚠ Изделие должно быть установлено таким образом, чтобы провод электропитания и электророзетка были легко доступны.

⚠ Сетевой кабель изделия не должен быть согнут или сжат.

⚠ Если сетевой кабель поврежден, во избежание опасности поручите его замену производителю изделия или уполномоченному Центру технического обслуживания. (См. Техническое обслуживание)

Пленка защиты от конденсата*

После установки посудомоечной машины в нишу кухонного элемента откройте ее дверцу и наклейте прозрачную самоклеящуюся полоску снизу деревянной кухонной рабочей поверхности для ее защиты от возможного конденсата.

Предупреждения по первому использованию машины

После монтажа вынуть заглушки, установленные на корзинах, и снять крепежные резинки с верхней корзины (если имеются).

После установки машины, непосредственно перед первым циклом мойки заполните бачок соли водой и засыпьте в него примерно 1 кг соли (см. раздел *Ополаскиватель и регенерирующая соль*): если вода будет вытекать из бачка, это нормальное явление. Выберите степень жесткости воды (см. раздел *Ополаскиватель и регенерирующая соль*).

- После загрузки соли индикатор ОТСУТСТВИЕ СОЛИ* гаснет.

 Если бачок не будет заполнен солью, смягчитель воды и нагревательный элемент могут повредиться.

Машина оснащена акустическими/звуковыми сигналами (в зависимости от модели посудомоечной машины), которые предупреждают о выполнении команды: включение, конец цикла и т.п.

Символ/индикаторы на консоли управления/дисплее могут иметь разные цвета, мигать или гореть постоянно. (в зависимости от модели посудомоечной машины).

На дисплее показываются сведения о заданном цикле, этапе мойки/сушки, остаточном времени, температуре и т.п.

ECODESIGN REGULATION

Цикл мойки ECO это стандартная программа, к которой относятся данные на паспортной табличке; данный цикл предназначен для посуды с нормальным загрязнением, и эта программа наиболее эффективна в плане экономии электроэнергии и воды для посуды такого типа. Для большей экономии посудомоечную машину следует загружать полностью.

Расход в режиме энергосбережения: Расход в режиме left-on: 3 W – расход в режиме off: 1,3 W

Таблица расхода для основных программ

	Стандартные условия*			Настройки пользователя**		
	Энергопотребление (кВтч/цикл)	Расход воды (л/цикл)	Продолжительность (мин/цикл)	Энергопотребление (кВтч/цикл)	Расход воды (л/цикл)	Продолжительность (мин/цикл)
ИНТЕНСИВНАЯ	1,30	14	150	1,15	14	140
НОРМАЛЬНАЯ	1,05	14	115	0,95	13	110

* Данные программы являются значениями, замеренными в лаборатории, полученные согласно европейскому нормативу EN 50242. ** Данные получены путем замеров в условиях эксплуатации и загрузки посуды пользователем.

Изделие:	Посудомоечная машина
Торговая марка:	
Торговый знак изготовителя:	
Модель:	DISP 53771
Изготовитель:	Indesit Company
Страна-изготовитель:	Польша - POLAND
Загрузка	10 столовых наборов
Размеры	ширина 44,5 см высота 82 см глубина 57 см
Номинальное значение напряжения электропитания или диапазон напряжения	220-230 V ~
Условное обозначение рода электрического тока или номинальная частота переменного тока	50 Hz
Давление воды	0,05-1MPa (0,5-10 bar) 7,25-145 psi
Предохранитель	См. табличку технических данных на оборудовании
Класс мойки	A
Класс сушки	A
Класс энергопотребления	A
Потребление электроэнергии	0,1 F кВт/час
Потребление воды за стандартный цикл мойки	10 л
Класс защиты от поражения электрическим током	Класс защиты I
 <p>IPX0</p> <p>В случае необходимости получения информации по сертификатам соответствия или получения копий сертификатов соответствия на данную технику, Вы можете отправить запрос по электронному адресу cert.rus@indesit.com.</p>	<p>Оборудование соответствует следующим директивам Европейского Экономического Сообщества:</p> <p>“Упаковка и отдельные ее элементы не предназначены для контакта с пищей”</p> <ul style="list-style-type: none"> -2006/95/EC («Низкое напряжение») - 2004/108/EC («Электромагнитная совмести-мость») - 2009/125/EC («Comm. Reg. 1016/2010») (Ecodesign) - 2012/19/EU («Утилизация электрического и электронного») - 97/17/EC (Этикетирование)
<p>Дату производства данной техники можно получить из серийного номера, расположенного под штрих-кодом (S/N XXXXXXXXX * XXXXXXXXXX), следующим образом:</p>	<ul style="list-style-type: none"> - 1-ая цифра в S/N соответствует последней цифре года, - 2-ая и 3-я цифры в S/N - порядковому номеру месяца года, - 4-ая и 5-ая цифры в S/N - числу определенного месяца и года.
Производитель:	Indesit Company S.p.A. Виале А. Мерлони 47, 60044, Фабриано (АН), Италия
Импортер:	ООО “Индезит РУС”
С вопросами (в России) обращаться по адресу:	до 01.01.2011: Россия, 129223, Москва, Проспект Мира, ВВЦ, пав. 46 с 01.01.2011: Россия, 127018, Москва, ул. Двинцев, дом 12, корп. 1

Описание изделия

RU

Общий вид

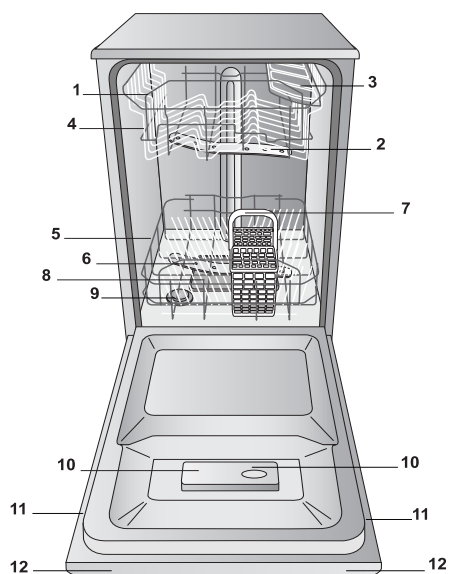

1. Верхняя корзина
2. Верхний ороситель
3. Откидные полки
4. Регулятор высоты корзины
5. Нижняя корзина
6. Нижний ороситель
7. Корзинка для столовых приборов
8. Фильтр мойки
9. Бачок соли
10. Дозаторы моющего средства и дозатор ополаскивателя
11. Паспортная табличка
12. Панель управления***

Панель управления

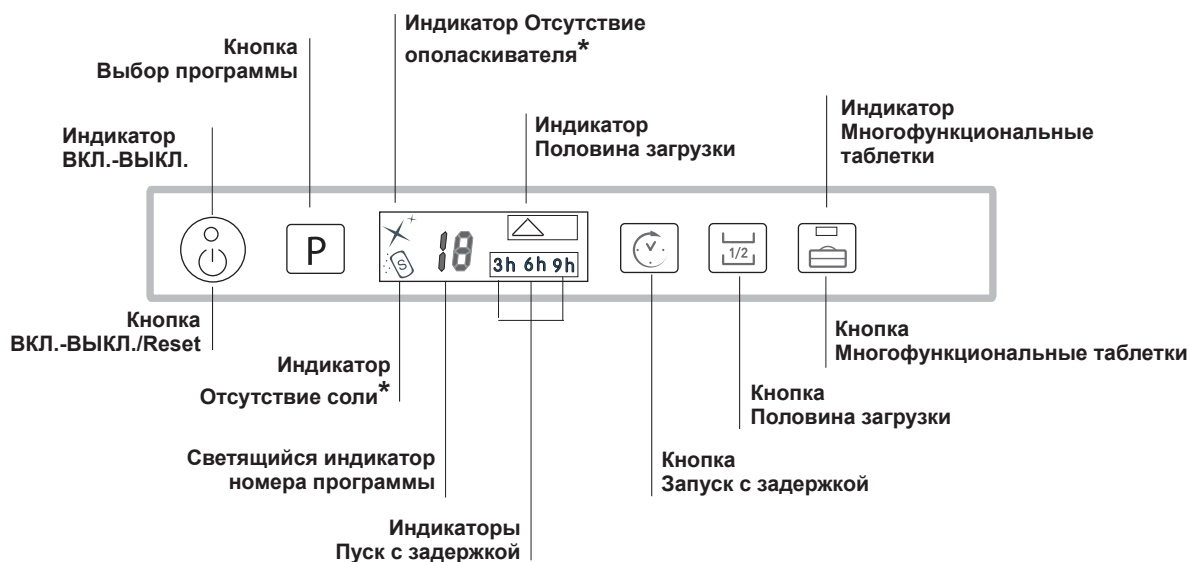

*** Только в полностью встраиваемых моделях.

* Имеется только в некоторых моделях

Количество и тип программ и дополнительных функций варьирует в зависимости от модели посудомоечной машины.

⚠ Перед загрузкой корзин удалите с посуды остатки пищи, вылейте оставшееся содержимое из стаканов и чашек. Установите в посудомоечную машину посуду прочно во избежание ее опрокидывания. Загрузив посуду, проверьте, чтобы лопасти оросителей могли свободно вращаться.

Нижняя корзина

В нижнюю корзину можно загружать кастрюли, крышки, тарелки, салатницы, столовые приборы и т.д. в соответствии с примерами загрузки.

Большие блюда и крышки лучше устанавливаются по краям корзины, обращая внимание, чтобы они не препятствовали вращению верхнего оросителя.

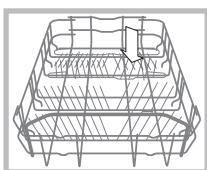

Некоторые модели посудомоечных машин укомплектованы откидными подставками*, которые можно также использовать в вертикальном положении для размещения тарелок или же в горизонтальном для размещения кастрюль и салатниц.

Корзинка для столовых приборов

Тип корзинки для столовых приборов может варьировать в зависимости от модели посудомоечной машины.

Корзинка для столовых приборов может быть установлена в передней части нижней корзины, продев ее между фиксированными вставками, или в верхней корзине. Последнее решение рекомендуется для мытья посуды в режиме половины загрузки (в моделях, имеющих эту функцию).

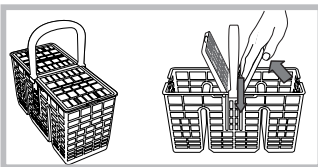

- Корзина оснащена раздвижными полками для более удобного размещения столовых приборов.

⚠ Ножи и острые столовые приборы должны быть помещены в корзинку для столовых приборов острыми концами вниз или горизонтально уложены на откидных полках верхней корзины.

Пример установки корзины для столовых приборов

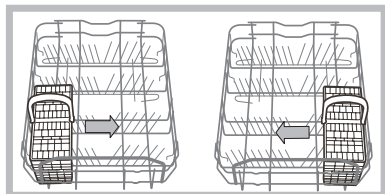

Верхняя корзина

В эту корзину помещается хрупкая и легкая посуда: стаканы, чайные и кофейные чашки, блюдца, мелкие салатницы, сковороды, мелкие кастрюли с незначительным загрязнением в соответствии с Примерами загрузки

- Чашки и чашечки, Длинные и острые ножи, разделочные столовые приборы: разместите их на откидных полках**

Откидные полки с варьируемым наклоном*

- Наклон полок позволяет получить больше места в верхней корзине, разместить бокалы с ножками разной длины и оптимизировать результат сушки.

Наклон А

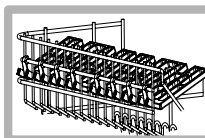

Наклон В

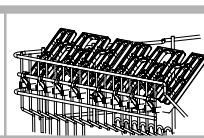

Наклон С

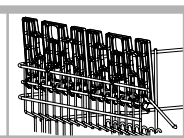

- Приподнимите откидную полку, слегка протолкните и установите с нужным наклоном.

Регуляция высоты верхней корзины

Для облегчения размещения посуды можно отрегулировать высоту верхней корзины:

⚠ Рекомендуется регулировать высоту верхней корзины **БЕЗ ПОСУДЫ**.

Никогда не поднимайте и не опускайте корзину, взявшись за нее только с одной стороны.

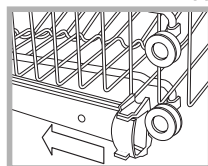

Откройте крепления направляющих корзины справа и слева и выньте корзину. Установите ее вверх или вниз, пропустив ее по направляющим вплоть до входа передних роликов и закройте крепления (см. схему).

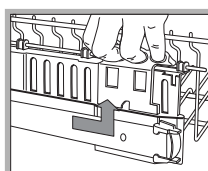

Если корзина оснащена ручками **Dual Space*** (см. схему), выдвиньте верхнюю корзину до упора, возьмитесь за ручки по бокам корзины и переместите ее вверх или вниз, после чего задвиньте корзину назад.

Примеры загрузки верхней корзины

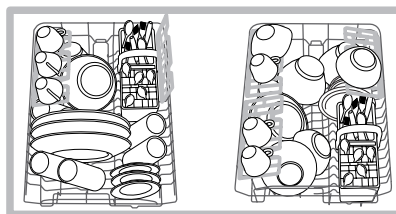

Примеры загрузки нижней корзины

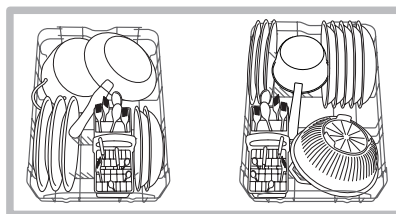

Посуда, неподходящая для мойки в посудомоечной машине

- Деревянная посуда, посуда с деревянными, костяными ручками или клеенная посуда.
- Алюминиевая, медная, латунная, оловянная посуда или из сплава олова.
- Пластмассовая нетермоустойчивая посуда.
- Старинный фарфор или посуда с ручной росписью.
- Старинная серебряная посуда. Современную серебряную посуду можно мыть в машине по деликатной программе, проверив, чтобы эта посуда не касалась посуды из других металлов.

⚠ Рекомендуем пользоваться посудой, пригодной для мытья в посудомоечной машине.

* Имеется только в некоторых моделях.

** Варьирует количество и положение.

Включение и эксплуатация

RU

Запуск посудомоечной машины

1. Откройте водопроводный кран.
2. Откройте дверцу машины и нажмите кнопку **ВКЛ.-ВЫКЛ.**; раздастся короткий сигнал, индикатор ВКЛ.-ВЫКЛ., дисплей и индикаторы дополнительных функций загорятся.
3. Поместите моющее средство в дозатор (см. ниже).
4. Загрузите посуду в корзины (см. Загрузка корзин).
5. Выберите программу в зависимости от типа посуды и степени ее загрязнения (см. Таблицу программ), нажав кнопку **P**.
6. Выберите дополнительные функции мойки (см. сбоку).
7. Запустите цикл, закрыв дверцу: длинный звуковой сигнал сообщает о начале выполнения программы.
8. По завершении цикла два коротких звуковых сигнала и один длинный сообщают о завершении программы, на дисплее мигает номер программы. Откройте дверцу, выключите машину при помощи кнопки ВКЛ.-ВЫКЛ., закройте водопроводный кран и отсоедините штепсельную вилку машины от электрической розетки.
9. Подождите несколько минут перед тем, как вынуть посуду из машины, во избежание ожогов. Выгрузку посуды из машины начинайте с нижней корзины.

⚠ - В целях энергосбережения в некоторых случаях ПРОСТОЯ машина отключается автоматически.

Изменение текущей программы

Если вы неправильно выбрали программу, ее можно изменить, если с момента ее запуска прошло несколько минут: осторожно откройте дверцу, чтобы не обжечься выходящим паром, нажмите кнопку ВКЛ.-ВЫКЛ. на несколько секунд, раздастся длинный сигнал и машина выключится. Повторно включите машину при помощи кнопки ВКЛ.-ВЫКЛ. и выберите новую программу и при необходимости дополнительные функции, запустите цикл, закрыв дверцу.

Порядок догрузки посуды

Не выключая машину, осторожно откройте дверцу, чтобы не обжечься выходящим паром, и доложите посуду. Закройте дверцу машины: цикл мойки продолжится.

Случайное прерывание мойки

Если в процессе мойки вы откроете дверцу машины или внезапно отключится электропитание, программа мойки прервется. Когда дверца машины закроется или вернется электроэнергия, программа возобновится с того момента, в который она была прервана.

Загрузка моющего вещества

Хороший результат мойки зависит также от правильной дозировки моющего средства, излишек которого не улучшает эффективность мойки, а только загрязняет окружающую среду.

⚠ Используйте только специальные моющие средства для посудомоечных машин.

⚠ НЕ ИСПОЛЬЗУЙТЕ моющие средства для ручного мытья посуды.

⚠ Излишек моющего средства может оставить следы от пены по завершении цикла.

⚠ Оптимальные результаты мойки и сушки достигаются только в случае использования моющего средства в порошке, жидкого ополаскивателя и регенерирующей соли.

дозатор А: Моющее средство

дозатор В: Моющее средство для предварительной мойки

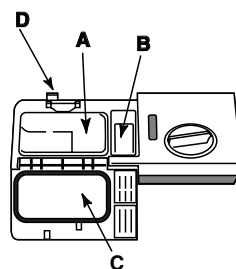

1. Откройте крышку **C**, нажав на кнопку **D**.

2. Поместите в дозатор моющее средство согласно рекомендациям, приведенным в Таблице программ:







- в порошке: дозаторы **A** и **B**.
- в таблетках: если по программе требуется 1 штука, положите таблетку в дозатор **A** и закройте крышку. Если по программе предусмотрено 2 таблетки, положите вторую на дно машины..

3. Удалите остатки моющего средства с краев дозатора и закройте крышку с щелчком.

* Имеется только в некоторых моделях

 Описание ДОПОЛНИТЕЛЬНЫХ ФУНКЦИЙ смотрите в таблице Дополнительных функций на странице разделов Запуск и эксплуатация.

Количество и тип программ и дополнительных функций варьирует в зависимости от модели посудомоечной машины.

Рекомендации по выбору программы	Программа	Стиральное вещество (A) = ячейка A (B) = ячейка B			Программы с сушкой	Дополнительные функции	Продолжительность программы (допуск ±10%) Часов мин.
		Порошок	Жидкое	Tabs			
Экологическая мойка с низким расходом электроэнергии для посуды и кастрюль.	 1. Eco*	21 гр (A) 4 гр (B)	21 мл (A) 4 мл (B)	1 (A)	Есть	Запуск с задержкой -Половина загрузки - Tabs	3:00'
Нормально загрязненная посуда и кастрюли. Стандартный ежедневный цикл.	 2. Нормальная	21 гр (A) 4 гр (B)	21 мл (A) 4 мл (B)	1 (A)	Есть	Запуск с задержкой -Половина загрузки - Tabs	1:50'
Ежедневная посуда в небольшом количестве. (4 тарелки+1 кастрюля +1 сковорода).	 3. Ежедневная	25 гр (A)	25 мл (A)	1 (A)	Нет	Запуск с задержкой -Половина загрузки - Tabs	1:00'
Предварительная мойка в ожидании полной загрузки машины.	 4. Предварительное ополаскивание	Нет	Нет	Нет	Нет	Запуск с задержкой -Половина загрузки	0:08'
Очень загрязненная посуда и кастрюли (не использовать для деликатной посуды).	 5. Интенсивная мойка	25 гр (A)	25 мл (A)	1 (A)	Есть	Запуск с задержкой -Половина загрузки - Tabs	2:25'
Экономичный короткий цикл для мойки малозагрязненной посуды сразу после еды. (2 тарелки +2 стакана +4 столовых прибора + 1 кастрюля+1 маленькая сковорода)	 6. Короткий цикл мойки	21 гр (A)	21 мл (A)	1 (A)	Нет	Запуск с задержкой - Tabs	0:25'
Экономичный короткий цикл для мытья хрупкой посуды, при низкой температуре сразу после еды. (бокалы в верхней корзине + хрупкие тарелки в нижней).	 7. Хрусталь	25 гр (A)	25 мл (A)	1 (A)	Есть	Запуск с задержкой -Половина загрузки - Tabs	1:35'

Примечания:

оптимальный результат мойки в выборе программы «Короткий цикл мойки» достигается при соблюдении указанного количества загружаемой посуды.

* Программа Eco, отвечающая требованиям норматива EN-50242, имеет большую продолжительность по сравнению с другими программами, тем не менее эта программа расходует меньше электроэнергии и меньше загрязняет окружающую среду.

Примечание для Испытательных Лабораторий: за более подробной информацией касательно условий сравнительного испытания EN пошлите запрос на адрес: ASSISTENZA_EN_LVS@indesitcompany.com

Для облегчения дозировки моющего средства следует знать, что:

1 столовая ложка = 15 гр. порошка = примерно 15 мл. жидкого моющего средства - 1 чайная ложка = 5 гр. порошка = примерно 5 жидкого моющего средства

Дополнительные функции мойки

RU

Дополнительные функции мойки

Если какая-то дополнительная функция является несовместимой с выбранной программой (см. Таблицу программ), соответствующий индикатор быстро мигнет 3 раза и раздадутся 2 коротких сигнала.



Запуск с задержкой

Запуск программы может быть отложен на **3, 6 и 9 часов**.

1. Нажмите кнопку **ЗАДЕРЖКА ЗАПУСКА**: при каждом нажатии кнопки раздается звуковой сигнал и показывается выбранное время задержки;
2. Выберите программу мойки и закройте дверцу машины: после короткого звукового сигнала начнется обратный отсчет времени;
3. По окончании обратного отсчета индикатор гаснет и цикл мойки запускается.

Для изменения времени задержки и сокращения времени задержки нажмите кнопку **ЗАДЕРЖКА ЗАПУСКА**. Для отмены задержки нажмите эту кнопку несколько раз до тех пор, пока индикатор заданной задержки не погаснет. Программа запускается после закрывания дверцы.



Половина загрузки

Если у Вас мало грязной посуды, можно выбрать режим половина загрузки, позволяющий сэкономить воду, электроэнергию и моющее вещество. Перед выбором программы мойки нажмите кнопку **ПОЛОВИНА ЗАГРУЗКИ**: индикатор загорится.

Еще одно нажатие кнопки **ПОЛОВИНА ЗАГРУЗКИ** отменяет эту функцию.

⚠ Не забудьте засыпать только половину дозы моющего средства.

⚠ Рекомендуется использовать моющее вещество в порошке.



Многофункциональные таблетки (Tabs)

Эта функция позволяет улучшить результат мойки и сушки.

В случае использования многофункциональных таблеток нажмите кнопку **МНОГОФУНКЦИОНАЛЬНЫЕ ТАБЛЕТКИ**. Загорится соответствующий индикатор. Дополнительная функция «Многофункциональные таблетки» увеличивает продолжительность программы.

⚠ Рекомендуется использовать мощное средство в таблетках, только если в вашей модели имеется дополнительная функция МНОГОФУНКЦИОНАЛЬНЫЕ ТАБЛЕТКИ.

⚠ Не рекомендуется использовать эту дополнительную функцию в программах, не предусматривающих использование многофункциональных таблеток.

*Имеется только в некоторых моделях.

Ополаскиватель и регенерирующая соль

 Indesit

RU

▲ Используйте только специальные средства для посудомоечных машин.

Не используйте поваренную или промышленную соль и моющие средства для ручного мытья посуды.

Следуйте инструкциям, приведенным на упаковке моющего средства.

▲ Если вы используете многофункциональное моющее средство, ополаскиватель добавлять не нужно, рекомендуется добавить соль, в особенности, если водопроводная вода жесткая или очень жесткая. Следуйте инструкциям, приведенным на упаковке моющего средства.

▲ Если вы не добавляете ни соли, ни ополаскивателя, Индикаторы **ОТСУТСТВИЕ СОЛИ*** и **ОТСУТСТВИЕ ОПОЛАСКИВАТЕЛЯ** остаются включенными.

Заливка ополаскивателя

Ополаскиватель облегчает сушку посуды, так как вода лучше стекает с ее поверхности, и на посуде таким образом не остается разводов или пятен.

Необходимо долить ополаскиватель в дозатор:

- когда на панели управления загорается индикатор **ОТСУТСТВИЕ ОПОЛАСКИВАТЕЛЯ***;

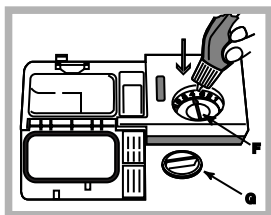

1. Откройте дозатор, повернув крышку (G) против часовой стрелки.

2. Залейте ополаскиватель, избегая перелива. Если вы случайно пролили ополаскиватель мимо дозатора, удалите излишек губкой.

3. Завинтите крышку.

НИКОГДА не заливайте ополаскиватель непосредственно в моечную камеру машины.

Отрегулируйте дозу ополаскивателя

Если вас не удовлетворяет качество сушки, можно отрегулировать дозу ополаскивателя. При помощи отвертки поверните регулятор (F) на одну из 6 отметок (фабричная настройка – 4):

- если на посуде остаются белые разводы, поверните регулятор на меньшее значение (1-3).
- если на посуде остаются капли воды или пятна извести, поверните регулятор на более высокое значение (4-5).

Выбор степени жесткости воды

Все посудомоечные машины укомплектованы смягчителем воды, который благодаря специальной регенерирующей соли для посудомоечных машин удаляет известь из воды, используемой для мытья посуды.

Данная посудомоечная машина может быть отрегулирована таким образом, чтобы сократить загрязнение окружающей среды и оптимизировать качество мытья посуды в зависимости от жесткости воды. Вы можете узнать градус жесткости воды в вашем районе, обратившись в организацию водоснабжения.

- Откройте дверцу и включите машину при помощи кнопки **ВКЛ./ВЫКЛ.**

- Нажмите кнопку **P** примерно на 5 секунд. Раздадутся два коротких сигнала и на дисплее редко мигает номер,

соответствующий степени жесткости (декальцификатор настроен на № 3).

- Нажмите кнопку **P** несколько раз вплоть до получения нужного номера жесткости (1-2-3-4-5* См. Таблицу степеней жесткости воды).

Для отмены этой функции подождите несколько секунд или нажмите кнопку дополнительных функций* или отключите машину кнопкой **ВКЛ./ВЫКЛ.**

Если вы пользуетесь многофункциональными таблетками, бачок с регенерирующей солью должен быть в любом случае заполнен.

Таблица жесткости воды				Средняя автономность** бачок для соли
уровень	°dH	°fH	mmol/l	месяцы
1	0 - 6	0 - 10	0 - 1	7 месяцев
2	6 - 11	11 - 20	1,1 - 2	5 месяцев
3	12 - 17	21 - 30	2,1 - 3	3 месяца
4	17 - 34	31 - 60	3,1 - 6	2 месяца
5*	34 - 50	61 - 90	6,1 - 9	2/3 недели

От 0°f да 10°f рекомендуется не использовать соль.
* при установке 5, продолжительность цикла может увеличиться.
** 1 цикл в день.

(°dH = жесткость в немецких градусах - °fH = жесткость во французских градусах - ммоль/л = миллимоль/литр)

Загрузка регенерирующей соли

Для хорошего результата мойки необходимо проверять, чтобы бачок соли никогда не был пуст. Регенерирующая соль удаляет из воды известь, которая в противном случае остается на посуде.

Бачок соли расположен в нижней части посудомоечной машины (см. Описание) и заполняется:

- когда зеленый поплавок* не виден через крышку бачка;
- когда на панели управления загорается индикатор **ОТСУТСТВИЕ СОЛИ***;

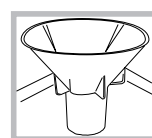

1. Выньте нижнюю корзину и поверните крышку емкости против часовой стрелки.

2. Только при использовании в первый раз: наполните емкость водой до краев.

3. Вставьте воронку* (см. рисунок) и засыпьте в емкость соль до краев (примерно 1 кг); выход воды из емкости является нормальным.

4. Снимите воронку* и удалите остатки соли на входном отверстии; сполосните крышку струей воды прежде чем закрутить ее, располагая ее головкой вниз и позволяя воде стекать по четырем звездообразным прорезам в нижней части крышки.

Рекомендуем выполнять эту операцию каждый раз при загрузке соли.

Хорошо закройте крышку, для того чтобы во время мойки в емкость не попадало моющее средство (может быть непоправимо повреждено устройство смягчения воды).

▲ При необходимости загрузите соль перед циклом мойки для удаления соляного раствора, вылившегося через край бачка.

* Имеется только в некоторых моделях

Техническое обслуживание и уход

RU

Отключение воды и электрического тока

- Перекрывайте водопроводный кран после каждой мойки во избежание опасности утечек.
- Выньте штепсельную вилку машины из электророзетки перед началом чистки и технического обслуживания.

Чистка посудомоечной машины

- Для чистки наружных поверхностей и панели управления машины используйте мягкую тряпку, смоченную водой. Не используйте растворители или абразивные чистящие средства.
- Возможные пятна внутри камеры мойки можно удалить при помощи тряпки, смоченной в воде с небольшим количеством уксуса.

Средства против неприятных запахов

- Всегда оставляйте дверцу машины полу-прикрытой во избежание застоя влажности.
- Регулярно прочищайте периметральные уплотнения дверцы и дозаторов моющего средства при помощи влажной губки. Таким образом удаляются остатки пищи – основной причины образования неприятных запахов.

Чистка оросителей

Остатки пищи могут прилипнуть к лопастям оросителей и засорить отверстия, из которых выходит вода: время от времени следует проверять оросители и прочищать их неметаллической щеткой.

Оба оросителя являются съемными.

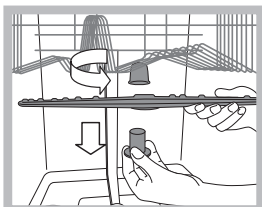

Для съема верхнего оросителя необходимо отвинтить против часовой стрелки пластмассовую гайку. Верхний ороситель устанавливается отверстиями вверх.

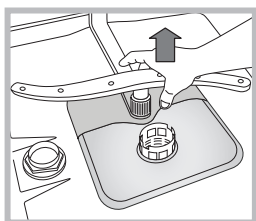

Нижний ороситель снимается, потянув его вверх.

Очистка водного фильтра*

Если водопровод новый или если он долгое время не использовался, перед подсоединением дайте воде стечь до тех пор, пока она не станет прозрачной. Несоблюдение этого условия может привести к засорению фильтра и к повреждению посудомоечной машины.

* Имеется только в некоторых моделях

Периодически очищайте водный фильтр, расположенный на выходе крана.

- Перекройте водопроводный кран.
- Открутите края трубы загрузки воды, снимите фильтр и аккуратно промойте его под струей воды.
- Снова вставьте фильтр и закрепите трубу.

Чистка фильтров

Фильтрующий узел состоит из трех фильтров, которые служат для очистки воды для мойки от остатков пищи и возвращают воду в циркуляцию: для хороших результатов мойки необходимо прочищать фильтры.

Регулярно прочищайте фильтры.

Запрещается пользоваться посудомоечной машиной без фильтров или с незакрепленным фильтром.

• После нескольких циклов мойки проверьте фильтрующий узел и при необходимости тщательно промойте его под струей воды при помощи неметаллической щетки, следуя приведенным ниже инструкциям:

1. поверните против часовой стрелки цилиндрический фильтр С и выньте его (схема 1).
2. Выньте стакан фильтр В, слегка нажав на боковые выступы (Схема 2);
3. Выньте плоский фильтр из нержавеющей стали А (схема 3).
4. Проверка отстойника и удаление возможных остатков пищи. **НИКОГДА НЕ СНИМАЙТЕ** крышку насоса (деталь черного цвета) (рис. 4).

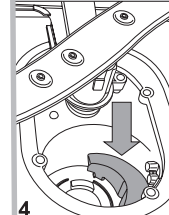
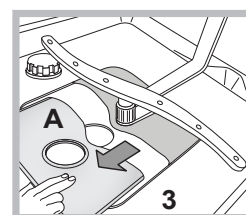
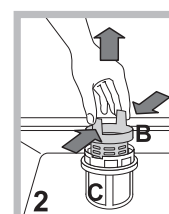
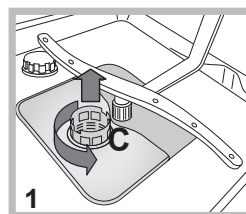

После чистки фильтров точно установите фильтрующий узел на свое место, что является важным для исправной работы посудомоечной машины.

Длительный простой машины

- Отсоедините машину от сети электропитания и перекройте водопроводный кран.
- Оставьте дверцу машины полу-прикрытой.
- После длительного простоя машины произведите один холостой цикл мойки.

Неисправности и методы их устранения



RU

В случае обнаружения аномалий в работе изделия проверьте следующие пункты перед тем, как обратиться в Сервис технического обслуживания.

Неисправности:	Возможные причины / Методы устранения:
Посудомоечная машина не запускается или не реагирует на команды	<ul style="list-style-type: none"> • Выключите машину при помощи кнопки ВКЛ./ВЫКЛ., вновь включите ее примерно через одну минуту и вновь задайте программу. • Проверьте, хорошо ли штепсельная вилка вставлена в сетевую розетку. • Дверца машины плохо закрыта.
Дверца не закрывается	<ul style="list-style-type: none"> • Защелкнулся замок; энергично толкните дверцу вплоть до щелчка.
Посудомоечная машина не сливает воду.	<ul style="list-style-type: none"> • Программа еще не завершилась. • Сливной шланг согнут (см. <i>Монтаж</i>). • Засорился слив в мойке. • Фильтр засорен остатками пищи.
Шумная работа посудомоечной машины.	<ul style="list-style-type: none"> • Посуда бьется друг о друга или о лопасти оросителей. • Чрезмерное пенообразование: неправильная дозировка или непригодное моющее средство для посудомоечной машины. (см. Включение и эксплуатация).
На посуде и стаканах остается беловатый или известковый налет.	<ul style="list-style-type: none"> • Отсутствует регенерирующая соль или регуляция ее расхода не соответствует степени жесткости воды (см. <i>Ополаскиватель и соль</i>). • Крышка бачка соли плохо закрыта. • Закончился ополаскиватель или его дозировка недостаточна.
На посуде и стаканах остаются голубоватые разводы или налеты.	<ul style="list-style-type: none"> • Чрезмерная дозировка ополаскивателя.
Посуда плохо высушена.	<ul style="list-style-type: none"> • Была выбрана программа мойки без сушки. • Закончился ополаскиватель или настроена недостаточная дозировка (см. <i>Ополаскиватель и соль</i>). • Неправильно настроена дозировка ополаскивателя. • Посуда с тефлоновым покрытием или из пластика.
Посуда плохо вымыта.	<ul style="list-style-type: none"> • Корзины перегружены (см. <i>Загрузка корзин</i>). • Посуда плохо расположена в корзинах. • Посуда мешает вращению лопастей оросителей. • Выбрана неэффективная программа мойки (см. <i>Программы</i>). • Чрезмерное пенообразование: неправильная дозировка или непригодное моющее средство для посудомоечной машины. (см. Включение и эксплуатация). • Крышка ополаскивателя плохо закрыта. • Фильтр засорен (см. <i>Техническое обслуживание и уход</i>). • Отсутствует регенерирующая соль (см. <i>Ополаскиватель и соль</i>).
Посудомоечная машина не заливает воду - Сигнализация закрытого крана. (раздаются короткие звуковые сигналы) (мигает индикатор ВКЛ./ВЫКЛ. и на дисплее показывается цифра 6).	<ul style="list-style-type: none"> • В водопроводе нет воды. • Водопроводный шланг согнут (см. <i>Монтаж</i>). • Откройте водопроводный кран, и машина запустится через несколько минут. • Машина заблокировалась, так как после звуковой сигнализации не было произведено никаких действий. Выключите машину при помощи кнопки ВКЛ./ВЫКЛ., откройте водопроводный кран и через 20 секунд вновь включите машину при помощи той же кнопки. Перепрограммируйте машину и вновь запустите цикл.
Сигнализация сливного шланга воды / Засорен фильтр подачи воды. (мигает индикатор ВКЛ./ВЫКЛ., и на дисплее показывается сообщение N° 7).	<ul style="list-style-type: none"> • Выключите машину при помощи кнопки ВКЛ./ВЫКЛ. Закройте водопроводный кран во избежание затопления, отсоедините штепсельную вилку машины от сетевой розетки. Проверьте, не засорен ли фильтр подачи воды нечистотами. (смотрите раздел «Техническое обслуживание и уход»)

* Имеется только в некоторых моделях.

Сервисное обслуживание

RU

Мы заботимся о своих покупателях и стараемся сделать сервисное обслуживание наиболее качественным. Мы постоянно совершенствуем наши продукты, чтобы сделать Ваше общение с техникой простым и приятным.

Уход за техникой

Продлите срок эксплуатации и снизьте вероятность поломки техники.

Воспользуйтесь профессиональными средствами для ухода за техникой от Indesit Professional для наиболее простого, эффективного и легкого ухода за Вашей бытовой техникой.

Продукты Indesit Professional производятся в Италии с соблюдением высоких европейских стандартов в области качества, экологии и безопасности использования и созданы с учетом многолетнего опыта производителя техники. Узнайте подробнее на сайте www.indesit.ru в разделе «Сервис» и спрашивайте в магазинах Вашего города.

Авторизованные сервисные центры

Чтобы быть ближе к нашим потребителям, мы создали широкую сервисную сеть, особенностью которой является высокая подготовка, профессионализм и честность сервисных мастеров. На сегодняшний день она насчитывает около 350 сервисных центров на территории России и СНГ.

Их контакты Вы можете найти в сервисном сертификате и на сайте www.indesit.ru в разделе «Сервис».

Если вам надо обратиться в сервисный центр:

Внимание! При ремонте требуйте использования оригинальных запасных частей.

Перед тем как обратиться в Сервис Технического обслуживания:

- Проверьте, можно ли устранить неисправность самостоятельно (см. Неисправности и методы их устранения).
- Вновь запустите программу для проверки исправности машины.
- В противном случае обратитесь в уполномоченный Сервис Технического обслуживания.

 **Никогда не обращайтесь к неуполномоченным техникам.**

При обращении в Сервис Технического обслуживания сообщите:

- характер неисправности
- модель изделия (Мод.)
- серийный номер ("S/N")

Эти данные вы найдете на паспортной табличке, расположенной на изделии (см. Описание изделия).

Другую полезную информацию и новости Вы можете найти на сайте www.indesit.ru в разделе «Сервис».

SK

Slovensky, 29

DISP 53771

Obsah

Opis výrobku, 30

Opatrenia a rady, 31

Základné bezpečnostné pokyny

Likvidácia

Ako ušetriť a brať ohľad na životné prostredie

Inštalácia, Servisná služba, 32-33

Ustavenie a vyrovnanie do vodorovnej polohy

Pripojenie k elektrickej sieti a k rozvodu vody

Upozornenia pre prvé umývanie

Technické údaje

Servisná služba

Ecodesign Regulation

Popis zariadenia, 34

Celkový pohľad

Ovládací panel

Naplňte koše, 35

Dolný kôš

Košík na príbory

Horný kôš

Uvedenie do činnosti a použitie, 36

Uvedenie umývačky do činnosti

Umývací prostriedok

Programy, 37

Tabuľka programov

Voliteľné funkcie umývania, 38

Leštidlo a regeneračná soľ, 39

Dávkovanie leštidla

Dávkovanie regeneračnej soli

Údržba a starostlivosť, 40

Uzatvorenie prívodu vody a vypnutie elektrického napájania

Čistenie umývačky

Zabránenie vzniku nepríjemných zápachov

Čistenie ostrekovacích ramien

Čistenie filtra prívodu vody

Čistenie filtrov

Opatrenia v prípade dlhodobej nečinnosti

Poruchy a spôsob ich odstránenia, 41

Opis výrobku

SK

Opis výrobku	
Značka	INDESIT
Model	DISP 53771
Kapacita počtu štandardných súprav riadu (1)	10
Trieda energetickej účinnosti na stupnici A+++ (najnižšia spotreba) až D (vysoká spotreba)	A+
Ročná spotreba energie v kWh (2)	237.0
Spotreba energie štandardného umývacieho cyklu v kWh	0.81
Spotreba energie vo vypnutom stave vo W	1.3
Spotreba energie v režime ponechania v zapnutom stave vo W	3.0
Ročná spotreba vody v litroch za rok (3)	2800.0
Trieda účinnosti sušenia na stupnici od G (minimálna účinnosť) až po A (maximálna účinnosť)	A
Dĺžka programu pri štandardnom umývacom cykle v minútach	180'
Dĺžka režimu ponechania v zapnutom stave v minútach	10
Emisa hluku v dB(A) re 1 pW	49
Vstavaný spotrebič	Áno
Poznámky	
1) Informácie uvedené na štítku a v informačnom liste sa vzťahujú na štandardný umývací cyklus. Tento program je vhodný na umývanie bežne znečisteného riadu. Jedná sa o najúčinnjší program z hľadiska kombinovanej spotreby energie a vody. Štandardný umývací cyklus korešponduje s cyklom Eco.	
2) Na základe 280 štandardných umývacích cyklov pri použití studenej vody a spotreby v režime nízkej spotreby energie. Skutočná spotreba energie závisí na tom, ako je spotrebič používaný.	
3) Na základe 280 štandardných umývacích cyklov. Skutočná spotreba vody závisí na tom, ako je spotrebič používaný.	

⚠ Zariadenie bolo navrhnuté a vyrobené v súlade s platnými medzinárodnými bezpečnostnými predpismi. Tieto upozornenia sú uvádzané z bezpečnostných dôvodov a je potrebné si ich pozorne prečítať.

Je veľmi dôležité uschovať tento návod kvôli prípadnému neskoršiemu nahliadnutiu. V prípade predaja, darovania alebo presťahovania zariadenia zabezpečte, aby návod zostal vždy jeho súčasťou.

Pozorne si prečítajte uvedené pokyny: obsahujú dôležité informácie týkajúce sa inštalácie, použitia a bezpečnosti pri práci.

Toto zariadenie bolo navrhnuté pre použitie v domácnosti alebo pre podobné aplikácie, ako napríklad:

- priestory určené pre kuchyňu personálu v obchodoch, úradoch a iných pracovných prostrediach;
- hospodárske príbytky;
- použitie zákazníkmi v hoteli, moteli alebo iných prostrediach rezidenčného typu;
- penzióny typu „bed and breakfast“.

Základné bezpečnostné pokyny

- Tento elektrický spotrebič nesmú používať osoby (vrátane detí) so zníženými fyzickými, senzorickými alebo duševnými schopnosťami, ak nie sú pod dozorom osoby zodpovednej za ich bezpečnosť alebo ak nedostali pokyny týkajúce sa použitia.
- V každom prípade je potrebný dozor dospelé osoby, aby sa neoprávnené osoby so zariadením nehrali.
- Toto zariadenie bolo navrhnuté výhradne pre neprofesionálne použitie v domácnosti.
- Zariadenia môžu používať len dospelé osoby, podľa pokynov uvedených v tomto návode, na umývanie riadu v domácnosti.
- Zariadenie nesmie byť za žiadnych okolností nainštalované vonku, pretože je obzvlášť nebezpečné vystavovať ho dažďu a búrkam.
- Nedotýkajte sa umývačky riadu bosými nohami.
- Nevyťahujte zástrčku zo zásuvky elektrického rozvodu ťahaním za kábel, ale uchopením za zástrčku.
- Pred čistením a údržbou je potrebné zatvoriť kohútik prívodu vody a odpojiť zástrčku zo zásuvky elektrického rozvodu.
- Pri výskyte poruchy sa v žiadnom prípade nepokúšajte o opravu elektrických častí zariadenia.
- Nikdy sa nedotýkajte rezistora.
- Neopierajte sa o otvorené dvierka a nesadajte si na ne. Zariadenie by sa mohlo prevrátiť.
- Nenechávajte dvierka otvorené, pretože by ste mohli o ne zakopnúť.
- Udržujte umývací prostriedok a leštidlo mimo dosahu detí.
- Obaly nie sú hračky pre deti!

Likvidácia

- Likvidácia obalových materiálov: pri ich odstraňovaní postupujte v súlade s miestnymi predpismi a dbajte na možnú recykláciu.

- Európska smernica 2012/19/ES o odpade tvorenom elektrickými a elektronickými zariadeniami (WEEE) predpokladá, že elektrospotrebiče nesmú byť likvidované v rámci bežného pevného domového odpadu. Vyradené zariadenia musia byť zozbierané separovane, aby sa zvýšil počet recyklovaných a znovupoužitých materiálov, z ktorých sú zložené a aby bolo sa zabránilo možnému ublíženiu na zdraví a škodám na životnom prostredí. Symbol preškrtnutého koša, uvedený na všetkých takýchto výrobkoch, upozorňuje na povinnosti spojené so separovaným zberom.

Podrobnejšie informácie, týkajúce sa správneho spôsobu vyradenia elektrospotrebičov z prevádzky, môžu ich držitelia získať od poverenej verejnej inštitúcie alebo od predajcu.

Ako ušetriť a brať ohľad na životné prostredie

Šetrenie vodou a energiou

- Používajte umývačku riadu len vtedy, keď je naplnená. Aby ste počas čakania na naplnenie zariadenia zabránili vzniku nepríjemného zápachu, použite cyklus Namáčanie (*viď Programy*).
- Zvoľte program vhodný pre druh riadu a stupeň znečistenia podľa *Tabuľky programov*:
 - pre bežné znečistenie riadu použite program Eko, ktorý zaručuje nízku spotrebu energie a vody.
 - pri menšom množstve riadu použite voliteľnú funkciu Polovičná náplň* (*viď Uvedenie do činnosti a použitie*).
- V prípade dodávky elektrickej energie v časových pásmach pre šetrenie elektrickou energiou, používajte umývačku v časových pásmach so zníženou sadzbou. Voliteľná funkcia Oneskorený štart* (*viď Uvedenie do činnosti a použitie*) vám umožní používať umývačku práve v tomto čase.

Umývacie prostriedky bez fosfátov, bez chlóru a obsahujúce enzýmy

- Odporúča sa používať umývacie prostriedky bez fosfátov a bez chlóru, ktoré berú ohľad na životné prostredie.
- Enzýmy sú mimoriadne účinné pri teplotách okolo 50°C, preto pri použití umývacích prostriedkov s enzýmami je možné nastaviť umývanie pri nižších teplotách a dosiahnuť rovnaké výsledky ako pri 65°C.
- Správne dávkovanie umývacieho prostriedku na základe pokynov výrobcu, s ohľadom na tvrdosť vody, stupeň znečistenia a množstvo umývaného riadu, zabraňuje plynutiu. Aj keď sa jedná o biodegradabilné látky, umývacie prostriedky narušujú prirodzenú rovnováhu v prírode.

* Je súčasťou len niektorých modelov.

Inštalácia a Servisná služba

SK

⚠ Pri prenášaní udržiajte zariadenie podľa možnosti vo zvislej polohe; v prípade potreby ho môžete nakloniť na zadnú stranu.

Ustavenie a vyrovnanie do vodorovnej polohy

1. Po rozbalení zariadenia skontrolujte, či počas prepravy nedošlo k jeho poškodeniu.

Ak je poškodené, nezapájajte ho a obráťte sa na predajcu.

2. Je možné umiestniť umývačku tak, aby sa bočnými stenami alebo zadnou stenou dotýkala príslušného nábytku alebo steny. Tento model umývačky môže byť tiež zasunutý pod pracovnú dosku* (viď list s Montážnymi pokynmi).

3. Umiestnite umývačku na rovnú a pevnú plochu. Vyrovnejte zariadenie do vodorovnej polohy odskrutkovaním alebo zaskrutkovaním predných nožičiek. Dokonalé vyrovnanie do vodorovnej polohy zabezpečí stabilitu zariadenia a zamedzí vzniku vibrácií, hľuku a posunov počas činnosti.

4.* Výška zadnej nožičky sa nastavuje prostredníctvom šesťhranného puzdra červenej farby, nachádzajúceho sa v spodnej čelnej časti, v strede umývačky, s použitím kľúča s šesťhranným otvorom o veľkosti 8 mm. Otáčaním v smere hodinových ručičiek sa výška zvyšuje a otáčaním proti smeru hodinových ručičiek sa výška znižuje. (viď návod pre vstavenie, priložený k dokumentácii)

Pripojenie k elektrickej sieti a k rozvodu vody

⚠ Prispôsobenie elektrického rozvodu a rozvodu vody pre inštaláciu musí vykonať kvalifikovaný pracovník.

⚠ Umývačka riadu nesmie byť opretá o potrubie alebo o kábel elektrického napájania.

⚠ Zariadenie musí byť pripojené k rozvodu vody s použitím nových hadíc.

Nepoužívajte staré hadice.

Prívodná hadica a vypúšťacia hadica vody a kábel elektrického napájania musia byť nasmerované doprava alebo doľava, aby bola umožnená čo najlepšia inštalácia (viď obrázok).

Pripojenie hadice pre prívod vody

• Pripojenie k rozvodu studenej vody: dôkladne zaskrutkujte prívodnú hadicu ku kohútiku s hrdlom so závitom 3/4"; pred zaskrutkovaním nechajte odtiecť vodu, až kým nebude priezračná, aby prípadné nečistoty neupchali zariadenie.

• Pripojenie k rozvodu teplej vody: ak je v byte rozvod teplej vody, môže byť umývačka napájaná aj z tohto rozvodu, teplota vody však nesmie presiahnuť 60 °C.

Zaskrutkujte hadicu ku kohútiku spôsobom popísaným pre prívod studenej vody.

⚠ Ak dĺžka prívodnej hadice nebude dostatočná, obráťte sa na špecializovanú predajňu alebo na autorizovaný odborný personál (viď Servisná služba).

⚠ Tlak v rozvode vody sa musí pohybovať v rozmedzí uvedenom v tabuľke Technických údajov (viď vedľa).

⚠ Dbajte na to, aby hadica nebola príliš ohnutá alebo stlačená.

Pripojenie vypúšťacej hadice k odpadovému potrubiu

Pripojte vypúšťaciu hadicu k odpadovému potrubiu s minimálnym priemerom 4 cm tak, aby nebola ohnutá.

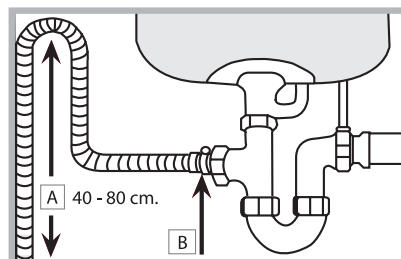

Vypúšťacia hadica sa musí nachádzať vo výške od 40 do 80 cm od podlahy alebo od plochy, na ktorej je uložená umývačka (A). Pred pripojením vypúšťacej hadice k sifónu umývadla odstráňte plastový uzáver (B).

Bezpečnostné opatrenie proti vytopeniu

Aby sa zabránilo vytopeniu, umývačka:

- je vybavená systémom, ktorý preruší prívod vody v prípade porúch alebo úniku vody dovnútra umývačky.

Niektoré modely sú vybavené prídavným bezpečnostným zariadením *New Acqua Stop**, ktoré zaručuje ochranu proti vytopeniu aj v prípade pretrhnutia prívodnej hadice.

⚡ UPOZORNENIE: NEBEZPEČNÉ NAPÄTIE!

Prívodná hadica vody nesmie byť v žiadnom prípade prerезaná, pretože obsahuje súčasti pod napätím.

Pripojenie k elektrickému rozvodu

Pred zasunutím zástrčky do zásuvky elektrického rozvodu sa uistite, že:

- zásuvka je uzemnená a že vyhovuje normám;
- zásuvka je schopná zniesť maximálnu záťaž odpovedajúcu menovitému príkonu zariadenia, uvedenému na štítku s technickými údajmi, umiestnenom na vnútornej strane dvierok (viď kapitola Popis umývačky);
- napájacie napätie odpovedá hodnotám uvedeným na štítku s technickými údajmi, umiestnenom na vnútornej strane dvierok;
- zásuvka je kompatibilná so zástrčkou zariadenia. V opačnom prípade požiadajte o výmenu zástrčky autorizovaného technika (viď Servisná služba); nepoužívajte predĺžovacie šnúry ani rozvodky.

⚠ Po inštalácii zariadenia musí kábel elektrického napájania a zásuvka elektrického rozvodu zostať ľahko prístupné.

⚠ Kábel nesmie byť ohnutý ani stlačený.

 V prípade poškodenia musí byť napájací kábel vymenený výrobcom alebo jeho strediskom Servisnej služby, aby sa predišlo akémukoľvek riziku. (Vid' Servisná služba)

 Firma neponesie žiadnu zodpovednosť za následky spôsobené nerešpektovaním uvedených pokynov.



Pás proti tvorbe kondenzátu*

Po vstavaní umývačky otvorte dvierka a prilepte pod drevenú policu priesvitný samolepiaci pás, chrániaci policu pred prípadným kondenzátom.

Upozornenia pre prvé umývanie

Po inštalácii odstráňte tampóny umiestnené na bubnoch a pridržiavacie gumy na hornom bubne (ak sú súčasťou). Bezprostredne pred prvým umývaním, bezprostredne pred prvým umývaním, úplne naplňte vodu nádobku na soľ a pridajte približne 1 kg soli (vid' *Leštidlo a regeneračná soľ*): je úplne bežným javom, že voda pretečie. Zvoľte stupeň tvrdosti vody (vid' *kapitola Leštidlo a regeneračná soľ*). Po naplnení soľou dôjde k zhasnutiu kontrolky CHÝBAJÚCA SOĽ*.

 Nenaplnenie zásobníka soli môže spôsobiť poškodenie dekalifikátora vody a ohrevného článku.

Technické údaje	
Rozmery	Šírka 44,5 cm Výška 82 cm Hĺbka 57 cm
Kapacita	10 štandardných súprav riadu
Tlak vody v privodnom potrubí	0,05 ÷ 1 MPa (0,5 ÷ 10 bar) 7,25 – 145 psi
Napájacie napätie	Víř štítok s menovitými údajmi
Celkový príkon	Víř štítok s menovitými údajmi
Poistka	Víř štítok s menovitými údajmi
	Toto zariadenie je v zhode s nasledujúcimi smernicami Európskej únie: -2006/95/EC (Nízke napätie) -2004/108/EC (Elektromagnetická kompatibilita) -2009/125/EC (Comm. Reg. 1016/2010) (Ecodesign) - 97/17/EC (Energetické štítkovanie umývačiek riadu) -2012/19/EC (WEEE)
	

Servisná služba

Skôr ako sa obrátite na Servisnú službu:

- Skontrolujte, či nie ste schopní poruchu odstrániť sami (vid' *Poruchy a spôsob ich odstránenia*).
- Opätovne uveďte do chodu umývací program, s cieľom overiť, či bola porucha odstránená.
- V prípade negatívneho výsledku sa obráťte na Servisnú službu alebo na autorizovaného technika;

 **Nikdy sa neobracajte so žiadosťou o pomoc na neautorizovaných technikov.**

Pri hlásení poruchy uveďte:

- druh poruchy;
- model zariadenia (Mod.);
- výrobné číslo (S/N).

Tieto informácie sú uvedené na štítku s technickými údajmi, umiestnenom na zariadení. (vid' *Popis zariadenia*).

Zariadenie vydáva akustické signály/tóny (v závislosti na modeli umývačky), ktoré informujú o vykonaní ovládacieho príkazu: zapnutí, ukončení cyklu, atď.

Symbole/kontrolky/LED, ktoré sa nachádzajú na ovládacom paneli/displeji sa môžu meniť z hľadiska farby a môžu blikať, alebo byť rozsvietené stálym svetlom. (v závislosti na modeli umývačky).

Displej* zobrazuje užitočné informácie, ktoré sa týkajú druhu nastaveného cyklu, fázy umývania/osušovania, zvyšnej doby, teploty, atď.

ECODESIGN REGULATION

Umývací cyklus ECO je štandardný program, na ktorý sa vzťahujú údaje uvedené na energetickom štítku; tento cyklus je vhodný pre umývanie bežne znečisteného riadu a jedná sa o najúčinnjší program z hľadiska energetickej úspory a úspory vody pre tento druh riadu. Pre menšiu spotrebu používajte umývačku riadu s plnou náplňou.

Spotreba v pohotovostnom režime: Spotreba v režime left-on: 3 W - spotreba v režime vypnutia: 1,3 W

Tabuľka so spotrebou pre hlavné cykly

	Štandardné podmienky*			Užívateľské podmienky**		
	Spotreba energie (kWh/cyklus)	Spotreba vody (l/cyklus)	Doba trvania (min/cyklus)	Spotreba energie (kWh/cyklus)	Spotreba vody (l/cyklus)	Doba trvania (min/cyklus)
INTENZÍVNY CYKLUS	1,30	14	150	1,15	14	140
BEŽNÝ CYKLUS	1,05	14	115	0,95	13	110

* Údaje o programe predstavujú hodnoty namerané v laboratóriu, v súlade s európskou normou EN 50242.

** Údaje sú získané meraním v užívateľských podmienkach použitia a naloženia riadu.

Popis zariadenia

SK

Celkový pohľad

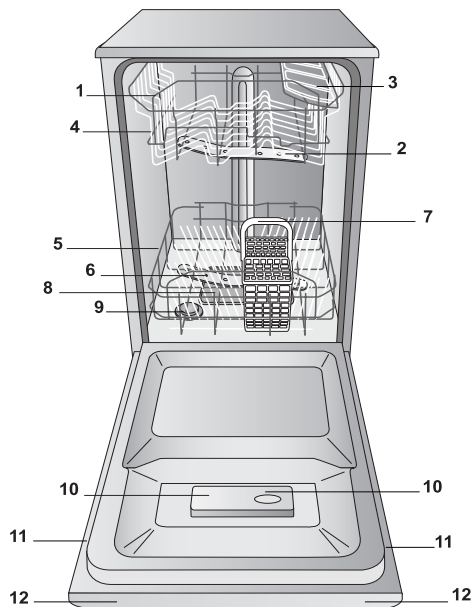

1. Horný kôš
2. Horné ostrekovacie rameno
3. Sklopné držiaky
4. Mechanizmus nastavenia výšky koša
5. Dolný kôš
6. Spodné ostrekovacie rameno
7. Košík na príbory
8. Umývací filter
9. Nádobka na soľ
10. Nádobky na umývací prostriedok a nádržka na leštido
11. Štítok s technickými údajmi
12. Ovládací panel***

Ovládací panel



*** Len u modelov určených pre úplné vstavenie.

* Len pri niektorých modeloch.

Počet a druh programov sa mení v závislosti od modelu umývačky.

⚠ Pred plnením odstráňte z riadu zvyšky jedla a vylejte z pohárov a krčahov tekutiny, ktoré v nich zostali.
Riad uložte do stabilnej polohy, aby sa neprevrátil.
Po naplnení skontrolujte, či sa môžu ostrekovacie ramená voľne otáčať.

Spodný kôš

Do spodného koša je možné ukladať hrnce, pokrievky, taniere, šalátové misy, príbor, atď., v súlade s .Príkladmi nakladania.

Taniere a veľké pokrievky je potrebné uložiť prednostne po okrajoch koša, pričom dbajte, aby nebránili otáčaniu horného ostrekovacieho ramena.

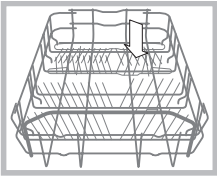

Niektoré modely umývačiek riadu sú vybavené sklopnými časťami*, ktoré môžu byť použité vo zvislej polohe na uloženie tanierov alebo vo vodorovnej polohe na uloženie hrncov a šalátových mís.

Košík na príbory

Košík na príbory môže byť odlišný, podľa druhu a modelu umývačky: Košík na príbory musí byť umiestnený čelne na spodný kôš, tak, že ho zasuniete medzi pevné vložky, alebo na horný kôš. Jedná sa o riešenie odporúčané pri umývaní s polovičnou náplňou (u modelov vybavených touto voliteľnou funkciou).

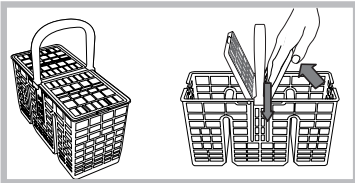

- Je vybavený posuvnými sklopnými držiakmi, ktoré umožňujú lepšie uloženie príborov.

⚠ Nože a nástroje s ostrými hrotmi musia byť uložené do košíka na príbory hrotmi obrátenými smerom dolu, alebo musia byť uložené do vodorovnej polohy na sklopné držiaky horného koša.

Príklady umiestnenia košíka na príbory

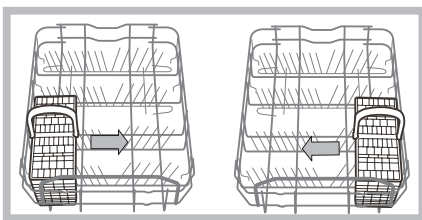

Horný kôš

Do horného koša ukladajte chústivý a ľahký riad: poháre, šálky na čaj a na kávu, tanieriky, nízke šalátové misy, panvice, rajnice a hrnce, ktoré nie sú príliš znečistené v súlade s Príkladmi naplnenia.

- Šálky a šáločky, Dlhé nože a nože s hrotmi, servírovací príbor: umiestnite ich na sklopné držiaky**.

Sklopné držiaky s nastaviteľným sklonom*

- Sklon umožňuje získať väčší priestor v hornom koši, umiestniť poháre so stopkami s rozdielnou výškou a dosiahnuť lepšie vysušenie.

* Len pri niektorých modeloch. Mení sa v závislosti na počte a polohe.

Sklon A

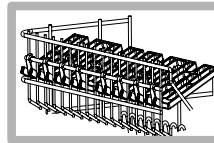

Sklon B

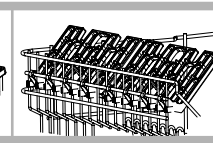

Sklon C

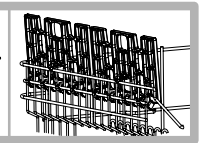

- Nadvihnite sklopný držiak, zľahka ho posuňte a nastavte požadovaný sklon.

Spôsob nastavenia výšky horného koša

Aby sa uľahčilo ukladanie riadu, môže byť horný kôš nastavený do hornej alebo do dolnej polohy.

⚠ Je vhodné nastaviť výšku horného koša pri PRÁZDNOM KOŠI.

NIKDY nezdvíhajte alebo nespúšťajte kôš len na jednej strane.

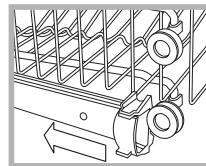

Uvoľnite poistky na vodiacich drážkach koša na pravej i na ľavej strane a vytiahnite kôš; umiestnite ho do hornej alebo do spodnej časti a zasunite ho do vodiacich drážok, až kým do drážky nevojdú aj predné kolieska a potom poistky zaisťte (viď obrázok).

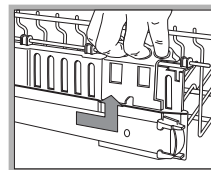

Ak je kôš vybavený rukoväťami Dual Space* (viď obrázok), vytiahnite horný kôš až na doraz, uchopíte rukoväte po bokoch koša a pohybujte nimi smerom nahor alebo nadol; nechajte kôš zapadnúť späť a sprevádzajte ho pritom.

Príklady naloženia horného koša

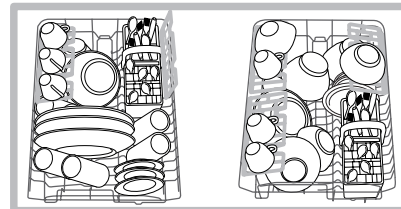

Príklady naloženia spodného koša

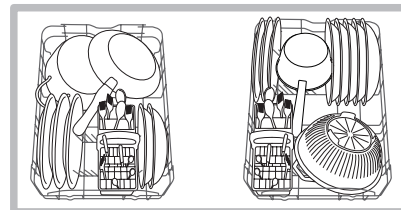

Riad nevhodný na umývanie v umývačke riadu

- Drevené predmety, predmety s drevenou rukoväťou alebo s rukoväťou z rohoviny alebo predmety s lepenými časťami.
- Predmety z hliníka, medi, mosadze, filcu alebo cínu.
- Plastový alebo tepelne neodolný riad.
- Vzácný starý alebo ručne maľovaný porcelán.
- Vzácné staré striebro. Striebro, ktoré nie je staré a vzácne môže byť umývané s použitím jemného programu, pričom je potrebné zabezpečiť, aby takéto predmety neprichádzali do styku s inými kovovými predmetmi.

⚠ Odporúča sa používanie riadu vhodného na umývanie v umývačke riadu.

Uvedenie do činnosti a použitie

SK

Uvedenie umývačky do činnosti

1. Otvorte kohútik prívodu vody.
2. Otvorte dvierka a stlačte tlačidlo ZAPNÚŤ-VYPNÚŤ: Bude počuť krátke pípnutie, rozsvietisa kontrolka ZAPNÚŤ-VYPNÚŤ, displej a kontrolky voliteľných funkcií.
3. Naplňte dávkovač umývacím prostriedkom (vid' nižšie).
4. Naplňte koše (Vid' Plnenie košov).
5. Zvoľte program podľa druhu riadu a stupňa jeho znečistenia (vid' tabuľka programov), stláčaním tlačidla P.
6. Zvoľte voliteľné funkcie umývania (vid' vedľa).
7. Uvedte do činnosti zatvorením dvierok: dlhé pípnutie upozorní na zahájenie programu.
8. Dva krátke pípnutia a jedno dlhé budú signalizovať ukončenie programu a na displeji bude blikať číslo programu. Vypnite zariadenie stlačením tlačidla ZAPNÚŤ-VYPNÚŤ, zatvorte kohútik prívodu vody a odpojte zástrčku zo zásuvky elektrického rozvodu.
9. Pred vybratím riadu vyčkajte niekoľko minút, aby ste sa nepopáliili. Vyprázdňte koše, pričom začínajte od spodného.

⚠ - Ak sa zariadenie v určitých podmienkach NEPOUŽÍVA, kvôli zníženiu spotreby elektrickej energie sa automaticky vypne.

⚠ Ak je riad málo znečistený, alebo ak bol predtým opláchnutý pod vodou, znížte výrazne množstvo umývacieho prostriedku.

Zmena prebiehajúceho programu

Ak bol zvolený nesprávny program, je možné ho bezprostredne po štarte zmeniť: Otvorte dvierka a dávajte pritom pozor na vychádzajúcu paru. Pri dlhšom stlačení tlačidla ZAPNUTIE/VYPNUTIE dôjde k vypnutiu zariadenia, sprevádzaného dlhším pípnutím. Znovu zapnite zariadenie tlačidlom ZAPNUTIE/VYPNUTIE a zvoľte nový program tlačidlom a prípadné voliteľné funkcie; uvedte zariadenie do činnosti zatvorením dvierok.

Pridanie riadu

Otvorte dvierka, pričom si dávajte na unikajúcu paru a povkladajte riad. Zatvorte dvierka: dôjde k obnoveniu cyklu.

Náhodné prerušenie

Ak počas umývania dôjde k otvoreniu dvierok, alebo ak dôjde k prerušeniu dodávky elektrickej energie, program bude prerušený. Pri zatvorení dvierok alebo obnovení dodávky elektrickej energie bude pokračovať z bodu, v ktorom došlo k jeho prerušeniu.

Umývací prostriedok

Dobry výsledok umývania závisí aj od správneho dávkovania umývacieho prostriedku. Pri prekročení odporúčaného množstva sa účinnosť umývania nezvýši, ale dôjde len k väčšiemu znečisteniu životného prostredia.

⚠ Používajte len umývacie prostriedky vhodné pre umývačky riadu.

⚠ NEPOUŽÍVAJTE umývacie prostriedky pre umývanie v rukách.

⚠ Použitie nadmerného množstva umývacích prostriedkov môže spôsobiť tvorbu peny na konci cyklu.

⚠ Použitie tabliet sa odporúča len pri modeloch, ktoré sú vybavené voliteľnou funkciou MULTIFUNKČNÉ TABLETY.

⚠ Účinnejšie umývanie a sušenie je možné dosiahnuť s použitím umývacieho prášku, tekutého leštidla a soli.

nádobka A: Umývací prostriedok na umývanie

nádobka B: Umývací prostriedok na predumytie

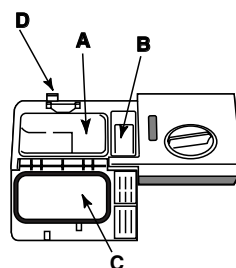

1. Otvorte kryt C stlačením tlačidla D.

2. Naplňte dávkovač umývacím prostriedkom podľa *Tabuľky programov*:

- práškový: nádobky A a B.
- v tabletách: nádobka A a dno umývacieho priestoru – keď program vyžaduje použitie 1, vložte ju do nádobky A a zatvorte kryt; keď







vyžaduje použitie 2, položte druhú na dno umývacieho priestoru.

3. Odstráňte zvyšky umývacieho prostriedku z okrajov nádobky a zatvorte kryt tak, aby zacvakol.

* Len pri niektorých modeloch.

 Parametre programov sú namerané v laboratórnych podmienkach, v súlade s európskou normou EN 50242. V závislosti na rôznych podmienkach použitia môže dochádzať k zmenám doby trvania a parametrov programov.

Počet a druh programov a voliteľných funkcií sa mení v závislosti od modelu umývačky.

Pokyny pre voľbu programu	Program	Umývací prostriedok (A) = nádobka A (B) = nádobka B			Programy, súčasťou ktorých je sušenie	Voliteľné funkcie	Doba trvania programu (tolerancia ±10 %) hod. min.
		práškový	tekutý	Tabs			
Program pre ekologické umývanie, pri nízkej energetickej spotrebe, vhodný pre riada hrnce.	 1. Eko umývanie*	21 g (A) 4 g (B)	21 ml (A) 4 ml (B)	1 (A)	Áno	Oneskorený štart - Polovičná náplň - Tabs	3:00'
Bežne znečistený riad a hrnce. Štandardný denný cyklus.	 2. Bežné umývanie	21 g (A) 4 g (B)	21 ml (A) 4 ml (B)	1 (A)	Áno	Oneskorený štart - Polovičná náplň - Tabs	1:50'
Každodenné znečistenie v obmedzenom množstve. (taniere a príbory pre 4 osoby + 1 hrniec + 1 panvica).	 3. Každodenné umývanie 60'	25 g (A)	25 ml (A)	1 (A)	Nie	Oneskorený štart - Polovičná náplň - Tabs	1:00'
Predbežné umývanie hrncov a riadu z dôvodu následného doloženia po ďalšom jedle.	 4. Namáčanie	Nie	Nie	Nie	Nie	Oneskorený štart - Polovičná náplň	0:08'
Málo znečistený riad a hrnce (nevhodný pre chúlolistivý riad)	 5. Intenzívne umývanie	25 g (A)	25 ml (A)	1 (A)	Áno	Oneskorený štart - Polovičná náplň - Tabs	2:25'
Rýchly a úsporný cyklus na umývanie málo znečisteného riadu bezprostredne po jeho použití. (2 tanierne + 2 poháre + 4 príbory + 1 hrniec + 1 malá panvica)	 6. Rýchle umývanie	21 g (A)	21 ml (A)	1 (A)	Nie	Oneskorený štart - Tabs	0:25'
Rýchly a úsporný cyklus vhodný pre chúlolistivý riad, citlivejší na vysoké teploty, bezprostredne po jeho použití. (poháre na víno v hornom koši + chúlolistivé tanierne v spodnom koši).	 7. Chúlolistivé	25 g (A)	25 ml (A)	1 (A)	Áno	Oneskorený štart - Polovičná náplň - Tabs	1:35'

Poznámky:

Najlepšiu účinnosť programov „Každodenné umývanie“ a „Rýchle umývanie“ dosiahnete, ak podľa možností dodržíte množstvo uvedených súprav.

* Program Eko prebieha v súlade s normou EN-50242; trvá síce dlhšie ako iné programy, avšak predstavuje najnižšiu spotrebu energie a je najohľadupnejší voči životnému prostrediu.

Poznámka pre Skúšobné laboratóriá: O informácie o podmienkach vykonania komparatívnej skúšky EN môžete požiadať na adrese: ASSISTENZA_EN_LVS@indesitcompany.com

Aby ste si uľahčili dávkovanie umývacieho prostriedku, je potrebné vedieť, že:

1 kuchynská lyžica soli = 15 g prášku = približne 15 ml tekutého prostriedku - 1 kuchynská lyžička = 5 g prášku = približne 5 ml tekutého prostriedku

Voliteľné funkcie umývania

Ak niektorá voliteľná funkcia nie je vhodná pre zvolený program, (viď tabuľka programov) príslušná LED 3-krát zabliká a zaznejú 2 krátke pípnutia.



Oneskorený štart

Zahájenie programu môže byť odložené o **3, 6, 9** hodín:

1. Stlačte tlačidlo ONESKORENÝ ŠTART: Pri každom stlačení zaznie akustický signál a bude zobrazená zvolená doba;
2. Zvoľte program a zatvorte dvierka: po pípnutí sa začne odpočítavať zostávajúca doba do štartu;
3. Po uplynutí zvolenej doby kontrolka prestane blikať a bude zahájený program.

Za účelom zmeny oneskorenia a voľby kratšej doby, stlačte tlačidlo ONESKORENÝ ŠTART. Je možné ho zrušiť opakovaným stláčaním tlačidla, až kým nezhasne kontrolka zvoleného oneskorenia. Program bude spustený až po zatvorení dvierok.

⚠ Nie je možné nastaviť Oneskorený štart po zahájení cyklu.



Polovičná náplň

Pri umývaní malého množstva riadu je možné zvoliť umývanie polovičnej náplne a ušetriť tak vodu, energiu a umývací prostriedok. Zvoľte program stlačením tlačidla POLOVIČNÁ NÁPLŇ; rozsvieti sa príslušná kontrolka. Ďalšie stlačenie tlačidla POLOVIČNÁ NÁPLŇ zruší túto funkciu.

⚠ Nezabudnite aj na zmenšenie dávky umývacieho prostriedku na polovicu.

⚠ Je lepšie použiť práškový umývací prostriedok.



Multifunkčné tablety

Pri použití tejto voliteľnej funkcie bude optimalizovaný výsledok umývania a osušovania.

Pri použití multifunkčných tabliet stlačte tlačidlo MULTIFUNKČNÉ TABLETY; po jeho stlačení sa rozsvieti príslušná kontrolka. Použitie voliteľnej funkcie „Multifunkčné tablety“ je sprevádzané predĺžením programu.

⚠ Voliteľná funkcia MULTIFUNKČNÉ TABLETY zostane nastavená aj pri po sebe nasledujúcich zapnutiach zariadenia, až do jej vypnutia.

⚠ Použitie tabliet sa odporúča len pri modeloch, ktoré sú vybavené voliteľnou funkciou MULTIFUNKČNÉ TABLETY.

⚠ Túto funkciu sa neodporúča použiť s programami, ktoré nevyžadujú použitie viacúčelových tabliet.

* Len pri niektorých modeloch.

Leštidlo a regeneračná soľ

⚠ Používajte len špecifické umývacie prostriedky pre umývačky riadu. Nepoužívajte kuchynskú alebo priemyselnú soľ, ani umývacie prostriedky na umývanie v rukách. Dodržujte pokyny uvedené na obale.

⚠ Ak používate viacúčelový prostriedok, nie je potrebné pridávať leštidlo, avšak odporúča sa pridať soľ, obzvlášť v prípade, keď je voda tvrdá alebo veľmi tvrdá. Dodržujte pokyny uvedené na obale.

⚠ Ak nebude pridaná soľ ani leštidlo, je celkom zrejmé, že kontrolky CHÝBAJÚCA SOĽ* a CHÝBAJÚCE LEŠTIDLO* budú blikať i naďalej.

Dávkovanie leštidla

Leštidlo uľahčuje sušenie riadu tým, že voda ľahko steká z povrchu a preto na riade nezostávajú biele zvyšky ani škrvy. Nádržka na leštidlo sa plní:

- Keď na ovládacom paneli blika kontrolka CHÝBAJÚCE LEŠTIDLO*;

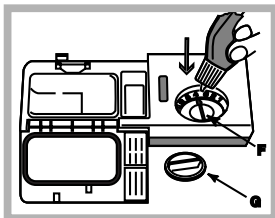

1. Otvorte nádržku otáčaním uzáveru (G) proti smeru hodinových ručičiek.
2. Nalejte leštidlo tak, aby nepretieklo. Ak k tomu dôjde, očistite ho suchou handrou.
3. Zaskrutkujte naspäť uzáver.

NIKDY neaplikujte leštidlo

priamo dovnútra umývacieho priestoru.

Nastavte dávku leštidla

Ak nie ste spokojní s výsledkom umývania alebo sušenia, je možné zmeniť dávkovanie leštidla. Prostredníctvom skrutkovača otáčajte regulátorom (F) a zvolte jednu zo 6 polôh (regulátor je z výrobného závodu prednastavený do polohy 4):

- ak sú na riade prítomné biele zvyšky, pootočte regulátor smerom k nižším hodnotám (1-3).
- Ak sú na riade kvapky alebo škrvy vodného kameňa, pootočte regulátor smerom k vyšším hodnotám (4-6).

Nastavenie podľa tvrdosti vody

Každá umývačka riadku je vybavená dekalifikátorom vody, ktorý pri použití špecifickej regeneračnej soli slúži na odstránenie vodného kameňa z vody pre umývanie riadu.

Táto umývačka umožňuje nastavenie, ktoré znižuje znečisťovanie životného prostredia a optimalizuje umývanie podľa tvrdosti vody. Údaj o tvrdosti vody je možné získať od príslušných správnych orgánov.

- Otvorte dvierka a zapnite zariadenie stlačením tlačidla ZAPNÚŤ/VYPNÚŤ.

- Podržte tlačidlo **P** stlačené niekoľko sekúnd; budete počuť dve krátke pípnutia a na displeji sa zobrazí číslo, odpovedajúce nastavenej hodnote tvrdosti vody (Dekalcifikátor je nastavený z výrobného závodu do polohy č. 3).

- Stlačte tlačidlo **P** viackrát po sebe, až kým nenastavíte požadovanú hodnotu tvrdosti (1-2-3-4-5* Vid' tabuľka tvrdosti vody).

- Na ukončenie zobrazovania danej funkcie vyčkajte niekoľko sekúnd, stlačte niektoré z tlačidiel voliteľných funkcií*, alebo vypnite zariadenie tlačidlom ZAPNÚŤ/VYPNÚŤ (ON/OFF).

Pri použití multifunkčných tabliet v každom prípade naplňte nádobku na soľ.

Tabuľka tvrdosti vody				Priemerná výdrž** obsahu nádoby na soľ
úroveň	°dH	°fH	mmol/l	mesiace
1	0 - 6	0 - 10	0 - 1	7 mesiacov
2	6 - 11	11 - 20	1,1 - 2	5 mesiacov
3	12 - 17	21 - 30	2,1 - 3	3 mesiace
4	17 - 34	31 - 60	3,1 - 6	2 mesiace
5*	34 - 50	61 - 90	6,1 - 9	2/3 týždne

Od 0°f do 10°f sa odporúča nepoužívať soľ.
* pri nastavení 5 môže dôjsť k predĺženiu doby.
** pri 1 umývacom cykle denne.

(°dH = tvrdosť v nemeckých stupňoch - °fH = tvrdosť vo francúzskych stupňoch - mmol/l = milimol/liter)

Dávkovanie regeneračnej soli

K dosiahnutiu dobrých výsledkov umývania je potrebné skontrolovať stav soli v nádobke, aby nikdy nezostala prázdna. Regeneračná soľ odstraňuje vodný kameň z vody a tým zabraňuje vytváraniu nánosov na riade. Nádobka na soľ sa nachádza pod dolným košom umývačky (vid' Popis) a plní sa v prípade:

- keď pri kontrole uzáveru nádoby na soľ* nie je vidno zelený plavák;
- Keď na ovládacom paneli blika kontrolka CHÝBAJÚCE LEŠTIDLO*;

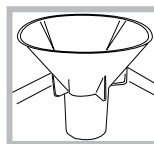

1. Vytiahnite dolný koš a odskrutkujte uzáver nádoby proti smeru hodinových ručičiek.
2. Len pri prvom použití: naplňte nádobku vodou až po okraj.
3. Umiestnite lievik* (vid' obrázok) a naplňte nádobku na soľ až po okraj (približne 1 kg); vytečenie malého množstva vody je úplne bežným javom.

4. Odložte lievik*, odstráňte zvyšky soli z hrdla; pred zaskrutkovaním uzáveru ho opláchnite pod tečúcou vodou, uložte ho dolu hlavou a nechajte odtečť vodu zo štyroch zárezov, umiestnených do hviezdy, nachádzajúcich sa v spodnej časti uzáveru. (uzáver so zeleným plavákom*)

Odporúča sa vykonať tento úkon pri každom dopĺňovaní soli. Dobre dotiahnite uzáver, aby sa do nádoby na soľ počas umývania nedostal umývacie prostriedok (mohlo by tak dôjsť k trvalému poškodeniu dekalifikátora).

⚠ Podľa potreby naplňte soľ pred umývacím cyklom a odstráňte soľný roztok vyliaty zo zásobníka soli.

* Len pri niektorých modeloch.

Údržba a starostlivosť

SK

Uzatvorenie prívodu vody a vypnutie elektrického napájania

- Po každom umytí uzatvorte kohútik prívodu vody, aby ste zabránili jej úniku.
- Pri čistení zariadenia a počas údržby odpojte zástrčku napájacieho kábla zo zásuvky elektrického rozvodu.

Čistenie umývačky

- Vonkajší povrch a ovládací panel môžu byť čistené neabrazívnou utierkou navlhčenou vo vode. Nepoužívajte rozpúšťadlá ani abrazívne prostriedky.
- Stany vnútorného umývacieho priestoru môžu byť vyčistené od prípadných škvŕn utierkou navlhčenou vo vode s malým množstvom octu.

Zabránenie vzniku nepríjemných zápachov

- Dvierka ponechajte zakaždým pootvorené, aby sa zabránilo hromadeniu vlhkosti.
- Pravidelne čistite obvodové tesnenia dvierok a nádobiek na umývací prostriedok s použitím mokrej špongie. Zabráni sa tak hromadeniu zvyškov jedla, ktoré sú hlavnou príčinou nepríjemných zápachov.

Čistenie ostrekovacích ramien

Môže sa stať, že na ostrekovacích ramenách sa zachytia zvyšky jedla a upchajú otvory, z ktorých vyteká voda: z času na čas je potrebné ich skontrolovať a vyčistiť nekovovou kefkou.

Obidve ostrekovacie ramená je možné odmontovať.

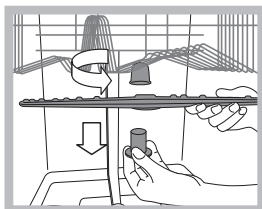

Demontáž horného ostrekovacieho ramena vyžaduje odskrutkovanie plastovej kruhovej matice proti smeru hodinových ručičiek. Horné ostrekovacie rameno je potrebné namontovať späť tak, aby bolo obrátené väčším počtom otvorov smerom nahor.

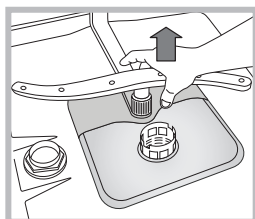

Demontáž spodného ostrekovacieho ramena sa vykonáva jednoduchým zatlačením jazýčkov, nachádzajúcich sa po bokoch a jeho potiahnutím smerom nahor.

Čistenie filtra prívodu vody*

Keď sú hadice prívodu vody nové, alebo keď neboli dlhšiu dobu používané, pred pripojením je potrebné nechať odtiecť vodu, až kým nebude priehľadná a zbavená nečistôt. Bez uvedeného opatrenia môže dôjsť k upchatiu prívodu vody a poškodeniu umývačky.

* Len pri niektorých modeloch.

⚠ Pravidelne čistite vstupný filter rozvodu vody, umiestnený na výstupe z vodovodného kohúta.

- Zatvorte kohútik prívodu vody.
- Odskrutkujte koncovú časť prívodnej hadice vody, odložte filter a opatrne ho vyčistite pod prúdom tečúcej vody.
- Vložte filter späť na pôvodné miesto a zaskrutkujte hadicu.

Čistenie filtrov

Filtračná jednotka je tvorená dvoma filtermi, ktorí čistia vodu z umývania od zvyškov jedla a vracajú ju naspäť do obehu: K zabezpečeniu trvale dobrej funkčnosti je potrebné pravidelne ich čistiť.

⚠ Pravidelne čistite filtre.

⚠ Umývačka nesmie byť používaná bez filtrov alebo s odpojeným filtrom.

• Po niekoľkých umývaniach skontrolujte filtračnú jednotku a podľa potreby ju vyčistite pod tečúcou vodou. Pomôžte si pritom nekovovou kefkou a postupujte pritom nasledovne:

1. Pootočte valcový filter C proti smeru hodinových ručičiek a vytiahnite ho (obr. 1).
2. Vytiahnite nádobku filtra B ľahkým zatlačením bočných jazýčkov (obr. 2);
3. Vyvlečte filtračný tanier z nehrdzavejúcej ocele A. (obr. 3).
4. Skontrolujte jamku uloženia a vyprázdňte ju od prípadných zvyškov jedla. **NIKDY NEODSTRAŇUJTE** ochranný kryt umývacieho čerpadla (súčiastka čiernej farby) (obr. 4).

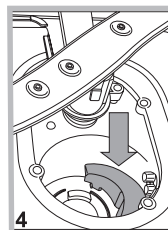
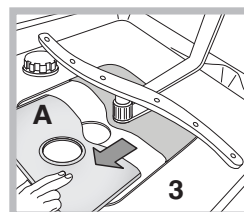
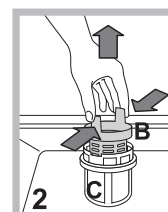
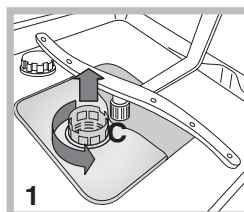

Po vyčistení filtrov namontujte filtračnú jednotku naspäť a umiestnite ju správne do jej uloženia; je to nevyhnutné pre správnu činnosť umývačky.

Opatrenia v prípade dlhodobej nečinnosti

- Odpojte napájací kábel zariadenia zo zásuvky elektrického rozvodu a zatvorte kohútik prívodu vody.
- Nechajte pootvorené dvierka.
- Po opätovnom spustení vykonajte jeden umývací cyklus naprázdno.

Poruchy a spôsob ich odstránenia



Môže sa stať, že zariadenie nebude fungovať. Skôr ako sa obrátíte na Servisnú službu, skontrolujte prostredníctvom nasledujúceho zoznamu, zda se nejedná o jednoduše odstraniteľný problém.

SK

Poruchy:	Možné príčiny / Riešenia:
Nedochádza k uvedeniu umývačky do činnosti alebo umývačka nereaguje na ovládacie povel	<ul style="list-style-type: none"> Vypnite zariadenie tlačidlom ZAP./VYP. (ON/OFF), zapnite ho znovu po uplynutí približne jednej minúty a znovu nastavte požadovaný program. Zástrčka nie je riadne zastrčená v zásuvke elektrického rozvodu. Dvierka umývačky nie sú dobre zatvorené.
Nie je možné zatvoriť dvierka	<ul style="list-style-type: none"> Došlo k zamknutiu zámku; energicky zatvorte dvierka, až kým nebudete počuť cvaknutie
Umývačka nevypúšťa vodu.	<ul style="list-style-type: none"> Program ešte nebol ukončený. Vypúšťacia hadica je ohnutá (viď Inštalácia). Odpadové potrubie umývadla je upchaté. Filter je upchatý zvyškami jedla.
Umývačka riadu je hlučná.	<ul style="list-style-type: none"> Riad naráža vzájomne do seba alebo do ostrekovacieho ramena. Nadmerné tvorenie peny: Umývací prostriedok nie je vhodne dávkovaný alebo nie je vhodný pre umývačky riadu. (viď Uvedenie do činnosti a použitie).
Na riade a pohároch sa ukladá vodný kameň alebo biely nános.	<ul style="list-style-type: none"> Chýba regeneračná soľ alebo nastavenie dávkovania neodpovedá tvrdosti používanej vody (viď Leštidlo a soľ). Uzáver nádoby na soľ nie je dobre uzatvorený. Leštidlo sa minulo alebo jeho dávkovanie nie je dostatočné.
Na riade a na pohároch sú biele zvyšky alebo modrý povlak.	<ul style="list-style-type: none"> Nadmerné dávkovanie leštidla.
Riad nie je dostatočne suchý.	<ul style="list-style-type: none"> Bol zvolený program bez sušenia. Leštidlo sa minulo alebo dávkovanie nie je dostatočné (viď Leštidlo a soľ). Leštidlo nie je dávkované podľa potreby. Riad je z protiprilnavého materiálu alebo z plastu.
Riad nie je dostatočne čistý.	<ul style="list-style-type: none"> Koše sú príliš naplnené (viď Plnenie košov). Riad nie je dobre rozmiestnený. Ostrekovacie ramená sa nemôžu pohybovať voľne. Umývací program je príliš mierny (viď Programy). Nadmerné tvorenie peny: Umývací prostriedok nie je vhodne dávkovaný alebo nie je vhodný pre umývačky riadu. (viď Uvedenie do činnosti a použitie). Uzáver leštidla nebol správne uzatvorený. Filter je znečistený alebo upchatý (viď Údržba a starostlivosť). Chýba regeneračná soľ (viď Leštidlo a soľ).
Umývačka nenapúšťa vodu – Alarm upozorňujúci na zatvorený kohút. (je počuť krátke pípnutia) (bliká kontrolka ZAP./VYP. (ON/OFF) a na displeji je zobrazené číslo 6).	<ul style="list-style-type: none"> V rozvode nie je voda. Prívodná hadica je príliš ohnutá (viď Inštalácia). Otvorte kohútik a zariadenie bude uvedené do chodu v priebehu niekoľkých málo minút. Došlo k zablokovaniu zariadenia, pretože nebola vykonaná potrebná činnosť po zvukovom signáli. Vypnite zariadenie tlačidlom ZAP./VYP. (ON/OFF), otvorte kohútik prívodu vody a po 20 sekundách opätovne zapnite stlačením rovnakého tlačidla. Opätovne nastavte umývací program a spustíte zariadenie.
Alarm upozorňujúci na problém s prívodnou hadicou vody/na upchatý vstupný filter. (bliká kontrolka ZAP./VYP. (ON/OFF) a na displeji je zobrazené č. 7).	<ul style="list-style-type: none"> Vypnite zariadenie stlačením tlačidla ZAP./VYP. (ON/OFF) Zatvorte kohút prívodu vody, aby ste zabránili vytopeniu a odpojte zástrčku umývačky zo zásuvky elektrického rozvodu. Skontrolujte, či vstupný filter nie je upchatý nečistotami. (viď kapitola „Údržba a starostlivosť“)

* Len pri niektorých modeloch.

KZ

Қазақша, 43

DISP 53771

Мазмұны

Сақтық шаралары мен кеңес, 44

Жалпы қауіпсіздік
Қоқысқа тастау
Қуатты үнемдеу және қоршаған ортаны құрметтеу

Орнату, Көмек, 45-46-47

Орнату және түзулеу
Су мен токты қосу
Бірінші жуу циклына қатысты кеңес
Құрылғыны алғаш рет қосу
Техникалық деректері
Ecodesign Regulation
Көмек

Құрылғы сипаттамасы, 48

Жалпы шолу
Басқару тақтасы

Тартпаларды жүктеу, 49

Төменгі тартпа
Жоғарғы тартпа
Жоғарғы тартпаның биіктігін реттеу

Қосу және пайдалану, 50

Ыдыс жуу машинасын іске қосу
Жуғыш затты өлшеу

Жуу циклдары, 51

Жуу циклдарының кестесі

Жуу опциялары, 52

Шаюға көмекші зат және тазаланған тұз, 53

Шаюға көмекші затты өлшеу
Тазаланған тұзды өлшеу

Күтім көрсету және техникалық қызмет көрсету, 54

Су мен токты өшіру
Ыдыс жуу машинасын тазалау
Жағымсыз иістердің алдын алу
Тозаңдатқыш өзекшелерді тазалау
Судың кіріс сүзгісін тазалау
Сүзгілерді тазалау
Машинаны ұзақ уақыт пайдаланбауға қалдыру

Ақаулықтарды жою, 55

Сақтық шаралары мен кеңес

KZ

 Бұл құрылғы ағымдағы халықаралық қауіпсіздік стандарттарына сай құрылған және өнідірілген. Төмендегі ақпарат қауіпсіздік мақсатында берілген, сондықтан оны мұқият оқып шығу қажет.

Бұл нұсқаулықты кейін қарау үшін жоғалып қалмайтындай бір жерге сақтап қойыңыз. Құрылғы сатылса, тегін берілсе немесе жылжытылса, нұсқаулық машинамен бірге болатынын қамтамасыз етіңіз.

Осы нұсқаулықты мұқият оқып шығыңыз: оның ішінде орнату, пайдалану және қауіпсіздік туралы ақпарат бар.

Бұл құрылғы үйде немесе соған ұқсас жағдайда қолдануға арналған, мысалы:

- дүкендердегі, кеңселердегі және басқа жұмыс орындарындағы қызметкерлердің ас бөлмесінде;
- фермадағы үйлер;
- қонақ үйлеріндегі, мотельдердегі және басқа да қонақ күту орындарындағы қонақтардың пайдалануы үшін;
- кіші қонақ үйлерінде.

Жалпы қауіпсіздік

- Қауіпсіздігіне жауапты адам құрылғыны қолдану бойынша кеңес не нұсқау бермеген жағдайда физикалық, сезімталдық және психикалық қабілеттері төмен адамдар (оның ішінде балалар), тәжірибесіз немесе өнімнен хабары жоқ кез келген адам құрылғыны қолданбауы тиіс.
- Құрылғымен ойнауға мүмкіндік бермейтін ересек адам балаларды әрдайым бақылауы тиіс.
- Құрылғы үйде қолдануға арналған, оны коммерциялық немесе өндірістік тұрғыда қолдануға болмайды.
- Құрылғы үйдегі ыдыс-аяқты осы нұсқаулықтағы нұсқауларға сәйкес жуу үшін ересек адамдармен қолданылуға арналған.
- Жабық жер болса да, құрылғыны сыртта қолданбау қажет. Құрылғыны жауын мен найзағай астында қалдыру өте қауіпті
- Жалаң аяқ болған кезде құрылғыға тимеңіз.
- Құрылғыны токтан ажыратқан кезде, розеткадан әрдайым айырынан ұстап тартыңыз. Кабелінен ұстап тартпаңыз.
- Құрылғыны тазаламас немесе оған қызмет көрсетпес бұрын су шүмегін жабу және айырды розеткадан ағыту керек.
- Құрылғы бұзылып қалса, ешбір жағдайда өз бетіңізбен жөндеу мақсатында ішкі бөліктерге тиюші болмаңыз.
- Құрылғының ашық есігіне сүйенбеңіз немесе оған отырмаңыз: бұл құрылғыны аударып түсуі мүмкін.
- Есікті ашық қалдырып кетуге болмайды, себебі ол қауіпті кедергі болып табылады.
- Жуғыш зат пен шаюға көмекші затты балалардан аулақ ұстаңыз.
- Орама материалын бала ойыншығы ретінде қолдануға болмайды.

Қоқысқа тастау

- Орама материалын қоқысқа тастау: ораманың қайта пайдаланылуы мүмкін болатындай жергілікті заңды

қадағалаңыз.

- Қоқыс электр және электрондық жабдыққа (WEEE) қатысты 2012/19/ЕС Еуропалық директива үй құрылғылары әдеттегі қала қоқысына тасталмауын мәлімдейді. Қоршаған орта мен халық денсаулығына тиетін зиянның алдын ала отырып, машина ішіндегі материалдарды қайта пайдалану мен өңдеу дәрежесін оңтайландыру мақсатында жарамсыз құрылғылар бөлек жиналуы керек. Барлық өнімдердегі сызылған қоқыс жәшігі белгісі өнім иелерінің бөлектелген қоқыс жинауға қатысты міндетін еске салады. Үй құрылғыларын тиісті түрде қоқысқа тастау туралы қосымша ақпарат алу үшін ие адамдар тиісті мекемеге немесе жергілікті құрылғы сатушысына хабарласуы мүмкін.

Қуатты үнемдеу және қоршаған ортаны құрметтеу

Су мен қуатты үнемдеу

- Ыдыс жуу машинасы толған кезде ғана жуу циклын бастаңыз. Ыдыс жуу машинасының толуын күту барысында жағымсыз иістердің алдын алу үшін Суға салып қою циклын қолданыңыз (*«Жуу циклдары» бөлімін қараңыз*).
- Жуу циклдарының кестесін пайдалана отырып, ыдыс-аяқ түріне және ластану дәрежесіне қолайлы жуу циклын таңдаңыз:
 - орташа ластанған ыдыстар үшін Эко жуу циклын пайдаланыңыз, ол қуат пен судың төмен деңгейі қолданылатынын қамтамасыз етеді.
 - Жүктеме әдеттегіден аз болса, Жартылай жүктеу опциясын* *қосыңыз («Қосу және пайдалану» бөлімін қараңыз)*.
- Егер ток жеткізу келісім-шартында тоқты үнемдеуге арналған уақыт аралықтары болса, төмен баға қолданылатын кезде жуу циклдарын орындаңыз. Кешіктіріп бастау түймесі* (*«Қосу және пайдалану» бөлімін қараңыз*) жуу циклдарын тиісті түрде ұйымдастыруға көмектеседі.

Фосфат пен хлорды қамтымайтын, құрамында ферменттері бар жуғыш заттар

- Фосфаттарды немесе хлорды қамтымайтын жуғыш заттарды пайдаланған жөн, себебі бұл өнімдер қоршаған ортаға зиянды.
- Ферменттер 50°C шамасындағы температураларда ең тиімді түрде әрекет етеді. Сондықтан, қалыпты 65°C жуу циклындағыдай нәтижеге қол жеткізу үшін ферменттер қамтитын жуғыш заттарды температурасы төмен жуу циклдарында қолдануға болады.
- Жуғыш зат ысырап болмауы үшін өндірушінің кеңестеріне, су қаттылығы, ластану деңгейі және жуылатын ыдыс-аяқ мөлшеріне байланысты өнімді тиісті мөлшерлерде пайдаланыңыз. Биологиялық түрде ыдырайтын болса да, табиғаттың тепетендігіне әсер етуі мүмкін заттарды қамтиды.

* Тек кейбір үлгілерде бар.

⚠ Құрылғыны жылжыту керек болса, оны тік ұстаңыз; аса қажет болса, оны артқа қарай еңкейтуге болады.

Орнату және түзулеу

1. Құрылғыны барлық орамасынан босатыңыз және ол тасымалдау кезінде зақымдалмағанын тексеріңіз. Ол зақымдалған болса, сатушыға хабарласыңыз және орнату үдерісін тоқтатыңыз.

2. Ыдыс жуу машинасының жандары немесе артқы панелі жақындағы шкафтармен немесе қабырғамен тиетіндей реттеңіз. Бұл құрылғыны тіпті бір үстелдің үстіңгі тақтайының астына да кіргізуге болады* (*Орнату бойынша нұсқаулық парағын қараңыз*).

3. Ыдыс жуу машинасын тегіс әрі қалыпты еденге орналастырыңыз. Еден тегіс болмаса, құрылғының алдыңғы аяқтарын реттеп, оны көлденең қалыпқа жеткізу керек. Құрылғы дұрыс түзуленсе, ол қалыпты болады және жұмыс істеп тұрған кезде жылжу немесе діріл мен шуыл шығару мүмкіндігі аз болады.

4*. Артқы аяқтың биіктігін реттеу үшін ыдыс жуу машинасының құрылғының алдыңғы жағындағы төменгі орта бөлігінде 8 мм тесігі бар алты бұрышты гайка кілтін (қызыл түсті) бұраңыз. Сағат тілі бағытымен бұрсаңыз биіктік артады, ал сағат тіліне қарсы бағытта бұрсаңыз, биіктік азаяды (*осы құжаттамада берілген Ендіру нұсқаулығын қараңыз*).

Су мен токты қосу

⚠ Су мен токты тек білікті маман қосуы тиіс.

⚠ Ыдыс жуу машинасы су түтіктерінің немесе ток сымдарының үстінде тұрмауы керек.

⚠ Құрылғыны су жеткізу желісіне жаңа түтіктермен қосу қажет.

Ескі түтіктерді қолданбаңыз.

Судың кіріс және шығыс түтіктерін, сондай-ақ, ток сымын ең жақсы орнатуға қол жеткізу үшін құрылғының оң немесе сол жағынан өткізуге болады.

Судың кіріс түтігін жалғау

- Қолайлы суық суды жалғау нүктесіне: түтікті жалғамас бұрын, судағы қалдықтар құрылғыны бітеп тастамауы үшін, су тап-таза болғанша, оны ағызып алыңыз; бұл әрекетті орындағаннан кейін, кіріс түтігін шүмекке $\frac{3}{4}$ газдық бұранда қосылымымен мықтап бұраңыз.
- Қолайлы ыстық суды жалғау нүктесіне: температурасы 60°C-тан аспаса, ыдыс жуу машинасына желіден ыстық су беруге болады (радиаторлары бар орталық жылыту жүйеңіз болса).

⚠ Суық суды қосуда айтылғандай, түтікті шүмекке бұраңыз.

⚠ Кіріс түтігінің ұзындығы жеткіліксіз болса, мамандырылған дүкенге немесе куәландырылған маманға хабарласыңыз (*«Көмек» бөлімін қараңыз*).

⚠ Судың қысымы Техникалық деректер кестесінде көрсетілген мәндер аралығында болуы тиіс (*қасындағы ақпаратты қараңыз*).

Түтікті майыстыруға немесе оған қысым салуға болмайды.

Судың шығыс түтігін жалғау

Шығыс түтігін (майыстырмай) диаметрі ең азында 4 см болатын су ағызу түтігіне жалғаңыз.

Шығыс түтігі еденнен немесе ыдыс жуу машинасы тұрған беттен 40-80 см аралығында болуы тиіс (A).

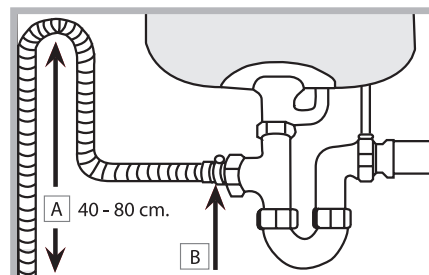

Судың шығыс түтігін шұңғылшаның ағызу түтігіне қоспас бұрын, пластикалық тығынды алып тастаңыз (B).

Су алып кетуден қорғау

Су алып кетуіне жол бермеу үшін, ыдыс жуу машинасы:

- қалыпсыз жағдайларда немесе құрылғының ішінен су ағып кеткен кезде су көзін бұғаттайтын арнайы жүйемен жабдықталған.

Сондай-ақ, кейбір үлгілер **New Acqua Stop*** деп аталатын қосымша қауіпсіздік құралымен жабдықталған, ол тіпті кіріс түтігінің жыртылып кеткенінде де су алып кетуден қорғайды.



ЕСКЕРТУ: ҚАУІПТІ КЕРНЕУ!

Судың кіріс түтігін ешбір жағдайда қиюшы болмаңыз, себебі онда ток өтетін электр бөліктер бар.

Токқа жалғау

Айырды розеткаға қоспас бұрын, мына жағдайларға көз жеткізіңіз:

- Розетка жерге тұйықталған және ағымдағы ережелерге сәйкес келеді.
- розетка құрылғының ең көп қуатына шыдай алады. Бұл мән есіктің ішкі жағында орналасқан деректер тілімшесінде көрсетілген (*«Құрылғы сипаттамасы» бөлімін қараңыз*);
- Ток желісінің кернеуі деректер тілімшесінде көрсетілген мәндер ауқымында жатыр.
- Розетка құрылғының штепсельдік ұшына сәйкес келеді. Олай болмаса, куәландырылған маманды шақыртып, айырды ауыстырыңыз (*«Көмек» бөлімін қараңыз*); ұзарту кабельдерін немесе бірнеше розетканы қолданбаңыз.

⚠ Құрылғы орнатылғаннан кейін, ток сымы мен розеткаға оңай қол жеткізу мүмкін болуы тиіс.

⚠ Сымды майыстыруға немесе оған қысым салуға болмайды.

⚠ Ток сымы зақымдалса, барлық ықтимал қатерлерден сақтану үшін оны өндіруші немесе оның Техникалық көмек көрсету қызметі ауыстыруы керек (*«Көмек» бөлімін қараңыз*).

* Тек кейбір үлгілерде бар.

Конденсациядан қорғайтын лента*

Ыдыс жуу машинасын орнатқаннан кейін, есікті ашып, түзілуі мүмкін конденсациядан қорғау үшін желімді мөлдір лентаны ағаш тартпаның астына жабыстырыңыз.

Бірінші жуу циклына қатысты кеңес

Орнатқаннан кейін тартпалардан тығындарды және бар болса, жоғарғы тартпада қалған эластикалық элементтерді алып тастаңыз.

Алғашқы рет жуудан бұрын, тұз диспенсерін сумен толық толтырыңыз да, содан кейін ғана оған шамамен 1 кг тұз қосыңыз («Шаюға көмекші зат және тұз» деп аталатын тарауды қараңыз). Су асып төгілуі мүмкін: бұл қалыпты жағдай және проблема емес. Су қаттылығының мәнін таңдаңыз («Шаюға көмекші зат және тұз» деп аталатын тарауды қараңыз). - Тұз машинаға құйылғаннан кейін, ТҰЗ АЗ индикатор шамы* сөнеді.

 Тұз контейнері толтырылмаса, нәтижесінде су жұмсартқышы мен жылыту бөлігі зақымдалуы мүмкін.

Құрылғыда пайдаланушыға пәрмен қолданылғанын білдіруге арналған сигнал/үндер жиыны бар (*Ыдысы жуу машинасының үлгісіне байланысты*): қосу, цикл соңы, т.б.

Басқару тақтасындағы/дисплейдегі таңбалардың/индикатор шамдарының/диодтардың түсі әр түрлі және жыпылықтай немесе тұрақты жарығы болуы мүмкін (*Ыдыс жуу машинасының үлгісіне байланысты*).

Дисплейде жуу циклының түрі, кептіру/жуу циклының кезеңі, қалған уақыт, температура және т.б. қатысты пайдалы ақпарат беріледі.

Көмек

Көмек қызметіне хабарласпас бұрын:

- Проблеманы Ақаулықтарды жою нұсқаулығын қолдана отырып шешуге болатынын, не болмайтынын тексеріңіз («Ақаулықтарды жою» бөлімін қараңыз).
- Бағдарламаны қайта іске қосыңыз да, проблема кеткенін тексеріңіз.
- Проблема шешілмесе, Куәландырылған техникалық көмек беру қызметіне хабарласыңыз.

 Куәландырылмаған мамандарға қызмет көрсеткізбеңіз.

Келесі мәліметтерді оңай жерде ұстаңыз:

- Проблеманың түрі
- Құрылғының моделі (Мод.).
- Сериялық нөмірі (С/н).

Бұл ақпаратты құрылғының деректер тілімшесінде табуға болатын («Құрылғының сипаттамасы» бөлімін қараңыз).

ЭКОДИЗАЙН ТАЛАБЫ





ЕСО (Эко) жуу циклы – қуат белгісіндегі деректер нұсқап тұрған стандартты цикл; бұл циклды ластану дәрежесі орташа ыдыс-аяқты жуу үшін қолдануға болады және осы ыдыс-аяқ түріне қуат пен суды ең тиімді түрде жұмсайды. Тұтынуды одан әрі азайту үшін ыдыс жуу машинасын тек толтырып жұмыс істетіңіз.

Күту күйіндегі тұтынуы: Қосылып тұру режиміндегі тұтынуы: 3 Вт – Жуу өшірулі режиміндегі тұтынуы: 1,3 Вт
Негізгі циклдарға арналған тұтыну деректерінің кестесі

	Стандартты шарттар*			Пайдаланушы шарттары**		
	Қуат тұтыну (кВт/цикл)	Су тұтыну (л/цикл)	Мерзім (мин/цикл)	Қуат тұтыну (кВт/цикл)	Су тұтыну (л/цикл)	Мерзім (мин/цикл)
ҚАРҚЫНДЫ	1,30	14	150	1,15	14	140
ҚАЛЫПТЫ	1,05	14	115	0,95	13	110

* Цикл деректері EN 50242 Еуропалық стандартқа сәйкес, зертханада алынған мәндерді көрсетеді.

** Деректер құрылғыны пайдаланушының ыдыс-аяқтарымен жүктеп, жұмыс істету арқылы жазылған мәндерден алынған.

Құрал:	Ыдыс жуу машинасы
Сауда атауы	
Өндірушінің сауда белгісі	
Үлгі	DISP 53771
Дайындаған	Indesit Company
Өндірілген елі	Польша
Сыйымдылығы	10 дастархан жабдығы
Өлшемдері	Ені 44,5 см Биіктігі 82 см Тереңдігі 57 см
Ток желісіндегі кернеудің немесе кернеулер ауқымының номиналды мәні	220-230 В ~
Электр тоқтың стандартты түрі немесе айнымалы тоқтың номиналды жиілігі	50 Гц
Су қысымы	0,05-1 МПа (0,5-10 бар) 7,25-145 фунт/шаршы дюйм
Сақтандырғыш	Жабдықтың техникалық деректер кестесін қараңыз
Жуу сыныбы	A
Кептіру сыныбы	A
Қуат тұтыну сыныбы	A
Электр ток тұтынуы	0,81 кВт/сағат
Стандартты жуу циклының су тұтынуы	10 литр
Электр токтан қорғау сыныбы	I қорғау сыныбы
    <p>IPX0 Қарастырылудағы құрал бойынша сәйкестік куәліктері туралы қосымша ақпарат немесе сәйкестік куәлігінің көшірмесі қажет болса, cert.rus@indesit.com электрондық пошта мекенжайына сұрау жіберуіңізге болады.</p>	Жабдық төмендегі Еуропа экономикалық қауымдастығының директиваларына сәйкес келеді: - 2006/95/EC (“төмен кернеу”) - 2004/108/EC (“электр магниттік үйлесімділік”) - 2009/125/EC (“Comm. Reg. 1016/2010”) (Экодизайн) - 97/17/EC (Белгілеу) - 2012/19/EC («Қоқыс электр және электрондық жабдық») «Орама мен оның бөлшектері тағамға тимеуі тиіс»
Осы құралдың өндірілген күнін штрих-кодта көрсетілген сериялық нөмірден табуға болады (S/N XXXXXXXXXX * XXXXXXXXXXXXX), яғни:	- Сериялық нөмірдегі 1-сан жылдың соңғы санын білдіреді. - Сериялық нөмірдегі 2- және 3-сан айдың реттік нөмірін білдіреді. - Сериялық нөмірдегі 4- және 5-сан айтылған ай мен жылдың күнін білдіреді.
Өндіруші:	Indesit Company S.p.A.
	Viale A. Merloni 47, 60044 Fabriano (AN), Италия
Импорттаушы:	ООО Indesit RUS
Сұрақтарыңыз бар болса, мына мекенжайға хабарласыңыз (Ресейде):	01.01.2011 күніне дейін: Павильон 46, ВВЦ, проспект Мира, 129223 Мәскеу, Ресей 01.01.2011 күнінен кейін: корпус 1, 12-үй, Двинцев көшесі, 127018 Мәскеу, Ресей

Құрылғы сипаттамасы

KZ

Жалпы шолу

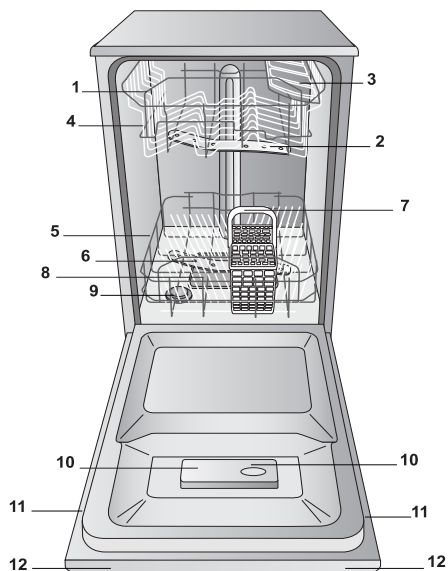

1. Жоғарғы тартпа
2. Жоғарғы тозаңдатқыш өзекше
3. Қайырмалы бөлімшелер
4. Тартпаның биіктігін реттеу құралы
5. Төменгі тартпа
6. Төменгі тозаңдатқыш өзекше
7. Ыдыс-аяқ себеті
8. Жуу сүзгісі
9. Тұз диспенсері
10. Жуғыш зат пен шаюға көмекші зат диспенсерлері
11. Деректер тілімшесі
12. Басқару тақтасы***

Басқару тақтасы



***Тек толығымен ішке салынатын үлгілерде.

* Тек кейбір үлгілерде бар.

Ыдыс жуу машинасының үлгісіне байланысты жуу циклдарының саны мен түрі және опциялар әртүрлі болуы мүмкін.

⚠ Тартпаларды жүктемес бұрын, ыдыс-аяқтан барлық тамақ қалдықтарын тазалаңыз және стақандар мен шыныаяқтан сұйықтықтарды төгіңіз. Ыдыстар орнында берік тұратындай және құлап кетпейтіндей реттеңіз. Құрылғыны жүктегеннен кейін, тозаңдатқыш өзекшелер еркін жылжи алатынын тексеріңіз.

Төменгі тартпа

Төменгі тартпаға кастрөлдерді, қақпақтарды, тәрелкелерді, салат ыдыстарын және т.б. салуға болады, бұл мына мысалдарда көрсетілген: *Жүктеу мысалдары*.

Тәрелкелер мен кең қақпақтарды тартпаның шет жақтарына салып, олар жоғарғы тозаңдатқыш өзекшенің бұрылуына кедергі жасамайтынына көз жеткізу керек.

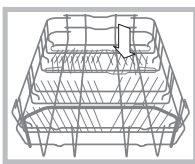

Кейбір ыдыс жуу машиналары қайырмалы бөлімшелермен* жабдықталады, оларды тәрелкелерді салған кезде тік қалыпта немесе кастрөлдер мен салат ыдыстарын салған кезде көлденең қалыпта қолдануға болады.

Ыдыс-аяқ себеті

Ыдыс-аяқ себетінің түрі ыдыс жуу машинасының үлгісіне байланысты әртүрлі болады: Ыдыс-аяқ себетін бекітілген салынба заттар арасына сырғыту арқылы оны төменгі тартпаның алдыңғы жағына немесе жартылай жүктеу опциясы таңдалған кезде (бұл опциясы бар үлгілерде) жоғарғы тартпаға қою керек.

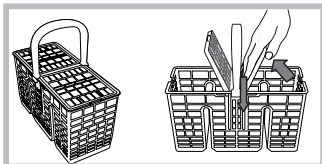

- Ол жиналмалы сырғыйтын жүйемен жабдықталады, яғни ыдыс-аяқты ең ыңғайлы түрде реттеуге болады.

⚠ Өткір жиектері бар пышақтар және басқа құралдар төмен қаратылып ыдыс-аяқ себетіне салынуы керек немесе оларды жоғарғы тартпадағы қайырмалы бөліктерге көлденең қоюға болады.

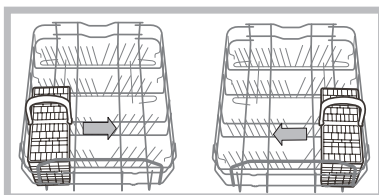

Ыдыс-аяқ себетін орналастыру мысалдары

Жоғарғы тартпа

Бұл тартпаға нәзік және жеңіл ыдыс-аяқты салыңыз: стақандар, шәй мен кофе шыныаяқтары, кіші салат ыдыстары, аса ластанбаған табалар мен кіші табалар. *Жүктеу мысалдарын* нұсқау ретінде пайдаланыңыз.

• Саптыаяқтар мен шыныаяқтар, ұзын өткір пышақтар және ас құралдар: бұларды қайырмалы бөліктерге салыңыз**.

Еңкею дәрежесі реттелетін қайырмалы бөліктер*

- Еңкею мүмкіндігін жоғарғы тартпадағы орынды көбейту, ұзындығы әртүрлі шарап стақандарын қауіпсіз түрде орналастыру және кептіру өнімділігін арттыру үшін қолдануға болады.

- Қайырмалы бөлікті көтеріңіз, одан кейін оны абайлап сырғытыңыз да, қажетті еңкею бұрышын орнатыңыз.

Еңкейту А

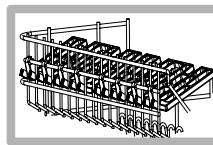

Еңкейту В

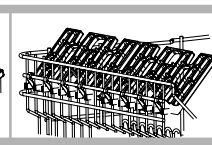

Еңкейту С

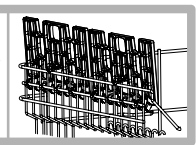

Жоғарғы тартпаның биіктігін реттеу

Ыдыс-аяқты реттеуді жеңілдету үшін жоғарғы тартпаны жоғары немесе төмен жылжытуға болады.

⚠ Жоғарғы тартпаның биіктігі негізінде ТАРТПА БОС БОЛҒАНДА реттелуі керек.

Тартпаны тек бір жағынан көтеріп немесе төмендетіп қоюшы болмаңыз.

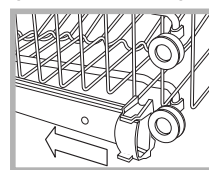

Сол және оң бағыттауыш тірегіштерін ашып, тартпаны суырып алыңыз; оны қажетінше жоғары немесе төмен қарай жылжытыңыз да, алдыңғы дөңгелектер орнына келгенше бағыттауыштар бойымен сырғытып, тірегіштерді жабыңыз (*суретті қараңыз*).

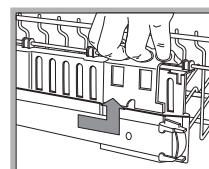

Тартпа «Қос орын» тұтқаларымен* жабдықталған болса (*суретті қараңыз*), жоғарғы тартпаны тоқтау нүктесіне жеткенше суырыңыз да, тартпаның бүйірлеріндегі тұтқалардан ұстап оны жоғары немесе төмен қарай жылжытыңыз, одан кейін орнына

түскенше ақырындап жіберіңіз.

Жоғарғы тартпа үшін жүктеу мысалдары

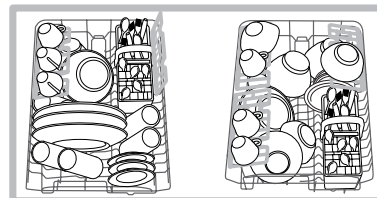

Төменгі тартпа үшін жүктеу мысалдары

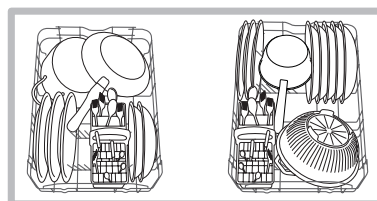

Ыдыс жуу машинасында жууға болмайтын заттар

- Ағаш заттар, тұтқалары ағаштан жасалған немесе жабыстырылған бөліктері бар нысандар.
- Алюминий, мыс, жез, қалайы-қорғасын қоспасы немесе қалайыдан жасалған заттар.
- Қызуға шыдамайтын пластикалық материалдан жасалған заттар.
- Көне немесе қолмен боялған фарфор.
- Көне күміс. Дегенмен, көне емес күмісті нәзік жуу циклын қолдана отырып ыдыс жуу машинасында жууға болады, бірақ ол басқа металдарға тимеуі тиіс.

⚠ Ыдыс жуу машинасында жууға болатын ыдыс-аяқты пайдалануды ұсынамыз.

* Тек кейбір үлгілерде бар.

** Саны мен орны әртүрлі болуы мүмкін.

Қосу және пайдалану

KZ

Ыдыс жуу машинасын іске қосу

1. Шүмекті ашыңыз.
2. Есікті ашып, ҚОСУ/ӨШІРУ түймесін басыңыз: қысқа сигнал естіледі және дисплей мен опция индикатор шамдары жанады.
3. Жуғыш затты өлшеңіз (*төменгі жақты қараңыз*).
4. Тартпаларды жүктеңіз («Тартпаларды жүктеу» бөлімін қараңыз).
5. «Р» түймесін басу арқылы ыдыс-аяқ түрі мен оның ластану дәрежесіне сәйкес жуу циклын таңдаңыз (*Жуу циклдарының кестесін қараңыз*), «Р» түймесін басыңыз.
6. Жуу опцияларын таңдаңыз (*қасындағы ақпаратты қараңыз*).
7. Есікті жабу арқылы жуу циклын бастаңыз: жуу циклының басталғанын ұзақ сигнал білдіреді.
8. Екі қысқа және бір ұзақ сигнал жуу циклының аяқталғанын білдіреді, сондай-ақ, дисплейде жуу циклдарының саны жыпылықтайды. Есікті ашып, ҚОСУ/ӨШІРУ түймесін басу арқылы құрылғыны өшіріңіз, одан кейін шүмекті жабыңыз да, құрылғының айырын розеткадан ағытыңыз.
9. Қолыңызды күйдіріп алмау үшін, ыдыс-аяқты бірнеше минуттан кейін ғана алыңыз. Тартпаларды төменнен бастап босатыңыз.

⚠ - Токты барынша аз тұтыну үшін құрылғы белгілі бір белсенсіздік кездерінде автоматты түрде өшеді.

⚠ Ыдыс-аяқ аз ластанған болса немесе ыдыс жуу машинасына салынбас бұрын шайылған болса, жуғыш заттың мөлшерін азайтыңыз.

Орындалып жатқан жуу циклын өзгерту

Жуу циклын таңдау барысында қате кеткен болса, цикл жаңа ғана басталған болған жағдайда, оны өзгерту мүмкін: будың шығуына жол бермей есікті ашыңыз да, ҚОСУ/ӨШІРУ түймесін басып ұстап тұрыңыз; құрылғы ұзақ сигнал беріп өшеді. Құрылғыны ҚОСУ/ӨШІРУ түймесінің көмегімен қайтадан қосып, жаңа бір жуу циклын және кез келген қажетті опцияларды таңдаңыз; есікті жабу арқылы циклды бастаңыз.

Қосымша ыдыс-аяқ қосу

Құрылғыны өшірмей-ақ, шыққан бұға тимеуге тырысып есікті ашыңыз да, ыдыс-аяқты ыдыс жуу машинасының ішіне қойыңыз. Есікті жабыңыз: цикл тоқтаған жерінен бастайды.

Кездейсоқ тоқтаулар

Жуу циклы орындалу барысында есік ашылса немесе ток өшіп қалса, цикл тоқтайды. Есік жабылғаннан немесе ток қосылғаннан кейін ол тоқтаған жерінен қайтадан іске қосылады.

Жуғыш затты өлшеу

Жақсы жуу нәтижесі жуғыш заттың дұрыс мөлшері қолданылғанына да байланысты болады; белгіленген мөлшерден көп қолдану жуу тиімділігін арттырмайды және қоршаған ортаны көбірек ластауға әкеледі.

⚠ Ыдыс жуу машиналарына арналып жасалған жуғыш заттарды ғана қолданыңыз.

⚠ Қолмен ыдыс жууға арналған сұйықтықты ҚОЛДАНБАҢЫЗ.

⚠ Шамадан тыс жуғыш затты пайдалану цикл аяқталғанда құрылғы ішінде көбіктің қалуына әкелуі мүмкін.

⚠ Таблеткаларды тек БІРНЕШЕ ФУНКЦИЯСЫ БАР ТАБЛЕТКАЛАР опциясы бар үлгілерде қолданған жөн.

⚠ Әрбір жуу және кептіру циклынан ең жақсы нәтиже алу үшін ұнтақ жуғыш зат, шаюға көмекші сұйықтық пен тұз қолданылуы керек.

А бөлігі: Жууға арналған жуғыш зат

В бөлігі: Алдын-ала жууға арналған жуғыш зат

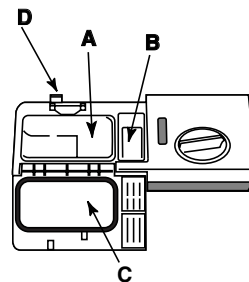

1. «С» қақпағын «D» түймесін басу арқылы ашыңыз.

2. Жуу циклдарының кестесін қарағаннан кейін жуғыш затты салыңыз:

- Ұнтақ жуғыш зат үшін А және В бөліктерін қолданыңыз.

- Таблетка түріндегі жуғыш зат үшін: циклға 1

таблетка қажет кезде, оны А бөлігіне салып қақпақты жабыңыз; 2 таблетка қажет болса, екінші таблетканы құрылғының түбіне салыңыз.

3. Бөліктің шетіндегі жуғыш зат қалдықтарын сүртіп алып, қақпақ «тық» еткенше итеріп жабыңыз.

* Тек кейбір үлгілерде бар.

⚠ ыдыс-аяқ аз ластанған болса немесе ыдыс жуу машинасына салынбас бұрын шайылған болса, жуғыш заттың мөлшерін азайтыңыз.

⚠ ыдыс жуу машинасының үлгісіне байланысты жуу циклдарының саны мен түрі және опциялар әртүрлі болуы мүмкін.

Жуу циклын таңдау нұсқаулары	Жуу циклы	Жуғыш зат (A) = A бөлігі (B) = B бөлігі			Көптіруді қамтитын жуу циклдары	Опциялар	Жуу циклының мерзімі (±10% ауытқу) Сағ. Мин.
		Ұнтақ	Сұйықтық	Tabс			
Кастрөлдер мен табақтарға қолайлы, қуатты тұтыну деңгейлері төмен, экологиялық тұрғыдан зияны аз жуу циклы	1. Эко*	21 г (A) 4 г (B)	21 мл (A) 4 мл (B)	1 (A)	Иә	Кешіктіріп бастау - Жартылай жүктеу - Tabс	3:00'
Орташа ластанған кастрөлдер мен табақтар. Стандартты күнделікті жуу циклы.	2. Қалыпты жуу	21 г (A) 4 г (B)	21 мл (A) 4 мл (B)	1 (A)	Иә	Кешіктіріп бастау - Жартылай жүктеу - Tabс	1:50'
Күнделікті ластанудың шектеулі мөлшері (4 кісілік жинақтар + 1 кастрөл + 1 таба)	3. Күнделікті 60' (Daily)	25 г (A)	25 мл (A)	1 (A)	Жоқ	Кешіктіріп бастау - Жартылай жүктеу - Tabс	1:00'
Келесі тамақтан табақтардың жүктелуінің аяқталуын күтіп тұрған кезде ыдыстарды алдын ала жуу	4. Суға салып қою	Жоқ	Жоқ	Жоқ	Жоқ	Кешіктіріп бастау - Жартылай жүктеу	0:08'
Қатты ластанған табақтар мен кастрөлдер (нәзік заттар үшін пайдаланылмауы тиіс).	5. Қарқынды	25 г (A)	25 мл (A)	1 (A)	Иә	Кешіктіріп бастау - Жартылай жүктеу - Tabс	2:25'
Үнемді және жылдам жуу аз ластанған табақтарға қолданылуы тиіс. (Қолданғаннан кейін циклды дереу іске қосыңыз) (2 тәрелке + 4 ас құралы + 1 кастрөл + 1 кіші таба).	6. Жылдам	21 г (A)	21 мл (A)	1 (A)	Жоқ	Кешіктіріп бастау - Tabс	0:25'
Жоғары температура сезімтал нәзік заттарға арналған үнемді және жылдам жуу. (Қолданғаннан кейін циклды дереу іске қосыңыз) (жоғарғы тартпада стақандар + төменгі тартпада нәзік тәрелкелер).	7. Кристалл	25 г (A)	25 мл (A)	1 (A)	Иә	Кешіктіріп бастау - Жартылай жүктеу - Tabс	1:35'

Ескертпелер:

«Daily - Жылдам жуу» циклдарын қолданған кезде, оңтайлы нәтижеге ыдыс-аяқтың белгіленген мөлшерін жуу арқылы қол жеткізуге болады.

Жуғыш затты өлшеуді жеңілдету үшін мына жағдайларды есте сақтаған жөн:

1 ас қасық = 15 г ұнтақ = шамамен 15 мл сұйықтық - 1 шөй қасығы = 5 г ұнтақ = шамамен 5 мл сұйықтық

* Эко жуу циклы EN-50242 ережесіне сай келеді. Дегенмен, басқа жуу циклдарына қарағанда көбірек уақыт қажет етеді, азырақ қуат жұмсайды және қоршаған ортаға зияны азырақ болады.

Сынақ зертханаларына арналған ескертпе: салыстырмалы EN сынақ жағдайлары үшін төмендегі мекенжайға электрондық хат жіберіңіз: ASSISTENZA_EN_LVS@indesitcompany.com

Жуу опциялары

KZ

Жуу опциялары

Опция таңдалған жуу циклымен сыйысымды болмаса (Жуу циклдарының кестесін қараңыз), тиісті жарық диоды 3 рет жылдам жыпылықтайды және 2 қысқа сигнал беріледі.



Кешіктіріп бастау

Циклдың басталу уақытын 3, 6 немесе 9 сағатқа кешіктіруге болады.

1. КЕШІКТІРІП БАСТАУ түймесін басыңыз: ол басылған сайын сигнал беріледі және таңдалған уақыт мерзімі көрсетіледі.
2. Жуу циклын таңдап, есікті жабыңыз: сигнал берілгеннен кейін, таймер артқа санауды бастайды.
3. Уақыт аяқталғаннан кейін, индикатор шамы өшеді де, жуу циклы басталады.

Кешіктіру уақытын реттеу және азырақ уақыт мерзімін таңдау үшін КЕШІКТІРІП БАСТАУ түймесін басыңыз. Оны доғару үшін, таңдалған кешіктіріп бастау индикатор шамы сөнгенше, түймені қайта-қайта басыңыз. Есік жабылар-жабылмас, жуу циклы автоматты түрде басталады.



Жартылай жүктеу

Жуылатын ыдыс көп болмаса, су, ток пен жуғыш затты үнемдеу үшін жартылай жүктеу циклын қолдануға болады. Жуу циклын таңдап, ЖАРТЫЛАЙ ЖҮКТЕУ түймесін басыңыз: индикатор шамы жанады.



Жуғыш зат мөлшерін екі есе азайтуды ұмытпаңыз.



Бұл жағдайда ұнтақ жуғыш затты пайдаланған жөн.



Бірнеше функциясы бар таблеткалар (Tabs)

Бұл опция жуу және келтіру нәтижелерін оңтайландырады.

Бірнеше функциясы бар таблеткаларды қолданған кезде, БІРНЕШЕ ФУНКЦИЯСЫ БАР ТАБЛЕТКАЛАР түймесін басыңыз. Оған сәйкес индикатор шамы жанады. «Бірнеше функциясы бар таблеткалар» опциясы жуу циклының мерзімін ұзартады.



БІРНЕШЕ ФУНКЦИЯСЫ БАР ТАБЛЕТКАЛАР опциясын таңдаудан шығармасаңыз, ол келесі жуу циклдары үшін қосылып тұрады.



Таблеткаларды тек БІРНЕШЕ ФУНКЦИЯСЫ БАР ТАБЛЕТКАЛАР опциясы бар үлгілерде қолданған жөн.



Бірнеше функциясы бар таблеткалардың қолданылуы келтірілмеген жуу циклдарында бұл опцияны қолданбаған жөн.

* Тек кейбір үлгілерде бар.

Шаюға көмекші зат және тазаланған тұз

⚠ ыдыс жуу машиналарына арналып жасалған өнімдерді ғана қолданыңыз.

Ас тұзын, өндіріс тұзын немесе қолмен ыдыс жууға арналған сұйықтықты пайдаланбаңыз.

Орамада берілген нұсқауларды орындаңыз.

⚠ Бірнеше функциясы бар өнімді қолданатын болсаңыз, шаюға көмекші затты пайдаланудың қажеті жоқ; **дегенмен, тұз қосқанды жөн санаймыз, әсіресе суы қатты немесе өте қатты жерде тұратын болсаңыз.** Орамада берілген нұсқауларды орындаңыз.

⚠ Тұз немесе шаюға көмекші затты қоспасаңыз, **ТҰЗ АЗ*** және **ШАЮҒА КӨМЕКШІ ЗАТ АЗ*** индикатор шамдары жанып тұра береді.

Шаюға көмекші затты өлшеу

Шаюға көмекші зат ыдыс-аяқты кебуін жеңілдетеді, себебі су беттерінен жылдамырақ ағып кетеді және сондықтан сызықтар немесе дақтар қалдырмайды.

Шаюға көмекші зат диспенсері мына жағдайларда толтырылуы тиіс:

- ШАЮҒА КӨМЕКШІ ЗАТ АЗ* индикатор шамы басқару тақтасында/дисплейде жанған кезде;

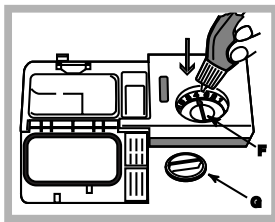

1. Қақпақты (G) сағат тіліне қарсы бағытта бұрау арқылы диспенсерді ашыңыз.
2. Диспенсерден толып ағып кетпеуіне назар аудара отырып, шаюға көмекші затты құйыңыз. Бұл орын алса, төгілген сұйықтықты құрғақ шүберекпен дереу сүртіп алыңыз.

3. Қақпақты орнына бұраңыз.

Шаюға көмекші затты құрылғының ішіне тікелей ЕШҚАШАН құюшы болмаңыз.

Шаюға көмекші заттың мөлшерін реттеу

Кептіру нәтижесіне толығымен қанағат болмасаңыз, қолданылатын шаюға көмекші заттың мөлшерін реттеуіңізге болады. Мөлшерлеу реттегішін (F) алдын ала орнатылған 6 позицияның біріне бұрағышпен бұраңыз (әдепкі позиция 4-ке қойылған):

- Ыдыс-аяқта су сызықтары бар болса, реттеу құралын төменірек санға орнатыңыз (1-3).
- Ыдыс-аяқта су тамшылары қалса немесе цикл аяқталғаннан кейін қақ дақтары бар болса, реттегішті жоғарырақ санға орнатыңыз (4-6).

Судың қаттылығын орнату

Әрбір ыдыс жуу машинасы, дәл осы құрылғы түріне арналған тазаланған тұзды пайдалана отырып ыдыс-аяқты жуу үшін пайдаланылатын қақсыз суды қамтамасыз ететін су жұмсартқышымен жабдықталады.

Бұл ыдыс жуу машинасы қоршаған ортаны ластауды азайтуға көмектесетін параметрді ұсынады және мекеніңіздегі судың қаттылығының деңгейіне сәйкес жуу өнімділігін оңтайландырады. Бұл ақпаратты үйіңізге су жеткізетін мекемеден алуға болады.

- **Есікті ашып**, құрылғыны қосу үшін **ҚОСУ/ӨШІРУ** түймесін басыңыз.

- Қажетті қаттылық деңгейіне жеткенше **P** түймесін басып, шамамен 5 секунд ұстап тұрыңыз; екі қысқа сигнал естіледі және орнатылған

қаттылық саны дисплейде баяу жыпылықтайды (суды жұмсарту жүйесі мына санға орнатылған: 3).

- Қажетті қаттылық деңгейіне жеткенше **P** түймесін қайта-қайта басыңыз (1-2-3-4-5* *Су қаттылығының кестесін қараңыз*).

- Функциядан шығу үшін шамамен бірнеше секунд күтіңіз немесе басқа опция түймелерінің бірін басыңыз, *болмаса, құрылғыны өшіру үшін **ҚОСУ/ӨШІРУ** түймесін басыңыз.

Тіпті бірнеше функциясы бар таблеткаларды қолдансаңыз да, тұз диспенсері толтырылуы тиіс.

Су қаттылығының кестесі				Тұз диспенсерінің сыйымдылығының орташа мерзімі**
деңгей	°dH	°fH	ммоль/л	ай
1	0 - 6	0 - 10	0 - 1	7 ай
2	6 - 11	11 - 20	1,1 - 2	5 ай
3	12 - 17	21 - 30	2,1 - 3	3 ай
4	17 - 34	31 - 60	3,1 - 6	2 ай
5*	34 - 50	61 - 90	6,1 - 9	2/3 апта

0°f мен 10°f аралығындағы мәндер үшін тұзды қолдану ұсынылмайды.
* «5» параметрі цикл мерзімін ұзартуы мүмкін.
** күніне 1 жуу циклы.

(°dH = Герман дәрежелерінде өлшенген қаттылық - °f = Франсуз дәрежелерінде өлшенген қаттылық - ммоль/л = бір литрдегі миллимоль)

Тазаланған тұзды өлшеу

Жуу циклын қолдануда барынша жақсы нәтижеге қол жеткізу үшін, диспенсер ешқашан бос болмайтынын қамтамасыз етіңіз. Тазаланған тұз суды қақтан тазалайды, осылайды ыдыс-аяқта тұнбалардың пайда болуына жол бермейді.

Тұз диспенсері ыдыс жуу машинасының төменгі бөлігінде орналасқан («*Сипаттама*» бөлімін қараңыз) және мына жағдайларда толтырылуы тиіс:

- Жасыл қалтқы* тұз диспенсерінің үстінен жай ғана қарағанда көрінбейтін кезде.
- ТҰЗ АЗ* индикатор шамы басқару тақтасында/дисплейде жанған кезде;

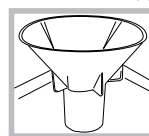

1. Төменгі тартпаны шығарып алып, контейнер қақпағын бұрап шығарып алыңыз (сағат тіліне қарсы бағытта).
2. Мұны бірінші рет орындаған кезде: су ыдысын шетіне дейін толтырыңыз.

3. Воронканы орналастырып* (*суретті қараңыз*), тұз контейнерін шетіне дейін толтырыңыз (ол шамамен 1 кг сыйдыруы тиіс); біраз судың ағып кетуі қалыпты жағдай.

4. Воронканы алып тастап*, тесіктен тұз қалдықтарын сүртіп алыңыз; қақпақты су ағыны астында шайыңыз да, қақпақтың төменгі жағындағы жұлдыз пішініндегі төрт кетіктен су ағып кетуі үшін, бетін төмен қаратып бұраңыз. (Жасыл қалтқысы бар тұз қақпағы*)

Контейнерге тұз қосқан сайын бұл процедураны орындаған жөн.

Жуу циклы барысында контейнерге жуғыш зат кіріп кетпейтіндей қақпақ мықтап жабылғанына көз жеткізіңіз (әйтпесе, су жұмсартқышы жөндеуге келмейтіндей бұзылуы мүмкін).

⚠ Қажет кезде, жуу циклынан бұрын тұзды өлшеп алыңыз, солайша тұз диспенсерінен шыққан кез келген тұз ерітіндісі жойылады.

* Тек кейбір үлгілерде бар.

Күтім көрсету және техникалық қызмет көрсету

KZ

Су мен тоқты өшіру

- Су ағып кетпеуі үшін әрбір жуу циклынан кейін су шүмегін жауып отырыңыз.
- Құрылғыны тазалаған кезде және техникалық қызмет көрсету жұмыстарын орындаған кезде оны токтан ажыратыңыз.

Ыдыс жуу машинасын тазалау

- Құрылғының сыртқы беттері мен басқару тақтасын сумен ылғалданған, абразивті емес шүберекпен тазалауға болады. Еріткіштерді немесе абразивті өнімдерді қолданбаңыз.
- Құрылғының ішіндегі кез келген салтақ іздерді сумен және аздап сіркемен ылғалданған шүберекпен кетіруге болады.

Жағымсыз иістердің алдын алу

- Құрылғының іші дымқылданып кетпеуі үшін оның есігін әрдайым біраз ашып ұстаңыз.
- Есік айналасындағы бекіткіштер мен жуғыш зат диспенсерлерін мерзімді түрде ылғал губкамен тазалап отырыңыз. Мұның нәтижесінде бекіткіштерде тамақ тұрып қалмайды, ал бұл жағдай жағымсыз иістердің пайда болуының негізгі себебі.

Тозаңдатқыш өзекшелерді тазалау

Тамақ қалдықтары тозаңдатқыш өзекшелердің бетіне қатып қалып, су шашатын тесіктерді бітеуі мүмкін. Сондықтан, өзекшелерді мерзімді түрде тексеріп, металсыз щеткамен тазаланып тұрғаны жөн.

Екі тозаңдатқыш өзекшені де шығарып алуға болады.

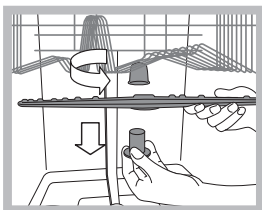

Жоғарғы тозаңдатқыш өзекшені шығарып алу үшін құлыптау сақинасын сағат тіліне қарсы бағытта бұраңыз.

Жоғарғы тозаңдатқыш өзекшені тесіктерін жоғары қаратып қайтадан орнына қою керек.

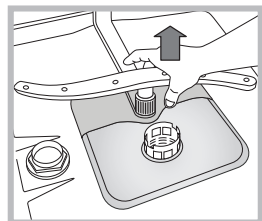

Төменгі тозаңдатқыш өзекшені жоғары қарай тарту арқылы шығарып алуға болады.

Судың кіріс сүзгісін тазалау*

Су түтіктері жаңа немесе ұзақ уақыт бойы қолданылмаған болса, жалғамас бұрын олар арқылы су өткізіп, таза әрі ішінде қалдықтар жоқ екеніне көз жеткізіңіз. Бұл сақтық шарасы орындалмаса, судың кіріс бітеліп, ыдыс жуу машинасы зақымдалуы мүмкін.

⚠ Шүмек жағындағы судың кіріс сүзгісін мерзімді түрде тазалап отырыңыз.

- Су шүмегін жабыңыз.

- Судың кіріс түтігінің шетін босатып алыңыз, одан кейін сүзгіні алып, оны су ағыны астында жақсылап тазалаңыз.
- Сүзгіні орнына қойып, су түтігін орнына бұраңыз.

Сүзгілерді тазалау

Сүзгі жинағы суды тамақ қалдықтарын тазалайтын және одан кейін суды қайта айналдыратын үш сүзгіден тұрады. Әрбір жууда ең жақсы нәтижеге қол жеткізгіңіз келсе, оларды тазалау керек.

⚠ Сүзгілерді мерзімді түрде тазалап отырыңыз.

⚠ Ыдыс жуу машинасын сүзгісіз немесе сүзгі босап кеткен кезде пайдалануға болмайды.

- Бірнеше рет жуғаннан кейін, сүзгі жинағын тексеріңіз және қажет болса оны металсыз щеткамен әрі төмендегі нұсқауларды орындай отырып, су ағыны астында жақсылап тазалаңыз:

1. Цилиндрлік С сүзгісін сағат тіліне қарсы бағытта бұраңыз да, суырып алыңыз (1-сурет).
2. Шыныаяқ В сүзгісін жиектері аздап басу арқылы шығарып алыңыз (2-сурет).
3. Тот баспайтын болат тілімше А сүзгісін суырып алыңыз (3-сурет).
4. Тұзақты қарап шығыңыз да, кез келген тамақ қалдықтарынан тазартыңыз. жуу циклының сорғысын **ЕШҚАШАН АЛУШЫ БОЛМАҢЫЗ** (4-сурет).

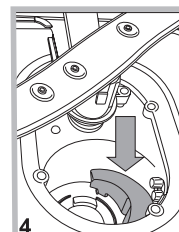
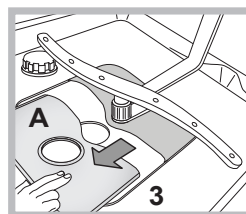
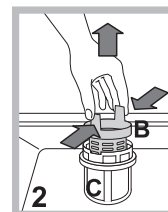
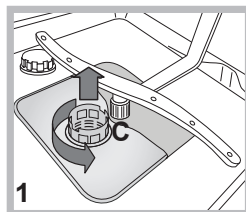

Сүзгілерді тазалағаннан кейін, сүзгі жинағын орнына қойып, оны дұрыстап бекітіңіз; бұл ыдыс жуу машинасының тиімді жұмысы үшін өте маңызды.

Машинаны ұзақ уақыт пайдаланбауға қалдыру

- Құрылғыны токтан ағытып, су шүмегін жабыңыз.
- Құрылғы есігін сәл ашық қалдырыңыз.
- Қайтып келген кезде, ыдыс жуу машинасын бос ұстап жуу циклын іске қосыңыз.

* Тек кейбір үлгілерде бар.

Құрылғы жұмыс істемей қалған кезде, Көмек қызметіне телефон соқпас бұрын төмендегі тізімнен шешімді іздеңіз.

Ақаулық:	Ықтимал себептері / шешімдері:
Ыдыс жуу машинасы іске қосылмайды немесе оны басқару мүмкін емес	<ul style="list-style-type: none"> Құрылғыны ҚОСУ/ӨШІРУ түймесін басу арқылы өшіріңіз, одан кейін оны бір шамамен бір минуттан кейін қосып, бағдарламаны қайта орнатыңыз. Құрылғы розеткаға дұрыс қосылмаған. Ыдыс жуу машинасының есігі дұрыс жабылмаған.
Есік жабылмайды	<ul style="list-style-type: none"> Құлып босатылған. «Тық» еткен дыбыс естілгенше есікті қатты итеріңіз.
Ыдыс жуу машинасынан су ағызылмайды.	<ul style="list-style-type: none"> Ыдыс жуу машинасының циклы әлі аяқталмаған. Судың кіріс түтігі майысқан («Орнату» бөлімін қараңыз). Ағызу түтігі бұғатталған. Сүзгі тамақ қалдықтарымен бітеліп қалған.
Ыдыс жуу машинасы шамадан тыс шуыл шығарады.	<ul style="list-style-type: none"> Табақтар бір-біріне немесе тозаңдатқыш өзекшеге тиіп тарсылдайды. Тым көп көбік түзілген: жуғыш зат дұрыс өлшенбеген немесе ол ыдыс жуу машиналарында қолдануға қолайлы емес («Іске қосу және пайдалану» бөлімін қараңыз).
Табақтар мен стақандардың бетінде ақ түсті қабықшамен немесе тат қалдықтарымен қапталған.	<ul style="list-style-type: none"> Тазаланған тұз мөлшері аз немесе мөлшерлеме параметрі судың қаттылығына дұрыс қойылмаған («Шаюға көмекші зат және тұз» бөлімін қараңыз). Тұз диспенсерінің қақпағы дұрыс жабылмаған. Шаюға көмекші зат таусылған немесе оның мөлшерлемесі тым төмен.
Табақтар мен стақандар сызылған немесе реңгі көкшіл.	<ul style="list-style-type: none"> Шаюға көмекші заттың мөлшерлемесі тым жоғары.
Ыдыс-аяқ дұрыс кептірілмейді.	<ul style="list-style-type: none"> Кептіру бағдарламасы жоқ жуу циклы таңдалған. Шаюға көмекші зат таусылған немесе оның мөлшерлемесі тым төмен («Шаюға көмекші зат және тұз» бөлімін қараңыз). Шаюға көмекші зат диспенсерінің параметрі қолайлы емес. Ыдыс-аяқ жабыспайтын материалдан немесе пластиктен жасалған.
Табақтар таза емес.	<ul style="list-style-type: none"> Тартпаларға тым көп ыдыс салынған («Тартпаларға ыдыс салу» бөлімін қараңыз). Ыдыс-аяқ дұрыс реттелмеген. Тозаңдатқыш өзекшелер еркін жылжи алмайды. Жуу циклы тым нәзік («Жуу циклдары» бөлімін қараңыз). Тым көп көбік түзілген: жуғыш зат дұрыс өлшенбеген немесе ол ыдыс жуу машиналарында қолдануға қолайлы емес («Іске қосу және пайдалану» бөлімін қараңыз). Шаюға көмекші зат бөлігіндегі қақпақ дұрыс жабылмаған. Сүзгі кір немесе бітеліп қалған («Күтім көрсету және техникалық қызмет көрсету» бөлімін қараңыз). Тазаланған тұз деңгейі төмен («Шаюға көмекші зат және тұз» бөлімін қараңыз).
Ыдыс жуу машинасына су кірмейді - Шүмек өшірулі дабылы (бірнеше қысқа сигнал беріледі) (ҚОСУ/ӨШІРУ индикатор шамы жыпылықтайды да, дисплейде 6 саны көрсетіледі).	<ul style="list-style-type: none"> Жүйеде су жоқ. Судың кіріс түтігі майысқан («Орнату» бөлімін қараңыз). Шүмекті ашыңыз, сонда құрылғы бірнеше минуттан кейін іске қосылады. Құрылғының құлпы белсендірілген, себебі сигнал* берілгенде ешбір әрекет жасалмаған. ҚОСУ/ӨШІРУ түймесінің көмегімен құрылғыны өшіріңіз, одан кейін шүмекті ашыңыз да, дәл сол түймені 20 секундтан кейін басу арқылы құрылғыны қайтадан қосыңыз. Құрылғыны қайта бағдарламалап, жуу циклын қайтадан бастаңыз.
Судың кіріс түтігінің дабылы / Судың кіріс сүзгісі бұғатталған (ҚОСУ/ӨШІРУ индикатор шамы жыпылықтайды да, дисплейде 7 саны көрсетіледі).	<ul style="list-style-type: none"> ҚОСУ/ӨШІРУ түймесін басу арқылы құрылғыны өшіріңіз. Су ағып кету қаупін жою үшін шүмекті жабыңыз және айырды розеткадан суырып алыңыз. Судың кіріс сүзгісін қалдықтар бітеп тастамағанына көз жеткізіңіз («Күтім көрсету және техникалық қызмет көрсету» тарауын қараңыз).

* Тек кейбір үлгілерде бар.

KZ