

EL

Ελληνικά, 1

TR

Türkçe, 13

RO

Română, 25

RU

Русский, 37

UA

Українська, 49

AR

ربي، 61

FA

فارسی، 73

DFG 262

Περίληψη

Εγκατάσταση, 2-3

Τοποθέτηση και οριζοντίωση
Υδραυλικές και ηλεκτρικές συνδέσεις
Προειδοποιήσεις για το πρττο πλύσιμο
Τεχνικά στοιχεία

Περιγραφή της συσκευής, 4

Συνολική εικόνα
Πίνακας χειριστηρίων

Φόρτωση των καλαθιν, 5

Κάτω καλάθι
Καλάθι των μαχαιροπήρουνων
Επάνω καλάθι

Εκκίνηση και χρήση, 6-7

Εκκίνηση του πλυντηρίου πιάτων
Φόρτωση του απορρυπαντικού
Δυνατότητες πλυσίματος

Προγράμματα, 8

Πίνακας των προγραμμάτων

Γυαλιστικό και αναγεννητικό αλάτι, 9

Φόρτωση του γυαλιστικού
Φόρτωση του αλατιού αναγέννησης

Συντήρηση και φροντίδα, 10

Αποκλεισμός νερού και ηλεκτρικού ρεύματος
Καθαρισμός του πλυντηρίου πιάτων
Αποφυγή δυσάρεστων οσμν
Καθαρισμός των ψεκαστήρων
Καθαρισμός του φίλτρου εισόδου νερού
Καθαρισμός των φίλτρων
Αν απουσιάσετε για μεγάλη χρονική περίοδο

Προφυλάξεις και συμβουλές, 11

Γενική ασφάλεια
Διάθεση
Εξοικονόμηση ενέργειας και σεβασμός του περιβάλλοντος

Ανωμαλίες και λύσεις, 12

Εγκατάσταση

EL

⚠ Είναι σημαντικό να διατηρήσετε το εγχειρίδιο αυτό για να μπορείτε να το συμβουλευέστε οποιαδήποτε στιγμή. Σε περίπτωση πτλησης, παραχρησης ή μετακόμισης, βεβαιωθείτε ότι παραμένει μαζί με τη συσκευή.

⚠ Διαβάστε προσεκτικά τις οδηγίες: υπάρχουν σημαντικές πληροφορίες για την εγκατάσταση, τη χρήση και την ασφάλεια.

⚠ Σε περίπτωση μετακόμισης διατηρείτε τη συσκευή σε κατακόρυφη θέση. Αν χρειαστεί, δώστε της κλίση στο πίσω μέρος.

⚠ Η συσκευή αυτή σχεδιάστηκε για οικιακή χρήση ή για παρόμοιες εφαρμογές, για παράδειγμα:

- χτρωι χρησιμοποιούμενοι ως κουζίνα προσωπικού καταστημάτων, γραφείων και άλλων εργασιακτων χτρων
- αγροτικές κατοικίες
- χρήση από πελάτες ξενοδοχείων, μοτέλ και άλλων χτρων φιλοξενίας
- bed and breakfast.

Τοποθέτηση και οριζόντιωση

1. Αποσυναρμολογήστε τη συσκευή και ελέγξτε αν έχει υποστεί ζημιές κατά τη μεταφορά.

Αν έχει υποστεί ζημιές μη τη συνδέετε και επικοινωνήστε με τον μεταπωλητή.

2. Τακτοποιήστε το πλυντήριο πιάτων κάνοντάς το να κολλήσει με τα πλαϊνά ή με την πλάτη στα γειτονικά έπιπλα ή στον τοίχο. Η συσκευή επίσης μπορεί να ανοιχτεί κάτω από έναν συνεχή πάγκο εργασίας* (βλέπε φύλλο Συναρμολόγησης).

3. Τοποθετήστε το πλυντήριο πιάτων σε δάπεδο επίπεδο και ανθεκτικό. Αντισταθμίστε τις ανωμαλίες ξεβιδώνοντας ή βιδώνοντας τα ποδαράκια μέχρι η συσκευή να οριζοντιωθεί. Μια επιμελής οριζόντιωση προσδίδει σταθερότητα και αποσοβεί δονήσεις, θορύβους και μετατοπίσεις.

4*. Για να ρυθμίσετε το ύψος του πίσω ποδαριού, ενεργήστε στην εξαγωγική ροδέλα κόκκινου χτματος που υπάρχει στο πίσω μέρος, στο πρόσθιο, στο κέντρο του πλυντηρίου πιάτων, με ένα εξαγωγικό κλειδί ανοίγματος 8 mm, στρέφοντας δεξιόστροφα για την αύξηση του ύψους και αριστερόστροφα για τη μείωση. (βλέπε συνημμένο φύλλο οδηγιων εντοιχισμού)

Υδραυλικές και ηλεκτρικές συνδέσεις

⚠ Η προσαρμογή των ηλεκτρικων και υδραυλικων συνδέσεων για την εγκατάσταση πρέπει να διενεργηθεί μόνο από εξειδικευμένο προσωπικό.

⚠ Το πλυντήριο πιάτων δεν πρέπει να ακουμπάει σε σωλήνες ή στο ηλεκτρικό καλτδιο.

⚠ Η συσκευή πρέπει να συνδεθεί στο δίκτυο διανομής του νερού χρησιμοποιώντας νέους σωλήνες. Μη χρησιμοποιείτε τους παλιούς σωλήνες.

Οι σωλήνες εισόδου και αδειάσματος του νερού και το ηλεκτρικό καλτδιο μπορούν να είναι στραμμένα προς τα δεξιά ή προς τα αριστερά για να επιτρέπουν την καλύτερη εγκατάσταση.

Σύνδεση του σωλήνα τροφοδοσίας του νερού

• Σε υποδοχή κρύου νερού: βιδώστε καλά το σωλήνα εισόδου σε μια βρύση με στόμιο σπειρωματος 3/4 gas. Πριν βιδώσετε, αφήστε να τρέξει νερό μέχρι αυτό να βγαίνει διαυγές τστε οι ενδεχόμενες ακαθαρσίες να μην βουλτουν τη συσκευή.

• Σε υποδοχή ζεστού νερού: στην περίπτωση κεντρικής εγκατάστασης καλοριφέρ, το πλυντήριο πιάτων μπορεί να τροφοδοτείται με ζεστό νερό δικτύου που δεν ξεπερνάει τη θερμοκρασία των 60°C.

Βιδώστε το σωλήνα στη βρύση όπως περιγράφεται για την υποδοχή κρύου νερού.

⚠ Αν το μήκος του σωλήνα εισόδου δεν είναι επαρκές, απευθυνθείτε σε ένα ειδικό κατάστημα ή σε εξουσιοδοτημένο τεχνικό (βλέπε Τεχνική υποστήριξη).

⚠ Η πίεση του νερού πρέπει να κυμαίνεται στις τιμές του πίνακα Τεχνικων Στοιχείων (βλέπε δίπλα).

⚠ Προσέξτε να μην παρουσιάζει ο σωλήνας τσακίσματα και στεντσεις.

Σύνδεση του σωλήνα εκκένωσης του νερού

Συνδέστε το σωλήνα εκκένωσης, χωρίς να τον διπλώσετε, σε έναν αγωγό αποχέτευσης ελάχιστης διαμέτρου 4 cm.

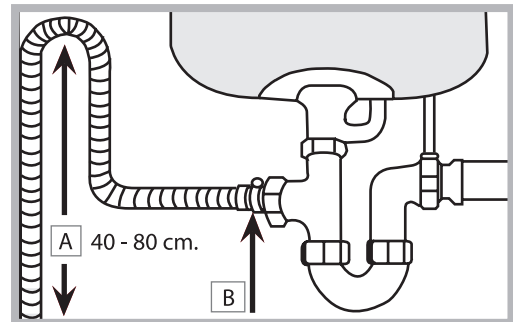

Ο σωλήνας εκκένωσης θα πρέπει να είναι σε ένα ύψος μεταξύ 40 και 80 cm από το δάπεδο απόθεσης του πλυντηρίου πιάτων (A).

Πριν συνδέσετε το σωλήνα εκκένωσης του νερού στο σιφνιο του νεροχύτη, αφαιρέστε το πλαστικό πτμα (B).

* Υπάρχει μόνο σε ορισμένα μοντέλα

Ασφάλεια κατά του πλημμυρίσματος

Για να διασφαλίσετε την αποτροπή πλημμυρίσματος, το πλυντήριο πιάτων:
- διαθέτει ένα σύστημα που διακόπτει την είσοδο του νερού στην περίπτωση ανωμαλιών ή απωλειών στο εσωτερικό του.

Ορισμένα μοντέλα διαθέτουν μια εφεδρική διάταξη ασφαλείας *New Acqua Stop**, που εγγυάται την αποτροπή πλημμυρίσματος ακόμη και σε περίπτωση θραύσης του σωλήνα τροφοδοσίας.



ΠΡΟΣΟΧΗ: ΤΑΣΗ ΕΠΙΚΙΝΔΥΝΗ!

Ο σωλήνας τροφοδοσίας νερού δεν πρέπει, σε καμία περίπτωση, να κόβεται αφού περιέχει μέρη υπό τάση.

Ηλεκτρική σύνδεση

Πριν βάλετε το βύσμα στην ηλεκτρική πρίζα, βεβαιωθείτε ότι:

- η πρίζα διαθέτει γείωση και τηρεί τις εκ του νόμου προδιαγραφές
- Η πρίζα να είναι σε θέση να υφίσταται το μέγιστο φορτίο ισχύος της μηχανής, όπως αναφέρεται στην ταμπελίτσα χαρακτηριστικών πίσω από την πόρτα (βλέπε κεφάλαιο *Περιγραφή του πλυντηρίου πιάτων*).
- η τάση τροφοδοσίας να κυμαίνεται μεταξύ των τιμών που αναφέρονται στην πινακίδα χαρακτηριστικών πίσω από την πόρτα.
- η πρίζα είναι συμβατή με το βύσμα της συσκευής. Σε αντίθετη περίπτωση, ζητήστε την αντικατάσταση του βύσματος από εξουσιοδοτημένο τεχνικό (βλέπε *Τεχνική υποστήριξη*). Μη χρησιμοποιείτε προεκτάσεις ή πολύπριζα.

 Με την εγκατάσταση της συσκευής, το ηλεκτρικό καλώδιο και η ηλεκτρική πρίζα πρέπει να είναι εύκολα προσβάσιμα.

 Το καλώδιο δεν πρέπει να παρουσιάζει τσακίσματα ή συμπιέσεις.

 Αν το καλώδιο τροφοδοσίας έχει χαλάσει, πρέπει να αντικαθίσταται από τον κατασκευαστή ή από την Υπηρεσία Τεχνικής Υποστήριξης, τότε να προλαμβάνεται κάθε κίνδυνος. (Βλέπε Τεχνική Υποστήριξη)

 Η Επιχείρηση αποποιείται κάθε ευθύνης αν οι κανόνες αυτοί δεν τηρούνται.

Ταινία κατά του συμπυκνώματος*

Αφού εντοιχίσετε το πλυντήριο πιάτων ανοίξτε την πόρτα και κολλήστε τη διαφανή λωρίδα κάτω από το ξύλινο ράφι για να το προστατεύει από ενδεχόμενο συμπύκνωμα.

Προειδοποιήσεις για το πρώτο πλύσιμο

Μετά την εγκατάσταση, αμέσως πριν το πρώτο πλύσιμο, γεμίστε τελείως με νερό το ρεζερβουάρ αλατιού και προσθέστε περίπου 1 Kg αλατιού (βλέπε κεφάλαιο *Γυαλιστικό και αναγεννητικό αλάτι*): είναι φυσικό το νερό να ξεχειλίσει. Επιλέξτε το βαθμό σκληρότητας του νερού (βλέπε κεφάλαιο *Γυαλιστικό και αναγεννητικό αλάτι*). Μετά τη φόρτωση του αλατιού το ενδεικτικό φωτάκι ΑΠΟΥΣΙΑ ΑΛΑΤΙΟΥ* σβήνει.

 Η μη πλήρωση του δοχείου αλατιού μπορεί να προκαλέσει τη βλάβη της διάταξης αποσκλήρυνσης του νερού και του θερμαντικού στοιχείου.

Τεχνικά στοιχεία	
Διαστάσεις	Πλάτος cm 60 Ύψος cm 85 Βάθος cm 60
Χωρητικότητα	12 σπάνταρ σερβίτσια
Πίεση νερού τροφοδοσίας	0,05 ÷ 1MPa (0.5 ÷ 10 bar) 7,25 – 145 psi
Τάση τροφοδοσίας	Βλέπε ταμπελίτσα χαρακτηριστικών
Ολική απορροφούμενη ισχύς	Βλέπε ταμπελίτσα χαρακτηριστικών
Ασφάλεια	Βλέπε ταμπελίτσα χαρακτηριστικών
  <small>AIO 77</small> 	Αυτή η συσκευή είναι σύμφωνη με τις ακόλουθες Κοινοτικές Οδηγίες: - 2006/95/EC (Χαμηλή Τάση) και μεταγενέστερες τροποποιήσεις - 2004/108/EC (Ηλεκτρομαγνητική Συμβατότητα) και μεταγενέστερες τροποποιήσεις - 2005/32/EC (Comm. Reg. 1275/2008) (Ecodesign) - 97/17/EC (Ετικέτες) - 2002/96/CE

* Υπάρχει μόνο σε ορισμένα μοντέλα

⚠ Πριν φορτσετε τα καλάθια, απομακρύνετε από τα σκεύη τα υπολείμματα τροφτν και εκκεντσε ποτήρια και κούπτες από υπολείμματα υγρτν.

Αφού φορτσετε, ελέγξτε αν οι ψεκαστήρες στρέφονται ελεύθερα.

Κάτω καλάθι και καλαθάκι μαχαιροπήρουων

Το κάτω καλάθι μπορεί να περιέχει κατσαρόλες, καπάκια, πιάτα, σαλαπιέρες, σκεύη, κλπ. Πιάτα και σκεύη μεγάλα τακτοποιούνται κατά προτίμηση στα πλαϊνά του καλαθιού.

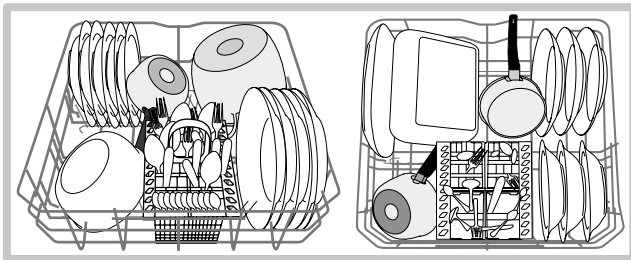

Ορισμένα μοντέλα πλυντηρίων πιάτων, διαθέτουν τομείς ανακλινόμενους*, αυτοί μπορούν να χρησιμοποιηθούν σε κατακόρυφη θέση για την τακτοποίηση των πιάτων ή σε θέση οριζόντια για την τακτοποίηση κατσαρολτν, σαλαπιέρων και τηγανιτν.

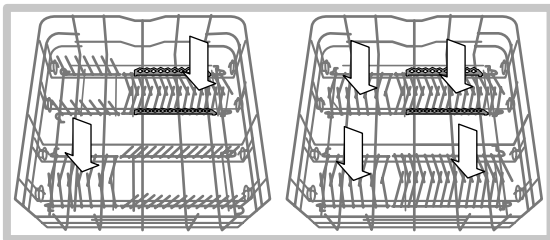

Το καλάθι των μαχαιροπήρουων μπορεί να είναι διαφορετικού τύπου, αποσυναρμολογούμενο ή ανάλογο με τα μοντέλα των πλυντηρίων πιάτων: Το μη αποσυναρμολογίσιμο καλάθι πρέπει να τοποθετείται **μόνο** στο πρόσθιο μέρος του κάτω καλαθιού.

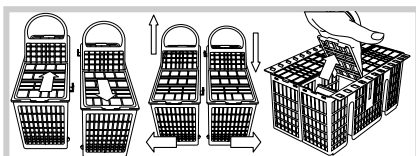
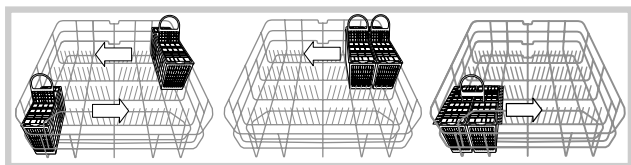

Αμφότερα διαθέτουν πλαίσια επάνω για καλύτερη τακτοποίηση των σκευτν.

⚠ Τα μαχαιρία και τα σκεύη με αιχμηρά άκρα πρέπει να τοποθετούνται στο καλάθι των μαχαιροπήρουων με τις μύτες στραμμένες προς τα κάτω ή να τοποθετούνται στο επάνω καλάθι σε οριζόντια θέση.

⚠ Συνιστάται η χρήση σκευτν κατάλληλων για πλύσιμο σε πλυντήριο πιάτων.

* Υπάρχει μόνο σε ορισμένα μοντέλα. Ποικίλουν σε αριθμό και θέση.

Επάνω καλάθι

Φορτσε τα ντελικάτα και ελαφρά σκεύη: ποτήρια, κούπτες, πιατάκια, χαμηλές σαλαπιέρες.

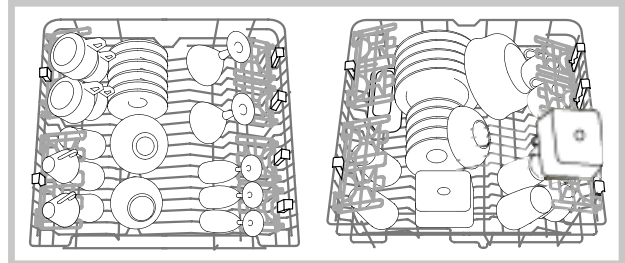

Κινητά πλαίσια σε μεταβλητή θέση

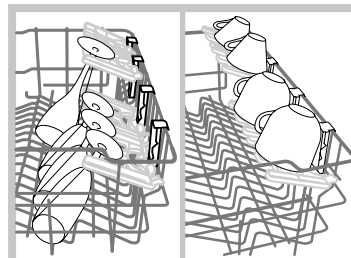

Τα κινητά πλαίσια μπορούν να τοποθετούνται σε δύο διαφορετικά ύψη για τη βελτιστοποίηση της διευθέτησης των σκευτν στο χτρο του καλαθιού. Τα ποτήρια με πόδια μπορούν να τοποθετούνται στα κινητά πλαίσια, εισάγοντας το στέλεχος του ποτηριού

στις σχετικές εσοχές.

Ρύθμιση του ύψους του επάνω καλαθιού

Για τη διευκόλυνση της τακτοποίησης των σκευτν, μπορείτε να τακτοποιήσετε το επάνω καλάθι σε θέση ψηλή ή χαμηλή.

⚠ Είναι θεμιτό να ρυθμίσετε το ύψος του επάνω καλαθιού με **ΚΑΛΑΘΙ ΑΔΕΙΟ**.

Ποτέ μη σηκντε ή κατεβάξτε το καλάθι προς τη μια μόνο πλευρά.

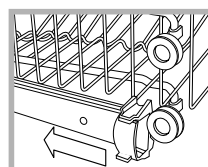

Ανοίξτε τα στοπ των οδηγιτν του καλαθιού δεξιά και αριστερά και βγάλτε το καλάθι. Τακτοποιήστε το ψηλά ή χαμηλά, κυλήστε το κατά μήκος των οδηγιτν μέχρι εισέλθουν και οι πρόσθιες ροδέλες και κλείστε τα στοπ (βλέπε εικόνα).

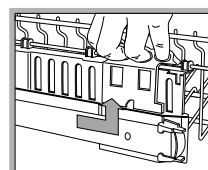

Αν το καλάθι διαθέτει λαβές **Dual Space*** (βλέπε εικόνα), βγάλτε το επάνω καλάθι στο τέλος διαδρομής, πιάστε τις λαβές στα πλαϊνά του καλαθιού και κινήστε προς τα πάνω ή προς τα κάτω. Αφήστε να πέσει το καλάθι συνοδεύοντας το.

Σκεύη ακατάλληλα για πλύσιμο στο πλυντήριο πιάτων

- Ξύλινα αντικείμενα, με ξύλινη ή κεράτινη λαβή ή με κολλημένα μέρη.
- Αντικείμενα αλουμινίου, χαλκού, μπρούντζου, κασσίτερου ή από καλάι.
- Σκεύη από μη θερμοανθεκτικό πλαστικό.
- Πορσελάνες αντική ή με χειροποίητη διακόσμηση.
- Ασημένια αντική. Τα ασημένια μη αντική, αντίθετα, μπορούν να πλυθούν με ένα απαλό πρόγραμμα και αφού βεβαιωθείτε ότι δεν είναι σε επαφή με άλλα μέταλλα.

Εκκίνηση και χρήση

EL

Εκκίνηση του πλυντηρίου πιάτων

1. Ανοίξτε τη βρύση του νερού.
2. Πατήστε το κουμπί ΑΝΟΙΚΤΟ-ΚΛΕΙΣΤΟ: όλα τα ενδεικτικά φωτάκια στον πίνακα χειρισμού φωτίζονται για μερικά δευτερόλεπτα.
3. Ανοίξτε την πόρτα και δοσολογήστε το απορρυπαντικό (βλέπε παρακάτω).
4. Φορτώστε τα καλάθια (βλέπε Φόρτωση των καλάθων) και κλείστε την πόρτα.
5. Επιλέξτε το πρόγραμμα στρέφοντας τον επιλογέα ΕΠΙΛΟΓΗΣ ΠΡΟΓΡΑΜΜΑΤΟΣ δεξιόστροφα: κάνετε να συμπέσει η ένδειξη με τον αριθμό ή το σύμβολο του προγράμματος. Το σχετικό ενδεικτικό φωτάκι για το κουμπί ΕΚΚΙΝΗΣΗ/ΠΑΥΣΗ πάλλεται.
6. Επιλέξτε τις δυνατότητες πλυσίματος* (βλέπε δίπλα).
7. Εκκινήστε πιέζοντας το κουμπί ΕΚΚΙΝΗΣΗ, το ενδεικτικό φωτάκι σταματάει να πάλλεται και αποκτά σταθερό φως. Το άναμμα του ενδεικτικού φωτός σχετικού με το πλύσιμο ειδοποιεί για την έναρξη του προγράμματος.
8. Στο τέλος του προγράμματος φωτίζεται το ενδεικτικό φωτάκι ΤΕΛΟΥΣ (φως σταθερό). Σβήστε τη συσκευή πιέζοντας το κουμπί ΑΝΟΙΚΤΟ-ΚΛΕΙΣΤΟ, κλείστε τη βρύση του νερού και βγάλτε το βύσμα από την ηλεκτρική πρίζα.
9. Περιμένετε μερικά λεπτά πριν βγάλετε τα σκεύη, για να μην καείτε. Αδειάστε τα καλάθια αρχίζοντας από το κάτω.

⚠ - Για να μειωθεί η κατανάλωση ηλεκτρικής ενέργειας, σε ορισμένες περιστάσεις ΜΗ χρήσης, η μηχανή σβήνει αυτόματα.

Τροποποίηση ενός προγράμματος σε εξέλιξη

Αν έχει επιλεγεί ένα εσφαλμένο πρόγραμμα μπορείτε να το τροποποιήσετε, αρκεί να έχει μόλις ξεκινήσει: με την εκκίνηση του πλυσίματος, για να αλλάξετε κύκλο σβήστε τη μηχανή πιέζοντας παταρεταμένα το κουμπί ON/OFF/Reset, ανάψτε τη πάλι με το ίδιο κουμπί και επιλέξτε εκ νέου πρόγραμμα και επιθυμητές δυνατότητες.

Προσθήκη άλλων σκευτν

Πατήστε το κουμπί Εκκίνηση/Παύση, (το φως του κουμπιού πάλλεται). Ανοίξτε την πόρτα προσέχοντας στην έξοδο ατμού και βάλτε τα σκεύη. Πιέστε το κουμπί Εκκίνηση/Παύση (φως σταθερό): ο κύκλος επαναλαμβάνεται.

⚠ Πιέζοντας το κουμπί Εκκίνηση/Παύση για να θέσετε τη μηχανή σε παύση, διακόπτεται τόσο το πρόγραμμα όσο και η Εκκίνηση με Υστέρηση αν τεθεί.

Στη φάση αυτή δεν μπορεί να αλλάξει το πρόγραμμα.

Τυχαίες διακοπές

Αν κατά το πλύσιμο ανοίξει η πόρτα ή διαπιστωθεί διακοπή ρεύματος, το πρόγραμμα διακόπτεται. Συνεχίζει από το σημείο της διακοπής όταν κλείσετε την πόρτα ή επιστρέψει το φως.

Φόρτωση του απορρυπαντικού

Το καλό αποτέλεσμα του πλυσίματος εξαρτάται και από τη σωστή δοσολογία του απορρυπαντικού, υπερβάλλοντας δεν έχετε καλύτερο πλύσιμο και επιβαρύνετε το περιβάλλον.

⚠ Χρησιμοποιείτε μόνο απορρυπαντικό για πλυντήριο πιάτων.

⚠ ΜΗ ΧΡΗΣΙΜΟΠΟΙΕΙΤΕ απορρυπαντικά για πλύσιμο στο χέρι.

⚠ Υπερβολική χρήση απορρυπαντικού μπορεί να αφήσει υπολείμματα αφρού στο τέλος του κύκλου.

⚠ Η χρήση παστίλιας συνιστάται μόνο στα μοντέλα όπου υπάρχει η δυνατότητα ΠΑΣΤΙΛΙΕΣ ΠΟΛΛΑΠΛΩΝ ΛΕΙΤΟΥΡΓΙΩΝ.

⚠ Οι καλύτερες επιδόσεις πλυσίματος και στεγνύματος, επιτυγχάνονται μόνο με τη χρήση απορρυπαντικού σε σκόνη, υγρού γυαλιστικού και αλατιού.

λεκανίτσα A: Απορρυπαντικό για πλύσιμο

λεκανίτσα B: Απορρυπαντικό για πρόπλυση

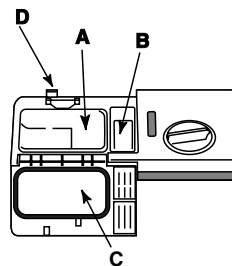

1. Ανοίξτε το καπάκι C πιέζοντας το κουμπί D.

2. Δοσολογήστε το απορρυπαντικό συμβουλευόμενοι τον Πίνακα των προγραμμάτων:

- σε σκόνη: λεκανίτσες A και B.
- παστίλιες: όταν το πρόγραμμα απαιτεί 1, βάλτε την στη λεκανίτσα A και κλείστε το καπάκι. □ταν απαιτούνται 2, βάλτε τη δεύτερη στο βάθος του κάδου.

3. Απομακρύνετε τα υπολείμματα του απορρυπαντικού από τα άκρα της λεκανίτσας και κλείστε το καπάκι μέχρι να ακουστεί το κλικ.

* Υπάρχει μόνο σε ορισμένα μοντέλα

Δυνατότητες πλυσίματος*

Οι ΔΥΝΑΤΟΤΗΤΕΣ μπορούν να τεθούν, να τροποποιηθούν ή να ακυρωθούν μόνο μετά την επιλογή του προγράμματος πλυσίματος και πριν πιέσετε το κουμπί Εκκίνηση/Παύση.

Μπορούν να επιλεγούν μόνο οι δυνατότητες συμβατές με τον τύπο του επιλεγέντος προγράμματος. Αν μια δυνατότητα δεν είναι συμβατή με το επιλεγμένο πρόγραμμα, (βλέπε πίνακα προγραμμάτων) το σχετικό led αναβοσβήνει γρήγορα 3 φορές.

Αν επιλεγεί μια δυνατότητα μη συμβατή με μια δυνατότητα ή πρόγραμμα πλυσίματος που έχουν τεθεί προηγουμένως, η μη συμβατή δυνατότητα αναβοσβήνει 3 φορές και σβήνει, εντ παραμένει αναμμένη η τελευταία επιλεγμένη ρύθμιση.

 Για να αποεπιλέξετε μια δυνατότητα που θέσατε κατά λάθος, πιέστε εκ νέου το αντίστοιχο κουμπί.

Εκκίνηση με υστέρηση*

Μπορείτε να αναβάλλετε κατά **3, 6 ή 9** τρες την εκκίνηση του προγράμματος:

1. Αφού επιλέξετε το επιθυμητό πρόγραμμα πλυσίματος και άλλες ενδεχόμενες δυνατότητες, πιέστε το κουμπί ΕΚΚΙΝΗΣΗ ΜΕ ΥΣΤΕΡΗΣΗ: το ενδεικτικό φωτάκι φωτίζεται.

2. Επιλέξτε την επιθυμητή εκκίνηση πιέζοντας το κουμπί της Εκκίνησης με υστέρηση, τα ενδεικτικά φωτάκια του πλυσίματος (3 τρες), στεγνύματος (6 τρες) και τέλους (9 τρες) θα φωτιστούν διαδοχικά.

Με μια περαιτέρω πίεση του κουμπιού Εκκίνηση με Υστέρηση, αποεπιλέγεται η δυνατότητα και το ενδεικτικό φωτάκι σβήνει.

3. Με τη διενέργεια της επιλογής, πιέζοντας το κουμπί Εκκίνηση/Παύση θα αρχίσει η αντίστροφη μέτρηση, η επιλεγμένη υστέρηση αναβοσβήνει και το κουμπί Εκκίνηση/Παύση σταματάει να πάλλεται (φως σταθερό).

3. Με τη λήξη του χρόνου, το ενδεικτικό φωτάκι ΕΚΚΙΝΗΣΗΣ ΜΕ ΥΣΤΕΡΗΣΗ σβήνει και το πρόγραμμα ξεκινάει .

 **Δεν μπορείτε να θέσετε την Εκκίνηση με Υστέρηση αν έχει ξεκινήσει κύκλος.**

Μισό φορτίο*

Αν τα σκεύη είναι λίγα, μπορείτε να διενεργήσετε το μισό φορτίο εξοικονομώντας νερό, ενέργεια και απορρυπαντικό. Επιλέξτε το πρόγραμμα πιέζοντας το κουμπί ΜΙΣΟ ΦΟΡΤΙΟ: το ενδεικτικό φωτάκι φωτίζεται.

Περαιτέρω πίεση του κουμπιού ΜΙΣΟ ΦΟΡΤΙΟ αποεπιλέγει τη δυνατότητα.

 **Θυμηθείτε να μειντετε στο μισό την ποσότητα απορρυπαντικού.**

 **Είναι προτιμότερο να χρησιμοποιείτε απορρυπαντικό σε σκόνη.**

 **Η δυνατότητα αυτή δεν είναι διαθέσιμη με το πρόγραμμα: Γρήγορο.**

Πίνακας Δυνατοτήτων	A	B
	Εκκίνηση με υστέρηση	Μισό φορτίο
1. Εντατικό	ΝΑΙ	ΝΑΙ
2. Κανονικό	ΝΑΙ	ΝΑΙ
3. Μούλιασμα	ΝΑΙ	ΝΑΙ
4. Eco	ΝΑΙ	ΝΑΙ
5. Ταχύ	ΝΑΙ	ΟΧΙ
6. Κρύσταλλα	ΝΑΙ	ΝΑΙ

* Υπάρχει μόνο σε ορισμένα μοντέλα







Προγράμματα

EL

⚠ Για τις ΔΥΝΑΤΟΤΗΤΕΣ συμβουλευτείτε το πίνακα Δυνατοτήτων της σελίδας Εκκίνηση και Χρήση.

⚠ Αν τα σκεύη είναι λίγο λερωμένα ή ξεβγάθηκαν προηγουμένως κάτω από νερό, μειώστε αισθητά τη δόση του απορρυπαντικού.

⚠ Ο αριθμός και ο τύπος προγραμμάτων και δυνατοτήτων ποικίλουν ανάλογα με το μοντέλο του πλυντηρίου πιάτων.

Υποδείξεις για την επιλογή των προγραμμάτων	Πρόγραμμα	Απορρυπαντικό (A) = λεκανίτσα A (B) = λεκανίτσα B			Προγράμματα που προβλέπουν το στέγνωμα	Δυνατότητες	Διάρκεια του προγράμματος (ανοχή ±10%) Hrs. Min.
		Σκόνη	Υγρό	Παστίλιες			
Σκεύη και κατασρόλες πολύ λερωμένες (δεν χρησιμοποιείται για ευαίσθητα αντικείμενα).	 1. Εντατικό	30 g (A)	30 ml (A)	1 (A)	Ναι	A-B	2:25'
Σκεύη και κατασρόλες κανονικά λερωμένα. Στάνταρ ημερήσιο πρόγραμμα.	 2. Κανονικό	25 g (A) 5 g (B)	25 ml (A) 5 ml (B)	1 (A)	Ναι	A-B	1:50'
Προκαταρκτικό πλύσιμο εν αναμονή την συμπλήρωση του φορτίου στο επόμενο γεύμα.	 3. Μούλιασμα	Όχι	Όχι	Όχι	Όχι	A-B	0:08'
Οικολογικό πλύσιμο με χαμηλή κατανάλωση ενέργειας, κατάλληλο για σκεύη και κατασρόλες..	 4. Eco*	25 g (A) 5 g (B)	25 ml (A) 5 ml (B)	1 (A)	Ναι	A-B	2:55'
Οικονομικός και ταχύς κύκλος για σκεύη λίγο λερωμένα, αμέσως μετά τη χρήση. (2 πιάτα +2 ποτήρια +4 σεרבίτσια +1 κατασρόλα + 1 τηγανάκι)	 5. Ταχύ	25 g (A)	25 ml (A)	1 (A)	Όχι	A	0:35'
Οικονομικός και ταχύς κύκλος για σκεύη ευαίσθητα στις υψηλές θερμοκρασίες αμέσως μετά τη χρήση. (κολονάτα Επάνω καλάθι + ευαίσθητα πιάτα, Κάτω καλάθι)	 6. Κρύσταλλα	30 g (A)	30 ml (A)	1 (A)	Ναι	A-B	1:30'

Σημειώσεις:

Οι καλύτερες επιδόσεις των προγραμμάτων "Ταχύ", επιτυγχάνονται συνήθως τηρώντας τον αριθμό των καθοριζόμενων σκευτν.

* Το πρόγραμμα Eco, τηρεί την προδιαγραφή EN-50242, διαρκεί περισσότερο σε σχέση με άλλα προγράμματα, αλλά παρουσιάζει μικρότερη κατανάλωση ενέργειας και σέβεται περισσότερο το περιβάλλον.

Σημείωση για τα Εργαστήρια Δοκιμών: για πληροφορίες για τις συνθήκες της συγκριτικής δοκιμής EN, απευθυνθείτε στη διεύθυνση: ASSISTENZA_EN_LV@indesitcompany.com

Για τη διευκόλυνση της δοσολογίας απορρυπαντικού είναι καλό να γνωρίζετε ότι:

1 κουτάλι σούπας = 15 γραμμάρια σκόνης = 15 ml υγρού περίπου - 1 κουτάλι σούπας = 5 γραμμάρια σκόνης = 5 ml υγρού περίπου

Γυαλιστικό και αναγεννητικό αλάτι

⚠ Χρησιμοποιείτε μόνο ειδικά προϊόντα για πλυντήρια πιάτων. Μη χρησιμοποιείτε μαγειρικό ή βιομηχανικό αλάτι κι ούτε απορρυπαντικά για πλύσιμο στο χέρι. Ακολουθήστε τις υποδείξεις που αναγράφονται επί της συσκευασίας.

⚠ Αν χρησιμοποιείτε πολυδύναμο προϊόν, δεν χρειάζεται να προσθέσετε γυαλιστικό, προτείνεται, αντίθετα, να προσθέσετε αλάτι, ειδικά αν το νερό είναι σκληρό ή πολύ σκληρό. Ακολουθήστε τις υποδείξεις που αναγράφονται επί της συσκευασίας.

⚠ Μη προσθέτοντας ούτε αλάτι ούτε γυαλιστικό είναι φυσικό τα ενδεικτικά φωτάκια ΑΠΟΥΣΙΑΣ ΑΛΑΤΙΟΥ* και ΑΠΟΥΣΙΑΣ ΓΥΑΛΙΣΤΙΚΟΥ* να παραμένουν αναμμένα.

Φόρτωση του γυαλιστικού

Το γυαλιστικό διευκολύνει το στέγνωμα των σκευτν κάνοντας το νερό να κυλήσει από την επιφάνεια, τσπε να μην παραμένουν γραμμτσεις ή λεκέδες.

Το ρεζερβουάρ του γυαλιστικού γεμίζει:

- όταν στο ταμπλό αναβοσβήνει το ενδεικτικό φωτάκι ΑΠΟΥΣΙΑ ΓΥΑΛΙΣΤΙΚΟΥ*.

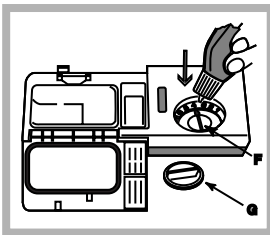

1. Ανοίξτε το ρεζερβουάρ στρέφοντας το πτμα (G) αριστερόστροφα.
2. Χύστε το γυαλιστικό αποτρέποντας τη διαφυγή του. Αν συμβεί, καθαρίστε αμέσως με ένα στεγνό πανί.
3. Ξαναβιδώστε το πτμα.

Μη χύνετε ΠΟΤΕ το γυαλιστικό απ' ευθείας στο εσωτερικό της λεκάνης.

Ρύθμιση της δόσης γυαλιστικού

Αν δεν είστε ικανοποιημένοι από το αποτέλεσμα του στεγνωματος, μπορείτε να ρυθμίσετε τη δόση του γυαλιστικού. Με ένα κατσαβίδι στρέψτε το ρυθμιστή (F) επιλέγοντας μεταξύ 6 θέσεων (η εργοστασιακή ρύθμιση είναι στο 4):

- αν στα σκεύη παρατηρούνται γραμμτσεις, στρέψτε προς τα μικρότερα νούμερα (1-3).
- αν παρατηρούνται σταγόνες νερού ή λεκέδες από άλατα στρέψτε προς τα μεγαλύτερα νούμερα (4-6).

Ρύθμιση σκληρότητας του νερού

Κάθε πλυντήριο πιάτων διαθέτει έναν αποσκληρυντή νερού που, χρησιμοποιώντας αναγεννητικό αλάτι ειδικό για πλυντήρια πιάτων, παρέχει νερό χωρίς άλατα για το πλύσιμο των σκευτν.

Αυτό το πλυντήριο πιάτων επιτρέπει μια ρύθμιση που μπεινι τη μόλυνση και βελτιστοποιεί τις επιδόσεις πλυσίματος σε συνάρτηση με τη σκληρότητα του νερού. Το δεδομένο είναι διαθέσιμο από το Οργανισμό που παρέχει το πόσιμο νερό.

- Σβήστε τη μηχανή με το κουμπί **ON/OFF** και ανοίξτε την πόρτα.
- Τοποθετήστε τον επιλογέα **ΕΠΙΛΟΓΗΣ ΠΡΟΓΡΑΜΜΑΤΟΣ** πρττα στο **5°** πρόγραμμα και διαδοχικά στο **1°** πρόγραμμα και εκ νέου στο **5°**.
- Πιέστε το κουμπί **ON/OFF**, τα ενδεικτικά φωτάκια των φάσεων κύκλου αναβοσβήνουν. Ττρα μπορείτε να επιλέξετε το επίπεδο σκληρότητας. Σε κάθε πρόγραμμα αντιστοιχεί ένα επίπεδο σκληρότητας:

Παρ.: 1° πρόγραμμα, επίπεδο σκληρότητας 1
2° πρόγραμμα, επίπεδο σκληρότητας 2 κλπ...κλπ... μέχρι ένα μέγιστο 5* επιπέδων.
(Το αποσκληρυντικό έχει τεθεί εργοστασιακά στο επίπεδο 3).
- Για να βγείτε από τη λειτουργία περιμένετε μερικά δευτερόλεπτα ή πατήστε ένα κουμπί των δυνατοτήτων* ή σβήστε τη μηχανή με το κουμπί ON/OFF.

Αν χρησιμοποιούνται οι πολυδύναμες παστίλιες, γεμίστε το ρεζερβουάρ του αλατιού.

Πίνακας Σκληρότητας Νερού				Μέση αυτονομία** δοχείου αλατιού
στάθμη	°dH	°fH	mmol/l	μήνες
1	0 - 6	0 - 10	0 - 1	7 μήνες
2	6 - 11	11 - 20	1,1 - 2	5 μήνες
3	12 - 17	21 - 30	2,1 - 3	3 μήνες
4	17 - 34	31 - 60	3,1 - 6	2 μήνες
5*	34 - 50	61 - 90	6,1 - 9	2/3 εβδομάδες

Από 0°f έως 10°f συστήνεται να μη χρησιμοποιείτε αλάτι.
* με ρύθμιση 5 η διάρκεια μπορεί να επιμηκύνεται.
** με 1 πλύσιμο ημερησίως

(°dH = σκληρότητα σε γερμανικούς βαθμούς - °fH = σκληρότητα σε γαλλικούς βαθμούς - mmol/l = μιλιμολ/λίτρο)

Φόρτωση του αλατιού αναγέννησης

Για να έχετε καλά αποτελέσματα πλύσης είναι απαραίτητο να διαπισπντε ότι το ρεζερβουάρ του αλατιού δεν είναι ποτέ άδειο. Το αναγεννητικό αλάτι απομακρύνει τα άλατα από το νερό, αποτρέποντας την επικάθισή του στα σκεύη. Το ρεζερβουάρ του αλατιού βρίσκεται στο κάτω μέρος του πλυντηρίου πιάτων (βλέπε Περιγραφή) και πρέπει να πληρνεται:

- όταν ο πράσινος πλωτήρας* δεν είναι ορατός παρατηρνοντας το πτμα του αλατιού
- όταν στο ταμπλό ανάβει το ενδεικτικό φωτάκι ΑΠΟΥΣΙΑ ΑΛΑΤΙΟΥ*.

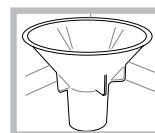

1. Βγάλτε το κάτω καλάθι και ξεβιδώστε το πτμα του ρεζερβουάρ αριστερόστροφα.
2. Μόνο για την πρττη χρήση: γεμίστε το ρεζερβουάρ νερού μέχρι το χείλος.
3. Τοποθετήστε το χωνί* (βλέπε εικόνα) και γεμίστε το ρεζερβουάρ αλατιού μέχρι το χείλος (περίπου 1kg). Είναι φυσιολογικό να ξεχειλίσει λίγο νερό.

4. Αφαιρέστε το χωνί*, απομακρύνετε τα υπολείμματα αλατιού από το άνοιγμα, ξεπλύνετε το πτμα κάτω από τρεχούμενο νερό πριν το βιδώσετε, διευθεπντας το με την κεφαλή προς τα κάτω και κάνοντας το νερό να εκρεύσει από τα τέσσερα ανοίγματα που είναι διευθεπμένα αστεροειδς στο κάτω μέρος του πτματος. (Πτμα με πράσινο πλωτήρα*)

Συστήνεται να κάνετε την εργασία αυτή σε κάθε εφοδιασμό με αλάτι.

Κλείστε καλά το πτμα, τσπε να μην εισχωρεί απορρυπαντικό στο ρεζερβουάρ κατά το πλύσιμο (θα μπορούσε να χαλάσει ανεπανόρθωτα η διάταξη αφαλάτωσης).

⚠ □ταν χρειαστεί, φορτίστε το αλάτι πριν από τον κύκλο πλυσίματος τσπε να απομακρυνθεί το αλατούχο διάλυμα που ξεχειλίσει από το δοχείο του αλατιού.

* Υπάρχει μόνο σε ορισμένα μοντέλα

Συντήρηση και φροντίδα

EL

Αποκλεισμός νερού και ηλεκτρικού ρεύματος

- Να κλείνετε τη βρύση του νερού μετά από κάθε πλύσιμο για την αποτροπή κινδύνου απωλειών.
- Βγάλτε το βύσμα από την ηλεκτρική πρίζα όταν καθαρίζετε τη μηχανή και κατά τις εργασίες συντήρησης.

Καθαρισμός του πλυντηρίου πιάτων

- Η εξωτερική επιφάνεια και ο πίνακας χειρισμού μπορούν να καθαρίζονται με μαλακό πανί βρεγμένο με νερό. Μη χρησιμοποιείτε διαλύτες ή λειαντικά.
- Η εσωτερική λεκάνη μπορεί να καθαριστεί από ενδεχόμενους λεκέδες με πανί βρεγμένο με νερό και λίγο ξύδι.

Αποφυγή δυσάρεστων οσμών

- Να αφήνετε πάντα μισάνοιχτη την πόρτα για να μην κατακάθεται υγρασία.
- Να καθαρίζετε τακτικά τις περιμετρικές τσιμούχες της πόρτας και των λεκανών απορρυπαντικού με βρεγμένο σφουγγαράκι. □σι, θα αποφευχθεί η κατακάθιση τροφής, που ευθύνεται κατά κύριο λόγο για τη δυσσομία.

Καθαρισμός των ψεκαστήρων

Μπορεί να συμβεί υπολείμματα τροφής να κολλήσουν στους ψεκαστήρες και να βουλτσούν τις σπές εξαγωγής νερού: είναι καλό, κάθε τόσο, να τις ελέγχετε και να τις καθαρίζετε με βουρτσάκι μη μεταλλικό.

Οι δύο ψεκαστήρες είναι αποσυναρμολογήσιμοι.

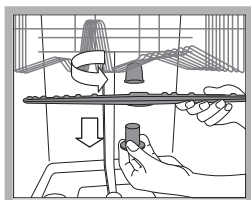

Για να ξεμοντάρετε τον επάνω ψεκαστήρα, πρέπει να ξεβιδώσετε αριστερόστροφα τον πλαστικό δακτύλιο. Ο επάνω ψεκαστήρας ξαναμοντάρεται με το τμήμα του μεγαλύτερου αριθμού σπιν προς τα πάνω.

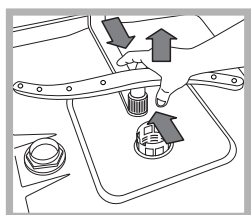

Ο κάτω ψεκαστήρας ξεμοντάρεται ασκοντας πίεση στις γλωσσίστσες που βρίσκονται στα πλαϊνά και τραβώντας τον προς τα πάνω.

Καθαρισμός του φίλτρου εισόδου νερού*

Αν οι σωλήνες του νερού είναι νέοι ή παρέμειναν επί μακρόν ανενεργοί, πριν κάνετε τη σύνδεση, κάντε να τρέξει νερό μέχρι να γίνει διαυγές και χωρίς ακαθαρσίες. Χωρίς αυτό το προληπτικό μέτρο, υπάρχει κίνδυνος το σημείο όπου μπαίνει το νερό να βουλτσει, προκαλώντας ζημιά στο πλυντήριο πιάτων.

⚠ Να καθαρίζετε περιοδικά το φίλτρο εισόδου νερού που βρίσκεται στην έξοδο της βρύσης.

- Κλείστε τη βρύση του νερού.
- Ξεβιδώστε το άκρο του σωλήνα παροχής νερού, βγάλτε το φίλτρο και καθαρίστε το απαλά κάτω από πίδακα τρεχόμενου νερού.
- Βάλτε εκ νέου το φίλτρο και βιδώστε το σωλήνα.

Καθαρισμός των φίλτρων

Η μονάδα φιλτραρίσματος αποτελείται από τρία φίλτρα που καθαρίζουν το νερό πλυσίματος από τα υπολείμματα τροφής και το επαναφέρουν στην κυκλοφορία: για να έχετε καλά αποτελέσματα πλυσίματος, είναι απαραίτητο να τα καθαρίζετε.

⚠ Να καθαρίζετε τα φίλτρα τακτικά.

⚠ Το πλυντήριο πιάτων δεν πρέπει να χρησιμοποιείται χωρίς φίλτρα ή με φίλτρο αποσυνδεδεμένο.

• Μετά από μερικά πλυσίματα ελέγξτε τη μονάδα φιλτραρίσματος και αν χρειαστεί καθαρίστε την επιμελτς με τρεχούμενο νερό και με τη βοήθεια μιας βούρτσας μη μεταλλικής, ακολουθώντας τις παρακάτω οδηγίες:

1. στρέψτε δεξιόστροφα το κυλινδρικό φίλτρο C και βγάλτε το (εικ. 1).
2. Βγάλτε το ποτήρι φίλτρου B ασκοντας μια ελαφρά πίεση στα πλευρικά πτερύγια (Εικ. 2).
3. Τραβήξτε το δίσκο φίλτρου inox A. (εικ. 3).
4. Επιθεωρήστε τη λεκάνη αποστράγγισης και απομακρύνετε ενδεχόμενα υπολείμματα τροφής. **ΜΗΝ ΑΦΑΙΡΕΙΤΕ ΠΟΤΕ** την προστασία της αντλίας πλυσίματος (λεπτομέρεια μαύρου χρυσού) (εικ. 4).

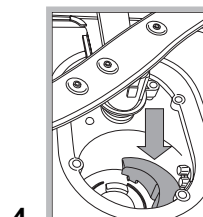
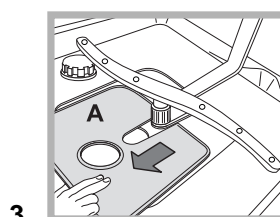
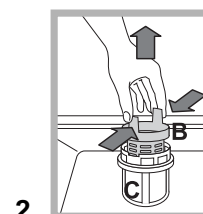
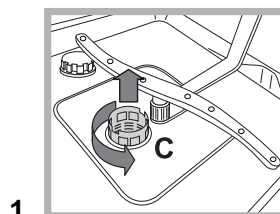

Μετά τον καθαρισμό των φίλτρων, ξαναμοντάρετε τη μονάδα φιλτραρίσματος και επανατοποθετήστε το σωστά στην έδρα του. Είναι βασικό για καλή λειτουργία του πλυντηρίου πιάτων.

Αν απουσιάσετε για μεγάλη χρονική περίοδο

- Αποσυνδέστε τις ηλεκτρικές συνδέσεις και κλείστε τον κρουνοί του νερού.
- Να αφήνετε μισόκλειστη την πόρτα.
- Στην επιστροφή, κάνετε ένα πλύσιμο χωρίς φορτίο.

* Υπάρχει μόνο σε ορισμένα μοντέλα

 Η συσκευή σχεδιάστηκε και κατασκευάστηκε σύμφωνα με τους διεθνείς κανόνες ασφαλείας. Οι προειδοποιήσεις αυτές παρέχονται για λόγους ασφαλείας και πρέπει να διαβαστούν προσεκτικά.

Γενική ασφάλεια

- Αυτή η οικιακή ηλεκτρική συσκευή δεν μπορεί να χρησιμοποιηθεί από άτομα (συμπεριλαμβανομένων των παιδιών) με μειωμένες ικανότητες φυσικές, αισθησιακές ή νοητικές ή χωρίς εμπειρία και γνώση, εκτός κι αν ετοπτεύονται ή τους παρασχεθούν οδηγίες σχετικές με τη χρήση από ένα άτομο υπεύθυνο για την ασφάλειά τους.
- Η Εποπτεία από έναν ενήλικα είναι αναγκαία για να μην παίζουν τα παιδιά με την οικιακή ηλεκτρική συσκευή.
- Η συσκευή σχεδιάστηκε για μη επαγγελματική χρήση στο εσωτερικό κατοικίας.
- Η συσκευή πρέπει να χρησιμοποιείται για το πλύσιμο σκευών οικιακής χρήσης, μόνο από ενήλικα άτομα και σύμφωνα με τις οδηγίες του παρόντος εγχειριδίου.
- Η συσκευή δεν εγκαθίσταται σε εξωτερικό χιτρο, ακόμη κι αν ο χιτρος σκεπάζεται, γιατί είναι πολύ επικίνδυνο να την αφήνετε εκτεθειμένη στη βροχή και στην κακοκαιρία.
- Μην αγγίζετε το πλυντήριο πιάτων με γυμνά πόδια.
- Μη βγάξετε το βύσμα από την ηλεκτρική πρίζα τραβώντας το καλτδιο, αλλά πιάνοντας το βύσμα.
- Πρέπει να κλείνετε τη βρύση νερού και να βγάξετε το βύσμα από την ηλεκτρική πρίζα πριν τη διενέργεια εργασιών καθαρισμού και συντήρησης.
- Σε περίπτωση βλάβης, σε καμία περίπτωση μην επεμβαίνετε στους εσωτερικούς μηχανισμούς για επισκευή.
- Μην αγγίζετε ποτέ την αντίσταση.
- Μην ακουμπάτε και μην κάθεστε στην ανοιχτή πόρτα: η συσκευή μπορεί να ανατραπεί.
- Η πόρτα δεν πρέπει να διατηρείται στην ανοιχτή θέση γιατί μπορεί να αποτελέσει κίνδυνο πρόσκρουσης.
- Να κρατάτε το απορρυπαντικό και το γυαλιστικό μακριά από παιδιά.
- Οι συσκευασίες δεν είναι παιχνίδια για παιδιά.

Διάθεση

- Διάθεση του υλικού συσκευασίας: να τηρείτε τους τοπικούς κανονισμούς, τότε οι συσκευασίες να καθίστανται επαναχρησιμοποιήσιμες.
- Η Ευρωπαϊκή Οδηγία 2002/96/CE για τα απορρίμματα ηλεκτρικών και ηλεκτρονικών συσκευών (RAEE), προβλέπει ότι οι οικιακές ηλεκτρικές συσκευές δεν πρέπει να διατίθενται στην κανονική ροή των στερεών αστικών απορριμμάτων. Οι διατεθείσες συσκευές πρέπει να συλλέγονται χωριστά για να βελτιστοποιείται το ποσοστό ανάκτησης και ανακύκλωσης των υλικών που τις συνθέτουν και να αποφεύγονται δυνητικές ζημιές στην υγεία και στο περιβάλλον. Το σύμβολο του διαγραμμένου καλαθιού φέρεται σε όλα τα προϊόντα για να θυμίζει τις υποχρεώσεις χωριστής συλλογής.

Για περαιτέρω πληροφορίες, για τη σωστή απομάκρυνση των οικιακών ηλεκτρικών συσκευών, οι κάτοχοι μπορούν να απευθύνονται στην αρμόδια δημόσια υπηρεσία ή στους μεταπωλητές.

Εξοικονόμηση ενέργειας και σεβασμός του περιβάλλοντος

Εξοικονόμηση νερού και ενέργειας

- Να εκκινείτε το πλυντήριο πιάτων μόνο με φορτίο πλήρες. Αναμένοντας να γεμίσει η μηχανή, αντιμετωπίστε τις δυσοσμίες με τον κύκλο Μουλιάσματος (βλέπε Προγράμματα).
- Επιλέξτε ένα κατάλληλο πρόγραμμα για τον τύπο σκευών και το βαθμό βρωμιάς συμβουλευόμενοι τον *Πίνακα των προγραμμάτων*:
 - για σκεύη με συνήθη βρωμιά χρησιμοποιείτε το πρόγραμμα Eco, που εγγυάται χαμηλή κατανάλωση ενέργειας και νερού.
 - αν το φορτίο είναι μειωμένο ενεργοποιήστε τη *δυνατότητα Μισό φορτίο** (βλέπε Εκκίνηση και χρήση).
- Αν το συμβόλαιο παροχής ηλεκτρικής ενέργειας προβλέπει μειωμένο τιμολόγιο σε χρονικά διαστήματα, να διενεργείτε τα πλυσίματα στα ωράρια αυτά. Η δυνατότητα Εκκίνησης με υστέρηση* (βλέπε Εκκίνηση και χρήση) μπορεί να βοηθήσει στην οργάνωση των πλυσιμάτων.

Απορρυπαντικά χωρίς φωσφορικά, χωρίς χλωριο και περιέχοντα ένζυμα

- Συνιστάται θερμά η χρήση απορρυπαντικών χωρίς φωσφορικά και χωρίς χλωριο που είναι τα πλέον ενδεδειγμένα για την προστασία του περιβάλλοντος.
- Τα ένζυμα αναπτύσσονται ιδιαίτερα αποτελεσματική δράση με θερμοκρασίες πλησίον των 50°C, οπότε με τα απορρυπαντικά με ένζυμα μπορούν να τεθούν πλυσίματα σε χαμηλές θερμοκρασίες και να επιτευχθούν τα ίδια αποτελέσματα που θα είχατε στους 65°C.
- Να δοσολογείτε σωστά το απορρυπαντικό με βάση τις υποδείξεις του παραγωγού, τη σκληρότητα του νερού, το βαθμό βρωμιάς και την ποσότητα των σκευών για να αποφευχθεί σπατάλη. Αν και βιοδιασπνόμενα, τα απορρυπαντικά περιέχουν στοιχεία που αλλοινούν την ισορροπία της φύσης.

* Υπάρχει μόνο σε ορισμένα μοντέλα

Ανωμαλίες και λύσεις

EL

Μπορεί να τύχει να μη λειτουργεί η συσκευή. Πριν τηλεφωνήσετε στην Τεχνική υποστήριξη ελέγξτε αν πρόκειται για πρόβλημα εύκολης επίλυσης με τη βοήθεια του παρακάτω καταλόγου.

Ανωμαλίες:	Πιθανά αίτια/Λύση:
Το πλυντήριο πιάτων δεν ξεκινάει ή δεν απαντάει στις εντολές	<ul style="list-style-type: none">• Σβήστε τη μηχανή με το κουμπί ON/OFF, ανάψτε πάλι μετά από περίπου ένα λεπτό και ξαναθέστε το πρόγραμμα.• Το βύσμα δεν έχει μπει καλά στην ηλεκτρική πρίζα.• Η πόρτα του πλυντηρίου πιάτων δεν είναι καλά κλεισμένη.
Η πόρτα δεν κλείνει	<ul style="list-style-type: none">• Η κλειδαριά πετάχτηκε. Ωθήστε δυναμικά την πόρτα μέχρι να ακούσετε το «κλακ».
Το πλυντήριο πιάτων δεν αδειάζει νερό.	<ul style="list-style-type: none">• Το πρόγραμμα δεν τελείωσε ακόμη.• Ο σωλήνας εκκένωσης νερού είναι διπλωμένος (βλέπε Εγκατάσταση).• Η εκκένωση του νεροχύτη είναι βουλωμένη.• Το φίλτρο είναι βουλωμένο από υπολείμματα τροφής.
Το πλυντήριο πιάτων κάνει θόρυβο.	<ul style="list-style-type: none">• Τα σκεύη χτυπάνε μεταξύ τους ή κόντρα στους ψεκαστήρες.• Υπερβολική παρουσία αφρού: Το απορρυπαντικό δεν έχει δοσολογηθεί σωστά ή δεν είναι κατάλληλο για πλύσιμο σε πλυντήριο πιάτων. (βλέπε Εκκίνηση και χρήση).
Σε σκεύη και ποτήρια υπάρχουν ασβεστούχα κατακάθια ή μια υπόλευκη επίστρωση.	<ul style="list-style-type: none">• Απουσιάζει το αναγεννητικό αλάτι ή η ρύθμισή του είναι ακατάλληλη για την σκληρότητα του νερού (βλέπε Γυαλιστικό και αλάτι).• Το πώμα του ρεζερβουάρ αλατιού δεν είναι καλά κλεισμένο.• Το γυαλιστικό έχει εξαντληθεί ή η δοσολογία είναι ανεπαρκής.
Σε σκεύη και ποτήρια υπάρχουν γραμμώσεις ή υπόλευκες επιστρώσεις.	<ul style="list-style-type: none">• Η δοσολογία του γυαλιστικού είναι υπερβολική.
Τα σκεύη είναι λίγο στεγνά.	<ul style="list-style-type: none">• Επελέγη ένα πρόγραμμα χωρίς στέγνωμα.• Το γυαλιστικό εξαντλήθηκε ή η δόση είναι ανεπαρκής (βλέπε Γυαλιστικό και αλάτι).• Η ρύθμιση του γυαλιστικού δεν είναι κατάλληλη.• Τα σκεύη είναι από αντικολλητικό ή πλαστικό υλικό.
Τα σκεύη δεν είναι καθαρά.	<ul style="list-style-type: none">• Οι κάδοι είναι πολύ φορτωμένοι (βλέπε Φόρτωση των κάδων).• Τα σκεύη δεν τακτοποιήθηκαν καλά• Οι ψεκαστήρες δεν στρέφονται ελεύθερα.• Το πρόγραμμα πλύσης είναι πολύ ήπιο (βλέπε Προγράμματα).• Υπερβολική παρουσία αφρού: Το απορρυπαντικό δεν έχει δοσολογηθεί σωστά ή δεν είναι κατάλληλο για πλύσιμο σε πλυντήριο πιάτων. (βλέπε Εκκίνηση και χρήση).• Το πώμα του γυαλιστικού δεν έκλεισε σωστά.• Το φίλτρο είναι βρώμικο ή βουλωμένο (βλέπε Συντήρηση και φροντίδα).• Απουσιάζει το αναγεννητικό αλάτι (βλέπε Γυαλιστικό και αλάτι).
Το πλυντήριο πιάτων δεν φορτώνει νερό-Συναγερμός κλειστού κρουνού. (ακούγονται σύντομα μπιπ*) (αναβοσβήνουν γρήγορα τα ενδεικτικά φωτάκια Στεγνώματος και Τέλους).	<ul style="list-style-type: none">• Λείπει το νερό στο δίκτυο ύδρευσης.• Ο σωλήνας παροχής νερού είναι διπλωμένος (βλέπε Εγκατάσταση).• Ανοίξτε τη βρύση και η συσκευή θα εκκινήσει σε λίγα λεπτά.• Η συσκευή είναι μπλοκαρισμένη γιατί δεν έγινε επέμβαση με το άκουσμα των μπιπ. Σβήστε τη μηχανή με το κουμπί ON/OFF, ανοίξτε τη βρύση και μετά από 20 δευτερόλεπτα ανάψτε τη πάλι πιέζοντας το ίδιο κουμπί. Προγραμματίστε πάλι τη μηχανή και επανεκκινήστε.
Συναγερμός στο σωλήνα παροχής νερού/Φίλτρο εισόδου νερού βουλωμένο. (αναβοσβήνουν γρήγορα τα ενδεικτικά φωτάκια Στεγνώματος και Τέλους.)	<ul style="list-style-type: none">• Σβήστε τη μηχανή πιέζοντας το κουμπί ON/OFF. Κλείστε τη βρύση του νερού για την αποφυγή πλημμυρίσματος, βγάλτε το βύσμα ρεύματος. Ελέγξτε αν το φίλτρο εισόδου νερού είναι βουλωμένο από ακαθαρσίες. (βλέπε κεφάλαιο «Συντήρηση και Φροντίδα»).

* Υπάρχει μόνο σε ορισμένα μοντέλα

TR

Türkçe, 13

DFG 262

İçindekiler

Kurulum 14-15

Yerleştirme ve Seviyelendirme
Su ve elektrik kaynaklarının bağlanması
İlk yıkama devri hakkında öneri
Teknik bilgi

Cihazın tanımı 16

Genel görünüm
Kontrol paneli

Rafların yüklenmesi, 17

Alt raf
Çatal ve Bıçak Sepeti
Üst Raf

Başlangıç ve kullanım, 18-19

Bulaşık makinesinin çalıştırılması
Deterjanın ölçülmesi
Yıkama seçenekleri

Yıkama devirleri, 20

Yıkama devirleri tablosu

Parlatıcı ve işlenmiş tuz, 21

Parlatıcının ölçülmesi
İşlenmiş tuzun ölçülmesi

Bakım ve onarım, 22

Su ve elektrik kaynaklarının kapatılması
Bulaşık makinesinin temizlenmesi
İstenmeyen kokuların engellenmesi
Püskürtücü kolların temizlenmesi
Su Giriş Filtresinin Temizlenmesi
Filtrelerin temizlenmesi
Uzun bir süre boyunca makinenin kullanılmadan bırakılması

Önlemler ve öneri, 23

Genel güvenlik
Tasfiye
Enerji tasarrufu yapmak ve çevreye karşı duyarlı olmak

Sorun giderme, 24

⚠ İleride kullanılması açısından bu talimat kitabını güvenli bir yerde muhafaza edin. Cihaz satıldı, başka birine verildi ya da hareket ettirildiyse yeni kullanıcının da bu manüelde belirtilen önerilerden yararlanabilmesi için manüelin de makine ile birlikte muhafaza edildiğinden emin olun.

⚠ Lütfen bu talimat kitabını dikkatle okuyun: Cihazın güvenli bir şekilde kurulumuna, kullanımına ve bakımına dair önemli bilgiler içermektedir.

⚠ Makinenin yeri değiştirilmek istenirse makineyi dik konumda tutun; kesinlikle gerekiyorsa makine arka kısmı üzerine eğilebilir.

⚠ Bu cihaz evde kullanılması veya benzer uygulamalar amaçlı tasarlanmıştır, örneğin:

- mağazalarda, ofislerde ve diğer iş ortamlarında çalışan personel için mutfak olarak kullanılan alanlar;
- çiftlik evleri;
- otel, motel ve diğer konaklama tipi ortamlarda müşteriler tarafından kullanım;
- bed and breakfast (oda&kahvaltı).

Yerleştirme ve Seviyelendirme

1. Cihazı, ambalajından tamamıyla çıkarın ve taşıma sırasında hasar görmediğinden emin olmak için kontrol edin. Hasar görmüş ise perakende satıcınız ile görüşün ve kurulum işlemini devam ettirmeyin.

2. Yanlarının ve arka panelinin bitişiğinde bulunan dolaplar ya da duvar ile temas edebilmesi için bulaşık makinesini yerine yerleştirerek kontrol edin. Bu cihaz, aynı zamanda tek bir tezgah altına da yerleştirilebilir * (*Kurulum bilgileri sayfasına bakınız*).

3. Bulaşık makinesini, düz ve dayanıklı bir yüzey üzerine yerleştirin. Yüzey düz değil ise cihazın ön ayağı, makine yatay bir pozisyona gelene kadar ayarlanabilir. Cihaz doğru bir şekilde seviyelendirilirse daha sağlam olacak ve çalışması sırasında titreşim ya da gürültü yaratmayacak veya hareket etmeyecektir.

4*. Arka ayağın yüksekliğinin ayarlanması için 8 mm açıklıklı bir altıgen anahtar kullanmak suretiyle bulaşık makinesinin önünde alt kısmın merkezinde bulunan kırmızı altıgen burç yatağını döndürün. Yüksekliği arttırmak için anahtarı saat yönünde, yüksekliği azaltmak için saat yönünün tersine döndürün. (*dokümana eklenen Yapım talimatları sayfasına bakınız*)

Su ve elektrik kaynaklarının bağlanması

⚠ Su ve elektrik kaynaklarının bağlanması, nitelikli bir teknisyen tarafından gerçekleştirilmelidir.

⚠ Bulaşık makinesi, su hortumlarının ya da elektrik kaynağı kablolarının üstüne yerleştirilmemelidir.

⚠ Cihaz, su tesisatına yeni hortumlar kullanılarak bağlanmalıdır. Eski hortumları kullanmayın.

Su giriş ve çıkış hortumları ve elektrik kaynağı kablosu, mümkün olan en iyi kurulumun elde edilmesi amacıyla sağa ya da sola doğru yerleştirilebilir.

Su giriş hortumunun bağlanması

- Uygun bir soğuk su bağlantı noktasına: Hortumu bağlamadan önce, su içinde bulunması mümkün olan partiküllerin cihazı tıkamaması için hortum tamamıyla temizlenene kadar su akıtın; Bu işlemi gerçekleştirdikten sonra giriş hortumunu, musluğa ¾'lük bir gaz vidası dişli bağlantısıyla vidalayın.
- Uygun bir sıcak su bağlantı noktasına: Bulaşık makineniz, sıcaklığı 60°C'yi geçmeyecek şekilde elektrik kaynağından gelen sıcak su ile beslenebilir (radyatörlü bir merkezi ısıtma sisteminiz varsa). Soğuk su kaynağının bağlanması konusunda belirtilen şekilde hortumu musluğa vidalayın.

⚠ Giriş hortumu yeteri kadar uzun değil ise konusunda uzman bir mağazaya ya da yetkili bir teknisyene başvurun. (*bkz Destek*)

⚠ Su basıncı, Teknik bilgi tablosunda verilen değer aralığında olmalıdır. (*bkz bitişik bilgi*)

⚠ Hortum kıvrılmamalı ya da ezilmemelidir.

Atık su boşaltma hortumunun bağlantısı

boşaltma hortumunu, kıvrımadan iç çapı en az 4 cm olan bir boşaltma kanalına bağlayınız

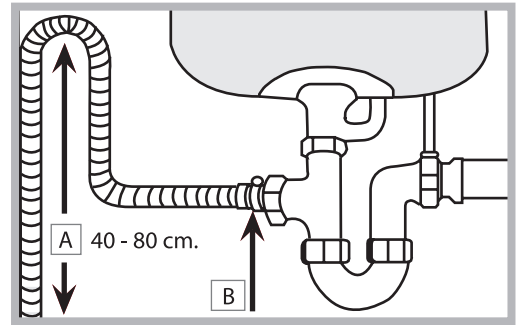

Boşaltma hortumu, zeminden veya bulaşık makinesinin destek zemininden (A) 40 ila 80 cm. arasında bir yükseklikte olmalıdır. Atık su boşaltma hortumunu lavabonun akış borusuna bağlamadan önce, plastik tapayı (B) kaldırınız.

* Sadece seçilen modellerde mevcuttur.

Su basmalarına karşı koruma

Su basması olaylarının ortaya çıkmayacağından emin olmak için bulaşık makinesi:

- Cihazın içinde oluşabilecek arıza veya sızıntılar halinde su beslemesini bloke eden özel bir sistem ile yapılandırılmıştır.

Bazı modellerde, *New Aqua Stop** (Yeni Su Durdurma) olarak bilinen ve besleme hortumunun yırtılması durumunda bile su basmalarına karşı koruma sağlayan destek güvenlik cihazları da bulunmaktadır.



UYARI: TEHLİKELİ VOLTAJ!

Su giriş borusu iletken elektriksel parçalar içerdiği için her ne şart altında olursa olsun kesilmemelidir.

Elektrik bağlantısı

Fişi elektrik prizine takmadan önce aşağıdaki hususların sağlandığından emin olun:

- Priz topraklanmış olup uygulanan tüm yönetmeliklere uygundur.
- Priz, kapağın iç kısmında bulunan bilgi plakası üzerinde belirtilen cihazın maksimum yüküne dayanacak güçtedir. (*Cihazın Tanımı başlıklı bölümü inceleyiniz*)
- Güç kaynağı voltajı, kapağın iç kısmında bulunan bilgi plakasının üzerinde belirtilen değerler içerisinde değişir.
- Priz, cihazın fişi ile uyumludur. Yukarıdaki şartlar sağlanmıyorsa prizin değiştirilmesi için yetkili bir teknisyene başvurun (*bknz Destek*); uzatma kabloları ya da çoklu priz kullanmayın.

 Cihazın kurulumu tamamlandıktan sonra güç kaynağı kablosu ve elektrik prizi kolaylıkla ulaşılabilir bir yerde olmalıdır.

 Kablo kıvrılmamalı ya da ezilmemelidir.

 Güç kaynağı kablosu zarar görmüş ise tüm potansiyel tehlikelerin önlenmesi için kablo, imalatçı ya da Teknik Destek Servisi tarafından değiştirilmelidir. (*Bknz "Destek"*)

 Bu kurallara uyulmaması durumunda ortaya çıkabilecek olaylardan Şirketimiz sorumlu tutulamayacaktır.

Yoğuşma önleyici bant*

Bulaşık makinesini kurduktan sonra kapağı açın ve bulaşık makinenizi yoğuşma nedeniyle oluşan muhtemel sorunlardan korumak için yapışkanlı bantı ahşap rafın altına yapıştırın.

İlk yıkama devri hakkında öneri

Cihazın kurulumu tamamlandıktan sonra ve ilk yıkama devrini başlatmadan hemen önce tuz dağıtıcısını tamamıyla su ile doldurun ve ancak bundan sonra yaklaşık 1 kg kadar tuz ekleyin (*Durulama maddesi ve işlenmiş tuz başlıklı bölümü inceleyiniz*). Su dışarıya taşabilir: Bu normal bir durum olup sorun olarak değerlendirilmemelidir. Su sertliği değerini seçin (*Durulama maddesi ve işlenmiş tuz başlıklı bölümü inceleyiniz*). Tuz, makinenin içine döküldükten sonra, **YETERSİZ TUZ (LOW SALT)*** göstergesi sönecektir.

 Tuz bölmesi doldurulmazsa, sonuç olarak su yumuşatıcısı ve ısıtma bileşeni zarar görebilir.

Teknik bilgiler	
Boyutlar	Genişlik 60 cm. Yükseklik 85 cm. Derinlik 60 cm.
Kapasite	12 standart yer ayarı
Su şebeke basıncı	0.05 ÷ 1MPa (0.5 ÷ 10 bar) 7,25 - 145 psi
Güç kaynağı voltajı	Bilgi levhasına bakınız
Toplam absorbe edilen güç	Bilgi levhasına bakınız
Sigorta	Bilgi levhasına bakınız
  <small>AIO 77</small> 	Bu bulaşık makinesi aşağıdaki Avrupa Birliği Yönergelerine uygundur: - 2006/95/EC (Düşük Voltaj) -2004/108/EC (Elektromanyetik Uygunluk) -97/17/EC (Etiketleme) -2005/32/EC (Comm. Reg. 1275/2008) (Ecodesign) -2002/96/EC

* Sadece seçilen modellerde mevcuttur.

Cihazın tanımı

TR

Genel görünüm

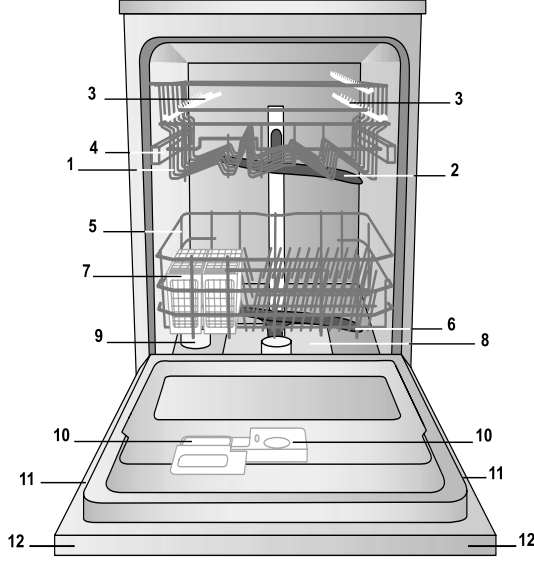

1. Üst Raf
2. Üst püskürtücü kol
3. Eğimli bölümler
4. Raf yüksekliği ayarlayıcısı
5. Alt raf
6. Alt püskürtücü kol
7. Çatal ve Bıçak Sepeti
8. Yıkama filtresi
9. Tuz dağıtıcı
10. Deterjan ve durulama maddesi dağıtıcıları
11. Bilgi plakası
12. Kontrol paneli***

Kontrol paneli

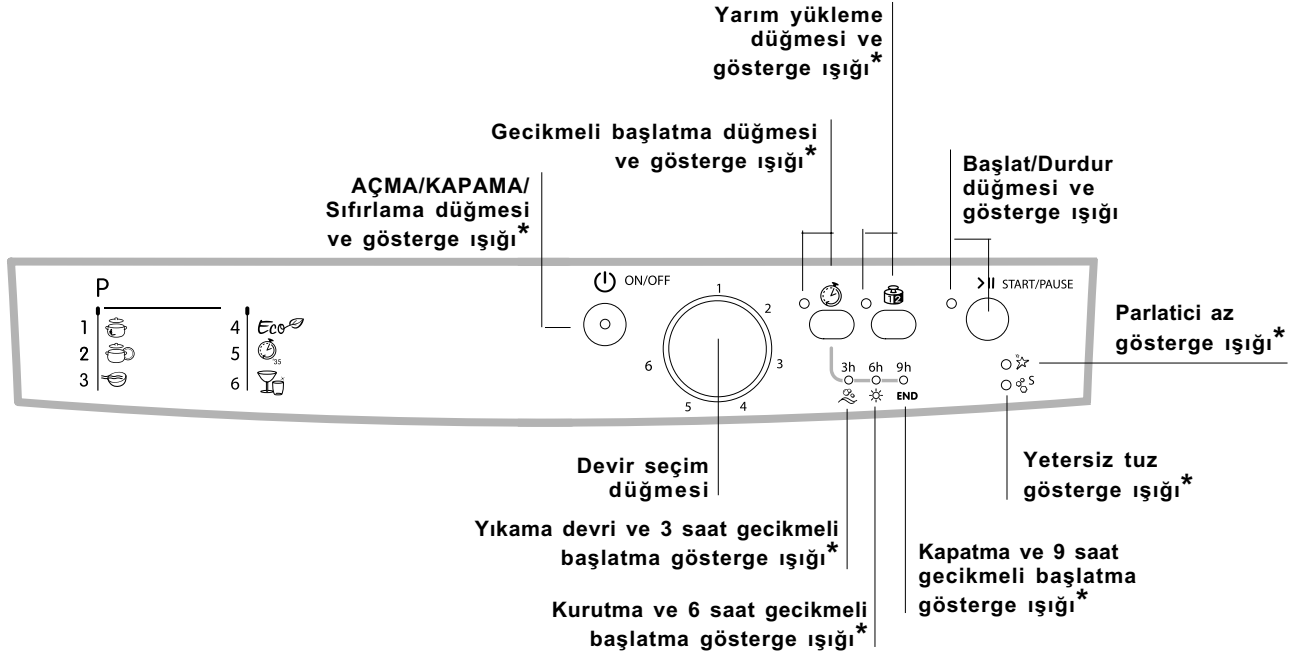

*** Sadece tamamıyla geliştirilmiş modellerde.

* Sadece seçilen modellerde mevcuttur.

Yıkama devrilerinin ve seçeneklerin sayısı ve tipi, bulaşık makinesi modeline bağlı olarak değişiklik göstermektedir.

⚠ Sepetleri yüklemeye başlamadan önce bulaşıkları temizleyiniz ve bardak ve kaselerde ki sıvıları boşaltınız. **Yükleme yapıldıktan sonra püskürtme kollarının serbestçe döndüğünden emin olunuz.**

Alt sepet ve çatal bıçak sepeti.

Alt sepete tencere, kapaklar, tabaklar, salatalıklar, kepekler vb. konulabilir. Büyük tabak ve kapaklar tercihe göre, sepetin yan kısımlarına sıralanabilir.

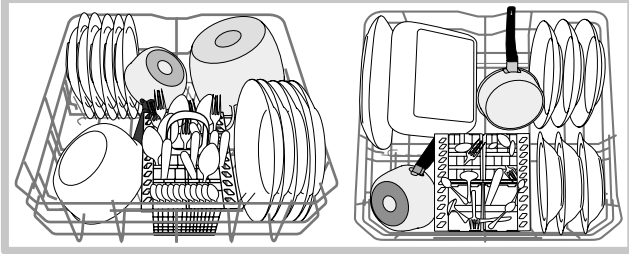

Bazı bulaşık makinesi modelleri, eğilebilir alanlar içermektedir ki; * bu alanları, tencere, salatalık ve tavaların yerleştirilmesine göre yatay ya da dikey pozisyonlarda kullanmak mümkündür.

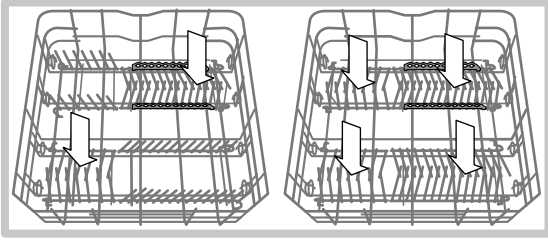

Çatal bıçak sepeti, bulaşık makinesinin modeline bağlı olarak ayrılabilir ya da ayrılmaz tipte olabilir. Ayrılmaz sepet, yalnızca bulaşık makinesinin alt sepetinin ön kısmına yerleştirilmelidir.

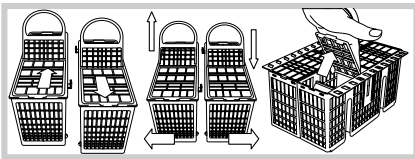
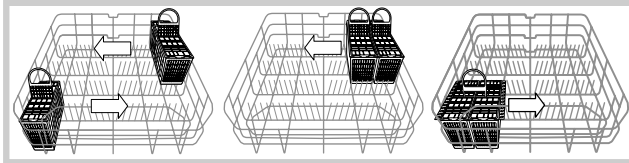

Her iki tipte, çatal bıçakların en iyi şekilde yerleştirilmesi için üst izgaraya sahiptir.

⚠ Bıçak ve sivri uçlu kesici aletler çatal bıçak sepetine, kesici uçları aşağı dönük olarak sıralanmış olmalı ya da üst sepetin kapaklarının üzerine yatay olarak konulmalıdır.

* Sadece seçilen modellerde mevcuttur. Sayısı ve yeri değişiklik gösterebilir.

Üst sepet

Hassas ve hafif çatal bıçakları sıralayınız: Bardak, fincan, altlık, alçak salatalıklar.

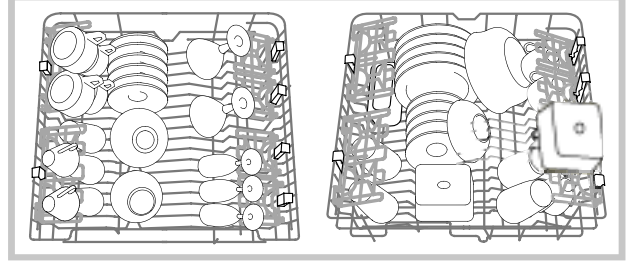

Değiştirilebilir pozisyonlu kapaklar.

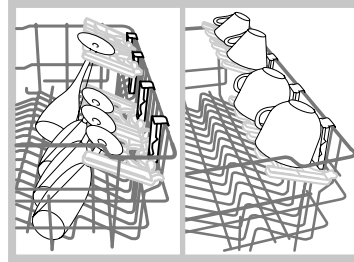

Kapaklar, sepet alanında yerleştirilmiş bulaşıkların yerleştirilmesini iyileştirmek amacıyla iki farklı yükseklikte ayarlanabilir. Kadehler, kapaklar vasıtasıyla kadeh ayakları ilgili boşluklara yerleştirilmek suretiyle sabitlenerek sıralanabilir.

Üst sepetin yüksekliğini ayarlayınız.

Tabak çanakların yerleştirilmesini kolaylaştırmak için, üst sepet yüksekliğini alçak ya da yüksek pozisyonda ayarlamak mümkündür.

⚠ Üst sepet yüksekliğini YENİ SEPET yüksekliğine göre ayarlamak mümkündür.

Sepeti asla tek tarafından bastırmayınız ya da kaldırmayınız.

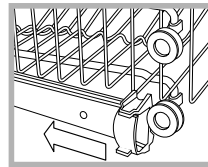

Sepetin kılavuz sabitlemelerini sağa ve sola doğru açınız ve sepeti çıkarınız, alta ve yahut üste yerleştiriniz, ön tekerlekler yerine oturana kadar kılavuzlar üzerinde kaydırınız ve sabitlemeleri kapatınız (Şekile bakınız).

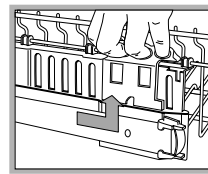

Sepette Dual Space (Şekile bakınız) kolların bulunması halinde sepeti hat sonuna kadar çıkarınız, sepetin yanlarında bulunan kolları kavrayınız, aşağı ve yukarı doğru kaydırarak ve el ile eşlik ederek sepeti bırakınız.

Bulaşık makinesinde yıkamaya uygun olmayan tabak çanaklar.

- Ahşap saplı, bağa saplı ya da yapıştırılmalı kısımları bulunan ahşap objeler.
- Alüminyum, bakır, pirinç, kalay ve kurşun alaşımli ya da kalaylı objeler.
- Isıya dayanıklı olmayan plastik tabak çanaklar
- El dekorlu, antik porselenler
- Antik gümüş Antik gümüş objeler özel ve hassas bir program ile diğer metaller ile temas etmeleri kesinlikle önlenerek yıkanabilir.

⚠ Bulaşık makinesinde yıkamaya uygun tabak çanak kullanılması tavsiye edilir.

Başlangıç ve kullanım

TR

Bulaşık makinesinin çalıştırılması

1. Su musluğunu açın.
2. AÇMA/KAPAMA düğmesine basın: Birkaç saniye boyunca kontrol paneli üzerinde bulunan tüm göstergeler ışıkları yanacaktır.
3. Kapağı açın ve yeterli miktarda deterjan dökün (*aşağıya bakınız*).
4. Rafları yükleyin (*Rafların yüklenmesi başlıklı bölümü inceleyiniz*) ve kapağı kapatın.
5. YIKAMA DEVRİ SEÇİMİ düğmesini saat yönünde döndürerek yıkama devrini seçin: Düğme üzerinde bulunan çizgiyi, istenilen yıkama devrini temsil eden sayı ya da sembol ile aynı hizaya getirin. BAŞLAT/DURDUR göstergesi ışığı yanıp sönecektir.
6. Yıkama opsiyonlarını seçin* (*bitişikteki bilgiyi inceleyin*).
7. BAŞLAT düğmesine basarak yıkama devrini başlatın; göstergesi ışığı dönüşecek ve sabit bir şekilde yanmaya devam edecektir. Yıkama devrinin başladığını bildirir yıkama fazına ilişkin göstergesi ışığı yanacaktır.
8. Yıkama devrinin sonunda BİTTİ (END) göstergesi ışığı yanacaktır (sabit ışık). AÇMA/KAPAMA düğmesine basarak cihazı kapatın, su vanasını kapatın ve makinenin fişini elektrik prizinden çekin.
9. Yanıkların oluşmasını engellemek için çatal ve bıçak sepetini çıkarmadan önce birkaç dakika bekleyin. Alt raftan başlamak üzere rafları sırasıyla boşaltın.

⚠ - Elektrik enerjisi tüketimini azaltmak için, bazı KULLANILMAYAN durumlarda, makine otomatik olarak kapanır.

Çalışmakta olan bir yıkama devrini değiştirmek

Yıkama devri seçim işlemi sırasında herhangi bir hata yapıldıysa yeni başlatılmış olması kaydıyla devrin değiştirilmesi mümkündür: Yıkama devri başladıktan sonra AÇMA/KAPAMA/Sıfırlama düğmesine basarak makineyi kapatın. Aynı düğmeyi kullanarak tekrar açın ve istenilen yıkama devrini ve opsiyonları seçin.

Ekstra çatal ve bıçak eklemek

Başlat/Durdur düğmesine basın (ilgili göstergesi ışığı yanıp sönecektir). Elektrik kaçıklarına dikkat ederek kapıyı açın ve çatal ve bıçakları makinenin içine yerleştirin. Kapağı kapatın ve Başlat/Durdur düğmesine basın (sabit ışık): Devir, durdurulduğu noktadan devam eder.

⚠ Makinenin durdurulması için Başlat/Durdur düğmesine basıldıysa yıkama devri ya da Gecikmeli Başlama fonksiyonu (seçildiyse) kesintiye uğratılır. Bu aşamada yıkama devrinin değiştirilmesi mümkün değildir.

Rastlantısal kesintiler

Yıkama devri sırasında kapak açılırsa ya da elektrik kesintisi yaşanırsa devir duracaktır. Kapak kapatıldıktan ya da elektrik geldikten sonra yıkama devri, yine durduğu noktadan devam eder.

Deterjanın ölçülmesi

Yıkama sonunda iyi bir sonucun elde edilmesi, kullanılan deterjan miktarının doğruluğuna da bağlıdır; belirtilen miktardan daha fazla deterjan kullanımı yıkamayı daha verimli hale getirmeyen aynı zamanda çevresel kirlilik yaratır.

⚠ Sadece bulaşık makineleri için özel olarak üretilen deterjanları kullanın.

⚠ Sıvı bulaşık deterjanı KULLANMAYIN.

⚠ Fazla miktarda deterjanın kullanılması, devir sona erdikten sonra makinenin içinde sabun artıklarının kalmasına neden olabilir.

⚠ Tabletlerin kullanımı, sadece ÇOK FONKSİYONLU TABLETLER opsiyonunu sunan modeller için tavsiye edilmektedir.

⚠ Her yıkama ve kurutma devrinden en iyi sonuçları almak için toz deterjan, parlaticı sıvısı ve tuz kullanılmalıdır.

A Bölmesi:Yıkama deterjanı

B Bölmesi: Ön yıkama deterjanı

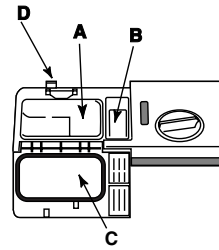

1. D düğmesine basarak C kapağını açın.

2. Yıkama devirleri tablosuna göre deterjanı dökün:

• Toz deterjan için A ve B bölmelerini kullanın.

• Tablet şeklindeki deterjanlar için: Devir için 1 tablet gerekiyorsa söz konusu tableti A bölümüne

yerleştirin ve kapağı kapatın; 2 tablet gerekiyorsa ikinci tableti cihazın en altına yerleştirin.

3. Bölmenin kenarlarından deterjan kalıntılarını temizleyin ve klik sesini duyana kadar kapağı kapatın.

*Sadece seçilen modellerde mevcuttur.

Yıkama seçenekleri

OPSİYONLAR, ancak yıkama devri seçildikten sonra ve Başlat/Durdur düğmesine basılmadan önce ayarlanabilir, değiştirilebilir ya da sıfırlanabilir.

Sadece yıkama devri tipine uygun olan opsiyonlar seçilebilir. Herhangi bir opsiyon, seçilen yıkama devrine uygun değilse (bakınız Yıkama devirleri tablosu) ilgili LED ardı ardına 3 defa yanıp söner.

Diğer bir opsiyona ya da daha önceden seçilen yıkama devrine uygun olmayan bir opsiyon seçilirse en son seçilen ayarların ışıkları yanmaya devam ederken söz konusu uygun olmayan opsiyonun ışığı 3 defa yanıp sönecek ve ardından kapanacaktır.

Yanlışlıkla seçilen bir opsiyonun seçimini iptal etmek için ilgili düğmeye tekrar basın.

Yarım yükleme

Yıkacak çok fazla bulaşık yoksa su, elektrik ve deterjan tasarrufu yapmak için yarım yükleme devri kullanılabilir. Yıkama devrini seçin ve YARIM YÜKLEME (HALF LOAD) düğmesine basın: Gösterge ışığı yanacaktır.

⚠ Deterjan miktarını yarıya indirmeyi unutmayın.

⚠ Bu durumda toz deterjan kullanılması daha iyidir.

⚠ Bu opsiyon aşağıdaki yıkama devrine uygun değildir: Hızlı yıkama.

Gecikmeli başlatma

Yıkama devrinin başlama zamanını **3, 6 ya da 9 saat** ertelemek mümkündür.

1: İstenen yıkama devri ve diğer opsiyonlar seçildikten sonra GECİKMELİ BAŞLATMA düğmesine basın. Gösterge ışığı yanacaktır.

2: Gecikmeli Başlatma düğmesine üst üste basmak suretiyle istenilen gecikme zamanını seçin; yıkama fazı (3 saat), kuruma fazı (6 saat) ve son (9 saat) gösterge ışıkları, seçimin doğru yapılması durumunda yanacaktır. Gecikmeli Başlatma düğmesine yeniden basılması durumunda opsiyon seçimi iptal edilir ve gösterge ışığı söner.

3. Seçim işleminin ardından Başlat/Durdur düğmesine basılırsa geri sayım başlayacaktır. Seçilen gecikme süresinin ilgili ışığı yanıp sönecek ve Başlat/Durdur düğmesi yanıp sönmeyi kesecektir (sabit ışık).

3. Seçilen süre dolduktan sonra GECİKMELİ BAŞLATMA göstergesi ışığı sönecek ve yıkama devri başlayacaktır.

⚠ Gecikmeli Başlatma fonksiyonu, yıkama işlemi başladıktan sonra ayarlanamaz.

Seçenekler tablosu	A	B
	Gecikmeli -başlatma	Yarım yükleme
1. Yoğun	EVET	EVET
2. Normal	EVET	EVET
3. Sudan Geçirme	EVET	EVET
4. Ekonomik	EVET	EVET
5. Hızlı	EVET	HAYIR
6. Camların yıkanması	EVET	EVET







*Sadece seçilen modellerde mevcuttur.

Yıkama devirleri

TR

⚠ Çatak, kaşık ve bıçaklar az kirli ise ya da bulaşık makinesine yerleştirilmeden önce sudan geçirilmişler ise bu doğrultuda kullanılan deterjan miktarını azaltın.

⚠ Yıkama devrilerinin ve seçeneklerin sayısı ve tipi, bulaşık makinesi modeline bağlı olarak değişiklik göstermektedir.

Yıkama devri seçimi hakkında talimatlar	Yıkama devri	Deterjan (A) = bölme A (B) = bölme B			Kurutmalı yıkama devirleri	Seçenekler	Yıkama Devri Süresi (Tolerans \pm %10) Saat Dakika
		Toz	Sıvı	Tablet			
Çok kirli bulaşıklar ve tavalar (kırılgan parçalar için kullanılmamalıdır)	 1. Yoğun	30 g (A)	30 ml (A)	1 (A)	Evet	A – B	2:25'
Normal kirli tavalar ve bulaşıklar için Standart günlük yıkama devri	 2. Normal	25 g (A) 5 g (B)	25 ml (A) 5 ml (B)	1 (A)	Evet	A – B	1:50'
Bir sonraki yemeğin bulaşıkla rının da konulmasını bekleyen bulaşıklar için ön yıkama	 3. Sudan Geçirme	Hayır	Hayır	Hayır	Hayır	A – B	0:08'
Düşük enerji kullanımı sağlay an çevreye duyarlı yıkama devri, tavalar ve tabaklar için uygundur	 4. Ekonomik*	25 g (A) 5 g (B)	25 ml (A) 5 ml (B)	1 (A)	Evet	A – B	2:55'
Az kirli bulaşıklar için ekonomik ve hızlı yıkama (kullanımdan hemen sonra çalıştırın) (2 tabak + 2 bardak + 4 çatal kaşık + 1 tava + 1 küçük tencere)	 5. Hızlı	25 g (A)	25 ml (A)	1 (A)	Hayır	A	0:35'
Yüksek ısıya dayanıklı olmayan hassas parçaların ekonomik ve hızlı yıkama (kullanımdan hemen sonra çalıştırın) (bardak Üst Raf + hassas tabaklar Alt raf).	 6. Camların yıkanması	30 g (A)	30 ml (A)	1 (A)	Evet	A – B	1:30'

Notlar: "Hızlı yıkama" devirleri kullanılırken optimum performans düzeyleri, belirtilen maksimum çatak, kaşık ve bıçak miktarına sadık kalınarak elde edilebilir.

* Ekonomik yıkama devri, EN-50242 yönetmeliklerine uygundur. Diğer yıkama devirlerinden daha uzun sürmesine rağmen daha az enerji kullanır ve çevreye daha az zararlıdır.

Test Laboratuvarları için Not: İlgili EN test koşullarına ilişkin bilgi almak için lütfen aşağıdaki adrese bir e-posta gönderin: ASSISTENZA_EN_LVS@indesitcompany.com

Deterjanın ölçülmesini daha kolay hale getirmek için aşağıdaki bilgileri inceleyin:

1 çorba kaşığı = 15 g toz = yaklaşık 15 ml sıvı 1 çay kaşığı = 5 g toz = yaklaşık 5 ml sıvı

⚠ Sadece bulaşık makineleri için özel olarak üretilen ürünleri kullanın. Tablet tuz ya da endüstriyel tuz veya sıvı bulaşık deterjanı kullanmayın. Paket üzerinde verilen talimatları izleyin.

⚠ Çok fonksiyonlu bir ürün kullanılıyorsa parlatıcı eklemenize gerek yoktur; fakat özellikle de suyun sert ya da çok sert olduğu yerlerde yaşıyorsanız tuz eklemenizi önemle tavsiye ederiz. Paket üzerinde verilen talimatları izleyin.

⚠ Tuz ya da parlatıcı eklemesiz YETERSİZ TUZ* ve YETERSİZ PARLATICI* göstergesi ışıkları yanıp öyle kalacaktır.

Parlatıcının ölçülmesi

Parlatıcı, su, yüzeylerin üzerinden devamlı akar ve herhangi bir çizik veya iz bırakmadan parlatma işlemini gerçekleştirirken bulaşıkların kurumasını kolaylaştırır.

Parlatıcı dağıtıcısı doldurulmalıdır:

- Kontrol paneli üzerindeki YETERSİZ PARLATICI* göstergesi ışığı yandığı zaman;

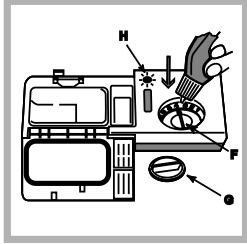

direkt olarak dökmeyin.

1. (G) kapağını saat yönünün tersine döndürerek dağıtıcıyı açın.
2. Dağıtıcıdan taşmamasına dikkat ederek parlatıcıyı dağıtıcıya dökün. Parlatıcı dağıtıcıdan taşarsa, kuru bir bez ile dökülen miktarı silin.
3. Kapağı tekrar yerine takın.

Parlatıcıyı ASLA makinenin içine

Parlatıcı miktarının ayarlanması

Kurutma sonuçlarından tam anlamıyla memnun değilseniz parlatıcı miktarını ayarlayabilirsiniz. Dozaj ayarlayıcısını (F) bir tornavida kullanmak suretiyle daha önceden belirlenen 6 pozisyonlardan birine getirin (öntanımlı pozisyon 4'tür):

- Bulaşıkların üzerinde çizgiler oluşuyorsa, ayarlayıcıyı daha küçük bir sayıya getirin (1-3).
- Bulaşıklar üzerinde su damlaları bulunuyorsa ya da devir bittikten sonra kireç izleri görülüyorsa ayarlayıcıyı daha büyük bir sayıya getirin (4-6).

Su sertliğinin ayarlanması

Her bulaşık makinesinde özellikle bu tür cihazlar için tasarlanan işlenmiş tuz kullanarak daha sonra bulaşıkları yıkamak için kullanılan suyun içindeki kireci alan bir su yumuşatıcısı bulunmaktadır.

Bulaşık makinesi, kirliliği azaltacak ve bölgenizdeki su sertliğine göre yıkama performansını optimize edecek seçenekler sunmaktadır. Bu bilgi, konutunuza su tedarik eden organizasyondan öğrenilebilir.

- **AÇMA/KAPATMA** düğmesini kullanarak makineyi kapatın ve kapağı açın.
- **YIKAMA DEVRİNİ SEÇİN** düğmesini ilk önce 5 numaralı yıkama devrine, ardından 1 numaralı yıkama devrine ve ardından yine 5 numaralı yıkama devrine getirin.
- **AÇMA/KAPATMA** düğmesine basın; yıkama devri faz göstergesinin ışığı yanıp sönecektir. Artık su sertliği seviyesinin seçilmesi mümkündür. Her yıkama devri için bir su sertliği seviyesi vardır.

Örn: Yıkama devri 1, su sertliği seviyesi 1

Yıkama devri 2, su sertliği seviyesi 2,vb, vb maksimum beş seviyeye kadar

(Ön tanımlı su yumuşatıcı ayarı seviye 3' tür)

- Çıkmak için birkaç saniye bekleyin veya herhangi bir düğme seçeneğine basın* ON/OFF (AÇMA/KAPATMA) düğmesine basarak makineyi kapatın.

Çok fonksiyonlu tabletler kullanılırken bile su dağıtıcı doldurulmalıdır.

Su Sertlik Tablosu				Orta yeterlilik** tuz konteyneri
seviye	°dH	°fH	mmol/l	ay
1	0 - 6	0 - 10	0 - 1	7 ay
2	6 - 11	11 - 20	1,1 - 2	5 ay
3	12 - 17	21 - 30	2,1 - 3	3 ay
4	17 - 34	31 - 60	3,1 - 6	2 ay
5*	34 - 50	61 - 90	6,1 - 9	2/3 hafta

0°f ile 10°f arasında tuz kullanılmaması tavsiye edilir.
* 5'e ayarlandığında süre uzayabilir.
** günde 1 yıkama ile

(°dH = Alman derecesi ile hesaplanmış sertlik - °f = Fransız derecesi ile hesaplanmış sertlik - mmol/l = litre başına milimol)

İşlenmiş tuzun ölçülmesi

Bir yıkama devrinden mümkün olan en iyi sonuçları almak için dağıtıcının devamlı olarak dolu olduğundan emin olun. İşlenmiş tuz, sudan kireci alır ve buna bağlı olarak bulaşıklar üzerinde kireç oluşumunu engeller.

Tuz dağıtıcı, bulaşık makinesinin alt kısmında bulunmakta olup (bkz Tanım) doldurulmalıdır:

- Tuz dağıtıcısının kapağına gözle bakarak yeşil ibre* görülmediği zaman
- Kontrol paneli üzerindeki YETERSİZ TUZ* göstergesi ışığı yandığı zaman.

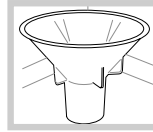

1. Alt kremayeri sökün ve konteynir kapağının vidalarını açın (saat yönünün tersine).
2. İlk defa yapıyorsanız: su tankını tam ağzına kadar doldurun.
3. Huniyi* yerleştirin (bakınız figür) ve tuz konteynirini tam ağzına kadar doldurun (Bu konteynir yaklaşık 1 kg kaldırabilmelidir); az miktarda suyun dışarı sızması olağandır.
4. Huniyi* çıkartın ve açıklık üzerinde kalan tüm tuz artıklarını temizleyin; akan suyun altında kapağı durulayın ve ardından kapağın alt kısmında yıldız şeklinde düzenlenmiş olarak bulunan dört yarıktan suyun dışarı çıkmasını sağlamak için aşağıya doğru bakan başlığa tekrar vidalayın. (Yeşil ibreli kapak*)

Konteynir her tuz ekleyişinizde bu işlemleri gerçekleştirmenizi tavsiye ederiz.

Kapağın yerine sıkıca vidalanmış olduğundan emin olun; böylece yıkama döngüsü süresince dağıtıcının içine herhangi bir deterjan madde giremeyecektir (Bu durum su yumuşatıcısına tamir edilemez bir şekilde zarar verebilirdi.).

⚠ Gerekli olduğu zaman tuz dağıtıcısından dışarıya sızan tuz çözeltisinin temizlendiğinden emin olmak için yıkama devrinden önce tuzu ölçün.

* Sadece seçilen modellerde mevcuttur.

Bakım ve onarım

TR

Su ve elektrik kaynaklarının kapatılması

- Sızıntıları engellemek amacıyla su musluğunu her yıkama devrinden sonra kapatın.
- Makine temizlenirken ya da bakımı yapılırken makinenin fişini çekin.

Bulaşık makinesinin temizlenmesi

- Makinenin dış yüzeyleri ve kontrol paneli, iplikçik bırakmayan hafif nemli bir bez parçası ile temizlenebilir. Deterjan ya da aşındırıcı ürünler kullanmayın.
- Cihaz içinde oluşan leke ya da izler nemli bir bez ile ve az bir sirke ile temizlenebilir.

İstenmeyen kokuların engellenmesi

- Nem oluşmaması ve oluşan nemin makine içine hapsedilmemesi için makinenin kapağını devamlı olarak aralık tutun.
- Kapak çevresindeki su sızdırmaz bantları ve deterjan dağıtıcılarını düzenli aralıklarla nemli bir sünger ile temizleyin. Bu, yiyecek artıklarının bantlar üzerinde kalmasını engelleyecek ve bu artıkların neden olduğu istenmeyen kokuların oluşumunu önleyecektir.

Püskürtücü kolların temizlenmesi

Yiyecek artıkları, püskürtücü kollar üzerine yapışıp suyun püskürtüldüğü delikleri tıkayabilir. Bu nedenle püskürtücülerin düzenli aralıklarla kontrol edilmesi ve metal içermeyen bir fırça ile temizlenmesi önerilmektedir. Her iki püskürtücü kol da çıkartılabilir.

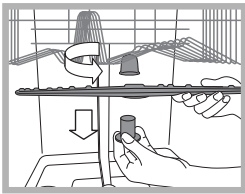

Üst püskürtücü kolu çıkarmak için kilit halkasını saat yönünün tersine döndürün. Üst püskürtücü kol, daha fazla sayıda delik bulunan yüzün yukarıya doğru geldiğinden emin olunması için değiştirilmelidir.

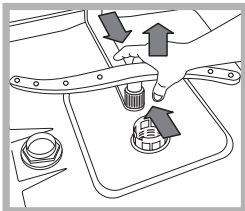

Alt püskürtücü kol, yandaki sekmelere basarak ve yukarıya doğru çekerek çıkartılabilir.

Su Giriş Filtresinin Temizlenmesi*

Eğer su hortumları yeni ya da uzun bir süre boyunca kullanılmamışlarsa gerekli bağlantıları yapmadan önce hortumların temiz ve artıklardan arındırılmış olduğundan emin olmak için su hortumlarından su geçisine izin verin. Eğer söz konusu önlem alınmaz ise su girişi tıkanabilir ve bulaşık makinesi hasar görebilir.

- Musluk çıkışıdaki su giriş filtresini düzenli olarak temizleyin;
 - Su musluğunu kapatın.
 - Su giriş hortumunun ucunun vidalarını sökün, filtreyi çıkartın ve akan suyun altında dikkatlice temizleyin.
 - Filtreyi yenisi ile değiştirin ve su hortumunu eski pozisyonunda vidalayın.

Filtrelerin temizlenmesi

Filtre grubu, yıkama suyundan yiyecek kalıntılarını temizleyen ve suyu tekrar döndüren üç ayrı filtreden oluşmaktadır. Her yıkamada en iyi sonuçları elde etmek için temizlenmelidirler.

- Filtreleri düzenli aralıklarla temizleyin.

- Bulaşık makinesi filtreler bulunmadan ya da filtreler gevşek durumdayken kullanılmamalıdır.

- Bir çok yıkamadan sonra filtre grubunu kontrol edin ve gerekli olması durumunda üzerinden su akıtarak metal içermeyen bir fırça vasıtasıyla aşağıdaki talimatları izleyerek temizleyin:

1. C silindirik filtresini saat yönünün tersine döndürün ve dışarı çekin (şkl 1).
2. Kapak filtresi B'yi yan kanatlara hafif basınç uygulayarak çıkartın (şkl 2).
3. Paslanmaz çelik plaka filtresi A'yı dışarı doğru kaydırın (şkl 3).
4. Tıkacı kontrol edin ve yiyecek artıklarını temizleyin. Yıkama devri pompasını (siyah kenarlı) **ASLA SÖKMEYİN** (şkl 4).

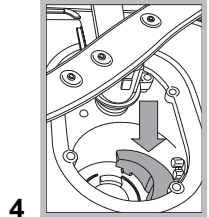
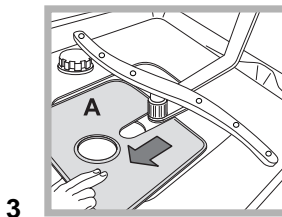
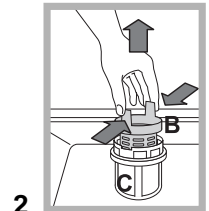
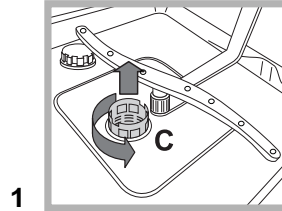

Filtreleri temizledikten sonra filtre grubunu yeniden yerine takın ve sabitleyin; bu durum bulaşık makinesinin verimli kullanımının elde edilmesi için gereklidir.

Uzun bir süre boyunca makinenin kullanılmadan bırakılması

- Makineyi elektrik kaynağından çıkarın ve su musluğunu kapatın.
- Makinenin kapağını aralık bırakın.
- Döndüğünüz zaman bulaşık makinesi boş iken bir yıkama devri çalıştırın.

* Sadece seçilen modellerde mevcuttur.

 Bu makine, mevcut uluslar arası güvenlik standartlarına uygun olarak tasarlanmış ve üretilmiştir. Aşağıdaki bilgi güvenliğinizi için hazırlanmıştır, bu nedenle dikkatle okunmalıdır.

Genel güvenlik

- Bu cihaz, kendilerine güvenliklerinden sorumlu kişi tarafından cihazın kullanımı ile ilgili gözetim veya talimat verilmeksizin, sınırlı fiziksel, algısal veya zihinsel beceriye sahip kişiler (çocuklar dahil) tarafından kullanılmak üzere tasarlanmamıştır.
- Çocuklar cihazla oynamalarını sağlamak için gözetim altında tutulmalıdır.
- Cihaz, ev içinde konut kullanımı için tasarlanmış olup ticari ya da endüstriyel kullanımı amaçlanmamıştır.
- Ev bulaşıklarının bu kullanım kılavuzunda belirtilen şekilde yıkanması için makine sadece yetişkinler tarafından kullanılmalıdır.
- Makine, dış mekanlarda ya da sadece üstü kapalı alanlarda kurulmamalıdır. Makinenin yağmur ya da fırtına altında bırakılması çok tehlikelidir.
- Çıplak ayakla makineye dokunmayın.
- Makine prizden çekilirken kabloyu değil fişi, elektrik prizinden çekin.
- Makine temizlenmeden ya da bakım işlemleri başlatılmadan önce su besleme musluğu kapatılmalı ve makinenin fişi, elektrik prizinden çıkarılmalıdır.
- Makine arızalanırsa her ne şart altında olursa olsun makineyi kendiniz tamir etmeye çalışmayın ve makinenin iç kısımlarına dokunmayın.
- Isıtıcı bileşene asla dokunmayın.
- Makinenin açık olan kapağı üzerine yaslanmayın ya da oturmayın Bu, makinenin devrilmesine neden olabilir.
- Önemli bir engel teşkil edeceği için kapak açık bırakılmamalıdır.
- Deterjanları ve durulama maddelerini çocukların ulaşamayacağı yerlerde muhafaza edin.
- Paketleme malzemesi oyuncak olarak kullanılmamalıdır.

Tasfiye

- Paketleme malzemesinin tasfiyesi: Paketlerin yeniden kullanılabilir olup olmadığına dair yerel yasaları inceleyin.
- Atık Elektrikli ve Elektronik Donanımlar (WEEE) konulu ve 2002/96/EC sayılı Avrupa Direktiflerinde konutlarda kullanılan elektrikli cihazların normal katı atık döngüsü içinde tasfiye edilmemesi gerektiği belirtilmektedir. Eskimiş cihazlar, toplum sağlığına ve atmosfere verilebilecek potansiyel zarar engellenerek makine içinde bulunan malzemelerin yeniden kullanım ve geri dönüşüm masraflarının optimize edilmesi için ayrı olarak toplanmalıdır. Üzerinde çarpı işareti bulunan çöp kutusu, elektrikli ve elektronik alet sahiplerine ayrı atık toplanması hususundaki sorumluluklarını hatırlatmak için tüm ürünler üzerinde bulunmaktadır.

Konutlarda kullanılan elektrikli cihazların doğru bir şekilde tasfiye edilmesi hususunda ayrıntılı bilgi edinmek için ilgili toplum yetkilisine ya da yerel bayiinize başvurabilirsiniz.

Enerji tasarrufu yapmak ve çevreye karşı duyarlı olmak

Su ve enerji tasarrufu yapmak

- Sadece bulaşık makinesi dolu olduğu zaman yıkama devrini başlatın. Bulaşık makinesinin dolmasını beklerken Sudan Geçirme devrini kullanarak istenmeyen kokuların kullanımını engelleyebilirsiniz. (*bknz Yıkama devirleri*)
- Yıkama devirleri tablosunu* kullanarak bulaşıkların kirlilik seviyesine ve bulaşık tipine uygun olan yıkama devrini seçin:
 - Normal derecede kirli bulaşıklar için daha düşük enerji ve su kullanan Ekonomik yıkama devrini kullanın.
 - Bulaşık miktarı normalden daha az ise Yarım yükleme opsiyonunu kullanın * (*bknz Başlangıç ve kullanım*)
- Elektrik tedarikçiniz, elektrik tasarrufu saatleri hakkında bilgi veriyorsa yıkama devirlerini daha düşük ücretlendirme uygulandığı saatler arasında çalıştırın. Gecikmeli başlatma * düğmesi (*bknz Başlangıç ve kullanım*) yıkama devirlerini istediğiniz şekilde organize etmenize yardımcı olur.

Enzim içeren fosfatsız ve kloruz deterjanlar

- Çevreye zararlı olmaları nedeniyle fosfat ya da klor içeren deterjanları kullanmamanızı önemle tavsiye ederiz.
- Enzimler, 50°C sıcaklık altındaki deterjanlar, normalde 65°C sıcaklık altında elde edilen sonuçların daha düşük yıkama devri sıcaklıklarında elde edilmesi açısından kullanılabilir.
- Deterjanın sarf edilmesinin önlenmesi açısından, ürünü imalatçının talimatları, su sertliği, kirlilik seviyesi ve bulaşık miktarına göre uygun miktarlarda kullanın. Biyolojik olarak geri dönüştürülebilir olsalar da deterjanlar doğanın dengesini değiştirebilen malzemeler içerir.

* Sadece seçilen modellerde mevcuttur.

Sorun giderme

TR

Cihazın çalışmasında problem olması durumunda Destek talebinde bulunmadan önce aşağıdaki listede bulunan çözüm yollarını kontrol edin:

Arızalar:	Olası sebep/Çözüm:
Bulaşık makinesi, çalışmıyor veya komutlara yanıt vermiyor	<ul style="list-style-type: none">ON/OFF tuşu ile makineyi kapatınız, yaklaşık bir dakika sonra yeniden açınız ve programı yeniden ayarlayınız.Fiş elektrik prizine tam oturmuyordur.Bulaşık makinesinin kapağı tam kapalı değil.
Kapak kapanmıyor	<ul style="list-style-type: none">Kilit serbest kalmıştır; "klak" sesini duyana kadar kapağı iyice itiniz.
Bulaşık makinesi atık suları boşaltmıyor.	<ul style="list-style-type: none">Program bitmemiş.Atık su hortumu kıvrılmış (<i>Montaj</i> bölümüne bakınız).Lavabonun tahliye borusu tıkalı.Filtre yemek artıkları ile tıkanmıştır.
Bulaşık makinesi ses yapıyor.	<ul style="list-style-type: none">Bulaşıklar birbirine veya püskürtme kollarına çarpıyor.Aşırı köpük oluşuyor. deterjan dozajı uygun miktarda ayarlanmamış veya deterjan bulaşık makinesinde yıkamaya uygun değildir. (Çalıştırma ve kullanım bölümüne bakınız)
Bulaşık ve bardaklar üzerinde kireç kalıntıları veya beyaz bir satıholuşuyor.	<ul style="list-style-type: none">Yenileyici tuz eksik veya su sertliğine uygun bir şekilde ayarlanmamış (<i>Parlatıcı ve tuz</i> bölümüne bakınız).Tuz haznesinin kapağı tam kapalı değil.Parlatıcı bitti veya dozajı yeterli değil.
Bulaşık ve bardaklar üzerinde çizgi gibi veya mavi bir satı oluşuyor.	<ul style="list-style-type: none">Parlatıcı dozajı fazla.
Bulaşıklar tam kurumamış.	<ul style="list-style-type: none">Kurutmasız bir program seçilmiş.Parlatıcı bitti veya dozajı yeterli değil (<i>Parlatıcı ve tuz</i> bölümüne bakınız).Parlatıcı dozajı uygun değil.Bulaşıklar yapışmaz tabanlı veya plastiktir.
Bulaşıklar temiz değil.	<ul style="list-style-type: none">Sepetler fazlasıyla doldurulmuş (<i>Sepetlerin doldurulması</i> bölümüne bakınız).Bulaşıklar iyi yerleştirilmemiş.Püskürtme kolları serbestçe dönemiyor.Çok hafif bir yıkama programı seçilmiş (<i>Program</i> bölümüne bakınız).Aşırı köpük oluşuyor . deterjan dozajı uygun miktarda ayarlanmamış veya deterjan bulaşık makinesinde yıkamaya uygun değildir. (Çalıştırma ve kullanım bölümüne bakınız)Parlatıcı haznesinin kapağı tamamen kapanmamış.Filtre kirliliği veya tıkalı (<i>Bakım ve temizlik</i> bölümüne bakınız).Yenileyici tuz eksik (<i>Parlatıcı ve tuz</i> bölümüne bakınız).
Bulaşık makinesi su almıyor - Kapalı çeşme alarmı. (kısa bip sinyalleri duyulur) (Kurutma ve END gösterge ışıkları yanıp söner)	<ul style="list-style-type: none">Şebekeden su akıyor.Besleme su hortumu kıvrılmış (<i>Montaj</i> bölümüne bakınız).Musluğu açınız; birkaç dakika sonra makine tekrar çalışmaya başlayacaktır.Bip sinyali verilince müdahale edilmediği için cihaz durmuş. ON/OFF tuşuna basarak makineyi kapatınız, musluğu açınız ve 20 saniye sonra aynı tuşa basarak makineyi tekrar çalıştırınız. Makineyi yeniden programlayınız ve tekrar çalıştırınız.
Su alma hortumunda alarm/Su giriş filtresi tıkalı. (Yıkama Devri Kurutma ve END gösterge ışıkları yanıp söner)	<ul style="list-style-type: none">Çamaşır makinesini AÇMA/KAPAMA düğmesine basmak suretiyle kapatınız. Akmasını önlemek için su musluğunu kapatınız, fişi prizden çıkartınız. Su giriş filtresinin pislikler ile tıkanmamış olduğunu kontrol ediniz. ("Bakım ve Koruma" bölümüne bakınız)

* Sadece seçilen modellerde mevcuttur.

Instrucțiuni de utilizare

MAȘINA DE SPĂLAT VASE

RO

Română, 25

DFG 262

Cuprins

Instalare, 26-27

Poziționare și așezare la nivel
Racorduri hidraulice și electrice
Avertizări la prima utilizare a mașinii
Date tehnice

Descrierea mașinii, 28

Vedere de ansamblu
Panou de comandă

Încărcați coșurile, 29

Coș inferior
Coș pentru tacâmuri
Coș superior

Pornire și utilizare, 30-31

Porniți mașina de spălat vase
Încărcați detergentul
Opțiuni de spălare

Programe, 32

Tabelul programelor

Agent de limpezire și sare de dedurizare, 33

Încărcați agentul de limpezire
Încărcați sarea de dedurizare

Întreținerea și îngrijirea mașinii, 34

Înterupeți alimentarea cu apă și energie electrică
Curățați mașina de spălat vase
Evitați mirosurile neplăcute
Curățați pulverizatoarele
Curățarea filtrului din zona de alimentare cu apă
Curățați filtrele
În cazul absenței dvs. pentru intervale de timp îndelungate

Măsuri de precauție și recomandări, 35

Siguranță generală
Eliminarea deșeurilor
Protejați și respectați mediul înconjurător

Anomalii și remedii, 36

Instalare

RO

⚠ Este importantă păstrarea acestui manual pentru a putea fi consultat în orice moment. În cazul vânzării, cedării sau mutării mașinii, manualul trebuie să însoțească mașina.

⚠ Citiți cu atenție instrucțiunile: ele conțin informații importante privind instalarea, utilizarea și siguranța.

⚠ În caz de mutare, mențineți mașina de spălat în poziție verticală, iar dacă va fi necesar, înclinație pe latura posterioară.

⚠ Acest aparat este proiectat pentru uzul casnic sau pentru aplicații asemănătoare, de exemplu:

- zone amenajate ca bucătării pentru personal în magazine, birouri și alte locuri de muncă;
- case de țară;
- folosirea de către clienți în hoteluri, moteluri și alte spații de tip rezidențial;
- bed and breakfast.

Poziționare și așezare la nivel

1. Scoateți mașina de spălat din ambalajul său și verificați să nu fi suferit daune în timpul transportului. Nu racordați mașina dacă este deteriorată și contactați distribuitorul.

2. Așezați mașina fixând părțile laterale sau spatele acesteia pe mobilierul alăturat sau pe perete. Mașina poate fi de asemenea încastrată sub un blat continuu* (a se consulta schema de Montare).

3. Poziționați mașina de spălat vase pe o pardoseală plană și rigidă. Compensați denivelările acesteia prin deșurubarea sau înșurubarea piciorușelor anterioare, până la fixarea orizontală a mașinii. Poziționarea perfectă la nivel a mașinii îi conferă stabilitate, evitând producerea vibrațiilor, a zgomotelor precum și mișcarea acesteia.

4.*Pentru a regla înălțimea piciorușului posterior, cu o cheie hexagonală de 8 mm acționați piulița hexagonală de culoare roșie aflată în partea inferioară, frontală și centrală a mașinii de spălat, rotind în sensul acelor de ceasornic pentru a ridica mașina și în sens invers pentru a o coborî. (consultați foaia care conține instrucțiunile de încadrare anexată documentației).

Racorduri hidraulice și electrice

⚠ Adaptarea instalației electrice și hidraulice în vederea instalării mașinii va fi realizată numai de către persoane calificate.

⚠ Mașina de spălat vase nu fie amplasată pe conducte sau pe cablul de alimentare cu energie electrică.

⚠ Aparatul trebuie racordat la rețeaua de alimentare cu apă numai prin furtunuri noi. Nu utilizați furtunuri vechi.

Furtunurile de alimentare și de evacuare a apei și cablul de alimentare cu energie electrică pot fi orientate înspre dreapta sau stânga, pentru o instalare cât mai corectă.

Racordarea furtunului de alimentare cu apă

- La o conductă de apă rece: înșurubați cu atenție furtunul de alimentare la un robinet cu gura filetată de 3/4 gaz; înainte de a înșuruba furtunul, lăsați apa să curgă până când eventualele impurități din apă dispar, pentru a evita astfel înfundarea mașinii.
- La o conductă de apă caldă: în cazul unei instalații centrale, cu radiatoare, mașina de spălat vase poate fi alimentată la o conductă de apă caldă de la rețea, cu condiția ca apa să nu aibă o temperatură mai mare de 60°. Înșurubați furtunul la robinet, conform descrierii din paragraful de mai sus referitor la racordarea la o conductă de apă rece.

⚠ Dacă furtunul de alimentare nu este suficient de lung, contactați un magazin specializat sau un tehnician autorizat (consultați capitolul *Asistență Tehnică*).

⚠ Presiunea apei trebuie să fie cuprinsă între valorile indicate în tabelul conținând Datele tehnice (a se consulta tabelul alăturat).

⚠ Atenție: furtunurile nu trebuie să fie îndoite sau să prezinte strangulări.

Racordarea furtunului de evacuare a apei

Racordați furtunul de evacuare, fără a-l îndoii, la o țeavă de evacuare cu diametrul de cel puțin 4 cm.

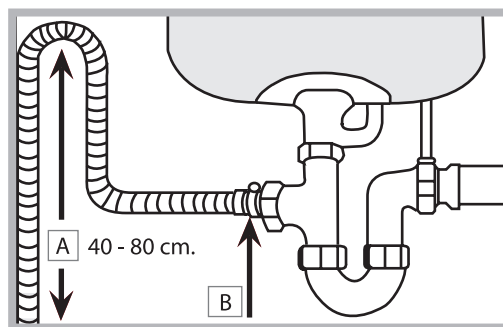

Furtunul de evacuare trebuie să fie la o înălțime cuprinsă între 40 și 80 cm. de la podea sau de la planul de sprijin al mașinii de spălat vase (A).

Înainte de a conecta furtunul de evacuare a apei la sifonul chiuvetei, scoateți dopul de plastic (B).

* Există numai la anumite modele.

Dispozitiv de protecție împotriva inundațiilor

Pentru a nu provoca inundații, mașina de spălat vase:
- este dotată cu un sistem care întrerupe alimentarea cu apă în cazul apariției unor anomalii sau a unor pierderi din interior.

Unele modele sunt dotate cu un dispozitiv de protecție suplimentar *New Acqua Stop**, care protejează împotriva inundațiilor, chiar și în cazul perforării furtunului de alimentare.

ATENȚIE: TENSIUNE PERICULOASĂ!

Furtunul de alimentare cu apă nu trebuie în niciun caz secționat, deoarece conține părți aflate sub tensiune.

Branșamentul electric

Înainte de a introduce ștecărul în priză, verificați următoarele:

- priza trebuie să aibă împământare și să corespundă dispozițiilor prevederilor legale în vigoare;
- priza trebuie să suporte sarcina maximă de putere a mașinii, indicată pe plăcuța cu caracteristici de pe ușă (*consultați capitolul Descrierea mașinii de spălat*);
- tensiunea de alimentare trebuie să fie cuprinsă între valorile indicate pe plăcuța cu caracteristici de pe ușă;
- priza trebuie să fie compatibilă cu ștecărul aparatului. În caz contrar, solicitați unui tehnician autorizat înlocuirea ștecărului (*consultați capitolul Asistență Tehnică*); *nu utilizați prelungitoare sau prize multiple.*

 După instalarea aparatului, cablul de alimentare și priza de curent trebuie să fie ușor accesibile.

 Cablul nu trebuie să fie îndoit sau comprimat.

 Dacă este deteriorat, cablul de alimentare trebuie înlocuit de fabricant sau de Serviciul de Asistență Tehnică, pentru a evita orice risc. (Vezi Asistența)

 Constructorul își declină orice responsabilitate în cazul nerespectării acestor norme.





Bandă de protecție împotriva condensului*

După montarea sub blat a mașinii de spălat vase, deschideți ușa și lipiți banda adezivă transparentă sub blatul de lemn, pentru a-l proteja de eventualul condens produs.

Avertizări la prima utilizare a mașinii

După instalare, chiar înainte de prima utilizare a mașinii, umpleți complet cu apă rezervorul de sare și numai apoi adăugați cam 1 kg de sare (*consultați capitolul Agent de limpezire și sare*): este normal ca apa să iasă afară. Selectați gradul de duritate a apei (*consultați capitolul Agent de limpezire și sare*). După încărcarea cu sare, ledul ATENȚIE, LIPSĂ SARE* se stinge.

 Neîncărcarea rezervorului cu sare poate determina deteriorarea sistemului de dedurizare a apei și a elementului de încălzire.

Date Tehnice	
Dimensiuni	Lățime 60 cm Înălțime 85 cm Adâncime 60 cm
Capacitate	12 tacâmuri standard
Presiunea apei de alimentare	0,05 ÷ 1MPa (0.5 ÷ 10 bar) 7,25 – 145 psi
Tensiunea de alimentare	vezi plăcuța cu caracteristici
Putere totală absorbită	vezi plăcuța cu caracteristici
Siguranță	vezi plăcuța cu caracteristici
    <p>Acest aparat este conform cu următoarele Directive Comunitare: -2006/95/EC (Joasă Tensiune) -2004/108/EC (Compatibilitate Electro-magnetică) 2005/32/EC (Comm. Reg. 1275/2008) (Ecodesign) -97/17/EC (Etichetare) -2002/96/EC</p>	

* Există numai la anumite modele.

⚠ Înainte de încărcarea coșurilor, eliminați de pe vase resturile de mâncare și goliți paharele și cupele de lichidele rămase.

După încărcarea mașinii, verificați dacă dispozitivele de stropire au loc suficient pentru a se putea roti.

Coș inferior și coș tacâmuri

Coșul inferior poate conține oale, capace, farfurii, salatiere, tacâmuri etc. Farfuriile și capacele mari trebuie să fie așezate de preferință pe marginile coșului.

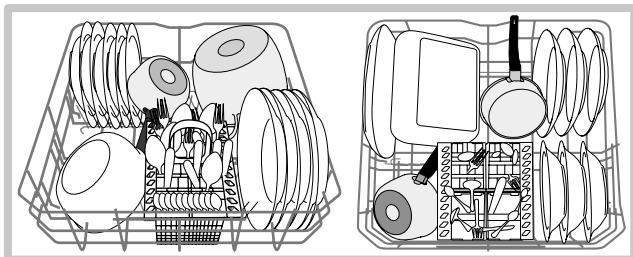

Unele modele de mașini de spălat vase dispun de sectoare rabatabile*; acestea pot fi utilizate în poziție verticală pentru așezarea farfuriilor sau în poziție orizontală pentru a așeza oale, salatiere și tigăi.

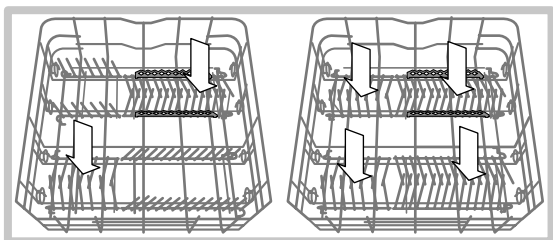

Coșul pentru tacâmuri poate avea diferite conformații, demontabil sau nedemontabil, în funcție de modelul mașinii de spălat vase. Coșul nedemontabil trebuie să fie poziționat **numai** în partea anterioară a coșului inferior.

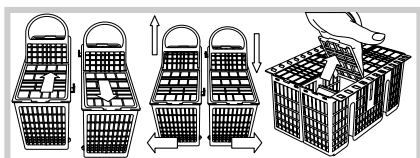
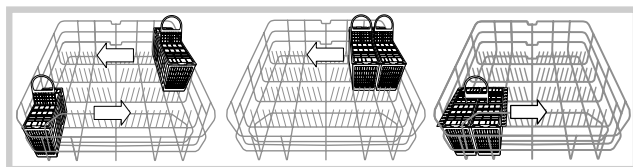

Ambele sunt prevăzute cu grătare în partea de sus pentru o mai bună aranjare a tacâmurilor.

⚠ Cuțitele precum și toate celelalte articole tăioase trebuie să fie amplasate în coșul special pentru tacâmuri, cu vârful orientat în jos, sau pe rafturile rabatabile din coșul de sus, în poziție orizontală.

* Există numai la anumite modele. Variabile ca număr și poziție.

Coș superior

Încărcarea vaselor delicate și ușoare: pahare, cești, farfuriile mici, salatiere joase.

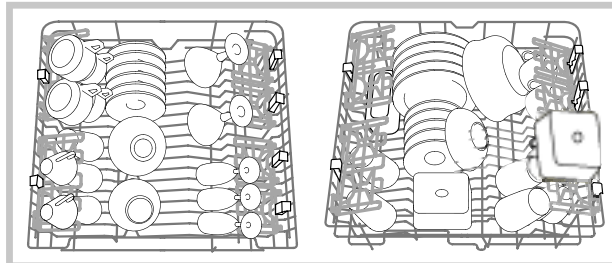

Rafturi rabatabile cu poziție variabilă

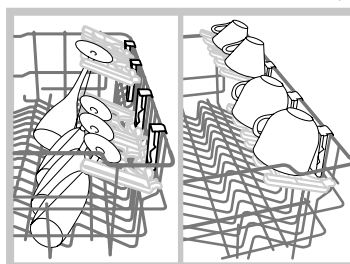

Rafturile rabatabile pot fi poziționate pe două înălțimi diferite pentru a optimiza aranjarea vaselor în spațiul coșului. Paharele cu picior pot fi așezate în mod stabil pe rafturile rabatabile, introducând piciorul paharului în găurile

corespunzătoare.

Reglarea înălțimii coșului superior

Pentru a facilita amplasarea veselei, coșul superior poate fi fixat în două poziții: sus și jos.

⚠ Se recomandă reglarea înălțimii coșului superior atunci când COȘUL ESTE GOL.

Nu ridicați sau coborâți NICIODATĂ coșul dintr-o singură parte.

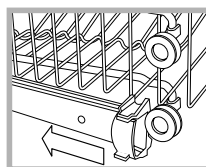

imaginea).

Deschideți cârligele de blocare a coșului din partea dreaptă și stângă și scoateți coșul; așezați-l sus sau jos; lăsați coșul să culizeze pe șinele de ghidare până la intrarea roțițelor anterioare pe șine, apoi închideți cârligele de blocare (vezi

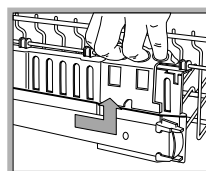

În cazul în care coșul este prevăzut cu mânăne Dual Space* (vezi imaginea), scoateți coșul superior la capătul șinei, apucați mânerul lateral și mișcați coșul în sus sau în jos; apoi lăsați coșul să revină la locul său.

Veselă care nu poate fi spălată în mașina de spălat vase

- Obiecte din lemn, cu mâner din lemn sau din corn sau cu elemente aplicate.
- Obiecte din aluminiu, cupru, alamă, aliaj de cositor și mercur și cositor.
- Veselă din plastic care nu este termorezistent.
- Porțelan vechi sau pictat manual.
- Argintărie veche. Argintăria nouă poate fi spălată cu un program delicat, după ce ați verificat ca aceasta să nu intre în contact cu alte metale.

⚠ Se recomandă utilizarea veselei care poate fi spălată în mașina de spălat vase.

Pornire și utilizare

RO

Pornirea mașinii de spălat vase

1. Deschideți robinetul de apă.
2. Apăsăți tasta ON-OFF: toate ledurile de pe panoul de comandă se aprind timp de câteva secunde.
3. Deschideți ușa și dozați detergentul (*a se vedea mai jos*).
4. Așezați vasele în coșuri (*a se consulta capitolul Încărcarea coșurilor*) și închideți ușa.
5. Selectați programul de spălare rotind butonul SELECTARE PROGRAM în sensul acelor de ceasornic: reperul de pe buton trebuie să ajungă în dreptul numărului sau al simbolului aferent programului. Ledul corespunzător butonului PORNIRE/PAUZĂ pâlpâie.
6. Selectați opțiunile de spălare* (*a se vedea alăturat*).
7. Porniți mașina apăsând butonul PORNIRE, ledul nu mai pâlpâie și se transformă în lumină fixă. Aprinderea ledului corespunzător spălării semnalează începutul programului.
8. La sfârșitul programului ledul SFÂRȘIT se aprinde (cu lumină fixă). Opriți mașina apăsând butonul ON-OFF, închideți robinetul de apă și scoateți ștecărul din priză.
9. Așteptați câteva minute înainte de a scoate vesela, pentru a evita electrocutarea. Descărcați coșurile începând de la cel de jos.

⚠ - Pentru reducerea consumului de energie electric, maina se nchide automat n anumite situaii n care NU este utilizat.

Modificarea unui program în curs de desfășurare

Dacă ați ales greșit un program este posibil să îl modificați, cu condiția ca acesta să fi început de puțin timp: odată programul de spălare început, pentru a schimba ciclul de spălare opriți mașina menținând apăsat butonul ON/OFF/Reset, apoi porniți din nou mașina acționând același buton și selectați din nou programul și opțiunile dorite.

Adăugarea altor vase

Apăsăți butonul Pornire/Pauză, (ledul se aprinde intermitent) Deschideți ușa având grijă la aburii fierbinți și introduceți vesela. Apăsăți butonul Pornire/Pauză (ledul are lumină fixă): ciclul de spălare se reia.

⚠ La apăsarea butonului Pornire/Pauză pentru a face o pauză, se întrerupe atât programul cât și intervalul de Pornire Întârziată, dacă a fost programat în prealabil. În această fază schimbarea programului nu este posibilă.

Întreruperi accidentale

Dacă în timpul derulării programului de spălare ușa se deschide sau se întrerupe curentul electric, programul se oprește. După închiderea ușii sau revenirea curentului, programul se va relua din punctul în care s-a întrerupt.

Încărcați detergentul

Un rezultat bun la spălare depinde și de dozarea corectă a detergentului, care nu spală mai eficient dacă este în exces și, în plus, poluează mediul înconjurător.

⚠ Utilizați numai detergent special pentru mașina de spălat vase.

⚠ NU UTILIZAȚI detergenți pentru spălare manuală.

⚠ Utilizarea unei cantități de detergent prea mari poate determina apariția unor urme de spumă la sfârșitul ciclului de spălare.

⚠ Utilizarea detergentului sub formă de tablete se recomandă numai pentru modelele care au opțiunea TABLETE MULTIFUNCȚIONALE.

⚠ Cele mai bune rezultate de spălare și uscare se obțin numai prin utilizarea detergentului sub formă de praf, a agentului de limpezire lichid și a sării de dedurizare.

compartiment A: Detergent pentru spălare

compartiment B: Detergent pentru prespălare

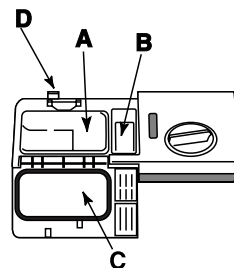

1. Apăsăți butonul D și deschideți capacul C.

2. Dozați detergentul consultând *Tabelul programelor*:

- praf: compartimente A și B.
- tablete: când programul indică 1 tabletă, așezați-o în compartimentul A și închideți capacul; dacă programul indică 2

tablete, așezați a doua tabletă pe fundul cuvei.

3. Eliminați resturile de detergent de pe marginea compartimentului și închideți complet capacul.

* Există numai la anumite modele.

Opțiuni de spălare*

OPȚIUNILE pot fi programate, modificate sau reinițializate numai după alegerea programului de spălare și înainte de apăsarea butonului Pornire/Pauză.

Pot fi selectate numai opțiunile compatibile cu tipul de program ales. Dacă una dintre opțiuni nu este compatibilă cu programul ales, (*consultați tabelul programelor*) ledul corespunzător emite 3 semnale intermitente rapide.

Dacă a fost selectată o opțiune incompatibilă cu o opțiune sau cu un program de spălare programat în prealabil, opțiunea incompatibilă emite 3 semnale intermitente rapide, apoi se stinge; ultima setare rămâne însă aprinsă.

 Pentru a anula o opțiune greșit programată, apăsați din nou butonul corespunzător.

Pornire întârziată

Pornirea programului poate fi amânată cu **3, 6 sau 9 ore**:

1: După selectarea programului de spălare dorit și a altor eventuale opțiuni, apăsați butonul PORNIRE ÎNTÂRZIATĂ: ledul se aprinde.

2: Selectați intervalul de întârziere apăsând succesiv butonul Pornire întârziată, ledurile corespunzătoare fazelor de spălare (3 ore), uscarea (6 ore) și sfârșit (9 ore) se vor aprinde succesiv.

Printr-o apăsare ulterioară a butonului Pornire Întârziată opțiunea este anulată și ledul se stinge.

3. După realizarea selecției și apăsarea butonului Pornire/Pauză începe numărătoarea inversă, intervalul de întârziere selectat este evidențiat prin semnale intermitente iar butonul Pornire/Pauză nu mai pâlpâie, transformându-se în lumină fixă.

3. La finalul intervalului de întârziere programat, ledul PORNIRE ÎNTÂRZIATĂ se stinge iar programul pornește.

 **După începerea ciclului de spălare intervalul de Pornire Întârziată nu mai poate fi programat.**

Încărcare pe jumătate

Dacă sunt vase puține, se poate realiza o încărcare pe jumătate a mașinii, economisind astfel apă, energie electrică și detergent. Selectați programul de spălare apăsând tasta ÎNCĂRCARE PE JUMĂTATE: ledul respectiv se va aprinde.

La o nouă apăsare a butonului ÎNCĂRCARE PE JUMĂTATE, opțiunea este anulată.

 **Nu uitați să diminueți corespunzător și cantitatea de detergent.**

 **Se recomandă utilizarea detergentului sub formă de praf.**

 **Această opțiune nu este disponibilă în cazul programului: Rapid.**

Tabelul Opțiunilor	A	B
	Pornire Întârziată	Încărcare pe jumătate
1. Intensiv	Da	Da
2. Normal	Da	Da
3. Înmuiere	Da	Da
4. Eco	Da	Da
5. Rapid	Da	Nu
6. Delicate	Da	Da







* Există numai la anumite modele.

Programe

RO

 Dacă vasele sunt puțin murdare sau au fost în prealabil limpezite cu apă, diminueați considerabil cantitatea de detergent.

 Numărul și tipul programelor și opțiunile disponibile variază în funcție de modelul mașinii de spălat vase.

Indicații pentru alegerea programelor	Program	Detergent (A) = compartiment A (B) = compartiment B			Uscare	Opțiuni	Durata programului (toleranță ±10%) Ore Minute
		Praf	Lichid	Tablete			
Vase și oale foarte murdare (a nu se utiliza pentru vase delicate).	 1. Intensiv	30 g (A)	30 ml (A)	1 (A)	Da	A-B	2:25'
Vase și oale murdare normal. Program standard zilnic	 2. Normal	25 g (A) 5 g (B)	25 ml (A) 5 ml (B)	1 (A)	Da	A-B	1:50'
Spălare preliminară înainte de în-cărcarea completă a mașinii după masa următoare.	 3. Înmuiere	Nu	Nu	Nu	Nu	A-B	0:08'
Spălare ecologică cu consum de energie redus, adecvată vaselor și oalelor.	 4. Eco*	25 g (A) 5 g (B)	25 ml (A) 5 ml (B)	1 (A)	Da	A-B	2:55'
Ciclu de spălare economic și rapid pentru vesela și tacâmurile puțin murdare, imediat după sirenă. (2 farfurii+2 pahare+4 tacâmurii+1 cratiță+1 tigaie mică)	 5. Rapid	25 g (A)	25 ml (A)	1 (A)	Nu	A	0:35'
Ciclu de spălare economic și rapid pentru vesela delicată, mai sensibilă la temperaturi ridicate, imediat după folosire. (pahare de vin Coș superior + farfurii delicate, Coș inferior).	 6. Delicate	30 g (A)	30 ml (A)	1 (A)	Da	A-B	1:30'

Note:

cele mai bune rezultate ale programului „Rapid” se obțin de preferință respectându-se numărul de vase indicate.

* Programul Eco respectă norma EN-50242, durează mai mult decât celelalte programe dar are un consum de energie mai mic și, în plus, protejează mediul înconjurător.

Notă pentru laboratoarele de Probe: pentru informații suplimentare privind condițiile testului comparativ EN, trimiteți o solicitare pe adresa: ASSISTENZA_EN_LVS@indesitcompany.com

Pentru a facilita dozarea detergentului, este bine să știți că:

1 lingură = 15 g de detergent praf = circa 15 ml de detergent lichid - 1 linguriță = 5 g de detergent praf = circa 5 ml de detergent lichid

Agent de limpezire și sare de dedurizare



RO

⚠️ Folosiți numai produse speciale pentru mașini de spălat. Nu utilizați sare alimentară sau industrială, nici detergenți pentru spălare manuală.

Respectați indicațiile de pe ambalajul produselor.

⚠️ Dacă se utilizează un produs multifuncțional de curățat, nu este necesară adăugarea agentului de limpezire, în schimb, se recomandă adăugarea sării, în special dacă apa este dură sau foarte dură. Respectați indicațiile de pe ambalajul

⚠️ produselor.

Dacă nu se adaugă sare de dedurizare sau agent de limpezire, ledurile LIPSĂ SARE* și LIPSĂ AGENT DE LIMPEZIRE* vor rămâne în mod evident aprinse.

Încărcați agentul de limpezire

Agentul de limpezire facilitează uscarea veselei permițând apei să curgă de pe suprafața acesteia, fără a lăsa linii sau pete.

Compartimentul pentru agent de limpezire trebuie umplut:

• atunci când pe panou se aprinde ledul LIPSĂ AGENT DE LIMPEZIRE*;

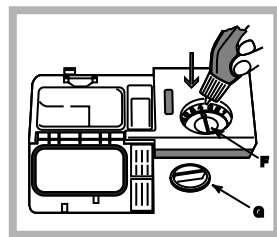

1. Rotiți dopul (G) în sensul acelor de ceasornic și deschideți rezervorul.
2. Turnați cu atenție agentul de limpezire, fără a-l vărsa. Dacă totuși se varsă, ștergeți imediat cu o cârpă uscată.
3. Reînșurubați dopul.

Nu turnați NICIODATĂ agent de

limpezire direct în interiorul cuvei.

Reglați doza de agent de limpezire

Dacă rezultatul uscării nu este satisfăcător, este posibilă reglarea dozei de agent de limpezire. Cu o șurubelniță, rotiți regulatorul (F), alegând una din cele 6 poziții (reglarea din fabrică este pe poziția 4):

- dacă pe vesela se observă linii, rotiți regulatorul pe valorile mai mici (1-3).
- dacă pe vesela există picături de apă sau pete de calcar, rotiți regulatorul pe valorile mai mari (4-6).

Programarea durtății apei

Fiecare mașină de spălat vase este prevăzută cu un sistem de dedurizare a apei care, utilizând sarea de dedurizare specială pentru mașini de spălat vase, va alimenta mașina de spălat vase cu apă fără calcar.

Mașina de spălat vase permite reglaje care să diminueze poluarea și optimizează rezultatele spălării, în funcție de durtățile apei. Informațiile sunt disponibile la Societatea de furnizare a apei potabile din zona dvs.

- Opriti mașina de la butonul ON/OFF și deschideți ușa.

- Poziționați butonul SELECTARE PROGRAM mai întâi pe

programul 5° iar apoi pe programul 1° și din nou pe programul 5°.

- Apăsati butonul ON/OFF, ledurile corespunzătoare fazelor ciclului vor emite un semnal intermitent; în acest moment este posibilă selectarea nivelului de durtate. Fiecărui program îi corespunde un nivel de durtate:

Ex.: programul 1°, nivel de durtate 1

programul 2°, nivel de durtate 2 etc. până la cel mult 5° niveluri.

(Sistemul de dedurizare este reglat din fabricație pe valoarea 3).

- Pentru a ieși din funcție așteptați câteva secunde sau apăsați un buton de opțiuni* sau opriți mașina apăsând butonul ON/OFF.

Umpleți rezervorul cu sare de dedurizare chiar dacă se utilizează tablete multifuncționale.

Tabelul durtății apei				Autonomie medie** recipient sare
nivel	°dH	°fH	mmol/l	luni
1	0 - 6	0 - 10	0 - 1	7 luni
2	6 - 11	11 - 20	1,1 - 2	5 luni
3	12 - 17	21 - 30	2,1 - 3	3 luni
4	17 - 34	31 - 60	3,1 - 6	2 luni
5*	34 - 50	61 - 90	6,1 - 9	2/3 săptămâni

Între 0°f și 10°f nu se recomandă utilizarea sării.
* cu setarea 5 durata se poate prelungi.
** cu 1 spălare pe zi

(°dH = durtățile apei exprimate în grade germane - °fH = durtățile apei exprimate în grade franceze - mmol/l = milimol/litru)

Încărcați sarea de dedurizare

Pentru a obține mereu rezultate bune la spălare, controlați ca rezervorul de sare să nu fie niciodată golit. Sarea de dedurizare elimină calcarul din apă, evitând și depunerea acestuia pe vesela dvs. Rezervorul de sare se află în partea inferioară a mașinii de spălat vase (*a se consulta Descrierea*) și trebuie umplut:

- de fiecare dată când indicatorul de nivel cu plutitor verde* nu este vizibil la analizarea dopului rezervorului de sare;

- atunci când pe panou se aprinde ledul LIPSĂ SARE*;

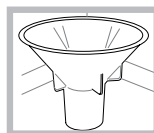

1. Rotiți dopul rezervorului în sens invers acelor de ceasornic și scoateți coșul inferior.
2. Numai la prima utilizare a mașinii: umpleți rezervorul cu apă până la margine.

3. Așezați pâlnia* (*a se vedea figura*) și umpleți rezervorul cu sare până la marginea superioară (circa 1 kg); este normal ca puțină apă să iasă din rezervor.

4. Scoateți pâlnia*, înlăturați resturile de sare de pe gura rezervorului, iar înainte de a înșuruba dopul, clătiți-l lăsând apă să curgă prin cele patru orificii dispuse în formă de stea în partea de jos a acestuia. (dop cu indicator de nivel cu plutitor verde*)

Se recomandă efectuarea acestei operațiuni la fiecare încărcare cu sare.

Închideți bine dopul, astfel încât în timpul spălării în rezervor să nu poată intra detergent (sistemul de dedurizare se poate strica iremediabil).

⚠️ Dacă este nevoie, încărcați sarea înaintea unui ciclu de spălare, astfel încât să eliminați soluția salină eliminată din rezervorul de sare.

Întreținerea și îngrijirea mașinii

RO

Înterupeți alimentarea cu apă și energie electrică

- Închideți robinetul de apă după fiecare spălare pentru a elimina pericolul pierderilor.
- În timpul operațiunilor de curățare sau de întreținere a mașinii scoateți ștecărul din priză.

Curățați mașina de spălat vase

- Suprafața exterioară a mașinii și panoul de comandă pot fi curățate cu o cârpă moale înmuiată în apă. Nu utilizați solvenți sau produse abrazive.
- Cuva interioară se poate curăța de eventualele pete cu o cârpă înmuiată în apă și puțin oțet.

Evitați mirosurile neplăcute

- Lăsați întotdeauna ușa mașinii întredeschisă, pentru a elimina umezeala.
- Curățați regulat cu un burete umed garniturile perimetrice de etanșare a ușii și a compartimentelor pentru detergent. Astfel veți evita depunerea resturilor de alimente, principalii responsabili pentru mirosurile neplăcute.

Curățați pulverizatoarele

Este posibil ca resturile de mâncare să se lipească de pulverizatoare și să obtuzeze orificiile prin care iese apa: se recomandă controlarea lor periodică și curățarea cu o perie nemetalică.

Cele două pulverizatoare sunt demontabile.

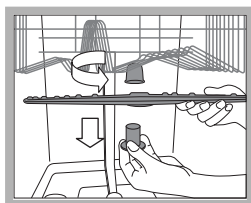

Pentru demontarea pulverizatorului superior, rotiți piulița din plastic în sens invers acelor de ceasornic. Pulverizatorul superior trebuie remontat cu partea care are cel mai mare număr de orificii

orientată în sus.

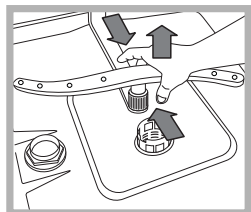

Pentru a demonta pulverizatorul inferior, apăsați cele două clapete laterale și trageți pulverizatorul în sus.

Curățirea filtrului de intrare a apei*.

Dacă conductele de apă sunt noi sau au rămas neutilizate timp îndelungat, înainte de racordare lăsați apa să curgă până când devine limpede și lipsită de impurități. Fără această măsură de precauție, există riscul ca punctul de intrare a apei să se înfunde, deteriorând astfel mașina.

⚠ Periodic, curățați filtrul de la alimentarea cu apă, aflat la gura de ieșire a robinetului.

- Închideți robinetul de apă.
- Deșurubați capătul furtunului de alimentare cu apă, scoateți filtrul și curățați-l cu grijă sub un jet de apă.
- Montați la loc filtrul și înșurubați furtunul.

Curățați filtrele

Grupul de filtrare este compus din trei filtre care purifică apa de spălare de resturile de mâncare și o recirculă: pentru a obține rezultate bune la spălare, este necesară curățarea acestor filtre.

⚠ Curățați regulat filtrele.

⚠ Mașina de spălat vase nu poate fi utilizată fără filtre sau cu filtrele desprinse.

• După câteva spălări, controlați grupul de filtrare și, dacă este nevoie, curățați-l cu grijă cu apă și o perie nemetalică, conform instrucțiunilor de mai jos:

1. rotiți filtrul cilindric C în sens invers acelor de ceasornic și extrageți-l de la locul lui (fig. 1).
2. Apăsați ușor aripioarele laterale și scoateți paharul filtrului B (Fig. 2);
3. Scoateți placa filtrului din inox A (fig. 3).
4. Inspectați prin orificiul de control și înlăturați eventualele resturi de mâncare. **NU ÎNLĂTURĂȚI NICIODATĂ** protecția pompei de spălare (element de culoare neagră) (fig. 4).

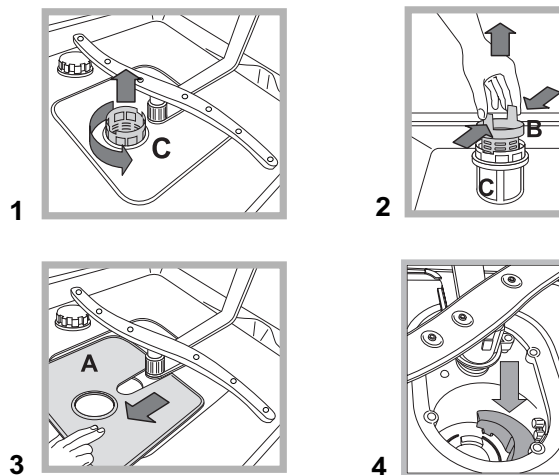

După curățarea filtrelor, montați din nou grupul de filtrare și așezați-l corect în locașul său; este extrem de important pentru o bună funcționare a mașinii de spălat vase.

În cazul absenței dvs. pentru intervale de timp îndelungate

- Debransați conexiunile electrice și închideți robinetul de apă.
- Lăsați ușa mașinii întredeschisă.
- La întoarcere, efectuați un ciclu de spălare în gol.

* Există numai la anumite modele.

 Mașina a fost proiectată și construită în conformitate cu normele internaționale de siguranță. Recomandările sunt furnizate pentru siguranța dvs. și vă recomandăm să le citiți cu atenție.

Siguranță generală

- Acest aparat nu poate fi utilizat de persoane (inclusiv copii) cu capacități fizice, senzoriale sau mentale limitate, sau care nu au experiență și nu dețin cunoștințele necesare, fără a fi supravegheate sau fără a li se da instrucțiuni cu privire la modul de utilizare de către o persoană responsabilă pentru siguranța lor.
- Copiii trebuie supravegheați de un adult, pentru a nu se juca cu aparatul.
- Mașina a fost creată pentru a fi destinată utilizării casnice, în condiții neprofesionale.
- Mașina trebuie utilizată pentru spălarea vaselor de uz casnic, numai de către persoane adulte care respectă instrucțiunile din acest manual.
- Mașina nu se va instala niciodată în aer liber, nici măcar în cazul în care spațiul se află la adăpostul unui acoperiș; de asemenea, este foarte periculos să o lăsați expusă la ploaie sau furtuni.
- Nu atingeți mașina când sunteți desculți.
- Nu scoateți ștecărul din priză trăgând de cablu.
- Înainte de efectuarea operațiilor de curățare și întreținere, închideți robinetul de apă și scoateți ștecărul din priză.
- În caz de defecțiune, nu interveniți în niciun caz la mecanismele din interiorul mașinii și nu încercați să o reparați singuri.
- Nu atingeți niciodată rezistența.
- Nu vă sprijiniți și nu vă așezați pe ușa deschisă a mașinii: aceasta se poate răsturna.
- Ușa trebuie ținută închisă, căci altfel reprezintă un pericol (de a vă împiedica).
- Nu păstrați detergentul și agentul de limpezire la îndemâna copiilor.
- Ambalajele mașinii nu reprezintă jucării pentru copii.

Eliminarea deșeurilor

- Eliminarea deșeurilor de ambalaje se va face cu respectarea normelor locale, în acest mod ambalajele putând fi reutilizate.
- Directiva Europeană 2002/96/CE cu privire la lichidarea deșeurilor care provin de la aparatele electrice și electronice dispune că aparatele electrocasnice trebuie să fie lichidate separat de deșeurile solide urbane. Aparatele scoase din uz trebuie să fie colectate separat, pentru a optimiza rata de recuperare și reciclare a materialelor care le compun, precum și pentru a evita efectele dăunătoare asupra sănătății și a mediului înconjurător. Simbolul care se utilizează pentru a reaminti obligația de colectare separată a acestora este tomberonul de gunoi tăiat; acesta este reprezentat grafic pe toate aparatele.

Pentru informații suplimentare cu privire la scoaterea din uz a electrocasnicelor, deținătorii acestora se pot adresa centrelor de colectare a deșeurilor sau distribuitorilor.

Protejați și respectați mediul înconjurător

Economisiți apa și energia electrică

- Porniți mașina de spălat vase numai dacă este încărcată complet. Până la umplerea completă a mașinii, preveniți mirosurile neplăcute efectuând un ciclu de Înmuiere (*a se consulta capitolul Programe*).
- Selectați un program adecvat tipului de veselă și gradului de murdărire al acestora, consultând *Tabelul programelor*:
 - pentru vase murdare normal, utilizați programul Eco, ce garantează consumuri de energie și apă reduse.
 - pentru cantități de veselă mai mici, activați opțiunea Încărcare pe jumătate* (*a se consulta capitolul Pornire și utilizare*).
- În cazul în care contractul dvs. de furnizare a energiei electrice prevede tranșe orare cu tarife economice, vă recomandăm să spălați vasele în acele intervale orare. Opțiunea Pornire întârziată* (*a se consulta capitolul Pornire și utilizare*) poate facilita organizarea spălărilor în acest sens.

Detergenți fără fosfați, clor și care conțin enzime

- Vă recomandăm utilizarea unor detergenți fără fosfați și fără clor, care sunt cei mai indicați pentru protejarea mediului înconjurător.
- Enzimele desfășoară o acțiune extrem de eficientă în cazul spălării la temperaturi în jurul valorii de 50°, de aceea în cazul detergenților care conțin enzime se pot programa spălări la temperaturi scăzute, obținându-se aceleași rezultate ca și cele pe care le-am obține spălând la temperatura de 65°.
- Dozați bine detergentul conform indicațiilor producătorului, duriții apei, gradului de murdărire și cantității de vase, evitând astfel risipa. Deși sunt biodegradabili, detergenții conțin componente care afectează echilibrul naturii.

* Există numai la anumite modele.

Anomalii și remedii

RO

În cazul în care mașina nu mai funcționează... Înainte de a suna la Centrul de Asistență Tehnică, verificați să nu fie vorba despre o problemă ușor de rezolvat, pe baza listei de mai jos.

Anomalii:	Cauze posibile / Rezolvare:
Mașina de spălat vase nu pornește sau nu răspunde la comenzi	<ul style="list-style-type: none">• Opriti mașina de la butonul ON/OFF, porniți-o din nou după aproximativ un minut și resetați programul.• Ștecherul nu este introdus corect în priza de curent.• Ușa mașinii nu este corect închisă.
Ușa nu se închide	<ul style="list-style-type: none">• Încuietorea a declanșat; împingeți energic ușa până când auziți "clack".
Mașina de spălat vase nu evacuează apa.	<ul style="list-style-type: none">• Programul nu s-a terminat încă.• Furtunul de evacuare a apei este îndoit (a se consulta capitolul Instalare).• Canalul de scurgere este înfundat.• Filtrul este înfundat de resturi de alimente.
Mașina de spălat vase face zgomot.	<ul style="list-style-type: none">• Vasele se lovesc unele de altele sau de dispozitivele de stropire.• Mașina produce extrem de multă spumă: detergentul nu a fost corect dozat sau nu core sponde utilizării în mașina de spălat vase. (a se consulta capitolul Pornire și utilizare).
Pe vase și pahare există depuneri de calcar sau o peliculă albă.	<ul style="list-style-type: none">• Lipsește sarea de dedurizare sau aceasta nu este adecvată durtății apei (a se consulta capitolul Agent de limpezire și sare).• Dopul rezervorului de sare nu este bine închis.• Agentul de limpezire s-a terminat sau a fost insuficient dozat.
Pe vase și pahare există linii sau urme albastrii.	<ul style="list-style-type: none">• Agentul de limpezire a fost dozat în mod excesiv.
Vasele nu sunt uscate.	<ul style="list-style-type: none">• A fost selectat un program fără uscare.• Agentul de limpezire s-a terminat sau a fost insuficient dozat (a se consulta capitolul Agent de limpezire și sare).• Agentul de limpezire a fost incorect dozat.• Vasele sunt din material antiaderent sau din plastic.
Vasele nu sunt curate.	<ul style="list-style-type: none">• Coșurile sunt prea încărcate (a se consulta capitolul Încărcarea coșurilor).• Vasele nu au fost corect așezate.• Dispozitivele de stropire nu au loc suficient pentru a se putea roti.• Programul de spălare este prea slab (a se consulta capitolul Programe).• Mașina produce extrem de multă spumă: detergentul nu a fost corect dozat sau nu core sponde utilizării în mașina de spălat vase. (a se consulta capitolul Pornire și utilizare).• Dopul agentului de limpezire nu a fost închis corect.• Filtrul este murdar sau înfundat (a se consulta capitolul Întreținerea și îngrijirea mașinii).• Lipsește sarea de dedurizare (a se consulta capitolul Agent de limpezire și sare).
Mașina de spălat vase nu încarcă apă – Alarmă robinet închis. (veți auzi semnale sonore scurte) (ledurile Uscare și Sfârșit emit un semnal intermitent rapid).	<ul style="list-style-type: none">• Lipsește apa din rețeaua hidrică.• Furtunul de alimentare cu apă este îndoit (a se consulta capitolul Instalare).• Deschideți robinetul; mașina va porni în câteva minute.• Mașina s-a blocat, deoarece nu s-a intervenit la semnalul sonor. Opriti mașina de la butonul ON/OFF, deschideți robinetul, iar după 20 de secunde porniți din nou mașina apăsând pe același buton. Programați din nou mașina și reporniți-o.
Alarmă la furtunul de alimentare cu apă/Filtrul de la alimentarea cu apă este înfundat. (ledurile Spălare, Uscare și Sfârșitemit un semnal intermitent rapid)	<ul style="list-style-type: none">• Opriti mașina de la butonul ON/OFF. Închideți robinetul de alimentare cu apă, pentru a evita inundația, apoi scoateți ștecherul din priză. Verificați ca filtrul de la alimentarea cu apă să nu fie înfundat cu impurități. (a se consulta capitolul Întreținerea și îngrijirea mașinii).

* Există numai la anumite modele.

RU

Русский, 37

DFG 262

Содержание

Монтаж, 38-39

Расположение и нивелировка
Водопроводное и электрическое подсоединение
Предупреждения по первому использованию машины
Технические данные

Описание изделия, 40

Общий вид
Панель управления

Загрузка корзин, 41

Нижняя корзина
Корзинка для столовых приборов
Верхняя корзина

Включение и эксплуатация, 42-43

Запуск посудомоечной машины
Загрузка моющего вещества
Дополнительные функции мойки

Программы, 44

Таблица программ

Ополаскиватель и регенерирующая соль, 45

Заливка ополаскивателя
Загрузка регенерирующей соли

Техническое обслуживание и уход, 46

Отключение воды и электрического тока
Чистка посудомоечной машины
Средства против неприятных запахов
Чистка оросителей
Чистка фильтров
Длительный простой машины

Предупреждения и рекомендации, 47

Общие требования к безопасности
Утилизация
Экономия электроэнергии и охрана окружающей среды

Неисправности и методы их устранения, 48

RU

⚠ Важно сохранить данное руководство для его последующих консультации. В случае продажи, передачи или переезда проверьте, чтобы данное техническое руководство сопровождало изделие.

⚠ Внимательно прочитайте инструкции: в них содержатся важные сведения об установке изделия, его эксплуатации и безопасности.

⚠ В случае переезда перевозите машину в вертикальном положении. В случае крайней необходимости машина может быть положена задней стороной вниз.

⚠ Данная машина предусмотрена для бытового или другого аналогичного использования, а именно:

- в помещениях, предназначенных для приготовления пищи для персонала магазинов, офисов и прочих учреждений;
- в агротуристических усадьбах;
- для использования проживающими в гостинице, мотеле и прочих местах проживания;
- в гостиницах типа «номер плюс завтрак».

Расположение и нивелировка

1. Снимите упаковку с изделия и проверьте, чтобы на нем не было повреждений, нанесенных при транспортировке. При обнаружении повреждений не подсоединяйте машину, а обратитесь к продавцу.

2. Установите посудомоечную машину в нишу кухонного гарнитура, так чтобы сбоков или сзади она прилегала к стене или к кухонным элементам. Изделие также может быть встроено под сплошной столешницей кухонного гарнитура* (см. схему Монтажа).

3. Установите посудомоечную машину на ровный и твердый пол. Выровняйте машину, отвинчивая или завинчивая передние опорные ножки до идеально горизонтального положения машины. Точная нивелировка гарантирует стабильность и помогает избежать вибраций, шумов и смещений машины.

4*. Отрегулируйте высоту задней опоры, повернув шестигранную красную втулку, расположенную спереди, в центральной нижней части посудомоечной машины, шестигранным разводным ключом с раскрытием 8 мм по часовой стрелке для увеличения высоты и против часовой стрелки для ее уменьшения. (см. лист с инструкциями по встроенному монтажу, прилагающийся к документации на машину).

Водопроводное и электрическое подсоединение

⚠ Электрическое и водопроводное подсоединения машины должны выполняться только квалифицированным техником.

⚠ Посудомоечная машина не должна давить на трубы или на провод электропитания.

⚠ Изделие должно быть подсоединено к водопроводу при помощи новых труб.

Не используйте б/у трубы.

Трубы подачи воды и слива и кабель электропитания должны располагаться слева или справа от для оптимальной установки машины.

Подсоединение шланга подачи воды.

• Подсоединение к водопроводу холодной воды: прочно привинтите трубу подачи воды к крану с резьбовым отверстием 3/4 газ. Перед закруткой дайте стечь воде до тех пор, пока она не станет прозрачной во избежание засорения машины нечистотами.

• Подсоединение к водопроводу горячей воды: если в вашем доме централизованная система отопления, посудомоечная машина может быть запитана горячей водой из водопровода, если температура воды не превышает 60°C. Привинтите трубу к крану, как описано выше для трубы холодной воды.

⚠ Если длина водопроводного шланга будет недостаточной, следует обратиться в специализированный магазин или к уполномоченному сантехнику (см. *Техническое обслуживание*).

⚠ Давление воды должно быть в пределах значений, указанных в таблице Технические данные (см. *сбоку*).

⚠ Проверьте, чтобы водопроводный шланг не был заломлен или сжат.

Подсоединение сливного шланга

подсоедините сливной шланг, не сгибая его, к сливному трубопроводу с минимальным диаметром 4 см.

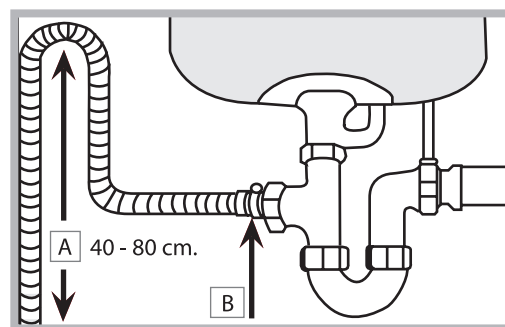

Сливной шланг должен быть расположен на высоте от 40 до 80 см от пола или от платформы посудомоечной машины (A).

Перед подсоединением сливного шланга к сифону мойки снимите пластиковую пробку (B).

* Имеется только в некоторых моделях

Защита против затопления

Во избежание затопления посудомоечная машина:
- оснащена системой, перекрывающей подачу воды в случае аномалии или внутренних утечек.

Некоторые модели оснащены дополнительным защитным устройством *New Acqua Stop**, предохраняющим от затопления даже в случае разрыва водопроводного шланга.



ВНИМАНИЕ: ОПАСНОЕ НАПРЯЖЕНИЕ!

Категорически запрещается обрезать шланг подачи воды, так как вдоль него проходят элементы под напряжением.

Электрическое подсоединение

Перед подсоединением вилки машины к электрической розетке необходимо проверить следующее:

- сетевая розетка должна быть соединена с заземлением и соответствовать нормативам;
- сетевая розетка должна быть рассчитана на максимальную потребляемую мощность изделия, указанную на паспортной табличке (см. раздел «Описание посудомоечной машины»);
- напряжение сети электропитания должно соответствовать данным на паспортной табличке, расположенной с внутренней стороны дверцы машины;
- сетевая розетка должна быть совместима со штепсельной вилкой изделия. В противном случае поручите замену вилки уполномоченному технику (см. *Техническое обслуживание*); не используйте удлинители и тройники.

 Изделие должно быть установлено таким образом, чтобы провод электропитания и электророзетка были легко доступны.

 Кабель электропитания изделия не должен быть согнут или сжат.

 Регулярно проверяйте состояние кабеля электропитания и в случае необходимости поручите его замену только уполномоченным техникам (см. *Техническое обслуживание*).

 Производитель не несет ответственности за последствия несоблюдения перечисленных выше требований.

Пленка защиты от конденсата*

После установки посудомоечной машины в нишу кухонного элемента откройте ее дверцу и наклейте прозрачную самоклеящуюся полоску снизу деревянной кухонной рабочей поверхности для ее защиты от возможного конденсата.

Предупреждения по первому использованию машины

После установки машины, непосредственно перед первым циклом мойки заполните бачок соли водой и засыпьте в него примерно 1 кг соли (см. раздел *Ополаскиватель и регенерирующая соль*): если вода будет вытекать из бачка, это нормальное явление. Выберите степень жесткости воды (см. раздел *Ополаскиватель и регенерирующая соль*).

- После загрузки соли индикатор ОТСУТСТВИЕ СОЛИ* гаснет.

 Если бачок не будет заполнен солью, смягчитель воды и нагревательный элемент могут повредиться.

Технические данные	
Габаритные размеры	ширина 60 см. высота 85 см. глубина 60 см.
Вместимость	12 стандартных столовых приборов
Давление в водопроводе	0,05 ч 1 Мпа (0,5 ч 10 бар) 7,25 -145 psi
Напряжение электропитания	см. табличку с техническими характеристиками
Полная потребляемая мощность	см. табличку с техническими характеристиками
Плавкий предохранитель	см. табличку с техническими характеристиками
  	Данное изделие соответствует следующим Директивам Европейского Сообщества: 2006/95/ЕС (Низкое напряжение) и последующим дополнениям; -2004/108/ЕС (Электромагнитная совместимость) и последующим дополнениям; - 97/17/ЕС (Этикетирование) -2005/32/ЕС (Comm. Reg. 1275/2008) (Ecodesign) - 2002/96/ЕС

* Имеется только в некоторых моделях

Описание изделия

RU

Общий вид

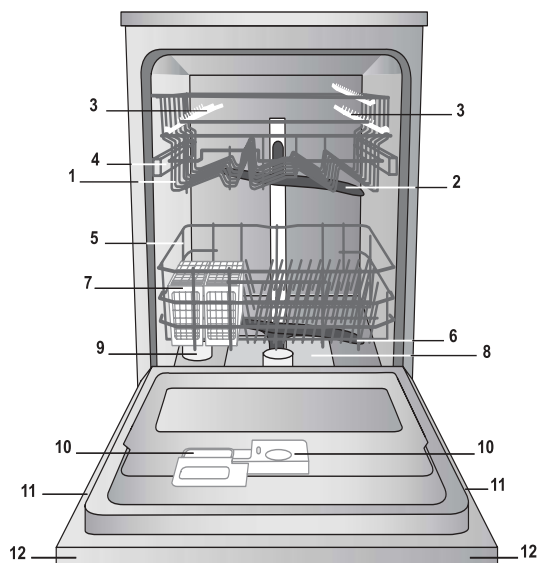

1. Верхняя корзина
2. Верхний ороситель
3. Откидные полки
4. Регулятор высоты корзины
5. Нижняя корзина
6. Нижний ороситель
7. Корзинка для столовых приборов
8. Фильтр мойки
9. Бачок соли
10. Дозаторы моющего средства и дозатор ополаскивателя
11. Паспортная табличка
12. Панель управления***

Панель управления

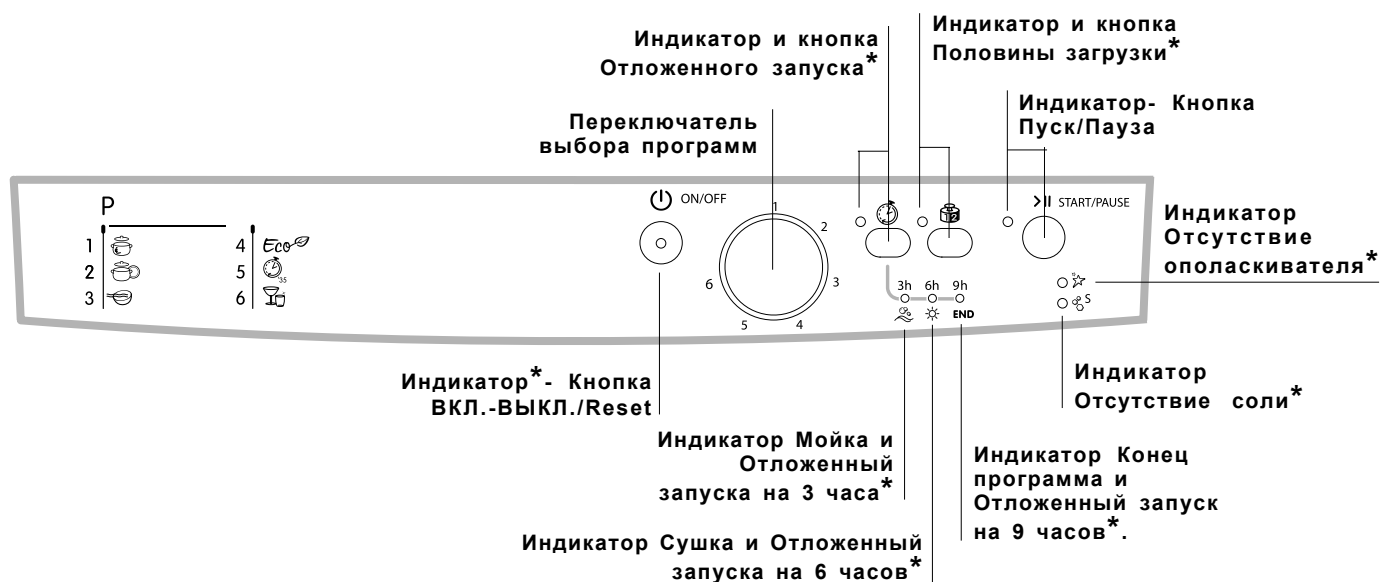

*** Только в полностью встраиваемых моделях

* Имеется только в некоторых моделях.

Количество и типы программ и дополнительных функций варьируют в зависимости от модели посудомоечной машины.

⚠ Перед загрузкой корзин удалите с посуды остатки пищи, вылейте оставшееся содержимое из стаканов и чашек.
Загрузив посуду, проверьте, чтобы лопасти оросителей могли свободно вращаться.

Нижняя корзина и контейнер для столовых приборов

Нижняя корзина предназначена для кастрюль, крышек, тарелок, салатниц, столовых приборов и т.п. Большие тарелки и крышки рекомендуется размещать с боков корзины.

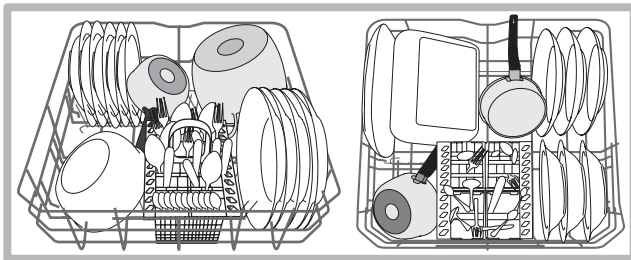

Некоторые модели посудомоечных машин оснащены наклонными секциями*, которые можно использовать также в вертикальном положении для размещения тарелок или в горизонтальном для размещения кастрюль, салатниц и сковород.

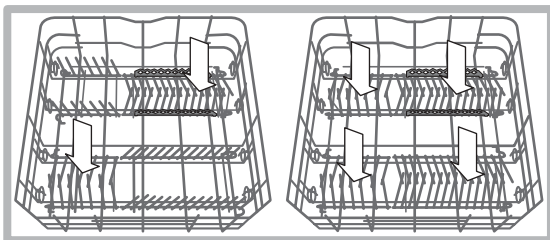

Тип контейнера для столовых приборов может варьировать, быть разборным или неразборным в зависимости от модели посудомоечной машины. Неразборный контейнер должен устанавливаться только **в передней части нижней корзины**.

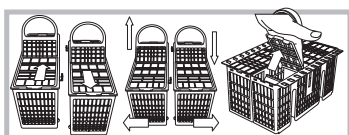
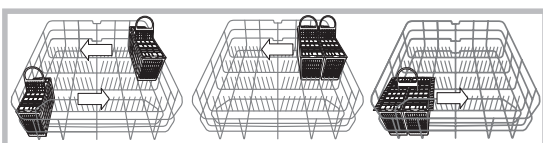

Оба типа контейнера имеют верхние решетки для оптимального размещения столовых приборов.

приборов.

⚠ Ножи и острые столовые приборы должны быть помещены в контейнер для столовых приборов острыми концами вниз или горизонтально уложены на откидных полках верхней корзины.

⚠ Рекомендуем пользоваться посудой, пригодной для мытья в посудомоечной машине.

* Имеется только в некоторых моделях. Варьирует количество и положение.

Верхняя корзина

В эту корзину помещается хрупкая и легкая посуда: стаканы, чашки, блюда, мелкие салатницы.

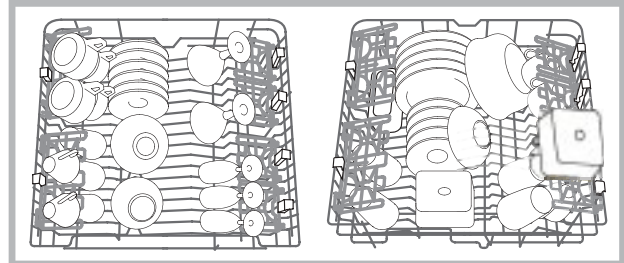

Откидные полки с варьируемым положением

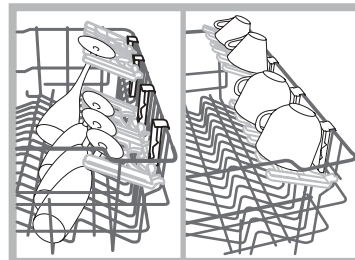

Откидные полки могут быть установлены на двух разных уровнях для оптимизации размещения посуды в корзине. Бокалы можно стабильно поместить на откидные полки, вставив ножку бокала в специальные прорези.

Регуляция положения верхней корзины

Для облегчения размещения посуды можно отрегулировать высоту верхней корзины, установив ее выше или ниже.

⚠ Рекомендуется регулировать высоту верхней корзины **БЕЗ ПОСУДЫ**.

НИКОГДА не поднимайте и не опускайте корзину, взявшись за нее только с одной стороны.

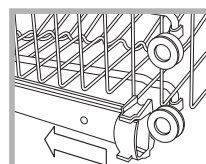

крепления (см. схему).

Откройте крепления направляющих корзины справа и слева и выньте корзину. Установите ее вверх или вниз, пропустив ее по направляющим вплоть до входа передних роликов и закройте

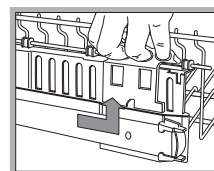

Если корзина оснащена ручками **Dual Space*** (см. схему), выдвиньте верхнюю корзину до упора, возьмитесь за ручки по бокам корзины и переместите ее вверх или вниз, после чего задвиньте корзину назад.

Посуда, непригодная для мойки в посудомоечной машине

- Деревянная посуда, посуда с деревянными, костяными ручками или склеенная посуда.
- Алюминиевая, медная, латунная, оловянная посуда или из сплава олова.
- Пластмассовая нетермоустойчивая посуда.
- Старинный фарфор или посуда с ручной росписью.
- Старинная серебряная посуда. Современную серебряную посуду можно мыть в машине по деликатной программе, проверив, чтобы эта посуда не касалась посуды из других металлов.

Включение и эксплуатация

RU

Запуск посудомоечной машины

1. Откройте водопроводный кран.
2. Нажмите кнопку ВКЛ.-ВЫКЛ.: все индикаторы на панели управления загорятся на несколько секунд.
3. Откройте дверцу и поместите в дозатор моющее вещество (см. ниже).
4. Загрузите посуду в корзины (см. *Загрузка корзин*) и закройте дверцу.
5. Выберите программу, поворачивая рукоятку ВЫБОР ПРОГРАММЫ по часовой стрелке: отметка на рукоятке должна совпасть с номером или символом нужной программы. Индикатор кнопки ПУСК/ПАУЗА мигает.
6. Выберите дополнительные функции мойки * (см. *сбоку*).
7. Запустите программу, нажав кнопку ПУСК. Индикатор из мигающего режима переключится в постоянно включенный. Включение индикатора, соответствующего мойке, сообщает о начале программы.
8. По завершении программы загорится индикатор КОНЕЦ (в постоянно включенном режиме). Выключите машину при помощи кнопки ВКЛ.-ВЫКЛ., закройте водопроводный кран и отсоедините штепсельную вилку машины от сетевой розетки.
9. Подождите несколько минут перед тем, как вынуть посуду из машины во избежание ожогов. Выгрузку посуды из машины начинайте с нижней корзины.

⚠ - В целях энергосбережения в некоторых случаях ПРОСТОЯ машина отключается автоматически.

Изменение текущей программы

Если Вы неправильно выбрали программу, ее можно изменить, если с момента ее запуска прошло несколько минут: при необходимости изменить программу мойки после запуска цикла выключите машину, нажав на несколько секунд кнопку ВКЛ./ВЫКЛ./Отмена, и вновь включите ее той же кнопкой, вновь выберите нужную программу и дополнительные функции.

Порядок догрузки посуды

Нажмите кнопку Пуск/Пауза (кнопка мигает). Откройте дверцу, стараясь не обжечься паром, и доложите посуду в машину. Нажмите кнопку Пуск/Пауза (кнопка горит, не мигая): цикл мойки продолжится.

⚠ Нажмите кнопку Пуск/Пауза для прерывания цикла. Прервется как текущая программа, так и заданный Отложенный запуск.

На данном этапе нельзя изменить программу.

Случайное прерывание мойки

Если в процессе мойки Вы откроете дверцу машины или внезапно отключится электропитание, программа мойки прервется. Когда дверца машины закроется или вернется электроэнергия, программа возобновится с того момента, в который она была прервана.

Загрузка моющего вещества

Хороший результат мойки зависит также от правильной дозировки моющего средства, излишек которого не улучшает эффективность мойки, а только загрязняет окружающую среду.

⚠ Используйте только специальные моющие средства для посудомоечных машин.

⚠ НЕ ИСПОЛЬЗУЙТЕ моющие средства для ручного мытья посуды.

⚠ Излишек моющего средства может оставить следы от пены по завершении цикла.

⚠ Рекомендуется использовать моющее средство в таблетках, только если в Вашей модели имеется дополнительная функция **МНОГОФУНКЦИОНАЛЬНЫЕ ТАБЛЕТКИ.**

⚠ Оптимальные результаты мойки и сушки достигаются только в случае использования моющего средства в порошке, жидкого ополаскивателя и регенерирующей соли.

дозатор А: Моющее средство

дозатор В: Моющее средство для предварительной мойки

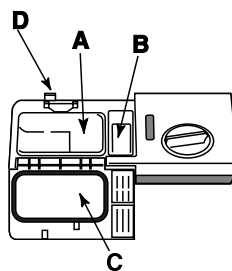

1. Откройте крышку С, нажав на кнопку D.
2. Поместите в дозатор моющее средство согласно рекомендациям, приведенным в Таблице программ:

- в порошке: дозаторы А и В.
- в таблетках: если по

программе требуется 1 штука, положите таблетку в дозатор А и закройте крышку. Если по программе предусмотрено 2 таблетки, положите вторую на дно машины..

3. Удалите остатки моющего средства с краев дозатора и закройте крышку с щелчком.

* Имеется только в некоторых моделях

Дополнительные функции мойки*

Вы можете выбрать, изменить или отменить **ДОПОЛНИТЕЛЬНЫЕ ФУНКЦИИ** только после выбора программы мойки и до нажатия кнопки **Пуск/Пауза**.

Могут быть выбраны только дополнительные функции, совместимые с выбранной программой мойки. Если какая-то дополнительная функция является несовместимой с выбранной программой (см. *Таблицу программ*), соответствующий индикатор быстро мигнет 3 раза.

При выборе дополнительной функции, несовместимой с другой ранее заданной дополнительной функцией или программой мойки, индикатор несовместимой дополнительной функции мигнет 3 раза и погаснет, останется включенным индикатор последней выбранной функции.

 Для отмены ошибочно выбранной функции вновь нажмите соответствующую кнопку.

Отложенный запуск*

Запуск программы может быть отложен на **3, 6 и 9** часов:

1. Выбрав нужную программу мойки и возможные дополнительные функции, нажмите кнопку **ОТЛОЖЕННЫЙ ЗАПУСК**: индикатор загорится.
2. Выберите нужное время запуска, нажав несколько раз кнопку **Отложенный запуск**. Индикаторы мойки (3 часа), сушки (6 часов) и конец цикла (9 часов) последовательно загорятся.

При последующем нажатии кнопки **Отложенный запуск** данная функция отменяется, и индикатор гаснет.

3. После выбора функции нажмите кнопку **Пуск/Пауза** для начала обратного отсчета. Время отложенного запуска мигает, кнопка **Пуск/Пауза** перестает мигать (стабильно включена).

3. По окончании обратного отсчета индикатор **ОТЛОЖЕННОГО ЗАПУСКА** гаснет, и цикл мойки запускается.

 После запуска цикла нельзя задать **Отложенный запуск**.

Половина загрузки*

Если у Вас мало грязной посуды, можно выбрать режим **половина загрузки**, позволяющий сэкономить воду, электроэнергию и моющее вещество. Перед выбором программы мойки нажмите кнопку **ПОЛОВИНА ЗАГРУЗКИ**: индикатор загорится. Еще одно нажатие кнопки **ПОЛОВИНА ЗАГРУЗКИ** отменяет эту функцию.

 **Не забудьте засыпать только половину дозы моющего средства.**

 **Рекомендуется использовать моющее вещество в порошке.**



 **Эта функция несовместима с программой: Короткий цикл мойки.**

Таблица Дополнительные функции	А	В
	Запуск с задержкой	Половина загрузки
1. Интенсивная	Да	Да
2. Нормальная	Да	Да
3. Предварительное ополаскивание	Да	Да
4. Есо	Да	Да
5. Короткий цикл мойки	Да	Нет
6. Хрусталь	Да	Да







*Имеется только в некоторых моделях.

Программы

RU

 Описание ДОПОЛНИТЕЛЬНЫХ ФУНКЦИЙ смотрите в таблице Дополнительных функций на странице разделов Запуск и эксплуатация.

 Количество и тип программ и дополнительных функций варьирует в зависимости от модели посудомоечной машины.

Рекомендации по выбору программы	Программа	Моющее средство (А) = ячейка А (В) = ячейка В			Программы с сушкой	Дополнительные функции	Продолжительность цикла (погрешность ±10%) мин.
		Порошок	Жидкое	Таблетки			
Очень загрязненная посуда и кастрюли (не использовать для деликатной посуды).	 1. Интенсивная	30 гр (А)	30 мл (А)	1 (А)	Да	А-В	2:25'
Нормально загрязненная посуда и кастрюли. Стандартный ежедневный цикл.	 2. Нормальная	25 гр (А) 5 гр (В)	25 мл (А) 5 мл (В)	1 (А)	Да	А-В	1:50'
Предварительная мойка в ожидании полной загрузки машины.	 3. Замачивание	Нет	Нет	Нет	Нет	А-В	0:08'
Экологическая мойка с низким расходом электроэнергии для посуды и кастрюль.	 4. Eco*	25 гр (А) 5 гр (В)	25 мл (А) 5 мл (В)	1 (А)	Да	А-В	2:55'
Экономичный короткий цикл для мойки малозагрязненной посуды сразу после еды. (2 тарелки + 2 стакана + 4 столовых прибора + 1 кастрюля + 1 маленькая сковородка)	 5. Короткий цикл мойки	25 гр (А)	25 мл (А)	1 (А)	Нет	А	0:35'
Экономичный короткий цикл для мытья хрупкой посуды, при низкой температуре сразу после еды. (бокалы Верхняя корзина + деликатные тарелки, Нижняя корзина)	 6. Хрусталь	30 гр (А)	30 мл (А)	1 (А)	Да	А-В	1:30'

Примечания:

оптимальный результат мойки в выборе программы «Короткий цикл мойки» достигается при соблюдении указанного количества загружаемой посуды.

* Программа Eco, отвечающая требованиям норматива EN-50242, имеет большую продолжительность по сравнению с другими программами, тем не менее эта программа расходует меньше электроэнергии и меньше загрязняет окружающую среду.

Примечание для Испытательных Лабораторий: за более подробной информацией касательно условий сравнительного испытания EN пошлите запрос на адрес: ASSISTENZA_EN_LVS@indesitcompany.com

Для облегчения дозировки моющего средства следует знать, что:

1 столовая ложка = 15 гр. порошка = примерно 15 мл. жидкого моющего средства - 1 чайная ложка = 5 гр. порошка = примерно 5 жидкого моющего средства

Ополаскиватель и регенерирующая соль



RU

⚠ Используйте только специальные средства для посудомоечных машин.

Не используйте поваренную или промышленную соль и моющие средства для ручного мытья посуды.

Следуйте инструкциям, приведенным на упаковке моющего средства.

⚠ Если вы используете многофункциональное моющее средство, ополаскиватель добавлять не нужно, **рекомендуется добавить соль, в особенности, если водопроводная вода жесткая или очень жесткая.** Следуйте инструкциям, приведенным на упаковке моющего средства.

⚠ Если вы не добавляете ни соли, ни ополаскивателя, Индикаторы **ОТСУТСТВИЕ СОЛИ*** и **ОТСУТСТВИЕ ОПОЛАСКИВАТЕЛЯ** остаются включенными.

Заливка ополаскивателя

Ополаскиватель облегчает сушку посуды, так как вода лучше стекает с ее поверхности, и на посуде таким образом не остается разводов или пятен.

Необходимо долить ополаскиватель в дозатор:

- когда на панели управления загорается индикатор **ОТСУТСТВИЕ ОПОЛАСКИВАТЕЛЯ***;

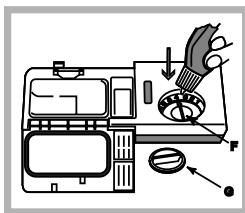

1. Откройте дозатор, повернув крышку (G) против часовой стрелки.
2. Залейте ополаскиватель, избегая перелива. Если вы случайно пролили ополаскиватель мимо дозатора, удалите излишек губкой.
3. Завинтите крышку.

НИКОГДА не заливайте ополаскиватель непосредственно в моечную камеру машины.

Отрегулируйте дозу ополаскивателя

Если вас не удовлетворяет качество сушки, можно отрегулировать дозу ополаскивателя. При помощи отвертки поверните регулятор (F) на одну из 6 отметок (фабричная настройка – 4):

- если на посуде остаются белые разводы, поверните регулятор на меньшее значение (1-3).
- если на посуде остаются капли воды или пятна извести, поверните регулятор на более высокое значение (4-5).

Выбор степени жесткости воды

Все посудомоечные машины укомплектованы смягчителем воды, который благодаря специальной регенерирующей соли для посудомоечных машин удаляет известь из воды, используемой для мытья посуды.

Данная посудомоечная машина может быть отрегулирована таким образом, чтобы сократить загрязнение окружающей среды и оптимизировать качество мытья посуды в зависимости от жесткости воды. Вы можете узнать градус жесткости воды в Вашем районе, обратившись в организацию водоснабжения.

- Выключите машину при помощи кнопки **ВКЛ./ВЫКЛ.** и откройте дверцу.

- Поверните рукоятку **ВЫБОРА ПРОГРАММ** сначала на **5-ую** программу, а затем на **1-ую** программу и потом вновь

на **5-ую**.

- Нажмите кнопку **ВКЛ./ВЫКЛ.**, индикаторы фаз цикла мигают. На данном этапе можно выбрать степень жесткости воды. Каждой программе соответствует своя степень жесткости: Например: 1-ая программа, степень жесткости 1 2-ая программа, степень жесткости 2 и т.д. вплоть до максимальной 5-ой* степени.

(Смягчитель воды настраивается на заводе на **3-ью** степень).

Для отмены этой функции подождите несколько секунд или нажмите кнопку дополнительных функций* или отключите машину кнопкой ВКЛ./ВЫКЛ.

Если Вы пользуетесь многофункциональными таблетками, бачок с регенерирующей солью должен быть в любом случае заполнен.

Таблица жесткости воды				Средняя автономность** бачок для соли
уровень	°dH	°fH	mmol/l	месяцы
1	0 - 6	0 - 10	0 - 1	7 месяцев
2	6 - 11	11 - 20	1,1 - 2	5 месяцев
3	12 - 17	21 - 30	2,1 - 3	3 месяца
4	17 - 34	31 - 60	3,1 - 6	2 месяца
5*	34 - 50	61 - 90	6,1 - 9	2/3 недели

От 0°f да 10°f рекомендуется не использовать соль.
* при установке 5, продолжительность цикла может увеличиться.
** 1 цикл в день.

(°dH = жесткость в немецких градусах - °fH = жесткость во французских градусах - ммоль/л = миллимоль/литр)

Загрузка регенерирующей соли

Для хорошего результата мойки необходимо проверять, чтобы бачок соли никогда не был пуст. Регенерирующая соль удаляет из воды известь, которая в противном случае остается на посуде.

Бачок соли расположен в нижней части посудомоечной машины (см. Описание) и заполняется:

- когда зеленый поплавок* не виден через крышку бачка;
- когда на панели управления загорается индикатор **ОТСУТСТВИЕ СОЛИ***;

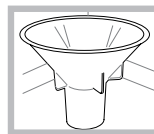

1. Выньте нижнюю корзину и поверните крышку емкости против часовой стрелки.
2. Только при использовании в первый раз: наполните емкость водой до краев.
3. Вставьте воронку* (см. рисунок) и засыпьте в емкость соль до краев (примерно 1 кг); выход воды из емкости является нормальным.
4. Снимите воронку* и удалите остатки соли на входном отверстии; сполосните крышку струей воды прежде чем закрутить ее, располагая ее головкой вниз и позволяя воде стекать по четырем звездообразным прорезам в нижней части крышки.

Рекомендуем выполнять эту операцию каждый раз при загрузке соли.

Хорошо закройте крышку, для того чтобы во время мойки в емкость не попадало моющее средство (может быть непоправимо повреждено устройство смягчения воды).

⚠ При необходимости загрузите соль перед циклом мойки для удаления соляного раствора, вылившегося через край бачка.

* Имеется только в некоторых моделях

Техническое обслуживание и уход

RU

Отключение воды и электрического тока

- Перекрывайте водопроводный кран после каждой мойки во избежание опасности утечек.
- Выньте штепсельную вилку машины из электророзетки перед началом чистки и технического обслуживания.

Чистка посудомоечной машины

- Для чистки наружных поверхностей и панели управления машины используйте мягкую тряпку, смоченную водой. Не используйте растворители или абразивные чистящие средства.
- Возможные пятна внутри камеры мойки можно удалить при помощи тряпки, смоченной в воде с небольшим количеством уксуса.

Средства против неприятных запахов

- Всегда оставляйте дверцу машины полу-прикрытой во избежание застоя влажности.
- Регулярно прочищайте периметральные уплотнения дверцы и дозаторов моющего средства при помощи влажной губки. Таким образом удаляются остатки пищи – основной причины образования неприятных запахов.

Чистка оросителей

Остатки пищи могут прилипнуть к лопастям оросителей и засорить отверстия, из которых выходит вода: время от времени следует проверять оросители и прочищать их неметаллической щеткой.

Оба оросителя являются съемными.

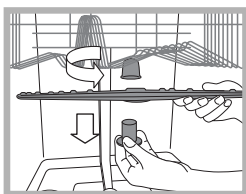

Для съема верхнего оросителя необходимо отвинтить против часовой стрелки пластмассовую гайку. Верхний ороситель устанавливается отверстиями вверх.

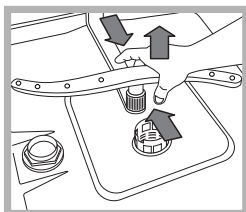

Для съема нижнего оросителя нажмите на шпонки с боков и потяните его вверх.

Очистка водного фильтра*

Если водопровод новый или если он долгое время не использовался, перед подсоединением дайте воде стечь до тех пор, пока она не станет прозрачной. Несоблюдение этого условия может привести к засорению фильтра и к повреждению посудомоечной машины.

* Имеется только в некоторых моделях

⚠ Периодически очищайте водный фильтр, расположенный на выходе крана.

- Перекройте водопроводный кран.
- Открутите края трубы загрузки воды, снимите фильтр и аккуратно промойте его под струей воды.
- Снова вставьте фильтр и закрепите трубу.

Чистка фильтров

Фильтрующий узел состоит из трех фильтров, которые служат для очистки воды для мойки от остатков пищи и возвращают воду в циркуляцию: для хороших результатов мойки необходимо прочищать фильтры.

⚠ Регулярно прочищайте фильтры.

⚠ Запрещается пользоваться посудомоечной машиной без фильтров или с незакрепленным фильтром.

• После нескольких циклов мойки проверьте фильтрующий узел и при необходимости тщательно промойте его под струей воды при помощи неметаллической щетки, следуя приведенным ниже инструкциям:

1. поверните против часовой стрелки цилиндрический фильтр С и выньте его (схема 1).
2. Выньте стакан фильтр В, слегка нажав на боковые выступы (Схема 2);
3. Выньте плоский фильтр из нержавеющей стали А (схема 3).
4. Проверка отстойника и удаление возможных остатков пищи. **НИКОГДА НЕ СНИМАЙТЕ** крышку насоса (деталь черного цвета) (рис. 4).

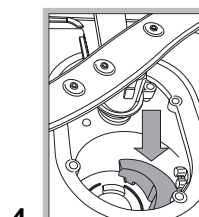
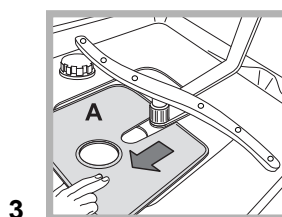
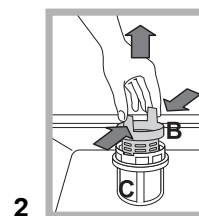
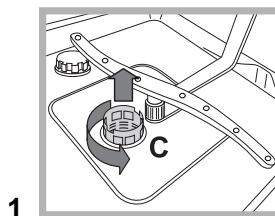

После чистки фильтров точно установите фильтрующий узел на свое место, что является важным для исправной работы посудомоечной машины.

Длительный простой машины

- Отсоедините машину от сети электропитания и перекройте водопроводный кран.
- Оставьте дверцу машины полу-прикрытой.
- После длительного простоя машины произведите один холостой цикл мойки.

 Изделие спроектировано и изготовлено в соответствии с международными нормативами по безопасности. Необходимо внимательно прочитать настоящие предупреждения, составленные в целях вашей безопасности.

Общие требования к безопасности

- Данный электроприбор не может быть использован лицами (включая детей) с ограниченными физическими, сенсорными или умственными способностями, неопытными или незнакомыми с инструкциями обращения с электроприбором, в отсутствие контроля лиц, ответственных за их безопасность.
- Взрослые должны следить, чтобы дети не играли с электроприбором.
- Данное изделие предназначается для непрофессионального использования в домашних условиях.
- Изделие предназначено для мытья посуды в домашних условиях, может быть использовано только взрослыми людьми в соответствии с инструкциями, приведенными в данном техническом руководстве.
- Запрещается устанавливать изделие на улице, даже под навесом, так как воздействие на него дождя и грозы является чрезвычайно опасным.
- Не прикасайтесь к посудомоечной машине с босыми ногами.
- Не тяните за кабель электропитания для отсоединения вилки изделия из сетевой розетки, возьмитесь за вилку рукой.
- Необходимо перекрыть водопроводный кран и вынуть штепсельную вилку из розетки перед началом чистки и технического обслуживания машины.
- В случае неисправности категорически запрещается открывать внутренние механизмы изделия с целью их самостоятельного ремонта.
- Никогда не прикасайтесь к сопротивлению.
- Не опирайтесь или не садитесь на открытую дверцу машины: она может опрокинуться.
- Не держите дверцу открытой, так как об нее можно случайно споткнуться.
- Храните моющие средства и ополаскиватель вдали от детей.
- Не разрешать детям играть с упаковочными материалами.

Утилизация

- Уничтожение упаковочных материалов: соблюдайте местные нормативы по утилизации упаковочных материалов.
- Согласно Европейской Директиве 2002/96/CE касательно утилизации электронных и электрических электроприборов электроприборы не должны выбрасываться вместе с обычным городским мусором. Выведенные из строя приборы должны собираться отдельно для оптимизации их утилизации и рекуперации составляющих их материалов, а также для безопасности окружающей среды и здоровья. Символ зачеркнутая мусорная корзинка, имеющийся на всех приборах, служит напоминанием об их отдельной утилизации.

За более подробной информацией о правильной утилизации бытовых электроприборов пользователи могут обратиться в специальную государственную организацию или в магазин.

Экономия электроэнергии и охрана окружающей среды

Экономия воды и электроэнергии

- Используйте посудомоечную машину с полной загрузкой. В ожидание полного заполнения машины во избежание образования неприятных запахов включите цикл Ополаскивание (см. Программы).
- Выбирайте программу мойки, подходящую для данного типа посуды и степени загрязнения в соответствии с Таблицей программ:
 - для нормально загрязненной посуды используйте программу Eco, обеспечивающую низкий расход электроэнергии и воды.
 - если машина загружена неполностью, включите дополнительную функцию Половина загрузки* (см. Запуск и эксплуатация).
- Если ваш контракт с поставщиком электроэнергии предусматривает разные часовые тарифы для экономии электроэнергии, пользуйтесь машиной во время с льготным тарифом. Дополнительная функция Запуск с задержкой* (см. Запуск и эксплуатация) может помочь спланировать мойку посуды в более рациональном режиме.

Моющие средства, не содержащие фосфатов, хлора и содержащие ферменты

- Настоятельно рекомендуем использовать моющие средства, не содержащие фосфатов и хлора, что помогает сохранить окружающую среду.
- Ферменты оказывают особо эффективное воздействие при температуре около 50°C, поэтому при использовании моющих веществ с ферментами можно выбрать программы мойки с низкими температурами, получая те же результаты, что и при мойке при 65°C.
- Аккуратно дозируйте моющее средство в соответствии с указаниями производителя, с степенью жесткости воды, со степенью загрязнения и с количеством посуды во избежание нерационального расхода. Хотя моющие средства и являются биоразлагаемыми, они содержат вещества, отрицательно влияющие на природу.

* Имеется только в некоторых моделях.

Неисправности и методы их устранения

RU

В случае обнаружения аномалий в работе изделия проверьте следующие пункты перед тем, как обратиться в Сервис технического обслуживания.

Неисправности:	Возможные причины / Методы устранения:
Посудомоечная машина не запускается или не реагирует на команды	<ul style="list-style-type: none"> Выключите машину при помощи кнопки ВКЛ./ВЫКЛ., вновь включите ее примерно через одну минуту и вновь задайте программу. Проверьте, хорошо ли штепсельная вилка вставлена в сетевую розетку. Дверца машины плохо закрыта.
Дверца не закрывается	<ul style="list-style-type: none"> Защелкнулся замок; энергично толкните дверцу вплоть до щелчка.
Посудомоечная машина не сливает воду.	<ul style="list-style-type: none"> Программа еще не завершилась. Сливной шланг согнут (см. <i>Монтаж</i>). Засорился слив в мойке. Фильтр засорен остатками пищи.
Шумная работа посудомоечной машины.	<ul style="list-style-type: none"> Посуда бьется друг о друга или о лопасти оросителей. Чрезмерное пенообразование: неправильная дозировка или непригодное моющее средство для посудомоечной машины. (см. Включение и эксплуатация).
На посуде и стаканах остается беловатый или известковый налет.	<ul style="list-style-type: none"> Отсутствует регенерирующая соль или регуляция ее расхода не соответствует степени жесткости воды (см. <i>Ополаскиватель и соль</i>). Крышка бачка соли плохо закрыта. Закончился ополаскиватель или его дозировка недостаточна.
На посуде и стаканах остаются голубоватые разводы или налеты.	<ul style="list-style-type: none"> Чрезмерная дозировка ополаскивателя.
Посуда плохо высушена.	<ul style="list-style-type: none"> Была выбрана программа мойки без сушки. Закончился ополаскиватель или настроена недостаточная дозировка (см. <i>Ополаскиватель и соль</i>). Неправильно настроена дозировка ополаскивателя. Посуда с тефлоновым покрытием или из пластика.
Посуда плохо вымыта.	<ul style="list-style-type: none"> Корзины перегружены (см. <i>Загрузка корзин</i>). Посуда плохо расположена в корзинах. Посуда мешает вращению лопастей оросителей. Выбрана неэффективная программа мойки (см. <i>Программы</i>). Чрезмерное пенообразование: неправильная дозировка или непригодное моющее средство для посудомоечной машины. (см. Включение и эксплуатация). Крышка ополаскивателя плохо закрыта. Фильтр засорен (см. <i>Техническое обслуживание и уход</i>). Отсутствует регенерирующая соль (см. <i>Ополаскиватель и соль</i>).
Посудомоечная машина не заливает воду - Сигнализация закрытого крана. (раздаются короткие звуковые сигналы) (часто мигают индикаторы Сушка и Конец цикла.)	<ul style="list-style-type: none"> В водопроводе нет воды. Водопроводный шланг согнут (см. <i>Монтаж</i>). Откройте водопроводный кран, и машина запустится через несколько минут. Машина заблокировалась, так как после звуковой сигнализации не было произведено никаких действий. Выключите машину при помощи кнопки ВКЛ./ВЫКЛ., откройте водопроводный кран и через 20 секунд вновь включите машину при помощи той же кнопки. Перепрограммируйте машину и вновь запустите цикл.
Сигнализация сливного шланга воды / Засорен фильтр подачи воды. (часто мигают индикаторы Мойка, Сушка и Конец цикла.)	<ul style="list-style-type: none"> Выключите машину при помощи кнопки ВКЛ./ВЫКЛ. Закройте водопроводный кран во избежание затопления, отсоедините штепсельную вилку машины от сетевой розетки. Проверьте, не засорен ли фильтр подачи воды нечистотами. (смотрите раздел «Техническое обслуживание и уход»)

Інструкція з використання

ПОСУДОМИЙНА МАШИНА

UA

Українська, 49

DFG 262

Зміст

Встановлення, 50-51

Розміщення і вирівнювання
Підключення води й електроенергії
Застереження перед першим використанням
Технічні дані

Опис приладу, 52

Загальний вигляд
Панель команд

Як завантажити короби, 53

Нижній короб
Кошик для приборів
Верхній короб

Пуск та використання 54-55

Як увімкнути посудомийну машину
Як завантажити миючий засіб
Опції миття

Програми 56

Таблиця програм

Регенераційна сіль і обполіскувач, 57

Як завантажити регенераційну сіль
Як завантажити регенераційну сіль

Технічне обслуговування та догляд, 58

Як відключити воду й електричне живлення
Як чистити посудомийну машину
Як запобігти неприємним запахам
Як чистити розпилювачі
Як чистити фільтр на подачі води
Як очистити фільтри
В разі тривалої відсутності

Запобіжні заходи та поради, 59

Загальна безпека
Утилізація
Охорона і дбайливе відношення до довкілля

Несправності та засоби їх усунення, 60

Встановлення

UA

⚠ Необхідно зберігати дану брошуру, щоб мати нагоду звернутися до неї у будь-який момент. У разі продажу, передачі іншій особі або переїзду переконайтеся в тому, що вона залишається разом з виробом.

⚠ Уважно вивчіть інструкцію: в ній міститься важлива інформація щодо встановлення, використання та безпеки.

⚠ Під час переїзду прилад має знаходитися у вертикальному положенні, при необхідності нахиліть його назад.

⚠ Цей прилад призначений для побутового або аналогічного призначення, наприклад:
- у кухнях для персоналу у магазинах, офісах і інших робочих приміщеннях;
- великих сільських будівлях;
- використання з боку клієнтів у готелях, мотелях і інших готельних структурах;
- пансіонах зі сніданками.

Розміщення і вирівнювання

1. Розпакуйте прилад та вдосконаліться, що його не було пошкоджено під час перевезення.

За наявності пошкодження не виконуйте ніяких підключень та негайно зверніться до постачальника.

2. Розташуйте посудомийну машину так, щоб бічні стінки або спинка прилягали до найближчих меблів або до стіни. Прилад може вбудовуватися під рівну робочу поверхню* (див. Інструкцію з монтажу).

3. Встановіть посудомийну машину на рівній та твердій підлозі. Якщо підлога не є ідеально горизонтальною, компенсуйте нерівності за допомогою передніх ніжок – розкручуючи чи закручуючи їх. Належне вирівнювання надає стабільність машині та запобігає вібрації, шуму та пересуванню під час роботи.

4. * Для налаштування висоти задньої ніжки обертайте червону шестикутну втулку, яка знаходиться у центрі внизу на передній частині машини. Скористуйтеся шестигранним гайковим ключем на 8 мм й обертайте за годинниковою стрілкою для збільшення висоти та против годинникової стрілки для її зменшення. (див. інструкцію з вбудування у додатку до документації)

Підключення води й електроенергії

⚠ Налаштування систем електричного живлення та водопостачання має здійснюватися тільки фахівцями.

⚠ Забороняється ставити посудомийну машину на труби або на шнури електричного живлення.

⚠ Під'єднання приладу до мережі водопостачання має здійснюватися лише за допомогою нових труб. Забороняється повторно використовувати вживані труби.

Труби подачі та шланги зливу води, а також шнур електричного живлення мають дивитись управо або вліво, забезпечуючи оптимальне встановлення машини (див. малюнок).

Під'єднання труби подачі води

- до водорозбірного крану холодної води: добре прикрутіть трубу подачі води до крану з різьбовим отвором на 3/4 газ; перед затягуванням спускайте воду, поки вона не стане чистою: це запобіжить засміченню прилада.
- до водорозбірного крану гарячої води: у разі централізованої системи опалення гаряча вода до посудомийної машини може також постачатися з мережі за умови температури, не вищої за 60°C. прикрутіть трубу до крану, як описано у процедурі для водорозбірного крану з холодною водою.

⚠ Якщо довжини труби подачі води не вистачає, зверніться у спеціалізовану крамницю або до уповноваженого фахівця (див. Допомога).

⚠ Тиск води має перебувати у межі значень, наведених у таблиці технічних даних (див. поруч).

⚠ Зверніть увагу, щоб труба не мала згинів та утисків.

Під'єднання шлангу для зливу води

під'єднайте зливний шланг, не згинаючи його, до каналізаційного трубопроводу діаметром не менше за 4 см.

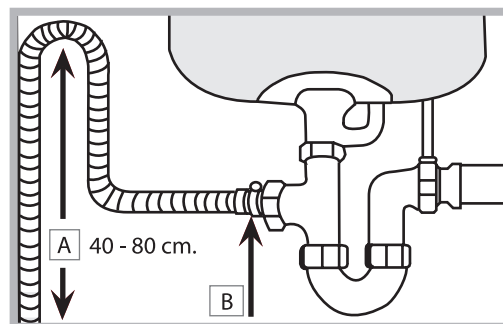

Зливний шланг має розташовуватися на висоті від 40 до 80 від підлоги або опірної поверхні посудомийної машини (A).

Перш ніж під'єднати зливний шланг до сифону мийки, видаліть пластикову пробку (B).

* Наявне лише в деяких моделях.

Захист від затоплення

Щоб унеможливити затоплення, посудомийну машину:
- оснащено системою, яка перериває подачу води в разі порушень в роботі або витікань всередині машини.

Деякі моделі оснащені додатковим пристроєм безпеки *New Acqua Stop**, який запобігає затопленню також у випадку розриву труби подачі.

УВАГА: НЕБЕЗПЕЧНА НАПРУГА!

Забороняється відрізати трубу подачі води, оскільки у ній містяться частини під напругою.

Електричні підключення

Перш ніж увімкнути вилку в електричну розетку, переконайтеся, що:

- розетка має заземлення у відповідності до встановлених норм;
- розетка витримує максимальне навантаження потужності машини, вказане на табличці з характеристиками на подвійних дверцятах (*див. розділ Опис посудомийної машини*);
- напруга живлення знаходиться в межах значень, вказаних у табличці з характеристиками на подвійних дверцятах;
- розетка сумісна з штепсельною вилкою приладу. В іншому випадку зверніться до уповноваженого фахівця із проханням замінити вилку (*див. Допомога*); не використовуйте подовжувачі й трійники.

 Від встановленої машини має забезпечуватись легкий доступ до шнуру живлення й електричної розетки.

 Шнур живлення не повинен мати згинів або утисків.

 Задля вашої безпеки пошкоджений шнур живлення має замінятися тільки виробником або його власною службою технічної допомоги. (*Див. Допомога*)

 Підприємство знімає з себе відповідальність у разі недотримання цих вказівок.



Стрічка проти утворення конденсату*

Після вбудування посудомийної машини відкрийте дверцята та прикріпіть під дерев'яною поверхнею прозору клейку стрічку з метою захисту від конденсату.

Застереження перед першим використанням

Після встановлення та безпосередньо перед першим миттям заповніть водою всю ємність для регенераційної солі та тільки після цього додайте приблизно 1 кг солі (*див. розділ Обполіскувач та регенераційна сіль*): вилиття води через край є нормальним. Виберіть ступінь жорсткості води (*див. розділ Обполіскувач та регенераційна сіль*). Після додавання солі індикаторна лампа ВІДСУТНІСТЬ СОЛІ* згасне.

 Відсутність солі в ємності може викликати ушкодження пристрою пом'якшення води та нагрівального елемента.

Технічні дані	
Розміри	Ширина, см 60 Висота, см 85 Глибина, см 60
Місткість	12 стандартних приборів
Тиск води подачі	0,05 ч 1МПа (0.5 ч 10 бар) 7,25 – 145 psi
Напруга живлення	Див. на табличці з даними
Загальна споживана потужність	Див. на табличці з даними
Запобіжник	Див. на табличці з даними
  	Цей прилад відповідає таким європейським директивам: - 2006/95/EC (Про низьку напругу), включаючи пізніші внесення та зміни -2004/108/EC (Про електромагнітну сумісність), включаючи пізніші внесення та зміни 2005/32/EC (Comm. Reg. 1275 /2008) (Ecodesign) -97/17/EC (Маркірування) -2002/96/CE

* Наявне лише в деяких моделях.

Опис приладу

UA

Загальний вигляд

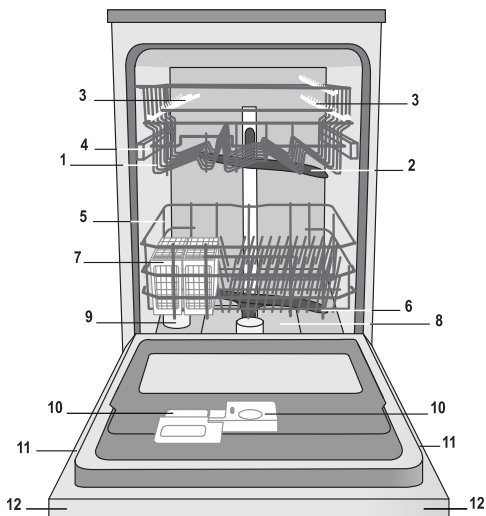

1. Верхній короб
2. Верхній розпилювач
3. Відкидні елементи
4. Регулятор висоти коробу
5. Нижній короб
6. Нижній розпилювач
7. Кошик для приборів
8. Фільтр мийної води
9. Резервуар для солі
10. Ванночки мийного засобу та ванночка для обполіскувача
11. Табличка з технічними даними
12. Панель команд***

Панель команд

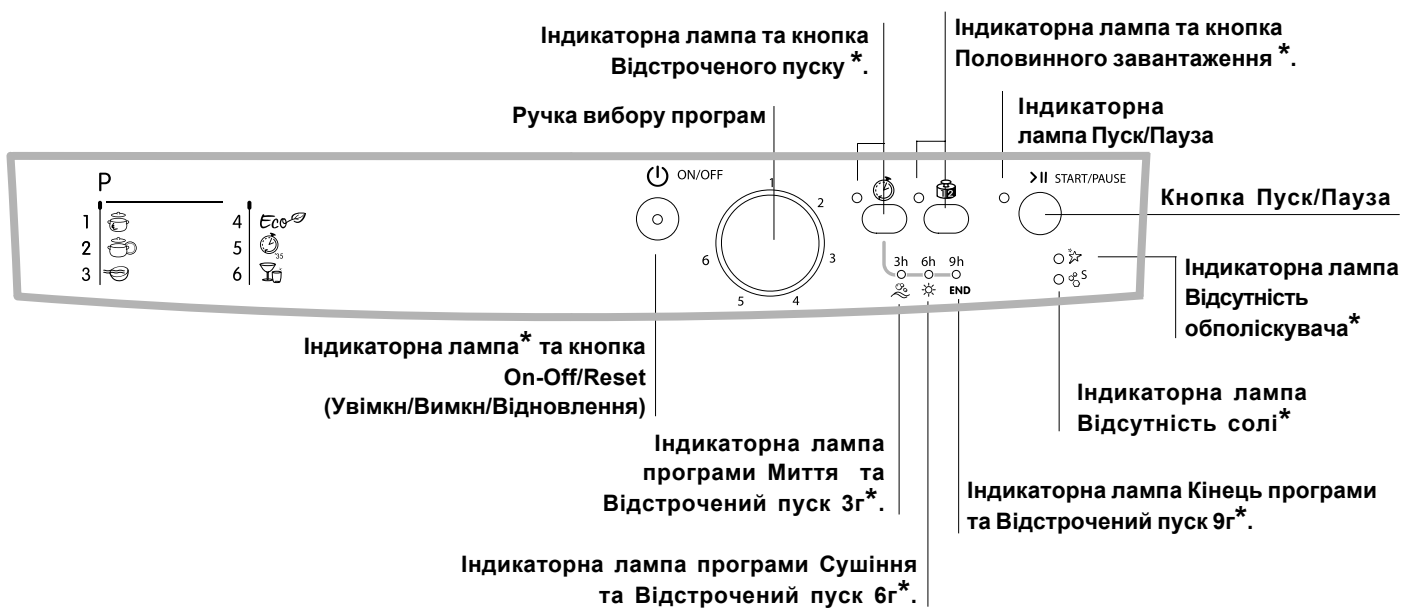

*** Тільки у моделях повного вбудовування

* Наявне лише в деяких моделях.

Номер і тип програм та опцій може бути різним, залежно від моделі посудомийної машини.

⚠ Перед завантаженням коробів очистіть посуд від залишків їжі та вилийте із склянок та чаш наявну рідину. Після завантаження переконайтеся, що розпилювачі вільно обертаються.

Нижній короб і кошик для столових приладів

У нижньому коробі можна розмістити каструлі, кришки, тарілки, салатниці, прилади, тощо. Великі тарілки і кришки краще розташувати з боків коробу.

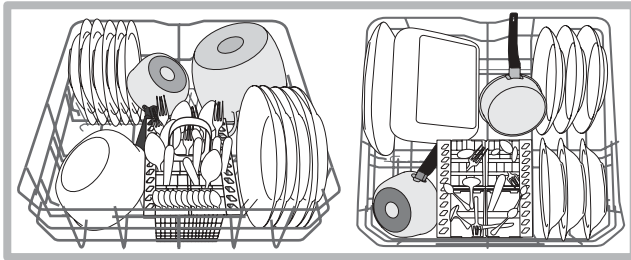

Деякі моделі посудомийних машин мають похилі сектори*, у вертикальному положенні вони придатні для тарілок, в горизонтальному - для каструль, салатниць або сковорід.

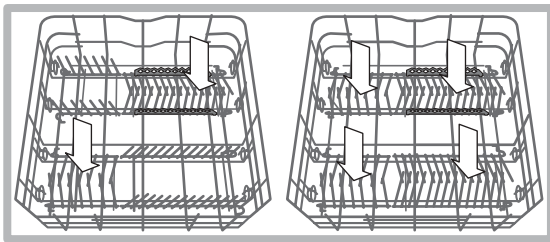

Кошик для приборів може різнитися (належати до розбірного чи нерозбірного типу) залежно від моделі посудомийної машини. Нерозбірний кошик має розташовуватися **тільки** у передній частині нижнього коробу.

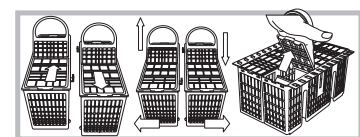
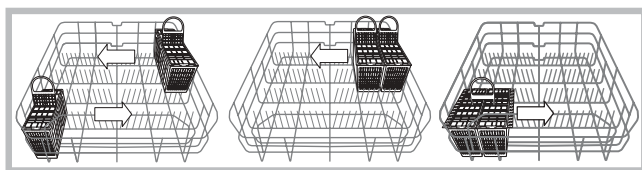

Обидва типи оснащені верхніми решітками для кращого розташування приладів.

⚠ Ножі та ріжучі прибори мають розташовуватися гострими кінцями униз або горизонтально на відкидних елементах верхнього коробу.

⚠ Рекомендується застосування посуду та приладів, здатних до миття у посудомийній машині.

* Наявне лише в деяких моделях. Різноманітні за кількістю та розташуванням.

Верхній короб

Призначений для завантаження делікатного та легкого кухонного начиння: склянок, чашок, десертних тарілок, мільких салатниць.

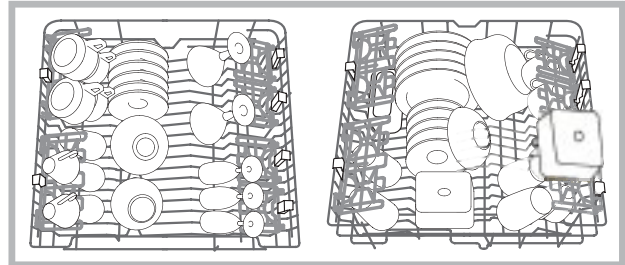

Відкидні елементи зі змінним положенням

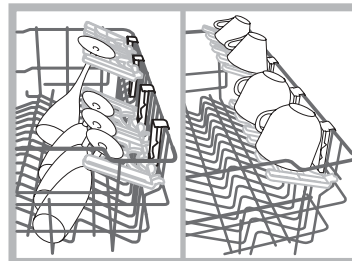

Відкидні елементи можуть займати два різні положення за висотою, що дозволяє оптимізувати розташування посуду і приборів у коробі. Келихи можна надійно розмістити на відкидних елементах, вставляючи

ніжку у відповідні отвори.

Як відрегулювати висоту верхнього коробу

Щоб полегшити розташування приладів, передбачене високе або низьке положення верхнього коробу.

⚠ Рекомендується налаштовувати висоту верхнього короба, коли він **НЕЗАПОВНЕНИЙ**. **НЕ** підіймайте та не опускайте короб **ТІЛЬКИ** з одного боку.

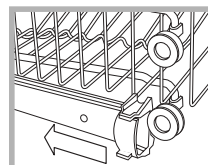

(див. малюнок).

Розкрийте стопори на правій та лівій напрямній коробу та вийміть короб; розташуйте його у верхньому або нижньому положенні, посуньте по напрямних, щоб зайшли також передні коліщата, після чого закрийте стопори

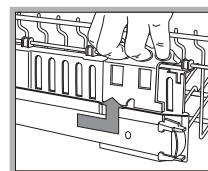

Якщо короб оснащений ручками **Dual Space*** (див. малюнок), вийміть верхній короб до кінця, візьміться за його бічні ручки та потягніть нагору або додолу; відпустіть короб, злегка утримуючи його.

Кухонне начиння, не призначене для миття у посудомийній машині

- Дерев'яні речі, вироби з ручками з дерева, з рогу або з приклеєними частинами.
- Речі з алюмінію, міді, латуні, олов'яної фольги або сплавів на олов'яній основі.
- Посуд з нетермостійкого пластику.
- Речі з старовинної порцеляни або розписані вручну.
- Старовинні вироби з срібла. Срібні вироби (не старовинні) можна мити за програмою для делікатних речей, попередньо вдосконалившись, що такі речі не торкаються інших металевих частин.

Пуск та використання

UA

Як увімкнути посудомийну машину

1. Відкрийте водопровідний кран.
2. Натисніть кнопку ввімкнення/вимкнення ON/OFF : всі індикаторні лампи на панелі команд запалюються на декілька секунд.
3. Відкрийте дверцята та відмірте миючий засіб (див.нижче).
4. Завантажте короби (див. Як завантажити короби) та закрийте дверцята.
5. Виберіть програму, обертаючи ручку ВИБОРУ ПРОГРАМ за годинниковою стрілкою: поєднайте відмітку на ручці з номером або символом програми. Індикаторна лампа кнопки ПУСКУ/ПАУЗИ почне блимати.
6. Виберіть опції миття* (див.поряд).
7. Запустіть машину за допомогою кнопки ПУСКУ, індикаторна лампа з блимання перейде у режим постійного горіння. Запалення індикаторної лампи миття попереджає про початок програми.
8. Наприкінці програми запалюється індикаторна лампа КІНЦЯ (горить постійно). Вимкніть прилад шляхом натискання кнопки ON-OFF, закрийте кран водопостачання та витягніть вилку з мережної розетки.
9. Перш ніж виймати посуд з машини, зачекайте декілька хвилин з метою уникнення ошпарювання. Звільніть короби, починаючи з нижнього.

⚠ - 3 метою заощадження електроенергії, за деяких умов НЕВИКОРИСТАННЯ машина вимикається автоматично.

Як змінити програму, яка вже почала працювати

У випадку вибору помилкової програми надається можливість змінити її, але лише на початку: при вже розпочатому митті зміна циклу відбувається шляхом вимкнення та увімкнення програми. Для цього натисніть та утримуйте кнопку ON/OFF/Reset, потім за допомогою цієї ж кнопки знову виберіть бажану програму та опції.

Додайте інший посуд та начиння

Натисніть кнопку Пуск/Пауза (підсвічування кнопки почне блимати). Обережно відкрийте дверцята (Увага! Може виходити гаряча пара) та додайте посуд та начиння. Натисніть кнопку Пуск/Пауза (горить постійно): цикл відновлюється.

⚠ При натисканні кнопки Пуск/Пауза для тимчасової зупинки машини буде перервано програму разом з Відстроченим пуском, якщо його було задано. Під час цього програму змінювати не можна.

Випадкове переривання

Якщо під час миття відкриються дверцята або відбудеться збій в електроживленні, програма переривається. При поверненні електроенергії або при закритті дверцят програма продовжить роботу з місця, де її було перервано.

Як завантажити миючий засіб

Добрий результат миття залежить також від правильного дозування миючого засобу, у разі його перевищення миття не буде ефективним та, крім того, відбувається забруднення довкілля.

⚠ Використовуйте лише миючі засоби для посудомийних машин.

⚠ НЕ КОРИСТУЙТЕСЯ миючими засобами для ручного миття.

⚠ Перевищення дози миючого засобу може залишити піну наприкінці циклу.

⚠ Використання таблеток рекомендоване лише у моделях з наявною опцією БАГАТОФУНКЦІОНАЛЬНІ ТАБЛЕТКИ.

⚠ Найкращі показники миття та сушіння отримуються тільки завдяки використанню порошкового миючого засобу, рідкого обполіскувача та регенераційної солі.

ванночка А: Миючий засіб для основного миття

ванночка В: Миючий засіб для попереднього миття

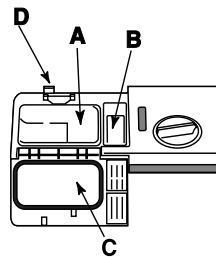

1. Відкрийте кришку С, натискаючи на кнопку D.

2. Відмірте миючий засіб відповідно до Таблиці програм:

- порошок: ванночки А та В.
- таблетки: якщо від програми надходить запит на 1, завантажте її у ванночку А та закрийте кришку; якщо від програми

надходить запит на 2, розмістіть другу таблетку на дні баку.

3. Видаліть залишки миючого засобу з країв ванночки та закрийте кришку (почується клацання).

* Наявне лише в деяких моделях.

Опції миття*

Встановлення ОПЦІЙ, їх модифікація та скасування має відбуватися лише після вибору програми миття та перед натисканням на кнопку Пуск/Пауза.

Мають обиратися лише опції, сумісні з типом заданої програми. Якщо опція не є сумісною з вибраною програмою, (див. таблицю програм) відповідний світлодіод швидко блиматиме тричі.

Якщо було обрано опцію, несумісну з попередньо заданими опцією або програмою миття, така несумісна опція блиматиме тричі та згасне, в той час як остання обрана установка горітиме.

 Щоб скасувати вибір помилково заданої опції, натисніть ще раз на відповідну кнопку.

Відстрочений пуск*

Пуск програми можна відстрочити на **3, 6 або 9** годин:

1: Вибравши бажану програму миття та наявні опції, натисніть кнопку ВІДСТРОЧЕНИЙ ПУСК: індикаторна лампа загоряється.

2: Виберіть бажаний пуск, натискаючи послідовно кнопку Відстроченого пуску, індикаторні лампи миття (3 години), сушіння (6 годин) та завершення (9 годин) запалюються по черзі.

При наступному натисканні на кнопку Відстроченого пуску опцію буде скасовано та індикаторна лампа згасне.

3. Після зробленого вибору, натисканням на кнопку Пуск/Пауза розпочнеться зворотній відлік, вибране відстрочення блиматиме, в той час як підсвічення кнопки Пуск/Пауза припинить блимання (загоряється постійним світлом).

3. Після завершення заданого часу індикаторна лампа ВІДСТРОЧЕНОГО ПУСКУ згасне, та програма запуститься.

 При вже працюючому циклу неможливо задати Відстрочений пуск.

Половинне завантаження*

При невеликій кількості посуду можна задати цикл половинного завантаження, заощаджуючи воду, енергію та миючий засіб. Виберіть програму та натисніть кнопку ПОЛОВИННЕ ЗАВАНТАЖЕННЯ: індикаторна лампа загоряється.

При повторному натисканні на кнопку ПОЛОВИННОГО ЗАВАНТАЖЕННЯ опцію буде скасовано.

 Пам'ятайте також про половинну дозу миючого засобу.

 Рекомендується порошковий миючий засіб.

 Така опція відстня у програмі: Швидке.

Таблиця опцій	А	Б
	Відстрочений пуск	Половинне завантаження
1. Інтенсивне	Так	Так
2. Звичайне	Так	Так
3. Замочування	Так	Так
4. Есо	Так	Так
5. Швидке	Так	Ні
6. Делікатні	Так	Так







* Наявне лише в деяких моделях.

Програми

UA

⚠ Якщо посуд не дуже забруднений або попередньо ополіснений у воді, значно зменшіть дозу миючого засобу.

⚠ Номер і тип програм та опцій може бути різним, залежно від моделі посудомийної машини.

Вказівки щодо вибору програм	Програма	Миючий засіб (A) = ванночка А (B) = ванночка В			Сушіння	Опції	Тривалість програми (допущення ±10%) Год. Хв..
		Порошковий	Рідкий	Таблетки			
Посуд та каструлі дуже забруднені (не використовувати для делікатних речей).	 1. Інтенсивне	30 г (A)	30 мл (A)	1 (A)	Так	A-B	2:25'
Посуд та каструлі звичайно забруднені Стандартна щоденна програма	 2. Звичайне	25 г (A) 5 г (B)	25 мл (A) 5 мл (B)	1 (A)	Так	A-B	1:50'
Попереднє миття, поки машина очікує додавання іншого посуду	 3. Замочування	Ні	Ні	Ні	Ні	A-B	0:08'
Екологічне миття з низьким енергоспоживанням, придатне для посуду та кастрюль.	 4. Есо*	25 г (A) 5 г (B)	25 мл (A) 5 мл (B)	1 (A)	Так	A-B	2:55'
Економічний та швидкий цикл миття для не дуже забрудненого посуду відразу ж після прийняття їжі (2 тарілки + 2 склянки + 4 прибори + 1 каструля + 1 невеличка сковорода)	 5. Швидке	25 г (A)	25 мл (A)	1 (A)	Ні	A	0:35'
Економічний та швидкий цикл миття для делікатного, чутного до високих температур посуду, відразу ж після прийняття їжі. (келихи Верхній короб + делікатні тарілки, Нижній короб).	 6. Делікатні	30 г (A)	30 мл (A)	1 (A)	Так	A-B	1:30'

Примітка:

найкращі показники програми "Швидке миття" отримуються за умови дотримання встановленої кількості приборів.

* Програма Есо, відповідно до норми EN-50242, є більш тривалою за інші програми, проте вживає менше енергії та більш бережлива до довкілля.

Примітка для контрольно-випробних лабораторій: щодо інформації з умов проведення порівняльних випробувань EN, зверніться за адресою: ASSISTENZA_EN_LVS@indesitcompany.com

Для правильного дозування миючого засобу візьміть до уваги:

1 столова ложка = 15 г порошку = 15 мл рідини (приблизно) - 1 чайна ложка = 5 г порошку = 5 мл рідини (приблизно)

Обполіскувач та регенераційна сіль

⚠ Використовуйте лише спеціальні засоби для посудомийної машини.

Не вживайте столову або промислову сіль. Не вживайте засобів для ручного миття посуду.

Слідуйте вказівкам на упаковках засобів.

⚠ При використанні багатофункціональних засобів немає необхідності в обполіскувачі, проте рекомендується додання солі, особливо при жорсткій або дуже жорсткій воді. Слідуйте вказівкам на упаковках засобів.

⚠ Не додавайте не сіль, не обполіскувач, нормальним є увімкнений стан індикаторних ламп ВІДСУТНЯ СІЛІ* та ВІДСУТНІЙ ОБПОЛІСКУВАЧ*.

Як завантажити регенераційну сіль

Обполіскувач прискорює висушування посуду, забезпечуючи стікання води з нього, що унеможлиблює утворення плям та розведень.

Ємність для обполіскувача заповнюється:

- коли на панелі команд запалюється індикаторна лампочка ВІДСУТНІСТЬ ОБПОЛІСКУВАЧА*;

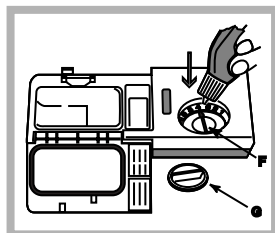

- Відкрийте ємність, повертаючи кришку (G) проти годинникової стрілки.
- При додаванні обполіскувача уникайте його переливання через край. У разі переливання витріть витіки сухою ганчіркою.
- Закрутіть знову кришку.

ЗАБОРОНЯЄТЬСЯ наливати обполіскувач безпосередньо у бак.

Відмірьте дозу обполіскувача

Якщо ви не задоволені результатами сушіння, можна відрегулювати дозу обполіскувача. Викруткою поверніть регулятор (F) на одне з 6 положень (на заводі машину налаштовано на положення 4):

- якщо на посуді спостерігаються білуваті розведення, поверніть на менші номери (1-3).
- якщо залишаються водяні краплі або плями накипу, поверніть на більші номери (4-6).

Встановлення жорсткості води

Кожна посудомийна машина оснащена пом'якшувачем води, який використовуючи спеціальну регенераційну сіль для посудомийних машин, забезпечує для миття посуду воду без вапняку.

Ця посудомийна машина забезпечує регулювання жорсткості води з метою кращих експлуатаційних показників миття та меншого забруднення довілля. Щоб визначити ступінь жорсткості води, зверніться до водопостачальних служб.

- Вимкніть машину за допомогою кнопки ON/OFF та відкрийте дверцята.

- Поверніть ручку ВИБОРУ ПРОГРАМ спочатку на 5° програму, потім на 1° програму та знову на 5°.

- Натисніть кнопку ON/OFF, індикаторні лампи блимають згідно до циклів миття; тепер можна вибрати ступінь жорсткості. Кожній програмі відповідає ступінь жорсткості: Напр., 1° програма, ступінь жорсткості 1

2° програма, ступінь жорсткості 2, і т.д... до 5° ступеню.

(Пом'якшувач води встановлений на заводі на ступінь 3).

- Щоб вийти з функції, зачекайте декілька секунд або натисніть на кнопку опцій* або вимкніть машину кнопкою ON/OFF.

При використанні багатофункціональних таблеток завжди заповнюйте ємність для солі.

Таблиця жорсткості води				Середній термін служби** контейнера з регенерацій ноосіллю
ступінь	°dH	°fH	ммоль/л	місяці
1	0 - 6	0 - 10	0 - 1	7 місяців
2	6 - 11	11 - 20	1,1 - 2	5 місяців
3	12 - 17	21 - 30	2,1 - 3	3 місяці
4	17 - 34	31 - 60	3,1 - 6	2 місяці
5*	34 - 50	61 - 90	6,1 - 9	2/3 тижні

Якщо значення перебуває у межі від 0°f до 10°f, рекомендується не використовувати сіль. * якщо задано 5, тривалість може збільшитися. ** з 1 циклом миття у день

(°dH = жорсткість у градусах за німецькою системою - °fH = жорсткість у градусах за французькою системою - ммоль/л = мілімоль/літр)

Як завантажити регенераційну сіль

Щоб результати миття завжди були задовольненими, завжди перевіряйте заповненість ємності сіллю. Регенераційна сіль видаляє вапняк з води, унеможливаючи його накопичення на посуді. Ємність для солі знаходиться у нижній частині посудомийної машини (див. Опис) та має заповнюватись:

- коли не помітно зеленого поплавця* на ковпачці ємності для солі;
- коли на панелі команд запалюється індикаторна лампочка ВІДСУТНІСТЬ СОЛІ*;

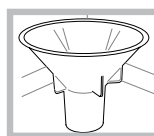

- Витягніть нижній короб та розкрутіть ковпачок ємності для солі проти годинникової стрілки.
- Тільки при першому використанні: заповніть ємність водою до країв.

3. Розташуйте воронку* (див. малюнок) та заповніть ємність сіллю до країв (близько 1 кг); невеличкі виплески води є нормальними.

4. Вийміть воронку*, очистіть вхідний отвір ємності від можливих сольових залишків; обполосніть ковпачок під проточною водою перед закручуванням, тримаючи його голівкою донизу та виливаючи воду з чотирьох прорізів у вигляді зірки на нижній частині ковпачка. (ковпачок з зеленим поплавцем*)

Рекомендується проводити цю операцію при кожному завантаженні солі.

Добре закрутіть ковпачок, щоб запобігти попаданню всередину м'якого засобу під час миття (це може безповоротньо ушкодити пом'якшувач).

⚠ У разі необхідності насипте сіль перед циклом миття, щоб уникнути переливання сольового розчину з ємності для солі.

* Наявне лише в деяких моделях.

Догляд та очищення

UA

Відключення води й електричного живлення

- Для запобігання витокам закривайте кран водопостачання після кожного миття.
- Виймайте штепсельну вилку з розетки під час чищення машини та під час робіт з технічного обслуговування.

Чищення посудомийної машини

- Зовнішня поверхня та панель з командами мають очищуватися змоченою у воді м'якою не абразивною ганчіркою. Не використовуйте розчинники або абразивні засоби.
- Внутрішній бак можна очистити від плям за допомогою ганчірки, зволоженої у розчині води з оцетом.

Як запобігти неприємним запахам

- З метою уникнення накопиченню вологи залишайте дверцята завжди напіввідкритими.
- Регулярно очищайте зволоженою ганчіркою герметичні прокладки по периметру дверцят і ванночок для мючих засобів. Такі дії унеможливають накопичення залишків їжі, утворюючих неприємні запахи.

Як чистити розпилювачі

Залишки їжі можуть пристати до розпилювачів та засмітити отвори, з яких виходить вода: час від часу слід перевіряти та очищати їх неметалевою щіткою.

Обидва розпилювача є з'ємними.

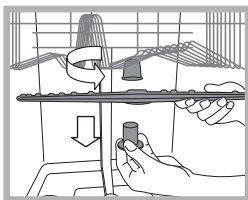

Щоб зняти верхній розпилювач, слід розгвинтити проти годинникової стрілки пластмасову круглу гайку. При встановленні верхнього розпилювача поверніть догори частину з більшою кількістю

отворів.

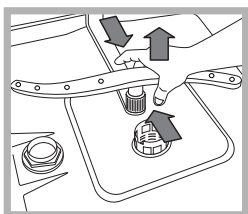

Щоб зняти нижній розпилювач, натисніть на язички, розташовані по боках, та потяніть його догори.

Як чистити фільтр на подачі води*

Якщо труби для води є новими або перебувають довгий час без використання, спускайте воду, аж доки вона не стане прозорою. Без цього існує небезпека засмічення місця проходу води, що призведе до ушкодження посудомийної машини.

 Час від часу очищайте фільтр на подачі води, розташований на виході з водопровідного крану.

- Закрийте водопровідний кран.
- Розгвинтіть кінцеву частину труби для подачі води, вийміть фільтр та обережно вимийте його під проточною водою.
- Знову встановіть фільтр та закрутіть шланг.

Як очистити фільтри

Фільтруюча група складається з трьох фільтрів для очищення води від залишків їжі та повертання її у контур: для забезпечення добрих результатів миття необхідно очищати їх.

 Регулярно очищайте фільтри.

 Посудомийна машина не має використовуватись без фільтра або з від'єднаним фільтром.

• Через декілька циклів миття перевірте фільтруючий вузол та промийте його під проточною водою у разі необхідності, використовуючи неметалеву щітку. Нижче приведений порядок дій:

1. поверніть проти годинникової стрілки циліндричний фільтр С та вийміть його (мал. 1).
2. Вийміть стакан фільтру В шляхом легкого натискання на бічні ребра (Мал. 2);
3. Зніміть тарілку фільтру з неіржавіючої сталі А. (мал. 3).
4. Огляньте смотровий колодезь та видаліть залишки їжі.

ЗАБОРОНЯЄТЬСЯ ВИДАЛЯТИ захист насоса мийної води (деталь чорного кольору) (мал. 4).

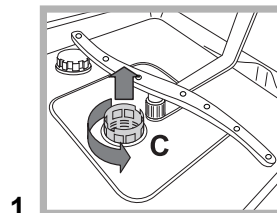

1

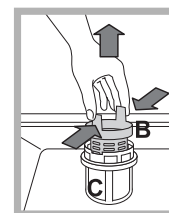

2

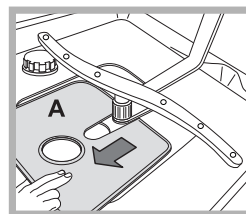

3

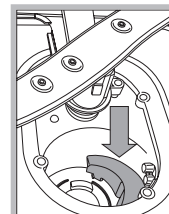

4

Після очищення фільтрів правильно встановіть фільтруючий вузол на місце; це важливо для належної роботи посудомийної машини.

В разі тривалої відсутності

- Від'єднайте електричні з'єднання та закрийте водопровідний кран.
- Залиште дверцята напіввідкритими.
- Виконайте цикл миття з незаповненою машиною.

* Наявне лише в деяких моделях.

 Прилад розроблений і сконструйований відповідно до міжнародних норм безпеки. Це попередження надаються задля вашої безпеки: уважно ознайомтеся з ними.

Загальна безпека

- Цей електропобутовий прилад не має використовуватися дітьми або особами з обмеженими фізичними, сенсорними чи розумовими можливостями, або якщо їм бракує досвіду та необхідних знань. Винятки складають ситуації, коли користування відбувається під наглядом або за вказівками осіб, відповідальних за їхню безпеку.
- Дорослі мають стежити, щоб діти не гралися з електропобутовим приладом.
- Прилад призначений для побутового використання у житлових приміщеннях.
- Прилад має використовуватися для миття посуду та приборів, тільки дорослими особами і згідно інструкціям, вказаним у цій брошурі.
- Прилад не можна встановлювати поза приміщеннями, навіть у разі захищеного простору, тому що дуже небезпечно піддавати його дії дощу і грози.
- Не торкайтеся посудомийної машини голими ногами.
- Не виймайте штепсельну вилку з електричної розетки, витягуючи його за шнур, тримайтеся тільки за саму вилку.
- Перш ніж розпочати очищення або технічне обслуговування, закрийте водопровідний кран та вийміть штепсельну вилку з розетки.
- Якщо машина не працює через несправності, у жодному випадку не робіть спроб самостійно виконати ремонт внутрішніх механізмів.
- Забороняється торкатися нагрівального елемента.
- Не опирайтеся та не сідайте на відкриті дверцята: Машина може перевернутися.
- Не тримайте дверцята широко відкритими, щоб не спіткнутися.
- Зберігайте миючий засіб та обполіскувач в недосяжних для дітей місцях.
- Забороняйте дітям гратися з упаковками.

Утилізація

- Утилізація пакувального матеріалу: додержуйтесь місцевих норм, так як упаковки можуть бути використані повторно.
- Європейська директива 2002/96/CE з відходів від електричної й електронної апаратури (RAEE), передбачає, що побутові електроприлади не можуть перероблятися у звичайному порядку для твердих міських відходів. Зняті з експлуатації побутові прилади мають бути зібрані окремо для оптимізації ступеню відновлення й рециркування матеріалів, що входять до їхнього складу і з метою усунення потенційної шкоди для здоров'я та середовища. Символ закресленого сміттового баку, зображений на всіх виробках, нагадує про необхідність окремої утилізації.

Для подальшої інформації щодо правильної утилізації побутової техніки, їхні власники можуть звернутися до відповідних міських служб або до постачальника.

Охорона і дбайливе відношення до довкілля

Як заощадити воду та електроенергію

- Запускайте посудомийну машину тільки при повному завантаженні. Під час очікування повного заповнення машини ви можете забезпечити уникнення неприємних запахів, завдяки циклу Замочування (*див. Програми*).
- **Виберіть придатну програму з Таблиці програм:**
 - Для миття звичайно забрудненого начиння використовуйте програму миття Eco, яка забезпечує низькі затрати енергії та води.
 - при неповному завантаженні скористуйтеся опцією Половинного завантаження* (*див. Пуск та використання*).
- Якщо у вашому договорі на постачання електричної енергії передбачені годинні пояси для заощадження енергії, виконуйте цикли у періоди за зниженими тарифами. Опція Відстроченого пуску* (*див. Пуск та використання*) допоможе вам здійснити миття у такі години.

Миючі засоби без фосфатів, без хлору, та які містять ензими

- Наполегливо рекомендується використовувати миючі засоби, що не містять фосфатів та хлору. Це відповідатиме політиці збереження довкілля.
- Ензими ефективно діють при температурах близько 50°C, через це миючі засоби з ензимами мають використовуватися при низьких температурах миття, при цьому результати будуть ідентичними миттю при 65°C.
- Економне миття передбачає добре відмірювання миючого засобу, згідно до вказівок виробника, згідно до жорсткості води, ступеню забрудненості та кількості посуду. Миючі засоби, які здатні біологічно руйнуватися, містять елементи, що змінюють рівновагу довкілля.

* Наявне лише в деяких моделях.

Несправності та засоби їх усунення

UA

Може так статися, що посудомийна машина не працюватиме. Перш ніж зателефонувати до служби Допомоги, перевірте можливість легкого усунення проблеми за допомогою наступного списку.

Несправності:	Можливі причини / Засоби усунення:
Посудомийна машина не розпочинає роботу або не відповідає на команди	<ul style="list-style-type: none">Вимкніть машину за допомогою кнопки ON/OFF, через хвилину знову увімкніть її і задайте заново програму.Вилка не добре вставлена в електричну розетку.Дверцята посудомийної машини погано зачинені.
Дверцята не зачиняються	<ul style="list-style-type: none">Це спрацювало замикання; енергійно проштовхніть дверцята до відчуття клацання.
З посудомийної машини не зливається вода.	<ul style="list-style-type: none">Програму ще не завершено.Перегин зливного шланга (див. Монтаж).Забився зливний отвір мийки.Фільтр засмічений залишками їжі.
Чутні шуми під час миття.	<ul style="list-style-type: none">Посуд стикається між собою або з розпилювачами.Надмірне піноутворення: помилкове дозування миючого засобу або миючий засіб не придатний для посудомийної машини. (див. Пуск та використання).
На посуді та склянках помітний в апняний накип або білуваті розведення.	<ul style="list-style-type: none">Відсутня регенераційна сіль, або налаштування системи для пом'якшення води не відповідають жорсткості води (див. Обполіскувач та регенераційна сіль).Ковпачок ємності для солі не добре закручений.Закінчився обполіскувач, або недостатнє його дозування.
На посуді та пляшках помітні синюваті розведення.	<ul style="list-style-type: none">Збільшено кількість обполіскувача.
Кухонне начиння не виходить досухим.	<ul style="list-style-type: none">Було задано програму без сушіння.Закінчився обполіскувач, або недостатнє дозування (див. Обполіскувач та регенераційна сіль).Помилкове регулювання обполіскувача.Кухонне начиння має протипригарне покриття або виготовлене з пластику.
Посуд не вимивається.	<ul style="list-style-type: none">Короби занадто завантажені (див. Як завантажити короби).Начиння не дуже добре розташоване.Розпилювачі не обертаються вільно.Дуже делікатна програма миття (див. Програми).Надмірне піноутворення: помилкове дозування миючого засобу, або миючий засіб не придатний для посудомийної машини. (див. Пуск та використання).Кришка обполіскувача не закручена як слід.Фільтр забруднений або засмічений (див. Догляд та очищення).Відсутня регенераційна сіль (див. Обполіскувач та регенераційна сіль).
У посудомийну машину не подається вода – Сигналізація Закритий кран водопостачання. (чуються короткочасні звукові сигнали*) (швидко блимають індикаторні лампи Сушіння та Кінець).	<ul style="list-style-type: none">Відсутня вода в мережі водопостачання.Перегин труби подачі води (див. Монтаж).Відкрийте кран, та через декілька хвилин машина розпочне роботу.Прилад заблоковано через відсутність дій після звукової сигналізації. Вимкніть машину за допомогою кнопки ON/OFF, відкрийте кран та через 20 секунд знову увімкніть машину, натиснувши на цю ж кнопку. Знову запрограмуйте машину та запустіть її.
Сигналізація: труба подачі води/ Засмічений фільтр на подачі води. (швидко блимають індикаторні лампи Миття, Сушіння та Кінець).	<ul style="list-style-type: none">Вимкніть машину за допомогою кнопки ON/OFF. Закрийте кран водопостачання, щоб попередити затоплення, і витягніть вилку з електричної розетки. Переконайтеся в тому, що не засмічений фільтр на подачі води. (див. розділ "Технічне обслуговування та догляд")

الفهرس

التركيب، 62-63

اختيار الموضع والارتفاع
وصل إمدادات الكهرباء والماء
نصيحة متعلقة بدورة الغسل الأولى
البيانات التقنية

وصف الجهاز، 64

نظرة عامة
لوحة التحكم

تحميل الرفوف، 65

الرف السفلي
سلة السكاكين
الرف العلوي

التشغيل والاستخدام، 66-67

تشغيل ماكينة غسل الأطباق
قياس مواد التنظيف
خيارات الغسيل

دورات الغسل، 68

جدول دورات الغسيل

DFG 262

ملح التكرير ومادة الشطف المساعدة، 69

قياس مادة الشطف المساعدة
قياس ملح التكرير

العناية والصيانة، 70

قطع إمدادات الماء والكهرباء
تنظيف ماكينة غسل الأطباق
منع الروائح الكريهة
تنظيف أذرع الرشاش
فحص فلتر خرطوم إدخال الماء
تنظيف الفلاتر
ترك الماكينة من دون استخدام لفترات طويلة

وسائل حذر ونصائح، 71

الوقاية العامة
التخلص
توفير الطاقة واحترام البيئة

استكشاف المشاكل وحلها، 72

وصل خرطوم إدخال الماء

- بالنقطة الملائمة لتوصيل المياه الباردة: قبل وصل الخرطوم، قم بتشغيل الماء حتى يصبح نقياً تماماً بحيث لا تسد الجهاز أية أوساخ موجودة في الماء؛ بعد إنجاز هذه العملية، قم بشد خرطوم الإدخال لولبيا بلسان ¼ لإدخال الغاز.
- بالنقطة الملائمة للمياه الساخنة: يمكن تزويد ماكينة غسل الأطباق لديك بالماء الساخن من شبكة المياه الرئيسية (إذا كان لديك شبكة تدفئة مركزية مزودة بشبكة أنابيب تدفئة) بحيث لا تتعدى درجة الحرارة 60 درجة مئوية.
- قم بشد الخرطوم باللسان لولبيا كما تم الوصف في توصيل تزويد الماء البارد.
- ⚠ إذا لم يكن طول خرطوم الإدخال كافياً، اتصل بمستودع خاص أو بتقني مؤهل (انظر المساعدة).
- ⚠ على ضغط الماء في الحنفية أن يكون في نطاق القيم المشار إليها في جدول البيانات التقنية (انظر المعلومات المجاورة).
- ⚠ على الخرطوم ألا يكون معوجاً أو مضغوطاً.

وصل خرطوم إخراج الماء

- وصل خرطوم إخراج الماء (من دون ثنيه) بأنبوب تصريف بقطر يصل إلى 4 سم بحد أدنى.

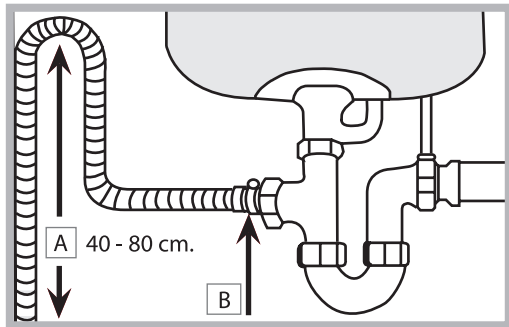

- يجب أن يكون خرطوم الإخراج على ارتفاع يتراوح بين 40 وحتى 80 سم عن الأرض / أو السطح الذي تتركز عليه ماكينة غسل الأطباق (A).
- قبل توصيل خرطوم إخراج الماء إلى حوض التصريف، قم بخلع الغطاء البلاستيكي (B).

⚠ احتفظ بدليل التعليمات هذا في مكان آمن لمراجعتها في المستقبل. إذا تم بيع الجهاز، إعطاؤه أو نقله، الرجاء تأكد من أن دليل التعليمات قد أرفق بالماكينة بحيث يتمكن مالكوها الجدد من الاستفادة من النصائح الموجودة فيه.

⚠ الرجاء اقرأ دليل التعليمات هذا بعناية: إنه يحتوي على معلومات هامة فيما يتعلق بالعمل الآمن، التركيب وصيانة الجهاز.

⚠ إذا توجب نقل الجهاز في أي وقت، احتفظ به بشكل عامودي؛ إذا كان الأمر ضرورياً جداً، يمكن إمالة على الجهة الخلفية منه.

⚠ تم تصنيع هذا الجهاز بغرض استخدامه في الأغراض المنزلية، ومن مجالات استخدامه ما يلي:

- مطابخ فرق العمل في المحال والمكاتب وغيرها من بيئات العمل؛
- المنازل في المزارع؛
- عملاء الفنادق والاستراحات وغيرها من أماكن الإقامة؛
- دور الإقامة الخاصة بالمبيت والإفطار.

اختيار الموضع والارتفاع

1. أخرج الجهاز من جميع مواد التعبئة الخاصة به وتأكد من أنه لم يلحق به الأذى خلال عملية الشحن.
2. إذا لحق بها ضرر، اتصل بالموزع ولا تنفذ أية عملية تركيب إضافية.
2. افحص ماكينة غسل الأطباق بوضعها بحيث تلامس جوانبها أو اللوحة الخلفية، الخزائن المجاورة أو حتى الحائط. يمكن تركيب هذا الجهاز أيضاً تحت سطح عمل منفرد* (انظر نشرة معلومات التجميع).
3. ركّب ماكينة غسل الأطباق على سطح مستو وأرضية صلبة. إذا كانت الأرضية غير مستوية، يمكن معايرة أرجل الجهاز حتى يصل إلى وضعية أفقية تامة. إذا تم تحديد مستوى الجهاز بشكل صحيح، فسيكون أكثر ثباتاً ويقبل احتمال اهتزازه ولن يسبب على ما يبدو الارتجاج والضجيج خلال عمله.
4. اضبط ارتفاع الرجل الخلفية من مقدمة الجهاز* في الجزء السفلي المركزي من ماكينة غسل الأطباق، مديراً مفتاح ربط سداسي الشكل (اللون الأحمر) ذي فتحة 8 ملم باتجاه عقارب الساعة لزيادة الارتفاع أو عكس اتجاه عقارب الساعة لتقليل الارتفاع.

وصل إمدادات الكهرباء والماء

- ⚠ على وصل إمدادات الماء والكهرباء أن يتم فقط من قبل تقني مؤهل.
- ⚠ لا يجب أن تطف ماكينة غسل الأطباق على خرطوم المياه أو على كبل تزويد الكهرباء.
- ⚠ يجب أن يكون الجهاز موصولاً بشبكة تزويد المياه باستخدام خرطوم جديدة.
- لا تستخدم الخرطوم القديمة.

يمكن وضع خرطوم إدخال وإخراج الماء وكبل تزويد الكهرباء باتجاه اليمين أو اليسار بهدف الحصول على أفضل تركيب ممكن.

* متوفر في طرازات مختارة فقط.

الحماية من الفيضان

لتحاشي حدوث الفيضان، على ماكينة غسل الأطباق أن: تكون مزودة بنظام خاص يقطع تزويد الماء في حال حدوث انحرافات أو تسربات من داخل الجهاز.

شريط مقاومة التكتيف*

بعد تركيب ماكينة غسل الأطباق، افتح الباب والصق الشريط الشفاف اللاصق تحت الرف الخشبي بهدف حمايته من أي تكتيف يمكن أن يتكوّن.

نصيحة متعلقة بدورة الغسل الأولى

بعد أن تم تركيب الجهاز، وقبل تشغيل دورة الغسيل الأولى مباشرة، قم بملئ جرن الملح بأكمله بالماء وأضف بعد ذلك فقط حوالي 1 كغم من الملح (أنظر الفصل بعنوان مادة الشطف المساعدة وملح التكرير). يمكن للماء أن ينسكب: هذا أمر طبيعي ولا يجب الاهتمام به. اختر قيمة قساوة الماء (أنظر الفصل بعنوان مادة الشطف المساعدة وملح التكرير). - بعد سكب الملح في الماكينة، سينطفئ مؤشر LOW SALT*.

⚠ إذا لم تتم تعبئة حاوية الملح، يمكن لمخفف الماء وعنصر التسخين أن يتلفا.

بعض الطرازات مزودة أيضا بجهاز الأمان الإضافي *New Acqua Stop**، الذي يضمن الحماية من الفيضان حتى في حال تمزق خرطوم الإدخال.

⚡ تحذير: فولتية خطيرة!

يجب عدم قطع خرطوم الماء بأي حال من الأحوال لأنه يحتوي على عناصر كهربائية حية.

التوصيلات الكهربائية

قبل توصيل الجهاز بمقبس شبكة الكهرباء الرئيسية، تأكد من أن:

- المقبس مؤرّض ويذعن لكل القوانين الواجب تطبيقها.
 - المقبس يصمد أمام الطاقة القصوى في الجهاز، المشار إليها في لوحة البيانات الموجودة في الجهة الداخلية من الباب (أنظر الفصل بعنوان وصف الجهاز).
 - الجهد الكهربائي في نطاق يتراوح بين القيم المشار إليها في لوحة البيانات الموجودة في الجهة الداخلية من الباب.
 - أن المقبس متوافق مع قابس الجهاز. إذا لم يكن المقبس متوافقا مع القابس، اطلب من فني مؤهل أن يقوم بتغييره (أنظر المساعدة); لا تستخدم كبلات الإطالة أو المقابس المتعددة.
- ⚠ بعد أن تم تركيب الجهاز، يجب أن يكون كبل تزويد الطاقة والمقبس الكهربائي قابلين للوصول السهل.
- ⚠ على الكبل ألا يكون معوجا أو مضغوطا.
- ⚠ إذا حدث تلف في كبل تزويد الطاقة، يجب تبديله من قبل المصنع أو مركز المساعدة التقنية التابع له بهدف تحاشي أية مخاطر يُحتمل حدوثها. (أنظر المساعدة)
- ⚠ لن تتحمل الشركة أية مسؤولية في حال لم يتم احترام هذه التعليمات.

البيانات التقنية	
الأبعاد	العرض 60 سم الارتفاع 85 سم العمق 60 سم
السعة	12 إعدادات موضع قياسية
ضغط مصدر الماء	0.05 ÷ 0.5 (10 بار) 7.25 – 145 رطل للبوصة المربعة
الجهد الكهربائي لتزويد الطاقة	راجع لوحة بيانات الجهاز
الطاقة الكلية المستهلكة	راجع لوحة بيانات الجهاز
المصهر	راجع لوحة بيانات الجهاز
<p>تدعن ماكينة غسل الأطباق هذه اللوائح السوق الأوروبية المشتركة التالية:</p> <p>- 2006/95/EC (فولتية منخفضة) - 2004/108/EC (تطابق المغناطيسية الكهربائية) - 2005/32/EC (تسجيل تجاري) - (Ecodesign) 1275/2008 - 97/17/EC (تصنيف) - 2002/96/EC (WEEE)</p>	
   	

* متوفر في طرازات مختارة فقط.

وصف الجهاز

نظرة عامة

1. الرف العلوي
2. ذراع الرشاش العلوي
3. حجرات قابلة للطي
4. ضابطة ارتفاع الرف
5. الرف السفلي
6. ذراع الرشاش السفلي
7. سلة السكاكين
8. فلتر الغسل
9. حاوية الملح
10. حجرات مواد التنظيف ومادة الشطف المساعدة
11. لوحة البيانات
12. لوحة التحكم***

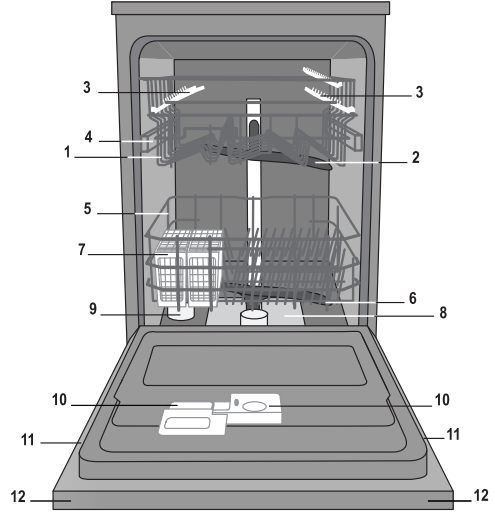

لوحة التحكم

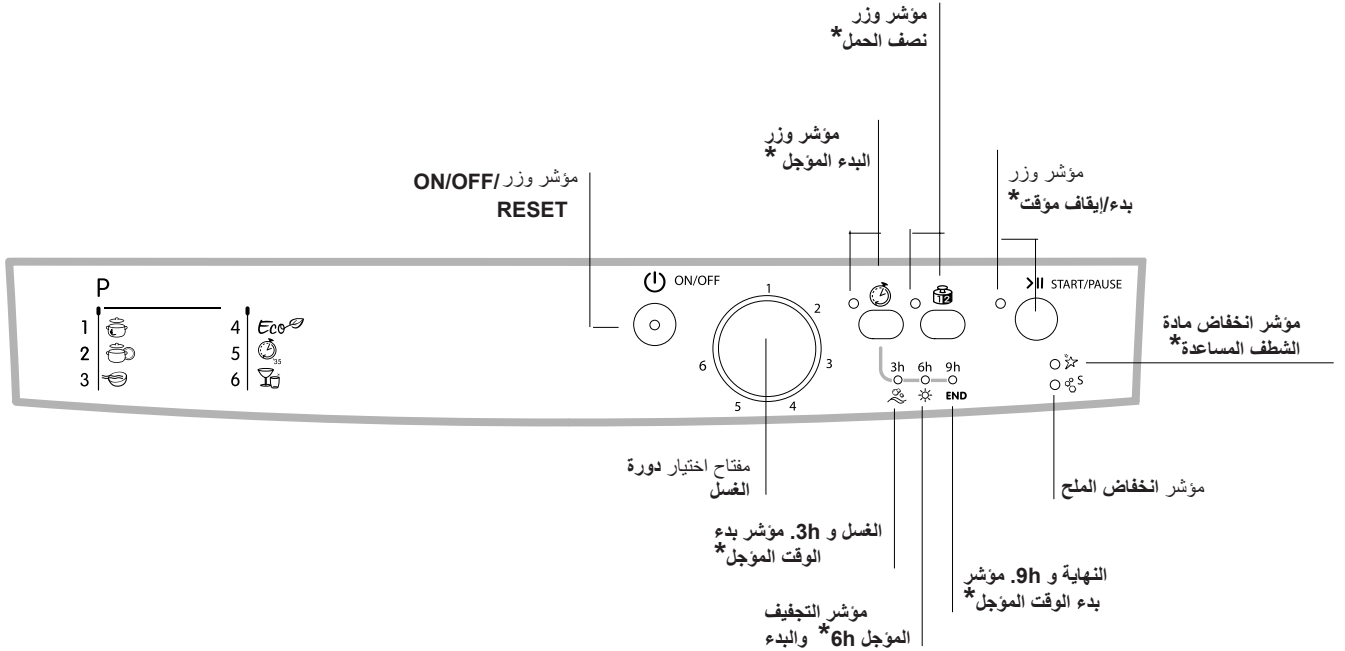

*** في الطرازات المبنية تماما فقط.

* متوفر في طرازات مختارة فقط.

يمكن لرقم ونوع دورة الغسل وكذلك الخيارات أن تتغير وفقا لطراز ماكينة غسل الأطباق.

الرف العلوي

قم بتحميل هذا الرف بالأواني الحساسة وخفيفة الوزن: الأكواب والكؤوس وأطباق الفناجين وأطباق السلطة العميقة.

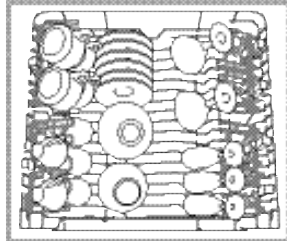
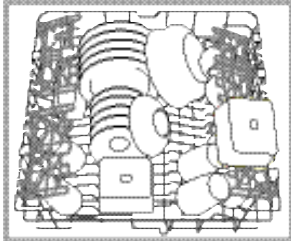

حجرات قابلة للطي وقابلة للضبط

يمكن وضع الحجرات القابلة للطي على ارتفاعات مختلفة، وذلك للتحكم في ترتيب الأواني على الرف. يمكن وضع كؤوس النبيذ بأمان في الحجرات القابلة للطي، وذلك بإدخال ساق كل كأس في الفتحات المناسبة.

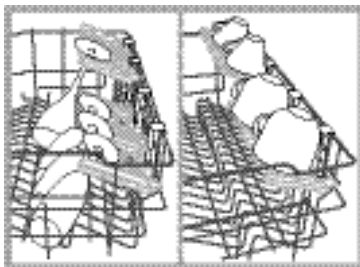

معايرة ارتفاع الرف العلوي

بهدف جعل ترتيب الأواني أسهل، يمكن تحريك الرف العلوي إلى مستوى مرتفع أو منخفض.

يمكن معايرة الرف العلوي بشكل أمثل عندما يكون الرف فارغاً. لا تقم برفع أو خفض الرف من جهة واحدة أبداً.

افتح كوابح مساري التوجيه الأيمن والأيسر، واسحب الرف إلى الخارج؛ قم برفعه أو خفضه كما هو مطلوب، أدخله على امتداد مسارات التوجيه حتى يتم موضعه العجلات الأمامية واقفل الكوابح (انظر الرسم).

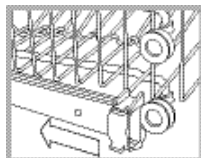

إذا كان الرف مزوداً بمقابض المسافة المزدوجة (انظر الرسم)، قم بسحب الرف العلوي إلى الخارج حتى يصل إلى نقطة توقفه، امسك بالمقابض على جانبي الرف واسحبه إلى الأعلى أو إلى الأسفل، ثم دعه يسقط ببطء في مكانه.

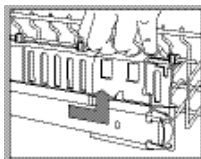

العناصر التي لا يجب غسلها في ماكينة غسل الأطباق

- العناصر الخشبية، العناصر التي تحتوي على مقابض خشبية أو قرنية أو عناصر ملصقة عليها.
- العناصر المصنوعة من الألومنيوم، النحاس، النحاس الأصفر، البيوتر أو القصدير.
- العناصر المصنوعة من مادة بلاستيكية غير مقاومة للحرارة.
- الأثريات أو الخزف الصيني المطلي يدويًا.
- الفضة الأثرية (أنتيكا). على أية حال، يمكن للفضة غير الأثرية أن تغسل في ماكينة غسل الأطباق باستخدام دورة غسل ناعمة، شريطة ألا يلامس المعادن الأخرى.

نحن نوصي باستخدام الأواني آمنة الاستخدام في ماكينة غسل الأطباق.

قبل تحميل الرفوف، أزل كل فضلات الطعام عن الأواني وقم بتفريغ السوائل من الكؤوس والفناجين. بعد تحميل الجهاز، تأكد أنه بإمكان أذرع الرشاش الدوران بحرية.

الرف السفلي وسلة السكاكين

يمكن للرف السفلي أن يحمل الأواني، والأغطية، والصحون، وأطباق السلطات، والسكاكين، وما إلى ذلك. يجب وضع الصحون والأغطية الكبيرة على جوانب الرف.

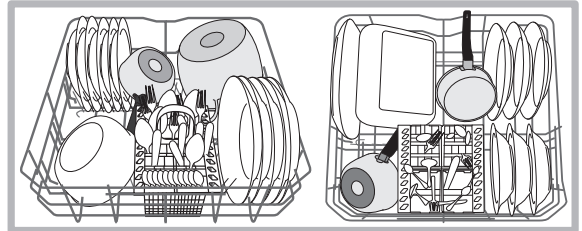

العديد من طرازات ماكينة غسل الأطباق مزودة بأجزاء يمكن طيها*، التي يمكن استخدامها في وضع عمودي عند ترتيب الصحون أو في وضع أفقي عند ترتيب الأواني والمقاليات.

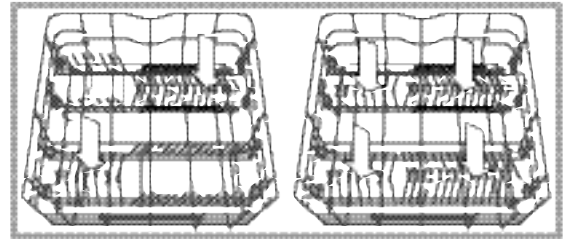

يمكن أن يتغير نوع سلة السكاكين (تركيبية أو غير تركيبية) وفقاً لطراز ماكينة غسل الأطباق. يجب وضع السلة غير التركيبية فقط موضع في مقدمة الرف السفلي.

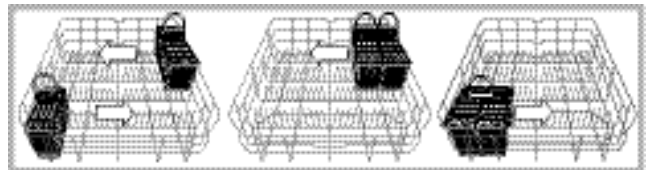

وكل منهما تكون مزودة بشبكة علوية، من أجل ترتيب أفضل للسكاكين.

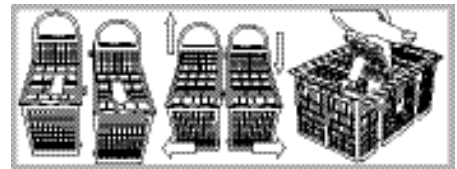

السكاكين وسائر الأدوات ذات الأطراف الحادة يجب وضعها في سلة السكاكين بحيث تكون رؤوسها متجهة إلى الأسفل، أو يجب وضعها أفقياً في الحجرات القابلة للطي على الرف العلوي.

* متوفر في طرازات مختارة فقط. الرقم و/أو الوضع يمكن أن يتغير.

تشغيل ماكينة غسل الأطباق

1. افتح حنفية الماء.
2. اضغط زر تشغيل/إيقاف تشغيل : سنضيء كل المؤشرات على لوحة التحكم لبضع ثوان.
3. افتح الباب واسكب الكمية الملائمة من مواد التنظيف (انظر أدناه).
4. قم بتحميل الرفوف (انظر تحميل الرفوف) واغلق الباب.
5. اختر دورة الغسل بواسطة إدارة مفتاح اختيار دورة الغسل باتجاه عقارب الساعة: قم بمحاذاة النوء الموجود على المفتاح مع الرقم أو الرمز الملائم لدورة الغسل المرغوب بها. سيومض مؤشر بدء/إيقاف مؤقت.
6. اختر خيارات الغسل* (انظر المعلومات المجاورة).
7. قم بتشغيل دورة الغسل بواسطة الضغط على زر بدء/إيقاف مؤقت؛ سيضيء المؤشر وسيبقى مضاء بشكل ثابت. سيضيء المؤشر الملائم لمرحلة الغسل ليشير إلى أن دورة الغسل قد بدأت.
8. عند انتهاء دورة الغسل سيضيء المؤشر END (ضوء أخضر ثابت). قم بإطفاء الجهاز بواسطة الضغط على زر تشغيل/إيقاف تشغيل، اقل حنفية الماء واسحب الجهاز من المقبس الكهربائي.
9. انتظر بضع دقائق قبل إخراج الأواني، لتحاشي الحروق. قم بتفريغ الرفوف، ابدأ بالمستوى الأسفل.

تقليل الاستهلاك الكهربائي إلى الحد الأدنى.

تعديل دورة الغسل قيد التشغيل
إذا حدث خطأ خلال عملية اختيار دورة الغسل، من الممكن تغيير الدورة شريطة أن تكون ما زالت في بدايتها: بعد بدء دورة الغسل، قم بإطفاء ماكينة غسل الأطباق بواسطة الضغط على زر تشغيل/إيقاف التشغيل/إعادة تهيئة. قم بتشغيلها مرة أخرى بالضغط على الزر ذاته واختر دورة الغسل والخيارات المرغوب بها.

إضافة أواني إضافية

اضغط زر بدء/إعادة تهيئة (سيومض المؤشر الملائم). افتح الباب، تحاشي البخار المتصاعد، وضع الأواني داخل الجهاز. اضغط زر بدء/إيقاف مؤقت (ضوء ثابت): ستبدأ دورة الغسل من النقطة التي تم اعتراضها.

⚠ إذا تم ضغط زر بدء أو إيقاف مؤقت بهدف إيقاف الماكينة مؤقتاً، ستتعمل دورة الغسل أو وظيفة البدء المؤجل* (في حال تم اختيارها). في هذه المرحلة، لا يمكن تغيير دورة الغسل.

تعطيلات عرضية

في حال فتح الباب خلال دورة الغسل، أو إذا انقطع التيار الكهربائي، فستوقف الدورة. سوف تتابع من النقطة التي تعطلت فيها عند اقفال الباب أو عودة الطاقة الكهربائية.

قياس مواد التنظيف

تعتمد نتائج الغسل الجيدة أيضاً على كمية مواد التنظيف الصحيحة التي يتم استخدامها؛ تعدي كمية المواد المحددة لا ينتج عنه غسل أكثر جودة وهو يزيد من تلويث البيئة.

⚠ استخدم مواد التنظيف المصنعة خصيصاً لماكنات غسل الأطباق فقط.

⚠ لا تستخدم مواد الغسل السائلة.

⚠ يمكن لاستخدام مواد التنظيف الزائدة أن يكون فائض رغوة يبقى في الماكينة بعد انتهاء دورة الغسل.

⚠ يوصى باستخدام الأقراص فقط للطرازات المزودة بخيار وظيفة الأقراص المتعددة.

⚠ للتوصل إلى أفضل النتائج من كل دورة غسل وتجفيف، يجب استخدام مواد التنظيف المسحوقة، مادة الشطف المساعدة والملح.

الحجرة A: مواد التنظيف للغسل

الحجرة B: مواد التنظيف المعدة لما قبل الغسل

1. افتح الغطاء C بواسطة الضغط على الزر D.

2. اسكب مواد التنظيف بعد مراجعة جدول دورات الغسل:

لمواد التنظيف المسحوقة استخدم الحجرتين A و B.

• لأقراص التنظيف: عندما تحتاج دورة الغسل إلى قرص واحد، ضعه في الحجرة A واغلق الغطاء؛ عندما تحتاج إلى قرصين، ضع القرص

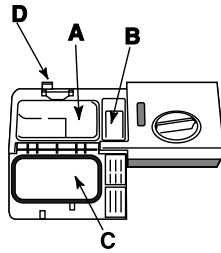

الثاني على أرضية الجهاز.

3. أزل بقايا مواد التنظيف من أطراف الحجرة واغلق الغطاء حتى يُسمع طرقة.

* متوفر في طرازات مختارة فقط.

نصف حمل*

خيارات الغسل*

يمكن ضبط، تعديل أو استرداد الخيارات بعد اختيار دورة الغسل وقبل ضغط زر بدء/توقيف مؤقت.

يمكن اختيار الخيارات الملائمة لنوع دورة الغسل التي تم إعدادها فقط. في حال لم تلائم الخيارات دورة الغسل المختارة (أنظر جدول دورات الغسل) سيومض المؤشر الملائم ثلاث مرات بسرعة.

إذا تم اختيار خيار غير ملائم مع خيار آخر أو دورة غسل اختيرت مسبقاً، سيومض مؤشر الخيار غير الملائم ثلاث مرات ثم ينطفئ، بينما سنبقى الإعدادات المختارة مؤخرًا مضاءة.

لإلغاء اختيار خيار تم ضبطه عن طريق الخطأ، اضغط الزر الملائم مرة أخرى.

B	A	جدول الخيارات
Half Load نصف حمل	Delayed Start تشغيل مؤجل الوقت	
نعم	نعم	1. Intensive مكثفة
نعم	نعم	2. Normal عادية
نعم	نعم	3. Soaking نقع
نعم	نعم	4. Eco اقتصادية
لا	نعم	5. Rapid سرعة
نعم	نعم	6. Crystals كريستال

إذا لم تكن هناك أطباق كثيرة تحتاج إلى الغسل، يمكن استخدام دورة نصف الحمل بهدف توفير الماء، الكهرباء و مواد التنظيف. اختر دورة الغسل واضغط زر نصف حمل سيضيء المؤشر.

⚠ تذكر أن تستخدم نصف كمية مواد التنظيف.

⚠ من الأفضل استخدام مواد التنظيف المسحوقة في هذه الحالة.

⚠ هذا الخيار غير ملائم لدورات الغسل التالية: غسل سريع.

بدء مؤجل*

من الممكن تأجيل بداية دورة الغسل حتى 3، 6 أو 9 ساعات.

1: بعد اختيار دورة الغسل المرغوب بها وأي خيارات أخرى، اضغط زر البدء المؤجل، سيضيء المؤشر.

2: اختر الوقت المؤجل المرغوب به بواسطة الضغط على زر البدء المؤجل بشكل متكرر؛ ستضيء مؤشرات مرحلة الغسل (3 ساعات)، مرحلة التجفيف (6 ساعات) والنهية (9 ساعات) على التوالي.

إذا تم الضغط على زر البدء المؤجل مرة أخرى، سيتم إلغاء اختيار الخيار وسينطفئ المؤشر.

3. سيبدأ العد التنازلي بعد الضغط على زر بدء/توقيف مؤقت. سيومض مؤشر المدة المؤجلة وسيتوقف زر بدء/توقيف مؤقت عن الوميض (سيصبح الضوء ثابتاً عوضاً عن ذلك).

عندما ينقضي هذا الوقت، سينطفئ مؤشر البدء المؤجل وستبدأ دورة الغسل.

⚠ لا يمكن إعداد وظيفة البدء المؤجل بينما كانت قد بدأت دورة غسل.

* متوفر في طرازات مختارة فقط.

⚠ إذا كانت الأواني متسخة قليلاً فقط، أو إذا تم شطفها بالماء قبل إدخالها إلى ماكينة غسل الأطباق، قم بتقليل كمية مواد التنظيف المستخدمة وفقاً لذلك.

⚠ يمكن لرقم ونوع دورة الغسل وكذلك الخيارات أن تتغير وفقاً لتراز ماكينة غسل الأطباق.

مدة دورة الغسل (تجاوز ±10%) ساعات دقائق	خيارات	دورات الغسل التي تحتاج إلى تجفيف	مواد التنظيف			دورة الغسل	تعليمات اختيار دورة الغسل
			أقراص	سائل	مسحوق		
2:25'	B-A	نعم	(A) 1	30 مليلتر (A)	30 غم (A)	 1. Intensive مكثفة	الأطباق المتسخة جداً والطناجر (يجب عدم استخدامها للعناصر الحساسة)
1:50'	B-A	نعم	(A) 1	25 مليلتر (A) 5 مليلتر (B)	25 غم (A) 5 غم (B)	 2. Normal عادية	الطناجر والأطباق المتسخة بشكل عادي دورة غسيل اعتيادية يومية.
0:08'	B-A	لا	لا	لا	لا	 3. Soaking نقع	أطباق ما قبل الغسل أثناء انتظار تعبئة الأطباق من الوجبة التالية.
2:55'	B-A	نعم	(A) 1	25 مليلتر (A) 5 مليلتر (B)	25 غم (A) 5 غم (B)	 4. Eco اقتصادية*	دورة غسل ودية للبيئة مع مستويات استهلاك منخفض للطاقة، ملائم للأنيب والأطباق.
0:35'	A	لا	(A) 1	25 مليلتر (A)	25 غم (A)	 5. Rapid سرعة	دورة غسل اقتصادية وسريعة تُستخدم للأطباق المتسخة قليلاً. (قم بتشغيل الدورة بعد الاستخدام مباشرة) (2 أطباق + 2 أكواب + 4 قطع من أدوات المائدة + 1 قدر + 1 مقلاة صغيرة).
1:30'	B-A	نعم	(A) 1	30 مليلتر (A)	30 غم (A)	 6. Crystals كريستال	دورة غسل اقتصادية وسريعة للعناصر الحساسة لدرجات الحرارة العالية. (قم بتشغيل الدورة بعد الاستخدام مباشرة) (كوب + الأطباق الحساسة).

ملاحظات:

يمكن الوصول إلى مستويات الأداء الأمثل عند استخدام دورات "الغسل السريع" لدى التقيد بالحد الأقصى من الأواني المحددة.

لجعل قياس كمية مواد التنظيف أسهل، يجدر أن تتذكر أن:

1 ملعقة صغيرة = 15 غرام من المسحوق = حوالي 15 مليلتر من السائل - 1 ملعقة صغيرة = 5 غرام من المسحوق = حوالي 5 مليلتر من السائل

* دورة الغسل الاقتصادية تتقيد بمواصفات EN-50242. على الرغم من أن مدتها أطول من مدة دورات الغسل الأخرى، إلا أنها تستخدم طاقة أقل وتحدث أقل ضرراً للبيئة.

ملاحظة لمختبرات الفحوص: للمعلومات المتعلقة بشروط اختبارات الملاءمة EN، الرجاء إرسال بريد إلكتروني إلى العنوان التالي:

ASSISTENZA_EN_LVS@indesitcompany.com

ملح التكرير ومادة الشطف المساعدة

AR

الإنهاء). أصبح بالإمكان الآن اختيار مستوى قساوة الماء. هناك مستوى من قساوة الماء لكل دورة غسل.

مثلاً: دورة الغسل 1، مستوى قساوة الماء 1

دورة الغسل 2، مستوى قساوة الماء 2، وهكذا دواليك، حتى الحد الأقصى من 5* مستويات.

(المستوى الافتراضي لمخفف الماء هو 3).

- للخروج من هذه الوظيفة، انتظر بضع ثوان أو اضغط أحد أزرار الخيارات*، أو قم بإيقاف تشغيل الماكينة باستخدام زر تشغيل/إيقاف تشغيل.

حتى عند استخدام الأقرص متعددة الاستخدامات، يجب أن يبقى درج الملح مليئا.

المدى المتوسط** لحاوية الملح	جدول عسر المياه			
	المستوى	درجة العسر بالمقياس الألماني	درجة العسر بالمقياس الفرنسي	مليمول/ لتر
7 أشهر	1	0-6	0-10	0-1
5 أشهر	2	6-11	11-20	1-2
3 أشهر	3	12-17	21-30	1-3
شهرين	4	17-34	31-60	1-3,6
3/2 أسابيع	5*	34-50	61-90	1-6,9

من درجة حرارة 0 مئوية وحتى 10 مئوية ينصح بعدم استخدام الملح.
* مع الوضع 5 قد تطول الفترة.
** مع الغسل لمرة واحدة في اليوم.

(°dH = القساوة مقاسة بدرجات ألمانية - °f = القساوة مقاسة بدرجات فرنسية - mmol/l = مليمول لكل لتر)

قياس ملح التكرير

يهدف الحصول على أفضل النتائج الممكنة من استخدام دورة الغسل، تأكد من أن درج ليس فارغا أبدا. ملح التكرير يزيل الترسبات الكلسية من الماء، وهذا يمنع تكون البقع على الأواني.

درج الملح موجود في الجزء السفلي من ماكينة غسل الأطباق (أنظر الوصف) ويجب تعبئته:

- عندما لا يكون بالإمكان رؤية الطفاف الأخضر* بالنظر على غطاء درج الملح.
- عندما يضيء مؤشر انخفاض الملح* على لوحة التحكم؛

1. فك الرف السفلي وحرر غطاء الحاوية (بعكس اتجاه عقارب الساعة).

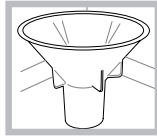

2. في المرة الأولى التي تفعل ذلك فيها: املا حاوية الماء حتى طرفها العلوي.

3. قم بموضعة القمع (أنظر الرسم)* واملأ حاوية الملح حتى طرفها العلوي (يجب على الحاوية أن تحتوي على ما يعادل 1 كغم)؛ إنه من الطبيعي أن ينسكب بعض الماء إلى الخارج.

4. أزل القمع* وامسح أية بقايا للملح عن الفتحة؛ اشطف الغطاء تحت ماء متدفق ثم أعد تثبيته، بحيث يكون رأس الغطاء باتجاه الأسفل، ليدع الماء يتدفق إلى الخارج من الشقوق الأربعة المرتبة على شكل نجمة في الجهة السفلية من الغطاء. (غطاء الملح بالطفاف الأخضر*)

ينصح بإنجاز هذه العملية في كل مرة تقوم فيها بإضافة الملح إلى الحاوية.

تأكد من أنه قد تم تثبيت الغطاء بقوة، بحيث لا يمكن لمواد التنظيف أن تدخل إلى الحاوية خلال دورة الغسل (يمكن لذلك أن يلحق الضرر بمخفف الماء حيث لا يمكن إصلاحه).

⚠ عند الضرورة، قم بقياس الملح قبل دورة الغسل بحيث تتم إزالة أية مياه ملحية انسكبت من درج الملح.

* متوفر في طرازات مختارة فقط.

⚠ استخدم المنتجات المصنعة خصيصا لماكينات غسل الأطباق فقط.

لا تستخدم الملح على شكل أقراص أو الملح الصناعي، أو سائل الغسل.

اتبع التعليمات الموجودة على العبوة.

⚠ إذا تم استخدام منتج متعدد الاستخدامات، ليس من الضروري إضافة مادة الشطف المساعدة؛ على أية حال، نحن ننصح بأن تضيف الملح، وخاصة إذا كنت تعيش في منطقة المياه فيها قاسية أو قاسية جدا. اتبع التعليمات الموجودة على العبوة.

⚠ إذا لم تضيف الملح أو مادة الشطف المساعدة، ستبقى مؤشرات انخفاض الملح* وانخفاض مادة الشطف المساعدة* مضاءة.

قياس مادة الشطف المساعدة

تجعل مادة الشطف المساعدة تجفيف الأواني أسهل، لأن الماء يتبخر عن الأسطح بسهولة ولذلك فهو لا يترك خطوط أو علامات. يجب تعبئة درج مادة الشطف المساعدة:

- سيضي مؤشر انخفاض الملح* على التحكم؛

1. افتح الدرج بواسطة إدارة الغطاء (G) بعكس عقارب الساعة.
2. اسكب مادة الشطف المساعدة وتأكد من أنها لا تفيض عن الدرج. إذا حدث ذلك، نظف ما انسكب بواسطة خرقة جافة.
3. أعد تركيب الغطاء في مكانه.

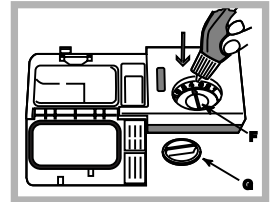

لا تسكب مادة الشطف المساعدة أبدا في قعر الجهاز مباشرة.

ضبط كمية مادة الشطف المساعدة

إذا لم تكن راضيا تماما عن نتائج التجفيف، يمكنك ضبط كمية مادة الشطف المساعدة المستخدمة. استخدم مفك إدارة ضابطة الكمية (F) لواحد من الأوضاع الـ 6 المهيئة مسبقا (الوضع الافتراضي معد لـ 4):

- إذا وجدت أية خطوط على الأواني، قم بإعداد نظام الضبط إلى رقم منخفض أكثر (1-3).

- إذا بقيت قطرات من الماء على الأواني أو إذا بقيت بقع كلسية بعد انتهاء الدورة، قم بإعداد الضابط إلى رقم أعلى (4-6).

إعداد قساوة الماء

كل ماكينة غسل أطباق مزودة بمخفف للماء حيث أنه، باستخدام ملح التكرير المصمم لهذا النوع من الجهاز، يوفر ماء خاليا من الترسبات الكلسية الذي يتم استخدامه بعد ذلك لغسل الأواني.

تقدم ماكينة غسل الأطباق هذه إعداد يساعد على خفض التلوث ويوفر المستوى الأمثل من إنجاز الغسل بما يتلاءم مع مستوى قساوة الماء في منطقتك. يمكن الحصول على هذه المعلومات من المؤسسة التي تزود بيتك بالمياه.

- قم بإطفاء ماكينة الغسيل باستخدام زر بدء/إيقاف التشغيل ومن ثم افتح الباب.

- قم بإعداد مفتاح اختيار دورة الغسل أولا إلى 5، ثم إلى دورة الغسل 1، ثم إلى دورة الغسل 5 مرة أخرى.

- اضغط زر تشغيل/إيقاف تشغيل؛ ستومض مؤشرات مرحلة الغسل (الغسل، التجفيف،

قطع إمدادات الماء والكهرباء

- قم بإيقاف حنفية الماء بعد كل دورة غسل لتحاشي التسربات.
- افصل الجهاز عن الكهرباء دائما عند تنظيفه أو أثناء أي عمل صيانة.

⚠️ نظف فلتر إدخال الماء الموجود على مخرج الحنفية بشكل منتظم.

- أقل حنفية الماء.
- فك نهائية خرطوم إدخال الماء بشكل لولبي، أزل الفلتر ونظفه بعناية تحت الماء الجاري.
- أعد الفلتر وأعد تركيب خرطوم الماء في موضعه.

تنظيف ماكينة غسل الأطباق

- يمكن تنظيف الأسطح الخارجية في الماكينة ولوحة التحكم باستخدام خرقة غير كاشطة مبللة بالماء. لا تستخدم المنتجات المذيبة أو الكاشطة.
- يمكن إزالة أي بقع داخل الجهاز باستخدام خرقة مبللة بالماء والقليل من الخل.

تنظيف الفلاتر

مجموعة الفلاتر مكونة من ثلاثة فلاتر معدة لإزالة الأطعمة المتبقية من ماء الغسل ثم تعيد تدوير الماء. يجب تنظيفها إذا أردت الحصول على أفضل النتائج في كل غسلة.

⚠️ نظف الفلاتر بانتظام.

⚠️ يجب عدم استخدام ماكينة غسل الأطباق من دون فلاتر، أو إذا كان الفلتر محررا.

- بعد عدة دورات غسل، افحص مجموعة الفلاتر ونظفها إذا اقتضت الضرورة بشكل تام تحت ماء جاري، باستخدام فرشاة غير معدنية واتباع التعليمات أدناه:
- 1. أدر الفلتر الأسطواني C بعكس اتجاه عقارب الساعة واسحبه إلى الخارج (الرسم 1).
- 2. أزل الفلتر المخروطي B بتنفيذ قوة خفيفة على الألسنة الجانبية (الرسم 2).
- 3. اسحب الفلتر المسطح المعدني المقاوم للصدأ A (الرسم 3).
- 4. افحص الشبكة وأزل أية بقايا طعام. لا تزال أبدا مضخة دورة الماء (العنصر الأسود) (الرسم 4).

منع الروائح الكريهة

- أبق باب الجهاز مفتوحا قليلا دائما بهدف تحاشي تكوّن الرطوبة وبقائها داخل الماكينة.
- نظف مطاط الإحكام حول الباب وحجرات مواد التنظيف بشكل منتظم باستخدام إسفنجية رطبة. هذا سيمنع التصاق الأطعمة على مطاط الإحكام، وهو السبب الرئيسي لتكوّن الروائح الكريهة.

تنظيف أذرع الرشاش

يمكن لبقايا الطعام أن تغطي أذرع الرشاش وأن تسد الثقوب المستخدمة لرش الماء. لذلك يوصى بفحص الأذرع بين الحين والآخر وتنظيفها بواسطة فرشاة صغيرة غير معدنية.

يمكن تفكيك كلا ذراعي الرشاش.

لتفكيك ذراع الرشاش العلوي، أدر حلقة الإقفال بعكس اتجاه عقارب الساعة. يجب إرجاع ذراع الرشاش العلوي بحيث تكون الثقوب باتجاه الأعلى.

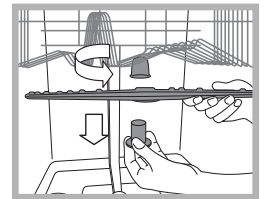

يمكن إزالة ذراع الرشاش السفلي بواسطة الضغط على الألسنة الجانبية وسحبه إلى الأعلى.

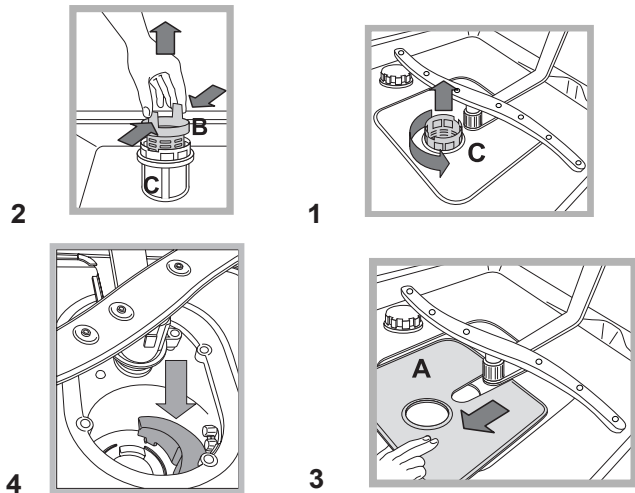
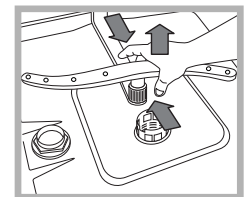

بعد تنظيف الفلاتر، أعد مجموعة الفلاتر وثبتها بالوضع الصحيح؛ هذا الأمر ضروري للأداء الناجع لماكينة غسل الأطباق.

ترك الماكينة من دون استخدام لفترات طويلة

- قم بقطع الجهاز عن التزويد الكهربائي وأقل حنفية الماء.
- اترك باب الجهاز مفتوحا جزئيا.
- عند عودتك لاستخدام الجهاز، قم بتشغيل دورة غسل بينما تكون ماكينة غسل الأطباق فارغة.

تنظيف فلتر إدخال الماء*

إذا كانت خراطيم الماء جديدة أو أنه لم يتم استخدامها لفترة طويلة من الوقت، دع الماء يجري فيها للتأكد من أنها نظيفة وخالية من الأوساخ، قبل إنجاز التوصيلات الضرورية. إذا لم يتم توخي وسيلة الحذر هذه، فمن الممكن لمدخل الماء أن ينسد وأن يتلف ماكينة غسل الأطباق.

توفير الطاقة واحترام البيئة

AR

توفير الماء والطاقة

- ابدأ دورة غسل عندما تكون ماكينة غسل الأطباق ممتلئة. أثناء انتظار ماكينة غسل الأطباق حتى تمتلئ، تحاشي الروائح الكريهة باستخدام دورة النقع (انظر دورات الغسل).
- اختر دورة غسل ملائمة لنوع الأواني باستخدام جدول دورات الغسل:
- للأطباق ذات مستوى الاتساخ العادي، استخدم دورة الغسل الاقتصادية، التي تضمن استخدام مستويات منخفضة من استهلاك الطاقة والماء.
- إذا كان الحمل أقل من الحمل الاعتيادي، استخدم خيار نصف الحمل* (انظر بدء التشغيل والاستخدام).
- إذا كان تعاقب التزويد الكهربائي لديك يوفر تفاصيل عن أوقات توفير الطاقة، قم بتشغيل دورات الغسل خلال الأوقات التي يكون فيها استهلاك الطاقة أقل.. زر البدء المؤجل* (انظر بدء التشغيل والاستخدام) يساعدك على تنظيم دورات الغسل وفقا لذلك.

مواد التنظيف الخالية من الفوسفات والكلورين تحتوي على إنزيمات

- نحن نوصي بشدة باستخدام مواد التنظيف التي لا تحتوي على الفوسفات أو الكلورين، لأنها منتجات تلحق الضرر بالبيئة.
- توفر الإنزيمات أداء ناجعا بشكل خاص بدرجات حرارة تعادل 50 درجة مئوية، ونتيجة لذلك يمكن لمواد التنظيف التي تحتوي على الإنزيمات أن تستخدم مع دورات الغسل بدرجات حرارة منخفضة بهدف التوصل إلى نفس نتيجة دورة الغسل العادية بدرجة حرارة 65 درجة مئوية .
- لتحاشي تبيد مواد التنظيف، استخدم المنتج الملائم للمكميات استنادا إلى توصيات المصنع، قسوة الماء ومستوى الأوساخ وكمية الأواني التي يجب غسلها. حتى ولو كانت قابلة للاستنفاد الحيوي، فإن مواد التنظيف تحتوي على مكونات يمكن أن تغير التوازن الطبيعي.

⚠ تم تصميم هذا الجهاز وتصنيعه طبقا لمواصفات الأمان العالمية سارية المفعول. يتم تزويد التحذيرات التالية لأسباب وقائية ولذلك يجب قراءتها بعناية.

الوقاية العامة

- هذا الجهاز غير معد للاستخدام من قبل الأشخاص (بمن فيهم الأولاد) ذوي الإعاقات الجسدية، النفسية أو العقلية، أو ممن لديهم تجربة قليلة ومعرفة محدودة، إلا إذا تم إرشادهم أو تدريبهم فيما يتعلق باستخدام الجهاز، من قبل شخص مسؤول عن أمانهم.
- يجب مراقبة الأطفال لضمان عدم عبثهم بالجهاز.
- تم تصميم الجهاز للاستعمال البيئي داخل المنزل وهو غير معد للاستعمال التجاري أو الصناعي.
- يجب استخدام الجهاز من قبل البالغين فقط، لغسل الأواني وفقا للتعليمات المدرجة في هذا الدليل.
- يجب عدم تركيب الجهاز خارج المنزل، حتى وإن كان ذلك في مناطق مغطاة. من الخطر جدا إبقاء الجهاز عرضة للشتاء والعواصف.
- لا تلمس الجهاز وأنت حافي القدمين.
- عند فصل الجهاز عن الكهرباء، اسحب دائما القابس من مقيس الشبكة الرئيسية، لا تسحب الكبل.
- يجب إقفال حنفية تزويد الماء ويجب إزالة القابس من المقيس الكهربائي قبل تنظيف الجهاز أو تنفيذ أي عمل صيانة له.
- إذا تعطل الجهاز، لا تلمس بأي حال من الأحوال، الأجهزة الداخلية في محاولة لتصليحها بنفسك.
- لا تلمس عنصر التسخين أبدا.
- لا تتكى ولا تجلس على باب الجهاز المفتوح. يمكن لذلك أن يسبب انقلاب الجهاز.
- يجب عدم إبقاء الباب مفتوحا لأنه يمكن أن يسبب عتبة خطيرة.
- أبعاد مواد التنظيف ومادة الشطف المساعدة عن متناول يد الأولاد.
- يجب عدم استخدام مواد التعبئة كالألعاب للأولاد.

التخلص

- التخلص من مواد التعبئة: تقيّد بالقوانين المحلية حيث يمكن لمواد التعبئة أن يعاد تصنيعها.
- تنص التوجيهات الأوروبية 2002/96/EC المتعلقة بالأجهزة الكهربائية والإلكترونية التالفة (WEEE) على أنه يجب عدم التخلص من الأجهزة البيئية عن طريق دورة النفايات البلدية الصلبة. يتوجب جمع الأجهزة التالفة على انفراد بهدف تقليل كلفة إعادة استخدام المعادن الموجودة داخل الجهاز وتصنيعها، بينما يتم تحاشي الأضرار الممكنة للغلاف الجوي والصحة العامة. صندوق القمامة المشار إليه بعلامة 'إكس' على كافة المنتجات هو لتذكير المالك بوجود الجمع المنفرد للقمامة.

لمزيد من المعلومات المتعلقة بالتخلص الصحيح من الأجهزة البيئية التالفة، يمكن للمالكين الاتصال بالخدمات العامة المزودة أو بتاجرهم المحلي.

* متوفر في طرازات مختارة فقط.

إذا لم يعمل الجهاز، وقبل استدعائك للمساعدة ابحث عن حل في القائمة التالية.

المشكلة:	الأسباب المحتملة/الحلول:
ماكينة غسل الأطباق لا تبدأ بالعمل.	<ul style="list-style-type: none"> لم يتم إدخال القابس في المقبس الكهربائي، أو لم يتم إدخاله بما فيه الكفاية ليحدث تماس كهربائي، أو أن الطاقة الكهربائية مقطوعة في البيت. لم يتم إغلاق باب ماكينة غسل الأطباق بشكل تام. تم إعداد بداية مؤجلة (انظر بدء التشغيل والاستخدام).
الباب لا يغلق	<ul style="list-style-type: none"> تم تحرير القفل. اضغط على الباب بقوة حتى تسمع صوت "طققة".
لا يتم تصريف الماء من ماكينة غسل الأطباق	<ul style="list-style-type: none"> لم تنته دورة ماكينة غسل الأطباق بعد. خرطوم التصريف ملئ (انظر "التركيب"). أنبوب التصريف مسدود. الفلاتر مسدودة ببقايا الطعام
ماكينة غسل الأطباق تصدر الكثير من الضجيج.	<ul style="list-style-type: none"> الأطباق تتصادم ببعضها البعض أو باذرع الرشاش. تم إنتاج كمية رغوة مفرطة: لم يتم قياس مواد التنظيف بشكل صحيح أو أنها لا تلائم الاستخدام في ماكينات غسل الأطباق (انظر بدء التشغيل والاستخدام)
الأطباق والكؤوس مغطاة بطبقة بيضاء رقيقة أو طبقة كلسية.	<ul style="list-style-type: none"> مستوى ملح التنقية منخفض أو أن إعداد الكمية لا يلائم قساوة الماء (انظر مادة الشطف المساعدة والملح). لم يتم إغلاق غطاء حجرة الملح بشكل صحيح. نفذت مادة الشطف المساعدة أو أن الكمية منخفضة جدا. الأواني مصنوعة من مواد غير لاصقة.
يوجد على الأطباق والكؤوس خطوط أو بقع زرقاء.	<ul style="list-style-type: none"> مادة الشطف المساعدة أكثر مما يجب.
لم يتم تجفيف الأواني بشكل تام.	<ul style="list-style-type: none"> تم اختيار دورة غسل من دون برنامج تجفيف. نفذت مادة الشطف المساعدة أو أن الكمية منخفضة جدا (انظر مادة الشطف المساعدة والملح). إعداد حجرة مادة الشطف المساعدة غير مرتفع بما فيه الكفاية.
الأطباق غير نظيفة.	<ul style="list-style-type: none"> تم تحميل الرفوف أكثر مما يجب (انظر تحميل الرفوف). لم يتم ترتيب الأواني بشكل جيد. لا يمكن لأذرع الرشاش أن تتحرك بحرية. دورة الغسل ناعمة أكثر مما يجب (انظر دورات الغسيل). تم إنتاج كمية رغوة مفرطة: لم يتم قياس مواد التنظيف بشكل صحيح أو أنها لا تلائم الاستخدام في ماكينات غسل الأطباق (انظر بدء التشغيل والاستخدام) لم يتم إغلاق غطاء حجرة مادة الشطف المساعدة بشكل صحيح. الفلتر متسخ أو مسدود (انظر العناية والصيانة). مستوى ملح التنقية منخفض (انظر مادة الشطف المساعدة والملح).
ماكينة غسل الأطباق لا تسحب أي ماء/ جرس إنذار حنفية مقفلة (أضواء التجفيف والإنهاء تومض).	<ul style="list-style-type: none"> يوجد انقطاع في تزويد الماء في البيت. خرطوم التصريف ملئ (انظر "التركيب"). قم بفتح الحنفية وسيبدأ الجهاز بعد بضع دقائق. الجهاز مقفل لأنه لم يتم اتخاذ أي إجراء عندما بدأت المؤشرات بالوميض. قم بإيقاف تشغيل الماكينة باستخدام زر التشغيل/إيقاف التشغيل، افتح الحنفية وأعد تشغيل الماكينة بعد بضع ثوان بواسطة الضغط على نفس الزر. أعد برمجة الماكينة وكرر دورة الغسل.
جرس إنذار خرطوم إدخال الماء/فلتر إدخال الماء مسدود (أضواء الغسيل، التجفيف والإنهاء تومض).	<ul style="list-style-type: none"> قم بإطفاء الجهاز بواسطة الضغط على زر بدء/إيقاف التشغيل. أقلل حنفية الماء لتحاشي خطر الفيضان، أزل القابس من المقبس الكهربائي. تأكد من أن فلتر إدخال الماء غير مسدود بأوساخ مختلفة (انظر فصل "العناية والصيانة").

* متوفر في طرازات مختارة فقط.

فهرست مطالب

74-75، نصب،

قرار دادن دستگاه و تراز کردن
وصل کردن لوله های آب و سیم های برق
راهنمایی در خصوص اولین برنامه شستشو
اطلاعات فنی

76، معرفی وسیله،

نمای کلی
صفحه کنترل

77، قرار دادن ظروف در قفسه ها،

قفسه پایین
سبد مخصوص کارد و چنگال
قفسه بالا

78-79، راه اندازی و استفاده،

راه اندازی ماشین ظرفشویی
اندازه گیری مایع شستشو
گزینه های شستشو

DFG 262

80، برنامه های شستشو،

جدول برنامه های شستشو

81، کمک آبکشی و نمک تصفیه شده،

اندازه گیری ماده کمک آبکشی
اندازه گیری نمک تصفیه شده

82، نگهداری و مراقبت،

قطع کردن لوله های آب و سیم های برق
تمیز کردن ماشین ظرفشویی
جلوگیری از انتشار بوهای ناخوشایند
تمیز کردن بازوهای آب پاش
تمیز کردن فیلتر آب ورودی
تمیز کردن فیلترها
عدم استفاده از ماشین ظرفشویی برای مدت های طولانی

83، نکات و موارد احتیاطی،

ایمنی کلی
دور انداختن
صرفه جویی در انرژی و احترام به محیط زیست

84، عیب یابی،

وصل کردن شلنگ آب ورودی

- به یک نقطه اتصال مناسب آب سرد وصل کنید: قبل از وصل کردن شلنگ، بگذارید آب باز باشد تا شفاف گردد و ناخالصی ها و رسوبات احتمالی در ماشین ظرف شویی گیر نکنند؛ بعد از این کار، شلنگ آب ورودی را محکم به یک شیر گازی سایز 3/4 وصل کنید.
- به یک نقطه اتصال مناسب آب گرم وصل کنید: اگر آب گرم لوله کشی دارید (یعنی اگر سیستم گرمایش مرکزی با شوفاژ دارید) ماشین ظرف شویی را می توان به آن وصل کرد ولی به شرط آنکه دمای آب از 60 درجه سانتیگراد بیشتر نباشد.
- شلنگ را همانطور که برای آب سرد توضیح داده شود به شیر وصل کنید.

⚠ اگر شلنگ ورودی به اندازه کافی بلند نیست، به فروشگاه های لوازم لوله کشی یا تکنسین های مجاز مراجعه کنید (بخش کمک را ببینید).

⚠ فشار آب باید در محدوده مشخص شده در جدول اطلاعات فنی باشد (اطلاعات ضمیمه را ببینید).

⚠ شلنگ نباید خم شده یا تحت فشار باشد.

وصل کردن شلنگ آب خروجی

شلنگ خروجی را (بدون اینکه آنرا خم کنید) به یک لوله فاضلاب با قطر حداقل 4 سانتیمتر وصل نمایید.

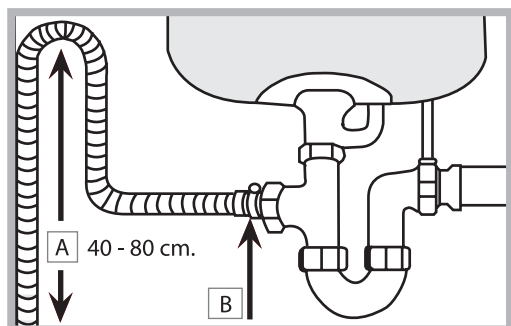

شلنگ خروجی باید در ارتفاع بین 40 تا 80 سانتیمتر از کف / سطحی که ماشین ظرفشویی را روی آن قرار می دهید (A) قرار گیرد. قبل از اینکه شلنگ خروجی آب را به تخلیه فاضلاب وصل کنید، درپوش پلاستیکی (B) را بردارید.

⚠ این دفترچه راهنما را برای استفاده های آتی در مکانی مطمئن نگهداری کنید. اگر ماشین ظرف شویی را می فروشید، می بخشید یا جابجا می کنید حتماً دفترچه راهنما را داخل آن بگذارید، تا صاحب جدید بتواند از اطلاعات آن استفاده کند.

⚠ لطفاً این دفترچه راهنما را با دقت مطالعه کنید: این دفترچه حاوی اطلاعات بسیار مهمی درباره نصب صحیح، استفاده و نگهداری از ماشین ظرف شویی است.

⚠ اگر قرار است ماشین ظرف شویی را جابجا کنید، آنرا در وضعیت ایستاده نگه دارید؛ اگر واقعاً ضرورت دارد، می توانید آنرا به سمت عقب خم کنید.

⚠ این دستگاه به منظور استفاده در منازل و کاربری های مشابه مانند موارد زیر طراحی شده است:

- آبدارخانه فروشگاه ها، دفاتر و سایر محیطهای کاری؛
- خانه های واقع در مزارع و کشت زارها؛
- استفاده توسط ساکنان هتلها، متلها و سایر محیطهای مسکونی؛
- مهمانسراهای کوچک اتاق و صبحانه (بد اند برکفست).

قرار دادن دستگاه و تراز کردن

1. ماشین را از کارتن و بسته بندی ها خارج کرده و چک کنید که در حین حمل و نقل آسیب ندیده باشد. اگر ماشین آسیب دیده است، آنرا نصب نکرده و با فروشنده تماس بگیرید.

2. ماشین ظرف شویی به این ترتیب چک کنید: آنرا طوری قرار دهید که کنارها یا صفحه پشت آن با کابینت های مجاور یا حتی دیوار تماس یابد تا صاف و تراز بودن آنرا ببینید. این ماشین را می توان زیر کانتر یا صفحات رویه کابینت قرار داد* (برگه دستورالعمل مونتاژ را ببینید).

3. ماشین ظرف شویی را روی کفی تراز و محکم قرار دهید. اگر کف تراز نباشد، می توانید با تنظیم کردن پایه جلوی ماشین ظرف شویی آنرا تراز کنید. اگر ماشین ظرف شویی بدرستی تراز شده باشد، پایدارتر بوده و کمتر حرکت خواهد کرد و یا در حین کار کمتر ارتعاش و صدا تولید خواهد نمود.

4. ارتفاع پایه پشت را از جلوی ماشین* در بخش پایینی میانی ماشین ظرف شویی تنظیم کنید، برای بالا بردن ارتفاع یک آچار تخت (قرمز رنگ) با دهانه 8 میلی متر را در جهت حرکت عقربه های ساعت بچرخانید، برای کم کردن ارتفاع در جهت عکس حرکت عقربه های ساعت بچرخانید.

وصل کردن لوله های آب و سیم های برق

⚠ وصل کردن آب و برق فقط باید توسط تکنسین های واجد صلاحیت انجام شود.

⚠ ماشین ظرف شویی نباید روی شلنگ آب یا سیم برق قرار داده شود.

⚠ برای وصل کردن ماشین ظرف شویی به شبکه آب رسانی از شلنگ های نو استفاده شود. از شلنگ های کهنه استفاده نکنید.

شلنگ های ورودی آب و کابل برق باید برای نصب بهتر در سمت چپ یا راست قرار داده شوند.

* فقط مخصوص مدل های برگزیده.

محافظت در برابر سر ریز

برای اینکه مطمئن باشیم سر ریز روی نمی دهد، در ماشین ظرف شویی: - یک سیستم مخصوص تعبیه شده است که در صورت بروز خرابی یا نشتی از داخل ماشین، آب را قطع می کند.

نوار آب بندی*

بعد از اینکه ماشین ظرف شویی را نصب کردید، در آنرا باز کرده و نوار چسب شفاف را زیر قفسه چوبی بگذارید تا آب بندی شود.

راهنمایی در خصوص اولین برنامه شستشو

بعد از اینکه ماشین ظرف شویی را نصب کردید، و درست قبل از اولین برنامه شستشو، مخزن نمک را کاملاً با آب پر کرده و فقط حدوداً 1 کیلوگرم نمک اضافه کنید (به بخش کمک آبکشی و نمک تصفیه شده مراجعه کنید). آب ممکن است سر ریز کند: این حالت طبیعی بوده و جای نگرانی نیست. میزان سختی آب را انتخاب کنید (بخش کمک آبکشی و نمک تصفیه شده را ببینید). - بعد از اینکه نمک را در دستگاه ریختید، چراغ نشانگر LOW SALT (نمک کم است)* خاموش می شود.

⚠ اگر مخزن نمک را پر نکرده باشید، ممکن است سختی گیر آب و المنت حرارتی آسیب ببینند.

برخی از مدل ها دارای یک وسیله ایمنی اضافی با نام آکوا استاپ جدید* هستند که حتی در صورت پارگی شلنگ آب نمی گذارد آب سر ریز گردد.

⚡ هشدار: ولتاژ خطرناک!

شلنگ آب ورودی را نباید تحت هیچ شرایطی برید چون قطعات برقی در آن وجود دارند.

اتصالات برق

قبل از اینکه دوشاخه را به پریز وصل کنید، مطمئن شوید که:

- پریز ارت دارد و با قوانین و مقررات جاری سازگار است.
- پریز می تواند حداکثر بار ماشین ظرف شویی را تحمل کند، این مقدار روی پلاک ماشین ظرف شویی که داخل در ماشین قرار دارد نوشته شده است (به فصل معرفی ماشین ظرف شویی مراجعه کنید).
- مقدار ولتاژ تغذیه در محدوده تعیین شده روی پلاک ماشین که در داخل در آن قرار دارد باشد.
- پریز برای دوشاخه دستگاه مناسب باشد. اگر چنین نبود، از یک تکنسین مجاز بخواهید دوشاخه را عوض کنید (کمک رسانی را ببینید)؛ از سیم های رابط یا چند پریز استفاده نکنید.

⚠ بعد از اینکه ماشین ظرف شویی نصب شد، سیم برق و پریز باید به آسانی در دسترس باشند.

⚠ سیم نباید خم شده یا تحت فشار باشد.

⚠ اگر سیم برق آسیب ببیند، باید برای جلوگیری از خطرات احتمالی از سازنده یا بخش کمک رسانی فنی بخواهید آنرا برای تان عوض کنند. (بخش کمک رسانی را ببینید)

⚠ شرکت مسئول حوادثی نخواهد بود که در صورت عدم رعایت این مقررات بوجود آمده اند.

اطلاعات فنی	
ابعاد	عرض 60 سانتیمتر ارتفاع 85 سانتی متر طول 60 سانتی متر
ظرفیت	12 جا-تنظیم استاندارد
فشار آب تغذیه	1 ÷ 0,05 مگاپاسکال (10 ÷ 0.5 بار) 145 - 7.25 پوند بر اینچ مربع
ولتاژ برق تغذیه	به پلاک ماشین ظرفشویی مراجعه شود
کل توان جذب	به پلاک ماشین ظرفشویی مراجعه شود
فیوز	به پلاک ماشین ظرفشویی مراجعه شود
این ماشین ظرفشویی با استانداردهای اتحادیه اروپا به شرح زیر سازگاری دارد: - 2006/95/EC (ولتاژ پایین) - 2004/108/EC (سازگاری الکترومغناطیسی) - 2005/32/EC (شماره ثبت) - 1275/2008 (طراحی اقتصادی) - 97/17/EC (برچسب) - 2002/96/EC (WEEE)	



* فقط مخصوص مدل های برگزیده.

نمای کلی

1. قفسه بالا
2. بازوی آب پاش بالا
3. محفظه های متحرک
4. تنظیم کننده ارتفاع قفسه
5. قفسه پایین
6. بازوی آب پاش پایین
7. سبد مخصوص کارد و چنگال
8. فیلتر شستشو
9. مخزن نمک
10. مخزن ماده شوینده و ماده کمک آبکشی
11. پلاک دستگاه
12. صفحه کنترل***

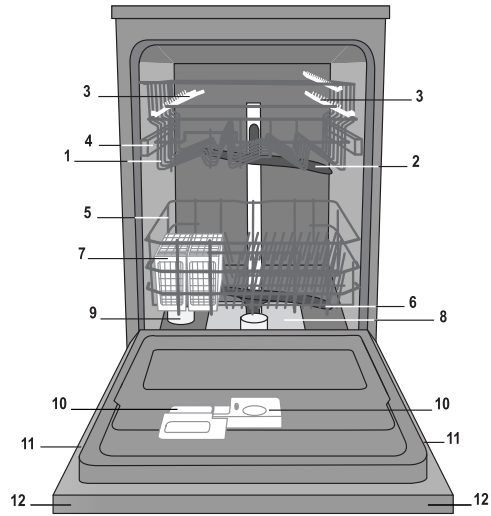

صفحه کنترل

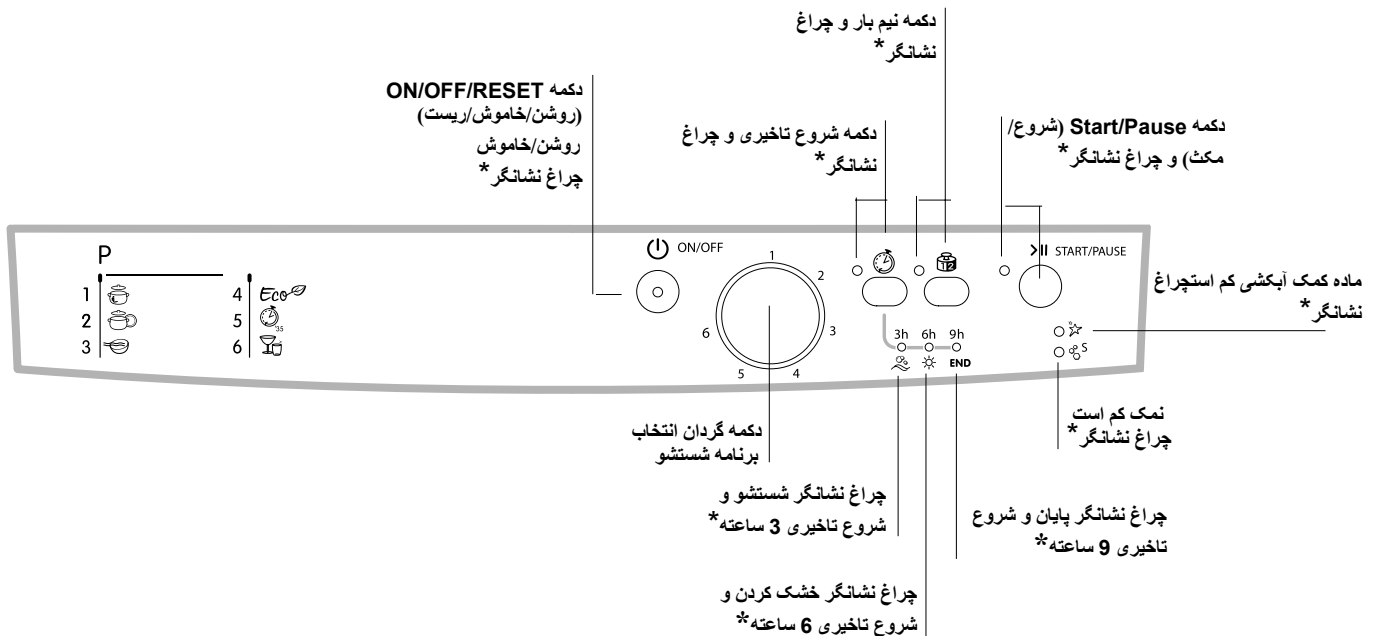

*** فقط در مدل های کابینتی.

* فقط مخصوص مدل های برگزیده.

ممکن است تعداد و نوع برنامه شستشو و گزینه ها بسته به مدل ماشین ظرف شویی متفاوت باشد.

قرار دادن ظروف در قفسه ها

قفسه بالا

در این قفسه فقط ظروف سبک و ظریف بگذارید: لیوان، فنجان، نعلبکی و کاسه های سالادخوری کم عمق.

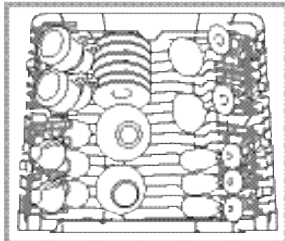
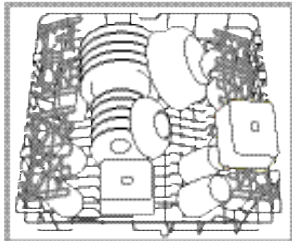

محفظه های قابل تنظیم

برای راحتی قرار دادن کارد و چنگال ها در کل قفسه، محفظه های قابل تنظیم را می توان در ارتفاع های مختلف قرار داد. لیوان های مخصوص نوشیدنی را می توان با اطمینان خاطر در محفظه های قابل تنظیم قرار داد، برای این کار پایه هر لیوان را در شیارهای مربوطه قرار دهید.

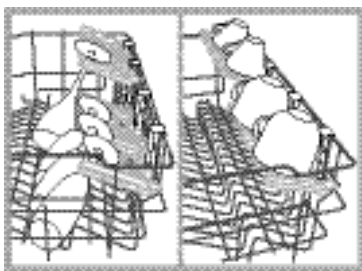

تنظیم ارتفاع قفسه بالایی

برای اینکه بتوانید ظرف و ظروف را هر چه آسانتر در داخل ماشین ظرف شویی مرتب کنید می توانید قفسه بالایی را در ارتفاع بالاتر یا پایین تر بگذارید.

⚠️ ارتفاع قفسه بالایی قابل تنظیم است، زمانی که قفسه خالی است کار تنظیم را انجام دهید.

هرگز قفسه را فقط به یک سمت بلند نکرده یا پایین نیاورید.

ترمزهای چپ و راست هادی ریل را باز کرده و قفسه را بیرون بکشید؛ آنرا مطابق نیاز در ارتفاع بالاتر یا پایین تر بگذارید، سپس آنرا در امتداد ریل هل بدهید تا چرخ های جلو در جای خود قرار بگیرند، حالا ترمزها را ببندید (شکل را ببینید).

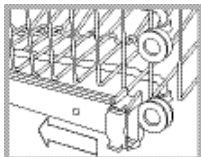

اگر قفسه دارای دستگیره های دوپل باشد (شکل را ببینید)، قفسه بالایی را بیرون بکشید تا به نقطه توقف برسد، دستگیره ها را در کنار قفسه گرفته و به بالا یا پایین حرکت دهید، سپس به آرامی در جای خود بگذارید.

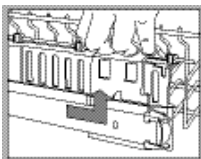

اقلامی که نباید آنها را در ماشین ظرف شویی شست

- اشیاء چوبی، اشیاء دارای دسته های چوبی یا شاخی یا دارای قطعات چسبی.
- اشیاء ساخته شده از آلومینیوم، مس، برنج، قلع یا مفرغ.
- اشیاء ساخته شده از مواد پلاستیکی غیر مقاوم در برابر گرما.
- چینی های آنتیک یا نقاشی شده با دست.
- نقره های آنتیک. البته می توانید نقره های غیر آنتیک را با برنامه شستشوی ظریف بشویید، به شرط آنکه با سایر فلزها تماس نداشته باشد.

⚠️ توصیه می کنیم از ظرفی استفاده کنید که برای ماشین ظرف شویی مناسب باشند.

⚠️ قبل از قرار دادن ظروف در قفسه ها، باقیمانده مواد غذایی را از ظروف پاک کرده و مایعات را از شیشه ها و لیوان ها خالی کنید. بعد از پر کردن ظروف در ماشین ظرف شویی، بازوهای آب پاش را امتحان کنید چون باید بتوانند آزادانه دوران کنند.

قفسه پایین و سبد مخصوص کارد و چنگال

در قفسه پایین می توانید ماهیتابه، در ظروف، بشقاب، کاسه سالادخوری، کارد و چنگال و غیره قرار دهید. بشقاب ها و در ظروف بزرگ بطور ایده آل باید در کناره های قفسه قرار داده شوند.

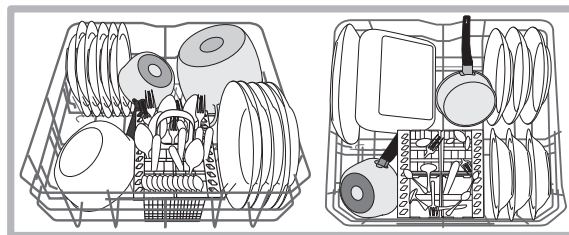

برخی از مدل های ماشین ظرف شویی دارای محفظه های متحرک * هستند که می توانید آنها را در وضعیت عمودی، اگر می خواهید بشقاب بگذارید یا در وضعیت افقی، اگر می خواهید قابلمه، کاسه سالادخوری و ماهیتابه بگذارید، قرار دهید.

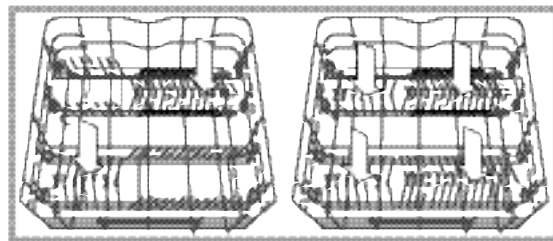

سبد مخصوص کارد و چنگال بسته به مدل ماشین ظرف شویی می تواند متفاوت باشد (مدولار و غیر مدولار). سبدهای غیر مدولار باید فقط در جلوی قفسه پایین قرار داده شوند.

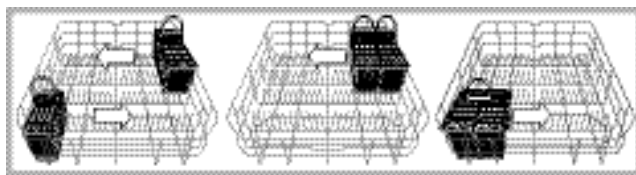

برای اینکه قرار دادن کارد و چنگال راحت تر باشد، در بالای هر دو شبکه ای تعبیه شده است.

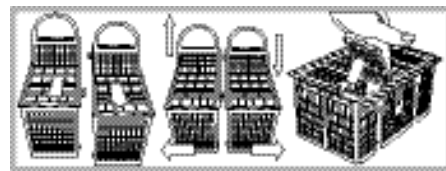

⚠️ کاردها و سایر لوازم آشپزخانه که لبه های تیز دارند باید طوری در سبد مخصوص کارد و چنگال قرار داده شوند که نوک تیز آنها به سمت پایین باشد، یا اینکه آنها را در محفظه های متحرک در قفسه بالا بگذارید.

* فقط مخصوص مدل های برگزیده. تعداد و موقعیت می تواند متفاوت باشد.

راه اندازی ماشین ظرفشویی

1. شیر آب را باز کنید.
2. دکمه ON/OFF (روشن/خاموش) را فشار دهید: تمام چراغ های نشانگر صفحه کنترل برای چند ثانیه روشن می شوند.
3. در را باز کرده و مقدار مناسبی شوینده بریزید (زیر را ببینید).
4. ظروف را در قفسه ها (قرار دادن ظروف در قفسه ها را ببینید) قرار داده و در را ببندید.
5. دکمه گردان انتخاب برنامه شستشو را در جهت حرکت عقربه های ساعت بچرخانید تا یک برنامه شستشو را انتخاب کنید: برای انتخاب یک برنامه، دکمه گردان را روی شماره یا علامت آن برنامه بیاورید. چراغ نشانگر START/PAUSE (شروع/مکث) چشمک خواهد زد.
6. گزینه های شستشو را انتخاب کنید* (اطلاعات ضمیمه را ببینید).
7. برنامه را با فشار دادن دکمه START (شروع) آغاز کنید؛ چراغ نشانگر روشن شده و ثابت روشن باقی می ماند. چراغ نشانگر متناظر با مرحله شستشو روشن می شود، و نشان می دهد که برنامه شستشو شروع شده است.
8. در پایان برنامه شستشو چراغ نشانگر END (پایان) روشن می شود (ثابت روشن می ماند). با فشار دادن دکمه ON/OFF (روشن/خاموش) دستگاه را خاموش کرده، شیر آب را ببندید و سیم برق آنرا از پریز بکشید.
9. قبل از برداشتن ظروف چند دقیقه صبر کنید، در غیر اینصورت ممکن است دچار سوختگی شوید. حالا قفسه ها را خالی کنید، می توانید از قفسه پایینی شروع کنید.

⚠️ - دستگاه بعد از مدت زمان مشخصی عدم فعالیت بطور خودکار خاموش می شود تا از مصرف بیهوده برق جلوگیری شود.

اصلاح یک برنامه شستشوی در حال اجراء

اگر در انتخاب برنامه شستشو اشتباه کردید می توانید آنرا عوض کنید، البته به این شرط که تازه شروع شده باشد: درست بعد از شروع برنامه شستشو، دکمه ON/OFF (روشن/خاموش) را فشار داده و نگه دارید تا ماشین ظرف شویی خاموش شود. با فشار دادن دوباره همان دکمه ماشین ظرف شویی را روشن کنید و برنامه و گزینه های دلخواه را انتخاب نمایید.

اضافه کردن ظروف اضافی

دکمه START/PAUSE (شروع/مکث) را فشار دهید (چراغ نشانگر متناظر چشمک خواهد زد). در ماشین ظرف شویی را باز کنید، مواظب باشید بخار شما را نسوزاند، سپس ظروف را در داخل بگذارید. دکمه START/PAUSE (شروع/مکث) (چراغ ثابت) را فشار دهید: برنامه از همان نقطه ای که دچار وقفه شده بود شروع می شود.

⚠️ اگر دکمه Start/Pause (شروع/مکث) را برای مکث در کار ماشین ظرف شویی فشار بدهید، برنامه شستشو یا قابلیت شروع تاخیری* (در صورتی که انتخاب شده باشد) موقتاً متوقف می شود. در این حالت نمی توانید برنامه شستشو را عوض کنید.

وقفه های تصادفی

اگر در حین کار برنامه شستشو در ماشین ظرف شویی را باز کنید، یا برق قطع شود، برنامه متوقف می شود. برنامه بعد از بسته شدن در و یا وصل شدن برق از همان نقطه دوباره شروع می شود.

اندازه گیری مایع شستشو

شستشوی خوب به استفاده از مقدار صحیح شوینده بستگی دارد؛ اگر از مقدار تعیین شده بیشتر استفاده کنید شستشوی بهتری نخواهید داشت و به محیط زیست هم آسیب می رسانید.

⚠️ فقط از شوینده های مخصوص ماشین ظرف شویی استفاده کنید.

⚠️ تحت هیچ شرایطی از صابون مایع استفاده نکنید.

⚠️ استفاده از شوینده زیاد باعث می شود کف بعد از پایان برنامه در ماشین بماند.

⚠️ استفاده از قرص فقط برای مدل هایی که دارای گزینه قرص های چند منظوره هستند توصیه می شود.

⚠️ برای بدست آوردن بهترین نتیجه در هر برنامه شستشو و خشک کردن، باید از پودر شوینده، مایع کمک آبکشی و نمک استفاده کرد.

مخزن A: ماده شوینده

مخزن B: شوینده پیش شستشو

1. دکمه D را فشار دهید تا قاب C باز شود.

2. بعد از مراجعه به جدول برنامه های شستشو شوینده را بریزید:

• برای شوینده پودری از مخزن های A و B استفاده کنید.

• برای شوینده های قرصی: اگر برنامه نیازمند 1 قرص باشد، آنرا در مخزن A و

قرار داده و قاب را ببندید؛ اگر نیاز به 2 تا باشد، قرص دوم را در کف دستگاه بگذارید.

3. بقایای شوینده را از لبه های مخزن تمیز کرده و قاب را ببندید تا کلیک کنید.

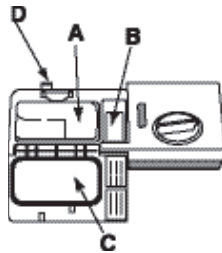

* فقط مخصوص مدل های برگزیده.

نصف بار*
گزینه های شستشو*

(گزینه ها را فقط بعد از انتخاب برنامه شستشو و قبل از فشار دادن دکمه **Start/Pause** (شروع/مکث) می توان تعیین، اصلاح یا ریست کرد.

شما فقط می توانید گزینه هایی را انتخاب کنید که با برنامه شستشوی شما همخوانی داشته باشند. اگر گزینه ای با برنامه شستشوی انتخاب شده همخوانی نداشت (جدول برنامه های شستشو را ببینید)، چراغ نورانی متناظر 3 بار به سرعت چشمک می زند.

اگر یکی از گزینه های انتخابی با گزینه ای دیگر یا برنامه شستشو انتخاب شده قبلی هماهنگی نداشته باشد، چراغ گزینه غیر هماهنگ 3 بار چشمک زده و خاموش می شود، و انتخابی که بعد از بقیه انجام شده است روشن می ماند.

برای لغو انتخاب یک گزینه که اشتباهی انتخاب شده است، دکمه آنرا دوباره فشار دهید.

B	A	جدول گزینه ها
Half Load نصف بار	Delayed Start شروع تاخیری	
بله	بله	1. Intensive حساس
بله	بله	2. Normal عادی
بله	بله	3. Soak آبکشی
بله	بله	4. Eco اکو
خیر	بله	5. Rapid سریع
بله	بله	6. Crystal کریستال

اگر خیلی ظرف برای شستن ندارید، می توانید از برنامه نصف بار استفاده کنید تا در مصرف آب، برق و ماده شوینده صرفه جویی کنید. برنامه شستشو را انتخاب کرده و دکمه **HALF LOAD** (نصف بار) را بزنید: چراغ نشانگر روشن می شود.

 **یادتان باشد که باید مقدار ماده شوینده را نصف کنید.**

 **در این حالت بهتر است از شوینده های پودری استفاده کنید.**

 **این گزینه برای برنامه شستشوی زیر مناسب نیست: شستشوی سریع.**

با دکمه Delayed start (شروع تاخیری)*

می توانید زمان شروع برنامه شستشو را 3، 6 یا 9 ساعت به تاخیر بیندازید.

1: بعد از انتخاب برنامه شستشوی دلخواه و دیگر گزینه ها، دکمه **DELAYED START** (شروع تاخیری) را بزنید، چراغ نشانگر روشن خواهد شد.

2: برای انتخاب زمان تاخیری دلخواه دکمه **Delayed Start** (شروع تاخیری) را مکرراً بزنید؛ چراغ های نشانگر مرحله شستشو (3 ساعت)، مرحله خشک کن (6 ساعت) و پایان (9 ساعت) به ترتیب روشن خواهند شد.

اگر دکمه **Delayed Start** (شروع تاخیری) را دوباره بزنید، انتخاب گزینه لغو شده و چراغ نشانگر خاموش می شود.

3. شمارش معکوس از زمانی که دکمه **Start/Pause** (شروع/مکث) را بزنید شروع می شود. چراغ نشانگر تاخیر انتخابی چشمک می زند و دکمه **Start/Pause** (شروع/مکث) از چشمک زدن باز می ایستد (چراغ بطور ثابت می شود).

3. بعد از گذشت زمان مشخص شده، چراغ نشانگر **DELAYED START** (شروع تاخیری) خاموش شده و برنامه شستشو آغاز بکار می کند.

 **اگر برنامه شستشو شروع شده باشد نمی توانید از قابلیت **Delayed Start** (شروع تاخیری) استفاده کنید.**

برنامه های شستشو

FA

اگر ظروف فقط کمی کثیف شده باشند یا قبل از قرار دادن در ماشین ظرف شویی آنها را آب کشیده اید، مقدار ماده شوینده را متناسباً کاهش دهید.

ممکن است تعداد و نوع برنامه شستشو و گزینه ها بسته به مدل ماشین ظرف شویی متفاوت باشد.

مدت زمان برنامه شستشو (دقت $\pm 10\%$ ساعت. دقیقه.)	گزینه ها	خشک کردن دارد	شوینده			برنامه شستشو	راهنمای انتخاب برنامه شستشو
			قرص	مایع	پودر		
2:25'	A-B	بله	1 (A)	30 میلی لیتر (A)	30 گرم (A)	1. Intensive حساس	ظروف و ماهیتابه های بسیار کثیف (برای اقلام ظریف مناسب نیست).
1:50'	A-B	بله	1 (A)	25 میلی لیتر (A) 5 میلی لیتر (B)	25 گرم (A) 5 گرم (B)	2. Normal عادی	ظروف و ماهیتابه های کثیف عادی. برنامه شستشوی استاندارد.
0:08'	A-B	خیر	خیر	خیر	خیر	3. Soak آبکشی	پیش شستو برای ظروف در حال انتظار برای تکمیل بار ظروف و عده غذایی بعدی.
2:55'	A-B	بله	1 (A)	25 میلی لیتر (A) 5 میلی لیتر (B)	25 گرم (A) 5 گرم (B)	Eco 4. Eco اکو*	برنامه شستشوی مناسب برای محیط زیست با مصرف انرژی کم، مناسب برای ظروف و ماهیتابه ها.
0:35'	A	خیر	1 (A)	25 میلی لیتر (A)	25 گرم (A)	5. Rapid	شستشوی سریع و اقتصادی برای ظروفی که کم کثیف هستند. (برنامه را درست بعد از استفاده اجرا کنید). (2) بشقاب + لیوان + عدد کارد و چنگال + قابلمه + ماهیتابه کوچک).
1:30'	A-B	بله	1 (A)	30 میلی لیتر (A)	30 گرم (A)	6. Crystal کریستال	شستشوی سریع و اقتصادی برای اقلام ظریف که در برابر دماهای بالا آسیب پذیر هستند. (برنامه را درست بعد از استفاده اجرا کنید). (لیوان + بشقاب های ظریف).

نکات:

اگر مقدار حداکثر ظروف تعیین شده را در برنامه های "Rapid wash" رعایت کنید می توانید به راندمان کاری بهینه دست پیدا کنید. نکات زیر را برای اندازه گیری آسان تر مقدار ماده شوینده در ذهن داشته باشید:

1 قاشق غذاخوری = 15 گرم پودر = تقریباً 15 میلی لیتر مایع - 1 قاشق چایخوری = 5 گرم = تقریباً 5 میلی لیتر مایع

* برنامه شستشوی اکو (اکنومی=اقتصادی) از مقررات EN-50242 تبعیت می کند. اگرچه مدت زمان اجرای این برنامه طولانی تر از دیگر برنامه هاست ولی انرژی کمتری مصرف می کند و کمتر به محیط زیست آسیب می رساند.

نکته ای درباره آزمایشگاه های سنجش گر: اگر خواهان اطلاعاتی درباره شرایط مقایسه ای سنجش های EN هستید، لطفاً به این نشانی ایمیل ارسال کنید: ASSISTENZA_EN_LVS@indesitcompany.com

کمک آبکشی و نمک تصفیه شده



(شستشو، خشک کردن، پایان) چشمک می زند. حالا می توانید میزان سختی آب را انتخاب کنید. برای هر برنامه شستشو یک میزان سختی آب هست:

مثال: برنامه شستشو 1، سختی آب 1
برنامه شستشو 2، سختی آب 2، و مانند اینها تا حداکثر 5* مقدار.
تنظیم پیش فرض سختی گیر آب روی (3) است.

- برای خروج از این حالت، چند ثانیه صبر کرده یا یکی از دکمه های گزینه* را فشار بدهید یا دستگاه را با فشار دادن دکمه ON/OFF (روشن/خاموش) خاموش کنید.

حتی اگر از قرص های چندمنظوره استفاده می کنید باید مخزن نمک را پر کنید.

مدت زمان متوسط ظرفیت مخزن نمک**	جدول سختی آب			
	سطح	dH	fH	mmol/l
ماه	0-6	0-10	0-1	1
7 ماه	6-11	11-20	1,1-2	2
5 ماه	12-17	21-30	2,1-3	3
3 ماه	17-34	31-60	3,1-6	4
2 ماه	34-50	61-90	6,1-9	5*
2/3 هفته				

استفاده از نمک در مقادیر بین 0f تا 10f توصیه نمی شود.
* این تنظیم می تواند باعث شود مدت برنامه ها کمی افزایش یابد.
** برای 1 برنامه شستشو در روز.

(درجه dH = سختی آب در مقیاس آلمانی - درجه f = سختی آب در مقیاس فرانسوی - mmol/l = میلی مول در لیتر)

اندازه گیری نمک تصفیه شده

برای بدست آوردن بهترین نتیجه از یک برنامه شستشو، حتماً دقت کنید که مخزن هرگز خالی نشود. نمک تصفیه شده می تواند رسوبات آهکی را از آب جدا کند، و از رسوب کردن آنها روی ظروف جلوگیری می کند.

مخزن نمک در زیر ماشین ظرف شویی قرار دارد (بخش معرفی را ببینید) و باید پر شود:

• هرگاه نمی توانید شناور سبز* را صرفاً با نگاه کردن به در مخزن نمک ببینید.

• موقعی که چراغ نشانگر LOW SALT (نمک کم است)* روی صفحه کنترل روشن است؛

1. قفسه پایین را برداشته و در مخزن را باز کنید (در جهت عکس حرکت عقربه های ساعت).
2. بار اولی که این کار را انجام می دهید باید: مخزن آب را درست تا لبه آن پر کنید.
3. قیف* (شکل را ببینید) را در جای صحیح قرار داده و مخزن نمک را درست تا لبه آن پر کنید (حدوداً 1 کیلوگرم نمک در آن جا می گیرد)؛ احتمال دارد کمی آب به بیرون نشت کند.

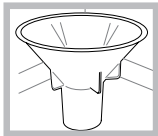

4. قیف* را برداشته و بقایای نمک را از دهانه پاک کنید؛ در مخزن را آب بکشید و سپس ببندید، سر آن باید رو به پایین باشد تا آب خروجی بتواند از چهار درزی که به شکل ستاره در پایین در هستند خارج شود. (در مخزن نمک با شناور سبز*)

توصیه می شود هر بار نمک در مخزن اضافه می کنید این کار را انجام دهید.

در مخزن را سفت ببندید، تا ماده شوینده در طول برنامه شستشو وارد مخزن نشود (این کار می تواند سختی گیر آب را بطور دائمی از کار ببنداند).

⚠ در صورت لزوم، نمک را قبل از برنامه شستشو اندازه گیری کنید تا محلول نمکی نشت داده به بیرون از مخزن زوده شود.

⚠ فقط از شوینده های مخصوص ماشین ظرف شویی استفاده کنید.

⚠ از نمک سفره یا نمک صنعتی، یا صابون مایع استفاده نکنید. از دستورات نوشته شده روی بسته بندی پیروی کنید.

اگر از یک محصول چند منظوره استفاده می کنید نیازی به اضافه کردن ماده کمک آبکشی نیست؛ اما توصیه می کنیم حتماً نمک اضافه کنید، بخصوص اگر در منطقه ای که زندگی می کنید آب سخت یا خیلی سخت باشد. از دستورات نوشته شده روی بسته بندی پیروی کنید.

⚠ اگر نمک یا ماده کمک آبکشی اضافه نکنید، چراغ های نشانگر LOW SALT* (نمک کم است) و LOW RINSE AID* (ماده کمک آبکشی کم است) روشن خواهند ماند.

اندازه گیری ماده کمک آبکشی

ماده کمک آبکشی در خشک شدن ظروف کمک می کند چون آب بهتر از روی سطوح خارج می شود و لک یا ردی بر جا نمی گذارد.

در این موارد مخزن ماده آبکشی باید پر شود:

- چراغ نشانگر LOW RINSE AID* (ماده کمک آبکشی کم است) روی صفحه کنترل روشن است؛

1. در (G) را در جهت عکس حرکت عقربه های ساعت بچرخانید تا مخزن باز شود.
2. ماده کمک آبکشی را در داخل مخزن بریزید و اجازه ندهید ماده از مخزن سرریز کند. اگر چنین شد، فوراً سرریز را با یک تسمال خشک پاک کنید.

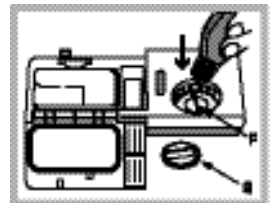

3. در را دوباره در جای آن قرار داده و ببندید.
هرگز ماده کمک آبکشی را مستقیماً داخل ماشین ظرف شویی نریزید.

تنظیم مقدار ماده کمک آبکشی

اگر از نتیجه خشک شدن بدست آمده راضی نیستید، می توانید مقدار ماده کمک آبکشی مورد استفاده را تنظیم کنید. با استفاده از یک پیچ گوشتی، تنظیم کننده مقدار (F) را روی یکی از 6 موقعیت از پیش تنظیم شده قرار دهید (موقعیت پیش فرض 4 است):

- اگر لک و ردی روی ظروف هست، تنظیم گر را روی عددی پایین تر (1-3) بگذارید.

• اگر لکه های آب روی ظروف می مانند یا علامت های آهکی بعد از اتمام شستشو مشاهده می شوند، تنظیم گر را روی عددی بالاتر (4-6) بگذارید.

تنظیم سختی آب

هر ماشین ظرف شویی یک سیستم سختی گیر آب دارد، و با استفاده از نمک تصفیه شده مخصوصی که برای این نوع ماشین طراحی شده، آبی بدون آهک تهیه می کند و برای سستن ظروف از آن استفاده می نماید.

این ماشین ظرف شویی تنظیمی دارد که به کاستن آلودگی و بهینه ساختن عملکرد شستشو بر اساس میزان سختی آب منطقه شما کمک می کند. این اطلاعات را می توان از شرکتی که آب منزل شما را تامین می کند تهیه کنید.

با فشار دادن دکمه ON/OFF (روشن/خاموش) دستگاه را خاموش کرده و در آنرا باز کنید.

-دکمه گردان SELECT WASH CYCLE (انتخاب برنامه شستشو) را روی اولین برنامه 5 گذاشته و سپس روی برنامه 1 و بعد دوباره روی 5 بگذارید.

-دکمه ON/OFF (روشن/خاموش) را فشار دهید؛ چراغ نشانگر برنامه

* فقط مخصوص مدل های برگزیده.

⚠️ فیلتر آب ورودی را در شیر بطور مرتب تمیز کنید.

- شیر آب را ببندید.
- سر شلنگ آب ورودی را باز کنید، فیلتر را بردارید و با دقت زیر آب جاری بشویید.
- فیلتر را در جای خود گذاشته و شلنگ آب را ببندید.

تمیز کردن فیلترها

مجموعه فیلترها از سه فیلتر تشکیل شده که ذرات غذا را از آب شستشو جدا کرده و آب را دوباره می گردانند. اگر می خواهید در هر شستشو نتیجه خوبی بدست آورید باید آنها را تمیز کنید.

⚠️ فیلترها را بطور مرتب تمیز کنید.

⚠️ ماشین ظرف شویی را نباید بدون فیلتر، یا فیلتر شل استفاده کرد.

• بعد از چند بار شستشو، مجموعه فیلتر را بررسی کرده و در صورت لزوم آنرا زیر آب جاری بطور کامل با یک برس غیرفلزی تمیز کنید، از دستورات زیر پیروی کنید:

1. فیلتر استوانه ای C را در جهت عکس حرکت عقربه های بچرخانید و بیرون بکشید (شکل 1).
2. فیلتر فنجانی را با کمی فشار آوردن در زبانه های کناری آن بیرون بیاورید (شکل 2).
3. فیلتر صفحه ای A ساخته شده از فولاد ضد زنگ را بیرون بکشید (شکل 3).
4. تله دستگاه را بازدید کرده و بقایای مواد غذایی را تمیز کنید. هرگز پمپ شستشو را بیرون نیاورید (قسمت سیاه) (شکل 4).

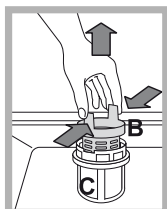

2

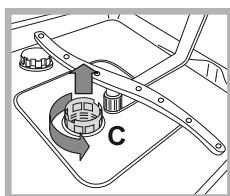

1

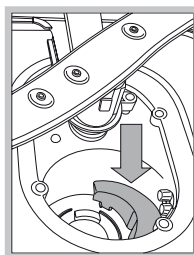

4

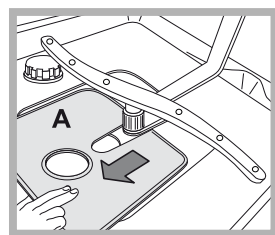

3

بعد از تمیز کردن فیلترها، مجموعه فیلتر را در جای خود گذاشته و سفت کنید؛ این کار برای نگهداری و راهبری بهینه ماشین ظرف شویی ضروری است.

عدم استفاده از ماشین ظرفشویی برای مدت های طولانی

- سیم برق ماشین را کشیده و شیر آب آنرا ببندید.
- در ماشین ظرف شویی را نیمه باز بگذارید.
- بعد از بازگشت، با ظرف شویی خالی یک بار شستشو انجام دهید.

قطع کردن لوله های آب و سیم های برق

- برای جلوگیری از بروز نشتی بعد از هر برنامه شستشو شیر آب را ببندید.
- همیشه موقع تمیز کردن ماشین و موقع انجام کارهای نگهداری سیم برق را بکشید.

تمیز کردن ماشین ظرفشویی

- سطوح خارجی ماشین ظرف شویی و صفحه کنترل آن را باید با یک دستمال نرم تر تمیز کرد. از حلال ها یا مواد ساینده استفاده نکنید.
- برای تمیز کردن علامت های بجا مانده در داخل دستگاه می توانید از یک دستمال تر و کمی سرکه استفاده کنید.

جلوگیری از انتشار بوهای ناخوشایند

- برای جلوگیری از ایجاد رطوبت و محبوس شدن آن در داخل ماشین ظرف شویی همیشه در آنرا باز بگذارید.
- آب بندهای اطراف در و مخزن مواد شوینده را بطور مرتب با یک اسفنج تر تمیز کنید. با این کار از جمع شدن مواد غذایی در داخل آب بندها جلوگیری می کنید، جمع شدن مواد غذایی عامل اصلی بوجود آمدن بوهای ناخوشایند است.

تمیز کردن بازوهای آب پاش

بقایای مواد غذایی ممکن است روی بازوهای آب پاش سفت شده و سوراخ های آب پاش را ببندند. به همین دلیل توصیه می شود بازوهای آب پاش را هر چند وقت یکبار بازدید کرده و با یک برس کوچک غیرفلزی تمیز کنید.

دو بازوی آب پاش را می توان در آورد.

برای برداشتن بازی آب پاش بالا، حلقه قفل آنرا در جهت عکس حرکت عقربه های ساعت بگردانید. بازوی آب پاش بالا را طوری در جای خود قرار داد که سوراخ های آن رو به بالا باشند.

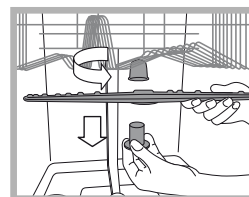

برای بیرون آوردن بازوی آب پاش پایینی می توانید زبانه های کناری آنرا فشار داده و به بالا بکشید.

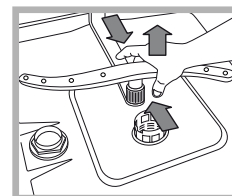

تمیز کردن فیلتر آب ورودی*

اگر شلنگ های آب نو هستند یا برای مدت طولانی از آنها استفاده نشده است، قبل از برقرار کردن اتصال های لازم مطمئن شوید که آب تمیز و عاری از ناخالصی ها باشد. اگر این کار را نکنید، ممکن است به قسمت ورودی آب آسیب برسد و ماشین ظرف شویی خراب شود.

صرفه جویی در انرژی و احترام به محیط زیست

صرفه جویی در آب و انرژی

- فقط موقعی برنامه شستشو را شروع کنید که ماشین ظرف شویی پر باشد. موقعی که منتظر پر شدن ماشین ظرف شویی هستید، می توانید با استفاده از برنامه خیساندن از ایجاد بوهای ناخوشایند جلوگیری کنید (برنامه های شستشو را ببینید).
- برنامه شستشو را بر اساس نوع ظروفی که دارید و میزان کثیفی آنها از جدول برنامه های شستشو انتخاب کنید:
- برای ظروف که به اندازه عادی کثیف هستند، از برنامه شستشوی اکو (اکنومی=اقتصادی) استفاده کنید، این برنامه مصرف کم انرژی و آب را تضمین می کند.
- اگر میزان ظرف و ظروف شما از همیشه کمتر است، گزینه نصف بار * را فعال کنید (بخش راه اندازی و استفاده را ببینید).
- اگر قرارداد تامین برق شما حاوی جزییاتی درباره زمان های صرفه جویی برق است، ماشین ظرف شویی را در ساعت هایی روشن کنید که تعرفه پایین تری محاسبه می شود. با دکمه Delayed Start (شروع تاخیری) * (راه اندازی و استفاده را ببینید) می توانید برنامه های شستشو را سامان دهی کنید.

شوینده های آنزیم دار عاری از فسفات و کلر

- قویاً توصیه می کنیم از مواد شوینده ای استفاده کنید که حاوی فسفات یا کلر نیستند، چون این مواد برای محیط زیست خطرناک هستند.
- آنزیم ها در دماهای حول و حول 50 درجه سانتیگراد بسیار موثر بوده، و در نتیجه شوینده های آنزیم دار را می توان در برنامه های شستشو با دمای آب پایین استفاده کرده تا نتایجی مشابه برنامه های عادی با آب 65 درجه سانتیگراد بدست آورد.
- برای جلوگیری از هدر رفتن شوینده، از آن در مقادیر مناسب بر اساس توصیه های سازنده، سختی آب و میزان کثیفی ظروف و حجم ظروف استفاده کنید. شوینده ها حتی اگر در محیط زیست تجزیه پذیر باشند حاوی موادی هستند که می تواند تعادل طبیعت را بر هم بزند.

این ماشین ظرف شویی بر اساس استانداردهای جاری بین المللی در زمینه ایمنی طراحی و ساخته شده است. اطلاعات زیر برای منظور حفظ ایمنی ارائه شده و می بایست با دقت مطالعه شوند.

ایمنی کلی

- این دستگاه نباید توسط افرادی (من جمله کودکان) که دچار ناتوانی های جسمانی، حسی یا ذهنی هستند و یا دانش و تجربه کمی دارند بکار گرفته شود مگر اینکه تحت نظارت اینکار را انجام دهند و یا فردی که مسئول ایمنی آنهاست دستورات کافی را درباره کار با دستگاه به آنها داده باشد.
- بچه ها باید تحت مراقبت باشند تا با دستگاه بازی نکنند.
- این دستگاه صرفاً برای استفاده خانگی طراحی شده و برای استفاده های صنعتی یا تجاری مناسب نمی باشد.
- این ماشین ظرف شویی فقط باید توسط افراد بزرگسال، و برای شستن ظروف خانگی بر اساس دستورالعملهای این دفترچه راهنما به کار گرفته شود.
- این دستگاه را نباید در بیرون از ساختمان، حتی اگر در محیطی پوشش دار باشد نصب کرد. قرار دادن ماشین ظرف شویی در معرض باران و طوفان بسیار خطرناک است.
- اگر پا برهنه هستید به ماشین ظرف شویی دست نزنید.
- اگر می خواهید سیم برق دستگاه را بکشید، همیشه دوشاخه را از پریز بکشید نه اینکه خود سیم را بکشید.
- قبل از اینکه ماشین ظرف شویی را تمیز کنید یا کارهای نگهداری روی آن انجام شود باید شیر آب را بسته و دوشاخه را از پریز برق جدا کنید.
- اگر ماشین ظرف شویی از کار افتاد، تحت هیچ شرایطی سعی نکنید به بخشهای داخلی آن دست بزنید یا خودتان آنرا تعمیر کنید.
- هرگز به المنت حرارتی دست نزنید.
- به در باز ماشین ظرف شویی تکیه نداده یا روی آن ننشینید: این کار باعث برگشتن و افتادن آن می شود.
- در ماشین ظرف شویی نباید باز گذاشته شود چون ممکن است مانع حرکت شود.
- مواد شوینده و کمک آبکشی را دور از دسترس کودکان نگه دارید.
- از مواد بسته بندی نباید بعنوان اسباب بازی استفاده کرد.

دور انداختن

- دور انداختن مواد بسته بندی: از قوانین محلی پیروی کنید چون ممکن است از مواد بسته بندی دوباره استفاده کنند.
- مصوبه اروپایی EC/2002/96 در خصوص تجهیزات از کار افتاده برقی و الکترونیکی (WEEE) بیان می کند که لوازم خانگی نباید در چرخه عادی زباله های جامد شهری دور انداخته شوند. تجهیزات از کار افتاده باید جداگانه جمع آوری شوند تا هزینه استفاده دوباره و بازیافت مواد داخل آنها بهینه شده و از وارد آمدن خسارت های احتمالی به جو و سلامتی عمومی جلوگیری شود. علامت سطل زباله با یک ضربدر که روی تمام محصولات وجود دارد بدین معنی است که صاحب دستگاه باید تعهدات و مسئولیت های خود در قبال تفکیک زباله ها را رعایت کند.

برای کسب اطلاعات بیشتر در خصوص روش صحیح دور انداختن لوازم خانگی، می توانید با سازمان های عمومی ذیربط یا فروشنده محلی لوازم خانگی صحبت کنید.

* فقط مخصوص مدل های برگزیده.

اگر ماشین ظرف شویی کار نمی کند، ابتدا و قبل از تلفن کردن به بخش کمک رسانی سعی کنید راه حل را از فهرست زیر بیابید.

مشکل:	دلایل احتمالی / راه حل ها:
ماشین ظرفشویی شروع به کار نمی کند یا قابل کنترل نیست	<ul style="list-style-type: none"> دستگاه را با فشار دادن دکمه ON/OFF (روشن/خاموش) خاموش کرده و بعد از حدوداً یک دقیقه آنرا روشن کنید و برنامه را از ابتدا شروع کنید. دستگاه درست به برق وصل نشده است. در ماشین ظرفشویی درست بسته نشده است.
در بسته نمی شود	<ul style="list-style-type: none"> قفل باز شده است. در را محکم فشار دهید تا صدای بسته شدن را بشنوید.
آبی از ماشین ظرفشویی تخلیه نمی شود.	<ul style="list-style-type: none"> برنامه ماشین ظرفشویی به پایان نرسیده است. شلنگ آب ورودی تا شده است (به فصل نصب مراجعه کنید). لوله فاضلاب گرفته است. پسمانده های مواد غذایی فیلتر را پر کرده اند.
ماشین ظرفشویی صدای خیلی زیادی تولید می کند.	<ul style="list-style-type: none"> ظروف بهم می خورند یا به بازوهای آبپاش تصادم می کنند. کف خیلی زیادی تولید شده است: ماده شوینده را درست اندازه گیری نکرده اید یا ماده شوینده برای ماشین ظرفشویی مناسب نیست (به فصل راه اندازی و استفاده مراجعه کنید).
یک لایه سفید یا پسمانده های آهکی روی بشقاب ها و لیوان ها وجود دارد.	<ul style="list-style-type: none"> مقدار نمک تصفیه شده کم است یا تنظیم مقدار برای سختی آب شما مناسب نیست (به فصل آبکشی و نمک مراجعه کنید). در مخزن نمک را درست بسته اید. ماده کمک آبکشی تمام شده یا مقدار آن کم است.
رد آب روی بشقاب ها و لیوان ها وجود دارد یا به رنگ آبی کم رنگ در آمده اند.	<ul style="list-style-type: none"> مقدار ماده کمک آبکشی خیلی زیاد است.
ظروف خوب خشک نشده اند.	<ul style="list-style-type: none"> برنامه شستشوی انتخابی فاقد قابلیت خشک کردن است. ماده کمک آبکشی تمام شده یا مقدار آن کم است (به فصل ماده کمک آبکشی و نمک مراجعه کنید). تنظیم مخزن ماده کمک آبکشی مناسب نیست. جنس ظروف از مواد نچسب یا پلاستیک است.
ظروف تمیز نیستند.	<ul style="list-style-type: none"> قفسه ها را بیش از حد پر کرده اید (به فصل قرار دادن ظروف در قفسه ها مراجعه کنید). ظروف را خوب نچیده اید. بازوهای آبپاش نمی توانند آزادانه حرکت کنند. برنامه شستشو ضعیف است (به فصل برنامه های شستشو مراجعه کنید). کف خیلی زیادی تولید شده است: ماده شوینده را درست اندازه گیری نکرده اید یا ماده شوینده برای ماشین ظرفشویی مناسب نیست (به فصل راه اندازی و استفاده مراجعه کنید). در مخزن ماده کمک آبکشی درست بسته نشده است. فیلتر کثیف یا گرفته است (به فصل نگهداری و مراقبت از ماشین ظرفشویی مراجعه کنید). مقدار نمک تصفیه شده خیلی کم است (به فصل ماده کمک آبکشی و نمک مراجعه کنید).
ماشین ظرفشویی آب نمی کشد - آلارم بسته بودن شیر آب	<ul style="list-style-type: none"> آبی در لوله ها نیست. شلنگ آب ورودی تا شده است (به فصل نصب مراجعه کنید). شیر را باز کنید، دستگاه بعد از چند دقیقه شروع بکار می کند. چون بعد از شنیده شدن صدای بیپ هیچ عملی انجام نشده قفل دستگاه فعال شده است.
(چراغ نشانگر خشک کردن و پایان چشمک می زند).	<ul style="list-style-type: none"> دستگاه را با دکمه ON/OFF (روشن/خاموش) خاموش کنید، شیر را باز کنید و دستگاه را بعد از 20 ثانیه و با فشار دادن همان دکمه روشن کنید. دوباره به دستگاه برنامه داده و برنامه شستشو را از ابتدا شروع کنید.
آلارم شلنگ آب ورودی/فیلتر آب ورودی گرفته است	<ul style="list-style-type: none"> دستگاه را با فشار دادن دکمه ON/OFF (روشن/خاموش) خاموش کنید. شیر آب را ببندید تا دستگاه سرریز نکند، دوشاخه را از پریز بکشید.
(چراغ نشانگر شستشو، خشک کردن و پایان چشمک می زند).	<ul style="list-style-type: none"> فیلتر آب ورودی را چک کنید تا ناخالصی ها آنرا پر نکرده باشند (به فصل "نگهداری و مراقبت" مراجعه کنید).