

Ibanez

TSA15H/TSA15

OWNER'S MANUAL

Front and Rear Panel

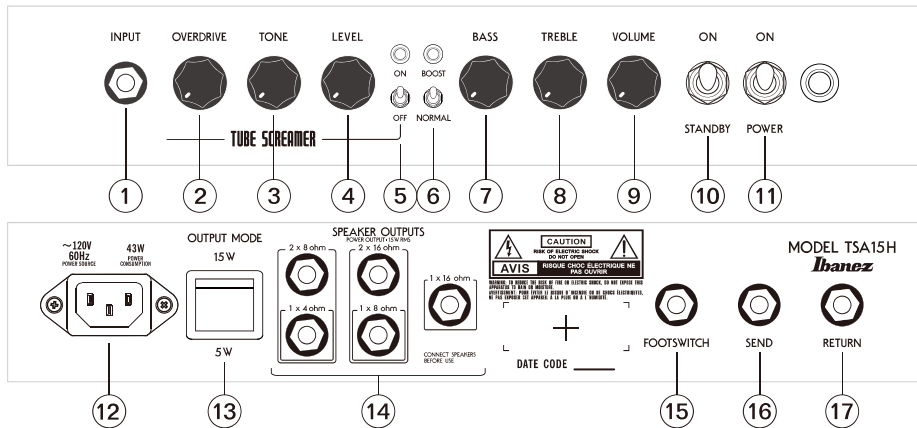

System Block Diagram

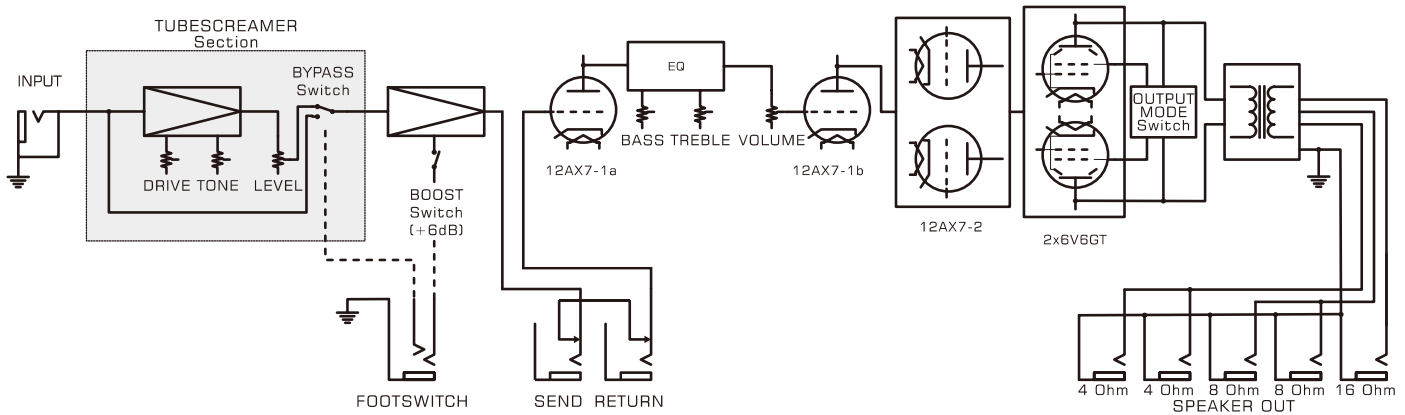

ENGLISH

日本語

DEUTSCH

FRANÇAIS

ESPAÑOL

ITALIANO

Foreword

Thank you for purchasing the Ibanez TUBESCREAMER AMPLIFIER. The TUBESCREAMER AMPLIFIER has been designed for various situations from practicing in a bedroom to playing live gigs and everything in-between. Enjoy excellent guitar tone from warm clean tones to fully saturated tube distortion. In addition, there is a genuine TUBESCREAMER circuit built-into the amplifier. The TUBESCREAMER has been an industry standard for decades. This is the first amplifier that allows you to achieve true TUBESCREAMER overdrive without an additional pedal. Read this manual thoroughly prior to using your amplifier in order to get the most out of all the functions available. Keep this manual in a safe place.

Important Safety Instructions

- 1) Read these instructions.
- 2) Keep these instructions.
- 3) Heed all warnings.
- 4) Follow all instructions.
- 5) Do not use this apparatus near water.
- 6) Clean only with a dry cloth.
- 7) Do not block any ventilation openings. Install in accordance with the manufacturer's instructions.
- 8) Do not install near any heat sources such as radiators, heat registers, stoves, or other apparatus (including amplifiers) that produce heat.
- 9) Do not defeat the safety purpose of the polarized or grounding-type plug. A polarized plug has two blades with one wider than the other. A grounding type plug has two blades and a third grounding prong. The wide blade or the third prong are provided for your safety. If the provided plug does not fit into your outlet, consult an electrician for replacement of the obsolete outlet.
- 10) Protect the power cord from being walked on or pinched particularly at plugs, convenience receptacles, and the point where they exit from the apparatus.
- 11) Only use attachments/accessories specified by the manufacturer.
- 12) Use only with the cart, stand, tripod, bracket, or table specified by the manufacturer, or sold with the apparatus. When a cart is used, use caution when moving the cart/apparatus combination to avoid injury from tip-over.
- 13) Unplug this apparatus during lightning storms or when unused for long periods of time.
- 14) Refer all servicing to qualified service personnel. Servicing is required when the apparatus has been damaged in any way, such as power-supply cord or plug is damaged, liquid has been spilled or objects have fallen into the apparatus, the apparatus has been exposed to rain or moisture, does not operate normally, or has been dropped.
- 15) Minimum distance of 20 cm around the apparatus for sufficient ventilations.
- 16) Do not install this equipment in a confined space such as a book case or similar unit. The ventilation should not be impeded by covering the ventilation openings with items such as newspaper, table-cloths, curtains etc.
- 17) **WARNING:** The mains plug/appliance coupler is used as disconnect device, the disconnect device shall remain readily operable.
- 18) **WARNING:** To reduce the risk of fire or electric shock, do not expose this apparatus to rain or moisture. The apparatus shall not be exposed to dripping or splashing and that no objects filled with liquids, such as vases, shall not be placed on apparatus.
- 19) This apparatus shall be connected to a mains socket outlet with a protective earthing connection.



- “The Lightning Flash with arrowhead symbol within an equilateral triangle, is intended to alert the user to the presence of uninsulated “dangerous voltage” within the product enclosure that may be of sufficient magnitude to constitute a risk of shock to persons”.



- “The exclamation point within an equilateral triangle is intended to alert the user to the presence of important operating and maintenance (servicing) instructions in the literature accompanying the product”.



SA5213

- 20) **WARNING:** For the terminals marked with symbol of “ $\frac{1}{2}$ ” may be of sufficient magnitude to constitute a risk of electric shock. The external wiring connected to the terminals installation by an instructed person or the used of ready-made leads or cords according to manufacturer’s instruction.
- 21) “Class 2 winding” for all other TERMINALS provided the audio output power exceeds 10W per channel under normal operating conditions or interconnected in the field by a SKILLED PERSON.

Precautions during use

- 1) This product is capable of producing extremely high volumes. In some cases, this could damage your hearing or cause other bodily impairment. You must be careful of the volume when using this product.
- 2) Always make sure that a speaker system of the correct impedance is connected.
- 3) Use this product with a power supply of the voltage that is printed on the rear panel.
- 4) Place this product near the main power outlet, and ensure that the main power plug can be easily disconnected from the main power outlet if any problem should occur.
- 5) This device contains a fuse for protection. The fuse may be broken due to external physical shock or because it has reached the end of its lifetime, but since a broken fuse may indicate that a serious internal malfunction has occurred, please contact your dealer before replacing the fuse.
- 6) When you are not using it, leave the power turned off. If you will not be using this product for an extended period, leave the power cable disconnected.
- 7) Do not turn off the power switch or disconnect the plug from the AC outlet while the device is operating. Doing so may cause malfunctions.
- 8) Do not stand on this device or place heavy objects on it. Doing so may cause breakage or malfunctions.

Cautions regarding location

- 9) Secure the provided power plug to mains socket-outlets that has a protective ground terminal.
- 10) Do not place this device in locations where particularly low temperatures might occur, such as walk-in coolers. The device may fail to operate correctly.
- 11) Do not place this device in locations subject to strong magnetic fields, such as near a television or radio, or near any other device that emits electromagnetic radiation. This device may fail to operate correctly under such conditions.
- 12) Do not place the device in locations subject to sudden temperature changes. If this device is in a cold room whose temperature is suddenly raised, condensation may form inside the device, causing it to fail to operate correctly.
- 13) Do not place the device in locations of excessive dust or vibration. Such conditions may cause damage or malfunction.
- 14) Depending on the location in which this device is placed, noise may occur in a radio located nearby, or flickering or distortion may be seen in the screen of a nearby television. If you suspect that this device is responsible for these conditions, turn off the power switch of this device. If this causes the radio or television to return to normal operation, try moving this device away from the radio or television, or change the orientation of the radio or television.



Safety precautions

You must carefully read these precautions before you begin using this device, and use the device only as directed.

After you've read these precautions, keep them with the "Owner's manual" and the "Warranty."

Prevention of fire, electrocution, or injury

About the graphic symbols

	<p>△ indicates a caution (including a danger or warning). The specific content of the caution is indicated inside the triangle. The graphic shown at left indicates a general caution, warning, or danger.</p>
	<p>⊘ indicates a prohibition (something you must not do). The specific content of the prohibition is depicted inside the symbol. The graphic shown at left indicates that you must not disassemble the unit.</p>
	<p>● indicates a compulsory action (something you are required to do). The specific requirement is depicted inside the symbol.</p>

Warnings



If the device emits smoke

Fire or electrocution may occur if you continue to use the device when it is behaving abnormally, such as emitting smoke or an unusual odor. Immediately turn off the power switch, disconnect the plug from the AC outlet, and contact the dealer from whom you purchased the device. Never attempt to repair the device yourself, since this can be hazardous.



If the device breaks

If you drop the device or if its cabinet is damaged, immediately turn off the power switch, disconnect the plug from the AC outlet, and contact the dealer from whom you purchased the device. Fire or electrocution may occur if you continue using the device in this condition.



If a foreign object enters this device

If a metallic or flammable foreign object should enter the interior of this device through a jack or other opening, immediately turn off the power switch, disconnect the plug from the AC outlet, and contact the dealer from whom you purchased the device. Fire or electrocution may occur if you continue using the device in this condition.



Do not disassemble or modify the device

Do not open the cabinet of this device. This device contains high-voltage components, and touching them may produce electrical shock. Contact your dealer if interior inspection or servicing is required.

Do not modify this device. Doing so may cause fire, electrical shock, or malfunctions.



Do not place water or chemicals on the device

To avoid the risk of fire or electrical shock, do not place flower vases, drinks, cosmetics, or containers of chemicals or water on top of this device.



Unplug from the AC outlet if lightning occurs

If lightning occurs nearby, turn off the power switch, disconnect the plug from the AC outlet, and stop using the device. Lightning can cause fire or electrical shock.



Do not place the device near flame or heat

Do not allow this device or its power cable to be near heating equipment. Such a situation poses a risk that the cabinet or the power cable sheathing may melt, causing fire or electrical shock.











Do not use the device at high volume levels for a long time

Using the device at high volume levels through speakers for a long time may cause permanent hearing loss depending on the output volume setting.





Do not place the device in locations of high humidity

Do not use this device in locations of high humidity such as near a bath or humidifier, or in the rain, or near a body of water. Doing so may cause fire or electrical shock.

-  **Do not block the cooling vents**
Since the rear of this device functions as a cooling vent, you must leave sufficient space between it and the wall. Blocking the cooling vent will cause heat to be trapped inside the device, possibly causing fire.
-  **Do not place the device in locations of high temperature**
Do not place this device in locations of high temperature, such as in direct sunlight or near equipment that produces heat, such as a stove or heater. Doing so will cause the internal temperature to rise, possibly causing fire.
-  **Do not subject the device to oil spatters or steam**
Do not place this device where it might be subjected to oil spatters or steam. This could cause fire or electrical shock.
-  **Use this device only with an AC outlet of the correct voltage**
You must use this device only with an AC outlet of the correct voltage as marked on the device itself. Fire or electrical shock may occur if you use this device with an AC outlet of the wrong voltage.
-  **Do not operate with wet hands**
Do not connect or disconnect the power cable while your hands are wet. You risk electrical shock if you do so.
-  **Handle the plug with caution**
When unplugging the cable, be sure to grasp the plug itself. If you unplug the power cable by pulling the cable itself, you risk damaging the cable, possibly causing fire or electrical shock.
-  **Do not use “octopus-like” connections**
Do not use branching extension cords, power strips, or branching sockets to create “octopus-like” connections from an AC power outlet. Doing so may cause fire or electrical shock.
-  **Handle the power cable with caution**
Do not allow the power cable to be scarred, damaged, modified, excessively bent, pulled, twisted, or bundled. If heavy objects are placed on the power cable or if it is subjected to heat, it may be damaged, possibly causing fire or electrical shock. Please contact your dealer if the power cable becomes damaged.

-  **Use this device only in the country where you purchased it**
This device is designed for the AC power supply voltage of the country in which you purchased it; you cannot use it outside the country.

Cautions

-  **Disconnect the power cable if you will be away**
If you won't be using the device for an extended period of time, disconnect the plug from the AC outlet for safety.
-  **Do not drop the device or subject it to physical impact**
Do not drop this device or subject it to strong physical impact. Doing so may cause breakage or malfunctions.
-  **Do not place the device in an unstable location**
It may become unbalanced and tip over, causing damage or injury.

Names and Function on Each Part

Front Panel

1. INPUT Jack: 1/4" phone jack input.

TUBESCREAMER Section

2. DRIVE: Controls the distortion depth. Turning the knob clockwise increases both distortion and sustain.
3. Tone: Controls the overall tone.
4. Level: Controls the output level of the TUBESCREAMER section.
5. TUBESCREAMER Switch: This switches the TUBESCREAMER section between ON and OFF. When this is turned OFF, the guitar signal bypasses TUBESCREAMER section.

Tube Section

6. Boost Switch: This turns on/off an additional boost circuit separate from the TUBESCREAMER section. When this is turned ON, the guitar signal is boosted by 6dB at over the whole frequency range just before the tube section.
7. Bass: Controls low frequency range.
8. Treble: Controls high frequency range.
9. Volume: Controls the output level from this amplifier. The amp can be overdriven by turning the volume up.
10. Standby Switch: This switch engages the high voltage DC to the tubes. Always power the amplifier on using the POWER Switch with this switch in the STANDBY (down) position. Wait for at least 30 seconds after turning POWER on and then engage the STANDBY Switch into the ON (upright) position. Powering up in this fashion will help to preserve tube life. It is also best to put the amp into the STANDBY position when taking breaks.
11. Power Switch: This switch turns the AC power on/off the amplifier. Use it in conjunction with STANDBY switch to properly power the amplifier on. When this is turned ON, the red LED on the right will be illuminated.

Rear Panel

12. AC INPUT: Connect the included AC power cable to this connector. Only use this amp with the voltage indicated on the panel.
 13. WATTAGE SELECT Switch: Switches between pentode and triode connection at power amplifier stage. In pentode the amp will operate at 15 watts. In triode the amp will operate at 5 watts.
 14. SPEAKER OUTPUT Jacks: Connect to speaker cabinet with speaker cable. Refer to "Connection to Your Speaker Cabinets".
 15. FOOTSWITCH Jack: Connect to the footswitch IFS2G (sold separately). You can control the TUBESCREAMER and BOOST switch via footswitch. When the footswitch is connected, both on/off switches on the front panel are disabled.
 16. SEND Jack: This is an output for the TUBESCREAMER and BOOST circuit. This should be used if you would like to add additional effects after the TUBESCREAMER. Connect send to the input of your outboard effects devices.
 17. RETURN Jack: This is an input to the amplifier back from your outboard effect devices. Connect the output of your effects device to this input. This jack connects to the input of tube circuit. You can also use this amplifier as a pure tube amplifier if you connect your guitar to this input directly. (This will completely bypass the TUBESCREAMER circuit all together.)
- NOTE: Using the boost function with other devices connected afterwards in the chain may cause distortion to the input of the device especially when used with high gain pickups.

Troubleshooting

First check that your shielded guitar cable, speaker cable, and power cable are connected correctly. If possible, use a tester to check the cable or try using an alternate cable or amp to verify your cable's condition.

1. The power supply cannot be switched on.

- Check that the power cable has been connected correctly.
- Try plugging it into a different socket and see if the same problem occurs.

2. The power supply can be switched on, but no sound is heard.

- Check that the guitar has been connected correctly.
- Remove any external components connected to the effects loop and between the guitar and the amplifier and check to see if any sound is heard.
- Use a different shielded cable and check to see if any sound is heard.
- Check to see if the volume on the guitar is set to "0".
- Use a different guitar and see if any sound is heard.
- Check to see if the volume on the amplifier is set to "0".

3. Noise is heard.

- Check to see if anything in the immediate vicinity is resonating or banging against the amplifier to produce the noise.
- Check to see if the plug cover on the shielded cable is loose.
- Make sure that the action (string height) of your guitar is set correctly.
- Use another guitar, effects or other external components, and cable to see if the same noise is produced.

In case of defects

This product has passed exhaustive inspections before being shipped from the factory. Ensure that the above procedures are carried out when a problem is thought to exist. Contact your dealer in the unlikely event that an abnormality occurs during use. Also, ensure that the symptoms of the problem are explained in detail when requesting repair in order to facilitate swift handling. Because of improvements to this product, the specifications may change without notice.

はじめに

この度はIbanez TUBE_SCREAMER AMPLIFIER をお買い求め頂きまして、誠にありがとうございます。本機はベッドルームからギグまであらゆるシチュエーションでの演奏に対応しています。暖かいクリーン・サウンドから、パワーステージでナチュラルに歪んだサウンドまで楽しめる真空管セクションに加え、もはや音楽業界のスタンダードとなったIbanezの名器“TUBE_SCREAMER”の回路を搭載、単なるチューブ・アンプでは実現出来得ない多彩な音作りが可能です。本製品の機能を十分に活用して頂くために、ご使用前に必ず本取扱説明書をよくお読みください。また、本書は大切に保管してください。

使用上のご注意

- 1) 本取扱説明書（以下本書）の指示事項をお読みください。
- 2) 本書の指示事項を手許に保管しておいてください。
- 3) 全ての警告事項に注意してください。
- 4) 本書の指示事項に従ってください。
- 5) 清掃する際は、必ず乾いた布を使用してください。
- 6) 本製品は非常に大きな音量を出力することができます。場合によっては聴覚障害等身体的な損傷を与えてしまうことがあります。使用の際は音量に十分ご注意ください。
- 7) 常に正しいインピーダンスのスピーカー・システムが接続されていることをご確認ください。
- 8) 製品のリア・パネルに表記してある電源電圧でご使用ください。
- 9) 電源コードが、特にプラグやコンセント及び機器への接続部付近で、踏まれる、または挟まれて潰されるような状態にないようにして下さい。
- 10) 本製品は主電源コンセントの近くに設置し、異常がある場合に主電源プラグを主電源コンセントから容易に抜くことができるようにしてください。
- 11) 製造者指定仕様の付属品又はオプション製品のみをお使いください。

- 12) 機器の安全の為にヒューズが装備されております。ヒューズは外部の衝撃や寿命で切れることもありますが、ヒューズが切れた場合内部に重大な故障が発生している可能性が有りますのでヒューズを交換する前に販売店に御相談下さい。
- 13) 修理サービスは販売代理店指定のサービスマンにお任せください。電源コードやプラグの損傷があった時、液体の流出や異物の機器内への浸入があった時、機器に雨や水がかかった時、誤って機器を落とした時、または機器が正常に作動しない時、以上のような場合に点検または修理サービスを行う必要があります。
- 14) ご使用にならない時は、電源をオフにして保管してください。また、長時間ご使用にならない場合は、電源コンセントを抜いて保管してください。
- 15) 動作中に電源スイッチを切ったり、コンセントを抜かないでください。故障の原因になります。
- 16) 本体の上に乗ったり、重いものを置かないでください。破損・故障の原因になります。

設置にあたってのご注意

- 17) 製氷倉庫など特に温度が下がるところに置かないでください。本機が正常に動作しないことがあります。
- 18) テレビ、ラジオなど磁気を帯びているところや電磁波が発生しているところの近くに置かないでください。本機が正常に動作しないことがあります。
- 19) 温度が急激に変化する場所へ設置しないでください
冷えきった部屋をストーブなどで急激に暖めたときなど、本機内部に水滴が付着し、正常に動作しないことがあります。
- 20) ホコリや振動が多い場所へ設置しないでください
破損・故障の原因になります。
- 21) 本機の設置場所などによっては、近くに置いたラジオへの雑音やテレビ画面のチラツキやゆがみが発生する場合があります。このような現象が本機の影響によるものと思われましたら、本機の電源スイッチを切ってください。電源スイッチを切ることにより、ラジオやテレビなどが正常な状態に回復するようでしたら、本機を遠ざけるか本機またはラジオ、テレビなどの向きを変えてみてください。

警告



接地接続は必ず、主電源プラグを主電源につなぐ前に行ってください。また、接地接続を外す場合は、必ず主電源プラグを主電源から切り離してから行って下さい。

安全にお使いいただくために

本機をご使用になる前に、本書をよくお読みになり、正しくお使いください。お読みになった後は、「取扱説明書」「保証書」といっしょに大切に保管してください。

火災・感電・傷害を防止するには

図記号について

	△は注意(危険、警告を含む)を表しています。具体的な注意内容は、△の中に描かれています。左図の場合は、「一般的な注意、警告、危険」を表しています。
	⊘は禁止(してはならないこと)を表しています。具体的な禁止内容は、⊘の中に描かれています。左図の場合は、「分解禁止」を表しています。
	●は強制(必ずすること)を表しています。具体的な強制内容は、●の中に描かれています。

警告

発煙への対処のしかた

万一、煙が出ている、変な臭いがするなどの異常状態のまま使用すると、火災・感電の原因になります。すぐに電源スイッチを切り、プラグをコンセントから抜き、お買い上げの販売店にご連絡ください。お客様による修理は危険ですから絶対におやめください。

破損時の対処のしかた

万一、本機を落としたり、キャビネットを破損した場合は、すぐに電源スイッチを切り、プラグをコンセントから抜き、お買い上げの販売店にご連絡ください。そのまま使用すると火災・感電の原因になります。

異物が内部に入った場合の対処のしかた

万一、ジャック孔やすき間から金属類や燃えやすいものなど、異物が内部に入った場合は、すぐに電源スイッチを切り、プラグをコンセントから抜き、お買い上げの販売店にご連絡ください。そのまま使用すると火災・感電の原因になります。

分解や改造はしないでください

キャビネットを開けないでください。内部には電圧の高い部分があり、さわると感電の原因になります。内部の点検、修理はお買い上げの販売店にご連絡ください。改造はしないでください。火災・感電及び故障の原因になります。

本体の上に水、薬品などを置かないでください

火災、または感電の危険をさけるため、本体の上に花瓶、飲料、化粧品、薬品や水のいった容器を置かないでください。

雷時にはコンセントを抜いてください

近くに雷が発生したときは、電源スイッチを切り、プラグをコンセントから抜いてご使用をお控えください。雷によっては、火災・感電の原因になることがあります。

火気のそばに設置しないでください









本体や電源コードを発熱器具に近づけないでください。キャビネットや電源コードの被覆が溶けて、火災・感電の原因になることがあります。

大音量で長時間使用しないでください

ヘッドホン、スピーカーからの出力音量は設定によって、長時間使用すると永久的な難聴になる可能性があります。



湿度の高い場所へ設置しないでください

風呂場や加湿器のそばなど、湿度が高いところや雨天、海岸、水辺などでは使用しないでください。火災・感電の原因になります。

-  **通風孔をふさがないでください**
本機の後部は通風孔になっていますので、十分に壁から離してください。通風孔をふさぐと本機内部に熱がこもり、火災の原因になることがあります。
-  **温度の高い場所へ設置しないでください**
直射日光の当たる場所や、ストーブ、ヒータなどの発熱器具のそばなど、温度が高いところに置かないでください。内部の温度が上がリ、火災の原因になることがあります。
-  **油飛びや湯気の当たる場所へ設置しないでください**
調理台のそばなど、油飛びや湯気が当たる場所に置かないでください。火災・感電の原因になることがあります。
-  **家庭用電源以外は使用しないでください**
AC100Vの家庭用電源以外では、絶対に使用しないでください。火災や故障の原因になります。
-  **ぬれた手で操作しないでください**
ぬれた手でプラグを抜き差ししないでください。感電の原因になります。
-  **プラグの取り扱いに注意してください**
プラグを抜くときは、必ずプラグを持って抜いてください。電源コードを引っ張るとコードが損傷し、火災・感電の原因になります。
-  **たこあし配線をしないでください**
テーブルタップや分岐コンセント、分岐ソケットを使用したたこあし配線はしないでください。火災・感電の原因になります。
-  **電源コードの取り扱いに注意してください**
電源コードを傷つけたり、破損したり、加工したり、無理に曲げたり、引っ張ったり、ねじったり、たばねたりしないでください。また、重いものを乗せたり、加熱したりすると破損し、火災・感電の原因になります。電源コードが損傷したら、お買い上げの販売店にご連絡ください。

-  **国内のみでご使用ください**
本機は国内電源仕様になっていますので、海外ではご使用になれません。

注意

-  **長期不在の時はコンセントを抜いてください**
長期間で使用にならないときは、安全のためプラグをコンセントから抜いてください。
-  **落下させたり衝撃をあたえないでください**
本体を落としたり、強い衝撃をあたえないでください。破損・故障の原因になります。
-  **不安定な場所へ設置しないでください**
ぐらついた台の上や傾いたところなど、不安定な場所に置かないでください。バランスがくずれて倒れたり、落下して破損やけがの原因になることがあります。

各部の名称

フロント・パネル

- 1) 本取扱説明書（以下本書）の指示事項をお読みください。

TUBESCREAMER セクション

2. DRIVE：ディストーションの深さをコントロールします。右に回すに従い、歪みの深さとサスティーンが増します。
3. TONE：全体のトーンをコントロールします。
4. LEVEL：TUBESCREAMER セクションの出力レベルをコントロールします。
5. TUBESCREAMER スイッチ：TUBESCREAMER セクションをオン/オフするスイッチです。OFF時にはTUBESCREAMER セクションはバイパスされます。BOOSTスイッチはバイパスされません。

真空管セクション

6. BOOST スイッチ：真空管セクションの入口で、全周波数帯域の信号レベルを6dBブーストするスイッチです。
7. BASS：低域の周波数帯域をコントロールします。
8. TREBLE：高域の周波数帯域をコントロールします。
9. VOLUME：アンプの出力レベルをコントロールします。右に回せば、パワー管をオーバードライブさせたサウンドが得られます。
10. STANDBY スイッチ：直流の高電圧を真空管にかけるためのスイッチです。POWERスイッチをオンする場合は必ずSTANDBYスイッチをスタンバイ・ポジション（下側）にしておいてください。POWERスイッチをオン（上側）してから少なくとも30秒経過後、STANDBYスイッチをオン（上側）にしてください。このように電源投入を行うことにより真空管の寿命を延ばします。休憩等でアンプを短時間使用しない場合は、このスイッチをスタンバイ・ポジション（下側）にすることを勧めます。
11. POWER スイッチ：電源スイッチです。POWER スイッチをオンする前に、STANDBYスイッチがスタンバイ・ポジション（下側）になっていることを確かめましょう。オンにすると右側の赤色LEDが点灯します。

リア・パネル

12. AC INPUT：付属のACケーブルを接続する端子です。パネルに表示してある入力電圧以外の電圧では絶対に使用しないでください。
13. WATTAGE SELECT スイッチ：パワーステージのペントード（5極管接続）とトライオード（3極管接続）を切り替えます。ペントードでは15W、トライオードでは5Wの出力が可能です。
14. SPEAKER OUTPUT ジャック：スピーカ・ケーブルを使ってスピーカ・キャビネットと接続しましょう。「Connecting to Your Speaker Cabinets」欄を参照して下さい。
15. FOOTSWITCH ジャック：別売りのフットスイッチIFS2Gを接続してください。TUBESCREAMER セクションとBOOST機能のオン/オフが可能です。フットスイッチが接続されていると、フロント・パネルの各スイッチは無効になります。
16. SEND ジャック：TUBESCREAMERとBOOST回路からの出力端子です。TUBESCREAMER回路の後にエフェクターを接続するには、この端子とエフェクターの入力端子を接続して下さい。
17. RETURN ジャック：エフェクター用の入力端子です。エフェクターの出力と接続してください。真空管回路の入力に接続されています。また、ギターをこのジャックに直接接続すれば、本機をピュア・チューブ・アンプとしてお使いいただけます。（つまり、TUBESCREAMERとBOOST回路を完全にバイパスすることになります。）
注意：BOOSTをオンにした状態では、接続したエフェクターの入力で信号が歪んでしまうことがあります。特に出力が大きなピックアップを使用しているときに起こりやすくなりますのでご注意ください。

故障かなと思ったら

まず接続に使用しているシールド・ケーブル、スピーカー・ケーブル、電源ケーブルの接続状態をチェックしてください。可能であればテスタを使用したり、他のケーブルやアンプを使用してみるなどで導通状態を確認してください。

1. 電源が入らない。

- 電源ケーブルは正しく接続されていますか。
- 他のコンセントに接続しても電源が入りませんか。

2. 電源は入るが、音が出ない

- ギターが正しく接続されていますか。
- ギターとアンプ間のエフェクター類を外しても音がでませんか。
- シールド・ケーブルを変えても音が出ませんか。
- ギターのボリュームが0になっていませんか。
- 他のベース・ギターを使っても音が出ませんか。
- アンプのボリュームが0になっていませんか。

3. ノイズが出る

- 周辺のもの共共振して震えたり、ぶつかったりして音を出していませんか。
- シールド・ケーブルのプラグ・カバーがゆるんでいませんか。
- ギターの弦高は、低すぎたりせず、正しく調整されていますか。
- 他のギター、エフェクター、ケーブルを使用してもノイズが出ますか。

故障などの場合

この製品は、厳重に検査を終えた上で出荷されております。故障かな？と思ったら、お手数ですが以上の項目をぜひご確認ください。万一使用中に異常が発生した場合は、お買い上げになった販売店にお尋ねください。また、修理をご依頼の際は、すみやかに修理を行えるよう、症状を詳しくお伝えくださいますようお願い申し上げます。

製品の仕様は品質向上のため予告なく変更する場合があります。

Vorwort

Herzlichen Glückwunsch zu Ihrem Ibanez TUBESCREAMER VERSTÄRKER. Der TUBESCREAMER VERSTÄRKER wurde für die unterschiedlichsten Situationen konzipiert, wie zum Beispiel das Üben in einem Schlafzimmer, für das Spielen von Live-Gigs und alles, was dazwischen ist. Genießen Sie ausgezeichneten Gitarrensound von warmen, reinen Tönen bis hin zur vollständig gesättigter Röhrenverzerrung. Zusätzlich befindet sich eine original TUBESCREAMER Schaltung in dem Verstärker. Der TUBESCREAMER ist schon jahrzehntelang Industriestandard. Das ist der erste Verstärker, mit dem Sie wirklichen TUBESCREAMER Overdrive ohne zusätzliches Pedal erzielen. Bitte lesen Sie diese Anleitung für optimale Nutzung aller Funktionen vor der Inbetriebnahme des Verstärkers aufmerksam durch. Bewahren Sie diese Anleitung an einem sicheren Ort auf.

Vorsichtsmaßnahmen für den Gebrauch

- 1) Lesen Sie die Vorsichtsmaßnahmen in dieser Anleitung.
- 2) Heben Sie die Vorsichtsmaßnahmen dieser Anleitung zum späteren Nachschlagen gut auf.
- 3) Beachten Sie alle Vorsichtsmaßnahmen.
- 4) Befolgen Sie die in dieser Anleitung gegebenen Anweisungen.
- 5) Benutzen Sie für die Reinigung Ihres Amps ein trockenes, weiches Tuch.
- 6) Dieses Produkt ist in der Lage, extrem hohe Lautstärken zu erzeugen. In einigen Fällen kann dies zu Hörverlust oder anderen körperlichen Schäden führen. Seien Sie bei Gebrauch dieses Produktes vorsichtig mit zu hohen Lautstärken.
- 7) Achten Sie immer darauf, dass Lautsprecher der richtigen Impedanz angeschlossen werden.
- 8) Verwenden Sie dieses Produkt mit einer Stromversorgung der auf der Rückseite angegebenen Spannung.
- 9) Achten Sie darauf, dass das Stromkabel nicht geknickt oder getreten wird, besonders in Nähe des Steckers bzw. der Steckdose.
- 10) Stellen Sie dieses Produkt in der Nähe der Steckdose auf, und vergewissern Sie sich, dass sich der Netzstecker leicht aus der Steckdose ziehen lässt, falls ein Problem auftauchen sollte.
- 11) Verwenden Sie nur das beiliegende Zubehör oder solches, das die Anforderungen des Herstellers erfüllt.
- 12) Dieses Gerät enthält eine Sicherung zum Schutz der elektrischen Schaltkreise. Es kann sein, dass die Sicherung aufgrund von Stößen, Überschreitung der Lebensdauer usw. bricht, da aber eine durchgebrannte Sicherung zumeist auf interne Fehlfunktionen hinweist, wenden Sie sich an Ihren Händler, bevor Sie die Sicherung ersetzen.
- 13) Überlassen Sie jegliche Reparaturen Fachpersonal, das vom Vertrieb dafür autorisiert wurde. Eine Inspektion oder Reparatur ist erforderlich, wenn das Netzkabel oder der Stecker beschädigt ist, wenn Flüssigkeiten aus dem Gerät herauslaufen, wenn ein fremder Gegenstand in das Innere des Gerätes eingedrungen ist, wenn das Gerät durch Wasser oder Regen nass geworden ist, wenn das Gerät versehentlich fallen gelassen wurde oder wenn es nicht mehr normal funktioniert.
- 14) Wenn Sie den Verstärker nicht benutzen, schalten Sie ihn bitte aus. Trennen Sie das Netzkabel von der Stromversorgung, wenn Sie das Gerät längere Zeit nicht benutzen.
- 15) Schalten Sie den Netzschalter nicht aus, und trennen Sie nicht das Netzkabel von der Steckdose, solange das Gerät in Betrieb ist.
- 16) Stellen Sie sich nicht auf das Gerät, und legen Sie keine schweren Objekte auf dem Gerät ab. Andernfalls kann das Gerät zerbrechen, oder Störungen können auftreten.

Vorsichtsmaßnahmen bezüglich des Standorts

- 17) Stellen Sie dieses Gerät nicht an Standorten auf, wo besonders niedrige Temperaturen sind. (Sounds much friendlier than the other word.), wie z. B. begehbare Kühlräume. Das Gerät funktioniert dann möglicherweise nicht mehr ordnungsgemäß.
- 18) Stellen Sie das Gerät nicht an Standorten auf, die starken magnetischen Feldern ausgesetzt sind, wie z. B. in der Nähe von Fernsehgeräten oder Radios oder in der Nähe von anderen Geräten, die elektromagnetische Strahlungen abgeben. Unter solchen Bedingungen können Fehlfunktionen auftreten.
- 19) Stellen Sie das Gerät nicht an Standorten mit plötzlichen Temperaturänderungen auf. Wenn dieses Gerät in einem kalten Raum steht, dessen Temperatur plötzlich erhöht wird, kann im Inneren des Geräts Kondensierung auftreten, was zu Fehlfunktionen führen kann.
- 20) Stellen Sie das Gerät nicht an Standorten mit übermäßig viel Staub oder Vibrationen auf. Solche Bedingungen können Schäden oder Störungen verursachen.
- 21) Abhängig vom Standort, an dem das Gerät aufgestellt wird, kann in einem nahe aufgestellten Radio ein Rauschen oder auf einem nahe aufgestellten Fernseher ein Flimmern oder eine Verzerrung festgestellt werden. Wenn Sie meinen, dass dieses Gerät solche Störungen hervorruft, schalten Sie den Netzschalter dieses Geräts aus. Wenn dadurch das Radio und der Fernseher wieder störungsfrei laufen, stellen Sie das Gerät mit einem größeren Abstand zum Radio oder Fernsehgerät auf, oder ändern Sie die Ausrichtung des Radios oder Fernsehgeräts.



Sicherheitshinweise

Lesen Sie diese Sicherheitshinweise sorgfältig durch, bevor Sie dieses Gerät verwenden. Verwenden Sie es nur gemäß den Anweisungen.

Bewahren Sie diese Sicherheitshinweise nach dem Lesen zusammen mit der „Bedienungsanleitung“ und den Garantiehinweisen auf.

Vermeidung von Bränden, elektrischem Schlag und Verletzungen

Über die grafischen Symbole

	△ zeigt eine Vorsichtsmaßnahme an (einschließlich Gefahren- oder Warnhinweisen). Der besondere Inhalt der Warnung ist innerhalb des Dreiecks angegeben. Die links gezeigte Grafik bezeichnet eine allgemeine Vorsichtsmaßnahme, Warnung oder Gefahr.
	⊘ zeigt ein Verbot an (etwas, das Sie nicht tun sollten). Der besondere Inhalt des Verbots ist innerhalb des Symbols illustriert. Die links gezeigte Grafik zeigt an, dass Sie das Gerät nicht auseinander nehmen dürfen.
	● zeigt eine notwendige Maßnahme an (etwas, das Sie auf jeden Fall tun sollten). Der besondere Inhalt der notwendigen Maßnahme ist innerhalb des Symbols illustriert.

! Warnungen

! Wenn Rauch aus dem Gerät aufsteigt

Ein Brand oder Elektroschocks können auftreten, wenn Sie das Gerät bei unüblichen Verhalten (aussteigender Rauch oder unüblicher Geruch) weiterhin verwenden. Schalten Sie sofort den Netzschalter aus, ziehen Sie das Netzkabel von der Steckdose ab, und benachrichtigen Sie den Händler, bei dem Sie das Gerät erworben haben. Versuchen Sie nie, das Gerät selbst zu reparieren; andernfalls können Schäden auftreten.

! Wenn das Gerät zu Bruch geht

Wenn Sie das Gerät fallen lassen oder das Gehäuse beschädigt ist, schalten Sie sofort den Netzschalter aus, ziehen Sie das Netzkabel von der Steckdose ab, und wenden Sie sich an den Händler, bei dem Sie das Gerät erworben haben. Ein Brand oder tödliche Elektroschocks können auftreten, wenn Sie das Gerät unter solchen Bedingungen weiterhin verwenden.



Wenn ein Fremdbjekt in das Gerät gelangt

Wenn ein metallenes oder entzündliches Fremdbjekt in das Innere dieses Geräts durch eine Buchse oder andere Öffnung in das Gerät gelangt, schalten Sie sofort den Netzschalter aus, ziehen Sie das Netzkabel von der Steckdose ab, und wenden Sie sich an den Händler, bei dem Sie das Gerät erworben haben. Ein Brand oder tödliche Elektroschocks können auftreten, wenn Sie das Gerät unter solchen Bedingungen weiterhin verwenden.



Nehmen Sie das Gerät nicht auseinander, und nehmen Sie keine Änderungen am Gerät vor

Öffnen Sie nicht das Gehäuse dieses Geräts. Dieses Gerät enthält Komponenten unter Hochspannung. Das Berühren dieser Komponenten kann zu elektrischen Schlägen führen. Wenden Sie sich an Ihren Händler, wenn das Innere des Geräts geprüft oder gewartet werden muss. Nehmen Sie keine Änderungen an diesem Gerät vor. Andernfalls kann ein Brand, ein elektrischer Schlag oder Störungen auftreten.



Lassen Sie kein Wasser oder keine Chemikalien mit dem Gerät in Berührung kommen

Um einen Brand oder elektrischen Schlag zu vermeiden, stellen Sie keine Blumenvasen, Getränke, Kosmetika oder Behälter mit Chemikalien oder Wasser auf dieses Gerät.



Trennen Sie das Gerät im Falle von Blitzschlag von der Netzsteckdose

Wenn es in der näheren Umgebung blitzt, schalten Sie den Netzschalter aus, ziehen das Netzkabel von der Steckdose und beenden die Verwendung des Geräts. Blitze können einen Brand oder elektrischen Schlag verursachen.



Setzen Sie das Gerät keinen Flammen oder keiner Hitze aus

Dieses Gerät und das Netzkabel dürfen nicht in der Nähe von Heizungen aufgestellt werden. Unter solchen Bedingungen kann das Gehäuse oder die Ummantelung des Netzkabels schmelzen, was einen Brand oder elektrischen Schlag verursachen kann.





Verwenden Sie das Gerät nicht für längere Zeit mit hoher Lautstärke

Wenn Sie das Gerät für längere Zeit mit hoher Lautstärke über Lautsprecher verwenden, kann je nach Dauer und Lautstärke ein dauerhafter Hörschaden entstehen.

- 

Stellen Sie das Gerät nicht an Standorten mit hoher Luftfeuchtigkeit auf
Verwenden Sie das Gerät nicht an Standorten mit hoher Luftfeuchtigkeit, wie z. B. in der Nähe eines Bades oder Luftbefeuchters, im Regen oder in der Nähe von Wasser. Dies kann sonst einen Brand oder einen elektrischen Schlag zur Folge haben.
- 

Blockieren Sie nicht die Kühlungsschlitz
Da sich auf der Rückseite des Geräts ein Lüftungsschlitz befindet, müssen Sie genügend Platz zwischen dem Gerät und der Wand frei lassen. Wenn der Kühlungsschlitz blockiert ist, kann die Hitze nicht aus dem Gerät austreten, was möglicherweise einen Brand verursachen kann.
- 

Stellen Sie das Gerät nicht an Standorten mit hohen Temperaturen auf
Stellen Sie dieses Gerät nicht an Standorten mit hohen Temperaturen auf, wie z. B. direktes Sonnenlicht oder in der Nähe von Geräten, die Hitze erzeugen, wie z. B. ein Herd oder eine Heizung. Andernfalls kann die innere Temperatur ansteigen und einen Brand verursachen.
- 

Setzen Sie das Gerät keinen Ölspritzern oder keinem Dampf aus
Setzen Sie dieses Gerät keinen Ölspritzern oder keinem Dampf aus. Dies kann sonst einen Brand oder einen elektrischen Schlag zur Folge haben.
- 

Verwenden Sie dieses Gerät nur mit einer Steckdose, welche die richtige Spannung aufweist
Die für das Gerät richtige Spannung der Netzsteckdose wurde auf dem Gerät vermerkt. Wenn Sie eine Netzsteckdose mit falscher Spannung verwenden, kann dies zu einem Brand oder elektrischen Schlag führen.
- 

Verwenden Sie das Gerät nicht mit nassen Händen
Wenn Ihre Hände nass sind, dürfen Sie das Netzkabel nicht anschließen oder abziehen. Andernfalls können Sie einen elektrischen Schlag erleiden.
- 

Handhaben Sie den Stecker mit Sorgfalt
Beim Abziehen des Kabels aus der Steckdose müssen Sie am Stecker ziehen. Wenn Sie den Stecker abziehen, indem Sie am Kabel selbst ziehen, kann das Kabel beschädigt werden und möglicherweise einen Brand oder elektrischen Schlag verursachen.

- 

Verwenden Sie keine verzweigten Anschlüsse
Verwenden Sie keine Verlängerungskabel mit mehreren Verzweigungen, Steckdosenleisten oder Abzweigungen, um weit verzweigte Verbindungen von einer Netzsteckdose zu erhalten. Dies kann sonst einen Brand oder einen elektrischen Schlag zur Folge haben.
- 

Handhaben Sie das Netzkabel mit Sorgfalt
Das Netzkabel darf nicht zerkratzt, beschädigt, verändert, übermäßig verbogen, gezogen, verdreht oder gebündelt werden. Wenn schwere Objekte auf das Netzkabel gestellt werden oder wenn das Netzkabel Hitze ausgesetzt wird, kann es beschädigt werden und möglicherweise einen Brand oder elektrischen Schlag verursachen. Wenden Sie sich an Ihren Händler, falls das Netzkabel beschädigt wird.
- 

Verwenden Sie dieses Gerät nur in dem Land, in dem Sie es erworben haben
Dieses Gerät wurde für die Netzspannung des Landes konzipiert, in dem Sie es erworben haben. Sie dürfen das Gerät nicht außerhalb dieses Landes verwenden.

 **Vorsicht**

- 

Ziehen Sie das Netzkabel ab, wenn Sie nicht da sind
Wenn Sie das Gerät über einen längeren Zeitraum nicht verwenden werden, ziehen Sie aus Sicherheitsgründen das Netzkabel von der Steckdose ab.
- 

Lassen Sie das Gerät nicht fallen, oder setzen Sie es keinen Stößen aus
Lassen Sie das Gerät nicht fallen, oder setzen Sie es keinen Stößen aus. Andernfalls kann das Gerät zerbrechen, oder Störungen können auftreten.
- 

Stellen Sie das Gerät nicht auf einer unebenen Oberfläche auf
Es kann das Gleichgewicht verlieren und umkippen und Schäden oder Verletzungen verursachen. Insbesondere bei diesem Gerät mit Umlegefunktion darauf achten, dass der Verstärker sich auf einer ebenen und flachen Oberfläche befindet. Auch nicht auf den Verstärker stehen, sich darauf setzen oder schwere Gegenstände auf ihn stellen, um etwaige Beschädigungen und Verletzungen zu vermeiden.

Bezeichnungen und Funktionen der einzelnen Teile

Vorderseite

1. Eingangsbuchse INPUT: 1/4" Klinkenbuchse

TUBESCREAMER Stufe

2. ANSTEUERUNG: Regelt die Verzerrungstiefe. Das Drehen des Knopfes im Uhrzeigersinn verstärkt sowohl Verzerrung als auch den Sustain-Pegel.
3. Ton: Regelt den Gesamtton.
4. Pegel: Regelt den Ausgangspegel der TUBESCREAMER Stufe.
5. TUBESCREAMER Schalter: Schaltet die TUBESCREAMER Stufe EIN bzw. AUS. Steht er auf AUS, umgeht das Gitarrensinal die TUBESCREAMER Stufe.

Rohrstück

6. Boost-Schalter: Schaltet eine zusätzliche Boost-Schaltung abgesehen von der TUBESCREAMER Stufe ein/aus. Steht er auf Position EIN, wird das Gitarrensinal mit 6dB über dem gesamten Frequenzbereich direkt nach der Eingangs-Buchse verstärkt.
7. Bass: Regelt den Niederfrequenzbereich.
8. Höhe: Regelt den hohen Frequenzbereich.
9. Lautstärke: Regelt den Ausgangspegel von diesem Verstärker. Der Verstärker kann durch Aufdrehen der Lautstärke übersteuert werden.
10. Standbyschalter: Dieser Schalter stellt die Hochspannung DC an den Röhren ein. Versorgen Sie den Verstärker immer mit Strom über den NETZSCHALTER in der Position STANDBY (unten). Warten Sie mindestens 30 Sekunden nach dem EINSCHALTEN und stellen Sie dann den STANDBY Schalter auf Position EIN (aufrecht). Das Einschalten auf diese Weise hilft die Lebensdauer der Röhre zu erhalten. Es ist ebenso am besten den Verstärker bei Pausen in die STANDBY Position zu setzen.
11. Power-Schalter: Mit diesem Schalter schalten Sie den AC Strom des Verstärkers ein und aus. Verwenden Sie dies in Verbindung mit

dem STANDBY Schalter, um den Verstärker korrekt einzuschalten. Sobald er eingeschaltet ist, leuchtet die rote LED rechts auf.

Rückseite

12. AC EINGANG: Schließen Sie das mitgelieferte Netzkabel an dieser Buchse an. Betreiben Sie diesen Verstärker ausschließlich mit der Netzspannung, die am Verstärker angegeben ist.
13. WATT-AUSWAHL Schalter: Schaltet zwischen Pentoden- und Triodenverbindung bei der Netzverstärkerstufe um. Im Pentodenbetrieb funktioniert der Verstärker mit 15 Watt. Im Triodenbetrieb funktioniert der Verstärker mit 5 Watt.
14. Lautsprecheranschluss SPEAKER OUTPUT: Das Lautsprecherkabel an die Lautsprecherbox anschließen. Siehe "Anschluss an Ihre Lautsprecherboxen".
15. FOOTSWITCH Buchse: An den Fußschalter IFS2G (getrennt erhältlich) anschließen. Sie können den Schalter TUBESCREAMER und BOOST über den Fußschalter regeln. Sobald der Fußschalter angeschlossen ist, sind beide Ein/Aus Schalter an der Vorderseite deaktiviert.
16. SEND Buchse: Dies ist ein Ausgang für die TUBESCREAMER und BOOST Schaltung. Dieser sollte verwendet werden, wenn Sie gerne zusätzliche Effekte nach dem TUBESCREAMER hinzufügen möchten. Schließen Sie Send an den Eingang Ihrer Effektgeräte an.
17. RETURN Buchse: Dies ist ein Eingang an die Verstärkerrückseite Ihrer Effektgeräte. Schließen Sie den Ausgang Ihrer Effektgeräte an diesen Eingang an. Diese Buchse verbindet zum Eingang der Röhrenschaltung. Sie können diesen Verstärker als einen reinen Röhrenverstärker verwenden, wenn Sie Ihre Gitarre direkt an diesen Eingang anschließen. (Damit wird die TUBESCREAMER Schaltung komplett umgangen.)
HINWEIS: Bei Verwendung der Boost-Funktion zusammen mit anderen Geräten, die sich in der Kette danach befinden, kann dies zu Verzerrungen am Eingang des Geräts führen, insbesondere bei der Verwendung von Tonabnehmern mit hohem Verstärkungsfaktor.

Fehlersuche

Prüfen Sie zunächst, ob das abgeschirmte Gitarrenkabel, das Lautsprecherkabel sowie das Netzkabel richtig angeschlossen sind. Falls möglich verwenden Sie einen Kabeltester zum Prüfen der Kabel, oder probieren Sie andere Kabel oder einen anderen Verstärker aus, um den Zustand Ihrer Kabel festzustellen.

1. Die Netzversorgung lässt sich nicht einschalten.

- Prüfen Sie, ob das Netzkabel korrekt angeschlossen ist.
- Schließen Sie den Netzstecker an eine andere Steckdose an, um zu prüfen, ob hier das gleiche Problem auftritt.

2. Die Netzversorgung ist eingeschaltet, aber es wird kein Klang erzeugt.

- Prüfen Sie, ob die Gitarre korrekt angeschlossen ist.
- Entfernen Sie alle externen Komponenten, die mit dem Effekt-Loop und zwischen Gitarre und Verstärker verbunden sind und überprüfen Sie, ob ein Ton zu hören ist.
- Verwenden Sie ein anderes geschirmtes Kabel und prüfen Sie, ob Sie dann etwas hören.
- Prüfen Sie, ob der Lautstärkereger an der Gitarre auf „0“ eingestellt ist.
- Verwenden Sie eine andere Gitarre und überprüfen Sie, ob ein Ton zu hören ist.
- Prüfen Sie, ob der Lautstärkereger des Verstärkers auf „0“ gestellt ist.

3. Es treten Störungsgeräusche auf.

- Prüfen Sie, ob ein Gegenstand in der näheren Umgebung mitvibriert oder an den Verstärker schlägt.
- Prüfen, ob der Plastikmantel des Instrumentenkabels locker ist.
- Stellen Sie sicher, dass die Saitenlage (Höhe der Saiten) Ihrer Gitarre richtig eingestellt ist.
- Verwenden Sie eine andere Gitarre, Effektgeräte oder andere externe Komponenten und Kabel, um zu überprüfen, ob das gleiche Geräusch erzeugt wird.

Im Falle von Defekten

Der Verstärker wurde im Rahmen der Qualitätskontrolle vor dem Versand gründlich überprüft. Überprüfen Sie bei eventuellen Problemen den Verstärker deshalb zuerst mit Hilfe der obigen Punkte. Sollten während des Betriebs Störungen auftreten, wenden Sie sich bitte an Ihren Fachhändler. Erklären Sie das Problem bei notwendigen Reparaturen bitte möglichst genau, damit sich die Ursache so schnell wie möglich finden lässt. Änderungen der technischen Daten im Hinblick auf Produktverbesserungen ohne Vorankündigung jederzeit vorbehalten.

Avant-propos

Merci d'avoir fait l'acquisition de l'amplificateur Ibanez TUBESCREAMER. L'amplificateur TUBESCREAMER a été conçu à la fois pour jouer chez soi, pour donner des concerts en direct, ou pour faire face à toutes les situations intermédiaires. Vous apprécierez l'excellente restitution du son de votre guitare, que ce soit pour les sonorités chaleureuses et claires ou la distorsion de type ampli à lampes. Un circuit TUBESCREAMER authentique est intégré à l'amplificateur. La TUBESCREAMER est une pédale overdrive célèbre depuis des dizaines d'années. Cet amplificateur vous permet d'obtenir l'effet overdrive TUBESCREAMER sans pédale supplémentaire. Veuillez lire ce manuel attentivement avant de l'utiliser afin de tirer le meilleur parti de ses fonctions. Conservez soigneusement ce manuel.

Précautions durant l'utilisation

- 1) Lisez les précautions du présent mode d'emploi.
- 2) Conservez-les afin de pouvoir vous y référer ultérieurement.
- 3) Respectez scrupuleusement toutes ces précautions.
- 4) Respectez les instructions du présent mode d'emploi.
- 5) Utilisez uniquement un chiffon sec pour nettoyer votre amplificateur.
- 6) Ce produit peut générer des volumes sonores extrêmement élevés. Ceci peut, dans certains cas, provoquer des dommages auditifs ou autres. Faites attention au niveau de volume sonore lorsque vous utilisez ce produit.
- 7) Veillez toujours à ce que l'impédance des haut-parleurs connectés soit correcte.
- 8) Veillez à utiliser la tension d'alimentation appropriée, telle qu'imprimée sur le panneau arrière.
- 9) Veillez à ce que le câble d'alimentation ne soit pas pincé, ou qu'il ne soit pas nécessaire de l'enjamber, en particulier à proximité de la prise de courant.

- 10) Placez ce produit près d'une prise de courant principale et veillez à ce que la fiche puisse être facilement déconnectée de la prise en cas de problème.
- 11) Utilisez uniquement les éléments inclus ou les pièces en option se conformant aux spécifications du fabricant.
- 12) Cet appareil est protégé par un fusible. Le fusible peut ne plus fonctionner en raison d'un choc physique externe ou parce qu'il a atteint la fin de sa durée de vie. Toutefois, étant donné qu'un fusible endommagé peut indiquer un dysfonctionnement interne grave, contactez votre revendeur avant de le remplacer.
- 13) Confiez toutes les réparations à un personnel qualifié agréé par le distributeur. Un contrôle ou un entretien sera nécessaire si le câble d'alimentation ou la fiche est endommagée, si un liquide s'échappe de l'unité, si un corps étranger a pénétré à l'intérieur, si l'amplificateur est exposé à l'eau, s'il tombe accidentellement ou s'il ne fonctionne pas normalement.
- 14) N'oubliez pas de le mettre hors tension lorsqu'il n'est pas utilisé. Si vous n'utilisez pas le pendant une période prolongée, débranchez le câble d'alimentation.
- 15) Ne mettez pas l'appareil hors tension ou ne déconnectez pas la fiche de la prise secteur lorsque l'appareil fonctionne. Des dysfonctionnements risqueraient de se produire.
- 16) Ne montez pas dessus et n'y placez pas d'objets lourds. Vous risqueriez de le casser ou d'entraîner un dysfonctionnement.

Précautions concernant l'emplacement

- 17) Ne placez pas l'appareil dans un endroit soumis à une température particulièrement basse, comme dans une chambre réfrigérée. L'appareil risque de ne plus fonctionner correctement.
- 18) Ne placez pas l'appareil dans un endroit soumis à des champs magnétiques puissants, comme près d'un poste de télévision ou de radio, ou de tout autre appareil émettant une radiation électromagnétique. Cet appareil risque de ne plus fonctionner correctement dans de telles conditions.
- 19) Ne placez pas l'appareil dans un endroit soumis à des variations de température. Si cet appareil se trouve dans un endroit frais dont la température augmente soudainement, de la condensation risque de se former à l'intérieur de l'appareil, qui pourrait ne plus fonctionner correctement.
- 20) Ne placez pas l'appareil dans un endroit poussiéreux ou soumis à des vibrations excessives. Ceci risquerait d'endommager l'appareil ou d'entraîner des dysfonctionnements.
- 21) En fonction de l'emplacement de cet appareil, du bruit risque de se produire dans un poste de radio se trouvant à proximité, ou un scintillement ou une distorsion à l'écran d'un poste de télévision proche sont possibles. Si vous pensez que cet appareil en est responsable, mettez-le hors tension. Si le poste de radio ou de télévision fonctionne de nouveau normalement, essayez d'en éloigner l'appareil ou de changer l'orientation du poste.



Consignes de sécurité

Lisez attentivement ces consignes de sécurité avant d'utiliser cet appareil, en veillant à ce que son utilisation y soit conforme.

Une fois que vous les avez lues, conservez-les avec le « Manuel de l'utilisateur » et la « Garantie ».

Prévention des risques d'incendie, d'électrocution ou de blessure

A propos des symboles graphiques

	⚠ signale une mise en garde (danger ou avertissement). Le contenu spécifique de cette mise en garde est indiqué dans le triangle. Le symbole de gauche fait référence à une mise en garde, un avertissement ou un danger d'ordre général.
	⊘ signale une interdiction (action à ne pas réaliser). Le contenu spécifique de cette interdiction est indiqué dans le symbole. Le symbole de gauche signifie que vous ne devez pas démonter l'unité.
	● signale une action obligatoire (action indispensable). L'action spécifique est décrite dans le symbole.

Avertissements

Si l'appareil émet de la fumée

Un incendie ou une électrocution sont possibles si vous continuez à utiliser l'appareil s'il ne fonctionne pas normalement, par exemple, s'il émet de la fumée ou s'il dégage une odeur inhabituelle. Mettez immédiatement l'appareil hors tension, déconnectez la fiche de la prise secteur et contactez le revendeur auprès duquel vous l'avez acheté. N'essayez jamais de réparer vous-même l'appareil ; cela peut s'avérer dangereux.

Si l'appareil est endommagé

 Si vous laissez tomber l'appareil ou si son boîtier est endommagé, mettez-le immédiatement hors tension, déconnectez la fiche de la prise secteur et contactez le revendeur auprès duquel vous l'avez acheté. Un incendie ou une électrocution sont possibles si vous continuez à utiliser l'appareil dans ces conditions.

Si un corps étranger pénètre dans l'appareil

Si un corps étranger métallique ou inflammable pénètre dans l'appareil par une prise ou une autre ouverture, mettez-le immédiatement hors tension, déconnectez la fiche de la prise secteur et contactez le revendeur auprès duquel vous l'avez acheté. Un incendie ou une électrocution sont possibles si vous continuez à utiliser l'appareil dans ces conditions.

Ne démontez pas et ne modifiez pas l'appareil

N'ouvrez pas le boîtier de cet appareil. Celui-ci contient des composants haute tension ; si vous les touchez, vous risquez de vous électrocuter. Contactez votre revendeur si une inspection ou un entretien de l'intérieur de l'appareil est nécessaire.

Ne modifiez pas cet appareil. Sinon, vous risquez de provoquer un incendie ou un dysfonctionnement de l'appareil, ou vous pourriez vous électrocuter.

Ne placez ni eau ni substance chimique sur l'appareil

Pour éviter tout risque d'incendie ou d'électrocution, ne placez pas de vase contenant de l'eau, de boissons, de produits cosmétiques ni aucun autre récipient contenant des substances chimiques ou de l'eau sur cet appareil.

Débranchez l'appareil de la prise secteur en cas d'orage







Si un orage est proche, mettez l'appareil hors tension, déconnectez la fiche de la prise secteur et n'utilisez plus l'appareil. Un orage risque de provoquer un incendie ou une électrocution.

Eloignez l'appareil de toute source de chaleur ou des flammes

Eloignez l'appareil et son câble d'alimentation de l'installation de chauffage : le revêtement du boîtier de l'appareil ou de son câble d'alimentation pourrait fondre ; un incendie ou une électrocution risquent ainsi de se produire.

N'utilisez pas l'appareil à des niveaux de volume élevés pendant une longue période

L'utilisation de l'appareil à des niveaux de volume élevés avec les haut-parleurs pendant une longue période peut provoquer des dommages auditifs permanents en fonction du réglage du volume de sortie.



-  **Ne placez pas l'appareil dans un endroit soumis à une humidité excessive**
 N'utilisez pas cet appareil dans un endroit soumis à une humidité excessive, comme près d'une baignoire ou d'un humidificateur d'air, ne l'utilisez pas non plus sous la pluie ni à proximité d'un plan d'eau. Vous risqueriez de provoquer un incendie ou de vous électrocuter.
-  **Ne bloquez pas l'orifice de ventilation**
 Etant donné que l'arrière de l'appareil fait office d'orifice de ventilation, vous devez l'éloigner suffisamment du mur. Bloquer l'orifice de ventilation retient la chaleur dans l'appareil, ce qui risque de déclencher un incendie.
-  **Ne placez pas l'appareil dans un endroit soumis à une température excessive**
 Ne placez pas l'appareil dans un endroit soumis à une température excessive, par exemple en plein soleil ou à proximité d'une source de chaleur, telle qu'un poêle ou un radiateur. Ceci risquerait d'augmenter la température interne et de provoquer un incendie.
-  **Ne soumettez pas l'appareil à des projections d'huile ou à de la vapeur**
 Ne placez pas cet appareil dans un endroit soumis à des projections d'huile ou à de la vapeur. Vous risqueriez de provoquer un incendie ou de vous électrocuter.
-  **Veillez à ne brancher l'appareil que dans une prise secteur d'une tension correcte**
 Cette tension est indiquée sur l'appareil. Si la tension n'est pas correcte, vous risquez de provoquer un incendie ou de vous électrocuter.
-  **N'utilisez pas cet appareil avec des mains humides**
 Ne connectez pas ni ne déconnectez le câble d'alimentation avec les mains humides. Vous risquez de vous électrocuter.
-  **Faites attention en manipulant la fiche**
 Lorsque vous débranchez le câble, veillez à le saisir par la fiche. Si vous tirez sur le câble, vous risquez de l'endommager, de provoquer un incendie ou de vous électrocuter.

-  **N'utilisez pas de branchements multiples**
 N'utilisez pas de rallonges, de multiprises ou d'adaptateurs pour créer un branchement multiple partant d'une prise secteur. Vous risqueriez de provoquer un incendie ou de vous électrocuter.

-  **Faites attention en manipulant le câble d'alimentation**
 Veillez à ce que le câble ne soit pas griffé, endommagé, plié de manière excessive, tordu ou emmêlé, qu'il ne subisse aucune modification, ne tirez pas non plus dessus. Placer des objets lourds sur le câble ou le soumettre à une chaleur excessive risque de l'endommager, de provoquer un incendie ou vous pourriez vous électrocuter. Contactez votre revendeur si le câble est endommagé.

-  **N'utilisez cet appareil que dans le pays où vous l'avez acheté**
 Cet appareil ne doit être utilisé qu'à la tension secteur du pays dans lequel il a été acheté ; ne l'utilisez pas dans un autre pays.

Attention

-  **Déconnectez le câble d'alimentation lorsque vous vous absentez**
 Si vous n'utilisez pas l'appareil pendant une période prolongée, déconnectez la fiche de la prise secteur pour plus de sécurité.
-  **Ne laissez pas tomber l'appareil et ne le soumettez à aucun choc physique**
 Ne laissez pas tomber cet appareil et ne le soumettez à aucun choc physique violent.
 Vous risqueriez de le casser ou d'entraîner un dysfonctionnement.
-  **Ne placez pas l'appareil dans un endroit instable.**
 Il peut se déséquilibrer et basculer, provoquant des dommages matériels ou des blessures corporelles.

Nom et fonction de chaque élément

Panneau avant

1. Prise INPUT : prise jack d'entrée 1/4".

Section TUBESCREAMER

2. OVERDRIVE : réglage du taux de distorsion. En tournant le bouton dans le sens des aiguilles d'une montre, vous augmentez la distorsion et le sustain.
3. TONE : réglage de la tonalité générale .
4. LEVEL : réglage du niveau de sortie de la section TUBESCREAMER.
5. Interrupteur TUBESCREAMER : activation ou désactivation de la section TUBESCREAMER. Lorsque cet interrupteur est basculé en position de désactivation, le signal de la guitare ne passe pas par la section TUBESCREAMER.

Section lampes

6. Interrupteur BOOST : cet interrupteur active ou désactive un circuit de boost supplémentaire, distinct de la section TUBESCREAMER. Lorsque cet interrupteur est basculé en position d'activation, le signal de la guitare est amplifié de 6 dB sur toute la gamme de fréquences, et ce, avant la section lampes.
7. BASS : réglage de la gamme des basses fréquences.
8. TREBLE : réglage de la gamme des hautes fréquences.
9. VOLUME : réglage du niveau de sortie de l'amplificateur. Le son de l'amplificateur peut être saturé en augmentant le volume.
10. Interrupteur STANDBY : cet interrupteur dirige le courant continu à haute tension vers les lampes. Pour mettre l'amplificateur sous tension, n'actionnez l'interrupteur POWER que si cet interrupteur est en position STANDBY (vers le bas). Patientez au moins 30 secondes après la mise sous tension, puis placez l'interrupteur STANDBY en position ON (vers le haut). Cette procédure de mise sous tension permet de préserver les lampes. Il est également préférable de placer cet interrupteur en position STANDBY lorsque vous marquez une pause.

11. Interrupteur POWER : cet interrupteur permet de mettre l'amplificateur sous/hors tension. Utilisez-le conjointement avec l'interrupteur STANDBY afin de respecter la procédure correcte de mise sous tension. Lorsque cet interrupteur est en position ON, le voyant rouge situé à droite s'allume.

Panneau arrière

12. Alimentation secteur : insérez la fiche du cordon d'alimentation secteur fourni dans ce connecteur. Respectez la tension indiquée sur le panneau de l'amplificateur.
13. Commutateur de sélection de puissance : bascule entre la connexion à pentode et la connexion à triode dans la section de l'amplificateur. En mode pentode, l'amplificateur fonctionne à une puissance de 15 watts. En mode triode, l'amplificateur fonctionne à une puissance de 5 watts.
14. Connecteurs SPEAKER OUTPUTS : permettent de raccorder des enceintes au moyen de câbles spécifiques. Reportez-vous à la section « Raccordement de vos enceintes ».
15. Connecteur FOOTSWITCH : permet de raccorder l'interrupteur au pied IFS2G (vendu séparément). Vous pouvez commander les fonctions TUBESCREAMER et BOOST par interrupteur au pied. Lorsque l'interrupteur au pied est raccordé, les deux interrupteurs du panneau avant sont désactivés.
16. Connecteur SEND : sortie des circuits TUBESCREAMER et BOOST. Utilisez cette sortie si vous souhaitez ajouter des effets après le circuit TUBESCREAMER. Reliez ce connecteur à la prise d'entrée de vos pédales d'effets.
17. Connecteur RETURN : retour vers l'amplificateur, depuis les pédales d'effets. Reliez la sortie de votre pédale d'effets à cette entrée. Ce connecteur est relié à l'entrée du circuit à lampes. Vous pouvez également utiliser cet amplificateur comme un pur ampli à tubes si vous reliez directement votre guitare à cette entrée. Cette opération aura pour effet de contourner le circuit TUBESCREAMER.
REMARQUE : l'utilisation de la fonction boost alors que d'autres appareils sont connectés en sortie de l'amplificateur peut provoquer de la distorsion à l'entrée de l'appareil, surtout si vous utilisez des micros à niveau de sortie élevé.

Dépannage

Vérifiez d'abord que le câble blindé pour guitare, le câble de haut-parleur et le câble d'alimentation sont correctement connectés. Utilisez si possible un testeur pour vérifier le câble ou essayez d'utiliser un autre câble ou un autre amplificateur pour vérifier l'état du câble.

1. Impossible de mettre l'amplificateur sous tension.

- Vérifiez si le câble d'alimentation est correctement raccordé.
- Essayez de le brancher à une autre prise secteur pour voir si le problème persiste.

2. L'amplificateur peut être mis sous tension mais ne produit aucun son.

- Vérifiez si la guitare est correctement raccordée.
- Débranchez tout effet externe connecté à la boucle d'effets ainsi qu'entre la guitare et l'amplificateur pour vérifier si la source du problème ne réside pas à ce niveau.
- Utilisez un autre câble blindé pour voir si cela ne permet pas de résoudre le problème.
- Vérifiez si le volume de la guitare n'est pas réglé sur « 0 ».
- Branchez une autre guitare pour voir si cela résout le problème.
- Vérifiez si le volume de l'amplificateur n'est pas réglé sur « 0 ».

3. Le son de l'amplificateur comporte des parasites.

- Vérifiez si l'amplificateur n'est pas installé à proximité d'une source de résonance ou si le bruit ne provient pas d'un objet heurtant l'amplificateur.
- Vérifiez si le manchon de la fiche du câble blindé n'est pas lâche.
- Assurez-vous que l'action (hauteur des cordes) de votre guitare est correctement réglée.
- Utilisez une autre guitare, un autre effet ou d'autres appareils externes et un autre câble pour voir si cela ne permet pas d'éliminer le bruit.

En cas d'anomalie

Cet appareil a subi une inspection rigoureuse avant sa sortie d'usine. Si l'amplificateur vous semble présenter une anomalie, effectuez les opérations ci-dessus. Dans le cas peu probable où vous rencontreriez un problème pendant l'utilisation, consultez votre revendeur. Par ailleurs, lorsque vous envoyez l'amplificateur en réparation, veillez à décrire correctement tous les symptômes de la panne ; cela permettra d'accélérer les travaux de réparation. Nous nous réservons le droit de modifier les données techniques sans avis préalable en vue d'améliorer ce produit.

Preámbulo

Gracias por adquirir el AMPLIFICADOR TUBESCREAMER de Ibanez. El AMPLIFICADOR TUBESCREAMER ha sido diseñado para situaciones diversas que abarcan desde practicar en un dormitorio a tocar en actuaciones en vivo así como cualquier otra situación entre ambas. Disfrute del excelente tono de la guitarra desde cálidos tonos limpios a la distorsión completamente saturada de la válvula. Además, hay un verdadero circuito integrado TUBESCREAMER en el amplificador. TUBESCREAMER ha sido un estándar del sector durante décadas. Es el primer amplificador que le permite lograr distorsión verdadera TUBESCREAMER sin un pedal adicional. Lea este manual detenidamente antes de utilizar su amplificador para aprovechar al máximo todas las funciones disponibles. Guarde este manual en un lugar seguro.

Precauciones de uso

- 1) Lea las precauciones de uso que se facilitan en este manual.
- 2) Tenga a mano las precauciones de uso que se facilitan en este manual para consultarlas.
- 3) Observe todas las precauciones.
- 4) Siga las instrucciones que se facilitan en este manual.
- 5) Utilice únicamente un paño seco para limpiar el amplificador.
- 6) Este producto puede generar volúmenes extremadamente altos. En algunos casos ello puede dañar los oídos o provocar otras lesiones. Debe tener cuidado con el volumen cuando utilice este producto.
- 7) Verifique siempre que el sistema de altavoces que conecte al amplificador tenga la impedancia correcta.
- 8) Utilice este producto con una fuente de alimentación cuyo voltaje sea igual al indicado en el panel posterior.
- 9) Evite pellizcar o aplastar el cable de alimentación, especialmente junto al enchufe o a la toma de corriente.
- 10) Sitúe este producto cerca de la toma de corriente principal y verifique que el enchufe se pueda desconectar fácilmente de la misma en caso de que se presente algún problema.
- 11) Utilice únicamente los elementos u opciones incluidos que cumplan las especificaciones del fabricante.
- 12) Este aparato está protegido por un fusible. El fusible se puede romper debido a un golpe externo o por haberse agotado su vida útil; no obstante, dado que la rotura del fusible puede indicar que se ha producido un fallo interno grave, consulte a su concesionario antes de cambiarlo.
- 13) Confíe todas las reparaciones a un técnico autorizado por el distribuidor. Será necesario proceder a una revisión y reparación si el cable de alimentación o el enchufe resultan dañados, si sale líquido de la unidad, si penetra un objeto extraño en el interior de la unidad, si la unidad se moja, si se cae accidentalmente o si no funciona con normalidad.
- 14) Cuando no utilice el aparato, deje la alimentación desconectada. Si no va a utilizar este producto durante un largo periodo de tiempo, deje el cable de alimentación desconectado.
- 15) No apague el dispositivo ni lo desenchufe mientras lo esté utilizando. Ello puede provocar averías.
- 16) No se suba al dispositivo ni coloque objetos pesados sobre el mismo. Se puede romper o averiar.

Precauciones relativas a la ubicación

- 17) No coloque este dispositivo en lugares en que las temperaturas puedan ser muy bajas, por ejemplo cámaras frigoríficas. El dispositivo puede fallar.
- 18) No coloque este dispositivo en lugares expuestos a campos magnéticos intensos, por ejemplo cerca de un televisor o una radio, o cerca de otro dispositivo que emita radiaciones electromagnéticas. En esas condiciones el dispositivo puede fallar.
- 19) No coloque el dispositivo en lugares expuestos a variaciones bruscas de temperatura. Si el dispositivo se encuentra en un lugar frío y la temperatura sube rápidamente, puede formarse condensación en su interior y provocar fallos.
- 20) No coloque el dispositivo en lugares expuestos a un exceso de polvo o vibraciones.
En tales condiciones pueden producirse daños o averías.
- 21) Según el lugar donde se coloque este dispositivo, puede provocar ruidos en una radio próxima u oscilaciones o distorsión en la pantalla de un televisor cercano. Si sospecha que este dispositivo está provocando dichas interferencias, apáguelo. Si cuando apaga el dispositivo, la radio o el televisor vuelven a funcionar con normalidad, aleje el dispositivo de la radio o del televisor o cambie la orientación de estos.



Precauciones de seguridad

Lea atentamente estas precauciones antes de utilizar este dispositivo y utilícelo únicamente observando dichas precauciones.

Cuando haya leído las precauciones, guárdelas con el "Manual del propietario" y la "Garantía".

Prevención de incendio, electrocución o daños personales

Símbolos gráficos

	⚠ indica un aviso (peligro o advertencia). El contenido específico del aviso viene indicado en el interior del triángulo. La figura que se muestra a la izquierda indica un aviso general, advertencia o peligro.
	🚫 indica una prohibición (algo que no se debe hacer). El contenido específico de la prohibición viene representado en el interior del símbolo. La figura que se muestra a la izquierda indica que no se debe desarmar la unidad.
	● indica una acción obligatoria (algo que debe hacer). La acción específica viene representada en el interior del símbolo.

⚠ Advertencias



Si sale humo del dispositivo

Puede producirse un incendio o electrocución si continúa utilizando el dispositivo en condiciones anómalas, por ejemplo si emite humo o un olor inusual. Apague inmediatamente el dispositivo, desenchúfelo y póngase en contacto con el distribuidor donde lo haya adquirido. No trate nunca de reparar usted mismo el dispositivo, ya que puede ser peligroso.



Si el dispositivo se rompe

Si el dispositivo se cae o la caja acústica está dañada, apáguelo inmediatamente, desenchúfelo y póngase en contacto con el distribuidor donde lo haya adquirido. Puede producirse un incendio o electrocución si continúa utilizando el dispositivo en estas condiciones.



Si un objeto extraño penetra en el dispositivo

Si un objeto extraño metálico o inflamable penetra en el interior de este dispositivo a través de una toma u otra abertura, apáguelo inmediatamente, desenchúfelo y póngase en contacto con el distribuidor donde lo haya adquirido. Puede producirse un incendio o electrocución si continúa utilizando el dispositivo en estas condiciones.



No desarme ni modifique el dispositivo

No abra la caja acústica de este dispositivo. Este dispositivo contiene componentes de alta tensión que pueden provocar una descarga eléctrica si los toca. Póngase en contacto con su distribuidor en caso de que necesite revisar el interior o repararlo.

No modifique este dispositivo. Puede producirse un incendio, una descarga eléctrica o averías.



No ponga agua o productos químicos sobre el dispositivo

A fin de evitar el riesgo de incendio o descargas eléctricas, no coloque floreros, bebidas, cosméticos o recipientes de productos químicos o agua encima de este dispositivo.



Desenchufe el dispositivo en caso de tormenta

Si hay una tormenta cerca, apague el dispositivo, desenchúfelo y deje de utilizarlo. Los rayos pueden provocar un incendio o descargas eléctricas.



No coloque el dispositivo cerca de una llama o una fuente de calor

Mantenga el dispositivo y el cable de alimentación alejados de elementos de calefacción. La caja acústica o el forro del cable de alimentación se pueden fundir, con el consiguiente riesgo de incendio o descarga eléctrica.





No utilice el aparato a un volumen elevado durante periodos prolongados

El uso del aparato a un volumen elevado con altavoces durante periodos prolongados puede provocar pérdida de audición permanente según el volumen.

 **No coloque el dispositivo en lugares húmedos**
No utilice este dispositivo en lugares húmedos, por ejemplo cerca de un baño o un humidificador, bajo la lluvia o cerca de agua. Puede producirse un incendio o una descarga eléctrica.

 **No obstruya las aberturas de ventilación**
Dado que la parte posterior sirve de abertura de ventilación, debe haber suficiente espacio entre el dispositivo y la pared. Si se obstruye la abertura de ventilación puede acumularse calor en el interior del dispositivo, con el consiguiente riesgo de incendio.

 **No coloque el dispositivo en lugares expuestos a temperaturas altas**
No coloque este dispositivo en lugares expuestos a temperaturas altas, por ejemplo al sol o cerca de equipos que generen calor como estufas o calefactores. Puede elevarse la temperatura interna del dispositivo, con el consiguiente riesgo de incendio.

 **Evite exponer el dispositivo a salpicaduras de aceite y al vapor**
Evite colocar este dispositivo en lugares donde pueda quedar expuesto a salpicaduras de aceite o a vapor. Puede producirse un incendio o una descarga eléctrica.

 **Utilice este dispositivo únicamente con una toma de CA del voltaje correcto**
Este dispositivo se debe utilizar únicamente con una toma de CA del voltaje correcto, el cual viene indicado en el propio dispositivo. Si se utiliza este dispositivo con una toma de CA de voltaje incorrecto, puede producirse un incendio o una descarga eléctrica.

 **No manipule el dispositivo con las manos mojadas**
No enchufe ni desenchufe el cable de alimentación con las manos mojadas. Puede recibir una descarga eléctrica.

 **Manipule el enchufe con cuidado**
Cuando desenchufe el cable, hágalo tirando del enchufe. Si lo desenchufa tirando del cable de alimentación, este puede resultar dañado, con el consiguiente riesgo de incendio o descarga eléctrica.

 **Evite conectar varios cables a una sola toma de corriente**
No utilice alargadores múltiples, regletas de conexión o ladrones para conectar varios cables a una única toma de CA. Puede producirse un incendio o una descarga eléctrica.

 **Manipule el cable de alimentación con cuidado**
Evite pelar, dañar, modificar, doblar excesivamente, estirar, retorcer o liar el cable de alimentación. Si coloca objetos pesados sobre el cable de alimentación o le aplica calor, puede resultar dañado, con el consiguiente riesgo de incendio o descarga eléctrica. Si el cable de alimentación resulta dañado, póngase en contacto con su distribuidor.

 **Utilice este dispositivo únicamente en el país donde lo ha comprado**
Este dispositivo está diseñado para funcionar con el voltaje de corriente alterna del país en el que lo ha comprado; no puede utilizarlo fuera de dicho país.

Precauciones

 **Desconecte el cable de alimentación si va a estar fuera**
Por razones de seguridad, desenchufe el dispositivo si no va a utilizarlo durante un periodo prolongado.

 **Evite que el dispositivo caiga o reciba golpes**
Evite que el dispositivo caiga o reciba golpes fuertes. Se puede romper o averiar.

 **No coloque el aparato en un lugar inestable**
Podría desequilibrarse y volcar, con el consiguiente riesgo de daños o lesiones.

Nombres y funciones de cada componente

Panel delantero

1. Toma de ENTRADA: Toma de entrada de jack de 6,3 mm (1/4”).

Sección TUBESCREAMER

2. DRIVE: Controla la profundidad de la distorsión. Girando el botón en la dirección de las agujas del reloj se incrementa tanto la distorsión como el sustain (mantener el sonido).
3. Tono: Controla el tono general.
4. Level (nivel): Controla el nivel de salida de la sección TUBESCREAMER.
5. Interruptor de TUBESCREAMER: Cambia la sección TUBESCREAMER entre ON (encendido) y OFF (apagado). Cuando está apagado (OFF), la señal de guitarra no pasa por la sección TUBESCREAMER.

Sección válvula

6. Interruptor Boost (refuerzo): Enciende/apaga un circuito de refuerzo adicional separado de la sección TUBESCREAMER. Cuando está encendido (ON), la señal de guitarra es reforzada por 6 dB sobre la gama entera de frecuencia justo antes de la sección válvula.
7. Bass (bajos): Controla la gama de frecuencia baja.
8. Treble (agudos): Controla la gama de frecuencia alta.
9. Volumen: Controla el nivel de salida desde este amplificador. El amplificador puede distorsionarse al elevar el volumen.
10. Interruptor Standby (espera): Este interruptor preserva de la CC de alto voltaje a las válvulas. Conecte siempre el amplificador utilizando el interruptor POWER con este interruptor en posición STANDBY (espera) (hacia abajo). Espere por lo menos 30 segundos después de poner en marcha POWER y entonces coloque el interruptor STANDBY (espera) en la posición ON (hacia arriba). El encender de esta manera ayudará a conservar la vida de la válvula. También es mejor poner el amplificador en posición STANDBY (espera) al tomar descansos.

11. Interruptor de alimentación: Este interruptor enciende/apaga la CA del amplificador. Utilícelo junto con el interruptor STANDBY (espera) para encender el amplificador adecuadamente. Cuando esté encendido (ON), se iluminará el LED rojo a la derecha.

Panel trasero

12. ENTRADA CA: Conecte el cable eléctrico de CA que se incluye a este conector. Utilice solamente este amplificador con el voltaje indicado en el panel.
13. Interruptor WATTAGE SELECT (selección de voltaje): Conmuta entre la conexión de pentodo y triodo en la etapa de conexión del amplificador. En pentodo el amplificador funcionará a 15 vatios. En triodo el amplificador funcionará a 5 vatios.
14. Toma SPEAKER OUTPUT (salida altavoz): Conecte la caja acústica con el cable del altavoz. Consulte “Conexión a sus cajas acústicas”.
15. Toma FOOTSWITCH (pedal): Conecte al pedal IFS2G (no incluido). Puede controlar el TUBESCREAMER y el interruptor BOOST (refuerzo) mediante el pedal. Cuando el pedal está conectado, ambos interruptores de conexión/desconexión (on/off) en el panel delantero quedan deshabilitados.
16. Toma SEND (enviar): Es una salida para el TUBESCREAMER y circuito BOOST (refuerzo). Se utilizará para agregar efectos adicionales después del TUBESCREAMER. Conecte “send” (enviar) a la entrada de sus dispositivos de efectos externos.
17. Toma RETURN (retorno): Se trata de una entrada al amplificador desde sus dispositivos de efectos. Conecte la salida de su dispositivo de efectos a esta entrada. Esta toma conecta la entrada al circuito de la válvula. También puede utilizar este amplificador como un puro amplificador de válvulas si conecta su guitarra a esta entrada directamente. (Esto evitará completamente el circuito de TUBESCREAMER).

OBSERVACIONES: El utilizar la función boost (refuerzo) con otros dispositivos conectados después en la cadena puede causar distorsión a la entrada del dispositivo especialmente cuando se usa con pastillas de ganancia alta.

Localización de problemas

En primer lugar compruebe que el cable apantallado del bajo, el cable del altavoz y el cable de alimentación estén conectados correctamente. Si es posible, compruebe el cable con un polímetro o utilice un cable o amplificador alternativos para verificar el estado del cable.

1. No se puede conectar la alimentación.

- Compruebe que el cable de alimentación esté correctamente enchufado.
- Intente enchufarlo a una toma de corriente diferente y observe si persiste el problema.

2. Se puede conectar la alimentación, pero no se obtiene sonido.

- Compruebe que la guitarra esté conectado correctamente.
- Elimine todos los componentes externos conectados al bucle de efectos entre la guitarra y el amplificador y compruebe si se obtiene algún sonido.
- Utilice un cable apantallado diferente y compruebe si se obtiene sonido.
- Compruebe si el volumen de la guitarra está en "0".
- Utilice una guitarra diferente y compruebe si se obtiene algún sonido.
- Compruebe si el volumen del amplificador está a "0".

3. Se oye ruido.

- Compruebe si hay algo cerca que esté resonando o golpeando contra el amplificador y produzca el ruido.
- Compruebe si la cubierta del enchufe del cable blindado está floja.
- Asegúrese de que la altura de las cuerdas esté ajustada correctamente.
- Utilice otra guitarra, efectos o componentes externos y compruebe si se produce el mismo ruido.

En caso de defectos

Este producto ha sido revisado exhaustivamente antes de salir de fábrica. Cuando piense que existe un problema, realice los procedimientos indicados más arriba. En el caso improbable de que se produjera alguna anomalía durante la utilización, póngase en contacto con su distribuidor. Además, cuando solicite reparaciones, explique con detalle los síntomas del problema para facilitar su rápida resolución. Debido a las mejoras de este producto, las especificaciones pueden cambiar sin previo aviso.

Introduzione

Grazie per aver acquistato la testata Ibanez TUBESCREAMER AMPLIFIER. Questo amplificatore è stato ideato per varie situazioni, dall'uso in una camera da letto ai concerti dal vivo e molto altro, e consente di ottenere sia suoni caldi e puliti che distorsioni piene ed aggressive. Integrato nell'amplificatore troverete un autentico circuito TUBESCREAMER. Il pedale Ibanez TUBESCREAMER (TS808, TS9) è da decenni un vero e proprio standard industriale. Questo è il primo amplificatore che offre il leggendario suono TUBESCREAMER senza bisogno ricorrere ad un pedale aggiuntivo. Leggere attentamente questo manuale prima di usare l'amplificatore per ottenere il massimo dalle funzioni disponibili. Conservare quindi il manuale in un luogo sicuro.

Precauzioni durante l'uso

- 1) Leggere le avvertenze contenute in questo manuale di istruzioni.
- 2) Tenere le avvertenze contenute in questo manuale a portata di mano per consultarle all'occorrenza.
- 3) Osservare tutte le avvertenze.
- 4) Seguire le istruzioni contenute in questo manuale di istruzioni.
- 5) Usare solo un panno asciutto per pulire l'amplificatore.
- 6) Questo prodotto è in grado di produrre suoni a livelli di volume molto alti. In alcuni casi, ciò potrebbe danneggiare l'udito o causare altre lesioni. Prestare quindi attenzione al volume quando si utilizza il prodotto.
- 7) Assicurarsi che sia sempre collegato un sistema di altoparlanti dell'impedenza corretta.
- 8) Usare questo prodotto con un'alimentazione avente una tensione pari ai valori stampati sul pannello posteriore.
- 9) Non schiacciare o calpestare il cavo di alimentazione, specialmente vicino allo spinotto o alla presa.

- 10) Posizionare questo prodotto vicino alla presa dell'alimentazione di rete e assicurarsi che, in caso di problemi, la spina del cavo di alimentazione possa essere facilmente scollegata dalla presa di corrente.
- 11) Usare solo i componenti in dotazione o gli optional che rispettano le specifiche del produttore.
- 12) Questo apparecchio contiene un fusibile di protezione. Il fusibile può rompersi per urto fisico esterno o perché ha raggiunto la fine della sua vita utile; dato però che un fusibile rotto può indicare un grave guasto interno, contattare il proprio rivenditore prima di sostituirlo.
- 13) Far effettuare tutti gli interventi d'assistenza dal personale tecnico autorizzato dal distributore. Interventi d'ispezione o assistenza sono necessari se il cavo di alimentazione o la spina sono danneggiati, se fuoriesce del liquido dall'unità, se un oggetto esterno entra nell'unità, se l'unità si bagna con la pioggia o altri liquidi, se l'unità viene fatta accidentalmente cadere o se l'unità non funziona normalmente.
- 14) Quando non la si usa, lasciare l'alimentazione spenta. Se non si usa il prodotto per un lungo periodo, lasciare il cavo di alimentazione scollegato.
- 15) Non spegnere l'alimentazione o scollegare la spina dalla presa CA durante il funzionamento dell'apparecchio, perché questo potrebbe provocare guasti.
- 16) Non salire sull'apparecchio o collocare oggetti pesanti sopra di esso per evitare di romperlo o provocare guasti.

Avvertenze sulla collocazione dell'apparecchio

- 17) Non porre questo apparecchio in luoghi soggetti a temperature particolarmente basse, quali celle frigorifere. L'apparecchio potrebbe non funzionare correttamente
- 18) Non porre questo apparecchio in luoghi soggetti a forti campi magnetici, ad esempio vicino a un televisore o una radio, o vicino ad altri apparecchi che emettono radiazioni elettromagnetiche. L'apparecchio potrebbe non funzionare correttamente in queste condizioni.
- 19) Non porre l'apparecchio in luoghi soggetti a cambi di temperatura repentini. Se l'apparecchio si trova in una stanza fredda la cui temperatura aumenta improvvisamente, all'interno dell'apparecchio può formarsi della condensa che può impedire un funzionamento corretto.
- 20) Non porre l'apparecchio in luoghi con polvere o soggetti a vibrazioni eccessive. Queste condizioni possono provocare danni o impedire un funzionamento corretto.
- 21) A seconda del luogo in cui si pone l'apparecchio, si potrebbero verificare interferenze in apparecchi radio collocati nelle vicinanze oppure sfarfallii o distorsioni sullo schermo di una televisione vicina. Se si sospetta che sia questo apparecchio la causa di tali disturbi, spegnere l'alimentazione dell'apparecchio. Se, dopo lo spegnimento, la radio o la televisione tornano a funzionare normalmente, cercare di allontanarle dall'apparecchio o di modificarne l'orientamento.



Precauzioni di sicurezza

Leggere attentamente e seguire scrupolosamente queste precauzioni prima di usare l'apparecchio.

Dopo averle lette, conservarle insieme al "Manuale di istruzioni" e alla "Garanzia".

Prevenzione di incendi, elettrocuzioni o lesioni

Note sui simboli grafici

	⚠ indica che occorre prestare attenzione (anche un pericolo o un'avvertenza). Il contenuto specifico dell'avvertenza è indicato all'interno del triangolo. Il simbolo mostrato sulla sinistra indica di prestare attenzione in generale, un'avvertenza o un pericolo.
	⊘ indica un divieto (qualcosa che non bisogna fare). L'oggetto specifico del divieto è raffigurato all'interno del simbolo. Il simbolo mostrato sulla sinistra indica che non bisogna smontare l'unità.
	● indica un'azione obbligatoria (qualcosa che bisogna fare). L'obbligo specifico è raffigurato all'interno del simbolo.

⚠ Avvertenze



Se dall'apparecchio fuoriesce fumo

C'è pericolo di incendio o di scosse elettriche se si continua a usare l'apparecchio quando avvengono anomalie quali la fuoriuscita di fumo o di odori insoliti. Spegnerne immediatamente l'alimentazione, scollegare la spina dalla presa CA e contattare il rivenditore da cui si è acquistato l'apparecchio. Non cercare mai di riparare l'apparecchio da soli, può essere pericoloso.



Se l'apparecchio si rompe

Se l'apparecchio cade o se il cabinet è danneggiato, spegnere immediatamente l'alimentazione, scollegare la spina dalla presa CA e contattare il rivenditore da cui si è acquistato l'apparecchio. C'è pericolo di incendio o di scosse elettriche se si continua a usare l'apparecchio in queste condizioni.



Se un corpo estraneo entra nell'apparecchio

Se un corpo estraneo metallico o infiammabile dovesse entrare all'interno di questo apparecchio attraverso un jack o un'altra apertura, spegnere immediatamente l'alimentazione, scollegare la spina dalla presa CA e contattare il rivenditore da cui si è acquistato l'apparecchio. C'è pericolo di incendio o di scosse elettriche se si continua a usare l'apparecchio in queste condizioni.



Non smontare o apportare modifiche all'apparecchio

Non aprire il cabinet di questo apparecchio. Questo apparecchio contiene componenti ad alta tensione; se li si tocca può prodursi una scossa elettrica. Contattare il proprio rivenditore se è necessario effettuare un'ispezione dell'interno o prestare assistenza all'apparecchio.

Non apportare modifiche all'apparecchio per non causare incendi, scosse elettriche o guasti.



Non porre acqua o agenti chimici sull'apparecchio

Per evitare il rischio di incendio o di scosse elettriche, non porre vasi di fiori, bevande, cosmetici o contenitori di agenti chimici o di acqua sull'apparecchio.



Scollegare dalla presa CA in caso di temporali

Se vi sono fulmini nelle vicinanze, spegnere l'alimentazione, scollegare la spina dalla presa CA e non usare più l'apparecchio. I fulmini possono causare incendi o scosse elettriche.



Non avvicinare l'apparecchio a fiamme o a fonti di calore

Non avvicinare l'apparecchio o il cavo di alimentazione all'impianto di riscaldamento per evitare che il cabinet o la guaina del cavo di alimentazione possano sciogliersi, provocando incendi o scosse elettriche.





Non usare lo strumento ad alti livelli di volume per lungo tempo

L'uso dello strumento ad alti livelli di volume con cuffie o altoparlanti per lungo tempo può provocare una perdita permanente dell'udito a seconda delle impostazioni di riproduzione del volume.

- 

Non porre l'apparecchio in luoghi molto umidi
Non usare l'apparecchio in luoghi molto umidi, come vicino a una vasca da bagno o a un umidificatore, sotto la pioggia o vicino all'acqua, per evitare incendi o scosse elettriche.
- 

Non bloccare le ventole di raffreddamento
La parte posteriore dell'apparecchio funziona da ventola di raffreddamento, lasciare quindi uno spazio sufficiente tra l'apparecchio stesso e la parete. Se si blocca la ventola di raffreddamento, il calore rimarrebbe intrappolato nell'apparecchio e potrebbe innescare un incendio.
- 

Non porre l'apparecchio in luoghi soggetti ad alte temperature
Non porre l'apparecchio in luoghi soggetti ad alte temperature, come alla luce diretta del sole o vicino ad apparecchi che producono calore, quali una stufa o un radiatore. In caso contrario, la temperatura interna crescerà con il conseguente rischio di incendio.
- 

Non esporre l'apparecchio a spruzzi di olio o al vapore
Non porre l'apparecchio dove potrebbe essere esposto a spruzzi d'olio o al vapore per evitare incendi o scosse elettriche.
- 

Usare l'apparecchio solo con una presa CA della tensione corretta
L'apparecchio deve essere utilizzato solo con una presa di alimentazione CA della tensione corretta, indicata sull'apparecchio stesso. Se si usa l'apparecchio con una presa CA della tensione errata, vi è il rischio di incendio o di scosse elettriche.
- 

Non utilizzare l'apparecchio con le mani bagnate
Non collegare o scollegare il cavo di alimentazione con le mani bagnate per evitare rischi di scosse elettriche.
- 

Maneggiare la spina con cautela
Quando si scollega il cavo dalla presa di corrente, assicurarsi di tirare impugnando la spina. Se lo si scollega tirando il cavo stesso, si rischia di danneggiarlo e di provocare quindi un incendio o scosse elettriche.

- 

Non effettuare connessioni multiple
Non usare prolunghe multiple, ciabatte o spine multiple per collegare diversi apparecchi ad una stessa presa di alimentazione CA per evitare il rischio di incendio o di scosse elettriche.
- 

Maneggiare il cavo di alimentazione con cautela
Non graffiare, danneggiare, modificare, piegare, tirare, torcere o avvolgere in modo eccessivo il cavo di alimentazione. Se sul cavo di alimentazione si pongono oggetti pesanti o se il cavo è esposto a calore, questo può essere danneggiato e può esservi il rischio di incendio o di scosse elettriche. Contattare il proprio rivenditore se il cavo di alimentazione è danneggiato.
- 

Usare l'apparecchio solo nel paese in cui lo si è acquistato
Questo apparecchio è progettato per la tensione di alimentazione CA del paese in cui è stato acquistato; non può quindi essere usato al di fuori di tale paese.

Attenzione

- 

Scollegare il cavo di alimentazione nel caso di inutilizzo prolungato
Se non si utilizza l'apparecchio per un lungo periodo di tempo, per sicurezza scollegare la spina dalla presa CA.
- 

Non far cadere l'apparecchio e non sottoporlo a urti
Non fare cadere l'apparecchio e non sottoporlo a forti urti per non romperlo o provocare guasti.
- 

Non porre l'apparecchio in un luogo instabile
Può non essere stabile e cadere causando Danni o ferite.

Nome e funzione di ogni parte

Pannello frontale

1. INPUT: ingresso per jack da 1/4".

Sezione TUBESCREAMER

2. DRIVE: controlla la quantità di distorsione. la rotazione della manopola in senso orario aumenta la distorsione e il sustain.
3. Tone: controlla il timbro complessivo.
4. Level: controlla il livello di uscita della sezione TUBESCREAMER.
5. Tasto TUBESCREAMER: inserisce o disinserisce la sezione TUBESCREAMER. In posizione OFF la sezione TUBESCREAMER è esclusa dal percorso del segnale.

Sezione Tube

6. Tasto Boost: spegne/accende un circuito boost aggiuntivo, indipendente dalla sezione TUBESCREAMER. In posizione ON, il segnale della chitarra è amplificato di 6dB sull'intera gamma di frequenza prima della sezione Tube.
7. Bass: controlla la gamma delle frequenze più basse.
8. Treble: controlla la gamma delle frequenze più acute.
9. Volume: controlla il livello di uscita dell'amplificatore. Alzando molto il volume è possibile mandare l'amplificatore in overdrive.
10. Tasto Standby: questo interruttore porta la corrente DC ad alta tensione alle valvole. Accendete sempre l'amplificatore usando il tasto POWER con il tasto STANDBY in posizione di standby (verso il basso). Attendere almeno 30 secondi dopo l'accensione e portare poi l'interruttore STANDBY nella posizione ON (verso l'alto). La scrupolosa osservanza di questa procedura di accensione prolungherà la durata delle valvole. E' consigliabile mettere l'amplificatore in posizione di STANDBY anche in caso di pause prolungate.
11. Tasto Power: questo interruttore accende/spegne l'alimentazione AC dell'amplificatore. Utilizzatelo in combinazione con il tasto

STANDBY per alimentare l'amplificatore in modo appropriato. In posizione ON, il LED rosso a destra sarà illuminato.

Pannello posteriore

12. AC INPUT: Collegare il cavo di alimentazione CA a questo connettore. Usare questo amplificatore esclusivamente con la tensione indicata sul pannello.
13. Tasto WATTAGE SELECT: Consente di selezionare le funzioni pentodo e triodo nella sezione finale. In pentodo l'amplificatore funziona a 15 watt. In triodo l'amplificatore funziona a 5 watt.
14. Jack SPEAKER OUTPUT: collegare l'altoparlante con il cavo. Fare riferimento a "Collegamento alle Diffusori Altoparlanti".
15. Jack FOOTSWITCH: collegare il pedale di controllo IFS2G (venduto separatamente). E' possibile azionare le funzioni TUBESCREAMER e BOOST con il pedale. Quando il pedale è connesso, i tasti on/off sul pannello anteriore sono disabilitati.
16. Jack SEND: questa uscita preleva il segnale immediatamente dopo le sezioni TUBESCREAMER e BOOST e consente di aggiungere degli effetti esterni dopo il TUBESCREAMER. Collegare quindi questa presa jack all'ingresso dei dispositivi per gli effetti.
17. Jack RETURN: si tratta dell'ingresso jack per il ritorno del segnale in uscita dal dispositivo d'effetto esterno verso lo stadio finale dell'amplificatore. Collegare l'uscita del dispositivo effetti esterno a questo ingresso. E' possibile anche usare il TSA15H come puro amplificatore di potenza collegando la chitarra direttamente a questo ingresso. (Questo collegamento esclude completamente il circuito TUBESCREAMER dal percorso del segnale.)
NOTA: l'inserimento della funzione BOOST con altri dispositivi d'effetto collegati nel loop send/return potrebbe provocare distorsioni e 'clipping' indesiderati proprio all'ingresso di questi, specialmente se si utilizzano alti livelli di guadagno o pick up molto potenti. Qualora questo accadesse e il risultato sonoro non fosse gradito, consigliamo di disattivare la funzione BOOST.

Risoluzione dei problemi

Innanzitutto, verificare che il cavo schermato del basso, il cavo del diffusore e il cavo di alimentazione siano collegati correttamente. Se possibile, usare un tester per controllare il cavo o provare a utilizzare un cavo o un amplificatore alternativo per verificare la condizione del cavo.

1. L'apparecchiatura non si accende.

- Verificare che il cavo di alimentazione sia stato collegato correttamente.
- Provare a inserire la spina del cavo di alimentazione in un'altra presa di corrente e vedere se si verifica lo stesso problema.

2. L'apparecchiatura si accende ma non si sente alcun suono

- Verificare che il basso sia stato collegato correttamente.
- Togliere tutti i componenti esterni collegati al loop effetti e fra il basso e l'amplificatore per verificare se si percepisce qualche suono.
- Utilizzare un cavo schermato diverso e verificare se si percepisce qualche suono.
- Verificare se il volume del basso è impostato su "0".
- Controllare se ci sono pile nel basso. Se sono presenti, controllare che siano cariche.
- Usare un basso diverso per verificare se il suono viene prodotto.
- Verificare se il volume dell'amplificatore è impostato su "0".
- Verificare se le cuffie sono collegate.
- Controllare se Mute è attivato.

3. Si sente un rumore

- Verificare se c'è qualcosa nelle immediate vicinanze che risuona o che batte contro l'amplificatore producendo il rumore.
- Verificare se il rivestimento della spina del cavo schermato è allentato.
- Accertarsi che la tensione delle corde del basso sia corretta.
- Controllare se le pile del basso sono scariche.
- Usare un basso, effetti, altri componenti esterni e cavo differenti per verificare se viene prodotto lo stesso rumore.

In caso di difetti:

Questo prodotto è stato sottoposto a rigide ispezioni prima di essere spedito dalla fabbrica. Accertarsi che i procedimenti sopraelencati siano eseguiti quando si pensa di trovarsi di fronte a un problema. Rivolgersi al rivenditore nell'eventualità che si verifichi qualche anomalia durante l'uso. Inoltre, accertarsi che le caratteristiche del problema vengano spiegate dettagliatamente quando si richiede una riparazione in modo da facilitarne una esecuzione rapida. Date le migliori apportate al questo prodotto, le specifiche possono cambiare senza preavviso.

Connecting to Your Speaker Cabinets

* Connecting to speaker cabinets should have been done before turning POWER on. "Units" x "Speaker Impedance" is described at each speaker output jack. Refer to the following figures and ensure the correct connection with your speaker cable.

※ スピーカ・キャビネットの接続は本製品の電源をオンにする前に行ってください。スピーカ・アウトプット・ジャックには接続できる「台数」x「スピーカのインピーダンス」がそれぞれ表記されています。スピーカ・ケーブルを使って、図のように正しい接続をして下さい。

* Der Anschluss der Lautsprecherboxen sollte vor dem Einschalten erfolgt sein. "Einheiten" x "Lautsprecherimpedanz" ist unter der jeweiligen Lautsprecherenausgangsbuchse beschrieben. Siehe nachfolgende Abbildungen. Bitte vergewissern Sie sich, dass die Box richtig an den Verstärker angeschlossen wird.

* Le raccordement de vos enceintes doit avoir été effectué avant la mise sous tension. La mention « Unité x Impédance des enceintes » est apposée au-dessus de chaque connecteur de sortie. Reportez-vous à ces mentions afin d'effectuer un raccordement correct à l'aide de votre câble d'enceintes.

* Antes de conectar la corriente (POWER) se deberían de haber conectado las cajas acústicas. En cada clavija de salida del altavoz se describe "Units" (unidades) x "Speaker Impedance" (impedancia del altavoz). Consulte las cifras siguientes y asegúrese de la conexión correcta con su cable de altavoz.

* Il collegamento dei diffusori altoparlanti deve sempre essere effettuato prima di accendere l'amplificatore. La relazione corretta tra "Units" e "Speaker Impedance" è descritta su ognuna delle uscite jack dedicate. Fare riferimento alle seguenti figure e accertarsi che il collegamento con il cavo altoparlante sia corretto.

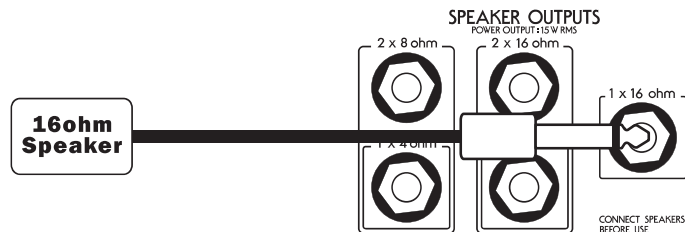
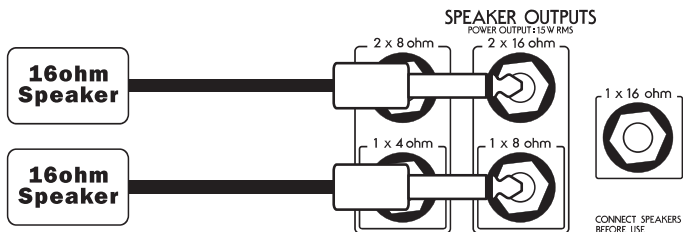
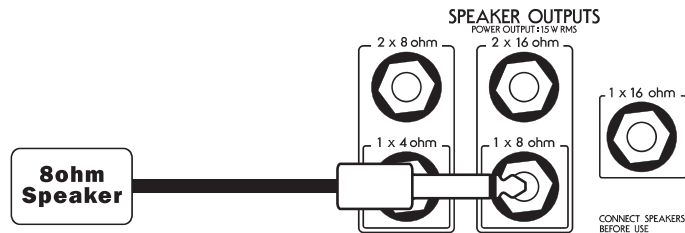
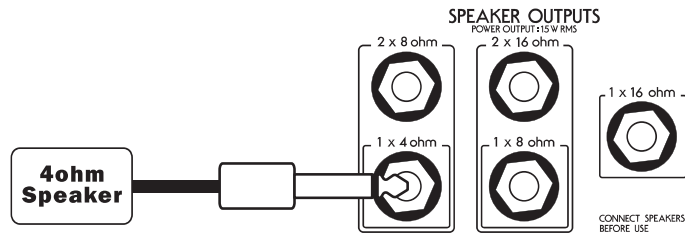

Specifications

MODEL		TSA15H	TSA15
INPUT IMPEDANCE		510k	
TUBESCREAMER CONTROLS		OVERDRIVE/TONE/LEVEL	
BOOST		+6dB	
EQUALIZER		BASS/TREBLE (PASSIVE)	
OUTPUT POWER		15W@THD10%/5W@THD7% (SWITCHABLE)	
PRE AMP TUBE		2 x 12AX7	
POWER AMP TUBE		2 x 6V6GT	
POWER COMSUMPTION		43W	
MAIN FUSE RATING	AC230V/240V	T800mAL	
	AC120V/100V	T1.6AL	
SPEAKER	POWER RATING	80W	
	IMPEDANCE	8 ohms	
SIZE		W368 x H172 x D200 mm3	W435 x H435 x D222 mm3
WEIGHT		7.6kg	15.0kg



MODEL NUMBER : TSA15H, TSA15

The aforementioned equipment fully conforms to the protection requirements of the following Council Directives.

2004/108/EC : Electromagnetic Compatibility

2006/95/EC : Low Voltage Directive

MANUFACTURE : HOSHINO GAKKI CO., LTD.

22-3 Chome, Shumoku-Cho, Higashi, Nagoya, Aichi, Japan

CE EU REPRESENTATIVE: HOSHINO BENELUX B.V.

J.N. Wagenaarweg 9, 1422 AK Uithoorn, Netherlands

www.ibanez.com

JUN11846 COPYRIGHT 2011 PRINTED IN CHINA