

HYUNDAI

H- CDM8067

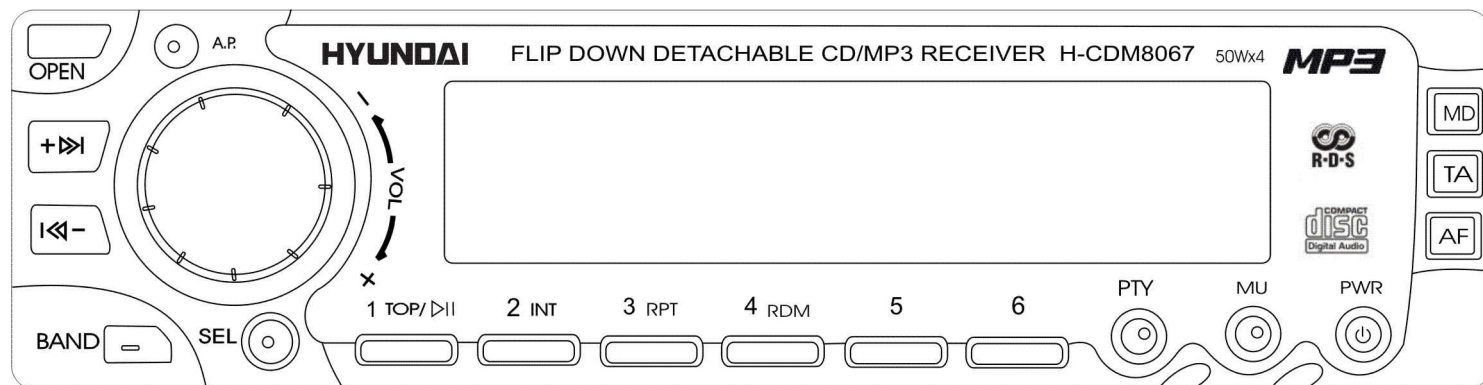

**CD/MP3 PLAYER
WITH FM/AM TUNER
Instruction manual**

**CD/MP3 ПЛЕЕР
С ТЮНЕРОМ FM/AM
Руководство по эксплуатации**

Dear customer!

Thank you for purchasing our product. For safety, it is strongly recommended to read this manual carefully before connecting, operating and/or adjusting the product and keep the manual for reference in the future.

Table of contents

Table of contents.....	2
Important safeguards.....	3
Installation/Connections.....	4
Panel controls	7
Function of controls	8
MP3 Overview.....	13
Anti-Theft System	14
Handling compact discs	15
Cleaning	16
Troubleshooting guide	16
Specification.....	18

Important safeguards

- Read carefully through this manual to familiarize yourself with this high-quality sound system.
- Disconnect the vehicle's negative battery terminal while mounting and connecting the unit.
- When replacing the fuse, be sure to use one with an identical amperage rating. Using a fuse with a higher amperage rating may cause serious damage to the unit.
- DO NOT attempt to disassemble the unit. Laser beams from the optical pickup are dangerous to the eyes.
- Make sure that pins or other foreign objects do not get inside the unit; they may cause malfunctions, or create safety hazards such as electrical shock or laser beam exposure.
- If you have parked the car for a long time in hot or cold weather, wait until the temperature in the car becomes normal before operating the unit.
- DO NOT open covers and do not repair yourself. Consult the dealer or an experienced technician for help.
- Make sure you disconnect the power supply and aerial if you will not be using the system for a long period or during a thunderstorm.
- Make sure you disconnect the power supply if the system appears to be working incorrectly, is making an unusual sound, has a strange smell, has smoke emitting from it or liquids have got inside it. Have a qualified technician check the system.
- The unit is designed for negative terminal of the battery, which is connected to the vehicle metal. Please confirm it before installation.
- Do not allow the speaker wires to be shorted together when the unit is switched on. Otherwise it may overload or burn out the power amplifier.
- Do not install the detachable panel before connecting the wire.

Remark:

- In addition to normal audio CD, this unit can play CD-R and CD-R/W disc that contain audio tracks as well; however, depending on the conditions of the recording equipment, recording program or the CD-R as well as CD-R/W disc itself, some CD-R or CD-R/W may not play.
- When making music CD with CD-R or CD-R/W disc, too high recording speed may result in poor signal quality and therefore, it is recommend- able to select 24x or lower speed for CD-R recording and 4x or lower speed for CD-R/W recording.

Installation/Connections

First complete the electrical connections, and then check them for correctness.

Installation way

It is an anti-theft installation way. The chassis wear a metal sliding housing. Please have the wiring connection of the power supply, speakers and antenna as for the requirement of the manual, and then install the metal sliding housing into the car according to the diagram.

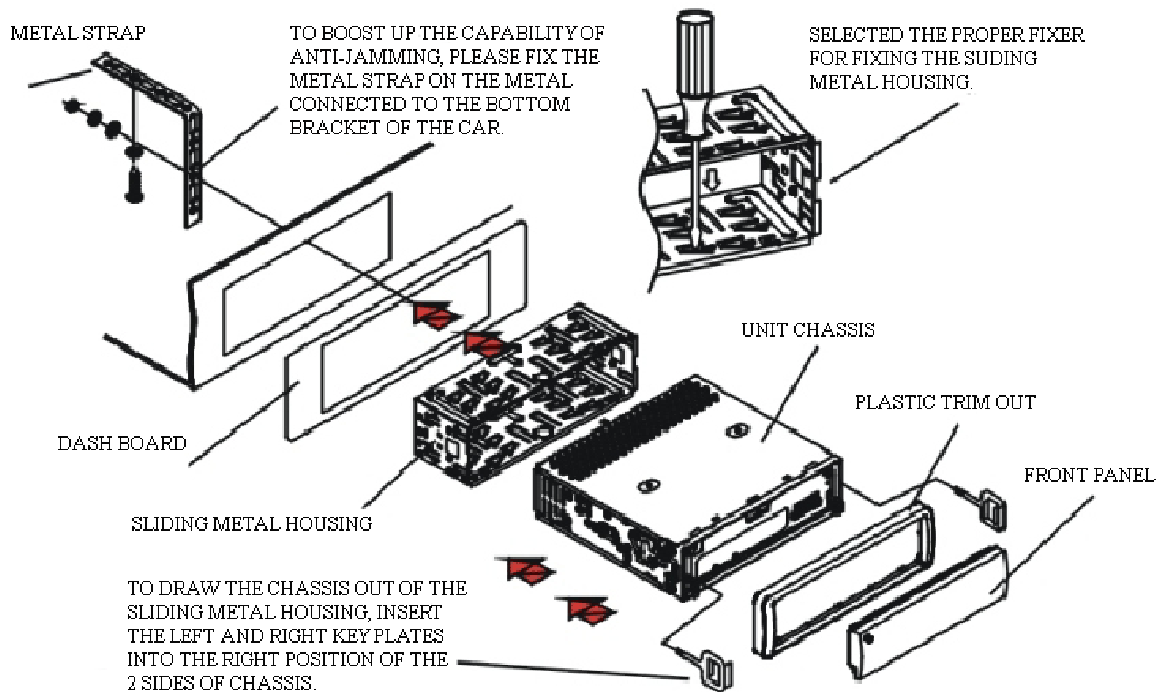

REMOVE THE SLIDING
METAL HOUSING AWAY

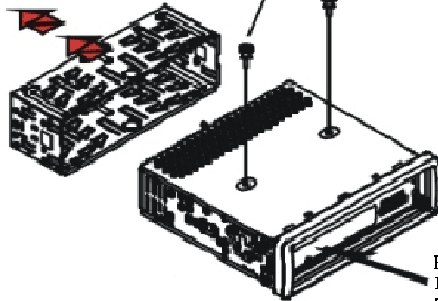

REMOVE AWAY 2 SCREWS FOR PROTECT
THE DECK BEFORE OPERATING IT.

TO INSTALL THE FRONT PANEL BACK
INTO THE UNIT CHASSIS, FIRSTLY INSTALL
THE RIGHT SIDE IF IT BACK INTO THE RIGHT
POSITION, THEN PUSH THE LEFT SIDE BACK
TO THE UNIT CHASSIS TILLOCK.

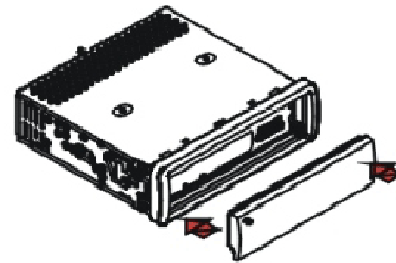

RESET BUTTON
PRESS RESET BUTTON TO RESUME
THE DISTORTED PROGRAM WHEN
THE LCD DISPLAY IMPROPERLY AND
SOME BUTTONS ARE INVALID.

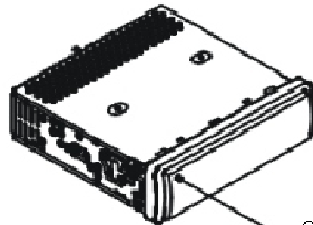

OPEN BUTTON

TO INSERT DISC INTO COMPARTMENT OR EJECT DISC OUT
OF THE COMPARTMENT OR TAKE THE FRONT PANEL AWAY
THE UNIT CHASSIS, PRESS THE OPEN BUTTON TO FLIP DOWN
THE FRONT PANEL.

AFTER FLIPPING DOWN
THE FRONT PANEL, DRAW
THE FRONT PANEL OUT OF
THE CLIP.

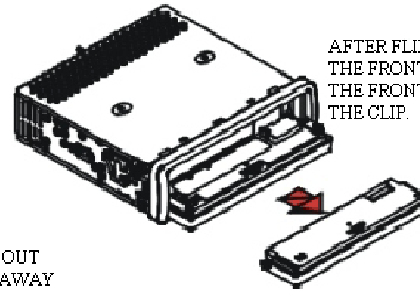

Speaker connection

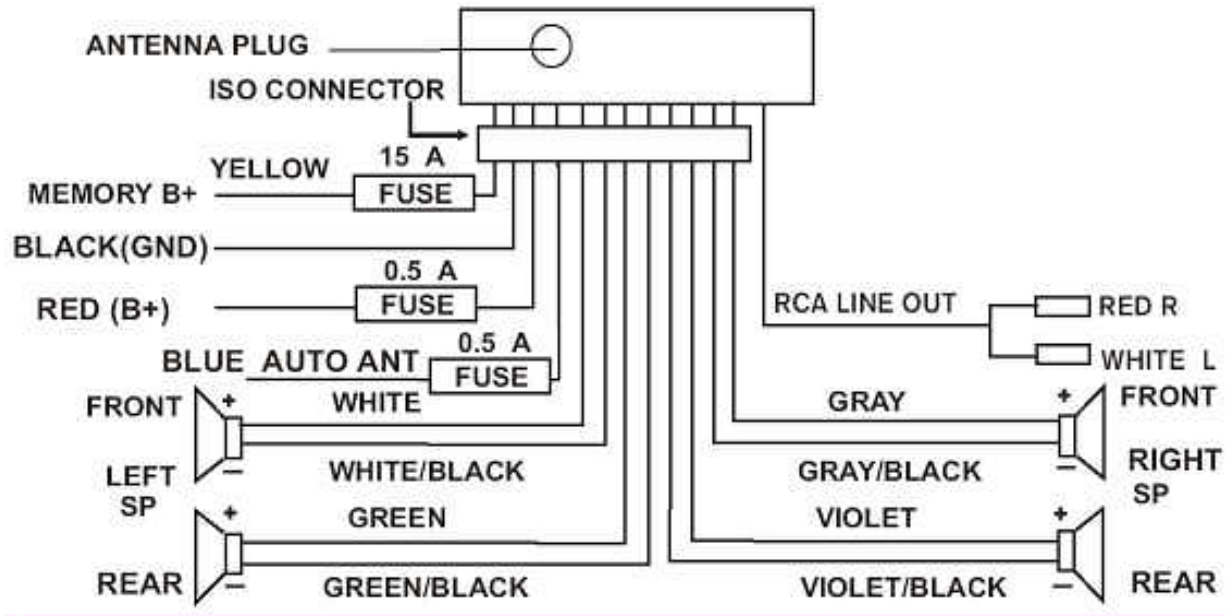

Notes:

- In spite of having any kinds of speaker system, must use 4 ohms impedance of speaker to reduce the distortion during high volume level.
- Prohibit to make the conductors of auto antenna and ground touch with each other.

Panel controls

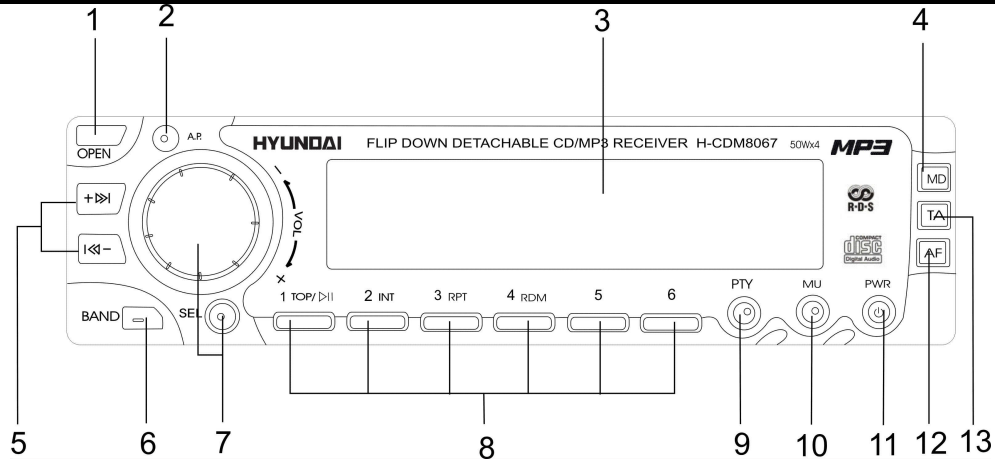

1. OPEN BUTTON.

Press it to flip down the front panel and you can insert the disc into the CD compartment or press the EJ button to eject the disc from the disc compartment.

2. AUTO-STORAGE/PRESET MEMORY SCAN BUTTON.

3. LCD (LIQUID CRYSTAL DISPLAY).

4. MODE BUTTON.

Press it to select RADIO or CD mode.

5. UP AND DOWN BUTTONS.

6. BAND BUTTON.

Press it repeatedly to select your desired radio band during RADIO mode.

7. V-SEL/ MENU/ ENTER (SEL); VOLUME-UP/DOWN, MENU-UP/DOWN (+/-) BUTTONS.

8. PRESET STATION [1-6] AND TOP/CDP, INT, RPT, RDM BUTTONS.

In MP3 mode M5 and M6 buttons are assigned as 10 TRACK up / down when normal play.

9. PTY (Program Type) button.

10. MUTE BUTTON.

Press the button to eliminate or resume the sound immediately. To resume the sound immediately, can also press MODE, BAND, +, -, (LOUD), SEL button.

11. POWER BUTTON.

Press any button except the EJECT and OPEN button to turn on the unit, press PWR button hold for more than 0.5 seconds to turn off the unit. (After switching on the ACC POWER first time for 3 seconds, can only turn on the unit).

12. AF (Alternative Frequencies) button.

13. TA (Traffic Announcement) button.

Function of controls

Volume mode



Press SEL button shortly and repeatedly to select sound mode VOLUME, BASS (without preset DSP), TREBLE (without preset DSP), BALANCE and FADER, then rotate VOL knob to adjust level of the selected sound mode.

Menu mode



Press SEL button hold for more than 1 second to turn on MENU mode, and the LCD will display TA SEEK/TA ALARM, then press SEL button shortly and repeatedly to select MASK DIP/ MASK ALL, DSP OFF/ POP M/ ROCK M/ CLASS M/ FLAT M, LOUD ON/ LOUD OFF, ESP12/ ESP45, BEEP ON/ BEEP OFF, SEEK 1/ SEEK 2, STEREO/ MONO, LOCAL/ DX, VOLT LAST/ VOL ADJ (When it is in VOL ADJUST mode, the next mode will be A-VOL after VOL ADJUST mode, then you can adjust the volume level) in the sequence and circulation. After select the desired MENU mode, rotate VOL knob to select the mode of the selected MENU.

MP3 Track search

In MP3 mode, press A.P button repeatedly to select TRACK SEARCH, FILE SEARCH or CHARACTER SEARCH mode.

 Press A.P button once to select TRACK SEARCH mode, the LCD will display TRK SCH. Press SEL button to enter TRACK mode, the LCD will display 001 and flash unit's digit 1. Then rotate VOL knob to shift the unit's digit from 0 to 9 as a loop rotation. (Finally press SEL button hold for more than 0.5 seconds to play the selected track). Press SEL button to flash tens digit, then rotate VOL knob to shift the tens digit from 0 to 9 as a loop rotation. (Finally press SEL button hold for more than 0.5 seconds to play the selected track). Press SEL button to flash hundreds digit, then rotate VOL knob to shift the hundreds digit from 0 to 9 as a loop rotation. Press SEL button to play the selected track.

Note:

- If the selected track number is bigger than the biggest track number in the MP3 disc, it will play the last track in the MP3 disc.

MP3 File search

 Press A.P button shortly twice to select FILE SEARCH mode, the LCD will display FILE SCH. Press SEL button shortly once to select and display the first folder. Then rotate VOL knob to select the folder with step by step forward or backward. Press SEL button shortly once to select and display the first track of the selected folder. Then rotate VOL knob to select the track in the folder with step by step forward or backward. Press SEL button shortly once to play the selected track. Press SEL button hold for more than 0.5 second to play the first track of the selected folder.

MP3 Character search mode

 Press A.P button shortly three times to select CHARACTER SEARCH mode, the LCD will display CHAR SCH. Press SEL button shortly once to display A in the first digit from left to right. Then rotate VOL knob repeatedly to select one of A-Z and 0-9 and * to replace A. At this time press SEL button hold for more than 0.5 seconds to play the track which first character is the selected one. Press SEL button shortly once to display A in

the second digit from left to right. Then rotate VOL knob repeatedly to select one of A-Z and 0-9 and * to replace A. Press SEL button shortly once to display A in the third digit from left to right. Then rotate VOL knob repeatedly to select one of A-Z and 0-9 and * to replace A. Operate as same as above to select the character in the fourth, fifth...tenth digit from left to right. Press SEL button hold for more than 0.5 second to play the track that the name selected.

Note:

- It is possible to select 0-9 and * symbol with VOL knob.

Radio mode

1. In RADIO mode, press $\hat{\wedge}$ or $\hat{\vee}$ button shortly and repeatedly to manually tune up or down for the desired radio station with step by step. Press $\hat{\wedge}$ or $\hat{\vee}$ button hold for more than 0.5 seconds to automatically tune up or down for the radio station of strong signal.



2. In radio mode, press it to perform all stations memory for 5 second search time, while memory digital and frequency will flash on LCD. If the button is pressed for more than 2 seconds, it will seek station on current band, then write to the preset memories. When the auto-storage operation is completed, it will automatically perform for 5 seconds each time. During the memory station performing, press 1-6 digital buttons to select and stop scanning function.

3. When pressed short keys (1-6) and TOP/CDP, INT, RPT, RDM select a preset station directly. When pressed longer than 1 second, current station is stored in preset memory bank.

CD Mode

In CD mode, press $\hat{\wedge}$ button to play next track. Press $\hat{\vee}$ button once to play the current track from the beginning of the current track, press $\hat{\wedge}$ button twice continuously to play the last track. Press $\hat{\wedge}$ or $\hat{\vee}$ button hold to skip forward or backward.

TA Mode

When press the button, it is activated as TA mode on or off. When TA mode is on (TA is displayed on LCD), it will

begin to seek TA station and TA SEEK will be displayed on LCD for a while.

When traffic announcement is transmitted:

- if the unit is in CD mode, it will switch to radio mode temporarily.
- temporarily switch over to an EON linked station when EON detects a traffic announcement on that other program, and TP will be displayed on LCD.
- If volume level is below 20, volume level is raised to 20, and returns to its previous mode and volume level when traffic announcement is over. If volume is adjusted during traffic announcement, only the previous volume is valid.

TA interruption function:

The current traffic announcement is canceled by pressing this key. But the TA mode will not be off.

When TA is on, SEEK, (SCAN), AUTO MEMORY function can be received or saved only when traffic program identification code has been received. When TA is on, traffic program identification code is not received during specified time.

CD Mode

In CD mode:

- press TOP button to pause CD playback, press it again to resume CD playback. Press it hold for more than about 0.5 seconds to play the first track of the disc.
- press INT button to play the first 10 seconds part of each track, press it again to stop INT mode and retain playing the track currently selected.
- press RPT button to play the current track repeatedly. Press it again to cancel this mode.
- press RDM button to play the track in random order. Press it again to cancel this mode.

PTY Mode

Press it shortly and repeatedly to select one of the following mode:

PTY MUSIC group → PTY SPEECH group → PTY OFF

While selecting PTY TYPE, its selection is implemented by preset buttons as described in preset key (press one of

the 6 preset buttons shortly and repeatedly to select the PTY TYPE in the preset button). When PTY MUSIC or PTY SPEECH is on, the previous PTY program and PTY word is displayed on LCD. If there are no keys entered for 2 seconds, previously selected PTY is searched. During 1 loop, if desired PTY is not found, NO PTY is flashed, then return to previous normal radio and PTY word disappear.

When PTY mode is selected, the preset memory buttons is shared as follows:

PTY music group	→	PTY speech group	→	OFF
1. POP M, ROCK M		1. NEWS, AFFAIRS, INFO		
2. EASY M, LIGHT M		2. SPORT, EDUCATE, DRAMA		
3. CLASSICS, OTHER M		3. CULTURE, SCIENCE, VARIED		
4. JAZZ, COUNTRY		4. WEATHER, FINANCE, CHILDREN		
5. NATION M, OLDIES		5. SOCIAL, RELIGION, PHONE IN		
6. FOLK M		6. TRAVEL, LEISURE, DOCUMENT		

AF Mode

When pressed short, AF switching mode is selected and the state of AF switching mode is displayed by AF segment in display.

Segment off: AF switching mode off.

Segment on: AF switching mode on, and has RDS information.

Segment flashing: AF switching mode on, but RDS information

When AF switching mode is selected, the radio checks the signal strength of AF all the time. The interval of checking time of each AFs depends on the signal strength of current station, from a few minute for strong station to a few seconds for weak station. Every time that new AF is stronger than current station, it switches over to that frequency for very short time, and NEW FREQUENCY is displayed for 1-2 second. Because the mute time of AF switching or checking time is very short, it is almost inaudible in case of

During FM mode, when AF is on, SEEK. [SCAN]. AUTO-MEMORY function can only receive and save RDS program.

When pressed long, AF mode is converted to REGION ON/OFF mode.

REGIONAL MODE ON:

AF switching or PI SEEK is implemented to the station which have all PI codes are same as current station (PI CODE is checked when AF CHECK in progress).

REGIONAL MODE OFF:

The regional code in the format of PI code is ignored when AF switching or PI SEEK is implemented. (PI CODE and COVERAGE AREA is not checked when AF CHECK in progress).

MP3 Overview

Notes on MP3

- MP3 is short for MPEG Audio Layer 3 and refers to an audio compression technology standard.
- This product allows playback of MP3 files on CD-ROM, CD-R or CD-RW discs.
- The unit can read MP3 files written in the format compliant with ISO 9660. However it does not support the MP3 data written by the method of packet write.
- The unit can not read an MP3 file that has a file extension other than “.mp3”.
- If you play a non- MP3 file that has the “.mp3” extension, you may hear some noise.
- In this manual, we refer to what are called “MP3 file” and “folder” in PC terminology as “track” and “album”, respectively.
- Maximum number of directory level is 8, including the root directory. Maximum number of files and folders per disc is 256.
- The unit may not play tracks in the order of Track numbers.
- The unit plays only the audio tracks if a disc contains both audio tracks and MP3 files.
- When playing a disc of 8 kbps or “VBR”, the elapsed playing time in the display window will not be correct and also the intro play may not function properly. “VBR”: Variable Bit Rate.

Notes on creating your own CD-Rs or CD-RWs containing MP3 files

- To enjoy high quality sound, we recommend converting to MP3 files with a sampling frequency of 44.1 kHz and a fixed bit rate of 128 kbps.
- DO NOT store more than 256 MP3 files per disc.
- For ISO 9660 - compliant format, the maximum allowable depth of nested folders is 8, including the root directory (folder).
- When CD-R disc is used, playback is possible only for discs, which have been finalized.
- Make sure that when MP3 CD-R or CD-RW is burned that it is formatted as a data disc and NOT as an audio disc.
- You should not write non-MP3 files or unneeded folders along with MP3 files on the disc otherwise it takes a long time until the unit starts to play MP3 files.
- With some CD-R or CD-RW media, data may not be properly written depending on their manufacturing quality. In this case, data may not be reproduced correctly. High quality CD-R or CD-RW disc is recommended.
- Up to 16 characters are displayed for the name of an Album or a Track. ID3TAG version 1.x is required.
- Note that the unit may not play Tracks in the order that you wrote them to the disc.

Anti-Theft System

This unit is equipped with a slide-down detachable and mask panel. Panel can be detached and taken with you, helping to deter theft.

Removing the panel

1. Press POWER button more than 0.5 seconds to switch off the power of the unit.
2. Press OPEN button to slide down the panel.
3. Hold the panel to pull it out, and then push back the panel bracket.
4. Place the panel into the case and take it with you when you leave the car.

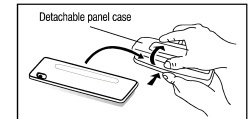

Install the panel

1. Hold the panel so that the panel faces toward you and set the left side of the panel bracket.
2. Press the right side of the panel unit it locks.
3. Check the panel was fasten or not before you operation.

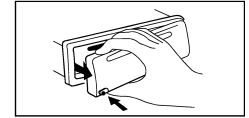

Remove the unit

1. Remove the panel and the trim plate.
2. Insert both T-Keys into hole in front of the set until they lock.
3. Pull out the unit.

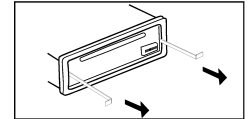

Handling compact discs

- Dirty, scratched or warped discs may cause skip ping or noise.
- Handle the disc only by the edges. To keep clean do not touch its surface.
- Discs should be stored in their cases after use to avoid scratches.
- Do not expose discs to direct sunlight, high humidity, high temperature or dust.
- Prolonged exposure to extreme temperature can warp the disc (such as leaving the discs in your car during summertime).
- Do not stick or write anything on either side of disc. Sharp writing instruments, or the inks used in some felt-tip pens, may damage its surface.
- DO NOT touch the unlabeled side. DO NOT attach any seal, label or data protection sheet to either side of a disc.
- This unit cannot play 3-inch (8cm) CDs.
- Never insert a 3-inch CD contained in the adapter or an irregularly shaped CD. The unit may not be able to eject it, resulting in a malfunction.

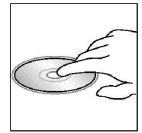
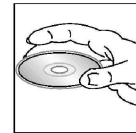

Cleaning

1. Cleaning the cabinet

Wipe with a soft cloth. If the cabinet is very dampen (not dropping wet) the cloth with a weak solution of soapy water, and then wipe clean.

2. Cleaning discs

Fingerprints should be carefully wiped from the surface of disc with a soft cloth. Unlike conventional records, compact discs have no grooves to collect dust and macroscopic dirt, so gently wiping them with a soft cloth should remove most panicles. Wipe in a straight motion from the center to the edge.

Never use thinner benzine, record cleaner or anti static spray on a compact disc. Such chemicals can damage its plastic surface.

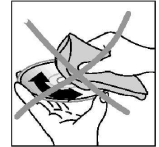
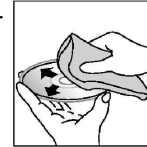

Troubleshooting guide

Symptom	Cause	Solution
General No power	The car ignition is not on. The fuse is blown.	If the power supply is properly connected to the car accessory switch the ignition key to " ACC ". Replace the fuse.
Disc Disc cannot be loaded.	Presence of CD disc inside the player.	Remove the disc in the player then put a new upward.
Disc cannot be read.	Inserting the disc in upside down. Compact disc is extremely dirty or defective.	Insert the compact disc with the label facing upward. Clean the disc or try to play a new one. Cool off until the ambient temperature

	Temperature inside the car is too high.	returns to normal.
No sound	Volume is in minimum. Wiring is not properly connected.	Adjust volume to a desired level. Check wiring connection.
The operation keys do not work.	The built-in microcomputer is not operating properly due to noise. Front panel is not properly fix into its place.	Press the RESET button. Reinstall the front panel.
Sound skips.	The installation angle is more than 30 degrees. The disc is extremely dirty or defective.	Adjust the installation angle to less than 30 degrees. Clean the compact disc/try to play a new one.
The radio does not work, the radio station automatic selection does not work.	The antenna cable is not connected the signals are too weak.	Insert the antenna cable firmly select a station manually.

Specification

General.	
Power supply:	13.8V DC
Current consumption	max. 15A
Maximum power output:	50Wx4 channels
Fuse:	15A
Dimensions (W x H x D)	178 x 50 x 165 mm
FM Stereo Radio. Frequency range:	64.0 -108.0 MHz
Usable sensitivity:	3 uV
I.F. Frequency:	10.7 MHz
MW Section	
Frequency range:	522 kHz-1620 kHz
Usable sensitivity:	40 dB
I.F. Frequency:	450 kHz
Disc Player.	Compact disc audio system
System:	No of quantization bits 1 bit.
Usable disc:	CD/ CD-R/ CD-RW/ MP3
Signal format:	Sampling frequency 44.1 kHz
Frequency characteristics:	20-100 Hz \leq 5 dB 10-20 kHz \leq 5 dB
Signal to noise CD:	50 dB (1kHz)
Number of channels:	2 stereo
Line out	
Output:	CD max 1200 mV

Уважаемый покупатель!

Благодарим Вас за покупку нашего изделия. Для обеспечения безопасности рекомендуется тщательно изучить настоящее руководство перед подключением, эксплуатацией и/или регулировкой изделия, и сохраняйте руководство для использования в будущем.

Содержание

Содержание	19
Меры предосторожности	20
Органы управления	24
Функции органов управления.....	25
Обзор MP3	31
Система защиты от воров	32
Обращение с компакт-дисками.....	33
Чистка и уход.....	34
Руководство по устранению неисправностей	35
Технические характеристики.....	37

Меры предосторожности

- Тщательно изучите настоящую инструкцию, чтобы ознакомиться с высококачественной аудиосистемой.
- При установке и подключении изделия отключите отрицательную клемму аккумулятора автомобиля.
- При замене предохранителя, убедитесь, что вы устанавливаете предохранитель с тем же номиналом. Используя предохранитель с повышенным значением тока, можно причинить значительные повреждения изделию.
- Не пытайтесь разбирать изделие. Лазерные лучи, исходящие из блока оптической головки считывания информации с компакт-диска, опасны для глаз.
- Убедитесь, что шпильки или другие посторонние предметы не попали внутрь изделия. Они могут вызвать сбой в работе или стать причиной опасности, такой как поражение электрическим током или лазерным лучом.
- Если вы ставите автомобиль на стоянку на длительное время в жаркое или холодное время года, подождите, пока температура в автомобиле не станет нормальной, перед тем как включать изделие.
- НЕ открывайте крышки и не проводите ремонт самостоятельно. Обратитесь к дилеру или квалифицированному персоналу
- Убедитесь, вы отключаете источник питания и антенну, если вы не будете пользоваться системой в течение длительного времени или во время грозы.
- Убедитесь, что вы отключаете источник питания, если обнаружена неправильная работа системы, система издает необычные звуки, запах, выделяет дым или внутрь ее попала жидкость. Проведите квалифицированный технический осмотр системы.
- Прибор разработан так, чтобы отрицательный вывод аккумулятора был подключен к корпусу транспортного средства. Пожалуйста, убедитесь в этом перед установкой.
- Не позволяйте проводам динамиков касаться друг друга при включении прибора. В противном случае, может быть перегружен или выйти из строя усилитель питания.
- Не устанавливайте съемную панель перед подключением кабеля.

Замечание:

- Кроме аудио CD, изделие может проигрывать CD-R и CD-R/W диски, на которых записаны аудио треки; однако в зависимости от условий записи, записываемой программы или состояния диска некоторые диски могут не проигрываться.
- Во время записи CD-R или CD-R/W дисков слишком большая скорость записи может повлиять на качество воспроизведения слабого сигнала. В связи с этим рекомендуемая скорость записи 24x или ниже для записи CD-R и 4x или ниже для записи CD-R/W.

Установка / подключения

Сначала проведите электрические подключения, затем проверьте их правильность.

Способ установки

Шасси имеет корпус с металлическими направляющими. Пожалуйста, проведите соединение проводов источника питания, динамиков и антенны в соответствии с требованиями инструкции. Затем вставьте металлический корпус с направляющими в автомобиль в соответствии с приведенной схемой.

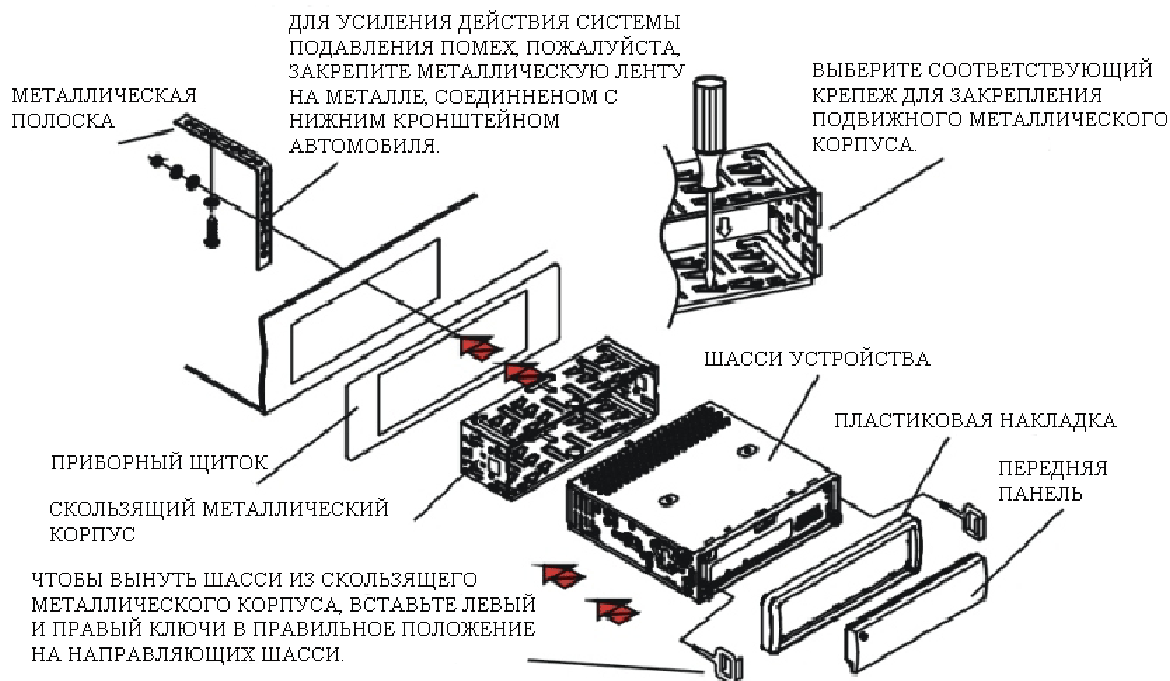

УДАЛИТЕ СКОЛЬЗЯЩИЙ
МЕТАЛЛИЧЕСКИЙ КОРПУС.

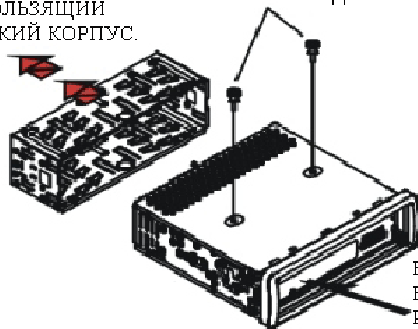

ВЫВЕРНИТЕ 2 ВИНТА ДЛЯ ЗАЩИТЫ
ПЛЕЕРА ПЕРЕД ЕГО ЭКСПЛУАТАЦИЕЙ.

ДЛЯ УСТАНОВКИ ПЕРЕДНЕЙ ПАНЕЛИ
ОБРАТНО В ШАССИ УСТРОЙСТВА,
СНАЧАЛА ВСТАВЬТЕ ПРАВУЮ СТОРОНУ,
ЕСЛИ ЗАДНЯЯ СТОРОНА УСТАНОВЛЕНА
ПРАВИЛЬНО, ЗАТЕМ ВТОЛКНИТЕ ЛЕВУЮ
СТОРОНУ В ШАССИ.

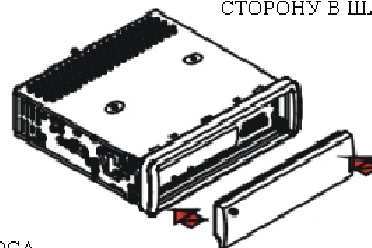

КНОПКА СБРОСА
НАЖМИТЕ КНОПКУ СБРОСА, ЧТОБЫ ВОССТАНОВИТЬ
ИЗМЕННЕННОЕ ПРОГРАММИРОВАНИЕ, ЕСЛИ ИНФОРМАЦИЯ НА
ЭКРАНЕ ПРЕДСТАВЛЯЕТСЯ НЕНАДЛЕЖАЩИМ ОБРАЗОМ И
НЕКОТОРЫЕ КНОПКИ НЕРАБОТОСПОСОБНЫ.

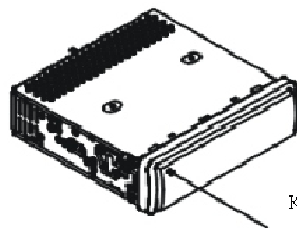

КНОПКА ОТКРЫВАНИЯ

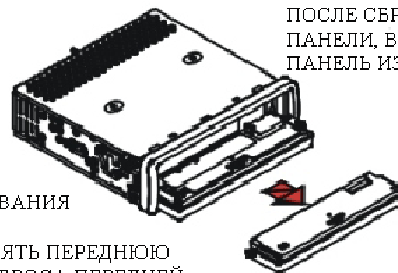

ПОСЛЕ СБРОСА ПЕРЕДНЕЙ
ПАНЕЛИ, ВЫНЬТЕ ПЕРЕДнюю
ПАНЕЛЬ ИЗ ЗАЩЕЛКИ.

ЧТОБЫ ВСТАВИТЬ ДИСК В ОТСЕК ИЛИ ВЫНУТЬ ЕГО, ИЛИ СНЯТЬ ПЕРЕДнюю
ПАНЕЛЬ С ШАССИ, НАЖМИТЕ КНОПКУ ОТКРЫВАНИЯ ДЛЯ СБРОСА ПЕРЕДНЕЙ
ПАНЕЛИ.

Подключение динамиков

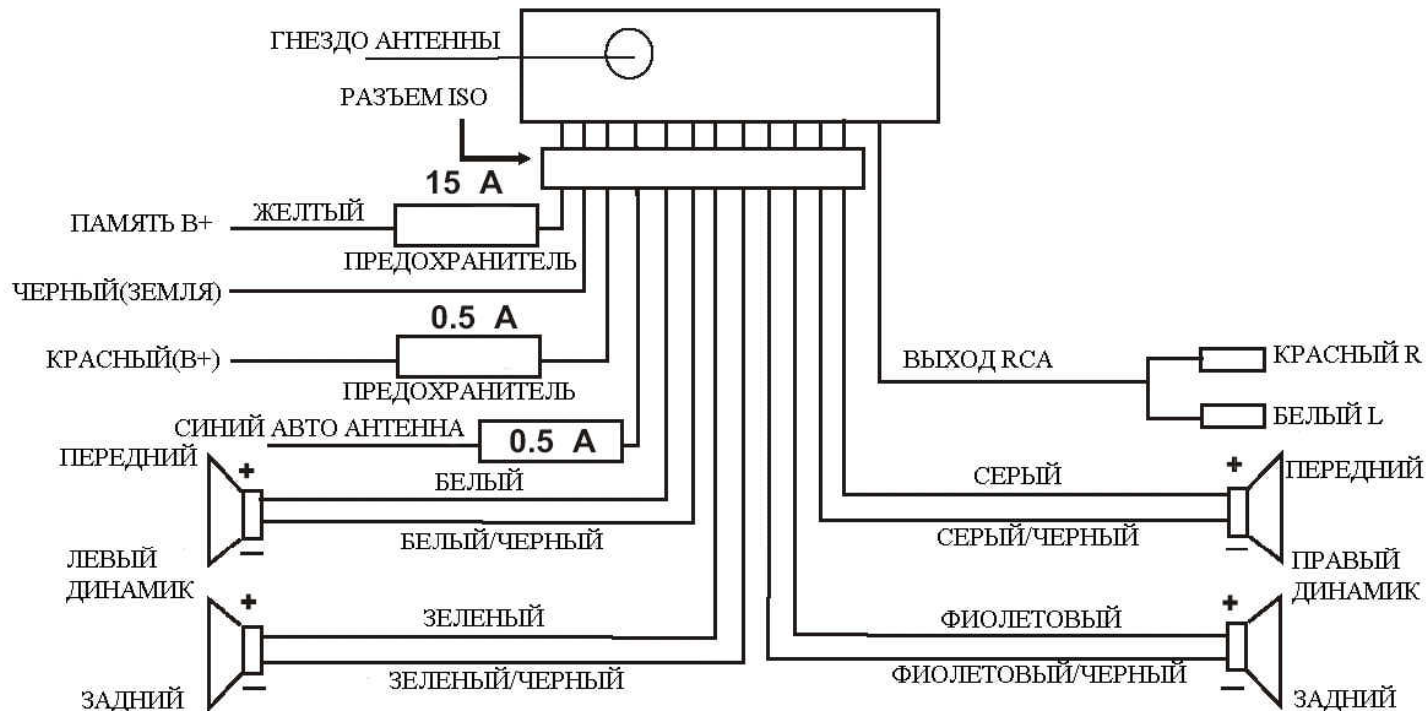

Примечания:

- Независимо от вида динамиков, следует использовать динамики с импедансом, равным 4 Ом для уменьшения искажений при повышенной громкости.
- Запрещается соединять провода авто антенны и заземления между собой.

Органы управления

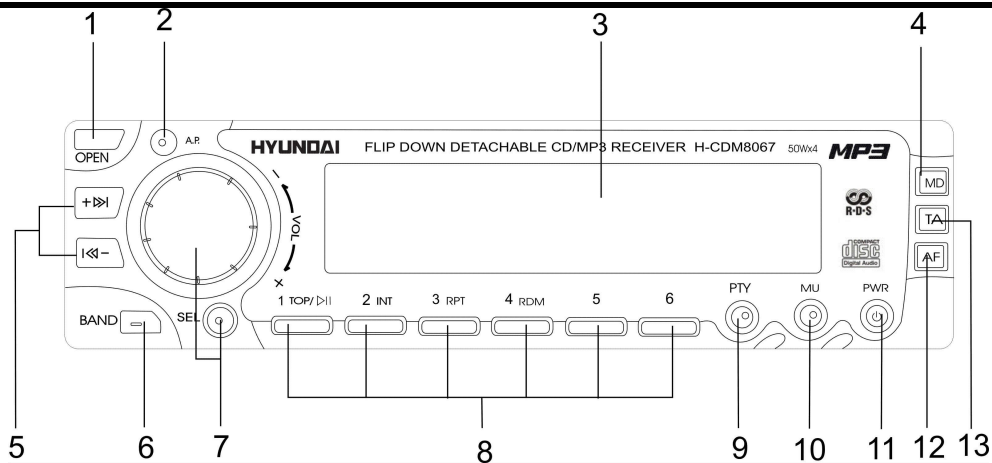

1. КНОПКА OPEN.

Нажмите ее, чтобы откинуть переднюю панель и иметь возможность вставить диск в отсек CD или нажмите кнопку EJ для извлечения диска из отсека диска или удаления передней панели.

2. КНОПКА СКАНИРОВАНИЯ ПРЕДВАРИТЕЛЬНО УСТАНОВЛЕННОЙ ПАМЯТИ/ АВТОСОХРАНЕНИЕ.

3. ЖИДКОКРИСТАЛЛИЧЕСКИЙ ДИСПЛЕЙ.

4. КНОПКА MD.

5. КНОПКИ ВВЕРХ И ВНИЗ.

6. КНОПКА ДИАПАЗОНА.

7. КНОПКИ V-SEL/ MENU/ ENTER(SEL) И VOLUME -UP/DOWN, MENU-UP/DOWN(+/-).

8. ПРЕДВАРИТЕЛЬНО УСТАНОВЛЕННАЯ СТАНЦИЯ (1-6) И КНОПКИ TOP/CDP, INT, RPT, RDM.

В режиме MP3 кнопки M5 и M6 предназначены для перехода на 10 композиций вверх или вниз при нормальном воспроизведении.

Нажмите кнопку несколько раз для выбора необходимого радиодиапазона в режиме RADIO.

9. КНОПКА РТУ (ТИП ПРОГРАММЫ).

Нажмите данную кнопку для выбора режима RADIO или CD.

10. КНОПКА ОТКЛЮЧЕНИЯ ЗВУКА.

Нажмите данную кнопку для отключения или включения звука. Для немедленного восстановления звука можно также нажать кнопку MODE, BAND, +, -, (LOUD), SEL.

11. КНОПКА ПИТАНИЯ

Нажмите любую кнопку, за исключением EJECT и OPEN, для включения прибора. Нажмите и удерживайте кнопку PWR в течение более 0,5 секунд для выключения прибора.

12. КНОПКА AF (АЛЬТЕРНАТИВНЫЕ ЧАСТОТЫ).

13. КНОПКА ТА (ДОРОЖНЫХ ОБЪЯВЛЕНИЙ).

Функции органов управления

Режим звука VOLUME

 Нажмите кнопку SEL несколько раз для выбора режима звука VOLUME, BASS (без предварительной установки DSP), TREBLE (без предварительной установки DSP), BALANCE и FADER, затем нажмите кнопки + или – для регулировки уровня выбранного режима звука.

Режим меню

 Нажмите и удержите кнопку SEL более 1 секунды, чтобы войти в режим MENU. На экране будет представлена надпись TA SEEK/ TA ALARM, затем несколько раз нажмите кнопку SEL для последовательного выбора MASK DPI /MASK ALL, DSP OFF/POP M/ROCK M/CLASS M/FLAT M, LOUD ON/LOUD OFF, ESP12/ES45, BEEP ON/BEEP OFF, SEEK1/SEEK2, STEREO/MONO, LOCAL/DX, VOL LAST/VOL ADJ. (Если прибор находится в режиме VOL ADJUST, то следующим режимом будет A-VOL после VOL ADJUST, затем вы можете отрегулировать уровень звука). После выбора необходимого режима меню, нажмите кнопку + или – для выбора режима выбранного меню.

Поиск композиции MP3

В режиме MP3 нажмите кнопку A.P несколько раз для выбора режима TRACK SEARCH (поиск композиции), FILE SEARCH (поиск файла), CHARACTER SEARCH (поиск символа).

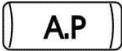
 Нажмите кнопку A.P. один раз для выбора режима TRACK SEARCH, на дисплее будет представлено сообщение TRK SCH.

Нажмите кнопку SEL для входа в режим TRACK, на дисплее будет представлено 001, а цифра единиц будет мерцать. Затем, нажмите кнопку + или – для последовательного выбора цифры от 0 до 9. (Затем нажмите и удержите кнопку SEL более 0,5 секунд для воспроизведения выбранной дорожки).

Нажмите кнопку SEL, чтобы мерцала цифра десятков, затем нажмите кнопку + или - для последовательного выбора цифры от 0 до 9. (Затем нажмите и удержите кнопку SEL более 0,5 секунд для воспроизведения выбранной дорожки).

Нажмите кнопку SEL, чтобы мерцала цифра сотен, затем нажмите кнопку + или - для последовательного выбора цифры от 0 до 9.

Нажмите кнопку SEL для воспроизведения выбранного трека.

Примечание:

- Если выбранный номер трека больше наибольшего номера файла на MP3 диске, будет воспроизводиться последний трек MP3 диска.

Поиск папки MP3

 Дважды нажмите кнопку A.P. для выбора режима FILE SEARCH, на дисплее будет представлено FILE SCH.

Нажмите кнопку SEL один раз для выбора и представления первой папки. Затем нажмите кнопку + или – для последовательного выбора папки с большим или меньшим порядковым номером. Нажмите и удерживайте кнопку SEL в течение более 0,5 секунд для воспроизведения первого трека выбранной папки.

Нажмите кнопку SEL один раз для выбора и представления первой папки. Затем нажмите кнопку + или – для выбора следующей или предыдущей папки. Нажмите кнопку SEL один раз для воспроизведения выбранной дорожки.

Поиск символа MP3



Трижды нажмите кнопку A.P. для выбора режима CHARACTER SEARCH, на экране будет представлено CHAR SCH.

Нажмите кнопку SEL один раз, чтобы представить A в первом разряде слева направо. Затем последовательно нажмите кнопку + или – для выбора A-Z и 0-9 и * для замены A. В этот момент нажмите и удержите кнопку SEL более 0,5 секунд для воспроизведения дорожки, первый символ, который выбран.

Нажмите кнопку SEL один раз, чтобы представить A во втором разряде слева направо. Затем последовательно нажмите кнопку + или – для выбора A-Z и 0-9 и * для замены A.

Нажмите кнопку SEL один раз, чтобы представить A в третьем разряде слева направо. Затем последовательно нажмите кнопку + или – для выбора A-Z и 0-9 и * для замены A.

Проведите те же операции для выбора символа в четвертом, пятом ...десятом разряде слева направо.

Нажмите и удержите кнопку SEL в течение более 0,5 секунд для выбора дорожки, чье имя было выбрано.

Примечание:

- С помощью кнопок + и – Вы можете выбрать цифры от 0 до 9 и символ *.

Режим радио

1. В данном режиме последовательно нажмите кнопку $\hat{\wedge}$ или $\hat{\vee}$ для ручной пошаговой настройки необходимой радиостанции. Нажмите и удержите кнопку $\hat{\wedge}$ или $\hat{\vee}$ в течение более 0,5 секунд для автоматической настройки радиостанции с сильным сигналом.

2. В данном режиме нажмите эту кнопку для представления всех имеющихся в памяти станций в







течение 5 секунд каждую, в это время на дисплее будет мерцать имеющейся в памяти номер и частота. Если кнопка нажата более 2 секунд, будет происходить поиск станций в текущем диапазоне с последующей записью в память. По окончании операции автоматического сохранения каждая станция будет представлена в течение 5 секунд. Во время проведения запоминания станции нажмите кнопку 1-6 для выбора и остановки сканирования.

3. В режиме радио при кратковременном нажатии кнопки (1-6) и TOP/CDP, INT, RPT, RDM непосредственно выбирают предварительно установленную станцию.

При нажатии в течение более 1 секунды текущая станция сохраняется в памяти предварительной установки.

Режим CD

В режиме CD нажмите кнопку  для воспроизведения следующего трека. Нажмите кнопку  один раз для воспроизведения текущего трека с начала текущей дорожки, нажмите кнопку  последовательно два раза для воспроизведения последней дорожки. Нажмите и удержите кнопку  или  для перемещения вперед или назад по текущей композиции.

Режим TA (дорожных объявлений)

При нажатии на эту кнопку включается или отключается режим TA. При включении режима TA (на дисплее представляется TA) начнется поиск TA станции и некоторое время на дисплее будет представлено TA SEEK.

Если передается дорожное сообщение:

- если прибор находится в режиме CD, он временно переключится в режим радио.
- временно переключается на EON связанную станцию при обнаружении EON дорожного объявления на другой программе, а на дисплее будет представлено TP.
- если громкость меньше 20, то она поднимается до 20, и возвращается в первоначальный режим и на первоначальный уровень звука по окончании дорожного объявления. Если звук регулировался во время дорожного объявления, то имеет силу только ранее существовавшая громкость.

Функция прерывания TA:

Текущее дорожное объявление отменяется при нажатии на данную кнопку. Но режим TA не будет отключен.

Если TA включен, функция SEEK, (SCAN), AUTO MEMORY может быть принята или сохранена, только если был принят идентификационный код дорожной программы.

Когда включена TA, идентификационный код дорожной программы не принимается в течение установленного времени.

Режим CD

В режиме CD

- нажмите кнопку TOP для приостановки воспроизведения CD. Нажмите ее вновь для восстановления воспроизведения. Нажмите и удержите кнопку более 0,5 секунд для воспроизведения первого трека диска.
- нажмите кнопку INT для воспроизведения каждого трека в течение 10 секунд. Нажмите ее вновь для остановки режима INT и продолжения воспроизведения выбранной в настоящее время дорожки.
- нажмите кнопку RPT для непрерывного воспроизведения текущего трека. Нажмите ее вновь для отмены данного режима.
- нажмите кнопку RDM для воспроизведения треков в произвольном порядке. Нажмите ее вновь для отмены данного режима.

РежимPTY (тип программы)

Последовательно нажмите данную кнопку для выбора одного из следующих режимов:

Группа PTY MUSIC – PTY SPEECH – PTY OFF

Во время выбора PTY TYPE его выбор выполняется предварительно установленными кнопками как указано в ключе предварительной установки (последовательно нажмите одну из 6 предварительно установленных кнопок для выбора PTY TYPE в кнопке предварительной установки). Если включен PTY MUSIC или PTY SPEECH, на дисплее представляется программа PTY или слово PTY. Если не введено ключей в течение 2 секунд, то производится поиск предварительно установленного PTY. Во время 1 цикла, если не найден требуемый PTY, мерцает NO PTY, затем происходит возврат к предыдущему нормальному радио, а слово PTY исчезает.

При выборе режимаPTY конки памяти предварительной установки (1-6) имеют следующий вид:

Группа музыки PTY	→	Группа речи PTY	→	ОТКЛ.
1. POP M, ROCK M		1. NEWS, AFFAIRS, INFO		
2. EASY M, LIGHT M		2. SPORT, EDUCATE, DRAMA		
3. CLASSICS, OTHER M		3. CULTURE, SCIENCE, VARIED		
4. JAZZ, COUNTRY		4. WEATHER, FINANCE, CHILDREN		
5. NATION M, OLDIES		5. SOCIAL, RELIGION, PHONE IN		
6. FOLK M		6. TRAVEL, LEISURE, DOCUMENT		

Режим AF (альтернативные частоты)

При кратковременном нажатии выбирается режим включения AF и на дисплее сегментом AF представляется режим включения AF.

Сегмент отключен: Режим включения AF выключен.

Сегмент включен: Режим включения AF включен, и имеется информация RDS.

Сегмент мерцает: Режим включения AF включен, но информация RDS еще не принята.

Если выбран режим включения AF, радио постоянно проверяет силу сигнала AF. Интервал времени проверки каждой AF зависит от силы сигнала текущей станции, от нескольких минут для сильной станции до нескольких секунд для слабой станции. Каждый раз, когда новая AF сильнее текущей станции, происходит переключение на эту частоту в течение очень короткого времени, а **НОВАЯ ЧАСТОТА** представляется в течение 1-2 секунд. Поскольку время отмены включения AF или время проверки очень небольшое, это не воспринимается слухом в случае нормальной программы.

В режиме FM при включении AF может быть принята только функция SEEK, (SCAN), AUTO-MEMORY и сохранена программа RDS.

При продолжительном нажатии, режим AF преобразуется в режим REGION ON/OFF.

РЕГИОНАЛЬНЫЙ РЕЖИМ ВКЛЮЧЕН:

Включение AF или PI SEEK выполняется на станцию, которая имеет все коды PI аналогичные кодам текущей станции. (КОД PI проверяется во время прохождения AF CHECK)

РЕГИОНАЛЬНЫЙ РЕЖИМ ВЫКЛЮЧЕН:

Региональный код в формате кода PI игнорируется, если выполняется включение AF или PI SEEK. (PI CODE и COVERAGE AREA не проверяются, когда проходит AF CHECK).

Обзор MP3

Замечания по MP3

- MP3 это краткое обозначение аудио слоя MPEG 3 и относится к стандарту технологии сжатия звука.
- Данное изделие позволяет воспроизводить файлы MP3 на дисках CD-ROM, CD-R или CD-RW.
- Изделие может считывать файлы MP3, записанные в формате, соответствующем ISO 9660. Однако оно не поддерживает данные MP3, записанные методом пакетной записи.
- Изделие не может считывать файлы MP3, которые имеют расширение файла, отличающееся от “.mp3”.
- Если вы воспроизводите не MP3 файл, который имеет расширение “.mp3”, вы можете слышать некоторые шумы.
- В данном руководстве мы рассматриваем файлы, называемые “файлами MP3” и “папкой”, а в технологии PC “дорожкой” и “альбомом” соответственно.
- Максимальное количество уровней директории равно 8, включая корневую директорию. Максимальное количество файлов и папок на диске 256.
- Изделие может не воспроизводить дорожки в последовательном порядке.
- Изделие воспроизводит только аудио треки, если диск содержит как аудио треки, так и файлы MP3.
- При воспроизведении диска 8 килобит или VBR, истекшее время воспроизведения в окне дисплея будет неправильным, а также ознакомительное воспроизведение может не действовать надлежащим образом.
VBR: Переменная скорость передачи битов.

Замечание по созданию собственных CD-R или CD-RW, содержащих файлы MP3.

- Для получения высокого качества звука мы рекомендуем преобразовывать файлы MP3 с эталонной частотой 44,1 кГц и фиксированным битрейтом 128 кбит/сек.
- НЕ сохраняйте более 256 файлов MP3 на диске.
- Для формата, совместимого с ISO 9660, максимально допустимая глубина вложенных папок равняется 8, включая корневую директорию (папку).
- При использовании диска CD-R воспроизведение возможно только для дисков, которые были закончены.
- Убедитесь, что при записи MP3 CD-R или CD-RW были отформатированы как диски данных, а НЕ как аудио диски.
- Вы не должны записывать не-MP3 файлы или ненужные папки вместе с файлами MP3 на диск, в противном случае потребуется много времени, пока изделие начнет воспроизводить файлы MP3.
- На некоторых CD-R или CD-RW данные могут не быть записаны надлежащим образом в зависимости от качества их производства. В этом случае данные могут быть воспроизведены не надлежащим образом. Рекомендуются диски CD-R или CD-RW высокого качества.
- Имя альбома или композиции может содержать до 16 символов. Необходима версия 1.x ID3TAG.
- Помните, что изделие может не воспроизводить треки в том порядке, в котором они записаны на диске.

Система защиты от воров

Данное изделие снабжено сдвигаемой съемной и маскирующей панелью. Панель можно снять и взять с собой, что помогает избежать воровства.

Съем панели

1. Нажмите кнопку POWER и удерживайте более 0,5 секунды для отключения питания изделия.
2. Нажмите кнопку OPEN, чтобы сдвинуть панель вниз.
3. Возьмите панель, чтобы вынуть ее, затем потяните назад кронштейн панели.
4. Поместите панель в портфель и возьмите ее с собой, когда вы покидаете автомобиль.



Установка панели

1. Держите панель так, чтобы ее лицевая сторона была направлена на вас, и установите левую сторону кронштейна панели.
2. Нажмите на правую сторону панели, чтобы она защелкнулась.
3. Проверьте, что панель закреплена. Сделайте это сразу же, а не перед началом работы.

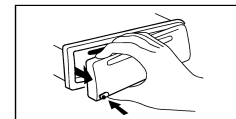

Съем изделия

1. Снимите панель.
2. Вставьте два Т-образных ключа в отверстие лицевой стороны, пока не услышите щелчок.
3. Выньте изделие.

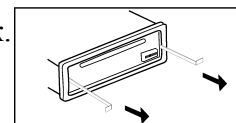

Обращение с компакт-дисками

- Грязные, поцарапанные или погнутые диски могут вызвать искажение звука или шума
- Держите диск только за края (как показано на рисунке). Чтобы обеспечить чистоту, не прикасайтесь к его поверхности.
- Диски должны храниться в их чехлах после использования, чтобы не поцарапать их поверхность.
- Не подвергайте диски действию прямого солнечного света, повышенной влажности, повышенным температурам или действию пыли.
- Продолжительное влияние предельных температур может изогнуть диск (например, пребывание дисков в автомобиле в летнее время).
- Не царапайте и не пишите что-либо на любой стороне диска. Острые пирующие инструменты или чернила, используемые в них, могут повредить поверхность диска.
- НЕ ПРИКАСАЙТЕСЬ к стороне, не имеющей маркировки.
- НЕ ПРИКРЕПЛЯЙТЕ какую-либо печать, этикетку или лист предохранения данных к любой стороне диска.

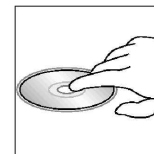
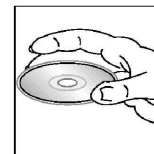

- Данное изделие не может воспроизводить CD размером 3 дюйма (8 см).
- Никогда не вставляйте CD размером 3 дюйма, установленный в адаптер, или CD неправильной формы. Изделие не сможет выбросить его, что приведет к сбою.

Чистка и уход

Чистка корпуса

Протирайте мягкой тканью. Если корпус очень загрязнен (не мочите его), используйте ткань, слегка смоченную мыльным раствором, и затем вытрите его сухой тканью.

Чистка дисков

а) Отпечатки пальцев должны быть тщательно стерты с поверхности диска мягкой тканью. В отличие от обычных пластинок, компакт-диски не имеют канавок для сбора пыли и микроскопических частиц грязи, поэтому осторожно вытирайте их мягкой тканью, чтобы убрать частицы грязи. Вытирайте прямолинейным движением от центра к краю.

б) Никогда не используйте растворитель, бензин, очиститель пластинок или антистатический аэрозоль для чистки дисков. Такие химические вещества могут повредить его пластиковые поверхности.

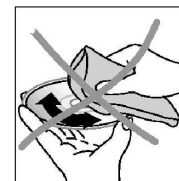
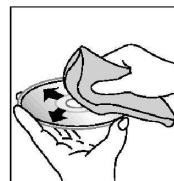

Руководство по устранению неисправностей

Неисправность	Причина	Решение
Нет питания	Зажигание машины не включено. Сгорел предохранитель.	Если источник питания подключен надлежащим образом к выключателю машины, установите ключ зажигания в положение «АСС». Замените предохранитель.
Невозможно загрузить диск	В плеер установлен CD диск.	Удалите диск из плеера, затем установите новый.
Невозможно считать диск	Диск установлен верхней стороной вниз. Компакт диск загрязнен или имеет дефект. Температура внутри машины очень высокая.	Установите компакт диск стороной с этикеткой вверх. Очистите диск или установите новый. Подождите пока температура не станет нормальной.
Нет звука	Звук установлен на минимум. Кабель не подключен надлежащим образом.	Отрегулируйте звук до необходимого уровня. Проверьте подключение кабеля.
Не действуют функциональные ключи	Встроенный микрокомпьютер не работает надлежащим образом из-за шумов. Передняя панель не установлена на свое место.	Нажмите кнопку RESET. Повторно установите переднюю панель.

Звук пропадает	Угол установки более 30 градусов. Компакт диск загрязнен или имеет дефект.	Отрегулируйте угол установки, установив его менее 30 градусов. Очистите диск или установите новый.
Радио не работает. Не работает автоматический выбор радиостанции	Антенный кабель не подключен. Сигналы слишком слабы.	Вставьте антенный кабель надежно. Выберите станцию вручную.



АЯ 46

Технические характеристики

Общие.	
Источник питания	13.8 В, постоянное
Максимальная выходная мощность:	40 Вт x 4 канала
Потребляемый ток	макс.15 А
Предохранитель:	15 А
Размеры (Ш x В x Д)	178 x 50 x 165 мм
Сtereo FM радио. Частотный диапазон:	64.0– 108.0 МГц
Используемая чувствительность:	3 мкВ
Промежуточная частота:	10.7 МГц
MW радио	
Частотный диапазон:	522-1620 кГц
Используемая чувствительность:	40 дБ
Промежуточная частота:	450 кГц
Плеер дисков. Система:	Дисковая аудио система
Используемый диск:	CD/ CD-R/ CD-RW/ MP3 Нет бит квантований 1 бит
Формат сигнала:	частота дискретизации 44,1 кГц
Частотные характеристики:	20-100 Гц \leq 5 дБ 10-20 кГц \leq 5 дБ
Отношение сигнал/шум CD:	50 дБ (1 кГц)
Количество каналов:	2 стерео
Линия выход	
Выход:	CD макс. 1200 мВ