

# HYUNDAI



**H-1502**



**ALARM CLOCK RADIO**

**РАДИОПРИЕМНИК  
С БУДИЛЬНИКОМ**

**Instruction manual**

**Руководство по эксплуатации**

# Instruction manual

## Dear customer!

Thank you for purchasing our product. For safety, it is strongly recommended to read this manual carefully before connecting, operating and/or adjusting the product and keep the manual for reference in future.

## Description

1. ALARM SET/OFF button
2. SLEEP button
3. SNOOZE button
4. TIME button
5. HOUR button
6. MINUTE button
7. BAND switch
8. Display
9. Dial scale
10. TUNING regulator
11. VOLUME regulator/Buzzer

### Not indicated:

- battery compartment (back panel)
- ON/OFF/AUTO switch (left panel)
- FM antenna (back panel)
- Power cord (back panel)

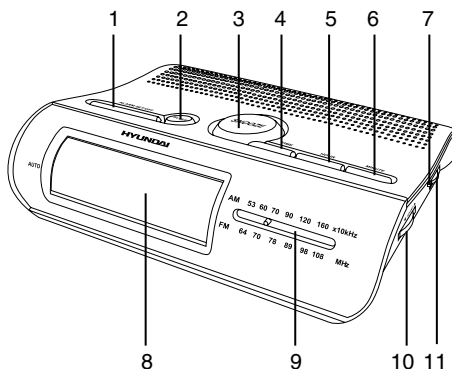

## Important safeguards

- The instruction manual contains important operating and maintenance instructions. For your safety, it is necessary to refer the manual. Keep the manual for use in future.
    - Do not hit or drop the unit.
    - Do not expose the unit to vibration, direct sunlight, too high or low temperature or humidity.
      - If you are not going to use the unit within a long period of time, remove the batteries to avoid their leakage.
        - Do not disassemble the unit yourselves.
- Refer servicing to qualified service personnel.

## Power supply

### Battery operation

- Insert 1x9V battery (not included) to the terminal inside the battery compartment. Your set will not work normally from the battery supply, but there is now the advantage that, in case there is a mains current failure, your clock will continue to work. The clock display will not light up, the clock time will be held in the clock memory by the battery back-up system. This enables you to move the set from place to place without re-setting the clock every time. The battery back-up system is only meant to be used from short temporary power failures. For longer durations the battery may become exhausted or there may be some deviation in

accuracy.

- When the battery is exhausted, it should be removed from the set to prevent leakage. If you do not wish to take advantage of the battery back-up system, your set will work normally without a battery. However, if disconnected from the mains, the clock figures will flash when the mains are re-connected and you must re-set the clock.

## AC operation

- The appliance is for household use only.
- Before the first connecting of the unit check that voltage indicated on the rating label corresponds the mains voltage in your home.
  - Insert the plug into the power supply.
  - The set is now working as an electronic clock. Figures will blink on the display showing that clock should be set.

## Setting the clock

- Press and hold TIME button.
- Do not release TIME button; press HOUR button or MINUTE button to set the clock display to the correct time.
  - Release all the buttons when finished the setting.

## Radio operation

### Tuner operations

- Slide ON/OFF/AUTO switch to ON position.
- Slide BAND switch to AM or FM position to select the needed band.
  - Use VOLUME regulator to adjust volume level.
  - Adjust the program using TUNING regulator.

### Antenna

- For AM reception, the unit is equipped with a built-in sensitive ferrite antenna.
  - For FM reception, the unit is equipped with an external wire antenna. Be sure to untwist the antenna to its fullest length for a better

reception.

### Sleep to music

The radio can be set to play and to switch off automatically after a preset time. Minimal time is 1 minute, maximal period is 1 hour 59 minutes.

- Slide ON/OFF/AUTO switch to AUTO position.
  - To set for a desired period of sleep, press and hold SLEEP button and, without releasing it, press MINUTE button to set the desired period of the sleep time.
  - If you want to turn off the radio before sleep time expires, press SNOOZE button.

## Alarm operation

### Setting the alarm

- Slide ON/OFF/AUTO switch to AUTO position.
  - Press and hold ALARM SET/OFF button.
  - Without releasing ALARM SET/OFF button, press HOUR button and MINUTE button to set the desired wake up time.
    - Release ALARM SET/OFF button to show the current time.
      - The radio will play automatically at the preset time. To switch the alarm off, press ALARM SET/OFF button.
      - The preset wake up time will be saved in the memory of the unit, and the alarm will sound at the same time next day.

### Alarm sound setting

Follow the steps of "Setting the alarm" and set VOLUME regulator to Buzzer position. You will be awakened by the buzzer alarm. The buzzer can be switched by pressing ALARM SET/OFF button, or you can switch the buzzer to radio by setting ON/OFF/AUTO switch to ON position.

### Snooze control

When the alarm is on, press SNOOZE button once, after approximately 9 minutes the alarm will be on again.

# Instruction manual

## Maintenance and care

Switch off the set, unplug from the power supply. The outside of the set can be cleaned with a slightly damp cloth.

## Accessories

Receiver	1 pc
Instruction manual	1 pc
Warranty card	1 pc
Consumer information	1 pc

## Specifications

Power supply	220V/50 Hz / 1x9V battery
Stabilizer	Quartz
Display	0.9" LED
Net/Gross weight	0.54 kg/0.59 kg
Unit dimensions	195 x 43 x 145 mm
Gift box dimensions	202 x 57 x 185 mm
Radio frequency	FM 64-108 MHz AM 530-1600 KHz
Output power (RMS)	350 mW

Specifications and functions are subject to change without notice. It is connected with continual improvement of the device.

# Руководство по эксплуатации

## Уважаемый покупатель!

Благодарим Вас за покупку нашего изделия. Чтобы понять, как правильно и безопасно пользоваться Вашей моделью изделия, рекомендуется тщательно изучить настоящее руководство перед включением, регулировкой и эксплуатацией изделия. Сохраняйте руководство для использования в будущем.

## Описание

1. Кнопка ALARM SET/OFF
2. Кнопка SLEEP
3. Кнопка SNOOZE
4. Кнопка TIME
5. Кнопка HOUR
6. Кнопка MINUTE
7. Переключатель диапазонов
8. Дисплей
9. Шкала настройки частот
10. Регулятор TUNING
11. Регулятор VOLUME

### Не показано на рисунке:

отсек для батарей (задняя панель)  
переключатель ON/OFF/AUTO (левая панель)  
FM антенна (задняя панель)  
шнур электропитания (задняя панель)

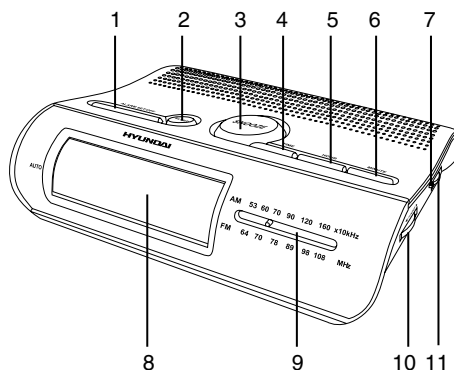

## Меры безопасности

• В руководстве присутствуют важные указания по эксплуатации и уходу. Перед использованием устройства ознакомьтесь с руководством и сохраните его для последующего использования.

- Не наносите ударов по устройству, не роняйте его.
- Не подвергайте устройство вибрации, воздействию прямых солнечных лучей, высоких или низких температур и влажности. Не включайте устройство в ванных комнатах, около кухонных плит, отопительного оборудования.
- Если Вы не будете использовать устрой-

ство в течение длительного времени, извлеките батарею во избежание их протекания.

- Не разбирайте корпус устройства самостоятельно. Доверяйте ремонт устройства только квалифицированным специалистам. В приборе находятся оголенные провода высокого напряжения. Напряжение внутри прибора достаточно высокое, чтобы вызвать удар электрическим током.

## Источники питания

### Работа от батарей

- Вставьте 1 батарею 9В в отсек для батарей. В процессе работы устройства от

батареи его дисплей перестает светиться, и включается режим памяти. Благодаря включению режима памяти Вы можете не переустанавливать время каждый раз. Режим памяти используется при возникновении кратковременных сбоев в сети питания. При длительном отсутствии питания в сети батарея может разрядиться, что повлияет на точность хода часов или качество настройки радио.

- Удалите батарею, если она разрядилась или устройство не будет использоваться на протяжении длительного периода времени. Устройство будет нормально работать и без батареи, но при этом при повторном подключении устройства к сети питания его дисплей начнет мигать и Вам придется заново устанавливать время.

## **Питание от сети переменного тока**

- Прибор предназначен только для домашнего использования.
- Перед первым использованием прибора проверьте, соответствует ли электропитание устройства, указанное в таблице с техническими характеристиками, электропитанию в Вашей локальной сети.
- Подключите устройство к сети питания.
- Теперь доступны все функции устройства. Цифры на дисплее начнут мигать, сообщая о необходимости установки времени.

## **Установка времени**

- Нажмите и удерживайте кнопку TIME.
- Не отпуская кнопку TIME, нажмите и удерживайте кнопку HOUR или MINUTE, чтобы установить соответственно часы или минуты.
- Отпустите все кнопки, когда закончите установку времени.

## **Операции с радио**

### **Использование радиоприемника**

- Установите переключатель ON/OFF/

AUTO в положение ON.

- При помощи переключателя диапазонов выберите нужный диапазон: AM или FM.
- При помощи регулятора громкости VOLUME установите уровень громкости.
- Вращайте регулятор TUNING, чтобы настроиться на желаемую волну.

### **Антенна**

- Для приема AM-сигнала данное устройство оснащено встроенной ферритовой антенной.
- Для приема FM-сигнала устройство оснащено внешней проводной антенной. Размотайте ее полностью для обеспечения оптимального качества приема сигнала.

### **Автоматическое выключение радио**

Вы можете установить интервал времени, после которого радио автоматически отключится (максимальный интервал 1 час 59 минут, минимальный - 1 минута).

- При помощи переключателя ON/OFF/AUTO выберите AUTO.
- Нажмите кнопку SLEEP. При нажатой кнопке SLEEP нажимайте кнопку MINUTE или HOUR для того, чтобы задать интервал времени для выключения приемника.
- Если Вы хотите выключить радио до того, как оно будет выключено автоматически, нажмите кнопку SNOOZE.

## **Операции с будильником**

### **Установка будильника (выбор радио в качестве будильника)**

- При помощи переключателя ON/OFF/AUTO выберите AUTO.
- Нажмите и удерживайте кнопку ALARM SET/OFF.
- Чтобы установить время автоматического включения, нажимайте кнопки HOUR и MIN, не отпуская кнопку ALARM SET/OFF.
- Отпустите кнопку ALARM SET/OFF, чтобы увидеть текущее время.
- Радио включится автоматически в уста-

# Руководство по эксплуатации

новленное время. Чтобы отключить радио, надмите кнопку ALARM SET/OFF.

- Установленное время будильника будет сохранено в памяти устройства. На следующий день будильник сработает в установленное время.

## Выбор звукового сигнала в качестве будильника

Повторите шаги раздела «Установка будильника» и установите регулятор VOLUME в положение Buzzer. В установленное время активируется звуковой сигнал. Вы можете выключить звуковой сигнал нажатием кнопки ALARM SET/OFF, или переключить на радио, установив переключатель ON/OFF/AUTO в положение ON.

## Повторный сигнал будильника

При срабатывании будильника нажмите кнопку SNOOZE. Повторный сигнал будильника (или включение радио) прозвучит через 9 минут.

## Чистка и уход

Перед чисткой убедитесь, что прибор отключен от сети питания. Протрите корпус прибора при помощи влажной материи.

## Комплект поставки

Радиоприемник с часами	1 шт
Руководство по эксплуатации	1 шт
Гарантийный талон	1 шт
Информация для потребителя	1 шт

## Технические характеристики

Электропитание	~220 В, 50 Гц / 1 батарея x 9В
Стабилизатор	Кварцевый
Дисплей	0,9" (2,3 см)
Вес нетто / брутто	0,54 кг / 0,59 кг
Габариты устройства	195 x 43 x 145 мм
Размеры коробки	202 x 57 x 185 мм
Радиочастоты	FM 64-108 МГц AM 530-1600 КГц
Выходная мощность	350 мВт

Технические характеристики и функции могут быть изменены заводом-изготовителем без предварительного уведомления в связи с постоянным усовершенствованием и улучшением данного устройства.



АИ49