

HYUNDAI



H-1425



**PORTABLE STEREO RADIO
CASSETTE RECORDER WITH
CD/MP3/USB**

**КАССЕТНАЯ CD/MP3/USB-
СТЕРЕОМАГНИТОЛА**

Instruction manual

Руководство по эксплуатации

Instruction manual

Dear customer!

Thank you for purchasing our product. For safety, it is strongly recommended to read this manual carefully before connecting, operating and/or adjusting the product and keep the manual for reference in future.

Description

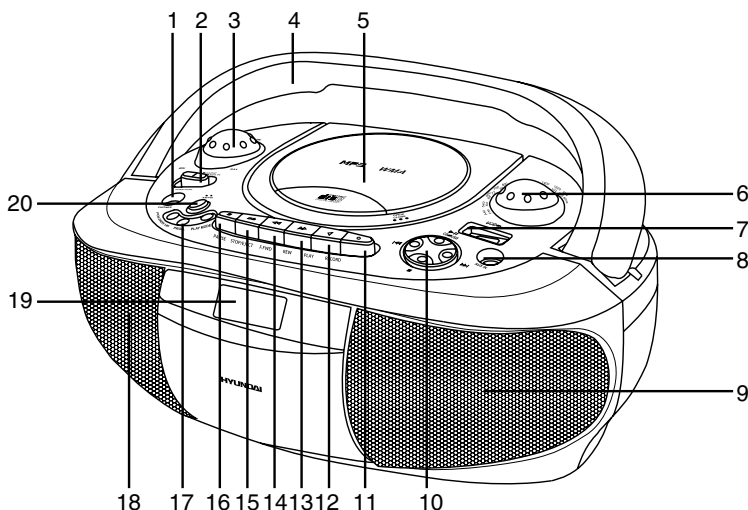

1. Headphone socket
2. FUNCTION switch
3. VOLUME knob
4. Handle
5. CD compartment cover
6. TUNING knob
7. USB port
8. AUX in jack
9. Right speaker
10. CD/USB playback buttons:
 - ▶▶ button
 - ◀◀ button
 - ▶||/CD ⇌ USB button
 - button
11. ● button (cassette record)
12. ◀ button (cassette play)
13. ▶▶ button (cassette fast forward)
14. ◀◀ button (cassette rewind)
15. ■/▲ button (cassette stop/eject)
16. || button (cassette pause)
17. Playback mode buttons:
 - PLAY MODE button
 - PROG button
 - FOLDER UP button
18. Left speaker
19. LCD display
20. AM/FM button

Not indicated:

- Telescopic FM antenna (back panel)
- Battery compartment (back panel)
- Power cord socket (back panel)

Important safeguards

- **Attention:** The owner's manual contains important operating and maintenance instructions. For your safety, it is necessary to refer to the manual.
- **Dangerous voltage:** Uninsulated dangerous voltage that may be of sufficient magnitude to constitute a risk of electrical shock to persons is present within this product enclosure.
- **Caution:** To reduce the risk of electric shock, do not dismantle the body. Prefer servicing to qualified service personnel. Do not use the unit in places where it can be exposed to water, moisture and dust. Make sure that pins or other foreign objects do not get inside the unit; they may cause malfunctions, or create safety hazards such as electrical shock.

Power supply

Battery operation

- Open the battery compartment cover.
 - Insert 8 x UM-2/LR14 "C" size batteries.
- Please observe correct battery polarities or the set will not work.
- Close the battery compartment cover.

AC operation

- Before the first connecting of the appliance check that voltage indicated on the rating label corresponds the mains voltage in your home.
 - Plug the corresponding end of cord into the AC socket on the rear of the set.
 - Insert the plug into power supply.
- Caution:**
- When the set is only used with AC or is not used for 2 weeks or more, please remove the batteries, to avoid damage to the set from leakage of batteries.
 - Always switch off the unit when not in use.
 - Always unplug the appliance from power supply, when no use long time.

Radio operation

- Set FUNCTION switch to RADIO position.
- Select your desired broadcasting band with AM/FM button.
- Rotate TUNING knob to receive the desired station.
- Adjust the level of sound with VOLUME knob.
- To turn off the radio, set FUNCTION switch to TAPE position.

Antenna

- For FM reception, adjust the telescopic antenna appropriately to obtain the best reception on the band selected.
- The AM signal is picked up through the built-in antenna. The set should be placed to a position for the best reception.

Headphone jack

- For private listening, insert 3.5 mm headphone into the stereo headphone jack.
- Adjust volume control to the appropriate level as desired.
- When the stereo headphone jack is plugged, speaker will disconnect automatically.

Compact disc operations

Playing discs

- Set FUNCTION switch to CD/USB position.
- Open the CD door by pressing "OPEN/CLOSE" inscription on the CD compartment cover. Put a CD into the CD compartment with the label side upwards and close the CD door by pressing "OPEN/CLOSE" inscription on the CD compartment cover.

Playing USB devices

- Set FUNCTION switch to CD/USB

position.

- Insert a USB device into the USB slot.
- Press and hold **▶ II/CD ⇌ USB** button to select CD or USB mode.
- All other operations for USB are the same as for disc playback.
- Maximum capacity USB supported is 4 Gbs.

Play/pause mode

- Press **▶ II/CD ⇌ USB** button to start play.
- Press **▶ II/CD ⇌ USB** button to pause at any track when playing.
- To stop the CD, press **■** button.
- To remove the CD from the unit open the CD door. Always press **■** button before opening the CD compartment.
- To turn off the CD player set FUNCTION switch to TAPE position.
- For MP3 discs: in stop mode, you can press FOLDER UP button to select your desired album followed by **▶ II/CD ⇌ USB** button (for multiple albums in a MP3 disc only).

Skip and search mode

During playback you can use **◀◀▶▶** to go to previous or next track.

- If you have selected a track number in the stop or pause position, press **▶ II/CD ⇌ USB** button to start playback.
- Press **▶▶** button once briefly for the next track, or press repeatedly until the needed track number is displayed.
- Press **◀◀** button once briefly to return to the beginning of a current track.
- Press **◀◀** button more than once briefly for a previous track.

Fast backward/ forward playback

Press and hold **◀◀▶▶** buttons to start fast backward or forward playback until you find the passage to play from.

Play modes

While playing Audio CD:

- Press PLAY MODE button once for single

track repeat playing.



- Press PLAY MODE button twice for all tracks repeat playing.
- Press PLAY MODE three times for playing randomly.
- Press PLAY MODE four times for normal playing.

While playing MP3:









- Press PLAY MODE button once for single track repeat playing.
- Press PLAY MODE twice for all tracks repeat playing.
- Press PLAY MODE three times for tracks inside the album repeat playing.
- Press PLAY MODE four times for playing randomly.
- Press PLAY MODE five times for normal playing.

Program mode

Up to 32 tracks can be programmed for disc play in any order or the same track can be repeated up to 32 times. Before programming, press **■** button.



- Press PROG button.
- Select a desired track by using **◀◀▶▶** buttons.
- Press PROG button to confirm.
- Repeat steps described above to enter additional memories into the program if necessary.
- When all the desired tracks have been programmed, press **▶ II/CD ⇌ USB** button to play the disc in the order you have programmed.
-  You can erase the contents of the memory by one of the following methods:
 - opening the CD door
 - selecting RADIO or TAPE source
 - pressing **▶ II/CD ⇌ USB** button and then **■** button.
-  Good quality sound is guaranteed only when playing licensed discs. Besides, depending on the disc brand or the burning speed some reding problems may occur.

Cassette playback

- Slide FUNCTION switch to TAPE (OFF) position.
 - Press  button to open the cassette compartment.
 - Insert a cassette and push the cassette door to close the cassette compartment. The full tape reel should be on the right side.
 - Press  button to start playback.
 - Press  button to pause playback. If you press it again the playback will continue.
 - Press  button to stop playback, press the button again to open the cassette door so you can take out the tape.
 - When the tape plays to the end, playback will stop automatically.
 - Fast forward and rewind: You can run forward and rewind the tape. Stop playback. Use  button for fast forward and  button for fast backward playback. When you have reached the desired tape point, press  button to stop the process.
-  Never use fast forward or rewind operations during playback. This may cause damage to the tape.





Recording

Recording from radio

- Set FUNCTION switch to RADIO position.
- Select a band using AM/FM button.
- Tune to the desired station by turning TUNING control regulator.
- Insert a blank cassette into cassette compartment.
- Press  button. The recording will start.
- For brief interruption press  button. To resume recording press the button again.
- To stop recording press  button.

Recording from CD

- Set FUNCTION switch to CD/USB position.

- Insert your cassette tape in the cassette compartment.
- Start the desired track playback.
- Press  button. The recording will start.
- For brief interruption press  button. To resume recording press the button again.
- Press  button when finished. Then stop CD playback by pressing  button of the CD player.
-  You may want to monitor during recording. You can adjust the sound with VOLUME regulator. These adjustments do not affect the content of recording.
- This deck is not suitable for recording on CHROME (IEC II) or METAL (IEV IV) type cassettes. For recording use NORMAL type cassette (IEC I) on which the tabs have not been broken.
- At the very beginning and end of the tape, no recording will take place during 7 seconds, when the leader tape passes the recorder heads.
- When in process of recording or playback the end of the tape is reached, the tape stops automatically and the relevant button is released.

Maintenance and care

- Check your batteries regularly, old or discharged batteries should be replaced. If the unit is not going to be used for some time or is being run exclusively on the alternative power, remove the batteries to avoid leakage and damage.
- Electronic products of this kind should never be subjected to moisture or extreme temperatures.
- Do not use the unit in places where it can be exposed to water, moisture and dust.
- If necessary, clean the unit with a piece of cloth dampened with water only (be sure the AC power cord is disconnected from the power supply).
- The heads and capstan are in constant

Instruction manual

contact with the moving tape. Use a small cotton bud with alcohol or special tape head cleaner to clean these parts. Never touch the heads with anything metallic. Clean the heads and the capstan after approximately 50 hours of last operation or on average once a month.

- When pick up the CD disc, always hold the edge of the disc, never touch the surface of the disc, it would scratch the disc surface and may occur sound distortion or raise reading problem.

Cassette erase protection

- To prevent accidental erasing of a cassette, simply break off the two plastic tabs located on the cassette tape's rear side.

- When a cassette with removed plastic tabs is inserted, the recording button cannot be pressed.

- If a cassette is to be erased and re-recorded at a later stage, simply cover the holes on the cassette where the tabs were removed, with a piece of strong adhesive tape.

Accessories

Radio player	1 pc
Power cord	1 pc
Instruction manual	1 pc
Warranty card	1 pc
Consumer information	1 pc

Specifications

Supported formats	MP3, CDDA
USB version/capacity support	2.0/4 Gbs
Supported storage	CD/CD-R/CD-RW/USB
Power supply	220 V, 50 Hz (8 x UM2/LR-14 batteries)
Output power, RMS	2 x 2 W
FM frequency range	64 - 108 MHz
AM frequency range	540 - 1600 kHz
Net/Gross weight	2.3 kg/2.7 kg
Unit dimension (L x W x H)	356 mm x 252 mm x 156 mm
Gift box dimension (L x W x H)	370 mm x 267 mm x 168 mm

Specifications and functions are subject to change without notice. It is connected with continual improvement of the device.

Руководство по эксплуатации

Уважаемый покупатель!

Благодарим Вас за покупку нашего изделия. Чтобы понять, как правильно и безопасно пользоваться Вашей моделью изделия, рекомендуется тщательно изучить настоящее руководство перед включением, регулировкой и эксплуатацией изделия. Сохраняйте руководство для использования в будущем.

Описание

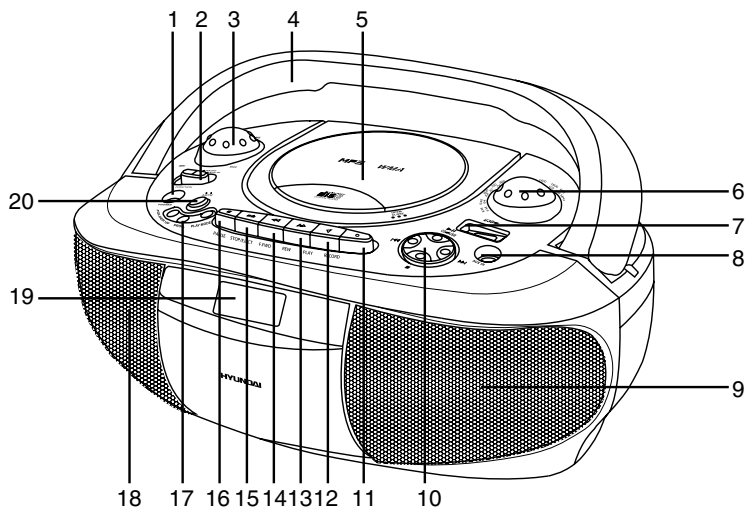

1. Разъем для подключения наушников

2. Переключатель FUNCTION

3. Регулятор громкости VOLUME

4. Ручка

5. Крышка отсека для дисков

6. Регулятор частот TUNING

7. USB порт

8. Линейный вход AUX

9. Правый динамик

10. Кнопки воспроизведения CD/USB:

Кнопка ►►

Кнопка ◄◄

Кнопка ►||/CD ⇌ USB

Кнопка ■

11. Кнопка ● (запись)

12. Кнопка ◄ (воспроизведение)

13. Кнопка ►► (перемотка вперед)

14. Кнопка ◄◄ (перемотка назад)

15. ■/▲ (остановка/извлечение кассеты)

16. Кнопка || (пауза)

17. Кнопки режимов воспроизведения:

Кнопка PLAY MODE

Кнопка PROG

Кнопка FOLDER UP

18. Левый динамик

19. ЖК дисплей

20. Кнопка AM/FM

Не показано на рисунке:

FM антенна (задняя панель)

Отсек для батарей (задняя панель)

Разъем для шнура питания (задняя панель)

Руководство по эксплуатации

Меры безопасности

- **Внимание:** В руководстве приводятся важные указания по эксплуатации и уходу. Сохраните руководство по эксплуатации для последующего использования.
- **Высокое напряжение:** В приборе находятся оголенные провода высокого напряжения. Напряжение внутри прибора достаточно высокое, чтобы вызвать удар электрическим током.
- **Предупреждение:** Во избежание удара электрическим током не демонтируйте корпус устройства. Доверяйте ремонт только квалифицированным специалистам. Не используйте устройство в местах, где оно может подвергнуться воздействию воды, влаги и пыли. Убедитесь, что посторонние предметы не попали внутрь изделия; они могут вызвать сбой в работе или стать причиной поражения электрическим током.

Источники питания

Работа от батарей

- Откройте крышку отсека для батарей.
- Вставьте 8 батарей типа LR-14 или UM-2 или C, соблюдая полярность, иначе устройство не будет работать.
- Закройте крышку отсека для батарей.

Питание от сети переменного тока

- Перед первым использованием устройства проверьте, соответствует ли электропитание устройство, указанное в таблице с техническими характеристиками, электропитанию в Вашей локальной сети.
 - Подсоедините соответствующий конец электрошнура к разъему на задней панели устройства.
 - Вставьте вилку электрошнура в розетку.
- Внимание:**
- Если устройство работает только от сети питания или не будет использоваться

более двух недель, удалите батареи из отсека. Невыполнение этого требования может привести к повреждению устройства.

- Всегда отключайте устройство от сети питания, если оно не будет эксплуатироваться долгое время.

Использование радиоприемника

- Установите переключатель режимов FUNCTION в положение RADIO.
- С помощью кнопки AM/FM выберите диапазон: FM или AM.
- Вращая регулятор настройки радио TUNING, настройтесь на частоту нужной радиостанции.
- С помощью регулятора громкости VOLUME установите желаемый уровень громкости звука.
- Для того чтобы выключить магнито-лу, установите переключатель режимов FUNCTION в положение TAPE.

Антенна

- Для достижения лучшего приема FM радиосигнала вытяните телескопическую антенну, которая расположена на задней панели устройства.
- Для приема AM сигнала устройство оснащено втроемной антенной; для лучшего приема вращайте магнито-лу в различных направлениях.

Подключение наушников

- Для частного прослушивания подключите наушники с диаметром штекера 3,5 мм к разъему для подключения наушников.
- С помощью регулятора громкости VOLUME установите желаемый уровень громкости звука.
- При подключенных наушниках звук через динамики не воспроизводится.

Использование CD проигрывателя

Загрузка диска

- Установите переключатель режимов FUNCTION в положение CD/USB.
- Откройте отсек для компакт-диска, нажав на надпись OPEN/CLOSE «открыть/закрыть» на крышке отсека для дисков. Вставьте компакт-диск в отсек маркированной стороной вверх и закройте отсек.

Воспроизведение файлов с USB-накопителей

- Установите переключатель FUNCTION в положение CD/USB.
- Вставьте USB-накопитель в USB-порт.
- Нажмите и удерживайте кнопку ► II/CD ⇌ USB для переключения в режим USB.
- Все операции с файлами на USB-устройствах такие же, как при воспроизведении дисков.
- Максимальный объем совместимых USB-устройств - 4 Гб.

Режим воспроизведения/паузы

- Для начала воспроизведения нажмите кнопку ► II/CD ⇌ USB.
- Для временного прерывания прослушивания (паузы) еще раз нажмите кнопку ► II/CD ⇌ USB.
- Чтобы остановить воспроизведение, нажмите кнопку ■.
- Для удаления компакт диска из отсека откройте крышку отсека для компакт-диска.
- Всегда нажимайте кнопку ■ перед открытием отсека для дисков.
- Для включения CD-проигрывателя переведите переключатель режимов FUNCTION в положение TAPE.
- Для MP3 дисков: в режиме остановки воспроизведения нажимайте кнопку FOLDER UP, чтобы выбрать нужную папку. Затем нажмите кнопку ► II/CD ⇌ USB, чтобы начать воспроизведение первого трека в папке (только если на диске содержится несколько папок).

Режим перехода к предыдущему/следующему треку

- Во время воспроизведения используйте кнопки ◀◀▶▶ для выбора трека.
- После выбора трека нажмите кнопку ► II/CD ⇌ USB для воспроизведения.
 - Нажмите кнопку ▶▶ один раз для перехода к следующему треку, нажмите и удерживайте, пока номер нужного Вам трека не появится на дисплее.
 - Нажмите кнопку ◀◀ один раз для возврата к началу текущего трека.
 - Нажимайте кнопку ◀◀ многократно для перехода к предыдущим трекам.

Быстрый поиск фрагмента трека

- Нажмите и удерживайте кнопки ◀◀▶▶. Диск будет воспроизводиться с высокой скоростью и при низком уровне звука. Когда Вы узнаете фрагмент трека, который Вы хотите прослушать, отпустите кнопки ◀◀▶▶ для возобновления нормального воспроизведения.

Режим воспроизведения

В режиме воспроизведения Audio CD:

- Для повторного воспроизведения текущего трека нажмите один раз кнопку PLAY MODE.
- Для повторного прослушивания всех треков на диске нажмите кнопку PLAY MODE дважды.
- Для воспроизведения треков в произвольном порядке нажмите кнопку PLAY MODE трижды.
- Для отмены повторного воспроизведения и воспроизведения в произвольном порядке нажмите кнопку PLAY MODE четыре раза.

В режиме воспроизведения MP3:

- Для повторного воспроизведения прослушанной композиции нажмите один раз кнопку PLAY MODE.
- Для повторного воспроизведения всех треков на диске нажмите кнопку PLAY MODE дважды.

- Для повторного воспроизведения всех треков в текущей папке нажмите кнопку PLAY MODE трижды.



- Для воспроизведения треков в произвольном порядке нажмите кнопку PLAY MODE четыре раза.

- Для отмены повторного воспроизведения и воспроизведения в произвольном порядке нажмите кнопку PLAY MODE пять раз.

Режим программирования порядка воспроизведения треков



- Вы можете установить любую последовательность воспроизведения треков. Вы можете задать воспроизведение до 32 разных треков или один любой трек до 32 раз. Перед началом программирования нажмите кнопку .

- Нажмите кнопку PROG.

- С помощью кнопок   выберите нужный трек.



- Для сохранения выбранного трека в памяти устройства нажмите кнопку PROG еще раз.

- Для того, чтобы внести в память другие треки, повторите вышперечисленные действия.

- Для начала воспроизведения запрограммированных треков нажмите кнопку  .

-  Вы можете удалить программу:

- Открытием крышки отсека для дисков
- Выбором радио или кассеты в качестве источника сигнала



- Нажатием кнопки  , а затем кнопки .

- Выключением устройства.

-  Качественное звучание без помех и сбоев гарантируется только при воспроизведении лицензионных дисков. Также, в зависимости от производителя диска или скорости прожига могут возникнуть проблемы при чтении диска устройством.



Воспроизведение кассеты

- Установите переключатель режимов FUNCTION в положение TAPE (OFF).





- Чтобы открыть кассетный отсек нажмите кнопку  . Вставьте кассету в кассетный отсек и аккуратно закройте его. Пленка должна быть на правой катушке.

- Для начала воспроизведения нажмите кнопку .

- Для временного прерывания воспроизведения нажмите кнопку . Для возобновления воспроизведения нажмите кнопку еще раз.

- Для остановки воспроизведения нажмите кнопку  . Нажмите эту клавишу еще раз для извлечения кассеты из кассетного отсека.

- При окончании воспроизведения все нажатые кнопки автоматически высвобождаются.

- Перемотка вперед/назад: Вы можете перемотать кассету вперед или назад. С помощью кнопки  осуществляется перемотка вперед, с помощью кнопки  осуществляется перемотка назад. Когда кассета перемоталась до нужного места, нажмите кнопку   для остановки.

-  Не используйте кнопки перемотки во время воспроизведения кассеты. Это может повредить пленку.

Запись



Запись с радиоприемника

- Установите переключатель режимов FUNCTION в положение RADIO.

- При помощи кнопки AM/FM выберите диапазон.

- Вращайте регулятор настройки TUNING, чтобы настроиться на частоту нужной радиостанции.

- Установите чистую кассету в кассетный отсек.

- Нажмите кнопку . Запись начнется.
- Для приостановки записи нажмите кнопку . Для возобновления записи нажмите на кнопку еще раз.
- Для остановки записи нажмите кнопку .

Запись с CD

- Установите переключатель режимов FUNCTION в положение CD/USB.
- Вставьте чистую кассету в кассетный отсек.
- Начните воспроизведение композиции, которую Вы желаете записать на кассету.
- Нажмите кнопку . Запись начнется.
- Для приостановки записи нажмите кнопку . Для возобновления записи нажмите на кнопку еще раз.
- Для остановки записи нажмите на кнопку , а затем остановите воспроизведение компакт-диска, нажав кнопку .
-  Во время записи треков Вы можете регулировать уровень громкости звука. Настройка громкости не будет влиять на качество записи.
- Данное устройство не пригодно для записи кассет типов CHROME (IEC II) и METAL (IEC IV). Используйте для записи кассеты типа NORMAL (IEC I) с невыломанными предохранителями.
- В самом начале и в конце ленты запись не будет осуществляться в течение 7 секунд, пока не закончится прохождение технического отрезка ленты.
- По окончании кассеты запись автоматически прекратится.

Чистка и уход

- Проверяйте батареи регулярно. Извлеките батареи, если они разрядились, если устройство не будет использоваться на протяжении продолжительного времени или работает от сети питания.
- Предохраняйте устройство от по-

падания влаги или воздействия высокой температуры.

- Не используйте устройство в местах, где оно может подвергнуться воздействию воды, влаги и пыли.
- Если необходимо, протрите корпус устройства при помощи слегка влажной ткани, при этом убедитесь, что устройство отключено от сети питания.
- Для обеспечения нормальной бесперебойной работы устройства периодически очищайте магнитную головку и вал ЛПМ. Увлажните кусочек ваты спиртом или специальной жидкостью для чистки магнитных головок и осторожно протрите поверхность головок и вала ЛПМ. Не прикасайтесь к головкам металлическими предметами. Рекомендуется очищать указанные элементы в среднем раз в месяц или через каждые 50 часов проигрывания пленки.
- Извлекая диск, держите его только за края. Не дотрагивайтесь до лазерной поверхности диска, т.к. Вы можете поцарапать ее, что приведет к искажению звука или другим проблемам.

Защита кассет от стирания

- Во избежание случайного стирания записи удалите предохранители с кассеты.
- Вы не сможете нажать клавишу записи, если у кассеты удалены предохранители.
- Для записи на кассету, с которой были удалены предохранители, заклейте отверстия, оставшиеся на месте предохранителей, липкой лентой.

Комплект поставки

Стереомангнитола	1 шт
Шнур электропитания	1 шт
Руководство по эксплуатации	1 шт
Гарантийный талон	1 шт
Информация для потребителя	1 шт

Руководство по эксплуатации

Технические характеристики

Воспроизводимые форматы	MP3, CDDA
Поддержка носителей	CD/CD-R/CD-RW/USB
Версия/объем USB	2.0/4 Гб
Электропитание	220 В, 50 Гц (8 батарей UM2/LR-14)
Выходная мощность	2 Вт x 2
FM диапазон радиочастот	64 - 108 МГц
AM диапазон радиочастот	540 - 1600 кГц
Вес нетто / брутто	2,3 кг/2,7 кг
Размеры устройства (Д x В x Ш)	356 мм x 252 мм x 156 мм
Размеры коробки (Д x В x Ш)	370 мм x 267 мм x 168 мм

Технические характеристики и функции могут быть изменены заводом-изготовителем без предварительного уведомления в связи с постоянным совершенствованием и улучшением данного устройства.



