

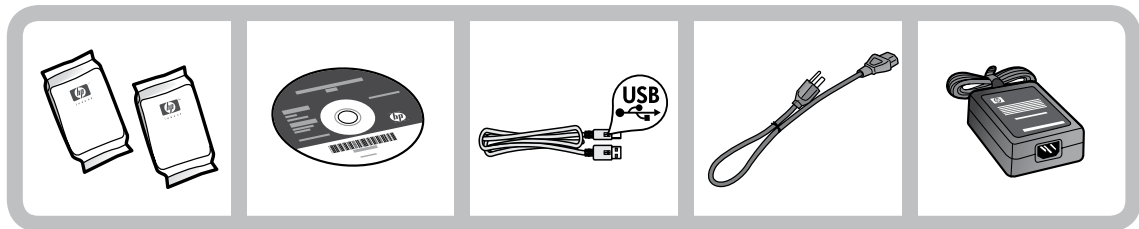

HP Deskjet D5500 Printer series

Подготовка к работе

1 Содержимое упаковки



Внимание!

НЕ подсоединяйте кабель USB до появления соответствующего приглашения программы.

2 Установка

1



Вставьте компакт-диск с программным обеспечением. Если компьютер не имеет дисководов компакт-дисков или дисков DVD, перейдите по адресу www.hp.com/support для загрузки и установки программного обеспечения принтера.

2



Следуйте анимированному руководству пользователя во время установки программного обеспечения.

Примечание. Анимированное руководство пользователя содержит важные сведения о настройке принтера, в том числе об **упрощенной настройке беспроводного подключения с помощью одной кнопки.**

 Черный картридж 121

 Трехцветный картридж 121XL

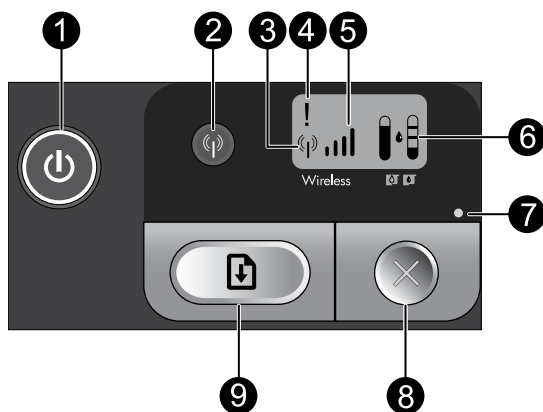

1 Вкл.

Включение или выключение устройства. Когда питание выключено, устройство по-прежнему потребляет небольшое количество энергии. Чтобы полностью отключить питание, выключите устройство, подождите, пока индикатор перестанет светиться, а затем отсоедините кабель питания.

2 Беспроводная связь.

Включение или выключение беспроводной связи. Индикатор кнопки беспроводной связи обозначает включение и отключение беспроводной связи.

3 Значок антенны беспроводной связи.

Указывает, подключен ли принтер HP к беспроводной сети.

4 Значок ошибки беспроводной связи. !

Мигает при возникновении ошибки беспроводной связи.

5 Значок уровня сигнала беспроводной связи.

Указывает уровень сигнала беспроводного сетевого подключения. Чем меньше полосок, тем ниже уровень сигнала. Когда принтер пытается подключиться, полоски уровня сигнала попеременно мигают слева направо.

6 Индикатор уровня чернил.

Показывает приблизительный уровень чернил.

7 Индикатор ошибки. ●

Мигает, если в принтере HP возникла проблема, например открыта крышка отсека картриджа или застряла каретка.

8 Отмена.

Отмена текущего активного задания на печать, задания выравнивания или сеанса WPS.

9 Возобновить.

Позволяет продолжить работу принтера HP после устранения проблемы. Кнопка Возобновить мигает при возникновении таких ошибок, как замятие или отсутствие бумаги.

Переход с USB-подключения устройства HP Deskjet на сетевое подключение

Если устройство HP Deskjet первоначально было подключено к порту USB, впоследствии его можно подключить к беспроводной сети.

Переход с USB-подключения на беспроводное подключение с использованием встроенного интерфейса WLAN 802.11

Windows

1. Отсоедините кабель USB от разъема на задней панели устройства.
2. Вставьте прилагаемый к устройству компакт-диск в дисковод компакт-дисков на компьютере.
3. Выберите **Add a Device** (Добавить устройство) и следуйте инструкциям на экране для установки беспроводной сети.

Mac

1. Отсоедините кабель USB от разъема на задней панели устройства.
2. Нажмите кнопку **Беспроводная связь**, чтобы включить беспроводную связь.
3. Включите плату **Airport** и установите соединение с устройством.
4. Вставьте прилагаемый к устройству компакт-диск в дисковод компакт-дисков на компьютере.
5. На рабочем столе откройте окно диска CD-ROM и дважды щелкните **HP Installer** (Программа установки HP). Следуйте инструкциям на экране.

Подключение к другим компьютерам в сети

Устройство HP Deskjet можно подключить к нескольким компьютерам в небольшой сети.

Если устройство HP Deskjet уже подключено к компьютеру в сети, на каждом дополнительном компьютере необходимо установить программное обеспечение HP Photosmart. При установке беспроводного подключения программное обеспечение автоматически обнаружит устройство в сети.

После настройки устройства HP Deskjet для работы в сети настраивать его повторно при подключении дополнительных компьютеров не требуется.

Советы по настройке беспроводного подключения

- Вставьте компакт-диск с программным обеспечением и следуйте инструкциям в анимированном руководстве пользователя.
- При наличии маршрутизатора WPS (WiFi Protected Setup) возможна **настройка беспроводного подключения одним нажатием кнопки**. После включения принтера нажмите и удерживайте кнопку WPS на маршрутизаторе, чтобы установить безопасное беспроводное подключение к принтеру.
- После установки беспроводного соединения принтера с маршрутизатором будет светиться синий индикатор на кнопке беспроводного подключения, а на дисплее принтера отобразится значок антенны беспроводного подключения с полосками уровня сигнала.

Источники дополнительной информации

Остальные сведения об устройстве приведены в электронной справке и файле Readme. Электронная справка автоматически устанавливается вместе с программным обеспечением принтера. Электронная справка содержит инструкции по использованию устройства и устранению неполадок. В ней также предоставлены технические характеристики устройства, информация об охране окружающей среды и другая нормативная информация, а также сведения о поддержке. Файл Readme содержит сведения об обращении в службу поддержки HP, требования к операционной системе, а также самую последнюю информацию об устройстве.

Windows

Доступ к справке на компьютере

- Windows. Выберите **Пуск > Все программы > HP > Deskjet D5500 series > Справка**.

Файл Readme

Перед установкой программного обеспечения вставьте диск с программным обеспечением и при появлении на экране параметра **Readme** щелкните его. Выберите **Пуск > Все программы > HP > Deskjet D5500 series > Readme**.

Windows 7

Информация о поддержке для ОС Windows 7 доступна в Интернете по адресу: www.hp.com/go/windows7.

Mac

Доступ к справке на компьютере

- Mac OS X v10.4. Выберите **Help > Mac Help, Library > HP Product Help** (Справка > Справка Mac, Библиотека > Справка устройства HP).
- Mac OS X v10.5. Выберите **Help > Mac Help** (Справка > Справка Mac). В окне **Help Viewer** (Просмотр справки) выберите **HP Product Help** (Справка устройства HP).

Файл Readme

Для доступа к файлу Readme вставьте компакт-диск с программным обеспечением и дважды щелкните папку «Read Me» в корневом каталоге компакт-диска.

Использование чернил

Примечание. Чернила в картриджах используются при выполнении принтером различных процедур, в том числе в процессе инициализации (для подготовки устройства и картриджей к печати) и при обслуживании печатающей головки (для очистки сопел и обеспечения равномерной подачи чернил). Кроме того, после использования картриджа в нем остается небольшое количество чернил. Дополнительные сведения см. по адресу: www.hp.com/go/inkusage.

Характеристики питания:

Адаптер питания: 0957-2269

Входное напряжение: 100-240 В~ (+/- 10 %)

Входная частота: 50/60 Гц (+/- 3 Гц)

Потребляемая мощность: максимум xx ватт (при средней нагрузке) = 14 Вт (беспроводное соединение отключено) 15 Вт (беспроводное соединение включено)

Примечание: Используйте только с адаптером питания HP.

Windows

Если не удается выполнить печать, убедитесь, что принтер установлен в качестве устройства печати по умолчанию.

- **Windows Vista.** На панели задач Windows выберите **Пуск, Панель управления, Принтеры**.
- **Windows XP.** На панели задач Windows выберите **Пуск, Панель управления, Принтеры и факсы**.

Убедитесь, что рядом с названием устройства имеется кружок с пометкой. Если устройство не выбрано в качестве принтера по умолчанию, щелкните его значок правой кнопкой мыши и выберите в меню «Использовать по умолчанию».

Если печать по-прежнему недоступна или установка программного обеспечения Windows завершилась неудачно, выполните следующее.

1. Извлеките компакт-диск из дисковод компакт-дисков и отсоедините от компьютера кабель USB.
2. Перезагрузите компьютер.
3. Временно отключите программный брандмауэр и антивирусное программное обеспечение. После установки программного обеспечения устройства снова запустите эти программы.
4. Вставьте компакт-диск с программным обеспечением устройства в дисковод компакт-дисков на компьютере и следуйте инструкциям на экране. Не подсоединяйте кабель USB до появления соответствующего приглашения.
5. После завершения установки перезагрузите компьютер.

Mac

Если печать недоступна, удалите и снова установите программное обеспечение.

Примечание. Программа удаления удаляет все компоненты программного обеспечения HP, относящиеся к данному устройству. Программа удаления не удаляет компоненты, которые используются другими устройствами или программами.

Удаление программного обеспечения

1. Отсоедините устройство HP Deskjet от компьютера.
2. Откройте папку Applications: Hewlett-Packard.
3. Дважды щелкните **HP Uninstaller** (Удаление программ HP). Следуйте инструкциям на экране.

Установка программного обеспечения

1. Чтобы установить программное обеспечение, вставьте компакт-диск с программным обеспечением HP в дисковод компакт-дисков на компьютере.
2. На рабочем столе откройте окно компакт-диска и дважды щелкните **HP Installer** (Программа установки HP).
3. Следуйте инструкциям на экране.

Не удается обнаружить устройство во время установки программного обеспечения

Если во время установки программного обеспечения HP не удается обнаружить устройство в сети, попробуйте выполнить указанные ниже действия. При использовании беспроводного подключения начните с шага 1 и при необходимости продолжайте до шага 4.

Беспроводные подключения

1. Убедитесь, что устройство подключено к сети. Для этого запустите проверку беспроводной сети и следуйте инструкциям на экране.

Запуск проверки беспроводной сети

Нажмите и удерживайте кнопку **Возобновить**, чтобы начать проверку беспроводной сети, а также напечатать страницу тестирования беспроводной сети и страницу конфигурации сети.

2. Если при выполнении шага 1 было определено, что устройство не подключено к сети, то при первой установке устройства необходимо следовать инструкциям по подключению к сети, которые отображаются на экране во время установки программного обеспечения.

Подключение устройства к компьютеру

1. Вставьте компакт-диск с программным обеспечением для устройства в дисковод компакт-дисков на компьютере.
2. Следуйте инструкциям на экране. При появлении запроса подключите устройство к компьютеру с помощью прилагаемого кабеля USB. Устройство выполнит попытку подключения к сети. Если не удастся подключиться, выполните предложенные действия для устранения проблемы, а затем повторите попытку.
3. После завершения установки будет предложено отсоединить кабель USB и проверить подключение к беспроводной сети. После успешного подключения устройства к сети установите программное обеспечение на всех компьютерах, которые будут использовать устройство по сети.

Если устройство не удается подключить к сети, причина этого может быть в следующем.

- **Возможно, была выбрана неправильная сеть или указано неправильное имя сети (SSID).** Проверьте и убедитесь, что эти параметры заданы правильно.
- **Возможно, был неправильно указан ключ WEP или ключ шифрования WPA** (если используется шифрование).
Примечание. Если имя сети или ключи WEP/WPA неизвестны и не были найдены автоматически во время установки, можно перейти по адресу www.hp.com/go/networksetup и загрузить программу, которая поможет их найти. Эта программа работает только с Windows Internet Explorer и доступна только на английском языке.
- **Возможно, возникла проблема с маршрутизатором.** Попробуйте перезапустить устройство и маршрутизатор. Для этого выключите и включите их снова.

HP Deskjet D5500 Printer series



Справка Windows

Ограниченная гарантия на принтер HP

| Продукт HP | Срок ограниченной гарантии |
|--|---|
| Носитель с программным обеспечением | 90 дней |
| Принтер | Техническая поддержка по телефону: 1 год по всему миру Части и работа: 90 дней в США и Канаде (за пределами США и Канады: 1 год или согласно местному законодательству) |
| Печатающие картриджи или картриджи с чернилами | до первого из следующих событий: момента, когда в картридже закончатся чернила HP или даты "окончания гарантии", указанной на картридже. Данная гарантия не распространяется на изделия HP, которые подвергались перезарядке, доработке, процедурам восстановления работоспособности, а также на изделия, подвергшиеся неправильной эксплуатации или нерегламентированным воздействиям. |
| Печатающие головки (относится только к продуктам с печатающими головками, заменяемыми пользователем) | 1 год |
| Дополнительные принадлежности | 1 год, если не указано иное |

A. Условия ограниченной гарантии

- Компания Hewlett-Packard (HP) гарантирует конечному пользователю, что в вышеуказанных изделиях HP отсутствуют дефекты, связанные с качеством материалов или изготовления, в течение вышеуказанного срока, который отсчитывается с момента покупки изделия пользователем.
- В отношении программного обеспечения ограниченная гарантия HP распространяется только на сбои при выполнении программных инструкций. Компания HP не гарантирует бесперебойной и безошибочной работы любой программы.
- Ограниченная гарантия HP распространяется только на те дефекты, которые возникли в результате нормальной эксплуатации изделия, и не распространяется на любые другие неполадки, включая неполадки, причиной которых является:
 - техническое обслуживание или модификация изделия с нарушением инструкции по эксплуатации;
 - использование программного обеспечения, материалов для печати, деталей и принадлежностей, не поставляемых или не поддерживаемых компанией HP;
 - случай эксплуатации, не соответствующей техническим характеристикам изделия;
 - несанкционированная модификация или использование не по назначению.
- Установка в принтеры HP картриджей других изготовителей или повторно заправленных картриджей не влияет ни на гарантийное соглашение с пользователем, ни на какие-либо соглашения компании HP с пользователем относительно технической поддержки. Однако в том случае, если вероятной причиной конкретного сбоя или повреждения принтера является установка картриджа другого изготовителя или повторно заправленного картриджа либо использование картриджа с истекшим сроком службы, компания HP взимает плату за время и материалы, необходимые для устранения этого сбоя или повреждения, по стандартным расценкам.
- Если в течение действующего гарантийного периода компания HP получит уведомление о дефекте в изделии, на которое распространяется гарантия HP, компания HP обязуется по своему выбору либо отремонтировать, либо заменить изделие.
- Если компания HP окажется не в состоянии отремонтировать или заменить дефектное изделие, на которое распространяется гарантия HP, компания HP обязуется в течение приемлемого срока после получения уведомления о дефекте возместить продажную стоимость изделия.
- Компания HP не принимает на себя никаких обязательств по ремонту, замене или возмещению стоимости до тех пор, пока пользователь не вернет дефектное изделие компании HP.
- Любое изделие, на которое заменяется дефектное изделие, может быть новым либо равноценным новому, при условии, что его функциональные возможности по крайней мере равны возможностям заменяемого изделия.
- Изделия компании HP могут содержать восстановленные детали, компоненты или материалы, эквивалентные новым по своим характеристикам.
- Ограниченная гарантия HP действительна в любой стране или регионе, в котором компания HP продает изделия, на которые распространяется данная гарантия. Контракты на дополнительное гарантийное обслуживание, например, на обслуживание по месту установки, могут заключаться любым уполномоченным обслуживающим предприятием HP в странах, где сбыт изделий осуществляется HP или уполномоченными импортерами.

B. Ограничения гарантии

В ПРЕДЕЛАХ, ДОПУСКАЕМЫХ МЕСТНЫМ ЗАКОНОДАТЕЛЬСТВОМ, НИ КОМПАНИЯ HP, НИ СТОРОННИЕ ПОСТАВЩИКИ, НЕ ДАЮТ НИКАКИХ ДОПОЛНИТЕЛЬНЫХ ГАРАНТИЙ ИЛИ УСЛОВИЙ, ЯВНЫХ ИЛИ ПОДРАЗУМЕВАЕМЫХ ГАРАНТИЙ ИЛИ УСЛОВИЙ КОММЕРЧЕСКОЙ ЦЕННОСТИ, УДОВЛЕТВОРИТЕЛЬНОГО КАЧЕСТВА ИЛИ ПРИГОДНОСТИ ДЛЯ КОНКРЕТНОЙ ЦЕЛИ.

C. Ограничение ответственности

- В пределах, допускаемых местным законодательством, возмещение ущерба, определяемое настоящей Гарантией, является единственным и исключительным возмещением ущерба, предоставляемым пользователю.
- В ТОЙ СТЕПЕНИ, В КОТОРОЙ ЭТО ДОПУСКАЕТСЯ МЕСТНЫМ ЗАКОНОДАТЕЛЬСТВОМ, ЗА ИСКЛЮЧЕНИЕМ ОТВЕТСТВЕННОСТИ, ОСОБО ОГОВОРЕННОЙ В НАСТОЯЩЕМ ГАРАНТИЙНОМ ОБЯЗАТЕЛЬСТВЕ, НИ КОМПАНИЯ HP, НИ ЕЕ НЕЗАВИСИМЫЕ ПОСТАВЩИКИ НИ ПРИ КАКИХ ОБСТОЯТЕЛЬСТВАХ НЕ НЕСУТ ОТВЕТСТВЕННОСТИ НИ ЗА КАКИЕ ПРЯМЫЕ, КОСВЕННЫЕ, ОСОБЫЕ, СЛУЧАЙНЫЕ ИЛИ ВОСПЛЕДОВАВШИЕ УБЫТКИ, ПОНЕСЕННЫЕ В РЕЗУЛЬТАТЕ КОНТРАКТНЫХ, ГРАЖДАНСКИХ И ИНЫХ ПРАВОВЫХ ОТНОШЕНИЙ, НЕЗАВИСИМО ОТ ТОГО, БЫЛИ ЛИ ОНИ ОПОВЕЩЕНЫ О ВОЗМОЖНОСТИ ТАКИХ УБЫТКОВ.

D. Местное законодательство

- Настоящая гарантия дает пользователю определенные юридические права. Покупатель может иметь и другие права, которые варьируются в зависимости от штата на территории Соединенных Штатов Америки, от провинции на территории Канады и от страны в других регионах мира.
- В части Гарантии, не соответствующей местному законодательству, ее следует считать измененной в соответствии с местным законодательством. В соответствии с местным законодательством некоторые ограничения ответственности производителя и ограничения условий настоящей Гарантии могут не относиться к заказчику. Например, некоторые штаты США, а также другие государства (включая провинции Канады), могут:
 - исключить действие оговорки и ограничений, упомянутых в настоящей Положении о гарантии, как ограничивающие установленные в законном порядке права потребителей (например, в Великобритании);
 - каким-либо иным образом ограничить возможность производителя применять такие оговорки или ограничения;
 - предоставить пользователю дополнительные права на гарантийное обслуживание, указать длительность действия предполагаемых гарантий, от которых производитель не может отказаться, либо не допустить ограничения срока действия предполагаемых гарантий.
- УСЛОВИЯ НАСТОЯЩЕГО ПОЛОЖЕНИЯ О ГАРАНТИИ, ЗА ИСКЛЮЧЕНИЕМ РАЗРЕШЕННЫХ НА ЗАКОННОМ ОСНОВАНИИ, НЕ ИСКЛЮЧАЮТ, НЕ ОГРАНИЧИВАЮТ И НЕ ИЗМЕНЯЮТ, А ЛИШЬ ДОПОЛНЯЮТ ОБЯЗАТЕЛЬНЫЕ ПРАВА, УСТАНОВЛЕННЫЕ ПО ЗАКОНУ И ПРИМЕНИМЫЕ К ПРОДАЖЕ ПРОДУКТОВ HP ТАКИМ ПОЛЬЗОВАТЕЛЯМ.

3. Проверьте и устраните следующие возможные условия.

- **Возможно, компьютер не подключен к сети.** Убедитесь, что компьютер и устройство HP Deskjet подключены к одной сети. Например, при использовании беспроводного подключения компьютер может быть по ошибке подключен к соседней сети.
- **Возможно, компьютер подключен к виртуальной частной сети (VPN).** Перед установкой временно отключите виртуальную частную сеть. Подключение к виртуальной частной сети аналогично подключению к другой сети. Для доступа к устройству по домашней сети необходимо отключиться от виртуальной частной сети.
- **Возможно, программа обеспечения безопасности блокирует обмен данными.** Установленная на компьютере программа обеспечения безопасности (брандмауэр либо антивирусная или антишпионская программа) может блокировать обмен данными между устройством и компьютером. Программа диагностики HP запускается автоматически во время установки и может предоставить сообщения о данных, которые блокируются брандмауэром. Попробуйте временно отключить брандмауэр, антивирусные и антишпионские программы, а затем проверьте, можно ли успешно завершить установку.

После завершения установки снова запустите брандмауэр. Убедитесь, что следующие файлы включены в список исключений брандмауэра:

- C:\Program Files\HP\Digital Imaging\bin\hpaqtra08.exe.
- C:\Program Files\HP\Digital Imaging\bin\hpaqdstcp.exe.

Совет. Измените настройку брандмауэра и разрешите обмен данными через UDP-порт 427.

4. Используйте функцию расширенного поиска.

1. Нажмите и удерживайте кнопку **Возобновить**, чтобы начать проверку беспроводной сети и напечатать страницу конфигурации сети.
2. С помощью отчета о конфигурации сети определите IP-адрес устройства HP Deskjet. Убедитесь, что IP-адрес устройства находится в одном диапазоне с компьютером и маршрутизатором.
3. Используйте функцию расширенного поиска, которая доступна во время установки программного обеспечения, затем щелкните **Search by IP address** (Поиск по IP-адресу) и введите IP-адрес устройства.

Windows only

Другие проблемы с сетью после установки программного обеспечения

Если после успешной установки устройства HP Deskjet возникают проблемы, например не удается выполнить печать, попробуйте выполнить указанные ниже действия.

- Выключите маршрутизатор, устройство и компьютер, а затем включите их в следующем порядке: маршрутизатор, устройство, компьютер. Иногда выключение и включение питания позволяет решить проблему с обменом данными по сети.
- Если предыдущие действия не устраняют проблему, а на компьютере установлено программное обеспечение HP Photosmart, запустите средство диагностики сети.

Запуск средства диагностики сети

> В программе **Центр решений** выберите **Параметры**, **Другие параметры** и щелкните **Панель инструментов для сети**. На вкладке **Утилиты** выберите **Запуск диагностики сети**.

HP Deskjet D5500 Printer series



Содержание

| | | |
|----------|--|-----------|
| 1 | Приемы работы | 3 |
| 2 | Завершение настройки Принтер HP | |
| | Беспроводное подключение с использованием настройки беспроводной связи одним нажатием кнопки с WPS-маршрутизатором | 5 |
| | Традиционное беспроводное подключение | 7 |
| | Подключение USB | 7 |
| | Установка программного обеспечения для сетевого соединения | 8 |
| 3 | Знакомство с Принтер HP | |
| | Компоненты принтера | 11 |
| | Функции панели управления | 12 |
| 4 | Печать | |
| | Печать документов | 13 |
| | Печать фотографий | 14 |
| | Печать на конвертах | 17 |
| | Печать на специальных материалах | 18 |
| | Печать веб-страницы | 24 |
| 6 | Работа с картриджами | |
| | Проверка приблизительного уровня чернил | 35 |
| | Заказ расходных материалов | 36 |
| | Резервный режим печати | 37 |
| | Автоматическая очистка картриджа | 38 |
| | Очистка картриджа вручную | 38 |
| | Замена картриджа | 40 |
| | Информация о гарантии на картридж | 42 |
| 7 | Решение проблемы | |
| | Служба поддержки HP | 43 |
| | Устранение неполадок при настройке | 44 |
| | Устранение неполадок печати | 48 |
| | Ошибки | 52 |
| 9 | Техническая информация | |
| | Уведомление | 65 |
| | Технические характеристики | 65 |
| | Программа охраны окружающей среды | 66 |
| | Заявления о соответствии стандартам | 69 |
| | Соответствие нормам беспроводной связи | 72 |
| | Указатель | 75 |

1 Приемы работы

Узнайте, как использовать Принтер HP

- ["Загрузка бумаги"](#) на стр. 31
- ["Замена картриджей"](#) на стр. 40
- ["Беспроводное подключение с использованием настройки беспроводной связи одним нажатием кнопки с WPS-маршрутизатором"](#) на стр. 5

2 Завершение настройки Принтер HP

- [Беспроводное подключение с использованием настройки беспроводной связи одним нажатием кнопки с WPS-маршрутизатором](#)
- [Традиционное беспроводное подключение](#)
- [Подключение USB](#)
- [Установка программного обеспечения для сетевого соединения](#)

Беспроводное подключение с использованием настройки беспроводной связи одним нажатием кнопки с WPS-маршрутизатором

Для подключения устройства Принтер HP к беспроводной сети с помощью WiFi Protected Setup (WPS) потребуется выполнить указанные ниже действия.

- Беспроводная сеть 802.11 с беспроводным WPS-маршрутизатором или точкой доступа.
- Настольный или портативный компьютер с поддержкой беспроводной сети или сетевой платой. Компьютер должен быть подключен к беспроводной сети, которую необходимо установить на Принтер HP.

Беспроводное подключение с использованием настройки беспроводной связи одним нажатием кнопки с WPS-маршрутизатором

1. Выполните одно из указанных ниже действий.

С помощью нажатия кнопки (PBC)

- а. Настройте беспроводное соединение.
 - Нажмите кнопку **Беспроводное** и удерживайте ее в течение 2 секунд.
 - Нажмите соответствующую кнопку на WPS-маршрутизаторе или другом сетевом устройстве.
 - При успешной настройке беспроводной сети значок беспроводной связи и индикатор уровня сигнала будут светиться.
- б. Установите программное обеспечение.

 **Примечание.** Устройство начинает отсчет времени (приблизительно 2 минуты), в течение которого необходимо нажать соответствующую кнопку на сетевом устройстве.

С помощью ПИН-кода

- а. Загрузите бумагу.
- Загрузите стопку бумаги во входной лоток коротким краем вперед и стороной для печати вниз.
 - Сдвиньте стопку бумаги вперед до упора.
 - Сдвиньте направляющую ширины бумаги вплотную к краю бумаги.

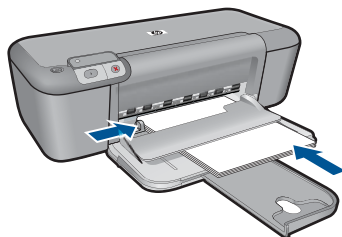

- б. Запустите WiFi Protected Setup.
- Нажмите кнопку **Возобновить** и удерживайте ее в течение 2 секунд.
 - Начнется проверка беспроводной сети.
 - Будут автоматически напечатаны отчет проверки беспроводной сети и отчет о конфигурации сети.
- в. Настройте беспроводное соединение.
- Нажмите кнопку **Беспроводное** и удерживайте ее в течение 2 секунд.
 - Введите на компьютере ПИН-код для маршрутизатора.
 - При успешной настройке беспроводной сети значок беспроводной связи и индикатор уровня сигнала будут светиться.
- г. Установка программного обеспечения

 **Примечание.** Устройство начинает отсчет времени (приблизительно 2 минуты), в течение которого необходимо нажать соответствующую кнопку на сетевом устройстве.

2. Просмотрите анимацию для данного раздела.

См. также:

["Установка программного обеспечения для сетевого соединения"](#) на стр. 8

Проверка настройки беспроводной связи и печать страницы конфигурации сети

Проверка беспроводной сети состоит из серии диагностических тестов и выполняется для определения правильности настройки сети. Отчет этого теста можно также напечатать в любое другое время.

Можно напечатать страницу конфигурации сети для просмотра сетевых параметров, таких как IP-адрес, режим связи и сетевое имя (код SSID).

Печать страницы конфигурации сети

- ▲ Нажмите и удерживайте кнопку **Возобновить**, чтобы начать тестирование беспроводной связи и напечатать страницу конфигурации сети и страницу тестирования сети.

Традиционное беспроводное подключение

Для подключения устройства Принтер HP к встроенной беспроводной сети WLAN 802.11 требуется следующее.

- Беспроводная сеть 802.11 с беспроводным маршрутизатором или точкой доступа.
При подключении устройства Принтер HP к беспроводной сети с доступом к Интернету рекомендуется использовать беспроводной маршрутизатор (точку доступа или базовую станцию) с протоколом DHCP.
- Настольный или портативный компьютер с поддержкой беспроводной сети или сетевой платой. Компьютер должен быть подключен к беспроводной сети, которую необходимо установить на Принтер HP.
- Сетевое имя (SSID).
- Ключ WEP или парольная фраза WPA (если требуется).

Подключение устройства

1. Поместите компакт-диск с программным обеспечением для устройства в дисковод компакт-дисков на компьютере.
2. Следуйте инструкциям на экране.
При появлении запроса подключите устройство к компьютеру с помощью кабеля USB, поставляемого с устройством. Устройство попытается подключиться к сети. Если не удастся установить соединение, выполните инструкции для устранения проблемы, а затем повторите попытку.
3. После завершения установки будет предложено отключить кабель USB и протестировать беспроводное соединение. После успешного подключения устройства к сети установите программное обеспечение на всех компьютерах, которые будут использовать устройство по сети.

См. также:

["Установка программного обеспечения для сетевого соединения"](#) на стр. 8

Подключение USB

На задней панели устройства Принтер HP имеется высокоскоростной порт USB 2.0 для подключения к компьютеру.

Если для подключения устройства Принтер HP к компьютеру в сети используется кабель USB, на компьютере можно настроить совместное использование принтера. Это позволяет другим компьютерам в сети печатать на устройстве Принтер HP, при этом данный компьютер будет использоваться в качестве главного.

Главный компьютер (компьютер, непосредственно подключенный к устройству Принтер HP кабелем USB) обладает полным набором функций. Другие компьютеры являются **клиентами** и имеют доступ только к функциям печати. Для достижения максимальной производительности компания HP рекомендует

использовать до 5 компьютеров. Другие задачи необходимо выполнять на главном компьютере или с панели управления Принтер HP.

Соединение устройства с компьютером с помощью кабеля USB

- ▲ Сведения о подключении к компьютеру с помощью кабеля USB см. в руководстве по началу работы, прилагаемом к устройству.



Примечание. Не подключайте кабель USB к устройству до появления соответствующего приглашения.

Включение режима совместного использования принтера на компьютере Windows

- ▲ См. прилагаемое к компьютеру руководство пользователя или экранную справку операционной системы Windows.

Установка программного обеспечения для сетевого соединения

Используйте этот раздел для установки программного обеспечения HP Photosmart на подключенном к сети компьютере. Перед установкой программного обеспечения убедитесь, что устройство Принтер HP подключено к сети. Если устройство Принтер HP не было подключено к сети, следуйте инструкциям на экране в процессе установки программного обеспечения для подключения устройства к сети.



Примечание. Если компьютер настроен для подключения к различным сетевым устройствам, перед установкой программного обеспечения подключите эти устройства к компьютеру. В противном случае программа установки HP Photosmart может использовать одну из зарезервированных букв, и доступ к какому-либо сетевому устройству на компьютере будет невозможен.

Примечание. Процедура установки может занимать от 20 до 45 минут в зависимости от операционной системы, количества свободного места и тактовой частоты процессора.

Установка программного обеспечения HP Photosmart для Windows на компьютере, подключенном к сети

1. Завершите работу всех программ на компьютере.
2. Вставьте прилагаемый к устройству компакт-диск для Windows в дисковод на компьютере и следуйте инструкциям на экране.



Примечание. Если устройство Принтер HP не подключено к сети, подключите его к компьютеру с помощью прилагаемого кабеля USB. Не подсоединяйте кабель USB к компьютеру **без** приглашения. Устройство попытается подключиться к сети.

3. Если отобразится диалоговое окно брандмауэра, следуйте инструкциям. Если появляются всплывающие сообщения брандмауэра, всегда необходимо принимать или разрешать выполнение запрашиваемых действий.

4. На экране **Тип подключения** выберите соответствующую опцию и щелкните **Далее**.
Во время поиска устройства в сети будет показано окно **Поиск**.
5. На экране **Обнаружен принтер** проверьте правильность описания принтера. Если в сети найдено несколько принтеров, будет показан экран **Обнаружены принтеры**. Выберите устройство, к которому требуется подключиться.
6. Следуйте инструкциям по установке программного обеспечения. После установки программного обеспечения устройство готово к работе.
7. Для проверки сетевого соединения перейдите к компьютеру и распечатайте отчет самопроверки на устройстве.

3 Знакомство с Принтер HP

- [Компоненты принтера](#)
- [Функции панели управления](#)

Компоненты принтера

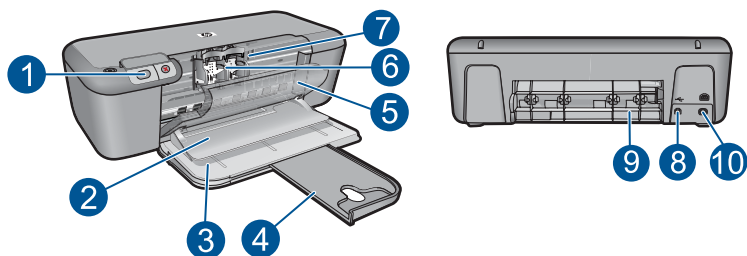

| | |
|----|--|
| 1 | Панель управления |
| 2 | Выходной лоток |
| 3 | Входной лоток |
| 4 | Удлинитель входного лотка |
| 5 | Передняя крышка |
| 6 | Картриджи |
| 7 | Область доступа к картриджам |
| 8 | порт USB |
| 9 | Задняя крышка |
| 10 | Разъем питания. Используйте только с адаптером питания HP. |

Функции панели управления

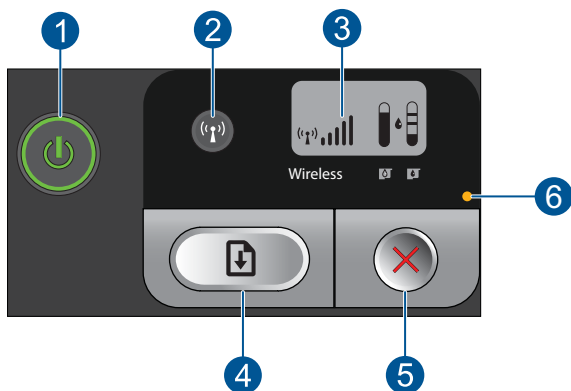

| | |
|---|---|
| 1 | Вкл. Включение и выключение устройства. Когда питание выключено, устройство по-прежнему потребляет небольшое количество энергии. Чтобы полностью отключить питание, выключите устройство и отсоедините кабель питания. |
| 2 | Беспроводное. Позволяет включать и отключать беспроводную связь. |
| 3 | ЖК-экран с индикацией беспроводного сигнала и уровня чернил: Отображает мощность беспроводного сигнала и текущий уровень чернил. |
| 4 | Возобновить. Позволяет продолжить работу устройства Принтер HP после решения проблемы. Если кнопку нажать и удерживать в течение 2 секунд, устройство Принтер HP напечатает страницу конфигурации сети и страницу тестирования сети. |
| 5 | Отмена. Отменяет текущее активное задание печати, задание выравнивания или процесс WPS. |
| 6 | Индикатор ошибки. Мигает, если в работе устройства Принтер HP произошла ошибка. |

4 Печать

Для продолжения выберите задание на печать.



["Печать документов"](#) на стр. 13



["Печать фотографий"](#) на стр. 14



["Печать на конвертах"](#) на стр. 17



["Печать на специальных материалах"](#) на стр. 18



["Печать веб-страницы"](#) на стр. 24

См. также:

- ["Загрузка бумаги"](#) на стр. 31
- ["Типы бумаги, рекомендуемые для печати"](#) на стр. 29

Печать документов

Большинство параметров печати автоматически задаются приложением, из которого выполняется печать. Изменять параметры вручную нужно только при изменении качества печати, печати на специальных типах бумаги или прозрачной пленке или использовании специальных функций.

Печать из программного обеспечения

1. Убедитесь, что во входной лоток загружена бумага.
2. В меню **Файл** используемого приложения выберите **Печать**.
3. Убедитесь, что устройство выбрано в качестве принтера.
4. Если требуется изменить параметры, нажмите кнопку, с помощью которой открывается диалоговое окно **Свойства**.

В зависимости от используемого программного приложения эта кнопка может называться **Свойства**, **Параметры**, **Настройка принтера**, **Принтер** или **Предпочтения**.

 **Примечание.** При печати фотографии необходимо выбрать определенный тип фотобумаги и параметр повышения качества фотографии.

5. Настройте необходимые для печати параметры с помощью функций, которые доступны на вкладках **Дополнительно**, **Профили печати**, **Возможности**, и **Цвет**.

☞ **Совет** Можно легко выбрать подходящие параметры печати с помощью предварительно настроенных заданий на вкладке **Профили печати**. Выберите тип задания на печать в списке **Профили печати**. Параметры по умолчанию для данного типа задания на печать будут заданы и перечислены на вкладке **Профили печати**. При необходимости можно настроить параметры и сохранить нестандартные значения в виде нового профиля печати. Чтобы сохранить нестандартный профиль печати, выберите профиль и щелкните **Сохранить как**. Чтобы удалить профиль, выберите его и щелкните **Удалить**.

6. Нажмите **ОК** для закрытия диалогового окна **Свойства**.
7. Нажмите кнопку **Печать** или **ОК** для начала печати.

См. также:

- ["Типы бумаги, рекомендуемые для печати"](#) на стр. 29
- ["Загрузка бумаги"](#) на стр. 31
- ["Просмотр разрешения печати"](#) на стр. 26
- ["Создание специальных профилей печати"](#) на стр. 26
- ["Задание параметров печати по умолчанию"](#) на стр. 27
- ["Остановка текущего задания"](#) на стр. 63

Печать фотографий

Печать фотографий на фотобумаге

1. Извлеките всю бумагу из входного лотка, а затем загрузите фотобумагу стороной для печати вниз.



2. В меню **Файл** используемого приложения выберите **Печать**.

3. Убедитесь, что устройство выбрано в качестве принтера.
4. Нажмите кнопку, с помощью которой открывается диалоговое окно **Свойства**. В зависимости от используемого программного приложения эта кнопка может называться **Свойства**, **Параметры**, **Настройка принтера**, **Принтер** или **Предпочтения**.
5. Перейдите на вкладку **Функции**.
6. Выберите соответствующий тип фотобумаги в списке **Тип бумаги** в области **Основные параметры**.
7. В области **Параметры изменения формата** выберите соответствующий размер бумаги в списке **Размер**.
Если выбраны несовместимые размер и тип бумаги, появится предупреждение и будет предложено выбрать другой тип или размер.
8. В области **Основные параметры** выберите высокое качество печати, например **Наилучшее**, в списке **Качество печати**.

 **Примечание.** Для получения качества с максимальным разрешением dpi на вкладке **Дополнительно** выберите **Вкл** в списке **Максимум dpi**.
Дополнительную информацию см. в разделе "[Печать в режиме Максимум dpi](#)" на стр. 25.

9. Щелкните **ОК**, чтобы вернуться в диалоговое окно **Свойства**.
10. (Дополнительно) Если потребуется распечатать черно-белую фотографию, выберите вкладку **Цвет** и установите флажок **Печать в оттенках серого**. В списке выберите один из следующих вариантов.
 - **Высокое качество.** Этот параметр использует все доступные цвета для печати фотографий в оттенках серого. Это позволяет получить мягкие и натуральные оттенки серого цвета.
 - **Только черные чернила.** Этот параметр использует только черные чернила для печати фотографий в оттенках серого. Оттенки серого создаются при помощи различного количества черных точек, что может привести к повышенной зернистости изображения.
11. Нажмите кнопку **ОК**, а затем **Печать** или **ОК** в диалоговом окне **Печать**.

 **Примечание.** Не оставляйте неиспользованную фотобумагу во входном лотке. Бумага может скручиваться, что приведет к снижению качества печати. Перед печатью фотобумага должна находиться в расправленном состоянии.

Печать изображения без полей

1. Извлеките всю бумагу из входного лотка.
2. Поместите фотобумагу стороной для печати вниз вплотную к правой стороне входного лотка.

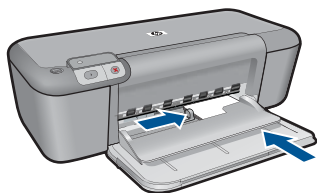

3. В меню **Файл** используемого приложения выберите **Печать**.
4. Убедитесь, что устройство выбрано в качестве принтера.
5. Нажмите кнопку, с помощью которой открывается диалоговое окно **Свойства**. В зависимости от используемого программного приложения эта кнопка может называться **Свойства**, **Параметры**, **Настройка принтера**, **Принтер** или **Предпочтения**.
6. Перейдите на вкладку **Функции**.
7. В списке **Размер** выберите размер фотобумаги, загруженной во входной лоток. Если изображение без полей можно напечатать на бумаге выбранного размера, это означает, что флажок **Печать без полей** установлен.
8. В меню **Тип бумаги** щелкните **Дополнительно** и выберите требуемый тип бумаги.



Примечание. Невозможно напечатать изображение без полей, если установлен тип бумаги **Обычная бумага** или тип бумаги, отличный от фотобумаги.

9. Если флажок **Печать без полей** не выбран, пометьте его. Если выбраны несовместимые размер бумаги без полей и тип бумаги, появится предупреждение и будет предложено выбрать другой тип или размер.
10. Нажмите кнопку **ОК**, а затем **Печать** или **ОК** в диалоговом окне **Печать**.



Примечание. Не оставляйте неиспользованную фотобумагу во входном лотке. Бумага может скручиваться, что приведет к снижению качества печати. Перед печатью фотобумага должна находиться в расправленном состоянии.

См. также:

- ["Загрузка бумаги"](#) на стр. 31
- ["Печать в режиме Максимум dpi"](#) на стр. 25
- ["Просмотр разрешения печати"](#) на стр. 26
- ["Создание специальных профилей печати"](#) на стр. 26

- ["Задание параметров печати по умолчанию"](#) на стр. 27
- ["Остановка текущего задания"](#) на стр. 63

Печать на конвертах

Во входной лоток устройства Принтер HP можно загрузить один или несколько конвертов. Не используйте глянцевые или тисненные конверты, а также конверты с застежками или окнами.

 **Примечание.** Подробнее о форматировании текста для печати на конвертах см. справочную систему используемого текстового редактора. Для оптимизации печати рекомендуется использовать на конвертах этикетки с обратным адресом.

Печать на конвертах

1. Сдвиньте направляющую ширины бумаги в крайнее левое положение.
2. Поместите конверты в правую часть входного лотка. Бумага должна быть расположена стороной для печати вниз. Клапан должен находиться слева.
3. Задвиньте конверты в принтер до упора.
4. Сдвиньте направляющую ширины бумаги вплотную к краю конвертов.

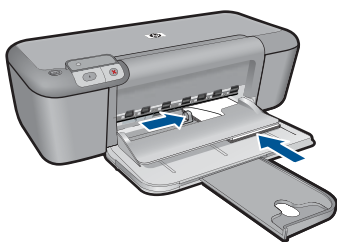

5. Откройте диалоговое окно **Свойства принтера**.
6. Выберите вкладку **Функции**, затем выберите следующие параметры печати.
 - **Тип бумаги** — **Обычная бумага**.
 - **Размер** — соответствующий размер конверта.
7. Выберите требуемые значения других параметров печати и щелкните **ОК**.

См. также:

- ["Загрузка бумаги"](#) на стр. 31
- ["Просмотр разрешения печати"](#) на стр. 26
- ["Создание специальных профилей печати"](#) на стр. 26
- ["Задание параметров печати по умолчанию"](#) на стр. 27
- ["Остановка текущего задания"](#) на стр. 63

Печать на специальных материалах

Печать на прозрачных пленках

1. Сдвиньте направляющую ширины бумаги в крайнее левое положение.
2. Поместите прозрачные пленки в правую часть входного лотка. Сторона для печати должна быть обращена вниз, а липкая полоса — вверх и к принтеру.
3. Аккуратно задвиньте прозрачные пленки в принтер до упора таким образом, чтобы липкие полосы не цеплялись друг за друга.
4. Сдвиньте направляющую ширины бумаги вплотную к краю прозрачных пленок.

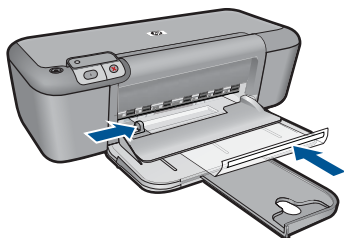

5. Откройте диалоговое окно **Свойства принтера**.
6. Выберите вкладку **Профили печати**.
7. В списке **Профили печати** выберите **Печать презентаций**, затем укажите следующие параметры печати.
 - **Тип бумаги** — нажмите **Дополнительно** и выберите соответствующий тип прозрачной пленки.
 - **Размер бумаги** — соответствующий размер бумаги.
8. Выберите требуемые значения других параметров печати и щелкните **ОК**.

Печать почтовых открыток

1. Сдвиньте направляющую ширины бумаги в крайнее левое положение.
2. Поместите открытки в правую часть входного лотка. Сторона для печати должна быть обращена вниз, а короткий край — к принтеру.
3. Задвиньте открытки в принтер до упора.
4. Сдвиньте направляющую ширины бумаги вплотную к краю открыток.

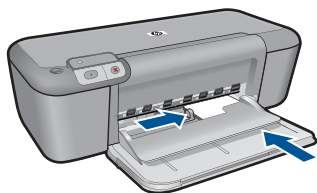

5. Откройте диалоговое окно **Свойства принтера**.
6. Выберите вкладку **Функции** и укажите следующие параметры печати.
 - **Тип бумаги** — щелкните **Дополнительно, Специальная бумага**, а затем выберите соответствующий тип открыток.
 - **Качество печати** — **Обычное** или **Наилучшее**.
 - **Размер** — соответствующий размер открыток.
7. Выберите требуемые значения других параметров печати и щелкните **ОК**.

Печать этикеток

1. Сдвиньте направляющую ширины бумаги в крайнее левое положение.
2. Пролистайте листы с этикетками, чтобы они не слипались, затем выровняйте края.
3. Поместите листы с этикетками в правую часть входного лотка. Этикетки должны быть расположены стороной для печати вниз.
4. Задвиньте листы в принтер до упора.
5. Сдвиньте направляющую ширины бумаги вплотную к краю листов.

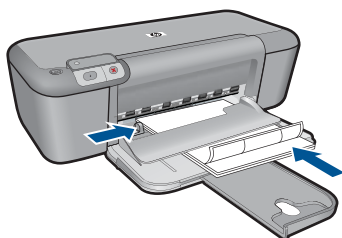

6. Откройте диалоговое окно **Свойства принтера**.
7. Выберите вкладку **Профили печати**.

8. В списке **Профили печати** выберите **Обычная ежедневная печать**, затем укажите следующие параметры печати.
 - **Тип бумаги. Обычная бумага**
 - **Размер бумаги** — соответствующий размер бумаги.
9. Щелкните **ОК**.

Печать брошюр

1. Сдвиньте направляющую ширины бумаги в крайнее левое положение.
2. Поместите бумагу в правую часть входного лотка. Бумага должна быть расположена стороной для печати вниз.
3. Задвиньте бумагу в принтер до упора.
4. Сдвиньте направляющую ширины бумаги вплотную к краю бумаги.

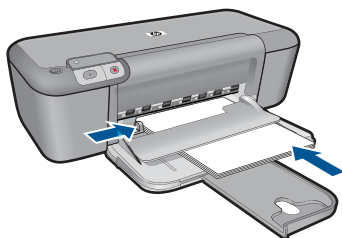

5. Откройте диалоговое окно **Свойства принтера**.
6. Перейдите на вкладку **Функции**.
7. Укажите следующие параметры печати.
 - **Качество печати** — **Наилучшее**.
 - **Тип бумаги** — щелкните **Дополнительно** и выберите соответствующую бумагу HP для струйной печати.
 - **Ориентация** — **Книжная** или **Альбомная**.
 - **Размер** — соответствующий размер бумаги.
 - **Двусторонняя печать** — **Вручную**.
8. Для печати щелкните **ОК**.

Печать поздравительных открыток

1. Сдвиньте направляющую ширины бумаги в крайнее левое положение.
2. Пролистайте стопку поздравительных открыток, чтобы они не слипались, затем выровняйте края стопки.
3. Поместите поздравительные открытки в правую часть входного лотка. Бумага должна быть расположена стороной для печати вниз.
4. Задвиньте открытки в принтер до упора.
5. Сдвиньте направляющую ширины бумаги вплотную к краю открыток.

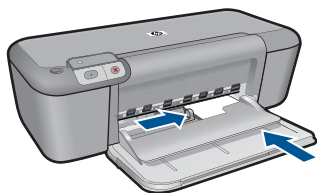

6. Откройте диалоговое окно **Свойства принтера**.
7. Выберите вкладку **Функции** и укажите следующие параметры печати.
 - **Качество печати** — **Обычное**.
 - **Тип бумаги** — нажмите **Дополнительно** и выберите соответствующий тип открыток.
 - **Размер** — соответствующий размер открыток.
8. Выберите требуемые значения других параметров печати и щелкните **ОК**.

Печать буклетов

1. Сдвиньте направляющую ширины бумаги в крайнее левое положение.
2. Поместите бумагу в правую часть входного лотка. Бумага должна быть расположена стороной для печати вниз.
3. Задвиньте бумагу в принтер до упора.
4. Сдвиньте направляющую ширины бумаги вплотную к краю бумаги.

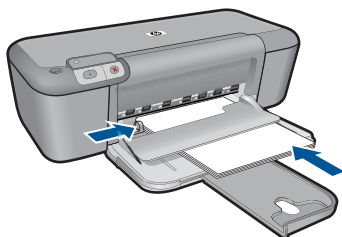

5. Откройте диалоговое окно **Свойства принтера**.
6. Выберите вкладку **Профили печати**.
7. В списке **Профили печати** выберите **Печать буклета**.
8. В списке **Печать на обеих сторонах** выберите один из следующих вариантов переплета.
 - **Переплет по левому краю**
 - **Переплет по правому краю**

9. Выберите требуемые значения других параметров печати и щелкните **ОК**.
10. При появлении соответствующего запроса загрузите распечатанные страницы во входной лоток, как показано на рисунке ниже.

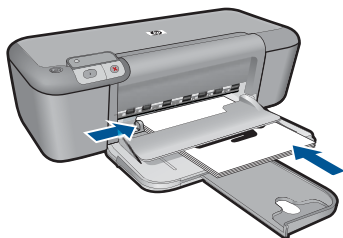

11. Щелкните **Продолжить** для завершения печати буклета.

Печать плакатов

1. Сдвиньте направляющую ширины бумаги в крайнее левое положение.
2. Поместите бумагу в правую часть входного лотка. Бумага должна быть расположена стороной для печати вниз.
3. Задвиньте бумагу в принтер до упора.
4. Сдвиньте направляющую ширины бумаги вплотную к краю бумаги.

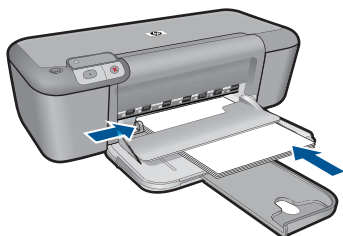

5. Откройте диалоговое окно **Свойства принтера**.
6. Выберите вкладку **Функции** и укажите следующие параметры печати.
 - **Тип бумаги.** Обычная бумага
 - **Ориентация** — Книжная или Альбомная.
 - **Размер** — соответствующий размер бумаги.
7. Выберите вкладку **Дополнительно** и щелкните **Функции принтера**.
8. В списке **Печать плакатов** выберите количество листов для плаката.
9. Нажмите кнопку **Выбрать**.
10. Убедитесь, что выбранное количество частей совпадает с количеством листов для плаката, затем щелкните **ОК**.



11. Выберите требуемые значения других параметров печати и щелкните **ОК**.

Печать термопереводных картинок

1. Сдвиньте направляющую ширины бумаги в крайнее левое положение.
2. Поместите бумагу для термопереводных картинок в правую часть входного лотка. Бумага должна быть расположена стороной для печати вниз.



3. Задвиньте бумагу в принтер до упора.
4. Сдвиньте направляющую ширины бумаги вплотную к краю бумаги.

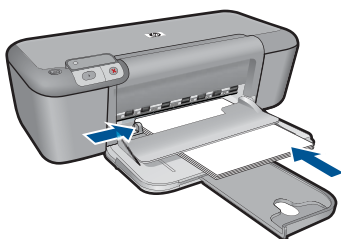

5. Откройте диалоговое окно **Свойства принтера**.

6. Выберите вкладку **Функции** и укажите следующие параметры печати.
 - **Качество печати** — **Обычное** или **Наилучшее**.
 - **Тип бумаги**. Щелкните **Дополнительно**, **Специальная бумага**, **Другая специальная бумага**.
 - **Размер** — соответствующий размер бумаги.
 7. Щелкните вкладку **Дополнительно**.
 8. Выберите **Функции принтера**, затем установите для параметра **Зеркальное отражение** значение **Вкл.**
-
-  **Примечание.** В некоторых программах с функцией печати термопереводных картинок не требуется печать в зеркальном отражении.
-
9. Выберите требуемые значения других параметров печати и щелкните **ОК**.

См. также:

- ["Типы бумаги, рекомендуемые для печати"](#) на стр. 29
- ["Загрузка бумаги"](#) на стр. 31
- ["Просмотр разрешения печати"](#) на стр. 26
- ["Создание специальных профилей печати"](#) на стр. 26
- ["Задание параметров печати по умолчанию"](#) на стр. 27
- ["Остановка текущего задания"](#) на стр. 63

Печать веб-страницы

Можно напечатать веб-страницу из веб-обозревателя на устройстве Принтер HP.

При использовании веб-обозревателя Internet Explorer (6.0 или новее) либо Firefox (2.0 или новее) можно использовать функцию **Расширенная печать веб-страниц HP** для простой и предсказуемой печати нужной информации с веб-страниц удобным способом. Функция **Расширенная печать веб-страниц HP** доступна с помощью панели инструментов Internet Explorer. Дополнительную информацию о функции **Расширенная печать веб-страниц HP** см. в прилагаемом файле справки.

Печать веб-страницы

1. Убедитесь, что во входной лоток загружена бумага.
2. В меню **Файл** веб-обозревателя выберите **Печать**.

 **Совет** Для получения наилучших результатов выберите **Расширенная печать веб-страниц HP** в меню **Файл**. При выборе параметра появится отметка.

Откроется диалоговое окно **Печать**.

3. Убедитесь, что устройство выбрано в качестве принтера.

4. Если веб-обозреватель поддерживает соответствующую функцию, выберите элементы веб-страницы, которые необходимо напечатать.
Например, в программе Internet Explorer щелкните вкладку **Параметры**, чтобы выбрать **Как отображаются на экране, Только выделенного кадра и Печатать все связанные документы**.
5. Для печати веб-страницы щелкните **Печать** или **ОК**.

 **Совет** Для правильной печати веб-страниц, возможно, потребуется установить ориентацию **Альбомная**.

См. также:

- ["Типы бумаги, рекомендуемые для печати"](#) на стр. 29
- ["Загрузка бумаги"](#) на стр. 31
- ["Просмотр разрешения печати"](#) на стр. 26
- ["Создание специальных профилей печати"](#) на стр. 26
- ["Задание параметров печати по умолчанию"](#) на стр. 27
- ["Остановка текущего задания"](#) на стр. 63

Печать в режиме Максимум dpi

Используйте режим печати с максимальным разрешением для печати четких изображений высокого качества.

Чтобы получить все преимущества режима Максимум dpi, используйте его для печати высококачественных изображений, например цифровых фотографий. При выборе режима Максимум dpi программное обеспечение принтера указывает значение оптимизированного разрешения (dpi), которое будет использоваться устройством Принтер HP для печати. Печать в режиме Максимум dpi поддерживается только со следующими типами бумаги.

- Фотобумага HP высшего качества
- Фотобумага HP повышенного качества
- Улучшенная фотобумага HP
- Фотобумага Hagaki

Печать в режиме Максимум dpi занимает больше времени, чем печать в других режимах, а также требует большего объема дискового пространства.

Печать в режиме Максимум dpi

1. Убедитесь, что во входной лоток загружена бумага.
2. В меню **Файл** используемого приложения выберите **Печать**.
3. Убедитесь, что устройство выбрано в качестве принтера.
4. Нажмите кнопку, с помощью которой открывается диалоговое окно **Свойства**. В зависимости от используемого программного приложения эта кнопка может называться **Свойства**, **Параметры**, **Настройка принтера**, **Принтер** или **Предпочтения**.
5. Щелкните вкладку **Дополнительно**.
6. В области **Функции** установите флажок **Максимум dpi**.

7. Перейдите на вкладку **Функции**.
8. В меню **Тип бумаги** щелкните **Дополнительно** и выберите требуемый тип бумаги.
9. В списке **Качество печати** щелкните **Максимум dpi**.

 **Примечание.** Чтобы определить максимальное разрешение, с которым устройство будет выполнять печать, щелкните **Разрешение**.

10. Выберите требуемые значения других параметров печати и щелкните **ОК**.

См. также:

["Просмотр разрешения печати"](#) на стр. 26

Просмотр разрешения печати

Программное обеспечение принтера отображает разрешение печати в точках на дюйм (dpi). Значение разрешения изменяется в зависимости от типа бумаги и качества печати, заданным в программном обеспечении принтера.

Просмотр разрешения печати

1. Убедитесь, что во входной лоток загружена бумага.
2. В меню **Файл** используемого приложения выберите **Печать**.
3. Убедитесь, что устройство выбрано в качестве принтера.
4. Нажмите кнопку, с помощью которой открывается диалоговое окно **Свойства**. В зависимости от используемого программного приложения эта кнопка может называться **Свойства**, **Параметры**, **Настройка принтера**, **Принтер** или **Предпочтения**.
5. Щелкните вкладку **Функции**.
6. В списке **Качество печати** выберите требуемое значение качества печати.
7. В списке **Тип бумаги** выберите тип бумаги, загруженной в принтер.
8. Чтобы просмотреть разрешение печати, щелкните кнопку **Разрешение**.

Создание специальных профилей печати

Профили предназначены для печати с наиболее часто используемыми параметрами. В программном обеспечении принтера предусмотрено несколько специально разработанных профилей печати, доступных в списке «Профили печати».

 **Примечание.** При выборе профиля печати автоматически отображаются соответствующие параметры печати. Эти параметры можно изменить или оставить без изменений. Также можно создавать собственные профили печати для часто используемых задач.

Вкладка «Профили печати» используется для выполнения следующих задач.

- **Обычная ежедневная печать.** Быстрая печать документов.
- **Фотопечать без полей.** Печать до верхнего, нижнего и боковых краев фотобумаги НР 10 x 15 см и 13 x 18 см.

- **Режимы экономии бумаги.** Печать многостраничных двусторонних документов на одном листе для экономии бумаги.
- **Фотопечать с белыми полями.** Печать фотографий с белыми полями по краям.
- **Быстрая/экономичная печать.** Быстрая печать документов черного качества.
- **Печать презентаций.** Печать документов высокого качества, в том числе писем и прозрачных материалов.

Создание профиля печати

1. В меню **Файл** используемого приложения выберите **Печать**.
2. Убедитесь, что устройство выбрано в качестве принтера.
3. Нажмите кнопку, с помощью которой открывается диалоговое окно **Свойства**. В зависимости от используемого программного приложения эта кнопка может называться **Свойства**, **Параметры**, **Настройка принтера**, **Принтер** или **Предпочтения**.
4. Выберите вкладку **Профили печати**.
5. В списке **Профили печати** выберите профиль печати. Будут показаны параметры печати для выбранного профиля печати.
6. Внесите требуемые изменения в параметры печати, чтобы создать новый профиль печати.
7. Щелкните **Сохранить как** и введите имя для нового профиля печати, затем щелкните **Сохранить**. Профиль печати будет добавлен в список.

Удаление профиля печати

1. В меню **Файл** используемого приложения выберите **Печать**.
2. Убедитесь, что устройство выбрано в качестве принтера.
3. Нажмите кнопку, с помощью которой открывается диалоговое окно **Свойства**. В зависимости от используемого программного приложения эта кнопка может называться **Свойства**, **Параметры**, **Настройка принтера**, **Принтер** или **Предпочтения**.
4. Выберите вкладку **Профили печати**.
5. В списке **Профили печати** выберите профиль печати, который требуется удалить.
6. Нажмите **Удалить**. Профиль печати будет удален из списка.

 **Примечание.** Возможно удаление только профилей, созданных пользователем. Исходные профили HP не могут быть удалены.

Задание параметров печати по умолчанию

Часто используемые для печати параметры можно назначить параметрами печати по умолчанию; таким образом, при открытии диалогового окна **Печать** из приложения эти параметры уже будут заданы.

Изменение параметров печати по умолчанию

1. В программе Центр решений HP выберите **Параметры**, **Параметры печати**, а затем **Параметры принтера**.
2. Измените параметры печати и щелкните **ОК**.

5 Основные сведения о бумаге

В устройство Принтер HP можно загружать бумагу разных типов и размеров: Letter, A4, фотобумагу, прозрачные пленки и конверты.

Настоящий раздел содержит следующие темы:

["Загрузка бумаги"](#) на стр. 31

Типы бумаги, рекомендуемые для печати

Для обеспечения наилучшего качества печати HP рекомендует использовать бумагу HP, которая создана специально для выполняемых заданий печати.

В зависимости от страны/региона некоторые типы бумаги могут быть недоступны.

Улучшенная фотобумага HP

Эта плотная фотобумага имеет специальное покрытие, которое предотвращает смазывание чернил на фотографии. Эта бумага устойчива к воздействию воды, загрязнений, отпечатков пальцев и влажности. Напечатанные на этой бумаге изображения выглядят как профессионально отпечатанные фотографии. Доступны различные размеры бумаги, в том числе A4, 8,5 x 11 дюймов, 10 x 15 см (с отрывными полосами и без) и 13 x 18 см, и различные покрытия — глянцевое и полуглянцевое (полуматовое). Бумага не содержит кислот, что позволяет получать более долговечные фотографии.

Фотобумага HP для повседневного использования

Эта бумага, предназначенная для обычной фотопечати, подходит для печати красочных повседневных снимков и позволяет сэкономить средства. Также эта доступная фотобумага быстро высыхает, что облегчает работу с ней. При использовании этой бумаги на любом струйном принтере будут получаться четкие и резкие изображения. Эта бумага с полуглянцевым покрытием может быть разного размера, в том числе A4, 8,5 x 11 дюймов, 10 x 15 см (с отрывными полосами или без). Бумага не содержит кислот, что позволяет получать более долговечные фотографии.

Бумага HP для брошюр или Бумага HP повышенного качества для струйной печати

Эти типы бумаги имеют глянцевое или матовое покрытие на обеих сторонах, что делает их подходящими для двусторонней печати. Этот тип бумаги обеспечивает качество, близкое к фотографическому, и наиболее подходит для воспроизведения изображений и деловой графики для обложек отчетов, специальных презентаций, брошюр, почтовой корреспонденции и календарей.

Бумага HP повышенного качества для презентаций или Профессиональная бумага HP

Эти типы бумаги представляют собой плотную двустороннюю бумагу, идеально подходящую для печати презентаций, предложений, отчетов и информационных бюллетеней. Большая плотность придает им выразительный внешний вид.

Ярко-белая бумага HP для струйной печати

Ярко-белая бумага HP для струйной печати обеспечивает высокую контрастность цветов и четкость текста. Она достаточно непрозрачная, подходит для двусторонней цветной печати и не просвечивает, что делает ее наиболее подходящей для создания газет, отчетов и рекламных листовок. При изготовлении этой бумаги используется технология ColorLok, обеспечивающие меньше размазывания, более четкий черный и яркость прочих цветов.

Бумага HP для печати

Бумага HP для печати — бумага высокого качества для широкого круга задач. При печати на этой бумаге документы имеют более качественный вид по сравнению с обычной или копировальной бумагой. При изготовлении этой бумаги используется технология ColorLok, обеспечивающие меньше размазывания, более четкий черный и яркость прочих цветов. Бумага не содержит кислот, что позволяет получать более долговечные фотографии.

Офисная бумага HP

Офисная бумага HP — бумага высокого качества для широкого круга задач. Она подходит для копий, черновиков, служебных записок и других повседневных документов. При изготовлении этой бумаги используется технология ColorLok, обеспечивающие меньше размазывания, более четкий черный и яркость прочих цветов. Бумага не содержит кислот, что позволяет получать более долговечные фотографии.

Термопереводные картинки HP

Термопереводные картинки HP (для цветной, светлой или белой ткани) идеально подходят для переноса изображений на футболки с цифровых фотографий.

Прозрачная пленка HP повышенного качества для струйной печати

Прозрачная пленка HP повышенного качества для струйной печати делает цветные презентации более яркими и выразительными. Эта пленка удобна в обращении, быстро сохнет и обладает стойкостью к загрязнениям.

Экономичный пакет фотоматериалов HP

В экономичных пакетах фотоматериалов HP содержатся оригинальные картриджи HP и улучшенная фотобумага HP. Это позволяет сэкономить время и гарантированно получать при печати доступные профессиональные фотографии с помощью Принтер HP. Оригинальные чернила HP и улучшенная фотобумага HP специально разработаны для совместного использования, что позволяет получать долговечные и яркие фотографии на протяжении длительного времени. Это очень хорошо подходит для печати фотографий со всего отпуска и обмена многими распечатками с другими.

ColorLok

Компания HP рекомендует использовать для повседневной печати и копирования документов обычную бумагу с логотипом ColorLok. Все бумаги с логотипом ColorLok проходят независимую проверку на соответствие высоким стандартам качества печати и надежности, позволяют получать документы с четкими и яркими цветами,

более насыщенным черным и высыхают быстрее стандартной обычной бумаги. Бумага с логотипом ColorLok поставляется крупнейшими производителями бумаги с различными показателями плотности и размера.



 **Примечание.** В настоящее время некоторые разделы веб-узла HP доступны только на английском языке.

Бумагу и расходные материалы HP можно заказать на веб-узле www.hp.com/buy/supplies. При необходимости выберите страну/регион, затем укажите изделие и щелкните по одной из ссылок заказа на этой странице.

Загрузка бумаги

1. Для продолжения выберите размер бумаги.

Загрузка бумаги малого размера

- а. Подготовьте входной лоток.

- Сдвиньте направляющую ширины бумаги влево.
- Извлеките всю бумагу из входного лотка.

- б. Загрузите бумагу.

- Загрузите стопку фотобумаги во входной лоток коротким краем вперед и стороной для печати вниз.
- Сдвиньте стопку бумаги вперед до упора.

 **Примечание.** Если на используемой фотобумаге имеются перфорированные полосы, загружайте фотобумагу полосками к себе.

- Сдвиньте направляющую ширины бумаги вплотную к краю бумаги.

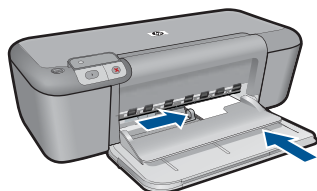

Загрузка полноразмерной бумаги

- а. Подготовьте входной лоток.
 - Сдвиньте направляющую ширины бумаги влево.
 - Извлеките всю бумагу из входного лотка.
- б. Загрузите бумагу.
 - Загрузите стопку бумаги во входной лоток коротким краем вперед и стороной для печати вниз.
 - Сдвиньте стопку бумаги вперед до упора.
 - Сдвиньте направляющую ширины бумаги вплотную к краю бумаги.

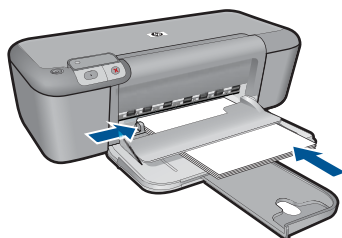

Загрузка конвертов

- а. Подготовьте входной лоток.
 - Сдвиньте направляющую ширины бумаги влево.
 - Извлеките всю бумагу из входного лотка.
- б. Загрузите конверты.
 - Вставьте во входной лоток один или несколько конвертов клапанами вверх и влево, придвинув их вплотную к правой дальней стороне входного лотка.
 - Сдвиньте стопку конвертов вперед до упора.
 - Переместите направляющую ширины бумаги вплотную к стопке конвертов.

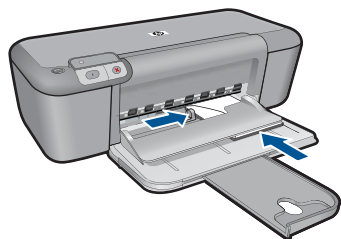

2. Просмотрите анимацию для данного раздела.

6 Работа с картриджами

- [Проверка приблизительного уровня чернил](#)
- [Заказ расходных материалов](#)
- [Резервный режим печати](#)
- [Автоматическая очистка картриджей](#)
- [Очистка картриджей вручную](#)
- [Замена картриджей](#)
- [Информация о гарантии на картридж](#)

Проверка приблизительного уровня чернил

Можно легко проверить уровень чернил в картриджах. Это позволит определить, как скоро картридж потребует замены. Уровень чернил отображает приблизительный объем чернил, оставшийся в картриджах.

 **Примечание.** При установке повторно заправленного или восстановленного картриджа либо картриджа, который использовался в другом принтере, индикатор уровня чернил может показывать неправильное значение или будет недоступен.

Примечание. Предупреждения и индикаторы уровней чернил предоставляют приблизительные значения, предназначенные только для планирования. При получении сообщения о низком уровне чернил подготовьте для замены новый картридж, чтобы избежать возможных задержек при печати. До ухудшения качества печати заменять картриджи нет необходимости.

Примечание. Чернила в картриджах используются при выполнении принтером различных процедур, в том числе в процессе инициализации (для подготовки устройства и картриджей к печати) и при обслуживании печатающей головки (для очистки сопел и обеспечения равномерной подачи чернил). Кроме того, после использования картриджа в нем остается небольшое количество чернил. Дополнительную информацию см. по адресу: www.hp.com/go/inkusage.

Проверка уровней чернил с помощью панели управления

▲ Посмотрите на два значка в нижней части дисплея, показывающие оставшийся уровень чернил в установленных картриджах.

Цвет значка соответствует типу картриджа, установленного в аппарат Принтер HP. В зависимости от того, какие два картриджа установлены в аппарат, отображаются следующие значки:

- Зеленый значок соответствует трехцветному картриджу.
- Черный значок соответствует черному картриджу.

Проверка уровня чернил с помощью программного обеспечения HP Photosmart

1. В программе Центр решений HP выберите **Параметры, Параметры печати**, а затем **Обслуживание принтера**.

 **Примечание.** Окно **Панель инструментов принтера** можно также открыть из диалогового окна **Свойства печати**. В диалоговом окне **Свойства печати** выберите вкладку **Функции**, а затем нажмите кнопку **Службы принтера**.

Появится окно **Панель инструментов принтера**.

2. Выберите вкладку **Предполагаемый уровень чернил**.
Отображается примерный уровень чернил в картридже.

См. также:

["Заказ расходных материалов"](#) на стр. 36

Заказ расходных материалов

Получить список номеров картриджей для повторного заказа можно с помощью программного обеспечения, которое поставляется вместе с устройством Принтер HP.

Определение номера картриджа

1. В программе Центр решений HP выберите **Параметры, Параметры печати**, а затем **Панель инструментов принтера**.

 **Примечание.** Окно **Панель инструментов принтера** можно также открыть из диалогового окна **Свойства печати**. В диалоговом окне **Свойства печати** выберите вкладку **Функции**, а затем нажмите кнопку **Службы принтера**.

Появится окно **Панель инструментов принтера**.

2. Выберите вкладку **Приблизительный уровень чернил**.
Будет показан приблизительный уровень чернил в картридже. В расположенном внизу меню выберите **Сведения о картридже**.

Чтобы заказать оригинальные расходные материалы HP для устройства Принтер HP, посетите веб-узел www.hp.com/buy/supplies. При появлении запроса выберите соответствующую страну/регион, а затем выберите продукт и нажмите на одну из ссылок на страницы заказа продуктов.

 **Примечание.** В некоторых странах и регионах заказ картриджей в Интернете не поддерживается. Если в данных стране или регионе заказ недоступен, можно просмотреть сведения о расходных материалах и напечатать список для справки при приобретении у местных реселлеров HP.

Заказ картриджей с рабочего стола

- ▲ Чтобы узнать, какие расходные материалы HP подходят для принтера, заказать расходные материалы в Интернете или напечатать список покупок, запустите программу Центр решений HP и выберите функцию приобретения расходных материалов в Интернете.

Сведения о картриджах и ссылки на Интернет-магазины также появляются в предупреждениях о чернилах. Кроме того, получить сведения о картриджах и оформить заказ в Интернете можно по адресу: www.hp.com/buy/supplies.

 **Примечание.** В некоторых странах и регионах заказ картриджей в Интернете не поддерживается. Если в данной стране или регионе заказ недоступен, можно просмотреть сведения о расходных материалах и напечатать список для приобретения у местных реселлеров HP.

См. также:

["Выбор подходящих картриджей"](#) на стр. 38

Резервный режим печати

Используйте резервный режим печати для работы с Принтер HP при наличии только одного картриджа. Резервный режим печати включается при извлечении одного картриджа из каретки. В резервном режиме устройство может только выполнять задания на печать с компьютера.

 **Примечание.** Когда устройство Принтер HP работает в резервном режиме печати, на экране отображается соответствующее сообщение. Если это сообщение отображается при установленных двух картриджах, проверьте, удалена ли защитная пластиковая лента с обоих картриджей. Когда пластиковая лента закрывает контакты картриджа, устройство не может определить, что картридж установлен.

Печать в резервном режиме с одним картриджем

Печать в резервном режиме с одним картриджем замедляет работу принтера и снижает качество печати.

| Установленный картридж | Результат |
|------------------------|--|
| Черный картридж | Цвета печатаются оттенками серого. |
| Трехцветный картридж | Цвета передаются как обычно, кроме черного, который имеет сероватый оттенок и фактически не является черным. |

Выход из резервного режима печати с одним картриджем

Для выхода из резервного режима печати установите в устройство Принтер HP два картриджа.

См. также

["Замена картриджей"](#) на стр. 40

Выбор подходящих картриджей

HP рекомендует использовать оригинальные картриджи HP. Оригинальные картриджи HP предназначены для принтеров HP и протестированы с ними для обеспечения неизменно высокого качества печати.

См. также:

["Заказ расходных материалов"](#) на стр. 36

Автоматическая очистка картриджей

Если распечатанные страницы бледные или содержат чернильные полосы, это означает, что в картриджах заканчиваются чернила либо необходимо выполнить очистку картриджей. Дополнительную информацию см. в разделе ["Проверка приблизительного уровня чернил"](#) на стр. 35.

Если в картриджах достаточно чернил, выполните автоматическую очистку картриджей.

△ **Внимание** Очистку картриджей следует выполнять только по мере необходимости. Очистка без необходимости приводит к излишнему расходу чернил и сокращает срок службы картриджа.

Очистка картриджей

1. В центре решений HP щелкните **Параметры**. В области **Параметры печати** выберите **Панель инструментов принтера**.
2. Выберите **Очистка картриджей**.
3. Щелкните **Очистка** и следуйте инструкциям на экране.

Очистка картриджей вручную

Очистку картриджей вручную следует выполнять только при получении сообщения об ошибке, связанной с картриджами, например 'Картридж поврежден или отсутствует'. В сообщении должен быть указан картридж, являющийся причиной проблемы. Это единственный картридж, для которого необходимо выполнить очистку.

Подготовьте указанные ниже материалы.

- Сухие тампоны из пенорезины, ткань без ворса или любой мягкий материал, который не будет оставлять мелких фрагментов или волокон.

☼ **Совет** Фильтры для кофеварок изготовлены из материала без ворса и хорошо подходят для очистки картриджей.

- Дистиллированная, отфильтрованная или бутилированная вода (водопроводная вода содержит примеси и может вызвать повреждение картриджей).

△ **Внимание** Не используйте для очистки контактов картриджа растворитель или спирт. Это может привести к повреждению картриджа или устройства.

Очистка контактов картриджа

1. Включите устройство и откройте крышку доступа к картриджам. Каретка переместится к центру устройства.
2. Дождитесь остановки каретки, затем отсоедините кабель питания от разъема на задней панели устройства.
3. Слегка нажмите на картридж, освободите его из фиксаторов и извлеките из разъема, потянув на себя.



Примечание. Не следует извлекать оба картриджа одновременно. Извлекайте и выполняйте чистку картриджей по одному. Не оставляйте картридж вне устройства Принтер HP более 30 минут.

4. Проверьте контакты картриджа на наличие чернил или посторонних частиц.
5. Смочите чистый тампон из пенорезины или ткань без ворса дистиллированной водой и тщательно отожмите лишнюю воду.
6. Возьмите картридж за боковые стороны.
7. Выполните чистку только медных контактов. Подождите, пока картридж просохнет (приблизительно 10 минут).

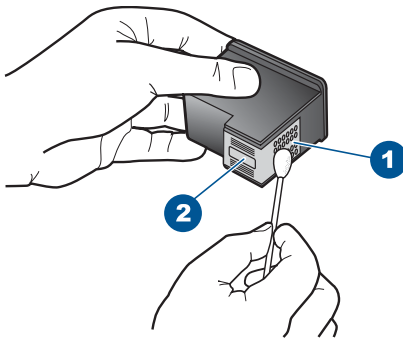

| | |
|---|--------------------|
| 1 | Медные контакты |
| 2 | Сопла (не чистить) |

8. Удерживайте картридж так, чтобы логотип HP находился сверху, и вставьте картридж обратно в гнездо. Убедитесь, что картридж надежно зафиксировался со щелчком.

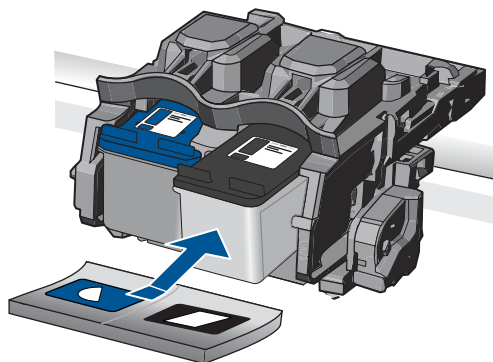

9. При необходимости повторите процедуру для очистки другого картриджа.
10. Аккуратно закройте крышку доступа к картриджам и подсоедините кабель питания на задней панели устройства.

Замена картриджей

Замена картриджей

1. Убедитесь, что питание включено.
2. Извлеките картридж.
 - а. Откройте крышку картриджа.

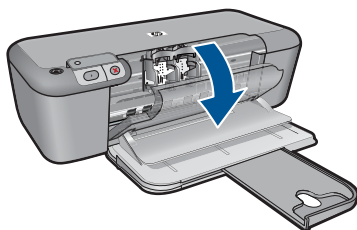

Подождите, пока каретка переместится к центру устройства.

- б. Нажмите на картридж, чтобы освободить его, а затем извлеките из гнезда.

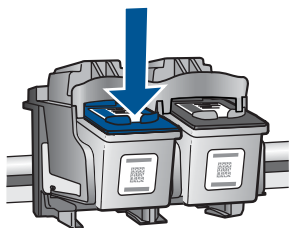

3. Вставьте новый картридж.
 - а. Извлеките картридж из упаковки.



- б.** Потяните за розовый край пластиковой ленты и удалите ее.

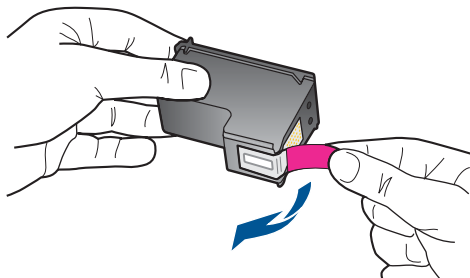

- в.** Выровняйте картридж в соответствии с цветовой маркировкой и вставьте в гнездо до щелчка.

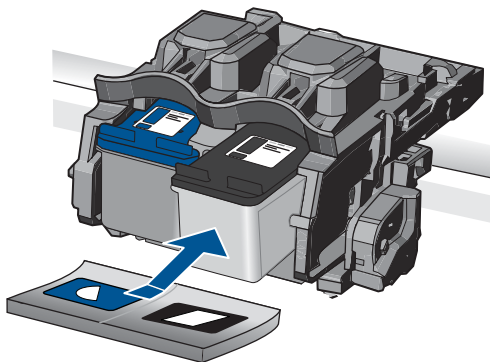

- г.** Закройте крышку картриджа.

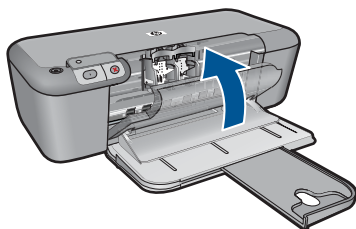

4. Выполните выравнивание картриджей.
5. Просмотрите анимацию для данного раздела.

См. также:

- ["Выбор подходящих картриджей"](#) на стр. 38
- ["Заказ расходных материалов"](#) на стр. 36

Информация о гарантии на картридж

Гарантия на картриджи HP распространяется только на картриджи, используемые в печатающих устройствах HP, для которых эти картриджи предназначены. Данная гарантия не распространяется на повторно заправленные и восстановленные картриджи HP, а также не действует при неправильном обращении с картриджами.

Гарантия действует, пока не истек срок ее действия или не закончились чернила. Дата окончания срока действия гарантии указана на продукте в формате ГГГГ/ММ/ДД, как показано на рисунке:

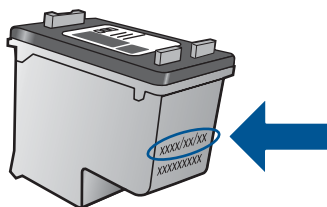

Положения ограниченной гарантии HP см. в прилагаемой к устройству печатной документации.

7 Решение проблемы

Настоящий раздел содержит следующие темы:

- [Служба поддержки HP](#)
- [Устранение неполадок при настройке](#)
- [Устранение неполадок печати](#)
- [Ошибки](#)

Служба поддержки HP

- [Получение поддержки](#)
- [Поддержка HP по телефону](#)
- [Дополнительные варианты гарантии](#)

Получение поддержки

Если возникла проблема, выполните следующие действия:

1. Ознакомьтесь с документацией, которая поставляется с устройством.
2. Посетите веб-узел технической поддержки HP по адресу: www.hp.com/support. Поддержка HP в Интернете доступна всем клиентам HP. Веб-узел позволяет быстро получить самую последнюю информацию об устройстве и помощь специалистов. Он предоставляет следующие возможности.
 - Быстрый доступ к квалифицированным специалистам службы поддержки.
 - Обновления программного обеспечения и драйверов для устройства.
 - Полезная информация об устройстве и устранении наиболее распространенных неполадок.
 - Профилактические обновления, уведомления службы поддержки и информационные бюллетени HP, доступные после регистрации устройства.
3. Обратитесь в службу поддержки HP по телефону. Доступность и условия предоставления услуг по технической поддержке зависят от устройства, страны/региона и языка.

Поддержка HP по телефону

Доступность и условия предоставления услуг технической поддержки по телефону зависят от устройства, страны/региона и языка.

Настоящий раздел содержит следующие темы:

- [Период поддержки по телефону](#)
- [Обращение по телефону](#)
- [Телефоны службы поддержки](#)
- [По истечении периода поддержки по телефону](#)

Период поддержки по телефону

Поддержка по телефону предоставляется в течение одного года в странах Северной Америки, Азиатско-Тихоокеанского региона и Латинской Америки

(включая Мексику). Информацию о периоде поддержки по телефону в Европе, Африке и на Ближнем Востоке см. на веб-узле по адресу: www.hp.com/support. При этом действуют стандартные тарифы телефонной компании.

Обращение по телефону

При обращении в службу технической поддержки HP по телефону находите рядом с компьютером и устройством. Заранее подготовьте следующую информацию.

- Название продукта (HP Deskjet D5500 Printer series)
- Серийный номер (находится сзади или внизу устройства).
- Текст сообщений об ошибках.
- Ответы на следующие вопросы:
 - Возникла ли эта ситуация раньше?
 - Можно ли воссоздать ее?
 - Устанавливалось ли незадолго до этого новое оборудование или программное обеспечение?
 - Не произошло ли перед этим других событий (таких, как гроза, перемещение устройства и т.д.)?

Телефоны службы поддержки

Последний список телефонов службы поддержки HP и информацию о стоимости вызова см. на веб-узле www.hp.com/support.

По истечении периода поддержки по телефону

По истечении периода поддержки по телефону обслуживание предоставляется HP за дополнительную плату. Поддержка также доступна веб-узле технической поддержки HP по адресу: www.hp.com/support. Для получения дополнительной информации об обслуживании обратитесь к дилеру HP или в ближайший центр технической поддержки по телефону.

Дополнительные варианты гарантии

За дополнительную плату для Принтер HP можно приобрести планы обслуживания с расширенными сроками действия. На веб-узле по адресу www.hp.com/support выберите страну/регион и язык, затем найдите в области обслуживания и гарантийных обязательств информацию о расширенных программах обслуживания.

Устранение неполадок при настройке

Этот раздел содержит информацию об устранении неполадок при подготовке устройства к работе.

Причиной возникновения многих проблем является подключение устройства к компьютеру с помощью кабеля USB до установки программного обеспечения HP Photosmart на компьютере. Если устройство было подключено к компьютеру до

появления запроса на экране установки программного обеспечения, необходимо выполнить следующие действия.

Устранение распространенных неполадок при настройке

1. Отсоедините кабель USB от компьютера.
2. Удалите программное обеспечение (если оно уже установлено).
Дополнительную информацию см. в разделе "[Удаление и повторная установка программного обеспечения](#)" на стр. 47.
3. Перезагрузите компьютер.
4. Выключите устройство, подождите одну минуту, затем снова включите.
5. Переустановите программное обеспечение HP Photosmart.

△ **Внимание** Не подключайте кабель USB к компьютеру, пока соответствующее указание не отобразится на экране установки программного обеспечения.

Настоящий раздел содержит следующие темы:

- [Устройство не включается](#)
- [После настройки устройство не печатает](#)
- [Не отображается экран регистрации](#)
- [Удаление и повторная установка программного обеспечения](#)

Устройство не включается

Для устранения проблемы воспользуйтесь следующими решениями. Решения приведены в порядке убывания вероятности. Если первое решение не помогло устранить проблему, используйте оставшиеся решения до устранения проблемы.

- [Решение 1. Убедитесь, что кабель питания подсоединен](#)
- [Решение 2. Нажмите кнопку Вкл более медленно](#)

Решение 1. Убедитесь, что кабель питания подсоединен

Решение:

- Убедитесь, что кабель питания надежно подсоединен к устройству и адаптеру питания. Подключите кабель питания к электрической розетке или сетевому фильтру.

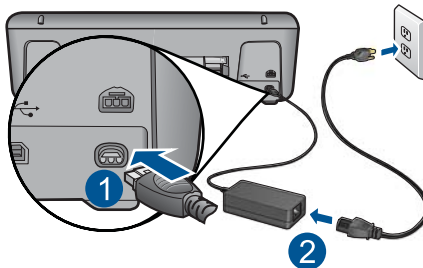

1 Разъем питания

| | |
|---|--------------------------|
| 2 | Кабель и адаптер питания |
|---|--------------------------|

- Если устройство подключено к сетевому фильтру, убедитесь, что фильтр включен. Либо подключите устройство непосредственно к розетке.
- Проверьте исправность розетки. Для этого подключите к ней заведомо исправное устройство и убедитесь, что оно работает. В противном случае розетка может быть неисправна.
- При подсоединении устройства к розетке с переключателем убедитесь, что он включен. Если он включен, но устройство не работает, причиной неисправности является розетка.

Причина: Устройство было неправильно подключено к электросети.
Если это не помогло, используйте следующее решение.

Решение 2. Нажмите кнопку Вкл более медленно

Решение: Устройство может не среагировать, если нажать кнопку **Вкл** слишком быстро. Нажмите кнопку **Вкл** один раз. Процесс включения может занять несколько минут. Если в это время нажать кнопку **Вкл** еще раз, устройство выключится.

△ **Внимание** Если устройство по-прежнему не включается, возможно, оно неисправно. Отсоедините устройство от розетки.

Обратитесь в службу технической поддержки HP.

См. информацию по адресу: www.hp.com/support. При появлении запроса выберите соответствующую страну/регион и щелкните ссылку **Связь с HP** для получения информации об обращении в службу технической поддержки.

Причина: Кнопка **Вкл** нажата слишком быстро.

После настройки устройство не печатает

Для устранения проблемы воспользуйтесь следующими решениями. Решения приведены в порядке убывания вероятности. Если первое решение не помогло устранить проблему, используйте оставшиеся решения до устранения проблемы.

- [Шаг 1. Нажмите кнопку Вкл, чтобы включить устройство](#)
- [Шаг 2. Выберите устройство в качестве принтера по умолчанию](#)
- [Шаг 3. Проверьте соединение между компьютером и устройством](#)

Шаг 1. Нажмите кнопку Вкл, чтобы включить устройство

Решение: Посмотрите на кнопку **Вкл**, расположенную на устройстве. Если она не светится, устройство выключено. Убедитесь, что кабель питания надежно подключен к устройству и электрической розетке. Нажмите кнопку **Вкл**, чтобы включить устройство.

Причина: Возможно, устройство не было включено.

Если это не помогло, используйте следующее решение.

Шаг 2. Выберите устройство в качестве принтера по умолчанию

Решение: С помощью системных средств на компьютере выберите устройство в качестве принтера по умолчанию.

Причина: Задание на печать было отправлено на принтер по умолчанию, но данное устройство не является принтером по умолчанию.

Если это не помогло, используйте следующее решение.

Шаг 3. Проверьте соединение между компьютером и устройством

Решение: Проверьте соединение между компьютером и устройством.

Причина: Отсутствует соединение между компьютером и устройством.

Не отображается экран регистрации

Решение: Можно получить доступ к экрану регистрации (Зарегистрироваться сейчас) с помощью панели задач Windows, щелкнув **Пуск**, выбрав **Программы** или **Все программы**, **HP, Deskjet D5500 series, Регистрация продукта**.

Причина: Экран регистрации изделия не запускается автоматически.

Удаление и повторная установка программного обеспечения

Если процедура установки не завершена или кабель USB был подключен к компьютеру до появления соответствующего приглашения программы установки, возможно, потребуется удалить программное обеспечение, а затем установить его заново. Не удаляйте файлы программного обеспечения устройства Принтер HP с компьютера вручную. Используйте программу удаления, которая была установлена вместе с программным обеспечением устройства Принтер HP.

Удаление и повторная установка программного обеспечения

1. На панели задач Windows щелкните **Пуск**, **Настройка**, **Панель управления** (или сразу **Панель управления**).
2. Дважды щелкните **Установка и удаление программ** (или щелкните **Удалить программу**).
3. Выберите **Драйвер программного обеспечения HP Photosmart All-in-One**, затем щелкните **Изменить/Удалить**.
Следуйте инструкциям на экране.
4. Отсоедините устройство от компьютера.

5. Перезагрузите компьютер.

 **Примечание.** Перед перезагрузкой убедитесь, что устройство отсоединено от компьютера. Не подключайте устройство к компьютеру до завершения установки программного обеспечения.

6. Вставьте компакт-диск в дисковод CD-ROM на компьютере и запустите программу установки.

 **Примечание.** Если программа установки не запускается, найдите на компакт-диске файл `setup.exe` и дважды щелкните его.

Примечание. Если компакт-диск с программой установки более недоступен, программное обеспечение можно загрузить по адресу www.hp.com/support.

7. Следуйте инструкциям на экране, а также инструкциям в печатной документации, которая прилагается к устройству.

После завершения установки программного обеспечения в системной области панели задач Windows появится значок **Контроль цифровой обработки изображений HP**.

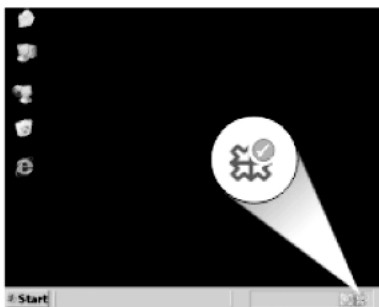

Устранение неполадок печати

Для устранения проблемы воспользуйтесь следующими решениями. Решения приведены в порядке убывания вероятности. Если первое решение не помогло устранить проблему, используйте оставшиеся решения до устранения проблемы.

- [Проверьте картриджи](#)
- [Проверьте бумагу](#)
- [Проверьте устройство](#)
- [Проверьте параметры принтера](#)
- [Перезапустите устройство](#)
- [Обратитесь в службу поддержки HP](#)

Проверьте картриджи

Выполните следующие действия.

- [Шаг 1. Убедитесь, что используются оригинальные картриджи HP](#)
- [Шаг 2. Проверьте уровень чернил](#)

Шаг 1. Убедитесь, что используются оригинальные картриджи HP

Решение: Убедитесь, что используются оригинальные картриджи HP.

HP рекомендует использовать оригинальные картриджи HP. Оригинальные картриджи HP предназначены для принтеров HP и протестированы с ними для обеспечения неизменно высокого качества печати.

 **Примечание.** HP не гарантирует качество и надежность расходных материалов других производителей (не HP). Гарантия не распространяется на обслуживание и ремонт устройства в связи с использованием расходных материалов другого производителя (не HP).

Если эти картриджи были приобретены как оригинальные картриджи HP, см. информацию по адресу:

www.hp.com/go/anticounterfeit

Причина: Использовались картриджи другого поставщика (не HP).

Если это не помогло, используйте следующее решение.

Шаг 2. Проверьте уровень чернил

Решение: Проверьте приблизительные уровни чернил в картриджах.

 **Примечание.** Предупреждения и индикаторы уровней чернил предоставляют приблизительные значения, предназначенные только для планирования. При получении сообщения о низком уровне чернил подготовьте для замены новый картридж, чтобы избежать возможных задержек при печати. Картридж можно заменить, когда качество печати станет неприемлемым.

Дополнительную информацию см. в следующих разделах.

["Проверка приблизительного уровня чернил" на стр. 35](#)

Причина: Возможно, в картриджах мало чернил.

Если это не помогло, используйте следующее решение.

Проверьте бумагу

Выполните следующие действия.

- [Шаг 1. Убедитесь, что загружена бумага только одного типа](#)
- [Шаг 2. Загрузите стопку бумаги правильно](#)

Шаг 1. Убедитесь, что загружена бумага только одного типа

Решение: Загружайте одновременно только бумагу одного типа.

Причина: Во входной лоток была загружена бумага различных типов.
Если это не помогло, используйте следующее решение.

Шаг 2. Загрузите стопку бумаги правильно

Решение: Извлеките стопку бумаги из входного лотка, снова загрузите бумагу и придвиньте направляющую вплотную к стопке бумаги.

Подробнее см:

["Загрузка бумаги" на стр. 31](#)

Причина: Направляющая ширины бумаги была расположена неправильно.

Проверьте устройство

Выполните следующие действия.

- [Решение 1. Выполните выравнивание картриджей](#)
- [Решение 2. Выполните автоматическую очистку картриджей](#)

Решение 1. Выполните выравнивание картриджей

Решение: Выравнивание картриджей помогает обеспечить высокое качество печати.

Выравнивание картриджей с помощью программы HP Photosmart

1. Загрузите в лоток для бумаги чистую обычную белую бумагу формата A4 или Letter.
2. В программе Центр решений HP выберите **Параметры**.
3. В области **Параметры печати** выберите **Панель инструментов принтера**.

 **Примечание.** Окно **Панель инструментов принтера** можно также открыть из диалогового окна **Свойства печати**. В диалоговом окне **Свойства печати** выберите вкладку **Параметры**, а затем выберите **Службы принтера**.

Появится окно **Панель инструментов принтера**.

4. Выберите вкладку **Службы устройства**.
5. Выберите **Выравнивание картриджей**.
6. Щелкните **Выравнивание** и следуйте инструкциям на экране.
Устройство Принтер HP напечатает тестовую страницу, выполнит выравнивание картриджей и калибровку принтера. Хранить тестовую страницу не требуется.

Причина: Необходимо выполнить выравнивание принтера.

Если это не помогло, используйте следующее решение.

Решение 2. Выполните автоматическую очистку картриджей

Решение: Выполните очистку картриджей.

Дополнительную информацию см. в разделе "[Автоматическая очистка картриджей](#)" на стр. 38.

Причина: Необходимо очистить сопла картриджа.

Если это не помогло, используйте следующее решение.

Проверьте параметры принтера

Выполните следующие действия.

- [Шаг 1. Проверьте параметры печати](#)
- [Шаг 2. Проверьте параметр размера бумаги](#)
- [Шаг 3. Проверьте настройку полей в принтере](#)

Шаг 1. Проверьте параметры печати

Решение: Проверьте параметры печати.

- Проверьте параметры печати и убедитесь, что параметры цвета настроены правильно.
Например, для документов должен использоваться режим печати в оттенках серого. Также проверьте, установлены ли дополнительные параметры цвета, например насыщенность, яркость или цветовой тон, изменяющие вид цветов.
- Проверьте параметры качества печати и убедитесь, что они подходят для типа бумаги, загруженной в устройство.
Возможно, потребуется выбрать более низкое качество печати, если цвета на распечатке накладываются друг на друга. Либо выберите более высокое качество, если выполняется печать высококачественных фотографий и во входном лотке загружена фотобумага HP улучшенного качества.

 **Примечание.** Цвета на экране некоторых компьютеров могут отличаться от цветов на распечатках. В этом случае нет никаких проблем с устройством, параметрами печати или картриджами. Никаких действий по устранению неполадок не требуется.

Причина: Параметры печати были настроены неправильно.

Если это не помогло, используйте следующее решение.

Шаг 2. Проверьте параметр размера бумаги

Решение: Убедитесь, что для выполнения задания выбран подходящий параметр формата бумаги. Проверьте, что во входной лоток была загружена бумага нужного формата.

Причина: Параметр размера бумаги мог быть установлен неправильно для задания.

Если это не помогло, используйте следующее решение.

Шаг 3. Проверьте настройку полей в принтере

Решение: Проверьте установку полей в принтере.

Убедитесь, что настройки полей для документа не превышают области, доступной для печати на устройстве.

Проверка параметров полей

1. Просмотрите задание на печать, прежде чем отправить его на устройство. Для этого в большинстве приложений в меню **Файл** выберите **Предварительный просмотр**.
2. Проверьте поля.
Устройство использует значения полей, установленные в приложении, если они превышают минимально допустимые поля, поддерживаемые устройством. Дополнительную информацию о настройке полей в приложении см. в документации, прилагаемой к приложению.
3. Если поля неправильные, отмените печать, затем настройте поля в приложении.

Причина: Поля были неправильно настроены в приложении.

Если это не помогло, используйте следующее решение.

Перезапустите устройство

Решение: Выключите устройство, а затем отсоедините кабель питания от сети. Снова подключите кабель питания к розетке, а затем нажмите кнопку **Вкл**, чтобы включить устройство.

Причина: Устройство обнаружило ошибку.

Если это не помогло, используйте следующее решение.

Обратитесь в службу поддержки HP

Решение: Обратитесь в службу технической поддержки HP.

См. информацию по адресу: www.hp.com/support.

При необходимости выберите страну/регион, а затем щелкните **Связь с HP** для получения информации об обращении в службу технической поддержки.

Причина: Картриджи не предназначены для использования с данным устройством.

Ошибки

Этот раздел содержит следующие виды сообщений для данного устройства.

- [Сигналы индикатора беспроводной связи](#)
- [Мигающие индикаторы](#)
- [Печать в резервном режиме](#)

Сигналы индикатора беспроводной связи

Значки беспроводной связи на устройстве мигают определенным образом, сообщая о различных ошибках. В следующей таблице приведена информация об устранении неполадок в зависимости от состояния значков на устройстве.





 **Примечание.** Значок сигнала беспроводной связи отображает уровень сигнала. Чем меньше полосок светится, тем ниже уровень сигнала.

Табл. 7-1 Сигналы индикатора беспроводной связи

| Индикатор кнопки беспроводной связи | Значок антенны беспроводной связи | Значок уровня сигнала беспроводной связи | Значок ошибки беспроводной связи | Индикатор ошибки | Значение | Решение |
|---|---|---|---|---|------------------------------|---|
|  |  |  |  |  | | |
| Вкл | Вкл | Нет | Не светится | Не светится | Беспроводная связь отключена | Дождитесь подключения устройства к точке доступа. |

Сигналы индикатора беспроводной связи (продолж.)

| | | | | | | |
|--------|--------|---|-------------|---------------|--|---|
| Вкл | Вкл | Нет | Не светится | Не светится | Устройство не может подключиться к беспроводной сети. | <ol style="list-style-type: none"> 1. Убедитесь, что беспроводной маршрутизатор или точка доступа включены. 2. Переместите устройство ближе к беспроводному маршрутизатору или точке доступа. |
| Вкл | Вкл | Полоски индикатора светятся попеременно | Не светится | Не светится | Устройство выполняет поиск доступных беспроводных сетей. | Дождитесь подключения устройства к точке доступа. |
| Вкл | Вкл | Отображаются полоски индикатора | Не светится | Не светится | Устройство подключено к беспроводной сети. | Устройство готово к беспроводной печати. |
| Вкл | Мигает | Нет | Мигает | Быстро мигает | Ошибка беспроводного подключения. | Нажмите кнопку Беспроводное , чтобы выключить его и устранить ошибку. |
| Мигает | Вкл | Полоски индикатора светятся попеременно | Не светится | Быстро мигает | Выполнение Wireless Protected Setup (WPS). | Дождитесь подключения устройства |

Сигналы индикатора беспроводной связи (продолж.)

| | | | | | | |
|--------|-------------|---------------------------------|-------------|---------------|--|--|
| | | | | | | а к точке доступа. |
| Мигает | Не светится | Нет | Не светится | Быстро мигает | Ошибка выполнения Wireless Protected Setup (WPS). | Нажмите кнопку Беспроводное , чтобы выключить его и устранить ошибку. |
| Мигает | Не светится | Нет | Не светится | Быстро мигает | Обнаружено перекрытие сеанса в процессе выполнения Wireless Protected Setup (WPS). | Нажмите кнопку Беспроводное , чтобы выключить его и устранить ошибку. |
| Вкл | Вкл | Отображаются полоски индикатора | Не светится | Не светится | Выполнение Wireless Protected Setup (WPS) успешно завершено | Устройство готово к беспроводной печати. |

Мигающие индикаторы

Индикаторы на устройстве мигают определенным образом, сообщая о различных ошибках. В следующей таблице приведена информация об устранении неполадок в зависимости от состояния индикаторов на устройстве.

Табл. 7-2 Мигающие индикаторы

| Индикатор включения | Индикатор уровня чернил | Индикатор возобновления | Индикатор ошибки | Значение | Решение |
|---------------------|-------------------------|-------------------------|------------------|----------------------------------|---|
| Не светится | Не светится | Не светится | Не светится | Устройство выключено. | Нажмите кнопку Вкл , чтобы включить устройство. |
| Мигает | Текущие уровни чернил | Не светится | Не светится | Устройство обрабатывает задание. | Подождите, пока устройство завершит выполнение задания. |

Мигающие индикаторы (продолж.)

| | | | | | |
|----------------------------------|-----------------------|---------------|---------------|--|--|
| Быстро мигает в течение 3 секунд | Текущие уровни чернил | Не светится | Не светится | Устройство обрабатывает задание или находится в состоянии ошибки, не связанной с картриджем. | Прежде чем запустить новое задание, дождитесь завершения текущего. |
| Вкл | Текущие уровни чернил | Быстро мигает | Не светится | В устройстве закончилась бумага. В устройстве замялась бумага. | Загрузите бумагу и нажмите Возобновить . Устраните замятие бумаги и нажмите Возобновить . |
| Вкл | Текущие уровни чернил | Не светится | Быстро мигает | Открыта передняя крышка или крышка доступа к картриджам. | Закройте переднюю крышку или крышку доступа к картриджам. |
| Вкл | Оба быстро мигают | Не светится | Быстро мигает | Картриджи неправильно установлены или отсутствуют. Возможно, картридж неисправен. С одного или обоих картриджей не была удалена лента. Картридж не предназначен для использования в устройстве. | Установите или извлеките, а затем снова вставьте картриджи. Извлеките картридж, удалите ленту, а затем снова установите картридж. Картридж не был предназначен для использования с данным устройством. Дополнительную информацию о совместимых картриджах см. в разделе |

Мигающие индикаторы (продолж.)

| | | | | | |
|-----|---|-------------|---------------|--|--|
| | | | | | "Заказ расходных материалов" на стр. 36. |
| Вкл | Четвертый индикатор трехцветного картриджа быстро мигает | Не светится | Не светится | В трехцветном картридже низкий уровень чернил. | Замените трехцветный картридж, если качество печати стало неприемлемым. Замените трехцветный картридж или печатайте в резервном режиме с помощью черного картриджа. Дополнительную информацию см. в разделе "Печать в резервном режиме" на стр. 60. |
| Вкл | Индикатор ошибки трехцветного картриджа быстро мигает Индикатор черного картриджа светится | Не светится | Быстро мигает | Трехцветный картридж отсутствует, установлен неправильно или вставлен в неправильное гнездо. Возможно, трехцветный картридж неисправен. Трехцветный картридж извлечен. С трехцветного картриджа не удалена лента. | Установите или извлеките, а затем снова установите трехцветный картридж. Извлеките трехцветный картридж, удалите ленту, а затем снова установите картридж. |
| Вкл | Четвертый индикатор черного картриджа | Не светится | Не светится | В черном картридже низкий уровень чернил. | Замените черный картридж, если качество |

Мигающие индикаторы (продолж.)

| | | | | | |
|-----|---|-------------|---------------|--|---|
| | быстро мигает | | | | печати стало неприемлемым. Замените черный картридж или печатайте в резервном режиме с помощью трехцветного картриджа. Дополнительную информацию см. в разделе "Печать в резервном режиме" на стр. 60. |
| Вкл | Индикатор ошибки черного картриджа быстро мигает Индикатор трехцветного картриджа светится | Не светится | Быстро мигает | Черный картридж отсутствует, установлен неправильно или вставлен в неправильное гнездо. Возможно, черный картридж неисправен. Черный картридж извлечен. С черного картриджа не удалена лента. | Установите или извлеките, а затем снова установите черный картридж. Извлеките черный картридж, удалите ленту, а затем снова установите картридж. |
| Вкл | Оба быстро мигают | Не светится | Быстро мигает | Возможно, трехцветный или черный картридж несовместимы. Возможно, трехцветный или черный картридж неисправны. | Замените черный или трехцветный картридж на |

Мигающие индикаторы (продолж.)

| | | | | | |
|-----|-------------------|-------------|---------------|------------------|--|
| | | | | | <p>совместимы.</p> <ol style="list-style-type: none"> 1. Извлеките черный картридж. 2. Закройте крышку. 3. Если индикатор трехцветного картриджа все еще мигает, замените трехцветный картридж. Если индикатор трехцветного картриджа не мигает, замените черный картридж. <p>Примечание. Перед заменой можно также выполнить очистку картриджа вручную. Дополнительную информацию см. в разделе "Очистка картриджа вручную" на стр. 38.</p> |
| Вкл | Оба быстро мигают | Не светится | Быстро мигает | Застыла каретка. | Откройте переднюю крышку и устрани- |

Мигающие индикаторы (продолж.)

| | | | | | |
|---------------|-------------------|---------------|---------------|----------------------------------|--|
| | | | | | <p>замытие в области каретки.</p> <p>Нажмите любую кнопку, кроме кнопки Вкл.</p> <p>При нажатии кнопки Вкл устройство будет выключено.</p> |
| Быстро мигает | Оба быстро мигают | Быстро мигает | Быстро мигает | Неустраняемая ошибка устройства. | <ol style="list-style-type: none"> 1. Выключите устройство. 2. Отсоедините кабель питания. 3. Подождите одну минуту, а затем снова подключите кабель питания. 4. Включите устройство. <p>Если проблему не удалось устранить, обратитесь в службу поддержки HP.</p> |

Печать в резервном режиме

Решение: Если получено сообщение о резервном режиме печати, когда в устройстве установлены два картриджа, проверьте, удалена ли защитная пластиковая лента с обоих картриджей. Когда пластиковая лента закрывает контакты картриджа, устройство не может определить, что картридж установлен.

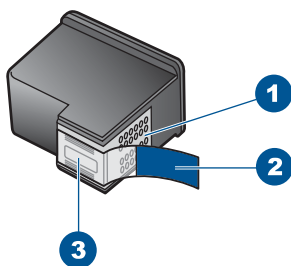

| | |
|---|---|
| 1 | Медные контакты |
| 2 | Пластиковая лента с розовым краем (необходимо удалить перед установкой) |
| 3 | Сопла под защитной лентой |

Причина: Когда устройство обнаруживает, что установлен только один картридж, запускается резервный режим печати. Этот режим печати позволяет печатать с одним картриджем, но замедляет работу устройства и снижает качество печати.

8 Остановка текущего задания

Остановка задания на печать с устройства Принтер HP

- ▲ Нажмите кнопку **Отмена** на панели управления. Если выполнение задания на печать не прекратилось, нажмите кнопку **Отмена** еще раз.
Для отмены печати может потребоваться некоторое время.

9 Техническая информация

В этом разделе приводятся технические характеристики и информация о международных нормативных положениях для устройства Принтер HP.

Дополнительные характеристики см. в печатной документации, прилагаемой к устройству Принтер HP.

Настоящий раздел содержит следующие темы:

- [Уведомление](#)
- [Технические характеристики](#)
- [Программа охраны окружающей среды](#)
- [Заявления о соответствии стандартам](#)
- [Соответствие нормам беспроводной связи](#)

Уведомление

Уведомления компании Hewlett-Packard

Сведения, содержащиеся в настоящем документе, могут быть изменены без предварительного уведомления.

С сохранением всех прав. Воспроизведение, адаптация и перевод без предварительного письменного разрешения запрещены, за исключением случаев, предусмотренных законодательством по защите авторских прав.

Компания HP не предоставляет каких-либо гарантий на изделия и услуги, кроме явно указанных в гарантийных обязательствах, прилагаемых к изделиям и услугам. Никакая часть данного документа не может рассматриваться как дополнительные гарантийные обязательства. Компания HP не несет ответственности за технические или редакторские ошибки и упущения в настоящем документе.

© Компания Hewlett-Packard Development, 2009 г

Windows, Windows 2000 и Windows XP являются зарегистрированными в США торговыми марками корпорации Microsoft.

Windows Vista является зарегистрированной торговой маркой или торговой маркой корпорации Microsoft в США и/или в других странах.

Intel и Pentium являются товарными марками или зарегистрированными товарными марками корпорации Intel или ее филиалов в США и других странах.

Технические характеристики

В этом разделе приведены технические характеристики устройства Принтер HP. Полное описание характеристик устройства см. в документе технических характеристик на веб-узле www.hp.com/support.

Требования к системе

Требования к программному обеспечению и системе приведены в файле Readme.

Информацию о последующих версиях операционных систем и их поддержке см. на Web-сайте службы поддержки HP по адресу www.hp.com/support.

Характеристики окружающей среды

- Рекомендуемый диапазон рабочих температур: 15... 32 °C
- Допустимый диапазон рабочих температур: 5... 40 °C
- Влажность: 15 ... 80 % относительной влажности без конденсации, максимальная температура конденсации 28 °C
- Диапазон температур хранения: -40 ... 60 °C
- При наличии сильных электромагнитных полей результаты работы устройства Принтер HP могут немного отличаться.
- HP рекомендует использовать кабель USB длиной не более 3 м, чтобы снизить помехи из-за потенциальных электромагнитных полей.

Емкость подающего лотка

Обычная бумага: до 80 листов

Размер бумаги

Полный список поддерживаемых размеров бумаги см. в программном обеспечении принтера.

Плотность бумаги

Бумага формата Letter: 75-90 г/м² (20-24 фунта)

Бумага формата Legal: 75-90 г/м² (20-24 фунта)

Конверты: 75-90 г/м² (20-24 фунта)

Открытки: до 200 г/м²

Фотобумага: до 280 г/м²

Разрешение печати

Для получения дополнительной информации о разрешении печати см. программное обеспечение принтера. Дополнительную информацию см. в разделе "[Просмотр разрешения печати](#)" на стр. 26.

Ресурс картриджа

Дополнительную информацию о предполагаемом ресурсе картриджа см. по адресу: www.hp.com/go/learnaboutsupplies.

Информация о шуме

При наличии доступа к Интернету см. информацию об акустических характеристиках на веб-узле HP по адресу: www.hp.com/support.

Программа охраны окружающей среды

Компания Hewlett-Packard стремится производить качественные изделия, не нанося ущерба окружающей среде. Конструкция устройства предусматривает возможность переработки материалов. Количество используемых материалов сведено до минимума при сохранении надлежащей работоспособности и надежности. Конструкция обеспечивает удобство сортировки разнородных материалов. Крепления и другие соединения легко доступны и удаляются с помощью обычных инструментов. Предусмотрен быстрый доступ к важнейшим деталям устройства для эффективной разборки и ремонта.

Дополнительную информацию см. на веб-узле HP, посвященном охране окружающей среды: www.hp.com/hpinfo/globalcitizenship/environment/index.html

Настоящий раздел содержит следующие темы:

- [Экология](#)
- [Использование бумаги](#)
- [Пластмассовые компоненты](#)
- [Сертификаты безопасности материалов](#)
- [Программа переработки отходов](#)
- [Программа по утилизации расходных материалов для струйных принтеров HP](#)
- [Энергопотребление](#)
- [Disposal of waste equipment by users in private households in the European Union](#)
- [Химические вещества](#)

Экология

Компания HP готова помочь клиентам снизить воздействие на окружающую среду. Компания HP предоставляет советы по экологии, которые помогут оценить и снизить влияние на окружающую среду при печати. В дополнение к использованию возможностей данного устройства просмотрите сведения об экологических инициативах компании HP на веб-узле HP Eco Solutions.

www.hp.com/hpinfo/globalcitizenship/environment/

Экологические возможности данного устройства

- **Расширенная печать веб-страниц.** Интерфейс программы «Расширенная печать веб-страниц HP» содержит окна **Альбом клипов** и **Редактирование клипов**, которые позволяют хранить, упорядочивать и печатать клипы, собранные в Интернете. Дополнительную информацию см. в разделе "**Печать веб-страницы**" на стр. 24.
- **Информация об энергосбережении.** Сертификационный статус ENERGY STAR® для данного устройства см. в разделе "**Энергопотребление**" на стр. 67.
- **Повторно используемые материалы.** Дополнительную информацию о переработке изделий HP см. на веб-узле по адресу:
www.hp.com/hpinfo/globalcitizenship/environment/recycle/

Использование бумаги

С этим устройством можно использовать переработанную бумагу, соответствующую стандартам DIN 19309 и EN 12281:2002.

Пластмассовые компоненты

Пластмассовые детали массой более 25 г маркированы в соответствии с международными стандартами, что обеспечивает правильную идентификацию материалов при утилизации изделия после окончания его срока службы.

Сертификаты безопасности материалов

Сертификаты безопасности материалов (MSDS) можно получить на веб-узле HP:
www.hp.com/go/msds

Программа переработки отходов

Во многих странах действуют программы возврата и утилизации изделий HP; перечень таких программ постоянно расширяется, и к участию в них привлекаются крупнейшие мировые центры утилизации электронной техники. Компания HP способствует сохранению природных ресурсов путем вторичной продажи некоторых изделий, пользующихся наибольшим спросом. Подробная общая информация о возврате и переработке изделий HP находится по адресу:
www.hp.com/hpinfo/globalcitizenship/environment/recycle/

Программа по утилизации расходных материалов для струйных принтеров HP

HP строго придерживается политики защиты окружающей среды. Программа переработки расходных материалов для струйной печати HP осуществляется во многих странах/регионах и позволяет бесплатно перерабатывать использованные картриджи. Дополнительную информацию можно получить на следующем веб-узле:
www.hp.com/hpinfo/globalcitizenship/environment/recycle/

Энергопотребление

Энергопотребление значительно снижается в спящем режиме, что способствует сохранению природных ресурсов и экономии средств без снижения высоких технических характеристик устройства. Сертификационный статус ENERGY STAR® данного устройства см. в его технических характеристиках или спецификациях. Список сертифицированных устройств также можно найти на веб-узле www.hp.com/go/energystar.

Заявления о соответствии стандартам

Устройство Принтер HP соответствует требованиям к продуктам, разработанным регламентирующими органами вашей страны/региона.

Настоящий раздел содержит следующие темы:

- [Нормативный идентификационный номер модели](#)
- [FCC statement](#)
- [Notice to users in Korea](#)
- [VCCI \(Class B\) compliance statement for users in Japan](#)
- [Notice to users in Japan about the power cord](#)
- [HP Deskjet D5500 Printer series declaration of conformity](#)

Нормативный идентификационный номер модели

Для нормативной идентификации этому устройству присвоен нормативный номер модели. Нормативный номер модели данного изделия: SNPRB-0921-04. Не следует путать этот нормативный номер с маркетинговым названием (HP Deskjet D5500 Printer series и т.п.) или номерами изделий (CH358 и т.п.).

FCC statement

FCC statement

The United States Federal Communications Commission (in 47 CFR 15.105) has specified that the following notice be brought to the attention of users of this product.

This equipment has been tested and found to comply with the limits for a Class B digital device, pursuant to Part 15 of the FCC Rules. These limits are designed to provide reasonable protection against harmful interference in a residential installation. This equipment generates, uses and can radiate radio frequency energy and, if not installed and used in accordance with the instructions, may cause harmful interference to radio communications. However, there is no guarantee that interference will not occur in a particular installation. If this equipment does cause harmful interference to radio or television reception, which can be determined by turning the equipment off and on, the user is encouraged to try to correct the interference by one or more of the following measures:

- Reorient the receiving antenna.
- Increase the separation between the equipment and the receiver.
- Connect the equipment into an outlet on a circuit different from that to which the receiver is connected.
- Consult the dealer or an experienced radio/TV technician for help.

For further information, contact:

Manager of Corporate Product Regulations
Hewlett-Packard Company
3000 Hanover Street
Palo Alto, Ca 94304
(650) 857-1501

Modifications (part 15.21)

The FCC requires the user to be notified that any changes or modifications made to this device that are not expressly approved by HP may void the user's authority to operate the equipment.

This device complies with Part 15 of the FCC Rules. Operation is subject to the following two conditions: (1) this device may not cause harmful interference, and (2) this device must accept any interference received, including interference that may cause undesired operation.

Notice to users in Korea

B 급 기기(가정용 방송통신기기)

이 기기는 가정용(B급)으로 전자파적합등록을 한 기기로서 주로 가정에서 사용하는 것을 목적으로 하며, 모든 지역에서 사용할 수 있습니다.

VCCI (Class B) compliance statement for users in Japan

この装置は、情報処理装置等電波障害自主規制協議会（VCCI）の基準に基づくクラスB情報技術装置です。この装置は、家庭環境で使用することを目的としていますが、この装置がラジオやテレビジョン受信機に近接して使用されると受信障害を引き起こすことがあります。

取り扱い説明書に従って正しい取り扱いをして下さい。

Notice to users in Japan about the power cord

製品には、同梱された電源コードをお使い下さい。

同梱された電源コードは、他の製品では使用出来ません。

HP Deskjet D5500 Printer series declaration of conformity



DECLARATION OF CONFORMITY

according to ISO/IEC 17050-1 and EN 17050-1

DoC #: SNPRB-0921-04-B

Supplier's Name: Hewlett-Packard Company
Supplier's Address: 60 Alexandra Terrace, #07-01 The Comtech, Singapore 118502

declares, that the product

Product Name and Model: HP Deskjet D5500 Printer Series
Regulatory Model Number:¹⁾ SNPRB-0921-04
Product Options: All
Radio Module Model: RSVLD-0707

conforms to the following Product Specifications and Regulations:

Safety:

EN 60950-1: 2001+A11:2004/IEC 60950-1:2001

EMC:

EN 55022:2006/CISPR 22:2005 Class B
EN 55024:1998 +A1:2001 +A2:2003
EN 61000-3-2:2006
EN 61000-3-3:1995+A1:2001
FCC CFR 47, Part 15 Class B / ICES-003, Issue 4 Class B

Radio:

EN 301 489-1 V1.6.1:2005 / EN 301 489-17 V1.2.1:2002
EN 300 328 V1.7.1 : 2006

This device complies with part 15 of the FCC Rules. Operation is subject to the following two conditions: (1) This device may not cause harmful interference, and (2) this device must accept any interference received, including interference that may cause undesired operation.

The product herewith complies with the requirements of the Low Voltage Directive 2006/95/EC, the EMC Directive 2004/108/EC & the R & TTE Directive 99/5/EC, and carries the **CE** mark accordingly. In addition, it complies with the WEEE Directive 2002/96/EC and RoHS Directive 2002/95/EC.

Additional Information:

1) This product is assigned a Regulatory Model Number which stays with the regulatory aspects of the design. The Regulatory Model Number is the main product identifier in the regulatory documentation and test reports, this number should not be confused with the marketing name or the product numbers.

**Singapore
January 2009**

Local contact for regulatory topics only:

EMEA: Hewlett-Packard GmbH, HQ-TRE, Herrenberger Strasse 140, 71034 Boeblingen, Germany www.hp.com/go/certificates
U.S.: Hewlett-Packard, 3000 Hanover St., Palo Alto 94304, U.S.A. 650

Соответствие нормам беспроводной связи

Этот раздел содержит следующую информацию о соответствии нормам для беспроводных устройств.

- [Exposure to radio frequency radiation](#)
- [Notice to users in Brazil](#)
- [Notice to users in Canada](#)
- [European Union regulatory notice](#)
- [Notice to users in Taiwan](#)

Exposure to radio frequency radiation

Exposure to radio frequency radiation



Caution The radiated output power of this device is far below the FCC radio frequency exposure limits. Nevertheless, the device shall be used in such a manner that the potential for human contact during normal operation is minimized. This product and any attached external antenna, if supported, shall be placed in such a manner to minimize the potential for human contact during normal operation. In order to avoid the possibility of exceeding the FCC radio frequency exposure limits, human proximity to the antenna shall not be less than 20 cm (8 inches) during normal operation.

Notice to users in Brazil

Aviso aos usuários no Brasil

Este equipamento opera em caráter secundário, isto é, não tem direito à proteção contra interferência prejudicial, mesmo de estações do mesmo tipo, e não pode causar interferência a sistemas operando em caráter primário. (Res.ANATEL 282/2001).

Notice to users in Canada

Notice to users in Canada/Note à l'attention des utilisateurs canadiens

For Indoor Use. This digital apparatus does not exceed the Class B limits for radio noise emissions from the digital apparatus set out in the Radio Interference Regulations of the Canadian Department of Communications. The internal wireless radio complies with RSS 210 and RSS GEN of Industry Canada.

Utiliser à l'intérieur. Le présent appareil numérique n'émet pas de bruit radioélectrique dépassant les limites applicables aux appareils numériques de la classe B prescrites dans le Règlement sur le brouillage radioélectrique édicté par le ministère des Communications du Canada. Le composant RF interne est conforme à la norme RSS-210 and RSS GEN d'Industrie Canada.

European Union Regulatory Notice

Products bearing the CE marking comply with the following EU Directives:

- Low Voltage Directive 2006/95/EC
- EMC Directive 2004/108/EC

CE compliance of this product is valid only if powered with the correct CE-marked AC adapter provided by HP.

If this product has telecommunications functionality, it also complies with the essential requirements of the following EU Directive:

- R&TTE Directive 1999/5/EC

Compliance with these directives implies conformity to harmonized European standards (European Norms) that are listed in the EU Declaration of Conformity issued by HP for this product or product family. This compliance is indicated by the following conformity marking placed on the product.



The wireless telecommunications functionality of this product may be used in the following EU and EFTA countries:

Austria, Belgium, Bulgaria, Cyprus, Czech Republic, Denmark, Estonia, Finland, France, Germany, Greece, Hungary, Iceland, Ireland, Italy, Latvia, Liechtenstein, Lithuania, Luxembourg, Malta, Netherlands, Norway, Poland, Portugal, Romania, Slovak Republic, Slovenia, Spain, Sweden, Switzerland and United Kingdom.

Products with 2.4-GHz wireless LAN devices

France

For 2.4 GHz Wireless LAN operation of this product certain restrictions apply: This product may be used indoor for the entire 2400-2483.5 MHz frequency band (channels 1-13). For outdoor use, only 2400-2454 MHz frequency band (channels 1-9) may be used. For the latest requirements, see <http://www.art-telecom.fr>.

Italy

License required for use. Verify with your dealer or directly with the General Direction for Frequency Planning and Management (Direzione Generale Pianificazione e Gestione Frequenze).

Notice to users in Taiwan

低功率電波輻射性電機管理辦法

第十二條

經型式認證合格之低功率射頻電機，非經許可，公司、商號或使用者均不得擅自變更頻率、加大功率或變更設計之特性及功能。

第十四條

低功率射頻電機之使用不得影響飛航安全及干擾合法通信；經發現有干擾現象時，應立即停用，並改善至無干擾時方得繼續使用。

前項合法通信，指依電信法規定作業之無線電通信。低功率射頻電機須忍受合法通信或工業、科學及醫藥用電波輻射性電機設備之干擾。

Указатель

Б

- безопасность
 - сеть, ключ WEP 8
- бумага
 - рекомендуемые типы 29

Г

- гарантия 44

З

- заявления о соответствии стандартам
 - нормативный
 - идентификационный
 - номер модели 69

Н

- неполадки
 - печать 48
 - сообщения об ошибках 52
- неполадки при подключении устройство HP All-in-One не включается 45

О

- окружающая среда
 - программа охраны окружающей среды 66
 - характеристики окружающей среды 65

П

- переустановка ПО 47
- период поддержки по телефону
 - поддержка по телефону 43
- печать
 - с одним картрижем 37
 - устранение неполадок 48
- по истечении периода поддержки 44
- поддержка по телефону 43

- получение поддержки 43

Р

- резервный режим печати 37

С

- сетевая плата 5, 7
- сеть
 - сетевая плата 5, 7
- сообщения об ошибках 52
- соответствие нормам
 - беспроводной интерфейс 72

Т

- техническая информация
 - требования к системе 65
 - характеристики окружающей среды 65
- техническая поддержка
 - гарантия 44
- требования к системе 65

У

- удаление программного обеспечения 47
- установка программного обеспечения
 - повторная установка 47
 - удаление 47
- устранение неполадок
 - настройка 44
 - печать 48
 - сообщения об ошибках 52
- утилизация
 - картриджи 67

Э

- экран обнаружения принтера, Windows 9

