

# Руководство пользователя



# HP Officejet Pro 251dw





Принтер HP Officejet Pro  
251dw

Руководство пользователя

## Информация об авторских правах

© Hewlett-Packard Development Company, L.P., 2013.

Редакция 1-я, 3/2013

## Уведомления Hewlett-Packard Company

Приведенная в этом документе информация может быть изменена без уведомления.

Все права защищены.

Воспроизведение, адаптация и перевод без предварительного письменного разрешения Hewlett-Packard запрещены, за исключением случаев, предусмотренных законодательством по защите авторских прав.

Гарантийные обязательства для продуктов и услуг HP приведены только в условиях гарантии, прилагаемых к каждому продукту и услуге. Никакие содержащиеся здесь сведения не могут рассматриваться как дополнение к этим условиям гарантии. HP не несет ответственности за технические или редакторские ошибки и упущения в данном документе.

## Товарные знаки

Windows, Windows XP и Windows Vista являются охраняемыми в США товарными знаками Microsoft Corporation.

Название ENERGY STAR и эмблема ENERGY STAR являются зарегистрированными в США товарными знаками.

## Информация о безопасности



Для снижения риска получения ожогов или поражения электрическим током всегда соблюдайте основные меры предосторожности при использовании данного устройства.

1. Внимательно прочтите все инструкции, которые содержатся в прилагаемой к принтеру документации.
2. Соблюдайте все предупреждения и инструкции, указанные на устройстве.
3. Перед очисткой устройства отсоедините его от электрической розетки.
4. Не устанавливайте и не используйте устройство рядом с водой, а также не прикасайтесь к нему влажными руками.

5. Устанавливайте устройство на устойчивой поверхности.

6. Не устанавливайте устройство в таком месте, где кабель питания может быть поврежден, а также где можно споткнуться или наступить на кабель питания.

7. Если устройство работает неправильно, см. [Решение проблем](#).

8. Внутри устройства нет компонентов, предназначенных для обслуживания пользователем. Обслуживание должно выполняться только квалифицированным специалистом.

---

# Содержание

## 1 Начало работы

Специальные возможности.....	7
HP EcoSolutions (HP и окружающая среда).....	8
Описание компонентов принтера.....	9
Вид спереди.....	9
Отсек для расходных материалов.....	10
Вид сзади.....	10
Работа с панелью управления принтера.....	11
Обзор кнопок и индикаторов.....	11
Значки на дисплее панели управления.....	12
Изменение параметров принтера.....	13
Выбор режима.....	14
Изменение параметров принтера.....	14
Выберите бумагу.....	14
Типы бумаги, рекомендуемые для печати.....	15
Типы бумаги, рекомендуемые для печати фотографий.....	16
Рекомендации по выбору и использованию бумаги.....	17
Загрузка бумаги.....	17
Загрузка бумаги стандартного размера.....	17
Загрузка конвертов.....	19
Загрузка открыток и фотобумаги.....	19
Загрузка бумаги нестандартного размера.....	20
Установка устройства памяти.....	22
Установка аксессуаров.....	22
установка устройства автоматической двусторонней печати (дуплексера).....	23
Установка лотка 2.....	23
Настройка лотков.....	25
Включение дополнительных компонентов в драйвере принтера.....	26
Включение дополнительных приспособлений (Windows).....	26
Порядок включения дополнительных приспособлений на компьютерах с ОС Mac OS X.....	26
Обслуживание принтера.....	26
Очистка внешних поверхностей.....	26
Обновление принтера.....	27
Обновление принтера с помощью встроенного веб-сервера.....	27
Обновление принтера с помощью его панели управления.....	27
Откройте раздел программного обеспечения принтера (Windows).....	28
Выключение принтера.....	28
Восстановление настроек по умолчанию.....	28

## 2 Печать

Печать документов.....	29
Печать документов (Windows).....	29
Печать документов (Mac OS X).....	30

Печать буклетов.....	31
Печать буклетов (Windows).....	31
Печать буклетов (Mac OS X).....	32
Печать на конвертах.....	32
Печать на конвертах (Windows).....	33
Печать на конвертах (Mac OS X).....	33
Печать фотографий.....	34
Печать фотографий на фотобумаге (Windows).....	34
Печать фотографий на фотобумаге (Mac OS X).....	35
Печать фотографий с карты памяти .....	36
Печать на специальной бумаге и бумаге нестандартного размера.....	36
Печать на специальных или нестандартных носителях (Windows).....	36
Печать на специальной бумаге или бумаге нестандартного размера (Mac OS X).....	37
Настройка нестандартных размеров (Mac OS X).....	38
HP ePrint.....	38
HP Wireless Direct.....	38
Как включить прямую беспроводную печать.....	40
Печать с мобильного устройства с поддержкой беспроводного подключения.....	40
Печать с компьютера с возможностью беспроводного подключения.....	40
Печать с компьютера с возможностью беспроводного подключения (Windows).....	41
Печать с компьютера с возможностью беспроводного подключения (Mac OS X).....	41
Печать на обеих сторонах листа (двусторонняя печать).....	42
Проверьте настройки разрешения печати.....	43
<b>3 Веб-службы</b>	
Что такое веб-службы?.....	44
HP ePrint.....	44
Приложения принтера.....	44
Настройка веб-служб.....	45
Настройка веб-служб с помощью программного обеспечения принтера HP.....	45
Настройка веб-служб с помощью панели управления принтера.....	46
Настройка веб-служб с помощью встроенного веб-сервера.....	46
Использование веб-служб.....	47
HP ePrint.....	47
Печать с помощью HP ePrint.....	47
Поиск адреса электронной почты ' принтера.....	48
Отключение HP ePrint.....	48
Приложения принтера.....	48
Использование приложений печати.....	48
Управление приложениями печати.....	48
Отключение приложений печати.....	49
Удаление веб-служб.....	49
<b>4 Использование картриджей</b>	
Информация о картриджах и печатающей головке.....	50
Проверка приблизительного уровня чернил.....	51
Печать с одним или несколькими пустыми картриджами.....	51
Замена картриджей.....	52

Хранение расходных материалов.....	54
Хранение анонимной информации об использовании.....	54
<b>5 Решение проблем</b>	
Служба поддержки HP.....	56
Получение электронной поддержки.....	57
Техническая поддержка HP по телефону.....	57
Действия перед обращением.....	58
Срок технической поддержки по телефону.....	58
По истечении срока поддержки по телефону.....	58
Советы и основные источники информации по устранению неполадок.....	59
Устранение неполадок принтера.....	59
Принтер неожиданно выключается.....	60
Сбой выравнивания.....	60
Принтер не отвечает (не печатает).....	60
Принтер печатает медленно.....	61
При работе принтера слышны какие-то звуки.....	62
Печать пустых страниц или пропуски печати.....	63
Некоторые фрагменты изображения отсутствуют или печатаются неправильно.....	64
Неправильное размещение текста или графики.....	64
Устранение неполадок качества печати.....	65
Устранение проблем, связанных с подачей бумаги.....	69
Устранение проблем при использовании веб-сайтов HP и веб-служб.....	71
Решение проблем, возникающих при использовании веб-служб.....	71
Решение проблем при работе с веб-сайтами HP.....	72
Устранение неполадок, связанных с устройством памяти.....	72
Принтер не может прочитать карту памяти.....	73
Принтер не может прочитать фотографии на устройстве памяти.....	73
Решение проблем проводного сетевого соединения (Ethernet).....	73
Устранение общих неполадок при работе в сети.....	74
Устранение неисправностей, связанных с беспроводной связью.....	74
Устранение основных неполадок беспроводной связи.....	74
Шаг 1. Убедитесь, что светится индикатор беспроводной сети (802.11).....	75
Шаг 2. Перезапустите компоненты беспроводной сети.....	75
Шаг 3. Запустите тестирование печати по беспроводной сети.....	75
Расширенное устранение неполадок беспроводной связи.....	75
Шаг 1. Убедитесь в том, что компьютер подключен к сети.....	76
Шаг 2. Убедитесь, что принтер подключен к сети.....	77
Шаг 3. Убедитесь в том, что компьютер подключен к сети не через VPN-сеть.....	79
Шаг 4. Убедитесь, что принтер подключен и готов к работе.....	79
Шаг 5. Убедитесь, что беспроводная версия принтера настроена как драйвер принтера по умолчанию (только для Windows).....	80
Шаг 6. Убедитесь, что брандмауэр не блокирует обмен данными.....	80
После устранения неполадок.....	81
Настройка брандмауэра для работы с принтером.....	81
Устранение неполадок, связанных с управлением принтером.....	82
Не удается открыть встроенный веб-сервер.....	83

Устранение неполадок, связанных с установкой.....	84
Рекомендации по установке оборудования.....	84
Рекомендации по установке программного обеспечения HP.....	84
Устранение неполадок в сети.....	85
Сведения об отчете о состоянии принтера.....	86
Обслуживание печатающей головки.....	88
Очистка печатающей головки.....	88
Калибровка перевода на новую строку.....	89
Выравнивание печатающей головки.....	90
Переустановите печатающую головку.....	91
Сведения на странице сетевых параметров.....	92
Устранение замятий.....	95
Устранение замятий бумаги.....	95
Предотвращение замятий.....	97

## **A Техническая информация**

Информация о гарантии.....	98
Ограниченная гарантия Hewlett-Packard.....	99
Информация о гарантии на картриджи.....	100
Технические характеристики принтера.....	101
Физические характеристики.....	101
Функции и характеристики.....	101
Технические характеристики процессора и памяти.....	102
Системные требования.....	102
Характеристики сетевых протоколов.....	102
Технические характеристики встроенного веб-сервера.....	102
Характеристики бумаги.....	103
Характеристики поддерживаемых носителей.....	103
Установка минимальных полей.....	106
Инструкции по печати на обеих сторонах страницы.....	107
Характеристики печати.....	107
Требования для работы с веб-службами.....	107
HP ePrint.....	107
Приложения принтера.....	108
Требования для работы с веб-сайтами HP.....	108
Условия окружающей среды.....	108
Электротехнические характеристики.....	108
Характеристики акустической эмиссии.....	109
Технические характеристики устройства памяти.....	109
Характеристики карт памяти.....	109
Flash-носители USB.....	109

Соответствие нормам.....	110
Уведомление FCC.....	110
Уведомление для пользователей в Корее.....	111
Уведомление о соответствии требованиям VCCI (Класс В) для пользователей в Японии.....	111
Уведомление о кабеле питания для пользователей в Японии.....	111
Уведомление о допустимом уровне шума для Германии.....	111
Уведомление о соответствии нормам Европейского Союза.....	112
Декларация соответствия (Германия).....	113
Соответствие нормам для беспроводных устройств.....	113
Воздействие высокочастотного излучения.....	113
Уведомление для пользователей в Бразилии.....	113
Уведомление для пользователей в Канаде.....	114
Уведомление для пользователей в Тайване.....	114
Уведомление для пользователей в Мексике.....	115
Уведомление для пользователей в Японии.....	115
Нормативный номер модели.....	115
Программа охраны окружающей среды.....	116
Использование бумаги.....	116
Пластмассовые детали.....	116
Сертификаты безопасности материалов.....	116
Программа переработки отходов.....	116
Программа по утилизации расходных материалов для струйных принтеров HP.....	116
Утилизация неисправного оборудования частными пользователями в странах Европейского Союза.....	117
Энергопотребление.....	118
Химические вещества.....	118
Сведения о батареях.....	118
Утилизация батарей в Нидерландах.....	118
Утилизация батарей в Тайване.....	118
Замечание о содержании перхлората для Калифорнии.....	119
Уведомления об ограничении содержания вредных веществ (только для Китая).....	119
Ограничение содержания вредных веществ (Украина).....	119
Лицензии сторонних поставщиков.....	120
<b>Б Расходные материалы и аксессуары HP</b>	
Заказ расходных материалов в Интернете.....	129
Расходные материалы.....	129
картриджи и печатающие головки.....	129
Бумага HP.....	130
<b>В Настройка сети</b>	
Изменение основных сетевых параметров.....	131
Просмотр и печать сетевых параметров.....	131
Включение и выключение беспроводной связи.....	131

Изменение дополнительных параметров сети.....	131
Настройка скорости соединения.....	132
Просмотр параметров протокола IP.....	132
Изменение параметров протокола IP.....	132
Настройка параметров брандмауэра принтера.....	132
Создание и использование правил брандмауэра.....	133
Сброс параметров сети.....	135
Настройка принтера для беспроводного соединения.....	135
Перед началом работы.....	135
Настройка принтера в беспроводной сети.....	136
Настройка принтера с помощью программного обеспечения принтера HP.....	136
Настройка принтера с помощью мастера настройки беспроводной связи.....	136
Настройка принтера с помощью защищенной настройки Wi-Fi (WPS).....	136
Настройка принтера с помощью встроенного web-сервера (EWS).....	138
Изменение типа подключения.....	138
Проверка беспроводной связи.....	139
Инструкции по обеспечению безопасности беспроводной сети.....	139
Обзор настроек безопасности.....	140
Установка адресов оборудования для беспроводного маршрутизатора (фильтрация MAC).....	140
Другие инструкции по защите беспроводной связи.....	141
Рекомендации по уменьшению помех в беспроводной сети.....	141
Удаление и повторная установка программного обеспечения HP.....	141
Windows.....	142
Mac OS X.....	142
<b>Г Средства управления принтером</b>	
Набор инструментов (Windows).....	144
Утилита HP (Mac OS).....	144
Встроенный веб-сервер.....	144
Сведения о файлах «cookie».....	145
Как получить доступ к встроенному веб-серверу.....	145
Свойства встроенного веб-сервера.....	146
Параметры безопасности устройства.....	147
Как задать пароль администратора с помощью встроенного веб-сервера.....	147
Блокировка панели управления.....	148
Отключение неиспользуемых протоколов и служб.....	148
Параметры администратора.....	149
Доступ к управлению цветом.....	149
Протоколы защиты – HTTPS.....	149
Брандмауэр.....	149
Системный журнал.....	149
Сертификаты.....	150
Подписанное встроенное ПО.....	150
Беспроводная проверка подлинности.....	150
<b>Указатель.....</b>	<b>157</b>

# 1 Начало работы

В этом руководстве подробно описаны возможности использования принтера и устранения неисправностей в работе.

- [Специальные возможности](#)
- [HP EcoSolutions \(HP и окружающая среда\)](#)
- [Описание компонентов принтера](#)
- [Работа с панелью управления принтера](#)
- [Выберите бумагу](#)
- [Загрузка бумаги](#)
- [Установка устройства памяти](#)
- [Установка аксессуаров](#)
- [Обслуживание принтера](#)
- [Обновление принтера](#)
- [Откройте раздел программного обеспечения принтера \(Windows\)](#)
- [Выключение принтера](#)
- [Восстановление настроек по умолчанию](#)

---

 **Примечание.** Если принтер используется с компьютером, работающим под управлением Windows XP Starter Edition, Windows Vista Starter Edition, Windows 7 Starter Edition или Windows 8 Starter Edition, некоторые функции могут быть недоступны. Дополнительные сведения см. в разделе [Системные требования](#).

---

## Специальные возможности

Принтер предоставляет ряд функций для людей с ограниченной трудоспособностью.

### Визуальное восприятие

Прилагаемое к принтеру программное обеспечение HP доступно пользователям с нарушениями зрения или слабым зрением благодаря специальным возможностям и функциям операционной системы. Программное обеспечение также поддерживает такие специализированные средства, как программы для чтения экрана, шрифт Брайля и приложения для преобразования голоса в текст. Для пользователей с нарушенным цветовосприятием на цветных кнопках и вкладках, используемых в программном обеспечении HP и на панели управления принтера, имеются простые текстовые метки или значки, обозначающие соответствующие действия.

### Подвижность

Пользователи с нарушением опорно-двигательного аппарата могут выполнять клавиатурные команды для управления функциями программного обеспечения HP. Программное обеспечение HP также поддерживает такие специальные возможности Windows, как озвучивание, залипание клавиш, фильтрация нажатий и управление с клавиатуры. Крышки принтера, кнопки, лотки и направляющие для бумаги легко доступны и не требуют значительных усилий для действий с ними.

### Поддержка

Подробнее о специальных возможностях данного принтера и обязательствах компании HP, касающихся специальных возможностей при использовании принтера, см. на веб-сайте HP по адресу: [www.hp.com/accessibility](http://www.hp.com/accessibility).

Информация о специальных возможностях Mac OS X доступна на веб-сайте Apple по адресу [www.apple.com/accessibility](http://www.apple.com/accessibility).

## HP EcoSolutions (HP и окружающая среда)

Компания HP призвана помочь оптимизировать влияние вашей работы с принтером на окружающую среду и призывает вас к ответственности во время выполнения печати - как дома, так и на работе.

Подробную информацию о принципах, которым следует HP в процессе производства своих товаров с целью снижения влияния на окружающую среду, см. на сайте [Программа охраны окружающей среды](#). Подробную информацию о мерах HP<sup>1</sup> в отношении защиты окружающей среды см. по адресу [www.hp.com/ecosolutions](http://www.hp.com/ecosolutions).

### Управление питанием

Для экономии электроэнергии выполняйте следующие рекомендации.

- Включите спящий режим принтера и выберите минимальный интервал времени. После бездействия в течение указанного периода времени принтер переключается в режим энергосбережения. Чтобы настроить эту функцию, на дисплее панели управления принтера коснитесь **ECO** (кнопка есо), **Спящий режим** и выберите требуемый параметр.
- Используйте функцию включения и выключения по графику, а затем выберите дни и время для автоматического включения и выключения принтера. Например, можно запланировать включение принтера в 8:00 и отключение в 20:00 с понедельника по пятницу. Это позволит экономить электроэнергию ночью и в выходные. Чтобы настроить эту функцию, на дисплее панели управления принтера коснитесь **ECO** (кнопка есо), **Расписание вкл/выкл** и настройте время включения и отключения принтера.
- Уменьшите яркость экрана. Чтобы настроить эту функцию, на дисплее панели управления принтера коснитесь **ECO** (кнопка есо), **Яркость экрана** и выберите требуемый параметр.

---

 **Примечание.** Если отсутствует один или несколько картриджей, спящий режим и функция включения и отключения по расписанию будут временно недоступны. Эти функции станут снова доступны после установки картриджа на место.

 **Внимание** HP рекомендует как можно скорее заменять отсутствующие картриджи во избежание проблем с качеством печати и возможного перерасхода чернил или повреждения системы подачи чернил. Никогда не выключайте принтер, если отсутствуют картриджи.

---

### Оптимизация использования расходных материалов

В целях экономии расходных материалов для печати, например чернил и бумаги, попробуйте следующее.

- Утилизируйте картриджи HP через программу HP Planet Partners. Дополнительную информацию см. на сайте [www.hp.com/recycle](http://www.hp.com/recycle).
- Печатайте на обеих сторонах страницы для экономии бумаги. Если у принтера имеется модуль автоматической двусторонней печати HP (устройство двусторонней печати), см. [Печать на обеих сторонах листа \(двусторонняя печать\)](#).
- Чтобы сэкономить чернила и бумагу при выполнении печати веб-контента, используйте программу HP Smart Print. Дополнительную информацию см. на сайте [www.hp.com/go/smartprint](http://www.hp.com/go/smartprint).
- Установите режим черновой печати. В режиме черновой печати расход чернил меньше.
- Не очищайте печатающую головку без необходимости. При этом расходуются чернила и сокращается срок службы картриджей.

## Описание компонентов принтера

Этот раздел содержит указанные ниже темы.

- [Вид спереди](#)
- [Отсек для расходных материалов](#)
- [Вид сзади](#)

### Вид спереди

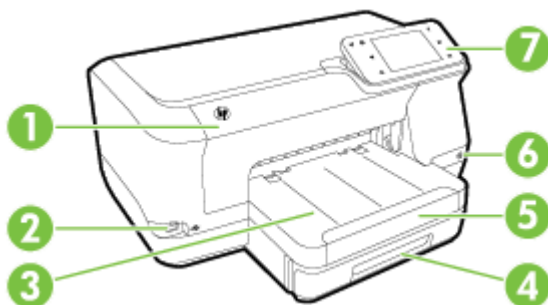

1	Крышка доступа к картриджам
2	Передний порт универсальной последовательной шины (USB)
3	Выходной лоток
4	Лоток 1
5	Удлинитель выходного лотка
6	 (кнопка Питание)

## Отсек для расходных материалов

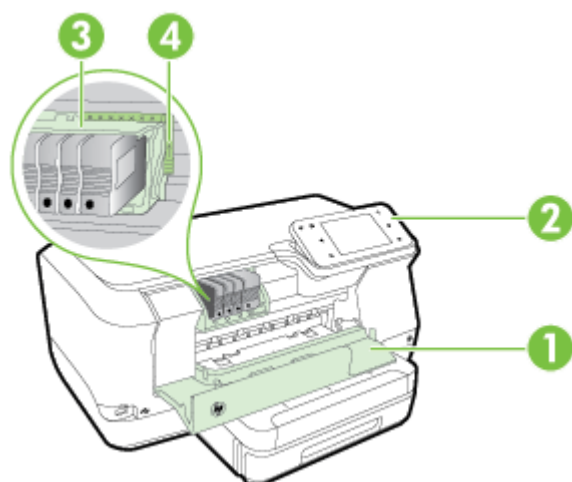

1	Крышка доступа к картриджам
2	Картриджи
3	Печатающая головка
4	Фиксатор печатающей головки

## Вид сзади

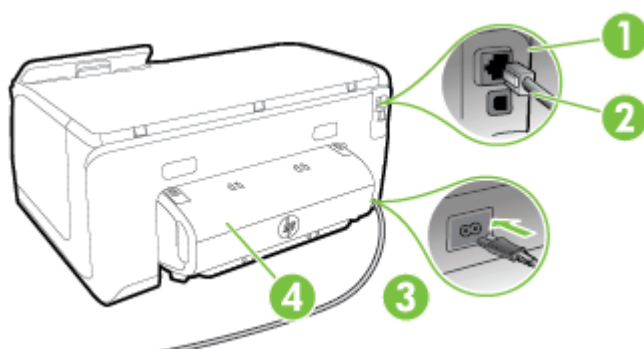

1	Сетевой порт Ethernet
2	Задний порт USB

(продолж.)

3	Разъем питания
4	Модуль автоматической двусторонней печати (дуплексер)

## Работа с панелью управления принтера

Этот раздел содержит указанные ниже темы.

- [Обзор кнопок и индикаторов](#)
- [Значки на дисплее панели управления](#)
- [Изменение параметров принтера](#)

### Обзор кнопок и индикаторов



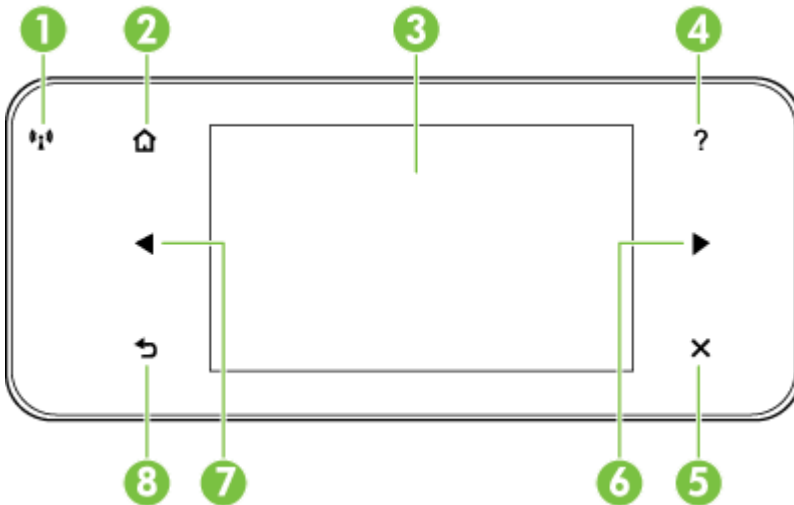

Приведенные ниже схемы и связанные с ними таблицы содержат краткую информацию о функциях панели управления каждой модели принтера.

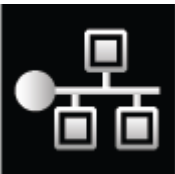

Номер	Название и описание
1	<b>Значок беспроводной связи.</b> Индикатор рядом со значком загорается, если включена беспроводная связь стандарта 802.11, а принтер подключен к сети. Если индикатор мигает, беспроводная связь включена, но принтер не подключен к сети. Если индикатор не светится, беспроводная связь выключена.
2	<b>Кнопка «Начало».</b> Позволяет вернуться на начальный экран с любого другого экрана.
3	<b>Дисплей панели управления.</b> Для выбора параметров меню коснитесь экрана. Информацию о значках на дисплее см. в разделе <a href="#">Значки на дисплее панели управления</a> .
4	<b>Кнопка справки.</b> Отображение меню справки.
5	<b>Кнопка Отмена:</b> Прекращение выполнения задания, выход из меню или завершение настройки.
6	<b>Стрелка направо:</b> Позволяет переходить между параметрами в меню.

Номер	Название и описание
7	Кнопка со стрелкой влево. Позволяет переходить между параметрами в меню.
8	Кнопка «Назад». Позволяет вернуться в предыдущее меню.

## Значки на дисплее панели управления

Значок	Назначение
	Сигнализирует о наличии подключения к проводной сети Ethernet.
	Указывает на существование беспроводного подключения и позволяет осуществлять проверку и настройку беспроводных сетей. Уровень сигнала обозначается количеством кривых линий. Используется для режима инфраструктуры. Дополнительные сведения см. в разделе <a href="#">Настройка принтера для беспроводного соединения</a> .
	Показывает, что служба HP ePrint включена. Дополнительные сведения см. в разделе <a href="#">HP ePrint</a> .
	Позволяет открыть экран, на котором можно использовать HP Apps. Дополнительные сведения см. в разделе <a href="#">Приложения принтера</a> .
	Позволяет открыть экран, на котором можно изменять параметры печати фотографий.

(продолж.)

Значок	Назначение
	Позволяет открыть экран «Настройка» для создания отчетов, изменения параметров обслуживания, а также доступа к справке.
	Отображение экрана «Сеть» для выбора параметров.
	Предоставляет дополнительные сведения о возможностях принтера.
	Позволяет открыть экран, содержащий сведения о картриджах, в том числе об уровне чернил. Если требуется обслуживание картриджа, границы значка будут иметь красный цвет. <b>Примечание.</b> Предупреждения и индикаторы уровней чернил предоставляют приблизительные значения, предназначенные только для планирования. При получении сообщения о низком уровне чернил подготовьте для замены новый картридж, чтобы избежать возможных задержек при печати. До тех пор, пока не появится соответствующее сообщение, картриджи не нуждаются в замене.
	Отображает экран с информацией о функциях принтера, которые помогают экономить природные ресурсы и снижают влияние различных режимов печати на расход ресурсов. <b>Совет</b> На этом экране можно настроить параметры некоторых функций

## Изменение параметров принтера

Панель управления используется для изменения режима работы и параметров принтера, печати отчетов и доступа к справке принтера.

 **Совет** Если принтер подключен к компьютеру, параметры принтера также можно изменить с помощью программного обеспечения HP, доступного на компьютере, например программного обеспечения принтера HP, утилиты HP (Mac OS X) или встроенного веб-сервера (EWS). Дополнительные сведения об этих средствах см. в разделе [Средства управления принтером](#).

Этот раздел содержит указанные ниже темы.

- [Выбор режима](#)
- [Изменение параметров принтера](#)

## Выбор режима

В главном меню на дисплее панели управления показываются доступные режимы принтера.

---

 **Примечание.** Выберите режим, нажав ◀ (стрелка влево) или ▶ (стрелка вправо) для просмотра доступных вариантов, а затем коснитесь соответствующего значка для выбора требуемого режима. Для выполнения задания следуйте инструкциям на дисплее панели управления. После выполнения задания на дисплее панели управления будет снова показано главное меню.

---

## Как выбрать другой режим

Коснитесь кнопки ↶ (Кнопка «Назад») для возврата в главное меню. Коснитесь ◀ (стрелка влево) или ▶ (стрелка вправо) для перехода между доступными режимами, а затем коснитесь соответствующего значка для выбора требуемого режима.

## Как изменить параметры режима

1. После выбора режима с помощью кнопок со стрелками прокрутите доступные параметры, а затем коснитесь параметра, который требуется изменить.
2. Для изменения параметров следуйте инструкциям на дисплее, а затем коснитесь **Готово**.

---

 **Примечание.** Коснитесь кнопки ↶ (Назад) для возврата в предыдущее меню.

---

## Изменение параметров принтера

Чтобы изменить параметры принтера и печати отчетов, используйте параметры меню "Настройка".

1. Коснитесь ▶ (стрелка вправо) и выберите **Настройка**.
2. Коснитесь кнопок со стрелками для прокрутки меню.
3. Коснитесь значков меню для выбора меню или параметров.

---

 **Примечание.** Коснитесь кнопки ↶ (Назад) для возврата в предыдущее меню.

---

## Выберите бумагу

Принтер хорошо работает с большинством носителей, используемых в офисе. Перед закупкой больших партий попробуйте различные типы носителей. Оптимальное качество печати достигается при использовании носителей

компании HP. Дополнительная информация о носителях HP доступна на веб-сайте компании HP по адресу [www.hp.com](http://www.hp.com).



Компания HP рекомендует использовать для повседневной печати документов обычную бумагу с логотипом ColorLok. Вся бумага с логотипом ColorLok проходит независимую проверку на соответствие высоким стандартам качества печати и надежности, позволяет получать документы с четкими и яркими цветами, более насыщенным черным и высыхает быстрее стандартной обычной бумаги. Бумага с логотипом ColorLok поставляется крупнейшими производителями бумаги с различными показателями плотности и размера.

Этот раздел содержит указанные ниже темы.

- [Типы бумаги, рекомендуемые для печати](#)
- [Типы бумаги, рекомендуемые для печати фотографий](#)
- [Рекомендации по выбору и использованию бумаги](#)

## Типы бумаги, рекомендуемые для печати

Для обеспечения наилучшего качества печати компания HP рекомендует использовать бумагу HP, которая создана специально для выполняемых заданий печати.

В зависимости от страны/региона некоторые типы бумаги могут быть недоступны.

<p>Бумага HP для брошюр Профессиональная бумага HP</p>	<p>Эти типы бумаги имеют глянцевое или матовое покрытие с обеих сторон, что делает их подходящими для двусторонней печати. Идеально подходят для печати высококачественных профессиональных маркетинговых материалов, например брошюр и рекламных писем, а также деловой графики — обложек отчетов и календарей.</p>
<p>Бумага HP повышенного качества для презентаций Профессиональная бумага HP</p>	<p>Эти типы бумаги представляют собой плотную двустороннюю бумагу, идеально подходящую для печати презентаций, предложений, отчетов и информационных бюллетеней. Большая плотность придает им выразительный внешний вид.</p>
<p>Ярко-белая бумага HP для струйной печати</p>	<p>Ярко-белая бумага HP для струйной печати обеспечивает высокую контрастность цветов и четкость текста. Она достаточно непрозрачная, подходит для двусторонней цветной печати и не просвечивает, что делает ее наиболее подходящей для создания информационных бюллетеней, отчетов и рекламных листовок. При изготовлении этой бумаги используется технология ColorLok, которая обеспечивает меньшую степень размазывания, более насыщенный черный цвет и более яркие цвета.</p>
<p>Бумага HP для печати</p>	<p>Бумага HP для печати — бумага высокого качества для широкого диапазона задач. При печати на этой бумаге документы имеют более качественный вид по сравнению с обычной или копировальной бумагой. При изготовлении этой бумаги используется технология ColorLok, которая обеспечивает меньшую степень размазывания, более насыщенный черный цвет и более яркие цвета.</p>

(продолж.)

Офисная бумага HP	Офисная бумага HP — бумага высокого качества для широкого диапазона задач. Она подходит для копий, черновиков, служебных записок и других повседневных документов. При изготовлении этой бумаги используется технология ColorLok, которая обеспечивает меньшую степень размазывания, более насыщенный черный цвет и более яркие цвета.
Офисная бумага HP из макулатуры	Офисная бумага HP из макулатуры представляет собой высококачественную бумагу для широкого диапазона задач, содержащую 30% вторичного волокна. При изготовлении этой бумаги используется технология ColorLok, обеспечивающая меньшую степень размазывания, более четкий черный цвет и яркость прочих цветов.

Заказать бумагу и другие расходные материалы HP можно по адресу: [www.hp.com](http://www.hp.com). Перейдите в раздел **Продукты и услуги** и выберите **Расходные материалы**.

 **Примечание.** В настоящее время некоторые разделы веб-сайта HP доступны только на английском языке.

## Типы бумаги, рекомендуемые для печати фотографий

Для обеспечения наилучшего качества печати компания HP рекомендует использовать бумагу HP, которая создана специально для различных заданий печати. В зависимости от страны/региона некоторые типы бумаги могут быть недоступны.

В зависимости от страны/региона некоторые типы бумаги могут быть недоступны.

Фотобумага HP высшего качества	Лучшая фотобумага HP — это плотная бумага, предназначенная для печати высококачественных профессиональных фотографий. Она имеет специальное покрытие, которое гарантирует мгновенное высыхание чернил и предотвращает смазывание фотографии. Эта бумага устойчива к воздействию воды, загрязнений, отпечатков пальцев и влажности. Доступны различные размеры бумаги, в том числе A4, 8,5 x 11 дюймов, 10 x 15 см (4 x 6 дюймов), 13 x 18 см (5 x 7 дюймов), и различные покрытия — глянцевое и полуглянцевое (полуматовое). Бумага не содержит кислот, что позволяет получать более долговечные фотографии.
Улучшенная фотобумага HP	Эта плотная фотобумага имеет специальное покрытие, которое предотвращает смазывание чернил на фотографии. Эта бумага устойчива к воздействию воды, загрязнений, отпечатков пальцев и влажности. Напечатанные на этой бумаге изображения выглядят как профессионально отпечатанные фотографии. Доступны различные размеры бумаги, в том числе A4, 8,5 x 11 дюймов, 10 x 15 см (4 x 6 дюймов) и 13 x 18 см (5 x 7 дюймов), и два типа покрытия — глянцевое и полуглянцевое (полуматовое). Бумага не содержит кислот, что позволяет получать более долговечные фотографии.
Фотобумага HP для повседневного использования	Эта бумага предназначена для экономичной повседневной печати полноцветных фотографий на обычной фотобумаге. Кроме того, эта доступная фотобумага быстро высыхает, что облегчает работу с ней. При использовании этой бумаги на любом струйном принтере будут получаться четкие и резкие изображения. Доступны типы бумаги с полуглянцевым покрытием формата 8,5 x

(продолж.)

11 дюймов, А4, 4 x 6 дюймов и 10 x 15 см. Отсутствие кислоты в составе этой бумаги продлевает срок службы отпечатков.

Заказать бумагу и другие расходные материалы HP можно по адресу: [www.hp.com](http://www.hp.com). Перейдите в раздел **Продукты и услуги** и выберите **Расходные материалы**.

 **Примечание.** В настоящее время некоторые разделы веб-сайта HP доступны только на английском языке.

## Рекомендации по выбору и использованию бумаги

Для получения наилучших результатов используйте указанные ниже рекомендации.

- Используйте только носители, указанные в технических характеристиках принтера. Дополнительные сведения см. в разделе [Характеристики бумаги](#).
- Одновременно загружайте в лоток или устройство автоматической подачи документов (АПД) носители только одного типа.
- При загрузке в лотки и устройство АПД проверяйте правильность загрузки носителя. Дополнительные сведения см. в разделе [Загрузка бумаги](#).
- Не перегружайте лоток. Дополнительные сведения см. в разделе [Загрузка бумаги](#).

## Загрузка бумаги

В этом разделе приведены инструкции по загрузке носителей в принтер и рассматриваются следующие темы:

- [Загрузка бумаги стандартного размера](#)
- [Загрузка конвертов](#)
- [Загрузка открыток и фотобумаги](#)
- [Загрузка бумаги нестандартного размера](#)

### Загрузка бумаги стандартного размера

При загрузке бумаги стандартного размера соблюдайте следующие инструкции.

1. Вытяните лоток 1.

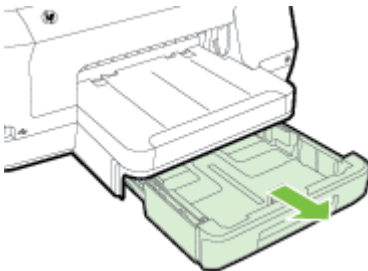

2. Загрузите носитель лицевой стороной вниз и с выравниванием по центру лотка. Стопку носителей нужно выровнять по линии на ограничителе ширины, она должна быть не выше отметки высоты стопки в лотке.

---

 **Примечание.** Не загружайте бумагу во время выполнения печати принтером.

---

3. Сдвиньте ограничители бумаги в лотке таким образом, чтобы их положение соответствовало размеру загруженного носителя, после чего вставьте лоток на место.

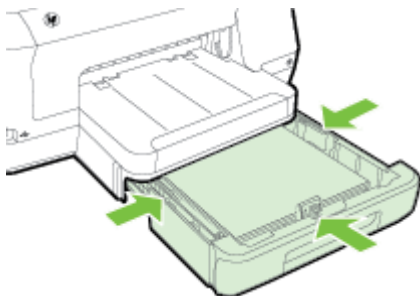

---

 **Примечание.** Для загрузки бумаги формата legal нажмите голубую защелку в нижнем левом углу лотка и полностью выдвиньте лоток.

---

4. Выдвиньте удлинитель выходного лотка.

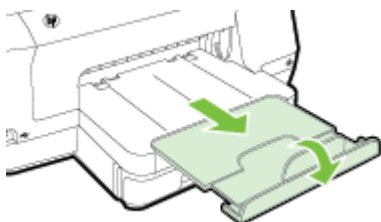

## Загрузка конвертов

При загрузке конверта соблюдайте приведенные ниже инструкции.

1. Вытяните лоток 1.

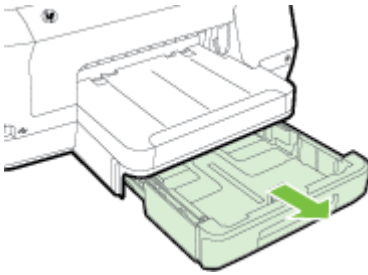

2. Вставьте конверты стороной для печати вниз и загрузите их в соответствии с рисунком. Убедитесь, что стопка конвертов выровнена по заднему краю лотка и не превышает линии на лотке.

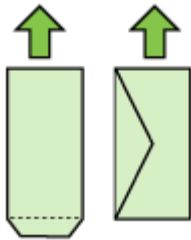

---

 **Примечание.** Не загружайте бумагу во время выполнения печати принтером.

---

3. Сдвиньте ограничители бумаги в лотке таким образом, чтобы их положение соответствовало размеру загруженного носителя, после чего вставьте лоток на место.
4. Выдвиньте удлинитель выходного лотка.

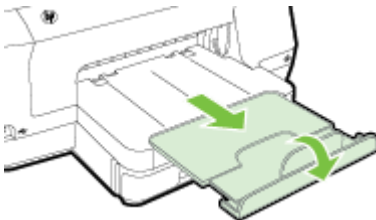

## Загрузка открыток и фотобумаги

Для загрузки открыток или фотобумаги выполните следующие инструкции.

1. Вытяните лоток 1.

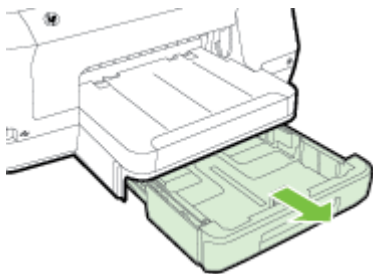

2. Загрузите носитель лицевой стороной вниз и с выравниванием по центру лотка. Стопку носителей нужно выровнять по линии на ограничителе ширины, она должна быть не выше отметки высоты стопки в лотке.

---

 **Примечание.** Не загружайте бумагу во время выполнения печати принтером.

---

3. Сдвиньте ограничители бумаги в лотке таким образом, чтобы их положение соответствовало размеру загруженного носителя, после чего вставьте лоток на место.
4. Выдвиньте удлинитель выходного лотка.

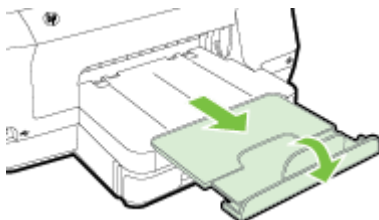

## Загрузка бумаги нестандартного размера

При загрузке носителей нестандартного формата соблюдайте следующие инструкции.

---

 **Внимание** Используйте бумагу нестандартного размера только в том случае, если такой размер поддерживается принтером. Дополнительные сведения см. в разделе [Характеристики бумаги](#).

 **Примечание.** Загружайте в лоток 2 только обычную бумагу.

---

1. Вытяните лоток 1.

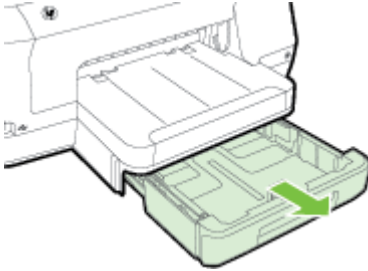

2. Загрузите носитель лицевой стороной вниз и с выравниванием по центру лотка. Стопку носителей нужно выравнивать по линии на ограничителе ширины, она должна быть не выше отметки высоты стопки в лотке.

 **Примечание.** Не загружайте бумагу во время выполнения печати принтером.

3. Сдвиньте ограничители бумаги в лотке таким образом, чтобы их положение соответствовало размеру загруженного носителя, после чего вставьте лоток на место.

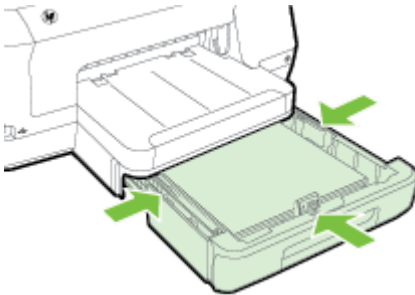

4. Выдвиньте удлинитель выходного лотка.

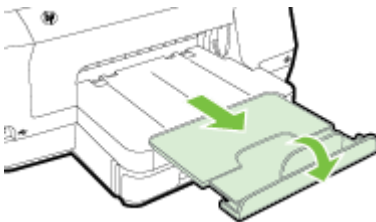

## Установка устройства памяти

Если для хранения фотографий в цифровой фотокамере используется карта памяти, можно подключить фотокамеру к принтеру, а затем напечатать фотографии.

---

 **Внимание** Попытка извлечения карты памяти, когда она используется, может привести к повреждению файлов на карте памяти. Безопасно извлечь карту можно только в том случае, если не мигает индикатор «Фото». Кроме того, не вставляйте более одной карты памяти одновременно, так как это также может привести к повреждению файлов на картах памяти.

 **Примечание.** Принтер не поддерживает зашифрованные карты памяти.

---

Дополнительные сведения о поддерживаемых типах карт памяти см. в разделе [Технические характеристики устройства памяти](#).

### Подключение устройства хранения

1. Если выполняется подключение цифровой камеры, включите режим накопителя для порта USB, а затем подсоедините кабель USB к камере.

---

 **Примечание.** В различных фотокамерах используются разные обозначения режима накопителя. Например, некоторые фотокамеры имеют режим цифровой фотокамеры и логического диска. В этом случае режим логического диска является режимом накопителя. Если режим накопителя в фотокамере не работает, возможно, следует обновить микропрограмму. Дополнительную информацию см. в документации, прилагаемой к камере.

---

2. Подсоедините устройство хранения USB или другой конец кабеля USB, подключенного к камере, к порту USB, расположенному на передней панели принтера.

---

 **Примечание.** Если устройство, предназначенное для подключения через порт USB, не подходит для него по размерам, или длина ответной части разъема на устройстве меньше 11 мм, необходимо приобрести удлинитель для порта USB, чтобы использовать это устройство через данный порт. Дополнительную информацию о поддерживаемых устройствах USB см. в разделе [Характеристики карт памяти](#).

---

## Установка аксессуаров

Этот раздел содержит указанные ниже темы.

- [установка устройства автоматической двусторонней печати \(дуплексера\)](#)
- [Установка лотка 2](#)
- [Настройка лотков](#)
- [Включение дополнительных компонентов в драйвере принтера](#)

## установка устройства автоматической двусторонней печати (дуплексера)

Позволяет автоматически печатать на двух сторонах листа бумаги. Сведения об использовании дуплексера см. в разделе [Печать на обеих сторонах листа \(двусторонняя печать\)](#).

Порядок установки дуплексера

Вставьте дуплексер в принтер с тыльной стороны, задвинув его на место до щелчка. Не нажимайте кнопки по бокам дуплексера при установке устройства; они предназначены только для извлечения этого модуля из принтера.

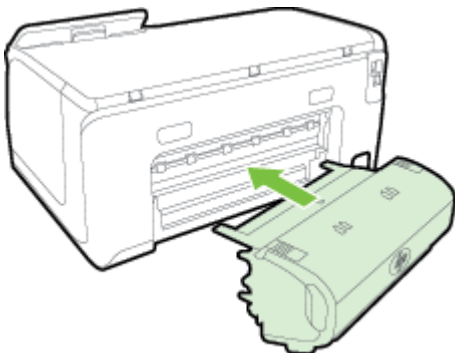

## Установка лотка 2

В лоток 2 помещается до 250 листов обыкновенной бумаги. Информацию о заказе см. в разделе [Расходные материалы и аксессуары HP](#).

### Порядок установки лотка 2

1. Распакуйте лоток, удалите упаковочную ленту и материалы, затем положите лоток на подготовленную поверхность. Поверхность должна быть ровной и устойчивой.
2. Выключите принтер и отсоедините кабель питания.
3. Установите принтер на лоток.

---

**⚠ Внимание** Делайте это осторожно, стараясь не защемить пальцы между принтером и лотком.

---

4. Подсоедините кабель питания и включите принтер.
5. Активизируйте лоток 2 в драйвере принтера. Дополнительные сведения см. в разделе [Включение дополнительных компонентов в драйвере принтера](#).

## Порядок установки лотка 2

1. Извлеките лоток из принтера, ухватив его за переднюю кромку.

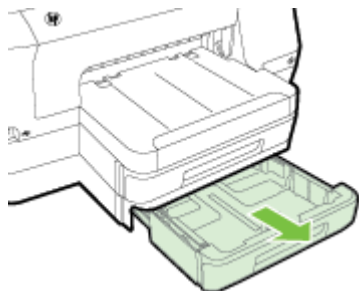

2. Загрузите бумагу лицевой стороной вниз и с выравниванием по центру лотка. Стопку бумаги нужно выровнять по линии на ограничителе ширины, она должна быть не выше отметки высоты стопки в лотке.



**Примечание.** В лоток 2 можно загружать только обычную бумагу.

3. Сдвиньте ограничители бумаги в лотке таким образом, чтобы они соответствовали формату загруженных носителей.

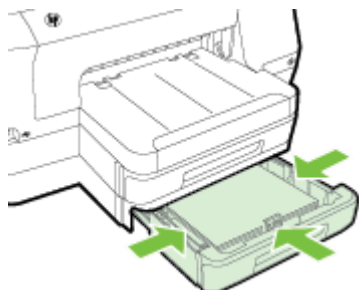

4. Мягко вставьте лоток обратно.
5. Выдвиньте удлинитель выходного лотка.

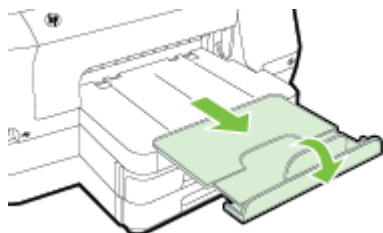

## Настройка лотков

 **Примечание.** Лоток 2 является дополнительным. Информацию о заказе см. в разделе [Заказ расходных материалов в Интернете](#).

Чтобы настроить лотки, необходимо установить и включить лоток 2.

По умолчанию принтер берет бумагу из лотка 1. Если лоток 1 пуст, принтер берет бумагу из лотка 2 (если он установлен и загружен). Этот порядок, установленный по умолчанию, можно изменить, воспользовавшись следующими средствами:

- **Блокировка лотка:** Используйте ее для защиты от случайной печати на специальных носителях наподобие бланков или уже отпечатанных листов. Если во время печати документа закончился носитель, загруженный в заблокированный лоток носитель не будет использоваться для завершения задания печати.
- **Лоток по умолчанию:** Устанавливает лоток, из которого принтер берет бумагу в первую очередь.

 **Примечание.** Чтобы можно было воспользоваться средствами блокирования лотка и установки лотка по умолчанию, в программном обеспечении принтера должен быть выбран переключатель автоматического выбора лотка. Если принтер подключен к сети, установка лотка по умолчанию будет действовать для всех пользователей принтера.

Лоток 2 предназначен только для обыкновенной бумаги.

В следующей таблице перечислены способы настройки лотков.

Задача	Инструкции
Загрузите одинаковый носитель в оба лотка и укажите, чтобы подача носителя производилась из заполненного лотка, когда один из лотков пуст.	<ul style="list-style-type: none"><li>• Загрузите носители в лоток 1 и лоток 2. Для получения дополнительной информации см. <a href="#">Загрузка бумаги</a>.</li><li>• Лотки не должны быть заблокированы.</li></ul>
Загрузить в лотки специальный носитель (например, прозрачные пленки или бланки) и обыкновенную бумагу.	<ul style="list-style-type: none"><li>• Загрузите специальные носители в лоток 1, а обычную бумагу – в лоток 2.</li><li>• Выберите лоток 2 в качестве используемого по умолчанию.</li><li>• Убедитесь, что лоток 1 заблокирован.</li></ul>
Загрузите одинаковый носитель в оба лотка, но укажите, из какого лотка подача носителя должна производиться сначала.	<ul style="list-style-type: none"><li>• Загрузите носители в лотки 1 и 2.</li><li>• Убедитесь, что в настройках соответствующий лоток обозначен как лоток по умолчанию.</li></ul>

### Для конфигурирования лотков

1. Убедитесь, что принтер включен.
2. Коснитесь  (стрелка вправо), выберите **Настройка, Установки**, затем **Лоток по умолчанию** или **Блокировка лотка**.
3. Щелкните **ОК** или **Применить** после внесения нужных изменений в параметры лотков.

## Включение дополнительных компонентов в драйвере принтера

- Включение дополнительных приспособлений (Windows)
- Порядок включения дополнительных приспособлений на компьютерах с ОС Mac OS X

### Включение дополнительных приспособлений (Windows)

1. Нажмите кнопку **Пуск** и выберите пункт **Принтеры, Принтеры и факсы** или **Устройства и принтеры**.  
- или -  
Выберите **Пуск, Панель управления** и дважды щелкните **Принтеры**.
2. Щелкните правой кнопкой мыши на значке принтера и затем щелкните **Свойства**.
3. Выберите вкладку **Параметры устройства**. Щелкните дополнительный компонент, который требуется включить, щелкните **Установлено** в меню, а затем щелкните **ОК**.

### Порядок включения дополнительных приспособлений на компьютерах с ОС Mac OS X

Операционная система Mac OS X автоматически включает все дополнительные приспособления, имеющиеся в драйвере принтера, при установке предназначенного для данного принтера программного обеспечения. Если впоследствии будет добавляться новое дополнительное приспособление, действуйте в следующем порядке:

1. Откройте **Системные параметры**, а затем выберите **Печать и & факс** или **Печать и & сканирование**.
2. Выберите принтер из списка, а затем нажмите **Параметры и расходные материалы**.
3. Перейдите на вкладку **Драйвер**.
4. Выберите устанавливаемые параметры, а затем нажмите **ОК**.



## Обслуживание принтера

В этом разделе приведены инструкции по поддержанию принтера в хорошем рабочем состоянии. Выполняйте эти процедуры обслуживания по мере необходимости.

- Очистка внешних поверхностей

### Очистка внешних поверхностей

---

 **Осторожно** Прежде чем приступить к очистке устройства, выключите питание, нажав  (кнопка Питание), и отсоедините кабель питания от электрической розетки.

---

Пыль, подтеки и пятна на корпусе следует удалять мягкой влажной тканью без ворса. Не допускайте попадания жидкости внутрь принтера и на панель управления принтера.

## Обновление принтера

Компания HP постоянно улучшает производительность своих принтеров и предоставляет клиентам самые последние функции. Если принтер подключен к сети и веб-службы включены, можно проверить наличие обновлений и установить их.

Для обновления программного обеспечения принтера воспользуйтесь одним из следующих способов.

- [Обновление принтера с помощью встроенного веб-сервера](#)
- [Обновление принтера с помощью его панели управления](#)

### Обновление принтера с помощью встроенного веб-сервера

1. Откройте встроенный веб-сервер. Дополнительные сведения см. в разделе [Встроенный веб-сервер](#).
2. Выберите вкладку **Веб-службы**.
3. В разделе **Параметры веб-служб** выберите **Обновления** и щелкните кнопку **Проверить обновления**. Следуйте инструкциям на экране.
4. Если функция обновления недоступна, следуйте следующим инструкциям.
  - а. В разделе **Параметры веб-служб** выберите **Настройка**, нажмите **Продолжить** и следуйте инструкциям на экране.
  - б. При появлении соответствующего запроса разрешите проверку и настройку обновлений для принтера.



**Примечание.** Если обновление для принтера доступно, принтер загрузит и установит его, а затем выполнит перезагрузку.

**Примечание.** При возникновении запроса о настройке прокси-серверов, и если сеть использует параметры прокси, следуйте инструкциям на экране, чтобы установить прокси-сервер. Если не удастся найти эту информацию, обратитесь к администратору сети или ответственному за настройку сети.

### Обновление принтера с помощью его панели управления

1. На панели управления принтера нажмите  (HP ePrint), затем выберите **Настройки** и **Обновление принтера**.

2. Нажмите **Проверка обновлений** и следуйте инструкциям на экране.

Чтобы разрешить автоматическую проверку обновлений для принтера, выполните следующие действия.

1. Нажмите **Настройки**, а затем выберите **Обновление принтера**.
2. Нажмите **Автоматическое обновление** и выберите **Включить**.

## Откройте раздел программного обеспечения принтера (Windows)

- **Windows XP, Windows Vista и Windows 7:** На рабочем столе компьютера выберите **Пуск**, выберите **Программы** или **Все программы**, щелкните **HP**, откройте папку для своего принтера и выберите значок с именем своего принтера'.
- **Windows 8:** На экране **Пуск** выполните одно из следующих действий.
  - Дважды щелкните экран **Пуск**, выберите **Все приложения** на панели **Приложение** и щелкните значок с именем принтера '.
  - Щелкните **Рабочий стол** и щелкните значок с именем принтера '.
  - Щелкните значок с именем принтера'.

## Выключение принтера

Для выключения принтера нажмите  (кнопку Питание), расположенную на принтере. Перед отсоединением кабеля питания или отключением сетевого фильтра дождитесь, когда перестанет светиться индикатор питания.

---

**⚠ Внимание** Если принтер выключен неправильно, каретка может не вернуться в надлежащее положение, что приведет к неисправности картриджей и ухудшению качества печати.

**Внимание** HP рекомендует как можно скорее заменять отсутствующие картриджи во избежание проблем с качеством печати и возможного перерасхода чернил или повреждения системы подачи чернил. Никогда не выключайте принтер, если отсутствуют картриджи.

---

## Восстановление настроек по умолчанию

Чтобы восстановить настройки сети по умолчанию, выполните следующие действия:

1. Коснитесь  (стрелка вправо) и выберите **Настройка**.
2. Нажмите **Сервис**.
3. Нажмите **Восстан. заводск. парам..**

## 2 Печать

Большинство параметров печати автоматически устанавливается программой. Изменяйте параметры вручную, только если необходимо изменить качество печати, выполнить печать на специальных типах бумаги, а также использовать специальные функции. Дополнительную информацию о выборе наилучших носителей для печати документов см. в разделе [Выберите бумагу](#).

Для продолжения выберите задание печати.

	<a href="#">Печать документов</a>
	<a href="#">Печать буклетов</a>
	<a href="#">Печать на конвертах</a>
	<a href="#">Печать фотографий</a>
	<a href="#">Печать на специальной бумаге и бумаге нестандартного размера</a>

### Печать документов

Выполните инструкции для используемой операционной системы.

- [Печать документов \(Windows\)](#)
- [Печать документов \(Mac OS X\)](#)

 **Примечание.** Этот принтер оснащен функцией HP ePrint — бесплатной службой, разработанной компанией HP. С ее помощью можно выполнять печать документов на подключенном к Интернету принтере в любое время и в любом месте без дополнительных программ и драйверов. Дополнительные сведения см. в разделе [HP ePrint](#).

### Печать документов (Windows)

1. Загрузите бумагу в лоток. Дополнительные сведения см. в разделе [Загрузка бумаги](#).
2. В меню **Файл** программного обеспечения выберите **Печать**.

3. Убедитесь, что выбран нужный принтер.
4. Для изменения параметров щелкните кнопку, с помощью которой открывается диалоговое окно **Свойства**.  
В зависимости от используемой программы эта кнопка может называться **Свойства**, **Параметры**, **Настройка принтера**, **Принтер** или **Предпочтения**.
5. Изменить ориентацию бумаги можно на вкладке **Окончательная обработка**, а источник бумаги, тип носителя, размер бумаги и настройки качества печати можно менять на вкладке **Бумага/Качество**. Для черно-белой печати выберите вкладку **Цвет**, а затем измените параметр **Печать в оттенках серого**.
6. Щелкните **ОК**.
7. Нажмите кнопку **Печать** или **ОК**, чтобы начать печать.

## Печать документов (Mac OS X)

1. Загрузите бумагу в лоток. Дополнительные сведения см. в разделе [Загрузка бумаги](#).
2. В зависимости от приложения используйте одну из следующих процедур по выбору размера бумаги:

### В разделе "Параметры страницы"

- a. В меню **Файл** программного обеспечения щелкните **Параметры страницы**.



**Примечание.** Если элемент меню **Параметры страницы** не отображается, перейдите к шагу 3.

---

- b. Выберите требуемый принтер во всплывающем меню **Формат для**.
- v. Выберите формат бумаги во всплывающем меню **Формат бумаги** и нажмите **ОК**.

-ИЛИ-

### В разделе "Печать"

- a. В меню **Файл** программного обеспечения щелкните **Печать**.
  - b. Убедитесь, что выбран нужный принтер.
  - v. Выберите формат бумаги во всплывающем меню **Формат бумаги** (если есть).
3. В диалоговом окне "Печать" измените настройки печати для этого параметра в соответствии с требованиями своего проекта.



**Примечание.** Если параметры не отображаются, щелкните треугольник рядом с раскрывающимся меню **Принтер** или выберите **Показать сведения**.

---

4. Чтобы начать печать, щелкните **Печать**.

## Печать буклетов

Следуйте инструкциям, соответствующим вашей операционной системе, включая инструкции по печати буклетов без полей.

- [Печать буклетов \(Windows\)](#)
- [Печать буклетов \(Mac OS X\)](#)

---

 **Примечание.** Этот принтер оснащен функцией HP ePrint — бесплатной службой, разработанной компанией HP. С ее помощью можно выполнять печать документов на подключенном к Интернету принтере в любое время и в любом месте без дополнительных программ и драйверов. Дополнительные сведения см. в разделе [HP ePrint](#).

---

### Печать буклетов (Windows)

---

 **Примечание.** Чтобы настроить параметров печати для всех заданий, внесите необходимые изменения в программное обеспечение HP, прилагаемое к принтеру. Дополнительную информацию о программном обеспечении HP см. в разделе [Средства управления принтером](#).

---

1. Загрузите бумагу в лоток. Дополнительные сведения см. в разделе [Загрузка бумаги](#).
2. В меню **Файл** программного обеспечения выберите **Печать**.
3. Убедитесь, что выбран нужный принтер.
4. Для изменения параметров щелкните кнопку, с помощью которой открывается диалоговое окно **Свойства**.  
В зависимости от используемой программы эта кнопка может называться **Свойства**, **Параметры**, **Настройка принтера**, **Принтер** или **Предпочтения**.
5. Изменить ориентацию бумаги можно на вкладке **Окончательная обработка**, а источник бумаги, тип носителя, размер бумаги и настройки качества печати можно менять на вкладке **Бумага/Качество**.
  - ▲ Для черно-белой печати выберите вкладку **Цвет**, а затем измените параметр **Печать в оттенках серого**.
  - ▲ Чтобы напечатать буклет без полей, выберите один из форматов носителя **Без полей**, а затем из раскрывающегося меню **Тип носителя** выберите поддерживаемый носитель для печати буклета.
6. Щелкните **ОК**.
7. Нажмите кнопку **Печать** или **ОК**, чтобы начать печать.

## Печать буклетов (Mac OS X)

1. Загрузите бумагу в лоток. Дополнительные сведения см. в разделе [Загрузка бумаги](#).
2. В зависимости от приложения используйте одну из следующих процедур по выбору размера бумаги:

### В разделе "Параметры страницы"

- a. В меню **Файл** программного обеспечения щелкните **Параметры страницы**.

---

 **Примечание.** Если элемент меню **Параметры страницы** не отображается, перейдите к шагу 3.

---

- b. Выберите требуемый принтер во всплывающем меню **Формат для**.
- v. Выберите формат бумаги во всплывающем меню **Формат бумаги** и нажмите **ОК**.

-ИЛИ-

### В разделе "Печать"

- a. В меню **Файл** программного обеспечения щелкните **Печать**.
  - b. Убедитесь, что выбран нужный принтер.
  - v. Выберите формат бумаги во всплывающем меню **Формат бумаги** (если есть).
3. В меню **Файл** программного обеспечения щелкните **Печать**.
  4. В диалоговом окне "Печать" нажмите **Параметры цвета/качества** во всплывающем меню и выберите следующие настройки:
    - **Типы носителей:** Подходящий тип бумаги для брошюры
    - **Качество печати:** **Черновое**, **Нормальное** или **Наилучшее**

---

 **Примечание.** Если параметры не отображаются, щелкните треугольник рядом с раскрывающимся меню **Принтер** или выберите **Показать сведения**.

---

5. Выберите другие требуемые параметры печати и щелкните **Печать** для начала печати.

## Печать на конвертах

Старайтесь не использовать конверты со следующими характеристиками:

- Конверты со слишком гладкой поверхностью.
- Конверты с клейкой поверхностью, застежками или окнами.
- Конверты с очень плотными, неровными или загнутыми краями.
- Конверты со смятыми, порванными или поврежденными областями.

Конверты, загружаемые в устройство, должны иметь четкие сгибы.

---

 **Примечание.** Дополнительные сведения о печати на конвертах см. в документации используемой программы.

---

Выполните инструкции для используемой операционной системы.

- [Печать на конвертах \(Windows\)](#)
- [Печать на конвертах \(Mac OS X\)](#)

### Печать на конвертах (Windows)

1. Загрузите конверты в лоток стороной для печати вниз. Дополнительные сведения см. в разделе [Загрузка бумаги](#).
2. В меню **Файл** программного обеспечения выберите **Печать**.
3. Убедитесь, что выбран нужный принтер.
4. Для изменения параметров щелкните кнопку, с помощью которой открывается диалоговое окно **Свойства**.  
В зависимости от используемой программы эта кнопка может называться **Свойства**, **Параметры**, **Настройка принтера**, **Принтер** или **Предпочтения**.
5. На вкладке **Компоновка** измените параметр ориентации на **Альбомная**.
6. Щелкните вкладку **Бумага/Качество**, а затем выберите подходящий тип конверта в раскрывающемся списке **Размер бумаги**.

---

 **Совет** Дополнительные параметры задания на печать можно изменить с помощью функций, доступных на других вкладках диалогового окна.

---

7. Нажмите **ОК**, а затем **Печать** или **ОК** для начала печати.

### Печать на конвертах (Mac OS X)

1. Загрузите конверты в лоток. Дополнительные сведения см. в разделе [Загрузка бумаги](#).
2. В зависимости от приложения используйте одну из следующих процедур по выбору размера бумаги:

#### В разделе "Параметры страницы"

- a. В меню **Файл** программного обеспечения щелкните **Параметры страницы**.

---

 **Примечание.** Если элемент меню **Параметры страницы** не отображается, перейдите к шагу 3.

---

- б. Выберите требуемый принтер во всплывающем меню **Формат для**.
- в. Выберите формат бумаги во всплывающем меню **Формат бумаги** и нажмите **ОК**.

-ИЛИ-

#### В разделе "Печать"

- a. В меню **Файл** программного обеспечения щелкните **Печать**.
- б. Убедитесь, что выбран нужный принтер.
- в. Выберите соответствующий размер конверта во всплывающем меню **Формат бумаги** (если есть).

3. В диалоговом окне "Печать" выберите параметр **Ориентация**.



---

**Примечание.** Если параметры не отображаются, щелкните треугольник рядом с раскрывающимся меню **Принтер** или выберите **Показать сведения**.

---

4. Выберите другие требуемые параметры печати и щелкните **Печать** для начала печати.

## Печать фотографий

Не оставляйте неиспользованную фотобумагу во входном лотке. Бумага может начать скручиваться, что приведет к ухудшению качества печати. Перед печатью фотобумага должна быть ровной.

Выполните инструкции для используемой операционной системы.

- [Печать фотографий на фотобумаге \(Windows\)](#)
- [Печать фотографий на фотобумаге \(Mac OS X\)](#)
- [Печать фотографий с карты памяти](#)



---

**Примечание.** Этот принтер оснащен функцией HP ePrint — бесплатной службой, разработанной компанией HP. С ее помощью можно выполнять печать документов на подключенном к Интернету принтере в любое время и в любом месте без дополнительных программ и драйверов. Дополнительные сведения см. в разделе [HP ePrint](#).

---

### Печать фотографий на фотобумаге (Windows)

1. Загрузите бумагу в лоток. Дополнительные сведения см. в разделе [Загрузка бумаги](#).
2. В меню **Файл** программного обеспечения выберите **Печать**.
3. Убедитесь, что выбран нужный принтер.
4. Для изменения параметров щелкните элемент, с помощью которого открывается диалоговое окно **Свойства**.  
В зависимости от используемой программы этот элемент может называться **Свойства**, **Параметры**, **Настройка принтера**, **Принтер** или **Предпочтения**.
5. На вкладке **Бумага/Качество** выберите соответствующий тип фотобумаги в раскрывающемся меню **Тип бумаги**.
6. Перейдите на вкладку **Бумага/Качество** и выберите **Наилучшее** в раскрывающемся меню **Качество печати**.
7. Для черно-белой печати выберите вкладку **Цвет**, а затем измените параметр **Печать в оттенках серого**.
8. Нажмите **ОК**, а затем **Печать** или **ОК** для начала печати.

## Печать фотографий на фотобумаге (Mac OS X)

1. Загрузите бумагу в лоток. Дополнительные сведения см. в разделе [Загрузка бумаги](#).
2. В зависимости от приложения используйте одну из следующих процедур по выбору размера бумаги:

### В разделе "Параметры страницы"

- a. В меню **Файл** программного обеспечения щелкните **Параметры страницы**.



**Примечание.** Если элемент меню **Параметры страницы** не отображается, перейдите к шагу 3.

---

- b. Выберите требуемый принтер во всплывающем меню **Формат для**.
  - v. Выберите формат бумаги во всплывающем меню **Формат бумаги** и нажмите **ОК**.
- ИЛИ-

### В разделе "Печать"

- a. В меню **Файл** программного обеспечения щелкните **Печать**.
  - b. Убедитесь, что выбран нужный принтер.
  - v. Выберите формат бумаги во всплывающем меню **Формат бумаги** (если есть).
3. В диалоговом окне "Печать" нажмите **Параметры цвета/качества** во всплывающем меню и выберите следующие настройки:
    - **Типы носителей:** Соответствующий тип фотобумаги.
    - **Качество печати:** **Черновое**, **Нормальное** или **Наилучшее**



**Примечание.** Если параметры не отображаются, щелкните треугольник рядом с раскрывающимся меню **Принтер** или выберите **Показать сведения**.

---

4. Для черно-белой печати фотографий щелкните **Оттенки серого** во всплывающем меню **Печать в оттенках серого**, а затем выберите один из следующих параметров:
  - **Выкл.** Включение или выключение функции печати в оттенках серого.
  - **Только черные чернила.** Этот параметр использует только черные чернила для печати фотографий в оттенках серого. Оттенки серого создаются при помощи различного количества черных точек, что может привести к повышенной зернистости изображения.
  - **Только черные чернила:** Этот параметр использует все доступные цвета для печати фотографий в оттенках серого. Это позволяет получить мягкие и натуральные оттенки серого цвета.
5. Выберите другие требуемые параметры печати и щелкните **Печать** для начала печати.

## Печать фотографий с карты памяти

К порту USB, расположенному на передней панели принтера, можно подсоединять устройство хранения USB (например, портативный жесткий диск).

Дополнительные сведения об использовании устройств памяти см. в разделе [Установка устройства памяти](#).

---

 **Внимание** Попытка извлечения карты памяти, когда она используется, может привести к повреждению файлов на карте памяти. Карту памяти можно безопасно извлекать только в том случае, если индикатор состояния не мигает.

---

## Печать выбранных фотографий

 **Примечание.** Эта функция доступна только в случае, если устройство памяти не содержит материалы в формате DPOF (Digital Print Order Format).

1. Подключите запоминающее устройство к USB-порту на передней панели принтера. На дисплее панели управления появится экран **Выбор параметров**.
2. Коснитесь **Фото**. Появится экран **Меню Фото**.
3. Коснитесь **Просмотр и печать**. Будут показаны фотографии.
4. Следуйте указаниям, которые будут появляться на дисплее панели управления принтера, чтобы выбрать, изменить или напечатать фотографии.

## Печать на специальной бумаге и бумаге нестандартного размера

Если приложение поддерживает печать на бумаге нестандартного размера, перед печатью документа настройте необходимый размер в приложении. В противном случае настройте размер в драйвере принтера. Для печати на бумаге нестандартного размера может потребоваться изменение формата документа.

Используйте бумагу нестандартного размера только в том случае, если такой размер поддерживается принтером. Дополнительные сведения см. в разделе [Характеристики бумаги](#).

---

 **Примечание.** Возможность определения нестандартных размеров носителей доступна только в программе печати HP для Mac OS X.

---

Выполните инструкции для используемой операционной системы.

- [Печать на специальных или нестандартных носителях \(Windows\)](#)
- [Печать на специальной бумаге или бумаге нестандартного размера \(Mac OS X\)](#)
- [Настройка нестандартных размеров \(Mac OS X\)](#)

## Печать на специальных или нестандартных носителях (Windows)

1. Загрузите бумагу требуемого размера в лоток. Дополнительные сведения см. в разделе [Загрузка бумаги](#).
2. В меню **Файл** программного обеспечения выберите **Печать**.
3. Убедитесь, что выбран нужный принтер.

4. Для изменения параметров щелкните кнопку, с помощью которой открывается диалоговое окно **Свойства**.  
В зависимости от используемой программы эта кнопка может называться **Свойства**, **Параметры**, **Настройка принтера**, **Принтер** или **Предпочтения**.
5. На вкладке **Бумага/Качество** щелкните кнопку **Дополнительно...**
6. Укажите нестандартный размер и определите размер бумаги на экране **Бумага нестандартного размера**.



**Примечание.** Заданный нестандартный размер бумаги будет доступен только после выхода и повторного входа из раздела "Установки/свойства печати".

---

7. Перейдите на вкладку **Бумага/Качество** и выберите нестандартный размер бумаги в разделе **Размеры бумаги**: выпадающее поле.
8. Щелкните **ОК**.
9. Нажмите кнопку **Печать** или **ОК**, чтобы начать печать.

## Печать на специальной бумаге или бумаге нестандартного размера (Mac OS X)



**Примечание.** Перед выполнением печати на бумаге нестандартного размера необходимо настроить этот нестандартный размер в программном обеспечении HP, прилагаемом к принтеру. Инструкции см. в разделе [Настройка нестандартных размеров \(Mac OS X\)](#).

---

1. Загрузите бумагу требуемого размера в лоток. Дополнительные сведения см. в разделе [Загрузка бумаги](#).
2. В зависимости от приложения используйте одну из следующих процедур по выбору размера бумаги:

### В разделе "Параметры страницы"

- a. В меню **Файл** программного обеспечения щелкните **Параметры страницы**.



**Примечание.** Если элемент меню **Параметры страницы** не отображается, перейдите к шагу 3.

---

- б. Выберите требуемый принтер во всплывающем меню **Формат для**.
  - в. Выберите формат бумаги во всплывающем меню **Формат бумаги** и нажмите **ОК**.
- ИЛИ-

### В разделе "Печать"

- a. В меню **Файл** программного обеспечения щелкните **Печать**.
  - б. Убедитесь, что выбран нужный принтер.
  - в. Выберите формат бумаги во всплывающем меню **Формат бумаги** (если есть).
3. Выберите во всплывающем меню элемент **Работа с бумагой**.

4. В разделе **Размер конечной страницы** щелкните **Изм. масштаб по размеру бумаги**, затем выберите нестандартный размер.
5. Выберите другие требуемые параметры печати и щелкните **Печать** для начала печати.

### Настройка нестандартных размеров (Mac OS X)

1. Загрузите бумагу в лоток. Дополнительные сведения см. в разделе [Загрузка бумаги](#).
2. В меню **Файл** в программном приложении щелкните **Параметры страницы** и убедитесь в том, что принтер, который вы планируете использовать, выбран во всплывающем меню **Формат для**.  
- ИЛИ -  
В меню **Файл** программного приложения выберите **Печать** и убедитесь в том, что выбран принтер, который вы планируете использовать.
3. Выберите **Задать размер** в меню **Размер бумаги**.



**Примечание.** Если параметры не отображаются в диалоговом окне **Печать**, щелкните треугольник рядом с раскрывающимся меню **Принтер** или выберите **Показать сведения**.

---

4. Щелкните значок **+** в левой части экрана, дважды щелкните **Без имени** и введите имя конфигурации нового пользовательского формата.
5. Введите размеры в поля **Ширина** и **Высота**, затем установите размеры полей, если требуется их настройка.
6. Щелкните **ОК**.

## HP ePrint

HP ePrint позволяет в любое время и в любом месте выполнять печать с мобильных телефонов, нетбуков и других мобильных устройств, подключенных к электронной почте, а также из стандартных почтовых программ, установленных на компьютере. Используя службу мобильного устройства и интернет-службу принтера, можно отправлять документы на принтер, расположенный рядом с вами или на расстоянии тысяч километров.

Для использования службы HP ePrint необходимы следующие компоненты.

- Принтер с поддержкой функции HP ePrint, подключенный к Интернету (с помощью сетевого кабеля Ethernet или беспроводного подключения).
- Устройство с возможностью работы с электронной почтой.

Для включения и настройки веб-служб принтера следуйте инструкциям на панели управления принтера. Дополнительные сведения см. по адресу:

[www.hpconnected.com](http://www.hpconnected.com).

## HP Wireless Direct

Функция прямой беспроводной печати HP позволяет печатать удаленно с компьютера, смартфона, планшетного ПК или других устройств с возможностью

беспроводного подключения — без подключения к существующей беспроводной сети.

Используя функцию прямой беспроводной печати HP, примите во внимание следующие советы.

- Убедитесь, что на компьютере или мобильном устройстве установлено соответствующее программное обеспечение.  
Если вы используете компьютер, убедитесь, что на нем установлено программное обеспечение HP, идущее в комплекте с принтером.
- Если вы используете мобильное устройство, убедитесь, что на нем установлено совместимое приложение печати. Дополнительную информацию о печати с мобильных устройств см. на веб-сайте [www.hp.com/global/us/en/eprint/mobile\\_printing\\_apps.html](http://www.hp.com/global/us/en/eprint/mobile_printing_apps.html).
- Убедитесь, что на принтере включена функция прямой беспроводной печати с системой защиты (если необходимо). Дополнительные сведения см. в разделе [Как включить прямую беспроводную печать](#).
- Прямое беспроводное подключение HP может одновременно использоваться пятью компьютерами или мобильными устройствами для выполнения печати.
- Функцию прямой беспроводной печати HP можно использовать, даже если принтер подключен к компьютеру посредством USB-кабеля или к сети (с помощью беспроводного соединения или кабеля Ethernet).
- Функция прямой беспроводной печати HP не предоставляет компьютеру, мобильному устройству и принтеру доступ в Интернет.



[Нажмите сюда для поиска дополнительной информации онлайн.](#)

Дополнительную информацию о беспроводной печати HP см. в разделе [Настройка принтера для беспроводного соединения](#).

---

 **Примечание.** В настоящее время эти веб-сайты доступны не на всех языках.

---

Этот раздел содержит указанные ниже темы.

- [Как включить прямую беспроводную печать](#)
- [Печать с мобильного устройства с поддержкой беспроводного подключения](#)
- [Печать с компьютера с возможностью беспроводного подключения](#)

## Как включить прямую беспроводную печать

1. Коснитесь **()** (Беспроводной режим) на панели управления принтера, а затем коснитесь **Параметры**.
2. Коснитесь **Прямое беспроводное подключение**, затем **Вкл.**

---

 **Совет** Если вы хотите использовать функцию прямой беспроводной печати HP, а компьютер или мобильное устройство поддерживает шифрование WPA2, выберите параметр, активирующий систему защиты. Если система защиты включена, только пользователи с паролем смогут печатать посредством беспроводного подключения к принтеру. Если систему защиты отключить, любой пользователь с устройством беспроводного подключения сможет подключиться к принтеру в пределах его рабочего диапазона.

---

3. Нажмите **Имя прямого беспроводного подключения**, чтобы отобразить имя прямое беспроводное подключение.
4. Если система защиты включена, коснитесь **Пароль безопасности**, чтобы отобразить пароль прямого беспроводного подключения.

---

 **Совет** Функцию прямой беспроводной печати можно включить из встроенного веб-сервера (EWS). Дополнительную информацию об использовании встроенного веб-сервера (EWS) см. в разделе **Встроенный веб-сервер**.

---

## Печать с мобильного устройства с поддержкой беспроводного подключения

Убедитесь, что на мобильном устройстве установлено совместимое приложение печати. Дополнительную информацию см. на веб-сайте [www.hp.com/global/us/en/eprint/mobile\\_printing\\_apps.html](http://www.hp.com/global/us/en/eprint/mobile_printing_apps.html).

1. Убедитесь, что на принтере включена функция прямой беспроводной печати HP. Дополнительные сведения см. в разделе **Как включить прямую беспроводную печать**.
2. Включите функцию беспроводного подключения на мобильном устройстве. Дополнительную информацию см. в документации к мобильному устройству.
3. На мобильном устройстве выполните поиск и подключитесь к имени прямое беспроводное подключение печати HP, например **HP-Setup-XX-Officejet Pro 251dw** (где \*\* — уникальные символы для определения принтера). Если включена функция беспроводной печати с системой защиты, введите пароль, когда появится соответствующий запрос.
4. В приложении печати на мобильном устройстве подтвердите, что принтер HP является принтером по умолчанию и отправьте документ на печать.

## Печать с компьютера с возможностью беспроводного подключения

Выполните инструкции для используемой операционной системы.

- [Печать с компьютера с возможностью беспроводного подключения \(Windows\)](#)
- [Печать с компьютера с возможностью беспроводного подключения \(Mac OS X\)](#)

## Печать с компьютера с возможностью беспроводного подключения (Windows)

1. Убедитесь, что на принтере включена функция прямой беспроводной печати HP. Дополнительные сведения см. в разделе [Как включить прямую беспроводную печать](#).
2. Включите функцию беспроводного подключения на компьютере. Дополнительную информацию см. в документации к ПК.
3. На панели задач компьютера нажмите значок беспроводного подключения, выберите имя прямое беспроводное подключение печати HP, например **HP-Setup-XX-Officejet Pro 251dw** (где \*\* — уникальные символы для определения принтера).  
Если включена функция беспроводной печати с системой защиты, введите пароль, когда появится соответствующий запрос.
4. Если принтер установлен и подключен к ПК через USB-кабель, отключите функцию прямое беспроводное подключение печати HP в ПО принтера. Если принтер установлен и подключен к ПК через сетевое подключение (Ethernet или беспроводное), перейдите к шагу 5.
  - а. На рабочем столе компьютера щелкните **Начало**, выберите **Программы** или **Все программы** щелкните **HP**, выберите имя принтера, а затем щелкните **Настройка принтера & Программное обеспечение**.  
- или -  
На экране **Начало** щелкните правой кнопкой мыши по пустому пространству, нажмите **Все приложения** на панели приложений и щелкните значок с именем принтера.
  - б. Выберите **Подключение нового принтера**.
  - в. Когда отобразится экран программы **Параметры подключения**, выберите **Беспроводное**.  
Выберите принтер из списка найденных принтеров, например, **HP-Setup-XX-Officejet Pro 251dw** (где \*\* — уникальные символы для определения принтера).
  - г. Следуйте инструкциям на экране.
5. Начните печать документа.

## Печать с компьютера с возможностью беспроводного подключения (Mac OS X)

1. Убедитесь, что на принтере включена функция прямой беспроводной печати HP. Дополнительные сведения см. в разделе [Как включить прямую беспроводную печать](#).
2. Включите AirPort. Для получения дополнительной информации см. документацию к устройству Apple.
3. Нажмите значок AirPort и выберите имя прямой беспроводной печати HP, например, **HP-Setup-XX-Officejet Pro 251dw** (где \*\* — уникальные символы для определения принтера).  
Если включена функция беспроводной печати с системой защиты, введите пароль, когда появится соответствующий запрос.

4. Добавление принтера.
  - а. В **Параметрах системы** выберите **Принтеры и факсы** или **Печать и сканирование** в зависимости от операционной системы.&&
  - б. Нажмите значок + под списком принтеров в левой части экрана.
  - в. Выберите принтер из списка найденных принтеров (рядом с именем принтера в правой колонке будет слово Bonjour) и щелкните **Добавить**.
5. Начните печать документа.

## Печать на обеих сторонах листа (двусторонняя печать)

С помощью устройства автоматической двухсторонней печати (дуплексера) можно автоматически печатать на обеих сторонах листа носителя.

---

 **Примечание.** Для двусторонней печати на принтер необходимо установить модуль автоматической двусторонней печати (дуплексер).

---

### Печать на обеих сторонах листа (Windows)

1. Загрузите соответствующие носители. Дополнительные сведения см. в разделе [Инструкции по печати на обеих сторонах страницы](#) или [Загрузка бумаги](#).
2. Убедитесь, что устройство автоматической двусторонней печати установлено правильно. Дополнительные сведения см. в разделе [установка устройства автоматической двусторонней печати \(дуплексера\)](#).
3. При открытом документе нажмите **Печать** в меню **Файл** и выберите параметр **Печать на обеих сторонах листа** на вкладке **Окончательная обработка**. При необходимости выберите параметр **Отразить страницы вверх**.
4. При необходимости измените другие параметры, а затем щелкните **ОК**.
5. Начните печать документа.

### Печать на обеих сторонах листа (Mac OS X)

1. Загрузите соответствующие носители. Дополнительные сведения см. в разделе [Инструкции по печати на обеих сторонах страницы](#) или [Загрузка бумаги](#).
2. Убедитесь, что устройство автоматической двусторонней печати установлено правильно. Дополнительные сведения см. в разделе [установка устройства автоматической двусторонней печати \(дуплексера\)](#).

3. В зависимости от приложения используйте одну из следующих процедур по выбору размера бумаги:

#### **В разделе "Параметры страницы"**

- a. В меню **Файл** программного обеспечения щелкните **Параметры страницы**.



**Примечание.** Если элемент меню **Параметры страницы** не отображается, перейдите к шагу 3.

---

- b. Выберите требуемый принтер во всплывающем меню **Формат для**.
- в. Выберите формат бумаги во всплывающем меню **Формат бумаги** и нажмите **ОК**.

-ИЛИ-

#### **В разделе "Печать"**

- a. В меню **Файл** программного обеспечения щелкните **Печать**.
- b. Убедитесь, что выбран нужный принтер.
4. В диалоговом окне "Печать" выберите формат бумаги во всплывающем меню **Размер бумаги** (если есть).



**Примечание.** Возможно, потребуется выбрать параметры формата бумаги с пометкой **Поля двусторонней печати**.

---

5. Установите флажок **Две стороны** и выберите нужные параметры переплета для документа.

- ИЛИ -

Щелкните всплывающее меню **Макет** и выберите параметры переплета в меню **Двусторонняя**.

---



**Примечание.** Если параметры не отображаются, щелкните треугольник рядом с раскрывающимся меню **Принтер** или выберите **Показать сведения**.

---

6. Выберите другие требуемые параметры печати и щелкните **Печать** для начала печати.

## **Проверьте настройки разрешения печати**

1. В драйвере принтера выберите вкладку **Бумага/Качество** и нажмите кнопку **Дополнительно**.
2. Чтобы просмотреть разрешение печати, нажмите кнопку **Разрешение**.

---

## 3 Веб-службы

Принтер предлагает инновационные решения с поддержкой веб-технологий, которые помогут вам быстро получить доступ к Интернету, загрузить документы и напечатать их в ускоренном режиме. Все эти действия можно выполнять без использования компьютера.

---

 **Примечание.** Для использования этих веб-функций принтер должен быть подключен к Интернету (с помощью кабеля Ethernet или беспроводного соединения). Веб-функции будут недоступны, если принтер подключен с помощью кабеля USB.

---

Этот раздел содержит указанные ниже темы.

- [Что такое веб-службы?](#)
- [Настройка веб-служб](#)
- [Использование веб-служб](#)
- [Удаление веб-служб](#)

### Что такое веб-службы?

Принтер имеет следующие веб-службы.

- [HP ePrint](#)
- [Приложения принтера](#)

#### HP ePrint

HP ePrint — это бесплатная служба, разработанная компанией HP, с помощью которой можно выполнять печать документов на подключенном к Интернету принтере в любое время и в любом месте. Все очень просто — нужно отправить сообщение электронной почты на электронный адрес, назначенный принтеру при включении веб-служб. Установка специальных драйверов или программ не требуется. Если документ можно отправить по электронной почте, его можно напечатать отовсюду с помощью HP ePrint.

Регистрация учетной записи в HP Connected предоставляет следующие возможности:

- Вход в систему для просмотра статуса задания HP ePrint
- Управление очередью печати HP ePrint
- Настройка использования другими пользователями адреса электронной почты HP ePrint для печати
- Получение помощи в работе с HP ePrint

#### Приложения принтера

Меню Apps предоставляет удобные возможности поиска и печати отформатированного веб-контента непосредственно на принтере.

Меню Apps предоставляет большой выбор контента: магазинные купоны, семейный отдых, новости, путешествия, спорт, приготовление пищи, фото и многое другое. С помощью приложений печати можно даже просматривать и печатать размещенные в Интернете изображения с популярных фотосайтов.

Некоторые приложения также поддерживают доставку контента на принтер по расписанию.

Отформатированный контент предназначен специально для принтера и не содержит обрезанного текста и изображений, а также лишних страниц с одной строчкой текста. На некоторых принтерах на экране предварительного просмотра можно выбрать параметры бумаги и качества печати.

## Настройка веб-служб

Для настройки веб-служб выполните следующие действия.

---

 **Примечание.** Перед настройкой веб-служб убедитесь, что установлено подключение к Интернету.

---

- [Настройка веб-служб с помощью программного обеспечения принтера HP](#)
- [Настройка веб-служб с помощью панели управления принтера](#)
- [Настройка веб-служб с помощью встроенного веб-сервера](#)

### Настройка веб-служб с помощью программного обеспечения принтера HP

Программное обеспечение HP, прилагаемое к принтеру, можно использовать не только для включения основных функций принтера, но и для настройки веб-служб. Если веб-службы не были настроены во время установки программного обеспечения HP на компьютере, их можно настроить с помощью программного обеспечения.

Чтобы настроить веб-службы, выполните следующие действия для используемой операционной системы.

#### Настройка веб-служб (Windows)

1. На рабочем столе компьютера щелкните **Пуск**, выберите **Программы** или **Все программы**, щелкните **HP**, откройте папку принтера HP и выберите значок с именем принтера.
2. Дважды щелкните **Главную страницу принтера** в разделе **Печать** на вкладке **Печать**.  
Откроется встроенный web-сервер принтера.
3. Перейдите на вкладку **Веб-службы** и выберите параметр **Настройка** в разделе **Параметры веб-служб**.
4. Щелкните **Принять условия использования и включить веб-службы** и выберите **Далее**.
5. Чтобы принтер автоматически проверял наличие обновлений и устанавливал их, выберите вариант **Да**.

6. Если сеть использует параметры прокси при подключении к Интернету, введите их.
7. Для завершения настройки следуйте инструкциям на странице сведений о веб-службах.



### Настройка веб-служб (Mac OS X)

- ▲ Для настройки веб-служб и управления ими в операционной системе Mac OS X можно использовать встроенный веб-сервер принтера. Дополнительные сведения см. в разделе Настройка веб-служб с помощью встроенного веб-сервера.

### Настройка веб-служб с помощью панели управления принтера

Панель управления принтера предоставляет удобный способ настройки и управления веб-службами.

Для настройки веб-служб выполните следующие действия.

1. Убедитесь, что принтер подключен к Интернету.
2. На панели управления принтера выберите  (Apps) или  (HP ePrint).
3. Коснитесь надписи "Принять", чтобы принять условия использования и включить веб-службы.
4. Чтобы принтер автоматически проверял наличие обновлений и устанавливал их, на экране **Автоматическое обновление** выберите вариант **Да**.
5. Если сеть использует параметры прокси при подключении к Интернету, введите их.
  - а. Коснитесь **Ввод прокси**.
  - б. Введите параметры прокси-сервера и коснитесь **Готово**.
6. Для завершения настройки следуйте инструкциям на странице сведений о веб-службах.

### Настройка веб-служб с помощью встроенного веб-сервера

Для настройки и управления веб-службами можно использовать встроенный веб-сервер принтера (EWS).

Для настройки веб-служб выполните следующие действия.

1. Откройте встроенный веб-сервер. Дополнительные сведения см. в разделе Встроенный веб-сервер.
2. Перейдите на вкладку **Веб-службы** и выберите параметр **Настройка** в разделе **Параметры веб-служб**.
3. Нажмите кнопку **Продолжить**, установите флажки **Принять условия использования и включить веб-службы**, **Включить веб-службы** и **Обновить приложения** и нажмите **Далее**.
4. Чтобы принтер автоматически проверял наличие обновлений и устанавливал их, выберите вариант **Да**.

5. Если сеть использует параметры прокси при подключении к Интернету, введите их.
6. Для завершения настройки следуйте инструкциям на странице сведений о веб-службах.

## Использование веб-служб

В следующем разделе описаны способы использования и настройки веб-служб.

- [HP ePrint](#)
- [Приложения принтера](#)

### HP ePrint

С помощью службы HP ePrint можно выполнять печать документов на подключенном к Интернету принтере в любое время и в любом месте.

Для использования службы HP ePrint необходимы следующие компоненты.

- Компьютер или мобильное устройство с доступом к Интернету и электронной почте.
- Принтер с функцией HP ePrint и с включенными веб-службами.

---

 **Совет** Дополнительную информацию о настройке параметров HP ePrint и управлении этой службой, а также сведения о новейших функциях см. на веб-сайте HP Connected по адресу: [www.hpconnected.com](http://www.hpconnected.com).

---

### Печать с помощью HP ePrint

Для печати документов с помощью службы HP ePrint выполните следующие действия.

1. На компьютере и мобильном устройстве откройте почтовую программу.

---

 **Примечание.** Информацию об использовании почтовой программы на компьютере или мобильном устройстве см. в документации, прилагаемой к программе.

---

2. Создайте новое сообщение электронной почты и вложите в него файл, который требуется напечатать. Список файлов, которые можно печатать с помощью HP ePrint, а также инструкции по использованию HP ePrint см. в разделе [HP ePrint](#).
3. Введите адрес электронной почты принтера в поле «Кому» и отправьте сообщение электронной почты с помощью соответствующей кнопки.

---

 **Примечание.** Убедитесь, что адрес электронной почты принтера является единственным адресом в поле «Кому» электронного сообщения. Если в поле «Кому» перечислены и другие адреса электронной почты, печать отправляемых вложений может быть не выполнена.

---

## Поиск адреса электронной почты ' принтера

---

 **Примечание.** Обязательно зарегистрируйте учетную запись ePrint. Для регистрации учетной записи HP Connected перейдите в HP Connected на веб-сайте [www.hpconnected.com](http://www.hpconnected.com).

---

На начальном экране коснитесь значка  (HP ePrint).

 **Совет** Чтобы напечатать адрес электронной почты, коснитесь надписи **Печать данных**.

---

## Отключение HP ePrint

Чтобы отключить службу HP ePrint, выполните следующие действия.

1. На начальном экране коснитесь значка  (HP ePrint), затем выберите **Параметры**.
2. Коснитесь **ePrint** и выберите **Отключить**.

 **Примечание.** Сведения об удалении всех веб-служб см. в разделе [Удаление веб-служб](#).

---

## Приложения принтера

Меню Apps предоставляет удобные возможности поиска и печати отформатированного веб-контента непосредственно на принтере.

### Использование приложений печати

Для использования приложений печати принтера на дисплее панели управления коснитесь Apps и выберите необходимое приложение печати.

Дополнительная информация о различных приложениях печати размещена на веб-сайте [www.hpconnected.com](http://www.hpconnected.com).

### Управление приложениями печати

Управлять приложениями печати можно на сайте HP Connected. Приложения печати можно добавлять, настраивать и удалять, а также изменять порядок их отображения на дисплее принтера.

 **Примечание.** Для управления приложениями печати с помощью HP Connected необходимо создать учетную запись на сайте HP Connected и добавить свой принтер. Дополнительные сведения см. по адресу ([www.hpconnected.com](http://www.hpconnected.com)).

---

## Отключение приложений печати

Чтобы отключить приложения печати, выполните следующие действия.

1. На начальном экране коснитесь значка  (HP ePrint), затем выберите **Параметры**.
2. Коснитесь **Apps** и выберите **Отключить**.

---

 **Примечание.** Сведения об удалении всех веб-служб см. в разделе [Удаление веб-служб](#).

---

## Удаление веб-служб

Чтобы удалить веб-службы, выполните следующие действия.

1. На панели управления принтера коснитесь  (HP ePrint), а затем — **Параметры**.
2. Коснитесь **Удалить веб-службы**.

---

## 4 Использование картриджей

Для обеспечения наилучшего качества печати необходимо выполнять простые процедуры обслуживания принтера. В этом разделе приведены рекомендации по обращению с картриджами и инструкции по их замене, а также по выравниванию и очистке печатающей головки.

Этот раздел содержит указанные ниже темы.

- [Информация о картриджах и печатающей головке](#)
- [Проверка приблизительного уровня чернил](#)
- [Печать с одним или несколькими пустыми картриджами](#)
- [Замена картриджей](#)
- [Хранение расходных материалов](#)
- [Хранение анонимной информации об использовании](#)

### Информация о картриджах и печатающей головке

Следующие советы помогут сохранить картриджи HP в рабочем состоянии и обеспечить неизменно высокое качество печати.

- Инструкции в этом руководстве пользователя относятся к замене картриджей и не предназначены для первоначальной установки.
- **⚠ Внимание** HP рекомендует как можно скорее заменять отсутствующие картриджи во избежание проблем с качеством печати и возможного перерасхода чернил или повреждения системы подачи чернил. Никогда не выключайте принтер, если отсутствуют картриджи.
- Храните все картриджи в оригинальной запечатанной упаковке до тех пор, пока они не потребуются.
- Правильно выключайте принтер. Дополнительные сведения см. в разделе [Выключение принтера](#).
- Храните картриджи при комнатной температуре (15 ... 35 °C).
- Не очищайте печатающую головку без необходимости. При этом расходуются чернила и сокращается срок службы картриджей.

- Обращайтесь с картриджами осторожно. В случае падения, встряхивания или неправильного обращения с картриджами при установке могут возникнуть временные проблемы с печатью.
- При перевозке принтера для предотвращения утечки чернил из блока печатающей головки или иного повреждения принтера выполните указанные ниже действия.
  - Убедитесь, что устройство выключено с помощью кнопки  (кнопка Питание). Подождите, пока принтер перестанет издавать звуки, характерные для движущихся компонентов, и только после этого отсоедините принтер от электросети. Дополнительные сведения см. в разделе [Выключение принтера](#).
  - Убедитесь, что картриджи и печатающая головка установлены.
  - Принтер следует перевозить в его обычном положении. Не ставьте его на бок, заднюю или переднюю сторону или вверх дном.

**См. также:**

- [Проверка приблизительного уровня чернил](#)
- [Обслуживание печатающей головки](#)

## Проверка приблизительного уровня чернил

Для проверки приблизительного уровня чернил можно воспользоваться программным обеспечением принтера или панелью управления принтера. Сведения об использовании этих средств см. в разделе [Средства управления принтером](#) и [Работа с панелью управления принтера](#). Для просмотра этой информации можно также напечатать страницу состояния принтера (см. [Сведения об отчете о состоянии принтера](#)).

---

 **Примечание.** Предупреждения и индикаторы уровней чернил предоставляют приблизительные значения, предназначенные только для планирования. При получении сообщения о низком уровне чернил подготовьте для замены новый картридж, чтобы избежать возможных задержек при печати. До тех пор, пока не появится соответствующее сообщение, картриджи не нуждаются в замене.

**Примечание.** При установке повторно заправленного или восстановленного картриджа либо картриджа, который использовался в другом принтере, индикатор уровня чернил может показывать неправильное значение или будет недоступен.

**Примечание.** Чернила в картриджах используются при выполнении принтером различных процедур, в том числе в процессе инициализации (для подготовки принтера и картриджа к печати) и при обслуживании печатающей головки (для очистки сопел и обеспечения равномерной подачи чернил). Кроме того, после использования картриджа в нем остается небольшое количество чернил. Дополнительные сведения см. по адресу [www.hp.com/go/inkusage](http://www.hp.com/go/inkusage).

---

## Печать с одним или несколькими пустыми картриджами

Работа с принтером доступна даже в том случае, если картридж с черными чернилами или один или несколько картриджей с цветными чернилами пусты.

Однако скорость печати при этом снизится. Это также может повлиять на качество печати документов.

Если картриджи и с черными, и с цветными чернилами пусты, печать невозможна.

- Если картридж с черными чернилами пуст, печать черно-белых документов выполняется с использованием комбинации остальных доступных цветов. В результате черный цвет может быть недостаточно насыщенным.
- Если картридж с цветными чернилами пуст, печать осуществляется в оттенках серого с использованием черного картриджа.

По возможности замените пустые картриджи. Сведения об установке новых картриджей см. в [Замена картриджей](#).

---

**⚠ Внимание** Если картриджи извлечены из принтера, они не повредятся, однако после настройки и начала использования принтера для печатающей головки требуется постоянное наличие всех картриджей. Если оставить одно или несколько гнезд для картриджей пустыми на долгое время, это может привести к проблемам с качеством печати и повреждению печатающей головки. Если картридж был извлечен из принтера на долгое время или недавно произошло замятие бумаги и было замечено ухудшение качества печати, выполните очистку печатающей головки. Дополнительные сведения см. в разделе [Очистка печатающей головки](#).

---

## Замена картриджей

---

**📖 Примечание.** Для получения информации по утилизации расходных материалов см. [Программа по утилизации расходных материалов для струйных принтеров HP](#).

---

Если у вас еще нет сменных картриджей с чернилами для принтера, см. раздел [картриджи и печатающие головки](#).

---

**📖 Примечание.** В настоящее время некоторые разделы веб-сайта HP доступны только на английском языке.

**Примечание.** Не все картриджи доступны во всех странах/регионах.

**⚠ Внимание** HP рекомендует как можно скорее заменять отсутствующие картриджи во избежание проблем с качеством печати и возможного перерасхода чернил или повреждения системы подачи чернил. Никогда не выключайте принтер, если отсутствуют картриджи.

---

Для замены картриджей выполните следующие действия.

### Замена картриджей

1. Убедитесь, что принтер включен.
2. Откройте крышку доступа к картриджам.

---

**📖 Примечание.** Подождите, пока каретка остановится.

---

3. Нажмите на переднюю часть картриджа, чтобы освободить его, и извлеките из гнезда.

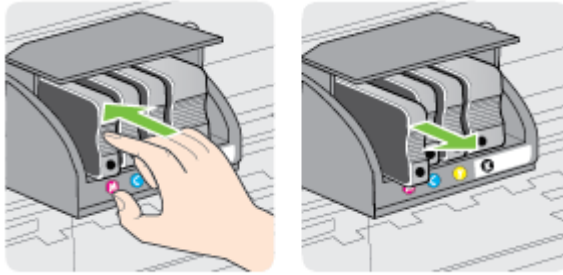

4. Извлеките из упаковки новый картридж.
5. Вставьте картридж в свободное гнездо в соответствии с цветовой маркировкой и нажмите, чтобы надежно зафиксировать его в гнезде.

---

**⚠ Внимание** Не поднимайте фиксатор на печатающей головке для установки картриджа. В этом случае печатающая головка или чернильные картриджи могут сместиться, что приведет к ошибкам или проблемам с качеством печати. Для правильной установки картриджа фиксатор должен быть опущен.

---

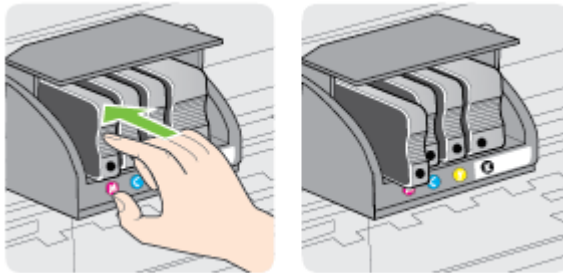

Убедитесь, что картридж вставлен в гнездо, цвет буквы которого совпадает с цветом картриджа.



6. Повторите шаги 3–5 для каждого картриджа, который требуется заменить.
7. Закройте крышку доступа к картриджам.

**См. также:**

[картриджи и печатающие головки](#)

## Хранение расходных материалов

Картриджи могут находиться в принтере в течение длительного времени. Но для обеспечения оптимального состояния картриджей выключайте принтер правильно. Дополнительные сведения см. в разделе [Выключение принтера](#).

## Хранение анонимной информации об использовании

Картриджи HP, используемые в данном принтере, содержат микросхему памяти, которая способствует более эффективной работе принтера.

Кроме того, в данной микросхеме хранится ограниченный набор анонимной информации об использовании принтера, в том числе: дата первой установки картриджа, дата последнего использования картриджа, количество страниц, напечатанных с использованием этого картриджа, заполнение страниц, частота печати, использовавшиеся режимы печати, все произошедшие ошибки печати и модель принтера.

Эти данные помогают компании HP при разработке новых принтеров, отвечающих потребностям клиентов в печати. Данные в микросхеме картриджа не содержат информации, которая может быть использована для идентификации клиента или пользователя картриджа, а также идентификации принтера.

Компания HP хранит образцы микросхем памяти из картриджей, возвращенных в HP по бесплатной программе возврата и утилизации продуктов (HP Planet Partners: [www.hp.com/hpinfo/globalcitizenship/environment/recycle](http://www.hp.com/hpinfo/globalcitizenship/environment/recycle)). Микросхемы памяти считываются и изучаются для дальнейшего улучшения будущих принтеров HP. Партнеры компании HP, участвующие в утилизации картриджей, также могут иметь доступ к этим данным.

Любые третьи лица, имеющие доступ к картриджу, могут получить анонимную информацию, записанную на микросхеме. Если нежелательно открывать доступ к

этой информации, можно привести микросхему в нерабочее состояние. Однако после этого картридж невозможно будет использовать в принтере HP.

Если необходимо сохранить конфиденциальность этой анонимной информации, можно сделать ее недоступной в микросхеме путем отключения сбора данных об использовании принтера.

### **Отключение функции сбора информации об использовании**

1. На панели инструментов принтера коснитесь  (стрелка вправо) и выберите **Настройка**.
2. Выберите **Предпочтения**, затем **Информация о микросхеме**.
3. Коснитесь **ОК**, чтобы отключить сбор данных об использовании принтера.

---

 **Примечание.** Чтобы повторно включить функцию сбора информации об использовании, восстановите заводские настройки по умолчанию.

**Примечание.** После отключения в микросхеме памяти' функции сбора данных об использовании принтера можно продолжать использование картриджа в принтере' HP.

---

---

# 5 Решение проблем

В этом разделе приведена информация, позволяющая устранить неполадки общего характера. Если принтер не работает должным образом и данные рекомендации не помогают решить проблему, попробуйте воспользоваться следующими службами поддержки.

Этот раздел содержит указанные ниже темы.

- [Служба поддержки HP](#)
- [Советы и основные источники информации по устранению неполадок](#)
- [Устранение неполадок принтера](#)
- [Устранение неполадок качества печати](#)
- [Устранение проблем, связанных с подачей бумаги](#)
- [Устранение проблем при использовании веб-сайтов HP и веб-служб](#)
- [Устранение неполадок, связанных с устройством памяти](#)
- [Решение проблем проводного сетевого соединения \(Ethernet\)](#)
- [Устранение неисправностей, связанных с беспроводной связью](#)
- [Настройка брандмауэра для работы с принтером](#)
- [Устранение неполадок, связанных с управлением принтером](#)
- [Устранение неполадок, связанных с установкой](#)
- [Устранение неполадок в сети](#)
- [Сведения об отчете о состоянии принтера](#)
- [Обслуживание печатающей головки](#)
- [Сведения на странице сетевых параметров](#)
- [Устранение замятий](#)

## Служба поддержки HP

**Если возникла проблема, выполните следующие действия.**

1. Просмотрите документацию, прилагаемую к принтеру.
2. Посетите веб-сайт технической поддержки HP по адресу: [www.hp.com/support](http://www.hp.com/support). Этот веб-сайт предоставляет доступ к сведениям и служебным программам, с помощью которых можно решить множество распространенных проблем с принтером. Поддержка HP в Интернете доступна всем клиентам HP. Это самый быстрый источник актуальной информации и помощи специалистов, который предоставляет следующие возможности.
  - Быстрый доступ к квалифицированным специалистам службы поддержки в Интернете.
  - Обновления программного обеспечения HP и драйверов для принтера HP.
  - Полезная информация об устранении наиболее распространенных неполадок.
  - Профилактические обновления принтера, уведомления службы поддержки и информационные бюллетени HP, доступные при регистрации принтера.

- Дополнительные сведения см. в разделе [Получение электронной поддержки](#).
3. Обратитесь в службу поддержки HP по телефону. Доступность и условия предоставления услуг по технической поддержке зависят от принтера, страны (региона) и языка. Дополнительные сведения см. в разделе [Техническая поддержка HP по телефону](#).

## Получение электронной поддержки

Информация о технической поддержке и условиях гарантии приведена на веб-сайте компании HP по адресу: [www.hp.com/support](http://www.hp.com/support). Этот веб-сайт предоставляет доступ к сведениям и служебным программам, с помощью которых можно решить множество распространенных проблем с принтером. При необходимости выберите страну (регион), а затем щелкните **Связь с HP** для получения информации об обращении в службу технической поддержки.

На этом веб-узле также предлагается техническая поддержка, драйверы, расходные материалы, информация по оформлению заказа, а также другие возможности:

- Доступ к страницам поддержки в Интернете.
- Отправка сообщения электронной почты в HP для получения ответов на вопросы.
- Обращение к техническому специалисту HP за консультацией в Интернете.
- Проверка наличия обновлений программного обеспечения HP.

Также можно получить техническую поддержку с помощью программного обеспечения HP для Windows или Mac OS X, которое обеспечивает простое пошаговое решение типичных проблем печати. Дополнительные сведения см. в разделе [Средства управления принтером](#).

Доступность и условия предоставления услуг по технической поддержке зависят от принтера, страны (региона) и языка.

## Техническая поддержка HP по телефону.

Телефоны службы поддержки и указанные расходы действуют на момент публикации и относятся только к вызовам по наземным линиям связи. Для мобильных телефонов могут действовать другие тарифы.

Актуальный список телефонов службы поддержки HP и информацию о стоимости вызова см. по адресу: [www.hp.com/support](http://www.hp.com/support). Этот веб-сайт предоставляет доступ к сведениям и служебным программам, с помощью которых можно решить множество распространенных проблем с принтером.

Обращаться в центр технической поддержки HP можно в течение всего гарантийного периода.

---

 **Примечание.** HP не предоставляет техническую поддержку по телефону при печати в среде Linux. Вся поддержка предоставляется в Интернете на следующем веб-сайте: <https://launchpad.net/hplip>. Нажмите кнопку **Задать вопрос** для обращения в службу поддержки.

На веб-сайте HPLIP не предоставляется поддержка для операционных систем Windows или Mac OS X. При использовании этих операционных систем см. информацию по адресу: [www.hp.com/support](http://www.hp.com/support). Этот веб-сайт предоставляет доступ к сведениям и служебным программам, с помощью которых можно решить множество распространенных проблем с принтером.

---

Этот раздел содержит указанные ниже темы.

- [Действия перед обращением](#)
- [Срок технической поддержки по телефону](#)
- [По истечении срока поддержки по телефону](#)

### **Действия перед обращением**

При обращении в службу технической поддержки HP по телефону находитесь рядом с компьютером и принтером. Будьте готовы предоставить следующую информацию.

- Номер модели.
- Серийный номер (находится сзади или снизу принтера).
- Текст сообщений об ошибках.
- Ответы на следующие вопросы.
  - Возникла ли эта ситуация раньше?
  - Можно ли воссоздать ее?
  - Устанавливалось ли незадолго до этого новое оборудование или программное обеспечение?
  - Не произошло ли перед этим других событий (таких, как гроза, перемещение принтера и т. д.)?

### **Срок технической поддержки по телефону**

Поддержка по телефону предоставляется в течение одного года в странах Северной Америки, Азиатско-Тихоокеанского региона и Латинской Америки (включая Мексику).

### **По истечении срока поддержки по телефону**

По истечении срока поддержки по телефону компания HP предоставляет обслуживание за дополнительную плату. Обслуживание также предоставляется на веб-сайте технической поддержки HP: [www.hp.com/support](http://www.hp.com/support). Этот веб-сайт предоставляет доступ к сведениям и служебным программам, с помощью которых можно решить множество распространенных проблем с принтером. Для получения дополнительной информации об обслуживании обратитесь к дилеру HP или в ближайший центр технической поддержки.

## Советы и основные источники информации по устранению неполадок

---

 **Примечание.** Для многих из указанных ниже действий требуется программное обеспечение HP. Если программное обеспечение HP не было установлено, его можно установить с прилагаемого к принтеру компакт-диска или загрузить с веб-сайта поддержки HP [www.hp.com/support](http://www.hp.com/support). Этот веб-сайт предоставляет доступ к сведениям и служебным программам, с помощью которых можно решить множество распространенных проблем с принтером.

---

Перед устранением неполадок выполните перечисленные ниже действия.

- Отключите принтер и снова включите его.
- Наличие замятия бумаги (см. раздел [Устранение замятий](#)).
- Наличие проблем с подачей бумаги, например перекосы или разрывы (см. раздел [Устранение проблем, связанных с подачей бумаги](#)).
- Индикатор  (кнопка Питание) светится и не мигает. Если принтер включен впервые, то для его инициализации требуется приблизительно 12 минут после установки картриджей.
- Кабель питания и другие кабели находятся в рабочем состоянии и надежно подсоединены к принтеру. Убедитесь, что принтер надежно подключен к исправной розетке переменного тока и включен. Требования к напряжению см. в разделе [Электротехнические характеристики](#).
- Носители правильно загружены во входной лоток и в принтере нет замятой бумаги.
- Удалены все упаковочные ленты и материалы.
- Принтер установлен как принтер по умолчанию. В системе Windows выберите принтер в качестве устройства по умолчанию в папке Принтеры. В Mac OS X выберите его как устройство по умолчанию в разделе **Печать и факс** или **Печать и сканирование** на панели **Системные настройки**. Дополнительную информацию см. в документации к компьютеру.
- Элемент **Приостановить печать** не выбран, если используется компьютер с операционной системой Windows.
- Не запускайте слишком много программ при выполнении задания. Закройте неиспользуемые программы или перезагрузите компьютер, прежде чем попытаться выполнить задание снова.

## Устранение неполадок принтера

---

 **Совет** Для получения сведений и служебных программ, с помощью которых можно решить множество распространенных проблем с принтером, посетите веб-сайт технической поддержки HP по адресу: [www.hp.com/support](http://www.hp.com/support).

---

Этот раздел содержит указанные ниже темы.

- [Принтер неожиданно выключается](#)
- [Сбой выравнивания](#)

- Принтер не отвечает (не печатает)
- Принтер печатает медленно
- При работе принтера слышны какие-то звуки
- Печать пустых страниц или пропуски печати
- Некоторые фрагменты изображения отсутствуют или печатаются неправильно
- Неправильное размещение текста или графики

## **Принтер неожиданно выключается**

### **Проверьте подключение к источнику питания**

Убедитесь, что принтер подсоединен к работающей розетке сети переменного тока. Требования к напряжению см. в разделе Электротехнические характеристики.

## **Сбой выравнивания**

При сбое выравнивания убедитесь, что во входной лоток загружена обычная чистая белая бумага. Выравнивание принтера не будет выполнено, если во входной лоток загружена цветная бумага.

Если неоднократно не удастся выполнить выравнивание, возможно, требуется замена печатающей головки или неисправен датчик. Информацию об очистке печатающей головки см. в разделе Очистка печатающей головки.

Если после очистки печатающей головки проблема остается, обратитесь в службу поддержки HP. Перейдите по адресу: [www.hp.com/support](http://www.hp.com/support). Этот веб-сайт предоставляет доступ к сведениям и служебным программам, с помощью которых можно решить множество распространенных проблем с принтером. При необходимости выберите страну (регион), а затем щелкните **Связь с HP** для получения информации об обращении в службу технической поддержки.

## **Принтер не отвечает (не печатает)**

### **В очереди печати есть остановленные задания**

Откройте очередь печати, отмените все документы, а затем перезагрузите компьютер. Повторите печать после перезагрузки компьютера. Дополнительную информацию см. в справке операционной системы.

### **Проверьте настройку принтера**

Дополнительные сведения см. в разделе Советы и основные источники информации по устранению неполадок.

### **Проверьте установку программного обеспечения HP**

Если во время печати принтер был выключен, на экране компьютера должно появиться предупреждающее сообщение. В противном случае, программное обеспечение HP, прилагаемое к принтеру, могло быть установлено неправильно. Чтобы устранить неисправность, полностью удалите, а затем повторно установите программное обеспечение HP. Дополнительные сведения см. в разделе Удаление и повторная установка программного обеспечения HP.

### Проверьте подключение кабелей

- Убедитесь, что оба разъема кабеля USB или кабеля Ethernet надежно подсоединены.
- Если принтер подключен к сети, проверьте следующее.
  - Проверьте индикатор соединения на задней панели принтера.
  - Убедитесь, что для подключения принтера не используется телефонный кабель.

### Проверка установленного на компьютере программного обеспечения персонального брандмауэра

Персональный брандмауэр представляет собой программу обеспечения безопасности, которая позволяет защитить компьютер от несанкционированного доступа. Однако брандмауэр может мешать взаимодействию компьютера и принтера. При появлении проблем взаимодействия с принтером попробуйте временно отключить брандмауэр. Если проблема остается, она связана не с брандмауэром. Снова включите брандмауэр.

### Принтер печатает медленно

Если печать выполняется очень медленно, используйте следующие решения.

- Решение 1. Выберите более низкое качество печати
- Решение 2. Проверьте уровень чернил
- Решение 3. Обратитесь в службу поддержки HP

#### Решение 1. Выберите более низкое качество печати

**Решение:** Проверьте параметры качества печати. Режимы **Наилучшее** и **Максимум dpi** обеспечивают лучшее качество, но печать выполняется медленнее, чем в режимах **Обычное** или **Черновое**. Режим **Черновое** обеспечивает максимальную скорость печати.

**Причина:** было установлено слишком высокое качество печати.

Если это не помогло, используйте следующее решение.

---

#### Решение 2. Проверьте уровень чернил

**Решение:** проверьте приблизительные уровни чернил, оставшихся в картриджах.

---

 **Примечание.** Предупреждения и индикаторы уровней чернил предоставляют приблизительные значения, предназначенные только для планирования. При получении сообщения о низком уровне чернил подготовьте для замены новый картридж, чтобы избежать возможных задержек при печати. До тех пор, пока не появится соответствующее сообщение, картриджи не нуждаются в замене.

**Примечание.** Принтер может работать с одним или несколькими пустыми картриджами. Однако печать с пустыми картриджами замедляет работу принтера и влияет на качество печатаемых документов. Если в черном картридже закончились чернила, черный цвет будет выглядеть недостаточно темным. Если в цветном картридже закончились чернила, документ будет напечатан в оттенках серого. По возможности замените пустые картриджи. Не извлекайте пустой картридж, если не подготовлен новый картридж. Для получения информации по установке новых картриджей см. Замена картриджей.

- ⚠ **Внимание** Если картриджи извлечены из принтера, они не повредятся, однако после настройки и начала использования принтера для печатающей головки требуется постоянное наличие всех картриджей. Если оставить одно или несколько гнезд для картриджей пустыми на долгое время, это может привести к проблемам с качеством печати и повреждению печатающей головки. Если картридж был извлечен из принтера на долгое время или недавно произошло замятие бумаги и было замечено ухудшение качества печати, выполните очистку печатающей головки. Дополнительные сведения см. в разделе Очистка печатающей головки.
- 

Дополнительную информацию см. в следующих разделах.

Проверка приблизительного уровня чернил

**Причина:** Возможно, в картриджах мало чернил. Печать с пустыми картриджами замедляет работу принтера.

Если это не помогло, используйте следующее решение.

---

### **Решение 3. Обратитесь в службу поддержки HP**

**Решение:** Обратитесь в службу технической поддержки HP.

Перейдите по адресу: [www.hp.com/support](http://www.hp.com/support). Этот веб-сайт предоставляет доступ к сведениям и служебным программам, с помощью которых можно решить множество распространенных проблем с принтером.

При необходимости выберите страну (регион), а затем щелкните **Связь с HP** для получения информации об обращении в службу технической поддержки.

**Причина:** Возникла проблема с принтером.

---

### **При работе принтера слышны какие-то звуки**

Принтер может издавать различные звуки. Эти звуки возникают в результате выполнения автоматических процедур обслуживания, с помощью которых принтер поддерживает работоспособность печатающей головки.

---

 **Примечание.** Чтобы не допустить возможное повреждение устройства, соблюдайте следующие правила.

Не выключайте принтер при выполнении функций обслуживания. При отключении принтера дождитесь полной остановки его работы, перед тем как выключить его с помощью  (кнопка "Питание"). Дополнительные сведения см. в разделе [Выключение принтера](#).

Убедитесь, что все картриджи установлены. Если некоторые картриджи не установлены, принтер выполнит дополнительную процедуру обслуживания для защиты печатающей головки.



---

## Печать пустых страниц или пропуски печати

### Очистка печатающей головки

Выполните процедуру очистки печатающей головки. Дополнительные сведения см. в разделе [Очистка печатающей головки](#). Если принтер был выключен неправильно, может потребоваться очистка печатающей головки.

---

 **Примечание.** Неправильное выключение принтера может стать причиной проблем с качеством печати, например печати пустых страниц или появления пропусков. С помощью очистки печатающей головки можно решить эти проблемы, однако их возникновение можно предотвратить прежде всего благодаря правильному выключению принтера. Всегда выключайте принтер с помощью кнопки  (Питание) на принтере. Перед отсоединением кабеля питания или отключением сетевого фильтра дождитесь, когда перестанет светиться индикатор  (Питание).

---

### Проверьте параметры носителя

- Убедитесь, что в драйвере принтера правильно настроены параметры качества печати для носителя, загруженного в лотки.
- Убедитесь, что параметры страницы в драйвере принтера соответствуют размеру бумаги, загруженной в лоток.

### При печати подается больше одной страницы

Дополнительные сведения см. в разделе [Устранение проблем, связанных с подачей бумаги](#).

### В файле имеется пустая страница

Убедитесь, что в файле нет пустых страниц.

## Некоторые фрагменты изображения отсутствуют или печатаются неправильно

### Проверьте страницу диагностики качества печати

Напечатайте страницу диагностики качества печати, которая поможет определить необходимость использования средств его повышения. Дополнительные сведения см. в разделе [Устранение неполадок качества печати](#).

### Проверьте настройку полей

Убедитесь, что настройки полей документа не превышают область печати принтера. Дополнительные сведения см. в разделе [Установка минимальных полей](#).

### Проверьте настройку цветов принтера

Убедитесь, что в драйвере принтера не выбрана опция **Печать в тонах серого**.

### Проверьте размещение принтера и длину кабеля USB

Сильные электромагнитные поля (например, от кабеля USB) могут иногда вызывать незначительные искажения печати. Уберите принтер от источника электромагнитных полей. Также для снижения влияния электромагнитных полей рекомендуется использовать кабель USB длиной менее 3 метров.

## Неправильное размещение текста или графики

### Проверьте правильность загрузки носителя

Убедитесь, что направляющие длины и ширины бумаги вплотную прилегают к краям бумаги, а лоток не перегружен. Дополнительные сведения см. в разделе [Загрузка бумаги](#).

### Проверьте размер носителя

- Некоторые фрагменты изображения могут обрезаться, если формат документа превышает размер используемого носителя.
- Убедитесь, что размеры носителя, заданные в драйвере принтера, соответствуют размерам носителя, загруженного в лоток.

### Проверьте настройку полей

Если текст или графика обрезаются по краям страницы, убедитесь, что установленные поля документа не выходят за пределы области печати принтера. Дополнительные сведения см. в разделе [Установка минимальных полей](#).

### Проверьте параметры ориентации страницы

Убедитесь, что выбранные в приложении размер носителей и ориентация страницы соответствуют аналогичным параметрам в драйвере принтера. Дополнительные сведения см. в разделе [Печать](#).

### Проверьте размещение принтера и длину кабеля USB

Сильные электромагнитные поля (например, от кабеля USB) могут иногда вызывать незначительные искажения печати. Уберите принтер от источника электромагнитных полей. Также для снижения влияния электромагнитных полей рекомендуется использовать кабель USB длиной менее 3 метров.

Если ни одним из описанных выше способов не удалось устранить неполадку, возможно, приложение не может правильно интерпретировать параметры печати. Просмотрите описания известных конфликтов программного обеспечения, документацию приложения или обратитесь к его производителю.

## Устранение неполадок качества печати

Если возникли проблемы с качеством печати, выполните действия, указанные в этом разделе.

---

 **Совет** Для получения сведений и служебных программ, с помощью которых можно решить множество распространенных проблем с принтером, посетите веб-сайт технической поддержки HP по адресу: [www.hp.com/support](http://www.hp.com/support).

---

- [Решение 1. Убедитесь, что используются подлинные картриджи HP](#)
- [Решение 2. Проверьте уровень чернил](#)
- [Решение 3. Проверьте бумагу, загруженную во входной лоток](#)
- [Решение 4. Проверьте тип бумаги](#)
- [Решение 5. Проверьте настройки печати](#)
- [Решение 6. Печать и просмотр отчета о качестве печати](#)
- [Решение 7. Обратитесь в службу поддержки HP](#)

### Решение 1. Убедитесь, что используются подлинные картриджи HP

**Решение:** Убедитесь, что используются подлинные картриджи HP.

HP рекомендует использовать подлинные картриджи HP. Подлинные картриджи HP предназначены для принтеров HP и протестированы с ними для обеспечения неизменно высокого качества.

---

 **Примечание.** HP не гарантирует качество и надежность расходных материалов других производителей. Гарантия не распространяется на обслуживание и ремонт принтера в связи с использованием расходных материалов другого производителя (не HP).

Если эти картриджи были приобретены как подлинные картриджи HP, см. информацию по адресу:

[www.hp.com/go/anticounterfeit](http://www.hp.com/go/anticounterfeit)

---

**Причина:** Использовались картриджи другого производителя (не HP).

Если это не помогло, используйте следующее решение.

---

## Решение 2. Проверьте уровень чернил

**Решение:** проверьте приблизительные уровни чернил, оставшихся в картриджах.

 **Примечание.** Предупреждения и индикаторы уровней чернил предоставляют приблизительные значения, предназначенные только для планирования. При получении сообщения о низком уровне чернил подготовьте для замены новый картридж, чтобы избежать возможных задержек при печати. До тех пор, пока не появится соответствующее сообщение, картриджи не нуждаются в замене.

**Примечание.** Принтер может работать с одним или несколькими пустыми картриджами. Однако печать с пустыми картриджами замедляет работу принтера и влияет на качество печатаемых документов. Если в черном картридже закончились чернила, черный цвет будет выглядеть недостаточно темным. Если в цветном картридже закончились чернила, документ будет напечатан в оттенках серого. По возможности замените пустые картриджи. Не извлекайте пустой картридж, если не подготовлен новый картридж. Для получения информации по установке новых картриджей см. [Замена картриджей](#).

 **Внимание** Если картриджи извлечены из принтера, они не повредятся, однако после настройки и начала использования принтера для печатающей головки требуется постоянное наличие всех картриджей. Если оставить одно или несколько гнезд для картриджей пустыми на долгое время, это может привести к проблемам с качеством печати и повреждению печатающей головки. Если картридж был извлечен из принтера на долгое время или недавно произошло замятие бумаги и было замечено ухудшение качества печати, выполните очистку печатающей головки. Дополнительные сведения см. в разделе [Очистка печатающей головки](#).

Дополнительную информацию см. в следующих разделах.

[Проверка приблизительного уровня чернил](#)

**Причина:** Возможно, в картриджах мало чернил.

Если это не помогло, используйте следующее решение.

## Решение 3. Проверьте бумагу, загруженную во входной лоток

**Решение:** Убедитесь, что бумага загружена правильно, на ней нет складок и она не слишком плотная.

- Загружайте бумагу стороной для печати вниз. Например, при загрузке глянцевой фотобумаги загрузите бумагу глянцевой стороной вниз.
- Убедитесь, что бумага ровно расположена во входном лотке и не смята. Если при печати бумага расположена слишком близко к печатающей головке, чернила могут быть смазаны. Это может произойти, если бумага приподнята, смята или слишком плотная (например, почтовый конверт).

Дополнительную информацию см. в следующих разделах.

[Загрузка бумаги](#).

**Причина:** Бумага была загружена неправильно либо она была мятая или слишком плотная.

Если это не помогло, используйте следующее решение.

---

#### **Решение 4. Проверьте тип бумаги**

**Решение:** HP рекомендует использовать бумагу HP или бумагу другого типа, которая подходит для принтера и при изготовлении которой использовалась технология ColorLok. Вся бумага с логотипом ColorLok проходит независимую проверку на соответствие высоким стандартам качества печати и надежности, позволяет получать документы с четкими и яркими цветами, более насыщенным черным и высыхает быстрее стандартной обычной бумаги.

Убедитесь, что печать выполняется на ровной бумаге. Для достижения наилучших результатов при печати изображений используйте фотобумагу HP улучшенного качества.

Храните специальные материалы для печати в оригинальной упаковке в закрывающемся пластиковом пакете на ровной поверхности в прохладном сухом месте. Извлекайте бумагу из упаковки непосредственно перед загрузкой в принтер. После завершения печати поместите неиспользованную фотобумагу обратно в пластиковую упаковку. Это предотвратит скручивание фотобумаги.

---

 **Примечание.** В этом случае проблема не относится к расходным материалам. Поэтому заменять картриджи не требуется.

---

Дополнительную информацию см. в следующих разделах.

Выберите бумагу

**Причина:** Во входной лоток была загружена неподходящая бумага.

Если это не помогло, используйте следующее решение.

---

#### **Решение 5. Проверьте настройки печати**

**Решение:** Проверьте параметры печати.

- Проверьте параметры печати и убедитесь, что параметры цвета настроены правильно.

Например, для документов должен использоваться режим печати в оттенках серого. Также проверьте, настроены ли дополнительные параметры цвета, например насыщенность, яркость или цветовой тон, изменяющие вид цветов.

- Проверьте параметры качества печати и убедитесь, что они подходят для типа бумаги, загруженной в принтер.

Возможно, потребуется выбрать более низкое качество печати, если цвета на распечатке накладываются друг на друга. Либо выберите более высокое качество, если выполняется печать высококачественных фотографий и во входном лотке загружена улучшенная фотобумага HP.

 **Примечание.** Цвета на экране некоторых компьютеров могут отличаться от цветов на распечатках. В этом случае нет никаких проблем с принтером, параметрами печати или картриджами. Никаких действий по устранению неполадок не требуется.

Дополнительную информацию см. в следующих разделах.

Выберите бумагу

**Причина:** Параметры печати были настроены неправильно.

Если это не помогло, используйте следующее решение.

## Решение 6. Печать и просмотр отчета о качестве печати

**Решение:**

**Как напечатать отчет о качестве печати**

- **Панель управления.** Коснитесь  (стрелка вправо) и выберите **Настройка, Отчеты, Отчет о качестве печати**.
- **Встроенный веб-сервер.** Перейдите на вкладку **Сервис** и щелкните **Панель инструментов качества печати** в разделе **Службные программы**, а затем нажмите кнопку **Отчет о качестве печати**.
- **Утилита HP (Mac OS X).** В разделе **Информация и поддержка** выберите **Страница диагностики качества печати**, затем щелкните **Печать**.

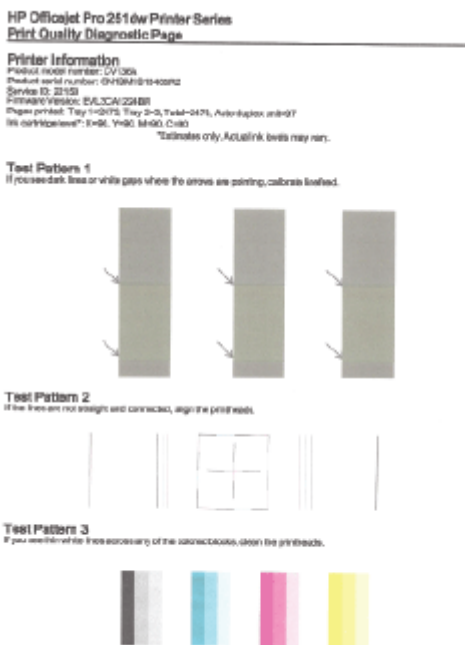

Если в отчете диагностики качества печати видны неполадки, выполните следующие действия.

1. Если в отчете о качестве печати обнаружены выцветшие участки, пропуски, неправильные или отсутствующие цвета, следует проверить и при необходимости заменить картриджи с чернилами того цвета, который некорректно отображается на тестовой цветовой полосе. Если уровень чернил во всех картриджах достаточный, необходимо извлечь и установить повторно все картриджи, чтобы убедиться в том, что они установлены правильно. Не извлекайте пустой картридж, если нет нового картриджа для замены. Для получения информации по установке новых картриджей см. [Замена картриджей](#).
2. Калибровка перевода на новую строку. Дополнительные сведения см. в разделе [Калибровка перевода на новую строку](#).
3. Выполните выравнивание печатающей головки. Дополнительные сведения см. в разделе [Выравнивание печатающей головки](#).
4. Выполните очистку печатающей головки. Дополнительные сведения см. в разделе [Очистка печатающей головки](#).
5. Если ни одно из действий, описанных в предыдущих разделах, не помогло, обратитесь в службу технической поддержки HP для замены печатающей головки. Дополнительные сведения см. в разделе [Служба поддержки HP](#).

**Причина:** Проблемы с качеством печати могут быть вызваны многими причинами: параметры программного обеспечения, низкое качество изображения либо неисправность системы печати. Если качество печати неудовлетворительное, напечатайте страницу диагностики качества печати для определения правильности работы системы печати.

---

## Решение 7. Обратитесь в службу поддержки HP

**Решение:** Обратитесь в службу технической поддержки HP.

Перейдите по адресу: [www.hp.com/support](http://www.hp.com/support). Этот веб-сайт предоставляет доступ к сведениям и служебным программам, с помощью которых можно решить множество распространенных проблем с принтером.

При необходимости выберите страну (регион), а затем щелкните **Связь с HP** для получения информации об обращении в службу технической поддержки.

**Причина:** возникла проблема с печатающей головкой.

---

## Устранение проблем, связанных с подачей бумаги

---

 **Совет** Для получения сведений и служебных программ, с помощью которых можно решить множество распространенных проблем с принтером, посетите веб-сайт технической поддержки HP по адресу: [www.hp.com/support](http://www.hp.com/support).

---

### Носитель не поддерживается принтером или лотком

Используйте только носитель, предназначенный для данного принтера и используемого лотка. Дополнительные сведения см. в разделе [Характеристики бумаги](#).

### Носители не подаются из лотка

- Проверьте наличие носителя в лотке. Дополнительные сведения см. в разделе Загрузка бумаги. Пропустите стопку носителя перед загрузкой.
- Убедитесь, что направляющие для бумаги установлены в соответствии с размером загруженных в лоток носителей. Убедитесь также, что направляющие придвинуты к краям стопки, но не сдавливают ее.
- Убедитесь, что находящийся в лотке носитель не скручен. Распрямите бумагу, изогнув ее в противоположном направлении.

### Носитель неправильно выводится из принтера

- Убедитесь, что удлинитель выходного лотка полностью выдвинут. В противном случае возможно выпадение напечатанных страниц.

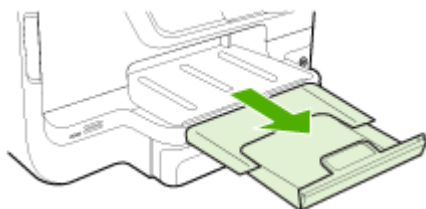

- Извлеките лишние листы из выходного лотка. Количество листов в лотке ограничено.

### Перекося страниц

- Носитель, загружаемый в лоток, необходимо выравнивать по направляющим бумаги. При необходимости извлеките лотки из принтера и загрузите носитель правильно, выравнивая его по направляющим бумаги.
- Не загружайте носитель в принтер во время печати.
- Удалите и замените устройство для автоматической двусторонней печати (дуплексер).
  - Нажмите кнопку с любой стороны устройства двусторонней печати и извлеките его.

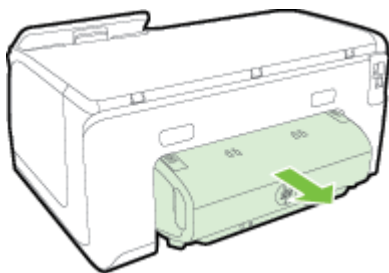

- Вставьте модуль автоматической двусторонней печати в принтер.

### **Захват нескольких листов**

- Пролистайте стопку носителя перед загрузкой.
- Убедитесь, что направляющие для бумаги установлены в соответствии с размером загруженных в лоток носителей. Убедитесь также, что направляющие придвинуты к краям стопки, но не сдавливают ее.
- Убедитесь, что в лотке нет лишней бумаги.
- При использовании тонких специальных носителей убедитесь, что лоток заполнен. Если для печати используется специальный материал, которого у вас мало, попытайтесь поместить его сверху на обычную бумагу того же формата, — это поможет заполнить лоток. (Захват материала некоторых видов происходит эффективнее с заполненным лотком.)
- При использовании толстых специальных носителей (например, бумаги для брошюр) загрузите носители так, чтобы лоток был заполнен на 1/4–3/4 высоты. При необходимости разместите носители поверх другой бумаги того же размера, чтобы высота стопки не выходила за пределы этого диапазона.
- Для достижения максимальной производительности и эффективности используйте носители HP.

## **Устранение проблем при использовании веб-сайтов HP и веб-служб**

В этом разделе приведены способы решения распространенных проблем, возникающих при использовании веб-служб и веб-сайтов HP.

- [Решение проблем, возникающих при использовании веб-служб](#)
- [Решение проблем при работе с веб-сайтами HP](#)

### **Решение проблем, возникающих при использовании веб-служб**

При возникновении проблем с использованием веб-служб (например, HP ePrint и Apps) проверьте следующее.

- Убедитесь, что принтер подключен к Интернету с помощью кабеля Ethernet или беспроводного соединения.



**Примечание.** Веб-функции будут недоступны, если принтер подключен с помощью кабеля USB.

---

- Убедитесь, что на принтере установлены последние обновления. Дополнительные сведения см. в разделе [Обновление принтера](#).
- Убедитесь, что веб-службы включены на принтере. Дополнительные сведения см. в разделе [Настройка веб-служб с помощью панели управления принтера](#).
- Убедитесь, что сетевой концентратор, коммутатор или маршрутизатор включены и работают правильно.
- Если принтер подключен с помощью кабеля Ethernet, убедитесь, что для подключения принтера к сети не используется телефонный или соединительный кабель, а также проверьте надежность подключения кабеля Ethernet к принтеру. Дополнительные сведения см. в разделе [Решение проблем проводного сетевого соединения \(Ethernet\)](#).

- Если принтер подключен с помощью беспроводного соединения, убедитесь, что беспроводная сеть работает правильно. Дополнительные сведения см. в разделе Устранение неисправностей, связанных с беспроводной связью.
- Если служба HP ePrint используется, проверьте следующее.
  - Убедитесь, что адрес электронной почты принтера указан правильно.
  - Убедитесь, что адрес электронной почты принтера является единственным адресом в поле «Кому» электронного сообщения. Если в поле «Кому» перечислены и другие адреса электронной почты, печать отправляемых вложений может быть не выполнена.
  - Убедитесь, что отправляемые документы отвечают требованиям HP ePrint. Дополнительные сведения см. в разделе Требования для работы с веб-службами.
- Если сеть использует параметры прокси при подключении к Интернету, убедитесь, что вводимые параметры прокси являются действительными.
  - Проверьте установленные параметры используемого веб-браузера (Internet Explorer, Firefox или Safari).
  - Проверьте работу брандмауэра вместе с ИТ-администратором или специалистом, ответственным за его настройку.  
Если параметры прокси, используемые брандмауэром, были изменены, необходимо обновить эти параметры на панели управления принтера. Если не обновить эти параметры, веб-службы будут недоступны.  
Дополнительные сведения см. в разделе Настройка веб-служб с помощью панели управления принтера.

---

 **Совет** Дополнительную информацию о настройке и использовании веб-служб см. на веб-сайте HP Connected по адресу [www.hpconnected.com](http://www.hpconnected.com).

---

## Решение проблем при работе с веб-сайтами HP

Если возникли проблемы при использовании веб-сайтов HP на компьютере, проверьте следующее.

- Убедитесь, что компьютер подключен к Интернету.
- Убедитесь, что веб-браузер соответствует минимальным системным требованиям. Дополнительные сведения см. в разделе Требования для работы с веб-сайтами HP.
- Если в веб-браузере установлены параметры прокси для подключения к Интернету, отключите эти параметры. Дополнительную информацию см. в документации, прилагаемой к веб-браузеру.

## Устранение неполадок, связанных с устройством памяти

---

 **Совет** Для получения сведений и служебных программ, с помощью которых можно решить множество распространенных проблем с принтером, посетите веб-сайт технической поддержки HP по адресу: [www.hp.com/support](http://www.hp.com/support).

 **Примечание.** При открытии устройства памяти на компьютере информацию об устранении неисправностей см. в справке к программному обеспечению.

---

- Принтер не может прочитать карту памяти
- Принтер не может прочитать фотографии на устройстве памяти

## Принтер не может прочитать карту памяти

- **Проверка устройства памяти**
  - Убедитесь в том, что установлено устройство памяти поддерживаемого типа. Дополнительные сведения см. в разделе Технические характеристики устройства памяти.
  - У некоторых устройств памяти предусмотрен переключатель, с помощью которого осуществляется контроль за их использованием. Убедитесь, что переключатель установлен в такое положение, при котором с устройства памяти можно считать информацию.
  - Осмотрите разъемы устройства памяти на отсутствие грязи и посторонних веществ, которые могут перекрывать отверстия и повредить контакт металлических деталей. Очистите контакты тканью без ворса с небольшим количеством изопропилового спирта.
  - Убедитесь в исправности устройства памяти, проверив его работу с другими устройствами. Если к файлам можно получить доступ с помощью компьютера, устройство может не работать при использовании принтера.
- **Проверка USB-порта**
  - Убедитесь, что USB-кабель полностью вставлен в разъем.
  - Вытащите USB-кабель и посветите фонариком в разъем. Проверьте, чтобы в разъеме не было мусора. Дополнительные сведения см. в разделе Служба поддержки HP. Этот веб-сайт предоставляет доступ к сведениям и служебным программам, с помощью которых можно решить множество распространенных проблем с принтером.

## Принтер не может прочитать фотографии на устройстве памяти

### Проверка устройства памяти

Возможно, устройство памяти повреждено.

## Решение проблем проводного сетевого соединения (Ethernet)

 **Совет** Для получения сведений и служебных программ, с помощью которых можно решить множество распространенных проблем с принтером, посетите веб-сайт технической поддержки HP по адресу: [www.hp.com/support](http://www.hp.com/support).

---

Если не удастся подключить принтер к проводной сети (Ethernet), выполните следующие действия.

 **Примечание.** После исправления одного из следующих условий вновь запустите программу установки.

---

- Устранение общих неполадок при работе в сети

## Устранение общих неполадок при работе в сети

Если не удастся установить программное обеспечение HP, прилагаемое к принтеру, проверьте следующее.

- Все кабели подсоединены к компьютеру и принтеру правильно.
- Сеть работоспособна, и сетевой концентратор, коммутатор или маршрутизатор включен.
- Убедитесь, что на компьютерах под управлением ОС Windows закрыты или отключены все приложения, в том числе антивирусные и антишпионские программы, а также брандмауэры.
- Убедитесь, что принтер установлен в той же подсети, что и компьютеры, которые используют принтер.

## Устранение неисправностей, связанных с беспроводной связью

В этом разделе содержится информация по устранению неполадок, которые могут возникнуть при подключении принтера к сети беспроводной связи.

Выполните эти рекомендации в соответствующем порядке начиная с раздела «Устранение основных неполадок беспроводной связи». Если решить проблему не удалось, выполните рекомендации из раздела «Устранение других неполадок беспроводной связи».

Этот раздел содержит указанные ниже темы.

- [Устранение основных неполадок беспроводной связи](#)
- [Расширенное устранение неполадок беспроводной связи](#)
- [После устранения неполадок...](#)

---

 **Совет** Дополнительные сведения об устранении проблем с беспроводной связью см. в Центре беспроводной печати HP на веб-сайте [www.hp.com/go/wirelessprinting](http://www.hp.com/go/wirelessprinting).

 **Примечание.** После устранения проблемы следуйте инструкциям в разделе [После устранения неполадок...](#)

---

## Устранение основных неполадок беспроводной связи

---

 **Примечание.** Если для принтера не настроено беспроводное подключение, используйте для настройки программное обеспечение HP. Дополнительные сведения см. в разделе .

---

Выполните следующие шаги в указанном порядке.

 **Совет** При использовании компьютера на базе Windows рекомендуется использовать программу HP Print and Scan Doctor в целях выполнения диагностики и получения помощи при установке и использовании принтеров HP в домашней сети. Чтобы узнать, как пользоваться этой программой, зайдите на сайт центра прямой беспроводной печати HP по адресу [www.hp.com/go/wirelessprinting](http://www.hp.com/go/wirelessprinting).

---

### Шаг 1. Убедитесь, что светится индикатор беспроводной сети (802.11).

Световой индикатор "Беспроводная сеть" на панели управления принтера указывает статус функций беспроводной связи.

Чтобы включить беспроводную сеть, коснитесь  (стрелка вправо), выберите **Настройка, Сеть, Б/пров. радио**, а затем выберите **Да**.

---

 **Примечание.** Если принтер поддерживает сеть Ethernet, убедитесь, что кабель Ethernet не подсоединен к принтеру. При подсоединении кабеля Ethernet беспроводная связь принтера отключается.

---

### Шаг 2. Перезапустите компоненты беспроводной сети

Выключите маршрутизатор и принтер, а затем включите их снова в следующем порядке: сначала маршрутизатор, затем принтер. Если установить соединение по-прежнему не удастся, выключите маршрутизатор, принтер и компьютер. Иногда выключение и включение питания позволяет устранить проблему сетевого соединения.

### Шаг 3. Запустите тестирование печати по беспроводной сети



При неполадках беспроводной сети запустите тестирование печати по беспроводной сети. Если будет обнаружена проблема, в напечатанный отчет о проверке будут включены рекомендации по ее устранению.

---

 **Совет** Если при проверке печати по беспроводной связи будет обнаружено, что сигнал слабый, попробуйте поставить принтер ближе к беспроводному маршрутизатору.

---

### Печать страницы проверки беспроводной сети

1. Коснитесь  (стрелка вправо), выберите **Настройка**, а затем — **Сеть**.
2. Коснитесь  (стрелка вниз) и выберите **Печать отчета о проверке беспроводной сети**.

## Расширенное устранение неполадок беспроводной связи

Если рекомендации в разделе [Устранение основных неполадок беспроводной связи](#) не помогли установить соединение принтера с беспроводной сетью, попробуйте выполнить перечисленные ниже действия в указанном порядке.

- [Шаг 1. Убедитесь в том, что компьютер подключен к сети.](#)
- [Шаг 2. Убедитесь, что принтер подключен к сети](#)
- [Шаг 3. Убедитесь в том, что компьютер подключен к сети не через VPN-сеть](#)
- [Шаг 4. Убедитесь, что принтер подключен и готов к работе](#)
- [Шаг 5. Убедитесь, что беспроводная версия принтера настроена как драйвер принтера по умолчанию \(только для Windows\)](#)
- [Шаг 6. Убедитесь, что брандмауэр не блокирует обмен данными](#)

### Шаг 1. Убедитесь в том, что компьютер подключен к сети.

Убедитесь, что компьютер подключен к сети — проводной (Ethernet) или беспроводной. Если компьютер не подключен к сети, принтер не может использоваться по сети.

#### Проверка проводного соединения Ethernet

Многие компьютеры имеют световые индикаторы рядом с портом, который используется для подключения к компьютеру кабеля Ethernet. Если индикаторы не светятся, попробуйте заново подсоединить кабель Ethernet к компьютеру и маршрутизатору. Если индикаторы по-прежнему не светятся, проблема может быть связана с маршрутизатором, кабелем Ethernet или компьютером.

---

 **Примечание.** Компьютеры Macintosh не имеют таких индикаторов. Для проверки соединения Ethernet на компьютере Macintosh щелкните **Системные параметры** на панели "Dock", а затем выберите **Сеть**. Если соединение Ethernet работает нормально, в списке соединений появится элемент **Встроенный Ethernet**, а также IP-адрес и другие сведения о состоянии. Если элемент **Встроенный Ethernet** не появился в списке, проблема может быть связана с маршрутизатором, кабелем Ethernet или компьютером. Для получения дополнительной информации нажмите кнопку справки в окне.

---

#### Проверка беспроводного соединения

1. Убедитесь, что на компьютере включена беспроводная связь. Дополнительную информацию см. в документации, прилагаемой к компьютеру.
2. Если не используется уникальное имя беспроводной сети (SSID), может оказаться, что компьютер с беспроводным соединением подключился к чужой соседней сети.

Чтобы определить, к какой сети подсоединился компьютер, выполните следующие действия.

#### Windows

- a. Щелкните **Пуск, Панель управления**, затем **Сетевые подключения** и выберите **Просмотр состояния сети и задач**.  
- или -  
Щелкните **Пуск, Настройка, Панель управления**, дважды щелкните **Сетевые подключения** и выберите в меню **Вид** пункт **Таблица**. Оставьте диалоговое окно сети открытым для следующего шага.
- б. Отсоедините от беспроводного маршрутизатора кабель питания. Состояние подключения на компьютере должно измениться на **Не подключено**.
- в. Снова подключите кабель питания к беспроводному маршрутизатору. Состояние подключения должно измениться на **Подключено**.

## Mac OS X

- ▲ Щелкните значок AirPort на панели инструментов в верхней части экрана. С помощью появившегося меню можно определить, включено ли соединение AirPort и к какой беспроводной сети подключен компьютер.

---

 **Примечание.** Для получения более подробной информации о соединении AirPort щелкните **Системные параметры** на панели Dock, а затем щелкните **Сеть**. Если беспроводное соединение работает нормально, рядом с соединением AirPort в списке появится зеленая точка. Для получения дополнительной информации нажмите кнопку справки в окне.

---

Если не удастся подключить компьютер к сети, обратитесь к специалисту, который выполнял настройку сети, или к производителю маршрутизатора. Возможно, возникла аппаратная проблема с маршрутизатором или компьютером.

 **Совет** Если не удастся получить доступ к Интернету с компьютера под управлением ОС Windows, для помощи в настройке сети можно также использовать программное средство HP Network Assistant. Чтобы воспользоваться этим средством, перейдите на веб-сайт: [www.hp.com/sbso/wireless/tools-setup.html?jumpid=reg\\_R1002\\_USEN](http://www.hp.com/sbso/wireless/tools-setup.html?jumpid=reg_R1002_USEN). Этот веб-узел доступен только на английском языке.

---

## Шаг 2. Убедитесь, что принтер подключен к сети

Если принтер не подключен к той же сети, что и компьютер, то использование принтера по сети будет невозможно. Выполните действия, описанные в этом разделе, чтобы узнать, активно ли подключение принтера к сети.

 **Примечание.** Если беспроводной маршрутизатор или базовая станция Apple AirPort использует скрытое имя SSID, принтер не может автоматически обнаружить сеть.

---

**А. Убедитесь, что принтер находится в сети**

1. Если принтер поддерживает сеть Ethernet и подключен к сети Ethernet, убедитесь, что кабель Ethernet не подсоединен к разъему на задней панели принтера. Если кабель Ethernet подключен к принтеру, беспроводная связь отключается.
2. Если принтер подключен к беспроводной сети, напечатайте страницу конфигурации сети. Дополнительные сведения см. в разделе [Сведения на странице сетевых параметров](#).
3. После того, как страница будет напечатана, проверьте состояние сети и URL-адрес.

Состояние сети	<ul style="list-style-type: none"> <li>• Если значение параметра "Состояние сети" — "Готов", то подключение принтера к сети активно.</li> <li>• Если значение параметра Состояние сети — Отключен, то принтер не подключен к сети. Запустите тест печати по беспроводной сети (в соответствии с инструкциями и рекомендациями, приведенными в начале данного раздела) и следуйте рекомендациям.</li> </ul>
URL-адрес	Показанный URL-адрес является сетевым адресом, который был назначен принтеру маршрутизатором. Он необходим для подключения к встроенному веб-серверу.

Сведения о подключении принтера к беспроводной сети см. в разделе [Настройка принтера для беспроводного соединения](#).

**Б. Убедитесь в наличии доступа к встроенному веб-серверу (EWS)**

После того как будет определено, что сетевые соединения компьютера и принтера активны, можно проверить, находятся ли они в одной сети. Для этого откройте встроенный веб-сервер принтера (EWS). Дополнительные сведения см. в разделе [Встроенный веб-сервер](#).

**Доступ к встроенному веб-серверу**

1. Запустите встроенный веб-сервер на компьютере. Дополнительные сведения см. в разделе [Встроенный веб-сервер](#).

 **Примечание.** Если в обозревателе используется прокси-сервер, для доступа к встроенному веб-серверу его необходимо отключить.

2. Если встроенный web-сервер (EWS) доступен, попробуйте использовать принтер в сети (например, для печати), чтобы проверить правильность настройки сети.

Если встроенный web-сервер (EWS) недоступен либо при использовании принтера по сети возникают проблемы, перейдите к следующему разделу (со сведениями о брандмауэрах).

### Шаг 3. Убедитесь в том, что компьютер подключен к сети не через VPN-сеть

Частная виртуальная сеть (VPN) — это компьютерная сеть, которая предоставляет удаленное безопасное соединение с сетью организации через Интернет. Однако большинство служб VPN не предоставляет доступ к локальным устройствам (таким как принтеры) в локальной сети, когда компьютер подключен к сети VPN.

Чтобы подключиться к принтеру, отключитесь от VPN-сети.

---

 **Совет** Чтобы использовать принтер при подключении к частной виртуальной сети (VPN), можно подключить его к компьютеру с помощью USB-кабеля. Принтер будет одновременно использовать USB-подключение и подключение по сети.

---

За дополнительной информацией обращайтесь к администратору сети или лицу, выполнявшему настройку беспроводной сети.

### Шаг 4. Убедитесь, что принтер подключен и готов к работе

Если установлено программное обеспечение HP, можно проверить состояние принтера с компьютера. Если принтер приостановлен или выключен, то использовать его невозможно.

Чтобы проверить состояние принтера, выполните инструкции, соответствующие используемой операционной системе.

#### Windows

1. Нажмите кнопку **Пуск** и выберите пункт **Принтеры, Принтеры и факсы** или **Устройства и принтеры**.  
- или -  
Выберите **Пуск, Панель управления** и дважды щелкните **Принтеры**.
2. Если установленные принтеры не отображаются в режиме таблицы, щелкните меню **Вид** и выберите **Таблица**.
3. В зависимости от состояния принтера выполните одно из следующих действий.
  - а. Если принтер **Отключен**, щелкните его правой кнопкой мыши и выберите **Использовать принтер в оперативном режиме**.
  - б. Если работа принтера **приостановлена**, щелкните его правой кнопкой мыши и выберите команду **Возобновить печать**.
4. Попробуйте использовать принтер по сети.

#### Mac OS X

1. На панели Dock щелкните **Системные настройки** и выберите **Печать и факс** или **Печать и сканирование**.
2. Выберите принтер и щелкните **Открыть очередь печати**.
3. Если задание печати отложено, щелкните **Возобновить**.
4. Если работа принтера приостановлена, нажмите **Возобновить работу принтера**.

Если после выполнения приведенных выше действий принтер можно использовать, но признаки неисправности остаются, возможно, что нормальной работе мешает брандмауэр. Дополнительные сведения см. в разделе [Настройка брандмауэра для работы с принтером](#).

Если использовать принтер по сети все еще не удастся, см. дополнительные сведения по устранению неполадок в следующем разделе.

### **Шаг 5. Убедитесь, что беспроводная версия принтера настроена как драйвер принтера по умолчанию (только для Windows)**

При повторной установке программного обеспечения HP программа установки может создать вторую версию драйвера принтера в папке **Принтеры**, или **Принтеры и факсы**, или **Устройства и принтеры**. При возникновении проблем с печатью или подключением к принтеру убедитесь, что по умолчанию используется правильная версия драйвера принтера.

1. Нажмите кнопку **Пуск** и выберите пункт **Принтеры, Принтеры и факсы** или **Устройства и принтеры**.  
- или -  
Выберите **Пуск, Панель управления** и дважды щелкните **Принтеры**.
2. Определите, используется ли для беспроводного подключения версия драйвера принтера в папке **Принтеры, Принтеры и факсы** или **Устройства и принтеры**.
  - a. Щелкните правой кнопкой значок принтера, затем **Свойства, Параметры документа по умолчанию** или **Параметры печати**.
  - b. На вкладке **Порты** найдите в списке помеченный порт. Версия драйвера принтера, подключенного к беспроводной сети, имеет обозначение **Монитор порта повторного поиска сети HP** в описании порта рядом с пометкой.
3. Щелкните правой кнопкой мыши значок принтера, подключенного с помощью беспроводного соединения, и выберите **Использовать по умолчанию**.

---

 **Примечание.** Если для принтера в папке отображается больше одного значка принтера, щелкните правой кнопкой мыши значок принтера, подключенного с помощью беспроводного соединения, и выберите **Использовать по умолчанию**.

---

### **Шаг 6. Убедитесь, что брандмауэр не блокирует обмен данными**

Если встроенный веб-сервер недоступен, но компьютер и принтер имеют активные соединения с одной и той же сетью, то возможно, что программное обеспечение брандмауэра блокирует обмен данными между ними. Временно отключите все брандмауэры, запущенные на компьютере, и снова попробуйте открыть встроенный веб-сервер (EWS). Если встроенный веб-сервер (EWS) доступен, попробуйте использовать принтер для печати.

Если при отключенном брандмауэре удастся открыть встроенный веб-сервер и использовать принтер, необходимо изменить конфигурацию брандмауэра, чтобы компьютер и принтер могли обмениваться данными по сети. Дополнительные сведения см. в разделе [Настройка брандмауэра для работы с принтером](#).

Если встроенный веб-сервер (EWS) доступен, но использовать принтер не удается (даже с отключенным брандмауэром), попробуйте включить брандмауэр для обнаружения принтера. Дополнительную информацию см. в документации к брандмауэру.

## После устранения неполадок...

После устранения неполадок и успешного подключения принтера к беспроводной сети выполните приведенные ниже инструкции для используемой операционной системы.

### Windows

1. На рабочем столе компьютера щелкните **Пуск**, выберите **Программы** или **Все программы**, щелкните **HP**, выберите имя папки, а затем щелкните **Настройка принтера & Программное обеспечение**.  
- или -  
На экране **Пуск** выберите **Настройка принтера & Программное обеспечение**.
2. Нажмите **Подключить новый принтер** и выберите нужный тип подключения.

### Mac OS X

1. Запустите утилиту HP. Дополнительные сведения см. в разделе [Утилита HP \(Mac OS\)](#).
2. Щелкните значок **Приложения** на панели инструментов утилиты HP, дважды щелкните **Помощник настройки HP** и затем выполните инструкции на экране.

## Настройка брандмауэра для работы с принтером

Персональный брандмауэр (программа обеспечения безопасности на компьютере) может блокировать обмен данными по сети между принтером и компьютером.

Могут возникнуть следующие проблемы.

- Принтер не найден при установке программного обеспечения HP.
- Печать не выполняется, в очереди печати есть остановившиеся задания или принтер отключается.
- На компьютере не удается просмотреть состояние принтера.

Возможно, брандмауэр препятствует соединению принтера с компьютерами по сети для оповещения о местонахождении принтера.

Если программному обеспечению HP, установленному на компьютере под управлением ОС Windows, не удастся найти принтер при установке в то время, как принтер заведомо подключен к сети, или после установки программного обеспечения HP начинают возникать проблемы, выполните следующее.

- Если программное обеспечение HP было установлено только что, попробуйте выключить компьютер и принтер, а затем снова включить.
- Используйте самую последнюю версию программы обеспечения безопасности. Многие поставщики программ обеспечения безопасности предоставляют обновления, исправляющие известные проблемы, а также последние средства защиты от новых угроз безопасности.
- Если для брандмауэра предусматривается выбор уровней безопасности "Высокий", "Средний" или "Низкий", выберите "Средний" при подключении компьютера к сети.
- Если параметры по умолчанию были изменены, попытайтесь их восстановить.

- Если в брандмауэре доступен параметр "Доверенная зона", используйте его при подключении компьютера к сети.
- Если для брандмауэра включен параметр "Не отображать оповещения", необходимо отключить его. При установке программного обеспечения HP, если используется принтер HP, могут отображаться оповещения брандмауэра, предоставляющие параметры "разрешить", "позволить" или "разблокировать". Необходимо разрешить использование любого программного обеспечения HP, для которого отображаются предупреждения. Кроме того, если предупреждение содержит параметр «запомнить действие» или «создать правило», необходимо выбрать этот параметр. Таким образом, брандмауэр запоминает действия, которым можно доверять в сети.
- Не запускайте одновременно несколько брандмауэров на компьютере. В следующем примере рассматривается одновременное включение брандмауэра Windows, предоставляемого операционной системой, и брандмауэра стороннего поставщика. Одновременное включение нескольких различных брандмауэров не обеспечивает дополнительную защиту компьютера и может стать причиной неисправной работы.

Дополнительную информацию об использовании принтера с персональным брандмауэром см. по адресу [www.hp.com/go/wirelessprinting](http://www.hp.com/go/wirelessprinting), а затем щелкните **Справочные сведения о брандмауэрах** в разделе **Требуется помощь в устранении неполадок?** Раздел справки по брандмауэру также содержит описание способов устранения известных неполадок в различных брандмауэрах..

---

 **Примечание.** В настоящее время некоторые разделы этого веб-сайта доступны не на всех языках.

---

## Устранение неполадок, связанных с управлением принтером

---

 **Совет** Для получения сведений и служебных программ, с помощью которых можно решить множество распространенных проблем с принтером, посетите веб-сайт технической поддержки HP по адресу: [www.hp.com/support](http://www.hp.com/support).

---

В этом разделе приведены способы решения распространенных проблем, связанных с управлением принтером. Настоящий раздел содержит следующую тему.

- [Не удается открыть встроенный веб-сервер](#)
- 

 **Примечание.** Для использования встроенного веб-сервера (EWS) принтер должен быть подключен к сети с помощью беспроводного соединения или соединения Ethernet. Встроенный веб-сервер нельзя использовать, если принтер подключен к компьютеру с помощью кабеля USB.

---

## Не удается открыть встроенный веб-сервер

### Проверьте настройку сети

- Убедитесь, что для подключения принтера к сети не используется телефонный или соединительный кабель.
- Проверьте надежность соединения сетевого кабеля с принтером.
- Убедитесь, что сетевой концентратор, коммутатор или маршрутизатор включены и работают правильно.

### Проверьте компьютер

Проверьте, подключен ли компьютер к сети.



---

**Примечание.** Для использования встроенного веб-сервера принтер должен быть подключен к сети с помощью беспроводного соединения или соединения Ethernet. Встроенный веб-сервер нельзя использовать, если принтер подключен к компьютеру с помощью кабеля USB.

---

### Проверьте веб-браузер

- Убедитесь, что веб-браузер соответствует минимальным системным требованиям. Дополнительные сведения см. в разделе [Технические характеристики встроенного веб-сервера](#).
- Если в веб-браузере установлены параметры прокси для подключения к Интернету, отключите эти параметры. Дополнительную информацию см. в документации веб-браузера.
- Убедитесь, что в веб-браузере включены JavaScript и файлы «cookies». Дополнительную информацию см. в документации веб-браузера.

### Проверьте IP-адрес принтера

- Для проверки IP-адреса принтера необходимо получить IP-адрес, напечатав страницу конфигурации сети. Коснитесь  (стрелка вправо), выберите **Настройка, Сеть**, а затем выберите **Печать параметров сети**.
- Проверьте связь с принтером. Для этого укажите IP-адрес в командной строке (Windows) или в сетевой утилите (Mac OS X). («Сетевая утилита» расположена в папке **Utilities**, которая находится в папке **Applications** в корне жесткого диска).

Например, если IP-адрес принтера — 123.123.123.123, введите в командную строку (Windows):

```
C:\>ping 123.123.123.123
```

– ИЛИ –

В сетевой утилите (Mac OS X) откройте вкладку **Ping**, введите 123.123.123.123 в доступное поле и щелкните **Ping**.

Если появится ответ, IP-адрес верный. Если будет выведено сообщение об истечении времени, IP-адрес неверен.

## Устранение неполадок, связанных с установкой

---

 **Совет** Для получения сведений и служебных программ, с помощью которых можно решить множество распространенных проблем с принтером, посетите веб-сайт технической поддержки HP по адресу: [www.hp.com/support](http://www.hp.com/support).

---

- [Рекомендации по установке оборудования](#)
- [Рекомендации по установке программного обеспечения HP](#)

### Рекомендации по установке оборудования

#### Проверьте принтер

- Убедитесь, что внутри и снаружи принтера нет упаковочной ленты и материалов.
- Убедитесь, что в подающий лоток принтера загружено достаточное количество бумаги.
- Убедитесь, что все индикаторы, кроме индикатора готовности, не светятся и не мигают. Если индикатор «Внимание» мигает, проверьте наличие сообщений на дисплее панели управления принтера.

#### Проверьте соединения оборудования

- Убедитесь, что все используемые шнуры и кабели находятся в хорошем рабочем состоянии.
- Убедитесь, что кабель питания надежно подсоединен к принтеру и исправной розетке.

#### Проверьте картриджи и печатающую головку

- Убедитесь, что печатающая головка и картриджи надежно установлены в гнезда в соответствии с цветовым обозначением. Если головка и картриджи не установлены, принтер не будет работать.
- Убедитесь, что защелка печатающей головки закрыта правильно.

### Рекомендации по установке программного обеспечения HP

#### Проверьте компьютер

- Убедитесь, что компьютер работает под управлением одной из поддерживаемых операционных систем. Дополнительные сведения см. в разделе [Системные требования](#).
- Убедитесь, что компьютер соответствует минимальным системным требованиям. Дополнительную информацию см. в разделе [Системные требования](#).

- Проверьте в диспетчере устройств Windows, что драйверы USB не отключены.
- Если компьютер под управлением Windows не может обнаружить принтер, запустите программу удаления (во вложенной папке принтера' в папке "HP" folder) для полного удаления драйвера принтера. Перезагрузите компьютер и повторно установите драйвер принтера.

#### **Проверьте предварительные условия установки**

- Убедитесь, что используется установочный компакт-диск с правильным программным обеспечением HP для используемой операционной системы.
- Перед установкой программного обеспечения HP убедитесь, что все другие программы закрыты.
- Если компьютер не может распознать путь к дисководу CD-ROM, убедитесь, что буква дисковода указана правильно.
- Если компьютер не может обнаружить установочный компакт-диск в дисковом CD-ROM, проверьте установочный компакт-диск на наличие повреждений. Драйвер принтера можно загрузить с веб-сайта HP ([www.hp.com/support](http://www.hp.com/support)).

---

 **Примечание.** После исправления ошибок вновь запустите программу установки.

---

## **Устранение неполадок в сети**

#### **Устранение общих неполадок при работе в сети**



- Если невозможно установить программное обеспечение HP, проверьте следующее.
  - Все кабели подсоединены к компьютеру и принтеру правильно.
  - Сеть работоспособна, и сетевой концентратор, коммутатор или маршрутизатор включен.
  - Убедитесь, что на компьютерах под управлением ОС Windows закрыты или отключены все приложения, в том числе антивирусные и антишпионские программы, а также брандмауэры.

- Убедитесь, что принтер установлен в той же подсети, что и компьютеры, которые будут использовать принтер.
- Если программа установки не может обнаружить принтер, распечатайте страницу конфигурации сети и введите IP-адрес в окне программы установки вручную. Дополнительные сведения см. в разделе Сведения на странице сетевых параметров.
- Если вы устанавливаете драйвер принтера с помощью мастера добавления принтера и указанного порта TCP/IP, убедитесь, что сетевые порты, созданные в драйвере принтера, соответствуют IP-адресу принтера.
  - Напечатайте страницу конфигурации сети для принтера. Дополнительные сведения см. в разделе Сведения на странице сетевых параметров.
  - Нажмите кнопку **Пуск** и выберите пункт **Принтеры, Принтеры и факсы** или **Устройства и принтеры**.  
- или -  
Выберите **Пуск, Панель управления** и дважды щелкните **Принтеры**.
  - Щелкните правой кнопкой мыши значок принтера, выберите пункт **Свойства**, а затем откройте вкладку **Порты**.
  - Выберите порт TCP/IP для принтера, а затем щелкните **Настройка порта**.
  - Сравните IP-адрес, указанный в диалоговом окне, с IP-адресом, который указан на странице конфигурации сети, и убедитесь в их соответствии. Если IP-адреса отличаются, измените IP-адрес в диалоговом окне на приведенный на странице конфигурации сети.
  - Дважды щелкните **ОК**, чтобы сохранить параметры и закрыть диалоговые окна.

### Проблемы при подключении к проводной сети Ethernet

- Если индикатор **Соединение** на сетевом разъеме не светится, убедитесь, что выполнены все условия в разделе «Устранение общих неполадок при работе в сети».
- Хотя не рекомендуется назначать принтеру статический IP-адрес, некоторые неполадки при установке (например, конфликт с персональным брандмауэром) можно устранить, назначив ему статический IP-адрес.

### Сброс сетевых параметров принтера

1. Коснитесь  (стрелка вправо), выберите **Настройка**, а затем — **Сеть**. Коснитесь **Восстановить параметры сети**, а затем выберите **Да**. Появится сообщение о том, что параметры сети по умолчанию были восстановлены.
2. Коснитесь  (стрелка вправо), выберите **Настройка, Отчеты**, а затем выберите **Печать страницы конфигурации сети** для печати страницы конфигурации сети и проверки изменения параметров сети.

## Сведения об отчете о состоянии принтера

Используйте отчет о состоянии принтера для просмотра текущей информации о принтере и состоянии картриджей. Кроме того, отчет о состоянии принтера позволяет находить и устранять проблемы с принтером.

В нем также содержится журнал последних событий.

Прежде чем обращаться за помощью в компанию HP, полезно напечатать отчет о состоянии принтера.

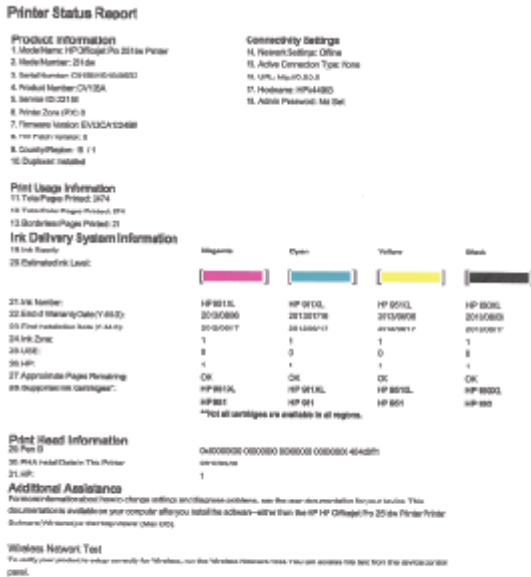

- Информация о принтере.** Содержит сведения о принтере (например, название принтера, номер модели, серийный номер и номер версии микропрограммного обеспечения), об установленных дополнительных принадлежностях (например, о модуле автоматической двусторонней печати или дуплексере), а также о количестве страниц, отпечатанных на бумаге из лотка и дополнительных компонентов.
- Информация о системе подачи чернил.** Содержит информацию о приблизительных уровнях чернил (в графическом виде), а также обозначения и гарантийные сроки годности картриджей.

 **Примечание.** Предупреждения и индикаторы уровней чернил предоставляют приблизительные значения, предназначенные только для планирования. При получении сообщения о низком уровне чернил подготовьте для замены новый картридж, чтобы избежать возможных задержек при печати. До тех пор, пока не появится соответствующее сообщение, картриджи не нуждаются в замене.

- Дополнительная помощь.** Содержит информацию о том, где можно получить дополнительные сведения о принтере, а также о настройке текстового факса и тестировании печати по беспроводной сети.

### Как напечатать отчет о состоянии принтера

На начальном экране коснитесь  (стрелка вправо) и выберите **Настройка**. Коснитесь пункта **Отчеты**, а затем выберите **Отчет о сост. принтера**.

## Обслуживание печатающей головки

Если при печати возникают проблемы, это может быть связано с неполадкой печатающей головки. Описанные в следующих разделах процедуры необходимо выполнять только в том случае, если это потребуется для устранения проблем с качеством печати.

Выполнение процедур выравнивания и очистки без необходимости может привести к бесполезному расходу чернил и сокращению срока службы картриджа.

Этот раздел содержит указанные ниже темы.

- [Очистка печатающей головки](#)
- [Калибровка перевода на новую строку](#)
- [Выравнивание печатающей головки](#)
- [Переустановите печатающую головку](#)

### Очистка печатающей головки

Если на распечатках имеются пропуски, неправильные или отсутствующие цвета либо печать не выполняется, может потребоваться очистка печатающей головки.

Существует три этапа очистки. Каждый этап занимает около двух минут и для него необходим один лист бумаги и большое количество чернил. После каждого этапа проверяйте качество печати. Приступайте к следующему этапу очистки только в том случае, если качество печати неудовлетворительно.

Если после выполнения обоих этапов очистки качество печати остается низким, выполните выравнивание принтера. Если после выравнивания принтера и очистки печатающей головки по-прежнему остаются проблемы с качеством печати, обратитесь в службу технической поддержки HP. Дополнительные сведения см. в разделе [Служба поддержки HP](#).

---

 **Примечание.** При очистке расходуются чернила, поэтому не следует очищать печатающую головку без особой необходимости. Процесс очистки занимает несколько минут. При этом может быть слышно гудение. Перед очисткой печатающей головки загрузите бумагу. Дополнительные сведения см. в разделе [Загрузка бумаги](#).

Неправильное выключение принтера может привести к проблемам с качеством печати. Дополнительные сведения см. в разделе [Выключение принтера](#).

---

### Как очистить печатающие головки с помощью панели управления

1. Загрузите в основной входной лоток обычную чистую белую бумагу формата Letter, A4 или Legal.
2. Коснитесь  (стрелка вправо) и выберите **Настройка**.
3. Выберите **Сервис**, а затем — **Очистка печатающей головки**.

### **Как очистить печатающую головку с помощью панели инструментов (Windows)**

1. Откройте панель инструментов. Дополнительные сведения см. в разделе [Открытие панели инструментов](#).
2. На вкладке **Службы устройства** щелкните значок слева от **Очистка головок**.
3. Следуйте инструкциям на экране.

### **Как очистить печатающую головку с помощью утилиты HP (Mac OS X)**

1. Запустите утилиту HP. Дополнительные сведения см. в разделе [Утилита HP \(Mac OS\)](#).
2. В разделе **Информация и поддержка** щелкните **Очистка головок**.
3. Щелкните **Очистка** и следуйте инструкциям на экране.

### **Как очистить печатающую головку с помощью встроенного веб-сервера**

1. Откройте встроенный веб-сервер. Дополнительные сведения см. в разделе [Как получить доступ к встроенному веб-серверу](#).
2. Откройте вкладку **Сервис** и щелкните **Панель инструментов качества печати** в разделе **Служебные программы**.
3. Щелкните **Очистка головки** и следуйте инструкциям на экране.

## **Калибровка перевода на новую строку**

Принтер автоматически выполняет выравнивание печатающей головки при начальной настройке.

Возможно, потребуется выполнить эту процедуру, если на странице состояния принтера любой из цветных прямоугольников содержит штрихи или белые линии либо если имеются проблемы с качеством распечаток.

### **Чтобы выполнить калибровку перевода строки с панели управления устройства, выполните следующие действия.**

1. Загрузите в основной входной лоток обычную чистую белую бумагу формата Letter, A4 или Legal.
2. На панели инструментов принтера коснитесь  (стрелка вправо) и выберите **Настройка**.
3. Коснитесь **Инструменты** и выберите **Откалибр. перевод стр.**

### **Чтобы выполнить калибровку перевода строки с панели инструментов (Windows), выполните следующие действия.**

1. Откройте панель инструментов. Дополнительные сведения см. в разделе [Открытие панели инструментов](#).
2. На вкладке **Службы устройства** щелкните значок слева от **Калибровка перевода строки**.
3. Следуйте инструкциям на экране.

### **Калибровка перевода строки с помощью встроенного веб-сервера (EWS)**

1. Откройте встроенный веб-сервер. Дополнительные сведения см. в разделе [Как получить доступ к встроенному веб-серверу](#).
2. Откройте вкладку **Сервис** и щелкните **Панель инструментов качества печати** в разделе **Службные программы**.
3. Щелкните **Калибровка перевода строки** и следуйте инструкциям на экране.

### **Выравнивание печатающей головки**

Принтер автоматически выполняет выравнивание печатающей головки при начальной настройке.

Возможно, потребуется выполнить эту процедуру, если на странице состояния принтера любой из цветных прямоугольников содержит штрихи или белые линии либо если имеются проблемы с качеством распечаток.

#### **Как выполнить выравнивание печатающей головки с помощью панели управления**

1. Загрузите в основной входной лоток обычную чистую белую бумагу формата Letter, A4 или Legal.
2. На панели инструментов принтера коснитесь  (стрелка вправо) и выберите **Настройка**.
3. Выберите **Инструменты**, а затем — **Выравнивание головки**.

#### **Как выполнить выравнивание печатающей головки с помощью панели инструментов (Windows)**

1. Откройте панель инструментов. Дополнительные сведения см. в разделе [Открытие панели инструментов](#).
2. На вкладке **Службы устройства** щелкните значок слева от **Выравнивание головок**.
3. Следуйте инструкциям на экране.

#### **Как выполнить выравнивание печатающей головки с помощью утилиты HP (Mac OS X)**

1. Запустите утилиту HP. Дополнительные сведения см. в разделе [Утилита HP \(Mac OS\)](#).
2. В разделе **Информация и поддержка** выберите **Выравнивание печатающей головки**.
3. Щелкните **Выравнивание** и следуйте инструкциям на экране.

#### **Как выполнить выравнивание печатающей головки с помощью встроенного веб-сервера**

1. Откройте встроенный веб-сервер. Дополнительные сведения см. в разделе [Как получить доступ к встроенному веб-серверу](#).
2. Откройте вкладку **Сервис** и щелкните **Панель инструментов качества печати** в разделе **Службные программы**.
3. Щелкните **Выравнивание принтера** и следуйте инструкциям на экране.

## Переустановите печатающую головку

 **Примечание.** Эту процедуру необходимо выполнить только если отображается сообщение **Печатающая головка отсутствует или неисправна**, после того как вы попытались устранить указанную проблему путем выключения и последующего включения принтера. Если сообщение продолжает появляться, попробуйте выполнить эту процедуру.

### Переустановка печатающей головки

1. Убедитесь, что принтер включен.
2. Откройте крышку доступа к картриджам.

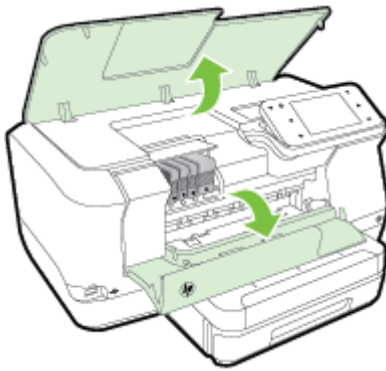

3. Поднимите фиксатор каретки.

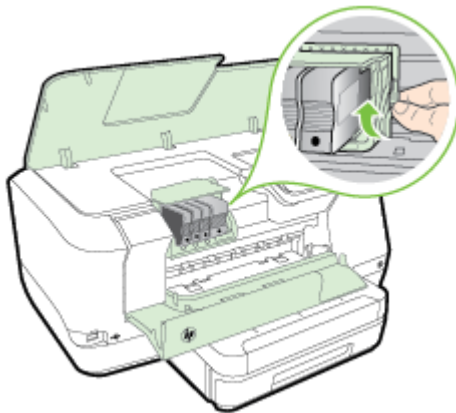

4. Извлеките печатающую головку, приподняв ее и вытянув из принтера.

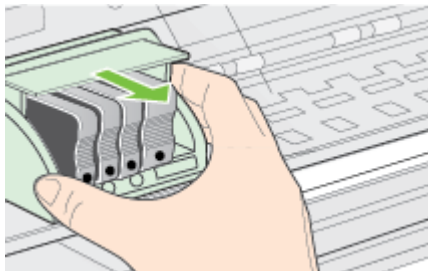

5. Убедитесь, что фиксатор поднят, и вставьте печатающую головку на место.

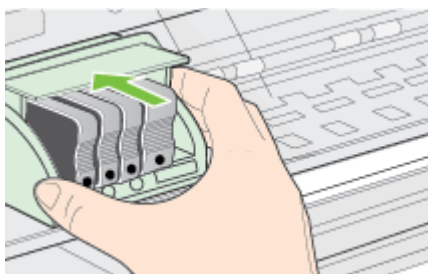

6. Осторожно опустите фиксатор.



**Примечание.** Обязательно опускайте фиксатор перед тем, как вставить картриджи на место. Незакрепленный фиксатор может стать причиной неправильного расположения картриджей и проблем при печати. Для правильной установки картриджей фиксатор должен быть опущен.

7. Закройте крышку доступа к картриджам.

## Сведения на странице сетевых параметров

Если принтер подключен к сети, можно напечатать страницу конфигурации сети, содержащую параметры сети для принтера. Страница конфигурации сети может

быть использована для устранения проблем сетевого подключения. Прежде чем обращаться за помощью в компанию HP, полезно напечатать эту страницу.

HP Network Configuration Page		
1	<b>General Information</b>	
	Network Status	Offline
	Active Connection Type	None
	URL(s) for Embedded Web Server	http://0.0.0.0
	Firmware Release	EVL3CA1234BR
	Hardware	11794982
	Serial Number	CN1BML810456RZ
Internet	Not applicable	
2	<b>802.3 Wired</b>	
	Hardware Address (MAC)	02:ba:30:a4:49:93
3	Link Configuration	None
	<b>802.11 Wireless</b>	
	Hardware Address (MAC)	02:ba:30:95:2a:54
4	Status	Disabled
	Communication Mode	Infrastructure
	Network Name (SSID)	Net Set
	<b>Wireless Direct</b>	
Status	Off	
4	Hardware Address (MAC)	
		02:ba:30:c6:8d:1a
	<b>Port 9100</b>	
	Status	Enabled
	<b>LPD</b>	
	Status	Enabled
	<b>Bonjour</b>	
	Status	Enabled
	Service Name	HP OfficeJet Pro 2515w Printer (A44993)
	<b>SLP</b>	
Status	Enabled	
4	<b>Microsoft Web Services</b>	
	<b>WS Discovery</b>	
	Status	Enabled
	<b>WS Print</b>	
	Status	Enabled
	<b>mim</b>	
	Status	Read-write/enabled
	SNMP Version	v1
	Set Community Name	Not Specified
	Get Community Name	Not Specified
<b>IPP</b>		
Status	Enabled	

- 1. Общая информация.** Информация о текущем состоянии сети и типе активного соединения, а также другие сведения, в том числе URL-адрес встроенного веб-сервера.
- 2. Проводная 802.3.** Информация об активном проводном соединении Ethernet, в том числе IP-адрес, маска подсети, шлюз по умолчанию, а также аппаратный адрес принтера.

### 3. Беспроводное подключение 802.11 (только на некоторых моделях)

Отображение информации о беспроводном сетевом соединении, такой как имя хоста, IP-адрес, маска подсети, шлюз по умолчанию и сервер.

### 4. Разное. Сведения о дополнительных параметрах сети.

- **Порт 9100.** Принтер поддерживает печать по протоколу Raw IP через TCP-порт 9100. На принтере это собственный порт TCP/IP компании HP, который по умолчанию используется для печати. Доступ к нему осуществляется с помощью программного обеспечения HP (например, HP Standard Port).
- **LPD.** Термин служба LPD (Line Printer Daemon) обозначает протокол и программное обеспечение, связанные с обслуживанием постановки в очередь построчного принтера, которые могут быть установлены для различных систем TCP/IP.

---

 **Примечание.** Функции LPD могут использоваться в любой реализации этой системы, которая соответствует рекомендациям документа RFC 1179. Однако процесс настройки спулера печати может отличаться. Информацию о настройке этих систем см. в соответствующей документации.

---

- **Bonjour.** Службы Bonjour (использующие систему доменных имен с многоадресной рассылкой или mDNS) обычно применяются в небольших сетях для назначения IP-адресов и имен (через UDP-порт 5353), в которых не используется стандартный DNS-сервер.
- **SLP.** Протокол SLP (Service Location Protocol) — это стандартный сетевой протокол Интернета, который предоставляет необходимую структуру и позволяет сетевым приложениям определять существование, расположение и конфигурацию сетевых служб в корпоративных сетях. Этот протокол упрощает обнаружение и использование сетевых ресурсов, таких как принтеры, веб-серверы, факсы, видеокамеры, файловые системы, устройства резервного копирования (стримеры), базы данных, каталоги, почтовые серверы, календари.
- **Веб-службы Microsoft.** Включение и выключение поддерживаемых принтером служб по протоколам Microsoft Web Services Dynamic Discovery (интернет-служба динамического обнаружения устройств) (WS Discovery) или Microsoft Web Services for Devices (WSD) Print Services (интернет-службы для устройств печати). Отключите неиспользуемые службы печати, чтобы запретить доступ через такие службы.

---

 **Примечание.** Дополнительные сведения о службах WS Discovery и WSD Print см. на сайте [www.microsoft.com](http://www.microsoft.com).

---

- **SNMP.** Simple Network Management Protocol (SNMP) — простой протокол управления сетью. Используется приложениями управления сетью для управления устройством. Принтер поддерживает протокол SNMPv1 в сетях IP.
  - **WINS.** При наличии в сети сервера DHCP (Dynamic Host Configuration Protocol) принтер автоматически получает от него IP-адрес и выполняет регистрацию своего имени в любой динамической службе имен, отвечающей требованиям RFC 1001 и 1002, при условии, что указан IP-адрес сервера WINS.
- 5. Подключенные ПК.** Указан список компьютеров, подключенных к данному принтеру, а также время последнего обращения этих компьютеров к принтеру.

### Как напечатать страницу конфигурации сети с помощью панели управления принтера

На начальном экране коснитесь  (стрелка вправо) и выберите **Настройка**.

Коснитесь **Отчеты**, а затем выберите **Печать страницы конфигурации сети**.

## Устранение замятий

Иногда во время печати в принтере возникают замятия бумаги.

Этот раздел содержит указанные ниже темы.

- [Устранение замятий бумаги](#)
- [Предотвращение замятий](#)

### Устранение замятий бумаги

Замятие бумаги может произойти в принтере или в устройстве автоматической подачи документов.

---

 **Внимание** Чтобы не допустить повреждений печатающей головки, устраняйте замятия бумаги как можно скорее.

 **Совет** Если качество печати снижено, очистите печатающую головку. Дополнительные сведения см. в разделе [Очистка печатающей головки](#).

---

Чтобы устранить замятие, выполните следующие действия.

## Как устранить замятие в принтере

1. Извлеките все носители из выходного лотка.

**⚠ Внимание** При попытке извлечь замятую бумагу с передней стороны принтера может быть поврежден печатающий механизм. Всегда находите и устраняйте замятия бумаги через модуль автоматической двусторонней печати (дуплексер).

2. Проверьте модуль автоматической двусторонней печати.
  - а. Нажмите кнопку с любой стороны устройства двусторонней печати и извлеките его.

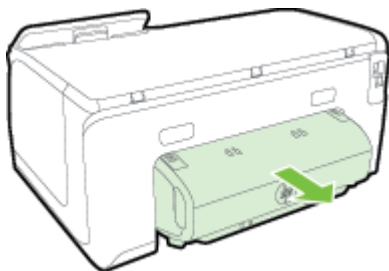

- б. Удерживая обеими руками замятый внутри принтера носитель, потяните его на себя.
- в. Если носитель замялся в другом месте, нажмите на фиксатор сверху дуплексера и опустите его крышку. Осторожно удалите замятый носитель, если он находится внутри устройства. Закройте крышку.

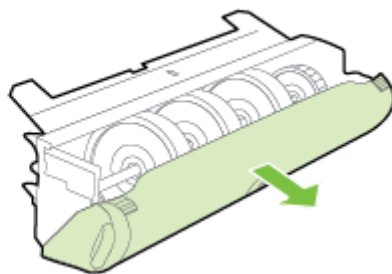
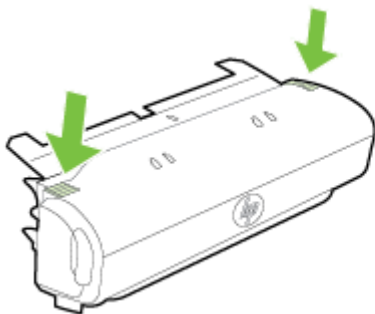

- г. Вставьте модуль автоматической двусторонней печати в принтер.
3. Откройте верхнюю крышку и извлеките посторонние частицы.
  4. Если обнаружить затор не удалось, а на принтере установлен лоток 2, извлеките его и по возможности устраните затор. Иначе проделайте следующее:
    - а. Убедитесь, что принтер выключен и отсоедините кабель питания.
    - б. Подняв принтер, снимите его с лотка 2.

- в. Удалите материал, застрявший в нижней части принтера или в лотке 2.
- г. Снова установите принтер на лоток 2.
5. Откройте крышку доступа к картриджам. Если внутри принтера осталась бумага, переведите каретку вправо, удалите остатки бумаги и потяните замятый носитель на себя через верхний проем принтера.
- 
- ⚠ Осторожно** Запрещается прикасаться к внутренним деталям принтера, если он включен, а каретка застряла. При открытии крышки доступа к картриджам каретка должна переместиться в исходную позицию в правой части принтера. Если каретка не перемещается, выключите принтер, прежде чем устранять замятие.
- 
6. Устранив замятие, закройте все крышки, включите принтер (если он выключен) и вновь запустите задание печати.

## Предотвращение замятий

Чтобы избежать замятия бумаги, соблюдайте следующие рекомендации.

- Чаще извлекайте распечатанные страницы из выходного лотка.
- Убедитесь в отсутствии на носителе морщин, складок или дефектов.
- Для предотвращения скручивания и сгибания краев бумаги храните всю неиспользуемую бумагу в горизонтальном положении в запечатываемом пакете.
- Не используйте для печати слишком толстую или слишком тонкую бумагу.
- Убедитесь, что входные лотки загружены правильно и не переполнены. Дополнительные сведения см. в разделе [Загрузка бумаги](#).
- Убедитесь, что бумага, загруженная во входной лоток, не имеет изгибов, загнутых краев и разрывов.
- Не загружайте в лоток устройства подачи документов слишком много бумаги. Сведения о максимальной загрузке устройства АПД см. в разделе [Характеристики бумаги](#).
- Не загружайте во входной лоток одновременно бумагу разных типов и форматов; вся бумага в стопке, загруженной во входной лоток, должна быть одинакового формата и типа.
- Отрегулируйте направляющую ширины бумаги во входном лотке, чтобы она вплотную прилегала к бумаге. Убедитесь, что направляющая ширины не сгибает бумагу во входном лотке.
- Не прилагайте излишних усилий при загрузке бумаги во входной лоток.
- Используйте типы бумаги, рекомендуемые для принтера. Дополнительные сведения см. в разделе [Характеристики бумаги](#).
- Если в принтере мало бумаги, дождитесь, пока бумага не закончится, после чего добавьте бумагу. Не пытайтесь добавить бумагу во время захвата принтером листа.
- При печати на обеих сторонах страницы не печатайте слишком насыщенные изображения на бумаге с низкой плотностью.
- Проверьте чистоту механизма принтера. Дополнительные сведения см. в разделе [Обслуживание принтера](#).

---

# А Техническая информация

Этот раздел содержит указанные ниже темы.

- [Информация о гарантии](#)
- [Технические характеристики принтера](#)
- [Соответствие нормам](#)
- [Программа охраны окружающей среды](#)
- [Лицензии сторонних поставщиков](#)

## Информация о гарантии

Этот раздел содержит указанные ниже темы.

- [Ограниченная гарантия Hewlett-Packard](#)
- [Информация о гарантии на картриджи](#)

## Ограниченная гарантия Hewlett-Packard

Продукт HP	Срок ограниченной гарантии
Носитель с программным обеспечением	90 дней
Принтер	1 год
Печатающие картриджи или картриджи с чернилами	До первого из следующих событий: момента, когда в картридже закончится чернила HP, или даты окончания гарантии, указанной на картридже. Данная гарантия не распространяется на изделия HP, которые подвергались перезагрузке, доработке, процедурам восстановления работоспособности, а также на изделия, подвергавшиеся неправильной эксплуатации или нерегламентированным воздействиям.
Печатающие головки (относится только к продуктам с печатающими головками, замененными пользователем)	1 год
Дополнительные принадлежности	1 год, если не указано иное

### A. Условия ограниченной гарантии

- Компания Hewlett-Packard (HP) гарантирует конечному пользователю, что в вышеуказанных изделиях HP отсутствуют дефекты, связанные с качеством материалов или изготовлением, в течение вышеуказанного срока, который отсчитывается с момента покупки изделия пользователем.
- В отношении программного обеспечения ограниченная гарантия HP распространяется только на сбои при выполнении программных инструкций. Компания HP не гарантирует бесперебойной и безошибочной работы любой программы.
- Ограниченная гарантия HP распространяется только на те дефекты, которые возникли в результате нормальной эксплуатации изделия, и не распространяется на любые другие неполадки, включая неполадки, причиной которых являются:
  - техническое обслуживание или модификация изделия с нарушением инструкции по эксплуатации;
  - использование программного обеспечения, материалов для печати, деталей и принадлежностей, не поставленных или не поддерживаемых компанией HP;
  - случай эксплуатации, не соответствующей техническим характеристикам изделия;
  - несанкционированная модификация или использование не по назначению.
- Установка в принтеры HP картриджей других изготовителей или повторно заправленных картриджей не влияет ни на гарантийное соглашение с пользователем, ни на какие-либо соглашения компании HP с пользователем относительно технической поддержки. Однако в том случае, если вероятной причиной конкретного сбоя или повреждения принтера является установка картриджа другого изготовителя или повторно заправленного картриджа либо использование картриджа с истекшим сроком службы, компания HP взимает плату за время и материалы, необходимые для устранения этого сбоя или повреждения, по стандартным расценкам.
- Если в течение действующего гарантийного периода компания HP получит уведомление о дефекте в изделии, на которое распространяется гарантия HP, компания HP обязуется по своему выбору либо отремонтировать, либо заменить изделие.
- Если компания HP окажется не в состоянии отремонтировать или заменить дефектное изделие, на которое распространяется гарантия HP, компания HP обязуется в течение приемлемого срока после получения уведомления о дефекте возместить продажную стоимость изделия.
- Компания HP не принимает на себя никаких обязательств по ремонту, замене или возмещению стоимости до тех пор, пока пользователь не вернет дефектное изделие компании HP.
- Любое изделие, на которое заменится дефектное изделие, может быть новым либо равноценным новым, при условии, что его функциональные возможности по крайней мере равны возможностям заменяемого изделия.
- Изделия компании HP могут содержать восстановленные детали, компоненты или материалы, эквивалентные новым по своим характеристикам.
- Ограниченная гарантия HP действительна в любой стране или регионе, в котором компания HP продает изделия, на которые распространяется данная гарантия. Контракты на дополнительное гарантийное обслуживание, например, на обслуживание по месту установки, могут заключаться любым уполномоченным обслуживающим предприятием HP в странах, где сбой изделий осуществляется HP или уполномоченными импортерами.

### B. Ограничения гарантии

В ПРЕДЕЛАХ, ДОПУСКАЕМЫХ МЕСТНЫМ ЗАКОНОДАТЕЛЬСТВОМ, НИ КОМПАНИЯ HP, НИ СТОРОННИЕ ПОСТАВЩИКИ НЕ ДАЮТ НИКАКИХ ДОПОЛНИТЕЛЬНЫХ ГАРАНТИЙ ИЛИ УСЛОВИЙ, ЯВНЫХ ИЛИ ПОДРАЗУМЕВАЕМЫХ ГАРАНТИЙ ИЛИ УСЛОВИЙ КОММЕРЧЕСКОЙ ЦЕННОСТИ, УДОВЛЕТВОРИТЕЛЬНОГО КАЧЕСТВА ИЛИ ПРИГОДНОСТИ ДЛЯ КОНКРЕТНОЙ ЦЕЛИ.

### B. Ограничение ответственности

- В пределах, допускаемых местным законодательством, возмещение ущерба, определяемое настоящей гарантией, является единственным и исключительным возмещением ущерба, предоставляемым пользователю.
- В ТОЙ СТЕПЕНИ, В КОТОРОЙ ЭТО ДОПУСКАЕТСЯ МЕСТНЫМ ЗАКОНОДАТЕЛЬСТВОМ, ЗА ИСКЛЮЧЕНИЕМ ОТВЕТСТВЕННОСТИ, ОСОБО ОГОВОРЕННОЙ В НАСТОЯЩЕМ ГАРАНТИЙНОМ ОБЯЗАТЕЛЬСТВЕ, НИ КОМПАНИЯ HP, НИ ЕЕ НЕЗАВИСИМЫЕ ПОСТАВЩИКИ НИ ПРИ КАКИХ ОБСТОЯТЕЛЬСТВАХ НЕ НЕСУТ ОТВЕТСТВЕННОСТИ НИ ЗА КАКИЕ ПРЯМЫЕ, КОСВЕННЫЕ, ОСОБЫЕ, СЛУЧАЙНЫЕ ИЛИ ВОСПРОИЗВОДИВШИЕ УБЫТКИ, ПОНЕСЕННЫЕ В РЕЗУЛЬТАТЕ КОНТРАКТНЫХ, ГРАЖДАНСКИХ И ИНЫХ ПРАВОВЫХ ОТНОШЕНИЙ, НЕЗАВИСИМО ОТ ТОГО, БЫЛИ ЛИ ОНИ ОПЕЩЕНЫ О ВОЗМОЖНОСТИ ТАКИХ УБЫТКОВ.

### G. Местное законодательство

- Настоящая гарантия дает пользователю определенные юридические права. Покупатель может иметь и другие права, которые варьируются в зависимости от штата на территории Соединенных Штатов Америки, от провинции на территории Канады и от страны в других регионах мира.
- В части гарантии, не соответствующей местному законодательству, ее следует считать измененной в соответствии с местным законодательством. В соответствии с местным законодательством некоторые ограничения ответственности производителя и ограничения условий настоящей гарантии могут не относиться к заказчику. Например, некоторые штаты США, а также другие государства (включая провинции Канады), могут:
  - исключить действие оговорок и ограничений, упомянутых в настоящем положении о гарантии, как ограничивающие установленные в законе права потребителей (например, во Франции и Великобритании);
  - каким-либо иным образом ограничить возможность производителя применить такие оговорки или ограничения;
  - предоставить пользователю дополнительные права на гарантийное обслуживание, указать длительность действия действия предоставляемых гарантий, от которых производитель не может отказаться, либо не допустить ограничения срока действия предоставляемых гарантий.
- УСЛОВИЯ НАСТОЯЩЕГО ПОЛОЖЕНИЯ О ГАРАНТИИ, ЗА ИСКЛЮЧЕНИЕМ РАЗРЕШЕННЫХ НА ЗАКОННОМ ОСНОВАНИИ, НЕ ИСКЛЮЧАЮТ, НЕ ОГРАНИЧИВАЮТ И НЕ ИЗМЕНЯЮТ, А ЛИШЬ ДОПОЛНЯЮТ ОБЯЗАТЕЛЬНЫЕ ПРАВА, УСТАНОВЛЕННЫЕ ПО ЗАКОНУ И ПРИМЕНИМЫЕ К ПРОДАЖЕ ПРОДУКТОВ HP ТАКИМ ПОЛЬЗОВАТЕЛЯМ.

### **Информация о гарантии на картриджи**

Гарантия на картриджи HP распространяется на изделие, используемое в соответствующем ему принтере HP. Данная гарантия не распространяется на повторно заправленные и восстановленные картриджи HP, а также не действует при неправильном обращении с картриджами.

Гарантия действует, пока не истек срок ее действия или не закончились чернила. Дату окончания гарантии (в формате ГГГГ-ММ) можно найти на продукте:

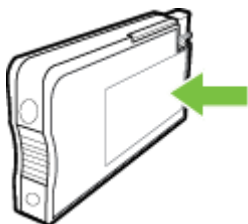

## Технические характеристики принтера

Этот раздел содержит указанные ниже темы.

- [Физические характеристики](#)
- [Функции и характеристики](#)
- [Технические характеристики процессора и памяти](#)
- [Системные требования](#)
- [Характеристики сетевых протоколов](#)
- [Технические характеристики встроенного веб-сервера](#)
- [Характеристики бумаги](#)
- [Характеристики печати](#)
- [Требования для работы с веб-службами](#)
- [Требования для работы с веб-сайтами HP](#)
- [Условия окружающей среды](#)
- [Электротехнические характеристики](#)
- [Характеристики акустической эмиссии](#)
- [Технические характеристики устройства памяти](#)

### Физические характеристики

#### Размеры принтера (ширина x высота x глубина)

- 494 x 238 x 460 мм (19,5 x 9,4 x 18,1 дюйма)
- **С лотком 2:** дополнительные 82 мм (3,2 дюйма) к высоте принтера

#### Вес принтера

Вес принтера не включает расходные материалы и лоток 2.

- 8,58 кг (17,9 фунтов)
- **С лотком 2:** дополнительные 2,8 кг (6,2 фунта)

### Функции и характеристики

Функция	Емкость
Подключение	<ul style="list-style-type: none"><li>• Высокоскоростное устройство, соответствующее спецификации USB 2.0</li><li>• Высокоскоростное устройство, соответствующее спецификации USB 3.0</li><li>• Высокоскоростной хост-порт USB 2.0</li><li>• Интерфейс беспроводной связи 802.11b/g/n *</li><li>• Интерфейс проводной связи 802.3 (Ethernet)</li></ul>
Метод печати	Термоструйная печать
Картриджи	Четыре чернильных картриджа (черный, голубой, красный и желтый) <b>Примечание.</b> Для ряда стран/регионов поддержка некоторых картриджей отсутствует.

(продолж.)

Функция	Емкость
Печатающие головки	Одна печатающая головка
Ресурс картриджа	Дополнительная информация о ресурсе картриджа доступна на веб-странице <a href="http://www.hp.com/go/learnaboutsupplies/">www.hp.com/go/learnaboutsupplies/</a> .
Языки, поддерживаемые принтером	HP PCL 5, HP PCL 6, PS3, и PDF 5.
Поддержка шрифтов	Шрифты США: CG Times, CG Times Italic, Universe, Universe Italic, Courier, Courier Italic, Letter Gothic, Letter Gothic Italic.
Рабочая нагрузка	До 25,000 страниц в месяц
Языковая поддержка панели управления принтера Доступность конкретного языка зависит от страны (региона).	Английский, арабский, болгарский, венгерский, голландский, греческий, датский, иврит, испанский, итальянский, китайский (традиционное письмо), китайский (упрощенное письмо), корейский, немецкий, норвежский, польский, португальский, румынский, русский, словацкий, словенский, турецкий, финский, французский, хорватский, чешский, шведский, японский.

\* Принтер поддерживает частотный диапазон 802.11n 2,4 ГГц.

## Технические характеристики процессора и памяти

### Процессор принтера

Процессор 528 МГц с двойным ядром

### Память принтера

Встроенное ОЗУ 512 МБ, встроенное флэш-ПЗУ 128 МБ

## Системные требования

Требования к компьютеру и программному обеспечению представлены в Readme файле.



**Примечание.** Наиболее актуальную информацию о поддерживаемых операционных системах и системных требованиях можно получить по адресу [www.hp.com/support](http://www.hp.com/support).

## Характеристики сетевых протоколов

Характеристики сетевого протокола указаны в файле Readme.



**Примечание.** Наиболее актуальную информацию о поддерживаемых операционных системах и системных требованиях можно получить по адресу [www.hp.com/support](http://www.hp.com/support).

## Технические характеристики встроенного веб-сервера

### Требования

- Сеть на основе протокола TCP/IP (без поддержки сетей IPX/SPX)
- Веб-браузер (Microsoft Internet Explorer 7.0 или более поздней версии, Mozilla Firefox 3.0 или более поздней версии, Safari 3.0 или более поздней версии, Google Chrome 5.0 или более поздней версии)

- Сетевое соединение (встроенный веб-сервер нельзя использовать, если устройство подключено непосредственно к компьютеру с помощью USB-кабеля)
- Подключение к Интернету (требуется для некоторых функций)



**Примечание.** Встроенный веб-сервер можно использовать без подключения к Интернету. Однако некоторые функции будут при этом недоступны.

**Примечание.** Встроенный веб-сервер должен располагаться по ту же сторону брандмауэра, что и принтер.

## Характеристики бумаги

Воспользуйтесь этими таблицами, чтобы определить, какие носители можно использовать с принтером, и какие функции доступны с каждым типом носителя.

- [Характеристики поддерживаемых носителей](#)
- [Установка минимальных полей](#)
- [Инструкции по печати на обеих сторонах страницы](#)

## Характеристики поддерживаемых носителей

Воспользуйтесь таблицами, чтобы определить, какие носители можно использовать с принтером, и какие функции доступны с каждым типом носителя.

- [Сведения о поддерживаемых размерах](#)
- [Сведения о поддерживаемых типах и плотности носителей](#)

## Сведения о поддерживаемых размерах



**Примечание.** Лоток 2 доступен как дополнительная принадлежность.

Размер носителя	Лоток 1	Лоток 2	Устройство двусторонней печати
<b>Стандартные размеры носителей</b>			
10 x 15 см	✓		
2L	✓		
U.S. Letter (216 x 279 мм; 8,5 x 11 дюймов)*	✓	✓	✓
216 x 330 мм (8,5 x 13 дюймов)	✓		
U.S. Legal (216 x 356 мм; 8,5 x 14 дюймов)	✓	✓	
A4 (210 x 297 мм; 8,3 x 11,7 дюймов) *	✓	✓	✓
U.S. Executive (184 x 267 мм; 7,25 x 10,5 дюймов)	✓		✓
U.S. Statement (140 x 216 мм; 5,5 x 8,5 дюймов)	✓		
B5 (JIS) (182 x 257 мм; 7,17 x 10,12 дюйма)	✓		✓

(продолж.)

Размер носителя	Лоток 1	Лоток 2	Устройство двусторонней печати
A5 (148 x 210 мм; 5,8 x 8,3 дюймов) *	✓		(только из лотка 1) ✓
6 x 8 дюймов	✓		
Печать от края до края A4*	✓		✓
Печать от края до края Letter*	✓		✓
<b>Конверты</b>			
Конверт США №.10 (105 x 241 мм; 4,12 x 9,5 дюймов)	✓		
Конверт Monarch (98 x 191 мм; 3,88 x 7,5 дюймов)	✓		
Конверт для открыток (111 x 152 мм; 4,4 x 6 дюймов)	✓		
Конверт A2 (111 x 146 мм; 4,37 x 5,75 дюймов)	✓		
Конверт DL (110 x 220 мм; 4,3 x 8,7 дюймов)	✓		
Конверт C5 (162 x 229 мм; 6,4 x 9 дюймов)	✓		
Конверт C6 (114 x 162 мм; 4,5 x 6,4 дюймов)	✓		
Японский конверт Chou №.3 (120 x 235 мм; 4,7 x 9,3 дюймов)	✓		
Японский конверт Chou №.4 (90 x 205 мм; 3,8.1 x 5 дюймов)	✓		
<b>Карточки</b>			
Карточка (76,2 x 127 мм; 3 x 5 дюймов)	✓		
Карточка (102 x 152 мм; 4 x 6 дюймов)	✓		
Карточка (127 x 203 мм; 5 x 8 дюймов)	✓		
Карточка A6 (105 x 148,5 мм; 4.13 x 5.83 дюймов)	✓		
Карточка A4 (210 x 297 мм; 8,3 x 11,7 дюймов)	✓		
Наgaki (100 x 148 мм; 3,9 x 5,8 дюймов) **	✓		

(продолж.)

Размер носителя	Лоток 1	Лоток 2	Устройство двусторонней печати
Ofuku Nagaki** (200 x 148 мм; 7,8 x 5,8 дюймов)	✓		
Каталожная карточка Letter (216 x 279 мм; 8,5 x 11 дюймов)	✓		
<b>Фотоносители</b>			
Фотобумага (76,2 x 127 мм; 3 x 5 дюймов)	✓		
Фотобумага (102 x 152 мм; 4 x 6 дюймов)	✓		
Фотоносители (5 x 7 дюймов)	✓		
Фотоносители (8 x 10 дюймов)	✓		
Фотоносители (8,5 x 11 дюймов)	✓		
Фото L (89 x 127 мм; 3,5 x 5 дюймов)	✓		
Фото 2L (127 x 178 мм)	✓		
13 x 18 см	✓		
<b>Другие носители</b>			
<b>Примечание.</b> Возможность определения нестандартных размеров носителей доступна только в программе печати HP для Mac OS X.			
Носители нестандартного размера шириной от 76,2 до 216 мм и длиной от 127 до 356 мм (шириной от 3 до 8,5 дюймов и длиной от 5 до 14 дюймов)	✓		

\* Эти размеры могут использоваться для печати без полей.

\*\* Принтер совместим только с обычными бланками Nagaki и бланками Nagaki для струйной печати, которые выпускаются только почтой Японии. Принтер несовместим с фотобланками Nagaki, которые выпускаются почтой Японии.

#### Сведения о поддерживаемых типах и плотности носителей

Лоток	Тип	Плотность	Емкость
Лоток 1	Бумага	60-105 г/м <sup>2</sup> (16-28 фунтов Bond)	До 250 листов обычной бумаги (стопка 25 мм или 0,1 дюйма)
	Фотоносители	280 г/м <sup>2</sup>	До 100 листов

(продолж.)

Лоток	Тип	Плотность	Емкость
		(75 фунтов)	(стопка 17 мм или 0,67 дюйма)
	Этикетки		До 100 листов (стопка 17 мм или 0,67 дюйма)
	Конверты	75-90 г/м <sup>2</sup> (20-24 фунта, конверт Bond)	До 30 листов (стопка 17 мм или 0,67 дюйма)
	Карточки	До 200 г/м <sup>2</sup> (110 фунтов, каталожные карточки)	Не более 80 открыток
Лоток 2	Только обычная бумага	60-105 г/м <sup>2</sup> (16-28 фунтов Bond)	До 250 листов обычной бумаги (стопка 25 мм или 0,1.0 дюйма)
Устройство о двусторонней печати	Обычная бумага и бумага для брошюр	60-105 г/м <sup>2</sup> (16-28 фунтов Bond)	Неприменимо
Выходной лоток	Все поддерживаемые носители		До 150 листов обычной бумаги (печать текста)

### Установка минимальных полей

Поля документа не должны быть меньше значений, указанных ниже для книжной ориентации.

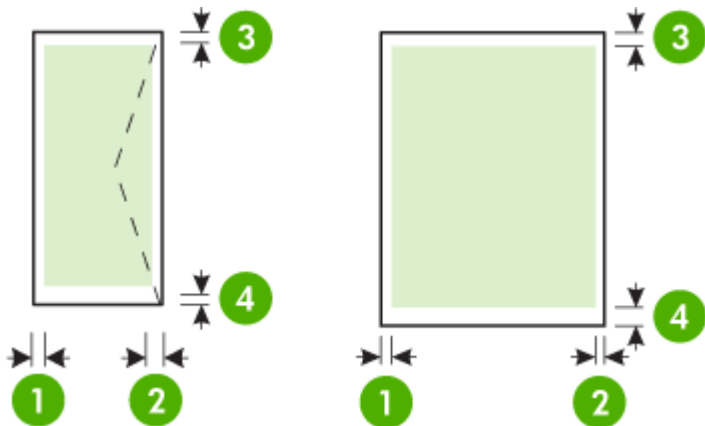

Носители	(1) Левое поле	(2) Правое поле	(3) Верхнее поле	(4) Нижнее поле
U.S. Letter U.S. Legal	4 мм (0,16 дюйма)	4 мм (0,16 дюйма)	4 мм (0,16 дюйма)	4 мм (0,16 дюйма) в ОС Windows и 12

(продолж.)

Носители	(1) Левое поле	(2) Правое поле	(3) Верхнее поле	(4) Нижнее поле
A4 U.S. Executive U.S. Statement 8,5 x 13 дюймов B5 A5 Карточки Бумага нестандартного размера Фотобумага				мм (0,47 дюйма) в ОС Mac OS X и Linux
Конверты	4 мм (0,16 дюйма)	4 мм (0,16 дюйма)	16.5 мм (0,0.65 дюйма)	16.5 мм (0,0.65 дюйма)

### Инструкции по печати на обеих сторонах страницы

- Используйте только носители, указанные в технических характеристиках принтера. Дополнительные сведения см. в разделе [Характеристики бумаги](#).
- Укажите параметры двусторонней печати в программе или в драйвере принтера.
- Не используйте для двусторонней печати конверты, фотобумагу, глянцевые носители и бумагу с плотностью менее 60 г/м<sup>2</sup> или более 105 г/м<sup>2</sup>. При использовании этих носителей могут происходить замятия.
- Некоторые виды носителей требуют определенной ориентации при печати на обеих сторонах. К таким носителям относятся печатные бланки, бумага с водяными знаками и перфорированная бумага. При печати с компьютеров под управлением Windows принтер сначала печатает первую сторону носителя. Загружайте носитель стороной для печати вниз.
- При автоматической двусторонней печати после завершения печати на одной стороне носителя принтер приостановит носитель на время высыхания чернил. После высыхания чернил носитель вновь подается в принтер для печати второй стороны. После завершения печати носитель поступает в выходной лоток. Не извлекайте носитель до завершения печати.

### Характеристики печати

#### Разрешение черно-белой печати

1200 x 1200 dpi оптимизированного разрешения на обычной бумаге при использовании 600 x 600 dpi сканируемого разрешения

#### Разрешение цветной печати

До 1200 на 1200 dpi оптимизированного разрешения при использовании 600 x 600 dpi сканируемого разрешения

### Требования для работы с веб-службами

Подключение к Интернету с помощью кабеля Ethernet или беспроводного соединения.

#### HP ePrint

- Максимальный размер сообщения электронной почты и вложений – 5 МБ
- Максимальное количество вложений – 10

---

 **Примечание.** Адрес электронной почты принтера должен быть единственным адресом в поле «Кому» электронного сообщения.

---

Поддерживаемые типы файлов

- PDF
  - HTML
  - Стандартные форматы текстовых файлов
  - Microsoft Word, PowerPoint
  - Файлы изображений, например PNG, JPEG, TIFF, GIF, BMP
- 

 **Примечание.** Использование других типов файлов с HP ePrint также возможно. Однако из-за того, что они не были протестированы, компания HP не может гарантировать их корректную работу.

---

### **Приложения принтера**

Для использования определенных приложений принтера, возможно, потребуется создать учетную запись с помощью веб-сайта партнера. Дополнительные сведения см. по адресу [www.hpconnected.com](http://www.hpconnected.com).

### **Требования для работы с веб-сайтами HP**

- Веб-обозреватель (Microsoft Internet Explorer 6.0 или более поздней версии, Mozilla Firefox 2.0 или более поздней версии, Safari 3.2.3 или более поздней версии, Google Chrome 3.0) с надстройкой Adobe Flash (версия 10 или более поздняя).
- Подключение к Интернету

### **Условия окружающей среды**

#### **Условия эксплуатации**

Температура: 5° ... 40° C

Влажность при работе: 15 - 80 % относительной влажности без конденсации

Рекомендуемые условия эксплуатации: 15° ... 32° C

Рекомендуемая относительная влажность: 25 - 75 % относительной влажности без конденсации

#### **Условия при транспортировке**

Максимальная температура при транспортировке: от -40° до 60° C (от -40° до 140° F)

Максимальная влажность при транспортировке: 5 - 90 % относительной влажности без конденсации

### **Электротехнические характеристики**

#### **Блок питания**

Универсальный адаптер питания (внутренний)

#### **Требования к питанию**

Входное напряжение: 100–240 В переменного тока, 50/60 Гц

Выходное напряжение: +32 В/+12 В при 1095 мА/170 мА

#### **Энергопотребление**

34 Ватт (в режиме быстрой черновой печати)

## Характеристики акустической эмиссии

Режим черновой печати, уровень шума согласно ISO 7779

### HP Officejet Pro 251dw

- Звуковое давление (на рабочем месте)  
LpAm 60 (дБА) (при монохромной черновой печати)
- Акустическая мощность  
LwAd 6,7 (ВА)

## Технические характеристики устройства памяти

Этот раздел содержит указанные ниже темы.

- [Характеристики карт памяти](#)
- [Flash-носители USB](#)

### Характеристики карт памяти

#### Технические характеристики

- Максимальное рекомендуемое количество файлов на карте памяти: 2,000
- Рекомендуемый максимальный размер одного файла: не более 12 мегапикселей, 10 МБ (для файлов TIFF не более 50 МБ)
- Максимальный рекомендуемый объем карты памяти: 64 Гб (только жесткого типа)



---

**Примечание.** При достижении указанных выше максимальных значений производительность принтера может снизиться.

---

#### Поддерживаемые типы карт памяти

- Secure Digital (SD), Mini SD, Micro SD, SDXC
- Карта памяти Secure Digital большой емкости
- MultiMediaCard (MMC), MMC Plus, MMC (RS-MMC)

#### Flash-носители USB

Компания HP выполнила полное тестирование следующих модулей памяти USB с данным принтером.

- **Kingston:** флэш-накопитель Data Traveler 100 USB 2.0 (4 Гб, 8 Гб и 16 Гб)
- **Lexar JumpDrive Traveller:** 1 Гб
- **Imation:** USB Swivel (1 Гб)
- **SanDisk:** USB-накопитель Cruzer Titanium plus (4 Гб) PN
- **HP:** Высокоскоростной USB-накопитель v100w 8 Гб



---

**Примечание.** Использование других флэш-накопителей USB с данным принтером также возможно. Однако из-за того, что они не были протестированы, компания HP не может гарантировать их корректную работу.

---

## Соответствие нормам

Принтер удовлетворяет требованиям к продуктам, разработанным регламентирующими органами вашей страны (региона).

Этот раздел содержит указанные ниже темы.

- [Уведомление FCC](#)
- [Уведомление для пользователей в Корее](#)
- [Уведомление о соответствии требованиям VCCI \(Класс В\) для пользователей в Японии](#)
- [Уведомление о кабеле питания для пользователей в Японии](#)
- [Уведомление о допустимом уровне шума для Германии](#)
- [Уведомление о соответствии нормам Европейского Союза](#)
- [Декларация соответствия \(Германия\)](#)
- [Соответствие нормам для беспроводных устройств](#)
- [Нормативный номер модели](#)

### Уведомление FCC

#### FCC statement

The United States Federal Communications Commission (in 47 CFR 15.105) has specified that the following notice be brought to the attention of users of this product.

This equipment has been tested and found to comply with the limits for a Class B digital device, pursuant to Part 15 of the FCC Rules. These limits are designed to provide reasonable protection against harmful interference in a residential installation. This equipment generates, uses and can radiate radio frequency energy and, if not installed and used in accordance with the instructions, may cause harmful interference to radio communications. However, there is no guarantee that interference will not occur in a particular installation. If this equipment does cause harmful interference to radio or television reception, which can be determined by turning the equipment off and on, the user is encouraged to try to correct the interference by one or more of the following measures:

- Reorient or relocate the receiving antenna.
- Increase the separation between the equipment and the receiver.
- Connect the equipment into an outlet on a circuit different from that to which the receiver is connected.
- Consult the dealer or an experienced radio/TV technician for help.

For further information, contact:  
Manager of Corporate Product Regulations  
Hewlett-Packard Company  
3000 Hanover Street  
Palo Alto, Ca 94304  
(650) 857-1501

#### Modifications (part 15.21)

The FCC requires the user to be notified that any changes or modifications made to this device that are not expressly approved by HP may void the user's authority to operate the equipment.

This device complies with Part 15 of the FCC Rules. Operation is subject to the following two conditions: (1) this device may not cause harmful interference, and (2) this device must accept any interference received, including interference that may cause undesired operation.

#### Уведомление для пользователей в Корее

B 급 기기 (가정용 방송통신기기)	이 기기는 가정용(B급)으로 전자파적합등록을 한 기기로서 주로 가정에서 사용하는 것을 목적으로 하며, 모든 지역에서 사용할 수 있습니다.
------------------------	--

#### Уведомление о соответствии требованиям VCCI (Класс В) для пользователей в Японии

<p>この装置は、クラスB情報技術装置です。この装置は、家庭環境で使用することを目的としていますが、この装置がラジオやテレビジョン受信機に近接して使用されると、受信障害を引き起こすことがあります。取扱説明書に従って正しい取り扱いをして下さい。</p> <p>VCCI-B</p>
---

#### Уведомление о кабеле питания для пользователей в Японии

<p>製品には、同梱された電源コードをお使い下さい。 同梱された電源コードは、他の製品では使用出来ません。</p>
---

#### Уведомление о допустимом уровне шума для Германии

<p>Geräuschemission LpA &lt; 70 dB am Arbeitsplatz im Normalbetrieb nach DIN 45635 T. 19</p>
--

## Уведомление о соответствии нормам Европейского Союза

Устройства, отмеченные маркировкой CE, соответствуют следующим директивам ЕС.

- Директива по низкому напряжению 2006/95/EC
- Директива EMC 2004/108/EC
- Директива Ecodesign 2009/125/EC (если применима)



Соответствие данного устройства требованиям CE обеспечивается только при использовании подходящего адаптера переменного тока с маркировкой CE, предоставленного HP.

Если данное устройство имеет телекоммуникационные функции, оно также соответствует основным требованиям следующей директивы ЕС.

Директива R&TTE 1999/5/EC

Соответствие указанным директивам означает одновременно соответствие согласованным европейским стандартам (Европейским нормам), перечисленным в декларации соответствия стандартам ЕС, которая предоставлена компанией HP для данного устройства или семейства устройств. Данная информация доступна в документации устройства (только на английском языке) или на следующем веб-сайте: [www.hp.com/go/certificates](http://www.hp.com/go/certificates) (в поле поиска введите номер модели устройства).

Данное соответствие обозначается следующей маркировкой на устройстве.

	<p>Для нетелекоммуникационных и согласованных со стандартами ЕС телекоммуникационных продуктов, например Bluetooth®, с классом мощности ниже 10 мВт.</p>
	<p>Для телекоммуникационных продуктов, не согласованных со стандартами ЕС. Между CE и «!» (восклицательным знаком) указывается 4-значный цифровой номер, нанесенный на корпус.</p>

См. наклейку на данном устройстве с указанием стандарта.

Использование функций телекоммуникационной связи данного устройства разрешается в следующих странах ЕС и ЕАСТ: Австрия, Бельгия, Болгария, Великобритания, Венгрия, Германия, Греция, Дания, Ирландия, Исландия, Испания, Италия, Кипр, Латвия, Литва, Лихтенштейн, Люксембург, Мальта, Нидерланды, Норвегия, Польша, Португалия, Румыния, Словения, Словакия, Финляндия, Франция, Чешская Республика, Швейцария, Швеция и Эстония.

Разъем для подключения телефона (доступен только на некоторых устройствах) предназначен для подключения к аналоговой телефонной линии.

### Оборудование с устройствами беспроводной сети

В некоторых странах могут быть предусмотрены специальные требования к работе беспроводных сетей, например только внутри помещения или ограничения доступных каналов. Убедитесь, что параметры страны для беспроводной сети указаны правильно.

## Франция

При использовании данного устройства в беспроводной сети, работающей на частоте 2,4 ГГц, действуют определенные ограничения. В помещении это устройство можно использовать во всем частотном диапазоне от 2400 МГц до 2483,5 МГц (каналы 1-13). Вне помещений можно использовать только частотный диапазон от 2400 МГц до 2454 МГц (каналы 1-9). Последние требования см. по адресу [www.arcep.fr](http://www.arcep.fr).

По всем вопросам о соответствии нормам обращайтесь по адресу:

Hewlett-Packard GmbH, Dept./MS: HQ-TRE, Herrenberger Strasse 140, 71034 Boeblingen, GERMANY

## Декларация соответствия (Германия)

### GS-Erklärung (Deutschland)

Das Gerät ist nicht für die Benutzung im unmittelbaren Gesichtsfeld am Bildschirmarbeitsplatz vorgesehen. Um störende Reflexionen am Bildschirmarbeitsplatz zu vermeiden, darf dieses Produkt nicht im unmittelbaren Gesichtsfeld platziert werden.

## Соответствие нормам для беспроводных устройств

Этот раздел содержит следующую информацию о соответствии нормам для беспроводных устройств.

- [Воздействие высокочастотного излучения](#)
- [Уведомление для пользователей в Бразилии](#)
- [Уведомление для пользователей в Канаде](#)
- [Уведомление для пользователей в Тайване](#)
- [Уведомление для пользователей в Мексике](#)
- [Уведомление для пользователей в Японии](#)

## Воздействие высокочастотного излучения

### Exposure to radio frequency radiation



**Caution** The radiated output power of this device is far below the FCC radio frequency exposure limits. Nevertheless, the device shall be used in such a manner that the potential for human contact during normal operation is minimized. This product and any attached external antenna, if supported, shall be placed in such a manner to minimize the potential for human contact during normal operation. In order to avoid the possibility of exceeding the FCC radio frequency exposure limits, human proximity to the antenna shall not be less than 20 cm (8 inches) during normal operation.

## Уведомление для пользователей в Бразилии

### Aviso aos usuários no Brasil

Este equipamento opera em caráter secundário, isto é, não tem direito à proteção contra interferência prejudicial, mesmo de estações do mesmo tipo, e não pode causar interferência a sistemas operando em caráter primário. (Res. ANATEL 282/2001).

## Уведомление для пользователей в Канаде

**Notice to users in Canada/Note à l'attention des utilisateurs canadiens**

Under Industry Canada regulations, this radio transmitter may only operate using an antenna of a type and maximum (or lesser) gain approved for the transmitter by Industry Canada. To reduce potential radio interference to other users, the antenna type and its gain should be so chosen that the equivalent isotropically radiated power (e.i.r.p.) is not more than that necessary for successful communication.

This device complies with Industry Canada licence-exempt RSS standard(s). Operation is subject to the following two conditions: (1) this device may not cause interference, and (2) this device must accept any interference, including interference that may cause undesired operation of the device.

**WARNING!** Exposure to Radio Frequency Radiation The radiated output power of this device is below the Industry Canada radio frequency exposure limits. Nevertheless, the device should be used in such a manner that the potential for human contact is minimized during normal operation.

To avoid the possibility of exceeding the Industry Canada radio frequency exposure limits, human proximity to the antennas should not be less than 20 cm (8 inches).

Conformément au Règlement d'Industrie Canada, cet émetteur radioélectrique ne peut fonctionner qu'avec une antenne d'un type et d'un gain maximum (ou moindre) approuvé par Industrie Canada. Afin de réduire le brouillage radioélectrique potentiel pour d'autres utilisateurs, le type d'antenne et son gain doivent être choisis de manière à ce que la puissance isotrope rayonnée équivalente (p.i.r.e.) ne dépasse pas celle nécessaire à une communication réussie.

Cet appareil est conforme aux normes RSS exemptes de licence d'Industrie Canada. Son fonctionnement dépend des deux conditions suivantes : (1) cet appareil ne doit pas provoquer d'interférences nuisibles et (2) doit accepter toutes interférences reçues, y compris des interférences pouvant provoquer un fonctionnement non souhaité de l'appareil.

**AVERTISSEMENT** relatif à l'exposition aux radiofréquences. La puissance de rayonnement de cet appareil se trouve sous les limites d'exposition de radiofréquences d'Industrie Canada. Néanmoins, cet appareil doit être utilisé de telle sorte qu'il soit mis en contact le moins possible avec le corps humain.

Afin d'éviter le dépassement éventuel des limites d'exposition aux radiofréquences d'Industrie Canada, il est recommandé de maintenir une distance de plus de 20 cm entre les antennes et l'utilisateur.

## Уведомление для пользователей в Тайване

**低功率電波輻射性電機管理辦法****第十二條**

經型式認證合格之低功率射頻電機，非經許可，公司、商號或使用者均不得擅自變更頻率、加大功率或變更設計之特性及功能。

**第十四條**

低功率射頻電機之使用不得影響飛航安全及干擾合法通信；經發現有干擾現象時，應立即停用，並改善至無干擾時方得繼續使用。

前項合法通信，指依電信法規定作業之無線電通信。低功率射頻電機須忍受合法通信或工業、科學及醫藥用電波輻射性電機設備之干擾。

## Уведомление для пользователей в Мексике

### **Aviso para los usuarios de México**

La operación de este equipo está sujeta a las siguientes dos condiciones: (1) es posible que este equipo o dispositivo no cause interferencia perjudicial y (2) este equipo o dispositivo debe aceptar cualquier interferencia, incluyendo la que pueda causar su operación no deseada.

Para saber el modelo de la tarjeta inalámbrica utilizada, revise la etiqueta regulatoria de la impresora.

## Уведомление для пользователей в Японии

この機器は技術基準適合証明又は工事設計認証を受けた無線設備を搭載しています。

## Нормативный номер модели

Для нормативной идентификации устройству назначен нормативный код модели. Код данного изделия — SNPRC-1203-01. Этот нормативный номер не следует путать с торговым названием (Принтер HP Officejet Pro 251dw) или номером изделия.

## Программа охраны окружающей среды

Компания Hewlett-Packard стремится производить качественную продукцию, не нанося ущерба окружающей среде.

- Конструкция устройства предусматривает возможность переработки материалов.
- Количество используемых материалов сведено к минимуму при сохранении надлежащей работоспособности и надежности.
- Конструкция обеспечивает удобство сортировки разнородных материалов.
- Крепежные и другие соединительные детали расположены в доступных местах и могут быть удалены с помощью обычных инструментов.
- Предусмотрен удобный доступ к важнейшим деталям для эффективной разборки и ремонта.

Дополнительную информацию см. на сайте [www.hp.com/ecosolutions](http://www.hp.com/ecosolutions).

Этот раздел содержит указанные ниже темы.

- [Использование бумаги](#)
- [Пластмассовые детали](#)
- [Сертификаты безопасности материалов](#)
- [Программа переработки отходов](#)
- [Программа по утилизации расходных материалов для струйных принтеров HP](#)
- [Утилизация неисправного оборудования частными пользователями в странах Европейского Союза](#)
- [Энергопотребление](#)
- [Химические вещества](#)
- [Сведения о батареях](#)
- [Уведомления об ограничении содержания вредных веществ \(только для Китая\)](#)
- [Ограничение содержания вредных веществ \(Украина\)](#)

### Использование бумаги

При работе с данным устройством можно использовать переработанную бумагу в соответствии со стандартами DIN 19309 и EN 12281:2002.

### Пластмассовые детали

Пластмассовые детали массой более 25 г маркированы в соответствии с международными стандартами, что обеспечивает правильную идентификацию материалов при утилизации изделия по окончании срока службы.

### Сертификаты безопасности материалов

Сертификаты безопасности материалов (MSDS) можно получить на веб-сайте HP: [www.hp.com/go/msds](http://www.hp.com/go/msds)

### Программа переработки отходов

Во многих странах действуют программы возврата и утилизации изделий HP; перечень таких программ постоянно расширяется, и к участию в них привлекаются крупнейшие мировые центры утилизации электронной техники. Компания HP способствует сохранению природных ресурсов путем вторичной продажи некоторых изделий, пользующихся наибольшим спросом. Подробная общая информация о возврате и переработке изделий HP находится по адресу: [www.hp.com/hpinfo/globalcitizenship/environment/recycle/](http://www.hp.com/hpinfo/globalcitizenship/environment/recycle/)

### Программа по утилизации расходных материалов для струйных принтеров HP

HP строго придерживается политики защиты окружающей среды. Программа переработки расходных материалов для струйной печати HP осуществляется во многих странах/регионах



## Энергопотребление

Оборудование Hewlett-Packard для печати и обработки изображений, помеченное эмблемой ENERGY STAR®, соответствует требованиям агентства по охране окружающей среды (США) ENERGY STAR, применимым к оборудованию для обработки изображений.<sup>1</sup> Приведенной ниже эмблемой помечаются устройства для обработки изображений, отвечающие требованиям ENERGY STAR.



Дополнительные сведения о моделях устройств для обработки изображений, отвечающих требованиям ENERGY STAR, доступны по адресу:

[www.hp.com/go/energystar](http://www.hp.com/go/energystar)

## Химические вещества

HP предоставляет клиентам информацию о химических веществах в своей продукции в соответствии с такими требованиями, как REACH (*Положение ЕС № 1907/2006 Европейского парламента и Совета*). Отчет о химическом составе этого устройства можно найти по адресу: [www.hp.com/go/reach](http://www.hp.com/go/reach).

## Сведения о батареях

Этот раздел содержит указанные ниже темы.

- [Утилизация батарей в Нидерландах](#)
- [Утилизация батарей в Тайване](#)
- [Замечание о содержании перхлората для Калифорнии](#)

### Утилизация батарей в Нидерландах

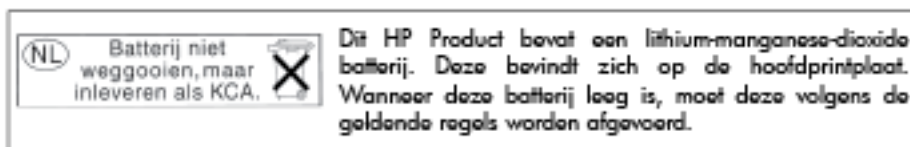

### Утилизация батарей в Тайване



廢電池請回收

Please recycle waste batteries.

## Замечание о содержании перхлората для Калифорнии

### California Perchlorate Material Notice

Perchlorate material - special handling may apply. See:  
<http://www.dtsc.ca.gov/hazardouswaste/perchlorate/>

This product's real-time clock battery or coin cell battery may contain perchlorate and may require special handling when recycled or disposed of in California.

## Уведомления об ограничении содержания вредных веществ (только для Китая)

### Таблица токсичных и опасных веществ

零件描述	有毒有害物质表					
	根据中国《电子信息产品污染控制管理办法》					
	有毒有害物质和元素					
	铅	汞	镉	六价铬	多溴联苯	多溴联苯醚
外壳和托盒*	0	0	0	0	0	0
电线*	0	0	0	0	0	0
印刷电路板*	X	0	0	0	0	0
打印系统*	X	0	0	0	0	0
显示屏*	X	0	0	0	0	0
喷墨打印机墨盒*	0	0	0	0	0	0
驱动装置*	X	0	0	0	0	0
扫描仪*	X	X	0	0	0	0
网络配件*	X	0	0	0	0	0
电池板*	X	0	0	0	0	0
自动双面打印系统*	0	0	0	0	0	0
外部电源*	X	0	0	0	0	0

0: 指此部件的所有均一材质中包含的这种有毒有害物质, 含量低于SJ/T11363-2006的限制  
X: 指此部件使用的均一材质中至少有一种包含的这种有毒有害物质, 含量高于SJ/T11363-2006的限制  
注: 环保使用期限的参考标识取决于产品正常工作的温度和湿度等条件  
\*以上只适用于使用这些部件的产品

## Ограничение содержания вредных веществ (Украина)

### Технічний регламент щодо обмеження використання небезпечних речовин (Україна)

Обладнання відповідає вимогам Технічного регламенту щодо обмеження використання деяких небезпечних речовин в електричному та електронному обладнанні, затвердженого постановою Кабінету Міністрів України від 3 грудня 2008 № 1057

## Лицензии сторонних поставщиков

LICENSE.aes-pubdom--crypto

-----

/\* rijndael-alg-fst.c

\*

\* @version 3.0 (December 2000)

\*

\* Optimised ANSI C code for the Rijndael cipher (now AES)

\*

\* @author Vincent Rijmen <vincent.rijmen@esat.kuleuven.ac.be>

\* @author Antoon Bosselaers <antoon.bosselaers@esat.kuleuven.ac.be>

\* @author Paulo Barreto <paulo.barreto@terra.com.br>

\*

\* This code is hereby placed in the public domain.

\*

\* THIS SOFTWARE IS PROVIDED BY THE AUTHORS "AS IS" AND ANY EXPRESS  
\* OR IMPLIED WARRANTIES, INCLUDING, BUT NOT LIMITED TO, THE IMPLIED  
\* WARRANTIES OF MERCHANTABILITY AND FITNESS FOR A PARTICULAR PURPOSE  
\* ARE DISCLAIMED. IN NO EVENT SHALL THE AUTHORS OR CONTRIBUTORS BE  
\* LIABLE FOR ANY DIRECT, INDIRECT, INCIDENTAL, SPECIAL, EXEMPLARY, OR  
\* CONSEQUENTIAL DAMAGES (INCLUDING, BUT NOT LIMITED TO, PROCUREMENT OF  
\* SUBSTITUTE GOODS OR SERVICES; LOSS OF USE, DATA, OR PROFITS; OR  
\* BUSINESS INTERRUPTION) HOWEVER CAUSED AND ON ANY THEORY OF LIABILITY,  
\* WHETHER IN CONTRACT, STRICT LIABILITY, OR TORT (INCLUDING NEGLIGENCE  
\* OR OTHERWISE) ARISING IN ANY WAY OUT OF THE USE OF THIS SOFTWARE,  
\* EVEN IF ADVISED OF THE POSSIBILITY OF SUCH DAMAGE.

\*/

LICENSE.expatsmit--expat

-----

Copyright (c) 1998, 1999, 2000 Thai Open Source Software Center Ltd

Permission is hereby granted, free of charge, to any person obtaining a copy of this software and associated documentation files (the "Software"), to deal in the Software without restriction, including without limitation the rights to use, copy, modify, merge, publish, distribute, sublicense, and/or sell copies of the Software, and to permit persons to whom the Software is furnished to do so, subject to the following conditions:

The above copyright notice and this permission notice shall be included in all copies or substantial portions of the Software.

THE SOFTWARE IS PROVIDED "AS IS", WITHOUT WARRANTY OF ANY KIND, EXPRESS OR IMPLIED, INCLUDING BUT NOT LIMITED TO THE WARRANTIES OF MERCHANTABILITY, FITNESS FOR A PARTICULAR PURPOSE AND NONINFRINGEMENT. IN NO EVENT SHALL THE AUTHORS OR COPYRIGHT HOLDERS BE LIABLE FOR ANY CLAIM, DAMAGES OR OTHER LIABILITY, WHETHER IN AN ACTION OF CONTRACT, TORT OR OTHERWISE, ARISING FROM, OUT OF OR IN CONNECTION WITH THE SOFTWARE OR THE USE OR OTHER DEALINGS IN THE SOFTWARE.

LICENSE.hmac-sha2-bsd--nos\_crypto

-----

/\* HMAC-SHA-224/256/384/512 implementation

\* Last update: 06/15/2005

\* Issue date: 06/15/2005

\*

\* Copyright (C) 2005 Olivier Gay (olivier.gay@a3.epfl.ch)

\* All rights reserved.

\*

\* Redistribution and use in source and binary forms, with or without

\* modification, are permitted provided that the following conditions

\* are met:

\* 1. Redistributions of source code must retain the above copyright

\* notice, this list of conditions and the following disclaimer.

\* 2. Redistributions in binary form must reproduce the above copyright

\* notice, this list of conditions and the following disclaimer in the

\* documentation and/or other materials provided with the distribution.

\* 3. Neither the name of the project nor the names of its contributors

\* may be used to endorse or promote products derived from this software

\* without specific prior written permission.

\*

\* THIS SOFTWARE IS PROVIDED BY THE PROJECT AND CONTRIBUTORS ``AS IS" AND

\* ANY EXPRESS OR IMPLIED WARRANTIES, INCLUDING, BUT NOT LIMITED TO, THE

\* IMPLIED WARRANTIES OF MERCHANTABILITY AND FITNESS FOR A PARTICULAR PURPOSE

\* ARE DISCLAIMED. IN NO EVENT SHALL THE PROJECT OR CONTRIBUTORS BE LIABLE

\* FOR ANY DIRECT, INDIRECT, INCIDENTAL, SPECIAL, EXEMPLARY, OR CONSEQUENTIAL

\* DAMAGES (INCLUDING, BUT NOT LIMITED TO, PROCUREMENT OF SUBSTITUTE GOODS OR SERVICES; LOSS OF USE, DATA, OR PROFITS; OR BUSINESS INTERRUPTION)

\* HOWEVER CAUSED AND ON ANY THEORY OF LIABILITY, WHETHER IN CONTRACT, STRICT

\* HOWEVER CAUSED AND ON ANY THEORY OF LIABILITY, WHETHER IN CONTRACT, STRICT

\* LIABILITY, OR TORT (INCLUDING NEGLIGENCE OR OTHERWISE) ARISING IN ANY WAY

\* OUT OF THE USE OF THIS SOFTWARE, EVEN IF ADVISED OF THE POSSIBILITY OF

\* SUCH DAMAGE.

\*/

LICENSE.md4-pubdom--jm\_share\_folder

-----

LibTomCrypt is public domain. As should all quality software be.

All of the software was either written by or donated to Tom St Denis for the purposes of this project. The only exception is the SAFER.C source which has no known license status (assumed copyrighted) which is why SAFER,C is shipped as disabled.

Tom St Denis

LICENSE.md5-pubdom--jm\_share\_folder

-----

LibTomCrypt is public domain. As should all quality software be.

All of the software was either written by or donated to Tom St Denis for the purposes of this project. The only exception is the SAFER.C source which has no known license status (assumed copyrighted) which is why SAFER,C is shipped as disabled.

Tom St Denis

LICENSE.open\_ssl--open\_ssl

-----

Copyright (C) 1995-1998 Eric Young (eay@cryptsoft.com)

All rights reserved.

This package is an SSL implementation written by Eric Young (eay@cryptsoft.com).

The implementation was written so as to conform with Netscapes SSL.

This library is free for commercial and non-commercial use as long as the following conditions are aheared to. The following conditions apply to all code found in this distribution, be it the RC4, RSA, lhash, DES, etc., code; not just the SSL code. The SSL documentation included with this distribution is covered by the same copyright terms except that the holder is Tim Hudson (tjh@cryptsoft.com).

Copyright remains Eric Young's, and as such any Copyright notices in the code are not to be removed.

If this package is used in a product, Eric Young should be given attribution as the author of the parts of the library used.

This can be in the form of a textual message at program startup or in documentation (online or textual) provided with the package.

Redistribution and use in source and binary forms, with or without modification, are permitted provided that the following conditions are met:

1. Redistributions of source code must retain the copyright notice, this list of conditions and the following disclaimer.
2. Redistributions in binary form must reproduce the above copyright

notice, this list of conditions and the following disclaimer in the documentation and/or other materials provided with the distribution.

3. All advertising materials mentioning features or use of this software must display the following acknowledgement:

"This product includes cryptographic software written by Eric Young (eay@cryptsoft.com)"

The word 'cryptographic' can be left out if the routines from the library being used are not cryptographic related :-).

4. If you include any Windows specific code (or a derivative thereof) from the apps directory (application code) you must include an acknowledgement:

"This product includes software written by Tim Hudson (tjh@cryptsoft.com)"

THIS SOFTWARE IS PROVIDED BY ERIC YOUNG ``AS IS'' AND ANY EXPRESS OR IMPLIED WARRANTIES, INCLUDING, BUT NOT LIMITED TO, THE IMPLIED WARRANTIES OF MERCHANTABILITY AND FITNESS FOR A PARTICULAR PURPOSE ARE DISCLAIMED. IN NO EVENT SHALL THE AUTHOR OR CONTRIBUTORS BE LIABLE FOR ANY DIRECT, INDIRECT, INCIDENTAL, SPECIAL, EXEMPLARY, OR CONSEQUENTIAL DAMAGES (INCLUDING, BUT NOT LIMITED TO, PROCUREMENT OF SUBSTITUTE GOODS OR SERVICES; LOSS OF USE, DATA, OR PROFITS; OR BUSINESS INTERRUPTION) HOWEVER CAUSED AND ON ANY THEORY OF LIABILITY, WHETHER IN CONTRACT, STRICT LIABILITY, OR TORT (INCLUDING NEGLIGENCE OR OTHERWISE) ARISING IN ANY WAY OUT OF THE USE OF THIS SOFTWARE, EVEN IF ADVISED OF THE POSSIBILITY OF SUCH DAMAGE.

The licence and distribution terms for any publically available version or derivative of this code cannot be changed. i.e. this code cannot simply be copied and put under another distribution licence

[including the GNU Public Licence.]

=====  
Copyright (c) 1998-2001 The OpenSSL Project. All rights reserved.

Redistribution and use in source and binary forms, with or without modification, are permitted provided that the following conditions are met:

1. Redistributions of source code must retain the above copyright notice, this list of conditions and the following disclaimer.

2. Redistributions in binary form must reproduce the above copyright notice, this list of conditions and the following disclaimer in the documentation and/or other materials provided with the distribution.

3. All advertising materials mentioning features or use of this software must display the following acknowledgment:

"This product includes software developed by the OpenSSL Project for use in the OpenSSL Toolkit. (<http://www.openssl.org/>)"

4. The names "OpenSSL Toolkit" and "OpenSSL Project" must not be used to endorse or promote products derived from this software without prior written permission. For written permission, please contact [openssl-core@openssl.org](mailto:openssl-core@openssl.org).

5. Products derived from this software may not be called "OpenSSL" nor may "OpenSSL" appear in their names without prior written permission of the OpenSSL Project.

6. Redistributions of any form whatsoever must retain the following acknowledgment:

"This product includes software developed by the OpenSSL Project for use in the OpenSSL Toolkit (<http://www.openssl.org/>)"

THIS SOFTWARE IS PROVIDED BY THE OpenSSL PROJECT ``AS IS'' AND ANY EXPRESSED OR IMPLIED WARRANTIES, INCLUDING, BUT NOT LIMITED TO, THE IMPLIED WARRANTIES OF MERCHANTABILITY AND FITNESS FOR A PARTICULAR PURPOSE ARE DISCLAIMED. IN NO EVENT SHALL THE OpenSSL PROJECT OR ITS CONTRIBUTORS BE LIABLE FOR ANY DIRECT, INDIRECT, INCIDENTAL, SPECIAL, EXEMPLARY, OR CONSEQUENTIAL DAMAGES (INCLUDING, BUT NOT LIMITED TO, PROCUREMENT OF SUBSTITUTE GOODS OR SERVICES; LOSS OF USE, DATA, OR PROFITS; OR BUSINESS INTERRUPTION) HOWEVER CAUSED AND ON ANY THEORY OF LIABILITY, WHETHER IN CONTRACT, STRICT LIABILITY, OR TORT (INCLUDING NEGLIGENCE OR OTHERWISE) ARISING IN ANY WAY OUT OF THE USE OF THIS SOFTWARE, EVEN IF ADVISED OF THE POSSIBILITY OF SUCH DAMAGE.

=====  
This product includes cryptographic software written by Eric Young (eay@cryptsoft.com). This product includes software written by Tim Hudson (tjh@cryptsoft.com).

=====  
Copyright (c) 1998-2006 The OpenSSL Project. All rights reserved.

Redistribution and use in source and binary forms, with or without modification, are permitted provided that the following conditions are met:

1. Redistributions of source code must retain the above copyright notice, this list of conditions and the following disclaimer.

2. Redistributions in binary form must reproduce the above copyright notice, this list of conditions and the following disclaimer in the documentation and/or other materials provided with the distribution.

3. All advertising materials mentioning features or use of this software must display the following acknowledgment:

"This product includes software developed by the OpenSSL Project for use in the OpenSSL Toolkit. (<http://www.openssl.org/>)"

4. The names "OpenSSL Toolkit" and "OpenSSL Project" must not be used to endorse or promote products derived from this software without prior written permission. For written permission, please contact [openssl-core@openssl.org](mailto:openssl-core@openssl.org).

5. Products derived from this software may not be called "OpenSSL" nor may "OpenSSL" appear in their names without prior written permission of the OpenSSL Project.

6. Redistributions of any form whatsoever must retain the following acknowledgment:

"This product includes software developed by the OpenSSL Project for use in the OpenSSL Toolkit (<http://www.openssl.org/>)"

THIS SOFTWARE IS PROVIDED BY THE OpenSSL PROJECT ``AS IS'' AND ANY EXPRESSED OR IMPLIED WARRANTIES, INCLUDING, BUT NOT LIMITED TO, THE IMPLIED WARRANTIES OF MERCHANTABILITY AND FITNESS FOR A PARTICULAR PURPOSE ARE DISCLAIMED. IN NO EVENT SHALL THE OpenSSL PROJECT OR ITS CONTRIBUTORS BE LIABLE FOR ANY DIRECT, INDIRECT, INCIDENTAL, SPECIAL, EXEMPLARY, OR CONSEQUENTIAL DAMAGES (INCLUDING, BUT NOT LIMITED TO, PROCUREMENT OF SUBSTITUTE GOODS OR SERVICES; LOSS OF USE, DATA, OR PROFITS; OR BUSINESS INTERRUPTION) HOWEVER CAUSED AND ON ANY THEORY OF LIABILITY, WHETHER IN CONTRACT, STRICT LIABILITY, OR TORT (INCLUDING NEGLIGENCE OR OTHERWISE) ARISING IN ANY WAY OUT OF THE USE OF THIS SOFTWARE, EVEN IF ADVISED OF THE POSSIBILITY OF SUCH DAMAGE.

=====

This product includes cryptographic software written by Eric Young ([eyay@cryptsoft.com](mailto:eyay@cryptsoft.com)). This product includes software written by Tim Hudson ([tjh@cryptsoft.com](mailto:tjh@cryptsoft.com)).

=====

Copyright 2002 Sun Microsystems, Inc. ALL RIGHTS RESERVED.  
ECC cipher suite support in OpenSSL originally developed by

SUN MICROSYSTEMS, INC., and contributed to the OpenSSL project.

LICENSE.sha2-bsd--nos\_crypto

-----

/\* FIPS 180-2 SHA-224/256/384/512 implementation

\* Last update: 02/02/2007

\* Issue date: 04/30/2005

\*

\* Copyright (C) 2005, 2007 Olivier Gay <olivier.gay@a3.epfl.ch>

\* All rights reserved.

\*

\* Redistribution and use in source and binary forms, with or without  
\* modification, are permitted provided that the following conditions  
\* are met:

\* 1. Redistributions of source code must retain the above copyright  
\* notice, this list of conditions and the following disclaimer.

\* 2. Redistributions in binary form must reproduce the above copyright  
\* notice, this list of conditions and the following disclaimer in the  
\* documentation and/or other materials provided with the distribution.

\* 3. Neither the name of the project nor the names of its contributors  
\* may be used to endorse or promote products derived from this software  
\* without specific prior written permission.

\*

\* THIS SOFTWARE IS PROVIDED BY THE PROJECT AND CONTRIBUTORS ``AS IS" AND  
\* ANY EXPRESS OR IMPLIED WARRANTIES, INCLUDING, BUT NOT LIMITED TO, THE  
\* IMPLIED WARRANTIES OF MERCHANTABILITY AND FITNESS FOR A PARTICULAR  
\* PURPOSE

\* ARE DISCLAIMED. IN NO EVENT SHALL THE PROJECT OR CONTRIBUTORS BE LIABLE  
\* FOR ANY DIRECT, INDIRECT, INCIDENTAL, SPECIAL, EXEMPLARY, OR CONSEQUENTIAL  
\* DAMAGES (INCLUDING, BUT NOT LIMITED TO, PROCUREMENT OF SUBSTITUTE GOODS  
\* OR SERVICES; LOSS OF USE, DATA, OR PROFITS; OR BUSINESS INTERRUPTION)  
\* HOWEVER CAUSED AND ON ANY THEORY OF LIABILITY, WHETHER IN CONTRACT,  
\* STRICT

\* LIABILITY, OR TORT (INCLUDING NEGLIGENCE OR OTHERWISE) ARISING IN ANY WAY  
\* OUT OF THE USE OF THIS SOFTWARE, EVEN IF ADVISED OF THE POSSIBILITY OF  
\* SUCH DAMAGE.

\*/

LICENSE.unicode--jm\_share\_folder

-----

/\*

\* Copyright 2001-2004 Unicode, Inc.

\*

\* Disclaimer

\*

\* This source code is provided as is by Unicode, Inc. No claims are

\* made as to fitness for any particular purpose. No warranties of any  
\* kind are expressed or implied. The recipient agrees to determine  
\* applicability of information provided. If this file has been  
\* purchased on magnetic or optical media from Unicode, Inc., the  
\* sole remedy for any claim will be exchange of defective media  
\* within 90 days of receipt.

\*

\* Limitations on Rights to Redistribute This Code

\*

\* Unicode, Inc. hereby grants the right to freely use the information  
\* supplied in this file in the creation of products supporting the  
\* Unicode Standard, and to make copies of this file in any form  
\* for internal or external distribution as long as this notice  
\* remains attached.

\*/

LICENSE.zlib--zlib

-----

zlib.h -- interface of the 'zlib' general purpose compression library  
version 1.2.3, July 18th, 2005

Copyright (C) 1995-2005 Jean-loup Gailly and Mark Adler

This software is provided 'as-is', without any express or implied  
warranty. In no event will the authors be held liable for any damages  
arising from the use of this software.

Permission is granted to anyone to use this software for any purpose,  
including commercial applications, and to alter it and redistribute it  
freely, subject to the following restrictions:

1. The origin of this software must not be misrepresented; you must not  
claim that you wrote the original software. If you use this software  
in a product, an acknowledgment in the product documentation would be  
appreciated but is not required.
2. Altered source versions must be plainly marked as such, and must not be  
misrepresented as being the original software.
3. This notice may not be removed or altered from any source distribution.

Jean-loup Gailly Mark Adler  
jloup@gzip.org madler@alumni.caltech.edu

The data format used by the zlib library is described by RFCs (Request for  
Comments) 1950 to 1952 in the files <http://www.ietf.org/rfc/rfc1950.txt>  
(zlib format), [rfc1951.txt](#) (deflate format) and [rfc1952.txt](#) (gzip format).



---

# Б Расходные материалы и аксессуары HP

Этот раздел содержит информацию о расходных материалах и аксессуарах, поставляемых компанией HP для данного принтера. Информация может быть изменена. Последние обновления см. на веб-сайте HP ([www.hpshopping.com](http://www.hpshopping.com)). Этот веб-сайт позволяет также совершать покупки.

---

 **Примечание.** Не все картриджи доступны во всех странах/регионах.

---

Этот раздел содержит указанные ниже темы.

- [Заказ расходных материалов в Интернете](#)
- [Расходные материалы](#)

## Заказ расходных материалов в Интернете

Для заказа расходных материалов в Интернете или создания печатного списка покупок запустите программное обеспечение HP, прилагаемое к принтеру, а затем щелкните значок **Покупки**. Выберите **Приобретение материалов в Интернете**. С вашего разрешения программное обеспечение HP выгрузит информацию о принтере, в том числе номер модели, серийный номер и приблизительные уровни чернил. Используемые в принтере расходные материалы HP будут предварительно выбраны. Можно изменить количество, добавить и удалить материалы, а затем напечатать список покупок в интернет-магазине HP или другого розничного продавца (зависит от страны/региона). Сведения о картриджах и ссылки на интернет-магазины также появляются в предупреждениях о чернилах.

Можно также разместить заказ по адресу: [www.hp.com/buy/supplies](http://www.hp.com/buy/supplies). При отображении запроса выберите страну/регион, затем укажите принтер и выберите необходимые расходные материалы.

---

 **Примечание.** В некоторых странах и регионах заказ картриджей в Интернете не поддерживается. Тем не менее, во многих странах можно получить информацию о заказе по телефону и расположении магазинов, а также напечатать список покупок. Кроме того, для получения информации о приобретении продукции HP в вашей стране можно выбрать ссылку «Где купить» вверху веб-страницы [www.hp.com/buy/supplies](http://www.hp.com/buy/supplies).

---

## Расходные материалы

- [картриджи и печатающие головки](#)
- [Бумага HP](#)

### картриджи и печатающие головки

В некоторых странах и регионах заказ картриджей в Интернете не поддерживается. Тем не менее, во многих странах можно получить информацию о заказе по телефону и расположении магазинов, а также напечатать список покупок. Кроме того, для получения информации о приобретении продукции HP в вашей стране можно выбрать ссылку «Где купить» вверху веб-страницы [www.hp.com/buy/supplies](http://www.hp.com/buy/supplies).

Для замены используйте только картриджи с тем же номером, что и заменяемый картридж. Номер картриджа указан в следующих местах.

- Во встроенном веб-сервере. Щелкните вкладку **Сервис** и в области **Сведения о продукте** щелкните **Датчик чернил**. Дополнительные сведения см. в разделе [Встроенный веб-сервер](#).
- В отчете о состоянии принтера (см. раздел [Сведения об отчете о состоянии принтера](#)).
- На этикетке картриджа, который необходимо заменить.  
На этикетке внутри принтера.

---

**⚠ Внимание** Установочный картридж с меткой **SETUP**, который поставляется в комплекте с принтером, нельзя приобрести отдельно. Правильный номер картриджа указан в отчете о состоянии принтера и на этикетке внутри принтера. Кроме того, эту информацию можно получить с помощью встроенного веб-сервера.

---

**📄 Примечание.** Предупреждения и индикаторы уровней чернил предоставляют приблизительные значения, предназначенные только для планирования. При получении сообщения о низком уровне чернил подготовьте для замены новый картридж, чтобы избежать возможных задержек при печати. До тех пор, пока не появится соответствующее сообщение, картриджи не нуждаются в замене.

---

## Бумага HP

Информацию о том, как заказать такие носители, как бумага HP высшего качества, см. по адресу: [www.hp.com](http://www.hp.com).



Компания HP рекомендует использовать для повседневной печати и копирования документов обычную бумагу с логотипом ColorLok. Вся бумага с логотипом ColorLok проходит независимую проверку на соответствие высоким стандартам качества печати и надежности, позволяет получать документы с четкими и яркими цветами, более насыщенным черным и высыхает быстрее стандартной обычной бумаги. Бумага с логотипом ColorLok поставляется крупнейшими производителями бумаги с различными показателями плотности и размера.

---

# В Настройка сети

Для настройки сетевых параметров можно использовать панель управления принтера, как описано в следующем разделе. Для настройки дополнительных параметров можно использовать встроенный веб-сервер. Это средство настройки конфигурации и определения состояния. Доступ к нему можно получить через веб-браузер с использованием существующего сетевого подключения принтера. Дополнительные сведения см. в разделе [Встроенный веб-сервер](#).

Этот раздел содержит указанные ниже темы.

- [Изменение основных сетевых параметров](#)
- [Изменение дополнительных параметров сети](#)
- [Настройка принтера для беспроводного соединения](#)
- [Удаление и повторная установка программного обеспечения HP](#)

## Изменение основных сетевых параметров

С помощью параметров панели управления можно установить и управлять беспроводным соединением, а также выполнять ряд задач управления сетью. К ним относятся просмотр параметров сети, восстановление параметров сети по умолчанию, включение и выключение беспроводной связи и изменение параметров сети.

Этот раздел содержит указанные ниже темы.

- [Просмотр и печать сетевых параметров](#)
- [Включение и выключение беспроводной связи](#)

### Просмотр и печать сетевых параметров

Сведения о параметрах сети можно просмотреть на панели управления принтера или в программном обеспечении HP, прилагаемом к принтеру. Можно напечатать более подробную страницу конфигурации сети, которая содержит всю важную информацию о параметрах сети, в том числе IP-адрес, скорость соединения, DNS и mDNS. Дополнительные сведения см. в разделе [Сведения на странице сетевых параметров](#).

### Включение и выключение беспроводной связи

По умолчанию беспроводная связь включена, при этом светится синий индикатор спереди принтера. Беспроводная связь должна быть включена для работы в беспроводной сети. Однако если принтер подключен к сети Ethernet или используется USB-соединение, то беспроводная связь не используется.

1. Коснитесь  (стрелка вправо), выберите **Настройка**, а затем — **Сеть**.
2. Коснитесь надписи **Беспроводная**, затем коснитесь **Вкл** для включения радио или **Выкл** для отключения.

Сведения о подключении принтера к беспроводной сети см. в разделе [Настройка принтера для беспроводного соединения](#). Если для подключения принтера к беспроводной сети используется мастер настройки беспроводного подключения, функция беспроводной связи включается автоматически.

## Изменение дополнительных параметров сети

---

 **Внимание** Параметры сети предусмотрены для удобства пользователя. Однако только опытным пользователям рекомендуется менять такие параметры, как скорость соединения, настройки IP, шлюз по умолчанию и настройки брандмауэра.

---

Этот раздел содержит указанные ниже темы.

- [Настройка скорости соединения](#)
- [Просмотр параметров протокола IP](#)
- [Изменение параметров протокола IP](#)
- [Настройка параметров брандмауэра принтера](#)
- [Сброс параметров сети](#)

### Настройка скорости соединения

Можно изменить скорость, с которой данные передаются по сети. По умолчанию выбрано **Авто**.

1. Коснитесь  (стрелка вправо), выберите **Настройка**, а затем — **Сеть**.
2. Коснитесь надписи **Дополнительн. настройка**, затем выберите **Скорость соединения**.
3. Коснитесь цифры, которая соответствует скорости соединения, обеспечиваемой оборудованием сети.

### Просмотр параметров протокола IP

Чтобы просмотреть IP-адрес принтера, выполните следующее.

- Напечатайте страницу конфигурации сети. Дополнительные сведения см. в разделе [Сведения на странице сетевых параметров](#).  
- или -
- Откройте программное обеспечение HP (Windows), дважды щелкните **Уровни чернил** и откройте вкладку **Сведения об устройстве**. IP-адрес указан в разделе **Сведения о сети**.

### Изменение параметров протокола IP

Если выбрано значение по умолчанию **Авто**, параметры IP настраиваются автоматически. Однако опытные пользователи могут вручную изменить параметры, в том числе IP-адрес, маску подсети и шлюз по умолчанию.

---

 **Внимание** Будьте внимательны при назначении IP-адреса вручную. Если при установке указан неправильный IP-адрес, сетевые компоненты не смогут установить соединение с принтером.

---

1. Коснитесь  (стрелка вправо), выберите **Настройка**, а затем — **Сеть**.
2. Коснитесь надписи **Дополнительн. настройка**, затем коснитесь **Настройка IP**.
3. Отобразится предупреждение о том, что при изменении IP-адреса принтер будет удален из сети. Для продолжения коснитесь **ОК**.
4. Параметр **Авто** выбран по умолчанию. Чтобы изменить параметры вручную, коснитесь **Вручную** и укажите необходимые значения для следующих параметров.
  - **IP-адрес**
  - **Маска подсети**
  - **Шлюз по умолчанию**
  - **Адрес DNS**
5. Внесите изменения, затем коснитесь **Готово**.

### Настройка параметров брандмауэра принтера

Функции брандмауэра обеспечивают безопасность сетевого уровня в сетях IPv4 и IPv6. Брандмауэр позволяет контролировать IP-адреса, доступ с которых разрешен.



---

**Примечание.** Помимо защиты брандмауэром на сетевом уровне, принтер поддерживает открытые стандарты SSL на уровне передачи для защиты клиент-серверных приложений, например для клиент-серверной аутентификации или работы в Интернете по протоколу HTTPS.

---

Для защиты принтера брандмауэром необходимо настроить политику брандмауэра, которая будет применяться к трафику с определенных IP-адресов. Страницы политики брандмауэра доступны через встроенный веб-сервер (EWS) и отображаются в веб-обозревателе.

Настройки конфигурации активируются по щелчку на кнопке **Применить** на встроенном веб-сервере (EWS).

### **Создание и использование правил брандмауэра**

Правила брандмауэра позволяют контролировать IP-трафик. Используйте правила брандмауэра для разрешения и блокировки IP-трафика отдельных IP-адресов и служб.

Можно указать до десяти правил, определяющих адреса хост-компьютеров, службы и действия, которые необходимо предпринять в их отношении.

Этот раздел содержит указанные ниже темы.

- [Создание правила брандмауэра](#)
- [Изменение приоритета правил брандмауэра](#)
- [Изменение параметров брандмауэра](#)
- [Сброс параметров брандмауэра](#)
- [Ограничения правил, шаблонов и служб](#)

### **Создание правила брандмауэра**

Для создания правила брандмауэра выполните следующее.

1. Откройте встроенный веб-сервер. Дополнительные сведения см. в разделе [Встроенный веб-сервер](#).
2. Перейдите на вкладку **Параметры** и щелкните на пункте **Правила брандмауэра**.
3. Выберите команду **Создать** и следуйте инструкциям на экране.



---

**Примечание.** После нажатия на кнопку **ОК** соединение со встроенным веб-сервером (EWS) может быть ненадолго прервано. Если IP-адрес не менялся, соединение со встроенным веб-сервером (EWS) будет восстановлено. Однако если IP-адрес был изменен, то для доступа ко встроенному веб-серверу (EWS) следует указать новый IP-адрес.

---

### **Изменение приоритета правил брандмауэра**

Для изменения приоритета применения того или иного правила брандмауэра выполните следующие действия.

1. Откройте встроенный веб-сервер. Дополнительные сведения см. в разделе [Встроенный веб-сервер](#).
2. Перейдите на вкладку **Параметры** и щелкните на пункте **Приоритет правил брандмауэра**.
3. Выберите приоритет, который необходимо назначить правилу, из списка **Приоритет правила**, где 10 – это наивысший приоритет, а 1 – наименьший.
4. Щелкните **Применить**.

### Изменение параметров брандмауэра

Для изменения настроек брандмауэра принтера выполните следующие действия.

1. Откройте встроенный веб-сервер. Дополнительные сведения см. в разделе [Встроенный веб-сервер](#).
2. Перейдите на вкладку **Параметры** и щелкните на пункте **Параметры брандмауэра**.
3. Измените требуемые параметры, а затем щелкните на кнопке **Применить**.

 **Примечание.** После того как вы щелкнете на кнопке **Применить**, соединение со встроенным веб-сервером (EWS) может быть ненадолго прервано. Если IP-адрес не менялся, соединение со встроенным веб-сервером (EWS) будет восстановлено. Однако если IP-адрес был изменен, то для доступа ко встроенному веб-серверу (EWS) следует указать новый IP-адрес.

### Сброс параметров брандмауэра

Для сброса параметров брандмауэра принтера и восстановления заводских установок сбросьте параметры сети принтера. Дополнительные сведения см. в разделе [Сброс параметров сети](#).

### Ограничения правил, шаблонов и служб

При создании правил брандмауэра помните о следующих ограничениях правил, шаблонов и служб.

Номер	Ограничение
Максимальное число правил.	11 (одно правило по умолчанию)
Максимальное число шаблонов адресов.	12
Максимальное число пользовательских шаблонов адресов.	5
Максимальное число служб, которые можно добавить в пользовательские шаблоны адресов. <b>Примечание.</b> Это ограничение не распространяется на предопределенный шаблон "Все службы", в который включены все службы, поддерживаемые сервером печати.	40
Максимальное число служб, которые можно добавить в политику. К заданному правилу можно добавить только один шаблон адреса и один шаблон службы.	40
Максимальное число шаблонов служб в политике.	9
Максимальное число пользовательских шаблонов служб.	5

## Сброс параметров сети

Чтобы восстановить стандартный пароль администратора и сетевые параметры, выполните следующие действия.

1. На панели управления принтера коснитесь  (стрелка вправо), выберите **Настройка**, а затем — **Сеть**.
2. Коснитесь **Восстановить параметры сети**, а затем выберите **Да**.  
Появится сообщение о том, что параметры сети по умолчанию были восстановлены.

 **Примечание.** Напечатайте страницу конфигурации сети и убедитесь, что параметры сети изменены. Дополнительные сведения см. в разделе [Сведения на странице сетевых параметров](#).

**Примечание.** При сбросе параметров сети принтера также сбрасываются настройки брандмауэра принтера. Для получения дополнительной информации о конфигурации брандмауэра принтера см. [Настройка параметров брандмауэра принтера](#).

## Настройка принтера для беспроводного соединения

Для принтера можно настроить беспроводное соединение.

Этот раздел содержит указанные ниже темы.

- [Перед началом работы](#)
- [Настройка принтера в беспроводной сети](#)
- [Изменение типа подключения](#)
- [Проверка беспроводной связи](#)
- [Инструкции по обеспечению безопасности беспроводной сети](#)
- [Рекомендации по уменьшению помех в беспроводной сети](#)

 **Примечание.** При возникновении проблем с подключением принтера см. раздел [Устранение неисправностей, связанных с беспроводной связью](#).

 **Совет** Дополнительную информацию по настройке и использованию функций беспроводной связи принтера см. на веб-сайте центра беспроводной печати HP ([www.hp.com/go/wirelessprinting](http://www.hp.com/go/wirelessprinting)).

### Перед началом работы

Перед настройкой беспроводной связи убедитесь в том, что выполнены перечисленные ниже условия.

- Принтер не подключен к сети с помощью сетевого кабеля.
- Беспроводная сеть доступна и функционирует должным образом.
- Принтер и компьютеры, которые к нему обращаются, относятся к одной сети (подсети).

При подключении принтера может отобразиться запрос на ввод имени (SSID) и пароля беспроводной сети.

- Имя сети – это имя используемой беспроводной сети.
- С помощью пароля беспроводной сети можно запретить другим пользователям подключаться к беспроводной сети без разрешения. В зависимости от требуемого уровня безопасности для беспроводной сети может использоваться ключ WEP или парольная фраза WPA.

Если с момента настройки беспроводной сети ее имя или пароль безопасности не менялись, в некоторых случаях их можно найти на задней или боковой стороне беспроводного маршрутизатора.

Если не удастся найти имя сети или ключ безопасности и невозможно вспомнить данную информацию, просмотрите документацию, прилагаемую к компьютеру или беспроводному

маршрутизатору. Если по-прежнему не удается найти данную информацию, обратитесь к администратору сети или ответственному за настройку беспроводной сети.

---

 **Совет** Для компьютеров на базе Windows компания HP предоставляет специальную программу HP Print and Scan Doctor для диагностики домашней сети, которая может помочь получить подобную информацию для некоторых систем. Чтобы узнать, как пользоваться этой программой, зайдите на сайт центра прямой беспроводной печати HP по адресу [www.hp.com/go/wirelessprinting](http://www.hp.com/go/wirelessprinting). В настоящее время это средство доступно не на всех языках.

---

## Настройка принтера в беспроводной сети

Чтобы настроить принтер в беспроводной сети, воспользуйтесь одним из указанных ниже способов.

- Настройка принтера с помощью программного обеспечения принтера HP
- Настройка принтера с помощью мастера настройки беспроводной связи
- Настройка принтера с помощью защищенной настройки Wi-Fi (WPS)
- Настройка принтера с помощью встроенного web-сервера (EWS)

---

 **Примечание.** Если принтер уже использовался через подключение другого типа (например, через USB), чтобы выполнить его настройку в беспроводной сети, воспользуйтесь инструкциями из раздела [Изменение типа подключения](#).

---

### Настройка принтера с помощью программного обеспечения принтера HP

Программное обеспечение HP из комплекта поставки принтера можно использовать как для включения его основных функций, так и для настройки беспроводной связи.

Если принтер уже использовался через подключение другого типа (например, через USB), чтобы выполнить его настройку в беспроводной сети, воспользуйтесь инструкциями из раздела [Изменение типа подключения](#).

### Настройка принтера с помощью мастера настройки беспроводной связи

Мастер настройки беспроводной связи позволяет без труда настроить беспроводное соединение и управлять им с панели управления принтера.

1. Настройте принтер. См. прилагаемые к принтеру руководство по началу работы и постер с инструкциями по настройке.
2. На панели управления принтера коснитесь  (стрелка вправо), выберите **Настройка**, а затем — **Сеть**.
3. Коснитесь **Мастер настройки беспроводной сети** и затем **ОК**.
4. Завершите установку, следуя инструкциям на экране.
5. После завершения установки можно установить сетевые драйверы принтера. Для этого откройте **Все программы**, выберите папку принтера **HP**, нажав **Установка принтера и программное обеспечение**, и выберите **Подключение нового принтера**.

---

 **Примечание.** Если имя (SSID) и пароль (парольная фраза WPA или ключ WEP) беспроводной сети неизвестны, см. раздел [Перед началом работы](#).

---

### Настройка принтера с помощью защищенной настройки Wi-Fi (WPS)

Защищенная настройка Wi-Fi (WPS) позволяет быстро настроить принтер в беспроводной сети, не указывая имя беспроводной сети (SSID), пароль беспроводной сети (пароль WPA, ключ WEP) и другие настройки беспроводной связи.



**Примечание.** Используйте функцию WPS для настройки беспроводной сети, только если для беспроводной сети используется шифрование данных WPA. Если для беспроводной сети применяется WEP или вообще не применяется шифрование, используйте другой способ настройки принтера для работы в беспроводной сети, представленный в этом разделе.

**Примечание.** Для использования WPS убедитесь, что беспроводной маршрутизатор или точка беспроводного доступа поддерживает шифрование WPS. Маршрутизаторы с поддержкой WPS, как правило, оснащены кнопкой  (WPS) или кнопкой с надписью WPS.

Настройка принтера с помощью WPS выполняется одним из указанных ниже способов.

- С помощью нажатия кнопки. Воспользуйтесь кнопкой  (WPS) или кнопкой с надписью WPS на маршрутизаторе, если она есть.
- С помощью ПИН-кода. Введите ПИН-код, созданный принтером, в программе настройки маршрутизатора.

#### Подключение принтера с помощью кнопки

1. На панели управления принтера коснитесь  (стрелка вправо), выберите **Настройка**, а затем — **Сеть**.
2. Коснитесь надписи **Настройка защиты Wi-Fi** и следуйте инструкциям на экране.
3. По запросу коснитесь надписи **Кнопка**.
4. Нажмите и удерживайте кнопку WPS на маршрутизаторе или точке доступа к беспроводной связи в течение трех секунд.  
Подождите около 2 минут. При успешном подключении принтера индикатор беспроводной связи перестанет мигать и будет светиться.
5. После завершения установки можно установить сетевые драйверы принтера. Для этого откройте **Все программы**, выберите папку принтера **HP**, нажав **Установка принтера и программное обеспечение**, и выберите **Подключение нового принтера**.

#### Подключение принтера с помощью PIN-кода

1. На панели управления принтера коснитесь  (стрелка вправо), выберите **Настройка**, а затем — **Сеть**.  
PIN-код WPS находится в нижней части страницы.
2. Коснитесь надписи **Настройка защиты Wi-Fi** и следуйте инструкциям на экране.
3. При появлении запроса коснитесь **ПИН-код**.  
На дисплее появляется номер PIN защищенного соединения Wi-Fi.
4. Откройте программу настройки беспроводного маршрутизатора или беспроводной точки доступа и введите PIN-код WPS.



**Примечание.** Дополнительную информацию об использовании служебной программы настройки см. в документации к маршрутизатору или точке доступа к беспроводной связи.

Подождите около 2 минут. При успешном подключении принтера индикатор беспроводной связи перестанет мигать и будет светиться.

5. После завершения установки можно установить сетевые драйверы принтера. Для этого откройте **Все программы**, выберите папку принтера **HP**, нажав **Установка принтера и программное обеспечение**, и выберите **Подключение нового принтера**.

## Настройка принтера с помощью встроенного web-сервера (EWS)

Если принтер подключен к сети, для настройки беспроводной связи можно использовать его встроенный web-сервер (EWS).

1. Откройте встроенный веб-сервер. Дополнительные сведения см. в разделе [Встроенный веб-сервер](#).
2. На вкладке **Главная** выберите компонент **Мастер настройки беспроводной связи** в разделе **Настройка**.
3. Следуйте инструкциям на экране.
4. После завершения установки можно установить сетевые драйверы принтера. Для этого откройте **Все программы**, выберите папку принтера **HP**, нажав **Установка принтера и программное обеспечение**, и выберите **Подключение нового принтера**.

---

 **Совет** Для настройки беспроводного соединения можно также ввести или изменить отдельные параметры беспроводной связи. Для этого на вкладке **Сеть** в разделе **Беспроводное (802.11)** в левой части экрана щелкните **Дополнительно**, измените параметры беспроводной связи и затем щелкните **Применить**.

---

## Изменение типа подключения

Установив программное обеспечение HP и подключив принтер к компьютеру или к сети, можно с помощью данного программного обеспечения изменить тип подключения (например с USB на беспроводную связь).

---

 **Примечание.** При переходе на беспроводное соединение убедитесь, что кабель Ethernet не подсоединен к принтеру. При подсоединении кабеля Ethernet беспроводная связь принтера отключается.

В процессе установки может отображаться запрос на временное подключение кабеля USB.

---

## Переход с Ethernet на беспроводное подключение

1. На панели управления принтера коснитесь  (стрелка вправо), выберите **Настройка**, а затем — **Сеть**.
2. Коснитесь надписи **Беспроводная**, выберите **Установка беспроводных устройств**, затем коснитесь **ОК**.
3. Завершите установку, следуя инструкциям на экране.

---

 **Примечание.** Если имя (SSID) и пароль (парольная фраза WPA или ключ WEP) беспроводной сети неизвестны, см. раздел [Перед началом работы](#).

---

## Переход с USB на беспроводное подключение

Выполните инструкции для используемой операционной системы.

### Windows

1. На рабочем столе компьютера щелкните **Пуск**, выберите **Программы** или **Все программы**, щелкните **HP**, выберите имя принтера, а затем щелкните **Настройка принтера & Программное обеспечение**.  
- или -  
На экране **Пуск** выберите **Настройка принтера & Программное обеспечение**.
2. Щелкните **Изменить USB-подключение принтера на беспроводное**.
3. Завершите установку, следуя инструкциям на экране.

## Mac OS X

1. Запустите **утилиту HP**. Дополнительные сведения см. в разделе [Утилита HP \(Mac OS\)](#).
2. На панели инструментов HP Utility щелкните значок **Приложения**.
3. Дважды щелкните **Помощник настройки HP** и следуйте инструкциям на экране.

### Переход с беспроводного подключения на USB или Ethernet

Чтобы изменить тип подключения с беспроводного на USB или Ethernet, подключите к принтеру кабель USB или Ethernet.

---

 **Примечание.** При использовании компьютера под управлением Mac OS X добавьте принтер в очередь печати. На панели Dock щелкните **Системные настройки**, в разделе **Оборудование** выберите **Печать и & факс** или **Печать и & сканирование**, щелкните + и выберите принтер.

---

## Проверка беспроводной связи

Напечатайте страницу проверки беспроводной сети, чтобы получить информацию о беспроводном соединении принтера. Страница проверки беспроводной сети содержит информацию о состоянии, MAC-адресе и IP-адресе принтера. Если принтер подключен к сети, на странице проверки будут показаны сведения о параметрах сети.

### Печать страницы проверки беспроводной сети

1. На панели управления принтера коснитесь  (стрелка вправо), выберите **Настройка**, а затем — **Сеть**.
2. Коснитесь надписи **Беспроводная** и выберите **Тестирование печати по беспроводной сети**.

## Инструкции по обеспечению безопасности беспроводной сети

Следующая информация поможет защитить беспроводную сеть и беспроводной принтер от несанкционированного использования.

Дополнительную информацию см. на веб-сайте [www.hp.com/go/wirelessprinting](http://www.hp.com/go/wirelessprinting).

Этот раздел содержит указанные ниже темы.

- [Обзор настроек безопасности](#)
- [Установка адресов оборудования для беспроводного маршрутизатора \(фильтрация MAC\)](#)
- [Другие инструкции по защите беспроводной связи](#)

## Обзор настроек безопасности

Чтобы повысить безопасность беспроводной сети и предотвратить несанкционированный доступ, принтер оснащен поддержкой множества стандартных типов сетевой проверки подлинности, в том числе WEP, WPA и WPA2.

- WEP. Обеспечивает безопасность путем шифрования данных, передаваемых по радиоканалу с одного беспроводного устройства на другое. Устройства в сетях WEP используют для кодирования данных WEP-ключи. Если сеть использует WEP, необходимо знать соответствующие ключи.
- WPA. Повышает уровень защиты данных и контроль доступа при беспроводной связи в существующих и будущих беспроводных сетях. Он устраняет все известные недостатки WEP, исходного механизма обеспечения безопасности в стандарте 802.11. Способ WPA использует для кодирования протокол целостности временного ключа (TKIP) и применяет проверку прав доступа 802.1X с одним из доступных стандартных типов протокола расширенной аутентификации (EAP).
- WPA2. Предоставляет коллективным и индивидуальным пользователям беспроводной сети высокий уровень гарантии того, что доступ к их беспроводным сетям имеют только пользователи, обладающие правом доступа. WPA2 предоставляет расширенный стандарт шифрования AES (Advanced Encryption Standard). AES описан в режиме счетчика связывания закодированных блоков (CCM) и поддерживает независимый базовый набор служб (IBSS) для обеспечения защиты между рабочими станциями, работающими в режиме беспроводного соединения без использования беспроводного маршрутизатора (например, беспроводного маршрутизатора Linksys или базовой станции Apple AirPort Base Station).

## Установка адресов оборудования для беспроводного маршрутизатора (фильтрация MAC)

Фильтрация MAC — это средство безопасности, в котором маршрутизатор или точка доступа к беспроводной связи настраивается по списку аппаратных адресов (также называемых MAC-адресами) устройств, которым разрешен доступ к сети посредством маршрутизатора.

Если маршрутизатор фильтрует аппаратные адреса, аппаратный адрес принтера необходимо внести в список принимаемых аппаратных адресов. Если у маршрутизатора нет аппаратного адреса принтера, пытающегося получить доступ в сеть, маршрутизатор не предоставит доступ этому принтеру.

---

 **Внимание** Однако этот метод не рекомендуется использовать, поскольку пользователям за пределами сети, желающим получить к ней несанкционированный доступ, несложно считать и подделать MAC-адрес.

---

## Установка аппаратного адреса в маршрутизаторе/точке доступа к беспроводной связи

1. Напечатайте страницу конфигурации сети и определите аппаратный адрес принтера. Дополнительные сведения см. в разделе [Сведения на странице сетевых параметров](#).

---

 **Примечание.** Принтер поддерживает отдельные аппаратные адреса для соединения Ethernet и подключения по беспроводной сети. Оба аппаратных адреса указываются на странице конфигурации сети принтера.

---

2. Откройте служебную программу настройки маршрутизатора/точки доступа к беспроводной связи и внесите аппаратный адрес принтера в список допустимых аппаратных адресов.

---

 **Примечание.** Дополнительную информацию об использовании служебной программы настройки см. в документации к маршрутизатору или точке доступа к беспроводной связи.

---

## Другие инструкции по защите беспроводной связи

Для обеспечения безопасности беспроводной сети следуйте приведенным далее рекомендациям.

- Используйте пароль беспроводной сети, состоящий не менее чем из 20 случайных символов. Пароль беспроводной сети WPA может содержать до 64 символов.
- Не используйте в качестве пароля беспроводной сети распространенные слова или фразы, простые последовательности символов (например, единицы) либо личные данные. Составляйте пароли только из набора случайных букв (заглавных и строчных) и цифр, а если разрешено использование других символов (например, знаков препинания), следует использовать и их.
- Смените пароль беспроводной сети, установленный производителем для доступа администратора к точке беспроводного доступа или беспроводному маршрутизатору. В некоторых маршрутизаторах возможна также смена имени администратора.
- По возможности отключите административный доступ по беспроводной сети. В этом случае для изменения конфигурации необходимо будет подключить маршрутизатор к Ethernet.
- Если это возможно, отключите удаленный административный доступ к маршрутизатору через Интернет. Можно с помощью протокола удаленного рабочего стола установить зашифрованное подключение к компьютеру за маршрутизатором и внести изменения в его конфигурацию с локального компьютера с доступом через Интернет.
- Чтобы избежать случайного подключения к чужой беспроводной сети, отключите автоматическое подключение к любым сетям. В Windows XP это отключено по умолчанию.

## Рекомендации по уменьшению помех в беспроводной сети

Далее приведены рекомендации по снижению вероятности возникновения помех в беспроводной сети.

- Не устанавливайте устройства беспроводной связи вблизи больших металлических предметов (например, сейфов) и других электромагнитных устройств (например, микроволновых печей или беспроводных телефонов), поскольку эти объекты могут приводить к искажению радиосигналов.
- Не устанавливайте устройства беспроводной связи вблизи массивных стен и других строительных конструкций, поскольку эти объекты поглощают радиоволны и ослабляют сигнал.
- Устанавливайте точку доступа или маршрутизатор беспроводной связи в центре, на линии прямой видимости с другими беспроводными устройствами в сети.
- Поддерживайте расстояние между устройствами беспроводной связи в пределах допустимого.

## Удаление и повторная установка программного обеспечения HP

Если процедура установки не завершена или кабель USB был подключен к компьютеру до появления соответствующего приглашения программы установки, возможно, потребуется удалить прилагаемое к принтеру программное обеспечение HP, а затем установить его заново. Не удаляйте вручную файлы программы с компьютера. Для правильного удаления файлов используйте соответствующую утилиту, установленную вместе с программным обеспечением HP.

- [Windows](#)
- [Mac OS X](#)

## Windows

### Удаление с компьютера (1-й способ)

1. Отсоедините принтер от компьютера. Не подключайте принтер к компьютеру до завершения установки программного обеспечения HP.
2. На рабочем столе компьютера нажмите кнопку **Пуск**, выберите **Программы** или **Все программы**, затем **HP**, выберите имя принтера, а затем – **Удалить**.
3. Следуйте инструкциям на экране.
4. Если появится запрос на удаление общих файлов, щелкните **Нет**. Если эти файлы будут удалены, то другие программы, использующие их, могут работать неправильно.
5. Перезагрузите компьютер.
6. Чтобы переустановить программное обеспечение HP, вставьте компакт-диск с программным обеспечением HP в устройство чтения компакт-дисков на компьютере и следуйте инструкциям на экране.
7. При появлении соответствующего запроса в программе HP подключите принтер к компьютеру.
8. Для включения принтера нажмите  (кнопка Питание). После подсоединения и включения принтера может потребоваться подождать несколько минут, пока завершатся все процедуры Plug and Play.
9. Следуйте инструкциям на экране.

### Удаление с компьютера (2-й способ)

---

 **Примечание.** Используйте этот способ, если в меню «Пуск» Windows отсутствует пункт **Удалить**.

---

1. На рабочем столе компьютера щелкните **Пуск**, **Настройка**, **Панель управления**, **Установка и удаление программ**.  
- или -  
Нажмите **Пуск**, выберите **Панель управления**, затем дважды щелкните **Программы и компоненты**.
2. Выберите имя принтера и нажмите **Изменить/Удалить** или **Удалить/Изменить**. Следуйте инструкциям на экране.
3. Отсоедините принтер от компьютера.
4. Перезагрузите компьютер.

---

 **Примечание.** Перед перезагрузкой убедитесь, что принтер отсоединен от компьютера. Не подключайте принтер к компьютеру до завершения установки программного обеспечения HP.

---

5. Вставьте компакт-диск с программным обеспечением HP в устройство чтения компакт-дисков на компьютере и запустите программу установки.
6. Следуйте инструкциям на экране.

## Mac OS X

### Удаление с компьютера Macintosh

1. Дважды щелкните значок **HP Uninstaller** (Удаление программ HP) (в папке **Hewlett-Packard**, расположенной в папке **Программы** на верхнем уровне жесткого диска), а затем щелкните **Продолжить**.
2. При появлении соответствующего приглашения введите имя и пароль администратора, а затем нажмите кнопку **ОК**.

3. Следуйте инструкциям на экране.
4. Когда программа **HP Uninstaller** (Удаление программ HP) завершит работу, перезагрузите компьютер.

---

# Г Средства управления принтером

Этот раздел содержит указанные ниже темы.

- [Набор инструментов \(Windows\)](#)
- [Утилита HP \(Mac OS\)](#)
- [Встроенный веб-сервер](#)
- [Параметры безопасности устройства](#)

## Набор инструментов (Windows)

Панель инструментов обеспечивает доступ к информации о состоянии и обслуживании принтера.



**Примечание.** Панель инструментов можно установить с компакт-диска с программным обеспечением HP, если компьютер отвечает системным требованиям.

---

### Открытие панели инструментов

1. На рабочем столе компьютера нажмите кнопку **Пуск**, выберите **Программы** или **Все программы**, щелкните **HP**, выберите папку для принтера HP, а затем – значок с названием принтера.
2. На вкладке **Печать** в разделе **Печать** дважды щелкните **Обслуживание принтера**.

## Утилита HP (Mac OS)

Утилита HP содержит средства настройки параметров печати, калибровки принтера, заказа расходных материалов в Интернете и поиска информации о поддержке на веб-сайте.



**Примечание.** Доступные функции утилиты HP могут различаться в зависимости от выбранного принтера.

Предупреждения и индикаторы уровней чернил предоставляют приблизительные значения, предназначенные только для планирования. При получении предупреждения о низком уровне чернил подготовьте для замены новые картриджи, чтобы избежать возможных задержек при печати. До тех пор, пока не появится соответствующее сообщение, картриджи не нуждаются в замене.

---

### Запуск утилиты HP

#### Как запустить утилиту принтера HP

Дважды щелкните значок **Утилита HP**. Этот значок расположен в папке **Hewlett-Packard**, которая находится в папке **Программы** в корне жесткого диска.

## Встроенный веб-сервер

Если принтер подключен к сети, можно перейти на домашнюю страницу принтера (встроенный веб-сервер или EWS) для просмотра информации о его состоянии, изменении параметров и управлении им с компьютера.



---

**Примечание.** Список системных требований для встроенного веб-сервера см. в разделе [Технические характеристики встроенного веб-сервера](#).

Для просмотра или изменения некоторых параметров может потребоваться пароль. Встроенный веб-сервер можно использовать без подключения к Интернету. Однако некоторые функции будут при этом недоступны.

---

Этот раздел содержит указанные ниже темы.

- [Сведения о файлах «cookie»](#)
- [Как получить доступ к встроенному веб-серверу](#)
- [Свойства встроенного веб-сервера](#)

### **Сведения о файлах «cookie»**

При просмотре веб-страниц встроенный веб-сервер размещает на жестком диске компьютера небольшие текстовые файлы (файлы «cookie»). Эти файлы позволяют встроенному веб-серверу распознавать компьютер при следующем подключении. Например, если был выбран язык встроенного веб-сервера, эта информация сохраняется в файле «cookie» и при следующем подключении к встроенному веб-серверу страницы будут показаны на этом языке. Хотя некоторые файлы «cookie» удаляются в конце каждого сеанса (например, файлы, в которых сохраняется выбранный язык), другие файлы (например, в которых сохраняются сведения о пользователе) хранятся на компьютере, пока не будут удалены вручную.

---



**Примечание.** Cookie-файлы, которые EWS сохраняет на компьютере, используются только для сохранения настроек компьютера или для обмена данными между принтером и компьютером. Эти cookie-файлы не отправляются на какие-либо веб-сайты HP.

---

Можно настроить веб-браузер так, чтобы разрешить сохранение всех файлов «cookie» или уведомлять каждый раз при создании файла (это позволит принимать решение о сохранении или отклонении для каждого файла «cookie»). Кроме того, с помощью веб-браузера можно удалить все нежелательные файлы «cookie».

---



**Примечание.** В зависимости от используемого принтера запрет на сохранение файлов «cookie» может привести к отключению одной или нескольких следующих функций.

---

- Запуск программы с продолжением прерванных действий (особенно полезно при использовании мастеров установки).
- Сохранение выбранного языка встроенного веб-сервера.
- Настройка начальной страницы встроенного веб-сервера.

Сведения об изменении параметров конфиденциальности и файлов «cookie», а также о просмотре и удалении таких файлов см. в документации веб-браузера.

---

### **Как получить доступ к встроенному веб-серверу**



**Примечание.** Принтер должен быть подключен к сети и иметь IP-адрес. IP-адрес и имя узла принтера указаны в отчете о состоянии. Дополнительные сведения см. в разделе [Сведения на странице сетевых параметров](#).

---

В поддерживаемом веб-обозревателе на компьютере введите IP-адрес или имя в сети, назначенные принтеру.

Например, если IP-адрес устройства 123.123.123.123, введите в адресной строке следующее:  
`http://123.123.123.123`

---

 **Совет** После открытия встроенного веб-сервера можно добавить его в избранные ссылки, чтобы упростить к нему доступ.

**Совет** Если в операционной системе Mac OS X используется веб-браузер Safari, для простого доступа к встроенному веб-серверу (без ввода IP-адреса) можно использовать закладку Bonjour. Чтобы воспользоваться закладкой Bonjour, откройте Safari и в меню **Safari** щелкните **Параметры**. На вкладке **Закладки**, в разделе **Панель закладок** выберите **Добавить Bonjour** и закройте окно. Откройте закладку **Bonjour** и выберите необходимый сетевой принтер для доступа к встроенному веб-серверу.

---

## Свойства встроенного веб-сервера

---

 **Примечание.** Изменение параметров сети встроенного веб-сервера HP (EWS) может привести к отключению некоторых функций устройства или программного обеспечения.

---

На вкладке **Главная** можно настроить различные режимы и задачи, доступные для устройства. Вкладка **Главная** включает следующие элементы:

- **Последние посещения:** отображает пять последних посещений по ссылкам EWS HP.
- **Состояние принтера:** отображает текущее состояние принтера.
- **Диагностика:** предоставляет ссылки на задачи по диагностике.
- **ePrint:** отображает состояние подключения к службе ePrint.
- **Уровень чернил:** отображает уровень чернил.
- **Управление:** полезные ссылки для управления сервером EWS HP.
- **Состояние беспроводной сети:** отображает состояние беспроводного подключения (802.11).
- **Состояние проводной сети:** отображает состояние проводного подключения (802.3).
- **Настройка:** отображает параметры настройки.
- **Настройка ярлыка:** настройка быстрых ссылок в качестве ярлыков.
- **Поддержка:** ссылка на веб-сайт технической поддержки Hewlett-Packards.'

---

 **Примечание.** Не все указанные выше элементы видны по умолчанию. Чтобы показать или скрыть элементы, воспользуйтесь кнопкой **Настройка страницы**.

**Примечание.** Настройки этой страницы автоматически сохраняются в cookie-файлах веб-браузера. При удалении cookie-файлов веб-браузера настройки будут утеряны.'

---

Чтобы настроить и включить веб-службы HP для этого устройства, воспользуйтесь вкладкой **Веб-службы HP**. Чтобы воспользоваться функцией HP ePrint, необходимо включить веб-службы HP.

На вкладке **Сеть** можно настроить и обезопасить параметры сети для данного устройства, при условии, что устройство подключено к сети посредством IP. Данная вкладка не показывает, подключен ли принтер к другим типам сетей.

## Вкладка **Инструменты**

- **Сведения о продукте**
  - **Информация о принтере:** содержит общие сведения о принтере — серийный номер, название и версию встроенного ПО.
  - **Индикатор чернил:** показывает примерный уровень чернил, номера частей картриджей, примерное число страниц, которые можно напечатать, для каждого картриджа.
  - **Управление чернилами:** позволяет установить уровень чернил, при котором принтер будет выдавать предупреждение о том, что чернила заканчиваются.
- **Отчеты**
  - **Отчет об использовании:** позволяет узнать количество напечатанных, отсканированных и отправленных/полученных по факсу страниц.
  - **Отчет о принтере:** печать различных отчетов.
  - **Журнал событий:** позволяет просматривать информацию о событиях, например, ошибках встроенного ПО.
- **Утилиты**
  - **Закладки:** закладки для страниц сервера EWS HP.
  - **Панель инструментов качества печати:** инструменты поддержки для улучшения качества напечатанного материала.
  - **Отслеживание средств:** передача номера/местоположения средств устройству.
- **Резервное копирование и восстановление**
  - **Резервное копирование:** позволяет создавать защищенные паролем файлы с настройками принтера'.
  - **Восстановление:** позволяет восстанавливать настройки принтера с помощью резервного файла, созданного сервером EWS HP.'
- **Управление заданиями**

**Управление заданиями:** позволяет отслеживать и отменять текущие или ожидающие очереди задания принтера.
- **Перезагрузка принтера**
  - **Цикл питания:** позволяет выключать и перезагружать принтер.
  - **Восстановление:** позволяет восстанавливать настройки принтера с помощью резервного файла, созданного сервером EWS HP.'

С помощью вкладки **Параметры** можно настраивать и сохранять различные настройки устройства, в том числе управление питанием, дату и время, безопасность, печать, параметры носителей, электронные уведомления, восстановление заводских настроек и параметры брандмауэра.

## Параметры безопасности устройства

Это устройство поддерживает стандарты безопасности и протоколы, которые обеспечивают безопасность устройства, защиту информации в сети, а также упрощают мониторинг и обслуживание устройства.

Дополнительную информацию о решениях безопасности изображений и печати HP см. на сайте' [www.hp.com/go/Secureprinting](http://www.hp.com/go/Secureprinting). На сайте представлены ссылки на официальные документы и часто задаваемые вопросы о функции безопасности, а также информация о дополнительных функциях безопасности, которые не указаны в этом документе.

### Как задать пароль администратора с помощью встроенного веб-сервера

Встроенный веб-сервер позволяет назначить пароль администратора, чтобы неавторизованные пользователи не могли изменить параметры конфигурации продукта во встроенном веб-сервере. Если пароль администратора уже задан, необходимо ввести его,

чтобы внести в настройки любые изменения, требующие использования веб-сервера. Если вы изменяете существующий пароль, необходимо сначала ввести этот пароль. Можно также удалить пароль, введя текущий пароль, а затем удалив назначенный пароль.

### Блокировка панели управления

Встроенный веб-сервер позволяет блокировать определенных функций на панели управления устройства для предотвращения неавторизованного использования. После блокировки панели управления, некоторые функции панели управления не могут быть изменены с помощью панели управления. Сама функция блокировки панели управления так же может быть защищена. Для этого необходимо задать пароль администратора встроенного веб-сервера. После того, как пароль администратора встроенного веб-сервера установлен, его необходимо вводить каждый раз для доступа к настройке включения/выключения блокировки панели.

### Отключение неиспользуемых протоколов и служб

Встроенный веб-сервер позволяет отключить неиспользуемые протоколы и службы. Параметры этих протоколов и служб могут также быть защищены от изменения с помощью пароля администратора EWS. К таким протоколам и службам относятся:

- **Включение/выключение IPv4 and IPv6.** Для нормальной работы в сети TCP/IP, устройство должно иметь действующие параметры сети TCP/IP, такие как IP-адрес, действительный в вашей сети. Данный продукт поддерживает две версии этого протокола: версию 4 (IPv4) и версию 6 (IPv6). Протоколы IPv4 и IPv6 можно отключать/включать по отдельности и включать одновременно.
- **Включение/выключение служб Bonjour.** Службы Bonjour обычно используются для небольших сетей для IP-адресов и разрешений имен, где обычный сервер DNS не используется. Службы Bonjour можно включать и отключать.
- **Включение/выключение протокола SNMP.** Протокол SNMP — простой протокол управления сетями. Используется приложениями управления сетями для управления принтером. Принтер поддерживает протокол SNMPv1 в сетях IP. Устройство позволяет включать и выключать протокол SNMPv1.
- **Включение/выключение службы WINS.** При наличии в сети сервера DHCP (Dynamic Host Configuration Protocol) принтер автоматически получает от него IP-адрес и выполняет регистрацию своего имени в любой динамической службе имен, отвечающей требованиям RFC 1001 и 1002, при условии, что указан IP-адрес сервера WINS (Служба имён Windows Internet). Параметры IP-адреса сервера WINS можно включать и выключать. Если параметры включены, то могут быть указаны первичный и вторичный WINS-серверы.
- **Включение/выключение протокола SLP.** Протокол SLP (Service Location Protocol) — это стандартный сетевой протокол Интернета, который предоставляет необходимую структуру и позволяет сетевым приложениям определять существование, расположение и конфигурацию сетевых служб в корпоративных сетях. Этот протокол можно включать и отключать.
- **Включение/выключение службы LPD.** Термин служба LPD (Line Printer Daemon) обозначает протокол и программное обеспечение, связанные с обслуживанием постановки в очередь постстрочного принтера, которые могут быть установлены для различных систем TCP/IP. LPD можно включать и отключать.
- **Включение/выключение протокола LLMNR.** Link-Local Multicast Name Resolution (LLMNR) представляет собой протокол, основанный на формате пакета системы доменных имен (DNS), что позволяет узлам IPv4 и IPv6 выполнять разрешение имен для узлов в одной локальной сети. LLMNR можно включать и отключать.

- **Включение/выключение порта 9100.** Принтер поддерживает печать по протоколу Raw IP через TCP-порт 9100. На принтере это собственный порт TCP/IP компании HP, который по умолчанию используется для печати. Доступ к нему осуществляется из программного обеспечения HP. Порт 9100 можно включать и отключать.
- **Включение/выключение веб-служб.** Включение и выключение поддерживаемых принтером служб по протоколам Microsoft Web Services Dynamic Discovery (интернет-служба динамического обнаружения устройств) (WS Discovery) или Microsoft Web Services for Devices (WSD) Print Services (интернет-службы для устройств печати). Данные веб-службы можно включать и выключать одновременно, а службу WS Discovery можно отключить отдельно.
- **Включение/выключение протокола межсетевой печати (IPP).** Протокол межсетевой печати (IPP) — стандартный интернет-протокол, позволяющий осуществлять печать и управлять заданиями через Интернет. IPP можно включать и отключать.

## Параметры администратора

Встроенный веб-сервер позволяет включать и отключать некоторые возможности устройства. К ним относятся настройка сети, проводной и беспроводной связи, беспроводной точки доступа (то есть возможности прямого беспроводного соединения), USB, блокировка панели управления, цветная печать из запоминающего устройства, настройки всех веб-служб, только службы ePrint или только приложений. Чтобы изменения вступили в силу, устройство необходимо выключить, а затем включить снова.

## Доступ к управлению цветом

Комплект инструментов HP для управления цветом позволяет отдельным пользователям или группам пользователей и приложений включать или отключать цвета. Дополнительную информацию см. по адресу [www.hp.com/go/upd](http://www.hp.com/go/upd). Встроенный веб-сервер также позволяет отключить функцию цветного факса, цветное копирование и цветную печать с запоминающих устройств.

## Протоколы защиты – HTTPS

Встроенный веб-сервер позволяет включить шифрование данных устройства через функцию перенаправления HTTPS. В этом случае HTTPS запрещает другим пользователям просматривать информацию, циркулирующую между сервером EWS и устройством, за счет шифрования, обеспечивая безопасный метод обмена данными.

## Брандмауэр

Встроенный веб-сервер позволяет включать и настраивать правила, приоритеты, шаблоны, службы и политики брандмауэра устройства. Функции брандмауэра обеспечивают безопасность сетевого уровня в сетях IPv4 и IPv6. Возможность настройки брандмауэра обеспечивает контроль за IP-адресами, которым разрешен доступ к продукту, а также возможность установки разрешений и приоритетов для цифровой отправки, управления, обнаружения, служб печати, обеспечивая более безопасный способ управления доступом к устройству.

## Системный журнал

Поддержка системного журнала, стандартного протокола для регистрации сообщений о состоянии на определенном сервере, может быть использована для отслеживания деятельности и состояния устройств в сети. Встроенный веб-сервис предоставляет возможность включить системный журнал и указать сервер, на который будут отправлены сообщения о состоянии. Функция определения приоритета для таких сообщений также поддерживается.

### **Сертификаты**

Встроенный веб-сервер предоставляет возможность устанавливать и управлять сертификатами для проверки подлинности устройства, сервера и сети. Это включает в себя возможность создания сертификата, установки сертификата, импорта и экспорта сертификата.

### **Подписанное встроенное ПО**

Поддержка обновлений встроенного ПО с цифровой подписью снижает риск воздействия вредоносных программ, предотвращая установку несанкционированного встроенного ПО на устройство.

### **Беспроводная проверка подлинности**

Встроенный веб-сервер позволяет настроить беспроводную сеть с помощью таких беспроводных корпоративных протоколов стандарта 802.1x для проверки подлинности, как EAP-TLS, LEAP, PEAP с целью управления доступом к устройству. Встроенный веб-сервер HP также позволяет настроить беспроводное динамическое шифрование ключом, например, WEP-шифрование и проверку подлинности WPA-PSK. Кроме того, функцию прямой беспроводной проверки подлинности можно включить и выключить.

---

# Д Приемы работы

- Начало работы
- Печать
- Использование картриджей
- Решение проблем

---

# F Ошибки (Windows)

## Принтер отключен

Компьютер не может обмениваться данными с принтером, так как произошло одно из следующих событий.

- Принтер был выключен.
- Был отсоединен кабель, с помощью которого подключен принтер (например, кабель USB или сетевой кабель Ethernet).
- Если принтер подключен к беспроводной сети, произошел разрыв беспроводного подключения.

Для решения этой проблемы выполните следующие действия.

- Убедитесь, что принтер включен и светится индикатор  (кнопка Питание).
- Убедитесь, что кабель питания и другие кабели находятся в рабочем состоянии и надежно подсоединены к принтеру.
- Убедитесь, что кабель питания устройства надежно подключен к исправной розетке.
- Если принтер подключен к сети, убедитесь, что сеть функционирует нормально. Дополнительные сведения см. в разделе [Решение проблем проводного сетевого соединения \(Ethernet\)](#).
- Если принтер подключен к беспроводной сети, убедитесь, что беспроводная сеть функционирует нормально. Дополнительные сведения см. в разделе [Устранение неисправностей, связанных с беспроводной связью](#).

## Проблема с печатающей головкой

Печатающая головка отсутствует, не обнаружена, неправильно установлена или несовместима.

**Если данная ошибка возникла при установке принтера, попробуйте сделать следующее.**

**Решение 1. Переустановите печатающую головку.**

Инструкции см. в разделе [Переустановите печатающую головку](#)

---

 **Внимание** Электрические контакты печатающих головок содержат чувствительные компоненты, которые легко повредить.

---

Если проблема не будет устранена после переустановки печатающей головки, обратитесь в службу поддержки HP. Дополнительные сведения см. в разделе [Служба поддержки HP](#).

**Если ошибка возникла после того, как принтер использовался некоторое время, попробуйте сделать следующее.**

**Решение 1. Выключите, а затем включите принтер.**

Выключите, а затем снова включите принтер.

Если проблема не будет устранена, обратитесь в службу поддержки HP за обслуживанием или заменой. Дополнительные сведения см. в разделе [Служба поддержки HP](#).

## Проблема с картриджем

Картридж, указанный в сообщении, отсутствует, поврежден, не является совместимым или установлен в неправильном гнезде принтера.



---

**Примечание.** Если картридж указан в сообщении как несовместимый, см. раздел [Заказ расходных материалов в Интернете](#) для получения информации о приобретении картриджа для принтера.

---

Для решения этой проблемы выполните следующие действия. Решения приведены в порядке убывания вероятности. Если первое решение не помогло устранить проблему, используйте оставшиеся решения до устранения проблемы.

- Решение 1. Выключите, а затем включите принтер.
- Решение 2. Установите картриджи правильно.
- Решение 3. Очистите электрические контакты.
- Решение 4. Замените картридж с чернилами.

#### **Решение 1. Выключите, а затем включите принтер**

Выключите, а затем снова включите принтер.

Если проблема не устранена, переходите к следующему решению.

#### **Решение 2. Установите картриджи правильно**

Убедитесь, что все картриджи установлены правильно.

1. Осторожно откройте крышку доступа к картриджам.
2. Извлеките чернильный картридж, захватив его и потянув на себя.
3. Вставьте картридж в гнездо. С усилием нажмите на картридж, чтобы обеспечить надежный контакт.
4. Закройте крышку доступа к картриджам и убедитесь, что сообщение об ошибке не отображается.

Если проблема не устранена, переходите к следующему решению.

#### **Решение 3. Очистите электрические контакты**

##### **Очистка электрических контактов принтера**

1. Слегка намочите чистую ткань без ворса в бутилированной или дистиллированной воде.
2. Протирая тканью сверху вниз, очистите электрические контакты принтера. Используйте столько ткани, сколько потребуется. Очищайте до тех пор, пока на ткани не перестанут оставаться следы чернил.
3. Насухо протрите область сухой тканью без ворса перед тем, как перейти к следующему этапу.

#### **Решение 4. Замените картридж**

Замените указанный картридж. Дополнительные сведения см. в разделе [Замена картриджа](#).



---

**Примечание.** Если на картридж еще распространяется гарантия, обратитесь в службу поддержки HP для ремонта или замены. Дополнительную информацию о гарантии на картриджи см. в разделе «Информация о гарантии на картриджи». Если проблема не устранена после замены картриджа, обратитесь в службу поддержки HP. Дополнительные сведения см. в разделе [Служба поддержки HP](#).

---

## **Замените картридж**

Замените указанный картридж. Дополнительные сведения см. в разделе [Замена картриджа](#).



---

**Примечание.** Если на картридж еще распространяется гарантия, обратитесь в службу поддержки HP для ремонта или замены. Дополнительную информацию о гарантии на картриджи см. в разделе [Информация о гарантии на картриджи](#). Если проблема не устранена после замены картриджа, обратитесь в службу поддержки HP. Дополнительную информацию см. в разделе [Служба поддержки HP](#).

---

## Несоответствие бумаги

Размер или тип бумаги, выбранный в драйвере принтера, не соответствует бумаге, загруженной в принтер. Убедитесь, что в принтер загружена соответствующая бумага, а затем напечатайте документ повторно. Дополнительные сведения см. в разделе [Загрузка бумаги](#).



**Примечание.** Если в принтер загружена бумага правильного размера, измените выбранный размер бумаги в драйвере принтера и повторите печать документа.

## Перемещение каретки невозможно

Что-то блокирует каретку (часть принтера, удерживающую картриджи).

Чтобы устранить препятствие, нажмите  (кнопку Питание), чтобы выключить принтер, а затем проверьте наличие замятий.

Дополнительные сведения см. в разделе [Устранение замятий](#).

## Замятие бумаги

В принтере застряла бумага.

Перед устранением замятия выполните следующие действия.

- Убедитесь, что загруженная бумага отвечает требованиям и не имеет морщин, складок и дефектов. Дополнительные сведения см. в разделе [Характеристики бумаги](#).
- Проверьте чистоту механизма принтера. Дополнительные сведения см. в разделе [Обслуживание принтера](#).
- Убедитесь, что входные лотки загружены правильно и не переполнены. Дополнительные сведения см. в разделе [Загрузка бумаги](#).

Инструкции по устранению замятий, а также дополнительные сведения о предотвращении замятий см. в разделе [Устранение замятий](#).

## В принтере нет бумаги



В используемом по умолчанию лотке нет бумаги.

Загрузите бумагу и выберите **ОК**.

Дополнительные сведения см. в разделе [Загрузка бумаги](#).

## Сбой принтера

Возникла проблема с принтером. Как правило, такие проблемы можно устранить с помощью следующих действий.

1. Чтобы выключить принтер, нажмите  (кнопку Питание).
2. Отсоедините кабель питания, а затем подсоедините его снова.
3. Нажмите  (кнопка Питание), чтобы включить устройство.

Если проблема не устранена, запишите код ошибки, указанный в сообщении, а затем обратитесь в службу поддержки HP. Дополнительные сведения об обращении в службу поддержки HP см. в разделе [Служба поддержки HP](#).

## Крышка открыта

Прежде чем принтер сможет напечатать документы, необходимо закрыть все крышки.



**Совет** При закрытии большинство крышек защелкиваются на своих местах.

Если проблема остается после закрытия всех крышек, обратитесь в службу поддержки HP. Дополнительные сведения см. в разделе [Служба поддержки HP](#).

## Закончились чернила

Для возобновления печати необходимо заменить указанные в сообщении картриджи. HP не рекомендует извлекать картридж до того, как сменный картридж будет готов к установке.

Дополнительные сведения см. в разделе [Замена картриджей](#).

## Сбой картриджа

Указанные в сообщении картриджи повреждены или дали сбой.

См. [Замена картриджей](#).

## Проблема обновления расходных материалов принтера

Не удалось выполнить обновление расходных материалов. Тем не менее, картриджи, указанные в сообщении, можно использовать в данном принтере. Замените картридж для обновления расходных материалов. Дополнительные сведения см. в разделе [Замена картриджей](#).

## Справка по поддельным картриджам

Установленный картридж не является новым, подлинным картриджем HP. Обратитесь в магазин, в котором был приобретен этот картридж. Чтобы сообщить о подделке, перейдите на веб-сайт HP по адресу [www.hp.com/go/anticounterfeit](http://www.hp.com/go/anticounterfeit). Чтобы продолжить использование данного картриджа, щелкните «Продолжить».

## Использование картриджей с меткой SETUP

При первоначальной настройке принтера необходимо установить картриджи, поставляемые в комплекте с устройством. Эти картриджи имеют маркировку SETUP и позволяют настроить принтер перед первым заданием печати. Неправильная установка картриджей SETUP при первоначальной настройке устройства может привести к ошибке. Если комплект обычных картриджей уже установлен, извлеките их и установите картриджи SETUP для завершения настройки принтера. После завершения настройки принтер может использовать обычные картриджи.

Если продолжают выводиться сообщения об ошибках и принтер не может выполнить процедуру инициализации системы подачи чернил, обратитесь в службу поддержки HP.

Дополнительные сведения см. в разделе [Служба поддержки HP](#).

[Щелкните здесь для получения дополнительных сведений в Интернете.](#)

## Не используйте картриджи с меткой SETUP

После инициализации принтера новые картриджи SETUP устанавливать нельзя. Установка стандартных запасных картриджей. Дополнительные сведения см. в разделе [Замена картриджей](#).

## Недостаточно чернил для запуска

В использованных картриджах, указанных в сообщении, может быть недостаточно чернил для завершения однократных процедур запуска.

Решение. Установите новые картриджи или щелкните **ОК**, чтобы использовать установленные картриджи.

Если с помощью установленных картриджей выполнить запуск не удастся, потребуются новые картриджи. Для получения информации по установке новых картриджей см. [Замена картриджей](#).

## Несовместимые картриджи

Данный картридж не совместим с этим принтером.

Решение. Немедленно извлеките этот картридж и установите совместимый картридж. Для получения информации по установке новых картриджей см. [Замена картриджей](#).

## Сигнал датчика чернил

Датчик чернил сообщает о возникновении непредвиденной ситуации. Это могло произойти из-за проблемы с картриджем или сбоя датчика. В случае сбоя датчик больше не может определить, что в картриджах очень мало чернил. При печати с пустым картриджем в систему подачи чернил может попасть воздух, что может привести к ухудшению качества печати. Для устранения этой проблемы потребуется значительное количество чернил, что может привести к расходу большей части чернил из всех картриджей.

Решение. Щелкните **ОК**, чтобы продолжить печать, или замените картридж. Для получения информации по установке новых картриджей см. [Замена картриджей](#).

## Проблема при подготовке принтера

Произошел сбой часов принтера, и подготовка картриджа может быть не завершена. Показатели датчика приблизительного уровня чернил могут быть неточными.

Решение. Проверьте качество печати текущего задания. Если качество неудовлетворительное, для его повышения на панели инструментов запустите процедуру очистки печатающей головки.

## Сбой датчика чернил

Произошел сбой датчика чернил и печать невозможна.

Обратитесь в центр технической поддержки HP. Дополнительные сведения см. в разделе [Служба поддержки HP](#).

## Проблема с системой подачи чернил

Извлеките картриджи и проверьте на наличие утечек. Если картриджи имеют утечки, обратитесь в HP. Не используйте протекающие картриджи.

Если утечки отсутствуют, установите картриджи обратно и закройте крышку принтера. Выключите и снова включите принтер. При повторном появлении этого сообщения обратитесь в HP.

# Указатель

## А

аксессуары  
включение и выключение в  
драйвере 26  
гарантия 99  
отчет о состоянии  
принтера 87  
установка 22  
акустический шум 109

## Б

безопасность  
беспроводное  
подключение 139  
беспроводная связь,  
выключение 131  
беспроводное подключение  
безопасность 139  
беспроводная связь,  
выключение 131  
настройка 135  
расширенное устранение  
неполадок  
беспроводной связи  
75  
соответствие нормам  
113  
уменьшение помех 141  
устранение основных  
неполадок  
беспроводной связи  
74  
блокирование лотков 25  
Брандмауэр  
настройка 81  
брандмауэры, диагностика  
неполадок 61  
бумага  
выбор 17  
замятия 95, 97  
печать на носителе  
нестандартного  
размера 36  
поддерживаемые типы и  
плотности 105

технические  
характеристики 103  
HP, заказ 130  
бумага нестандартного  
размера  
печать 36  
Mac OS X 37, 38  
Windows X 36  
бумага, выбор 14

## В

веб-сайты  
данные о ресурсе  
картриджа 102  
заказ расходных  
материалов и  
аксессуаров 129  
поддержка  
пользователей 57  
программы охраны  
окружающей среды  
116  
сведения о специальных  
возможностях 8  
встроенный веб-сервер  
получение доступа 145  
сведения 144  
устранение неполадок, не  
удалось открыть 83  
выравнивание печатающей  
головки 90  
выходной лоток  
поддерживаемые  
носители 106  
расположение 9

## Г

гарантия 99  
головка 88

## Д

две стороны, печать 42  
двусторонняя печать 42  
Двусторонняя печать 42

## драйвер

гарантия 99  
параметры аксессуаров  
26  
драйвер принтера  
гарантия 99  
параметры аксессуаров  
26

## Е

емкость  
лотки 105

## З

загрузка  
лоток 17, 19  
лоток 2 24  
фото 19  
загрузка бумаги 17  
загрузка бумаги  
нестандартного размера  
20  
загрузка конвертов 19  
загрузка открыток 19  
задняя панель  
иллюстрация 10  
устранение замятий 95  
замена картриджа 52  
замятия  
бумага 95, 97  
очистка 95  
защелка печатающей головки,  
расположение 10  
звуковое давление 109  
значки беспроводного  
соединения 12  
значки состояния 12  
значки уровня чернил 13

## И

индикаторы панели  
управления 11

информация об уровне шума 109  
информация отсутствует или неверна, устранение неполадок 64

## **К**

калибровать перевод строки 89  
камеры  
установка карт памяти 22  
карта памяти MMC  
установка 22  
карта памяти Secure Digital  
установка 22  
карта памяти xD-Picture  
установка 22  
карточки  
поддерживаемые размеры 104  
поддерживаемый лоток 105  
картриджи  
гарантийные сроки годности 87  
гарантия 99  
заказ в Интернете 129  
замена 52  
обозначения 87, 129  
поддерживаемые 101  
проверка уровня чернил 51  
расположение 10  
ресурс 102  
советы 50  
состояние 87  
картриджи, расположение крышки доступа 10  
карты памяти  
технические характеристики 109  
установка 22  
кнопки панели управления 11  
конверты  
поддерживаемые размеры 104  
поддерживаемый лоток 105

## **Л**

лотки  
блокирование 25  
вид направляющих для бумаги 9  
включение и выключение в драйвере 26  
емкости 105  
загрузка бумаги 17  
значение по умолчанию 25  
поддерживаемые размеры носителя 103  
поддерживаемые типы и плотности носителей 105  
расположение 9  
установка лотка 2 23  
устранение замятий 95  
устранение неполадок подачи 70  
лоток 1  
емкость 105  
поддерживаемые размеры носителя 103  
поддерживаемые типы и плотности носителей 105  
лоток 2  
включение и выключение в драйвере 26  
емкость 105  
загрузка носителей 24  
поддерживаемые размеры носителя 103  
поддерживаемые типы и плотности носителей 105  
установка 23  
**Н**  
Настройка  
брандмауэр 81  
номер модели 87  
нормативный номер модели 115  
носители  
блокирование лотков 25  
двусторонняя печать 42  
загрузка лотка 2 24  
лоток для загрузки 17  
перекос страниц 70

поддерживаемые размеры 103  
устранение замятий 95  
устранение неполадок подачи 70  
носители нестандартных размеров  
поддерживаемые размеры 105

## **О**

обрезанные страницы, устранение неполадок 64  
обслуживание  
выравнивание печатающей головки 90  
замена картриджами 52  
калибровать перевод строки 89  
отчет о качестве печати 68  
очистка печатающей головки 88  
печатающая головка 88  
проверка уровня чернил 51  
страница диагностики 68  
Отмена, кнопка 11  
отчет  
проверка беспроводной связи 139  
отчет о качестве печати 68  
отчет о проверке беспроводной связи печать 139  
отчет о состоянии принтера  
печать 88  
сведения 86  
отчеты  
диагностика 68  
качество печати 68  
печатающая головка 88  
очистка  
внешние поверхности 26  
печатающая головка 88  
**П**  
память  
технические характеристики 102

- панель управления
  - значки состояния 12
  - индикаторы 11
  - кнопки 11
- панель управления принтера
  - параметры сети 131
  - расположение 9
- параметры
  - сеть 131
- параметры брандмауэра 132, 133
- параметры печати
  - качество печати 65
- перевод строки, калибровать 89
- перекося, устранение неполадок
  - печать 70
- печатающая головка
  - очистка 88
- печатающая головка, выравнивание 90
- печатающие головки
  - заказ в Интернете 129
  - поддерживаемые 102
- печать
  - двусторонняя 42
  - медленная печать, устранение неполадок 61
  - отчет о качестве печати 68
  - отчет о состоянии принтера 88
  - страница диагностики 68
  - устранение неполадок 59
  - фотографии с устройств памяти 36
- Печать буклетов
  - печать 32
- Печать на конвертах
  - Mac OS X 33
- Печать на конверте 33
- Печать фотографий
  - Mac OS X 35
  - Windows 34
- питание
  - технические характеристики 108
  - устранение неполадок 60
- питание, расположение разъема 10
- по истечении срока поддержки 58
- подача нескольких листов, устранение неполадок 71
- поддерживаемые операционные системы 102
- поддержка 56
- поддержка по телефону 57
- поддержка пользователей
  - электронная 57
- поддержка PCL 5 102
- поддержка PCL 6 102
- поддержка PDF 5 102
- подключение, тип изменения 138
- поля
  - параметры, характеристики 106
- порты, технические характеристики 101
- правая кнопка навигации 11, 12
- проблемы с подачей бумаги, устранение неполадок 69
- программа охраны окружающей среды 116
- программное обеспечение
  - гарантия 99
  - параметры аксессуаров 26
- программное обеспечение принтера (Windows)
  - получение доступа 28, 144
  - сведения 144
- Программное обеспечение HP
  - удаление в Windows 142
- просмотр
  - параметры сети 131
- пустые страницы, устранение неполадок
  - печать 63
- Р**
  - рабочая нагрузка 102
  - радиопомехи
    - соответствие нормам 113
    - уменьшение 141
  - разъемы, расположение 10
- расходные материалы
  - заказ в Интернете 129
  - отчет о состоянии принтера 87
  - ресурс 102
- С**
  - серийный номер 87
  - сети
    - брандмауэры, диагностика неполадок 61
    - дополнительные параметры 131
    - изменение параметров 131
    - настройка беспроводного подключения 135
    - параметры беспроводного соединения 92
    - параметры брандмауэра 132, 133
    - просмотр и печать параметров 131
    - разъем, иллюстрация 10
    - решение проблем 85
    - скорость соединения 132
    - IP, параметры 132
    - системные требования 102
    - скорость соединения, параметры 132
    - Служба поддержки PS3 102
    - соответствие нормам 110, 113
    - состояние
      - отчет о состоянии принтера 87
      - страница конфигурации сети 92
    - специальные возможности 7
    - Справка 13
    - срок технической поддержки по телефону
      - срок поддержки 58
    - стекло сканера
      - расположение 9
    - страниц в месяц (рабочая нагрузка) 102
    - страница диагностики 68

- Т**  
 текст  
   устранение неполадок 64  
 температурные условия 108  
 техническая информация  
   характеристики карт памяти 109  
 технические требования к влажности 108  
 технические характеристики  
   акустический шум 109  
   бумага 103  
   процессор и память 102  
   системные требования 102  
   условия при транспортировке 108  
   условия эксплуатации 108  
   физические 101  
   электропитание 108  
 технические характеристики процессора 102
- У**  
 Уведомления Hewlett-Packard Company 3  
 удаление программного обеспечения HP Windows 142  
 условия окружающей среды 108  
 условия эксплуатации, характеристики 108  
 установка  
   аксессуары 22  
   лоток 2 23  
   рекомендации по установке оборудования 84  
   Рекомендации по установке программного обеспечения HP 84  
   устранение неполадок 84  
   устройство двусторонней печати 23  
 устранение неполадок  
   брандмауэры 61  
   встроенный веб-сервер 83  
   замятия, бумага 97  
   захват нескольких листов 71  
   информация отсутствует или неверна 64  
   не печатает 60  
   носители не подаются из лотка 70  
   обрезанные страницы, неправильное размещение текста или графики 64  
   отчет о состоянии принтера 86  
   перекос страниц 70  
   печать 59  
   печать пустых страниц 63  
   питание 60  
   проблемы во время установки 84  
   проблемы с беспроводной связью 74  
   проблемы с подачей бумаги 69  
   рекомендации по установке оборудования 84  
   Рекомендации по установке программного обеспечения HP 84  
   решение проблем в сети 85  
   Сеть Ethernet 73  
   советы 59  
   страница конфигурации сети 92  
   устранение общих неполадок при работе в сети 74  
   устройства памяти 73  
 устройства памяти  
   печать файлов 36  
   устранение неполадок 73  
 устройства хранения  
   Поддерживаемые Flash-носители USB 109  
 устройство двусторонней печати  
   включение и выключение в драйвере 26  
   поддерживаемые размеры носителя 103  
   поддерживаемые типы и плотности носителей 105  
   установка 23  
   устранение замятий 95  
 утилизация  
   картриджи 116  
 Утилита HP (Mac OS)  
   получение доступа 144
- Ф**  
 фото  
   печать с устройств памяти 36  
   установка карт памяти 22  
   устройства памяти, устранение неполадок 73  
 фотоносители  
   поддерживаемые размеры 105
- Х**  
 характеристики напряжения 108  
 характеристики условий при транспортировке 108
- Ц**  
 цифровые камеры  
   установка карт памяти 22
- Ч**  
 чернила, проверка уровня 51
- Ш**  
 шрифты, поддержка 102
- Э**  
 Экран «Фото» 12  
 электрические требования 108
- Я**  
 язык, принтер 102

## **E**

EWS. см. встроенный веб-сервер

## **F**

Flash-носители USB 109

## **I**

IP-адрес

    проверка принтера 83

IP, параметры 132

## **M**

Mac OS

    бумага нестандартного размера 37, 38

    включение и выключение устройств в драйвере 26

    параметры печати 30

    Печать фотографий 35

Mac OS X

    Утилита HP 144

## **U**

USB-подключение

    порт, расположение 9, 10

    технические характеристики 101

## **W**

Windows

    бумага нестандартного размера 36

    включение и выключение устройств в драйвере 26

    параметры печати 29

    печать буклетов 31

    Печать фотографий 34

    системные требования 102

    удаление программного обеспечения HP 142





© 2013 Hewlett-Packard Development Company, L.P.  
[www.hp.com](http://www.hp.com)

