



МФУ СЕРИИ LASERJET ENTERPRISE M4555

Руководство пользователя





МФУ серии LaserJet Enterprise M4555

Руководство пользователя

Авторские права и лицензия

© 2011 Copyright Hewlett-Packard Development Company, L.P.

Копирование, адаптация или перевод без предварительного письменного разрешения запрещены, за исключением случаев, разрешенных законом об авторских правах.

Информация, содержащаяся в этом документе, может быть изменена без предварительного уведомления.

Гарантии на изделия и услуги HP устанавливаются в специальных гарантийных положениях, прилагаемых к таким изделиям и услугам. Ничто из сказанного в настоящем документе не должно истолковываться как дополнительная гарантия. HP не несет ответственности за технические или редакторские ошибки или упущения, содержащиеся в настоящем документе.

Номер изделия: CE502-90919

Edition 2, 4/2011

Информация о товарных знаках

Intel® Core™ является товарным знаком Intel Corporation в США и других странах/регионах.

Microsoft®, Windows®, Windows XP® и Windows Vista® являются зарегистрированными в США товарными знаками Microsoft Corporation.

Название ENERGY STAR® и знак ENERGY STAR® являются зарегистрированными в США товарными знаками.

Условные обозначения

 **СОВЕТ:** Врезки "совет" содержат полезные советы и ссылки.

 **ПРИМЕЧАНИЕ.** Во врезках "примечание" указываются существенные пояснения к понятиям и процедурам выполнения заданий.

 **ПРЕДУПРЕЖДЕНИЕ.** Символами предостережения обозначены инструкции, которые следует выполнять во избежание потерь данных или повреждения устройства.

 **ВНИМАНИЕ!** Символы предупреждения указывают на необходимость соблюдения инструкций, которые следует выполнять во избежание травм персонала, серьезных потерь данных или существенных повреждений устройства.

Содержание

1 Основные сведения об изделии	1
Сравнение продуктов	2
Характеристики условий окружающей среды	4
Удобство обслуживания	5
Изображения устройства	6
Вид спереди	6
МФУ M4555	6
МФУ M4555f	7
МФУ M4555fskm	9
Вид сзади	10
Интерфейсные порты	11
Серийный номер и расположение номера модели	11
Устройство панели управления	12
Справочная система панели управления	13
Навигация по сенсорному экрану	14
Кнопки на сенсорном экране	16
2 Меню панели управления	17
Меню панели управления	18
Меню "Администрирование"	20
Меню "Отчеты"	20
Меню "Общие параметры"	21
Меню "Параметры копирования"	24
Меню "Настройки сканирования/цифровой передачи"	27
Меню "Параметры факса"	29
Меню "Настройки параметра "Открыть с USB-носителя""	33
Меню "Параметры печати"	33
Меню "Настройка печати"	35
Меню "Параметры экрана"	35
Меню "Управление расходными материалами"	37
Меню "Управление лотками"	37
Меню "Параметры швейателя/укладчика"	38

Меню "Параметры сети"	39
Меню "Устранение неполадок"	42
Меню "Обслуживание устройства"	45
Меню "Резервное копирование/восстановление"	45
Меню "Калибровка/Очистка"	45
Меню "Обновление микропрограммы по USB"	46
Обслуживание	46

3 Программное обеспечение для Windows 47

Поддерживаемые операционные системы Windows	48
Поддерживаемые драйверы принтера для Windows	49
Выберите правильную версию драйвера принтера для Windows	50
Универсальный драйвер печати HP	51
Режимы установки универсального драйвера печати	51
Приоритет параметров печати	52
Изменение настроек драйвера принтера для Windows	53
Изменение параметров всех заданий печати до закрытия программного обеспечения	53
Изменение параметров по умолчанию для всех заданий печати	53
Изменение параметров конфигурации продукта	53
Удаление программного обеспечения для Windows	55
Поддерживаемые утилиты для систем Windows	56
HP Web Jetadmin	56
Встроенный Web-сервер HP	56
Программное обеспечение для других операционных систем	57

4 Использование устройства с компьютерами Mac 59

Программное обеспечение для Mac	60
Поддерживаемые операционные системы Mac	60
Поддерживаемые драйверы принтера для Mac	60
Установка программного обеспечения для ОС Mac	60
Установка программы для Mac компьютеров, подключенных непосредственно к устройству	60
Установка программного обеспечения для компьютеров Mac в проводной сети	61
Настройка IP-адреса	61
Установка программного обеспечения	63
Удаление программного обеспечения в операционных системах Mac	63
Приоритет параметров печати для Mac	65
Изменение настроек драйвера принтера для Mac	65
Программное обеспечение для компьютеров Mac	66

HP Utility для Mac	66
Откройте утилиту HP Utility	66
Функции HP Utility	66
Поддержка утилит для Mac	67
Встроенный веб-сервер HP	67
Печать на компьютерах Mac	68
Отмена задания на компьютерах Mac	68
Смена типа и формата бумаги (Mac)	68
Создание и использование готовых наборов на компьютерах Mac	68
Изменение форматов документов или печать документа на бумаге нестандартного формата	69
Печать обложки с помощью Mac	69
Использование водяных знаков в Mac	69
Печать нескольких страниц на одном листе бумаги с помощью Mac	70
Печать на обеих сторонах листа (двусторонняя печать) (Mac)	70
Сохранение заданий в Mac	70
Решение проблем в Mac	72
5 Подключение изделия	73
Отказ от совместного использования принтера	74
Подключение по интерфейсу USB	74
Установка ПО с компакт-диска	74
Подключение к сети	75
Поддерживаемые сетевые протоколы	75
Установка устройства в проводной сети	76
Настройка IP-адреса	76
Установка программного обеспечения	78
Настройка параметров сети	79
Просмотр и изменение сетевых параметров	79
Установка или изменение сетевого пароля	79
Настройка параметров TCP/IP IPv4 вручную с панели управления	80
Настройка параметров TCP/IP IPv6 вручную с панели управления	81
6 Бумага и носитель для печати	83
Использование бумаги	84
Рекомендации по использованию специальной бумаги	84
Изменение типа и формата бумаги в драйвере принтера для Windows	85
Поддерживаемые форматы бумаги	86
Поддерживаемые типы бумаги	88
Загрузка бумаги в лотки	89
Емкость лотков и приемников	89

Ориентация бумаги при загрузке в лотки	91
Ориентация бумаги при загрузке в лоток 1	91
Ориентация бумаги при загрузке в лоток 2 или лотки 3, 4 и 5	92
Загрузка носителя в лоток 1	93
Загрузка бумаги стандартного формата в лоток 2 и дополнительные лотки 3, 4 и 5	94
Загрузка бумаги нестандартного формата в лоток 2 и дополнительные лотки 3, 4 и 5	96
Настройка лотков	98
Настройка лотка при загрузке бумаги	98
Настройка лотка для соответствия параметрам задания на печать	98
Настройка лотка с помощью панели управления	98
Выбор бумаги по источнику, типу и формату	99
Источник	99
Тип и формат	99
Выбор выходного лотка (для моделей со шшивателем/укладчиком)	100
7 Управление расходными материалами	103
Сведения о картридже	104
Изображения расходных материалов	105
Изображения картриджей печати	105
Управление картриджами печати	106
Параметры картриджей	106
Использование картриджей с заканчивающимся сроком службы	106
Включение и отключение параметров Параметры "при очень низком уровне" на панели управления	106
Хранение и переработка расходных материалов	107
Переработка расходных материалов	107
Хранение картриджа	107
Политика компании HP относительно расходных материалов других производителей	107
Веб-сайт HP по вопросам защиты от подделок	107
Инструкции по замене	108
Замена картриджа	108
Замена картриджа шшивателя (для моделей со шшивателем/укладчиком)	111
Решение проблем с расходными материалами	113
Проверка картриджа печати	113
Проверка повреждения картриджа	113
Повторяющиеся дефекты	114
Печать страницы состояния расходных материалов	115
Сообщения панели управления о расходных материалах	115

8 Операции печати	119
Отмена задания печати в ОС Windows	120
Основные задания печати при использовании ОС Windows	121
Открытие драйвера принтера в Windows	121
Получение справки по параметрам печати в Windows	122
Изменение количества печатаемых копий в Windows	122
Сохранение нестандартных параметров печати для повторного использования в Windows	123
Использование ярлыка печати в Windows	123
Создание ярлыков печати	124
Улучшение качества печати в Windows	127
Выбор формата страницы в Windows	127
Выбор нестандартного формата страницы в Windows	127
Выбор типа бумаги в Windows	127
Выбор лотка для бумаги в Windows	127
Печать на обеих сторонах (дуплекс) в Windows	128
Печать на бумаге формата 10 x 15 см (4 x 6") в Windows	129
Печать нескольких страниц на листе в Windows	130
Выбор ориентации страницы в Windows	131
Дополнительные задания на печать при использовании ОС Windows	133
Печать на фирменных бланках или печатных формах в Windows	133
Печать на специальной бумаге, этикетках или прозрачных пленках	135
Печать первой или последней страницы на бумаге другого типа в Windows	138
Масштабирование документа до размера страницы в Windows	140
Добавление водяные знаки к документу в Windows	141
Создание буклета в Windows	142
Выбор параметров вывода в ОС Windows (только для моделей fsm)	143
Выбор выходного лотка в ОС Windows	143
Выбор параметров сшивания в ОС Windows	145
Использование функций хранения заданий в Windows	146
Создание сохраненного задания при работе в Windows	147
Печать сохраненного задания	148
Удаление сохраненного задания при работе в Windows	149
Настройка параметров сохранения задания в Windows	149
Распечатайте одну копию для проверки, прежде чем выполнять печать всех копий	149
Временное сохранение личного задания в памяти изделия и выполнение печати позднее	150
Временное хранение заданий в памяти изделия	150
Постоянное хранение заданий в памяти изделия	150

Присвоение постоянно хранимому заданию статуса личного, чтобы при попытке его печати запрашивался PIN-код	150
Получение уведомления при печати сохраненного задания	151
Назначение имени пользователя для сохраненного задания ..	151
Укажите имя сохраненного задания	151
Печать особых заданий в Windows	152
Задание выравнивания для двусторонней печати	152
Непосредственная печать через USB-порт	153

9 Копирование 155

Функции копирования	156
Копирование	156
Отмена задания копирования	157
Уменьшение или увеличение размера копий	157
Сортировка выполненных копий	158
Параметры копирования	159
Изменение качества копий	159
Оптимизация при копировании текста или изображений	159
Проверка стекла сканера на наличие загрязнений	159
Настройка яркости/насыщенности копирования	161
Определение пользовательских настроек копирования	163
Установите тип и формат бумаги для копирования на специальную бумагу	163
Восстановление параметров копирования по умолчанию	164
Копирование книг	165
Копирование фотографий	166
Создание сохраненного задания копирования	167
Копирование оригиналов, имеющих разный формат	168
Двустороннее копирование	169
Использование режима создания задания	171

10 Сканирование и отправка документов 173

Настройка функций сканирования/отправки	174
Функции сканирования и отправки	176
Вход	176
Изменение настроек сканирования/отправки по умолчанию с панели управления устройства	176
Отправка отсканированных документов	177
Отправка отсканированного документа в сетевую папку	177
Отправка отсканированного документа в папку в памяти устройства	178
Отправка отсканированного документа на флэш-накопитель USB	180
Отправка по электронной почте	181

Поддерживаемые протоколы	181
Настройка параметров сервера электронной почты	182
Отправка отсканированного документа на один или несколько адресов электронной почты	183
Использование адресной книги	184
Добавление контактов в адресную книгу с панели управления устройства	184
Отправка документов по электронной почте с помощью адресной книги	186
11 Отправка факса	189
Настройка факса	190
Введение	190
Функции Аналоговая факс-плата Analog Fax Accessory 500 для принтеров HP LaserJet	190
Проверка работоспособности факса	191
Необходимые параметры факса	191
Мастер настройки факса Fax Setup Wizard	192
Установка и проверка даты и времени	193
Установка и проверка формата даты и времени	193
Установка параметров факса	195
Удаленная настройка факса	195
Веб-браузер	195
HP Web Jetadmin	195
Утилита настройки HP MFP Digital Sending Software	196
Параметры отправки факса	196
Настройка отправки факсов	196
Мастер установки факса	196
Параметры набора факсов	198
Общие параметры отправки факсов	202
Установка кодов оплаты	204
Параметры задания по умолчанию	205
Предварительный просмотр изображения	205
Настройка разрешения исходящих факсов	205
Стороны оригинала	206
Оповещение	207
Ориентация содержимого	207
Размер исходного документа	208
Настройка изображения	208
Оптимизация текста/фотографий	209
Сборное задание	209

Удаление чистых страниц	210
Параметры получения факса	210
Настройка параметров получения факсов	210
Настройка громкости звонка	210
Настройка числа гудков перед ответом	211
Настройка скорости получения факсов	211
Настройка интервала звонков	211
Настройка частоты звонков	212
Включение или выключение функции печати факсов по расписанию	212
Блокировка входящих факсов	213
Создание списка заблокированных номеров факсов	213
Удаление номеров из списка заблокированных номеров факсов	213
Инициирование приема по запросу	214
Параметры задания по умолчанию	214
Оповещение	215
Маркировка полученных факсов (входящих факсов)	215
Настройка автомасштабирования	216
Настройка лотка для бумаги	216
Выбор выходного лотка	217
Настройка сторон	217
Настройка лотка для бумаги	218
Включение переадресации факсов	218
Использование факса	219
Экран функций факса	219
Строка сообщения о состоянии	220
Отправка факса	220
Отправка факса с ручным вводом номера	221
Отправка факса с помощью быстрого набора	222
Поиск в списке быстрого набора по имени	222
Сопоставление номеров быстрого набора факса	223
Отправка факса с помощью номеров из адресной книги факсов	224
Поиск в адресной книге факсов	224
Отмена факса	224
Отмена текущей передачи факса	224
Отмена отложенного факса	225
Получение факсов	225
Создание или удаление списков быстрого набора	225
Создание списка быстрого набора	225
Удаление списка быстрого набора	227
Удаление одного номера из списка быстрого набора	228

Добавление номера к существующему списку быстрого набора	229
Голосовые вызовы и повторы	230
Отчет по вызовам факса	230
Журнал активности факса	231
Отчет Т.30	231
Печать сохраненных факсов	231
Печать факса по расписанию (блокировка памяти)	231
Использование факса с сетями VoIP	232
Устранение неполадок с факсом	233
Правильно ли установлен ваш факс?	233
Какой тип телефонной линии используется?	233
Используется ли устройство защиты от скачков напряжения?	233
Используется ли такая услуга телефонной компании, как передача речевых сообщений или автоответчик?	234
Оснащен ли телефон функцией ожидания вызова?	234
Проверка состояния факс-платы	234
Функции факса не работают	235
Общие проблемы с факсом	235
Проблемы с получением факсов	236
Проблемы с отправкой факсов	238
Коды ошибок	239
Сообщения об ошибках факса	239
Сообщения об отправке факса	241
Сообщения о получении факса	243
Отчеты факса	244
Журнал активности факса	245
Отчет по кодам оплаты	245
Отчет о заблокированных факсах	245
Отчет по быстрому набору	246
Отчет по вызовам факса	246
Очистка журнала активности факса	246
Параметры сервиса	246
Параметры меню Устранение неполадок	246
Параметры меню "Сброс"	247
Обновление микропрограммы	247
12 Управление и обслуживание	249
Печать информационных страниц	250
Использование встроенного Web-сервера HP	252
Сетевой доступ ко встроенному веб-серверу HP	252
Функции встроенного веб-сервера HP	253

Вкладка "Информация"	253
Вкладка "Общие"	253
Вкладка "Копирование/печать"	254
Вкладка "Сканирование/цифровая отправка"	255
вкладка "Факс" (только для моделей fskm)	256
Вкладка "Устранение неполадок"	257
Вкладка "Безопасность"	257
Вкладка "Веб-службы HP"	257
Вкладка "Сеть"	257
Список "Прочие ссылки"	258
Использование программного обеспечения HP Web Jetadmin	259
Функции безопасности устройства	260
Сведения о безопасности	260
Протокол IPsec (IP Security)	260
Безопасность встроенного Web-сервера HP	260
Поддержка шифрования. Высокопроизводительные зашифрованные жесткие диски HP	260
Безопасность сохраненных заданий	261
Блокировка меню панели управления	261
Блокировка форматтера	261
Параметры экономного режима	263
Режимы энергосбережения	263
Настройка режима ожидания	263
Настройка задержки режима ожидания	263
Настройка расписания режима ожидания	264
Установка внешних устройств ввода/вывода	265
Очистка устройства	267
Очистка тракта подачи бумаги	268
Очистка стекла сканера	268
Обновления продукта	270
13 Устранение неполадок	271
Справочные ресурсы	272
Контрольный список устранения неполадок	273
Факторы, влияющие на производительность устройства	274
Восстановление заводских настроек	276
Интерпретация сообщений на панели управления	277
Типы сообщений панели управления	277
Сообщения панели управления	277
Неправильная подача бумаги и возникновение замятий	278
Устройство не захватывает бумагу	278

Устройство захватывает больше одного листа бумаги	278
Предотвращение замятий бумаги	279
Устранение замятий	279
Места замятий	279
Устранение замятий в устройстве подачи документов	281
Устранение замятий бумаги в шивателе (для моделей со шшивателем/укладчиком)	282
Устранение замятий скрепок в шивателе (для моделей со шшивателем/укладчиком)	283
Устранение замятий в области выходного приемника	286
Устранение замятий со стороны верхней крышки	286
Устранение замятий в правой дверце	288
Устранение замятий в лотке 1	289
Устранение замятий в лотках 2, 3, 4 и 5	292
Устранение замятий в правой нижней дверце (лотки 3, 4 или 5)	293
Устранение замятий в области термофиксатора	294
Устранение замятий в области регистрации	298
Смена настроек функции устранения замятия	300
Улучшение качества печати	301
Выбор типа бумаги	301
Используйте бумагу, которая соответствует требованиям HP	301
Печать страницы очистки	302
Задайте выравнивание изображения	302
Проверка картриджа печати	302
Использование наиболее подходящего для нужд печати драйвера принтера	304
Улучшение качества печати при копировании	305
Устройство не печатает или печать выполняется слишком медленно	306
Устройство не печатает	306
Устройство медленно печатает	307
Устранение неполадок с непосредственной печатью через USB-порт	308
Меню "Открыть с USB-носителя" не открывается при подключении устройства USB	308
Не удается распечатать файл с USB-устройства хранения данных	308
Файл, который требуется распечатать, отсутствует в меню "Открыть с USB-носителя"	309
Устранение неполадок с подключением	310
Устранение неполадок прямого подключения	310
Решение проблем с сетью	310
Некачественное подключение на физическом уровне	310
В компьютере используется неверный IP-адрес устройства	310
Компьютер не может связаться с устройством	311

В устройстве используется неверное подключение и неправильные параметры двусторонней печати	311
Новое программное обеспечение может вызывать неполадки с совместимостью	311
Неправильные настройки компьютера или рабочей станции	311
Устройство отключено или настройки сети неверны	311
Устранение неполадок программного обеспечения устройства в ОС Windows	312
Устранение неполадок программного обеспечения устройства в ОС Mac	314
Драйвер принтера не появляется в списке "Принтеры и факсы"	314
Имя устройства не отображается в списке "Принтеры и факсы"	314
Драйвер принтера не выполняет автоматическую настройку выбранного устройства в списке "Принтеры и факсы"	314
Задание печати не было отправлено на нужное устройство	314
При подключении с помощью USB-кабеля устройство не появляется в списке "Принтеры и факсы" после выбора драйвера	315
При USB-соединении используется универсальный драйвер принтера	315
Приложение А Расходные материалы и дополнительные принадлежности	317
Заказ комплектующих, дополнительных принадлежностей и расходных материалов	318
Номера деталей	319
Дополнительные принадлежности	319
Детали для самостоятельного ремонта	319
Кабели и интерфейсы	321
Приложение Б Обслуживание и поддержка	323
Ограниченная гарантия компании Hewlett-Packard	324
Premium Protection Warranty HP: Обязательство ограниченной гарантии на картридж печати LaserJet	326
Данные, сохраняемые в картридже	327
Лицензионное соглашение с конечным пользователем	328
OpenSSL	332
Гарантийная служба самостоятельного ремонта покупателем	333
Поддержка заказчиков	334
Приложение В Технические характеристики изделия	335
Физические параметры	336
Потребляемая мощность, электрические характеристики и акустическая эмиссия	336
Характеристики окружающей среды	336
Приложение Г Регламентирующая информация	337
Нормативы FCC	338

Программа контроля за воздействием изделия на окружающую среду	339
Защита окружающей среды	339
Образование озона	339
Потребление электроэнергии	339
Расход тонера	339
Использование бумаги	339
Пластмассовые материалы	339
Расходные материалы для печати HP LaserJet	340
Инструкции для возврата и переработки	340
США и Пуэрто-Рико	340
Возврат нескольких элементов (нескольких картриджей)	340
Возврат одного картриджа	340
Доставка	341
Возврат картриджей для потребителей за пределами США	341
Бумага	341
Ограничения для материалов	341
Утилизация использованного оборудования частными пользователями в странах Европейского Союза	342
Химические вещества	342
Таблица безопасности материалов (MSDS)	342
Дополнительная информация	343
Декларация о соответствии	344
Декларация о соответствии (модели с функцией факса)	346
Положения безопасности	348
Лазерная безопасность	348
Правила DOC для Канады	348
Заявление VCCI (Япония)	348
Инструкции относительно кабеля питания	348
Правила для шнуров питания (Япония)	348
Нормы электромагнитной совместимости (Китай)	349
Директива EMC (Корея)	349
Заявление EMI (Тайвань)	349
Заявление о лазерной безопасности (Финляндия)	349
Заявление GS (Германия)	350
Таблица веществ (Китай)	350
Директива, ограничивающая содержание вредных веществ (Турция)	350
Дополнительные требования, предъявляемые к телекоммуникационным (факсимильным) продуктам	351
Положение ЕС относительно работы телекоммуникационных компаний	351
New Zealand Telecom Statements	351
Additional FCC statement for telecom products (US)	351

Telephone Consumer Protection Act (US)	352
Industry Canada CS-03 requirements	352
Знак Japan Telecom	353
Маркировка проводов Vietnam Telecom для утвержденных устройств типа ICTQC	353

Указатель	355
------------------------	------------

1 Основные сведения об изделии

- [Сравнение продуктов](#)
- [Характеристики условий окружающей среды](#)
- [Удобство обслуживания](#)
- [Изображения устройства](#)

Сравнение продуктов



МФУ M4555

CE502A

- Печать до 52 страниц в минуту на бумаге формата A4 и до 55 стр./мин на бумаге формата Letter.
- Сканирует до 55 односторонних монохромных или цветных изображений в минуту (изобр./мин) (формат Letter), 26 заданий двусторонней монохромной печати в минуту и до 19 заданий двусторонней цветной печати в минуту.
- Функции цифровой отправки, включая отправку по электронной почте, в сетевые папки и на флэш-накопитель USB, а также сканирование в цветном и черно-белом режимах.
- Многоцелевой входной лоток на 100 листов (лоток 1).
- Входной лоток на 500 листов (лоток 2).
- Устройство подачи документов на 50 листов для копирования и сканирования.
- Планшетный сканер, поддерживающий документы формата Legal, автоопределение форматов Letter и Legal, а также функцию сканирования документов смешанных форматов Letter и Legal.
- Автоматическая двусторонняя печать.
- Выходной лоток на 500 листов, лицевой стороной вниз.
- Высокоскоростной порт USB 2.0.
- Встроенный сервер печати HP Jetdirect для подключения к сети 10/100/1000Base-T или Gigabit IPsec IPv6.
- Порт USB на панели управления для печати и сканирования непосредственно с устройства (порт закрыт защитной крышкой; для его включения используйте вкладку **Безопасность** встроенного веб-сервера HP).
- Цветной сенсорный дисплей.
- Наклонная панель управления, позволяющая изменять угол обзора.
- Процессор с тактовой частотой 800 МГц.
- Твердотельный накопитель (на плате форматера).
- Оперативная память (ОЗУ) общей емкостью 1,25 ГБ.
- Гнездо аппаратной интеграции на панели управления, позволяющее добавлять сторонние решения (с портом USB).



МФУ M4555h

CE738A

Эта модель обладает теми же функциями, что и МФУ M4555, со следующими особенностями:

- Зашифрованный высокопроизводительный жесткий диск HP (на PCA форматтера) вместо твердотельного жесткого диска.



МФУ M4555f

CE503A

Эта модель обладает теми же функциями, что и МФУ M4555, со следующими особенностями:

- Устройство подачи бумаги на 500 листов (лоток 3) для принтеров HP со стойкой (увеличивает общую емкость подачи до 1100 листов).
- Прием и передача факсов с помощью встроенного аналогового факс-модуля HP Analog Fax Accessory 500.
- Высокопроизводительный защищенный жесткий диск HP (на плате форматера).

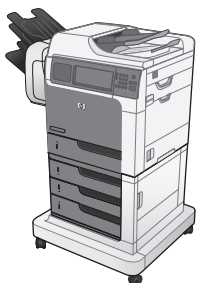

МФУ M4555fsm

CE504A

Эта модель обладает теми же функциями, что и МФУ M4555, со следующими особенностями:

- Устройство подачи бумаги на 3 x 500 листов (лотки 3, 4 и 5) для принтеров HP с подставкой (увеличивает общую емкость подачи до 2100 листов).
 - Почтовый ящик со шшивателем на 900 листов для принтеров HP (вместо выходного лотка на 500 листов).
 - Прием и передача факсов с помощью встроенного аналогового факс-модуля HP Analog Fax Accessory 500.
 - Высокопроизводительный защищенный жесткий диск HP (на плате форматера).
-

Характеристики условий окружающей среды

Двусторонняя печать	Экономьте бумагу за счет использования двусторонней печати в качестве настройки функции печати по умолчанию.
Печать нескольких страниц на листе	Экономия бумаги за счет использования двусторонней печати. Доступ к этой функции осуществляется через драйвер принтера
Вторичное использование материалов	Сократите ущерб, используя бумагу, изготовленную из макулатуры. Утилизируйте картриджи печати, используя способы их возврата в компанию HP.
Экономия электроэнергии	Экономьте электроэнергию, переводя устройство в режим ожидания.
Печать HP Smart Web	Используйте печать HP Smart Web для отбора, хранения и организации текста и графики из различных Web-страниц с последующим редактированием и печатью исключительно того, что видно на экране. Такой способ позволяет печатать только полезную информацию и сократить количество отходов. Загрузить HP Smart Web Printing можно по адресу: www.hp.com/go/smartweb .
Хранение заданий	Используйте функции хранения заданий для управления выводом заданий на печать. Используя функцию хранения заданий, пользователь осуществляет печать на устройстве с совместным доступом, исключая вероятность потери задания и его последующей повторной печати.

Удобство обслуживания

Устройство снабжено функциями, которые облегчают работу для пользователей.

- Электронное руководство пользователя, совместимое с программами чтения текста с экрана.
- Картридж можно установить и извлечь одной рукой.
- Все дверцы и крышки открываются одной рукой.
- Бумагу можно загрузить в лоток 1 одной рукой.

Изображения устройства

Вид спереди

МФУ М4555

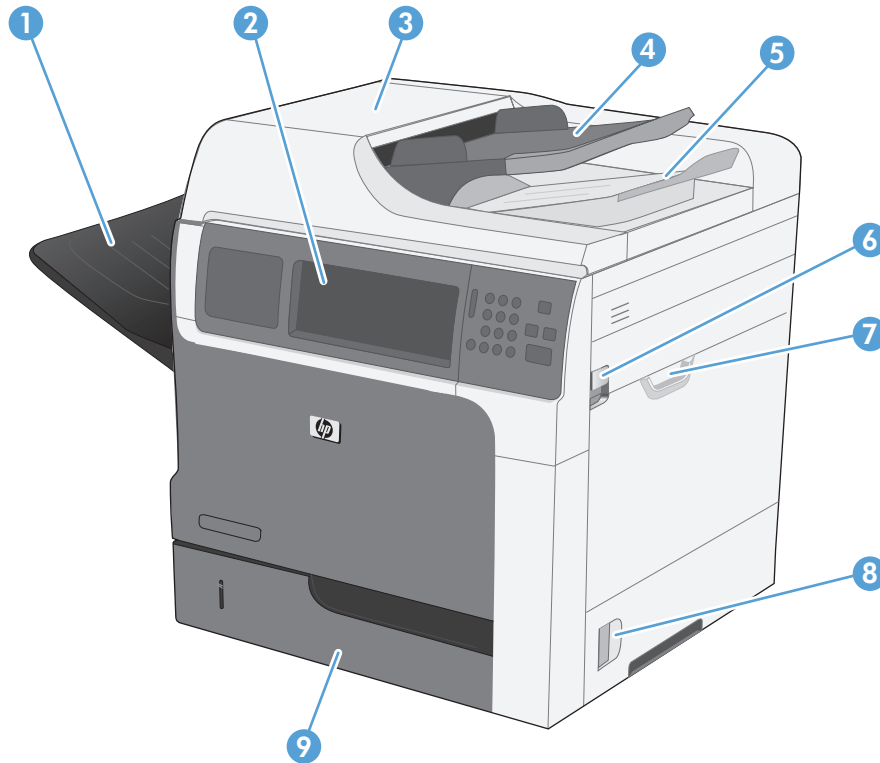

1	Стандартный выходной лоток
2	Панель управления с цветным сенсорным экраном.
3	Крышка устройства подачи документов (открывается для устранения замятий)
4	Входной лоток устройства подачи документов
5	Выходной лоток устройства подачи документов
6	Рычаг фиксатора верхней крышки
7	Лоток 1
8	Защелка правой дверцы
9	Лоток 2

МФУ M4555f

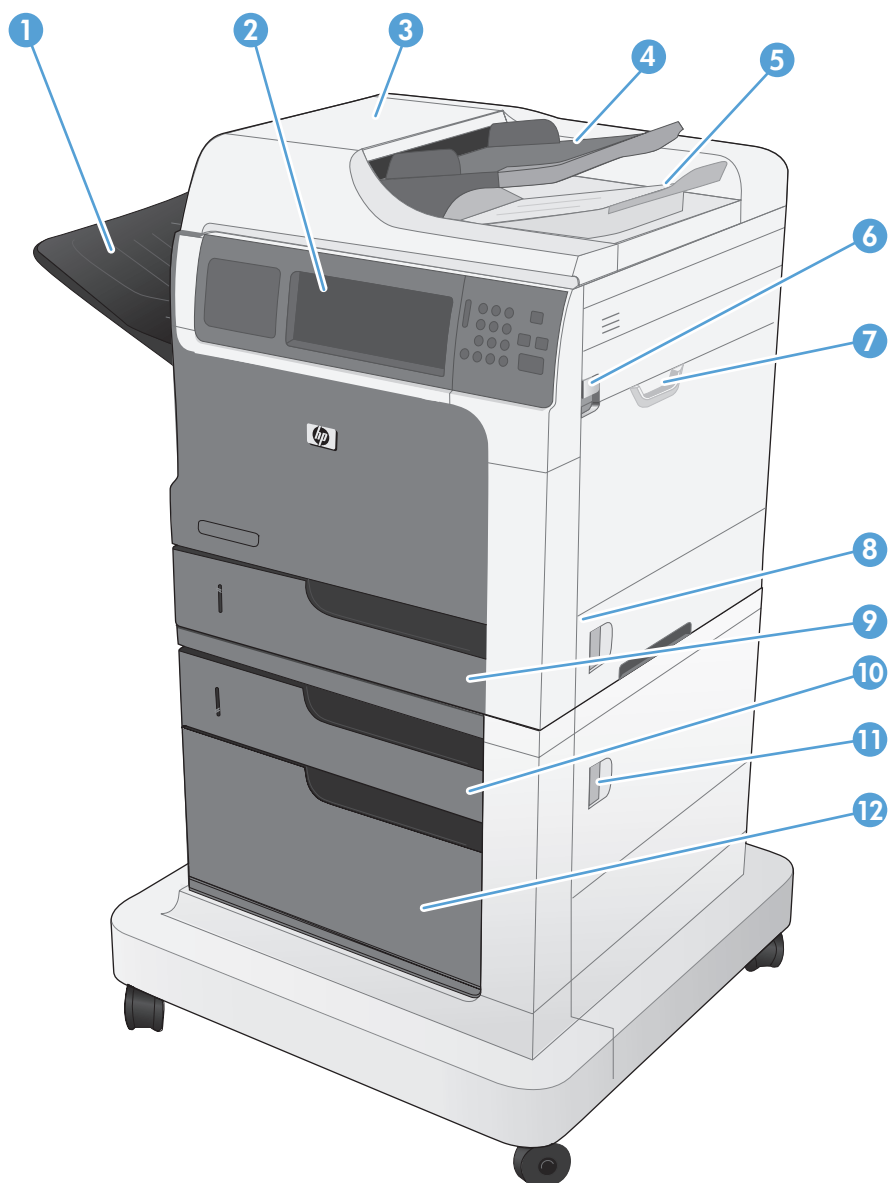

1	Стандартный выходной лоток
2	Панель управления с цветным сенсорным экраном.
3	Крышка устройства подачи документов (открывается для устранения замятий)
4	Входной лоток устройства подачи документов
5	Выходной лоток устройства подачи документов
6	Рычаг фиксатора верхней крышки
7	Лоток 1
8	Защелка правой дверцы
9	Лоток 2
10	Лоток 3

11	Защелка нижней правой дверцы
12	Стойка для хранения бумаги

МФУ M4555fskm

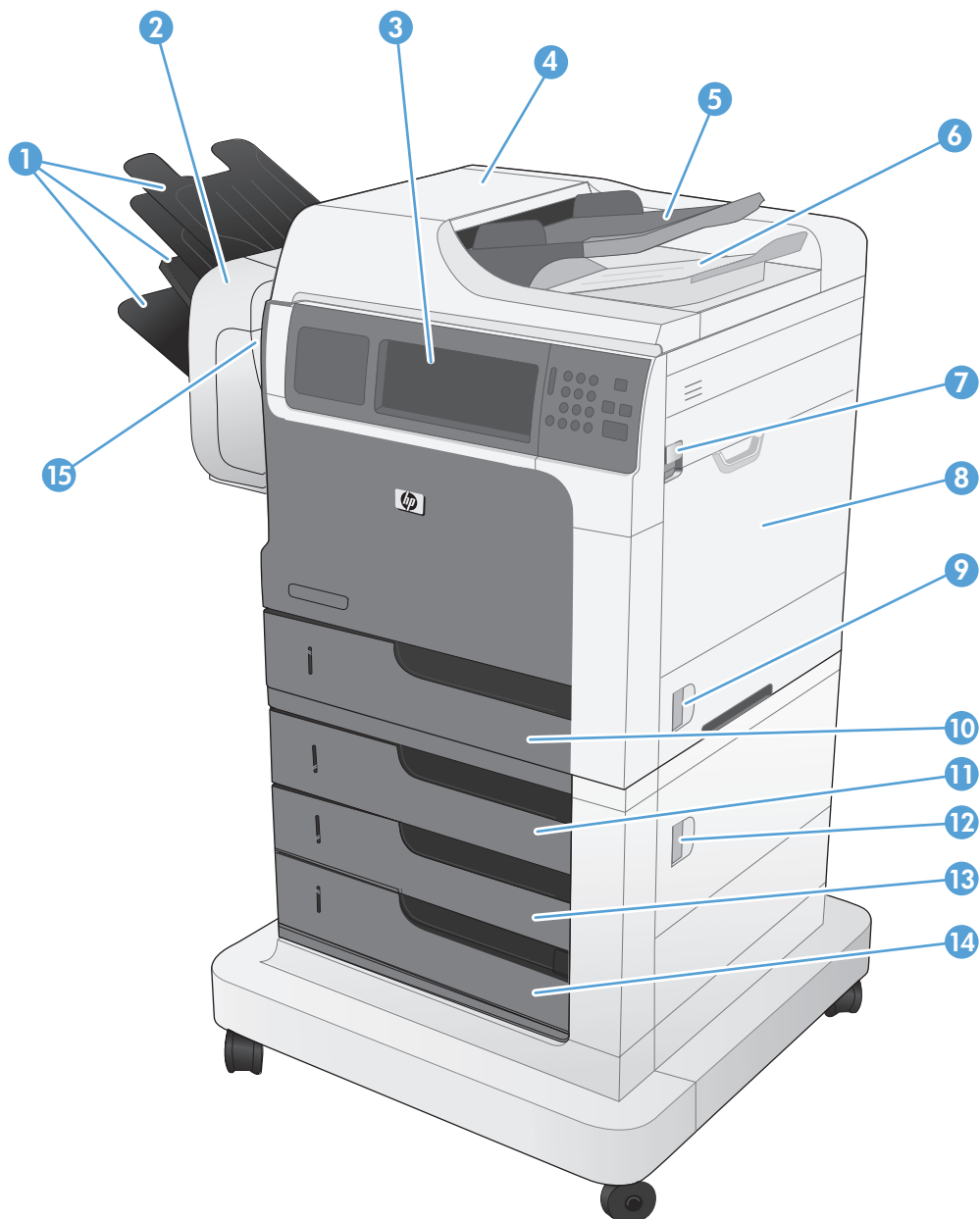

1	Выходные лотки сшивателя/укладчика
2	Сшиватель/укладчик
3	Панель управления с цветным сенсорным экраном.
4	Крышка устройства подачи документов (открывается для устранения замятий)
5	Входной лоток устройства подачи документов
6	Выходной лоток устройства подачи документов
7	Рычаг фиксатора верхней крышки
8	Лоток 1
9	Защелка правой дверцы
10	Лоток 2
11	Лоток 3
12	Лоток 4
13	Защелка левой дверцы
14	Лоток 5
15	Сшиватель/укладчик

10	Лоток 2
11	Лоток 3
12	Защелка нижней правой дверцы
13	Лоток 4
14	Лоток 5
15	Дверца шивателя (доступ к картриджу шивателя)

Вид сзади

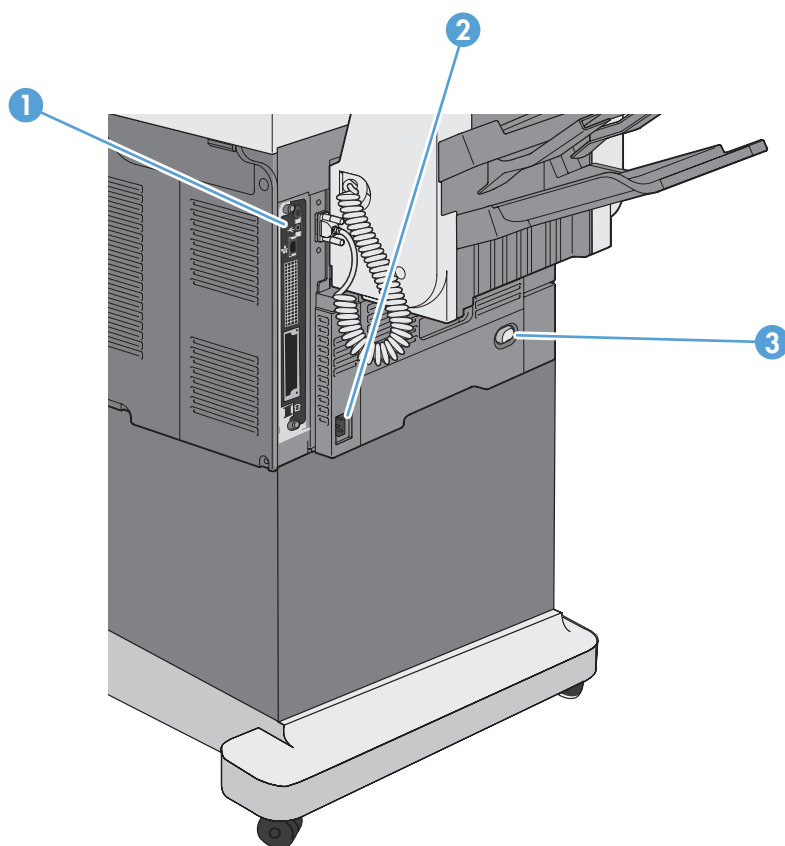

1	Интерфейсные порты (форматтер)
2	Разъем шнура питания
3	Выключатель питания

Интерфейсные порты

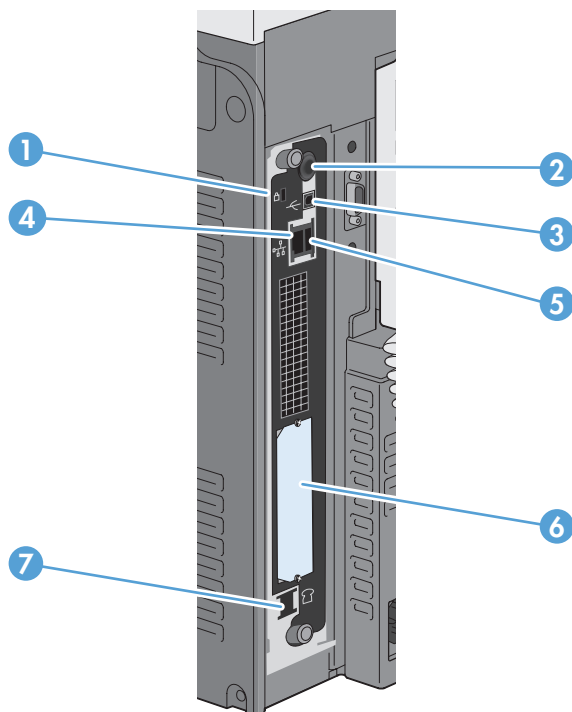

1	Разъем замка блокировки кабельного типа
2	Внешние интерфейсные порты для соединения со сторонними устройствами (круглые)
3	Высокоскоростной порт печати USB 2.0
4	Разъем подключения к локальной сети (LAN) Ethernet (RJ-45)
5	USB-порт для подключения внешних USB-устройств
6	Разъем дополнительного интерфейса EIO
7	Порт факса (RJ-11)

Серийный номер и расположение номера модели

Номер модели и серийный номер указаны на идентификационной наклейке, расположенной внутри устройства. Серийный номер содержит сведения о стране/регионе производства, версии, производственном коде и производственном номере изделия.

Название модели	Номер модели
МФУ M4555	CE502A
МФУ M4555h	CE738A
МФУ M4555f	CE503A
МФУ M4555fskm	CE504A

Устройство панели управления

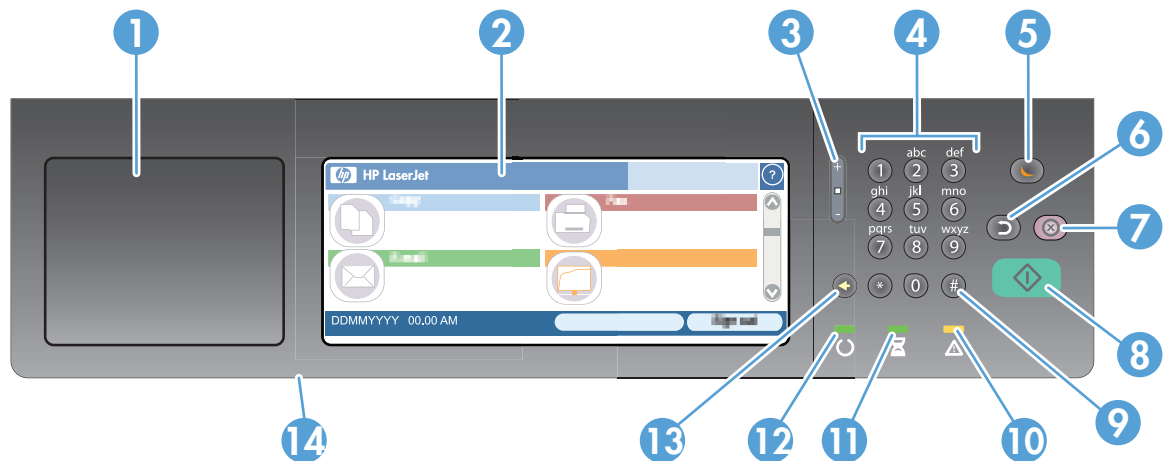

1.	Разъем для установки оборудования	Область добавления средств безопасности сторонних производителей
2.	Сенсорный графический дисплей	Сенсорный дисплей используется для открытия и настройки всех функций устройства.
3.	Кнопка настройки яркости	Эта кнопка используется для увеличения или уменьшения яркости сенсорного дисплея.
4.	Цифровая клавиатура	Эта область используется для определения числа копий и других числовых значений.
5.	Кнопка "Ожидание"	Если данное устройство долго находилось в бездействии, оно автоматически переходит в режим ожидания. Чтобы перевести устройство в режим ожидания или вывести его из этого режима, нажмите кнопку "Ожидание".
6.	Кнопка "Сброс"	Выполняет сброс параметров, устанавливая заводские значения или значения по умолчанию, определенные пользователем.
7.	Кнопка "Стоп"	Позволяет остановить активное задание и открыть экран Состояние задания .
8.	Кнопка "Пуск"	Запускает задания копирования, цифровую отправку, задания факса или продолжает прерванное задание.
9.	Кнопка "Пауза"	Эта кнопка используется для обозначения паузы при наборе номера факса.
10.	Индикатор "Внимание"	Этот индикатор показывает, что состояние устройства требует вмешательства пользователя. Например, лоток для бумаги пуст или на дисплее появилось сообщение об ошибке.
11.	Индикатор "Передача данных"	Индикатор показывает, что устройство получает данные.
12.	Индикатор "Готов"	Индикатор показывает, что устройство готово к обработке задания.



13	Кнопка "Возврат"	Эта кнопка используется для сброса активного текстового или числового поля и возврата значения по умолчанию.
14	Порт USB (снизу на наклонной панели управления)	Позволяет подключить флэш-накопитель USB для печати и сканирования непосредственно с устройства (для включения порта используйте вкладку Безопасность встроенного веб-сервера HP).

Справочная система панели управления

В устройстве предусмотрена встроенная справочная система, поясняющая способы работы с каждым экраном. Для вызова справочной системы нажмите кнопку "Справка"  в правой верхней части экрана.

В некоторых экранах нажатием кнопки "Справка" открывается глобальное меню, в котором можно пользоваться функцией поиска конкретных тем. Поиск по структуре меню осуществляется путем нажатия кнопок в меню.

Для экранов с настройками отдельных заданий справочная система открывает раздел с пояснениями для данного экрана.

Если устройство уведомляет об ошибке или предупреждает о возможной проблеме, нажмите кнопку "Ошибка"  или "Внимание" , чтобы открыть сообщение с описанием проблемы. В таком сообщении также содержатся инструкции по разрешению данной проблемы.

Навигация по сенсорному экрану

Главный экран дисплея обеспечивает доступ к функциям устройства и отображает его текущее состояние.

 **ПРИМЕЧАНИЕ.** HP регулярно обновляет функциональные возможности устройства и выпускает новые версии микропрограммы. Чтобы воспользоваться новейшими функциями, обновите микропрограмму устройства. Загрузить новейшую версию микропрограммы можно на сайте www.hp.com/go/ljm4555mfp_firmware.

ПРИМЕЧАНИЕ. В зависимости от настроек устройства возможны отличия в отображении функций на главном экране.

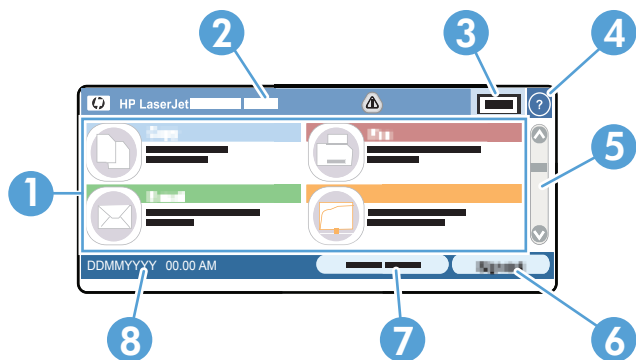

1	Функции	В зависимости от настроек устройства, функции, отображаемые в данной области, могут включать в себя следующие элементы: <ul style="list-style-type: none">• Копирование• Факс• Электронная почта• Сохранение в сетевую папку• Сохранить на USB• Сохранение в память устройства• Открыть с USB-носителя• Открыть из памяти устройства• Готовые наборы• Состояние задания• Расходные материалы• Лотки• Администрирование• Обслуживание устройства
2	Состояние продукта	Строка состояния содержит информацию об общем состоянии устройства.
3	Счетчик копий	В поле счетчика копий указывается число копий, которое данное устройство должно сделать.
4	Кнопка "Справка"	Нажмите кнопку "Справка" для вызова встроенной справочной системы.

5	Полоса прокрутки	Нажимайте стрелки вверх или вниз на полосе прокрутки, чтобы просмотреть весь список доступных функций.
6	Вход или Выход .	Чтобы получить доступ к защищенным функциям, нажмите кнопку Вход . Если вы вошли в систему (для доступа к защищенным функциям), нажмите кнопку Выход , чтобы выйти из нее. После вашего выхода устройство восстанавливает значения по умолчанию для всех параметров.
7	Сетевой адрес	Чтобы вывести на экран информацию о сетевом соединении, нажмите кнопку Сетевой адрес . ПРИМЕЧАНИЕ. Эта кнопка доступна не во всех конфигурациях устройства.
8	Дата и время	Здесь отображаются текущая дата и время. Можно выбрать формат, используемый устройством для отображения даты и времени, например 12-часовой или 24-часовой формат.

Кнопки на сенсорном экране

Строка состояния на сенсорном дисплее содержит информацию о состоянии устройства. В данной области могут появляться различные кнопки. Описание каждой кнопки приведено в следующей таблице.



Кнопка "Главный". Кнопка "Главный" служит для возврата к главному экрану из любого другого экрана.



Кнопка "Пуск". Нажмите кнопку [Пуск](#), чтобы начать выполнение выбранной функции.

ПРИМЕЧАНИЕ. Название данной кнопки меняется в зависимости от функции. Например, при использовании функции [Копирование](#), эта кнопка называется [Пуск копирования](#).



Кнопка "Ошибка". Кнопка "Ошибка" появляется в случае возникновения в устройстве ошибки, которую требуется устранить для продолжения работы устройства. Нажмите на кнопку "Ошибка", чтобы посмотреть сообщение с описанием ошибки. Сообщение содержит также инструкции по устранению неполадок.



Кнопка "Внимание". Кнопка "Внимание" появляется в том случае, если в устройстве возникли неполадки, но продолжение его работы возможно. Нажмите на кнопку "Ошибка", чтобы посмотреть сообщение с описанием ошибки. Сообщение содержит также инструкции по устранению неполадок.





Кнопка "Справка". Нажмите кнопку "Справка", чтобы открыть встроенную интерактивную систему справки.

2 Меню панели управления

- [Меню панели управления](#)
- [Меню "Администрирование"](#)
- [Меню "Обслуживание устройства"](#)

Меню панели управления

Различные меню на главной странице панели управления помогают выполнять задачи и настраивать параметры устройства.

 **ПРИМЕЧАНИЕ.** Нажмите кнопку "Справка  в правом верхнем углу экрана, чтобы получить дополнительные сведения о каждом пункте меню.

ПРИМЕЧАНИЕ. HP регулярно обновляет функциональные возможности устройства и выпускает новые версии микропрограммы. Чтобы воспользоваться новейшими функциями, обновите микропрограмму устройства. Загрузить новейшую версию микропрограммы можно на сайте www.hp.com/go/ljm4555mfp_firmware.

Таблица 2-1 Меню главного экрана

Меню	Описание
Начальная установка	<p>Это меню открывается при первом включении устройства. Меню используется для выбора языка, установки даты и времени, настройки основных параметров факса и электронной почты, а также включения функции Открыть с USB-носителя.</p> <p>После выполнения начальной настройки появляется возможность скрыть это меню.</p>
Копирование	<p>Используется для копирования документов.</p> <p>Имеется несколько параметров для пользовательской настройки заданий. Эти настройки — временные. После выполнения задания возвращаются настройки устройства по умолчанию.</p>
Факс	<p>Используется для отправки факсов с помощью устройства. Это меню доступно только на устройствах с установленным факс-модулем. Чтобы данное меню появилось на панели управления, необходимо включить соответствующую функцию в меню Начальная установка или с помощью встроенного веб-сервера HP.</p> <p>Имеется несколько параметров для пользовательской настройки заданий. Эти настройки — временные. После выполнения задания возвращаются настройки устройства по умолчанию.</p>
Электронная почта	<p>Используется для сканирования документов и отправки по электронной почте в качестве вложений. Чтобы данное меню появилось на панели управления, необходимо включить соответствующую функцию в меню Начальная установка, с помощью мастера HP Scan to Email Setup Wizard во время установки ПО или с помощью встроенного веб-сервера.</p> <p>Имеется несколько параметров для пользовательской настройки заданий. Эти настройки — временные. После выполнения задания возвращаются настройки устройства по умолчанию.</p>
Сохранить на USB	<p>Используется для сканирования документов и сохранения на флэш-накопитель USB. Чтобы данное меню появилось на панели управления, необходимо включить соответствующую функцию с помощью встроенного веб-сервера HP.</p> <p>Имеется несколько параметров для пользовательской настройки заданий. Эти настройки — временные. После выполнения задания возвращаются настройки устройства по умолчанию.</p>

Таблица 2-1 Меню главного экрана (продолжение)

Меню	Описание
Сохранение в сетевую папку	<p>Используется для сканирования документов и сохранения в сетевую папку с общим доступом. Чтобы данное меню появилось на панели управления, необходимо включить соответствующую функцию с помощью встроенного веб-сервера или с помощью мастера настройки сохранения в сетевую папку HP во время установки программного обеспечения.</p> <p>Имеется несколько параметров для пользовательской настройки заданий. Эти настройки — временные. После выполнения задания возвращаются настройки устройства по умолчанию.</p>
Открыть с USB-носителя	<p>Используется для открытия и печати документов с флэш-накопителя USB. Чтобы данное меню появилось на панели управления, необходимо включить соответствующую функцию в меню Начальная установка.</p>
Сохранение в память устройства	<p>Используется для сканирования документов и сохранения на жесткий диск устройства.</p> <p>Имеется несколько параметров для пользовательской настройки заданий. Эти настройки — временные. После выполнения задания возвращаются настройки устройства по умолчанию.</p>
Открыть из памяти устройства	<p>Используется для открытия и печати документов с жесткого диска устройства.</p>
Готовые наборы	<p>Используется для доступа к предустановленным параметрам заданий сканирования и отправки по факсу или электронной почте, а также заданий сканирования и сохранения на флэш-накопитель USB, на жесткий диск устройства или в сетевую папку.</p> <p>Настройка готовых наборов выполняется с помощью встроенного веб-сервера HP или HP Web Jetadmin.</p>
Состояние задания	<p>Используется для просмотра состояния всех активных заданий.</p>
Лотки	<p>Используется для просмотра текущего состояния всех лотков. В этом меню также можно настроить формат и тип бумаги для каждого лотка.</p>
Расходные материалы	<p>Используется для просмотра текущего состояния расходных материалов устройства, например картриджей. Также содержит информацию о заказе новых расходных материалов.</p>
Администрирование	<p>Используется для печати отчетов и настройки параметров устройства по умолчанию. Меню Администрирование содержит несколько подменю. Дополнительные сведения об этом меню см. в следующем разделе.</p>
Обслуживание устройства	<p>Используется для выполнения калибровки, очистки устройства, а также для резервного копирования и восстановления данных. Дополнительные сведения об этом меню см. в следующем разделе.</p>

Меню "Администрирование"

Меню [Администрирование](#) используется для базовой настройки устройства. Чтобы выполнить расширенную настройку, используйте встроенный веб-сервер HP. Чтобы получить доступ к встроенному веб-серверу HP, наберите в адресной строке браузера IP-адрес или имя хоста устройства.

Меню "Отчеты"

Чтобы открыть это меню, на панели управления устройства выберите меню [Администрирование](#), а затем подменю [Отчеты](#).

Таблица 2-2 Меню Отчеты

Уровень 1	Уровень 2	Значения
Страницы конфигурации/состояния	Карта меню "Администрирование"	Печать
		Вид
	Страница текущих настроек	Печать
		Вид
	Страница конфигурации	Печать
		Вид
	Страница состояния расходных материалов	Печать
		Вид
	Страница расхода	Печать
		Вид
	Страница каталога файла	Печать
		Вид
Отчеты факса	Журнал факса	Печать
		Вид
	Отчет кодов оплаты	Печать
		Вид
	Список блокир. факсов	Печать
		Вид
Список быстрого набора	Печать	
	Вид	
Отчет о вызовах факса	Печать	
	Вид	
Другие страницы	Список шрифтов PCL	Печать
	Список шрифтов PS	Печать

Меню "Общие параметры"

Чтобы открыть это меню, на панели управления устройства выберите меню **Администрирование**, а затем подменю **Общие параметры**.

В следующей таблице пункты, отмеченные звездочкой (*), означают параметры с заводскими настройками по умолчанию.

Таблица 2-3 Меню Общие параметры

Уровень 1	Уровень 2	Уровень 3	Уровень 4	Значения
Настройка даты/ времени	Формат даты/времени	Формат даты		ДД/ММММ/ГГГГ МММ/ДД/ГГГГ ГГГГ/МММ/ДД
		Формат времени		12 часов (ДП/ПП) 24 часа
		Дата	Дата/Время	Выберите дату во всплывающем календаре.
		Время		Выберите время с помощью всплывающей клавиатуры.
		Часовой пояс		Выберите часовой пояс из списка.
		Автонастройка перехода на летнее время		Флажок
Параметры энергопотребления	Расписание режима ожидания	Отображается список запланированных событий.		
		+ (Добавить)	Правка	
		Правка	Удалить	
			Тип события	Пробуждение Ожидание
			Время события	
			Дни события	Выберите дни недели из списка.
		Задержка ожидания		Введите значение от 1 до 120 минут. Значение по умолчанию — 45 минут.
Качество печати	Регистрация изображения	Настройка лотка <X>	Печать тестовой страницы	

Таблица 2-3 Меню Общие параметры (продолжение)

Уровень 1	Уровень 2	Уровень 3	Уровень 4	Значения
			Сдвиг X1	Диапазон: От -5,00 до +5,00 мм
			Сдвиг Y1	
			Сдвиг X2	
			Сдвиг Y2	
	Настройка типов бумаги	Выберите нужный вариант из списка типов бумаги, поддерживаемых устройством. Доступные параметры одинаковы для всех типов бумаги.	Режим печати	Выберите режим печати из списка.
			Режим сопротивления	Обычное Кнопка Вверх Вниз
			Выс. влажн.	Обычное Громко
	Оптимизация	Инф. строки		Обычное* Выкл. Другое 1 Другое 2 Другое 3
		Оптимизация восстановления		
	Разрешение			300x300 т/д 600x600 т/д FastRes 1200* ProRes 1200
	REt			Выкл. Вкл.*
	Режим Economode			Выкл.* Вкл.
	Плотность тонера			Диапазон: от 1 до 5. Значение по умолчанию — 3.

Таблица 2-3 Меню Общие параметры (продолжение)

Уровень 1	Уровень 2	Уровень 3	Уровень 4	Значения
Бесшумный режим				Выкл.*
				Вкл.
				Автоматический переход
Устранение замятий				Авто*
				Выкл.
				Вкл.
Управление сохраненными заданиями	Макс. к-во заданий быстр. копир.			1–300 По умолчанию = 32
	Период хран. зад. быстр. копир.			Выкл.* 1 Час 4 Часа 1 День 1 Неделя
	Имя папки по умолчанию для сохраненных заданий			
	Сортировка сохраненных заданий			Имя задания* Дата
Отложенное задание печати				Включено*
				Выключено
Восстановить заводские установки				Все
				Адресная книга
				Цифровая отправка
				Копирование
				Общие
				Электронная почта
				Факс
				Печать
				Безопасность
				Сеть

Меню "Параметры копирования"

Чтобы открыть это меню, на панели управления устройства выберите меню **Администрирование**, а затем подменю **Параметры копирования**.

В следующей таблице пункты, отмеченные звездочкой (*), означают параметры с заводскими настройками по умолчанию.

Таблица 2-4 Меню Параметры копирования

Уровень 1	Уровень 2	Значения
Копии		Диапазон: 1–9999
		По умолчанию = 1
Предварительный просмотр изображения		Сделать необязательным*
		Включить предпросмотр
		Выключить предварительный просмотр
Стороны		Односторонний оригинал, односторонний вывод*
		Односторонний оригинал, двусторонний вывод
		Двусторонний оригинал, односторонний вывод
		Двусторонний оригинал, двусторонний вывод
	Ориентация	Книжная*
		Альбомная
	2-сторонний формат	Книга
		Перекидной стиль
		Книжный стиль для оригинала, календарный стиль для копии
		Календарный стиль для оригинала, книжный стиль для копии
Сшивание/подборка	Сшивание	Нет
		В верхней левой
		Верхний правый
	Разобрать по копиям	Выкл.
		Вкл.*
Разобрать по копиям		Подборка включена (распределение комплектов страниц)*
		Подборка выключена (распределение по страницам)

Таблица 2-4 Меню Параметры копирования (продолжение)

Уровень 1	Уровень 2	Значения
Уменьшить/Увеличить	Масштаб	Автоматически
		Диапазон X–Y (25–400%)
		100%
		75%
		50%
		125%
		150%
		200%
	Авто - включая поля	
Выбор бумаги		Ручная подача
		Автообнаружение
		Лоток 1: [формат], [тип]
		Лоток <X>: [формат], [тип]
Наст-ка изобр.	Затемнение	
	Контраст	
	Очистка фона	
	Резкость	
Ориентация	Ориентация	Книжная*
		Альбомная
	2-сторонний формат	Книга
		Перекидной стиль
		Книжный стиль для оригинала, календарный стиль для копии
		Календарный стиль для оригинала, книжный стиль для копии
Выходной лоток		Выберите выходной лоток из списка.
Оптимизация текста/фотографий	Оптимизировать*	Ручная регулировка*
		Текст
		Отпечатанное изображение
		Фото
Страниц на листе		1
		2
		4

Таблица 2-4 Меню Параметры копирования (продолжение)

Уровень 1	Уровень 2	Значения
	Порядок страниц	Вправо, затем вниз Вниз, затем направо
	Добавить рамки страницы	
Формат оригинала	Автообнаружение*	Выберите нужный вариант из списка форматов бумаги, поддерживаемых устройством.
От края до края		Обычное (рекомендуется)* Вывод от края до края
Сборное задание		Создание задания выключено* Создание задания включено

Меню "Настройки сканирования/цифровой передачи"

Чтобы открыть это меню, на панели управления устройства выберите меню [Администрирование](#), а затем подменю [Настройки сканирования/цифровой передачи](#).

В следующей таблице пункты, отмеченные звездочкой (*), означают параметры с заводскими настройками по умолчанию.

Таблица 2-5 Меню Настройки сканирования/цифровой передачи

Уровень 1	Уровень 2	Уровень 3	Уровень 4	Значения
Настройки электронной почты	Настройка электронной почты	Мастер установки электронной почты		
Параметры сохранения в сетевых папках по умолчанию	ПРИМЕЧАНИЕ. Только параметры электронной почты			
Параметры сохранения на USB по умолчанию				
ПРИМЕЧАНИЕ. Эти параметры доступны во всех подменю, если не указано обратное.				
	Параметры задания по умолчанию	Предварительный просмотр изображения		Сделать необязательным*
		ПРИМЕЧАНИЕ. Для просмотра этого меню может потребоваться обновление микропрограммы.		Включить предпросмотр Выключить предварительный просмотр
		Имя файла по умолчанию		
		Тип файла документа		Выберите тип файла из списка.
		Оптимизация текста/фотографий	Оптимизировать.	Ручная регулировка* Текст Отпечатанное изображение Фото
		Качество вывода		Высокое (большой файл) Средний* Низкое (небольшой файл)
		Стороны оригинала		Односторонняя Двусторонняя

Таблица 2-5 Меню Настройки сканирования/цифровой передачи (продолжение)

Уровень 1	Уровень 2	Уровень 3	Уровень 4	Значения
			Ориентация	Книжная* Альбомная
			2-сторонний формат	Книга Перекидной стиль
		Разрешение		600 т\д 400 т\д 300 т\д 200 т\д 150 т\д* 75 т\д
		Ориентация	Ориентация	Книжная* Альбомная
			2-сторонний формат	Книга* Перекидной стиль
		Цветной/черный		Автообнаружение Цветная печать Черный/серый Черный
		Формат оригинала		Выберите из списка форматов бумаги.
		Оповещение		Не уведомлять* Уведомлять при завершении задания Уведомлять только при сбое задания Печать Электронная почта
		Наст-ка изобр.	Затемнение	
			Контраст	
			Очистка фона	
			Резкость	
		Сборное задание		Создание задания выключено* Создание задания включено

Таблица 2-5 Меню Настройки сканирования/цифровой передачи (продолжение)

Уровень 1	Уровень 2	Уровень 3	Уровень 4	Значения
		Удаление чистых страниц		Включено Выключено*
Настройка службы Digital Send	Разрешить использование сервера цифровой отправки (DSS)			Установите или снимите флажок. По умолчанию флажок снят.
	Разрешить передачу на новый сервер цифровой отправки (DSS)			Установите или снимите флажок. По умолчанию флажок снят.

Меню "Параметры факса"

Чтобы открыть это меню, на панели управления устройства выберите меню **Администрирование**, а затем подменю **Параметры факса**.

В следующей таблице пункты, отмеченные звездочкой (*), означают параметры с заводскими настройками по умолчанию.

Таблица 2-6 Меню Параметры факса

Уровень 1	Уровень 2	Уровень 3	Уровень 4	Значения
Параметры отправки факса	Настройка отправки факсов	Мастер настройки факса Fax Setup Wizard		
		Параметры набора факсов	Громкость набора для факса	Выкл. Мало* Громко
			Режим набора	Тоновый* Импульсный
			Повтор при занятости	Диапазон: 0–9 По умолчанию = 3
			Повтор набора при отсутствии ответа	Диапазон: 0–2 По умолчанию = 0
			Интервал повторов	1–5 минут По умолчанию = 5 минут
			Определять сигнал на линии	
			Скорость отправки факсов	Ускоренное Средний Медленная

Таблица 2-6 Меню Параметры факса (продолжение)

Уровень 1	Уровень 2	Уровень 3	Уровень 4	Значения
			Префикс набора	
		Общие параметры отправки факсов	Отправка факса с ПК	Включено* Выключено
			Заголовок факса	Добавить к началу* Заголовок
			Коррекция ошибок	Включено* Выключено
			Подтверждение номера факса	Включено Выключено*
			Сжатие JBIG	Включено* Выключено
		Коды оплаты	Включить коды оплаты	Выкл.* Вкл.
			Минимальная длина	Диапазон: 1–16 По умолчанию = 1
			Код оплаты по умолчанию	
			Разрешить пользователям менять коды оплаты	
	Параметры задания по умолчанию	Предварительный просмотр изображения		Сделать необязательным* Включить предпросмотр Выключить предварительный просмотр
		ПРИМЕЧАНИЕ. Для просмотра этого меню может потребоваться обновление микропрограммы.		
		Разрешение		Обычное (100 x 200 т/д)* Высокое (200 x 200 т/д) Сверхвысокое (300 x 200 т/д)
		Стороны оригинала		Односторонняя* Двусторонняя
			Ориентация	Книжная* Альбомная

Таблица 2-6 Меню Параметры факса (продолжение)

Уровень 1	Уровень 2	Уровень 3	Уровень 4	Значения
			2-сторонний формат	Книга*
				Перекидной стиль
		Оповещение		Не уведомлять*
				Уведомлять при завершении задания
				Уведомлять только при сбое задания
				Печать
				Электронная почта
			Адрес электронной почты для уведомлений	
			Включить миниатюры	
		Ориентация	Ориентация	Книжная*
				Альбомная
			2-сторонний формат	Книга*
				Перекидной стиль
		Формат оригинала		Выберите нужный вариант из списка форматов бумаги, поддерживаемых устройством.
		Наст-ка изобр.	Затемнение	
			Контраст	
			Очистка фона	
			Резкость	
		Оптимизация текста/ фотографий	Оптимизировать.	Ручная регулировка*
				Текст
				Отпечатанное изображение
				Фото
		Сборное задание		Создание задания выключено*
				Создание задания включено
		Удаление чистых страниц		Выключено*
				Включено
Параметры получения факса	Настройка параметров получения факсов	Звонков до ответа		

Таблица 2-6 Меню Параметры факса (продолжение)

Уровень 1	Уровень 2	Уровень 3	Уровень 4	Значения
		Частота сигнала вызова		
		Интервал звонков		
		Громкость звонка		Выкл. Мало* Громко
		Скорость получения факсов		Ускоренное Средний Медленная
	Расписание печати факсов	Параметры входящих факсов		Всегда сохранять факсы Всегда печатать факсы* Использовать расписание печати факсов
		Расписание Выберите этот пункт для настройки расписания печати факсов, если был выбран пункт меню Использовать расписание печати факсов.	Добавить (знак "плюс") Правка	Печатать входящие факсы Сохранять входящие факсы Время события Дни события
	Заблокированные номера факсов	Блокировка номера факса		
	Параметры задания по умолчанию	Оповещение		Не уведомлять Уведомлять при завершении задания Уведомлять только при сбое задания Включить миниатюры
		Штамп на принятом факсе		Включено Выключено*
		По странице		Включено* Выключено
		Выбор бумаги		Автоматически Выберите лоток из списка.
		Выходной лоток		Выберите лоток из списка.

Таблица 2-6 Меню Параметры факса (продолжение)

Уровень 1	Уровень 2	Уровень 3	Уровень 4	Значения
		Стороны		Односторонняя Двусторонняя
Архивирование и переадресация факсов	Включить архивирование факсов		Тип заданий факса для архивирования	Отправка и получение* Только отправка Только получение
		Адрес электронной почты для архивирования факсов		
	Включить переадресацию факсов		Тип заданий факса для переадресации	Отправка и получение Только отправка Только получение
		Номер факса для пересылки:		
Очистить журнал факса				

Меню "Настройки параметра "Открыть с USB-носителя""

Чтобы открыть это меню, на панели управления устройства выберите меню [Администрирование](#), а затем подменю [Настройки параметра "Открыть с USB-носителя"](#).

Это меню имеет только одну настройку. Используется для включения или отключения возможности устройства печатать файлы с накопителей, подключенных к USB-порту панели управления.

Меню "Параметры печати"

Чтобы открыть это меню, на панели управления устройства выберите меню [Администрирование](#), а затем подменю [Параметры печати](#).

В следующей таблице пункты, отмеченные звездочкой (*), означают параметры с заводскими настройками по умолчанию.

Таблица 2-7 Меню Параметры печати

Уровень 1	Уровень 2	Значения
Ручная подача		Включено Выключено*
Шрифт Courier		Обычный* Темный

Таблица 2-7 Меню Параметры печати (продолжение)

Уровень 1	Уровень 2	Значения
Широкий A4		Включено
		Выключено*
Печать ошибок PS		Включено
		Выключено*
Печать ошибок PDF		Включено
		Выключено*
Персонализация		Авто*
		.PCL
		POSTSCRIPT
		.PDF
.PCL	Длина формы	Диапазон: 5–128
		По умолчанию = 60
	Ориентация	Книжная*
		Альбомная
	Источник шрифта	Внутренний*
		Разъем карты 1
		Разъем карты <X>
		Диск EIO <X>
		USB
	Номер шрифта	Диапазон: 0–999
		По умолчанию = 0
	Шаг шрифта	Диапазон: 0.44–99.99
		По умолчанию = 10
	Кегль шрифта	Диапазон: 4.00–999.75
		По умолчанию = 12.00
	Набор символов	Выберите набор символов из списка.
	Добавить CR к LF	Нет*
		Да
	Убрать чистые страницы	Нет*
		Да
	Назначение источников мат-ла	Стандартное*
		Классич.

Меню "Настройка печати"

Чтобы открыть это меню, на панели управления устройства выберите меню [Администрирование](#), а затем подменю [Настройка печати](#).

В следующей таблице пункты, отмеченные звездочкой (*), означают параметры с заводскими настройками по умолчанию.

Таблица 2-8 Меню Настройка печати

Уровень 1	Уровень 2	Значения
Количество копий		
Формат бумаги по умолчанию		Выберите нужный вариант из списка форматов бумаги, поддерживаемых устройством.
Нестандартный формат бумаги по умолчанию	По горизонтали:	
	По вертикали:	
	В дюймах	
	В миллиметрах	
Выходной лоток		Выберите выходной лоток из списка.
Стороны		Односторонняя*
		Двусторонняя
2-сторонний формат		Книга*
		Перекидной стиль
Включить игнор. от края до края		Включено
		Выключено*

Меню "Параметры экрана"

Чтобы открыть это меню, на панели управления устройства выберите меню [Администрирование](#), а затем подменю [Параметры экрана](#).

В следующей таблице пункты, отмеченные звездочкой (*), означают параметры с заводскими настройками по умолчанию.

Таблица 2-9 Меню Параметры экрана

Уровень 1	Уровень 2	Значения
Звук при нажатии		Вкл.*
		Выкл.
Языковые настройки	Язык	Выберите нужный вариант из списка языков, поддерживаемых устройством.

Таблица 2-9 Меню Параметры экрана (продолжение)

Уровень 1	Уровень 2	Значения
	Раскладка клавиатуры	Для каждого языка существует раскладка клавиатуры по умолчанию. Чтобы изменить раскладку клавиатуры, выберите новый вариант из списка.
Кнопка сетевого адреса		Дисплей Скрыть
Режим ожидания		Выключено Использовать задержку при переходе в ждущий режим* Использовать график перехода в ждущий режим Настройки энергосбережения/время ожидания
Время неактивности		Диапазон: 10–300 секунд По умолчанию = 60 секунд
Удаляемые предупреждения		Вкл. Задание*
События автопродолж.		Автопродолжение (10 с)* Для продолжения нажмите ОК

Меню "Управление расходными материалами"

Чтобы открыть это меню, на панели управления устройства выберите меню [Администрирование](#), а затем подменю [Управление расходными материалами](#).

В следующей таблице пункты, отмеченные звездочкой (*), означают параметры с заводскими настройками по умолчанию.

Таблица 2-10 Меню Управление расходными материалами

Уровень 1	Уровень 2	Уровень 3	Уровень 4	Значения	
Состояние расходных материалов				Печать	
				Вид	
Параметры расходных материалов	Черный картридж	Параметры "при очень низком уровне"		Остановить	
				Запрос на продолжение	
			Параметры нижнего предела		1–100%
					По умолчанию = 10%
	Комплект для технического обслуживания	Параметры "при очень низком уровне"		Остановить	
				Запрос на продолжение	
		Параметры нижнего предела		1–100%	
				По умолчанию = 10%	
	Набор подачи документов	Параметры "при очень низком уровне"		Остановить	
				Запрос на продолжение*	
				Продолжение	
		Параметры нижнего предела		1–100%	
				По умолчанию = 10%	
Сообщения о расходных материалах	Сообщение о низком уровне			Вкл.*	
				Выкл.	
Сброс расх. матер.	Новый набор подачи документов			Нет	
				Да	
	Новый набор обслуживания			Нет	
				Да	

Меню "Управление лотками"

Чтобы открыть это меню, на панели управления устройства выберите меню [Администрирование](#), а затем подменю [Управление лотками](#).

В следующей таблице пункты, отмеченные звездочкой (*), означают параметры с заводскими настройками по умолчанию.

Таблица 2-11 Меню Управление лотками

Уровень 1	Значения
Использовать запрошенный лоток	Исключительно* Первый
Запрос ручной подачи	Всегда* Если не загружен
Запрос формата/типа	Дисплей* Не отображать
Другой лоток	Включено* Выключено
Альтернативный режим бланков	Выключено* Включено
Дуплекс чистых стр.	Авто* Да
Преобразование A4/Letter	Да* Нет

Меню "Параметры сшивателя/укладчика"

Чтобы открыть это меню, на панели управления устройства выберите меню [Администрирование](#), а затем подменю [Параметры сшивателя/укладчика](#).

В следующей таблице пункты, отмеченные звездочкой (*), означают параметры с заводскими настройками по умолчанию.

Таблица 2-12 Меню Параметры сшивателя/укладчика

Уровень 1	Значения
Режим работы	Почтовый ящик Укладчик Разделитель функций
Сшивание	Нет Верхний левый или правый В верхней левой Верхний правый
Нет скрепок	Продолжение Остановить

Меню "Параметры сети"

Чтобы открыть это меню, на панели управления устройства выберите меню [Администрирование](#), а затем подменю [Параметры сети](#).

В следующей таблице пункты, отмеченные звездочкой (*), означают параметры с заводскими настройками по умолчанию.

Таблица 2-13 Меню Параметры сети

Уровень 1	Значения
Тайм-аут В/В	Диапазон: 5–300 с По умолчанию = 15
Меню встроенного Jetdirect Меню EIO <X> Jetdirect	Дополнительные сведения см. в следующей таблице. Эти меню обладают одинаковой структурой. Если в разъем EIO установлена дополнительная сетевая плата HP Jetdirect, будут доступны оба меню.

Таблица 2-14 Меню встроенного Jetdirect/Меню EIO <X> Jetdirect

Уровень 1	Уровень 2	Уровень 3	Уровень 4	Значения
Информация	Печать стр. защ.			Да Нет*
TCP/IP	Включить			Вкл.* Выкл.
	Имя хоста			
	Параметры IPv4	Способ настройки		Вотр DHCP* Автоматическая IP-адресация Вручную
		Ручные настройки	IP-адрес	Введите адрес.
		ПРИМЕЧАНИЕ. Это меню доступно только в том случае, если в меню Способ настройки выбран параметр Вручную .		
			Маска подсети	Введите адрес.
			Шлюз по умолчанию	Введите адрес.
		IP-адрес по умолчанию		Автоматическая IP-адресация* Устар.

Таблица 2-14 Меню встроенного Jetdirect/Меню EIO <X> Jetdirect (продолжение)

Уровень 1	Уровень 2	Уровень 3	Уровень 4	Значения
		DHCP — освобождение		Нет* Да
		DHCP — продление		Нет* Да
		Первичный DNS		
		Вторичный DNS		
	Параметры IPV6	Включить		Выкл. Вкл.*
		Адрес	Ручные настройки	Включить Адрес
		Политика DHCPV6		Маршрутизатор задан Маршрутизатор недоступен* Всегда
		Первичный DNS		
		Вторичный DNS		
	Тайм-аут бездействия			Диапазон: 0-3600 По умолчанию = 270
Безопасность	Безопасность веб-соединений			HTTPS — обязательно* HTTPS — необязательно
	IPSEC			Сохранить текущее Отключить*
	802.1X			Сброс Сохранить текущее*
	Сброс параметров защиты			Да Нет*
Диагностика	Встроенные тесты	Тест LAN HW		Да Нет*
		Тест HTTP		Да Нет*
		Тест SNMP		Да Нет*

Таблица 2-14 Меню встроенного Jetdirect/Меню EIO <X> Jetdirect (продолжение)

Уровень 1	Уровень 2	Уровень 3	Уровень 4	Значения
		Тест пути передачи данных		Да Нет*
		Выберите "Все тесты"		Да Нет*
		Время выполнения [M]		Диапазон: 1–60 часов По умолчанию = 1 час
		Выполнить		Нет* Да
	Результаты ring-теста	Тип назначения		IPv4* IPv6
		Назначение IPv4		
		Назначение IPv6		
		Размер пакета		Диапазон: 64-2048 По умолчанию = 64
		Тайм-аут		Диапазон: 1-100 По умолчанию = 1
		Счет		Диапазон: 0-100 По умолчанию = 4
		Печать результатов		Нет* Да
		Выполнить		Нет* Да
	Результаты ring-теста	Передано пакетов		Диапазон: 0-65535 По умолчанию = 0
		Принято пакетов		Диапазон: 0-65535 По умолчанию = 0
		Процент потерь		Диапазон: 0-100 процентов По умолчанию = 0
		Минимальное время на передачу и подтверждение приема		Диапазон: 0-4096 По умолчанию = 0
		Максимальное время на передачу и подтверждение приема		Диапазон: 0-4096 По умолчанию = 0

Таблица 2-14 Меню встроенного Jetdirect/Меню EIO <X> Jetdirect (продолжение)

Уровень 1	Уровень 2	Уровень 3	Уровень 4	Значения
		Среднее время на передачу и подтверждение приема		Диапазон: 0-4096 По умолчанию = 0
		Выполняется ping		Нет* Да
		Обновить		Нет* Да
Скорость соединения				Авто* Полуд. 10T Дупл. 10T Полуд. 100TX Полуд. 100TX

Меню "Устранение неполадок"

Чтобы открыть это меню, на панели управления устройства выберите меню [Администрирование](#), а затем подменю [Устранение неполадок](#).

В следующей таблице пункты, отмеченные звездочкой (*), означают параметры с заводскими настройками по умолчанию.

Таблица 2-15 Меню Устранение неполадок

Уровень 1	Уровень 2	Уровень 3	Уровень 4	Значения
Журнал регистрации событий				Вид* Печать
Страница очистки тракта прохождения бумаги				Вид* Печать

Таблица 2-15 Меню Устранение неполадок (продолжение)

Уровень 1	Уровень 2	Уровень 3	Уровень 4	Значения
Факс	Трассировка T.30 факса	Печать отчета по T.30	Когда печатать отчет	Печать
				Не печатать автоматически*
				Печатать после каждого факса
				Печатать только после заданий отправки факсов
				Печатать после каждой ошибки факса
				Печатать только после ошибок отправки факсов
Печатать только после ошибок приема факсов				
				Сохранить
	Факс V.34			Обычное*
				Выкл.
	Режим громкоговорителя факса			Обычное*
				Диагностика
Страницы качества печати	Тестовая страница термофиксатора			Печать
Диагностические тесты	Датчики прохождения бумаги			Выберите датчик устройства из списка.
		Тест прохода бумаги	Тестовая страница	Печать
			Источник	Выберите лоток из списка доступных.
			Назначение	Выберите лоток из списка доступных.
			Дуплекс	Выкл.*
				Вкл.
		Копии		1*
				10
				50
				100
				500
		Укладка		Выкл.
				Вкл.

Таблица 2-15 Меню Устранение неполадок (продолжение)

Уровень 1	Уровень 2	Уровень 3	Уровень 4	Значения
	Проверка сенсора вручную			Выберите компонент из списка доступных.
	Проверка датчиков лотка вручную			Выберите компонент из списка доступных.
	Проверка компонентов			Выберите компонент из списка доступных.
	Тест печать/выключение			Диапазон: 0–60,000
	Тесты для сканера			Выберите компонент из списка доступных.
	Панель управления			Индикаторы Дисплей Клавиши Сенсорный экран
Получение диагностических данных				Создать файл данных устройства Создать сжатый файл с отладочной информацией Включая файлы аварийных дампов Очистить отладочную информацию Отправка по электронной почте Экспортировать на USB-устройство
Генерация отладочных данных				

Меню "Обслуживание устройства"

Меню "Резервное копирование/восстановление"

Чтобы открыть это меню, на панели управления устройства выберите меню [Обслуживание устройства](#), а затем подменю [Резервное копирование/восстановление](#).

В следующей таблице пункты, отмеченные звездочкой (*), означают параметры с заводскими настройками по умолчанию.

Таблица 2-16 Меню Резервное копирование/восстановление

Уровень 1	Уровень 2	Уровень 3	Значения
Резервное копирование данных	Включить резервное копирование по расписанию	Время резервного копирования	Введите время
		Число дней между обновлениями	Введите число дней
	Начать резервное копирование		
	Экспортировать последнюю резервную копию		
Восстановление данных			Вставьте USB-накопитель, на котором содержится резервный файл.

Меню "Калибровка/Очистка"

Чтобы открыть это меню, на панели управления устройства выберите меню [Обслуживание устройства](#), а затем подменю [Калибровка/Очистка](#).

В следующей таблице пункты, отмеченные звездочкой (*), означают параметры с заводскими настройками по умолчанию.

Таблица 2-17 Меню Калибровка/Очистка

Уровень 1	Уровень 2	Значения
Параметры очистки	Автоочистка	Выкл.*
		Вкл.
	Интервал очистки	
	Формат очистки	
Страница очистки		Печать
Калибровка сканера		

Меню "Обновление микропрограммы по USB"

Чтобы открыть это меню, на панели управления устройства выберите меню [Обслуживание устройства](#), а затем подменю [Обновление микропрограммы по USB](#).

Вставьте USB-накопитель с пакетом обновления микропрограммы в USB-порт и следуйте инструкциям на экране.

Обслуживание

Чтобы открыть это меню, на панели управления устройства выберите меню [Обслуживание устройства](#), а затем подменю [Обслуживание](#).

Меню [Обслуживание](#) заблокировано и чтобы его открыть, требуется PIN-код. Это меню может использоваться только сертифицированным специалистом по обслуживанию.

3 Программное обеспечение для Windows

- [Поддерживаемые операционные системы Windows](#)
- [Поддерживаемые драйверы принтера для Windows](#)
- [Выберите правильную версию драйвера принтера для Windows](#)
- [Приоритет параметров печати](#)
- [Изменение настроек драйвера принтера для Windows](#)
- [Удаление программного обеспечения для Windows](#)
- [Поддерживаемые утилиты для систем Windows](#)
- [Программное обеспечение для других операционных систем](#)

Поддерживаемые операционные системы Windows

Устройство поддерживает следующие версии ОС Windows:

- Windows XP с пакетом обновления 2 (SP2) или выше (32- и 64-разрядная версии);
- Windows Server 2003 (32- и 64-разрядная версии);
- Windows Server 2008 (32- и 64-разрядная версии);
- Windows Server 2008 R2 (64-разрядная версия);
- Windows Vista (32- и 64-разрядная версии);
- Windows 7 (32- и 64-разрядная версии).

Программа установки на компакт-диске с программным обеспечением, поставляемым с устройством, поддерживает следующие версии ОС Windows:

- Windows XP с пакетом обновления 2 (SP2) или выше (32-разрядная версия);
- Windows Server 2003 с пакетом обновления 1 (SP1) или выше (32-разрядная версия);
- Windows Server 2008 (32- и 64-разрядные версии)
- Windows Server 2008 R2 (64-разрядная версия).
- Windows Vista (32- и 64-разрядная версии)
- Windows 7 (32- и 64-разрядная версии)



ПРИМЕЧАНИЕ. Программное обеспечение устройства на компьютеры с 64-разрядной ОС Windows XP и 64-разрядной ОС Windows Server 2003 можно установить с помощью функции установки принтера Windows.

Поддерживаемые драйверы принтера для Windows

- HP PCL 6 (драйвер принтера по умолчанию, устанавливаемый с компакт-диска установки программного обеспечения).
- Универсальный драйвер печати для эмуляции HP postscript (HP UPD PS)
- Драйвер печати HP PCL 5 Universal Print Driver (HP UPD PCL 5)
- Драйвер печати HP PCL 6 Universal Print Driver (HP UPD PCL 6).

Драйверы принтера оснащены электронной справкой, содержащей инструкции для выполнения обычной печати, а также описания кнопок, флажков и раскрывающихся списков драйвера принтера.

 **ПРИМЕЧАНИЕ.** Дополнительные сведения об универсальном драйвере печати см. по адресу www.hp.com/go/upd.

Выберите правильную версию драйвера принтера для Windows

Драйверы принтера обеспечивают доступ к функциям продукта и позволяют компьютеру взаимодействовать с изделием (с помощью языка принтера). Следующие драйверы принтера доступны на веб-узле по адресу www.hp.com/support/ljm4555mfp_software.

Драйвер HP PCL 6

- Предоставляется как драйвер по умолчанию на компакт-диске установки программного обеспечения. Этот драйвер устанавливается автоматически, если из сети не загружен другой драйвер
- Рекомендован для всех операционных систем Windows
- Обеспечивает наилучшую скорость и качество печати, а также поддержку функций устройства для большинства пользователей
- Разработан для соответствия требованиям графического интерфейса Windows Graphic Device Interface (GDI) с целью обеспечения максимальной скорости работы в среде Windows
- Может быть не полностью совместим с пользовательскими приложениями и программами от сторонних производителей, использующих драйвер PCL 5

Универсальный драйвер печати HP (UPD) для PostScript (PS)

- Рекомендован для печати из программного обеспечения Adobe® или из других программных продуктов для работы со сложной графикой.
- Обеспечивает поддержку печати с эмуляцией Postscript и поддержку шрифтов Postscript в файлах флэш-анимации

Драйвер HP UPD PCL 5

- Рекомендован для стандартных задач офисной печати в среде Windows
- Совместим с предыдущими версиями PCL и устаревшими устройствами HP LaserJet
- Это лучший выбор для печати в пользовательских приложениях и программах сторонних производителей
- Лучший выбор при работе в смешанных средах, требующих установки драйвера PCL 5 для устройства (UNIX, Linux, мэйнфреймы)
- Создан для работы в корпоративных средах на базе Windows в качестве единого драйвера для большого числа моделей принтеров
- Предпочтительно использовать его при работе с большим числом моделей принтеров с мобильного компьютера под управлением Windows

Драйвер HP UPD PCL 6

- Рекомендуется использовать при печати во всех средах Windows
 - Обеспечивает наилучшие скорость и качество печати, а также полную поддержку функций принтера для большинства пользователей
 - Разрабатывался специально для работы с интерфейсом графического устройства Windows (GDI), что позволяет обеспечить наилучшую скорость печати в средах Windows
 - Возможна неполная совместимость со специальными или сторонними решениями, основанными на PCL5
-

Универсальный драйвер печати HP

Универсальный драйвер печати HP для Windows — это отдельный драйвер, который обеспечивает мгновенный доступ к практически любому продукту HP LaserJet из любой точки без загрузки отдельных драйверов. Он основан на проверенной технологии драйверов печати HP. Драйвер был тщательно протестирован и использован с множеством программ. Это мощное решение обеспечивает неизменно высокие результаты.

Универсальный драйвер HP взаимодействует напрямую со всеми продуктами HP, собирает данные по конфигурации и настраивает пользовательский интерфейс, чтобы он отражал уникальные функции, доступные в продукте. Он автоматически активирует функции продукта, такие как двусторонняя печать и сшивание. Таким образом, их активация вручную не потребуется.

Дополнительные сведения см. по адресу www.hp.com/go/upd.

Режимы установки универсального драйвера печати

Традиционный режим	<ul style="list-style-type: none">• Используйте этот режим для установки на один компьютер с компакт-диска.• При установке с компакт-диска, поставляемого вместе с устройством, универсальный драйвер печати работает как обычный драйвер печати. Он предназначен для работы с конкретной моделью устройства.• В этом режиме универсальный драйвер печати необходимо устанавливать на все компьютеры по отдельности.
Динамический режим	<ul style="list-style-type: none">• Чтобы использовать этот режим, загрузите универсальный драйвер печати через Интернет. См. www.hp.com/go/upd.• В динамическом режиме можно выбрать установку единого драйвера. Это позволит обнаруживать устройства HP и использовать их для печати из любой точки.• Используйте этот режим при установке универсального драйвера печати для рабочей группы.

Приоритет параметров печати

Изменения параметров печати имеют различный приоритет в зависимости от того, где были сделаны эти изменения:



ПРИМЕЧАНИЕ. Название команд и диалоговых окон могут отличаться в зависимости от прикладной программы.

- **Диалоговое окно "Макет страницы".** Для открытия этого окна щелкните **Макет страницы** или аналогичную команду в меню **Файл** рабочей программы. Измененные здесь параметры заменяют параметры, измененные в любом другом месте.
- **Диалоговое окно "Печать":** Для открытия этого окна щелкните **Печать, Настройки печати** или аналогичную команду в меню **Файл** рабочей программы. Параметры, изменяемые в диалоговом окне **Печать**, имеют более низкий приоритет и не переопределяют изменения, сделанные в диалоговом окне **Макет страницы**.
- **Диалоговое окно "Свойства принтера" (драйвер печати):** Чтобы открыть драйвер печати, щелкните **Свойства** в диалоговом окне **Печать**. Параметры, измененные в диалоговом окне **Свойства принтера**, не переопределяют параметры в любом другом разделе программного обеспечения печати. Здесь можно изменить большинство параметров печати.
- **Параметры драйвера принтера по умолчанию:** Параметры принтера по умолчанию определяют параметры, используемые во всех заданиях на печать, *если только* параметры не были изменены в диалоговых окнах **Макет страницы**, **Печать** или **Свойства принтера**.
- **Параметры панели управления принтера.** Параметры, измененные на панели управления принтера, имеют более низкий приоритет, чем параметры, измененные в драйвере или в приложении.

Изменение настроек драйвера принтера для Windows

Изменение параметров всех заданий печати до закрытия программного обеспечения

1. В используемой программе в меню **Файл** щелкните на **Печать**.
2. Выберите драйвер, а затем щелкните на **Свойства** или **Настройка**.

Действия могут отличаться от указанных. Здесь приведена стандартная процедура.

Изменение параметров по умолчанию для всех заданий печати

1. **Windows XP, Windows Server 2003 и Windows Server 2008** (с помощью стандартного меню "Пуск"): Щелкните **Пуск**, а затем **Принтеры и факсы**.

Windows XP, Windows Server 2003 и Windows Server 2008 (с помощью стандартного меню "Пуск"): Нажмите **Пуск**, выберите **Настройка**, а затем **Принтеры**.

Windows Vista: Нажмите кнопку **Пуск**, выберите **Панель управления**, а затем выберите **Принтер** в категории **Программное обеспечение и звук**.

Windows 7: Нажмите кнопку **Пуск**, затем выберите **Устройства и принтеры**.

2. Правой кнопкой мыши щелкните на значке драйвера и выберите **Настройка печати**.

Изменение параметров конфигурации продукта

1. **Windows XP, Windows Server 2003 и Windows Server 2008** (с помощью стандартного меню "Пуск"): Щелкните **Пуск**, а затем **Принтеры и факсы**.

Windows XP, Windows Server 2003 и Windows Server 2008 (с помощью стандартного меню "Пуск"): Нажмите **Пуск**, выберите **Настройка**, а затем **Принтеры**.

Windows Vista: Нажмите кнопку **Пуск**, выберите **Панель управления**, а затем выберите **Принтер** в категории **Программное обеспечение и звук**.

Windows 7: Нажмите кнопку **Пуск**, затем выберите **Устройства и принтеры**.

2. Правой кнопкой мыши выберите значок драйвера, затем **Свойства** или **Свойства принтера**.
3. Выберите вкладку **Параметры устройства**.

4. Для автоматической настройки параметров конфигурации в списке **Устанавливаемые параметры** щелкните раскрывающееся меню **Автоматическая настройка** и выберите пункт меню **Обновить сейчас**.

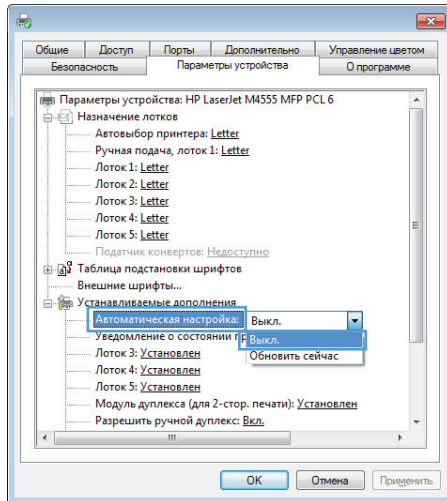

Удаление программного обеспечения для Windows

Windows XP

1. Выберите **Пуск, Панель управления**, затем **Установка и удаление программ**.
2. Найдите и выберите устройство из списка.
3. Нажмите **Изменить/удалить** для печати задания.

Windows Vista

1. Выберите **Пуск, Панель управления** и затем **Программы и функции**.
2. Найдите и выберите устройство из списка.
3. Выберите пункт **Удалить/изменить**.

Windows 7

1. Щелкните **Пуск, Панель управления**, затем под заголовком **Программы**, выберите **Удаление программы**.
2. Найдите и выберите устройство из списка.
3. Выберите пункт **Удалить**.

Поддерживаемые утилиты для систем Windows

HP Web Jetadmin

HP Web Jetadmin — это удобное программное обеспечение для управления печатью и периферийными устройствами, позволяющее оптимизировать работу устройства, контролировать затраты на цветную печать, обеспечивать безопасный доступ к устройствам и эффективно управлять расходными материалами и средствами дистанционной настройки, упреждающего мониторинга, устранения неполадок безопасности, создания отчетов о состоянии печати и обработки изображений на устройствах.

Чтобы загрузить текущую версию программы HP Web Jetadmin и последний список поддерживаемых хост-систем, посетите страницу www.hp.com/go/webjetadmin.

При установке на хост-сервер клиент Windows может получить доступ к HP Web Jetadmin с помощью поддерживаемого Web-обозревателя (например Microsoft® Internet Explorer), перейдя на хост-компьютер HP Web Jetadmin.

Встроенный Web-сервер HP

Устройство оснащено встроенным web-сервером HP, который позволяет получить доступ к информации об устройстве и работе в сети. Эти сведения отображаются в Web-обозревателе, например в Microsoft Internet Explorer, Netscape Navigator, Apple Safari или Firefox.

Встроенный Web-сервер устанавливается на устройстве. Он не загружен на сетевой сервер.

У встроенного Web-сервера HP имеется интерфейс для работы с устройством, которым может пользоваться любой подключенный к сети пользователь, если на его компьютере установлен стандартный Web-обозреватель. Установка и конфигурирование какого-либо специального программного обеспечения не требуется, однако на компьютере должен быть установлен поддерживаемый Web-обозреватель. Чтобы получить доступ к встроенному Web-серверу HP, наберите в адресной строке обозревателя IP-адрес устройства. Чтобы узнать адрес IP-адрес устройства, распечатайте страницу конфигурации. Подробнее о печати страницы конфигурации см. в разделе [Печать информационных страниц на стр. 250](#)).

Полное описание функциональных возможностей и работы встроенного Web-сервера HP см. в разделе [Использование встроенного Web-сервера HP на стр. 252](#).

Программное обеспечение для других операционных систем

ОС	Программное обеспечение
UNIX	<p>При работе в сетях HP-UX и Solaris перейдите на страницу www.hp.com/go/jetdirectunix_software, чтобы установить сценарии моделей с помощью установщика принтера HP Jetdirect (HPPI) для UNIX.</p> <p>Последние сценарии моделей см. на странице www.hp.com/go/unixmodelscripts.</p>
Linux	<p>Дополнительные сведения см. по адресу www.hplip.net или www.hp.com/go/linuxprinting.</p>
Устройства SAP	<p>Драйверы можно загрузить с веб-страницы www.hp.com/go/sap/drivers.</p> <p>Дополнительные сведения см. по адресу www.hp.com/go/sap/print.</p>

4 Использование устройства с компьютерами Mac

- [Программное обеспечение для Mac](#)
- [Печать на компьютерах Mac](#)
- [Решение проблем в Mac](#)

Программное обеспечение для Mac

Поддерживаемые операционные системы Mac

Устройство поддерживает следующие операционные системы Mac:

- Mac OS X 10.5, 10.6 и выше

 **ПРИМЕЧАНИЕ.** Для Mac OS X 10.5 и выше поддерживаются процессоры Intel® Core™.

Драйвер принтера для Mac можно установить с компакт-диска установки программного обеспечения, поставляемого с устройством. При отсутствии компакт-диска драйвер принтера для Mac и компакт-диск установки можно загрузить из Интернета.

Поддерживаемые драйверы принтера для Mac

Программа установки программного обеспечения HP LaserJet содержит файлы PostScript® Printer Description (PPD), Printer Dialog Extensions (PDE) и HP Printer Utility для использования на компьютерах Mac OS X. Файлы PPD и PDE принтера HP, в сочетании с встроенными Apple драйверами принтера PostScript, обеспечивают полнофункциональную печать и доступ ко всем особым функциям принтеров HP.

Установка программного обеспечения для ОС Mac

Установка программы для Mac компьютеров, подключенных непосредственно к устройству

Данное устройство поддерживает соединение USB 2.0. Необходимо использовать кабель USB типа "А-В". Компания HP рекомендует использовать кабель, длина которого не превышает 2 метра.

1. Установите программное обеспечение с компакт-диска.
2. Щелкните по значку устройства и следуйте инструкциям на экране.
3. Нажмите кнопку **Заккрыть**.

4. При появлении соответствующего сообщения подключите USB-кабель к устройству и компьютеру.

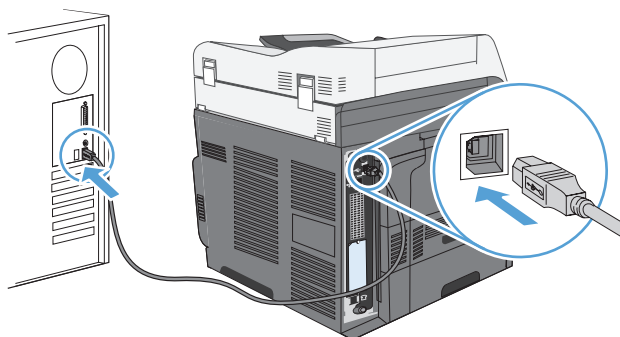

5. Для настройки распознавания устройством установленных принадлежностей выполните следующие действия:

Mac OS X 10.5 и 10.6

1. В меню Apple  перейдите в меню **Системные настройки** и нажмите на значок **Печать и факс**.
2. Выберите устройство в левой части окна.
3. Нажмите кнопку **Опции и расходные материалы**.
4. Перейдите на вкладку **Драйвер**.
5. Настройка устанавливаемых параметров.

ПРИМЕЧАНИЕ. Для Mac OS X 10.5 и 10.6, в ходе установки параметры должны настраиваться автоматически.

6. Для проверки правильности установки ПО распечатайте страницу из любой программы.

 **ПРИМЕЧАНИЕ.** Если установка прошла неудачно, переустановите ПО.

Установка программного обеспечения для компьютеров Mac в проводной сети

Настройка IP-адреса

1. Убедитесь, что устройство включено, а на панели управления отображается сообщение **Готов**.

2. Подключите сетевой кабель к устройству и к сети.

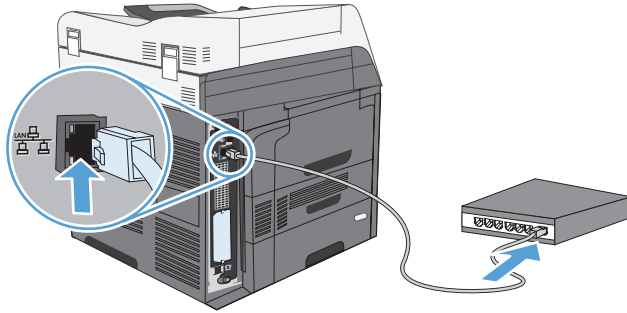

3. Подождите одну минуту. За это время сеть обнаружит устройство и присвоит ему IP-адрес или имя хоста.
4. Чтобы определить IP-адрес или имя хоста устройства, нажмите кнопку **Сетевой адрес** на панели управления.

Если кнопка **Сетевой адрес** не отображается, IP-адрес или имя хоста можно узнать, распечатав страницу конфигурации.

- а. На панели управления прокрутите список и нажмите кнопку **Администрирование**.
- б. Откройте следующие меню:
 - **Отчеты**
 - **Страницы конфигурации/состояния**
 - **Страница конфигурации**
- в. Нажмите кнопку **Вид**, чтобы просмотреть информацию на экране панели управления, или кнопку **Печать**, чтобы распечатать сведения.
- г. Найдите IP-адрес на странице Jetdirect.

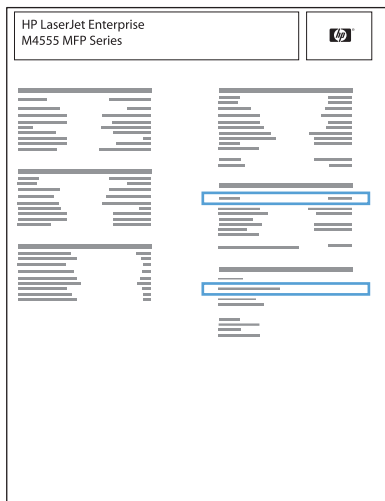

5. **IPv4.** Если IP-адрес имеет вид 0.0.0.0, 192.0.0.192 или 169.254.x.x, его следует установить вручную. В противном случае сеть была успешно настроена.

IPv6. Если IP-адрес начинается с "fe80:", устройство должно печатать. В противном случае необходимо вручную установить IP-адрес.

Установка программного обеспечения

1. Закройте все программы на компьютере.
2. Установите программное обеспечение с компакт-диска.
3. Щелкните по значку устройства и следуйте инструкциям на экране.
4. После завершения установки нажмите кнопку **Заккрыть**.
5. На компьютере откройте меню Apple , нажмите меню **Системные настройки**, затем щелкните по значку **Печать и факс**.
6. Нажмите символ (+).

По умолчанию для поиска драйвера Mac OS X использует метод Bonjour и добавляет устройство во всплывающее меню принтера. Этот метод подходит для большинства ситуаций. Если Mac OS X не может найти драйвер принтера HP, отображается сообщение об ошибке. Переустановите программное обеспечение.

При установке устройства в большой сети вместо Bonjour необходимо использовать IP-печать. Выполните перечисленные ниже действия:

- а. Нажмите клавишу **IP-принтер**.
 - б. В раскрывающемся списке **Протокол** выберите пункт **HP Jetdirect-Socket**. Введите IP-адрес или имя хоста для данного устройства. Из раскрывающегося списка **Печать с помощью** выберите модель устройства, если это не было сделано ранее.
7. Для настройки распознавания принтером установленных устройств выполните следующие действия:

Mac OS X 10.5 и 10.6

1. В меню Apple  перейдите в меню **Системные настройки** и нажмите на значок **Печать и факс**.
2. Выберите устройство в левой части окна.
3. Нажмите клавишу **Опции и расходные материалы**.
4. Перейдите на вкладку **Драйвер**.
5. Настройка устанавливаемых параметров.

ПРИМЕЧАНИЕ. Для Mac OS X 10.5 и 10.6, в ходе установки параметры должны настраиваться автоматически.

8. Для проверки правильности установки ПО распечатайте страницу из любой программы.

Удаление программного обеспечения в операционных системах Mac

Для удаления этого программного обеспечения у вас должны быть права администратора.

1. Отсоедините устройство от компьютера.
2. Откройте **Приложения**.
3. Выберите **Hewlett Packard**.

4. Выберите **HP Uninstaller**.
5. Выберите устройство в списке устройств и щелкните на кнопке **Удалить**.
6. После удаления программы перезапустите компьютер и очистите корзину.

Приоритет параметров печати для Mac

Изменения параметров печати имеют различный приоритет в зависимости от того, где были сделаны эти изменения:



ПРИМЕЧАНИЕ. Название команд и диалоговых окон могут отличаться в зависимости от прикладной программы.

- **Диалоговое окно "Page Setup":** Нажмите **Page Setup** (Параметры страницы) или аналогичную команду в меню **File** (Файл) программы, в которой вы работаете, чтобы открыть это диалоговое окно. Параметры, заданные в этом окне, могут переопределить параметры, измененные в других окнах.
- **Диалоговое окно "Печать".** Для открытия этого окна щелкните **Печать, Настройки печати** или аналогичную команду в меню **Файл** рабочей программы. Параметры, изменяемые в диалоговом окне **Печать** имеют более низкий приоритет и *не* переопределяют изменения, сделанные в диалоговом окне **Макет страницы**.
- **Параметры драйвера принтера по умолчанию:** Параметры принтера по умолчанию определяют параметры, используемые во всех заданиях на печать, *если только* параметры не были изменены в диалоговых окнах **Макет страницы**, **Печать** или **Свойства принтера**.
- **Параметры панели управления принтера.** Параметры, измененные на панели управления принтера, имеют более низкий приоритет, чем параметры, измененные в драйвере или в приложении.

Изменение настроек драйвера принтера для Mac

Изменение параметров всех заданий печати до закрытия программного обеспечения	Изменение параметров всех заданий печати	Изменение параметров конфигурации продукта
<ol style="list-style-type: none">1. В меню Файл нажмите кнопку Печать.2. Измените требуемые параметры в соответствующих меню.	<ol style="list-style-type: none">1. В меню Файл нажмите кнопку Печать.2. Измените требуемые параметры в соответствующих меню.3. В меню Готовые наборы нажмите кнопку Сохранить как... и введите имя готового набора. <p>Эти параметры сохраняются в меню Готовые наборы. Для использования новой настройки необходимо выбирать этот параметр при каждом открытии программы и печати.</p>	Mac OS X 10.5 и 10.6 <ol style="list-style-type: none">1. В меню Apple  перейдите в меню Системные настройки и нажмите на значок Печать и факс.2. Выберите устройство в левой части окна.3. Нажмите кнопку Опции и расходные материалы.4. Перейдите на вкладку Драйвер.5. Настройка устанавливаемых параметров.

Программное обеспечение для компьютеров Mac

HP Utility для Mac

Используйте программу HP Utility для настройки функций устройства, недоступных в драйвере принтера.

Если устройство использует кабель USB или подключено к сети на основе протоколов TCP/IP, можно использовать программу HP Utility.

Откройте утилиту HP Utility

▲ В док-станции щелкните **HP Utility**.

-или-

Находясь в окне **Приложения**, щелкните **Hewlett Packard**, а затем **HP Utility**.

Функции HP Utility

ПО HP Utility состоит из страниц, которые выбираются из списка **Параметры настройки**. В следующей таблице приведены задачи, которые можно выполнять на этих страницах. В верхней части любой страницы щелкните ссылку **HP Support**, чтобы получить доступ к технической поддержке, заказать расходные материалы в Интернете, зарегистрировать устройство в Интернете или получить сведения о возврате на переработку.

Меню	Элемент	Описание
Информация и поддержка	Состояние расходных материалов	Отображение состояния расходных материалов устройства и ссылок для их заказа через Интернет.
	Информация об устройстве	Отображение информации об устройстве, выбранном в настоящий момент.
	Задания цветной печати	Отображает информацию об общем количестве отпечатанных страниц, количестве страниц цветной и черно-белой печати.
	Загрузка файла	Передача файлов с компьютера на устройство.
	Выгрузка шрифтов	Передача файлов шрифтов с компьютера на устройство.
	Обновить микропрограмму	Передача файла обновления микропрограммы в память устройства.
	Команды	Передача устройству специальных символов или команд печати после выполнения задания печати.
Параметры принтера	Конфигурация лотков	Изменение настроек лотка по умолчанию
	Дуплексный режим	Включение автоматического режима двусторонней печати.
	Сохраненные задания	Управление заданиями печати, которые хранятся на жестком диске устройства.
	Уведомлений по электронной почте	Настройка устройства для отправки электронных уведомлений о некоторых событиях.
	Параметры сети	Настройка параметров сети IPv4 и IPv6.
	Управление расходными материалами	Настройка порядка функционирования устройства в случае приближения даты завершения предполагаемого срока службы расходных материалов.

Меню	Элемент	Описание
	Ограничить использование цвета	Настройка ограничений цветной печати для особых категорий пользователей и программ. ПРИМЕЧАНИЕ. Данный параметр доступен только в случае открытия меню Вид и выбора параметра Показать дополнительные .
	Защита портов прямого подключения	Запрет печати через параллельные и USB-порты.
	Дополнительные настройки	Доступ к встроенному веб-серверу HP.

Поддержка утилит для Mac

Встроенный веб-сервер HP

Продукт оснащен встроенным веб-сервером HP, который позволяет получить доступ к информации о продукте и работе в сети. Для доступа к встроенному веб-серверу HP используется ПО HP Utility. Откройте меню **Параметры принтера** и выберите **Дополнительные настройки**.

Печать на компьютерах Mac

Отмена задания на компьютерах Mac

1. Отменить активное задание печати можно следующим образом:
 - а. Нажмите кнопку "Стоп  " на панели управления.
 - б. Из списка на сенсорном экране выберите задание печати, которое нужно удалить, и нажмите кнопку [Отмена задания](#).
 - в. Устройство предложит подтвердить удаление. Нажмите кнопку [Да](#).
2. Задание печати можно также отменить из программного обеспечения или из очереди печати.
 - **Программное обеспечение.** Обычно на экране компьютера появляется диалоговое окно, с помощью которого можно отменить задание печати.
 - **Очередь печати для Mac.** Откройте очередь печати, дважды щелкнув значок устройства на панели инструментов. Затем выделите задание печати и нажмите **Удалить**.

Смена типа и формата бумаги (Mac)

1. В меню **Файл** программного обеспечения выберите параметр **Печать**.
2. В меню **Копии и страницы** нажмите кнопку **Параметры страницы**.
3. Выберите формат в раскрывающемся списке **Формат бумаги**, затем нажмите кнопку **ОК**.
4. Откройте меню **Окончательная обработка**. (Mac OS X 10.5 и 10.6.)
5. Выберите тип в раскрывающемся списке **Тип носителей**.
6. Нажмите клавишу **Печать**.

Создание и использование готовых наборов на компьютерах Mac

Готовые наборы используются для сохранения текущих параметров драйвера принтера для их повторного использования.

Создать готовый набор печати

1. В меню **Файл**, выберите параметр **Печать**.
2. Выберите драйвер.
3. Выберите параметры печати, которые нужно сохранить для повторного использования.
4. В меню **Готовые наборы** нажмите параметр **Сохранить как...** и введите название готового набора.
5. Нажмите кнопку **ОК**.

Используйте готовые наборы печати

1. В меню **Файл**, выберите параметр **Печать**.
2. Выберите драйвер.
3. В меню **Готовые наборы** выберите готовый набор печати.



ПРИМЕЧАНИЕ. Чтобы использовать настройки драйвера принтера по умолчанию, выберите параметр **стандартный**.

Изменение форматов документов или печать документа на бумаге нестандартного формата

Mac OS X 10.5 и 10.6

Пользуйтесь одним из следующих методов.

1. В меню **Файл**, выберите параметр **Печать**.
 2. Нажмите кнопку **Параметры страницы**.
 3. Выберите устройство, а затем выберите правильные настройки для параметров **Формат бумаги** и **Ориентация**.
-
1. В меню **Файл**, выберите параметр **Печать**.
 2. Откройте меню **Подача бумаги**.
 3. В элементе **Назначенный размер бумаги** нажмите диалоговое окно **Масштабирование для размещения на бумаге**, а затем выберите размер в раскрывающемся списке.

Печать обложки с помощью Mac

1. В меню **Файл**, выберите параметр **Печать**.
2. Выберите драйвер.
3. Откройте меню **Обложка**, а затем выберите место печати обложки. Нажмите кнопку **До документа** или кнопку **После документа**.
4. В меню **Тип обложки** выберите сообщение, которое будет напечатано на странице обложки.



ПРИМЕЧАНИЕ. Чтобы напечатать пустую страницу обложки, выберите параметр **стандартный** в меню **Тип обложки**.

Использование водяных знаков в Mac

1. В меню **Файл**, выберите параметр **Печать**.
2. Откройте меню **Водяные знаки**.
3. В меню **Режим**, выберите тип используемых водяных знаков. Для печати полупрозрачного текста выберите параметр **Водяной знак**. Для печати непрозрачного текста выберите параметр **Заголовок**.
4. В меню **Страницы**, выберите печать водяных знаков на всех страницах или только на первой странице.

5. В меню **Текст**, выберите один из стандартных текстов или параметр **Нестандартный** и введите новый текст в поле.
6. Настройте остальные параметры.

Печать нескольких страниц на одном листе бумаги с помощью Мас

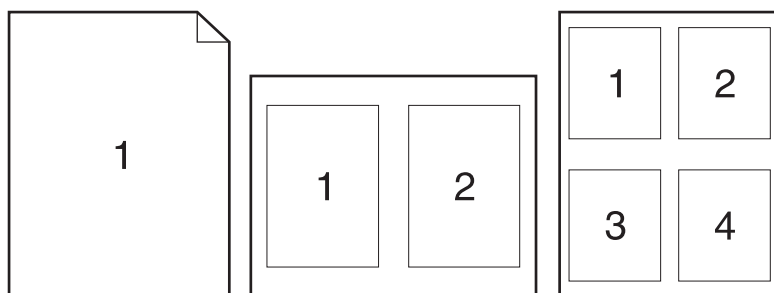

1. В меню **Файл**, выберите параметр **Печать**.
2. Выберите драйвер.
3. Откройте меню **Макет**.
4. Находясь в меню **Страниц на листе** выберите число страниц, которое необходимо разместить на каждом листе (1, 2, 4, 6, 9 или 16).
5. В элементе **Порядок страниц** выберите порядок и размещение страниц на листе.
6. Находясь в меню **Границы** выберите тип рамки для печати вокруг каждой страницы на листе.

Печать на обеих сторонах листа (двусторонняя печать) (Мас)

1. Загрузите в один из лотков бумагу, достаточную для выполнения задания печати.
2. В меню **Файл**, выберите параметр **Печать**.
3. Откройте меню **Макет**.
4. В меню **двусторонняя**, выберите параметр переплета.

Сохранение заданий в Мас

Вы можете сохранять задания в продукте, чтобы напечатать их позднее. Сохраненные задания можно предоставить пользователям или сделать закрытыми.

1. В меню **Файл**, выберите параметр **Печать**.
2. Откройте меню **Хранение заданий**.

3. В раскрывающемся списке **Режим хранения заданий** выберите тип сохраненного задания.
- **Корректурa и хранение:** С помощью этой функции можно быстро распечатать и проверить одну копию задания, и затем распечатать дополнительные копии.
 - **Персональное задание:** При отправке задания на устройство, это задание не выводится на печать до тех пор, пока не поступит запрос с панели управления устройства. При назначении заданию личного идентификационного кода (PIN), необходимо ввести его с панели управления устройства.
 - **Быстрая копия:** Если в устройстве установлен дополнительный жесткий диск, можно распечатать запрошенное количество копий задания, а затем сохранить копию задания на жестком диске устройства. Впоследствии можно будет распечатать дополнительные копии сохраненного задания.
 - **Сохраненное задание:** Если в устройстве установлен дополнительный жесткий диск, можно сохранить стандартное задание печати, например служебный бланк, табель учета или календарь, которое впоследствии сможет выполнить любой пользователь. Существует возможность защиты сохраненных заданий с помощью PIN.
4. Чтобы использовать другое определенное имя пользователя или имя задания на печать, нажмите клавишу **Нестандартный** и введите имя пользователя или задания.

Выберите, какой параметр использовать, если уже существует другое сохраненное задание с таким именем.

Использовать имя задания + (1 - 99) Добавьте уникальный номер в конце имени задания.

Заменить существующий файл Перезапишите существующее сохраненное задание новым.

5. Если вы выбрали параметр **Сохраненное задание** или **Персональное задание** в шаге 3, вы можете защитить задание PIN-кодом. Введите 4-значный номер в поле **Использовать PIN для Печати**. Когда другие пользователи попытаются напечатать это задание, продукт предложит им ввести этот PIN-код.

Решение проблем в Mac

См. [Устранение неполадок программного обеспечения устройства в ОС Mac на стр. 314.](#)

5 Подключение изделия

- [Отказ от совместного использования принтера](#)
- [Подключение по интерфейсу USB](#)
- [Подключение к сети](#)

Отказ от совместного использования принтера

HP не поддерживает одноранговые сети, поскольку эта возможность является функцией операционных систем Microsoft, но не драйверов принтера HP. Перейдите на Web-узел Microsoft по адресу www.microsoft.com.

Подключение по интерфейсу USB

Данное устройство поддерживает соединение USB 2.0. Необходимо использовать кабель USB типа "А-В". Компания HP рекомендует использовать кабель, длина которого не превышает 2 метра.

⚠ ПРЕДУПРЕЖДЕНИЕ. Не подключайте USB-кабель до появления соответствующего сообщения в процессе установки ПО.

Установка ПО с компакт-диска

1. Закройте все программы на компьютере.
2. Установите программное обеспечение с компакт-диска, следуя инструкциям на экране.
3. При появлении запроса, выберите **Подключить напрямую к этому компьютеру с помощью USB-кабеля**, затем нажмите **Далее**.
4. При появлении соответствующего сообщения подключите USB-кабель к устройству и компьютеру.

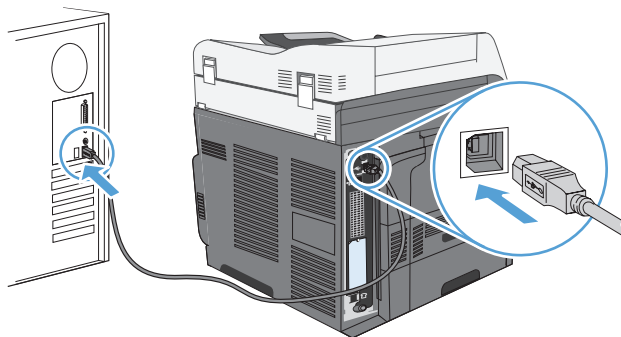

5. На последнем этапе установки нажмите кнопку **Готово** или выберите **Дополнительные параметры**, чтобы установить дополнительное ПО.
6. На экране **Дополнительные параметры** можно установить другие программы или нажать кнопку **Выход**.
7. Для проверки правильности установки ПО распечатайте страницу из любой программы.

📝 ПРИМЕЧАНИЕ. Если установка прошла неудачно, переустановите ПО.

Подключение к сети

Это можно сделать через панель управления принтера, при помощи встроенного Web-сервера HP или (в большинстве сетей) посредством программного обеспечения HP Web Jetadmin.

 **ПРИМЕЧАНИЕ.** Операционные системы Mac OS X не поддерживают программное обеспечение HP Web Jetadmin.

Полный перечень поддерживаемых сетей, а также инструкции по программной настройке сетевых параметров содержатся в документе *HP Jetdirect Embedded Print Server Administrator's Guide (Руководство администратора встроенного сервера печати HP Jetdirect)*. Этот документ входит в комплект поставки всех устройств, поставляемых вместе со встроенным сервером печати HP Jetdirect.

Поддерживаемые сетевые протоколы

Таблица 5-1 Поддерживаемые сетевые протоколы

Тип сети	Поддерживаемые протоколы
Сети TCP/IP IPv4 и IPv6	<ul style="list-style-type: none">• Apple Bonjour• SNMP (простой протокол сетевого управления) версий v1, v2 и v3• HTTP (протокол передачи гипертекста)• HTTPS (безопасный HTTP)• FTP (протокол передачи файлов)• Порт 9100• LPD (протокол службы построчной печати)• Протокол Internet Printing Protocol (IPP).• Защищенный IPP• WS Discovery (динамическое обнаружение веб-служб)• IPsec/Firewall
Только сети TCP/IP IPv4	<ul style="list-style-type: none">• Автоматическая IP-адресация• SLP (протоколы обнаружения служб)• TFTP (простой протокол передачи файлов)• Telnet• IGMP (протокол управления группами Интернета) версии v2• BOOTP/DHCP• WINS• Прямой режим IP• Печать WS

Таблица 5-1 Поддерживаемые сетевые протоколы (продолжение)

Тип сети	Поддерживаемые протоколы
Только сети TCP/IP IPv6	<ul style="list-style-type: none">• DHCP (протокол динамической конфигурации хоста) версии v6• MLD версии v1• ICMP (протокол управляющих сообщений в Интернете) версии v6
Другие поддерживаемые сетевые протоколы	<ul style="list-style-type: none">• IPX/SPX• AppleTalk• NDS (служба каталогов NetWare)• Bindery• NDPS (распределенные службы печати Novell)• iPrint

Таблица 5-2 Расширенные функции безопасности для сетевого управления

Название службы	Описание
IPSEC/брандмауэр	Обеспечивает безопасность уровня сети по протоколам IPv4 и IPv6. Брандмауэр обеспечивает простое управление трафиком IP. IPSEC обеспечивает дополнительную защиту средствами протоколов аутентификации и кодирования.
Аутентификация по протоколу Kerberos	Позволяет обмениваться конфиденциальной информацией в открытой сети путем назначения уникального ключа, или билета, каждому пользователю, выполняющему вход в сеть. Этот билет встроен в тело сообщения для идентификации отправителя.
SNMP версии 3v3	Использует пользовательскую модель безопасности по протоколу SNMP версии 3, обеспечивающему аутентификацию пользователей и конфиденциальность данных средствами шифрования.
SSL/TLS	Позволяет передавать конфиденциальные документы по сети Интернет, обеспечивает конфиденциальность и целостность данных, пересылаемых между клиентскими и серверными приложениями.
Пакетная настройка IPSEC	Обеспечивает безопасность уровня сети по простому протоколу при обмене IP-трафиком с устройством. Преимуществом этого протокола является шифрование и аутентификации, а также возможность использования нескольких конфигураций.

Установка устройства в проводной сети

Настройка IP-адреса

1. Убедитесь, что устройство включено, а на панели управления отображается сообщение **Готов**.

2. Подключите сетевой кабель к устройству и к сети.

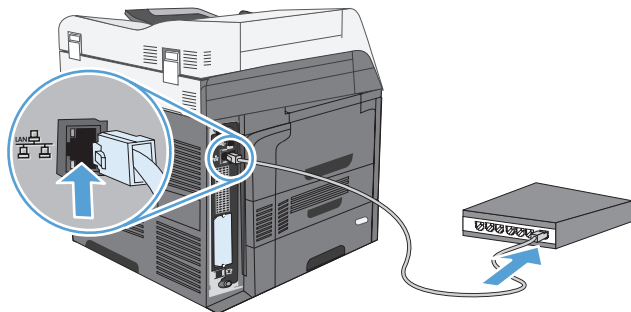

3. Подождите одну минуту. За это время сеть обнаружит устройство и присвоит ему IP-адрес или имя хоста.
4. Чтобы определить IP-адрес или имя хоста устройства, нажмите кнопку **Сетевой адрес** на панели управления.

Если кнопка **Сетевой адрес** не отображается, IP-адрес или имя хоста можно узнать, распечатав страницу конфигурации.

- a. На панели управления прокрутите список и нажмите кнопку **Администрирование**.
- б. Откройте следующие меню:
 - **Отчеты**
 - **Страницы конфигурации/состояния**
 - **Страница конфигурации**
- в. Нажмите кнопку **Вид**, чтобы просмотреть информацию на экране панели управления, или кнопку **Печать**, чтобы распечатать сведения.
- г. Найдите IP-адрес на странице Jetdirect.

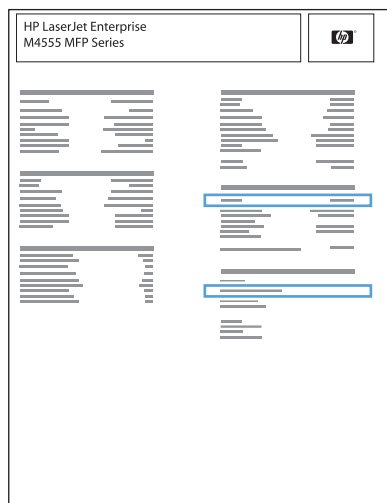

5. **IPv4.** Если IP-адрес имеет вид 0.0.0.0, 192.0.0.192 или 169.254.x.x, его следует установить вручную. В противном случае сеть была успешно настроена.

IPv6. Если IP-адрес начинается с "fe80:", устройство должно печатать. В противном случае необходимо вручную установить IP-адрес.

Установка программного обеспечения

1. Закройте все программы на компьютере.
2. Установите программное обеспечение с компакт-диска.
3. Следуйте инструкциям на экране.
4. При запросе выберите параметр **Подключение по проводной сети**.
5. В списке доступных принтеров выберите тот, который имеет правильный IP-адрес.
6. На последнем этапе установки нажмите кнопку **Готово** или выберите **Дополнительные параметры**, чтобы установить дополнительное ПО либо настроить базовые функции цифровой отправки.
 - Установите драйвер HP для отправки факсов с ПК, чтобы можно было передавать факсы с компьютера. (Только для моделей с поддержкой факсимильной связи.)
 - Используйте мастер HP Scan to Email Setup Wizard, чтобы настроить основные параметры отправки по электронной почте.
 - Используйте мастер HP Save to Folder Setup Wizard, чтобы настроить общую сетевую папку для хранения отсканированных документов.
7. Для проверки правильности установки ПО распечатайте страницу из любой программы.

Настройка параметров сети

Просмотр и изменение сетевых параметров

Для просмотра или изменения параметров IP-конфигурации пользуйтесь встроенным Web-сервером.

1. Напечатайте страницу конфигурации и найдите IP-адрес.
 - Если используется IPv4, IP-адрес содержит только цифры. Он имеет следующий формат:
`xxx . xxx . xxx . xxx`
 - Если используется IPv6, IP-адрес является шестнадцатеричной комбинацией символов и цифр. В нем используется формат, аналогичный следующему:
`xxxx : : xxxx : xxxx : xxxx : xxxx`
2. Чтобы открыть встроенный Web-сервер, введите IP-адрес устройства в адресную строку Web-браузера.
3. Перейдите на вкладку **Сеть** для получения информации о сети. При необходимости параметры можно изменить.

Установка или изменение сетевого пароля

Используйте встроенный Web-сервер для установки сетевого пароля или изменения существующего пароля.

1. Откройте встроенный Web-сервер, перейдите на вкладку **Сеть**, затем перейдите по ссылке **Безопасность**.



ПРИМЕЧАНИЕ. Если пароль уже установлен, вам будет предложено ввести его. Введите пароль и нажмите кнопку **Применить**.

2. Введите новый пароль в окно **Новый пароль** и в окно **Проверить пароль**.
3. Чтобы сохранить пароль, нажмите кнопку **Применить** в нижней части окна.

Настройка параметров TCP/IP IPv4 вручную с панели управления

В меню [Администрирование](#) панели управления вручную укажите адрес IPv4, маску подсети и шлюз по умолчанию.

1. Прокрутите список на главном экране и нажмите кнопку [Администрирование](#).
 2. Откройте следующие меню:
 - а. [Параметры сети](#)
 - б. [Меню встроенного Jetdirect](#)
 - в. [TCP/IP](#)
 - г. [Параметры IPV4](#)
 - д. [Способ настройки](#)
 - е. [Вручную](#)
 - ж. [Ручные настройки](#)
 3. [IP-адрес](#), [Маска подсети](#) или [Шлюз по умолчанию](#)
3. С помощью клавиатуры введите IP-адрес, маску подсети или шлюз по умолчанию.

Настройка параметров TCP/IP IPv6 вручную с панели управления

В меню [Администрирование](#) панели управления вручную укажите адрес IPv6.

1. Прокрутите список на главном экране и нажмите кнопку [Администрирование](#).

2. Чтобы включить ручную настройку, откройте следующие меню:

- а. [Параметры сети](#)
- б. [Меню встроенного Jetdirect](#)
- в. [TCP/IP](#)
- г. [Параметры IPV6](#)
- д. [Адрес](#)
- е. [Ручные настройки](#)
- ж. [Включить](#)

Выберите параметр [Вкл.](#) и нажмите кнопку [Сохранить](#).

3. Чтобы настроить адрес, откройте следующие меню:

- [Параметры сети](#)
- [Меню встроенного Jetdirect](#)
- [TCP/IP](#)
- [Параметры IPV6](#)
- [Адрес](#)

С помощью клавиатуры введите адрес.



ПРИМЕЧАНИЕ. При использовании кнопок со стрелками необходимо нажимать кнопку [OK](#) после ввода каждого разряда.

6 Бумага и носитель для печати

- [Использование бумаги](#)
- [Изменение типа и формата бумаги в драйвере принтера для Windows](#)
- [Поддерживаемые форматы бумаги](#)
- [Поддерживаемые типы бумаги](#)
- [Загрузка бумаги в лотки](#)
- [Настройка лотков](#)
- [Выбор выходного лотка \(для моделей со швигателем/укладчиком\)](#)

Использование бумаги

Данное устройство поддерживает различные типы бумаги и других носителей для печати в соответствии с указаниями в руководстве пользователя. Бумага или печатные носители, не отвечающие этим указаниям, могут стать причиной возникновения проблем с качеством печати, частых замятий и преждевременного износа устройства.

Для получения оптимальных результатов используйте только бумагу и носители для печати HP, предназначенные для лазерной печати или многократного использования. Не пользуйтесь бумагой и печатными материалами для струйных принтеров. Компания Hewlett-Packard не рекомендует использовать носители других марок, поскольку HP не в состоянии контролировать их качество.

В некоторых случаях неудовлетворительное качество печати наблюдается даже при печати на бумаге, отвечающей всем требованиям, изложенным в этом руководстве пользователя. Такая проблема может возникнуть при неправильном обращении с носителем, эксплуатации при неприемлемой температуре и влажности, а также вследствие других обстоятельств, контролировать которые компания Hewlett-Packard не в состоянии.

⚠ ПРЕДУПРЕЖДЕНИЕ. Использование носителя, не соответствующего требованиям, установленным компанией HP, может привести к повреждению принтера и необходимости его ремонта. На такой ремонт гарантия или соглашения о техническом обслуживании Hewlett-Packard не распространяются.

Рекомендации по использованию специальной бумаги

Устройство поддерживает печать на специальных носителях. Чтобы достичь наилучших результатов, следуйте нижеследующим рекомендациям. С целью получения наилучших результатов при использовании специальной бумаги или носителя для печати, убедитесь, что в драйвере принтера выбран правильный тип и формат бумаги.

⚠ ПРЕДУПРЕЖДЕНИЕ. В устройствах HP LaserJet используются термозлементы, чтобы закрепить частички сухого тонера на бумаге очень точным размещением точек. Бумага HP для лазерной печати выдерживает довольно высокую температуру. Использование бумаги для струйных принтеров может привести к повреждению устройства.

Тип носителя	Следует	Не следует
Конверты	<ul style="list-style-type: none">• Хранить конверты на плоской поверхности.• Использовать конверты, в которых линия склейки доходит до угла конверта.• Использовать защитные полоски на клеевой основе, предназначенные для лазерных принтеров.	<ul style="list-style-type: none">• Использовать конверты со складками, прорезями, склеенные конверты или конверты с другими повреждениями.• Использовать конверты со скрепками, зажимами, окнами или внутренним покрытием.• Использовать конверты с самоклеящейся лентой или другими синтетическими материалами.

Тип носителя	Следует	Не следует
Этикетки	<ul style="list-style-type: none"> Использовать только этикетки без открытых участков клеейкой подложки между ними. Используйте этикетки, которые изгибаются при нагреве. Использовать только полные листы этикеток. 	<ul style="list-style-type: none"> Использовать этикетки со сгибами, пузырьками или другими повреждениями. Печатать листы с этикетками по частям.
Прозрачные пленки	<ul style="list-style-type: none"> Пользуйтесь только прозрачными пленками, рекомендованными для цветных лазерных принтеров. Прозрачные пленки, извлеченные из устройства МФУ, положите на плоскую поверхность. 	<ul style="list-style-type: none"> Использовать прозрачные носители, не предназначенные для лазерных принтеров.
Печатные и фирменные бланки	<ul style="list-style-type: none"> Использовать только бланки или формы, предназначенные для лазерных принтеров. 	<ul style="list-style-type: none"> Использовать тисненые бланки и бланки с рельефными изображениями.
Плотная бумага	<ul style="list-style-type: none"> Использовать только плотную бумагу, которая разрешена для использования в лазерных принтерах и удовлетворяет требованиям по весу для данного изделия. 	<ul style="list-style-type: none"> Использовать более плотную бумагу, чем указано в рекомендациях для данного изделия, если только эту бумагу HP не разрешено использовать для данного изделия.

Изменение типа и формата бумаги в драйвере принтера для Windows

1. В меню **Файл** программного обеспечения выберите **Печать**.
2. Выберите устройство, а затем нажмите на кнопку **Свойства** или **Настройки**.
3. Перейдите на вкладку **Бумага/качество**.
4. Выберите формат в раскрывающемся списке **Формат бумаги**.
5. Выберите тип бумаги в раскрывающемся списке **Тип бумаги**.
6. Нажмите клавишу **ОК**.

Поддерживаемые форматы бумаги



ПРИМЕЧАНИЕ. Для получения наилучших результатов выбирайте правильный тип и формат бумаги в драйвере принтера перед печатью.

Таблица 6-1 Поддерживаемые форматы бумаги и печатных носителей

Формат и размеры	Лоток 1	Лоток 2	Дополнительные лотки 3, 4 и 5	Автоматическая двусторонняя печать
Letter 216 x 279 мм	✓	✓	✓	✓
Legal 216 x 356 мм	✓	✓	✓	✓
Executive 184 x 267 мм	✓	✓	✓	✓
Statement 140 x 216 мм	✓			
8,5 x 13 дюймов 216 x 330 мм	✓	✓	✓	✓
3" x 5" 76 x 127 мм	✓			
4 x 6 101,6 x 152,4 мм	✓			
10 x 15 см 101,6 x 152,4 мм	✓			
5 x 7 127 x 188 мм	✓			
5 x 8 127 x 203 мм	✓			
A4 210 x 297 мм	✓	✓	✓	✓
A5 148 x 210 мм	✓	✓	✓	✓
A6 105 x 148 мм	✓			
B5 (JIS) 182 x 257 мм	✓	✓	✓	✓

Таблица 6-1 Поддерживаемые форматы бумаги и печатных носителей (продолжение)

Формат и размеры	Лоток 1	Лоток 2	Дополнительные лотки 3, 4 и 5	Автоматическая двусторонняя печать
B6 (JIS) 128 x 182 мм	✓			
16K 195 x 270 мм 184 x 260 мм 197 x 273 мм	✓	✓	✓	
Открытки (JIS) 100 x 148 мм	✓			
Двойные почтовые карточки (JIS) 148 x 200 мм	✓			
Нестандартный От 76 x 127 мм до 216 x 356 мм	✓ ¹			
Нестандартный От 148 x 210 мм до 216 x 356 мм		✓	✓	
Конверт № 9 98 x 225 мм	✓			
Конверт #10 105 x 241 мм	✓			
Конверт Monarch 98 x 191 мм	✓			
Конверт B5 176 x 250 мм	✓			
Конверт C5 162 x 229 мм	✓			
Конверт C6 162 x 114 мм	✓			
Конверт DL ISO 110 x 220 мм	✓			

¹ Устройство может печатать из лотка 1 на бумаге формата 76 x 127 мм повышенной плотности (131-175 г/м²) и на карточках (176-220 г/м²).

Поддерживаемые типы бумаги

Тип бумаги	Лоток 1	Лоток 2	Дополнительные лотки 3, 4 и 5	Автоматическая двусторонняя печать
Обычная бумага	✓	✓	✓	✓
Низкая плотность (60–74 г/м ²)	✓	✓	✓	✓
Карточки (176–220 г/м ²)	✓			
Прозрач. пленка	✓	✓	✓	
Этикетки	✓	✓	✓	
Фирменный бланк	✓	✓	✓	✓
Конверт ¹	✓			
Печатный бланк	✓	✓	✓	✓
Перфорированная	✓	✓	✓	✓
Цветная	✓	✓	✓	✓
Высокосортная бумага	✓	✓	✓	✓
Переработанная	✓	✓	✓	✓
Грубый	✓	✓	✓	✓

¹ Также поддерживается для дополнительного устройства подачи конвертов.

Загрузка бумаги в лотки

Емкость лотков и приемников

Лоток или отсек	Тип бумаги	Характеристики	Количество
Лоток 1	Бумага	Диапазон: Высокосортная бумага плотностью от 60 г/м ² до 200 г/м ²	Максимальная высота пачки: 10 мм Соответствует высоте стопки из 100 листов высокосортной бумаги плотностью 75 г/м ²
	Конверты	Высокосортная бумага плотностью менее чем от 60 г/м ² до 90 г/м ²	До 10 конвертов
	Наклейки	Максимальная толщина: 0.23 мм	Максимальная высота пачки: 10 мм
	Прозрачные пленки	Минимальная толщина: 0.13 мм	Максимальная высота пачки: 10 мм До 50 листов
Лоток 2	Бумага	Диапазон: Высокосортная бумага плотностью от 60 г/м ² до 120 г/м ²	Максимальная высота пачки: 56 мм Соответствует высоте стопки из 500 листов высокосортной бумаги плотностью 75 г/м ² Максимальная высота пачки для бумаги формата 10 x 15 см: 15 мм
	Прозрачные пленки	Минимальная толщина: 0.13 мм	Максимальная высота пачки: 56 мм
Дополнительные лотки 3, 4 и 5	Бумага	Диапазон: Высокосортная бумага плотностью от 60 г/м ² до 120 г/м ²	Соответствует высоте стопки из 500 листов высокосортной бумаги плотностью 75 г/м ² Максимальная высота пачки: 56 мм
	Прозрачные пленки	Минимальная толщина: 0.13 мм	Максимальная высота пачки: 56 мм
Выходной лоток	Бумага	Диапазон: Высокосортная бумага плотностью от 60 г/м ² до 200 г/м ²	До 500 листов высокосортной бумаги плотностью 75 г/м ²
Устройство подачи документов	Бумага	Диапазон: Высокосортная бумага плотностью от 60 г/м ² до 220 г/м ²	До 50 листов высокосортной бумаги плотностью 75 г/м ²

Лоток или отсек	Тип бумаги	Характеристики	Количество
Податчик конвертов	Конверты	Диапазон: Минимум: 90 мм x 148 мм Максимум: 178 мм x 254 мм <ul style="list-style-type: none"> • COM 10 • Monarch • B5 176 мм x 250 мм • C5 162 мм x 229 мм • DL 110 мм x 220 мм 	До 75 конвертов
Верхний и средний выходные лотки	Бумага	Высокосортная бумага плотностью от 60 г/м ² до 120 г/м ²	До 125 листов высокосортной бумаги плотностью 75 г/м ²
Нижний выходной лоток	Бумага	Диапазон: Высокосортная бумага плотностью от 60 г/м ² до 200 г/м ²	До 650 листов высокосортной бумаги плотностью 75 г/м ²
	Конверты	Диапазон: Минимум: 90 мм x 148 мм Максимум: 178 мм x 254 мм	
	Наклейки	Максимальная толщина: 0.23 мм	
	Прозрачные пленки	Минимальная толщина: 0.13 мм	
Сшиватель/укладчик	Бумага	Высокосортная бумага плотностью от 60 г/м ² до 120 г/м ²	Производительность сшивателя: 30 листов высокосортной бумаги плотностью 75 г/м ² Емкость лотка для заданий сшивания: 15 заданий сшивания по 30 листов высокосортной бумаги плотностью 75 г/м ²
Устройство автоматической двусторонней печати	Бумага	Высокосортная бумага плотностью от 60 г/м ² до 120 г/м ²	

Ориентация бумаги при загрузке в лотки

Если используется бумага, требующая определенной ориентации, загрузите ее в соответствии с информацией в следующих таблицах.

 **ПРИМЕЧАНИЕ.** Настройки [Альтернативный режим бланков](#) и [Поворот изображения](#) влияют на способ загрузки фирменных бланков и печатных бланков. Следующая информация описывает настройки по умолчанию.

Ориентация бумаги при загрузке в лоток 1

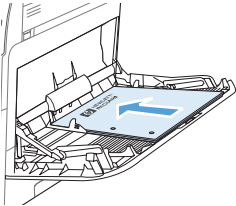
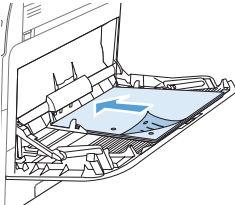
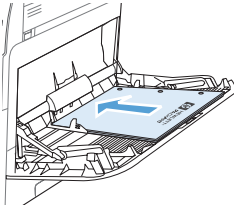
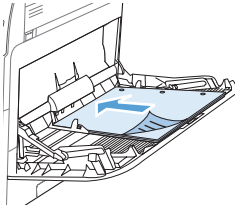
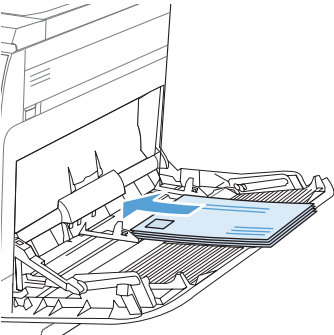
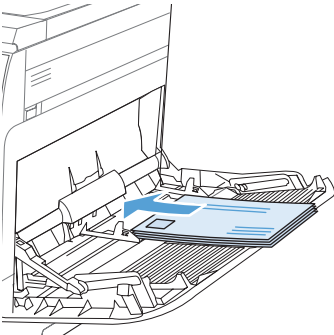
Тип бумаги	Односторонняя печать без сшивателя/ укладчика	Двусторонняя печать без сшивателя/ укладчика	Односторонняя печать со сшивателем/ укладчиком	Двусторонняя печать со сшивателем/ укладчиком
Фирменная, печатная или перфорированная	<p>Лицевой стороной вверх</p> <p>Верхним краем по направлению к принтеру</p> 	<p>Лицевой стороной вниз</p> <p>Нижним краем по направлению к принтеру</p> 	<p>Лицевой стороной вверх</p> <p>Нижним краем по направлению к принтеру</p> 	<p>Лицевой стороной вниз</p> <p>Верхним краем по направлению к принтеру</p> 
Конверты	<p>Лицевой стороной вверх</p> <p>Короткой заклеиваемой стороной к устройству</p> 		<p>Лицевой стороной вверх</p> <p>Короткой заклеиваемой стороной к устройству</p> 	

Ориентация бумаги при загрузке в лоток 2 или лотки 3, 4 и 5

Тип бумаги	Односторонняя печать	Двусторонняя печать
Фирменная, печатная или перфорированная	Лицевой стороной вниз Верхним краем к правой стороне лотка	Лицевой стороной вверх Верхним краем к правой стороне лотка
		

Загрузка носителя в лоток 1

⚠ ПРЕДУПРЕЖДЕНИЕ. Во избежание замятия бумаги никогда не добавляйте ее в лоток 1 и не вынимайте из него во время печати.

1. Откройте лоток 1.

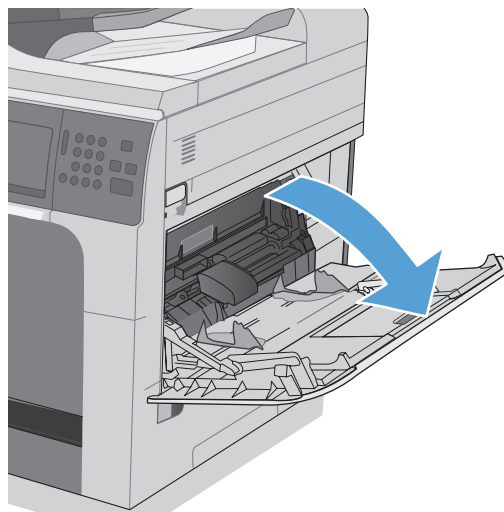

2. Установите боковые направляющие на правильном расстоянии и выдвиньте расширение лотка, чтобы поместить туда бумагу.

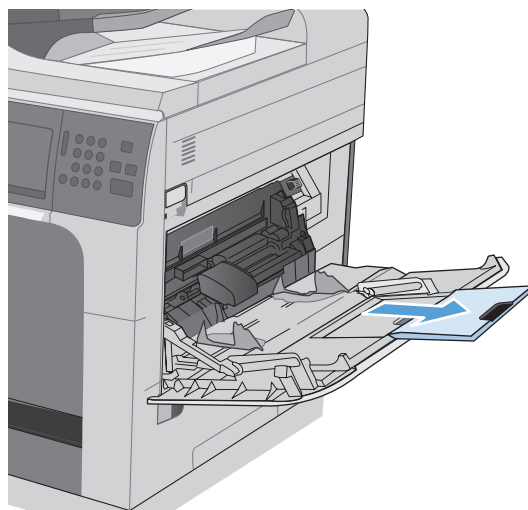

3. Загрузите бумагу в лоток.

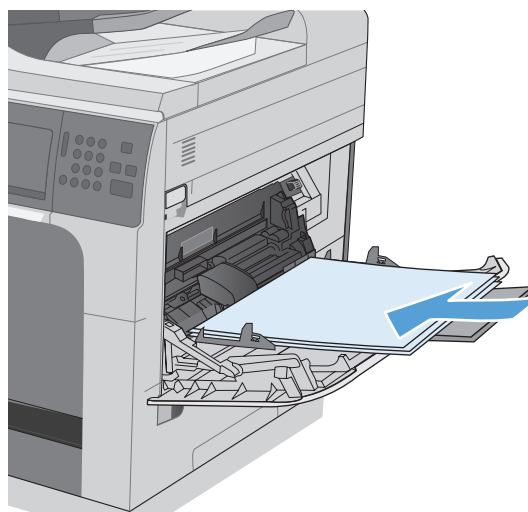

4. Убедитесь в том, что стопка бумаги не выходит по высоте за выступы на направляющих и находится не выше ограничительной линии.

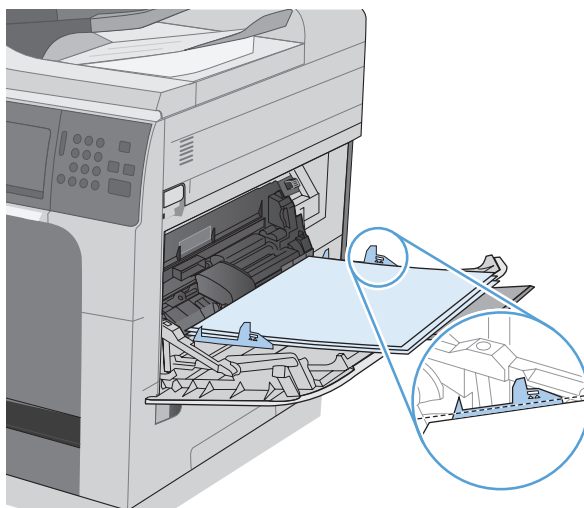

5. Установите боковые направляющие так, чтобы они слегка касались бумаги, но не сгибали ее.

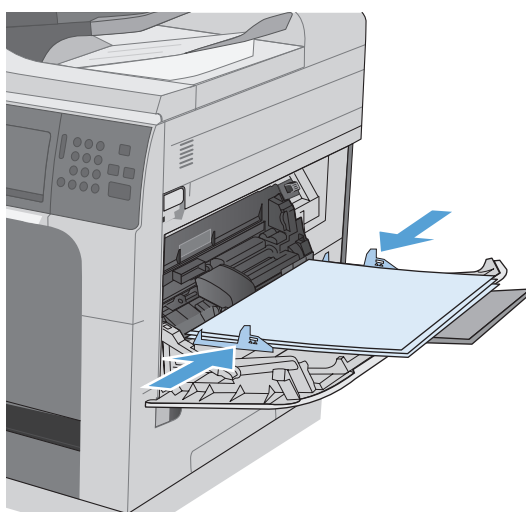

Загрузка бумаги стандартного формата в лоток 2 и дополнительные лотки 3, 4 и 5

1. Откройте лоток.

ПРИМЕЧАНИЕ. Не открывайте лоток во время его использования.

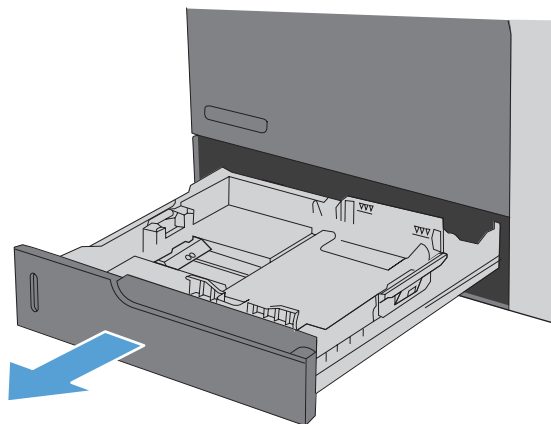

2. Отрегулируйте ограничитель длины и ширины бумаги: нажмите на регулировочные защелки и переместите ограничители на длину/ширину используемой бумаги.

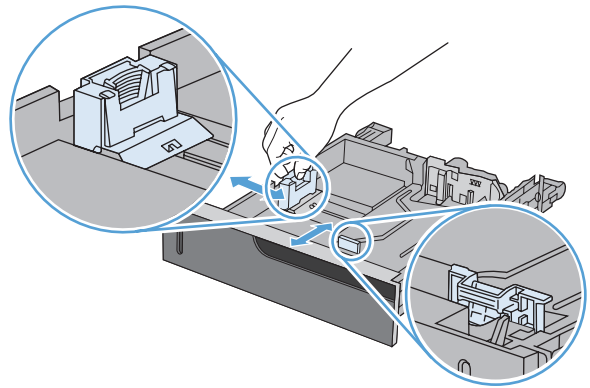

3. Загрузите бумагу в лоток. Убедитесь, что ограничители слегка касаются стопки, но негибают ее.

ПРИМЕЧАНИЕ. Чтобы избежать замятий, не переполняйте лоток. Верх стопки должен располагаться ниже индикатора заполнения лотка.

ПРИМЕЧАНИЕ. Если лоток отрегулирован неправильно, то во время печати может появиться сообщение об ошибке или произойдет замятие печатного носителя.

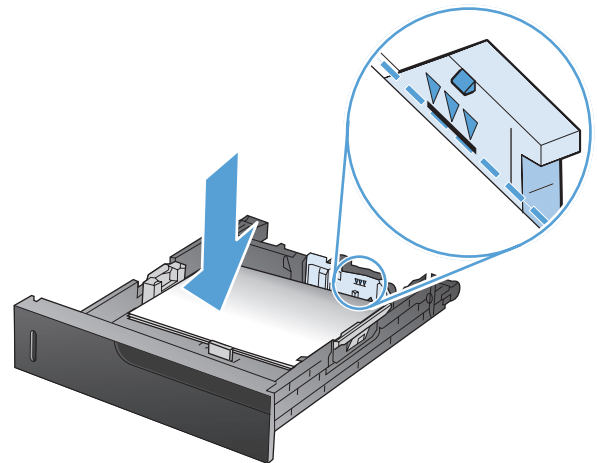

4. Закройте лоток.

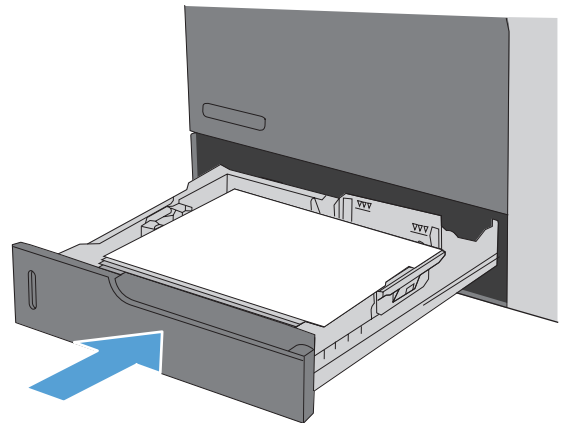

5. На панели управления отображаются тип и формат бумаги, помещенной в лоток. В случае неправильной конфигурации следуйте инструкциям по изменению формата или типа на дисплее панели управления.

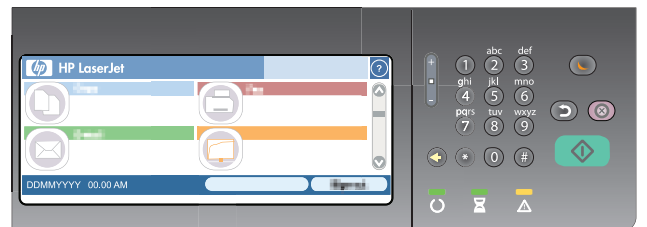

Загрузка бумаги нестандартного формата в лоток 2 и дополнительные лотки 3, 4 и 5

1. Откройте лоток.

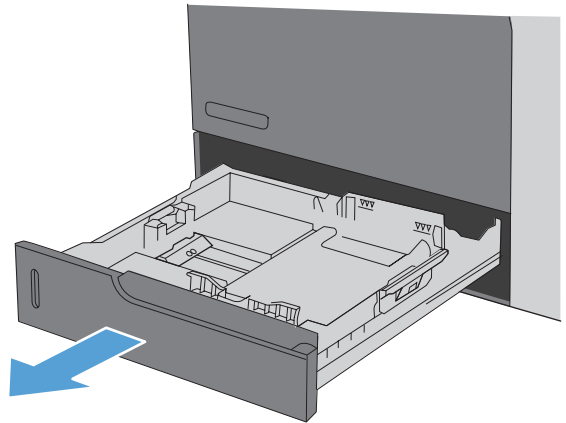

2. Отрегулируйте ограничитель длины и ширины бумаги: нажмите на регулировочные защелки и переместите ограничители на длину/ширину используемой бумаги.

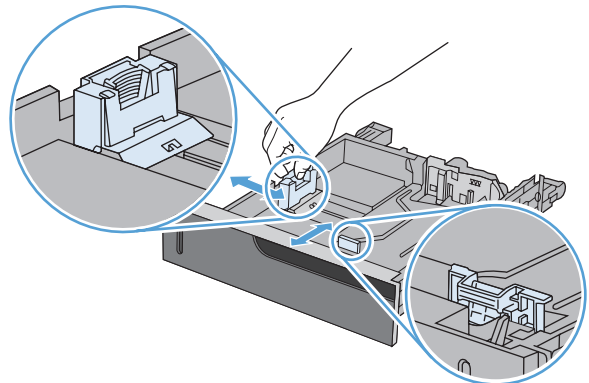

3. Загрузите бумагу в лоток. Убедитесь, что ограничители слегка касаются стопки, но не сгибают ее.

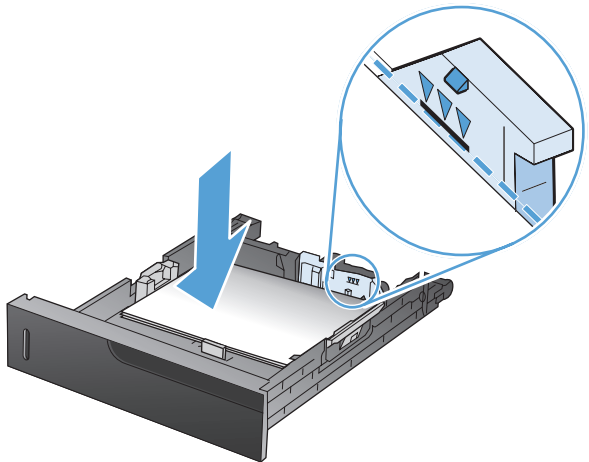

4. Закройте лоток.

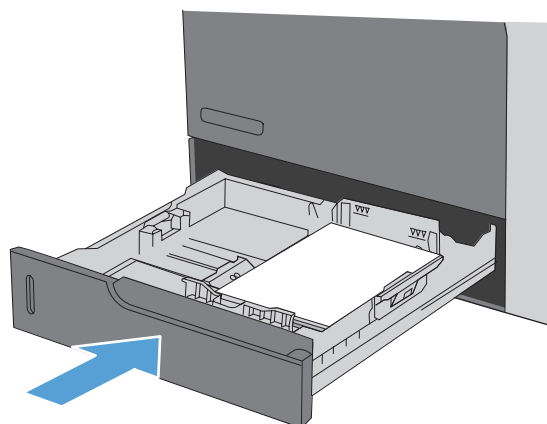

5. На панели управления отобразится приглашение настройки формата и типа бумаги. Выберите параметр **Специальный** и затем для нестандартного формата бумаги задайте размеры X и Y.

ПРИМЕЧАНИЕ. Размеры X и Y можно определить по этикетке на лотке для бумаги или приведенному ниже рисунку.

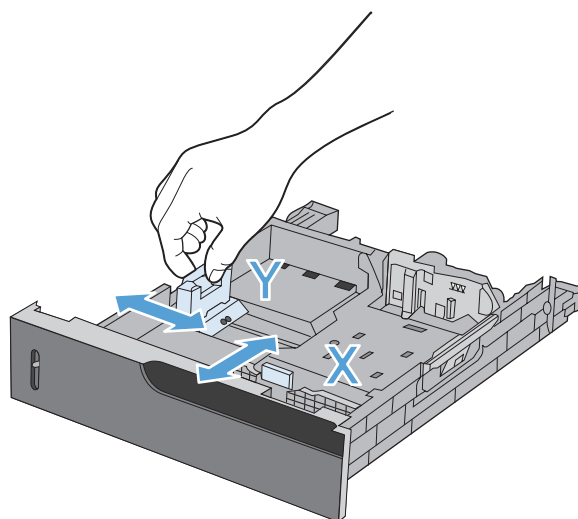

Настройка лотков

Устройство автоматически запрашивает настройку лотка для соответствующего типа и формата бумаги в следующих ситуациях:

- При загрузке бумаги в лоток.
- Если вы выбираете лоток или тип бумаги для задания печати с помощью драйвера принтера или программного обеспечения, но настройки лотка не соответствуют параметрам задания печати.



ПРИМЕЧАНИЕ. Сообщение не появляется, если печать выполняется из лотка 1, для которого заданы значения **Любой формат** (формат бумаги) и **Любой тип** (тип бумаги). В этом случае, если в задании печати не указан определенный лоток, устройство печатает из лотка 1, даже если настройки формата и типа бумаги в задании на печать не соответствуют бумаге в лотке 1.

Настройка лотка при загрузке бумаги

1. Загрузите бумагу в лоток. Закройте лоток, если используются лотки 2, 3, 4 или 5.
2. Появится сообщение о настройке лотка.
3. Нажмите кнопку **ОК**, чтобы принять обнаруженный формат и тип, или нажмите кнопку **Изменить**, чтобы выбрать другой формат и тип бумаги.
4. Выберите правильный размер и тип, затем нажмите кнопку **ОК**.

Настройка лотка для соответствия параметрам задания на печать

1. В приложении укажите исходный лоток, формат и тип бумаги.
2. Отправьте задание на устройство.
Если требуется настроить лоток, на дисплее панели управления появится сообщение.
3. Загрузите в лоток бумагу указанного типа и формата, а затем закройте его.
4. Нажмите кнопку **ОК**, чтобы принять обнаруженный формат и тип, или нажмите кнопку **Изменить**, чтобы выбрать другой формат и тип бумаги.
5. Выберите правильный размер и тип, затем нажмите кнопку **ОК**.

Настройка лотка с помощью панели управления

Можно также настроить тип и формат для лотков без запроса устройства.

1. Нажмите кнопку **Лотки** на главном экране.
2. Выберите лоток, который нужно настроить, и нажмите кнопку **Изменить**.
3. В списке параметров выберите формат и тип бумаги.
4. Нажмите кнопку **ОК**, чтобы подтвердить выбор.

Выбор бумаги по источнику, типу и формату

В операционной системе Microsoft Windows на способ, которым драйвер принтера пытается подавать носитель при отправке задания на печать, влияют три параметра. В большинстве программ параметры "Источник", "Тип" и "Формат" отображаются в диалоговых окнах **Параметры страницы**, **Печать** или **Параметры печати**. Если эти параметры не изменять, то устройство автоматически выбирает лоток, используя параметры по умолчанию.

Источник

Для печати с использованием параметра "Источник" в драйвере принтера выберите лоток устройства, который будет использоваться для подачи носителя. Если выбрать лоток, настроенный на тип или формат, который не соответствует текущему заданию печати, то перед его печатью устройство предложит загрузить в лоток носитель для печати типа или формата, соответствующего заданию. Как только лоток будет загружен, устройство начнет печать.

Тип и формат

- Печать с использованием параметра "Тип" или "Формат" означает, что необходимо, чтобы устройство подавало носитель из соответствующего лотка, в который загружена бумага нужного типа и формата.
- Выбор бумаги по типу, а не по источнику позволяет предотвратить случайное использование специальной бумаги.
- Использование неправильной настройки приведет к неудовлетворительному качеству печати. Всегда при печати на специальных носителях, например, этикетки или прозрачные пленки, используйте параметр "Тип".
- Для конвертов по возможности следует использовать печать по параметру "Тип" или "Формат".
- Если требуется выполнить печать по типу или формату, выберите соответствующие параметры в диалоговом окне **Параметры страницы**, **Печать** или **Параметры печати** в зависимости от приложения.
- Если печать часто производится на бумаге определенного типа или формата, настройте лоток для работы с данными параметрами. Далее, в случае выбора этого типа или формата при печати задания, устройство автоматически подает бумагу из лотка, настроенного для этого типа или формата.

Выбор выходного лотка (для моделей со сшивателем/укладчиком)

Устройство можно настроить на использование разных выходных лотков для печати, копирования и факсов. Кроме того, устройство можно настроить на сортировку заданий по именам пользователей, связанным с тем или иным заданием, или на укладку всех заданий от нижнего лотка к верхнему.

 **ПРИМЕЧАНИЕ.** Выходные лотки также можно выбрать в драйвере принтера. Конфигурация, выполненная в драйвере, имеет приоритет над настройками, сделанными с помощью панели управления.

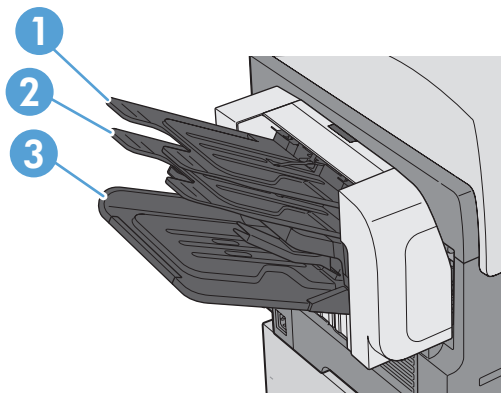

1	Верхний левый лоток
2	Средний левый лоток
3	Нижний левый лоток

1. Найдите на главном экране и выберите меню [Администрирование](#).
2. Откройте следующие меню:
 - [Параметры сшивателя/укладчика](#)
 - [Режим работы](#)
3. Чтобы настроить устройство на сортировку заданий в разные лотки по функциям, выберите [Разделитель функций](#). Нажмите кнопку **OK**.

 **ПРИМЕЧАНИЕ.** Кроме того, можно выбрать параметр [Почтовый ящик](#), чтобы задания сортировались по именам пользователей, связанным с тем или иным заданием.

Выберите параметр [Укладчик](#), чтобы укладка всех заданий сначала выполнялась в нижний выходной лоток. После заполнения нижнего лотка задания будут укладываться в средний лоток, а затем — в верхний.

4. Чтобы настроить лоток для заданий копирования, откройте эти меню и выберите лоток из списка параметров.

- [Администрирование](#)
- [Параметры копирования](#)
- [Выходной лоток](#)

5. Чтобы настроить лоток для печати входящих факсов, откройте указанные ниже меню.

- [Администрирование](#)
- [Параметры факса](#)
- [Параметры получения факса](#)
- [Параметры задания по умолчанию](#)
- [Выходной лоток](#)

Выберите лоток из списка параметров.



ПРИМЕЧАНИЕ. Все задания сшивания всегда направляются в нижний лоток.

ПРИМЕЧАНИЕ. Выберите выходной лоток для заданий печати в драйвере принтера.

7 Управление расходными материалами

- [Сведения о картридже](#)
- [Изображения расходных материалов](#)
- [Управление картриджами печати](#)
- [Инструкции по замене](#)
- [Решение проблем с расходными материалами](#)

Сведения о картридже

Функция	Описание
Номера деталей	<ul style="list-style-type: none">• Черный картридж стандартной емкости: CE390A Краткий номер: 90A• Черный картридж высокой емкости: CE390X Краткий номер: 90X
Специальные возможности	<ul style="list-style-type: none">• Картридж можно установить и извлечь одной рукой.
Характеристики условий окружающей среды	<ul style="list-style-type: none">• Возвращайте картриджи на переработку по программе возврата и утилизации HP Planet Partners.

Дополнительные сведения о расходных материалах см. на сайте www.hp.com/go/learnaboutsupplies.

Информация, содержащаяся в настоящем документе, может быть изменена без предварительного уведомления. Последнюю версию руководства пользователя см. по адресу www.hp.com/support/ljcp1520series_manuals.

Изображения расходных материалов

Изображения картриджей печати

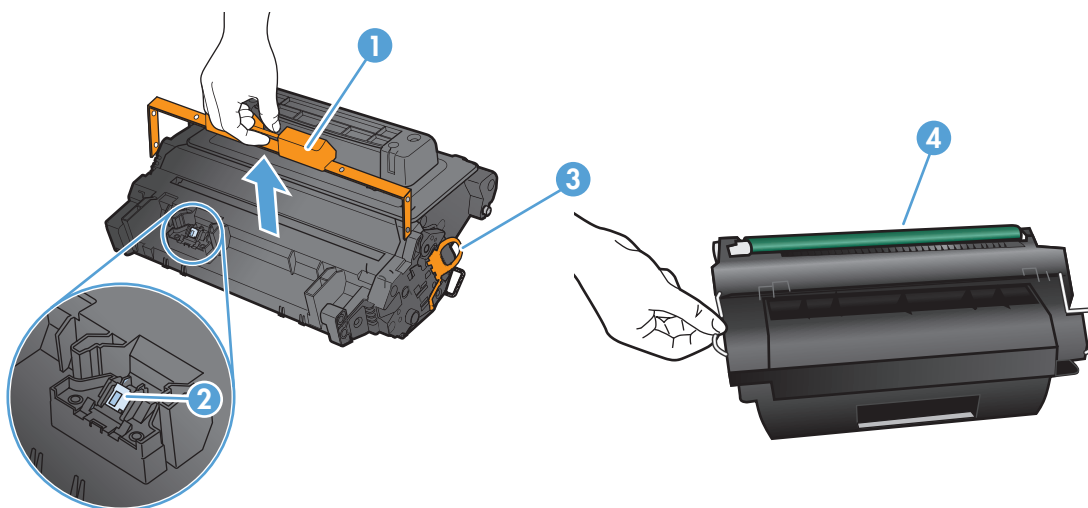

1	Пластиковая защитная крышка
2	Электронная метка памяти картриджа
3	Язычок защитной ленты тонера
4	Барабан передачи изображений

Управление картриджами печати

Параметры картриджей

Использование картриджей с заканчивающимся сроком службы

- Сообщение **Низкий уровень черного картриджа** отображается, когда предположительный срок службы картриджа печати подходит к концу.
- Сообщение **Очень низкий уровень черного картриджа** отображается по истечении предположительного срока службы картриджа печати.

При использовании расходных материалов с заканчивающимся сроком службы качество печати может ухудшиться.

Если уровень расходного материала HP достигнет значения Very Low (Очень низкий), действие относящейся к нему гарантии HP Premium Protection Warranty закончится.

Включение и отключение параметров Параметры "при очень низком уровне" на панели управления

Настройки по умолчанию можно включать и выключать по собственному усмотрению, при этом их повторное включение при установке нового картриджа не требуется.

1. На главном экране панели управления устройства нажмите кнопку [Администрирование](#).
2. Откройте следующие меню:
 - [Управление расходными материалами](#)
 - [Параметры расходных материалов](#)
 - [Черный картридж](#)
 - [Параметры "при очень низком уровне"](#)
3. Выберите одно из следующих действий.
 - Выберите параметр [Продолжение](#), чтобы настроить принтер на вывод сообщения об очень низком уровне картриджа с сохранением возможности печати.
 - Выберите параметр [Остановить](#), чтобы настроить устройство на остановку печати (включая печать факсов) до замены картриджа.
 - Выберите параметр [Запрос на продолжение](#), чтобы устройство прекратило печать (включая печать факсов) и вывело запроса о замене картриджа. Вы сможете подтвердить запрос и продолжить печать.

При использовании параметра [Остановить](#) есть риск, что факсы не распечатаются после замены картриджа в режиме остановки работы факса, если количество полученных факсимильных сообщений превышает объем памяти.

При использовании параметра [Запрос на продолжение](#) есть риск, что факсы не будут распечатываться после замены картриджа, в то время как устройство ожидало запрос подтверждения, если количество полученных факсимильных сообщений превышает объем памяти.

При **очень низком уровне** картриджа действие гарантии HP Premium Protection Warranty на этот расходный материал прекращается. Все дефекты печати и сбои картриджей, возникшие, когда элемент **Параметры "при очень низком уровне"** находился в режиме **Продолжение**, не будут рассматриваться как дефекты сборки или расходного материала, согласно гарантийным условиям на картридж для принтера HP.

Хранение и переработка расходных материалов

Переработка расходных материалов

Для переработки оригинального картриджа HP поместите использованный картридж в коробку, в которой поставлялся новый картридж. Для отправки использованных расходных материалов на переработку в компанию HP используйте прилагаемую наклейку возврата. Полную информацию см. в руководстве по отправке на переработку, прилагаемом к каждому новому расходному материалу HP, или по адресу www.hp.com/recycle.

Хранение картриджа

Не извлекайте печатающий картридж из упаковки, пока не возникнет необходимость его использования.

 **ПРЕДУПРЕЖДЕНИЕ.** Чтобы предотвратить повреждение картриджа, не подвергайте его воздействию света дольше, чем на несколько минут.

Политика компании HP относительно расходных материалов других производителей

Компания Hewlett-Packard не рекомендует использовать картриджи других производителей, как новых, так и восстановленных.

 **ПРИМЕЧАНИЕ.** Гарантия HP и соглашения об обслуживании не распространяются на повреждения, вызванные использованием картриджей других производителей.

Веб-сайт HP по вопросам защиты от подделок

Перейдите на веб-сайт www.hp.com/go/anticounterfeit, если при установке картриджа HP на панели управления выводится сообщение, что это не картридж HP. Компания HP поможет определить, является ли картридж оригинальным, и принять меры по устранению неполадки.

При возникновении описанных ниже условий, возможно, картридж не является подлинным изделием HP.

- На странице состояния расходных материалов указано, что установлен расходный материал другого производителя (не HP).
- При использовании печатающего картриджа очень часто возникают неполадки.
- Картридж выглядит необычно (например, упаковка отличается от обычной упаковки HP).

Инструкции по замене

Замена картриджа

⚠ ПРЕДУПРЕЖДЕНИЕ. Попавший на одежду тонер следует удалить куском сухой ткани, а затем промыть загрязненный участок холодной водой. Горячая вода закрепляет пятна тонера на ткани.

📄 ПРИМЕЧАНИЕ. Сведения об утилизации использованных картриджей указаны на коробке картриджа.

1. Откройте верхнюю крышку, потянув за рычаг фиксатора.

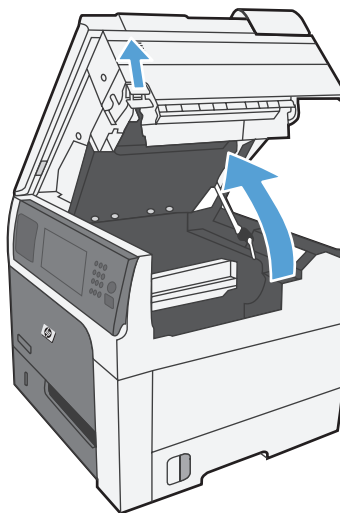

2. Возьмитесь за ручку использованного картриджа печати и извлеките его.

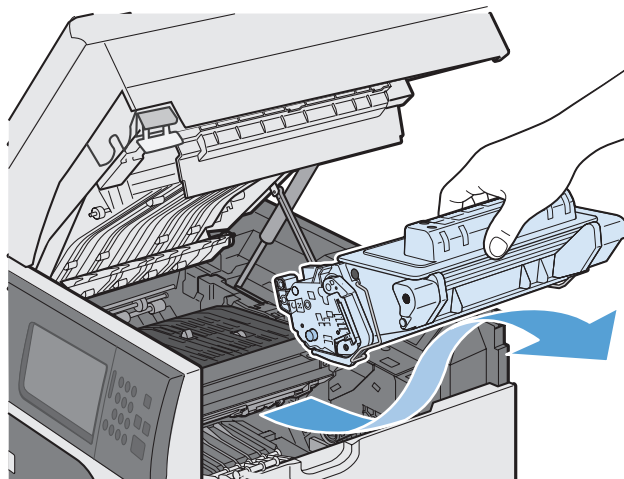

3. Поместите использованный картридж в защитный чехол. Информация об утилизации использованных картриджей указана на коробке картриджа.

4. Извлеките новый картридж из защитного чехла.

ПРИМЕЧАНИЕ. Постарайтесь не повредить метку памяти (выноска 1) на картридже.

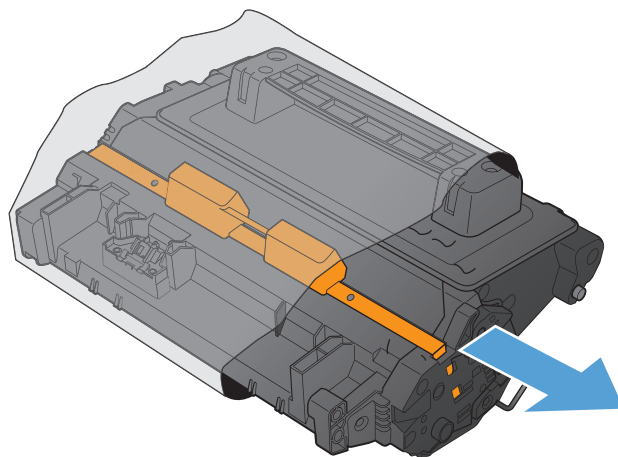

5. Возьмитесь за обе стороны картриджа и осторожно покачайте его из стороны в сторону 5–6 раз, чтобы равномерно распределить тонер внутри картриджа.

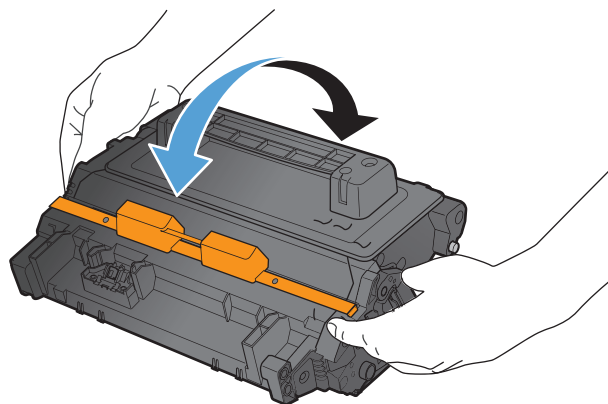

6. Снимите оранжевый транспортировочный фиксатор с нижней части нового картриджа.

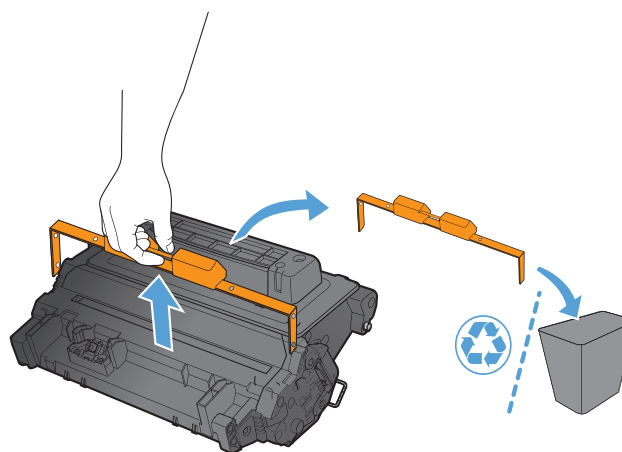

7. Потяните за оранжевую полосу, чтобы извлечь защитную ленту тонера. Полностью вытяните защитную ленту из картриджа.

ПРЕДУПРЕЖДЕНИЕ. Избегайте продолжительного воздействия света.

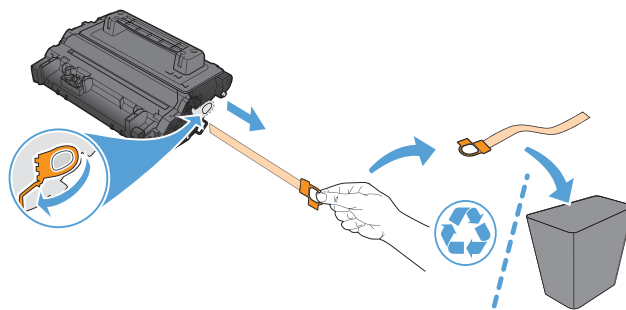

8. Совместите картридж печати с соответствующим разъемом и вставьте его до щелчка.

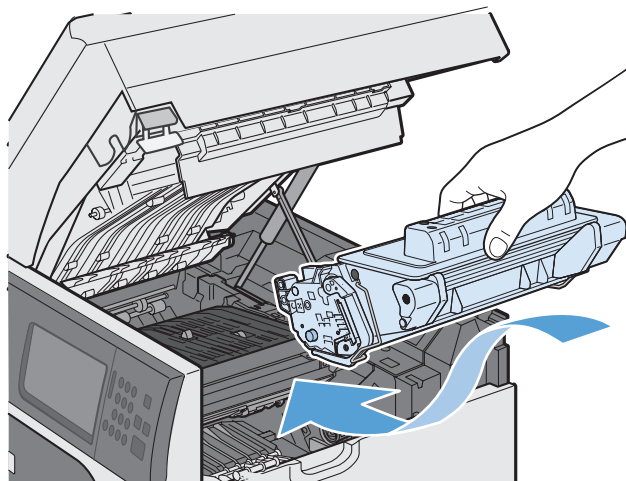

9. Закройте верхнюю крышку.

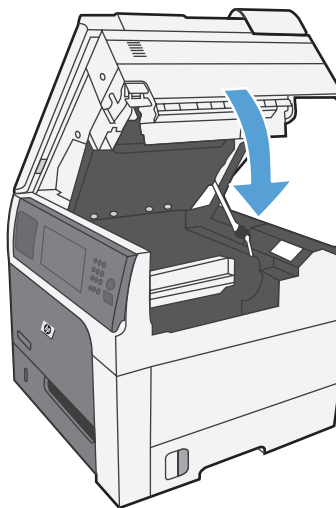

Замена картриджа сшивателя (для моделей со сшивателем/ укладчиком)

1. Нажмите защелку и снимите сшиватель/ укладчик с устройства.

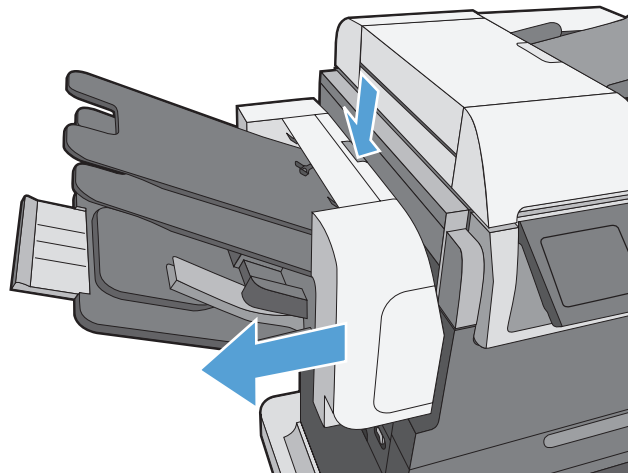

2. Откройте крышку картриджа со скрепками.

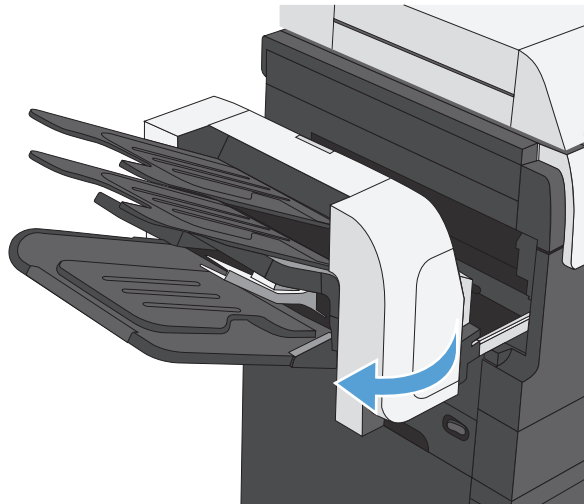

3. Поднимите зеленую ручку картриджа со скрепками и вытащите картридж из блока сшивателя.

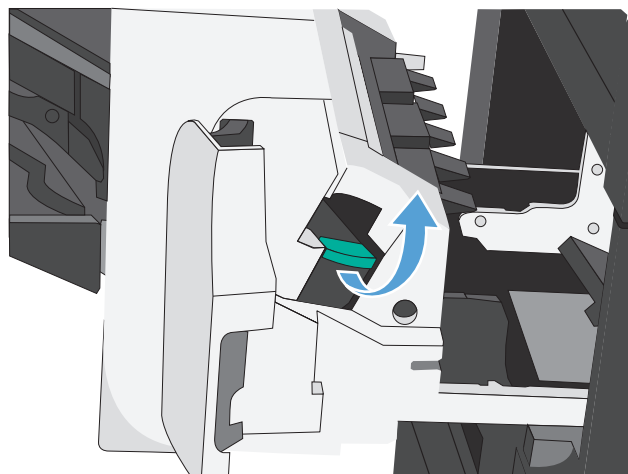

4. Установите новый картридж сшивателя, нажмите на него, чтобы зафиксировать на месте, затем закройте крышку картриджа.

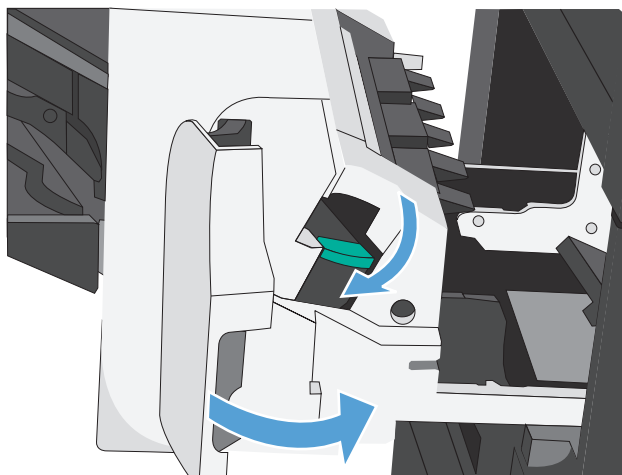

5. Переместите сшиватель/укладчик в сторону устройства, чтобы он зафиксировался.

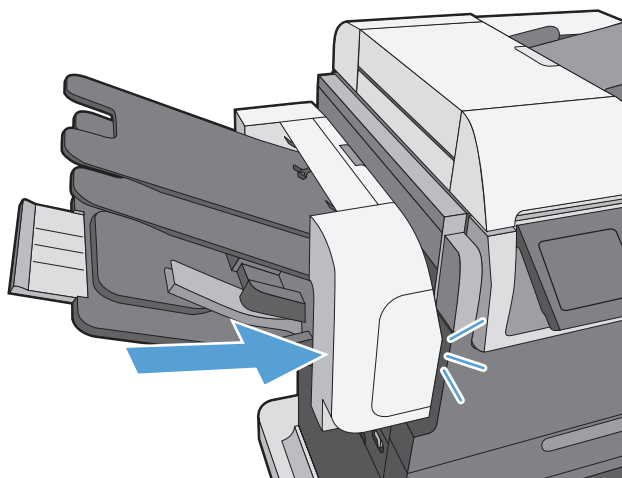

Решение проблем с расходными материалами

Проверка картриджа печати

Проверьте картридж печати и замените его при наличии следующих проблем.

- Печать слишком светлая и местами блеклая.
- При печати небольшие области на странице не печатаются.
- Вертикальные полосы или следы в виде кромки на распечатанных страницах.



ПРИМЕЧАНИЕ. При печати в экономичном режиме интенсивность отпечатка может быть недостаточной. Компания HP не рекомендует постоянно использовать режим EcoMode. В случае постоянного использования режима EcoMode износ механических деталей картриджа может опередить полное израсходование порошка тонера. Если качество печати ухудшилось до неприемлемого, замените картридж.

При необходимости замены картриджа распечатайте страницу состояния расходных материалов и найдите артикул соответствующего подлинного картриджа компании HP.

Тип картриджа	Этапы устранения дефекта
Повторно заправленный или восстановленный картридж	Компания Hewlett-Packard не может рекомендовать использование расходных материалов, поставляемых другими фирмами, как новых, так и заполненных повторно. Компания HP, не являясь изготовителем такой продукции, не имеет возможности обеспечить и контролировать их качество. Если используется заправленный повторно или восстановленный картридж и качество печати неудовлетворительно, замените картридж на оригинальный картридж HP.
Подлинный картридж HP	<ol style="list-style-type: none">1. Сообщение на панели управления устройства или на странице состояния расходных материалов указывает на очень низкий уровень тонера, когда предположительный срок службы картриджа истек. Если качество печати неудовлетворительное, замените картридж.2. Визуально проверьте картридж на наличие повреждений. Ниже приведены инструкции для выполнения этой операции. При необходимости, замените картридж.3. Если при печати на страницах появляются следы, расположенные на одинаковом расстоянии, распечатайте страницу очистки. Если дефект не устраняется, воспользуйтесь сведениями о повторяющихся дефектах в данном документе для выявления причины неисправности.

Проверка повреждения картриджа

1. Извлеките картридж из устройства, и убедитесь в снятии защитной ленты.
2. Проверьте не повреждена ли плата памяти.

3. Проверьте поверхность барабана переноса изображений с нижней стороны картриджа.

⚠ ПРЕДУПРЕЖДЕНИЕ. Не касайтесь зеленого ролика (барабана переноса изображений) с нижней стороны картриджа. Отпечатки пальцев на барабане переноса изображений могут стать причиной появления проблем с качеством печати.

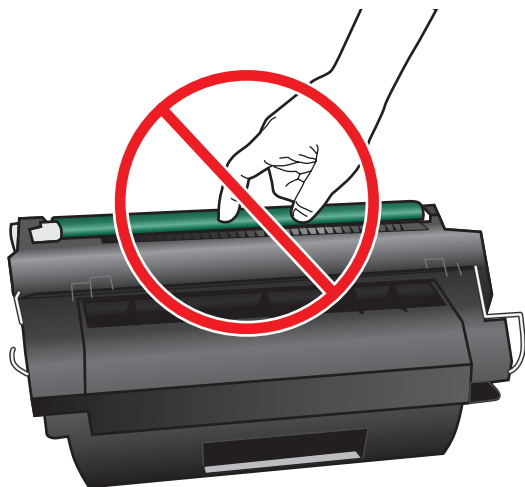

4. При наличии царапин, отпечатков пальцев или других повреждений на барабане переноса изображений, замените картридж.
5. Если на барабане переноса изображений отсутствуют следы повреждений, осторожно покачайте картридж и установите его на место. Распечатайте еще несколько страниц, чтобы проверить, исчезла ли проблема.

Повторяющиеся дефекты

Если дефекты появляются на странице с одинаковыми интервалами, используйте следующую шкалу для определения причины дефекта. Совместите верхний край шкалы с первым дефектом на странице. По отметке, которая совпадет со следующим схожим дефектом, можно определить неисправный компонент.

Расстояние между дефектами	Компоненты устройства, вызвавшие дефект
37,7 мм	Основной ролик заправки
47 мм	Ролик переноса
63 мм	Проявляющий ролик
	Ролик захвата лотка 1

Расстояние между дефектами	Компоненты устройства, вызвавшие дефект
79 мм	<ul style="list-style-type: none"> Ролик подачи лотка 1 Ролик разделителя лотка 1 Ролик подачи лотка 2 Ролик захвата лотка 2 Ролик разделителя лотка 2
94 мм	<ul style="list-style-type: none"> Магнитный вал или прижимной ролик термофиксатора Фоточувствительный барабан

Печать страницы состояния расходных материалов

На странице состояния расходных материалов показывается предположительный остаток срока службы картриджей. Также, на ней указывается артикул, необходимый для заказа подлинного картриджа HP для устройства, а также другая полезная информация.

1. Откройте следующие меню:
 - [Администрирование](#)
 - [Отчеты](#)
 - [Страницы конфигурации/состояния](#)
2. Выберите [Состояние расходных материалов](#) и нажмите кнопку [Печать](#), чтобы напечатать отчет.

Сообщения панели управления о расходных материалах

Сообщения о состоянии расходных материалов подробно описаны в следующей таблице.

Таблица 7-1 Сообщения о состоянии расходных материалов

Сообщение на панели управления	Описание	Рекомендуемое действие
10.XX.YY Ошибка памяти расходных материалов	<p>Устройству не удастся выполнить чтение или запись по крайней мере для одной микросхемы памяти картриджа, или ее нет в картридже.</p> <p>значения XX</p> <ul style="list-style-type: none"> • 00 = ошибка микросхемы памяти • 10 = отсутствует микросхема памяти <p>значения YY</p> <ul style="list-style-type: none"> • 00 = черный картридж 	Повторно установите картридж или установите новый картридж.

Таблица 7-1 Сообщения о состоянии расходных материалов (продолжение)

Сообщение на панели управления	Описание	Рекомендуемое действие
Замените набор термофиксатора	Устройство сообщает, когда ресурс набора термоэлемента заканчивается. Фактическое значение ресурса расходных материалов может отличаться от расчетных значений. При неприемлемом качестве печати необходимо обеспечить замену набора термоэлемента. В этот момент не нужно заменять набор термоэлемента, если качество печати приемлемо. При исчерпании ресурса набора термоэлемента действие гарантии HP Supplies Premium Protection Warranty на данный набор термоэлемента прекращается.	<p>ПРЕДУПРЕЖДЕНИЕ. При использовании устройства термоэлемент может сильно нагреваться. Для работы с ним дождитесь, пока он охладиться.</p> <ol style="list-style-type: none"> 1. Откройте правую дверцу. 2. Возьмитесь указательными пальцами за синие рычажки, расположенные по обеим сторонам термоэлемента, и, потянув за них, извлеките термоэлемент. 3. Установите новый термоэлемент. 4. Закройте правую дверцу.
Замените расходные материалы	Срок службы нескольких расходных материалов заканчивается. Фактическое значение ресурса расходных материалов может отличаться от расчетных значений. Если качество печати становится неприемлемым, возможно, потребуется заменить расходные материалы. Если качество печати остается приемлемым, заменять расходный материал не обязательно. При исчерпании ресурса расходного материала HP действие гарантии HP Supplies Premium Protection Warranty прекращается.	<p>Нажмите кнопку Расходные материалы, чтобы просмотреть, какие расходные материалы необходимо заменить.</p> <p>Либо настройте устройство на продолжение печати, используя меню Управление расходными материалами.</p>
Замените черный картридж	Устройство сообщает, когда ресурс расходного материала заканчивается. Фактическое значение ресурса расходных материалов может отличаться от расчетных значений. При неприемлемом качестве печати необходимо обеспечить замену расходного материала. В этот момент не нужно заменять расходный материал, если качество печати приемлемо. При исчерпании ресурса расходного материала HP действие гарантии HP Supplies Premium Protection Warranty прекращается.	<p>Замените картридж.</p> <p>Либо настройте устройство на продолжение печати, используя меню Управление расходными материалами.</p>
Используется расходный материал б/у	Картридж использовался ранее.	Если вы считаете, что приобрели оригинальный расходный материал HP, перейдите на страницу www.hp.com/go/anticounterfeit .
Набор термофиксатора заканчивается	Ресурс набора термофиксатора приближается к нижнему пределу. Действительный срок службы расходного материала может изменяться. Если качество печати становится неприемлемым, возможно, потребуется заменить набор термофиксатора. Если качество печати остается приемлемым, заменять набор термофиксатора не обязательно.	Если качество печати становится неприемлемым, замените набор термофиксатора. Инструкции прилагаются к набору термофиксатора.

Таблица 7-1 Сообщения о состоянии расходных материалов (продолжение)

Сообщение на панели управления	Описание	Рекомендуемое действие
Набор термофиксатора на исходе	Набор термоэлемента достиг нижнего предела. Действительный срок службы расходного материала может изменяться. Сразу заменять набор термоэлемента не обязательно, пока качество печати остается приемлемым. Когда остаток расходного материала HP достигает слишком низкого значения, HP premium protection warranty для этого расходного материала закончится.	Если качество печати становится неприемлемым, замените набор термоэлемента. Инструкции прилагаются к набору термоэлемента.
Несовместимые расходные материалы	Установлены картриджи или другие расходные материалы, не предназначенные для данного устройства. Печать с установленными расходными материалами невозможна.	Для обнаружения несовместимых расходных материалов нажмите кнопку Расходные материалы . Установите расходные материалы, предназначенные для данного устройства.
Несовместимый термофиксатор	Данное устройство не поддерживает термофиксатор.	ПРЕДУПРЕЖДЕНИЕ. При использовании устройства термоэлемент может сильно нагреваться. Для работы с ним дождитесь, пока он охладиться. <ol style="list-style-type: none"> 1. Откройте левую дверцу. 2. Извлеките несовместимый термоэлемент. 3. Установите совместимый термоэлемент. 4. Закройте левую дверцу.
Низкий уровень расходных материалов	Данное сообщение появляется, если хотя бы два расходных материала достигли низкого уровня. Действительный срок службы расходного материала может изменяться. Нажмите кнопку Расходные материалы , чтобы просмотреть, какие расходные материалы заканчиваются. Если качество печати остается приемлемым, заменять расходные материалы не обязательно. Когда остаток расходного материала HP достигает слишком низкого значения, действие гарантии HP Premium Protection Warranty для этого расходного материала прекращается.	Для продолжения печати замените расходный материал или выполните перенастройку устройства с помощью меню Управление расходными материалами на панели управления.
Низкий уровень черного картриджа	Устройство сообщает, что уровень расхода в расходном материале низкий. Действительный срок службы картриджа может изменяться. Сразу заменять расходный материал не обязательно, пока качество печати остается приемлемым.	Если качество печати становится неприемлемым, замените картридж. Рекомендуется приобрести сменный картридж заранее, чтобы он был в наличии, когда установленный картридж выработает свой ресурс.

Таблица 7-1 Сообщения о состоянии расходных материалов (продолжение)

Сообщение на панели управления	Описание	Рекомендуемое действие
Очень низкий уровень расходных материалов	<p>Данное сообщение появляется, если хотя бы два расходных материала достигли очень низкого уровня. Нажмите кнопку Расходные материалы, чтобы просмотреть, какие расходные материалы заканчиваются.</p> <p>Действительный срок службы расходного материала может изменяться. Если качество печати остается приемлемым, заменять расходные материалы не обязательно. Когда остаток расходного материала HP достигает слишком низкого значения, действие гарантии HP Premium Protection Warranty для этого расходного материала прекращается.</p>	Для продолжения печати замените расходный материал или выполните перенастройку устройства с помощью меню Управление расходными материалами на панели управления.
Очень низкий уровень черного картриджа	<p>Устройство сообщает, что уровень расхода в расходном материале очень низкий. Действительный срок службы картриджа может изменяться. Сразу заменять расходный материал не обязательно, пока качество печати остается приемлемым. Когда остаток расходного материала HP достигает слишком низкого значения, HP premium protection warranty для этого расходного материала закончится.</p>	Если качество печати становится неприемлемым, замените картридж. Рекомендуется приобрести сменный картридж заранее, чтобы он был в наличии, когда установленный картридж выработает свой ресурс.
Установлен неподдерживаемый расходный материал	<p>Картридж предназначен для другого устройства HP.</p>	Если качество печати становится неприемлемым, замените картридж.

8 Операции печати

- [Отмена задания печати в ОС Windows](#)
- [Основные задания печати при использовании ОС Windows](#)
- [Дополнительные задания на печать при использовании ОС Windows](#)
- [Непосредственная печать через USB-порт](#)

Отмена задания печати в ОС Windows

 **ПРИМЕЧАНИЕ.** Если задание на печать находится в конце длинной очереди, у вас может не быть возможности удалить его из этой очереди.

1. Отменить активное задание печати можно следующим образом:
 - а. Нажмите кнопку "Стоп " на панели управления.
 - б. Из списка на сенсорном экране выберите задание печати, которое нужно удалить, и нажмите кнопку [Отмена задания](#).
 - в. Устройство предложит подтвердить удаление. Нажмите кнопку [Да](#).
2. Задание печати можно также отменить из программного обеспечения или из очереди печати.
 - **Программное обеспечение.** Обычно на экране компьютера появляется диалоговое окно, с помощью которого можно отменить задание печати.
 - **Очередь печати Windows.** Если задание печати ожидает выполнения в очереди печати (в памяти компьютера) или в диспетчере очереди печати, удалите его оттуда.
 - **Windows XP, Server 2003, или Server 2008:** Нажмите кнопку **Пуск**, выберите пункт **Настройки**, а затем щелкните на раздел **Принтеры и факсы**. Дважды щелкните значок устройства, чтобы открыть окно, выберите задание печати, которое требуется отменить, и нажмите кнопку **Отмена**.
 - **Windows Vista.** Нажмите **Пуск**, выберите **Панель управления**, а затем выберите **Принтер** в окне **Оборудование и звук**. Дважды щелкните значок устройства, чтобы открыть окно, выберите задание печати, которое требуется отменить, и нажмите кнопку **Отмена**.
 - **Windows 7:** Нажмите кнопку **Пуск**, затем выберите **Устройства и принтеры**. Дважды щелкните значок устройства, чтобы открыть окно, выберите задание печати, которое требуется отменить, и нажмите кнопку **Отмена**.

Основные задания печати при использовании ОС Windows

Открытие драйвера принтера в Windows

1. В меню **Файл** программного обеспечения выберите **Печать**.
2. Выберите устройство, а затем нажмите кнопку **Свойства** или **Настройки**.

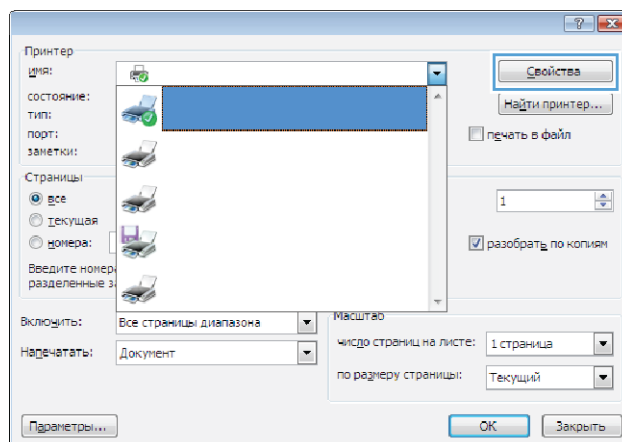
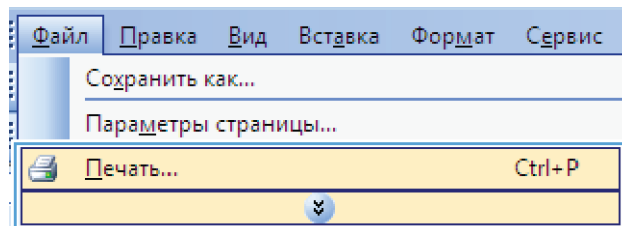

Получение справки по параметрам печати в Windows

1. Нажмите кнопку **Справка**, чтобы открыть интерактивную справку.

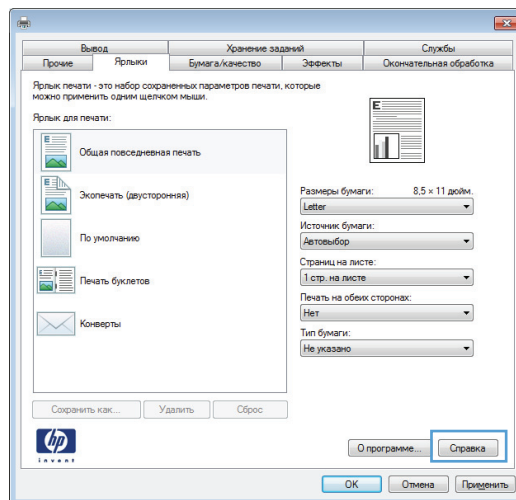

Изменение количества печатаемых копий в Windows

1. В меню **Файл** программного обеспечения выберите **Печать**.
2. Выберите устройство, затем выберите количество копий.

Сохранение нестандартных параметров печати для повторного использования в Windows

Использование ярлыка печати в Windows

1. В меню **Файл** программного обеспечения выберите **Печать**.

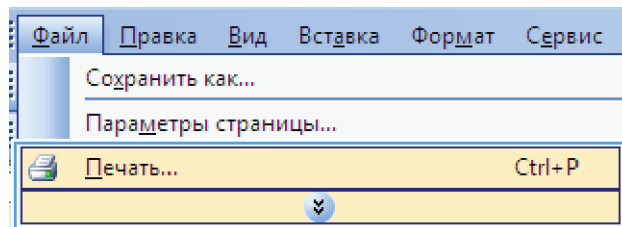

2. Выберите устройство, а затем нажмите кнопку **Свойства** или **Настройки**.

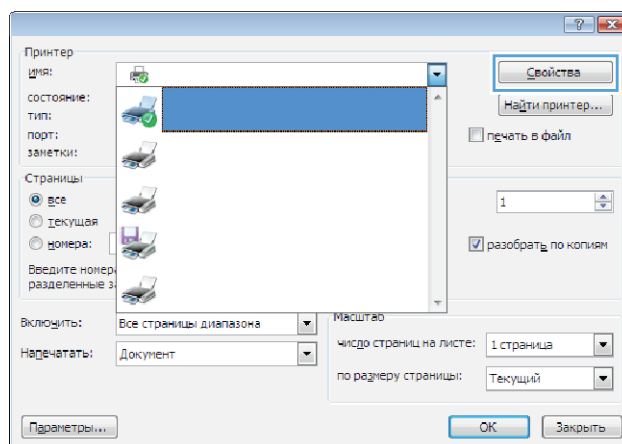

3. Перейдите на вкладку **Ярлыки печати**.

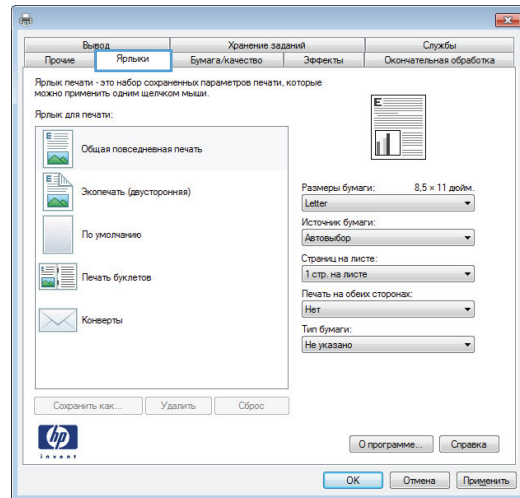

4. выберите один из ярлыков и нажмите кнопку **OK**.

ПРИМЕЧАНИЕ. При выборе ярлыка соответствующие параметры меняются в других вкладках драйвера принтера.

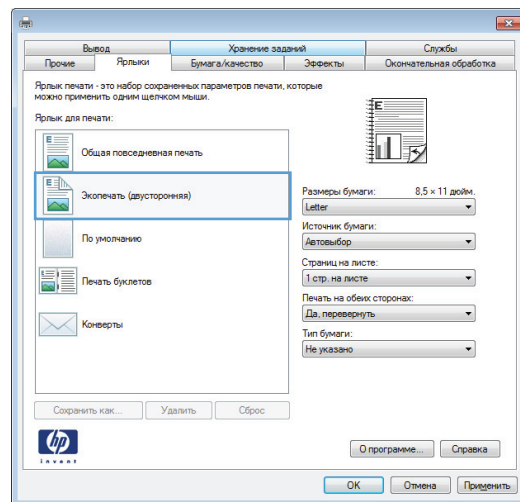

Создание ярлыков печати

1. В меню **Файл** программного обеспечения выберите **Печать**.

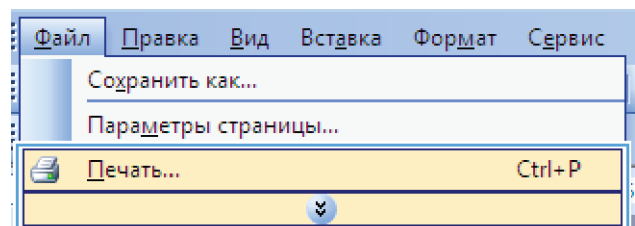

2. Выберите устройство, а затем нажмите кнопку **Свойства** или **Настройки**.

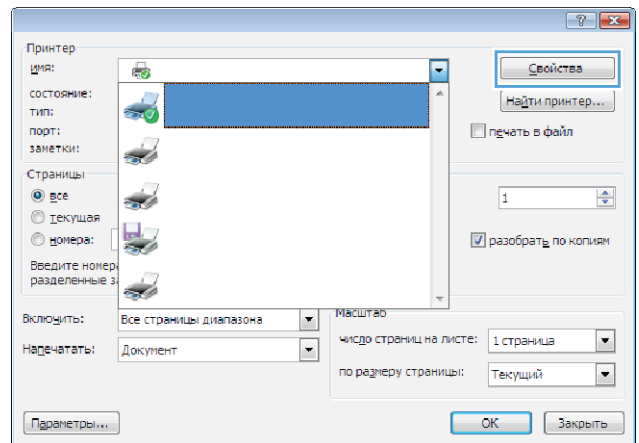

3. Перейдите на вкладку **Ярлыки печати**.

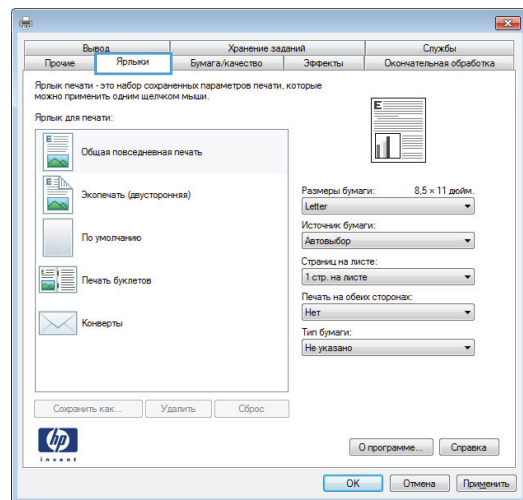

4. Выберите существующий ярлык в качестве основы.

ПРИМЕЧАНИЕ. Перед настройкой любых параметров всегда выбирайте ярлык в правой части экрана. Если выбрать ярлык после настройки параметров, все изменения будут утеряны.

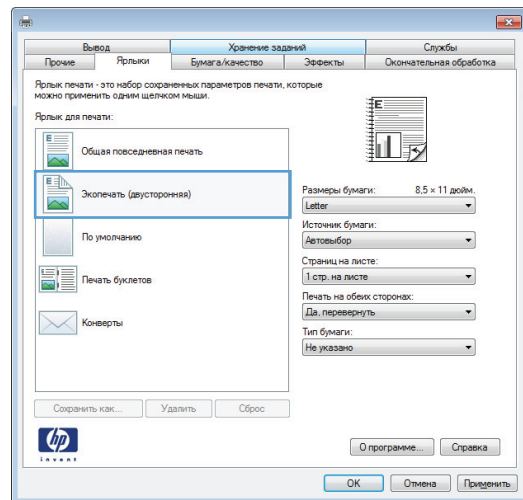

5. Выберите параметры печати для нового ярлыка.

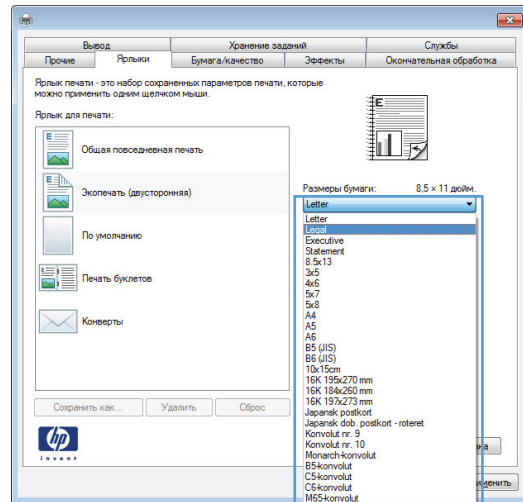

6. Нажмите клавишу **Сохранить как**.

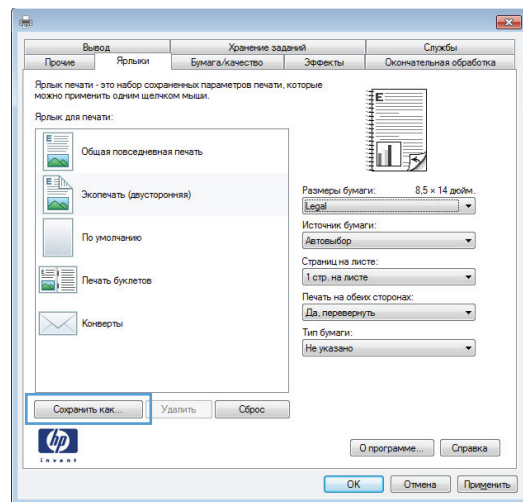

7. Введите имя ярлыка и нажмите кнопку **ОК**.

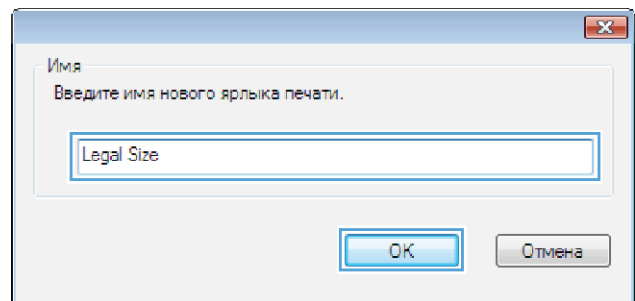

Улучшение качества печати в Windows

Выбор формата страницы в Windows

1. В меню **Файл** программного обеспечения выберите **Печать**.
2. Выберите устройство, а затем нажмите кнопку **Свойства** или **Настройки**.
3. Перейдите на вкладку **Бумага/качество**.
4. Выберите формат в раскрывающемся списке **Формат бумаги**.

Выбор нестандартного формата страницы в Windows

1. В меню **Файл** программного обеспечения выберите **Печать**.
2. Выберите устройство, а затем нажмите кнопку **Свойства** или **Настройки**.
3. Перейдите на вкладку **Бумага/качество**.
4. Нажмите кнопку **Специальный**.
5. Введите имя нестандартного формата, укажите размеры и нажмите кнопку **ОК**.

Выбор типа бумаги в Windows

1. В меню **Файл** программного обеспечения выберите **Печать**.
2. Выберите устройство, а затем нажмите кнопку **Свойства** или **Настройки**.
3. Перейдите на вкладку **Бумага/качество**.
4. В раскрывающемся списке **Тип бумаги** выберите параметр **Дополнительно...**
5. Разверните список параметров **Тип:**.
6. Разверните категорию типов бумаги, которая наилучшим образом описывает ваш тип, и выберите тип бумаги, который будет использован.

Выбор лотка для бумаги в Windows

1. В меню **Файл** программного обеспечения выберите **Печать**.
2. Выберите устройство, а затем нажмите на кнопку **Свойства** или **Настройки**.
3. Перейдите на вкладку **Бумага/качество**.
4. Выберите лоток в раскрывающемся списке **Источник подачи бумаги**.

Печать на обеих сторонах (дуплекс) в Windows

1. В меню **Файл** программного обеспечения выберите **Печать**.
2. Выберите устройство, а затем нажмите кнопку **Свойства** или **Настройки**.

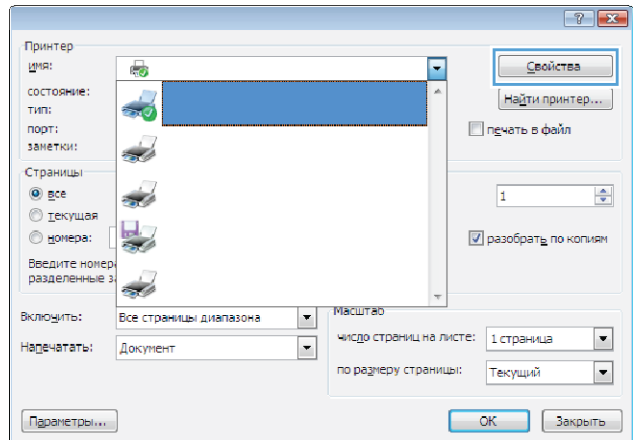
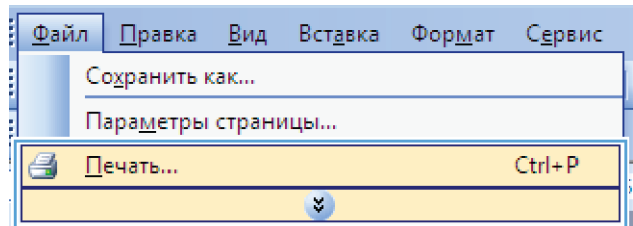

3. Перейдите на вкладку **Обработка**.

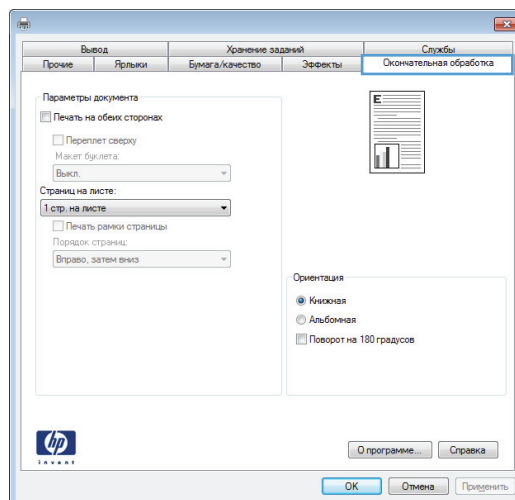

4. Установите флажок **Печать на обеих сторонах**. Нажмите кнопку **OK** для печати задания.

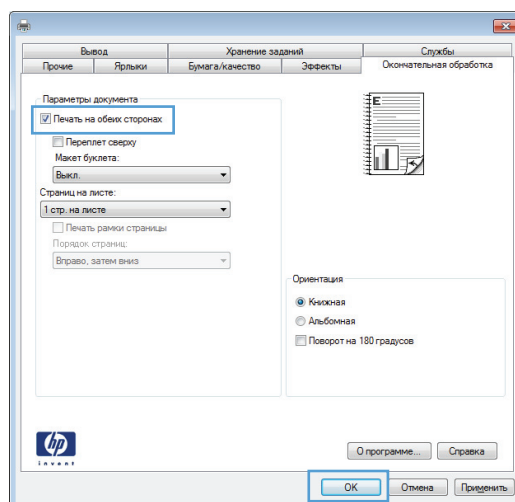

Печать на бумаге формата 10 x 15 см (4 x 6") в Windows

1. В меню **Файл** программного обеспечения выберите **Печать**.
2. Выберите устройство, а затем нажмите кнопку **Свойства** или **Настройки**.
3. Перейдите на вкладку **Бумага/качество**.
4. В раскрывающемся списке **Формат бумаги** выберите формат **4x6** или **10x15см**.
5. В раскрывающемся списке **Источник подачи бумаги** выберите параметр **Лоток 1**.
6. В раскрывающемся списке **Тип бумаги** выберите параметр **Дополнительно...**

7. Разверните список параметров **Тип:**
8. Откройте список типов бумаги **Фотографии/обложки 176-220 г** и выберите тип используемой бумаги.

Печать нескольких страниц на листе в Windows

1. В меню **Файл** программного обеспечения выберите **Печать**.
2. Выберите устройство, а затем нажмите кнопку **Свойства** или **Настройки**.
3. Перейдите на вкладку **Обработка**.

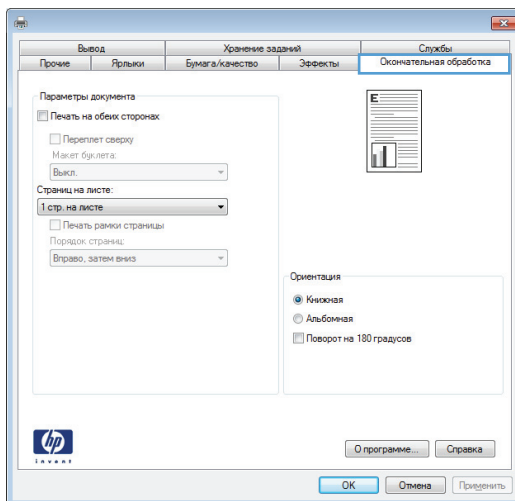
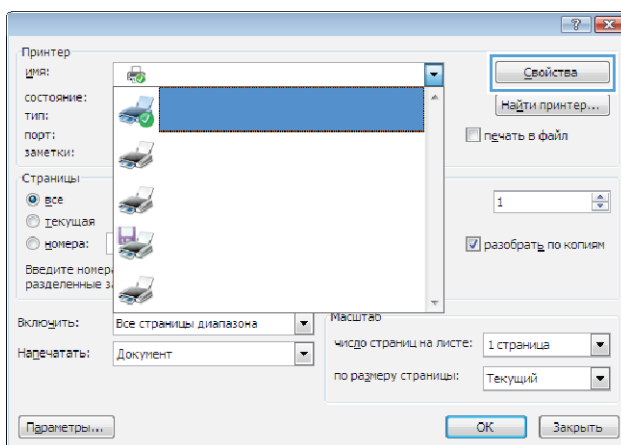
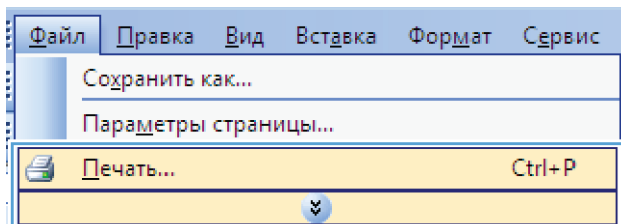

4. Выберите число страниц для печати на одном листе в раскрывающемся списке **Страниц на листе**.

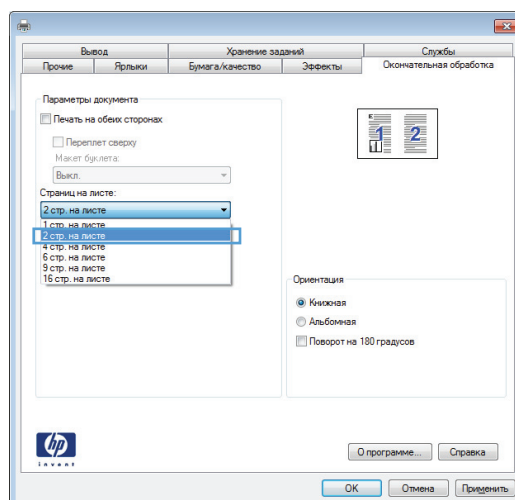

5. Выберите нужные параметры **Печать рамки страницы**, **Порядок страниц** и **Ориентация**.

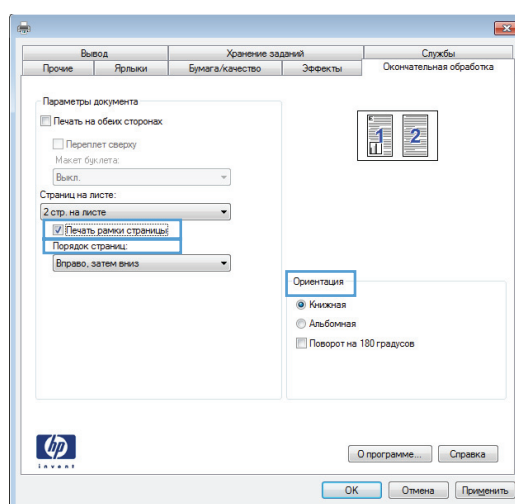

Выбор ориентации страницы в Windows

1. В меню **Файл** программного обеспечения выберите **Печать**.

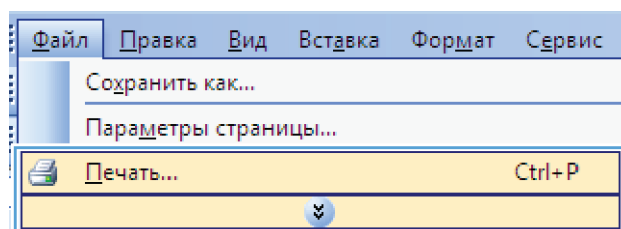

2. Выберите устройство, а затем нажмите кнопку **Свойства** или **Настройки**.

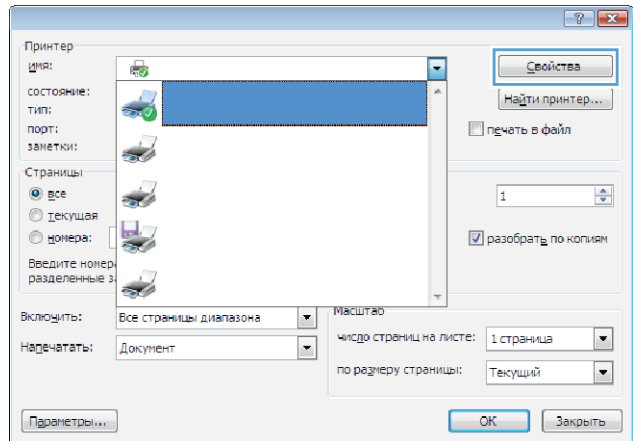

3. Перейдите на вкладку **Обработка**.

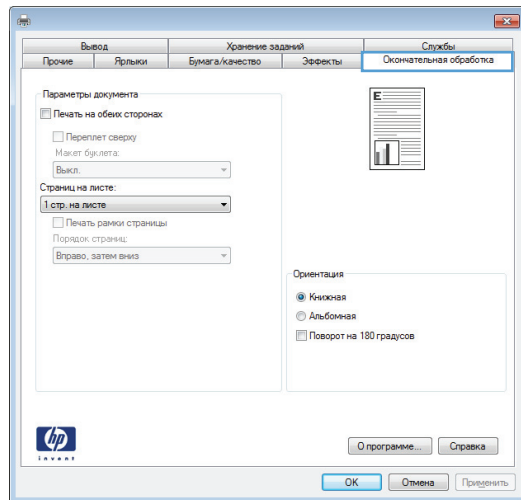

4. В области **Ориентация** выберите параметр **Книжная** или **Альбомная**.

Чтобы напечатать перевернутое изображение, выберите параметр **Поворот на 180 градусов**.

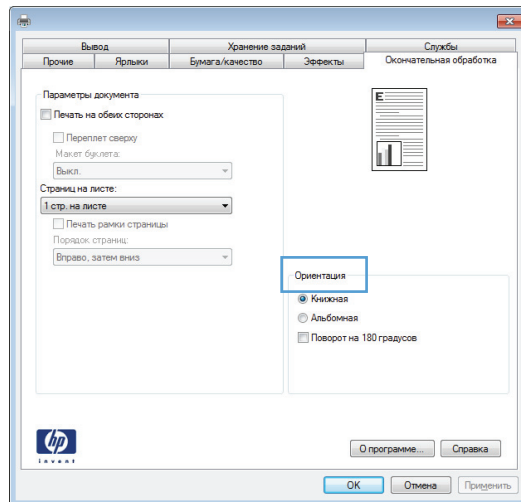

Дополнительные задания на печать при использовании ОС Windows

Печать на фирменных бланках или печатных формах в Windows

1. В меню **Файл** программного обеспечения выберите **Печать**.

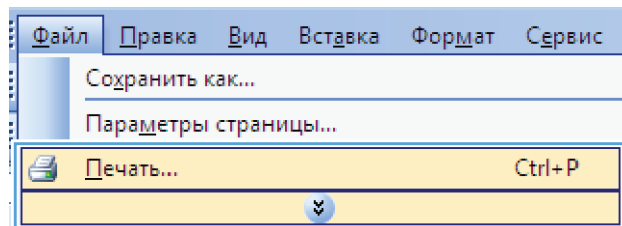

2. Выберите устройство, а затем нажмите кнопку **Свойства** или **Настройки**.

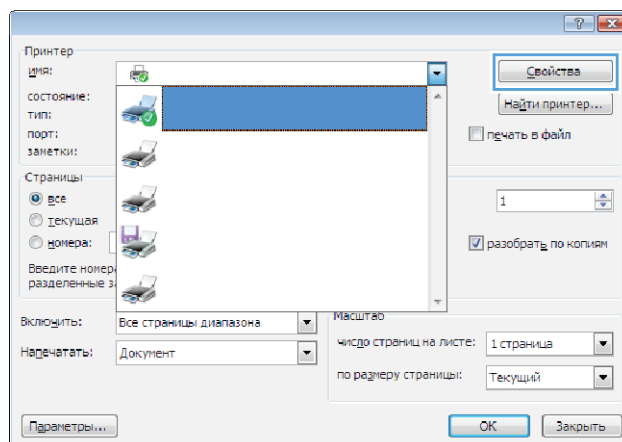

3. Перейдите на вкладку **Бумага/качество**.

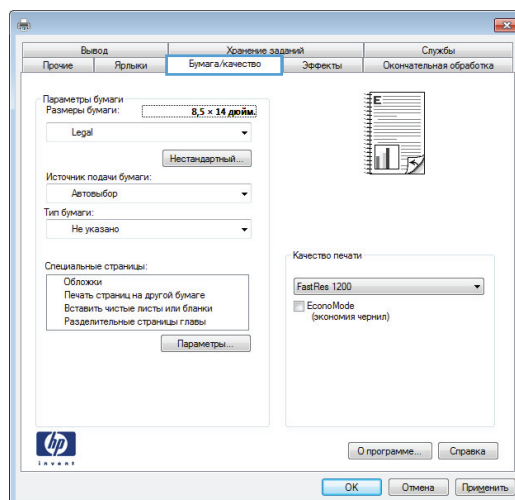

4. В раскрывающемся списке **Тип бумаги** выберите параметр **Дополнительно...**

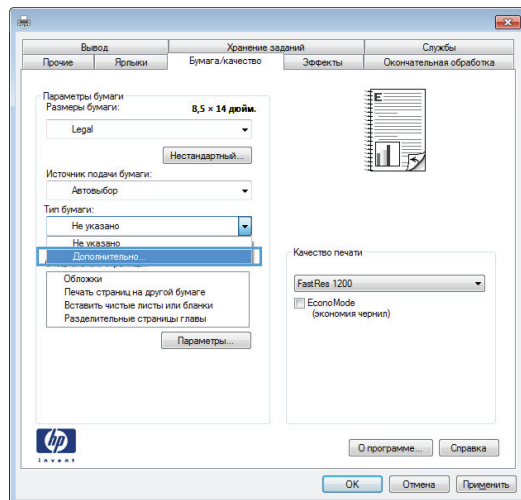

5. Разверните список параметров **Тип:**

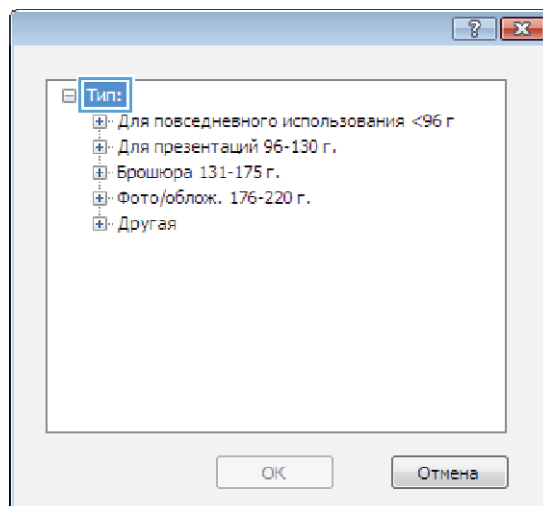

6. Разверните список параметров **Другое**.

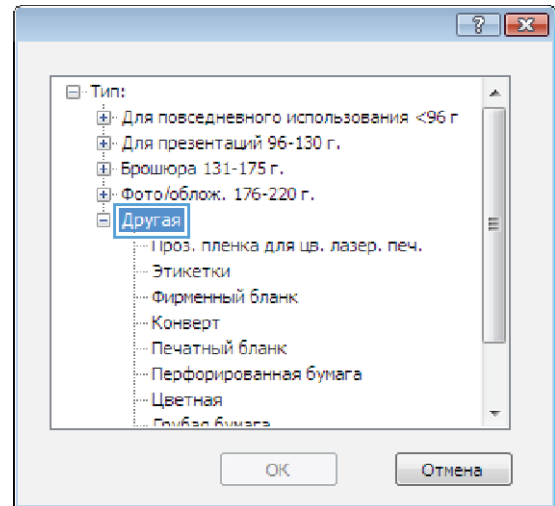

7. Выберите параметр, соответствующий используемому типу бумаги, и нажмите кнопку **ОК**.

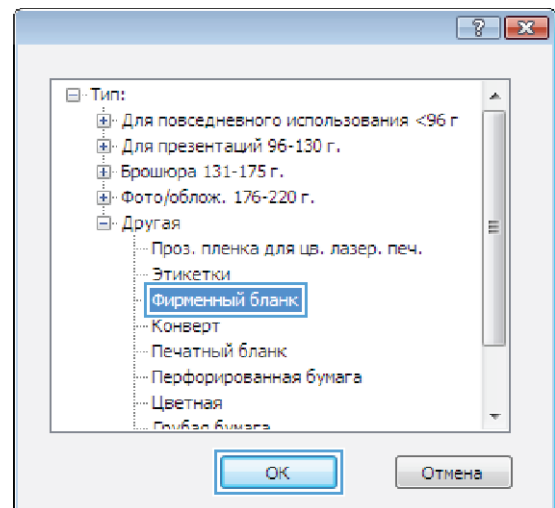

Печать на специальной бумаге, этикетках или прозрачных пленках

1. В меню **Файл** программного обеспечения выберите **Печать**.

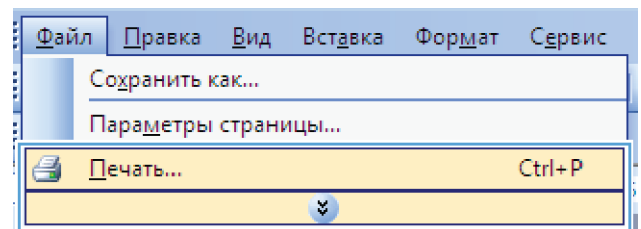

2. Выберите устройство, а затем нажмите на кнопку **Свойства** или **Настройки**.

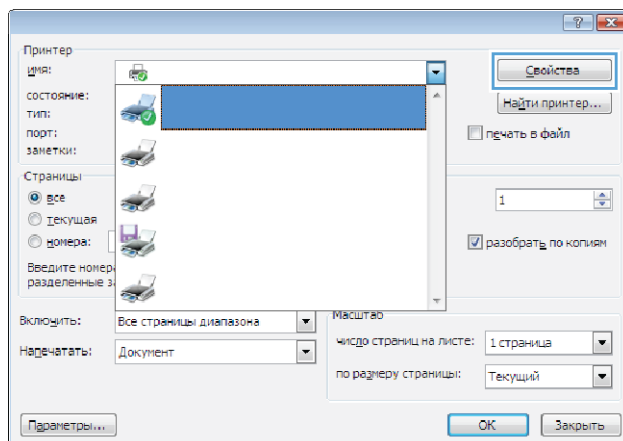

3. Перейдите на вкладку **Бумага/качество**.

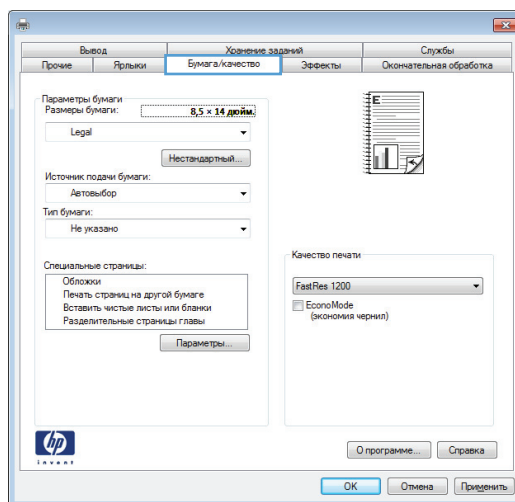

4. В раскрывающемся списке **Тип бумаги** выберите параметр **Дополнительно...**

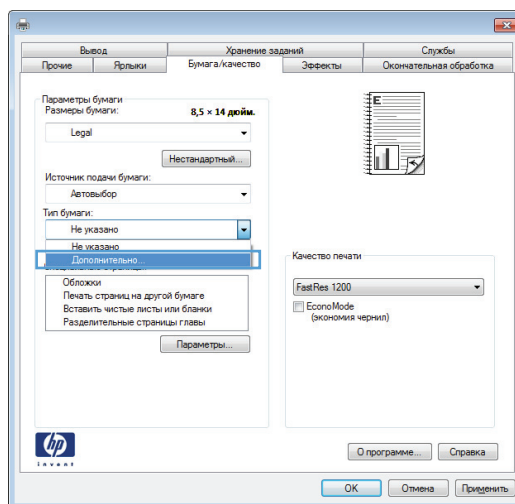

5. Разверните список параметров **Тип:**.

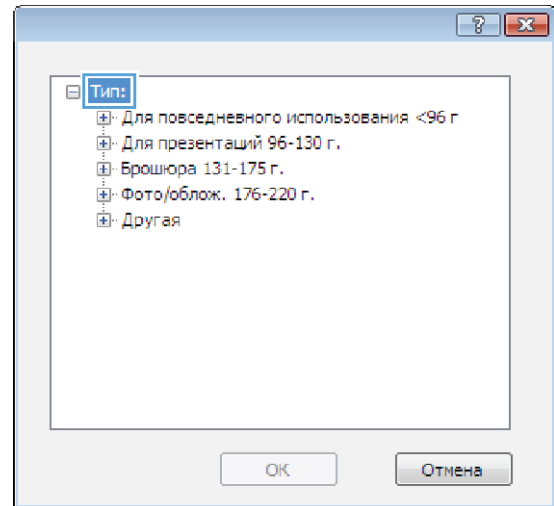

6. Разверните категорию типов бумаги, которая наилучшим образом описывает используемый тип.

ПРИМЕЧАНИЕ. Этикетки и прозрачные пленки находятся в списке параметров **Другая**.

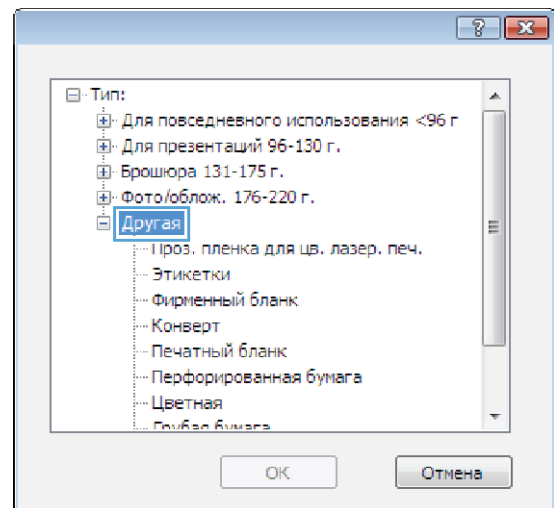

7. Выберите параметр для используемого типа бумаги и нажмите кнопку **ОК**.

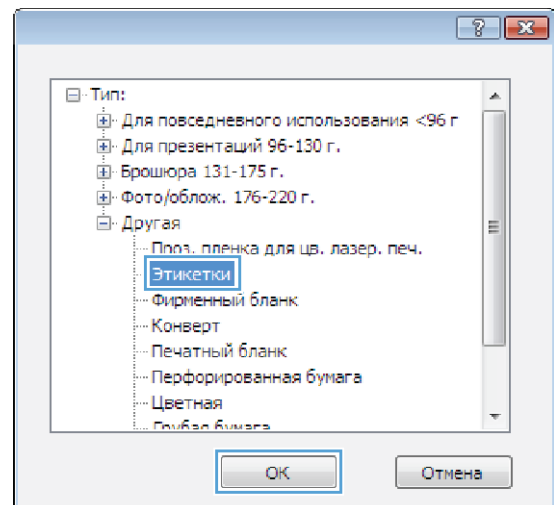

Печать первой или последней страницы на бумаге другого типа в Windows

1. В меню **Файл** программного обеспечения выберите **Печать**.
2. Выберите устройство, а затем нажмите кнопку **Свойства** или **Настройки**.
3. Перейдите на вкладку **Бумага/качество**.

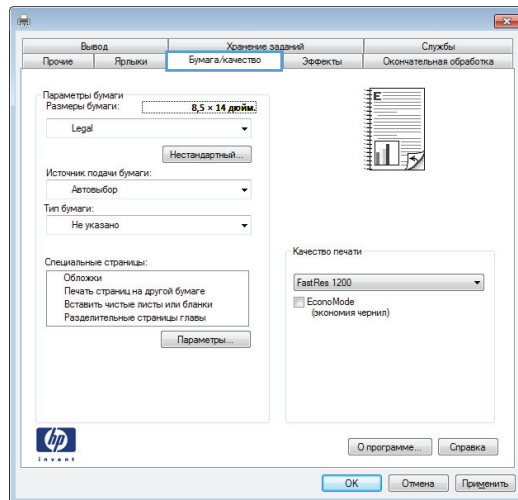
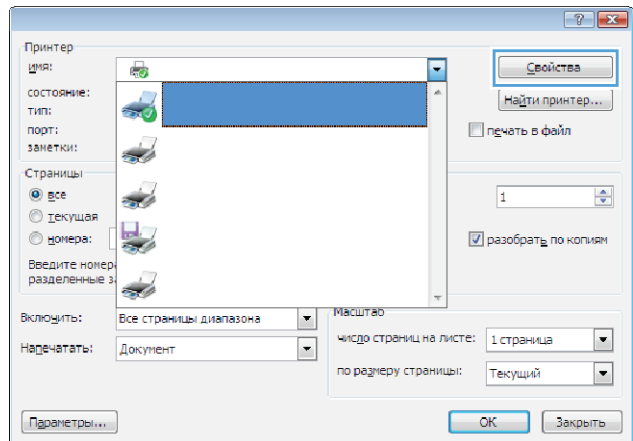
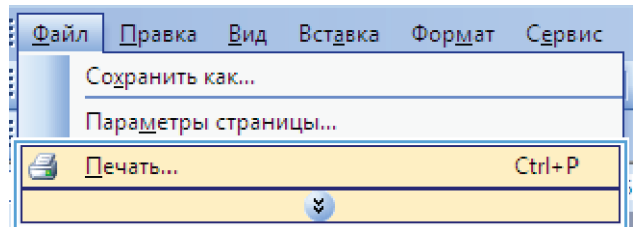

4. В области **Специальные страницы** выберите параметр **Печать страниц на другой бумаге**, затем нажмите кнопку **Настройки**.

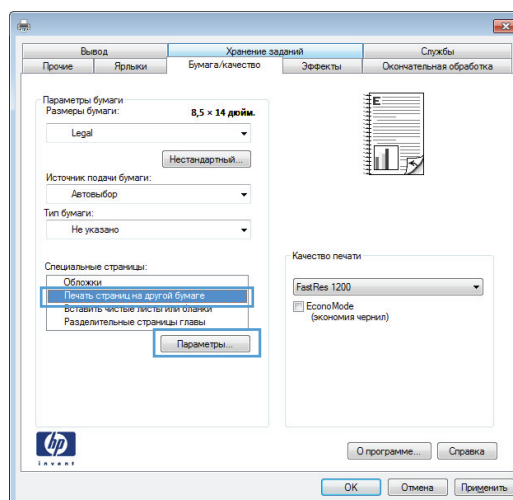

5. В области **Страницы в документе** выберите параметр **Первый** или **Последний**.

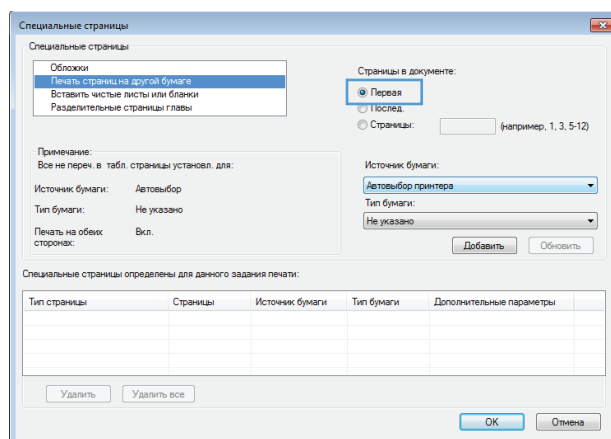

6. Выберите нужные параметры в раскрывающихся списках **Источник подачи бумаги** и **Тип бумаги**. Нажмите клавишу **Добавить**.

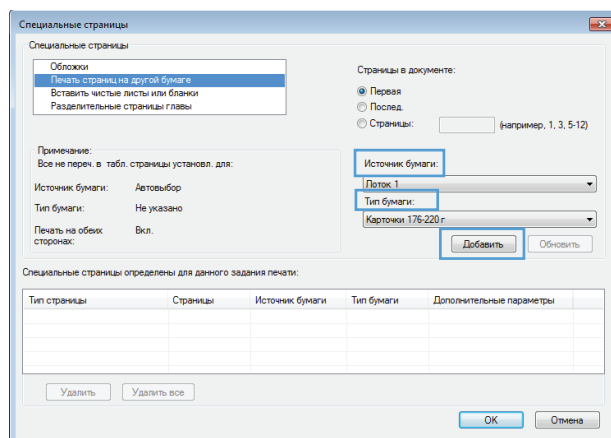

- При печати, как первой, так и второй страницы на бумаге другого типа, повторите шаги 5 и 6, выбирая параметры для другой страницы.

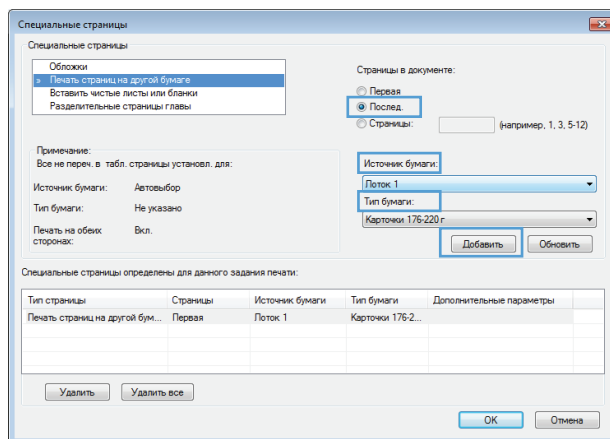

- Нажмите клавишу **OK**.

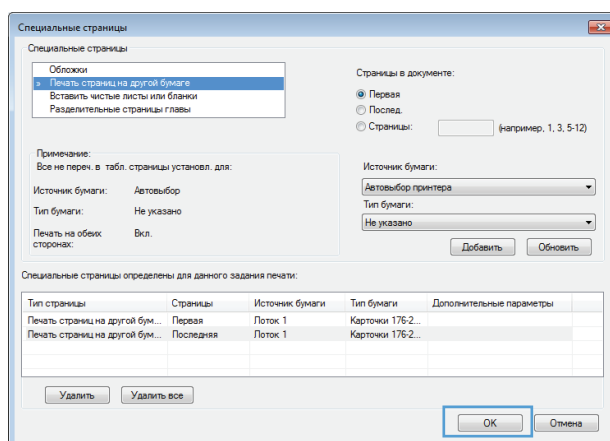

Масштабирование документа до размера страницы в Windows

- В меню **Файл** программного обеспечения выберите **Печать**.

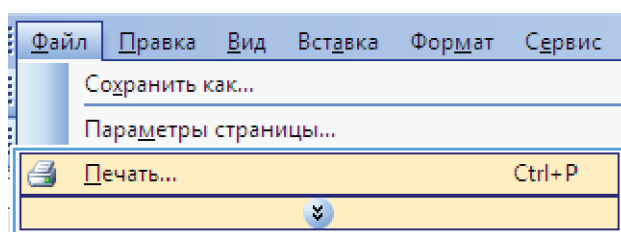

2. Выберите устройство, а затем нажмите на кнопку **Свойства** или **Настройки**.

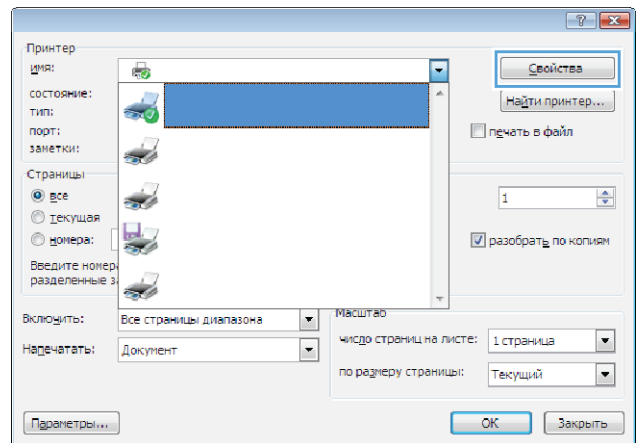

3. Перейдите на вкладку **Эффекты**.

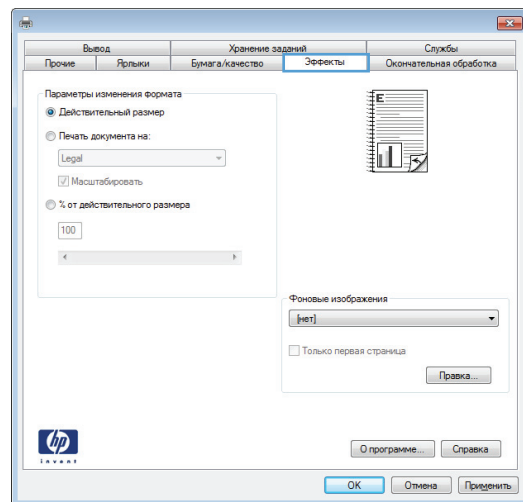

4. Выберите параметр **Печать документа на**, затем в раскрывающемся списке выберите формат.

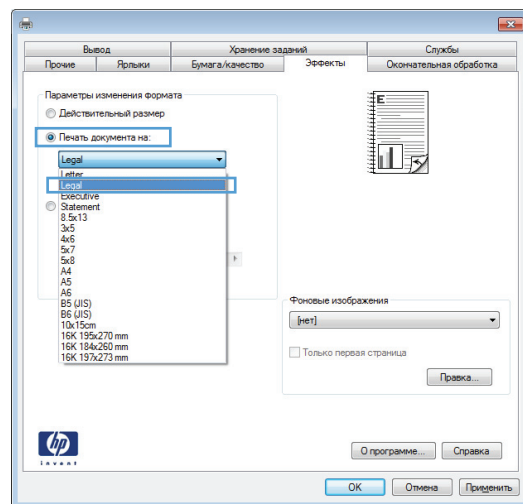

Добавление водяные знаки к документу в Windows

1. В меню **Файл** программного обеспечения выберите **Печать**.
2. Выберите устройство, а затем нажмите кнопку **Свойства** или **Настройки**.

3. Перейдите на вкладку **Эффекты**.

4. Выберите водяной знак в раскрывающемся списке **Водяные знаки**.

Или нажмите кнопку **Правка** для добавления новых водяных знаков в список. Задайте параметры водяных знаков и нажмите кнопку **ОК**.

5. Чтобы выбранный водяной знак был напечатан только на первой странице, установите флажок **Только первая страница**. В противном случае водяные знаки будут напечатаны на всех страницах.

Создание буклета в Windows

1. В меню **Файл** программного обеспечения выберите **Печать**.

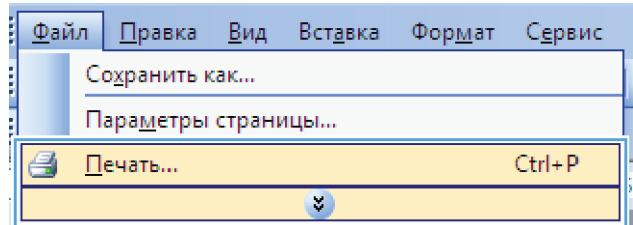

2. Выберите устройство, а затем нажмите кнопку **Свойства** или **Настройки**.

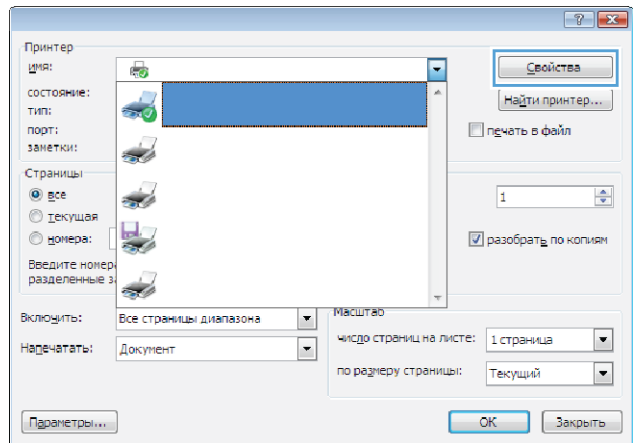

3. Перейдите на вкладку **Обработка**.

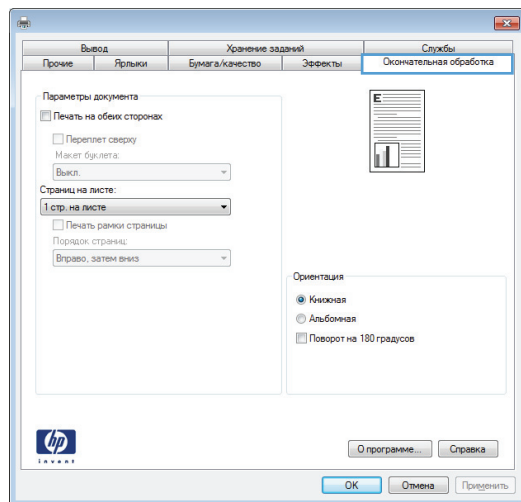

4. Установите флажок **Печать на обеих сторонах**.

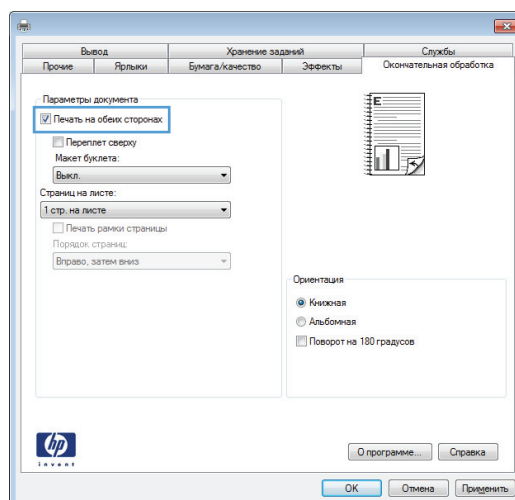

5. В раскрывающемся списке **Макет буклета** выберите параметр **Переплет слева** или **Переплет справа**. Параметр **Страниц на листе** автоматически сменится на **2 стр. на листе**.

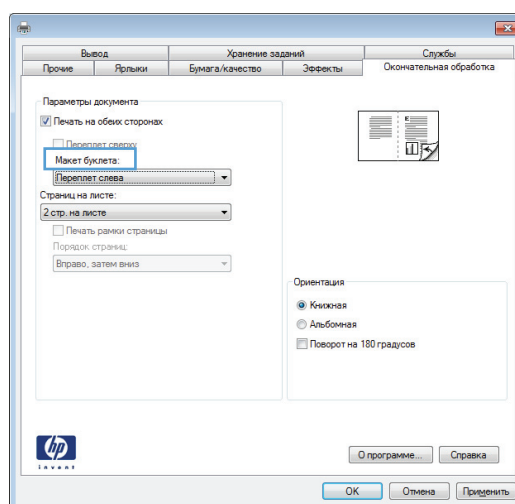

Выбор параметров вывода в ОС Windows (только для моделей fskm)

Выбор выходного лотка в ОС Windows

1. В меню **Файл** программного обеспечения выберите **Печать**.

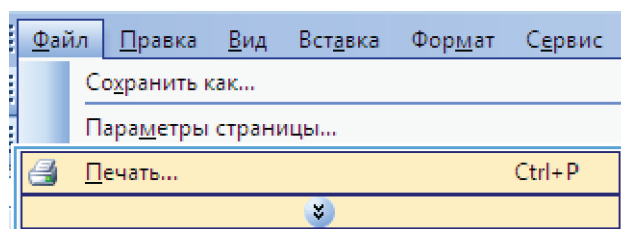

2. Выберите устройство, а затем нажмите кнопку **Свойства** или **Настройки**.

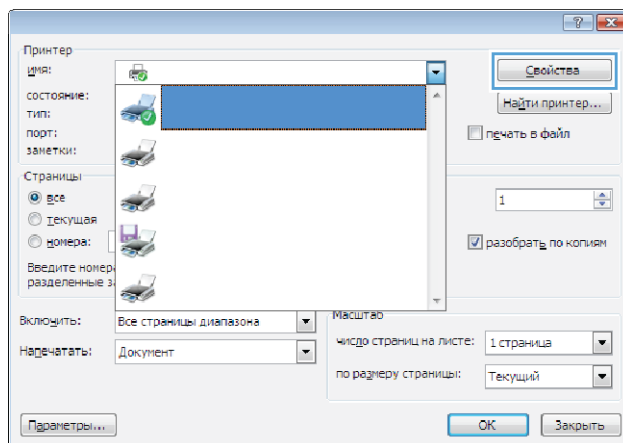

3. Перейдите на вкладку **Вывод**.

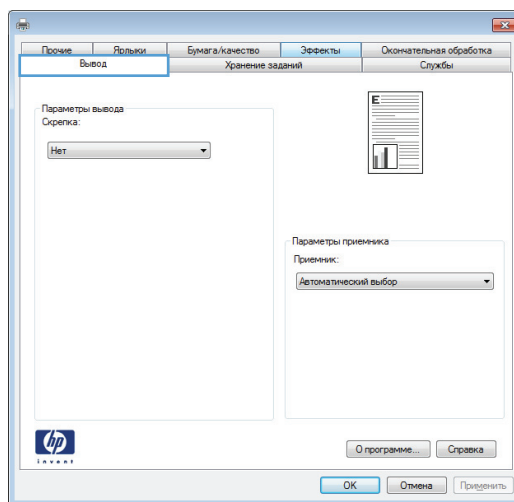

4. В разделе **Параметры выходного лотка** выберите лоток из раскрывающегося списка **Лоток**.

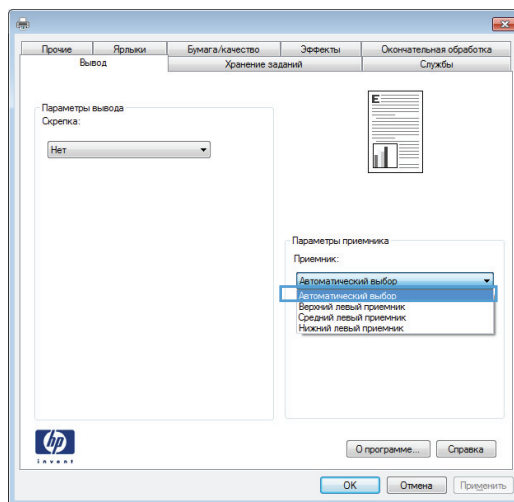

Выбор параметров сшивания в ОС Windows

1. В меню **Файл** программного обеспечения выберите **Печать**.
2. Выберите устройство, а затем нажмите кнопку **Свойства** или **Настройки**.

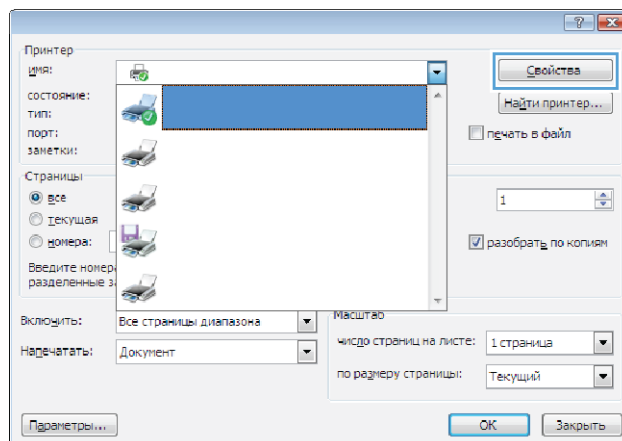
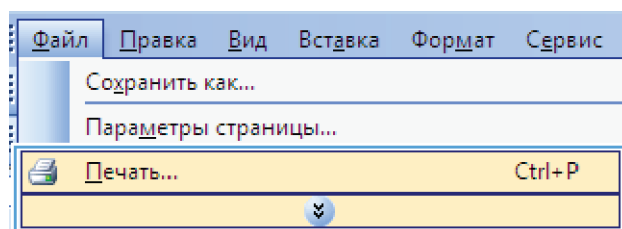

3. Перейдите на вкладку **Вывод**.

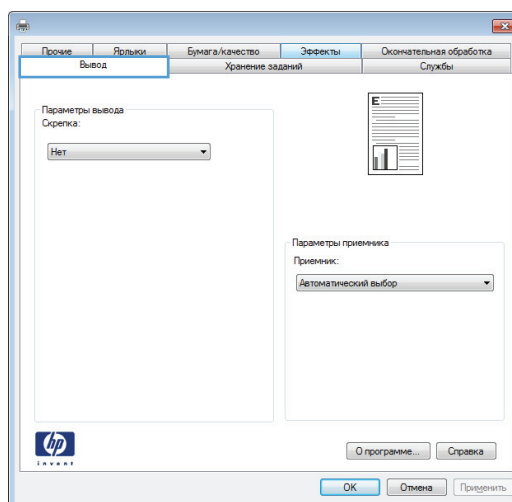

4. В разделе **Параметры вывода** выберите нужный вариант из раскрывающегося списка **Сшивание**.

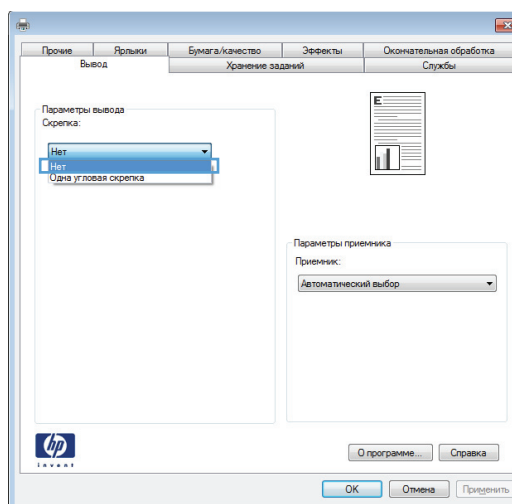

Использование функций хранения заданий в Windows

Для заданий печати доступны следующие функции хранения:

- **Корректурa и хранение:** С помощью этой функции можно быстро распечатать и проверить одну копию задания, и затем распечатать дополнительные копии.
- **Персональное задание:** При отправке задания на устройство, это задание не выводится на печать до тех пор, пока не поступит запрос с панели управления устройства. При назначении заданию личного идентификационного кода (PIN), необходимо ввести его с панели управления устройства.
- **Быстрая копия:** Если в устройстве установлен дополнительный жесткий диск, можно распечатать запрошенное количество копий задания, а затем сохранить копию задания на жестком диске устройства. Впоследствии можно будет распечатать дополнительные копии сохраненного задания.
- **Сохраненное задание:** Если в устройстве установлен дополнительный жесткий диск, можно сохранить стандартное задание печати, например служебный бланк, таблицу учета или календарь, которое впоследствии сможет выполнить любой пользователь. Существует возможность защиты сохраненных заданий с помощью PIN.

⚠ ПРЕДУПРЕЖДЕНИЕ. При выключении устройства все сохраненные в памяти задания типа **Быстрая копия, Корректурa и хранение, и Персональное задание** удаляются. Чтобы сохранить задание в постоянной памяти и запретить устройству удалять его для освобождения пространства под другие задания, выберите в драйвере параметр **Сохраненное задание**.

Создание сохраненного задания при работе в Windows

1. В меню **Файл** программного обеспечения выберите **Печать**.

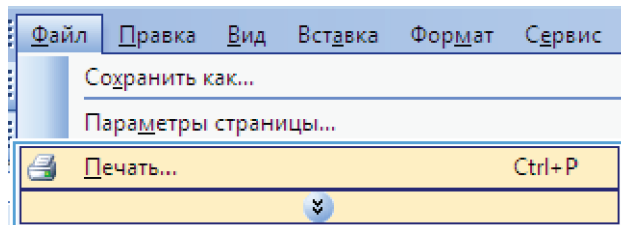

2. Выберите устройство, а затем нажмите на кнопку **Свойства** или **Настройки**.

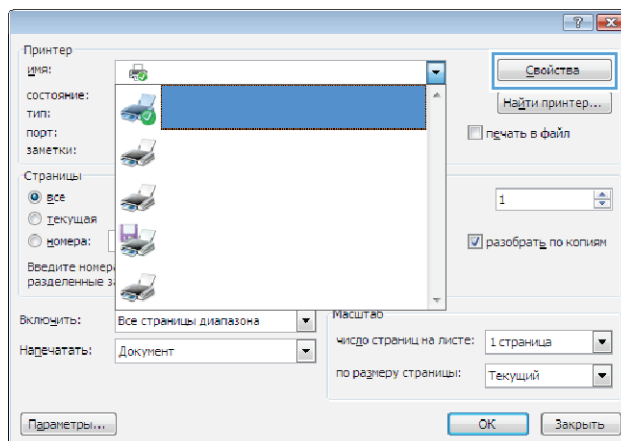

3. Перейдите на вкладку **Хранение заданий**.

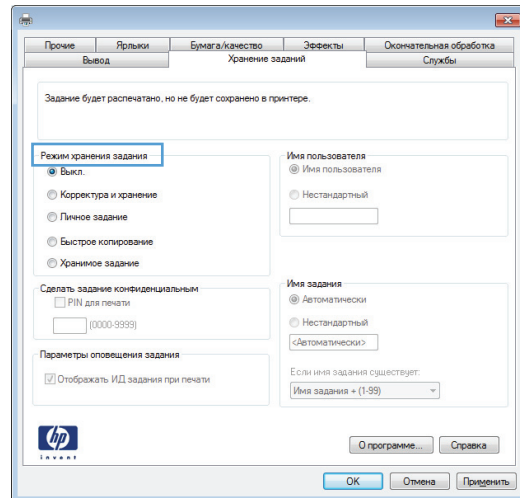

4. Выберите параметр **Режим хранения задания**.

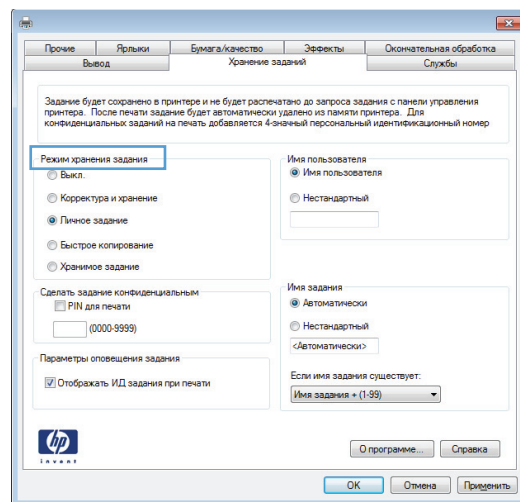

Печать сохраненного задания

Для печати задания, сохраненного в памяти устройства, выполните следующие действия.

1. Нажмите кнопку **Открыть из памяти устройства** на главном экране.



2. Выберите имя папки, в которой сохранено задание.

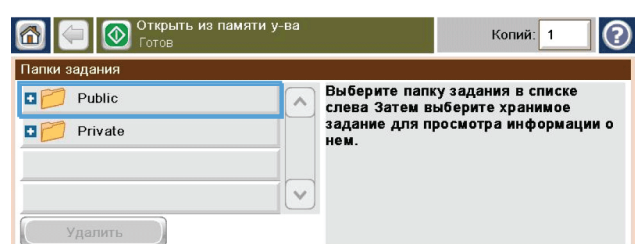

3. Выберите наименование задания, установите количество копий и нажмите кнопку **Пуск**  для отправки задания на печать.

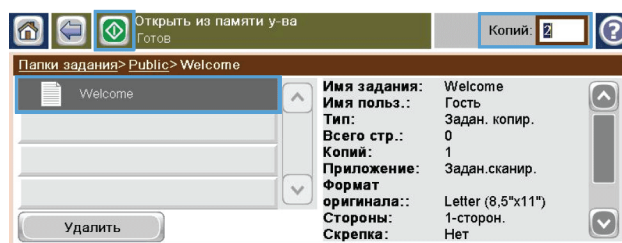

4. Если задание заблокировано, введите ПИН в поле **PIN**, измените количество копий и нажмите кнопку **Пуск**  для отправки задания на печать.

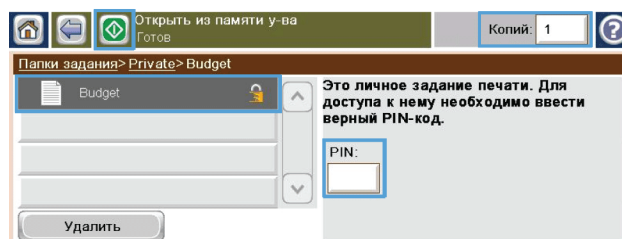

Удаление сохраненного задания при работе в Windows

При отправке сохраненного задания в память устройства ранее сохраненные задания с аналогичным именем для этого пользователя перезаписываются. Если задание с тем же самым именем пользователя и именем задания отсутствует и устройству требуется дополнительное место на диске, устройство может удалить другие сохраненные задания, начиная с самого старого. Количество заданий, которое можно хранить, можно изменить через меню **Общие параметры** панели управления устройства.

Для удаления задания, которое хранится в памяти устройства, выполните следующие действия.

1. Нажмите кнопку **Открыть из памяти устройства** на главном экране.
2. Выберите имя папки, в которой хранится задание.
3. Выберите имя задания и нажмите кнопку **Удалить**.
4. Если задание заблокировано, введите PIN-код в поле **PIN**, затем нажмите кнопку **Удалить**.

Настройка параметров сохранения задания в Windows

Распечатайте одну копию для проверки, прежде чем выполнять печать всех копий

1. В меню **Файл** программного обеспечения выберите **Печать**.
2. Выберите устройство, а затем нажмите кнопку **Свойства** или **Настройки**.
3. Перейдите на вкладку **Хранение заданий**.
4. В области **Режим хранения задания** выберите параметр **Корректурa и хранение**.

Временное сохранение личного задания в памяти изделия и выполнение печати позднее



ПРИМЕЧАНИЕ. Устройство удаляет задание по окончании печати.

1. В меню **Файл** программного обеспечения выберите **Печать**.
2. Выберите устройство, а затем нажмите на кнопку **Свойства** или **Настройки**.
3. Перейдите на вкладку **Хранение заданий**.
4. В области **Режим хранения задания** выберите параметр **Персональное задание**.
5. Дополнительно: В области **Сделать задание перс.** выберите **PIN для печати** параметр, и введите четырехзначный личный идентификационный код (PIN).
6. Распечатайте задание в любое время с панели управления устройства

Временное хранение заданий в памяти изделия



ПРИМЕЧАНИЕ. Данный параметр доступен, если на устройство установлен дополнительный жесткий диск.

ПРИМЕЧАНИЕ. Устройство сохраняет задание до выключения устройства.

1. В меню **Файл** программного обеспечения выберите **Печать**.
2. Выберите устройство, а затем нажмите на кнопку **Свойства** или **Настройки**.
3. Перейдите на вкладку **Хранение заданий**.
4. В области **Режим хранения задания** выберите параметр **Быстрая копия**.
Заданное количество копий распечатывается немедленно, кроме того есть возможность распечатать большее количество копий с панели управления устройства.

Постоянное хранение заданий в памяти изделия



ПРИМЕЧАНИЕ. Данный параметр доступен, если на устройство установлен дополнительный жесткий диск.

1. В меню **Файл** программного обеспечения выберите **Печать**.
2. Выберите устройство, а затем нажмите кнопку **Свойства** или **Настройки**.
3. Перейдите на вкладку **Хранение заданий**.
4. В области **Режим хранения задания** выберите параметр **Сохраненное задание**.

Присвоение постоянно хранимому заданию статуса личного, чтобы при попытке его печати запрашивался PIN-код



ПРИМЕЧАНИЕ. Данный параметр доступен, если на устройство установлен дополнительный жесткий диск.

1. В меню **Файл** программного обеспечения выберите **Печать**.
2. Выберите устройство, а затем нажмите на кнопку **Свойства** или **Настройки**.
3. Перейдите на вкладку **Хранение заданий**.

4. В области **Режим хранения задания** выберите параметр **Сохраненное задание** или **Персональное задание**.
5. В области **Сделать задание перс.** выберите **PIN для печати** параметр, и введите четырехзначный личный идентификационный код (PIN).

 **ПРИМЕЧАНИЕ.** Чтобы распечатать или удалить задание, необходимо ввести PIN на панели управления устройства.

Получение уведомления при печати сохраненного задания

 **ПРИМЕЧАНИЕ.** Уведомление направляется только тому пользователю, который создал сохраненное задание. Вы не получаете уведомление, если кем-то печатается сохраненное задание, созданное другим пользователем.

1. В меню **Файл** программного обеспечения выберите **Печать**.
2. Выберите устройство, а затем нажмите на кнопку **Свойства** или **Настройки**.
3. Перейдите на вкладку **Хранение заданий**.
4. Выберите требуемый режим сохранения задания.
5. В области **Параметры уведомлений о заданиях** выберите параметр **Отображать ИД задания при печати**.

Назначение имени пользователя для сохраненного задания

Чтобы сменить имя пользователя для сохраненного задания, выполните следующую процедуру.

1. В меню **Файл** программного обеспечения выберите **Печать**.
2. Выберите устройство, а затем нажмите на кнопку **Свойства** или **Настройки**.
3. Перейдите на вкладку **Хранение заданий**.
4. Выберите требуемый режим сохранения задания.
5. В области **Имя пользователя** выберите параметр **Имя пользователя**, чтобы использовать имя пользователя, назначенное Windows по умолчанию. Чтобы назначить другое имя пользователя, выберите параметр **Специальный** и введите имя.

Укажите имя сохраненного задания

Чтобы изменить имя по умолчанию для сохраненного задания, выполните следующую процедуру.

1. В меню **Файл** программного обеспечения выберите **Печать**.
2. Выберите устройство, а затем нажмите на кнопку **Свойства** или **Настройки**.
3. Перейдите на вкладку **Хранение заданий**.
4. Выберите требуемый режим сохранения задания.
5. Для автоматической генерации названия задания, связанного с сохраненным документом, в области **Имя задания** выберите параметр **Автоматически**. В случае доступности, драйвер использует имя документа. Если у документа отсутствует имя, то драйвер

использует наименование программы или отметку времени для указания названия задания.

Чтобы указать название задания, выберите параметр **Специальный** и введите название.

6. Выберите вариант в раскрывающемся списке **Если название задания существует**.
 - Выберите параметр **Имя задания + (1-99)**, чтобы добавить номер к существующему имени.
 - Выберите параметр **Заменить существующий файл**, чтобы заменить задание с аналогичным названием.

Печать особых заданий в Windows

Задание выравнивания для двусторонней печати

Для документов с двусторонней печатью, таких как буклеты, перед печатью настройте совмещение для лотка, чтобы гарантировать выравнивание обеих сторон бумаги.

1. Нажмите кнопку **Администрирование** на главном экране.
2. Откройте следующие меню:
 - а. **Общие параметры**
 - б. **Качество печати**
 - в. **Регистрация изображения**
 - г. **Настройка лотка <X>**
3. Выберите параметр **Печать тестовой страницы** и нажмите кнопку **ОК**.
4. Следуйте инструкциям на тестовой странице, чтобы выполнить настройку.

Непосредственная печать через USB-порт

Это устройство поддерживает непосредственную печать через USB-порт, поэтому можно быстро распечатать файлы не отправляя их с компьютера. Устройство поддерживает стандартные USB устройства хранения данных через USB-порт на лицевой панели устройства. Поддерживается печать следующих типов файлов:

- .pdf
- .prn
- .pcl
- .ps
- .cht

1. Вставьте USB устройство хранения данных в USB-порт на лицевой панели устройства.

ПРИМЕЧАНИЕ. Возможно, понадобится снять защитную крышку с USB-порта.



2. Появится экран **Открыть с USB-носителя**. Выберите папку из списка в левой части окна.

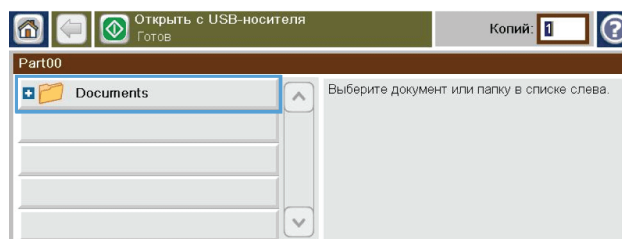

3. Выберите имя документа, который требуется напечатать.

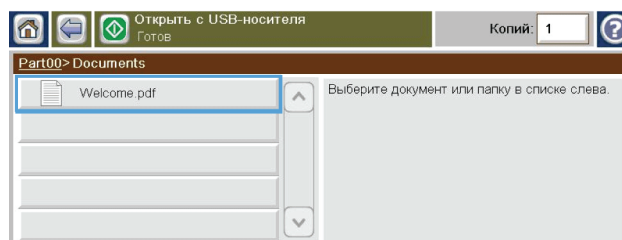

4. Если требуется изменить количество копий, нажмите на поле **Копии**, а затем с помощью клавиатуры выберите количество копий.

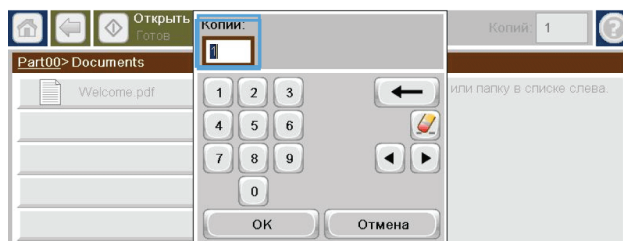

5. Нажмите Пуск , чтобы напечатать данный документ.

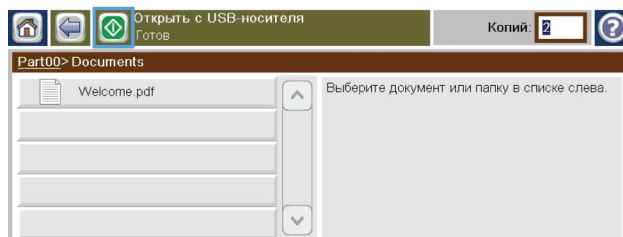

9 Копирование

- [Функции копирования](#)
- [Параметры копирования](#)
- [Копирование книг](#)
- [Копирование фотографий](#)
- [Создание сохраненного задания копирования](#)
- [Копирование оригиналов, имеющих разный формат](#)
- [Двустороннее копирование](#)
- [Использование режима создания задания](#)

Функции копирования

Копирование

Используйте стекло сканера для создания копий (до 9999 экземпляров) документов из неплотной (менее 60 г/м²) или плотной (более 105 г/м²) бумаги малого формата. Включая такие оригиналы, как квитанции, вырезки из газет, фотографии, старые и изношенные документы и книги.

Устройство подачи позволяет сделать до 9999 копий многостраничных (до 50 листов, в зависимости от их толщины) документов.

1. Чтобы копировать документ с помощью сканера, разместите оригинал на стекле лицевой стороной вниз. Совместите угол исходного документа с левым верхним углом стекла.



2. Чтобы копировать документ с помощью устройства подачи, разместите оригинал в устройстве лицевой стороной вверх.



3. Для копирования с параметрами по умолчанию выберите количество копий с помощью клавиатуры на панели управления и нажмите кнопку "Пуск" (Start button icon).

Отмена задания копирования

1. Нажмите кнопку "Стоп"  на панели управления и выберите нужное задание.
2. Выберите параметр **Отмена задания** и затем нажмите кнопку **OK**.

Уменьшение или увеличение размера копий

1. Нажмите кнопку **Копирование** на главном экране.
2. Нажмите кнопку **Уменьшить/Увеличить**.
3. Выберите одно из предварительно заданных значений или коснитесь поля **Масштаб** и введите процентное значение в диапазоне от 25 до 400. Нажмите кнопку **OK**. Также можно выбрать следующие параметры:

- **Авто**: устройство автоматически масштабирует изображение в соответствии с размером находящейся в лотке бумаги.
- **Авто - включая поля**: устройство незначительно уменьшает изображение, чтобы оно не выходило за область печати.

ПРИМЕЧАНИЕ. Для уменьшения изображения выберите процентное значение менее 100. Для увеличения изображения выберите процентное значение более 100.

4. Нажмите кнопку **Пуск** .

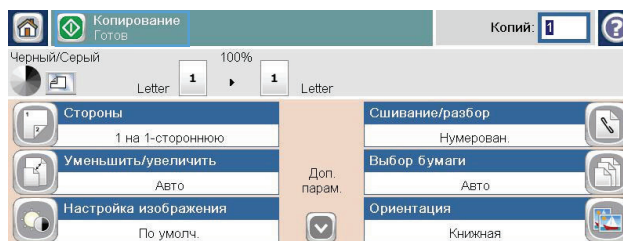
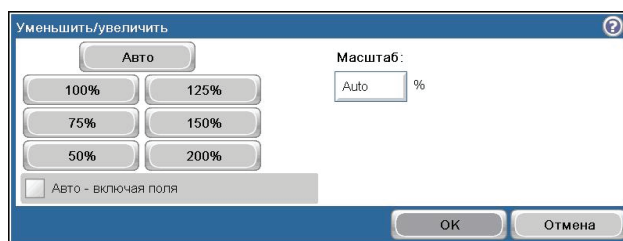
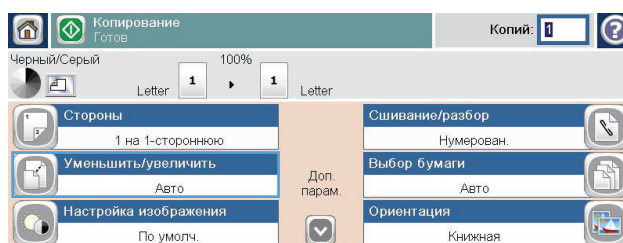
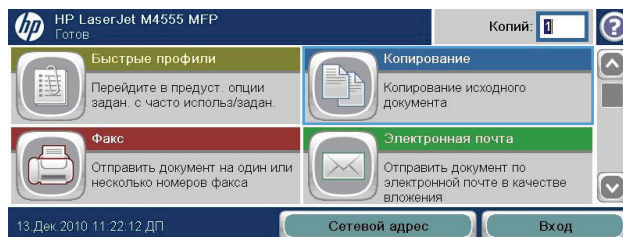

Сортировка выполненных копий

1. Нажмите кнопку **Копирование** на главном экране.
2. Нажмите кнопку **Разобрать по копиям** или **Сшивание/подборка**.
3. Выберите параметр **Подборка включена** (распределение комплектов страниц).
4. Нажмите кнопку **Пуск**.

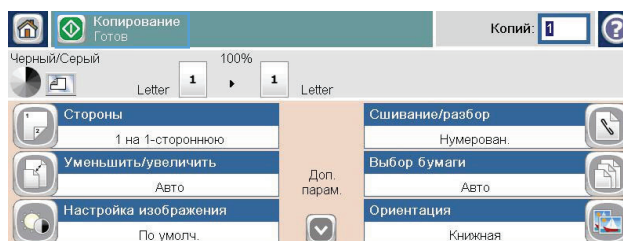
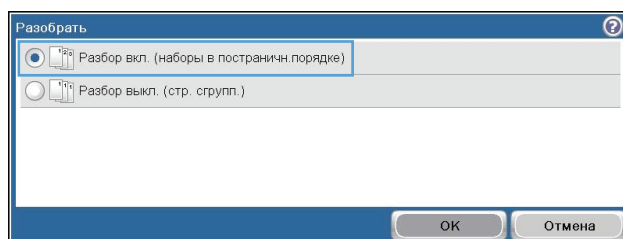
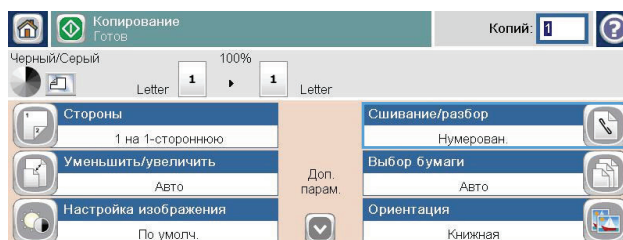
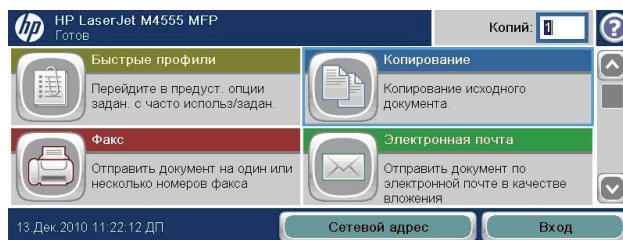

Параметры копирования

Изменение качества копий

Оптимизация при копировании текста или изображений

1. Нажмите кнопку **Копирование** на главном экране.

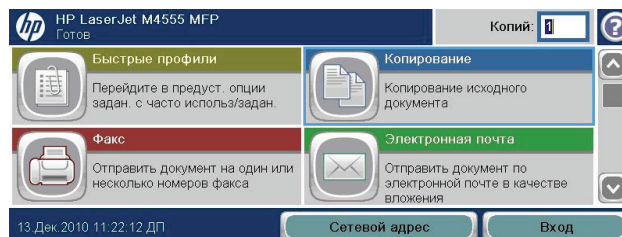

2. Выберите параметр **Дополнительные параметры** и затем нажмите кнопку **Оптимизация текста/фотографий**.

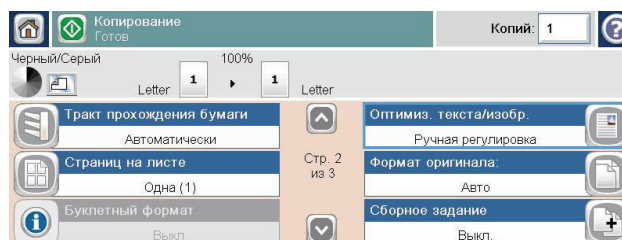

3. Выберите один из предварительно определенных вариантов или нажмите кнопку **Ручная регулировка** и отрегулируйте ползунок в области **Оптимизировать**. Нажмите кнопку **OK**.

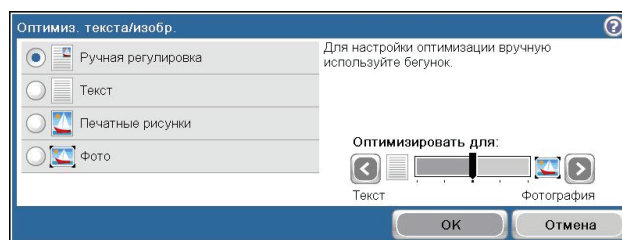

4. Нажмите кнопку **Пуск**.

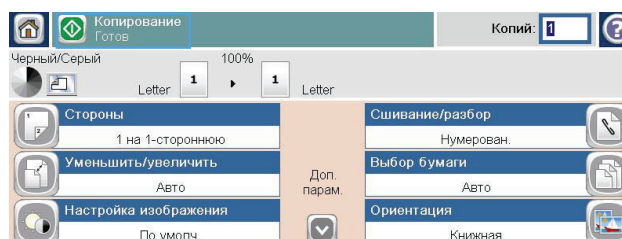

Проверка стекла сканера на наличие загрязнений

 **ПРИМЕЧАНИЕ.** Если полосы или другие дефекты появляются только на страницах, напечатанных с помощью устройства подачи документов, очистите небольшое стекло сканера мягкой тканью или губкой, смоченной в неабразивном очистителе для стекол. Небольшое стекло сканера расположено слева от основного стекла сканера. В этом случае нет необходимости очищать стекло сканера целиком.

Со временем на стекле сканера и заднике белого цвета могут появиться пятна, способные повлиять на качество получаемых документов. Чтобы очистить эти части устройства, выполните следующие действия:

1. Выключите устройство, нажав переключатель питания, и отсоедините кабель от электросети.



2. Откройте крышку сканера.

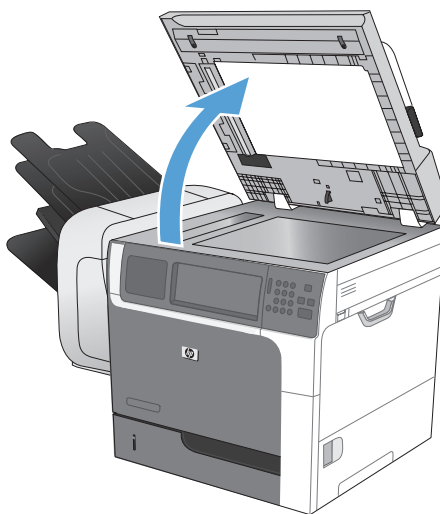

- Очистите стекло сканера и задник белого цвета мягкой тканью или губкой, смоченной в неабразивном очистителе для стекол. Протрите насухо стекло и задник замшевой или хлопчатобумажной тканью, чтобы избежать образования пятен.

ПРЕДУПРЕЖДЕНИЕ. Не используйте для очистки каких-либо частей устройства абразивные вещества, а также ацетон, бензол, нашатырный и этиловый спирт или тетрахлорметан. Это может повредить устройство. Не наливайте жидкость на стекло или прижимную пластину. Она может просочиться внутрь и повредить устройство.

ПРИМЕЧАНИЕ. Осторожно чистите небольшое стекло, находящееся слева от стекла сканера. Если на нем появятся пятна, на документах, поступающих из податчика, могут образоваться полосы.

- Подсоедините устройство к электросети и включите его.



Настройка яркости/насыщенности копирования

- Нажмите кнопку **Копирование** на главном экране.

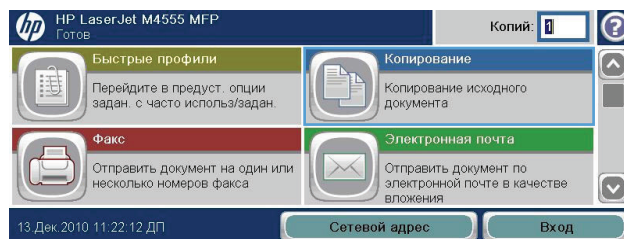

2. Нажмите кнопку **Наст-ка изобр..**

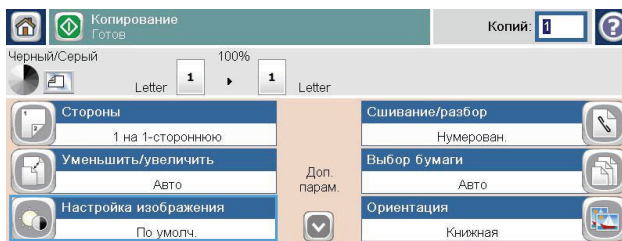

3. С помощью ползунков настройте уровни параметров **Затемнение**, **Контраст**, **Резкость** и **Очистка фона**. Нажмите кнопку **ОК**.

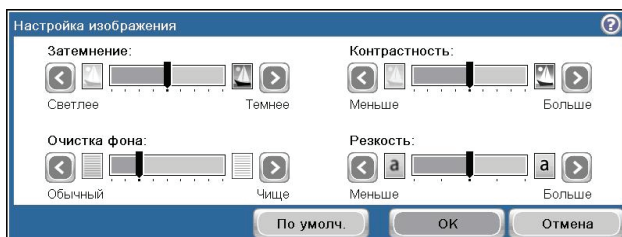

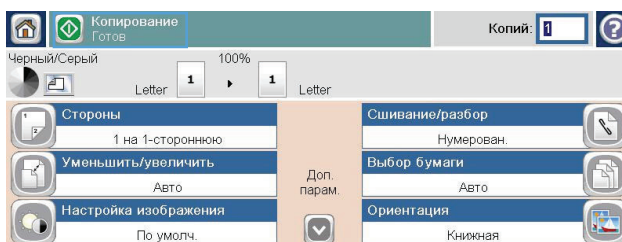

4. Нажмите кнопку "Пуск" .



Определение пользовательских настроек копирования

В меню [Администрирование](#) можно задать параметры по умолчанию, которые применяются ко всем заданиям копирования. При необходимости при работе с отдельным заданием большинство настроек можно переопределить. После завершения такого задания, устройство возвращается к настройкам по умолчанию.

1. Прокрутите главный экран до пункта меню [Администрирование](#) и выберите его.
2. Откройте меню [Параметры копирования](#).
3. Доступны несколько параметров. Можно настроить значения по умолчанию для всех параметров или только для некоторых.

 **ПРИМЕЧАНИЕ.** Нажмите кнопку "Справка"  в левом верхнем углу экрана, чтобы получить дополнительные сведения о пункте меню.

Установите тип и формат бумаги для копирования на специальную бумагу

1. Нажмите кнопку [Копирование](#) на главном экране.
2. Нажмите кнопку [Выбор бумаги](#).
3. Выберите лоток, в который помещена бумага, и нажмите кнопку [ОК](#).

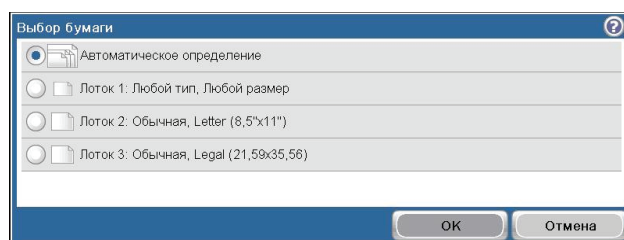
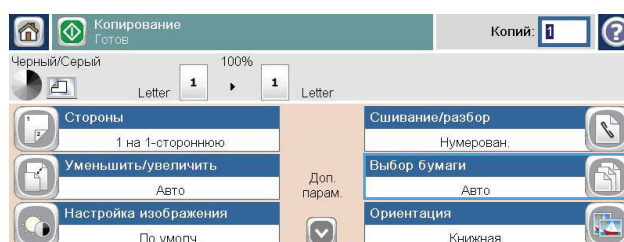
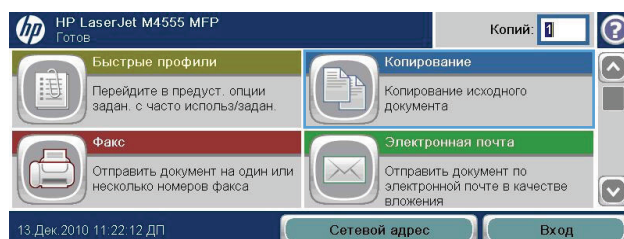

Восстановление параметров копирования по умолчанию

1. На главном экране откройте следующие меню:
 - [Администрирование](#)
 - [Общие параметры](#)
 - [Восстановить заводские установки](#)
2. Установите флажок [Копирование](#) и нажмите кнопку [Сброс](#).

Копирование книг

1. Поднимите крышку и разместите книгу на стекле сканера так, чтобы левый верхний край книги находился в левом верхнем углу стекла сканера.



2. Аккуратно закройте крышку.
3. Нажмите кнопку **Копирование** на панели управления.
4. Нажмите кнопку "Пуск" .
5. Повторите эти действия для каждой страницы, которую нужно скопировать.

 **ПРИМЕЧАНИЕ.** Данное устройство не различает левые и правые страницы. Аккуратно соберите скопированные страницы.

Копирование фотографий

 **ПРИМЕЧАНИЕ.** Копирование фотографий со стекла сканера.

1. Поднимите крышку и разместите фотографию на стекле сканера изображением вниз и левым верхним краем в левой верхней стороне стела сканера.



2. Аккуратно закройте крышку.
3. Нажмите кнопку **Копирование** на панели управления.
4. Выберите параметр **Оптимизация текста/фотографий** и нажмите кнопку **Фото**.
5. Нажмите кнопку "Пуск .

Создание сохраненного задания копирования

Для сканирования документа и сохранения в памяти устройства для последующей печати копий выполните следующие действия.

1. Поместите документ лицевой стороной вниз на стекло сканера или лицевой стороной вверх в устройство подачи документов.
2. Нажмите кнопку [Сохранение в память устройства](#) на главном экране.



ПРИМЕЧАНИЕ. При появлении запроса авторизации введите имя пользователя и пароль.

3. Выберите существующую папку или нажмите кнопку [Создать папку](#), чтобы создать новую.
4. Введите имя файла в текстовом поле [Имя файла](#) и выберите тип файла из раскрывающегося списка [Тип файла](#).
5. Чтобы настроить параметры документа, нажмите кнопку [Дополнительные параметры](#).
6. Чтобы сохранить файл, нажмите кнопку "Пуск .

Копирование оригиналов, имеющих разный формат

Можно копировать оригиналы документов, которые напечатаны на листах разного формата, если у них есть одна сторона одинакового размера. Например, можно комбинировать форматы Letter и Legal.

1. Расположите листы в оригинале так, чтобы они все были одинаковыми по ширине.
2. Поместите листы в устройство АПД лицевой стороной вверх и настройте боковые направляющие по краям документа.



3. Нажмите кнопку **Копирование** на панели управления.
4. Нажмите кнопку добавления **Формат оригинала**.

 **ПРИМЕЧАНИЕ.** Если ее нет на первом экране, нажимайте кнопку **Дополнительные параметры**, пока она не появится.

5. Выберите параметр **Смешанный тип Letter/Legal** и затем нажмите кнопку **ОК**.
6. Нажмите кнопку "Пуск" .

Двустороннее копирование

1. Разместите оригинал лицевой стороной вверх в устройстве подачи документов, при этом верх страницы должен быть направлен в сторону устройства.



2. Нажмите кнопку **Копирование** на панели управления.

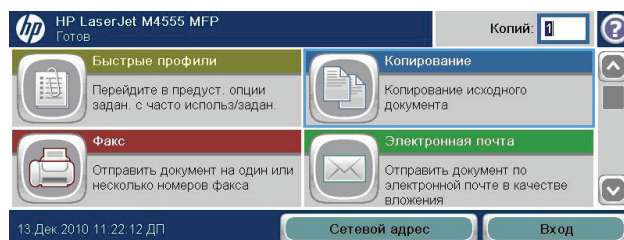

3. Нажмите кнопку **Стороны**.

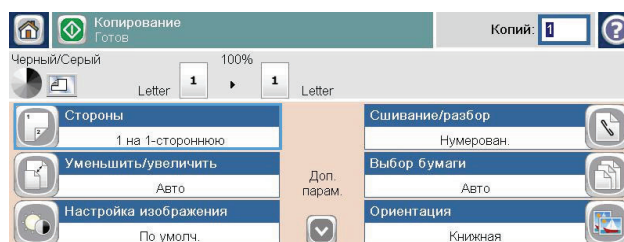

4. Чтобы сделать двустороннюю копию одностороннего документа, нажмите кнопку **Односторонний оригинал, двусторонний вывод**.

Чтобы сделать двустороннюю копию двустороннего документа, нажмите кнопку **Двусторонний оригинал, двусторонний вывод**.

Чтобы сделать одностороннюю копию двустороннего документа, нажмите кнопку **Двусторонний оригинал, односторонний вывод**.

Нажмите кнопку **ОК**.

5. Нажмите кнопку **Пуск** .

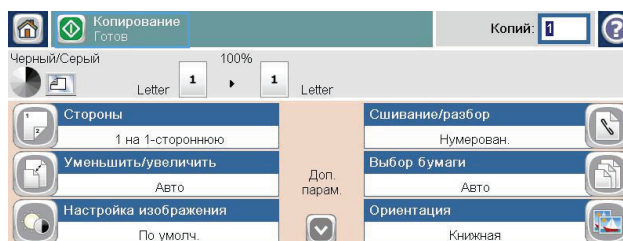
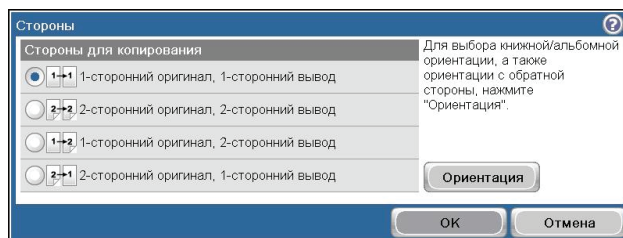

Использование режима создания задания

Функция **Сборное задание** используется для объединения нескольких наборов оригиналов в одном задании копирования. Также эта функция используется в тех случаях, когда оригинал содержит больше страниц, чем может одновременно уместиться в устройстве подачи.

1. Поместите документ лицевой стороной вверх в устройство подачи документов либо лицевой стороной вниз на стекло сканера.
2. Нажмите кнопку **Копирование** на панели управления.
3. Прокрутите список и нажмите кнопку **Сборное задание**.
4. Нажмите кнопку добавления **Создание задания включено**.
5. Нажмите кнопку добавления **OK**.
6. При необходимости выберите нужные параметры копирования.
7. Нажмите кнопку "Пуск ". После сканирования каждой страницы на панели управления появляется запрос на продолжение.
8. Если задание состоит из нескольких страниц, загрузите следующую страницу и нажмите кнопку **Сканирование**.

Устройство временно сохраняет все отсканированные изображения. Нажмите кнопку **Готово**, чтобы завершить печать копий.

10 Сканирование и отправка документов

- [Настройка функций сканирования/отправки](#)
- [Функции сканирования и отправки](#)
- [Отправка отсканированных документов](#)

Настройка функций сканирования/отправки

В устройстве представлены следующие функции сканирования и отправки:

- Сканирование и сохранение файлов в сетевой папке.
- Сканирование и сохранение файлов на жестком диске устройства.
- Сканирование и сохранение файлов на флэш-накопителе USB.
- Сканирование и отправка документов на один или несколько адресов электронной почты.

Некоторые функции сканирования и отправки необходимо включить с помощью встроенного веб-сервера HP. После этого они появятся на панели управления устройства.



ПРИМЕЧАНИЕ. Для получения дополнительных сведений об использовании встроенного веб-сервера HP перейдите по ссылке **Справка**, которая находится в правом верхнем углу любой страницы веб-сервера.

1. Откройте веб-страницу и введите IP-адрес устройства в адресной строке.
2. Перейдите на вкладку **Сканирование/цифровая отправка** встроенного веб-сервера HP, когда он запустится.
3. Если вы еще не настроили функцию **Электронная почта** с помощью мастера HP Scan to Email Setup Wizard, это можно сделать с помощью встроенного веб-сервера HP.
 - а. Перейдите по ссылке **Настройка электронной почты**.
 - б. Установите флажок **Электронная почта**, чтобы включить функцию.
 - в. Выберите сервер исходящей почты или нажмите кнопку **Добавить**, чтобы добавить в список новый сервер.



ПРИМЕЧАНИЕ. Имя почтового сервера обычно указывается в параметрах исходящей почты почтовой программы.

- г. В разделе **Сообщение об адресе** укажите адрес отправителя по умолчанию.
 - д. Остальные параметры настраиваются по желанию.
 - е. По завершении нажмите кнопку **Сохранить параметры**.
4. Включите **Сохранение в сетевую папку**.
 - а. Перейдите по ссылке **Настройка сохранения в сетевую папку**.
 - б. Установите флажок **Сохранение в сетевую папку**, чтобы включить функцию.
 - в. В разделе **Готовые наборы** нажмите кнопку **Добавить**.
 - г. На следующем экране введите имя и описание готового набора, затем укажите, куда добавить готовый набор на панели управления. Нажмите кнопку **Далее**.
 - д. На следующем экране выберите тип папки для быстрого набора и нажмите кнопку **Далее**.

- е. На следующих экранах установите для готового набора параметры по умолчанию.
 - ж. Проверьте параметры на экране **Резюме** и нажмите кнопку **Готово**.
5. Включите [Сохранить на USB](#).
- а. Перейдите по ссылке **Настройка сохранения на USB-устройство**.
 - б. Установите флажок **Разрешить сохранение на USB**.
 - в. Нажмите кнопку **Применить** в нижней части страницы.

Функции сканирования и отправки

Вход

Некоторые функции панели управления можно защитить от использования посторонними пользователями. Если функция защищена, пользователю будет предложено войти в систему для ее использования. Кроме того, в систему можно войти, не ожидая приглашения. Для этого нажмите кнопку **Вход** на главном экране.

Обычно используется то же имя пользователя и пароль, что и для доступа к рабочему компьютеру в сети. При возникновении вопросов об используемых учетных данных свяжитесь с сетевым администратором.

После входа в систему на панели управления появится кнопка **Выход**. Завершив работу с устройством, нажмите кнопку **Выход**, чтобы обеспечить безопасность.

Изменение настроек сканирования/отправки по умолчанию с панели управления устройством

1. Прокрутите список на главном экране и нажмите кнопку **Администрирование**.

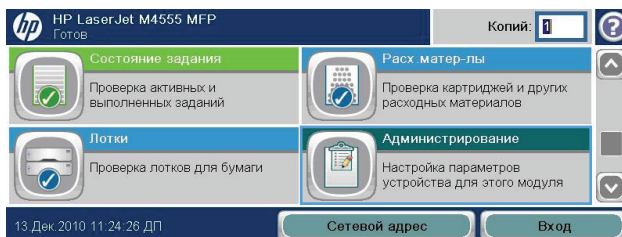

2. Откройте меню **Настройки сканирования/цифровой передачи**.

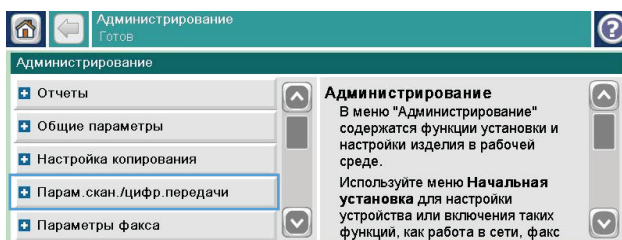

3. Выберите категорию параметров сканирования и отправки, которые требуется настроить.

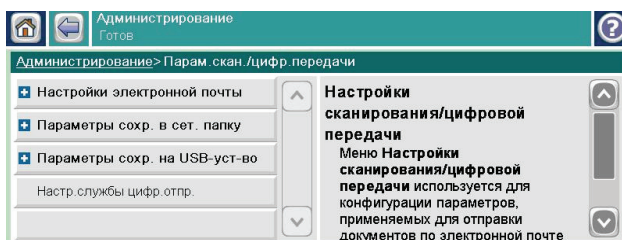

4. Откройте меню **Параметры задания по умолчанию** и настройте соответствующие параметры. Чтобы сохранить изменения, нажмите **ОК**.

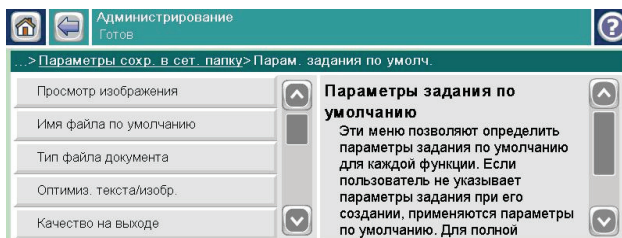

Отправка отсканированных документов

Отправка отсканированного документа в сетевую папку

Устройство может отсканировать документ и сохранить его в сетевой папке. Эта функция поддерживается в следующих операционных системах.

- Windows Server 2003 (64-разрядная)
- Windows Server 2008 (64-разрядная)
- Windows XP (64-разрядная)
- Windows Vista (64-разрядная)
- Windows 7 (64-разрядная)
- Novell v5.1 и выше (доступ только к папкам [Готовые наборы](#))

 **ПРИМЕЧАНИЕ.** Для использования данной функции может потребоваться вход в систему устройства.

Системный администратор может воспользоваться встроенным веб-сервером HP для конфигурации предварительно определенных папок [Готовые наборы](#), либо пользователь имеет право указать путь к другой сетевой папке.

1. Разместите оригинал лицевой стороной вниз на стекле сканера или лицевой стороной вверх в устройстве подачи документов.



2. Нажмите кнопку [Сохранение в сетевую папку](#) на главном экране.

ПРИМЕЧАНИЕ. При появлении запроса авторизации введите имя пользователя и пароль.



3. Для использования предустановленных параметров задания выберите один из пунктов в списке **Готовые наборы**.

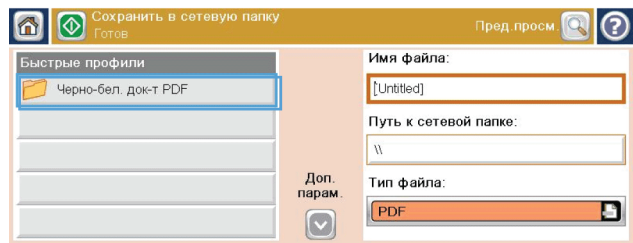

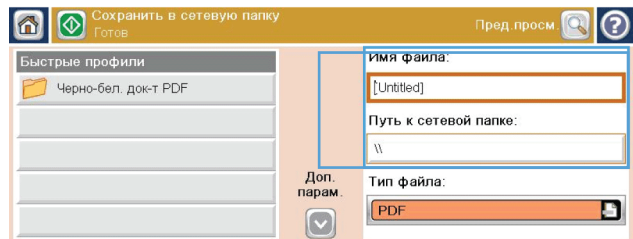

4. Для настройки нового задания введите имя файла в поле **Имя файла**, затем введите путь к сетевой папке в поле **Путь к сетевой папке**. Используйте следующий формат пути:

\\path\path

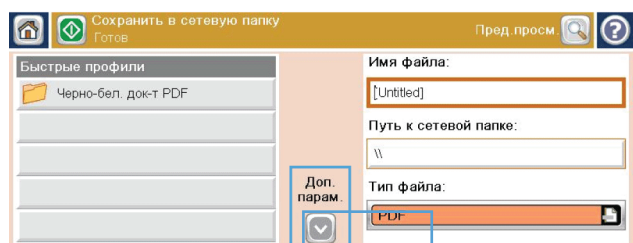

5. Для конфигурации параметров документа нажмите кнопку **Дополнительные параметры**.



6. Нажмите кнопку **Пуск** , чтобы сохранить файл.

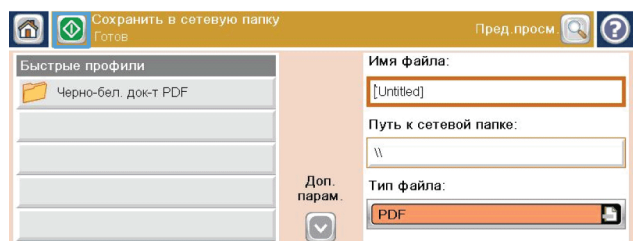

Отправка отсканированного документа в папку в памяти устройства

Эта процедура позволяет отсканировать документ и сохранить его в память устройства для последующей печати копий.

1. Разместите оригинал лицевой стороной вниз на стекле сканера или лицевой стороной вверх в устройстве подачи документов.



2. Нажмите кнопку **Сохранение в память устройства** на главном экране.

ПРИМЕЧАНИЕ. При появлении запроса авторизации введите имя пользователя и пароль.

3. Выберите существующую папку или нажмите кнопку **Создать папку**, чтобы создать новую папку.

4. Введите имя файла в текстовом поле **Имя файла**.

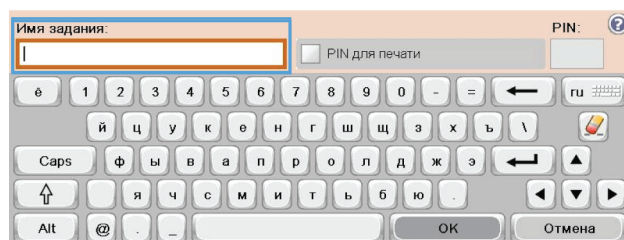
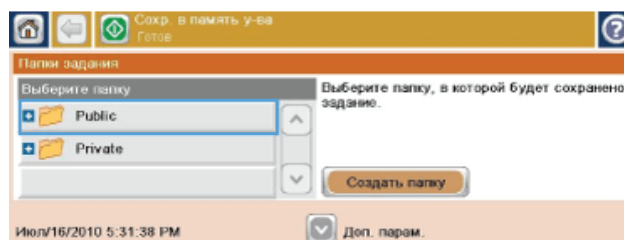

- Для конфигурации параметров документа нажмите кнопку **Дополнительные параметры**.

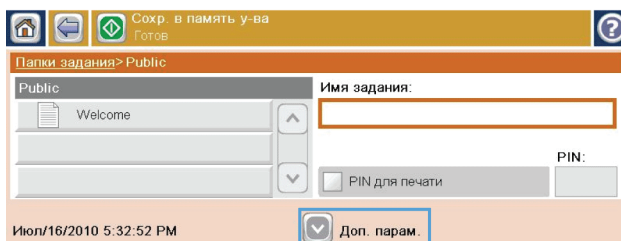

- Нажмите кнопку **Пуск**, чтобы сохранить файл.

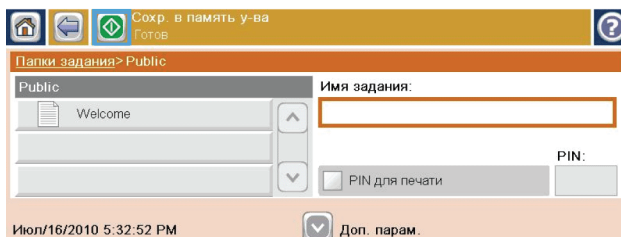

Оправка отсканированного документа на флэш-накопитель USB

Устройство может отсканировать документ и сохранить его в папку на USB-устройстве.

ПРИМЕЧАНИЕ. Для использования данной функции может потребоваться вход в систему устройства.

- Разместите оригинал лицевой стороной вниз на стекле сканера или лицевой стороной вверх в устройстве подачи документов.



- Нажмите кнопку **Сохранить на USB** на главном экране.

ПРИМЕЧАНИЕ. При появлении запроса авторизации введите имя пользователя и пароль.

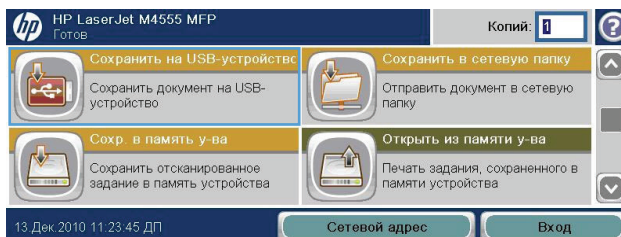

3. Выберите одну из папок в списке или нажмите кнопку **Создать папку**, чтобы создать новую папку на USB-накопителе.

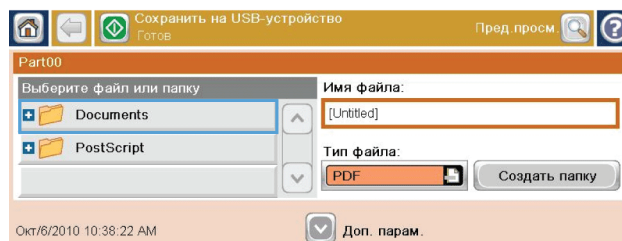

4. В текстовом поле **Имя файла** наберите имя файла и выберите тип файла из раскрывающегося списка **Тип файла**.

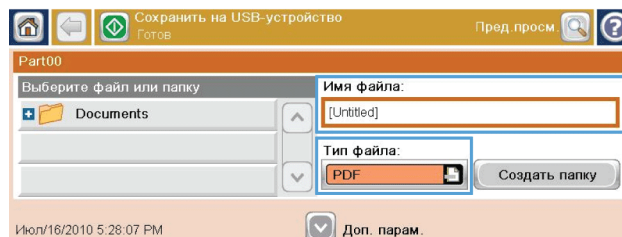

5. Для конфигурации параметров документа нажмите кнопку **Дополнительные параметры**.

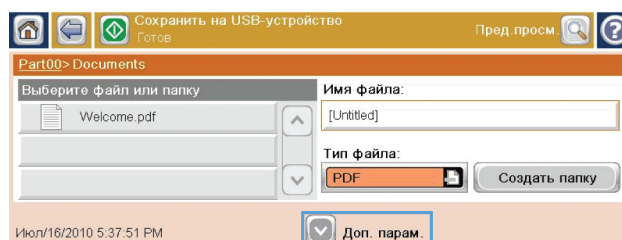

6. Нажмите кнопку **Пуск**, чтобы сохранить файл.

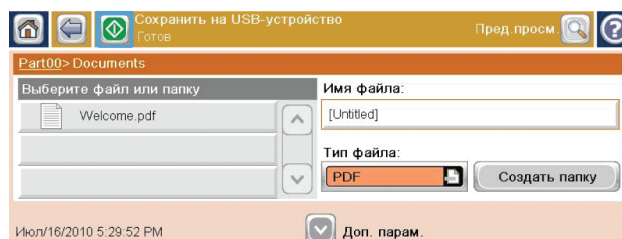

Отправка по электронной почте

Функция электронной почты устройства позволяет воспользоваться следующими преимуществами.

- Отправка документов на один или несколько адресов электронной почты.
- Создание файлов для черно-белой и цветной печати.
- Возможность отправлять файлы в различных форматах, поддерживаемых получателем.

Чтобы использовать функцию электронной почты, устройство необходимо подключить к локальной сети с поддержкой SMTP и доступом к сети Интернет.

Поддерживаемые протоколы

МФУ поддерживают протоколы SMTP (Simple Mail Transfer Protocol) и LDAP (Lightweight Directory Access Protocol).

SMTP

- Протокол SMTP — это свод правил взаимодействия программ, которые отправляют и получают электронную почту. Для отправки документов по электронной почте необходимо подключение устройства к локальной сети, в которой есть доступ к серверу электронной почты, поддерживающему протокол SMTP.
- При использовании подключения к локальной сети для получения адреса IP или имени хоста для сервера SMTP следует обратиться к системному администратору. При подключении с помощью DSL или кабеля для получения адреса IP сервера SMTP следует обратиться к поставщику услуг Интернета.

LDAP

- Протокол LDAP используется для получения доступа к базе данных сведений. Когда устройство использует протокол LDAP, выполняется поиск глобального списка адресов электронной почты. При вводе адреса электронной почты в LDAP используется функция автоматического заполнения, которая поддерживает список адресов электронной почты, соответствующих введенным знакам. При вводе дополнительных знаков список соответствующих адресов электронной почты уменьшается.
- МФУ поддерживает протокол LDAP, но для отправки электронной почты подключение к серверу LDAP не требуется.

 **ПРИМЕЧАНИЕ.** Для изменения параметров LDAP используйте встроенный веб-сервер HP.

Настройка параметров сервера электронной почты

Перед отправкой документа по электронной почте необходимо настроить данное изделие.

 **ПРИМЕЧАНИЕ.** Ниже приводятся инструкции по настройке устройства с помощью панели управления. Эти действия можно также выполнить с помощью встроенного веб-сервера HP. Самый простой способ настройки параметров электронной почты — использование меню [Мастер установки электронной почты](#).

ПРИМЕЧАНИЕ. Значок электронной почты не отображается на панели управления, если не выполнена настройка электронной почты.

1. Найдите на главном экране и выберите меню [Администрирование](#).



2. Откройте меню [Настройки сканирования/цифровой передачи](#).

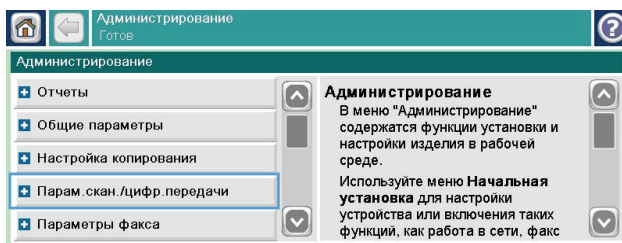

- Откройте меню **Настройки электронной почты**.

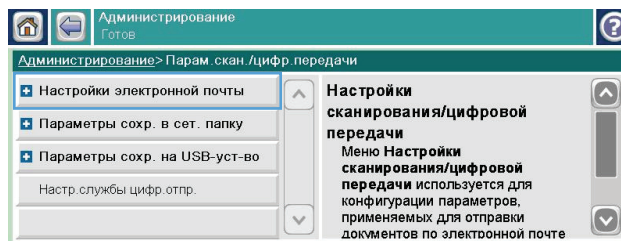

- Откройте меню **Мастер установки электронной почты** и следуйте инструкциям на экране.

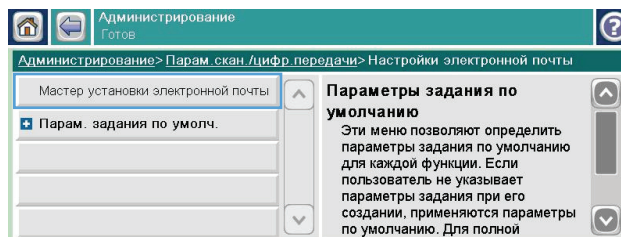

Отправка отсканированного документа на один или несколько адресов электронной почты

- Разместите оригинал лицевой стороной вниз на стекле сканера или лицевой стороной вверх в устройстве подачи документов.



- Нажмите кнопку **Электронная почта** на главном экране.

ПРИМЕЧАНИЕ. При появлении запроса авторизации введите имя пользователя и пароль.

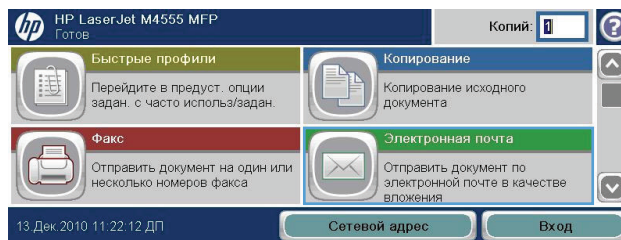

- Нажмите на текстовое поле рядом с полем, чтобы открыть клавиатуру.

ПРИМЕЧАНИЕ. Если вы вошли в систему устройства, имя пользователя или другие сведения по умолчанию могут появиться в поле **От**. Если в поле отображаются сведения по умолчанию, то, вероятно, их нельзя изменить.

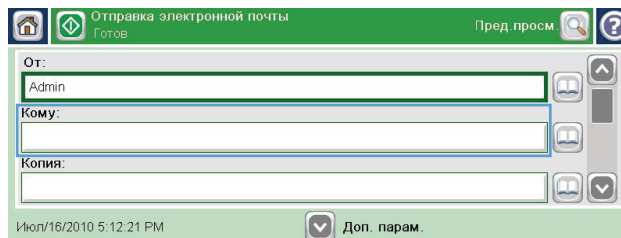

4. Введите в поле соответствующие данные. Чтобы отправить документ нескольким получателям, разделите адреса точками с запятой или нажимайте кнопку "Ввод" на экранной клавиатуре после ввода каждого адреса.



5. Для изменения параметров документа нажмите кнопку **Дополнительные параметры**.

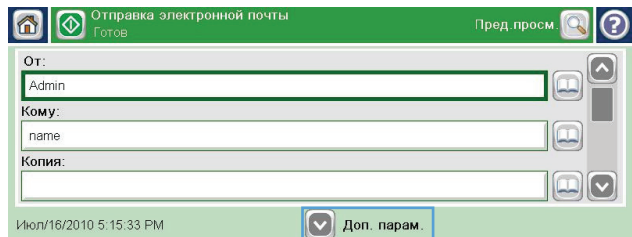

6. При отправке двустороннего документа откройте меню **Стороны оригинала** и выберите параметр **Двусторонняя**.

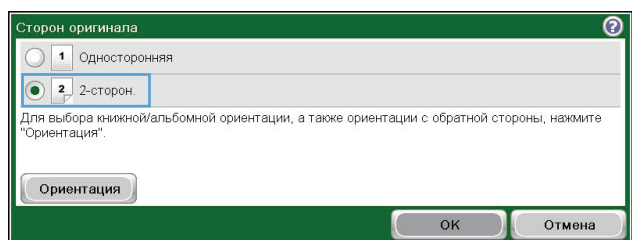

7. Нажмите кнопку **Пуск**, чтобы начать отправку.

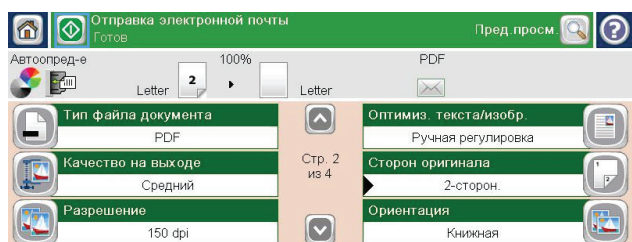

Использование адресной книги

С помощью адресной книги сообщение электронной почты можно отправлять нескольким получателям. Доступные режимы просмотра адресной книги зависят от настроек устройства.

- **Все контакты.** Список всех доступных для вас контактов.
- **Личные контакты.** Список всех контактов, связанных с вашим именем пользователя. Эти контакты недоступны другим пользователям устройства.

 **ПРИМЕЧАНИЕ.** Для просмотра списка **Личные контакты** может потребоваться вход в систему устройства.

- **Локальные контакты.** Список всех контактов, сохраненных в памяти устройства. Эти контакты доступны всем пользователям устройства.

Добавление контактов в адресную книгу с панели управления устройства

Если вы уже вошли в систему устройства, добавляемые в адресную книгу контакты будут недоступны другим пользователям устройства.

Если вы не вошли в систему устройства, добавляемые в адресную книгу контакты будут доступны всем пользователям устройства.

 **ПРИМЕЧАНИЕ.** Также для создания адресной книги и управления ей можно использовать встроенный веб-сервер HP (EWS).

1. Нажмите кнопку **Электронная почта** на главном экране.

ПРИМЕЧАНИЕ. При появлении запроса авторизации введите имя пользователя и пароль.

2. Нажмите кнопку адресной книги  рядом с полем **–**, чтобы открыть экран **Адресная книга**.

3. Нажмите кнопку добавления контакта  в левом нижнем углу экрана.

4. Введите имя контакта в текстовом поле **Название**.

5. Выберите пункт **Адрес электронной почты** из раскрывающегося списка, затем введите адрес электронной почты.

Нажмите кнопку **OK**, чтобы добавить контакт в список.

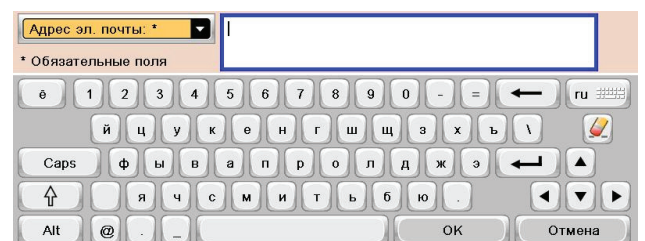
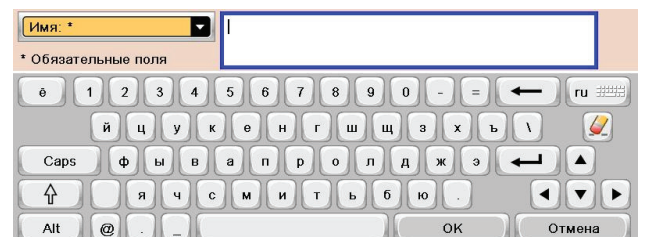
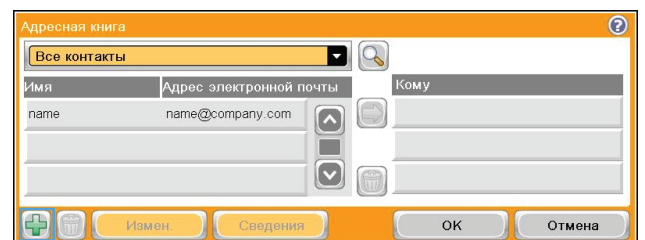
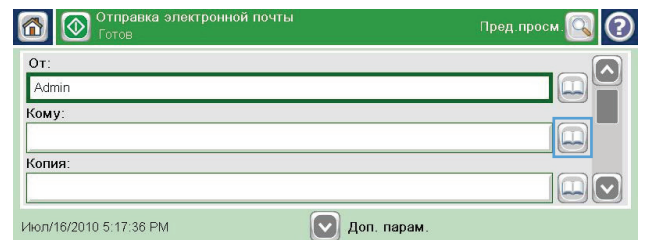

Отправка документов по электронной почте с помощью адресной книги

1. Поместите документ лицевой стороной вниз на стекло сканера или лицевой стороной вверх в устройство подачи документов.



2. Нажмите кнопку **Электронная почта** на главном экране.

ПРИМЕЧАНИЕ. При появлении запроса авторизации введите имя пользователя и пароль.

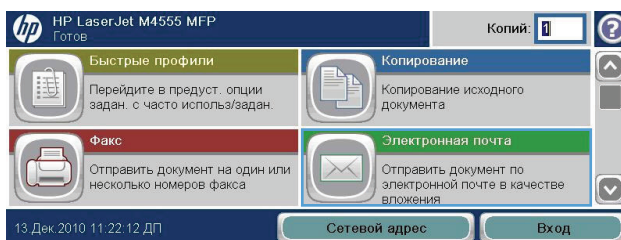

3. Нажмите кнопку адресной книги  рядом с полем **Кому**, чтобы открыть экран **Адресная книга**.

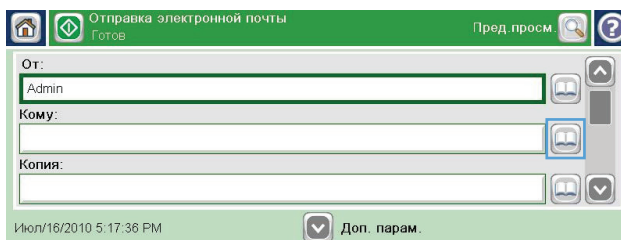

4. Выберите режим просмотра адресной книги из раскрывающегося списка.

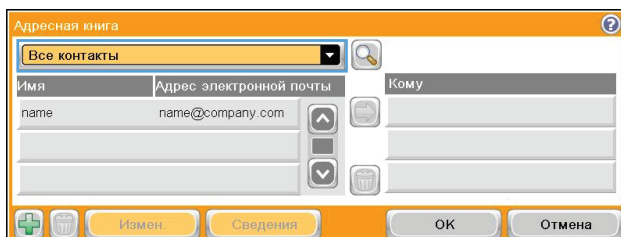

5. Выберите контакт из списка и нажмите кнопку "Стрелка вправо" , чтобы добавить контакт в список получателей.

Повторите это действие для каждого получателя, затем нажмите кнопку **OK**.

6. Нажмите кнопку "Пуск" , чтобы начать отправку.

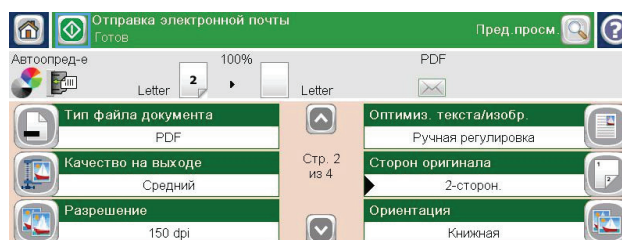
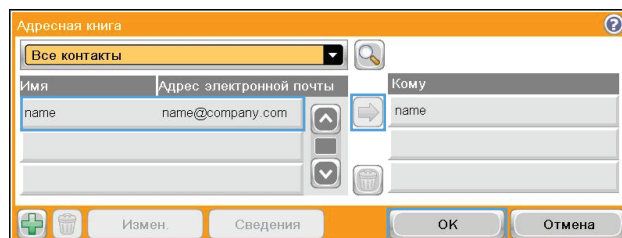

11 Отправка факса

- [Настройка факса](#)
- [Установка параметров факса](#)
- [Использование факса](#)
- [Устранение неполадок с факсом](#)

Настройка факса

Введение

Устройство Аналоговая факс-плата Analog Fax Accessory 500 для принтеров HP LaserJet позволяет использовать многофункциональное устройство HP как автономный аналоговый факсимильный аппарат. Дополнительные сведения см. в разделе www.hp.com/go/ljanalogfaxaccessory500_manuals.

 **ПРИМЕЧАНИЕ.** Кроме функции аналогового факса устройство также поддерживает отправку факсов по локальной сети и Интернету. Одновременно может быть включен только один режим факса.

ПРИМЕЧАНИЕ. Если устройство поставляется с установленной факс-платой, необходимо снять заглушку разъема факса, подсоединить телефонный провод и выполнить начальную настройку факса. Заглушка разъема факса находится на телефонном разъеме сзади форматтера.

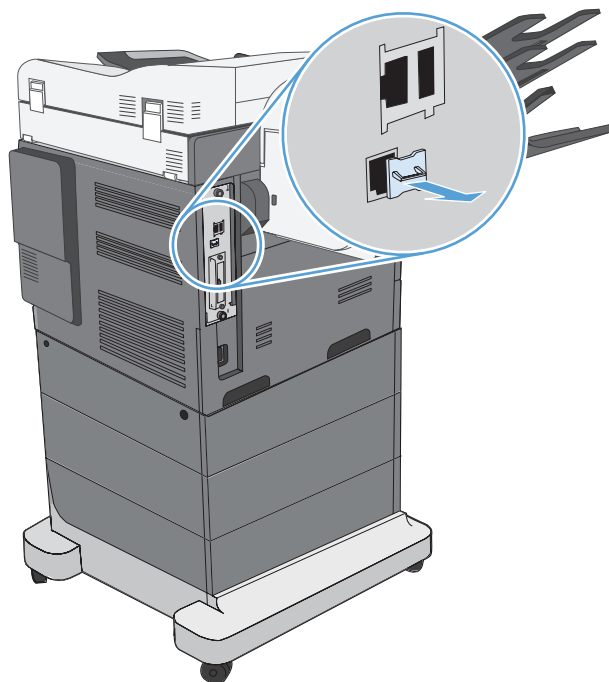

Функции Аналоговая факс-плата Analog Fax Accessory 500 для принтеров HP LaserJet

Функции отправки факса

- Быстрые наборы
- Адресная книга факса
- Параметры разрешения или настройки изображения
- Коды биллинга

Функции получения факса	<ul style="list-style-type: none"> • Маркировка полученных факсов • Блокировка входящих факсов • Опрос факсимильного аппарата • Настраиваемые звонки до ответа
Дополнительные функции факса	<ul style="list-style-type: none"> • Оповещение о состоянии факса • Сжатие JBIG • Коррекция ошибок • Архивирование факсов
Удаленная настройка факса	<ul style="list-style-type: none"> • Встроенный веб-сервер • Программное обеспечение HP Web Jetadmin • HP MFP Digital Sending Software
Функции безопасности	<ul style="list-style-type: none"> • Расписание печати факсов

Проверка работоспособности факса

Если факс-плата установлена правильно и работает, на панели управления устройства отображается значок факса. Если факс-плата была недавно установлена, но еще не настроена, значок факса выглядит тускло. В этом случае следуйте инструкциям по настройке факс-платы.

Необходимые параметры факса

Для использования факсимильного аппарата после его установки необходимо настроить определенные параметры. Если эти параметры не настроены, значок факса отображается тусклым. К этим параметрам относятся следующие.

- Страна/регион
- Дата/Время
- Название компании
- Номер факса
- Префикс набора (необязательно)

Эта информация используется в заголовке факса, печатаемом на всех исходящих факсах.

 **ПРИМЕЧАНИЕ.** При первой установке факс-плата может запросить у устройства некоторые значения этих параметров, поэтому они могут быть уже заданы. Необходимо проверить значения и убедиться, что они установлены правильно.

ПРИМЕЧАНИЕ. В США и многих других странах/регионах обязательная установка для факса даты, времени, страны/региона, номера телефона и названия компании требуется законодательством.

Мастер настройки факса Fax Setup Wizard

Мастер настройки факса Fax Setup Wizard поможет выполнить все необходимые действия для настройки параметров, которые необходимы для использования функций факсимильной связи. Если эти параметры не настроены, функционирование факса будет невозможно.

При первом включении устройства после установки факс-платы запустите мастер Fax Setup Wizard, выполнив следующие действия:

1. Нажмите кнопку [Начальная установка](#) на главном экране.
2. Выберите меню [Мастер настройки факса Fax Setup Wizard](#).
3. Для настройки требуемых параметров следуйте указаниям мастера Fax Setup Wizard.
4. После завершения работы мастера Fax Setup Wizard на главном экране появится пункт, позволяющий скрыть кнопку [Начальная установка](#).

Чтобы запустить мастер Fax Setup Wizard с панели управления *после* завершения первоначальной настройки, выполните следующие действия:

1. Прокрутите список на главном экране и нажмите кнопку [Администрирование](#).
2. Откройте следующие меню:
 - [Параметры факса](#)
 - [Параметры отправки факса](#)
 - [Настройка отправки факсов](#)
 - [Мастер настройки факса Fax Setup Wizard](#)

Чтобы настроить требуемые параметры факса с помощью мастера Fax Setup Wizard, выполните следующие действия:

1. Выберите страну/регион на первом экране мастера Fax Setup Wizard и нажмите кнопку [Далее](#).
2. Введите дату и время в соответствующие поля, затем нажмите кнопку [Далее](#).
3. Введите название компании и номер факса в поля [Название компании](#) и [Номер факса](#), затем нажмите кнопку [Далее](#).
4. Введите префикс (для выхода на внешнюю линию) в поле [Префикс набора](#), затем нажмите кнопку [Далее](#).
5. Подтвердите выбранные настройки факса на последнем экране мастера Fax Setup Wizard. Чтобы завершить работу мастера Fax Setup Wizard, нажмите кнопку [Готово](#).

-или-

Чтобы вернуться на один из предыдущих экранов мастера Fax Setup Wizard и изменить настройки, нажмите кнопку [Назад](#).



ПРИМЕЧАНИЕ. Параметры, настроенные с помощью мастера Fax Setup Wizard на панели управления, имеют более высокий приоритет, чем параметры, настроенные с помощью встроенного веб-сервера.

ПРИМЕЧАНИЕ. Если параметры меню [Настройка факса](#) не отображаются в списке меню, возможно, включена отправка факсов по локальной сети или Интернету. При включенной отправке факсов по локальной сети или Интернету аналоговая факс-плата отключается, а меню факса не отображается. Одновременно можно использовать только одну функцию факса (отправку факсов по локальной сети, отправку факсов по Интернету или аналоговый факс). Значок факса отображается для любой из функций. Если необходимо использовать аналоговый факс, но включена отправка факсов по локальной сети, отключите эту функцию с помощью утилиты настройки HP MFP Digital Sending Software Configuration Utility или встроенного веб-сервера HP.

Установка и проверка даты и времени

Параметр даты и времени факс-платы имеет те же значения, что и параметр даты и времени основного устройства. Чтобы ввести эти данные, используйте мастер Fax Setup Wizard или выполните следующие действия:

1. Прокрутите список на главном экране и нажмите кнопку [Администрирование](#).
2. Откройте следующие меню:
 - [Общие параметры](#)
 - [Настройка даты/времени](#)
 - [Дата/Время](#)
3. Выберите часовой пояс в поле [Часовой пояс](#).
4. Выберите текущий месяц в раскрывающемся меню [Месяц](#).
5. С помощью клавиатуры введите текущие день и год в поля рядом с раскрывающимся меню [Дата](#).
6. С помощью клавиатуры введите текущее время (часы и минуты) в поля, расположенные под заголовком [Время](#), затем нажмите кнопку [ДП](#) или [ПП](#).
7. Если требуется, нажмите кнопку [Автонастройка перехода на летнее время](#).
8. Нажмите кнопку [Сохранить](#), чтобы сохранить настройки.

Установка и проверка формата даты и времени

Параметр даты и времени факс-платы имеет тот же формат, что и параметр даты и времени основного устройства. Чтобы ввести эти данные, используйте мастер Fax Setup Wizard или выполните следующие действия:

1. Прокрутите список на главном экране и нажмите кнопку [Администрирование](#).
2. Откройте следующие меню:
 - [Общие параметры](#)
 - [Настройка даты/времени](#)
 - [Формат даты/времени](#)
3. Выберите параметр [Формат даты](#).

4. Выберите параметр [Формат времени](#).
5. Чтобы сохранить изменения, нажмите [Сохранить](#).

Установка параметров факса

Удаленная настройка факса

Кроме панели управления устройства для удаленной настройки факс-платы можно использовать различные программные средства. Благодаря наличию в устройстве встроенного веб-сервера (EWS) факс-плату можно настраивать через Интернет, используя веб-браузер или программу HP Web Jetadmin (WJA). Факс-плату можно также настроить через сеть, используя подключенный к сети компьютер и утилиту настройки HP MFP Digital Sending Software (DSS) Configuration Utility. Эти средства предоставляют доступ к большинству параметров конфигурации факс-платы, доступных в меню факса устройства.

Веб-браузер

Устройство оборудовано встроенным веб-сервером (EWS). EWS позволяет использовать веб-браузер для настройки параметров аналогового факса.

1. Введите IP-адрес устройства в адресной строке браузера и нажмите клавишу **Ввод** для отображения экрана настройки устройства в EWS. Чтобы узнать IP-адрес устройства, распечатайте страницу конфигурации.



ПРИМЕЧАНИЕ. При использовании DSS на EWS отобразится сообщение, указывающее на передачу управления DSS. Изменить параметры можно только через DSS.

2. Выберите вкладку **Факс**. Появится экран **Настройка отправки факсов**.
3. На экране **Настройка отправки факсов** выберите **Разрешить отправление факсов**, чтобы включить режим факса. Внесите требуемые изменения в общие параметры задания и в определенные параметры для используемого типа факса, затем нажмите кнопку **Применить** для подтверждения параметров.

HP Web Jetadmin

Для доступа к параметрам аналогового факса устройства с помощью программы HP Web Jetadmin выполните следующие действия. Для получения сведений о HP Web Jetadmin см. **Руководство пользователя HP Web Jetadmin**.

1. Запустите HP Web Jetadmin.
2. В разделе **Быстрые операции** введите IP-адрес устройства в текстовом поле **Быстрый поиск устройства**, а затем выберите **Пуск** для отображения состояния устройства на правой панели. На панели в раскрывающемся меню состояния выберите пункт **Цифровая отправка и факс**.
3. Настройте параметры в разделе **Параметры факса** или **Дополнительные параметры факса**. Для получения информации о конкретном параметре выберите справку рядом с параметром.
4. После изменения параметров нажмите кнопку **Применить** для подтверждения параметров.

Кроме настройки одного устройства доступна настройка нескольких устройств. В этом режиме несколько устройств настраиваются одновременно. Дополнительные сведения об этой функции см. в **руководстве пользователя Web Jetadmin**, которое можно найти в разделе **Self Help and Documentation** (Справочные ресурсы и документация) веб-сайта www.hp.com/go/webjetadmin.

Утилита настройки HP MFP Digital Sending Software

Для доступа к параметрам аналогового факса устройства MFP с помощью утилиты настройки DSS выполните следующие действия.

1. Запустите утилиту (на компьютере или сервере) для отображения главного экрана.
2. Выберите устройство и на главном экране нажмите кнопку **Настройка МФУ**, а затем выберите вкладку "Отправка факсов" для отображения экрана параметров факса.
3. Для включения функции факсимильной связи устройства установите флажок **Разрешить отправку факсов**. Для доступа к параметрам аналогового факса выберите **Внутренний модем** в раскрывающемся списке **Способ отправки факсов**. На вкладке **Общие параметры заданий** выполните необходимые изменения, а затем нажмите кнопку **Применить**, чтобы принять параметры. Перейдите на вкладку **Внутренний модем**, чтобы настроить дополнительные параметры факса.

Кроме настройки одного устройства доступна настройка нескольких устройств. Для получения дополнительных сведений об утилите настройки HP MFP Digital Sending Software Configuration Utility см. **Руководство пользователя HP MFP Digital Sending Software** или **Руководство по поддержке HP MFP Digital Sending Software**.



ПРИМЕЧАНИЕ. В зависимости от возможностей и параметров способа передачи факсов некоторые настройки могут отсутствовать или могут быть недоступными для изменения.

Параметры отправки факса

Настройка отправки факсов

С помощью меню [Настройка отправки факсов](#) можно настроить следующие функции:

- Мастер настройки факса Fax Setup Wizard.
- Параметры набора факсов.
- Общие параметры отправки факсов.
- Коды оплаты.

Мастер установки факса

Мастер настройки факса Fax Setup Wizard поможет выполнить все необходимые действия для настройки параметров, которые необходимы для использования функций факсимильной связи. Если эти параметры не настроены, функционирование факса будет невозможно.

При первом включении устройства после установки факс-платы запустите мастер настройки факса, выполнив следующие действия:

1. Нажмите кнопку [Начальная установка](#) на главном экране.
2. Выберите меню [Мастер настройки факса Fax Setup Wizard](#).
3. Для настройки требуемых параметров следуйте указаниям мастера Fax Setup Wizard.
4. После завершения работы мастера Fax Setup Wizard на главном экране появится пункт, позволяющий скрыть кнопку [Начальная установка](#).

Чтобы запустить мастер Fax Setup Wizard с панели управления *после* завершения первоначальной настройки, выполните следующие действия:

1. Прокрутите список на главном экране и нажмите кнопку [Администрирование](#).
2. Откройте следующие меню:
 - [Параметры факса](#)
 - [Параметры отправки факса](#)
 - [Настройка отправки факсов](#)
 - [Мастер настройки факса Fax Setup Wizard](#)

Чтобы настроить требуемые параметры факса с помощью мастера Fax Setup Wizard, выполните следующие действия:

1. Выберите страну/регион на первом экране мастера Fax Setup Wizard и нажмите кнопку [Далее](#).
2. Введите дату и время в соответствующие поля, затем нажмите кнопку [Далее](#).
3. Введите название компании и номер факса в поля [Название компании](#) и [Номер факса](#), затем нажмите кнопку [Далее](#).
4. Введите префикс (для выхода на внешнюю линию) в поле [Префикс набора](#), затем нажмите кнопку [Далее](#).
5. Подтвердите выбранные настройки факса на последнем экране мастера Fax Setup Wizard. Чтобы завершить работу мастера Fax Setup Wizard, нажмите кнопку [Готово](#).

-или-

Чтобы вернуться на один из предыдущих экранов мастера Fax Setup Wizard и изменить настройки, нажмите кнопку [Назад](#).



ПРИМЕЧАНИЕ. Параметры, настроенные с помощью мастера Fax Setup Wizard на панели управления, имеют более высокий приоритет, чем параметры, настроенные с помощью встроенного веб-сервера.

ПРИМЕЧАНИЕ. Если параметры меню [Настройка факса](#) не отображаются в списке меню, возможно, включена отправка факсов по локальной сети. При включенной отправке факсов по локальной сети аналоговая факс-плата выключается, а меню факса не отображается. Одновременно можно использовать только одну функцию факса (отправку факсов по локальной сети, отправку факсов по Интернету или аналоговый факс). Значок факса отображается для обеих функций. Если необходимо использовать аналоговый факс при включенной отправке факсов по локальной сети, отключите отправку факсов по локальной сети с помощью утилиты настройки HP MFP Digital Sending Software Configuration Utility.

Параметры набора факсов

Настройка громкости набора для факса

Параметр [Громкость набора для факса](#) позволяет настраивать громкость сигналов, воспроизводимых устройством при наборе номера факса.

1. Прокрутите список на главном экране и нажмите кнопку [Администрирование](#).
2. Откройте следующие меню:
 - [Параметры факса](#)
 - [Параметры отправки факса](#)
 - [Настройка отправки факсов](#)
 - [Параметры набора факсов](#)
3. В раскрывающемся меню [Громкость набора для факса](#) выберите один из следующих параметров:
 - [Выкл.](#)
 - [Мало](#) (используется по умолчанию)
 - [Громко](#)
4. Нажмите кнопку [Сохранить](#), чтобы сохранить настройки громкости набора для факса.

Установка режима набора

Параметр режима набора определяет используемый тип набора: тоновый (кнопочные телефоны) или импульсный (дисковые телефоны).

Для установки режима набора выполните следующие действия.

1. Прокрутите список на главном экране и нажмите кнопку [Администрирование](#).
2. Откройте следующие меню:
 - [Параметры факса](#)
 - [Параметры отправки факса](#)
 - [Настройка отправки факсов](#)
 - [Параметры набора факсов](#)
3. В раскрывающемся меню [Режим набора](#) выберите пункт [Тоновый](#) (используется по умолчанию) или [Импульсный](#), чтобы настроить режим набора факсов.
4. Нажмите кнопку [Сохранить](#).

Настройка скорости отправки факсов

Параметр скорости отправки факсов определяет скорость передачи данных аналогового модема (в бит/с) при отправке факса.

1. Прокрутите список на главном экране и нажмите кнопку [Администрирование](#).
2. Откройте следующие меню:
 - [Параметры факса](#)
 - [Параметры отправки факса](#)
 - [Настройка отправки факсов](#)
 - [Параметры набора факсов](#)
3. В раскрывающемся меню под заголовком [Скорость отправки факсов](#) выберите один из следующих вариантов:
 - [Ускоренное](#) (используется по умолчанию) — 33 600 бит/с.
 - [Средний](#) — 14 400 бит/с.
 - [Медленная](#) — 9600 бит/с.
4. Нажмите кнопку [Сохранить](#).

Установка интервала повторного набора

Параметр интервала повторного набора задает число минут между попытками повторного набора в случае, если набранный номер занят или не отвечает.



ПРИМЕЧАНИЕ. При выключенных параметрах **Повтор при занятости** и **Повтор, нет ответа** на панели управления может появиться сообщение о повторе набора номера. Это может произойти при наборе номера факсимильным аппаратом, установлении соединения и его разрыве. В результате возникновения данной ошибки факсимильный аппарат попытается автоматически два раза повторно набрать номер, несмотря на значение параметра повтора (первая попытка будет выполнена при скорости 26 400 бит/с и, если она будет неудачна, вторая попытка будет выполнена при скорости 14 400 бит/с). Во время выполнения этой операции на панели управления будет отображаться сообщение о выполнении повторного набора номера.

1. Прокрутите список на главном экране и нажмите кнопку [Администрирование](#).
2. Откройте следующие меню:
 - [Параметры факса](#)
 - [Параметры отправки факса](#)
 - [Настройка отправки факсов](#)
 - [Параметры набора факсов](#)
3. Выберите текстовое поле [Интервал повторов](#) для отображения клавиатуры.
4. Введите значение (от 1 до 5, значение по умолчанию — 5) и нажмите кнопку [ОК](#).
5. Нажмите кнопку [Сохранить](#).

Настройка повтора при ошибке связи

С помощью функции [Повтор при ошибке связи](#) можно задать, сколько раз будет выполняться повторный набор номера факса при возникновении ошибки во время отправки факса.

1. Прокрутите список на главном экране и нажмите кнопку [Администрирование](#).
2. Откройте следующие меню:
 - [Параметры факса](#)
 - [Параметры отправки факса](#)
 - [Настройка отправки факсов](#)
 - [Параметры набора факсов](#)
3. Нажмите поле [Повтор при ошибке связи](#), чтобы открыть клавиатуру.
4. Введите значение (от 0 до 9, значение по умолчанию — 2) и нажмите кнопку [ОК](#).
5. Нажмите кнопку [Сохранить](#).

Установка повторного набора занятого номера

Параметр повторного набора занятого номера устанавливает количество попыток (от 0 до 9) повторного набора занятого номера. Интервал между попытками устанавливается с помощью параметра [Интервал повторов](#).

1. Прокрутите список на главном экране и нажмите кнопку [Администрирование](#).
2. Откройте следующие меню:
 - [Параметры факса](#)
 - [Параметры отправки факса](#)
 - [Настройка отправки факсов](#)
 - [Параметры набора факсов](#)
3. Выберите текстовое поле [Повтор при занятости](#) для отображения клавиатуры.
4. Введите значение (от 0 до 9, значение по умолчанию — 3) и нажмите кнопку [ОК](#).
5. Нажмите кнопку [Сохранить](#).

Установка повторного набора номера при отсутствии ответа

Параметр повторного набора номера при отсутствии ответа определяет количество попыток повторного набора номера при отсутствии ответа. Количество попыток может быть от 0 до 1 (используется в США) или от 0 до 2 в зависимости от параметра страны/региона. Интервал между попытками устанавливается в параметре интервала повторного набора.

1. Прокрутите список на главном экране и нажмите кнопку [Администрирование](#).
2. Откройте следующие меню:
 - [Параметры факса](#)
 - [Параметры отправки факса](#)

- [Настройка отправки факсов](#)
 - [Параметры набора факсов](#)
3. Выберите текстовое поле [Повтор набора при отсутствии ответа](#) для отображения клавиатуры.
 4. Введите значение (от 0 до 2, значение по умолчанию — 0) и нажмите кнопку [ОК](#).
 5. Нажмите кнопку [Сохранить](#).

Настройка определения сигнала свободной линии

Параметр определения сигнала указывает, определяет ли факсимильный аппарат перед отправкой факса сигнал в линии.

1. Прокрутите список на главном экране и нажмите кнопку [Администрирование](#).
2. Откройте следующие меню:
 - [Параметры факса](#)
 - [Параметры отправки факса](#)
 - [Настройка отправки факсов](#)
 - [Параметры набора факсов](#)
3. Выберите параметр [Определять сигнал на линии](#). Если параметр [Определять сигнал на линии](#) выбран, рядом с ним появляется флажок-галочка. По умолчанию эта функция отключена (флажок снят).
4. Нажмите кнопку [Сохранить](#), чтобы включить определение сигнала на линии.

Настройка префикс (если требуется для выхода на внешнюю линию)

Параметр префикса набора позволяет ввести префикс для набора (например, "9" для доступа к внешней линии). Этот префикс автоматически добавляется ко всем набираемым телефонным номерам.

 **ПРИМЕЧАНИЕ.** Возможно, что между префиксом и номером телефона потребуется вставить паузу. Чтобы вставить двухсекундную задержку, введите запятую (,) , знак (#) или "P". Чтобы добавить добавочный номер, используйте "X".

1. Прокрутите список на главном экране и нажмите кнопку [Администрирование](#).
2. Откройте следующие меню:
 - [Параметры факса](#)
 - [Параметры отправки факса](#)
 - [Настройка отправки факсов](#)
 - [Параметры набора факсов](#)
3. Выберите текстовое поле [Префикс набора](#) для отображения клавиатуры.

4. Введите номер для префикса с помощью клавиатуры и нажмите кнопку [ОК](#).
5. Нажмите кнопку [Сохранить](#).

Общие параметры отправки факсов

С помощью меню [Общие параметры отправки факсов](#) можно настроить следующие функции:

- Подтверждение номера факса
- Отправка факса с ПК
- Заголовок факса
- Сжатие JBIG
- Коррекция ошибок

Активация подтверждения номера факса

При включении подтверждения номера факса номера факса нужно вводить дважды в целях проверки его правильности. Заданным по умолчанию значением для этой функции является [Выключено](#).

1. Прокрутите список на главном экране и нажмите кнопку [Администрирование](#).
2. Откройте следующие меню:
 - [Параметры факса](#)
 - [Параметры отправки факса](#)
 - [Настройка отправки факсов](#)
 - [Общие параметры отправки факсов](#)
3. Чтобы включить подтверждение номера факса, нажмите [Подтверждение номера факса](#).
4. Нажмите кнопку [Сохранить](#).

Включение отправки факсов с ПК

Для отправки факсов с компьютера применяется функция отправки факсов с ПК. По умолчанию эта функция включена. Если эта функция отключена, для ее включения выполните следующие действия:

 **ПРИМЕЧАНИЕ.** На компьютере, с которого будут отправляться факсы, должен быть установлен драйвер отправки факсов с ПК.

1. Прокрутите список на главном экране и нажмите кнопку [Администрирование](#).
2. Откройте следующие меню:
 - [Параметры факса](#)
 - [Параметры отправки факса](#)
 - [Настройка отправки факсов](#)
 - [Общие параметры отправки факсов](#)

3. Выберите поле [Отправка факса с ПК](#).
4. Нажмите кнопку [Сохранить](#).

Заголовок факса

Этот параметр позволяет определить расположение заголовка факса, который может находиться в верхней части страницы (в таком случае содержание смещается вниз) или накладываться на изображение факса.

1. Прокрутите список на главном экране и нажмите кнопку [Администрирование](#).
2. Откройте следующие меню:
 - [Параметры факса](#)
 - [Параметры отправки факса](#)
 - [Настройка отправки факсов](#)
 - [Общие параметры отправки факсов](#)
3. Выберите пункт [Добавить к началу](#) (используется по умолчанию) или [Заголовок](#) в разделе [Заголовок факса](#), чтобы настроить расположение заголовка факса.
4. Нажмите кнопку [Сохранить](#).

Настройка режима сжатия JBIG

Включение сжатия JBIG поможет снизить стоимость услуг телефонной связи благодаря снижению времени передачи факса, поэтому этот параметр является предпочтительным. Однако при работе со старыми факсимильными аппаратами JBIG может вызвать проблемы совместимости; в такой ситуации может потребоваться отключение данного параметра.

 **ПРИМЕЧАНИЕ.** Сжатие JBIG работает только при использовании данного вида сжатия и на отправляющем аппарате, и на принимающем аппарате.

Для включения или выключения сжатия JBIG выполните следующие действия.

1. Прокрутите список на главном экране и нажмите кнопку [Администрирование](#).
2. Откройте следующие меню:
 - [Параметры факса](#)
 - [Параметры отправки факса](#)
 - [Настройка отправки факсов](#)
 - [Общие параметры отправки факсов](#)
3. Выберите функцию [Сжатие JBIG](#) (используется по умолчанию), чтобы включить сжатие JBIG.
4. Нажмите кнопку [Сохранить](#).

Настройка режима исправления ошибок

Обычно факсимильный аппарат следит за сигналами телефонной линии во время отправки и получения факса. Если во время передачи при включенном исправлении ошибок

дополнительное устройство факсимильного аппарата обнаруживает ошибку, отправляется запрос на повторную пересылку части факса, содержащей ошибку.

Режим исправления ошибок включен по умолчанию. Функцию исправления ошибок следует отключать только в случае возникновения неполадок при отправке или приеме факса, если эти ошибки и возможное ухудшение качества изображения являются допустимыми. Отключение параметра может оказаться полезным при попытке отправить факс за границу или получить факс из-за границы, а также при использовании спутникового телефонного соединения.



ПРИМЕЧАНИЕ. Некоторые поставщики услуг VOIP рекомендуют выключать исправление ошибок. Однако обычно это можно не делать.

Если режим исправления ошибок отключен, для его включения выполните следующие действия:

1. Прокрутите список на главном экране и нажмите кнопку [Администрирование](#).
2. Откройте следующие меню:
 - [Параметры факса](#)
 - [Параметры отправки факса](#)
 - [Настройка отправки факсов](#)
 - [Общие параметры отправки факсов](#)
3. Установите флажок [Коррекция ошибок](#) (если он снят), чтобы включить режим исправления ошибок.
4. Нажмите кнопку [Сохранить](#).

Установка кодов оплаты

При включенном параметре кодов оплаты пользователю предлагается ввести номер при отправке факса. Этот номер заносится в отчет кодов оплаты. Для просмотра этого отчета можно либо распечатать его, либо запросить его с помощью приложения.

Коды оплаты по умолчанию отключены. Чтобы включить коды оплаты, выполните следующие действия:

1. Прокрутите список на главном экране и нажмите кнопку [Администрирование](#).
2. Откройте следующие меню:
 - [Параметры факса](#)
 - [Параметры отправки факса](#)
 - [Настройка отправки факсов](#)
 - [Коды оплаты](#)
3. Выберите [Включить коды оплаты](#) для включения функции кодов оплаты.



ПРИМЕЧАНИЕ. Чтобы отключить коды оплаты, отмените нажатие кнопки [Включить коды оплаты](#), нажмите кнопку [Сохранить](#) и пропустите оставшиеся шаги.

Чтобы разрешить пользователям изменять коды оплаты, выберите [Разрешить пользователям менять коды оплаты](#).

4. Выберите текстовое поле [Код оплаты по умолчанию](#) для отображения клавиатуры.
5. Введите код оплаты и нажмите кнопку [ОК](#).
6. Выберите текстовое поле [Минимальная длина](#) для отображения клавиатуры.
7. Введите минимальное число знаков в коде оплаты и нажмите кнопку [ОК](#).
8. Нажмите кнопку [Сохранить](#).

Параметры задания по умолчанию

Можно настроить следующие параметры задания по умолчанию:

- Предварительный просмотр изображения
- Разрешение
- Стороны оригинала
- Оповещение
- Ориентация
- Формат оригинала
- Наст-ка изобр.
- Оптимизация текста/фотографий
- Сборное задание
- Удаление чистых страниц



ПРИМЕЧАНИЕ. Параметры задания по умолчанию используются для всех методов отправки факса (аналогового факса, отправке факсов по локальной сети и Интернету).

Предварительный просмотр изображения

1. Прокрутите список на главном экране и нажмите кнопку [Администрирование](#).
2. Откройте следующие меню:
 - [Параметры факса](#)
 - [Параметры отправки факса](#)
 - [Параметры задания по умолчанию](#)
 - [Предварительный просмотр изображения](#)
3. Доступен следующий вариант:
 - [Выключить предварительный просмотр](#)
4. Нажмите кнопку [Сохранить](#).

Настройка разрешения исходящих факсов

Параметр разрешения исходящих факсов определяет максимальное разрешение, поддерживаемое принимающим факсом. Факсимильный аппарат использует максимальное

разрешение, ограниченное данным параметром и максимальным разрешением принимающего факса.



ПРИМЕЧАНИЕ. Если факс имеет ширину более 21,25 см (8,5 дюймов), то он автоматически отправляется со стандартным или высоким разрешением, чтобы уменьшить время передачи.

ПРИМЕЧАНИЕ. Значение параметра разрешения по умолчанию ниже, чем для устройств предыдущих моделей. Например, для предыдущих моделей устройств значением по умолчанию было "Высокое" (200 на 200 точек на дюйм).

ПРИМЕЧАНИЕ. Чем выше разрешение, тем больше потребуется времени на передачу.

ПРИМЕЧАНИЕ. Настройки разрешения при отправке факса по локальной сети зависят от поставщика и могут отличаться от приведенных ниже значений.

1. Прокрутите список на главном экране и нажмите кнопку [Администрирование](#).
2. Откройте следующие меню:
 - [Параметры факса](#)
 - [Параметры отправки факса](#)
 - [Параметры задания по умолчанию](#)
 - [Разрешение](#)
3. Выберите одно из перечисленных ниже значений разрешения:
 - [Обычное \(100 x 200 т/д\)](#) (по умолчанию)
 - [Высокое \(200 x 200 т/д\)](#)
 - [Сверхвысокое \(300 x 200 т/д\)](#)
4. Нажмите кнопку [Сохранить](#).

Стороны оригинала

1. Прокрутите список на главном экране и нажмите кнопку [Администрирование](#).
2. Откройте следующие меню:
 - [Параметры факса](#)
 - [Параметры отправки факса](#)
 - [Параметры задания по умолчанию](#)
 - [Стороны оригинала](#)
3. Выберите один из следующих вариантов:
 - [Односторонняя](#) (по умолчанию)
 - [Двусторонняя](#)
4. Нажмите кнопку [Ориентация](#), чтобы настроить ориентацию страницы.
5. Нажмите кнопку [Сохранить](#).

Оповещение

Параметр "Оповещение" определяет способ и время оповещения о состоянии исходящего факса. Данный параметр применяется только к текущему факсу. Для применения параметра для всех факсов, измените параметр по умолчанию.

1. На главном экране выберите меню [Факс](#).
2. Откройте следующие меню:
 - [Параметры факса](#)
 - [Параметры отправки факса](#)
 - [Параметры задания по умолчанию](#)
 - [Оповещение](#)
3. Выберите один из перечисленных ниже вариантов оповещения:
 - [Не уведомлять](#) (по умолчанию)
 - [Уведомлять при завершении задания](#)
 - [Уведомлять только при сбое задания](#)
4. Нажмите кнопку [Печать](#) для получения оповещения в печатном виде или нажмите кнопку [Электронная почта](#) для получения оповещения по электронной почте.
5. Если выбран пункт [Печать](#), нажмите кнопку [Сохранить](#) для завершения настройки параметров оповещения.

-или-
Если выбран пункт [Электронная почта](#), введите с помощью клавиатуры адрес электронной почты. Затем нажмите кнопку [ОК](#) для завершения настройки параметров оповещения.
6. Установите флажок [Включить миниатюры](#), чтобы в оповещение включался эскиз изображения.

Ориентация содержимого

Этот параметр позволяет задать ориентацию содержимого на странице факсимильного сообщения. Для односторонних оригиналов рекомендуется вариант "Книжная" (короткая сторона сверху, используется по умолчанию) или "Альбомная" (длинная сторона сверху). Для двусторонних оригиналов рекомендуется вариант "Книжный стиль" (короткая сторона сверху) или "Календарный стиль" (длинная сторона сверху).

1. Прокрутите список на главном экране и нажмите кнопку [Администрирование](#).
2. Откройте следующие меню:
 - [Параметры факса](#)
 - [Параметры отправки факса](#)
 - [Параметры задания по умолчанию](#)
 - [Ориентация](#)

3. Выберите [Книжная](#) (используется по умолчанию) или [Альбомная](#) для односторонних оригиналов ([Односторонняя](#)).
4. Выберите [Книга](#) или [Перекидной стиль](#) для двусторонних оригиналов ([Двусторонняя](#)).
5. Нажмите кнопку [Сохранить](#).

Размер исходного документа

Функция "Формат оригинала" позволяет обеспечить соответствие размера изображения, которое отправляется по факсу, формату оригинального документа.

1. Прокрутите список на главном экране и нажмите кнопку [Администрирование](#).
2. Откройте следующие меню:
 - [Параметры факса](#)
 - [Параметры отправки факса](#)
 - [Параметры задания по умолчанию](#)
 - [Формат оригинала](#)
3. Выберите один из следующих вариантов:
 - [Автообнаружение](#) (по умолчанию)
 - [Letter](#) (8,5 x 11 дюймов)
 - [Смешанный тип Letter/Legal](#)
 - [Legal](#) (8,5 x 14 дюймов)
 - [Executive](#) (7,25 x 10,5 дюйма)
 - [Statement](#) (8,5 x 5,5 дюйма)
 - [Legal](#) (8,5 x 13 дюймов)
 - [A4](#) (210 x 297 мм)
 - [A5](#) (148 x 210 мм)
 - [B5](#) (257 x 182 мм)
 - [16k](#) (197 x 273 мм)
 - [DPostcard JIS](#) (148 x 200 мм)
4. Нажмите кнопку [Сохранить](#).

Настройка изображения

1. Прокрутите список на главном экране и нажмите кнопку [Администрирование](#).
2. Откройте следующие меню:
 - [Параметры факса](#)
 - [Параметры отправки факса](#)

- [Параметры задания по умолчанию](#)
 - [Наст-ка изобр.](#)
3. Нажмите кнопку [Светлее](#) или [Темнее](#), чтобы настроить параметр [Затемнение](#).
 4. Нажмите [Меньше](#) или [Дополнительно](#), чтобы настроить параметр [Контраст](#), [Очистка фона](#) или [Резкость](#).
 5. Нажмите кнопку [Сохранить](#).



ПРИМЕЧАНИЕ. Нажмите кнопку [По умолч.](#), чтобы восстановить настройки контраста по умолчанию.

Оптимизация текста/фотографий

Функция "Оптимизация текста/фотографий" позволяет повысить соответствие полученного факса оригинальному документу. Передача изображений и фотографий в текстовом режиме приводит к снижению качества.

1. Прокрутите список на главном экране и нажмите кнопку [Администрирование](#).
2. Откройте следующие меню:
 - [Параметры факса](#)
 - [Параметры отправки факса](#)
 - [Параметры задания по умолчанию](#)
 - [Оптимизация текста/фотографий](#)
3. Выберите один из следующих вариантов:
 - [Ручная регулировка](#) (по умолчанию)
 - [Текст](#)
 - [Отпечатанное изображение](#)
 - [Фото](#)
4. Нажмите кнопку [Сохранить](#).

Сборное задание

Функция создания задания используется для объединения отправки нескольких документов в одно задание факса.

1. Прокрутите список на главном экране и нажмите кнопку [Администрирование](#).
2. Откройте следующие меню:
 - [Параметры факса](#)
 - [Параметры отправки факса](#)
 - [Параметры задания по умолчанию](#)
 - [Сборное задание](#)

3. Выберите один из следующих вариантов:
 - [Создание задания выключено](#) (по умолчанию)
 - [Создание задания включено](#)
4. Нажмите кнопку [Сохранить](#).

Удаление чистых страниц

Функция удаления чистых страниц позволяет предотвратить печать пустых страниц при получении факса.

1. Прокрутите список на главном экране и нажмите кнопку [Администрирование](#).
2. Откройте следующие меню:
 - [Параметры факса](#)
 - [Параметры отправки факса](#)
 - [Параметры задания по умолчанию](#)
 - [Удаление чистых страниц](#)
3. Выберите один из следующих вариантов:
 - [Выключено](#) (по умолчанию)
 - [Включено](#)
4. Нажмите кнопку [Сохранить](#).

Параметры получения факса

Настройка параметров получения факсов

Настройка громкости звонка

1. Прокрутите список на главном экране и нажмите кнопку [Администрирование](#).
2. Откройте следующие меню:
 - [Параметры факса](#)
 - [Параметры получения факса](#)
 - [Настройка параметров получения факсов](#)
3. В раскрывающемся меню [Громкость звонка](#) выберите один из следующих параметров громкости звонка:
 - [Выкл.](#)
 - [Мало](#) (по умолчанию)
 - [Громко](#)
4. Нажмите кнопку [Сохранить](#), чтобы сохранить настройки громкости звонка.

Настройка числа гудков перед ответом

Параметр звонков до ответа определяет, сколько раз телефон прозвонит перед тем, как на звонок ответит факсимильный аппарат.

 **ПРИМЕЧАНИЕ.** Диапазон значений параметра по умолчанию зависит от страны/региона. Возможный диапазон значений параметра (количества звонков до ответа) зависит от страны/региона.

1. Прокрутите список на главном экране и нажмите кнопку [Администрирование](#).
2. Откройте следующие меню:
 - [Параметры факса](#)
 - [Параметры получения факса](#)
 - [Настройка параметров получения факсов](#)
3. В раскрывающемся меню [Звонков до ответа](#) выберите количество звонков (от 0 до 5, значение по умолчанию — 1).
4. Нажмите кнопку [Сохранить](#).

Настройка скорости получения факсов

1. Прокрутите список на главном экране и нажмите кнопку [Администрирование](#).
2. Откройте следующие меню:
 - [Параметры факса](#)
 - [Параметры получения факса](#)
 - [Настройка параметров получения факсов](#)
3. В раскрывающемся меню [Скорость получения факсов](#) выберите один из следующих вариантов:
 - [Ускоренное](#) (используется по умолчанию) — v.34, не более 33 600 бит/с.
 - [Средний](#) — v.17, не более 14 600 бит/с.
 - [Медленная](#) — v.29, не более 9 600 бит/с.
4. Нажмите кнопку [Сохранить](#).

Настройка интервала звонков

1. Прокрутите список на главном экране и нажмите кнопку [Администрирование](#).
2. Откройте следующие меню:
 - [Параметры факса](#)
 - [Параметры получения факса](#)
 - [Настройка параметров получения факсов](#)
3. Выберите текстовое поле под заголовком [Интервал звонков](#) для отображения клавиатуры.

4. Введите значение интервала звонков с помощью клавиатуры и нажмите кнопку [ОК](#). Значение интервала звонков по умолчанию — 600.
5. Нажмите кнопку [Сохранить](#).

Настройка частоты звонков

1. Прокрутите список на главном экране и нажмите кнопку [Администрирование](#).
2. Откройте следующие меню:
 - [Параметры факса](#)
 - [Параметры получения факса](#)
 - [Настройка параметров получения факсов](#)
3. Выберите текстовое поле под заголовком [Частота сигнала вызова](#) для отображения клавиатуры.
4. Введите значение частоты звонков с помощью клавиатуры и нажмите кнопку [ОК](#). Значение частоты звонков по умолчанию — 68 Гц.
5. Нажмите кнопку [Сохранить](#).

Включение или выключение функции печати факсов по расписанию



ПРИМЕЧАНИЕ. Перед тем как включить функцию печати факсов по расписанию, нужно создать расписание.

1. Прокрутите список на главном экране и нажмите кнопку [Администрирование](#).
2. Откройте следующие меню:
 - [Параметры факса](#)
 - [Параметры получения факса](#)
 - [Расписание печати факсов](#)
3. Выберите параметр [Использовать расписание печати факсов](#).
4. Нажмите кнопку [Расписание](#).
5. Нажмите [Режим печати факса](#).
6. Нажмите зеленый знак "плюс", чтобы открыть экран [Запланировать еженедельное событие факса](#).
7. Выберите параметр под заголовком [Тип события](#):
 - [Печатать входящие факсы](#)
 - [Сохранять входящие факсы](#)
8. Выберите поля [Время](#) для отображения клавиатуры и ввода значений времени (в часах и минутах) печати или сохранения входящих факсов.

9. Нажмите кнопку [Дни события](#), чтобы применить расписание печати факсов для соответствующих дней недели.
10. Нажмите кнопку [ОК](#).
11. Нажмите кнопку [Сохранить](#), чтобы сохранить расписание печати факсов.
12. Нажмите кнопку [Сохранить](#), чтобы включить расписание печати факсов.



ПРИМЕЧАНИЕ. В один день недели может действовать только одно расписание печати факсов.

Блокировка входящих факсов

Параметр списка блокировки факсов позволяет создать список заблокированных номеров телефонов. При получении факса с одного из этих номеров этот факс не печатается и сразу же удаляется из памяти

Создание списка заблокированных номеров факсов

1. Прокрутите список на главном экране и нажмите кнопку [Администрирование](#).
2. Откройте следующие меню:
 - [Параметры факса](#)
 - [Параметры получения факса](#)
 - [Заблокированные номера факсов](#)
3. Выберите текстовое поле [Блокировка номера факса](#) для отображения клавиатуры.
4. Введите номера и нажмите кнопку [ОК](#).
5. Нажмите зеленую стрелку, чтобы перенести номер в список [Заблокированные номера факсов](#).



ПРИМЕЧАНИЕ. Для добавления дополнительных номеров в список заблокированных повторите действия 3–5.

6. Нажмите кнопку [Сохранить](#), чтобы сохранить список заблокированных номеров факсов.

Удаление номеров из списка заблокированных номеров факсов

1. Прокрутите список на главном экране и нажмите кнопку [Администрирование](#).
2. Откройте следующие меню:
 - [Параметры факса](#)
 - [Параметры получения факса](#)
 - [Заблокированные номера факсов](#)
3. Выберите номер, который требуется удалить из списка [Заблокированные номера факсов](#), нажмите кнопку [Удалить](#), затем нажмите кнопку [Сохранить](#).

4. Нажмите кнопку **ОК** для подтверждения удаления номера.
5. Повторите шаги 3 и 4, чтобы удалить из списка **Заблокированные номера факсов** другие номера, или последовательно нажмите кнопки **Удалить все** и **Сохранить**, чтобы удалить из списка **Заблокированные номера факсов** все номера.

Инициирование приема по запросу

Некоторые факсимильные аппараты сохраняют факс в памяти то тех пор, пока другой аппарат не запросит отправку. Функция приема по запросу означает, что устройство может отправить запрос другому факсимильному аппарату, сохранившему факс, и запросить отправку этого факса устройству.

1. На панели управления нажмите значок **Факс**, чтобы открыть экран "Факс".
2. Выберите **Дополнительные параметры**, чтобы открыть экран параметров.
3. Перейдите на стр. 3.
4. Выберите элемент **Опрос факсов** для отображения экрана опроса факса.
5. Выберите текстовое поле для отображения клавиатуры.
6. Используйте клавиатуру для ввода номера приема по опросу, затем нажмите **Пуск**.
7. Произойдет набор введенного номера. Если вызываемый факсимильный аппарат удерживает сохраненный факс, то этот факс будет передан устройству и выведен на печать. Если в памяти вызываемого аппарата нет удерживаемого факса, будет отображено сообщение **Нет доступных факсов**. Если факсимильный аппарат не поддерживает функцию опроса, появится сообщение об ошибке **Опрос, неверно**.

Параметры задания по умолчанию

Можно настроить следующие параметры задания по умолчанию:

- Оповещение
- Штамп на принятом факсе
- По странице
- Выбор бумаги
- Выходной лоток
- Стороны



ПРИМЕЧАНИЕ. Параметры задания по умолчанию используются для всех методов отправки факса (аналогового факса, отправке факсов по локальной сети и Интернету).

Оповещение

Этот параметр определяет, будет ли отчет по вызовам печататься для всех входящих факсов.

1. Прокрутите список на главном экране и нажмите кнопку [Администрирование](#).
2. Откройте следующие меню:
 - [Параметры факса](#)
 - [Параметры получения факса](#)
 - [Параметры задания по умолчанию](#)
 - [Оповещение](#)
3. Выберите один из перечисленных ниже вариантов оповещения:
 - [Не уведомлять](#) (по умолчанию)
 - [Уведомлять при завершении задания](#)
 - [Уведомлять только при сбое задания](#)
4. Нажмите кнопку [Печать](#) для получения оповещения в печатном виде или нажмите кнопку [Электронная почта](#) для получения оповещения по электронной почте.
5. Если выбран пункт [Печать](#), нажмите кнопку [Сохранить](#) для завершения настройки параметров оповещения.

-или-

Если выбран пункт [Электронная почта](#), введите с помощью клавиатуры адрес электронной почты. Затем нажмите кнопку [Сохранить](#) для завершения настройки параметров оповещения.
6. Установите флажок [Включить миниатюры](#), чтобы в оповещение включался эскиз изображения.

Маркировка полученных факсов (входящих факсов)

Параметр маркировки полученных факсов включает или выключает помещение штампов на входящие факсы. Штамп помещает дату, время, номер телефона и номер страницы на каждой входящей странице.

1. Прокрутите список на главном экране и нажмите кнопку [Администрирование](#).
2. Откройте следующие меню:
 - [Параметры факса](#)
 - [Параметры получения факса](#)
 - [Параметры задания по умолчанию](#)
 - [Штамп на принятом факсе](#)

3. Выберите [Выключено](#) (используется по умолчанию) для отключения маркировки или [Включено](#) для ее включения.
4. Нажмите кнопку [Сохранить](#).

Настройка автомасштабирования

При выборе формата страницы для печати факса устройство использует один из доступных форматов, наиболее похожий на необходимый формат. Если включен параметр "По размеру страницы", а полученное изображение не входит на страницу, устройство пытается уменьшить изображение до размеров страницы. Если данный параметр выключен, полученное большое изображение разбивается по страницам.

1. Прокрутите список на главном экране и нажмите кнопку [Администрирование](#).
2. Откройте следующие меню:
 - [Параметры факса](#)
 - [Параметры получения факса](#)
 - [Параметры задания по умолчанию](#)
 - [По странице](#)
3. Выберите [Включено](#) (используется по умолчанию) для включения автомасштабирования или [Выключено](#) для его выключения.
4. Нажмите кнопку [Сохранить](#).

Настройка лотка для бумаги

Этот параметр позволяет выбрать лоток, из которого будет загружаться бумага для печати факсов.

1. Прокрутите список на главном экране и нажмите кнопку [Администрирование](#).
2. Откройте следующие меню:
 - [Параметры факса](#)
 - [Параметры получения факса](#)
 - [Параметры задания по умолчанию](#)
 - [Выбор бумаги](#)
3. Выберите один из следующих вариантов:
 - [Автоматически](#) (по умолчанию)
 - [Лоток 1](#)
 - [Лоток 2](#)
 - [Лоток 3](#)

- [Лоток 4](#)
 - [Лоток 5](#)
4. Нажмите кнопку [Сохранить](#).

Выбор выходного лотка

Этот параметр позволяет выбрать выходной лоток для напечатанных факсов.

1. Прокрутите список на главном экране и нажмите кнопку [Администрирование](#).
2. Откройте следующие меню:
 - [Параметры факса](#)
 - [Параметры получения факса](#)
 - [Параметры задания по умолчанию](#)
 - [Выходной лоток](#)
3. Выберите выходной лоток, чтобы использовать его для принятых факсов.
4. Нажмите кнопку [Сохранить](#).

Настройка сторон

Этот параметр позволяет настроить односторонний или двусторонний вывод факсов.

1. Прокрутите список на главном экране и нажмите кнопку [Администрирование](#).
2. Откройте следующие меню:
 - [Параметры факса](#)
 - [Параметры получения факса](#)
 - [Параметры задания по умолчанию](#)
 - [Стороны](#)
3. Выберите один из следующих вариантов:
 - [Односторонняя](#) (по умолчанию)
 - [Двусторонняя](#)
4. Нажмите кнопку [Сохранить](#).

Настройка лотка для бумаги

Параметр лотка для бумаги позволяет выбрать лоток устройства, из которого следует загружать бумагу при печати факсов.

1. Прокрутите список на главном экране и нажмите кнопку [Администрирование](#).
2. Откройте следующие меню:
 - [Параметры факса](#)
 - [Параметры получения факса](#)
 - [Параметры задания по умолчанию](#)
 - [Выбор бумаги](#)
3. Выберите имя лотка, чтобы использовать его для принятых факсов.
4. Нажмите кнопку [Сохранить](#), чтобы сохранить настройку лотка для бумаги.

Включение переадресации факсов

1. Прокрутите список на главном экране и нажмите кнопку [Администрирование](#).
2. Откройте следующие меню:
 - [Параметры факса](#)
 - [Архивирование и переадресация факсов](#)
3. Выберите поле [Включить переадресацию факсов](#).
4. В раскрывающемся меню [Тип заданий факса для переадресации](#) выберите один из следующих вариантов:
 - [Отправка и получение](#)
 - [Только отправка](#)
 - [Только получение](#) (по умолчанию)
5. Выберите текстовое поле [Номер факса для пересылки](#): для отображения клавиатуры.
6. Введите номер, на который будут пересылаться факсы, и нажмите кнопку [ОК](#).
7. Нажмите кнопку [Сохранить](#).

Использование факса

Экран функций факса

Экран функций факса используется для отправки факсов. Для доступа к этому экрану нажмите значок **Факс**, отображаемый на начальном экране панели управления.

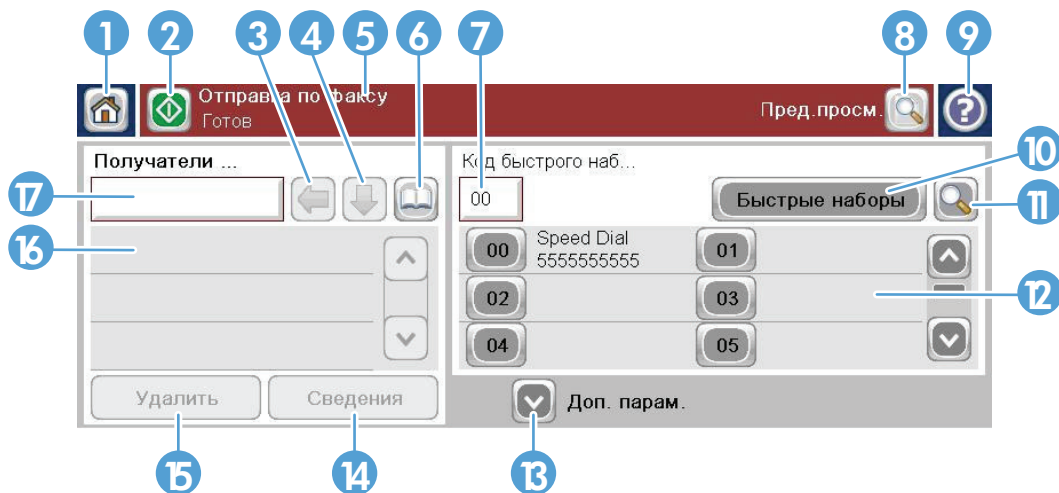

1	Кнопка "Домой" — возврат на главный экран
2	Отправка факса — отправка факса получателям
3	Возврат/Удаление номера
4	Ввод номера в список получателей
5	Строка сообщения о состоянии
6	Доступ к адресной книге факсов
7	Поиск в списке быстрого набора по номеру
8	Предварительный просмотр изображения
9	Справка — нажмите для отображения разделов справки
10	Быстрый набор — редактирование клавиши
11	Быстрый набор — поиск по имени
12	Список быстрого набора (прокрутите список для отображения записей)
13	Дополнительные параметры — нажмите, чтобы просмотреть или задать другие параметры отправки факсов.
14	Нажмите для получения сведений о выбранном получателе
15	Нажмите для удаления выбранного получателя из списка
16	Получатели факса
17	Номер факса — нажмите, чтобы открыть экранную клавиатуру, или введите с клавиатуры панели управления ¹

¹ При нажатии **Номер факса** отобразится всплывающее меню, в котором имеется кнопка **PIN** для добавления специальных скобок ([]) для скрытия PIN-кода и кнопка **Пауза** для вставки запятой (обозначающей двухсекундную паузу).

 **ПРИМЕЧАНИЕ.** PIN-код используется для выполнения вызовов на номера визитных карточек, а не для обеспечения безопасности документов.

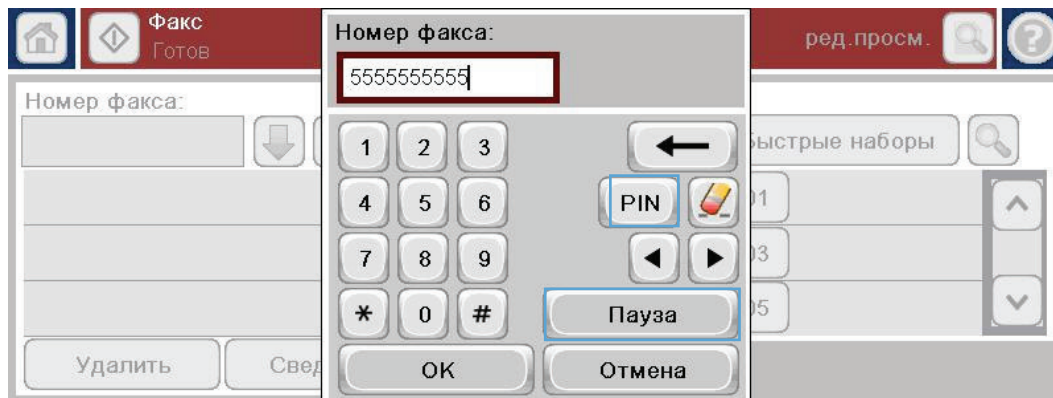

Строка сообщения о состоянии

При отправке и получении факсов информация о состоянии будет отображаться в строке состояния, расположенной в верхней части некоторых сенсорных экранов. Эта информация может указывать на такие состояния, как **"Готов"**, **"Прием вызова"**, **"Отправлено стр."** и другие.

Отправка факса

Для указания номеров при отправке факса используйте один из трех основных методов.

- Ввод номеров вручную.
- Ввод номеров с помощью функции быстрого набора.
- Ввод номера с помощью адресной книги факсов.

 **ПРИМЕЧАНИЕ.** Для получения интерактивной информации об отправке факса нажмите экранную кнопку **?**, чтобы открыть меню справки, а затем в списке разделов справки выберите **Факс**.

Допустимые в номере факса символы

- Цифры (0–9)
- #
- *
- ,
- Пробелы
- []
- ()

- –
- +
- X
- /P

Если для ввода номера телефона используется цифровая клавиатура, вводите все паузы или другие номера, например коды городов, коды доступа для номеров, находящихся за пределами системы офисной АТС (обычно 9 или 0), или префикс. При вводе запятой (",") можно вставить двухсекундную паузу. Если для факса выполнена настройка автоматической вставки префикса, вводить префикс не нужно.

ПРИМЕЧАНИЕ. При отправке факса он сначала сканируется и сохраняется в памяти. После сохранения всего документа он отправляется и удаляется из памяти. Факсы, отправка которых не выполнена из-за того, что номер занят или не отвечает, удаляются из памяти. Если включена функция **Повтор при занятости** или **Повтор набора при отсутствии ответа**, факс не будет удаляться до тех пор, пока не закончатся все попытки повторного дозвона или факс не будет отправлен.

Отправка факса с ручным вводом номера

1. Поместите документ на стекло сканера или в устройство автоматической подачи документов (АПД).



2. Нажмите кнопку **Факс** на главном экране. Будет выдан запрос на ввод имени пользователя и пароля.

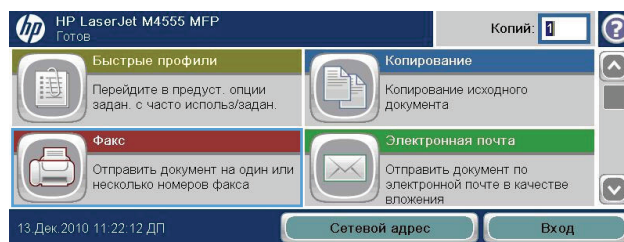

3. Нажмите кнопку **Дополнительные параметры**. Убедитесь, что настройки соответствуют параметрам исходного документа. После настройки параметров нажмите стрелку вверх для возврата к главному экрану **Факс**.

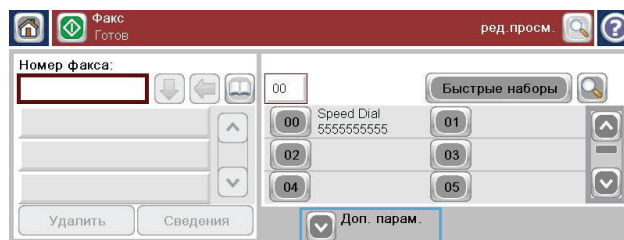

4. Нажмите поле **Номер факса**, чтобы открыть клавиатуру.

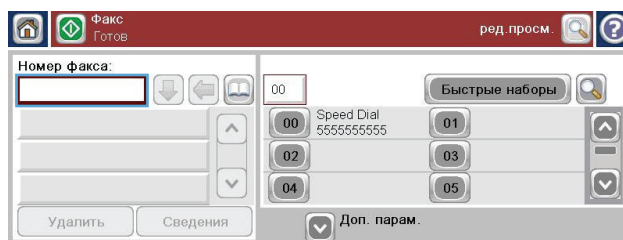

5. С помощью клавиатуры введите номер факса и нажмите кнопку **OK**.

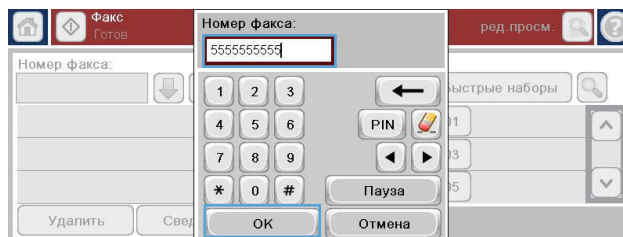

6. Выберите значок **Пуск** для отправки факса. Можно нажать значок **Пуск** на сенсорном экране или кнопку **Пуск** на панели управления.

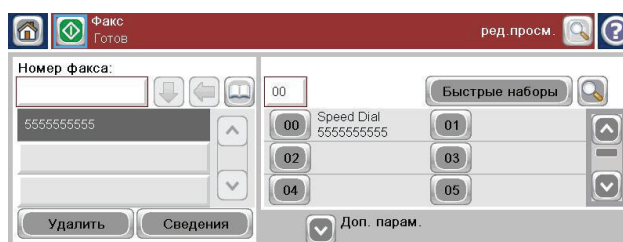

Отправка факса с помощью быстрого набора

 **ПРИМЕЧАНИЕ.** Перед использованием быстрого набора для отправки факса необходимо создать быстрый набор.

1. Поместите документ в устройство подачи документов или на стекло сканера.
2. Нажмите кнопку **Факс** на главном экране.
3. Выберите **Быстрый набор**, соответствующий нужному имени быстрого набора, затем нажмите кнопку **OK**. В разделе **Номер факса** экрана **Факс** появится имя быстрого набора.
4. Нажмите кнопку **Пуск** для отправки факса. Можно нажать кнопку **Пуск** на сенсорном экране или зеленую клавишу **Пуск** на панели управления.

Поиск в списке быстрого набора по имени

Используйте эту функцию для поиска по имени в существующем списке быстрого набора.

 **ПРИМЕЧАНИЕ.** Если вы не знаете уникального имени быстрого набора, введите какую-нибудь букву, чтобы вызвать на экран часть списка. Например, чтобы просмотреть имена быстрого набора, начинающиеся с буквы Н, введите букву Н. Если ни одна подходящая запись не будет найдена, перед тем как экран поиска покажет запись, наиболее близкую к букве Н, появится сообщение.

1. Нажмите кнопку **Факс** на главном экране.

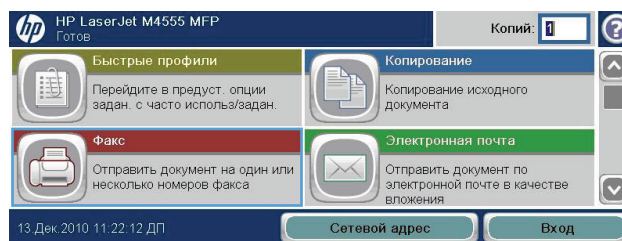

2. Нажмите кнопку **Поиск номера быстрого набора**. Эта кнопка со значком увеличительного стекла расположена справа от кнопки **Быстрый набор**.

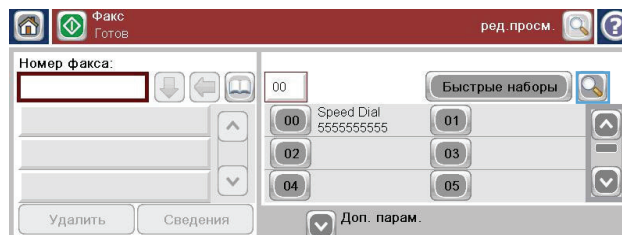

3. Введите первые буквы имени быстрого набора для поиска. Список в верхней части окна поиска будет заполняться по мере выполнения поиска. При необходимости пролистайте список или введите дополнительные буквы, чтобы сузить область поиска.

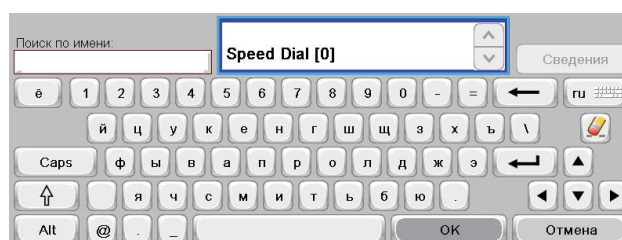

4. Выберите требуемое имя из списка и нажмите кнопку **OK**. Выбранная запись отображается в списке номеров быстрого набора на главном экране факса.

5. Нажмите на номер быстрого набора, чтобы добавить его в список получателей.

6. По необходимости выберите дополнительные имена или осуществите новый поиск.

Сопоставление номеров быстрого набора факса

1. Прокрутите список на главном экране и нажмите кнопку **Администрирование**.

2. Откройте следующее меню:

- **Параметры факса**
- **Параметры отправки факса**
- **Настройка отправки факсов**
- **Общие параметры отправки факсов**

3. Выберите меню **Сопоставление номеров быстрого набора факса**, затем выберите параметр **Включить**.

4. Нажмите кнопку **Сохранить**.

Отправка факса с помощью номеров из адресной книги факсов

Функция адресной книги позволяет сохранять номера факсов в памяти устройства.

Также можно включить отображение в адресной книге устройства списка контактов Microsoft® Exchange.

1. На панели управления нажмите значок **Факс**, чтобы открыть экран **Факс**.
2. Нажмите значок **Адресная книга**, чтобы открыть экран **Адресная книга**.
3. В раскрывающемся меню выберите источник адресной книги факсов.
4. Выделите нажатием имена и нажмите значок "Стрелка вправо" для переноса выделенных имен в раздел **Получатели факса**.
5. Нажмите кнопку **ОК**, чтобы вернуться на экран **Факс**.
6. Нажмите кнопку **Пуск** для отправки факса. Можно нажать кнопку **Пуск** на сенсорном экране или зеленую клавишу **Пуск** на панели управления.

Поиск в адресной книге факсов

Функция поиска позволяет выполнить поиск по имени в адресной книге факсов.

1. Нажмите значок **Факс** на главном экране.
2. Нажмите значок адресной книги факсов (находится справа от поля получателей факса).
3. Выберите из раскрывающегося меню в верхней части экрана адресной книги пункт **Все контакты** или **Локальные контакты**.
4. Нажмите значок **Поиск** (увеличительное стекло), расположенный рядом с раскрывающимся меню.
5. С помощью клавиатуры введите первую букву или буквы имени, соответствующие получатели появятся на экране. Введите дополнительные буквы, чтобы сузить область поиска. Выберите имя из списка в верхней части экрана и нажмите кнопку **ОК**. На экране снова появится адресная книга факсов.
6. Нажмите стрелку вправо, чтобы добавить выбранное имя в список получателей факса.
7. Для возврата к экрану отправки факса нажмите кнопку **ОК**.



ПРИМЕЧАНИЕ. Процедура импорта или экспорта локальной адресной книги факсов в EWS описана в документации EWS.

Отмена факса

Отмена текущей передачи факса

- ▲ Нажмите кнопку **Отмена задания** на экране **Состояние** факса.

-или-

Нажмите кнопку **Остановить** на панели управления.

Нажмите кнопку **ОК**, когда сообщение **Задание отменено** появится на экране.

Нажмите кнопку **ОК**, чтобы завершить отмену задания факса и вернуться на экран факса.

Отмена отложенного факса

1. Прокрутите список на главном экране и нажмите кнопку **Состояние задания**.
2. Нажмите кнопку задания факса, которое требуется отменить, на экране **Состояние задания**.
3. Нажмите кнопку **Отмена задания**.
4. Нажмите кнопку **Да**, когда на экране сообщение **Действительно отменить задание?** появится на экране.



ПРИМЕЧАНИЕ. Операция отмены может занять до 30 секунд.

Получение факсов

При получении факсов факс-плата перед печатью сохраняет их в памяти. После сохранения всего факса он печатается и удаляется из памяти. Факсы печатаются сразу после получения, если только не используется печать факсов по расписанию. При использовании этого режима все входящие факсы сохраняются в памяти и не распечатываются. Если функция печати факсов по расписанию выключена, все хранящиеся факсы печатаются.

Для изменения способа получения факсов можно изменить параметры получения факсов по умолчанию. Данные параметры включают следующее.

- выбор числа звонков до ответа
- печать на факсах даты, времени и номеров страниц (штамп)
- выбор входного лотка для бумаги и целевого приемника
- пересылка факсов на другой номер
- блокировка факсов с определенных номеров
- печать факсов по расписанию (блокировка памяти)
- Настройки оповещения

Создание или удаление списков быстрого набора

Быстрый набор позволяет назначать имя быстрого набора одному номеру или группе номеров, а затем отправлять на них факс с помощью выбора этого имени.

Создание списка быстрого набора

1. Прокрутите список на главном экране и нажмите кнопку **Факс**.

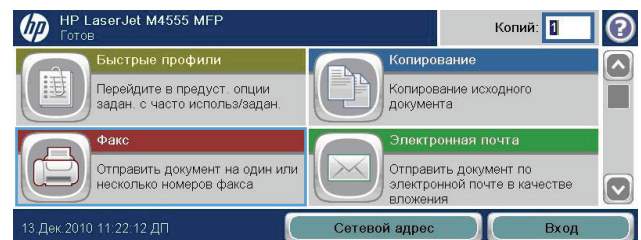

2. Нажмите кнопку **Быстрые наборы**, чтобы открыть экран **Быстрый набор**.

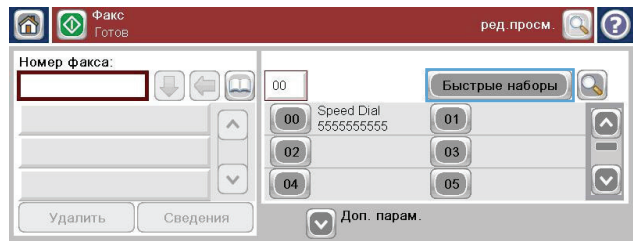

3. Выберите **Номер быстрого набора**.

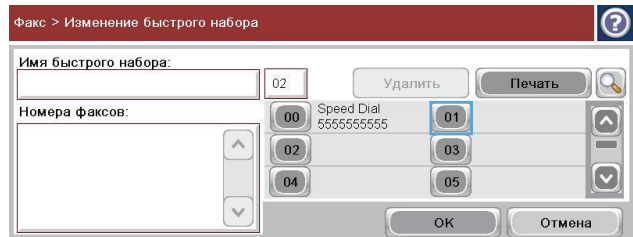

4. Выберите поле **Имя быстрого набора** для отображения клавиатуры.

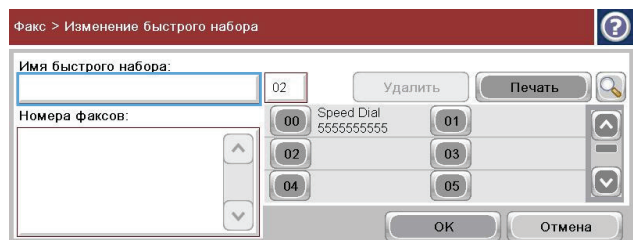

5. Введите имя быстрого набора.

6. Нажмите кнопку со стрелкой вниз в поле **Имя быстрого набора**, чтобы открыть раскрывающееся меню.

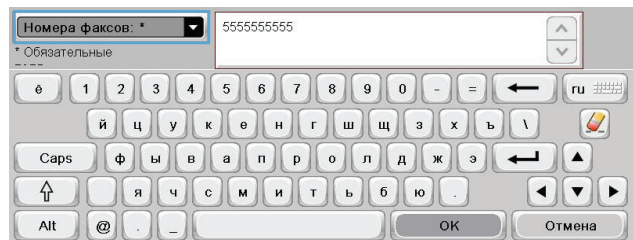

7. Выберите параметр **Номер факса**.

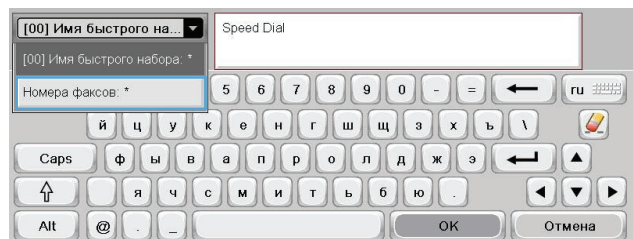

8. Введите номер факса в поле **Имя быстрого набора**.

ПРИМЕЧАНИЕ. Чтобы ввести дополнительные номера факсов для имени быстрого набора, коснитесь экрана правее последней цифры последнего введенного номера факса. Когда появится курсор, нажмите кнопку "Ввод" ←, чтобы переместить курсор на следующую строку. Повторяйте данное действие для ввода каждого номера для имени быстрого набора.



9. Нажмите кнопку **OK**. Имя и номер факса (или номера) появятся рядом с полем **Номер быстрого набора**.

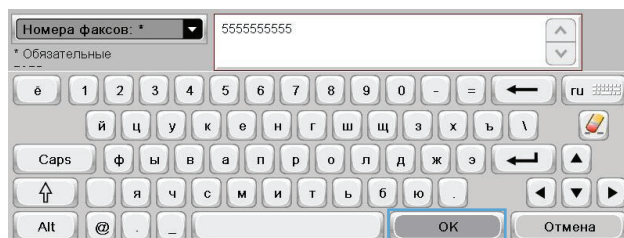

10. По завершении нажмите кнопку **OK**, чтобы вернуться на экран **Факс**.

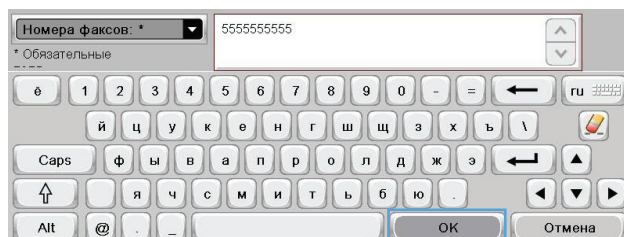

Удаление списка быстрого набора

1. Прокрутите список на главном экране и нажмите кнопку **Факс**.

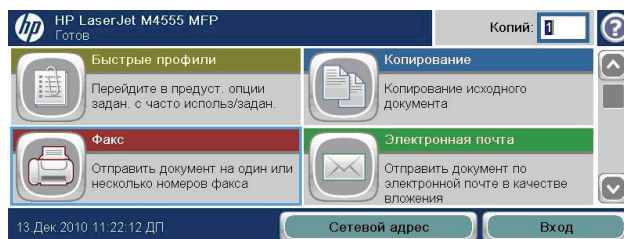

2. Нажмите кнопку **Быстрые наборы**, чтобы открыть экран **Быстрый набор**.

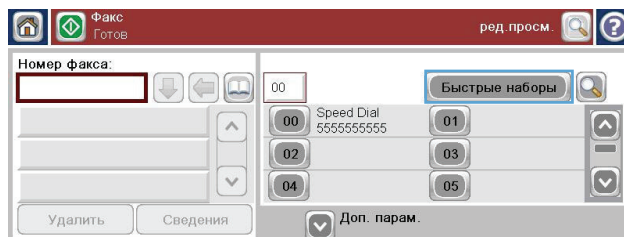

3. Выберите номер списка **Быстрые наборы** для удаления.

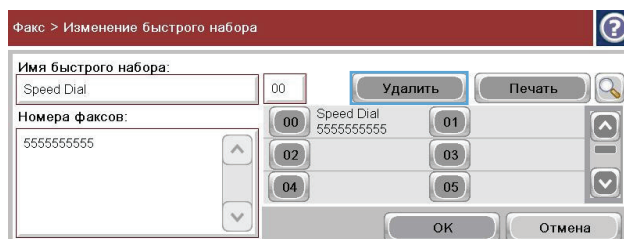

4. Нажмите кнопку **Удалить**.

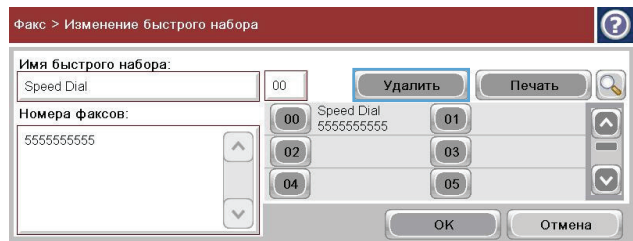

5. Нажмите кнопку **Да**, чтобы подтвердить удаление списка быстрого набора и вернуться на экран **Факс**.

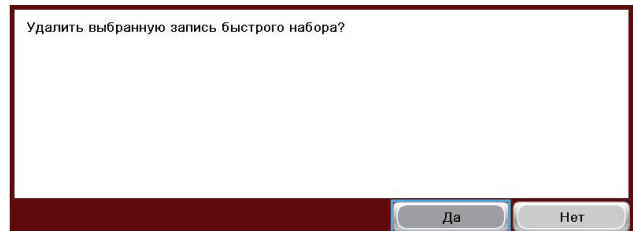

Удаление одного номера из списка быстрого набора

1. Прокрутите список на главном экране и нажмите кнопку **Факс**.

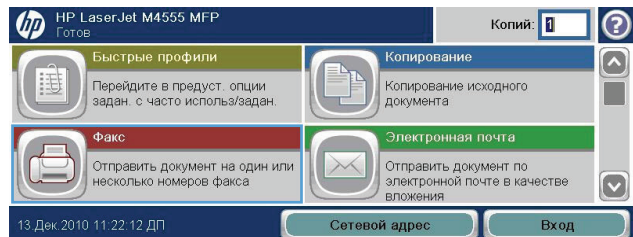

2. Нажмите кнопку **Быстрые наборы**, чтобы открыть экран **Быстрый набор**.

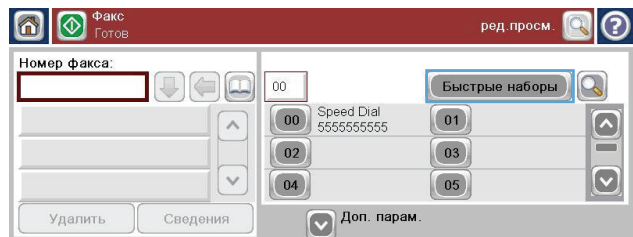

3. Выберите номер списка **Быстрый набор**, чтобы открыть клавиатуру.

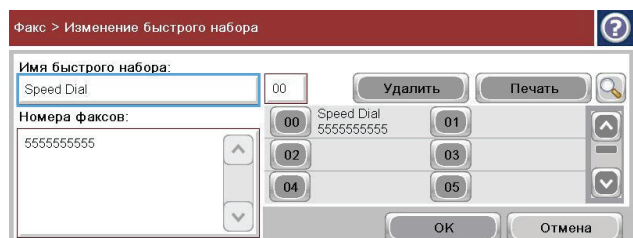

4. Нажмите кнопку со стрелкой вниз в поле **Имя быстрого набора**, чтобы открыть раскрывающееся меню, затем нажмите **Номера факсов**.

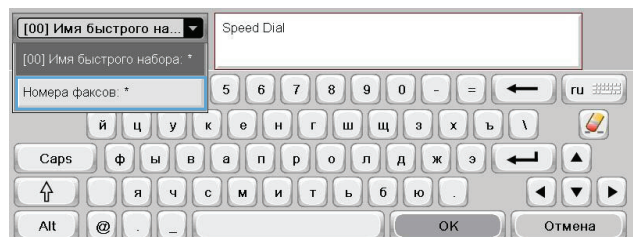

5. Прокрутите список номеров факсов и выберите на экране справа последнюю цифру номера факса для удаления. Используйте клавишу удаления для удаления номера факса.

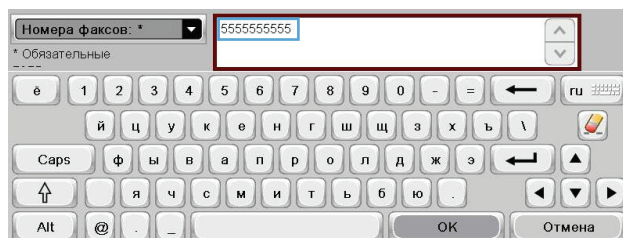

6. Нажмите кнопку **OK**, чтобы вернуться на экран **Быстрые наборы**.

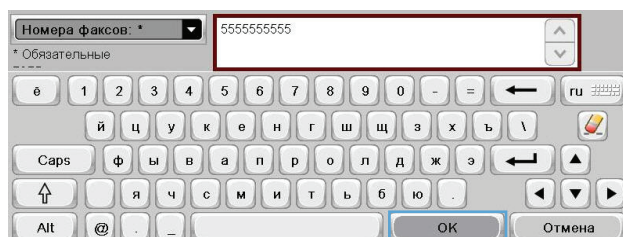

7. Нажмите кнопку **OK**, чтобы вернуться на экран **Факс**.

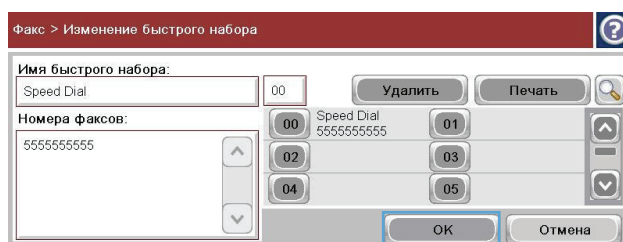

Добавление номера к существующему списку быстрого набора

1. Прокрутите список на главном экране и нажмите кнопку **Факс**.

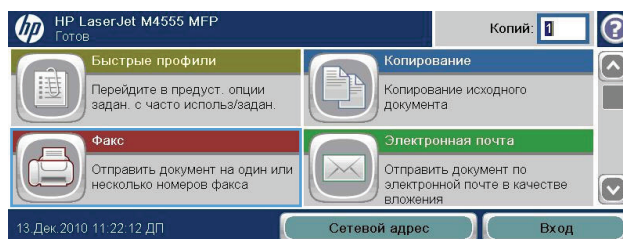

2. Нажмите кнопку **Быстрые наборы**, чтобы открыть экран **Быстрый набор**.

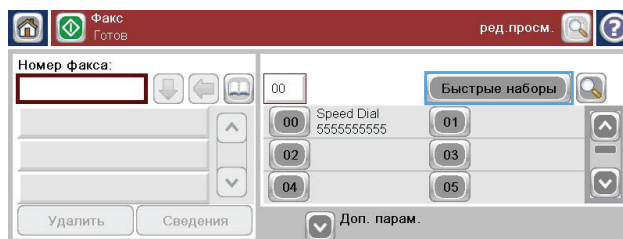

3. В поле **Быстрый набор** выберите номер списка для изменения.

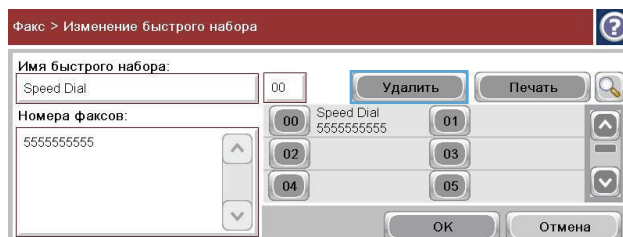

4. Нажмите кнопку со стрелкой вниз в поле **Имя быстрого набора**, чтобы открыть раскрывающееся меню.

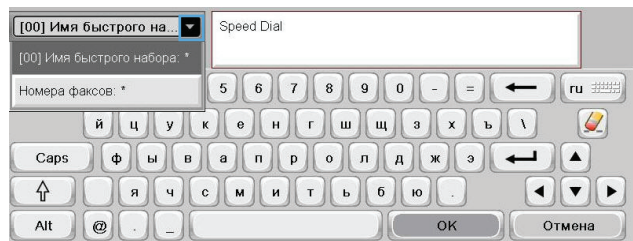

5. Выберите пункт **Номера факсов**.

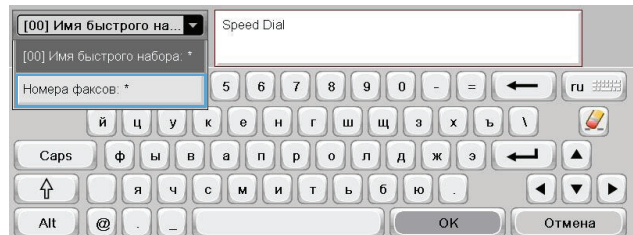

6. Чтобы добавить номер факса для имени быстрого набора, коснитесь экрана правее последней цифры последнего введенного номера факса. Когда появится курсор, нажмите кнопку "Ввод", чтобы переместить курсор на следующую строку, затем введите номер факса.

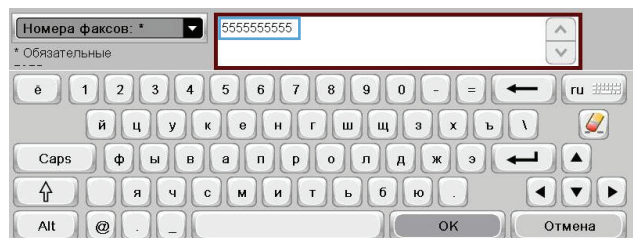

7. Нажмите кнопку **OK**, чтобы вернуться на экран **Быстрые номера**.

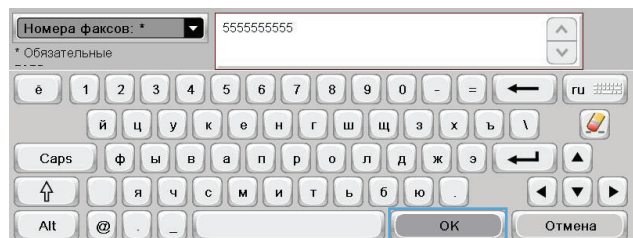

8. Нажмите кнопку **OK**, чтобы вернуться на экран **Факс**.

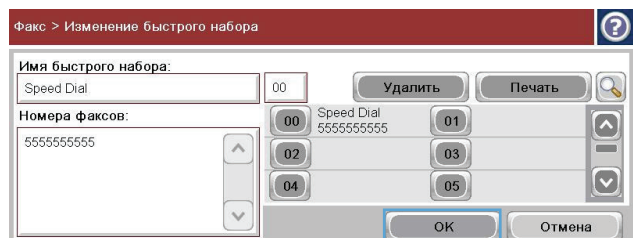

Голосовые вызовы и повторы

Отчет по вызовам факса

Отчет о вызовах факса печатается, если в меню "Параметры задания по умолчанию" или "Дополнительные параметры" выбран пункт "Оповещение".

После того, как все попытки пересылки факса были исчерпаны, для отправки факса будет напечатан отчет о вызовах факса. В нем будет указан идентификатор задания факса в журнале. Результат последней попытки распечатывается в отчете о вызовах факса.

Для голосовых вызовов невозможно напечатать отчет о вызовах факса.



ПРИМЕЧАНИЕ. В отчете о вызовах факса указывается только номер задания для последних попыток. Если такой отчет распечатывается вручную из меню, и при этом последний звонок не был последней попыткой или голосовым вызовом, номер задания будет равен нулю.

Журнал активности факса

По умолчанию голосовые вызовы не включаются в журнал активности факса. В журнале активности факса указывается только последняя попытка вызова, когда заканчиваются все попытки повторного дозвона или удается успешно отправить факс.

Отчет Т.30

Голосовые вызовы не могут послужить причиной печати отчета Т.30. Все попытки повтора послужат причиной печати отчета Т.30.

Печать сохраненных факсов

1. Прокрутите список на главном экране и нажмите кнопку [Открыть из памяти устройства](#).
2. Выберите меню [Сохраненные факсы](#).
3. В списке [Сохраненные факсы](#) выберите факс, который требуется напечатать.
4. Нажмите значок [Пуск](#) для отправки факса. Можно нажать значок [Пуск](#) на сенсорном экране или кнопку [Пуск](#) на панели управления.

Печать факса по расписанию (блокировка памяти)

Используйте функцию расписания печати факсов для указания времени печати факсов. Доступны следующие режимы печати факсов:

- [Сохранять все принятые факсы](#)
- [Печатать все принятые факсы](#)
- [Использовать расписание печати факсов](#)

При выборе режима [Сохранять все принятые факсы](#) все входящие факсы будут сохраняться в памяти без выполнения печати. Существует возможность доступа к сохраненным заданиям факса с помощью меню [Открыть из памяти устройства](#). С помощью этого меню можно печатать или удалять задания, пока они находятся в памяти. Для получения дополнительной информации по этой функции см. описание меню "Получить задание" в руководстве пользователя устройства.



ПРИМЕЧАНИЕ. Доступ к сохраненным факсам можно получить, войдя в меню [Печать факса](#) и изменив режим на [Печатать все принятые факсы](#).

При выборе режима [Печатать все принятые факсы](#) все входящие факсы будут печататься. Все факсы, которые в данный момент хранятся в памяти, также будут распечатаны.

При выборе режима [Использовать расписание печати факсов](#) печать факсов будет выполняться по установленному расписанию. Блокировку этой функции можно установить на весь день (24 часа) или на определенный период времени. Установить можно только один период блокировки, но он может применяться к любому числу дней. Период блокировки устанавливается в меню [Расписание печати факсов](#).

Если в расписание добавлен только один тип событий, устройство будет работать аналогично режиму **Сохранять все принятые факсы** или **Печатать все принятые факсы** (в зависимости от добавленного события, например при добавление одного события сохранения будет работать аналогично режиму **Сохранять все принятые факсы**, а при добавление одного события печати — режиму **Печатать все принятые факсы**).



ПРИМЕЧАНИЕ. По завершении периода блокировки все полученные и сохраненные в этот период факсы печатаются автоматически.

Использование факса с сетями VoIP

Технология VoIP преобразует аналоговый телефонный сигнал в цифровые биты. Биты собираются в пакеты, которые передаются по сети Интернет. Пакеты преобразуются назад в аналоговые сигналы в пункте назначения или возле него.

Передача информации через Интернет осуществляется в цифровой форме вместо аналоговой. Поэтому существуют определенные условия для передачи факсов, для которых могут потребоваться настройки факса, отличающиеся от настроек для аналоговой коммутируемой телефонной сети общественного пользования. Факс в значительной мере зависит от задержек на линии и качества сигнала, поэтому передача факса чувствительна к среде VoIP.

Ниже приведены предлагаемые параметры аналоговой факс-платы **Analog Fax Accessory 500** (для принтеров **HP LaserJet**) при подключении услуги VoIP.

- Сначала переведите факс в режим V.34 (Fast) и включите режим исправления ошибок ECM. Протокол V.34 обрабатывает любые изменения скорости передачи для обеспечения работы сетей VoIP.
- Если в режиме V.34 происходит много ошибок и повторов, выключите этот режим и установите максимальную скорость на 14 400 бит/с (режим "Средний").
- Если ошибки и повторы продолжают, установите меньшую скорость факса, так как некоторые системы VoIP не могут обрабатывать высокие скорости сигнала при отправке факса. Установите максимальную скорость 9 600 бит/с (режим "Медленный").
- В редких случаях, если ошибки продолжают возникать, выключите режим исправления ошибок. Качество изображения может ухудшиться. Перед тем как использовать эти настройки, убедитесь, что при выключенном режиме исправления ошибок качество изображения приемлемое.
- Если описанные выше настройки не повысили надежность факса в режиме VoIP, обратитесь за помощью к поставщику услуг VoIP.

Устранение неполадок с факсом

Правильно ли установлен ваш факс?

Используйте следующие положения, которые помогут определить причину любых проблем, связанных с факсом.

- **Используется ли телефонный шнур, поставляемый с факс-платой?** Данная факс-плата была протестирована с телефонным шнуром (поставляемым в комплекте), который соответствует характеристикам RJ11 и функциональным требованиям. Не используйте другой телефонный шнур. Для аналоговой факс-платы требуется аналоговый телефонный шнур. Также требуется аналоговое телефонное соединение.
- **Закреплен ли соединитель линии телефона/факса в разъеме факса?** Убедитесь, что соединитель телефонного шнура надежно закреплен в разъеме. Соединитель нужно вставить в разъем до щелчка.
- **Работает ли телефонная розетка?** Убедитесь в наличии тонального сигнала, подключив телефон к розетке. Слышен ли звук вызова и можно ли позвонить по какому-нибудь номеру?

Какой тип телефонной линии используется?

- **Выделенная линия.** Стандартный номер факса/телефона, назначенный для получения или отправки факсов.



ПРИМЕЧАНИЕ. Телефонная линия должна использоваться только с устройством факсимильной связи. Не допускается подключение других телефонных устройств к этой линии. К таким устройствам относятся системы аварийной сигнализации, использующие телефонную линию в качестве средства передачи сообщений компании-диспетчеру.

- **Система РВХ (офисная АТС).** Телефонная система бизнес-среды. Обычные телефоны и факсимильные аппараты используют аналоговый телефонный сигнал. Некоторые системы РВХ являются цифровыми и могут быть несовместимыми с факсимильным аппаратом. Для получения и отправки факсов необходимо наличие стандартной аналоговой телефонной линии.
- **Линии с возможностью переключения.** Функция телефонной системы, позволяющая переключать новый вызов на следующую доступную линию, если первая входящая линия занята. Попробуйте подключить факсимильный аппарат к первой входящей телефонной линии. По истечении установленных в параметрах количества вызовов до ответа факсимильный аппарат ответит на вызов.



ПРИМЕЧАНИЕ. Линии с возможностью переключения могут вызвать проблемы с функциями приема факсимильного аппарата. Использование этого устройства в среде линий с возможностью переключения не рекомендуется.

Используется ли устройство защиты от скачков напряжения?

Устройства для защиты от скачков напряжения могут использоваться между розеткой и факсимильным аппаратом, чтобы предотвратить повреждение факсимильного аппарата от возможного скачка энергии, проходящего по телефонной линии. Эти устройства могут вызвать некоторые проблемы с взаимодействием факса, в результате этого может понизиться качество телефонного сигнала. Если при использовании этих устройств появились проблемы с отправкой или получением факсов, попробуйте подключить факсимильный аппарат напрямую

к телефонной розетке, чтобы определить, заключается ли проблема в устройстве для защиты от скачков напряжения.

Используется ли такая услуга телефонной компании, как передача речевых сообщений или автоответчик?

Если число гудков, установленных для службы передачи сообщений, меньше, чем число гудков, установленных для ответа факсимильного аппарата на вызов, служба передачи сообщений ответит на вызов, запретив тем самым получение факса. Если число гудков для ответа факсимильного аппарата на вызов меньше, чем число гудков для ответа службы передачи сообщений, факсимильный аппарат ответит на вызов, но вызов не попадет в службу передачи сообщений.

Оснащен ли телефон функцией ожидания вызова?

Если на телефоне включена функция ожидания вызова, то вызов факса может быть прерван уведомлением об ожидающем вызове. Убедитесь в том, что на телефонной линии факса функция ожидания вызова выключена.

Проверка состояния факс-платы

Если аналоговая факс-плата не работает, распечатайте отчет [Страница конфигурации](#), чтобы проверить состояние устройства.

1. Прокрутите список на главном экране и нажмите кнопку [Администрирование](#).
2. Откройте следующие меню:
 - [Отчеты](#)
 - [Страницы конфигурации/состояния](#)
 - [Страница конфигурации](#)
3. Нажмите кнопку [Печать](#), чтобы распечатать отчет о конфигурации, или кнопку [Вид](#), чтобы просмотреть его на экране. Отчет состоит из нескольких страниц.



ПРИМЕЧАНИЕ. IP-адрес или имя хоста устройства можно найти на странице Jetdirect.

В разделе "Страница факс-платы" страницы конфигурации под заголовком "Информация об аппаратном обеспечении" проверьте значение "Состояние модема". В следующей таблице представлены условия состояния и возможные решения.

Функционирует / включено ¹	Аналоговый факс установлен и готов к работе.
Функционирует / выключено ¹	Факс-плата установлена и функционирует, однако утилита HP Digital Sending либо отключила функцию факса для МФУ, либо включила отправку факсов по локальной сети. При включении факса ЛС происходит отключение функции аналогового факса. В один момент времени может использоваться только одна функция факса (или отправка факса по локальной сети, или аналоговый факс).
Не функционирует / включено / выключено ¹	Обнаружен сбой микропрограммы. Необходимо обновить микропрограмму.

Поврежден / включено / выключено ¹	Сбой факсимильного аппарата. Установите заново плату факсимильного аппарата и проверьте, не изогнуты ли контакты. Если после этого все еще отображается состояние "ПОВРЕЖДЕН", замените плату факсимильного аппарата.
¹ Состояние "ВКЛЮЧЕНО" показывает, что аналоговая факс-плата включена; состояние "ВЫКЛЮЧЕНО" показывает, что включена передача факсов по локальной сети (аналоговый факс выключен).	

Функции факса не работают

Факс-плата установлена, но значок не отображается на главном экране устройства.

Причина	Решение
В утилите конфигурации HP MFP Digital Sending Software отключена функция аналогового факса.	Воспользуйтесь утилитой HP MFP Digital Sending Software для включения функции аналогового факса.
Устройство работает неправильно.	<p>Проверьте статус факс-платы. Если статус отображается как</p> <p>Если статус отображается как "НЕ ФУНКЦИОНИР.", возможно, необходимо установить новую версию микропрограммы.</p> <p>Если статус отображается как "ПОВРЕЖДЕН", а новая плата была только что установлена, попробуйте переустановить плату и проверьте, не согнулись ли контакты.</p> <p>Если состояние отображается как "ПОВРЕЖДЕН", а плата установлена правильно, нужно заменить плату.</p>
Неисправная плата форматтера.	Обратитесь в сервисный центр HP для выполнения технического обслуживания.

Устройство не отображает меню факса.

Причина	Решение
Включен факс ЛС.	Это нормальное состояние. Когда в утилите HP Digital Sending Software включена функция факса ЛС, аналоговый факс выключается, а соответствующие меню, которые используются только для такого факса, не отображаются.

Общие проблемы с факсом

Проблема	Причина	Устранение
Сбой при отправке факса.	Включена функция сжатия JBIG, а принимающий факс не поддерживает эту функцию.	Выключите функцию JBIG.
На экране состояния отображается сообщение "Недостаточно памяти".	Диск устройства заполнен.	Удалите некоторые файлы с диска. Для получения информации по управлению диском см. руководство пользователя устройства.

Проблема	Причина	Устранение
Качество печати фотографий низкое или печатаются серые поля.	Неверный параметр содержания страницы.	Попробуйте установить значение Оптимизация текста/фотографий для параметра Фото .
Клавиша отмены на клавиатуре устройства, нажатая для прерывания отправки факса, не срабатывает, факс все равно отправляется.	Команду отмены можно подать, только выбрав пункт в меню отмены (это меню отображается после нажатия красной клавиши Остановить) и подтвердив отмену клавишей ОК .	Отмените отправку факсов с помощью меню факса.
Отсутствует кнопка адресной книги факсов.	Адресная книга факсов не включена.	Воспользуйтесь утилитой настройки HP MFP Digital Sending Software Configuration Utility, чтобы включить адресную книгу факсов.
Не удается найти параметры факса в утилите HP Web Jetadmin.	Параметры факса в HP Web Jetadmin находятся под раскрывающимся меню на странице состояния устройства.	Выберите Цифровая отправка и факс из раскрывающегося списка.
Заголовок смещается в верхнюю часть страницы при установке режима наложения.	Факс будет добавлять наложение заголовка в верхнюю часть страницы, это наблюдается при пересылке факса, когда установлено наложение.	Это нормальное состояние.
Смесь номеров и имен в поле получателей.	Это обычное состояние, когда отображаются имена и номера. Режим отображения зависит от места, имен списков адресной книги факсов и других номеров базы данных.	Обычное состояние, вмешательство не требуется.
Одностраничный факс печатается как двухстраничный.	Заголовок факса помещается в верхнюю часть страницы, сдвигая текст на вторую страницу.	Если нужно, чтобы одностраничный факс печатался на одной странице, установите наложение заголовка в режиме наложения или настройте параметр "Уместить на странице".
На середине печати факса приостанавливается подача документа.	Возможно, в устройстве АГД произошло замятие.	Если возникло замятие, инструкции по его устранению см. в руководстве пользователя устройства.
Звук, издаваемый факсимильным аппаратом, слишком громкий или слишком тихий.	Нужно настроить параметр звука.	

Проблемы с получением факсов

Факс не отвечает на входящие вызовы других факсов (факс не обнаружен).

Причина	Решение
Возможно, параметр числа гудков перед ответом установлен неправильно.	Проверьте значение количества звонков до ответа.
Возможно, телефонный шнур подключен неправильно или неисправен.	Проверьте установку. Убедитесь, что используется телефонный шнур, поставляемый с факсимильным аппаратом.

Факс не отвечает на входящие вызовы других факсов (факс не обнаружен).

Причина	Решение
Возможно, телефонная линия не работает.	Отключите факсимильный аппарат от розетки и подключите телефон. Попробуйте позвонить с телефона, чтобы убедиться, что телефонная линия работает.
Возможно, служба голосовых сообщений мешает функции ответа на вызовы факсимильного аппарата.	Выполните одно из следующих действий. <ul style="list-style-type: none">Отключите функцию голосовых сообщений.Подключите факс к отдельной телефонной линии.Уменьшите количество гудков перед ответом для факсимильного аппарата, чтобы оно было меньше, чем количество гудков перед ответом для голосовой почты.

Факсы передаются или отправляются очень медленно.

Причина	Решение
Возможно, вы получаете или отправляете очень сложный факс, состоящий из большого числа графических изображений.	Сложные факсы требуют большего времени на отправку или получение.
Возможно, устройство, принимающее факс, имеет медленную скорость.	Факсы отправляются с самой высокой модемной скоростью, которая поддерживается устройством.
При отправке или получении факса выбрано чрезмерно высокое разрешение. Как правило, повышенное разрешение улучшает качество изображения, но увеличивает продолжительность передачи.	Если вы принимаете факс, позвоните отправителю и попросите его уменьшить разрешение и передать факс еще раз. Если вы отправляете факс, нужно уменьшить разрешение и изменить значение параметра Оптимизация текста/фотографий .
Если телефонная линия некачественная, факс и принимающее устройство замедляют передачу, чтобы обработать ошибки.	Отмените отправку факса и запустите ее вновь. Нужно, чтобы компания проверила телефонную линию.

Факсы не печатаются устройством.

Причина	Решение
В лотке отсутствует носитель.	Загрузите носитель. Любые факсы, полученные при отсутствии носителя в лотке, сохраняются. Они будут распечатаны после заполнения лотка.
Установлена функция печати факсов по расписанию.	Если функция печати факсов по расписанию установлена, факсы не будут распечатываться, пока функция не будет отключена.
В устройстве мало тонера или тонер закончился.	Устройство приостанавливает печать, если тонера мало (или когда тонер заканчивается). Любые полученные факсы хранятся в памяти и распечатываются после замены тонера. Для получения информации по другим проблемам с печатью см. руководство пользователя устройства.

Факсы не печатаются устройством.

Причина	Решение
Входящий вызов может оказаться голосовым.	Входящие голосовые вызовы показаны в отчете по вызовам как Ошибка связи (17) . Нет необходимости принимать какие-либо меры, если данная запись отчета свидетельствует не об ошибке факса, а о голосовом вызове. Убедитесь, что для таких звонков выделен голосовой номер, отличный от номера факса.
Прерван прием факса.	Убедитесь в том, что для телефонной линии факса не включена функция ожидания вызова. Процесс приема факса может быть прерван сообщением об ожидающем вызове, в результате чего произойдет ошибка соединения.
Для параметра функции Расписание печати факсов выбрано значение Всегда сохранять факсы .	Измените значение параметра Расписание печати факсов на Всегда печатать факсы .

Проблемы с отправкой факсов

Проблема	Причина	Решение
Прекращается отправка факсов.	Возможно, факс, на который выполняется отправка, находится в нерабочем состоянии.	Попробуйте отправить факс на другие устройства.
	Возможно, ваша телефонная линия не работает.	Отключите факсимильный аппарат от розетки и подключите телефон. Попробуйте позвонить с телефона, чтобы убедиться, что телефонная линия работает.
	Возможно, качество связи вашей телефонной линии низкое, или присутствуют помехи.	Попробуйте выбрать более низкую скорость передачи, чтобы улучшить надежность передачи. См. параметр "максимальная скорость передачи".
Устройство получает факсы, но не отправляет их.	Возможно, включена функция ожидания вызова	Убедитесь в том, что для телефонной линии факса не включена функция ожидания вызова. Процесс приема факса может быть прерван сообщением об ожидающем вызове, в результате чего произойдет ошибка соединения.
	Если факс установлен в системе PBX, система PBX может формировать тональный вызов, мешающий обнаружению факса.	Выключите функцию определения сигнала свободной линии.
	Возможно, телефонное соединение некачественное.	Попробуйте повторить попытку позже.
	Возможно, факс, на который выполняется отправка, находится в нерабочем состоянии.	Попробуйте отправить факс на другие устройства.

Проблема	Причина	Решение
	Возможно, ваша телефонная линия не работает.	Отключите факсимильный аппарат от розетки и подключите телефон. Попробуйте позвонить с телефона, чтобы убедиться, что телефонная линия работает.
Дозвон при отправке факса.	Факсимильный аппарат автоматически набирает номер, если установлен параметр "Повтор при занятости" или "Повтор, нет ответа".	Это нормальное состояние. Если не требуется повторная отправка факса, нужно установить значение "0" для параметра "Повтор при занятости", а также установить значение "0" для параметра "Повтор, нет ответа".
Отправляемые факсы не приходят на получающее устройство.	Возможно, получающее устройство выключено или возникли ошибки, например, нет бумаги.	Позвоните получателю, чтобы убедиться, что устройство включено и готово к приему факсов.
	Возможно, факс находится в памяти и ожидает повторного набора занятого номера, или существуют другие задания, которые ожидают отправки.	Если факс сохранен в памяти по одной из указанных причин, в рабочем журнале факса появляется соответствующая запись. Распечатайте журнал активности факса и проверьте, нет ли в столбце Результат заданий с состоянием Отложено .

Коды ошибок

В случае возникновения проблем с факсом, которые мешают или прерывают получение факса, формируется код ошибки, с помощью которого можно определить причину, вызвавшую проблему. Коды ошибок можно посмотреть в журнале активности факса, в отчете по вызовам факса, а также в трассировке протокола T.30. Распечатайте один из этих трех журналов для получения кода ошибки. Подробные описания кодов ошибок и способов их устранения находятся на веб-сервере www.hp.com, для доступа к этому разделу выполните поиск Аналоговая факс-плата Analog Fax Accessory 500 для принтеров HP LaserJet.

Сообщения об ошибках факса

Если при отправке или приеме аналогового факса на устройстве HP LaserJet возникают какие-либо ошибки, они будут отображены на панели управления устройства и в отчетах факса. Ошибки факса могут возникать по многим причинам, наиболее частыми причинами являются прерывание или помехи телефонного соединения. Любая ошибка в процессе обработки факса, независимо от ее происхождения, будет отображена на устройстве.

Если процесс передачи факса прерван или произошла ошибка, подсистема факса создает отчет состояния/ошибки в устройстве. После нормальной или успешной отправки факса создаются сообщения об успешной отправке. Сообщение состоит из текста описания и числового кода (лишь некоторые сообщения не содержат код). На панели управления устройства отображается лишь текстовая часть сообщения. Как текстовое сообщение, так и числовой код будут отображены в отчете активности факса, отчете о вызовах факса и в трассировке протокола T.30 факса (эти отчеты можно напечатать отдельно с помощью панели управления устройства в меню **Администрирование > Отчеты > Отчеты факса** и **Администрирование > Устранение неполадок > Факс > Трассировка T.30 факса**). Числовой код отображается в скобках после текстовой части сообщения отчета. Например, если произошла ошибка взаимодействия, на экране панели управления отобразится **Факсы с ошибкой: Ошибка связи**. Такая же ошибка отобразится в поле "Результат" в отчете активности факса в

виде **Ошибка взаимодействия (17)**. В этом примере числовой код, соответствующий данной ошибке взаимодействия, – 17.

Этот числовой код создается факс-модемом. Обычно числовой код (0) означает нормальный ответ модема. Некоторые сообщения всегда отображают числовой код (0), некоторые сообщения могут иметь целый диапазон кодов в зависимости от обстоятельств, и лишь немногие сообщения не имеют числового кода. Обычно числовой код (0) означает ошибку, которая не связана с факс-модемом, а произошла в другой части подсистемы факса или в другой подсистеме устройства (например, в подсистеме печати). Ненулевые коды ошибок предоставляют подробности о конкретных действиях или процессах, выполненных модемом. Такие коды не всегда указывают на неполадку в модеме.

В следующих таблицах приведены сообщения факса с наиболее часто встречающимися числовыми кодами вместе с рекомендуемыми действиями по исправлению неисправностей. В таблицу также включены несколько сообщений, которые отображают нормальные события. Например, если невозможно отправить факс на занятый номер, отобразится сообщение **Сбой, занято**. С подсистемой факса все в порядке. Сообщение говорит о том, что факс не был отправлен по причине занятого телефонного номера на другом конце линии.

Постоянно повторяющиеся сообщения об ошибках с числовыми кодами, которые не указаны в данном документе, требуют обращения в службу поддержки клиентов. Для быстрой идентификации проблемы можно напечатать более подробный список событий последнего вызова факса. Трассировка Т.30 факса — подробный список событий факса, который можно напечатать для последнего факса, а также можно настроить его печать после каждой ошибки факса. Чтобы напечатать или настроить трассировку Т.30 факса, нажмите кнопку [Администрирование, Устранение неполадок](#), а затем [Трассировка Т.30 факса](#). После этого можно печатать отчет о последнем факсе или указать, когда печатать трассировку Т.30 факса.

Сообщения об отправке факса

Таблица 11-1 Сообщения об отправке факса

Сообщение	Номер ошибки:	Описание	Действие:
Отменено	0	Факс отменен пользователем с панели управления устройства.	Нет.
Успешно	Н/Д	Факс отправлен успешно.	Нет.
Сбой, занято	0	Устройство, принимающее факс, занято.	Повторная попытка отправки будет выполнена автоматически (если настроено), в противном случае отправьте факс позже.
Нет ответа	0	Устройство, принимающее факс, не отвечает на вызов.	Устройство, принимающее факс, может быть отключено от линии или выключено. Свяжитесь с получателем и уточните состояние устройства. Попробуйте выполнить повторную отправку.
Ошибка сжатия	Любой	Возможно факс поврежден или не отправлен.	Попробуйте повторно отправить факс.
Нет набора	0	При отправке факса не удалось распознать сигнал свободной линии.	Убедитесь, что телефонная линия работает, установите отправляющий факс в режим "нет" для распознавания тонального сигнала.
Сбой, модем	Любой	Неожиданный или неверный ответ внутреннего факс-модема устройству.	Попробуйте отправить факс еще раз. Если ошибка не устраняется, обратитесь в службу технической поддержки. ПРИМЕЧАНИЕ. Эта ошибка не обязательно указывает на выход оборудования модема из строя.
Ошибка связи	17 или 36.	Телефонное соединение между отправителем и получателем прервано. Причиной могут быть голосовые вызовы.	Попробуйте выполнить повторную отправку факса.
Ошибка связи	Любой, кроме 17 или 36	Обычная проблема взаимодействия: передача была прервана или прошла неудачно.	Попробуйте отправить факс еще раз. Если ошибка не устраняется, обратитесь в службу технической поддержки.

Таблица 11-1 Сообщения об отправке факса (продолжение)

Сообщение	Номер ошибки:	Описание	Действие:
Сбой, пробел	0	Не удается прочитать или записать файл изображения факса на диск. Возможно, диск устройства поврежден или на нем нет свободного места.	Попробуйте отправить факс еще раз. Если ошибка не устраняется, обратитесь в службу технической поддержки.
Сбой, страница	0	Несовместимая ширина страницы или страница содержит слишком много поврежденных строк.	Попробуйте отправить факс еще раз. Если ошибка не устраняется, обратитесь в службу технической поддержки.
Ошибка памяти	0	Недостаточно оперативной памяти в устройстве.	Если ошибка не устраняется, возможно, необходимо добавить оперативную память в устройство.
Сбой, задание	Любой	Сбой в работе факса. Задание не завершено.	Попробуйте отправить факс еще раз. Если ошибка не устраняется, обратитесь в службу технической поддержки.
Сбой, питание	0	Во время передачи факса произошло отключение питания устройства.	Попробуйте выполнить повторную отправку факса.
Факс не обнаружен.	17 или 36.	На другом конце линии не обнаружено факсимильного аппарата. Причиной могут быть голосовые вызовы.	Проверьте номер факса, попросите получателя проверить, что факсимильный аппарат включен и подключен к линии, затем повторите попытку.

Сообщения о получении факса

Таблица 11-2 Сообщения о получении факса

Сообщение	Номер ошибки:	Описание	Действие:
Успешно	Н/Д	Факс получен успешно.	Нет.
Блокировано	Н/Д	Получение факса было заблокировано получающим факсимильным аппаратом при помощи функции блокировки номера.	Нет.
Сбой, модем	Любой	Неожиданный или неверный ответ внутреннего модема устройства (например, в результате попытки отправить факс в момент поступления другого факса).	Попробуйте отправить факс еще раз. Если ошибка не устраняется, обратитесь в службу технической поддержки.
Ошибка связи	17, 36	Телефонное соединение между отправителем и получателем прервано.	Попросите отправителя повторно отправить факс (если факс отправителя не повторит попытку автоматически).
Ошибка связи	Любой, кроме 17 или 36	Обычная проблема взаимодействия: передача была прервана или прошла неудачно.	Попросите отправить факс еще раз. Если ошибка не устраняется, обратитесь в службу технической поддержки.
Сбой, пробел	0	Не удается прочитать или записать файл изображения факса на диск. Возможно, диск устройства поврежден или на нем нет свободного места.	Попросите отправить факс еще раз. Если ошибка не устраняется, обратитесь в службу технической поддержки.
Сбой, страница	0	Несовместимая ширина страницы или страница содержит слишком много поврежденных строк.	Попросите отправить факс еще раз. Если ошибка не устраняется, обратитесь в службу технической поддержки.
Ошибка памяти	0	Недостаточно оперативной памяти в устройстве.	Если ошибка не устраняется, возможно, необходимо добавить оперативную память в устройство.
Ошибка сжатия	0	Факс поврежден – невозможно декодировать файл полученного изображения.	Попросите отправить факс еще раз. Включите режим исправления ошибок (ECM), если он еще не включен.

Таблица 11-2 Сообщения о получении факса (продолжение)

Сообщение	Номер ошибки:	Описание	Действие:
Сбой, печать	0	Факс поврежден – невозможно декодировать файл полученного изображения.	Попросите отправить факс еще раз. Включите режим исправления ошибок (ЕСМ), если он еще не включен.
Опрос, неверно	0	Функция опроса факса попыталась получить факс от другого устройства, но ни одного факса доступно не было.	Свяжитесь с администратором опрашиваемого устройства, проверьте доступность факса и попробуйте еще раз.
Сбой, задание	Любой	Сбой в работе факса, включая все общие сбои.	Попросите отправить факс еще раз. Если ошибка не устраняется, обратитесь в службу технической поддержки.
Сбой, питание	0	Во время передачи факса произошло отключение питания.	Попросите отправителя отправить факс снова.
Факс не обнаружен.	17, 36	На факс был совершен голосовой вызов.	Нет

Отчеты факса

В следующих разделах описаны доступные отчеты факса. Распечатать или просмотреть отчеты можно с панели управления устройства.

В устройстве реализованы следующие отчеты факса:

- Журнал факса
- Отчет кодов оплаты
- Список блокир. факсов
- Список быстрого набора
- Отчет о вызовах факса

Чтобы напечатать отчет факса, выполните следующие действия:

1. Прокрутите список на главном экране и нажмите кнопку [Администрирование](#).
2. Откройте следующие меню:
 - [Отчеты](#)
 - [Отчеты факса](#)
3. Выберите отчет для печати или просмотра.
4. Нажмите кнопку [Печать](#) или [Вид](#).

Журнал активности факса

Журнал активности факса включает следующую информацию.

- Заголовок факса, установленный в меню устройства.
- Номер задания для каждого задания факса.
- Дата и время получения, отправки или сбоя всех факсов.
- Тип задания факса (получение или отправка).
- Идентификация (телефонный номер, если доступен)
- Продолжительность (время простоя)
- Число страниц
- Результат (успешно отправленный, задержанный или сбой при отправке с кодом и типом ошибки)

В базе данных может храниться до 500 последних факсов (более старые факсы заменяются новыми из журнала). В базе данных в виде отдельных записей хранятся все сеансы работы факсимильного аппарата. Например, сеансом работы факса может быть отправка факса, получение факса или обновление микропрограммы. В зависимости от активности в отчете может находиться менее 500 записей (если только не было отправлено 500 факсов без получения ответов или какой-либо иной активности).

Если необходимо использовать журнал для ведения учета, нужно периодически распечатывать журнал (как минимум каждые 500 факсов), а затем очищать его.

Отчет по кодам оплаты

Отчет по кодам оплаты — это список последних 500 факсов, которые были успешно отправлены. Они отображаются по коду оплаты. В данном отчете предоставлена следующая информация:

- номер кода оплаты;
- дата и время успешной отправки всех факсов;
- идентификационный номер;
- продолжительность (время простоя);
- число отправленных страниц;
- результат (успешный).

В базе данных может храниться до 500 последних факсов (более старые факсы удаляются из базы данных). Если необходимо использовать отчеты для ведения учета, нужно периодически распечатывать отчет (каждые 500 факсов), а затем очищать его.

Отчет о заблокированных факсах

Отчет о заблокированных факсах содержит список номеров, отправляемые с которых факсы устройство не будет принимать.

Отчет по быстрому набору

В отчете по быстрым наборам содержатся номера факсов, которым назначены имена быстрых наборов.

Отчет по вызовам факса

В отчет по вызовам входит информация, отображающая статус последнего полученного или отправленного факса.

Очистка журнала активности факса

Для очистки журнала активности факса выполните следующие действия.

1. На панели управления нажмите [Администрирование](#).
2. Откройте следующие меню:
 - [Параметры факса](#)
 - [Очистить журнал факса](#)
3. Нажмите кнопку [Очистить](#), чтобы очистить журнал активности факса.

Параметры сервиса

Эти элементы в меню на панели управления могут помочь при поиске и устранения неисправностей, если не помогло выполнение действий, которые рекомендуются в разделе кодов ошибок. Указанные разделы предназначены для использования обслуживающим персоналом HP.

Параметры меню Устранение неполадок

Откройте меню [Администрирование](#) и выберите подменю [Устранение неполадок](#).

Параметры меню [Устранение неполадок](#)

Трассировка Т.30. Трассировка Т.30 представляет собой напечатанный отчет, который состоит из последних записей по всем операциям между отправляющим и принимающим факсом. В этот отчет входит множество технических деталей, в которых трудно разобраться большинству пользователей. Однако в отчете содержатся подробные коды ошибок и другая информация, которая может оказаться полезной в поиске и устранении определенных проблем, относящихся к отправке или получению факса. Содержимое отчета может быть запрошено представителем службы HP при определении причины, вызвавшей проблему, чтобы выполнить соответствующие действия по устранению проблемы.

Потеря сигнала передачи. В данном разделе представлено средство компенсации потери сигнала телефонной линии. Не рекомендуется изменять этот параметр, если это не будет запрошено представителем службы HP при попытке восстановить факс.

V34. Этот параметр имеет два значения ("Обычный" и "Выкл."), с помощью которых контролируется скорость модема. Значение "Обычный" позволяет модему (при взаимодействии с другим модемом) выбрать любую поддерживаемую скорость до 33 600 бит/с. При значении "Выкл." устанавливается скорость 14 400 бит/с. Этот параметр устанавливается до его изменения.

Режим громкоговорителя. Этот параметр имеет два значения: "Обычный" и "Диагностика". В режиме "Обычный" динамик модема включается на время набора номера по изначально установленному соединению, а затем выключается. В режиме "Диагностика" динамик включается и остается включенным для всех соединений, пока не будет установлен режим "Обычный".

Параметры меню "Сброс"

Откройте меню [Администрирование](#) и выберите подменю [Сбросы](#).

Параметры меню [Сбросы](#)

Восстановить заводские параметры связи или [Восстановить параметры связи по умолчанию](#). Этот раздел сбрасывает изменения в нескольких меню в значения по умолчанию. Сюда входят максимальная скорость, время выключения пакетного сигнала, V.34, режим динамика и потеря сигнала передачи.

Обновление микропрограммы

Микропрограмму факса можно обновить. Обновление микропрограммы происходит как часть обновления общей микропрограммы устройства. Для получения более подробной информации см. руководство пользователя.

12 Управление и обслуживание

- [Печать информационных страниц](#)
- [Использование встроенного Web-сервера HP](#)
- [Использование программного обеспечения HP Web Jetadmin](#)
- [Функции безопасности устройства](#)
- [Параметры экономного режима](#)
- [Установка внешних устройств ввода/вывода](#)
- [Очистка устройства](#)
- [Обновления продукта](#)

Печать информационных страниц

Информационные страницы содержат сведения об устройстве и его текущей конфигурации. Ниже описаны процедуры печати и просмотра информационных страниц.

1. Прокрутите список на главном экране и нажмите кнопку [Администрирование](#).
2. Откройте меню [Отчеты](#).
3. Выберите отчет, который требуется просмотреть, затем нажмите кнопку [Печать](#), чтобы распечатать его, или кнопку [Вид](#), чтобы просмотреть.



ПРИМЕЧАНИЕ. Вариант [Вид](#) недоступен для некоторых страниц.

Уровень 1	Уровень 2	Описание
Страницы конфигурации/ состояния	Карта меню "Администрирование"	Содержит полную структуру меню Администрирование с описанием навигации по всем функциям.
	Страница текущих настроек	Содержит текущие настраиваемые параметры устройства.
	Страница конфигурации	Содержит параметры устройства и список установленных дополнительных устройств.
	Состояние расходных материалов	Содержит сведения о приблизительно оставшемся сроке службы расходных материалов, статистические данные об общем количестве обработанных страниц, серийный номер, данные счетчиков страниц и информацию по обслуживанию. Для удобства пользователей HP указывает приблизительно оставшийся срок службы расходных материалов. Фактические уровни оставшихся расходных материалов могут отличаться от указанных значений в зависимости от типов напечатанных документов и других факторов.
Отчеты факса	Страница расхода	Содержит счетчик всех форматов, обработанных устройством, включая сведения о типе (односторонние, двусторонние, черно-белые или цветные), а также счетчик страниц.
	Страница каталога файла	Отображает имена файлов и папок для файлов, сохраненных в памяти устройства.
	Журнал факса	Содержит список факсов, которые были отправлены или получены устройством.
Отчеты кодов оплаты	Отчет кодов оплаты	Список кодов оплаты, которые использовались для оплаты исходящих факсов. Указывается, для какого количества факсов был выписан счет по каждому коду.
	Список блокир. факсов	Список заблокированных телефонных номеров, с которых невозможна отправка факсов на данное устройство.
	Список быстрого набора	Список номеров быстрого набора, сохраненных в устройстве.
	Отчет о вызовах факса	Подробный отчет о последнем полученном или отправленном факсе.

Уровень 1	Уровень 2	Описание
Другие страницы	Список шрифтов PCL	Печать имеющихся шрифтов PCL.
	Список шрифтов PS	Печать имеющихся шрифтов PS.

Использование встроенного Web-сервера HP

Встроенный Web-сервер используется для просмотра состояния устройства, настройки параметров сети устройства, а также для управления функциями печати с компьютера без необходимости в использовании панели управления устройством. Ниже приведены примеры процедур, которые можно выполнить с помощью встроенного Web-сервера HP:

 **ПРИМЕЧАНИЕ.** Когда устройство напрямую подключено к компьютеру, вместо встроенного Web-сервера для просмотра состояния изделия используется ПО HP Easy Printer Care.

- Просмотр информации о состоянии устройства.
- определение оставшихся ресурсов всех расходных материалов и заказ новых
- Просмотр и изменение конфигурации лотков.
- Просмотр и изменение конфигурации меню панели управления устройством
- Просмотр и распечатка внутренних страниц.
- Получение уведомлений о событиях, связанных с устройством и расходными материалами.
- Просмотр и изменение конфигурации сети.

Для работы со встроенным Web-сервером HP необходимо наличие браузера Microsoft Internet Explorer 5.01 или более поздней версии, либо Netscape 6.2 или более поздней версии для Windows, Mac OS и Linux (только Netscape). Для HP-UX 10 и HP-UX 11 требуется Netscape Navigator версии 4.7. Встроенный Web-сервер HP функционирует при подключении устройства к IP-сети. Он не поддерживает соединения по протоколам, созданным на базе IPX. Для открытия и использования встроенного Web-сервера HP доступ в Интернет не требуется.

При подключении принтера к сети доступ к встроенному Web-серверу HP обеспечивается автоматически.

Сетевой доступ ко встроенному веб-серверу HP

1. Определите IP-адрес или имя хоста устройства:
 - а. На главном экране панели управления устройством нажмите кнопку [Администрирование](#).
 - б. Откройте меню [Отчеты](#).
 - в. Откройте меню [Страница конфигурации](#) и нажмите кнопку [Печать](#).
 - г. Найдите IP-адрес или имя хоста на странице HP Jetdirect.
2. В поле URL-адреса поддерживаемого Web-браузера, установленного на используемом компьютере, введите IP-адрес устройства или имя хоста.

Функции встроенного веб-сервера HP

Вкладка "Информация"

Таблица 12-1 Встроенный веб-сервер HP, вкладка Информация

Меню	Описание
Состояние устройства	Отображает состояние устройства и остаток расходных материалов HP. На этой странице также отображается тип и формат бумаги для каждого лотка. Чтобы изменить параметры по умолчанию, щелкните ссылку Изменить настройки .
Журнал заданий	Отображает список последних заданий печати и копирования устройства.
Страница конфигурации	Отображает информацию, находящуюся на странице конфигурации.
Страница состояния расходных материалов	Отображает информацию, находящуюся на странице состояния расходных материалов.
Страница журнала событий	Содержит список всех событий и ошибок устройства. Щелкните ссылку HP Instant Support (расположенную в разделе Прочие ссылки на каждой странице встроенного веб-сервера HP), чтобы перейти к группе динамических веб-страниц с информацией об устранении неполадок. На этих страницах также отображаются дополнительные службы, доступные для данного устройства.
Страница расхода	Отображает сводную информацию о количестве страниц, отпечатанных устройством и сгруппированных по формату, типу и тракту прохождения бумаги.
Информация об устройстве	Содержит сетевое имя, адрес и модель устройства. Чтобы настроить эти параметры, откройте меню Информация об устройстве на вкладке Общие .
Печать	Позволяет выбрать и распечатать файл, хранящийся на компьютере или в сети.
Отчеты и страницы для печати	Содержит список внутренних отчетов и страниц устройства, которые можно просмотреть или распечатать.

Вкладка "Общие"

Таблица 12-2 Встроенный веб-сервер HP, вкладка Общие

Меню	Описание
Настройка панели управления	Позволяет выбрать функции, которые нужно добавить на главный экран панели управления, и определить порядок их отображения.
Настройка готовых наборов	Позволяет настроить задания, перечисленные в разделе Готовые наборы на главном экране панели управления устройства.
Предупреждения	Позволяет настроить параметры уведомления по электронной почте о различных событиях, связанных с устройством и расходными материалами.
Меню "Администрирование" на панели управления	Отображает структуру меню Администрирование на панели управления. ПРИМЕЧАНИЕ. Можно задать параметры на этом экране, однако встроенный веб-сервер HP предоставляет больше возможностей настройки, чем меню Администрирование .
Автоотправка	Настройте устройство для автоматического отправления на определенные адреса электронной почты сообщений о конфигурации устройства и состоянии расходных материалов.

Таблица 12-2 Встроенный веб-сервер HP, вкладка Общие (продолжение)

Меню	Описание
Панель управления	Показывает изображение экрана, открытого на панели управления.
Изменить прочие ссылки	Позволяет добавить или изменить ссылку на какой-либо другой веб-сайт. Эта ссылка отображается в разделе Прочие ссылки на каждой странице встроенного веб-сервера HP.
Информация о заказе	Позволяет указать сведения о заказе расходных материалов, которые будут отображаться на странице состояния расходных материалов. Например, это может быть контактная информация или веб-сайт компании, у которой приобретаются расходные материалы.
Информация об устройстве	Позволяет назначить устройству имя и инвентарный номер. Введите имя и адрес электронной почты основного получателя информации об устройстве.
Язык	Позволяет задать язык, на котором будет отображаться информация, предоставляемая встроенным веб-сервером HP.
Дата и время	Позволяет установить дату и время или настроить синхронизацию с часами на сетевом сервере.
Расписание режима ожидания	Позволяет установить или изменить время включения и выключения режима ожидания, а также время перехода устройства в этот режим. Можно составить расписание для каждого дня недели и для выходных.
Резервное копирование и восстановление	Позволяет создать резервный файл, содержащий сведения об устройстве и пользовательскую информацию. При необходимости данные устройства можно восстановить с помощью этого файла.
Восстановить заводские установки	Позволяет восстановить исходные заводские настройки устройства.
Инсталлятор решений	Позволяет установить программное обеспечение сторонних производителей, позволяющее расширить функциональность устройства.
Обновление микропрограмм	Позволяет загрузить и установить файлы обновления микропрограммы.
Службы квоты и статистики	Функция подключения к серверу квот позволяет задать для каждого пользователя устройства максимальное количество страниц, которое он может напечатать или отсканировать. При наличии такого подключения устройство будет отправлять на сервер запрос количества доступных для пользователя страниц перед началом каждого задания.

Вкладка "Копирование/печать"

Таблица 12-3 Встроенный веб-сервер HP, вкладка Копирование/печать

Меню	Описание
Настройка открытия с USB-устройства	Позволяет включить или отключить меню Открыть с USB-носителя на панели управления.
Управление сохраненными заданиями	Позволяет включить или отключить функцию сохранения заданий в памяти устройства и настроить соответствующие параметры.
Общие настройки печати	Позволяет настроить параметры по умолчанию для заданий печати и определить порядок отображения параметров печати на экране панели управления.
Параметры копирования	Позволяет настроить параметры по умолчанию для заданий копирования и определить порядок отображения параметров копирования на экране панели управления.

Вкладка "Сканирование/цифровая отправка"

Таблица 12-4 Встроенный веб-сервер HP, вкладка Сканирование/цифровая отправка

Меню	Описание
Адресная книга	Позволяет добавить новые адреса электронной почты по одному или изменить адреса, сохраненные в устройстве. Чтобы не добавлять часто используемые адреса электронной почты по одному, можно загрузить их в устройство в виде списка на вкладке Импорт/экспорт .
Настройка электронной почты	Позволяет настроить параметры по умолчанию для цифровой отправки по электронной почте, в том числе следующие: <ul style="list-style-type: none">• Параметры сервера исходящей почты (SMTP).• Параметры по умолчанию для заданий готовых наборов электронной почты.• Параметры по умолчанию для сообщений, такие как адрес отправителя и тема.• Параметры цифровой подписи и шифрования данных.• Параметры уведомлений по электронной почте.• Права и параметры для входа в систему, определяемые для пользователей и групп.• Параметры сканирования по умолчанию для заданий отправки по электронной почте.• Параметры файлов по умолчанию для заданий отправки по электронной почте.
Настройка сохранения в сетевую папку	Позволяет настроить параметры цифровой отправки в сетевую папку, в том числе следующие: <ul style="list-style-type: none">• Параметры по умолчанию для заданий готовых наборов, сохраненных в сетевой папке.• Параметры уведомлений.• Параметры сканирования по умолчанию для заданий, сохраненных в сетевой папке.• Параметры файлов по умолчанию для заданий, сохраненных в сетевой папке.
Настройка сохранения на USB-устройство	Позволяет настроить параметры цифровой отправки на накопитель USB, в том числе следующие: <ul style="list-style-type: none">• Параметры по умолчанию для заданий готовых наборов, сохраненных на флэш-накопителе USB.• Параметры уведомлений.• Параметры сканирования по умолчанию для заданий, сохраненных на флэш-накопителе USB.• Параметры файлов по умолчанию для заданий, сохраненных на флэш-накопителе USB.

Таблица 12-4 Встроенный веб-сервер HP, вкладка Сканирование/цифровая отправка (продолжение)

Меню	Описание
ОХРd: Рабочий поток	Позволяет использовать инструменты управления рабочими процессами, разработанные сторонними производителями.
Настройка ПО цифровой отправки	Позволяет настроить параметры, связанные с использованием дополнительного ПО цифровой отправки.

вкладка "Факс" (только для моделей fskm)

Таблица 12-5 Встроенный веб-сервер HP, вкладка Факс

Меню	Описание
Настройка отправки факсов	Позволяет настроить параметры отправки факсов, в том числе следующие: <ul style="list-style-type: none"> • Параметры по умолчанию для исходящих факсов. • Параметры по умолчанию для отправки факсов через внутренний факс-модем. • Параметры использования службы факсов в локальной сети. • Параметры использования службы интернет-факсов.
Быстрые наборы	Позволяет управлять номерами быстрого набора факса. Можно также импортировать CSV-файлы с адресами электронной почты, номерами факсов или записями пользователей, чтобы использовать эти данные в устройстве. Также пользователь может экспортировать в файл на компьютере содержащиеся в устройстве адреса электронной почты, номера факсов и записи пользователей. Такой файл можно использовать в качестве резервной копии данных или для импорта записей на другое устройство HP.
Настройка параметров получения факсов	Позволяет настроить параметры печати по умолчанию для входящих факсов и расписание печати факсов.
Архивирование и переадресация факсов	Позволяет включить или отключить функции архивирования и переадресации факсов, а также настроить основные параметры для каждой из них. <ul style="list-style-type: none"> • Функция архивирования факсов позволяет отправлять копию всех входящих и исходящих факсов на определенный адрес электронной почты. • Функция переадресации факсов служит для переадресации входящих факсов на другое факсимильное устройство.
Журнал факса	Содержит список факсов, которые были отправлены или получены устройством.

Вкладка "Устранение неполадок"

Таблица 12-6 Встроенный веб-сервер HP, вкладка Устранение неполадок

Меню	Описание
Отчеты и тесты	Позволяет выводить на печать различные отчеты, которые облегчают устранение неполадок. Позволяет изменить скорость факса и режим громкоговорителя факса в целях диагностики.
Обновление микропрограмм	Позволяет загрузить и установить файлы обновления микропрограммы.
Восстановить заводские установки	Позволяет восстановить исходные заводские настройки устройства.
Получение диагностических данных	Позволяет экспортировать файлы с информацией об устройстве на случай, если придется обращаться в службу технической поддержки HP.

Вкладка "Безопасность"

Таблица 12-7 Встроенный веб-сервер HP, вкладка Безопасность

Меню	Описание
Общая безопасность	Позволяет задать пароль администратора, чтобы можно было ограничивать доступ к определенным функциям устройства. Позволяет включить или отключить главный USB-порт на панели управления или соединительный USB-порт форматера, чтобы отправлять задания на печать прямо с компьютера.
Контроль доступа	Позволяет настроить доступ к функциям устройства для конкретных пользователей или групп. Также позволяет выбрать способ входа в систему устройства.
Защита сохраненных данных	Позволяет настроить внутренний жесткий диск устройства и управлять им. Для обеспечения максимальной безопасности устройство оснащено зашифрованным жестким диском. Позволяет настроить параметры хранения заданий на жестком диске устройства.
Управление сертификатами	Позволяет установить сертификаты безопасности для доступа к устройству и сети, а также управлять ими.
Самодиагностика	Позволяет выполнить проверки целостности данных и кодов для проверки соответствия работы функций безопасности устройства.

Вкладка "Веб-службы HP"

Вкладка **Веб-службы HP** используется для изменения параметров ePrint или SIPS устройства, когда оно подключено к сети.

Вкладка "Сеть"

На вкладке **Сеть** можно настроить сетевые параметры устройства, подключенного к IP-сети. При подключении устройства к сетям других типов эта вкладка не отображается.

Список "Прочие ссылки"



ПРИМЕЧАНИЕ. Чтобы изменить список **Прочие ссылки**, используйте меню **Изменить прочие ссылки** на вкладке **Общие**. По умолчанию в этот список включены элементы, перечисленные в следующей таблице.

Таблица 12-8 Встроенный веб-сервер HP: список "Прочие ссылки"

Меню	Описание
HP Instant Support	Позволяет подключиться к веб-сайту HP, на котором содержатся полезные сведения и готовые решения для устранения неполадок устройства.
Покупка расходных материалов	Позволяет перейти на веб-сайт HP SureSupply, на котором содержится информация о способах приобретения оригинальных расходных материалов HP, например картриджей и бумаги.
Поддержка продуктов	Позволяет подключиться к веб-сайту технической поддержки устройства, на котором содержатся справочная информация по различным вопросам.
Помощник	Предоставление сведений о конкретных задачах для данного устройства, например об устранении замятий и печати на различных типах бумаги.

Использование программного обеспечения HP Web Jetadmin

HP Web Jetadmin — это Web-приложение для удаленной установки, мониторинга, поиска и устранения неисправностей периферийного оборудования, подключенного к сети. Управление носит упреждающий характер, что позволяет администраторам сети разрешать вопросы так, чтобы это не отражалось на работе пользователей. Этот бесплатный программный продукт с расширенными функциями управления можно загрузить по адресу www.hp.com/go/webjetadmin.

Для обеспечения поддержки отдельных функций устройства можно установить встраиваемые модули в ПО HP Web Jetadmin. Можно настроить программное обеспечение HP Web Jetadmin на автоматическое уведомление пользователя о наличии новых модулей расширения. Для автоматического подключения к Web-узлу HP выполните инструкции на странице **Product Update** (Обновление устройства) и установите новейшие версии встраиваемых модулей для вашего устройства.

 **ПРИМЕЧАНИЕ.** Браузеры должны поддерживать Java™. Операционная система Mac OS не поддерживается.

Функции безопасности устройства

Сведения о безопасности

Устройство соответствует стандартам безопасности и поддерживает рекомендуемые протоколы, которые обеспечивают безопасность устройства и защиту важных данных в сети, а также упрощают отслеживание работы и обслуживание устройства.

Более подробные сведения о решениях HP в области безопасной обработки графических изображений и печати можно узнать по адресу www.hp.com/go/secureprinting. На этом сайте содержатся ссылки на официальные документы и подборки часто задаваемых вопросов о функциях безопасности.

Протокол IPsec (IP Security)

IP Security (IPsec) — это набор протоколов, управляющих входящим и исходящим сетевым IP-трафиком устройства. IPsec предусматривает проверку подлинности хостами, средства обеспечения целостности данных и шифрования информации, передаваемой по сети.

При использовании устройств, подсоединенных к вычислительной сети с установленным сервером печати HP Jetdirect, появляется возможность настройки функции IPsec с использованием вкладки **Сеть** во встроенном Web-сервере HP.

Безопасность встроенного Web-сервера HP

Назначение пароля администратора для доступа к встроенному веб-серверу HP для предотвращения изменения настроек неавторизованными пользователями.

1. Откройте встроенный Web-сервер, введя IP-адрес устройства в адресную строку Web-браузера.
2. Перейдите на вкладку **Безопасность**.
3. Откройте меню **Общая безопасность**.
4. Введите в поле **Имя пользователя** имя пользователя, связанное с паролем.
5. В области **Новый пароль** введите пароль, а в поле **Проверить пароль** введите этот пароль повторно.



ПРИМЕЧАНИЕ. Для изменения существующего пароля его сначала необходимо ввести в поле **Старый пароль**.

6. Нажмите кнопку **Применить**. Запишите пароль и храните его в надежном месте.

Поддержка шифрования. Высокопроизводительные зашифрованные жесткие диски HP

Некоторые модели оснащены зашифрованным жестким диском. Этот жесткий диск поддерживает функцию аппаратного шифрования, обеспечивающую надежное хранение конфиденциальных заданий печати, копирование и сканирование данных без снижения производительности устройства. В этом жестком диске используется самый современный алгоритм криптографической защиты Advanced Encryption Standard (AES), а также высокоэффективные функции, позволяющие экономить время и обеспечивающие высокую надежность.

Для конфигурации диска пользуйтесь меню **Безопасность** во встроенном веб-сервере HP.

Более подробные сведения о зашифрованном жестком диске, см. в *Руководстве по установке высокопроизводительного защищенного жесткого диска HP*.

1. Посетите Web-узел www.hp.com/support.
2. Введите текст **Защищенный жесткий диск** в окно поиска и нажмите кнопку **>>**.
3. Нажмите ссылку **Высокопроизводительный защищенный жесткий диск HP**.
4. Нажмите ссылку **Руководства**.

Безопасность сохраненных заданий

Можно защитить задания, сохраненные на устройстве, назначив для них PIN-код. Если пользователь попытается распечатать защищенные задания, то он должен будет ввести PIN-код на панели управления устройства.

Блокировка меню панели управления

Через встроенный веб-сервер HP можно заблокировать различные функции панели управления.

1. Откройте встроенный Web-сервер, введя IP-адрес устройства в адресную строку Web-браузера.
2. Перейдите на вкладку **Безопасность**.
3. Откройте меню **Контроль доступа**.
4. В области **Политики входа и полномочия** выберите типы пользователей, которым разрешен доступ к каждой из функций.
5. Нажмите клавишу **Применить**.

Блокировка форматтера

Отсек форматтера на задней части устройства имеет разъем для присоединения кабеля безопасности. Блокировка отсека форматтера предотвращает извлечение из него ценных компонентов.

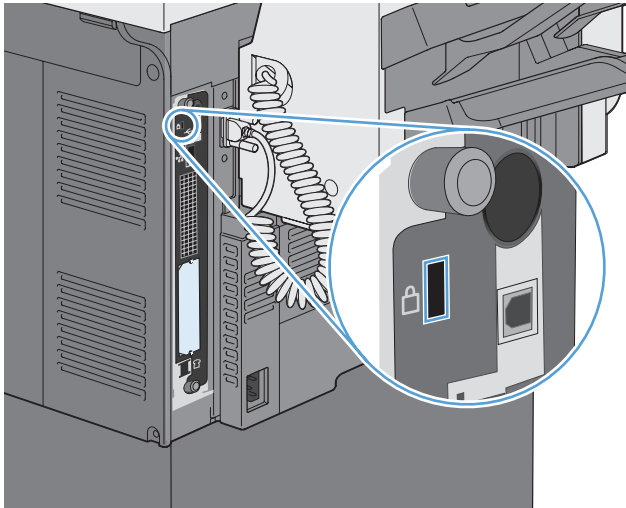

Параметры экономного режима

Режимы энергосбережения

Функция [Расписание режима ожидания](#) позволяет уменьшить потребление энергии, если устройство не используется. Можно задавать определенные периоды суток, во время которых устройство будет находиться в режиме ожидания или выходить из него. Можно составить расписание для каждого дня недели и для выходных.

Функция [Задержка ожидания](#) позволяет настроить автоматический переход в режим ожидания, если устройство находится в бездействии определенное время.



ПРИМЕЧАНИЕ. Эти функции не влияют на время прогрева устройства.

Настройка режима ожидания

1. Нажмите кнопку [Администрирование](#) на главном экране.
2. Откройте следующие меню:
 - а. [Параметры экрана](#)
 - б. [Режим ожидания](#)
3. Выберите одно из следующих действий.
 - [Использовать задержку при переходе в ждущий режим.](#) Активация функции [Задержка ожидания](#).
 - [Использовать график перехода в ждущий режим.](#) Активация функции [Расписание режима ожидания](#).
 - [Настройки энергосбережения/время ожидания.](#) С помощью этого параметра можно контролировать продолжительность прогрева термофиксатора между заданиями для оптимизации производительности и использования энергии.

Настройка задержки режима ожидания

1. Нажмите кнопку [Администрирование](#) на главном экране.
2. Откройте следующие меню:
 - а. [Общие параметры](#)
 - б. [Параметры энергопотребления](#)
 - в. [Задержка ожидания](#)
3. Выберите требуемый период времени и нажмите кнопку [ОК](#).

Настройка расписания режима ожидания



ПРИМЕЧАНИЕ. Для использования функции [Расписание режима ожидания](#) необходимо установить дату и время. Если дата и время уже установлены, шаги 2 и 3 ниже можно пропустить.

1. Нажмите кнопку [Администрирование](#) на главном экране.
2. Откройте меню [Общие параметры](#) и выберите [Формат даты/времени](#). Настройте следующие параметры:
 - [Формат даты](#)
 - [Формат времени](#)
3. Откройте меню [Дата/Время](#) и настройте следующие параметры:
 - [Дата](#)
 - [Время](#)
 - [Часовой пояс](#)

Если в вашем регионе используется переход на летнее время, установите флажок [Автонастройка перехода на летнее время](#).
4. Откройте меню [Параметры энергопотребления](#) и выберите [Расписание режима ожидания](#).
5. Нажмите кнопку "Добавить" , затем выберите тип события для добавления в расписание: [Пробуждение](#) или [Ожидание](#).
6. Настройте следующие параметры:
 - [Время события](#)
 - [Дни события](#)
 - [Описание события](#)
7. Откройте меню [Праздники](#), чтобы задать праздничные дни для вашего региона.

Установка внешних устройств ввода/вывода

Данное устройство оснащено внешним разъемом ввода-вывода (EIO). В имеющийся разъем EIO можно установить дополнительную плату сервера печати HP Jetdirect или внешний жесткий диск EIO.

 **ПРИМЕЧАНИЕ.** В этом примере показан процесс установки платы сервера печати HP Jetdirect.

1. Выключите устройство.



2. Отсоедините все кабели питания и интерфейсные кабели.

 **ПРИМЕЧАНИЕ.** На этой иллюстрации показаны не все кабели.

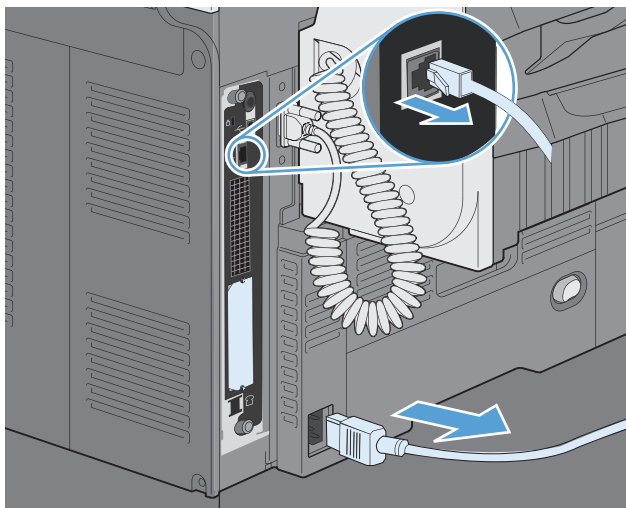

3. Выверните и извлеките два контрольных винта, крепящих крышку гнезда EIO, а затем снимите крышку. Эти винты и крышка больше не потребуются. Их можно выбросить.

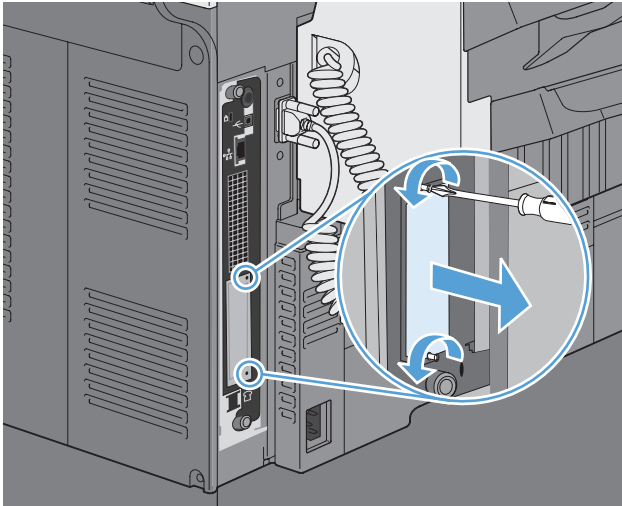

4. Плотно вставьте плату сервера печати HP Jetdirect в гнездо EIO.

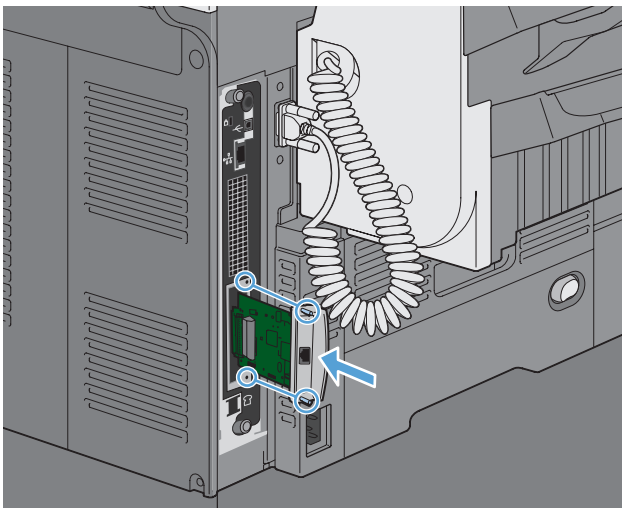

5. Вставьте и затяните контроровочные винты, прилагаемые к плате сервера печати.

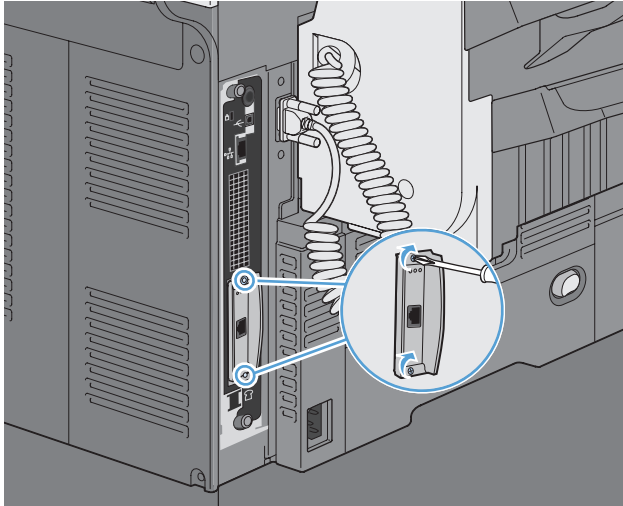

6. Снова подключите кабель питания и остальные интерфейсные кабели, а затем включите устройство.

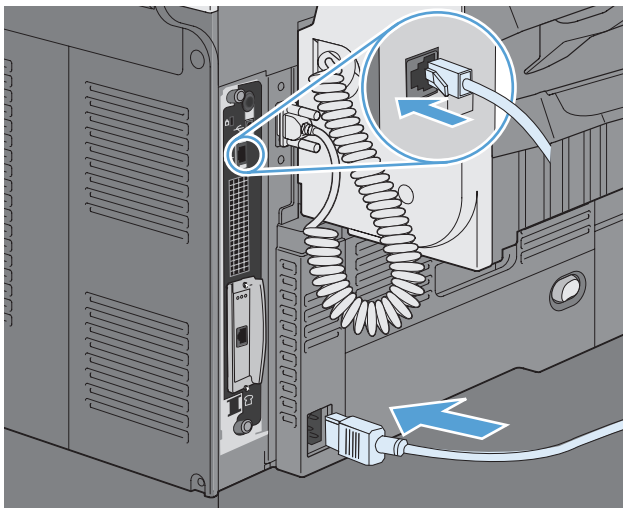

7. Распечатайте страницу конфигурации. Также следует распечатать страницу конфигурации HP Jetdirect с конфигурацией сети и сведениями о состоянии.

Если печать не выполняется, отключите устройство, а затем удалите и снова установите плату сервера печати, чтобы убедиться, что она полностью вставлена в разъем.

8. Выполните одно из следующих действий:
 - выберите правильный порт (инструкции см. в документации по компьютеру или операционной системе);
 - переустановите программное обеспечение, выбрав на этот раз сетевую установку.

Очистка устройства

Для очистки корпуса устройства используйте мягкую влажную ткань.

Очистка тракта подачи бумаги

1. Нажмите кнопку **Обслуживание устройства** на главном экране.
2. Откройте следующие меню:
 - Калибровка/Очистка
 - Страница очистки
3. Нажмите кнопку **Печать**, чтобы распечатать страницу.
4. Процесс очистки может занять несколько минут. По его завершении напечатанную страницу можно выбросить.

Очистка стекла сканера

 **ПРИМЕЧАНИЕ.** Если полосы или другие дефекты появляются только на страницах, напечатанных с помощью устройства подачи документов, очистите небольшое стекло сканера мягкой тканью или губкой, смоченной в неабразивном очистителе для стекол. Небольшое стекло сканера расположено слева от основного стекла сканера. В этом случае нет необходимости очищать стекло сканера целиком.

Со временем на стекле сканера и заднике белого цвета могут появиться пятна, способные повлиять на качество получаемых документов. Чтобы очистить эти части устройства, выполните следующие действия:

1. Выключите устройство, нажав переключатель питания, и отсоедините кабель от электросети.



2. Откройте крышку сканера.

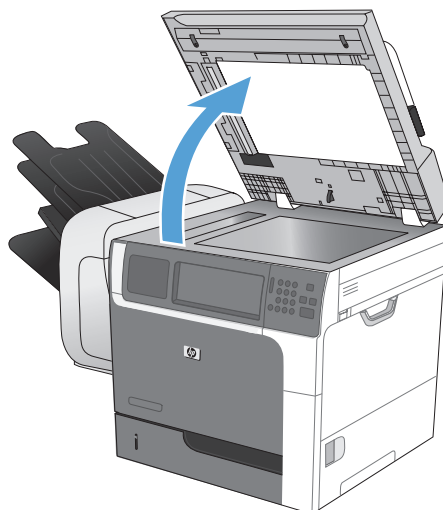

3. Очистите стекло сканера и задник белого цвета мягкой тканью или губкой, смоченной в неабразивном очистителе для стекол. Протрите насухо стекло и задник замшевой или хлопчатобумажной тканью, чтобы избежать образования пятен.

ПРЕДУПРЕЖДЕНИЕ. Не используйте для очистки каких-либо частей устройства абразивные вещества, а также ацетон, бензол, нашатырный и этиловый спирт или тетрахлорметан. Это может повредить устройство. Не наливайте жидкость на стекло или прижимную пластину. Она может просочиться внутрь и повредить устройство.

ПРИМЕЧАНИЕ. Осторожно чистите небольшое стекло, находящееся слева от стекла сканера. Если на нем появятся пятна, на документах, поступающих из податчика, могут образоваться полосы.

4. Подсоедините устройство к электросети и включите его.



Обновления продукта

Чтобы загрузить микропрограммы последних версий для данного устройства, перейдите на Web-страницу www.hp.com/go/ljm4555mfp_firmware.

13 Устранение неполадок

- [Справочные ресурсы](#)
- [Контрольный список устранения неполадок](#)
- [Восстановление заводских настроек](#)
- [Интерпретация сообщений на панели управления](#)
- [Неправильная подача бумаги и возникновение замятий](#)
- [Улучшение качества печати](#)
- [Устройство не печатает или печать выполняется слишком медленно](#)
- [Устранение неполадок с непосредственной печатью через USB-порт](#)
- [Устранение неполадок с подключением](#)
- [Устранение неполадок программного обеспечения устройства в ОС Windows](#)
- [Устранение неполадок программного обеспечения устройства в ОС Mac](#)

Справочные ресурсы

Настоящее руководство дополняют другие источники полезной информации.

Плакат с описанием панели управления устройства, который можно распечатать	Плакат находится на компакт-диске, поставляемом с устройством. Плакат, который занимает 4 страницы, можно распечатать и повесить рядом с устройством для справки. В инструкциях описывается, как использовать кнопки и другие функции, доступные на панели управления устройства.
Статьи из краткого руководства	Некоторые статьи по данному устройству можно найти на следующей веб-странице: www.hp.com/support/ljm4555mfp Их можно распечатать и хранить рядом с устройством. Это удобно, когда та или иная функция используется часто.
Краткое руководство	В этом документе описываются наиболее часто используемые функции. Руководство можно найти на следующей веб-странице: www.hp.com/support/ljm4555mfp Его можно распечатать и хранить рядом с устройством.
Справка панели управления	Справочная система панели управления содержит информацию по выполнению различных задач, например замене картриджей и устранению замятий.

Контрольный список устранения неполадок

Для устранения неисправностей устройства, следуйте приведенным ниже инструкциям.

1. Проверьте, горит ли на устройстве индикатор готовности. Если индикаторы не горят, выполните следующие действия:
 - а. Проверьте кабельные соединения с источником питания.
 - б. Проверьте, включено ли питание устройства.
 - в. Убедитесь, что линейное напряжение соответствует настройкам устройства. (Требования к напряжению см. на этикетке внутри устройства.) В случае использования сетевого фильтра при напряжении, не соответствующем характеристикам, вставьте вилку шнура питания устройства непосредственно в стенную розетку. Если оно уже включено в стенную розетку, попробуйте воспользоваться другой розеткой.
 - г. Если ни одно из этих действий не поможет восстановить электропитание, обратитесь в службу поддержки клиентов HP.
2. Проверьте кабельные соединения.
 - а. Проверьте кабельное соединение между устройством и компьютером или сетевым портом. Проверьте надежность соединения.
 - б. Проверьте исправность кабеля, заменив его другим, если это возможно.
 - в. Проверьте сетевое соединение.
3. На панели управления должен отображаться индикатор состояния готовности. При появлении сообщения об ошибке устраните ее.
4. Убедитесь, что используемая бумага соответствует техническим требованиям.
5. Распечатайте страницу конфигурации.
 - а. На главном экране панели управления устройства откройте следующие меню:
 - [Администрирование](#)
 - [Отчеты](#)
 - [Страницы конфигурации/состояния](#)
 - [Страница конфигурации](#)
 - б. Нажмите кнопку [Печать](#).

Если эти страницы не распечатаются, проверьте, содержит ли хотя бы один лоток бумагу.

Если произошло замятие страницы, для его устранения следуйте инструкциям на экране панели управления.

6. Если печатается страница конфигурации, проверьте следующие элементы:
 - а. Если страницы печатаются неправильно, проблема связана с оборудованием. Обратитесь в отдел обслуживания пользователей HP.
 - б. Если страница распечатывается правильно, оборудование работает. Неполадка связана с используемым компьютером, драйвером принтера или программой.
7. Выберите одно из следующих действий.

Windows: Выберите **Пуск, Настройка, Принтеры** или **Принтеры и факсы**. Дважды щелкните название устройства.

-или-

Mac OS X. Откройте **Утилиту настройки принтера** или список **Печать и факс** и дважды щелкните по строке устройства.

8. Убедитесь, что установлен корректный драйвер принтера для данного устройства. Откройте программу и убедитесь, что установлен корректный драйвер принтера для данного устройства. Драйвер принтера находится на компакт-диске, поставляемом с устройством. Также драйвер принтера можно загрузить со следующего веб-сайта: www.hp.com/support/ljm4555mfp.
9. Распечатайте небольшой документ из другого приложения, из которого ранее печать выполнялась нормально. Если документ печатается нормально, значит, проблема заключается в используемой программе. Если проблема не решена (документ не печатается), выполните следующие действия:
 - а. Попробуйте распечатать задание с другого компьютера, на котором установлено программное обеспечение устройства.
 - б. Если устройство подключено к сети, подсоедините его непосредственно к компьютеру с помощью кабеля USB. Укажите нужный порт для устройства или переустановите программное обеспечение, выбрав новый тип соединения, отличный от того, что используется.

Факторы, влияющие на производительность устройства

Несколько факторов влияют на время печати задания.

- Максимальная производительность устройства, измеряемая в страницах в минуту (стр./мин)
- Использование специальной бумаги (например, прозрачная пленка, плотная бумага и бумага нестандартного формата).
- Время обработки и загрузки устройства.
- Сложность и формат графических изображений.
- Быстродействие используемого компьютера.
- Соединение USB.
- Конфигурация ввода-вывода устройства

- Сетевая операционная система и ее конфигурация (если имеется).
- Используемый драйвер печати

Восстановление заводских настроек

1. Найдите на главном экране и выберите меню [Администрирование](#).
2. Откройте следующие меню:
 - [Общие параметры](#)
 - [Восстановить заводские установки](#)
3. Выберите в списке одну или несколько категорий и нажмите кнопку [Сброс](#).

Интерпретация сообщений на панели управления

Типы сообщений панели управления

Состояние устройства или возникшие с ним проблемы можно определить по четырем типам сообщений панели управления.

Тип сообщения	Описание
Сообщения о состоянии	Сообщения о состоянии отражают текущее состояние устройства. Они информируют о нормальном функционировании устройства и удаляются автоматически. Сообщения изменяются при изменении состояния устройства. Если устройство готово к работе, не занято и не ожидает разрешения предупреждающих сообщений, отображается сообщение Готов .
Предупреждающие сообщения	Предупреждающие сообщения информируют об ошибках передачи данных или ошибках принтера. Обычно эти сообщения чередуются с сообщением Готов или сообщениями о состоянии и остаются на экране, пока не будет нажата кнопка ОК . Отображение некоторых предупреждающих сообщений прекращается автоматически. Если для параметра Удаляемые предупреждения в меню Параметры экрана задано значение Задание , эти сообщения исчезнут при выполнении следующего задания печати.
Сообщения об ошибках	Сообщения об ошибках информируют о необходимости выполнения определенных действий, например добавить бумагу или устранить ее замятие. После появления некоторых сообщений об ошибках предусматривается автоматическое продолжение печати. Если для параметра События автопродолж. в меню Параметры экрана задано значение Автоматическое продолжение , устройство продолжит работу через 10 секунд после появления сообщения об ошибке, предусматривающего автоматическое продолжение печати. ПРИМЕЧАНИЕ. Если нажать на какую-либо кнопку, пока отображается такое сообщение (т. е. в течение 10 секунд), то вместо автоматического продолжения работы будет выполнено действие, соответствующее этой кнопке. Например, если нажать кнопку Стоп  , печать остановится, после чего будет предложено отменить задание печати.
Сообщения о критических ошибках	Сообщения о критических ошибках уведомляют о сбое устройства. Некоторые из этих сообщений можно удалить, выключив и снова включив устройство. Параметр Автоматическое продолжение не влияет на эти сообщения. Если устранить критическую ошибку не удалось, необходимо обратиться в службу технической поддержки.

Сообщения панели управления

Устройство предоставляет различные сообщения панели управления. После отображения сообщения на панели управления следуйте указаниям на экране, чтобы устранить неполадку. Если на панели управления отображается сообщение "Ошибка" или "Внимание" и не указано шагов для устранения неполадки, выключите и включите устройство. Если ошибки устройства продолжают возникать, обратитесь в службу поддержки HP.

Чтобы получить дополнительную информацию о предупреждении, которое появилось в строке состояния, нажмите кнопку предупреждения .

Для получения дополнительной информации на разные темы, нажмите кнопку "Справка"  в верхнем правом углу главного экрана.

Неправильная подача бумаги и возникновение замятий

- [Устройство не захватывает бумагу](#)
- [Устройство захватывает больше одного листа бумаги](#)
- [Предотвращение замятий бумаги](#)
- [Устранение замятий](#)

Устройство не захватывает бумагу

Если устройство не захватывает бумагу из лотка, попробуйте справиться с этой проблемой следующим образом.

1. Откройте устройство и извлеките замятую бумагу из тракта прохождения.
2. Загрузите в лоток бумагу подходящего формата для текущего задания печати.
3. Убедитесь, что направляющие для бумаги правильно отрегулированы в соответствии с размером носителя. Установите направляющие так, чтобы они слегка касались стопки бумаги, но не загибали ее.
4. Проверьте панель управления устройства и убедитесь в том, что устройство находится в состоянии ожидания для подтверждения запроса на ручную подачу носителя. Загрузите бумагу и продолжайте работу.

Устройство захватывает больше одного листа бумаги

Если устройство захватывает больше одного листа бумаги из лотка, попробуйте справиться с этой проблемой следующим образом.

1. Извлеките стопку бумаги из лотка, согните, разверните ее на 180 градусов, и переверните. *Не пролистывайте пачку бумаги.* Положите стопку бумаги обратно в лоток.
2. Используйте только ту бумагу, которая соответствует требованиям HP к бумаге для данного устройства.
3. Используйте бумагу без складок, повреждений или сгибов. При необходимости воспользуйтесь бумагой из другой пачки.
4. Убедитесь, что лоток не переполнен. Если лоток переполнен, извлеките стопку бумаги из лотка, выровняйте стопку и положите часть бумаги обратно в лоток.
5. Убедитесь, что направляющие для бумаги правильно отрегулированы в соответствии с размером носителя. Установите направляющие так, чтобы они слегка касались стопки бумаги, но не загибали ее.

Предотвращение замятий бумаги

Для уменьшения замятия бумаги воспользуйтесь следующими рекомендациями.

1. Используйте только ту бумагу, которая соответствует требованиям HP к бумаге для данного устройства.
2. Используйте бумагу без складок, повреждений или сгибов. При необходимости воспользуйтесь бумагой из другой пачки.
3. Не загружайте в устройство бумагу, которая ранее уже использовалась для печати или копирования.
4. Убедитесь, что лоток не переполнен. Если лоток переполнен, извлеките стопку бумаги из лотка, выровняйте стопку и положите часть бумаги обратно в лоток.
5. Убедитесь, что направляющие для бумаги правильно отрегулированы в соответствии с размером носителя. Установите направляющие так, чтобы они слегка касались стопки бумаги, но не загибали ее.
6. Следите за тем, чтобы лоток был всегда полностью вставлен в устройство.
7. При печати на плотной, тисненой, или перфорированной бумаге, пользуйтесь функцией ручной подачи и подавайте в устройство по одному листу.

Устранение замятий

Места замятий

Используйте приведенный рисунок для определения мест замятия. Кроме того, инструкции на панели управления позволят найти расположение замятой бумаги и объяснят, как ее очистить.

 **ПРИМЕЧАНИЕ.** Внутренние области устройства, которые, возможно, понадобится открыть для устранения замятий, снабжены зелеными ручками или метками.

 **ВНИМАНИЕ!** Чтобы избежать поражения электрическим током, перед работой внутри устройства снимите все украшения, браслеты или другие металлические предметы.

Рисунок 13-1 Места замятий



1	Устройство подачи документов
---	------------------------------

2	Область верхней крышки
3	Область лотка 1
4	Правая дверца
5	<p>Нижняя правая дверца</p> <p>ПРИМЕЧАНИЕ. При использовании устройства подачи бумаги на 500 листов эта дверца применяется для доступа к лотку 3. При использовании устройства подачи бумаги на 3 x 500 листов эта дверца применяется для доступа к лоткам 3, 4 и 5.</p>
6	Лоток 2 и дополнительные лотки 3, 4 и 5
7	Дверца шивателя (для моделей со шивателем/укладчиком)
8	Выходные лотки (для моделей со шивателем/укладчиком)

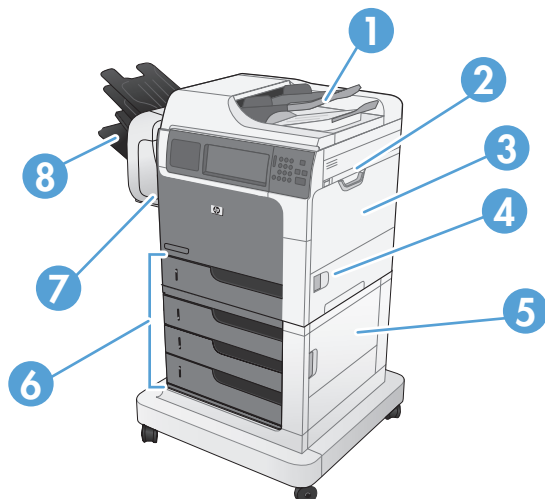
Устранение замятий в устройстве подачи документов

1. Откройте крышку устройства подачи документов.

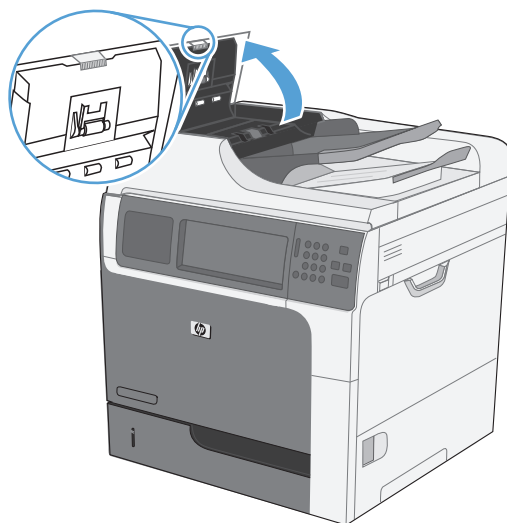

2. Откройте дверцу доступа к замятиям и извлеките всю замятую бумагу.



3. Закройте крышку АПД.

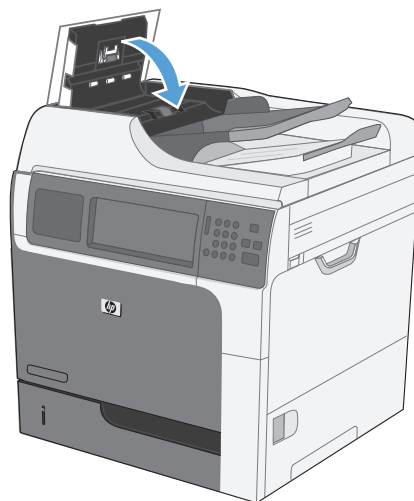

Устранение замятий бумаги в шивателе (для моделей со шшивателем/ укладчиком)

1. Нажмите защелку и снимите шшиватель/ укладчик с устройства.

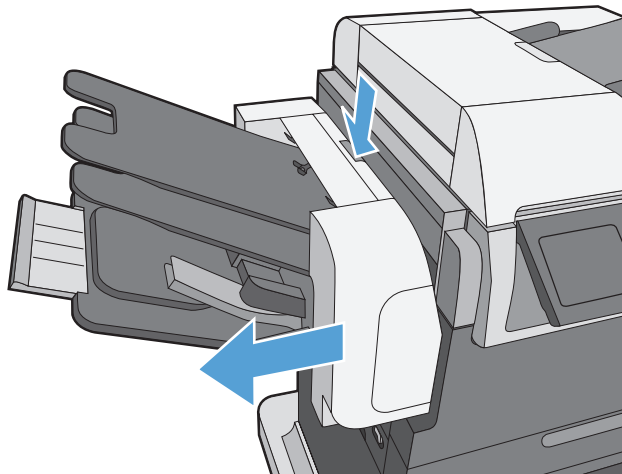

2. Если замятую бумагу видно, вытащите ее.

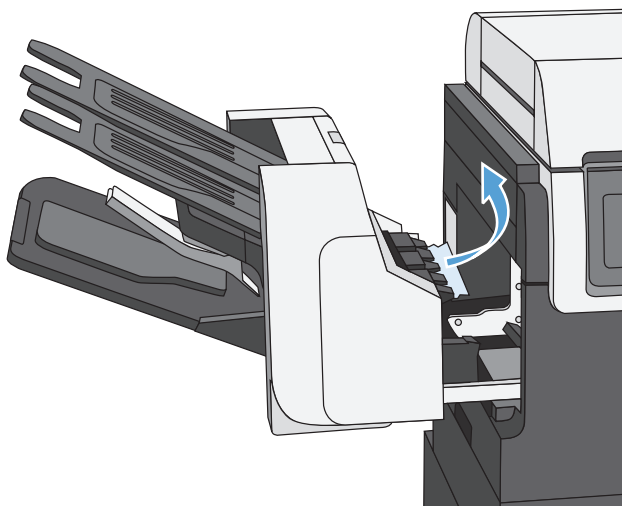

3. Переместите шшиватель/укладчик в сторону устройства, чтобы он зафиксировался.

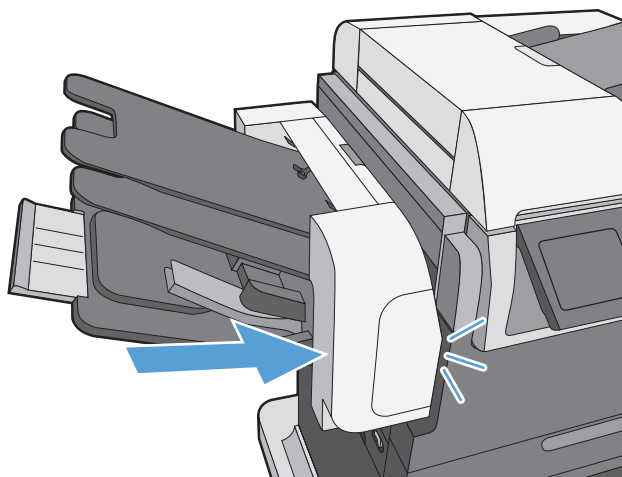

Устранение замятий скрепок в сшивателе (для моделей со сшивателем/ укладчиком)

1. Нажмите защелку и снимите сшиватель/ укладчик с устройства.

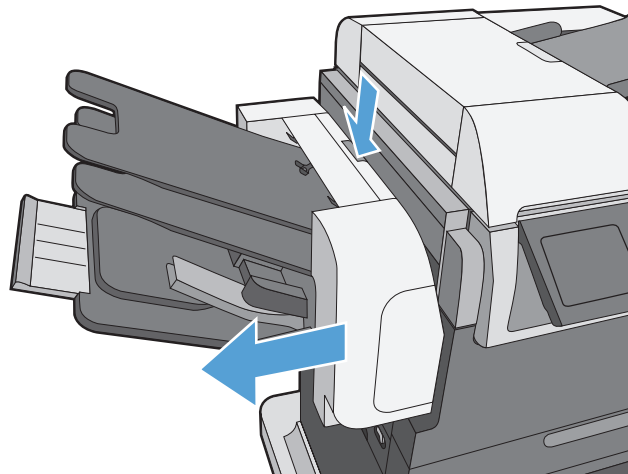

2. Откройте крышку картриджа со скрепками.

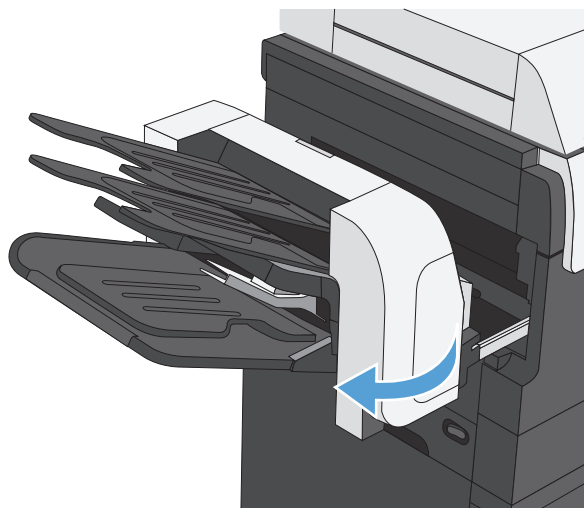

3. Поднимите зеленую ручку картриджа со скрепками и вытащите картридж из блока сшивателя.

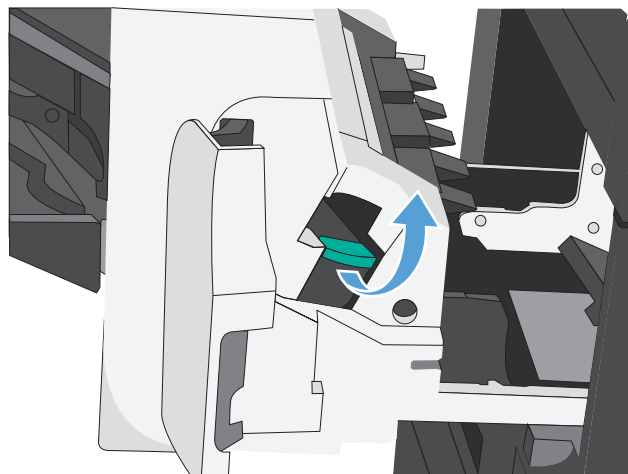

4. Поднимите маленький рычажок сзади картриджа со скрепками.

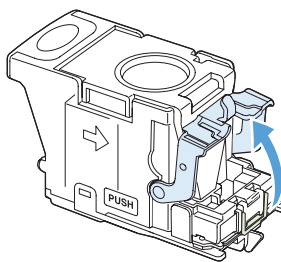

5. Извлеките поврежденные скрепки.

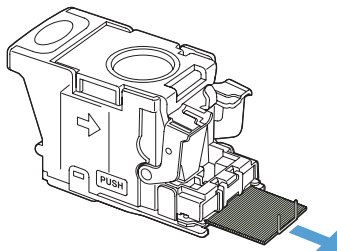

6. Закройте рычажок сзади картриджа. Убедитесь, что он встал на место со щелчком.

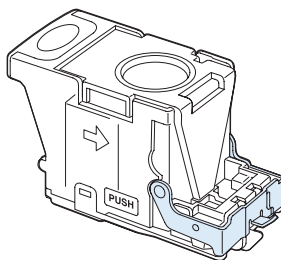

7. Вставьте картридж в сшиватель и нажмите на зеленую ручку, чтобы она защелкнулась, затем закройте крышку картриджа.

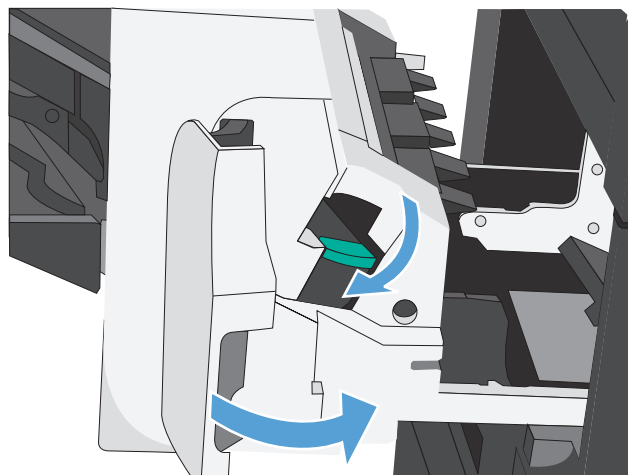

8. Переместите сшиватель/укладчик в сторону устройства, чтобы он зафиксировался.

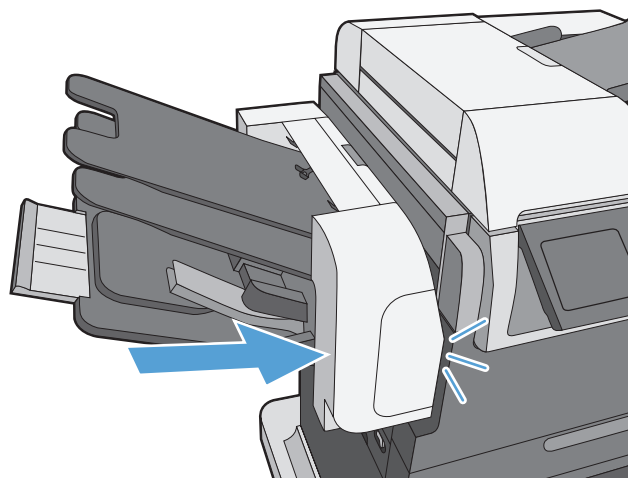

Устранение замятий в области выходного приемника

1. Если бумага видна в выходном приемнике, возьмитесь за передний край и извлеките ее.

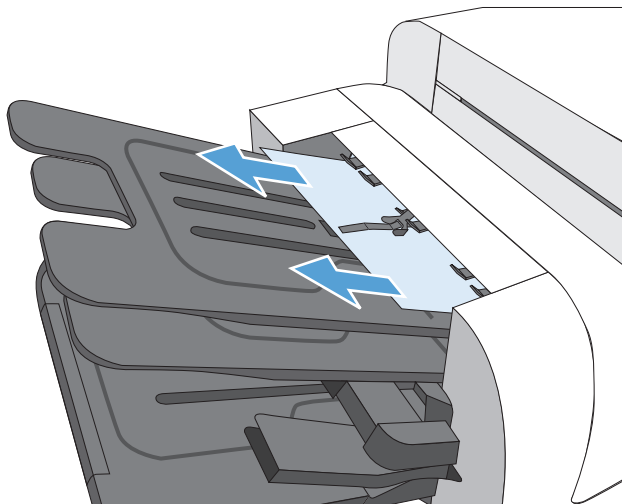

Устранение замятий со стороны верхней крышки

1. Откройте верхнюю крышку, потянув за рычаг фиксатора.

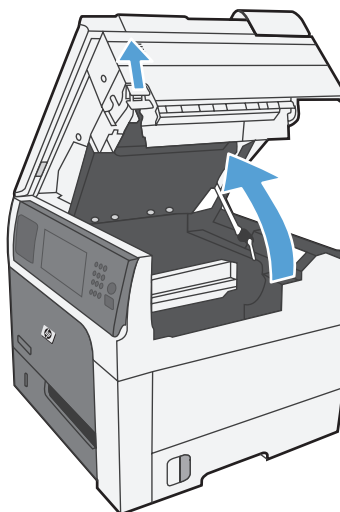

2. Удалите замятые листы бумаги, которые видны в области картриджа.

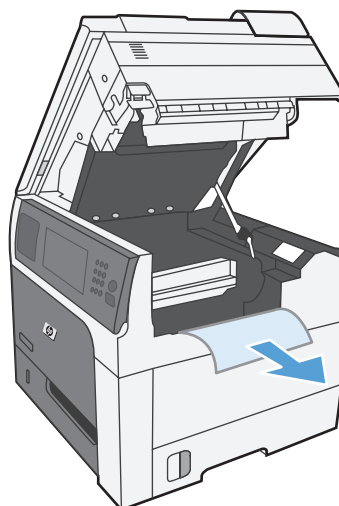

3. Если замятой бумаги не видно, извлеките картридж, затем удалите листы бумаги, замятые в тракте прохождения бумаги.

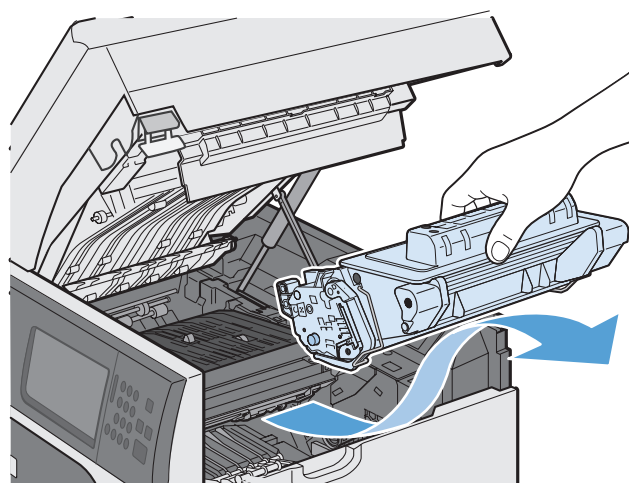

4. Заново установите картридж и закройте верхнюю крышку.

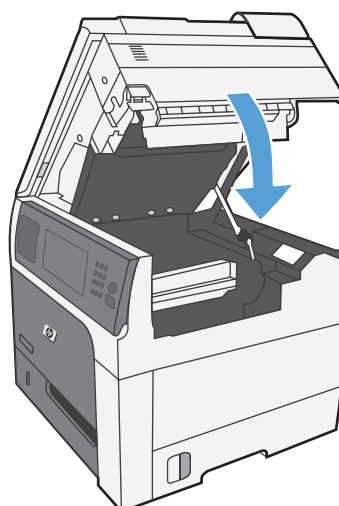

Устранение замятий в правой дверце

1. Откройте правую дверцу.



2. Осторожно извлеките бумагу из области захвата.



3. Закройте правую дверцу.

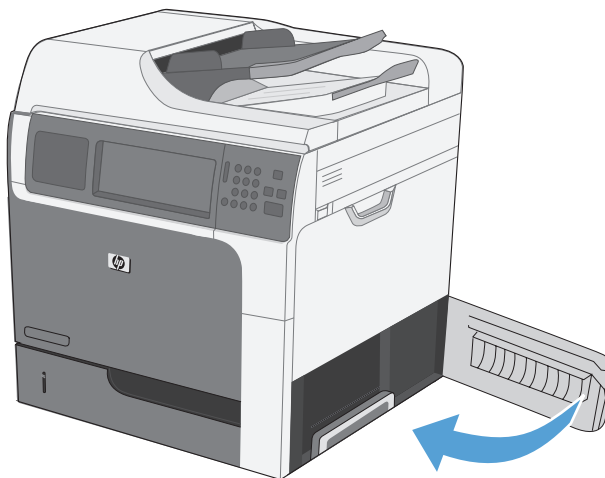

Устранение замятий в лотке 1

1. Устраните замятие, плавно потянув за лист бумаги. Нажмите кнопку **OK**, чтобы сообщение исчезло.



2. Если удалить бумагу не удастся, снимите черный пластиковый кожух.

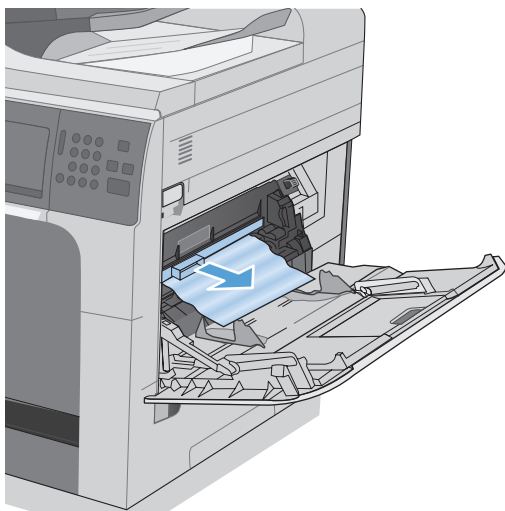

3. Откройте верхнюю крышку, потянув за рычаг фиксатора, затем извлеките картридж.

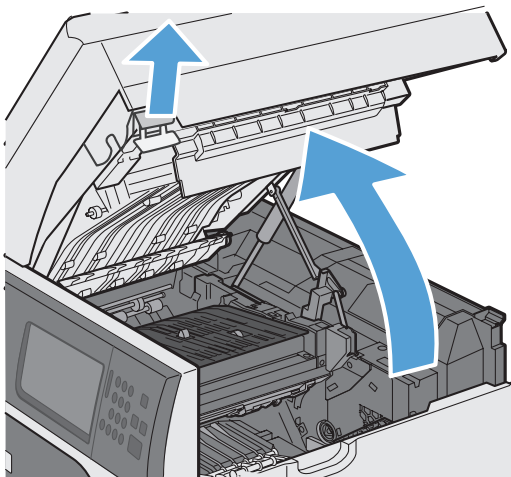

4. Потяните вверх небольшой зеленый рычажок перед регистрирующим роликом, чтобы поднять пластиковый кожух ролика, затем удалите замятую бумагу.

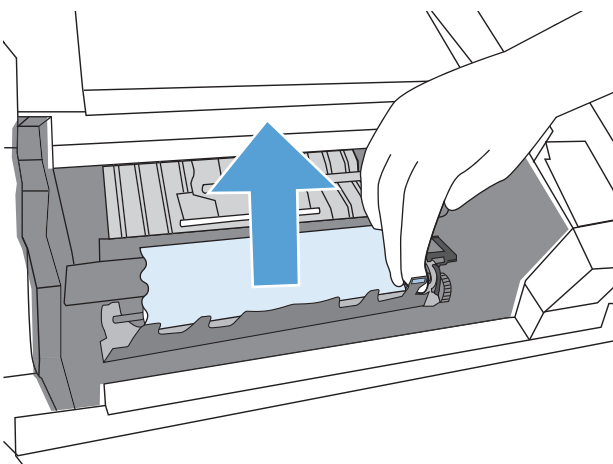

5. Потяните вверх длинный зеленый рычажок за роликом, чтобы поднять металлический кожух, затем удалите замятую бумагу. Нажмите кнопку **OK**, чтобы сообщение исчезло.

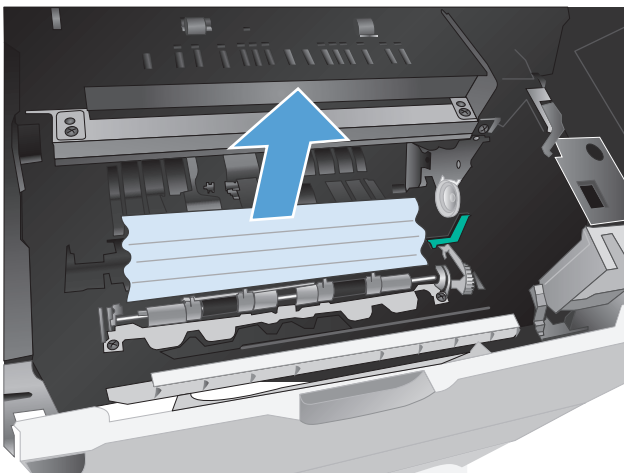

6. Опустите кожух, заново установите картридж и закройте верхнюю крышку.

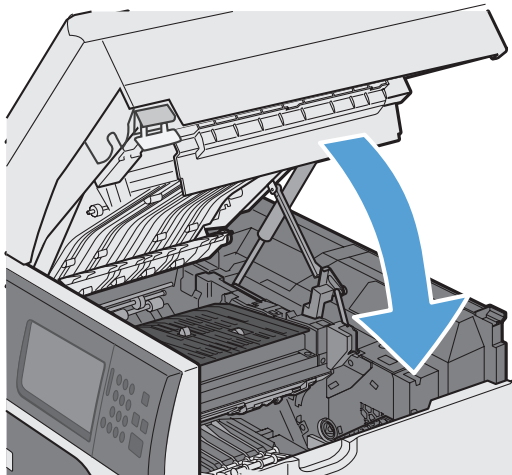

7. Установите на место черный пластиковый кожух.

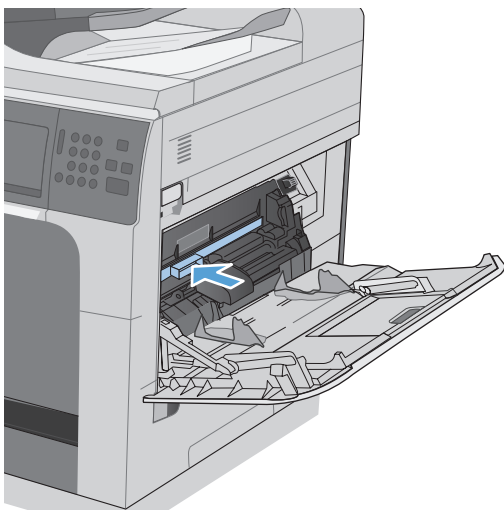

Устранение замятий в лотках 2, 3, 4 и 5

⚠ ПРЕДУПРЕЖДЕНИЕ. Открытие лотка с замятой бумагой внутри может привести к разрывам замятых листов и новому замятию бумаги. Перед тем как открыть лоток, обязательно удалите замятую бумагу.

1. Откройте лоток и убедитесь, что бумага правильно уложена в стопку. Удалите замятые или поврежденные листы бумаги. Для доступа к замятой в отделении лотка бумаге, извлеките лоток.

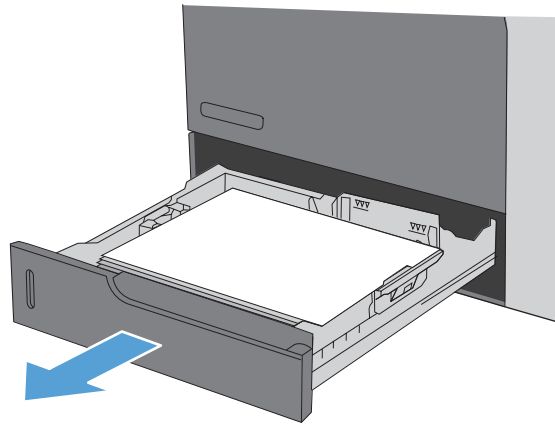

2. Закройте лоток.

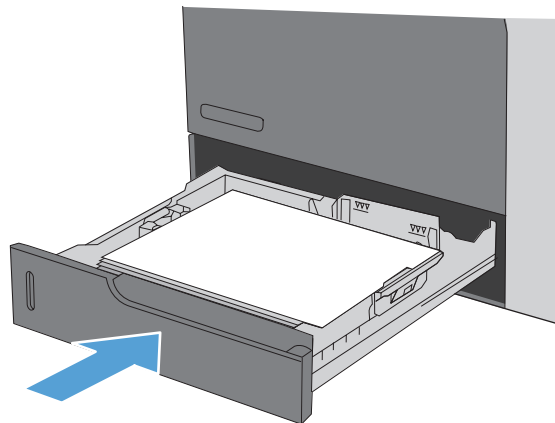

Устранение замятий в правой нижней дверце (лотки 3, 4 или 5)

1. Откройте нижнюю правую дверцу.

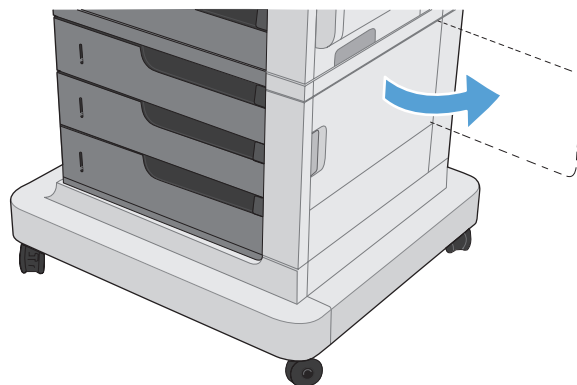

2. Если бумага видна, осторожно извлеките замятый лист, потянув его вверх или вниз.

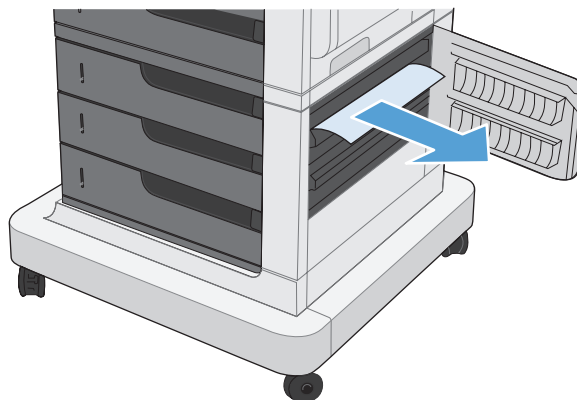

3. Закройте нижнюю правую дверцу.

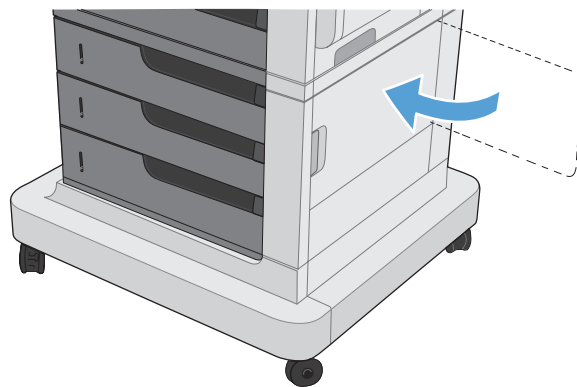

Устранение замятий в области термофиксатора

⚠ ПРЕДУПРЕЖДЕНИЕ. Термоэл. может быть горячим. Выключите устройство и дождитесь, пока термофиксатор охладится.

1. **Модели со швигателем/укладчиком.** Отсоедините разъем швигателя/укладчика.

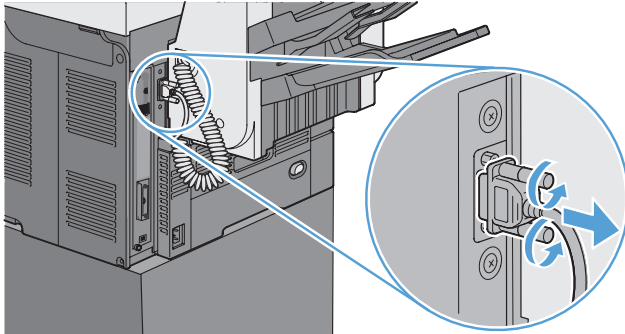

2. **Модели со швигателем/укладчиком.** Освободите защелку швигателя/укладчика и сдвиньте его в сторону, чтобы снять.

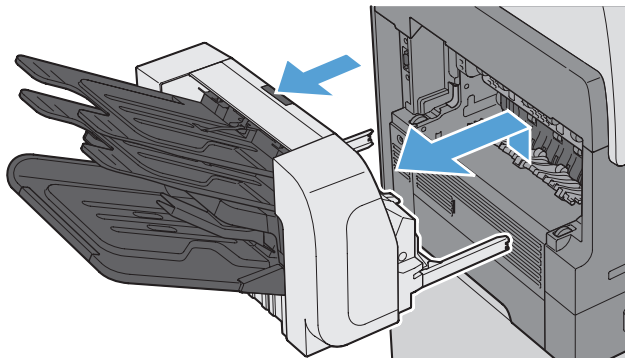

3. **Все другие модели.** Извлеките выходной лоток из устройства.

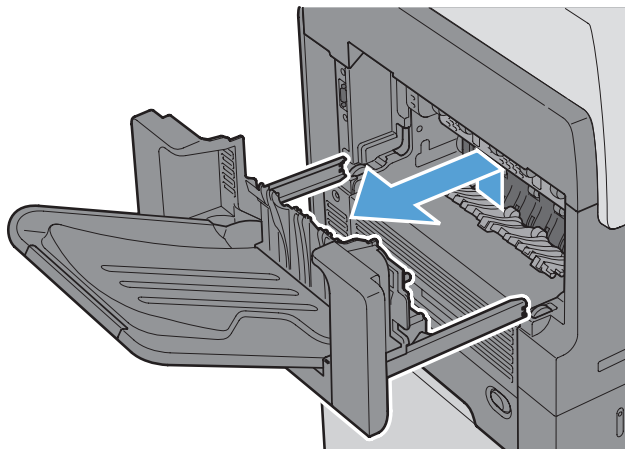

4. Извлеките устройство двусторонней печати из устройства.

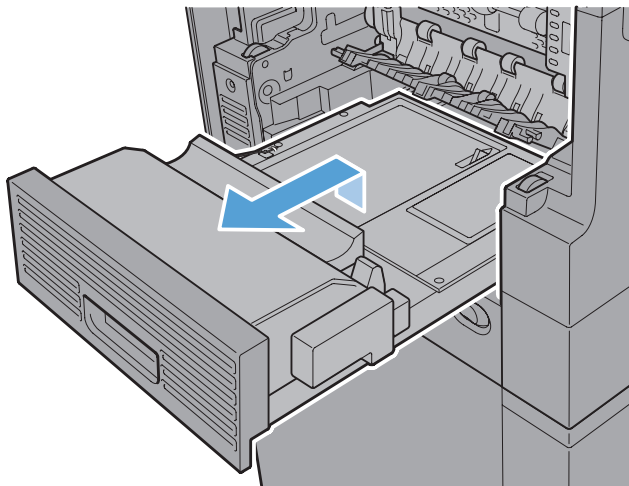

5. Аккуратно согните левую часть направляющей дверцы термофиксатора, чтобы освободить ее, затем поверните направляющую и извлеките из устройства.

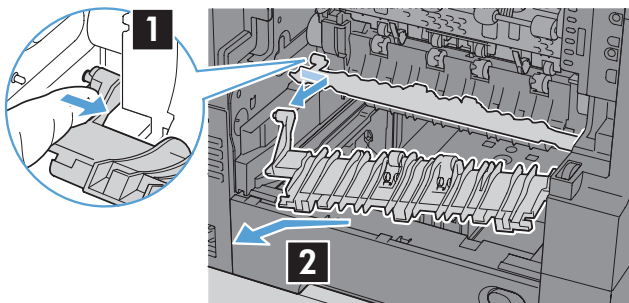

6. Нажмите на синие рычажки, чтобы освободить термофиксатор, приподнимите его и выньте из устройства.

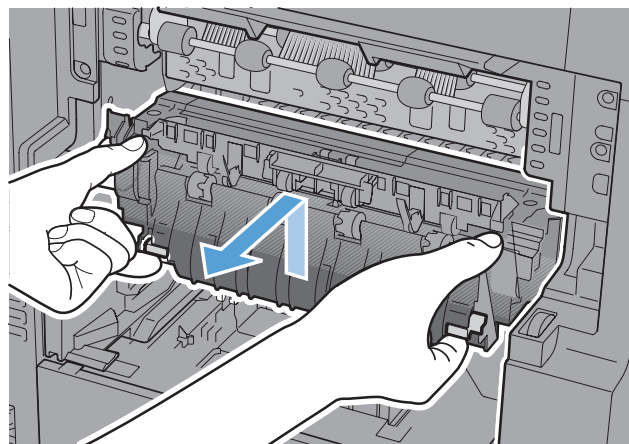

7. Устраните замятие, плавно потянув за лист бумаги.

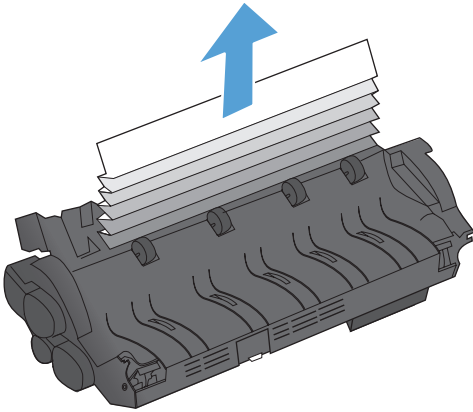

8. Нажмите на термофиксатор до его полной фиксации.

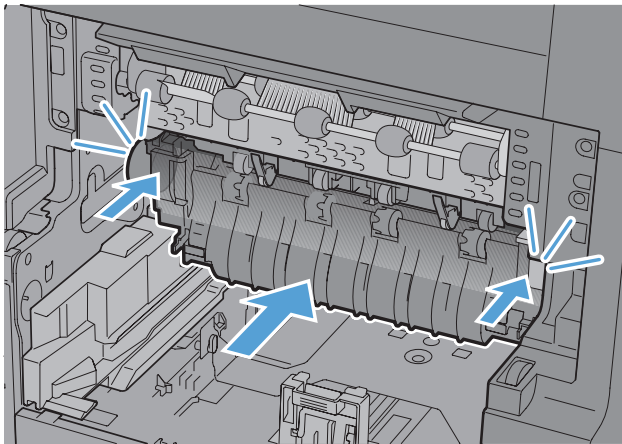

9. Вставьте левую часть направляющей дверцы термофиксатора в устройство, аккуратно согните левую часть направляющей и вставьте в устройство, чтобы штифты направляющей вошли в соответствующие отверстия в шасси устройства.

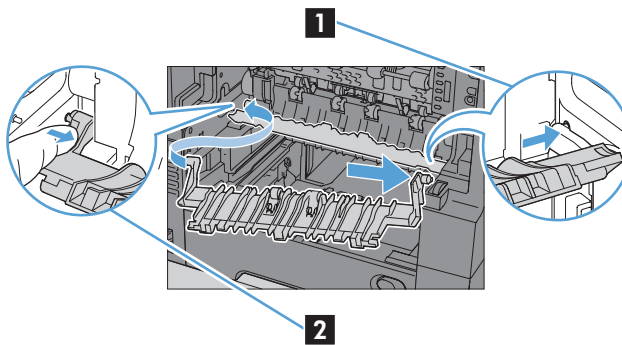

10. Вставьте устройство автоматической двусторонней печати на место.

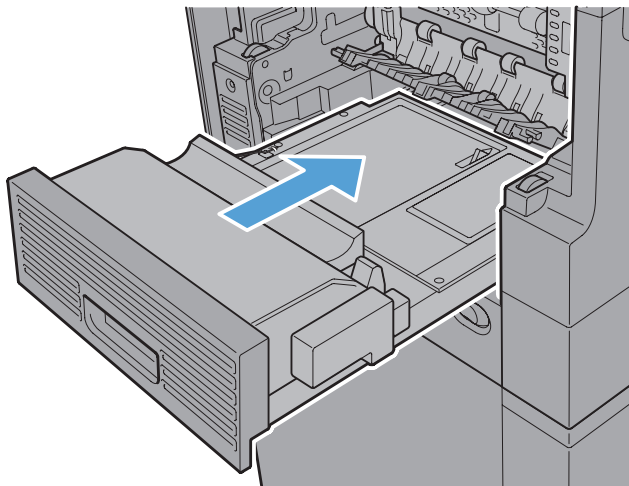

11. **Модели со шшивателем/укладчиком.** Вставьте шшиватель/укладчик в устройство до полной фиксации.

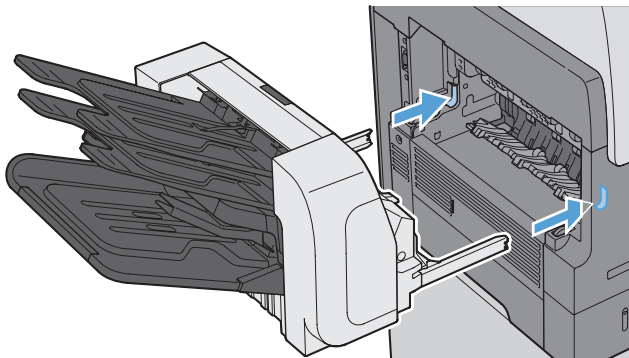

12. **Модели со шшивателем/укладчиком.** Подсоедините разъем шшивателя/укладчика.

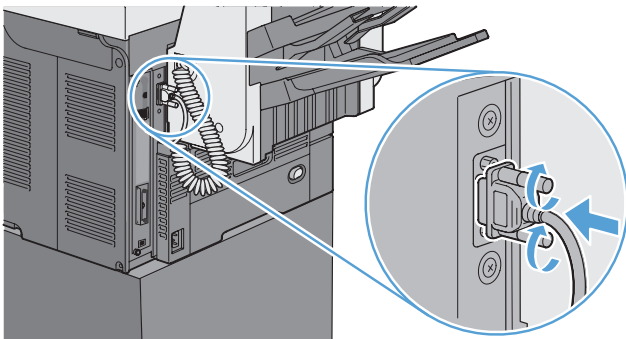

13. Все другие модели. Вставьте выходной лоток на место.

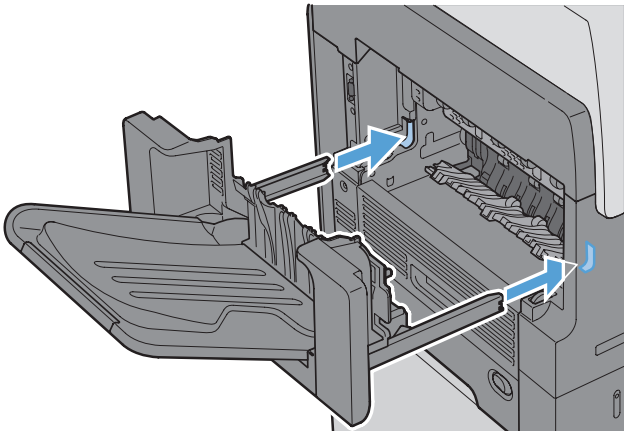

Устранение замятий в области регистрации

1. Откройте верхнюю крышку, потянув за рычаг фиксатора, затем извлеките картридж.

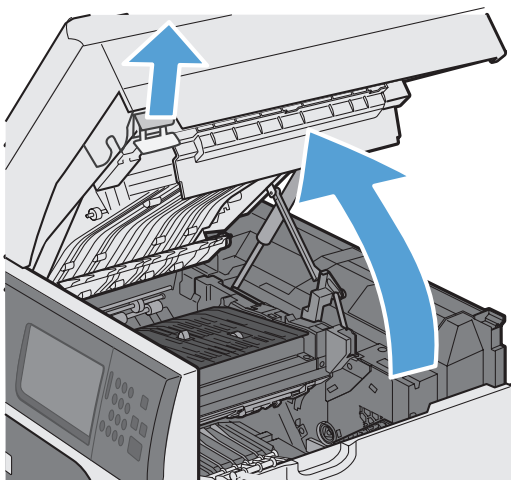

2. Если под кожухом регистрации видна замятая бумага, с помощью зеленого рычажка поднимите кожух и устраните замятие, плавно потянув за лист бумаги.

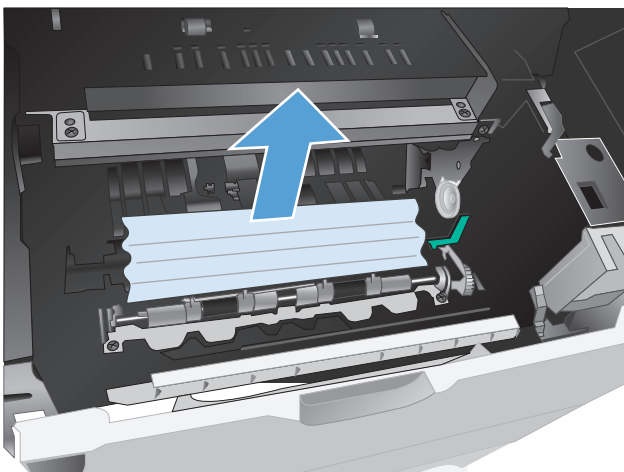

3. Опустите кожух, заново установите картридж и закройте верхнюю крышку.

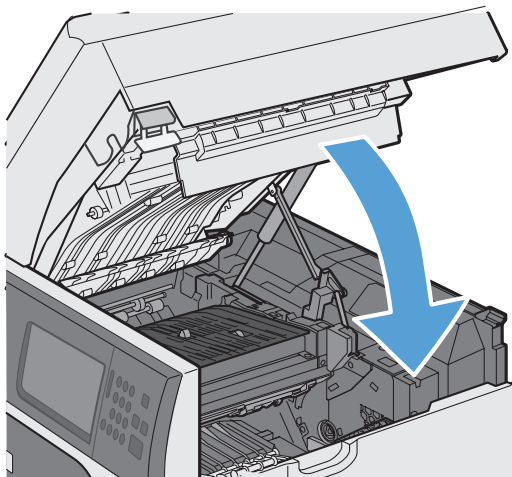

Смена настроек функции устранения замятия

Данное устройство предоставляет функцию устранения замятия путем повторной печати замятых страниц.

1. Нажмите кнопку **Администрирование** на главном экране.



2. Откройте меню **Общие параметры** и выберите **Устранение замятий**.
3. Выберите одно из следующих действий.
 - **Авто** — устройство пытается перепечатать замятые страницы, если памяти достаточно. Это значение по умолчанию.
 - **Выкл.** — устройство не пытается перепечатать замятые страницы. Поскольку в этом случае для сохранения последних распечатанных страниц память не используется, производительность при этом будет оптимальной.

ПРИМЕЧАНИЕ. При использовании этой возможности некоторые страницы могут быть потеряны, если в устройстве кончилась бумага или задание печатается на обеих сторонах листа.
 - **Вкл.** — устройство всегда перепечатывает замятые страницы. Для сохранения нескольких последних распечатанных страниц выделяется дополнительная память. Это может отрицательно сказаться на общей производительности.

Улучшение качества печати

Можно предотвратить большинство проблем с качеством изображения, выполняя следующие рекомендации.

- Установите соответствующий тип бумаги в драйвере принтера.
- Используйте бумагу, которая соответствует требованиям HP к бумаге для данного устройства.
- Очищайте устройство по мере необходимости.
- Заменяйте картридж печати по истечении срока его службы, и когда качество печати становится неудовлетворительным.
- Используйте наиболее подходящий драйвер принтера.

Выбор типа бумаги

1. Откройте драйвер принтера, нажмите кнопку **Свойства** или **Пользовательские настройки** и щелкните вкладку **Бумага/качество**.
2. Выберите тип в раскрывающемся списке **Тип**.
3. Нажмите кнопку **ОК**.

Используйте бумагу, которая соответствует требованиям HP

Смените бумагу при возникновении следующих проблем:

- Печать слишком светлая и местами блеклая.
- При печати на страницах остаются частицы тонера.
- При печати тонер размазывается по страницам.
- Отпечатанные символы выглядят бесформенно.
- Отпечатки скручены.

Всегда используйте тип бумаги, на который рассчитано устройство. При выборе бумаги выполняйте следующие рекомендации:

- Проверьте качество бумаги и удостоверьтесь в отсутствии надрезов, надрывов, разрезов, пятен, рыхлых частиц, пыли, морщин, пустот и неровных или загибающихся краев.
- Используйте бумагу, на которой раньше не производилась печать.
- Используйте бумагу, предназначенную для печати на лазерных принтерах. Не используйте бумагу, предназначенную для печати на струйных принтерах.
- Не используйте слишком грубую бумагу. Использование гладкой бумаги обычно приводит к улучшению результатов печати.

Печать страницы очистки

Распечатайте страницу очистки для удаления пыли и остатков тонера из тракта прохождения бумаги при наличии следующих дефектов:

- При печати на страницах остаются частицы тонера.
- При печати тонер размазывается по страницам.
- При печати на страницах остаются повторяющиеся отпечатки.

Для печати страницы очистки используйте следующую процедуру.

1. Нажмите кнопку **Обслуживание устройства** на главном экране.
2. Откройте следующие меню:
 - Калибровка/Очистка
 - Страница очистки
3. Нажмите кнопку **Печать**, чтобы распечатать страницу.
4. Процесс очистки может занять несколько минут. По его завершении напечатанную страницу можно выбросить.

Задайте выравнивание изображения

Если возникли проблемы с выравниванием текста на странице, используйте меню **Задать совмещение**, чтобы настроить регистрацию изображения.

1. Нажмите кнопку **Администрирование** на главном экране.
2. Откройте следующие меню:
 - а. **Общие параметры**
 - б. **Качество печати**
 - в. **Регистрация изображения**
 - г. **Настройка лотка <X>**
3. Выберите параметр **Печать тестовой страницы** и нажмите кнопку **ОК**.
4. Следуйте инструкциям на тестовой странице, чтобы выполнить настройку.

Проверка картриджа печати

Проверьте картридж печати и замените его при наличии следующих проблем.

- Печать слишком светлая и местами блеклая.
- При печати небольшие области на странице не печатаются.
- Вертикальные полосы или следы в виде кромки на распечатанных страницах.



ПРИМЕЧАНИЕ. При печати в экономичном режиме интенсивность отпечатка может быть недостаточной. Компания HP не рекомендует постоянно использовать режим EcoMode. В случае постоянного использования режима EcoMode износ механических деталей картриджа может опередить полное израсходование порошка тонера. Если качество печати ухудшилось до неприемлемого, замените картридж.

При необходимости замены картриджа распечатайте страницу состояния расходных материалов и найдите артикул соответствующего подлинного картриджа компании HP.

Тип картриджа	Этапы устранения дефекта
Повторно заправленный или восстановленный картридж	Компания Hewlett-Packard не может рекомендовать использование расходных материалов, поставляемых другими фирмами, как новых, так и заполненных повторно. Компания HP, не являясь изготовителем такой продукции, не имеет возможности обеспечить и контролировать их качество. Если используется заправленный повторно или восстановленный картридж и качество печати неудовлетворительно, замените картридж на оригинальный картридж HP.
Подлинный картридж HP	<ol style="list-style-type: none">1. Сообщение на панели управления устройства или на странице состояния расходных материалов указывает на очень низкий уровень тонера, когда предположительный срок службы картриджа истек. Если качество печати неудовлетворительное, замените картридж.2. Визуально проверьте картридж на наличие повреждений. Ниже приведены инструкции для выполнения этой операции. При необходимости, замените картридж.3. Если при печати на страницах появляются следы, расположенные на одинаковом расстоянии, распечатайте страницу очистки. Если дефект не устраняется, воспользуйтесь сведениями о повторяющихся дефектах в данном документе для выявления причины неисправности.

Использование наиболее подходящего для нужд печати драйвера принтера

Если на печатаемой странице неожиданно встречаются графические линии, пропущенный текст, недостающая графика, неправильное форматирование или подставленные шрифты, тогда может понадобиться другой драйвер принтера.

Драйвер HP PCL 6

- Предоставляется как драйвер по умолчанию на компакт-диске установки программного обеспечения. Этот драйвер устанавливается автоматически, если из сети не загружен другой драйвер
- Рекомендован для всех операционных систем Windows
- Обеспечивает наилучшую скорость и качество печати, а также поддержку функций устройства для большинства пользователей
- Разработан для соответствия требованиям графического интерфейса Windows Graphic Device Interface (GDI) с целью обеспечения максимальной скорости работы в среде Windows
- Может быть не полностью совместим с пользовательскими приложениями и программами от сторонних производителей, использующих драйвер PCL 5

Универсальный драйвер печати HP (UPD) для PostScript (PS)

- Рекомендован для печати из программного обеспечения Adobe® или из других программных продуктов для работы со сложной графикой.
- Обеспечивает поддержку печати с эмуляцией Postscript и поддержку шрифтов Postscript в файлах флэш-анимации

Драйвер HP UPD PCL 5

- Рекомендован для стандартных задач офисной печати в среде Windows
- Совместим с предыдущими версиями PCL и устаревшими устройствами HP LaserJet
- Это лучший выбор для печати в пользовательских приложениях и программах сторонних производителей
- Лучший выбор при работе в смешанных средах, требующих установки драйвера PCL 5 для устройства (UNIX, Linux, мэйнфреймы)
- Создан для работы в корпоративных средах на базе Windows в качестве единого драйвера для большого числа моделей принтеров
- Предпочтительно использовать его при работе с большим числом моделей принтеров с мобильного компьютера под управлением Windows

Драйвер HP UPD PCL 6

- Рекомендуется использовать при печати во всех средах Windows
 - Обеспечивает наилучшие скорость и качество печати, а также полную поддержку функций принтера для большинства пользователей
 - Разрабатывался специально для работы с интерфейсом графического устройства Windows (GDI), что позволяет обеспечить наилучшую скорость печати в средах Windows
 - Возможна неполная совместимость со специальными или сторонними решениями, основанными на PCL.
-

Загрузите дополнительные драйверы принтера с веб-сайта: www.hp.com/support/ljm4555mfp_software.

Улучшение качества печати при копировании

Если при копировании документов возникают проблемы, связанные с качеством печати, просмотрите решения, предлагаемые для устранения проблем с печатью документов и изложенные выше в настоящем документе. Однако некоторые проблемы могут возникать только при копировании документов.

- Если на копиях появляются полосы, являющиеся результатом использования устройства подачи документов, очистите небольшое стеклышко с левой стороны блока сканера.
- Если на копиях появляются точки или другие дефекты, являющиеся результатом использования стекла сканера, протрите стекло сканера и белую пластиковую подкладку.

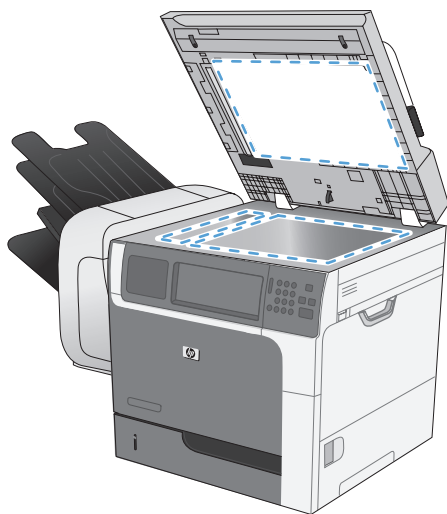

1. Выключите устройство с помощью выключателя питания и отключите кабель питания от электросети.
2. Откройте крышку сканера.
3. Протрите стекло сканера и белую пластиковую подкладку мягкой тряпкой или губкой, смоченной в неабразивном стеклоочистителе.

⚠ ПРЕДУПРЕЖДЕНИЕ. Не используйте для очистки каких либо деталей устройства абразивные материалы, ацетон, бензол, аммиак, этиловый спирт или четыреххлористый углерод, так как это может привести к повреждению устройства. Не лейте жидкость прямо на крышку стекла. Жидкость может просочиться и повредить устройство.

4. Чтобы предотвратить появление пятен, насухо протрите стекло и валик замшевой тряпкой или целлюлозным тампоном.
5. Подключите устройство и включите его с помощью выключателя питания.

Устройство не печатает или печать выполняется слишком медленно

Устройство не печатает

Если устройство совсем не печатает, попробуйте выполнить следующие действия.

1. Убедитесь, что устройство включено, а панель управления информирует о готовности устройства.
 - Если панель управления не информирует о готовности устройства, выключите и снова включите устройство.
 - Если панель управления покажет, что устройство готово к работе, снова отправьте задание на печать.
2. Если на панель управления выводится сообщение об ошибке устройства, устраните ошибку и снова попытайтесь отправить задание на печать.
3. Убедитесь в правильности подсоединения кабелей. Если устройство подсоединено к сети, проверьте следующее:
 - Горит ли индикатор, расположенный рядом с сетевым разъемом устройства. Если сеть активна, индикатор светится зеленым светом.
 - Убедитесь в том, что для сетевого соединения используется сетевой, а не телефонный кабель.
 - Убедитесь в том, что маршрутизатор, концентратор или коммутатор включен и работает надлежащим образом.
4. Установите программу HP с компакт-диска, поставляемого в комплекте с принтером. Использование универсальных драйверов принтера может вызвать задержки при удалении заданий из очереди на печать.
5. Находясь в списке принтеров на компьютере, щелкните правой кнопкой на имени устройства, выберите элемент **Свойства**, и откройте вкладку **Порты**.
 - При использовании сетевого кабельного соединения убедитесь в том, что имя принтера, указанное на вкладке **Порты**, совпадает с именем устройства на странице конфигурации.
 - При использовании кабеля USB и подсоединении к беспроводной сети, убедитесь в наличии флажка в пункте **Виртуальный порт принтера для USB**.
6. Использование персонального межсетевого экрана на компьютере может привести к блокировке связи с устройством. Попробуйте временно отключить межсетевой экран и посмотрите, не является ли это причиной неполадок.
7. Если компьютер или устройство подсоединены к беспроводной сети, низкое качество сигнала или помехи могут вызывать задержку выполнения заданий на печать.

Устройство медленно печатает

Если устройство печатает с неудовлетворительной скоростью, попробуйте выполнить следующие действия.

1. Убедитесь, что параметры компьютера соответствуют минимальным требованиям устройства. Список требований можно получить на веб-сайте: www.hp.com/support/ljm4555mfp.
2. При конфигурации устройства для печати на специальных носителях, например на плотной бумаге, устройство печатает значительно медленнее для корректного нанесения тонера на носитель. Если параметр типа бумаги не соответствует типу бумаги, измените настройки в соответствии с используемым типом бумаги.
3. Если компьютер подключен к беспроводной сети, низкое качество сигнала или помехи могут вызывать задержку выполнения заданий печати.

Устранение неполадок с непосредственной печатью через USB-порт

- [Меню "Открыть с USB-носителя" не открывается при подключении устройства USB](#)
- [Не удается распечатать файл с USB-устройства хранения данных](#)
- [Файл, который требуется распечатать, отсутствует в меню "Открыть с USB-носителя"](#)

Меню "Открыть с USB-носителя" не открывается при подключении устройства USB

1. Возможно, используется USB-устройство хранения данных или файловая система, которые не поддерживаются устройством. Сохраните файлы на стандартном USB устройстве хранения данных с файловой системой File Allocation Table (FAT). Устройство поддерживает USB устройства хранения данных с файловыми системами данных FAT12, FAT16 и FAT32.
2. Если другое меню уже открыто, закройте его и снова вставьте USB-устройство хранения данных.
3. Возможно, USB-устройство хранения данных имеет несколько разделов. (Некоторые производители USB-устройств хранения данных устанавливают на устройство программное обеспечение, которое создает разделы, похожие на компакт-диск.) Отформатируйте USB-устройство хранения данных, чтобы удалить разделы, или воспользуйтесь другим USB-устройством.
4. Электропитания устройства может не хватить для USB-устройства хранения данных.
 - а. Извлеките USB устройство хранения данных.
 - б. Выключите и включите продукт.
 - в. Используйте USB устройство хранения данных, которое потребляет меньше энергии или имеет свой источник питания.
5. USB устройство хранения данных может работать некорректно.
 - а. Извлеките USB устройство хранения данных.
 - б. Выключите и включите продукт.
 - в. Попробуйте произвести печать с другого USB устройства хранения данных.

Не удается распечатать файл с USB-устройства хранения данных

1. Проверьте, есть ли в лотках бумага.
2. Проверьте панель управление на наличие сообщений. Если в устройстве замята бумага, устраните замятие.

Файл, который требуется распечатать, отсутствует в меню "Открыть с USB-носителя"

1. Возможно, предпринята попытка распечатать файл, тип которого не поддерживается функцией печати с устройства USB. Устройство поддерживает файлы типов PDF, PRN, PCL, PS и CHT.
2. Возможно, папка на USB-устройстве хранения данных содержит слишком много файлов. Сократите количество файлов в папке, распределив их по вложенным папкам.
3. Возможно, для названия файла используется набор символов, который не поддерживается устройством. В этом случае устройство заменит названия файлов символами из другого набора. Переименуйте файлы, используя символы ASCII.

Устранение неполадок с подключением

Устранение неполадок прямого подключения

Если устройство подключено напрямую к компьютеру, проверьте кабель.

- Проверьте, что кабель подключен к компьютеру и к устройству.
- Убедитесь, что длина кабеля не превышает 5 м. Попробуйте воспользоваться более коротким кабелем.
- Проверьте, что кабель работает правильно, подключив его к другому устройству. При необходимости замените кабель.

Решение проблем с сетью

Чтобы убедиться в том, что принтер обменивается данными с сетью, выполните следующие действия. Сначала, распечатайте страницу конфигурации с панели управления устройства и определите IP-адрес устройства, указанный на этой странице.

- [Некачественное подключение на физическом уровне](#)
- [В компьютере используется неверный IP-адрес устройства](#)
- [Компьютер не может связаться с устройством](#)
- [В устройстве используется неверное подключение и неправильные параметры двусторонней печати](#)
- [Новое программное обеспечение может вызывать неполадки с совместимостью](#)
- [Неправильные настройки компьютера или рабочей станции](#)
- [Устройство отключено или настройки сети неверны](#)

Некачественное подключение на физическом уровне

1. Убедитесь в том, что устройство подключено к нужному сетевому порту с помощью кабеля требуемой длины.
2. Убедитесь в надежности кабельных соединений.
3. Проведите осмотр подключения сетевого порта на задней панели устройства и убедитесь, что индикатор активности желтого цвета и индикатор состояния зеленого цвета горят.
4. Если неполадку устранить не удастся, замените кабель или подключите устройство к другому порту на концентраторе.

В компьютере используется неверный IP-адрес устройства

1. Откройте свойства принтера и щелкните на вкладке **Порты**. Убедитесь в правильности текущего IP-адреса для устройства. IP-адрес указан на странице конфигурации устройства.
2. Если устройство устанавливалось с использованием стандартного для HP порта TCP/IP, отметьте флажок **Всегда печатать с этого принтера, даже при изменении IP-адреса**.

3. Если устройство устанавливалось с использованием стандартного порта для Microsoft TCP/IP, используйте имя хоста, а не IP-адрес.
4. Если IP-адрес правильный, удалите устройство и добавьте его снова.

Компьютер не может связаться с устройством

1. Убедитесь в наличии сетевого соединения, проверив связь с устройством с помощью команды ping.
 - а. Откройте командную строку компьютера. При работе в ОС Windows, щелкните на кнопке **Пуск**, выберите **Выполнить** и введите команду `cmd`.
 - б. Введите `ping` и IP-адрес устройства.
 - в. Если выводится время отклика - сеть исправна.
2. Если выполнить команду ping не удалось, проверьте, включены ли концентраторы сети, а затем убедитесь в том, что в сетевых параметрах, настройках устройства и компьютера указана одна и та же сеть.

В устройстве используется неверное подключение и неправильные параметры двусторонней печати

Hewlett-Packard не рекомендует менять установленные по умолчанию значения этих параметров (отключать автоматический режим). При смене указанных параметров следует изменить и сетевые настройки.

Новое программное обеспечение может вызывать неполадки с совместимостью

Проверяйте правильность установки нового программного обеспечения и драйвера принтера.

Неправильные настройки компьютера или рабочей станции

1. Проверьте драйверы сети, драйверы принтера и переадресацию в сети.
2. Проверьте правильность настройки операционной системы.

Устройство отключено или настройки сети неверны

1. Посмотрите страницу конфигурации, и проверьте состояние сетевого протокола. Включите его при необходимости.
2. При необходимости измените конфигурацию сети.

Устранение неполадок программного обеспечения устройства в ОС Windows

Проблема	Решение
В папке Принтер отсутствует драйвер данного устройства	<p>Переустановите программное обеспечение устройства.</p> <p>ПРИМЕЧАНИЕ. Завершите выполнение всех работающих приложений. Для завершения выполнения приложений, имеющих значок в области уведомлений панели задач, щелкните правой кнопкой мыши по значку и выберите Заккрыть или Выключить.</p>
	<p>Попробуйте подключить USB-кабель в другой порт USB на компьютере.</p>
Во время установки программного обеспечения появилось сообщение об ошибке	<p>Переустановите программное обеспечение устройства.</p> <p>ПРИМЕЧАНИЕ. Завершите выполнение всех работающих приложений. Для завершения выполнения приложений, имеющих значок на панели задач, щелкните правой кнопкой мыши по значку и выберите Заккрыть или Выключить.</p> <p>Проверьте количество свободного дискового пространства для установки программного обеспечения устройства. При необходимости, освободите часть дискового пространства и переустановите программное обеспечение устройства.</p> <p>При необходимости, запустите программу дефрагментации диска, и переустановите программное обеспечение устройства.</p>
Устройство находится в режиме готовности, но печать не выполняется	<p>Распечатайте страницу конфигурации и убедитесь в исправности устройства.</p> <p>Проверьте правильность подсоединения кабелей и соответствие технических параметров. Данный пункт включает в себя проверку кабелей USB и питания. Попробуйте заменить кабель.</p> <p>Проверьте, чтобы IP-адрес на странице встроенного сервера печати Jetdirect соответствовал IP-адресу порта программного обеспечения. Используйте одну из следующих процедур:</p>
Windows XP, Windows Server 2003, Windows Server 2008 и Windows Vista	<ol style="list-style-type: none">1. Щелкните на кнопке Пуск.2. Щелкните Параметры.3. Щелкните Принтеры и факсы (с помощью стандартного меню "Пуск") или щелкните Принтеры (с помощью стандартного меню "Пуск").4. Правой кнопкой мыши щелкните значок драйвера устройства и выберите Свойства.5. Щелкните вкладку Порты, а затем щелкните Настроить порт.6. Проверьте IP-адрес, затем щелкните ОК или Отмена.7. Если IP-адреса не соответствует, удалите драйвер и переустановите его с использованием правильного IP-адреса.

Проблема	Решение
Windows 7	<ol style="list-style-type: none"><li data-bbox="818 222 1129 249">1. Щелкните на кнопке Пуск.<li data-bbox="818 275 1235 302">2. Щелкните Принтеры и Устройства.<li data-bbox="818 327 1398 380">3. Правой кнопкой мыши щелкните по значку драйвера устройства и выберите Свойства принтера.<li data-bbox="818 405 1437 457">4. Щелкните вкладку Порты, а затем щелкните Настроить порт.<li data-bbox="818 483 1414 510">5. Проверьте IP-адрес, затем щелкните ОК или Отмена.<li data-bbox="818 535 1422 604">6. Если IP-адреса не соответствует, удалите драйвер и переустановите его с использованием правильного IP-адреса.

Устранение неполадок программного обеспечения устройства в ОС Mac

- [Драйвер принтера не появляется в списке "Принтеры и факсы"](#)
- [Имя устройства не отображается в списке "Принтеры и факсы"](#)
- [Драйвер принтера не выполняет автоматическую настройку выбранного устройства в списке "Принтеры и факсы"](#)
- [Задание печати не было отправлено на нужное устройство](#)
- [При подключении с помощью USB-кабеля устройство не появляется в списке "Принтеры и факсы" после выбора драйвера](#)
- [При USB-соединении используется универсальный драйвер принтера](#)

Драйвер принтера не появляется в списке "Принтеры и факсы"

1. Убедитесь, что GZ-файл находится на жестком диске в следующей папке: Library/Printers/PPDs/Contents/Resources. При необходимости переустановите программное обеспечение.
2. Если GZ-файл находится в папке, файл PPD может быть поврежден. Удалите файл и переустановите программу.

Имя устройства не отображается в списке "Принтеры и факсы"

1. Убедитесь, что кабели подключены правильно и устройство включено.
2. Чтобы проверить наименование продукта, напечатайте страницу конфигурации. Убедитесь, что название на странице конфигурации совпадает с названием изделия в списке "Принтеры и факсы".
3. Замените USB-кабель или сетевой кабель на более качественный.

Драйвер принтера не выполняет автоматическую настройку выбранного устройства в списке "Принтеры и факсы"

1. Убедитесь, что кабели подключены правильно и устройство включено.
2. Убедитесь, что GZ-файл находится на жестком диске в следующей папке: Library/Printers/PPDs/Contents/Resources. При необходимости переустановите программное обеспечение.
3. Если GZ-файл находится в папке, файл PPD может быть поврежден. Удалите файл и переустановите программу.
4. Замените USB-кабель или сетевой кабель на более качественный.

Задание печати не было отправлено на нужное устройство

1. Откройте очередь печати и снова запустите задание на печать.
2. Возможно, задание печати было отправлено на другое устройство с таким же или похожим наименованием. Чтобы проверить наименование продукта, напечатайте

страницу конфигурации. Убедитесь, что название на странице конфигурации совпадает с названием изделия в списке "Принтеры и факсы".

При подключении с помощью USB-кабеля устройство не появляется в списке "Принтеры и факсы" после выбора драйвера

Поиск и устранение неисправностей в работе программного обеспечения

- ▲ Убедитесь в том, что на компьютере Mac используется операционная система Mac X 10.5 или более поздняя версия.

Устранение аппаратных ошибок

1. Убедитесь, что устройство включено.
2. Проверьте правильность подключения кабеля USB.
3. Убедитесь в том, что используется подходящий высокоскоростной кабель USB.
4. К одному порту USB не должно быть подключено слишком много устройств без внешнего питания. Отключите все эти устройства и подсоедините кабель непосредственно к порту USB компьютера.
5. Убедитесь, что к цепи последовательно не подключено более двух устройств концентраторов USB без автономного питания. Отключите все эти устройства и подсоедините кабель непосредственно к порту USB компьютера.



ПРИМЕЧАНИЕ. Клавиатура iMac является концентратором USB без автономного питания.

При USB-соединении используется универсальный драйвер принтера

При подсоединении USB-кабеля до установки программы, возможно использование универсального драйвера принтера, вместо драйвера данного устройства.

1. Удалите универсальный драйвер принтера.
2. Установите ПО с компакт-диска. Не подключайте USB-кабель до появления соответствующего сообщения в процессе установки ПО.
3. При наличии нескольких принтеров, убедитесь, что из выпадающего списка **Формат для** в диалоговом окне **Печать** выбран нужный принтер.

А Расходные материалы и дополнительные принадлежности

- [Заказ комплектующих, дополнительных принадлежностей и расходных материалов](#)
- [Номера деталей](#)

Заказ комплектующих, дополнительных принадлежностей и расходных материалов

Заказ расходных материалов и бумаги	www.hp.com/go/suresupply
Заказ оригинальных комплектующих и дополнительных принадлежностей HP	www.hp.com/buy/parts
Заказ через сервисный центр или службу поддержки	Обратитесь в уполномоченный сервисный центр или службу поддержки HP.
Заказ с помощью программного обеспечения HP	Использование встроенного Web-сервера HP на стр. 252

Номера деталей

Информация о заказе и наличии может меняться в течение срока эксплуатации устройства.

Дополнительные принадлежности

Элемент	Описание	Номер детали
Устройство подачи документов на 1 x 500 листов с подставкой HP Color LaserJet	Лоток для бумаги на 500 листов со стойкой для хранения бумаги и подставкой.	CE734A
Устройство подачи документов на 3 x 500 листов с подставкой HP Color LaserJet	Лоток для бумаги на 1500 листов. Включает три лотка на 500 листов и подставку.	CE735A
Сшиватель/укладчик	Сшиватель/укладчик с несколькими выходными лотками, которые могут вмещать до 900 листов.	CE736A
Устройство подачи бумаги HP на 500 листов	Входной лоток на 500 листов (без стойки или подставки для хранения бумаги).	CE737A
Устройство подачи конвертов HP	Входной лоток на 75 конвертов	CB524A
Картридж сшивателя HP (повторно заправленный)	Сменный картридж сшивателя	C8091A
Аналоговая факс-плата Analog Fax Accessory 500 для принтеров HP LaserJet	Факс-модуль	CC487A

Детали для самостоятельного ремонта

Для вашего устройства доступны следующие детали для самостоятельного ремонта.

- Детали, для которых самостоятельная замена является **обязательной**, должны устанавливаться пользователем (персонал сервисной службы HP выполняет такую замену только за дополнительную плату). Гарантия на устройство HP не покрывает замену таких деталей на месте или их возврат на склад.
- Детали, для которых самостоятельная замена является **необязательной**, бесплатно устанавливаются персоналом сервисной службы HP по запросу в течение гарантийного периода.

Элемент	Описание ¹	Самостоятельная замена	Номер детали
Картридж печати HP LaserJet	Стандартный черный картридж	Обязательная	CE390A Краткий номер: 90A
	Черный картридж высокой емкости	Обязательная	CE390X Краткий номер: 90X

Элемент	Описание ¹	Самостоятельная замена	Номер детали
Набор термофиксатора для принтеров HP LaserJet	Сменный термофиксатор ПРИМЕЧАНИЕ. Входит в набор для профилактического обслуживания.	Обязательная	
Набор для профилактического обслуживания принтеров HP LaserJet	Включает термофиксатор, ролик переноса, а также все ролики захвата и подачи	Обязательная	Термофиксатор (110 В): CE731A Термофиксатор (220 В): CE732A
Набор для обслуживания устройства подачи документов	Включает сменный узел ролика и тормозную площадку для устройства подачи документов	Обязательная	CE248A
Узел панели управления	Сменная панель управления	Обязательная	
Узел форматера	Сменный форматер	Обязательная	
Ролик переноса	Сменный ролик переноса	Обязательная	
Ролики лотка 2-Х (захвата, подачи, разделения)	Сменные ролики	Обязательная	
Набор для обслуживания устройства подачи документов	Сменные ролики устройства подачи документов	Обязательная	
Подающий лоток устройства подачи документов	Сменный подающий лоток устройства подачи документов	Обязательная	
Зашифрованный жесткий диск (160 ГБ)	Замена жесткого диска	Обязательная	
Твердотельный накопитель (8 МБ)	Сменный твердотельный накопитель	Обязательная	
Карта аналогового факса	Сменная карта факса	Обязательная	
Фильтр вентилятора и крышка устройства подачи документов	Сменный фильтр вентилятора и крышка устройства подачи документов	Обязательная	
Направляющая дверцы термоэлемента	Сменная направляющая дверцы термоэлемента	Обязательная	
Узел устройства автоматической двусторонней печати	Сменный узел устройства автоматической двусторонней печати	Обязательная	
Узел выходного лотка	Сменный узел выходного лотка	Обязательная	
Лотки 2–5	Узлы сменных лотков	Обязательная	
Устройство подачи бумаги на 500 листов	Сменный узел устройства подачи бумаги	Обязательная	CE734A
Устройство подачи бумаги на 300 листов	Сменный узел устройства подачи бумаги	Обязательная	CE735A

Элемент	Описание ¹	Самостоятельная замена	Номер детали
Ролики захвата и подачи лотка 1	Сменные ролики	Необязательное действие	

¹ Дополнительные сведения см. по адресу www.hp.com/go/learnaboutelectronics.

Кабели и интерфейсы

Элемент	Описание	Номер детали
Плата улучшенного ввода/вывода (EIO)	Сервер печати HP Jetdirect 635n, поддерживающий протоколы IPv6/IPsec	J7961G
Кабель USB	Кабель HP High-Speed USB, 1,8 м	Q6264A

Б Обслуживание и поддержка

- [Ограниченная гарантия компании Hewlett-Packard](#)
- [Premium Protection Warranty HP: Обязательство ограниченной гарантии на картридж печати LaserJet](#)
- [Данные, сохраняемые в картридже](#)
- [Лицензионное соглашение с конечным пользователем](#)
- [OpenSSL](#)
- [Гарантийная служба самостоятельного ремонта покупателем](#)
- [Поддержка заказчиков](#)

Ограниченная гарантия компании Hewlett-Packard

ИЗДЕЛИЕ HP	СРОК ДЕЙСТВИЯ ОГРАНИЧЕННОЙ ГАРАНТИИ
HP LaserJet M4555, M4555h, M4555f, M4555fskm	Гарантийное обслуживание на месте установки в течение одного года

Компания HP гарантирует вам, конечному пользователю, что оборудование и дополнительные принадлежности HP не будут содержать дефектов, связанных с материалами и производством продукта, в течение указанного выше периода времени, начиная с даты приобретения. Если HP получит уведомление о подобных дефектах в период действия гарантии, HP по своему усмотрению выполнит ремонт или заменит изделия, оказавшиеся дефектными. В случае замены поставляются новые изделия или изделия, функционально эквивалентные новым.

Компания HP гарантирует, что в течение указанного выше периода времени, начиная с даты приобретения, в работе программного обеспечения HP не будет сбоев при выполнении программных инструкций вследствие дефектов, связанных с материалами и производством продукта, при условии его надлежащей установки и использования. В случае получения компанией HP уведомления о дефектах в течение гарантийного срока компания HP обязуется заменить носители с программным обеспечением, не выполняющим запрограммированные функции в связи с подобными дефектами.

Компания HP не гарантирует бесперебойной или безошибочной работы поставляемой продукции HP. В том случае, если компания HP не может в разумные сроки выполнить ремонт или замену приобретенного изделия с восстановлением его гарантированных свойств, пользователь имеет право на возмещение стоимости покупки при условии своевременного возврата приобретенного изделия.

Изделия HP могут содержать восстановленные компоненты, эквивалентные новым по своим рабочим характеристикам, либо компоненты, использовавшиеся в течение непродолжительного времени.

Действие гарантии не распространяется на дефекты, вызванные (а) нарушением требований по техническому обслуживанию или калибровке, (б) использованием программного обеспечения, интерфейсов, деталей или расходных материалов, поставляемых без ведома или участия HP, (в) несанкционированными модификациями или нарушением режима эксплуатации, (г) эксплуатацией в условиях, отличающихся от опубликованных требований к условиям окружающей среды, (д) нарушением правил подготовки и содержания места установки изделия.

В ПРЕДЕЛАХ, ПРЕДУСМОТРЕННЫХ МЕСТНЫМ ЗАКОНОДАТЕЛЬСТВОМ, ДАННАЯ ГАРАНТИЯ ЯВЛЯЕТСЯ ЭКСКЛЮЗИВНОЙ И НИКАКАЯ ДРУГАЯ ГАРАНТИЯ ИЛИ УСЛОВИЕ, ПИСЬМЕННАЯ ИЛИ УСТНАЯ, НЕ РАСПРОСТРАНЯЕТСЯ И НЕ ПОДРАЗУМЕВАЕТСЯ. КОМПАНИЯ HP ОСОБО ОТКАЗЫВАЕТСЯ ОТ ЛЮБЫХ ПОДРАЗУМЕВАЕМЫХ ГАРАНТИЙ ИЛИ УСЛОВИЙ В ОТНОШЕНИИ КОММЕРЧЕСКОЙ ЦЕННОСТИ, УДОВЛЕТВОРИТЕЛЬНОГО КАЧЕСТВА ИЛИ ПРИГОДНОСТИ ПО КОНКРЕТНОМУ НАЗНАЧЕНИЮ. В некоторых странах/регионах, штатах или других административно-территориальных образованиях не допускается ограничение сроков действия подразумеваемой гарантии, поэтому вышеизложенное ограничение или исключение, возможно, к Вам не относится. В дополнение к конкретным правам, предусмотренным настоящей гарантией, пользователи могут обладать иными правами, предусмотренными законодательствами отдельных стран/регионов, штатов или других административно-территориальных образований.

Ограниченная гарантия HP действует во всех странах/регионах и населенных пунктах, где HP осуществляет техническую поддержку и реализацию данного устройства. Уровень гарантийного обслуживания зависит от местных стандартов. Компания HP не будет изменять форму, порядок сборки и функционирования изделия и адаптировать его к работе в какой-либо стране/регионе, эксплуатация в которой не предусматривалась по юридическим причинам или в целях регламентирования.

В ПРЕДЕЛАХ, ДОПУСКАЕМЫХ МЕСТНЫМ ЗАКОНОДАТЕЛЬСТВОМ, ВОЗМЕЩЕНИЕ, ОПРЕДЕЛЯЕМОЕ НАСТОЯЩЕЙ ГАРАНТИЕЙ, ЯВЛЯЕТСЯ ЕДИНСТВЕННЫМ ПРЕДОСТАВЛЯЕМОМ И ИСКЛЮЧИТЕЛЬНЫМ ВОЗМЕЩЕНИЕМ. НИ ПРИ КАКИХ ДРУГИХ ОБСТОЯТЕЛЬСТВАХ, КРОМЕ ОГОВОРЕННЫХ ВЫШЕ, НИ HP, НИ ЕЕ ПОСТАВЩИКИ НЕ НЕСУТ ОТВЕТСТВЕННОСТИ В СЛУЧАЕ ПОТЕРИ ДАННЫХ ИЛИ ВОЗНИКНОВЕНИЯ ПРЯМЫХ, СПЕЦИАЛЬНЫХ, ПОБОЧНЫХ, КОСВЕННЫХ (ВКЛЮЧАЯ ПОТЕРЮ ПРИБЫЛИ ИЛИ ДАННЫХ) ИЛИ ДРУГИХ УБЫТКОВ ВСЛЕДСТВИЕ ВЫПОЛНЕНИЯ ДОГОВОРНЫХ ОБЯЗАТЕЛЬСТВ, ГРАЖДАНСКОГО ПРАВОНАРУШЕНИЯ ИЛИ ИНЫХ ОБСТОЯТЕЛЬСТВ. В некоторых странах/регионах, штатах или других административно-территориальных образованиях не допускается исключение или ограничение в отношении побочных или косвенных убытков, поэтому вышеизложенное ограничение или исключение, возможно, к Вам не относится.

ПОМИМО СЛУЧАЕВ, ПРЕДУСМОТРЕННЫХ ЗАКОНОДАТЕЛЬСТВОМ, ИЗЛОЖЕННЫЕ В ТЕКСТЕ ГАРАНТИИ УСЛОВИЯ ДЕЙСТВУЮТ В ДОПОЛНЕНИЕ К УСТАНОВЛЕННЫМ ЗАКОНОМ В ОБЯЗАТЕЛЬНОМ ПОРЯДКЕ ПРАВАМ ПОТРЕБИТЕЛЯ, НЕ ИЗМЕНЯЯ, НЕ ОГРАНИЧИВАЯ И НЕ ОТМЕНЯЯ ПОСЛЕДНИЕ.

Premium Protection Warranty HP: Обязательство ограниченной гарантии на картридж печати LaserJet

Компания HP гарантирует, что в данном изделии отсутствуют дефекты материалов и качества изготовления.

Действие этой гарантии не распространяется на изделия: 1) которые были повторно заправлены, восстановлены, переработаны или изменены каким-либо иным образом, 2) при работе с которыми возникают проблемы, связанные с неправильным использованием, ненадлежащим хранением или эксплуатацией в условиях, не отвечающих установленным для принтера этой модели характеристикам окружающей среды, или 3) которые изношены в результате обычной эксплуатации.

Для получения гарантийного обслуживания верните изделие в место его приобретения (с письменным описанием неисправности и образцами печати) или обратитесь в службу поддержки клиентов HP. Компания HP обязуется по своему усмотрению заменить признанное дефектным изделие или возместить стоимость покупки.

В ДОПОЛНЕНИЕ К МЕСТНОМУ ЗАКОНОДАТЕЛЬСТВУ УКАЗАННАЯ ВЫШЕ ГАРАНТИЯ ЯВЛЯЕТСЯ ИСКЛЮЧИТЕЛЬНОЙ И НИКАКИЕ ИНЫЕ ГАРАНТИИ ИЛИ УСЛОВИЯ, ПИСЬМЕННЫЕ ИЛИ УСТНЫЕ, НЕ ВЫРАЖАЮТСЯ И НЕ ПОДРАЗУМЕВАЮТСЯ. КРОМЕ ТОГО, HP ОСОБО ОТКАЗЫВАЕТСЯ ОТ КАКИХ-ЛИБО ПОДРАЗУМЕВАЕМЫХ ГАРАНТИЙ ИЛИ УСЛОВИЙ ТОВАРНОЙ ПРИГОДНОСТИ, ПРИЕМЛЕМОГО КАЧЕСТВА ИЛИ ПРИГОДНОСТИ ДЛЯ КАКОЙ-ЛИБО КОНКРЕТНОЙ ЦЕЛИ.

В ДОПОЛНЕНИЕ К МЕСТНОМУ ЗАКОНОДАТЕЛЬСТВУ НИ КОМПАНИЯ HP, НИ ЕЕ ПОСТАВЩИКИ НЕ НЕСУТ НИКАКОЙ ОТВЕТСТВЕННОСТИ ЗА ПРЯМОЙ, ОСОБЫЙ, ПОБОЧНЫЙ, КОСВЕННЫЙ УЩЕРБ (ВКЛЮЧАЯ ПОТЕРЮ ПРИБЫЛИ ИЛИ ДАННЫХ) ИЛИ ДРУГОЙ УЩЕРБ, ПОНЕСЕННЫЙ В РЕЗУЛЬТАТЕ ДОГОВОРНЫХ, ДЕЛИКТНЫХ ИЛИ КАКИХ-ЛИБО ИНЫХ ОТНОШЕНИЙ.

КРОМЕ СЛУЧАЕВ, СПЕЦИАЛЬНО САНКЦИОНИРОВАННЫХ ЗАКОНОМ, ПЕРЕЧИСЛЕННЫЕ ЗДЕСЬ ГАРАНТИЙНЫЕ УСЛОВИЯ НЕ УПРАЗДНЯЮТ, НЕ ОГРАНИЧИВАЮТ И НЕ МЕНЯЮТ, А ЛИШЬ ДОПОЛНЯЮТ ОБЫЧНЫЕ ЮРИДИЧЕСКИЕ ПРАВА, СВЯЗАННЫЕ С ПРОДАЖЕЙ ВАМ ЭТОГО ИЗДЕЛИЯ.

Данные, сохраняемые в картридже

Картриджи печати HP, используемые в данном устройстве, содержат микросхему памяти для облегчения функционирования устройства.

Кроме того, в микросхему памяти заносится информация об использовании устройства, включая следующие данные: дата первоначальной установки картриджа, дата последнего использования картриджа, количество страниц, напечатанных с помощью данного картриджа, покрытие страниц, режимы печати, ошибки печати и модель устройства. Эти сведения помогают HP в разработке устройств, которые отвечают потребностям пользователей.

Собираемые микросхемой памяти данные не содержат информации, которая может быть использована для идентификации пользователя или определенного устройства.

HP выборочно собирает микросхемы памяти из картриджей печати, которые возвращаются по программе бесплатного возврата и утилизации HP (HP Planet Partners: www.hp.com/recycle). Микросхемы памяти из этой выборки считываются и изучаются с целью повышения качества продуктов HP. Партнеры HP, которые участвуют в программе утилизации картриджей печати, могут также иметь доступ к этим данным.

Любые сторонние компании, которые занимаются обработкой картриджей печати, могут иметь доступ к анонимным данным на микросхеме памяти. Если пользователь предпочитает не предоставлять доступ к этим данным, микросхему можно отключить. Однако после этого микросхему уже нельзя будет использовать в продуктах HP.

Лицензионное соглашение с конечным пользователем

ВНИМАТЕЛЬНО ПРОЧТИТЕ ПЕРЕД ТЕМ, КАК ИСПОЛЬЗОВАТЬ ДАННОЕ ПРОГРАММНОЕ ОБЕСПЕЧЕНИЕ. Настоящее лицензионное соглашение с конечным пользователем (далее "соглашение") является юридическим договором между а) вами (физическим или юридическим лицом) и б) компанией Hewlett-Packard Company (далее "компания HP") относительно использования вами программного обеспечения (далее "ПО"). Данное соглашение не применимо, если существует отдельное лицензионное соглашение между вами и компанией HP или ее поставщиком программного обеспечения, в том числе лицензионное соглашение в электронном виде. Термин "программное обеспечение" может включать I) соответствующие носители, II) руководство пользователя и другие печатные материалы, а также III) электронную документацию (далее "документация для пользователя").

ПРАВА НА ПРОГРАММНОЕ ОБЕСПЕЧЕНИЕ ПРЕДОСТАВЛЯЮТСЯ ТОЛЬКО ПРИ ВАШЕМ СОГЛАСИИ СО ВСЕМИ УСЛОВИЯМИ И ПОЛОЖЕНИЯМИ НАСТОЯЩЕГО СОГЛАШЕНИЯ. УСТАНОВКА, КОПИРОВАНИЕ, ЗАГРУЗКА ИЛИ ИНОЕ ИСПОЛЬЗОВАНИЕ ПРОГРАММНОГО ОБЕСПЕЧЕНИЯ ОЗНАЧАЕТ ВАШЕ СОГЛАСИЕ СОБЛЮДАТЬ ДАННОЕ СОГЛАШЕНИЕ. ЕСЛИ ВЫ НЕ СОГЛАСНЫ С УСЛОВИЯМИ ДАННОГО СОГЛАШЕНИЯ, НЕ УСТАНОВЛИВАЙТЕ, НЕ ЗАГРУЖАЙТЕ И НЕ ИСПОЛЬЗУЙТЕ ДРУГИМ СПОСОБОМ ПРОГРАММНОЕ ОБЕСПЕЧЕНИЕ. ЕСЛИ ВЫ ПРИОБРЕЛИ ПРОГРАММНОЕ ОБЕСПЕЧЕНИЕ, НО НЕ СОГЛАСНЫ С УСЛОВИЯМИ ДАННОГО СОГЛАШЕНИЯ, ВЕРНИТЕ ПРОГРАММНОЕ ОБЕСПЕЧЕНИЕ В ТЕЧЕНИЕ ЧЕТЫРНАДЦАТИ ДНЕЙ В МЕСТО ПРИОБРЕТЕНИЯ ДЛЯ ВОЗМЕЩЕНИЯ ЕГО СТОИМОСТИ. ЕСЛИ ПРОГРАММНОЕ ОБЕСПЕЧЕНИЕ БЫЛО ПРЕДОСТАВЛЕНО ИЛИ УСТАНОВЛЕНО НА

ДРУГОМ ИЗДЕЛИИ КОМПАНИИ HP, ВЫ МОЖЕТЕ ВЕРНУТЬ ВСЁ НЕИСПОЛЬЗОВАННОЕ ИЗДЕЛИЕ ЦЕЛИКОМ.

1. **ПРОГРАММНОЕ ОБЕСПЕЧЕНИЕ СТОРОННИХ ПРОИЗВОДИТЕЛЕЙ.** Данное ПО может также включать, помимо собственного программного обеспечения HP (далее "ПО HP"), программное обеспечение, лицензированное у третьих сторон (далее "ПО сторонних производителей"). Любое ПО сторонних производителей предоставляется вам согласно общим положениям и условиям соответствующего Лицензионного соглашения сторонних производителей. Обычно Лицензионное соглашение сторонних производителей содержится в файле "license.txt" или "readme". Если найти Лицензионное соглашение сторонних производителей не удастся, обратитесь в службу поддержки компании HP. Если Лицензионное соглашение сторонних производителей включает лицензии, обеспечивающие доступность исходного кода (например, Универсальную общедоступную лицензию GNU — GNU General Public License), а соответствующий код не включен в комплект поставки ПО, способы получения такого исходного кода можно найти в разделе поддержки устройства на сайте компании HP (hp.com).
2. **ЛИЦЕНЗИОННЫЕ ПРАВА.** В случае выполнения вами всех условий и положений настоящего Соглашения вам предоставляются следующие права:
 - а. **Использование.** Компания HP предоставляет вам лицензию на Использование одной копии ПО HP. "Использование" означает установку, копирование, хранение, загрузку, выполнение, демонстрацию или иное применение ПО HP. Вы не имеете права изменять ПО HP или отключать какие-либо лицензионные или контрольные функции ПО HP. Если данное ПО предоставляется компанией HP для использования с устройством для печати, обработки или формирования изображения (например, если ПО является драйвером принтера, микропрограммой или дополнением), то ПО HP может использоваться только с таким устройством (далее "Продукция HP"). В документации пользователя могут содержаться дополнительные ограничения на использование. Вы не имеете права разделять программные компоненты ПО HP для последующего использования. Вы не имеете права распространять ПО HP.
 - б. **Копирование.** Ваше право на копирование является правом на создание архивных или резервных копий ПО HP при условии, что каждая копия будет содержать все уведомления об авторских правах, присущие оригинальному ПО HP, и будет использоваться только в целях резервного копирования.
3. **ОБНОВЛЕНИЯ.** Чтобы использовать ПО HP, предоставляемое компанией HP в качестве обновления, дополнения или вспомогательной программы (далее "Обновление"), Вы должны иметь лицензию на исходное ПО HP, с которым компания HP разрешает использовать такое Обновление. Если Обновление предназначено для замены исходного ПО HP, вы лишаетесь права использовать исходное ПО HP. Настоящее Соглашение применяется ко всем Обновлениям, если компанией HP в документации Обновления не оговорены другие условия. В случае возникновения конфликтов при интерпретации настоящего Соглашения и вышеупомянутых условий преимущественную силу имеют такие условия.

4. ПЕРЕДАЧА.

- a.** Передача третьему лицу. Первый конечный пользователь ПО HP имеет право один раз передать ПО HP другому конечному пользователю. Под передачей понимается передача всех программных компонентов, носителей, документации пользователя, настоящего Соглашения и сертификата подлинности (если применимо). Передача не может быть опосредованной (например, консигнацией). Сторона, получающая ПО в рамках передачи, обязана принять настоящее Соглашение. После завершения передачи ПО HP ваша лицензия автоматически прекращается.
- б.** Ограничения. Вы не имеете права сдавать внаем, осуществлять лизинг или одалживать ПО HP, а также использовать ПО HP в режиме коммерческого разделения времени или в сервисных бюро. Вы не имеете права сублицензировать, переуступать или иным способом передавать ПО HP за исключением случаев, явно оговоренных в настоящем Соглашении.
- 5.** ПРАВА СОБСТВЕННОСТИ. Все права на интеллектуальную собственность, содержащуюся в ПО и документации пользователя, принадлежат компании HP или ее поставщикам; эти права защищены законом, включая соответствующие законы об авторском праве, конфиденциальной коммерческой информации, патентах и товарных знаках. Вы обязуетесь не удалять с ПО идентификационную маркировку продукции, уведомление об авторских правах или ограничение прав собственности.
- 6.** ОГРАНИЧЕНИЕ ИНЖЕНЕРНОГО АНАЛИЗА. Вы не имеете права производить инженерный анализ, декомпилировать или дизассемблировать ПО HP, кроме как в тех границах, в которых это допускается соответствующими законами.
- 7.** РАЗРЕШЕНИЕ ИСПОЛЬЗОВАНИЯ ДАННЫХ. Компания HP и аффилированные с ней лица имеют право собирать техническую информацию, которую вы предоставляете и которая относится к (i) использованию вами ПО или Продукции HP или к (ii) предоставлению услуг по технической поддержке ПО или Продукции HP. На такую информацию распространяется политика конфиденциальности компании HP. Компания HP не будет использовать такую информацию в виде, позволяющем идентифицировать вас, за исключением тех случаев, когда необходимо повысить удобство использования вами Продукции или предоставить услуги по технической поддержке.
- 8.** ОГРАНИЧЕНИЕ ОТВЕТСТВЕННОСТИ. Несмотря на убытки, которые вы можете понести, общая суммарная ответственность компании HP и поставщиков HP в рамках настоящего Соглашения, а также сумма вашей исключительной компенсации требований в рамках настоящего Соглашения ограничивается максимальной суммой, выплаченной вами при приобретении Продукции или 5 долларами США. В МЕРЕ, РАЗРЕШЕННОЙ ДЕЙСТВУЮЩИМ ЗАКОНОДАТЕЛЬСТВОМ, КОМПАНИЯ HP И ПОСТАВЩИКИ HP НИКОИМ ОБРАЗОМ НЕ НЕСУТ ОТВЕТСТВЕННОСТИ НИ ЗА КАКИЕ СПЕЦИАЛЬНЫЕ, СЛУЧАЙНЫЕ И КОСВЕННЫЕ УБЫТКИ (ВКЛЮЧАЯ, ПОМИМО ПРОЧЕГО, УПУЩЕННУЮ ВЫГОДУ, ПОТЕРЮ ДАННЫХ, НАРУШЕНИЕ РАБОТЫ, ТРАВМЫ И РАСКРЫТИЕ КОНФИДЕНЦИАЛЬНОЙ ИНФОРМАЦИИ), ВОЗНИКШИЕ В РЕЗУЛЬТАТЕ ИСПОЛЬЗОВАНИЯ ИЛИ НЕВОЗМОЖНОСТИ ИСПОЛЬЗОВАНИЯ ДАННОГО ПО, ДАЖЕ ЕСЛИ КОМПАНИЯ HP И ПОСТАВЩИКИ HP БЫЛИ УВЕДОМЛЕНЫ О ВОЗМОЖНОСТИ ТАКИХ УБЫТКОВ ИЛИ ЕСЛИ ВЫШЕУПОМЯНУТАЯ КОМПЕНСАЦИЯ ЯВНО НЕДОСТАТОЧНА. Некоторые юрисдикции и законодательства запрещают исключение или ограничение ответственности за случайные или косвенные убытки, поэтому данное ограничение или исключение может к вам не относиться.
- 9.** ПОТРЕБИТЕЛИ — ПРАВИТЕЛЬСТВЕННЫЕ ОРГАНИЗАЦИИ США. ПО было полностью разработано за счет частных средств. Все компоненты ПО являются коммерческим программным обеспечением для компьютеров по определению соответствующих

постановлений о закупках. В соответствии с правилами закупок для федеральных нужд США (FAR 48 CFR 12.212) и правилами МО США по федеральным закупкам (DFAR 48 CFR 227.7202) использование, копирование и обнародование ПО правительством США или от его имени либо субподрядчиком правительства США или от его имени может осуществляться только в соответствии с положениями и условиями настоящего Соглашения за исключением положений, прямо противоречащих соответствующим обязательным федеральным законам.

10. **СООТВЕТСТВИЕ ЗАКОНОДАТЕЛЬСТВУ ОБ ЭКСПОРТЕ.** Вы обязуетесь соблюдать все законы, постановления и положения, (i) применимые к экспорту или импорту настоящего ПО или (ii) ограничивающие Использование ПО, включая все ограничения на распространение ядерного, химического или биологического оружия.
11. **СОХРАНЕНИЕ ПРАВ.** Все права, которые не были явно предоставлены вам, остаются исключительно у компании HP и ее поставщиков.

© 2009 Hewlett-Packard Development Company, L.P.

Ред. 04/09

OpenSSL

Данный продукт содержит ПО, разработанное OpenSSL Project для использования в OpenSSL Toolkit (<http://www.openssl.org/>)

ДАННОЕ ПРОГРАММНОЕ ОБЕСПЕЧЕНИЕ ПРЕДОСТАВЛЯЕТСЯ OpenSSL PROJECT НА УСЛОВИЯХ "КАК ЕСТЬ", И БЕЗ ПРЕДОСТАВЛЕНИЯ КАКИХ-ЛИБО ЯВНЫХ ИЛИ ПОДРАЗУМЕВАЕМЫХ ГАРАНТИЙ, ВКЛЮЧАЯ, НО НЕ ОГРАНИЧИВАЯСЬ, ГАРАНТИЮ ВЫСОКИХ КОММЕРЧЕСКИХ И ПОТРЕБИТЕЛЬСКИХ КАЧЕСТВ И ПРИГОДНОСТИ ДЛЯ КОНКРЕТНОЙ ЦЕЛИ. OpenSSL PROJECT НИ ПРИ КАКИХ ОБСТОЯТЕЛЬСТВАХ НЕ НЕСЕТ ОТВЕТСТВЕННОСТИ ЗА ЛЮБОЙ ПРЯМОЙ, КОСВЕННЫЙ, ПОБОЧНЫЙ, СПЕЦИАЛЬНЫЙ УЩЕРБ И ШТРАФНЫЕ УБЫТКИ (ВКЛЮЧАЯ, НО НЕ ОГРАНИЧИВАЯСЬ, ПРИОБРЕТЕНИЕ ЗАМЕНЯЮЩИХ ТОВАРОВ И УСЛУГ;

ПОТЕРЮ ЭКСПЛУАТАЦИОННЫХ КАЧЕСТВ, ДАННЫХ ИЛИ ПРИБЫЛИ, А ТАКЖЕ ПЕРЕРЫВ В РАБОТЕ) ВОЗНИКШИЕ В РАМКАХ ЛЮБОГО ВИДА ОТВЕТСТВЕННОСТИ, В СООТВЕТСТВИИ С КОНТРАКТОМ, ОБЯЗАННОСТЬЮ ВОЗМЕЩЕНИЯ УЩЕРБА ИЛИ ЗАКОНОДАТЕЛЬСТВОМ (ВКЛЮЧАЯ ХАЛАТНОСТЬ ИЛИ ДРУГИЕ ДЕЙСТВИЯ), ВЫЗВАННЫЕ ЛЮБЫМ ИСПОЛЬЗОВАНИЕМ ЭТОГО ПРОГРАММНОГО ОБЕСПЕЧЕНИЯ, ДАЖЕ ЕСЛИ О ВОЗМОЖНОСТИ ТАКОГО УЩЕРБА БЫЛО СООБЩЕНО ЗАРАНЕЕ.

Данный продукт включает криптографическое программное обеспечение, созданное Эриком Янгом (Eric Young) (ey@cryptsoft.com). Этот продукт содержит программное обеспечение, написанное Тимом Хадсоном (tjh@cryptsoft.com).

Гарантийная служба самостоятельного ремонта покупателем

Устройства HP имеют множество деталей, для которых предусмотрен самостоятельный ремонт покупателем (Customer Self Repair, CSR), чтобы минимизировать время ремонта и обеспечить большую гибкость при замене дефектных деталей. Если на этапе диагностики представитель HP определит, что ремонт может быть выполнен путем замены CSR-детали, HP поставит эту деталь непосредственно Вам для замены. Существует две категории CSR-деталей: 1) Детали, для которых самостоятельный ремонт покупателем является обязательным. В случае замены этих деталей специалистами HP доставка и работы по замене будут платными. 2) Детали, для которых самостоятельный ремонт покупателем является необязательным. Эти запчасти также предназначены для самостоятельного ремонта покупателем. Однако если Вы попросите HP заменить их, это может быть сделано бесплатно в соответствии с условиями гарантии, определенными для Вашего устройства.

При наличии на складе и в случае небольшого расстояния доставки CSR-детали будут доставлены на следующий рабочий день. Доставка в тот же день или в течение четырех часов может быть обеспечена за дополнительную оплату, если расстояние доставки не слишком большое. Если требуется помощь, можно позвонить в центр технической поддержки HP, и технический специалист поможет Вам по телефону. В документации HP, прилагаемой к CSR-детали, указывается, требуется ли вернуть неисправную деталь в HP. В случае, если неисправную деталь требуется вернуть в HP, необходимо отправить неисправную деталь в течение определенного периода времени, обычно в течение пяти (5) рабочих дней. Неисправную деталь необходимо вернуть вместе с документацией, указанной в прилагаемой к детали документации. Если неисправная деталь не будет возвращена, HP может выставить Вам счет за замену. В случае самостоятельного ремонта покупателем HP берет на себя оплату доставки и возврата детали и самостоятельно выбирает способ доставки.

Поддержка заказчиков

Поддержка по телефону в вашей стране/регионе	Номера телефона для стран/регионов доступны на листовке в коробке с продуктом, а также по адресу www.hp.com/support/ .
Подготовьте имя продукта, серийный номер и описание проблемы.	
Получите круглосуточную поддержку через Интернет	www.hp.com/support/ljm4555mfp
Получите поддержку продуктов, используемых с компьютером Macintosh	www.hp.com/go/macosex
Загрузка программ, драйверов и информации в электронном виде	www.hp.com/support/ljm4555mfp_software
Заказ дополнительных договоров на обслуживание от HP	www.hp.com/go/carepack
Регистрация изделия	www.register.hp.com

В Технические характеристики изделия

- [Физические параметры](#)
- [Потребляемая мощность, электрические характеристики и акустическая эмиссия](#)
- [Характеристики окружающей среды](#)

Физические параметры

Таблица В-1 Размеры продукта

Изделие	Высота	Глубина	Ширина	Масса
МФУ M4555	549 мм	511 мм	739 мм	52,3 кг
МФУ M4555h				52,5 кг
МФУ M4555f	1010 мм	719 мм	780 мм	75,0 кг
МФУ M4555fskm	1010 мм	719 мм	909 мм	87,5 кг

Потребляемая мощность, электрические характеристики и акустическая эмиссия

Последние сведения см. по адресу www.hp.com/support/ljm4555mfp.

⚠ ПРЕДУПРЕЖДЕНИЕ. Требования к электропитанию зависят от страны/региона, где было продано устройство. Не изменяйте рабочее напряжение. Это приведет к повреждению устройства и аннулированию гарантии на него.

Характеристики окружающей среды

Условия окружающей среды	Рекомендуемая	Допустимая
Температура (устройства и картриджа)	от 17° до 27°С (от 62,6° до 80,6°F)	10° - 30° С (50° - 86°F)
Относительная влажность	От 30 до 70 % относительной влажности (ОВ)	10%-80% ОВ
Высота над уровнем моря	Н/Д	от 0 м до 3000 м

Г Регламентирующая информация

- [Нормативы FCC](#)
- [Программа контроля за воздействием изделия на окружающую среду](#)
- [Декларация о соответствии](#)
- [Декларация о соответствии \(модели с функцией факса\)](#)
- [Положения безопасности](#)
- [Дополнительные требования, предъявляемые к телекоммуникационным \(факсимильным\) продуктам](#)

Нормативы FCC

Данное оборудование проверено и признано соответствующим ограничительным требованиям, предъявляемым к цифровым устройствам класса А согласно Части 15 Правил FCC. Данные ограничения разработаны для обеспечения должной защиты от опасных радиопомех при установке устройств в жилых помещениях. Данное устройство генерирует, использует и может излучать радиочастотную энергию и, при нарушении правил установки и эксплуатации, может вызвать радиопомехи, опасные для радиосвязи. При работе этого устройства в жилой зоне возможно появление вредного радиочастотного излучения. В этом случае пользователь обязан его устранить за свой счет.



ПРИМЕЧАНИЕ. Любые изменения или модификации устройства принтера, не одобренные компанией HP, могут привести к лишению пользователя права на использование данного оборудования.

Используйте экранированный интерфейсный кабель в соответствии с требованиями к цифровым устройствам класса А, согласно части 15 Правил FCC.

Программа контроля за воздействием изделия на окружающую среду

Защита окружающей среды

Компания Hewlett-Packard обязуется поставлять изделия высокого качества, соответствующие требованиям по защите окружающей среды. Данное изделие разработано на основе применения технических решений, позволяющих свести к минимуму негативное воздействие на окружающую среду.

Образование озона

При работе данного изделия озон (O₃) практически не выделяется.

Потребление электроэнергии

При работе в режиме готовности или режиме Ожидание происходит значительное снижение потребления электроэнергии, что помогает экономить природные ресурсы и деньги без ущерба для высоких эксплуатационных характеристик изделия. Печатное оборудование Hewlett-Packard, помеченное логотипом ENERGY STAR® отмечено управлением по охране окружающей среды США ENERGY STAR для устройств обработки изображений. На продуктах, отмеченных знаком ENERGY STAR появляется следующая отметка:



Дополнительные сведения о продуктах, помеченных логотипом ENERGY STAR:

www.hp.com/go/energystar

Расход тонера

При работе в режиме EcoMode расходуется меньше тонера, что может увеличить срок службы картриджа. Компания HP не рекомендует постоянно использовать режим EcoMode. В случае постоянного использования режима EcoMode износ механических деталей картриджа может опередить полное израсходование порошка тонера. Если качество печати ухудшилось до неприемлемого, замените картридж.

Использование бумаги

Возможности автоматической двусторонней печати и печати нескольких страниц на одном листе помогают снизить потребление бумаги, уменьшив таким образом расход природных ресурсов.

Пластмассовые материалы

В соответствии с международными стандартами все пластмассовые детали весом более 25 г снабжены маркировкой, которая облегчает идентификацию и утилизацию материалов после окончания срока службы изделия.

Расходные материалы для печати HP LaserJet

Бесплатная программа HP Planet Partners упрощает процедуру возврата и утилизации картриджей HP LaserJet. Информационные материалы о программе на разных языках и соответствующие инструкции вкладываются во все комплекты новых печатных картриджей и наборы расходных материалов для принтеров HP LaserJet. Ваша помощь в сокращении вредного влияния на окружающую среду будет более значительной при возврате нескольких картриджей вместе.

Компания HP стремится предоставить высококачественные продукты и услуги, которые не наносят вред окружающей среде на всех стадиях: с начального этапа проектировки и производства до передачи клиенту и последующей утилизации изделия. Компания HP гарантирует всем участникам программы HP Planet Partners, что все картриджи HP LaserJet перерабатываются правильно, а пластиковые и металлические компоненты восстанавливаются и используются в новых изделиях, не нанося вред окружающей среде. Так как переработанный картридж перерабатывается и используется в новых изделиях, он не будет возвращен отправителю. Благодарим за заботу об окружающей среде!



ПРИМЕЧАНИЕ. Используйте этикетку возврата для возврата только оригинальных картриджей HP LaserJet. Не используйте эту этикетку для возврата струйных картриджей HP, картриджей других производителей, заправленных, измененных или возвращенных по гарантии картриджей. Информацию по переработке струйных картриджей HP см. на web-узле <http://www.hp.com/recycle>.

Инструкции для возврата и переработки

США и Пуэрто-Рико

Этикетка, которая прилагается к коробке тонера HP LaserJet, предназначена для возврата и переработки одного или нескольких использованных картриджей HP LaserJet. Следуйте следующим инструкциям.

Возврат нескольких элементов (нескольких картриджей)

1. Запакуйте каждый картридж HP LaserJet в оригинальную коробку.
2. Свяжите упаковки картриджей вместе скотчем или упаковочной лентой. Общий вес коробки может составлять до 31 кг (70 фунтов).
3. Используйте одну карточку с отметкой об уплате почтовых расходов.

ИЛИ

1. Используйте собственную коробку или закажите бесплатную коробку для картриджей (рассчитана на общий вес картриджей HP LaserJet до 31 кг (70 фунтов)) по адресу www.hp.com/recycle или по телефону 1-800-340-2445.
2. Используйте одну карточку с отметкой об уплате почтовых расходов.

Возврат одного картриджа

1. Запакуйте картридж HP LaserJet в его оригинальную коробку.
2. Наклейте почтовую карточку на переднюю часть коробки.

Доставка

Для США и Пуэрто-Рико - для возврата картриджа печати HP LaserJet используйте предоплаченные и с уже нанесенным адресом транспортные этикетки из комплекта поставки. Если используете этикетки UPS, отдайте пакет водителю UPS при следующей доставке или отправке, или отнесите пакет самостоятельно в авторизованный пункт UPS (вызов курьера UPS по стандартному тарифу для этой услуги). Адрес ближайшего пункта UPS можно узнать по телефону +1-800-PICKUPS или на веб-сайте www.ups.com.

При возврате пакета с этикеткой FedEx передайте пакет курьеру почтовой службы США или водителю FedEx при следующей доставке или отправке (вызов курьера FedEx оплачивается по стандартному тарифу для этой услуги). Или отнесите упакованные картриджи в любой офис почтовой службы США или в любой пункт FedEx. Адрес ближайшего офиса почтовой службы США можно узнать по телефону 1-800-ASK-USPS или на веб-сайте www.ups.com. Адрес ближайшего пункта FedEx можно узнать по телефону 1-800-GOFEDEX или на веб-сайте www.fedex.com.

Для получения дополнительных сведений или для заказа наклеек или коробок для возврата перейдите по адресу www.hp.com/recycle или позвоните по телефону 1-800-340-2445. Информация может быть изменена без предварительного уведомления.

Жители Аляски и Гавайских островов

Не используйте наклейку почтовой службы UPS. Для получения информации и инструкций обращайтесь по телефону: 1-800-340-2445. По соглашению между HP и почтовой службой США жителям Аляски и Гавайских островов картриджи на замену доставляются бесплатно.

Возврат картриджей для потребителей за пределами США

Для участия в программе возврата и переработки HP Planet Partners следуйте простым инструкциям в руководстве по переработке (вложено в упаковку нового картриджа) или перейдите по адресу www.hp.com/recycle. Выберите свою страну/регион и изучите соответствующие указания по возврату расходных материалов для печати HP LaserJet.

Бумага

Данное устройство может работать с переработанной бумагой, если она отвечает требованиям, изложенным в документе *HP LaserJet Printer Family Print Media Guide (Руководство по носителям для печати на принтерах семейства HP LaserJet)*. Данное устройство работает с бумагой, переработанной по стандарту EN12281:2002.

Ограничения для материалов

В данном изделии HP отсутствует ртуть.

В данном изделии HP используются батареи, которые по окончании срока службы могут потребовать особого обращения. Батареи, содержащиеся в данном изделии или поставляемые компанией Hewlett-Packard для данного изделия, имеют следующие характеристики:

МФУ серии HP LaserJet Enterprise M4555	
Тип	Углеродный однофтористый литий
Вес	0,8 г

МФУ серии HP LaserJet Enterprise M4555	
Расположение	На плате форматтера
Сменная	Нет



廢電池請回收

Дополнительные сведения об утилизации можно получить на Web-узле компании www.hp.com/recycle, у представителей местной власти или на сервере Альянса предприятий электронной промышленности (Electronics Industries Alliance): www.eiae.org.

Утилизация использованного оборудования частными пользователями в странах Европейского Союза

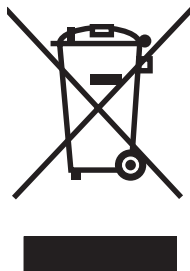

Наличие этого символа на изделии или на его упаковке означает, что данное изделие нельзя утилизировать вместе с другими бытовыми отходами. На пользователя лежит ответственность по утилизации неисправного оборудования путем его сдачи в специальные пункты сбора на вторичную переработку неисправного электрического и электронного оборудования. Раздельный сбор и вторичная переработка неисправного оборудования поможет сохранить природные ресурсы и при этом гарантируется, что его вторичная переработка будет выполнена без ущерба здоровью людей и окружающей среде. Для получения дополнительной информации о том, куда можно сдать неисправное оборудование на вторичную переработку, обратитесь в местные муниципальные органы, местную службу утилизации бытовых отходов или магазин, где приобретено изделие.

Химические вещества

В соответствии с законодательными требованиями, такими как REACH (Regulation EC No 1907/2006 of the European Parliament and the Council), компания HP предоставляет своим клиентам информацию о химических веществах, содержащихся в наших продуктах. Отчет с информацией о химических веществах для данного продукта доступен по адресу: www.hp.com/go/reach.

Таблица безопасности материалов (MSDS)

Таблицы безопасности материалов (MSDS) для расходных материалов, содержащих химические вещества (например, тонер), можно получить на Web-узле HP по адресу www.hp.com/go/msds или www.hp.com/hpinfo/community/environment/productinfo/safety.

Дополнительная информация

Для получения информации об указанных ниже вопросах, касающихся защиты окружающей среды:

- таблицу с данными, относящимися к защите окружающей среды, для данного и многих других изделий HP;
- обязательства HP по защите окружающей среды;
- систему управления защитой окружающей среды HP;
- сведения о программе по возврату и переработке изделий HP по окончании срока их службы;
- таблицу безопасности материалов;

Откройте www.hp.com/go/environment или www.hp.com/hpinfo/globalcitizenship/environment.

Декларация о соответствии

Декларация о соответствии

в соответствии с ISO/IEC 17050-1 и EN 17050-1

Название производителя: Hewlett-Packard Company DoC#: BOISB-0904-00-rel.1.0

Адрес производителя: 11311 Chinden Boulevard
Boise, Idaho 83714-1021, USA

заявляет о том, что изделие

Наименование изделия: МФУ HP LaserJet Enterprise M4555
МФУ HP LaserJet Enterprise M4555h

Нормативный номер модели²⁾ BOISB-0904-00

Включая:

CE734A – входной лоток на 500 листов со встроенной подставкой

CE735A – входной лоток на 3 x 500 листов со встроенной подставкой

CE736A – почтовый ящик со шшивателем

Модификации изделия: BCE

Картриджи: CE390A, CE390X

соответствует следующим техническим требованиям:

БЕЗОПАСНОСТЬ: IEC 60950-1:2005 / EN60950-1:2006 +A11
IEC 60825-1:2007 / EN 60825-1:2007 (лазерные/светодиодные изделия класса 1)
IEC 62311:2007 / EN62311:2008
GB4943-2001

ЭМС: CISPR22:2005 +A1/ EN55022:2006 +A1 — класс A^{1), 3)}
EN 61000-3-2:2006
EN61000-3-3:2008
EN 55024:1998 +A1 +A2
Правила FCC, раздел 47 CFR, часть 15, класс A^{1), 3)} / ICES-003, выпуск 4
GB9254-2008, GB17625.1-2003

Дополнительная информация:

Это изделие соответствует требованиям директивы по электромагнитной совместимости (EMC) 2004/108/EC, директивы по низкому напряжению 2006/95/EC и в соответствии с этим носит обозначение совместимого оборудования (CE) .

Данное устройство соответствует части 15 Правил Федеральной комиссии по связи США (FCC). Эксплуатация допускается при соблюдении двух условий, а именно: (1) данное устройство не должно создавать помехи; (2) данное устройство должно работать в условиях любых помех, включая те, которые могут вызывать сбои в работе.

1. Изделие было протестировано в типичной конфигурации на персональных компьютерах систем Hewlett-Packard.
2. В соответствии с требованиями, этому продукту присвоен Регулятивный номер модели. Этот номер не следует путать с названием или номерами изделия.
3. Изделие соответствует требованиям EN55022 & CNS13438 класса А, поэтому к нему применимо следующее: "Внимание! Данное изделие является продуктом класса А. В условиях использования бытовой техники данное устройство может вызвать радиопомехи; в этом случае от пользователя требуется выполнение соответствующих действий".

Boise, Idaho USA

8 октября 2010 г.

Только для целей регламентирования

Европа: Ваше ближайшее отделение продаж и обслуживания клиентов компании Hewlett-Packard или по адресу: Hewlett-Packard GmbH, Department HQ-TRE / Standards Europe, Herrenberger Straße 140, D-71034, Böblingen (факс: +49-7031-14-3143) www.hp.eu/certificates

США: Product Regulations Manager, Hewlett-Packard Company, PO Box 15, Mail Stop 160, Boise, Idaho 83707-0015 (телефон: 208-396-6000)

Декларация о соответствии (модели с функцией факса)

Декларация о соответствии

в соответствии с ISO/IEC 17050-1 и EN 17050-1

Название производителя: Hewlett-Packard Company DoC#: BOISB-0904-01-rel.1.0

Адрес производителя: 11311 Chinden Boulevard
Boise, Idaho 83714-1021, USA

заявляет о том, что изделие

Наименование изделия: МФУ HP LaserJet Enterprise M4555f
МФУ HP LaserJet Enterprise M4555fskm

Нормативный номер модели²⁾ BOISB-0904-01

Включая:

CE734A – входной лоток на 500 листов со встроенной подставкой

CE735A – входной лоток на 3 x 500 листов со встроенной подставкой

CE736A – почтовый ящик со шивателем

BOISB-0703-00 – модуль факса

Модификации изделия: BCE

Картриджи: CE390A, CE390X

соответствует следующим техническим требованиям:

БЕЗОПАСНОСТЬ: IEC 60950-1:2005 / EN60950-1: 2006 +A11
IEC 60825-1:2007 / EN 60825-1:2007 (лазерные/светодиодные изделия класса 1)
IEC 62311:2007 / EN62311:2008
GB4943-2001

ЭМС: CISPR22:2005 +A1/ EN55022:2006 +A1 — класс A^{1), 3)}
EN 61000-3-2:2006
EN61000-3-3:2008
EN 55024:1998 +A1 +A2
Правила FCC, раздел 47 CFR, часть 15, класс A^{1), 3)} / ICES-003, выпуск 4
GB9254-2008, GB17625.1-2003

Телефонная связь: ES 203 021; FCC раздел 47 CFR, часть 68⁴⁾

Дополнительная информация:

Данное изделие соответствует требованиям Директивы EMC 2004/108/EC, Директивы по низкому напряжению 2006/95/EC, Директивы R&TTE 1999/5/EC (приложение II) и снабжено соответствующей маркировкой CE .

Данное устройство соответствует части 15 Правил Федеральной комиссии по связи США (FCC). Эксплуатация допускается при соблюдении двух условий, а именно: (1) данное устройство не должно создавать помехи; (2) данное устройство должно работать в условиях любых помех, включая те, которые могут вызывать сбои в работе.

1. Изделие было протестировано в типичной конфигурации на персональных компьютерах систем Hewlett-Packard.
2. В соответствии с требованиями, этому продукту присвоен Регулятивный номер модели. Этот номер не следует путать с названием или номерами изделия.
3. Изделие соответствует требованиям EN55022 & CNS13438 класса А, поэтому к нему применимо следующее: "Внимание! Данное изделие является продуктом класса А. В условиях использования бытовой техники данное устройство может вызвать радиопомехи; в этом случае от пользователя требуется выполнение соответствующих действий".
4. К этому изделию относятся разрешения и стандарты в области связи, соответствующие определенным странам/регионам, кроме приведенных выше.
5. В данном устройстве используется модуль аналогового факса, которому присвоен регулятивный номер модели BOISB-0703-00 в соответствии с техническими нормативными требованиями стран/регионов, в которые поставляется данное изделие.

Boise, Idaho USA

8 октября 2010 г.

Только для целей регламентирования

Европа: Ваше ближайшее отделение продаж и обслуживания клиентов компании Hewlett-Packard или по адресу: Hewlett-Packard GmbH, Department HQ-TRE / Standards Europe, Herrenberger Straße 140, D-71034, Böblingen (факс: +49-7031-14-3143) www.hp.eu/certificates

США: Product Regulations Manager, Hewlett-Packard Company, PO Box 15, Mail Stop 160, Boise, Idaho 83707-0015 (телефон: 208-396-6000)

Положения безопасности

Лазерная безопасность

Центром по контролю над оборудованием и радиационной безопасностью (CDRH) Управления по контролю за продуктами и лекарствами США введены нормативы в отношении товаров на основе лазерных технологий, произведенных после 1 августа 1976 года. Соблюдение этих нормативов производителями товаров, распространяемых на территории Соединенных Штатов Америки, является обязательным. Данное устройство отнесено к "классу 1" изделий на основе лазерных технологий согласно стандарту на излучение устройств, введенному Министерством здравоохранения и социального обеспечения (DHHS) США в соответствии с Законом о контроле над излучениями в интересах здравоохранения и безопасности (1968 г.). Так как лазерное излучение внутри устройства не выходит за пределы защитного кожуха и наружных крышек, распространение лазерного луча во внешнюю среду в штатных условиях исключено.

⚠ ВНИМАНИЕ! Использование средств управления, регулировка или выполнение процедур, не указанных в настоящем руководстве пользователя, может привести к воздействию опасного излучения.

Правила DOC для Канады

Complies with Canadian EMC Class A requirements.

« Conforme à la classe A des normes canadiennes de compatibilité électromagnétique. « CEM ». »

Заявление VCCI (Япония)

この装置は、クラスA情報技術装置です。この装置を家庭環境で使用すると電波妨害を引き起こすことがあります。この場合には使用者は適切な対策を講ずるよう要求されることがあります。

VCCI-A

Инструкции относительно кабеля питания

Убедитесь, что источник питания соответствует техническим требованиям устройства. Максимально допустимое напряжение указано на этикетке устройства. Устройство использует напряжение переменного тока 100-127 или 220-240 и 50/60 Гц.

Подключите кабель питания к устройству и заземленной розетке.

⚠ ПРЕДУПРЕЖДЕНИЕ. Для избежания поломок, используйте только кабель, поставляемый вместе с устройством.

Правила для шнуров питания (Япония)

製品には、同梱された電源コードをお使い下さい。
同梱された電源コードは、他の製品では使用出来ません。

Нормы электромагнитной совместимости (Китай)

此为 A 级产品，在生活环境中，该产品可能会造成无线电干扰。在这种情况下，可能需要用户对其干扰采取切实可行的措施。

Директива EMC (Корея)

A급 기기 (업무용 방송통신기기)	이 기기는 업무용(A급)으로 전자파적합등록을 한 기기이오니 판매자 또는 사용자는 이점을 주의하시기 바라며, 가정 외의 지역에서 사용하는 것을 목적으로 합니다.
-----------------------	--

Заявление EMI (Тайвань)

警告使用者：
這是甲類的資訊產品，在居住的環境中使用時，可能會造成射頻干擾，在這種情況下，使用者會被要求採取某些適當的對策。

Заявление о лазерной безопасности (Финляндия)

Luokan 1 laserlaite

Klass 1 Laser Apparät

HP LaserJet M4555, M4555h, M4555f, M4555fskm, laserkirjoitin on käyttäjän kannalta turvallinen luokan 1 laserlaite. Normaalisissa käytössä kirjoittimen suojakoteloitinta estää lasersäteiden pääsyn laitteen ulkopuolelle. Laitteen turvallisuusluokka on määritetty standardin EN 60825-1 (2007) mukaisesti.

VAROITUS !

Laitteen käyttäminen muulla kuin käyttöohjeessa mainitulla tavalla saattaa altistaa käyttäjän turvallisuusluokan 1 ylittävälle näkymättömälle lasersäteilylle.

WARNING !

Om apparaten används på annat sätt än i bruksanvisning specificerats, kan användaren utsättas för osynlig laserstrålning, som överskrider gränsen för laserklass 1.

HUOLTO

HP LaserJet M4555, M4555h, M4555f, M4555fskm - kirjoittimen sisällä ei ole käyttäjän huollettavissa olevia kohteita. Laitteen saa avata ja huoltaa ainoastaan sen huoltamiseen koulutettu henkilö. Tällaiseksi huoltotoimenpiteeksi ei katsota väriainekasetin vaihtamista, paperiradan puhdistusta tai muita käyttäjän käsikirjassa lueteltuja, käyttäjän tehtäväksi tarkoitettuja ylläpitotoimia, jotka voidaan suorittaa ilman erikoistyökaluja.

VARO !

Mikäli kirjoittimen suojakotelo avataan, olet alltiina näkymättömällelasersäteilylle laitteen ollessa toiminnassa. Älä katso säteeseen.

VARNING !

Om laserprinterns skyddshölje öppnas då apparaten är i funktion, utsätts användaren för osynlig laserstrålning. Betrakta ej strålen.

Tiedot laitteessa käytettävän laserdiodin säteilyominaisuuksista: Aallonpituus 775-795 nm Teho 5 m W Luokan 3B laser.

Заявление GS (Германия)

Das Gerät ist nicht für die Benutzung im unmittelbaren Gesichtsfeld am Bildschirmarbeitsplatz vorgesehen. Um störende Reflexionen am Bildschirmarbeitsplatz zu vermeiden, darf dieses Produkt nicht im unmittelbaren Gesichtsfeld platziert werden.

Таблица веществ (Китай)

有毒有害物质表

根据中国电子信息产品污染控制管理办法的要求而出台

部件名称	有毒有害物质和元素					
	铅 (Pb)	汞 (Hg)	镉 (Cd)	六价铬 (Cr(VI))	多溴联苯 (PBB)	多溴二苯醚 (PBDE)
打印引擎	X	0	0	0	0	0
复印机组件	X	0	0	0	0	0
控制面板	0	0	0	0	0	0
塑料外壳	0	0	0	0	0	0
格式化板组件	X	0	0	0	0	0
碳粉盒	X	0	0	0	0	0

0614

0 : 表示在此部件所用的所有同类材料中，所含的此有毒或有害物质均低于 SJ/T11363-2006 的限制要求。

X : 表示在此部件所用的所有同类材料中，至少一种所含的此有毒或有害物质高于 SJ/T11363-2006 的限制要求。

注：引用的“环保使用期限”是根据在正常温度和湿度条件下操作使用产品而确定的。

Директива, ограничивающая содержание вредных веществ (Турция)

Türkiye Cumhuriyeti: EEE Yönetmeliğine Uygundur

Дополнительные требования, предъявляемые к телекоммуникационным (факсимильным) продуктам

Положение ЕС относительно работы телекоммуникационных компаний

Данный продукт предназначен для подключения к аналоговой сети в странах/регионах Европейской экономической зоны.

Он удовлетворяет требованиям Директивы ЕС R&TTE 1999/5/ЕС (Приложение II) и отмечен соответствующей меткой CE.

Для получения дополнительной информации см. Заявление о соответствии, опубликованное производителем в другом разделе данного руководства.

Однако, вследствие различий между отдельными национальными телефонными коммутируемыми сетями общего пользования не гарантируется эффективная работа продукта при подключении к любой точке такой сети. Совместимость с сетью зависит от правильности настроек, установленных пользователем при подготовке к подключению к телефонной коммутируемой сети общего пользования. Следуйте инструкциям, приведенным в руководстве пользователя.

Если возникли вопросы относительно совместимости с сетью, обратитесь к поставщику оборудования или в службу технической поддержки Hewlett-Packard в стране/регионе использования оборудования.

При подключении к сети, возможно, потребуется ознакомиться с дополнительными требованиями, установленными местным оператором телефонной коммутируемой сети общего пользования.

New Zealand Telecom Statements

The grant of a Telepermit for any item of terminal equipment indicates only that Telecom has accepted that the item complies with minimum conditions for connection to its network. It indicates no endorsement of the product by Telecom, nor does it provide any sort of warranty. Above all, it provides no assurance that any item will work correctly in all respects with another item of Telepermitted equipment of a different make or model, nor does it imply that any product is compatible with all of Telecom's network services.

This equipment may not provide for the effective hand-over of a call to another device connected to the same line.

This equipment shall not be set up to make automatic calls to the Telecom "111" Emergency Service.

This product has not been tested to ensure compatibility with the FaxAbility distinctive ring service for New Zealand.

Additional FCC statement for telecom products (US)

This equipment complies with Part 68 of the FCC rules and the requirements adopted by the ACTA. On the back of this equipment is a label that contains, among other information, a product identifier in the format US:AAAEQ##TXXXX. If requested, this number must be provided to the telephone company.

The REN is used to determine the quantity of devices, which may be connected to the telephone line. Excessive RENs on the telephone line may result in the devices not ringing in response to an incoming call. In most, but not all, areas, the sum of the RENs should not exceed five (5.0). To be certain of the number of devices that may be connected to the line, as determined by the total RENs, contact the telephone company to determine the maximum REN for the calling area.

This equipment uses the following USOC jacks: RJ11C.

An FCC-compliant telephone cord and modular plug is provided with this equipment. This equipment is designed to be connected to the telephone network or premises wiring using a compatible modular jack, which is Part 68 compliant. This equipment cannot be used on telephone company-provided coin service. Connection to Party Line Service is subject to state tariffs.

If this equipment causes harm to the telephone network, the telephone company will notify you in advance that temporary discontinuance of service may be required. If advance notice is not practical, the telephone company will notify the customer as soon as possible. Also, you will be advised of your right to file a complaint with the FCC if you believe it is necessary.

The telephone company may make changes in its facilities, equipment, operations, or procedures that could affect the operation of the equipment. If this happens, the telephone company will provide advance notice in order for you to make the necessary modifications in order to maintain uninterrupted service.

If trouble is experienced with this equipment, please see the numbers in this manual for repair and (or) warranty information. If the trouble is causing harm to the telephone network, the telephone company may request you remove the equipment from the network until the problem is resolved.

The customer can do the following repairs: Replace any original equipment that came with the device. This includes the print cartridge, the supports for trays and bins, the power cord, and the telephone cord. It is recommended that the customer install an AC surge arrestor in the AC outlet to which this device is connected. This is to avoid damage to the equipment caused by local lightning strikes and other electrical surges.

Telephone Consumer Protection Act (US)

The Telephone Consumer Protection Act of 1991 makes it unlawful for any person to use a computer or other electronic device, including fax machines, to send any message unless such message clearly contains, in a margin at the top or bottom of each transmitted page or on the first page of the transmission, the date and time it is sent and an identification of the business, other entity, or individual sending the message and the telephone number of the sending machine or such business, or other entity, or individual. (The telephone number provided cannot be a 900 number or any other number for which charges exceed local or long distance transmission charges).

Industry Canada CS-03 requirements

Notice: The Industry Canada label identifies certified equipment. This certification means the equipment meets certain telecommunications network protective, operational, and safety requirements as prescribed in the appropriate Terminal Equipment Technical Requirement document(s). The Department does not guarantee the equipment will operate to the user's satisfaction. Before installing this equipment, users should ensure that it is permissible for the equipment to be connected to the facilities of the local telecommunications company. The equipment must also be installed using an acceptable method of connection. The customer should be aware that compliance with the above conditions may not prevent degradation of service in some situations. Repairs to certified equipment should be coordinated by a representative designated by the supplier. Any repairs or alterations made by the user to this equipment, or equipment malfunctions, may give the telecommunications company cause to request the user to disconnect the equipment. Users

should ensure for their own protection that the electrical ground connections of the power utility, telephone lines, and internal metallic water pipe system, if present, are connected together. This precaution can be particularly important in rural areas.

⚠ ПРЕДУПРЕЖДЕНИЕ. Users should not attempt to make such connections themselves, but should contact the appropriate electric inspection authority, or electrician, as appropriate. The Ringer Equivalence Number (REN) of this device is 0.0.

Notice: The Ringer Equivalence Number (REN) assigned to each terminal device provides an indication of the maximum number of terminals allowed to be connected to a telephone interface. The termination on an interface may consist of any combination of devices subject only to the requirement that the sum of the Ringer Equivalence Number of all the devices does not exceed five (5.0). The standard connecting arrangement code (telephone jack type) for equipment with direct connections to the telephone network is CA11A.

Знак Japan Telecom



Маркировка проводов Vietnam Telecom для утвержденных устройств типа ICTQC



Указатель

A

автомасштабирование 216
адрес IPv4 80
адрес IPv6 81
адресная книга факса 224
адресные книги, электронная почта
 поддержка LDAP 182
 списки получателей 186
 списки получателей, создание 184
акустические характеристики 336
альбомная ориентация
 выбор, Windows 131

Б

безопасность
 зашифрованный жесткий диск 260
безопасный разъем
 расположение 11
блокировка памяти
 включение 231
 выключение 231
блокировка печати факсов 231
борьба с подделками расходных материалов 107
браузер, веб-удаленная настройка 195
буклеты
 создание (Windows) 142
бумага
 выбор 301
 замятия 279
 обложки, использование бумаги другого типа 138
 ориентация при загрузке 91

 первая или последняя страница, используя бумагу другого типа 138
 первая страница 69
 печать на фирменных бланках или печатных формах (Windows) 133
 произвольного формата, настройка в Macintosh 69
 страниц на листе 70
бумага 10 x 15 см
 печать (Windows) 129
бумага 4 x 6"
 печать (Windows) 129
бумага малого формата
 печать (Windows) 129
бумага, заказ 318
бумага, специальная
 печать (Windows) 135
быстрый набор
 отчет 246
 создание 225
 Удалить 227

В

Веб-сайт по защите от мошенничества 107
Веб-сайт HP по защите от мошенничества 107
веб-сайты
 поддержка заказчиков 334
 поддержка заказчиков Macintosh 334
Веб-сайты
 отчеты о подделках 107
влажность 336
внимание iii
водяные знаки
 добавление (Windows) 141

Водяные знаки 69
восстановление заводских настроек 276
восстановление параметров по умолчанию
 копирование 164
встроенный веб-сервер
 назначение паролей 260
встроенный веб-сервер HP
 другие ссылки 258
 инструменты устранения неполадок 257
 информационные страницы 253
 общая настройка 253
 параметры безопасности 257
 параметры копирования 254
 параметры печати 254
 параметры сканирования 255
 параметры факса 256
 параметры цифровой отправки 255
 сетевые параметры 257
Встроенный Web-сервер (EWS)
 функции 252
Встроенный Web-сервер HP 56
Встроенный Web-сервер HP (EWS)
 функции 252
Вход
 панель управления 176
выбор лотка для бумаги 218
выключатель питания,
 расположение 6
выключатель, расположение 6

выравнивание для двусторонней печати
 задание 152
выходной приемник
 емкость 89
 замятия 286
 расположение 6
выходные лотки
 выбор (Windows) 143
 емкость 90
 настройка 100

Г

гарантия
 картриджи печати 326
 лицензия 328
 самостоятельный ремонт покупателем 333
 устройство 324
главный экран, панель управления 14
голосовые вызовы и повторы 230
готовые наборы (Mac) 68
графика, низкое качество 220
групповой набор. *См. раздел быстрый набор*

Д

двустороннее, копирование 169
двусторонняя печать
 включение (Mac) 66
 настройки (Windows) 128
двусторонняя печать (дуплексная)
 загрузка бумаги 91
двусторонняя печать (дуплексная)
 включение (Mac) 66
двухстороннее копирование 169
дефекты, повторяющиеся 114
Директива Кореи EMC 349
дополнительные принадлежности
 заказ 318
 номера деталей 319
драйверы
 готовые наборы (Mac) 68

изменение настроек (Mac) 65
изменение настроек (Windows) 53
изменение типа и формата бумаги 85
настройки (Windows) 121
параметры 52
параметры (Mac) 68
поддерживаемые (Windows) 49
универсальные 51
драйверы принтера
 выбор 304
 поддерживаемые (Windows) 49
драйверы принтера (Windows)
 настройки 121
драйверы принтеров (Mac)
 изменение настроек 65
 настройки 68
драйверы принтеров (Windows)
 изменение настроек 53
драйверы эмуляции PS 49
драйверы PCL
 универсальные 51
другие ссылки
 встроенный веб-сервер HP 258
дуплексная печать (двусторонняя)
 настройки (Windows) 128
дуплексная печать (двусторонняя)
 включение (Mac) 66
 загрузка бумаги 91

Е

Европейский Союз, утилизация 342

Ж

жесткие диски
 зашифрованные 260
журнал активности 245
Журнал факса
 описание 250
журнал/отчет
 журнал активности факса 245

журнал активности, очистка 246
отчет о заблокированных факсах 245
отчет по быстрому набору 246
отчет по вызовам факса 246
отчет по кодам оплаты 245

З

загрузка
 бумаги 93
 лоток 1 93
 лоток 2 94, 96
 лоток 3, 4 и 5 94, 96
Загрузка бумаги 89
загрузка файлов, Macintosh 66
задание печати
 отмена 68
задания
 настройки Macintosh 66
задания на быстрое копирование
 сохранение (Windows) 150
задания печати
 временное сохранение (Windows) 150
 сохранение временных копий (Windows) 150
 сохранение постоянных копий (Windows) 150
 сохранение постоянных персональных копий (Windows) 150
Задания цветной печати, Macintosh 66
задания, печать
 временное сохранение (Windows) 150
 сохранение временных копий (Windows) 150
 сохранение постоянных копий (Windows) 150
 сохранение постоянных персональных копий (Windows) 150
задания, сохраненные
 назначение имен (Windows) 151

- назначение имен пользователей (Windows) 151
- печать 148
- получение уведомления о печати (Windows) 151
- удаление 149
- задания, сохраненные
 - создание (Windows) 147
- задержка режима ожидания
 - включение 263
 - выключение 263
- заказ
 - номера деталей 319
- Заказ
 - расходные материалы и дополнительные принадлежности 318
- замятия
 - выходной приемник 286
 - лотки 292
 - лоток 1 289
 - область вывода 282
 - правая верхняя дверца 288
 - правая нижняя дверца 293
 - причины 279
 - регистрация 298
 - сканер 286
 - сшиватель 282, 283
 - термофиксатор 294
 - устранение 300
 - устройство подачи документов 281
- Заявление о лазерной безопасности для Финляндии 349
- заявление о соответствии нормативам VCCI для Японии 348
- заявления о безопасности 348, 349
- И**
- изделие, не содержащее ртути 341
- изменение формата документов
 - Macintosh 69
 - Windows 140
- имена пользователей
 - назначение для сохраненных заданий (Windows) 151
- имена, задания
 - назначение (Windows) 151
- инструменты устранения неполадок
 - встроенный веб-сервер HP 257
- интерактивная поддержка 334
- интерактивная справка, панель управления 13
- интервал повторного набора, настройка 199
- интерфейсные порты
 - расположение 10, 11
- информационные страницы
 - встроенный веб-сервер HP 253
 - печать или просмотр 250
- К**
- кабель, USB
 - номер детали 321
- картридж
 - замена 108
- картриджи
 - гарантия 326
 - других производителей 107
 - микросхема памяти 327
 - переработка 107
 - проверка повреждения 113
 - утилизация 340
 - хранение 107
- картриджи для печати
 - переработка 107
- картриджи печати
 - гарантия 326
 - номера деталей 319
- картриджи тонера. *См. раздел*
- картриджи печати
 - качество печати
 - улучшение 301
 - улучшение (Windows) 127
- клавиши панели управления
 - сенсорный экран 16
- клавиши, на панели управления
 - сенсорный экран 16
- книги
 - копирование 165
- книжная ориентация
 - выбор, Windows 131
- Кнопка "Главный", сенсорный экран панели управления 16
- Кнопка "Пуск", сенсорный экран панели управления 16
- кнопка "Справка", сенсорный экран панели управления 16
- кнопка "Стоп", сенсорный дисплей панели управления 16
- коды
 - ошибок 239
- коды изделий
 - расходные материалы 319
- коды оплаты 204
- конверты
 - загрузка в лоток 1 93
 - ориентация при загрузке 91
- конфигурации, модели 2
- конфигурация USB, Mac 60
- конфигурация USB, Windows 74
- копии
 - изменение количества (Windows) 122
- копирование
 - восстановление параметров по умолчанию 164
 - двусторонние документы 169
 - из устройства подачи документов 156
 - качество, настройка 305
 - книги 165
 - настройка яркости/насыщенности 161
 - несколько оригиналов 171
 - оптимизация текста или изображений 159
 - отмена 157
 - разный формат 168
 - режим заданий 171
 - со стекла 156
 - создание задания 171
 - создание сохраненного задания 167
 - сортировка 158
 - специальная бумага 163
 - увеличение размера 157

улучшение качества 159
уменьшение размера 157
установка параметров 163
фотографии 166
копирование на обеих сторонах
листа 169
крышки, расположение 6

Л

Лицензия, программное
обеспечение 328
личные задания
временное сохранение
(Windows) 150
лотки
выбор (Windows) 127
емкость 89
загрузка 89
замятия 292
настройка 98
настройки Macintosh 66
ориентация бумаги 91
прилагаемые 2
расположение 6
Лотки 3, 4 и 5
емкость 89
лоток 1
емкость 89
замятия 289
лоток 2
емкость 89

М

маркировка полученных
факсов 215
маска подсети 80
мастер настройки факса 192,
196
масштабирование документов
Macintosh 69
Windows 140
медленная работа факса при
передаче 238
медленная работа факса при
получении 236
меню
сводная информация 18
Меню "Калибровка/Очистка",
панель управления 45

Меню "Настройка печати",
панель управления 33
Меню "Обновление
микропрограммы по USB",
панель управления 46
меню "Обслуживание", панель
управления 46
Меню "Общие параметры",
панель управления 21
Меню "Отчеты", панель
управления 20
меню "Параметры копирования",
панель управления 24
Меню "Параметры печати",
панель управления 35
Меню "Параметры сети", панель
управления 39
меню "Параметры сканирования/
цифровой отправки", панель
управления 27
меню "Параметры шивателя/
укладчика", панель
управления 38
меню "Параметры факса",
панель управления 29
Меню "Параметры функции
"Открыть с USB-носителя"»,
панель управления 33
Меню "Параметры экрана",
панель управления 35
Меню "Резервное копирование/
восстановление", панель
управления 45
Меню "Управление лотками",
панель управления 37
Меню "Управление расходными
материалами", панель
управления 37
Меню "Устранение неполадок",
панель управления 42
Меню администрирования,
панель управления 20
меню панели управления
Администрирование 20
Калибровка/Очистка 45
Настройка печати 33
Обновление микропрограммы
по USB 46
Общие параметры 21
Отчеты 20

Параметры печати 35
Параметры экрана 35
Резервное копирование/
восстановление 45
Управление лотками 37
Управление расходными
материалами 37
Устранение неполадок 42
меню, панель управления
Обслуживание 46
Параметры копирования 24
Параметры сети 39
Параметры сканирования/
цифровой отправки 27
Параметры шивателя/
укладчика 38
Параметры факса 29
Параметры функции
"Открыть с USB-носителя"
33
метка памяти
расположение 109
микропрограмма
обновление для Mac 66
микропрограмма, загрузка
новой 270
микросхема памяти, картридж
описание 327
многофункциональный
принтер 190
модели, функции 2
модули памяти DIMM
безопасность 261

Н

наборы обслуживания
номера деталей 319
настройка
импульсного набора 198
повторного набора занятого
номера 200
повторного набора номера
при отсутствии ответа 200
разрешения 205
режима набора 198
сжатия JBIG 203
тонового набора 198
IP-адрес 61, 76

- настройка бумаги произвольного формата
 - Macintosh 69
 - настройка копирования изображений 161
 - настройки
 - префикс для выхода на внешнюю линию 201
 - настройки драйвера Macintosh
 - бумага произвольного формата 69
 - не настроено 191
 - необходимые параметры
 - страна/регион 191
 - непосредственная печать через USB-порт 153
 - нескольких страниц на листе
 - печать (Windows) 130
 - несколько страниц на листе 70
 - нестандартные параметры печати (Windows) 123
 - номера деталей
 - наборы обслуживания 319
 - печатающие картриджи 319
 - нормативы FCC 338
 - носители
 - поддерживаемые форматы 86
 - произвольного формата, настройка в Macintosh 69
 - носитель для печати
 - первая страница 69
 - страниц на листе 70
- О**
- область вывода
 - замятия 282
 - обновление микропрограммы 247
 - обновления, загрузка устройства 270
 - общая настройка
 - встроенный веб-сервер HP 253
 - ограничения для материалов 341
 - окружающая среда, требования 336
 - операции печати 119
 - оповещение факса 207
 - определение, настройка сигнала свободной линии 201
 - опрос 214
 - опрос факса 214
 - оптимизация при копировании изображений 159
 - ориентация
 - бумаги, при загрузке 91
 - выбор, Windows 131
 - остановка запроса на печать (Windows) 120
 - Открытие драйверов принтера (Windows) 121
 - отмена
 - задания копирования 157
 - задания печати 68
 - отмена запроса на печать (Windows) 120
 - отмена факса 224
 - Отправка в папку 177
 - отправка по электронной почте
 - адресные книги 184, 186
 - включение 174
 - описание 181, 182
 - отправка документов 183
 - параметры задания 176
 - поддержка LDAP 182
 - поддержка SMTP 182
 - списки получателей 186
 - отправка факса
 - использование номеров из адресной книги факсов 224
 - нескольким получателям 225
 - удаление нескольких получателей 227
 - отсеки выходные
 - расположение 6
 - Отчет кодов оплаты
 - описание 250
 - отчет о вызовах 246
 - Отчет о вызовах факса
 - описание 250
 - отчет о заблокированных факсах
 - печать 245
 - Отчет о трассировке протокола T.30 246
 - отчет по кодам оплаты
 - печать 245
- Отчеты факса
 - описание 250
 - очистка
 - стекло сканера 159, 268
 - тракт прохождения бумаги 268, 302
 - устройство 267
 - очистка данных журнала/отчета 246
 - ошибки
 - программное обеспечение 312
- П**
- память
 - ошибки расходных материалов 115
 - прилагаемая 2, 66
 - память устройства
 - отправка в 178
 - память устройства, сканирование в 178
 - память, сохранение и удаление факсов 220
 - панель управления
 - Администрирование, меню 20
 - безопасность 261
 - главный экран 14
 - кнопки на сенсорном экране 16
 - меню "Калибровка/Очистка" 45
 - меню "Настройка печати" 33
 - меню "Обслуживание" 46
 - меню "Общие параметры" 21
 - меню "Отчеты" 20
 - меню "Параметры копирования" 24
 - меню "Параметры печати" 35
 - меню "Параметры сети" 39
 - меню "Параметры сканирования/цифровой отправки" 27
 - меню "Параметры шивателя/укладчика" 38
 - меню "Параметры факса" 29

меню "Параметры функции
 "Открыть с USB-носителя"" 33
 меню "Параметры экрана" 35
 меню "Резервное копирование/восстановление" 45
 меню "Управление лотками" 37
 меню "Управление расходными материалами" 37
 меню, сводная информация 18
 Обновление микропрограммы по USB 46
 параметры 52, 65
 расположение 6
 сообщения,
 пронумерованный список 115
 сообщения, типы 277
 справка 13
 страница очистки, печать 268
 Устранение неисправностей, меню 42
 папки
 отправка в 177
 параметры
 автомасштабирование 216
 блокировка памяти 231
 восстановление заводских настроек 276
 выбор лотка для бумаги 218
 готовые наборы драйверов (Mac) 68
 драйверы 53
 драйверы (Mac) 65
 интервал повторного набора 199
 коды оплаты 204
 маркировка полученных факсов 215
 необходимые 191
 определение сигнала свободной линии 201
 повторного набора номера при отсутствии ответа 200
 повторный набор занятого номера 200
 подтверждение номера факса 202
 приоритет 52, 65
 Разрешение 205
 режим исправления ошибок 203
 режим набора 198
 режима исправления ошибок 203
 сжатие JBIG 203
 число гудков перед ответом 211
 параметры безопасности
 встроенный веб-сервер HP 257
 параметры копирования
 встроенный веб-сервер HP 254
 параметры оповещения 207
 параметры печати
 встроенный веб-сервер HP 254
 параметры по умолчанию,
 копирование
 восстановление 164
 параметры сервиса 246
 параметры сканирования
 встроенный веб-сервер HP 255
 параметры сшивания
 выбор (Windows) 145
 параметры факса
 встроенный веб-сервер HP 256
 параметры цифровой отправки
 встроенный веб-сервер HP 255
 параметры экономного режима 263
 пауза, при наборе 220
 первая страница
 другая бумага 69
 печать на бумаге другого типа (Windows) 138
 переработка
 возврат расходных материалов HP и программа
 защиты окружающей среды 340
 переработка расходных материалов 107
 персональные задания
 постоянное сохранение (Windows) 150
 печатающие картриджи других производителей 107
 утилизация 340
 хранение 107
 печатные формы
 печать (Windows) 133
 печатный носитель
 загрузка в лоток 1 93
 печать
 настройки (Windows) 121
 параметры (Mac) 68
 с USB устройства хранения данных 153
 сохраненные задания 148
 печать заблокированных факсов 231
 печать на обеих сторонах
 настройки (Windows) 128
 печать с двух сторон
 включение (Mac) 66
 печать n страниц
 выбор (Windows) 130
 плата сервера печати
 установка 265
 плата улучшенного ввода/вывода (EIO)
 номер детали 321
 ПО HP-UX 57
 ПО Linux 57
 ПО UNIX 57
 повторяющиеся дефекты,
 устранение неполадок 114
 поддельные расходные материалы 107
 поддерживаемая бумага 86
 поддерживаемые операционные системы 48, 60
 поддержка
 интерактивная 334
 поддержка заказчиков
 интерактивная 334
 подключение
 решение проблем 310

- USB, Mac 60
- USB, Windows 74
- подтверждение номера факса 202
- положения о безопасности лазерного оборудования 348, 349
- получение факсов 225
- порты
 - расположение 11
- последняя страница
 - печать на бумаге другого типа (Windows) 138
- поставляемые батареи 341
- потребляемая
 - мощность 336
- правая верхняя дверца
 - замятия 288
- правая нижняя дверца
 - замятия 293
- Правила DOC для Канады 348
- предупреждение iii
- предупреждения эл. почты 66
- предупреждения, эл. почта 66
- префикс
 - автоматический набор 201
- префикс для выхода на внешнюю линию
 - настройка 201
- приемники, выходные
 - емкость 89
- примечания iii
- приоритет, параметры 52, 65
- проблемы с захватом бумаги
 - устранение 278
- проблемы с подачей 235
- проверка и хранение
 - отбор (Windows) 149
- программа контроля за воздействием изделия на окружающую среду 339
- программное обеспечение
 - встроенный Web-сервер 56
 - лицензионное соглашение по программному обеспечению 328
 - параметры 52, 65
 - поддерживаемые операционные системы 48, 60

- проблемы 312
- удаление в Windows 55
- установка, проводные сети 78
- установка, соединения USB 74
- утилита HP 66
- HP Web Jetadmin 56
- Mac 66
- программное обеспечение Mac
 - удаление 63
- Программное обеспечение SAP 57
- Программное обеспечение Solaris 57
- прозрачные пленки
 - печать (Windows) 135
- Протокол IPsec (IP Security) 260
- протоколы, сеть 75

P

- разный формат
 - копирование 168
- разъем шнура питания
 - расположение 10
- Расписание режима ожидания
 - настройка 264
- расходные материалы
 - артикулы 319
 - других производителей 107
 - заказ 318
 - замена 108
 - ошибки памяти 115
 - переработка 107
 - подделка 107
 - состояние, просмотр с помощью HP Utility 66
 - утилизация 340
- расходные материалы других производителей 107
- регистрация
 - замятия 298
- регулятивные положения
 - программа контроля за воздействием изделия на окружающую среду 339
- режим заданий, копирование 171

C

- сведения об изделии 1
- сервер печати HP Jetdirect
 - модели, включающие 2
 - установка 265
- сервер печати Jetdirect
 - модели, включающие 2
 - установка 265
- Сетевая папка, сканирование в 177
- сетевые параметры
 - встроенный веб-сервер HP 257
- сети
 - адрес IPv4 80
 - адрес IPv6 81
 - безопасность 76
 - маска подсети 80
 - настройка 75
 - поддерживаемые протоколы 75
 - серверы печати, прилагаемые 2
 - установка устройств EIO 265
 - шлюз по умолчанию 80
 - HP Web Jetadmin 259
 - SMTP-серверы 182
- сети, проводные
 - установка устройства, Mac 61
 - установка устройства, Windows 76
- сеть
 - параметры, изменение 79
 - параметры, просмотр 79
 - пароль, изменение 79
 - пароль, установка 79
- системные требования
 - встроенный Web-сервер HP 252
- сканер
 - замятия 286
 - очистка стекла 305
- сканирование
 - параметры задания 176
- сканирование в память устройства 178
- сканирование в папку 177

- сканирование на USB-устройство 180
 - сканирование с отправкой по электронной почте
 - адресные книги 184, 186
 - настройка 182
 - описание 181
 - отправка документов 183
 - параметры задания 176
 - поддержка LDAP 182
 - поддержка SMTP 182
 - списки получателей 186
 - скорость модема 236
 - скрепки
 - замена 111
 - советы iii
 - создание задания, копирование 171
 - сообщения
 - предупреждения эл. почты 66
 - пронумерованный список 115
 - типы 277
 - сообщения об ошибках
 - панель управления 277
 - пронумерованный список 115
 - типы 277
 - сообщения об ошибке
 - предупреждения эл. почты 66
 - сортировка
 - задания копирования 158
 - состояние
 - главный экран, панель управления 14
 - сообщения, типы 277
 - HP Utility, Macintosh 66
 - состояние, страница
 - конфигурации факс-платы 234
 - сохранение в память устройства
 - включение 174
 - Сохранение в память устройства 178
 - сохранение в сетевую папку
 - включение 174
 - сохранение заданий
 - временные копии (Windows) 150
 - временные личные задания (Windows) 150
 - параметры настройки (Windows) 149
 - постоянные копии (Windows) 150
 - постоянные персональные копии (Windows) 150
 - проверка и хранение (Windows) 149
 - сохранение задания
 - параметры настройки (Windows) 149
 - Macintosh настройки 70
 - сохранение на USB-устройство
 - включение 174
 - сохранение, задание
 - доступные функции 146
 - параметры настройки (Windows) 149
 - сохраненные задания
 - безопасность 261
 - в Windows 147
 - назначение имен (Windows) 151
 - назначение имен пользователей (Windows) 151
 - печать 148
 - получение уведомления о печати (Windows) 151
 - создание (Windows) 147
 - создание из копии 167
 - удаление 149
 - Сохранить на USB 180
 - специальная бумага
 - копирование 163
 - печать (Windows) 135
 - рекомендации 84
 - специальные носители
 - рекомендации 84
 - спецификации
 - электрические и акустические 336
 - списки получателей 186
 - Список блокир. факсов
 - описание 250
 - Список быстрого набора
 - описание 250
 - Список шрифтов PCL
 - описание 251
 - справка
 - параметры печати (Windows) 122
 - справка, панель управления 13
 - стекло сканера
 - очистка 159
 - страниц на лист
 - выбор (Windows) 130
 - страниц на листе 70
 - Страница каталога файла
 - описание 250
 - Страница конфигурации
 - описание 250
 - Страница расхода
 - описание 250
 - страница состояния расходных материалов
 - описание 250
 - печать 115
 - страницы обложки
 - печать (Mac) 69
 - печать на бумаге другого типа (Windows) 138
 - строка сообщения о состоянии 220
 - сшиватель
 - замятия 282, 283
 - сшиватель/укладчик
 - емкость 90
- T**
- Таблица безопасности материалов (MSDS) 342
 - Тайвань, заявление EMI 349
 - температура 336
 - термофиксатор
 - замятия 294
 - техническая поддержка
 - интерактивная 334
 - технические характеристики
 - условия эксплуатации 336
 - тип бумаги
 - изменение 85
 - типы бумаги
 - выбор 127
 - поддерживаемые 88

- требования к браузеру
 - встроенный Web-сервер HP 252
- требования к условиям эксплуатации 336
- Требования к Web-браузеру
 - встроенный Web-сервер HP 252
- У**
- увеличение размера
 - задания копирования 157
- удаление
 - сохраненные задания 149
- удаление программного обеспечения в Windows 55
- удаление программного обеспечения Mac 63
- удаленная
 - настройка 195
- удаленная настройка
 - веб-браузер 195
 - утилита digital sending 196
 - Web Jetadmin 195
- уменьшение размера
 - задания копирования 157
- универсальный драйвер печати 51
- Универсальный драйвер печати HP 51
- управление заданиями печати 99
- управление сетью 79
- условные обозначения в документе iii
- условные обозначения, документ iii
- установка
 - картридж 108
 - программного обеспечения, проводные сети 78
 - программное обеспечение, соединения USB 74
 - устройства в проводных сетях для Mac 61
 - устройства в проводных сетях, Windows 76
 - устройства EIO 265
- установка даты/времени 193
- устранение
 - проблем с непосредственной печатью через USB-порт 308
- устранение неисправностей
 - замятия 279
 - неполадки прямого подключения 310
 - неполадки сети 310
 - подачи бумаги 278
 - сообщения об ошибках, пронумерованный список 115
- устранение неисправностей систем PBX 238
- устранение неисправностей телефонных линий 238
- устранение неполадок
 - медленная работа факса при передаче 238
 - медленная работа факса при получении 236
 - медленный ответ 307
 - неполадки в ОС Mac 314
 - неполадки прямого подключения 310
 - неполадки сети 310
 - отсутствие ответа 306
 - повторяющиеся дефекты 114
 - предупреждения эл. почты 66
 - проблемы с непосредственной печатью через USB-порт 308
 - системы PBX 238
 - сообщения панели управления 277
 - сообщения, типы 277
- Устранение неполадок
 - кнопка "Ошибка", сенсорный дисплей панели управления 16
- Устройства улучшенного ввода/вывода (EIO)
 - установка 265
- устройство. См. раздел МФУ
- устройство двусторонней печати
 - емкость 90
- устройство подачи документов
 - емкость 89
 - задания копирования 156
 - замятия 281
 - копирование двусторонних документов 169
- устройство подачи конвертов
 - емкость 90
- утилизация 4, 340
- утилизация по окончании срока службы 341
- утилизация, по окончании срока службы 341
- утилита digital sending, удаленная настройка 196
- Ф**
- файлы PostScript Printer Description (PPD)
 - в комплекте поставки 66
- факс
 - мастер настройки 192, 196
 - необходимые параметры 191
 - отмена 224
 - отправка 220
 - печать 231
 - получение 225
 - проблемы с подачей 235
- Факс-служба локальной сети 190
- фирменные бланки
 - печать (Windows) 133
- формат бумаги
 - изменение 85
- форматтер
 - безопасность 261
- форматы бумаги
 - поддерживаемые 86
- форматы страницы
 - выбор 127
 - выбор нестандартного масштабирования документов под (Windows) 140
- фотографии
 - копирование 166
- фотографии, низкое качество 220
- функции 2

функции безопасности 76
функции, описание 190
функция электронной почты
включение 174

Х
характеристики условий
окружающей среды 4
хранение
картриджи 107
хранение заданий
доступные функции 146
хранение, задание
доступные функции 146
настройки Macintosh 66, 70

Ц
цифровая отправка
адресные книги 184, 186
настройка электронной
почты 182
память устройства 178
папки 177
параметры задания 176
поддержка LDAP 182
поддержка SMTP 182
списки получателей 186
флэш-накопитель USB 180
цифровая отправка данных
описание 181
отправка документов 183

Ч
число гудков перед ответом
211

Ш
шкала, повторяющиеся
дефекты 114
шлюз по умолчанию,
настройка 80
шлюз, установка по
умолчанию 80
шлюзы
настройка 182
шрифты
загрузка Macintosh 66

Э
электрические характеристики
336

электронная почта
адресные книги 184, 186
настройка 182
описание 181
отправка документов 183
поддержка LDAP 182
поддержка SMTP 182
списки получателей 186
этикетки
печать (Windows) 135

Я
ярлыки (Windows)
использование 123
создание 124

D
DSS. См. раздел утилита digital
sending

E
EconoMode
настройка с панели
управления 22
EWS. См. раздел встроенный
веб-сервер

H
HP Customer Care 334
HP Utility 66
HP Utility, Macintosh 66
HP Web Jetadmin 56, 259

I
Internet Explorer,
поддерживаемые версии
встроенный Web-сервер HP
252

IP-адрес
настройка 61, 76
IPsec 260

J
Jetadmin, HP Web 56, 259

L
LDAP-серверы
подключение 182

M
Mac
неполадки, устранение 314
параметры драйверов 65,
68
поддерживаемые
операционные системы 60
программное обеспечение
66
смена типов и форматов
бумаги 68
удаление программного
обеспечения 63
утилита HP 66
Macintosh
изменение формата
документов 69
поддержка 334
Macintosh настройки драйвера
водяные знаки 69
Macintosh параметры драйвера
сохранение задания 70

N
Netscape Navigator,
поддерживаемые версии
поддерживаемые версии
Web-сервера HP 252

P
PCL драйверы 49
PPD, файлы
в комплекте поставки 66

S
SMTP-серверы
подключение 182

T
TCP/IP
настройка параметров IPv4
вручную 80
настройка параметров IPv6
вручную 81

U
USB
отправка 180
USB устройства хранения
данных
печать с 153

USB, сканировать в 180

V

VoIP 232

W

Web-узлы

- Таблица безопасности
материалов (MSDS) 342
- универсальный драйвер
печати 51
- HP Web Jetadmin, загрузка
259

Web Jetadmin, удаленная
настройка 195

Windows

- параметры драйвера 53
- поддерживаемые драйверы
49
- поддерживаемые
операционные системы 48
- универсальный драйвер
печати 51



CE502-90919

